

Gaziantep University Journal of Social Sciences

Vol. XIX No. III

2020

GASIN JSS

GAZIANTEP UNIVERSITY

JOURNAL of SOCIAL SCIENCES

Aims and Scope

Gaziantep University Journal of Social Sciences (GAUN-JSS) is a double blind peer-reviewed international academic journal published quarterly. GAUN-JSS is published by the Graduate School of Social Sciences at Gaziantep University, one of the foremost research universities in Turkey.

The aims of the journal are to promote theoretical and research oriented studies, to foster excellence in research, and to encourage mutual sharing of academic research on national and international grounds. GAUN-JSS is an open access journal dedicated to the free flow of information and dissemination of knowledge. Although, GAUN-JSS is a multidisciplinary publication with a special focus on contribution from academia, we encourage submissions from professionals out-of-field and senior level graduate students.

The journal accepts articles written in English and Turkish. Articles on the field of Law written in French are also welcome.

GAUN-JSS accepts submissions and proposals in the following fields: Archaeology, Art, Business, Economics, International Trade, Communication, Geography, History, Law, Literature, Philosophy, Political Science and International Relations, Sociology and Theology.

The objective of GAUN-JSS is to contribute to a vibrant social science and humanities environment and to promote excellence in studies reflecting the current state-of-the-art in Turkish academia while providing a robust and rigorously academic outlet for academicians from non-metropolitan universities.

A minimum of two peer reviewers, who are recognized specialists specific to the topic and area of the submissions, are appointed by the editors. All peer review reports are electronically and anonymously delivered to the contributors. Reviewers' names are withheld by the journal to protect the integrity of the double-blind peer review process. Upon request, written reports can be provided to the reviewer that attests to their contribution. All published authors accept to act as reviewers for future issues.

All submitted papers should conform to the APA writing and citation standards as indicated in the journal's submission guidelines.

The publisher is committed to the open access to all academic endeavor and as such, accepts its duty to make published content permanently available and freely accessible by all sections of worldwide academic community. The publisher does not charge any pecuniary fees for processing, submission, and publication of manuscripts. The publisher commits to the free and universal access to its published content in perpetuity.



Copyright

All articles published by GAUN-JSS are licensed under the Creative Commons Attribution-NonCommercial-ShareAlike 4.0 International (CC BY-NC-SA 4.0).

To view a copy of the license, visit <https://creativecommons.org/licenses/by-nc-sa/4.0/>

For Editorial Correspondence and Subscription Inquiries

Gaziantep University, Graduate School of Social Sciences, GAUN-JSS

27310 Gaziantep, TURKEY

Tel: +90-342-318-1898 Fax: +90-342-360-1043

E-mail: editor@gantep.edu.tr

The Journal has an international editorial board.

Print

Gaziantep University Press

Abstracted and Indexed in

ULAKBİM National Academic Journals Index EBSCOHOST Academic Search Complete

Akademia Sosyal Bilimler İndeksi Türk Eğitim İndeksi

EBSCOHOST MLA International Bibliography

Directory of Open Access Journals

Gaziantep University
Journal of Social Sciences
GAUN-JSS

Owner

University of Gaziantep
Rector Prof. Dr. Ali GÜR

Editor-in-Chief

Asst. Prof. Dr. Mehmet Fatih BUĞAN

Section Editors

Prof. Dr. Atilla ENGİN
Prof. Dr. İ. Halil EKŞİ
Prof. Dr. Mehmet EROL
Prof. Dr. Rüstem YANAR
Prof. Dr. Zühal ARDA
Assoc. Prof. Dr. Atınç OLCAY
Assoc. Prof. Dr. Senem KURTAR
Assoc. Prof. Dr. Yunus Emre TANSÜ
Asst. Prof. Dr. Ela İpek GÜNDÜZ
Asst. Prof. Dr. Halil HACİMÜFTÜOĞLU
Asst. Prof. Dr. Mehmet Ali GÖNGEN
Asst. Prof. Dr. Mesut ŞÖHRET
Asst. Prof. Dr. Mustafa DOĞANOĞLU
Asst. Prof. Dr. Ragıp KALELİOĞLU
Asst. Prof. Dr. Tayfun ERCAN

Editorial Board

Assoc. Prof. Dr. Erol ERKAN
Prof. Dr. Mehmet ÇELİKEL
Prof. Dr. Mustafa Burak GÜRBÜZ
Prof. Dr. Zekiye ANTAKYALIOĞLU
Assoc. Prof. Dr. Burhan KILIÇ
Assoc. Prof. Dr. Meltem KARADAĞ
Assoc. Prof. Dr. Naile ASKER
Assoc. Prof. Dr. Nuri YAVAN
Asst. Prof. Dr. Hamidreza SOHRABIABAD

Editorial Assistants

Res. Assist. İmren YILDIZ
Res. Assist. Buket DENİZ
Res. Assist. Aysu ÖZCAN

Vol. 19, Issue 3, July 2020

Web: <http://jss.gantep.edu.tr> <http://dergipark.gov.tr/jss>

E-mail: editor@gantep.edu.tr

Vol. XIX Issue No. III, 2020
Reviewers List

- Dr. Abdullah BAYINDIR
Dr. Abdullah ERDOĞAN
Dr. Afif ATAMAN
Dr. Ahmet BOZDAĞ
Dr. Ahmet Cüneyt GÜLTEKİN
Dr. Ahmet ÖZPAY
Dr. Alara Efsun YAZICIOĞLU
Dr. Ali Eren ALPER
Dr. Ali ESGİN
Dr. Arda ERCAN
Dr. Armağan ZÖHRE
Dr. Aysun KAYA DENİZ
Dr. Bayram BAS
Dr. Bayram DOĞAN
Dr. Bayram ÖZBAY
Dr. Bülent BAYRAM
Dr. Cafer TOPALOĞLU
Dr. Cemali SARI
Dr. Cenk TAN
Dr. Cevdet AVCI
Dr. Doğukan Doğu YAVAŞLI
Dr. Durmuş Çağrı YILDIRIM
Dr. Duygu KIZILDAĞ
Dr. Emin ADAŞ
Dr. Emine KOBAN
Dr. Emine ŞENTÜRK
Dr. Enes KAVAK
Dr. Enver ÇAKAR
Dr. Erkan YILMAZ
Dr. Fadime TOSİK DİNÇ
Dr. Fatma ÇAPAN
Dr. Fatma Gül BİLGİNER ÖZSAATÇI
Dr. Fatma TAŞDEMİR
Dr. Fulya AKGÜL DURAKÇAY
Dr. Gül BÜYÜKKILIÇ
Dr. Hakan ALBAYRAK
Dr. Hakan AŞKAN
Dr. Hakan CİNDEMİR
Dr. Hakan YILDIRIM
Dr. Hanife ALACA
Dr. Harun BAL
Dr. Harun ÇAKAN
Dr. Işıl BAYAR BRAVO
Dr. İbrahim ARSLAN
Dr. İbrahim YILDIRIM
Dr. M. Fatih KANTER
Dr. Makbule EKİCİ
Dr. Medet İĞDE
Dr. Mehmet ÖNAL
Dr. Mehmet SEYHAN
Dr. Mehmet SOĞUKKÖMEROĞULLARI
Dr. Mehtap NASIROĞLU AYDIN
Dr. Meltem KARADAĞ
Dr. Mesut ŞÖHRET
Dr. Muhammed HÜKÜM
Dr. Murat ÇUHADAR
Dr. Musa ÇİFCİ
Dr. Müge MANGA
Dr. Münteha ŞAHAN DİNÇ
Dr. Nalan IŞIK
Dr. Neslihan SEVİK
Dr. Nimet Pinar ÖZGÜNER GÜLHAN
Dr. O. Özgür GÜVEN
Dr. Oktay EMİR
Dr. Ozan BÜYÜKYILMAZ
Dr. Ömer ESEN
Dr. Ömer Faruk RENÇBER
Dr. Özcan DEMİR
Dr. Pınar Buket KILINÇ PALA
Dr. Rahşan TAMSÜ POLAT
Dr. Serkan ÇINAR
Dr. Sıddık ÇALIK
Dr. Sibel BAYDEMİR
Dr. Sibel İZMİR
Dr. Sinan Tankut GÜLHAN
Dr. Süleyman Serdar KARACA
Dr. Şehmus DEMİR
Dr. Timur DEMİR
Dr. Tuba BAŞKONUŞ DİREKÇİ
Dr. Tuğba BAĞBAŞLIOĞLU
Dr. Ülkü POLAT
Dr. Yasin BOYLU
Dr. Yavuz Sinan ULU
Dr. Yavuz UNAT
Dr. Yıldray KESGİN
Dr. Yunus KAPLAN
Dr. Yusuf BATAR
Dr. Yüksel ÖZTÜRK
Dr. Zehra ABDİOĞLU
Dr. Zeynep ÖZGÜNER

GAZIANTEP UNIVERSITY
JOURNAL OF SOCIAL SCIENCES

Vol. XIX Issue No. III
2020

CONTENT

ARCHAEOLOGY

- Kurul Kalesi Pişmiş Toprak Unguentariumları** 606-628
(Research Article/Araştırma Makalesi)
Süleyman Yücel ŞENYURT & Leyla YORULMAZ
- Roma İmparatorluk Dönemi'nde Göz Hastalıklarının Tedavisinde Kullanılan Bazı Tıbbi Bitkiler** 629-646
(Research Article/Araştırma Makalesi)
Bilge YILMAZ KOLANCI
- Arkeolojik Alanların 3B Modelleme ve 360 Derece Panoramik Görüntü ile Anlatımı: Yazılıkaya/Midas Vadisi ve Midas Kale Örneği** 647-663
(Research Article/Araştırma Makalesi)
Yusuf POLAT & Rahşan TAMSÜ POLAT

GEOGRAPHY

- Berit Dağları'nda (Kahramanmaraş) Litolojik ve Jeomorfolojik Faktörlerin Bitki Örtüsünün Dağılışına Etkisi** 664-685
(Research Article/Araştırma Makalesi)
Fatma ESEN & Vedat AVCI
- Turizm Hareketliliğine Karşı İstikametten Bakmak Türkiye'den Yurtdışına Olan Seyahatlerin Görünümü** 686-712
(Research Article/Araştırma Makalesi)
İsmail KERVANKİRAN & Mehmet BAĞMANCI

TURKISH LITERATURE

- Ömer Seyfeddin'in "Beşeriyet Ve Köpek" Hikâyesinde Medeniyetin Temsili Olarak "Köpek"** 713-723
(Research Article/Araştırma Makalesi)
Ahmet Faruk GÜLER

Rus Halk Edebiyatında Memorat Türü 724-737
(Research Article/Araştırma Makalesi)
Mariia EREN

**Ömer Asım Aksoy'un Atasözleri Sözlüğü Bağlamında
"Anlama" Nın Kavram Alanı Üzerine** 738-750
(Research Article/Araştırma Makalesi)
Kayhan ŞAHAN

Ayfer Tunç Romanlarında Toplumsal Cinsiyet 751-769
(Research Article/Araştırma Makalesi)
Ebru AKTAY & Süheyla SARITAŞ

Remzi Baba ve Âyîne-i İbret Adlı Eseri 770-788
(Research Article/Araştırma Makalesi)
Özkan UZ

ECONOMICS

**Do Technological Development And Clean Energy Effect
Environmental Awareness?: An Empirical Analysis for Turkey** 789-804
(Research Article/Araştırma Makalesi)
Ferda ÖZSOY & Aslı OZPOLAT

**OECD Ülkelerinde Petrol Tüketiminin İhracat İthalat ve
Büyümeye Etkisi** 805-822
(Research Article/Araştırma Makalesi)
Tufan SARITAŞ & Yüksel OKŞAK

Türkiye Ekonomisi Açısından Benoit Hipotezinin Testi 823-839
(Research Article/Araştırma Makalesi)
Osman KANCA & Rahmi YAMAK

**Ekonomik Büyümeye Etkisi Bakımından Doğal Kaynaklar:
Dinamik Panel Veri Analizi** 840-852
(Research Article/Araştırma Makalesi)
Hüseyin AĞIR & Sena TÜRKMEN

**Sürdürülebilir Kalkınma Kapsamında Türkiye'de Denizler ve
Deniz Ürünleri Profili** 853-866
(Research Article/Araştırma Makalesi)
Seda YILDIRIM & Merve KAPLAN

PHILOSOPHY

Meta-Problem: Bilim ve Teknoloji Çalışmaları İçerisinde Bilim Tarihi Disiplininin Teorik ve Kurumsal Yeri 867-884
(Research Article/Araştırma Makalesi)
Ömer Faik ANLI

Is the Semantics-Pragmatics Distinction a Stipulative Distinction? 885-904
(Research Article/Araştırma Makalesi)
Mustafa POLAT

LAW

Lojistik Sektörü İhtilafları ve Arabuluculuk Yoluyla Çözümü 905-918
(Research Article/Araştırma Makalesi)
Tayfun ERCAN

Le Concept De Diplomatie Commerciale En Droit International 919-940
(Research Article/Araştırma Makalesi)
Sibel AKŞAHİN POLAT

Ceza Hukuku Ve İdare Hukuku Bağlamında Amirin Emrinin İfası 941-966
(Research Article/Araştırma Makalesi)
Buket DENİZ

İdari İşlemin Yargısal Denetiminde Dikkate Alınan İlkeler 967-987
(Research Article/Araştırma Makalesi)
Şulener GÖZTEPE

Milletlerarası Tahkim Kanunu'nun Konu Bakımından Uygulanması 988-1016
(Research Article/Araştırma Makalesi)
Aysu ÖZCAN

THEOLOGY

Gaziantep İli Merkez Anadolu İmam Hatip Liselerinde Hadis Dersi Öğretimi Üzerine Bir Değerlendirme 1017-1041
(Research Article/Araştırma Makalesi)
Recep ASLAN & Ömer Faruk KAVUNCU & İbrahim Halil İLGİ

COMMUNICATION

Savaşı Çerçevelemek: Dış Basında Barış Pınarı Harekatı'nın Sunumu 1042-1070
(Research Article/Araştırma Makalesi)
Tolga ÇELİK & Süleyman ALDEMİR

Dijital Çağın Yeni Trendi Sosyal Medya Etkileyicileri: Vloggerların Üniversite Öğrencilerinin Satın Alma Davranışı Üzerindeki Etkisi 1071-1098
(Research Article/Araştırma Makalesi)
Birgöl TAŞDELEN

Film Yapımında Ekonomik Bir Destek Olarak Film Sponsorluğu 1099-1111
(Research Article/Araştırma Makalesi)
İpek OKKAY

Etkileşimli Öğrenme Yöntemine Uygun Medya Okuryazarlığı Eğitimi 1112-1134
(Research Article/Araştırma Makalesi)
Halit KARATAY & İmren YILDIZ

ENGLISH LITERATURE

Distopik Kurgu ve Ümitvar Distopya Bağlamında Ütopyacılık Geleneği 1135-1147
(Research Article/Araştırma Makalesi)
Emrah ATASOY

Howard Brenton'ın Arabistan Ardından Lawrence Oyununa Althusserci Bir Yaklaşım 1148-1165
(Research Article/Araştırma Makalesi)
Kağan KAYA

BUSINESS & FINANCE

Öğrenen Örgütlerde İç Girişimcilik 1166-1193
(Research Article/Araştırma Makalesi)
Bekir ERGÜN & Oya KORKMAZ

The Relationship Between Efficiency, Rantability and Export Competitiveness: An Implementation on Turkish Automotive Sector 1194-1214
(Research Article/Araştırma Makalesi)
Oğuz KARA & Ayşenur TARAKCIOĞLU ALTINAY & Birol ERKAN

Lider-Üye Etkileşiminin Çalışan Sosliliği ve İşten Ayrılma Niyeti Üzerindeki Etkisi: Psikolojik Güçlendirmenin Düzenleyici Rolü 1215-1236
(Research Article/Araştırma Makalesi)
Yavuz Selim DÜGER

Smart Shopping Experience of Customers Using Mobile Applications: A Field Research in Karabuk/Turkey 1237-1254
(Research Article/Araştırma Makalesi)
Kasım YILMAZ & Volkan TEMİZKAN

ART

- Türk Sinemasında Feodal Aile Yapısı İçerisinde Erkek Kimliğinin İnşası** 1255-1270
(Research Article/Araştırma Makalesi)
Nergiz KARADAŞ

POLITICAL SCIENCES AND INTERNATIONAL RELATIONS

- Başarısız Devlet Terminolojisi Üzerinden Arap Baharı'nı Okumak:
Libya, Mısır ve Suriye** 1271-1285
(Research Article/Araştırma Makalesi)
Azime TELLİ

SOCIOLOGY

- 1980 Sonrası Türk Sineması'nda Özel ve Kamusal Alan Kısılcındaki
Kadın Temsillerinin Değişimi, Dayanışması ve Toplumsal Cinsiyetçi
Söylenceleri Reddi: Mine Nasıl Kurtulur?** 1286-1303
(Research Article/Araştırma Makalesi)
Burcu YERLİKAYA

- Yeni Ekonomi ve Toplumsal Sınırlar: Örgütsüz Kapitalizmin
Kültürel Örüntüsü** 1304-1319
(Research Article/Araştırma Makalesi)
Özgür BUDAK

- Turkish Speakers' Linguistic Rights Claiming Practices in Germany
From A Performative Perspective** 1320-1332
(Research Article/Araştırma Makalesi)
Anlam FİLİZ

HISTORY

- Haleb Atabeyi Nüreddîn Mahmûd Dönemindeki Medrese Eğitime Bir Bakış** 1333-1341
(Research Article/Araştırma Makalesi)
Abdulcelil IŞIK

- Soğuk Savaş Döneminde Türkiye'de Yapılan Askeri Darbeler ve Amerika** 1342-1356
(Research Article/Araştırma Makalesi)
Murat KASAPSARAÇOĞLU

- Hasankeyf'te Heterodoks İzler: Şeyh Çoban Zaviyesi ve Baba Mahmud
Haydarî Tekkesi Vakıfları (XVI.-XVIII. Yüzyıllar)** 1357-1372
(Research Article/Araştırma Makalesi)
Mehtap NASIROĞLU

Gölmarmara Halime Hatun Vakfı
(Research Article/Araştırma Makalesi)
Hanife ALACA

1373-1385

TOURISM

Etnik Restoranlarda Marka Değeri Oluşturulması: İstanbul Örneği
(Research Article/Araştırma Makalesi)
Ömer YAVUZ & Muammer MESCI

1386-1401

Otel Çalışanlarının “Düzen İş” Koşullarına Yönelik Algıları ve İşten Ayrılma Niyetine Etkisi
(Research Article/Araştırma Makalesi)
Sultan Nazmiye KILIÇ & Cevdet AVCIKURT

1402-1424

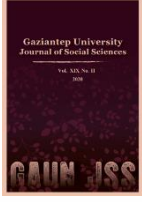

GAZİANTEP UNIVERSITY JOURNAL OF SOCIAL SCIENCES

Journal homepage: <http://dergipark.org.tr/tr/pub/jss>



Araştırma Makalesi • Research Article

Kurul Kalesi Pişmiş Toprak Unguentariumları

The Terracotta Unguentaria from Kurul Fortress

S. Yücel ŞENYURT^a, Leyla YORULMAZ^{b*}

^a Prof. Dr., Ankara Hacı Bayram Veli Üniversitesi, Edebiyat Fakültesi, Ankara / TÜRKİYE
ORCID: 0000-0003-2524-1567

^b Dr., Ankara Hacı Bayram Veli Üniversitesi, Edebiyat Fakültesi, Ankara / TÜRKİYE
ORCID: 0000-0001-7814-1397

MAKALE BİLGİSİ

Makale Geçmişi:

Başvuru tarihi: 25 Şubat 2020

Kabul tarihi: 20 Mayıs 2020

Anahtar Kelimeler:

Hellenistik Dönem,

Karadeniz Bölgesi,

Kurul Kalesi,

Unguentarium,

VI. Mithradates

ARTICLE INFO

Article History:

Received February 25, 2020

Accepted May 20, 2020

Keywords:

Black Sea Region,

Hellenistic Period,

Kurul Fortress,

Mithradates VI,

Unguentarium

ÖZ

Ordu ili, Altınordu ilçesine bağlı Bayadı Mahallesi sınırları içerisinde yer alan Kurul Kalesi'nde, 2010-2019 yılları arasında yürütülen kazılarda, İç Kale ve Kuzey Teras sektörlerindeki neredeyse tüm mekânlarda çok sayıda unguentarium ele geçmiştir. Çalışmanın konusunu oluşturan bu unguentariumlar, tüm ve tüme yakın 23 örnek ile 2'si minyatür 33 adet ağız-boyun, gövde ve kaide profilinden oluşmaktadır. Bu çalışmada görsel örnekleri ve çizimleri ile sunulabilen yalnızca 26 unguentarium değerlendirmeye alınmış olup, tamamı iğ formu olan bu örnekler, kil, astar ve yüzey özelliklerine göre gruplandırılmıştır. Söz konusu unguentariumlar, MÖ 2. yüzyılın sonu ile MÖ 1. yüzyılın ikinci yarısına uzanan oldukça kısa bir zaman aralığına tarihlendirilmektedir. Yalnızca VI. Mithradates Dönemi ile sınırlı olan bu tarihler Kurul Kalesi'nde ele geçen diğer arkeolojik veriler ile de desteklenmektedir.

ABSTRACT

In Kurul Fortress located within the borders of Bayadı Mahallesi in Altınordu district in Ordu, a large number of unguentaria have been found in the sectors of Inner Fortress and North Terrace during the excavations conducted between 2010 and 2019. These unguentaria constituting the subject of the study consist of 23 well preserved samples and 33 rim-neck, body and base profiles/fragments including 2 miniature forms. In this study only 26 of them which can be presented with colorful examples and drawings are included. These unguentaria totally consist of fusiform samples and are classified by their clay, slip and surface features. All samples are dated to a quite short time period from the end of the 2nd century BC to the second half of the 1st century BC. These dates which is limited to the period of Mithradates VI, is also supported with other archaeological findings from Kurul Fortress.

* Sorumlu yazar/Corresponding author.
e-posta: leylayorulmaz@gmail.com

EXTENDED ABSTRACT

Kurul Fortress located in the modern Ordu province on the eastern Black Sea coast is a mountaintop settlement with an altitude of 571 meters. The results of ongoing excavations since 2010, demonstrate an architectural layout that has been developed in accordance with the form of the main rock. The spatial arrangements of the structures, passages between sectors, and the connections of doors and corridors are all proof of a systematic and planned structure describing a *phourion** in the highlands of Pontos. Considering the geographical and topographical position of the fortress which is very suitable for the military policy of the Pontic king Mithradates VI, it is clear that Kurul Fortress was built as one of the most important military stations around Ordu† during the period of Mithradates VI (120-63 BC).

During the excavations conducted between 2010 and 2019, many architectural units and numerous archaeological data have been revealed under different group of findings. Among these findings are included a large number of ceramic unguentaria totally consisting of the fusiform samples of the Late Hellenistic Period which are compatible with the settlement level of the fortress dated from the end of the 2nd century BC to the second half of the 1st century BC. In the respective time period there is no significant changing in profiles of the vessels, except the tendency toward lessening the amount of interior space or capacity by making them slender or shorter in body. In this respect, for the fusiform unguentaria found in Kurul Fortress can be made two chronological observation in shape: The samples dated to the end of the 2nd century BC are distinguished by a globular body which the heights of the neck and foot are almost equal and the food is solid rather than hollow. The samples dated to the second half of the 1st century BC are distinguished by a more slender profile characterized by either plump or angular bodies, and solid feet of varying height. Considering the contexts of the unguentaria in the fortress, it is possible to make a distinction among the unguentaria as the vessels for everyday use found in residential areas and as offerings found in sacred areas, but the circumstances of these findings and their contents are completely unknown.

Almost all of these unguentaria have similar fabrics with visible inclusions of black sand and lime particles but their quality and workmanship can change depending on their purposes of using (as in the case of the Sacred Area of Dionysos). Based on the typological features of the fusiform unguentaria which are typical for the Late Hellenistic Period and the contexts where the unguentaria are found, all unguentaria from Kurul Fortress are dated to a time period from the end of the 2nd century BC to the second half of the 1st century BC. This quite short time period which is limited to the period of Mithradates VI only, is also supported with the coins found in the same contexts. Moreover, the historical evaluations of the similar findings obtained from other excavations in the region are compatible with this time period.

The ceramic unguentaria, which have been found in almost all necropolis in the Mediterranean Basin as the most common grave offerings in the Hellenistic and Roman periods, are frequently found in the necropolis of the northern Black Sea Region as well. Our knowledge on the samples from the southern Black Sea Region (Anatolian coast), however, is very limited because many of the ancient cities and necropolis in this region remained under the modern settlements or have not yet been unearthed. In this respect, the unguentaria of Kurul Fortress is a small contribution to the study of this type of vessels discovered at several sites in the Black Sea region, but become prominent with a large variety of findings with well-preserved conditions and serve as an important source to shed light on the Hellenistic pottery of the eastern Black Sea Region.

This article presents 26 unguentaria discovered in Kurul Fortress and kept in the storage depot of Ordu Museum. Some of the vessels have been entirely preserved with no significant damage, while others usually miss the rim, neck or foot. Their good state of preservation allow us to make analogies of nearly identical examples discovered in the graves and settlements of the eastern Mediterranean and the Black Sea.

* Phourion is a settlement unit featuring various structural groups which serve the purposes of surveillance, defense and attack, and economic functions as well (Nielsen, 2002, s. 50-51, 54).

† Cingirt Kayası is another military station in Ordu province dated to period of Mithradates VI. Bkz. Erol, 2014; Erol, 2015; Erol ve Tamer, 2018a.

Giriş

İlk örnekleri Erken Hellenistik Dönem’de karşımıza çıkan unguentariumlar (Kotitsa, 1998, s. 153; Rotroff, 2006, s. 15), özellikle mezar hediyesi (Thompson, 1934, s. 473; Hellström, 1965, s. 23; Anderson-Stojanović, 1987, s. 105-106; Saraçoğlu ve Çekilmez, 2011, s. 219-249; Akçay 2013, s. 13) olarak ya da kütle bağlantılı mekânlarda adak eşyası (Nohlen ve Radt, 1978, s. 83; Smetana-Scherrer, 1982, s. 88; Rotroff, 1997, s. 176; Tırpan ve Söğüt, 2002, s. 301, 309; Baldıran, 2015, s. 72) veya libasyon amaçlı (Thompson, 1934, s. 473; Kahane, 1952, s. 131-132; Kurtz ve Boardman, 1971, s. 144; Nohlen ve Radt, 1978, s. 83; Dusenbery, 1998, s. 798) kullanılmış kaplar olarak tanınmaktadır. Kullanıldıkları dönemde nasıl adlandırıldığına dair kesin bir veri bulunmayan bu kaplar, modern çalışmalarda *unguentarium* terimi dışında *lacrimaria*¹ veya *balsamaria*² terimleri ile de ifade edilmektedir. Unguentariumların sadece parfüm veya değerli yağların (Thompson, 1934, s. 335, 473; Hayes, 1997, s. 85; Rotroff, 1997, s. 137-138) saklanması için değil, kozmetik ürünlerden (Anderson-Stojanović, 1987, s. 11) çeşitli ilaç ve merhemlere (Stern, 2001, s. 43; Anderson-Stojanović, 1987, s. 115-116) kadar oldukça geniş bir kullanım alanı olduğu önerilmektedir.³ Maliyet açısından ucuz oldukları için tercih edilen pişmiş toprak unguentariumların kullanım amaçlarına göre kalitesi de değişmekte, nitelikli temiz kilden yapılmış siyah astarlı örneklerinin yanı sıra oldukça özensiz yapılmış astarsız örnekleri de görülebilmektedir.⁴ Kullanım alanları dönemsel olarak değişmeyen unguentariumların erken örnekleri geniş kaidelere sahip olduklarından kendi ayakları üzerinde durabilmektedir. Ancak iğ formu (*fusiform*) unguentariumların ortaya çıkışıyla birlikte bu özelliklerini yitirdikleri ve muhtemelen bir destek aracılığıyla (Sparkes ve Talcott, 1970, s. 43, 80) veya boyunlarından bir iple asılarak (Dusenbery, 1998, s. 799; Anderson-Stojanović, 1987, s. 114) kullanıldıkları düşünülmektedir.⁵

Unguentarium formunun ilk ortaya çıkış yeri hakkında çeşitli görüşler sunulmakta ancak kesin kabul görmüş bir tespit henüz bulunmamaktadır.⁶ MÖ 4. yüzyıla tarihlenen erken örneklerinde geniş ve alçak kaideli, kısa ince boyunlu ve yuvarlak şişkin gövdeli tipler ile temsil edilirken (Anderson-Stojanović, 1987, s. 106, 108), bu yüzyıldan sonra ayak ve boyun kısımları uzamaya başlamış, gövdenin şişkinliği azalarak iğ formu, ince uzun unguentariumlar üretilmeye başlamıştır (Kotitsa, 1998, s. 153; Rotroff, 2006, s. 15). MÖ 2. yüzyılda boyun ve ayak yükseklikleri tamamen birbirine eşitlenirken, daha sonra alt gövde uzatılarak kabın derinliği azaltılmıştır (Christensen ve Johansen, 1971, s. 45; Anderson-Stojanović, 1987, s. 109). Ortalama yükseklikleri 8-20 cm arasında değişen bu tipin, 4-5 cm yüksekliğinde minyatür örneklerinin yanı sıra, 40 cm yüksekliğinde iri boyutlu örnekleri de bulunmaktadır (Baldıran, 2015, s. 71). MS 7. yüzyıla kadar kullanımda kalan unguentariumlar Geç Hellenistik dönemde

¹ *Lacrimarium* ya da *lacrimatorium* teriminin cenazeye katılan kişilerin gözyaşlarını biriktirdikleri kapları ifade ettiğine dair bazı görüşler bulunmakla birlikte (Anderson-Stojanović, 1987, s. 106) birçok bilim adamı tarafından bu görüş reddedilmektedir (Thompson, 1934, s. 472-473, dn. 3; Hellström, 1965, s. 23).

² Unguentarium gibi tanımlayıcı bir terim olan *balsamarium*, arkeologlar tarafından söz konusu kapların içindeki olası malzemeyi belirtmek için kullanılır (Anderson-Stojanović, 1987, s. 106).

³ Unguentariumlar içinde muhafaza edilen diğer ürünler için bkz. Hellström, 1965; Barag, 1972; Alcock, 1980; Greenewalt, Sullivan, Ratte ve Howe, 1983; Anderson-Stojanović, 1987; Günay, 1989; Gürler, 1994; Rotroff, 1997.

⁴ Anderson-Stojanović’e göre kalitesiz kilden yapılmış örnekler genellikle nekropol alanlarında bulunur ve bunlar ticari amaçla üretilmiş unguentariumların standartlarından çok uzaktır (Anderson-Stojanović, 1987, s. 117).

⁵ İğ formu unguentariumların dik durabilmeleri için bir destek aracılığıyla kullanıldıkları önerisi, henüz bu amaç için kullanılmış ayakların ele geçmemesi nedeniyle teoriden öteye gidememektedir (Khairy, 1980, s. 85; Anderson-Stojanović, 1987, s. 114). Geç Roma dönemine tarihlenen unguentariumlarda görülen tıpalı örneklerden yola çıkarak bu kapların bir destek veya tutamak olmaksızın yatay olarak kullanıldıkları da önerilebilir (Anderson-Stojanović, 1987, s. 114; Şimşek ve Duman, 2007, s. 289).

⁶ Unguentarium formunun çıkış yeri konusunda öneriler için bkz. Thompson, 1934; Åström, 1967; Hellström, 1965; Guz-Zilberstein, 1995; Dusenbery, 1998; Brun, 2000.

düztabanlı torba formlu örnekleri ile karşımıza çıkarken, MS 4. yüzyıldan itibaren kaidesiz, ince uzun gövdeli ve dar ağızlı tiplerle temsil edilir (Thompson, 1934, s. 472-474; Robinson, 1959, s. 15; Hellström, 1965, s. 23; Khairy, 1980, s. 85-91; Rotroff, 1984, s. 258; Anderson-Stojanović, 1987, s. 106).

Akdeniz coğrafyasında Hellenistik ve Erken Roma dönemlerine tarihlenen nekropollerin neredeyse tamamında ele geçen unguentariumlar (Anderson-Stojanović, 1992, s. 81), Karadeniz Bölgesinde de oldukça popüler bir buluntu grubu olup, özellikle Kuzey Karadeniz Bölgesindeki nekropol alanlarında sıklıkla karşımıza çıkmaktadır⁷. Ancak Güney Karadeniz Bölgesi'nde (Anadolu kıyıları) yer alan antik kentlerin ve nekropol alanlarının çoğu modern yerleşimler altında kaldıkları ya da henüz gün yüzüne çıkarılmadıkları için bu bölgeden ele geçen unguentariumlar hakkındaki bilgilerimiz oldukça sınırlıdır.⁸ Bu noktada iyi korunmuş olması ve zengin buluntu çeşitliliği sunması açısından öne çıkan Kurul Kalesi örnekleri, en azından Doğu Karadeniz Bölgesi'nin Hellenistik Dönem seramik verilerine ışık tutmak adına önemli bir kaynak niteliğindedir.

Kurul Kalesi Unguentariumları

Kurul Kalesi'nde şimdiye dek yürütülen kazı çalışmalarında, kalede zirve kısmından kapı alanına kadar olan "İç Kale" kısmı ile "Kuzey Teras" kısmını kapsayan iki ana sektörde gelişen bir yerleşimin varlığı tespit edilmiştir (Şenyurt ve Akçay, 2016, s. 226) (Resim 1-2). İç Kalenin zirve kısmında yer alan ve kalenin en erken yerleşim alanı olan Sunak Kayası açık hava tapınım alanı, yüzeye çok yakın olması nedeniyle kayda değer bir seramik veri sunmamaktadır. Ancak Kuzey Yamaç'taki Kybele Kült Alanı, Kapatılmış/Terkedilmiş Kült Alanı (Taş Yığıma) ve Dionysos Kült Alanı özellikle unguentarium, rhyton ve kandil gibi kültürel uygulamalarla bağlantılı seramiklerin en yoğun ele geçtiği yerlerdir. Bu mekânlar dışında kaledeki tahribatla bağlantılı olarak yerleşim içerisinde dağınık halde ele geçen çok sayıda kırık unguentarium parçası bulunmuştur. Kalede şimdiye dek 23 adet tüm veya tüme yakın unguentarium, 32 adet unguentarium ağız-boyun, gövde veya dip parçası ele geçmiştir.

Kurul Kalesi'nin iki ana kazı sektöründen ilkinin oluşturduğu İç Kale, kalenin zirvede en güney noktasından başlayarak, kuzeybatıya doğru uzanan kesimini kapsamaktadır (Resim 2). Kaya rezervuarının açıldığı ana kayaya doğru bir kapı aralığı şeklinde daralarak uzanan İç Kale sur duvarları, Basamaklı Tünel, Rezervuar ve Sunak Kayası olarak adlandırdığımız zirve noktasını da içine alarak, Kurul Kalesi yerleşiminin en yüksek kesimini oluşturmaktadır. İç kalenin güneybatı kesiminde yer alan Sunak Kayası, deniz seviyesinden 571 metre yüksekliği ile Kurul Kalesi'nin en yüksek zirvesini oluşturmaktadır. Kayalığın batı yamacı üzerinde yer alan ve açık hava tapınım alanı sınıfında değerlendirilen bu kutsal alanda yapılan çalışmalarda, kayaya oyularak oluşturulmuş sunak nişleri, basamaklar ve muhtemelen kandillerin konulması için düzenlenmiş çukurlar tespit edilmiştir. Kayalığın batısında, daha aşağı seviyede de kaya yüzüne oyulmuş nişlerin tespit edilmiş olması, buradaki kültürel uygulamaların geniş bir alanda yürütüldüğünü göstermektedir. Söz konusu alan yüzeye çok yakın olması ve kaçak kazı faaliyetleri yüzünden tahrip edildiği için ele geçen buluntu sayısı da oldukça sınırlıdır. Söz konusu buluntular arasında nişlerde kullanılmış olması muhtemel sunu kapları arasında değerlendirilen 5 adet unguentarium parçası da bulunmakta olup, söz konusu örnekler yalnızca

⁷ Kuzey Karadeniz Bölgesinden ele geçen unguentarium örnekleri için bkz. Belov, 1953; Kaposina, 1959; Ivanov, 1963; Parovich-Peshikan, 1974; Bouzek, 1990; Akkaya, 1993; Kasaev, 2002; Mordvinceva, 2005; Zajcev, 2005; Buzoianu ve Bărbulescu, 2008; Handberg ve Petersen, 2010; Hermary, Panayotova, Baralis, Riapov ve Damyanov, 2010; Karjaka 2010; Lomtadze ve Zhuravlev, 2014; Ivchenko, 2015.

⁸ Güney Karadeniz Bölgesinde ele geçen unguentarium örnekleri için bkz. Akkaya, 1993; Ünan 2010; Erol ve Tamer, 2018b.

ağız kenarı veya kaide parçası şeklinde korundukları için katalogta değerlendirmeye alınmamışlardır.

Bu alandan kuzeybatıya doğru devam edildiğinde, İç Kale'nin doğu ve batı yamacında depo işlevi gören mekânlar sıralanmaktadır. Bu mekânlardan batı yamaçta yer alan İKB-M5'ten biri tüme yakın 3 adet (Levha 2: 1; Levha 5: 24), M6'dan da 1 adet unguentarium ele geçmiştir. Doğu yamaçta ise yalnızca İKD-M1 ve hemen bitişiğindeki mekânsal bütünlüğü korunmamış duvar sıraları arkasından biri tüm 5 adet unguentarium ele geçmiştir (Levha 3: 10; Levha 4: 20). Her iki mekân dizilimleri arasında kalan avluda da söz konusu mekânlardan bağımsız biri tüme yakın 2 adet unguentarium ele geçmiştir.

İç Kale ile Kuzey Teras arasında bağlantıyı sağlayan koridor alanı unguentarium örneklerinin ele geçtiği bir diğer alandır. 'Kapı Koridor Alanı' olarak adlandırdığımız bu alan ana kayanın kuzeye doğru alçalarak yönelmesini takip eden, her iki tarafında mekânların sıralandığı bir geçiş koridoru şeklindedir (Resim 2). Koridorun daha alt seviyelerindeki yamaçtan gelen yolun bitişiğinde, iki evreli olduğu anlaşılan bir kapı yapısı ile bunun hemen üzerinde yine iki evreli ikinci bir kapı yapısı daha bulunmaktadır. Bu alanda hem depo işlevi gören mekânlar arasında uzanan koridor, hem de giriş kapıları arasında biri minyatür (Levha 2: 2), 7 adet unguentarium ele geçmiştir. Koridorun etrafında sıralanan mekânlardan ise yalnızca İKB-M11 ve M12'den 2 adet unguentarium ele geçmiştir (Levha 4: 18). İç Kale'de Sunak Kayası açık hava tapınım alanından ele geçen örneklerden bağımsız olarak, doğu ve batı mekânları ile bu mekânlar arasındaki avlu ve koridor hattından ele geçmiş olan toplam 20 unguentarium örneği, Kurul Kalesi'nde unguentariumların kültürel fonksiyonları dışında da işlev gördüklerini göstermesi bakımından önemlidir.

Kalenin ikinci yerleşim alanı olan ve İç Kale'den yaklaşık 20 metre aşağı kotta yer alan Kuzey Teras sektöründe, Batı yamaçta KTB-M1 ile başlayan depo ya da mutfak işlevi gören mekân dizisi, Kybele heykelinin bulunduğu mekânın (KTB-M8) arkasındaki KTB-M10 no.lu kutsal mekân ile sonlanmaktadır. Söz konusu mekânlardan batı kanadın ilk odası olan KTB-M1 ile KTB-M6 arasında biri tüm, biri tüme yakın 6 adet (Levha 4: 19; Levha 5: 22-23), KTB-M11 de ise yalnızca 1 adet unguentarium ele geçmiştir (Levha 3: 8). Kuzey Teras'ta 2019 yılı kazı çalışmalarında açığa çıkarılan KTB-M11'de tespit edilen olynthos değirmeni, mekânın işlik olarak kullanılmış olabileceğini akla getirmektedir. Aynı mekânda ele geçen ve oldukça iyi korunmuş, yalnızca kaide kısmı kırık olan söz konusu unguentarium da (Levha 3: 8), muhtemelen üretimle ilgili bir aşamada kullanılmış olmalıdır. Aynı alanda KTB-M6 no.lu mekânın hemen bitişiğindeki KTB-M7'de doğu ve batı duvar uzantıları arasında sekiz basamaklı bir merdiven ile mekân içerisinde iki katlı bir yapı oluşturulmuştur. Söz konusu mekân herhangi bir depo ya da mutfak yapısı ile ilişkili düzenlemelere sahip değildir. Ancak basamaklar üzerinde ele geçen bronz anahtarlar, mızrak ve kargı ucu gibi savaş araç gereçlerinin yanı sıra, mekân içerisinden ele geçen biri tüme yakın, biri ağızdan kırık (Levha 3: 7) 6 adet unguentarium (Levha 4: 16) ile, parçaları mekân içerisine dağılmış üç adet pışmış toprak Kybele heykelciği, bu mekânın kaledeki önemli bir kişiye ait olabileceği yönündeki görüşlerimizi desteklemektedir.

Kaleye yamaçtan erişimin sağlandığı ana giriş kapısındaki, monolith eşikten geçildikten sonra, KTB-M8 no.lu mekâna yani Kybele heykelinin bulunduğu alana girilmektedir (Resim 2). Bu mekân içerisinden Kybele nişinden bağımsız olarak mekân içine dağılmış biri tüme yakın 7 adet unguentarium ele geçmiştir (Levha 3: 12; Levha 5: 25-26). Aynı alanda, Kybele nişinin hemen arkasında, KTB-M10 no.lu kült mekânı yer almaktadır. İç Kale ile Kuzey Teras arasındaki kot farkının en yüksek olduğu bu alanda, ana kaya üzerinde orta seviyede konumlanan bu kutsal mekân, KTB-M8 no.lu mekâna yukarıdan bakılmaktadır. Zemini irili ufaklı taşlarla doldurularak düzeltilmiş olan mekânın, Kybele nişinin bulunduğu KTB-M8 ile

ortak kullandığı kuzey duvarının iç cephesinde, Kybele nişinin tam arkasına gelecek şekilde konumlandırılmış bir çukur yer almaktadır. Zemindeki taş döşeme yükseltirlerken bilinçli şekilde bırakılmış olan bu çukur, nişin hemen arkasında kuzey duvarı boyunca ilerleyerek ana giriş kapısının megalith eşiği altında KTB-M8'in zeminindeki atık su kanalı ile birleşmektedir. Mekân içerisinden ele geçen seramik buluntuların niteliğinin tamamen kültle bağlantılı olması ve söz konusu çukurun etrafında ele geçen bir adet tören baltası, söz konusu mekânın Kybele nişi ile bağlantılı kültüsel aktivitelerin gerçekleştirildiği veya kutsal tören hazırlıklarının yapıldığı bir mekân olabileceğini düşündürmektedir. Bu buluntular arasında yer alan biri tüme yakın 2 adet unguentarium (Levha 5: 21) ile Mekân 8'de ele geçen 7 adet unguentarium da muhtemelen bu ritüellerle bağlantılı adak veya sunu kapları olmalıdır.

Kalenin ana giriş kapısına çok yakın bir noktada, merkez olarak nitelendirilebilecek bir konumda, yer alan bir diğer kült alanı, İç Kale ile Kuzey Teras arasındaki bağlantıyı sağlayan merdiven yapısına bitişik halde açığa çıkarılan Kapatılmış/Terkedilmiş Kült Alanı'dır (Resim 2). Söz konusu alan yüzey toprağının yaklaşık 20 cm altında görülmeye başlayan ve yaklaşık 6 metreye ulaşan bir taş yığını ile kapatılmıştır. Küçük ve orta boyda binlerce taştan oluşturulmuş bu yığma, üst kısımdan başlanarak sistemli bir şekilde kaldırılmıştır. Yüzeyi tamamen açıldığında ise, taş yığmanın ana kaya üzerinde düzensiz bir şekilde oluşturulmuş oyukların üzerini kapattığı anlaşılmıştır. Sunu çukurları olduğu düşünülen bu oyuklar, Sunak Kayası açık hava tapınım alanındaki oyuntulara oldukça benzemektedir. Ana kaya üzerinde oluşturulmuş kutsal sunu çukurlarına ve bu çukurlar kapatılırken taş yığma içerisine bırakılmış düzinelerce buluntu, buranın basit bir kapama olmadığına en büyük kanıtıdır. Taş yığmanın kapattığı kayalık alan, muhtemelen Sunak Kayası tapınım alanı ile eş zamanlı bir kullanıma sahiptir ve yerleşimin kaleye dönüşümü sırasında ya da sonrasında gelen yeni kültüsel düzenlemeler⁹ yüzünden geçerliliğini yitirmiş, kapatılarak kullanım dışı bırakılmıştır. Söz konusu alan kapatılırken taş yığınları arasına bırakılan buluntular arasından 1 adet minyatür unguentarium (Levha 4: 14) ile 2 adet unguentarium kaide parçası ele geçmiştir. Kaledeki buluntuların kontekst bütünlüğünden tamamen bağımsız bir uygulamanın söz konusu olduğu bu alanda, çok sayıda adak eşyasının bırakıldığı görülmektedir.

Kalede unguentarium örneklerinin ele geçtiği son alan, kalenin anıtsal giriş kapısı ve mermer Kybele heykelinin bulunduğu alanın doğusunda, Kapatılmış/Terkedilmiş Kült Alanı'nın hemen kuzeydoğu bitişğinde yer alan Dionysos Kült Alanı'dır (Resim 2). Kurul Kalesi yerleşim planı göz önüne alındığında, oldukça merkezi bir konumda bulunan ve üzerinin bir çatı örtüsüyle kapatıldığı anlaşılan yapı, iki kademeli bir seki ve bu sekilere erişimi sağlayan basamaklardan oluşmaktadır. Pontos Bölgesi'nde tespit edilmiş, Dionysos'a adanmış ilk kutsal mekân olarak öne çıkan bu kült alanının, kalenin girişinde, Kybele Kült Alanı ve taş yığmanın kapattığı kutsal alan ile bir arada yer alması, Kurul Kalesi'ndeki kültüsel uygulamaların ne denli kuvvetli olduğunun en önemli kanıtlarıdır. Dionysos heykelciği ve protomu, bileşik rhyton, kandil, bronz sikke, kurşun ağırlık, boncuk, ok ucu ve balta örnekleri gibi oldukça zengin bir buluntu çeşitliliğine sahip olan bu alanda, platformun en üst kısmına toplu halde bırakılmış, tüm ve tüme yakın halde ele geçen 6 adet unguentarium oldukça dikkat çekicidir (Levha 2: 3-6; Levha 3: 9; Levha 4: 15). Bu unguentariumlar, kalede kutsal alanlardan bağımsız olarak ele geçen örneklerle kıyasla daha kaliteli bir işçiliğe sahiptir. Bu durum, günlük kullanıma yönelik unguentariumların, adak veya sunu eşyası olarak kullanılacak unguentariumlara kıyasla daha özensizce üretildikleri görüşünü desteklemektedir.

Yukarıda ele geçtikleri buluntu kontekstlerine göre günlük kullanım ve adak eşyası veya sunu kapları olarak değerlendirilen unguentarium örneklerinin tamamı, kalenin MÖ 2. yüzyıl sonu ile 1. yüzyılın ilk yarısına tarihlendirilen yerleşim tabakası ile uyumlu olarak daha çok

⁹ Kaleye Kybele heykelinin getirilip yerleştirilmesi veya Dionysos Kült Alanı'nın oluşturulması gibi...

Geç Hellenistik Dönem iğ formu, ince uzun gövdeli formlardan oluşmaktadır. Söz konusu zaman aralığında bu kapların form özelliklerinde keskin farklılıklar bulunmamaktadır. Ancak bazı durumlarda (Dionysos Kült Alanı'ndan ele geçen örneklerde olduğu gibi) kullanım amaçlarına bağlı olarak kalite ve işçilikleri değişebilmektedir.

Genel form özellikleri ile Kurul Kalesi unguentariumları karından omuza geçişleri yumuşak, omuz kısımları şişkin, alt kısma doğru daralan, boyun ve kaide kısımları uzatılmış örneklerle temsil edilmektedir (Levha 2-5). Yalnızca iki örnekle temsil edilen minyatür unguentariumlar da ağız ve kaide kısımları korunmamış olmakla birlikte, yine aynı şekilde iğ formu olup, normal boyuttaki unguentariumların minyatürize edilmiş formları şeklindedir (Levha 2: 2; Levha 4: 14). Geç Hellenistik Dönem unguentariumları için tipik olan bu özellikleri ve ele geçtikleri buluntu kontektleri dikkate alınarak yapılan tarihlendirmelerde, Kurul Kalesi unguentariumlarının tamamı için önerilen kullanım aralıkları MÖ 2. yüzyılın sonu ile MÖ 1. yüzyılın ilk yarısıdır.

Yükseklikleri 17,2 cm ile 26,5 cm arasında değişen bu unguentariumların kil yapıları tümüyle aynıdır ve görülebilir katkı malzemeleri arasında yalnızca siyah kum ve kireç tanecikleri seçilebilmektedir. İyi fırınlanmış örneklerde astar ve perdah oldukça iyi korunmuşken (Levha 3: 7-9, 11-12; Levha 4: 13, 20; Levha 5: 21), daha kalitesiz örneklerde astar uygulanmamış (Levha 5: 24-25) veya tümüyle aşınmıştır (Levha 3: 10; Levha 4: 18-19). Kil ve astar renklerine göre yapılan gruplandırma, kahverengi hamurlu (2.5 Y 6/3, 7.5 YR 5/6 - 5/3)¹⁰ ve gri (2.5 Y 5/1, 7.5 YR 2.5/1, 10 YR 7/2) veya koyu kırmızı astarlı (5 YR 4/6, 7.5 YR 5/4) olanlar, açık kırmızı hamurlu (2.5 YR 6/6, 7.5 YR 6/6), koyu kırmızı astarlı (2.5 YR 5/8 - 5/6) ve perdahlı olanlar, kırmızımsı sarı hamurlu (2.5 YR 6/6 - 6/4, 5 YR 7/6 - 6/8 - 6/6, 7.5 YR 7/6 - 6/6) ve hamur renginde veya kırmızı (2.5 YR 5/8 - 5/6 - 4/6, 10 R 4/6) astarlı olanlar, devetüyü hamurlu (5 YR 7/8 - 7/4, 7.5 YR 8/2 - 7/4) ve kırmızı veya kırmızımsı kahverengi astarlı (2.5 YR 4/6, 7.5 YR 4/2) olanlar, gri hamurlu (2.5 Y 5/1, 10 YR 7/2) ve kahverengi (7.5 YR 4/6 - 4/2 - 4/1) veya koyu gri/siyah astarlı (7.5 YR 2.5/1) olanlar şeklinde 5 alt grup görülmektedir. Bu gruplarda özellikle kütle bağlantılı mekânlarda ele geçen unguentariumların killeri diğer mekânlarda ele geçen örneklere oranla daha kalitelidir. Ayrıca özensiz işçilikle yapılmış örneklerin çoğunda eksenin merkezden kayması ile oluşan bir eğrilik söz konusudur. Bu durum daha önce belirttiğimiz, mezar hediyesi olarak kullanılan veya günlük kullanıma yönelik unguentariumların, adak eşyası veya sunu kapları olarak kullanılan örneklere kıyasla daha kalitesiz ve özensiz bir işçilik sergilediği görüşünü desteklemesi bakımından önemlidir.

Genel Değerlendirme ve Sonuç

Kurul Kalesi'nde ele geçen unguentarium örnekleri form özellikleri ve bölgedeki benzer örnekler için önerilen tarihler dikkate alındığında MÖ 2. yüzyıldan daha erken bir tarihe gitmemektedir. Bu noktada ilk kazı çalışmaları sırasında Sunak Kayası açık hava tapınım alanından ele geçen 6 adet unguentarium parçası, en erken verileri ile MÖ 3. yüzyıl kadar geri bir tarihe giden bu alanın MÖ 1. yüzyılın ilk yarısına değin kullanım gördüğünü ortaya koyması bakımından önemlidir. Kalenin diğer kesimlerinde açığa çıkarılan ve daha net form tanımları yapılabilen örneklerde zamansal olarak iki evre görülmektedir. MÖ 2. yüzyılın sonlarına ait parçalar daha geniş gövdeli, boyun ve ayak yükseklikleri birbirine eşit ve içi dolu kalın kaideli örneklerden oluşurken, MÖ 1. yüzyılın başlarına tarihlenen örnekler, boyun ve ayak kısımları uzatılmış, derinlikleri ve gövde şişkinliği azaltılmış, ince uzun formlardan oluşmaktadır. Söz konusu unguentariumlar arasında temiz ve kaliteli kilden üretilmiş, kaliteli işçiliklerin yanı sıra oldukça özensiz yapılmış astarsız örnekler de bulunmaktadır. Siyah kum ve kireç katkı

¹⁰ Bu çalışmada renk kodları için Munsell Soil Color Charts 2000 yılı basımı kullanılmıştır. Bkz. Munsell Color (Org), Soil Color Charts with Genuine Munsell Color Chips, Grand Rapids, 2000.

standart kil yapılarından veya yüzey uygulamalarından yola çıkılarak Anadolu'da birçok merkez ile karşılaştırılabilen bu örnekler, muhtemelen Doğu Karadeniz Bölge'sindeki yerel bir atölyede üretilmiş olmalıdır. Söz konusu unguentariumların kalede ele geçtikleri mekânsal dağılımları dikkate alındığında, deposal işlevli mekânlarda ele geçen, günlük kullanıma ait daha kalitesiz örnekler ile kültle bağlantılı mekânlarda ele geçen, adak eşyası veya sunu kapları olarak kullanılmış kaliteli örnekler şeklinde bir ayırım yapmak mümkündür. Kurul Kalesi'nde ele geçen unguentarium örneklerinin tamamı, form özellikleri ve bölgedeki benzer örnekler üzerinden yapılan tarihsel değerlendirmeler (Ünan, 2010, s. 663, 665; Erol ve Tamer, 2018b, s. 277) dikkate alındığında MÖ 2. yüzyılın sonu ile MÖ 1. yüzyılın başlarına tarihlendirilmektedir. Söz konusu tarihler kalenin yerleşim aralığı için önermiş olduğumuz MÖ 2. yüzyılın sonu ile MÖ 1. yüzyılın ilk yarısı aralığı ile uyum göstermesinin yanı sıra, aynı buluntu kontekstleri içerisinde ele geçen sikke verileri ile de desteklenmektedir.

Katalog

Levha 2 Katalog No: 1 Buluntu No: KK 11 DH 97 - 27/3

Buluntu Yeri: İç Kale – Batı Mekân 5 (İKB-M5)

Ölçüler: Ağız Ç.: 3 cm, Kaide Ç.: 3,5 cm.

Tanımı: Yalnızca kaide bölümü korunmuştur. Kaide kısmı hafifçe kademelendirilmiş, kaide altı iç bükey bırakılmıştır. Soluk kahverengi (10 YR 6/3) hamurlu, kum ve kireç katkılı, çok az korunmuş koyu kahverengi (7.5 YR 4/6) astarlıdır. Gövde bitiminde iki, kaidede tek sıra yiv şeritleri yer almaktadır.

Karşılaştırma: Thompson, 1934, s. 335, B6, s. 368, C76; Anderson-Stojanović, 1987, s. 107, Fig. 1.b; Bouzek, 1990, s. 63, Fig. 17.8; Guz-Zilberstein, 1995, s. 376, Fig. 6.27-28; Zhuravlev, Demidenko ve Trejster, 1997, s. 419, Abb. 7.6; Civelek, 2006, s. 57, Çiz. 7; Rotroff, 2006, Fig. 63.439-442, Fig. 64.452, Fig. 65.472, Fig. 66.498-499, Fig. 67.509-516; Dündar, 2008, s. 22, 121, Lev. 14, U121; Chidiroglou, 2015, s. 201, Abb. 2 (sol üst 1).

Levha 2 Katalog No: 2 Buluntu No: KK 13 DA 107 - 3

Buluntu Yeri: İç Kale – Kapı Koridor Alanı

Ölçüler: Korun. Yük.: 6,1 cm, Gövde Gen.: 4,5 cm.

Tanımı: Gövde bölümü korunmuştur. Omuzdan alt gövdeye daralan küresel gövdeli minyatür unguentariumdur. Ağız ve kaide kısmı kırık olup, profilleri tanımlanamamaktadır. Gri (2.5 Y 5/1) hamurlu, kum, kireç ve az miktarda ufak taşçık katkılı, koyu gri/siyah (7.5 YR 2.5/1) astarlıdır. Çok az korunmuş, mat siyah glazürlüdür.

Karşılaştırma: Karşılaştırma örneği tespit edilememiştir.

Levha 2 Katalog No: 3 Buluntu No: KK 18 CS 112 - 113

Buluntu Yeri: Kuzey Teras – Doğu Mekân 1 (KTD-M1) / Dionsysos Kült Alanı

Ölçüler: Ağız Ç.: 3,8 cm, Kaide Ç.: 4,2 cm, Yük.: 19 cm, Derin.: 15,7 cm

Tanımı: İğ formu unguentariumdur. Ağız kenarı dışa çekik, belirginleştirilerek hafifçe aşağı sarkıtılmıştır. Kaide kısmı hafifçe kademelendirilmiş, kaide altı iç bükey bırakılmıştır. Açık sarımsı kahverengi (2.5 Y 6/3) hamurlu, kum ve kireç katkılı, soluk kırmızı (2.5 YR 7/2) astarlıdır. Yüzeyde yer yer korunmuş perdah izleri görülmektedir. Boyunda, boyundan omuza geçişte, gövde bitiminde ve kaidede ikişer sıra yiv şeritleri yer almaktadır.

Karşılaştırma: Thompson, 1934, s. 335, B6, s. 368, C76; Anderson-Stojanović, 1987, s. 107, Fig. 1.b; Bouzek, 1990, s. 63, Fig. 17.8; Guz-Zilberstein, 1995, s. 376, Fig. 6.27-28; Zhuravlev

ve diğ., 1997, s. 419, Abb. 7.6; Civelek, 2006, s. 57, Çiz. 7; Rotroff, 2006, Fig. 63.439-442, Fig. 64.452, Fig. 65.472, Fig. 66.498-499, Fig. 67.509-516; Dündar, 2008, s. 22, 121, Lev. 14, U121; Chidiroglou, 2015, s. 201, Abb. 2 (sol üst 1).

Levha 2 Katalog No: 4 Buluntu No: KK 18 CS 112 - 114

Buluntu Yeri: Kuzey Teras – Doğu Mekân 1 (KTD-M1) / Dionsysos Kült Alanı

Ölçüler: Ağız Ç.: 3 cm, Kaide Ç.: 3 cm, Yük.: 19,5 cm, Derin.: 14,1 cm.

Tanımı: İğ formulu unguentariumdur. Ağız kenarı hafifçe belirginleştirilerek dışa çekilmiş, iki kademeli şekilde basamaklanarak boyuna inmektedir. Kaide kısmı hafifçe kademelendirilmiş, kaide altı iç bükey bırakılmıştır. Açık gri (10 YR 7/2) hamurlu, kum ve kireç katkılı, kahverengi (7.5 YR 4/2) astarlıdır. Yüzeyde yer yer korunmuş perdah izleri görülmektedir. Boyundan omuza geçişte iki sıra yiv şeridi yer almaktadır.

Karşılaştırma: Thompson, 1934, s. 335, B6, s. 368, C76; Hellström, 1965, s. 27, Lev. 12, No. 165; Anderson-Stojanović, 1987, s. 112, Fig. 6, Shape 1; Anderson-Stojanović, 1992, s. 83, Stobi type D; Rotroff, 2006, Fig. 63.439-442, Fig. 65.472; Indgjerd, 2014, Tomb: T159d, Çiz. 14, Kat. No. 10, Çiz. 15, Kat. No. 11, Çiz. 16, Kat. No. 12, Çiz. 12, Kat. No. 8, Çiz. 13, Kat. No. 9.

Levha 2 Katalog No: 5 Buluntu No: KK 18 CS 112 - 34

Buluntu Yeri: Kuzey Teras – Doğu Mekân 1 (KTD-M1) / Dionsysos Kült Alanı

Ölçüler: Ağız Ç.: 4 cm, Kaide Ç.: 4 cm, Yük.: 24,7 cm, Derin.: 19 cm, Gövde Gen.: 7,8 cm.

Tanımı: İğ formulu unguentariumdur. Ağız kenarı hafifçe belirginleştirilerek dışa çekilmiş, iki kademeli şekilde basamaklanarak boyuna inmektedir. Yüksek kaidenin altı düz bırakılmıştır. Kırmızımsı sarı (7.5 YR 6/6) hamurlu, kum ve kireç katkılı, kırmızı (2.5 YR 5/6) astarlıdır. Ağızın alt kısmında, omuzda, gövdenin altında ve kaidede koyu kahverengi (7.5 YR 4/6) ince bant şeritleri yer almaktadır.

Karşılaştırma: Thompson, 1934, s. 335, B6, s. 368, C76; Hellström, 1965, s. 27, Lev. 12, No. 165; Anderson-Stojanović, 1987, s. 107, Fig. 1.b; Bouzek, 1990, s. 63, Fig. 17.8; Guz-Zilberstein, 1995, s. 376, Fig. 6.27-28; Zhuravlev ve diğ., 1997, s. 419, Abb. 7.6; Civelek, 2006, s. 57, Çiz. 7; Rotroff, 2006, Fig. 63.439-442, Fig. 64.452, Fig. 65.472, Fig. 66.498-499, Fig. 67.509-516; Dündar, 2008, s. 22, 121, Lev. 14, U121; Chidiroglou, 2015, s. 201, Abb. 2 (sol üst 1); Erol ve Tamer, 2018b, s. 291, Lev. 1.5-6.

Levha 2 Katalog No: 6 Buluntu No: KK 18 CS 112 - 11

Buluntu Yeri: Kuzey Teras – Doğu Mekân 1 (KTD-M1) / Dionsysos Kült Alanı

Ölçüler: Ağız Ç.: 3,5 cm, Kaide Ç.: 3,5 cm, Yük.: 26,5 cm, Derin.: 20,7 cm.

Tanımı: İğ formulu unguentariumdur. Ağız kenarı dışa çekik, belirginleştirilerek hafifçe aşağı sarkıtılmıştır. Yüksek kaidenin altı düz bırakılmıştır. Açık devetüyü/pembemsi beyaz (7.5 YR 8/2) hamurlu, kum, kireç ve az miktarda ufak taşçık katkılı, kahverengi (7.5 YR 4/2) astarlıdır.

Karşılaştırma: Thompson, 1934, s. 335, B6, s. 368, C76; Hellström, 1965, s. 27, Lev. 12, No. 165; Anderson-Stojanović, 1987, s. 112, Fig. 6, Shape 1; Anderson-Stojanović, 1992, s. 83, Stobi type D; Rotroff, 2006, Fig. 63.439-442, Fig. 65.472; Indgjerd, 2014, Tomb: T159d, Çiz. 14, Kat. No. 10, Çiz. 15, Kat. No. 11, Çiz. 16, Kat. No. 12, Çiz. 12, Kat. No. 8, Çiz. 13, Kat. No. 9; Erol ve Tamer, 2018b, s. 291, Lev. 1.2.

Levha 3 Katalog No: 7 Buluntu No: KK 16 CP 111 - 75

Buluntu Yeri: Kuzey Teras – Batı Mekân 7 (KTB-M7)

Ölçüler: Ağız Ç.: 3,5 cm, Kaide Ç.: 4,2 cm, Yük.: 21,1 cm, Gövde Gen.: 8 cm.

Tanımı: Boyundan itibaren korunmuştur. İğ formu unguentariumdur. Kaide kısmı hafifçe kademelendirilmiş, kaide altı düz bırakılmıştır. Kırmızımsı sarı (7.5 YR 6/6) hamurlu, kum ve kireç katkılı, kırmızı (2.5 YR 5/6) astarlıdır. Boyundan omuza geçişte tek sıra yiv şeridi yer almaktadır.

Karşılaştırma: Thompson, 1934, s. 335, B6, s. 368, C76; Anderson-Stojanović, 1987, s. 107, Fig. 1.b; Bouzek, 1990, s. 63, Fig. 17.8; Guz-Zilberstein, 1995, s. 376, Fig. 6.27-28; Zhuravlev ve diğ., 1997, s. 419, Abb. 7.6; Civelek, 2006, s. 57, Çiz. 7; Rotroff, 2006, Fig. 63.439-442, Fig. 64.452, Fig. 65.472, Fig. 66.498-499, Fig. 67.509-516; DüNDAR, 2008, s. 22, 121, Lev. 14, U121; Chidiroglou, 2015, s. 201, Abb. 2 (sol üst 1); Erol ve Tamer, 2018b, s. 291, Lev. 1.2.

Levha 3 Katalog No: 8 Buluntu No: KK 19 CI 114 - 13

Buluntu Yeri: Kuzey Teras – Batı Mekân 11 (KTB-M11)

Ölçüler: Ağız Ç.: 3,5 cm, Gövde Gen.: 7,7 cm, Korun. Yük.: 24,2 cm, Derin.: 17,2 cm.

Tanımı: Kaideye kadar korunmuştur. İğ formu unguentariumdur. Ağız kısmı hafifçe belirginleştirilerek dışa çekilmiş, iki kademeli şekilde basamaklanarak boyuna inmektedir. Kırmızımsı sarıya yakın devetüyü (7.5 YR 7/4) hamurlu, yoğun siyah kum katkılı, ağız kenarının iç kısmından başlayarak dış gövdeyi tamamen saran kırmızı veya kırmızımsı kahverengi (2.5 YR 4/6) astarlıdır. Yüzeyde yer yer korunmuş perdah izleri görülmektedir. Omuzda iki sıra yiv şeridi yer almaktadır.

Karşılaştırma: Thompson, 1934, s. 335, B6, s. 368, C76; Hellström, 1965, s. 27, Lev. 12, No. 165; Anderson-Stojanović, 1987, s. 112, Fig. 6, Shape 1; Anderson-Stojanović, 1992, s. 83, Stobi type D; Rotroff, 2006, Fig. 63.439-442, Fig. 65.472; Indgjerd, 2014, Tomb: T159d, Çiz. 14, Kat. No. 10, Çiz. 15, Kat. No. 11, Çiz. 16, Kat. No. 12, Çiz. 12, Kat. No. 8, Çiz. 13, Kat. No. 9; Erol ve Tamer, 2018b, s. 292, Lev. 2.8.

Levha 3 Katalog No: 9 Buluntu No: KK 18 CS 112 - 33

Buluntu Yeri: Kuzey Teras – Doğu Mekân 1 (KTD-M1) / Dionsysos Kült Alanı

Ölçüler: Ağız Ç.: 3,4 cm, Kaide Ç.: 3 cm, Yük.: 18 cm, Derin.: 12,2 cm, Gövde Gen.: 5,3 cm.

Tanımı: İğ formu unguentariumdur. Ağız kenarı dışa çekik, belirginleştirilerek hafifçe aşağı sarkıtılmıştır. Yüksek kaidenin altı düz bırakılmıştır. Kırmızımsı sarı (7.5 YR 6/6) hamurlu, kum ve kireç katkılı, kırmızı (2.5 YR 5/6) astarlıdır. Boyundan omuza geçişte tek, gövdede iki sıra yiv şeritleri yer almaktadır.

Karşılaştırma: Thompson, 1934, s. 335, B6, s. 368, C76; Hellström, 1965, s. 27, Lev. 12, No. 165; Anderson-Stojanović, 1987, s. 112, Fig. 6, Shape 1; Anderson-Stojanović, 1992, s. 83, Stobi type D; Rotroff, 2006, Fig. 63.439-442, Fig. 65.472; Indgjerd, 2014, Tomb: T159d, Çiz. 14, Kat. No. 10, Çiz. 15, Kat. No. 11, Çiz. 16, Kat. No. 12, Çiz. 12, Kat. No. 8, Çiz. 13, Kat. No. 9; Erol ve Tamer, 2018b, s. 291, Lev. 1.2.

Levha 3 Katalog No: 10 Buluntu No: KK 12 DH 100 - 29

Buluntu Yeri: İç Kale – Doğu Yamaç

Ölçüler: Ağız Ç.: 3,9 cm, Kaide Ç.: 4 cm, Yük.: 21,5 cm, Derin.: 16,2 cm.

Tanımı: İğ formu unguentariumdur. Ağız kenarı dışa çekik, belirginleştirilerek hafifçe aşağı sarkıtılmıştır. Kaide kısmı hafifçe kademelendirilmiş, kaide altı iç bükey bırakılmıştır. Kırmızımsı sarı (7.5YR 7/6) hamurlu, ince kum, taşçık ve kalker katkılı, çok az korunmuş kırmızı (2.5 YR 5/6) astarlıdır.

Karşılaştırma: Thompson, 1934, s. 335, B6, s. 368, C76; Anderson-Stojanović, 1987, s. 107, Fig. 1.b; Bouzek, 1990, s. 63, Fig. 17.8; Guz-Zilberstein, 1995, s. 376, Fig. 6.27-28; Zhuravlev ve diğ., 1997, s. 419, Abb. 7.6; Civelek, 2006, s. 57, Çiz. 7; Rotroff, 2006, Fig. 63.439-442, Fig. 64.452, Fig. 65.472, Fig. 66.498-499, Fig. 67.509-516; Dündar, 2008, s. 22, 121, Lev. 14, U121; Chidiroglou, 2015, s. 201, Abb. 2 (sol üst 1); Erol ve Tamer, 2018b, s. 291, Lev. 1.4, s. 292, Lev. 2.9.

Levha 3 Katalog No: 11 Buluntu No: KK 18 KTB-Y - 7

Buluntu Yeri: Kuzey Teras - Batı Yamaç

Ölçüler: Kaide Ç.: 4,5 cm, Korun. Yük.: 17,2 cm.

Tanımı: Boyundan itibaren korunmuştur. İğ formulu unguentariumdur. Kaide kısmı hafifçe kademelendirilmiş, kaide altı iç bükey bırakılmıştır. Kahverengi (7.5 YR 5/3 veya 5/6) hamurlu, kum ve kireç katkılı, kırmızı (2.5 YR 5/6) astarlıdır.

Karşılaştırma: Thompson, 1934, s. 335, B6, s. 368, C76; Anderson-Stojanović, 1987, s. 107, Fig. 1.b; Bouzek, 1990, s. 63, Fig. 17.8; Guz-Zilberstein, 1995, s. 376, Fig. 6.27-28; Zhuravlev ve diğ., 1997, s. 419, Abb. 7.6; Civelek, 2006, s. 57, Çiz. 7; Rotroff, 2006, Fig. 63.439-442, Fig. 64.452, Fig. 65.472, Fig. 66.498-499, Fig. 67.509-516; Dündar, 2008, s. 22, 121, Lev. 14, U121; Chidiroglou, 2015, s. 201, Abb. 2 (sol üst 1).

Levha 3 Katalog No: 12 Buluntu No: KK 16 CR 110 - 53

Buluntu Yeri: Kuzey Teras - Mekân 8 (KTB-M8)

Ölçüler: Korun. Yük.: 12,1 cm, Gövde Gen.: 5,9 cm.

Tanımı: Ağız ve kaide kısmı kırık olup, yalnızca boyun ve gövde bölümü korunmuştur. Omuzdan alt gövdeye daralan küresel gövdeli, iğ formulu unguentariumdur. Kırmızımsı sarı (5 YR 7/6) hamurlu, kum ve kireç katkılı, kırmızı (2.5 YR 5/6) astarlıdır. Boyundan omuza geçişte kalın iki, gövdede daha ince tek sıra yiv şeritleri yer almaktadır.

Karşılaştırma: Thompson, 1934, s. 335, B6, s. 368, C76; Anderson-Stojanović, 1987, s. 107, Fig. 1.b; Bouzek, 1990, s. 63, Fig. 17.8; Guz-Zilberstein, 1995, s. 376, Fig. 6.27-28; Zhuravlev ve diğ., 1997, s. 419, Abb. 7.6; Civelek, 2006, s. 57, Çiz. 7; Rotroff, 2006, Fig. 63.439-442, Fig. 64.452, Fig. 65.472, Fig. 66.498-499, Fig. 67.509-516; Dündar, 2008, s. 22, 121, Lev. 14, U121; Chidiroglou, 2015, s. 201, Abb. 2 (sol üst 1).

Levha 4 Katalog No: 13 Buluntu No: KK 17 CT 110 - 12/1

Buluntu Yeri: İç Kale - Kuzey Teras geçiş basamakları.

Ölçüler: Kaide Ç.: 4,6 cm, Korun. Yük.: 11,1 cm.

Tanımı: Yalnızca kaide bölümü korunmuştur. Kaide kısmı hafifçe kademelendirilmiş, kaide altı iç bükey bırakılmıştır. Sarımsı kırmızı (5 YR 5/6) hamurlu, kum ve kireç katkılı, hamur renginde astarlıdır.

Karşılaştırma: Thompson, 1934, s. 335, B6, s. 368, C76; Anderson-Stojanović, 1987, s. 107, Fig. 1.b; Bouzek, 1990, s. 63, Fig. 17.8; Guz-Zilberstein, 1995, s. 376, Fig. 6.27-28; Zhuravlev ve diğ., 1997, s. 419, Abb. 7.6; Civelek, 2006, s. 57, Çiz. 7; Rotroff, 2006, Fig. 63.439-442, Fig. 64.452, Fig. 65.472, Fig. 66.498-499, Fig. 67.509-516; Dündar, 2008, s. 22, 121, Lev. 14, U121; Chidiroglou, 2015, s. 201, Abb. 2 (sol üst 1).

Levha 4 Katalog No: 14 Buluntu No: KK 17 CS 110 - 25

Buluntu Yeri: Kuzey Teras – Doğu Mekân 4 (KTD-M4)

Ölçüler: Korun. Yük. 7 cm, Gövde Gen.: 3,5 cm.

Tanımı: Gövde bölümü korunmuştur. Omuzdan alt gövdeye daralan küresel gövdeli minyatür unguentariumdur. Ağız ve kaide kısmı kırık olup, profilleri tanımlanamamaktadır. Açık kırmızı (2.5 YR 6/6) hamurlu, kum ve kireç katkılı, kırmızı (2.5 YR 5/8) astarlı ve perdahlıdır. Boyundan omuza geçişte iki sıra yiv şeridi yer almaktadır.

Karşılaştırma: Karşılaştırma örneği tespit edilememiştir.

Levha 4 Katalog No: 15 Buluntu No: KK 18 CS 112 - 117

Buluntu Yeri: Kuzey Teras – Doğu Mekân 1 (KTD-M1) / Dionsysos Kült Alanı

Ölçüler: Ağız Ç.: 2,8 cm, Yük.: 23,4 cm, Derin.: 20,1 cm.

Tanımı: İğ formu unguentariumdur. Ağız kenarı hafifçe belirginleştirilerek dışa çekilmiştir. Kaidenin alt kısmı kırık olup, profili tanımlanamamaktadır. Sarımsı kırmızı (5 YR 5/6) hamurlu ve kum ve kireç katkılıdır. Astarı tamamen aşınmış kumlu yapıdaki yüzeye, koruma amaçlı %3 oranında paraloid (B72) uygulanmıştır.

Karşılaştırma: Thompson, 1934, s. 335, B6, s. 368, C76; Hellström, 1965, s. 27, Lev. 12, No. 165; Anderson-Stojanović, 1987, s. 112, Fig. 6, Shape 1; Anderson-Stojanović, 1992, s. 83, Stobi type D; Rotroff, 2006, Fig. 63.439-442, Fig. 65.472; Indgjerd, 2014, Tomb: T159d, Çiz. 14, Kat. No. 10, Çiz. 15, Kat. No. 11, Çiz. 16, Kat. No. 12, Çiz. 12, Kat. No. 8, Çiz. 13, Kat. No. 9.

Levha 4 Katalog No: 16 Buluntu No: KK 16 CP 111 - 1/1-2

Buluntu Yeri: Kuzey Teras – Batı Mekân 7 (KTB-M7)

Ölçüler: Kaide Ç.: 4,5 cm.

Tanımı: 2 parça halinde, yalnızca boyun ve kaide bölümü korunmuştur. Yüksek boyunlu unguentariumun ağız kenarı hafifçe belirginleştirilerek dışa çekilmiştir. Kaide kısmı hafifçe kademelendirilmiş, kaide altı iç bükey bırakılmıştır. Kırmızımsı sarı (7.5 YR 7/6) hamurlu, kum ve kireç katkılı, kırmızı (2.5 YR 4/6) astarlıdır. Kaide üzerinde derin iki sıra yiv şeridi yer almaktadır.

Karşılaştırma: Thompson, 1934, s. 335, B6, s. 368, C76; Anderson-Stojanović, 1987, s. 107, Fig. 1.b; Bouzek, 1990, s. 63, Fig. 17.8; Guz-Zilberstein, 1995, s. 376, Fig. 6.27-28; Zhuravlev ve diğ., 1997, s. 419, Abb. 7.6; Civelek, 2006, s. 57, Çiz. 7; Rotroff, 2006, Fig. 63.439-442, Fig. 64.452, Fig. 65.472, Fig. 66.498-499, Fig. 67.509-516; Dündar, 2008, s. 22, 121, Lev. 14, U121; Chidiroglou, 2015, s. 201, Abb. 2 (sol üst 1).

Levha 4 Katalog No: 17 Buluntu No: KK 16 CU 110 - 2/18 (2)

Buluntu Yeri: İç Kale – Giriş/Koridor Basamakları

Ölçüler: Kaide Ç.: 3,8 cm, Korun. Yük.: 7,5 cm.

Tanımı: Yalnızca kaide bölümü korunmuştur. Kaide kısmı hafifçe kademelendirilmiş, kaide altı iç bükey bırakılmıştır. Kırmızımsı sarı (7.5 YR 6/6) hamurlu, kum ve kireç katkılı, kırmızı (2.5 YR 5/6) astarlıdır. Üzerinde üstte iki, en altta tek sıra yiv şeritleri yer almaktadır.

Karşılaştırma: Thompson, 1934, s. 335, B6, s. 368, C76; Anderson-Stojanović, 1987, s. 107, Fig. 1.b; Bouzek, 1990, s. 63, Fig. 17.8; Guz-Zilberstein, 1995, s. 376, Fig. 6.27-28; Zhuravlev ve diğ., 1997, s. 419, Abb. 7.6; Civelek, 2006, s. 57, Çiz. 7; Rotroff, 2006, Fig. 63.439-442, Fig. 64.452, Fig. 65.472, Fig. 66.498-499, Fig. 67.509-516; Dündar, 2008, s. 22, 121, Lev. 14, U121; Chidiroglou, 2015, s. 201, Abb. 2 (sol üst 1).

Levha 4 Katalog No: 18 Buluntu No: KK 11 DC 103 - 12/5**Buluntu Yeri:** İç Kale – Batı Mekân 11 (İKB-M11)**Ölçüler:** Kaide Ç.: 3,5 cm.**Tanımı:** Yalnızca kaide bölümü korunmuştur. Kaidenin altı düz bırakılmıştır. Kırmızımsı sarı (5 YR 6/8) hamurlu ve kum ve kireç katkılıdır. Astarı korunmamıştır.**Karşılaştırma:** Thompson, 1934, s. 335, B6, s. 368, C76; Hellström, 1965, s. 27, Lev. 12, No. 165; Anderson-Stojanović, 1987, s. 112, Fig. 6, Shape 1; Anderson-Stojanović, 1992, s. 83, Stobi type D; Zhuravlev ve diğ., 1997, s. 419, Abb. 7.6; Rotroff, 2006, Fig. 63.439-442, Fig. 65.472; Indgjerd, 2014, Tomb: T159d, Çiz. 14, Kat. No. 10, Çiz. 15, Kat. No. 11, Çiz. 16, Kat. No. 12, Çiz. 12, Kat. No. 8, Çiz. 13, Kat. No. 9; Erol ve Tamer, 2018b, s. 291, Lev. 1.2.**Levha 4 Katalog No: 19 Buluntu No: KK 13 CJ 113 - 22/1****Buluntu Yeri:** Kuzey Teras – Batı Mekân 1 (KTB-M1)**Ölçüler:** Kaide Ç.: 3 cm, Korun. Yük.: 11 cm.**Tanımı:** Yalnızca kaide bölümü korunmuştur. Kaidenin altı düz bırakılmıştır. Kırmızımsı sarı (7.5 YR 6/6) hamurlu ve kum ve kireç katkılıdır. Astarı korunmamıştır. Gövdenin altında üç sıra yiv şeridi ve kaidede iki sıra ince, koyu kahverengi (7.5 YR 4/6) bant şeridi yer almaktadır.**Karşılaştırma:** Thompson, 1934, s. 335, B6, s. 368, C76; Hellström, 1965, s. 27, Lev. 12, No. 165; Anderson-Stojanović, 1987, s. 112, Fig. 6, Shape 1; Anderson-Stojanović, 1992, s. 83, Stobi type D; Zhuravlev ve diğ., 1997, s. 419, Abb. 7.6; Rotroff, 2006, Fig. 63.439-442, Fig. 65.472; Indgjerd, 2014, Tomb: T159d, Çiz. 14, Kat. No. 10, Çiz. 15, Kat. No. 11, Çiz. 16, Kat. No. 12, Çiz. 12, Kat. No. 8, Çiz. 13, Kat. No. 9; Erol ve Tamer, 2018b, s. 291, Lev. 1.2**Levha 4 Katalog No: 20 Buluntu No: KK 12 DH 101 - 1****Buluntu Yeri:** İç Kale - Doğu Yamaç**Ölçüler:** Yük.: 26,3 cm, Gövde Gen.: 10,2 cm.**Tanımı:** Boyundan kaideye kadar korunmuştur. Silindirik boyunlu, omuzdan alt gövdeye daralan küresel gövdeli, iç formlu unguentariumdur. Ağız ve kaide kısmı kırık olup, profilleri tanımlanamamaktadır. Kırmızımsı sarı (2.5 YR veya 7.5 YR 6/6) hamurlu, kum, taşçık ve kalker katkılı, kırmızı (2.5 YR 5/6 veya 5/8) astarlıdır.**Karşılaştırma:** Thompson, 1934, s. 335, B6, s. 368, C76; Hellström, 1965, s. 27, Lev. 12, No. 165; Anderson-Stojanović, 1987, s. 107, Fig. 1.b; Bouzek, 1990, s. 63, Fig. 17.8; Guz-Zilberstein, 1995, s. 376, Fig. 6.27-28; Zhuravlev ve diğ., 1997, s. 419, Abb. 7.6; Civelek, 2006, s. 57, Çiz. 7; Rotroff, 2006, Fig. 63.439-442, Fig. 64.452, Fig. 65.472, Fig. 66.498-499, Fig. 67.509-516; DüNDAR, 2008, s. 22, 121, Lev. 14, U121; Chidiroglou, 2015, s. 201, Abb. 2 (sol üst 1).**Levha 5 Katalog No: 21 Buluntu No: KK 17 CS 109 - 27****Buluntu Yeri:** Kuzey Teras – Batı Mekân 10 (KTB-M10) / Kybele Kült Alanı**Ölçüler:** Korun. Yük.: 13,6 cm, Gövde Gen.: 6,9 cm.**Tanımı:** Boyundan kaideye kadar korunmuştur. Omuzdan alt gövdeye daralan küresel gövdeli unguentariumdur. Kaidenin bir kısmı korunmuş olup, kırık olan ağız profili tanımlanamamaktadır. Kırmızımsı sarı (5 YR 6/6) hamurlu, kum ve kireç katkılı, kırmızı (10 R 4/6) astarlıdır. Omuz ve gövde üzerinde üçer sıra yiv şeritleri yer almaktadır.

Karşılaştırma: Thompson, 1934, s. 335, B6, s. 368, C76; Hellström, 1965, s. 27, Lev. 12, No. 165; Anderson-Stojanović, 1987, s. 112, Fig. 6, Shape 1; Anderson-Stojanović, 1992, s. 83, Stobi type D; Rotroff, 2006, Fig. 63.439-442, Fig. 65.472; Indgjerd, 2014, Tomb: T159d, Çiz. 14, Kat. No. 10, Çiz. 15, Kat. No. 11, Çiz. 16, Kat. No. 12, Çiz. 12, Kat. No. 8, Çiz. 13, Kat. No. 9.

Levha 5 Katalog No: 22 Buluntu No: KK 16 CP 110 - 37

Buluntu Yeri: Kuzey Teras - Mekân 6 (KTB-M6)

Ölçüler: Ağız Ç.: 3,1 cm, Kaide Ç.: 3,5 cm, Yük.: 20,3 cm, Gövde Gen.: 7,5 cm.

Tanımı: İğ formulu unguentariumdur. Ağız kenarı hafifçe belirginleştirilerek dışa çekilmiştir. Kaide kısmı hafifçe kademelendirilmiş, kaide altı iç bükey bırakılmıştır. Kırmızımsı sarı (5 YR 6/6) hamurlu, taşçık ve kireç katkılı, kırmızı (2.5 YR 4/6) astarlıdır.

Karşılaştırma: Thompson, 1934, s. 335, B6, s. 368, C76; Anderson-Stojanović, 1987, s. 107, Fig. 1.b; Bouzek, 1990, s. 63, Fig. 17.8; Guz-Zilberstein, 1995, s. 376, Fig. 6.27-28; Zhuravlev ve diğ., 1997, s. 419, Abb. 7.6; Civelek, 2006, s. 57, Çiz. 7; Rotroff, 2006, Fig. 63.439-442, Fig. 64.452, Fig. 65.472, Fig. 66.498-499, Fig. 67.509-516; Dündar, 2008, s. 22, 121, Lev. 14, U121; Chidiroglou, 2015, s. 201, Abb. 2 (sol üst 1); Erol ve Tamer, 2018b, s. 291, Lev. 1.1.

Levha 5 Katalog No: 23 Buluntu No: KK 16 CP 110 - 17

Buluntu Yeri: Kuzey Teras - Mekân 6 (KTB-M6)

Ölçüler: Ağız Ç.: 2,7 cm, Kaide Ç.: 3,8 cm, Yük.: 23,1 cm, Gövde Gen.: 8,1 cm.

Tanımı: İğ formulu unguentariumdur. Ağız kenarı belirginleştirilerek dışa çekilmiştir. Kaide kısmı hafifçe kademelendirilmiş, kaide altı iç bükey bırakılmıştır. Açık kırmızımsı kahverengi (2.5 YR 6/4) hamurlu, taşçık ve kalker katkılı, hamur renginde astarlıdır. Boyundan omuza geçişte üç, kaidede iki sıra yiv şeritleri yer almaktadır.

Karşılaştırma: Thompson, 1934, s. 335, B6, s. 368, C76; Anderson-Stojanović, 1987, s. 107, Fig. 1.b; Bouzek, 1990, s. 63, Fig. 17.8; Guz-Zilberstein, 1995, s. 376, Fig. 6.27-28; Zhuravlev ve diğ., 1997, s. 419, Abb. 7.6; Civelek, 2006, s. 57, Çiz. 7; Rotroff, 2006, Fig. 63.439-442, Fig. 64.452, Fig. 65.472, Fig. 66.498-499, Fig. 67.509-516; Dündar, 2008, s. 22, 121, Lev. 14, U121; Chidiroglou, 2015, s. 201, Abb. 2 (sol üst 1); Erol ve Tamer, 2018b, s. 291, Lev. 1.1.

Levha 5 Katalog No: 24 Buluntu No: KK 11 DH 97 - 23

Buluntu Yeri: İç Kale – Batı Mekân 5 (İKB-M5)

Ölçüler: Ağız Ç.: 4 cm, Kaide Ç.: 3,3 cm, Yük.: 23 cm, Derin.: 16 cm, Gövde Gen.: 8,4 cm.

Tanımı: İğ formulu unguentariumdur. Ağız kenarı hafifçe belirginleştirilerek dışa çekilmiştir. Yüksek kaidenin altı düz bırakılmıştır. Kırmızımsı sarı (7.5 YR 7/6) hamurlu, kum, ufak taşçık ve kalker katkılı, hamur renginde astarlıdır.

Karşılaştırma: Thompson, 1934, s. 335, B6, s. 368, C76; Anderson-Stojanović, 1987, s. 107, Fig. 1.b; Bouzek, 1990, s. 63, Fig. 17.8; Guz-Zilberstein, 1995, s. 376, Fig. 6.27-28; Zhuravlev ve diğ., 1997, s. 419, Abb. 7.6; Civelek, 2006, s. 57, Çiz. 7; Rotroff, 2006, Fig. 63.439-442, Fig. 64.452, Fig. 65.472, Fig. 66.498-499, Fig. 67.509-516; Dündar, 2008, s. 22, 121, Lev. 14, U121; Chidiroglou, 2015, s. 201, Abb. 2 (sol üst 1); Erol ve Tamer, 2018b, s. 291, Lev. 1.2.

Levha 5 Katalog No: 25 Buluntu No: KK 16 CS 110 - 3

Buluntu Yeri: Kuzey Teras – Batı Mekân 8 (KTB-M8)

Ölçüler: Ağız Ç.: 2,9 cm, Kaide Ç.: 3 cm, Yük.: 18,7 cm, Gövde Gen.: 5,6 cm.

Tanımı: Kaideye kadar korunmuş. İnce uzun boyunlu, omuzdan alt gövdeye daralan küresel gövdeli, iç formlu unguentariumdur. Devetüyü/pembe (5 YR 7/4) hamurlu, kum, kireç ve az miktarda ufak taşçık katkılı, kırmızımsı sarı (5 YR 7/8) astarlıdır. Boyundan omuza geçişte tek, gövdenin altında iki sıra yiv şeritleri yer almaktadır.

Karşılaştırma: Thompson, 1934, s. 335, B6, s. 368, C76; Hellström, 1965, s. 27, Lev. 12, No. 165; Anderson-Stojanović, 1987, s. 112, Fig. 6, Shape 1; Anderson-Stojanović, 1992, s. 83, Stobi type D; Rotroff, 2006, Fig. 63.439-442, Fig. 65.472; Indgjerd, 2014, Tomb: T159d, Çiz. 14, Kat. No. 10, Çiz. 15, Kat. No. 11, Çiz. 16, Kat. No. 12, Çiz. 12, Kat. No. 8, Çiz. 13, Kat. No. 9; Erol ve Tamer, 2018b, s. 291, Lev. 1.2.

Levha 5 Katalog No: 26 Buluntu No: KK 16 CR 109 - 63/1-2

Buluntu Yeri: Kuzey Teras – Batı Mekân 8 (KTB-M8)

Ölçüler: Ağız Ç.: 4 cm, Kaide Ç.: 3,2 cm.

Tanımı: 2 parça halinde, yalnızca ağız ve kaide bölümü korunmuştur. Yüksek silindir boyunlu, ağız kenarı dışa çekik unguentariumdur. Kaidenin altı düz bırakılmıştır. Kahverengi (7.5 YR 5/3 veya 5/6) hamurlu, kum ve kireç katkılı, hamur renginde astarlıdır.

Karşılaştırma: Thompson, 1934, s. 335, B6, s. 368, C76; Hellström, 1965, s. 27, Lev. 12, No. 165; Anderson-Stojanović, 1987, s. 107, Fig. 1.b; Anderson-Stojanović, 1992, s. 83, Stobi type D; Rotroff, 2006, Fig. 63.439-442, Fig. 65.472; Indgjerd, 2014, Tomb: T159d, Çiz. 14, Kat. No. 10; Çiz. 15, Kat. No. 11; Çiz. 16, Kat. No. 12; Çiz. 12, Kat. No. 8, Çiz. 13, Kat. No. 9; Erol ve Tamer, 2018b, s. 291, Lev. 1.2.

Kaynakça

- Akçay, T. (2013). Olba'da Şeytanderesi Vadisi'ndeki kaya kült alanında bulunan unguentarie. *Seleucia, III*, 9-29.
- Akkaya, M. (1993). Amisos antik kenti kurtarma kazısı. 3. *Müze kurtarma kazıları semineri*, 27-30 Nisan 1992, 207-218. Ankara: Ankara Üniversitesi Basımevi.
- Alcock, J. (1980). Classical religious belief and burial practice in Roman Britain. *Archaeological Journal*, 137, 50-85.
- Anderson-Stojanović, V. R. (1987). The chronology and function of ceramic unguentaria. *American Journal of Archaeology*, 91(1), 105-122.
- Anderson-Stojanović, V. R. (1992). *Stobi: The Hellenistic and Roman pottery*. New Jersey: Princeton University Press.
- Åström, P. (1967). Two unguentaria and an obol. *Opuscula Atheniensi*, 7, 187-190.
- Baldıran, A. (2015). Stratonikeia'dan rulet bezemeli unguentariumlar. C. Şimşek, B. Duman, E. Konakçı (Ed.), *Mustafa Büyükkolancı'ya armağan içinde* (71-83). İstanbul: Ege Yayınları.
- Barag, D. (1972). Two Roman glass bottles with remnants of oil. *Israel Exploration Journal*, 22, 24-26.
- Belov, G. D., Strzeleckji, S. F. ve Jakobson, A. L. (1953). Kvartal 18: Raskopki 1941, 1947 i 1948 gg. *Materialy i issledovanija po archeologii (Materials and research on archaeology)*, 34, 160-236.
- Bouzek, J. (1990). *Studies of Greek pottery in the Black Sea area*. Prague: Charles University.

- Brun, J. P. (2000). The production of perfumes in antiquity: The cases of Delos and Paestum. *American Journal of Archaeology*, 104(2), 277-308.
- Buzoianu, L. ve Bărbulescu, M. (2008). *Albești. Monografie arheologică I*, Muzeul de Istorie Nationala și Arheologie, Constanța.
- Chidiroglou, M. (2015). Krüge, einhenklige schalen, siebflaschen, olpen und unguentarien. A. Bignasca, M. Lagogianni-Georgakarakos, N. Kaltsas ve E. Vlachogianni (Ed.), *Der versunkene schatz das schiffswrack von Antikythera* içinde (198-205). Basel.
- Christensen, A. P. ve Johansen, C. F. (1971). *Fouilles et recherches de la Fondation Carlsberg 1931-1938, Hama III (2). Les poteries hellénistiques et les terres sigillées orientales*. Copenhagen: Nationalmuseet.
- Civelek, A. (2006). Stratonikeia-Akdağ Nekropolisinden bir mezar. *Anadolu/Anatolia*, 30, 47-64.
- Dusenbery, E. B. (1998). *Samothrace, the necropolis and catalogues of burials and catalog of objects by categories. Samothrace 2*. Princeton.
- Dündar, E. (2008). *Patara IV.1: Patara unguentariumları*. İstanbul: Ege Yayınları.
- Erol, A. F. (2014). Ordu ili Fatsa ilçesi Cıngirt Kayası kazısı 2013. *Kazı Sonuçları Toplantısı*, 36(1), 383-400.
- Erol, A. F. (2015). New findings on the history and archaeology of the eastern Black Sea Region of Turkey: The excavation of Cıngirt Kayası. G. R. Tsetskhladze, A. Avram ve J. Hargrave (Ed.), *The Danubian lands between the Black, Aegean and Adriatic Seas (7th century BC - 10th century AD)* içinde (453-461). Oxford: Archaeopress Archaeology.
- Erol, A. F. ve Tamer, D. (2018a). The Place of Cıngirt Kayası in the Pontic Region during the reign of Mithridates VI. P. Pavúk, V. Klontza-Jaklová ve A. Harding (Ed.), *ΕΥΔΑΙΜΩΝ, Studies in honour of Jan Bouzek* içinde (Cilt 18, 541-558). Opera Facultatis Philosophicae, Universitatis Carolinae Pragensis.
- Erol, A. F. ve Tamer, D. (2018b). Fatsa/Cıngirt Kayası 2012-2014 sezonu kazılarında ele geçen unguentariumlar. *Selçuk Üniversitesi Edebiyat Fakültesi Dergisi*, 39, 267-292.
- Greenewalt, C. H. J., Sullivan, D. G., Ratte, C. J. ve Howe, T. N. (1983). Sardis 1981 and 1982. *Türk Arkeoloji Dergisi*, 26(2), 155-215.
- Guz-Zilberstein, B. (1995). The typology of the Hellenistic coarse ware and selected loci of the Hellenistic and Roman periods. E. Stern (Ed.), *Excavations at Dor, final report volume IB, areas A and C: The finds. Qedem Reports 2* içinde (289-433). Jerusalem: Institute of Archaeology, Hebrew University of Jerusalem.
- Günay, G. (1989). *İzmir Müzesi'nde bulunan unguentariumlar*. (Yayımlanmamış Yüksek Lisans Tezi). Ege Üniversitesi Sosyal Bilimler Enstitüsü, İzmir.
- Gürler, B. (1994). *Metropolis'in Hellenistik Dönem seramiği*. (Yayımlanmamış Doktora Tezi). Ege Üniversitesi Sosyal Bilimler Enstitüsü, İzmir.
- Handberg, S. ve Petersen, J. H. (2010). Glossed Pottery. N. A. Lejpunskaja, P. Guldager-Bilde, J. M. Højte, V. V. Krapivina ve S. D. Kryžickij (Ed.), *The lower city of Olbia (Sector NGS) in the 6th century BC to the 4th century AD* (Black Sea Studies 13) içinde (185-260). Aarhus University Press.
- Hayes, J. W. (1997). *Handbook of Mediterranean Roman pottery*. London: British Museum Press.

- Hellström, P. (1965). *Labraunda: Pottery of classical and later date, Terracotta lamps and glass*. Lund.
- Hermay, A., Panayotova, K., Baralis, A., Riapov, A. ve Damyanov, M. (2010). *Apollonia du Pont (Sozopol), La nécropole de Kalfata (Ve-IIIe s. av. J.-C.)*, Errance. Paris.
- Indgjerd, H. (2014). The grave goods of Roman Hierapolis: An analysis of the finds from four multiple burial tombs. Unpublished Master's Thesis. University of Oslo.
- Ivanov, T. (1963). Antična keramika ot nekropola na Apolonia. I. Venedikov (Ed.), *Apolonija. Razkoptite na Nekropola na Apolonija Prez 1947-1949 g içinde* (65-273). Sofia.
- Ivchenko, A. (2015). Ground burial Crypt with Parian amfora at Olbian necropolis. *Ancient World and Archaeology*, 17, 253-271.
- Kahane, P. (1952). Pottery types from the Jewish Ossuary-Tombs around Jerusalem: An archaeological contribution on the problem of the Hellenization of Jewry in the Herodian Period. *Israel Exploration Journal*, 2, 125-139.
- Kaposina, S. M. (1959). Necropol' v Rajone Poselka im. Vojkova bliz Kerçi. *Materialy i issledovanija po archeologii (Materials and research on archaeology)*, 69, 108-153.
- Karjaka, A. V. (2010). G Greyware Pottery. N. A. Lejpunskaja, P. Guldager-Bilde, J. M. Højte, V. V. Krapivina ve S. D. Kryžickij (Ed.), *The lower city of Olbia (Sector NGS) in the 6th Century BC to the 4th Century AD (Black Sea Studies 13) içinde* (289-304). Aarhus University Press.
- Kasaev, S. (2002). Commonware. L. Hannestad, V. F. Stolba ve A. N. Scegllov (Ed.), *Ponskoye I, The monumental building U6 içinde* (150-179). Aarhus University Press.
- Khairy, N. I. (1980). Nabataean piriform unguentaria. *The Bulletin of the American Schools of Oriental Research*, 240, 85-91.
- Kotitsa, Z. (1998). *Hellenistische keramik im Martin Von Wagner Mudeum der Universitat Würzburg*. Würzburg: Ergon Verlag.
- Kurtz, D. C. ve Boardman, J. (1971). *Greek burial customs*. Ithaca - New York: Cornell University Press.
- Lomtadze, G. ve Zhuravlev, D. (2014). Hellenistic pottery from the necropolis of Olbia Pontike. P. Guldager-Bilde ve M. Lawall (Ed.), *Pottery, peoples and places: Study and interpretations of late Hellenistic pottery (Black Sea Studies 16) içinde* (175-19). Aarhus University Press.
- Mordvinceva, V. (2005). The royal grave from the time of Mithridates Eupator in the Crimea. V. F. Stolba ve L. Hannestad (Ed.), *Chronologies of the Black Sea area in the period c. 400-100 BC (Black Sea Studies 3) içinde* (275-285). Aarhus University Press.
- Nielsen, T. H. (2002). Phourion. A note on the term in classical sources and in Diodorus Sicilus. T. H. Nielsen (Ed.), *Even more studies in the ancient Greek polis içinde* (49-64). Stuttgart: Franz Steiner Verlag.
- Nohlen, K. ve Radt, W. (1978). *Kapıkaya, Ein felsheiligtum bei Pergamon*. Berlin: De Gruyter.
- Parovich-Peshikan, M. (1974). *Nekropol' Ol'vii ellenisticheskogo vremeni*. Kiev.
- Robinson, H. S. (1959). *The Athenian Agora V: Pottery of the Roman period, Chronology*. Princeton: American School of Classical Studies at Athens.
-

- Rotroff, S. I. (1997). *The Athenian Agora XXIX: Hellenistic pottery, Athenian and imported wheelmade table ware and related material*. Princeton: American School of Classical Studies at Athens.
- Rotroff, S. I. (2006). *The Athenian Agora XXXIII: Hellenistic pottery, The plain wares*. Princeton: American School of Classical Studies at Athens.
- Saraçoğlu, A. ve Çekilmez, M. (2011). Tralleis batı Nekropolis ve konut alanı Hellenistik Dönem seramiği: 2006-2007 buluntuları. *Colloquim Anatolicum*, 10, 219-249.
- Smetana-Scherrer, R. (1982). Spätklassische und Hellenistische keramik. H. Walter (Ed.), *Alt-Ägina* içinde (Cilt 2(1), 56-91). Mainz.
- Sparkes, B. A. ve Talcott, L. (1970). *The Athenian Agora XII: Black and plain pottery of the 6th, 5th and 4th centuries BC, Part I, Front matter*. Princeton: American School of Classical Studies at Athens.
- Stern, E. M. (2001). *Roman, Byzantine and early Medieval glass 10 BCE - 700 CE. Ernesto Wolf Collection*. New York: Hatje Cantz Publishers.
- Şenyurt, S. Y. ve Akçay, A. (2016). Kurul Kalesi (Ordu) VI. Mithradates dönemi yerleşimi üzerine ön değerlendirmeler. *Seleucia*, 6, 221-248.
- Şimşek, C. ve Duman, B. (2007). Laodikeia'da bulunan geç Antik Çağ unguentariumları. *Adalya*, 10, 285-307.
- Thompson, H. A. (1934). Two centuries of Hellenistic pottery. *Hesperia*, 3, 311-476.
- Tırpan, A. A. ve Söğüt, B. (2001). Lagina Hekate Temenosu 1999 yılı çalışmaları. *Kazi Sonuçları Toplantısı*, 22(2), 299-310.
- Ünan, S. (2010). Mezar buluntuları ışığında Samsun Amisos'da Hellenistik Dönem pişmiş toprak kaplarından örnekler. 4. *Uluslararası Eskişehir Pişmiş Toprak Sempozyumu Bildirileri*, 657-668.
- Zajcev, J. P. (2005). Absolute and relative chronology of Scythian Neapolis in the 2nd century BC. V. F. Stolba ve L. Hannestad. (Ed.), *Chronologies of the Black Sea area in the period c. 400-100 BC* (Black Sea Studies 3) içinde (259-273). Aarhus University Press.
- Zhuravlev, D., Demidenko, S. V. ve Trejster, M. (1997). Kruglij Kurgan: Eine gesamtvorlage des materials aus den grabungen des Barons V.G. von Tiesenhausen. *Eurasia Antiqua* 3, 409-435.



Resim 1: Kurul Kalesi genel görünüm.

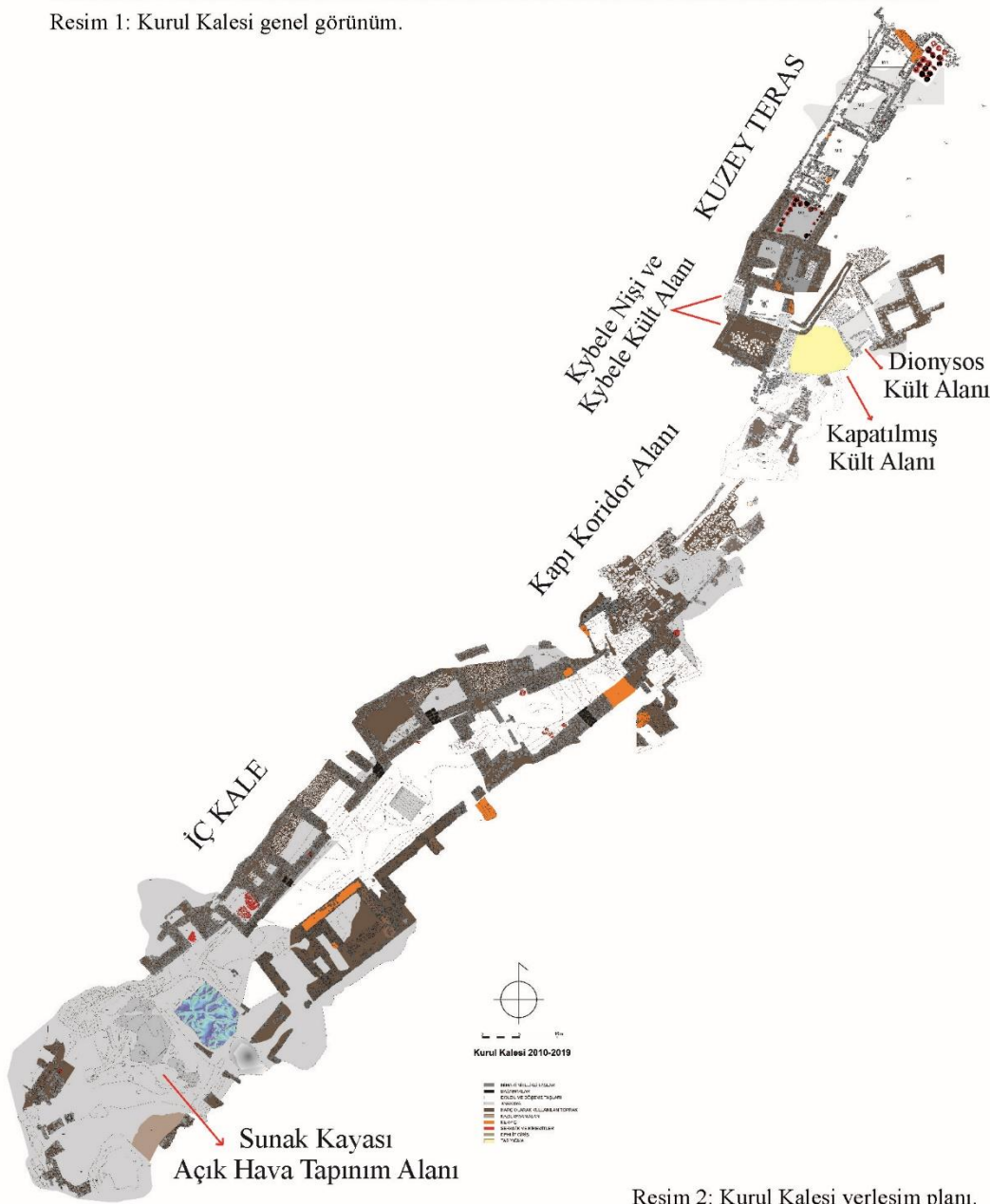

Resim 2: Kurul Kalesi yerleşim planı.

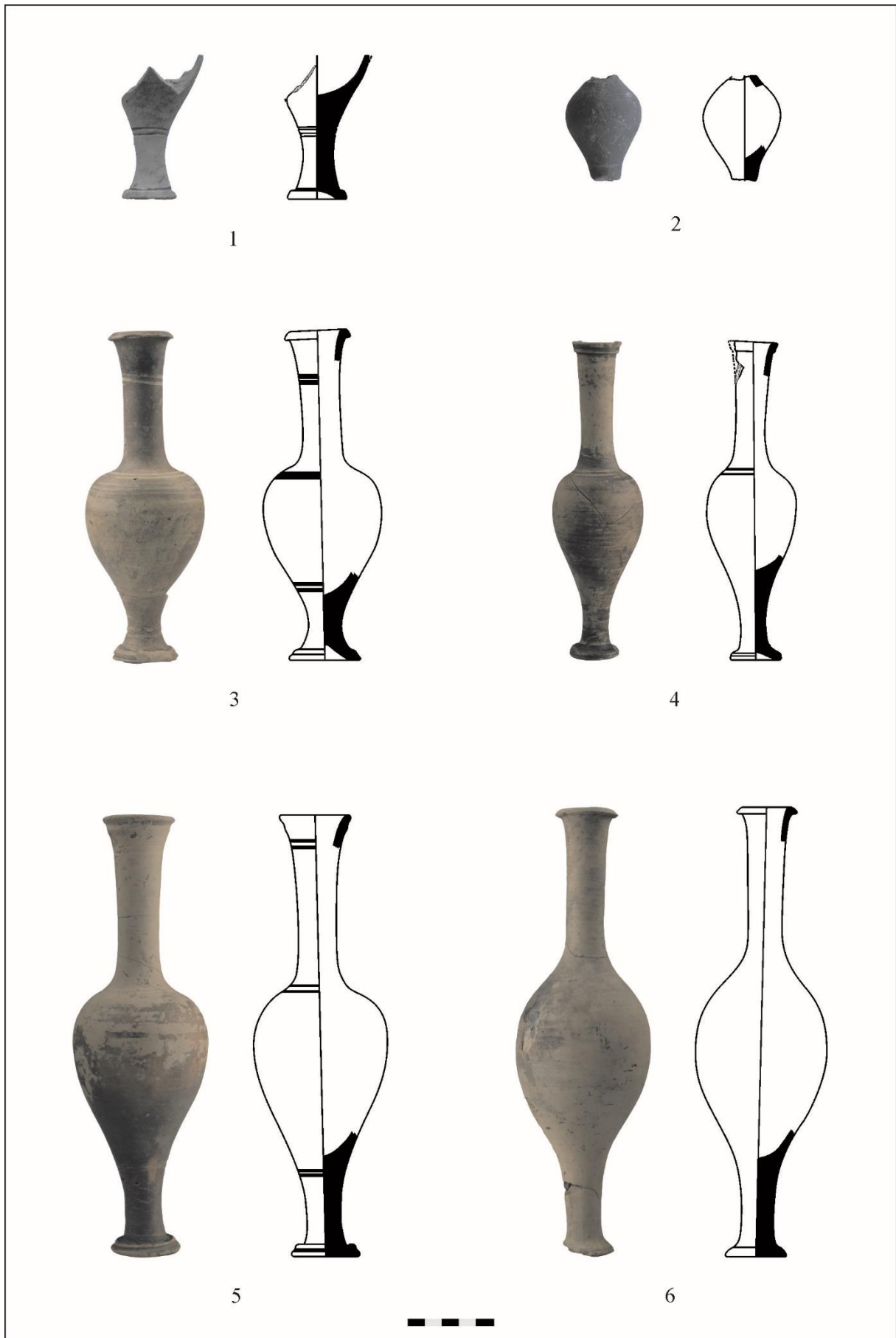

Levha 2

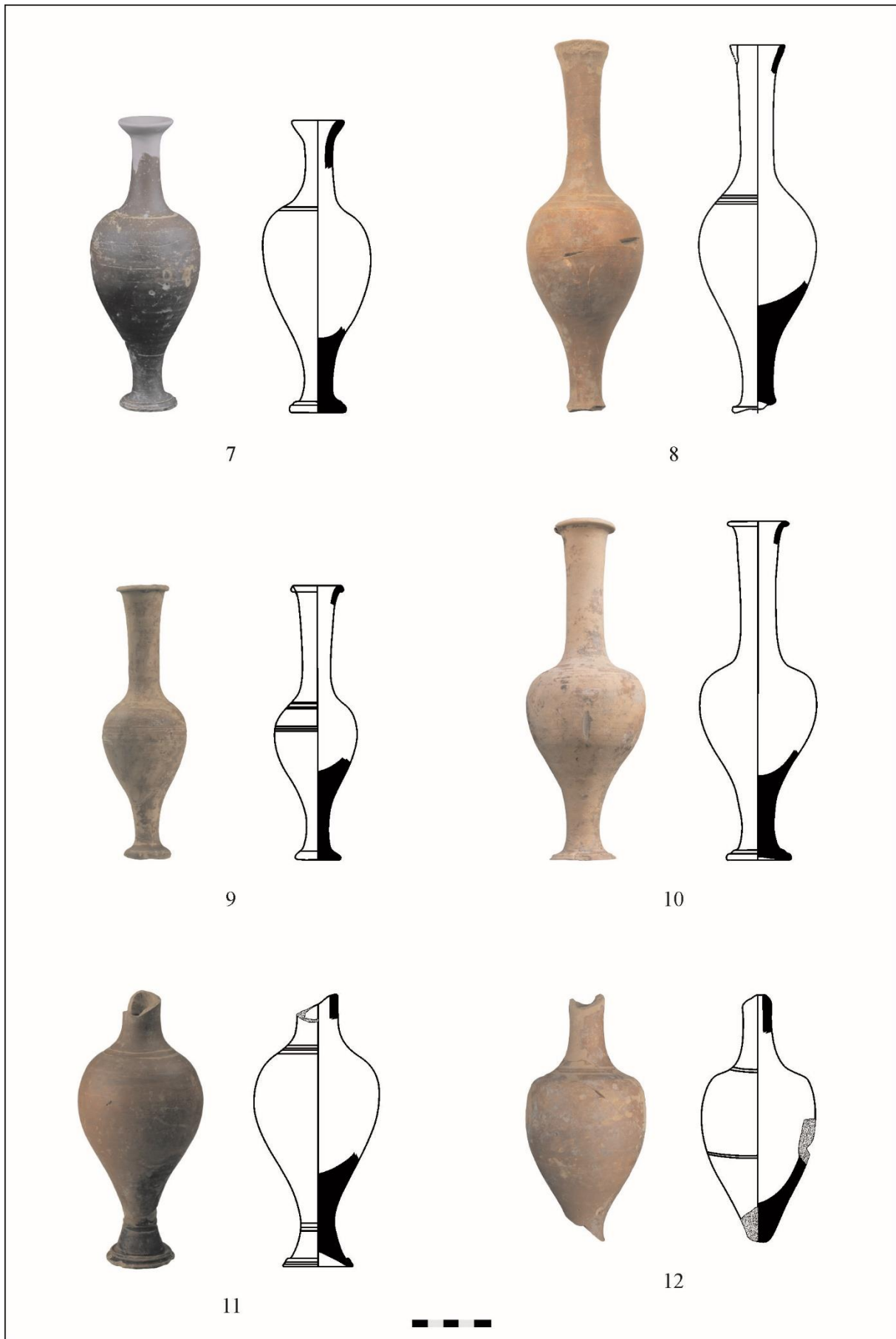

Levha 3

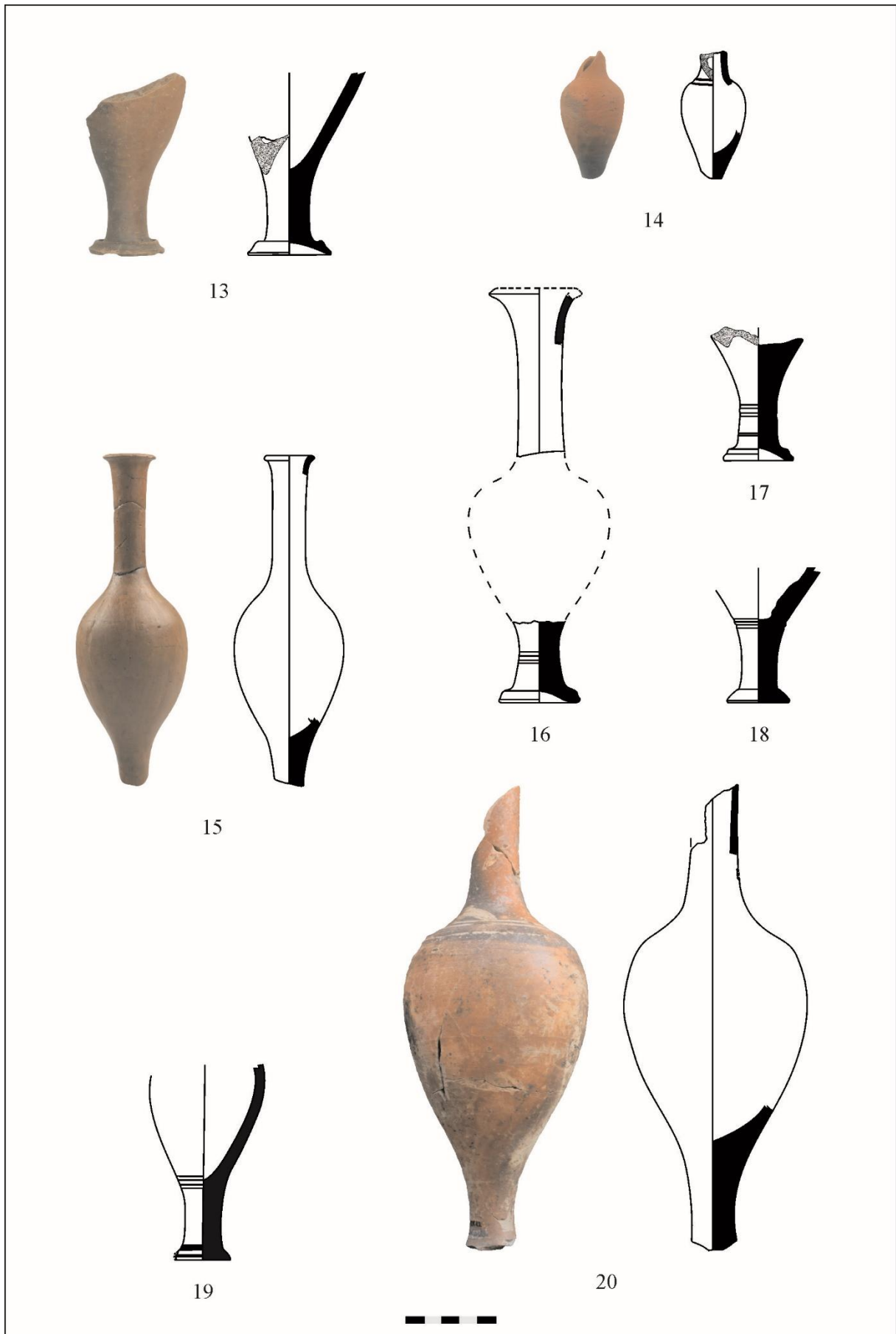

Levha 4

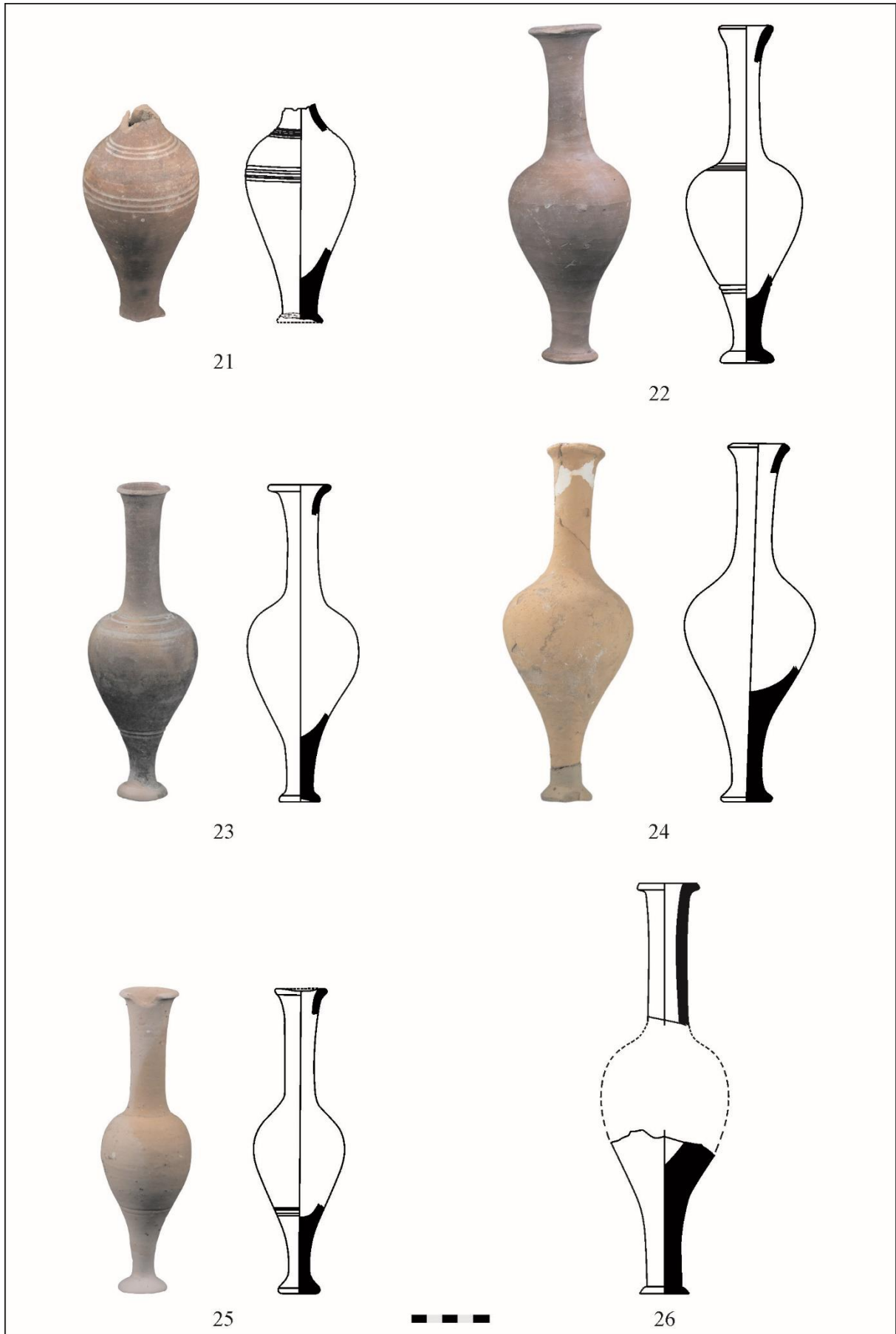

Levha 5

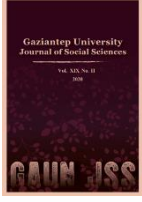

GAZİANTEP UNIVERSITY JOURNAL OF SOCIAL SCIENCES

Journal homepage: <http://dergipark.org.tr/tr/pub/jss>



Araştırma Makalesi • Research Article

Roma İmparatorluk Dönemi'nde Göz Hastalıklarının Tedavisinde Kullanılan Bazı Tıbbi Bitkiler

Various Medicinal Plants Used in the Treatment of Eye Diseases in the Roman Imperial Period

Bilge YILMAZ KOLANCI^{a*}

^a Dr. Arş. Gör., Pamukkale Üniversitesi, Fen-Edebiyat Fakültesi, Arkeoloji Bölümü, Denizli / TÜRKİYE
ORCID: 0000-0003-2774-0829

MAKALE BİLGİSİ

Makale Geçmişi:

Başvuru tarihi: 8 Nisan 2020

Kabul tarihi: 30 Haziran 2020

Anahtar Kelimeler:

Roma İmparatorluk Dönemi,

Göz Hastalıkları,

Göz Tedavisi,

Göz İlacı,

Tıbbi Bitkiler

ÖZ

Bu çalışmada, Roma İmparatorluk Dönemi'nde göz hastalıklarının tedavisinde kullanılan tıbbi bitkiler ele alınmıştır. Söz konusu bitkiler, sıvı veya merhem şeklinde hazırlanan ilaçların içerisinde ana malzeme olarak kullanılmış ve göz tedavisinin önemli bir parçasını oluşturmuştur. İlaçların içerisindeki malzemelerin bozulmasından dolayı günümüze ulaşamaması sebebiyle bu konudaki bilgilerimiz yetersizdir. Ancak Roma İmparatorluk Dönemi'nde yaşayan bilim insanlarının günümüze aktardıkları yazılı kaynaklar, göz tedavisinde kullanılan bitkiler hakkında önemli bilgiler sağlamaktadır. Bu kaynakların aktardıkları bilgileri bir araya getirerek hazırladığımız listede, adamotu, akasya, aloce, ayva, baldıran, banotu, çuha çiçeği, gül, hardal, haşhaş (afyon), hint sümbülü, iris, kantaron, keten, lycium, mersin, mür, nane, rezene, safran, sarımsak, sedif otu, sıgla (günlük), soğan, tarçın gibi farklı familyalara ait bitkilerin göz ilaçlarının içerisinde kullanıldığı belirlenmiştir. Ancak bunların arasında bazı bitkilerin daha yoğun kullanıldığı tespit edilmiştir. Çalışmamızda detaylı bir şekilde incelediğimiz bu bitkiler, adamotu, akasya, baldıran, banotu, çuha çiçeği, haşhaş (afyon), lycium, mür, safran ve sedif otu'dur. Söz konusu bitkilerin, yaprak, dal, kök, meyve gibi bölümlerinden çıkartılan öz su, yağ veya reçine, özellikle göz ağrısı ve göz iltihaplarının tedavisinde fayda sağlamıştır. Çuha çiçeği gibi bazı bitkilerin ise, cerrahi operasyon öncesinde göz bebeğini büyütmek amacıyla kullanıldığı belirlenmiştir. Ayrıca bazı bitkilerin hayvansal veya mineral kaynaklı malzemelerle karıştırılarak hazırlanmış, anne sütü, şarap ve yağmur suyu gibi çeşitli maddelerle ilacın kıvamı ayarlanmıştır. Yaptığımız çalışma, göz ilaçlarının içerisindeki en önemli ana malzemenin bitkisel kaynaklı ürünler olduğunu ortaya koymuştur.

ARTICLE INFO

Article History:

Received April 08, 2020

Accepted June 30, 2020

Keywords:

Roman Imperial Period,

Eye Diseases,

Eye Treatment,

Eye Medicines,

Medicinal Plants

ABSTRACT

In this study, the medicinal plants used in the treatment of eye diseases in the Roman Imperial Period are discussed. The plants in question were used as the main material in the medicines prepared as liquid or ointment and they were an important constituent of eye treatment. Since the materials in the medicine do not survive because of decay, our information regarding this point are insufficient. However, the written sources brought to the present by the scientists lived in the Roman Imperial Period provide important information about the plants used in eye treatment. In the list compiled in reference to the information in the sources, it is seen that plants belonging to different families such as mandrake, aloce, quince, hemlock, henbane, primrose, rose, mustard, poppy (opium), spikenard, iris, centaury, flax, lycium, myrtus, myrrh, mint, fennel, saffron, garlic, rue, liquidambar (sweetgum), onion, cinnamon were used in eye medicines. However, it is determined that some plants among them were used more often. These plants, which are further investigated in our study, are mandrake, acacia, hemlock, henbane, primrose, poppy (opium), lycium, myrrh, saffron and rue. The juice, oil or resin extracted from the leaves, branches, roots and fruits of these plants were used in the treatment of eye pain and inflammation. It was found that some plants such as primrose were used for the purpose of enlarging the pupils before surgeries. Moreover, it was determined that some herbs cured the eye diseases in animals. The plants in question were mixed with animal or mineral origin materials and the consistency of the medicine was adjusted with breast milk, wine and rainwater. The study reveals that the most important components in the eye medicine were herbal products.

* Sorumlu yazar/Corresponding author.
e-posta: bilgey@pau.edu.tr

EXTENDED ABSTRACT

In this study, the medicinal plants used in the treatment of eye diseases, which are mentioned in the written sources of the Roman Imperial Period, are discussed. Various tools used by oculists in surgical operations or during drug preparation are often acquired in archaeological excavations. However, it is seen that the materials contained in the medicines do not survive because of decay due to their organic structure. For this reason, many studies have been carried out on the findings of medical instruments acquired as a result of excavations, and no detailed study has been conducted on the content of the drugs used in the treatment. In our study, the herbs which are used as the main material in eye medicines were discussed, thus, the important herbal materials used intensely in the eye treatment in the Roman Imperial Period were detected. The study also revealed in which eye diseases these plants were used by which physicians, and by which method the herbal extract used in the medication is prepared. For this purpose, the ancient sources brought to the present by the scientists such as Pliny the Elder, Dioscorides, Galen, Scribonius Largus, Celsus, who recorded these information during the Roman Imperial Period, were reviewed and herbal materials that were reported to be useful in eye treatment were listed. According to these data, it is seen that plants belonging to different families such as mandrake, aloe, quince, hemlock, henbane, primrose, rose, mustard, poppy (opium), spikenard, iris, centaury, flax, lycium, myrtus, myrrh, mint, fennel, saffron, garlic, rue, liquidambar (sweetgum), onion, cinnamon were used in eye medicines. However, it was determined that some of these were used very rarely, and some plants were included in prescriptions too often. In this context, plants determined to be used extensively in eye treatment are mandrake, acacia, hemlock, henbane, primrose, poppy (opium), lycium, myrrh, saffron and rue.

The mandrake herb is an important herb that was often prescribed in eye medications. The fruit, stem and the liquid obtained from the perforated root of the plant was stored in ceramic containers, mixed with various materials and especially applied in the treatment of eye pain and inflammation. Extracted from the fruit of acacia, which is identified as a thorny bush, the juice or gum was one of the important herbal materials that was frequently preferred in eye prescriptions and used to tempering the medicine. It was used in ointments prepared by many physicians, especially against the treatment of eye inflammation. The hemlock herb, which is poisonous and used in the death penalties in antiquity, was one of the plants frequently included in eye prescriptions. It was determined that the water extracted from the flowers and leaves during the blooming period had a sedative effect on eye pain and inflammation. Henbane herb, which contains poisonous alkaloids, was used to control eye discharge and inflammation. It was determined that a plant among primulaceae was used against eye inflammation, but its most important use was during cataract surgery. Because the juice of the plant has the effect of enlarging the pupils and by applying it to the eyes of the patient before the surgery, it was ensured to make the surgical intervention easier and more accurate. Today, the pupil of the patient is enlarged with the help of various eye drops before this surgery. The extract obtained from the poppy plant called as opium was also used extensively in various eye prescriptions. This extract, which was stored as dried, was burned in a ceramic container until it softens and acquires a yellowish redness and added to the drug. Especially in eye inflammations and in cases caused by these inflammations, it was used extensively, and the leaf of the poppy plant was used in the eye diseases of animals. Another important herb used in ophthalmology was lycium. A foamy liquid is obtained by pounding the leafy bitter branches and roots of this thorny bush, which grows in India and Lykia Region, and boiling it or three days and it was stored by making it ready for use in eye medicines by bottling it. It is seen that this extract was listed in many eye prescriptions and was used in ointments. Saffron, a bulbous cultivar, was also used in the treatment of eye inflammation with discharge and the formation of festering, and the oil obtained from the plant was used in many eye medication prescriptions. Being an important medicinal plant of the ancient period, rue was also used to the films formed on the eyes and to relieve inflammation and pain. In this application, the juice obtained as a result of the pounding of the plant was used, but it was reported to restore the ability to see when eaten raw or pickled. Moreover, it was reported that this plant was consumed by painters or master builders together with bread or Indian cress in order to protect eye health. It is seen that the herbs we have discussed in the study were prepared by mixing with various animal or mineral origin materials and applied as liquid or ointment. It was also found that materials such as rainwater, wine, egg white, breast milk and honey were used to temper medicines. However, the obtained data showed that the most important material in the eye medicine consists of the plants we also discussed in our study.

Giriş

İnsanlar tarafından tedavi amaçlı kullanılan en eski ilaçlar bitkisel kaynaklı olanlardır (Şahinbaş-Erginöz, 1999, s. 163). Atalarımız tarafından doğayı gözlemleyerek, deneme-yanılma yöntemiyle tecrübe edilen bitkilerin hangi hastalıklar üzerinde etki sağladığı uzun bir bilgi birikimi sonucunda keşfedilmiş ve binlerce yıldır çeşitli uygarlıklar tarafından kayıt altına alınarak günümüze ulaşmıştır. Bu tedavilerde, bitkisel ilaç yapımında bitkinin reçine, kök, dal, meyve, çiçek, kabuk, tohum ve yaprak gibi çok çeşitli bölümlerinden yararlanılmıştır. Mezopotamya, Mısır ve Hitit, Grek¹ ve Roma Uygarlıkları'na ait yazılı belgeler, birçok bitkiden tedavi amaçlı yararlanıldığını ve bazı bitkilerin çok erken dönemlerde bile ithal edilerek tıbbi amaçlı kullanıldığını göstermektedir (Jackson, 1996, s. 2238-2243; Kramer, 2014, s. 87; Şahinbaş-Erginöz, 1999, s. 164-177; Verg., *Aen.*, VII.757-758). Çeşitli ilaçlar içerisinde hayvansal ve mineral kaynaklı ürünler kullanılmasına rağmen, doktorların hazırladıkları reçeteler içerisindeki ana maddenin çoğunlukla bitkisel içerikli olduğu görülmektedir (Kramer, 2014, s. 87). Bu da o dönemde ilacı hazırlayan kişinin, derin bir tıp ve botanik bilgisine sahip olduğunu göstermektedir. Çünkü bazı bitkiler her mevsim şekil değiştiren ve birbirine çok benzeyen bir yapıya sahiptir. Bu nedenle, antik dönemin bilim insanları tarafından hazırlanan farmakopeler büyük bir önem taşımıştır (Karaöz-Arıhan, 2003; Tez, 2010, s. 14). Söz konusu farmokopelerin içeriğinde ise, göz hastalıklarının tedavisinde kullanılan ilaçlar önemli bir bölümü oluşturmaktadır.

Gözlerde meydana gelen hastalıklar, antik dönemde yaşayan insanların en sık karşılaştığı rahatsızlıklardandır. Özellikle çeşitli enfeksiyonlarla ortaya çıkan bu hastalıklar, sağlıklı yaşam koşullarına bağlı olarak kolaylıkla yayılmıştır². Cerrahi olarak bazı müdahaleler yapılmasına rağmen, hastalıklara karşı görülen en önemli tedavi yöntemi çeşitli karışımlarla hazırlanan merhem veya sıvı şeklindeki ilaçlardı³ (Jackson, 1999, s. 78). Bu ilaçların içeriğinde ise bitkisel ürünler önemli bir çoğunluğu oluşturmaktaydı. Günümüzde gerçekleştirilen arkeolojik kazılar neticesinde, özellikle bu ilaçların yapımında, hastaya uygulanmasında ve saklanmasında kullanılan birçok tıbbi alet⁴ ele geçirilmiş olmasına rağmen, söz konusu ilaçların organik yapısından dolayı yok olması nedeniyle günümüze çok fazla ulaşamadığı görülmektedir. Sadece çok az sayıdaki örnekle temsil edilen bu tip malzemeler ise ilacın içeriği hakkında yeterli bir veri sunmamaktadır (Jackson, 1999, s. 79). Bu nedenle, göz reçeteleri içerisinde kullanılan bitkisel ürünlerin içeriği hakkındaki bilgilerimiz yok denecek kadar azdır. Fakat özellikle Roma İmparatorluk Dönemi'nden günümüze ulaşan yazılı kaynaklar, çeşitli göz hastalıklarını tedavi amaçlı üretilen göz ilaçları ve bu reçetelerin içerdiği malzemelerin ne olduğu ile ilgili önemli ve değerli bilgiler taşır. Bu nedenle, çalışmamızda, söz konusu kaynakların sağlamış olduğu verilere bağlı olarak Roma İmparatorluk Dönemi'nde çeşitli göz hekimleri tarafından hazırlanan göz ilaçlarının içerisindeki bitkisel maddeler araştırılmış ve bunlar arasında en çok kullanılan bitkiler, hangi tip göz hastalığına karşı etkili olduğunun yanı sıra nasıl kullanılacağına dair önerilen yöntemlerle birlikte incelenmiştir. Bu çalışmada toplanan veriler, arkeolojik kazılar sırasında

¹ Edebi metinlerde de çeşitli hekimlerin yanı sıra, tanrısal ve mitolojik figürlerin de (*Asklepios, Kheiron, Paeon*) tedavi yöntemlerinin bitkisel yöntemlerle, şifalı olarak tabir edilen çeşitli otlarla gerçekleştirdiği görülmektedir. Hom. *II. V.* 400-404, IV. 219; XI. 830-831.

² Hijyene bağlı sosyo-ekonomik koşullar, yaşam kalitesini doğrudan etkilemekteydi. Bkz. Baykan, 2010, s. 1.

³ Hekimler, ilaç tedavisinin ve cerrahi müdahalenin yanı sıra psikoterapi, diyet, hidroterapi gibi farklı yöntemler de uygulamaktaydı. Bkz. Baykan, 2010, s. 1.

⁴ Tıbbi aletler için bkz. Jackson, 1999, s. 79; Uzel, 2000, s. 54-56, 64-67, 69-70, 94-95, 141-144.

açığa çıkartılan ve göz tedavisiyle ilişkili kabul edilebilecek materyallerin yorumlanmasına da katkı sağlayacaktır⁵.

Roma İmparatorluk Dönemi'nde Göz Hastalıklarının Tedavisinde Kullanılan Bitkiler

Yazılı kaynaklardan edindiğimiz bilgilere göre Roma İmparatorluk Dönemi'nde, farklı hastalıkların tedavisinde uzmanlaşan çok sayıda hekim vardır⁶. Bu hekimlerin bir kısmı, yaygın bir hastalık çeşidi olan “göz tedavisi” konusunda çalışmıştır. Uzman göz hekimleri *ophthalmikos*, göz hastalığını tedavi eden hekimler ise *medicus* olarak isimlendirilmiştir (Fig. 1) (Jackson, 1996, s. 2231-2235; Jackson, 1999, s. 78). Söz konusu hekimler, göz hastalıklarının tedavisinde kullanılan birçok tıbbi alete sahiptir (Jackson, 1999, s. 79). Ancak tedavilerde hastaya yalnızca cerrahi müdahale yapılmamış, çeşitli karışımlarla hazırlanan ilaçlardan da büyük ölçüde yararlanılmıştır (Jackson, 1996). Bu karışımların içerisinde, hayvansal veya mineral kaynaklı ürünler de yer almasına rağmen en çok kullanılan madde bitkisel kaynaklı olanlardır (Cels., VI.6). Özellikle bu dönemde, doğanın iyileştirici gücünden yararlanan bilim insanları, hazırladıkları reçetelerle pek çok göz hastalığının tedavisinde yarar sağlamıştır. Plinius'un (*nat.* 28.47, 20.51), dişi keçilerin farklı türden bitkilerle otladığı için göz iltihabı geçirmediğini, örneğin sedef otunu tüketen yaban keçilerinin daha iyi bir görüğe sahip olduğunu bildirmesi de bu dönemdeki bilim insanlarının doğayı gözlemlediklerini ve bunu uyguladıklarını gösteren değerli bir bilgidir.



Figür 1: Lahit kabartmasında, göz hekimi tarafından tedavi edilen bir hasta (MS 3. yüzyıl).

Antik kaynakların verdiği bilgileri incelediğimizde, göz hastalıklarının tedavisinde çok sayıda bitkiden yararlanıldığı anlaşılmaktadır⁷. Özellikle Plinius, Dioskorides, Galen, Scribonius Largus ve Celsus tarafından günümüze ulaştırılan bilgiler, Roma İmparatorluk Dönemi'nde göz tedavisinde bitkilerin taşıdığı önemi kanıtlar niteliktedir. İsimleri günümüze ulaşan bu bitkileri alfabetik olarak sıralayacak olursak adamotu, akasya, aloe, ayva, baldıran, banotu, çuha çiçeği, gül, hardal, haşhaş (afyon), hint sümbülü, iris, kantaron, keten, lycium, mersin, mür, nane, rezene, safran, sarımsak, sedef otu, sıgla (günlük), soğan, tarçın gibi çeşitli

⁵ Örneğin İstanbul Arkeoloji Müzesi'nde kayıtlı olan mezar buluntuları, mezarın sahibinin göz cerrahisinde uzmanlaşan bir hekim olabileceğini düşündürmektedir. Bkz. Baykan, 2010, s. 3, Res. 5.

⁶ Bu dönemde hekimler, diş, kulak, göz, kadın hastalıkları gibi çeşitli konularda uzmanlaşmıştır. Bkz. Baykan, 2010, s. 1.

⁷ Hititler Dönemi'nde de göz hastalıklarının tedavisinde bitkisel maddelerin kullanıldığı belirlenmiştir. Bkz. Şahinbaş-Erginöz, 1999, s. 165-166.

familyalara ait bitkiler göz hastalıklarının tedavisinde kullanılan tıbbi ürünlerin arasında yer almaktadır⁸. Ancak bu bitkilerden bazılarının çok nadir olarak kullanıldığı, bazı bitki türlerinin ise doğrudan göz tedavisi için hazırlanan reçetelere yoğun bir şekilde dâhil edildiği görülmektedir. Bu nedenle çalışmamızda, göz tedavisinde, ilaç reçetelerinin içerisinde en sık kullanılan bitkiler değerlendirmeye alınmıştır. Söz konusu bitkiler, adamotu, akasya, baldıran, banotu, çuha çiçeği, haşhaş (afyon), lycium, mür, safran ve sedef otu'dur. Bu bitkilerden üretilen ilaçlar, sıvı ya da merhem şeklinde hazırlanmakta olup bitkiye taze olarak ulaşamayan kişiler bitkiyi kurutulmuş şekilde temin etmiş ve kullanmıştır (Jackson, 1999, s. 80). Arkeolojik kazılarda elde edilen bazı veriler de bu ilaçlar hakkında bilgi sağlamaktadır. Örneğin göz hekimi olduğu düşünülen bir kişiye ait mezarda, kısa rulo şeklinde yuvarlanmış, üstüne mühür basılmış şekilde bulunan bir merhem çubuğu ele geçirilmiştir. Bu tip çubukların üzerine basılan *collyrium* mühürlerindeki ifadelerde, hastalığın adı, merhem adı ve mühürle ilgili olan kişinin/hekimin adı bulunmaktadır (Jackson, 1999, s. 79; Uzel, 2000, s. 144; Pérez-Cambrodí, Piñero, Cerviño, Brautaset ve Castillo, 2013, 90-91). Antik kaynaklar, bu tip ilaçların çoğunlukla onu bulan hekimin adıyla anıldığını göstermektedir. Ancak bazı merhemlerin doğrudan hastalığın adı veya ilacın içerisindeki etken bir maddenin adıyla anıldığı da görülmektedir (Cels., VI.6). Bu ilaçların birçoğunun, çeşitli bakteriler veya alerjik durumlar yüzünden meydana gelen enfeksiyonlar ya da buna bağlı gelişim gösteren vakalarda kullanıldığı anlaşılmaktadır (Cels., VI.6; Jackson, 1996, s. 2239; Jackson, 1999, s. 79; Plin., *nat.*, 25.91, 28.47). Söz konusu hastalıklara karşı hazırlanan ilaçlarda bitkilerin yanı sıra kuş kanı (kırlangıç, güvercin, kumru), erkek keçi kanı, domuz iliği, kurt dili, yumurta beyazı, bal ya da kunduz yağı gibi hayvansal maddeler ile bakır, kurşun, çinko oksit gibi mineraller de kullanılmıştır (Cels., VI.6; Plin., *nat.*, 29.37-38, 28.47). Bu reçetelerin hazırlanmasında, ilaca kıvam vermek amacıyla yağmur suyu, şarap ve anne sütü gibi sıvılardan da yararlanılmıştır (Cels., VI.6). Hazırlanan karışımlar gümüş-bronz gibi malzemeden yapılan özel ilaç kutularında veya *unguentarium/lykion* olarak isimlendirilen özel merhem kaplarında saklanarak kullanılmıştır (Baykan, 2005, s. 449; Uzel, 2000, s. 141-142). İlaç yapımında ise kaşık, elek (*cribrum*), havan-havaneli (*mortarium-pilum*), bileyi taşı (*cos*), ilaç karıştırma tablaları gibi çeşitli aletlerden yararlanılmıştır (Uzel, 2000, s. 141-143).

Adamotu (*Madragora officinarum* L.)

Köklerinin dallanma yapısının insan bedenine olan benzerliğinden dolayı bu ismi alan adamotu (*Madragora officinarum* L.) bitkisi, Patlıcangiller (Solanaceae) familyasının bir türüdür (Baytop, 1984, s. 159; Blamey ve Grey-Wilson, 2004, s. 406.). Çok yıllık, otsu bir bitki olup mavimsi mor renkli çiçeklere ve uzun, oval, yüzeyi buruşuk yapraklara sahiptir (Fig. 2). Taşlık sahalarda, kaya diplerinde ve ekilmemiş tarlalarda doğal bir şekilde yetişmektedir. Bitkinin kullanılan kısmı, kalın, etli ve dallanmış kökleridir (Fig. 3) (Baytop, 1963, s. 365; Baytop, 1984, s. 159). Sonbahar ayında, bir dizi ritüelle⁹ topraktan çıkartılan kökler güneş altında kurutulmak suretiyle uygulamaya hazır hale getirilmektedir (Baytop, 1963, s. 365-366). Günümüzde halen halk arasında ağrı kesici özelliği ile kullanılan bu bitkinin kökü, afrodisyak, uyuşturucu ve antispazmotik etkilere sahiptir (Baytop, 1963, s. 367; Baytop, 1984, s. 159).

⁸ Bu bitkilerden bazılarının Bizans Dönemi'nde de göz hastalıklarının tedavisinde kullanımı devam etmiştir. Bkz. Yurdakök, 2005, s. 95-98.

⁹ Adamotu bitkisinin kökü insana benzediğinden dolayı, tılsımlı bir etkisinin olduğuna inanılmıştır. Kökü topraktan çıkartan kişilere cin çarpacağı veya sağır olacağına dair inanışlar söz konusudur. Bu nedenle, etrafi iyice açılan kök, ip ile bağlanmış ve bir köpeğin tasmaına takılarak yerinden çıkartılmıştır. Uygulama sırasında çığlık attığına inanılan bitkinin sağır edecek özellikteki sesini gizlemek amacıyla davul veya tenekelerle çalınarak sesin bastırıldığı düşünülmektedir. Bkz. Baytop, 1984, s. 158-159; Tez, 2010, s. 23-31, Şek. 4-5. MÖ 1550 yıllarına tarihlenen Ebers Papirüsü'nde bitkinin, akciğer hastalıklarına karşı, kramp önleyici, narkotik ve solucan düşürücü, sancı dindirici amacıyla kullanım gördüğü tespit edilmiştir. Bkz. Tez, 2010, s. 25.

Adamotu bitkisi antik dönemde, göz hastalıklarının tedavisinde kullanılan önemli bir bitkidir¹⁰. Özellikle Roma İmparatorluk Dönemi'ne ait yazılı kaynaklarda, çeşitli göz ilaçlarının içerisinde sıklıkla reçete edildiği görülmektedir. Bu reçetelerde, bitkinin öz suyundan yararlanılmıştır (Diosk., *mat. med.*, 4.76; Plin., *nat.*, 25.94). Plinius (*nat.*, 25.94) adamotu suyunun, bitkinin meyvesinden, sapından ve delinen kökünden elde edildiğini bildirmiştir. Dioskorides (*mat. med.*, 4.76) ise kabuğu taze olması gereken kökün dövülmesiyle suyunun çıkarıldığını, sonrasında ise seramik kaplar içerisine alınarak saklandığını aktarmıştır. Plinius (*nat.*, 25.94), adamotu kökünün, gül yağı ve şarap ile dövüldükten sonra göz iltihapları ve göz ağrılarının tedavisinde kullanıldığını bildirmiştir. Dioskorides (*mat. med.*, 4.76), mısır irmiği ile birlikte karıştırılan taze yapraklarının göz iltihaplarında tedavi sağladığını iletmiştir. Ancak Plinius (*nat.*, 25.94) kendi zamanında (MS 1. yüzyıl) adamotu bitkisinin göz ilaçlarında kullanımının yasaklandığını söyler.



Figür 2: Adamotu bitkisi (*Madragora officinarum* L.).



Figür 3: Bitkinin kalın, etli ve dallanmış kökleri.

Akasya (*Mimosa nilotica* L.)

Baklagiller (Fabaceae) familyasına ait olan akasya (*Mimosa nilotica* L.), sıcak ılıman ve yarı tropikal bölgelerde kendiliğinden yetişen, yeşil yapraklı ve dikenli bir ağaçtır (Fig. 4). Değişik hava koşullarına dayanıklı olup dokusu sıkı, sert ve sağlamdır. Genellikle doğada ağaç formunda bulunmasına rağmen ağaççık veya çalı formuyla da karşılaşılabilir. Günümüzde ağaçlandırma amacıyla veya çeşitli sanayi dallarında boya, mürekkep, kolonya, zambak gibi ürünlerin yapımında kullanılmaktadır (Korkmazoğlu, 2018, s. 1; Mamıkoğlu, 2017, s. 214-221).

Antik kaynaklarda ağaç büyüklüğüne ulaşabilen ve dikenli bir çalı olarak tanımlanan akasyadan elde edilen özsu ve sakız, çeşitli göz ilaçları içerisinde yerini almıştır (Diosk., *mat. med.*, 1.33; Rinne, 1892, s. 29). Bitkinin meyveleri preslenerek içerisindeki özsu çıkarılmış ve gölgede kurutulmuştur. Bazı kişiler tarafından meyveleri, yapraklarla birlikte sıkılmıştır (Diosk., *mat. med.*, 1.33). Dioskorides (*mat. med.*, 1.33) bitkiden hazırlanan özsu, Plinius (*nat.*, 24.67) ise sakızın göz hastalıkları için faydalı olduğunu bildirmiştir. Özellikle bu özsu ile yapılan bir karışım, çeşitli göz hastalıklarında temizleme, arındırma amacıyla uygulanmıştır (Diosk., *mat. med.*, 1.33). Sakız şeklinde hazırlanan tabletler ise, su içerisinde çözdürülerek veya belirli bir seviyede hafifçe yakılarak kullanılmıştır (Plin., *nat.*, 24.67).

Plinius (*nat.*, 24.67) akasyanın özellikle gözlerde oluşan iltihabın tedavisinde fayda sağladığını bildirmiştir. Celsus tarafından verilen bilgiler de, Plinius'un verdiği bilgileri teyit

¹⁰ Bitki, Hititler tarafından da ilaç yapımında kullanılmıştır. Bkz. Ertem, 1987, s. 96-97; Şahinbaş-Erginöz, 1999, s. 175.

etmektedir. Celsus'un (VI.6) göz iltihaplarının tedavisi için önerdiği merhemlerin içerisinde akasya suyunun sıklıkla kullanıldığı görülmektedir. *Attalus*, *Theodotus* (*achariston* merhemi), *Euelpides* (*trygodes* merhemi), *Hermon*, *Canapos* isimli hekimler tarafından hazırlanan merhemlerde ve *Rhinion* ismiyle tanınan bir göz merheminde akasya ağacının özellikle suyunun kullanıldığı görülmektedir (Cels., VI.6). Yine Celsus (VI.6) tarafından verilen bu reçetelerde karşımıza çıkan ve sakız olarak bildirilen maddenin de akasyaya ait olduğunu söyleyebiliriz. Mür ve akasya gibi ağaçlardan elde edilen bu sakız, merhemlere konulan malzemelerin kuruyup yapıştıktan sonra kırılmasını, parçalanmasını engellediği için tercih edilen önemli bir bitkisel malzeme olup Celsus (VI.6) tarafından günümüze ulaştırılan birçok göz ilacının içerisinde reçete edilmiştir (Plin., *nat.*, 24.67).



Figür 4: Akasya (*Mimosa nilotica* L.).

Baldıran otu (*Conium maculatum* L.)

Maydanozgiller (Apiaceae) familyasının bir türü olan baldıran otu (*Conium maculatum* L.), 50-250 cm. yüksekliğine ulaşabilen, iki yıllık, otsu bir bitkidir. 10-20 dallı şemsiye şeklinde toplanan çiçeklere ve koyu yeşil renkli, parçalı, kenarları dişli yapraklara sahiptir (Fig. 5). Bitkinin taşıdığı meyveler, ağrı kesici özellikte olmasına rağmen zehirli bir bitki olduğu için kullanımı önerilmemektedir (Baytop, 1984, s. 179-180).

Atinanlıların idam cezasında¹¹ kullandığı baldıran otu, zehirli bir bitki olmasına rağmen bazı hastalıklara karşı tıbbi amaçlı kullanımları da belirlenmiş ve kontrol altında uygulanmıştır (Plin., *nat.*, 25.95; Rinne, 1892, s. 44-45). Bunlardan birisi de göz hastalıklarıdır. Bitkinin çiçek ve yapraklarından çiçek açtığı dönem alınan özsu, yazın gözlerde çıkan iltihapları engellemek için lokal olarak uygulanmıştır. Yine bu özsu, çeşitli göz merhemleri içerisine ilave edilmiştir (Plin., *nat.*, 25.95). Özellikle göz iltihaplarını ve ağrılarını yatıştırmadaki etkisi fazladır (Diosk., *mat. med.*, 4.79; Plin., *nat.*, 25.95).

¹¹ Yunan felsefesinin kurucularından Sokrates, baldıran zehri verilerek idam edilmiştir.



Figür 5: Baldıran otu (*Conium maculatum* L.).

Banotu (*Hyoscyamus niger* L.)

Banotu (*Hyoscyamus niger* L.) bitkisi, Patlıcangiller (Solanaceae) familyasının bir türüdür. Ortalama 25-80 cm. yüksekliğe sahip otsu bitki, terk edilmiş alanlar ile tarla kenarlarında bol miktarda yetişmektedir. Sarımsı mor rengindeki çiçeklere, olgunlukta çok sayıda küçük tohum taşıyan meyveya ve kenarları derin dişli, koyu yeşil renkli, tüylü yapraklara sahiptir (Fig. 6) (Baytop, 1984, s. 183; Blamey ve Grey-Wilson, 2004, s. 404). Dioskorides (*mat. med.*, 4.69) ban otunu, geniş yapraklı, narçiçeğine benzer şekilde çiçekleri bulunan ve içi tohumlarla dolu bir çalı olarak tanımlamıştır. Bitki bileşiminde, başta hiyosiyamin ve skopolamin olmak üzere çeşitli alkaloidler ihtiva etmektedir. Bünyesinde bulunan bu zehirli alkaloidlerden dolayı kontrol altında kullanılması gereken banotu, günümüzde sinir sistemi yatıştırıcısı ve ağrı kesici olarak tercih edilmektedir (Baytop, 1984, s. 183-184; Blamey ve Grey-Wilson, 2004, s. 404).

Günümüzde çeşitli hastalıklara karşı tedavi amacıyla kullanılan banotu, Roma İmparatorluk Dönemi'nde hazırlanan göz ilacı karışımlarının içerisinde yerini almıştır. Dioskorides (*mat. med.*, 4.69), banotunun mısır irmiği ile birlikte göz iltihabının tedavisinde kullanıldığı bildirilmiştir. Yine yaklaşık 10 adet banotu tohumunun, afyon, bal ve su ile birlikte hazırlanan karışımı göz akıntısının tedavisinde ve benzer şekilde meydana gelen çeşitli göz hastalıklarında kullanılmıştır (Diosk., *mat. med.*, 4.69).



Figür 6: Banotu (*Hyoscyamus niger* L.).

Çuha Çiçeği/Fare Kulağı (*Anagallis arvensis* L.?)

Plinius'un (*nat.*, 25.92) verdiği bilgilere göre, *corchoron* olarak da isimlendirilen, kırmızı ve mavi renkli çiçeklere sahip olan ve çuhaçiçeğigillerin türü olan bir bitkinin (*Anagallis arvensis* L.?), göz bebeklerini büyüttüğü tespit edilmiştir (Fig. 7) (Blamey ve

Grey-Wilson, 2004, s. 168; Diosk., *mat. med.*, 2.209; Plin., *nat.*, 25.92). Bu nedenle antik dönemde yapılan katarakt ameliyatlarında, operasyon öncesi hastanın gözüne uygulanmış ve göz bebeklerinin büyütülmesi sağlanmıştır (Plin., *nat.*, 25.92). Yine bu bitkinin suyunun bal ile birlikte uygulandığında gözlerde oluşan zarları dağıttığı bildirilmiştir (Plin., *nat.*, 25.92). Sirke ve gül yağı ile birlikte uygulandığında, göz iltihaplarını tedavi amaçlı kullanılmıştır (Plin., *nat.*, 25.91). Ayrıca, bu bitki yük hayvanlarının göz tedavisinde de kullanılmıştır (Plin., *nat.*, 25.92).



Figür 7: Çuha Çiçeği/Fare Kulağı (*Anagallis arvensis* L.)

Haşhaş/Afyon (*Papaver somniferum* L.)

Gelincikgiller (Papaveraceae) familyasının bir türü olan haşhaş (*Papaver somniferum* L.), mor, eflatun, pembe, beyaz gibi çeşitli renklerde çiçek açan bir bitkidir¹² (Fig. 8) (Baytop, 1963, s. 149; Baytop, 1984, s. 244). Çiçek çanağının içerisindeki tohum olgunlaşarak büyümekte ve içi küçük tohumlarla dolu, sert kabuklu, elips/oval/konik ya da küre formu kapsül oluşmaktadır (Fig. 8-9) (Baytop, 1963, s. 151-152; Baytop, 1984, s. 244). Bitkinin alt yaprakları ince ve uzun, orta yaprakları geniş ve uzun, üst yaprakları kalp şeklinde ve küçük, yaprak kenarları ise az veya çok dişli yapıdadır (Gümüşçü ve Gümüşçü, 1996, s. 127). Haşhaşın anavatanının Akdeniz ve çevresi olduğu, buradan Avrupa ve Asya'ya yayıldığı düşünülmektedir (Andrews, 1952, s. 153; Gümüşçü ve Gümüşçü, 1996, s. 126; Kapoor, 1995, s. 1; Karamanoğlu, 1976, s. 346; Merlin, 2003, s. 302).

Antik dönemde, olgunlaşan haşhaş kapsülünün çizilmesi ile çıkartılan afyon, kıvamlı bir hale geldikten sonra yoğurularak pastil haline getirilmiş, gölgede kurutulmuş ve bu hali ile saklanarak çeşitli ilaç reçetelerinin içerisinde yer almak üzere saklanmıştır¹³ (Fig. 9) (Diosk., *mat. med.*, 4.65; Plin., *nat.*, 20.76). Göz ilaçlarındaki kullanımı için, seramik bir kap içerisinde yumuşayınca ve sarımsı bir kırmızılık kazanıncaya kadar yakılarak kullanılmıştır (Diosk., *mat. med.*, 4.65). Göz iltihaplarının hafifletilmesi için çok sık kullanım görmüştür (Plin., 20.76). Dioskorides (*mat. med.*, 4.65), göz iltihabı için afyonun kızartılmış yumurta sarısı ve safran ile birlikte kullanıldığını bildirmiştir. Plinius (*nat.*, 20.76), Diagoras ve Andreas, göz ilaçları içerisinde afyon kullanımının uygun olmadığını, zararlı olabileceğini bildirmiştir (Diosk., *mat. med.*, 4.65).

Celsus (VI.6.) tarafından verilen bilgilere göre, gözlerde oluşan çeşitli iltihap oluşumları ve bu duruma bağlı oluşan çıban/ülser vakalarında çeşitli göz hekimleri tarafından icat edilen merhemler uygulanmıştır. Bu merhemler içerisinde en sık kullanılan bitkisel

¹² Bitki hakkında daha detaylı bilgi için bkz. Baytop, 2007, s. 130-131; Blamey ve Grey-Wilson, 2004, s. 59; Chalise, 2015, s. 59; Kapoor, 1995, s. 19; Yazıcı ve Yılmaz, 2017, s. 155.

¹³ Hititler Dönemi'nde de tıbbi amaçlı kullanıldığı belirlenmiştir. Bkz. Ertem, 1987, s. 16-19. Bizans Dönemi'nde de göz ilaçlarında afyonun kullanıldığı görülmektedir. Bkz. Yurdakök, 2005, s. 95, 98.

maddelerden birisi de afyon'dur. Celsus'un (VI.6.) verdiği bilgiler, *Philo*, *Dionysius*, *Cleon*, *Theodotus*, *Nileus*, *Philaethus*, *Hermon*, *Asklepios* ve *Canapos* isimli göz hekimleri tarafından üretilen ve isimleri de yine bu hekimlerin ismiyle anılan merhemlerin içerisindeki başlıca maddelerden birisinin afyon olduğunu göstermektedir. Celsus'un (VI.6.) kendi zamanının en iyi göz hekimi olarak nitelendirdiği *Euelpides* tarafından yapılan ve *trygodes*, *pyrron*, *sphaerion*, *pyxinum*, *basilicon* olarak isimlendirilen göz merhemleri içerisindeki değişmeyen maddelerden birisi de afyondur. Yine *Tephron* (*cycnon*) ve *Caesarianum* olarak isimlendirilen göz merhemlerinin içerisinde de afyon kullanılmıştır (Cels., VI.6.). Galen (XII.786K), *Axius* isimli bir göz hekimi tarafından hazırlanan göz merheminin içerisinde afyonun bulunduğunu bildirmiştir. Scribonius Largus ise haşhaşın göz ilaçlarındaki kullanımı hakkında çeşitli bilgiler aktarmıştır (Rinne, 1892, s. 68-69).

Haşhaş bitkisi, yalnızca insanlarda değil, hayvanlarda meydana gelen göz hastalıklarının tedavisinde de kullanılmıştır. Yağ içerisinde ezilen haşhaş yaprakları, yük hayvanlarının gözlerinde oluşan beyaz benek hastalığının tedavisinde uygulanmıştır (Plin., nat., 20.76).



Figür 8: Haşhaş bitkisinin (*Papaver somniferum* L.) çiçeği ve kapsülleri.

Figür 9: Bitkinin kapsülünden elde edilen afyon.

Lycium/Teke dikenli¹⁴/Kurt üzümü¹⁵ (*Lycium barbarum* L.)

Lycium (*Lycium barbarum/eurapeum* L.), Patlıcangiller (Solanaceae) familyasının bir türüdür¹⁶ (Fig. 10) (Blamey ve Grey-Wilson, 2004, s. 403; Gao, Wei, Wang, Gao ve Chen 2017, s. 778; Oğuz, 2012, s. 74). Günümüzde, bitkinin meyvesi halk tarafından müshil, idrar arttırıcı ve müshil olarak kullanılmaktadır (Baytop, 1984, s. 420). Antik dönemde tıbbi amaçlı kullanılan önemli bitkilerin arasında yerini alan lycium'un en yaygın ve bilinen kullanımı göz hastalıklarının tedavisinde karşımıza çıkmaktadır.

Dioskorides (*mat. med.*, 1.132), lycium'u¹⁷ Kapadokya, Likya ve birçok yerde bolca yetişen, dağlık yerleri seven, zeytine benzeyen yapraklara sahip, uzun saplı ve dikenli bir çalı olarak tanımlamıştır. Plinius (*nat.*, 24.77) ise, en iyi lycium'un Hindistan'da yetiştiğini ve rengi sayesinde diğer türlerinden ayrıldığını bildirmiştir. Dioskorides'in (*mat. med.*, 1.132) tanımladığı bitkinin, biber biçimli, acı ve pürüzsüz yüzeye sahip bir meyvesi vardır. Bitkinin yapraklı acı dalları ile kökleri dövüldükten sonra bakır bir kaba alınan karışım, üç gün boyunca kaynatılmış ve sonrasında ağaçsı karışımlar bu karışım içerisinden alınmıştır. Bal

¹⁴ İsimlendime için bkz. Baytop, 1963, s. 39; Baytop, 1984, s. 420.

¹⁵ İsimlendime için bkz. Oğuz, 2012, s. 74.

¹⁶ Plinius'un (24.76) bildirdiğine göre, Yunanlılar tarafından *Rhamnus* isimli dikenli bir çalının kaynatılmış kökünden de lycium isimli ilaç elde edilmiştir. Söz konusu bitki literatürde lycium'a olan benzerliğinden dolayı *Rhamnus lycioides* ismiyle tanınan, Akdeniz, güney Avrupa ve kuzey Afrika'da yetişen ortalama 1 metre boylanabilen bir çalıdır. Ayrıca bkz. Austin, 2004, s. 416. Bazı araştırmacılar da bu bitkinin, *Rhamnus infectoria* L. olduğunu önermektedir. Bkz. Baykan, 2005, s. 449; Royle, 1837, s. 83-94.

¹⁷ Bitki ismini, Dioskorides'in de işaret ettiği Lykia Bölgesi'nden almış olmalıdır. Bkz. Austin, 2004, s. 416.

kıvamına gelene kadar tekrardan kaynatılmaya bırakılan bu karışımın, zeytinyağı ve öküz ödü ilave edildikten sonra oluşan köpükleri, göz ilaçlarının içerisine karıştırılmak üzere toplanıp şişelendiği bildirilmiştir (Diosk., *mat. med.*, 1.132; Plin., *nat.*, 24.77). Plinius (*nat.*, 12.15) *lycion* ismi verilen bu ilacın, deve veya gergedan derisinden yapılan ilaç şişeleri içerisinde ithal edildiğini, Yunanistan'da bazı kişiler tarafından *Chironian pyxacanthus* ismiyle tanındığını bildirmiştir.

Celsus, içerisinde lycium kullanılan bazı göz merhemlerinin reçetesini ve hazırlayan hekimin ismine ait bilgileri günümüze ulaştırmıştır. Bu bilgilere göre, *Attalus*, *Theodotos* (*achariston* merhemi), *Euelpides* (*trygodes* merhemi) ve *Hermon* isimli hekimlerin göz merhemleri içerisinde lycium bitkisi kullanılmıştır (Cels., VI.6). Yine Scribonius Largus ve Galen, göz ilaçlarda kullanılan lycium'un üstün niteliklerini övmüşlerdir (Gal., XII.216K; Rinne, 1892, 59).



Figür 10: Lycium (*Lycium barbarum* L.).

Mür ağacı (*Commiphora myrra* L.)

Mür (*Commiphora myrra* L.), doğu Akdeniz ülkeleri, Somali, Yemen, Etiyopya ve güney Arabistan'da yetişen, antik dönemden günümüze kadar ilaç ve parfümeri alanında kullanılan değerli bir ağaç türüdür¹⁸ (Fig. 11) (Baytop, 1984, s. 332). Dioskorides (*mat. med.*, 1.77) mür'ün Arabistan'da yetişen bir ağaç olduğunu bildirmiştir. Ağacın kabuğundan elde edilen sarımsı renge sahip reçine, kokulu, parlak ve yapışkan özellikte olup toplandıktan sonra hızla katılaştıran bir özelliktedir (Fig. 12). Bu reçine üzerinde yapılan analizler, antimikrobiyal ve antienflamatuar etkilere sahip olduğunu göstermiştir (Manboubi ve Kazempour, 2016, s. 131-133).

Antik dönemde ağacın gövdesine açılan çiziklerle elde edilen reçine/sakız, altına serilen bir keçe üzerinde toplanmış, tıbbi ve kozmetik amaçlı kullanılmıştır (Fig. 12) (Diosk., *mat. med.*, 1.73, 1.77). Bu sakız ile yapılan ilaç karışımlarının göz ülserini durdurduğu, corneadaki beyaz noktaları tedavi ettiği bildirilmiştir (Diosk., *mat. med.*, 1.77). Celsus (VI.6) akıntılı göz iltihaplarının kontrol edilmesi için buğday unu, bal ve yumurta sarısı ile safrandan hazırlanan bir reçete önermiş, eğer safran bulunamaz ise aynı etkiyi mür'ün de sağladığını bildirmiştir. Yine Celsus (VI.6) tarafından verilen çeşitli göz merhemi reçeteleri, afyon gibi mür'ün de sevilerek kullanılan bitkisel bir malzeme olduğunu göstermiştir. Bu bilgilere göre, *Attalus*, *Philalethus*, *Hermon*, *Canapos* isimli hekimler tarafından hazırlanan ve hekimlerin

¹⁸ Mısır'da ele geçirilen ve MÖ 1550 yıllarına tarihlendirilen Ebers Papirüsü'nde bitkinin göz ilaçlarının içerisinde yer aldığı tespit edilmiştir. Bkz. Bryan, 1974, s. 101-104. Hititler tarafından da ilaç yapımında kullanıldığı belirlenmiştir. Bkz. Ertem, 1987, s. 99.

isimlerini taşıyan göz merhemlerinin içerisinde mür'ün çok sık kullanıldığı görülmektedir (Cels., VI.6). Söz konusu merhemlerin yanında, *Theodotus*'un *achariston*, *Euelpides*'in ise *trygodes*, *pyrron*, *sphaerion* olarak isimlendirdiği merhemlerin içerisinde yer almıştır (Cels., VI.6). Ayrıca *Rhinion* isimli bir göz merhemi içerisinde kullanıldığı görülmektedir (Cels., VI.6). Scribonius Largus da söz konusu ilaçlarda bitkinin kullanıldığını bildirmektedir (Rinne, 1892, s. 64). Söz konusu merhemler, özellikle gözlerdeki iltihabın ve buna bağlı meydana gelen çıban, yara gibi oluşumların tedavisinde kullanım görmüştür¹⁹ (Cels., VI.6).



Figür 11: Mür ağacı
(*Commiphora myrra* L.).



Figür 12: Ağaçtan elde edilen reçine/sakız.

Safran (*Crocus sativus* L.)

Safran (*Crocus sativus* L.) bitkisi, Süsengiller (Iridaceae) familyasının önemli bir türüdür. 20-30 cm.'e kadar boylanabilen, yumrularından üretilen soğanlı bir kültür bitkisidir. Sonbaharda mor renge, üç tepelik çiçek açan bitki, iğne şeklinde, ince ve uzun yapraklara sahiptir (Fig. 13). Yaz kurakları ve dona karşı dayanıklı olan bitki, çiçeklenme evresinde güneşli ve kuru havaları sevmektedir (Baytop, 1963, s. 442-443; Baytop, 1984, s. 360-362; Blamey ve Grey-Wilson, 2004, s. 498). Antik dönemden günümüze kadar ilaç, boya ve baharat olarak kullanılan değerli bitkilerin arasında yer almıştır (Abdel-Kareem, 2012, s. 88; Blamey ve Grey-Wilson, 2004, s. 498; Takmer, 2009, s. 53-74).

Roma İmparatorluk Dönemi'ne ait yazılı kaynaklarda, safranın göz ilaçları içerisinde çok sık kullanılan bir bitki olduğu görülmektedir²⁰. Dioskorides (*mat. med.*, 1.25-26) anne sütü ile uygulanan safranın gözlere iyi geldiğini, yağının ise gözbebeğini karartan şeyleri temizleme yeteneğinin olduğunu bildirmiştir. Yine safran yağı suyla birlikte gözlere uygulandığında glokom hastalığını tedavi edici nitelikte olduğu aktarılmıştır (Diosk., *mat. med.*, 1.64). Celsus (VI.6) ise akıntılı göz iltihaplarının kontrol edilmesi için buğday unu, bal ve yumurta sarısı ile safrandan hazırlanan bir reçete önermiştir. Yine Celsus (VI.6) tarafından verilen bilgiler, safranın birçok göz hekimi tarafından hazırlanan çeşitli göz merhemlerinin içerisinde kullanıldığını göstermektedir. *Attalus*, *Nileus*, *Hermon*, *Canapos* isimli göz hekimlerinin kendi adlarını taşıyan merhemlerde, Celsus zamanının en iyi göz hekimi olarak tanınan *Euelpides*'in *sphaerion*, *basilicon*, *pyxinum* isimli merhemlerinde ve *Theodotus*'un *achariston* isimli bir merheminde safran bitkisinin yer aldığı görülmektedir (Cels., VI.6). Yine Celsus (VI.6), *Euelpides*'in *pyxinum* olarak isimlendirilen göz merhemi içerisindeki safranın, Sicilya safranı olduğunu da bildirmiştir. Ayrıca Celsus'un (VI.6) verdiği bilgiler, gözlerdeki kanlı irin oluşumunda, göz küresi kesildikten sonra yumurta akı ile birlikte safranın uygulandığını da göstermektedir.

¹⁹ Mür, Bizans Dönemi'nde üretilen göz ilaçlarının içerisinde de kullanılmıştır. Bkz. Yurdakök, 2005, s. 95.

²⁰ Bitki, Bizans Dönemi'nde de göz reçetelerinin içerisinde yerini almıştır. Bkz. Yurdakök, 2005, s. 95.



Figür 13: Safran bitkisi (*Crocus sativus* L.).

Sedefotu (*Ruta graveolens* L.)

Sedefotugiller (Rutaceae) familyasının önemli bir türü olan sedefotu (*Ruta graveolens* L.), ortalama 20-50 cm. boylanabilen, çalı görünümü ve çok yıllık bir bitkidir (Fig. 14). Sarı renkli çiçeklere, grimsi-yeşil renkli, kokulu ve tüysüz yapraklara sahiptir (Fig. 15) (Baytop, 1984, s. 373; Blamey ve Grey-Wilson, 2004, s. 122; Yakar, 1965, Lev. 25). Günümüzde bahçelerde özel olarak yetiştirilmektedir (Baytop, 1984, s. 373). Antik dönemde, tıbbi amaçlı kullanılan önemli bitkiler arasındadır (Plin., *nat.*, 20.51). Yazılı kaynaklarda verilen bilgilere göre, dağlarda yabancı olarak görülmesinin yanı sıra, evlerin bahçelerinde yetiştirildiği, hatta tarımının yapıldığı da bilinmektedir (Diosk., *mat. med.*, 3.52; Plin., *nat.*, 20.51).

Roma İmparatorluk Dönemi'nde çok çeşitli hastalıkların tedavisinde kullanıldığı bilinen sedefotu, göz ilaçlarının içerisinde de yer almıştır. Bu kullanımında bitkinin dövülerek çıkartılan öz suyu, belirlenen ölçüdeki suyla karıştırılıp bakır kaplar (özellikle Kıbrıs bakırından) içerisinde saklanmıştır. Yabancı sedef otunun, daha etkili, keskin ve aktif olduğu tespit edilmiştir (Plin., *nat.*, 20.51). Pythagoras tarafından gözlere zararlı olduğu bildirilmişse de, Plinius (*nat.*, 20.51) bunun bir hata olduğunu, özellikle mimari yapı ustaları ve ressam gibi el işi sanatçıların göz sağlığını korumak amacıyla bu bitkiyi ekmekle veya Latin çiçeği (*Tropaeolum majus* L.) ile birlikte tükettiklerini, hatta yaban keçilerinin bu otu tükettiği için daha iyi bir görüşe sahip olduğunu bildirmiştir.

Sedef otu, Attika balı ya da kadın sütü (erkek çocuk doğuran) ile hazırlanan karışımın gözlerdeki filmleri tedavi ettiği bildirilmiştir (Plin., *nat.*, 20.51). Mısır irmiği ile birlikte lokal olarak uygulandığı takdirde göz iltihaplarının veya ağrıların tedavisinde kullanılmıştır (Diosk., *mat. med.*, 3.52; Plin., *nat.*, 20.51). Yalnızca kökünün lokal olarak uygulanması ise gözlerde kan birikmesi sonucu oluşan bir rahatsızlığın tedavisinde fayda sağlamıştır (Plin., *nat.*, 20.51). Hatta Dioskorides (*mat. med.*, 3.52), bu bitkinin çiğ veya turşu olarak yenildiğinde görme yetisini geri getirdiğini de bildirmiştir.



Figür 14: Sedefotu bitkisi
(*Ruta graveolens* L.).



Figür 15: Sedefotu bitkisinin çiçeği
(*Ruta graveolens* L.).

Sonuç

Günümüzde ulaştığımız teknolojik imkânlar ve laboratuvar analizleri ile birçok maddenin içeriği detaylı bir şekilde araştırılmakta, özellikle tıp alanında yapılan çalışmalarda bu analizlerin sonuçlarına bağlı olarak birçok hastalığın tedavisinde ilaç yapımında kullanılan etken maddeler belirlenmektedir. Ancak antik dönemde böyle bir durum söz konusu değildir. O dönemde yaşayan bilim insanları hem kendinden önceki uygarlıkların aktardıkları bilgileri hem de doğayı gözlemleme sonucunda deneme-yanılma ve tecrübe yöntemiyle edindikleri bilgileri bir araya getirerek çeşitli hastalıklara bağlı tedavi yöntemleri geliştirmiştir. Bu tedaviler arasında karşımıza çıkan en yaygın yöntem ise, bitkisel ürünlerle hazırlanan ilaçlardır. Özellikle Roma İmparatorluk Dönemi'nde kulak, diş gibi çeşitli hastalıklar üzerinde uzmanlaşan hekimlerin araştırdıkları alanlardan birisi de göz hastalıklarıdır. Bilimsel kazı çalışmalarında göz tedavisinde uzmanlaşan hekimlerin cerrahi müdahalelerde kullandıkları tıbbi aletler ele geçirilmesine rağmen, tedavide ilaç olarak kullandıkları maddeler organik yapılarından dolayı bozulduğu için günümüze ulaşamamıştır. Bu nedenle, söz konusu maddeleri belirlemek için antik kaynakların aktardıkları bilgiler büyük bir önem taşımaktadır.

Plinius, Dioskorides, Celsus, Scribonius Largus ve Galen gibi bilim insanları tarafından günümüze ulaştırılan yazılı kaynaklar, Roma İmparatorluk Dönemi'nde göz hastalıklarında uzmanlaşan hekimler, göz hastalıkları ve bunlara karşı geliştirilen tedavi yöntemleriyle ilgili önemli bilgileri içermektedir. Bu eserleri incelediğimizde göz hastalıklarının tedavisinde birçok bitki, hayvan ve mineralden yararlandığı görülmektedir. Ancak en yoğun kullanılan ilaç malzemesi, bitkisel kaynaklı olanlardır. Söz konusu kaynaklarda ismi geçen ve göz tedavisinde kullanıldığı belirtilen bitkiler, adamotu, akasya, aloe, ayva, baldıran, banotu, çuha çiçeği, gül, hardal, haşhaş (afyon), hint sümbülü, iris, kantaron, keten, lycium, mersin, mür, nane, rezene, safran, sarımsak, sedef otu, sığla (günlük), soğan, tarçın gibi farklı familyalara ait türlerdir. Ancak bunların içerisinde adamotu, akasya, baldıran, banotu, çuha çiçeği, haşhaş (afyon), lycium, mür, safran ve sedef otu bitkisinin sıvı veya merhem şeklinde yapılan göz ilaçlarında çok yoğun kullanıldığı tespit edilmiştir (Fig. 2-15). Coğrafyaya bağlı olarak ulaşılamayan bazı bitkilerin asıl kaynağından ihraç edildiği ve kurutulmuş halde saklanarak kullanıldığı görülmektedir.

Adamotu bitkisi, göz ilaçlarının içerisinde sıklıkla reçete edilen önemli bir bitkidir. Bitkinin meyvesi, sapı ve delinen kökünden elde edilen sıvı seramik kapların içerisinde saklanarak, çeşitli malzemelerle karıştırılmış ve özellikle göz ağrıları ve iltihaplarının tedavisinde uygulanmıştır. Dikenli bir çalı olarak tanımlanan akasyanın meyvesinden çıkartılan özsuğu veya sakızı da göz reçetelerinde çok sık tercih edilen ve ilaca kıvam vermek

için kullanılan önemli bitkisel malzemelerden birisidir. Birçok hekim tarafından hazırlanan merhemlerin içerisinde, özellikle göz iltihabının tedavisine karşı kullanım görmüştür. Zehirli nitelikte olan ve antik dönemde idam cezalarında kullanılan baldıran otu da, göz reçetelerinde sıklıkla yer alan bitkilerden birisidir. Bitkinin çiçek açtığı dönemde çiçek ve yapraklarından çıkartılan öz suyun, göz ağrılarını ve iltihaplarını yatıştırıcı bir etkisi olduğu belirlenmiştir. Bünyesinde zehirli alkaloitler barındıran banotu bitkisi, göz akıntısının ve iltihabının kontrol edilmesi amacıyla kullanılmıştır. Çuhaçiçeğigillerden bir bitkinin ise, göz iltihaplarına karşı kullanıldığı ancak en önemli kullanımının katarakt ameliyatı sırasında olduğu belirlenmiştir. Çünkü bitkinin suyunun göz bebeklerini büyütme etkisi bulunmakta ve ameliyat öncesinde hastanın gözlerine uygulayarak cerrahi müdahalenin daha kolay ve doğru yapılması sağlanmaktadır. Günümüzde halen bu ameliyat öncesinde, hastanın göz bebeği çeşitli damlalar yardımıyla büyütülmektedir. Haşhaş bitkisinden elde edilen ve afyon olarak isimlendirilen öz de, çeşitli göz reçetelerinde yoğun bir şekilde kullanılmıştır. Kurutulmuş olarak saklanan bu öz, yumuşayınca ve sarımsı bir kırmızılık kazanıncaya kadar seramik kap içerisinde yakılmış ve ilacın içerisine ilave edilmiştir. Özellikle göz iltihapları ve bu iltihaplar sonucunda meydana gelen vakalarda yoğun bir şekilde kullanılmış, yine hayvanlarda meydana gelen göz hastalıklarında da haşhaş bitkisinin yaprağından yararlanılmıştır. Göz ilaçlarının içerisinde kullanılan önemli bitkilerden bir diğeri de lycium'dur. Özellikle Hindistan'da ve Lykia Bölgesi'nde yetiştiği belirtilen bu dikenli çalının yapraklı acı dalları ile kökleri dövülerek ve üç gün boyunca kaynatılarak köpüklü bir sıvı elde edilmiş ve şişelenerek göz ilaçlarının içerisinde kullanılması amacıyla hazır hale getirilip saklanmıştır. Bu özün, birçok göz reçetesinde listelendiği ve merhemlerin içerisinde sevilerek kullanıldığı görülmektedir. Soğanlı bir kültür bitkisi olan safran da, özellikle akıntılı göz iltihaplarında ve kanlı irin oluşumunun tedavisinde kullanılmış, bitkiden elde edilen yağ birçok göz ilacı reçetesinde yerini almıştır. Antik dönemin önemli bir tıbbi bitkisi olan sedef otu da, gözlerde oluşan filmlerin dağıtılmasında, iltihap ve ağrıların giderilmesinde kullanılmıştır. Bu uygulamada, bitkinin dövülmesi sonucu elde edilen öz su kullanılmış ancak çiğ veya turşu olarak yenildiğinde de görme yetisini geri getirdiği bildirilmiştir. Hatta bu bitkinin özellikle göz sağlığını korumak amacıyla ressam yâda mimari yapı ustaları tarafından ekmekle veya Latin çiçeğiyle birlikte tüketildiği de bildirilmiştir.

Roma İmparatorluk Dönemi'nde yazılan kaynakların isimlerini aktardıkları bu bitkiler, Bizans ve sonrasındaki dönemlerde çeşitli medeniyetler tarafından göz veya diğer hastalıkların tedavisinde tıbbi amaçla kullanılmaya devam etmiştir. Ancak söz konusu bitkilerin, özellikle Roma İmparatorluk Dönemi'nde göz reçetelerinin içerisindeki kullanımı önem taşımaktadır. Çalışmamızda ele aldığımız bitkiler, reçeteler içerisinde tek başına kullanılmamış, yine çeşitli bitkiler, hayvansal maddeler ve minerallerle karıştırılarak hazırlanmıştır. Kuş, keçi gibi çeşitli hayvanların kanı, kunduz gibi bazı hayvanların yağı, yumurta beyazı veya bal gibi hayvansal maddeler ile bakır, çinko oksit, kurşun gibi mineraller de reçetelerdeki yerini almıştır. Şarap, yağmur suyu veya anne sütü gibi sıvılar ise karışımlara kıvam vermek amacıyla kullanılmıştır. Fakat neredeyse hazırlanan ilaçların büyük bir bölümünde ağırlıklı kullanılan ana maddenin, çalışmamızda da ele aldığımız bitkilerden seçildiği tespit edilmiştir.

Kaynakça

- Abdel-Kareem, O. (2012). History of dyes used in different historical periods of Egypt. *Research Journal of Textile and Apparel*, 16 (4), 79-92.
- Andrews, A. C. (1952). The opium poppy as a food and spice in the Classical Period. *Agricultural History*, 26 (4), 152-155.

- Asgarpanah, J. ve Khoshkam, R. (2012). Phytochemistry and pharmacological properties of *Ruta graveolens* L. *Journal of Medicinal Plants Research*, 6 (23), 3942-3949.
- Austin, D. F., (2004). *Florida ethnobotany*. London: CRC Press.
- Baykan, D. (2005, Ekim). Alliano’de bulunan pişmiş toprak ecza kapları. *Seres III. Uluslararası Katılımlı Seramik, Cam, Emaye, Sır ve Boya Semineri Bildiriler Kitabı*. Eskişehir, 447-452.
- Baykan, D. (2010). 100 yıldır bitmeyen yağma: Anadolu hekim mezarları. *Türk Eskiçağ Bilimleri Enstitüsü Dergisi*, (30), 1-6.
- Baytop, T. (1963). *Türkiye’nin tıbbi ve zehirli bitkileri*. İstanbul: İstanbul Üniversitesi Yayınları.
- Baytop, T. (1984). *Türkiye’de bitkiler ile tedavi (geçmişte ve bugün)*. İstanbul: Nobel Yayınevi.
- Baytop, T. (2007). *Türkçe bitki adları sözlüğü*. Ankara: Türk Dil Kurumu Yayınları.
- Blamey, M. ve Grey-Wilson, C. (2004). *Mediterranean wild flowers*. London: Harper Collins.
- Bryan, C. P. (1974). *Ancient Egyptian medicine the Papyrus Ebers*. Chicago: Ares Publishers.
- Celsus, A. C. (1961). *De medicina*. (W. G. Spencer, Çev.) London: Harvard University Press.
- Chalise, U. (2015). The poppy plant: Phytochemistry & Pharmacology. *Indo Global Journal of Pharmaceutical Sciences*, 5 (1), 58-65.
- Dioskorides, P. (2000). *De materia medica: being an herbal with many other medicinal materials*. T. A. Osbaldeston (Ed.), Johannesburg: Ibidis Press.
- Ertem, H. (1987). *Boğazköy metinlerine göre Hititler devri Anadolu’sunun florası*. Ankara: Türk Tarih Kurumu Yayınları.
- Gao, V., Wei, Y., Wang, Y., Gao, F. ve Chen, Z. (2017). *Lycium barbarum*: a traditional Chinese herb and a promising anti-aging agent. *Aging and Disease*, 8 (6), 778-791.
- Gümüşçü, A. ve Gümüşçü, O. (1996). Türkiye’de haşhaş ve haşhaş tarımının coğrafi dağılışı. *Ankara Üniversitesi Türkiye Coğrafya Araştırma ve Uygulama Merkezi Dergisi*, (6), 123-148.
- Homerus. (2004). *Ilyada*. (A. Erhat ve A. Kadir, Çev.), İstanbul: Can Yayınları.
- Jackson, R. (1999). Roma İmparatorluğu’nda doktorlar ve hastalıklar. (Ş. Mumcu, Çev.), İstanbul: Homer Kitapevi.
- Jackson, R. P. J. (1996). Eye medicine in the Roman Empire. *Rise and Decline of the Roman World*, 37 (3). Haase, W. ve Temporini, H. (Ed.). Berlin-New York, 2228-2251.
- Kapoor, L. D. (1995). *Opium poppy. Botany, chemistry and pharmacology*. London: CRP Press.
- Karamanoğlu, K. (1976). *Türkiye bitkileri*. Ankara: Eczacılık Fakültesi Yayınları.
- Karaöz-Arıhan, S. (2003). *Antik dönemde tıp ve bitkisel tedavi*. Yayımlanmamış Yüksek Lisans Tezi. Ankara Üniversitesi, Ankara.
- Korkmazoğlu, G. (2018). *Şanlıurfa İli peyzaj mimari alanlarında bulunan Akasya ağaçlarında fitoplazma hastalığının moleküler yöntemlerle saptanması*. Yayımlanmamış Yüksek Lisans Tezi. Harran Üniversitesi, Şanlıurfa.
- Kramer, S.N. (2014). *Tarih Sümer’de başlar*. İstanbul: Kabcacı Yayınevi.

- Mamıkođlu, N. G. (2017). *Türkiye'nin ağaçları ve çalıları*. İstanbul: Kırmızı Kedi Yayınevi.
- Manboubi, M. ve Kazempour, N. (2016). The antimicrobial and antioxidant activities of *Commiphora molmol* extracts. *Biharean Biologist*, 10 (2), 131-133.
- Merlin, M. D. (2003). Archaeological evidence for the tradition of psychoactive plant use in the old world. *Economic Botany*, 57 (3), 295-323.
- Ođuz, H. İ. (2012, Ekim). Adıyaman iklim kořullarında goji berry [Kurt üzümü (*Lycium barbarum*)] yetiřtiriciliđi. IV. *Ulusal Üzümsü Meyveler Sempozyumu*. Antalya, 74.
- Pérez-Cambrodí, R. J., Piñero, D. P., Cerviño, A., Brautaset, R. ve Castillo, J. M. (2013). Collyria seals in the Roman Empire. *Amha*, 11 (1), 89-100.
- Pliny, G. S. (1938). *Natural history*. I-X, (H. R. Rackham, W. H. S., Jones ve D. E. Eichholz, Çev.), London: The Loeb Classical Library.
- Rinne, F. (1892). *Das vom pharmakologischen standpunkte aus wesentlichste aus Scribonii Largi "Compositiones"*. Schnakenburg.
- Royle, J. F. (1837). On the lycium of Dioscorides. *The Transactions of the Linnean Society of London*, 17, London, 83-94.
- řahinbař-Erginöz, G. (1999). *Hitlerde anatomi ve tıp*. İstanbul: İstanbul Üniversitesi Fen-Edebiyat Fakóltesi Yayınları.
- Takmer, B. (2009). Antik dönemde safran. *Antalya Geofitleri*. Antalya: Akdeniz Üniversitesi Yayınları.
- Tez, Z. (2010). *İlaç ve parfümün sihirli dünyası*. İstanbul: Hayy Kitap Yayınevi.
- Uzel, İ. (2000). *Anadolu'da bulunan antik tıp aletleri*. Ankara: Türk Tarih Kurumu Yayınları.
- Vergilius. (2010). *Aeneas*. (İ. Z. Eyübođlu, Çev.), İstanbul: Payel Yayınları.
- Yakar, N. (1965). *Renkli Türkiye bitkileri atlası*. İstanbul: İstanbul Üniversitesi Fen Fakóltesi Yayınları.
- Yazıcı, L. ve Yılmaz, G. (2017). Hařař (*Papaver somniferum* L.) yarım diallel melez kombinasyonlarında melezleme bařarısı ve melez tohum verimlerinin belirlenmesi. *Tarla Bitkileri Merkez Arařtırma Enstitüsü Dergisi*, (26), 155-160.
- Yurdakök, M. (2005). Bizanslılarda pediatri. *Çocuk Sađlığı ve Hastalıkları Dergisi*, (48), 93-98.

Görseller

Makalede kullanılan görseller aşağıdaki URL adreslerini ve kaynaklardan alınmıştır.

Figür 1: <https://www.christianiconography.info/Edited%20in%202013/Italy/oculistSarcophagus.html>
(Erişim Tarihi: 05.03.2020)

Figür 2: <https://www.cnseed.org/mandragora-officinarum-seed.html> (Erişim Tarihi: 06.04.2020)

Figür 3: <https://teufelskunst.com/tag/mandragora-officinarum/> (Erişim Tarihi: 06.04.2020)

Figür 4: https://www.capriviflora.com/speciesdata/image-display.php?species_id=126080&image_id=1
(Erişim Tarihi: 06.04.2020)

Figür 5: <https://homeopathyplus.com/know-your-remedies-conium-maculatum-con/> (Erişim Tarihi: 07.04.2020)

Figür 6: <https://homeopathyplus.com/know-your-remedies-hyoscyamus-niger-hyos/> (Erişim Tarihi: 05.04.2020)

Figür 7: <http://dogalhayat.org/property/anagallis-arvensis-var-caerulea-2/> (Erişim Tarihi: 06.04.2020)

Figür 9: <https://sante.journaldesfemmes.fr/fiches-sante-du-quotidien/2585089-opium-drogue-effets-liquide-fumer-pipe/> (Erişim Tarihi: 06.04.2020)

Figür 10: https://keyserver.lucidcentral.org/weeds/data/media/Html/Lycium_barbarum.htm
(Erişim Tarihi: 06.04.2020)

Figür 11: http://www.flowersinisrael.com/Commiphoraabyssinica_page.htm (Erişim Tarihi: 07.04.2020)

Figür 12: <http://www.bio-botanica.com/product/myrrh-gum-resin-commiphora-myrrha-resin/>
(Erişim Tarihi: 03.04.2020)

Figür 13: <https://www.uffizi.it/en/artworks/crocus-sativus> (Erişim Tarihi: 25.03.2020)

Figür 14: Asgarpanah ve Khoshkam, 2012, Fig. 1.

Figür 15: Asgarpanah ve Khoshkam, 2012, Fig. 3.

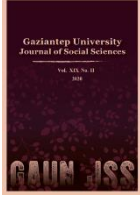

GAZİANTEP UNIVERSITY JOURNAL OF SOCIAL SCIENCES

Journal homepage: <http://dergipark.org.tr/tr/pub/jss>



Araştırma Makalesi • Research Article

Arkeolojik Alanların 3B Modelleme ve 360 Derece Panoramik Görüntü ile Anlatımı: Yazılıkaya/Midas Vadisi ve Midas Kale Örneği

Expression of Archaeological Sites With 3D Modeling And 360 Degree Panoramic View: Yazılıkaya/ Midas Fortress And Its Valley

Yusuf POLAT^{a*}, Raşan TAMSÜ POLAT^b

^a Dr. Öğr. Üyesi, Anadolu Üniversitesi, Edebiyat Fakültesi, Arkeoloji Bölümü, Eskişehir / TÜRKİYE
ORCID: 0000-0002-1455-8318

^b Doç. Dr., Anadolu Üniversitesi, Edebiyat Fakültesi, Arkeoloji Bölümü, Eskişehir / TÜRKİYE
ORCID: 0000-0002-5002-9560

MAKALE BİLGİSİ

Makale Geçmişi:

Başvuru tarihi: 25 Mayıs 2020

Kabul tarihi: 2 Temmuz 2020

Anahtar Kelimeler:

3B Modelleme,

CBS (Coğrafi Bilgi Sistemleri),

Yazılıkaya/Midas Kale,

Midas Vadisi

ÖZ

Günümüzde arkeolojik alanlarda yapılan yüzey araştırmaları ve kazılar sonucunda elde edilen verilerin bir araya getirilmesinde, verilerin işlenmesinde, belgelenmesinde ve tüm bu çalışmalardan elde edilen sonuçların sunumunda, teknolojinin kullanımı gittikçe yaygınlaşmaktadır. Uygulama yapılan alanların 3B modellenmesi ve 360 derece panoramik görüntü ile sunumunda, çalışma yapılan alanlara hareket kabiliyeti kazandırılmaktadır. Böylece alana, özelden genele, genelden özele doğru farklı perspektiflerden yaklaşılarak, ayrıntılı görüntüler elde edilmekte, alanın bütünsel olarak algılanmasına, arkeolojik alan çalışmalarının mümkün olduğunca yüksek hassasiyetli analiz edilmesine, aynı zamanda elde edilen görüntülerin turizm amaçlı olarak kullanılmasına da olanak sağlanmaktadır.

Bu çalışmada, koordinatlı hava fotoğrafları kullanılarak Eskişehir İli, Han İlçesinin kuzeybatısında Yazılıkaya Köyü sınırları içerisinde bulunan Yazılıkaya/Midas Kale'nin ve tüm vadinin üç boyutlu görüntüleri elde edilmiştir. Aynı zamanda Yazılıkaya Vadisi'nin panoramik görüntüsü oluşturularak vadi içerisinde bulunan kaleler ile birlikte incelenmesi ve topoğrafyanın bütüncül olarak anlaşılabilirliği sağlanmıştır. Elde edilen görüntüler üzerine arkeolojik veriler eklenerek, alanda yapılan tüm çalışmalar web ortamında açık erişime açılmıştır. Bu makalede, vadi genelinde uygulanan tüm aşamalarda izlenen yöntemlerin açıklamaları yapılmış, arkeolojik kazılarda 3B modeller ve 360 derece panoramik görüntüler üretmek için gerekli işlemler ve kullanım alanları anlatılmıştır.

ARTICLE INFO

Article History:

Received May 25, 2020

Accepted July 2, 2020

Keywords:

3D Modelling,

GIS (Geographical Information Systems),

Yazılıkaya/Midas Fortress,

Midas Valley

ABSTRACT

Today, the use of technology is becoming more widespread in collecting, processing, documenting, and most importantly presenting the data obtained from archaeological surveys and site excavations. Presentation methods such as 3D modelling and 360° panoramic view allow analyzing archeological sites at the maximum granularity as well as utilizing the material for touristic purposes. Areas of focus can be apprehended easily with detailed images when they are set in motion and are approached from different perspectives allowing to move between the detail and the general views.

In the study, coordinated aerial photographs are used to obtain three-dimensional images of Yazılıkaya / Midas Fortress and the entire valley, which are located within the borders of Yazılıkaya Village in the Northwest of Han District of Eskişehir. And, a panoramic view of Yazılıkaya Valley was created and examined including the fortresses in the valley, and thus it was made possible to grasp this topography as a whole. All the work done in the field is made available to public via web access after including archaeological data on the images obtained. In this article, all steps of the methods applied across the valley are explained, and the necessary actions to produce 3D models and 360-degree panoramic images are stated as well as their possible areas of use.

* Sorumlu yazar/Corresponding author.
e-posta: ypolat@anadolu.edu.tr

EXTENDED ABSTRACT

The Yazilikaya/Midas Fortress is located 70 kilometers from Eskisehir and 23.5 kilometers northwest of the Han District of the Eskisehir Province on a rocky platform west of the Yazilikaya District. This platform, which covers an area of 24 hectares, is surrounded by Mt. Toptepe at 1453m to the east, Mt. Deveirigi Tepesi to the south, and rocky outcrops covered in pine and oak forest to the west. The height of the plateau increases towards the southern edge and lessens to the east and west. A rock face reaches the surface in the lower sections and surrounds the southwestern and western edges of the plateau. The Midas Fortress is home to a sheltered area surrounded, starting in the north, by the fortresses of Kocabas, Pismis, Gokgoz, and Akpara. These fortresses are notable for their placement in high, inaccessible places, areas where they can control entry into the valleys, and on the edges of plateaus, all in close proximity to surrounding forested and agricultural areas. The fortresses surrounding the valley were built in naturally elevated areas allowing for easy defense and control over roads.

This project was aimed at examining the geographic characteristics and topographical makeup of the Yazilikaya/Midas Fortress, found within the borders of the Mountainous Phrygia Region, together with the archeological data discovered within the fortress and valley as a whole, three-dimensional unit. In addition, we aimed to create a base for future surveys and excavations using GIS in the area of study as well as 3D modeling and orthophotos of the site.

Visual aids, a requisite part of working in archeological sites, play an important role in understanding the layout of the area. In recent years, archeologists have begun to use a variety of computer programs to display archeological findings and streamline their interpretations. Computer supported programs are the most important step used to simplify the creation of photographs, plans, and drawings and add dimension. The need for Geography Information Systems (GIS) arises when marrying data resulting from archeologic excavations and surveys with maps, and when creating and analyzing these new maps. These types of programs allow us to connect areas, lines, and points on maps with different kinds of information. These works will be used to enable the analyses of a database of archeological information and to create a necessary digital database with the help of GIS.

A variety of techniques were used in the procedure of this project. Firstly, we produced new maps using the available maps which comprise a section of the GIS program. Using these new maps, we were able to carry out visual (2D and 3D) analyses and interpret the location, proximity, elevation, and period of use of archeological data. The archeological data recovered from the site was positioned two dimensionally in coordinates and measurements using the program ArcGIS 10.5.1. During the process of examining two-dimensional coordinates, the program Microsoft Access 2016 was used to create a database and record the features of recovered information with the goal of being able to access these features interactively. These databases were divided into four groups of elements including monuments, rock-cut tombs, altars, and cisterns. Necessary characteristics such as artifact type, shape, period, elevation, and direction were added to the archeological data within these groups. Using this type of labels within the database simplifies future analysis projects.

It is possible to interpret and compare archeological areas and examine the links between the past and present by studying these areas on site. Although home to a rich and extensive archeological area, many sites in Turkey cannot be seen in their entirety for a variety of reasons. Most of the sites visited are not perceived as a general whole, but with the topic of study in mind. However, we must think of these settlements in their entirety, including surrounding agricultural areas, water sources, and topography. It's for this reason that during recent years, remote access and the transformation of these areas into 360 degree visuals using computer technology has spread. This project has also included works aimed at making museums remotely accessible. Areas that fall under the category of cultural heritage such as museums, archeologic sites, and palaces that have implemented virtual tours are now offered to users on the website belonging to the Turkish Ministry of Culture and Tourism. In addition to remote access of virtual tours of museums, the artifacts exhibited in these museums must be examined in this context, offering those interested a chance to see them up-close and get to know them in order to peak their interest. Thusly, they will be provided with the opportunity to better understand the museum they plan to visit.

This project includes the 3D models created using high resolution photographs of Yazilikaya/Midas from the air. This project has allowed the Yazilikaya/Midas Fortress the chance to gain a virtual presence and made it possible to comprehend the area as a whole. It's now possible to perceive all the monuments, altars, rock-cut tombs, and network of roads of the fortress in detail as a whole in a more systematic and comprehensive way.

The 3D model project we've prepared enables the Yazilikaya/Midas Fortress to be seen and perceived from different perspectives. While the Midas Fortress can only be perceived based on what we see with the naked eye (two dimensionally), using 3D modelling, this project provides the opportunity to comprehend the area together with its natural surrounding as a comprehensive whole. In conclusion, in terms of archeology, it has enabled the site to be perceived as close to its true state as possible and allowed for better analyses. Remote access has been made possible by adding archeologic data to the visual aids produced during this project. Thusly, those who want to visit the site but cannot due to difficult terrain or disabled persons or those who cannot reach the site can still visit virtually. The routes added on top of the high resolution photographs developed during this project will simplify the visits of guests to the site. Thusly, visitors will be able to avoid missing any stone monuments, tombs, or cisterns during their visit to the site or to examine just the monuments they wish to see without getting lost. In addition to their importance in lessening the amount of time it takes to complete a task, orthophotos and 3D models form a necessary base that contributes to the identification and resolution of current and former states and problems in an attempt to preserve cultural heritage.

Giriş

Midas Kale, vadi içindeki konumu, yerleşimde çeşitlilik gösteren kaya anıtlarının varlığı gibi nedenlerden ötürü araştırmacıların ilgisini her zaman çekmiştir. İlk olarak 1800 yılında, İngiliz General George Koehler liderliğinde askeri bir görev için İstanbul'dan Mısır'a hareket eden William Martin Leake ve beraberindeki ekip, 27 Ocak 1800 tarihinde Seyitgazi'ye gelmişlerdir. Burada kendilerine bahsedilen anıtları görmek için önce Doğanlı, sonrasında ise Yazılıkaya/Midas Vadisi'ni ziyaret etmişlerdir. W.M. Leake bu vadileri ve anıtları, yayınladığı kitap ile bilim dünyasına tanıtmıştır (Leake, 1824, s. 20-35). Sonrasında birçok araştırmacı ve gezginin uğrak noktası olan Yazılıkaya/Midas Vadisi günümüzde de yoğun bir şekilde ziyaret edilmektedir.

Yazılıkaya/Midas Kale, Eskişehir İli, Han İlçesi'nin 23,5 km kuzeybatısında bulunmakta, Eskişehir'e ise 70 km uzaklıkta, Yazılıkaya Köyü'nün batısındaki kayalık platform üzerinde yer almaktadır (Harita 1). 24 hektarlık bir alana sahip olan platonun doğusunda Toptepe (1453 m), güney kısmında Deveeriği Tepesi, batısında ise çam ve meşe ormanlarının bulunduğu kayalık yükseltiler bulunmaktadır. Platonun yükseltisi, özellikle güney uca doğru artarken, doğu, batı ve kuzey yönde ise alçalmaktadır. Bu düşüş ile açığa çıkan kayalık alan, güneybatı ve batı kenarlarda platoyu kuşatır. Midas Kale kuzeyinden itibaren sırasıyla Kocabaş, Pişmiş, Gökgöz ve Akpara Kale ile çevrelenmiş korunaklı bir alana sahiptir (Polat ve Altan, 2012, s. 131). Kaleler, konumları nedeniyle ulaşılması güç yüksek noktalarda, vadilere giriş-çıkışları gözetim altında tutabilecek yerlerde ve plato kenarlarında yer almasının yanı sıra çevrelerinde bulunan tarım ve orman arazilerine yakınlıklarıyla dikkat çekmektedirler. Vadiyi çevreleyen kaleler kolay savunulabilen ve yol güzergâhlarının rahatlıkla kontrol edilebildiği konumlara sahip doğal yükseltiler üzerine yapılmışlardır (Polat, 2009, s. 107), (Harita 2).

Yazılıkaya/Midas Kale, birçok uygarlığa ev sahipliği yapmış olmasına karşın, Phryg Dönemi'nde yoğun bir imar faaliyetine sahne olmuştur. Bugün görülen anıtların çoğu bu dönemde yapılmıştır. Yerleşmenin üzerinde ve çevresinde bulunan anıtsal ölçekli dini içerikli anıtların yoğunluğundan anlaşılacağı üzere burası, bölgenin en büyük dinsel merkezi olmalıdır. Aynı zamanda Dağlık Phrygia Bölgesi'nde¹, belirli aralıklarla arkeolojik kazıların yapıldığı tek kale yerleşmesi olması açısından da önemlidir (Gabriel, 1952, s. 225-228; Gabriel, 1965; Haspels, 1948, s. 535-537; Haspels, 1951; Haspels, 1971; Haspels, 1981, s. 1-5), (Harita 3).

Kalede ilk arkeolojik kazı çalışmaları İstanbul'daki Fransız Arkeoloji Enstitüsü Müdürü A. Gabriel başkanlığında, 1936-1939 yılında gerçekleştirilmiş, 1937 yılında ise kapsamlı kazılara başlanmıştır. Fakat kazı çalışmaları II. Dünya Savaşı'nın başlaması nedeniyle durdurulmuş sonrasında 1948 ve 1951 yıllarında aralıklarla sürdürülmüştür (Gabriel, 1965, s. 3). C.H.E. Haspels, 1946-1958 yılları arasında, Dağlık Phrygia Bölgesi'nde yapmış olduğu arkeolojik yüzey araştırmalarında kale detaylı bir şekilde incelenmiş, kale üzerinde bulunan fasadlar, altınlar, nişler, kaya mezarları ve kazılardan bulunan arkeolojik veriler bilim dünyasına tanıtılmıştır (Haspels, 1971, s. 36, fig. 494, A). İtalyan araştırmacı Geza de Francovich ve ekibi, 1980'li yılların sonunda bölgede yaptığı yüzey araştırmaları kapsamında kaleyi incelemiştir (Francovich, 1990, s. 12, fig. 5). Eskişehir Arkeoloji Müzesi tarafından 1989 yılında başlanan ve 1991 yılında da devam eden çalışmalarda, Hellenistik, Roma ve Bizans

¹ Klasik Dönemde Küçük Phrygia/ Phrygia Epiktetos sınırları içinde yer alan dağlık bölge, Dağlık Phrygia olarak tanımlanır (Haspels 1971: s. 20). Bu bölgenin doğusunda Eskişehir İli, Seyitgazi (Nacoleia) İlçesi, güneyinde Afyonkarahisar İli sınırlarında yer alan Köhnüş Vadisi, batısında Kütahya İline bağlı Sabuncupınar Köyü ve çevresi, kuzeyinde ise, Eskişehir İli Merkez İlçe köylerinden Gökçekısık bulunur (Tüfekçi Sivas 1999: s. 5).

Dönemlerine tarihlenen çok katlı kaya mezarlarının bulunduğu Kırkgöz Kayalıklarında ve sarnıçlarda kazı ve temizlik çalışmaları yapılmıştır (Özçatal, 1993, s. 420-421, res.18, 19).

Kale ve çevresinde yapılan kazı ve yüzey araştırmaları yerleşimin İlk Tunç Çağı'nda (Çambel, 1952, s. 229), M.Ö. II. Binyıl, Phryg, Hellenistik, Roma ve Bizans Dönemlerinde kullanıldığını göstermektedir (Haspels, 1971, s. 36, fig. 494, A). 2017 ve 2018 yılında vadide yapılan yeni araştırmalarda, Midas Kale'nin kuzey ucunda yer alan Akpara Kale'nin 300 m kuzeyinde, alçak bir tepe üzerinde, Kalkolitik Dönem'e tarihlenen çakmaktaşı aletler (Tamsü Polat, 2018, s. 264; Tamsü Polat, Polat, Sancaktar ve Yürük, 2019, s. 265). Yine Akpara Kale'nin hemen kuzeybatısında Çukurca Köyü'nün ise yaklaşık 500 m doğusundaki yamaçlarda ve tarlalarda ise Alt Paleolitik Dönem'e tarihlenen kazıyıcı ve çok yoğun bloklar halinde çakmaktaşı ve kalsedon yumruları ile karşılaşmıştır. Bu yeni tespitler vadideki tarihsel sürecin kesintisiz devamı hakkında önemli bilgiler sunmaktadır (Erikan, 2019, s. 23-34). Bu durum, etrafında yeterli miktarda orman, su ve tarım yapılabilen alanlar olan Midas Kale'nin de İlk Tunç Çağı Dönemi'nden önce de kullanılmış olma olasılığını arttırmaktadır. Devam etmekte olan yüzey araştırmaları ve ileride bu alanda yapılacak kazı çalışmaları ile kalenin yerleşim süreci hakkında ayrıntılı bilgiler edinilmesi kaçınılmazdır.

Amaç ve Yöntem

Arkeolojik alanlarda çalışmanın gereği olan görsellik, kurgulamada çok önemli bir yer tutmaktadır. Son yıllarda, arkeologlar verileri göstermek ve yorumlarını kolaylaştırmak için çeşitli bilgisayar programları kullanmaya başlamıştır. Bilgisayar destekli programlar, fotoğrafların, planların ve çizimlerin oluşturulmasını kolaylaştırmak ve boyut kazandırmak için kullanılan en önemli aşamadır. Arkeolojik kazı ve yüzey araştırmaları neticesinde elde edilen verilerin haritalarla birleştirilmesi, yeni haritaların oluşturulması ve analiz edilmesi gerektiğinde Coğrafi Bilgi Sistemlerinin (CBS) kullanımı gerekliliğini ortaya çıkmaktadır (Banning, 2002, s. 29). Bu tür programlar, farklı türdeki verilerin, haritalar üzerinde alanlara, çizgilere ve noktalara bağlanmasını sağlar. Hazırlanan bu çalışmalar, Coğrafi Bilgi Sistemleri (CBS) ile desteklenerek arkeolojik verilerin bir veri tabanı içerisinde analizlerine olanak sağlaması ve gerekli olan dijital arşivin oluşturulması için kullanılmaktadır.

Çalışmada, Dağlık Phrygia Bölgesi sınırları içerisinde yer alan Yazılıkaya-Midas Kale'nin coğrafi özellikleri, topoğrafik yapısı ile birlikte kale ve vadide bulunan arkeolojik verilerin bir arada, bütünsel olarak üç boyutlu incelenmesi amaçlanmıştır. Ayrıca, araştırma alanında uygulanan CBS ile birlikte alan için oluşturulan 3B modelleme ve ortofoto görüntülerin, ileride yapılacak olan yüzey araştırmalarına ve kazı çalışmalarına altlık oluşturması da sağlanmıştır.

Belgeleme çalışmalarında arkeolojik veriler özelliklerine göre gruplandırılmıştır. Bunlar: Çalışma sahası olan Yazılıkaya / Midas Kale'nin bulunduğu plato ve etrafında, ana kayaya oyulmuş yollar (Haspels, 1971, s. 29-30), plato üzerinde bulunan anıtsal ölçekli kaya altarı, güneybatı ucunda basamaklar ile inilen anıtsal iki kaya tünelinin (Sarnıç?) yanı sıra Yazılıkaya-Midas Anıtı'nın güneybatısında ve güneydoğusunda basamaklarla inilen kaya sarnıçlarıdır (Haspels, 1971, s. 29-37). Yerleşmeyi çevreleyen tuf kayalarda ise anıtlar (Berndt Ersöz, 2006, s. 213-240; Haspels, 1971, s. 71-93; Tüfekçi Sivas, 2012, s. 137-141), altarı (Tamsü Polat, 2010, s. 203-222) ve Phryg Dönemi'nden Bizans Dönemi kadar geniş bir aralıkta kullanılmış kaya mezarları da coğrafi bilgi sistemlerinde kullanılan arkeolojik verilerdir (Haspels, 1971, s. 112; Kortanoğlu, 2008, s. 97-98). Tüm bu alanda bulunan farklı dönem ve özelliklere sahip arkeolojik verilerin bir arada gösterimi, analiz edilmesi, bilimsel değerlendirmede kolaylık sağlaması bu çalışmanın ana amaçlarından bir diğeridir.

Bu çalışmalarda yöntem olarak farklı teknikler kullanılmıştır. Öncelikli olarak, Coğrafi Bilgi Sistemi (CBS) programlarının çalışma sisteminin bir bölümünü oluşturan mevcut

haritalardan yeni haritalar üretilmiştir. Üretilen bu haritalardan faydalanılarak görsel (2 ve 3 Boyutlu) analizleri, arkeolojik verilerin birbirlerine konumları, yakınlık, yükseklik ve kullanım dönemi yorumlanmıştır². Bölgeden elde edilen arkeolojik veriler, ArcGIS 10.5.1 programında buluntu konumları ölçekli ve koordinat bilgileri girilerek 2 boyutta konumlandırılmıştır. 2 boyutta arkeolojik verilerin konumsal ilişkilerin karşılaştırılması aşamasında bulgulara ait öznitelik bilgilerinden interaktif olarak faydalanabilmek amacı ile Microsoft Access 2016 programında veri tabanı hazırlanmış ve elde edilen verilere ait öznitelik bilgileri kaydedilmiştir. Veri tabanları, yapılan çalışmada anıtlar, kaya mezarları, altarlar, sarnıçlar olarak dört eleman grubuna ayrılmıştır. Bu gruplar içerisindeki arkeolojik verilere, sorgulanması istenilen buluntu türü, tip, dönem bilgileri, yükseklik verileri, yön vb. gerek duyulan öznitelikler eklenmiştir. Veri tabanında bulunan bu tür etiketler yapılacak olan analiz çalışmalarını kolaylaştırmaktadır (Chapman, 2006, s. 69-70).

CBS tekniklerinin hazırlanan model üzerine uygulanması sonucunda haritalara, yeni verilere, katmanlara veya elemanlara kolaylıkla ulaşılabilir. Arkeolojik verilerin, coğrafi konumuna ilişkin grafik ve öznitelik bilgileri arasındaki ilişkilerden faydalanılarak; öznitelik bilgilerden grafik bilgilere, grafik bilgilerden de öznitelik bilgilere, ayrıca öznitelik bilgilerden yine öznitelik bilgilere ulaşılmaktadır. Bu tip konumsal sorgulamalar neticesinde, karmaşık veri tabanlarından istenilen bilgiye ulaşılabilirliği kolaylaştırmaktadır.

Çalışmanın, analiz, sorgulama ve modelleme safhalarında, öznitelik bilgilerine ulaşılabilmiş, sorgulama ile dönem, buluntu konumu ve benzeri gibi gerekli olan özelliklerin kıyaslanabilmesi yapılabilmektedir. Bununla birlikte verilerin konumsal ilişkileri sayısal harita üzerinde uzaklık-yakınlık ilişkileri 2 boyutta görsel olarak da değerlendirilebilmiştir (Tamsü Polat ve Polat, 2018, s. 54). Veri tabanları sayesinde bölgede tespit edilmiş olan arkeolojik verilerin konumları belirlenerek kolaylıkla uzaktan ulaşılabilirliği ve anlaşılabilirliği sağlanmıştır³ (Resim 1). Aynı zamanda aşağıda başlıklar halinde detaylı olarak anlatılan 3B modelleme, Ortofoto ve 360 derece panoramik görüntüler bu uygulamalarda altlık olarak kullanılmıştır.

3B Modelleme

3B modelleme, özel yazılımlar yardımıyla canlı ya da cansız nesnelerin herhangi üç boyutlu görünümünün bilgisayar ortamında matematiksel temsilini oluşturma veya geliştirme süreci olarak tanımlanmaktadır. Bu süreç sonucunda ortaya çıkan ürüne de “3B model” denilmektedir. 3B model, iki boyutlu bir görüntünün 3B derleme (render) aşamasından geçmesi ve fiziksel olgulara benzer şartların bilgisayar ortamında canlandırılmasıyla oluşturulur (Lo Brutto ve Meli, 2012, s. 1).

Son yıllarda arkeolojik çalışmalarda kullanılan bilgisayar teknolojisinin önemi hızla artmaktadır. Yüksek çözünürlüklü dijital fotogrametri alanındaki gelişmeler, 2 boyutlu görüntülerin detaylı ve doğru bir şekilde 3 boyutlu gerçeğe dayalı görüntülerin elde edilebilmesini sağlamıştır (Casu ve Pisu, 2019, s. 1523). Özellikle arkeolojik kazı ve yüzey araştırmalarında, 3B modelleme çalışmaları ile oluşturulan ölçekli, harita ve görüntüler üzerinden ölçekli çizimler yapılabilmektedir. Böylece yüksek maliyette elde edilecek işlerin daha uygun maliyetle bitirilmesi de sağlanmaktadır (Russo ve Manfredini, 2019, s. 443).

3B modelleme çalışmaları için İHA'lar (İnsansız Hava Aracı) tarafından elde edilen hava fotoğrafları sıklıkla tercih edilmektedir. Günümüzde İHA'lar, yerde bulunan bir kullanıcı tarafından uzaktan kumanda ile görev icra ettirilen veya uçuş yapılacak alan önceden yapılan

² Analizler ArcGIS 10.5.1 Programında yapılmıştır.

³ Bu çalışma, 1703E058 no'lu proje ile Anadolu Üniversitesi, Bilimsel Araştırma Projeleri tarafından maddi olarak desteklenmiştir.

uçuş programı yüklenerek otomatik olarak görüntü alınan hava araçlarıdır. İHA'lar için genel olarak; teknik özelliklerine (ağırlıklarına, yakıt/enerji kaynağına, kanat yapısına, uzaktan kumandalı veya otomatik olmasına göre, vb.) askeri veya sivil amaçlı olmak üzere kullanım amaçlarına göre, sınıflandırılır (Kahveci ve Can, 2017, s. 512).

Yazılıkaya/Midas Kale, 24 hektarlık büyük bir alanı kaplamaktadır ve hexacopterin havada kalış zamanı dikkate alınarak iki alana bölünmüştür. Birinci alan, platonun kuzeydoğusunda 0,176 km karelik bölüm yerden 92,5 m yüksekliğinde 440 adet fotoğraf çekilerek tamamlanmıştır. İkinci alan, platonun güneybatısında bulunan diğer bölümdür ve 0,315 km karelik bir alana sahiptir. Bu alanın fotoğraflanması 102 m yükseklikten ve 796 adet hava fotoğrafı ile tamamlanmıştır⁴.

Hava fotoğraflarının çekimi yapılmadan önce alanda koordinat sistemi TUREF-TM30 (Türkiye Ulusal Referans Çerçevesi) datumu baz alınarak DGPS noktaları alınmış, birinci alanda 4, ikinci alanda ise 7 yer kontrol noktası alınarak hava fotoğrafı işlemi yapılmıştır. Yer kontrol noktaları için seçilen yansıtıcılar işlem sırasında kolay seçilebilmesi için çekim yapılan alan renginden farklı bir renk ve uygun boyutlu olmalıdır (Uysal, Toprak ve Polat, 2015, s. 541; Toprak, Polat ve Uysal, 2019, s. 1973-1976). Düşük çözünürlüklü makinalarla alınan fotoğraflarda kontrol noktalarının tespitleri ve işaretlenmesi fotoğrafta meydana gelen bozulmalardan dolayı zorlaşmaktadır. Bu nedenle çalışma alanında 16.2 megapixel RICOH GR marka yüksek çözünürlükte görüntü elde edebilen fotoğraf makinesi kullanılmıştır. Elde edilen 2B fotoğraflardan ortofoto ve 3B model oluşturmak için boyuna bindirme oranı %80, enine bindirme oranı %60 olarak belirlenmiştir. Aynı zamanda fotoğraflar hexacopter ile ortalama 100 m yükseklikten, aynı açıdan dikey ve düzenli olarak çekilmiştir (Resim 2).

Ortofoto ve 3B Model Oluşturulması

Hexacopter ile alınan görüntülerin işlenmesi, SFM (Shape From Motion) algoritmasını kullanan, Agisoft LLC tarafından geliştirilen PhotoScan Professional yazılımı ile gerçekleştirilmiştir (Agisoft 2018). PhotoScan, SFM algoritmasını uygulayarak görüntülerden 3B model üretimine olanak sağlamaktadır. Özellikle arkeolojik alanların yüksek çözünürlükte koordinatlı hava fotoğrafları çekilerek kullanılması yaygınlaşmaya başlamıştır (Agüera-Vega Carvajal-Ramírez ve Martínez-Carricondo, 2017, s. 222). PhotoScan ile görüntülerin işlenmesi sürecinde Hexacopter ile elde edilen fotoğraflar yazılıma yüklenerek fotoğraflarda düzeltme işlemi yapılmıştır. Elde edilen toplam 1236 adet yüksek çözünürlüklü fotoğraf kareleri üzerine daha önceden belirlenen 11 adet koordinat noktası, enlem, boylam ve yükseklik bilgileri girilerek fotoğraflar koordinatlı hale getirilmiştir (Resim 3). İHA uygulamalarında kullanılan yazılımdan tam performans sağlanması için güçlü bir bilgisayar kullanılması gerekmektedir (Siebert ve Teizer, 2014, s. 6). Fotoğrafların düzeltildiği bu aşamada PhotoScan her bir resim için kamera konum ve oryantasyonları hesaplanarak ortofotolar üretilmiştir. Yoğun nokta bulutu üretiminin ardından 3B poligonal model (mesh) üretimi ve doku haritalama (texture) gerçekleştirilmiştir. (Resim 4-5).

Yapılan tüm bu işlemlerin sonucunda, renklendirilmiş nokta bulutu, sayısal yükseklik modeli, Yazılıkaya/Midas Kale'nin iki parça 3B modeli ve ortofotosu üretilmiştir. İki görüntü ArcGIS 10.5.1 Programında koordinatlı olarak birleştirilerek kullanıma hazır hale getirilmiştir. (Resim 6). Elde edilen sayısal görüntüden yükseklik modeli (DEM), kısa ve uzun tur ve görülmesi gereken anıtların belirtildiği gezi rotası hazırlanarak ziyaretçiler için kolaylık sağlanmıştır (Resim 7).

⁴ Hava fotoğrafları GGH Solutions in Geosciences firmasından Yüksek Jeoloji Mühendisi Christian Hübner tarafından çekilmiştir.

360 Derece Panoramik Görünüm

Fotoğrafik anlamda panoramik görüntü elde etme çalışmaları 1800'lü yılların sonlarında, farklı doğrultulardan çekilmiş birkaç fotoğrafın tam panorama elde etmek amacıyla birleştirilmesi ile gerçekleştirilmiştir (Uzun ve Özcan, 2015, s. 536). Elde edilen fotoğraflar, çeşitli yazılımlar ile ardı sıra çekilmiş fotoğraflar yardımıyla tek bir fotoğraf haline getirilip, bu fotoğrafa yazılımlar ile hareket kazandırılmaktadır.

Arkeolojik alanların yorumlanması, karşılaştırması, geçmiş ile günümüz arasındaki bağlantılarının irdelenmesi bu alanların yerinde incelenmesi ile mümkün olmaktadır. Zengin bir arkeolojik alana sahip olan Türkiye'de çeşitli nedenler ile bu alanların tamamını yerinde görmek pek mümkün olamamaktadır. Ziyaret edilen alanların çoğunlukla genel yapısından ziyade çalışma konusu ile ilgili bölümü algılanmaktadır. Oysaki yerleşmelerin, çevredeki tarım arazileri, su kaynakları ve topoğrafyası ile birlikte bütünsel olarak düşünülmesi gerekmektedir. Bu nedenle son yıllarda internet yoluyla uzaktan erişim, bilgisayar teknolojileri ile de bu alanların 360 derece görüntülenebilir hale getirilmesi yaygınlaşmaktadır. Bu çalışmalar kapsamında müzelerin panoramik olarak uzaktan erişime açılması çalışmaları da yürütülmektedir (Kalıncı, 2015, s. 58). Panoramik (sanal gezinti) görünümünün uygulandığı müze, ören yeri, saraylar gibi ülkemizin kültür mirası kapsamında değerlendirilen alanlar da, Kültür ve Turizm Bakanlığına ait web sitesinde kullanıcılarının hizmetine sunulmuştur⁵. Müzelerin panoramik görüntülerinin uzaktan erişime açılmasının yanı sıra müze içerisinde bulunan eserlerin de bu kapsamda değerlendirilip, ilgili insanların eserleri yakından görme ve tanıma konusunda merak uyandırması için gerekli bir çalışmadır (Uslu ve Uysal, 2017, s. 85). Böylelikle ziyaret edeceği müzeyi daha iyi tanıma olanağına kavuşacaktır.

Çalışmada, 360 Derece Panoramik Görünüm çalışmasında daha geniş ve genel bir alanı görüntüleme mantığından yola çıkarak, vadilerden Yazılıkaya/Midas Kale'nin ve diğer kalelerin yer aldığı Yazılıkaya/Midas Vadisi ile bu vadinin kuzeybatısında bulunan Doğanlı Vadisi de ele alınmıştır. Her panoramik 360 görüntü için 25 adet fotoğraf seti, her fotoğraf seti -0,3 - 0 - +0,3 olarak 3 farklı ekspose çekilmiştir. Bir panoramik fotoğrafın her biri 20MP olan 75 adet fotoğraftan oluşmakta ve fotoğraflarda eşit aydınlanmaya dikkat edilerek çalışılmıştır⁶ (Tablo 1).

Panatur Pro programı ile her panorama fotoğraf koordinat, fotoğrafların coğrafi konumları belirlenerek pusula yönü kalibresi yapılmıştır. Böylelikle hazırlanan Panoramik görüntü, program üzerinde hareket ettirildiğinde eş zamanlı olarak Google Map uydu görüntüsünde konumsal ve pusula yönü doğru olarak hareket etme özelliği kazandırılmıştır. Web entegrasyon için panoramalar sıralanarak, ekran kontrol tuşları eklenmiş, yanda açılan Google Map entegrasyonu sağlanmıştır. Google Maps üzerinde görüş açısı ile gerçek panoramadaki gerçek görüntü yönleri eşleştirilmiş, panoramalarda gözükken ilgi noktaları işaretlenmiş ve hazırlanmış olan web adresine linkleri sağlanmıştır. Bu doğrultu yapılan tüm çalışmalar web kodlarına dönüştürülmüştür. Web kodları bilgisayar ve mobil cihazları otomatik olarak tanıyacak şekilde hazırlanarak mobil cihazlarda da sayfaların sorunsuz açılması sağlanmıştır⁷ (Resim 8).

Tablo 1: Çalışmada Kullanılan Makine ve Programlar

Çalışmalarda kullanılan Makine ve Programlar
--

⁵ Panoramik (Sanal) gezinti ile gezilebilen alanlar için bkz. <https://www.ktb.gov.tr/TR-96599/sanal-gezinti.html> (Erişim tarihi: 01.11.2019)

⁶ Panoramik hava fotoğrafları Tuğrul Oktaş tarafından çekilmiştir.

⁷ Elde edilen görüntülere <http://www.midaskent.com/panorama/Midas.html> adresinden ulaşılabilmektedir.

İnsansız Hava Aracı Modeli	DJI-Phantom 4 Pro
Fotoğraf Birleştirme Programı	Kolor AutoPano Giga 4.2
Panoramik Web Entegrasyonu	Kolor Panotour Pro 2.5

Değerlendirme ve Sonuç

Bu çalışma Yazılıkaya-Midas Kale'nin yüksek çözünürlüklü hava fotoğrafları kullanılarak elde edilen 3B modellemesini kapsamaktadır. Bu çalışma ile Yazılıkaya-Midas Kale'ye sanal ortamda hareket kazandırılarak alanın bir bütün olarak algılanmasına olanak sağlanmıştır. Kale'de bulunan anıtlar, altınlar, kaya mezarları ve yol ağı bütünsel ve ayrıntılı olarak daha sistematik ve kapsamlı bir şekilde algılanabilmektedir. Özellikle kaya mezarları grubuna eklenen dönemsel farklılıklar (öznitelikler) CBS ile incelenerek, dönemlere göre farklı haritalar üretilmiştir. Yapılan bu çalışmalarda öznitelik analizleri sonucunda Phryg Dönemi'ne tarihlendirilen kaya mezarlarının, Hellenistik Dönem'de kullanılmalarının az olduğu, bunun yanı sıra Roma Dönemi'nde Phryg Kaya mezarlarının yeniden kullanıldığı, ayrıca kalenin güneydoğusunda yeni kaya mezarlarının yapıldığı belirlenmiştir. Yazılıkaya-Midas Kale ve Vadi için hazırlanan veri tabanına, yapılan yüzey araştırmalarında tespit edilen yeni arkeolojik kalıntılar eklenerek ileride yapılacak çalışmalara altlık oluşturulmuştur. Araştırma yapılan alanı daha iyi anlayabilmek için öncelikli olarak topografyasını incelemek gerekmektedir. Birbirleri ile konumsal ilişkilerini anlayabilmek için ise yükseklik bilgilerini analizlere katarak, iki boyutlu analizlerde anlaşılabilen daha kapsamlı sorgulamaların yapılmasına olanak sağlamış, bu analizler sayesinde vadi içerisinde bulunan kalelerin bulunduğu tepeler arasındaki konumsal ilişki, oluşturulan 3B modelleme üzerinde değerlendirilmiş ve birbirlerini gördüğü saptanmıştır.

3B modelleme çalışması, Yazılıkaya/Midas Kale'nin farklı perspektiflerle görülebilmesine ve algılanmasına imkân tanımıştır. Midas Kale, çıplak gözle (iki Boyutlu) görülebildiği kadar algılanmaktayken, yapılan bu çalışma sayesinde mevcut alanın 3B modellemesi ile doğal çevre içerisinde, bütünsel olarak kapsamlı bir şekilde algılanabilirliği sağlanmıştır. Bunun sonucu olarak arkeolojik açıdan bakıldığında, alanın bulunduğu konum içerisinde gerçeğe en yakın şekilde algılanması ve alanın daha iyi analiz edilebilmesine imkân tanınmıştır. Elde edilen görüntüler üzerine arkeolojik veriler eklenerek uzaktan erişime açılmıştır. Böylelikle alanı ziyaret etmek isteyen, ancak zorlu arazi koşulları nedeniyle bu ziyaretleri gerçekleştiremeyenler ya da engeli olan ve alana ulaşamayan bireylerin de bu alanı panoramik olarak dolaşabilmeleri mümkün olmaktadır. Yapılan çalışmalarda elde edilen yüksek çözünürlüklü fotoğraf üzerine eklenen gezi rotaları da, antik yerleşimin gezilmesi için alanı ziyaret edecek olan ziyaretçilere kolaylık sağlamıştır. Böylece ziyaretçiler, gezi yaptıkları alanlarda kaya anıtlarını, mezarları, sarnıçları atlamadan ya da yalnızca görmek istedikleri anıtları zaman kaybetmeden inceleyebilmektedirler.

Bu çalışmanın en büyük kazanımlarından biri de, araştırma yapılacak alanların önceden görsel olarak koordinatlı yerlerinin tespit edilmesinin yanı sıra daha önceden yapılmış yüzey araştırmaları, kazılar sonucunda elde edilen verilerin ortofoto üzerine koordinatlı olarak eklenebilmeleridir. Yazılıkaya-Midas Kale'de A. Gabriel tarafından 1952 yılında yapılan kazılar sonucunda ortaya çıkartılan mimari çizimler (Gabriel, 1965, s. 12, fig. 5) üretilen ortofoto üzerine koordinatlı olarak aktarılmıştır (Resim 9). Ortofoto ve 3B modeller, çalışma zamanını kısaltan önemini yanı sıra, kültürel mirasın korunmasına yönelik, mevcut ve önceki durumu, problemleri tespit etme ve çözüme katkı sağlayacak çalışmalar için yaygın bir şekilde altlık olarak kullanılması gerekliliği göstermektedir.

Çalışma sonucunda, özellikle Phryg Uygarlığının dinsel bir merkezi konumunda olan, Yazılıkaya/Midas Vadisi'nin ve Yazılıkaya/Midas Kale'nin tanıtımı yapılmış, bölge turizmi açısından dikkat çekiciliği ön plana çıkarılmıştır. Dağlık Phrygia Bölgesi (Eskişehir, Afyonkarahisar, Kütahya) 13.04.2015 tarihinde UNESCO Dünya Mirası geçici listesinde kendine yer bulmuştur. Yeni yüzey araştırmaları kapsamında gerçekleştirilen vadi ve kalenin 3B modelleme çalışmalarının ve panoramik görüntülerinin oluşturulması gibi önemli belgeleme çalışmalarının tamamlanması, UNESCO Dünya Mirası asıl listesi koşulları için önemli bir adımın atılmasına da katkı sağlamıştır.

Şekiller Listesi

Harita 1: Yazılıkaya/Midas Kale Konumu (Polat-Altan 2012: 132, Res. 1).

Harita 2: Dağlık Phrygia Bölgesi Sınırları.

Harita 3: Yazılıkaya/Midas Vadisi ve Kalelerin Konumları

Resim 1: ArcGIS 10.5.1 Programında Yazılıkaya.

Resim 2: Hava Fotoğraflarının Örtüşme Oranları.

Resim 3: Koordinat Noktalarının Agisoft PhotoScan Programında Fotoğraflara Eklenmesi.

Resim 4: 1. Alan Kontrol Noktaları ve Elde Edilen Ortofoto Görüntü.

Resim 5: 2. Alan Kontrol Noktaları ve Elde Edilen Ortofoto Görüntü.

Resim 6: Yazılıkaya/Midas Kale Birleştirilmiş Ortofoto Görüntü.

Resim 7: Yazılıkaya/Midas Kale Gezi Rotası.

Resim 8: Yazılıkaya Vadisi 360 Derece Panoramik Görüntü Detay.

Resim 9: 1952 Yılında Kazılan "P" Açması Planının Ortofoto Görüntü Üzerine Koordinatlı Yerleştirilmesi.

Kaynakça

- Aguera-Vega, F., Carvajal-Ramírez, F. ve Martínez-Carricondo, P. (2017). Assessment of Photogrammetric Mapping Accuracy Based On Variation Ground Control Points Number Using Unmanned Aerial Vehicle, *Measurement*, Volume: 98, Elsevier, 221-227.
- Agisoft, (2018). http://www.agisoft.com/pdf/photoscan-pro_1_4_en.pdf (Erişim Tarih: 12.02.2020)
- Banning, E. B. (2002). The Goals of Archaeological Survey, *Archaeological Survey*, Chapter: 2, Springer, 27-38.
- Berndt-Ersöz, S. (2006). *Phrygian Rock-Cut Shrines. Structure, Function and Cult Practice*, Leiden.
- Casu, P. ve Pisu, C. (2019). 3D Reconstruction for the Interpretation of Partly Lost or Never Accomplished Architectural Heritage, *Geospatial Intelligence: Concepts, Methodologies, Tools, and Applications*, Information Resources Management Association, IGI Global, Volume: 3, Chapter: 68, 1522-1558.
- Chapman, H. (2006). *Landscape Archaeology and GIS*, Tempus Publishing.
- Çambel, H. (1952). Frikya'da, Midas Şehri Yanında Bulunan Prehistorik Mezar, *Türk Tarih*

- Kongresi*, Sayı: IV, TTK Basımevi, Ankara, 228-229.
- Erikan, F. (2019). Yeni Buluntularla Yazılıkaya/Midas Vadisinde Yontmataş Buluntulara Dair İlk Gözlemler, *Arkeoloji Dergisi*, XXIV, Ege Üniversitesi, Edebiyat Fakültesi Yayınları, 23-34.
- Frankovich, G. (1990). *Santuari e Tombe Rubestri dell'antica Frigia e un'indagine Sulle Tombe Della Licia, L'erma di Bretschneider*, Roma.
- Gabriel, A. (1952). Frikya'da Midas Şehri Kazıları, *Türk Tarih Kongresi*, Sayı: IV, TTK Basımevi, Ankara, 225-228.
- _____ (1965). *Phrygie Exploration Archeologique*, Paris.
- Haspels, C.H.E. (1948). Phrygia'da Midas'ın Kentinde Yapılan Kazılar, *Belleten*, Sayı: III, TTK Basımevi, Ankara, 535-537.
- _____ (1951). *La Cite De Midas Ceramique Et Trouvailles Diverses*, Paris.
- _____ (1971). *The Highlands of Phrygia. Sites and monuments*. Princeton, 1971.
- _____ (1981). Midas Şehri Kazısı, *Belleten*, XLV, 1-5.
- Kahveci, M. ve Can, N. (2017). İnsansız Hava Araçları: Tarihçesi, Tanımı, Dünyada ve Türkiye'deki Yasal Durumu, *S.Ü. Müh. Bilim ve Tekn. Derg.*, cilt:5, sayı:4, 511-535.
- Kalıncı, E. (2015). 360 Derece Panoramik Görüntü Veren Sanal Müzelerin Grafik Tasarım Açısından İncelenmesi, *The Turkish Online Journal of Design, Art and Communication-TOJDAC*, Volume: 5 Issue: 4, 57-65.
- Kortanoğlu, R.E. (2008). *Hellenistik ve Roma Dönemlerinde Dağlık Phrygia Bölgesi Kaya Mezarları*, Anadolu Üniversitesi Yayınları, Eskişehir.
- Leake, W. M. (1824). *Journal of a Tour in Asia Minor*, London.
- Lo Brutto, M. ve Meli, P. (2012). Computer Vision Tools For 3d Modelling In Archaeology, *Progress in Cultural Heritage Preservation-EUROMED 2012*, 1-6.
- Özçatal, M.F. (1993). Gerdekkaya ve Yazılıkaya'da 1991 Yılı Çalışmaları, *III. Müze Kurtarma Kazıları Semineri*, Ankara Üniversitesi Basımevi, Ankara, 419-439.
- Polat, Y. (2009). Dağlık Phrygia Bölgesi Yerleşim Tiplerinin Coğrafi Bilgi Sistemleri (CBS) ile İncelenmesi, *Kültür Varlıklarının Belgelenmesi*, (Ed. Çabuk, A. ve Alanyalı, F.), Anadolu Üniversitesi Yayınları, Eskişehir, 104-118.
- Polat, Y. ve Altan, M. (2012). Yazılıkaya-Midas Vadisi'nde Bulunan Kalelerin Konumsal İlişkilerinin 2 ve 3 Boyutlu Modellenmesi, *Anadolu Üniversitesi Sosyal Bilimler Dergisi*, Eskişehir, 12/1, 131-142.
- Russo, M. ve Manfredini, A.M. (2019). Integrated Multi-Scalar Approach for 3D Cultural Heritage Acquisitions, *Geospatial Intelligence: Concepts, Methodologies, Tools, and Applications*, Information Resources Management Association, IGI Global, Volume: 1, Chapter: 21, 443-468.
- Siebert, S. ve Teizer, J. (2014). Mobile 3D Mapping For Surveying Earthwork Projects Using

- an Unmanned Aerial Vehicle (UAV) System, *Automation in Construction*, Volume: 41, Elsevier, 1-14.
- Tamsü Polat, R. (2010). Yeni Buluntular Işığında Phryg Kaya Altarları ve Bir Tipoloji Önerisi, *Anadolu Üniversitesi Sosyal Bilimler Dergisi*, Eskişehir, 10/1, 203-222.
- Tamsü Polat, R. (2018). Yazılıkaya/Midas Vadisi Akpara Kaya Mezarları, *Olba XXVI*, Mersin, 261-284.
- Tamsü Polat, R. ve Polat, Y. (2018). Eskişehir İli Yazılıkaya/Midas Vadisi Araştırmaları, *Türk Eskiçağ Bilimleri Enstitüsü Haberler*, sayı: 44, İstanbul, 46-55.
- Tamsü Polat, R., Polat, Y., Sancaktar, H. Ve Yürük, M.B. (2019). Eskişehir İli Yazılıkaya/Midas Vadisi Yüzeysel Araştırması 2017, *AST*, 36/3, Ankara, 261-278.
- Toprak, A.S., Polat, N. ve Uysal, M. (2019). 3D Modeling of Lion Tombstones with UAV Photogrammetry: A Case Study in Ancient Phrygia (Turkey), *Archaeological and Anthropological Sciences*, 11, Springer, 1973–1976.
- Tüfekçi Sivas, T. (1999). *Eskişehir-Afyonkarahisar-Kütahya İl Sınırları İçindeki Kaya Anıtları*, Eskişehir: Anadolu Üniversitesi Yayınları.
- Tüfekçi Sivas, T. (2012). Frig Vadileri ve Kutsal Yazılıkaya-Midas Kenti, *Frigler, Midas'ın Ülkesinde, Anıtların Gölgesinde*, (Ed. Taciser Tüfekçi Sivas ve Hakan Sivas)Yapı Kredi Yayınları, 112-161.
- Uslu, A. ve Uysal, M. (2017). E-Müze İçin Kültürel Mirasın 3 Boyutlu Modellenmesi ve Gösterimi, *AKÜ FEMÜBİD 17*, Özel Sayı, 79-85.
- Uysal, M., Toprak, A.S. ve Polat, N. (2015). DEM Generation with UAV Photogrammetry and Accuracy Analysis in Sahitler Hill, *Measurement*, Volume: 73, 539–543.
- Uzun, M. ve Özcan, S. (2015). Coğrafya Çalışmalarında Panoramik Fotoğraf Kullanımı, *Uluslararası Sosyal Araştırmalar Dergisi*, Cilt: 8, Sayı: 38, 534-549.

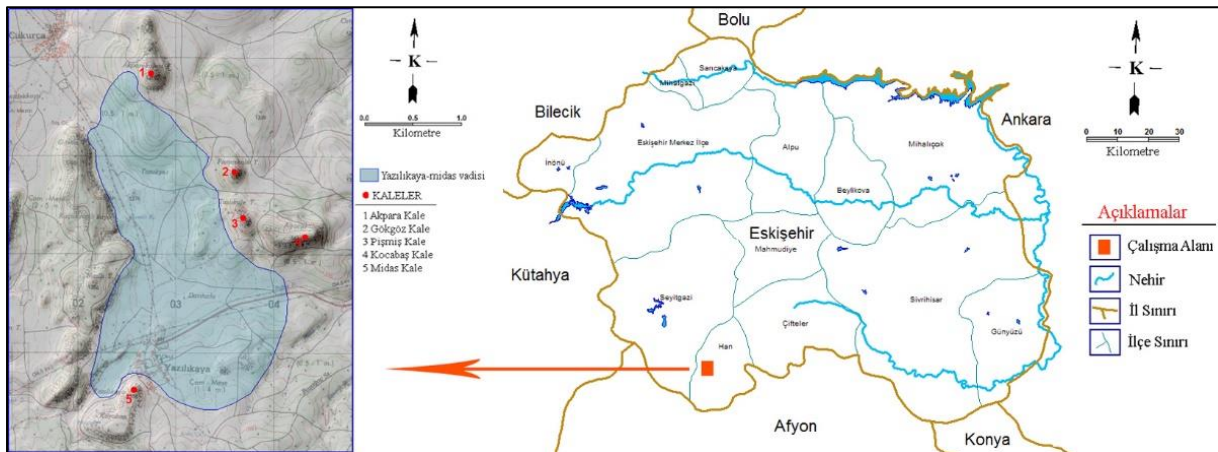

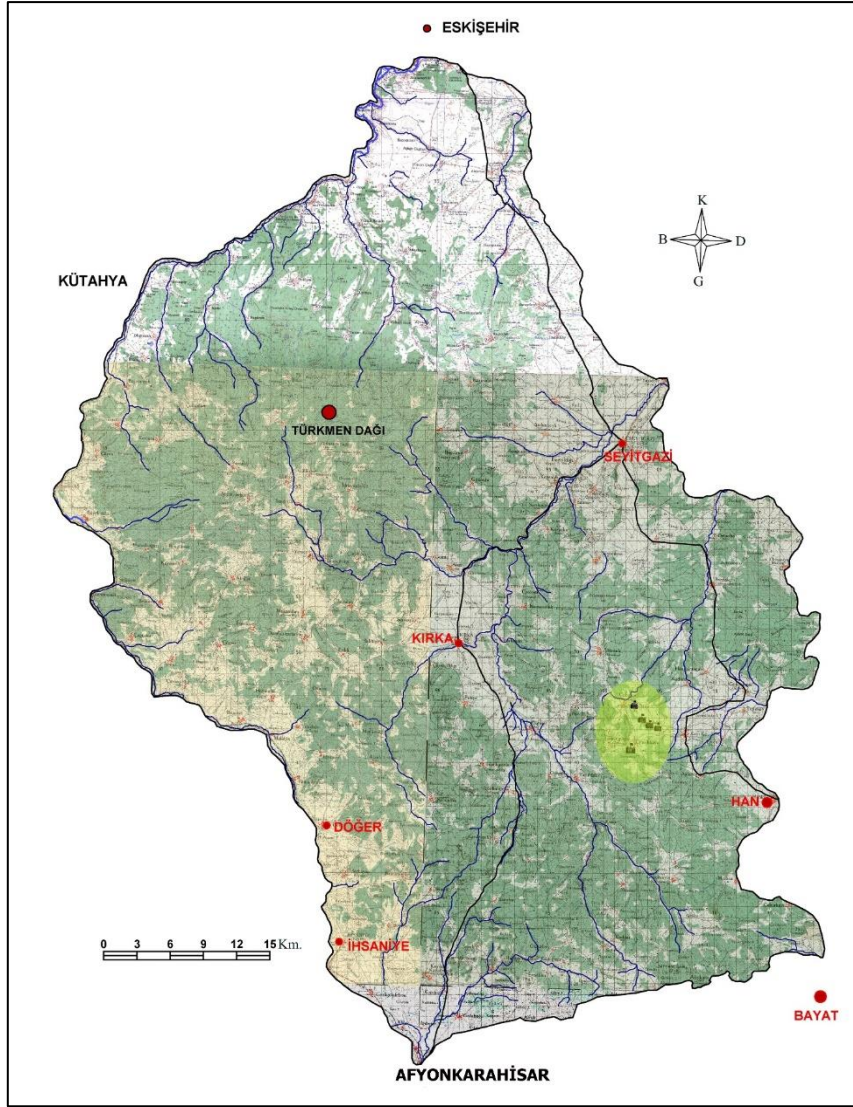
Harita 1: Yazılıkaya/Midas Kale Konumu (Polat-Altan 2012: 132, Res. 1)**Harita 2:** Dağlık Phrygia Bölgesi Sınırları

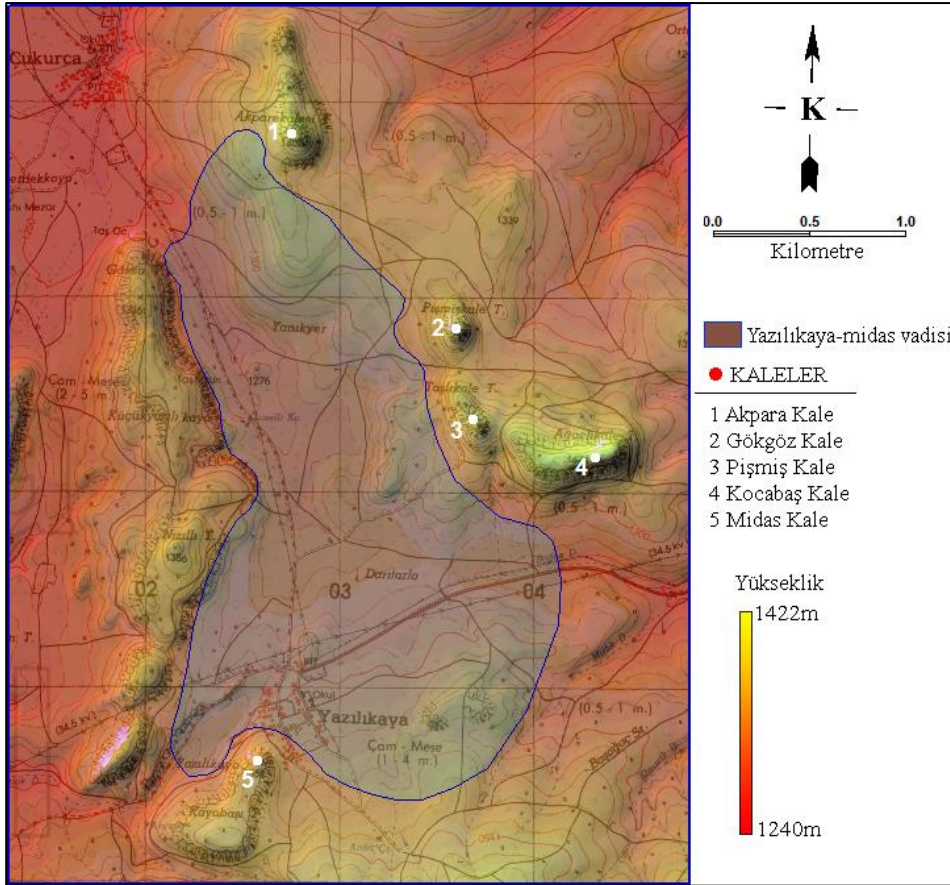

Harita 3: Yazılıkaya/Midas Vadisi ve Kalelerin Konumları

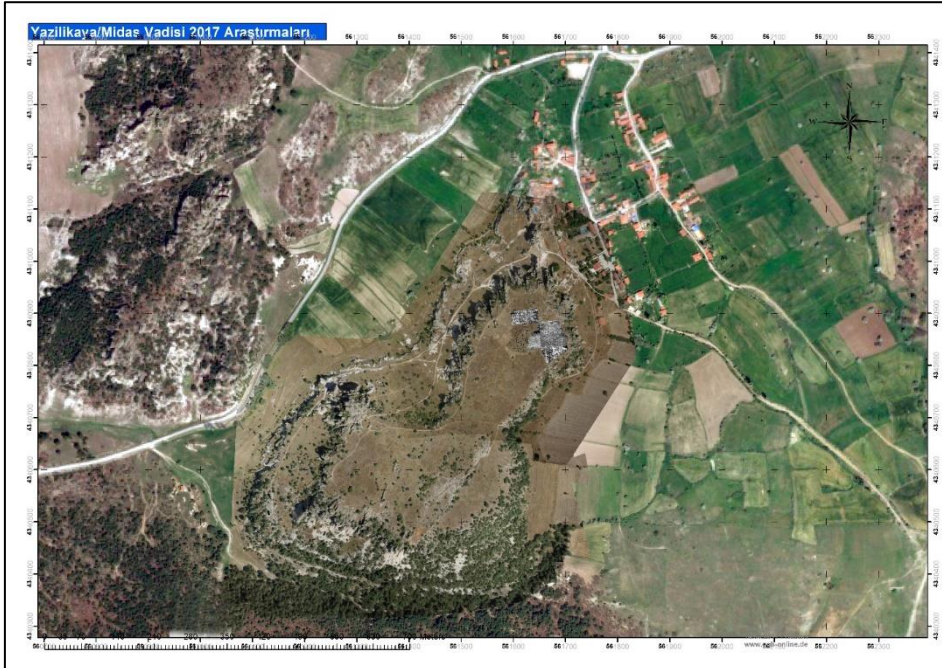

Resim 1: ArcGIS 10.5.1 Programında Üretilmiş Yazılıkaya/Midas Vadisi Koordinatlı Harita

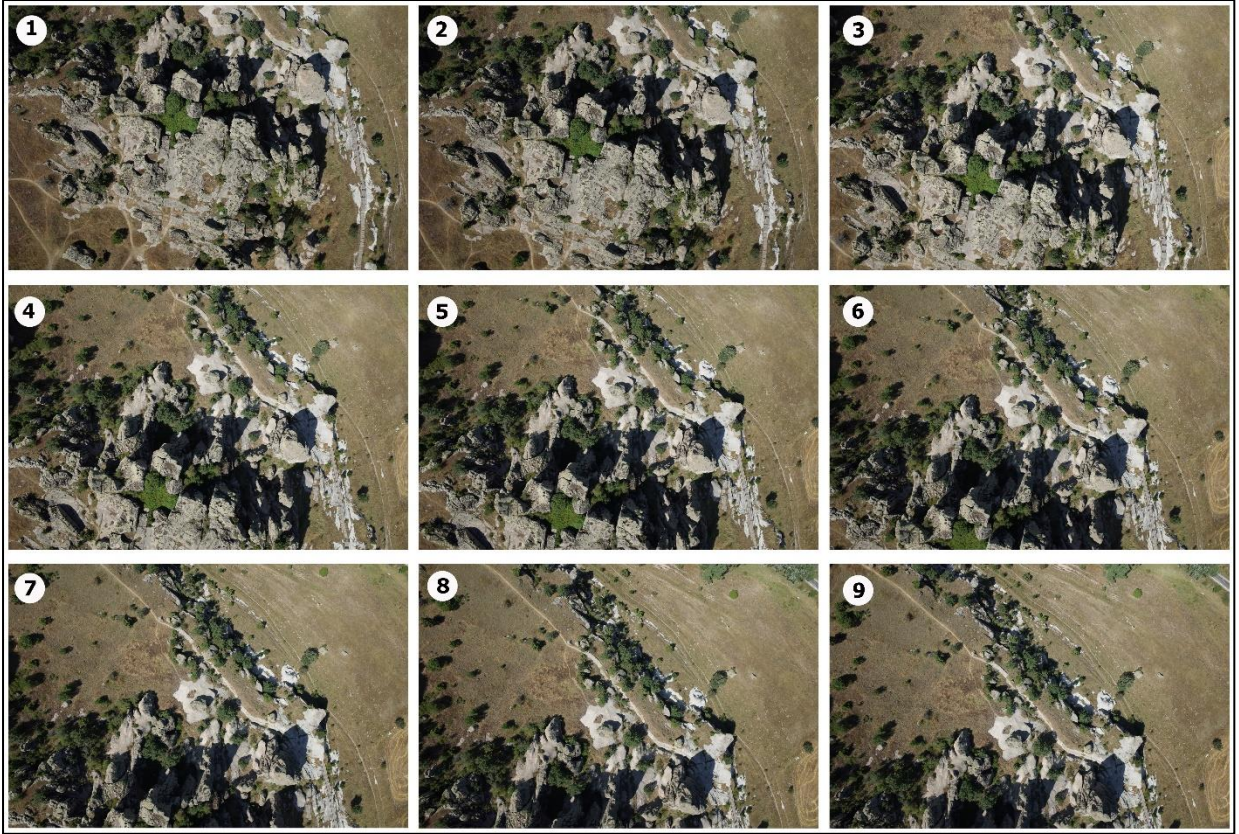

Resim 2: Hava Fotoğraflarının Örtüşme Oranları

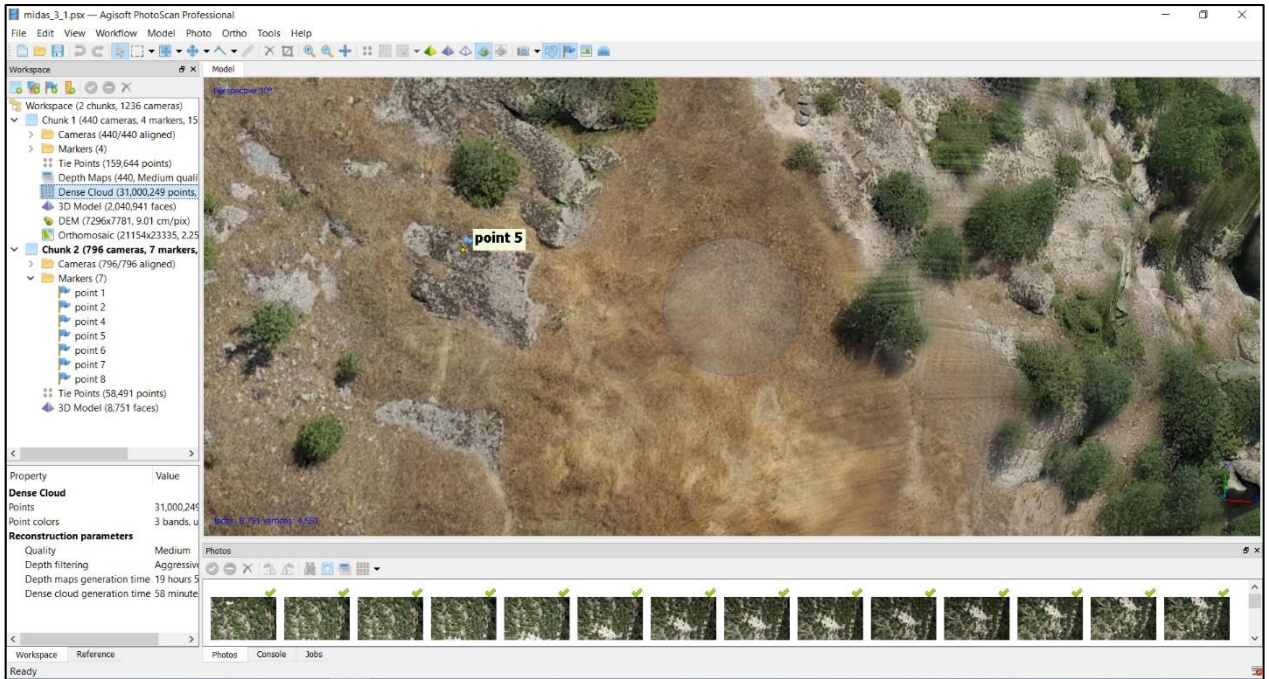

Resim 3: Koordinat Noktalarının Agisoft PhotoScan Programında Fotoğraflara Eklmesi

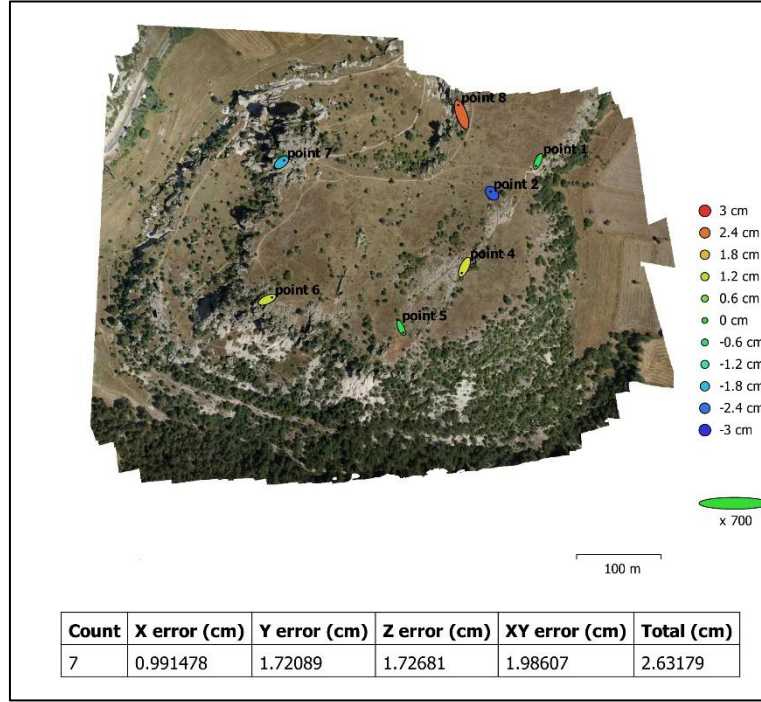

Resim 4: 1. Alan Kontrol Noktaları ve Elde Edilen Ortofoto Görüntü

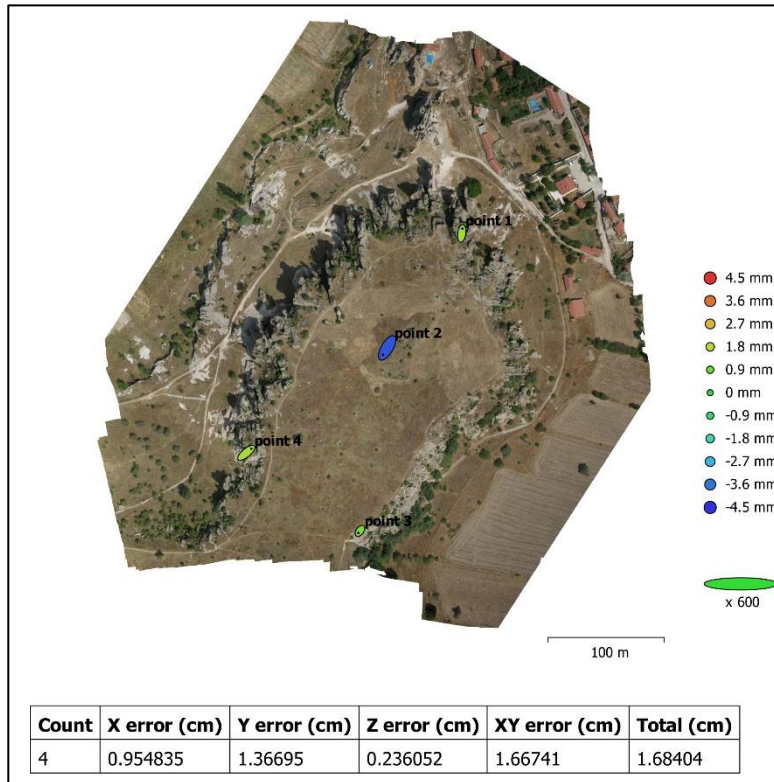

Resim 5: 2. Alan Kontrol Noktaları ve Elde Edilen Ortofoto Görüntü

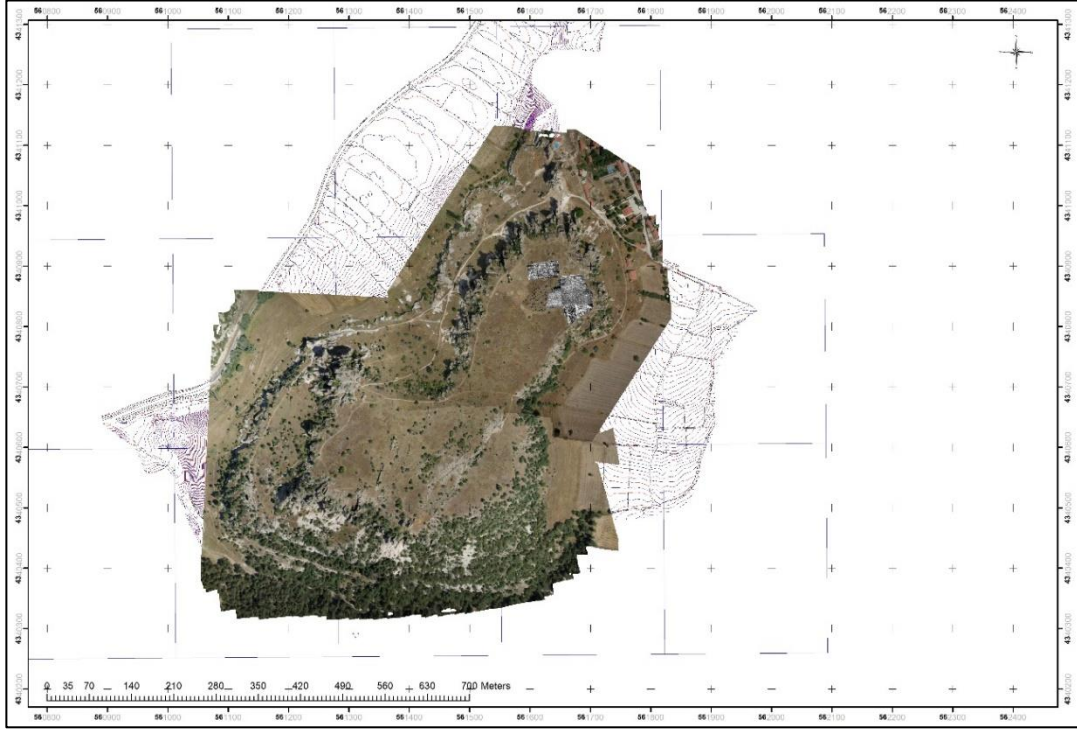

Resim 6: Yazılıkaya/Midas Kale Birleştirilmiş Ortofoto Görüntü

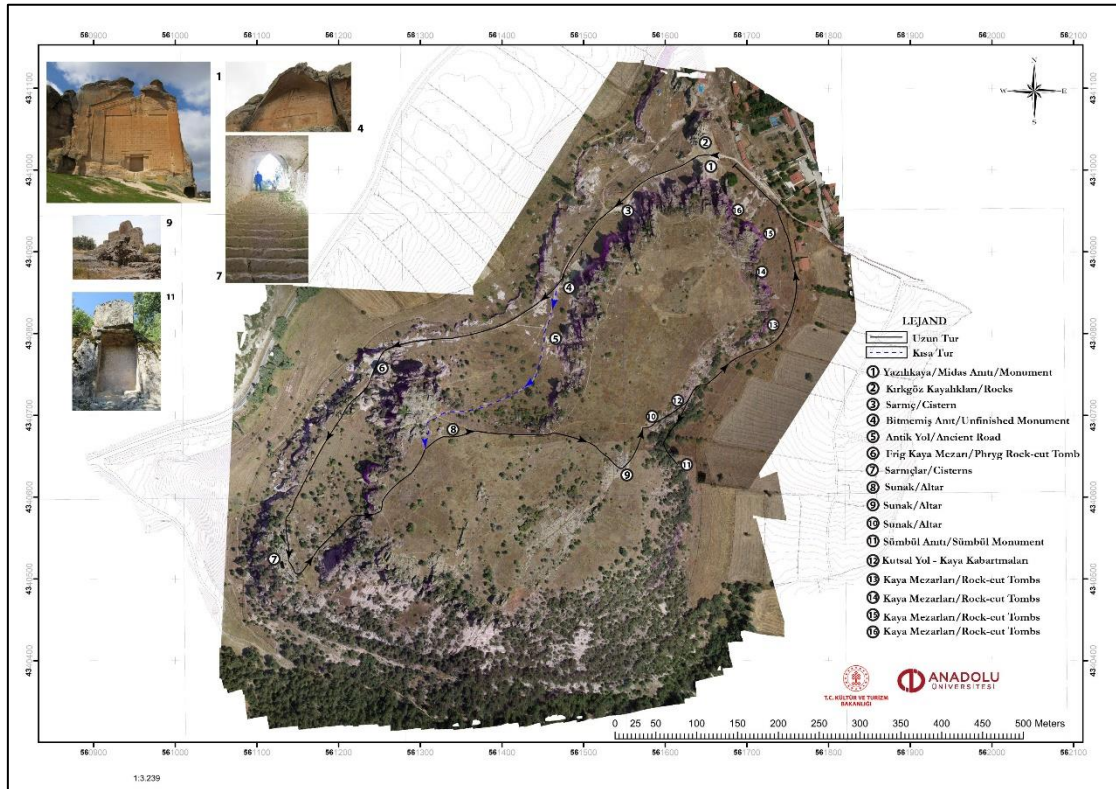

Resim 7: Yazılıkaya/Midas Kale Gezi Rotası

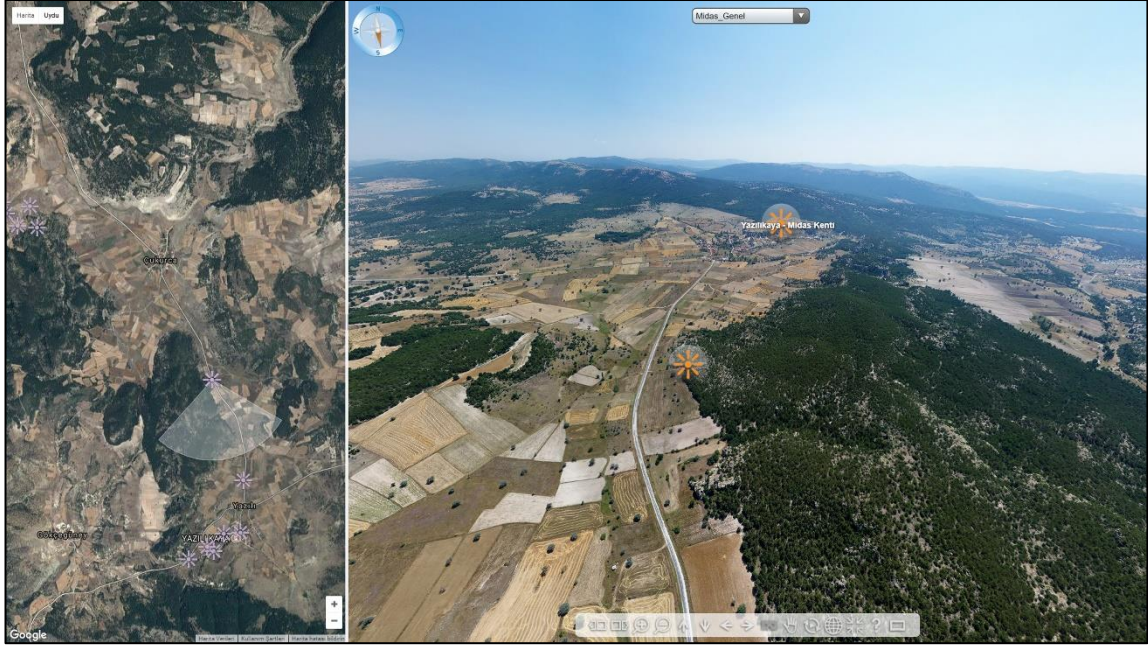

Resim 8: Yazılıkaya Vadisi 360 Derece Panoramik Görüntü Detay

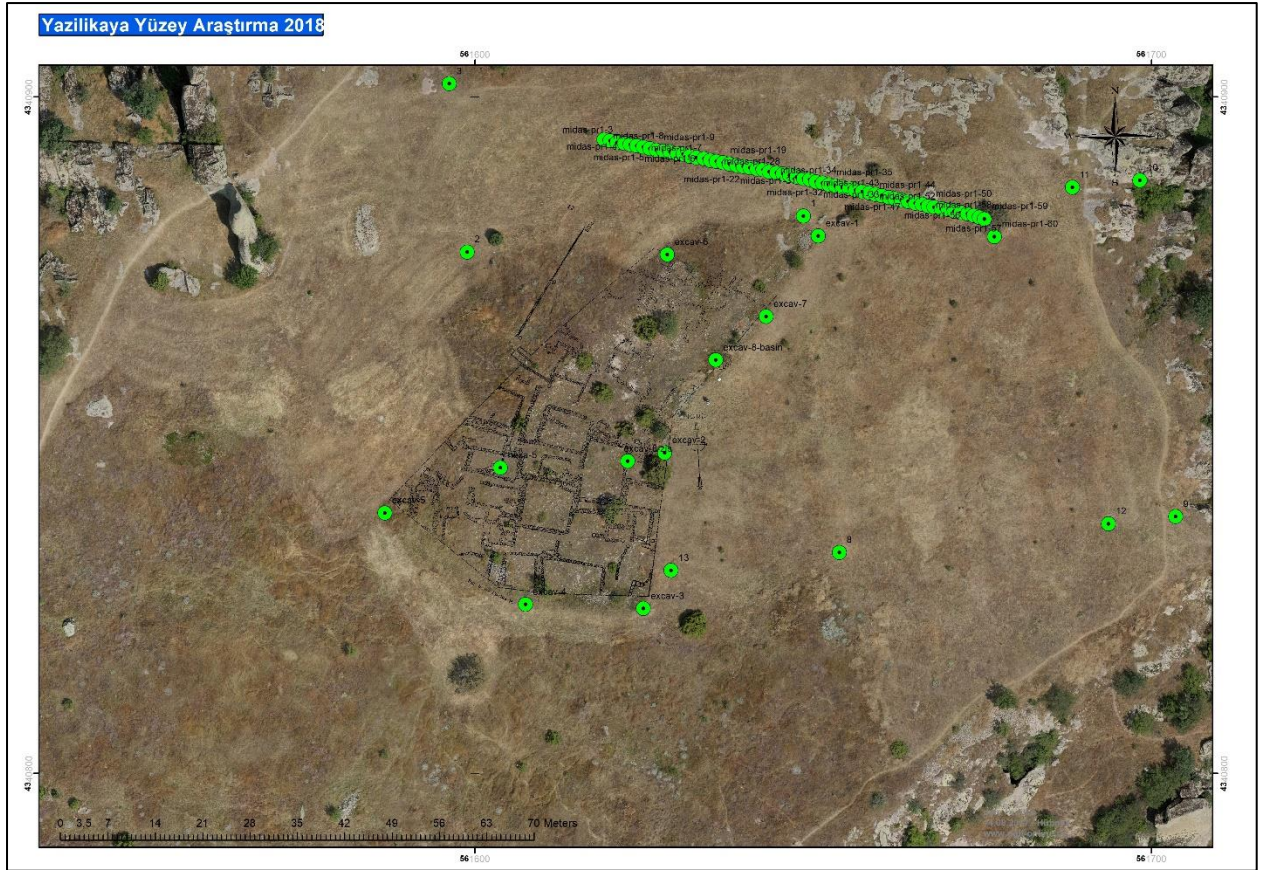

Resim 9: 1952 Yılında Kazılan "P" Açması Planının Ortofoto Görüntü Üzerine Koordinatlı Yerleştirilmesi

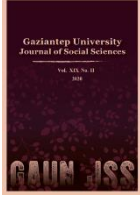

GAZİANTEP UNIVERSITY JOURNAL OF SOCIAL SCIENCES

Journal homepage: <http://dergipark.org.tr/tr/pub/jss>



Araştırma Makalesi • Research Article

Berit Dağları'nda (Kahramanmaraş) Litolojik ve Jeomorfolojik Faktörlerin Bitki Örtüsünün Dağılımına Etkisi

Effect of Lithological and Geomorphological Factors on Distribution of Vegetation in Berit Mountains (Kahramanmaraş)

Fatma ESEN^a *, Vedat AVCI^b

^a Dr, Bingöl Üniversitesi, Fen-Edebiyat Fakültesi, Coğrafya Bölümü, Bingöl / TÜRKİYE
ORCID: 0000-0002-3740-1751

^b Dr, Bingöl Üniversitesi, Fen-Edebiyat Fakültesi, Coğrafya Bölümü, Bingöl / TÜRKİYE
ORCID: 0000-0003-1439-3098

MAKALE BİLGİSİ

Makale Geçmişi:

Başvuru tarihi: 27 Mayıs 2019

Kabul tarihi: 19 Haziran 2020

Anahtar Kelimeler:

Jeomorfolojik Faktörler,

Bitki Örtüsü,

Coğrafi Bilgi Sistemleri (CBS),

Berit Dağları

ARTICLE INFO

Article History:

Received May 27, 2019

Accepted June 19, 2020

Keywords:

Geomorphological Factors,

Vegetation,

Geographic Information Systems (GIS),

Berit Mountains

ÖZ

Bu çalışmanın amacı, Berit Dağları'nda litolojik ve jeomorfolojik faktörlerin bitki örtüsünün dağılımına etkisini açıklamaktır. Bu amaçla litolojik ve jeomorfolojik faktörlere ait alt kriterler ile bitki örtüsü katman haritaları oluşturulmuştur. Oluşturulan katman haritaları, Coğrafi Bilgi Sistemleri (CBS) teknikleriyle, ArcGIS 10.7 yazılımı kullanılarak çakıştırılmıştır. Çakıştırma işlemi sonunda her bir jeomorfolojik faktörün alt kriterinde bulunan bitki türü ve alanı tespit edilmiştir. Buna göre, Berit Dağları'nda 1600,01-1800 m yükseltileri arasındaki yüksek plato ve yamaçlarda şist anakayasası üzerinde 45,01°> eğimli alanlarda kuzeydoğu, doğu ve güneydoğu yönlerde bitki çeşitliliği ve yoğunluğu fazladır. Buna karşılık 2400 m'den yüksek alanlardaki zirve düzlükleri üzerinde, ofiyolitik melanj ve 0-15°eğimli güney ve güneybatı yönlü alanlarda bitki tür çeşitliliği ve yoğunluğu azdır. Çalışma sonucunda, Berit Dağları'nda litoloji, yerçekilleri, yükselti, eğim ve bakı gibi jeomorfolojik faktörlerin bitki örtüsü çeşitliliğini ve dağılımını etkileyen önemli unsurlar olduğu anlaşılmıştır.

ABSTRACT

The purpose of this study is to explain the effect of lithological and geomorphological factors on the distribution of vegetation in the Berit Mountains. For this purpose, vegetation layer maps were created with sub-criteria of geomorphological factors. Layer maps created were overlapped by using Geographic Information Systems (GIS) techniques within ArcGIS 10.7 software. Using overlay analysis, the plant species and area in the sub-criteria of each geomorphological factor were determined. According to the results, in the Berit Mountains, on the high plateau and hillside between the elevations of 1600.01-1800 m, the plant diversity and density in the northeastern, eastern and southeastern areas are high in areas with a slope of 45.01°> on the schist bedrock. On the other hand, on the summit plains in areas higher than 2400 m, plant species diversity and density are low in the ophiolitic melange and 0-15 slope south and southwest direction areas. As a result of the study, it has been understood that geomorphological factors such as lithology, landforms, elevation, slope and aspect in the Berit Mountains are important factors affecting vegetation diversity and distribution.

* Sorumlu yazar/Corresponding author.
e-posta: fesen@bingol.edu.tr

EXTENDED ABSTRACT

The Berit Mountains, which are designated as the study area, are located within the provincial borders of Kahramanmaraş. Berit Mountain is surrounded by Elbistan Plain from the north, Ceyhan River Valley from the east, Menzelet Dam from the south, and Çınarınar Mountain from the west. The relative elevation difference between the plains and depressions and the peaks of the mountainous area is over 2000 m.

It is located in the transition area between Kahramanmaraş, the Mediterranean, Central Anatolia, Eastern Anatolia and Southeastern Anatolia ecological regions. The province, which also includes the research area, has a rich fauna and flora with the effect of this location. In terms of plant geography, this area is on the "Anatolian Cross" of the Black Sea (Europe-Siberia) flora, reaching the Mediterranean by crossing Central Anatolia (Iran-Turan). Depending on this situation, samples belonging to the Black Sea, Central Anatolia, Eastern Anatolia and Mediterranean flora are found naturally within the provincial borders. In the Berit Mountains, there are species such as *Pinus brutia*, *Cedrus libani*, *Abies cilicica* and maquis that represent the Mediterranean floristic region. In addition, there are *Quercus* spp. and *Juniperus* spp. plant species that compatible with the harsh terrain and climatic conditions of the terrestrial climate. The coexistence of trees with different ecological demands is the transition feature of this area. 1132 species of 462 genera belonging to 97 families are known in the Berit Mountains. The fact that it is located in the transition zone between mountain ecology and different phytogeographic regions has made this mountain mass very rich in terms of plant diversity.

Berit Mountains have been designated as study areas due to the plant species richness it has. Based on the hypothesis that lithological and geomorphological factors play an important role in the distribution of plant communities in this study, it has been tried to explain the relationship between vegetation and lithological and geomorphological factors.

In order to determine the vegetation of the research area, the forest management data of 2014 prepared by Kahramanmaraş Göksun and Elbistan Operation Directorates affiliated to the Ministry of Agriculture and Forestry, were provided. The vegetation was evaluated in 10 categories, taking the reference of the management map. Areas with more than one species are defined as mixed forest. In addition, anthropogenic steppe and alpine meadow areas are considered in the same category and all of them are expressed as steppe areas. The lithological and geomorphological factors (landform, elevation, slope, aspect) that are assumed to be effective in the distribution of vegetation were evaluated.

Digital Elevation Model (DEM) was created by using topography maps. Elevation steps, slope and aspect maps were obtained from the created DEM. A lithology map was created using the geology map provided from MRS (General Directorate of Mineral Research and Exploration). Each vegetation class and areas in the subclasses of geomorphological layers have been identified. ArcGIS 10.7 software 3D Analysis Module was used for these processes.

As a result, according to the Kahramanmaraş Forest Management Map (2014), Berit Mountains, consisting of 47.5% of the total area of the forests, have dense forest texture. The tree species that make up the forest cover differ in terms of quality and quantity due to the ecological structure of the site and the effect of anthropogenic factors. The tree species are in the form of pure troops, and in some places they are mixed forests. The forest formation with the largest area distribution is mixed forests with different tree species (29.1%). Apart from mixed forests, the forest formation, which is seen as pure troops, ranges from the largest area to the minimum, as follows: *Pinus nigra*, *Juniperus* spp., *Pinus brutia*, *Quercus* spp., *Cedrus libani*, *Abies cilicica*. The maquis with bush formation has a share of 2.1% in the total area. The anthropogenic steppe areas seen in the areas where the forests have been destroyed and the alpine meadows that have started to be seen from the upper limit of the forest cover about half of the total area.

As a result of questioning the effect of lithological and geomorphological factors on the distribution of vegetation in the Berit Mountains, it was understood that the geomorphological factors such as lithology, landforms, elevation, slope and aspect are important factors affecting vegetation diversity and distribution. In the Berit Mountains, on the high plateau and slopes between the elevations of 1600.01-1800 m, the plant diversity and density in the northeastern, eastern and southeastern areas are high in areas with a slope of 45.01° on the schist bedrock. On the other hand, on the summit plains in areas higher than 2400 m, plant species diversity and density are low in the ophiolitic melange and 0-15 slope south and southwest direction areas.

The results of the study allow for sustainable planning of similar plant varieties in similar ecological conditions. However, this study will be a resource for conservation of existing land cover and for making sustainable land management planning.

Giriş

Yeryüzünde ister tek bir bitki isterse aynı veya farklı türlerin bir araya gelmesinden oluşan topluluklar şeklinde olsun, bütün bitkiler bulunduğu ortamın şartlarına göre yetişmektedir (Atalay, 1994). Bir bitki türünün doğal koşullarını analiz etmek için o bitkinin coğrafi dağılım alanını, bu alan içerisinde en uygun yetiştirme koşullarını bulduğu dolayısıyla yoğunlaştığı yerleri tespit etmek ve çevresel faktörlerle ilişkilendirmek gerekir (Guisan, Theurillat ve Kienast, 1998). Bununla birlikte özellikle jeomorfoloji, yağış ve sıcaklık gradyanları boyunca bitki türlerinin işgal ettikleri yerleri tespit etmek, o bölgedeki bitki türlerinin doğal ortam koşullarını anlamak için önemlidir (Westoby ve Wright, 2006). Ortam şartları, bitki örtüsünün çeşitliliğini, yoğunluğunu ve dağılımını belirleyen faktörler olarak, ekosistemin istikrarının korunmasına önemli katkılar sağlar (Walker, 1995; Peterson, Allen ve Holling, 1998).

Akdeniz Bölgesi'nde bitki toplulukları, yoğunluk, tür zenginliği ve mekânsal heterojenlik bakımından oldukça çeşitlidir (Lavorel, 1999). Özellikle Akdeniz ikliminin hâkim olduğu dağlık alanlar önemli biyoçeşitliliğe sahip olup, bu alanlarda endemik türler fazla bulunur (Cürebal, Efe, Sönmez ve Soykan, 2002). Dünyanın 1/4'lük bölümünü kaplayan dağlık alanlar diğer habitatlardan oldukça farklıdır (Gönençgil, 2009, s. 19). Dağlık alanlar, konumları, topoğrafik, jeolojik ve jeomorfolojik özellikleri nedeni ile relik ve endemik türlerle beraber zengin biyolojik çeşitliliğe sahiptirler (Aytaç ve Semendreroğlu, 2012). Dağlık kesimlerdeki yükselti, eğim ve bakı koşullarının farklı bitki türlerinin yayılması ve gelişmesi üzerine önemli etkileri bulunmaktadır (Atalay, 2008). Yüksek dağlık alanlarda bitki örtüsü, topoğrafik koşulların sunduğu korunmaya bağlı olarak yetiştirme koşulları bakımından uygun ortamlar bulur (Allen, Hewitt ve Partridge, 1995). Dağlık alanlarda mekânsal analiz ve bitki örtüsü dağılımının modellenmesinde yükselti, eğim, bakı gibi topoğrafik parametrelerinden faydalanılır (Barrio, Alvera, Puigdefabregas ve Diez, 1997; Gottfried, Pauli, Reiter ve Grabherr, 1999; Hoersch, Braun ve Schmidt, 2002).

Dağlık kütle olmasının yanı sıra geçiş kuşağında yer alan Berit Dağları, sahip olduğu bitki tür zenginliğinden dolayı çalışma alanı olarak belirlenmiştir. Bu çalışmada litolojik ve jeomorfolojik faktörlerin bitki topluluklarının dağılımında önemli rol oynadığı hipotezinden yola çıkılarak, bitki örtüsü ile litolojik ve jeomorfolojik faktörler arasında nasıl bir ilişki olduğu açıklanmaya çalışılmıştır.

Çalışma Alanı

Berit Dağları, Kahramanmaraş il sınırları içerisinde yer alır. Dağın kuzeyinde Elbistan-Göksun oluğu ve Elbistan Ovası, doğusunda Ceyhan Nehri Vadisi, güneyinde Maraş Ovası'nın kuzey uzantılarında yer alan Menzelet Barajı, batısında Çınarınar Dağı bulunur. Ova ve depresyonlarla, dağlık alanın zirveleri arasındaki nisbi yükselti farkı 2000 m'nin üzerindedir (Şekil 1).

karışık orman niteliğindedir. En geniş alanlı dağılışa sahip orman formasyonu, farklı ağaç türlerinin bir arada bulunduğu karışık ormanlardır (%29,1). Karışık ormanlar dışında saf birlikler halinde görülen orman formasyonunda, en geniş alan kaplayandan en aza doğru sıralama şu şekildedir: karaçam, ardıç, kızılçam, meşe, Toros sediri, Toros göknarı. Çalı formasyonu olan makiler toplam alan içerisinde %2,1'lik paya sahiptir. Ormanların tahrip edildiği alanlarda görülen antropojen step alanları ile orman üst sınırından itibaren görülmeye başlayan alpin çayırlar toplam alanın yaklaşık yarısını (%42,5) kaplamaktadır (Şekil 2, Tablo 1).

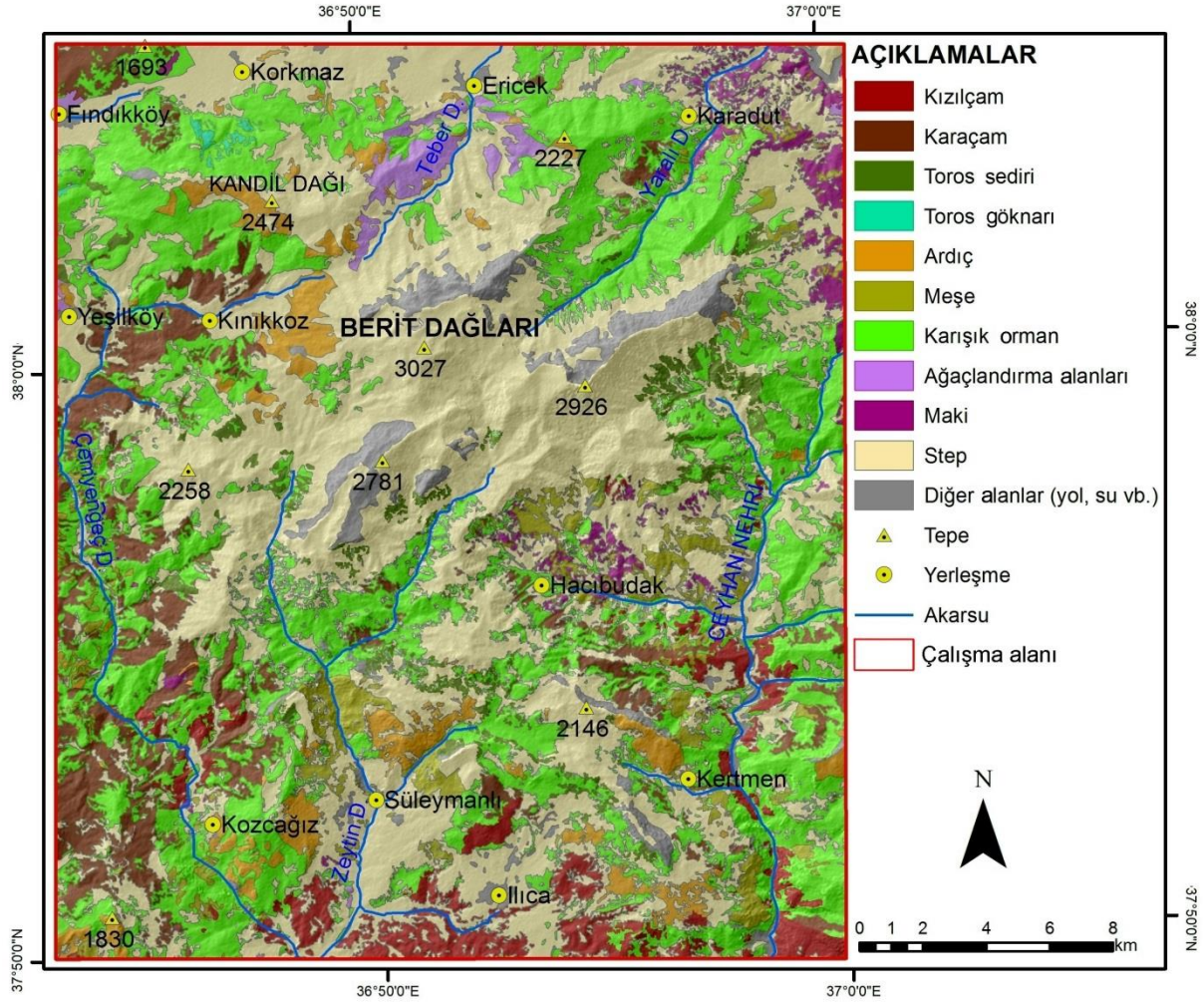

Şekil 2: Berit Dağları'nın bitki örtüsü haritası (Kahramanmaraş Amenajman Haritası, 2014).

Tablo 1: Berit Dağları'nda bitki örtüsünün dağılışı (Kahramanmaraş Amenajman Haritası, 2014).

Bitki Örtüsü	Alan	
	(ha)	(%)
Kızılçam	2559	3,6
Karaçam	5804	8,1
Toros Sediri	1065	1,5
Toros Göknarı	109	0,2
Ardıç	2794	3,7
Meşe	2457	3,4
Karışık Orman	21471	29,8
Ağaçlandırma	793	1,1

Maki	1491	2,1
Step	30642	42,5
Diğer Alanlar (yol, su vb.)	2814	3,9
Toplam	71999	100

Türkiye’de kızılçam (*Pinus brutia*) en geniş yayılışını Akdeniz Bölgesi’nde deniz iklimi etkisi altındaki sahalarda gerçekleştirmektedir (Selik, 1963; Şefik, 1964; Kantarcı, 1991). Ana yayılışı Akdeniz, Ege, Marmara ve parçalı olarak Karadeniz bölgelerinde çoğunlukla 0- 1000 m arasındadır (Yılmaz, Kaplan ve Vermez, 2013). Çalışma alanında kızılçam, güneye bakan yamaçlarda ve Akdeniz etkisine açık alanlarda görülür (Şekil 2). Toros göknarı (*Abies cilicica*), Antalya’nın kuzeyinde Bucak dolaylarında başlar, Orta Toroslar’da yer yer dağınık topluluklar halinde görülür, Bolkar, Aladağ ve Tahtalı Dağları’da karaçam, sedir ve ardıçla yer yer karışım yaparak Andırın’a kadar uzanır (Kayacık, 1980). Akdeniz dağ kuşağının yaygın türlerinden bir olan Toros sediri (*Cedrus libani*), Berit Dağları’nın Akdeniz ikliminin etkisine açık güney yamaçları ile Ceyhan Nehri Vadisi’nin batı yamaçlarında dağılışa sahiptir (Şekil 2) . Ülkemizde ibreli ormanlar içerisinde kızılçamdan sonra en geniş yayılışa sahip karaçamın (*Pinus nigra*) ekolojik koşullarını tam olarak tespit etmek mümkün değildir. Bununla beraber genel bir ifade ile karaçam, nemli-yarı nemli ılıman bölgelerle karasal iklim bölgeleri arasında geçiş özelliği gösteren alanlarda yaygındır (Atalay, 1994). Akdeniz iklimi ile karasal iklim bölgeleri arasındaki geçiş kuşağında yer alan Berit Dağları’nın batı kesimlerinde karaçam yoğun olarak görülür (Foto 1).

Meşe ve ardıç, iklim, topografya ve toprak istekleri bakımından çok seçici değildir. Bu nedenle ülkemizde oldukça geniş coğrafi dağılışa sahiptir. Berit Dağları’nda yayılış gösteren meşe türlerinin başında saçlı meşe (*Quercus cerris*), mazı meşesi (*Q. infectoria*), tüylü meşe (*Q. pubescens*) ve palamut meşesi (*Q. aegilops*) gelir. Meşe, saf birlik halinde, bozuk meşe toplulukları veya karaçam, ardıçlarla karışık olarak görülür. Toroslardaki ardıç toplulukları, özellikle ormanların tahrip edildiği alanlarda sekonder bir topluluk halinde gelişme gösterir. Toros Dağları’ndaki yaylalar ve yüksek kesimlerdeki kırsal yerleşme merkezlerinin çevresinde daha ziyade bozuk ardıç topluluklarına rastlanır (Atalay, 2008). Araştırma alanında görülen başlıca ardıç türleri boylu ardıç (*Juniperus excels*), kokar ardıç (*J. foetidissim*) ve katran ardıcı (*J. oxycedrus*), sürüngen ardıçtır (*J. communis*).

Ağaçlıkların kurulması, hem bir zenginlik kaynağı elde etmek, hem de yağışları, akarsu akışlarını, yer altı sularının beslenişini düzenlemek ve yamaçlarda süpürülmeyi önlemek açısından büyük önem arz eder (İzbırak, 1976). Berit Dağları’nda Tarım ve Orman Bakanlığı’na bağlı Göksun Orman İşletme Şefliği tarafında ağaçlandırma çalışmaları yapılmaktadır. Toplam alanın %1,1’ini ağaçlandırma alanları oluşturmaktadır.



Foto 1: Berit Dağları'nın farklı kesimlerinde bitki örtüsü tipleri: a) Berit Dağı kuzey yamaçları-karışık orman, b) Ceyhan Nehri vadi yamaçları-meşe, c) Berit Dağı zirve-alpin çayır/step, d) yüksek plato alanları-sedir.

Uzun süre tahrip görmeyen yerlerde elamanları birer orman ağacı halini alan maki, asli bir formasyon olmayıp, ormanın tahribiyle ortaya çıkan sekonder bir bitki topluluğudur (Dönmez, 1985). Berit Dağları'nın Akdeniz ikliminin etkisine açık alanlarında görülen maki, toplam alan içerisinde %2,1 oranında dağılışa sahiptir. Makiyi oluşturan başlıca türler menengiç (*Pistacia terebinthus*), süpürge çalısı (*Calluna vulgaris*), katırtırnağı (*Spartium junceum*) ve tesbihdir (*Styrax officinalis*).

Çalışma alanının tamamı doğal orman sınırı içerisindedir. Bu nedenle 627 m ile 2200-2300 m'ler arasında yükseltiyeye sahip alanlarda görülen step alanları doğal step olmayıp, orman tahribatı sonucu gelişmiş antropojen step karakterindedir. 2300-2400 m'lerde başlayan ağaç üst sınırının üzerindeki alanlar alpin çayırlardır. Step formasyonunun önemli bitki gruplarından *Astragalus*, *Bromus*, *Stipa*, *Papaver*, *Thymus*, *Euphorbia*, *Verbascum*, *Phlomis* ve *Festuca* yaygın olarak görülür.

Materyal ve Metot

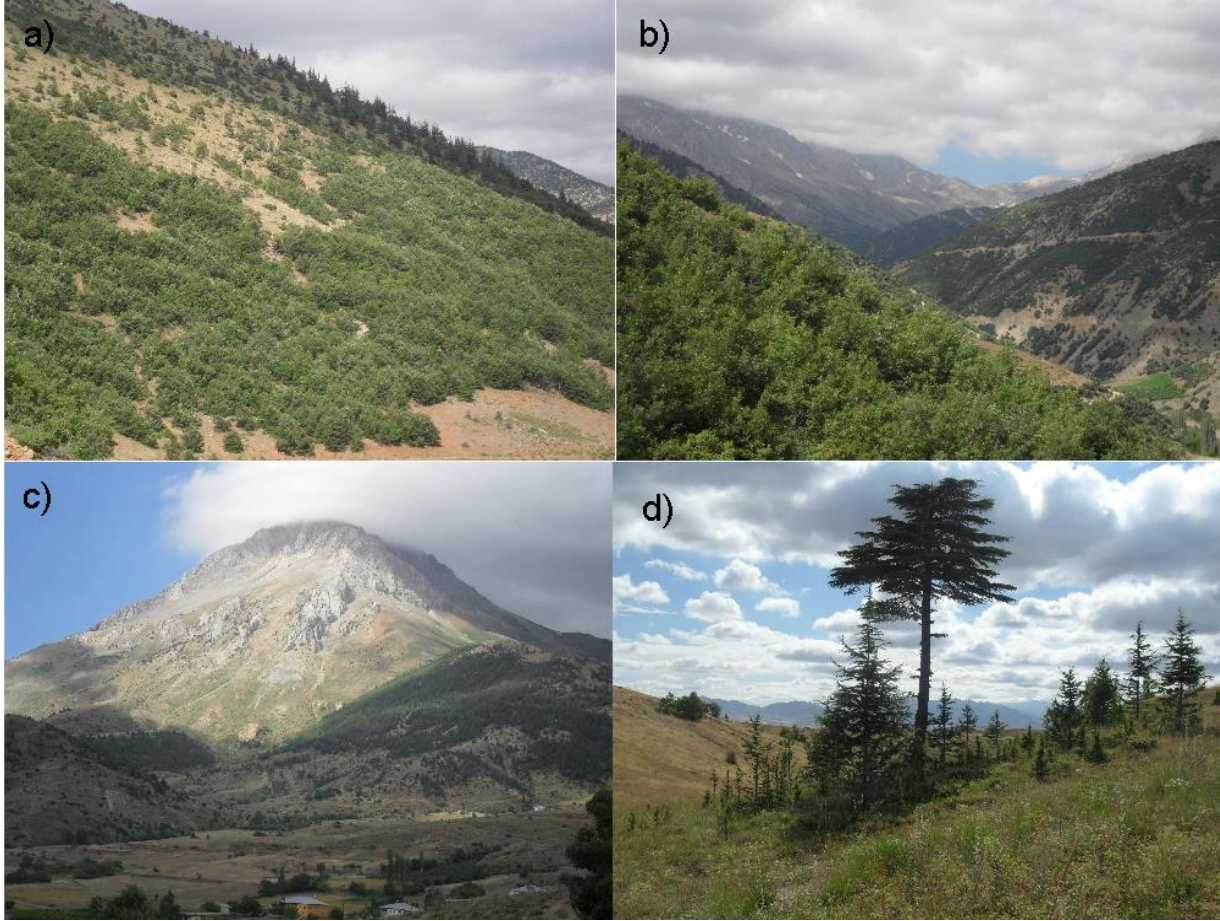
Bu çalışmada, özgün lokalitenin zengin fauna ve flora kazandırdığı Berit Dağları'nda bitki örtüsünün dağılışında litolojik ve jeomorfolojik faktörlerin etkisi analiz edilmiştir. Araştırma alanının bitki örtüsünü belirlemek için Kahramanmaraş Göksun ve Elbistan İşletme Müdürlüklerinin hazırlamış olduğu 2014 yılına ait orman amenajman verileri temin edilmiştir. Bitki örtüsü 10 kategoride değerlendirilmiştir. Birden fazla türün birarada bulunduğu alanlar karışık orman olarak tanımlanmıştır. Ayrıca antropojen step ve alpin çayır alanları aynı kategoride ele alınmış olup, hepsi step alanı olarak ifade edilmiştir. Bitki örtüsünün dağılışında etkili olduğu varsayılan litolojik ve jeomorfolojik faktörler (yerçekli, yükselti,

eğim, bakı) değerlendirilmiştir. Analizde kullanılan kriterlerin verileri çeşitli kaynaklardan elde edilmiştir (Tablo 2).

Tablo 2: Çalışmada kullanılan veriler ve kaynakları.

Veri	Veri Tipi	Kaynak	Faktör Adı
Orman Amenajman Haritası (1/25.000)	Vektör	Tarım ve Orman Bakanlığı, Orman Genel Müdürlüğü	Vejetasyon
Topografya Haritası (1/25.000)	Raster	Harita Genel Komutanlığı	Yükseklik (m), Eğim (Derece), Bakı,
Jeoloji Haritası (1/500 000)	Raster	Maden Tetkik ve Arama Genel Müdürlüğü	Litoloji Haritası
Sıcaklık ve Yağış Değerleri	İstatistik	Tarım ve Orman Bakanlığı, Meteoroloji Genel Müdürlüğü	Sıcaklık (C°) Yağış (mm)

Son yıllarda Coğrafi Bilgi Sistemleri (CBS), mekânsal verilerin denetlenmesinde ve analizinde kolaylık sağladığından, çevresel modellerinin oluşturulmasında da yaygın olarak kullanılmaktadır (Tağıl, 2006). CBS ortamında topografya haritaları kullanılarak Sayısal Yükseklik Modeli (SYM) oluşturulmuştur. Oluşturulan SYM'den yükselti basamakları, eğim ve bakı haritaları elde edilmiştir. MTA'dan temin edilen jeoloji haritası kullanılarak litoloji haritası oluşturulmuştur. Jeomorfolojik katmanların alt sınıflarında yer alan her bir bitki örtüsü sınıfı ve alanları tespit edilmiştir. Bu işlemler için ArcGIS 10.7 yazılımı 3D Analiz Modülü kullanılmıştır.

Berit Dağları'nda Bitki Örtüsü ile Litolojik ve Jeomorfolojik Faktörler Arasındaki İlişki

Litoloji Faktörü

Anakayanın çözülmesi ile birçok mineral ve element açığa çıkar; bunların toprak suyunda çözünür hale gelmesiyle bitkiler beslenir. Bitkilerin türlerine göre sıcaklık, su, ışık gibi istekleri farklı olduğu gibi, topraktan aldıkları besin elementleri de çok farklıdır. Anakayanın içerdiği besin maddeleri, bitkilerin yerleşmesi ve gelişmesi açısından son derece önemlidir. İhtiyaç duyduğu besini bulunduğu ortamdan alamaması bitki gelişimini engeller, zaman zaman da tamamen durdurur (Atalay, 2006). Çalışma alanında farklı zaman, yapı ve özellikteki kayalardan oluşan litoloji üzerinde birbirinden farklı bitki örtüsü gelişmiştir.

Berit Dağları, tektonik açıdan aktif ve yapısal olarak komplike bir yapıya sahiptir. Kandil bindirmesinin etkisi ile farklı zamanlarda oluşmuş, farklı özelliklere sahip kayalar, yana yan ve iç içe bir görünüm sunar (Şekil 3). Dağlık yapının hemen kuzeyinden geçen Elbistan Fayı ile Ceyhan Vadisine yerleşmiş olan lokal fay araştırma alanına çevresine oranla yüksek ve basamaklı bir yapı kazandırmıştır.

Paleozoik yaşlı mermer ve şist; Mesozoik yaşlı peridotit, gabro, granitoidler, levha dayk karmaşığı, ofiyolitik melanj; Tesiyer yaşlı volkanik ve sedimenter kayalar ile kalker;

Kuaterner yaşlı alüvyonlar Berit Dağları'ndaki litolojik yapıyı oluşturmaktadır. Kalker, %27,7'lik oran ile en fazla paya sahip kayadır. Onu %18,1'lik oran ile mermer, %16,1'lik oran ile şist, %11,1'lik oran ile peridotit, %10,2'lik oran ile de volkanik ve sedimenter kayalar takip etmektedir. En az dağılışa sahip kayaç ise %1,2'lik oran ile ofiyolitik melanjdır (Şekil 3, Tablo 3).

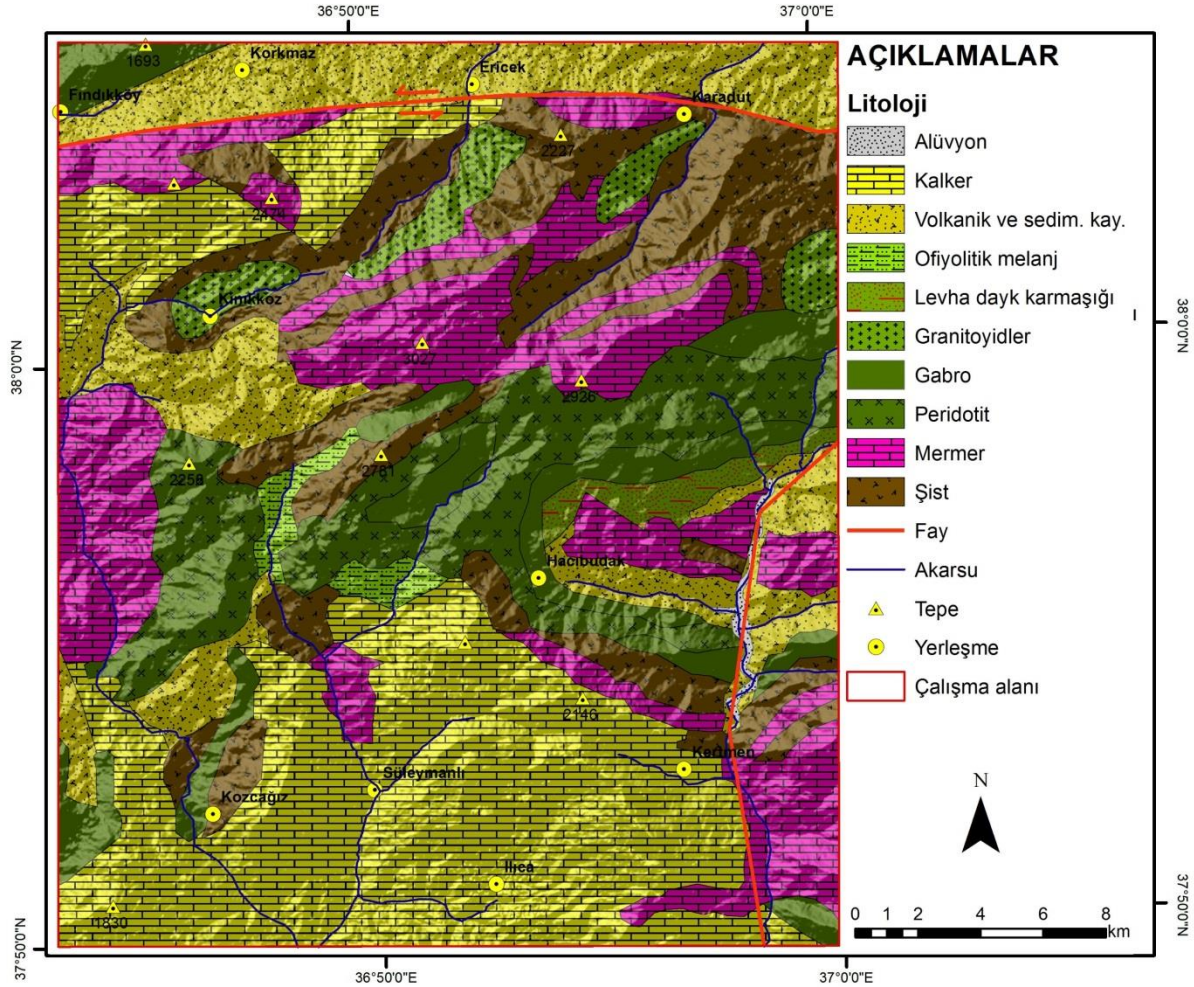

Şekil 3: Berit Dağları'nın litoloji haritası (MTA'nın 1/500 000 ölçekli Hatay ve Sivas paftaları birleştirilerek oluşturulmuştur).

Tablo 3: Berit Dağları'nda litolojik birimlerin dağılışı.

Litoloji	Alan (ha)	Oran (%)
Alüvyon	2646	3,7
Kalker	20120	27,7
Volkanik ve Sedimenter Kayalar	7323	10,2
Ofiyolitik Melanj	861	1,2
Levha Dayk Karmaşığı	901	1,3
Granitoyidler	2206	3,1
Gabro	5399	7,5
Peridotit	7967	11,1
Mermer	13017	18,1
Şist	11559	16,1
Toplam	71999	100

Akdeniz Bölgesi'nde kalker ve mermer gibi karstik kayalar oldukça geniş alanlı yayılışa sahiptir. Bölgenin karakteristik bitki örtüsünü temsil eden kızılçam, Toros sediri, maki ile yüksek kesimlerde dağılışı gösteren karaçam, ihtiyaç duyduğu besin maddelerini bu kayalardan temin edebilmiştir. Araştırma alanında kızılçam en fazla %62,2'lik oran ile kalker üzerinde, en az %0,7'lik oran ile levha dayk karmaşığı üzerinde görülür. Ofiyolitik melanj ve granitoidler üzerinde ise görülmez. Karaçam tüm kayaç tipleri üzerinde farklı oranlarda dağılışa sahiptir. Bununla birlikte en fazla kalker (%21), en az levha dayk karmaşığı (%0,1) üzerinde görülür. Toros sediri en fazla %39,3'lük oran ile peridotit, %29,3'lük oran ile de kalker üzerinde; en az %0,1'lik oran ile granitoidler üzerinde dağılışı gösterir. Toros göknarı, çalışma alanında sadece alüvyon (%8,3), mermer (%75,2) ve şist (%16,5) üzerinde görülür. Ardıç en fazla %58,9'luk oran ile kalker, en az %0,3'lük oran ile gabro üzerinde görülür. Ofiyolitik melanj ve peridotit üzerinde ise görülmez. Meşe, sadece ofiyolitik melanj üzerinde görülmez. Bunun dışında %32,5'lik oran ile mermer ve %31,1'lik oran ile kalker üzerinde en fazla, %0,1'lik oran ile de alüvyon üzerinde en az görülür. Her kayaç tipinde mevcut olan karışık ormanlar en fazla %28,2'lik oran ile kalker, en az %0,9'luk oran ile de levha dayk karmaşığı üzerinde dağılışı gösterir. Maki en fazla volkanik ve sedimenter kayalar üzerinde (%33,8), en az alüvyon üzerinde (%0,2) görülür. Ofiyolitik melanj üzerinde görülmez. Step araştırma alanındaki bütün kayalar üzerinde görülür. Bununla birlikte en fazla %25,7'lik oran ile kalker üzerinde, en az %1,4'lük oran ile ofiyolitik melanj üzerinde bulunur (Tablo 4). Kalker (%27,7) ve mermerden (%18,1) sonra üçüncü en fazla dağılışa sahip olan şist (%16,1), bitki türlerinin en fazla çeşitlilik kazandığı anakaya olarak görülür. Dikey doğrultuda farklı yükselti kademelerinde dağılışı gösteren şist, dağlık kütlelerin hem kuzeye bakan hem de güneye bakan yamaçlarında geniş oranda dağılışa sahiptir. Berit Dağları'nın kuzey kesimlerinde karasal iklim, güney kesimlerinde ise Akdeniz iklim tipi etkilidir. Etekleri ile zirveleri arasında 2300 civarında yükselti farkı olan dağlık kütlede dikey doğrultuda yükseldikçe yağış artmakta ve sıcaklık düşmektedir. Hem farklı yönlere bakan hem de farklı yükseltilerde görülen şist anakayası, yağış, sıcaklık ve ışık isteği farklı olan bitki türlerinin yetişmesine imkân sağlamıştır. Çalışma alanında %1,2'lik pay ile en az dağılışa sahip olan ofiyolitik melanj, aynı zamanda en az bitki çeşitliliğinin olduğu anakayadır.

Tablo 4: Berit Dağları'nda litoloji ve bitki örtüsü arasındaki ilişki (%).

Anakaya	Kzç	Krç	Ts	Tg	Ar	Me	Ko	Ağ	Ma	S
Alüvyon	2,7	0,7	0,1	8,3	2,9	0,1	2,6	0,6	0,2	5,4
Kalker	62,2	21,0	29,3	0,0	58,9	31,1	28,2	20,7	0,7	25,7
Vol. Sed. Ka	3,9	15,3	3,9	0,0	5,9	5,9	8,2	6,2	33,8	11,1
Ofiyol. Mel.	0,0	0,6	4,0	0,0	0,0	0,0	1,5	0,0	0,0	1,4
Lev.Dayk K.	0,7	0,1	2,3	0,0	0,9	3,8	0,9	0,0	3,7	1,5
Granitoidler	0,0	6,3	0,1	0,0	0,6	1,0	1,5	11,7	12,3	3,7
Gabro	14,8	15,2	9,6	0,0	0,3	10,9	7,3	3,9	11,1	6,2
Peridotit	2,9	10,4	39,3	0,0	0,0	4,1	9,3	0,0	4,6	14,6
Mermer	7,3	19,4	3,8	75,2	14,0	32,5	21,5	0,0	9,4	15,8
Şist	5,5	11,0	7,6	16,5	16,5	10,6	19,0	56,9	24,2	14,6

Kısaltmalar: Kzç (kızılçam), Krç (karaçam), Ts (Toros sediri), Tg (Toros göknarı), Ar (ardıç), Me (meşe), Ko (karışık orman), Ağ (ağaçlandırma), Ma (maki), S (step).

Jeomorfoloji Faktörü

Yerçekli, yükselti, eğim, bakı, dağların uzanışı, yarılma derecesi gibi jeomorfolojik unsurlar bitki örtüsünün gelişimi ve dağılışı üzerinde etkilidir (Ünalı ve Kömüşçü, 2007). Topografik unsurlar bitki örtüsünün dağılışını denetleyen en önemli faktördür (Barrio vd., 1997). Akarsular tarafından parçalanmış dağlarda, yükseltinin kısa mesafelerde önemli ölçüde

değişmesine bağlı olarak sıcaklık ve yağış şartları değişir (Atalay, 1994). Yüksek dağlık bölgeler, coğrafi koşullar itibariyle yerleşmeye elverişli olanaklar sunmaz. Bu durum dağlık bölgelerdeki bitki örtüsünün tahribata karşı korunmasını sağlar. Tüm bu faktörlerin etkisiyledir ki dağlık bölgeler, tür çeşitliliği açısından düz kesimlere göre daha zengindir (Seyidahmedov ve Atamov, 2008).

Yerşekli

Ova ve depresyonlar ile çevrelenmiş olan Berit Dağları'na geçiş basamaklı bir yapıdadır. Dağlık kütlelerin zirvelerine doğru geçişte ilk basamağı alçak platolar oluşturur. Onu sırasıyla yüksek platolar ve zirve düzlükleri takip eder. Farklı yaş ve yükseltilerde görülen bu arızalı ve parçalanmış basamaklar arasındaki geçiş yaklaşık olarak 100-200 m'lik yamaçlarla gerçekleşir (Şekil 4, Foto 2). Çalışma alanında tespit edilmiş olan yerşekillerinden zirve düzlükleri, toplam alanın %1,2'sini, yüksek platolar %29,3'ünü, alçak platolar %16,1'ini, vadi tabanı %0,3'ünü, yamaç %53,1'ini kaplamaktadır (Şekil 4; Tablo 5).

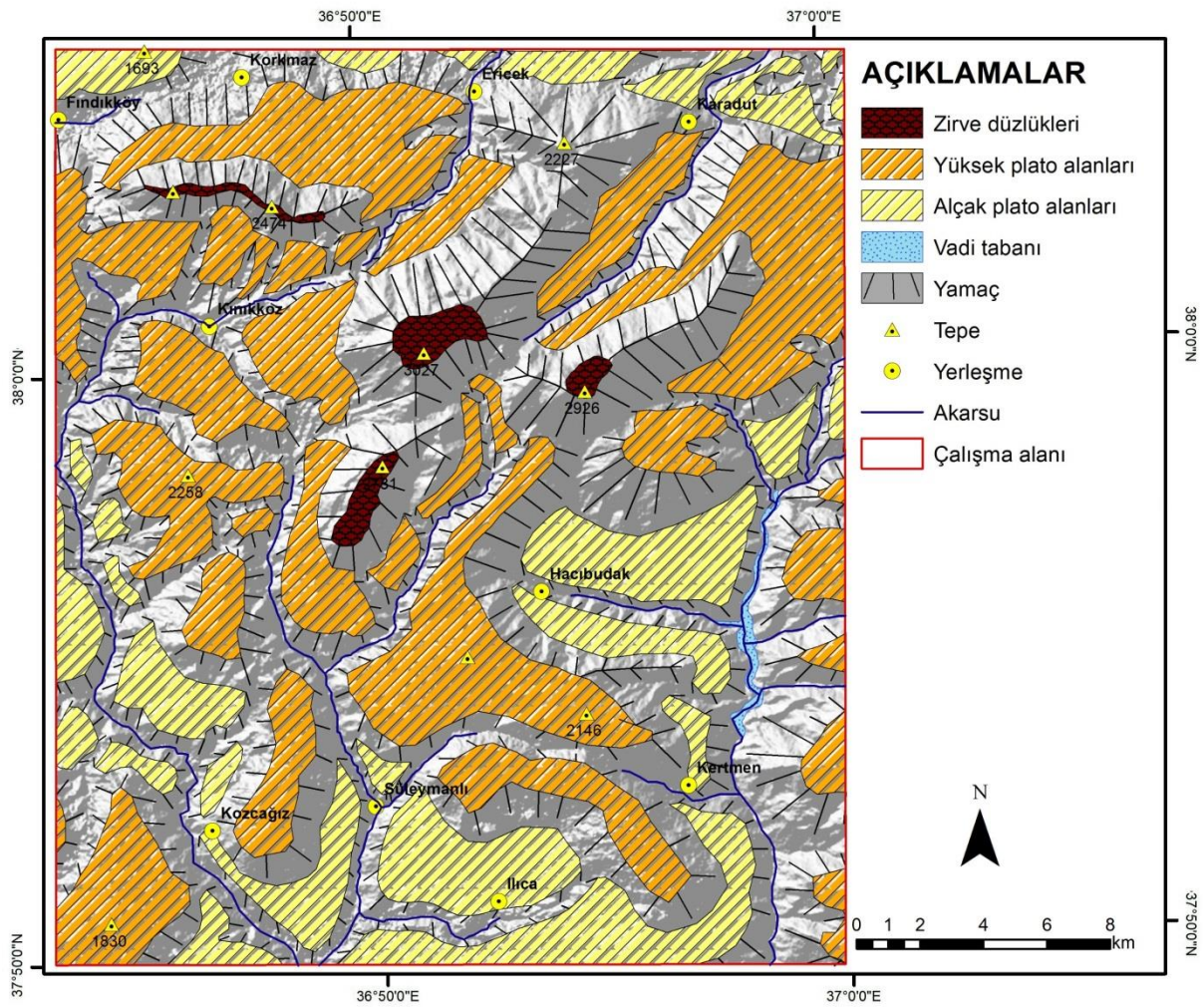

Şekil 4: Berit Dağları'nın yerşekilleri haritası.

Tablo 5: Berit Dağları'nda yerşekillerinin dağılışı.

Yerşekilleri	Alan	
	ha	%
Zirve düzlükleri	881	1,2
Yüksek plato alanları	21067	29,3
Alçak plato alanları	11606	16,1
Vadi tabanı	218	0,3

Yamaç	38227	53,1
Toplam	71999	100



Foto 2: Berit Dağları'nın genel görünümü.

Çalışma alanında yerşekillerinin bitki örtüsü dağılışı üzerindeki etkisi belirgindir. Bitki örtüsü farklı yerşekilleri üzerinde farklı yoğunluk ve çeşitlilikte görülür. Kızılcım özellikle iki yerşekli üzerinde yoğunlaşmıştır. %50,6'lık oran ile alçak plato alanları ve %44,5'lik oran ile yamaçlar kızılcımın tamamına yakını barındırır. Bu bitki türü en az yüksek plato alanlarında görülürken, zirve düzlüklerinde görülmez. Karaçam %56,6'lık oran ile en fazla yamaçlarda görülür. Zirve düzlükleri ve vadi tabanında görülmez. Toros sediri en fazla yüksek plato alanlarında (%50,6) ve yamaçlarda (%46,6), en az alçak plato alanlarında (%2,8) görülür. Zirve düzlükleri ve vadi tabanında görülmez. Toros göknarının tamamına yakını yüksek plato alanlarında (%88) bulunur. Zirve düzlükleri, alçak plato alanları ile vadi tabanında görülmez. Ardıç, yamaç (%47,7) ve yüksek plato alanlarında (%43,9) en fazla dağılışa sahiptir. En az alçak plato alanlarında (%6,2) görülür. Vadi tabanında görülmez. Meşe en fazla yamaçlarda (%50,9), en az vadi tabanında (%0,9) bulunur. Zirve düzlüklerinde görülmez. Karışık ormanlar her yer şeklinde farklı oranlarda varlık gösterir. En fazla yamaçlarda (%52,1), en az zirve düzlüklerinde (%0,1) görülür. Maki en fazla alçak plato alanları (%37,4) ile yamaçlarda (%34,8) görülürken, zirve düzlükleri ve vadi tabanında görülmez. Step tüm yerşekilleri üzerinde farklı oranlarda dağılışa sahiptir. En fazla %54,3'lük pay ile yamaçlarda bulunur. Çalışma alanında yer şekilleri bakımından en seçici bitki türleri Toros sediri, Toros göknarı ve makidir. Bu bitki türleri belirli yerşekilleri üzerinde yoğunlaşmıştır. En az seçici bitki türü ise yerşekillerinin hepsinde dağılışı gösteren karışık orman ve steptir. Ayrıca yüksek plato alanları ve yamaçlar tüm bitki çeşitlerini bünyelerinde barındırdıklarından, bitki çeşitliliğinin en fazla olduğu yer şekilleridir (Tablo 6). Bu alanlarda yerleşmelerin az olması bitki örtüsüne insan müdahalesini sınırlandırmıştır. Dolayısıyla tahribatın az olması, yamaçlar ve yüksek plato alanlarını yoğun bitki örtüsüne sahip alanlar yapmıştır.

Tablo 6: Berit Dağları'nda yerşekilleri ile bitki örtüsü arasındaki ilişki (%).

Yerşekli	Kzç	Krç	Ts	Tg	Ar	Me	Ko	Ağ	Ma	S
Zirve Düzlükleri	0,0	0,0	0,0	0,0	2,2	0,0	0,1	0,0	0,0	2,5
Yüksek Plato	1,3	22,3	50,6	88,0	43,9	12,5	32,5	53,2	27,8	28,6
Alçak Plato	50,6	21,1	2,8	0,0	6,2	35,7	14,7	3,2	37,4	14,3
Vadi Tabanı	3,6	0,0	0,0	0,0	0,0	0,9	0,6	0,0	0,0	0,3
Yamaç	44,5	56,6	46,6	12,0	47,7	50,9	52,1	43,6	34,8	54,3

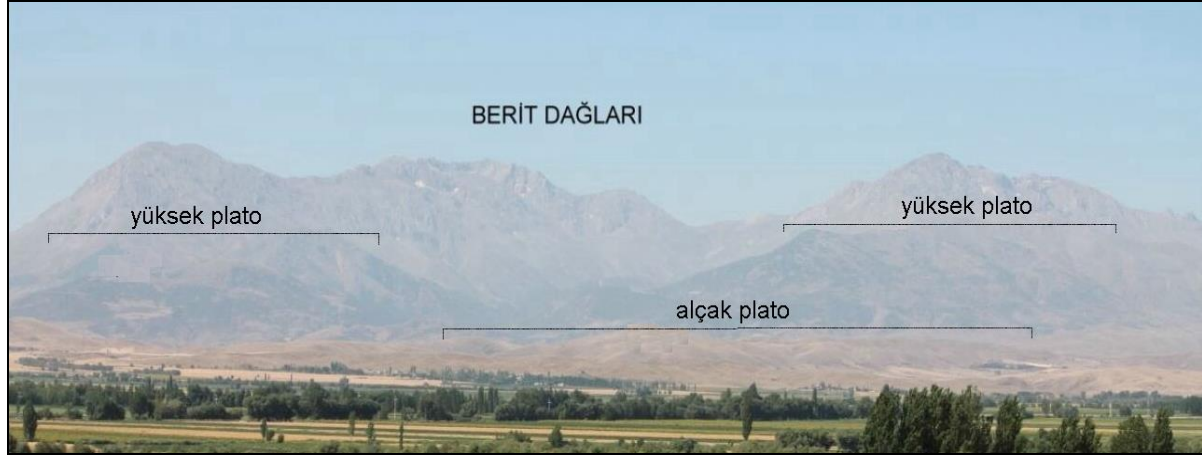
1800,01-2000	10370	14,4
2000,01-2200	5858	8,1
2200,01-2400	3174	4,4
2400,01 +	3712	5,2
Toplam	71999	100

Tablo 8'e bakıldığında Berit Dağları'nda her bir bitki türünün farklı minimum, maksimum ve ortalama yükselti değerlerinde bulunduğu görülür. En düşük yükselti değerinde kızılçam (645 m) bulunur. 2394 m'de ardıç ve 2451 m'de karışık orman en yüksek yükselti değerinde görülen bitki türleridir. Bitki türlerinin bulunduğu ortalama yükselti 1000-1900 metreler arındadır. Dikey doğrultuda minimum 655 m ile maksimum 2451 m arasında, yani 1746 m'lik yükselti farkı aralığında dağılışı gösteren karışık orman ile minimum 790 m, maksimum 2394 m ve 1604 m yükselti farkı aralığında dağılışı gösteren ardıç dikey doğrultuda en geniş alanlı dağılışı sahip bitki türleridir. Minimum 1565 m, maksimum 2173 m de görülen Toros göknarı ise dikey doğrultuda 608 m yükselti farkı aralığında dağılışı gösterir. Çalışma alanında dikey doğrultuda en az dağılışı sahip bitki türüdür.

Tablo 8: Berit Dağları'nda bitki türlerinin görüldüğü minimum, maksimum ve ortalama yükselti değerleri.

Yükselti (m)	Kzç	Krç	Ts	Tg	Ar	Me	Ko	Ağ	Ma	S
Minimum	645	951	1169	1565	790	731	655	738	909	627
Maksimum	1946	2135	2343	2173	2394	2087	2451	2067	1953	3053
Ortalama	1046,6	1495,1	1772,5	1852,5	1774,6	1330,6	1563,6	1750,5	1367,2	1746,9

Kızılçam, karaçam, Toros sediri, Toros göknarı, ardıç, meşe gibi ağaç türleri farklı yükseltilerde dağılışı göstermektedir. Kızılçam en fazla %44,2'lik pay ile 800,01-1000 yükselti basamağında görülürken, yükselti artışı ile paralel olarak dağılışı oranı azalmaktadır. Kızılçam en az 1800,01-2000 m yükselti basamağında %0,1'lik oranda bulunur. 2000,01 m'den itibaren daha yüksek kesimlerde ise görülmemektedir. Karaçam çalışma alanında 800,01-2200 m'ler arasında dağılışı gösterirken, 800 m'den düşük ve 2200 m'den yüksek alanlarda görülmemektedir. 1400,01-1600 m yükselti basamağına kadar düzenli artış gösteren karaçam, en fazla bu basamakta bulunur (%39,9). Bu basamaktan itibaren yükselti arttıkça oranı da düşer. 1200 m'den düşük alanlarda görülmeyen Toros sediri, 2400 m'den yüksek alanlarda da görülmez. Bununla birlikte %40,6'lık pay ile en fazla 1400,01-1600 m yükselti basamağında, en az da %0,1'lik pay ile 800,01-1000 m yükselti basamağında dağılışı gösterir. Oldukça sınırlı bir alanda görülen Toros göknarı, 1600,01-2200 m yükseltileri arasında dağılışı sahiptir. Bu yükselti değerleri arasında en fazla 1800,01-2000 m yükselti basamağında, en az da 2000,01-2200 m yükselti basamağında dağılışı gösterir. Saf birlikler halinde görülen ağaç türleri arasında, ardıç yükselti basamakları arasında en geniş alansal dağılışı sahiptir. Sadece 627-800 m yükselti basamağında görülmez. Bu basamaktan itibaren yükselti artışı ile paralel olarak oranı artan ardıç, en fazla %18,3'lük pay ile 1600,01-1800 m yükselti basamağında bulunur. En az 800,01-1000 m yükselti basamağındadır (%0,7). Meşe geniş alanda dağılışı gösteren bir diğer ağaç türüdür. 2457 km²'lik alanda dağılışı gösteren meşe, 2200 m'ye kadar tüm yükselti basamaklarında görülür. En fazla %30,9'lük pay ile 1200,01-1400 m yükselti basamağında görülürken, bu yükselti basamağından düşük ve yüksek alanlara geçildikçe meşe alanları azalır. Karışık orman toplam alan içerisinde en geniş dağılışı alanına sahiptir. Toplam alanın %29,82'sini karışık ormanlar ile kaplıdır. Maki 800,01-2000 m yükseltileri arasında kızılçam ormanlarının tahrip edildiği alanlarda görülmemektedir. %78,1'lik pay ile en fazla 1200,01-1600 m'leri arasında dağılışı sahiptir. Bütünüyle doğal orman sınırı içerisinde bulunan çalışma alanında mevcut step alanları antropojen step karakterindedir (Şekil 6, 7; Tablo 9). Bitki tür çeşitliliği bakımından en zengin yükselti basamağı 1600,01-1800 m yükselti basamağıdır. Düşük yükselti değerlerinde, daha

az yağış ve sıcaklık isteği fazla olan bitki türleri ile yüksek kesimlerde yağış isteği fazla, sıcaklık isteği az olan bitki türlerinin aynı anda yetişme koşullarını bulabildikleri tek yükselti basamağı olarak dikkat çeker. Bu yükselti basamağı bütün bitki türlerini bünyesinde barındırır. 1800 m'den itibaren yüksek kesimlerde ardıç, Toros sediri, Toros göknarı, karışık orman ve step gibi bitki türleri optimal yetişme olanakları bularak geniş alanlarda dağılım gösterir. 1600 m'den düşük yükselti değerlerine sahip alanlarda ise kızılçam, karaçam, meşe, maki gibi bitki türlerinin dağılımı önem kazanır (Şekil 6, 7).

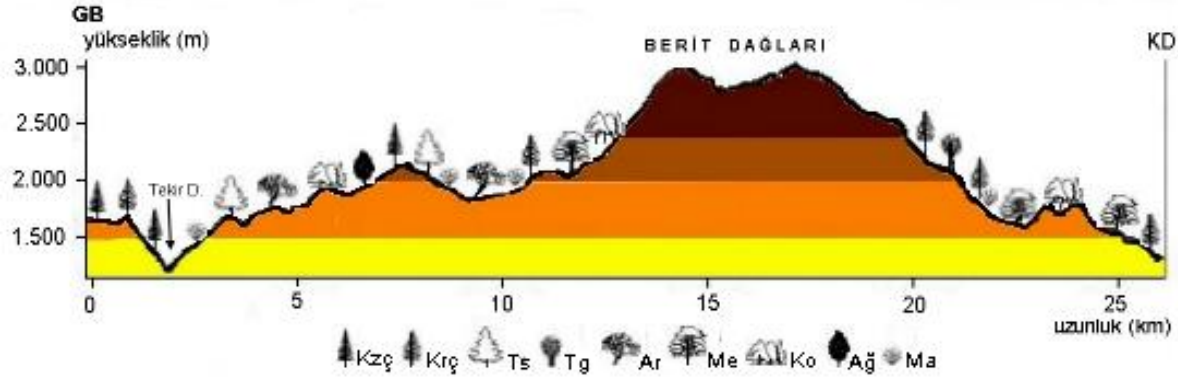

Şekil 6: Çalışma alanının GB-KD yönlü yükselti ve yerşekilleri ile bitki örtüsü arasındaki ilişkiyi gösteren kesit.

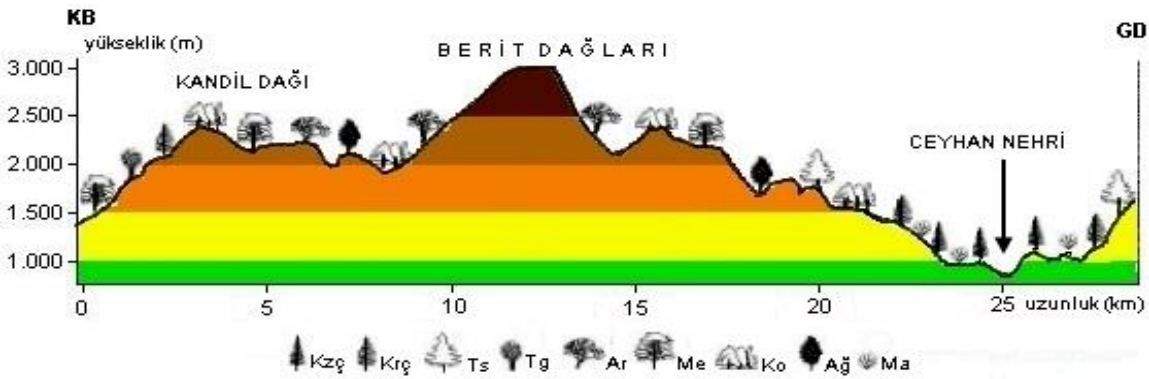

Şekil 7: Çalışma alanının KB-GD yönlü yükselti ve yerşekilleri ile bitki örtüsü arasındaki ilişkiyi gösteren kesit.

Tablo 9: Berit Dağları'nda yükselti basamakları ile bitki örtüsü arasındaki ilişki (%).

Yükselti	Kzç	Krç	Ts	Tg	Ar	Me	Ko	Ağ	Ma	S
627-800	0,0	0,0	0,0	0,0	0,0	0,2	0,8	0,9	0,0	1,4
800,01-1000	44,2	0,1	0,0	0,0	0,7	6,6	5,1	0,4	0,4	4,9
1000,01-1200	22,2	3,7	0,0	0,0	2,5	23,9	9,2	0,1	14,9	8,3
1200,01-1400	18,1	28,3	2,1	0,0	10,1	30,9	14,5	5,4	42,6	10,5
1400,01-1600	6,2	39,9	13,4	0,0	22,1	27,2	21,5	9,7	35,5	17,4
1600,01-1800	0,7	22,8	40,6	35,8	18,3	8,8	24,6	38,9	5,8	12,9
1800,01-2000	0,1	4,9	34,3	51,4	18,0	2,2	16,2	37,7	0,8	16,9
2000,01-2200	0,0	0,3	9,3	12,8	15,5	0,2	6,6	6,9	0,0	11,9
2200,01-2400	0,0	0,0	0,3	0,0	12,8	0,0	1,5	0,0	0,0	7,3
2400,01 +	0,0	0,0	0,0	0,0	0,0	0,0	0,0	0,0	0,0	8,5

Eğim

Jeomorfolojik bir faktör olarak eğim, bakı faktörünün etki derecesini de belirler. Özellikle kuzey yamaçlarda eğim değeri arttıkça aldıkları güneş enerjisinin miktarı azalır. Böylece iki yamaç arasındaki zıtlık artar, kış ve yaz mevsimlerinde yamaçların aldıkları güneş

enerjileri arasında değişik varyasyonlar ortaya çıkar (Cürebal vd., 2012). Araştırma alanında en yüksek eğim değeri 87,8⁰, ortalama eğim değeri 71,7⁰ olup, genel itibari ile yüksek eğimlidir. Eğim grupları içerisinde en yüksek dağılış 45,01⁰'nin üzerindeki eğim grubuna aittir. Toplam alanın %40'ı bu eğim grubundadır. En düşük dağılış ise 0-15⁰ eğim grubuna aittir. Bu eğim grubu toplam alanın %10,1'lik kısmını oluşturur (Şekil 8, Tablo 10).

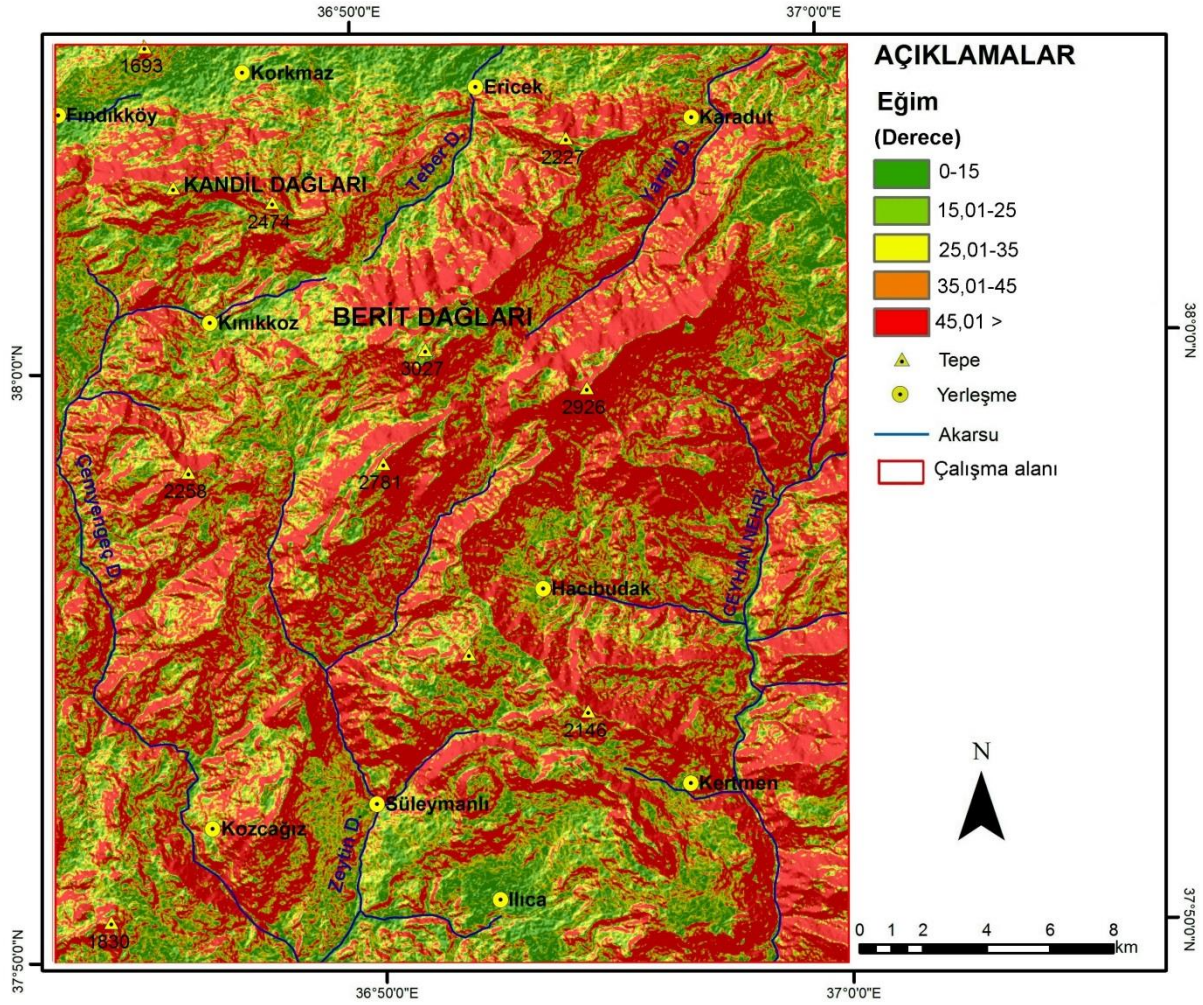

Şekil 8: Berit Dağları'nın eğim haritası.

Tablo 10: Berit Dağları'nda eğim sınıflarının dağılışı.

Eğim (Derece)	Alan	
	ha	%
0-15	7258	10,1
15,01-25	10839	15,1
25,01-35	12767	17,7
35,01-45	12310	17,1
45,01 >	28825	40,0
Toplam	71999	100

Tablo 11'e bakıldığında Berit Dağları'nda Toros göknarı hariç diğer bitki türlerinin en düşük 0⁰ eğim değerinde bulunduğu görülür. Maksimum ve ortalama eğim değerleri ise tüm bitki türleri için farklıdır. Bitki türleri ortalama olarak 19,7⁰-25,9⁰ eğim değerleri arasında dağılışa sahiptir. Kızılcım, ardıç, meşe ve karışık ormanlar 70⁰'den yüksek eğim değerlerinde dağılış gösterebilmektedir. Çalışma alanında en yüksek eğim değerinde dağılış gösteren bitki

türü meşedir (78.5°). Bu özelliği ile meşe aynı zamanda en geniş eğim aralığında dağılış gösteren bitki türüdür.

Tablo 11: Berit Dağları'nda minimum, maksimum ve ortalama eğim değerlerinde bitki örtüsünün dağılışı.

Eğim (Der.)	Kzç	Krç	Ts	Tg	Ar	Me	Ko	Ağ	Ma	S
Minimum	0	0	0	3,4	0	0	0	0	0	0
Maksimum	74,6	61,6	63,6	42,8	70,6	78,5	77,2	46,6	54,5	76,3
Ortalama	22,4	21,3	25,2	23,9	22,4	25,9	24,1	19,7	19,9	20,6

Eğim gruplarının hepsinde tüm bitki türleri farklı oranlarda dağılış gösterir. Eğim değerlerinin artışına paralel olarak bitki türlerinin yoğunluklarının da arttığı görülür. Bütün bitki türleri 45,01°'nin üzerindeki eğim gruplarında en fazla, 0-15° eğim grubunda en az bulunur (Tablo 12). Bu durumun temel nedeni yüksek eğimli alanlarda antropojenik unsurların orman üzerindeki baskısının azalmış olmasıdır. Daimi yerleşmeler için olumsuz koşullar sunan bu alanlar, orman tahribatına karşı korunaklı alanlar oluşturur. Böylece yüksek eğimli alanlar bitki tür çeşitliliği ve yoğunluğu bakımından zengin alanlar olarak ortaya çıkar.

Tablo 12: Berit Dağları'nda eğim ile bitki örtüsü arasındaki ilişki (%).

Eğim (Der.)	Kzç	Krç	Ts	Tg	Ar	Me	Ko	Ağ	Ma	S
0-15	8,9	7,4	4,8	0,9	6,3	4,2	5,6	9,2	11,4	14,4
15,01-25	15,3	15,8	11,4	3,7	15,8	10,7	11,4	16,3	20,9	17,4
25,01-35	18,3	20,6	15,6	12,8	19,9	16,0	16,7	22,4	22,8	17,6
35,01-45	17,5	19,4	16,0	19,3	18,2	18,2	18,6	22,6	17,3	15,5
45,01+	40,0	36,8	52,2	63,3	39,7	50,9	47,8	29,5	27,6	35,0

Bakı

Topoğrafik unsurlardan bakı, bitki hayatı üzerinde önemli etkilere sahiptir (Özşahin, 2015). Akdeniz Bölgesi'nde kuzey ve güney yönlü yamaçlarda bakı-iklim ilişkisine bağlı olarak bitki örtüsü değişmektedir (Ünaldı ve Kömüçü, 2007). Berit Dağları'nın kuzey ve güney yamaçlarında güneşlenme sürelerinin farklı olması, her iki yamacın farklı hava kütlelerine maruz kalması gibi nedenlere bağlı olarak bitki örtüsü farklı özellikler gösterir. Buna bağlı olarak güney yamaçlarda Akdeniz ikliminin karakteristik bitkileri dikkat çekerken, kuzey yamaçlarda yoğun olarak karasal iklimi temsil eden kurakçıl bitki türleri görülür.

Araştırma alanının bakı özellikleri incelendiğinde düz alanlar haricinde kalan yönlerin %10'unu üzerinde paya sahip olduğu görülür. Bakı grupları içerisinde %14,5'lik oran ile en yüksek pay güneydoğu yöne, en düşük pay ise %0,1'lik oran ile düz alanlara aittir (Şekil 7, Tablo 13).

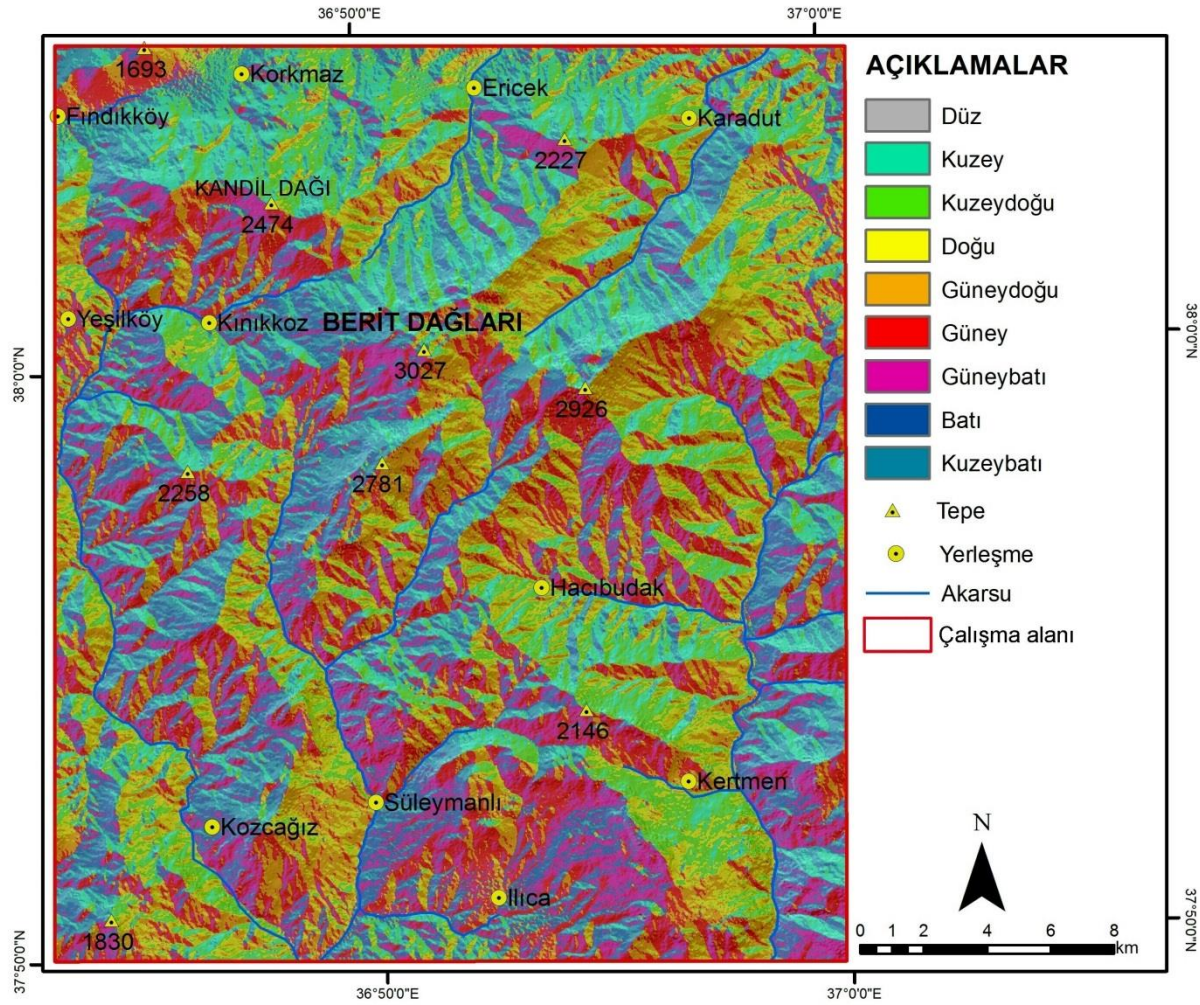

Şekil 9: Berit Dağları'nın baki haritası.

Tablo 13: Berit Dağları'nda bakının dağılışı.

Bakı	Alan	
	(ha)	(%)
Düz	73	0,1
Kuzey	8916	12,4
Kuzeydoğu	7895	10,9
Doğu	8289	11,5
Güneydoğu	10383	14,5
Güney	9729	13,5
Güneybatı	9284	12,9
Batı	8552	11,9
Kuzeybatı	8878	12,3
Toplam	71999	100

Araştırma alanında ağaç türleri baki koşulları bakımından farklı yönleri tercih etmiştir. Kızılçam, karaçam, Toros sediri, ardıç, meşe, maki formasyonları daha ziyade güney sektörlü yönlerde dağılışa sahipken; karaçam, Toros göknarı gibi ağaç türleri kuzey yönü en fazla %18,4'lük oran ile güneybatı yönde, en az %8,1'lik oranla kuzey yönde dağılışa sahiptir. Karaçam en fazla kuzey (%17,4) ve kuzeybatı (%18,1) yönlerinde, en az ise doğu (%9) ve güney (%9) yönlerinde dağılış gösterir. Toros sediri en fazla %19,5'lik oran ile güney yönde, en az %6,8'lik oran ile kuzey yönde bulunur. Toros göknarının yaklaşık olarak 2/3'ü kuzey

yönde dağılışı gösterir. %0,1 ile en düşük dağılışı batı yöndedir. Ardıç güney yönü tercih eden bir diğer ağaç türüdür. %20,2'lik oran ile en yüksek oranda dağılışı güneybatı yönde, %4,9'luk pay ile en düşük dağılışı ise kuzeydoğu yöndedir. Meşe en fazla %18,5'lik oran ile doğu yönde, en az %6,5'lik oran ile kuzey yönde dağılışa sahiptir. Karışık ormanlar en fazla %14,9'luk oran ile güneydoğu yönde, en az ise %11,2'lik oran ile kuzeydoğu yönde dağılışa sahiptir. Maki %19,5'lik pay ile en fazla güneydoğu yönde, en az %6,4'lük oran ile batı yönde dağılışı gösterirken, step tüm yönlerde yakın değerlere sahip olmakla birlikte en fazla dağılışa güneydoğu yönde (%15,3) sahiptir (Tablo 14). Tüm bakı grupları göz önüne alındığında bitki çeşitliliği bakımından kuzeydoğu, doğu ve güneydoğu yönün en fazla tür çeşitliliğine sahip olduğu görülür. Ceyhan Nehri vadisine bakan bu yönlerde, Ceyhan Nehri derin bir boğazdan geçer. Yerleşme için elverişli olmayan sarp yamaçlara sahip vadi, Akdeniz üzerinden gelen nemli havanın sokulmasına da imkân verir (Şekil 9). Bu özellik bahsi geçen yamaçlarda hem bitki tür çeşitliliğinin hem de yoğunluğunun artmasına neden olur.

Tablo 14: Berit Dağları'nda bakı ile bitki örtüsü arasındaki ilişkiler (%).

Bakı	Kzç	Krç	Ts	Tg	Ar	Me	Ko	Ağ	Ma	S
Düz	0,1	0,1	0,0	0,0	0,1	0,0	0,1	0,0	0,0	0,2
Kuzey	8,1	17,4	6,8	63,2	7,0	6,5	11,9	9,7	13,3	11,7
Kuzeydoğu	7,4	12,7	8,1	16,5	4,9	14,0	11,2	9,3	12,8	11,2
Doğu	10,6	9,0	11,4	3,7	8,8	18,5	11,4	15,0	15,7	11,5
Güneydoğu	12,9	9,5	17,4	1,8	17,0	15,3	14,9	26,5	19,5	15,3
Güney	15,2	9,0	19,5	0,0	19,1	13,8	12,9	11,9	12,9	14,3
Güneybatı	18,4	10,0	17,3	0,0	20,2	14,6	13,5	11,3	8,6	12,5
Batı	16,6	14,2	10,9	0,1	14,1	10,4	11,7	6,2	6,4	11,8
Kuzeybatı	10,7	18,1	8,6	14,7	8,8	6,9	12,4	10,1	10,8	11,5

Sonuç

Bu çalışmada Berit Dağları'nda litolojik ve jeomorfolojik faktörlerin bitki örtüsünün dağılışı üzerindeki etkisi sorgulanmıştır. Sorgulama sonucunda litoloji, yerşekilleri, yükselti, eğim ve bakı gibi jeomorfolojik faktörlerin bitki örtüsü çeşitliliğini ve dağılışını etkileyen önemli unsurlar olduğu anlaşılmıştır. Berit Dağları'nda 1600,01-1800 m yükseltileri arasındaki yüksek plato ve yamaçlarda şist anakayası üzerinde 45,01°> eğimli alanlarda kuzeydoğu, doğu ve güneydoğu yönlerde bitki çeşitliliği ve yoğunluğu fazladır. Buna karşılık 2400 m'den yüksek alanlardaki zirve düzlükleri üzerinde, ofiyolitik melanj ve 0-15°eğimli güney ve güneybatı yönlü alanlarda bitki tür çeşitliliği ve yoğunluğu azdır.

Kızılçam, 800,01-1000 m yükseltileri arasında, kalker anakaya üzerinde, 45,01°> eğimli, güneybatı yönlerde optimal yetiştirme koşullarını bulmuştur. 1800,01 m'den yüksek kesimlerdeki ofiyolitik melanj anakaya üzerinde, 0-15° eğimli, kuzeydoğu yönler ise kızılçam için elverişsiz jeomorfolojik koşullar sunar.

Karaçam, 1400,01-1600 m yükseltileri arasında kalker anakaya üzerinde uzanan 45,01° eğimli kuzey ve kuzeybatı yönlü yamaçlarda optimal yetiştirme olanakları bulmuştur. 2000 m'den yüksek, levha dayk karmaşığı anakaya üzerindeki 0-15° eğimli doğu ve güney yönler ise karaçam için olumsuz koşullar sunar.

Toros sediri, 1600,01-1800 m yükseltileri arasında, peridotit anakaya üzerinde, güney yönlü, 45,01°> eğimli alanlarda en uygun yetiştirme koşullarını bulmuştur. Buna karşılık 1200 m'den düşük yükseltideki granitoidler üzerinde, 0-15° eğimli kuzey yönlerde en az yetiştirme olanağı bulur.

Toros göknarı, 1800,01-2000 m yükseltileri arasında mermer anakaya üzerinde, 45,01°> eğimli, kuzey yönlerde jeomorfolojik koşullar açısından en elverişli yetiştirme

olanakları bulmuştur. 1600 m'den düşük alanlarda volkanik sedimentar anakaya üzerindeki 0-15° eğimli, güney ve güneybatı yönler ise Toros göknarı için en olumsuz koşullar sunar.

Ardıç, 1400,01-1600 m yükselteleri arasında uzanan kalker anakaya üzerindeki güneybatı yönlü, 45,01°> eğimli yamaçlarda en fazla yetiştirme olanakları bulmuştur. 627-8000 yükselteleri arasında, ofiyolitik melanj ve peridotit anakaya üzerinde, 0-15° eğimli, kuzeydoğu yönler ardıç için olumsuz yetiştirme olanakları sunar.

1200,01-1400 m yükselteleri arasında mermer anakaya üzerinde uzanış gösteren 45,01°> eğimli, doğu yönlü yamaçlar meşe için uygun jeomorfolojik koşulları oluşturur. 627-800 m arasındaki vadi tabanları ile 2000 m'den yüksek yüksek plato alanlarında, granitoidler üzerinde, 0-15° eğimli, kuzey yönler ise elverişsiz koşullar sunar.

Karışık ormanlar, 1600,01-1800 m yükselteleri arasında kalker anakaya üzerinde uzanan 45,01°> eğimli, güneydoğu yönlü yamaçlarda optimal yetiştirme koşullarını bulmuştur. 627-800 m yükselteleri arasında levha dayk karmaşığı üzerinde 0-15° eğimli, kuzeydoğu yamaçlar ise karışık ormanlar için elverişsiz jeomorfolojik koşullar olarak görülür.

1200,01-1400 m yükselteleri arasında volkanik sedimanter anakaya üzerinde 45,01°> eğimli, güneydoğu yönlü alçak plato alanları makiler için elverişli koşulları oluşturur. 2000 m'den yüksek alanlarda, ofiyolitik melanj anakaya üzerinde, 0-15° eğimli, batı yönlü yüksek platolar makiler için elverişsiz koşullar sunar.

Step, 1400,01-1600 m yükselteleri arasında kalker anakaya üzerinde uzanan 45,01°> eğimli, güneydoğu yamaçlar üzerinde en fazla görülür. 627-800 m yükselteleri arasında gabro anakaya üzerinde 0-15° eğimli, kuzeydoğu yönlü vadi tabanı üzerinde en az dağılışa sahiptir.

Çalışmanın sonuçları benzer ekolojik koşullarda benzer bitki çeşidinin sürdürülebilir planlamasının yapılmasına imkan sunmaktadır. Bununla birlikte bu çalışma, mevcut arazi örtüsünün korunmasına ve sürdürülebilir arazi yönetim planlamalarının yapılmasında kaynak oluşturacaktır.

Kaynakça

- Allen R.B., Hewitt A.E. ve Partridge T.R. (1995). Predicting land use suitability from vegetation and landform in depleted semiarid grassland, New Zealand. *Landscape and Urban Planning*, 32(1), 31-42.
- Atalay, İ. (1994). *Türkiye vejetasyon coğrafyası*. Ege Üniversitesi Basım Evi, Bornava İzmir.
- Atalay, İ. (2006). *Toprak oluşumu, sınıflandırılması ve coğrafyası*. Meta Basım Matbaacılık Hizmetleri, İzmir.
- Atalay, İ. (2008). *Ekosistem ekolojisi ve coğrafyası*. Cilt I-II. Çevre ve Orman Bakanlığı Yayınları, İzmir.
- Aytaç, A. S. ve Semenderoğlu, A. (2012). Amanos dağlarının orta kesiminin doğa koruma kriterleri açısından değerlendirilmesi. *Anadolu Doğa Bilimleri Dergisi*, 3(1), 1-16.
- Barrio, G. d., Alvera, B., Puigdefabregas, J., ve Diez, C. (1997). Response of high mountain landscape to topographic variables: central pyrenees. *Landscape Ecology*, 12, 95-116.
- Cürebal, İ., Efe, R., Sönmez, S. ve Soykan, A. (2012). Kazdağları ekosistemi ve ekolojisi. *Kazdağları Ulusal Çalıştayı Bildiriler Kitabı*, Edremit.
- Dönmez, Y. (1985). *Bitki coğrafyası*. İstanbul Üniv. Yay. No: 3319, İstanbul.
- Dutkuner, İ. ve Akten, M. (2000). Kahramanmaraş'da kentiçi park ve ağaçlandırmalarda kullanılacak ağaç taksonları. *Fen ve Mühendislik Dergisi*, 3 (2), 28-35.

- Esen, F. (2014). *Elbistan Havzası'nın fiziki coğrafyası*. (Yayınlanmamış Doktora Tezi), Fırat Üniversitesi Sosyal Bilimler Enstitüsü, Elazığ.
- Eser Ünaldı, Ü. ve Kömüşçü, Ali. (2007). Topografya - vejetasyon arasındaki ilişkiler: Bolkar Dağları (Ereğli - Dümbelek Düzü - Mersin Arası). *Fırat Üniversitesi Sosyal Bilimler Dergisi*, 17, 1-15.
- Gottfried, M., Pauli, H., Reiter, K., ve Grabherr, G. (1999). A fine-scaled predictive model for changes in species distribution patterns of high mountain plants induced by climate warming. *Diversity and Distributions*, 5, 241-251.
- Gönençgil, B. (2009). *Küresel degradasyon sürecinde dağlar ve dağ alanları yönetimi*. Çantay Kitabevi. İstanbul.
- Guisan, A., Theurillat, J. P. ve Kienast, F. (1998). Predicting the potential distribution of plant species in an Alpine environment. *Journal of Vegetation Science*, 9, 65-74.
- Hoersch, B., Braun, G., ve Schmidt, U. (2002). Relation between landform and vegetation in alpine regions of Wallis, Switzerland. A multiscale remote sensing and GIS approach. *Computers, Environment and Urban Systems*, 26(2-3), 113-139.
- İzbrak, R. (1976). *Bitki coğrafyası* (genişletilmiş ikinci baskı). Ankara Üniv. DTCF Yay. No: 226, Ankara.
- Kantarıcı, M. D. (1991). *Akdeniz Bölgesi'nin yetişme ortamı bölgesel sınıflandırması*. T.C. Tarım Orman ve Köyleri Bakanlığı Orman Genel Müdürlüğü Yayını, Sıra No: 668, Seri No: 64, Ankara.
- Karabulut, M. (2006). NOAA AVHRR verilerini kullanarak Türkiye'de bitki örtüsünün izlenmesi ve incelenmesi. *Coğrafi Bilimler Dergisi*, 4(1), 29-42.
- Kayacık, H., (1980). *Orman ve park ağaçlarının özel sistematiği, gymnospermae (açık tohumlular)*. 1. Cilt, 4. Baskı, İstanbul.
- Lavorel, S., McIntyre, S. ve Grigulis, K. (1999). Plant response to disturbance in a Mediterranean grassland: How many functional groups? *Journal of Vegetation Science*, 10, 661-672.
- Laz, B. (2015). *Kahramanmaraş ili Andırın ilçesinde 3 farklı orman tipinde bazı Coleoptera familyalarının çeşitliliği üzerine incelemeler*. (Yayınlanmamış Doktora Tezi) Kahramanmaraş Sütçü İmam Üniversitesi Fen Bilimleri Enstitüsü, Kahramanmaraş.
- Özşahin, E. (2015). *Işıklar (Ganos) Dağı'nın biyojeomorfolojisi*. Dokuz Eylül Üniversitesi Eğitim Bilimleri Enstitüsü, İzmir.
- Peterson, G. D., Allen, C. R. ve Holling, C. S. (1998). Ecological resilience, biodiversity, and scale. *Ecosystems* 1, 6-18.
- Selik, M. (1963). *Kızılçam (Pinus brutia Ten.)'in botanik özellikleri üzerinde araştırmalar ve bunların halepçanı (Pinus Halepensis Mill.) vasıfları ile mukayesesi*. Orman Genel Müdürlüğü Yayınları No: 353, Ankara.
- Seyidahmedov, A. ve Atamov, V. (2008). The beneficial plants of mountainous regions in Azerbaijan. *Biological Diversity and Conservation (BioDiCon)*, 1(1), 13-27.
- Sundqvist, M. K., Giesler R., Graae B. J., Wallander, H., Fogelberg E. ve Wardle D. A. (2010). Interactive effects of vegetation type and elevation on aboveground and belowground properties in a subarctic tundra. *Oikos*, 120, 128-142.

- Şefik, Y. (1964). Kızılcım (*Pinus brutia* Ten.) kozalak ve tohumu üzerine arařtırmalar. *İÜ Orman Fakültesi Dergisi, Seri A, 14(2)*, 35-70.
- Tađı, Ş. (2006). Kazdađı Milli Parkı'nda arazi örtüsü organizasyonunu kontrol eden jeomorfometrik faktörler: bir CBS yaklaşımı. *Cođrafi Bilimler Dergisi, 4 (2)*, 37-47.
- Walker B. (1995). Conserving biological diversity through ecosystem resilience. *Conservation Biology, 9*, 747-52.
- Westoby, M. ve Wright, I. J. (2006). Land-plant ecology on the basis of functional traits. *Trends in Ecology and Evolution, 21*, 261-268.
- Yıldız, B. (2001). Berit Dađı (Kahramanmaraş) Florası, *Turkish Journal of Botany, 25*, 63-102.
- Yılmaz, M., Kaplan, A. ve Vermez, Y. (2013). Kızılcım (*Pinus brutia* Ten.)'ın üç uç popülasyonuna ait bazı tohum özellikleri. *KSÜ Dođa Bilimleri Dergisi, 16(1)*, 55-61.
-

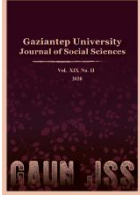

GAZİANTEP UNIVERSITY JOURNAL OF SOCIAL SCIENCES

Journal homepage: <http://dergipark.org.tr/tr/pub/jss>



Araştırma Makalesi • Research Article

Turizm Hareketliliğine Karşı İstikametten Bakmak: Türkiye’den Yurt Dışına Olan Seyahatlerin Görünümü¹

A Look at Tourism Mobility from the Opposite Direction: An Overview of Travelling Abroad from Turkey

İsmail KERVANKIRAN^{a*}, Mehmet Fatih BAĞMANCI^b

^a Doç. Dr., Süleyman Demirel Üniversitesi. Coğrafya Bölümü, Isparta / TÜRKİYE
ORCID: 0000-0001-9202-7320

^b Doktora Öğrencisi, Süleyman Demirel Üniversitesi. Coğrafya Bölümü, Isparta / TÜRKİYE
ORCID: 0000-0001-9467-8899

MAKALE BİLGİSİ

Makale Geçmişi:

Başvuru tarihi: 23 Aralık 2019

Kabul tarihi: 19 Haziran 2020

Anahtar Kelimeler:

Turizm Coğrafyaları,

Mobilite Teorisi,

Yurt Dışı Seyahatleri,

Türkiye

ÖZ

Günümüzde bir milyardan fazla insan uluslararası seyahatlere katılmaktadır. Türkiye’yi her yıl dünyanın farklı ülkelerinden milyonlarca turist ziyaret etmekle birlikte, Türkiye’den de dünyanın farklı ülkelerine olan seyahatlerin sayısı gittikçe artmaktadır. Ancak Türkiye’den yurt dışına olan seyahatlerin niceliğinde ve niteliğinde meydana gelen değişimi ele alan akademik çalışmalar sınırlıdır. Türkiye turizmını bir bütün olarak anlamak için, Türkiye’ye olan turist akışı yanında, karşı istikametten bakarak Türkiye’den yurt dışına olan turizm hareketliliğini de incelemek gerekir. Bu çalışmanın amacı, son yıllarda sosyal bilimlerde gelişen ve hareketliliğin karşılıklı ilişkiler içerdiğini öne süren “Mobilite Teorisi” çerçevesinde değerlendirmek ve Türkiye’den yurt dışına yapılan seyahatlerin görünümünü, gelişim sürecini, zamansal ve mekânsal değişimini ve hareketliliğe etki eden dinamikleri incelemektir. Çalışmanın verileri 1970-2019 yılları arası Türkiye’den yurt dışına seyahat amaçlı olarak çıkanları kapsamakta olup, veriler TÜİK, Kültür ve Turizm Bakanlığı ve Dünya Turizm Örgütü’nden elde edilmiştir. Çalışmada, Türkiye’nin uluslararası turizm faaliyetlerine göre konumu, seyahatlerin farklı veya ortak yönleri ve değişen turizm hareketlerinin toplumsal, kültürel, ekonomik ve politik yönü değerlendirilmiştir. Buna göre, Türkiye’de 1970’li yıllarda seyahat amaçlı yurt dışına çıkan vatandaş sayısı 500 bin civarında iken, 2019’da 10 milyon seviyesine yaklaşmış, uluslararası hareketliliğe benzer şekilde “gezi, eğlence, sportif ve kültürel faaliyetler” amaçlı seyahatler artmış, seyahat edilen ülke tercihlerinde akrabalık, komşuluk ilişkileri ve mekânsal yakınlık etkili olmuş, ancak kişi başı seyahat harcamaları azalmıştır. Bununla birlikte, gelişmiş ülkelerde yurt dışına seyahat edenlerin toplam nüfusa oranlarının %40’ların üzerindeyken Türkiye’de bu oranın %10’larda kalması, seyahate katılan kadınların oranının düşük olması ve karşılıklı gerçekleşen turizm hareketliliğinin toplumsal yansımaları, üzerinde tartışılması gereken konulardır.

¹ Bu çalışma, 16 – 19 Ekim 2019 tarihinde Eskişehir’de düzenlenen 20. Ulusal Turizm Kongresi’nde sunulan “Türkiye’nin Dış Pasif Turizmi: Değişen Turizm Hareketliliği ve Turist Profili” başlıklı bildirinin genişletilmiş halidir.

ARTICLE INFO

Article History:

Received December 27, 2019

Accepted June 19, 2020

Keywords:

Tourism Geographies,
Mobility Theory,
Outbound Tourism,
Turkey

ABSTRACT

Today, more than a billion people participate in international traveling. Turkey hosts millions of people from different countries every year while the number of trips made from Turkey to different countries is increasing steadily. However, the number of studies addressing changes occurring in the quantity and quality of the traveling abroad from Turkey in the academic field is limited. In order to understand Turkey's tourism as a whole, it is necessary to look from the opposite direction and also examine the outgoing tourism mobility from Turkey in addition to the flow of tourists to Turkey. The aim of this study is to examine the dynamics that influence the outlook, the development process, temporal and spatial change and mobility of traveling abroad from Turkey within the framework of the "Mobility Theory" which has been developed in social sciences in recent years and suggests that mobility includes reciprocal relations. The data of the study covers travel abroad from Turkey between the years 1970-2019 obtained from TurkStat, the Ministry of Tourism and Culture and the World Tourism Organization. Turkey's position in international tourism activities, the common and different aspects of traveling and the social, cultural, economic and political aspects of changing tourism mobility have been evaluated in the study. Accordingly, while the number of citizens traveling abroad in the 1970s in Turkey was around 500 thousand, this figure approached the 10 million level in 2019; in a manner similar to international mobility, trips for "travel, entertainment, sports and cultural activities" have increased, kinship, neighborhood relations and spatial proximity have been effective in country preferences, however travel expenses per person have decreased. In the meantime, the ratio of those traveling abroad to the total population is over 40% in developed countries while this rate remains at 10% in our country, the rate of women participating in travel is low, and the social reflections of mutual tourism mobility are issues which need to be discussed.

EXTENDED ABSTRACT

Tourism mobility is a two-way activity. The tourist mobility of a country is composed of tourist flows both from and to other countries. There are quite a few studies on the profile and characteristics regarding the flow of tourists coming to Turkey (Inbound Tourism) in the literature, and these studies provide important contributions to understanding tourism mobility to Turkey, however studies regarding traveling from Turkey abroad (Outbound Tourism) are limited. The main reason of this study is to contribute to supplementing the deficits in terms of tourism mobility in national literature and generate a research agenda for policy makers, sector representatives and tourism researchers about the dimensions, current status, importance, nature and changes in the aspects of outbound tourism from Turkey. In line with this motivational direction, the aim of the study is to take a look at tourism mobility within the framework of the "Mobility Theory" from the opposite direction, reveal the overall outlook of outbound travel from Turkey and examine incurring temporal changes according to gender, age groups, reasons for traveling, destination countries and changes according to per capita tourist spending.

The Mobility Theory emerged in the context of various major theoretical changes, methodological developments, new research questions and approaches in the late 20th century (Sheller ve Urry 2006). This approach covers both the displacement of people, objects, capital, knowledge and technology on a global scale as well as displacement in daily life on a local scale. However, the focus of the mobility theory is on the human side, and the research question of this theory is on human mobility and the shape, size, causes and consequences of this mobility on the daily lives of humans. With globalization, the organization of capitalism in global spaces has taken mobility beyond the local scale and developed new infrastructures, technologies and possibilities to accelerate human flow. The spatial mobility of today's modern people which has gained more opportunities, has also increased and traveling for tourism has become more visible within this mobility.

Tourism geography focuses on explaining the spatial spread, change, transformation and pattern of tourist activities that take place on a global, national, regional and local scale (Kervankıran ve Şardağ, 2019). Understanding the mobility of tourists at a specific time and place is important to determine the economic, social, cultural, political and environmental impacts of tourism. Studies that put the mobility theory on the agenda, and shape their research within the framework of this theory are gaining more and more importance, especially in social sciences. (Hall, 2005; Sheller ve Urry, 2006; Cresswell, 2006; Urry, 2012; Cohen ve Cohen, 2015; Coles, 2015; Endres, Manderscheid ve Mincke, 2016).

Secondary data from TUIK, World Tourism Organization, OECD and World Bank have been evaluated in this study covering 1970-2019. The data source of the study consists of information about the number of outbound people from TUIK during 1970-2019, their gender status, their ratio to the total population, age groups, purpose of travel and destination countries. On the other hand, the fact that the statistical data of the study are comprised of secondary data and that the TUIK data are interrupted at certain periods is a limitation for the study.

An examination of the development of outbound travel from Turkey shows that significant quantitative and qualitative changes have occurred since the 1970s. Travelling, which has followed a fluctuating course in general,

exceeded 2 million in the mid-1990s, and reached the level of 10 million by 2019. Approximately one person in every 100 traveled abroad from Turkey in 1970, while 11 people out of 100 traveled in 2019. However, the level of outbound travel from Turkey is low when compared with the figures of developed countries. The majority of outbound travelers are men (74%). The male-dominated structure of Turkey in many different areas is also reflected in outbound travel. This situation is an indicator of gender inequality also in tourism mobility in Turkey. When the age groups of outbound citizens are analyzed, the 25-44 age group comes to the fore as the group that comprises half of the travelers. A look at the spatial appearance of outbound travel reveals that there is some breakage in travel, travelers go for alternative routes as well as social network relations, and physical proximity, neighborliness and political and economic relations between countries are influential.

Turkey joined tourism mobility which started earlier in the world at a later date as a result of economic, social and political reasons. It has taken time and not been easy in Turkey, where a combination of modern lifestyle co-exists with traditional social practices, to participate in tourism activities which are a reflection of modern life and become accustomed to traveling to countries with unfamiliar cultures. Initially outbound travel from Turkey started with traveling to countries with a geographical proximity and familiar social and cultural practices as well as beliefs and in subsequent years travel extended to unknown and unfamiliar countries with different cultures, beliefs and social dynamics. This situation has led to the diversification and enrichment of outbound tourism mobility in Turkey.

In conclusion, in addition to the economic contribution of reciprocal tourism mobility in Turkey to the national economy, investigating the gains of outbound tourism experiences on the qualitative development of our citizens and on direct or indirect social reflections such as migration, marriage, employment, real estate purchasing by inbound tourists influenced by tourism mobility is worth studying. Furthermore, instead of considering tourism mobility merely as excursion and entertainment activities, it must be considered as a phenomenon on a more comprehensive scale in which network relations develop with mutual and reciprocative interaction such as global citizenship with a contribution to cultural integration, science, technology, transfer of knowledge and culture, recognition of universal human rights, awareness for the protection of nature and cultural heritage, transnationalism, global peace and an environment of tolerance.

“Yol, kendine bir yer bulamamış kişinin özlemidir.
Kendi yerini yerleşikte bulamayan kişi, onu yolculukta arar”
Oruç Aruoba

Giriş

2020 yılı seyahatler açısından çelişkilerde dolu bir yıldır. Bir taraftan Elon Musk'ın kurucusu olduğu SpaceX şirketi “Crew Dragon” isimli aracı uzaya göndererek seyahatlerin sınırlarını genişletmiş ve seyahatleri “Yer”in coğrafyalarından uzayın uçsuz bucaksız boşluklarına/boş yerlerine ulaştırmış, diğer taraftan tüm dünyayı etkisi altına alan Coronavirüs (COVID-19) salgını küresel bir problem haline gelerek tüm dünyada ülkeler arası veya ülke içi seyahatleri belli bir süre durdurmuştur. Her ne kadar “Yeni Normal Dönem”e geçişle birlikte seyahatlerde kısmi bir artma görülmekle birlikte, modern insanın alıştığı eski normal dönemin turizm hareketliliğine geri dönüşün biraz zaman alacaktır. Gerek dört gözle beklenen eski normalin alışıldık tatil pratikleri ve yeni normalin görece kontrollü seyahatleri gerekse yerküreden uzaya ulaşan seyahatler ve yolculukları başka bir boyuta taşıyan post-mobilite (post-mobility) akışları düşünüldüğünde, gelecekte genelde mobilite (hareketlilik) özelde ise turizm hareketliliği konusunun daha fazla tartışılacağı ve uzun süre gündemde kalacağı tahmin edilmektedir.

Turizm hareketliliği ve seyahat birçok insanın düşündüğünden daha derinlikli bir olgudur. Seyahatler, bir yerden ayrılma düşüncesini, gündelik hayatın pratiklerinden ve rutinlerinden sınırlı bir kopuşu, kişinin duyularının sıradan olana karşıt bir uyarıcı kümesiyle iç içe olmaya izin vermeyi içerir. Kişi bunları, turist bakışının tipik nesnelere göz önüne alarak, toplumun öğelerini anlamak için kullanabilir. Bu açıdan toplumsal grupların kendi turist bakışlarını nasıl oluşturdukları üzerine düşünmek, normal toplumda ne olup bittiğinin öğrenilmesi için iyi bir yoldur (Urry, 2009). Küreselleşmenin ve kapitalizmin etkisi ile daha mobil bir yaşama alışan modern insanın gündelik hayatı da değişmeye başlamış ve insanlar farklı deneyimlerin ve beklentilerin arayışı içine girmiştir. İnsanların günlük yaşamın çelişkilerine karşı geçici kopuşlar yaşamak isteği, toplumun bütün katmanlarında görülen bir eğilim olarak genellik kazanmaktadır. İnsanoğlu sonuçta kendi huzuru için, bazıları turizmden elde edilen imaja tekabül eden, derin güdülenme doyumları aramaktadır (Lanquar, 1991). Modern yaşam insanları bireyselleşmeye, birbirlerinden izole olmaya, yaşadıkları topluma, mekâna ve kendilerine yabancılaşmaya itmektedir. Bunlar bireyi mevcut yaşamından, ilişkilerinden ve toplumsal ortamından, en azından belirli bir süre uzaklaşma arayışına itmektedir. Bu uzaklaşmanın neticesinde insanlar kişisel gelişim, kendini bulma, kendini gerçekleştirme, yaşamına yeniden anlam kazandırma ve gündelik yaşamın kısıtlarından kurtulma arayışına girer (Yolal, 2018).

Bireylerin turizm ve boş zaman aktivitelerine katılmalarını kolaylaştıran ana motivasyonlardan biri yeni deneyimler arayışıdır (Birenboim, 2016). 1970'lerden itibaren daha otantik deneyimler arayışı içinde olan insanların, yaşadıkları ortamlardan kaçmalarının en temel güdüsü seyahat etmektir (Cohen, 2010). Küreselleşmeyle birlikte ülkeler arasında gelişen ilişkiler dünya genelinde seyahatlerin artmasına neden olmuş ve bu durum turizm hareketliliğini modern insanın doğası haline getirmiştir. Bununla birlikte nüfus artışının fazla olması, kentleşmeyle birlikte seyahat özgürlüğü, tatil bilinci ve sosyal hakların gelişmesi, orta sınıfın gelir seviyesinin artması, sağlık şartlarının iyileşmesinden dolayı yaşam süresinin uzaması, çalışan kesime verilen ücretli tatil hakları, modern insanın tüketim kalıplarının değişmesi, ulaşım imkânlarının gelişmesi ile birlikte seyahatlerin hem daha konforlu olması hem de kısa sürmesi, bankaların kredi ve taksit seçeneklerini cazip hale getirmesi, pasaport ve vizelerin çıkarılmasının uygun hale gelmesi (Kervankıran ve Çuhadar, 2017; Kervankıran, Sert Eteman ve Çuhadar, 2018), kadınların iş hayatında daha fazla görünür olması, ülkeler arası vize

anlaşmaları gibi ekonomik, toplumsal ve politik nedenlerden dolayı hem ülke içi hem ülkeler arası turist akışı daha fazla artmıştır.

Planlı dönem (1960) öncesinde küçük çaplı bazı düzenlemeler yapılmakla birlikte, Türkiye turizminin gelişiminde bu dönemde alınan kararların etkisi daha fazla olmuştur. Planlı dönemin ilk yıllarında Akdeniz ve Ege kıyılarında turizm yatırımlarının artırılmasına ve buralarda kitle turizminin teşvik edilmesine önem verilmiştir (Soyak, 2009). 1980 sonrasında sermaye birikiminin küresel düzeyde yeniden yapılanması ile birlikte doğal ve kültürel kaynakların zenginliği, iklimin elverişliliği, Avrupa'daki önemli merkezlere yakınlık, yaşamın ve emlak fiyatlarının ucuzluğu, yabancı sermaye için avantajlı koşulların yasalarla düzenlenerek güvence altına alınması gibi faktörlerden dolayı Türkiye'de uluslararası sermayenin yatırımları artmaya başlamıştır (Purkis, 2008). 1982 yılında turizm endüstrisini geliştirmek amacıyla yürürlüğe giren 2634 sayılı Turizm Teşvik Kanunu ile birlikte özel sektöre turizm yatırımları konusunda birçok teşvik, kredi ve kolaylıklar sağlanmıştır (Erkuş Öztürk ve Eraydın, 2010). Bu tarihten sonra turizm yatırımcılarının örgütlü hareketi, hava yollarının liberalleşmesi ve planlamanın belli ölçüde merkezden yerele doğru yayılması ile turizm sektöründe hızlı bir büyüme gerçekleşmiştir. Turizm gelişmesinin bu tarihsel süreci, ülkedeki genel ekonomi politikalarının tarihsel gelişimiyle paralellik göstermektedir (Aykaç, 2009). 1980'li yıllarda Türkiye ekonomisinde baskın olmaya başlayan Neoliberal politikalar sonrasında diğer sektörlerde olduğu gibi turizmde de serbest piyasanın önünü açan ve bu politikaları destekleyen yasal düzenlemeler çıkarılmaya ve uygulanmaya başlamıştır. Bunun sonucunda da turizm piyasasının Neoliberal ekonomiye entegre olması hızlanmış, turizm işletmeleri ve hizmetlerinde özel sektör yatırımları artmış ve sonrasında ise Türkiye turizmi küresel sermayenin etkisi altına girmiştir.

Tüm bu gelişmeler Türkiye'nin turizm arzının uluslararası turizm piyasasındaki rekabet gücünü geliştirmiş, yurt dışından Türkiye'ye gelen turist sayısını her geçen gün artırmış ve Türkiye, dünyanın önde gelen turizm destinasyonlarından birisi konumuna gelmiştir. Böylece Türkiye, 2019 yılı verilerine göre 50 milyonuna yakın turist talebi ile dünyanın en fazla turist çeken 8. ülkesi olmuştur (TUİK, 2020). Yurt dışından Türkiye'ye olan yabancı turist talebinin her geçen yıl artması ve turizmin ekonomiye gelir getirici etkisinin daha fazla belirginleşmesi, Türkiye ekonomisi içerisinde turizme olan ilgiyi artırmıştır. Bu durum doğal olarak yurt dışından Türkiye'ye olan turist akışlarına odaklanılmasına ve turizm hareketliliğinden bahsedilince genellikle Türkiye'ye gelen yabancı turistlerin seyahatlerinin anlaşılmasına neden olmuştur. Dolayısı ile yabancı turistlerin seyahatleri, konaklamaları, motivasyonları, memnuniyetleri, profilleri, geldikleri ülkeler, ziyaret ettikleri mekânlar gibi niceliksel ve niteliksel özellikleri turizm araştırmalarının öncelikli incelenen konuları olmuştur. Oysa turizm hareketliliği (mobilite) iki yönlü gerçekleşen bir faaliyettir. Bir ülkedeki turizm amaçlı gerçekleşen hareketliliği hem başka ülkelere gelen hem de başka ülkelere giden turist akışları oluşturmaktadır. Turizm hareketliliğini bir bütün olarak görmek için hem yurt dışından Türkiye'ye olan (inbound tourism) hem de bu hareketin karşı istikametindeki Türkiye'den yurt dışına olan turist akışlarına (outbound tourism) bakmak gerekir. Dolayısı ile bu hareketliliğin oluşturduğu ağları, bağlantı yollarını, ilişki yönlerini, kesişimselliğini, niteliklerini ve mekânsal görünümünü araştırmaya değer görüyoruz. Bununla birlikte seyahate çıkma ve tatil yapma eylemi temel insan hakları içerisinde değerlendirilmektedir. Tatile çıkmanın ve dinlenmenin insan sağlığına ve psikolojisine iyi geldiği yönünde yapılan çalışmalar vardır¹. Öte

¹ Time dergisinde (2007) 414 yolcu ile yapılan bilimsel bir araştırmanın sonuçlarına göre; seyahat edenlerin %94'ünün yolculuklarının ardından kendilerini tatil öncesine göre daha mutlu hissettikleri ve %55'inin ise tatil sonrası streslerinin düştüğü ortaya çıkmıştır. Business Insider'in (2018) haberine göre Hollandalı 974 tatilci ile yapılan görüşmeler sonucunda ise; tatile çıkmayı planlamanın veya hayal etmenin bile insan sağlığına iyi geldiği belirtilmektedir. Aynı araştırmada Yeni Zelanda'da yapılan bir başka çalışmada, tatil sonrası insanların kalp

yandan Türkiye anayasasında tüm yurttaşlara sağlanan bu hakkın var olması önemlidir ama daha önemlisi ise insanların bu hakkı kullanacak yeterli kaynağa sahip olup olmamasıdır. Bu açıdan bakıldığında yurt dışına olan seyahatlerin incelenmesi, aynı zamanda Türkiye'deki vatandaşların ne kadarının seyahat edebilecek veya tatile çıkabilecek ekonomik ve kültürel sermayeye sahip olduğu, ne kadarının ise seyahate çık(a)madığını ve seyahat edememenin nedenlerini görmek açısından önemlidir.

Yeni metodolojik yaklaşımlar, araştırma soruları ve yöntemleri geliştiren, farklı hareketlilik biçimlerini, hareketsizliği, akışları, akışlardaki düzensizliği ve hareketin karmaşık kombinasyonlarını inceleyen "Mobilite Teorisi", sosyal bilimlerin temelini yeniden biçimlendirmiştir. Bu bağlamda hareketlilik teorisi uluslararası turizmde küreselleşmenin etkilerini, artan hareketliliği, eğilimleri; ülkelerin küresel turizmden nasıl etkilendiğini, uluslararası turist akışını etkileyen faktörleri, dış turizm politikaları ve seyahati engelleyen faktörleri; turizmde bireysel özgürlüklerin, benlik algısının, kuşak farkının ve gelir beklentilerinin seyahate etkisini; turizm ve göç ilişkisini, kozmopolitanizmi; turizmin diğer toplumsal pratiklerle ve mekânla ilişkisini, mekânın üretimi ve tüketimini, değişen turist bakışı ve davranışını anlamamıza yardımcı olacak ve kritik bir teorik alt yapı oluşturacaktır. Turizmi hareketlilik çerçevesine dâhil etme, bir sermaye biçimi olarak hareketliliğe, farklı hareketlilik biçimleri arasındaki ilişkilere ve turizmin sadece varış noktası yerine seyahat sürecinin her aşamasındaki etkilerini görmemize imkân sağlayacaktır (Hall, 2015). Bu teorik alt yapı ile elde edilen ve geliştirilen veriler Türkiye'nin uluslararası turizm faaliyetlerine göre konumunu, farkını ve ortak yönlerini belirleyerek, değişen turizm hareketlerinin toplumsal, kültürel, çevresel, ekonomik ve siyasi ilişkilerini ortaya koymaya çalışacaktır. Yurt dışına yapılan seyahatlerin gelişimini, hareketliliğin yönünü ve değişimini ortaya koymak, literatüre katkı sağlamanın yanında turizm politikalarını yapanlara ve planlayıcılara veri de sağlayacaktır. Konuya bu bakış açısının yanında küreselleşme, mobilite teorisinin karşılıklı bağımlılık (Sheller ve Urry, 2004) özelliği ile ilişkilendirildiğinde hem neden hem de sonuç olarak değerlendirilmeyi gerektirmektedir. Küreselleşme olgusu insanların daha uzak mesafelere gitmesini kolaylaştıran imkân ve motivasyonların oluşmasını sağlarken, insanların uluslararası seyahate katılması bu imkanların oluşması için altyapı oluşturmakta ve motivasyonun sağlanması için itici güç de olmaktadır. Bu anlamda bireylerin yurt dışı seyahatlere katılması ve bunun araştırma problemini oluşturması "küreselleşmenin yeniden üretilmesi" açısından da dikkat çekmektedir. Diğer yandan mobilite teorisine göre, tüm hareketliliklerin genellikle yüksek düzeyde gömülü, her biri diğerini üreten ve birbirine bağlı sistemler kümesini oluşturması ve hareketin sadece bazı alanlarda ve yönlerde hızlanmasını değil karşı yönlerde doğru olanları da ele almayı gerektirdiğinden Türkiye'deki turist akışlarına karşı istikametten bakıp yurt dışına olan seyahatlerin de incelenmesi ve değerlendirilmesi gerekir. Yurt dışına olan seyahatleri turizm hareketliliğinin bir parçası olarak ele almak, Türkiye turizmdeki değişimin, gelişimin ve genel görünümün daha bütüncül bakılmasına ve daha doğru değerlendirilmesine zemin hazırlayacaktır.

Turizm araştırmaları literatüründe Türkiye'ye gelen turist akışları (Inbound Tourism), profilleri ve özellikleri konusunda oldukça fazla çalışma bulunmakta ve bu çalışmalar Türkiye yönüne olan turizm hareketliliğini anlamaya yönelik önemli katkı sağlamaktadır, ancak

atışlarının yavaşladığı ve insanların daha derin uyudukları, ayrıca Massachusettes'de 749 kadın ile yapılan bir araştırmaya göre ise (kadınların çalışma ve tatil hayatları 20 yıl boyunca izleniyor), altı yılda bir tatil yapan kadınların bunu yılda iki kez yapabilen kadınlara oranla, kalp sorunu yaşama ihtimallerinin sekiz kat daha fazla olduğu sonucuna varılmıştır (Telek, 2020).

Türkiye’den yurt dışına olan seyahatler (Outbound Tourism²) konusunda yapılan çalışmalar sınırlıdır. Bu çalışmanın temel gerekçesi, ulusal literatürde turizm hareketliliğinin eksik kalan yönüne ayna tutmak ve Türkiye’den yurt dışına olan seyahatlerin boyutu, mevcut durumu, önemi, niteliği ve değişimi konusunda özellikle politika yapıcılara, sektör temsilcilerine ve turizm araştırmacılarına araştırma gündemi oluşturmaktır. Bu motivasyon doğrultusunda çalışmanın amacı, “Mobilite Teorisi” çerçevesinde turizm hareketliliğine karşı istikametten bakarak, Türkiye’den yurt dışına olan seyahatlerin genel görünümünü ortaya koymak, seyahatlerin cinsiyete, yaş gruplarına, gidiş nedenlerine, gidilen ülkelere, kişi başı turist harcamasına göre zamansal değişimi incelemek ve bu nitelikleri Türkiye’ye gelen yabancı turistlerin durumları ile genel olarak karşılaştırmaktır. Çalışmanın giriş bölümünde Türkiye’de turizm hareketliliğine neden karşı taraftan bakılması ve neden bu konunun çalışılması gerektiğine değinilmiş, ikinci bölümde mobilite teorisinin turizm amaçlı seyahatlerle ilişkisi anlatılmıştır ve ardından çalışmanın veri kaynağı ve yöntemi açıklanmıştır. Son bölümde ise ampirik sonuçlar değerlendirilmiş ve çalışma tartışma ve sonuç bölümüyle tamamlanmıştır.

Mobilite (Hareketlilik) Teorisi³

Mobilite Teorisi 20. yüzyılın sonlarında bazı önemli teorik değişimler, metodolojik gelişmeler, yeni araştırma soruları ve yaklaşımları bağlamında ortaya çıkmıştır (Sheller ve Urry 2006). Sosyal bilimler içinde hareketlilik teorisine katkı yapan bilimler arasında sosyoloji, coğrafya, antropoloji, kültürel çalışmalar, göç çalışmaları, bilim ve teknoloji çalışmaları, turizm, ulaştırma çalışmaları yer alır (Sheller ve Urry, 2006). Sosyal bilimlerde hareketlilik araştırmalarının nedeni genellikle hareketin hızlı bir şekilde artması, teknolojiye dayalı hızlanma ve mekân içi bağlantıların çeşitlendirilmesi olarak ifade edilmektedir. Ancak, bu yeni teorinin ortaya çıkmasının nedeni ve kaynağı olarak toplumsal figürlerin tüm kesimlerinde hareketliliklerin artan önemine rağmen, bilimsel teoriler yoluyla bir bilgi nesnesi olarak hareketliliğin söylemsel yapısına, hareket ve hareketliliklerle ilgili sosyal bilgi oluşumuna odaklanılmıştır (Endres, Manderscheid ve Mincke, 2016). Hareketliliklere sosyal ve kültürel güç bağlamında anlam kazandırılma biçimlerinin nasıl ortaya çıktığı; hareketliliğin, turizmden uluslararası hukuka, dans gösteriminden mimariye kadar çeşitli uygulamalarda nasıl bir bilgi nesnesi olarak ortaya çıktığı her geçen gün önem kazanmaktadır (Cresswell, 2006). Hareketlilikler, kurumları yeniden düzenleme, iklim değişikliğine neden olma, dünya genelinde riskleri ve hastalıkları taşıma, seyahat, turizm ve göç alışkanlıklarını değiştirme, daha uzak bir aile hayatı üretme, gençlerin sosyal ve eğitim hayatını dönüştürme ve uzak insanları zayıf bağlar yoluyla birbirine bağlama gibi birçok konuda merkezi bir rol oynamaktadır (Hannam, Butler ve Paris, 2014). Bu yönüyle bakıldığında “*Hareketlilik Teorisi*” özellikle Hannam, Sheller ve Urry (2006) öncülüğünde kendi etki ve bağlamı oluşturan yeni bir yaklaşımdır. Bu yaklaşım hem dünyadaki insanların, nesnelerin, sermayenin, bilginin ve teknolojinin küresel ölçekli yer değiştirmesini hem de günlük hayattaki yerel ölçekte yaşanan yer değiştirmeyi kapsamaktadır. Hatta yasa dışı hareketlilikler (terörizm, insan kaçakçılığı, kayıtsız sermaye dolaşımı vs.), hastalıkların akışı (SARS, kuş gribi, COVID 19 vs.), doğal ve beşerî felaketlerin yayılması

² Uluslararası literatürde turizm hareketliliği üç gruba ayrılır; iç turizm (domestic tourism), yurt içine yönelik turizm (inbound tourism; bir ülkeye o ülkede ikamet etmeyenler tarafından yapılan ziyaretler) ve yurt dışına yönelik turizm (outbound tourism; yerli ziyaretçilerin kendi ülkeleri dışında başka ülkelere yaptığı ziyaretler) (Hall ve Lew, 2009). Kozak, Kozak ve Kozak (2006)’a göre ise turizm faaliyetleri turist geldiği veya ziyaret edilen yere göre “iç turizm” ve “dış turizm” olarak ikiye ayrılır. Dış turizm ise kendi içinde iki alt gruba ayrılır; “dış aktif turizm” ve “dış pasif turizm”.

³ Mobilite Teorisi çok kapsamlı olup, bu teorinin göç, turizm, işçi, emekli ve öğrenci hareketliliği gibi birçok boyutu vardır. Bu çalışmada turizme yönelik seyahatler boyutu dikkate alınmıştır. Ayrıca çalışmanın sonraki bölümlerinde “mobilite” kavramı yerine “hareketlilik” kavramı kullanılmıştır. Her ne kadar “hareketlilik” kavramı “mobilite”yi tam olarak karşılamasa da ve “mobilite” kavramının daha derin ve daha karmaşık anlamı olsa da konunun daha iyi anlaşılması açısından bu kavram tercih edilmiştir.

(tsunami, kasırgalar, küresel ısınma, iklim değişimi vs.) da hareketlilik içerisinde değerlendirilebilir. Bununla birlikte hareketlilik teorisinin odağında insan vardır ve insanın hareketi, bu hareketinin şekli, boyutu, nedenleri ve sonuçları ile mobil olma halinin insanın gündelik hayatına etkisi bu teorisinin araştırma sorunsallarını oluşturmaktadır.

Son yirmi yılda, insanların, nesnelerin ve sembollerin hareketliliklerinin kavramsallaştırılması ve analizi sosyal bilimlerin ilgi odağı haline geldi. Hareketliliğin sosyal bilimlerin tüm disiplinlerindeki artan önemi yalnızca maddi dünyada gözlemlenebilir uygulamalar olarak ortaya çıkmamakta, aynı zamanda değişen söylemler, bilimsel teoriler ve kavramsallaştırmalar ile bilginin bir parçası olarak görülmektedir (Endres vd., 2016). Hareket, insanların konumlar arasında hareket etmesine izin veren bir yer değiştirme eylemi fikrini tanımlar (Cresswell, 2006). Dahası, hareketliliğin kolektif anlamı kişinin zaman, mekân ve toplumdaki pozisyonuna göre çok boyutlu olarak değişir (Endres vd., 2016). Hareketliliğin en basit tanımı zaman içinde mekânda bir harekettir. Bu nedenle, hareketliliğin özünde bu iki boyuta bağlı olduğunu ve mekân-zaman ilişkisini etkileyen değişimin, hareketlilik ile ilişkili değişikliklere yol açacağıdır. Hareketliliğin artık sadece fiziksel hareket olarak görülmediği ve çağdaş sosyal dönüşümleri ve güç ilişkilerini analiz etmek için bir araç haline geldiği bilinmektedir (Endres vd., 2016). Turizm ise turisti gönderen ve alan mekânlar arasında yapılan bir hareketlilik (Özgüç, 2017). Turizme söz konusu olan mekânların planlanması, yönetilmesi, kurgulanması özellikle insan hareketliliğinin özgürleştirilmesi açısından önemlidir. Her ne şekilde olursa olsun hareketlilik mekânla ilgilidir ve gelişen ulaşım araçları, bilgi teknolojileri ve altyapıları ile daha hareketli bir yaşam tarzı ortaya çıkmıştır. Bir hareketlilik olarak turizm, fiziki hareketliliğin ve haz biçimlerinin merkezinde bulunan bir olgudur. Bu doğrultuda turizm, bedenlerin hareketliliğinin yanında turizmi oluşturan uçakların, valizlerin, bitkilerin, hayvanların, imajların, imgelerin ve markaların, veri sistemlerinin ve elbette kültürlerin hareketliliğidir. Bir hareketlilik olarak turizm, mekânı üreten, yaşatan, dönüştüren, yeniden kurgulayan ve günümüz toplumsal yaşamında önemi gün geçtikçe artan mekânsal, toplumsal ve ekonomik bir olgudur. Dolayısıyla turizmin bir hareketlilik olarak mekânla ilişkisinin incelenmesi önemlidir (Urry, 2009; Yolal, 2018). Bunun için, turizm hareketliliğinin tek yönlü etkileri yerine hem ülkeye gelen turistlerin mekânla ilişkisi ve etkileşimi hem de o ülkeden giden vatandaşların turizm hareketliliği sürecinde tanıştığı farklı mekanları anlamlandırma biçimlerinin, o mekanlarla kurduğu bireysel, sosyal, politik ve ekonomik ağların ve seyahat deneyimlerinin ve kazanımlarının gündelik hayata yansımalarının etkilerini anlamak gerekir.

Her toplumun kendi sınırlarında ve özellikle dışında, çok önemli insan akışları vardır ve bu akışlar, iş, barınma, boş zaman, din, aile ilişkileri, yasadışı gelir, sığınma arayışı ve benzeri birçok farklı istekle ilgilidir. Dahası, sadece insanlar mobil değil, aynı zamanda pek çok 'nesne', 'görüntü', 'bilgi' ve 'atıklar' da mobil haldedir (Urry, 2010). Dolayısı ile tüm bu hareketliliklerin gömülü yapılarının ne ifade ettiği önemlidir (Sheller ve Urry, 2016). Bu yönüyle hareketlilik, sadece yerel kamusal alanlara ve bir araya gelme fırsatlarına değil, aynı zamanda toplumsal cinsiyetçi öznelliklerin, ailevi ve sosyal ağların, mekânsal olarak ayrılmış kent mahallelerinin, ulusal imgelerin, moderniteye duyulan özlemlerin ve ulusötesi göçten teröre ve petrol savaşlarına kadar küresel ilişkilerin oluşumuna da etki etmektedir (Sheller ve Urry, 2006). Hareketlilik bir yer değiştirme içerir. İnsanların tüm dünyadaki ve her ölçekte hareketleri, sonuçta anlamla doludur. Hareketlilik mekânsal ve tarihsel olarak tanımlanmış bir sosyo-kültürel bağlam içinde gerçekleşir. Hareketlilikle mekânlar çeşitli semboller, temsiller ve söylemlerle inşa edilir ve anlamlı hale getirilir (Endres vd., 2016). Küreselleşme ile birlikte kapitalizmin küresel mekânlarda örgütlenmesi, hareketliliği yerelden daha geniş ölçekli boyuta taşımış ve insan akışlarını hızlandıracak yeni altyapılar, teknolojiler ve imkânlar geliştirmiştir.

Daha fazla imkâna kavuşan günümüz modern insanının mekânsal hareketliliği de artmış ve bu hareketlilik içinde turizme yönelik seyahatler daha fazla görünür hale gelmiştir.

Hareketlilik, yürüyüş ve günlük rutinlerden yurtiçi, bölgesel ve uzun mesafe uluslararası seyahatlere kadar her türlü insan hareketliliğini kapsamaktadır. Bu hareketlilik çeşitliliği içinde turizm, görme ve tatil yapma gibi geleneksel turistik faaliyetlerin yanı sıra dini ziyaretleri, alışveriş gezilerini, eğlence mekânlarına ziyaretleri, çağdaş küresel göçebeliği, arkadaş ve akraba ziyaretlerini de içeren “isteğe bağlı hareketlilik” kümesinin bir parçası olarak düşünülebilir (Cohen ve Cohen, 2015). Dolayısı ile hareketliliğin bu yeni formu; turizme yönelik seyahatler, turizm bilinci, bilgisi ve düşünce sistemindeki hâkim yapının temelini yeniden şekillendirmesi açısından önemlidir (Coles, 2015). Turizmi hareketlilik çerçevesine dâhil etme, bir sermaye biçimi olarak hareketliliğe, farklı hareketlilik biçimleri arasındaki ilişkilere ve turizmin sadece varış yerine seyahat sürecinin her aşamasındaki etkilerinin daha iyi anlaşılmasına göre değerlendirmeyi sağlamıştır (Hall, 2005). Hareketlilik küreselleşmeye paralel olarak daha da güç toplamış, uzun ve kısa mesafeli hava taşımacılığının gelişimiyle insanlar eskisinden daha fazla seyahat etmeye ve yolculukları doğada daha karmaşık hale gelmeye başlamış ve mobil iletişim, çalışma ve boş zaman arasındaki sınırları bulanıklaştırmıştır. Ve piyasa koşullarının bir sonucu olarak, yeni turizm tüketimi biçimleri ve turistik davranış türleri ortaya çıkmıştır (Coles, 2015). Aynı zamanda bu hareketliliğin oluşturduğu turist akışlarının mekânsal görünümü de değişmeye başlamıştır. Seyahatlerle birlikte bedenlerin, malların, metaların, kültürlerin, fikirlerin ve bilginin de akışa geçtiği, bu akışla birlikte toplumsal ilişkilerin geliştiği ve yeni mekânsal ağların kurulduğu ve hareketliliğin mekânsal örüntüsünün daha yoğun ve karmaşık hale geldiği bir görüntü oluşmaya başlamıştır. Hareketliliğin bu yeni formunu mekândan yoksun olarak açıklamak zordur. Çünkü turizme yönelik gerçekleşen bu hareketlilikler boş bir alanda/mekânda gerçekleşmemektedir. Hareketliliğin başladığı, geliştiği, zaman içerisinde değiştiği dinamik bir mekân vardır ve bu hareketlilik mekânsal dinamiklerden etkilenmektedir. Sosyal olanın aynı zamanda mekâna işlediğine/kazındığına göre (Lefebvre, 2014), hareketliliğin genel görünümünü anlamak için bu hareketliliğin mekânsal dinamiklerini de incelemek gerekir. Dolayısı ile geçmiş yıllarda herhangi bir lokasyonun ya da bölgenin turizm çekiciliklerine odaklanan ve bu çekicilikleri betimsel olarak inceleyen “Turizm Coğrafyası” yerine, farklı coğrafyalarda gerçekleşen hareketlilikleri, bu hareketliliğin mekânsal görünümünü ve turist akışlarının oluşturduğu karmaşık ilişkisel ağları inceleyen “*Turizm Coğrafyaları*” tercih edilmeye başlanmıştır (Coles ve Hall, 2006). Turizm Coğrafyaları, diğer disiplinlerden farklı olarak turizm hareketliliğini mekânsal perspektiften ele almakta (Kervankıran ve Şardağ, 2019; Kervankıran, Sert Etman ve Şardağ, 2019) ve turizme yönelik seyahatlerin başlangıç, bitiş ve kesişim noktalarını, turist akışlarını oluşturan ağları ve turizmin iki yönlü hareketini incelemektedir. Dolayısı ile bu çalışma Coğrafyanın bir alt disiplini olan Turizm Coğrafyalarının yaklaşımları ile değerlendirilmiştir.

Literatür Değerlendirmesi

Turizm hareketleri ve turist akışının mekânsal görünümü turizm coğrafyasının temel konularından birisidir. Turizm coğrafyası küresel, ulusal, bölgesel ve yerel ölçekte gerçekleşen turist aktivitelerinin mekânsal yayılımını, değişimini, dönüşümünü ve örüntüsünü açıklamaya odaklanır (Kervankıran ve Şardağ, 2019). Turistlerin belirli bir zaman ve mekânda nasıl hareket ettiklerini anlamak turizmin ekonomik, sosyal, kültürel, politik ve çevresel etkilerini belirlemek açısından önemlidir. Urry'nin (2018) de belirttiği gibi seyahat tek başına keyifli olabilir; ancak daha esnek toplumsal etkileşim biçimlerine olanak sağlayan ve pek çok başka yere ait kültür ve ortamlarla karşılaşılmasına, bunların tüketilmesine ve biriktirilmesine izin veren mekânlarla ilişkilidir. Bu durumun ölçeği ve etkisi büyüktür. İlk olarak, ziyaretçilerin gezdikleri yerde turist bakışının nesnelere olarak “yeniden üretim” üzerindeki etkisi (bu yerlerin inşa edilmiş ve doğal

çevreleri, ekonomileri ve yer imajlarının tümü büyük ölçüde yeniden kurulur), ikincisi, dış ülkelere ziyaretçiyle birlikte önemli miktarda gelir, imaj, toplumsal ve kültürel örüntüler vb. gönderen yerler üzerindeki etkisi ve üçüncüsü ise, çok geniş ulaşım altyapılarının kurulmasıyla oluşan ara mekânlar (otoyollar, tren istasyonu, uçak pisti vb) üzerindeki etkisidir (Urry, 2018). Yirmi birinci yüzyılın başında geliştirilen ve açıkça dile getirilen hareketlilik teorisi (Hannam, Sheller ve Urry, 2006; Sheller ve Urry, 2006), az veya çok birçok yaşamın ve organizasyonun merkezidir. SARS'tan günümüzde tüm dünyayı kasıp kavuran COVID-19 salgınına, havalimanındaki genişleme tartışmalarından, hareket halindeyken telefon mesajlarına, trafik sıkışıklığından küresel terörizme, "fast-food"un neden olduğu obeziteden Ortadoğu'daki petrol savaşlarına, "hareketlilik" sorunları ile ilgili konular merkezi konumdadır. Ve bu teori gittikçe sosyal bilimlere yayılmakta, onu dönüştürmekte, ulaştırma araştırması ve sosyal araştırma arasındaki ikilemi aşmakta, sosyal ilişkileri seyahate dahil etmekte ve farklı ulaştırma ve iletişim biçimlerini karmaşık sosyal deneyim kalıplarıyla birleştirmektedir (Endres vd., 2016).

Özellikle sosyal bilimlerde hareketlilik teorisini gündeme getiren, geliştiren ve araştırmalarını bu teori çerçevesinde şekillendiren çalışmalar gittikçe önem kazanmaktadır. Bunlar arasında hareketlilik teorisinin uygulamalı mobilite araştırmalarını nasıl dönüştürdüğünü ve sosyal bilimin gelişmekte olan alanlar üzerindeki etkisini (Sheller ve Urry, 2006); hareketliliği sosyal ve kültürel güç bağlamında bir bilgi nesnesi olarak nasıl ortaya çıktığını (Cresswell, 2006; Endres vd., 2016); hareketliliğin toplumsal olarak nasıl üretildiğini, toplumsal yaşamın ve ilişkilerin hareketliliği nasıl ürettiğini (Endres vd., 2016; Sheller ve Urry, 2006; Urry, 2012); hareketin sadece insanlar için değil çeşitli aktörler için geçerli olduğunu ve turizmin bedenlerin, metaların, fikirlerin ve bilginin hareketi olduğunu (Coles, 2015; Urry, 2010); sosyal kurumların ve uygulamaların çalışmalarında hareketliliğin kurucu rolü üstlendiğini, hareketliliğin araştırma yöntemlerini (Sheller ve Urry, 2006; 2016); turizmi hareketlilik çerçevesine dahil etmenin etkilerini (Cohen ve Cohen, 2015; Coles, 2015; Hall, 2005) yerlerin, sermayenin, işaretlerin hareketlilik yoluyla ekonomik, kültürel ve politik olarak üretildiğini (Sheller ve Urry, 2004); gelişmekte olan bölgelerle batıyı "Avrupa-merkezciliğin" ötesinde, hareketlilik teorisi açısından sistematik bir şekilde karşılaştırmasını (Cohen ve Cohen, 2015); hareketlilikten kaynaklanan mobil bir kültürün yaygınlaştığını (Urry, 2009); sosyal ilişkilerin fiziksel hareket içeren bağlantılar içerdiğini (Elliot ve Urry, 2010); hareketliliğin küreselleşmeyle ilişkisini ve toplumsal sonuçlarını (Bauman, 2018); iletişim ve ulaşım sistemlerindeki gelişmelerin seyahat etme yeteneğini değiştirmesini ve hareketli bir yaşam tarzını (Coles, 2015) araştıran çalışmalar bulunmaktadır.

Mobilite araştırmaları literatüründe hareketsizliğe ve hareketliliği sadece Batının sosyolojik çerçevesinde anlamaya verilen önemini (Hall, 2015); hareketliliğin geçicilik, anıdalık ve tüketimle ilişkisini (Bauman, 2017); sosyal hareketliliğin coğrafi hareketliliğe bağlı olduğu hipotezini (Savage, 1988); hareketin hızının yanında bağlantı, merkezîyet ve güçlenme bölgeleri ile bağlantısızlık, sosyal dışlanma alanları oluşturan ilişkileri (Sheller ve Urry, 2006); turistleri, seyahatin her aşamasında görmeyi ve kişiye değil harekete olan bakışın önemini (Hall, 2005; Sheller ve Urry, 2004; Urry, 2010); kozmopolitanizm ve hareketlilik ilişkisini (Sheller, 2011); son yapılan turizm hareketliliği araştırmalarındaki önemli gelişmeleri (Hannam, Butler ve Paris, 2014); turizmin farklı türden insan hareketleri arasındaki karmaşıklığı, belirsizlikleri ve çakışmaları benimseyen bir konu olarak yeniden ele alınmasının gerektiğini (Coles, Hall ve Duval, 2005); turistlerin değil bireylerin üstlendiği hareketliliğin ardındaki anlamın anlaşılmasını (Coles, Duval ve Hall; 2012; Hall ve Page, 2014); hareketlilik ile ulaşım coğrafyası araştırmalarını (Cresswell, 2011) ele alan çalışmalar da yer almaktadır. Bununla birlikte seyahatlerin belli aralıklarla devam etmesi sonucunda, bu hareketliliğin sonucunda oluşan turizmle ilişkili göçleri, turizm hareketliliğinin göçe etkileri, turizm akışları ve seyahatlerle gelişen sosyal ağların oluşturduğu farklı göç sistemleri ve tatil deneyimlerin

yaşandığı destinasyonlara yönelik oluşan aidiyetin sonraki yıllarda ikinci ev sahipliğine neden olduğu gibi konuları inceleyen araştırmalar (Gössling ve Schulz, 2005; Hall ve Page, 2014; Hall ve Williams, 2002; King, Warnes ve Patterson, 2000; Williams ve Hall, 2000; Williams, Williams ve Hall, 2002; Williams, 2012) hem göç hem de turizm çalışmaları literatüründe oldukça fazladır.

Ulusal literatürdeki çalışmalara bakıldığında, turizm hareketliliği konusundaki araştırmaların büyük çoğunluğunun turizmin tek yönlü (başka ülkelere Türkiye'ye gelenler-inbound tourism) hareketine yoğunlaştığı görülmektedir⁴. Bununla birlikte turizm çalışmaları içerisinde sınırlı da olsa Türkiye'den yurt dışına yapılan seyahatlerin farklı boyutlarını ele alan araştırmalar bulunmaktadır (Dogru ve Sirakaya-Turk, 2018; Gozgor ve Demir, 2018; Gul, Aksit Asik, ve Gurbuz, 2014; Halıcıoğlu, 2010; Solmaz, Erdoğan ve Sönmez, 2014) Ayrıca, Türkiye'de karşılıklı olarak gerçekleşen seyahatlerin ve turist gelişleri ile birlikte kendi vatandaşlarımızın başka ülkelere gidişlerinin oluşturduğu turizm hareketliliğinin doğrudan ya da dolaylı olarak etkilediği göç, evlilik, istihdam, yabancıların konut edinmesi gibi toplumsal yansımalarına yönelik değerli çalışmalar da bulunmaktadır (Balkır ve Südaş, 2014; Deniz ve Özgür, 2013; Deniz ve Özgür, 2020; Ekiz Gökmen 2011; Ekiz Gökmen, 2018; Lordoğlu, 2007; Özgür ve Deniz, 2015; Südaş, 2014; Yakar ve Südaş, 2019; Yanardağ ve Avcı, 2012). Türkiye, her yıl farklı ülkelere milyonlarca kişiyi ağırlamakla birlikte Türkiye'den de her yıl farklı ülkelere olan seyahatlerin gittikçe arttığı görülmektedir. Ulaşılan sayının gelişmiş ülkelere oranla düşük olmasının yanında yurt dışına olan seyahatlerin hem niceliksel hem de niteliksel değişimi araştırılmaya değer görmektedir. Bu çalışmanın, turizm çalışmaları literatüründe sınırlı olan Türkiye'den yurt dışına olan seyahatler (outbound tourism) ve bu seyahatlerin gelişimi, değişimi, yapıları, boyutu, kazanımları ve görünümü konusunda önemli bir boşluğu dolduracağını düşünüyoruz.

Veri Kaynakları

Bu çalışmada nicel araştırma yöntemlerinden yararlanılmıştır. Araştırma, olgulara ilişkin çeşitli değişkenler arasında nedensel ilişkiler bulmayı ve sosyal olguları bu nedensellik üzerinden açıklamayı amaçladığından açıklayıcı araştırma modeli kullanılarak hazırlanmıştır (Yıldırım ve Şimşek, 2018). 1970-2019 yılları arasında kapsayan bu çalışmada TÜİK, Dünya Turizm Örgütü, OECD ve Dünya Bankası'ndan elde edilen ikincil veriler değerlendirilmiştir. Çalışmanın veri kaynağını TÜİK'in 1970-2019 yılları arasında yurt dışına seyahat edenlerin sayıları, cinsiyet durumları, toplam nüfus içindeki oranı, yaş grubu, seyahat amacı ve seyahat edilen ülkeleri içeren bilgiler oluşturmaktadır. Ancak TÜİK, 1983 yılından itibaren yurt dışına seyahat eden vatandaşları "yurt içinde ikamet eden" ve "yurt dışında ikamet eden" şeklinde düzenlemiştir. Bu nedenle analizlerin doğru sonucu verebilmesi açısından bazı değişkenleri değerlendirirken 1983 yılından itibaren elde edilen veriler kullanılmıştır. Uluslararası hareketlilik ile Türkiye'den yurt dışına yapılan hareketlilik ilişkisini ortaya koyabilmek amacıyla Dünya Turizm Örgütü, OECD ve Dünya Bankası meta-veri ve raporlarından 2018 yılına ait seçilmiş ülkelere göre yurt dışına seyahat edenlerin ülke nüfusuna oranı ve kişi başı harcamaları değerlendirilmiştir. Diğer yandan araştırmanın istatistiki verilerinin makro düzeyde veri olması, ikincil verilerden oluşması ve TÜİK verilerinin belirli dönemlerde kesintiye uğraması araştırmanın sınırlığını oluşturmaktadır.

⁴ Gerek uluslararası gerekse ulusal boyutta turizmin ekonomik etkileri daha fazla önemsenmektedir. Turizmin döviz getirici etkisinin dış ödemeler dengesinden istihdama kadar birçok boyutu olduğu için; politika üreticileri, yerel yöneticiler, işletmeciler ve turizm araştırmacıları açısından gelen turist talebi daha fazla araştırılmaya değer görülmektedir. Bununla birlikte Türkiye'den yurtdışına olan seyahatlere yönelik akademik ilginin az olmasında, bu seyahatlerin ülke ekonomisine belirgin bir katkısının olmamasının hatta döviz çıkışına neden olmasının ne derece etkili olduğu, üzerinde tartışılması gereken bir konudur.

Bulgular

Türkiye'den yurt dışına yapılan seyahatlerin gelişimi izlendiğinde 1970'li yıllardan itibaren hem niceliksel hem niteliksel olarak önemli değişimlerin olduğu görülmektedir. Söz konusu gelişim, ekonomik kalkınma ve hayat standartlarının yükselmesi, vizesiz giriş anlaşmalarının yapılması, ücretli tatil haklarının elde edilmesi gibi sebepler ekonomik ve sosyal alanda yapılan yatırım ve teşviklerin ardından sağlanmıştır. 1980 öncesi yaşanan siyasi ve ekonomik krizler ülkede genellikle içe dönük politikaların kullanımına neden olmuştur. Nüfusun daha çok kırsal bölgelerde yaşaması, yoğun emek gerektiren ve genellikle ekstansif yöntemlerle yapılan tarımsal faaliyetler insanların zamanının büyük kısmını alması yurt dışına seyahat amaçlı çıkışların çok sınırlı kalmasının nedenlerinden biri olmuştur. Bu dönemde TÜİK'in istatistiklerine de yansıyan Batılı ülkelere yapılan işçi göçleri yurt dışına çıkışlarda kırılma noktalarından birini oluşturmuştur. 1980'ler Türkiye'sinin ekonomisiyle başlayan ve hızla öteki alanlara yayılan bir dışa açılma ve sistem değişikliğine girdiği yıllar olmuştur. Bu yıllardan itibaren insanlar yurt dışına daha fazla çıkmaya başlamışlar ve yurt dışıyla daha fazla temas kurmaya yönelmişlerdir (Eğilmez, 2018). Politik ve ekonomik istikrarsızlıklara karşı kırılmalı olan turizm sektörünün Türkiye'deki gelişim sürecinde bakıldığında; 1980 yılı askeri darbesi, Körfez Savaşları, 1994, 2001 ve 2008 ekonomik krizleri, 2003'te SARS salgını, terör olayları, 2015'de Rus uçağının düşürülmesi, 2016'daki darbe girişimi ve içinden geçtiğimiz günlerde dünyadaki tüm ülkeleri etkileyen ve turist akışlarını küresel olarak durduran COVID-19 salgını gibi gerek ulusal ve gerekse küresel nedenlerden kaynaklanan sorunlar, Türkiye'den yurt dışına olan turizm hareketliliğini etkilemiştir.

1970'li yıllardan günümüze yurt dışına seyahat edenlerin sayısında artış olmakla birlikte bu artış düzensizdir. 1960'lı yıllarda 20-30 bin civarında olan turizm amaçlı yurt dışına giden vatandaş sayısı 1970'lerde 500 binin üzerine çıkmıştır. 1980 darbesi ve ardından gelişen siyasi istikrarsızlıklar yurt dışına giden kişilerin sayısını azalmasına neden olurken, 1982 yılında çıkan Turizm Teşvik Kanunu ve serbest piyasa ekonomisine geçiş, Türkiye turizminin canlanmasına sebep olan en önemli nedenler olarak gösterilebilmektedir (Duman ve Kozak, 2013). 1991 yılındaki Körfez Savaşı ile dış talepte yaşanan daralmaya bağlı olarak iç turizme doğru bir eğilim yaşanmıştır. Bu durumun ortaya çıkardığı tedirginliğin sonucunda 1990'lı yılların ilk çeyreğinde yurt dışına giden vatandaşların sayısında önemli düşüş meydana gelmiştir. Türkiye'nin değişimindeki en önemli dönüm noktalarından biri olan olay, 2001 yılında yaşanan ekonomik krizdir. Türkiye 2001 krizi sonucunda GSYH'sinin dörtte birini kaybetmiştir (Eğilmez, 2018). Gelir azalması ve işsizliğe bağlı olarak ortaya çıkan olumsuz tablo turizm etkinliklerini de etkilemiştir. 2002 yılından itibaren değişen siyasi yapıya bağlı olarak AB ile ilişkilerin geliştirilmesi ve AB'ye üyelikle ilgili müzakere süreçlerinin başlamasıyla oluşan iyimser ortam, vize sorunlarının kısmi olarak aşılmasına, ülkeler arasında diyalogların artmasına; yine bu yıllarla birlikte internet üzerinden tur satın almanın kolaylaşması, internet ortamındaki sosyal forumlar ve seyahat haberleri, yazılı basında yurt dışı seyahatleri için sayfaların ayrılması seyahat bilincinin oluşmasını ve seyahate katılmayı hızlandırmıştır. 2008 yılında yaşanan küresel ekonomik kriz Türkiye gibi gelişmekte olan ülkelerde gelen turist sayısı açısından azalma yaşanmazken (2007'de 23 milyon, 2008'de 26 milyon), döviz kurunun yükselmesine bağlı olarak Türkiye'den yurt dışına seyahatler üzerinde olumsuz etki yapmıştır (Tablo 1). 2010 yılında ise başlayan ve Arap Baharı olarak adlandırılan halk hareketleri ve neden olduğu iç savaş, bölgedeki beş ana turistik ülkeye (Mısır, Tunus, Fas, Ürdün ve Lübnan) giden vatandaşların sayısında önemli bir oranda azalmaya neden olmuştur (Dilek ve Dilek, 2017). Bu dönemde Suriye ve Irak'ta yaşanan savaş durumu ile Türkiye'de yaşanan terör eylemleri de turizmin gerilemesinin en önemli nedenleri arasında yer almıştır. 2016 yılında darbe girişiminin yarattığı siyasi ve sosyal krizler yine bireylerin yurt dışı seyahatlerini ertelemelerine ya da iptal etmelerine neden olmuştur. Genel anlamda iniş çıkışlı seyir izleyen

seyahatler, 1990'lı yılların ortalarında 2 milyonu aşmış, 2019 yılına gelindiğinde 10 milyon seviyesine yaklaşmıştır (Tablo 1).

Tablo 1: Türkiye'den Yurt Dışına Seyahat Edenlerin Sayısı ve Değişim Oranı

Yıllar	Seyahat Sayısı	Artış Oranı (%)	Yıllar	Seyahat Sayısı	Artış Oranı (%)
1960	28.211		1991	829.506	-29,69
1965	186.520	561,16	1994	1.734.126	109,06
1970	515.992	176,64	1995	2.229.668	28,58
1971	559.786	8,49	2003	3.414.844	53,15
1972	802.635	43,38	2004	3.844.495	12,58
1973	943.741	17,58	2005	4.124.830	7,29
1975	1.116.216	18,28	2006	4.063.179	-1,49
1976	1.158.339	3,77	2007	4.956.069	21,98
1980	1.324.159	14,32	2008	4.892.716	-1,28
1981	1.793.901	35,47	2009	5.561.354	13,67
1982	1.861.292	3,76	2010	6.557.233	17,91
1983	765.759	-58,86	2011	6.281.971	-4,20
1984	919.108	20,03	2012	5.802.950	-7,63
1985	750.665	-18,33	2013	7.525.869	29,69
1986	769.912	2,56	2014	7.982.265	6,06
1987	843.265	9,53	2015	8.750.853	9,63
1988	960.670	13,92	2016	7.891.911	-9,82
1989	1.082.373	12,67	2017	8.886.918	12,61
1990	1.179.788	9,00	2018	8.383.432	-5,67
			2019	9.650.512	15,11

Kaynak: TÜİK, 2020 (TÜİK'ten alınan verilere göre 1983 yılına kadar yurt dışına seyahat edenler "yurt içinde ikamet eden" ve "yurt dışında ikamet eden" şeklinde ayrılmamaktadır)

Türkiye'den yurt dışına seyahatlerin hem sayı hem de ülke nüfusuna oran bakımından arttığı görülmektedir. Geçen 50 yıllık (1970'den 2019'a) sürece bakıldığında, yurt dışına seyahat edenlerin sayısı 515.000'den 9.650.000'e yükselmiş ve seyahatlerin ülke nüfusuna oranı ise %1,45'den %11,61'e çıkmıştır. 1980 darbesinin ekonomik, sosyal ve politik etkisinden dolayı yurt dışına çıkışların düşmesi haricinde, yurt dışına seyahat eden vatandaşların toplam nüfus içindeki oranı sürekli artmıştır. 1970 yılında yaklaşık olarak 100 kişiden bir kişi yurt dışına seyahat ederken 2019 yılında her 100 kişiden 11 kişi seyahat etmiştir (Tablo 2). Ancak gelişmiş ülkelerle kıyaslandığında (ki gelen turist bağlamında değerlendirildiğinde önemli bir destinasyon olduğumuz sıklıkla dile getirilmektedir) Türkiye'nin bulunduğu durum oldukça düşüktür (Tablo 6). 2000'li yıllara kadar toplam nüfus içerisinde seyahate katılım oranı %3'ler seviyesinde iken, bu tarihten sonra yurt dışı seyahatlerinde kırılmanın yaşandığı ve Türkiye'den daha fazla vatandaşın uluslararası turizme katıldığı görülmektedir.

Tablo 2: Türkiye'den Yurt Dışına Seyahat Edenlerin Toplam Nüfusa Oranı

Yıllar	Nüfus Miktarı	Seyahat Sayısı	Seyahat Edenlerin Nüfusa Oranı (%)
1970	35.605.176	515.992	1,45
1975	40.347.719	1.116.216	2,77
1980	44.736.957	1.324.159	2,96

1985	50.664.458	750.665	1,48
1990	56.473.035	1.179.788	2,09
2001	67.803.927	2.683.227	3,96
2010	73.722.988	6.557.233	8,89
2019	83.154.997	9.650.512	11,61

Kaynak: TÜİK, 2020

Türkiye’den yurt dışına seyahat edenlerin çoğunluğunu erkekler oluşturmaktadır. 1970’li yıllardan günümüze seyahate katılanların sayısı artmasına karşın, yurt dışına seyahatlere katılımda kadın-erkek oranında çok fazla bir değişikliğin olmadığı, erkek ve kadın oranları arasındaki farkın fazla olduğu, hatta bazı yıllarda kadınlar aleyhine farkın daha fazla arttığı görülmektedir. 2019 yılında seyahate katılanların cinsiyetlerine göre oranlarına bakıldığında, seyahat edenlerin yaklaşık dörtte üçünü erkekler (%74,6) dörtte birini ise kadınlar (%25,4) oluşturmaktadır (Tablo 3). Yaklaşık 50 yıl geçmesine ve bu süreçte Türkiye politik, ekonomik, toplumsal ve kültürel değişimler yaşamasına karşın, ne yazık ki bu değişimin kadınların seyahatlere katılımına yansımadağını, Türkiye’de erkek egemen toplumsal yapının birçok alanda kendini yeniden ürettiği gibi seyahatlere katılımda da bu üretim sürecinin devam ettiğini göstermektedir. TÜİK (2020) verilerine göre, Türkiye’ye gelen turistlerin cinsiyet oranlarına bakıldığında, kadın-erkek oranı daha eşit dağılmaktadır. 2003 yılında Türkiye’ye seyahat amacıyla gelenlerin %58,9’u erkek, %41,1’i kadınlardan oluşurken, 2019 yılında ise kadınların oranı erkekleri geçmiş ve Türkiye’ye gelen turistlerin %51,6’sını kadınlar %48,4’ünü ise erkekler oluşturmuştur.

Tablo 3: Yurt Dışına Seyahat Edenlerin Cinsiyete Göre Dağılımı

Yıllar	Erkek		Kadın	
	Seyahat Sayısı	Oran (%)	Seyahat Sayısı	Oran (%)
1970	376.403	72,95	139.589	27,05
1975	868.187	77,78	248.029	22,22
1985	1.187.934	74,45	407.592	25,55
1990	842.015	75,07	279.565	24,93
2003	2.626.729	81,68	589.314	18,32
2005	3.453.425	86,9	520.478	13,1
2010	4.877.632	77,76	1.395.374	22,24
2015	6.488.184	78,71	1.754.713	21,29
2019	6.773.665	74,6	2.311.541	25,4

Kaynak: TÜİK, 2020

Yurt dışına seyahat eden vatandaşların yaş grupları incelendiğinde, hemen hemen her dönem 25-44 yaş arası grup yurt dışına çıkan bireylerin yarısını oluşturmuştur (Tablo 4). Bu durumun yanında 65 yaş üzeri yurt dışına çıkan vatandaşların sayısının da yükselmesi (2003’te %2,72’den 2019’da %4,58) Türkiye’de yurt dışına çıkan bireylerin yaş ortalamasının yükseldiğinin de göstergesi olmuştur. Önümüzdeki yıllarda uluslararası seyahat hareketlerine; yaşlanan nüfus ile ortalama yaşam süresinin uzaması nedeniyle emeklilerin, teknolojiyi kullanmaya daha yatkın olan Y ve Z kuşaklarının, yalnız seyahat edenlerin ve çocuksuz çiftlerin ihtiyaçları ve tercihleri yön verecektir (Kalkınma Bakanlığı, 2018). Türkiye’ye seyahat amacıyla gelen turistlerin yaş gruplarına göre oranı ve değişimi değerlendirildiğinde dış pasif duruma benzer bir görünüm arz etmektedir. 25-44 yaş grubu her dönem en fazla paya sahip olmakla birlikte, 2003 yılında 25-44 yaş arası grubun %45,18’lik payı 2019 yılında %43,88’e düşmüş; 2003 yılında 65 yaş üzeri grubun oranı %4,08 iken 2019 yılında %5,25’e yükselmiştir (TÜİK, 2020).

Tablo 4. Yurt Dışına Seyahat Eden Vatandaşların Yaş Gruplarına Göre Oranı (%)

Yıllar *	0-14	15-24	25-39	40-59	60+
1985	10,94	13,22	46,91	26,22	2,71
1990	4,93	15,51	43,95	28,76	6,85
1995	3,58	15,52	45,53	29,65	5,73
	0-14	15-24	25-44	45-64	65+
2003	5,82	11	56,68	23,77	2,72
2005	3,66	7,47	59,38	26,4	3,09
2010	4,33	8,88	51,26	30,29	5,23
2015	5,8	7,06	51,61	31,11	4,41
2019	5,86	7,12	51,43	31,02	4,58

Kaynak: TÜİK, 2020 (*TÜİK yaş gruplarını yıllar bazında farklı şekillerde sınıflandırmıştır)

Turizm amaçlı yurt dışına olan seyahatlerin niceliksel artışı yanında niteliksel olarak da değiştiği görülmektedir. “Gezi, eğlence, sportif ve kültürel faaliyetler” amaçlı seyahatler 2010 yılına kadar inişli-çıkışlı bir seyir izlese de sonraki yıllarda uluslararası hareketliliğe benzer şekilde oranı artmıştır (Tablo 5). Türkiye’de ortalama yaşam süresinin uzamasının yanında umre ziyaretlerinin teşviki ve seyahat imkânlarının gelişmesiyle birlikte “dini” amaçlı seyahatlerin sayısı da günümüze doğru artmıştır. 2003-2019 arası dönem incelendiğinde, “tedavi” amaçlı yurt dışına giden vatandaşların sayısı tıbbi olanakların artmasıyla birlikte azalmıştır (Şekil 1). Benzer şekilde “alışveriş” nedeniyle giden vatandaşlarının sayısı da azalma eğilimindedir. 1970’li yıllarda yüksek değere sahip “iş amaçlı” amacıyla giden vatandaşların oranı eğlence, gezi ve ziyaret amaçlı seyahatlerin payının hızlı yükselmesine bağlı olarak günümüzde daha düşük seviyelere ulaşmıştır. Yurt dışından Türkiye’ye gerçekleşen seyahatlere bakıldığında, 2003 yılından 2019 yılına “gezi, eğlence, sportif ve kültürel faaliyetlerin payı %59’dan %67’ye, arkadaş ve akraba ziyaretinin payı %14’dan %19’a yükselmiş; iş amaçlı seyahatlerin payı %11’den %4’e, alışveriş amaçlı seyahatlerin payı %7’den %3’e düşmüştür (TÜİK, 2020).

Tablo 5: Yurt Dışına Seyahat Edenlerin Gidiş Sebebine Göre Oranı (%)

	Eğlence, gezi, ziyaret ve sportif ilişkiler	Eğitim	İş ilişkileri, konferans	Hac	Devlet Hizmeti	İş amaçlı	Diğer	
1985	18,26	3,18	7,76	0,10	1,51	51,15	18,04	
1990	21,91	4,34	8,35	2,87	1,09	49,71	11,73	
	Gezi, eğlence, sportif ve kültürel faaliyetler	Akraba ve arkadaş ziyareti	Eğitim, staj	Sağlık ve tıbbi nedenler	Dini / Hac	Alışveriş	İş amaçlı (konferans, toplantı, görev vb.)	Diğer
2003	19,18	25,91	4,11	1,21	-	5,28	31,13	13,18
2005	16,28	24,01	2	1,21	-	2,55	30,35	23,59
2010	23,08	28,07	3,84	0,33	-	3,98	29,06	11,65
2015	42,75	20,7	1,66	0,15	4,97	0,74	23,52	5,51
2019	42,25	24,38	1,19	0,16	4,15	0,91	22,45	4,51

Kaynak: TÜİK, 2020 (TÜİK seyahat nedenlerini yıllar bazında farklı şekillerde sınıflandırmıştır ve 2003-2011 arası “dini/hac” nedenli seyahatleri, “diğer” kapsamında değerlendirilmiştir)

Şekil 1: Yurt Dışına Seyahat Edenlerin Gidiş Sebebine Göre Oranı 2003-2019 (%) (Kaynak: TÜİK, 2020)

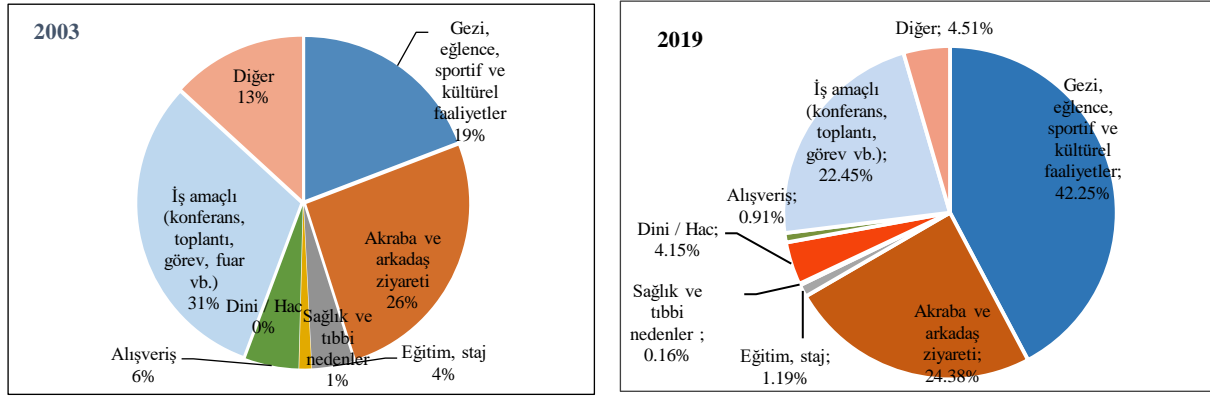

Yurt dışına olan seyahatlerin mekânsal görünümüne bakıldığında seyahat edenlerin genellikle sosyal ağları kullanarak yurt dışına çıktıkları görülmektedir. 20. yüzyılın son çeyreğinde Türkiye’den yurt dışına olan seyahatlerde Almanya, Fransa, Hollanda, Bulgaristan, İran, Irak ve Suriye gibi ülkelerin tercih edilmesinde akrabalık ilişkileri ve sınır komşuluğu etkili olmuştur (Şekil 2). Çünkü yabancı dil bilmeme, kaybolduğunda yolunu bulamama endişesi ve kültürel yabancılık yurt dışı seyahatlerine çıkışlarda Türk toplumunun çekindiği konuları oluşturmaktadır. Bu yıllarda özellikle Almanya, Fransa gibi Avrupa ülkelerine işçi olarak giden vatandaşlar bu ülkelerle Türkiye arasında toplumsal, ekonomik ve kültürel köprü kurmuşlardır. Dolayısı ile bu ülkelerde arkadaş veya akrabaların bulunması yurt dışına seyahate çıkanların endişelerinin azalmasına neden olmaktadır. Sonraki yıllarda sosyal ağların gittikçe güçlenmesi hem bu ülkelerden Türkiye’ye hem de Türkiye’den bu ülkelere olan turizm hareketliliğini artırmıştır. Ayrıca Bulgaristan, Irak, Suriye ve İran gibi ülkelerin Türkiye’ye olan komşuluğu ve bu ülkelerde yaşayan vatandaşlarla olan akrabalık ilişkileri karşılıklı olarak seyahatlerin gelişmesine neden olmuştur. Bu yıllarda Türkiye’nin kuzey-batı ve güney-doğu yönünde artan yurt dışı seyahatlere, 1988 yılında Sarp Sınır Kapısının açılması ile birlikte kuzey-doğu istikameti de eklendi ve bu tarihten sonra seyahatler Kafkas ülkelerine doğru gelişmeye başlamıştır. 2011 yılı yurt dışına olan seyahatler açısından çelişkili bir yıldır. Bir tarafta Gürcistan sınırında giriş-çıkışların kolaylaştırılmasından dolayı insanların bu yöndeki akışları artarken, diğer tarafta ise Suriye sınırında karışıklıkların artmasından dolayı bu ülkeye olan seyahatler bir anda durma noktasına gelmiştir. 2011 yılında Türkiye ile Gürcistan arasındaki anlaşma gereğince vizelerin kaldırılması iki ülke arasında sermayenin, malların, insanların ve emeğin döngüsel hareketliliğini artırdığı gibi, bu yönde enformel akışların da artışına neden olmuştur (Öksüz, 2019). Aynı yıl Türkiye’nin güney sınırında ise Suriye’deki iç karışıklığın başlaması ile birlikte, önceki yıllarda çok yoğun olan sınır giriş ve çıkışları belirgin bir şekilde azalmaya başlamıştır. Bu durum Türkiye ile Suriye arasında gelişmiş olan turizm hareketliliğinin durmasına neden olmuştur. Diğer taraftan 2019 yılındaki seyahatlerin mekânsal görünümüne bakıldığında ise, seyahatlerde öncelikli olarak KKTC, Bulgaristan, Irak, Gürcistan, Yunanistan, İran, Almanya, İtalya, Suudi Arabistan gibi ülkelere daha fazla seyahat edildiği, bununla birlikte önceki yıllarda daha az tercih edilen veya tercih edilmeyen Kuzey Afrika ve Güney Amerika ülkelerine seyahatlerin başladığı görülmektedir (Şekil 2). 2003 ve 2019’da en fazla seyahat edilen beş ülkenin sıralaması da değişiklik göstermiştir. 2003’de Bulgaristan’a 677.269 (%16,7), KKTC’ye 497.567 (%10,9), Almanya’ya 333.251 (%8,6), Suriye’ye 271.186 (%7) ve Yunanistan’a 189.773 (%4,6) kişi seyahat ederken, 2019 yılında ise KKTC’ye 1.448.243 (%14,6), Bulgaristan’a 1.253.047 (%10,9), Irak’a 1.046.236 (%10,2), Gürcistan’a 1.015.135 (%10,1) ve Yunanistan’a 918.110 (%7,9) kişi seyahat etmiştir. Buna göre yurt dışı seyahatlerde bazı kırılmaların yaşandığı, seyahat edenlerin sosyal ağ ilişkileri yanında alternatif rotalara yöneldiği ve bununla birlikte seyahatlerde fiziksel yakınlık, komşuluk ve ülkeler arası politik ve ekonomik ilişkilerinin etkili olduğu görülmektedir. 2003

ve 2019 yılları arasında yurt dışı seyahatlerde en fazla artışın göze çarptığı ülkeler ise başta Gürcistan olmak üzere Ukrayna, KKTC, Yunanistan, İtalya, İran, Suudi Arabistan ve Kuzey Afrika Ülkeleri'dir.

TÜİK (2020) verilerine göre, Türkiye'yi tercih edenlerin geldikleri ülkelere göre oranı da 2003 yılından 2019 yılına önemli değişim göstermiştir. 2003 yılında gelenlerin büyük çoğunluğunu oluşturan Almanya (%23), Rusya (%9), İngiltere (%7), Bulgaristan (%7), Hollanda'nın (%6) payı 2019 yılında Rusya (%15), Almanya (%11), Bulgaristan (%6), İngiltere (%5), İran (%4) şeklinde gerçekleşmiştir.

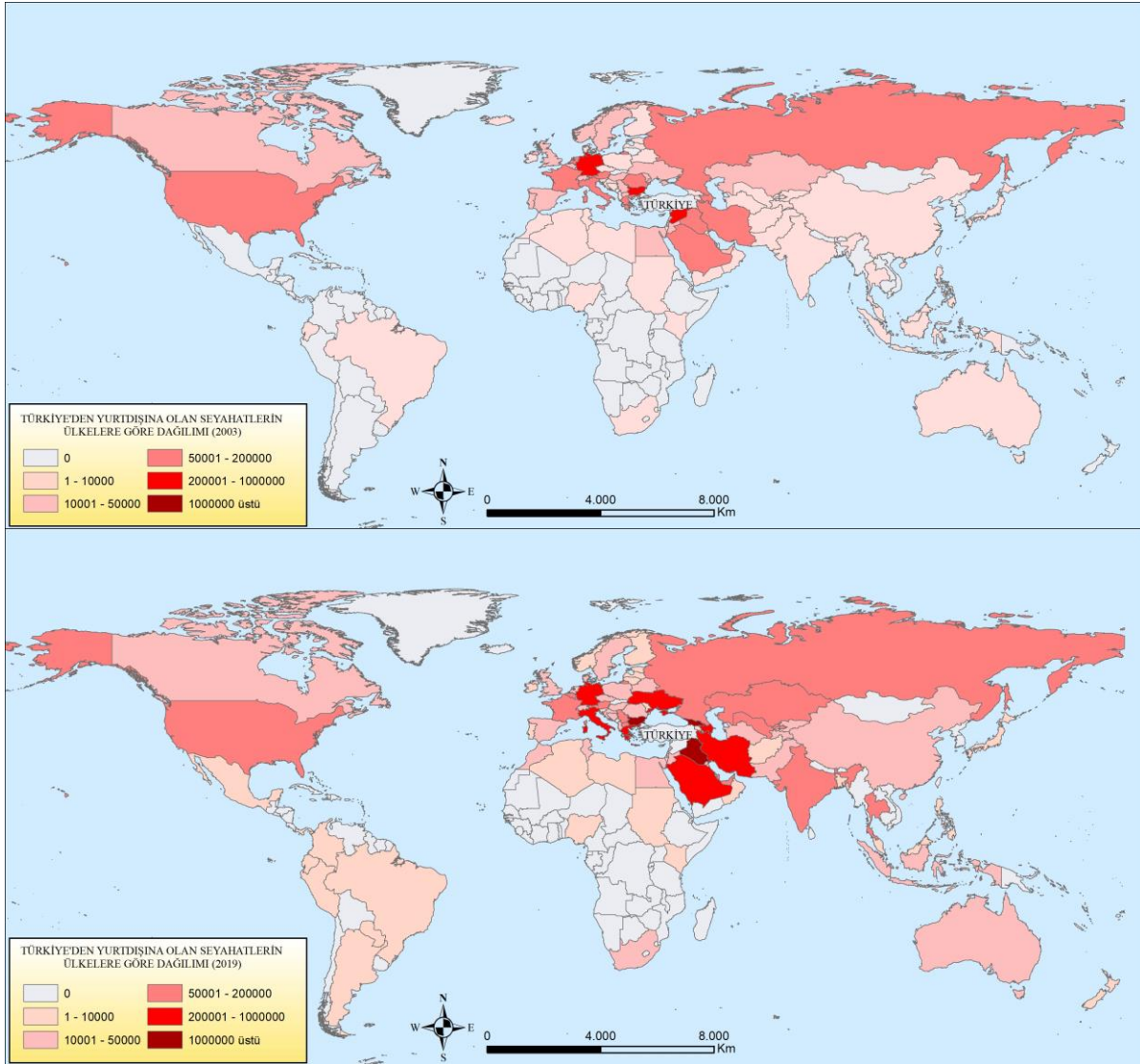

Şekil 2: Türkiye'den Yurt Dışına Olan Seyahatlerin Ülkelere Göre Dağılımı (2003-2019) (Kaynak: TÜİK, 2020)

Ülkelerin gelişmişlik seviyesi arttıkça yurt dışına olan seyahatler de artmakta, hatta bazı ülkelerde seyahate katılanların sayısı ülke nüfusunu geçmektedir (İsveç %185, Norveç %152, Almanya %130, Birleşik Krallık %105). Bu ülkelerde yaşayan tüm vatandaşların seyahate katıldığı anlamına gelmemektedir ama bu durum gelişmiş ülkelerde birden fazla seyahate katılan vatandaş sayısının fazla olduğunu göstermektedir. 2003 ve 2019 yılları arası seçilmiş tüm ülkelerde seyahat edenlerin ülke nüfusuna oranı artmakla birlikte özellikle Çin (%1'den %10'a), Norveç (%56'dan %152'ye) ve Fransa (%9'dan %40'a) gibi ülkelerdeki vatandaşların seyahatlere katılımının ülke nüfusuna oranındaki artış dikkat çekmektedir. Türkiye'den yurt dışına seyahat edenlerin sayısındaki artışa rağmen yurt dışına seyahat edenlerin bazı ülkelerin nüfuslarına oranları incelendiğinde Türkiye'nin oranı (%10,2) oldukça düşüktür. Her ne kadar

yurt dışına seyahatlerin oranı 2003 yılında %5'den 2019 yılında %10'a çıkmış olsa da gelişmiş ülkelere göre karşılaştırıldığında bu oranın düşük olduğu görülmektedir (Tablo 6). Uluslararası seyahatlere katılımın düşüklüğü Akdeniz çanağındaki bazı ülkelerle karşılaştırıldığında daha net bir şekilde ortaya çıkmaktadır; Yunanistan %74, İtalya %55, Fransa ve İspanya %40, Portekiz %24 ve Türkiye %10.

Tablo 6: Seçilmiş Ülkelere Göre Yurt Dışına Seyahat Edenlerin Ülke Nüfusuna Oranı (2003-2018)

Ülke	Yurt Dışına Seyahat Edenlerin Sayısı (2018)	Seyahat edenlerin ülke nüfusuna oranı 2003 (%)	Seyahat edenlerin ülke nüfusuna oranı 2018 (%)
İsveç	18.855.000	141,2	185,3
Norveç	8.110.000	56,7	152,7
Almanya	108.542.000	103,4	130,9
Birleşik Krallık	70.386.000	103	105,9
Kanada	26.033.000	56	70,2
İtalya	33.147.100	42,8	54,8
Fransa	26.914.000	9,7	40,9
İspanya	19.166.000	29,8	40,2
Yunanistan	7.961.000	34	74,2
Portekiz	2.486.000	17	24,2
ABD	92.564.000	19,4	28,3
Çin	149.720.000	1,5	10,7
Türkiye	8.383.432	5,16	10,2

Kaynak: WTO, OECD, World Bank

Türkiye'den yurt dışına seyahat edenlerin kişi başı ortalama harcamasına bakıldığında yurt dışına çıkanların seyahat harcamasının hem genel olarak daha düşük olduğu hem de bu düşüşün son yıllarda daha alt seviyelere indiği görülmektedir. 2010'lara kadar genellikle yurt dışı seyahat harcamalarının artma eğiliminde olması ancak bu tarihten sonra harcamalarda sürekli düşüşün yaşanması, Türkiye ekonomisindeki değişimin bir yansımasıdır. 2009'da 915 dolar seviyelerine kadar yükselen kişi başı seyahat harcaması, 2019'da en alt seviyeye (456 \$) düşmüştür (Tablo 7). Bu süreçte ekonomik olarak alınan kararlar halkın alım gücünün düşmesine neden olmuş, dolayısı ile seyahate katılanların kişi başı harcamaları da gittikçe azalmıştır. Ayrıca, Türk Lirası'nın özellikle dolar ve Avrupa Para Birimi (EURO) karşısında değer kaybetmesi, Türkiye'de yaşayan vatandaşların gelir düzeyinin düşük olması ve alım gücünün düşmesi seyahat harcamalarında etkili olan faktörlerdir. Ayrıca Tablo 8 incelendiğinde, birçok ülkede 2003-2018 yılları arasında kişi başı seyahat harcaması artmasına karşın (ki Norveç (2.292 \$) ve İspanya (1.391 \$) gibi ülkelerde düşmesine rağmen bu ülke vatandaşlarının harcama miktarları Türkiye'den iki kat daha fazla), Türkiye'den yurt dışına seyahat edenlerin kişi başına harcamasının önemli derecede düşmesi dikkat çekmektedir. Benzer şekilde TÜİK (2020) verilerine göre, Türkiye'ye seyahat amacıyla gelenlerin yaptıkları harcamalar da uluslararası seyahatlerde gelişmiş ülke vatandaşlarının yaptığı harcamalardaki artışa rağmen 2003 yılında 850 dolardan 2019 yılında 666 dolara düşmüştür. Hem gelen turistlerin harcamalarının hem de yurt dışına giden vatandaşlarımızın kişi başı seyahat harcamalarının gittikçe düşmesi, Türkiye'deki turizm hareketliliğinin ekonomik görünümünü anlama açısından araştırmaya değerdir.

Tablo 7: Türkiye'den Yurt Dışına Seyahat Edenlerin Kişi Başı Ortalama Harcaması (Dolar)

Yıllar	Kişi Başı Ortalama Harcaması (\$)
2004	768
2005	823
2006	805
2007	816
2008	872
2009	915

2010	896
2011	881
2012	792
2013	698
2014	685
2015	651
2016	640
2017	578
2018	584
2019	456

Kaynak: TÜİK, 2020

Tablo 8. Seçilmiş Ülkelere Göre Yurt Dışı Seyahate Katılanların Kişi Başı Harcamaları (2003-2018)

Ülkeler	2003 (\$)	2018 (\$)
Norveç	2739	2292
ABD	1406	2014
Fransa	1927	2152
Çin	826	1852
İspanya	2240	1391
Kanada	919	1289
İtalya	966	1135
Birleşik Krallık	879	978
Almanya	853	960
İsveç	741	957
Türkiye	768*	584

Kaynak: WTO, OECD, World Bank (*2004 yılı verisinden oluşmaktadır)

Teknolojik gelişmeler ile geçmişe göre daha ucuz ve güvenli ulaşım hizmetlerinin sağlanmasıyla daha uzak mesafelere seyahat edilerek yeni mekânları keşfetme ve kültürleri görme, yeni deneyimler edinme imkânı oluşmuştur. Uluslararası seyahat deneyimi ve küreselleşme eğilimleri tatil ve boş zaman değerlendirme algısını da değiştirmiştir. Bunun yanında Türkiye’den yurt dışına yapılan seyahatlerin sayısı artmakla birlikte son yıllarda yaşanan ekonomik krizler, yükselen döviz kuru ve düşük bir maliyetle daha fazla seyahat etme isteğinden dolayı yurt dışı seyahatlerde yapılan harcamalarda ciddi bir azalma (2004 yılında ortalama 768 dolar iken 2018’de 584 dolara hatta 2019’da 456 dolara kadar düşmüştür) görülmektedir (Tablo 7). Gelişmiş ülkelerde yurt dışı seyahatlere katılanların sayısı ve yaptığı harcamaların genel olarak artma eğiliminde olduğu dikkate alındığında Türkiye’de uluslararası seyahatlerden farklı bir durumun yaşandığı görülmektedir. Yurt dışına seyahat edenlerin sayısının toplam nüfusa oranı gelişmiş ülkelere göre oldukça düşük (% 10,2) olmasının yanında ortalama kişi başı seyahat harcaması dünya ortalamasının (2011 dünya ortalaması 1050 dolar) da altındadır.

Tartışma ve Sonuç

Bauman (2018) seyahati, evrim geçiren insan türünün genlerine yazılmış veya insanlığın doğası gereği var olan hakiki bir ihtiyaç olarak görmektedir. Var olduğu günden beri sürekli hareket halinde olan insanoğlunun bu mobil hali, modernizmle birlikte başka bir boyuta geçmiş ve seyahatlerin de anlamını değiştirmiştir. Seyahate yönelik gerçekleşen bu hareketlilikler farklı zamanlarda farklı formlara girmiş ve seyahatlerin hem şekli hem de seyahat eden aktörlerin amaçları, davranış kalıpları ve seyahate yükledikleri anlam değişmiştir. Dolayısı ile günümüzde hem seyahat olgusu hem de seyahat edenler tartışma konusu haline gelmiştir. Dean MacCannel (1999) “The Tourist” kitabında 20. yy. ortalarını “seyahatlerin son çağı” olarak belirtirken, günümüzdeki turistleri ise “sahte seyyah” olarak tanımlamaktadır. Paul Fussel (1982) ise “Abroad” kitabında turistleri “metalaşmış insanlar” olarak belirtmekte ve turistleri bir yerden

başka bir yere taşınan kolilere benzetmektedir. Benzer bir şekilde turistleri Boorstin (1992) “sürü” olarak, Bauman (2018) ise “aylaklar” olarak tanımlamaktadır. Bunlardan farklı olarak Lowry (1991) ise turistleri “modern çağın seyyahları” olarak belirtmektedir. Seyahatleri ve seyahat aktörlerini tanımlamada yaşanan bu zorluğun nedeni, kapitalizmin; seyahatin ve yolcunun özünü değiştirerek sahte mutluluklar vadetmesi, kültürü ve mekânları tüketerek piyasanın ihtiyaçları doğrultusunda yeniden üretmesi, “yer”leri tektipleştirerek metâyâ dönüştürmesi yoluyla seyahat etmenin ve seyyah olmanın doğasını ve ruhunu değiştirmesidir. Dolayısı ile bu durum turizm hareketliliğinin karmaşık bir yapıya bürünmesine ve turizm mekânlarına verilen anlamların daha yüzeysel, geçici ve akışkan bir hale gelmesine neden olmaktadır. Turistlerin hareketlerini belirleyen ana etkenler tek başına birey üzerinden gerçekleşmemektedir. Değişen şartlar, zaman, mekân, bağlam ve kişilere göre hareketliliğe yeni anlamlar yüklenebilir veya yüklenmiş anlamlar zamanla değişebilir. Olgulara verilen anlamların tekli olmadığı, zamana ve mekâna göre değişebileceği, katı bir şekilde yüklenen anlamların gerçekliği tam olarak yansıtmadığı düşüncesi (Bilgili, 2017) seyahat davranışlarının geçirdiği değişimi anlamada önem arz etmektedir. Seyahate katılanların yolculuğu bir yolun sonu ya da başından ziyade liminal mekânda⁵ geçmektedir. Mekân burada destinasyondan (varış yeri) ziyade ara duraktır, eşiktir; zira sabit görünen mekânlar gibi, liminal mekânlarda da “olma” hali vardır (Bilgili, 2020). Postmodernizmin yoğun olarak yaşandığı günümüz dünyasındaki seyahatler böyle bir liminal mekânlarda gerçekleştiği için hem seyahate katılanları hem de seyahatlerin gerçekleştiği turizm mekânlarını kavramsallaştırmak ve belli bir kalıba ya da kategoriye sokmak zordur. Bundan dolayı günümüz modern insanının bu seyahatlerini anlamaya yönelik yapılan çalışmalar artmaya başlamıştır. Gerek ulus ötesi ülkelere gerekse ulus devlet sınırları içinde gerçekleşen seyahatler ekonomik, çevresel, sosyal ve kültürel olarak toplumları etkilemektedir. Bununla birlikte zaman ve mekâna sıkışan ve mobil hayata kendini çok fazla kaptıran modern insanın bu hızlı hareketliliğini etkileyen faktörler nelerdir? Bu hareketliliğin görünümünü nasıl anlamak ve yorumlamak gerekir? Modernite ile daha geç tanışan Türkiye’de hem gelen turistlerin hem de Türkiye’den yurt dışına seyahat amaçlı gidenlerin oluşturduğu turizm hareketliliğinin etkileri neler olmuştur? Bu soruların cevaplarına ulaşmak için gelen turistlerin hareketleri yanında gidenlerin seyahatlerine de bakmak gerekir. Şüphesiz Türkiye’den yurt dışına gerçekleşen seyahatlerin farklı birçok boyutu vardır. Ancak bu çalışma Türkiye’den yurt dışına seyahat edenlerin genel görünümünü, niteliklerini, tercih nedenlerini, mekânsal tercihlerini ve seyahatlerin zaman içerisindeki değişimini anlamaya çalışmaktadır.

Türkiye’den yurt dışına olan seyahatlerin zamansal ve mekânsal görünümüne bakıldığında genel olarak üç önemli sonuç ortaya çıkmaktadır. Bunlarda birincisi, yurt dışına olan seyahatler Türkiye’deki toplumsal yapıyı yansıtmaktadır. Türkiye’de gündelik hayatta yaşanan ikili yapı (seküler-muhafazakâr, modern-geleneksel, doğuya dönük-batıya dönük) yurt dışına olan seyahatlerde de karşımıza çıkmaktadır. Seyahat edenlerin gittikleri ülkelerin dağılımına bakıldığında bir tarafta gelişmiş batı ülkeleri, diğer tarafta ise kültürel ve inanç bakımından yakın görülen Müslüman ülkeler yoğunluk göstermektedir (Şekil 2). Burada her ne kadar Türkiye’nin jeopolitik konumu etkili olsa da seyahatlerde bu ülkelerin tercih edilmesi, Türkiye’deki politik ve toplumsal yapıda kendisini gösteren seküler ve muhafazakâr şeklindeki ikili yapı bu görünümü ortaya çıkarmaktadır. İkinci sonuç, yurt dışına seyahatlere katılımın düşük olması (%11), Türkiye’deki sosyal eşitsizliğin belirgin olduğunu göstermektedir. Hareketlilik (Mobility) teorisi, hareketlilik yanında hareketsiz olmanın nedenlerini ve

⁵ Liminal mekân kavramı, coğrafya disiplinde yaygın olarak kullanılmaktadır. Liminal mekânlar, “normal” sosyal düzenin görülemediği; üzerine tam olarak kimlik verilememiş, kategorileştirmeye direniş gösteren; belirsiz ve muğlak olan mekânlardır. Eşikte/arafta kalma halindedir ve farklı yorumlamalara açıktır. Kolayca sınıflanabilir ya da tanımlanabilir olmanın ötesindedirler. Üzerinde mücadele edilen, henüz sabit bir karakteri olmadığı düşünülen, müphem mekânlardır (Bilgili, 2020).

hareketsiz olanları da sorgulamaktadır. KONDA'nın 2014 yılındaki Geçim Kaygısı ve Risk Algısı raporuna göre, Türkiye'de yaşayan yetişkinlerin %46'sının günlük mutfak masraflarını dahi karşılayamadığını belirtmesi, yine KONDA'nın Türkiye'nin Ruh Hali araştırmasına göre insanların %49'unun önümüzdeki ay kıt kanaat geçineceğini düşünmesi vatandaşların tatile çıkma ve seyahat etmekten daha öncelikli olarak geçim kaygısı taşıdığını göstermektedir. TÜİK'in 2017 Gelir ve Yaşam Koşulları araştırmasına göre insanların %60,8'i evden uzakta bir haftalık tatili karşılayamadıklarını belirtmeleri, KONDA'nın 2017 yılındaki Zaman Kullanımı raporuna göre insanların sadece %13'ünün hafta sonları tatil amaçlı seyahat ettiklerini söylemeleri ve TÜİK'in (2018) verilerine göre vatandaşların %19'unun seyahat ediyor olması, Türkiye'de yaşayan vatandaşların seyahat ve tatil için yeterli kaynağa sahip olmadığını göstermektedir (Telek, 2020). Bu durum, Türkiye'de ekonomik olarak yüksek gelir seviyesine sahip grubun seyahatlere katıldığını ve seyahatlerin de sınıfsallık oluşturduğunu göstermektedir. Dolayısı ile Türkiye'de yaşayan vatandaşların büyük çoğunluğunun seyahat etmenin ve tatile çıkmamanın sağladığı stresten uzak kalma, sağlıklı olma, yenilenme ve ruhsal olarak rahatlama gibi kazanımlardan mahrum kalmasına neden olmaktadır. Üçüncü sonuç ise, yaklaşık 50 yıl geçmesine ve seyahate katılanların sayısının artmasına rağmen, Türkiye'den yurt dışına olan seyahatlerde toplumsal cinsiyet eşitsizliğinin hala devam etmesidir. Gündelik hayatta kadınların alanı olarak ev işleri, bakım, üreme şeklindeki yaygın alışkanlıkların yer aldığı içerisi/ev kategorisinin algılanması (Tuncer, 2015), gezmenin, seyahat etmenin yani dışarısının/evin dışındaki mekânların ise gündelik hayatta erkeklerin alanı şeklinde üretilmesine neden olmaktadır. Bu durum kadınların seyahatlerini etkilemekte ve seyahatlerde kadınlar için daha fazla kısıtlılıklar oluşturmaktadır. Kadınlar cinsiyet temelli bazı kısıtlayıcılara ve engellere maruz kalmakta, bu durum kadınların seyahate yönelik algılarını ve seyahat odaklı motivasyonlarını, mobilitelerini ve mekânsal tercihlerini önemli ölçüde etkilemektedir (Kervankıran ve İlban, 2019). Güvenlik, ekonomik faktörler, kadınların uluslararası seyahatlerde daha fazla engelle ve kısıtlılıklarla karşılaşmaları ve toplumsal olarak kadına biçilen roller seyahatlerde kadınları dezavantajlı konuma getirmektedir.

Gelişmiş ülkelerde daha erken yıllarda başlanan turizm hareketliliğine Türkiye ekonomik, sosyal, kültürel ve politik nedenlerden dolayı daha geç başlamıştır. Geleneksel toplumsal pratiklerle birlikte modern yaşam biçimlerinin bir arada yaşadığı Türkiye'de, modern hayatın bir yansıması olan turizm aktivitelerine katılması, hatta hiç tanımadığı kültürlerle ve ülkelere seyahat etmeye alışması kolay olmamış ve zaman almıştır. 20 yüzyılın son çeyreğinde kapitalizmin yeni bir formu olarak ifade edilen Neoliberal politikaların uygulanması ile birlikte Türkiye'de ekonomik, toplumsal, politik ve kültürel alanlarda önemli değişimler yaşanmıştır. Bu değişimin etkileri turizm alanında da kendini hissettirmiş ve Türkiye'de yaşayan yurttaşların yaşam biçimlerinde ve özellikle düşünce dünyalarında tatil, seyahat, yolculuk ve turizm kavramları yerleşmeye başlanmıştır. Bunun bir yansıması olarak Türkiye'den yurt dışına olan seyahatlerde başlangıçta hem sosyal, kültür ve inanç hem de coğrafi yakınlığın olduğu ülkelere başlayan yolculuklar sonraki yıllarda daha bilinmeyen ve tanınmayan farklı kültürel, inanç ve toplumsal dinamiklerin yaşandığı ülkelere olan yolculuklarla çeşitlenmiştir. Bu durum Türkiye'nin karşı istikametindeki turizm hareketliliğinin zenginleşmesine neden olmuştur.

Türkiye'de uluslararası seyahatlerde meydana gelen niceliksel artışın ve niteliksel değişimin ulaştığı düzey, toplumsal pratiklerin farklı yönlerini ortaya koyma ve mekânın üretimi/tüketimi üzerine etkilerini anlama açısından derinlikli olarak incelenmeye ihtiyaç duymaktadır. Farklı ülkelere milyonlarca kişiyi ağırlamasına rağmen kendi vatandaşlarına bu boyutta olanak sağlayamayan Türkiye ve bu durumda olan benzer ülkeler için turizmin son derece gelişmiş olduğunun ileri sürülmesi tek taraflı bir değerlendirmeden ileri geçemeyecektir. Nitekim sosyal bir olgu olarak turizmin ülke için gelişmişlik düzeyinin belirlenmesinde; yoğunlukla turistlerin ağırlanmasının ve ülke vatandaşlarının büyük bir çoğunlukla turist-yerel

halk etkileşiminde yerel halk rolünü üstlenmesinin yeterli olmayacağını ifade etmek yerinde olacaktır (Solmaz vd., 2014). Karşılıklı olarak gerçekleşen turizm hareketliliğinin ülke ekonomisine katkısı yanında turizm deneyimlerinin kendi vatandaşlarımızın niteliksel gelişimine sağlayacağı kazanımlar hafife alınmamalıdır. Ayrıca turizm hareketliliğini salt gezi ve eğlence aktiviteleri olarak düşünmek yerine; kültürel entegrasyon, bilim, teknoloji, bilgi ve kültür transferi, evrensel insan haklarının tanınması, doğa ve kültürel mirasın korunması bilinci, ulus ötesilik, küresel barış ve hoşgörü ortamına katkı, çok kültürlülük, sağlıklı ve mutlu olma, küresel vatandaşlık gibi daha geniş boyutta karşılıklı etkileşimin olduğu ve ağ ilişkilerinin geliştiği bir olgu olarak görmek gerekir.

Bir tatil yerinin seçimini belirleyen ekonomik faktörlerin yanı sıra, bir turist belirlenmiş bir destinasyon seçme kararı, turistin sosyal statüsü, kişisel ilgi alanları, kültürel geçmişi ve hedef ülkenin coğrafi özellikleri gibi sosyal ve psikolojik faktörlerden de etkilenir (Song, Romilly ve Liu, 2000). Turizmde karşılıklı etkileşime ve üretime neden olan hareketlilikler; göç, evlilik, ulus aşırı ülkelere yerleşme, ticaret, ikinci konut alımı, işçi ve öğrenci hareketleri, arkadaş ve akraba ziyaretleri şeklinde farklı gelişmelere ve döngüsel harekete neden olabilir. Bu hareketliliğe katılanlar yalnızca memleketlerine geri seyahat etmekle kalmaz, aynı zamanda arkadaş ve akraba ziyaretlerini de tetikler. Göçmenler arkadaş ve akraba ziyareti dışındaki genel turist sınıfı için gidilecek yerin çekiciliğini artırabilir, daha geniş bir tüketim olanakları yelpazesi sunarak gidilecek yerin kültürel yaşamını zenginleştirirler. Ayrıca geldikleri ülkelerle iş bağlantılarını kurarak iş amaçlı seyahatleri teşvik ederler (Etzo, Massidda ve Piras, 2014). Bu anlamda 1960'lı yıllardan itibaren Türkiye'den Avrupa'nın çeşitli ülkelerine giden vatandaşlarımızın tatillerini geçirmek, akraba ziyaretlerini gerçekleştirmek amacıyla Türkiye'ye gelmeleri (Mutluer ve Südaş, 2008) ve Türkiye'den de bu ülkelere olan seyahatlerin artması gibi, ulus aşırı ülkelere Türkiye'ye yerleşenlerin köken ülkeleri ile Türkiye arasında benzer bir hareketlilik ağı kurulmaktadır. Bu durum gerek Türkiye'ye gelen yabancı turistlerin hareketlerine gerekse Türkiye'den yurt dışına giden vatandaşlarımızın seyahatlerine yalnızca "turizm" ve "turist akışı" şeklinde değerlendirmek yerine, daha geniş bir perspektiften bakarak hareketlilik (mobility) teorisinin dinamikleri ile değerlendirmenin daha doğru sonuçlar vereceğini düşünüyoruz.

Şunu da belirtmek gerekir ki; yurt dışı seyahate katılmak bir nevi evden dışarı çıkmak gibidir. Evden sadece işimiz ya da görevimiz için çıkmıyoruz. Bazen evden sadece "bir hava almak" için dahi dışarı çıkarız; aynı zamanda sosyalleşiyoruz, ilişkiler kuruyoruz, yeni yerler keşfediyoruz, bazen farklı yolları kullanarak istediğimiz yere ulaşıyoruz, bazen farklı araçlar kullanıyoruz, bazen bireysel bazen ailece çıkıyoruz. Bunun sonucunda yenilediğimizi hissediyoruz, farkına varıyoruz, tekrar yolculuk yapmak veya seyahat etmek istiyoruz çünkü böyle yapınca dokunuyoruz, seyrediyoruz, kokluyoruz, tadıyoruz ve her mekâna yeni anlamlar yüklüyoruz. Tüm bu deneyimler insanların hayata bakışını zenginleştiriyor, yaşam biçimini (life style) değiştiriyor, sosyal sermayesini geliştiriyor. Çünkü seyahat sürecinde gerçekleşen fiziki yolculuk, seyahat edenlerin streslerini azaltması yanında, seyahat eden insanı kendini gerçekleştireceği başka boyutlardaki yolculuğa da çıkarmaktadır. Dışa olan yolculuklar içsel yolculuğumuzu aydınlatırsa gerçek yolculuğa çıkılmış olacaktır. Bundan dolayı aslında, bilinmeyen coğrafyalara olan yüzeysel/sahte yolculuklar, insanın kendi içine olan derin ve hakiki yolculuğa dönüştüğünde ve seyahatlerde cinsiyet, yaş, etnik, ırk, gelir ve toplumsal eşitsizlikler azaldığında daha anlamlı hale gelecektir. İşte bu nedenlerle turizm hareketliliğini anlamak için gelen turistlerle birlikte, yurt dışına seyahate katılan vatandaşlarımızın hangi yolculuğa çıktıklarını, yolculuk hikâyelerinin neler olduğunu, yolculuğun seyahat edenlere neler kattığını, seyahatlere kimlerin çık(ma)tığı, seyahatlerin mekânsallığı ve ekonomi politikası açısından görünümü ve seyahatler sonrasında gelişen ilişkileri ve kurulan ağları, yani daha

genel olarak hareketlilik (mobility) boyutunu alan araştırmaları ile derinlemesine araştırmak gerekiyor.

Kaynakça

- Aykaç, A. (2009). *Yeni İşler, Yeni İşçiler: Turizm Sektöründe Emek*. İstanbul: İletişim Yayınları.
- Balkır, C. ve Südaş, İ. (2014). Guests and Hosts: European Retirees in Coastal Turkey. *Insight Turkey*, 16(4), 123-142.
- Bauman, Z. (2017). *Akışkan Modernite*, (3. Baskı), (S. O. Çavuş, Çev.), İstanbul: Can Yayınları. (2000)
- Bauman, Z. (2018). *Küreselleşme: Toplumsal Sonuçları*, (8. Baskı), (A. Yılmaz, Çev.), İstanbul: Ayrıntı Yayınları. (1998)
- Bilgili, M. (2017). Coğrafyanın Bilimsel Kimliğine Postyapısalcı Bir Yaklaşım. *Marmara Coğrafya Dergisi*, (35), 101-109.
- Bilgili, M. (2020). Coğrafyada Mekân Felsefesi Üzerine Yaklaşımlar. *International Journal of Geography and Geography Education (IGGE)*, (41), 88-102.
- Birenboim, A. (2016). New Approaches To The Study Of Tourist Experiences In Time And Space. *Tourism Geographies*, 18(1), 9-17.
- Boorstin, D.J. (1992). *The Image: A Guide to Pseudo-Events in America*, New York: Vintage Books.
- Cohen, E. ve Cohen, S. A. (2015). A Mobilities Approach To Tourism From Emerging World Regions. *Current Issues in Tourism*, 18(1), 11-43.
- Cohen, S. (2010). Searching For Escape, Authenticity And Identity: Experiences Of Lifestyle Travellers. In M. Morgan, P. Lugosi ve J.R.B Ritchie (Eds.), *The Tourism And Leisure Experience: Consumer And Managerial Perspectives* (27-42). Bristol: Channel View Publications.
- Coles, T. (2015). Tourism Mobilities: Still A Current Issue İn Tourism? *Current Issues in Tourism*, 18(1), 62-67.
- Coles, T. ve Hall, M. (2006). The Geography Of Tourism İs Dead. Long Live Geographies Of Tourism And Mobility. *Current Issues in Tourism*, 9(4-5), 289-292.
- Coles, T., Duval, D. T. ve Hall, C. M. (2012). *Tourism, Mobility, And Global Communities: New Approaches To Theorising Tourism And Tourist Spaces*. In *Global Tourism* (s. 476-494). Routledge.
- Coles, T., Hall, C. M. ve Duval, D. T. (2005). Mobilizing Tourism: A Post-Disciplinary Critique. *Tourism Recreation Research*, 30(2), 31-41
- Cresswell, T. (2006). *On The Move: Mobility İn The Modern Western World*, Taylor ve Francis, New York: Routledge,
- Cresswell, T. (2011). Mobilities I: Catching Up. *Progress in Human Geography*, 35(4), 550-558.
- Deniz, A. ve Özgür, E. M. (2013). Antalya'daki Rus Gelinler: Göçten Evliliğe, Evlilikten Göçe, *Sosyoloji Dergisi*, 3(27), 151-175.

- Deniz, A. ve Özgür, E.M. (2020). Mixed marriage and transnational marriage migration in the grip of political economy: Russian-Turkish Case, *Turkish Studies*, DOI: 10.1080/14683849.2020.1763797
- Dilek, S. E. ve Dilek, N. K. (2017). Dünyada ve Türkiye’de Yaşanan Olayların Turizme Yansımaları: 1960’tan Günümüze Tarihsel Bir Değerlendirme. *Hitit Üniversitesi Sosyal Bilimler Enstitüsü Dergisi*, 10(2), 1083-1108.
- Dogru, T. ve Sirakaya-Turk, E. (2018). Modeling Turkish outbound tourism demand using a dynamic panel data approach, *Tourism and Hospitality Research*, 18(4), 411–414. DOI: 10.1177/1467358416663822
- Duman, T. ve Kozak, M. (2013). Türk Turizm Ürünü: Rekabet ve Farklılaştırma. *Anatolia: Turizm Araştırmaları Dergisi*, 24(1), 109-121.
- Eğilmez, M. (2018). *Değişim Sürecinde Türkiye: Osmanlı’dan Cumhuriyet’e Sosyo-Ekonomik Bir Değerlendirme*. Remzi Kitabevi.
- Ekiz Gökmen, Ç. (2011). Türk Turizminin Yabancı Gelinleri: Marmaris Yöresinde Turizm Sektöründe Çalışan Göçmen Kadınlar, *Çalışma ve Toplum*, 1(28), 201-231.
- Ekiz Gökmen, Ç. (2018). Turizm Sektöründe Göçmen Emegi: Nitelikli Emek mi? Ucuz Emek mi? *Çalışma ve Toplum*, 1(56), 139-166.
- Elliott, A. ve Urry, J. (2010). *Mobile Lives*. Taylor ve Francis Group, New York: Routledge.
- Endres, M., Manderscheid, K. ve Mincke, C. (Ed.). (2016). *The Mobilities Paradigm: Discourses And Ideologies*. Taylor ve Francis, New York: Routledge.
- Erkuş Öztürk, H. ve Eraydın, A. (2010). Environmental governance for sustainable tourism development: Collaborative networks and organisation building in the Antalya tourism region. *Tourism Management*, (31), 113–124.
- Etzo, I., Massidda, C. ve Piras, R. (2014). Migration and outbound tourism: Evidence from Italy. *Annals of Tourism Research*, (48), 235-249.
- Fussell, P. (1982). *Abroad: British Literary Traveling between the Wars*, New York and Oxford: Oxford University Press.
- Gozgor, G. ve Demir, E. (2018). The Effects of Economic Policy Uncertainty on Outbound Travel Expenditures. *Journal of Competitiveness*, 10(3), 5–15. <https://doi.org/10.7441/joc.2018.03.01>
- Gössling, G. ve Schulz, U. (2005). Tourism-Related Migration in Zanzibar, Tanzania, *Tourism Geographies*, 7(1), 43-62, DOI: 10.1080/1461668042000324058
- Gul, K., Aksit Asik, N. ve Gurbuz, A.K. (2014). The Effect of Global Economic Crisis on Turkish Tourism Demand and a Review for the Period 2003-2013. *Journal of World Economic Research*. 3(6-1), 22-32. doi: 10.11648/j.jwer.s.2014030601.14
- Halıcıoğlu, F. (2010). An econometric analysis of the aggregate outbound tourism demand of Turkey. *Tourism Economics*, 16(1), 83-97.
- Hall, C. M. (2005). Reconsidering The Geography Of Tourism And Contemporary Mobility. *Geographical Research*, 43(2), 125-139.
- Hall, C. M. (2015). On The Mobility Of Tourism Mobilities, *Current Issues in Tourism*, 18(1), 7-10.
-

- Hall, C. M. ve Williams, A.M. (2002). "Conclusions: Tourism-Migration Relationships," İçinde Michael C. Hall and Allan M. Williams (edt.), *Tourism and Migration: New Relationships Between Production and Consumption*, (s. 277-289). London: Kluwer Academic Publishers.
- Hall, C. M. ve Lew, A.A. (2009). *Understanding and Managing Tourism Impacts: an Integrated Approach*, New York-USA: Routledge.
- Hall, C. M. ve Page, S. J. (2014). *The Geography Of Tourism And Recreation: Environment, Place And Space*. Taylor ve Francis, New York: Routledge.
- Hannam, K., Butler, G. ve Paris, C. M. (2014). Developments And Key İssues İn Tourism Mobilities. *Annals Of Tourism Research*, (44), 171-185.
- Hannam, K., Sheller, M. ve Urry, J. (2006). Mobilities, İmmobilities And Moorings. Editorial. *Mobilities*, 1(1), 1-22.
- Kalkınma Bakanlığı, (2018). On Birinci Kalkınma Planı (2019-2023), Turizm Özel İhtisas Komisyonu Raporu, Ankara
- Kervankıran, İ. ve Çuhadar, M. (2017). Türkiye’de İç Turizmin Gelişimi ve Mekânsal İstatistik Yöntemlerle Analizi. *Turizm Akademik Dergisi*, 4(2), 1-18.
- Kervankıran, İ., Sert Eteman, F. ve Çuhadar, M. (2018). Türkiye’de iç turizm hareketlerinin sosyal ağ analizi ile incelenmesi. *Turizm Akademik Dergisi*, 5(1), 29-50.
- Kervankıran, İ. ve Şardağ, A. (2019). Türkiye’de Turizm Coğrafyası Araştırmaları: Lisansüstü Tezlere Yönelik Bir İçerik Analizi, *International Journal of Geography and Geography Education*, (39), 151-170.
- Kervankıran, İ., Sert Eteman, F. ve Şardağ, A. (2019). Türkiye’de Turizm Coğrafyası Araştırmalarında Disipliner İlişkinin Sosyal Ağ Analizi ile İncelenmesi. *Gaziantep University Journal Of Social Sciences*, 18(3), 938-965.
- Kervankıran, İ. ve İlban, K. (2019). Türkiye’den Turizm Amacıyla Yurt dışına Giden Kadınların Seyahat Motivasyonları. 20. Ulusal- 4. Uluslararası Turizm Kongresi, Eskişehir
- Kozak, N., Kozak, M. ve Kozak, M. (2006). *Genel Turizm*. Ankara: Detay Yayıncılık.
- Lanquar, R. (1991). *Turizm-Seyahat Sosyolojisi*. (Çev. Gülser Öztüneli Kayır), İstanbul: İletişim Yayınları.
- Lefevre, H. (2014). *Mekânın Üretimi* (İ. Erdügen Çev.), İstanbul: Sel Yayınları. (1974)
- Lordoğlu, K. (2007). Türkiye’deki Çalışma Hayatının Bir Parçası Olarak Yabancı Çalışanlar, *Çalışma ve Toplum*, 3(14), 11-32.
- Lowry, R. S. (1991). Framing the Authentic: The Modern Tourist and The Innocents Abroad *New Orleans Review*, 18(2), 18-28.
- MacCannell, D. (1999). *The Tourist: A New Theory of the Leisure Class*, Berkeley: University of California Press.
- Mutluer, M. ve Südaş, İ. (2008). Yurt dışında Yaşayan Türk Vatandaşlarının Türkiye Turizmine Katkısı ve Turizm Eğilimleri. *Ege Coğrafya Dergisi*, 17(1-2), 27-34.
- Öksüz, M. (2019). Gürcistan'dan Türkiye'ye Döngüsel Emek Hareketliliği: Süreçler, Paternler ve Sonuçlar, Ankara Üniversitesi Sosyal Bilimler Enstitüsü, Yayınlanmamış Yüksek Lisans Tezi, Ankara.

- Özgüç, N. (2017). *Turizm Coğrafyası*, (9. Baskı) İstanbul: Çantay Kitabevi.
- Özgür, E.M. ve Deniz, A. (2015). Rusya ile Türkiye (Antalya) Arasında Turizme Dayalı Bir Göç Sistemi Oluşumu, İçinde L. Körükmez ve İ. Südaş (Edt.) *Göçler Ülkesi*, s. 69-94, İstanbul: Ayrıntı Yayınları.
- Purkis, S. (2008). *Turizmle kalkınma ve kentlerin kimlik arayışları: Marmaris örneği*, Muğla: Marmaris Ticaret Odası Ekonomi Yayınları-III.
- Savage, M. (1988). The Missing Link? The Relationship Between Spatial Mobility And Social Mobility. *British Journal Of Sociology*, 554-577.
- Sheller, M. ve Urry, J. (2004). *Tourism Mobilities: Places To Play, Places in Play*, Taylor ve Francis, New York: Routledge.
- Sheller, M. ve Urry, J. (2006). The New Mobilities Paradigm. *Environment And Planning A: Economy and Space*, 38(2), 207-226.
- Sheller, M. ve Urry, J. (2016). Mobilizing The New Mobilities Paradigm. *Applied Mobilities*, 1(1), 10-25.
- Sheller, M. (2011). *Cosmopolitanism And Mobilities* Aldershot: Ashgate, s. 349-365.
- Solmaz, S. A., Erdoğan, Ç. ve Sönmez, Ö.A. (2014). Sosyal Dışlanma ve Turizm İlişkisi: Türkiye’de Pasif Dış Turizm Bağlamında Bir İnceleme, *Akademik Turizm ve Yönetim Araştırmaları Dergisi*, 1(2), 95-104.
- Song, H., Romilly, P. ve Liu, X. (2000). An empirical study of outbound tourism demand in the UK. *Applied Economics*, 32(5), 611-624.
- Soyak, A. (2009). *Türkiye’ye yönelik yabancı turizmin iktisadi etkileri*, İstanbul: Derin Yayınları.
- Südaş, İ. (2014). Biz Turist İstedik İnsanlar Geldi, İçinde A. Kaya (Edt.) *Farklılıkların Birlikteliği Türkiye ve Avrupa’da Bir Arada Yaşama Tartışmaları*, s. 121-150. İstanbul: Hiperlink Yayınları.
- Telek, A. (2020). *Artık Hepimiz Prekaryayız Tehlikeli ve Umutlu Gelecek*, İstanbul: NoteBene Yayınları.
- Tuncer, S. (2015). Dışarı Çıkmak: Özelden Kamusala Feminist Bir Saha Hikâyesi, *Hacettepe Üniversitesi İletişim Fakültesi Kültürel Çalışmalar Dergisi*, 2(2), 30-58.
- TÜİK, (2018, 2019, 2020). Yurt dışına Seyahat Amaçlı Giden Vatandaşlarımız ve Turizm Giderleri Araştırma Sonuçları 2017.
- TÜİK, (2020). Turizm İstatistik, <http://www.tuik.gov.tr/UstMenu.do?metod=temelist> Erişim Tarihi: 05.05.2020
- Urry, J. (2009). *Turist Bakışı*, (E. Tataroğlu ve İ. Yıldız Çev.), Ankara: Bilgesu Yayınları. (2002)
- Urry, J. (2010). Mobile Sociology 1. *The British Journal Of Sociology*, (61), 347-366.
- Urry, J. (2012). *Sociology Beyond Societies: Mobilities For The Twenty-First Century*, Taylor ve Francis, New York: Routledge.
- Urry, J. (2018). *Mekânları Tüketmek*, (3.Baskı) (R. G. Ögdül Çev.), İstanbul: Ayrıntı Yayınları. (1995)
- UNWTO, (2020). World Tourism Barometer, <https://www.unwto.org/world-tourism-barometer-n18-january-2020> Erişim Tarihi: 03.04.2020

- Williams, A. M. (2012). Tourism, Migration and Human Capital: Knowledge and Skills at the Intersection of Flows. İçinde, Gartner, W.C. ve Hsu C. (edt.) *The Routledge Handbook of Tourism Research*, s. 251-264. London: Routledge.
- Williams, A.M., King, R., Warnes, A. ve Patterson, G. (2000). Tourism and international retirement migration: New forms of an old relationship in southern Europe, *Tourism Geographies*, 2(1), 28-49, DOI: 10.1080/146166800363439
- Williams, A.M. ve Hall, C.M. (2000). Tourism and migration: New relationships between production and consumption, *Tourism Geographies*, 2(1), 5-27, DOI: 10.1080/146166800363420
- Williams, A.M. ve Hall, C. M. (2002). Tourism, Migration, Circulation and Mobility: The Contingencies of Time and Place, İçinde, Allan M. Williams and Michael C. Hall (edt.), *Tourism and Migration: New Relationships Between Production and Consumption*, s. 1-60. London: Kluwer Academic Publishers,
- WTO, (2019). Annual R., https://www.wto.org/english/res_e/booksp_e/anrep19_e.pdf Erişim Tarihi: 04.04.2020
- Yakar, M. ve Südaş, İ. (2019). Türkiye’de yabancı nüfusun yeni coğrafyaları. *Ege Coğrafya Dergisi*, 28(2), 129-164.
- Yanardağ, M. Ö. ve Avcı, M. (2012). Turizm Sektöründe İstihdam Sorunları: Marmaris, Fethiye, Bodrum İlçeleri Üzerine Ampirik Bir İnceleme, *Ege Stratejik Araştırmalar Dergisi*, 3(2), 39-62.
- Yıldırım, A. ve Şimşek, H. (2018). *Sosyal Bilimlerde Nitel Araştırma Yöntemleri*, (11. Baskı) Ankara: Seçkin Yayıncılık.
- Yolal, M. (2018). Turistik Alanlarda Mekân Tasarımı (Edt. Semra Günay Aktaş) İçinde. *Mekânsal Hareketlilik ve Turizm*, 98-125, Eskişehir: Anadolu Üniversitesi Yayınları.
- [Http://Tuik.Gov.Tr/Pretablo.Do?Alt_Id=1072](http://Tuik.Gov.Tr/Pretablo.Do?Alt_Id=1072) Erişim Tarihi: 03.12.2019
- [Https://Data.Wto.Org/](https://Data.Wto.Org/) Erişim Tarihi: 04.04.2019
- [Https://Databank.Worldbank.Org/Home](https://Databank.Worldbank.Org/Home) Erişim Tarihi: 04.04.2019
- [Https://Stats.Oecd.Org/Index.aspx?R=18140](https://Stats.Oecd.Org/Index.aspx?R=18140) Erişim Tarihi: 05.04.2019
- <http://www.turob.com/tr/istatistikler/unwto---uluslararası-turist-gelisleri-2019-yilinda-15-milyar-oldu> (Erişim Tarihi: 23.04.2020)
- <https://www.e-unwto.org/doi/pdf/10.18111/9789284421152> Erişim Tarihi: 06.04.2020
-

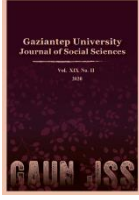

GAZİANTEP UNIVERSITY JOURNAL OF SOCIAL SCIENCES

Journal homepage: <http://dergipark.org.tr/tr/pub/jss>



Araştırma Makalesi • Research Article

Ömer Seyfettin'in "Beşeriyet ve Köpek" Hikayesinde Medeniyetin Temsili Olarak "Köpek"

"Dog" As The Representation of Civilization in Ömer Seyfettin's Story Named "Beşeriyet ve Köpek"

Ahmet Faruk GÜLER^{a,*}

^a Dr. Öğretim Üyesi, İnönü Üniversitesi, Türk Dili ve Edebiyatı Bölümü, Malatya / TÜRKİYE
ORCID: 0000-0002-0850-6191

MAKALE BİLGİSİ

Makale Geçmişi:

Başvuru tarihi: 9 Mart 2020

Kabul tarihi: 2 Mayıs 2020

Anahtar Kelimeler:

Ömer Seyfettin,
Peyami Safa,
Medeniyet,
Köpek,
Metinlerarasılık

ARTICLE INFO

Article History:

Received March 09, 2020

Accepted May 02, 2020

Keywords:

Ömer Seyfettin,
Peyami Safa,
Civilization,
Dog,
Intertextuality

ÖZ

Ömer Seyfettin, fikirleriyle, makaleleriyle ve hikâyeleriyle Türk edebiyatının önemli bir ismi olarak adını edebiyat tarihine yazdırmıştır. Eserlerinde milli tarih ve kültüre ait unsurları ağırlıklı olarak kullanmasının yanı sıra Batılılaşmanın sembolik düzeyde tartışmasına da sıkça yer vermiş bir yazardır. Türk toplumunun değişim ve yenileşme sürecinde yaşadığı sıkıntılar ve çözüm önerileriyle adından sıkça söz ettirmiştir. Bu çalışmada Ömer Seyfettin'in "Beşeriyet ve Köpekler" hikâyesinde üç temel düşüncenin vurgusu üzerinde durulacaktır. Doğulu toplumların geri kalmışlığının batılı bir nazarla eleştirisi, medeniyetin doğuşunda köpeğin rolü üzerine düşünceler ve akıl ile kalbin mukayesesi. Ayrıca Doğu-Batı mukayesesinde karşımıza çıkan 'köpek' hem Ömer Seyfettin hem de Peyami Safa'nın "Fatih-Harbiye" romanı üzerinden mukayese edilerek izaha çalışılacaktır. İki metin, metinlerarasılık düzleminde ele alınırken aynı zamanda Batı'yı temsil etme noktasında 'köpek' üzerinden vurgulanan değerler edebiyat sosyolojisi açısından değerlendirilmeye tabi tutulacaktır.

ABSTRACT

Ömer Seyfettin, with his thought, articles and stories, as an important name in Turkish literature, has written his name in the history of literature. He is a writer, given place to the discussion of Westernization on the symbolic level in his works as well as used frequently elements of national history and culture. He has his name rather frequently mentioned by troubles that had suffered and solution offers in the process of change and innovation of Turkish society. In this study, will be focussed on the emphasis of three main ideas in Ömer Seyfettin's "Beşeriyet ve Köpek" story. A critique of the backwardness of eastern societies with a western perspective, opinions on the role of the dog in the birth of civilization and the comparison of mind and heart. In addition, the dog that confront to us in the comparison of East and West will be explained by comparison on both Ömer Seyfettin and Peyami Safa's "Fatih-Harbiye" novel. While the two texts will be discussed in the intertextuality ground, in the same time the values highlighted by the 'dog' at the point of representing the West will be evaluated in terms of the sociology of literature.

* Sorumlu yazar/Corresponding author.
e-posta: ahmet.guler@inonu.edu.tr

EXTENDED ABSTRACT

It is remarkable that, while studying Westernization adventure in Turkish literature under Western influence that Developing after Tanzimat, cats and dogs are used as representations. Especially in Peyami Safa's novel named Fatih-Harbiye, the chapters are remarkable that the comparison had been made by the cat for east and the dog for West. Peyami Safa has listed the characteristics of both civilizations by expressing his thoughts over the cat and dog analogy of the characters. Twenty-one years before Fatih-Harbiye, published in 1931, Ömer Seyfettin also uses a similar structure. Even not exist a comparison of cat and dog, the civilization has been explained through the dog. The similar points with the Peyami Safa's work makes us think that Ömer Seyfettin's story "Beşeriyet ve Köpek" was read by Peyami Safa and that the text was brought back again into a body in a different fiction axis in the subconscious ground.

The fact that the East-West conflict is represented by the "dog" in both works prominently stands out in the common value point. There are studies in which Peyami Safa's Fatih-Harbiye novel has been evaluated in terms of westernization and this feature has been highlighted, but this point that shows parallelism with Ömer Seyfettin's story titled Humanities and Dog draws attention and it is important to analyse the analogies and differences. The discussion of Neriman and Faiz Bey over dogs and cats in the novel Fatih-Harbiye is only a part of the East-West conflict in the work. However, since it is a common point, evaluations made through the dog are very important. However, the fact that the similarity is limited obliges us to form the center of the study while analyzing Ömer Seyfettin's story of "Beşeriyet ve Köpek" from time to time by referring to Peyami Safa's novel Fatih-Harbiye. For this reason, our study is gathered under four main headings: 1. Criticism of Eastern societies from a western point of view, 2. Thoughts on the role of the dog in the birth of civilization, 3. Comparison between mind and heart, 4. Fatih-Harbiye novel and intertextuality.

1. Criticism of Eastern societies from a western point of view : In the story called "Beşeriyet ve Köpek", while criticises shallowness of thought and indifference to the innovations in the changing world of the Ottoman people who shifted away from scientific knowledge, it is especially emphasized the effect of religion-based prohibitive approach. The dichotomy revealed by the translations made in the light of scientific developments has been an ongoing situation since Tanzimat. Although the point the West had reached in science and philosophy and the names had educated at the beginning of the twentieth century are expressed one by one, the backward and degenerated position of the East is criticized with an insolent and arrogant attitude from a Western perspective.

2. Thoughts on the role of the dog in the birth of civilization : Ömer Seyfettin, while examining the course of change and development of the mind-centered world civilization underlying the Western philosophy, tried to analyze in depth the dimension of communication human had set with himself and those around him. Taming animals is one of the most important indicators of human's exit from primitivity. Dog is the concrete reflection of technology and industrialization; ambition and perseverance, capitalism and consumption. On the other hand, human is evaluated in the secondary plan with the spirit world. It is a symbolic discourse that the dog is shown as the only element in the construction of civilization next to the human. Moving from the dog, it is expressed in a sense how the features such as greed, struggle, effort and perseverance are effective in the course of human development. In the development of technology and building civilization humans, working and using their minds, are at the forefront. As the main reason for the backwardness of the Eastern people since Tanzimat is shown that the mind is removed from the center of life and the goal of our westernization adventure is said to be the individuals who use their minds.

3. Comparison between mind and heart: While in the face of senseless and spiritless but equally rational structure of the west love and heart-based life form of the east is expressed in the character's look at the foreigner woman, this structure is also cursed by the author. It has been seen that rather than a detailed defense, emphasized only on the fact of the mind's ugliness and lack of beauty. Instead of a detailed opposition and defensive discourse, getting away by cursing is Show parallelism with the character's desire to establish a short-term love relationship. But it is also an indication of Eastern civilization's prefer beauty to ugliness and heart to reason.

4. Fatih-Harbiye novel and intertextuality: Each text written is related to the oral and written cultural history of that nation. The collective unconscious and the artist's individual reading adventure is effective surprisingly in directing us to other texts. That Ömer Seyfettin and Peyami Safa have common features in the context of subject of the this study and their association in a process of expression that intersection at various points are remarkable. Also in the Fatih-Harbiye novel of Peyami Safa, the cat representing the Eastern civilization and the dog representing the Western civilization are used. The similarity between the two texts is that the dog represents Western civilization.

The ultimate point that Turkish people had reached in the process of westernization began before Tanzimat a structure that experiences identity crises between East and West and even becomes unidentified and suffers mental crises make feel himself clearly before the World War I. In the social environment of the period writing works that reveal the perspective and the view of civilization of the West enabling national thought to stand out Ömer Seyfettin undoubtedly, has been one of the most important writer. In his story titled "Beşeriyet ve Köpek", the writer, who relates the way of perceiving the arrogance and civilization of the West through a foreign female character, also shows his perspective on Turkish people. The comparison seen in Peyami Safa's Fatih-Harbiye story is in one sense an answer to the woman in the story of Ömer Seyfettin and it is possible to see the interaction in the intertextual level clearly..

Giriş

Edebî metinlerde sanatçı, bir duygu ve düşünceyi izah ederken kimi zaman mekân unsurlarını, kimi zaman karakterlerin mizaçlarını kimi zaman ise doğal hayatın içerisinde yer alan canlıları sembolik anlatımın bir parçası olarak kullanmaktadır. Bu semboller aynı zamanda düşüncenin aktarımı sırasında temsil ettikleri değerler açısından varlıklarında fitraten bulunan özellikleri ile doğal bir değer taşıyıcısı konumundadırlar. Edebiyat tarihi içerisinde bu yapının sanatçılar tarafından defalarca kullanımı söz konusudur. Mevlana'nın "Mesnevi"sinden Şeyhi'nin Harname'sine; Sabahattin Ali'nin "Bahtiyar Köpek" adlı hikâyesinden Cengiz Aytmatov'un "Dişi Kurdun Rüyalari"na kadar bu örnekleri çoğaltmak mümkündür.

Tanzimat sonrasında gelişen Batı tesirindeki Türk edebiyatı içerisinde Batılılaşma macerası irdelenirken kedi ve köpeklerin temsili olarak kullanıldığı göze çarpmaktadır. Özellikle Peyami Safa'nın Fatih-Harbiye adlı romanında Doğu ve Batı medeniyetlerinin sembolik olarak mukayese edilmesinde Doğu'nun kedi; Batı'nın ise köpek üzerinden karşılaştırıldığı bölümler oldukça dikkat çekicidir. Peyami Safa karakterlerin kedi ve köpek benzetmeleri üzerinden düşüncelerini ifade ederek her iki medeniyetin özelliklerini sıralamış ve eleştirilecek yahut olumlu olarak değerlendirilebilecek vasıfları izah etmeye çalışmıştır. 1931 yılında yayınlanan Fatih-Harbiye'den yirmi bir yıl önce Ömer Seyfettin de benzer bir yapıyı kullanır. Kedi ve köpek mukayesesi olmasa da köpek üzerinden medeniyetin izahı yapılmaktadır. Peyami Safa'nın eseriyle benzeşim gösteren noktalar Ömer Seyfettin'in Beşeriyet ve Köpek adlı hikâyesini Peyami Safa'nın okuduğunu ve bilinçaltı düzlemde farklı bir kurgu ekseni içerisinde metnin yeniden vücuda getirildiğini düşündürmektedir.

Edebiyat tarihinde yayınlanan her eser aynı zamanda kendinden önce yazılmış eserlerle de bağlantılı halindedir. Bir akışın içerisinde şekillenen eser kendisinden önceki eserlerle çeşitli bağlarla ilintilidir. "Yazınbilimciler metni ayrışık parçaların yeni bir birleşim düzeni olarak algılayıp, önceki metinlere, söylemlere göndermeyen metnin neredeyse olmadığı düşüncesinde birleşirler" (Aktulum, 2000, s. 8). Ömer Seyfettin (1884-1939) ile Peyami Safa (1899-1961) birbirlerine yakın dönemlerde yaşamış iki önemli yazardır. Peyami Safa'nın çocukluk ve gençlik dönemlerinde Ömer Seyfettin'in eserlerini okumadığı düşünülemez. Nitekim Ömer Seyfettin Türk edebiyatında millî bir kimlik oluşturabilmek adına onlarca eser vermiş bir isim olarak gerek yaşadığı dönemde gerekse vefatı sonrasında hemen hemen bütün sanatçılar üzerinde etkisini hissettirmiş bir kişilik olarak yer almaktadır. Eğer dikkatli incelemeler yapılırsa bu etkilerin izlerini metin düzleminde takip edebilmek de mümkündür.

Ömer Seyfettin'in Beşeriyet ve Köpek adlı hikâyesi 1910 yılında 'Piyano' dergisinde iki bölüm halinde yayınlanır.¹ Hikâyenin iki sayıda tamamlanması ise dergi yönetimi tarafından gerekçesi ile izah edilecektir.² Peyami Safa'nın Fatih Harbiye adlı eseri ise 1931 yılında ilk baskısını yapmıştır.

¹ Hikâyenin Türkçe Sesi Ömer Seyfettin, Hece Dergisi Özel Sayısında (s. 265, Ocak 2019) Duygu Oylubaş Katfar-Zehra Kaplan tarafından hazırlanan Ömer Seyfettin Kaynakçası 749. sayfada *Beşeriyet ve Köpek* hikâyesi için şu künye verilmiştir: "Beşeriyet ve Köpek, *Piyano*, S.6, 13 Eylül 1326 / 26 Eylül 1910, s.66-68; S.7, 20 Eylül 1326 / 3 Ekim 1910, s. 78-80".

² Karilerimize
İtizar

Beşeriyet ve Köpek makalesi matbaaca Ramazan münasebetiyle vuku bulan birçok hatadan dolayı yarım kaldı. Bu derece nefis bir makaleyi yarıda bırakmak vakıa bir cinayet ve muharrir-i muhteremine karşı da büyük bir kabahattir. Lâkin ne çare ki adem-i dikkatten husule gelen bu hatayı düzeltmek imkânı bulunamadı. Şu hâlde gelecek nüshamızda bitirebileceğiz. Karilerimizin ve muharririn bizi mazur görmelerini rica ederiz (Seyfettin, 2016, s. 90).

Ömer Seyfettin'in hikâyesinde ecnebi bir kadının gözünden değerlendirme ve tahliller yapılırken karşısında Doğu'yu temsilen yerli bir karakter yer almaktadır. Peyami Safa'nın eserinde ise daha içeriden bir bakışla, çatışmayı ruh dünyasında yaşayan Neriman ve babası Faiz Bey karakterleri üzerinden olay örgüsü kurgulanmaktadır. Her iki eserde de Doğu-Batı çatışmasının "köpek" üzerinden temsil ediliyor olması ortak değer noktasında belirgin bir şekilde öne çıkmaktadır. Peyami Safa'nın Fatih-Harbiye romanının batılılaşma açısından değerlendirildiği ve bu özelliğin öne çıkarıldığı çalışmalar mevcuttur fakat Ömer Seyfettin'in Beşeriyet ve Köpek adlı hikâyesi ile paralellik arz eden bu nokta dikkati çekmekte ve benzerlik ve farklılıklar üzerinden tahlil yapılması önem arz etmektedir. Fatih-Harbiye romanında farklı semboller üzerinden de mesaj güçlü bir şekilde okuyucuya aktarılmaktadır. Köpek ve kedi üzerinden Neriman ile Faiz Bey'in münakaşası eserde sadece Doğu-Batı çatışmasının bir bölümüdür. Fakat ortak nokta olması münasebetiyle köpek üzerinden değerlendirmeler oldukça önemlidir. Ancak benzerliğin sınırlı olması, çalışmanın merkezini Ömer Seyfettin'in Beşeriyet ve Köpek hikâyesi üzerinden tahlil yapılırken zaman zaman Peyami Safa'nın Fatih-Harbiye adlı romanına gönderme yapmak suretiyle oluşturmaya bizi zorunlu kılmaktadır. O sebeple incelememiz dört ana başlık altında toplanmaktadır: 1. Doğulu toplumların batılı bakış açısıyla eleştirisi, 2. Medeniyetin doğuşunda köpeğin rolü üzerine düşünceler, 3. Akıl ile kalp mukayesesi, 4. Fatih-Harbiye romanı ile metinlerarasılık.

Doğulu Toplumların Batılı Bakış Açısıyla Eleştirisi

Ömer Seyfettin'in Beşeriyet ve Köpek hikâyesindeki karakter, vapur yolculuğuna çıkmakta ve birkaç yüz frank fazla vererek birinci sınıf mevkide yolculuk etmeyi tercih etmektedir. Buna gerekçe olarak da parayla ölçülemeyecek kazanımlara bu yolculuk sırasında sahip olunacağına vurgu yapar.

Bu birinci mevki için verilecek birkaç yüz frank insana birkaç bin frankın kazandıramayacağı muvaffakiyetleri temin eder. Buna kat'ıyyen eminim. Bu emniyetim daha mekteplilik zamanımdan başlar. Çünkü Mesageri³'nin birinci sınıf yolcularına mahsus o asil, necip, yani riyakâr ve sun'î salonunda, hassaten yazın, mutlaka garptan gelen birkaç güzel ve şuh bir kadına, bütün faaliyet-i ruhiye ve bedeniyeleriyle macera taharri eden birkaç artiste rast gelinir. Bu gayr-i kabil-i içtinaptır (Seyfettin, 2016, s. 79).

Ayrıca kısa süreli ilişkilerin bu yolculuklarda yaşanmasına vurgu yaparak asıl aşkın bu yolculuklarda gerçekleşen tesadüfi aşklar olduğuna yer verilir.

Evet, asıl tabî ve kıymettar aşk, bu tesadüfi seyahat aşklarıdır. Menfaatperest ve tahassüsât-ı bediyyeden kat'ıyyen mahrum Yahudiler tarafından icat olunduğu rivayet olunan ve azap ve ızdıraptan başka bir şey ihtiva müşabih sıkıcı, üzücü bir rabitanın, gayr-i ihtiyarî tehlike-i teşekkülü ihtimali yoktur. İki üç gün içinde görüşülür, tanışılır, sevilir, sonra bir daha ebediyen buluşmamak üzere memnunen ve kemal-i muhabbetle iftirak olunur. Tarafeynde yalnız tatlı bir hatıra kalır. Bu hatıra işte tamamıyla aşktır (Seyfettin, 2016, s. 80).

Bu düşünce batılılaşma macerası içerisinde dönem insanının yozlaşmış ahlâki yapısıyla da ilişkilidir. "Kahramanın aşırı batılılaşma ile tanışmasıyla modern hayatın serbestliklerini keşfetmiş olduğu açıktır. Geleneği ve sorumluluğu kabullenmeyen kahraman, köpeği tüm medeniyetin kurucusu, medeniyete dair her ayrıntının sebebi gören bir ecnebi kadınla gemi

³ Mesageri hakkında "Osmanlı'nın son döneminde Osmanlı limanlarında etkinlik gösteren yabancı vapur kumpanyalarının en önemlilerinin adları şunlardı: Van der Zee, Hayri Araboğlu, P.M. Kurtgis Ege Buharlı Vapur Şirketi, Rus Buharlı Gemi ve Ticaret Kumpanyası, Navigazione Generale Italiana Filorio Rubattino, Papayini Line, *Mesagerie Maritime*, Pake, Fraissinet ve Ortakları Marsilya, Regular- Batum, Hıdiviyal Mail Stim Ship... Bu acenteler devlet katında yaptıkları girişimler sonucu, temsil ettikleri Avrupalı vapur kumpanyalarının sahip oldukları modern ve konforlu vapurlarla bütün Osmanlı İmparatorluğu'nun kıyı ve limanlarına düzenli seferler yapma olanağı elde etmişlerdir" (Arı, 2008: s. 58).

yolculuğunda tanışır” (Okay, 2019, s. 173). 20. yüzyılın başlarında batılılaşmada aşırıya gitmek ve gelenekten kopukluk, belirgin bir şekilde öne çıkan temel özelliklerdi. Tanzimat’tan itibaren sanatçıların eleştirisine konu olan bu durum toplumda yaygınlaştıkça çağın değer yargılarını kavramaktan o nispette uzaklaşmaktadır.

İki medeniyet arasındaki farklılıklar da bu noktada önemlidir. “Osmanlı toplumu için namus şemsiyesi altında tanımlanan bir mesele; Avrupa’da gayet doğal karşılanarak alafrangalığın bir gereği olarak görülür. Avrupa ahlakı bu bakımdan özellikle kadın üzerinde ahlaki bir endişe gözetmeksizin hazza odaklanır” (Namlı, 2019, s. 198). Bu düşünce arka planda hikâyede gerçekleşmekte olsa da yazar tarafından üzerinde çok fazla durulmamıştır. Karakterin gönül ilişkisi tevessülü ile başlatılan kurgunun temel noktası Batılı nazarla Doğu’nun eleştirisi söz konusu olduğundan gemi seyahati ve hazza odaklı gönül ilişkisi sadece kurgunun başlangıcını oluşturmakta, yazar tarafından üzerinde fazlaca durulmamaktadır.

Akabinde anlatıcı kahraman birkaç ay öncesine dönerek İstanbul’dan ayrıldığı bir seyahat esnasında yaşadıklarını okuyucuya aktarmaya başlar. Birinci sınıf mevkide dolaşırken kucağında bir köpek bulunan güzel bir kadın, kahramanın dikkatini çeker.

Birisi şiddetle nazar-ı dikkatimi celp etti; kısm-ı süflâsı kaba ve şişman, üst tarafı narin, fakat herhâlde gayet muntazam bir vücut... İnce, uzun kaşlar, solgun ve asabî bir çehre, ciddi kadınlara has, meselâ muallime, rahibe gibi, bir hüsn-i latif, bir hüsn-i mahzun... Siyah gözler altın bir gözlüğün camları arkasında daha fazla parlıyor gibi görünüyordu. Mütefekkir ve meyustu; kimseyle konuşmuyordu. Yalnızdı. Hayır, yalnız değildi. Yanında bağa renginde ve orta hacimde bir köpek, bir buldok vardı. Hep beraber geziyorlar, beraber oturuyorlardı (Seyfettin, 2016, s. 81).

Yolculukları birinci sınıf mevkide yapan kahramanın arzu ve istekleri karşısında kadının kucağında bir köpekle oturuyor olması tezat teşkil etmekte ve karakter köpeğin bulunduğu konumu kıskanacak derecede rahatsızlık duymaktadır. “Buldok, sahibesinin kim bilir ne kadar nermin ve hâr olan aguşunda siyah ve müstekreh yüzünü bütün bütün buruşturarak uyuyordu. Canımın sıkıntısı müphem bir hiddete tebeddül ediyordu. Bu tabiatsızlık, adilik değil miydi?” (Seyfettin, 2016, s. 82). Hikâyenin baş kişisi hem kadınla sohbet edebilmek ve hem de kafasındaki sorulara cevap bulabilmek amacıyla yaklaşarak konuşmak ister. “İşte şimdi anlamak istiyorum ki bu köpeğe, bu çirkin, pis köpeğe niçin bu kadar ibraz-ı muhabbet ediyorsunuz? Ölmüş ve muazzez ebeveyninizden kalma eski bir yadigâr mıdır? Yoksa kaybedilmiş bir saadetin hatırası mı?” (Seyfettin, 2016, s. 83). Hikâyenin bu kısmından itibaren Batılı bir bakış açısı ile kadının köpek üzerinden temsil ettiği değerleri ifade ettiği görülmektedir.

Köpek, köpek, dedi. Bugünkü beşeriyetin banisi. Bugünkü medeniyet-i maddiye ve fikriyenin müsebbibi, terakkiyatın, ulûmun, fûnûnun, felsefenin, hâsılı eski ve yeni, mevcut ve müteâli ne görüyorsak hepsinin fail-i teşekkül ve nümûvv-i mâbihi'l-vücutudur. Bugünkü mütekâmil insanlığımızı, bütün mahlûkat ve mevcudat üzerindeki tefevvuk-ı cinsimizi biz köpeğe medyunuz... Ah, eğer köpek olmasaydı... (Seyfettin, 2016, s. 84).

Maddi ve fikri medeniyetin kurucusu konumunda tanımlanan köpek, tüm insanlık tarihi için bir milat olarak ifade edilmektedir. Oysa Doğu medeniyeti için her şeyin merkezinde insan yer almaktadır. Bu yapı içerisinde yetişmiş bireyler için (metindeki baş karakter için) medeniyetin gelişiminde köpeğe bu denli değer yüklenmesi şaşkınlık yaratacaktır.

Bugünkü hakayık-ı mevcudenin ekserisini (mevcut gerçeklerin çoğunu) beşeriyete şerh eden Hegel, Buchner, Darwin, Nobel, Roubaud, Karl Vogt, Romancy, Roussy, Sanson, Skodler ve ilah (diğerleri) ... gibi muharrir ve mütefekkirlerinden bir kelime lisanımıza geçmemiştir. Onların isimleri bile sizce küfür addolunur. Fünûn ve ulûm-ı tabiiyeden (fân ve temel bilimlerden) tamamıyla bî-habersiniz. Çünkü bunlara vukuf, itikadât-ı kadime-i bâtilânızı tekzip edeceğinden (eski batıl inançlarınızı yalanlayacağından), sizce en müthiş mevâdd-ı infilâkiye ve tahribiyeden (patlayıcı ve tahrip edici maddelerden) ziyade memnu (yasak) ve müthiştir. Teşekkül-i avam ve tekâmüle (ilerleme ve insan kurumlarına) dair hiçbir fikriniz yoktur. En yeni fikirleriniz en aşağı on asırlıktır. Taharrî-i hakikat meylinden (gerçeği araştırma meylinden) kat’iyyen mahrumsunuz. Büyük küçük hepiniz bir vazo, bir

testi gibi kilden imal edilmiş, bir babanın çocukları olduğunuzu şiddetle kailsiniz (inanmışsınız)... (Seyfettin, 2016, s. 85-86).

Kadın karakter, Doğu medeniyetini eleştiren bu sözleri ile hem bir durum tespiti yapmakta hem de hakaretengiz bir üslup ile Doğu medeniyetini eleştirmektedir. Bilimsel bilgiden uzaklaşan Osmanlı insanının düşünce dünyasındaki sığılığı ve değişen dünyadaki yenilikler karşısında kayıtsızlığının eleştirisi yapılırken özellikle din eksenli olarak ‘küfre girmek’ ve ‘yasak’çı yaklaşımın etkisi öne çıkarılmaktadır. Dönemi içerisinde Darwinci teorisinin tartışıldığını yayınlanan yazılardan takip edebilmek mümkündür. Bu tartışmalar ekseninde Ömer Seyfettin’in hikâye içerisinde dengeli bir söylem ile bu tartışmaya kendi bakış açısını ortaya koymasının oldukça önemlidir. Nitekim Gürdamur’un söylemleri de bu düşünceyi destekler mahiyettedir:

En sert Doğu eleştirilerinin yer aldığı ‘Aşk Dalgası’nda kahramanlardan biri olan yabancı kadın, acımasızca Doğu’yu ve Türkleri eleştirir. ‘Beşeriyet ve Köpek’ bu tür hikâyelerdendir. Yazarın yaşadığı toplumun reflekslerine karşı bir dikkat geliştirerek kurmacanın imkânlarından yararlandığı görülür. Ömer Seyfettin, ‘Beşeriyet ve Köpek’ hikâyesinde evrim karşıtlarına yabancı kadın kahramanın ağzından cevaplar vererek metni güvenli bir bölgede tutar. Darwin’in evrim teorisi Batı’da olduğu gibi Doğu’da da özellikle dinî çevrelerce tepkiyle karşılanmış ve yaratılış inancını zedelediği zannıyla eleştirilmiştir. Hatta Baha Tevfik, Ernest Heackel ve Ludwig Büchner’in tercümelerinin ön sözüne, müelliflerin kimi yerlerde İslam’ı da kapsayan eleştirileri olduğunu, fakat bunun İslam’ın yazarlar tarafından yeterince bilinmemesinden kaynaklandığını söyleyerek muhtemel eleştirilerin önünü almak, çevirileri dinî çevrelerin hücumundan korumak istemiştir (Gürdamur, 2019, s. 146).

Bilimsel gelişmeler ışığında yapılan çevirilerin ortaya çıkardığı ikilik Tanzimat’tan beri süregelen bir durumdur. Dönem içerisinde Ömer Seyfettin de kayıtsız kalmayarak hikâyesinin içerisinde bu bakış açısının Batılı bir nazarla Doğu toplumunun eleştirisi olarak ifadelerle yer vermektedir.

Onda milliyetçilik düşüncesinin uyanmasına ve gelişmesine 1909-1911 yılları arasında Makedonya’da sınır boylarında geçirdiği günler etkili olmuştur. Balkan milletlerinin millî uyanış ve özgürlüklerinin en çok etkinlik gösterdiği yerlerde görev alması Ömer Seyfettin’e onları bu hareketlere götüren düşünceleri ve nedenlerini yakından görüp incelemek olanağı vermiştir (Önertoy, 1992, s. 74).

1910 yılında yayınlanan Beşeriyet ve Köpek adlı hikâye de özellikle Türklerin taassup sahibi; akıldan, bilimden, medeniyetten kopuk bir yapıda bulunduğu yabancı genç bir kadının ağzından dile getirilerek öne çıkarılmaktadır.

Kadın karakterin bu girizgâhi köpeğin önemine vurgu yaptıktan sonra bu kez Doğu medeniyeti ile Batı arasındaki farkı izah edebilmek adına Doğu medeniyetinin eleştirisi uzun bir konuşma metni içerisinde dile getirilmektedir.

Köpek olmasaydı bugün dünya yüzünde insan göremeyecektiniz. Durunuz. Mademki musıran öğrenmek istediniz. Size bir ders vereceğim. Biliyorum inanmayacaksınız. Siz Şarklısınız, efkâr-ı bâtilanın; vehmiyat-ı ebleh-firibânenin mehd-i mutlakı olan bu ihtiyar ve büyücü Şark’a mensupsunuz. Şark’tan bir veba rüzgârı gibi gelen ve kökleşen efkâr ve itikadate karşı Garp bir asırdan ziyadedir mücadele ettiği hâlde hâlâ galip gelememiştir ve gelemeyecektir. Hâlbuki siz şarklılar, bütün hakayık-ı ilmiye ve fenniyeye vukuf ve münakaşaya asla lüzum görmeyecek kadar müstağni yaşarsınız. Yarım yamalak öğrendiğiniz fûnûn-ı Garbiyenin esasların musırran kendinize atf ve onların da semaviyattan muktebes olduğunu iddia ile efkâr ve itikadat-ı bâtilanızı bizim fûnûnumuz ile bize ispata kalkacak derece garabet ve sersemlik gösterirsiniz. Bugünkü hakayık-ı mevcudenin ekserisini beşeriyete şerh eden Hegel, Buchner, Darwin, Nobel, Roubaud, Karl Vogt, Romancy, Roussy, Sanson, Skodler ve ilah... gibi muharrir ve mütefekkirlerinden bir kelime lisanınıza geçmemiştir. Onların isimleri bile sizce küfür addolunur. Fûnûn ve ulûm-ı tabiiyeden tamamıyla bî-habersiniz. Çünkü bunlara vukuf, itikadât-ı kadime-i bâtilanızı tezkîp edeceğinden, sizce en müthiş mevâdd-ı infilâkıye ve tahribiyeden ziyade memnu ve müthiştir. Teşekkül-i avam ve tekâmüle dair hiçbir fikriniz yoktur. En yeni fikirleriniz en aşağı on asırlıktır. Taharrî-i hakikat meybinden kat’iyyen mahrumsunuz. Büyük küçük hepimiz bir vazo, bir testi gibi kilden imal edilmiş, bir babanın çocukları olduğunuzu şiddetle kailsiniz... (Seyfettin, 2016, s. 84-86).

Batının bilim ve felsefede, metnin kaleme alındığı, yirminci yüzyılın başlarında geldiği nokta ve yetiştirdiği isimler birer birer zikredilmekle beraber Batılı bir bakış açısından küstah ve kibirli bir tavırla Doğu'nun ne denli geri kalmış ve yozlaşmış konumunun eleştirisi yapılmaktadır.

Medeniyetin Doğuşunda Köpeğin Rolü Üzerine Düşünceler

Batı felsefesinin temelinde yatan akıl merkezli dünya, medeniyetin değişim ve gelişim seyrini incelerken insanın kendisi ve çevresindekilerle kurduğu iletişim boyutunu derinlemesine analiz etmeye çalışmıştır. Hayvanları evcilleştirmek insanın ilkel dönemden çıkışının en önemli göstergelerinden bir tanesidir. Bu noktadan hareketle ortaya çıkan değerlendirmeler metnin kaleme alındığı dönemde özellikle Darwin ve “Evrım Teorisi”nin oldukça popüler olduğu bir durumun sonucudur. 1859 yılında Darwin tarafından ortaya atılan Evrim Teorisi günümüze değin hem bilimsel olarak hem de popüler tartışmanın merkezinde yer almaya devam etmektedir. Ömer Seyfettin de *Beşeriyet ve Köpek* adlı hikâyesinde bu popüler tartışmanın izlerini kadın karakter üzerinden okuyucuya aktarmaktadır.

Hikâyede kahramanın, konuşmanın gidişatını engelleyip daha fazla tahkire müsaade etmeyen davranışı sonrası konu tekrar köpek ve temsil ettiği değerler silsilesine çekilir.

Evet, köpek beşeriyetin banisidir... Bakınız nasıl: İlk insanlar gayet zayıf ve nefislerini müdafaa edecek âlât ve muhakemeden mahrum idiler. Bakir ormanlarda, vahşi ve gayr-i mezru vadilerde küçük ve behimî cemiyetler hâlinde yaşıyorlardı. Ve dayanılmaz soğuklar, müthiş fırtınalar, mümted tufanlar, kahhar yıldırımlar onları itlaf ediyordu. Lakin nihayetsiz ormanların korkunç karanlıklarındaki sibâ-ı müthişe, yırtıcı canavarlar, kaplanlar, kurtlar, yılanlar insanı, bu zayıf ve eti leziz mahlûku kendileri için en mümtaz bir gıda itihaz etmişlerdi. Meselâ bir kaplan ormanın uzak bir köşesine saklanmış küçük bir insan cemiyetini hissedince bilâ-rahm hücum ediyor, tuttuğunu yiyerek karnını doyuruyordu. Henüz insanlarda idrak yoktu. Lisan teşekkül etmemişti. Yek heca esvat ile hissiyat-ı iptidaiye ve behimiyelerini izhar ediyorlardı. Lezzetli etlerine alışan sibâ-ı müthişeye karşı alet-i müdafaaları, hile tertip edebilecek kadar mütekâmil dimağları yoktu. Yalnız kaçıyorlar, öyle kurtuluyorlardı. Fakat geceleri saklandıkları yerleri mütefevvik kuvve-i şammeleri ile bulan canavarlar meyus olmuyorlar, şebhûnlar yapıyorlar, zavallı zayıf beşeriyetin zararına hayat-ı müfterisanelerini idame ediyorlardı. Kış-ı arzın edvar-ı tekâmülünde kaçamayan ve saklanamayan birçok ensal-i hayvaniye nasıl kendilerinden kuvvetlilerine gıda olmuş, nasıl mahv ü münkarız olmuşlarsa, insanlar da bu tehlike-i inkıraza tamamıyla maruz kalıyorlardı. Azala azala diğer ensal-i zaife-i hayvaniye gibi bir gün bitecekler, hatta müstehaseleri bile kalmayacaktı. Lâkin bu esnada vahşi bir hayvan, hatta et yiyen ve insan etine fevkalâde ihtiyacı olan bir hayvan iştihasını bilinmez nasıl bir hisle tahkir etti. Ormanlardaki beşeriyetin düşman-ı bî-amanı olan âkilü'l-lühüm sibâ-ı müfteriseden ayrıldı. Henüz âkilü'l-fevâkih olan insanların yanına geldi. Onlara dost, onlara refik, onlara esir oldu. Bu, işte köpekti... Yaklaşan yırtıcı bir canavarı havlayarak haber veriyor, onun sayesinde insanlar kaçıyor, helâkten kurtuluyordu. Köpek asırlarca onlara sadıkane refakat etti. Taştan ve tunçtan silâhlar yapıp nefislerini bizzat müdafaaya başlayınca kadar onlara, hayatı pahasına, bekçi ve müdafî oldu. Refâkatinin, fedakârlığının, şefkatinin verdiği huzur altında insanlar umumiyetle helâk ve inkırızdan kurtuldular (Seyfettin, 2016, s. 86-88).

İnsanlığın ilkel dönemlerde gelişim seyrinin özetlendiği bu söylemde ehlileşen hayvanların rolü vurgulanmaktadır. Köpeğin merkeze alınması Batı medeniyetinin köpek temsili ile sembolleştirilmesini sağlamak içindir. Batının doğa bilimlerinde yoğun olarak yapmış olduğu araştırmalar ve neticeleri 20. yüzyılın başlarında oldukça heyecan vericidir. Osmanlı toplumunun bu gelişmeleri takip etmeye çalışması Ömer Seyfettin'in hikâyesinde de bir bilgi aktarımı noktasında detaylarıyla yer almaktadır. Okuyucuya bilgi vererek onu eğitmek Tanzimat sürecinde başlayan bir yapının devamı niteliğindedir.

Burada köpek üzerinden yapılan değerlendirme ecnebi bir karakter üzerinden gerçekleştirilmektedir. Medeniyetin gelişimi esnasında insanı merkezden alıp köpeği merkeze koyan anlayış ruh ve akıl arasındaki Batı dünyasındaki kopuşun ifadesidir. Aslında köpek teknoloji ve sanayileşmenin; hırs ve azmin, kapitalizm ve tüketimin somut düzeydeki yansımasıdır. İnsan ise ruh dünyası ile ikincil planda değerlendirilmektedir. Batı medeniyetinin insanı dahi köleleştiren sürecinin temelinde de bu düşünce ironik bir ifade biçimiyle yer

almaktadır. Nitekim kadının şu sözleri düşünceyi destekler niteliktedir: “Ah bilmiyorlar, bilmiyorlar. Köpek olmasa ne bu cemiyetler ne bu memleketler ne bu akvam ne bu saadet ve servet ne bu müessesat ve şimendiferler olacaktı.” (Seyfettin, 2016, s. 89). Maddesel olarak değişimin temelinde köpeğin rolü insanlığın sanayi ve teknolojik ilerlemesinin yegâne sebebi olarak gösterilmektedir.

Köpeğin, medeniyetin inşasında insanın yanında tek müsebbib olarak gösterilmesi sembolik bir söylem olarak karşımızda yer almaktadır. Köpekten hareketle hırs, mücadele, gayret, azim gibi özelliklerin insanlığın gelişim seyri içerisinde ne denli etkili olduğu da bir anlamda ifade edilmektedir. Teknolojinin gelişmesinde ve medeniyetin inşa edilmesinde çalışan ve aklını kullanan bireyler ön plandadır. Tanzimat’tan itibaren Doğu insanının geri kalmışlığına gösterilen temel sebep de aklın hayatın merkezinden uzaklaştırılması olarak gösterilmekte ve batılılaşma maceramızın gösterdiği hedef de aklını kullanan bireyler olarak en genel haliyle söylenilmektedir.

Hikâyedeki kadın karakterin medeniyetin doğuşunda köpeğin rolü üzerine uzunca söyleminin arka planında da Batı medeniyetinin akılcı yaklaşımı sonrası kurduğu düzen yüceltilmekte ve aynı zamanda diğer toplumlar bunun karşısında tahkir edilmektedir.

Akıl ile Kalbin Mukayesesi

İnsanı; ruhu, kalbi ve aşkı öteleyen Batı medeniyetinin hayata bakış açısı köpek üzerinden dile getirilirken baş kişi, ecnebi kadın karşısında nefret ve tiksinti içerisindedir. Artık söz savunmanıdır ve hikâyenin bu noktasından itibaren bu kez ecnebi kadın ve düşüncelerinin eleştirisi yer alır.

Kemal-i teheyüçle müstekreh ve hâbîde buldokun siyah, buruşuk yüzünü öpmeğe başladı. İğreniyordum. Bu işittiğim mariz, asabî bir mektepli kızın firâş-i hummada sayıkladığı hezeyanlara müşabih şeyler, bende hayretten ziyade bir hiss-i pişmanî tevhit etti. Pek kıymettar olan yirmi dört saati beyhudelik yere bu münasebetsiz kadını takibe hasrederek ne kadar müthiş bir zarar ettiğimi hesap ediyordum (Seyfettin, 2016, s. 89).

Kadının köpeği öpmesi karşısında duyulan iğrenme aynı zamanda Doğu medeniyetinin Batı’yı tanıdıkça nefret etmesinin de ironik bir söylemidir. Eğlence ve çapkınlık amaçlı yaklaştığı ecnebi kadından işittikleri karşısında adeta zarara uğramış ve iğrenme duyguları ile uzaklaşan karakter Batı’nın bu yaklaşımını şu ifadeler ile eleştirir: “Ve fikri, ulûm-ı tabiiyenin tevhit ettiği o ma’hûd ve mühim teşevvüşle berbat olan bu kadına, i’tikadat-ı bâtila-i mukaddesi bu kadar iflâs eden bu nazariye-perver vüüç-ü nefise karşı birden derin ve meçhul, irsî bir nefret duyuyordum ve artık ayrıldım” (Seyfettin, 2016, s. 89).

Batı’nın his ve ruhtan yoksun fakat bir o kadar akılcı yapısı karşısında Doğu’nun aşk ve kalp eksenli hayatı algılayış biçimi karakterin ecnebi kadına olan bakışında ifade edilirken bu yapı yazar tarafından da lanetlenmektedir. “Artık meçhul ve mukavemet-sûz bir hiddete mağlup oluyor ve içimden demek istiyordum: ‘Lanet! Bizi i’tikadat-ı mukaddese-i kadimemizden, ezvâkımızı tetviç eden evham hayalât-ı mahzadan, aşk ve hasetten, ekâzib-i mevzua ve meyl-i bediiden ayıran vukuf-ı felsefiye! Lanet ulûm ve fûnûn-ı tabiiyeye...’” (Seyfettin, 2016, s. 90). İnsanı hayallerden, güzellikle ilgili hülyalardan ayıran felsefi bilgi, ilim ve temel bilimlere lanet okuyan karakter aslında temel çıkış noktası olarak her iki yapının da birbirinden bağımsız düşünülmemeyeceği gerçeğini okuyucuya duyurmaktadır. Akıl ile kalbi, felsefe ile güzelliği, hayal ile bilimi birleştiren insanın mutlu; birbirinden bağımsız ve asla bir araya gelmemesi gereken unsur olarak görenlerin ise bedbaht olacağı gerçeği vurgulanmaktadır.

Detaylı bir savunmadan ziyade sadece aklın ne denli çirkin ve güzelliklerden yoksun olduğu gerçeğine vurgu yapıldığı görülmektedir. Tafsilatlı bir karşı çıkış ve savunma söylemi yerine lanet okunarak uzaklaştırılması karakterin kısa süreli aşk ilişkisi kurma istemiyle paralellik

arz etmektedir. Fakat aynı zamanda Doğu medeniyetinin bu anlamda çirkinlik karşısında güzelliği, akıl karşısında ise kalbi tercih ettiğinin de bir göstergesidir.

“Fatih-Harbiye” Romanı ile “Beşeriyet ve Köpek” Hikâyesi Arasında Metinlerarası İlişkiler

Kaleme alınan her metin, o milletin sözlü ve yazılı kültür tarihiyle ilintili ve bir o kadar iç içelik özelliğine sahiptir. Kolektif bilinç dışı ve sanatçının bireysel okuma serüveni bizi şaşırtıcı derecede başka metinlere yönlendirme noktasında etkili olmaktadır. Ömer Seyfettin ile Peyami Safa'nın çalışmaya esas olan konu bağlamında ortak özellikler gösterdikleri ve çeşitli noktalarda kesişen bir anlatım sürecine ortak oldukları dikkat çekmektedir.

Yüzlerce yıllık batılılaşma maceramızda iki medeniyetin çatışma unsurları gerek toplumsal hayatta gerekse bu durumun edebî metinlere yansımada sürekli karşımıza çıkmaktadır. Milletleri derinden etkileyen bu değişim süreçlerinde ortaya çıkan kaotik yapı günümüzde Türk toplumu açısından güncelliğini korumakta ve izleri görülmektedir. Osmanlı devletinin son ve Cumhuriyetin ilk dönemlerinde çok belirgin bir şekilde hissedilen değişimin sancılı süreci dönemin yazarları tarafından sıklıkla ele alınmış ve farklı semboller üzerinden okuyucuya aktarılmıştır. Ömer Seyfettin'in kaleme aldığı edebî metinlerde Türklük şuuru, toplumsal değerler, değişim karşısında bireyin konumlanışı gibi birçok düşünceyi görebilmek mümkündür. Beşeriyet ve Köpek adlı hikâyesinde de doğu ve batının varlığa bakış açısındaki farklılıklar bir durum tespiti niteliğinde kendisine yer bulmaktadır.

Gemi seyahatindeki ecnebi kadının kucagındaki köpektен hareketle medeniyetin terakki etmesinde insandan neredeyse bir adım ileride köpeği işaret etmesi ve karşısında aşk ve heyecan arayışındaki erkeğin bilimsel bilgiden uzak yaklaşımı makalemizin önceki başlıklarında değerlendirildiğinden tekrara düşmek adına zikredilmeyecektir. Fakat Ömer Seyfettin'in hikâyesindeki doğulu bakış açısına cevap hükmündeki söylemin Peyami Safa'nın Fatih-Harbiye romanında karşımıza çıktığını görebiliriz.

Neriman ve babası Faiz Bey arasındaki Doğu-Batı mukayesesini ele alan karşılıklı konuşma Neriman'ın kedi ve köpek üzerinden sembolik bir benzetimle düşüncesini ifade etmesiyle şekillenir.

Neriman düşündü ve bir anda şarklıların kedileri ve garplıların köpekleri niçin bu kadar sevdiğini anladı. Hıristiyan evlerinde köpek ve Müslüman evlerinde kedi bolluğu şundandı: Şarklılar kediye, garplılar köpeğe benziyorlar! Kedi yer, içer, yatar, uyur, doğurur; hayatı hep minder üstünde ve rüya içinde geçer; gözleri bazı uyanıkken bile rüya görüyormuş gibidir; lâpacı, tenbel ve hayalperest mahlûk, çalışmayı hiç sevmez. Köpek diri, çevik, atılgandır. İşe yarar; birçok işlere yarar. Uyurken bile uyanıktır. En küçük sesleri bile duyar, sıçrar, bağırır. Şark ve garbi temsil eden bu iki remiz, Neriman'ın zihninde iki zıt âlemi o kadar müşahhas bir hale getirdi ki epey zamandan beri kendi kendine halletmeğe çalıştığı muammaların birçok anahtarlarını bulur gibi oluyordu; büyük biri kültürü olmayan Neriman, ancak bu basit remizlerin zıddiyetleri arasında mukayeseler yaparak, kendine göre bazı fikirlere daha sahip olmaya başlamıştı (Safa, 2000, s. 45).

Neriman'ın söylemi Ömer Seyfettin'in Beşeriyet ve Köpek hikâyesiyle kesişmektedir. “Şarklıların kediye, Garplıların köpeğe benzediğine dair babası Faiz Bey'le yaptığı münakaşayı ‘Ben miskin mahluklardan nefret ederim’ diyerek bitirmesi, aslında Neriman'ın, evin kedisi Sarman'dan başlayarak, babası Faiz Bey'i, nişanlısı Şinasi'yi, Fatih semtini ve farkında olmadan inkâr ettiği Doğu kültür ve medeniyetini de içine alır” (Özcan, 2002, s.175). Neriman kedi ve köpeğin fitratında var olan özelliklerinden hareketle medeniyet mukayesesini yaparken benzer bir sembol kullanmaktadır. Ecnebi kadın ise insanlığın medeniyeti vücuda getirirken köpeğin ve köpektен hareketle akıl ve bilimin önemini izah etmektedir. Faiz Bey bu noktada her iki düşünce dünyasına da bir cevap niteliğinde düşüncelerini sıralar. Fakat bu sıralama Doğu'nun geri kalmışlığına izahat getirmekten ziyade bakış açısındaki eksik noktaların gözler önüne serilmesinden ibarettir.

Kızını daha fazla üzmemek istemeyen Faiz Bey ciddileşti ve müstehzi suallerinin cevabını beklemeyerek söyledi: -Güzel bulmuşsun, dedi, filhakika şarklılar, kediler, garplılar da köpekleri bunun için severler; şarklı tenbel, garplı da çalışkandır. Fakat gel seninle bu muammayı birlikte halledelim. Acaba her oturan adam tenbel, her koşan adam çalışkan mıdır? Neriman'a baktı ve cevap vermesini beklemekten devam etti: -Ki adam vardır ki sabahtan akşama kadar oturur ve düşünür. Onun bir hazine-i efkârı vardır, yani fikir cihetinden zengindir; kimi adam da vardır ki sabahtan akşama kadar ayak üstü çalışır, meselâ bir rençper, fakat yaptığı iş dört tuğlayı üst üste koymaktan ibarettir. Evvelki insan tenbel görünür velâkin çalışkandır, diğer insan çalışkan görünür velâkin yaptığı iş sudandır. Zira birisi maneviyat ile, zihin gayretiyle yapılan iştir; öbürü vücut ile, bedenle yapılan iştir. Maneviyat daima daha âlidir, vücut sefildir. Yapılan işlerin farkı da bundandır (Safa, 2000, s. 47).

Faiz Bey'in "Maneviyat daima daha âlidir, vücut sefildir." ifadesi aslında Ömer Seyfettin'in hikâyesindeki her iki karakterin de eleştirisi konumundadır. Maneviyat daima daha âlidir" derken ecnebi kadını; "vücut sefildir" derken de erkek karakterin şehvi duygularla vakit geçirme arzusu içerisinde kadına yönelimindeki yaklaşımın tahlili olarak okumak mümkündür.

Sonuç

Tanzimat öncesi başlayan Batılılaşma sürecinde Türk insanının geldiği nihai nokta Doğu ve Batı arasında kimlik bunalımı yaşayan hatta kimliksizleşen ve arayış içerisinde zihni bunalımlar yaşayan yapı I. Dünya Harbi öncesinde kendisini belirgin bir şekilde hissettirmektedir. Dönemin sosyal ortamı içerisinde Batının bize bakış açısını ve medeniyet telakkisini ortaya koyan eserler kaleme alarak millî düşüncenin ön plana çıkmasını sağlayan en önemli kalemlerden biri de hiç şüphesiz Ömer Seyfettin olmuştur. "Beşeriyet ve Köpek" adlı hikâyesinde de Batının kibri ve medeniyeti algılayış biçimini ecnebi bir kadın karakter üzerinden aktaran yazar Türk insanına dair bakış açısını da sergilemektedir. Bireysel haz peşinde akıldan ziyade kalbî duygularla hayata bakmaya çalışan dönem insanının eleştirisi de aynı zamanda metin içerisinde ele alınmaktadır.

Aynı zamanda modern dünyanın oluşumuna dair Batının medeniyet telakkisindeki temsili "köpek" Doğu insanının "kedi" ile mukayesesini de beraberinde getirmektedir. Peyami Safa'nın Fatih-Harbiye adlı eserinde görülen mukayese bir bakıma Ömer Seyfettin'in hikâyesindeki kadına da bir cevap niteliğindedir ve metinlerarası düzlemde etkileşimi görmek belirgin bir şekilde mümkündür.

Kaynaklar

- Arı, K. (2008), *Türk ticaret-i bahriyesi ve mübadele gemileri*, Deniz Ticaret Odası İzmir Şubesi Yayınları No:2, İzmir.
- Gürdamur, E. (2019), Ömer Seyfettin öykülerinde darwinizm ve batılılaşma, *Hece Dergisi* (Hikâyenin Türkçe Sesi Ömer Seyfettin), (S.265), s.141-152.
- Namlı, T. (2019), "Tanzimat romanında alafranga züppe eleştirisi", *Adıyaman Üniversitesi Sosyal Bilimler Enstitüsü Dergisi*, Cilt 31, s.188-239, Adıyaman.
- Okay, Y. (2019) *Ömer Seyfeddin'in eserlerinin sosyolojik temalar açısından incelenmesi*, (Yayınlanmamış doktora tezi), İnönü Üniversitesi Sosyal Bilimler Enstitüsü, Malatya.
- Oylubaş Katfar, D.-Kaplan, Z. (2019), "Ömer Seyfettin kaynakçası", *Hece Dergisi* (Hikâyenin Türkçe Sesi Ömer Seyfettin), (S.265), s.733-784.
- Önertoy, O. (1992), "Ömer Seyfettin'de milliyetçilik düşüncesi", *Doğumunun Yüzüncü Yılında Ömer Seyfettin*, Atatürk Kültür, Dil ve Tarih Yüksek Kurumu Atatürk Kültür Merkezi Yayını No:1, Ankara, s.73-85.
- Özcan, N. (2002), "Fatih-Harbiye romanında bir kültür sorunu olarak batılılaşma", *TÜBAR*, S. XI, Bahar, s.169-178.

Safa, P. (2000), *Fatih-Harbiye*, Ötüken Yayınları, İstanbul.

Seyfettin, Ö. (2016), *Ömer Seyfettin tarih ezeli bir tekerrürdür*, (Haz. Polat, N. H.), Ötüken Yayınları, İstanbul.

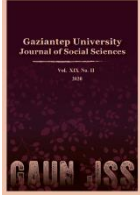

GAZİANTEP UNIVERSITY JOURNAL OF SOCIAL SCIENCES

Journal homepage: <http://dergipark.org.tr/tr/pub/jss>



Araştırma Makalesi • Research Article

Rus Halk Edebiyatında Memorat Türü

Memorat in Russian Folk Literature

Mariia EREN^{a*}

^a Yabancı Uzman Dr. Ankara Üniversitesi, Dil ve Tarih-Coğrafya Fakültesi, Rus Dili ve Edebiyatı Bölümü, Ankara / TÜRKİYE
ORCID: 0000-0003-4834-450X

MAKALE BİLGİSİ

Makale Geçmişi:

Başvuru tarihi: 26 Nisan 2020

Kabul tarihi: 9 Haziran 2020

Anahtar Kelimeler:

Memorat, Bılıçka,
Bivalşçına,
Rus,
Halk Edebiyatı

ARTICLE INFO

Article History:

Received April 26, 2020

Accepted June 09, 2020

Keywords:

Memorate,
Bilichka,
Bivalshina,
Russian,
Folk Literature

ÖZ

Eski inanışların izleri halk edebiyatı ürünlerinde sağlam bir şekilde muhafaza edilmiştir. Halk edebiyatında tarımcılık, hayvancılık, aile inanışları ve ritüelleri ya da animizm ile ilgili birçok bilgi bulunmaktadır. Masal, rivayet, fıkralar gibi birçok folklorik türlerde mitolojik karakterlere de rastlanmaktadır. Özellikle bu tür varlıklar “memorat” olarak adlandırılan hikâyelerde karşımıza çıkmaktadır. Memorat türünde, genelde mitik anlayış çerçevesinde alt seviyede bulunan demonolojik ve olağanüstü olarak değerlendirilen varlıklar yer almaktadır. Bu bağlamda çalışmada Rus halk biliminde kabul edilen “alt” ve “üst” mitoloji kavramları da ele alınmaktadır. Rus dilinde “batıl inançlı memorat” (bılıçka) teriminin yanı sıra, “batıl inançlı fabulat” (bivalşçına) da mevcuttur. Rus halk biliminde 1915 yılında “Belozersk Bölgesi Masalları ve Şarkıları” (Skazki i pesni Belozerskogo kraya) adlı çalışmasında Boris ve Yurii Sokolov “bilichka” kavramına ilk defa değinmişlerdir. Rus memoratları üzerinde çalışan bilim adamları arasında S. Sadovnikov, N.E. Onçukov, D.K. Zelenin, L.N. Vinogradova, Ye. Ye. Levkiyevskaya, S.M. Tolstaya bilinmektedir. Çalışmada Rus halk edebiyatında mevcut olan memorat türünün sınıflandırılması, yapısı, özellikleri ve çeşitli işlevleri incelenmektedir. Bunun yanı sıra bazı memoratlar Rusçadan Türkçeye çevrilmiştir. Memorat türünün incelenmesi, etnograf, tarihçi ve halk edebiyatçıları için büyük ölçüde önem taşımaktadır.

ABSTRACT

Traces of ancient beliefs and superstitions have been preserved in the folk literature. Folk literature contains a lot of information about agriculture, animal husbandry, family beliefs and rituals or animism. Mythological characters are also found in many folkloric genres such as fairy tales, legends and tales. Specifically, such assets appear in stories called ilan memorates at. The memorate type includes demonological and extraordinary beings, which are generally found at a lower level within the framework of mythic understanding. In this context, the concepts of “lower” and “upper” mythology accepted in Russian folklore are also discussed. In the Russian language “superstitious memorates” (bilichka), as well as the term “superstitious fabulat” (bivalshina) is also available. In Russian folklore in 1915, Boris and Yurii Sokolov first touched on the concept of “bilichka” in his work “Tales and Songs of the Belozersk Region” (Skazki i pesni Belozerskogo kraya). Among the scientists working on Russian memorates are S. Sadovnikov, N.E. Onchukov, D.K. Zelenin, L.N. Vinogradova, Ye.Ye. Levkiyevskaya, S. M. Tolstaya is known. In the study, the classification, structure, features and various functions of the memorat type present in Russian folk literature are examined. In addition, some memorats were translated from Russian into Turkish. The study of the memorat genre is of great importance for ethnographers, historians and folk-writers.

* Sorumlu yazar/Corresponding author.
e-posta: erenmariia@gmail.com

EXTENDED ABSTRACT

Superstitious memorats, which in Russian is called “bylichka” or “byvalshina” are stories about events related to characters from the category of lower mythology, as well as about witches, werewolves, the dead, and more. According to the belief of an ancient man, the world around him was inhabited by various creatures: in the forest- spirit of the forest “leshii, in the water- vodyanoy, mermaid, in the field- fieldman “polevik”, in the swamp- kikimora, in the bathhouse- bannik etc. There are many past stories about each of the creatures. Their reliability is confirmed by the fact that at least some people still believe. Bylichka is considered a memorate (remembrance), byvalshina is a fabulat (a story that has lost the features of a recollection of an eyewitness character). Stories of this kind helped to preserve ancient customs, inspire, teach wisdom. Bylichka tell not only about meetings with the spirits and wonders of nature. There are those stories that are passed from person to person and tell about human courage and faith in the best. Other stories tell that a careless word can bring a lot of trouble or that parent curse is scary. Bylichkas also warn: no matter how tight, but you can not be angry at relatives. In these superstitious stories, women are as brave and strong as men. Bylichka and byvalshina of the nature of the information are close to traditions and legends. No matter how unreliable the event referred to in the legend is, however implausible the story of the life and miracles of the saints or the story of forests spirit, mermaids and magic treasures, the narrator presents this as a message, an event that he himself witnessed, his acquaintance, relative, companion or casual conversationalist. In this case, the narrator usually fully emphasizes the truthfulness, reliability of his message. It is not without reason that these types of oral prose are characterized by references by storytellers to the authority of the collective (“everyone knows”, “everyone speaks”) or individual witnesses (“father saw himself,” “grandfather spoke” etc.). The word “bylichka” was overheard by the brothers B. and Yu. Sokolov among the Belozersky peasants, used and commented on in a book called “Tales and Songs of the Belozersk Region”. Thanks to them, this term entered the practice of Russian folklorists, who began to use it as a synonym for the terms "tradition" and "legend". Significant changes in social and cultural conditions entailed the creation of new narrative forms and the disappearance of old ones. Nowadays, the tales of many peoples have clearly lost their main function, their main genre and tribal character, and they tend to turn not only into byvalshina, but also into entertaining, sometimes funny stories that expose superstitious ideas. It should be noted that the little bullies relatively late began to be recorded as folklore texts, and not only recorded as evidence of the presence of certain beliefs. Thus, the researcher of the genre features of the bylichkas was forced to rely mainly on the records of the second half of the XIX- early XX centuries. Their existence over the centuries is proved by the mention of demonological characters in ancient Russian literature, in proverbs and the most archaic invocations. When analyzing the genre features of the superstitious memorats, the special conditions of their existence should be taken into account. Telling them is never an end in itself, they arise “on occasion”, caused by one or another everyday situation or the special psychological mood of the narrator and his listeners. Usually, a single bylichka entails a chain of similar stories, since the content of the bylichka, unlike a fairy tale, is not limited to a single plot, but goes beyond them, setting the audience on the perception of further impressions of the unknown, mysterious and terrible world. Brothers B. and Yu. Sokolov pointed out that the bylichkas are especially popular among hunters, fishers, and partly soldiers, that is, people experiencing "a great accumulation of impressions, mystery and horror of nature." It should be added to this list more foresters, shepherds, miners. O. Chobanoglu owns an extensive work on the theme of the memorat in Turkish folk culture. The genre of the superstitious Russian memorate has not been studied in Turkey. In this regard, this work is the first on this subject. The study of the memorate genre can supplement the gaps associated with Russian folk culture, as well as clarify both the Slavic folk literature and folklore as a whole.

Giriş

Slav paganizmiyle ilgili izlerin eski seyyahların notları, arkeolojik, etnografik, dil verileri, yer ve özel isimleri gibi çeşitli biçimlerde yer aldığı görülmektedir. Bu kaynakların yanı sıra, eski inanç sistemine dair bilgiler, en çok Rus halkının folklorunda karşımıza çıkmaktadır. Rus folklorunun tarihi Rus halkının oluşum ve gelişimi ile sıkı sıkıya ilintilidir. Devlet öncesi döneme ait olan Doğu Slav halk edebiyatı ise, Rus folklorunun temelini oluşturmuştur. Kadim Rus Devleti (IX.-XII. yy.) ve feodal parçalanmanın bir sonucu olarak (XII.-XV. yy.) masal, epos (bılina), rivayet, ağıt gibi Doğu Slavların folklor türleri gelişmiş ve değişikliğe uğramıştır. Bu sebepler dışında Rusların Hristiyanlığı kabul etmeleri de halk edebiyatını etkileyen faktörlerden biri olmuştur. Bu süreç, dini şiir ve Hristiyan efsanesi gibi yeni folklor türlerinin ortaya çıkmasına olanak sağlamıştır, bununla birlikte epos, masal, paremia¹ gibi önceden var olan türleri zenginleştirmiştir. XV.- XVII. yüzyıllarda tarihi-lirik türkü ve balad türleri ile Rus folklorunun türsel-sınıfsal sisteminin oluşum süreci böylelikle sona ermiştir (Matlin ve Çerednikova, 2004, s. 699).

XVIII. - XX. yüzyıllarda ise Rus İmparatorluğunun kurulduğu ve geliştiği dönemde milli kültürde sosyete (daha çok yazılı) ve köy (sözlü) kültürü olmak üzere iki ayrım olduğu gözlenmektedir. Yazılı ve sözlü geleneklerin etkileşimlerinin bir sonucu olarak folklorun bir takım yeni tür ve biçimleri (halk tiyatrosu, lubok², çastuşka³, romans⁴) ortaya çıkmıştır. Köy folklorunun yanı sıra, kısmen de ona dayanarak, bu dönemde “işçi folkloru” (skaz / işçi türküsü) olarak adlandırılan bir tür şekillenmiştir. Rus folklorunda diğer halkların folklor geleneklerinde olduğu gibi köylüler ile sosyal gruplar arasında, özellikle de zanaatkâr ve madenciler arasındaki memoratlar farklılık göstermektedir (Pomerantseva, 1975, s. 15).

XX. yüzyılın ikinci yarısından itibaren Rusya’da post-sanayi toplumunun daha yüzyılın başında şehir ortamında ortaya çıkan folklor türleri hızlı bir şekilde gelişmeye başlamıştır. Karmaşık sosyo-kültürel farklılaşmaların olduğu şehirlerde ve çeşitli sosyal gruplarda “söylenti” (molva), “dedikodu”, batıl inançlı memorat” gibi kültürel formlar kökleşmiştir. Halk bilimciler bu tür formları “çağdaş folklor” ya da “post-folklor” olarak değerlendirmektedirler (Matlin ve Çerednikova, 2004, s. 700).

İki yüzyıllık bir geçmişe sahip olan Rus halkbilimi, bu zaman boyunca “klasik” folklorun sönüşüne şahit olmuştur. İcra ekolleri ve bazı folklor türleri oldukça hızlı bir şekilde yok olmuştur ve yok olmaya da devam etmektedir. Buna rağmen söz konusu “yok olma” düzenli olarak gerçekleşmemektedir. “Verimsiz” türler yok olup giderken, diğer türler ise daha bağımsız hale gelmektedir. Çağdaş folkloruna bakacak olursak “konulu türküler” (balad ve romans), “fıkra”, bilgi verme işlevi ve gerçeklik özelliği barındıran “aile rivayeti”, “efsane”, “memorat” gibi sözlü anlatı türleri varlığını hâlâ sürdürmektedir.

Memorat türü, diğer halk edebiyatı ürünlerinin ortaya koyamadığı halkın günlük yaşamının çeşitli yönlerini yansıtır. Uzun bir süredir manzum türüne kıyasla, nesir türleri üzerinde daha az derlemeler yapılmıştır. Söz gelimi Rusya’da folklor arşivlerinde yüzde 75 oranında manzum türküler yer almaktadır. Buradan hareketle çalışmamızda Rus dilinde

¹ Yunanca “paroimia” - Kehanet ya da öğüt içeren ve kilisede ayin sırasında okunan Eski Ahit’ten bir parçadır (Lukaşeviç, 2014, s. 323).

² Gravürde baskılar gibi bir türdür, Rus halk sanatını ifade eder. Geniş kitleler için sözlü ve yazılı folklorik grafikler ve hikâyelerle kolay anlaşılacak bir şekilde betimlenirler (Büyük Rus Ansiklopedisi, 2011, s. 90).

³ Rus halk edebiyatında geleneksel olarak 4 dizeli (2, 6, 8 dizeli de olabilir), müzikal, hızlı tempo ile söylenen türkü. Bazen armonika, balalayka (Ruslarda bir çeşit saz) gibi müzik aletleri eşliğinde, bazen de hiç müzik aletleri kullanılmadan söylenir (Büyük Rus Ansiklopedisi, 2017, s. 415).

⁴ Fransızca “romance” kelimesinden gelmektedir. Epik ve lirik-dramatik içerikli müzik aleti eşliğinde söylenen kısa bir şarkıdır (Büyük Rus Ansiklopedisi, 2015, s. 632).

memorat kavramını karşılayan *bilička* (быличка) ve *bivalşina* (бывальщина) türleri ele alınıp aralarındaki farklar ve benzerlikler incelenecektir. Bu bakımdan Rus memoratlarının sınıflandırılması, yapısının ve özelliklerinin incelenmesi de Doğu Slav inanç sistemi ve dünya anlayışı ile ilgili yeni bilgiler sunulması açısından faydalı olacaktır.

Rus Halkbiliminde Mitolojinin “Alt” ve “Üst” Seviyeleri

Memorat kavramına ve özelliklerine geçmeden önce Rus halk biliminde “alt” ve “üst” mitoloji⁵ terimlerini ele almak gerekmektedir. Mitolojik hikâyeler ya da başka bir deyişle memoratlar, günümüzde de güncelliğini yitirmeyen ve “alt” mitoloji temsilcilerinden bahseden folklorik bir türdür. Slav mitolojisinde diğer çoğu mitolojik sistemde olduğu gibi iki mitik seviye bulunmaktadır.

“Üst” mitoloji, vakanüvisler tarafından bir panteona dâhil edilmiş tanrılar, tanrıçalar ya da kahramanlardan bahseder. “Alt mitoloji” terimi ise, XIX. yüzyılda Alman etnograf W. Mannhardt (1858) tarafından ortaya konmuştur. “Alt” mitoloji ilahi statüsü olmayan, genelde mekân ruhları olan ev, orman, su, ahır, ambar, tarla vs. iyelerini kapsamaktadır. Paganizm döneminde “alt” seviyede bulunan mekân iyeleri, insanlara “üst” seviyedeki tanrı ve tanrıçalardan daha yakındı. Ev ve soy iyeleri, tabiat kültüne bağlı olan koruyuculardır, insan hayatında aktif bir rol oynar ve insanla diyalog kurarlardı. Hristiyanlığın gelmesiyle beraber bile “alt” ruhların varlığına inanılmaya devam edilmiştir. “Üst mitoloji”nin karakterleri; mit türünü, “alt mitoloji”nin karakterleri ise memorat ve rivayet türlerini oluşturmaktadır.

Memorat Tanımı ve Sınıflandırılması

Pagan inancı gücünü yitirdikçe paganizmde önemli bir yere sahip olan varlıklar da çeşitli değişikliklere uğramaya başlamıştır. Eskiden saygı gören iyeler, daha kötü, demonolojik ve insan için düşmanca olan ruhlara dönüşmüştür. Memoratların başkarakterleri genelde “alt” mitoloji kategorisine giren varlıklardır.

Rus memoratlarının derlenmesi ve kaydedilmesi XIX. yüzyılın 60’lı yıllarda P.S. Yefimenko tarafından yapılmıştır. XIX. yüzyılın sonu XX. yüzyılın başında D.S. Sadovnikov, N.E. Onçukov, D.K. Zelenin, B.M. ve Yu.M. Sokolov, İ.V. Karnauhova gibi isimleri de anmak gerekir. Sovyet döneminde ise E.V. Pomerantseva’nın “Rus Folklorunda Mitolojik Karakterler” (Mifologičeskiye personaji v russkom folklore”, 1975) adlı kitabı konuya ilişkin önemli bilgiler barındırmaktadır. Memorat üzerinde çalışan Sovyet ve Rus etnolog ve halkbilimci L.N. Vinogradova, Ye. Ye. Levkiyevskaya, S.M. Tolstaya gibi isimler bu tür metinleri mitolojik anlayışları meydana çıkarmak amacıyla incelemekte, S.G. Ayvazyan, V.P. Zinoviyev, Ye. S. Yefimova memoratları konu ve motif açısından değerlendirmektedir.

Rus halkbiliminde memorat, masalsı olmayan sözlü nesir (neskazoçnaya ustnaya proza) türüne aittir. Rusçada söz konusu tür için “olmak” (bit’) fiilinden gelen iki kavram mevcuttur: 1) “bilička” veya “batıl inançlı memorat⁶” ve 2) “bivalşina” veya “batıl inançlı fabulat⁷”. Masala kıyasla bu iki türün, “*anlatının içeriği ile ilintili olmayan gerçek bir yanı bulunmaktadır*” (Kuznetsova, 1997, s. 113).

⁵ Rus. “nizşaya / vışşaya mifologiya” (низшая / высшая мифология).

⁶ Suyevernıy memorat (судеверный меморат).

⁷ Suyevernıy fabulat (судеверный фабулат). Memorat ve fabulat kavramları ilk defa 1934 yılında yayımlanmış “Kategorien der Prosa-Volksdichtung” adlı çalışmasında Carl Wilhelm von Sydow kullanmıştır. Bu çalışma 1948 yılında “Selected Papers on Folklore” adlı kitapta tekrar basılmıştır.

Anlatılan olay ne kadar inanılmaz ve gerçek dışı olsa da anlatıcı tarafından, olayların şahidi ya da bir tanıdığıнын, akrabasının veya yoldaşının gördüğü bir olay olarak anlatılır. Anlatıcı gerçekliği vurgulamak için “herkes bilir” (vse znayut / все знают), “herkes söyler” (vse govoryat / все говорят), “babam kendi görmüş” (otets sam videl / отец сам видел), “dedem söyledi” (ded govovil / дед говорил) gibi ifadeleri kullanır. Masal ile memoratın farklı ya da bazen tamamen zıt dominant işlevinden dolayı aynı mitolojik karakterler de farklı yorumlanır (Pomerantseva, 1975, s. 5, 11).

Büyük Ural Ansiklopedisi’ne göre “bılıçka”:

Sözlü nesir türlerinde önemli bir yere sahip olan ve insanın doğaüstü varlıklarla (özellikle Slav mitolojik panteonunda mevcut olan ev, hamam, orman, su iyesi veya denizkızları) ya da doğaüstü güçlere sahip kişilerle (büyücü, cadı, şifacı) karşılaşmasından, hayvan veya bir nesne şeklinde insanın karşısına çıkan doğaüstü hazinelerin bulunmasından söz eden hikâyelerdir (Kruglyashova, 2000).

Prof. Dr. Özkul Çobanoğlu (2015, s. 21). memorat kavramını şu şekilde tanımlamaktadır:

“Öteki dünya” ve farklı bir boyutta olmanın yanı sıra “insanlarla beraber aynı mekânları paylaşan, cin, peri, şeytan, alkız, karabasan veya çeşitli ruhlardan oluşan ve sosyal bir hayat yaşadığına inanılan” varlıklarla “görme, konuşma, dokunma, hissetme, rüya ve bunlardan başka bir yolla” kurulan bir iletişimdir. Memoratlar da bu şekilde kurulmuş bir iletişimle yaşananların, yaşayan veya ondan dinleyen birisi tarafından anlatılmasıdır.

Rus folklorunda Boris ve Yurii Sokolov memoratı her ne kadar masal türü ile paralel, birbirini tamamlayıcı bir şekilde ele almış olsa da - 1915 tarihli “Belozersk Bölgesi Masalları ve Şarkıları” (Skazki i pesni Belozerskogo kraya) adlı çalışmasında “bılıçka” terimine ilk defa değinmişlerdir (Hallaç, 2018, s. 183). Sovyet filolog ve folklorcu V. Propp ise memoratların masal veya efsane olarak değerlendirilmesini yanlış olarak görmekte ve söz konusu olan iki türün ayırt edilmesi gerektiğini dile getirmektedir. Bu üç halk edebiyat türü üzerinde araştırma yaparak V. Propp (1984, s. 47) bılıçka’nın masala kıyasla köken, icra ve yapı bakımından farklı olduğundan bahsetmektedir. Efsanelere ise bakılacak olursa memoratlarda olduğu gibi dinî içerik yer aldığı görülmektedir. Ancak batıl inançlı memoratta Hıristiyanlık öncesi pagan inanışları, efsanede ise Hıristiyan dinine ait izler bulunmaktadır (Propp, 1984, s. 48).

“Bıvalşçına” kavramı “şahsın anı özelliğini yitiren hikâye” olarak tanımlanır ve memorata yakın olan bir tür sayılsa da farklılık gösterir. Aktarma yöntemi açısından genelde 3. şahısla anlatılır. Zaman ve mekân kavramlarının büyük ölçüde önemi yoktur. Bıvalşçına’da anlatıcı farklı sanat yöntemlerini kullanır. Söz gelimi, “bılıçka” kısa, tek bir epizottan oluşur, detay sayısı az, beklenmedik bir düğüm içerir. Bıvalşçına’da ise olay örgüsü daha gelişmiş, çeşitli epizot ve betimleme (doğaüstü varlıkların dış görünüşü, davranış biçimi, alışkanlığı vs.) mevcuttur. Bütün memoratlar, duruma bağlı olarak fabulata dönüşebilir (Glebov, 2011, s. 8)

Günümüzde Rus memoratlarının bütün özelliklerini kapsayan tek bir sınıflandırma bulunmamaktadır. Genelde halkbilimciler “bılıçka” ve bıvalşçına’yı konulara göre ayırırlar. Rus memoratları şu şekilde sınıflandırılır:

1. Ev, avlu iyesi hakkında,
2. Hamam iyesi hakkında,
3. Ambar iyesi hakkında,
4. Değirmen iyesi hakkında,
5. Dağ iyesi hakkında,
6. Orman iyesi hakkında,
7. Su iyesi ve denizkızları hakkında,
8. Tarla iyesi hakkında,
9. Şeytan ve kara güçler hakkında,

10. Cadı ve büyücü hakkında,
11. Lanetli ve ölü insanlar hakkında,
12. Bayram ve fal hakkında,
13. Hazine hakkında,
14. İncil karakterleri ve Azizler hakkında,
15. Kılık değiştirenler hakkında,
16. Uzaylılar hakkında memoratlar (Pomerantseva, 1975; Puhova, 2008; Kriniçnaya, 1989;
17. Glebov, 2011).

Memoratin Yapısı

İnsanın doğaüstü varlıklar ile karşılaşması başlı başına etkileyici bir olay olduğu için özel sözlü bir geleneğe ihtiyaç duymaz (Melnikov, 1976, s. 37). “Bılıçka” ve “bıvalşçına”da insanın psikolojik durumu kısa bir şekilde, veciz bir dille aktarılır: “*korku kapladı*”, “*dili tutuldu*”, “*kımlıdayamadım*”, “*donakaldım*”, “*korktum*”, “*tüylerim diken diken oldu*” gibi ifadeler dile getirilen söylemler arasında yer almaktadır. Bılıçka’ların çoğu, köylülerin folklorunun bir parçası olarak anlatıcının şive ve dil özellikleri sayesinde şekil kazanır.

Mitolojik hikâyeler, yani memorat üzerinde çalışan V.P. Zinovjev, memoratlar üzerine gerçekleştirdiği büyük sayıdaki araştırmaları neticesinde olay örgüsünün gelişmesiyle ilgili şu sentagmatik şemayı geliştirmiştir:

- a) İnsan ile herhangi doğaüstü bir varlık arasındaki ilişkiyle ilintili bir *norm* belirlenmiştir.
- b) Bu norma uyulmuş ya da ihlal edilmiştir.
- c) Doğaüstü varlıkla aniden bir karşılaşma gerçekleşir. Karşılaşmanın niteliği, normun uyulması veya uyulmamasına bağlıdır.
- d) Eylemin sonucu da söz konusu şartın yerine getirilme / getirilmemesine bağlıdır (Zinovjev, 1987, s. 390).

Yukarıda aktarılan tipik özellikler dışında “güvenilir bir betimleme” (tanıklar, yer, tarih, bulunan kişilere doğrulamaları için başvurma), “sonuç” (anlatıcı şaşırır, olayın nesnel sebebini bulamadığı için şaşkınlığını ifade eder) gibi anlatının tekrarlanan detayları mevcuttur (Zinovjev, 1987, s. 391).

Rus memoratlarında yaygın olarak yer alan doğaüstü varlıklardan biri ev iyesidir (domovoy). İnsanın ev iyesiyle karşılaşması üzerine memoratın geleneksel yapısı şu şekilde incelenebilir:

1. Genelde karşılaşma insan için alışılmış şartlarda gerçekleşir. Ev iyesinin ortaya çıkması her zaman anidir. “*Birdenbire*” (vdруг / вдруг), “*bir baktım*” (glyad, viju / глядь, вижу), “*bir duydum*” (slıšu / слышу) ya da “*birdenbire gördüm, duydum*” (vdруг viju, slıšu / вдруг вижу, вдруг слышу) ifadeleri kullanılır. Bu tür ifadeler “sıradan” ile “doğaüstü” olan arasında bir sınır belirtir (Grahova, 2012). Örnek olarak bu tür ifadeler aşağıdaki memoratta yer almaktadır:

Ben sana dostum şöyle bir şey anlatayım. Böyle bir hikâye daha hiçbir yerde duymamışsınızdır. Belki gerçektir, belki de değildir. Kendiniz düşününüz! Bir gece uyduğumda *birdenbire* sanki iki kişi konuşuyormuş gibi sesler duyuyorum. Hemen büyükannemin kötü bir olaydan önce gelen ev iyesinin karısıyla ilgili anlattıkları aklıma geldi. Şimdi ambara çıkmazsam başıma bir dert gelir diye düşündüm. Dışarıya çıktım. *Bir baktım*, saman ıslanmış! İşte ev iyesinin karısı beni böyle uyarıyor!⁸ (Puhova, 2008, s. 158).

⁸ “Я, милочка, расскажу. Вы такое ещё не слышали нигде. Мож, правда, а, может, и нет. Судите сами! Сплю я как-то ночью на печи. *Вдруг* чую разговор, будто какой двое ведут. Сразу вспомнился мне бабулин сказ о его жене – домовихе, которая является перед горем, аль напастью какою в хозяйстве. Я так сужу, коль не выйти в сарай мне, то беда придёт. Я и вышел. *Глядь*, а сено-то вымокло. Вот тебе и домовиха!”

2. İnsan, iyenin doğaüstü gücünün etkisi altında kalır. Ev iyesi ile karşılaşma genelde bizzat gerçekleşmez, daha çok hissedilir ya da duyulur. Bu karşılaşma, insanın anlaması ve çözmesi gereken bilgi taşıır (Uğurun mu uğursuzluğun mu işareti?) (Grahova, 2012). Araştırmacı Puhova'nın verdiği örnekte söz konusu motif görülmektedir:

Bir gün evde tek başıma kaldım, yatağa girdim. Birdenbire gece yarısında tüylü bir şey üstüme bastı ve boğmaya başladı. Ben ise ona hemen “Uğurlu mu uğursuz mu?” diye sordum. “Uğurlu” diye cevap aldım. Ertesi hafta da piyango kazandım. İşte böyle⁹ (Puhova, 2008, s. 149).

3. Karşılaşmanın sonucunda insanın hayatı değişebilir. Kötü bir olayın, ölümün sembolü ya da kendi hayatını farklı bir şekilde değerlendirmek için bir sebep olabilir (Grahova, 2012).

Bu tür hikâyeler için olayın aniden yaşanması, gerçekleşen olay korkusu; tipik bir unsurdur. Anlatıcının ifadesine göre söz konusu olay fantastik değil, sadece olağanüstüdür (Tolstoy, 1995, s. 278-280). Bu sebeplerden dolayı insanın kötü ruhlarla karşılaşmasından söz eden bazı masal, efsane, fıkralar memorat türüne dâhil edilemezler. Söz konusu metinler, mistik anlamdan yoksun, eğlenceli veya mizahi anlatımdır. “Burası-öteki”/ “yaşadığımız dünya-öbür dünya” zıt pozisyonları memorat için kilit rolünü oynamaktadır (Razumova, 1993, s. 100).

Rus memoratlarında olayı yaşayan merkezi karaktere ilişkin şöyle isim grupları mevcuttur:

1. Akrabalık terimleri (baba, anne, dede, koca, teyze, gelin, görümce vs).
“Babam o zaman henüz yeniyetmemiş. Mantar toplamaya gitmiş... [Батюшка еще тогда был подростком. Пошел за рыжиками...]” (Kriniçnaya, 1989, s. 192).
2. Özel isimler (Tatyana, Alyona, İvan, Petr vs).
“Petr Gorbunov köyümüzde yaşardı. O işte kendinden bahsedirdi”. [У нас в селе Петр Горбунов жил. Так вот он про себя рассказывал]” (Kriniçnaya, 1989, s. 217).
3. Mesleğe göre isimlendirme (çoban, demirci, değirmenci vs).
“Bir avcı, güneş doğmadan erken saatlerde evden çıkmış” [Вышел один охотник рано утром, еще до солнца] (Kriniçnaya, 1989, s. 186).
4. Cinsiyeti ve yaş belirten sözler (bir kız, bir erkek, genç biri, delikanlı, adam, ihtiyar vs).
“Bir delikanlı İvan Kupala bayramında sihirli İvan çiçeğini aramaya gitti” [Один парень пошел Иванов цвет искать, на Ивана на Купалу] (Kriniçnaya, 1989, s. 225).

Her gruptaki isim, metin içerisinde zamir olarak değiştirilebilir. Anlatıcı ile karakter aynı ise ön plana birinci şahıs çıkar. Anlatıcı açısından memorat değerlendirilecek olursa, “klasik”, “tecrübenin aktarılması” ve “samimi bir anlatma” olmak üzere üç durum çerçevesinde anlatılacağını söylemek mümkündür.

“Klasik bir durum”da memorat, statü olarak iki eşit kişi arasında diyalog şeklinde geçer. Genelde bu tür muhabbet samimi bir ortamda, örneğin balık tutarken, ateşin başında veya trende yoldaşlar arasında gerçekleşir (Çervanyova, 2016, s. 156).

“Tecrübenin aktarılması” adlı ikinci durum, yaş olarak daha büyük insanlar ile sohbet sırasında görülür. Memoratın bu tür anlatım durumlarında, anlatıcının iletişim açısından dominant olduğu görülür (Çervanyova, 2016, s. 156).

⁹ “Как-то случилось, что я осталась дома одна ночевать. Легла спать. И вдруг среди ночи что-то навалилось на меня лохматое и давай меня душить, а тут вспомнила и говорю “К худу или добру”, а это мне отвечает: “К добру”, и все пропало, а на следующей неделе я в лотерею выиграла. Вот так вот”.

“*Samimi / güvenilir anlatma*”da ise memorat aktarılırken anlatıcı dinleyicinin değerlendirmesini, düşündüklerini söylemesini bekler. Memoratın iletişimsel-pragmatik özellikleri çizelge halinde aşağıdaki gibidir (Çervanyova, 2016, s. 157):

Tablo 1:

Memoratin anlatma durumları:	Muhatapların statülerinin oranı:	Konuşma biçimi:	Anlatıcının iletişimsel amacı:
“Klasik”	Statü açısından eşitler	Diyalog	Anlatma
“Tecrübenin aktarılması”	Anlatıcının statüsü daha yüksek	Monolog	İkna
“Samimi bir aktarma”	Eşitler ya da anlatıcının statüsü daha düşük	Diyalog	Soru

Rus Memoratlarının İşlevleri

Masala kıyasla memorat sadece eğlendirme, dinleyicileri sürükleyici anlatıyla hayran bırakma amacıyla anlatılmaz. Memoratın maksadı, insana uhrevi güçlerin var olması, onlarla irtibat kurma kurallarıyla ilgili bilgi vermek, uyararak, korkutmak, duygusal gerilimi yaşatmaktır.

“Biliçka”ların işlevlerinden en önemlileri didaktik ve nasihat yönleridir. T.V. Tsivyan’a göre memorat, “*insanın günlük hayatını sistemleştiren yasakların ve kuralların açıklama yöntemlerinden biridir. Bu anlatı sayesinde öğretici ilkeleri gerçekleştirir*” (Tsivyan, 1985, s. 133). Memoratın ilk veya son kısmında sık sık uyulması gereken ya bir “kural”ın açıklaması, ya da bir eylem için yasak bulunur, diğer bir deyişle “bunu yapma, biri yapmış ve cezalandırılmış” şemasına göre kurulur.

Netice itibarıyla, memoratların işlevleri şu şekilde sıralanabilir: 1) toplumda insanın yanında yaşadığına inanılan ruhlara dair bilgileri muhafaza etmek; 2) bu ruhlarla irtibat kurma kurallarını öğretmek, tehlikeye karşı uyararak (didaktik fonksiyon); 3) İnsanın korku hissini aşması için yardımcı olmak; 4) dünya algısıyla ilgili mitolojik inanışları göstermek, yaşatmaktır. E.V. Pomerantseva da çalışmasında memoratların yapısı, kompozisyon, karakterlerin sistemi, sanatkarlık, anlatıcı gibi kavramların işlevlerini eskiye dayanan herhangi bir inancı ispatlamak, pekiştirmek olarak açıklamaktadır (Pomerantseva, 1975, s. 22). 5) Estetik işlev ise, ikincil sayılmasına rağmen yine de çoğu metinde güncelliğini muhafaza etmektedir. İyi bir anlatıcı, dinleyiciyi ikna etmeye çalışır, “hazırlık kısmı” bittikten sonra anlatıcı biraz duraklar, sesi alçalır, sonrasında birdenbire yükselir (Vinogradova, 2014, s. 12-13). Memoratın işlevinin değişmesi, onun masala hatta fıkraya bile dönüşmesine yol açabilmektedir.

Rus Memoratlarında Mevcut Olan Mekânlar

Rus memoratlarındaki mekân sayesinde folklor taşıyıcısının bilincinde yatan Slavların pagan dünya anlayışının yansımalarını görmek mümkündür. Bu anlayış, animistik düşünceye dayanarak dünyadaki her şey canlı olarak algılanır ve her yerin kendi sahibi (iye) var diye düşünülür. İnsan, iyenin koruduğu hangi alana girerse girsin, bu iye ile belli kurallara göre irtibat kurmalıdır (Golovanov, 2009, s. 140). N.A. Kriniçnaya göre “*gelenek ve ritüel tarafından sabitlenmiş davranış biçimleri mevcuttur. Her sözün, hareketin, eşyanın sihirli niteliği vardır*” (Kriniçnaya, 2001, s. 10).

Mekân, insanın algılaması bakımından alışılmış ve alışılmamış, biçimlendirilmiş ve biçimlendirilmemiş, kapalı ve sınırsız, potansiyel olarak tehlikeli ve insanın kontrolü altında olan olmak üzere ayrılır (Golovanov, 2009, s. 140). Memoratın mekânına ve zamanına bakılacak olursa semiyotik olarak en önemli unsurlardan biri “sınır bölgesi”dir. Zaman

açısından gece yarısı ve öğle vakti önemlidir, mekân bakımından ise kavşak, orman, bataklık, kıyı, eşik, pencere gibi kötü ruhların girebileceği düşünülen alanlar yer almaktadır (Yevseyev, 2004, s. 19). Bunun yanı sıra, memoralarda yaygın olarak karşımıza çıkan ve kutsal sayılan hamam, ev ocağı, avlu vs. mekânlar eski insanlar tarafından ataların gelecekteki torunlara dönüşecek bir yer olarak düşünülmekteydi (Kriniçnaya, 2001, s. 6).

Rus memoralarında en kullanılan mekânlar aşağıdaki gibidir:

Orman

Orman iyesi günümüzde de en yaygın mitolojik karakterlerden birini oluşturmaktadır. Doğu Slav mitolojisinde orman hamisi, hayvanların ve kuşların koruyucusudur. Slav dillerinde orman iyесinin isimleri hep bulunduğu mekâna, yani ormana (les) bağlıdır. “**Leşiy**” (леший) adının yanı sıra Rusça “*orman amcası*” (lesnoy dyadya// лесной дядя), “*лесник*” (lesnik), “*лесной*” (lesnoy), “*лесовой*” (lesovoy), “*лешак*” (leşak) olarak da adlandırılır. Orman sahibi statüsünü vurgulayan “*orman iyesi*” (lesnoy hozayin// лесной хозяин), “*orman çarı*” (lesnoy tsar’ // лесной царь) “*orman dedesi*” (lesnoy deduşka // лесной дедушка), “*Kozalak efendi*” (gospodin Şişkin// господин Шишкин) gibi veya demonolojik tabiatını ortaya koyan “*vahşi adam*” (dikenkiy mujiçok// дикенький мужичок), “*şeytan*” anlamına gelen yöresel “ёлс” (yöls) kelimesi, “*orman şeytani*” (lesnoy çört// лесной черт), “*korkunç/ çirkin*” (straşnyı// страшный), “*lanetlenmiş*” (proklyatyı// проклятый), “*kozalak*” (şişka// шишка) gibi adlarla da bilinmektedir (Eren, 2019, s. 176).

Memoralarda orman iyesi hem antropomorfik hem zoomorfik özelliklere sahiptir. Örneklerden biri şöyledir:

Olay aynı yerde, dağın arkasında olmuş. Babamın kuzeni tınaz hazırlıyordu. Tınazları yığarken işini yarısında bırakmış. Gece çökmüş, adam tınaz yığınlarının üzerinde uyuya kalmış. Uykuya dalar dalmaz yığınlara biri yaklaşmış. Yığınlar zaten çok yüksekmış, yaklaşan adam ise daha uzun boyluymuş. Yığına yaklaşır “ee adam, uyuyor musun?” diye sormuş, o da “evet, uyuyorum” diye cevap vermiş. “Haydi, benimle beraber gel” demiş. Babamın kuzeni, “yığından aşağıya nasıl indiğimi, sonra nereye ve nasıl gittiğimizi hatırlamıyorum” demiş. “Kartava” adlı yere varmışlar, orada ise yakında Malaya Biyanka köyü varmış. Horozlar ötmeye başlayınca bu gizemli kişi kaybolmuş. “Ben, demiş, tek kaldım”. Köye gitmiş. Orada köylüler ona “Evet, burası Malaya Biyanka” demişler ve onun evine giden yolu göstermişler. Bu masal değil, gerçekten olmuş. Orman iyeleri de varmış. Annem de babam da anlattı¹⁰ (Golovanov, 2009, s. 142).

Tarla

Tarla da “öteki” alana ait bir mekândır. Tarlanın da kendi iyesi/koruyucusu vardır. Slav mitolojisinde bu iyeye “tarla” anlamına gelen “pole” isminden türemiş “polevoy” denir. Tarla iyесinin isimleri, tarla ile olan ilintisini yansıtmaktadır: Rus. “*polevoy*” (полевой), “*polevik*” (полевик), “*tarla dedesi*” olarak çevrilen “*deduşko-polevuşko*” (дедушка-полевушко) ya da “*dedko polevoy*” (дедко полевой), “*tarla sahibi*” (polevoy hozayin// полевой хозяин) “*tarla babası*” (полевой батушко// polevoy batüşko), “*hasat dedesi*” (jitny ded// житный дед) ya da “ara” anlamı olan “mej” kökenli “*mejevik*” (межевик) gibi adları vardır. Beyaz Rus. “*palevoy*” (палевой), “*polevik*” (полевик); Ukr. “*polevik*” (полевик), “*tarla şeytani*”

¹⁰ “Было там же, за горой. У отца двоюродный брат стог ложил. Стог ложил, ложил и недоложил. Настала ночь, и он на стог залег спать. И только заснул, приходит мужик к этому стогу. Стог высокий, а этот мужчина, говорит, еще выше. Подходить к стогу и спрашивает: “Что, мужик, спишь?” Говорит: “Да. Устал, сплю” – “Айда, пошли со мной”. Я, говорит, слез со стога, как слез, и не помню. И куда шли и где шли, сам не помню. И пришли оне на Картава, а под Картавами село – Малая Биянка. Вот, говорит, петухи запели, и мужик исчез этот. Я, говорит, остался один внизу. Зашел в деревню. Ему сказали: “Да, это Малая Биянка”. Показали дорогу домой. Это не сказка, это точно было. Лешие были. И мать рассказывала, и отец”.

(polevoy çört // полевой чөрт); “*tarla dedesi*” (polevoy ded’ko// полевой дедько) olarak adlandırılmaktadır (Eren, 2019, s. 183).

Tarlada gerçekleşen memorat sayısı da çoktur. Şöyle bir örnek verilebilir:

Ben o zaman Alyona’nın evinde kalıyordum. İnekler kayboldu, ben onları aramaya gittim. Birdenbire o kadar şiddetli bir rüzgâr çıktı ki, aman Tanrım! Arkama baktım, beyaz elbiseli birinin durduğunu ve üflediğini gördüm. İnekleri unuttum, hemen eve koştum. Alyona’ya gördüklerimi anlattım, o ise “Eğer beyaz elbiseliyse o zaman tarla iyisidir bu” dedi¹¹ (Puhova, 2008, s. 334).

Yol

Yol, insanın hayatının, kaderinin karmaşık ve çokanlamlı sembolü olarak karşımıza çıkmaktadır. Kaderle ilintili anlayışlar, mitolojik bilincin temel kategorileriyle birleşir: doğum-ölüm, uğur-uğursuzluk vs. Örneklerden biri şöyledir:

Hayatımda bir olay oldu. Güneş batmak üzereyken yolda tek başıma yürüdüm. İllerde yolda kimsenin olmadığı çok iyi görülürdü. Başım eğik bir şekilde yolda yürümeye devam ettim. Başımı kaldırdığımda, bir gördüm ki illerde elli metre uzakta üç genç bisiklet sürüyor. Sanki sıralı bir şekilde ilerlemiş gibi yan yana gidiyorlardı. Yavaş hareket ediyorlardı. On dokuz yaşlarında idiler, koyu mavi elbiseleri ve beyaz gömlekleri vardı. Hepsi aynı giyinmişlerdi. Ben yavaşça yolun sağ tarafına geçtim. Onlara bakmamak için başımı eğdim ama yandan birinin bisikletin pedalını çevirişini izliyordum. Kendi aralarında hiç konuşmadılar. Gençler gittikten sonra yine yolun ortasına geçtim. Beş on adım attıktan sonra onlara bakayım dedim, ama arkaya bakınca hiç kimseyi göremedim. Yol bomboştu, kimse yoktu. O kadar korktum ki dağa gidene kadar korkudan titriyordum, kendime zorla geldim. Bu olayı kimseye anlatmadım. Şimdi artık yaşlanınca bu olayı düşünerek öbür dünyanın bana gösterildiğini anladım¹² (Golovanov, 2009, s. 143).

Kıyı

Nehir kıyısı da “sınır mekânı” olarak değerlendirilen öğeler arasındadır. Söz gelimi bu duruma ilişkin şu örneği verebiliriz:

Bir gün deden arkadaşlarıyla birlikte nehirde tekne ile açılmış. Gece yavaş gitmişler, kıyıda uzakmışlar. Nehir kıyısında bir ateş görmüşler. Bakmak için yaklaştırmaya karar vermişler. Kıyıya yaklaşıncaya hiçbir şeyin olmadığını anlamışlar. Ateş de kaybolmuş. Tekrar uzaklaştıklarında birkaç dakika sonra diğer kıyıda yine aynı, ancak bu sefer daha parlak ve suya daha yakın bir ateş görmüşler. Onlar da yine yaklaşıp, ateş yine sönmüş. Sabaha kadar kıyıda kıyıya gitmişler. Kimin onlarla alay ettiği de belli

¹¹ “Жила я тогда у Алёны. Пропали коровы, и я пошла их искать. Вдруг такой ветер, что, боже мой! Оглянулась я, вижу - стоит кто-то в белом, да так и дует, так и дует. Я и про коров забыла и скорее домой. Рассказала Алёне, а она мне сказывает: “Если в белом видела, значит, полевой это”.

¹² “Был в моей жизни один случай. Я шла на заходе солнца одна. Дорогу впереди было далеко видно, шо на ней никого не было. Опустила голову и шла. Когда подняла голову – глядь, передо мной метров на пятьдесят едут три парня на велосипедах. Точно, один возле другого, як в строю. Ехали тихо. Им было лет по девятнадцать, темно-синие костюмы, белая рубашка, одинаково одеты. Я тихонько своротала с дороги на правую сторону. Опустила голову, щоб не глядеть на их, а сама краем глаза наблюдала, как один крутил педаль эту. Между собой они не разговаривали. Когда они проехали, я вышла на дорогу снова и у меня появилось желание оглянуться на их. Я думаю, шо пять-десять шагов пройду, потом оглянусь... И когда оглянулась, я их не увидела. Дорога показалась мне пустынной: никого нет. На меня напал такой ужас, шо трясло меня, пока шла я до горы, и я еле пришла в себя. А об этом случае я никому не рассказывала. И вот уже под старость я только проанализировала вот это все, шо это мне был показан тот свет”.

değilmiştir. Eskiden de aynı nehirde yol alırlarmış ama böyle bir şey hiç olmamış¹³ (Golovanov, 2009, s. 144-145).

Memortların alanı sık sık hareket vasıtasıyla ifade edilir. Karakterler ormandaki yolda, tarlada yürürler, nehirde tekneyle gider, yüzerler. Bütün bu örneklerde kavşak, dağ, küçük köprü gibi ek olarak kullanılan mekânlar da önemini taşırlar.

Rus Memoratlarında Alan Ölçmeleri

Alanla ilgili göstergeler, diğer memoratlara göre en çok orman iyesi hakkındaki metinlerde yer almaktadır (70%'den fazla) (Çervanyova, 4, s. 2012). Orman iyesinin uzak alanda (ormanda) bulunması, insanı yolundan şaşırtması, dolaştırması bu mitolojik karakter için alanda yer değiştirmesinin önemini vurgulamaktadır. Genelde bu tür memoratlarda alan yüzey ve dikey olarak ölçülür. Dikey ölçülmesi, yeryüzünden eylemin yukarıya aşağıya doğru yapılan bir hareket neticesinde gerçekleşmiş olması sonucunda mesafeye ilgili iki tür ayrılabilir:

Orman İyesinin Hareket Ettiği En Yüksek Nokta, Yükseklik.

“İşte o, yürüdü yürüdü, ormandaki ağaçlardan bile yüksekti”.

“*Вот он как шел, так шел, шел — выше лесу даже*” (Kozlova ve Nazarova, № 45).

“Bir adam ormanda yürüyordu, sonra bir baktı ki ağaçlardan daha uzun biri gidiyor. Yürüyor, kafasında ise bakır bir kalpak var”.

“*Идет лесом и... выше лесу пошел кто-то. Идет он, и колпак медный на голове*” (Çerepanova, 1996, № 126).

Orman İyesinin Etkisinin Sonucunda İnsanın Hareket Ettiği Yükseklik (Ağaç, Dağ Gibi Yüksek Olarak Değerlendirilen Objelere Göre Ölçülür).

“Biz ormanda, ağaçların tepelerinin üzerinde yürüyorduk! Orman iyesi beni bu ağaçların tepelerinin üzerinde gezdiriyordu, sonra da beni çatıya oturttu, kendisi sırta kadem bastı” (Zinovyev, 1987, № 44).

“*Мы ходили по лесу, по верхушкам! По верхушкам он меня все водил, по верхушкам. А потом, — говорит, — посадил он меня на крышу и сам ушел куда-то*”.

Buna karşılık memoratlarda alanın yatay olarak ölçülmesi daha yaygındır. Burada semantik olarak şu ayrımlar mevcuttur:

Belirli Bir Alan İçerisinde Gerçekleştirilen Eylemin Mesafesi.

Bu alan ölçüsü her zaman insana ait ve büyük nicelik içerir. Orman iyesinin bulunduğu noktaya kadar insanın aştığı mesafe olabilir. Demonolojik karakterin yaşadığı mekân uzak bir mekân olarak algılanır, bu sebepten mesafe de çok uzun olarak görülür. Sık sık “uzak” (daleko) kelimesine ve ölçü birimlerine rastlanır. Örneğin:

Kaynanamla beraber orman meyvelerini toplamaya köylerin arkasına uzak bir yere gittik. Frenküzümü topluyoruz. Yanımızda küçük bir domuz yavrusu dolaşip duruyor, bizi bırakmıyor. Biz onu yakalamaya

¹³ “Однажды дед твой с мужиками сплавлялись по реке. Ночью плыли медленно и вот, двигались далеко от берега, заметили, огонек на берегу. Решили подплыть – посмотреть, что там светится. Уже у самого берега заметили, что нет там ничего. Да и огонек-то исчез. Отплыли на расстояние, через несколько минут видят на другом берегу точно такой же огонек, только ярче и ближе к воде. Ну, они опять приблизились, и вновь погас огонь. Так до утра и плыли от берега к берегу. И неизвестно, кто их дурачил. Ведь и раньше они сплавлялись по этой самой реке”.

kalktık. Çokça uğraştık hiç başaramadık. – “Neyse, lanet olsun kalsın” deyince domuz yavrusu kahkaha atıp el çırpmaya başladı. Biz de korkudan ormandan koşu koşu fırladık¹⁴ (Kozlova ve Nazarova, № 59).

Alan İçerisinde Bulunan Noktalar Arasındaki Mesafe.

Memorat metinlerinde bu mesafe, orman iyisi tarafından dolaştırılan insanın kendisine geldiği noktadan itibaren ölçülen mesafeyi yansıtmaktadır.

a) Güvenilir, bilinen yere kadar olan mesafe (ev, yol).

“Biri eve giderken eve yakın bir yerde olmasına rağmen yolunu kaybetmiş. <...> Bu adam kendine gelince köyünün yakınlarında dolaştığını anlamış (Zinoviyev, 1987, № 12).

“*Поехал он домой да и заблудился, хотя недалеко от дома был. <...> И когда этот паренёк очнулся, то увидел, что плутал совсем рядом с селом*”.

b) Tehlikeli bir yere kadar olan mesafe.

“... Çok az kaldı, daha bir metre olsaydı adımımı attığım gibi uçurumdan düşecektim (Zinoviyev, 1987, № 1).

“...*Немножко, с метру осталось бы, шагнул – и под этот утес*”.

İnsanın bir mesafe dilimini aşması / aşamaması, memoratın olay örgüsünün gelişmesinde önemli bir yer alır ve olumlu olduğu gibi (bilinen, güvenilir bir yere kadar olan mesafe aşıldığı takdirde), olumsuz sonuçlara (tehlikeli bir yere kadar olan mesafenin aşılması takdirde) da yol açabilir. Mesafenin az ya da çok (uzun) oluşu ise memoratlara özgü olan anlatıda gergin ve heyecanlı olan havayı yaratır (Levkiyevskaya, 2008, s. 341-363).

Sonuç

Ev ve soy ruhları, doğa mekânlarının iyeleri, insanoğlunun dünyasıyla sürekli diyalog kurarak insanın hayatına aktif bir şekilde girerdi. Bu yüzden Kadim Rusya’da Hristiyanlığın kabulü ile birlikte, halk bilincinde gayet çabuk kaybolan üst Tanrılar yerini dine bırakmıştır. Buna karşılık alt seviyede bulunan iyeler, herhangi bir değişikliğe uğramadan eskisi gibi yaşamaya devam etmiştir. Bu bakımdan, şüphesiz Ortodoks dini, Hristiyanlık öncesi paganizm inancı ile yüzyıllar boyunca iç içe geçerek halkların yaşamında iz bırakmıştır (Eren, 2019, s. 145). Çocukları korkutma formülleri, beddualar, sihirli sözler, koruyucu sayılan sözel kalıplar, ritüeller, yasaklar, halk hekimliği, masal, türküler gibi folklorik türlerde halk demonolojik karakterleri ile ilgili bilgi bulunmaktadır. Fakat “alt” mitolojinin ana kaynağı memorat türü sayılmaktadır. Ev, orman, su, avlu, ağıl vs. iyeleri genelde mitlerde değil, memoratta yer alır. Rusça bu halk edebiyatı türü için “bılıçka” (memorat) ve “bıvalşçına” (fabulat) kavramları kullanılmaktadır. Bütün memoratlar, duruma bağlı olarak fabulata dönüşebilir. Bılıçka’da “*insanın iyelere, kutsal mekâna yaptığı etki neyse, insana da yapılan etki budur*”. Dolayısıyla insan ağaca zarar verirse, başkasının eşyasını alırsa, belli bir kurala uymazsa (bu kuralı bilmediği takdirde bile) cezalandırılabilir. Memorat da insanın kendi koruma içgüdüsünü, doğaya karşı olan saygısını sağlamlaştırmaktadır.

Çalışmada Rus halk edebiyatında yer alan ve önceden Türkiye’de araştırılmamış memorat türü ele alınmıştır. Söz konusu tür diğer halk edebiyatı ürünleri gibi belli özelliklere ve halkın dünya anlayışını yansıtan alan-zaman yapısına sahip olduğu görülmektedir. Hâlihazırda Rus memoratlarının bütün özelliklerini kapsayan tek bir sınıflandırma bulunmamasına rağmen konulara göre on altı gruba ayrılabilir. Memorat metinleri halk inanışlarıyla ilgili bilgi veren zengin kaynaklardan biri olup diğer anlatı türlerine karşılık olarak

¹⁴ Пошли со свекровкой по ягоды далеко за села. Берем смородину. Навязался какой-то поросенок и бегает вокруг. Мы давай его ловить. Бились, бились и замучались. — Да, ну его к черту. А он захохотал и захопал в ладоши. Мы и побежали со страху из лесу.

pragmatik (gerçekten yaşandığı vurgulanır) ve tematik (şeytani varlığın mevcut olması) tarafları içermektedir.

Kaynakça

- Elektronik Büyük Rus Ansiklopedisi (2011). *Lubok*. https://bigenc.ru/fine_art/text/2149450
Erişim tarihi: 31.05.2020.
- Elektronik Büyük Rus Ansiklopedisi (2015). *Romans*. <https://bigenc.ru/music/text/3514271>
Erişim tarihi: 31.05.2020.
- Elektronik Büyük Rus Ansiklopedisi (2017). *Çastuşka*.
<https://bigenc.ru/literature/text/4680648> Erişim tarihi: 31.05.2020.
- Çerepanova, O.A. (1996). *Mifolojiçeskiye rasskazı i legendı Russkogo Severa*. Sankt-Petersburg: SPGU.
- Çervanyova, V.A. (2012). Koliçestvenniye harakteristiki prostranstva v biliçke. *Folkloristika i kulturnaya antropologiya segodnya. Tezisi i materialı XII Mejdunarodnoy molodöjnoy nauçnoy şkoli "Mejdistsiplinariye podhodi i innovatsionniye metodi v folkloristike*. Moskova. 12-22.
- Çervanyova, V.A (2016) Mifolojiçeskiye rasskazı kak fenomen kommunikatsii. *Vestnik VGU*. (2). 148-152.
- Çobanoğlu, Ö. (2015). *Türk halk kültüründe memoralatlar ve halk inançları*. Ankara: Akçağ.
- Eren, M. (2019). *Folklor kaynaklarına göre eski Türk ve Slav inanç sistemi*. (Yayımlanmamış doktora tezi). Gazi Üniversitesi Sosyal Bilimler Enstitüsü. Ankara.
- Glebov, V.D (2011). *Biliçki i bivalşçini. Suyeverniye rasskazı Bryanskogo kraya*. İzdatelstvo OGU: Orel-Bryansk.
- Golovanov, İ.A. (2009). Spetsifika prostranstvennoy organizatsii janra biliçki. *Vestnik ÇGPU*. 139-146.
- Grahova, S.İ. (2012). *Stukturniye osobennosti biliçek i bivalşçin: na primere ustnih rasskazov o domovom*. http://www.rusnauka.com/10_DN_2012/Istoria/4_107128.doc.htm Erişim tarihi: 01.12.2019.
- Hallaç, A.T. (2018). Memoralat kavramının tanımlarındaki belirsizlik ve bir tanım denemesi. *Akademik Dil ve Edebiyat Dergisi*. 2(2). 181-211.
- Kozlova, N.K., Nazırova, F. *Ukazatel süjetov o leşem i teksti FA OmGPU*. <http://www.ruthenia.ru/folklore/kozlova6.htm>. Erişim tarihi: 25. 11. 2019.
- Kriniçnaya, N.A. (1989). *Legendı, predaniya, bivalşçini*. Moskova: Sovremennik.
- Kriniçnaya, N.A (2001). Russkaya narodnaya mifolojiçeskaya proza: istoki i polisemantizm obrazov. T.1.: *Biliçki, bivalşçini, legendı, poveriya o duhah "hozyaevah"*. Sankt-Petersburg: Nauka.
- Kruglyaşova, V.P. (2000). *Uralskaya istoriçeskaya entsiklopediya*. Yekaterinburg: Akademkniga.<https://rus-ural-enc.slovaronline.com/299-%D0%91%D1%8B%D0%BB%D0%B8%D1%87%D0%BA%D0%B0>. Erişim tarihi: 21.11.2019.
- Kuznetsova, V.P. (1997). *Pamyatniki russkogo folkloru Vodlozerya: Predaniya i biliçki*. Petrozavodsk.

- Levkiyevskaya, Ye.Ye. (2008). Bılıçka kak rečevoy janr. *Kirpiçiki: folkloristika i kulturnaya antropologiya segodnya. Sbornik statey v čest 65-letiya S.Yu. Neklüdova i 40-letiya yego nauçnoy deyatelnosti*. Moskova: RGGU. 341-363.
- Lukaşeviç, A.A. (2014). *Bolşaya Rossiyskaya entsiklopediya*. Paremiya. Moskova: İzd. Bolşaya Rossiyskaya entsiklopediya.
- Mannhardt, W. (1858). *Germanische Mythen*. Forschungen. Berlin: Schneider.
- Matlin, M.G., Çerednikova, M.P. (2004). Folklor. *Bolşaya rossiyskaya entsiklopediya*. Tom "Rossiya". Moskova. 699-703. <https://bigenc.ru/text/5061324> Erişim tarihi: 14.10.2019.
- Melnikov, M.N.(1976). K voprosu o bitovanii bılıçek i legend v naşı dni. *Sibirskiy folklor*. Novosibirsk. (3). 34-47.
- Pomerantseva, E.V. (1975). *Mifologičeskiye personaji v russkom folklöre*. Moskova: Nauka.
- Propp, V.Ya. (1984). *Russkaya skazka*. Leningrad: İzdat. LGU.
- Puhova, T.F. (2008). *Bılıçki i bivalşçını Voronejskogo kraya*. Voronejskiy Gosudarsvenniy Universitet. Voronej. Laboratoriya narodnoy kulturnı.
- Razumova, İ.A (1993). *Skazka i bılıçka*. Petrozavodsk: Karelskiy NTS RAN.
- Sydow, Carl Wilhelm von. (1948). *Selected Papers on Folklore*. Kopenhag: Rosenkilde and Bagger. 34-47.
- Tolstoy, N.İ. (1995). Bılıçki. *Slavyanskiye drevnosti: Etnolingvistiçeskiy slovar. T.1*. 278-280.
- Tsivyan, T.V. (1985). Mifologičeskoye programmirovaniye povsednevnoy jizni. *Etniçeskiye stereotipi povedeniya*. Leningrad. 154-178.
- Vinogradova, L.N. (2004). Bılıçki i demonologičeskiye poveriya: granitsı folklornogo teksta. *Jivaya starina*. (1). 10-14.
- Yevseyev, V.N. (2004). *Bılıçki i bivalşçını İşima i Priişımya: hrestomatiya*. İşim: İzdatelstvo İGPİ im. P.P. Yerşova.
- Zinovyev, V.P. (1987). *Mifologičeskiye rasskazi russkogo naseleniya Vostoçnoy Sibiri*. Novosibirsk: Nauka.
-

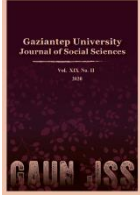

GAZİANTEP UNIVERSITY JOURNAL OF SOCIAL SCIENCES

Journal homepage: <http://dergipark.org.tr/tr/pub/jss>



Araştırma Makalesi • Research Article

Ömer Asım Aksoy'un Atasözleri Sözlüğü Bağlamında “Anlama”nın Kavram Alanı Üzerine

On the Conceptual Area of “Comprehension” in the Context of Ömer Asım Aksoy’s Atasözleri Sözlüğü

Kayhan ŞAHAN^{a*}

^a Dr. Öğr. Üyesi, İstanbul Kültür Üniversitesi, Türk Dili ve Edebiyatı Bölümü, İstanbul / TÜRKİYE
ORCID: 0000-0002-5307-2556

MAKALE BİLGİSİ

Makale Geçmişi:

Başvuru tarihi: 7 Nisan 2020

Kabul tarihi: 30 Haziran 2020

Anahtar Kelimeler:

Atasözü,

Kavram,

Kavram Alanı,

Anlama

ARTICLE INFO

Article History:

Received April 07, 2020

Accepted June 30, 2020

Keywords:

Proverb,

Concept,

Conceptual Area,

Comprehension

ÖZ

Toplumların önemli fikir ve kültür miraslarından biri olan atasözleri gerek verdikleri öğüt ve öneriler gerekse onlar oluşturulurken kullanılan sözcük tercihlerinin bir sonucu olarak ait oldukları milletin dünya görüşleri ve geçmiş tecrübeleri hakkında bilgi sağlarlar. Türkçenin atasözlerinde, Türk milletinin tarih sürecinde edindiği deneyimleri, maddi ve manevi yaşadığı sorunları, bunlardan çıkardığı dersleri ve bu dersleri gelecek kuşaklara aktarmak üzere “öz” hale getirdiği söylemleri görmektediriz. Atasözleri aynı zamanda yazıda ve konuşmada verilmek istenen mesajı kuvvetlendirmek için de kullanılırlar. Toplumun ve dilin geçmişine ayna tutan ve aynı zamanda geleceğini şekillendirme görevini üstlenen bu kıymetli sözlerin satırları arasında tamamen ortaya çıkarılıp işlenmemiş bir alan daha vardır. Kavram alanı olarak adlandırılan bu alanın detaylı bir biçimde incelenmesi, atasözlerinin hem taşıdıkları görevi daha iyi anlamamızı hem de tarihsel bilgiyi daha detaylı bir biçimde görmemizi sağlayacaktır. Bu çalışmada atasözlerinin verdiği mesajın yanında işaret ettiği kavramlar açısından da ilk bakışta görünmeyen birtakım detayları açığa çıkarılmaya çalışılmıştır. Zihinsel bir bilgi işleme süreci olan “anlama”nın Türkçenin atasözlerinde hangi koşullara, duyuşlara, duygulara, deneyimlere bağlandığı ve anlama süreci gerçekleşmediğinde neler olabileceği gibi hususlar Ömer Asım Aksoy’un Atasözleri Sözlüğü bağlamında incelenip açıklanmıştır.

ABSTRACT

Proverbs, one of the important ideal and cultural heritage of societies, provide information about the world views and past experiences of the nation which they belong as a result of both their advice and suggestions and the word preferences used when they were created. In proverbs of Turkish, we see the experiences that the Turkish nation has gained in the history process, the material and sentimental problems it has experienced, the lessons it draws from it, and the discourses it has made these lessons “essential” to pass on to future generations. Proverbs are also used to strengthen the message to be given in writing and speaking. There is another unprocessed area between the lines of these precious words that reflect the past of the society and language and also take the task of shaping its future. A detailed examination of this area, which is called the conceptual area, will enable us to better understand the task of the proverbs and to see the historical information in more detail. In this study, it has been tried to reveal some details that are not visible at first glance in terms of the concepts pointed out by the message of the proverbs. “Comprehension” which is a mental information processing process, its relevance and dependency to conditions, senses, emotions, experiences and also what happens when this process does not occur are examined and explained in the context of Ömer Asım Aksoy’s Atasözleri Sözlüğü.

* Sorumlu yazar/Corresponding author.
e-posta: k.sahan@iku.edu.tr

EXTENDED ABSTRACT

In this study, proverbs are examined by their conceptual fields in order to discover more of their covered meanings and historical information. Proverbs are historical and cultural artifacts of societies. They contain the knowledge, experiences of a nation and suggestions for new generations through those experiences and knowledge. That means they have a mission to shape the future of the nation they belong to. A proverb constitutes a message or lesson in a metaphorical sense. It mostly refers something different than its own sentence. These covered messages also contain the world view of that nation's individuals in past. Proverbs allow us to travel in time through their words and messages. Some words are older than others. Therefore they carry different kind of information. The etymological structure of the words used in them gives us a chance to discover some lingual information of times which they created. Also semantic changes of a word through history holds information either.

Proverbs, which reveal some events and situations as a general understanding, their point of view and their reactions as a historical accumulation, are important indicators showing the characteristics of the society. As a structure, proverbs are generally short and concise, consisting of one or two sentences. They also have longer ones, but their number is extremely low. Proverbs with precise meaning and clarity are also advisory phrases that provide definitive judgement with richness of meaning. And they are able to do this through concepts.

Concepts are the basic units of knowledge of classification and conceptualization. Each concept takes place in a conceptual system. Since their birth, people redefine these concepts through their perceptual experiences. These concepts can be coded as words (a dictionary unit) in a specific language. Concepts change with continuing intermittent and repetitive experiences, even if they are relatively stable cognitive beings. It is necessary to emphasize the point that separates the concepts from words. Words are not essential for the functioning of mind or thinking, but they are absolutely useful for communication. Simple communication is not possible through concepts. At this point, the codings and words that form our smallest common clusters on the concepts are needed. Beings represent the way we express our world experience. Corresponding them with words allow us to make this experience manageable by dividing members into classes with similar characteristics. Where the conceptualization takes place, the first concepts of doing this process in the mind will be understanding and meaning. The cluster of these concepts; physical, mental, educational, environmental and so on, varies with its features. However, data entries and perception points provided from the common world will show similarities.

It is difficult to identify the areas of the concepts. They are the most restricted and specific dictionaries. Dictionaries are agreements on a minimum set of commons. The proofs of this can even be seen in a matter related to foreign language acquisition in our daily life. It is recommended that almost all language learners go to a country where the language they learn is native speakers. At the point where personal fields and experiences come into play, the subject has of course become attractive for psychology and psycholinguistics, and it is possible to say that a lot of work has been done. Conceptualization made by the human mind; the society in which the person lives, as well as his inner world, the way of perception, the system of values, etc. will also give tips on issues. Concept field studies will provide healthy maps that will both provide important data and analyze the world of the artist in the study of literary texts.

“Comprehension” as a process that takes place in the mind also includes a special issue in the determination of the concept area. This makes it difficult to define when considered at the word data level. While it is unnecessary and actually impossible to make abstract-concrete characterization for concepts, this distinction is made in dictionary-level structures. The reason for this is the dictionary level; in the most constrained set is that it consists of other words that cannot be put forward conceptually. Meeting the word “comprehension” with the words “understanding”, “conceiving”, “preception” is the best example of this. There are more meanings or concepts attached to “comprehension”. And proverbs are a great and rich example of this difference. A concept has a universal, specific as proverbial and as narrow as dictionarial area with words. After the identifications of those hidden areas, we tried to visualize those by a graph. The graph at the end is obtained in this study, which was accepted as the proverbial universe of Ömer Asım Aksoy's Atasözleri Sözlüğü.

Giriş

Türkçenin köken bilgisi sözlüklerinde anlamanın *an* (düşünce, idrak; anlayış) sözcüğünden “an+la-ma” yapısında türediği gösterilmektedir (Gülensoy, 2007, s. 71), an(+)-la-ma, *an* “anlayış” (Tietze, 2002, s. 128). Clauson da sözcüğün *an* kökünden türediğini; ancak erken dönemde *anlamak* eylemi için “uk-” fiilinin kullanıldığını ve “anla-” biçiminin oldukça nadir olduğunu belirtir (Clauson, 1972, s. 186). *Türkçe Sözlük*'te *anlama*, bir isim olarak “anlamak işi, anlamaklık, derk, fehim, intikal, tefehhüm, vukuf” (TS, 2011, s. 270), sözcükleriyle karşılanmış olup *anlamak* eylemi ise “1. Bir şeyin ne demek olduğunu, neye işaret ettiğini kavramak. 2. Yeni bilgileri eskileriyle bir araya getirerek sonuç niteliğinde başka bir bilgi edinmek. 3. Sorup öğrenmek. 4. Doğru ve yerinde durmak. 5. Birinin duygularını, istek ve düşüncelerini sezebilmek. 6. Bir şey hakkında bilgisi bulunmak. 7. Yarar sağlamak.” (TS, 2011, s. 128) olarak tanımlanır. *Ötüken Türkçe Sözlük*'te *anlama*, “[an-la-ma / anla-mak > an-la-ma] 1. Anlamak işi. 2. Sezgi ve algılama yoluyla bir şey hakkında bilgi edinme süreci olarak tarif edilmiş, anlamak eylemi; “1 Akıl ve zekâ yardımı ile bir şeyin ne demek olduğunu, neye işaret ettiğini kavramak; bilmek; algılamak; derk etmek. 2. Duygu ve düşünce yoluyla bir şeyin kapsamını ve değerini kavramak; fehmetmek. 3. Sezmek. 4. Birinin duygu ve düşüncelerine katılmak, onu kabullenmek. 5. Farkına varmak. 6. Hak vermek; anlayış göstermek. 7. Öyle değerlendirmek. 8. Sorup öğrenmek, araştırmak, incelemek. 9. O işin uzmanı olmak; çok iyi yapmak; iyi bilmek. 10. (olumsuz kullanışta) zevk almak; hoşlanmak; yararlanmak.” (Çağbayır, 2007, s. 257) olarak tanımlanmıştır.

Anlama sözcüğünün tanımlarda belirtilen “kavramak, sezmek, bilgi edinmek, fehmetmek, öğrenmek, vukuf, intikal” gibi kavramların dışında kalan kavramlarla da bağlantısı vardır. Bir sözcük, anlamını evrenin tüm unsurlarının insan zihninin kavramsal temsilinde yer alan bir veya birden fazla kavrama bağlanarak edinir (Murphy, 2002, s. 389). Bu kavramsal temsil, sözcükle dünya arasında yeni bir katman olarak insan zihninde oluşur (Saeed, 2016, s. 31). Anlamanın Türkçe atasözleri bağlamında ilişkili olduğu kavramlara göre sözlüklerdekinden farklı olarak yeniden kurgulanan kavram kümesi, örnekler üzerinden tespit edilebilir.

Bir Düşüncenin Yekûnu Olarak Atalar Sözü

İnsanların dünya üzerinde var olmalarının ardından, doğaya karşı yaşam mücadeleleri sırasında edindikleri bilgi birikimi dilin ortaya çıkmasıyla aktarılabilir hale gelmiştir. Dil ile hemen hemen aynı kronolojik süreçte ortaya çıktığı tahmin edilen atasözleri (Çobanoğlu, 2004, s. 2), *Türkçe Sözlük*'te, “Uzun deneme ve gözlemlere dayanılarak söylenmiş ve halka mal olmuş, öğüt verici nitelikteki; söz, deme, mesel, sav ve darb-ı mesel.” biçiminde tanımlanmıştır (“atasözü”, 2011, s. 180). Güngör atasözlerini geniş halk yığınlarının yüzyıllar boyunca geçirdikleri tecrübe ve bunlara dayanan düşüncelerden doğan ve benimsenen, kimin tarafından söylendikleri belli olmaksızın ağızdan ağıza dolaşan, yol gösterici nitelik kazanmış, az kelime ile çok mana ifade eden kültür unsurları olarak tanımlar (Ergan Güngör, 1999, s. 551). Bu tanımlamalardan atasözlerinin deneyime dayalı olmaları ve bu deneyimler neticesinde yön göstericilik özellikleri ile Türkçenin tarihindeki farklı adları üzerinde durulmaktadır. Benzer bir tanımlama ile Nurettin Albayrak, “Ataların yüzyıllar içindeki tecrübe ve gözlemlerine dayalı düşüncelerini öğüt ve uyarı şeklinde nakleden anonim, kısa ve özlü söz.” diyerek, atasözlerinin oluşumunu ve işlevlerini önceleyen bir tanımlama yapmıştır (Albayrak, 2010, s. 47).

Yapı olarak atasözleri genelde kısa ve özlü, bir veya iki cümleden oluşurlar. Daha uzunları da vardır, ancak sayıları son derece azdır. Anlam yönünden kesin ve açıklık bulunan atasözleri aynı zamanda anlam zenginliğine de sahip kesin yargı bildiren öğüt verici söz gruplarıdır (Hatipoğlu, 1965, s. 468).

Elçin, kitabında atasözlerini,

“İlk söyleyicilerini tespit edemediğimiz bu dil mahsulleri, hayat prensibi olacak fikir ve düşünceleri, din, ahlak, hukuk, iktisat, terbiye, gelenek-görenek ile tabiat hadiselerinden, teknikten vb. çıkacak kaideleri müşahhasan mücerrede giden bir yolla, bazen bir fıkra kılığında söz ve yazı ile nesillerden nesillere intikal ettiren hikmetli cümlelerdir.”

biçiminde, atasözlerini onların içeriklerine ve bu içeriği aktarım biçimlerine değinerek tanımlar (Elçin, 2001, s. 625).

Akün, atasözü bütün fikir ve sözleri birdenbire kısa bir cümleye irca ettiğini, mücerretin âniden müşahhasa döndüğünü belirtir. Ona göre atalar sözü bir düşüncenin yekûnudur (Akün, 1949, s. 13).

Birtakım olaylar ve durumları bir toplumun genel olarak algılayışı, bunlara bakış açısı ve verdiği tepkileri tarihsel bir birikim olarak ortaya koyan atasözleri, toplumun karakteristik özelliklerini gösteren önemli göstergelerdendir. “Atasözleri ve deyimlerde halkın psikolojisi, mantığı, pedagojisi, hayat tarzı, çalışma faaliyeti, davranış normları, kısaca dünya görüşü ve felsefesi yansıtılmaktadır.” (Çobanoğlu, 2004, s. 37).

Yukarıda oluşumları, nitelikleri ve işlevleri göz önünde bulunarak yapılan tanımlamaların dışında atasözleri edebî bir tür olarak da ele alınırlar. “Atasözleri bir toplumun genel kabullerini, doğru ve yanlış anlayışını ortaya koyan, gerekli olduğunda kullanılan, işlevsel halk edebiyatı ürünleridir. Atasözlerinden hareketle yapılacak değerlendirmeler insanın, toplumun ve milletin anlaşılmasını sağlayabileceği gibi, toplumda var olan mevcut problemlerin çözüme kavuşturulmasına da katkı sağlayabilir.” (Avcı, 2014, s. 62). Atasözlerinin diğer edebî türlerden temel ayrım noktalarını Boratav şöyle izah eder: “Atalar sözünün düz konuşmadaki bazı söz kalıplarından farkları, onun birtakım ayırıcı nitelikte biçim ve içerik özelliklerindedir: kısalık, kesinlik, anlatımdaki aydınlık ve kuruluk gibi... Atalarsözü halk edebiyatının öteki türlerinde (örneğin, şiir masal, tekerleme ve bilmedede) rastladığımız renklilik, çok anlamlılık, kaypaklık, kelime cambazlıkları vb. anlatım ve üslup oyunlarından kaçınır.” (Boratav, 1969, s. 129).

Çalışmamızın veri kaynağını oluşturan *Atasözleri Sözlüğü*'nin girişinde Aksoy atasözlerinin birçok bilim dalını ilgilendiren, birçok açıdan inceleme konusu edilmeye değer ulusal varlıklar olduğunu belirtir ve bunların deyiş güzelliği, anlatım gücü, kavram zenginliği bakımından önemli dil yapıları olduğundan bahseder (Aksoy, *Atasözleri ve Deyimler Sözlüğü*, 1984, s. 17). Aksoy, atasözlerinin özelliklerine değindikten sonra bu özellikleri kapsayacak biçimde atasözünü “Atalarımızın, uzun denemelere dayanan yargılarını genel kural, bilgece düşünce veya öğüt olarak düsturlaştırılan ve kalıplaşmış şekilleri bulunan öz sözler” olarak tanımlar (Aksoy, *Atasözleri ve Deyimler Sözlüğü*, 1984, s. 36).

Araştırmacılar, toplumların tarih sürecindeki kültür birikimlerinin, deneyimlerinin ve dünyayı algılama biçimlerinin önemli taşıyıcılarından biri olan atasözleri hakkında, onların işlevlerini ve niteliklerini göz önünde bulundurarak pek çok tanımlamada bulunmuşlardır. Yapılan tanımlamalarda atasözlerinin nitelikleri “özlü ve kısa söz olmak, kesinlik içermek, nesilden nesle aktarılma, birikim ve deneyimin sonucu olmak, anonimlik, halk arasında yaygın olmak” vb. olarak gösterilmektedir. Atasözlerinin işlevleri için ise “öğüt vericilik, uyarıcılık, kural koyuculuk, kültür taşıyıcılığı” vb. yönler öne çıkmaktadır. Nitelik ve işlevlerine bakılarak atasözlerinin toplum ve birey için fayda sağlayıcı, eğitici ve öğretici, daha önce yaşanmış veya yaşanması olası tehlikelere karşı uyarıcı, iyi-kötü ve doğru-yanlış ayrımında yol gösteren, üretkenlik, çalışkanlık ve başarıya ulaşmayı gözetten pragmatik dil unsurları oldukları anlaşılmaktadır.

Kavram ve Kavram Alanı

Türkiye’deki kavram ve kavram alanı çalışmalarında bu terimin tanımı için faydalanılan kaynaklarda *kavram*, “Bir nesnenin veya düşüncenin zihindeki soyut ve genel tasarımı, mefhum, fehva, konsept, nosyon. Nesnelerin veya olayların ortak özelliklerini kapsayan ve bir ortak ad altında toplayan genel tasarım. (TS, 2011, s. 1358)”, “Mefhum. Herhangi bir şey (nesne) ya da o şeyin nitelikleri hakkında sahip olunan genel düşünce (idea). Kâinattaki bütün varlıkların her birinin ayrı ayrı zihnimizdeki karşılığı, benimizdeki yansıma biçimleri.” (Karataş, 2001, s. 242), “Ortak özellikler taşıyan bir dizi olgu, varlık ya da nesneye ilişkin genel nitelikli bir anlam içeren, değişik deneyimlere uygun düşen, dilsel kökenli her türlü tasarım, düşünüyü, imge; bir nesne, varlık ya da oluşun anlaksal imgesi; gösterilen.” (Vardar, 2002, s. 132). Murphy ise kavramı şöyle tanımlamaktadır: “Kavram, dünyadaki bir varlık sınıfının dilsel olmayan psikolojik temsilidir. Bu, dünyada ne tür şeyler olduğunun ve bunların ne tür özellikler taşıdığına bilgisidir.” (Murphy, 2002, s. 385). Trier’e göre *kavram*; kelime alanını, kelime grubunu, kelime örtüsünü mozaik misali meydana getiren tek tek kelimeleri - sayıları ve işgal ettikleri yer manasında- kavram bloğunun hudutlarını teşkil eder ve onu bölümler (Trier, 1969, s. 1).

Kavramlar, sınıflandırma ve kavramsallaştırmanın temel bilgi birimleridir. Her kavram, bir kavramsal sistem içinde yer alır. İnsanlar doğumlarından itibaren bu kavramları algısal deneyimleri yoluyla yeniden tanımlar. Bu kavramlar, sözcükler (bir sözlük birimi) olarak istenilen dile özgü biçimde kodlanabilirler. Kavramlar nispeten kararlı bilişsel varlıklar olsalar dahi devam eden aralıklı ve tekrarlayan deneyimler ile değişirler (Evans, 2007, s. 31). Kavramlar böylece hem temel evrensel verileri saklarken hem de daha bebeklikten itibaren edinilen deneyimleri taşır. İnsan yaşadıkça ve deneyimledikçe de bu kavram alanları evrilebilir, değişebilir, dönüşebilir.

Kavramları, sözcüklerden ayıran nokta üzerinde durmak gerekir. Sözcükler, zihnin işleme, düşünme için gerekli değildir; fakat iletişim için mutlak faydalıdır. Kavramlar aracılığıyla basit iletişim mümkün değildir. Bu noktada kavramlar üzerinde en küçük ortak kümelerimizi oluşturan kodlamalara, sözcüklere ihtiyaç duyulur. Cruse’a göre varlıklar (onlara atadığımız sözcükler), dünya deneyimimizi ifade etme biçimimizi temsil ederler. Bu deneyimi, üyeleri benzer özelliklere sahip sınıflara bölerek yönetilebilir hale getirmemizi sağlarlar (Cruse, 2006, s. 29).. Diğer taraftan kavramlar ise kategoriler hakkındaki bilgileri depolayan “şey”leri uygun kategorilere atamamızı sağlayan zihinsel temsillerdir. Dünya deneyimimizi kategorilerle kodlama yeteneği, tek tek nesnelere, deneyimler vb. biçimde kodlamaya nazaran muazzam avantajları beraberinde getirmektedir:

- 1) Deneyim ile öğrenme: Bireysel deneyimler nadiren aynı biçimde tekrarlanırlar. Bu nedenle, bunların her biri hakkında ayrı bilgi depolamak kısıtlı fayda sağlayacaktır. Bununla birlikte benzer nesnelere, olayları vb. gruplandırırız, bu kategoriler tekrar eder ve yararlı bir bilgi birikimiyle ilişkilendirilebilir.
- 2) İletişim: Unsurları ortak kavramsal kategorilerle ilişkilendirmediğimiz, dil işlevini yerine getiremezdi.
- 3) Planlama: kavramlar ve bunlarla ilişkili olarak depolanmış bilgiler, dünyadaki şeyler üzerinde sanal bir değiştirme-yön verme olanağı tanır ve sonuçlarını öngörmemizi sağlar.
- 4) Ekonomi: Bir kategorinin bir üyesi hakkında öğrenilenler, anında diğer üyeler için genelleştirilebilir, tersine de bir şeyin belirli bir kategoriye ait olduğunu öğrenmek, onun hakkında daha fazla bilgiye anında erişim sağlar (Cruse, 2006, s. 29).

Kavramların doğası ve yapısıyla ilgili çeşitli teoriler vardır. Klasik Teori, kavramların “onları var edecek gerekli ve yeterli şartları ihtiva eden karmaşık zihinsel temsiller olduklarını” kabul eder (Eric ve Stephen, 1999, s. 191). Prototip Teori, en basit haliyle bir kategorinin bütün örnekleri içerisinde en ideal örneği merkeze alır (Lakoff, 1990, s. 153-154). Teori Teorisi’nde temel fikir; bir kavramın yalnızca görünüşleri hakkında değil, daha önemlisi nedensel ilişkiler, amaçlar ve içsel yapı gibi doğrudan gözlemlenemeyen özellikler ile temsil edilmesidir. Başka bir deyişle, bir kavram bir kategorinin üyeleri hakkında mini bir teori gibidir (Cruse, 2006, s. 181). Atomistik yaklaşımı güdüleyen, kavramlara ilişkin betimsel (descriptive) ve yapısal (structural) yaklaşımların pek çok kısıtlılığı da birlikte sunmasıdır. Buna göre kavramlar, ne tanımlardır (definitions), ne öntiplerdir, ne de kuramlardır. Öntipsel etkilerin olduğu; belki bazı “tanım”ların da olması gerektiği; ayrıca özel durumlar ve kültürel bilginin her türünün de kavramlara eklenildiği kabul edilebilir (Bozkurt, 2012, s. 51).

Kavramlaştırmanın gerçekleştiği yerde, zihinde, bu işlemin yapılması ile ilgili ilk kavramlar *anlama* ve *anlam* olacaktır. Bu kavramların oluşturduğu küme; dünya ve şeyler karşısında insanın fiziksel, zihinsel, eğitimsel, çevresel vb. özellikleriyle değişir. Ancak ortak dünyadan sağlanan veri girişleri ve algı noktaları benzerlikler gösterecektir. Bu çalışmada Ömer Asım Aksoy’un Atasözleri ve Deyimler Sözlüğü’nün birinci cildini oluşturan atasözlerinden yola çıkılarak “anlama” için bir küçük örnek küme oluşturulmuştur.

“Söz Dediğin Yaş Deridir, Nereye Çekersen Oraya Gider.”

Kavramların alanlarını tespit etmek işi güçtür. Bunu en kısıtlı ve belirli şekilde yapabilmek sözlüklerdir. Sözlükler, asgari müşterekler kümesi üzerinde sağlanmış anlaşmalardır. Bunun ispatları aslında günlük hayatımızda yabancı dil edinimiyle ilgili bir hususta bile görülebilir. Dil öğrenen hemen herkese öğrendiği dilin anadil konuşurlarının olduğu bir ülkeye gitmesi önerilir. Edebiyat sahası özelinde ise klasik edebiyat öğrenimi görenlere Osmanlı Türkçesi ediniminde şiirin (o günlerin) atmosferini öğrenmeleri söylenir. Kavram alanları; evrensel değerler ve onun üzerine ya da ayrıca coğrafi, tarihi, ırksal, toplumsal, dinsel, çevresel, ekonomik, eğitimsel vb. birçok değişken değerler ile son olarak kişisel deneyimlerin birleşiminden oluşur. Böyle bir kümeye elbette sözlük yazmak imkânsızdır. Ancak bu durum çok daha özel ve kapsamlı kavram sözlükleri yazmaya da olanak tanır: bir şairin ya da bir akımın, devrin kavram sözlükleri gibi.

Kişisel alanların ve deneyimlerin devreye girdiği noktada konu, elbette psikoloji ve psikolinguistik alanları için de cazip hale gelmiştir ve çokça çalışma yapıldığını söylemek mümkündür. İnsan zihninin yaptığı kavramsallaştırma, kişinin iç dünyası ile ilgili olduğu gibi yaşadığı toplum, algılayış biçimi, değerler sistemi gibi konularda da ipuçları verecektir. Kavram alanı araştırmaları, edebi metinlerin incelenmesinde hem önemli veriler sağlayacak hem de sanatçının dünyasına adım atmayı sağlayacak sağlıklı haritalar sunacaktır.

Sözlüklerin, “sözcük” olarak ele aldıkları birimleri açıklamakta kullandıkları “kavramlar”, alan belirleme çalışmalarının küçük örneklerini oluşturabilirler. “Anlamak” kavramı üzerine böyle bir örnekçeyi Ömer Asım Aksoy’un *Atasözleri Sözlüğü* üzerinden çıkarımladık.

Sözlükte yer alan “Söz dediğin yaş deridir, nereye çekersen oraya gider.” atasözü bu çalışmaya da delil olacak bir yapıya sahiptir. Aksoy, atasözünü şöyle açıklar: “Birçok sözler, çeşitli anlamlara gelebilir. Kimi zaman dinleyenler, bir sözü, söyleyenin aklından geçmemiş olan bir anlama çekerler.”. “sözün anlama gelmesi” ve “sözü bir anlama çekmek” yapıları öncelikle sözcüğü anlama doğru hareket ettiren bir sistemin varlığını bildirir. Hareket eden sözcüklerdir, zihinlerdeki alanlar değildir. Kavramların yarattığı alanlar kişiden kişiye değişken, daralıp genişleyebilen ancak hareketsiz yapılardır. Hiçbir kavram havada asılı, tek başına durmaz. Diğer kavramlardan oluşturduğu bir alanda yaşar. Kavramların çağrışım

yaptığı, bağdaştırmada bulunduğu kelimeler olduğu ya da kavram alanlarının kelimelerden oluştuğu yanlışlığı, kelimelerin yalnızca bir gösteren olduğunun üzerinden atlanmasıyla meydana gelir. Sözcükler iletişim kurmak içindir ve görevleri zihinlerdeki alanları göstermek, işaret etmektir. Kısaca örneklemek gerekirse *Türkçe Sözlük*'te, "aşk" maddesinde şu açıklamaya yer verir: "Aşırı sevgi ve bağlılık duygusu, sevi, sevda, amor (II): 'Gönlüm düştü bu sevdaya / Gel gör beni aşk neyledi' - Yunus Emre" (erişim: <https://sozluk.gov.tr/11.04.2020>). Sözlük maddeleri bizi burada olduğu gibi başka kavramlara yönlendirir. Eğer sözlüğe bakan ve Türkçe öğrenen birini varsayarsak bu noktada sevgi dışında; aşırı, bağlılık, duygu, sevda gibi maddelere de gitmek durumunda kalacaktır. Sözlük bize en küçük ortak kavramlar dairesini çizmiştir. Ancak bir kavramdan bahsettiğimizde ilk sorun; aşırılık kavramı herkeste aynı raddede durabilir mi, herkes aynı sadakate sahip midir, sevda ile aşk aynı kavram alanına mı sahiptir sorularına cevap vermek olacaktır. İkinci sorun ise bu 'sözcüğü' örneklemek için bir şiir kullanılmasıdır. Bir kavram olarak alıntılanan dizedeki 'aşk'; ne akıllı ne deli olmak, şeyh anmak, gurbet, dost eli vb. birçok alan belirleyicisinden kopararak kullanılmış olur. Çünkü Yunus Emre'nin bu şiirinde yaptığı şey zaten bir kavramın (aşk) alanını kendi görüşüne göre ortaya koymaktır. Şiirin doğası gereği şairler elinde çok farklı yapılara kavuşan anlam daireleri yukarıda da söylediğimiz gibi başlı başına birer inceleme konusudur. Sözlükler için uygun değildirler.

Atasözlerindeki "anlamak" kavramının alanına ait örneklere geçmeden önce ortaya çıkan sonuçtan bahsetmek gerekecektir. Doğal olarak kavramak işinin yapıldığı yere, merkeze yani zihne sağlanan veri giriş noktaları ön plana çıkmıştır. Verilerin de en genel olarak duygular, tecrübeler, davranışlar ekseninden sağlandığı söylenebilir. Öğrenmek ve bilgi kavramları da bu dairenin önemli unsurlarıdır.

Anlamak için görsel veri gerekliliği en keskin haliyle yansımıştır atasözlerine. Göremeyen için hiçbir şeyin anlam taşımadığı varsayımı, anlamak ve görmek arasındaki bağın ne denli kuvvetli olduğunu ortaya koyar. Görerek edinilen veri akışının zenginliğini, görmek ve anlamak kavramları arasında insanların haritalar yaratıp (metafor) söylemlerine yansıtılmalarında "görürüz(!)".

"Görenedir görene, köre nedir köre ne?"

Her şey görebilen kimse için anlamlıdır. Göremeyen için hiçbir şey anlam taşımaz."

İnsan ancak gördüğü şeyi anlayabilir varsayımı, göremediği için anlayamayacak ve anlamadığı için yanlış yapacak kurgusunu doğurur.

"Bitli (kurtlu, çürük) baklanın kör alıcısı olur."

Kötü, işe yaramaz nesnelere, bunlardan anlamayan isteklileri olur."

"Göz var, izan var."

Bir şeyin iyi ya da kötü olduğu dikkat edilerek, güzelce yoklanarak anlaşılır. Bunlar yapılmadan alınan nesne kötü ise bu, incelenmeden alan kişinin başına kakılır."

Görmenin anlama ile ilişkisi, görülenin özelliklerinin de dış görünüşe isnat edilmesini sağlar.

"Yüzü güzel olanın huyu (da) güzel olur."

İnsanın yüzü, içinin aynasıdır. Güleriyüz her zaman güzeldir: Hoşgörülü, iyi niyetli, uyuşma eğilimli, temiz yürekli kişilerde bulunur. İçinde kötülük yatan kişinin duyguları da yüzüne vurur, kendisini çirkinleştirir. Bundan dolayı yüzünü güzel bulduğumuz kimsenin, anlarız ki huyu da güzeldir."

Anlamanın hatta halden anlamanın doğrudan görmek ile ilişkilendiği başka bir yapı ise zengin ya da yüksek mertebedekilerin fakirin hayatını anlamaması ile ortaya çıkar.

“Devletli gözü perdeli olur.

Devlet adamı, ülkenin birçok eksiklerini, yöneticilerin birçok yolsuzluklarını görmez. Zengin, işi yolunda kimse de yoksulların halinden anlamaz.”

Anlama işini sağlayan görmek eylemi ilginç bir yönüyle de atasözlerine geçmiştir. Görmek için sahip olunması gereken gözler var ise ama buna rağmen görmüyorsanız yaptığınız eylem yalnızca bakmaktır. Bugünden geleceği göremeyenler, planlayamayanlar elbette o günler geldiğinde yalnızca bakacaktır.

“Bol bol yiyen bel bel bakar.

Kazandığım bol bol yiyip ilerisi için bir şey artırmayan kişi, kazançsız kaldığı zaman acıklı duruma düşer. bel bel: Anlamaz anlamaz, aptal aptal, bön bön.”

İnsanlar için konuşulduğunda çoğunlukla davranışlardan yola çıkarak tanıma işlemi gerçekleştirdiğini düşünen Türk toplumunun ortak hafızası, bu davranışların ‘emarelerini görmek’ vasıtasıyla anladığını da atasözlerine işlemiştir.

“Adam olacak çocuk bokundan belli olur.

Bir kişinin yeni başladığı işte ilerleyebilip, ilerleyemeyeceği daha ilk davranışlarından anlaşılır.”

Bu tür atasözleri, davranışın ilk emarelerini, davranışın olması gereken zamandan önce olmasını, görsel emarelerini kullanarak bunlar görüldüğünde anlama işinin gerçekleştiğini belirtir niteliktedir. Bu tür çoğu atasözünde görülen “belli olur” yapısı da bu duruma işaret eder.

“Ateş olmayan yerden duman çıkmaz.

Bir olayın gerçekten meydana gelmiş olup olmadığını anlamak için, gizli kalamayan belirtisine bakmak gerekir. Bu belirti varsa olay da var demektir.”

“Arslan yatağından (yattığı yerden) bellidir (belli olur).

Bir kimsenin kişiliği, oturup yattığı yerin niteliğinden, temizliğinden, düzeninden anlaşılır.”

“Cins horoz yumurtada öter.

Çocuğun soyluluğu ve değeri daha bebekken her halinden anlaşılır.”

“Kefen alacak adam gözünün yaşından belli olur.

Bir kimsenin herhangi bir eyleme girişeceği, o eyleme girişmesini zorunlu kılan durumundan anlaşılır.

“Olgaç oğlak bokundan belli olur.

Çocuğun gelişmişliği genel tutumundan, işin gelişmişliği vermekte olduğu üründen anlaşılır.”

“Öküz öküzün boynuzunda çamur görmezse korkmaz.

Birisiyle kavgaya girişmesi olasılığı bulunan kişi, karşısındakinin yenilmezliğini anlatan bir belirti görmezse ondan korkmaz.”

Anlama süreci bazı atasözlerinde ‘durum içinde alınan konuma’ göre şekillenir. Durum içinde gösterilen davranış tipi insan doğası ya da insani deneyimler vasıtasıyla görülür.

“Altın ateşte, insan mihnette belli olur.

Altına benzeyen maddenin altın olup olmadığı, nasıl ateşe dayanıklılık derecesi ile anlaşılırsa bir kişinin değeri de sıkıntılara katlanma, zorlukları yenme ve benliğini koruma gücü ile ölçülür.”

“Ölümü gören hastalığa razı olur.

Küçük bir zarara uğramayı kabul etmezse çok büyük bir zarara uğrayacağını anlayan kimse, bu küçük zararı kabul eder.”

“El yumruğu yemeyen kendi yumruğunu değirmen taşı (bozdoğan, kantar) sanır. (El yumruğu yemeyen kendini kahraman sanır).

Başkasının gücü karşısında boyun eğmek zorunda kalacağını anlayamamış olan kimse, kendi gücünün herkese boyun eğdireceğini sanır.”

Anlamanın bir başka önemli veri sağlayıcısı sestir. Anlama işlemi dinleyerek gerçekleşir. Birbirlerini dinledikçe insanların anlaşma düzeylerinin arttığı düşüncesi atasözlerine yansımıştır.

“İnsan söyleşe söyleşe (konuşa konuşa) hayvan koklaşa koklaşa.

Hayvanlar koklaşarak tanıştıkları gibi insanlar da konuşarak tanışırlar ve konuştuğunda birbirlerini daha iyi anlarlar.”

Bazı atasözlerinde dinlemek meselesi neredeyse karşıdaki konuşucudan bile bağımsız hale getirilir. Karşıdakinin ne konuştuğunun bir önemi yoktur. Dinleyen anlamlandırır. Az, çok, eksik, tam, açık, kapalı söylenen ne varsa dinleyici bunları anlamlandırma düzeyine göre ayırır. Aksoy’un “Anlayana sivrisinek saz, anlamayana davul zurna az” atasözünü “Görenedir görene, köre nedir köre ne?” ile karşılaştırmamızı istemesi de anlamanın görerek ve dinleyerek gerçekleşmesi üzerinedir.

“Söyleyenden dinleyen arif gerek.

Öyle konular olur ki anlatan biraz kapalı konuşur. O zaman dinleyen, söyleyenin ne demek istediğini anlamalıdır.”

“Anlayana sivrisinek saz, anlamayana davul zurna az.

Kimi zaman sözü biraz kapalı söylemek yeğlenir. Anlayışlı kimseler, ne denilmek istendiğini zaten anlarlar. Anlayışı kıt kimseler ise ne kadar açık söylene ne kadar tekrarlanırsa yine anlamazlar. Krş. Görenedir...”

“Arife tarif gerekmez (ne hacet).

Anlayışlı kişiye uzun uzadıya açıklama yapmaya gerek yok. O leb demeden leblebiyi anlar.”

Yine ancak dinleyen anlayacağı üzerine kurulan atasözünde anlayacak kimsenin becerisi ön plana çıkar. Eğer dinlerse anlar, anlarsa işi yapabilir.

“Adam olana bir söz yeter.

Kendisine bir şey yaptırmak istediğimiz, ya da bir öğüt verdiğimiz kimse anlayışlı bir kişi ise bir kez söylemekle o işi yapar, öğüdünü dinler. İstedikimizi yapmayıp bizi döne döne söylemek zorunda bırakan kimsenin insanlık niteliği eksiktir.”

Atasözlerine yansıyan, anlama işini gerçekleştiren unsurlardan biri de tecrübedir. İnsan ya geçen zamanla deneyimler, öğrenir ve anlar ya da bildiği bir durum, olay ile kıyaslayarak anlar.

“Gençliğin kıymeti ihtiyarlukta bilinir.

İnsan gençliğinde zamanını gereği gibi değerlendirmez. İhtiyarlayınca, yapılacak birçok şeyleri vaktiyle yapmamış olduğunu görür. Ama artık bunları yapacak gücü ve zamanı kalmamıştır. O vakit, gençliğin ne kadar değerli olduğunu anlar. Ne çare ki iş işten geçmiş bulunur. Sağlık konusunda da durum böyledir.”

“Damdan düşen, damdan düşenin halini bilir.

İyi bir durumda iken kötü bir duruma düşen kimse, başına aynı hal gelen kimsenin derdini iyi anlar.”

“Hasta olmayan, sağlığın kadrini bilmez.

İnsan hasta olup ağrılar, sızılar içinde kıvrandıktan sonra hasta olmadığı zamanki durumunun değerini gereği gibi anlar.”

Hatta bir atasözünde kişisel tecrübe öyle bir noktaya konur ki görmek, dinlemek gibi unsurlar bir kenara itilir. İnsan ancak kendi başına gelip kendisi tecrübe edince anlayabilir varsayımı ortaya çıkar.

“Başa gelmeyince bilinmez.

Başkasının uğradığı bir yıkımın ne kadar acı olduğunu, başımıza böyle bir felâket gelmeyince, gereği gibi anlayamayız.”

Şartlar ve ihtiyaçlar da insanın anlama işlemini hızlandıran, kolaylaştıran tecrübeler olarak gözükmektedir. Gereksinimler ve alışkanlıklar bu tecrübeleri kazandıran unsurlardır.

“Abanın kadri yağmurda bilinir.

Bir şeyin gerçek değeri, ancak ona çok gerekseme duyulduğu zaman iyi anlaşılır.”

“Göçtük yurdun kadri konduk yurttan bilinir.

Beğenilmeyip bırakılan yerin ne denli değerli olduğu, yeni yerleşilen yerin kötülüğü görüldükten sonra anlaşılır.”

Anlama konusunda görmek ve dinlemek kadar olmasa da tat alma ve koku almanın da hem veri girişi sağladığı hem de anlamlandırma unsuru olarak çalıştığı görülür.

“Eşek hoşaftan ne anlar?

Bilgisiz, görgüsüz kimse, ince, güzel şeylerin zevkine varamaz; değerini ölçemez.”

“Osuranın burnuna sıçmalı ki koku ala.

Eylemleriyle çevresini rahatsız etmekte olan kişiyi daha ağır eylemlerle rahatsız etmeli ki davranışının ne denli kötü olduğunu anlasın.”

Öğrenmek ve alışmak, anlamamanın gerçekleşmesi için birer süreçtirler. Bu sürecin tamamlanması için kimi zaman delillerin veri olarak sağlanması kimi zaman yine bir olay, durum karşısında deneyim kazanılması gerekir. Bir koşul gerçekleştiğinde anlamlandırma ya da bir veri elde edildiğinde gerçeği anlama şekilleri ortaya çıkar.

“Köpek suya düşmeyince yüzmeyi öğrenmez.

Kişi, bir tehlike karşısında her yerden umudu kesilip kendine güvenmekten başka çare kalmadığını anlamadıkça kurtuluş yolunu bulamaz.”

“Arife günü yalan söyleyenin (oruç yiyenin) bayram günü yüzü kara çıkar (olur).

Bir sözün yalan olduğu çabuk anlaşılır ve söyleyen, topluluk içinde utanılacak bir duruma düşer.”

“Yalancının mumu yatsıya kadar yanar.

Bir kimsenin söylediği söz yalan ise durum çok geçmeden anlaşılır ve söyleyenin yalancı olduğu ortaya çıkar. (Sanki onun mumu bile yalancıdır ve hava kararmaya başladıktan az sonra tükenip söner.)”

“Amcam (emmim) dayım herkesten (hepsinden) aldım payım.

Kimseden yardım beklememeli. Kişiye en yakın akrabalarının bile yardım etmediği denemelerle anlaşılmalıdır.”

Ederi belirleme, kıymetleme işlerinde de anlamlandırmaya ihtiyaç vardır. Bu süreçte insana yardımcı olacak şey ise aldığı eğitim olmalıdır. Uzman olmayan kişiden bir değerlendirme yapması beklenmemeli.

“Çobana verme kızı, ya koyun güttürür ya kuzu. (Lafın azı, uzu çobana verme kızı, ya koyun güttürür ya kuzu).

Önemli bir işi, inceliğini anlamayan bir kimseye yaptırma. Çünkü bu inceliğe yakışmayacak bir tutumla yapmaya kalkar.”

Eğitim dışında anlamlandırmada gerekli bir unsur daha devreye girer: akıl. Akıllı olan insan anlamlandırma sürecini daha sağlıklı ve hızlı yürüteceğinden akılsızlar için bir uzlaşma noktası bile olabilir. Hatta akıl yoksa tecrübe bile anlamamıza yardımcı olamayabilir.

“İki deliye bir uslu koymuşlar.

Birbirleriyle anlaşamayan, kavga eden iki kişinin arasını bulacak bir akıllı çıkar. Böyle biri çıkmazsa aynı işi mahkemeler görür.”

“Eşek kocamakla (büyümeyle) tavlabaşı olmaz.

Anlayışsız kişi, ne denli yaşlanırsa yaşlansın baş olacak bir olgunluğa ulaşamaz.”

Özellikle duyguları anlayabilmek için yararlanılan kaynak, başka duyguların yaşanması olarak düşünülebilir. Bu insana kıyaslama, tecrübesini kullanma şansını tanır. Bu durum şunu da akla getirir: dilde; hislerin anlaşılmasında duyguların kullanılması (mutluluk duymak, acıyı tatmak vb.) yöntemi de aslında kavrama süreci için zihne veri girişinin sağlanması fikri üzerinden kurgulanmış olmalıdır.

“Allah fukarayı sevindirmek isterse önce eşeğini yitirtir, sonra buldurur.

Dar bir geçim içinde olan kişi, sevincin ne olduğunu bilmez. Ama bir süre bu dar geçimden de yoksun kalıp sonra yeniden eski geçime kavuşsa o zaman sevincin nasıl şey olduğunu anlar.”

“Damdan düşen, damdan düşenin halini bilir.

İyi bir durumda iken kötü bir duruma düşen kimse, başına aynı hal gelen kimsenin derdini iyi anlar.”

Sonuç

Zihinde gerçekleşen bir işlem olarak “anlama”, kavram alanının tespiti konusunda özel bir husus da içerir. Bu husus onu sözcük verisi düzeyinde düşünüldüğünde tanımlanması güç bir hale getirir. Kavramlar için soyut-somut nitelemesi yapmak gereksiz ve aslında imkânsızken sözlük düzeyindeki yapılarda bu ayırım yapılmaktadır. Bunun sebebi de sözlük düzeyinin en kısıtlı kümede, kavramsal olarak ortaya konamayan başka sözcüklerden oluşmasıdır. “anlama”

sözcüğünün “anlayış”, “anlamaklık”, “fehim” sözcükleri ile karşılanması bunun en güzel örneğidir. Ömer Asım Aksoy’un *Atasözleri ve Deyimler Sözlüğü*’nün birinci cildi olan *Atasözleri* eseri bir kısıtlama evreni olarak kabul edilip yapılan bu çalışmada, aşağıda yer alan grafik elde edilmiştir.

En içteki, en küçük küme anlama kavramının sözlük alanını gösterir. Bahsi geçen kısıtlı kavram alanı yani bu çalışmanın konusu olan içerik ise bir üst küme ile belirlenmiştir. En dış küme ise evrensel, toplumsal, kişisel tüm deneyimlerin sonucu ortaya çıkacak olan sınırsız sayıda verinin kümesini oluşturur. Belli bir kısıtlama ile oluşturulan bu kavramsal kümenin tespiti çalışmalarının Türk kültürü araştırmalarına; coğrafi, tarihi, toplumsal farklılıkların görülür hale gelmesi noktasında katkı sağlayacağını düşünmekteyiz.

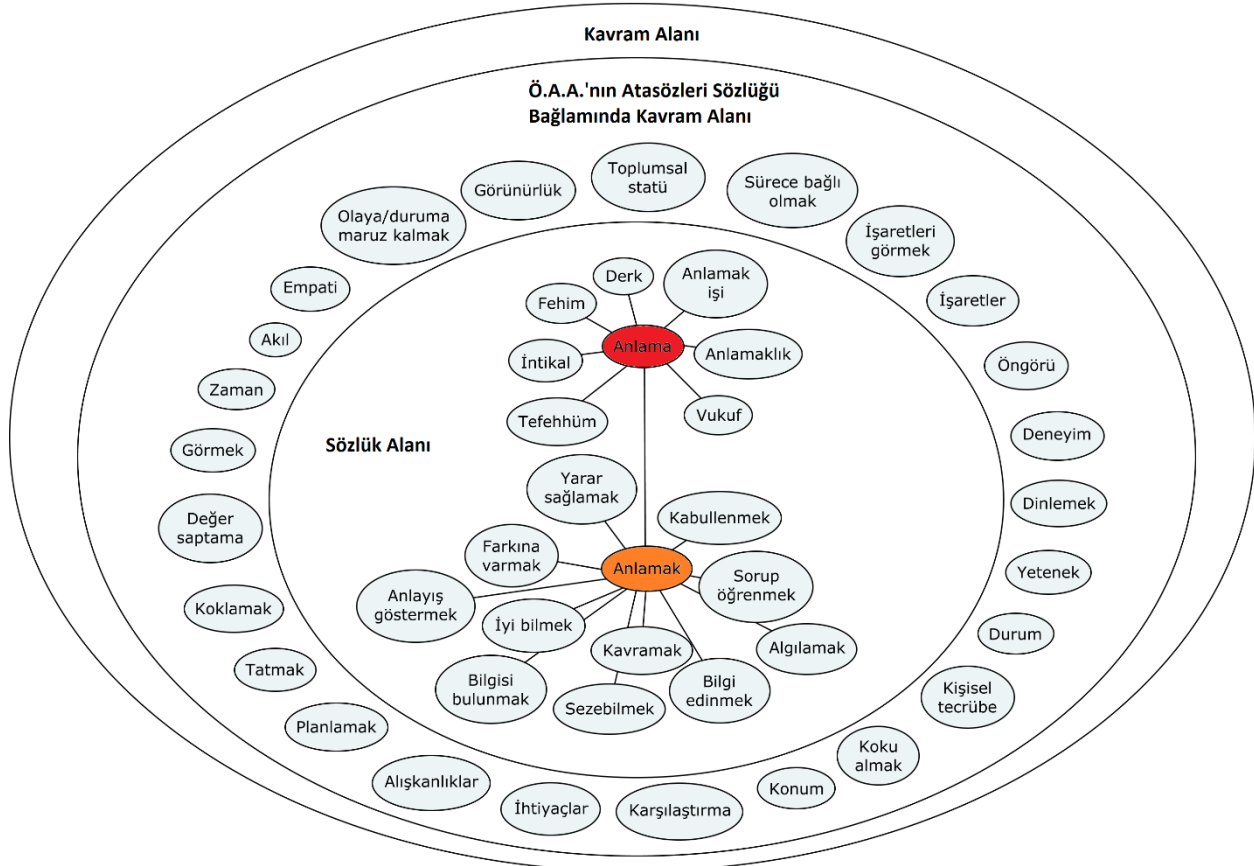

Şekil 1: “Anlama” kavramının sözlük alanını, Ömer Asım Aksoy’un *Atasözleri Sözlüğü* bağlamında genişleyen kavram alanını ve sayılamaz olduğu düşünülen sınırsız insan tecrübesine dayalı kavram alanını gösterir.

Kaynakça

- Aksoy, Ö. A. (1984). *Atasözleri ve deyimler sözlüğü* (Cilt I). İstanbul: İnkılâp Kitabevi Yayınları.
- Akün, Ö. F. (1949, Ekim). Atalar sözüne dair. *Şadırvan*, II(28), 12-13.
- Albayrak, N. (2010). *Ansiklopedik halk edebiyatı sözlüğü*. İstanbul: Kapı Yayınları.
- Avcı, C. (2014). Türk atasözlerinde borç ve borçluluk. *Mustafa Kemal Üniversitesi Sosyal Bilimler Enstitüsü Dergisi*, 61-68.
- Boratav, P. N. (1969). *100 soruda Türk halk edebiyatı*. İstanbul: Gerçek Yayınevi.
- Bozkurt, B. Ü. (2012). *İlköğretim 4. ve 7. sınıf öğrencilerinin kavramlaştırma özellikleri* (Yayımlanmamış doktora tezi). Ankara Üniversitesi, Ankara.

- Cruse, A. (2006). *A glossary of semantics and pragmatics*. Edinburgh: Edinburgh University Press.
- Çağbayır, Y. (2007). *Ötüken Türkçe sözlük*. İstanbul: Ötüken Yayınları.
- Çobanoğlu, Ö. (2004). *Türk Dünyası ortak atasözleri sözlüğü*. Ankara: Atatürk Kültür Merkezi Başkanlığı Yayınları.
- Durmuş, O. (2018). Türkçede aykırı atasözleri. *Türkbilig*(36), 29-40.
- Duymaz, R. (2007). *Atalar sözü*. İstanbul: Gökkuşbu Yayinevi.
- Elçin, Ş. (1981). *Halk edebiyatına giriş*. Ankara: Kültür Bakanlığı Yayınları.
- Elçin, Ş. (2001). *Halk edebiyatına giriş* (7. b.). Ankara: Akçağ Yayınları.
- Ergan Güngör, N. (1999). Türk atasözleri ve deyimlerinde aile ve akrabalık anlayışı. *Uluslararası Üçüncü Türk Kongresi Bildirileri 25-29 Eylül 1999*. İstanbul: Atatürk Kültür Merkezi Yayınları.
- Eric, M., Stephen, L. (1999). *Concepts: core readings*. MIT Press Publishing.
- Evans, V. (2007). *A glossary of cognitive linguistics*. Edinburgh: Edinburgh University Press.
- Gülensoy, T. (2007). *Türkiye Türkçesindeki Türkçe sözcüklerin köken bilgisi sözlüğü*. Ankara: Türk Dil Kurumu.
- Hatipoğlu, V. (1965, Mayıs). Atasözleri ve deyimler. *Türk Dili, XIII*, 468-471.
- Karataş, T. (2001). *Andiklopedik edebiyat terimleri sözlüğü*. İstanbul: Yedi Gece Kitapları Yay.
- Lakoff, G. (1990). *Women, fire, and dangerous things*. Chicago: The University of Chicago Press.
- Murphy, G. L. (2002). *The big book of concepts*. Londra: The MIT Press.
- Saban, A. (2014). Türk atasözlerinin bakış açısıyla eğitim. *Millî Eğitim*(203), 37-54.
- Saeed, J. I. (2016). *Semantics*. Sussex: Blackwell Publishers.
- Tietze, A. (2002). *Tarihi ve etimolojik Türkiye Türkçesi lugatı*. İstanbul: Simurg Yayınları.
- Trier, J. (1969). *Kelime alanları ve kavram alanları üzerine*. (H. Sesli, Çev.) Erzurum: Atatürk Üniversitesi Yayınları.
- Türkçe Sözlük*. (2011). Ankara: Türk Dil Kurumu Yayınları.
- Türk Dil Kurumu Sözlükleri, (t.y.). Erişim Tarihi: 11.04.2020, <https://sozluk.gov.tr/>
- Vardar, B. (2002). *Açıklamalı dilbilim terimleri sözlüğü*. İstanbul: Multilingual Yayınları.
- Zamenhof, L. L. (2001). *Esperanta proverbaro*. Polonya: INKO Publishing.

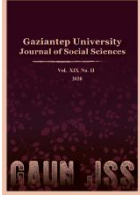

GAZİANTEP UNIVERSITY JOURNAL OF SOCIAL SCIENCES

Journal homepage: <http://dergipark.org.tr/pub/jss>



Araştırma Makalesi • Research Article

Ayfer Tunç Romanlarında Toplumsal Cinsiyet¹

Gender Issue in the Novels of Ayfer Tunç

Süheyla SARITAŞ^{a*}, Ebru AKTAY^b

^a Prof. Dr. Balıkesir Üniversitesi, Fen Edebiyat Fakültesi, Sosyoloji Bölümü, Balıkesir/TÜRKİYE
ORCID: 0000-0001-8422-9950

^b Sosyolog, Balıkesir Üniversitesi, Fen Edebiyat Fakültesi, Sosyoloji Bölümü, Balıkesir/TÜRKİYE
ORCID: 0000-0002-4453-6953

MAKALE BİLGİSİ

Makale Geçmişi:

Başvuru tarihi: 23 Aralık 2019

Kabul tarihi: 30 Haziran 2020

Anahtar Kelimeler:

Ayfer Tunç,

Roman,

Toplumsal Cinsiyet Rollerini,

Kadın,

Şiddet

ARTICLE INFO

Article History:

Received January 22, 2020

Accepted May 26, 2020

Keywords:

Ayfer Tunç,

Novel,

Gender Roles,

Woman,

Violence

ÖZ

Günümüz yazarlarından biri olan Ayfer Tunç'un romanlarındaki tiplerin geliştirdikleri söylemler ve davranışlar toplumumuzun toplumsal cinsiyet algısına ilişkin önemli ipuçları verir. Öyle ki tiplerin sergilemiş oldukları farklı kadınlık ve erkeklik rollerine yönelik yorumları ve tenkitleri sanatçının romanlarında sıklıkla görülür. Yazar romanlarında erkek şiddetine maruz kalan, çıkış yolları arayan, emek sömürüsüyle karşılaşan, kendisine yüklenmiş sorumluluklara çoğu zaman boyun eğen, fedakâr, yalnız ya da yalnızlaştırılmış, varoluş sancıları çeken, kadın tipleri ele almakla birlikte şiddeti normalleştiren, doğal gören, kadın emeğini sömüren, kadının varlığını görmezden gelen, bencil, ilgisiz erkek tipleri ele almıştır. Aynı zamanda romanlarında, toplum baskısı ve çocukluk travmalarını atlatamamaları nedeniyle kendilerini yaşama ait hissedemeyen bireylerin, özellikle kadınların tükenişleri anlatılırken, her şeye rağmen insan olmanın getirdiği yaşama isteği de vurgulanır.

Bu çalışma Ayfer Tunç tarafından kaleme alınan Kapak Kızı, Bir Deliler Evinin Yalan Yanlış Anlatılan Kısa Tarihi, Yeşil Peri Gecesi, Suzan Defter, Dünya Ağrısı, Aşıklar Delidir ya da Yazı Tura ve Aziz Bey Hadisesi romanlarını kapsamaktadır. Bu romanlarındaki toplumsal cinsiyet ile ilgili temel kavramlar ele alınarak toplumun kadın ve erkeğe yüklediği roller irdelenmiştir. Aynı zamanda modernleşmeyle birlikte toplumsal yaşamda meydana gelen değişikliklerin kadın-erkek rolleri üzerindeki etkileri üzerinde durulmuştur. Toplumsal cinsiyet rolleri feminist bir bakış açısı ile incelenerek kadın ve erkek karakterlerinin söylemlerinden, buldukları davranışlardan, tepkilerden hareketle Tunç'un romanlarının sosyal ortamı anlaşılmasına ve değerlendirilmeye çalışılmıştır.

ABSTRACT

The types in the novels of Ayfer Tunç, who is a contemporary author, gives significant clues about the concept of gender through their behaviors and statements. It can be explained as the criticisms and comments of the heroes against the different feminine and manhood roles that are seen frequently in her novels. In her novels, Tunç also deals with not only the woman types who seeks out ways, faced with labor exploitation or are exposed to male violence but also the man types who standardize violence, ignoring the presence of woman, irresponsible and selfish. It also focuses on the people who do not feel alive because of the lack of social pressure or people who have childhood traumas and the women who burnout or desire for life.

The study includes the novels that are called Kapak Kızı, Bir Deliler Evinin Yalan Yanlış Anlatılan Kısa Tarihi, Yeşil Peri Gecesi, Suzan Defter, Dünya Ağrısı, Aşıklar Delidir ya da Yazı Tura ve Aziz Bey Hadisesi written by Ayfer Tunç. In these novels, it is examined the concept of gender and the related concepts about gender such as roles, behaviors and expectations. In addition, along with modernism, it emphasizes social change and gender roles through her novels. In the study, the gender roles are examined with feminist perspective through the types behaviors, statements and reactions in order to understand and to evaluate the social environment of Tunç's novels.

¹Bu makale ikinci yazarın birinci yazarın danışmanlığında 2019 yılında Balıkesir Üniversitesi Sosyal Bilimler Enstitüsü Sosyoloji Anabilim Dalında "Ayfer Tunç Romanlarında Toplumsal Cinsiyet" başlıklı tezden üretilmiştir.

EXTENDED ABSTRACT

Throughout history all societies continue their lives with certain rules consists of behaviors, roles and expectations. In fact, culture which is a complex concept that determines those rules in social structure. In the concept of culture, gender is one of important issue that embodies socio-cultural aspects of a society. Gender refers to culture rather than sex. While sex is defined as a biological, gender means the roles, expectations and behaviors of individuals. For example, man's power, authority, oppression, independence, leadership verses woman's sensitivity, sensuality, and addiction, and so on. Those patterns followed by man or woman are determined by society. All patterns reflect the perception of gender of society as well.

The concept of gender is a very popular subject in academia today. The concept of gender is defined as how man and woman designate the patterns of roles, behaviors and expectation in a society. There are certain areas that men and women exhibit manhood and feminine roles produced in social system determined by society. It is impossible to not to obey the areas determined by society for both gender. If they do not obey the rules they are forced to some sanctions by society. In other words, the behaviors, roles that women have to comply are created by man dominated society. In general, during the process of socialization, woman and man exhibit the certain behavioral patterns and if they obey them, it means that they do the right.

The writer Ayfer Tunç has written literary works in many fields. She has written six story books, seven novels, three memoirs, one research and an essay so far. Some of her novels are kinds of continuation of her stories. In her works, even though she has focused on all kinds of subject, she has tried different writing techniques and styles. In her novels Ayfer Tunç focuses on traumas and psychological breakdowns of individuals. It is seen that types who are belong to city life in Tunç's novels. While the writer submits those types in her novels, she uses the "return techniques". The writer tells more about the effects of past other than present. Death and suicide are the most common two main themes in her novels. She uses these themes as "metaphoric elements" in order to analyze inner world of types.

The types in the novels of Tunç, who is a contemporary author, gives significant clues about the concept of gender through their behaviors and statements. It can be defined the criticisms and comments of the heroes against the different feminine and manhood roles are seen frequently in her novels. The author also deals with not only the woman characters who seeks out ways, faced with labor exploitation or are exposed to male violence but also the man characters who standardize violence, ignoring the presence of woman, irresponsible and selfish. It also focuses on the people who do not feel alive because of the lack of social pressure or people who have childhood traumas and the women who burnout or desire for life.

The aim of this study is to analyze the novels that are called *Kapak Kızı*, *Bir Deliler Evinin Yalan Yanlış Anlatılan Kısa Tarihi*, *Yeşil Peri Gecesi*, *Suzan Defter*, *Dünya Ağrısı*, *Aşıklar Delidir ya da Yazı Tura ve Aziz Bey Hadisesi* written by the writer. In these novels, it is examined the both concept of gender and the related concepts about gender through the roles of woman and man in society. In addition, along with modernism, it emphasizes social change and gender roles through her novels. In Ayfer Tunç's novels, the gender roles are examined with feministic perspective through the characters behaviors, statements and reactions in order to understand and to evaluate the social environment of her novels.

In short, after examining the works of the literary artist Tunç, it is seen that the types display certain behavioral patterns which meet the expectations of society. It is also seen that if women who do not meet the expectation of society, they are punished by men considering as "dishonor" so called "namus" in Turkish. The subject of victimization of women is also a very common theme in Tunç's novels. In her novels woman and man gives important clues about the gender roles in society.

Giriş

İlk uygarlıklardan günümüze kadar uzanan tarihsel süreçte var olmuş bütün toplumlar kendi dönemleri içerisinde belirli kurallara göre yaşamlarını sürdürmüşlerdir. Bu kurallar, toplumları bir arada tuttuğu gibi aynı zamanda toplumların kültürel bütünlüğünü sağlamaya da yardımcı olmuştur. Öyle ki kültür, sosyal yapı içerisindeki insanların faaliyetlerini belirleyen, davranışlarını şekillendiren karmaşık bir kavramdır. Bu kavram içerisinde yer alan toplumsal cinsiyet de sosyo-kültürel değer ve inançları bünyesinde barındırır. Toplumsal cinsiyet kavramını anlamamanın yolu, toplumun kültürel değerlerini kavramaktan geçer. Çünkü toplumsal cinsiyet, biyolojik anlamın ötesinde kültürel olanı ifade etmektedir. Öyle ki cinsiyet, bireylerin biyolojik özellikleri ile tanımlanırken toplumsal cinsiyet bireylerin sergilemiş olduğu rolleri, beklentileri ifade eder. Her toplumda sosyo-kültürel yapının kadın ve erkeğe dayatmış olduğu belirli davranış kalıpları mevcuttur. Erkeğin, gücü ve otoriteyi, baskıyı, bağımsızlığı, liderliği; kadının hassasiyeti, duygusallığı, bağımlılığı, anlayışı simgelemesi bu kalıplardan sadece birkaçıdır. Bütün bunlar bir toplumun toplumsal cinsiyet algısını yansıtır.

Toplumsal sistem içerisinde kadın ya da erkek olarak dünyaya gelen çocuklar belli bir cinsiyet kimliği kazanırlar. Cinsiyet kimliklerini göz önünde bulunduran toplum, kadın ve erkeğe belli roller kazandırma isteğinde olur. Bu durum çocuk dünyaya gözlerini açtığı anda başlamaktadır. Kız çocuğunu pembe renkle, erkek çocuğunu ise mavi renkle bütünleştirme, kız ve erkek çocukların saç stilleri, isim seçimleri gibi durumlar empoze edilmeye çalışılmaktadır. Kadınların isimleri tercihen duygusal, nahif, uysallığı ifade ederken (Duygu, Derin, Lale, Gönül gibi) erkek isimleri ise gücü ifade eden (Yiğit, Kudret, Şahin, Aslan gibi) anlamlar olarak karşımıza çıkmaktadır (Tire, 2017, s. 27).

Toplumsal cinsiyet kavramının devamlılığını sağlayan iki farklı sosyal ve kültürel düzlem vardır. Bunlardan ilki, cinsiyet kimlikleri sonucunda yaratılan rolleri kapsar. İkincisi ise toplum tarafından yaratılan kadın ve erkek rolleri arasındaki farkın toplum tarafından doğal görülme yaklaşımına işaret eder (Vatandaş, 2007, s. 36). Her iki düzlem de var olan yerleşik düzeni sağlamak açısından önemlidir. Toplumun kadın ve erkeğe tanımladığı davranış kodlarıyla ve yüklediği rollerle her iki cinsel kategori, belirli kodlarla yaratılmış olan davranış örüntüleri çerçevesinde toplumsal düzende bir karşılık bulmuştur.

Toplumsal sistem içerisinde kadın ve erkeğin toplum tarafından üretilen kadınlık ve erkeklik rolleriyle davranış sergileyeceği belli alanlar vardır. Bu alanlar, toplum tarafından belirlenir. Her iki cinsin de toplumun belirlediği alanlar dışına çıkmaları mümkün değildir. Belirlenen alanların dışına çıkmaları durumunda ise toplum tarafından belirlenen yaptırımlara maruz kalırlar. En genel anlamıyla toplum, kadınlık ve erkeklik rollerini benimsetmeye çalışır ve bireyleri buna zorlar. Kısacası, kadınların sergilemek zorunda kaldığı davranışlar, erkek egemen toplumların yaratmış olduğu, kadınların da buna uymak zorunda kaldığı davranışlardır. Genel olarak sosyalizasyon sürecinde kadın ve erkekten beklenen davranış kalıpları bellidir ve bireyler belirlenmiş olan bu davranış kalıplarının dışına çıkmamakla doğru olanı yapmış sayılırlar. Bireylerin toplumda var olmaları, saygı görmeleri, beklenen davranış kalıplarını yerine getirmeleriyle sağlanır.

Toplumun kadından beklentisi, kadının özel alanda var olmasıdır. İyi eş, iyi anne, eşinin ailesine yakın olma, saygı duyma gibi durumlar ile bu temellendirilir. Temelinde toplum, kadının kamusal alanda yer almaması, özel alana çekilmesi arzusu içerisindedir. Kadına biçilen bu pasif rolü kimi kadınlar kabul ederken, kimisi de bu role karşı gelerek, bir anlamda kendini toplumda “soyutlama” mücadelesine girmiştir. Böylece çoğu kadının kamusal alandan uzaklaştırılması ile kamusal alana neredeyse tamamen erkek egemen olmuştur. Bu durum, kamusal alanın aynı zamanda erkek tarafından uyarlanmasına da neden olur. Bu yüzden kadın yüzyıllardır hak arama arayışı mücadelesi içindedir. Avrupa’da, reform hareketiyle birlikte

başlayan dünyevileşmesi süreci, kadının kendi konumunu kritik etmesine sebep olmuş ve 1789 Fransız Devrimi'yle birlikte konumunu iyileştirmek amacıyla mücadelede bulunmuştur (Çakır, 1994, s. 15). Kökleri XVIII. yüzyıl sonlarına kadar dayanan feminizm ile kadınlar toplumun kendilerine yükledikleri rollere, beklentilere ve sorumluluklara tepki göstermeye başladılar. Feminizm toplumun hem kadın ve erkeğe dayattığı kadınlık ve erkeklik rollerine hem de kadının ekonomik, sosyal ve siyasi alanlarda ikincil konumda oluşunu yeniden gözden geçirmesini ve toplumsal düzlemde kadının doğal gerçeklik olarak görülmesini olanak sağlamıştır.

Toplum tarafından üretilen kadınlık ve erkeklik rolleri, beraberinde eşitsiz bir sosyal yapı doğurur. Bu eşitsizlik durumu ekonomi, sosyal, eğitim, sağlık olmak üzere birçok alanda varlığını gösterir. Bir toplumdaki kadınlar ve erkekler arasındaki durum, güç ve saygınlık farkı olarak ifade edilen toplumsal cinsiyet eşitsizliğidir (Giddens, 2008, s. 438). Toplumsal cinsiyet eşitsizliği, toplumdan topluma değişiklik gösterir. Toplumsal cinsiyet tabakalaşması, kadın ve erkeğin sosyal hiyerarşideki farklı konumlarını yansıtan sosyal değer atfedilmiş kaynaklar, güç, prestij ve kişisel özgürlük gibi ödüllerin eşitsiz dağılımını anlatır (Kottak, 2014, s. 443). Bazı toplumlar bu farklılıklara daha fazla vurgu yaparken bazı toplumlar da kadın ve erkek arasındaki farklılıkları görmezden gelerek kadının ikincil konumda kalmasına göz yumar. Böylelikle kadın, bazı toplumlarda daha aktif rol edinirken bazı toplumlarda ise daha zayıf, bilgisiz olarak nitelendirilir. Erkek ise kadın üzerinde tahakküm kurma gücünü elinde bulunduran konumda olur.

Toplumun temel kurumlarından biri olan aile, toplumsal cinsiyet algısını anlamak açısından son derece önemlidir. Sosyalleşmenin ilk basamağı olarak görülen aile kurumu, kadın-erkek ilişkilerini, kadının ve erkeğin toplum içindeki konumlarını anlamada önemlidir. Nitekim, toplumda bütün kurumlar içinde var olan toplumsal cinsiyet algısına karşı kadınlar tepki göstererek kendilerini toplumsal sistem içerisinde ötekileştiren tutumlara karşı gelirler. Bu tepki ve tutumlarını kadınlar sanat, siyaset, eğitim, ekonomi gibi alanlarda da dile getirirler. Bu alanlardan biri de edebiyattır çıkar. Çünkü edebiyat, her toplumda ait olduğu toplumsal sistemle doğrudan karşılıklı ilişki içerisinde. Bu ilişkiyi edebi eserlerde, özellikle de roman türünde doğrudan görmek mümkündür. Örneğin; Tanzimat Dönemi Edebiyatı'nda Batılılaşma en önemli temadır. Cumhuriyet Dönemi'nde ise edebiyatçılar yeni devletin ve rejimin etkisi ile Kurtuluş Savaşı, Cumhuriyet rejimi, Atatürk'ün inkılapları, Anadolu ve Anadolu halkının yoksulluğu konularına eğildiler. Bu dönem edebiyatının bir diğer özelliği ise toplumcu gerçekliğe, memleket meselelerine olan yoğun ilgidir. Öte yandan 1980 dönemi edebiyatında siyasal olaylara, günümüz edebiyatında ise belirli bir ideolojik örgü yerine daha çok post modern eğilimlere vurgu yapıldığı görülür. Her dönemin toplumsal problemleri bir şekilde edebi eserlerde tartışılmış ve o döneme ait toplumsal tipler romanlarda yer almıştır.

Edebiyatın tanımını yapmak kolay değildir. Nitekim edebiyatla ilgilenen pek çok araştırmacı edebiyatı farklı tanımlama yoluna gider. Bunun nedeni edebiyatın bünyesinde bireye ve topluma dair pek çok dinamiği barındırmasıdır.

Edebiyat, insana insandan haber verir, hep bir yaşantının tanıklığını yapar. Bir öyküde, bir romanda, bir biyografide, bir seyahat eserinde, bir anı yazısında, varoluşun tanıklığını yapan bir bakışla karşılaşırız. Bu, edebiyat eserlerini aynı zamanda, tarihsel ve toplumsal belgeler haline getiren bir özelliktir (Taşdelen, 2006, s.15).

Kadınlar, kendi yaşamlarını anlatmalarının, kadın söylemlerinin kadını anlamak ve yaşadıklarını bilmek açısından son derece önemli olduğunu belirtmektedir (Toros, 2000, s. 206). Erkek egemenliğinin yoğun olarak hissedildiği toplumsal sistemde kadının istekleri görmezden gelinir. Kadını anlamak, dinlemek, isteklerini dikkate almak bu anlamda önemlidir.

Ayfer Tunç'un Roman ve Edebiyat Anlayışı

1964 yılında Adapazarı'nda doğan Ayfer Tunç¹, ilkokulu Adapazarı ve İzmit'te; ortaokulu ise Adapazarı'nda okur. Lise eğitimini Erenköy Kız Lisesinde tamamladıktan sonra İstanbul Üniversitesi Siyasal Bilgiler Fakültesini kazanır ve mezun olur. Üniversite yıllarında arkadaşlarıyla beraber *Tanım* dergisini çıkaran yazar, 1987 yılında üniversiteden mezun olduktan sonra *Sokak* dergisinde çalışmaya başlayarak edebiyat dünyasına girer. İlk olarak şiirle tanıştıktan sonra edebi alanını daha da genişleten ve kendine özgü kurgu ve edebi yöntemleriyle dikkatleri çeken sanatçının, bugüne kadar altı hikâye, beş roman, bir araştırma kitabı, üç yaşantı, yedi senaryo ve çeşitli dergilerde sayısız makale ve yazı yayınlamıştır. Edebiyatçı öykü, deneme, araştırma, yaşantı ve roman olmak üzere edebi birçok türde eser vermiştir.

Edebiyatın pek çok alanında eserler yazmış olan yazar Ayfer Tunç, öykü ile başladığı yazarlık hayatına bugüne kadar 6 öykü kitabı, 7 roman, 3 yaşantı, 1 araştırma ve 1 deneme olmak üzere toplam 18 eser sığdırmıştır. Romanlarının bazıları öykülerinin devamı niteliğindedir. Eserlerinde hemen her konuya değinmiş olmakla birlikte sabit bir biçim anlayışı yerine romanlarında farklı biçimler ve yazım teknikleri denemiştir. Çok yönlü bir içeriğe sahip olan romanlarında temel izlek, tek tek bireylerin yaşamış oldukları travmalar ve ruhsal çöküntülerdir. Yazarın eserlerinde gerek taşra gerekse şehir hayatına özgü tiplere rastlanılır ve yazar bu tiplerin yaşadıkları hayatların onlar üzerindeki etkilerini geriye dönüş tekniği ile okuyucuya aktarır. Bunu yaparken şimdiki zamandan daha çok geçmiş zamanın etkileri çerçevesinden anlatır.

Sanatçı, edebiyat dünyasında daha çok öyküleriyle dikkat çekmesine rağmen edebiyat ile ilgili düşüncelerini de okuyucularıyla paylaşır. *Harflere Bölünmüş Zaman* adlı eserinde edebiyata ilişkin görüşlerine yer verir. Kendisi sanat hayatına ilkokul zamanlarında okuduğu kitapları taklit ederek başladığını bildirir. Tunç, bir yazarın eserini yazarken okurlarını dikkate alması gerektiğini, okuru önemsemeyen, ciddiye almayan bir yazarın, eserinin anlaşılmasında sıkıntıya düşebileceğini savunur. Bu yüzden kendisi eserlerinde okuru önemseyen, dikkate alan bir tarz geliştirmiştir. Örneğin, kimi eserlerindeki kalabalık tip kadrosu okur açısından anlaşılama ya da hatırlanmama gibi bir durum yaratacağı düşüncesinden yola çıkarak, Tunç bu tür kitaplarında sık sık lakaplara yer verir.

Ayfer Tunç'un romanlarında yer alan tipler Türkiye'nin hemen her döneminden izler taşır. Sanatçının genel olarak kullandığı geriye dönüş tekniği ile romanlarındaki tipler sürekli geçmişe giderek geçmişin izlerini bugüne taşırlar. Ölüm ve intihar izleklerine sıklıkla yer veren yazar, bu ikisini -metaforik öğeler olarak- tiplerin iç dünyalarına ilişkin çözümlemelerde kullanır. Ölüm ve intihar temalarının yanında aşk temasını da işleyen Tunç, aşkı yaygın anlamından çıkararak, yakıcı ve acı veren, kadınlar açısından bir mağduriyet yaratan ve tensellik dışı bir olgu olarak ele alır. Bu durumu en açık şekliyle *Suzan Defter* adlı romanında gözler önüne serer.

Yazarın eserlerinde aile kurumu önemli bir yer tutar. Aile tiplerin şimdi zamanındaki travmalarının, yalnızlıklarının geçmişinde, çocukluk yıllarına dayanan aile içinde yaşamış oldukları ruhsal sarsıntılar tipler üzerine bütün ömrünü kapsayacak bir yıkıma dönüşür. Tiplerin pek çoğu asıl yarayı ailede alan ve bu yaranın acısını ömür boyu duyan kişilerdir. Yazar kültürel, siyasî ve toplumsal konulara da roman kişileri üzerinden değinmeyi tercih eder. Bireyin trajedisini hazırlayan unsurların başında toplumsal sorunlar gelmektedir.

¹ Ayfer Tunç'un eserleri ile ilgili bugüne kadar üç adet yüksek lisans tezi yazılmıştır: 1. "Ayfer Tunç'un Öykülerinde Yapı ve Tema", Akkan, O. (2012) (Gaziantep Üniversitesi). 2. "Ayfer Tunç'un Hikâye ve Romanlarında Yapı ve Tema", Öz, H. (2016) (Karadeniz Teknik Üniversitesi). 3. "Ayfer Tunç'un Romanlarında Şahıslar Dünyası", Güvercin, Ş. G. (2017) (Gazi Üniversitesi).

Sanatçı “mekân” kavramına sıklıkla değinir. Özellikle *Suzan Defter*, adlı romanı, romanları içerisinde “ev” kavramına çok daha fazla vurgu yapar. Aynı şekilde son romanı *Âşıklar Delidir ya da Yazı Tura* romanında da ev kavramı üzerinde durur. Romanın başkışilerinden olan Sanem ve Umut’un anlattıkları olaylar karşısında ve yaşadıkları ruhsal problemlerin temelinde “ev” kavramını merkeze alarak söylem geliştirirler.

Yazar, romanlarında birbirinden farklı teknikler ve üsluplar kullanır. İlk dönemlerinde eserlerinde yoğunlukla şiirsel bir üslup kullanmıştır. Bu durum zamanla kendini şiirselliğin ikinci plana atıldığı, açık ve net cümlelere bırakmıştır. *Kapak Kızı* romanının ilk hâli ile yeniden yazıldıktan sonraki hâli karşılaştırıldığında yazarın yaratmış olduğu farklılıklar kendisini net bir şekilde göstermektedir. Sanatçı eserlerinde alıntılardan ve metinlerarasılık yönteminden de yararlanır. Başka metinlerde geçen bölümler kendisine ait bölüme yerleştirilerek yeni bir söylem geliştirir. Edebiyatçı *Aziz Bey Hadisesi*, *Yeşil Peri Gecesi*, *Suzan Defter* ve *Âşıklar Delidir ya da Yazı Tura* adlı eserlerinde alıntılara yer vermiştir. Metinlerarasılık yöntemini ise *Kapak Kızı* ile *Yeşil Peri Gecesi*; *Saklı* ile *Evvelotel* eserlerinde kullanır. Tip adları eserlerin içeriğine uygun olarak belirlenir. Romanın yapısına göre adlar artabilir ya da azalabilir. Çünkü roman, insandan kesitler sunar. Bu anlamda tip çeşitliğinin olması Tunç’a göre olması gereken ve roman için olumlu görülen bir durumdur. Tiplerin seçici kullanımı, romanın içeriğini genişleten, yoğun anlam arayışına sokan bir unsur olarak kendisini gösterir.

Ayfer Tunç’un Romanları

Ayfer Tunç, Çağdaş Türk Edebiyatında her ne kadar daha çok öykücülüğü ile bilinmesine, romanlarıyla da en az öyküleri kadar adından söz ettirmiştir. Uzun soluklu ve ayrıntılara yer verdiği öykülerinden yola çıkarak, yazar roman türüne yönelmiştir. Öykü kitapları arasında yer alan *Aziz Bey Hadisesi* ve *Suzan Defter* adlı eserlerini daha sonra tek kitap hâlinde roman olarak yayımlanmıştır.

Romanlarında temel bir tema bulunmayan Ayfer Tunç’un ilk eseri olan *Kapak Kızı*’ndan son eseri *Âşıklar Delidir ya da Yazı Tura*’ya kadar olan gelişim seyrine bakıldığında, yazarın sabit bir tema üzerinde ilerlemediği ve her bir eserinin farklı bir tema üzerinde kurgulandığı görülür. Her ne kadar farklı temalar üzerine eserlerini kaleme almış olsa da yazarın romanlarının benzer noktaları da bulunmaktadır. Bunlardan ilki, bireyin hikâyesinin arka planında toplumsal olaylara ve sorunlara da değinmesidir. Romanın zamanına bağlı olarak tarihî ve toplumsal olaylara yer verilerek bireysel hikâyeler üzerinden toplum eleştirisi de yapılır. Yazar, kurgu içinde roman kişilerine farklı işlevler yükleyerek bireyin toplumla ve kendi benliğiyle olan çatışmasına yer verir.

Ayfer Tunç’un romanlarında kullandığı dil ve anlatım tarzı ele aldığı temaya göre şekillenir. Romanın anlatıcısı tiplerin ve kurguladığı olayların niteliğine göre dilini de şekillendiren yazar, anlatımda ironiden de faydalanır. Edebiyata bir dil meselesi olarak yaklaşan sanatçı, romanlarında metaforik bir yapı ile dildeki işçiliği ile kurguyu destekleyerek nitelikli eserler ortaya koyar. Yazar, kurgu içerisinde bazı nesne, mekân veya olguları simgesel değeri ile eserlerini derinleştirir. *Kapak Kızı*’nda tren, *Aziz Bey Hadisesi*’nde tambur ve kırılan cam, *Dünya Ağrısı*’nda ucu sivri taş ve otel gibi unsurlar farklı olay ve durumları pekiştiren semboller olarak değerlendirilebilir.

Kapak Kızı: Ayfer Tunç’un henüz yirmi altı yaşında yazdığı ve 1992 yılında yayımlanan *Kapak Kızı* adlı eseri onun ilk kitabıdır. Eserde, Ankara’dan İstanbul’a doğru tren yolculuğunda meydana gelen olaylar anlatılır. Fakat yazar, bu süreci geriye dönüş tekniği ile oldukça uzun bir zaman dilimine yayar. Eserde üç kişinin hatırlamalarıyla zamanda oldukça geriye gidilir ve birkaç saat süren tren yolculuğuna farklı yaşam hikâyeleri sığdırılır. On beş bölümden oluşan romanda tipler ile birlikte üç ayrı tipin ailesi yapısı, yaşam tarzları, çevre ile ilişkileri ve hayatlarına ilişkin detaylar anlatılır. Romanda bahsi geçen tiplerin hayatlarının bir noktada

kesiřtiđi grlr. Karlı bir kış gnnde Ankara'dan İstanbul'a giden bir trende bulunan garson Bnyamin, bankacı Ersin ve radyocu Selda'nın yolculuk esnasında yařadıkları olayları geriye dnřlerle anlatır. Birbirini tanımayan ve hayatları tamamen farklı olan Bnyamin, Ersin ve Selda'nın kapak kızı řebnem'in ıplak fotođraflarını Phoneix adlı erkek dergisinde grmeleriyle birlikte řebnem zerinden geriye dnřlerle kendi hayatlarını gzden geirip sorgulamaya bařladıkları grlr.

Bir Deliler Evinin Yalan Yanlıř Anlatılan Kısa Tarihi: 2009 yılında *Bir Deliler Evinin Yalan Yanlıř Anlatılan Kısa Tarihi* adıyla yayımlanan kitabı, yazarın *Kapak Kızı*'ndan sonra yazdıđı ikinci eseridir. Kurgusal olarak romanın mekânı bir ruh hastanesidir. Fakat burası gerekte hem tarihsel bir dneme hem de gerek kiřilere gnderme yapar. Mekân olarak seilen ruh hastanesi ise toplumda var olan "delilerin" hayatlarını yansıtmakla birlikte yine okuyucuya tarih olarak anlatılan pek ok Őeyin bir uydurmadan bařka bir Őey olmadığını anlatır. Geleneksel ya da modern ve postmodern roman trnn aksine olduka kalabalık tiplere sahip olan romanda tek bir tipin hayatı deđil, birok tipin hayatı yzeyssel olarak anlatılır. Bu kitap kendi iinde blmlere ayrılmadan hikâyelerin birbirine eklenmesiyle oluřturulmuř bir btn hâlinde fakat kendi iinde farklılıklara sahip hikâyeler Őeklinde yazılmıřtır. Kitap, Ruh Sađlıđı Hastanesi'nde 14 Őubat Sevgililer Gnne ynelik verilen konferansla bařlar. Konferansı psikoloji doenti olan lk Birinci adında tip verir. Konferansta lk Birinci hakkında verilen bilgiler ile bađlantılı olarak farklı kiřilere ve onların hayat hikâyelerine geilir. Ayfer Tun, romanda tiplerle, metaforik geler ve anlatılan hikâyeler arasında bađlantı kurarak eserin olay rgsn ve kurgusal btnlđ oluřturur. Bu kurgusal btnlk iinde Tanzimat'tan gnmze kadar olan srete meydana gelen 12 Mart Muhtırası, 6–7 Eyll Olayları, Kenan Evren dnemi olayları, 1918 Fatih yangını, Varlık Vergisi, Kurtuluř Savařı, 1961 Anayasası, 1999 İstanbul Depremi gibi pek ok siyasi ve sosyal olay anlatılır. Yazarın romanında kurgusal tiplerin yanında Abdlaziz, Enver Pařa, İsmet Pařa gibi tarihten alınan tiplere ve Halide Edip Adıvar, Orhan Veli, Sait Faik, Ahmet Hamdi Tanpınar, Barıř Mano ve Cneyt Arkın gibi sanatı kimlikleriyle tanınan gerek hayattan kiřilere de rastlanır. Bylece yazar, kurgusal olan ile gerek olanı birbirine eklemleyerek âdetâ kurgusal bir dnya iinde gerek bir dnyadan hareketle XIX. yzyıl Trkiye'sinin toplumsal, siyasi, kltrel haritasını izer. Kalabalık bir Őahıs kadrosuna sahip olan bu eserde en dikkat ekici tip Őizofren olan ve imgesel dzende dřsel olarak yaratmıř olduđu karısının kendisini sol eliyle aldattıđını dřnen Barıř Bakıř'tır. Gereklikten koparak imgesel bir dzenin sz konusu olduđu Őizofreni, Barıř Bakıř'ın halsinasyonlar grmesine sebep olur. Kklđnden beri okuduđu kitapların tipleriyle zdeřleřen, onlar gibi davranmaya bařlayan Barıř'ın bu hâli đretmenlerinin dikkatini ekince ruhsal sorununun olduđu fark edilir. Ruh Sađlıđı Hastanesi'nde yatarken Feyyaz Kayacan'ın *Bir Deli Deđilin Defterleri* adlı yksn sık sık okur ve yknn ana tipleriyle zdeřleřir.

Yeřil Peri Gecesi: Yazarın ilk romanı olan *Kapak Kızı* ile ortak konulara sahip olan bu eseri 2010 yılında yayımlanmıřtır. Roman, ayrı ayrı bařlıklar halinde otuz iki blmden oluřur. Yazar bu romanında bir bakıma *Kapak Kızı* romanının eksik ynn tamamlar. *Kapak Kızı* romanında hayatları birbirinden farklı olan  tipi, řebnem'in ıplak fotođrafları birleřtirir. Bu romanda ise  tip kendi hayatlarını sorgulamalarına neden olan řebnem'i bu noktaya getiren olayları ve sonrasında gerekleřenleri farklı zaman dilimlerinde řebnem'in bakıř aısı ile anlatır. Eserde Tun, řebnem'in yařadıđı olaylar zerinden bugnn toplumlarını iktidar, ahlâk, namus, aile, kardeřlik ve ařk kavramları zerinden eleřtirir. Tun, bu kavramları en ok kullanan kiřilerin sergilemiř oldukları davranıřlarındaki tutarsızlıklardan hareketle toplumun ve bireylerin ikiyezli tavrı takındıklarını gzler nne serer. Nitekim bu durumu řebnem'in yařadıđı dnyaya olan inancının kalmamasından ve bu dnyayı bir irkef ukuru olarak grmesinden anlařılır. Aile ii iliřkilerinin sorgulandıđı bu eserde, bireylerin yařadıđı travmalara, hayal kırıklıklarına sıklıkla yer verilir.

Suzan Defter: 2011 yılında yayımlanan *Suzan Defter* yapısı ile geleneksel roman türlerinden uzak, modern roman türüne uygun bir eserdir. Yan yana sayfalarda akan iki günlük hâlinde yazılan romanda Ayfer Tunç, daha önce hiç denenmeyen ve bu yönüyle bir ilk olan yeni bir form kullanır. Kullanılan bu forma göre çift sayfalarda Ekmel Bey'e ait günlükler, tek sayfalarda ise Derya adlı genç bir kadına ait günlükler yer alır. Roman, içinde bulunduğu topluma yabancılaşan ve yalnızlık çeken Ekmel Bey ve Derya'nın yaşamı etrafında kurgulanmakla birlikte arka planda siyasî ve sosyal olaylara da yer verilir. Kalıplaşmış geleneksel roman türünün dışında bir kurgusal yapı ile karşımıza çıkan ve aynı gerçeklik iki farklı kişinin bakış açısından anlatılır. Böylece bu eseri aynı gerçekliği farklı perspektiflerden görmek mümkündür. Her iki günlük de 16 Kasım Cuma günü başlar ve 10 Aralık Pazar günü biter. Romanın adından da anlaşıldığı üzerinde en fazla bahsedilen tip Suzan'dır. Eserde Suzan hem bir kadın adı olarak hem de "yanan" olarak gerçek anlamında kullanılır. Bu bağlamda Suzan Defter, aynı zamanda yanan defter anlamına da gelmektedir. Böylece romanın adı olan Suzan Defter hem yakıcılığıyla var olan ve en önemli tema olan aşkı hem de günlük formunda yazılan eserin biçimini vurgular. Babası gibi avukat olan Ekmel Bey, sürekli kavga eden bir anne babanın çocuğu olarak büyür, aile içi sorunlar onda derin izler bırakır. Ekmel Bey tıpkı anne ve babası gibi sevgisiz ve mutsuz bir evlilik gerçekleştirir. Bir kız çocuğu sahibi olduğu evliliği boşanma ile sonuçlanır. Şehrin kendisini dışladığını, yok farz ettiğini, dışarı çıktığında bir safra gibi kendini sokaklardan evine attığını düşünen Ekmel Bey, ölmeden önce arkadaşlık yapacağı birinin evine girmesi için evini satılığa çıkarır. Ekmel Bey'in evine yalnızlığını gidermek için gelen ve kendisini Suzan adıyla tanıtan Derya kendisine ait olmayan bir aşk hikâyesini sondan başlayarak başa doğru anlatır. Kendisini Suzan diye tanıtan kişinin Derya olduğu ancak eserin sağ sayfalarında yer alan günlükler okunduğunda anlaşılır. Derya, küçük yaşta annesini kaybetmiş, babasının ilgisizliği ve uzaklığı nedeniyle ağabeyi ve babaannesi ile yaşayan biridir. Babaannesinin ölümü, Cihan'la yaptığı evliliği bitirmesi ve ağabeyinin de evlenmesiyle tamamen yalnız kalan Derya hayata tutunmak için sebep aramaya başlar. Zamanla yaşama sevincini yitiren Derya, çevresindeki insanlarla bağını yavaş yavaş koparır. İçinde bulunduğu ruh hâlini "amaçsızlık, boşluk, başıboşluk, içi boşalmışlık, bozgun" olarak tanımlar.

Dünya Ağrısı: 2014 yılında yayımlanan ve yirmi üç bölümden oluşan Ayfer Tunç'un bu romanı, diğer romanlarıyla karşılaştırıldığında en ağır ilerleyen ve en derin roman olduğunu görülür. Yazar, bu romanında, mekân olarak seçtiği taşranın rutin ve gündelik hayatını, ana tiplerin taşra hayatına sıkışmış ruhsal tükenmişlikleri üzerinden anlatır.

Dünya Ağrısı romanı, Mürşit'in, Cumhuriyet'i rüyasında görmesi ile başlar. Bu rüya roman boyunca Mürşit'in geçmişine ve bilinçaltına yaptığı göndermeler sayesinde romanın temel gerilimini oluşturur. Mürşit, Cumhuriyet'i ilk kez kasabada yaşanan bir linç olayının gecesi rüyasında görür. O geceden itibaren her gece olmasa bile iki gecede bir Cumhuriyet'i rüyasında görmeye devam eder. Böylece Mürşit'in gördüğü bu rüyalar onun doğasında da şiddetin var olma ihtimalini inkâr etme ve kışkırtan, azmettiren unsur olarak günahı Cumhuriyet'a mal etme isteğinin tezahürü olarak değerlendirilebilir.

Zamanında Mürşit'in dedesi şehrin ilk otelini yapar. Dört katlı ve taş bir bina olan bu otel aynı zamanda ailenin gelecekte yapacağı işi de belirler. Dedesinden sonra babası ve ondan sonrasında da Mürşit otelin başına geçer. Aslında Mürşit hiçbir zaman otelin başına geçmek istemez. Ancak babasının hastalığı ve annesinin otelin başına geçmesi konusundaki ısrarları nedeniyle Mürşit İstanbul'daki felsefe öğrenimini yarıda bırakmak ve otelin başına geçmek zorunda kalır. Babası iyileşinceye kadar kalmayı ve iyileştikten sonra İstanbul'a geri dönmeyi planlayan Mürşit'in planı babasının iyileşmemesi nedeniyle gerçekleşmez. Böylece Mürşit'in taşrada otelin başında kalması bir tercihten ziyade mecburiyet halini alır. Bu mecburiyet hali Mürşit'i hayata ve çevresindeki insanlara karşı umursamaz hale getirir.

İstemediği bir hayata mahkûm olduğu için içine kapanan, âdeta bir melankoli durumunda dünya ağrısı çeken Mürşit, Şükran'la evlenip Özgür ve Elvan adlarında iki çocuk sahibi olur. Ancak gene de içinde bulunduğu melankolik ruh hâlimden kurtulamaz. Elinde olmayan ve kendisi dışında gerçekleşen olayların kendisini bu şehirde kalmaya mecbur bıraktığından her şeye boş vermeyi tercih eder. Mürşit, ailedeki diğer bireyleri anladığı hâlde anlamıyormuş gibi davranır. Onun için ailesi yaşamak istediği hayatı elinden alan, vicdanı nedeniyle atamadığı bir yük konumundadır.

Mürşit'in ailede en çok oğlu Özgür'den tepki alır ve onunla hiç anlaşamaz. Özgür, yaşının vermiş olduğu heyecanla hiçbir işi ciddiye almayan, başına buyruk karakter olarak babasından çok dedesine benzemektedir. O da babasını kurduğu hayalleri engelleyen hayatını mahveden kişi olarak görür. Mürşit ile oğlu arasındaki uçurum, başta karakter farklılığı olmak üzere birbirlerine olan yaklaşımlarından dolayı da gitgide derinleşir.

Ailede hiç kimse ile anlaşamayan Mürşit'in melankolik yalnızlığı, o dönemde şehre madende çalışmaya gelen ve kendisine Madenci denen Uzay adındaki bir mühendisin Mürşit'in otelinde kalmaya başlaması ile son bulur. Önceden tek başına içerken artık Madenci ile içmeye başlar ve sabaha kadar sohbet ederler. Onunla konuştuğça zihninde her gün yeni bir kuyunun açıldığını hisseder, geçmişiyile yüzleşir. Romanın sonlarına doğru Madenci ve Mürşit günahlarını birbirlerine itiraf ederek ayrılırlar. Madenci eşi Arzu ile tanışma hikâyelerinden, Arzu'nun babasıyla ilgili kuşkularından, bu kuşkunun içeriğini nasıl kemirip bitirdiğinden bahseder. Babasının Arzu'ya cinsel şiddette bulunduğu şüphelenir. Eşinin intiharından sonra bu şüphelerine son vermek için kayınpederinin evine gider. Adam kızına kötülük ettiğini itiraf ettikten sonra Madenci tarafından öldürülür. Madenci yaşadığı bu olayı Mürşit'e anlattıktan sonra kaçmaya karar verdiğini de söyler. Mürşit, hayatındaki bu acı olayı kendisiyle paylaşan ve belki de bir daha göremeyecek olduğu Madenci'ye gitmeden önce kendi günahını anlatmak ister.

Aziz Bey Hadisesi: Bu eser, 2006 yılında roman adı altında öyküden bağımsız olarak basılır. *Aziz Bey Hadisesi* romanı, ana karakterin yaşamış olduğu elim bir olay üzerine kurulu olduğu için bu adı taşır. Yazar eserinde kader, yanlış kadına âşık olma ve aşkın yaratmış olduğu derin acılar gibi konulara yer verir. Eser, kitaba adını veren tamburi Aziz Bey'in meyhane sahibi Zeki tarafından şiddete uğrayarak meyhane dışına atılmasıyla başlar. Romanda o gece soğuk ve yağmurlu olarak anlatılır. Soğuk ve yağmurlu gecede yaşananların sabahında Aziz Bey'in öldüğü anlatılır. Bu yaşananlardan sonra olay, Aziz Bey'in yaşamı çerçevesinden ele alınır. Aziz Bey, sert yapılı, çok çabuk sinirlenen, dediğinde ısrarcı, karısı üzerinde daima tahakküm kuran ve azarlayan bir baba ile sakin, uyumlu, kocasının sözünden çıkmamış bir annenin çocuğudur. O da babasının kendisinden barındırmış olduğu bütün karaktere sahip olduğu için babası ile tam anlamıyla bir uyum içerisinde olamamıştır. Adliyede memur olan baba, oğlunun okuyup hâkim ya da savcı olmasını istese de Aziz Bey babasının isteklerine olumlu bir cevap verememiştir. Çünkü Aziz Bey, okulu hiç sevmemiştir. Çocukken dedesinden yadigar kalan tamburu oynamak için eline alır ve bir daha da bırakmaz. Gençliğinde pek çok aşk yaşamış olsa da onu tam anlamıyla sarsan, etkileyen, güzel duygular yansıtan bir aşk yaşamamıştır. Kendisi hep böyle bir aşkın isteği içinde olmuştur. İsteği gerçekleşir ve her sabah evinin önünden geçerken pencerede gördüğü Maryam'a âşık olur.

Maryam ile tam istediği gibi onu sarsan, etkileyen yoğun bir aşk yaşarlar. Ancak Maryam'ın fakir olan ailesinin ekmeğ parası için Beyrut'a, Artin Amca'nın yanına taşınmasıyla ayrılmak zorunda kalırlar. Maryam'ın mektuplarındaki samimi olmayan çağrılara inanan Aziz Bey, babasıyla ettiği bir kavga sonucu evi terk eder, kuru yük gemisine binerek Beyrut'a gider. Maryam, geldiğine inanmadığı Aziz Bey'i aşksız, soğuk şekilde karşılar. Ancak uğruna ülkesini terk edebilecek birine sahip olduğu için üç gün boyunca Aziz Bey ile görüşür ve bir

daha da asla yanına gitmez. Aziz Bey günlerce otelde oturup Maryam'ı beklese de hayatı boyunca onu göremez. Parası bittiği için ülkesine dönemeyen Aziz Bey'i içinde bulunduğu kötü durumdan tamburu çalarak kurtulur. Meyhanede tambur çalarak evine dönmek için para biriktirmeye çalışır. Biriktiği parayla İstanbul'a döndüğünde evi terk ettiği gün annesinin öldüğünü öğrenir. Karısının ölümünden oğlunu sorumlu tutan babası da onunla ömrünün sonuna kadar konuşmaz. Babasının ölümüyle tamamen yalnız kalan Aziz Bey; pavyon, gece kulübü, gazino gibi mekânlarda çalmaya başlar ve Tamburi Aziz Bey olarak ün salar. Sahne kıyafetlerinin ayarlamasından sorumlu olan Vuslat adında bir kadınla evlenir. Yaşadığı sıkıntıları, acıları unutamayan Aziz Bey evliliği boyunca eşine ilgi göstermeyen birine dönüşmüştür. Karısının hasta olduğunu öğrendikten sonra Vuslat'a olan tavırları değişmeye başlamış ve ilgi gösteren bir tutum sergilemiştir. Fakat bu durum da uzun sürmemiştir. Aziz Bey, Vuslat'ın ölümüyle tekrardan yalnız kalmıştır. Maryam'a duyduğu aşk sonucunda annesini kaybedişini ve Vuslat'ın ölümünü sorgular. Sonunda mutsuz bir yaşam sürdürür.

Âşıklar Delidir ya da Yazı Tura: Bu roman ilk olarak Şubat 2018 tarihinde basılmıştır. Roman; *Yazı, Tura* ve *Her Şey Çok Çabuk Kayboluyor* olmak üzere üç bölümden oluşur. Yazı başlığını taşıyan ilk bölüm, tek sayılarla ifade edilen ve bir ile yirmi üç arasında yer alan on iki bölümden oluşur. Bu bölümde kitabın erkek tipini Umut temsil eder ve olaylar Umut'un perspektifinden anlatılır. Tura başlıklı ikinci bölümde ise yine sayılarla ifade edilen ve iki ile yirmi dört arasında yer alan on iki bölümden oluşur. Bu bölümde ise kitabın kadın tipini Sanem temsil eder ve olaylar Sanem'in perspektifiyle anlatılır. Son bölümü ise Umut ve Sanem'in ortak anlatımına yer verilir.

Eserde, Umut ve Sanem üzerinden aile, aşk, ölüm gibi konular ele alınır. Bu iki tipin aile içinde yaşamış oldukları ve onları derinlemesine sarsan olaylarla karşılaşır. Umut, uzun süre sevgi ve saygı dolu bir ailede büyüdüğünü düşünse de sonradan bunun tam olarak böyle olmadığını anlar. Sanem ise ailesinin kabul etmediği, Sanem'i ihtiyaçları için kullandıkları, sevgi ve saygıdan yoksun bir aile ortamında büyür. Sanem, ailesinin istemediği kazara doğan çocuğudur. Sanem ailesi tarafından istenmediğini bilerek yaşar. Sanem'in yaşadığı bu travmatik durumlar dışında on altı yaşında hamile kalması durumu da Sanem ve ailesini sarsar. Ailesi Sanem'in hamileliği nedeniyle yaşadığı yeri terk etmek zorunda kalır. Sanem'in ağabeyi de ona şiddete uygular ve eve hapseder. Herkese doğurduğu çocuğun Sanem'in ablasının çocuğu olduğunu söylerler. Eserde bütün yaşananlar kadenci bir bakış açısıyla aktarılır. Umut'un aile yapısı ise aile fertlerinin birbirlerine çoğu zaman saygı gösterdiği, ekonomik durumu iyi, sevginin yoğun olduğu bir aile olarak anlatılır.

Ayfer Tunç, bu eserinde aşk kavramını küçük küçük olaylar sıralayarak anlatmaya çalışmıştır. Umut'un Sanem'e aşkı, Umut'un annesi ile babası arasında geçen aşk, Sanem'in Deniz'e aşkı gibi. Bu aşk kavramını, romanın adında yer alan delilik kavramı ile bütünleştirir. Aşk, beraberinde acıyı getirir ve buna rağmen aşkı tercih etmesinin altında yatan bir delilik olduğu vurgulanır. Yaşamak için pek bir vakti kalmayan Umut, yaşamı mutlu bir şekilde sürdürmek için uğraşmaz, restoranda karşılaştığı Sanem ile hayatının anlam bulacağını düşünür ve büyük bir tutkuyla Sanem'e bağlanır. Yakında öleceğine rağmen bu tür bir tutkuya kapılması delilik olarak gösterilmeye çalışılır. Sanem'in de Umut'un öleceğini bilerek Umut'a yoğun bir aşk ile bağlı olması delilik ile bağdaştırılır.

Romanda Sanem'in babasından da bahsedilir. Sanem'i okula göndermek istemeyen ama çevre korkusundan, utancından dolayı okula göndermek zorunda olan bir babadır. Babasına rağmen Sanem mimarlık fakültesini kazanarak çok başarılı bir kadın olur. Daha sonra yaşadığı yeri terk edip New York'a yerleşir. New York'ta farklı birçok iş yaparak geçimini sağlar ve aynı zamanda ailesinin maddi ihtiyaçlarını karşılar.

Ayfer Tunç'un Romanlarında Toplumsal Cinsiyet

Ataerkil sistemin egemen olduğu toplumlarda kadınlar her yönden baskı altına alınmışlardır. Bu bağlamda tarihin hemen hemen her döneminde kadınlar erkeklerin bir uzantısı olarak gölgesinde kalmış, birçok yönden sınırlandırılmış, engellenmiş, bastırılmıştır. Evlenmeden önce babalarının, erkek kardeşlerinin evlendikten sonra ise eşlerinin hâkimiyeti altında bulunmak zorunda kalırlar. Kadınlar bireylerin olduğu kadar sosyal kurumların ve kültürel özellikler nedeniyle ikinci konumda olagelmışlerdir.

Ayfer Tunç'un romanlarında yer alan çeşitli kadın tipleri üzerinden ataerkil kültürün ve toplumsal cinsiyet rollerinin izlerini sürmek mümkündür. Yazar eserlerinde kadın tipleri olarak sabit ve belirli bir kategorik ayırım yerine, toplumun her kesiminden çok farklı kadın tipleri üzerinden -bazen eğitimsiz orta ve alt sınıf bazen eğitilmiş ve zengin tabakadan, bazen kırsal kesimden, bazen kentsel kesimden kadınlar- toplumsal cinsiyet rollerini işlemiştir. Fakat hangi tip üzerinden olursa olsun romanlarında göze çarpan en önemli vurgu kadınların toplumdaki yerlerinin her zaman özel alan olan ev olduğudur. Kadın tipler ev işlerini yaparlar, aileyi bir arada tutarlar, iyi birer anne ve sadık birer eş olurlar.

Ayfer Tunç'un romanlarında çok çeşitli kadın tipleri olduğu için kadınları belirli kalıplar içine koyup, sadece o sınırlar içinde incelemek de yeterli değildir. Çünkü kadınlar psikolojik ve karakteristik açıdan sürekli bir değişim içinde olmakla birlikte hem çok farklı kategoride değerlendirmeye açık hem de herhangi bir kategorinin bütün özelliklerini taşımaktadır.

Anne ve Eş Olarak Kadın Temsili

Bütün toplumlarda bireylerin doğdukları andan yaşamlarının sonunda kadar devam eden süreçte hangi davranış ve faaliyetlerin kendileri için uygun olduğu bellidir. Bu bağlamda bütün toplumlarda anne, baba, erkek, kadın, çocuk, yetişkin olarak her bireyin uyması gereken belirli davranış kalıpları, roller ve beklentiler vardır. Bütün bunlara uyulmadığı takdirde bireyler toplumda çeşitli yaptırımlara maruz kalabileceklerini bilirler. Sözü edilen davranış kalıpları, roller ve beklentiler eril tahakkümce düzenlenir ve özellikle de kadınlar tarafından yeniden üretilerek gelecek kuşaklara aktarılır. Bu bağlamda ataerkil toplumlar kadından öncelikle iyi birer anne ve eş olmalarını bekler. Bu düşünceye göre sağlıklı bir neslin devam ettiricileri olan kadınlar, sonraki kuşaklara toplumsal ve kültürel değerleri aktarırlar. Annelik bir kod olarak kalıplaşmış bir formdur ve bu formda annelik sevecenliği, şefkatli ve sabırlı olmayı gerektirir.

Dünya Ağrısı romanında Şükran tipi bir eş olarak kocasına ve anne olarak da çocuklarına karşı son derece fedakâr olarak sergilenir. Evlilik hayatı umduğu gibi olmayan eşi Mürşit'in ilgisiz tavırları karşısında tepkisiz kalan Şükran, kendisini tamamen çocuklarına adar. Felçli kayınpederine titizlikle bakmanın yanı sıra, kayınvalidesinin huysuzluklarına ve aksiliklerine de ses çıkarmayan Şükran iki çocuğunu da en iyi şekilde büyütür. Bu yönüyle Şükran, daha çok kırsal bölgelerde görülen geniş aile modelindeki kadını temsil eder.

Bir Deliler Evinin Yalan Yanlış Anlatılan Kısa Tarihi'nde ataerkil toplumun bir anneden beklediği roller vardır: Çocukları için her türlü fedakârlığı yapan, korumacı kadın tipi vardır. Romanda en göze çarpan tip Pendikli Berat Hanım'dır. Berat Hanım'ın kızı Tülay ailesinin onaylamadığı bir evlilik yaparak kendi özünden uzaklaşmıştır. Tülay'ın bu evliliğinden dolayı babası Turgut Bey, kızı ile olan iletişimini kesmiştir. Çocuğundan asla vazgeçemeyen anne, her ne kadar kızına kırgın olsa da kocası Turgut Bey'den gizli olarak kızıyla görüşmeye devam eder. Çünkü ataerkil toplumlarda kutsanan annelik aynı zamanda duygusal sevginin en yoğun olduğu bir roldür. Bu bağlamda çocukları her ne kadar annelerine karşı vefasız olsa bile anneden beklenen şey çocuğunu her şeye rağmen sevmek ve ilgilenmektedir.

Âşıklar Delidir ya da Yazı Tura'da Sanem'in ablası anneliğin kadın için önemini gözler önüne seren bir tiptir. Doğum yaptıktan birkaç gün sonra bebeği ölünce genç kadının yüzü simsiyah kesilir ve ölü bebeği tekrar rahmine koymaya çalışır. Doğum sırasında rahmi alındığı için bir daha anne olamayacağını bilen kadın, Sanem'in çocuğunun kendisine verileceğini öğrenince sakinleşir.

Yukarıda görüldüğü üzere Ayfer Tunç'un romanlarında yer alan kadınlar geleneksel toplumda kendilerinden beklenen sorumlulukları, rolleri ve beklentileri yerine getiren tiplerdir. Aynı zamanda bu tipler düşkün, kırgın, fedakâr, vefakâr, duygusal ve mağdur olarak aktarılır.

Bekâret ve Namus Göstergesi Olarak Kadın

Ataerkil toplumlarda "namus" vurgusu özellikle kadın üzerinden tanımlanmakta olup, namuslu olmak ve namussuz olmak belirli bir cinsel kategoride anlam bulan dışıl kavramlar halini almıştır. Oysa ki namuslu olmak ya da namussuz olmak aslında bir eylem halini değil, doğrudan cinsel çağrışımları içerisinde barındırmaktadır. Namus kavramı bekâret kavramıyla da ilişkilendirilir. Bu kavram aslında bozulmamışlığı, el değmemişliği çağrıştırır. Yapısal olarak bakıldığında belirli kelimeler ekseninde yapılan tanımlamalar bekâreti kadınlara özdeşleştirerek, bir kadında olması gereken ya da kadının koruması gereken bir özelliği olarak algılanır.

Bir Deliler Evinin Yalan Yanlış Anlatılan Kısa Tarihi'nde bipolaraffektif bozukluğu olduğu için ulu orta soyunan ve uzun süre gözden kaybolan Leyla Böğrü'nün annesi kızının bekâretinin bozulmuş olduğundan şüphelenir. Gerdekten sonra bekâreti yok diye onu geri getirirlerse kendi elleriyle boğacağını söyleyen anne, kızının ağzından bu konuda laf almaya çalışsa da doğru düzgün cevap alamaz. Her şeyi göze alarak kızını evlendiren anne Nazife, kızının kız-oğlan kız çıktığını öğrendikten sonra rahatlar. Leyla'nın kızlığı bazı bölgelerde yaygın olan kanlı çarşaf sergileme yöntemiyle cümle âleme duyurulur. Burada önemli olan Leyla'nın ulu orta soyunması bipolaraffektif bozukluğu olmasına bağlanmış olması gelmektedir. Çünkü ataerkil toplumlarda "normallik" kategorisi toplumsal kodların dışında davranışlar geliştiren kadınlar üzerindeki inceltmiş iktidar ilişkilerine de meşru bir zemin sergiler. Aynı romanda "kirlenmek" kavramı üzerinden kadının edilgenliği ve pasifliği görülür: Hayırsız Bolat'ın evlenmeden hamile bıraktığı öksüz yetim Suna'nın, "kirlenmesi".

Yeşil Peri Gecesi'nde annesi ile üvey babasının Samsun'da yaşadığı eve yerleşen Şebnem, erkeklerle gezerek şehre uymayan davranışlarda bulunur. Yaptıklarının duyulması üzerine kadın doğum uzmanı olan üvey babası Ekrem, Şebnem'den şüphelenerek Şebnem'e zorla bekâret kontrolü yapar. Şebnem "uslanmayıp" aynı hareketleri yapmaya devam ettikçe bekâret kontrolü de devam eder. Şebnem bir süre sonra Ekrem'in bu kontrollerden hoşlandığını fark eder. Erkeklerle gezmekte ısrar eden Şebnem en sonunda yatılı okula gönderilir. Şebnem, yatılı okulun kantininde çalışan Suat adlı çocukla ilk cinsel ilişkisini yaşar. Kendisine âşık olmaya başlayan çocuğa aralarında aşkın olmayacağını, ona kısmet olan bekâreti ile idare etmesi gerektiğini söyler. Romanda kadınların cinsellikleri üzerinde denetim kuran ve haklarını yok sayan geleneksel değerlerin, bekâreti namus olarak kabul ettiği bu algı açıkça görülür.

Ataerkil toplumlarda kadınların boşanmaları ve boşandıktan sonra yaşadıklarına ilişkin olaylar *Dünya Ağrısı* romanında işlenmiştir. Romanda boşanmak isteyen karısını öldüren adam, mahkemede hafifletici sebep olarak kullanmak için olayı namus meselesi hâline getirerek karısının dostu olduğunu doğrulatacak yalancı şahitler bulur. Burada yine görüldüğü gibi "namus" kavramı söz konusu olduğunda cinayetin bile meşru bir hale gelebileceği görülmektedir. Toplumumuz, özellikle kırsal bölgelerde görüldüğü gibi kadının gelinliği ile ayrıldığı aynı evine geri dönmesi ancak kefeniyle mümkündür. Nitekim hukuk kurallarının da bu konuda temelde eril bir tahakkümü imkân tanıdığı toplumlarda özellikle boşanma söz konusu olduğunda cinsiyetçi bir yaklaşım sergilediği görülmektedir.

Bir Deliler Evinin Yalan Yanlış Anlatılan Kısa Tarihi'nde karısı Nilgün'ü başka bir adamla yakalayan Eczacı Ruhi tabancasını çekerek adamın peşinden gitmesine rağmen adamı yakalayamaz. Karısının kendisini aldattığından emin olan Ruhi, namusunu temizlemek için karısı ile birlikte olan adamı öldürmeyi göze alamayınca çevresine evine giren hırsızın peşinden gittiği yalanını söyler. Karısını sevdiği için karısının kendisini aldatmasına ses çıkarmayan Ruhi, yaşadığı yerdeki dedikodular artınca rahatsız olur. Aslında Ruhi'nin bu rahatsızlığı toplumun kendisinden beklediği ve yapmasını istediği namusunun temizlemesinden kaynaklanır.

Âşıklar Delidir ya da Yazı Tura'da Sanem on altı yaşında hamile kalır. Hamileliğinin anlaşılması için karnını sıkı sıkı sarsa da nihayetinde durumu annesi fark eder. Başkaları haberdar olmadan bebekten kurtulmak isteyen anne, bebeğin kızının karnında ölmesi için çareler aramaya başlar. Sanem, annesinin yaptığı her şeye ses çıkarmadan katlanır. Çünkü kendisi affi mümkün olmayan bir suç işlediğini düşünür. Ağabeyi ise kız kardeşinin hamile olduğunu öğrendiğinde onu cezalandırmak için hastanelik edinceye kadar döver. Aile, bebek düşmeyince tek çözümü uzak bir yere taşınmakta bulur ve düzenlerini bozarak yeni bir yere giderler. Hamileliğinin anlaşılması için evden dışarı çıkarılmayan Sanem, evde de ailesi tarafından dışlanır ve utanç kaynağı olarak görülür. Babası asla yüzüne bakmaz ve konuşmaz. Onun sofraya koyduğu yemeği kesinlikle yemez. Anneannesini lanetli olarak gördüğü torunuyla aynı odada kalmak istemediği için Sanem, oturma odasındaki divanda uyumak zorunda kalır. En sonunda da Sanem'in doğurduğu bebek, ablasına ve eniştesine verilir. Çocuk Sanem'in annesi olduğunu bilmeden büyütülür. Sanem, çocuğunun elinden alınmasını işlediği günahın cezası olarak kabullendiği için ses çıkarmaz. Nitekim aile namuslarını bu şekilde temizlediklerini düşünür ve bu olaylar hiç yaşanmamış gibi aynı sahtelikle hayatını sürdürmeye devam eder.

Cinsel Bir Obje Olarak Kadın

Ataerkil toplumlarda cinsellik bütün toplumsal sistemin fay hattı olmasının yanında cinsellik tabu konuların başında gelmektedir. Bu yüzden cinsellik eğitilmiş ya da eğitimsiz, kırsal ya da kentsel fark etmeksizin birçok toplumda bastırılan dürtülerin bekli de en belirleyici olanıdır. Yaşanması bir yana konuşulması dahi yasak olan ve belirli yaptırımları beraberinde getiren cinsellik biyolojik bir ihtiyaca göre değil kültürel kalıplara göre belirli bir anlama sahiptir. Öyle ki cinsellik toplumlarda neredeyse tamamen kadını çağrıştıran ve kadınla özdeşleştirilen bir anlama bürünmüştür.

Cinsellik konusu Ayfer Tunç'un *Kapak Kızı* ve *Yeşil Peri Gecesi*'nde yer alır. Her iki romanda cinsellik konusu Şebnem adındaki bir kadın tipinin çıplaklığı ya da bedeni üzerinden anlamlandırılır. Romanlar ataerkil toplum düzenindeki cinsellik algısı ile ilgili önemli mesajlar verir.

Kapak Kızı ve *Yeşil Peri Gecesi* romanlarında Şebnem, bedeni üzerinden hareketle çıplaklık halini cinsel bir araca dönüştürerek toplumdan ve çevresinden intikam almayı, toplumdaki ikiyüzlü, yozlaşmış ahlaki dokuyu açığa çıkarmayı amaçlar. Bir intikam, başkaldırı ve ahlaki sorgulama aracı haline gelen cinsellik, sadece intikam almanın yanında kişilerin iç dünyasını ve yaşamlarını da tamamen etkilemektedir. Şebnem'de var olan intikam ve başkaldırı arzusu özgürlüğünü aramasının yanında aslında bastırılanın geri dönüşü niteliğindedir. Şebnem kendi geçmişinden intikam alma duygusuyla aslında şimdiki zamanına sıkışmış ve geçmişinden intikam alma arzusundan kurtulma çabasına dönüşür. Bu çaba Şebnem'i farklı kişilerin yatağına sürükleyerek kendi benliğinden uzaklaştırır. Bir süre sonra yabancılaşma duygusuyla yüzleşen Şebnem nesneleşmeye başlayarak ve cinsel bir metaya dönüşür. Zaten olduğu kişi olan kendisini bitirmek isteyen Şebnem için özgürlüğe kavuşmak adına hiçliğe giden bu yol doğrudur. Çünkü geçmişinde yaşadığı deneyimler aslında Şebnem'i olmadığı bir kişi yapmıştır.

Dolayısıyla geçmişin izlerinden tamamen kurtulmanın yolu, olduğu kişiyi reddetmeyi gerektirir. Böylece hem özgürlüğüne kavuşacak hem de geçmişini tamamen bitirerek intikamını almış olacak. Bunu da yozlaşmış ve ikiyüzlü bir ahlaki yaptırımlar sistemi olan toplumun kadınlar için yasakladığını, ancak buna rağmen hâlâ en ilgi çekici olgulardan olan cinselliğini kullanarak yapmaktadır.

Cinselliğin hem bir baskı ve iktidar aracı hem de tabu olmasına rağmen en etkili stratejik olgulardan birisi olması *Bir Deliler Evinin Yalan Yanlış Anlatılan Kısa Tarihi*'nde görülür. Konferanslarında vermiş olduğu bilgilere ilginin olmadığını gören Ülkü Birinci dinleyicinin ilgisini çekmek için kadın cinselliğini kullanır. Böylece Ülkü Birinci konferanslarında görsel olarak kadın bacaklarına ve uçları görünmeyen memeleri kullanarak dinleyiciyi konuşmasına çeker. Çünkü kadın cinselliği toplumun özellikle de erkeklerin arasında hemen her kesiminde ister dinsel ister geleneksel, ister erotik anlamda olsun sürekli canlılığını korumaktadır. Özellikle cinselliğin tabu olduğu ataerkil toplumlarda kadın cinselliği erotize edilerek belirli bir stratejiye dönüştürülür.

Cinselliği yaşamının erkeğe atfedildiği toplum düzeninde, kadın ancak cinsel meta konumundadır. Yazar, kadının nesneleşmesinde erkekler kadar kadınların da payının olduğunu düşünür ve eserlerinde bu görüşünü pekiştirecek örneklere yer verir. Bazı kadınların çıkar sağlamak amacıyla cinselliği kullanması kadının nesneleşmesindeki önemli bir etken olarak karşımıza çıkar.

Mekânın Cinsiyeti

Kültürel beklentiler sebebiyle sosyalleşme süresince kadınlık ve erkeklik rollerini öğreniriz. Bu süreçte yaş, tarih, kültür, eğitim, ekonomik durum gibi çeşitli etmenlerin yanı sıra cinsiyet ile mekân arasında da birbirini karşılıklı şekilde biçimlendiren bir ilişki vardır (Akgül, 2011, s. 95). Bir mekânın hangi cinsiyete ait olduğunu anlamlandırabilmek için o mekânın çevre tarafından kime ait görüldüğünü saptamak gerekmektedir. Örneğin sokak, ıslık çalıp laf atma gibi görece hafif tacizlerden fiziksel sarkıntılık ve tecavüze kadar, kadınlara yönelik pek çok sindirme eyleminin gerçekleştiği ortamdır (Connell, 1998, s. 181).

Kadının toplumdaki statüsünü ve yaşam tarzını etkileyen önemli unsurlardan biri de mekândır. Mekân bağlamında kadının içinde bulunduğu çevre onun davranışlarını düzenleyen, kişiliğini şekillendiren, haklarını da belirleyen önemli bir etken konumundadır. Bazı çevrelerde daha özgür olup günlük hayatta aktif olabilen kadın, geleneklere sıkı sıkıya bağlı küçük yerlerde daha sınırlı bir yaşam alanına sahiptir. Taşra ve kasaba gibi küçük yerleşim birimleri kadını belli bir alan içine hapsederken, özgürlük vaadiyle ortaya çıkan modernizm de kadını büyük şehirlerde belli kalıplar içine sokmuş, kadının küçük yerlere göre daha özgür olduğu bu yerlerde kadını tutsaklığından tam olarak kurtaramamıştır.

Köy, kasaba gibi kırsal yerleşim yerlerinde eğitimden yoksun bırakılan kadınlar ataerkil kalıplar tarafından belirli bir kategoriye hapsedilirler. Burada kadının mekânsal anlamda sınırlı bir hareket alanı mevcuttur çünkü ataerkil toplumlarda mekânlar cinsiyet kalıplarına göre dizayn edilmiştir. Kadınlar, erkekler tarafından belirlenen yerde onların kurallarına uyarak yaşarlar. Taşrada yükleri çok ağır olduğu için çabuk yaşlanan kadınlar, genellikle sessiz, sesini yükseltmeyen sadece mırıldanan kadınlardır.

Dünya Ağrısı'nda kadının taşradaki konumu gözler önüne serilir. Şükran ve Elvan sessizliği ve olaylar karşısındaki tepkisizliği ile taşralı kadınların temsil ederler. Şükran, kocası Mürşit'in umursamaz ve ilgisiz tavır ve davranışları nedeniyle hayatın zorluklarını tek başına üstlenmektedir. Kocasının bu vurdumduymaz tavrının dünya ağrısından kaynaklandığını anlaması mümkün değildir. Çünkü Mürşit'e göre dünyadan şikâyet etmek taşrada yaşayanlar için bir lükstür ve bu lüks kadınlara tanınmamıştır. Kadının varlık sebebi şikâyet etmeksizin

ailesinin düzenini sağlamak ve karşısına çıkan her türlü zorluğa katlanmaktır. Taşrada kız çocukları doğar doğmaz bir gün evlenip gidecekleri düşünülerek büyütülür. Romanın tiplerinden olan Mürşit'e göre kadın evlenerek bir kafesten başka bir kafese gider, bu nedenle de hiçbir zaman özgür olamaz. Nitekim burada yaşayan kız çocukları da yaşları geldiğinde hayatlarını adayacakları kişiyle evlenip yuva kurmayı isterler. Kızı Elvan'ın iyi bir aileye mensup, hâli vakti yerinde, kötü alışkanlığı olmayan biriyle evlenmesi Şükran'a göre kızını mutlu etmek için yeterlidir. Kızının tek eksiğinin çocuk olduğunu düşünerek, çocuk sahibi olduğunda mutluluğunun tamamlanacağına inanır. Çünkü Şükran da taşralı diğer kadınlar gibi evlenip çocuk sahibi olmanın kadınlığı tamamlayan bir unsur olduğunu düşünür. Kız çocuklarının evlendirilmek için büyütüldüğü taşrada kadının şiddet görmesi de olağan karşılanır. Kadının sessizce katlanmak zorunda kaldığı şiddet, küçük yerlerde çoğu zaman erkeğin itibarını artıran, erkeğin kadın üzerindeki hâkimiyetini gösteren bir unsur olarak karşımıza çıkar.

Dünya Ağrısı'nda kadın ile özdeşleştirildiği mekân onun özel alanı olan "ev"dir. Kadın evin düzenini sağlayan, ev işlerinden sorumlu olandır. Çünkü ataerkil toplumsal yaşamda ev; kadından ayrı olmayan, kadının sınırlarını çizen ve aynı zamanda mahremiyeti vurgulayan bir sembol niteliğindedir. Açık olan ya da kamusal mekânlar genellikle erkeğin yaşam alanı, kapalı alan olan ev kadının alanı olarak kabul edilir. Kadının güvende ve mutlu olabileceği tek yerin ev olduğu algısı vardır.

Kentsel kesimlerde yaşamını sürdüren kadın kamusal hayatın içinde yer alma hakkına sahip olabildiği görülür. Özel alan dışına çıkan kadın bu kez de modern anlayışın benimsettiği farklı mekânların tutsağı konumuna gelir. Öyle ki kadın eril zihniyetin yarattığı kamusal alandaki cinsiyetçi mekânlarda tıpkı bir dublör gibi erkeksileşerek varlığını gösterir. Çünkü kentsel alanlarda iş yerleri genel olarak erkeklere hitap eden, kadın ve erkeği net bir şekilde birbirinden ayıran ve iki cins arasındaki sınırları keskin ir şekilde çizen mekânlardır.

Eril tahakkümün dayattığı mekân örnekleri de en net şekilde *Yeşil Peri Gecesi*'nde görülür. Şebnem'in eşi Osman'la birlikte katıldığı davetlerin, partilerin gerçekleştirildiği mekânlar da kadınların uyması gereken eril aklın dizayn ettiği yerlerdir. Bu kriterlerin başında popüler kültüre ait olan güzellik ölçütlerine uygunluk, şık ve pahalı kıyafet ve takılara sahip olmak, daima bakımlı ve makyajlı bir kadın olmak gelir. Bu durum da modern mekânlarda popüler olan algı ile kadınların sınırlandırıldığını ve yine belli kalıplara sıkıştırıldığını gösterir. Çünkü özellikle güzellik, bakımlı olmak gibi birtakım gereklilikler aslında kendi içinde bir gözetlenmeyi de çağrıştırmaktadır.

Şiddetin Normalleşmesi

Kapak Kızı romanında Cennet, kocası Bünyamin ile olan tartışmalarında ona cevap verdiği için dayak yer. Şiddete maruz kalmasına rağmen baba evine dönmeyi düşünmez. Çünkü yığınla kardeşin kaynadığı baba evinde sofraya konan bir tabak yemek için daha ağır bedel ödemesi gerektiğini bilir. Bu nedenle gördüğü şiddet karşısında Cennet'in yaptığı tek şey odasına kapanıp ağlamak olur.

Kapak Kızı romanının şiddete uğrayan diğer bir kadın karakteri Hülya'dır. Severe evlendiği kocası Cavit, geçirdiği iş kazasından sonra bambaşka bir insana dönüşür ve Hülya'yı hastanelik edecek şekilde dövmeye başlar. Şebnem'in hasta olduğu bir gece karısına ulaşmak için hastaneyi arayan Cavit, o gece hastanede nöbete kalacağını söyleyen karısının orada olmadığını ve günlerdir gece nöbetine kalmadığını öğrenir. Karısının yalan söylediğini öğrenince onu öldüresiye döver, evlilikleri o gün sonlanır ve Hülya evi terk eder.

Yeşil Peri Gecesi, Tunç'un eserleri içinde şiddeti en yoğun olarak işlediği eseridir. Eserin baş tipi Şebnem, hayatı boyunca farklı kişilerden çeşitli şekillerde şiddet görür. Şiddet

gördüğü kişilerin başında babaannesi Fikriye Hanım bulunur. Gelini Hülya'yı kabullenemediği için Şebnem'i de istemeyen Fikriye Hanım, fırsat buldukça Şebnem'e fiziksel şiddette bulunur. Fiziksel şiddetle beraber, ona karşı sarf ettiği kötü sözler psikolojik şiddettir. Babaannesinin yanı sıra amcasının karısı ve Ersin'in annesi Nihal Yenge de fırsat bulduğunda Şebnem'e kötü davranır. Şebnem üvey babası Ekrem ile üvey erkek kardeşinden de şiddet görür. Samsun'da çevreye uygun olmayan hareketler yaptığı için annesinden tokat yemekle kalmaz, üvey babası ve kardeşinden dayak yer. Burada dikkat çekici olan Şebnem'in çok çalıştırıldığı için hâline üzülen hizmetçi Hediye'nin, Şebnem'e dayak atılmasından hoşnut olmasıdır. Hediye, yaşadığı ortam ve yetiştirilme tarzı nedeniyle Şebnem'in bir kız çocuğu olarak yaptığı hareketlerin dayakla cezalandırılması gerektiğini düşünür. Hülya kızına sadece bir tokat atmamıştır. Bunun dışında Süleyman amca yüzünden kızına iki kez tokat atmıştır: İlkinde elinin tersiyle attığı tokatla parmağındaki yüzük Şebnem'in yüzünü boydan boya yarar. İkincisinde Almanya'da attığı tokattır ki bu tokat Şebnem'in dengesini kaybetmesine ve yere düşmesine sebep olur.

Bir Deliler Evinin Yalan Yanlış Anlatılan Kısa Tarihi'nde Feriha ve kocası Dilaver arasında yaşanan kavgada Dilaver, "âdet yerini bulsun diye" karısına tokat atar. Altta kalacak bir kadın olmayan Feriha, kızının matematik kitabını kocasının kafasına fırlatır. Karı koca arasında itişme yaşanır. Evliliğin olağan bir parçası olarak görülen şiddet bir süre sonra unutulup hiç yaşanmamış olarak kabul edilir. Yaşanan kavga aktarılırken kullanılan "âdet yerini bulsun" ifadesi kocanın karısını dövmesinin, en azından bir tokat atmasının halk arasında bir "gelenek" hâline geldiğini, toplum tarafından içselleştirildiğini gösterir.

Tunç'un eserlerinde sadece erkeğin kadına ya da kadının erkeğe uyguladığı şiddete değil, kadının kadına uyguladığı şiddete de yer verilir. *Bir Deliler Evinin Yalan Yanlış Anlatılan Kısa Tarihi* romanında gelin-kaynana ve görümceleri arasında para nedeniyle kavga çıkar. Sözlü olarak başlayan tartışma, bir süre sonra fiziksel şiddete dönüşür.

Cinsel şiddet her zaman dışarıdaki kişilerden gelen bir saldırı şekli değildir. *Dünya Ağrısı*'nda bir babanın öz kızına uyguladığı cinsel şiddetten bahsedilir. Arzu bu olaydan kimseye hatta evlendiği kişiye bile bahsedemez. Ancak yaşadığı acı onu kederli bir kadın hâline getirir. İntihar eden karısının intikamını Madenci, Arzu'nun babasından almıştır.

Cinsiyete Dayalı Meslek Kategorisi

Çocuk bakmak ve ev içi sorumlulukların kadınların doğal görevleri olarak algılandığı bir toplumsal yapıda, cinsiyet temelli iş bölümü şekillenmektedir. Erkekler, çalışarak hem sosyal çevreye kendilerini ispatlamakta hem de ev içinde iktidar kurmaktadır. Ancak değişen sosyal yapıyla birlikte kadınlar da çalışıp aile bütçesine katkıda bulduklarında erkeğin iktidarı sarsılmaktadır. Tam da bu sebeple eğer ailenin ekonomik refahı yerindeyse kadının çalışması fikrine sıcak bakılmamaktadır. Bugüne kadar yapılan bütün reformlara rağmen kadınların iş hayatına katılımının az olmasının en önemli sebebi ise ataerkil düzenin sürekliliğidir. Kız çocuklarının eğitim olanaklarından yeterince yararlanamamaları, ev ile ilgili işlerin ve çocuk bakımının kadına özgülenmesi ve bu durumun işe alımlarda, terfilerde olumsuz bir iz bırakması kadınların, erkeklere oranla çalışma hayatında daha az yer almasına sebep olmaktadır.

Ayfer Tunç, hikâye ve romanlarında farklı meslek grubundan, farklı iş kollarından pek çok kadına yer verir. Yazar, farklı meslek grubundan kadınlara yer vererek kadının toplumdaki ve çalışma hayatındaki konumunu göstermekle birlikte, eğitilmiş ve kendi ayakları üzerinde durabilen kadınları da yansıtır. Hikâye ve romanlarda yer alan kadınların eğitim, yetişme tarzı, yetenek gibi değişkenlere bağlı olarak şartlarına uygun mesleklere sahip olmaları da eserlerin gerçekçi yönünü yansıtan bir unsur olarak karşımıza çıkar. Eserlerde temizlikçilik/hizmetçilik, öğretmenlik ve doktorluk ön plana çıkmakla birlikte hâkimlik, avukatlık, sekreterlik, mühendislik, oyunculuk, terzilik gibi mesleklere de yer verilir.

Dünya Ağrısı romanında Zülali adındaki kadın, Mürşit'in otelinde temizlikçilik; *Yeşil Peri Gecesi* romanında Şebnem ile Osman'ın evinde Tanya adındaki Moldovalı bir kadın hizmetçilik yapan kadınlardır. Aynı eserde Hülya'nın evlendiği kişi olan Ekrem'in evinde hizmetçi olan Hediye adındaki kadın Bafra, kimsesiz ve çok kalabalık evde hiç durmaksızın çalışan bir kadıncağıdır.

Bir Deliler Evinin Yalan Yanlış Anlatılan Kısa Tarihi'nde Gül Ayşe Döngel, Kübra, Kaymakoglu konağının kalfası Rukiye, Kız Kurusu Saadet temizlikçi veya hizmetçi olarak verilir. Aynı eserde Hacer adlı kadın da Ruh Sağlığı hastanesinin mutfak işçisidir.

Tunç'un eserlerinde en fazla yer verilen ikinci meslek öğretmenliktir. Öğretmenlik *Kapak Kızı* ve *Yeşil Peri Gecesi* romanlarında yer alan kadınlarda ön plana çıkan meslektir. Şebnem'in dayısının karısı olan Mükerrrem Hanım, Şebnem'in Süleyman amcasının kızı olan Elif, Selda'nın Lamia halası öğretmendir. *Bir Deliler Evinin Yalan Yanlış Anlatılan Kısa Tarihi*'nde de pek çok kadın öğretmen vardır: Badem Gözlü Şehriban, Lerna Hanım, Zarife Gülercan. *Âşıklar Delidir ya da Yazı Tura*'da ise Umud'un annesi, Deniz'in annesi ve Cathy öğretmendir.

Bir Deliler Evinin Yalan Yanlış Anlatılan Kısa Tarihi'nde ana mekânın hastane olması sebebiyle doktor olan pek çok kadın vardır. Eserde Ayşe Nuran Serbest jinekologdur. Gamze Berberoğlu psikoterapist, Gülnazmiye Görgün psikolog, Mualla Kozanlı ebe, Nebahat Özdamar nöropsikiyatr, Tuğba Hanım ise jinekologdur. *Âşıklar Delidir ya da Yazı Tura* romanında ise Genetik Uzmanı Stefan'ın eski eşi onkologdur. Ayrıca Umud'un yengesi olan Sedef de doçent unvanına sahip bir psikiyatristtir. Doktorluk, Tunç'un eserlerine kadın tipler açısından bakıldığında en fazla yer verilen üçüncü meslektir.

Sonuç

Cinsiyet ve toplumsal cinsiyet kavramlarının birbirleriyle olan ilişkisi bu kavramların ayrılmaz bir bütün oldukları gerçeğini gösterir. Toplumsal cinsiyet kavramıyla kadınlar özgürlük ve eşitlik arayışıyla hareket ederek hak talep etme mücadelesinde bulunurlar. Çünkü toplum tarafından kadına dayatılan kadınlık rolleri, kadının tam anlamıyla özgür olmadığını ve erkekle aynı haklara sahip olmadığını gösterir. Toplum yüzyıllardır bu tutumunu kadının biyolojik temellerine dayandırarak kabul ettirme çabası içerisinde olmuştur. Biyolojik farklılıkları göz önünde bulundurarak kadınlık ve erkeklik rolleri benimsetmeye çalışan toplum, her iki cins için de belli yaşam alanları açmış ve bireylerin o alanların dışına çıkmaları sonucunda yaptırımlar uygular. Biyolojik farklılıklar kadını kendi özel ve dar alanına sıkıştırırken erkeği güç gerektiren alanlara ve kadın üzerinde tahakküm kuran bir pozisyona yükseltmiştir. Kadın bu sürecin nesnesi konumuna düşmüştür.

Ayfer Tunç, sosyal yapı içerisinde kadının ikincil konumda olduğu gerçeğini görür. Daha da önemlisi yazar ikincil konumda olma durumunun kadının kendisinden kaynaklandığını belirtir. Nitekim eserlerinde eril tahakkümü devam ettiren ve bunu bir miras gibi kabul eden ve devam ettiren kız çocukları üzerine odaklanır. Kadını aşk, cinsellik, aldatılmak, yalnızlık, ölüm, intihar, psikolojik rahatsızlıklar, şiddet, kıskançlık gibi bireysel konuların yanı sıra gelenek, bekâret, namus, kültürel farklılıklar, mekân unsurlarının kadın üzerindeki etkisini anlamaya ve okuruna aktarmaya çalışılır.

Edebiyatçının romanlarında aşk konusu incelendiğinde kadının, âşık olduğu erkek için ağır bedeller ödeyen, boyun eğen, itaatkâr bir yaklaşım sergilediği görülmektedir. Her şeye rağmen kadın sevgi ve saygı görmeyen, yalnızlığa sürüklenen, içine kapanan ve hatta intihara gidendir. Öte yandan yazarın eserlerinde aşkı için aile ve toplum kurallarına karşı gelen kadın tipleri de bulunur. Bu tipler aileden sevgi ve saygı görmeyen, mutsuz kadınlardır ve bu eksiklikleri âşık oldukları erkeklerde ararlar.

Sanatçının eserlerinde kullandığı temaların çeşitliliği kadınları her anlamda ve farklı açılardan ele alma amacı güttüğü gösterir. Örneğin *Kapak Kızı* ve *Yeşil Peri Gecesi* romanlarında cinsellik teması ile kadın bedeninin metalaştırılmasına atıfta bulunur. Şebnem'in dergiye verdiği çıplak pozlar ile cinselliğin yanında toplumsal ahlakı da sorgulayan bir yaklaşım sergilenir. Erkeklerin çıplak kadın pozlarına bakmakta rahatsızlık duymamaları ve Şebnem'in pozlarını gören amca oğlunun ve Şebnem'e gençliğinde aşık olan Ersin'in durumları toplumsal ahlakı eleştirme imkanı verir. Şebnem, içinde barındırdığı hınçla birlikte bedenini bir intikam aracına dönüştürmüştür. Tunç, romanlarında günümüz dünyasında kadın bedeninin metalaştırılması sorununda kadının da rolünün olduğunu vurgular.

Yazarın romanlarına hâkim konu ise yalnızlıktır. Yalnızlık fiziksel olmanın ötesinde toplum içerisindeki yabancılaşma boyutuyla ilgilidir. Romanlardaki ana tipler olarak yer alan kadınların çoğu içinde buldukları yalnızlık durumuyla baş etmeye çalışır. Sanatçı yalnızlık yanında namus nedeniyle şiddet gören, ölüme kurban giden kadınlara da değinir. Onun romanlarında dikkat çeken önemli noktalardan biri de kadınların karşılaşmış oldukları olumsuz şartlar sonucu nedeniyle intihar girişiminde bulunmak zorunda olmalarıdır.

Edebiyat ustasının romanlarında farklı statüde kadın tiplerine ve rollerine rastlanılır. Bu rollerin en başında iyi anne ve eş bulunur. Bu roller üzerinden kadının ve erkeğin toplumdaki konumlarını açıklar. Romanlarında, eril sistemin belirlediği rolleri sergilemek zorunda olan kadın ve erkek tiplerine yer verir. Aile içinde karı-koca ve hatta çocukların rolleri de belirlidir. Aynı zamanda kadınlık ve erkeklik rollerinin sınırlarını yazarın eserlerinde görmek mümkündür. Ev ile ilgili tüm meseleler kadın ile ilişkilendirmiştir. Evin neredeyse bütün problemleri kadın tarafından çözülmeye çalışılsa da son sözün erkeğe ait olduğu görülür.

Ayfer Tunç romanlarında ekonomik bağımsızlığını olmayan kadınların karşılaşmış olduğu sıkıntıların yanında ekonomik bağımsızlığını kazanmış, kendi ayakları üzerinde durabilen kadınların da birtakım sorunlarla karşılaştığı gerçeğine değinir. Ekonomik olarak bağımsız olan kadının emeğinin öncelikle aile içerisindeki erkekler (ağabey ve baba), sonrasında ise çalışma ortamındaki erkekler (patronlar) tarafından -düşük ücretle çalıştırılarak- sömürülmesini anlatır. Kadının evli, çocuklu olması çoğu işverenler tarafından kabul edilemez olarak ya da kadın çalışıyor olsa da düşük ücret alması söz konusudur. Kadın emeğinin gerek aile içinde gerek de kamusal alanda ekonomik olarak sömürüldüğü görülür.

Kadının özel ve kamusal alanda karşılaştığı olumsuzlukların yanında erkeklerin namus kavramı üzerinden kadının mağdur edilmesi konusu da edebiyatçının eserlerinde yer alır. Bunlar genellikle evlilik dışı ilişki sonucu hamile kalan, ortada bırakılan, aile ve çevre tarafından lanetlenen kadın tipleridir. Aslında bu tipler okuyucuya namus kavramının sadece kadın üzerinden değerlendirilmemesi, buna karşı çıkılması ve sorgulanması gerektiği mesajını verirler.

Öte yandan sanatçının eserlerinde erkeklik algısı üzerinde de kısaca durulabilir. Erkekler ciddi, ağırbaşlı, kuralları olan, ilgisiz tipler olarak görülür. Bazen bu tipler kendi yaşamını çevresindekilerden fazla önemser, bencil davranır ve etrafındakileri görmezden gelirler. Ev hayatının sorumluluklarını kaçınan, bunları tamamen kadına yükleyen tiplerdir. Çünkü zaten toplumun genel algısı ev içi tüm sorumlulukları kadına, ev dışındakilerin ise erkeğe yüklenilmesi gerektiğidir. Ev içinde tek otorite erkektir, müdahalecidir, her şeyi kontrol altında tutar ve güç sahibidir.

Sonuç olarak edebiyat sanatçısı Ayfer Tunç'un eserlerinde yer alan kadın ve erkek tiplerin çoğu toplumun beklentilerine uygun davranışlar sergiler. Toplumun beklentilerinin uymayan kadınlar ise çoğunlukla "namus", kavramı üzerinde erkekler tarafından cezalandırıldıkları görülür. Eserlerinde yer alan kadın ve erkek tipler toplumun toplumsal cinsiyet algısını konumlandırmada önemli ipuçları sunarlar.

Kaynakça

- Akgül, Ç. (2011). Eskiye zaman'ın kadın belleğinde eskitemediği mekanlar: Ayla Kutlu ve mekan analizi ilişkisi. *Fe Dergi*, 3(1): 95-107.
- Connell, R. W. (1998). *Toplumsal Cinsiyet ve İktidar*. İstanbul: Ayrıntı Yayınları.
- Çakır, Ö. (2008). Türkiye'de Kadının Çalışma Yaşamından Dışlanması. *Erciyes Üniversitesi İktisadi ve İdari Bilimler Fakültesi Dergisi*, (31), 25-47.
- Felski, R. (2016). Edebiyat Ne İşe Yarar? (Çev. E. Ayhan, Çev.). İstanbul: Metis Yayıncılık.
- Freud, S. (2000). *Psikanaliz Üzerine*. (K. Şipal, Çev.). İstanbul: Cem Yayınları.
- Giddens, A. (2008). *Sosyoloji*. İstanbul: Kırmızı Yayınevi.
- Kottak, C. P. (2014). Antropoloji İnsan Çeşitliliğinin Önemi (Çev. İ. Duyar, O. Özler, U. İçen, D. Atamtürk). İstanbul: De Ki Basım Yayım Ltd. Şti. Kurumu.
- Taşdelen, V. (2006). Edebiyat Eğitimi: Hermeneutik Bir Yaklaşım. *Milli Eğitim Dergisi*, 34 (199).
- Tire, O. (2017). Toplumsal Cinsiyet Rollerini Açısından Türkiye'de Kadın Yoksulluğu. *Mavi Atlas*, 5(1): 97-112.
- Tunç, A. (2005). *Kapak Kızı*. İstanbul: Can Yayınları.
- Tunç, A. (2006). *Aziz Bey Hadisesi*. İstanbul: Can Yayınları.
- Tunç, A. (2009). *Bir Deliler Evinin Yalan Yanlış Anlatılan Kısa Tarihi*. İstanbul: Can Yayınları.
- Tunç, A. (2010). *Yeşil Peri Gecesi*. İstanbul: Can Yayınları.
- Tunç, A. (2011). *Suzan Defter*. İstanbul: Can Yayınları.
- Tunç, A. (2014). *Dünya Ağrısı*. İstanbul: Can Yayınları.
- Tunç, A. (2018). *Aşıklar Delidir Ya Da Yazı Tura*. İstanbul: Can Yayınları.
- Turan, N. (2011). Türkiye'de Erkek Hemşire İmgesi. *Uluslararası İnsan Bilimleri Dergisi*, 8(1):16-30.
- Vatandaş, C. (2007). Toplumsal Cinsiyet ve Cinsiyet Rollerinin Algılanışı. *Sosyoloji Konferansları*, (35), 29-56.

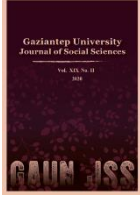

GAZİANTEP UNIVERSITY JOURNAL OF SOCIAL SCIENCES

Journal homepage: <http://dergipark.org.tr/tr/pub/jss>



Araştırma Makalesi • Research Article

Remzî Baba ve Âyîne-i İbret Adlı Eseri

Remzi Baba and His Work Ayine-i Ibret

Özkan UZ^{a*}

^a Dr.Öğr.Üyesi, Munzur Üniversitesi, Türk Dili ve Edebiyatı Bölümü, Tunceli / TÜRKİYE
ORCID: 0000-0001-9437-5986

MAKALE BİLGİSİ

Makale Geçmişi:

Başvuru tarihi: 29 Mayıs 2020

Kabul tarihi: 30 Haziran 2020

Anahtar Kelimeler:

Remzî Baba,

Âyîne-i İbret,

Klasik Türk Edebiyatı,

19. Yüzyıl,

İbret

ARTICLE INFO

Article History:

Received May 29, 2020

Accepted June 30, 2020

Keywords:

Remzi Baba,

Ayine-i Ibret,

Classical Turkish Literature,

19th Century,

Advice

ÖZ

Bu çalışmanın konusu, 19. yüzyıl Divan şairlerinden Remzî Baba ve Âyîne-i İbret adlı manzumesidir. Çalışmanın giriş bölümünde biyografik kaynaklarda hakkında çok fazla bilgi bulunmayan Remzî Baba'nın hayatı ve eserleri anlatılmıştır. Şairin eski yazılı üç eseri de matbudur. Çalışmamıza konu olan Âyîne-i İbret dışındaki diğer eserleri hakkında künye ve içerik bilgisi verilmiştir. Bu bölümün devamında, edebiyatımızda sıkça kullanılan öğüt, nasihat, ibret nitelikli eserlerden söz edilmiş ve klasik Türk edebiyatı sahasında Âyîne-i İbret ile içerik yönünden aynı türde yazılan manzumeler kısaca tanıtılmıştır. Manzumeler tanıtılırken konuyla ilgili yayınlar temel alınmıştır. Son bölümde ise Âyîne-i İbret'in şekil ve içerik incelemesi yapıldıktan sonra eserin transkripsiyonlu metni verilmiştir. Hacim olarak büyük sayılmasa da Remzî Baba'nın eserlerini Türk edebiyatına tanıtarak ve Âyîne-i İbret manzumesini araştırmacıların istifadesine sunarak ilim dünyasına katkı sağlamayı ümit ediyoruz.

ABSTRACT

The subject of this study is Remzî Baba and Âyîne-i İbret, one of the 19th century Divan poets. In the introduction part of the study, the life of Remzî Baba, which does not have much information about biographical sources, is briefly explained and information about his works has been given. The three old works of the poet are printed. Imprint and content information was given about his other works except Âyîne-i İbret which is subject of our study. In the continuation of this section, advice and exemplary works that are frequently used in our literature are mentioned and the verse written in terms of content with Âyîne-i İbret in the field of classical Turkish literature is briefly introduced. Publications on the subject were taken as basis when introducing the poems. In the last section, after the form and content analysis of Âyîne-i İbret, the transcriptional text of the work is given. We hope to contribute to the world of knowledge by introducing the works of Remzî Baba to Turkish literature, even though it does not have great works in volume, by presenting the verse of Âyîne-i İbret to the benefit of researchers.

* Sorumlu yazar/Corresponding author.
e-posta: ozkanuz@hotmail.com

EXTENDED ABSTRACT

Today, the view that all works belonging to the field of Classical Turkish Literature has surfaced and that there are no more unknown works left. However, as a result of the researches and publications made every day, the richness of our cultural treasury invalidates this view. It is very difficult to follow the traces of Ottoman culture and civilization, which spread over a wide geography. Although his name is included in any biographical source, we have many poets and writers that we cannot reach information about himself and his works. Remzî Baba is one of these poets. The subject of this study is Remzî Baba and Âyîne-i İbret, one of the 19th century Divan poets. After explaining information about Remzî Baba and his three works, his poem titled Âyîne-i İbret will be examined and his transcriptional text will be given. Remzî Baba is one of the 19th century divan poets and he is from Tabriz.

We obtain information about his life from the works of Mehmed Süreyya's Sicill-i Osmani and İbnü'l-Emin Mahmud Kemal's Son Asır Türk Şairleri. His funeral is in a private cemetery for Iranians at the Seyyid Ahmed Creek in Üsküdar.

The poet has three known works: Mecmûa-i Eş'âr, Hadikatü'l-Uşşâk and Âyîne-i İbret. Mecmûa-i Eş'âr: The work consists of 16 pages. It contains some of Remzî Baba's poems. This work, which was published in Istanbul in 1306/1889, contains the information that the author was the late Şeyh Remzî and the writer (replica) was Mehmed Ali. This work, printed in Mahmud Bey printing house, has many examples in libraries. The work consists of 13 verses, 11 of which were written for different purposes, 11 of which are historical poems.

Hadikatü'l-Uşşâk: İbnü'l-Emin stated that he heard that he had a poetic work with this name belonging to Remzî, but he did not see it. Mehmet Arslan, on the other hand, gives the information that the work was published in Istanbul in 1289/1872 in 24 pages. Hadikatü'l-Uşşâk, tells about the Kerbelâ Incident by referring to Hz. Hasan and Hz. Hüseyin. It is a verse piece of 601 couplets written in the form of the mesnevi verse. This work, printed in Camlı Han, has many copies (printed) in many libraries.

Âyîne-i İbret: This work, which is the subject of our study, is a verse of 91 couplets that complain about the world and learn from the events.

A "İbret", which is an Arabic word, comes from the root of "abr", which means "to pass, to exceed". In dictionaries, it is often said that "lesson from a bad event; strange, odd; moving from visible to invisible; looking outside the objects and events and trying to understand the wisdom in them; Taking lessons from events and making correct conclusions and acting accordingly". Although many works on the subject of advice have been written in our literature, the most known work, which has gained a reputation as the name of İbret-numa, is the work of Lâmiî Çelebi named İbret-numa. In this work, Lâmiî Çelebi wrote exemplary stories to celebrate the conquests of Sultan Süleyman. In our literature, there are many works similar to İbret-nümâ, consisting of stories with Sufî content, in which people self-discipline and emphasize that the world is a temporary place. Âyîne-i İbret is the same type of work similar to these works. This work, published in 1289/1872, has examples in many libraries. Âyîne-i İbret, is a poetic verse. In his work, Remzî Baba aims to hold the events in the world like a mirror and draw lessons from them. It emphasizes the mortality of this world to people, and the real virtue is to live upright in this world without being attracted by arrogance, authority, position and being defeated by the nafs. He tells how to be patient, steadfast in the face of incidents, by exemplifying that the prophets suffered unmatched suffering and eventually reached peace by giving examples with the element of telmih. In the work, advice is given by taking lessons from the lives of the prophet. Remzî Baba tells about the events he wants to message with sufistic elements such as zahid, wine and murshid. The preacher advises the zahids, who listen to what he says, to live a ascetic religion without showing off. According to him, it is not possible for the person who reads the Quran to be inclined to anything else, he would not even intend. The type of work is pend-nâme, nasihat-nâme; The shape is technically the shape of the verse. Muzâri'r bahrinin Mef'ÿlü f'Àeil'Àtü mef'Àeilü f'Àeilün written with the meter. The redif of the verse is "-havâsı var" and the rhyme is "-et". In our study, three works written by Remzî Baba, whose name is known, we have little information about, were introduced. Nevertheless, we have made explanations about Âyîne-i İbret, and we hope that his text will be presented to the benefit of the world of knowledge and that he will fill a gap in the field and contribute.

Giriş

Remzî Baba

19. yüzyıl divan şairlerinden Remzî Baba, Tebrizlidir. Hayatı hakkındaki bilgileri Mehmed Süreyya'nın *Sicill-i Osmânî* ve İbnü'l-Emin Mahmud Kemal'in *Son Asır Türk Şâirleri* eserlerinden edinmekteyiz. Mehmet Arslan'ın da İbnü'l-Emin'den naklettiği gibi Remzî Baba temel eğitimini Tebriz'de aldıktan sonra yirmi yaşlarında Tebriz'den İstanbul'a gelir. İstanbul'da herhangi bir işte çalışmayan Remzî Baba burada dostlarının maddi destekleriyle geçinir. Bir müddet Arnavutluk hanedanından Cafer Paşa'nın kiraladığı evde oturmuştur. Bu ev, Aksaray semtinde Şekerci Sokağı civarında bir tütüncü dükkânının üstündedir. Bu ev, aynı zamanda bazı şairlerin toplandığı, edebî sohbetlerin yapıldığı bir mekândır (Arslan, 2015; İnal, 2002, s.1858).

Remzî Baba uzun süre bir han odasında, oda kirası ödemediği için ikamet etmiştir. Eski şeyhülislamlardan Hayderîzâde İbrahim Efendi'nin İbnü'l-Emin'e aktardığı bilgiye göre, o handa oturan Abdurrahman Efendi isminde mazul bir kadının Çerkes kölesine âşık olmuş, köle de bu durumu efendisine anlatmıştır. Bu durumdan hoşnut olmayan efendi, han sahibinden Remzî Baba'nın bu handan atılmasını ister. Fakat kira bedelini alamayan hancı bu durumdan hoşnut değildir. Kirasını almak ister. Abdurrahman Efendi de Remzî Baba'nın handan atılması şartıyla birikmiş kirayı hancıya öder. Böylece Baba handan kovulur. Bu olaydan oldukça etkilenen Remzî Baba, Abdurrahman Efendi'yi hicveden ve o günlerde dilden dile dolaşan bir manzume yazmıştır (İnal, 2002, s. 1859).

Rivayetlere göre, yaşı hayli ilerlemesine rağmen içkiye olan aşırı düşkünlüğü Remzî Baba'yı kimine göre Mekteb-i Tıbbiye'ye kimine göre de Yenibahçe'deki Gureba hastanesine düşürmüştür (İnal, 2002, s. 1859). Harâbâtî bir derviş olan Remzî Baba, Cemaziyelâhir 1306'da (Şubat 1889) bu hastanelerin birinde vefat etmiştir (Mehmed Süreyya, 1996, s. 1374). Cenazesi Edirnekapı mezarlığına defnedildiği söylense de İbnü'l-Emin'in şair Burhaneddin-i Belhî'den aldığı bilgiye istinaden Baba'nın cenazesi Üsküdar'daki Seyyid Ahmed Deresi'nde İranlılara özel bir mezarlıktadır (İnal, 2002, s. 1859).

Şair Deli Hikmet, Remzî Baba'nın mezar taşına yazılmak üzere aşağıdaki kıt'ayı kaleme almıştır:

“Bir düşün ey zâ'ir-i gâfil şu kabrin hâlini
Bir de altında yatan pîr-i belâ-perverdeyi
İhtiyarlık, hastalık, gurbette yokluk birleşip
Boğdular bîçâre Remzî-i felâket-dideyi” (İnal, 2002, s. 1860).

Şairin bilinen üç eseri vardır:

1. *Mecmûa-i Eş'âr*: 16 sayfadan oluşan bu eser, Remzî Baba'nın bazı şiirlerini içermektedir. 1306/1889'da İstanbul'da basılan bu eserin üstünde müellifinin merhum Şeyh Remzî, nâşirinin ise Mehmed Ali olduğu bilgileri ile aşağıdaki beyit yer almaktadır:

“Benim mezârıma bakman hakâret ile ki ben
Eğerçi mücrimim ammâ muhibb-i Mevlâyım” (İnal, 2002, s. 1860).

Mahmud Bey matbaasında basılan bu eserin birçok kütüphanede örneği vardır. İncelediğimiz eser¹ 1 Naat, 1 Medhiye (Sultan Abdülhamid'e), farklı amaçlarla yazılmış 11 tane de tarih manzumesi olmak üzere toplamda 13 manzumeden oluşmaktadır.

Hadikatü'l-Uşşâk: İbnü'l-Emin, Remzî'ye ait bu isimle manzum bir eserin olduğunu işittiğini fakat görmediğini belirtmiştir (İnal, 2002, s. 1860). Mehmet Arslan ise bu bilgiye ek olarak eserin, 24 sayfa halinde İstanbul'da 1289/1872 yılında basıldığı bilgisini vermektedir (Arslan 2015).

“Muhammed Mustafâ'nın ber-güzîdesi

Aliyyü'l-Murtezâ'nın nûr-dîdesi

Fâtımatü'z-Zehrâ'nın nâz-perverdesi”²

sözleriyle başlayan *Hadikatü'l-Uşşâk*, Hz. Hasan ile Hz. Hüseyin'i kastederek Kerbelâ Olayı'nı anlatır. Mesnevî nazım şekliyle yazılan 601 beyitlik manzum bir eserdir. Camlı Handa basılan bu eserin birçok kütüphanede (matbu) nüshası bulunmaktadır.

2. *Âyîne-i İbret*: Çalışmamızın konusu olan bu eser hakkında aşağıda ayrıntılı bilgi verilecektir.

İbret-nümâ ve Âyîne-i İbret

Arapça bir kelime olan “ibret”, “geçmek, aşmak” anlamlarına gelen “abr” kökünden gelmektedir. Sözlüklerde genellikle “ kötü bir olaydan alınan ders; acayip, tuhaf; görünenden görünmeyene geçmek; nesnelere ve olayların dışına bakıp onlardaki hikmeti anlamaya çalışmak; olaylardan ders alıp doğru sonuçlar çıkarmak ve buna göre davranmak” anlamlarıyla yer almaktadır (Uludağ, 2000, s. 367).

Edebiyatımızda ibret konulu birçok eser yazılmış olmasıyla birlikte *İbret-nümâ* adıyla neredeyse bir türün adı olabilecek üne kavuşan en bilinen eser Lâmiî Çelebi'nin *İbret-nümâ* adlı eseridir. Lâmiî Çelebi bu eserinde Sultan Süleyman'ın fetihlerini kutlamak amacıyla ibret verici hikâyeler kaleme almıştır (Kut, 2000, s. 370).

Edebiyatımızda tasavvuf içerikli, insanın kendini terbiye ettiği, dünyanın gelip geçici bir yer olduğu vurgusu yapan hikâyelerden oluşan *İbret-nümâ*'ya benzer birçok eser vardır. Attâr'ın *İlâhî-nâme* adlı eserinden seçilen 101 hikâyeyi Türkçeye çevirip “ibret” başlığını eklemek suretiyle her hikâyeye bir nasihat ekleyen Şemseddîn-i Sivâsî'nin *İbret-nümâ* adlı eseri³, ölüm karşısında insanın duruşu ve dünyanın faniliğini anlatarak ders veren Germiyanlı Yetîmî'nin *İbret-nâmesi*⁴, yine benzer konuyu ahlak kuralları ve insan ilişkileri çerçevesinde değerlendirip olayları ayet ve hadislerle destekleyen Bursalı Muhyiddîn Halife'nin *İbret-nâme*'si⁵, aynı şekilde kaleme alınan ve olayları yine ayet ve hadislerle destekleyen Şeyh Eşref Bin Ahmed'in *İbret-nâme*'si⁶ bu eserlerin başlıcalarındandır.

İbret-nâme ismini taşımasa da Remzî Baba'nın *Âyîne-i İbret* adlı eseri dünyadan şikâyet eden, yaşanmış olaylardan ders çıkararak nasihatlerde bulunan 91 beyitlik bir manzumedir. 1289/1872'de basılan eserin birçok kütüphanede örneği mevcuttur. Çalışmamız için temin

¹ Şeyh Remzî, *Mecmua-i Eş'âr*, Atatürk Üniversitesi Merkez Kütüphanesi Seyfettin Özege Koleksiyonu, 0116798 Demirbaş numaralı, 8724 SÖ 1306 Yer Numarasıyla kayıtlı eser.

² Şeyh Remzî, *Hadikatü'l-Uşşâk*, Atatürk Üniversitesi Merkez Kütüphanesi Seyfettin Özege Koleksiyonu, 0111596 Demirbaş numaralı, 4595 SÖ 1289 Yer Numarasıyla kayıtlı eser.

³Şemseddîn-i Sivâsî'nin *İbret-Nümâ*'sı için (Bkz. Çöm, 2008).

⁴ Germiyanlı Yetîmî'nin *İbret-nâme*'si için (Bkz. Kaplan-Kalsın, 2009; Güler, 2010).

⁵ Burselî Muhyiddîn Halife'nin *İbret-nâme*'si için (Bkz. Doğan, 2011).

⁶ Şeyh Eşref Bin Ahmed'in *İbret-nâme*'si için (Bkz. Demir, 2003).

ettiğimiz eser, Atatürk Üniversitesi Merkez Kütüphanesi Seyfettin Özege Koleksiyonu Bölümü'nde bulunmaktadır. Eserin künyesi şöyledir:

Demirbaş: 0107369
 Yer Numarası: 941 SÖ 1872
 Kopya/Cilt: k.1
 Yayın Bilgisi: 1872
 Fiziksel Nitelik: 12 s.; 18 cm

Bu çalışma hazırlanırken eksik veya yanlış yazıldığı öngörülen yazımlar [] işareti içerisinde düzeltilmiştir. Şairin İranlı oluşu da göz önünde bulundurulduğunda kimi yerde arkaik Farsça kelime kullandığı görülmektedir. Bu durumdan kaynaklanan, metinde okunamayan yerlerde ise ____ işareti kullanılmış ve bu husus dipnotlarda belirtilmiştir. Transkripsiyonlu metin hazırlanırken, eski yazılı metin gözetilerek sayfa numaraları verilmiştir.

Âyîne-i İbret, öğüt niteliği taşıyan bir manzumedir. Eserin türü pend-nâme, nasihat-nâme; şekli ise teknik açıdan kaside nazım şeklini taşımaktadır. Muzârî' bahrinin Mef'ülü fâ' ilâtü mefâ' ilü fâ' ilün vezniyle yazılmıştır. Manzumenin redifi "hevâsı var", kafiyesi ise "-et" şeklindedir.

Remzî Baba eserinde dünyada yaşanan olayları bir ayna gibi kendine tutup bunlardan ders çıkarmayı amaçlamaktadır. İnsanlara bu dünyanın faniliğini, asıl erdemini ise bu dünyada kibre, makam-mevkinin cezbesine kapılmadan ve nefse yenilmeden dik durup yaşamak olduğunu vurgular. Elem verici olaylar karşısında sabırlı, metanetli olmayı, peygamberlerin de birçok eziyet çekip sonunda huzura erdiklerini telmih unsuruyla örneklendirerek anlatır. Eserde peygamberlerin hayatlarından dersler çıkararak öğütler verilir.

Remzî Baba mesaj vermek istediği olayları zahid, şarap, mürşid gibi tasavvufi unsurlarla anlatır. Vaiz efendinin dediklerine kulak kabartan zahidlere gösteriştan uzak, münzevi bir dinî hayatı telkin eder. Ona göre, Kur'an okuyan kişinin başka hiçbir şeye meyletmesi mümkün değildir, buna niyeti bile olmaz.

Her ne kadar Tebrizli olsa da Remzî şiirlerinde Farsçadan çok Azerbaycan Türkçesini kullanmıştır. Bu da şiirlerin akıcılığını ve anlaşılabilirliğini daha da arttırmış, didaktik şiirin güttüğü amaca ulaşmıştır.

Sonuç

Günümüzde Klasik Türk edebiyatı alanına ait eserlerin tümünün gün yüzüne çıktığı, artık bilinmedik eser kalmadığı görüşü hâkimdir. Fakat her geçen gün yapılan araştırmalar, yayınlar sonucunda kültür hazinemizin zenginliği bu görüşü geçersiz kılmaktadır. Geniş coğrafyaya yayılan Osmanlı kültür ve medeniyetinin izlerini takip etmek oldukça zordur. Adı birkaç biyografik kaynakta yer alsa da kendisi ve eserleri hakkında bilgiye ulaşamadığımız çok sayıda şair ve yazar bulunmaktadır. Remzî Baba da bu şairlerden biridir.

19. yüzyılda yaşamış olmasına rağmen, kendi ve eserleri hakkında fazla bilgiye sahip olmadığımız Remzî, aslen İranlı (Tebrizli), harabâti bir şairdir. Tarih manzumesi ağırlıklı seçkilerinden oluşan *Mecmûa-i Eş'âr*, Kerbela olayını anlatan *Hadikatü'l-Uşşâk* ve çalışmamızın konusu olan *Âyîne-i İbret* adlı üç eseri bilinmektedir. Edindiğimiz bilgilere göre bu üç eseri dışında eseri bulunmayan Remzî'nin ömrü maişet derdiyle geçmiştir. Fakat buna rağmen dünya karşısında duruşu rindane ve müttakidir.

91 beyitlik bir manzume olan *Âyîne-i İbret*, okuyucuya bu dünyanın faniliğini, makam-mevkinin geçiciliğini, ebedî olanın aslında diğer dünya olduğunu vurgulayan ibret verici,

didaktik bir eserdir. Türk-İslam kültürünün dünyevî olan heveslere karşı tutumunu çok iyi yansıtan eserin, nasihatleri verirken dilindeki akıcılık ve samimiyet sayesinde okuyucuyu sıkmayan bir havası vardır.

Bu çalışmada, elde çok az bilgi olan Remzî Baba ve yazmış olduğu üç eser hakkında bilgi verilerek *Âyîne-i İbret* eseri ile ilgili açıklamalar yapılmıştır. Böylelikle *Âyîne-i İbret adlı* didaktik eserin metni ilim dünyasının istifadesine sunulmuştur. Alanda küçük de olsa bir boşluğu doldurarak katkı sağlaması amaçlanmıştır.

Metin

1

Remzî Baba dünyâ-yı ğaddârîñ vü çarḥ-ı sitem-kârîñ mekr ü mekâid ü ḥilâf-ı şübütuna dâ'ir bi't-tanzîm “Âyîne-i ‘İbret” tesmiyye eylediği eṣer-i ma‘ ârif-güsterleridir.

2

Âyîne-i ‘İbret

Bismillahirrahmanirrahîm

Mef‘ülü fâ‘ilâtü mefâ‘ilü fâ‘ilün

- 1) Dünyâda herkesin ki riyâset hevâsı var
Câh u celâl ü devlet ü şevket hevâsı var
 - 2) Bî-şübhe yâ cünündür o yâ ser-ḥoş-ı ğurūr
Yâ aşl-ı fıtratda ḥabâset hevâsı var
 - 3) Mağlûb-ı nefis ü şehvet ü mağrūr-ı mülk ü mâl
Olmaz meger o kes ki ḍalâlet hevâsı var
 - 4) Ey dil firîb-i ḥaşmet-i dünyâya uyma kim
Güm-râh olur o kimse ki ḥaşmet hevâsı var
 - 5) Vallâhi bir ‘acûze-i ğaddâredir bu kim
Ehl-i muḥabbet ile ‘adâvet hevâsı var
- ### 3
- 6) Bir nev-‘ arûsdur bu ki her bir daḳîḳada
Yüz şevher öldürür yine ülfet hevâsı var

- 7) Bir gürk-i ğūsfind-nümâdır ki muttaşıl
Hûn-ı hâlâyık içmege ‘âdet hevâsı var
- 8) Bir cîfe-i kesîfe-i kendidedir müdâm
Ehl-i meşâma bûyî kesâfet hevâsı var
- 9) Bir cisrdir ki ehl-i ‘ubûr ıztırâbdan
Tayy-ı mesâfet itmege sür‘at hevâsı var
- 10) Kaşd-ı tevaqquf eyleme ey reh-revî-i beķâ
Bir [Bu] kârvân-serâda ki riħlet hevâsı var
- 11) Olma esîr-i dâne ki bu dehr-i dil-firîb
Bir dâm-gâhdır ki meşakķat hevâsı var
- 12) Küncinde renc-i fâhiş ü nûşında niş-fâş
Görmez meger o göz ki başîret hevâsı var
- 13) Aldanma zînetine ki bu perre Zâl-ı zişt
Maħbûb-manzar olsa ne zînet hevâsı var
- 14) Şeh-mâr egerçi hoş-ħaṭ u hoş-ħâldir velî
Nişîn yiyen bilür ne helâket hevâsı var
- 4
- 15) Şem‘in güzel şu‘â‘ı var ammâ şerâresin
Pervâneler bilür ki ne ħurķat hevâsı var
- 16) Elmâs bu tele’lü ü berķ u şekve ile
Semende gör ne sūziş ü hiddet hevâsı var
- 17) Gül-berg bu leṭâfet ü reng ile ħârının
Gül-çîne gör ne ķadar merâret hevâsı var

18) Hanzalde hinduvânedir ama siriştiniñ
Zaḳḳūm ü za‘anbūd ile şirket hevāsı var

19) Yüz naḳş-ı hoş eger ura tārına ‘ankebūt
Bir dāmdır zebābe ne şan‘at hevāsı var

20) Şayyād dāma ger saça yüz dāne maṭlabı
Şayd-ı tuyūrdur ne seḫāvet hevāsı var

21) Hindū ki rāh-ı file atar nārgīl-i hind
Ḳaşdı şikārdır ne ‘ināyet hevāsı var

22) Ḳur‘ān eger oḳur diger-ān olmaya niyeti
Teşhīr-i ṭayrdır ne tilāvet hevāsı var

23) Ya fīl ya meges ki düşer dāma maḳşūdı
Taḫşīl-i ṭu‘medir ne seyāhat hevāsı var

5

24) Zūhd [ü] riyāya baḳma ki manzūrı zāhidin
Ḳor u ḳuşūrdur ne ‘ibādet hevāsı var

25) Ḳādī ki ḫaḳḳ nā-ḫaḳḳ ü nā-ḫaḳḳ ḫaḳ ider
Rüşvet esīridir ne şerī‘at hevāsı var

26) Vā‘iz ki ‘ayb-ı şāhid ü men‘-i şarāb ider
Ḳavline virme gūş ki bid‘at hevāsı var

27) Nāşīḫ ki terk-i ‘aşḳa naşīḫat virür müdām
Ma‘zūr ṭut anı ki sefāhat hevāsı var

28) Ḳalb-i ḳasiyy-i zāhid ü esrār-ı mey-fürüş
Sengīn sebū ile ne refākat hevāsı var

29) Mesned-nişīn-i medrese vü ders-i ‘aşḳ-ı yār
Deyūben firişte ile ne ülfet hevāsı var

30) Ef‘ī-i zümrüd āyīne ḫançer maḫāllidir
Ḳuffāşın āfitāba ne nisbet hevāsı var

31) Āb ile imtizāc idemez āteş ey ḥakīm
Zıddeyniñ ictimā‘ a ne kudret hevāsı var

32) Şem‘ in kemāl-i ḥüsniñi pervāne derk ider
Bülbül bilür gülün ne ṭarāvet hevāsı var

6

33) Tūṭı ki ḳūt-ı şeker-i Bengāledür bilür
Mıṣrî nebātınıñ ne ḥalāvet hevāsı var

34) Herkes mükerrer öpse lebi yārdan bilür
Ḳand-i mükerrerin ne leṭāfet hevāsı var

35) Leylā siyāh-çerdedir ama cemālini
Mecnūn gözinde gör ne melāḥat hevāsı var

36) Mest-i şarāb-ı meclis-i lāḥūt olan bilür
Zevḳ ehliniñ cihānda ne ‘işret hevāsı var

37) Sāḳı bahār gitdi getür cām-ı lāle-gün
Ol bādeden ki bŷ-ı maḥabbet hevāsı var

38) Ol bādeden ki zeng-i ḍalālet-zed[e] ider
Meczüb-ı rāh-ı ‘aşḳa hidāyet hevāsı var

39) Ol bādeden ki ger düşe deryāya ḳaṭresi
Māḥisi māha evc-i sa‘ ādet hevāsı var

40) Ol bādeden ki ger düşe şahrāya cilvesi
Topraḳı la‘ le dönse liyāḳat hevāsı var

41) Ol bādeden ki ger içe bir cür‘ asın zübāb
Ṭāvūs-ı ‘arşa lāf-ı şerāfet hevāsı var

7

42) Ol bādeden ki her kim ezel günde itdi nüş
Maḥbüb-ı ma‘ nevī ile vuşlat hevāsı var

- 43) Eyle ḥarāb u mestile sākī beni ki ben
Hüšyār o vaqt olam ki kıyāmet hevāsı var
- 44) Muṭrib oturma sāz ü nevāz it ki muḥtesib
Mest-i ğurūrdur mey-i ğaflet hevāsı var
- 45) Ur çeng çenge kef defe kıyama sipāh-ı ğam
Alsun gönül evini ki ğāret hevāsı var
- 46) Zāhid ğarābetiñ yere çok dökme başını
Bu ṭā'atiñ muḥāll icābet hevāsı var
- 47) Ol dāneler ki rişte-i tezvīre dāmdır
Küfrinde fırka fırka şehādet hevāsı var
- 48) Ben mest-i cām-ı 'aşkam u maḥmūr-ı çesm-i yār
Başında neş'e-yi mey-i vaḥdet hevāsı var
- 49) Sen mest-i şevk-i cennet ü dīdār-ı ḥürsın
'Aşkıñ mecāzdır ne ḥaḳīḳat hevāsı var
- 50) Ey pīr-i sāl-ḥurde ne çün tıfl-ı ḥürd-sāl
Pīrāne-ser başında cehālet hevāsı var
- 8
- 51) Geçdi bahār-ı 'ömr ü yetişdi ḥazān-ı mevt
Sende henüz kesb-i ma'īşet hevāsı var
- 52) Şarf-ı kabāyiḥ eyleme naḳd-i ḥayātı kim
Bu māyenin 'ulüvv-i ticāret hevāsı var
- 53) Rindāne gel meṭā'ını sevdā-yı 'aşka vir
Ben ḥāsirem ger anda ḥasāret hevāsı var
- 54) Destār ü delḳi at der-i deyr-i muğāna git
Pīr-i ṭarīḳi bul ki delālet hevāsı var
- 55) Evvel ğubār-ı kūyına rüy-ı niyāz kıy
Vāngeh gir ol ḥarīme ki ḥürmet hevāsı var

56) Ur dâmenine çeng-i tedellük hülûş ile
İzhâr-ı hâcet it ki icâbet hevâsı var

57) Ol pîr gösterir saña râh-ı haķîķati
Git gerçi evvelinde riyâzet hevâsı var

58) At hânķâhı kûy-ı hârâbâta koy ķadem
Gir silk-i fakre gör nice râhat hevâsı var

59) Terk it samûr u atlası geç hürd hâbdan
Gör terk-i lezzetinde ne lezzet hevâsı var

9

60) Kes halkdan ‘alâķa-yı ülfet mücerred ol
Gör künc-i vahdetiñ ne selâmet hevâsı var

61) Kesb-i kemâl-i hâl ile ‘ayn-ı haķîķat ol
At cenbeyi mecâzi ki şıķlet hevâsı var

62) Ur püşt-pây devlet [ü] dünyâya ey harîş
Gör fakr u fâķanıñ ne ferâgat hevâsı var

63) Sîmurġ-ı kûh-ı Ķâf da ‘uzlet-güzîn iken
Gör hâş u ‘âm⁷ içinde ne şöhret hevâsı var

64) Murġ-i Hümâ ki sâyesi devlet-medârdır
Bir müşt-i üstühâna ķanâ‘ at hevâsı var

65) Sen şâh-bâz-ı ķudsi-yi ‘arş âşiyânesin
Cevlân-gehin nihâyet-i rîf at hevâsı var

66) Olma esîr-i teng-ķafes-i bâl-i himmet aç
Uç bâr-gâh-ı ķudse ki vüs‘ at hevâsı var

67) Seyr-i maķâm-ı rûh ile nûr-ı mücessem ol
At bu tîlsim-ı cismi ki zulmet hevâsı var

⁷ Arap harfli metinde èavÀm şeklinde yazılmıştır

68) Tāyy-ı merātib-i ceberūt it hicābı giç
Yet kūy-ı kibriyāya ki vaḥdet hevāsı var

10

69) Gör nerdedir yirin nere itmişsin i‘ tibār
Āh u dirig sende ne ğaflet hevāsı var

70) Zinhār düşme dāne-firīb ile dāma kim
_____ henüz nedāmet hevāsı var⁸

71) Kāmına t̄alib olma ki bu ejdehā-yı dehr
Halkı hemīşe kāmına da‘ vet hevāsı var

72) Şerrinden el-ḥazer ki bu şibr-i ğazāl-çeşm
Ser-pençe hūn-ı halk ile şıbgat hevāsı var

73) Mekrinden emin olma ki bu çarḥ-ı sifle-cūy
Erbāb-ı dāniş ile huşūmet hevāsı var

74) Nā-dānı ‘ izz ü cāh ile mesrūr ider velī
Fazl u fetānet ehline zillet hevāsı var

75) Baḡ enbiyā gürühna gör bu ma‘ āniden
Ol cānlara ne deñlü siyāset hevāsı var

76) Minşāre çekdirüp Zekerıyyāyı doymayup
Yaḥyā ḡanını taşında rü’yet hevāsı var

77) Şīs[t] u Şu‘ ayb u Yūşa‘ u Nūnı helāk idüp
Hızķıl için fūnūn-ı muşibet hevāsı var

11

78) ‘ İ sāya cevr-i dār ü Halīle cefā-yı nār

⁸ Boş bırakılan yerler okunamamıştır.

Eyyüb-1 zâra kirm ile kürbet hevâsı var

79) Deryâda Yûnusu ki idüp tu‘ me-i neheng
Geh Nûha mevc-i âb ile vahşet hevâsı var

80) Geh Yûsufi muqayyed idüp ka‘ r-1 çâhda
Ya‘ kûba hecri ile melâlet hevâsı var

81) Vâ-ğasretâ ki Aḥmed ü aşḥâb u âlına
Bu kâfiriñ ne buğz ‘ adâvet hevâsı var

82) Şiddîka semm-i kâtil ü Fârûka tîğ-1 kîn
‘ Oşmâna zahm u Ḥaydara çârbet hevâsı var

83) Zehr ile eyledi cigeri müctebâ-yı çâk
Ḥulq-1 Ḥüseyne tîğ-i şehâdet hevâsı var

84) Git Kerbelâya seyr eyle kavm-i Yezîde gör
Âl-i Resûl için ne ḥaḳâret hevâsı var

85) Ḥûn Diclesinde ğavṭa urur şeh-süvâr-1 dîn
Lebde ‘ aṭaş cigerde ḥarâret hevâsı var

86) Sâḳî-i Kevşer oğlını men‘ itdi âbdan
İbn-i Ziyâd’a baḳ ne ḳasâvet hevâsı var

12

87) Tîr ile itdi ḥurmlle sîr-âb-1 asğarı
Ol tıflıñ ey ‘ aceb ne cinâyet hevâsı var

88) Kesdi Ḥüseyni ‘ iṭr tek etdi esîr-i Şâm
Şimr-i şerîre baḳ ne şekâvet hevâsı var

89) Z̄ulm āteşine yaq̄dılar ol ḥayme-gāhı kim

‘ Arş-ı berine da‘ vā-yı rif‘ at hevāsı var

90) Kaṭ‘ itdiler tınābını bir ḥargehiñ ki fāş

Ḥalvet-serā-yı Kudüsde hürmet hevāsı var

91) İt muhtaşar bu kışşa-i can-sūzı “Remziyā”

Kim şerhinüñ muhiblere miḥnet hevāsı var

Vallāhü’l-müste‘ ān

Fuṣaḥā-yı şu‘ arā-yı zamāneden [Remzî Baba] nām şā‘ ir-i sāḥir-i mü’eşşiriñ bi’t-tanzîm (Āyine-i ‘ İbret) tesmiyye eylediği işbu eşer-i ma‘ ārif-güster-i ḥaḳıḳate şāyān-ı müṭāla‘ a bulunduğundan ṭab‘ u neşriyle ma‘ rüz-ı nazār-gāh-ı temyîz-i iktināh-ı erbāb-ı intibāh edildi.

Sene 1289

Kaynakça

- Alparlan, A. (1981). İbretnümâ. *Türk dili ve edebiyatı ansiklopedisi devirler / isimler / eserler / terimler*, 4. İstanbul: Dergâh Yayınları.
- Arslan, M. (11.02.2015). “Remzî, Remzî Baba”. *Türk edebiyatı isimler sözlüğü*, (E. T: 03.05.2020), <http://teis.yesevi.edu.tr/madde-detay/remzi-remzi-baba-tebrizli>
- Çöm, E. (2008). Şemseddîn-i Sivâsî’nin İbret-Nümâ adlı mesnevisi. *Türkiyat Araştırmaları Dergisi*, 24, 127-163.
- Demir, E. (2003). *Şeyh Eşref Bin Ahmed’in İbret-nâme isimli mesnevisi* (Yayımlanmamış Yüksek Lisans Tezi). Marmara Türkiyat Araştırmaları Enstitüsü, İstanbul.
- Devellioğlu, F. (2002). *Osmanlıca-Türkçe ansiklopedik lügat*. Ankara: Aydın Kitabevi.
- Doğan, R. (2011). *Bursevî Muhyiddîn Halife’nin İbretnâme’si: inceleme-metin* (Yayımlanmamış Doktora Tezi). İstanbul Üniversitesi SBE, İstanbul.
- Güler, K. (2010). Germiyanlı Yetimî ve İbret-nâmesi-Zeyl. *Turkish Studies*, 5(2), 1012-1032. Doi: 10.7827/TurkishStudies.1265.
- İnal, İbnü’l-Emin Mahmud Kemal. (2002). *Son asır Türk şâirleri*. (Haz. İbrahim Baştuğ). Ankara: AKMB Yay., IV, 1858-1868.
- Kaplan, M. Ve Kalsın, Ş. (2009). Germiyanlı Yetimî ve İbret-nâmesi. *Turkish Studies*, 4(2), 672-689. Doi: 10.7827/TurkishStudies.644.
- Kut, G. (2000). İbret-nâme. *TDV İslam ansiklopedisi*. 21. 370-371. İstanbul.
- Mehmed Süreyya. (1996). *Sicill-i Osmânî*. (haz. Nuri Akbayar). İstanbul: Tarih Vakfı Yurt Yayınları, 4, 1374.
- Mütercim Âsım. (2000). *Burhân-ı Katı*. (Haz. M. Öztürk-D. Örs). Ankara: TDK Yayınları.

Remzî Baba, *Âyîne-i İbret*. Atatürk Üniversitesi Merkez Ktp. Seyfettin Özege Koleksiyonu, Demirbaş numarası: 0107369, Yer Numarası 941 SÖ 1872.

Şeyh Remzî, *Mecmua-i Eş'âr*. Atatürk Üniversitesi Merkez Kütüphanesi Seyfettin Özege Koleksiyonu, Demirbaş numarası: 0116798, Yer Numarası: 8724 SÖ 1306.

Şeyh Remzî, *Hadikatü'l-Uşşâk*. Atatürk Üniversitesi Merkez Kütüphanesi Seyfettin Özege Koleksiyonu, Demirbaş numarası: 0111596, Yer Numarası: 4595 SÖ 1289.

Uludağ, S. (2000). İbret. *TDV İslam ansiklopedisi*. 21, 367-368. İstanbul.

Âyîne-i İbret

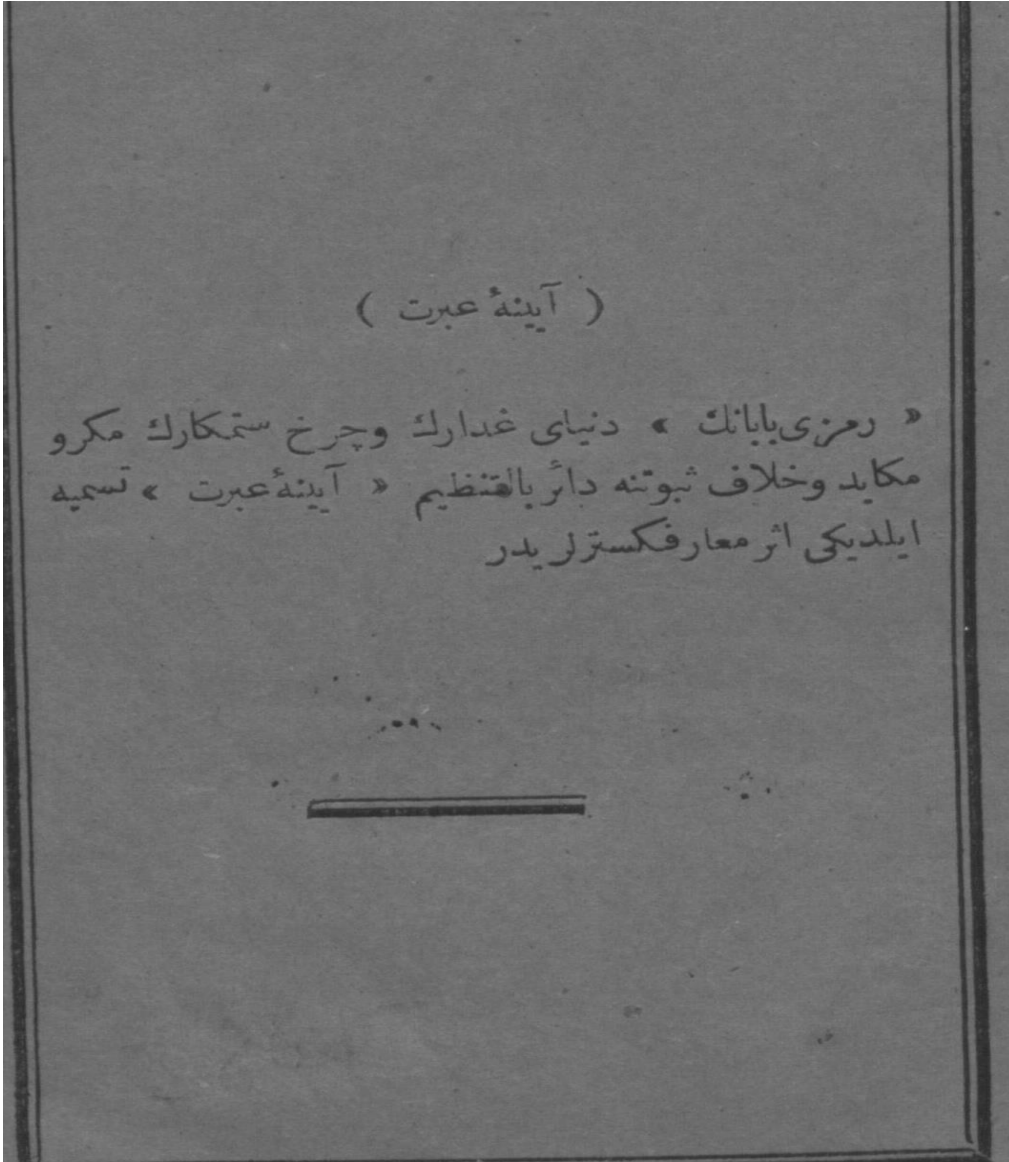

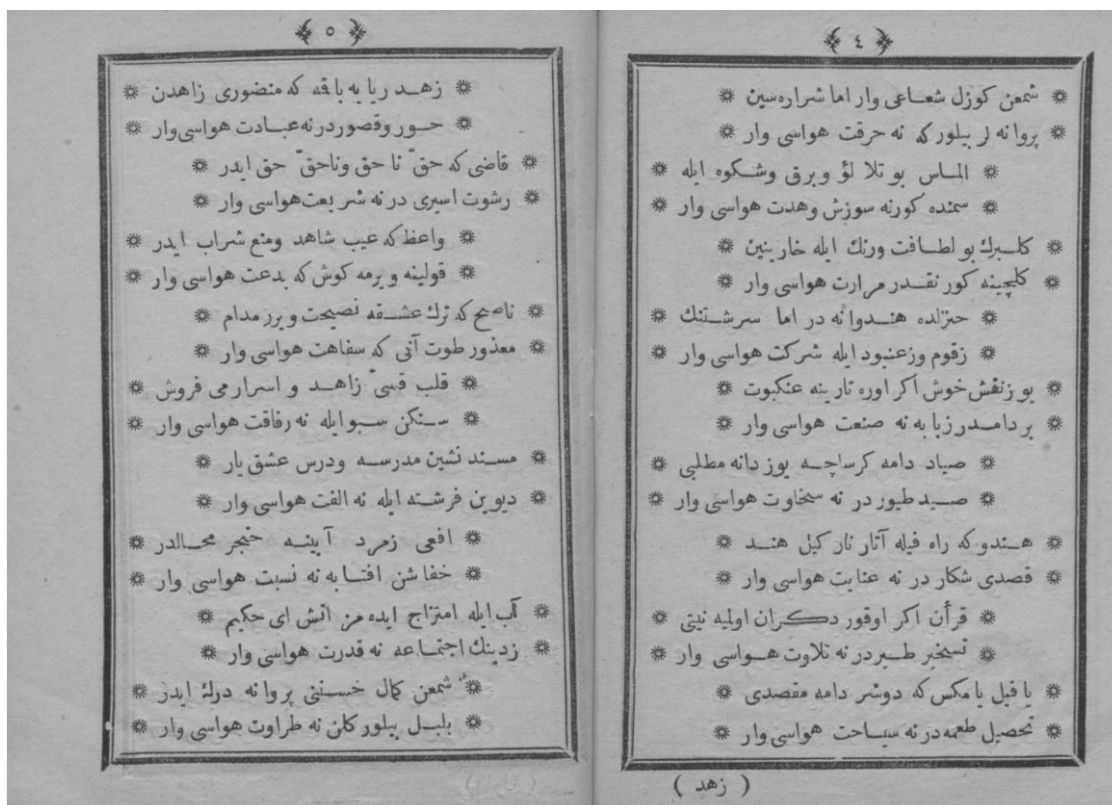
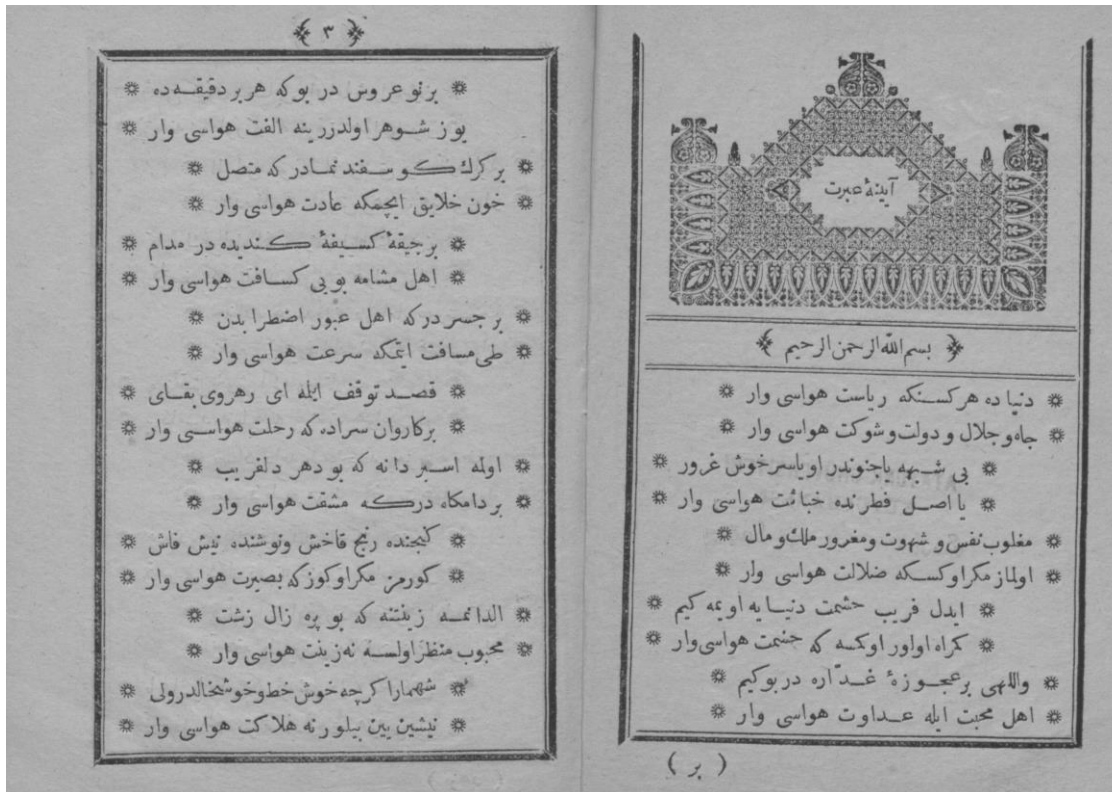

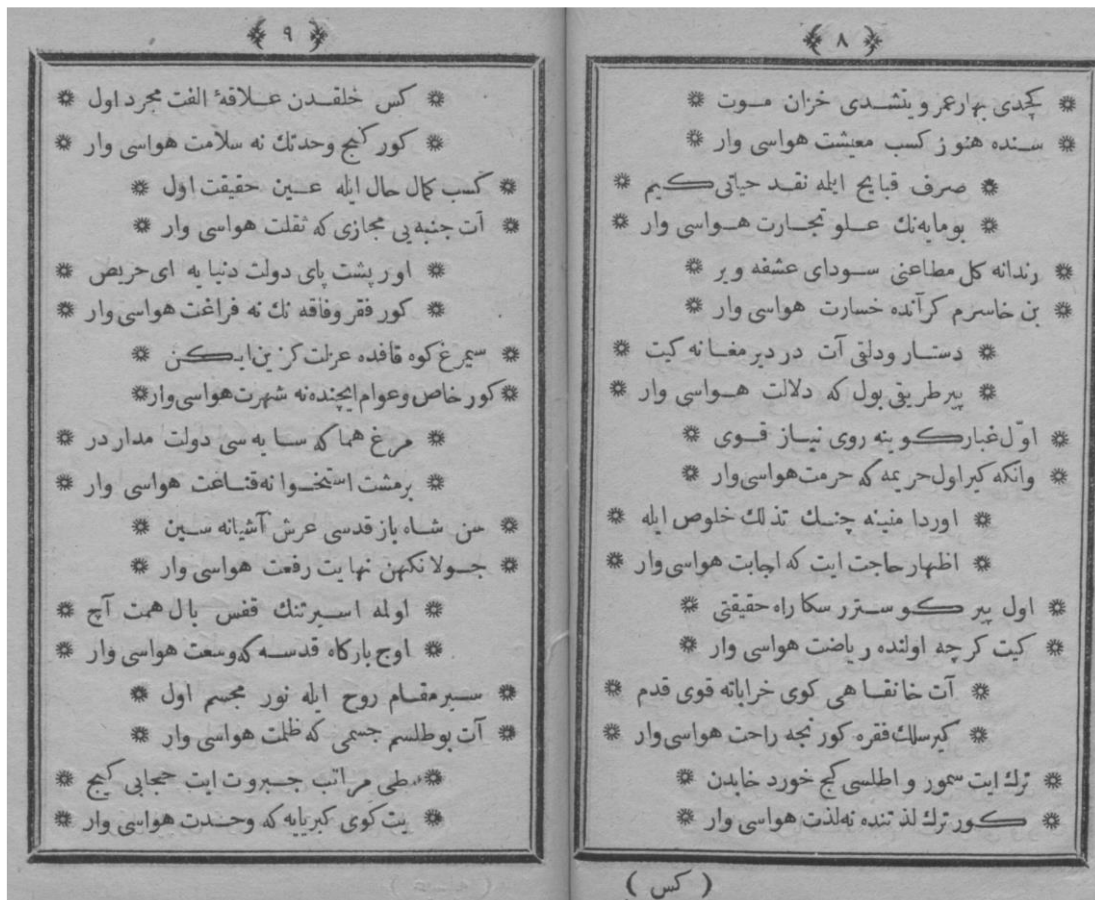
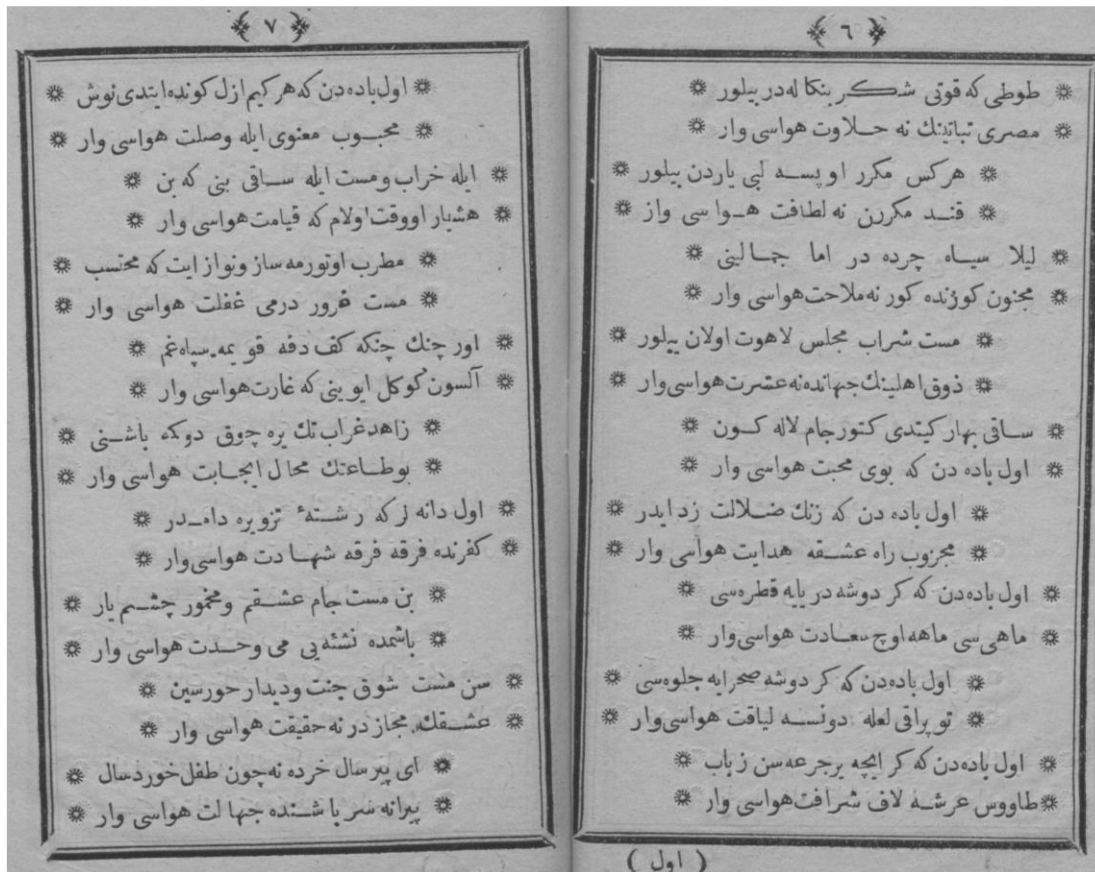

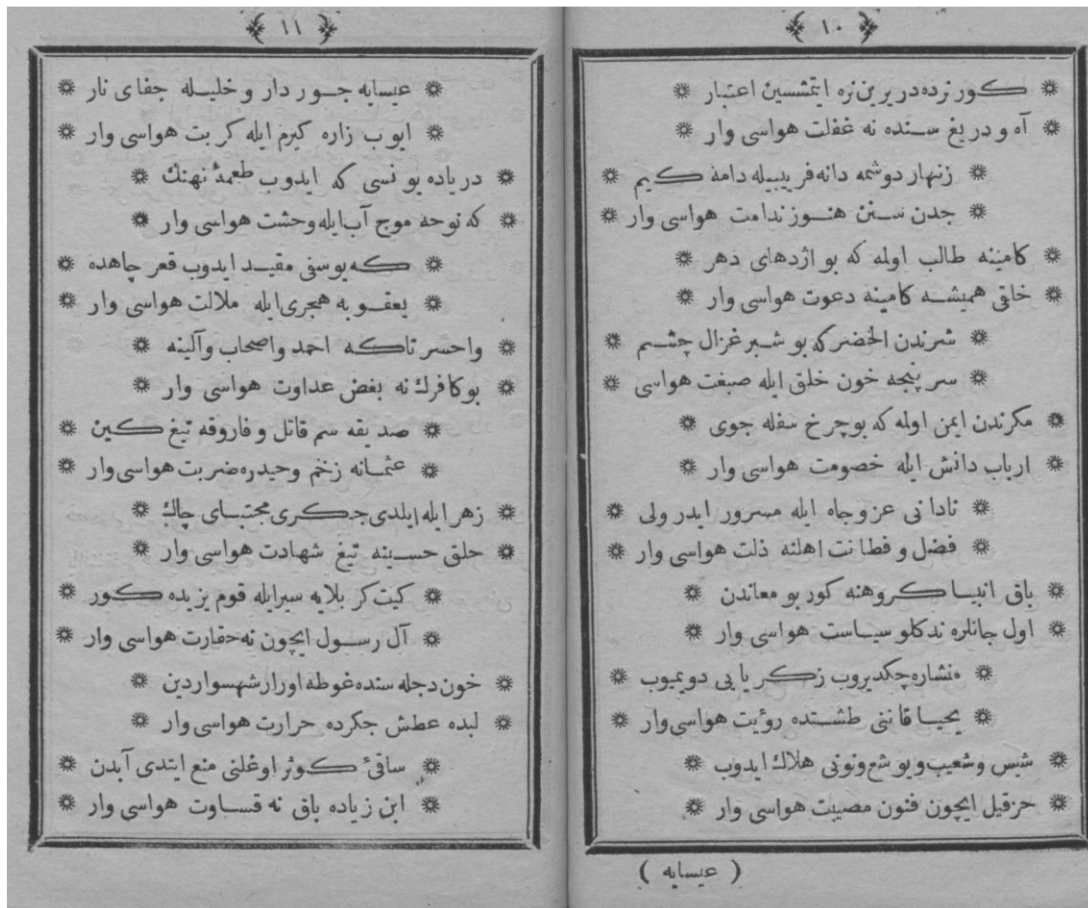

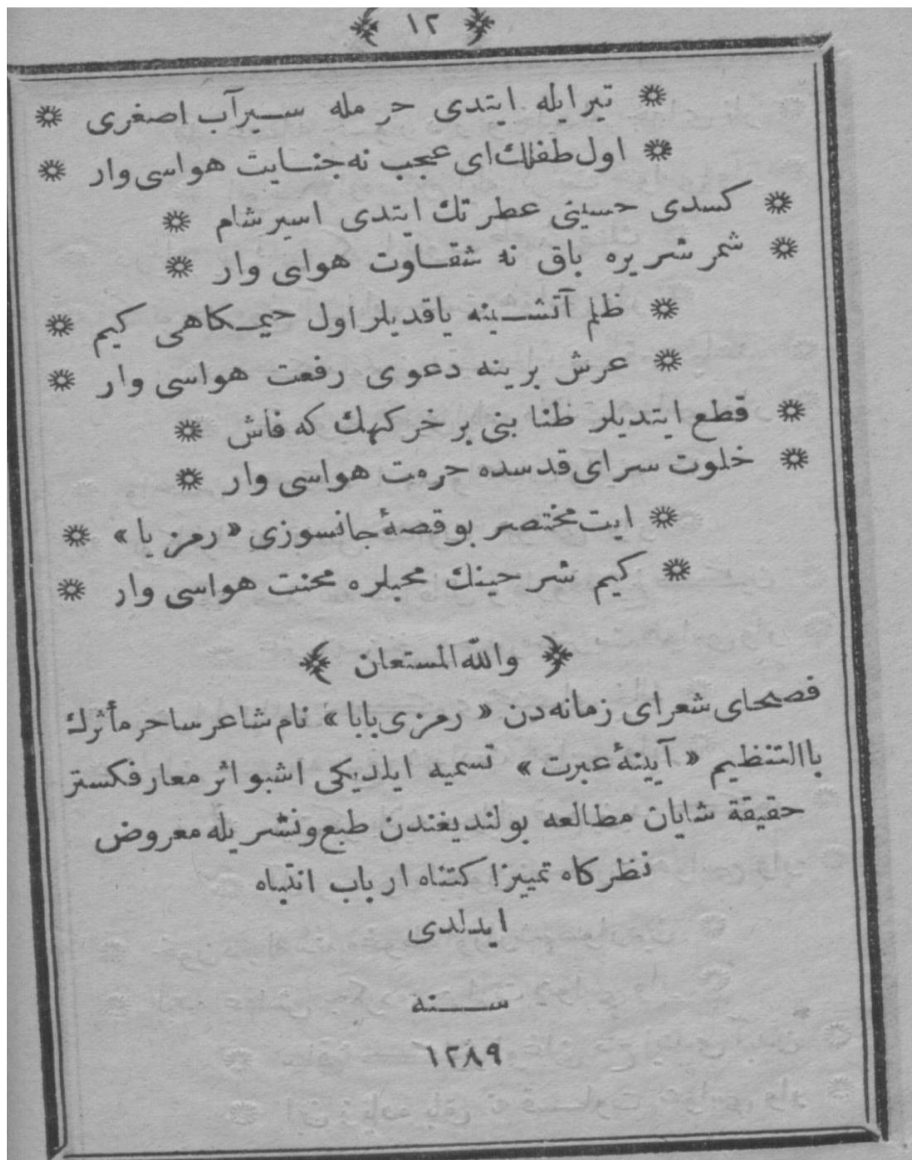

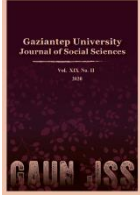

GAZİANTEP UNIVERSITY JOURNAL OF SOCIAL SCIENCES

Journal homepage: <http://dergipark.org.tr/pub/jss>



Araştırma Makalesi • Research Article

Do Technological Development And Clean Energy Effect Environmental Awareness?: An Empirical Analysis for Turkey

Teknolojik Gelişme ve Temiz Enerji Çevresel Farkındalığı Etkiler mi?: Türkiye İçin Ampirik Bir Analiz

Ferda NAKİPOĞLU ÖZSOY^{a*}, Aslı ÖZPOLAT^b

^a Dr. Öğr. Üyesi, Gaziantep Üniversitesi, İİBF, Küresel Siyaset ve Uluslararası İlişkiler Bölümü, Gaziantep / TÜRKİYE

ORCID: 0000-0002-5593-413X

^b Dr. Öğr. Üyesi, Gaziantep Üniversitesi, Oğuzeli MYO, Yönetim ve Organizasyon Bölümü, Gaziantep / TÜRKİYE

ORCID: 0000-0002-1769-3654

MAKALE BİLGİSİ

Makale Geçmişi:

Başvuru tarihi: 17 Aralık 2019

Kabul tarihi: 19 Haziran 2020

Anahtar Kelimeler:

Teknolojik Gelişme,

Temiz Enerji,

ARDL Sınır Testi

ARTICLE INFO

Article History:

Received December 17, 2019

Accepted June 19, 2020

Keywords:

Technological Development,

Clean Energy,

ARDL Bounds Test

ÖZ

Teknolojik gelişme, çevre açısından hem avantajlı hem de dezavantajlı bir etkiye sahiptir. Teknolojik gelişmenin en önemli etkilerden biri ise temiz enerji bilincidir. Bu doğrultuda çalışmanın amacı, Türkiye'de alternatif ve nükleer enerji ile patent uygulamalarının çevre kirliliği üzerindeki etkilerini araştırmaktır. Buna ek olarak, kişi başına düşen reel GSYİH'nın karbon emisyonu üzerindeki doğrusal etkilerinin yanı sıra, parabolik ilişkiler de 1990-2014 dönemi için test edilmiştir. Bu amaçla ARDL sınır testi uygulanarak değişkenler arasındaki eşbütünlük ilişkisi araştırılmakta ve VECM Granger nedensellik analizi kullanılarak nedensellik bağı incelenmektedir. ARDL sınır testi yaklaşımından elde edilen ampirik sonuçlar, teknolojik gelişmenin karbon emisyonu ile pozitif ilişkili olduğunu ortaya koymaktadır. Ancak, temiz enerjinin karbon emisyonları ile negatif bir ilişkisi vardır. Yani, temiz enerjinin uzun vadede kişi başına düşen karbon emisyonlarındaki etkisi teknolojik gelişmelerin etkisinden daha fazladır. Öte yandan, teknolojik gelişme ve temiz enerji negatif (sırasıyla -0.114 ve -0.190) ve kısa vadede karbon emisyonu üzerinde istatistiksel olarak % 1 güven düzeyinde anlamlılığa sahiptir. Ayrıca, kısa ve uzun dönem sonuçlarına göre Türkiye'de EKC eğrisinin ampirik varlığı, elde edilen 11.998 (sabit 2010 ABD Doları) olan gelir dönüm noktası ile desteklenmektedir. VECM Granger nedensellik analizi, teknolojik gelişmeden karbon emisyonuna ve kişi başına reel GSYİH'ya kısa dönemde tek yönlü nedensellik ilişkisi olduğunu göstermektedir. Uzun dönemde ise karbon emisyonu başına reel GSYİH'ya, teknolojik gelişmeye ve temiz enerjiye neden olmaktadır.

ABSTRACT

Technological development has both advantages effect and disadvantages effect in terms of environmental. The most important effect is on clean energy awareness. So, the purpose of this study is to analyze the impacts of alternative and nuclear energy and patent applications on pollution in Turkey. In addition, as well as the linear effects of real GDP per capita on carbon emissions, considering the parabolic relations is also tested for the period from 1990-2014. For this purpose, we investigate cointegration by applying ARDL bounds test on parameters and examine the causal link between the series by using Vector Error Correction Model Granger causality analysis. ARDL test empirical results express that technological development is correlated with carbon emissions positively. However, clean energy has a negative relation with carbon emissions. That is, clean energy is more effective than technological development on carbon emissions per capita in long term. On the other hand, technological development and clean energy have negative (-0.114 and -0.190 respectively) and statistically significant impact on carbon emissions in short term. Moreover, the long and short run results supported the empirical presences of EKC curve in Turkey with income turning point at 11.998 (constant 2010 US\$), which has been attained. In addition, VECM Granger causality analysis expresses that there is a one-way causality running from technological development to carbon emissions and real GDP per capita in short term. Furthermore, carbon emissions cause real GDP per capita, technological development and clean energy in the long run.

* Sorumlu yazar/Corresponding author.

e-posta: nakipoglu@gantep.edu.tr

GENİŞLETİLMİŞ ÖZET

Birçok ülke, üretim ve ticari faaliyetlerin yoğunlaşması, sanayileşme, kentleşme, ekonomik büyüme, hızlı nüfus artışı ve yaygın teknoloji kullanımı gibi ekonomik faaliyetlerin yoğunlaşması nedeniyle önemli çevresel bozulma sorunlarına maruz kalmaktadır. Bu çevresel bozulmaların temel nedeni artan enerji ihtiyacı ve kullanılan enerjinin türü ile yakından ilgilidir. Ülkelerin artan enerji talebini karşılamak için daha fazla enerji üretmeleri gerekmektedir ve bazen enerji ihtiyacı ithal petrole bağımlılığın artmasına neden olmaktadır. Ancak, enerji ithal eden ülkeler bazı enerji güvenliği sorunları ile karşılaşmaktadır. Özellikle yenilenemeyen enerji kaynaklarının kullanımı artan enerji talebi ile birlikte düşünüldüğünde küresel olarak iklim değişikliğinin ve çevresel bozulmaların geri dönülemez boyutlara ulaşabileceğinin temelini oluşturmaktadır. Yenilenemeyen enerji kaynakları karbon bazlı olarak sınıflandırılan sonlu kaynaklardır ve yenilenemeyen bu enerji kaynakları sera etkisi yaratarak iklim değişikliğine neden olmaktadır. Bu kaynaklara bağımlılığın azaltılması, çevresel kalite ve ekonomik koşullar açısından önemlidir. Dünyadaki fosil yakıt rezervlerinin önümüzdeki 45 yıl içinde tükenmesi beklenmektedir. Bu nedenle, alternatif enerji kaynaklarına yönelmek ve bunların kullanımını sağlamak bir zorunluluk haline gelmiştir. Temiz enerji kaynakları (alternatif ve nükleer enerji gibi) zamanla tüketilen fosil yakıtlara bağımlılığı azaltır. Özellikle 1973 yılında petrol fiyatlarındaki artış ve bunu izleyen petrol krizi dünya genelinde bu konudaki farkındalığı artırmıştır. Öte yandan, yenilenebilir enerji kaynaklarına verilen önem arttıkça teknik ihtiyaçlar ortaya çıkmıştır. Teknik ihtiyaçları karşılamak için teknik çözümler bu alandaki birçok patentin konusu olmuştur ve bu nedenle yenilenebilir ve temiz enerji kaynakları, çevre dostu olması ve tükenmemesi nedeniyle devlet teşvikleri tarafından desteklenmektedir. Bu nedenle, yenilenebilir ve temiz enerji teknolojilerine ilişkin patent başvurularının sayısı sürekli artmakta ve geliştirilen yeni teknolojiler sayesinde patent başvurularının sayısı ve kalitesi artmaktadır.

Çalışma Türkiye özelinde değerlendirildiğinde Türkiye'nin petrol ve gazla olan önemli bir ithalat bağımlılığının bulunması ve bu durumun karbon emisyonlarında 1990'dan bu yana iki kattan fazla artışa neden olması önemlidir. Dünya Bankası Göstergeleri raporu 1969 yılında kişi başına karbon emisyonunun 1,14 metrik ton olduğunu göstermiştir. Karbon emisyonları, 2005 yılında Türkiye'nin Yenilenebilir Enerji Yasası'nı yürürlüğe koymasıyla 3,50 metrik ton olarak gerçekleşmiş, ancak bu rakam 2010 yılında 4,12 metrik tona ve 2014 yılında 4,49 metrik tona yükselmiştir. Kanunun çıkarılmasından bu yana karbon emisyonu % 154 artmıştır. IEA'nın raporuna göre (Uluslararası Enerji Ajansı, 2016) Türkiye ilk kez bir emisyon azaltma hedefi belirlemiş ve temiz teknolojilere yatırım yapmaya, yayılan sera gazını azaltmaya ve yüksek çevresel performans ve güvenlik standartları sağlamak için yasal çerçeveler uygulamaya odaklanmıştır. Bu bağlamda teknolojik gelişmenin artan ekonomik önemi ekonomik büyümeyi sürdürmek, karbon emisyonlarını azaltmak ve temiz enerji kaynaklarının kullanımını artırmak için politika yapılarını etkilemektedir. Teknolojik gelişmenin bir göstergesi olarak patent başvuruları, teknolojik gelişmenin yanı sıra çevresel zorlukların etkilerini kısıtlamada kritik bir rol oynamaktadır. Çevre kalitesini korumak ve hükümet tarafından çevresel yenilikleri teşvik etmek için her yıl patent gibi yüzlerce teşvik verilmektedir. Bu kapsamda mevcut literatür incelendiğinde çalışmaların ağırlıklı olarak Çevresel Kuznets Eğrisinin elde edilmesi üzerine olduğu belirtilebilir. Bununla beraber yenilenebilir enerji kaynaklarının çevre üzerindeki etkisini inceleyen çalışmalarda mevcuttur. Bu çalışmalardan elde edilen ampirik bulgular ülkelere, zaman periyoduna ve kullanılan yöntemlere göre değişmektedir. Ancak ağırlıklı olarak yenilenebilir enerji kaynaklarının kullanımının çevresel kalite üzerinde pozitif etki yaptığı sonucu elde edilmektedir.

Belirtilen tüm nedenler göz önüne alındığında, bu çalışma, kişi başına düşen karbon emisyonları üzerindeki kişi başına düşen gerçek GSYİH, alternatif ve nükleer enerji ve patent uygulamalarının doğrusal ve parabolik etkilerini araştırarak literatürde eksik olan bazı bilgileri doldurmaya katkıda bulunmaktadır. Bu nedenle çalışmanın temel amacı, kişi başına düşen karbon emisyonu ile kişi başına düşen GSYİH'nin doğrusal ve parabolik etkileri, alternatif ve nükleer enerji ve Türkiye'deki patent uygulamaları arasındaki ilişkiyi analiz etmektir. Bu kapsamda ARDL Sınır Testi yaklaşımı ve VECM Granger nedensellik yöntemi 1990-2014 dönemi için uygulanmıştır. ARDL testinin sonuçları, teknolojik gelişmenin karbon emisyonları ile pozitif bir korelasyona sahip olduğunu, temiz enerjinin ise karbon emisyonları ile negatif korelasyon gösterdiğini göstermiştir. Yani temiz enerji, uzun vadede karbon emisyonları üzerindeki teknolojik gelişmeden daha etkilidir. Ayrıca, teknolojik gelişme ve temiz enerjinin kısa vadede kirlilik üzerinde olumsuz etkisi vardır. Ayrıca, uzun ve kısa dönem sonuçları, EKC eğrisinin Türkiye'deki ampirik varlıklarını desteklemiştir. VECM Granger nedensellik testinin sonuçları, teknolojik gelişmeden kişi başına karbondan ve kişi başına gerçek GSYİH'ye kısa vadede tek yönlü bir nedensellik olduğunu ortaya koymuştur. Buna ek olarak, uzun vadeli sonuçlar, karbon emisyonlarının Türkiye'de kişi başına reel GSYİH, teknolojik gelişme ve temiz enerjiye neden olduğunu göstermiştir. Sonuçlar, temiz enerjinin hem kısa hem de uzun vadede karbon emisyonlarını azalttığını açıkça göstermektedir. Teknolojik gelişme, kısa vadede karbon emisyonlarını da azaltmaktadır. Ayrıca, çevre kirliliği ekonomik büyüme ile birlikte belirli bir gelir düzeyine yükselmekte ve daha sonra, Türkiye'de EKC hipotezini 11.998 (sabit 2010 ABD \$) seviyesine ulaşmıştır. Bu nedenle, elde edilen sonuçlara göre, teknolojik gelişme, nükleer, yenilenebilir ve temiz enerji kaynaklarına yönelik projelerin ve yatırımların odaklanabileceği ve Türkiye'de kısa ve uzun vadede yatırımların artırılabilirliği söylenebilir. Teknolojik gelişme ve temiz enerji kaynakları çevresel bozulmayı azaltmak için makul bir teklif olabilir. 2023 vizyonu çerçevesinde gerekli maliyet ve fayda analizlerinin yapılması ve temiz enerji politikalarının detaylandırılması önemlidir. Son olarak, bu kapsamda faaliyet gösterecek şirketler için teşvikleri artırmak, gerekli finansman kaynağını sağlamak ve yenilenebilir enerji teknolojisi geliştirmek için sanayi politikalarının çevresel kalite ve dolayısıyla enerji verimliliği üzerinde de etkisi olabilir. Son olarak, temiz enerji alanında faaliyet gösterecek şirketler için teşviklerin artırılması ve gerekli finansman kaynağının sağlanması için sanayi politikalarının oluşturulması ve yenilenebilir enerji teknolojisinin geliştirilmesi de çevresel kalite ve dolayısıyla enerji verimliliği üzerinde etkili olabilir.

Introduction

Many countries have been exposure important environmental degradation problems by increasing in economic activity such as concentration of production and commercial activities, industrialization, urbanization, economic growth, rapid population growth, widespread use of technology in the previous years. These countries need to generate more energy to meet increasing energy demand and sometimes necessity of energy causes increasing dependence on imported oil. However, energy-importing countries encounter with some energy security problems. Import of energy, energy security, increasing greenhouse gas emissions, and environmental degradation force countries to find energy alternatives and make investment in nuclear, renewable and clean energy sources. Using clean energy sources can reduce dependence on energy inputs and environmental problems at the local and global level. Using more renewable energy can lower carbon effect and increase energy diversity and security.

One important issue to be addressed, Turkey has an important import dependency on oil and gas, and this causes increasing in carbon emissions more than doubled since 1990. World Bank Indicators report demonstrated that carbon emission per capita was 1.14 metric tons in 1969. The carbon emissions were 3.50 metric tons in 2005 when Turkey enacted the Renewable Energy Law but the figure increased to 4.12 metric tons in 2010 and raised to 4.49 metric tons in 2014. The carbon brief profile reported that carbon emissions per capita is 5.4 metric tons in 2018 and it increases 154% since the enacted the law. According to the IEA's report (International Energy Agency, 2016), Turkey has determined an emission reduction goal at the first time and focused to investment in clean technologies, reducing greenhouse gas emitted and implementing legal frameworks to provide high standards of environmental performance and safety. On the other hand, global carbon emission has escalated an all-time high in 2018 and estimated that total carbon emission concentrations in atmosphere will reach peak level ever, at 407 parts per million reported by Global Carbon Project (2018). The increased economic importance of technological development gets governments' attention and affects their policy structures to continue economic growth, the decreased of carbon emissions and the increased use of clean energy resources. Patent applications as an indicator of technological development play a critical role in restricting the impacts of environmental difficulties besides technological development. Hundreds of incentives such as patent are granted every year to protect environmental quality and encourage the environmental innovations by government.

The increasing threats of environmental impairment have drawn awareness to the link between clean environment and economic growth. The increase in income experienced in the period when economic development gained speed may slow down the environmental degradation at a certain income level. Thus, environmental quality increases with a certain income level. Accordingly, there is an inverse U-shaped relationship between economic growth and carbon dioxide emissions. This approach is called the Environmental Kuznets Curve (EKC) hypothesis (Shahbaz and Avik, 2018,s.3).

The validity of the hypothesis is examined with different econometric approaches and is currently being discussed for different country groups with the model put forward by Grossman and Krueger (1991). In addition, to date, some researchers have focused on investigating the nexus between real GDP, energy consumption and pollutant emissions. However, the impact of economic growth, clean energy (such as alternative and nuclear energy) and technological development (such as patent applications) on environmental quality have been conspicuous by its absence.

Considering all the reasons mentioned above, this study has a contribution to fill in some piece of information missing in the literature by investigating the linear and parabolic effects of real GDP per capita, alternative and nuclear energy and patent applications nexus on the

carbon emissions per capita for the period from 1990-2014 by using ARDL Bounds Test approach and VECM Granger causality for Turkey.

The paper is prepared as following: Section 2 is reviewed the studies and findings on economic growth, patent applications and clean energy in relation to the pollutant emission. Section 3 expresses the model and data sources. The empirical methods and results are given in Section 4. Based on the findings, Section 5 includes conclusions and policy prescriptions.

Literature

There are numerous studies testing the nexus between environmental degradation and economic output under the name of Environmental Kuznets Curve in the environmental economics literature. It can be given examples as follows: Abdou and Atya (2013); Ang (2007); Apergis and Ozturk (2015); Apergis and Payne (2009); Arouri et al. (2014); Aslanidis and Iranzo (2009); Bello and Abimbola (2010); Cole et al. (1997); Day and Grafton (2003); Dinda (2004); Friedl and Getzner (2003); Grossman and Krueger (1995); Jalil and Mahmud (2009); Jalil and Feridun (2011); Halicioglu (2009); Halkos and Tzeremes (2009); Lantz and Feng (2006); Managi and Jena (2008); Marrero (2010); Omisakin (2009); Pao and Tsai (2010); Roca et al. (2001); Shafik and Bandyopadhyay (1992), Suri and Chapman (1998), Vollebergh et al. (2005) and Yaguchi et al. (2007). In addition, Baek (2015); Balsalobre et al. (2015); Cho et al. (2014); Esteve and Tamarit (2012); Gill et al. (2018); Kasman and Duman (2015); Hamit-Haggar (2012); Hussain et al. (2012); Murthy and Gambhir (2018); Özokcu and Özdemir (2017); Shahbaz et al.(2013); Shahbaz et al.(2014); Sinha and Shahbaz (2018) and Sugiawan and Managi (2016) also tested validity of the Environmental Kuznets Curve (EKC) Hypothesis is the most important hypothesis which states the relation between environmental degradation and economic growth.

The EKC is tested empirically on various pollutants such as air pollution, water pollution, carbon dioxide, ecological footprint (Al-Mulali et al., 2015; Aşıcı and Acar, 2016; Charfeddine and Mrabet, 2017; Destek et al. ,2018; Hassan et al. 2018; Aydin et al. 2019), deforestation (Shafik and Bandyopadhyay, 1992; Kaufmann et al., 1998; Stern, 2004; Managi, 2006; Leitao, 2010). However, wide-ranging literatures have focused on carbon emissions as an indicator of environmental pollution. EKC hypothesis gives the different results based on data period, analysis methods, selected countries profile and variables. For instance, Panayotou (1993) and (1997) reported that inverted U-shape in 30 countries during different data period using different variables for each study. Musolesi et al. (2010) estimated validity of EKC hypothesis for 109 countries using Bayesian estimation approach during 1959- 2001. The empirical results depict that EKC association between variables is valid for full sample, G7, OECD, and EU15. By using the panel cointegration model, Mehrara and Ali Rezaei (2013) analyzed the EKC hypothesis in BRICS countries during 1960-1996 and they found the EKC hypothesis is reasonable for BRICS countries. You and Lv (2018) searched the nexus between carbon emissions and income in 83 countries for the years 1985-2013 and reported that there was strong evidence to validity of the EKC. Moreover, the studies by Selden and Song (1994), Stern etc. (1996), Moomaw and Unruh (1997), Agras and Chapman (1999), Heil and Selden (2001), Faiz-Ur-Rekman and Nasir (2007), Fodha and Zaghoud (2010), Beak and Kim (2013), and Nasreen et al. (2017) found EKC pattern between variables. Destek (2018), between the years 1990-2014 tests the hypothesis with STIRPAT EKC model in Turkey and the study concludes that the EKC hypothesis is supported. Similarly, Danish et al. (2019) find that EKC pattern is valid in BRICS countries in 1990-2015 in other BRICS countries except India. Nguyen et al. (2019) examines the relationship between CO2 emission, financial development index, openness and income between 1996 and 2014 for the 33 developing countries by using STIRPAT model. In this study, carbon emissions are analyzed by sector and U-shaped

hypothesis is obtained in construction and public services sector while reverse-U-shaped hypothesis is used in production sector. On the other hand, U-shaped curve was found by Wang etc. (2011) for 28 provinces in China during 1995-2007 and the results showed that there is one-way causality from economic growth to environmental pollution in the long-run. Özcan (2013) also analyzed the EKC pattern for 1990–2008 in case of 12 Middle East countries and the results did not confirm to validity of EKC association in 5 Middle East countries.

Holtz-Eakin and Selden (1995) employed panel data analysis to investigate the relation among environmental degradation and economic growth and the results specify that there is a monotonic relation among series for the years 1951-1986. Mikayilov etc. (2018) reported that EKC hypothesis was invalid in Azerbaijan for the period 1992-2013 and found monotonically increasing among carbon emissions and income. On the other hand, Friedl and Getzner (2003) investigated the validity of the linear effects and non-linear effects of economic development on carbon emissions for Austria during 1960-1999 and found a cubic (N-shaped curve) relations among series. Similarly, Galeotti and Lanza (2005) searched linear effect of economic growth on carbon emissions as well as parabolic and cubic effects and found N-shaped curve for 108 countries spanning from 1971 to 1995. Moreover, Grossman and Krueger (1991) and Poudel etc. (2009) revealed that N-shape relationship in NAFTA and 15 Latin American countries using described variable sulfur dioxide and carbon, respectively. Similarly, Sinha et al. (2017) found N-shaped curve in N11 countries during 1990-2014. Moreover, Álvarez-Herránz et al. (2017) reported the same findings in 28 OECD countries for the years 1990- 2014. On the other hand, Yaduma et al. (2015) found inverted N-shaped for world, OECD, non-OECD and west during 1960-2007. In addition, Nasr et al. (2015), and Moghamad and Dehbeashi (2018) also researched cubic effects and found inverted U-shaped.

According to EKC, environmental pollution increases to a certain level of income with economic growth and then begins to fall. That is, while pre-industrial societies make their livelihood based on agriculture, no industrial pollution is encountered in this period. The use of natural resources in the transition to industrial society starts to increase, and environmental pollution is rapidly increasing with the use of technologies that cause environmental pollution. In the later stages of economic development, societies begin to spend their income in this direction in order to increase the quality of the environment by becoming aware of the habitable environment (Cialani, 2007, s. 568-577). However, the increase in income is not the only indicator for improving the environmental quality. The roles of patent applications and alternative energy that are accepted as a tool of environmental quality and accepted as one of the crucial indicators to access high-cost clean energy technologies and one of the key strategies to addressed sustainable development have mostly ignored. Lanjouw and Mody (1996) examined the relation among pollution expenditure and patent activity as well as composition of innovation for US, Japan, and Germany using patent data from 1972 to 1986 and found that environmental innovation increases pollution subsiding cost expenditures in a country. Brunnermeier and Cohen (2003) investigated the determinants of environmental innovations during 1983-1992 periods in US using patent applications and concluded that a positive relationship existed between pollution abatement expenditures and environmental patents. Popp (2006) investigated the innovation and spreading of air pollution control technologies using patent data with NO₂ and SO₂ variables for United States, Japan and Germany. The results of the study represented the little increase in foreign patents increased domestic emissions for variable of NO₂ and SO₂ except Japan. Finally,

Objectives

The main aim of the study is to research the effect of alternative and nuclear energy with patent applications on carbon emissions. This relation examines with ARDL test approach over

the short and long run for the years 1990-2014. Moreover, we investigate considering possible parabolic effects as well as linear effects of real GDP per capita on carbon emissions per capita for testing EKC pattern. In addition, we analyze the direction of causality between real GDP per capita, alternative and nuclear energy, patent applications and carbon emissions using VECM Granger causality method in Turkey.

Non-renewable energy sources are finite resources classified as carbon based and these non-renewable energy sources cause climate changes by creating greenhouse effect. Reducing the dependence on these resources is important in terms of environmental quality and economic conditions. Fossil fuel reserves in the world are expected to be depleted in the next 45 years. Therefore, it has become a necessity to turn to alternative energy sources and ensure their use. Clean energy sources (such as alternative and nuclear energy) reduce dependence on fossil fuels that are depleted over time. Particularly, the increase in oil prices and the subsequent oil crisis in 1973 raised the awareness on this issue worldwide. On the other hand, with the increasing importance given to renewable energy sources, technical needs have emerged. Technical solutions to meet the technical needs have been the subject of many patents in this field and so renewable and clean energy resources are supported by government incentives due to environmentally friendly and not exhausted. For this reason, the numbers of patent applications regarding renewable and clean energy technologies are consistently increasing and the number and quality of patent applications have increased thanks to new technologies developed.

Turkey, due to its geographical location and natural resources a country has a high potential renewable energy production. From this point of view, it is aimed to examine the extent of technological development and the effective use of clean energy resources in Turkey. This study makes four contributions to the literature: i) this is the first study to examine the impacts of clean energy and technological development on environmental quality in Turkey. ii) although studies on the effects of real GDP per capita on environmental pollution have been widely reported in the literature, this study investigates the validity of EKC pattern using also alternative and nuclear energy and patent applications. iii) this study also employs the ARDL approach that consider the short and long run link between variables. iv) the findings obtained in this study would be an important contribution in the field of clean energy and technological development for Turkey.

Model and Data

In order to analyze the nexus with carbon emissions (per capita), linear and parabolic effects of real GDP (per capita), alternative and nuclear energy and patent applications, the annual date from 1990 to 2014 is examined in Turkey. The most important constraint in the paper is the time period. The time period should have been selected the years 1990-2014 because of restricted data of carbon emissions and the energy data for Turkey.

Many of the studies investigating the validity of the EKC hypothesis included the square of the income variable in the model. In this way, long-term effect of income and whether it is quadratic is investigated. Those paper use common characteristics of model specification (Shahbaz and Avik, 2018). Therefore, the model is established the following,

$$\ln CO_{2t} = \delta_0 + \delta_1 \ln Y_t + \delta_2 \ln Y_t^2 + \delta_3 P_t + \delta_4 ALT_t + \mu_t(1)$$

Where $\ln CO_t$ represents natural log of carbon emissions per capita, $\ln Y_t$ and $\ln Y_t^2$ represent natural log of real GDP per capita and square of real GDP, respectively. $\ln P_t$ is patent applications and $\ln ALT_t$ is alternative and nuclear energy. Logarithmic form is applied to all variables. To calculate the existence of EKC curve in Turkey, the turning point of EKC is computed by $\hat{t} = \exp\left(-\frac{0.5\hat{\alpha}_1}{\hat{\alpha}_2}\right)$. In this study, we utilized with patent applications as an indicator of technological development and alternative and nuclear energy as an indicator of

clean energy. The data of carbon emissions (metric tons per capita), real GDP per capita and square of real GDP per capita (constant 2010 US\$), patent applications (residents) and alternative and nuclear energy (% of total energy use) are obtained from World Development Data Bases.

Methodology and Empirical Findings

In this paper, we utilized the Phillips-Perron (PP) unit root test to inquire into the stationary of variables. In addition, cointegration analysis and VECM Granger causality test are used to examine nexus between GDP per capita, carbon emissions per capita, square of GDP per capita, alternative and nuclear energy and patent applications. In first step, we research the stationary properties of the variables using with PP unit root test. The results of PP unit root test are shown in Table 1. The results of the unit root test indicate that all series appear to be non-stationary in level. All variables are stationary in first differences.

Table 1: Unit Root Test Results

Variables	Phillips-Perron (PP) Test			
	Level		First differences	
	Constant	Constant & Trend	Constant	Constant& Trend
lnCO₂	-1.867 (0.343)	-2.614 (0.277)	-6.516 (0.000)	-6.716 (0.000)
lnY	0.490 (0.984)	-2.342 (0.401)	-6.094 (0.000)	-6.209 (0.000)
lnY²	0.664 (0.990)	-2.177 (0.486)	-5.996 (0.000)	-6.140 (0.000)
lnP	1.552 (0.999)	-1.226 (0.889)	-5.631 (0.000)	-6.784 (0.000)
lnALT	-1.993 (0.318)	-3.070 (0.130)	-8.328 (0.000)	-8.161 (0.000)

Note:Numbers in brackets are p-values.

In this stage, we utilize cointegration analysis to test the existing of long-run relationship between carbon emissions, linear and parabolic effects of real GDP, patent applications and alternative energy. We utilized ARDL approach developed by Peseran et al. (2001). ARDL estimation method is appropriate procedure to enable the examination of the long-term relations between the different levels of integrated series. This involves the variables to be integrated at I(0) or I(1) or I(0)-I(1). The other main advantage of ARDL approach allows analyzing short and long run relations between variables (Peseran and Shin, 1998). Additionally, the ARDL model, which is suggested by Peseran and Shin (1999) to provide consistent results against the problems of autocorrelation and endogeneity, is as follows:

$$dlnCO_{2t} = c_0 + \sum_{i=1}^n \beta_{0,i} lnCO_{2,t-i} + \sum_{i=1}^n \beta_{1,i} dlnY_{t-i} + \sum_{i=1}^n \beta_{2,i} dlnY^2_{t-i} + \sum_{i=1}^n \beta_{3,i} dlnP_{t-i} + \sum_{i=1}^n \beta_{4,i} dlnALT_{t-i} + \delta_0 lnCO_{2,t-1} + \delta_1 lnY_{t-1} + \delta_2 lnY^2_{t-1} + \delta_3 lnP_{t-1} + \delta_4 lnALT_{t-1} + \mu_t(2)$$

The difference operator is shown by d and n refers number of delays. In order to test common significance with $\delta_0, \delta_1, \delta_2, \delta_3, \delta_4$, F statistics is calculated to determine the upper and lower limits. As a result of the analysis, diagnostic tests are very important for obtaining consistent results. For this reason, diagnostic tests such as CUSUM, CUSUMQ, ARCH, Ramsey-Reset are applied in this study. Schwarz Bayesian Criteria is state the suitable lag of ARDL model for specification implies that $CO_t = f(Y_t, Y^2_t, P_t, ALT_t)$ and F-statistic is shown in Table 2.

Table 2. ARDL Models Results

Estimated models Optimal lag length F-statistic		
$CO_{2t} = (Y_t Y_t^2 PAT_t ALT_t)$	2, 0, 0, 3, 2	3.484*
	Critical values	
<i>Lower bounds</i> I_0		<i>Upper bounds</i> I_1
%10: 2.2		%10: 3.09
%5 : 2.56		%5 : 3.49
%1 : 3.29		%1 : 4.37

Note: *, ** and *** show 10%, 5% and 1% levels significance respectively.

Appropriate ARDL model for Turkey is (2,0,0,3,2) when carbon is dependent variable and F -statistic is 3.484 which is greater than upper critical bound value at ten percent level. This finding means the null hypothesis is rejected and this indicates that all variables are cointegrated in long run.

Table 3. Results of Long and Short run

Dependent variable: CO ₂		
Variables	Coefficient	t-statistic
Long run results		
Constant	-112.462***	-10.506
InY_t	24.245***	10.151
InY^2_t	-1.291***	-9.627
InP_t	0.059***	2.840
$InALT_t$	-0.170***	-2.814
Short run results		
ΔInY_t	24.136***	7.355
ΔInY^2_t	-1.285***	-7.092
ΔInP_t	-0.114***	-4.181
$\Delta InALT_t$	-0.190***	-7.874
ECM(-1)	-0.881***	-6.173
Diagnostic tests		
<i>Serial</i>	F-statistic	Probability
<i>ARCH</i>	0.992	0.390
<i>Normality</i>	0.042	0.838
<i>RAMSEY</i>	3.977	0.137
<i>CUSUM</i>	0.596	0.450
<i>CUSUMQ</i>	Stable	
	Stable	

Note: *, ** and *** show 10%, 5% and 1% levels significance respectively.

The diagnostic tests are also important subject to get consistent results. In case of the diagnostic tests results, as a seen in Table 3, Breusch-Godfrey LM Test indicates that serial correlation for the equations does not exist. The results of ARCH test indicate that residuals are homoscedastic in case of Turkey. Further, in order to investigate the normality of the error process, Jarque-Berra statistic has been estimated. The result of Jarque-Berra statistic indicates that there is a normality behavior. In addition, the results of Ramsey-Reset test support the correct functional form.

The long run coefficient of variables is reported in Table 3. According to results, the coefficient of real GDP per capita is positively significant while the coefficient of square of real GDP per capita is negatively. These findings support of EKC pattern in case of Turkey. In long run, firstly the level of carbon emissions increases with income until mature, then becomes stabilizes, and last turn decreasing. Additionally, there is a positive correlation among technological development and carbon emissions. However, clean energy is correlated with carbon emissions negatively. The result suggests that an increase in clean energy leads to

decreased in carbon emissions in Turkey. It means that clean energy is more effective than technological development on carbon emissions in long term.

In Table 3, the short run parameters indicate that carbon emission is positively affected by real GDP per capita. That is, a 1% increases in GDP per capita increases emissions per capita by 24.1%. The coefficient of square of real GDP per capita is negatively significant with carbon emissions and the results of the short run also supported the empirical presences of EKC curve in Turkey. In addition, the results state the existence of inverted U-shaped curve among variables with a turning point at 11.998 (constant 2010 US\$). According to the results, technological development and clean energy have negative and statistically significant impact on pollution in short term. Our empirical exercise indicates that the long run influence of technological development and clean energy are more effective than the results of short run. The estimate of ECM_{t-1} term is -0.881. It is negative as expected and significant statistically at 1% level. It shows that the shock in CO2 is vanished by 88.1% each year. It is refer that the speed and remarkable regulation process for Turkey economy in presence of any shock to the model.

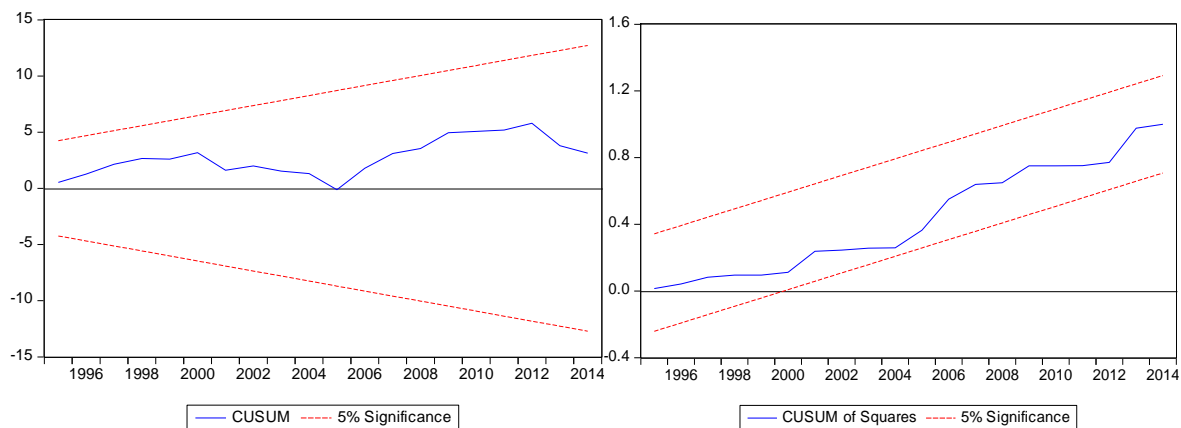

Fig. 1. Plot of CUSUM and CUSUMQ tests

CUSUM and CUSUMQ tests and displayed in figure 1. These tests are expressed the stability properties. Tests are significant at 5 % and the results represent that both tests are inside the critical bounds at 5 % level of significance.

Finally, the short and long-term causality link is analyzed with VECM. The VECM Granger causality model is as follows:

$$\begin{aligned}
 (1 - L) \begin{bmatrix} \ln CO_2 \\ \ln Y_t \\ \ln Y^2_t \\ \ln P_t \\ \ln ALT_t \end{bmatrix} &= \begin{bmatrix} a_1 \\ a_2 \\ a_3 \\ a_4 \\ a_5 \end{bmatrix} + \sum_{i=1}^p (1 - L) \begin{bmatrix} b_{11i} & b_{12i} & b_{13i} & b_{14i} & b_{15i} \\ b_{21i} & b_{22i} & b_{23i} & b_{24i} & b_{25i} \\ b_{31i} & b_{32i} & b_{33i} & b_{34i} & b_{35i} \\ b_{41i} & b_{42i} & b_{43i} & b_{44i} & b_{45i} \\ b_{51i} & b_{52i} & b_{53i} & b_{54i} & b_{55i} \end{bmatrix} \times \begin{bmatrix} \ln CO_{2t-1} \\ \ln Y_{t-1} \\ \ln Y^2_{t-1} \\ \ln P_{t-1} \\ \ln ALT_{t-1} \end{bmatrix} + \\
 \begin{bmatrix} \alpha \\ \beta \\ \delta \\ \vartheta \\ \gamma \end{bmatrix} ECM_{t-1} + \begin{bmatrix} \varepsilon_{1t} \\ \varepsilon_{2t} \\ \varepsilon_{3t} \\ \varepsilon_{4t} \\ \varepsilon_{5t} \end{bmatrix} & \quad (3)
 \end{aligned}$$

$(1 - L)$ represents the difference processor, also ECM_{t-1} refers lagged residual term caused by long run association while assuming error terms $(\varepsilon_{1t}, \varepsilon_{2t}, \varepsilon_{3t})$ are constant and normally distributed with mean zero and restricted covariance matrix.

Table 4: The results of VECM Granger Causality Test

	Short Run				Long Run
	InCO ₂	InY	InP	InALT	ECT (-1)
InCO₂	-	1.961 (0.161)	6.399** (0.011)	0.063 (0.801)	-0.106***[-3.086]
InY	1.928 (0.165)	-	6.222** (0.012)	0.566 (0.452)	-0.081***[-2.501]
InP	0.036 (0.848)	0.001 (0.992)	-	0.882 (0.348)	0.285** [2.074]
InALT	0.091 (0.762)	0.324 (0.569)	0.072 (0.788)	-	0.264** [2.037]

Note: *, ** and *** show 10%, 5% and 1% levels significance respectively. Numbers in parentheses are p-value while numbers in brackets indicate t-statistics.

Finally, the existence of cointegration in long run between carbon emissions per capita, technological development, economic growth and clean energy leads to apply the VECM Granger causality in order to examine the direction of causality among series. The results of Granger causality test illustrates in Table 4. The results of the short run causality test show that the one-way causality relationship from technological development to carbon per capita. The one-way causality also exists from technological development to economic growth. In addition, the neutral effect appears between carbon emissions, clean energy and economic growth.

Concluding Remarks

In order to implement better energy policies in the future and to have a clean environment, it is important to determine the energy demand and increase the use of clean energy. For this reason, the main goal of this study is to analyze the nexus between carbon emissions per capita, the linear and parabolic effects of real GDP per capita, alternative and nuclear energy and patent applications in Turkey. Thus, the ARDL Bounds Test approach and VECM Granger causality method were implemented taking the period 1990-2014. The results of the ARDL test indicated that technological development has a positive correlation with carbon emissions while clean energy is negatively correlated with carbon emissions. That is, clean energy is more effective than technological development on carbon emissions in long term. Moreover, technological development and clean energy have negative effect on pollution in short term. Furthermore, the results of the long and short run supported the empirical presences of EKC curve in Turkey. The results of the of VECM Granger causality test revealed that there is an one way causality coming from technological development to carbon per capita and real GDP per capita in short term. In addition, the long run results illustrated that carbon emissions cause real GDP per capita, technological development and clean energy in Turkey.

The results clearly show that clean energy decreases carbon emissions in both the short and long-run. The technological development also decreases carbon emissions in short-run. Moreover, environmental pollution increases to a certain income level with economic growth and then reverses and accepts the EKC hypothesis in Turkey with income turning point at 11.998 (constant 2010 US\$), which has been attained. Therefore, according to obtained results, it can be suggested that projects and investment in technological development, nuclear, renewable and clean energy sources can be focused, and investment can be increased in both the short and long run in Turkey. Technological development and clean energy sources can be a reasonable proposal to decrease the environmental degradation.

According to the findings obtained as a result of the study, it indicates that the clean energy resources' investments on environmental quality can be increased. It is considered important to carry out the necessary cost and benefit analyzes and to detail clean energy policies within the framework of the 2023 vision. Finally, industrial policies to increase incentives for companies that will operate within this scope, to provide the necessary financing source and to

develop renewable energy technology can also have an impact on environmental quality and therefore energy efficiency. Finally, increasing incentives and establishing industrial policies for providing the necessary financing source for companies that will operate in the field of clean energy, and developing renewable energy technology can also have an impact on environmental quality and therefore energy efficiency.

References

- Abdou, D.M.S. & Atya, E.M. (2013). Investigating the energy–environmental Kuznets Curve: evidence from Egypt, *International Journal of Green Economics*, 7(2), 103-115.
- Agras, J., & Chapman, D. (1999). A dynamic approach to the Environmental Kuznets Curve hypothesis. *Ecological Economics* 28, 267–277.
- Al-Mulali, U., Weng-Wai C., Sheau-Ting L., & Mohammed AH. (2015). Investigating the Environmental Kuznets Curve (EKC) hypothesis by utilizing the ecological footprint as an indicator of environmental degradation. *Ecol Indic*, 48:315–323.
- Álvarez-Herránz, A., Balsalobre, D., Cantos, J.M. & Shahbaz, M. (2017). Energy innovations–ghg emissions nexus: fresh empirical evidence from OECD countries, *Energy Policy*, 101, 90-100
- Ang, J.B., (2007). CO₂ emissions, energy consumption, and output in France. *Energy Policy* 35(10), 4772–4778.
- Apergis, N., & Payne, J.E. (2009). CO₂ emissions, energy usage, and output in Central America. *Energy Policy* 37(8), 3282–3286.
- Apergis, N., & Ozturk, I. (2015). Testing Environmental Kuznets Curve hypothesis in Asian Countries. *Ecological Indicators* 52, 16–22.
- Arouri, M., Shahbaz, M., Onchang, R., Islam, F. & Teulon, F. (2014). Environmental Kuznets Curve in Thailand: cointegration and causality analysis, *Journal of Energy Development*, 39, 149-170
- Aslanidis, N., & Iranzo, S. (2009). Environment and development: is there a Kuznets Curve for CO₂ emissions? *Applied Economics* 41, 803–810.
- AşıcıA.A., & Acar S (2016) Does income growth relocate ecological footprint? *Ecological Indicators*, 61:707–714.
- Aydın, C. Esen, O., & Aydın, R. (2019). Is the ecological footprint related to the Kuznets Curve a real process or rationalizing the ecological consequences of the affluence? evidence from PSTR approach. *Ecological Indicators*, 98, 543–555
- Baek, J. & Kim, H.S. (2013). Is economic growth good or bad for the environment? empirical evidence from Korea, *Energy Economics*, 36, 744-749
- Baek, J. (2015). Environmental Kuznets Curve for CO₂ emissions: the case of Arctic countries, *Energy Economics*, 50, 13-17
- Balsalobre, D., Álvarez, A., & Cantos, J.M. (2015). Public budgets for energy RD&D and the effects on energy intensity and pollution levels, *Environmental Science and Pollution Research*, 22(7), 4881-4892
- Bello, A.K., & Abimbola, O.M. (2010). Does the level of economic growth influence environmental quality in Nigeria: a test of Environmental Kuznets Curve (EKC) Hypothesis, *Pakistan Journal of Social Sciences*, 7(4), 325-329

- Brunnermeier, S. B., & Cohen, M. A. (2003). Determinants of environmental innovation in US manufacturing industries. *Journal of Environmental Economics and Management*, 45(2), 278–293
- Carbon brief clear on climate, (2018). The Carbon Brief Profile: Turkey <https://www.carbonbrief.org/carbon-brief-profile-turkey> (Erişim tarihi: 10.01.2020).
- Charfeddine L., & Mrabet Z. (2017). The impact of economic development and social-political factors on ecological footprint: a panel data analysis for 15 MENA countries. *Renew Sust Energ Rev*, 76:138–154.
- Cho, C.H., Chu, Y.P. & Yang, H.Y. (2014). An Environment Kuznets Curve for ghg emissions: a panel cointegration analysis, *Energy Sources, Part B: Economics, Planning, and Policy*, 9(2), 120-129
- Cialani, C. (2007), Economic growth and environmental quality: an econometric and a decomposition analysis, *Management of Environmental Quality: An International Journal*, 18(5), 568-577
- Cole, M.A., Rayner, A.J. & Bates, J.M. (1997). the Environmental Kuznets Curve: an empirical analysis, *Environment and Development Economics*, 2(4), 401-416.
- Danish, Baloch, M.A., Mahmood, N., & Zhang, J.W., (2019). Analyzing the role of governance in CO2 emissions mitigation: The BRICS experience. *Structural Change and Economic Dynamics*, 51 (2019), 119–125
- Day, K.M. & Grafton, R.Q. (2003). Growth and the environment in Canada: an empirical analysis, *Canadian Journal of Agricultural Economics*, 51(2) 197-216
- Destek, M. A. (2018). Çevresel Kuznets Eğrisi hipotezinin Türkiye için incelenmesi: STIRPAT modelinden bulgular. *C.Ü. İktisadi ve İdari Bilimler Dergisi*, 19(2), 268-283
- Destek, M.A. Ulucak, R. & Dogan, E. (2018). Analyzing the Environmental Kuznets Curve for the EU countries: the role of ecological footprint. *Environmental Science and Pollution Research*, 25(29),29387-29396
- Dinda, S. (2004). Environmental Kuznets Curve hypothesis: a survey. *Ecological Economics* 49, 431–455.
- Esteve, V., & Tamarit, C. (2012). Threshold cointegration and nonlinear adjustment between CO₂ and income: The Environmental Kuznets Curve in Spain, 1857-2007, *Energy Economics* 34 (6), 2148-2156
- Faiz-Ur-Rehman, A.A., & Nasir, M. (2007). Corruption, trade openness, and environmental quality: a panel data analysis of selected South Asian Countries, *The Pakistan Development Review*, 46(4), 673-688
- Fodha, M., & Zaghdoud, O. (2010). Economic growth and pollutant emissions in Tunisia: an empirical analysis of the Environmental Kuznets Curve, *Energy Policy* 38(1), 150-1156.
- Friedl, B., & Getzner, M. (2003). Determinants of CO2 emissions in a small open economy. *Ecological Economics* 45, 133–148.
- Galeotti, M., & Lanza, A., (2005). Desperately seeking Environmental Kuznets. *Environmental Modelling and Software* 20, 1379–1388
- Gill, A.R., Viswanathan, K.K., & Hassan, S. (2018). A test of Environmental Kuznets Curve (EKC) for carbon emission and potential of renewable energy to reduce green

- housesgases (ghg) in Malaysia, *Environment, Development and Sustainability*, 20(3), 1103-1114.
- Global Carbon Project (2018), an annual update of the global carbon budget and trends. <https://www.globalcarbonproject.org/carbonbudget/> (Erişim tarihi: 10.01.2020).
- Grossman, G. M. ,& Krueger, A. B. (1991). Environmental impacts of the North American free trade aggrement, *Nber Working Paper3914*,15-23.
- Grossman, G. & Krueger, A. (1995). Economic environment and the economic growth. *Quarterly Journal of Economics*. (110), 353–377.
- Halicioğlu, F. (2009). An econometric study of CO₂ emissions, energy consumption, income and foreign trade in Turkey. *Energy Policy*37 (3), 1156–1164.
- Halkos, G.E. & Tzeremes, N.G. (2009). Exploring the existence of Kuznets Curve in countries' environmental efficiency using DEA window analysis, *Ecological Economics*, 68(7), 2168-2176
- Hamit-Haggar, M. (2012). Greenhouse gas emissions, energy consumption and economic growth: a panel cointegration analysis from Canadian industrial sector perspective. *Energy Econ.* 34 (1), 358–364.
- Hassan, S. T., Xia, E., Khan H. N. & Shah, S. M. A. (2018). Economic growth, natural resources, and ecological footprints: evidence from Pakistan. *Environmental Science and Pollution Research*, 26(3), 2929–2938.
- Heil, M.T., & Selden, T.M. (2001). Carbon emissions and economic development: future trajectories based on historical experience. *Environment and Development Economics*. 6(1), 63-68.
- Holtz-Eakin, & Selden, T.M. (1995). Stoking the fires? CO₂ emissions and economic growth. *Journal of Public Economics*57, 85–101
- Hussain, M., Irfan Javaid, M. & Drake, P.R. (2012). An econometric study of carbon dioxide (CO₂) emissions, energy consumption, and economic growth of Pakistan, *International Journal of Energy Sector Management*, 6(4),518-533
- International Energy Agency, (2016). IEA encourages Turkey to deepen energy market reforms. Paris, France.
- Jalil, A., & Mahmud, S.F. (2009). Environment Kuznets Curve for CO₂ emissions: a cointegration analysis for China. *Energy Policy* 37(12), 5167–5172
- Jalil, A. & Feridun, M. (2011). The impact of growth, energy and financial development on the environment in China: a cointegration analysis, *Energy Economics*, 33(2), 284-291
- Kasman, A., & Duman, Y. S. (2015). CO₂ emissions, economic growth, energy consumption, trade and urbanization in new EU member and candidate countries: a panel data analysis. *Economic Modelling*, 44, 97-103.
- Kaufmann, R.K., Davidsdottir, B., Garnham, S., & Pauly, P. (1998), the determinants of atmospheric SO₂ concentrations: reconsidering the Environmental Kuznets Curve. *Ecol. Econ.*, 25(2), 209-220
- Lanjouw, J. O. & Mody, A. (1996), Innovation and the international diffusion of environmentally responsive technology, *Research Policy*25, 549-571
-

- Lantz, V., & Feng, Q. (2006). Assessing income, population, and technology impacts on CO2 emissions in Canada: where's the EKC?, *Ecological Economics*, 57(2), 229-238
- Leitao, A. (2010), Corruption and the Environmental Kuznets Curve: empirical evidence for sulfur original research article, *Ecol. Econ.*, 69(11), 2191-2201
- Managi, S. (2006), Are there increasing returns to pollution abatement? Empirical analytics of the Environmental Kuznets Curve in pesticides. *Ecol. Econ.*, 58(3) (2006), 617-636.
- Managi, S., & Jena, P.R. (2008). Environmental productivity and Kuznets Curve in India. *Ecological Economics* 65, 432–440.
- Marrero, G.A., (2010). Greenhouse gases emissions, growth and the energy mix in Europe. *Energy Econ.* 32(6), 1356–1363
- Mehrara, M., & Ali Rezaei, A. (2013). A panel estimation of the relationship between trade liberalization, economic growth and CO2 emissions in BRICS countries, *Hyperion Economic Journal*, 4(1), 3-27
- Mikayilov, J. I., Galeotti, M., & Hasanov F.J., (2018), the impact of economic growth on CO₂ emissions in Azerbaijan, *Working Paper Series*, 1-32
- Moghadam, H.E., & Dehbashi, V. (2018). The Impact of Financial Development And Trade On Environmental Quality In Iran, *Empirical Economics*, 54(4), 1777-1799
- Moomaw, W.R., & Unruh, G.C., (1997). Are Environmental Kuznets Curves misleading US? The case of CO₂ emissions. *Environ. Dev. Econ.* 2(4), 451-463
- Murthy, K. V., & Gambhir, S. (2018). Analyzing Environmental Kuznets Curve and Pollution Haven Hypothesis in India in the context of domestic and global policy change. *Australasian Accounting, Business and Finance Journal*. 12(2), 134-156
- Musolesi, A., Mazzanti, M., & Zoboli, R. (2010). A panel data heterogeneous bayesian estimation of Environmental Kuznets Curves for CO2 emissions, *Applied Economics*, 42(18), 2275-2287
- Nasr, A.B., Gupta, R., & Sato, J.R. (2015). Is there an Environmental Kuznets Curve for South Africa? a co-summability approach using a century of data, *Energy Economics*, 52, 136-141
- Nasreen, S., Anwar, S., & Ozturk, I. (2017). Financial stability, energy consumption and environmental quality: evidence from South Asian Economies, *Renewable and Sustainable Energy Reviews*, 67, 1105-1122
- Nguyen, C. P. Schinckus, C., & Su Dinh, T. (2019). Economic integration and CO2 emissions: evidence from emerging economies. *Climate and Development*. <https://www.tandfonline.com/doi/pdf/10.1080/17565529.2019.1630350?needAccess=true>
- Omisakin, O. A. (2009). Economic growth and environmental quality in Nigeria: does Environmental Kuznets Curve hypothesis hold?, *Environmental Research Journal*, 3 (1), 14-18
- Özcan, B., (2013), the nexus between carbon emissions, energy consumption and economic growth in Middle East Countries: a panel data analysis, *Energy Policy* 62, 1138-1147
- Özokcu, S., & Özdemir, O. (2017). Economic growth, energy, and Environmental Kuznets Curve. *Renewable and Sustainable Energy Reviews* 72, 39–647.
-

- Panayotou, T., (1993), empirical tests and policy analysis of environmental degradation at different stages of economic development, ILO, *Working Paper 238*, Technology and Environment Programme, Geneva, 1-22.
- Panayotou, T., (1997), demystifying the Environmental Kuznets Curve: turning a black box into a policy tool, *Environmental and Development Economics*, 2, 465-484.
- Pao, H.-T., & Tsai, C.-M., (2010). CO₂ emissions, energy consumption and economic growth in BRIC countries. *Energy Policy*38 (12), 7850–7860
- Pesaran, M. H., & Shin, Y. (1998). an autoregressive distributed-lag modelling approach to cointegration analysis. *Econometric Society Monographs*31, 371-413.
- Pesaran, M. H., & Shin, Y. (1999). an autoregressive distributed lag modelling approach to cointegration analysis. in: econometrics and economic theory in the 20th Century, S. Strom (Ed.) (1999), The Ragnar Frisch Centennial Symposium, Chapter 11, Cambridge University Press, Cambridge.
- Pesaran, M. H., Shin, Y., & Smith, R.J. (2001). Bounds testing approaches to the analysis of level relationships, *J. Appl. Econ.*, 16, 289-326
- Popp, D. (2006), international innovation and diffusion of air pollution control technologies: the effects of NO_x and SO₂ regulation in the US, Japan, and Germany, *Journal of Environmental Economics and Management*51, 46-71
- Poudel, B. N., Paudel K. P., & Bhattarai, K., (2009). Searching for an Environmental Kuznets Curve in carbon dioxide pollutant in Latin American Countries, *Journal of Agricultural and Applied Economics*, 41(1),13-27
- Richmond, A.K., & Kaufman, R.K., (2006). Is there a turning point in the relationship between income and energy use and/or carbon emissions? *Ecological Economics*56, 176–189
- Roca, J., Padilla, E., Farré, M., & Galletto, V. (2001). Economic growth and atmospheric pollution in Spain: discussing the Environmental Kuznets Curve Hypothesis, *Ecological Economics*, 39(1), 85-99.
- Selden, T., & Song, D., (1994). Environmental quality and development: is there a Kuznets Curve for air pollution emissions? *Journal of Environmental Economics and Management*27,147–162
- Stern, D. I., Common, M. S., & Barbier, E.B. (1996), economic growth and environmental degradation: the Environmental Kuznets Curve and sustainable development. *World Development*, 24(7), 1151-1160.
- Shafik N, & Bandyopadhyay, S. (1992). Economic growth and environmental quality: time-series and cross-country evidence. *World Bank Publications* 904, 1–50.
- Shahbaz, M., Mutascu, M., & Azim, P. (2013). Environmental Kuznets Curve in Romania and the role of energy consumption. *Renewable and Sustainable Energy Reviews*18, 165–173.
- Shahbaz, M., Khraief, N., Uddin, G.S., & Ozturk, I. (2014). Environmental Kuznets Curve in an open economy: a bounds testing and causality analysis for Tunisia. *Renewable and Sustainable Energy Reviews*34, 325–336
- Shahbaz, M., & Avik, S. (2018). Environmental Kuznets Curve for CO₂ Emission: A Literature Survey. MRPA paper no: 86281
-

- Sinha, A., Shahbaz, M., & Balsalobre, D. (2017). Exploring the relationship between energy usage segregation and environmental degradation in N-11 Countries, *Journal of Cleaner Production*, 168,1217-1229
- Sinha, A., & Shahbaz, M. (2018). Estimation of Environmental Kuznets Curve for CO₂ emission: role of renewable energy generation in India. *Renewable Energy*119, 703-711.
- Stern, D.I., (2004), the rise and fall of the Environmental Kuznets Curve. *World Develop.*, 32 (8), 1419-1439
- Sugiawan, Y., & Managi, S. (2016). The Environmental Kuznets Curve in Indonesia: exploring the potential of renewable energy, *Energy Policy*, 98, 187-198
- Suri, V., & Chapman, D. (1998). Economic growth, trade and energy: implications for the Environmental Kuznets Curve. *Ecological Economics*25,195–208.
- Vollebergh, H.R.J., Dijkgraaf, E., & Melenberg, B. (2005). Environmental Kuznets Curves for CO₂: heterogeneity versus homogeneity, *Environmental and Resource Economics*,32, 229-239.
- Wang, S. S., Zhou, D. Q., Zhou, P., & Wang, Q. W., (2011), CO₂ emissions, energy consumption and economic growth in China: a panel data analysis. *Energy Policy*39, 4870-4875
- Yaduma, N., Kortelainen, M., & Wossink, A. (2015). The Environmental Kuznets Curve at different levels of economic development: a counterfactual quantile regression analysis for CO₂ emissions, *Journal of Environmental Economics and Policy*, 4(3), 278-303
- Yaguchi, Y., Sonobe, T., & Otsuka, K. (2007). Beyond the Environmental Kuznets Curve: a comparative study of SO₂ and CO₂ emissions between Japan and China, *Environment and Development Economics*, 12 (3),445-470
- You, W., & Lv, Z., (2018), spillover effects of economic globalization on CO₂ emissions: a spatial panel approach, *Energy Economics*73, 248-257
-

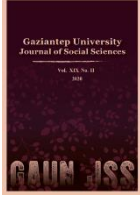

GAZİANTEP UNIVERSITY JOURNAL OF SOCIAL SCIENCES

Journal homepage: <http://dergipark.org.tr/tr/pub/jss>



Araştırma Makalesi • Research Article

OECD Ülkelerinde Petrol Tüketiminin İhracat İthalat ve Büyümeye Etkisi

The Effect of Oil Consumption on Export Import and Growth in OECD Countries

Tufan SARITAŞ^a, Yüksel OKŞAK^b *

^a Dr. Öğr. Üyesi, Karamanoğlu Mehmetbey Üniversitesi, İ.İ.B.F. İktisat Bölümü, Karaman / TÜRKİYE
ORCID: 0000-0003-1728-2377

^b Dr. Öğr. Üyesi, Uludağ Üniversitesi İnegöl İşletme Fakültesi, Uluslararası İşletmecilik ve Ticaret Bölümü, Bursa / TÜRKİYE
ORCID: 0000-0001-8794-4597

MAKALE BİLGİSİ

Makale Geçmişi:

Başvuru tarihi: 30 Nisan 2020

Kabul tarihi: 18 Haziran 2020

Anahtar Kelimeler:

OECD Ülkeleri,

Büyüme,

İhracat,

İthalat,

Panel Veri Analizi

ARTICLE INFO

Article History:

Received April 30, 2020

Accepted June 18, 2020

Keywords:

OECD Countries,

Growth,

Export,

Import,

Panel Data Analysis

ÖZ

Bu çalışmada 1996-2018 dönemi için OECD ülkelerinde petrol tüketiminin; ihracat, ithalat ve büyüme üzerindeki etkisi, panel veri analizi kullanılarak incelenmiştir. Araştırmada, üç farklı model kurulmuştur. Birinci modelde büyüme, ikinci modelde ihracat ve üçüncü modelde ise ithalat bağımlı serilerdir. Tüm modellerde kullanılan bağımsız seriler ise; ham petrol tüketimi, tasarruflar ve döviz kurudur. Elde edilen ampirik bulgularda; birinci modelde petrol tüketimi ve tasarrufların, büyüme üzerinde istatistiksel olarak anlamlı pozitif bir etkiye sahip olduğu gözlemlenmektedir. Döviz kuru ise negatif bir katsayıya sahip olmakla birlikte, büyüme üzerinde istatistiksel olarak anlamlı bir etkisi bulunmamaktadır. İkinci model için elde edilen sonuçlarda, petrol tüketimi ve tasarrufların, ihracat üzerinde pozitif yönlü bir etki oluşturduğu ifade edilmektedir. Bu modelde döviz kuru ise pozitif bir katsayıya sahip olmakla birlikte, ihracat üzerinde istatistiksel olarak anlamlı bir etkisi bulunmamaktadır. Üçüncü modelde ise; petrol tüketimi, tasarruflar ve döviz kurunun istatistiksel olarak anlamlı bir şekilde pozitif yönlü olarak ithalatı etkilediği sonucuna ulaşılmıştır.

ABSTRACT

In this study, the effect of oil consumption on exports, imports and growth in OECD countries for the period of 1996-2018 was investigated by using panel data analysis. Three different models were established in the research. Growth in the first model, exports in the second model and import-dependent series in the third model. Independent series used in all models are crude oil consumption, savings and exchange rates. In the empirical findings obtained, it is observed that oil consumption and savings have a positive effect on growth in the first model. The exchange rate has a negative coefficient, but it has no statistically significant effect. In the results obtained for the second model, it is stated that oil consumption and saving have a positive effect on exports. In this model, although the exchange rate has a positive coefficient, it does not have a statistically significant effect on exports. In the third model, it is concluded that oil consumption, savings and exchange rate have a positive effect on imports in a statistically significant way.

* Sorumlu yazar/Corresponding author.
e-posta: yukseloksak@uludag.edu.tr

GENİŞLETİLMİŞ ÖZET

In this study, the effect of oil consumption on exports, imports and growth in OECD countries for the period 1996-2018 was investigated on an annual basis using panel data analysis. For Model-1, Intra-Group Estimation Method was used in the context of two-way fixed effects model. In the findings obtained for Model-1, it is seen that LOIL series, which represents oil consumption at a statistically significant level of 1% with the coefficient of 2926.184 positively affect the LGDP series, which represents growth. It is seen that LGDS series, which represents savings at a level of 1% significance with the coefficient of 3876.439, positively affects the LGDP series, which represents growth. Although the LEXC series, which represents the exchange rate in the model, has a negative effect, it does not have a statistically significant effect on the LGDP series.

Modified Wald Test for heteroskedasity detection and Baltagi-Wu Test for autocorrelation detection were preferred. Since the prob. value of the Modified Wald Test result is less than 5% significance level; The hypothesis that “H0: Variance is fixed according to units” was rejected and the alternative “H1: Variance is not fixed according to units” hypothesis was accepted. In other words, it is understood that there is a heteroskedasity problem in Model-1. It is seen that the statistical value of the Baltagi-Wu Test is less than 2. For this reason, the hypothesis “H0: Autocorrelation coefficient equals zero” is rejected, and “H1: Autocorrelation coefficient is not equal to zero” alternative hypothesis is accepted. Therefore, it is observed that the problem of autocorrelation in the model is important.

According to the results of Driscoll-Kraay Resist Estimator used for Model-1; LOIL series, with a coefficient of 4755.974, positively in 1% significance level; affects the LGDP series positively, LGDS series with a coefficient of 6928.709, at a statistically significant level of 1% affects the LGDP series positively. Although LEXC series has a negative effect, it does not have a statistically significant effect on LGDP series.

Most Likelihood Method was used in the context of two-way random effects model for Model-2. In the findings obtained for Model-2, LOIL series representing petroleum consumption was statistically significant at the level of 1% with 0.165 coefficient; It appears to affect the LEXP series, which represents growth, positively. LGDS series with a coefficient of 0.306, at a statistically significant level of 1% affects the LEXP series positively. The LEXC series, on the other hand, has a negative effect of 10% significance with the coefficient of -0.045, which affects the LEXP series, which represents exports.

Since the prob. value of Levene Brown and Forsythe Test for Model-2 is less than 5% significance level for all threshold values, the hypothesis that “H0: Units have equal variances” is rejected and an alternative hypothesis that “H1: Variances of units are not equal” is accepted. In other words, Model-2 has heteroskedasity problem. It is seen that the statistical value of the Baltagi-Wu Test is greater than 2. For this reason, the hypothesis “H0: Autocorrelation coefficient equals zero” is accepted and alternative hypothesis “H1: Autocorrelation coefficient is not equal to zero” is rejected. Therefore, it is understood that there is no autocorrelation problem in the model.

For the solution of the related problems in Model-2, the form of the Resistive Standard Errors Estimator developed by Arellano, Froot and Rogers suitable for random effect models was used. According to the empirical results obtained; LOIL series affects the LEXP series positively with a coefficient of 0.237, at a statistically significant level of 1%, and the LGDS series is statistically positive at a level of 1% statistically with a coefficient of 0.515. Although the LEXC series has a positive effect, it does not have a statistically significant effect on the LEXP series.

Generalized Least Squares Method was applied in the context of one-way random time effects model for Model-3. It can be seen from the findings that LOIL series, which represents oil consumption, has a positive effect on the LIMP series, which represents imports at a level of 1% significance, with a coefficient of 0.537. It is observed that the LGDS series, which represents savings, positively affects the LIMP series, which represents imports at a level of 10% significance with a coefficient of 0.016. It is seen that the LEXC series positively affects the LIMP series, which represents imports at a level of 1% significance with a coefficient of 0.220.

Since the prob. value of Levene Brown and Forsythe Test for Model-3 is less than 5% significance level for all threshold values, the hypothesis that “H0: Units have equal variances” is rejected, and an alternative hypothesis that “H1: Variances of units are not equal” is accepted. In other words, Model-3 has heteroskedasity problem. It is also seen that the statistical value of the Baltagi-Wu Test is less than 2. For this reason, the hypothesis that “H0: Autocorrelation coefficient equals zero” is rejected, and “H1: Autocorrelation coefficient is not equal to zero” alternative hypothesis is accepted. Therefore, it is understood that there is a problem of autocorrelation in the model.

According to the results of the Resistive Standard Errors Estimator used for Model-3; The LOIL series positively affects the LIMP series at a statistically significant 1% level with a 0.497 coefficient. LGDS series positively affects the LIMP series at a 5% significance level with a 0.423 coefficient. The LEXC series, with a coefficient of 0.048, positively affects the LIMP series with a positive level of 1% significance.

Giriş

Son yıllarda yeryüzünde artan enerji ihtiyacı ve alternatif enerji kaynaklarının oluşmaya başlaması; enerji tüketimi, ithalat, ihracat ve ekonomik büyüme arasındaki ilişkiyi araştırmaya dönük çalışmaların da çoğalmasına neden olmuştur. Ülkelerin kalkınma süreçlerini ve ekonomik büyümelerini önemli ölçüde etkilemesi sebebiyle enerji tüketiminin önemi, enerji tasarrufu ve bu unsurların, dış ticaret ile olan ilişkisi, alana ilgi duyan araştırmacıların dikkatini çekmektedir. Özellikle ampirik araştırmalarda, değişkenler arasındaki ilişki düzeyi, yönü ve nedensellik hususlarındaki eksiklikler, ülkelerin sağlıklı enerji politikaları geliştirmelerinin önünde engel teşkil edebilmektedir. Politika yapıcılar için enerji tüketimi ve büyüme arasındaki bağ, enerji tüketiminden, ithalat ve ihracata, oradan da ekonomik büyümeye kadar olan nedensellik süreci, enerji tüketimi ve büyüme arasındaki geri bildirim düzeyi, negatif enerji şoklarının ve aşırı tasarruf politikalarının, büyüme üzerindeki etkileri oldukça önemli sorunlar olarak karşımıza çıkmaktadır. Dolayısıyla politika üreticiler için enerji tüketimi ile ithalat, ihracat ve ekonomik büyüme arasındaki ilişkinin belirginleştirilmesi, bu ilişkiyi dikkate alan politikalar üretebilmeleri açısından oldukça önemlidir.

İktisat teorisine göre; uzun dönemli ekonomik büyüme trendinin yakalanması, ülke ekonomileri için vazgeçilemez bir amaçtır. Literatürde enerji kullanımı – büyüme bağıntısı, içsel büyüme teorilerinde ele alındığı gibi Neo-klasik model kapsamında da araştırılmıştır. Bu bağlamda Solow'un büyüme modelinde, büyümenin; sermaye, emek ve teknolojideki artışlara bağlı olduğu varsayılır. Modeldeki sermaye unsuru içerisine, doğal kaynaklar da dahil edilerek Solow'un büyüme modeli genişletilebilmektedir (Stern, 2004). Yine Neo-klasik büyüme modelleri kapsamında enerjinin, ekonomideki önemine değinilmekte ve büyümeyi sağlayacak temel itici gücün, teknolojik ilerlemede saklı olduğu savunulmaktadır. Romer (1994, s. 4)'in geliştirdiği içsel büyüme modelinde ise, enerji ile teknoloji arasında bir ilişki kurulmakta ve enerji, modelde, üretim sürecinde yer alan teknolojinin katkısını ifade eden bir değişken olarak ele alınmaktadır.

Enerjinin önemli bir çeşidi olan petrol ihracatının ekonomilerdeki etkisini, tüketici ve üreticilerin mal ve hizmet ithalatlarında görmek mümkündür. Yeni nesil içsel büyüme modelleri çerçevesinde değerlendirdiğimizde, yeni teknolojik makine ekipman ve cihazların, emek üretkenliği üzerinde pozitif bir etki oluşturacağını, bunun da büyümeyi hızlandıracağını belirtmek gerekmektedir. Döviz rezervlerinin yeterli olduğu durumlarda ve ileri teknoloji ile üretim yapılması durumunda petrol ihracatı, tüketim malı ithali meydana getirirse bile ekonomik büyümeye yardımcı olmaktadır.

Uçak ve Usupbeyli (2015, s. 770) petrol tüketimi ile ekonomik büyüme arasındaki doğrusal ilişkisinin ölçülmesinde üç temel görüşe dikkat çekmektedirler. Bu görüşlerden biri, petrol talebinin ekonomik kalkınmada en önemli unsurlardan ve üretim faktörlerinden biri olduğu yönündedir. Bir diğer görüş, ekonomik büyüme ve petrol tüketimi arasında doğrusal bir bağın olmadığı şeklindedir. Üçüncü görüş ise, ekonomik büyüme ve petrol tüketiminin karşılıklı etkileşim halinde olduğu bağlamındadır.

Bu çalışmada petrol tüketimi ile ekonomik büyüme ve dış ticaret arasındaki ilişki, ampirik olarak araştırılacaktır. Bilindiği gibi petrol tüketiminin, büyüme ve dış ticaret üzerinde istatistiksel olarak anlamlı bir etkisinin saptanması; OECD'nin temel amaçları arasında yer alan büyüme, kalkınma, ekonomik ve sosyal refah gibi faaliyetlerin, petrol tüketimini de bir etki unsuru olarak dikkate almasına, dolayısıyla da daha kapsamlı değerlendirmelerin yapılmasına olanak verecektir. Bu bağlamda fosil kaynaklara ait rezervlerin sınırlı olduğu ve karbon salınımı gibi birtakım olumsuzlukları sonuç verdiği düşünüldüğünde, petrol tüketimi ile ilgili araştırmaların literatürdeki önemi açıkça görülmektedir.

Bu bağlamda çalışmada ilgili literatüre katkı sunmak amacıyla 1996-2018 dönemi için OECD ülkelerinde petrol tüketiminin; ihracat, ithalat ve büyümeye etkisi, panel veri analizi kullanılarak

yıllık bazda araştırmaktadır. Araştırmada, altı farklı model kurulmuştur. Bu bağlamda çalışmamızda öncelikle literatürden kısaca bahsedilecek ve ardından kullanılan ekonomik analiz yöntemi hakkında bilgi verilecektir. Daha sonra ise analiz sonuçlarına geçilerek, sonuçlar yorumlanacaktır.

Literatür

Ampirik literatürün bir kısmı petrol tüketimi ile ekonomik büyüme arasındaki nedensel bağlantının ortaya konmasıyla ilgilenmektedir. Petrol, sanayi ülkeleri için temel enerji kaynağıdır. Fakat karbondioksit emisyonu sebebiyle de enerji kaynağı olmasının yanında küresel ısınmanın ana nedeni ve kendisine karşı mücadele edilmesi gereken de bir olgudur. Bilindiği gibi bir ekonominin büyümesinin sürdürülmesinde çok önemli bir rol oynayan unsurlardan biri de petroldür. Bahse konu nedenler, ülkeleri hem petrol tüketimine hem de alternatif enerji kaynağı arayışlarına itmektedir.

Petrol tüketimiyle ekonomik büyüme arasındaki ilişkiyi inceleyen çalışmalar, enerji tüketimiyle ekonomik büyüme arasındaki ilişkiyi araştıran çalışmalara kıyasla daha kısıtlı miktarda karşımıza çıkmaktadır. Ekonomik büyüme ile enerji tüketimi ilişkisi hem gelişmiş hem de gelişmekte olan ülkelerde, enerjinin büyüme üzerindeki rolünü kavrayabilmek adına ilişki düzeyi ve nedensellik boyutlarında ilgi duyulan bir araştırma sahası haline gelmektedir.

Bouzid (2012), Tunus'ta petrol fiyatları ile ekonomik büyüme arasındaki nedensel ilişkiyi 1960-2009 periyodu için araştırmayı amaçladığı çalışmasında, ampirik analizine, verilerin değişkenler arasındaki nedenselliğin doğasını inceleyerek, zaman serisi özelliklerini analiz ederek başlamaktadır. Tunus petrol üreten değil, petrol ithal eden bir ülkedir. Petrol fiyatındaki artış ekonomik büyümeyi azaltmaktadır. Yükselen petrol fiyatları tüm gelişmekte olan ekonomiler için en büyük endişe kaynağıdır ve Tunus da bu durumdan muzdariptir. Petrol fiyatındaki artış, hanehalklarının günlük tüketim alışkanlıklarını daha da olumsuz etkilemektedir. Çalışma, reel ham petrol fiyatındaki değişimin, Tunus'un reel GSYİH'sini nasıl etkilediğini ve diğer birçok faktörü farklı şekilde analiz etmektedir. Sonuçlar, her iki serinin eşbütünleşik olduğunu, dolayısıyla enerji fiyatları ile ekonomik büyüme arasında uzun vadeli bir ilişkinin varlığını kanıtlamaktadır. Granger nedensellik testine göre bu etki; reel GSYİH'den, petrol fiyatlarına doğru tek yönlü bir nedensellik şeklinde ortaya çıkmaktadır.

Chu ve Chang (2012), 1971-2010 dönemi boyunca G-6 ülkelerinden gelen verileri kullanarak, enerji tüketiminin, ekonomik büyümeyi destekleyip desteklemediğini test etmek için panel analizi ve Granger nedensellik testi uygulamaktadırlar. Bu çalışmada hem nükleer enerji hem de petrol tüketimi verileri kullanılmıştır. Sonuçlarda nükleer enerji tüketimi; Japonya, İngiltere ve ABD'de ekonomik büyümeye neden olmakta ve ayrıca ekonomik büyüme, ABD'de nükleer tüketime de neden olmaktadır. Nükleer enerji tüketimi ve ekonomik büyüme; Kanada, Fransa ve Almanya'da nedensel bir ilişki göstermemektedir. Petrol tüketimi, sadece ABD'de ekonomik büyümeden petrol tüketimine doğru tek yönlü bir nedensellik göstermektedir ve petrol tüketiminin, Almanya ve Japonya dışındaki G-6 ülkelerinde ekonomik büyümeye neden olmadığı ortaya konmaktadır.

Gately vd. (2012), 1971-2010 verilerini kullanarak, petrol tüketiminin, gelire tepkisinin (esneklik) en az 1.5 olduğunu tahmin etmektedirler. Suudi Arabistan petrol tüketimi için devam eden yüksek büyüme oranlarının, Suudi üretim ve ihracat seviyeleri üzerinde önemli etkileri olacağını belirtmektedirler.

Guenichi (2013) Tunus ile ilgili çalışmasında, petrol ve üretim artışı arasındaki ilişkiyi incelemektedir. Sonuçlar özellikle, petrol fiyatı ve üretim artışı arasında asimetric bir ilişki olduğunu öne süren S. Lardic ve V. Mignon tarafından elde edilen sonuçlarla uyumludur. Buna göre petrol fiyatındaki artış, ekonomik büyüme üzerinde olumsuz bir etkiye sahiptir. Guenichi'ye göre; modele kamu harcamaları değişkeninin eklenmesi, dünya petrol fiyatlarının Tunus ekonomisi üzerindeki etkilerinin daha iyi görülebilmesine imkân tanıyacaktır.

Damette ve Seghir (2013), çalışmalarında enerji tüketimi ile ekonomik büyüme arasında bir ilişki olup olmadığı konusunda devam etmekte olan tartışmalara bir katkı sunmak için petrol ihraç eden ülkeleri ele alarak bir araştırma yürütmüşlerdir. Buna göre petrol ihraç eden ülkeler, dünyadaki en enerji yoğun ekonomiler arasında yer almalarına karşın, enerji tüketim özelliklerine çok az dikkat edildiğine işaret etmektedir. Bu nedenle çalışma 1990'dan 2010'a kadar 12 petrol ihraç eden ülkede enerji tüketim-büyüme ilişkisini ampirik olarak araştırmaktadır. Çalışmanın sonuçları, enerji tüketimi ile ekonomik büyüme arasında uzun dönemli bir denge ilişkisi olduğunu göstermektedir. Ayrıca, modelin ampirik kanıtları, enerji tüketiminden ekonomik büyümeye doğru kısa vadeli tek yönlü bir nedensellik ortaya koyarken, uzun vadede enerji tüketim eğilimini belirleyen faktörün ekonomik süreç olduğuna dikkat çekmektedir.

Fuinhas vd. (2015), petrol tüketimi ile ekonomik büyüme ilişkisini, petrol üreten ülkelere ilişkin bir panelde uzun bir süre boyunca (1965-2012) incelemektedirler. Çalışmada, hem petrol üretiminin, birincil enerji tüketimine oranı, yani petrolün kendi kendine yeterliliği hem de ikinci yapısal petrol şokunun sürekliliği kontrol edilmektedir. Sonuçlar büyüme hipotezi ile tutarlıdır, yani petrol tüketiminin, ekonomik büyümenin itici gücü olduğunu kanıtlanmaktadır. İkinci yapısal petrol kırılması (1979), petrol tüketiminin büyüme üzerindeki uzun süreli olumlu etkisini ortaya koymaktadır. Petrol üretiminin birincil enerji tüketimine oranı, büyüme üzerinde olumlu bir etki yapmaktadır. Bu nedenle çalışma, politika yapıcılara endojen kaynakların kullanımını güçlendirerek petrolün, kendi kendine yeterliliğini teşvik etmenin faydalarını dikkate almalarını tavsiye etmektedir.

Fuinhas vd. (2015), petrol ve ekonomik büyüme ilişkisini, 1960-2011 yılları için Petrol İhraç Eden Ülkeler Örgütü (OPEC)'ne üye ülkeler için panel veri analizi ile incelemektedirler. Bulgular, petrol ve büyüme ilişkisinin tam olarak anlaşılması için kısa ve uzun dönemli etkilerin bozulması gerektiğine işaret etmektedir. Sonuçlar, kartelin, uzun vadeli büyüme hedefini tam olarak gerçekleştirmediğini kanıtlamaktadır. Aslında hem petrol üretimi hem de fiyatlar, OPEC ülkelerinde ekonomik büyümeyi desteklememektedir. Çalışma birincil enerji üreticileri olan ülkeler bağlamında petrol tüketimi ve ekonomik büyüme arasındaki ilişkiyi çerçeveleyerek de katkıda bulunmaktadır.

Gülay ve Pazarlıoğlu (2016) Türkiye'de 1984-2010 yılları arasında çeyreklik verileri ele aldıkları çalışmalarında; yapısal kırılmaya izin veren Gregory ve Hansen Eşbütünleşme analizini kullanmaktadırlar. Analiz sonuçlarında ekonomik büyüme ve reel ham petrol fiyatları, ekonomik büyüme ve reel döviz kuru arasında negatif yönlü bir ilişki olduğu sonucuna ulaşmışlardır.

Kesgingöz (2016), 26 OECD ülkesi için 1972-2013 döneminde petrol tüketimi ve GSYH oranları arasındaki ilişkiyi panel veri setiyle analiz ettiği çalışmada; OECD ülkelerinde petrol tüketiminin, büyümeyi ve büyümenin de petrol tüketimini pozitif yönlü olarak etkilediğini ortaya koymaktadır. Çalışmada petrol tüketimi ve büyüme arasında pozitif ilişkili olan ülkeler; Şili, Kore ve Türkiye'dir. Bu durum, bu ülkelerin petrole olan aşırı bağımlılığının göstergesidir. Büyüme ve petrol tüketimi arasında negatif ilişki olan ülkeler ise; Belçika, Almanya, Danimarka, İngiltere, Japonya, Hollanda ve İsveç'tir. Bu durum bu ülkelerin ekonomilerinin petrole bağımlı olmadığını göstermektedir.

Sarwar vd. (2017), ekonomik büyüme, elektrik tüketimi, petrol fiyatı, brüt sabit sermaye oluşumu ve nüfus arasındaki ampirik ilişkiyi analiz etmek için 1960-2014 dönemi boyunca 210 ülkenin panel verilerini kullanmaktadırlar. Konuyla ilgili mevcut literatür, büyük ölçüde petrol tüketimi ve ekonomik büyüme arasındaki ilişkiye odaklanırken, sadece birkaçı elektrik ve ekonomik büyüme arasındaki ilişkiyi inceleyen araştırmaları sunmuştur. Bu bağlamda Sarwar vd., petrol fiyatı ve elektrik tüketimini birlikte kullanmaktadırlar. Değişkenler arasındaki ilişkiyi analiz etmek için; bölge düzeyi, OECD ve petrol ihracat/ithalat ülkeleri olarak sınıflandırdıkları verilerle panel eşbütünleşme, değiştirilmiş OLS ve panel vektörel hata düzeltme testi uygulamışlardır. Sonuçlar, elektrik tüketimi ile GSYİH; petrol fiyatı ve GSYİH; sabit sermaye oluşumu, nüfus ve GSYİH arasındaki iki yönlü ilişkiyi doğrulamaktadır. Ayrıca, sonuçlar, kömür ve petrol gibi elektrik üretimi

için yenilenemeyen kaynaklar kullanan ülkelerin, bu ülkelerin elektrik tüketiminin, ekonomik büyüme ile negatif bir ilişki sergilediğini doğrulamaktadır.

Saboori ve Sung (2017), 1980-2013 döneminde Doğu Asya'da petrol ithal eden üç ülkede (Çin, Güney Kore ve Japonya); petrol tüketimi, ekonomik büyüme ve karbondioksit (CO₂) emisyonları arasındaki ilişkiyi araştırdıkları çalışmalarında, Çin ve Japonya'da petrol tüketimi ile ekonomik büyüme arasında uzun dönemli bir ilişkinin varlığına dair kanıtlar sunmaktadır. Sonuçlar aynı zamanda Çin ve Japonya'da petrol tüketiminden, ekonomik büyümeye ve Güney Kore'de petrol tüketiminden, CO₂ emisyonlarına kadar tek yönlü bir nedenselliğe işaret etmektedir. Çin ve Güney Kore'deki ekonomik büyümenin, petrol tüketimine olumlu yanıtı varken, bu değişkenin Japonya'daki aynı şoka olumsuz tepki verdiği ortaya konmaktadır.

Yılcıncı (2017), Türkiye'de ekonomik büyüme ile petrol fiyatları arasındaki uzun dönemli ilişkinin varlığını 1990-2016 arası aylık verilerle araştırmaktadır. Elde ettiği bulgularda Türkiye'de ekonomik büyüme ile petrol fiyatları arasında uzun dönemli bir ilişki olmadığını ortaya koymaktadır.

Cheng-Yih ve Chen-Jung (2018), Tayvan ekonomisinin yüksek oranda ihracata bağımlı olduğunu ve Tayvan'ın, enerji tüketiminin de yaklaşık yüzde 98 oranında ithalata bağımlı bir yapıya sahip olduğunu belirttikleri çalışmalarında; 1981 ve 2016 yılları arasında ham petrol ithalatının yoğunluğundaki değişiklikleri analiz etmektedirler. Sonuçlar, ithal petrol yoğunluğunun ham petrol ve gaz sektöründeki en yüksek oran olduğunu göstermektedir. İthal ham petrol yoğunluk faktörlerindeki değişimler esas olarak yerli üretim yapısı ve nihai talep yapısından kaynaklanmaktadır.

Yılgör ve Öndes (2018) 1995-2016 dönemine ilişkin 21 AB üyesi ülke ile Türkiye'ye ait veriler kullanarak yaptıkları analizde, ekonomik büyüme ile petrol kullanımı arasında uzun dönemde eşbütünleşme bağıntısına ulaşmaktadırlar. Ayrıca karşılıklı nedensellik ilişkisini de tespit etmektedirler.

Zafar ve Mohammad (2018), Suudi Arabistan'da ekonomik büyümenin; petrol ihracatı, ithalatı ve hükümetin tüketim harcamaları ile uzun vadeli ilişkisini inceledikleri çalışmalarında, ekonomik büyümenin; hükümetin petrol ihracatı, ithalatı ve tüketim harcamaları ile uzun vadeli bir ilişki içinde olduğunu ortaya koymaktadırlar. Çalışma, ithalatın izlenmesi ve düzenlenmesini ve ihracatın ekonomik tabanını ve ülkenin ithalat ikame sanayilerini çeşitlendirmek için yoğun çaba gösterilmesi gerektiğini önermektedir.

Gövdeli ve Direkçi (2018), 1980-2013 döneminde 28 OECD ülkesi için petrol tüketimi ile ekonomik büyüme arasındaki ilişkiyi araştırdıkları çalışmalarında, ülkeler arasında yatay kesit bağımlılığını incelemiş ve elde ettikleri bulgularda, yatay kesit bağımlılığı olmasından dolayı birim kök testi ve eşbütünleşme testlerinin ikinci nesil test olması gerektiğine işaret etmektedirler. Sonuçlarda petrol tüketimi ile ekonomik büyüme arasında eşbütünleşme ilişkisi ortaya konmaktadır.

Bergmann (2019) çalışmasında, 12 ülkeden alınan verilerle doğrusal ve doğrusal olmayan VAR modellerini kullanarak petrol fiyatlarındaki dalgalanmaların GSYİH büyümesi üzerindeki etkisini tahmin etmektedir. Elde ettiği bulgularda, petrol fiyatlarının ekonomik büyüme üzerindeki nedensel etkisini zayıflatan, petrol-enerji payındaki düşüşün neden olduğu doğrusal olmayan bir etkinin var olduğunu ileri sürmektedir. Çalışmada negatif petrol fiyatı hareketlerinin etkisinin, şimdiye kadar önerilenden daha fazla ülke için nedensel olduğunu göstermektedir.

Zafar ve Tarek (2019), 1970'lerin petrol fiyatı şoku ve tüm dünyadaki ekonomik faaliyetler üzerindeki yıkıcı etkisini ve ayrıca enerji ile reel çıktı arasındaki etkileşimi inceledikleri çalışmalarında, enerji ve reel çıktı arasındaki nedensellik yönü hakkında kesin bir kanıt sunamamaktadır. 1971'den 2014'e kadar olan verileri kullanarak yaptıkları araştırmada, enerji tüketimi ile reel çıktı arasında uzun dönemli istikrarlı bir ilişki tespit etmektedirler. Çalışma uzun

vadede, Hindistan'ın enerji tüketimi ve ekonomik refahı arasında çift yönlü bir ilişkiyi ortaya koymaktadır.

Veri ve Yöntem

Bu çalışmada, 1996-2018 dönemi için OECD ülkelerinde¹ petrol tüketiminin; ihracat, ithalat ve büyümeye etkisi, panel veri analizi kullanılarak yıllık bazda araştırılmıştır. Çalışmada bağımlı değişkenler olarak; büyümeyi temsilen 2010 fiyatlarıyla dolar bazında kişi başına düşen GSYİH'nin logaritmik dönüşümü (LGDP), ihracatı temsilen 2010 fiyatlarıyla dolar bazında mal ve hizmet ihracatı toplamının logaritmik dönüşümü (LEXP), ithalatı temsilen 2010 fiyatlarıyla dolar bazında mal ve hizmet ithalatı toplamının logaritmik dönüşümü (LIMP) kullanılmıştır. Modelleri açıklamak için kullanılan bağımsız değişkenler ise; ham petrol tüketim miktarının logaritmik dönüşümü (LOIL), tasarrufların logaritmik dönüşümü (GSYİH'nin yüzdesi olarak) (LGDS) ve döviz kurunun logaritmik dönüşümü (EXC)'dür. Ham petrol tüketim miktarı serisi, British Petrol (BP)'e ait istatistiklerden ve diğer tüm seriler ise Dünya Bankası'ndan elde edilmiştir. Bu bağlamda serilere ilişkin, tanımlayıcı istatistikler şu şekildedir:

Tablo 1: Serilere İlişkin Tanımlayıcı İstatistikler

<i>Seriler</i>	<i>Ortalama</i>	<i>Minimum</i>	<i>Maksimum</i>	<i>Standart Sapma</i>	<i>Gözlem</i>
<i>LGDP</i>	10.283	8.581	11.626	0.670	828
<i>LEXP</i>	25.670	22.018	28.492	1.370	828
<i>LIMP</i>	25.647	22.121	28.755	1.360	828
<i>LOIL</i>	2.920	-0.357	6.880	1.541	828
<i>LGDS</i>	3.197	2.121	4.044	0.285	828
<i>LEXC</i>	-0.157	-1.097	0.517	0.343	828

Ekonometrik çalışmalarda kullanılan üç farklı veri tipinden bahsetmek mümkündür; zaman serisi, yatay kesit ve panel veri (Yerdelen Tatoğlu, 2018, s. 1). Bu çalışmada, OECD Ülkelerini kapsayan bir panel veri seti kullanıldığından, analiz yöntemi olarak panel veri analizi tercih edilmiştir. Bilindiği gibi panel veriler; zaman serileri ve yatay kesitlerin birleştirilmesi ile elde edilmiştir. Hem zaman serilerinden hem de yatay kesitlerden birtakım özellikler taşımakla birlikte panel veriler; her iki analiz türünde de bulunmayan ve dolayısıyla daha kapsamlı araştırmaların yapılmasına imkân tanıyan bazı avantajlara sahiptir. Bunları şu şekilde özetlemek mümkündür (Tarı, 2015, s. 475-476):

- Birimlere ait farklılıkların modelde kontrol ve ölçülebilmesine imkân tanıma,
- Yatay kesitlerle zaman serilerini birlikte ele aldığı için daha kapsamlı araştırmalar yapmaya olanak sağlama,
- Yineleyen yatay kesitlere ait araştırmalarda, değişme dinamiklerini araştırmaya daha elverişli olma,
- Zaman serilerinde ya da kesit verilerde kolayca tespit edilemeyen etkileri saptayabilme,
- Zaman serilerine veya kesit verilere göre daha karmaşık davranış modellerinde kullanılabilme.

Analizde serilerin durağanlıklarının kontrolü için birim kök testlerinden yararlanılmıştır. Bilindiği gibi birim kök testleri; birinci ve ikinci nesil birim kök testleri olmak üzere iki farklı gruba ayrılmaktadır. Burada önemli olan nokta, birim kök test grupları arasında doğru seçim yapabilmektir. Birinci nesil birim kök testleri, birimler arası korelasyonun bulunmaması durumunda doğru ve tutarlı

¹ Çalışmada ele alınan 36 OECD ülkesi şunlardır: ABD, Almanya, Avustralya, Avusturya, Belçika, Çek Cumhuriyeti, Danimarka, Estonya, Finlandiya, Fransa, Hollanda, İngiltere, İrlanda, İspanya, İsrail, İsveç, İsviçre, İtalya, İzlanda, Japonya, Kanada, Güney Kore, Litvanya, Letonya, Lüksemburg, Macaristan, Meksika, Norveç, Polonya, Portekiz, Slovakya, Şili, Türkiye, Yeni Zelanda, Yunanistan, Slovenya.

bir analiz gerçekleştirebilirken; ikinci nesil birim kök testleri ise, birimler arası korelasyonun bulunması varsayımı altında bile tutarlı bir şekilde çalışabilmektedir (Şak, 2015, s. 221). Bu bağlamda ilk olarak seriler arasındaki olası yatay kesit bağımlılığının tespiti için Peseran (2004) CD LM testine başvurulmuştur. Bu testin seçilmesinin nedeni, kullanılan veri set için bir kural olarak $N > T$ koşulunun gerçekleşmesi durumunda kullanılmasının önerilmesidir (Ün, 2015, s. 78). Kurulan modellere ait yatay kesit bağımlılığı ile ilgili sonuçlar şu şekildedir:

Tablo 2: Yatay Kesit Bağımlılığının Sınanması - Peseran CD LM Testi Sonuçları

Modeller	Katsayı (Prob.)	Sonuç
<i>Model-1</i>	90.165 (0.000)	" H_0 : Yatay Kesit Bağımlılığı Yoktur" hipotezi reddedilmiştir.
<i>Model-2</i>	98.544 (0.000)	" H_0 : Yatay Kesit Bağımlılığı Yoktur" hipotezi reddedilmiştir.
<i>Model-3</i>	90.165 (0.000)	" H_0 : Yatay Kesit Bağımlılığı Yoktur" hipotezi reddedilmiştir.

Yukarıdaki tabloda görüldüğü üzere çalışmada kullanılan tüm modellere ait serilerde yatay kesit bağımlılığının bulunduğu anlaşılmaktadır. Dolayısıyla da birimler arası korelasyon varsayımı altında çalışabilen ikinci nesil birim kök testlerinin kullanılması gereklidir. Çalışmada bu sebeple ikinci nesil birim kök testlerinden biri olan ve seriler arasında yatay kesit bağımlılığının bulunması durumunda bile tutarlı sonuçlar verebilen Peseran CIPS (2007) Birim Kök Testi ile serilere ait durağanlık tahminleri gerçekleştirilmiştir.

Tablo 3: Peseran CIPS Birim Kök Testi Sonuçları

Seri	Model	Test İst.	Eşik Değerler		
			%10	%5	%1
LGDP	Sabit	-1.868	-2.080	-2.160	-2.300
	Sabit, Trendli	-1.974	-2.580	-2.650	-2.780
Δ LGDP	Sabit	-3.076	-2.080	-2.160	-2.300
	Sabit, Trendli	-3.279	-2.580	-2.650	-2.780
LEXP	Sabit	-1.862	-2.080	-2.160	-2.300
	Sabit, Trendli	-2.329	-2.580	-2.650	-2.780
Δ LEXP	Sabit	-3.836	-2.080	-2.160	-2.300
	Sabit, Trendli	-3.913	-2.580	-2.650	-2.780
LIMP	Sabit	-2.153	-2.080	-2.160	-2.300
	Sabit, Trendli	-2.328	-2.580	-2.650	-2.780
Δ LIMP	Sabit	-3.449	-2.080	-2.160	-2.300
	Sabit, Trendli	-3.396	-2.580	-2.650	-2.780
LOIL	Sabit	-1.315	-2.080	-2.160	-2.300
	Sabit, Trendli	-2.622	-2.580	-2.650	-2.780
Δ LOIL	Sabit	-4.447	-2.080	-2.160	-2.300
	Sabit, Trendli	-4.584	-2.580	-2.650	-2.780

LGDS	Sabit	-1.721	-2.080	-2.160	-2.300
	Sabit, Trendli	-2.120	-2.580	-2.650	-2.780
Δ LGDS	Sabit	-3.900	-2.080	-2.160	-2.300
	Sabit, Trendli	-3.989	-2.580	-2.650	-2.780
LEXC	Sabit	-2.132	-2.080	-2.160	-2.300
	Sabit, Trendli	-2.588	-2.580	-2.650	-2.780
Δ LEXC	Sabit	-4.190	-2.080	-2.160	-2.300
	Sabit, Trendli	-4.239	-2.580	-2.650	-2.780

Birim kök testi sonuçlarında görüldüğü üzere serilerin tamamı $I(1)$ 'de durağandır. $I(0)$ 'da durağan olmayan tüm serilerin, birinci farkları alınarak $I(1)$ 'de durağan hale getirilmiş ve modeller, durağan hale dönüştürülmüş bu serilerle kurulmuştur. Bundan sonra ise modellere ait uygun tahmin yöntemlerinin seçimi için F, LR Olabilirlik Oranı ve Hausman testlerine başvurulmuştur. İlk olarak kurulan modellerdeki olası birim ve/veya zaman etkilerini saptamak için F Testi ile LR Olabilirlik Oranı Testleri kullanılmıştır. F Testi, klasik modelin geçerliliğini, birim ve/veya zaman etkili modellere karşı sorgularken; LR Olabilirlik Oranı Testi ise, klasik modeli, rassal etkiler modeline karşı sorgulamaktadır (Yerdelen Tatoğlu, 2018, s.168,173).

Tablo 4: Birim ve/veya Zaman Etkilerin Tespitine Yönelik Testler

Testler	Etkiler	Modeller		
		Model-1	Model-2	Model-3
F	Birim	3.02 (0.000)	1.90 (0.002)	0.52 (0.989)
	Zaman	9.76 (0.000)	9.76 (0.000)	24.59 (0.000)
LR Olabilirlik Oranı	Birim	28.28 (0.000)	7.81 (0.003)	0.00 (1.000)
	Zaman	111.69 (0.000)	234.84 (0.000)	311.36 (0.000)
Uygun Model		İki Yönlü Model	İki Yönlü Model	Tek Yönlü Zaman Etkiler Modeli

Not: Parantez içindekiler prob. değerleri, diğerleri ise katsayılardır.

Model-1 ve Model-2'ye ait F Testi sonuçları, birim etkiler için istatistiksel olarak %5 seviyesinden düşük bir prob. değerine sahip olduğundan, " H_0 : Birim etkiler sıfıra eşittir" hipotezi reddedilerek, alternatif hipotez olan " H_1 : Birim etkiler sıfıra eşit değildir" hipotezi kabul edilir. Yani her iki modelde de birim etkiler vardır ve klasik model geçerli değildir. Aynı şekilde F testi sonuçları, zaman etkiler için de istatistiksel olarak %5 seviyesinden düşük bir prob. değerine sahip olduğundan, " H_0 : Zaman etkiler sıfıra eşittir" hipotezi reddedilerek, alternatif hipotez olan " H_1 : Zaman etkiler sıfıra eşit değildir" hipotezi kabul edilir. Dolayısıyla da her iki modelde de zaman etkiler vardır ve klasik model geçerli değildir.

Model-1 ve Model-2'ye ait LR Olabilirlik Oranı Testi sonuçları da F testine benzer şekilde bir çıktıya sahiptir. Buna göre her iki modelde birim etkiler için " H_0 : Klasik model uygundur" şeklindeki hipotez reddedilmekte ve alternatifi olan " H_1 : Klasik model uygun değildir" hipotezi kabul edilmektedir. Yine zaman etkiler için de aynı sonuca ulaşılmakta ve " H_0 : Klasik model uygundur" hipotezi reddedilerek, alternatif hipotez olan " H_1 : Klasik model uygun değildir" hipotezi kabul

edilmektedir. Dolayısıyla her iki modelde de hem zaman etkiler hem de birim etkiler bulunmaktadır. Gerek F Testi ve gerekse de LR Olabilirlik Oranı Testinin, Model-1 ve Model-2 için birim ve zaman etkilerin varlığını teyit etmesi sebebiyle her iki model için de iki yönlü modelin geçerli olduğu sonucuna ulaşılmaktadır.

Model-3 için F Testi sonuçları, birim etkiler için istatistiksel olarak %5 seviyesinden büyük bir prob. değerine sahip olduğundan " H_0 : Birim etkiler sıfıra eşittir" hipotezi kabul edilerek, alternatif hipotez olan " H_1 : Birim etkiler sıfıra eşit değildir" hipotezi reddedilir. Yani bu model için birim etkiler mevcut değildir. Ancak buna karşın Model-3'e ait F Testi sonuçları zaman etkiler için istatistiksel olarak %5 seviyesinden düşük bir prob. değerine sahip olduğundan " H_0 : Zaman etkiler sıfıra eşittir" hipotezi reddedilerek, alternatif hipotez olan " H_1 : Zaman etkiler sıfıra eşit değildir" hipotezi kabul edilir. Bir diğer deyişle modelde zaman etkilerin bulunduğu anlaşılmaktadır. Ayrıca LR Olabilirlik Oranı Test sonuçları da F Testine ait sonuçları doğrulamakta ve klasik modelin uygun olmadığı sonucuna işaret etmektedir. Dolayısıyla modelde birim etkilerin bulunmadığı, ancak buna karşın zaman etkilerin bulunduğu anlaşılmaktadır. Bu sebeple de Model-3'te tek yönlü zaman etkili modellerin kullanılabilir olduğu gözlemlenmektedir.

Bundan sonra ise sabit ve rassal etkilerin tespitine yönelik testlere yer verilmiştir. Bu bağlamda Hausman (1978) Testi kullanılarak, yukarıda tespit edilen modellerin, sabit ve rassal olup olmadıkları araştırılmıştır.

Tablo 5: Sabit ve Rassal Etkilerin Tahminine Yönelik Testler

Testler	Modeller		
	Model-1	Model-2	Model-3
Hausman (Tek Yönlü)	-	-	1.17 (0.760)
Hausman (İki Yönlü)	40.714 (0.000)	5.641 (0.130)	-
Uygun Model	Sabit Etkiler	Rassal Etkiler	Rassal Etkiler

Tablo-5'te modellere yönelik sabit ve rassal etkilerin tahminine yönelik test sonuçları gösterilmektedir. Model-1 ve Model-2 için iki yönlü modelin geçerli olduğu tespit edildiğinden, bu modeller, iki yönlü Hausman testi ile sınanmıştır. Model-1 için Hausman Testinin prob. değerinin ilgili modeller için istatistiksel olarak %5 anlamlılık seviyesinden küçük olduğu görülmüştür. Yani " H_0 : Parametreler arasındaki fark sistematik değildir" şeklindeki hipotez reddedilmekte ve alternatifini olan " H_1 : Parametreler arasındaki fark sistematiktir" hipotezi kabul edilmektedir. Bir diğer deyişle modelde, sabit etkiler modelinin uygun olduğu anlaşılmaktadır. Ancak Model-2'ye ait sonuçlarda ise, prob. değerinin istatistiksel olarak %5 anlamlılık seviyesinden büyük olduğu görülmüştür. Dolayısıyla da " H_0 : Parametreler arasındaki fark sistematik değildir" şeklindeki hipotez kabul edilerek, alternatifini olan " H_1 : Parametreler arasındaki fark sistematiktir" hipotezi reddedilmektedir. Yani model için rassal etkiler modelinin uygun olduğu anlaşılmaktadır.

Tek yönlü modeller için uygulanan Hausman Testinin kullanıldığı Model-3'e ait sonuçlarda ise, prob. değerinin istatistiksel olarak %5 anlamlılık seviyesinden büyük olduğu görülmüştür. Dolayısıyla da " H_0 : Parametreler arasındaki fark sistematik değildir" şeklindeki hipotez kabul edilerek, alternatifini olan " H_1 : Parametreler arasındaki fark sistematiktir" hipotezi reddedilmektedir. Yani model için rassal etkiler modelinin uygun olduğu anlaşılmaktadır.

Buna göre uygun modellerin; Model-1 için iki yönlü sabit etkiler modeli; Model-2 için iki yönlü rassal etkiler modeli ve Model-3 için de tek yönlü rassal zaman etkiler modelinin uygun olduğu anlaşılmıştır. Bu çalışmada kullanılan panel veri setinde, $N > T$ olduğundan, Model-1’de iki yönlü sabit etkiler modelinin tahmini için “Grup İçi Tahmin Yöntemi” seçilmiştir. Çünkü bu yöntemin, N ve/veya T büyük olduğu zaman, sabit etkiler yöntemi ile tahmin edilmek istenen modeller için kullanılması uygundur (Yerdelen Tatoğlu, 2018, s.145). Ayrıca Model-2’de iki yönlü rassal etkiler modeli için tutarlı bir tahmin sağlayabileceğinden, bu modelde kullanılmak üzere “En Çok Olabilirlik Yöntemi” tercih edilmiştir (a.g.e., s. 151-153, 311).

Tek yönlü rassal zaman etkiler modeline uygun olan Model-3 için de “Genelleştirilmiş En Küçük Kareler Yöntemi”nin, tek yönlü rassal zaman etkiler modelinde kullanılabilen formu tercih edilmiştir. Bilindiği gibi bu yöntem, heteroskedasite ve otokorelasyon problemlerinde bile tutarlı tahmin yapabilme yetisine sahiptir (Güney, 2017, s. 37). Bu bağlamda kurulan modellere ilişkin ekonometrik denklemler şu şekildedir:

$$LGDP_{it} = \beta_0 + \beta_1 LOIL + \beta_2 LGDS + \beta_3 EXC + \varepsilon_{it} \quad (1)$$

$$LEXP_{it} = \beta_0 + \beta_1 LOIL + \beta_2 LGDS + \beta_3 EXC + \varepsilon_{it} \quad (2)$$

$$LIMP_{it} = \beta_0 + \beta_1 LOIL + \beta_2 LGDS + \beta_3 EXC + \varepsilon_{it} \quad (3)$$

Bundan sonra ise ilgili modellerin tahminine geçilmiş ve modellere ilişkin tahmin sonuçları aşağıdaki tabloda raporlanmıştır. Model-1 için iki yönlü sabit etkiler modeli bağlamında Grup İçi Tahmin Yöntemi kullanılmıştır. Tablo-6’da görüldüğü üzere, elde edilen bulgularda, petrol tüketimini temsil eden LOIL serisinin 2926.184 katsayısıyla, istatistiksel olarak %1 anlamlılık seviyesinde ve tasarrufları temsil eden LGDS serisinin ise 3876.439 katsayısıyla, istatistiksel olarak %1 anlamlılık seviyesinde; büyümeyi temsil eden LGDP serisini, pozitif yönlü olarak etkilediği görülmektedir. Modelde döviz kurunu temsil eden LEXC serisi, negatif bir etkiye sahip olmakla birlikte, LGDP serisi üzerinde istatistiksel olarak anlamlı bir etkisi bulunmamaktadır. Model-1’de, sabit etkiler modeli uygun olduğundan, heteroskedasite tespiti için Modified Wald Testi (Greene, 2000) ve otokorelasyon tespiti için de hem sabit etkiler hem de rassal etkiler modelinde kullanılabilen Bhargava, Franzini ve Narendranathan (1982) tarafından geliştirilen Baltagi-Wu Testi tercih edilmiştir.

Modified Wald Testi sonuçlarına ait prob. değerinin istatistiksel olarak %5 anlamlılık seviyesinden küçük olması sebebiyle; “ H_0 : Varyans birimlere göre sabittir” şeklindeki hipotez reddedilerek, alternatifi olan “ H_1 : Varyans birimlere göre sabit değildir” hipotezi kabul edilmiştir. Yani Model-1’de heteroskedasite sorunu olduğu anlaşılmaktadır. Baltagi-Wu Testinin istatistik değerinin ise 2’den küçük olduğu görülmektedir. Bu sebeple “ H_0 : Otokorelasyon katsayısı sıfıra eşittir” şeklindeki hipotez reddedilerek, “ H_1 : Otokorelasyon katsayısı sıfıra eşit değildir” alternatif hipotezi kabul edilir. Dolayısıyla modeldeki otokorelasyon sorunun önemli olduğu da gözlemlenmektedir.

Tablo 6: Modellere Yönelik Tahmin Sonuçları

	<i>Model-1</i>	<i>Model-2</i>	<i>Model-3</i>
<i>Bağımlı Değişkenler</i> →	<i>LGDP</i>	<i>LEXP</i>	<i>LIMP</i>

Bağımsız Değişkenler	LOIL	2926.184 (0.000)	0.165 (0.000)	0.537 (0.000)
	LGDS	3876.439 (0.000)	0.306 (0.000)	0.016 (0.068)
	LEXC	-24.109 (0.962)	-0.045 (0.088)	0.220 (0.000)
	Sabit	-	0.049 (0.0000)	-0.000 (0.990)
Yöntem	<i>Grup İçi Tahmin</i>	<i>En Çok Olabilirlik</i>	<i>Genelleştirilmiş En Küçük Kareler</i>	
Model	<i>İki Yönlü Sabit Etkiler</i>	<i>İki Yönlü Rassal Etkiler</i>	<i>Tek Yönlü Rassal Zaman Etkiler</i>	
Gözlem Sayısı	792	792	792	
Ülke Sayısı	36	36	36	
R²	-	-	40	
Modified Wald Testi İst. (Prob.)	3055.29 (0.000)	-	-	
Baltagi-Wu Testi İst.	1.502	2.011	1.932	
Kritik Değerler (Levene, Brown ve Forsythe Test İst. ve Prob.)	-	0.01=3.063 (0.000) 0.05=2.904 (0.000) 0.10=2.996 (0.000)	0.01=3.063 (0.000) 0.05=2.904 (0.000) 0.10=2.996 (0.000)	

*Not: Parantez içindekiler prob. değerleri, diğerleri ise katsayılarıdır.

Model-1'deki ilgili problemlerin çözümü için Driscoll-Kraay (1998) Dirençli Tahmincisi tercih edilmiştir. Çünkü bu tahminci, kullanılan panel veri setinde, $N > T$ varsayımı altında kullanılabilen ve ayrıca heteroskedasite, otokorelasyon ve birimlerarası korelasyon durumlarında tutarlı tahmin yapabilmektedir (Yerdelen Tatoğlu, 2018, s. 276-279). Model-1 için kullanılan Driscoll-Kraay Dirençli Tahmincisi'ne ait sonuçlar, aşağıdaki Tablo-7'de raporlanmıştır. Elde edilen ampirik sonuçlara göre; LOIL serisi, 4755.974 katsayısı ile istatistiksel olarak %1 anlamlılık seviyesinde pozitif yönlü olarak ve LGDS serisi 6928.709 katsayısı ile istatistiksel olarak %1 anlamlılık seviyesinde pozitif yönlü olarak LGDP serisini etkilemektedir. LEXC serisi, negatif bir etkiye sahip olmakla birlikte, LGDP serisi üzerinde istatistiksel olarak anlamlı bir etkisi bulunmamaktadır.

Model-2 için iki yönlü rassal etkiler modeli bağlamında En Çok Olabilirlik Yöntemi kullanılmıştır. Tablo-6'da görüldüğü üzere, elde edilen bulgularda, petrol tüketimini temsil eden LOIL serisinin 0.165 katsayısıyla, istatistiksel olarak %1 anlamlılık seviyesinde pozitif yönlü olarak; tasarrufları temsil eden LGDS serisinin 0.306 katsayısıyla istatistiksel olarak %1 anlamlılık seviyesinde pozitif yönlü olarak ve döviz kurunu temsil eden LEXC serisi ise -0.045 katsayısıyla istatistiksel olarak %10 anlamlılık seviyesinde negatif yönlü olarak, ihracatı temsil eden LEXP serisini etkilediği görülmektedir. Model-2 için rassal etkiler modeli uygun olduğundan, heteroskedasite tespiti için Levene (1960), Brown ve Forsythe (1974) Testi; otokorelasyonun tespiti için de Baltagi-Wu Testinin rassal etkili modeller için uygun olan formu tercih edilmiştir.

Model-2 için Levene Brown ve Forsythe Testine ait prob. değerinin, tüm eşik değerler için %5 anlamlılık seviyesinden küçük olması sebebiyle “ H_0 : Birimlerin varyansları eşittir” şeklindeki hipotez reddedilerek, “ H_1 : Birimlerin varyansları eşit değildir” şeklindeki alternatif hipotez kabul edilir. Yani Model-2’de heteroskedasite problemi bulunmaktadır. Baltagi-Wu Testinin istatistik değerinin ise 2’den büyük olduğu görülmektedir. Bu sebeple “ H_0 : Otokorelasyon katsayısı sıfıra eşittir” şeklindeki hipotez kabul edilerek, “ H_1 : Otokorelasyon katsayısı sıfıra eşit değildir” alternatif hipotezi reddedilir. Dolayısıyla da modelde otokorelasyon problemi bulunmadığı anlaşılmaktadır.

Model-2’deki ilgili problemlerin çözümü için Arellano (1987), Froot (1989) ve Rogers (1993) tarafından geliştirilmiş Dirençli Standart Hatalar Tahmincisinin rassal etkili modellere uygun formu kullanılmıştır. Elde edilen ampirik sonuçlara göre; LOIL serisi, 0.237 katsayısı ile istatistiksel olarak %1 anlamlılık seviyesinde pozitif yönlü olarak; LGDS serisi 0.515 katsayısı ile istatistiksel olarak %1 anlamlılık seviyesinde pozitif yönlü olarak LEXP serisini etkilemektedir. LEXP serisi, pozitif bir etkiye sahip olmakla birlikte, LEXP serisi üzerinde istatistiksel olarak anlamlı bir etkisi bulunmamaktadır.

Tablo 7: Modellere Yönelik Tahmin Sonuçları (Dirençli Tahminciler)

		<i>Model-1</i>	<i>Model-2</i>	<i>Model-3</i>
<i>Bağımlı Değişkenler</i> →		<i>LGDP</i>	<i>LEXP</i>	<i>LIMP</i>
<i>Bağımsız Değişkenler</i>	<i>LOIL</i>	4755.974 (0.003)	0.237 (0.000)	0.497 (0.000)
	<i>LGDS</i>	6928.709 (0.000)	0.515 (0.000)	0.423 (0.043)
	<i>LEXC</i>	688.534 (0.470)	0.023 (0.417)	0.218 (0.000)
	<i>Sabit</i>	549.838 (0.000)	0.048 (0.000)	0.048 (0.000)
<i>Yöntem</i>		<i>Driscoll-Kraay</i>	<i>Dirençli Standart Hatalar</i>	<i>Dirençli Standart Hatalar</i>
<i>Gözlem</i>		792	792	792
<i>Ülke Sayısı</i>		36	36	36

*Not: Parantez içindekiler prob. değerleri, diğerleri ise katsayılarıdır.

Model-3 için tek yönlü rassal zaman etkiler modeli bağlamında Genelleştirilmiş En Küçük Kareler Yöntemi uygulanmıştır. Tablo-6’da görüldüğü üzere, elde edilen bulgularda, petrol tüketimini temsil eden LOIL serisinin 0.537 katsayısıyla, istatistiksel olarak %1 anlamlılık seviyesinde pozitif yönlü olarak; tasarrufları temsil eden LGDS serisinin 0.016 katsayısıyla istatistiksel olarak %10 anlamlılık seviyesinde pozitif yönlü olarak ve LEXP serisinin ise 0.220 katsayısı ile istatistiksel olarak %1 anlamlılık seviyesinde pozitif yönlü olarak, ithalatı temsil eden LIMP serisini etkilediği görülmektedir. Model-3’te rassal etkiler modeli geçerli olduğundan, heteroskedasite tespiti için Levene Brown ve Forsythe Testi; otokorelasyonun tespiti için de Baltagi-Wu Testinin kullanılması tercih edilmiştir.

Model-3 için Levene Brown ve Forsythe Testine ait prob. değerinin, tüm eşik değerler için %5 anlamlılık seviyesinden küçük olması sebebiyle “ H_0 : Birimlerin varyansları eşittir” şeklindeki hipotez reddedilerek, “ H_1 : Birimlerin varyansları eşit değildir” şeklindeki alternatif hipotez kabul edilir. Yani Model-3’te heteroskedasite problemi bulunmaktadır. Yine Baltagi-Wu Testinin istatistik değerinin ise 2’den küçük olduğu görülmektedir. Bu sebeple “ H_0 : Otokorelasyon katsayısı sıfıra

eşittir” şeklindeki hipotez reddedilerek, “ H_1 : Otokorelasyon katsayısı sıfıra eşit değildir” alternatif hipotezi kabul edilir. Dolayısıyla modelde otokorelasyon problemi bulunduğu da anlaşılmaktadır.

Model-3’teki ilgili problemlerin çözümü için Arellano (1987), Froot (1989) ve Rogers (1993) tarafından geliştirilmiş Dirençli Standart Hatalar Tahmincisinin rassal etkili modellere uygun versiyonu kullanılmıştır. Model-3 için kullanılan Dirençli Standart Hatalar Tahmincisine ait sonuçlar, Tablo-7’de raporlanmıştır. Elde edilen ampirik bulgulara göre; LOIL serisi, 0.497 katsayısı ile istatistiksel olarak %1 anlamlılık seviyesinde pozitif yönlü olarak; LGDS serisi 0.423 katsayısı ile istatistiksel olarak %5 anlamlılık seviyesinde pozitif yönlü olarak ve LEXC serisi ise 0.048 katsayısı ile istatistiksel olarak %1 anlamlılık seviyesinde pozitif yönlü olarak, LIMP serisini etkilemektedir.

Sonuç

Bu çalışmada, 1996-2018 dönemi için OECD ülkelerinde petrol tüketiminin; ihracat, ithalat ve büyümeye etkisi, panel veri analizi kullanılarak yıllık bazda araştırılmıştır. Çalışmada bağımlı değişkenler olarak; büyümeyi temsilen 2010 fiyatlarıyla dolar bazında kişi başına düşen GSYİH’nin logaritmik dönüşümü (LGDP), ihracatı temsilen 2010 fiyatlarıyla dolar bazında mal ve hizmet ihracatı toplamının logaritmik dönüşümü (LEXP), ithalatı temsilen 2010 fiyatlarıyla dolar bazında mal ve hizmet ithalatı toplamının logaritmik dönüşümü (LIMP) kullanılmıştır. Modelleri açıklamak için kullanılan bağımsız değişkenler ise; ham petrol tüketim miktarının logaritmik dönüşümü (LOIL), tasarrufların logaritmik dönüşümü (GSYİH’nin yüzdesi olarak) (LGDS) ve döviz kurunun logaritmik dönüşümü (EXC)’dür. Ham petrol tüketim miktarı serisi, British Petrol (BP)’e ait istatistiklerden ve diğer tüm seriler ise Dünya Bankası’ndan elde edilmiştir.

Çalışmada petrol tüketimi ile büyüme ve dış ticaret arasındaki ilişkiyi araştırmak için üç farklı model kurulmuştur. Birinci modelde; büyüme, bağımlı seriyken, petrol tüketimi, tasarruf ve döviz kuru ise bağımsız serilerdir. Dış ticaret; ihracat ve ithalat bağlamında iki ayrı seri ile iki farklı modelde temsil edilmiştir. Buna göre ikinci modelde; ihracat, bağımlı seri ve petrol tüketimi, tasarruf, döviz kuru serileri ise bağımsız serilerdir. Üçüncü modelde ise ithalat, bağımlı değişken olarak tanımlanmış ve aynı şekilde petrol tüketimi, tasarruf, döviz kuru serileri, yine diğer modellerdeki gibi birer bağımsız değişken olarak modele dahil edilmiştir.

Analize başlanmadan önce, serilerin yatay kesit bağımlılıkları Peseran CD LM Testi ile araştırılmış ve sonuç olarak tüm serilerde yatay kesit bağımlılığı gözlemlenmiştir. Bu sebeple yatay kesit bağımlılığı durumunda bile tutarlı tahmin yapabilen ikinci nesil birim kök testlerinin kullanılması gerektiğine karar verilmiştir. Bu bağlamda Peseran CIPS Birim Kök Testi ile serilerin durağanlıkları araştırılmış; serilerinin tümünün I(1)’de durağan oldukları sonucuna varılmıştır. Seriler, durağan hale getirildikten sonra modeller oluşturulmuş ve akabinde kurulan modellere en uygun tahmin yöntemlerinin tespiti için gerekli testler yapılmıştır.

Model-1 için iki yönlü sabit etkiler modeli bağlamında Grup İçi Tahmin Yöntemi kullanılmıştır. Elde edilen bulgularda, petrol tüketimini temsil eden LOIL serisinin 2926.184 katsayısıyla, istatistiksel olarak %1 anlamlılık seviyesinde ve tasarrufları temsil eden LGDS serisinin ise 3876.439 katsayısıyla, istatistiksel olarak %1 anlamlılık seviyesinde; büyümeyi temsil eden LGDP serisini, pozitif yönlü olarak etkilediği görülmektedir. Modelde döviz kurunu temsil eden LEXC serisi, negatif bir etkiye sahip olmakla birlikte, LGDP serisi üzerinde istatistiksel olarak anlamlı bir etkisi bulunmamaktadır. Model-1’de, sabit etkiler modeli uygun olduğundan, heteroskedasite tespiti için Modified Wald Testi ve otokorelasyon tespiti için de hem sabit etkiler hem de rassal etkiler modelinde kullanılabilen Bhargava, Franzini ve Narendranathan (1982) tarafından geliştirilen Baltagi-Wu Testi tercih edilmiştir.

Modified Wald Testi sonuçlarına ait prob. değerinin istatistiksel olarak %5 anlamlılık seviyesinden küçük olması sebebiyle; “ H_0 : Varyans birimlere göre sabittir” şeklindeki hipotez reddedilerek, alternatifi olan “ H_1 : Varyans birimlere göre sabit değildir” hipotezi kabul edilmiştir.

Yani Model-1’de heteroskedasite sorunu olduğu anlaşılmaktadır. Baltagi-Wu Testinin istatistik değerinin ise 2’den küçük olduğu görülmektedir. Bu sebeple “ H_0 : Otokorelasyon katsayısı sıfıra eşittir” şeklindeki hipotez reddedilerek, “ H_1 : Otokorelasyon katsayısı sıfıra eşit değildir” alternatif hipotezi kabul edilir. Dolayısıyla modeldeki otokorelasyon sorunun önemli olduğu da gözlemlenmektedir.

Model-1’deki ilgili problemlerin çözümü için Driscoll-Kraay Dirençli Tahmincisi tercih edilmiştir. Çünkü bu tahminci, kullanılan panel veri setinde, $N > T$ varsayımı altında kullanılabilir ve ayrıca heteroskedasite, otokorelasyon ve birimlerarası korelasyon durumlarında tutarlı tahmin yapabilmektedir. Model-1 için kullanılan Driscoll-Kraay Dirençli Tahmincisi ait sonuçlara göre; LOIL serisi, 4755.974 katsayısı ile istatistiksel olarak %1 anlamlılık seviyesinde pozitif yönlü olarak ve LGDS serisi 6928.709 katsayısı ile istatistiksel olarak %1 anlamlılık seviyesinde pozitif yönlü olarak LGDP serisini etkilemektedir. LEXC serisi, negatif bir etkiye sahip olmakla birlikte, LGDP serisi üzerinde istatistiksel olarak anlamlı bir etkisi bulunmamaktadır.

Model-2 için iki yönlü rassal etkiler modeli bağlamında En Çok Olabilirlik Yöntemi kullanılmıştır. Elde edilen bulgularda, petrol tüketimini temsil eden LOIL serisinin 0.165 katsayısıyla, istatistiksel olarak %1 anlamlılık seviyesinde pozitif yönlü olarak; tasarrufları temsil eden LGDS serisinin 0.306 katsayısıyla istatistiksel olarak %1 anlamlılık seviyesinde pozitif yönlü olarak ve döviz kurunu temsil eden LEXC serisi ise -0.045 katsayısıyla istatistiksel olarak %10 anlamlılık seviyesinde negatif yönlü olarak, ihracatı temsil eden LEXP serisini etkilediği görülmektedir. Model-2 için rassal etkiler modeli uygun olduğundan, heteroskedasite tespiti için Levene, Brown ve Forsythe Testi; otokorelasyonun tespiti için de Baltagi-Wu Testinin rassal etkili modeller için uygun olan formu tercih edilmiştir.

Model-2 için Levene Brown ve Forsythe Testine ait prob. değerinin, tüm eşik değerler için %5 anlamlılık seviyesinden küçük olması sebebiyle “ H_0 : Birimlerin varyansları eşittir” şeklindeki hipotez reddedilerek, “ H_1 : Birimlerin varyansları eşit değildir” şeklindeki alternatif hipotez kabul edilir. Yani Model-2’de heteroskedasite problemi bulunmaktadır. Baltagi-Wu Testinin istatistik değerinin ise 2’den büyük olduğu görülmektedir. Bu sebeple “ H_0 : Otokorelasyon katsayısı sıfıra eşittir” şeklindeki hipotez kabul edilerek, “ H_1 : Otokorelasyon katsayısı sıfıra eşit değildir” alternatif hipotezi reddedilir. Dolayısıyla da modelde otokorelasyon problemi bulunmadığı anlaşılmaktadır.

Model-2’deki ilgili problemlerin çözümü için Arellano, Froot ve Rogers tarafından geliştirilmiş Dirençli Standart Hatalar Tahmincisinin rassal etkili modellere uygun formu kullanılmıştır. Elde edilen ampirik sonuçlara göre; LOIL serisi, 0.237 katsayısı ile istatistiksel olarak %1 anlamlılık seviyesinde pozitif yönlü olarak; LGDS serisi 0.515 katsayısı ile istatistiksel olarak %1 anlamlılık seviyesinde pozitif yönlü olarak LEXP serisini etkilemektedir. LEXC serisi, pozitif bir etkiye sahip olmakla birlikte, LEXP serisi üzerinde istatistiksel olarak anlamlı bir etkisi bulunmamaktadır.

Model-3 için tek yönlü rassal zaman etkiler modeli bağlamında Genelleştirilmiş En Küçük Kareler Yöntemi uygulanmıştır. Elde edilen bulgularda, petrol tüketimini temsil eden LOIL serisinin 0.537 katsayısıyla, istatistiksel olarak %1 anlamlılık seviyesinde pozitif yönlü olarak; tasarrufları temsil eden LGDS serisinin 0.016 katsayısıyla istatistiksel olarak %10 anlamlılık seviyesinde pozitif yönlü olarak ve LEXC serisinin ise 0.220 katsayısı ile istatistiksel olarak %1 anlamlılık seviyesinde pozitif yönlü olarak, ithalatı temsil eden LIMP serisini etkilediği görülmektedir. Model-3’te rassal etkiler modeli geçerli olduğundan, heteroskedasite tespiti için Levene Brown ve Forsythe Testi; otokorelasyonun tespiti için de Baltagi-Wu Testinin kullanılması tercih edilmiştir.

Model-3 için Levene Brown ve Forsythe Testine ait prob. değerinin, tüm eşik değerler için %5 anlamlılık seviyesinden küçük olması sebebiyle “ H_0 : Birimlerin varyansları eşittir” şeklindeki hipotez reddedilerek, “ H_1 : Birimlerin varyansları eşit değildir” şeklindeki alternatif hipotez kabul edilir. Yani Model-3’te heteroskedasite problemi bulunmaktadır. Yine Baltagi-Wu Testinin istatistik

değerinin ise 2'den küçük olduğu görülmektedir. Bu sebeple " H_0 : Otokorelasyon katsayısı sıfıra eşittir" şeklindeki hipotez reddedilerek, " H_1 : Otokorelasyon katsayısı sıfıra eşit değildir" alternatif hipotezi kabul edilir. Dolayısıyla modelde otokorelasyon problemi bulunduğu da anlaşılmaktadır.

Model-3'teki ilgili problemlerin çözümü için Arellano, Froot ve Rogers (1993) tarafından geliştirilmiş Dirençli Standart Hatalar Tahmincisinin rassal etkili modellere uygun versiyonu kullanılmıştır. Model-3 için kullanılan Dirençli Standart Hatalar Tahmincisine ait sonuçlara göre; LOIL serisi, 0.497 katsayısı ile istatistiksel olarak %1 anlamlılık seviyesinde pozitif yönlü olarak; LGDS serisi 0.423 katsayısı ile istatistiksel olarak %5 anlamlılık seviyesinde pozitif yönlü olarak ve LEXC serisi ise 0.048 katsayısı ile istatistiksel olarak %1 anlamlılık seviyesinde pozitif yönlü olarak, LIMP serisini etkilemektedir.

Sonuç olarak; OECD Ülkelerinde petrol tüketiminin, büyüme, ihracat ve ithalat üzerinde pozitif yönlü bir etkiye sahip olduğu anlaşılmaktadır. Dolayısıyla da OECD Ülkeleri, büyüme ve dış ticaret parametre değerleri üzerinde petrol tüketiminin etkisini göz ardı etmemelidirler. Bu bağlamda petrolün kullanımına yönelik kısa ve uzun dönemli politikalar geliştirmeli veya mevcut politikalarını iyileştirmeye çalışmalıdırlar. Ayrıca fosil yakıt rezervlerinin sınırlı olduğu gerçeği altında, ar-ge çalışmaları ile petrole bağlı kaynak kullanımının verimliliğini artırma yoluna gitmeli, hatta mevcut ilişkinin ekonomik değişkenler üzerinde uzun dönemde ciddi bir bağımlılık meydana getirmemesi için yeni ve alternatif kaynaklara yönelmelidirler.

Kaynaklar

- Arellano, M. (1987). Computing robust standart errors for within-groups estimators. *Oxford Bulletin of Economics and Statistics*, 49(4), 431-434.
- Bergmann, P. (2019). Oil price shocks and gdp growth: do energy shares amplify causal effects?. *Energy Economics*, 80, 1010-1040.
- Bhargava, A., Franzini, L. ve Narendranathan, W. (1982). Serial correlation and fixed effect models. *The Review of Economic Studies*, 49, 533-549.
- Bouزيد, A. (2012). The Relationship of Oil Prices and Economic Growth in Tunisia: A Vector Error Correction Model Analysis. *Romanian Economic Journal*, 15(43), 3-22.
- Brown, M. B. ve Forsythe, A. B. (1974). The small sample behavior of some statistics which test the equality of several means. *Technometrics*, 16, 129-132.
- Cheng-Yih H. ve Chen-Jung H. (2018). Economic growth, oil consumption and import intensity: factor decomposition of imported crude oil model approach. *International Journal of Energy Economics and Policy*, 8(4), 152-156.
- Chu, H. P. ve Chang, T. (2012). Nuclear energy consumption, oil consumption and economic growth in g-6 countries: bootstrap panel causality test. *Energy Policy*, 48, 762-769.
- Damette, O. ve Seghir, M. (2013). Energy as a driver of growth in oil exporting countries?. *Energy Economics*, 37, 193-199.
- Driscoll J. C. ve Kray, A. C. (1998). Consistent covariance matrix estimation with spatially dependent panel data. *Review of Economics and Statistics*, 80, 549-560.
- Eicker, F. (1967). Limit theorems for regressions with unequal and dependent errors. L. Lecam ve J. Neyman (Yay. haz.), *Proceedings of the fifth berkeley symposium on mathematical statistics and probability* içinde (s. 59-82). Berkeley: University of California.
- Froot, K. A. (1989). Consistent covariance matrix estimation with cross-sectional dependence and heteroskedasticity in financial data. *Journal of Financial and Quantitative Analysis*, 24, 333-355.

- Fuinhas, J. A., Marques, A. C. ve Couto Alcino Pinto. (2015). Oil-growth nexus in oil producing countries: macro panel evidence. *International Journal of Energy Economics and Policy*, 5(1), 148-163.
- Fuinhas, J. A., Marques, A. C. ve Quaresma, T. N. (2015). Does oil consumption promote economic growth in oil producers?: evidence from opec countries. *International Journal of Energy Sector Management*, 9(3), 323-335.
- Gately, D., Al-Yousef, N. ve Al-Sheikh, H. M. H. (2012). The rapid growth of domestic oil consumption in saudi arabia and the opportunity cost of oil exports foregone. *Energy Policy*, 47, 57-68.
- Gövdeli, T. ve Direkci, T. B. (2018). Petrol tüketimi ve büyüme: oecd ülkelerine ilişkin panel veri analizi, *Gaziantep University Journal of Social Sciences*, 17(4), 1574-1585.
- Greene, W. H. (2000). *Econometric analysis*. Upper Saddle River, Nj: Prentice Hall.
- Guenichi, H. (2013). World oil prices, energy use, and economic growth sectors: relationships in tunisia. *The Journal of Energy and Development*. 39(1/2), 53-72.
- Gülay, E. ve Pazarlıoğlu, M. V. (2016). The empirical role of real crude oil price and real exchange rate on economic growth: the case of turkey. *Ege Academic Review*, 16(4), 627-639.
- Güney, T. (2017). Türkiye ve brics ülkelerinde ekonomik özgürlüğün ekonomik büyüme üzerindeki etkisi. *International Review of Economics and Management*, 5(2), 30-47.
- Harris, R. D. ve Tzavalis, E. (1999). Inference for unit roots in dynamic panels where the time dimension is fixed. *Journal of Econometrics*, 91(2), 201-226.
- Hausman J. A. (1978). Specification test in econometrics. *Econometrica*, 46(6), 1251-1271.
- Huber, P. J. (1967). The behavior of maximum likelihood estimates under non-standard conditions. *Proceedings of the Fifty Berkeley Symposium in Mathematical Statistics and Probability*, University of California Press: Berkeley, 221-233.
- Kesgingöz, H. (2016). Oecd ülkelerinde petrol tüketiminin ekonomik büyüme üzerine etkisi: panel veri analizi. *Journal of International Social Research*, 9(42), 1564-1572.
- Levene, H. (1960). Robust tests for equality of variances. Olkin I., Ghurye G., Hoeffding W., Madow W. G. ve Mann H. B. (Yay. haz.), *Contributions to Probability and Statistics* içinde (s. 278-292), Stanford California: Stanford University.
- Peseran, M. (2004). General diagnostic tests for cross section dependence in panels. *IZA Discussion Paper*, 1240, 1-39.
- Rogers, W. H. (1993). Regression standart errors in clustered samples. *Stata Technical Bulletin*, 3, 88-94.
- Romer, P.M. (1994). The origins of endogenous growth. *The Journal of Economic Perspectives*, 8(1), 3-22.
- Saboori, B., Rasoulinezhad, E. ve Sung, J. (2017). The nexus of oil consumption, CO2 emissions and economic growth in china, japan and south korea. *Environmental Science and Pollution Research International*, 24(8), 7436-7455.
- Sarwar, S., Chen, W. ve Waheed, R. (2017). Electricity consumption, oil price and economic growth: global perspective. *Renewable and Sustainable Energy Reviews*, 76, 9-18.
- Stern, D. I. (2004). Energy and growth. *Encyclopedia of Energy*, 2, 35-51.

- Şak, N. (2015). Panel birim kök testleri. S. Güriş (Yay. haz.), *Stata ile panel veri modelleri içinde* (s. 203-267). İstanbul: Der Yayınları.
- Tarı, R. (2015). *Ekonometri*. Kocaeli: Umuttepe Yayınları.
- Uçak, S. ve Usupbeyli, A. (2015). Türkiye’de petrol tüketimi ve ekonomik büyüme arasındaki nedensellik ilişkisi. *Ankara Üniversitesi SBF Dergisi*, 70(3), 769-787.
- Ün, T. (2015). Stata ile panel veri analizi. S. Güriş (Yay. haz.), *Stata ile panel veri modelleri içinde* (s. 39-80). İstanbul: Der Yayınları.
- White, H. (1980). A heteroskedasticity-consistent covariance matrix estimator and a direct test for heteroskedasticity. *Econometrica*, 48, 817-838.
- Yerdelen Tatoğlu, F. (2018). *Panel veri ekonometrisi*, İstanbul: Beta Yayınları.
- Yılcı, V. (2017). Analysing the relationship between oil prices and economic growth: a fourier approach. *İstanbul Üniversitesi İktisat Fakültesi Ekonometri ve İstatistik Dergisi*, 27, 51-67.
- Yıldırım, M., Öndes, H. ve Demir, A. (2018). Petrol tüketiminin ekonomik büyüme üzerindeki etkisinin panel veri analizi: ab ülkeleri ve türkiye örneği. *Anemon Muş Alparslan Üniversitesi Sosyal Bilimler Dergisi*, 6, 341-348.
- Zafar A. S. ve Mohammad, I. H. (2018). Oil exports and economic growth: an empirical evidence from saudi arabia. *International Journal of Energy Economics and Policy*, 8(5), 281–287.
- Zafar, A. S. ve Tarek T. Y. A. (2019). Energy consumption and economic growth: the evidence from india. *International Journal of Energy Economics and Policy*, 9(5), 142-147.

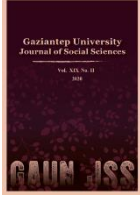

GAZİANTEP UNIVERSITY JOURNAL OF SOCIAL SCIENCES

Journal homepage: <http://dergipark.org.tr/tr/pub/jss>



Araştırma Makalesi • Research Article

Türkiye Ekonomisi Açısından Benoit Hipotezinin Testi

Testing The Benoit Hypothesis For The Turkish Economy

Osman Cenk KANCA^{a*}, Rahmi YAMAK^b

^a 1Dr. Öğr. Üyesi, Atatürk Üniversitesi, Erzurum MYO, Dış Ticaret Bölümü, Erzurum / TÜRKİYE
ORCID: 0000-0003-3381-381X

^b Prof. Dr., Karadeniz Teknik Üniversitesi, İİBF, Ekonometri Bölümü, Trabzon / TÜRKİYE
ORCID: 0000-0002-2604-1797

MAKALE BİLGİSİ

Makale Geçmişi:

Başvuru tarihi: 17 Nisan 2020

Kabul tarihi: 19 Haziran 2020

Anahtar Kelimeler:

Savunma Harcamaları,
Büyüme,
Benoit Hipotezi,
ARDL Yaklaşımı

ARTICLE INFO

Article History:

Received April 17, 2020

Accepted June 19, 2020

Keywords:

Defence Expenditures,
Growth,
Benoit Hypothesis,
ARDL Approach

ÖZ

Savunma harcamaları, uluslararası platformda ülkelerin ekonomik ve siyasal sahadaki gücünün simgelerinden biri durumundadır. Küresel askeri kaygılara bağlı olarak, ülkelerin güvenliği açısından önemli bir parametre olan savunma harcamalarının rolü artmakta ve bu durumun da büyüme üzerinde etkileri olabilmektedir. Mevzubahis konu jeopolitik konumu gereği Türkiye için ayrıca önem ihtiva etmektedir. Bu çalışmada Benoit Hipotezi'nin geçerliliği Türkiye'nin 1980-2017 dönemi için araştırılmıştır. Bu bağlamda değişkenler arasındaki ilişki, birim kök, ARDL eş-bütünleşme ve nedensellik testleri ile sınanmıştır. Elde edilen analiz sonuçlarına göre, savunma harcamaları ile uzun dönem büyüme oranı arasında uzun dönemde negatif yönlü bir ilişki tespit edilmiştir. Ayrıca Toda-Yamamoto nedensellik sonuçlarına göre de bahsi geçen değişkenler arasında çift yönlü nedenselliğin varlığına rastlanmıştır.

ABSTRACT

Defence expenditures are one of the symbols in the field of economic and political power of countries in international platform. Due to global military concerns, the role of defense expenditures, one of the important parameters of the security of countries, is increasing, and this situation may create effects on growth. This matter gains importance for Turkey due to its geo-political location. In this study, the validity of Benoit Hypothesis is investigated for the period of 1980-2017 of Turkey. In this context, the relation between variables was examined by means of unit-root, ARDL cointegration and causality tests. According to the results obtained from the analyses a negative relation was determined between defense expenditures and long-run growth rate in the long-run. Besides, according to Toda-Yamamoto causality results, there existed a bi-directional causal relationship between the two variables.

* Sorumlu yazar/Corresponding author.
e-posta: osmancenkanca@hotmail.com

EXTENDED ABSTRACT

The relationship between defense spending and economic growth has recently been an issue that economists have emphasized. The work done by Benoit in 1973 pioneered the theoretical and empirical studies in this field and made it possible to approach the subject from different perspectives. The financial and economic effects of the mentioned government spending type have produced a separate field of research for the researchers. Today, defense spending is developing depending on the socio-economic-demographic characteristics of the countries. The large number of studies on defense spending and its financial-economic effects in the last 40-50 years confirms this idea. "The Benoit Hypothesis", which predicts that there is a functional relationship between the economic growth rate and defense expenditures, and that the defense expenditures will increase as the economic growth increases, is one of the subject that are discussed extensively in both theoretical and empirical literature. In two different studies (1973 and 1978), Benoit found a positive relationship from defense spending to growth, and suggested that countries with low defense spending will have less growth rates, and countries with high defense spending will have higher growth rates.

In the empirical literature, the validity of the hypothesis in question differs depending on the variable used in the analyses, econometric techniques applied, countries and periods. However, current empirical studies have one thing in common. That is, the economic growth rates that are analyzed are current growth rates. However, in the Benoit hypothesis, the growth rate that should be associated with defense spending is the long-term economic growth rate. Therefore, it is necessary to approach the validity of the findings in the current literature with doubt. Considering this shortcoming in the empirical literature, the aim of the study emerges precisely at this point. The main objective of the present study is to test the Benoit hypothesis for the case of Turkey by using the long-term economic growth. The data used in the study are annual and cover the period of 1980-2017. The long-term economic growth rate was produced under the Hodrick-Prescott method. Short and long term relationships between the series are examined by ARDL method. Causality analyses were carried out with the Toda-Yamamoto approach. The data set was obtained from the Stockholm International Peace Research Institute (SIPRI) database between 1980 and 2017, and two basic variables were analyzed in the empirical part of the study. The first is the ratio of defense expenditures to gross domestic product (SHO). The other is the long-term economic growth rate. Since the long-term economic growth rate is not a series directly observed or measured, it has been produced in the current study by filtering method. For this purpose, Hodrick-Prescott filtering method was applied to the annual economic growth rate (BO) and a long-term economic growth rate series (UBO) was created.

In the study, the augmented Dickey-Fuller (ADF) unit root tests were applied to both variables before proceeding to econometric analysis. According to ADF unit root test results, both variables were determined to be stationary in their first differences. Then, after determining that both variables are not stationary in their second differences, the co-integration relationship between the relevant variables was tested by using the ARDL approach. In the ARDL model, where the dependent variable is long-term economic growth rate and the independent variable is defense spending, it is found that there is a co-integration relationship between the two variables. It is concluded that defense spending negatively and statistically affects the long-term economic growth rate in the long run. The error correction term coefficient was determined to be -0.059 and statistically significant. In addition, Toda-Yamamoto causality results indicate the presence of bidirectional causality between the two variables.

According to the empirical findings, long-term economic growth and defense spending move together in the long term. However, the coefficients obtained from the ARDL long-term regression equation did not meet the theoretical expectations in terms of the validity of the Benoit hypothesis. This shows that in the 1980-2017 period, Benoit hypothesis is not valid for the case of Turkey. In other words, there is a negative relationship between long-term economic growth and defense spending. The conclusion reached in the study is similar to the results found by Lim (1983), Ward and Davis (1992), Galvin (2003), Alptekin (2012), Tuncay (2017), Topal (2018) and Akcan (2019). Toda-Yamamoto causality results indicate the presence of bi-directional causality between two variables. By considering Turkey's geopolitical position, internal and external threats/concerns also the region's political / economic situation chaotic environment, the existence of a causal relationship is not very surprising. In addition, it is thought that the correct channeling and use of defense expenditures may have a positive effect on growth.

Giriş

20. yüzyılda yapılan savaşlar ve 21. yüzyılda artan terör olayları sebebiyle savunma harcamaları ülkeler özelinde önem ihtiva etmeye başlamıştır. Güvenlik, teknolojik gelişim, mali-ekonomik, jeopolitik vb. nedenlerden dolayı Dünya'nın farklı bölgelerinde savunma harcamaları artmaya başlamıştır. Öte yandan, ulusal bakımdan da gerek iç gerekse dış güvenliğin tesisine yönelik olarak savunma hizmetleri, her daim ön plana çıkmış ve hala da çıkmaktadır.

Savunma harcamaları-ekonomik büyüme ilişkisi son zamanlarda iktisatçıların üzerinde önemle durduğu bir konu olmuştur. 1973 yılında Benoit tarafından yapılan çalışma bu alanda yapılan teorik ve ampirik çalışmalara öncü olmuş ve konuya farklı açılardan yaklaşılmasına işlerlik kazandırmıştır. Bahsi geçen harcama türünün mali ve iktisadi etkileri araştırmacılar için ayrı bir inceleme alanı yaratmıştır. Bugün savunma harcamaları ülkelerin sosyo-ekonomik-demografik özelliklerine bağlı olarak gelişme göstermektedir. Son 40-50 yıl içinde savunma harcamaları ve bunun mali-iktisadi etkileri üzerinde yapılan çalışmaların çokluğu bunu doğrulamaktadır.

Cumhuriyetin kuruluşundan bu yana Türkiye için de savunma harcamaları ve olası etkileri odak noktası olmuştur. Bu süreçte yaşanan 2. Dünya Savaşı, Kore Savaşı ve NATO'ya üye olunması, Kıbrıs Harekâtı ve yaşanan kaotik ortam, 1980'lerden artan terör olayları, Körfez Savaşları, Akdeniz Havzasındaki gelişmeler savunma harcamalarına ayrıca önem verilmesini ve araştırma-inceleme konusu yapılmasını gerekli kılmaktadır. Gelişmekte olan Türkiye ekonomisinin nasıl bir savunma stratejisine sahip olacağı ve bunun iktisadi etkilerinin belirlenmesi gerekmektedir. Savunma harcamalarının şu veya bu yönde etkileşimde olduğu bazı faktörler de mevcuttur. Ülkenin toplam Gayri Safi Milli Hasılası (GSMH) bu faktörlerin başında gelmektedir. Dolayısıyla, Türkiye'de savunma harcamaları-büyüme ilişkisinin belirlenmesi; ekonomik performans, istikrar ve milli güvenlik açısından önem taşımaktadır. Çünkü, ekonomi politikasının temel amaçlarından biri, ekonominin mümkün olduğu düzeyde "hızlı" ve "istikrarlı" bir şekilde büyümesidir (Arasıl, 1993, s. 101).

Ekonomik büyüme oranı ile savunma harcamaları arasında fonksiyonel bir ilişkinin mevcut olduğunu ve ayrıca savunma harcamaları arttıkça ekonomik büyüme oranında artacağını öngören "Benoit Hipotezi" hem teorik hem de ampirik literatürde yoğunca tartışılan konuların başında gelmektedir. Ampirik literatürde söz konusu hipotezin geçerliliği analizlerde kullanılan değişken ölçütlerine, uygulanan ekonometrik tekniklere, ülkelere ve dönemlere bağlı olarak farklılık göstermektedir. Ne var ki mevcut ampirik çalışmaların tek bir ortak yanı vardır. O da analize tabi tutulan ekonomik büyüme oranlarının cari dönem büyüme oranlarının olmasıdır. Oysa Benoit hipotezinde savunma harcamalarıyla ilişkilendirilmesi gereken büyüme oranı uzun dönem ekonomik büyüme oranıdır. Dolayısıyla bu açıdan mevcut literatürdeki bulguların geçerliliğine şüpheli yaklaşmak gerekir. Ampirik literatürdeki söz konusu bu eksiklik göz önüne alındığında tam olarak da bu noktada çalışmanın amacı ortaya çıkmaktadır. Mevcut çalışmada temel amaç Türkiye özelinde Benoit Hipotezini uzun dönem ekonomik büyüme oranı altında test etmektir. Ele alınan dönem 1980-2017 dönemini kapsamakta ve veriler yıllık frekanstadır. Uzun dönem ekonomik büyüme oranı Hodrick- Prescott yöntemi altında üretilmiştir. Seriler arasındaki kısa ve uzun dönem ilişkiler ARDL yöntemiyle irdelenmiştir. Nedensellik analizleri ise Toda-Yamamoto yaklaşımıyla gerçekleştirilmiştir.

Çalışma dört bölümden meydana gelmiştir. Birinci bölümde savunma harcamalarına ilişkin teori ana çizgileriyle ortaya konmuştur. Çalışmanın ikinci bölümü Dünya'da ve Türkiye'de savunma harcamalarına genel bir bakışa ayrılmıştır. Üçüncü bölümde yerli ve yabancı literatüre yer verilmiştir. Dördüncü bölümde ise ekonometrik uygulamalara yer verilerek elde edilen bulgular tartışılmıştır.

Teorik Çerçeve

Savunma harcamalarına dar açıdan bakıldığında; savunma hizmetinde yer alan askeri ve sivil personel harcamaları, araç ve gereçlerin (silah, donanım vs.) üretimi, satın alınması ve bunların bakım-onarım masrafları, savunma hizmetlerine ilişkin bina, araştırma-geliştirme harcamaları anlaşılmaktadır. Geniş anlamda ise savunma harcamaları; bir ülkenin, iç ve dış güvenliğinin tesisi ve devlet varlığına yönelik tehditlerin bertaraf edilmesine yönelik olarak yapılan asli ve fonksiyonel harcama türüdür (Öner, 2017, s. 139-140; Tügen, 1988, s. 285-287). Tanımdan anlaşılacağı üzere, burada esas mesele iç ve dış tehditlere karşı ulusal varlığını devamını daim kılmaktır. Bu yönden bakıldığında savunma harcamaları halkın savunma yönündeki tercihinin bir simgesi olarak da toplumun bu alandaki baskı gruplarının pazarlık gücünün göstergesi şeklinde ifade edilebilmektedir. Hem vazgeçilmez hem de öngörülemez özelliklerinden dolayı, kamu harcamalarına ilişkin ulusal ve uluslararası bilimsel yazında genellikle savunma harcamalarının düzeyi veri alınmakta ve “yerinilen” harcama sayılmaktadır. Kısaca, ortaya çıkan hizmet ulusal güvenlik olduğu için savunma harcamaları bu hizmetin üretimi için lazım olan girdilerin maliyetidir (Şenesen, 1997, s. 280-281). Her ülke kendi sosyo-ekonomik-demografik-politik-jeopolitik yapısına göre savunma harcamalarını ayırmaktadırlar. Bu konuda, Kuzey Atlantik Antlaşması Örgütü (NATO), Uluslararası Para Fonu (IMF) ve Birleşmiş Milletler (UN) savunma harcamalarını; “savunma güç ve destekçileri için yapılan harcamalar”, “askeri/savunma/stratejik amaçlarla ilgili diğer harcamalar”, “eski askeri güçler/faaliyetlere yapılan harcamalar”, “diğer güçlere yapılan harcamalar”, “diğer hesaplardaki harcamalar”, “gelecek harcamalar için yükümlülükler” şeklinde ana başlıklar altında kategorize etmişlerdir (Brzoska, 1995). Ancak, savunma harcamalarının içeriği konusunda uluslararası kuruluşlarda da tam bir görüş birliğinin olduğu söylenemez. Yalnız, savunma harcamalarının ulusal güvenlik sınırları içinde üretilen mal ve hizmetlerin değerini yansıtan, Yurtiçi Hasıla içindeki payının Milli Hasıla’ya göre daha anlamlı olacağı dile getirilmektedir (Şenesen, 1997).

Bir ülkedeki savunma harcamalarının miktarı çeşitli faktörlere bağlıdır. Bunlardan, ülkenin refah seviyesi, kamu harcamalarının miktarı, kamu sektörünün toplam ekonomik faaliyetler içerisindeki payı (Yamak ve Küçükale, 1997), kamu gelirleri, ülke içi-dışı finansman imkânları vb. iktisadi etkenleri oluşturmaktadır. Ülkenin nüfusu, ülke topraklarının genişliği, kara ve deniz sınırlarının uzunluğu gibi faktörler ile ülkenin öncülük pozisyonu, yönetim şekli, ülkenin yer aldığı iç ve dış savaşlar (Öner, 2017, s. 140) ve komşu ülkelerle ilişkilerini kapsayan siyasal faktörler ile bağlı bulunan askeri ittifaklar diğer unsurlar olarak önem taşımaktadır (Mutlu, 1997, s. 244). Bu minvalde, savunma hizmetleri bir toplumun iktisadi faaliyetlerinin ifa edilmesini sağlayan ortamı sağlamaktadır. Bu sebepten ötürü savunma hizmetleri piyasa ekonomisinin işlerlik kazanabilmesi için gerekli bir gider durumundadır ve milli gelire maliyeti kadar katkıda bulunmuş addedilmektedir (Ataç ve Ataç, 199, s. 33).

Savunma harcamaları ile büyüme arasındaki ilişkiye yönelik ilk ampirik çalışma Benoit tarafından 1973 yılında “Defense and Economic Growth in Developing Countries” adlı kitap ve 1978 yılındaki “Growth and Defense in Developing Countries” isimli makalesiyle ortaya konulmuştur. Yazar, her iki çalışmasında da savunma harcamalarından büyümeye doğru pozitif bir ilişki bulmuş ve savunma harcamaları düşük olan ülkelerin daha az büyüme oranına sahip olacağını, savunma harcamaları yüksek olan ülkelerin ise büyüme hızlarının daha fazla olacağını ileri sürmüştür. İktisat yazınındaki bu tespitler “Benoit Hipotezi” olarak addedilmeye başlanmıştır. Konuyla ilgili olarak farklı yaklaşımlarda bulunmaktadır. Bunlardan, talep yanlı Keynesyen ekole göre; kamu harcamaları toplam talebin bileşenlerinden biri olduğundan dolayı, bir ekonomide görülebilecek enflasyon, işsizlik ve istikrarsızlığı gidermede etkin araçlar olabilmektedir. Keynesyen kuramda özellikle kriz dönemlerinde devletin efektif talebi artıracak

önlemleri alması gerektiği fikri üzerinde yoğunlaşmaktadır. Devletin tüketim, yatırım (Ar-Ge harcamaları), savunma harcamaları biçiminde gerçekleştireceği müdahaleler, Klasiklerin iddia ettiğinin aksine gereksiz ve zararlı değildir. Yapılan bu tür müdahaleler, çarpan mekanizması vasıtasıyla piyasa başarısızlığına neden olmadığı gibi ekonomiye yeniden bir ivme kazandırarak istihdam ve büyümeyi artırabilmekte (Looney, 1991, s. 40-41) ve pozitif dışsallık ortaya çıkarabilmektedir. Bu doğrultuda, demir-çelik, metal ürün, makine, elektronik ve bilişim sektörleriyle kurulacak ilişkilerin savunma sanayi yatırımları ile ülke ekonomisine katkıda bulunacağı öngörülmektedir. Tüm bunlara ek olarak, savunma harcamaları hem iç hem de dış güvenliği geliştirerek ülkedeki yatırım ortamını iyileştirmekte ve dolayısıyla hem ulusal hem de uluslararası sermaye akışını hızlandırarak ekonomik büyümeyi olumlu şekilde etkileyebilmektedir. Bu görüşte savunma harcamalarının yayılma etkisi büyüme üzerinde pozitif bir sinerji katabilmektedir (Ataç, 2006, s. 8-9; Gökbnar ve Yanıkkaya, 2004, s. 161; Yantur ve Gürson, 2019). Arz yanlı Neo-klasik yaklaşımda ise, tam kamusal mal niteliği taşıyan savunma harcamalarında meydana gelebilecek bir artışın ekonomi üzerinde negatif dışsallık yaratabileceği ifade edilmektedir. Bu teoride, verimli harcamalara yapılacak ödemelerin savunma giderlerine kaydırılmasının dışlama etkisi yaratarak büyüme üzerinde tökezleme oluşturacağı belirtilmektedir. Bunun yanı sıra savunma harcamalarının finansmanında yaşanacak zorluklar vergi yükünü artırabilir ve yüksek bir fırsat maliyeti durumu oluşturabilmektedir (Değer, 1986, s. 179-196). Benzer şekilde savunma harcamaları için gerçekleştirilen ithalat, gelişmekte olan ülkelerin kıt döviz kaynakları üzerinde ciddi açıklar oluşturarak döviz dar boğazına yol açabilmekte ve beşeri-fiziki sermaye arzını daraltabilmektedir. Buna göre, savunma harcamalarının verimsiz olması nedeniyle yayılma etkisi ekonomik büyümeyi yavaşlatabilmektedir (Yurttaçıkırmaz, Aali ve Emsen, 2012, s. 172-173).

Konuyla ilgili bir diğer yaklaşım ise Kurumsal Model'dir. Bu modelde savunma harcamalarının yüksek düzeyde seyretmesinin endüstriyel zafiyet ortaya çıkarabileceği üzerine odaklanılmaktadır. Askeri harcamalar üzerinden kar edebilecek lobi faaliyetlerinin çoğalabileceği ve bu durum da siyasal otorite üzerinde baskı yaratabileceği ifade edilmektedir (Dunne ve Nadir, 1995). Son olarak Marksist model, savunma harcamalarının kapitalizme katkıda bulunduğunu kabul etmekte ve askeri endüstriyel çatının sınıf çatışmasındaki (farklı sınıflar arasındaki ilişkiler) rolünü değerlendiren değişik yaklaşımları içermektedir (Gerace, 2002, s. 1-11; Tokatlıoğlu ve Selen, 2019, s. 55-56).

Dünya'da ve Türkiye'de Savunma Harcamalarında Genel Durum ve Eğilimler

2. Dünya Savaşı öncesi ve sonrası görülen gelişmeler ülkeler özelinde savunma harcamalarına verilen önemi artırmıştır. 1947 yılından 1992 yılına değin sürmüş olan ABD önderliğindeki Batı Bloğu ülkeleri ile Sovyetler Birliği öncülüğündeki Doğu Bloğu ülkeleri arasındaki siyasi ve askeri çekişme olarak nitelendirilen (Erdem ve Sezgin, 2018, s. 316) Soğuk savaş döneminin sona ermesine müteakiben (Sovyetler Birliği'nin dağılmasıyla) 11 Eylül saldırılarının yapılması ABD'nin savunma harcamalarını artırmasına neden olmuştur. Bu durum Rusya'nın askeri harcamalarına yansımış ve NATO üyesi ülkeler genelinde bu dönemde savunma harcamalarını yükseltme eğilimine girmişlerdir. Körfez savaşları, Arap Baharı gelişmesi de bölge ülkelerinin savunma harcamalarına verdiği değeri artırmış (Bekmez ve Destek, 2015, s. 96), 1980'li yıllardan beri terörle mücadele veren Türkiye'de bu duruma ayak uydurmak zorunda kalmıştır. Tablo 1'de savunma harcamalarının Dünya genelinde farklı bölgelere göre dağılımı gösterilmiştir.

Tablo 1:Dünyanın Farklı Bölgelerinde Savunma Harcamalarının Dağılımı (milyar \$)

Bölge/ Yıl	1980	1985	1990	1995	2000	2005	2010	2015	2016	2017	2018
Amerika	462	643	625	502	483	692	864	701	694	693	723
Avrupa	271	304	529	281	285	309	331	338	350	343	348
Afrika	17,1	14,4	16,7	13,8	19,9	25,3	37,6	43,8	42,9	42,7	39,2
Asya ve Okyanusya	94	118	148	167	192	250	346	438	460	478	494
Ortadoğu	76,1	85,1	92,4	73,1	92,9	110	139	183	190	201	212
Dünya	923	1150	1411	1038	1074	1386	1718	1706	1709	1727	1774

Kaynak: SIPRI, 2019.

Dünya'daki bölgeler içinde en yüksek savunma harcamalarına sahip kısmın Amerika Kıtası olduğu Tablo 1'de izlenmektedir. Savunma amacıyla silah üreten ve satan ülke olarak ABD'nin bölge ülkesi olması bu durumu şaşırtıcı olmaktan çıkarmaktadır. Soğuk savaş sonrası dönemde Asya ve Okyanusya ülkeleri harici diğer tüm bölgelerde savunma harcamalarında azalma eğilimi görülmektedir. Çin, Japonya, Hindistan, Rusya gibi ülkelerin Dünya ekonomisi üzerinde baskın olması savunma harcamalarına verdikleri önemi artırmış ve 1990'da 148 milyar dolar olan savunma harcamaları 2018 yılı itibariyle 494 milyar dolara çıkmıştır. İsrail'inde içinde olduğu Ortadoğu'daki duruma bakıldığında ise 1990 ve 2000'li yıllardaki artışın Körfez savaşları 11 Eylül saldırılarıyla ilgili olduğu söylenebilir (SIPRI, 2002). Ayrıca, 2005 yılı sonrası görülen dramatik artışta Arap Baharı gelişmesinden kaynaklanan kaotik ortamın yansımaları, güvenlik endişeleri temel etken durumundadır. Dünyayı geri kalmış bölge olarak kabul edilen Afrika'da savunma harcamalarına verilen önemin azlığı dikkat çekmektedir. Avrupa'da ise burada bulunan ülkelerin askeri harcamalara ve silah ticaretine-sanayisine verdiklerin önem ve NATO'ya, ABD'ye yanı sıra Rusya tehdidinde hassasiyetleri göz önüne alındığında Dünya'nın diğer bölgelerine göre savunma harcamalarının yüksekliği dikkat çekmekte ve 1980'den 2018'e kadarki zaman diliminde belirgin bir artış görülmektedir. Dünya genelinde özellikle savunma sanayileri gelişmiş ABD, Rusya Federasyonu, Fransa, İngiltere, Almanya ve İsrail gibi ülkelerde bu sektör bu devletlerin hem iç (istihdam, ekonomiye yön verme vb) hem de dış politikalarının önemli bir aracı olarak ele alınmakta ve uygulamalara bu hususlar ışığında yön verilmektedir (DPT, 2007, s. 9).

Türkiye ise, jeopolitik konumu nedeniyle (Balkanlar, Kafkasya, Ortadoğu, Karadeniz, Ege ve Akdeniz'in kesiştiği bölge) çevresindeki tüm komşu ülkelerle ihtiyatlı bir şekilde askeri-politik-ekonomik strateji oluşturmak ve her daim savunmanı yapabilecek durumda olmalıdır (Altun, 1998). Türkiye'de 1980 sonrası periyotta savunma hizmetlerinin üretiminde köklü değişiklikler göze çarpmakta, yurtdışından askeri malzeme alımındaki ülkeler arasında Türkiye ön sıralarda yer almakta ve dünya ekonomisiyle olan entegrasyon süreci başlamaktadır (Ayla ve Küçükale, 2018, s. 315). Bu süreçte "modernizasyona" önem verilmiş ve 1985 yılında Savunma Sanayii Müsteşarlığı kurulmuştur (Şenesen, 1997). Bu ekseriyette Türkiye'nin savunma harcamalarının rakamsal ve GSYH'deki payı Tablo 2'de verilmiştir.

Tablo 2:1980-2018 Dönemi Türkiye Savunma Harcamaları (Milyar \$) ve GSYH'deki Payı

Ülke/Yıl	1980	1985	1990	1995	2000	2005	2010	2015	2016	2017	2018
Türkiye (Milyar \$)	5,90	7,10	9,39	11,27	14,72	11,96	13,08	14,35	16,63	17,82	22,08
Türkiye (%GSYH)	3,9	3,5	3,5	3,9	3,7	2,4	2,3	1,8	2,1	2,1	2,5

Kaynak: SIPRI, 2019.

Türkiye, 1971-1989 yılları arasındaki dönemde askeri harcamaları en hızlı artan NATO üyesi olmuştur. Türkiye 1952'den beri NATO bünyesinde oluşturulan ve savunma sanayiinde işbirliğine katkı sağlamayı amaçlayan birçok komite ve organlarında yürütülen, çok taraflı savunma sanayii işbirliği ve Ar-Ge proje ve programlarında yer almaktadır (DPT, 2007). Soğuk savaşın bitmesiyle genellikle NATO ülkelerinin savunma harcamalarında düşmeler gözlenirken, Türkiye'de aynı eğilim söz konusu olamamıştır (Giray, 2004, s. 192; Güneş, 2011, s. 152). Tablo 2'ye bakıldığında, Türkiye'de savunma harcamasına aktarılan kaynak 1980 yılında 5,90 milyar dolar iken, 2000 yılında 14,72 milyar dolar, 2015 yılında 14,35 milyar dolar ve nihayetinde 22 milyar dolar olmuştur. Türkiye'nin 1980-2018 yılları arasında savunma harcamalarında ılımlı bir artış gözlenmektedir. Türkiye'de 1985 yılından sonra, artan terör olayları, sınır ötesi operasyonlar, Ortadoğu'da yaşanan gelişmeler ve dış ülkelerle (Yunanistan, Suriye, İran gibi) olan sıkıntılardan dolayı savunma harcamalarına ayırdığı kaynakta artış olmuştur. Savunma harcamalarının GSYH'deki payına bakıldığında ise dönem içerisinde azalma göze çarpmakla birlikte söz konusu oranda ciddi bir değişiklik olmamıştır.

Literatür

Savunma harcamalarının büyüme üzerine etkileri konusunda bir fikir birliğinin olduğunu söylemek mümkün değildir. Ülkelerin gelişmişlik düzeyine göre konuya ilişkin farklı ampirik sonuçlarla karşılaşmıştır. Bu kapsamda literatür, yabancı ülke ekonomileri ve Türkiye ekonomisine ilişkin çalışmalar şeklinde iki farklı tabloda özetlenmiştir.

Tablo3:Yabancı Ülke Ekonomilerine İlişkin Çalışmalar

Çalışma	Ülke	Dönem	Yöntem	Sonuç
Benoit (1973)	44 gelişmekte olan ülke	1950-1960	Korelasyon analizi	Savunma harcamalarının büyümeye etkisi pozitif
Joerding (1986)	57 Az gelişmiş ülke	1962-1977	Granger nedensellik	Büyüme, savunma harcamalarının Granger nedenidir
Kinsella (1990)	ABD	1943-1989	VAR analizi	Savunma harcamalarıyla büyüme arasında ilişki yok
Biswas ve Ram (1986)	74 Gelişmekte olan ülke	1981-1989	EKK	Savunma harcamalarının büyümeye etkisi pozitif
Barroand Sala-i-Martin (1995)	87 ülke	1975-1985	Panel veri	Savunma harcamalarının büyüme üzerinde etkisi yok
Batchelor vd. (2000)	Güney Afrika ülkeleri	1964-1995	EKK	Savunma harcamalarıyla büyüme arasında negatif ilişki var
Kollias ve Makrydakıs (2000)	Yunanistan	1955-1993	Granger nedensellik	Askeri harcamalar ile büyüme arasında nedensel ilişki yok
Dakurah vd., (2001)	62 gelişmekte olan ülke	1975-1995	Granger nedensellik	Ülkelere göre nedenselliğin yönü farklıdır
Rufael (2001)	Çin	1950-1991	Granger nedensellik	Savunma harcamalarının büyümeye etkisi pozitif
Dunne ve Watson (2005)	9 OECD ülkesi	1966-2002	EKK	Savunma harcamalarının istihdam üzerinde etkisi yok
Enimolo ve Akoko (2008)	Nijerya	1977-2006	Granger nedensellik	Büyümeden savunma harcamalarına doğru tek yönlü nedensellik var
Mylonidis (2008)	AB ülkeleri	1960-2000	Panel veri	Savunma harcamalarının büyümeye etkisi negatif
Smyth ve Narayan (2009),	Altı Orta Doğu ülkesinde	1988-2002	Panel veri	Savunma harcamalarındaki artış dış borcu artırmaktadır
Başar ve Künü (2012)	Seçilmiş 36 ülke	1997-2004	Panel veri	Savunma harcamaları büyümeye oranını azalmaktadır

Alptekin (2012)	OECD ülkeleri	1991-2008	Panel veri	Savunma harcamalarının büyüme etkisi negatif
Na ve Bo (2013)	Bangladeş, Hindistan, Pakistan, Nepal ve Sri Lanka	1990-2006	Regresyon analizi	Askeri harcamaların büyüme üzerinde olumsuz etkisi var
Pan, vd., (2015)	10 Ortadoğu ülkesi	1988-2010	Bootstrap panel nedensellik	Büyümeden savunma harcamalarına doğru tek yönlü nedensellik var
Manchester (2017)	ABD	1947-2016	Granger nedensellik	Savunma harcamaları ile büyüme arasında herhangi bir nedensellik yok
Yıldız ve Yıldız (2019)	Beş Orta Doğu ülkesi	1990-2015	Panel nedensellik	Büyümeden askeri harcamalara tek yönlü nedensellik ilişkisi var
Saba ve Ngepah (2019)	35 Afrika ülkesi	1990-2015	GMM	Askeri harcamaların büyüme üzerinde negatif etkisi var

Not: EKK; En Küçük Kareler Analizini, GMM; Genelleştirilmiş Momentler Yöntemini ifade etmektedir.

Tablo 3'e bakıldığında; Biswas ve Ram (1986), Rufael (2001) çalışmalarının savunma harcamalarının büyüme üzerinde pozitif etki yaptığı; Batchelor vd. (2000), Mylonidis (2008), Başar ve Künü (2012), Alptekin (2012), Na ve Bo (2013), Saba ve Ngepah (2019) ait çalışmalarda ise söz konusu ilişkinin negatif olduğu görülmektedir. Tablo 3'deki diğer çalışmalarda ise farklı yönde nedensel bulguların varlığı göze çarpmaktadır.

Türkiye ekonomisinde savunma harcamalarının ekonomik büyüme ile olan ilişkisine ilişkin özet bilgi Tablo 4'te verilmiştir.

Tablo4:Türkiye Ekonomisine İlişkin Çalışmalar

Çalışma	Dönem	Yöntem	Sonuç
Özmucur (1995)	1981-1991	Panel nedensellik	Savunma harcamaları ile büyüme arasında nedensellik ilişkisi yok
Kollias (1997)	1954-1993	Granger nedensellik	Savunma harcamaları ile büyüme arasında herhangi bir nedensellik yok
Sezgin (2001)	1956-1994	EKK	Benoit Hipotezi, Türkiye'de geçerli
Halıcioğlu (2004)	1950-2002	Eşbütünleşme testi	Askeri harcamalar ve ekonomik büyüme arasında pozitif ilişki var
Karagöl ve Palaz (2004)	1955-2000	Granger nedensellik	Savunma harcamalarından büyüme tek yönlü bir ilişki var
Kalyoncu ve Yücel (2006)	1956-2003	Granger nedensellik	Büyümeden savunma harcamalarına doğru tek yönlü nedensellik var
Erdoğan (2006)	1968-2004	VAR analizi	Benoit Hipotezi, Türkiye'de geçerli
Görkem ve Işık (2008)	1968-2006	Granger nedensellik	Savunma harcamaları ile büyüme arasında herhangi bir nedensellik yok
Yılcı ve Özcan (2010)	1950-2006	Toda-Yamamoto nedensellik testi	GSMH'dan savunma harcamalarına doğru tek yönlü nedensellik var
İpek (2014)	1980-2012	Eşbütünleşme	Savunma harcamaları ile büyüme arasında eşbütünleşme yok
Gökmenoğlu vd., (2015)	1988-2013	Granger nedensellik	Büyümeden savunma harcamalarına tek yönlü nedensellik ilişkisi var

Durgun ve Timur (2017)	1970-2015	Granger nedensellik	Savunma harcamaları ile büyüme arasında herhangi bir nedensellik yok
Üçler (2017)	1980-2014	Eşbütünleşme testi ve dinamik en küçük kareler	Savunma harcamaları ile işsizlik oranları arasında negatif yönde ilişki var
Topal (2018)	1960-2012	Eşbütünleşme ve nedensellik analizi	Askeri harcamalardan ekonomik büyümeye tek yönlü nedensellik ve negatif etki var
Karakurt vd., (2018)	1996-2016	Eşbütünleşme ve nedensellik analizi	Savunma harcamalarından enflasyona doğru tek yönlü pozitif nedensellik ilişkisi var
Akcan (2019)	1982-2017	ARDL sınır testi	Benoit Hipotezi, Türkiye’de geçerli değil

Tablo 4’te görüldüğü gibi, Türkiye ekonomisi özelinde de savunma harcamaları-büyüme ilişkisi birçok çalışmanın konusu olmuş fakat söz konusu etkinin varlığı ve yönü konusunda ortak bir kanağe varılamamıştır. Bu kapsamda, Sezgin (2001), Halıcıoğlu (2004), Erdoğan (2006), Benoit hipotezinin geçerli olduğuna dair ampirik sonuçlara ulaşmışlardır. Buna karşın, Topal (2018) ve Akcan (2019) ise Türkiye ekonomisi özelinde Benoit hipotezinin geçerli olmadığını ileri sürmüşlerdir. Tablo 4’te diğer yazarlar ise büyüme-savunma değişkenlerine ilişkin tek yönlü, çift yönlü veya nedenselliğin olmadığı yönünde ekonometrik kanıtlara ulaşmışlardır.

Veri Seti, Yöntem ve Ekonometrik Bulgular

Veri seti, 1980 ile 2017 döneminde Stockholm International Peace Research Institute (SIPRI) veri tabanından sağlanmıştır ve çalışmanın ampirik kısmında iki temel değişken analize tabii tutulmuştur. Bunlardan birincisi savunma harcamalarının gayrisafi yurt içi hasılaya olan oranıdır (SHO). Diğer ise uzun dönem ekonomik büyüme oranıdır. Uzun dönem ekonomik büyüme oranı doğrudan gözlenen veya ölçülen bir seri olmadığından mevcut çalışmada filtreleme yöntemiyle üretilmiştir. Bu amaçla yıllık ekonomik büyüme oranına (BO) Hodrick-Prescott filtreleme yöntemi uygulanmış ve uzun dönem ekonomik büyüme oranı serisi (UBO) oluşturulmuştur. Hodrick-Prescott (HP) filtreleme yöntemi, herhangi bir zaman serisinin uzun dönem trend bileşenini elde etmede kullanılan bir düzleştirme yöntemidir (Yamak ve Tanrıöver, 2012; Yamak ve Erdem, 2017). HP’de amaç; uzun dönem trend etrafında orijinal serinin varyansını minimum edecek uzun dönem trendini elde etmektir. HP filtreleme yöntemi ile seri konjonktür ve trend kısımlarına ayrılabilir. HP yöntemi durağan olmayan yani bir ya da daha fazla birim kök içeren serilere bile rahatlıkla uygulanabilir. İki yanlı doğrusal bir filtredir. (1) numaralı eşitliği s_t ’ye göre minimize ederek y_t zaman serisinden uzun dönem trend bileşenini elde eder. y ; orijinal seri ve s ; orijinal serinin uzun dönem trend bileşenidir.

$$\sum (y_t - s_t)^2 + \lambda \sum ((s_{t+1} - s_t) - (s_t - s_{t-1}))^2 \quad (1)$$

1 numaralı eşitlikte λ ; serinin ikinci farkındaki dalgalanmaları yani oynaklığı cezalandıran bir parametre olarak tanımlanmaktadır. Bu parametre teorik olarak 0 ile + sonsuz arasında yer almaktadır. Eğer parametre 0 ise seride devresel hareket görülmemekte, eğer + sonsuz ise uzun dönem trend doğrusal trende yakınsamaktadır. Hodrick ve Prescott (1981), temel serideki konjonktür kısmını minimizasyon yöntemi ile ayrıştırmayı önermektedir. Örneğin; ekonomik büyüme açığının ölçülmesinde kullanılacak olan yöntem şu şekilde ifade edilir:

$$L = \sum (y_t - y_t^T)^2 + \lambda \sum (\Delta y_{t+1}^T - \Delta y_t^T)^2 \quad (2)$$

y_t ; ekonomik büyüme oranını, y_t^T , potansiyel veya uzun dönem ekonomik büyüme oranını; $(y_t - y_t^T)$ ise ekonomik büyüme açığını ifade etmektedir. Hodrick-Prescott yöntemi uygulandıktan sonra elde edilen uzun dönem büyüme oran serisi ile çalışmanın veri seti hazırlanmıştır.

Savunma harcamaları oranı ile uzun dönem büyüme oranı arasındaki ilişkileri (uzun dönem ve nedensellik ilişkisini) incelemeyen önce değişkenlerin durağanlık seviyeleri belirlenmelidir. Bunun için her iki değişkene de genişletilmiş Dickey-Fuller (ADF) birim kök testleri uygulanmış ve sonuçlar Tablo 6'da gösterilmiştir. Söz konusu tabloda ADF birim kök test sonuçlarına göre her iki değişken de birinci devresel farkında durağan belirlenmiştir. Ardından her iki değişkenin 2. Devresel farklarında durağan olmadıkları belirlendikten sonra ilgili değişkenler arasındaki eş-bütünleşme ilişkisi ARDL yaklaşımı ile test edilmiştir. Pesaran, Shin ve Smith (2001) tarafından geliştirilen ARDL sınır testi kullanılmıştır.

$$\Delta UBO_t = \beta_0 + \sum_{i=1}^p \alpha_i \Delta SHO_{t-i} + \sum_{i=1}^p \beta_i \Delta UBO_{t-i} + \delta_0 SHO_{t-1} + \delta_1 UBO_{t-1} + \mu_t \quad (3)$$

(3) numaralı ARDL modelinde Δ ; değişkenlerin birinci devresel farkını, α_i , β_i ve δ_i 'ler değişken katsayılarını, μ_t ; hata terimini, p ; bağımlı ve bağımsız değişkenlerin gecikme uzunluğunu temsil etmektedir. ARDL sınır testinde değişkenler arasında eş-bütünleşme ilişkisi bulunması durumunda değişkenler için uzun dönem katsayılarının tahmini için Pesaran ve Shin (1999)'in ARDL modeli kullanılmaktadır.

$$UBO = \beta_0 + \sum_{i=1}^p \alpha_i UBO_{t-i} + \sum_{i=1}^p \beta_i SHO_{t-i} + \mu_t \quad (4)$$

(4) numaralı ARDL modelinde DH bağımsız değişkeni için uzun dönem katsayısı (β_1), (4) numaralı regresyon modelinin katsayıları kullanılarak aşağıdaki gibi tahmin edilir.

$$\beta_1 = \frac{\sum_{i=1}^p \beta_i}{1 - \sum_{i=1}^p \alpha_i} \quad (5)$$

Uzun dönem esneklik katsayıları tahmin edildikten sonra ARDL için hata düzeltme modeli (HDM) aşağıdaki gibi tahmin edilir.

$$\Delta UBO_t = \beta_0 + \phi ECT_{t-1} + \sum_{i=1}^p \alpha_i \Delta UBO_{t-i} + \sum_{i=1}^p \beta_i \Delta SHO_{t-i} + \varepsilon_t \quad (6)$$

Burada, ECT; hata düzeltme terimini göstermektedir. (6) numaralı ARDL-HDM'de ECT_{t-1} hata düzeltme terimi katsayısının, 0 ile -1 arasında bir değer alması ve bu katsayının istatistiksel olarak anlamlı olması gerekmektedir.

Çalışmada değişkenler arasındaki nedensellik ilişkisini belirlemek için Toda-Yamamoto (1995), nedensellik testi aşağıdaki gibidir.

$$UBO_t = \lambda + \sum_{i=1}^k \beta_i UBO_{t-i} + \sum_{j=k+1}^{k+d_{\max}} \beta_j UBO_{t-j} + \sum_{i=1}^k \alpha_i SHO_{t-i} + \sum_{j=k+1}^{k+d_{\max}} \alpha_j SHO_{t-j} + \mu_{1t} \quad (7)$$

$$SHO_t = \lambda + \sum_{i=1}^k \delta_i SHO_{t-i} + \sum_{j=k+1}^{k+d_{\max}} \delta_j SHO_{t-j} + \sum_{i=1}^k \theta_i UBO_{t-i} + \sum_{j=k+1}^{k+d_{\max}} \theta_j UBO_{t-j} + \mu_{2t} \quad (8)$$

(7) ve (8) numaralı Toda-Yamamoto modelinde k ; bağımlı ve bağımsız değişkenler için gecikme uzunluğunu, d_{max} ; değişkenlerin maksimum entegre derecesini, $\beta_i, \beta_j, \alpha_i, \alpha_j, \delta_i, \delta_j, \theta_i, \theta_j$ 'ler değişken katsayılarını ve λ ; sabit terimi göstermektedir.

Denklem (7)'de savunma harcamalarının, uzun dönem büyüme oranına neden olmadığı yönündeki hipotez aşağıdaki gibidir.

$$H_0 : \alpha_i = 0 \quad (9)$$

Benzer şekilde, denklem (8)'de uzun dönem büyüme oranının, savunma harcamalarının nedeni olmadığı yönündeki boş hipotez aşağıdaki gibidir.

$$H_0 : \delta_i = 0 \quad (10)$$

(9) ve (10)'daki H_0 hipotezlerinin reddedilip reddedilmediğini belirlemek için Wald test istatistiğinden faydalanılmaktadır.

Tablo 5: Serilere İlişkin Tanıtıcı İstatistikler

Değişken	BO	UBO	SHO
Ortalama	4.260 (%)	4.260 (%)	3.147 (%)
Medyan	4.950 (%)	4.363 (%)	3.400 (%)
Maksimum	9.500 (%)	5.244 (%)	4.300 (%)
Minimum	-5.700 (%)	2.297 (%)	1.800 (%)
Standart Sapma (%)	4.190 (%)	0.589 (%)	0.791 (%)
Jarque-Bera	5.133	13.063	3.951
Olasılık	0.077	0.002	0.139

Tablo 5, çalışmada kullanılan ekonomik büyüme oranı ile savunma harcamaları serisine ilişkin tanıtıcı bilgileri vermektedir. Ele alınan dönem içerisinde uzun dönem büyüme oranının ortalaması %4.26 iken savunma harcamalarının GSMH içindeki payının ortalaması %3.147'dir. Her iki serinin standart sapması kıyaslandığında savunma harcaması serisinin ele alınan dönem içindeki oynaklığının uzun dönem büyüme oranındaki oynaklıktan daha fazla olduğu görülür. Aslında bu beklenen bir durumdur. Çünkü ekonomik büyüme oranı uzun dönem olduğu için serideki oynaklık oldukça düşük olacaktır.

Tablo 6: ADF Birim-Kök Test Sonuçları

Seri	Sabitsiz ve Trendsiz	Sabitli	Sabit ve Trendli
SHO	-1.167	-1.012	-2.111
UBO	0.601	-0.762	-1.692
DUBO	-2.971***	-3.010**	-4.245***
DSHO	-6.605***	-6.682***	-6.607***

Not: *** ve ** sırasıyla %1 ve %5 anlamlılık düzeyinde ilgili istatistiğin anlamlı olduğunu göstermektedir. Optimal gecikme uzunlukları Akaike Bilgi kriterine göre belirlenmiştir.

Tablo 6, serilere ilişkin durağanlık test sonuçlarını rapor etmektedir. Mevcut bu çalışmada durağanlık testleri Genişletilmiş Dickey-Fuller (ADF) birim-kök yaklaşımıyla gerçekleştirilmiştir. Üç farklı spesifikasyon altında tahmin edilen ADF regresyonlarından elde edilen t-istatistikleri ilgili tabloda ayrı ayrı verilmiştir. Rapor edilen t-istatistiklerine göre, spesifikasyona bakılmaksızın seriler birinci devresel farklarında durağandırlar.

Tablo 7: ARDL Modeli Sonuçları

ARDL Sınır Testi	
Bağımlı Değişken	UBO
F- Sınır Testi	4.012*
Jarque-Bera	1.556 (0.459)

Breusch-Godfref	LM	0.199 (0.656)
Breusch-Pagan-Godfrey	Değişen	9.416 (0.399)
Uzun Dönem Katsayıları ve Hata Düzeltme Terimi		
Değişken	Katsayı	
Sabit	5.971***	
SHO	-0.495***	
ECT _{t-1}	-0.059***	

Not: ***, ** ve * sırasıyla %1, %5 ve %10 anlamlılık düzeyinde ilgili istatistiğin anlamlı olduğunu ve parantez içerisindeki oranlar p-olasılık değerlerini göstermektedir.

Yukarıdaki Tablo 7’de ARDL modelinin sonuçları yer almaktadır. İlgili tabloda uzun dönem ekonomik büyüme oranının bağımlı savunma harcama oranının bağımsız değişken olarak ele alındığı trendli ARDL modelinde iki değişken arasında eş-bütünleşme ilişkisinin olduğu anlaşılmaktadır. Bahsi geçen tabloda savunma harcamalarının uzun dönem ekonomik büyüme oranını istatistiksel olarak anlamlı bir şekilde negatif yönde etkilediği anlaşılmaktadır. Bununla birlikte hata düzeltme terimi katsayısı -0.059 olarak tespit edilmiş ve ilgili katsayı istatistiksel olarak anlamlı bulunmuştur. Söz konusu tabloda, ARDL modelinin otokorelasyon, değişen varyans sorunlarının olmadığı anlaşılmaktadır. Ayrıca modelin hata terimleri normal dağılıma sahip olduğu da görülmektedir. Grafik 1 ve 2’den görüleceği üzere model %5 anlamlılık düzeyinde istikrarlıdır.

Grafik 1:CUSUM

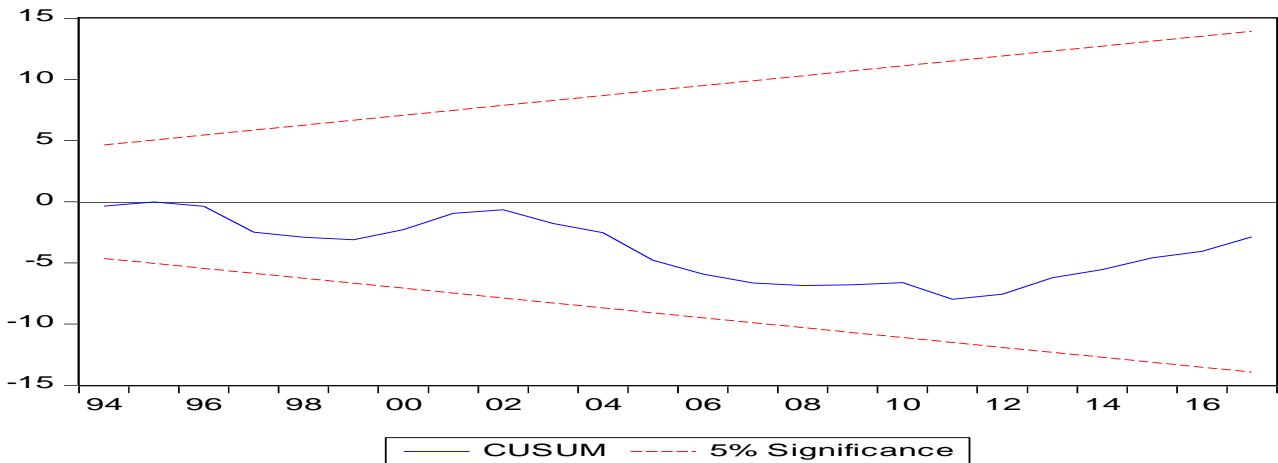

Grafik 2:CUSUMS Q

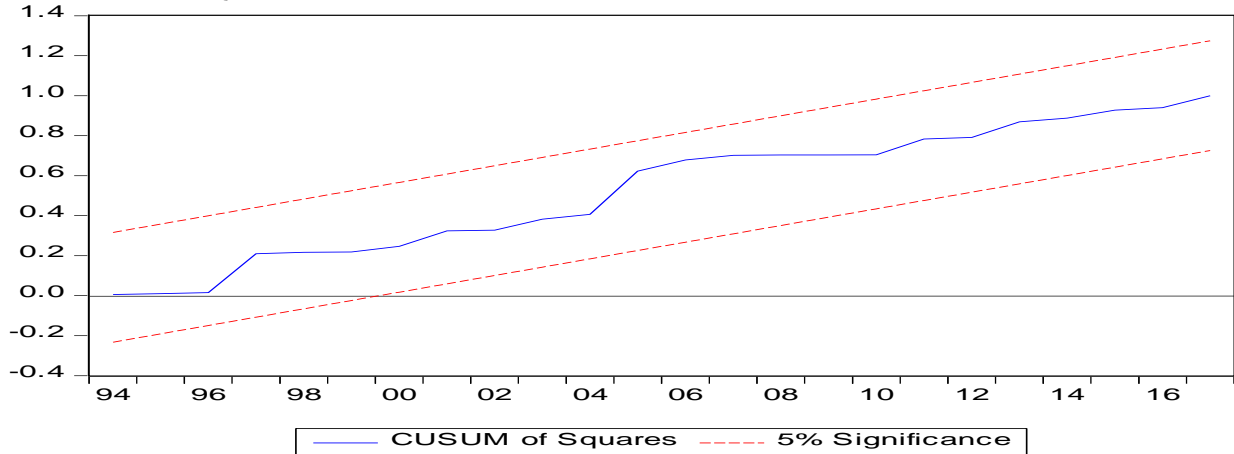

Bağımlı değişken savunma harcamaları oranı olduğunda ARDL modelinin sınır testinde hesaplanan F istatistiği 1.407 olup istatistiksel olarak anlamsızdır. Dolayısıyla savunma harcamalarının bağımlı uzun dönem büyüme oranının bağımsız olması durumunda bu iki değişken arasında uzun dönem ilişki gerçekleşmemektedir.

Çalışmada değişkenler arasındaki olası nedensellik ilişkisini belirlemek için Toda-Yamamoto nedensellik testi kullanılmıştır.

Tablo 8:Toda-Yamamoto Nedensellik Sonuçları

H ₀ Hipotezi	χ^2	Otokorelasyon	Değişen Varyans	Normallik
SHO, UBO'nun Nedeni Değildir	12.049**	Yok	Yok	Sağlanmış
UBO, SHO'nun Nedeni Değildir.	11.921**	Yok	Yok	Sağlanmış

Not: ** ; %5 ilgili istatistiğin %5 düzeyinde anlamlı olduğunu göstermektedir. LM otokorelasyon testine göre 4. gecikmeye kadar herhangi bir otokorelasyon sorunu yoktur. Benzer biçime White testine göre de değişen varyans sorunu yoktur. Son olarak Jarque-Bera istatistiğine göre VAR hata terimleri normal dağılım özelliğine sahiptir.

Her iki nedensellik testi için maksimum gecikme uzunluğunun 6 olduğu yerde optimal gecikme uzunlukları AIC ve FPE tarafından 4 olarak tespit edilmiştir. Yukarıdaki Tablo 8’de, Toda-Yamamoto yaklaşımı altındaki Granger nedensellik test sonuçları yer almaktadır. Bahsi geçen tabloda her iki değişken arasında istatistiksel olarak %5 anlamlılık seviyesinde çift yönlü nedensellik ilişkisi tespit edilmiştir.

Sonuç

Benoit 1970’li yıllarda ekonomik büyüme ile savunma harcamaları arasında fonksiyonel bir ilişkinin mevcut olduğunu, savunma harcamaları büyüklüğü arttıkça ekonomik büyümenin artacağını ifade etmiştir. Literatürde “Benoit Hipotezi” olarak bilinen bu yaklaşım gerek teorik gerekse de ampirik literatürde yoğun bir ilgi ile karşılanmıştır. Kimi çalışmalara göre iki değişken arasında fonksiyonel bir ilişki bulunmamakta kimi çalışmalara göre ise tam olarak iki değişken arasında Benoit’in bahsettiği gibi pozitif bir ilişki bulunmaktadır. Ne var ki, ampirik literatürde söz konusu hipotezin geçerli olup olmamasının kullanılan değişkenlere, uygulanan ekonometrik tekniklere ve ülkelerin iktisadi yapılarına hassas olduğu dikkat çekmektedir. Ampirik literatürdeki eksiklikler göz önüne alındığında tam olarak da bu noktada çalışmanın amacı; uzun dönem ekonomik büyüme ve savunma harcamaları büyüklüğü arasındaki fonksiyonel ilişkinin ARDL sınır testi ile incelenmesidir. Başka bir deyişle, Benoit hipotezinin geçerliliği sınanmıştır. Çalışma Türkiye özeline uygulanmış, veri seti 1980-2017 dönemini kapsamakta ve yıllık frekansa sahiptir. Ampirik literatürün aksine bu çalışmada ekonomik büyüme değişkeninin uzun dönemli serisi kullanılmıştır. Uzun dönemli serileri elde etmek için Hodrick-Prescott yöntemi uygulanmıştır. Çalışmada serilerin birim kök özellikleri ADF birim kök testi ile belirlenmiştir. Elde edilen birim kök testi sonuçlarına göre uzun dönem ekonomik büyüme serisi ve savunma harcamaları serisi birinci farkında durağandır. Bu yüzden çalışmada iki seri arasındaki uzun dönem ilişkisi ARDL sınır testi yaklaşımı ile test edilmiştir.

Elde edilen ampirik bulgulara göre uzun dönem ekonomik büyüme ile savunma harcamaları uzun dönemde birlikte hareket etmektedirler. Tahmin edilen ARDL uzun dönem regresyon denkleminde elde edilen katsayılar teorik beklentilere uygun çıkmamıştır. Bu da Türkiye ekonomisinde 1980-2017 döneminde Benoit hipotezinin geçerli olmadığını göstermektedir. Yani uzun dönem ekonomik büyüme ve savunma harcamaları arasında ters bir ilişki söz konusudur. Çalışmada ulaşılan sonuç, Lim (1983), Ward ve Davis (1992), Galvin (2003), Alptekin (2012), Tuncay (2017), Topal (2018) ve Akcan (2019 tarafından bulunan sonuçlar ile benzerlik teşkil etmektedir. Öte yandan, Toda-Yamamoto nedensellik sonuçları iki değişken arasında çift yönlü nedenselliğin varlığına işaret etmektedir. Türkiye’nin jeopolitik konumu, iç ve dış tehdit/kaygılar ayrıca bulunulan bölgedeki siyasal/ekonomik kaotik ortam dikkate alındığında bu nedensel ilişki şaşırtıcı görünmemektedir. Ayrıca, savunma

harcamalarının doğru kanalize edilmesi ve kullanılmasının büyüme üzerinde artı yönlü etki yapabileceği düşünülmektedir.

Bu çalışmada her ampirik çalışmada rastlandığı gibi bazı sınırlamalar mevcuttur. Veri seti uzatılarak Benoit hipotezinin geçerliliği yeniden sınanabilir. Ayrıca uzun dönem ekonomik büyüme ve savunma harcamalarının yanı sıra bazı makroekonomik ve demografik değişkenler regresyon denkleminde kontrol değişkeni olarak kullanılabilir. Böylece hem dönemin güncellenmesi hem de kontrol değişkenlerinin kullanılarak Benoit Hipotezinin yeniden tahmin edilmesi gelecek çalışmalar için öneri niteliğindedir.

Kaynakça

- Akcan, A. T. (2019). Türkiye’de yatırım ve askeri harcamalarının ekonomik büyümeye etkisi: 1982-2017 ARDL sınır testi yaklaşımı, *Uluslararası Yönetim İktisat ve İşletme Dergisi*, 15(2), 359-369.
- Alptekin, V. (2012). Benoit hipotezi: seçilmiş OECD ülkeleri ölçeğinde panel veriler yardımıyla analizi, *CBÜ Sosyal Bilimler Dergisi*, 10(2), 204-215.
- Altun, N. (1998). *Savunma harcamaları ve Türkiye’deki gelişme seyri*, İstanbul Üniversitesi: İktisat Fakültesi Yayınları.
- Ataç, B. (2006). *Maliye politikası*, Eskişehir: ETAM Yayınevi.
- Ataç, B. ve Ataç, E. (1993). Türkiye’de 1963-1991 döneminde personel, eğitim, sağlık ve savunma harcamalarının analizi, *IX. Türkiye Maliye Sempozyumu*, Mersin/Türkiye.
- Arasıl, Ö. (1993). Türkiye’de bütçe harcamalarının ekonomik büyüme üzerindeki etkileri, *IX. Türkiye Maliye Sempozyumu*, Mersin/Türkiye.
- Ayla, D. ve Küçükale, Y. (2018). Cari açık ve tasarruf ilişkisi: Calderon argümanı bağlamında Türkiye örneği, *Atatürk Üniversitesi İktisadi ve İdari Bilimler Dergisi*, 32(2), 315-334.
- Batchelor, P. Dunne, J. P. ve Saal, D. S. (2000). Military spending and economic growth in South Africa, *Defence And Peace Economics*, 11(4), 553-571.
- Barro, R. J. ve Sala-i-Martin, X. (1995). *Economic growth*, New York: McGraw-Hill.
- Başar, S. ve Künü, S. (2012). Savunma harcamalarının iktisadi büyümeye etkisi, *Kafkas Üniversitesi Sosyal Bilimler Enstitüsü Dergisi*, 10, 1-30.
- Benoit, E. (1973). *Defense and economic growth in developing countries*, Lexington: Lexington Books.
- Benoit, E. (1978). Growth and defense in developing countries, *Economic Development and Cultural Change*, 26(2), 271-280.
- Bekmez, S. ve Destek, M. A. (2015). Savunma harcamalarında dışlama etkisinin incelenmesi: panel veri analizi, *Siyaset, Ekonomi ve Yönetim Araştırmaları Dergisi*, 3 (2), 91-110.
- Biswas, B. ve Ram, R. (1986). Military expenditures and economic growth in less developed countries: an augmented model and further evidence, *Economic Development and Cultural Change*, 34(2), 361-372.
- Brzoska, M. (1995). World military expenditures, hand book of defense economics I, (Ed: Keith Hartley and Todd Sandler), Amsterdam: Elsevier Science B.V., 45-67.
- Dakurah, A. H., Davies, S. P. ve Sampath, R. K. (2001). Defense spending and economic growth in developing countries: a causality analysis, *Journal of Policy Modeling*, 23(6), 651-658.
- Deger, S. (1986). Economic development and defense expenditure, *Economic Development and Cultural Change*, 35(1), 179-196.
- Dunne, J. P. ve Nadir, A. L. M. (1995). Military spending in Sub-Saharan Africa: some evidence for 1967-85, *Journal of Peace Research*, 32(3), 333-343.

- Dunne, J. P., ve Watson, D. (2005). Manufacturing growth, technological progress, and military expenditures, *Working Paper*, School of Economics, University of the West of England.
- Durgun, Ö. ve Timur, M. C. (2017). Savunma harcamaları ve ekonomik büyüme ilişkisi: Türkiye analizi, *Dumlupınar Üniversitesi Sosyal Bilimler Dergisi*, 54, 126-137.
- DPT (2007). *Savunma Sanayii Özel İhtisas Komisyonu Raporu*, Ankara.
- Enimola, S. S. ve Akoko, A. (2008). Defense expenditure and economic growth: the Nigeria experience 1977-2006, *Department of Economics, Adekunle Ajasin University P.M.B 001*.
- Erdem, M. S. ve Sezgin, S. (2018). Savunma harcamaları-ekonomik büyüme ilişkisi: Dünya ve Türkiye'nin genel bir görünümü, *Avrasya Sosyal ve Ekonomi Araştırmaları Dergisi*, 5(12), 315-333.
- Erdoğan, O. S. (2006). Political decisions and growth. http://mp.ra.ub.unimuenchen.de/2520/1/MPRA_paper_2520, (Erişim Tarihi: 25.12.2019).
- Galvin, H. (2003). The Impact of defence spending on the economic growth of developing countries: across-section study, *Defence and Peace Economics*, 18(4), 317.
- Gerace, M. P. (2002). US military expenditure and economic growth: some evidence from spectral methods, *Defence and Peace Economics*, 13, 1-11.
- Giray, F. (2004). Savunma harcamaları ve ekonomik büyüme, *Cumhuriyet Üniversitesi İktisadi ve İdari Bilimler Dergisi*, 5(1), 181-199.
- Gökbunar, R. ve Yanıkkaya, H. (2004). Savunma harcamalarını belirleyen faktörler ve ekonomik büyümeye etkileri, *Ankara Üniversitesi Siyasal Bilgiler Fakültesi Dergisi*, 59(1), 159-179.
- Gökmenoğlu, K. K. Taspınar, N. ve Sadeghieh, M. (2015). Military expenditure and economic growth: the case of Turkey, *Procedia Economics and Finance*, 25, 455-462.
- Görkem, H. ve Işık, S. (2008). Türkiye'de savunma harcamaları ve ekonomik büyüme arasındaki ilişki (1968-2006), *Marmara Üniversitesi İİBF Dergisi*, 25(2), 405-424.
- Güneş, M. (2011). Etkin bir kamu yönetimi için artan savunma harcamalarının denetimi ve hesap verebilirliğin rolü, *Gazi Üniversitesi İktisadi ve İdari Bilimler Fakültesi Dergisi*, 13(2), 139-166.
- Halıcıoğlu, F. (2004). Defense spending and economic growth in Turkey: An empirical application of new macroeconomic theory, *Review of Middle East Economics and Finance*, 2(3), 193-201.
- Hodrick, J. R. ve Prescott, E. C. (1981). Postwar business cycles: an empirical investigation, Northwestern University Discussion Paper, 451.
- İpek, E. (2014). Savunma harcamalarının seçilmiş makroekonomik değişkenler üzerine etkisi: ARDL sınır testi yaklaşımı, *Anadolu Üniversitesi Sosyal Bilimler Dergisi*, 14(3), 113-125.
- Joerding, W. (1986). Economic growth and defense spending Granger causality, *Journal of Development Economics*, 21(1), 35-40.
- Lim, D. (1983). Another look at growth and defence in less developed countries, *Economic Development and Cultural Change*, 31(2), 377-384.
- Looney, R. E. (1991). Defense expenditures and economic performance in South Asia: tests of causality and interdependence, *Conflict Management And Peace Science*, 11(2), 37-67.
- Kalyoncu, H. ve Yücel, F. (2006). An analytical approach on defense expenditure and economic growth: the case of Turkey and Greece, *Journal of Economic Studies*, 33(5), 336-343.
- Karagöl, E. ve Palaz, S. (2004). Does defense expenditure deter economic growth in Turkey? A cointegration analysis, *Defence and Peace Economics*, 15(3), 289-298.

- Karakurt, B. Şentürk, S. H. ve Şahingöz, B. (2018). Türkiye’de savunma harcamalarının enflasyon üzerindeki etkisi: yapısal kırılmalı eşbütünleşme analizi, *Maliye Dergisi*, 175, 154-170.
- Kinsella, D. (1990). Defence spending and economic performance in the United States: A casual analysis, *Defence Economics*, 1(4), 295-309.
- Kollias, C. (1997). Defence spending and growth in Turkey 1954-1993: a causal analysis, *Defence and Peace Economics*, 8(2),189-204.
- Kollias, C. ve Makrydakis, S. (2000). A note on the causal relationship between defence spending and growth in Greece: 1955-93, *Defence And Peace Economics*, 11(1), 173-184.
- Mutlu, A. (1997). Türkiye’de konsolide bütçe harcamalarının değerlendirilmesi 1981-1985, *XII. Türkiye Maliye Sempozyumu*, Antalya/Türkiye.
- Mylonidis, N. (2008). Revisiting the nexus between military spending and growth in the European Union, *Defence and Peace Economics*, 19(4), 265-272.
- Na, H. ve Bo, C. (2013). Cooperation for a peaceful and sustainable World part2: military expenditure and economic growth in South Asia, *Contributions to Conflict Management, Peace Economics And Development*, 20, 213-223.
- Öner, E. (2017). *Kamu maliyesi*, İstanbul: Nobel Yayıncılık.
- Özmucur, S. (1995). The economics of defense and the peace dividend in Turkey, İstanbul: Boğaziçi Üniversitesi Basımevi.
- Pan, C. I., Chang, T. ve Wolde-Rufael, Y. (2015). Military spending and economic growth in the Middle East Countries: Bootstrap panel causality Test, *Defence and Peace Economics*, 26(4), 443-456.
- Pesaran, M. H. ve Shin, Y. (1999). Autoregressive distributed lag modelling approach to cointegration analysis in Storm S, editor. *Econometrics and Economic Theory in the 20th Century: The Ragnar Frisch Centennial Symposium*. Cambridge: Cambridge University Press.
- Pesaran, M. H. Shin, Y. ve Smith, R. J. (2001). Bounds testing approaches to the analysis of level relationships, *Journal of Applied Econometrics*, 16(3), 289-326.
- Rufael-Wolde, Y. (2001). Causality between defence spending and economic growth-the Case of mainland China: Acomment, *Journal of Economic Studies*, 28(3), 227-230.
- Saba, C. S. ve Ngepah, N. (2019). Military expenditure and economic growth: evidence from a heterogeneous panel of African countries, *Economic Research-Ekonomska Istraživanja*, 32(1), 3586-3606.
- Sezgin, S. (2001). An Empirical analysisof Turkey’s defense-growth relationships with multi-equation model, *Defence and Peace Economics*, 12, 69-86.
- SIPRI (2019). Stockholm International Peace and Research Institute Database, (Erişim: 20.12.2019).
- SIPRI (2002). Stockholm International Peace and Research Institute Yearbook, (Erişim: 20.12.2019).
- Smyth, R., ve Narayan, P. K. (2009). A panel data analysis of the military expenditure-external debt nexus: evidence from Six Middle Eastern Countries, *Journal of Peace Research*, 46(2), 235-250.
- Şenesen, G. G. (1997). Kamu harcamalarının ölçülmesi üzerine bir deneme: savunma harcamaları, *XII. Türkiye Maliye Sempozyumu*, Antalya/Türkiye.
- Toda, H. Y. ve Yamamoto, T. (1995). Statistical inference in vector autoregressions with possibly integrated processes, *Journal of Econometrics*, 66, 225-250.
- Tokatlıoğlu, M. ve Selen, U. (2019). *Maliye politikası*, Bursa: Ekin Yayınevi.
- Topal, M. H. (2018). Türkiye’de askeri harcamalar ve ekonomik büyüme arasındaki ilişkinin bir analizi (1960-2016), *Maliye Dergisi*, 174, 175-202.

- Tuncay, Ö. (2017). Finansal serbestleşme sonrası dönem savunma harcamalarının ekonomik analizi, *Uluslararası Ekonomik Araştırmalar Dergisi*, 3(1), 23-37.
- Tüğen, K. (1988). Dünyada ve Türkiye’de savunma harcamalarındaki gelişmeler ve ekonomik etkileri, *Dokuz Eylül Üniversitesi İİBF Dergisi*, 3(2), 285-302.
- Üçler, G. (2017). Türkiye’de savunma harcamalarının işsizlik üzerine etkisi: 1980-2014 dönemi için ekonometrik bir analiz, *Journal of Yasar University*, 12(46), 161-170.
- Yamak, N. ve Küçükale, Y. (1997). Türkiye’de kamu harcamaları ekonomik büyüme ilişkisi, *İktisat, İşletme ve Finans*, 12(31), 5-14.
- Yamak, N. ve Tanrıöver, B. (2012). Asimetrik iktisadi dalgalanmalar: teori ve uygulama, *Anadolu Üniversitesi Sosyal Bilimler Dergisi*, 12(2), 17-24.
- Yamak, R. ve Erdem, H. F. (2017). *Uygulamalı zaman serisi analizleri*, Celepler Matbaa Yayın ve Dağıtım, Trabzon.
- Yantur, P. ve Gürson, A. (2019). Savunma harcamaları ve ekonomik büyüme üzerine araştırma: ABD, Japonya ve Fransa Örneği, *İnsan ve Toplum Bilimleri Araştırmaları Dergisi*, 8(1), 163-182.
- Yılancı, V. ve Özcan, B. (2010). Yapısal kırılmalar altında Türkiye için savunma harcamaları ile GSMH arasındaki ilişkinin analizi, *C. Ü. İktisadi ve İdari Bilimler Dergisi*, 11(1), 21-33.
- Yıldız, B. ve Yıldız Akbulut, G. (2019). Ortadoğu ülkelerinde askeri harcamalar ile ekonomik büyüme arasındaki ilişki: Bootstrappanel granger nedensellik analizi, *Sayıştay Dergisi*, 112, 53-74.
- Yurttaçıkırmaz, Z. Ç. Aali, A. ve Emsen, Ö. S. (2012). Askeri harcamalar ve ambargonun ekonomik büyümeye etkileri: İran üzerine bir uygulama, *Atatürk Üniversitesi İktisadi ve İdari Bilimler Dergisi*, 26(2), 171-190.
- Ward, M. D. ve Davis, D. R. (1992). Sizing up the peace dividend: economic growth and military spending in the United States, 1948-1996, *American Political Science Review*, 86(3), 748-755.

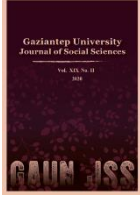

GAZİANTEP UNIVERSITY JOURNAL OF SOCIAL SCIENCES

Journal homepage: <http://dergipark.org.tr/tr/pub/jss>



Araştırma Makalesi • Research Article

Ekonomik Büyüme Etkisi Bakımından Doğal Kaynaklar: Dinamik Panel Veri Analizi

Natural Resources in terms of its Effect on Economic Growth: A Dynamic Panel Data Analysis

Hüseyin AĞIR^a, Sena TÜRKMEN^{b*}

^a Prof. Dr., Kahramanmaraş Sütçü İmam Üniversitesi, İktisat Bölümü, Kahramanmaraş / TÜRKİYE

ORCID: 0000-0003-1642-2876

^b Dr. Arş. Gör. Kahramanmaraş Sütçü İmam Üniversitesi, İktisat Bölümü, Kahramanmaraş / TÜRKİYE

ORCID: 0000-0002-8334-6466

MAKALE BİLGİSİ

Makale Geçmişi:

Başvuru tarihi: 9 Nisan 2020

Kabul tarihi: 19 Haziran 2020

Anahtar Kelimeler:

Doğal Kaynaklar,

Enerji,

Ekonomik Büyüme,

Panel Veri Analizi

ARTICLE INFO

Article History:

Received April 09, 2020

Accepted June 19, 2020

Keywords:

Natural Resources,

Energy,

Economic Growth,

Panel Data Analysis

ÖZ

Doğal kaynaklar, meraları, ormanlık alanları, doğada kendiliğinden oluşmuş yer altı ve yer üstünde yer alan yenilenebilir (güneş, rüzgâr, hidroelektrik vb.) ve yenilenemez kaynakları (petrol, doğal gaz ve mineral kaynaklar) ifade etmektedir. Geleneksel üretim fonksiyonunda doğal kaynakların emek ve sermaye gibi doğrudan üretim sürecini etkileyen önemli bir faktör olduğu görülmektedir. Bu yüzden, ekonomik büyümenin analizinde, doğal kaynak faktörü olarak yenilenebilir ve yenilenemez enerji üretiminin büyüme etkisi büyük önem arz etmektedir. Bu çalışmanın amacı, yükselen piyasa ekonomilerinde yenilenebilir ve yenilenemez enerji kaynaklarının ekonomik büyüme etkisini güncel ekonometrik yöntemlerle 1990-2015 dönemi için analiz etmektir. Ampirik bulgular, yükselen piyasa ekonomilerinde yenilenebilir enerji üretiminin ekonomik büyümeyi negatif, yenilenemez enerji üretiminin ise büyümeyi pozitif etkilediği yönündedir.

ABSTRACT

Natural resources state that pastures, forests, renewable (sun, wind, hydroelectric, etc.) and non-renewable resources (oil, natural gas and mineral resources) which are spontaneously formed underground and above ground in nature. It is seen that natural resources are important factor that directly affects the production process such as labor and capital. Therefore, in the analysis of economic growth, the effect of renewable and non-renewable energy production as a natural resource factor on growth is of great importance. The aim of this study is to analyze the effect of renewable and non-renewable energy resources on economic growth in emerging market economies for the period 1990-2015 with up-to-date econometric methods. The empirical results show that renewable energy production negatively affects economic growth and non-renewable energy production positively affects growth in emerging market economies.

* Sorumlu yazar/Corresponding author.
e-posta: sena_dgn01@hotmail.com

EXTENDED ABSTRACT

In the second half of the 18th century, the industrial revolution took place with the great influence of coal that the important natural resource of the period. Since the industrial revolution, there has been a significant increase in energy needs due to reasons such as increase in population and increase in production, and the importance of natural resources has increased. Natural resources state that pastures, forests, renewable (sun, wind, hydroelectric, etc.) and non-renewable resources (oil, natural gas and mineral resources) which are spontaneously formed underground and above ground in nature. It is seen that natural resources are important factor that directly affects the production process such as labor and capital. Therefore, in the analysis of economic growth, the effect of renewable and non-renewable energy production as a natural resource factor on growth is of great importance.

The aim of this study is to analyze the effect of renewable and non-renewable energy resources on economic growth in emerging market economies for the period 1990-2015 with up-to-date econometric methods. In the study, the effects of natural resources, which are separated as renewable and non-renewable energy sources for the period of 1990-2015, on economic growth in 12 emerging market economies determined by data existence, are researched by using the new methods of panel data econometrics. In this study, in order to see the effects of natural resources on economic growth, by taken references studies of Apergis and Payne (2012), Shahbaz et al. (2012), Çınar and Yılmaz (2015) natural resources are separated into energy production from renewable and non-renewable resource. For econometric estimation of the relationship between natural resources and economic growth, per capita GDP (US \$), the share of electricity production from renewable energy sources (geothermal, solar, wind, hydroelectricity, tidal, industrial waste, etc.) in total generation (%) and non-renewable energy, the share (%) of electricity production from its sources (oil, natural gas, coal) in total production is used.

In this study, dynamic panel econometric estimations are made with data sets of 12 developing countries selected according to data availability. Some pretests are needed before analyzing the cointegration relationship between natural resources and economic growth. One of these pretests is to research whether there is a dependency between the sections. Associated with the increase in international trade relations, financial liberalization and globalization movements, it is inevitable that a shock in a country's economy will affect other countries. This situation can be determined by cross-section dependency tests in empirical analyzes. To decide whether there is dependency in the variables and in the model, benefited from Breusch and Pagan (1980) LM (Lagrange Multiplier) test, CD (Cross Section Dependency) test and CDLM test (Pesaran (2004)) and LMadj (Bias-Adjusted Cross Sectionally Dependence Lagrange Multiplier) tests developed by Pesaran et al. (2008). According to empirical findings, the determination of the cross-sectional dependency means that a macroeconomic shock in one country affects other countries that make up the panel. In this case, second generation panel unit root and second generation panel cointegration tests should be applied. Another pretest is to research whether the slope coefficients are homogeneous or heterogeneous. If the slope coefficients are determined to be heterogeneous as a result of the test performed, cointegration analyzes that take into account heterogeneity should be performed. Whether the slope coefficients of the cointegration equation in the model are homogeneous; is analyzed with Slope Homogeneity Test (Slope Homogeneity Test- Δ test) developed by Pesaran and Yamagata (2008). The homogeneity test tests whether the changes in one section are affected at the same level as the other sections. As a result of the analysis, it was achieved that there is a cross-section dependency in the data of the emerging market economies. In this case, the PANICCA test, which is one of the current second-generation panel unit root tests and based on the common factor modeling developed by Reese & Westerlund (2016) and which takes into account the cross-section averages, was applied. According to the PANICCA test results, it's seen that one of the explanatory variables (LFS) is stationary at level (I (0)). Whether there is a cointegration relationship between the variables, was analyzed with Durbin-Hausman (Durbin-H) Panel Cointegration Test developed by Westerlund (2008) which can be used in case of the dependent variable is I (1) and independent variables are I (0) or I (1). In Westerlund (2008) Durbin-H method, the presence of co-integration relationship is tested separately, as group and panel size. In Westerlund (2008) Durbin-H panel cointegration test, the autoregressive parameter is assumed to be the same for all sections. In Westerlund (2008) Durbin-H group test, autoregressive parameter is allowed to differentiate between sections. The findings show that there is a long-term relationship between the variables. The long-term coefficients of the variables were estimated by using the CCE (Common Correlated Effects) method developed by Pesaran (2006), which assumes heterogeneity and takes into account cross-section dependency.

Findings show that a 1% increase in electricity production from non-renewable energy in emerging market economies increased per capita income by about 0.14%. On the other hand, it has been concluded that a 1% increase in renewable energy-based electricity production leads to a decrease of 0.15% in per capita income. These findings show that the emerging market economies, like developed countries, are not fully oriented towards renewable energy, so they cannot overcome the problem of cost disadvantage and that continue traditional production by utilizing non-renewable energy sources. On the other hand, considering the developed countries shifting their production to developing countries, the negative consequences of the non-renewable energy sources deepen. Accordingly, in order for future generations to live in a cleaner and livable world and to prevent natural disasters, the use of clean energy should be encouraged and emerging market economies which have a significant share in world production, should take serious steps towards using renewable energy.

Giriş

18. yüzyılın ikinci yarısında dönemin önemli doğal kaynağı olan kömürün büyük etkisi ile sanayi devrimi gerçekleşmiştir. Sanayi devriminden bu yana nüfusun artması, üretimin artması ve teknolojik ilerlemeler gibi sebeplerden dolayı enerji ihtiyacında da önemli artışlar meydana gelmiş ve doğal kaynakların önemi artmıştır.

Ekonomik büyümenin en önemli unsurlarından biri olan doğal kaynakların ekonomik büyüme üzerine etkisi ekonomi literatüründe sıklıkla tartışılmaktadır. Geleneksel üretim fonksiyonunda doğal kaynakların emek ve sermaye gibi doğrudan üretim sürecini etkileyen önemli bir faktör olduğu görülmektedir. Bu yüzden, ekonomik büyümenin analizinde, doğal kaynak faktörü olarak yenilenebilir ve yenilenemez enerji üretiminin büyümeye etkisi büyük önem arz etmektedir. Üretilmeden, doğada hazır bulduklarından yüksek kar potansiyeline sahip olan doğal kaynaklar, özellikle dinamik ve genç nüfusa sahip olan gelişmekte olan ülkelerin servetlerinin büyük bir kısmını oluşturmaktadırlar (Başol, 1991, s. 27; Çınar, 2015, s. 173).

Doğal kaynaklar ile ekonomik büyüme arasındaki ilişkiyi açıklamaya yönelik temelde iki yaklaşım mevcuttur. İlk yaklaşım, doğal kaynakların ekonomik büyümeye katkı sağlayacağı yönündedir ve bu yaklaşımda doğal kaynak bakımından zengin olan ülkeler için bu durum “nimet” olarak (blessing) olarak nitelendirilmektedir. Buna göre, doğal kaynakların doğada hazır buldukları şekilde piyasaya dahil edilebilmesi ve iktisadi anlamda kazanç yaratabilmesinden dolayı doğal kaynaklar aslında bir doğal sermaye olma özelliği taşımaktadır. Bilhassa doğal kaynak zengini gelişmekte olan ülkelerde doğal kaynaklar, kalkınmayı sağlamada, refahı arttırmada ve sürdürülebilir bir ekonomik büyümeye ulaşmada önemli rol oynamaktadır (Çınar, 2015, s. 173). Diğer yaklaşımda, doğal kaynakların ekonomik büyümenin önünde bir engel oluşturacağı fikri hâkim olmakla birlikte, doğal kaynak bolluğuna sahip ülkeler için bu durum “lanet” (curse) olarak nitelendirilmektedir (Akça, Bal ve Demiral, 2015, s. 301; Gylfason, 2001; Lederman ve Maloney, 2007; Sachs ve Warner, 1997, 1999, 2001;). 1950’lerden sonra doğal kaynak zenginliğine sahip gelişmekte olan ülkeler için yapılan araştırmaların bir kısmında söz konusu ülkelerin görece daha az doğal kaynağa sahip olan ülkelerle karşılaştırıldığında, daha yavaş büyüdüğü bulgusu tespit edilmiştir. “Doğal kaynak laneti” ya da “doğal kaynak talihsizliği” olarak nitelendirilen bu durumda, doğal kaynaklardan elde edilen büyük kârlar ülkelerin kurumsal yapısına zarar vererek, hükümetleri yozlaşmaya ve yolsuzluğa itmekte; doğal kaynak zenginliğinin yarattığı pozitif etki bu gibi sebeplerle negatife dönüşebilmektedir (Akça vd., 2015, s. 301).

Çalışmada, veri varlığına göre belirlenmiş olan 12 yükselen piyasa ekonomisinde 1990-2015 dönemi için yenilenebilir ve yenilenemez enerji kaynakları olarak ayrıştırılan doğal kaynakların ekonomik büyümeye etkisi, panel veri ekonometrisinin geliştirilen yeni yöntemleri kullanılarak araştırılmaktadır. Doğal kaynakların iktisadi büyüme üzerine yarattığı etki Cobb-Douglas üretim fonksiyonu ile incelenmektedir. Bu amaçla, Stiglitz (1974)’in çalışmasındaki model temel alınarak genelleştirilmiş Cobb-Douglas üretim fonksiyonu şu şekilde gösterilebilmektedir (Çınar, 2015, s. 175):

$$Y = A \cdot K^\alpha \cdot L^\beta \cdot N^\varphi \quad (1)$$

Denklem 1’de Y, A, K, L, N sırasıyla reel çıktı düzeyini, beşeri sermayeyi, fiziksel sermayeyi ve işgücünü ve doğal kaynakları göstermektedir. Çalışmada, ekonomik büyüme üzerinde doğal kaynakların etkisini görebilmek adına doğal kaynaklar, yenilenebilir ve yenilenemeyen kaynaklardan elde edilen enerji üretimi üzere Apergis ve Payne (2012), Shahbaz vd. (2012) ve Çınar ve Yılmaz (2015) çalışmaları referans alınarak ayrıştırılmaktadır.

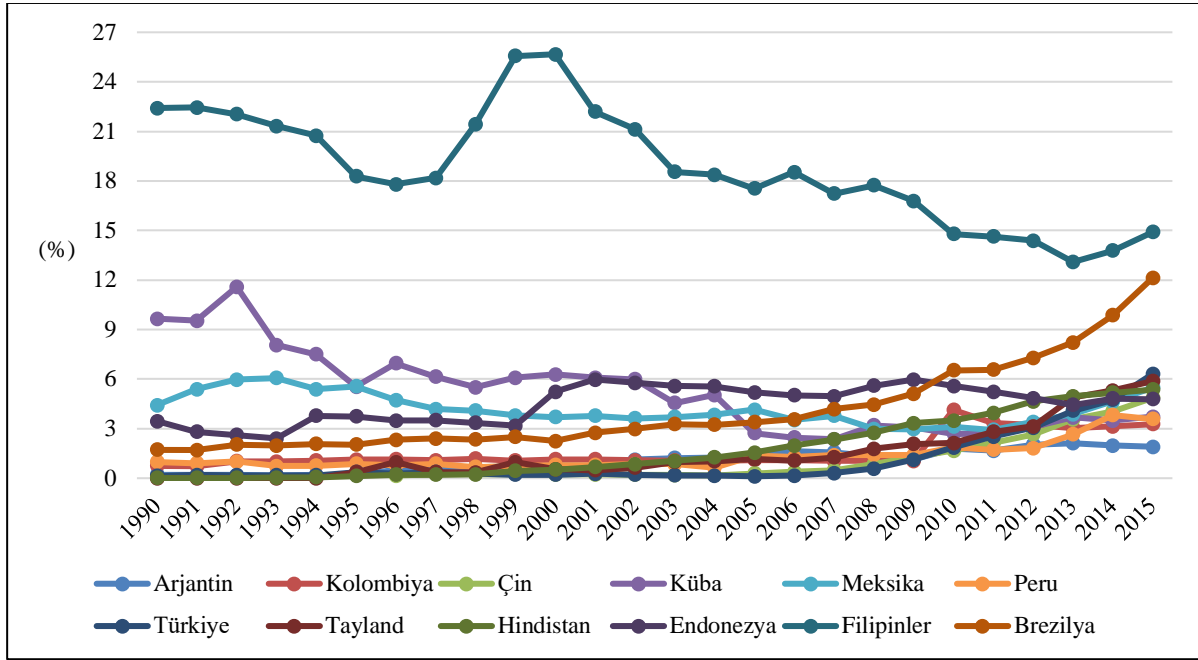

Şekil 1: Yükselen Piyasa Ekonomilerinin Yenilenebilir Kaynaklardan (jeotermal, güneş, rüzgar, hidroelektrik, gelgit, endüstriyel atıklar, vb.) Toplam Elektrik Üretimi, 1990-2015 (%)

Kaynak: Dünya Bankası, www.databank.worldbank.org/ verileri kullanılarak tarafımızca oluşturulmuştur.

Şekil 1’de Dünya Bankası’ndan derlenen ve analize dahil edilen yükselen piyasa ekonomilerinin yenilenebilir kaynaklardan elde edilen elektrik üretiminin toplam üretim içerisindeki payı yer almaktadır. 2015 yılı itibariyle yenilenebilir kaynaklardan elde edilen elektrik üretimi payının en fazla olduğu ülkenin Filipinler (%14.9); en az olduğu ülkenin ise Arjantin (%1.9) olduğu görülmektedir. Elektrik üretiminde yenilenebilir kaynakların kullanım oranı görece yüksek olan ülkelerin Filipinler’den sonra sırasıyla Brezilya (%12.1); Türkiye (%6.3); Tayland (%5.8) ve Hindistan (%5.3) olduğu anlaşılmaktadır. Yükselen piyasa ekonomilerinde elektrik üretiminde yenilenebilir kaynakların kullanımının düşük olması dikkat çekicidir.

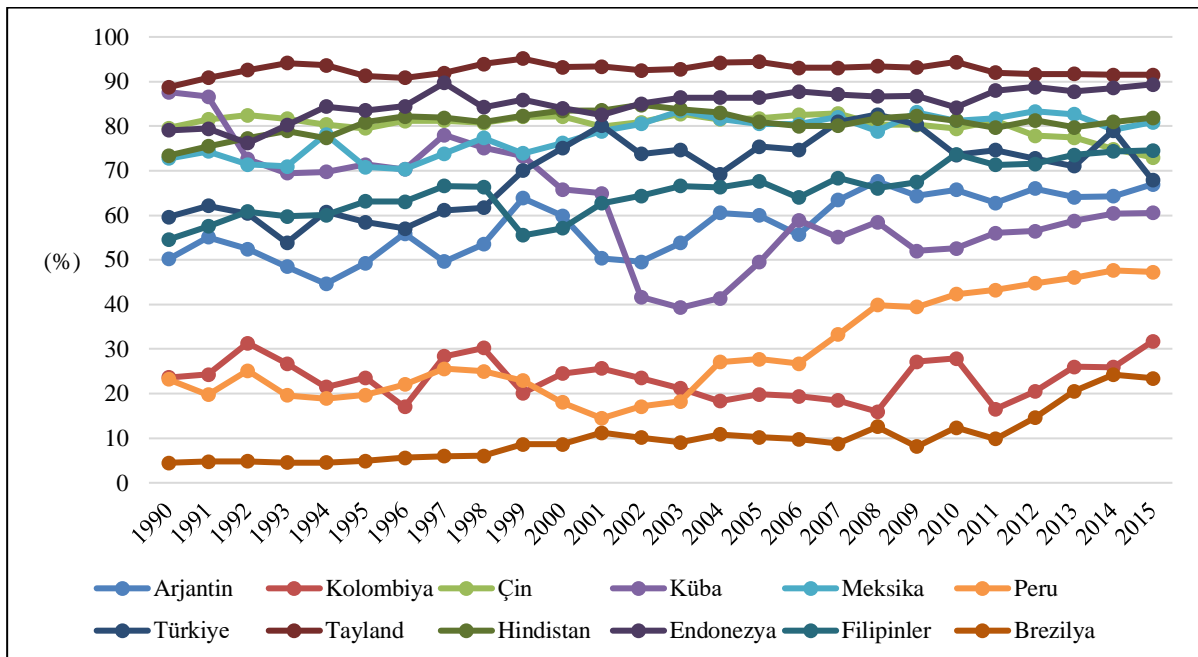

Şekil 2: Yükselen Piyasa Ekonomilerinde Yenilenemez Kaynaklardan Toplam (Petrol, Kömür, Doğal Gaz) Elektrik Üretimi (%)

Kaynak: Dünya Bankası, www.databank.worldbank.org/ verileri kullanılarak tarafımızca oluşturulmuştur.

Şekil 2’de yükselen piyasa ekonomilerinin yenilenemez kaynaklardan elde edilen elektrik üretiminin toplam üretim içerisindeki payı yer almaktadır. 2015 yılı itibariyle fosil kaynaklardan elde edilen elektrik üretimi payının en fazla olduğu ülkelerin sırasıyla Tayland (%91.4); Endonezya (%89.3); Hindistan (%81.9) ve Meksika (%80.8) olduğu görülmektedir. Elektrik üretiminde yenilenemez kaynakların kullanım oranının en düşük olduğu ülkelerin ise Brezilya (%23.4); Kolombiya (%31.7) ve Peru (%47.2) olduğu anlaşılmaktadır. Söz konusu ülkelerde elektrik üretiminde fosil kaynak kullanımının genel olarak yüksek olduğu Şekil 2’den anlaşılmaktadır.

Öncelikle seçilmiş literatür sadeleştirilmiş şekilde sunularak, ilgili çalışmalar, dönem, ülke, ekonometrik yöntem, ve sonuçları da içerecek şekilde ortaya konulmaktadır. Sonrasında ise bir takım ön testler ile eş bütünleşme analizleri aracılığıyla ekonometrik tahminlere yer verilerek sonuçlar tartışılmaktadır.

Dizin Taraması

Özellikle yükselen piyasa ekonomilerinde sanayi-yoğun üretim sürecine girilmesi ve teknolojik gelişmelerin etkisiyle doğal kaynak unsuru olarak enerji önemli bir üretim faktörü haline gelmiştir. Yaşanan küresel gelişmelerle birlikte literatürde, enerji üretimi/tüketimi ile ekonomik büyüme ilişkisini araştıran çalışmaların arttığı görülmektedir. İlgili literatür çok fazla sayıda çalışmayı içerdiğinden Tablo 1’de enerji kaynakları ve büyüme ilişkisini inceleyen seçilmiş çalışmalara yer verilmektedir.

Tablo 1: Enerji Kaynakları Üretimi/Tüketimi - Ekonomik Büyüme Arasındaki İlişkiyi İnceleyen Seçilmiş Literatür

<i>Yazar</i>	<i>Ülke/Dönem</i>	<i>Yöntem</i>	<i>Sonuç</i>
Leite ve Weidman (1999)	Afrika Ülkeleri (1970-1990)	Panel Regresyon Yöntemi	Doğal kaynak zenginliği ile ekonomik büyüme arasında negatif bir ilişki olduğu bulgusu elde edilmiştir.
Sachs ve Warner (1999)	7 Latin Amerika Ülkesi (1965-1990)	Yatay Kesit Analizi	Doğal kaynaklardaki artışın kişi başına düşen geliri negatif etkilediği tespit edilmiştir.
Apergis ve Payne (2010a)	20 OECD ülkesi (1985-2005)	Panel Eşbütünleşme Testi	Yenilenebilir enerji, işgücü ve sermayenin ekonomik büyüme üzerinde pozitif etkiye sahip olduğu bulgusu elde edilmiştir.
Apergis ve Payne (2010b)	13 Asya Ülkesi (1992-2007)	Panel Eşbütünleşme Testi	Kısa ve uzun dönemde yenilenebilir enerji tüketimi ve büyüme arasında çift yönlü nedensellik ilişkisine rastlanmıştır
Apergis ve Payne (2011)	6 Orta Amerika Ülkesi	Panel Eş Bütünleşme Testi	Ekonomik büyüme ile yenilenebilir enerji arasında çift yönlü nedensellik ilişkisi olduğu bulgusu elde edilmiştir.
Bayraktutan vd. (2011)	OECD ülkeleri (1980-2007)	Panel Eş Bütünleşme ve Panel Nedensellik Testi	Yenilenebilir enerjiden elektrik üretimi ve ekonomik büyüme arasında pozitif ve çift yönlü ilişki tespit edilmiştir.

Shahbaz vd. (2011)	Romanya (1980-2008)	Yapısal VAR Modeli	Yenilenebilir enerji tüketiminin karbondioksit emisyonunu azalttığı, yenilenebilir enerjiye teşvikin ekonomik büyümeyi pozitif yönde etkileyeceği tespit edilmiştir.
Salim ve Rafiq (2012)	6 Yükselen Piyasa Ekonomisi (1980-2005)	Panel Eş Bütünleşme, Panel Granger Nedensellik	Yenilenebilir enerji tüketiminin Ekonomik büyüme ve kirlilik emisyonunun uzun dönemde yenilenebilir enerji tüketimini belirlediği, kısa dönemde yenilenebilir enerji ve büyüme arasında, çift yönlü nedensellik olduğu bulgusuna ulaşılmıştır.
Magnani ve Vaona (2013)	İtalya'da 20 bölge (1997-2007)	Panel Eş Bütünleşme, Panel Granger Nedensellik	Yenilenebilir enerji kaynaklarının ekonomik büyüme üzerinde pozitif etkisi olduğu tespit edilmiştir
Çınar ve Yılmaz (2015)	8 Gelişmekte Olan Ülke (1990-2013)	Panel Eş Bütünleşme Testi	Yenilenebilir kaynakları üretiminin ekonomik büyüme üzerinde pozitif bir etkisi olduğu, ve büyüme üzerinde yenilenemeyen enerji kaynaklarının etkisinden daha büyük olduğu tespit edilmiştir.
Destek ve Aslan (2017)	17 Gelişmekte Olan Ülke (1980-2012)	Panel Nedensellik Testi	Peru için yenilenebilir enerji tüketiminden, ekonomik büyümeye doğru tek yönlü nedensellik, Kolombiya ve Tayland için ekonomik büyümeden, yenilenebilir enerji tüketimine doğru tek yönlü nedensellik ilişkisi tespit edilmiştir.

Kaynak: Tablo tarafımızca oluşturulmuştur.

Yapılan çalışmalarda doğal kaynaklar (enerji üretimi/tüketimi) - ekonomik büyüme ilişkisinin birbirinden farklı modeller kullanılarak araştırıldığı görülmektedir.

Veri Seti ve Metodoloji

Veri Seti

Yenilenebilir enerji kaynaklarından enerji üretimi ve yenilenemeyen enerji kaynaklarından enerji üretimi olarak ayrıştırılan doğal kaynaklar ile ekonomik büyüme arasındaki ilişkinin ekonometrik tahmini için kullanılan veri setine yönelik açıklayıcı bilgiler Tablo 2'de yer almaktadır. Ekonometrik tahminlerde Gauss 19 ve Stata 14.2 ekonometri paket programlarından yararlanılmıştır.

Tablo 2: Değişkenlerin Tanımlanması

<i>Değişkenler</i>	<i>Açıklama</i>	<i>Kaynak</i>
LG	Logaritmik Kişi Başına Düşen Gayri Safi Yurtiçi Hasıla (ABD \$)	Dünya Bankası, WDI, 1990-2015
LRN	Logaritmik Yenilenebilir Enerji Kaynaklarından (jeotermal, güneş, rüzgar, hidroelektrik, gelgit, endüstriyel atıklar, vb.) Elektrik Üretiminin Toplam Üretim İçerisindeki Payı (%)	Dünya Bankası, WDI, 1990-2015
LFS	Logaritmik Yenilenemez Enerji Kaynaklarından (petrol, doğal gaz, kömür) Elektrik Üretiminin Toplam Üretim İçerisindeki Payı (%)	Dünya Bankası, WDI, 1990-2015

Doğal kaynaklar ve ekonomik büyüme ilişkisinin ekonometrik tahmini için yalın bir model tercih edilmiş olup, logaritmik dönüşümleri yapılan değişkenlerle oluşturulan model Denklem 2'de gösterilmiştir. Doğal kaynaklar, yenilenebilir ve yenilenemeyen kaynaklardan

elde edilen enerji üretimi olmak üzere Apergis ve Payne (2012), Shahbaz vd. (2012) ve Çınar ve Yılmaz (2015) çalışmaları referans alınarak ayrıştırılmaktadır.

$$LG_{it} = \alpha_i + \beta_1 LRN_{it} + \beta_2 LFS_{it} + \varepsilon_{it} \quad (2)$$

($i = 1, \dots, 12$) ve ($t = 1990, \dots, 2015$)

Tablo 3: Modele Dahil Edilen Ülkeler

Sıra	Ülke	Sıra	Ülke
1	Arjantin	7	Türkiye
2	Kolombiya	8	Tayland
3	Çin	9	Hindistan
4	Küba	10	Endonezya
5	Meksika	11	Filipinler
6	Peru	12	Brezilya

Tablo 3'te veri setinin varlığına göre modele dahil edilen 12 gelişmekte olan ülkeye yer verilmiştir. Modelde i ; kesit boyutunu ve t ; zaman boyutunu göstermektedir.

Metodoloji

Bu çalışmada, veri varlığına göre seçilmiş 12 gelişmekte olan ülke veri setleriyle dinamik panel ekonometrik tahminler yapılmaktadır. Panel veri analizi, t zamanlı ve k değişkenden oluşan bir veri setini, n tane yatay kesit (firma, sektör, ülke) için oluşturmaya, böylece grup ve zaman etkilerini görebilmeye olanak sağlayan bir ekonometrik analizdir.

Doğal kaynaklar ve ekonomik büyüme arasındaki eş bütünleşme ilişkisini analiz etmeden önce bazı ön testlere ihtiyaç duyulmaktadır. Bu ön testlerden biri, kesitler arasında bağımlılık olup olmadığının araştırılmasıdır. Uluslararası ticari ilişkilerin artması, finansal serbestleşme ve küreselleşme hareketlerinin etkisiyle birlikte, bir ülke ekonomisinde ortaya çıkan bir şokun diğer ülkeleri etkilemesi kaçınılmazdır. Bu durum, ampirik analizlerde yatay kesit bağımlılık “cross-section dependency” testleri ile belirlenebilmektedir. Değişkenlerde ve modelde kesitler arası bağımlılık olup olmadığına karar vermek için Breusch ve Pagan (1980) LM (Lagrange Multiplier) testi, CD (Cross Section Dependency) testi ve CD_{LM} testi (Pesaran (2004)) ile Pesaran vd. (2008) tarafından geliştirilen LM_{adj} (Bias-Adjusted Cross Sectionally Dependence Lagrange Multiplier) testlerinden yararlanılmaktadır. Testin sıfır hipotezi “ H_0 : Kesitler arası bağımlılık yoktur” varsayımı üzerine kuruludur. Ampirik bulgulara göre, sıfır hipotezinin reddedilememesi, ülkeler arasında yatay kesit bağımlılığının olmadığını yani bir ülkede ortaya çıkan makroekonomik bir şokun paneli oluşturan diğer ülkeleri etkilemediğini göstermektedir ki; bu karşılaşılan bir durum değildir. Bu durumda modele birinci nesil panel birim kök testleri uygulamak gerekmektedir. Ancak, sıfır hipotezi reddedilir ve kesitler arası bağımlılığının olduğu tespit edilirse bu durumda da modele ikinci nesil panel birim kök testlerinin uygulanması gerekmektedir (Baltagi, 2008, s. 284; Nazlıoğlu, 2010, s. 142). Analizlerde yatay kesit bağımlılığının tespit edilmesi durumunda, bu sonucun göz önünde bulundurulması elde edilen analiz sonuçlarını önemli ölçüde etkilemektedir (Breusch ve Pagan, 1980).

Yapılan analizler doğrultusunda, güncel ikinci nesil panel birim kök testlerinden biri olan ve Reese & Westerlund (2016) tarafından geliştirilen ortak faktör modellemesine dayalı ve yatay kesit ortalamalarını dikkate alan PANICCA testi uygulanmaktadır. PANICCA birim kök testi serilerin sadece seviyede durağan olup olmadıklarını göstermekte, farklarında birim kök içerip içermediklerine dair bir bilgiye yer vermemektedir. Testin sıfır hipotezi “ H_0 : Seriler birim kök içermektedir”; alternatif hipotezi “ H_1 : Seriler durağandır” şeklindedir (Reese ve Westerlund 2016, s. 971).

Yapılması gereken bir diğer ön test ise eğim katsayılarının homojen mi yoksa heterojen mi olduğunun araştırılmasıdır. Eğim katsayılarının homojen ya da heterojen olması yapılacak olan eş bütünleşme testi için yol gösterici olacaktır. Yapılan test sonucunda, eğim katsayılarının heterojen olduğu tespit edilirse, heterojeniteyi dikkate alan eş bütünleşme analizlerinin yapılması gerekmektedir. Modelde eş bütünleşme denkleminin eğim katsayılarının homojen olup olmadığı; Pesaran ve Yamagata (2008) tarafından geliştirilen Eğim Homojenliği Testi (Slope Homogeneity Test- Δ testi) ile incelenmektedir. Delta testi, büyük örneklem için; Δ_{adj} testi, küçük örneklem için geçerlidir. Homojenite testinde sıfır hipotezi " H_0 : Eğim katsayıları homojendir" ve alternatif hipotez " H_1 : Eğim katsayıları heterojendir" şeklindedir. Homojenite testi, kesitlerden birinde gerçekleşen değişim ile diğer kesitlerin aynı düzeyde etkilenip etkilenmediğini test etmektedir.

Değişkenler arasında eş bütünleşme ilişkisinin olup olmadığı, bağımlı değişkenin I(1), bağımsız değişkenlerin ise I(0) ya da I(1) olması durumunda kullanılabilen ve heterojeniteyi dikkate alan Westerlund (2008) tarafından geliştirilen Durbin-Hausman (Durbin-H) Panel Eş Bütünleşme Testi ile analiz edilmektedir. Testin sıfır hipotezi " H_0 : Eş bütünleşme ilişkisi yoktur" ve alternatif hipotez " H_1 : Eş bütünleşme ilişkisi vardır" şeklinde kurulmuştur. Hipotezlerin reddedilmesi veya reddedilememesine, elde edilen test istatistiğinin normal dağılım tablosu kritik değerleriyle karşılaştırılmasıyla da karar verilebilmektedir. Westerlund (2008) Durbin-H yönteminde, eş bütünleşme ilişkisinin varlığı, grup ve panel boyutu olmak üzere ayrı ayrı test edilmektedir. Westerlund (2008) Durbin-H panel eş bütünleşme testinde, otoregresif parametrenin bütün kesitler için aynı olduğu kabul edilmektedir. Bu varsayım altında, H_0 hipotezinin reddedilmesi, bütün kesitler için eş bütünleşme ilişkisinin var olduğu anlamına gelmektedir. Westerlund (2008) Durbin-H grup testinde ise otoregresif parametrenin kesitler arasında farklılaşmasına izin verilmektedir. Bu testte, H_0 hipotezinin reddedilmesi, bazı kesitler için eş bütünleşme ilişkisinin varlığını ifade etmektedir (Di Iorio ve Fachin, 2008; Bayar, Güloğlu ve Selman, 2011). Değişkenlerin uzun dönem katsayıları ise heterojeniteyi varsayan, kesitler arası bağımlılığı dikkate alan, Pesaran (2006) tarafından geliştirilen CCE (Common Correlated Effects) yöntemi kullanılarak tahmin edilmiştir. CCE tahminci testleri, bağımsız değişkenlerin seviyede birim kök içermediği ya da birinci dereceden eş bütünleşik olduğu durumlarda tutarlılık göstermektedir (Gazel, 2016, s. 48).

Ampirik Bulgular

Öncelikle panel veri analizlerinde, sahte regresyon sorununu önlemek için serilerin seviyede birim kök içerip içermediğinin tespit edilmesi gerekmektedir. Ancak zaman serisi analizlerinden farklı olarak, panel birim kök testlerinden hangisinin yapılacağına karar verebilmek için yatay kesit bağımlılığı olup olmadığını test etmek gerekmektedir. Tablo 4'te yatay kesit bağımlılığı test sonuçlarına yer verilmiştir.

Tablo 4: Yatay Kesit Bağımlılığı Test Sonuçları

Değişkenler	LG		LRN		LFS	
	İstatistik Değeri	Olasılık Değeri	İstatistik Değeri	Olasılık Değeri	İstatistik Değeri	Olasılık Değeri
CD _{lm1} (BP,1980)	121.669***	0.000	111.356***	0.000	90.531***	0.000
CD _{lm2} (Pesaran, 2004)	4.845***	0.000	3.948***	0.000	2.135**	0.016
CD _{lm3} (Pesaran, 2004)	-1.868**	0.031	-2.739***	0.003	-2.413***	0.008
LM _{adj} (PUY, 2008)	87.252***	0.000	62.428***	0.000	95.845***	0.000
Eş Bütünleşme Denklemi						
	İstatistik Değeri			Olasılık Değeri		
CD _{lm1} (BP,1980)	147.851***			0.000		
CD _{lm2} (Pesaran, 2004)	7.124***			0.000		

CD _{lm3} (Pesaran, 2004)	6.607***	0.000
LM _{adj} (PUY, 2008)	11.313***	0.000
Not: “***” işareti %1, “**” işareti %5 ve “*” işareti %10 seviyesinde anlamlılığı ifade etmektedir.		

Tablo 4’te yer alan yatay kesit bağımlılığı test sonuçlarına göre hem serilerde hem de eş bütünleşme denkleminde kesitler arası bağımlılık olduğu tespit edilmiştir. Buna göre, bir ülkede meydana gelen bir makroekonomik şok, diğer ülkeleri de etkilemektedir. Analiz sonuçları, ikinci nesil panel birim kök ve ikinci nesil eş bütünleşme testlerinin uygulanmasını gerektirmektedir.

İkinci nesil panel birim kök testlerinden olan ve Reese ve Westerlund (2016) tarafından geliştirilen PANICCA testi, mevcut panel veri literatüründe en güncel panel birim kök testlerinden biridir. Tablo 5’te PANICCA birim kök test sonuçları yer almaktadır.

Tablo 5: PANICCA Panel Birim Kök Testi Sonuçları

Birim Kök Testi		LG		LRN		LFS	
		Düzye					
		Sabitli	Sabit ve Trendli	Sabitli	Sabit ve Trendli	Sabitli	Sabit ve Trendli
PANICCA	Pa	0.536 (0.704)	4.541 (1.000)	2.238 (0.987)	1.295 (0.902)	-1.462* (0.072)	-5.708*** (0.000)
	Pb	11.174 (0.932)	9.265 (1.000)	24.514 (1.000)	1.631 (0.949)	-31.162*** (0.000)	-3.983*** (0.000)
	PMSB	2.687 (1.000)	0.666 (0.253)	2.446 (0.993)	2.260 (0.988)	-1.717** (0.044)	-2.007** (0.022)

Not: Parantez içerisindeki değerler olasılık değerleri göstermektedir. “***” işareti %1, “**” işareti %5 ve “*” işareti %10 seviyesinde anlamlılığı ifade etmektedir.

PANICCA birim kök test sonuçlarına göre LG ve LRN değişkenlerinin seviyede birim kök içerdiği, ancak LFS değişkeninin seviyede durağan olduğu tespit edilmiştir.

Eş bütünleşme analizine geçmeden önce modelin eş bütünleşme katsayısının homojen olup olmadığına karar vermek gerekmektedir. Tablo 6’da eğim homojenliği test sonuçları yer almaktadır.

Tablo 6: Eğim Homojenliği Test Sonuçları

Testler	Test İstatistiği	Olasılık Değeri
Delta Tilde	18.762*	0.000
Delta Tilde _{adj}	19.949*	0.000

Not: “*” %1 anlamlılık seviyesini ifade etmektedir.

Tablo 6’da yer alan sonuçlara göre, Delta testlerinde eş bütünleşme denklem katsayısının homojen olduğu üzerine kurulu H₀ hipotezi %1 anlamlılık düzeyinde reddedilerek heterojen olduğuna karar verilmiştir. Bu durum, yenilenebilir ve yenilenemez enerji üretiminde meydana gelen bir değişikliğin ekonomik büyüme üzerindeki etkisinin ülkeden ülkeye farklılık gösterdiğini ortaya koymaktadır.

Uygulanan birim kök testinde LG ve LRN değişkenlerinin seviyede birim kök içerdiği, ancak LFS değişkeninin seviyede durağan olduğu bulgusunun tespit edilmesi, Westerlund (2008) tarafından geliştirilen Durbin-H Panel Eş Bütünleşme Testinin uygulanmasını gerektirmektedir. Westerlund (2008) Durbin-H test sonuçları Tablo 7’de yer almaktadır.

Tablo 7: Durbin-H Panel Eş Bütünleşme Testi Sonuçları

	Sabitli		Sabitli ve Trendli	
	İstatistik değeri	Olasılık Değeri	İstatistik değeri	Olasılık Değeri

Durbin-H Grup İstatistiği	-1.837**	0.033	-2.580***	0.007
Durbin-H Panel İstatistiği	-2.268**	0.012	-2.627***	0.004

Not: **, *** sırasıyla %5 ve %1 düzeyinde istatistiki anlamlılığı göstermektedir.

Elde edilen bulgulara göre, eş bütünleşme ilişkisinin olmadığı üzerine kurulu sıfır hipotezi %5 istatistiki anlamlılık düzeyinde reddedilmektedir. Dolayısıyla değişkenler arasında uzun dönemli ilişkinin varlığı tespit edilmiştir. Eş bütünleşme ilişkisi tespit edildikten sonra eş bütünleşme katsayıları, kesitler arası bağımlılığı dikkate alan, katsayılarda heterojenite tespit edildiği durumlarda da kullanılabilen ve Pesaran (2006) tarafından geliştirilen CCE (Common Correlated Effects) yöntemi kullanılarak tahmin edilmiştir. Tablo 8'de değişkenlerin eş bütünleşme katsayılarının tahmin sonuçları verilmiştir.

Tablo 8: Eş Bütünleşme Katsayıları Tahmini (CCE)

	$LG=f(LRN)$			$LG=f(LFS)$		
	Katsayı	Std. Hata	Olasılık Değeri	Katsayı	Std. Hata	Olasılık Değeri
CCE	-0.154*	0.068	0.025	0.141*	0.153	0.067
Ülke Sonuçları						
<i>Arjantin</i>	-0.528***	0.137	0.000	-0.040	0.936	0.669
<i>Kolombiya</i>	0.021	0.053	0.689	0.089	0.094	0.345
<i>Çin</i>	-0.235***	0.071	0.001	2.131	1.807	0.238
<i>Küba</i>	-0.108	0.096	0.260	-0.167*	0.125	0.085
<i>Meksika</i>	-0.320	0.199	0.108	2.896***	0.754	0.000
<i>Peru</i>	0.027	0.051	0.588	0.004	0.081	0.957
<i>Türkiye</i>	-0.186***	0.049	0.000	0.804**	0.348	0.021
<i>Tayland</i>	0.014	0.030	0.631	-1.431	1.192	0.230
<i>Hindistan</i>	0.068*	0.038	0.079	-0.230	0.693	0.740
<i>Endonezya</i>	0.116	0.176	0.508	1.328***	0.671	0.002
<i>Filipinler</i>	-0.087	0.149	0.559	-0.073	0.285	0.797
<i>Brezilya</i>	-0.632***	0.217	0.004	0.604***	0.127	0.000

Not: *, **, *** sırasıyla %10, %5 ve %1 düzeyinde istatistiki anlamlılığı göstermektedir.

Elde edilen bulgulara göre, CCE eş bütünleşme tahminci sonuçları, yükselen piyasa ekonomilerinde panel sonucunun, her iki açıklayıcı değişken için de istatistiksel olarak anlamlı olduğunu göstermektedir. Buna göre, analize dahil edilen seçilmiş 12 yükselen piyasa ekonomisinde yenilenebilir enerji kaynaklı elektrik üretiminin toplam üretim içerisindeki payında %1'lik bir artış, kişi başına düşen geliri yaklaşık %0.15 azaltmaktadır. Sonuçlar ülke bazında incelendiğinde ise; Arjantin, Çin, Türkiye ve Brezilya'da yenilenebilir enerji kaynaklı elektrik üretimi ve kişi başına düşen gelir arasında negatif ve istatistiksel olarak anlamlı bir ilişki, Hindistan'da ise pozitif ve istatistiksel olarak anlamlı bir ilişkinin varlığı gözlenmektedir. Diğer taraftan, yükselen piyasa ekonomileri için yenilenemeyen enerji kaynaklı elektrik üretimi ve ekonomik büyüme arasında istatistiksel olarak anlamlı ve pozitif bir ilişki, olduğu bulgusu elde edilmiştir. Buna göre; yükselen piyasa ekonomilerinde yenilenemez enerji kaynaklı elektrik üretiminin toplam üretim içerisindeki payında %1'lik bir artış, kişi başına düşen geliri yaklaşık %0.14 arttırmaktadır. Sonuçları ülke bazında incelemek gerekirse; Meksika, Türkiye, Endonezya ve Brezilya'da yenilenemez enerji kaynaklı elektrik üretimi ve ekonomik büyüme arasında pozitif; Küba'da ise söz konusu değişkenler arasında negatif ve istatistiksel olarak anlamlı bir ilişki olduğu tespit edilmiştir.

Sonuç

Doğal kaynaklar, emek ve sermaye gibi doğrudan üretim sürecini etkileyen önemli bir faktördür. Doğada hazır bulunan doğal kaynakların, yenilenebilir ve yenilenemez kaynaklar olarak ayrıştırılması ve bu şekilde ekonomik büyüme üzerindeki etkisinin araştırılması önem arz etmektedir.

18. yüzyılın ortalarında meydana gelen sanayi devriminin gerçekleşmesinde dönemin önemli enerji kaynağı olan kömürün etkisi önemli bir yere sahiptir. O zamandan günümüze kadar sanayileşmenin artması ile beraber enerji talebinde önemli artışlar meydana gelmiş ve bir nevi gelişmişliğin göstergesi olarak enerji kullanım oranları önemli göstergeler haline gelmiştir. Yenilenemez enerji tüketiminin artması bir yandan ülkeleri büyütürken bir yandan da küresel ısınma, çevre kirliliği gibi olumsuzlukları beraberinde getirmektedir. Bu olumsuzlukların önlenmesi adına çeşitli adımlar atılmaktadır. AB ülkeleri başta olmak üzere yenilenemez kaynakların kullanımını azaltmaya yönelik adımlar dünyada sıkça dile getirilmektedir. Ancak sanayileşmesini tamamlamış gelişmiş ülkelerin yenilenebilir enerji kaynaklarının teşvik edilmesine ve maliyetleri karşılayabilme yeteneklerine, gelişmekte olan ülkelerin aynı hızda karşılık vermesi beklenemez.

Analiz sonuçlarından da anlaşıldığı üzere gelişmekte olan ülkelere, makroekonomik göstergelerindeki hızlı iyileşmeler olduğu gerekçesiyle ayrılan yükselen piyasa ekonomilerinde yenilenemez enerji kaynaklı elektrik üretimindeki %1'lik bir artış, kişi başına düşen geliri yaklaşık %0.14 artırdığı bulgusuna erişilmektedir. Diğer yandan, yenilenebilir enerji kaynaklı elektrik üretiminin %1'lik bir artışın, kişi başına düşen gelirden yaklaşık %0.15 azalmaya yol açtığı sonucu elde edilmiştir. Bu bulgular, yükselen piyasa ekonomilerinin henüz gelişmiş ülkelerde olduğu gibi, yenilenebilir enerjiye tam olarak yönelmediğini, dolayısıyla maliyet dezavantajı sorununu aşamadığını ve yenilenemez enerji kaynaklarından yararlanarak geleneksel üretime devam ettiğini göstermektedir. Diğer taraftan, gelişmiş ülkelerin de, üretimlerini geliştirmekte olan ülkelere kaydıkları düşünüldüğünde, yenilenemez enerji kaynaklarının getirdiği olumsuz sonuçlar daha da derinleşmektedir. Dolayısıyla gelecek nesillerin daha temiz ve yaşanabilir bir dünyada yaşaması ve doğa felaketlerinin önlenmesi adına temiz enerji kullanımı teşvik edilmeli ve dünya üretiminde önemli paya sahip olan yükselen piyasa ekonomilerinin yenilenebilir enerji kullanmaya yönelik ciddi adımlar atmaları gerekmektedir.

Kaynakça

- Akça, E. E., Bal, H., ve Demiral, M. (2015). Dogal kaynak zenginliği ve ekonomik büyüme ilişkisinde yönetisim göstergelerinin aracılık etkisi: mena ve hazar ülkelerinden ampirik bulgular/mediation effect of the governance indicators in the natural resources abundance and economic growth relationship: empirical evidence from the mena and caspian countries. *Ege Akademik Bakış Dergisi*, 15(3), 301-312.
- Apergis, N. ve Payne, J. E. (2010a). Renewable energy consumption and economic growth: evidence from a panel of oecd countries. *Energy Policy*, 38(1), 656–660.
- Apergis, N. ve Payne, J. E. (2010b). Renewable energy consumption and growth in Eurasia. *Energy Economics*, 32(6), 1392-1397.
- Apergis, N. ve Payne, J. E. (2011). The renewable energy consumption-growth nexus in central america. *Applied Energy*, 88(1), 343-347.

- Apergis, N. ve Payne, J. E. (2012), Renewable and non-renewable energy consumption-growth nexus: evidence from a panel error correction model. *Energy Economics*, 34(3), 733-738.
- Baltagi, B. (2008). Econometric Analysis of Panel Data. *John Wiley & Sons*, 4. Auflage Edition, 4, Chichester.
- Başol, K., (1991). Doğal Kaynaklar Ekonomisi, Akliselim Basımevi, İzmir.
- Bayar, G., Gülođlu B. ve Selman T.S. (2011). Sanayi sektör istihdamının temel belirleyicileri ve dıř ticaret: Trkiye rneđi. *Ekonomik Yaklařım Kongreler Dizisi*: V11,15,1-22.
- Bayraktutan, Y., Yılgor M. ve Ucak S. (2011). Renewable electricity generation and economic growth: panel-data analysis for OECD members. *International Research Journal of Finance and Economics*, 66, 59-66.
- Breusch, T. S., ve Pagan, A. R. (1980). The lagrange multiplier test and its applications to model specification in econometrics. *The Review of Economic Studies*, 47(1), 239-253.
- Çınar, S. (2010). OECD lkelerinde kiři bařına GSYİH Durađan Mı? Panel Veri Analizi. *Marmara niversitesi İ.İ.B.F Dergisi*, 29(2), 591-601.
- Çınar, S. (2015). Doğal kaynaklar ve ekonomik byme iliřkisi: geliřmekte olan lkeler rneđi. *Marmara University Journal Of Economic & Administrative Sciences*, 37(2).
- Çınar, S., ve Yılmazer, M. (2015). Yenilenebilir enerji kaynaklarının belirleyicileri ve ekonomik byme iliřkisi: geliřmekte olan lkeler rneđi. *Dokuz Eyll niversitesi İktisadi İdari Bilimler Fakltesi Dergisi*, 30(1), 55-78.
- Destek, M. A., ve Aslan, A. (2017). Renewable and non-renewable energy consumption and economic growth in emerging economies: evidence from bootstrap panel causality. *Renewable Energy*, 111, 757-763.
- Di Iorio, F., ve Fachin, S. (2008). A note on the estimation of long-run relationships in dependent cointegrated panels. 1-7.
- Gazel, S. (2016). The relationship between financial development and economic growth: an analysis on troubled ten countries 1990-2014. *Business and Economics Research Journal*, 7(3), 39-52.
- Gylfason, T. (2001). Natural resources, education, and economic development. *European Economic Review*, 45(2001): 847-859.
- Lederman, D. ve Maloney, W. F. (2007). Natural resources: neither curse nor destiny. *Palo Alto*, Stanford University Press.
- Magnani, N., ve Vaona, A. (2013). Regional spillover effects of renewable energy generation in Italy. *Energy Policy*, 56, 663-671.
- Masih, A. M. M., ve Masih, R. (1996). Energy consumption, real income and temporal causality: results from a multi-country study based on cointegration and error-correction modelling techniques. *Energy Economics*, 18, 165-183.
- Nazlıođlu, ř. (2010). Makro iktisat politikalarının tarım sektör zerindeki etkileri: Geliřmiř ve geliřmekte olan lkeler iin bir karřılařtırma. Yayınlanmamıř Doktora Tezi. Erciyes niversitesi, Kayseri.
- Pesaran, M. H. (2004). General diagnostic tests for cross section dependence in panels. *Cambridge: University Of Cambridge, Working Paper*.

- Pesaran, M. H. (2006). Estimation and inference in large heterogeneous panels with a multifactor error structure. *Econometrica*, 74(4), 967–1012.
- Pesaran, M. H. ve Yamagata, T. (2008). Testing slope homogeneity in large panels. *Journal of Econometrics*, (142), 50–93.
- Pesaran, M. H., Ullah, A. ve Yamagata, T. (2008). A bias-adjusted lm test of error cross-section independence. *Econometrics Journal*, 11, 105-127.
- Reese, S. ve Westerlund, J. (2016). Panicca: panic on cross-section averages, *Journal of Applied Econometrics*, 31 (6), 961-981.
- Sachs, J. D. ve Warner, A. M. (1997). Natural resource abundance and economic growth. NBER Working Paper Series, No. 5398.
- Sachs, J. D. ve Warner, A. M. (1999). The big push, natural resource booms and growth. *Journal of Development Economics*, 59, 43-76.
- Sachs, J. D. ve Warner, A. M. (2001). The curse of natural resources. *European Economic Review*, 45(4-6), 827-838.
- Salim, R.A., ve Rafiq, S. (2012). Why do some emerging economies proactively accelerate the adoption of renewable energy? *Energy Economics*, 34, 1051- 1057.
- Shahbaz, M., Zeshan, M. ve Afza, T. (2012). Is energy consumption effective to spur economic growth in Pakistan? New evidence from bounds test to level relationships and granger causality tests, *Economic Modelling*, 29, 2310-2319.
- Shahbaz, M., Zeshan, M., ve Tiwari, A.K. (2011). Analysis of renewable energy consumption, real gdp and co2 emissions: a structural var approach in Romania. *Mpra Paper No.* 34066.
- Stern, D. I. (1993). Energy use and economic growth in the usa: a multivariate approach. *Energy Economics*, 15, 137-150.
- Stiglitz, J. (1974). Growth with exhaustible natural resources: efficient and optimal growth paths. *The review of economic studies*, 41, 123-137.
- Westerlund, J. (2008). Panel cointegration tests of the fisher effect. *Journal of Applied Econometrics*, 23(2), 193-233.
-

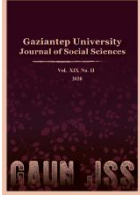

GAZİANTEP UNIVERSITY JOURNAL OF SOCIAL SCIENCES

Journal homepage: <http://dergipark.org.tr/tr/pub/jss>



Araştırma Makalesi • Research Article

Sürdürülebilir Kalkınma Kapsamında Türkiye'nin Deniz ve Deniz Ürünleri Profili¹

The Profile of Turkey's Sea and Seafood in the context of Sustainable Development

Seda YILDIRIM^a *, Merve KAPLAN^b

^a Doç. Dr, Tekirdağ Namık Kemal Üniversitesi, İşletme Bölümü, Tekirdağ / TÜRKİYE

ORCID: 0000-0003-4367-6652

^b Yüksek Lisans Öğrencisi, Kocaeli Üniversitesi, Fen Bilimleri Enstitüsü, Su Ürünleri, Tekirdağ / TÜRKİYE

ORCID: 0000-0001-5096-5546

MAKALE BİLGİSİ

Makale Geçmişi:

Başvuru tarihi: 28 Mart 2020

Kabul tarihi: 18 Haziran 2020

Anahtar Kelimeler:

Sürdürülebilir Kalkınma,
2030 Sürdürülebilir Kalkınma Hedefleri,
Hedef 14,
Deniz ve Sualtı Yaşam,
Deniz Ürünleri

ARTICLE INFO

Article History:

Received March 28, 2020

Accepted June 18, 2020

Keywords:

Sustainable Development,
2030 Sustainable Development Goals,
Goal 14,
Sea and Life Of Underwater,
Seafoods

ÖZ

Günümüzde, dünya liderleri, ekonomik ve politik kararlarını sürdürülebilir kalkınma hedeflerine dayanarak uygulamaya koymaktadırlar. Ülkeler ekonomik büyüme ve kalkınma süreçlerini devam ettirirken, doğaya ve çevreye daha az zarar vermenin ve doğal kaynakların daha verimli kullanılmasının yol ve teknikleri üzerine odaklanmaktadır. Sürdürülebilir kalkınma için 2030 Sürdürülebilir Kalkınma Hedefleri (2030 SKH) önemli ve iyi bir rehber özelliği taşımaktadır. 2015 yılında Birleşmiş Milletler tarafından öne sürülen bu hedefler, oldukça ayrıntılı 17 temel hedef sunarak dünya ülkelerine yol göstermeye başlamıştır. 2030 Sürdürülebilir Kalkınma Hedefleri çok çeşitli temalarda sürdürülebilirliğin sağlanabilmesi için hangi amaçların gerçekleştirilmesi gerektiğini belirtmektedir. Denizler ve sualtı yaşam ile ilgili olarak da Hedef-14'ün amacı ülkelerin denizlerin korunması, sualtı yaşamın devamlılığı ve çeşitliliğin korunmasına ilişkin yol gösterici unsurları göstermektedir. Bu bağlamda, çalışmanın amacı Türkiye'nin sürdürülebilir kalkınma hedefleri kapsamında denizlerin ve deniz ürünlerinin mevcut durumunu inceleyerek, Türkiye'deki denizler ve deniz ürünlerine yönelik bir profil vermektir.

ABSTRACT

Today, world leaders are implementing their economic and political decisions based on the sustainable development goals. While countries continue their economic growth and development processes, they focus on ways and techniques that are less harming nature and the environment and using natural resources more efficiently. 2030 Sustainable Development Goals are an important and good guide for sustainable development. These goals put forward by United Miller in 2015 started to guide the world countries by offering 17 very detailed targets. 2030 Sustainable Development Goals specify what goals need to be achieved to achieve sustainability across a wide range of themes. Regarding seas and underwater life, the aim of Goal-14 shows the guiding elements of the conservation of the seas, the continuity of underwater life and the protection of diversity. In this context, the purpose of the study is to present a profile for Turkish seas and seafood through investigating the current status of Turkish seas and seafood according to sustainable development goals.

¹ Bu çalışma, ICOMEP'19'da sunulan bildirinin genişletilmiş halidir.

EXTENDED ABSTRACT

Sustainability is an issue that is being studied in various science fields in the literature as a phenomenon that is addressed in economic, social and environmental dimensions. Sustainable development, on the other hand, states that there should be economic growth and development by balancing these three basic dimensions (Munasinghe, 2002). Many definitions can be found in the literature on the concept of Sustainable Development. However, the approach suggested by the Brundtland Commission is one of the most frequently used definitions for the concept of sustainable development. According to this approach, the most important point in sustainable development is the conservation of resources and minimizing environmental degradation for future generations. At this point, Sustainable Development essentially aims at the steady continuity of economic and environmental life together (Emas, 2015, s. 2). The World Environment and Development Commission (1987) tried to draw the attention of the world to “the deterioration of the environment and natural resources and the consequences of this deterioration in terms of economic and social development”. The UN General Assembly has clearly highlighted two important ideas (OECD, 2008, s. 24):

- The welfare of the environment, economies and people are inextricably linked.
- Sustainable development includes cooperation on a global scale.

World countries are trying to draw a road map for themselves with various targets and projects for sustainable development. At this point, the 2030 Sustainable Development Goals (SDGs) can be considered as a guide that shows the latest targets that the world countries can follow. The Sustainable Development Goals for 2030 set 17 very broad goals, taking into account the economic, social and environmental dimensions. Countries can determine their sustainability levels with these 17 basic targets (ICLEI, 2015). According to 2030 SDGs, sustainable sea and ocean life are both important issues for the world. Goal 14 presents achieving sustainable sea and ocean life in the world. Goal 14 – Sustainable Seas and Oceans: Protecting the oceans, seas and marine resources and using them in a sustainable way is an important goal accepted within the 2030 Sustainable Development Goals. (Sustainable Development Goals Knowledge Platform, b.t.a). Turkey has four seas as Marmara, Mediterranean, The Black Sea and The Aegean Sea. Being a coastal country, the economic and environmental sustainability of marine life for Turkey is so vital issue in the long term. Turkey accepted 2030 Sustainable Development Goals and so Goal-14 which aimed to sustainability of oceans, seas and underwater life was. The Ministry of Environment and Urbanization of the Republic of Turkey has provided up-to-date data on how to take measures in Marmara, the Aegean, the Mediterranean and the Black Sea to combat marine pollution, and what has been done to combat pollution. Sea in Turkey, it said that made all the measures and follow-oriented work to combat marine pollution. It is observed that there is more tracking system especially in Marmara Sea due to being inland sea, industrial zone and maritime transportation is very intense. Metropolitan municipalities in coastal provinces also take responsibility for marine cleaning. Studies and activities focused on preventing marine pollution are carried out under the management of municipalities. Regarding the protection of marine creatures, the “Communiqué on the Regulation of Commercial Fisheries Hunting No 4/1 (Communiqué No: 2016/35)” indicates important issues.

The cultivation of sea fish and other products and the increase in the production amounts indicate that both the life opportunities in the sea have increased and the initiatives in this direction have yielded good results. Controlling the decreases or increases in both fish products and other sea products obtained from the sea is important for ensuring sustainability in sea products. In particular, the investigation of the reasons caused by the decreases in seafood will ensure that the correct measures are taken in the coming years. As sea cleaning increases, underwater life will be more sustainable. Combating marine pollution can be considered as an important development target for both the continuity of protected creatures and the continuity of the fishing industry. Environmental, social and economic aspects are viewed, for the continuity of the underwater and marine life in Turkey is an issue of vital and critical. According to TURKSTAT data analyzed within the scope of the study and activities for sea cleaning, the following can be suggested:

- According to the Sustainable Development Goals of 2030, local governments have important roles and responsibilities regarding the cleanliness of the seas. It is especially important for the metropolitan municipalities of the coastal provinces to work on sea cleaning.
- Regarding sea cleaning and protection of sea creatures, the relevant legislation should be kept up to date and implemented in practice.
- For the continuity of biodiversity of sea creatures, hunting should be done in accordance with the relevant national and international law.
- It is likely that there will be a decrease in the amount of seafood that will be obtained without hunting. Conditions such as climate change and illegal hunting reduce production from hunting and endanger the diversity of sea creatures. Therefore, it is recommended to increase the breeding facilities and to adopt sustainable breeding methods especially in seafood.
- The reports of water footprint should be followed to determine sustainability of seas and oceans.
- Sustainable seafood production should be encouraged and credit, etc. in this direction. it should also be financed by entrepreneurial incentives.
- In terms of future research in the related field, the following can be suggested:
 - Future researchers can explore the balance between empirical studies and the production and consumption of seafood.
 - Future researchers can access more detailed and up-to-date data on fishing and breeding production by using surveys and other primary data collection methods with those engaged in fishing activity.
 - New methods of sustainable fish farming can be compared in terms of international practices.

Giriş

Ekonomik faaliyetlerin temelinde insan ihtiyaçlarının karşılanması ve refah düzeyinin artırılması yatmaktadır. Bu yüzden, ekonomik kalkınma için üretimi ve geliri artırmak öncelikli bir hedef haline gelmektedir. Ancak, geliri artırmaya odaklanan ülkelerin çevresel sorunları göz ardı etmelerinin; doğal kaynakların azalması, atmosferdeki karbon yoğunluğunun artması ve deniz ve ormanların absorbe edebileceğinden daha fazla atığın birikmesi gibi sürdürülebilir olmayan sonuçları olmaktadır. Bu gerçekler araştırmacıları ve karar vericileri, doğayı yok etmeden ve doğal kaynakların kendini yenileme kapasitesini aşmadan yaşayabilmenin yollarını aramaya itmektedir. Bu noktadan hareketle, ekonomik kalkınmaya paralel olarak çevresel kirliliğin ve iklim değişikliğinin giderek kötüleşmesi, sürdürülebilirlik konusunda önemli bir araştırma dizisine yol açmaktadır (Aydın vd., 2019). Sürdürülebilirlik, ekonomik, sosyal ve çevresel boyutlarda ele alınan bir olgu olarak literatürde çeşitli bilim alanlarında incelenmekte olan bir konudur. Sürdürülebilir kalkınma ise bu üç temel boyutun arasında dengeyi sağlayarak ekonomik büyüme ve kalkınmanın olması gerektiğini belirtmektedir (Munasinghe, 2002).

Sürdürülebilir Kalkınma kavramına ilişkin literatürde birçok tanıma rastlamak mümkündür. Ancak, sürdürülebilir kalkınma kavramı için en sık kullanılan tanımlamaların başında Brundtland Komisyonu tarafından önerilen yaklaşım yer almaktadır. Bu yaklaşıma göre sürdürülebilir kalkınmada en önemli nokta gelecek nesiller için kaynakların korunması ve çevresel bozulmayı minimuma indirmektir. Bu noktada, Sürdürülebilir Kalkınma esasen ekonomik ve çevresel yaşamın birlikte denge içerisinde istikrarlı olarak devamlılığını amaçlar (Emas,2015:2). Dünya Çevre ve Kalkınma Komisyonu (1987), dünyanın dikkatini “çevrenin ve doğal kaynakların giderek kötüleşmesine ve bu bozulmanın ekonomik ve sosyal kalkınma açısından sonuçlarına” çekmeye çalışmıştır. BM Genel Kurulu açıkça iki önemli fikre dikkat çekmiştir (OECD, 2008, s. 24):

- Çevrenin, ekonomilerin ve insanların refahı ayrılmaz bir şekilde birbiriyle bağlantılıdır.
- Sürdürülebilir kalkınma, küresel ölçekte iş birliğini içermektedir.

Dünya Çevre ve Kalkınma Komisyonu (1987), “Our Common Future” raporunu sunduğunda, sürdürülebilir kalkınma tanımını formüle ederek çevre ve kalkınma hedefleri arasındaki çatışma sorununu ele almaya çalışmıştır. Sürdürülebilir kalkınma, bugünün ihtiyaçlarını karşılarken, gelecek neslin ihtiyaçların ödün verilmemesini ön görmektedir. Genellikle sürdürülebilir kalkınma için ekonomik büyüme, sosyal hayat ve çevrenin korunması şeklinde üç önemli boyut ele alınmaktadır (Harris, 2000, s. 5):

- Ekonomik: Ekonomik boyutta sürdürülebilir bir sistem, mal ve hizmet üretiminde sürekliliğin olması, yönetilebilir borçların yüklenilmesi, endüstriyel ya da tarımsal üretime zarar verecek her tür dengesizliklerin elimine edilmesi ile mümkün olabilir.
- Çevresel: Çevresel boyutta sürdürülebilir bir sistem için doğal kaynakların verimli kullanımı esastır. Özellikle yenilemeyen ve tükenen kaynakların aşırı tüketimi engellenmelidir.
- Sosyal: Sosyal boyutta sürdürülebilir bir sistem ise toplumda cinsiyet eşitliğini ve diğer ırksal vb. ayrımcılıkların engellenerek, eğitim, sağlık, iş, ücret gibi alanlarda herkes için eşitliğin sağlanmasını öngörür.

Sürdürülebilir kalkınma, ülkelerin gündemine geldikten sonra bu kalkınmaya ülkelerin nasıl ulaşacakları sorusu ortaya çıkmıştır. Ülkelerin nasıl bir plan ve program yapacakları, yatırımlarını nasıl düzenleyecekleri ve sürdürülebilirlik için neler yapılması gerektiği önemli

bir tartışma konusu haline gelmiştir. Bu noktada çeşitli hedefler ortaya çıkmış ve ülkelerin bu hedefleri gerçekleştirerek sürdürülebilir kalkınmaya ulaşabilecekleri belirtilmiştir (Yıldırım ve Yıldırım, 2020). Dünya ülkelerinin sürdürülebilir kalkınmaya ulaşabilmeleri için ortaya çıkan son hedefler “2030 Sürdürülebilir Kalkınma Hedefleri” şeklindedir. İçerisinde 17 temel hedefi barındıran ve 2015 yılında kabul edilmiş, “2030 Sürdürülebilir Kalkınma Hedefleri”, tarihi bir küresel başarı olarak görülmektedir. Bu 17 hedef; “sağlık, cinsiyet, iş ve yoksulluğun azaltılması” gibi alanlarda, gelecek nesillerin durumunu dikkate alarak tasarlanmış alt hedeflerden oluşmaktadır. Şu anda yaklaşık 800 milyon insan aşırı yoksulluk (extreme poverty) içinde yaşamakta ve günde sadece 1.90 dolar kazanabilmektedir (ICLEI, 2015). Bu aşırı yoksulluğa karşı dünya ülkeleri ilk kez 2030 sürdürülebilir kalkınma hedefleri çerçevesinde ortak bir adım atmıştır (The World Bank, b.t.).

Eşit eğitim hakkı, cinsiyet ayrımcılığına son, açlıkla mücadele, kaliteli sağlığa herkesin ulaşabilmesinin sağlanması ve denizde-karada sürdürülebilir bir hayat yaratılması gibi önemli konuların da sürdürülebilir kalkınma hedeflerinde yer aldığı görülmektedir (Yıldırım ve Bostancı, 2018). Tablo 1’de 2030 Sürdürülebilir Kalkınma Hedefleri kısaca özetlenmiş ve 2018’deki son gelişmeler dikkate alınarak yeniden tanımlanmıştır.

Tablo 1: 2030 Sürdürülebilir Kalkınma Hedefleri

Hedefler ^a	Amaç ^b
1.Yoksulluğa Son	Yoksulluğun sona ermesi, yaşam döngüsü boyunca tüm bireylerin korunmasını amaçlayan evrensel sosyal koruma sistemleri gerektirir. Ayrıca, felakete karşı savunmasızlığı azaltmak ve her bir ülkedeki belirli korunmamış coğrafi bölgeleri ele almak için hedefli önlemler almayı gerektiriyor.
2.Açlığa Son	Dünyadaki açlık son zamanlarda tekrar yükselişe geçmiş görünmektedir. İklim değişikliğine bağlı çatışma, kuraklık ve felaketler ortaya çıkmaya başlamış olup, insanlık için açlık sorununu tekrar gündeme getirmektedir.
3.Sağlıklı Bireyler	Çoğu insan günümüzde daha sağlıklı bir yaşama sahip olabilir. Diğer yandan, insanlar hala önlenebilir hastalıklardan gereksiz yere acı çekmekte ve çok fazla kişi erken ölmektedir. Özellikle önlenebilir ve bulaşıcı hastalıklara karşı insanların korunması, gerekli tedavilerin geliştirilmesi ve aşı vb. uygulamaların yaygınlaşması önemlidir
4.Nitelikli Eğitim	Dünyadaki çocuk ve ergenlerin yarısından fazlası okuma ve matematikte asgari yeterlilik standartlarını karşılamıyor. Eğitimin kalitesini artırmak için odaklanmış çabalara ihtiyaç vardır. Cinsiyet, kentsel-kırsal alan ve diğer faktörler, eğitimdeki eşitsizlikler hala derinlemesine devam ettirmektedir
5.Toplumsal Cinsiyet Eşitliği	Kadınlara ve kızlara yönelik bazı ayrımcılık türleri azalırken, cinsiyet eşitsizliği kadınları geri tutmaya devam ediyor ve onları temel hak ve fırsatlardan mahrum bırakıyor.
6.Temiz Su ve Sıhhi Koşullar	Çok fazla insan hala güvenli bir şekilde yönetilen su kaynaklarına ve sağlık tesislerine erişememektedir. Su kıtlığı, sel ve uygun atık su yönetimi eksikliği aynı zamanda sosyal ve ekonomik kalkınmayı da engellemektedir. Su verimliliğinin artırılması ve su yönetiminin iyileştirilmesi, rekabet eden ve artan su taleplerinin çeşitli sektörlerden ve kullanıcılardan dengelenmesi için kritik öneme sahiptir.
7.Erişilebilir ve Temiz Enerji	Herkes için ekonomik, güvenilir ve modern enerjiye erişimin sağlanması sürdürülebilir kalkınma için önemli bir hedefdir. Bununla birlikte, 2030 enerji hedeflerini yerine getirme yolunda dünyayı ilerletmek için ulusal öncelikler ve politika isteklerinin güçlendirilmesi gerekmektedir.
8. İnsana Yakışır İş ve Ekonomik Büyüme	Küresel olarak, işgücü verimliliği arttı ve işsizlik oranı düştü. Bununla birlikte, özellikle gençlere yönelik istihdam olanaklarının artırılması, kayıt dışı istihdam ve işgücü piyasası eşitsizliğinin azaltılması (özellikle cinsiyet ödeme açığı açısından), güvenli ve güvenli çalışma ortamlarının teşvik edilmesi ve sürdürülebilirliğin sağlanması için finansal hizmetlere erişimin iyileştirilmesi için daha fazla ilerleme kaydedilmesi gerekmektedir.
9.Sanayi, Yenilikçilik ve Altyapı	Sürdürülebilir bir sanayileşme sağlamak için, istihdam ve gelir üretmek, uluslararası ticareti kolaylaştırmak ve kaynakların verimli kullanımını sağlamak için rekabetçi ekonomik güçlerin serbest bırakılması gerekir.
10.Eşitsizliklerin	Ülkeler içindeki ve ülkeler arasındaki artan eşitsizliklerin azaltılması için ilerlemenin ve

Azaltılması	ekonomik gelişmenin hızlandırılması gerekecektir.
11.Sürdürülebilir Kent ve Yaşam Alanları	Dünyanın dört bir yanındaki şehirler, hızlı kentleşmeyi yönetmede, büyümekte olan nüfusu desteklemek için yeterli konut ve altyapının sağlanmasından, kentsel yayılmanın çevresel etkileriyle yüzleşmeye, afetlere karşı kırılganlığın azaltılmasına kadar ciddi zorluklarla karşı karşıya kalmaktadır.
12.Sorumlu Tüketim ve Üretim	Etkin kaynak kullanımı, günümüzde insanlığın karşılaştığı en kritik ve karmaşık zorluklardan biridir. Bunu etkin bir şekilde yapmak, bu tür bir değişim, sosyal ve fiziksel altyapı ve pazarlar için elverişli bir ortam yaratan politikalar ve iş uygulamalarının küresel değer zincirleri boyunca derin bir dönüşümünü gerektirecektir.
13.İklim Eylemi	Dünya Meteoroloji Örgütü tarafından yapılan bir analiz, 2013'ten 2017'ye kadar beş yıllık ortalama küresel sıcaklığın aynı zamanda rekor seviyede olduğunu göstermiştir. Dünya yükselen deniz seviyelerini, aşırı hava koşullarını (Kuzey Atlantik kasırga mevsiminde kaydedilen en pahalı olanıydı) ve artan sera gazı konsantrasyonlarını yaşamaya devam edecektir
14.Sudaki Yaşam	Okyanusların sürdürülebilir kullanımını ve korunmasını geliştirmek, aşırı avlanmanın, artan okyanus asitleşmesinin ve kötüleşen kıyı ötrofikasyonunun olumsuz etkileriyle mücadele etmek için etkili stratejiler ve yönetim gerektirmektedir. Deniz biyolojik çeşitliliği için korunan alanların genişlemesi, araştırma kapasitesinin yoğunlaştırılması ve okyanus bilimi finansmanındaki artış deniz kaynaklarını korumak kritik önem taşımaktadır.
15.Karasal Yaşam	Orman ve karasal ekosistemlerin korunması önemlidir. Biyolojik çeşitliliği, arazi verimliliğini ve genetik kaynakları korumak ve türlerin kaybını azaltmak için hızlandırılmış eylem planları gerekmektedir.
16.Bariş ve Adalet	Hukukun üstünlüğünü ve adalete erişimin geliştirilmesindeki ilerlemeler düzensizdir. Ulusal düzeyde insan haklarını destekleyen kurumların güçlendirilmesinde ilerleme kaydedilmiş olsa da, insanların eşit bilgiye erişimi önemli bir hedeftir.
17.Hedefler için Ortaklıklar	Hedef 17, uluslararası devletleri, uluslararası toplulukları, sivil toplum örgütlerini, özel sektörü ve diğer aktörleri bir araya getirerek, 2030 Gündemi'nin temel hedeflerini desteklemek ve gerçekleştirmek için küresel ortaklıkları güçlendirmeyi amaçlamaktadır.
a:2030 SDGs için orijinal Türkçe'ye çevrilmiş 2030 Sürdürülebilir Kalkınma Hedeflerinin başlığı kullanılmıştır. (UNPD-Türkiye, b.t.) b: Bilgiler "United Nations (2015), Transforming Our World: The 2030 Agenda For Sustainable Development" alınmıştır.	

Kaynak: Yazarlar tarafından derlenmiştir.

Tablo 1'de görüleceği üzere denizler, okyanuslar ve sualtı yaşam sürdürülebilir bir dünya yaratma hedefine ilerleyen ülkelerin gündeminde olması gereken bir konudur. Özellikle denize ve okyanusa kıyısı olan ülkeler için bu hedef daha önemli olacaktır. Bu noktada, çalışmada sürdürülebilir kalkınma kapsamında Türkiye'de deniz ve deniz canlılarının sürdürülebilirliğine yönelik neler yapıldığının bir resminin verilmesi amaçlanmıştır. Amaç doğrultusunda çalışmada güncel veriler TÜİK resmi sitesinde erişime açık bilgilerden derlenmiştir. Deniz ürünleri rakamları, deniz ürünlerinin çeşitliliği ve deniz ürünleri ile ilgili üretim miktarları bilgileri TÜİK sitesinden alınarak çalışmada yorumlanmıştır.

2030 Sürdürülebilir Kalkınma Hedeflerinde Denizler ve Sualtı Yaşam

Hedef 14-Sudaki Yaşam: Okyanusları, denizleri ve deniz kaynaklarını korumak ve sürdürülebilir şekilde kullanmak, 2030 Sürdürülebilir Kalkınma Hedefleri içerisinde kabul edilmiş temel bir hedeftir. Deniz ve okyanuslarda meydana gelecek her türlü değişim diğer çevre hayatlarını (kara, orman vb.) da etkilemektedir. Dolayısıyla, sürdürülebilir kalkınma kapsamında deniz koruma alanlarının etkin bir şekilde yönetilmesi ve kaynakların iyi yönetilmesi ve aşırı avlanma, deniz kirliliği ve okyanus asitleşmesini azaltmak için düzenlemelerin yapılması gerekmektedir. (Sustainable Development Goals Knowledge Platform, b.t.a). 2019 yılı içerisinde okyanus, denizler ve sualtı yaşama yönelik sürdürülebilir durum, UN (2019)'a göre şu şekilde özetlenebilir:

- Okyanus asitleşmesi, deniz suyunun kimyasal bileşimini değiştiren, okyanus tarafından alınan atmosferik CO₂'den kaynaklanır. Okyanus asitleşmesinin son 30 yıldaki uzun vadeli gözlemleri, sanayi öncesi zamanlardan bu yana ortalama yüzde 26'lık bir asit artışı olduğunu göstermektedir ve bu oranın da yüzyılın sonunda yüzde 100 ile 150 oranında bir artış olacağı öngörülmektedir.
- Balıkçılık için sürdürülebilir kalkınmayı yakalayabilmek için, balık stokları biyolojik olarak sürdürülebilir bir seviyede tutulmalıdır. Analizler, biyolojik olarak sürdürülebilir seviyelerdeki küresel deniz balık stoklarının oranının 1974'te yüzde 90'dan 2015'te yüzde 66,9'a düştüğünü ortaya koymuştur.
- Biyolojik çeşitlilik alanının küresel ortalama yüzdesi, korunan alanlar açısından 2000 yılında yüzde 31,2'den 2015' yılında yüzde 44,7'ye yükselmiş ve 2018 yılında ise bu alanlar yüzde 45,7'ye yükselmiştir.
- Yasadışı, bildirilmemiş ve düzenlenmemiş balıkçılık ve onlara bağımlı olanların geçim kaynakları ve deniz ekosistemleri için en büyük tehditlerden biri olmaya devam etmektedir. Balıkçılık yönetiminin farklı yönlerini ele alan bir uluslararası araçlar çerçevesi geliştirilmiştir. Çoğu ülke bu tür balıkçılıkla mücadele etmek için önlemler almıştır ve son on yılda artan sayıda sürdürülebilir balıkçılık yönetimi aracı benimsemiştir.
- Küçük ölçekli balıkçılık neredeyse tüm ülkelerde mevcut olup hem miktar hem de değer bakımından toplam üretimin yarısından fazlasını oluşturmaktadır. Küçük ölçekli balıkçıların üretken kaynaklara, hizmetlere ve pazarlara erişimini teşvik etmek için çoğu ülke düzenleyici ve kurumsal çerçeveler geliştirmiştir.

Deniz sularının, okyanusların ve deniz canlılarının ne kadar önemli bir kaynak olduğu göz ardı edilemez bir gerçektir. Dolayısıyla Hedef 14'ün çevresel sürdürülebilirlik başta olmak üzere ekonomik sürdürülebilirlik ve kalkınma adına gerçekleştirilmesi önemlidir. Hedef 14'ün gerçekleştirilmesinde ve başarılmasında ise önemli bazı alt hedefler öncelikli olarak gerçekleştirilmelidir. Bu alt hedefler aşağıdaki gibi açıklanabilir (UNSTATS,2019):

- 2025 yılına kadar, başta deniz enkazı kaynaklı her türlü deniz kirliliği yaratan durumun önlenmesi ve azaltılması gerekmektedir.
- 2020 yılına kadar, deniz ve kıyı ekosistemlerini sürdürülebilir bir şekilde yönetmek ve korumak sürdürülebilirliğin sağlanması için önemlidir.
- Her seviyede gelişmiş bilimsel iş birliğinin sağlanarak okyanus asidifikasyonunun etkilerini en aza indirmek gerekmektedir.
- 2020 yılına gelindiğinde, yasadışı, bildirilmemiş ve düzenlenmemiş balıkçılık ve yıkıcı balıkçılık uygulamalarını etkin bir şekilde azaltarak etkin balık stokunun sağlanması ve korunması önemlidir.
- 2020'ye kadar, ulusal ve uluslararası hukuka uygun şekilde kıyı alanlarında en az yüzde 10'luk kısmının korunması gerekmektedir.
- 2020 yılına kadar, aşırı kapasiteye ve aşırı avlanmaya neden olan her türlü yasa dışı balıkçılık faaliyetinin en aza indirilmesi ve önlenmesi gerekmektedir.
- 2030'a kadar, küçük adalar şeklindeki gelişmekte olan devletlere ve az gelişmiş ülkelere, balıkçılık, su ürünleri yetiştiriciliği ve turizmin sürdürülebilir yönetimi gibi konularda gerekli eğitim ve bilgi kaynaklarının sağlanması önemlidir.
- Deniz sağlığını iyileştirmek ve deniz biyoçeşitliliğinin gelişimini sürdürülebilirlik amacıyla, Uluslararası Oşinografi Komisyon Kriterleri ve Deniz Teknolojisinin Transferi ile İlgili Kılavuzları dikkate alarak, bilimsel bilgiyi arttırmak önemlidir.

- Küçük ölçekli balıkçıların deniz kaynaklarına ve pazarlarına erişimini sağlamak gerekmektedir.
- Okyanusların ve kaynakların korunmasına ve sürdürülebilir kullanımına ilişkin yasal çerçeveyi sağlayan UNCLOS'ta belirtilen uluslararası hukuku uygulayarak, okyanusların ve kaynaklarının korunmasını ve sürdürülebilir kullanımını arttırmak önemlidir.

Türkiye’de Denizler ve Deniz Ürünleri için Sürdürülebilirlik Profili

Türkiye, üç tarafı denizler ile çevrili bir ülke konumunda olup; okyanuslara boğazlar (Türk Boğazları ve Cebelitarık) aracılığıyla bağlanmaktadır. Hem Akdeniz hem de Karadeniz kıyısına sahip tek ülke olma özelliğini taşıyan Türkiye’de küresel iklim değişikliklerinden ve deniz kirliliklerinden etkilenmektedir (TÜDAV, 2017, s. 5). Dolayısıyla, Sürdürülebilir kalkınma hedeflerine göre strateji ve planlamalarına devam eden Türkiye, sualtı yaşam ve denizler konusunda da gerekli hassasiyeti göstermektedir. Aşağıdaki başlıklarda Türkiye’de deniz kirliliğine yönelik yapılan mücadeleler ve sualtı canlı türlerine ilişkin son bilgiler verilmektedir.

Türkiye’de Marmara, Akdeniz, Karadeniz ve Ege olmak üzere 4 deniz bulunmaktadır. Her denizin kendine has bazı temel özellikleri bulunmaktadır. Bölgelerdeki yaşam koşulları, iklimler, nüfus ve sanayi yoğunluğu gibi faktörler ise denizlerdeki yaşamı olumsuz etkileyebilmektedir. Türkiye’deki denizlerin kirliliği nedenleri için TMMOB Çevre Mühendisleri Odası (2018, s. 5)’e göre;

Akdeniz’de Deniz ve Göl taşımacılığı, tarımda fazla ilaç ve gübre kullanımı nedeniyle; Ege Denizi’nde Deniz ve göl taşımacılığı, evsel katı atık nedeniyle; Karadeniz’de tarımsal ilaç ve gübre fazlalığı, evsel katı atıklar nedeniyle; Marmara Denizi’nde deniz ve göl taşımacılığı, tarımsal ilaç ve gübre fazlalığı şeklinde sıralama yapılabilir.

T.C. Çevre ve Şehircilik Bakanlığı’ndan alınan bilgilere göre de Türkiye’deki deniz kirliliği ile mücadele açısından Tablo 2’deki gelişmelerden bahsedilebilir:

Tablo 2: Türkiye’deki Denizlerdeki Kirlilik ile Mücadelede Son Durum

	Çalışmalar
Marmara Denizinde kirlilik ile mücadele	Marmara Denizi için 47 nokta kirlilik izleme merkezi olarak kullanılmaktadır. Yüzme suyu kalitesi yönetmeliğine uygun olarak yapılan çalışmalarda 168 yüzme alanı (toplamda 174) yönetmeliğe uygun olarak tespit edilmiştir. Kentsel atık düzenlenmesine uygun olarak Marmara bölgesinde birçok körfez alanı da hassas alanlar olarak belirlenmiştir. Örneğin; <i>Bandırma körfezi</i> , <i>Gemlik Körfezi</i> , <i>Haliç körfezi</i> gibi yerlerde azot ve fosfor oranlarına dikkat edilmektedir. Atık su artıma tesislerinin sayısının artırılması ile birlikte atık yönetimi etkinleştirilmiştir. Gemi atıklarına ilişkin olarak da Marmara bölgesinde 138 kıyı tesisinde atık alım faaliyeti gerçekleştirilmektedir.
Karadeniz Bölgesi’nde deniz kirliliği ile mücadele	Karadeniz için kirlilik durumu 69 yerde izlenmektedir. Yüzme suyu alanlarında 258 yüzme suyu noktasında gerekli izlemeler yapılarak, 251 nokta uygun görülmüştür. Atık su yönetimine ilişkin olarak Karadeniz’de önemli merkezlerde biyolojik atık su arıtma tesisleri faaliyet göstermektedir. Gemi atıklarına ilişkin olarak Karadeniz’de 32 kıyı tesisinde atık alım hizmeti gerçekleştirilmektedir.
Akdeniz ve Ege Bölgesi’nde deniz kirliliği ile mücadele	Ege bölgesinde atık su arıtma tesisleri artırılmıştır. Özellikle İzmir’in birçok büyük ilçesinde su arıtma tesisleri bulunmaktadır. Akdeniz bölgesinde de biyolojik arıtma tesisleri bulunmaktadır. Son olarak, Ege Bölgesinde 342 noktada yüzme suyu analizi yapılmış ve bütün noktalar uygun görülmüştür. Akdeniz Bölgesinde ise 323 yer yüzme suyu analizi yapılmış ve 314 yerde uygunluk çıkmıştır. Ayrıca gemi atıklarının etkin yönetimi için Akdeniz ve Ege denizi bölgelerinde 87 kıyı tesisi hizmet vermektedir.
Deniz kirliliği ile mücadelede Uluslararası düzenlemeler	Denizlerin korunması ve denizlerdeki kirliliğin önlenmesi uluslararası işbirliklerini de zorunlu kılmaktadır. Türkiye’nin de uluslararası katıldığı önemli anlaşmalar “ <i>Karadeniz’in Kirliliğe Karşı Korunması (Bükreş) Sözleşmesi</i> ” ve

	<p>“Akdeniz’in Deniz Çevresinin ve Kıyı Alanlarının Korunması (Barselona) Sözleşmesi” şeklinde sıralanabilir. İlgili anlaşmalara göre bu denizlere kıyısı olan ve anlaşmaya katılan ülkeler her yıl denizlerdeki kirliliğin önlenmesi ya da azaltılması ile ilgili yaptıkları çalışmalarını içeren bir rapor hazırlamaktadır.</p>
--	---

Kaynak: T.C. Çevre ve Şehircilik Bakanlığı, (b.t.)’den uyarlanmıştır

Deniz temizliğinin korunması, su altı yaşamın devamlılığı ve deniz/su ürünleri pazarının sürdürülebilirliği için deniz kirliliği ile mücadele konusu önemlidir. Bu konuda kıyı belediyelere daha büyük sorumluluklar düşmektedir. Türkiye’de deniz kirliliği ile mücadeleye ve denizlerin temizliğine yönelik şehir belediyelerinden de şu örnekler verilebilir:

- Mavi Bayrak göstergesi dünya genelinde yüzme sularının kalitesine yönelik önemli bir veri sağlamaktadır. Avrupa Topluluğu, ülkelerinde yüzme amaçlı kullanılan göl ve deniz sularındaki su kalitesini belirlemeye ve göstermeye yönelik olarak 1987 yılında “Mavi Bayrak” projesi başlatmışlardır. Önceleri sadece Avrupa ülkelerinde geçerli olan proje zamanla Avrupa dışına da yayılmıştır. Türkiye de Mavi Bayrak projesine 90’lı yıllarda katılarak dâhil olmuş ve bu kapsamda 1993 yılında Türkiye Çevre Eğitim Vakfı (TÜRÇEV) kurulmuştur. Mavi bayrak projesine yönelik çalışmalarda Kültür ve Turizm Bakanlığı, Sağlık Bakanlığı ve TÜRÇEV çeşitli destek ve katkıları, Türkiye’deki yüzme suyu kalitesinin iyileşmesini sağlamıştır (T.C. Kültür ve Turizm Bakanlığı, b.t.).
- Günümüzde, “Mavi Bayrak” programı dünyanın genelinde toplamda 46 ülkede olan bir programdır ve Türkiye 2018 yılında 459 mavi bayraklı plaj sayısı ile dünya 3. olmuştur. Ayrıca Mavi Bayraklı marina sıralamasında da 7. sıraya yerleşmiştir (NTV, 2017).
- Çevre ve Şehircilik Bakanlığı tarafından yürütülen çalışmalar sonucunda Türkiye’nin sahillerindeki yüzme suyu temizliği arttırılmaya çalışılmaktadır. Örneğin; 1208 yerde yapılan yüzme suyu analizi verilerine göre toplamda 1152 yerde yüzme suyu temizliği uygun olarak sonuç vermiştir (TC Çevre ve Şehircilik Bakanlığı, 2014).
- Türkiye’de kıyıya sahip illerdeki belediyeler de üzerlerine düşen sorumlulukları yerine getirerek, kıyı ve deniz temizliği konusunda çalışmalar yürütmektedirler. İstanbul Büyükşehir Belediyesi, denizlerin temizliğine yönelik denetimleri sıkılaştırmış ve 7/24 kamera ve drone sistemi kurmuştur. Özel tasarlanmış 8 adet Deniz Yüzeyi Temizleme Teknesi (DYT) ile İstanbul genelinde her gün yaklaşık 5 milyon metrekarelik alanda deniz yüzeyi temizleme çalışmaları yapılmaktadır. Toplamda 186 kişilik 31 mobil ekip ise 515 kilometrelik kıyı temizliğini gerçekleştirmektedir. İstanbul ve Haliç civarındaki derelerde çamur tarama çalışmaları yapılmaktadır. 2018 yılının ilk 6 ayında Haliç ve dere ağızlarından 24 bin 201 metre küp çamur çıkarılmıştır. Yaz sezonundaki deniz kirliliğini önleme çalışmalarında da 31 mobil ekip, 256 personel ve 11 özel amaçlı plaj temizleme aracı takviye edilerek hijyen koşulları sağlanmaktadır (Deniz Haber Ajansı, 2018).
- Kocaeli Büyükşehir Belediyesi, deniz temizliğinde üzerine düşen sorumluluğu yerine getiren belediyeler arasındadır. İZAYDAŞ ile İzmit Körfezi’ndeki gemi atıklarına karşı deniz temizliği çalışmaları yürütülmektedir. İZAYDAŞ körfezin korunması ve temizliği için 4 adet deniz yüzeyi temizleme teknesi ile son bir yılda 400 ton çöp toplamıştır (Kocaeli Büyükşehir Belediyesi, 2019).
- Antalya Büyükşehir Belediyesi ve Sivil Düşünce Platformu iş birliği ile Konyaaltı sahilinde deniz dibi temizlik çalışması gerçekleştirilmiştir. Temizlik sonucunda yaklaşık 200 çuval atık çıkartılmıştır. Antalya için çok önemli olan Konyaaltı sahilinin yaz sonu temizliği sürdürülebilirlik için önemli bir adımdır. Antalya Büyükşehir Belediyesi’nin desteğiyle Sivil Düşünce Platformu ile yapılan temizlik çalışmasında 50 dalgıç, atıkları çıkarmıştır.

- 5 Aralık Dünya Gönüllüler günün etkinliği olarak, Deniz Temiz Derneği/TURMEPA, deniz temizleme faaliyet gerçekleştirmiştir. BM 2030 SKH’de yer alan Hedef 14 için, dernek üyeleri deniz temizliği etkinliği için bir araya gelmiştir. İzmir Büyükşehir Belediyesi bünyesinde çalışan deniz süpürgesiyle temizlik işlemine katılan gönüllü üyeler, “Denizler yaşasın diye önce gönüllüler harekete geçer” mesajı ile de farkındalık yaratmışlardır. Denizde yapılan temizlik çalışması sonrasında ayakkabı, pet ve cam şişe gibi çeşitli atıklar toplanmıştır.

Türkiye, 4 denize sahip olmakla birlikte sahip olduğu su kaynaklarının zenginliği sayesinde çok çeşitli su ürünleri yetiştiriciliği gerçekleştirebilmektedir. Bu noktada, TÜİK (2019)’un yayınladığı su ürünleri alanına ilişkin istatistiki verilerde su ürünleri üretiminde yüzde 3 oranında bir azalma tespit edilmiştir. Tablo 3’te TÜİK tarafından verilen su ürünleri üretim miktarları (2017-2018) verilmiştir. Buna göre, 2018 yılında avcılık ile elde edilen üretim miktarı 314.094 ton olarak gerçekleşmiş ve yetiştiricilik 314.537 ton olarak gerçekleşmiştir. Yetiştiricilik içerisinde ise üretim miktarının yüzde 33,4’ü iç sularda; yüzde 66,6’sı denizlerde şeklinde dağılım görülmüştür. 2018 yılı incelendiğinde, üretim miktarlarının yanı sıra, tüketim miktarlarında da değişim yaşanmıştır. (TÜİK, 2019).

Tablo 3: Su Ürünleri Üretim Miktarı Dağılımları ve Değişimleri (2017-2018)

Su ürünleri üretim miktarları (ton)	2017	2018	Değişim (%)
Avcılıkla elde edilen su ürünleri miktarı	354 317,5	314 093,8	-11,4
Deniz balıkları ve diğer deniz ürünleri miktarı	322 172,5	283 954,8	-11,9
Deniz balıkları üretim miktarı	269 676,4	222 023,6	-17,7
Diğer deniz ürünleri üretim miktarı	52 496,1	61 931,2	18,0
İç su ürünleri üretim miktarı	32 145,0	30 139,0	-6,2
Yetiştiricilik üretim miktarı	276 502,0	314 537,0	13,8
TOPLAM	630 819,5	628 630,8	-0,3

Kaynak: ÜİK, (2019) Haber Bülteni sayfasından alınmıştır.

Tablo 4 ve Tablo 5, Türkiye’de güncellenen son rakamlara göre deniz ürünleri pazarında hangi tür ürünlerden ne kadar (ton) üretimin gerçekleştiğini göstermektedir. Tablo 4’te deniz balıklarında gerçekleşen üretim miktarları, Tablo 5’te ise diğer deniz ürünlerinde gerçekleşen üretim miktarları verilmiştir.

Tablo 4: Deniz balıkları üretim miktarı (ton)

Balık türleri	2017	2018	Değişim %	Balık türleri	2017	2018	Değişim %
Akya	211,9	181,7	-14,3	Kolyoz	2 043,0	1 503,5	-26,4
Avcı	8,5	8,4	-1,2	Köpek	23,2	21,0	-9,5
Albakor (Patlakgöz)	44,0	37,8	-14,1	Kupez	3 175,0	3 559,3	12,1
Bakalorya-Berlam	1 011,3	1 019,3	0,8	Lahoz	32,6	111,1	240,8
Barbunya	1 406,4	1 399,3	-0,5	Levrek	135,1	151,4	12,1
Barbunya (Paşa barbunu)	69,4	49,9	-28,1	Lipsöz	20,4	40,6	99,0
Çaça	33 949,5	20 056,6	-40,9	Lüfer	1 935,7	5 767,4	197,9
Çipura	590,0	544,1	-7,8	Melanurya	92,3	63,7	-31,0
Dil	486,4	432,4	-11,1	Mercan	1 171,7	1 062,7	-9,3
Dülger	48,3	52,1	7,9	Mezgit	8 248,0	6 813,9	-17,4
Fangri	28,8	44,7	55,2	Mıgri	0,3	0,0	-100,0

Fener balığı	185,2	219,9	18,7	Mırmır	152,3	181,7	19,3
Gelincik	11,7	15,8	35,0	Minekop	26,7	25,3	-5,2
Gobene (Tombik)	474,1	367,0	-22,6	Orfoz	3,1	2,6	-16,1
Grenyüz (Sarıağız)	10,1	55,9	453,5	Orkinos	1 514,7	1 283,7	-15,3
Gümüş	489,3	591,5	20,9	Yazılı orkinos	479,8	616,6	28,5
Hamsi	68 211,9	60 756,1	-10,9	Öksüz	2,5	2,2	-12,0
Hamsi (Balık unu, yağ fab.'na giden)	89 881,9	35 695,6	-60,3	Palamut-Torik	7 577,6	30 920,4	308,1
Hani	12,1	11,0	-9,1	Patlakgöz mercan	9,4	8,2	-12,8
İskarmoz	96,2	75,3	-21,7	Pisi	7,1	6,3	-11,3
İskorpit	306,0	208,2	-32,0	Sardalya	23 425,7	18 854,0	-19,5
İsparoz	86,6	45,9	-47,0	Sarıgöz	19,8	52,0	162,6
İstavrit (Kraça)	8 065,6	14 221,8	76,3	Sarpa	144,6	120,0	-17,0
İstavrit (Karagöz)	4 919,3	6 456,1	31,2	Sinagrit	47,2	69,4	47,0
İşkine	3,0	4,3	43,3	Sivriburun karagöz	2,1	2,0	-4,8
İzmarit	285,9	255,3	-10,7	Tekir	2 074,4	2 914,9	40,5
Kalkan	167,4	139,2	-16,8	Tirsi	1 576,2	1 605,3	1,8
Karagöz	210,9	128,4	-39,1	Trança	17,2	26,2	52,3
Kaya balığı	2,8	12,8	357,1	Uskumru	728,2	368,8	-49,4
Kefal	2 313,6	1 592,4	-31,2	Vatoz	183,0	82,6	-54,9
Keler	0,9	0,3	-66,7	Zargana	252,8	263,6	4,3
Kılıç	441,0	427,0	-3,2	Zurna	152,9	139,3	-8,9
Kırlangıç	56,6	43,8	-22,6				
Kırlangıç (Mazak)	7,5	6,8	-9,3	Diğer	307,7	227,2	-26,2
				TOPLAM	269 676,4	222 023,6	-17,7

Kaynak: TÜİK, (2019) Su Ürünleri 2018, Haber Bülteni, sayfasından alınmıştır.

Tablo 5: Diğer deniz ürünleri üretim miktarları (Ton)

Diğer deniz ürünleri	2017	2018	Değişim (%)
Ahtapot	162,7	223,7	37,5
Böcek	5,0	1,9	-62,0
Deniz kereviti	1,4	2,3	64,3
Deniz salyangozu	9 194,1	9 672,3	5,2
İstakoz	1,8	4,7	161,1
Kalamerya	421,9	523,6	24,1
Erkek karides	54,1	46,0	-15,0
Jumbo karides	728,6	758,8	4,1
Karabiga karides	208,0	219,4	5,5

Kırmızı karides	1 382,8	299,0	-78,4
Pembe karides (Çimçim)	2 356,8	3 212,9	36,3
Akivades (Kum midyesi)	0,0	0,8	-
Beyaz kum midyesi	34 941,1	44 532,8	27,5
Kara midye	535,6	603,8	12,7
Mürekkep balığı	986,0	1 041,9	5,7
Pavurya	1,3	14,9	1 046,2
Mavi yengeç	8,8	10,5	19,3
Diğer	1 506,1	761,9	-49,4
TOPLAM	52 496,1	61 931,2	18,0

Kaynak: TÜİK, (2019) Su Ürünleri 2018, Haber Bülteni, sayfasından alınmıştır.

Tablo 4' bakıldığında deniz ürünleri içerisinde balık türlerinden elde edilen üretim miktarlarında genel olarak 2017 yılına göre, 2018 yılında bir azalma olmuştur. Diğer bir deyişle, balık ürünlerinden (Denizden gelen) 2018 yılı içerisinde elde edilen üretim miktarı önceki yıllara göre azalmıştır. Tablo 5'te gösterildiği üzere, diğer deniz ürünlerinde (balık dışı) ise önceki yıllara göre 2018 yılında daha fazla üretim miktarlarında üretim gerçekleştirmiştir.

TÜİK (2019)'a göre 2018 yılı içerisinde gerçekleşen balık üretimi azalmış olsa da kişi başı ortalama balık tüketimi ise aynı yıl içerisinde artış (%11,8) göstermiştir. Sürdürülebilirlik açısından üretim miktarlarının bir ülkedeki talebi karşılayacak düzeyde olması gerekmektedir. Eğer balık üretimi sürekli bir azalış içerisinde olursa, Türkiye'deki artan balık talebi gelecekte karşılanamaz hale gelebilir. Avlanmadan elde edilen balık miktarındaki bu azalışa karşın, yetiştiricilikten elde edilen üretim talebi karşılamada destek olabilir. Örneğin tablo 6'da deniz ürünleri için gerçekleşen yetiştiricilik üretim miktarları verilmiştir. Son verilere göre, 2017 yılında 172.492 ton deniz ürünlerinde yetiştiricilik miktarı gerçekleşmiş, 2018 yılında toplamda ise 209.370 ton balık yetiştirilmiştir. Avlanma ile elde edilen deniz ürünleri özellikle balık türlerinde yaşanan azalmalar, yetiştiricilik ile kapanabilir.

Tablo 6: Yetiştiricilik üretim miktarı (2017, 2018 (ton))

Deniz ürünleri türleri	2017	2018	Değişim (%)
Alabalık (Gökkuşluğu)	4 972	9 235	85,7
Alabalık (Salmo sp.)	980	375	-61,7
Çipura	61 090	76 680	25,5
Levrek	99 971	116 915	16,9
Fangri	20	2	-90,0
Antenli mercan	122	74	-39,3
Kırmızı bantlı mercan	66	1	-98,5
Minekop (Kötek)	125	30	-76,0
Sarıağız (Grenyüz)	697	1 486	113,2
Sinagrit	51	24	-52,9
Trança	107	70	-34,6
Orkinos	3 802	3 571	-6,1
Midye	489	907	85,5

Kaynak: TÜİK, (2019) Su Ürünleri 2018, Haber Bülteni, sayfasından alınmıştır.

Sonuç ve Öneriler

Türkiye üç tarafı denizlerle çevrili olmakla birlikte iç denizi olan Marmara denizi ile, toplamda dört denize sahip bir ülkedir. Bu bağlamda, deniz temizliği ve deniz canlılarında sürdürülebilirlik Türkiye için ekonomik, çevresel ve sosyal boyutta ele alınan önemli bir konu olmaktadır. 2030 Sürdürülebilir Kalkınma Hedefleri içerisinde Hedef 14 ile gündeme gelen sualtı yaşam ve deniz temizliği konusunda Türkiye’de gerekli kamusal hukuksal düzenlemelerin yapıldığı görülmektedir. T.C. Çevre ve Şehircilik Bakanlığı, Deniz kirliliği ile mücadeleye yönelik olarak Marmara, Ege, Akdeniz ve Karadeniz’de nasıl önlemler alındığı, kirlilik ile mücadelede neler yapıldığı ile ilgili güncel verileri vermiştir. Türkiye’nin bütün denizlerinde deniz kirliliği ile mücadele için önlem ve takip odaklı çalışmaların yapıldığı söylenebilir. Özellikle Marmara denizinde iç deniz olması, sanayi bölgesi ve deniz taşımacılığının çok yoğun olması nedeniyle daha fazla takip sistemi olduğu görülmektedir. Deniz temizliği konusunda, kıyı illerdeki büyükşehir belediyeler de sorumluluk almaktadır. Belediyelerin yönetiminde deniz kirliliğini önleme odaklı çalışmalar ve faaliyetler yürütülmektedir. Deniz canlıların korunmasına yönelik olarak ise “4/1 Numaralı Ticari Amaçlı Su Ürünleri Avcılığının Düzenlenmesi Hakkında Tebliğ (Tebliğ No: 2016/35)” önemli hususları belirtmektedir.

Deniz balık ve diğer ürünlerin yetiştirilmesi ve üretim miktarlarının artması hem denizlerdeki yaşam olanaklarının arttığını hem de bu yönde girişimlerin iyi sonuç verdiği gösterir niteliktedir. Denizden elde edilen hem balık ürünlerindeki hem de diğer deniz ürünlerindeki azalma ya da artışların kontrollü gerçekleşmesi, deniz ürünlerinde sürdürülebilirliğin sağlanabilmesi için önemlidir. Özellikle deniz ürünlerinde meydana gelen azalmaların hangi nedenlerden kaynaklandığının araştırılması ise gelecek yıllarda doğru önlemlerin alınmasını sağlayacaktır. Deniz temizliği arttıkça, sualtı yaşam daha sürdürülebilir olacaktır. Hem koruma altındaki canlıların devamlılığı hem de balıkçılık sektörünün devamlılığı için deniz kirliliği ile mücadele önemli bir kalkınma hedefi olarak düşünülebilir. Çevresel, sosyal ve ekonomik yönden bakıldığında, Türkiye için denizlerdeki ve sualtı yaşamın devamlılığı hayati ve kritik öneme sahip bir konudur. Çalışma kapsamında incelenen TÜİK verileri ve deniz temizliğine yönelik faaliyetlere göre şunlar önerilmektedir:

- 2030 Sürdürülebilir Kalkınma Hedeflerine göre denizlerin temizliği konusunda yerel yönetimlere önemli rol ve sorumluluklar düşmektedir. Özellikle kıyı illerin büyükşehir belediyelerinin deniz temizliği konusunda çalışmaları önemlidir.
- Deniz temizliği ve deniz canlılarının korunmasına yönelik olarak ilgili mevzuatın güncel tutulması ve pratikte uygulanması gerekmektedir.
- Deniz canlılarının biyoçeşitliliğin devamlılığı için ilgili ulusal ve uluslararası hukuka uygun avlanma yapılmalıdır.
- Avlanmadan elde edilecek deniz ürünlerinin miktarlarında azalma yaşanması muhtemeldir. İklim değişikliği ve usulsüz avlanma gibi durumlar avlanmadan gelen üretimi azaltmakta ve deniz canlılarının çeşitliliğini tehlikeye atmaktadır. Bu nedenle yetiştiricilik tesislerinin çoğaltılması ve özellikle deniz ürünlerinde sürdürülebilir yetiştiricilik yöntemlerine geçilmesi önerilmektedir.
- Su ayak izi (Water Footprint) raporlarına göre deniz ve okyanusların sürdürülebilirliği takip edilmelidir.
- Sürdürülebilir deniz ürünleri yetiştiriciliği teşvik edilmeli ve bu yönde kredi vb. girişimci teşvikleri ile de finanse edilmelidir.

İlgili alanda yapılacak gelecek araştırmalar açısından ise şunlar önerilebilir:

- Gelecek araştırmacıları, deneysel çalışmalar ile su ürünleri üretimi ve tüketimi arasındaki dengeyi araştırabilirler.
- Gelecek araştırmacılar, balıkçılık faaliyeti ile uğraşanlar ile anket ve diğer birincil veri toplama yöntemleri kullanarak, avlanma ve yetiştirme üretimine ilişkin daha detaylı ve güncel verilere ulaşabilirler.
- Sürdürülebilir balık yetiştiriciliğine ilişkin yeni yöntemler uluslararası uygulamalar açısından karşılaştırılabilir.

Kaynakça

- Antalya Büyükşehir Belediyesi (2016). *Haberler*, Erişim tarihi: 10.03.2019. <https://antalya.bel.tr/haberler/konyaaltinda-deniz-temizligi-yapildi>.
- Aydın, C., Esen, Ö. ve Aydın, R. (2019). Is the ecological footprint related to the Kuznets curve a real process or rationalizing the ecological consequences of the affluence? Evidence from PSTR approach. *Ecological indicators*, 98, 543-555.
- Deniz Haber Ajansı (2018). *İstanbul Büyükşehir Belediyesi'nden denizlere 7/24 özel bakım*, Erişim tarihi: 10.03.2019. <https://www.denizhaber.net/istanbul-buyuksehir-belediyesinden-denizlere-724-ozel-bakim-haber-82674.htm>
- Emas, R. (2015). *The concept of sustainable development: definition and defining principles*, Florida International University.
- Harris, J.M. (2000). *Basic principles of sustainable development. global development and environment*, Institute Working Paper 00-04. June 2000. Erişim tarihi: 10.03.2019. http://ase.tufts.edu/gdae/publications/working_papers/sustainable%20development.pdf
- Hürriyet, (2018). *DHA. TURMEPA gönüllülerinden İzmir Körfezi'nde temizlik*. Erişim tarihi: 10.03.2019. <http://www.hurriyet.com.tr/yerel-haberler/izmir/turmepa-gonullulerinden-izmir-korfezinde-temiz-41045265>
- ICLEI, (2015). *From MDGs to SDGs: What are the Sustainable Development Goals?*. ICLEI BRIEFING SHEET, Urban Issues, November 2015, No. 01.
- Kocaeli Büyükşehir Belediyesi, (2019). Erişim tarihi: 10.03.2019. <https://www.kocaeli.bel.tr/tr/main/birimler/deniz-ve-kiyi-hizmetleri-sube-mudurlugu/15/33451>
- Mevzuat Bilgi Sistemi, Resmî Gazete Tarihi: 13.08.2016 Resmî Gazete Sayısı: 29800, 4/1 numaralı ticari amaçlı su ürünleri avcılığının düzenlenmesi hakkında tebliğ (TEBLİĞ NO: 2016/35). Erişim tarihi: 10.03.2019. <http://www.mevzuat.gov.tr/Metin.Aspx?MevzuatKod=9.5.22750&MevzuatIliski=0&sourceXmlSearch=ticari%20ama%C3%A7l%C4%B1>
- Munasinghe, M. (2002). The sustainomics trans-disciplinary meta-framework for making development more sustainable: applications to energy issues, *International Journal of Sustainable Development*, 4 (2), s.6-54.
- NTV, (2017). *Türkiye'nin Mavi Bayraklı plajlarının tam listesi, (En iyi sahiller ve plajlar)*, Erişim tarihi: 10.03.2019. https://www.ntv.com.tr/galeri/seyahat/turkiyenin-mavi-bayrakli-plajlarinin-tam-listesi-en-iyi-sahiller-ve-plajlar,lqsIY7uEVEq86F3YOc3C_w/vCjHOOcdrke-hG-m3-nXEG
- OECD (2008). *2008 Annual report on sustainable development work in the OECD*. Erişim tarihi: 10/03/2019. <https://www.oecd.org/greengrowth/42177377.pdf>

- Sustainable Development Knowledge Platform, (b.t.a). *Sustainable Development Goal 14: Conserve and sustainably use the oceans, seas and marine resources for sustainable development*, Progress of Goal 14 in 2018, Erişim tarihi: 10.03.2019. <https://sustainabledevelopment.un.org/sdg14>
- Sustainable Development Goals Knowledge Platform (b.t.b). Goal 14: Conserve and sustainably use the oceans, seas and marine resources, Erişim tarihi: 10.03.2019. <https://www.un.org/sustainabledevelopment/oceans/>
- T.C. Kültür ve Turizm Bakanlığı, (b.t.). *Mavi Bayrak hakkında genel bilgiler*. Erişim tarihi: 10.03.2019. <http://yigm.kulturturizm.gov.tr/TR-11570/mavi-bayrak-hakkinda-genel-bilgiler.html>
- T.C. Çevre ve Şehircilik Bakanlığı, (2014). *1208 Noktada yapılan yüzme suyu analiz sonuçlarında, 1152 nokta uygun çıktı*, Erişim tarihi: 10.03.2019. <http://www.csb.gov.tr/1208-noktada-yapilan-yuzme-suyu-analiz-sonuclarinda-1152-nokta-uygun-cikti-bakanlik-faaliyetleri-968>
- T.C. Çevre ve Şehircilik Bakanlığı, (b.t.), *Sık Sorulan Sorular, Deniz ve Kıyı Yönetimi*, Erişim tarihi: 10.03.2019. <https://csb.gov.tr/sss/deniz-ve-kiyi-yonetimi>
- The World Bank, (b.t.). *Sustainable Development Goals (SDGs) and the 2030 Agenda*. <http://www.worldbank.org/en/programs/sdgs-2030-agenda#2>(Erişim: 10.03.2019)
- TÜDAV (Türk Deniz Araştırmaları Vakfı), (2017). *2017 Yılı Türkiye Denizleri Raporu*. Erişim tarihi: 10.03.2019 http://tudav.org/wp-content/uploads/2018/04/TUDAV_2017_Denizler_Raporu_s.pdf (
- TÜİK, (2019). *Su Ürünleri 2018*, Haber Bülteni, Erişim tarihi: 10.03.2019. <http://www.tuik.gov.tr/PreHaberBultenleri.do?id=30697>
- United Nations (UN), (2015). *Sustainable development, transforming our world: the 2030 agenda for sustainable development*, A/RES/70/1. Erişim tarihi: 10.03.2019. <https://sustainabledevelopment.un.org/content/documents/21252030%20Agenda%20for%20Sustainable%20Development%20web.pdf>
- UN (United Nations), (2019). Economic and social council. E/2019/68, Erişim tarihi: 04.03.2020. <https://undocs.org/E/2019/68>.
- UNPD-Türkiye, (b.t.), *Sürdürülebilir Kalkınma Hedefleri*, Erişim tarihi: 10.03.2019. <http://www.tr.undp.org/content/turkey/tr/home/sustainable-development-goals.html>
- UNSTATS (United Nations Statistics Division), (2019). *Global indicator framework for the Sustainable Development Goals and targets of the 2030 Agenda for sustainable development*. A/RES/71/313. E/CN.03.2018.02. E/CN.03.2019.02. Erişim tarihi: 04.03.2020. https://unstats.un.org/sdgs/indicators/Global%20Indicator%20Framework%20after%202019%20refinement_Eng.pdf
- Yıldırım S. ve Bostancı S. H. (2018, Kasım). *2030 Sürdürülebilir Kalkınma Hedefleri Ve Çevre Politikaları*, The Second International Conference On Current Trends In The Middle East 2018, Tekirdağ.
- Yıldırım, S. ve Yıldırım, D.Ç. (2020). Achieving Sustainable Development Through a Green Economy Approach. S. Patti ve G. Trizzino (Eds), *Advanced Integrated Approaches to Environmental Economics and Policy: Emerging Research and Opportunities* (s. 1-22), Hershey PA, USA, IGI Global Publication.

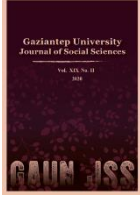

GAZİANTEP UNIVERSITY JOURNAL OF SOCIAL SCIENCES

Journal homepage: <http://dergipark.org.tr/tr/pub/jss>



Araştırma Makalesi • Research Article

Meta-Problem: Bilim ve Teknoloji Çalışmaları İçerisinde Bilim Tarihi Disiplininin Teorik ve Kurumsal Yeri

Meta-Problem: Theoretical and Institutional Place of the History of Science Discipline in Science and Technology Studies

Ömer Faik ANLI^{a*}

^a Doç. Dr., Ankara Üniversitesi, Ankara / TÜRKİYE
ORCID: 0000-0002-5621-5145

MAKALE BİLGİSİ

Makale Geçmişi:

Başvuru tarihi: 20 Mart 2020

Kabul tarihi: 2 Mayıs 2020

Anahtar Kelimeler:

Bilim Tarihi,
Bilim Felsefesi,
Epistemoloji,
Bilim ve Teknoloji Çalışmaları

ARTICLE INFO

Article History:

Received March 20, 2020

Accepted May 2, 2020

Keywords:

History of Science,
Philosophy of Science,
Epistemology,
Science and Technology Studies

ÖZ

Bilim tarihi disiplini, ilk doktora derecesinden bu yana geçen yetmiş sekiz yılda bilime ve bilimsel ilerlemeye dair belli başlı soruları odağına taşımış olsa da özellikle 20. yüzyılın ikinci yarısından itibaren disiplinin bilimle birlikte kendisini de nesne olarak tanımlama ve konumlandırma gerekliliği ile yüzleşmektedir. Bu çalışma Batı'da ve Türkiye'de akademik olarak kurumsallaşmış bilim tarihi disiplininin meta-düzeydeki refleksif problemlerini tespit etmeyi amaçlamıştır. Bu bağlamda üç boyutlu bir problem ağı ortaya çıkarılmıştır. Her üç boyutu da ortaklaştıran somut durum çeşitlenmedir. Bilim tarihi disiplini kuruluşunda ön görülen netliği git gide kaybetmekte, 'bilim tarihi' adı bilimin geçmişini konu edinen bir dizi araştırma programının taşıdığı akraba benzerliğinin adı durumuna gelmektedir. Bunun nedenlerine dair gerek meta-teorik tartışmaların yürütülebileceği bir hat açmak gerekse de bu hat üzerinde empirik alan araştırmalarına teorik zemin hazırlayabilmek için problem tespiti üç boyutlu olarak yapılandırılmıştır: (1) Bilim Tarihi – Akademik Felsefe ilişkisi, (2) Bilim Tarihi-Epistemoloji ilişkisi ve (3) Bilim Tarihi – Bilim Teorisi (Felsefesi) ilişkisi. Sonuçta bu hat üzerinden yapılandırılan merkezi soru şudur: Bilim tarihi, gerek genel bilim eğitimi ve akademi mecrasında gerekse de BTÇ / STS içerisinde bilime ilişkin diğer araştırma programlarının veya disiplinlerinin sağlayamayacağı, fakat onlarla entegre olabilecek nasıl bir içerik veya kavrayış üretebilir?

ABSTRACT

Although the history of science discipline has brought the main questions about science and scientific progress to its focus in the seventy-eight years since the first doctorate degree, it faces the necessity of defining and positioning itself as an object in the second half of the 20th century. In this study, reflexive meta-level problems in the history of science as an academic discipline institutionalized in the West and Turkey aimed to identify. In this context, a three-dimensional problem network has been revealed. The concrete situation that unites all three dimensions is diversification. The history of science discipline gradually loses the clarity foreseen in its establishment, and the name 'history of science' becomes the name of the family resemblance of a series of research programs that deal with the past of science. The establishment of the problem is structured in three dimensions in order to open a guideline where meta-theoretical discussions can be conducted and also to prepare a theoretical ground for empirical field research on this line: (1) History of Science-Academic Philosophy relationship, (2) History of Science - Epistemology relationship and (3) History of Science - Science Theory (Philosophy of Science) relationship. Consequently, the central question that is structured on this line is the following: What kind of content or insight can the history of science produce in general science education and academia, and within the HPS / STS that other research programs or disciplines related to 'science' cannot provide?

* Sorumlu yazar/Corresponding author.
e-posta: oanli@ankara.edu.tr

EXTENDED ABSTRACT

This study aimed to reveal the meta-problems of the history of science discipline, which opened a distinctive, autonomous and scientific field as of the 20th century, but that can realize it under more than one academic roof at the point reached. The discipline has brought the main questions about science and scientific progress into its focus in the seventy-eight years since the first doctorate degree. However, especially since the second half of the 20th century, the discipline's confrontation with the necessity of defining itself as an object and positioning it together with science has been shaking the debate about this confrontation. The history of science discipline gradually loses the clarity foreseen in its establishment, and the name 'history of science' becomes the name of the family resemblance of a series of research programs that deal with the past of science.

In this context, the problem crystallizes in three dimensions: (1) History of Science-Academic Philosophy relationship, (2) History of Science-Epistemology relationship and (3) History of Science-Science Theory (Philosophy of Science) relationship. For all three dimensions, the disciplinary problem related to the history of science is about a kind of diversification. The concrete indicator of this situation is the first dimension of the meta-problem regarding discipline. The relationship between the history of science and academic philosophy is about the institutional status or positioning of the history of science. Seventy-eight years after the first doctoral degree in the field, eighty-six postgraduate programs are a clear indication that the field is quantitatively established and consolidated. However, the fact that these programs are institutionalized in seven different (some related) master fields pose a new problem. It is an important sign that the number of programs connected to the departments of independent history of science is fourteen.

The projection of this situation in Turkey is different. Institutionalization in Turkey are clustered under the philosophy department. Despite five independent departments and three active undergraduate programs, it was observed that only three of the PhDs completed in the field between 2009-2019 belonged to individual programs, while twenty-four completed under the department of philosophy. The main determination of the second dimension, which is titled as the History of Science-Epistemology, is the following: The reason for diversifying the history of science in itself is not a different assessment of historical facts. It is the fact that these phenomena are established differently with different epistemological-meta-theories. In other words, the reason why different science-historical research programs may exist in the history of science is that their epistemological frameworks are different. Under the institutional (visible) diversity is the existence of a deep diversification stemming from the epistemology leg of the relationship between the history of science and epistemology. This diversification is related to a third dimension in relation to the question of how to locate the history of science in the interdisciplinary and/or trans-disciplinary field(s), the rising research model of our age.

As demonstrated through a literature review in the relevant section of the article, a debate was held on where the history of science and philosophy of science began and ended even at the beginning of diversification in the second dimension. While there is empirical research on the absence of 'history and philosophy of science' (HPS) as an integrated field in 2010, the discussion on the place of the history of science in the field of 'science and technology studies' (STS), which is the next and more inclusive stage, is heated. Consequently, the central question that is structured on this line is the following: What kind of content or insight can the history of science produce in general science education and academia, and within the HPS / STS that other research programs or disciplines related to 'science' cannot provide? This question is a good start for the third scenario of Wallerstein: A theoretical modeling in accordance with the current situation and historical development for the reconstruction of the discipline of the history of science is done by historians of science themselves. The other two scenarios do not foresee brilliant results for the history of science as an academic discipline. Scenario 1: Continuing the organizational (institutional) structure with patches until the discipline of the history of science collapses from its own weight. Scenario 2: Expecting external interventions as a *deus ex machina* to reorganize the history of science along with all social sciences. But it should be remembered that the candidates for this involvement role are generally bureaucrats not academics or researchers.

Giriş

“Bütün kültürel üretimler -felsefe, tarih, bilim, sanat, edebiyat, vb.- bilimsellik iddiası olan tahlillerin nesnesidir” (Bourdieu, 2013, s. 65). Bilimin tarihinin (en azından ön-tarihinin), kökensel olarak felsefenin tarihinin başlangıcından önceye taşınması artık genel kabul görmüş olsa da teoriye dair tarihçiliğin başlangıcı Antik-Yunan olarak görülmektedir. Aristoteles pre-sokratik filozofların düşüncelerini kendi metinlerine taşıdığına, felsefenin tarihinde devamlılığın tespitini yaparken, aynı zamanda terimin geniş anlamıyla ilk felsefe tarihçisi de oldu. Ancak bu yönelim, tarihsel bilgi üretmek veya aktarmak için değil, dönemin ve/veya bağlamın buradası ve şimdisinde açığa çıkan -felsefi- problemlerin çözümü yolunda bir perspektif açmayı hedefleyen ve öncellerin hangi konuda yanıldıklarını tespit eden çalışmalar üretti. Felsefeden kolaylıkla ayrıştırılamaz olan ve çok sonra farklılaşarak doğa bilimi (ve genel olarak bilim) adını alacak olan doğa felsefesi, bu tarihin ve tarih yazımının kendiliğinden bir parçasıdır. Bu bağlamda felsefenin tarihinin ayrıştırılamaz bir parçası olarak, teorik doğa araştırmasının tarihi ayrı bir araştırma nesnesi olmanın çok uzağında, genel olarak yazılan felsefe tarihlerinin içerisinde yer almaktadır. Diğer bir deyişle, doğa felsefesi tarihi, sınırlı bir biçimde aktif doğa felsefesinin bir parçası olarak yazılmalıdır ya da Hegel örneğinde olduğu gibi genel bir felsefe tarihinin içkin unsuru olarak kendisine yer buldu. O kadar ki, bu bütünlük içerisinde “doğa felsefesi” teriminin “doğa bilimi” terimine eksiksiz ve kayıpsız olarak tercüme edilebilir olup olmadığı dahi oldukça şüphelidir. Çünkü bir disiplin olarak bilim tarihine içkin olması gereken şu problem/soru çok çabuk es geçilebilmektedir: Hangi şart ve koşullarda, araştırmacılar kronolojik dizi halinde sıralanmış bireyler yahut da “filozoflar” konumundan/statüsünden, tam anlamıyla teşekkül etmiş ve aynı zamanda da toplumsal bir kategori olan “bilim insanları” statüsüne ontolojik bir sıçrayış yapmışlardır?

Bu sorunun aydınlatıldığı süreçte, Modern Bilimsel Devrim sonrası ve özellikle de 19. yüzyılda “bilim insanı” (scientist) terimi ile birlikte tedavüle çıkan ve doğa felsefesinden evrimsel olarak ayrılan “bilim” etiketiyle birlikte, felsefe tarihinin kendinden bir parçası olan doğa felsefesi tarihine yönelim de değişmektedir. Henüz tam olarak birer disiplin haline dönüşmemiş, tarihsel akraba benzerlikleri taşıyan çalışma zincirlerinin tikel tarihlerini yazma girişimleri, bu kez, felsefe tarihinden farklılaşmış bir bilim tarihinin ön-örnekleri olarak belirlemektedirler. Ancak yine de bu çalışmalar, ilgili araştırmada aktif çalışmasının dışına düşmüş ya da öncelikli ilgileri tarih veya felsefe olan kişilerce gerçekleştirilmiştir. Diğer bir deyişle, bu koşullar altında ve mevcut çerçeveye bilim tarihi bir disiplin veya araştırma programının adı olmaktan uzaktır. Bunun epistemolojik nedeni, disiplinler bir araştırma programı olabilmek için bilim tarihinin halen problemini arıyor olması ve tarih araştırmasının ürettiği çıktının bilgi olarak değerlendirilip değerlendirilemeyeceğinin 18. yüzyılda dahi henüz belirsiz olmasıydı. Öyle ki, Aristotelesçi tespit (1995, s. 2323 [1451-b1-5]) halen geçerliydi: Olmuş bitmiş tekilliklerin tasviri ile sonuçlanan tarih araştırması genelleştirilebilirlikten (*teoria*'dan) uzak olduğu ölçüde çıktılarını da *epistemed*en (yani bilgiden) uzağa düşüyordu. Aristoteles şiiri bile tarihten daha felsefi bulurken (a.g.e.), 18. ve 19. yüzyıl bilim insanlarının (doğa bilimcilerinin) şiire ve tarihe ayıracak zamanları yoktu. Bilimin tarihinin konu edinilmesi sıklıkla kişilerle (dâhi bilim insanlarıyla) sınırlı, geleceğin bilim insanlarına emsal oluşturacak mesleki yaşam dersleri aktarmaktan öteye geçmemekteydi. Diğer bir deyişle bilim tarihi denilebilecek tek şey aktör bağımlı disiplinler öykülerdi. Ancak özellikle 19. yüzyıl, tarihin profesyonelleştiği, diğer bir deyişle akademide/üniversitede bir sosyal bilime evrildiği dönemdir. Bu sürecinin merkezinde, tarihin bilimsel konumuna ilişkin sağlam inanç ve bu inancı gerekçelendiren bir iyimserlik bulunuyordu: Akademideki tarihçiler, diğer profesyonelleşmiş bilimlerde olduğu gibi, metodolojik olarak denetlenebilen bir araştırmanın nesnel ve doğru bilgiyi mümkün kıldığını kabul ediyorlardı (Iggers, 2011, s. 1, 2). Ancak bu ihtiyatlı bir iyimserlikti. Tarih ve ilişkili disiplinler, empirik gerçekliğin tespiti ve

betimlenmesiyle başlayan ve tam da başladığı yerde, yani olguda duran, herhangi bir şekilde betimlemenin ötesine geçme ihtimalini az ya da çok şiddetle yadsıyan bir epistemolojik temeli benimsediler. Bu temel, spekülasyonla özdeşleştirdiği betimleme-ötesinden (açıklama ve teoriden) uzak durduğu ölçüde yarı-pozitivist idiografik bir epistemolojik konumlanmış açığa çıkarmaktadır. Bu konum için metin alfa ve omegadır (başlangıç ve sonudur).

Yarı-pozitivist metin/belge sınırını aşmama şiarı bir yandan da bir tür metin fetişizmine de neden olabilmektedir. Bilim tarihi böyle yapılandırıldığında da bilimin bir tarihe değil, uzun bir kronolojiye sahip olması sonucu açığa çıkmaktadır. Bu durumda da böylesi bir kronolojinin mevcut problem durumları için nasıl bir işlev yükleneceği sorusu kendisini göstermektedir. Zira bilim incelemelerinde (çalışmalarında), yani bilimsel teori ve pratiği sosyal, tarihsel ve felsefi (epistemolojik) bağlamlarda konumlandırmayı amaçlayan disiplinler arası bir araştırma alanında, bilimsel bilginin üretimini, temsilini ve alımlanışını analiz etmek için kullanılan yöntemler içerisinde böylesi bir bilim tarihi araştırmasının statüsü belirgin değildir. Bu durumda bilim tarihi, daha üst disiplinler alanda, yani Bilim ve Teknoloji Çalışmaları/İncelemeleri (Science and Technology Studies/BTÇ) içerisinde, sadece kronolojiyi belirleme işlevini yerine getiren bir alt-yardımcı konuma düşebilmektedir.

İronik bir biçimde bu durum, BTÇ'nin kurucu metinlerinden biri olarak kabul gören *Bilimsel Devrimlerin Yapısı*'nin ilk cümlesi halen alanda yankılanırken kendisini göstermektedir: "Tarih, yalnızca bir zaman-dizimi [kronoloji] ve anlatı deposu olarak görülmediği takdirde, şu anda bize egemen olan bilim imgesinde esaslı bir dönüşüme yol açabilir" (Kuhn, 2014, s. 68). Oysa tarihin bilimselleşmesinin bir parçası, empirik olarak geçerliliği kanıtlanmış olan olgu veya olaylardan yola çıkılarak, bunları tutarlı bir anlatıya veya bütünlüğe (ilişkiselliğe) dönüştürme adımıdır. Yarı-pozitivizm olay-yönelimli tarihsel araştırmayı merkeze alırken, sonraki süreç sosyal-bilim yönelimli tarihsel araştırma ve yazma biçimine evrilmektedir (Iggers, 2011, s. 3). Bu da kurgusal bir unsurun tarih yazımına eklenmesi demektir ki bu unsur teoriktir. Bilim tarihinin teorisi ise (eğer var ise veya bu terimin kullanımı meşru kabul edilirse) bilim felsefesinden (epistemoloji/bilgi teorisi/bilim teorisi) gelmektedir.

Bilim tarihinin kendi içerisinde çeşitlenmesinin, diğer bir deyişle, bilim tarihi çatı ismi halen cariyken ortaya çıkabilecek/çıkan farklılaşma ve çeşitlenmenin nedeni, bilim tarihsel olguların farklı değerlendiriliyor olması değil, bu olguların epistemolojik-meta-kuram yüklü olarak farklı tesis ediliyor olmasıdır. Zira bilimin tarihine bakıp, onda birikimselliği, sürekliliği ve ilerlemeyi görmek ile devrimleri, görelî boşlukları ve ilerlemeyi görmek arasındaki fark epistemolojik teoriden gelmektedir ve bu bağlamda bir farkın oluştuğu her yerde açığa çıkan epistemolojik soru burada da kendisini göstermektedir: Aynı şeye (bilimin tarihine) ilişkin iki farklı gerçeklik iddiası söz konusu ise hangisi doğrudur?

Bu noktada problem birbiriyle ilişkili iki hatta ayrılmaktadır. İlk hat bilim tarihinin, bilimin bilimi olarak eş-zamanlı çeşitliliğinin açıklanmasına dairdir. Diğer bir deyişle, eş zamanlı olarak birden çok bilim tarihi araştırma biçimi, her biri "bilim tarihi" adını meşru olarak kullanarak hangi koşullar altında var olmaktadır veya var olabilmektedir sorusu bu hattın araştırma sorusudur. İkinci hat ise ilk hatla da ilişkili olarak farklılaşmanın nedeni olan epistemolojik-meta-kuramların hangi ölçüte/ölçütlere göre seçildiğine veya seçileceğine yöneliktir. Bu hattın mevcudiyeti ve ciddiyeti Thomas Kuhn'un, kendi teorisini Karl Popper'in meta-teorisiyle karşılaştırmakta yaşadığı zorluğu ifade etmek için seçtiği sözcüklerde de açığa çıkmaktadır:

Sir Karl ve ben aynı verilere başvuruyoruz; alışılmadık ölçüde, aynı kâğıdın üzerinde aynı çizgileri görüyoruz; o çizgiler ve o veriler sorulduğunda, çoğu zaman aşağı yukarı aynı cevapları veriyoruz veya en azından, soru-cevap tarzının getirdiği bağlamsızlık yüzünden cevaplarımız ister istemez aynı görünüyor. (...) Çizgiler aynı olsa bile, onlardan vücut bulan şekiller aynı değil. Bu yüzdendir ki, bizi

ayırır şeye anlaşmazlık yerine gealt deęiřimi diyorum (...). Bilimsel geleiřim hakkında bildiđim her Őeyi bilen ve Őurada veya burada dile getirmiř olan Sir Karl'ı, onun ördek dediđi Őeyin tavřan olarak grlebileceđine nasıl ikna edeceđim? Bakmasımı isteyeceđim her Őeye kendi gzluđuyle bakmayı đrenmiřken, ona benim gzluđuym takmamım neye benzediđini nasıl gstereceđim? (Kuhn, 2017, s. 9, 10).

Buradaki vurgu her ne kadar bilim felsefecisi kimlikleri altında Kuhn – Popper karřılařmasının dođurduđu bir problem gibi grnse de farklı gzluđlerin, diđer bir deyiřle de farklı paradigmalardan nasıl bir arada ve aynı Őeye bakabileceđi problemi daha geniř yayımlıdır. Zira iki paradigma arasındaki fark bilim tarihinde keskinleřmektedir. Yeni olan eski tarafından ‘‘ařırı alternatif’’ (extreme alternative) olarak nitelendirilebilmekte ve 1970’li yıllardan itibaren bilim eđitmenlerine aıka, hem de *Science* dergisinde yayımlanan bir makalede (Brush, 1974, s. 1167, 1170), bilim đrencilerine bilim insanının tarafsız olgu keřfedicisi olarak geleneksel roln ařılmak istiyorlarsa, bilim tarihileri (yeni-bilim tarihileri) tarafından retilen malzemeyi kullanmamaları tavsiyesinde bulunulabilmektedir. nk bu malzeme, retildeđi paradigmaya (ve ona ikin olan meta-epistemolojik-teoriye) bađlı olarak, bilimin gemiřinin (ontolojik tarihsel gerekliđinin) tm karmařıklıđıyla sre st tzsel kavramlarla (nesnellik, empirik kanıt, teori ve hatta ilerleme vb.) kavranamayacađı ynnde bir ereveye sahiptir. Bu durumda da bilim tarihi disiplindeki mevcut durum, disipline dair meta-teorik ya da paradigmatik bir konsenssn mevcut olmaması ve indirgemeci olmayan bylesi bir konsenss inřasının olanaksızlıđına dair yargının git gide glenmesidir. Bu yargıya ierden bakıldıđında grlen, her bilim tarihi pratiđinin kendisini diđerleri iin tanımlayıcı ereve olarak konumlandırıyor olmasıdır.

Bu tanımlama ierisinde felsefe ile kurulan iliřki de iki boyut tařımaktadır. Bunlardan ilki bilim tarihinin mstakil bir st-kurumsallařma tesis edemediđi durumda st-atı olarak felsefe alanının bir parası olup olmayacađı sorusunda kristalize olan problem durumunu ierirken, ikinci boyut iki disiplin arasındaki kurumsal iliřkilenmeden bađımsız olarak, bir bilim dalı olarak bilim tarihinin epistemoloji ile dođrudan ve dolaylı iliřkilenmesine dairdir. İkinci boyut yine kendi ierisinde dallanmakta ve bilim tarihinin epistemoloji ve onun gnmzde evrimleřmiř alt trlerinden biri olan bilim teorisi ile trans-disipliner iliřkisi de sz konusu olmaktadır (Bkz. Tablo 1).

Tablo 1: Bilim Tarihi’nin İliřkisel Konumlanıřları (Kaynak: Yazar tarafından yapılmıřtır)

	(1) Bilim Tarihi – Akademik Felsefe İliřkisi	(2) Bilim Tarihi – Epistemoloji İliřkisi	(3) Bilim Tarihi – Bilim Teorisi (Felsefesi) İliřkisi
Soru	Bilim Tarihi kurumsal olarak felsefe disiplini atısı altında mı kurumsallařmalıdır?	Bilim tarihinin kurucu epistemolojik modeli nedir?	BT gibi ok-disiplinli bir alanda bilimi konu edinirken bilim tarihi nerede bařlar / biter bilim teorisi nerede bařlar / biter?
Bađlam	Akademik Yapılanma	Disipliner Yapının Teorik erevesinin Belirlenmesi	Problem odaklı Disiplinler-arasılıđın kurumsal ve teorik tesisi

Bilim Tarihi – Akademik Felsefe İlişkisi

Bilim tarihi içindeki çeşitlenmenin göstergelerinden biri kurumsal düzeydedir. 1942 yılından yetmiş sekiz yıl sonra -ki 1942 Aydın Sayılı'nın dünyada ilk bilim tarihi doktora derecesini aldığı yıldır- günümüzde, akademik-disipliner bir araştırma programı olarak bilim tarihinde (ve programa eklenen teknoloji tarihinde) Amerika Birleşik Devletleri'nde lisansüstü derece veren program sayısı elli dörde, diğer belli başlı ülkelerde ise otuz ikiye ulaşmıştır.¹ Bu programların on üç tanesi Bilim ve Teknoloji Çalışmaları (Science and Technology Studies/STS) bölümleri ve/veya enstitüleri altındayken, yirmi yedi tanesi tarih bölümlerinin, on dört tanesi bilim felsefesi ve tarihi bölümlerinin, dört tanesi felsefe bölümlerinin, iki tanesi bilim tarihi ve sosyolojisi bölümlerinin, on dört tanesi de ayrı bir akademik program olarak bilim tarihi bölümlerinin ve on iki tanesi de diğer bölümler olmak üzere akademik kurumsallık altında yapılmıştır (History of Science Society, 2019). Bu manzara, bilim tarihi araştırma programlarında müthiş bir çeşitlenmenin açık göstergesidir.

Türkiye'de ise bilim tarihi-akademik felsefe ilişkisine bakıldığında, -neredeyse- çeşitlenme göstermeyen bir konumlanmayla karşılaşmaktadır. Türkiye'de 2020 yılı itibarıyla üç müstakil bilim tarihi lisans programı varken (YÖK Lisans Atlası; Bkz. Tablo 2), müstakil olarak beş bölüm yapılandırılmıştır (Yükseköğretim Bilgi Yönetim Sistemi; Bkz. Tablo 3). Müstakil iki bölümün (İstanbul Üniversitesi, Fatih Sultan Mehmet Vakıf Üniversitesi), anabilim dalı düzeyinde tamamlanmış toplam yirmi beş lisansüstü (doktora dahil) tez bulunurken, felsefe anabilim dalına bağlı bir bilim dalı olarak yapılmış bilim tarihi alanında toplam elli iki lisansüstü (doktora dahil) tez tamamlanmıştır (YÖK Tez Merkezi; Bkz. Tablo 4, 5). Bu sayılar Türkiye'deki akademik yapılanma için iki temel noktayı göstermektedir: (1) Türkiye'de bilim tarihi alanının ağırlıklı akademik-kurumsal yapılanması felsefe bölümleri/anabilim dalları altındadır; (2) bilim tarihi alanının kendisini doktora tezleri üzerinden yeniden ürettiği alan yine ağırlıklı olarak (24 felsefe, 3 müstakil) felsefe çatısı altındadır. Bununla beraber 2019 yılında YÖK'ün bir çalışmasında "Bilim Tarihi" lisans programının adı korunmakla beraber Ayrıntılı Alan kategorisi "Felsefe" olarak değil, "Tarih ve Arkeoloji" olarak önerilmiştir (Önlisans ve Lisans Diploma Programlarının Yeniden İsimlendirilmesi ve Sınıflandırılması).

Tablo 2: 2020 itibarıyla Türkiye'de aktif Bilim Tarihi Lisans Programları (Kaynak: YÖK Lisans Atlası)

Üniversite Adı	Birim Grubu	Bölüm Adı	Akademik Kadro	Üniversite Türü	Bölüm İli
FATİH SULTAN MEHMET VAKIF ÜNİVERSİTESİ	EDEBİYAT FAKÜLTESİ	BİLİM TARİHİ BÖLÜMÜ	3 Profesör, 1 Doçent, 1 Doktor Öğretim Üyesi	VAKIF	İSTANBUL
İSTANBUL MEDENİYET ÜNİVERSİTESİ	EDEBİYAT FAKÜLTESİ	BİLİM TARİHİ BÖLÜMÜ	5 Doktor Öğretim Üyesi	DEVLET	İSTANBUL
İSTANBUL ÜNİVERSİTESİ	EDEBİYAT FAKÜLTESİ	BİLİM TARİHİ BÖLÜMÜ	2 Profesör, 4 Doktor Öğretim Üyesi	DEVLET	İSTANBUL

¹ Bu sayılar içerisinde Türkiye'deki programlar yoktur.

Tablo 3: 2020 itibarıyla Türkiye’de Aktif Bilim Tarihi Bölümleri (Kaynak: Yükseköğretim Bilgi Yönetim Sistemi)

Üniversite Adı	Birim Grubu	Bölüm Adı	Açılış Tarihi	Üniversite Türü	Bölüm İli
ANKARA YILDIRIM BEYAZIT ÜNİVERSİTESİ	İNSAN VE TOPLUM BİLİMLERİ FAKÜLTESİ	BİLİM TARİHİ BÖLÜMÜ	28.01.2011	DEVLET	ANKARA
FATİH SULTAN MEHMET VAKIF ÜNİVERSİTESİ	EDEBİYAT FAKÜLTESİ	BİLİM TARİHİ BÖLÜMÜ	22.05.2013	VAKIF	İSTANBUL
İSTANBUL MEDENİYET ÜNİVERSİTESİ	EDEBİYAT FAKÜLTESİ	BİLİM TARİHİ BÖLÜMÜ	19.01.2011	DEVLET	İSTANBUL
İSTANBUL ÜNİVERSİTESİ	EDEBİYAT FAKÜLTESİ	BİLİM TARİHİ BÖLÜMÜ	19.08.2009	DEVLET	İSTANBUL
KASTAMONU ÜNİVERSİTESİ	FEN-EDEBİYAT FAKÜLTESİ	BİLİM TARİHİ BÖLÜMÜ	27.08.2009	DEVLET	KASTAMONU

Tablo 4: Bilim Tarihi Anabilim Dalı altında 2020 itibarıyla tamamlanmış lisansüstü tez sayıları (2009-2019) (Kaynak: YÖK Tez Merkezi)

Üniversite Adı	Anabilim Dalı	Bilim Dalı	Tamamlanmış Doktora Tez Sayısı	Tamamlanmış Yüksek Lisans Tez Sayısı
İSTANBUL ÜNİVERSİTESİ	BİLİM TARİHİ	BİLİM TARİHİ	3	6
FATİH SULTAN MEHMET VAKIF ÜNİVERSİTESİ	BİLİM TARİHİ	BİLİM TARİHİ	-	16

Tablo 5: Felsefe Anabilim Dalı altında Bilim Tarihi Bilim Dalı etiketiyle 2020 itibarıyla tamamlanmış lisansüstü tez sayıları (2009-2019) (Kaynak: YÖK Tez Merkezi)

Üniversite Adı	Anabilim Dalı	Bilim Dalı	Tamamlanmış Doktora Tez Sayısı	Tamamlanmış Yüksek Lisans Tez Sayısı
ANKARA ÜNİVERSİTESİ	FELSEFE	BİLİM TARİHİ	24	28

Bilim tarihinin kurumsal yapılanması, hangi disiplinin (disiplin etiketinin) çatısı altında ya da müstakil olarak alan açabildiği, bilim tarihinin teorik ve pratik işlevselliğinin dönüşümlerinin göstergeleridir. Bu bağlamda akademi içerisindeki kurumsal konumlanma, bu konumun ayırıcı ve yer yer diğer disiplinlerle iç içe geçen sınırları, bir araştırma programı olarak bilim tarihine yüklenen görev, bilim tarihinin ve nihayetinde bilim tarihçisinin tanımını doğrudan belirleyebilmektedir. Bu noktada problem, böylesi bir kurumsal çeşitlenme altında saçılmış olan bilim tarihi araştırmalarının ve bilim tarihçilerinin birleştirici aynılıklarını, tanımlayıcı özselliklerini yitirmekte olmalarıdır. Alt-problem ise, Türkiye’de Batı’dan farklı bir manzaranın oluşmuş olması ve fakat bürokratik üst kurum (lar)ca bir müdahalenin yapılmasıdır. Bunun bir alt-problem olmasının nedeni iki boyutludur: (1) Bilim tarihi alanının Türkiye’deki akademik yapılanması ile Batı Üniversiteleri arasındaki farkın ve buna bağlı olarak Türkiye’de bir çeşitlenme görülmemesinin nedeni nedir? (2) Bilim tarihi disiplininin

dönüştürücü dışsal müdahaleye vereceği yanıtın teorik temeli ne olacaktır? Zira bu tablo karşısında, bilim tarihinin kuramsal ve kurumsal konumlanışı üzerine düşünce üretenlerin önünde, Wallerstein’in sosyal bilimler hakkındaki düşüncelerinden (2013, s. 207, 208) yansıma bulan üç senaryo bulunduğu öngörülmektedir: (1) Bir gün gelip de bilim tarihi disiplini kendi ağırlığından çökene dek, örgütsel (kurumsal) yapının yamalarla ve sınırlara bağlı bilim insanları arasındaki “dostça düşmanlık” durumunun sürdürülmesine devam edilmesi. (2) Tüm sosyal bilimlerle birlikte bilim tarihi disiplininin de yeniden düzenlenmesi için bir *deux ex machina* olarak dışsal müdahalelerin beklenmesi ki, bu müdahil rolü için adayların genelde bürokratlardan çıktığının hatırlanması gerekir. Bu tarz müdahalenin temel motivasyonu ise genelde masrafların düşürülmesidir. (3) Bilim tarihi disiplininin yeniden yapılandırılması için mevcut duruma ve tarihsel gelişime uygun kuramsal bir modellemenin bizzat bilim tarihçileri tarafından yapılması.

Üçüncü senaryo, diğer bir deyişle kuramsal bir modelleme ya da refleksiyon için bilim tarihi disiplininin temel/kökensel/kurucu epistemolojik yapısı ve mevcut yapısı analiz edilmelidir.

Bilim Tarihi – Epistemoloji İlişkisi

Auguste Comte’un orijinal pozitivist meta teorisi aynı zamanda bir araştırma programı olarak bilim tarihinin başlangıcı olarak görülebilir. Şayet bir araştırma programı veya bir disiplin olarak bilim tarihinin teorik bir yapısı olabileceğinden bahsediyorsak ilk olarak bu model göz önünde bulundurulmalıdır. Kaldı ki disiplinin akademik kurucusu olan George Sarton’a göre (1948, s. 30) de Comte bilim tarihinin kurucusu sayılmalıdır. Bu model, bilim tarihini bir kayıt tutma eylemi olarak değil, bilim yapma/bilme girişimi olarak görür. Comte’un bilim tarihi programı, “bir düşünce ancak kendi tarihi sayesinde daha iyi bilinebilir” (2015, s. 16) zemininde durur. Bu yaklaşımın pragmatik motivasyonu ise bilimsel ilerlemenin kavranmasının sonraki bilimsel ve toplumsal ilerleme için ön-kavrayış potansiyeli açığa çıkaracağına yönelik beklentidir. Bu potansiyel, bilim tarihinin bilimselliği için önem taşır, zira gerçekliği açıklamak ile eş güdümlü olarak öngörmek, “kontrol-etmek-için-bilim” kavrayışı için gerek-koşulu sağlar durumdadır. “Dünyanın nasıl işlediği bilinmiyorsa, dünyanın daha iyi işlenmesini sağlamak için ne yapılması gerektiği konusunda önerilerde bulunmak da güçtür” (Wallerstein, 2013, s. 26, 27, 28). Ana çerçeve aynen korunarak, “dünya” yerine “bilim” yazıldığında bilim üzerine bilim yapmanın motivasyonu netleşmektedir: Bilimin nasıl işlediği bilinmiyorsa, bilimin daha iyi işlenmesini sağlamak için ne yapılması gerektiği konusunda önerilerde bulunmak da güçtür. Diğer bir deyişle, *doğru* bilim politikası geliştirmek için bilimin nasıl işlediğini *bilmek* gerekir.

Bu motivasyon, her bilme girişiminin açıklamak ve öngörmek gerek-koşullarını sağlayarak bilimselliğin yeter koşulunu tesis edebileceği kabulüyle birleşmektedir. O halde, Comte’da bilim tarihi, bilimin bilimi olarak konumlanacaksa bilimi nesne edinirken kendi bilimselliğini de tesis etmek durumundadır: Açıklayan ve öngörebilen bilim tarihi². Diğer bir deyişle, bilimin bütün karmaşıklığı içerisinde nasıl değiştiğini (geliştiğini, ilerlediğini) teorize ederek kavramak amaçlanmaktadır. Bu sadece bilimin şimdisi ile kavranamayacak/bilinemeyecek olan bilimin dinamiğini kavrama girişimidir. Ancak bu gereklilik iki problem/soru açığa çıkarmaktadır: Problem 1: Bilim tarihi bilimi nasıl tanımlıyor ve bu tanımın doğruluğu nasıl gerekçelendiriliyor? Problem 2: Bilim tarihi müstakil olarak ya da başka bir disiplin altında, genel olarak tarih bilimlerinin mustarip olduğu açıklama-betimleme düalizminde açıklamaya yaklaşabiliyor mu?

² Açıklamak ve öngörmek kendinden açık ve net gerekler değildir.

Bu ilişkiler ve sorular ağına odaklanan bilim tarihi disiplininin kurumsal ve arka plandaki teorik başlangıcının izi George Sarton'ın çalışmalarında sürülebilir. Bilim tarihinin ilk teorik adımı olarak Sarton'ın kurucu-pozitivist teorisi bilim tarihini tali yollardan gelerek uygarlık tarihini hizada tutmaya yarayan bir yardımcı olarak konumlandırmaz. Ona göre “bilim tarihi uygarlık tarihinin iskeletidir” (Sarton, 1924, s. 28) ve bilim tarihi, sistematize edilmiş pozitif bilginin gelişimini betimleyip ve açıklamasıyla bu iskeletin bilinmesi görevini üstlenebilir (Sarton, 1962, s. 1). Pozitivizm ışığında yapılan bilgi kuramsal modellemenin bir sonucu olarak da görebileceğimiz bu ilerleme odaklılık bilim tarihinin olgu odaklı oluşuyla kesiştiğinde bir zorunluluk olarak karşımızdadır. Bu bağlamda bilim tarihinin denklemlerini belirsizlikten uzak, nesnel bileşenlerle çalıştırabilmek için bilimsel ve bilim-dışı ayrımını (bilim teorisini [eski adıyla epistemolojiyi, genel adıyla bilim felsefesini]) ikincil pozisyonunu güncelleyerek yeniden asli göreve çağırmak gerekir. Sınırlandırma ayraç (bilim teorisinin konusu) ve ilerleme kavrayışı (bilim tarihinin kurucu odağı) birbirinin yardımcısı gibi görünseler de aslında bilim teorisinin (felsefesinin) konusu olan sınırlandırma ayraç, bilim tarihinin konusu olan bilimsel ilerlemeyi kavrayabilmek için bir ön koşuldur. Ancak sınırlandırma ayraç problemi üzerinde odaklanmak bilim teorisini (felsefesi) ile yakınsak bir konum gerektirir. Bilim tarihi disiplini, en azından kurucu çerçevesinde bu problemi dolaylı olarak kapsamaktadır. Pozitivist bilim teorisinin, kurucu/çerçeveleyici epistemoloji olarak disipline dahil edilmesiyle, sınırlandırma ayraçna dair verili bir yanıt disipline dahil edilmekte ve ilerleme problemine dair araştırmanın ön-koşulu sağlanmış olmaktadır. Bu ön koşul sağlandığında, tarih ve tarihçi, bilim insanlarınca gerçekleştirilmiş bir keşfin, bir teorinin geliştirilmesinin, kabul edilmesinin veya reddedilmesinin ve/veya bilimin çeşitli alanlarındaki bir araştırmanın diğer alanları veya bilimin bütününe ya da bilim dışı diğer beşerî kurumları etkilemesinin dinamiğinin ortaya konulması yoluna girebilmektedir. Böylece Sarton ile birlikte bilim tarihçisi, örtük bir bilim teorisini, diğer bir deyişle bir bilim felsefesi modelini disiplinler-epistemolojik-çerçeve olarak kabul ederek tarihsel araştırmaya girişen tarihçi olarak akademik kimlik kazanmıştır.

Pozitivist epistemolojik çerçevenin doğrudan (veya kimi zaman dolaylı) çıktısı, bilim tarihi için bir asal gerilim yaratmaktadır: Sarton'un kurucu çerçevesi hatırlanacak olursa, “eğer bilim sistematize edilmiş pozitif bilgi olarak tanımlanırsa (ya da farklı çağlarda ve yerlerde böyle kabul edilmişse), bilim tarihi bu bilginin gelişiminin betimlenmesi ve açıklanmasıdır” (Sarton, 1962, s. 1). Betimleme olgu tespiti üzerinden bir yan yana getirme, bütünsel bir resim oluşturma olarak tarif edilirse, açıklama bir neden-sonuç ilişkisi tespit etme ve bu ilişkiye bağlı olarak teorik düşünebilmeyi gerektirmektedir. Açıklama, olgunun ötesine (gerçeklikten kopmadan) geçebilmeyi gerektirir. Oysa hatırlanacağı üzere pozitivist çerçeve, tarihe ithal edildiğinde, spekülasyonla özdeşleştirdiği betimleme-ötesinden (açıklama ve teoriden) uzak durduğu ölçüde yarı-pozitivist idiografik bir epistemolojik konumlanış açığa çıkarmaktadır. Bu konumun alfasının ve omegasının metin olması ile bilim tarihinin kurucu uygulamaları arasında ciddi bir örtüşme vardır. Bu uygulamaya göre bilimsel fikirlerin, yöntemlerin ve tekniklerin değişiminin tespit edilebileceği tek kaynak ilgili bilimsel metinlerin kendileridir. Çünkü bilim, kendi iç dinamiklerinin açığa çıkardığı problem tespitleri ve çözümleriyle ilerler ki bu tür bir içselcilik yine pozitivism kaynaklıdır. O halde, bilimin içsel tarihi, doğrudan doğruya bu iç dinamiklerin açık göstergelerini, yani konu edinilen bilimsel araştırmanın ana metinlerine ve bu metinlerin çağdaşı olan yine bilimsel nitelikteki diğer yayınlara odaklanılarak yazılır. Bu yazım tam da George Sarton ekolünün (dolayısıyla Türkiye’de Aydın Sayılı Ekolünün) benimsediği tarihçilikle örtüşmektedir. Bu örtüşme, Sarton'un “metin tesisi” adını verdiği (Sarton, 1962, s. 9) süreci bilim tarihçiliğinin merkezine yerleştirmesinde görülebilir. Metin tesisi, bilimsel metinlerin tespiti ve veriye dönüştürülmesi sürecidir.

Pozitivist bilim teorisinden alınan epistemolojik çerçeve üzerinden iki alan (bilim felsefesi-bilim tarihi) arasındaki kurucu entegrasyonun 1967’de ulaştığı sapak ise çok dikkat çekicidir. Meslekten bilim insanları arasında yapılan bir çalışma, 1950’li yıllarla birlikte bilim insanların büyük çoğunluğunun bilim tarihi derslerini bilim eğitim müfredatının meşru bir parçası olarak görmemeye başladıklarını göstermiştir (Brush, 1974, s. 1165). Bu çalışmanın tarihi tam da 1962 yılında *Bilimsel Devrimlerin Yapısı*’nın, yani o dönemin mevcut ve baskın bilim tarihine en güçlü eleştiri ve alternatifin, yayımlanmasından beş yıl sonrasındır. Esasen Kuhn’un *Yapı*’ya giden yolda daha öğrenciyken Sarton’la ve onun tarzı ile ilişkisi oldukça ilginçtir. Daha o zamanlar Kuhn “Sarton’un yapmadığı türden bir bilim tarihinin olduğu”nu Sarton’dan ancak çok fazla veri öğrenilebileceğini düşünmekteydi (2019, s. 353). Diğer taraftan daha genel olarak bu sapakta açığa çıkan bilim tarihini gereksiz görme yaklaşımının nedeni Kuhn’un teorisince açıklanabilmektedir. Çünkü bilimde her şey yolunda görüldüğünde (olağan bilim dönem(ler)inde), bilim içerisinde felsefeye (bilim teorisine) olduğu kadar bilim tarihine de gerek duyulmamaktadır. “Bilim insanları ancak rakip kuramlar arasında seçim yapmak zorunda olduklarında [ki bu genelde kriz dönemlerinde olur] felsefeciler gibi davranırlar” (Kuhn, 2017, s. 14). Ancak devrim zamanlarında ya da onları önceleyen bunalım dönemlerinde bilimin felsefe ve tarihe tekrar dönüşü söz konusu olsa da “hangi felsefe?” ve “hangi tarih?” soruları birbirleriyle entegre ve birbirlerini belirleyici olarak gündeme gelmektedir. Bu sorunun disiplin içi forme olmuş hali şöyledir: Hangi bilim teorisinden ithal edilecek epistemoloji ile yapılandırılmış/çerçvelendirilmiş bilim tarihi araştırma programı?

Bununla birlikte Kuhn, bilimin tarihinde baskın ve yaygın çalışma biçiminin olağan bilim pratiği ve süreci olduğunu vurguluyor olsa da esas problemi devrimi kavrayabilmektir. “Devrimler de tamamlanmaları için zamana gereksinirler; devrimlerin de birer tarihleri vardır” (Koyre, 1998, 6). Devrimlerle ilerleyen, belki de çeşitlenen, bilimin tarihini yazmak öncekinden farklı bir teoriyi (bilim teorisini/epistemolojiyi) ve pratiği gerektirmektedir. Öyle ki devrim gerçekleşirken onun tarihini yazmak imkânsız, gerçekleştikten sonra ise öncesini yazmak -en azından nesnel olarak- çok zordur. Bu zorluğu yenebilmek için bilimi (devrimlerle ilerleyen/çeşitlenen bilimi) kavrayabilecek bir bilim teorisine ve bu teoriye entegre/uyumlu bir pratiğe ihtiyaç vardır. Bu pratiğin “metin tesisi” olmadığı açıktır. Ancak hemen akla bilim(ler)in tarihinde devrim tespiti Comte-Sarton-Sayıllı hattıyla Koyre-Kuhn hattı tarafından paylaşmakta ve bununla birlikte, bu tespiti çok öncelere, Kant’a (2015, s. 24, 25) dek geri götürülebilir nitelikte olduğu gelecektir. Diğer bir deyişle, devrim(ler)i bilim tarihinin bir parçası olarak yazmak bilim tarihi araştırma programları arasında bir fark tespiti için yeterli görünmeyebilir. Ancak, Comte-Sarton-Sayıllı programının devrim tespiti ile Koyre-Kuhn programının devrim tespiti aynı değildir. İlki, yanlısın yerini doğrunun (ya da doğruya daha yakın olanın) aldığı epistemolojik ve neredeyse sıralı (bir tuğla üzerine diğerinin yerleştirildiği) bir değişim momentini iken, ikincisi, tespiti ve açıklanması için ilişkisel analiz gerektiren bir değişim sürecidir. İlkinde, felsefe ile arı bilimsel girişim (17. yüzyıla dek) zaman zaman temas eden iki farklı çizgi olarak var olduğu bir hat söz konusuysen, ikincisi için -en azından devrimlerde- “felsefi yanların” “arı bilimsel yanlar”dan ayrılmasının olanaksız olduğu (Koyre, 1998, s. 11) bir iç içe geçmişlik vardır. Tam da bu farka dayalı olarak ilki için bilim tarihçisi ayrı bilim felsefecisi ayrı işler yapan iki profesyoneldir. Oysa ikincisi için tarihçi ile felsefeci arasında ancak bağlamsal olarak birbirinden ayrılacak çoklukta-birlik durumu vardır. Devrim dönemlerinde felsefi yan ve arı bilimsel yan “karşılıklı bağımlı ve sıkı sıkıya bağıntılı” (Koyre, 1998, s. 11) ise bunları konu edinen araştırma programları da aynı ilişkiyi kendilerinde modellemek durumundadırlar. Bu ilişkiselliğin derinliğini kavrayabilmek için iki boyutlu bir terim değişimi yeterli olacaktır: (1) Felsefi yan yerine epistemolojik yan; (2) Yine felsefi yan yerine “epistemolojik + ontolojik yan”. Bunlar ayrıca -yine epistemolojik yan içerisinde kalacak biçimde- bilimde teori oluşumu süreci olarak da etiketlenebilir. Tabii bu durumda geriye kalan arı bilimsel yanın ne olduğu sorusu da gündeme gelmektedir. Çünkü, geriye kalan

arı bilimsel yanın araştırılması, genel tarih yazımı tartışmalarından bir terimi (olumsuz anlamda bir yargı ifade eden bir terimi) bu tartışmaya ithal etmektedir: Whig Tarihi.

Buna göre, bilimin geçmişinden çekilen bilim insanlarının çalışmalarının bugün güncel olan bir teoriye (ya da teorilere) doğrudan katkısının oranı baz alınarak bilim tarihinde konumlandırılmaları Whig Tarihi yazmaktan başka bir şey değildir. Kuhn'a göre (2019, s. 353), Sarton "kesinlikle bir Whig tarihçisiydi". Çıktı olarak böylesi bir tarih yazımını hedefleyen araştırma, geçmişin bilim insanlarının içerisinde çalışmak zorunda olduğu problemler ve varsayımlar bağlamının bütünselliğini kavramayı denemek yerine, geçmişe şimdinin fikirleri ve değerlerinin merceğiyle bakmaktadır. Bu eleştirinin zemini açıkça Kuhncu bilim tarihidir. Ancak burada ciddi bir ikilem tespiti söz konusudur: Sahada, yani bilim eğitiminde istenen tür bilim tarihi tam da budur (zira bilim eğitimcisinin ilgilendiği geçmiş bugünkü teoriye [bilime] yapılmış katkıyla oranlıdır (Brush, 1974, s. 1169); fakat Kuhncu diyebileceğimiz bilim tarihi araştırma programı göstermektedir -iddia etmektedir- ki bilimin ontolojik-zamansal gerçekliği böyle değildir. Diğer bir deyişle bilim eğitimi ile Kuhncu bilim tarihi araştırma programı arasında bir yarıklık vardır. Burada bilim tarihi-epistemoloji ilişkisinin epistemoloji ayağından kaynaklanan bir çeşitlenme söz konusudur. Bu çeşitlenme ilişkisel olarak bir üçüncü boyuta bağlanmaktadır: Çağımızın yükselen modeli olan disiplinler-arası ve/veya trans-disipliner mecra(lar)da bilim tarihi birinci ve ikinci boyutlardaki çeşitlenmesi ile nasıl konumlanacaktır?

Bilim Tarihi-Bilim Teorisi (Felsefesi) İlişkisi

Mevcut kurumsallaşma çeşitliliği içerisinde bilim tarihinin özellikle felsefe (bilim felsefesi) ile ilişkisel olarak beş olanaklı biçim alabileceği görülmektedir. (1) Tarihsel temelli bilim felsefesi, (2) felsefi temelli bilim tarihi, (3) bilim tarihi felsefesi, (4) bilim felsefesi tarihi ve (5) çalışmalarının bütünü her iki alana da yayılan fakat tek bir alana indirgenemeyen yeni bir alan (Weingart, 2015, s. 202). İlk iki seçenek (biçim) ikili bir uzmanlık gerektirirken, diğer ikisi felsefe ya da tarih odaklı olarak diğerini araştırma nesnesi edinme yoluna gitmekte, sonuncusu ise eklektizmden uzak biçimde nasıl biçimlendirileceği henüz belirsiz görünen bir seçenek doğurmaktadır. Ancak mevcut kurumsal çeşitlilik son seçeneğin (BTC/STS örneği) git gide ağırlık kazandığını ve bilimi konu edinen tarih veya felsefe araştırmasının ayrı ve müstakil görülmesinin eski moda olarak adlandırılmaya başlandığını göstermektedir. Oysa daha başlangıçta, yüzeysel bir bakışla alanlar arası entegrasyonun/iç içe geçmenin karakteristik teorisyeni ve pratisyeni olarak görülen Kuhn (2019, s. 388, 389) açıkça "iki şeyi aynı anda yapamazsınız" diyerek "her ne kadar 'bilim felsefesi ve tarihi' programının başkanı olsa (..) da böyle bir alan olmadığı konusunda ısrar ettiği"ni vurgulamaktadır. Bilim felsefecisi ve bilim tarihçisi kimlikleri bir kişide buluşsa da bunlar olsa olsa aynı kişinin eş zamanlı olmamak kaydıyla takabileceği iki ayrı şapkadır (Kuhn, 1980, s. 185).

Kuhn'un 1957 tarihli *Kopernik Devrimi (The Copernican Revolution: Planetary Astronomy in the Development of Western Thought)* kitabının değerlendirmelerinde de eleştirmenlerin bilim tarihçisi Kuhn ile bilim felsefecisi Kuhn ayrımına gittikleri (Wiener, 1958) veya Kuhn'u bilim felsefesine değinmeksizin bir tarihçi, bir bilim insanı ve bir öğretmen olarak konumlandıkları (Swenson, 1957; Woolf, 1958) görülmektedir. Ayrıma gidildiğinde bilim felsefecisi Kuhn daha sıkı eleştirilmekte (Wiener, 1958), bilim tarihçisi Kuhn ise özellikle astronomi ve matematiğin teknik ayrıntıları ile beşerî bağlam ve entelektüel tarih arasında kurduğu ilişki ve bilim tarihi çalışmasında örneğini verdiği cesaret verici dönüşüm için övülmekte (Butterfield, 1958; Haden, 1959; Newman, 1957; Sayvetz, 1957) veya Devrimin bilimsel arka planından onun -felsefi- etkilerine çok hızlı geçtiği için eleştirilmektedir (Zimansky, 1959). Göreli olarak çok daha sınırlı sayıda değerlendirmede ise Kuhn'un bu kitaptaki yaklaşımı, bütünsel olarak HPS/BTF (History and philosophy of science / Bilim Tarihi ve Felsefesi) adı anılmadan (ya da adı konmadan), tarihsel ve felsefi -ve hatta sosyo-psikolojik- bir çerçeve olarak takdim edilmektedir (Bkz. Armitage, 1959; Brasch, 1957; Engelmann, 1957).

Kuhn'un esas çalışmasına gelindiğinde ise, eleştirmenlerin bir kısmının *Bilimsel Devrimlerin Yapısı*'ndaki Kuhn'u bilimsel disiplinlerin dinamiklerine ilişkin -sosyal bilimlere doğrudan işin içine katmayan, fakat sonuçlarıyla onları da etkileyen- tezler geliştiren ve bu tezlerle (özellikle paradigma kavramıyla) bilime ve bilimsel etkinliğe dair bakışı yeniden değerlendirecek kadar etkili bulunan (Shields, 1972) ya da bilimin modern tarih yazımına dair yanlış bir imaj çizdiği için eleştirilen (Stopes-Roe, 1964) bir bilim tarihçisi olarak konumladıkları görülmektedir. Kitap, kimi eleştirmenlerce (Aulie, 1971; Price, 1963) bilim tarihçiliğine yapılmış en büyük katkılardan biri ve Kuhn da bilimin ne olduğuna dair kavrayışı yükselten biri olarak görülürken, aynı anda kitaptaki tarihsel uygulama ve tartışmaların destekleyici gücünün düşük olduğu da ifade edilebilmektedir. Bu minvalde Kuhn'un "bilimin ilerlemesi konusunda provokatif bir tartışma yürüten" ve sosyolojiden güçlü biçimde etkilenmiş bir tarihçi olarak George Sarton'ın ve onun üzerinden Auguste Comte'un ve Comteculuğun karşısına yerleştirilmesi (Hall, 1963) söz konusudur. Kuhn bu kitapla, bilimin kendi geçmişine yine kendi girişiminin doğasına ilişkin işe yarar ipuçları için bakabileceğini ve bilim tarihinin sadece olayların kayıtlarından ve bunların kültürel gelişime katkılarında fazlası olduğunu öne süren, eğitiminden fizikçi, meslekten bir tarihçi-filozof olarak tanıtıldığı ve kitabın bilim tarihi ve felsefesinin (HPS adı anılarak) geleceğine etkisinin tartışmasız olacağına öne sürüldüğü görülmektedir (Shamos, 1963).

Diğer eleştirmenlerin Kuhn'un bu çalışmasını (HPS/BTF adı anılmadan) bilim felsefesi, tarihi ve sosyolojisi ile ilgili sorularla ilgili argümanlar geliştiren bir kitap (Purtill, 1967) veya ayrıma gitmeden bilimin doğasını kavrama girişimleri³ arasında en popülerleri (Shapere, 1971) ya da daha belirgin olarak bilimin pozitivist analizinin kritiği olarak (Sahlins, 1964) konumladıkları görülmektedir. Daha 1973 yılında kitap, disiplinler-arası söylemin ana metni olarak değerlendirilirken, Kuhn'un bilim teorisinin, geleneksel olarak tarih felsefesinden ve ondan daha da fazla bilim felsefesinden uzak duran tarihçilere, hem de onlar adına hitap eden sınırlı sayıdaki tarih felsefesi çalışmasından biri olarak anılmaya başlandığı (Hollinger, 1973) da kaydedilmelidir. Bu tespit ve/veya beklenti disiplinler-arası, ilişkisel araştırma programlarının teorisinin geliştirildiği ve refleksif olarak da bilim tarihi ve felsefesi alanının kurulduğu görüntüsünü yaratmaktadır.

Bununla birlikte 2010 yılında atıf ve kaynakça analizine dayalı olarak yapılan empirik bir çalışma (Wray, 2010) bilim tarihi ve felsefesi (BTF/History and philosophy of science/HPS) adıyla yapılmış bir özerk alanın mevcudiyetine dair çok az kanıt olduğunu göstermektedir. Öyle ki bilim felsefesi halen genel olarak felsefenin bir alt-alanıdır ve bilim tarihiyle ilişkisi çok kısıtlıdır. Bilim felsefesi makalelerinin kaynakçalarında neredeyse hiçbir bilim tarihi çalışması olmadığı gibi aynı durumun bilim tarihi makaleleri için de geçerli olması kuvvetle muhtemeldir.⁴ Ülkemizde Yüksek Öğretim Kurumu'nun Önlisans ve Lisans Diploma Programlarının Yeniden İsimlendirilmesi ve Sınıflandırılması çalışmasının değerlendirilmesinde bu tür bir çalışmanın sonuçları da bir done oluşturabilecek niteliktedir.

Tüm bu çalışma ve göstergelere bağlı olarak eklektik ve/veya basit iş bölümüne dayalı olmayan gerçek disiplinler birlikteliğinin (bu birlikteliğe bilim sosyolojisi de eklenmelidir) baştan ölü doğan bir proje olduğu da düşünülebilmektedir: Eğer hiçbir grup (bilim tarihçileri,

³ Bu durumda bir adlandırma yapılmıyorsa da ağırlık bilim felsefesindedir; diğer bir deyişle karşımızda -en azından dışarıdan bakıldığında- bilim felsefecisi Kuhn vardır.

⁴ Buna dair yerelde empirik bir araştırma yapılmamış olmakla birlikte genel manzara ve Batı'da yapılan araştırma (Weingart, 2015, s. 209) bunu gösterir niteliktedir. Diğer taraftan bu hipotetik tespiti güçlendirmek ve/veya sınamak için Wray'ın çalışmasında analiz ettiği akademik dergi ve makalelerin bilim tarihi ve felsefesi alanını temsil edebilir olup olmadıkları ayrıca incelenmeli ve bu bağlamda bilim felsefesi ve bilim tarihi makaleleri ayrı ayrı ve daha geniş ölçekte analiz edilmelidir. Bu nedenle bizim çalışmamız açısından bu tespit(ler) geçerli olmakla birlikte orta-düzey güvenilir veri/tespit olarak işlev görmektedir.

bilim felsefecileri, bilim sosyologları vd.) bilimi konu edinen bütünsel bir araştırma programının neye benzeyeceğini (kendi disiplinlerinden farklı olarak neye benzemesi gerektiğini) bilmiyorsa ya da ortaya çıkan araştırma çıktısını kendilerine (kendi araştırma programlarına ve/veya disiplinlerine) ait göremiyorlarsa bu proje (BTÇ/STS) doğmadan ölmüştür (Weingart, 2015, s. 202 [parantez içleri bana ait]). Ancak enstitülerin, bölümlerin, programların, bu başlık ve/veya konu odağında kongrelerin, panellerin, çalıştayların mevcudiyeti bir vakadır. Diğer bir deyişle “ölü doğmuş bir proje” için fazlasıyla canlı bir kurumsallık söz konusudur. Bu tutarsız durumu aşabilmenin yolu, bilim tarihinin ilgi alanının diğerlerinin ilgi alanları içindeki ve arasındaki yerini daha açık biçimde belirlemektir.

Bilim tarihi araştırma programına dair -bilgi terimlerini kapsayan- meta tartışma⁵, bu kurumsal artalanın gölgesinde 1990’lı yıllarda Bilim Savaşları vakasının gölgesinde hararetlenmiştir. Bilim ve Teknoloji Çalışmaları/BTÇ (*Science and Technology Studies/STS*) alanının kurulmasında etkin rol alan Sheila Jasanoff, 1999 yılında sunduğu bildiriye şu soruyu açık bir biçimde dile getirmiştir: “Bütünleşik bir alan olarak -hem tarihsel hem de çağdaş araştırma metotlarını kapsamak anlamında- bilim ve teknoloji çalışmaları alanı için, tam da Bilim Tarihi Topluluğu/Cemiyeti yüzüncü yılını, Bilim Üzerine Sosyal İncelemeler Topluluğu/Cemiyeti de ellinci yılını kutlarken nasıl bir gelecek hayal edebiliriz?” Öyle ki, bunların kökensel birlikteliğine rağmen, 1990’lı yıllarda alanın giriş kitabı olarak yazılan ve yayımlanan *Handbook of Science and Technology Studies* adlı çalışmada, bilim ve teknolojinin insan yaşamında oynadığı rol üzerine sosyolojiden, antropolojiden, felsefeden, siyasal bilimlerden, retorikten, kadın çalışmalarından önemli katkılar sunulmuşken, tuhaf bir biçimde tarih bu çok seslilikte yer almamıştır (Jasanoff, 2000, s. 622).

Benzer biçimde 2000’li yıllarda bilim tarihinin bilim için değerinin ne olduğu, bilim tarihi disiplininin yayın organları arasında amiral gemisi olan *Isis*’te açık biçimde sorulur olmuştur (Maienschein ve Smith, 2008). Öyle ki, “bilim tarihi ne işe yarar?” ve “bilim tarihi bilimde ve/veya bilim için neyi/neleri değiştirebilir?” gibi sorular kaçınılmaz hale gelmektedir. Hem de ilgili makalenin yazıldığı yıllarda bilim tarihi kitaplarının yayım dünyasında kapladığı pazarın hiç olmadığı denli yüksek olduğu belirtilirken, esas kaygı bilim insanlarının dahi iyi bir tarih kitabı ile kötü bir tarih kitabını ayırt edemedikleri üzerine yoğunlaşmaktadır. Daha derindeki epistemolojik kaygı/tespit ise öne çıkmaktadır: “Esasında profesyonel bir alan olarak bilim tarihinin git gide bilimden uzaklaşırken, gittikçe artan biçimde yorumlayıcı teoriler ortaya koyar ya da biraz daha etkili olan hikâye anlatıcılığına dönüşür görünmesinden kaygılıyız” (Maienschein ve Smith, 2008, s. 319). Bu, bilim tarihinin veriyi aşan bilgi üreten bir araştırma programı olduğunun, -özellikle bilim tarihçileri dışında kalanlar için- artık kendinden açık, tartışmasız, basit ve açık bir olgu olmadığına dair bizzat bilim tarihçileri tarafından dillendirilen bir kaygıdır.

Bilim tarihi disiplini, bilimin içeriğini, bağlamını ve etkileşimini, bilimin tarihinde tespit edilen/keşfedilen metinlerin tarihsel analizini nesne edinerek çözümleyen ve bu yolla esasen bilim politikalarına, eğitimine ve toplum nezdindeki bilim imajına biçimlendirici katkı sunmayı amaçlayan bir disiplinler çerçevesine ile yapılmış bir bilimin-bilimi disiplini ise, yukarıdaki kaygı meşru ve oldukça ciddidir. Akademi dışında popülerite ne kadar artarsa artsın, akademi içinde gelişen “bilimsel bilginin fiiliyattaki üretim koşullarının tahlilini ıskalayan her epistemolojinin reddi; bağlamından kopuk cansız malumat tarihçiliğine dönüşmüş bir bilim tarihi ve felsefesinin reddi (...)”ni (Ünsaldı, 2013, s. 17, 18) kapsayan reddiyeler dizisi ile cepheden karşılaşmak durumundadır. Bilim-tarihsel araştırmanın açıkça tanımlanmış araştırma

⁵ Buna karşın ülkemizde bilimin geçmişini ve dinamiğini nesneleştiren ve bunu meslek edinen bilim tarihçilerinin, kendi disiplinlerini ve araştırma programlarını nesneleştirmedikleri görülmektedir. Esasen bu durum, Türkiye’de mevcut bilim tarihi paradigmasının/paradigmalarının kendi yerelliklerinde çalışır ve sorunsuz olduğunun göstergesi olabilir.

yönteminin ulaşılabilecek hedeflerle uyumlu ve işlevsel olduğuna ilişkin epistemolojik varsayım bu kaygının gölgesi altındadır.

Gelinen noktada, disiplinin araştırma programının uygulayıcısı olan bilim tarihçisinin projektörünü öncelikle “kendisine, konumuna, idrak kategorilerine, teorik inşasına [veya zorunlu teorisizliğine], yöntemine ve nihayetinde tüm üretimi üzerine çevirmelidir” (Ünsaldı, 2013, s. 37 [parantez içi ek bana ait]). Diğer bir deyişle, programın araç-amaç uygunluğuna dair bir araştırma yapılmalıdır. Zira bir şeyi neden bilmek istediğimiz kadar nasıl araştırdığımız da üretilen bilginin geçerliliği açısından önemlidir. Bilim tarihi, gerek genel bilim eğitimi ve akademi mecrasında gerekse de BTÇ/STS içerisinde bilime ilişkin diğer araştırma programlarının veya disiplinlerinin sağlayamayacağı, fakat onlarla entegre olabilecek nasıl bir içerik veya kavrayış üretebilir? Ayrıca unutulmamalıdır ki bu ve benzeri sorular “hangi bilim tarihi?” (Sarton mu Kuhn mu? / Eski bilim tarihi mi [Sarton ve Kuhn] yeni bilim tarihi mi [Latour]?) sorusu cariyken sorulmaktadır.

Sonuç ve Değerlendirme

Bu çalışma, 20. yüzyıl itibarıyla kendisine ait ayırt edici, özerk ve bilimsel bir alan açan ancak gelinen noktada bunu birden fazla akademik çatı altında gerçekleştiren bilim tarihi disiplininin (araştırma program (lar)ının) reflektif bağlamdaki meta-problemlerini görünür kılmayı amaçlamıştır. İlk doktora derecesinden bu yana geçen yetmiş sekiz yılda bilime ve bilimsel ilerlemeye dair belli başlı soruları odağına taşımış olsa da özellikle 20. yüzyılın ikinci yarısından itibaren disiplinin bilimle birlikte kendisini de nesne olarak tanımlama ve konumlandırma gerekliliği ile yüzleşmesi, bu yüzleşmeye dair tartışmayı günümüze sarkıtmaktadır. Bu bağlamda problem alanı üç boyutta kristalize olmaktadır: (1) Bilim Tarihi-Akademik Felsefe İlişkisi, (2) Bilim Tarihi-Epistemoloji İlişkisi ve (3) Bilim Tarihi-Bilim Teorisi (Felsefesi) İlişkisi. Her üç boyut için de bilim tarihine ilişkin disiplinler problem bir tür çeşitlenmeye dairdir. Diğer bir deyişle, bilim tarihi disiplini kuruluşunda ön görülen netliği git gide kaybetmiş ve “bilim tarihi” adı bilimin geçmişini konu edinen bir dizi araştırma programının taşıdığı akraba benzerliğinin adı durumuna gelmiştir.

Bu durumun somut göstergesi, disipline dair meta-problem alanının birinci boyutunu oluşturmaktadır. Bilim tarihi-akademik felsefe ilişkisi esasında bilim tarihi alanının kurumsal yerine veya konumlanışına dairdir. Alandaki ilk doktora derecesinden yetmiş sekiz yıl sonra seksen altı lisansüstü program niceliksel olarak alanın tesis edildiğinin ve pekiştirildiğinin açık göstergesiye, bu programların yedi farklı (bir kısmı ilişkili) üst alanda kurumsallaşmış olması yeni bir problem açığa çıkarmaktadır. Müstakil bilim tarihi bölümlerine bağlı program sayısının on dörtte kalması önemli bir işarettir. Bu durumun Türkiye’ye izdüşümü ise farklılık arz etmektedir. Türkiye’deki kurumsallaşma -gösterildiği üzere- felsefe bölümü altında kümelenmektedir. Beş müstakil bölüm ve üç aktif lisans programına karşın alanda 2009-2019 aralığında tamamlanmış doktoraların sadece üçünün müstakil programlara aitken, yirmi dördünün felsefe anabilim dalı altında (ona bağlı olarak) tamamlandığı görülmüştür. Buna karşın, Yüksek Öğretim Kurumu’nun ilgili çalışmasında “Bilim Tarihi” lisans programının adı korunmakla beraber “Ayrıntılı Alan” kategorisi “Felsefe” olarak değil, “Tarih ve Arkeoloji” olarak önerilmiş olması oldukça ilginçtir. Böylece iki alt-problem görünür kılınmıştır: (1) Bilim tarihi alanının Türkiye’deki akademik yapılanması ile Batı Üniversiteleri arasındaki farkın ve buna bağlı olarak Türkiye’de bir çeşitlenme görülmemesinin nedeni nedir? (2) Bilim tarihi disiplininin dönüştürücü dışsal müdahaleye vereceği yanıtın teorik temeli ne olacaktır? Bu sorulardan ilkinin hipotetik yanıtı, Türkiye’de bilim tarihi araştırmalarının bilim felsefesi ve sosyolojisine görece uzak kalmış olmasına bağlı olarak disiplinler-teorik mutasyon geçirmemiş olmasıdır. İkinci sorunun yanıtı ise, ilk sorunun hipotetik yanıtının doğruluna bağlı olarak, böylesi bir teorik yanıtın disipline verilemez olmasıdır.

Bilim Tarihi-epistemoloji ilişkisi olarak başlıklandırılan ikinci boyutun temel tespiti şudur: Bilim tarihini kendi içerisinde çeşitlenmesinin, diğer bir deyişle, bilim tarihi çatı ismi halen cariyken ortaya çıkan farklılaşmanın ve çeşitlenmenin nedeni, ilk elden görüldüğü gibi bilim tarihsel olguların farklı değerlendirilmesi değil, bu olguların epistemolojik-meta-kuram yüklü olarak farklı tesis ediliyor olmasıdır. Diğer bir deyişle, bilim tarihi içerisinde farklı bilim tarihsel araştırma programlarının mevcut olabilmesinin nedeni, bunların epistemolojik çerçevelerinin farklı olmasıdır. Bir araştırma programı olarak bilim tarihinin başlangıcında Auguste Comte'un orijinal pozitivist meta teorisi bulunmaktadır. Bu da pozitivist bilim felsefesi ile Sarton'un bilim tarihini, disiplinin epistemolojik çerçevesi üzerinden entegre etmektedir. Bu entegrasyon, Sarton ile birlikte bilim felsefesi ve bilim tarihini iki ayrı alan ve araştırma programı olarak ayırırken, pozitivist teoriyi epistemolojik çerçeve olarak muhafaza etmeyi sürdürmektedir. Bu bağlamda 20. yüzyılın ilk yarısında bilgi ve daha sonra da bilim sosyolojisi kaynaklı farklılaşmalar olsa da pozitivist epistemolojik çerçeve bilim tarihinin belirleyicisi olmayı sürdürmüştür. Oysa pozitivist bilim teorisinden alınan epistemolojik çerçeve üzerinden iki alan (bilim felsefesi-bilim tarihi) arasındaki kurucu entegrasyonun 1967'de ulaştığı sapak günümüz için belirleyicidir. 1967 yılı bu anlamda bilim ve bilim eğitimi camiasının Kuhn'a, yani yeni bilim tarihine ilk tepkilerinin tespit edilebildiği yıldır. Kuhn'un terminolojisi ile bu dönem, bilim tarihi disiplininin kriz dönemidir; zira Sartoncu paradigmaya 1962 itibarıyla bir alternatif açığa çıkmıştır. Meta-düzeydeki bu problem tespiti, birinci boyuttaki çeşitlenmenin epistemolojik nedenini açığa çıkarabilmektedir. Kurumsal (görünür) çeşitlenmenin altında bilim tarihi-epistemoloji ilişkisinin epistemoloji ayağından kaynaklanan bir derin çeşitlenmenin mevcudiyeti söz konusudur. Türkiye'de ise disiplin bu krizi yaşamamıştır.

Bu çeşitlenme de ilişkisel olarak bir üçüncü boyuta, çağımızın yükselen modeli olan disiplinler-arası ve/veya trans-disipliner mecra (lar)da bilim tarihinin nasıl konumlanacağı sorusuna bağlanmaktadır. Makalenin ilgili bölümünde bir literatür değerlendirmesi üzerinden gösterildiği üzere, ikinci boyuttaki çeşitlenmenin başlangıcında dahi karşılıklı olarak bilim tarihinin ve bilim felsefesinin nerede başlayıp nerede bittiği üzerine bir tartışma yürütülmüştür. 2010 yılında halen bütünlük bir alan olarak bilim tarihi ve felsefesinin (BTF/HPS) mevcut olmadığına dair empirik araştırmalar söz konusuysen, bir sonraki ve daha kapsayıcı görünen aşama olan bilim ve teknoloji çalışmaları (BTÇ/STS) alanında bilim tarihinin yerine dair tartışma hararetlenmektedir. BTÇ, BTF veya 'eski moda' olarak müstakil bir alan olarak bilim tarihi seçenekleri cariyken, yapılacak seçim kurumsal ve epistemolojik boyutlar bir arada ve ilişkisel olarak ele alınmadan yapılamaz. Bu nedenle makalenin sorusunu tekrarlamak pahasına vurgulamak gerekmektedir. Bilim tarihi, gerek genel bilim eğitimi ve akademi mecrasında gerekse de BTÇ/STS içerisinde bilime ilişkin diğer araştırma programlarının veya disiplinlerinin sağlayamayacağı, fakat onlarla entegre olabilecek nasıl bir içerik veya kavrayış üretebilir? Bu soru Wallerstein'ın üçüncü senaryosu için iyi bir başlangıçtır: Bilim tarihi disiplininin yeniden yapılandırılması için mevcut duruma ve tarihsel gelişime uygun kuramsal bir modellemenin bizzat bilim tarihçileri tarafından yapılması. Bu gerekliliğin aciliyeti Türkiye için çok daha hissedilir durumdadır.

Kaynaklar

- Aristotle (1995). Poetics. J. Barnes (Ed.), *The complete works of Aristotle*, (2. Cilt, 6. Baskı) içinde (2316-2340). USA: Princeton University.
- Armitage, A. (1959). Review, the Copernican revolution: planetary astronomy in the development of western thought by Thomas Kuhn, *The British Journal for the Philosophy of Science*, 10(39), 254-255.

- Aulie, R. P. (1971). Review, the structure of scientific revolutions by Thomas S. Kuhn, *The Science Teacher*, 38(1), 59.
- Bourdieu, P. (2013). *Bilimin toplumsal kullanımları -bilimsel alanın klinik bir sosyolojisi için* (L. Ünsaldı, Çev.). Ankara: Heretik.
- Brasch, F. E. (1957). Review, the Copernican revolution: planetary astronomy in the development of new thought by Thomas Kuhn, *Publications of the Astronomical Society of the Pacific*, 69(410), 482-483.
- Brush, S. G. (1974). Should the history of science be rated x?, *Science, New Series*, 183(4130), 1164-1172.
- Butterfield, H. (1958). Review, the Copernican revolution: planetary astronomy in the development of western thought by Thomas Kuhn, *The American Historical Review*, Vol. 63(3), 656-657.
- Comte, A. (2015). *Pozitif felsefe dersleri ve pozitif anlayış üzerine konuşma*. (E. Ataçay, Çev.). Ankara: BilgeSu.
- Engelmann, H. O. (1957). A highly significant book: the Copernican revolution: planetary astronomy in the development of western thought by Thomas Kuhn, *The Journal of Higher Education*, 28(9), 514.
- Haden, J. (1959). Copernicus: and the history of science, *The Review of Metaphysics*, 13(1), 79-108.
- Hall, M. B. (1963). Review, the structure of scientific revolutions by Thomas S. Kuhn, *The American Historical Review*, 68(3), 700-701.
- History of Science Society (2019). Graduate programs in history of science. Erişim: 01.05.2019, <https://hssonline.org/resources/graduate-programs-in-history-of-science/>
- Hollinger, D. A. (1973). T.S. Kuhn's theory of science and its implications for history, *The American Historical Review*, 78(2), 370-393.
- Jasanoff, S. (2000). Reconstructing the past, constructing the present: can science studies and the history of science live happily ever after?. *Social Studies of Science*, 30(4), 621-631.
- Iggers, G. G. (2011). *Bilimsel nesnellikten postmodernizme yirminci yüzyılda tarihyazımı* (4. Basım, G. Çağalı Güven, Çev.). İstanbul: Tarih Vakfı Yurt Yayınları.
- Kant, I. (2015). *Arı usun eleştirisi* (4. Baskı, A. Yardımlı, Çev.). İstanbul: İdea.
- Kuhn, T. (1980). The halt and the blind: philosophy and history of science, *The British Journal for the Philosophy of Science*, 31(2), 181-192.
- Kuhn, T. (2014). *Bilimsel devrimlerin yapısı* (9. Baskı, N. Kuyaş, Çev.). İstanbul: Kırmızı.
- Kuhn, T. (2017). Keşif mantığı mı araştırma psikolojisi mi?, I. Lakatos ve A. Musgrave (Ed.), *Eleştiri ve Bilginin Gelişmesi içinde* (5-36), (Nur Küçük, Çev.). İstanbul: İthaki.
- Kuhn, T. (2019). *Yapı'dan sonraki yol -felsefi makaleler (1970-1993)* (E. Bozkurt, Çev.). İstanbul: İletişim.
- Koyre, A. (1998). *Kapalı dünyadan açık evrene* (A. Yardımlı, Çev.). İstanbul: İdea.
- Maienschein, J. ve Smith, G. (2008), What difference does history of science make, anyway?, *Isis*, 99(2), 318-321.
- Newman, J. R. (1957). Review, the Copernican revolution: planetary astronomy in the development of western thought by Thomas Kuhn; from the closed world to the infinite

- universe by Alexandre Koyré; discoveries and opinions of Galileo by Stillman Drake, *Scientific American*, 197(4), 155-162.
- Önlisans ve Lisans Diploma Programlarının Yeniden İsimlendirilmesi ve Sınıflandırılması (2020), Erişim: 16.03.2020, https://www.yok.gov.tr/DuyuruBelgeleri/Genel/2019/Lisans_programlari.xlsx
- Price, D. J. de Solla (1963). Review, the structure of scientific revolutions by Thomas Kuhn, *American Scientist*, 51(3), 294A, Sigma Xi.
- Purtill, R. L. (1967). Kuhn on scientific revolutions, *Philosophy of Science*, 34(1), 53-58.
- Sahlins, M. D. (1964). Review, the structure of scientific revolutions by Thomas Kuhn, *Scientific American*, 210(5), 142-144.
- Sarton, G. (1924). The new humanism. *Isis*, 6(1), 9- 42.
- Sarton, G. (1948). *The life of science -essays in the history of civilization*. New York: Henry Schuman.
- Sarton, G. (1962). History of science. D. Stimson (Ed.), *On The History of Science* içinde (1-14). Cambridge: Harvard University.
- Sayvetz, A. (1957). Review, the Copernican revolution: planetary astronomy in the development of western thought by Thomas Kuhn and James Bryant Conant, *The Journal of General Education*, 10(4), 244-246.
- Shamos, M. H. (1963). Review, the structure of scientific revolutions by Thomas Kuhn, *The Science Teacher*, 30(4), 59.
- Shapere, D. (1971). Review: The paradigm concept -reviwd work(s): the ttructure of scientific revolutions by Thomas S. Kuhn; criticism and the growth of knowledge. proceedings of the international colloquium on the philosophy of science by Imre Lakatos and Alan Musgrave”, *Science, New Series*, 172(3984), 706-709.
- Shields, C. V. (1972). Review, the structure of scientific revolutions by Thomas Kuhn, *American Anthropologist, New Series*, 74(4), 827-829.
- Stopes-Roe, H. V. (1964). Review, the structure of scientific revolutions by Thomas Kuhn, *The British Journal for the Philosophy of Science*, 15(58), 158-161.
- Swenson, H. N. (1957). Review, the Copernican revolution: planetary astronomy in the development of western thought by Thomas Kuhn, *The Scientific Monthly*, 85(5), 276-277.
- Ünsaldı, L. (2013). Takdim, (P. Bourdieu), *Bilimin toplumsal kullanımları -bilimsel alanın klinik bir sosyolojisi için-* içinde (11-52). Ankara: Heretik.
- Wallerstein, I. (2013). *Bilginin belirsizlikleri* (B. Alataş, Çev.). İstanbul: Sümer.
- Weingart, S. B. (2015). Finding the history and philosophy of science, *Erkenntnis* (1975-), 80(1), 201-213.
- Wiener, P. P. (1958). Review, the Copernican revolution: planetary astronomy in the development of western thought by Thomas Kuhn, *Philosophy of Science*, 25(4), 297-299.
- Woolf, H. (1958). Review, the Copernican revolution: planetary astronomy in the development of western thought by Thomas Kuhn, *Isis*, 49(3), 366-367.

Wray, K. B. (2010). What are the key journals in the field?”, *Erkenntnis* (1975-), 72(3), 423-430.

YÖK Tez Merkezi (2020), Erişim: 16.03.2020, <https://tez.yok.gov.tr/UlusalTezMerkezi/>.

Yükseköğretim Bilgi Yönetim Sistemi (2020), Erişim: 16.03.2020, <https://istatistik.yok.gov.tr>.

Zimansky, C. A. (1959). Review, the Copernican revolution: planetary astronomy in the development of western thought by Thomas Kuhn, *Speculum*, 34(4), 664-665.

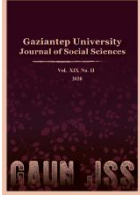

GAZİANTEP UNIVERSITY JOURNAL OF SOCIAL SCIENCES

Journal homepage: <http://dergipark.org.tr/tr/pub/jss>



Araştırma Makalesi • Research Article

Is the Semantics-Pragmatics Distinction a Stipulative Distinction?

Anlambilim-Edimbilim Ayrımı Keyfi bir Ayrım mıdır?

Mustafa POLAT^{a*}

^a Araştırma Görevlisi, Gaziantep Üniversitesi, Felsefe Bölümü, Gaziantep / TÜRKİYE
ORCID: 0000-0002-8745-3576

MAKALE BİLGİSİ

Makale Geçmişi:

Başvuru tarihi: 12 Mayıs 2020

Kabul tarihi: 16 Haziran 2020

Anahtar Kelimeler:

Temel Üçlü,

Anlambilim-Edimbilim Ayrımı,

Dil Felsefesi,

Dilbilim Felsefesi

ARTICLE INFO

Article History:

Received May 12, 2020

Accepted June 16, 2020

Keywords:

The basic triad,

The semantics-pragmatics distinction,

Philosophy of language,

Philosophy of linguistics

ÖZ

Dilbilim ve felsefede; dil çalışmasındaki iş bölümü, genellikle her biri tipik olarak söz konusu dilin -formel veya doğal- tamamlayıcı fakat farklı yönlerini temsil eden sözdizim, anlambilim ve edimbilim temel üçlüsü üzerinden şematize edilir. Bu yönler, görünürde, söz konusu dilin yapısını bu dildeki farklı dilsel roller ve bunların açıklayıcılık işlevleri üzerinden şematik olarak temsil ederek bize metodolojik bir kolaylık sağlarlar. Böylelikle, temel üçlü genellikle doğal ve formel dillerin şematik bir şekilde nasıl tahlil edileceğini veya edilmesi gerektiğini göstermek için öne sürülür. Temel üçlüyü kabul etmek dillerin tahlili için bazı metodolojik kolaylıklar sunsa dahi temel üçlünün geçerliliği anlambilim-edimbilim ayrımının nasıl temellendirileceği sorusuyla son yıllarda sıklıkla zorlanmıştır. Bundan dolayı, dayandığı varsayımlar düşünüldüğünde bu ayrımın temel üçlü ile ilişkisinde teorik olarak ne kadar desteklenebileceği cevaplamaya değer olmuştur. Eğer ki ayrım temellendirilemezse, bu ayrım keyfi bir şematik gösterimdeki keyfi bir ayrım olarak sunduğu metodolojik kolaylıktan başka bir önem taşımaz. Bu makalede; temel üçlünün altında yatan varsayımları, anlambilim-edimbilim ayrımının sağlam temellendirilmiş bir ayrım olmaktansa keyfi bir ayrım olduğu mealinde tartışacağım.

ABSTRACT

In linguistics and philosophy, the division of labor in the study of language is commonly schematized by the basic triad that consists of syntax, semantics, and pragmatics each of which typically stands for complementary yet distinct aspects of the language- formal or natural- in question. These aspects, at face value, provide us a methodological convenience by schematically representing the structure of a language with respect to diverse linguistic roles and their explanatory significance. Although endorsing the basic triad offers some methodological convenience for the analysis of languages, the viability of the basic triad has, in recent years, been frequently challenged with the question of how to ground the distinction between semantics and pragmatics. Hence, it has become significant to answer the question of how far the semantics-pragmatics distinction in its connection with the basic triad is theoretically warranted considering the assumptions on which it rests. If the distinction cannot be grounded, it seems to have no substantial significance other than its methodological convenience as stipulative categories in a stipulative schema. In this paper, I discuss these underlying assumptions to the effect that the semantics-pragmatics distinction is a stipulative one rather than a well-grounded distinction.

* Sorumlu yazar/Corresponding author.
e-posta: mpmustafapolat@gmail.com

GENİŞLETİLMİŞ ÖZET

Temel üçlü, bir dilin açıklanması hedeflenen teorik bir önemine (explanandum) göre dili farklı açıklayıcı dilsel yönler (explanantia) kapsayıcı olacak şekilde bölümlendiren şematik bir gösterimdir. Görünürde temel üçlü kapsamlı bir dil analizi için metodolojik kolaylık sunar. Nitekim; teorisyen bu taksonomik şema sayesinde ilgili dil çalışmasını farklı ama birbirini tamamlayan şeylere (fenomenler, mekanizmalar, süreçler, özellikler vb.) ayrıştırma imkânı bulurken pratik ve açıklayıcı bir analiz şemasını elinde bulundurur. Bu noktada; temel üçlü-Taksonomik Ayırım Varsayımı (TDA) adını verdiğimiz- dilin içlemsel ve/veya kaplamsal olarak ayrıştırılabilir, n-tane, açıklayıcı yöne (explanans) ilgili dile dair açıklanması gereken bir önem (explanandum) nazarında kesinlikli olarak bölünebilir olduğunu olurlayan bir varsayıma dayanmaktadır. Dil analizi için sadece metodolojik açıdan kolaylık sağlayan bir şema yeterli değildir, çünkü bu şema teorik olarak temellendirilmiş olmadıkça buna dayanan dil analizi de güvence altında sayılmaz. Aksi durumda, temel üçlü güvence altında bir dil analizi modeli olmaksızın keyfi bir model olarak kalacaktır. Bu açıdan temel üçlü beraberinde gelen varsayımlarla birlikte temellendirilmelidir. Böylece, temel üçlüyü temellendirme ödevi bu üçlünün merkez varsayımı olan TDA'yı temellendirmek ödevine indirgenebilir. TDA, ilgili dilin açıklayıcı yönleri arasındaki ayrımı (ör. anlambilim-edimbilim ayrımı) şematik olarak karakterize ettiği için TDA'yı temellendirme görevi anlambilim-edimbilim ayrımını temellendirme ödevi ile bütünleşir. Bu karşılıklı ilişkilerin ışığında, anlambilim-edimbilim ayrımının sağlam bir kuramını sunabilmemiz için TDA'nın iyi temellendirilmiş bir yorumunu sağlayabilmemiz gerekir. TDA'nın işaret ettiği şekilde; dilin taksonomik irdelenmesi, anlambilim-edimbilim ayrımı gibi açıklayıcı yön ayrımlarına dair yorumlama koşullarını saptayabileceğimiz birtakım oluşturucu birleşenleri (seçili bir dil L, bir teorik önem/explanandum L-İlgili önem, açıklayıcılar/explanantia n-tane ayrıştırılabilir tanım kümesi/küme-özel fonksiyon) içerir. Bu bağlamda, anlambilim-edimbilim ayrımı hangi dil, hangi explanandum ve hangi explanantia sorularına bağlı olarak çok farklı şekillerde tanımlanabilir. Başka bir deyişle, TDA'daki her bir oluşturucu bileşenin farklı bir yorumuna paralel olarak teorik tutarlılıklarına bakılmaksızın sınırsız sayıda anlambilim-edimbilim ayrımı yorumuna ulaşılabilir. İlk olarak, oluşturucu birleşen L dili yalnızca doğal dile veya formel dillerden birisine indirgenebileceği gibi her ikisini de kapsayacak bir dil nosyonu olarak kabul edilebilir. İlgili dilin tahayyül edilebilir her bir yorumu anlambilim-edimbilim ayrımının farklı bir yorumunu verecektir. Dahası, sunulan açıklayıcı dilsel yönlerin açıklaması gereken L-İlgili önem teoriden teoriye göre değişebilir ve böylece bu önemin ne olacağına dair her bir yorum farklı bir anlambilim-edimbilim ayrımı yorumuna olanak verir. Örneğin, Alaka Teorileri (the relevance theories) genellikle bu önemi dilsel iletişimin gerisinde yatan bilişsel süreçlerin betimlenmesi olarak görürken Grice bunu rasyonel ve kooperatif iletişimde iletilen anlamın açıklanması olarak ele alır. Dahası, ilgili dile ve hedeflenmiş açıklamaya göre benimsenmiş n-tane açıklayıcı yönün nasıl ayrıştırılabilir olduğu her bir anlambilim-edimbilim ayrımı teorisinde farklı yorumlanabilir. Genellikle, anlambilim-edimbilim ayrımına dair teoriler TDA'daki bu son oluşturucu birleşeni açıklayıcı dilsel yönler dair tanım kümesi/küme-özel fonksiyonlarla dair beş ayrı karakteristiğe (tümleşiklik, belirlilik, özerklik, yükümlülük ve türevsellik) dayanarak farklı şekilde yorumlar. Tümleşik olma karakteristiğine göre, anlambilim ve edimbilim bir bütün olarak benimsenmiş dil için açıklayıcı bir modeli birlikte oluşturur. Bu bağlamda, bir teorisyen bu karakteristiği anlambilim ve edimbilime dair tanım kümelerini/küme-özü fonksiyonları nasıl belirlediğine bağlı olarak bu karakteristiği reddedebilir, kabul edebilir veya yeniden yorumlayabilir. Örneğin, Carnap geleneğindeki pek çok filozof anlambilim ve edimbilim ikilisinin L-İlgili önemi tümleşik olarak açıkladığını kabul ederken indirgemeci teoriler ise dile dair ilgili önemi açıklamada bu yönlerin ikisinden -en az- birini gereksiz bularak tümleşiklik karakteristiğini bütünüyle reddeder. Benzer tartışmalar her bir karakteristik için örneklendirilebilir. Bu nedenle; temel üçlü içindeki anlambilim-edimbilim ayrımı, daha önce bahsedilen yorumlama koşullarının-yani TDA'daki oluşturucu bileşenlerin- ve bunlara eşlik eden kavramların -makul ya da değil- nasıl yorumlandığına bağlı olarak çok farklı şekilde çizilebilir. Yine de, anlambilim-edimbilim ayrımının olası yorumlarının çokluğu doğrudan bu ayrımın yüzeyselliğini gerektirmez. Her ne kadar bu kadar çok sayıda olası yorum ayrımının oldukça keyfi veya teori-göreliliğini işaret ediyor gibi görünse dahi bu yorumlar arasında birinin ya da birkaçının diğerlerinden daha makul ve savunulabilir olduğu tartışmaya sunulabilir. Burada kastedilen makul olma durumu iki anlamda anlaşılabilir: teorik tutarlılık ve ampirik uygunluk. Bu noktada, anlambilim-edimbilim ayrımını TDA'ya dayanarak formüle etmenin tek bir makul/savunulabilir ayrıma işaret etmemesi açısından bu ayrımın bir tür belirsizliği içerdiğini savunmaktayım. Birincisi, eğer ki anlambilim-edimbilim ayrımının teorik tutarlılığı ve ampirik uygunluğunu hangi dili ve dilsel önemi dikkate aldığımızı göre değerlendirirsek her bir ayrı ayrım yorumu için ayrı bir teorik tutarlılık ve ayrı ampirik uygunluk durumlarından bahsedebiliriz. Bir diğer deyişle, benimsenmiş dil ve dil önemine göre aynı derecede makul olan teorik tutarlılık ve ampirik uygunluğu teori-göreliliği taşıyan pek çok anlambilim-edimbilim ayrımı yorumu bulunabilir. Bundan dolayı; anlambilim ve edimbilime dair bu taksonomik belirsizlik, bu ikilinin ayrımına dair her bir yorumun TDA'daki yorumlama koşullarını nasıl ele almış olduğuna bağlı olarak kendi teorik tutarlılık ve ampirik uygunluk esaslarını türetmesinden kaynaklanmaktadır. TDA'nın oluşturucu öğelerinin yol açtığı belirsizliğe ek olarak, TDA'nın açıklayıcı dilsel yönleri monotonik ilişki içersinde sunduğu dil temsil şeması (ör. temel üçlü) anlambilim-edimbilim ayrımını makul şekilde sunabileceğimiz tek model değildir. Örneğin, Nemo'nun dört eksenli kesişim modeli anlambilim-edimbilim ayrımını monotonik olmayan bir şemada bölümler. Ayrımın doğasına dair bu belirsizlikler düşünülürken, anlambilim-edimbilim ayrımını temellendirmek teori-göreliliği olarak makul olan keyfi bir öne-sürüm olmaktan öte geçmeyecek beyhude bir çaba haline gelir.

Introduction

In linguistics and philosophy; *syntax*, *semantics*, and *pragmatics* are typically held to schematize some complementary but distinct aspects (i.e. explanans/explanantia) in a language with respect to some related significance (i.e. explanandum) such as meaning, language comprehension, communication, and linguistic cognition. The basic triadic model could be traced back to Charles Morris' (1938) and Rudolf Carnap's (1937, 1942) formulations, and it can be standardly articulated as follows:

(a) syntax: the study of formal relations of one lexical code with another; (b) semantics: the study of formal relations between lexical codes and what they encode; (c) pragmatics: the relations of lexical codes to their users and interpreters (Huang, 2014; Levinson, 1983).

Each aspect seemingly contributes its own explanatory significance to the exhaustive analysis of the relevant explanandum. Therefore, each aspect seemingly corresponds to particular domains (i.e. extensional contribution) and/or domain-specific functions (i.e. intensional contribution) by which an aspect can be distinguishable from another. By a domain of an aspect in the basic triad, I simply mean the extensional feature of an aspect in the sense that a domain of an aspect, if any, includes its very own extensional members or topics such as some particular phenomena, properties, processes, relations. Relevantly, a domain-specific function, as I discuss, amounts to the intensional feature of an aspect by which the domain of an aspect is distinctively defined in a given language. To illustrate, the definition of syntax in the above standard representation, i.e. the study of code-to-code relations and codificational rules, corresponds to a domain-specific function whereas phenomena such as the hearsay particle in Turkish (-miş/miş) constitutes the domain of syntax.

Undoubtedly, such a schematic representation of language, which exhaustively compartmentalizes it into distinct domains and/or domain-specific functions, offers a *prima facie* methodological convenience for a comprehensive analysis of language. After all, it taxonomically guides a theorist to divide the given language study into distinct yet complementary *stuff* (phenomena, mechanisms, processes, properties, or whatever) so that the theorist holds a practical and explanatory model in the task of language analysis.¹ Although the basic triad seems to be an effective tool of analysis, it is worth questioning whether the proposed aspects are theoretically warranted in the face of the notions and assumptions on which it rests. In other words, the basic triad, if it successfully explains the given language with respect to the distinct aspects, must rely on profoundly grounded aspects to the effect that each aspect would stand for a canonized category for the analysis of the language in question. Otherwise, the basic triad would turn out to be a *stipulative schema* which has no substantial import independently of its practical convenience in the taxonomy of language study.² Thus, it is indispensable for a theorist to seek out substantivizing the given aspects on profound grounds.

¹ Notice that I have no intention commit myself into any technical use of the term as in *stuff ontology*. Drawing on Stojanovic (2014), I adopt the term *stuff* for not committing myself into any precise definition concerning with syntax, semantics, or pragmatics.

² Stipulative definition/schema, as opposed to substantial ones, assigns a contextually arbitrary or a theory-relative meaning/role/features onto a term or a schema for the sake of given discussion, argumentative progress, and such with respect to some query. Thereby, the basic triad, if it is a stipulative schema at all, is an arbitrarily constructed framework for modeling language structure regardless of thinking such a model exists on logical/factual/empirical basis.

Hence, the basic triad, in its standard representation, implicates one central assumption, which I call *the Taxonomical Distinction Assumption*, that simply displays the definitive divisibility of language based on some intensionally and/or extensionally distinguishable explanantia with respect to some explanandum pertaining to the language in question. *The Taxonomical Distinction Assumption* (hereafter *TDA*) simply goes as follows:

TDA: In a language *L*, there are distinguishable *n-tuple* of aspects (i.e. explanantia) of *L-related significance* (i.e. explanandum) if and only if there are respectively distinguishable *n-tuple* domains and/or domain-specific functions that are substantial - to some degree or another- in accounting for *L-related significance*.

It is possible to tackle *TDA* at two levels of interpretation, i.e. object-level and meta-level, which implicate further assumptions at the respective levels. At the object-level interpretation of *TDA*, the focal point of analysis merely concerns with how to viably delimit or characterize the given aspects which are conceptually derivative on the exhaustively interconnected components- namely, a language *L*, an explanandum *L-related significance*, explanantia *n-tuple aspects in L*- under the structure of *TDA*. Yet, the meta-level interpretation of *TDA* merely focuses on the structure of *TDA* itself under which the components in *TDA* are interconnected.

Any task of grounding the basic triad, thereby, requires a theorist of providing (i) well-grounded characterization of the posited aspects with respect to the given components in *TDA* and (ii) principled reasons for adopting the given aspects under the very structure of *TDA* instead of under some other structure (triadic or non-triadic, monotonic or non-monotonic) for the divisibility of language. Nevertheless, grounding the basic triad is excessively arduous and demanding task with respect to the object-level and meta-level interpretations entailing to *TDA*. Because, the components in *TDA* by which syntax, semantics, and pragmatics are defined and structured might be construed and interconnected in numerous manners. Consequently, the boundaries amongst syntax, semantics, and pragmatics could be postulated in numerous distinct manners. Hence, many philosophers and linguists, as will be visited later, have proposed differing characterizations of the aspects based on their disputes over the contentious question of how to coherently conceptualize each component in *TDA* along with some accompanying notions. Although such characterizations might be enumerated unrestrictedly, there are some underlying convictions to which each interpretation of the basic triad and its aspects must address in order to provide a profound ground for endorsing such a taxonomical division of language.

Particularly, the question of how to draw the boundaries between semantics and pragmatics has, in the last decades, come to the fore as one of the most predominantly discussed questions in philosophy of language and linguistics.³ Given what has been pointed out earlier, these discussions have accordingly focused on two levels of inquiry : (i) a quest for a well-grounded characterization (and thereby a principled distinction) of semantics and pragmatics; (ii) a quest for a meta-linguistic structure under which they are entertained. The first horn of the inquiry led many theorists such as Bach, Borg, Carston, Cappelen and Lepore, and Recanati to seek out theoretically coherent and empirically plausible marks of semantics and pragmatics which satisfy some adopted explanatory significance in virtue of some relevant language phenomena (e.g. deictic expressions), the adopted notions (e.g. meaning, truth, proposition),

³ Ariel, 2010; Bach, 1999b, 2004a, 2004b, 2005, 2007, 2012; Bach & Bezuidenhout, 2002; Bianchi, 2004; Borg, 2004; Cappelen & Lepore, 2005, 2007, 2008; Carston, 1999, 2002, 2007, 2008a, 2008b; Dever, 2013; Gauker, 2012; Gillon, 2008; Jaszczolt, 2012; 2019; Katsos, 2008; King & Stanley, 2005; Nemo, 1999; Peregrin, 1999; Recanati, 2002a, 2002b; Salmon, 2005; Stalnaker, 1970; Stanley, 2005, 2007; Stojanovic, 2008, 2014; Szabo, 2006; Travis, 2008; Sperber & Wilson, 2002.

criteria (e.g. context-sensitivity), theoretical commitments (e.g. the correspondence theory of truth, structured propositions) and such. On the other hand, the second horn of the inquiry led some other theorists such as Nemo, Jaszczolt, and Stojanovic to question the meta-linguistic grounds of positing the semantics-pragmatics distinction as it appears in the basic triad within the structure of *TDA*.

In this paper, I will critically outline the semantics-pragmatics distinction with respect to these two levels of inquiry while showing why and how the task of grounding the semantics-pragmatics distinction seems to be over arduous and overdemanding. In the light of this, I will consequently discuss why the basic triad itself, along with the aspect distinctions derived from it, seems to be a stipulative schema rather than a well-grounded model for the structure of language or linguistic cognition. In what follows, I will initially address the question of how to draw the semantics-pragmatics distinction considering distinct ways of charting out these aspects as they are presented in the literature. In doing so, I will carve out the presumptive provisions and underlying notions that shape the varying interpretations of the distinction. Then, I will take issue with the entire enterprise of grounding the semantics-pragmatics distinction to the effect that I will present a deflationary account of it.

Charting out the Semantics-Pragmatics Distinction

For current purposes, it can be reiterated that the basic triad which amounts to a seemingly definitive taxonomy of language study with respect to the constitutive components (a language *L*, an explanandum *L*-related *significance* and explanantia distinguishable *n-tuple of domains/domain-specific functions*) might be construed in numerous distinct ways based on what language/explanandum/explanantia one adopts in his postulation of the basic triad. In other words, it is conceivable to provide unrestrictedly many interpretations for each component irrespective of their theoretical coherency.

First, the accounts of the semantics-pragmatics distinction might go into divergent ways based on the adopted notion or kind of language. As it is employed in the standard Carnapian paradigm of the basic triad, the relevant notion of language signifies some universalized conception of formally regimented natural language with respect to what information/propositional content they encode at the public language level.⁴ Such a conceptualization of the component *L* reflects the general agenda purported in ideal language philosophy tradition. According to the proponents of ideal language philosophy such as Carnap, a natural language system can be formally modeled after a formal system of logic to the effect that the analysis of natural languages becomes on par with the analysis of formal systems of logic in terms of their intensional and extensional functions.

Still, modeling a natural language after a formal system of logic must profoundly lay out the similarities and dissimilarities amongst these distinct kinds of language. In other words, there must be grounds to account for similar/dissimilar components in a system modeled after another one. To illustrate, there might be some features of natural languages that are difficult to subsume under a formal system of logic. As Montague (1970, 1974) notices; natural languages, as opposed to formal languages, are abundant with deictic expressions (e.g. ‘you’, ‘here’, ‘this’) whose denotations cannot be identified without any context of use. In this vein, Lewis (1980) and Stalnaker (1981), for instance, devise more refined model-theoretic accounts

⁴ Philosophers generally endorse the idea that a language *L* in a given account of the basic triad represents a universal notion of language so that every natural language partakes of the same schematic structure and the same categorical functions. Thereby, particular elements in a particular natural language (e.g. the rules for use of possessive pronouns in English) are model-theoretically subsumed under universal categories.

(e.g. possible world semantics, index-theoretical semantics) as a model on which natural languages can be constructed. As a result, some other systems of logic are brought out to meet with natural languages. However, such approaches rely on the analogy between formal languages and natural languages that we in return can map natural language semantics/pragmatics onto a suitable system of formal semantics/pragmatics.

Considering this characterization of the component *L* in *TDA*, it is doubtful if such an analogy between natural languages and formal languages satisfactorily holds in terms of their matching counterparts. Peregrin (1999) hereby suggests that there is no contention about demarcating syntax, semantics, and pragmatics in formal languages. There are three distinct aspects in a formal language: “syntax proper (delimiting well-formedness, i.e., the class of the expressions of the language), proof theory or 'logical syntax' (delimiting provability, i.e., the class of the theorems of the language) and model theory or semantics (delimiting validity, i.e., the class of tautologies or analytic truths of the system)” (Peregrin, 1999, pp. 428-9). Interestingly, pragmatics seems to have no counterpart in this formal schema if it is conceived to concern with the context of use. This is so, it might be illegitimate to model natural languages after formal languages which do not have any analogous domain for pragmatics. Thus, a theorist can endorse that the component language *L* in *TDA* exclusively stands for natural languages since no formal language has any aspect such as pragmatics.

Additionally, linguistic comprehension concerning with the notion of language *L* might be construed at two levels, i.e. publicly accessible and inaccessible levels. Hereby, appealing to such distinct levels of linguistic comprehension results in distinct interpretations of the basic triad along with the semantics-pragmatics interface. Regarding these levels, Carston (2008b), for instance, holds that there are personal (publicly accessible) and sub-personal (publicly inaccessible) levels of linguistic comprehension. According to her, linguistic comprehension at the personal level includes conscious and publicly explicit processes whereas the sub-personal level of linguistic comprehension is composed of pre-reflective, automatic, and publicly implicit processes. Just as in Carnap’s semantics-pragmatics distinction and in Grice’s distinction between *what is said* and *what is implicated*, philosophers often take the public language level into account while schematizing the language study.⁵

It is also possible for a theorist to apply the schematic representation to the notion of language at the sub-personal level. Here, the relevance-theoretic account of the basic triad-which was first introduced by Dan Sperber & Deirdre Wilson (1986)-interpret semantics and pragmatics through associating each aspect with fundamentally different types of cognitive processes which precedingly underlie the public-level appearances of language. According to the relevance theorists, semantics entertains *coding/decoding processes* by which linguistic codes are paired with their conventional meanings while pragmatics concerns with inferential processes whereby “one can integrate this [conventional] meaning with other information available from the context to arrive at the interpretation of an utterance” (Szabo, 2006, p. 371). As Carston (2008b) points out, the decoding process (semantic process) “is performed by an autonomous linguistic system” that automatically and modularly implements some computational rules resulting in “an output representation, which is the semantic representation, or logical form, of the sentence or phrase employed in the utterance” (pp.57-8). On the other hand, the inferential process (pragmatic process) occurs when the outputs of the

⁵ Grice’s distinction between saying and implicating follows from the communicational phenomenon that there can be some informative gap between what is said by an utterance and what is communicated by it as in the case of ironies, metaphors and such. Here, Grice holds that what is said by an utterance is “closely related to the conventional meaning of the words (the sentence) ... uttered” (1989, p.25). He further holds that what is implicated by an utterance corresponds to what addressees can infer from what a speaker says by this utterance in the relevant context or co-text of use by virtue of some rational communicative principles.

decoding process are integrated with contextual information to recognize what the speaker intends to convey. Here, it is worth noticing that the relevance theorists do not restrict the inferential processes to the public/conscious levels of linguistic representations so that they differ from Grice's account of implicatures or any such utterance interpretations.⁶ They believe that the inferential processes in utterance interpretation can equally operate at the sub-conscious cognitive levels of linguistic representations.

Regarding the constitutive components in *TDA*, the adopted notion of *L-related significance*, in addition to the assigned notion of language *L*, might vary from one account to another. First, the notion of *L-related significance* by which the taxonomical division of labor in a language is mediated also diversifies depending on what notion or kind of language is in play. After all, *L-related significance* amounts to some adopted explanandum relevant to some adopted language, and thereby what is to be explained about a language depends on what this language stands for. If one, for instance, applies the basic triad onto formal languages with respect to the notion of meaning as the adopted explanandum then she must provide the analysis of meaning in accordance with what formal language she picks out. To illustrate, the formal system of standard deductive logic (e.g. first-order propositional logic) and the formal systems of non-standard logic (e.g. quantifier modal logic) do not share nor stipulate the same *L-related significance* such as truth-assignments or truth-evaluability if this *L-related significance* is taken as meaning. In other words, the different systems of distinct kinds of languages might produce different interpretations of the same *L-related significance*. Furthermore, some accounts of the schematic division of language might simply attempt to account for conceptually distinct explanandum so that they also propose the distinct accounts of the semantics-pragmatics distinction. Linguistics, for instance, typically takes this significance as the systematicity in the study of natural languages so that the aspects are to stand for methodologically substantial fields in the study of language. In contrast with a much more comprehensive interpretation of *L-related significance* in linguistics, philosophers often mediate the basic triad through relatively narrow notions of significance. Carnap, for instance, takes *L-related significance* as a well-grounded understanding of lexically encoded meaning in natural languages with respect to the general conditions of formal provability/validity. Still, Gricean and Neo-Gricean theorists, for instance, set a much more comprehensive explanatory agenda to fulfill by means of the schematic representation of language. They typically seek out the plausibility of language understanding in communication and thus a formally restricted notion of *L-related significance* such as lexically encoded meaning in natural languages becomes too narrow to satisfy.

These interpretative variations manifest themselves not only through these constitutive components such as *language L* and *L-related significance* but also through the more particular notions falling under them. As introduced earlier, the basic triad typically endorses : (i) syntax concerns with the formal category encompassing the code-to-code relations and the codification rules in a language; (ii) semantics deals with the formal relations between codes and what content are encoded/denoted by them; (iii) pragmatics works out the interlocutors' relations with these codes in their uses. Thus, how to construe the boundaries among the aspects particularly depend on the following notions : (i) codes (formal/ natural, linguistic/non-linguistic, type-like/token-like, implicit/explicit and etc.), (ii) content (e.g. stable/unstable,

⁶ Implicatures, according to Grice, are communicative implications that are different from inference and entailment relations which solely rest on logically or truth-conditionally relevant meanings in each well-formed expression. Broadly speaking, an implicature is an inference from what is said by an utterance in accordance with interlocutor's communicative co-operation. Unlike the relevance theoretical accounts, Grice's account of implicatures constrains such inferential processes onto publicly accessible dimension of language through that interlocutors can co-operatively work through.

literal/non-literal, representational/non-representational, propositional/non-propositional, assertoric/non-assertoric, and etc.), (iii) relation (e.g. logical entailment, non-logical implication, relevance, decoding, inferential, and etc.), (v) use (e.g. competence/performance, contextual/non-contextual, conventional/conversational, sentence meaning/ speaker's meaning, and etc.). Hence, the aspects of the basic triad can be distinctively interfaced so that each portrayal possibly entertains a distinct interpretation of the constitutive components and their accompanying notions. The interpretations of the interfaces amongst the aspects might also be drastically enumerated so that the theories of the semantics-pragmatics distinction, at the object-level, diverge from each other in virtue of how to construe these constitutive components along with the relevant notions. After all, different conceptualizations of the same notion ultimately determine how an account of the semantics-pragmatics distinction presents the domains and/or domain-specific functions of these aspects with respect to the given *L-related significance* in the adopted language.

Some discussions on the context-sensitivity criterion for pragmatics clearly exemplifies such an interpretative variation at hand.⁷ According to the context-sensitivity criterion, pragmatics concerns with the contextual effects on how interlocutors use and interpret an utterance of an expression in a given context (e.g. 'I'm not her brother') while semantics involves with how interlocutors use and interpret an utterance of an expression irrespective of a given context and its effects (e.g. 'Some brothers do not have sisters'). Depending on how the notion of context is conceptualized, the context-sensitivity criterion, and thereby the semantics-pragmatics distinction, can be postulated in varying ways. According to one standard depiction, the context is the physical/extra-linguistic setting in which an utterance occurs that can be saliently and mutually recognized by the interlocutors in this act of utterance and/or the interpretation of it (Allott, 2010; Caplan, 2003; Salmon, 2002). Philosophers often label this notion of context as *the physical context* in which the context of an utterance consists of all physical features (interlocutors' identity, time, place, intonations, gestures and etc.) which become relevant to the interpretation of this very utterance (Caplan, 2003; Lewis, 1980). Nonetheless, this conception of context does not exhaust all the other plausible alternatives. By contrast, Bach considers that the notion of context cannot be entirely extra-linguistic setting in the face of phenomenon such as co-text (e.g. *speech act adverbials* such as 'However' and 'moreover') that make what some text or utterance conveys relevant to what another text or utterance conveys. Hereby, Bach posits two types of context, i.e. *narrow context* and *broad context*. The former includes any linguistically signaled contribution from the context that becomes relevant to "specify the speaker, the place, the time and perhaps the world" while the latter "includes that and all the rest" (Stojanovic, 2008, p.318).

Even though there could be a consensus on the constitutive components (*language L*, *L-related significance*, *n-tuple of domains/domain-specific functions*) in *TDA*, the adopted domains and/or domain-specific functions which delimit each aspect distinctively could be constructed based on the distinct interpretations of more particular notions affiliated with these aspects. To wrap up, the task of grounding distinct linguistic aspects inherits some interpretative provisions (i.e. the constitutive components such as *language L* and *L-related significance* and the relevant notions) by which theorists can provide varying, even irreconcilably competing, analyses of the same aspects, namely semantics and pragmatics. So far, it has been underlined that there are general categories and notions that any theory, which commits itself to the divisibility of language study into distinct aspects, endorses and construes in one way or another. Nevertheless, any commitment to such a division of labor further follows

⁷ See Bach 2004a, 2005, 2012; Travis, 2008; Recanati, 2002, 2004a, 2005; Stanley & Szabo, 2000a; Berg, 2002; Borg, 2004, Cappelen & Lepore, 2008; King & Stanley, 2005.

some general characteristics of the domains/domain-specific functions which delimit each aspect distinctively. These characteristics can be stipulated as follows:

- (1) Integrity: The proposed aspects, as a whole, are held to constitute an integrity to form an explanatory model for the adopted language. Thus, each aspect in the language study has no redundancy in accounting for the given linguistic explanandum.
- (2) Definitiveness: The proposed aspects are definitively distinguishable in the sense that there is no anomalous/borderline stuff which brings out ambiguity as to what aspect is to be held in the face of given linguistic stuff. Thus, any linguistic analysis in a given language has the marks of these aspects definitively.
- (3) Autonomy: Each proposed aspect bears some degree of autonomy in the sense that the proposed aspects have their own domains and/or domain-specific functions by which we can definitively distinguish one aspect from another. Thus, each aspect bears its own distinguishing mark.
- (4) Amenability: The proposed aspects interface with one another in an amenable manner (e.g. symmetrical or asymmetrical) to the effect that all/most/some pragmatic phenomena, for instance, homogeneously rely on syntactic or semantic components while all/most/some semantic phenomena monotonically rely on syntactic or pragmatic components and so on. In its typical Carnapian representation, the basic triad constructs the interfaces between syntax, semantics, and pragmatics asymmetrically. According to it, the domain of discourse concerning with each aspect impinges on each other in a one-directional way of amenability to the effect that all/most/some pragmatic phenomena rest on semantic components, all/most/some semantic phenomena rest on syntactic components and so on.
- (5) Derivativeness: The proposed aspects are not *sui generis* categories and yet they are derivative some preceding notions and assumptions concerning with the previously mentioned interpretative provisions. Postulating taxonomically distinct categories such as semantics and pragmatics already rests on the higher-order assumption that the language in question -either a particular system of constructed language or every natural language- can be classified substantively. Yet, such a postulation is also derivative at the object level of analysis. The proposed aspects are also derived from a general theory of language which needs to include prior analyses on the notions such as linguistic signs, meaning, linguistic relations and so on. Thus, grounding the proposed aspects inherently requires one of providing well-grounded accounts of the notions such as sentence, proposition, implication and so on.

The above characteristics constitute a further basis of digression on how to chart semantics and pragmatics within an aspect distinction schema such as the basic triad. In other words, many theorists digress on how to construe the above convictions concerning with the characteristics of the adopted characteristics. An interpretation of the integrity characteristic, for instance, typically occurs in nearly all formulations of the semantics-pragmatics distinction. Nevertheless, there are at least four theoretical positions on the semantics-pragmatics distinction in virtue of the above characteristics including the integrity characteristic: *complementarism, reductionism, and expansionism* (Huang, 2014; Nemo, 1999).

The complementarist views typically preserve the semantics-pragmatics distinction in one way or another whereas the reductionist views melt one aspect into another. Hereby, the complementarism holds that semantics and pragmatics are thought to be complementary and/or they hold a degree of autonomy with respect to their domains/domain-specific functions. As in the Carnapian representation of the basic triad, any view which commits itself to the divisibility of language into distinct aspects also commits itself to one or another sort of complementarism. Furthermore, the complementarist view takes each aspect to be indispensable (at least with varying degrees) for theorizing linguistic understanding. Thereby, complementarism holds that both semantics and pragmatics are integral explanantia in accounting for the relevant explanandum in a theory of language.

Moreover, reductionism simply takes issue with any putative integrity held between semantics and pragmatics. Accordingly, it contends that one of these aspects has no genuine explanatory role in accounting for the given explanandum. Since the reductionist view posits the redundancy of either one of these aspects, the distinction between semantics and pragmatics in the basic triad can be nullified by incorporating one aspect into another. Drawing on the later Wittgenstein's theory of meaning, many philosophers such as Travis (2008) interpret the integrity characteristic in favor of pragmatics since endorsing meaning as use seems to implicate the redundancy of semantics which is portrayed to concern what the linguistic codes encode irrespective of their communicative uses. Besides, there is another reductionist stance that pragmatics could be entirely incorporated into semantics to the effect that there are only syntactic and semantic aspects of language study. Many formal semanticists such as Montague (1970) and Lewis (1980) describe this sort of reductionism exclusively for formal languages. They mainly believe that pragmatic stuff only arises from indexical expressions and thus languages devoid of indexical expressions, for them, do not include pragmatics as an aspect (King & Stanley, 2005). Although reductionism argues for reducing the number of explanantia, it is also possible to argue for introducing an additional explanans. Hereby, expansionism offers to widen the basic triad by stipulating a further aspect or aspects. Stojanovic (2014), for instance, widens the basic triadic model by introducing a non-redundant aspect, i.e. 'pre-pragmatics', which stands in between semantics and pragmatics. In doing so, she attempts to ground the seemingly borderline cases which obfuscate the boundaries amongst semantics and pragmatics. In this regard, expansionism offers additional aspects to constitute an integrity to satisfy with the explanandum in question.

Again, the characteristic of definitiveness is open to distinct interpretations depending on what defining roles/distinguishing marks are embraced regarding the given language and explanandum. If a theorist endorses semantics and pragmatics as somewhat significant explanantia explaining the explanandum in question, then she needs to be in a position to draw a sharp and pertinent distinction between semantics and pragmatics so that she can consistently point out what is, and what is not, marked as semantic/pragmatic stuff. Nevertheless, how to distinguish semantics and pragmatics in a principled way varies based on how to coherently stipulate these aspect-related roles and marks in the face of some linguistic phenomena from the adopted language along with its accompanying explanandum. Hereby, the characteristic of definitiveness leads us to answer the question of how to delimit semantics and pragmatics in the first place. At this point, there are three ways to delimit each aspect for the sake of making a sharp distinction between the aspects: (i) delimiting by postulating dichotomies; (ii) delimiting by language phenomena; (iii) delimiting by postulating criteria/criterion. For now, it can be held that the definitiveness characteristic, just as the other characteristics, can be plausibly construed in distinct manners.

Regarding the first way, it is worth recapturing that the diversifying distinctions between semantics and pragmatics, at least for the complementarist views, implicate different

systems of semantics, each of which comes along with their own system of pragmatics. Similarly, Levinson (1983) introduces more than ten possible definitions for the distinction by underlining what seems to be problematic for each definition considering the given criteria and borderline cases from natural languages. Not deciding on one of these definitions, he concludes that it is difficult to provide a definitive and intensional definition for pragmatics along with semantics. Considering this very particular problematic, Mira Ariel (2010) makes the point that “the definition problem became the delimitation problem” when the theorists in the literature could not come up with an “intensional definition by reference to a set of [distinctive] properties” (p. 94). Thus, it might be plausible to entertain the characteristic of definitiveness for the semantics-pragmatics interfaces through postulating some expository dichotomies instead. In this fashion, Huang (2014) and Nemo (1999) list the dichotomic ways by which the semantics-pragmatics distinction is to be delimited. These dichotomies often go as follows:

sign/world relation vs. sign/users relation; meaning vs. use; code vs. use; conventional vs. non-conventional meaning; competence vs. performance; truth-conditionality vs. non-truth conditionality; compositionality vs. non-compositionality; type vs. token; context insensitivity vs. context sensitivity; saying vs. implicating; explicit vs. implicit; decoding processes vs. inferential processes

These enlisted dichotomies are provisional although the list looks definitive enough to exhaust much of the proposed ways to delimit the distinction. If it is recalled that the constitutive components in TDA and the related notions function as interpretative provisions on how to construe the semantics-pragmatics distinction, it is obvious that the enlisted dichotomies are also subjected to the interpretative variations relying on the question of what language, explanatory significance and related notions are adopted.

The definitiveness characteristic might also appear by means of delimiting semantics and pragmatics in accordance with certain natural language phenomena. That is to say, some philosophers contend that pointing out the extensions of each aspect in a given language suffices to show how pragmatics definitively distinguishes from semantics and vice versa. Levinson (1983) marks such definitions as extensional one and he further formulates the following definition of pragmatics by crediting it to Stalnaker: “Pragmatics is the study of deixis, implicature, presupposition, speech acts, and aspects of discourse structure” (p. 27). Such extensional definitions only delimit the extensional boundaries of the relevant aspect such as pragmatics. Nevertheless, it seems to restrict the extensional boundaries with a limited number of phenomena that are taken to be canonized. Hence, one can argue for adding other phenomena as pragmatic once she adopts them as canonized phenomena for pragmatics with respect to the notion of language which she adopts in the first place. Thus, it is always possible to find new sets of canonized topics in the adopted language depending on what pragmatics covers in this adopted language. It is mainly because any topic in a given language becomes canonized for delimiting pragmatics only if the adopted system of pragmatics in this language already satisfies the proposed topics. Therefore, how these canonized topics are labeled as pragmatic in the extension of the given language already requires an intensional definition of pragmatics. Hence, the extensional definition, in turn, gets into a vicious circle in the sense that the delimiting what phenomena fall under pragmatic analysis already presupposes a criterion to distinguish the domain of semantics from the domain of pragmatics. Consequently, the list does not have to exhaust all possible linguistic phenomena which straddle our adopted definitions of semantics and pragmatics. If our definitions have no intensional character, then they do not signify a sharp distinction. Consequently, we can face some linguistic cases which we can neither count as semantic nor count as pragmatic. Similarly, Levinson (1983) remarks:

For in common with all extensional definitions, it provides no criteria for the inclusion or exclusion of further phenomena that may come to our attention; at best one can say that what warrants pragmatic treatment for some new topic is simply linguists' consensus based on intuitive 'family resemblance' to more familiar topics. (p.27)

In this vein, one can propose the characteristic of definitiveness concerning with the domains of semantics and pragmatics by pointing out some extensional stuff as definitively semantic/pragmatic in a given language. Thus, such a depiction of definitiveness which is extensional in nature seems to be a ready-to-hand remedy to chart out whether some linguistic stuff is pragmatic/semantic or not. Nevertheless, it indispensably implicates the fact that there still must be an intensional definition of these aspects in order to speak of the reason why such and such phenomena are or are to be pointed out as semantic/pragmatic in the first place. Thus, this second way of constructing the definitiveness characteristic eventually gears us to discuss how to construct these aspects intensionally.

Considering the definitive construction of semantics and pragmatics by intensional characterization of them, the third way contends that one can definitively delimit semantics and pragmatics by figuring out what specific functions/roles make these aspects distinct explanans. In the literature, many theorists often appeal to three types of criterion to represent functionally or intensionally specific marks of each aspect, namely *conventional meaning vs. non-conventional meaning*; *context-insensitivity vs. context-sensitivity*; *truth-conditionality vs. non-truth-conditionality*.⁸ For the sake of brevity, these criteria can be summarized through narrowing them down to the notion of meaning as follows : (i) the conventionality criterion holds that the mark of semantics is lexically encoded meaning while pragmatics concerns with conversationally/non-lexically conveyed meaning; (ii) the context-sensitivity criterion contends that the mark of semantics is context-invariant/standing meaning while the mark of pragmatics amounts to context-variant meaning ; (iii) the truth-conditionality criterion sets out the mark of semantics to be truth-conditional meaning while taking pragmatics as the domain of non-truth-conditional meaning. Again, it is worth noting that these criteria might be adopted in drastically divergent ways depending on how a theorist construe them in accordance with the *language L*, *L-related significance*, and the relevant notions in *TDA*. First, if one needs to assess the question of how semantics and pragmatics can be delimited definitively in virtue of their intensional character then she must check whether the given intensional characterization of these aspects bears not only theoretical coherence in the face of adopted notions but also empirical plausibility in the face of language in question. Thereby, empirical plausibility is a derivative matter on what language is adopted in the first place while theoretical coherence ultimately relies on how a theorist construes the relevant notions. If a theorist appeals to the conventionality criterion to natural languages, then she must be in a position to explain why such and such phenomena in natural languages accord with the given criterion. To illustrate, the proponents of this criterion holds that lexically encoded meaning of an expression corresponds to built-in content/representation as in the cases of proper names, number determiners and quantifier domain modifiers, and logical connectives. Nonetheless, attaching this sort of stability to lexically encoded meaning in natural languages further brings out the burden of explaining some expressions such as deictic expressions which correspond to unstable representations on distinct occasions of use although they seem to have some stable function about how to pick out these representations in the relevant context.⁹

⁸ See Bach, 1999b, 2004a, 2004b; Bach & Bezuidenhout, 2002; Bianchi, 2004; Carston, 1999, 2007, 2008a; Gillon, 2008; Huang, 2014; Jaszczolt, 2012. Although the terms such as 'literal meaning' and 'context-sensitivity' can differ from one theory to another, they still share some degree of convention here.

⁹ David Kaplan's (1989) analysis of standing meaning, which consists of his distinction between *character* and *content*, provides a similar strategy. Here, the *character* of a deictic expression serves to be a stable function, in a

Furthermore, the criteria do not exhaustively work through the notion of meaning in the adopted language although they are exemplified in this way for the sake of argumentative clarity. The accounts which formulate some intensional marks for the definitive picture of semantics and pragmatics can diverge not only on how to theorize the particular notion of meaning but also on what other notion they apply the criteria irrespective of such a particular interpretation of meaning. In other words, the meaning-oriented interpretations of the criteria do not exhaust all the other ways employing these criteria. The relevance-theoretic accounts, for instance, associate semantics and pragmatics with distinct cognitive processes instead of affiliating them with distinct contents. For instance, Carston posits that the semantics-pragmatics distinction corresponds to a distinction between decoding and inference processes so that the former “is performed by an autonomous linguistic system” that automatically and modularly implements some computational rules result in “an output representation, which is the semantic representation, or logical form, of the sentence or phrase employed in the utterance” (2008a, pp.321-2). However, the inference process integrates the outputs of the decoding process with contextual information recognize what the speaker intends to convey. Therefore, the criteria can also be grounded in cognitive processes rather than contents.

The discussion this far has been focused on how theorists typically characterize the integrity and definitiveness of the boundaries among semantics and pragmatics. As discussed, these characteristics can be fairly interpreted in distinct ways in accordance with how the interpretative provisions in *TDA* are conceptualized. Given this conclusion, the characteristic of amenability and the characteristic of autonomy are also susceptible to interpretative variations amongst theories. For the sake of the characteristic of amenability, many theorists such as Carnap, for instance, think that there is a transitive but asymmetrical relation between the aspects in the sense that syntax provides “input to semantics, which in turn provides input to pragmatics” (Huang, 2014, p.2). Holding that semantics exclusively concerns with truth-conditional content, Gazdar (1979), in this fashion, presents a clear-cut interpretation of the amenability and autonomy convictions by his illustrious formula: “Pragmatics = Meaning - Truth-Conditions” (p.2). Furthermore, the view which is commonly coined as *pragmatic wastebasket* notion also embodies an interpretation of the amenability characteristic since it simply defines pragmatics as the study of “all those aspects of meaning not captured in a semantic theory” (Levinson, 1983, p.12). The wastebasket notion treats pragmatics to be merely subsidiary or amenable to semantics so that pragmatics as an explanans has no intensional contribution to the explanandum in question and thereby it merely becomes an extensional aspect consisting of non-semantic elements in the given language. So, the wastebasket notion of pragmatics also exemplifies how the characteristics such as autonomy and amenability can vary from one interpretation to another.

Philosophers such as Recanati, Searle and Travis, on the other hand, beg the difference by portraying the autonomy and amenability characteristics in favor of pragmatics. Hereby, they defend the notion of pragmatic intrusion which can be contrasted with the notion of the pragmatic wastebasket. According to the former notion, all/most/some pragmatic stuff (phenomena, mechanisms, principles, properties, and content) which are allegedly non-semantic intrude into sentences to bring out semantic stuff. In this respect, semantics as an explanans becomes amenable to pragmatics in all/most/some cases while semantics entertains a lesser degree of autonomy. Better yet, reductionism, for instance, rejects any degree of autonomy for either one of these aspects due to the conviction that one of these aspects

sense conventional, which characteristically mediates the relation between a content of deictic expression and its occasion of use. For instance, the character of an indexical ‘I’ amounts to the first-person speaker of a given utterance and it is a stable function attached to the expression types which include it. On the other hand, the *content* of this indexical varies as the speaker changes.

collapses into another. Similarly, expansionism provides a different construal of the autonomy characteristic based on the idea that autonomous domains which seemingly belong to semantics and pragmatics fall within the autonomous domain of an additional explanans such as pre-pragmatics.

Leaving aside the rest of the characteristics, the derivativeness characteristic further brings out a rift amongst the accounts of the semantics-pragmatics distinction. For one thing, a theorist can ground or entertain distinct notions and theories which precede any postulation about the divisibility of language into distinct aspects. To illustrate, Grice's intention-based semantics for natural languages, for example, does not share the same notion of meaning with Carnap's formal semantics. For another thing, even if theorists can reconcile over the preceding notions and theories from which the aspects such as semantics and pragmatics derive then there is still enough space to digress on how to frame the definitive divisibility of language based on intensionally and/or extensionally distinguishable, n-tuple of, explanans with respect to some explanandum pertaining to the language in question. Recalling the very structure of *TDA*, any semantics-pragmatics distinction which occurs within the framework of *TDA* rests on a taxonomy of somehow monotonic domains just as the definitiveness, amenability, autonomy characteristics suggest. In other words, the clearly distinguishable ranges (outputs) of one domain-specific function of an aspect are to be-in one way or another- the clearly distinguishable inputs of the other domain-specific function of an aspect. Accordingly, the input-output relation monotonically holds between the aspects to the effect that they-with varying degrees of contribution-constitute an integrity to ground for the given explanandum. However, theorists are not obliged to accept this monotonic schema itself nor they have to appeal to the input-output relation between semantics and pragmatics if they want to postulate the divisibility of language the aspects such as semantics and pragmatics. For instance, Levinson (2000), hereby, underlines:

There is every reason then to try and reconstrue the interaction between semantics and pragmatics as the intimate interlocking of distinct processes, rather than, as traditionally, in terms of the output of the one being the input of the other. (p. 242)

Hence, one can adopt an alternative model under which pragmatics and semantics are not interfaced by the input-output relation. To illustrate, one can provide an intersectional framework under which domains and domain-specific functions of the relevant aspects intersect with each other so that every linguistic phenomenon becomes a matter of one aspect to some degree while it becomes a matter of another aspect to another degree. In this respect, François Nemo (1999) provides such a framework where linguistic phenomena are distributed on a Cartesian plane in terms of their varying degrees of being semantic and pragmatic. Again, this distribution works depends on the defining functions of the relevant axis, namely semantics and pragmatics. In this respect, Nemo (1999) describes two domain-specific functions (to be exact, axis-specific functions in this case) for each aspect in the sense that semantics concerns with lexically encoded content and/or truth/representation whereas pragmatics concerns with communicated content and/or linguistic acts (pp.345-50). Hence, these axis-specific functions establish four axes of a Cartesian plane where every linguistic phenomenon in a given language falls within the intersections of these axes. Thus, no framework seems to be indispensable for deriving the semantics-pragmatics interfaces from the definitive divisibility of language into distinct domains of aspects.

In sum, I have discussed how and why the semantics-pragmatics distinction within the basic triad can receive so many distinct interpretations based on how one can -plausibly or not- construe the previously mentioned interpretative provisions and their accompanying notions. This is so, we could typically end up with a vast number of formulations of the very same taxonomical aspects. Hence, the task of grounding the semantics-pragmatics distinction

becomes an arduous matter as far as there are equally coherent interpretations of the semantics-pragmatics distinction within *TDA*. In this fashion, Recanati (2002a) admits:

...it is futile to insist on providing an answer to the twin questions: What is the principled basis for the semantics/pragmatics distinction? Where does the boundary lie? Answers to these questions can still be given, but they have to rely on stipulation. (p.461)

Thus, any definition of semantics and pragmatics seems to be stipulative rather than substantial due to the fact that drawing the distinction is already the by-product of our theoretical notions surrounding the interpretative provisions in *TDA*.

Conclusion

The object-level interpretations of the semantics-pragmatics distinction, not always but typically, follow from the presumptive schema *TDA* which construes a framework charting out what a theorist presumes when she accepts distinguishable aspects (i.e. *explanans/explanantia*) of some linguistic significance (i.e. *explanandum*) in a given language. *TDA*, within its framework, brings forward the provisional points of interpretation (i.e. *a language L, explanatory significance L-related significance*) and the distinguishing characteristics of aspects (i.e. *domains and/or domain-specific functions*) by which the object-level interpretations of the semantics-pragmatics distinction differentiate. Moreover, *TDA* implicates that we can construe the semantics-pragmatics interface in a vast number of distinct ways. For one thing, the provisional points of interpretation in *TDA* can be characterized in several distinct ways. For another thing, some preceding notions/theories on which these interpretative provisions fundamentally rest can be construed in a number of distinct ways.

Although there are too many formulations to postulate, one can still expect to find out a profound formulation more viable than any other. Yet, this expectation cannot be fulfilled since all the possible distinct object-level interpretations also entail to indeterminacy in deciding on what interpretation is more viable than any other. In other words, *TDA* involves with some degrees of theoretical and taxonomical indeterminacy in the sense that there can be no single viable way to formulate the semantics-pragmatics distinction by means of *TDA*. For one thing, there can be equally plausible interpretations in terms of theoretical coherence and empirical plausibility in a given notion of language if we assess this theoretical coherency and empirical plausibility regarding what language and explanandum are taken into consideration by the given account of the semantics-pragmatics distinction. In other words, there could be a vast number of interpretations which account-relatively bear the same degree of theoretical coherence and empirical plausibility. Thus, this taxonomical indeterminacy occurs in the sense that these interpretations bear their own merits of theoretical coherence and empirical plausibility depending on their particular construal of the provisional points of interpretation in *TDA*. Therefore, any proposed semantics-pragmatics distinction within *TDA* becomes admissible as long as it coheres with the particular portrayal of the interpretative provisions and accompanying notions in *TDA*.

Again, such a particular portrayal becomes viable not only by its theoretical coherency with respect to the accompanying theories/notions but also by its explanatory efficacy in the face of linguistic phenomena relevant to the adopted language in that portrayal. Thus, there is a further indeterminacy concern that a particular construal of *TDA* can always be altered or re-adjusted to meet with some empirical/linguistic anomaly which appears relative to the given construal of the interpretative provisions in *TDA*. In other words, some particular construal of the distinction within the general framework of *TDA* can be preserved against some relevant linguistic anomaly in indefinitely many ways inasmuch as the relevant assumptions which underlie the given construal of the distinction are adjusted to meet with the anomaly in

question. Consequently, the general framework of *TDA* entails to the parsimony of viable accounts in terms of theoretical coherence and empirical plausibility.

Additionally, *TDA*, within its general framework, does not exhaust all the other possible models which permit theorists to viably hold the distinction between semantics and pragmatics. Instead of endorsing the given interpretative provisions as they are structured in the framework of *TDA*, one can still hold the semantics-pragmatics distinction within an alternative framework (e.g. Nemo's intersectionalist model) by which the semantics-pragmatics boundaries are viably explained away. Thus, there are various object-level and higher-order disagreements on how to posit the semantics-pragmatics distinction; moreover, each disagreeing theory can be equally viable in terms of its theoretical coherence and empirical plausibility that pertain to the adopted language, notions, concomitant theories, and the framework. Accordingly, we face a trivial formulation which deflates the theoretical import of the semantics-pragmatics distinction¹⁰:

For any theory *T* which posits semantics and pragmatics within a taxonomical framework *F*, semantics/pragmatics in *T* concerns with whatever is *semantic/pragmatic* in *T*.

Hence, the viability of any semantics-pragmatics distinction *D* within a framework *F* is completely derivative on the viability of the relevant theory *T* and the relevant framework *F*. This is so, 'semantics' and 'pragmatics' turn out to be the stipulative categories under which more fundamental theories and analyses on *T* and *F* are schematically abridged. If such a distinction *D* within *F* is held as the well-grounded formulation then the underlying theories and analyses behind *D* within *F* must already be fundamentally grounded in terms of explaining some theoretical significance (i.e. linguistic cognition, language understanding, communication, meaning, productivity, compositionality and so on) which the formula *D* within *F* entertains in the first place. Even in that case, the task of grounding the formula *D* within *F* secondarily -and contingently- lean on the task of grounding the underlying theories. Here, it is also possible for one to posit an alternative formula *D** within *F* or *F** which equally coheres with the same theories in question. Thus, if the formula such as *D* within *F* is adopted as the grounded distinction between semantics and pragmatics then *D* within *F* must hold the canonized aspects which the robust results of some grounded theories which underlie *D* within *F* necessarily entail. Otherwise, schematizing the uncanonized distinct aspects within an uncanonized framework becomes a matter of methodological convenience, and thus drawing the semantics-pragmatics distinction in a principled way turns out to be a trivial dispute.

To conclude, the task of grounding the semantics-pragmatics distinction within a schematic model has neither major nor primary significance due to the fact that drawing such a distinction ultimately hinge on more fundamental questions and theories about the notions such as meaning, truth, context, communication, linguistic cognition and so on. To be able to canonize the given aspects in the basic triad and to substantivize the interfaces amongst them, we must initially hold canonized accounts and theories which are already supposed to ground the viability of such a division of labor in a theory of language. Instead of focusing on how to draw the semantics-pragmatics distinction, we should focus on the primary questions underlying behind such a stipulative distinction. Hence, I hold the terms *semantic* and *pragmatic* as merely methodologically convenient abridgments which might overshadow the essential discussions that these terms are laden with in the first place. Therefore, the task of

¹⁰ Notice that this deflationary stance on the semantics-pragmatics distinction can also be read as an account-relative stipulation schema by which a theorist fits the interpretation of the given aspect distinction into his account of the taxonomy of language study.

grounding the semantics-pragmatics distinction, at the surface level, turns out to be a trivial effort which do not go beyond providing an account-relatively viable stipulation.

References

- Ariel, M. (2010). *Defining pragmatics*. Cambridge: Cambridge University Press.
- Bach, K. (1997). The semantics-pragmatics distinction: What it is and why it matters. In *Pragmatik* (pp. 33-50). Wiesbaden: VS Verlag für Sozialwissenschaften.
- Bach, K. (1999a). The myth of conventional implicature. *Linguistics and Philosophy*, 22(4), 327-366.
- Bach, K. (1999b). The semantics pragmatics distinction: What it is and why it matters. In K. Turner (Ed.), *The semantics-pragmatics interface from different points of view* (pp. 65-84). Amsterdam: Elsevier.
- Bach, K. & Bezuidenhout, A. (2002). Distinguishing semantics and pragmatics. In J. K. Campbell, M. O'Rourke & D. Shier (Eds.), *Meaning and truth – investigations in philosophical semantics* (pp. 284-310). New York: Seven Bridges Press.
- Bach, K. (2004a). Minding the gap. In C. Bianchi (Ed.), *The semantics/pragmatics distinction* (pp. 27-43). Stanford, CA: CSLI Publications.
- Bach, K. (2004b). Pragmatics and the philosophy of language. In L. Horn & G. Ward (Eds.), *The handbook of pragmatics* (pp. 463-487). New Jersey: Blackwell.
- Bach, K. (2005). Context ex machina. In Z. G. Szabó (Ed.), *Semantics vs. pragmatics* (pp.15-44). Oxford: Oxford University Press.
- Bach, K. (2006). The excluded middle: Semantic minimalism without minimal propositions. *Philosophy and Phenomenological Research*, 73(2), 435-442.
- Bach, K. (2007). Literal meaning. *Philosophy and Phenomenological Research*, 75(2), 487-492.
- Bach, K. (2012). Context dependence (such as it is). In M. García-Carpintero & M. Kölbel (Eds.), *The Continuum companion to the philosophy of language*. New York: Continuum International.
- Bianchi, C. (2004). Semantics and pragmatics: the distinction reloaded. *The semantics-pragmatics distinction* (pp.1-11). Stanford, CA: CSLI Publications.
- Borg, E. (2004). *Minimal semantics*. Oxford: Oxford University Press.
- Caplan, B. (2003). Putting things in contexts. *Philosophical Review*, 112(2), 191-214.
- Cappelen, H., & Lepore, E. (2003). Context shifting arguments. *Philosophical perspectives*, 17, 25-50.
- Cappelen, H., & Lepore, E. (2005). Radical and moderate pragmatics: Does meaning determine truth conditions? In Z. G. Szabó (Ed.), *Semantics vs. pragmatics* (pp.45-71). Oxford: Oxford University Press.
- Cappelen, H., & Lepore, E. (2007). *Language turned on itself: The semantics and pragmatics of metalinguistic discourse*. Oxford: Oxford University Press.
- Cappelen, H., & Lepore, E. (2008). *Insensitive semantics: A defense of semantic minimalism*

- and speech act pluralism*. New Jersey: John Wiley & Sons.
- Carnap, R. (1937). *The logical syntax of language*. London: K. Paul, Trench, Trubner & Co.
- Carnap, R. (1942). *Introduction to semantics*. Cambridge: Harvard University Press.
- Carnap, R. (1988). *Meaning and necessity: a study in semantics and modal logic*. Chicago: University of Chicago Press.
- Carston, R. (1999). The semantics/pragmatics distinction: A view from relevance theory. In K. Turner (Ed.), *The semantics/pragmatics interface from different points of view* (pp. 85-125). Amsterdam: Elsevier.
- Carston, Robyn (2008a). Linguistic communication and the semantics/pragmatics distinction. *Synthese*, 165(3), 321-345.
- Carston, R. (2008b). *Thoughts and utterances: The pragmatics of explicit communication*. New Jersey: John Wiley & Sons.
- Dever, J. (2013). The revenge of the semantics-pragmatics distinction. *Philosophical Perspectives*, 27, 104-144.
- Fodor, J. A. (1975). *The language of thought*. Cambridge: Harvard University Press.
- Gazdar, G. (1979). *Pragmatics: Implicature, presupposition, and logical form*. New York: Academic Press.
- Gauker, C. (2012). Semantics and pragmatics. In G. Russell & D. G. Fara (Eds.), *The Routledge companion to philosophy of language* (pp.18-28). Abingdon: Routledge.
- Gillon, B. S. (2008). On the semantics/pragmatics distinction. *Synthese*, 165(3), 373-384.
- Grice, H. P. (1957). Meaning. *Philosophical Review*, 66(3), 377-388.
- Grice, H. P. (1989). *Studies in the way of words*. Cambridge: Harvard University Press.
- Horn, L. R., & Ward, G. L. (Eds.). (2004). *The handbook of pragmatics*. Oxford: Blackwell.
- Huang, Y. (2014). *Pragmatics* (2nd ed.). Oxford: Oxford University Press.
- Jaszczolt, K. (2012). Semantics and pragmatics: The boundary issue. *Semantics: An international handbook of natural language meaning* (pp.1-37).
- Jaszczolt, K. (2019). Rethinking being Gricean: New challenges for metapragmatics. *Journal of Pragmatics*, 145, 15-24.
- Kaplan, D. (1978). Dthat. *Syntax and Semantics*, 9, 221-243.
- Kaplan, D. (1989). Demonstratives. In J. Almog, J. Perry & H. Wettstein (Eds.), *Themes from Kaplan* (pp. 481-563). Oxford: Oxford University Press.
- Katsos, N. (2008). The semantics/pragmatics interface from an experimental perspective: The case of scalar implicature. *Synthese*, 165(3), 385-401.
- King, J., & Stanley, J. (2005). Semantics, pragmatics, and the role of semantic content. In Z. Szabó (Ed.), *Semantics vs. pragmatics* (pp.112-164). Oxford: Oxford University Press.
- Levinson, S. C. (1983). *Pragmatics*. Cambridge: Cambridge University Press.
-

- Levinson, S. C. (2000). *Presumptive meanings: The theory of generalized conversational implicature*. Cambridge: MIT Press.
- Lewis, D. (1980). Index, context, and content. In S. Kanger & S. Ohman (Eds.), *Philosophy and grammar* (pp. 79-100). Dordrecht: Springer.
- Montague, R. (1970). Pragmatics and intensional logic. *Synthese*, 22(1-2), 68-94.
- Montague, R. (1974). *Formal philosophy*. New Haven: Yale University Press.
- Morris, C. W. (1938). Foundations of the theory of signs. In O. Neurath, et al (Eds.), *International encyclopedia of unified science* (pp. 1-59). Chicago: Chicago University Press.
- Nemo, F. (1999). The pragmatics of signs, the semantics of relevance, and the semantic/pragmatic interface. In K. Turner (Ed.), *The semantics/pragmatics interface from different points of view* (pp. 343-417). Amsterdam: Elsevier.
- Peregrin, J. (1999). The pragmatization of semantics. In K. Turner (Ed.), *The semantics pragmatics interface from different points of view* (pp. 419-442). Amsterdam: Elsevier.
- Recanati, F. (2002a). Pragmatics and Semantics. In L. Horn & G. Ward (Eds.), *Handbook of pragmatics* (pp. 442-462). New Jersey: Blackwell.
- Recanati, F. (2002b). What is said and the semantics/pragmatics distinction. In C. Bianchi (Ed.), *The semantics/pragmatics distinction* (pp.45-64). Stanford, CA: CSLI Publications.
- Searle, J. (1969). *Speech acts: An essay in the philosophy of language*. Cambridge University Press.
- Searle, J. (1971). *The philosophy of language*. London: Oxford University Press.
- Searle, J. (1978). Literal meaning. *Erkenntnis*, 13(1), 207-224.
- Searle, J. R. (1980). The background of meaning. In *Speech act theory and pragmatics* (pp. 221-232). Dordrecht: Springer.
- Searle, J. R. (1989). How performatives work. *Linguistics and Philosophy*, 12(5), 535-558.
- Sperber, D., & Wilson, D. (1986). *Relevance: Communication and cognition* (Vol.142). Cambridge, MA: Harvard University Press.
- Stalnaker, R. (1970). Pragmatics. *Synthese*, 22(1-2), 272-289.
- Stalnaker, R. (1981). Logical semiotic. In E. Agazzi (Ed.), *Modern logic: A survey* (pp. 439-456). Dordrecht: Reidel Publishing Corp.
- Stalnaker, R. (2014). *Context*. Oxford: Oxford University Press.
- Stojanovic, I. (2008). The semantics/pragmatics distinction. *Synthese*, 165(3), 317-319.
- Stojanovic, I. (2014). Prepragmatics: widening the semantics-pragmatics boundary. *Metasemantics: New essays on the foundations of meaning*, 311-326.
- Szabó, Z. G. (Ed.). (2005). *Semantics vs. pragmatics*. Oxford: Clarendon Press.
- Szabó, Z. G. (2006). The distinction between semantics and pragmatics. In E. Lepore & B.
-

Smith (Eds.), *The Oxford handbook of philosophy of language* (pp. 361-390). Oxford: Clarendon Press.

Travis, C. (2008). *Occasion-sensitivity: Selected essays*. Oxford: Oxford University Press.

Wilson, D. & Sperber, D. (2002). Relevance theory. In L. Horn & G. Ward (Eds.), *The Handbook of pragmatics* (pp. 607-632). New Jersey: Blackwell.

Wittgenstein, L. (2009). *Philosophical investigations*. New Jersey: John Wiley & Sons.

Wittgenstein, L. (2013). *Tractatus logico-philosophicus*. Abingdon: Routledge.

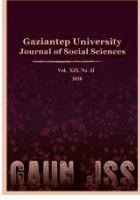

GAZİANTEP UNIVERSITY JOURNAL OF SOCIAL SCIENCES

Journal homepage: <http://dergipark.org.tr/tr/pub/jss>



Araştırma Makalesi • Research Article

Lojistik Sektörü İhtilafları ve Arabuluculuk Yoluyla Çözümü

Disputes in Logistics Sector and Solution through Mediation

Tayfun ERCAN^a *

^a Dr. Öğr. Üyesi, Gaziantep Üniversitesi, Hukuk Fakültesi, Gaziantep / TÜRKİYE
ORCID: 0000-0002-6207-668X

MAKALE BİLGİSİ

Makale Geçmişi:

Başvuru tarihi: 2 Haziran 2020

Kabul tarihi: 12 Haziran 2020

Anahtar Kelimeler:

Lojistik Sektörü,

Lojistik İhtilafları,

Arabuluculuk

ARTICLE INFO

Article History:

Received June 02, 2020

Accepted June 12, 2020

Keywords:

The Logistics Sector,

Disputes in Logistics Sector,

Mediation

ÖZ

Ekonomik sistemin önemli bir parçası olan lojistik sektörü, küreselleşmenin artmasıyla birlikte hızla gelişmiştir. Faaliyetlerin kapsamlı olması ve farklı sektörle doğrudan bağlantısının bulunması nedeniyle çok sayıda kişiden ya da şirketten oluşan bir ağa sahiptir. Dolayısıyla gerek iş hukuku alanında gerekse ticaret hukuku alanında çok sayıda ihtilaf ortaya çıkmaktadır. Lojistik sektöründeki barışçıl çalışma ortamının sürdürülmesi için bu ihtilafların hızlı ve az maliyetli şekilde çözümü gerekir. Bu ihtiyacın karşılanması adına, lojistik sektöründeki iş ve ticari ihtilafların da taraflar arasındaki ticari ilişkinin devamını sağlayacak şekilde çözülmesi için iş ve ticari ihtilaflarda arabuluculuk yolu kabul edilmiştir. Alternatif yollarından biri olan arabuluculuk, ülkemizde en yaygın kullanılan dostane çözüm yoludur. Bu nedenle, çalışmamızın ilk bölümünde, ihtiyari ve dava şartı arabuluculuğun yasal alt yapısı ele alınmıştır. Daha sonra, lojistik sektöründeki iş hukuku ve ticaret hukuku ihtilaflarına arabuluculuk yolunun uygulamasının ayrıntıları ele alınmıştır.

ABSTRACT

The logistics sector, which is an important part of the economic system, has developed rapidly with the increase in globalization. As its activities are comprehensive and have direct links with different sectors, it has a network which includes a large number of people or companies. Therefore, a large number of disputes arise in both labor law and commercial law. These conflicts need to be resolved quickly and cost-effectively to maintain a peaceful working environment in the logistics sector. In order to meet this need, mediation in labor and commercial disputes has been adopted in order to resolve labor and commercial disputes in the logistics sector in a way that ensures the continuation of the commercial relationship between the parties. Mediation, one of its alternative ways, is the most widely used friendly solution in our country. Therefore, in the first part of our study, the legal infrastructure of voluntary and mandatory mediation has been discussed. Then, the details of the implementation of mediation to labor law and commercial law disputes in the logistics sector has been discussed.

* Sorumlu yazar/Corresponding author.
e-posta: av.tayfunercan@hotmail.com

EXTENDED ABSTRACT

Logistic activities, in order to meet the needs of the consumers, include the process starting from the receipt of the raw material until the delivery of the goods, and the delivery to the consumer after the transportation and distribution processes. Since the logistics sector has a wide field of activity, diversity in disputes are also observed. In addition, the presence of actors such as carrier, addresser, buyer, intermediary, commercial agent, broker, warehouse, customs firms in this sector makes the emergence of the disputes inevitable.

There are more than one methods to resolve disputes that may arise in the national and international arena. Alternative solutions are becoming increasingly important as disputes are lengthy and costly to resolve through courts. As alternative solutions are peaceful and friendly solutions, it also ensures the continuation of the trade between the parties of international trade. Because the aim of alternative solutions is to protect the balance of interests between the parties rather than the provision of justice.

The logistics sector is directly and indirectly linked to all sectors in the commercial life and its scope is wide because it is a sector connected with all sectors. As a disadvantage of its wide scope, it also includes businesses where conflict issues are intensely encountered. It is the largest sector in which the mediation method is implemented and will be implemented the most because of the fact that they are implementing the voluntary mediation method and are also involved in the mandatory mediation process. Therefore, it is the sector where the advantages and disadvantages of mediation will be felt most intensely.

The mediation is an alternative solution that whose process is not carried out within the framework of strict rules and procedures, unlike judicial activities carried out by the courts. Mediation has a more flexible process. In addition, the will of the parties is at the forefront and communication and negotiation are effective in resolving the dispute.

Mediation, which has been implemented for many years in Anglo-Saxon and Continental European countries, has reached legal ground with the Law No. 6325 on Mediation in Civil Disputes and Regulation of the Law on Mediation in Civil Disputes.

Later, with the Law No. 7036 on Labor Courts and Article 5 / A added to the Commercial Code No. 6102, the law has been accepted as a cause of action to apply to mediation before filing a lawsuit in clearly defined disputes.

In cases where mediation is envisaged as “cause of action” in Turkish Law, it is decided the abatement of action due to the absence of a cause of action in the case opened without resorting to mediation. After the mediation process is completed, it is possible to sue again.

In the application to the Constitutional Court with the claim that “the mandatory mediation” is against the Constitution, the Constitutional Court has decided with court decision dated 11.07.2018 and numbered F: 2017/178, D: 2018/82 (O. J date: 11.12.2018) that the implementation of mandatory mediation is not against the Constitution. Activities such as transportation, storage, insurance, customs clearance, which are included in the logistics sector, directly affect the industry and other sectors. Because the logistics sector is directly connected with all sectors. Therefore, both voluntary and mandatory mediation and implementations of them in the resolution of disputes meet a significant need in a wide area. As the implementation of mediation in the logistics sector has spread over a wide area, in our study, implementation of mediation will be discussed in the light of some important disputes.

The logistics sector, which includes many activities such as transportation, customs clearance, storage, handling, ensuring, is related to the all sectors, especially the industry sector. This also leads to numerous and diverse disputes. Due to the direct connection with all sectors in Turkey, mediation has been begun to be implemented in an effective manner also in the logistics sector, which affects many people and companies. Due to the wide variety of disputes encountered, the number of disputes to be solved through voluntary and mandatory mediations has also been very high.

In order to resolve disputes effectively in the logistics sector through voluntary and mandatory mediation, the solution of labour law disputes and commercial law disputes with expert mediators who master the unique features of these sectors is important. For this reason, logistics is the sector where the benefits and harms of mediation are felt the most.

As a result of the effective management of the mediation process, employee and employer disputes in the logistics sector and commercial disputes will not be submitted to the court and the parties will not be exposed to cost and prolonged judicial process. In addition, resolving disputes between the parties of the logistics sector through mediation will provide sectorial peace. The commercial relationship between the firms will be maintained.

Giriş

Lojistik faaliyetleri, tüketicilerin ihtiyaçlarının karşılanması amacıyla, hammaddenin alınmasından başlayarak malların depolanması, taşıma ve dağıtım süreçlerinden sonra tüketiciye teslimine kadar geçen süreci kapsar. Lojistik sektörünün faaliyet alanı oldukça geniş olduğu için yaşanan ihtilaflar da çeşitlilik gözlemlenmektedir. Ayrıca, bu sektörde, taşıyıcı, gönderici, alıcı, aracı, acente, komisyoncu, antrepo, gümrük firmaları gibi aktörlerin bulunması ihtilafların ortaya çıkmasını kaçılmaz kılmaktadır.

Ulusal ve uluslararası alanda yaşanabilecek ihtilafların çözümü için birden fazla yöntem mevcuttur (Eren, 2016, s. 63). İhtilafların, mahkemeler nezdinde çözülmesi uzun ve maliyetli olduğundan alternatif çözüm yolları giderek önem kazanmaktadır. Alternatif çözüm yolları, barışçıl ve dostane çözüm yolu olduğu için uluslararası ticaretin tarafları arasındaki ticaretin de devamını sağlar. Çünkü alternatif çözüm yollarıyla amaçlanan, adaletin sağlanmasından ziyade taraflar arasındaki menfaat dengesinin korunmasıdır.

Arabuluculuğun da dahil olduğu alternatif çözüm yolları, devletin mahkemeler aracılığıyla kullandığı yargı yetkisine halel getirilmeden uygulanan ek yöntemler olarak tanımlanmaktadır (Pekcanitez, 2010, s. 59; Taşpolat, 2012, s. 21; Kekeç, 2014, s. 31; Özbek, 2009, s. 590; Özmumcu, 2016, s. 7). Nitekim, Yargıtay 15. Hukuk Dairesi'nin E. 2016/4735 ve K. 2017/259 sayılı kararında da ifade edildiği üzere, alternatif çözüm yollarla uyuşmazlıkların çözümü için tarafların serbest iradesinin ya da bu yollara başvurulmasını zorunlu hale getiren bir yasa maddesine ihtiyaç vardır¹.

Bir alternatif çözüm yolu olan arabuluculukta süreç, mahkemelerce yürütülen yargılama faaliyetlerinin aksine, kesin kurallar ve usuller çerçevesinde yürütülmez. Arabuluculukta daha esnek bir süreç vardır. Ayrıca, tarafların iradesi ön planda olup iletişim ve müzakere ihtilafların çözümünde etkilidir.

Anglosakson ve Kıta Avrupası ülkelerinin birçoğunda yıllardır uygulanan arabuluculuk 6325 sayılı Hukuk Uyuşmazlıklarında Arabuluculuk Kanunu ve Hukuk Uyuşmazlıklarında Arabuluculuk Kanunu Yönetmeliği ile yasal zemine kavuşmuştur (Bozdağ, 2016, s. 101-136). Daha sonra, 7036 sayılı İş Mahkemeleri Kanunu ve 6102 sayılı Ticaret Kanunu'na eklenen 5/A Maddesi ile de yasa açıkça belirlenen uyuşmazlıklarda dava açmadan önce arabuluculuk yoluna başvurulması dava şartı olarak kabul edilmiştir (Bulur, 2016, s.1-34.).

6325 Sayılı Hukuk Uyuşmazlıklarında Arabuluculuk Kanunu'nun 2. maddesinde yapılan "arabuluculuk" tanımına göre; "*Sistemik teknikler uygulayarak, görüşmek ve müzakerelerde bulunmak amacıyla tarafları bir araya getiren, onların birbirlerini anlamalarını ve bu suretle çözümlerini kendilerinin üretmesini sağlamak için aralarında iletişim sürecinin kurulmasını gerçekleştiren, tarafların çözüm üretmediklerinin ortaya çıkması halinde çözüm önerisi de getirebilen, uzmanlık eğitimi almış olan tarafsız ve bağımsız bir üçüncü kişinin katılımıyla ve ihtiyari olarak yürütülen uyuşmazlık çözüm yöntemi*" dir.

Türk Hukukunda, arabuluculuğun "dava şartı" olarak öngörüldüğü durumlarda, arabuluculuk yoluna başvurulmadan açılan davada, dava şartı yokluğu nedeniyle davanın usulden reddine karar verilir². Arabuluculuk süreci tamamlandıktan sonra, yeniden dava açılması mümkündür.

¹ "Alternatif uyuşmazlık çözüm yolları arasında sayılan arabuluculuk, tahkim, hakem, bilirkişi vs. gibi yollarla uyuşmazlıkların çözümü tarafların serbest iradesi ya da bu yola başvurmayı zorunlu kılan yasa hükmünün varlığına bağlıdır."

² İstanbul Bölge Adliye Mahkemesi 19. Hukuk Dairesi, 2019/1176 E. 2019/1251 K. Kararı "...İstanbul 5. Tüketici Mahkemesinin 30.01.2019 tarih, 2019/9 E. 2019/37 K. sayılı dosyasında TTK'de yapılan değişiklik nedeniyle

Anayasa Mahkemesine, “dava şartı” arabuluculuğunun Anayasa’ya aykırı olduğu iddiasıyla yapılan başvuruda Anayasa Mahkemesi 11.07.2018 tarihli, 2017/178 E. 2018/82 K. (RG Tarihi: 11.12.2018) sayılı kararıyla, “dava şartı” arabuluculuk uygulamasının Anayasa’ya aykırı olmadığına karar vermiştir³.

Lojistik sektörüne dahil olan taşıma, depolama, sigortalama, gümrükleme gibi faaliyetleri özellikle sanayi sektörünü ve diğer sektörleri doğrudan etkiler. Çünkü, lojistik sektörü, tüm sektörlerle doğrudan bağlantılıdır. Bu nedenle de gerek ihtiyari gerekse de dava şartı arabuluculuğu, ihtilafların çözümünde uygulanması geniş bir alanda önemli bir ihtiyacı karşılamaktadır. Arabuluculuğun, lojistik sektöründeki uygulaması geniş bir alana yayıldığı için çalışmamızda önemli bazı ihtilaflar ışığında arabuluculuk uygulaması ele alınacaktır.

Lojistik Sektöründeki İş Hukuku Alanındaki Uyuşmazlıkların Arabuluculukla Çözümü

Uluslararası ticaretin artmasıyla birlikte, lojistik sektörü, dünyada ve ülkemizde giderek büyümektedir. Birden çok sektörle bağlantı içinde olması, uygulama alanının genişliği beraberinde istihdam olanaklarını da artırmıştır. Bu niteliği de personel sirkülasyonunu ortaya çıkarmaktadır. Özellikle, nakliye ve depo yönetimi, gümrük işlemleri, satın alma ve malzeme yönetimi, tedarik zinciri yönetimi, müşteri hizmetleri yönetimi, bilgi sistemleri, lojistik hizmet pazarlama gibi alanlarda personel ihtiyacı elzemdir. Teknolojinin gelişmesiyle birlikte, e-ticaretin gelişmesi ve otomasyon ve bilgi sistemlerinin gelişmesi uzmanlaşma gereksinimini de beraberinde getirmiştir.

Lojistik sektörü, ülkenin kalkınmasında da önemli bir işleve sahiptir. Bu özelliğinden ötürü, ülkeler, lojistik sektörüne yönelik teşvikler öngörmektedir (Koban ve Yıldırım, 2013, s. 32-43). Bu öneminden ötürü, istihdam edilen personellerin kaliteli bir eğitim alması gerekir.

İstihdamın artması sonucunda, lojistik sektöründeki işveren ve işçi arasındaki ihtilafların da sayısı artmaktadır. Bu ihtilafların, yargıya taşınması, işvereni maliyet altına girmesine ve itibar kaybına yol açarken işçinin de uzun ve maliyetli bir sürece girmesine yol açmaktadır (Oğuz, 2019, s. 9). Bu bakımdan, ihtilafların arabuluculukla çözülmesi her iki taraf bakımından da faydalı olmaktadır⁴.

Lojistik sektöründe yaşanan iş hukukundan kaynaklanan uyuşmazlıklar; işe iade, ücret alacakları, fazla mesai ücreti alacakları, sefer primi alacakları, yıllık ücretli izin alacakları, hafta tatili ve genel tatil ücreti alacakları, mazot kesintisi alacakları, ihbar ve kıdem tazminatı alacaklarına ilişkindir. Bu tür talepler, kamu düzenine ilişkin olmayan tarafların üzerinde serbestçe tasarruf ettikleri konulardır (Ekmekçi ve Özekes, 2018, s. 34).

Lojistik sektöründe sıklıkla uygulanan ibraname, işçinin bütün alacaklarını aldığını ve herhangi bir alacağının kalmadığını ispatlayan bir senettir. Yargıtay içtihatlarıyla, ibranamenin

öncelikle arabulucuya başvurulması gerektiği, bunun dava şartı olduğu gerekçesiyle davanın usulden reddine karar verilmiş, verilen bu karar davacı tarafından istinaf edilmiştir...”

³ “Sadece yargılamanın yanında olduğunu, tarafların istediği zaman arabuluculuk sürecini sonlandırabileceğini, arabuluculuk sürecinde tarafların iradesinin esas alındığını, dava şartı nedeniyle usulden reddedilen bir davanın, daha sonradan ilgili eksiklik tamamlanarak yeniden açılabilmesinin ve tüm bu nedenlerle hak arama hürriyetini ve mahkemeye erişim hakkı bakımından hakkın özünü zedeleyen bir yönünün olmadığını belirtmiştir. Sonuç olarak; mahkemeye itiraz edilen düzenlemelerin Anayasaya aykırı olmadığına ve iptal talebinin reddedilmesi gerektiğine”.

⁴ 7036 sayılı Kanunun genel gerekçesinde “... iş hayatı çok hızlı bir değişim ve gelişim göstermiştir. Nüfus artmış, iş alanları ve iş yapma şekli değişmiş, teknoloji olağanüstü seviyede gelişmiş, sosyal güvenlik hukukuna ilişkin alan genişlemiş ve işçi ile işveren arasındaki uyumsuzluk çeşit ve sayısı ciddi oranda artış göstermiştir. Bu durum, iş mahkemelerinin yükünü de diğer hukuk mahkemelerine oranla daha fazla artırmıştır.” denilerek arabuluculuğa neden ihtiyaç duyulduğu açıklanmıştır.

taşınması gereken unsurlar belirlenmiştir⁵. Buna göre, ibranamenin geçerliliğinden bahsedilebilmesi için, yazılı olması, ibra tarihi itibarıyla sözleşmenin sona ermesinden başlayarak en az bir aylık sürenin geçmesi, ibraya konu alacak ve miktarın açıkça belirtilmesi, ödemenin banka aracılığıyla yapılması zorunludur. Yargıtay, bu unsurları taşımayan ibranameleri geçersiz saymaktadır (Çelik vd., 2018, s. 626; Süzek, 2018, s. 774 vd.; Çil, 2013, s. 17).

Lojistik sektöründeki işverenler, ibranamelerle hukuken kendilerini güvende hissetmediği için, arabuluculuk yoluyla işçi ve işveren uyuşmazlıklarını çözme eğilimine girmektedir.

6325 sayılı Hukuk Uyuşmazlıklarında Arabuluculuk Kanunu'nun 18. maddesinde, arabuluculuk faaliyeti sonunda varılan anlaşmanın kapsamının taraflarca belirleneceği, anlaşma belgesi düzenlenmesi halinde bu belgenin taraflar ve arabulucu tarafından imzalanacağı belirtilmiştir. Ayrıca, tarafların arabuluculuk faaliyeti sonunda bir anlaşmaya varırlarsa, bu anlaşma belgesinin icra edilebilirliğine ilişkin şerh verilmesini talep edebileceği kabul edilmektedir. Bununla birlikte, davanın görülmesi sırasında arabuluculuğa başvurulması durumunda ise anlaşmanın icra edilebilirliğine ilişkin şerh verilmesinin, davanın görüldüğü mahkemeden talep edilebileceği ve bu şerhi içeren anlaşmanın, ilam niteliğinde belge sayılacağı açıklanmıştır.

Öte yandan, 6325 sayılı Hukuk Uyuşmazlıklarında Arabuluculuk Kanunu'nun 1. maddesinde, arabuluculuğun, yabancılık unsuru taşıyanlar da dâhil olmak üzere, ancak tarafların üzerinde serbestçe tasarruf edebilecekleri iş veya işlemlerden doğan özel hukuk uyuşmazlıklarının çözümlenmesinde uygulanacağı belirtilmiştir.

25.10.2017 tarihinde yürürlüğe giren 7036 sayılı Kanun ile yapılan değişiklik üzerine, iş hukukundan kaynaklı ihtilaflarda arabuluculuk dava şartı halini almıştır. Bu düzenleme sonrasında, iş hukukundan doğan, alacak ve tazminat talepleri ile işe iade istemleriyle ilgili dava açılmadan önce arabuluculuğa başvurulması zorunludur. Aksi takdirde, dava, dava şartı yokluğundan bahisle usulden reddedilmektedir. Dava şartı arabuluculuğu, İş Kanunu'nun yanı sıra, TBK, STİSK, Basın İş Kanunu, Deniz İş Kanunu kapsamındaki işçiler bakımından da uygulama alanı bulacaktır (Kurt, <http://tbbdergisi.barobirlik.org.tr/m2018-135-1762>, 04.02.2020).

Dava şartı arabuluculuk ışığında ele alındığında, lojistik sektöründe işçilerin talep edebilecekleri en önemli alacak kalemleri; kıdem tazminatı, ihbar tazminatı, kötü niyet tazminatı, ayrımcılık tazminatı, sendikal tazminat, belirli süreli iş sözleşmesinin süresinden önce feshi durumunda bakiye süreye ilişkin tazminat, her türlü ücret, sefer prim ücreti, fazla çalışma ücreti, yeni iş arama izni ücreti, yıllık izin ücreti, hafta tatili ücreti, ulusal bayram ve genel tatil ücreti, işçiden haksız yere kesilen paraya ilişkindir. İşverenin işçiden talep edebileceği alacak kalemleri ise; ihbar tazminatı, cezai şart, rekabet yasağına aykırılıktan doğan talepler, avansın iadesi ve eğitim gideri gibi alacak ve tazminat kalemleridir. Bunlarla birlikte, toplu iş sözleşmesinde öngörülmek kaydıyla, kıdem primi, gece zammı, vardiya primi, ikramiye, yıllık izin parası, temininde güçlük zammı, sefer primi, aile yardımı, tahsil parası,

⁵ Yargıtay 9. Hukuk Dairesi 06.06.2013 tarihli, 2011/17648 E. 2013/17351 K. kararında; "Uluslararası tır şoförü olarak çalışan davacının asgari ücrete yakın bir ücret alarak bu işi yapması işin niteliği ve uygulamadaki durum dikkate alındığında olağan olmayıp Mahkemenin bu konudaki gerekçesi yerinde değildir. Uluslararası tır şoförlerinin asgari ücret ve sefer primi alarak çalıştıkları bilinen bir gerçek olup işveren tarafından sunulan "mabuz ve ibraname" başlıklı belgede de 2004 Ekim ayı maaşı ve sefer alacağı olmak üzere 517.687.500 TL'nin davacıya ödendiği belirtilmiştir. Mahkemece yaptırılan emsal ücret araştırmasında net 850 TL ücret alabileceği bildirilmiş, davacı da Çalışma Bakanlığı'na verdiği şikayet dilekçesinde aylık 800 TL ücret aldığını ifade etmiştir. Hal böyle olunca davacının ücretinin aylık net 800 TL olduğunun kabulü gerekir."

çocuk yardımı, eğitim yardımı, yemek parası, servis ücreti vs. talepler de arabuluculuğa konu edilebilir. Özetle, iş kazası ve meslek hastalığından kaynaklanan tazminat ve alacak istemleri dışındaki bütün talepler dava şartı arabuluculuk kapsamındadır.

Lojistik sektöründe yaşanan işçi ve işveren ihtilaflarında taraflar anlaşamadıkları takdirde, arabulucu tarafından düzenlenen son tutanak/anlaşmama tutanağı ile dava şartını tamamlamış olacak ve dava açabilecektir.

Ülkemizde, lojistik sektöründe çalışan milyonlarca işçi bulunduğu için işveren ve işçi uyuşmazlıklarından kaynaklı çok sayıda dava açılmaktadır. Gerek ihtiyari gerekse de dava şartı arabuluculuk yoluyla binlerce işven-işçi uyuşmazlığı çözüme kavuşturulmaktadır. Önemle belirtmek gerekir ki, arabuluculuk, lojistik sektörden yaygın olarak kullanılmaktadır.

Arabuluculuk Daire Başkanlığı'nın 02.01.2018-19.12.2019 tarihleri arasında yapmış olduğu iş uyuşmazlıklarıyla ilgili dava şartı arabuluculuk uygulama istatistiklerinde; bu süreçte arabulucu görevlendirmesi yapılan dosya sayısı 739.255, arabuluculuk görüşmesi sonucunda anlaşma sayısı 460.090 (%65)'tir⁶.

Arabuluculuk Daire Başkanlığı'nın 2013-19.12.2019 tarihleri arasında yapmış olduğu ihtiyari arabuluculuk uygulama istatistiklerinde; bu süreçte arabulucu görevlendirmesi yapılan dosya sayısı 239.927, arabuluculuk görüşmesi sonucunda anlaşma sayısı 217.859'dir⁷. Türkiye geneli 2013 yılından itibaren İhtiyari Arabuluculuk uygulamasında dosyaların %97'sinin anlaşma ile sonlandığı, %3'ünün ise anlaşmama olarak sonlandığı görülmektedir.

Karayolu Taşımacılığındaki İhtilaflar

Lojistik sektöründe, şoför ile işvereni arasındaki işçi-işveren uyuşmazlıkları sektörün gelişiminde ve iş barışının oluşmasına manidir. Şoför ile işveren arasındaki ihtilaflar, çalışma şartlarının farklı olmaması, idari personellerden farklı çalışma sisteminde yer alması gibi nedenlerle ortaya çıkmaktadır. Ayrıca, bu ihtilafların ulusal ve uluslararası niteliği bulunduğundan, bu ihtilafların ihtisas sahibi kişiler tarafından çözümlenmesi gerekir. Örneğin, Türkiye'den aldığı eşyayı Almanya'ya götüren şoförün Yunanistan'da kaza geçirerek yaralanması ve eşyaların ayıplı hale gelmesi durumunda, ortaya çıkan bu hukuki ihtilafın çözümü çok boyutlu bir bakış açısını gerektirir. Bu yönleriyle, bu uyuşmazlıkların teknik boyutunun bulunması arabuluculuk gibi alternatif çözüm yollarının daha etkin kullanılmasının önünü açmaktadır.

Nitekim, şoför ile işveren arasındaki uyuşmazlıklar daha önce yargının önüne taşınmıştır. Yargıtay 22. H.D. E. 2012/4403, K. 2012/16027 sayılı kararına⁸ konu olaya bakıldığında, ihtilafın çözümü bakımından, uluslararası TIR şoförlerinin çalışma koşulları farklı olduğundan öncelikle, bu sektörde faaliyet gösteren şoförlerin çalışma şartları ile çalışma sistemleri hakkında bilgi sahibi olmak gerektiği anlaşılmaktadır. Bu noktada önemle belirtmek gerekir ki, söz konusu uyuşmazlığın yargıya taşınması yerine, lojistik sektörünün tüm dinamiklerine hakim arabulucunun katılımıyla çözümlenmesi halinde, hem uzun yargılama süresinden hem de yargılama maliyetinden tasarruf edilmektedir.

Uygulamaya bakıldığında, lojistik sektörüyle ilgili başka bir işçi-işveren uyuşmazlığında, işçi-işveren uyuşmazlıklarının ihtiyari arabuluculuk yoluyla da çözümlendiği sıklıkla görülmektedir (Odaman ve Karaçöp, 2018, s. 46). Taraflar üçüncü bir kişi olan

⁶ <http://www.adb.adalet.gov.tr/Sayfalar/istatistikler/istatistikler/davasarti.pdf>, Erişim Tarihi: 19.02.2020.

⁷ <http://www.adb.adalet.gov.tr/Sayfalar/istatistikler/istatistikler/ihtiyari.pdf>, Erişim Tarihi: 19.02.2020.

⁸ Davacının yurtdışı TIR şoförü olarak çalıştığı, aylık ücretine ek olarak sefer başına prim ödemesi aldığı anlaşıldığı, davacının şoför olarak günlük araç kullanma saatlerinden fazla araç kullanamayacağı ve sefer başına prim alarak kendi çalışma saatlerini kendileri belirlediklerinden fazla çalışma ücretine hak kazanamayacağı düşünülmeyen fazla çalışma ücreti alacağına kabulüne karar verilmesi gerektiği belirtilmiştir.

arabulucunun huzurunda karşılıklı taleplerini ve uyuşmazlık konusunun içeriğine dair görüşmeler yapmakta talepler konusunda anlaşmaktadır. Böylelikle, işçi-işveren nezdindeki menfaat dengesi de korunmaktadır.

Ancak, her türlü ihtilafın arabuluculuk yoluyla çözümlendiğini söylemek gerçekçi olmayacaktır. Zaman zaman şoför ile lojistik sektörü ile yapılan arabuluculuk görüşmeleri olumlu sonuçlanmadığı için yargı yoluna da başvurulmaktadır.

Deniz Taşıma İşlerindeki İhtilaflar

Deniz taşıma işleri, niteliği itibarıyla farklı olduğundan İş Kanunu'nun kapsamına dahil değildir. Bu nedenle, deniz taşıma işlerine uygulanmak üzere Deniz İş Kanunu kabul edilmiştir. Deniz taşıma işlerinde çalışanların yaşadığı hukuki ihtilaflar hakkında Deniz İş Kanunu geçerlidir.

Denizde faaliyet göstermekte olan bütün gemilerde çalışanların bu kanun kapsamında yer almadığını belirtmek gerekir. Bu Kanun'un uygulanması için, denizlerde, göllerde ve akarsularda Türk bayrağını taşıyan ve en az yüz grostonalitonluk gemilerde çalışan gemi adamları ve bunların işverenleri bu kanun kapsamındadır. Ayrıca, yüz ve daha az grostonalitonluk gemi niteliği taşıyan ve toplam işçi sayısı beşi geçmeyen bir teknede deniz taşıma işi gerçekleştiriliyorsa, bu işte çalışan işçiler İş Kanunu kapsamında olmadığı gibi Deniz İş Kanunu kapsamında da yer almaz. Türk Borçlar Kanunu çerçevesinde yaşanan hukuki ihtilaflar çözülecektir. Ancak, bu türden uyuşmazlıklar dava şartı arabuluculuk kapsamında bulunmasa de ihtiyari arabuluculuğa elverişlidir.

Ayrıca, deniz taşıma işlerine yardımcı nitelikteki kıyılarda, limanlarda ve iskelelerde gemilerden karaya ve karadan gemilere yapılan yükleme ve boşaltma işlerini gerçekleştiren işçilerle ilgili İş Kanunu hükümleri uygulanacağında bu işçiler ile ilgili uyuşmazlıklarda dava şartı arabuluculuk kapsamındadır.

Hava Taşıma İşlerindeki Uyuşmazlıklar

Hava taşıma işlerinin kendine mahsus özellikleri bulunduğu için İş Kanunu kapsamı dışındadır (Gölcüklü, 2018, s. 34). İş Kanunu'nun kapsamına; hava taşıma işlerinde faaliyet gösteren pilot, hostes, kabin amiri gibi uçuş personellerinin girmediğini belirtmek gerekir. Bu çalışanlar hakkında ayrı bir özel iş kanunu bulunmadığı için, bu işçiler hakkında Türk Borçlar Kanununun hükümleri uygulanır. Hava taşıma işlerinin yürütülmesiyle ilgili bütün yer tesislerinde çalışan işçiler ise, İş Kanunu kapsamındadır. Dolayısıyla, bu işçilerle ilgili ihtilaflar dava şartı arabuluculuk kapsamındadır.

Lojistik Sektöründeki Ticari Uyuşmazlıkların Arabuluculukla Çözümü

Lojistik sektöründeki hizmetlerin ve yürütülen faaliyetlerinin niteliğinin ortaya konulması bakımından öncelikle lojistik işletmecisinin tanımını yapmak gerekir. Karayolları Taşıma Yönetmeliğinin 4'üncü maddesine göre lojistik işletmecisi, "Taşımacılık faaliyetinin yanı sıra; bağımsız bir işyerinin kullanım hakkına sahip olarak müşterilerine ait eşyayı teslim aldıktan sonra kendi gözetim ve denetimi altında yükleme, boşaltma, depolama, istifleme, paketleme, tasnif, etiketleme, satış veya pazarlama, sipariş planlaması, dağıtım, tedarik ve benzeri hizmetlerin tamamını veya bir kısmını üstlenen gerçek ve tüzel kişiler" dir.

Lojistik faaliyetlerinin hemen hemen tamamı, bir ticari işletmeyle yapıldığından ve yapılan iş ve işlemler ticari iş niteliği taşıdığından lojistik sektöründeki işletmeleri ilgilendiren ihtilaflar genelde ticari ihtilaflardır. Ticari iş kapsamı çok geniş kapsamlıdır. Örneğin, kambiyo senetlerinden (bono, poliçe, çek), haksız rekabetten, taşıma sözleşmesinden, ticari mal alım satımından, fikrî mülkiyet haklarından, komisyon sözleşmesinden ve banka ve finansal kuruluşlar ile yaşanan uyuşmazlıklar ticaridir. Ayrıca, özel hukuk ihtilafları üzerinde taraflar

serbestçe tasarruf etme imkanına sahip olup kamu düzenine ilişkin olmadığından arabuluculuğa elverişlidir.

Lojistik sektöründe en geniş pay taşımacılık faaliyetlerine aittir. Taşıma faaliyetlerinin de büyük bir bölümü de kara yolu taşımacılığına aittir. Lojistik hizmeti sunan işletmelerde ana faaliyet konusu taşıma olduğu için, ticari ihtilafların, yurt içi ve uluslararası taşımacılıkta gerek TTK gerekse de CMR kapsamında, taşıyıcının malları teslim aldığı tarihten teslim tarihine kadar geçen süreçteki zıyaı ve hasarlardan kaynaklandığı görülmektedir. Bunların yanı sıra, lojistik faaliyetlerinin kapsamına giren deniz yoluyla yapılan taşımalarda, gemideki yük fırtına nedeniyle zarar görebilir, başka bir ülkede el konulabilir ya da çalınabilir. Öte yandan, taraflar arasında mal bedelinin ödenmemesi, eksik teslim, ayıplı teslim, geç teslim gibi nedenlerle ihtilaflar ortaya çıkabilir.

Yukarıda bahsedilen örnekleri çoğaltmak mümkün olmakla birlikte, bu tür ihtilafların ihtiyari arabuluculuğa ve dava şartı arabuluculuğa uygun olduğunu belirtmek gerekir.

Lojistik sektöründeki uyuşmazlıkların öncelikle, alternatif çözüm yolu olan arabuluculukla çözümü, taraflar arasındaki ticari ilişkinin devamına ve korunmasına hizmet eder. Ayrıca, gizlilik ilkesi tarafların sürece etkin katılımını sağladığı gibi iletişim ve müzakere imkanını da artırır. Lojistik sektörünün kendine has özellikleri bulunduğu için ihtilafların çözümüne katkı sağlayacak arabulucunun sektöründe tecrübesinin bulunması daha faydalı olacaktır.

6102 sayılı Türk Ticaret Kanunu'na eklenen 5/A maddesi ile "*ticari davalardan konusu bir miktar paranın ödenmesi olan alacak ve tazminat talepleri hakkında dava açılmadan önce arabulucuya başvurulmuş olması dava şartı*" olarak belirlenmiştir. Sektörel barışın sağlanması ve taraflar arasındaki ticari ilişkinin devamlılığının sağlanması adına ihtilafların dava açılmadan önce arabuluculuğa konu edilmesi yerinde bir uygulamadır. Bahsedilen kanuni düzenleme ile "*ticari davalardan konusu bir miktar paranın ödenmesi olan alacak ve tazminat talepleri hakkında dava açılmadan önce arabulucuya başvurulmuş olması dava şartı*" olarak kabul edilmiştir.

Taşıma İşleri İhtilafları

Taşıma işleri, TTK'nin 850 ila 930'uncu maddeleri arasında düzenlendiğinden ticari dava niteliği taşımaktadır. İhtiyari arabuluculuğa elverişli olan taşıma işleriyle ilgili dava açılmak istenilmesi durumunda, dava şartı arabuluculuk yoluna başvurulması gerekir. Nitekim, Yargıtay 11. Hukuk Dairesi'nin E. 2016/5840, K. 2017/4938 sayılı kararına konu olayda, taşıma işlerinin TTK'nin 4. kitabında 850-930 maddelerinde düzenlenmiş olup TTK 4/a maddesi gereğince "Bu Kanunda" öngörülen hususlardan doğan hukuk davaları ticari dava niteliğinde, TTK'nin 5. maddesi gereğince de tüm ticari dava ve işlerde Asliye Ticaret Mahkemesi görevli bulunduğu belirtilmiştir.

Lojistik faaliyetler yürütülürken, navlun sözleşmesinden kaynaklanan alacak ve tazminat talepleri, yolcu taşıma sözleşmelerinden doğan talepler, taşıma işleri komisyonculuğundan doğan alacaklar ihtiyari ve dava şartı arabuluculuğa konu edebilecek ihtilaflardır (Yeşilirmak ve Kekeç, 2017, s. 45). Bunlara ilaveten, sigorta ihtilafları, navlunla ilgili ihtilaflar, taşınan eşyadaki zıyaı ve hasar, gecikme, liman, ardiye ücretleri, bekleme ücretleri gibi taşıma işlerinden doğan ihtilaflar sektörde sıkça karşılaşılan türden ihtilaflardır. Bu türden ihtilaflar arabuluculuğa ve yargıya sıklıkla taşınmaktadır. Örneğin, İstanbul Bölge Adliye Mahkemesi 12. Hukuk Dairesi'nin 2017/476 E. 2018/29 K. kararına konu olayda, dava, davacının dava dışı sigortalısı ile davalı arasındaki hava yolu ile uluslararası eşya taşıma sözleşmesi kapsamında taşınan eşyanın kısmi zayı (kayıp) olması sebebiyle davacının sigortalısına ödediği sigorta tazminatının davalıdan rücu tahsili istemiyle dava açılmıştır.

Dava şartı arabuluculuğun uygulanmaya başladığı 01.01.2019 tarihinden önce yargıya taşınan bu ihtilaf niteliği itibariyle gerek ihtiyari gerekse de dava şartı arabuluculuğa elverişli olduğundan, bu ihtilaf arabuluculuğa konu edilseydi, arabuluculuk yoluyla kısa ve az maliyetli şekilde çözülecekti.

Yine taşıma işleri kapsamındaki başka bir ihtilaf Yargıtay 11. Hukuk Dairesi'nin E. 2003/10128, K. 2004/419 sayılı kararına konu edilmiştir. Söz konusu ihtilaf, navlun, yükleme, konşimento düzenleme ve ardiye liman ücretleri alacağından kaynaklanan itirazın iptali istemine ilişkindir. Bu türden ihtilaflara, uygulamada sıklıkla rastlanmaktadır. Bu tür, ihtilafların da arabuluculuğa elverişli olduğunu belirtmek gerekir.

Lojistik sektöründe rastlanan diğer bir ihtilaf depolama faaliyetlerine ilişkindir. Örneğin Yargıtay 11. Hukuk Dairesi'nin E. 2005/14291, K. 2007/5615 sayılı kararına konu olayda, dava antrepo ücretinin tahsili istemine ilişkindir.

Diğer bir ihtilaf konusu ise, bekleme ücretine ilişkindir. Bilindiği üzere, yükleme ve boşaltma esnasında herhangi bir nedenle 24 saati aşan gecikmeler için zarar gören taraf diğer taraftan gümrük bekleme ücreti isteyebilir. Örneğin, Yargıtay 11. Hukuk Dairesi E. 2015/2790, K. 2015/4001 sayılı kararına konu olayda, davacı şirket ile davalı arasında akdedilen taşıma sözleşmesi ve ek protokol kapsamında davalıya uluslararası taşıma hizmeti verdiğini, taşıma esnasında oluşan 42.800 USD bekleme ücreti ve masrafların davalı tarafça ödenmemesi üzerine başlatılan takibe vaki itirazın iptalini talep ve dava etmiştir.

Lojistik faaliyetlerinin önemli bir bölümünü kapsayan karayolu taşımacılığı sabit maliyetlerinden ötürü ön plana çıkmaktadır. Dolayısıyla, uluslararası ticarete de yaygın şekilde kullanılmaktadır. Taşımacılığın uluslararası nitelik taşıması durumunda, ihtilafa uygulanacak hukuk kurallarının tespiti sorunsalı ortaya çıkar. Tüm ülkeler açısından sorunun çözüme kavuşturulması için yeknesak hukuk kuralları oluşturulmaya çalışılmıştır. Bu çalışmalar neticesinde muhtelif uluslararası konvansiyonlar hazırlanmıştır (Zenginkuzucu, 2017, s. 20). Bunlardan en önemlisi, CMR Konvansiyonudur. 01.01.2019 tarihi itibari ile bahse konu konvansiyon kapsamında çözümlenecek ihtilafların hemen hemen tamamına yakını dava şartı arabuluculuk kapsamındadır. Yargıtay'ın CMR Konvansiyonu kapsamında karara bağladığı çok sayıda kararı vardır. Örneğin, Yargıtay 11. Hukuk Dairesi'nin E. 1993/6337, K. 1994/4720 sayılı kararına konu olayda, "*Hamule senetlerinde taşımanın CMR'ye tabi olduğu ve tarafların bu konuda anlaşığı; CMR 2. Maddesinde eşyanın üzerinde yüklü taşıttan ayrılmadan deniz, demiryolu ve havada taşınmasının da CMR'ye tabi olmasını engellemeyeceği...*" açıklanmıştır.

Küresel nitelikteki ekonomik sıkıntıların ülkemizdeki lojistik sektörünü de derinden etkilemektedir. Dolayısıyla, ihtilafların arabuluculuk yoluyla çözümlenmesi sektörel barışın sağlanmasına katkı sağlayacak ve taraflar arasındaki ticari ilişkinin devamı mümkün olacaktır.

Deniz Ticareti İhtilafları

Deniz ticaretiyle ilgili düzenlemelere, TTK'nin 931 ila 1400 maddeleri arasında yer verilmiştir. Deniz ticaret alanında, donatan ve donatma iştirakinden doğan alacak talepleri, kaptanın sorumluluğundan doğan alacak talepleri, gemi kira sözleşmelerinden doğan alacak talepleri zaman çarteri sözleşmesinden doğan talepler, navlun sözleşmesinden doğan talepler, deniz yoluyla yolcu taşımacılığında doğan talepler, denizde çatmadan doğan talepler, denizde kurtarmadan doğan taleplere ilişkin ihtilaflar dava şartı arabuluculuk kapsamındadır.

Uygulamaya bakıldığında, denizcilik sektöründeki birlikler nezdinde arabuluculuk kurumları düzenlendiği görülmektedir. Örneğin, denizcilik şirketlerinin kurduğu özel bir birlik olan *The Baltic and International Maritime Council* (BIMCO), donatanların haklarını korumak için önemli bir işlev üstlenmektedir. Bu hakların korunması için *Carter* parti ve *Carter* parti

klozlarına ilişkin taslak hazırlama yoluna gitmiştir. Ayrıca, BIMCO' da tahkim klozuna ilişkin düzenleme yapılmıştır.

Sigorta Hukuku İhtilafları

Sigorta hukukuna ilişkin düzenlemelere TTK'nin 1401-1520 ve 1298-1319 maddeleri arasında yer almaktadır. Lojistik faaliyetleri yürütülürken eşyanın tam ve sağlam şekilde teslimi önemlidir. Bu nedenle de rizikoların teminat altına alınması oldukça önemlidir. Riskin paylaşılmasının şartı, sigortadır. Lojistik faaliyetlerinin sürdürülebilirliği açısından sigorta hukuku önemli bir kavramdır.

Zarar sigortalarından ve can sigortalarından doğan taleplerle ilgili ihtilaflar dava şartı arabuluculuk kapsamındadır. Örneğin, Yargıtay 11. Hukuk Dairesi E. 2016/1892, K. 2017/2475 kararına konu olayda, dava nakliyat emtia sigortası sebebiyle sigortacı tarafından ödenen bedelin rücu tazmini talebine ilişkindir (Ayata, 2019, s. 111-138). Karara konu olay, dava şartı arabuluculuğun yürürlüğe girdiği 01.01.2019 tarihinden sonra gerçekleşmiş olsaydı, dava şartı arabuluculuk kapsamında çözüme kavuşturulacaktı.

Ticari İşletmelerle İlgili İhtilaflar

Ticari işletme, TTK'nin 11. maddesinde tanımlanmıştır. Lojistik sektöründe, ticari işletme alanında, ticaret unvanı, haksız rekabet, cari hesap ve acentelik konularında ihtilaf yaşanmaktadır. Ticaret unvanı hakkında lojistik sektöründe yaşanan çok sayıda ihtilaf mahkemeye taşınmaktadır. Örneğin, Yargıtay 11. Hukuk Dairesi'nin, E. 2005/2527, K. 2006/2292 sayılı kararına konu olayda, dava, davalının tescilli lojistik markasının hükümsüzlüğünün ve fiillerinin haksız rekabet olup olmadığının tespiti, terkinin, haksız olarak kullanılan ticaret unvanının tescil olduğu ticaret sicil kayıtlarının değiştirilmesi veya silinmesi, maddi ve manevi tazminat istemine ilişkindir (Ayata, 2019, s. 139-180). Söz konusu ihtilaf, dava şartı arabuluculuğun yürürlüğe girdiği 01.01.2019 tarihinden sonra gerçekleşmiş olsaydı, dava şartı arabuluculuk kapsamında çözülecekti.

TTK m. 54'te düzenlenen haksız rekabet, aldatici ve dürüstlük kuralına aykırı hukuka uygun olmayan uygulamalarla rakiplerin birbirlerini ya da müşterilerine karşı ilişkileri etkileyen davranışlardır. TTK m. 55'te ise, haksız rekabet teşkil eden sınırlı sayıda olmayan davranışlar sayılmıştır⁹. Lojistik sektöründe de bu tür davranışlara sıklıkla rastlanmakta olup ticari dava niteliğindeki bu ihtilaflar dava şartı arabuluculuk kapsamındadır.

TTK m. 89'da düzenlenen cari hesap ise, taraflar arasında karşılıklı alacak borç ilişkisini göstermekte olup yazılı bir cari hesap sözleşmesiyle ortaya çıkar. Lojistik sektöründeki firmalara arasındaki ticari ilişkinin devamlılığı dikkate alındığında cari hesapla çalışması kaçınılmazdır. Bu nedenle, taraflar arasında ihtilafların çıkması doğaldır. Cari hesap sözleşmeleri de ticari dava niteliği taşıdığından dava şartı arabuluculuğa elverişlidir.

Lojistik sektörü için önemli diğer bir kavram olan acenteler ise TTK m. 102'de düzenlenmiştir. Buna göre, acente, şirketlerin ticari işletmesi ile ilgili sözleşmelerde aracılık faaliyeti yürütmekte veya bu faaliyetleri şirketler hesabına yapar. Lojistik faaliyetlerinde

⁹ Örneğin, seçilmiş bazı malları, iş ürünlerini veya faaliyetleri birden çok kere tedarik fiyatının altında satışa sunmak, bu sunumları reklamlarında özellikle vurgulamak ve bu şekilde müşterilerini, kendisinin veya rakiplerinin yeteneği hakkında yanıltmak, Malların, iş ürünlerinin veya faaliyetlerin özelliklerini, miktarını, kullanım amaçlarını, yararlarını veya tehlikelerini gizlemek ve bu şekilde müşteriyi yanıltmak, müşterilerle kendisinin bizzat sözleşme yapabilmesi için, onları başkalarıyla yapmış oldukları sözleşmelere aykırı davranmaya yönelmek, üçüncü kişilerin işçilerine, vekillerine ve diğer yardımcı kişilerine, hak etmedikleri ve onları işlerinin ifasında yükümlülüklerine aykırı davranmaya yöneltebilecek yararlar sağlayarak veya önererek, kendisine veya başkalarına çıkar sağlamaya çalışmak.

acentelik sözleşmesi yapıldığından bu konuda da ihtilaflar ortaya çıkmaktadır. Niteliği itibariyle bu tür ihtilaflar da dava şartı arabuluculuğa elverişlidir.

Ticari İşlemlerde Taşınır Rehni Kanunu'nun m. 3'te düzenlenen ticari işletme rehin sözleşmesinin tarafları, taşıyıcı, ihracatçı, ithalatçı, yükleten, acente, komisyoncu, sigortacı, antrepo ve gümrük firmaları olabilir (Ayata, 2019, s. 139-180). Bu tür ihtilaflarda, arabuluculuğu da dava şartı arabuluculuk kapsamındadır.

Bunların yanı sıra, TBK m. 279-378 arasında düzenlenen kira sözleşmelerinden, TBK m. 581-603 maddeleri arasında düzenlenen kefalet sözleşmelerinden, TBK m. 520-525 arasında düzenlenen simsarlık sözleşmelerinden, TBK m. 207-281 arasında düzenlenen satış sözleşmelerinden, TBK m. 379-392 arasında düzenlenen ödünç sözleşmelerinden, TBK m. 526-531 arasında düzenlenen vekaletsiz iş görme sözleşmelerinden, TBK m. 49-76 arasında düzenlenen tacirler arasındaki haksız fillerden kaynaklanan tazminatlardan, TBK m. 555-560 arasında düzenlenen havale ilişkilerinden, TBK m. 561-580 arasında düzenlenen saklama sözleşmelerinden, TBK m. 620 vd. düzenlenen adi ortaklık sözleşmelerinin tasfiyesinden doğan ihtilaflar da arabuluculuğa elverişlidir.

Ticaret Şirketleri İhtilafları

TTK m. 124'e göre, kolektif şirket, komandit şirket, anonim şirket, limited şirket ve kooperatif şirketler ticaret şirketleridir. Lojistik faaliyetleri, ticari şirketler tarafından gerçekleştirildiği için şirketler hukukunda öngörülen kurallardan kaynaklanan ihtilafların büyük bir bölümü dava şartı arabuluculuk kapsamındadır. TTK m. 127'de nelerin ticaret şirketlerine sermaye olarak konulabileceği düzenlenmiştir¹⁰. TTK m. 128'de ise, ortakların usulüne göre düzenlenmiş ve imza edilmiş şirket sözleşmesiyle koymayı taahhüt ettiği sermayeden dolayı şirkete karşı borçlu oldukları açıklanmıştır. Bu düzenlemelere göre, ortakların koymayı taahhüt ettikleri sermayelerin ödenmesinden kaynaklanan ihtilaflar dava şartı arabuluculuk kapsamındadır.

Lojistik firmaları ilgilendirebilecek diğer bir düzenleme ise, TTK m. 134-194 arasında düzenlenen birleşme, bölünme ve tür değiştirme işlemlerinden kaynaklanan ihtilaflardır (Ayata, 2019, s. 139-180). Bu türden ihtilaflarda, nitelikleri itibariyle, dava şartı arabuluculuk kapsamındadır.

6102 sayılı Türk Ticaret Kanunu ile getirilen şirketler topluluğuna ilişkin hükümlerle, hakim şirket ve bağlı şirket arasındaki hukuki ilişki düzenlenmiştir. Şirketler topluluğu şeklinde örgütlenen bir lojistik firmasında TTK m. 195-209 arasında düzenlenen şirketler topluluğuna ilişkin hükümlere aykırılıktan kaynaklanan bir ihtilaf ortaya çıkarsa, bu tür bir ihtilaf dava şartı arabuluculuk kapsamında olacaktır.

Öte yandan, TTK m. 211-644 arasında, ticaret şirketlerle ilgili genel düzenlemelere yer verilmiştir. Bu bakımdan lojistik firmalarının, yönetim ve denetim kurulu üyelerinin kusurlarından kaynaklanan tazminat talepleri, huzur hakkından kaynaklanan alacak talepleri, kâr payı talepleri, ortaklıktan çıkma ya da çıkarılmadan kaynaklanan alacak talepleri, pay devrinden doğan alacak talepleri de dava şartı arabuluculuk kapsamında olacaktır.

¹⁰ TTK m.127 “para, alacak, kıymetli evrak ve sermaye şirketlerine ait paylar, fikrî mülkiyet hakları, taşınır ve her çeşit taşınmaz, taşınır ve taşınmazların faydalanma ve kullanma hakları, kişisel emek, ticari itibar, ticari işletmeler, haklı olarak kullanılan devredilebilir elektronik ortamlar, alanlar, adlar ve işaretler gibi değerler, maden ruhsatnameleri ve bunun gibi ekonomik değeri olan diğer haklar, devrolunabilen ve nakden değerlendirilebilen her türlü değerlerin konulabileceği” düzenlenmiştir.

Kıymetli Evrak İhtilafları

TTK'nin üçüncü kitabında ayrıntılı olarak düzenlenen kıymetli evraklarla ilgili davalar, ticari dava niteliğinde olduğu için dava şartı arabuluculuk kapsamındadır. Kıymetli evrakla ilgili bir kısım davalar, ticaret mahkemeleri yerine iş mahkemelerinde, tüketici mahkemelerinde ve fikri ve sınai haklar hukuk mahkemelerinde görülse de bu durum ticari dava niteliğini kaybettirmez.

Tarafların üzerinde serbestçe tasarruf ettikleri ve kamu düzene ilişkin olmayan kıymetli evraklardan kaynaklanan ihtilaflar, arabuluculuğa elverişlidir. Ancak, dava şartı arabuluculuk kapsamında değerlendirilebilmesi için, ihtilaf konusunun para alacağının ödenmesiyle ilgili olması ve talebin tazminat veya alacakla ilgili olması ya da her ikisini birlikte içermesi gerekir.

Uygulamada en çok rastlanılan ihtilaflar, bono ve çeklere ilişkindir. Bono ve çeke ilişkin ticari davalar, genelde, menfi tespit davası olarak açılmaktadır. Ancak, menfi tespit davasının dava şartı arabuluculuk kapsamında olup olmadığı konusunda yargı tarafından verilmiş farklı kararlar vardır. İzmir Bölge Adliye Mahkemesinin 17. Hukuk Dairesi 2019/2133 kararında menfi tespit davasının dava şartı arabuluculuk kapsamında olduğuna dair karar vermiş ancak İstanbul Bölge Adliye Mahkemesi'nin 14. Hukuk Dairesi E. 2019/521, K. 2019/423 sayılı kararında zorunlu arabuluculuğa tabi olmadığına ilişkin karar vermiştir.

Hukuki tartışmaların odağında bulunan ticarî nitelikteki menfi tespit davalarının TTK m. 5/A kapsamında dava şartı zorunlu arabuluculuğa tâbi olup olmadığı konusunda, Yargıtay 11. Hukuk Dairesi ile 19. Hukuk Dairesi'nin farklı kararları mevcuttur. Yargıtay 11. Hukuk Dairesi'nin E. 2019/3048, K. 2020/1093 sayılı kararına göre, TTK m.792'ye göre açılan çek istirdadı davasında davacının talebi, bir miktar paranın ödenmesi, alacak veya tazminat değil kıymetli evrak olarak çeki haksız olarak elinde bulundurduğu iddia edilen hâminden çekin iadesi olduğundan, bu davada arabulucuya başvurmak dava şartı değildir. Menfi tespit davasında davacı, davalıya borçlu olmadığına tespitini istemekte; davalı ise davacının borçlu olduğunu savunmaktadır. Mahkeme menfi tespit davasında davacının borçlu olup olmadığına tespitini ile birlikte davalının da alacaklı olup olmadığına tespitini yapacaktır. Menfi tespit davasında dava konusunun bir miktar alacağa ilişkin olduğu açık olup TTK m. 5/A hükmü kapsamında menfi tespit davasında arabulucuya başvurmak dava şartıdır. Ancak, menfi tespit davası, arabuluculuk dava şartına tâbi olmayan çek istirdadı davası ile birlikte açıldığında, menfi tespit talebi de arabuluculuk dava şartına tâbi olmayacaktır. Yargıtay 19. Hukuk Dairesi'nin, E. 2020/85, K. 2020/454 sayılı Bölge Adliye Mahkemeleri Hukuk Dairelerinin Kesin Nitelikteki Kararları Arasındaki Uyuşmazlığın Giderilmesine Yönelik Kararı'nda ise, menfi tespit davalarının dava şartı arabuluculuğuna tabi olmadığına yani menfi tespit davası açmak için öncelikle arabuluculuk yoluna başvurmanın zorunlu olmadığına karar verdi. Anlaşılacağı üzere, menfi tespit davasının dava şartı arabuluculuğu kapsamında olup olmadığı Yargıtay 11 ve 19. Hukuk Daireleri arasında görüş ayrılığı bulunduğundan bu konuda içtihadı birleştirme kararı alınması gerektiği düşünülmektedir.

Sonuç

Alternatif çözüm yollarının dünyada gösterdiği gelişime paralel olacak şekilde Ülkemizde arabuluculuk yoluyla ilgili düzenleme yapılarak 6325 sayılı Hukuk Uyuşmazlıklarında Arabuluculuk Kanunu kabul edilmiştir. Arabuluculuğun ilk uygulamalarından beklenen faydanın beklenenden fazla olmasından ötürü, 7036 sayılı İş Mahkemeleri Kanunu'nda yapılan değişiklikle işe iade talepleri ile işçi işveren arasındaki alacak ve tazminat taleplerde arabuluculuk dava şartı olarak kabul edilmiştir. Dava şartı arabuluculuğun iş hukuku ihtilaflarının çözümünde başarı sağlamasıyla birlikte, 6102 sayılı TTK'ye eklenen 5/A maddesi ile, ticari davalardan konusu bir miktar paranın ödenmesi olan alacak ve tazminat talepleri bakımından da arabuluculuk dava şartı olarak kabul edilmiştir.

Böylelikle, başlangıçta ihtiyari arabuluculukla başlayan süreç dava şartına dönüşmeye başlamıştır. 01.01.2018 tarihinden itibaren işçi-işveren arasındaki ihtilaflarda, 01.01.2019 tarihinden itibaren de tacirler arasındaki ihtilaflarda, arabuluculuk dava şartı olarak uygulanmaya başlamıştır.

Bünyesinde taşıma, gümrükleme, depolama, elleçleme, sigortalama gibi birçok faaliyeti barındıran lojistik sektörü başta sanayi sektörü olmak üzere tüm sektörle ilgilidir. Bu durum aynı zamanda, ihtilafların da çok sayıda ve çeşitli olmasına da yol açmaktadır. Türkiye'deki tüm sektörlerle doğrudan bağlantısı olması nedeniyle çok sayıda kişiyi ve şirketi etkileyen lojistik sektöründe de arabuluculuk etkin bir şekilde uygulanmaya başlamıştır. Karşılaşılan ihtilafların çeşitli olması nedeniyle ihtiyari ve dava şartı arabuluculuğa konu edilen ihtilaf sayısı da çok fazladır. Bu nedenle, arabuluculuğun faydalarının ve zararlarının en çok hissedildiği sektördür.

Lojistik sektöründeki ihtilafların ihtiyari ve dava şartı arabuluculukla etkin bir şekilde çözümlenmesi için, iş hukuku ve ticaret hukuku ihtilaflarının sektörün kendine özgü özelliklerine hakim olan uzman arabulucularla çözümü önem taşımaktadır.

Arabuluculuk sürecinin etkin bir şekilde yürütülmesi sonucunda, lojistik sektöründeki işçi ve işveren ihtilafları ile ticari ihtilafların yargıya taşınarak tarafların maliyete ve uzun süren yargılama sürecine maruz kalmaları önlenecektir. Ayrıca, lojistik sektörünün tarafları arasındaki ihtilafların arabuluculukla çözümlenmesi sektörel barışı da sağlayacaktır. Firmalar arasındaki ticari ilişkinin devamı sağlanacaktır.

Kaynakça

- Ayata, D. (2019). *Lojistik sektörü uyumsuzlukları ve arabuluculuk*. Yayımlanmamış Yüksek Lisans Tezi. Altınbaş Üniversitesi, İstanbul.
- Bozdağ, G. (2016). "Arabuluculuk ve arabuluculuğun ebeveynler arasındaki uluslararası ihtilaflarda uygulanabilirliği". *Gazi Üniversitesi Hukuk Fakültesi Dergisi*. C. XX. Y. 2016. s. 101-136. Erişim Tarihi: 08.02.2020, http://webftp.gazi.edu.tr/hukuk/dergi/20_1_4.pdf.
- Bulur, A. (2019). "Alternative Dispute Resolutions and Mediation". *Arabuluculuk.com*. 1-34.
- Çelik, N. vd. (2018). *İş hukuku dersleri*. 31. Bası. İstanbul: Beta Yayım.
- Çil, Ş. (2013). *İş hukukunda ibraname*, Ankara: Yetkin Yayınları.
- Ekmekçi, Ö. vd. (2018). *Hukuk uyumsuzluklarında ihtiyari ve zorunlu arabuluculuk*.
- Eren, M. Y. (2016). *Teoride ve uygulamada uluslararası arabuluculuk*.
- Gölcüklü, İ. (2018). *Hava hukuku*, İstanbul: On İki levha Yayıncılık.
- <http://www.adb.adalet.gov.tr/Sayfalar/istatistikler/istatistikler/davasarti.pdf>, Erişim Tarihi: 19.02.2020.
- <http://www.adb.adalet.gov.tr/Sayfalar/istatistikler/istatistikler/ihtiyari.pdf>, Erişim Tarihi: 19.02.2020.
- Kekeç, E. K. (2014). *Arabuluculuk yoluyla uyumsuzluk çözümünde temel aşamalar ve taktikler*, Ankara: Adalet Yayınevi.
- Koban, E. ve Yıldırım, Keser, H. (2013). "Rekabet Edebilirlikte Türk Lojistik Sektörünün İstihdam Yapısının Analizi ve İstihdama Yönelik Devlet Destekleri", *Çalışma İlişkileri Dergisi*, C.4. S.2. 32-43.

- Kurt, R. “İş Yargısında Arabuluculuk”. Erişim Tarihi: 04.02.2020.
<http://tbbdergisi.barobirlik.org.tr/m2018-135-1762>.
- Odaman, S. ve Karaçöp, E. (2018). “İş Hukukunda Zorunlu Arabuluculuk Müessesesinin Bugünü ve Geleceğine İlişkin Genel Bir Değerlendirme”. *Sicil İHD*. S.39, 46.
- Oğuz, Ö. (2019). *Türk iş hukukunda dava şartı olarak arabuluculuk*. İstanbul: Legal Yayınevi.
- Özbek, M. S. (2009). *Alternatif uyuşmazlık çözümü*. Ankara: Yetkin Yayınları.
- Özmumcu, S. (2016). “Karşılaştırmalı hukuk ve Türk hukuku açısından zorunlu arabuluculuk sistemine genel bir bakış”, Erişim Tarihi: 12.01.2020.
<https://dergipark.org.tr/download/article-file/292467>.
- Pekcanitez, H. (2010). “Hukuki uyuşmazlıklarda arabuluculuk sempozyumu 5-6 Kasım 09”, İngiltere Büyükelçiliği, Ankara, Erişim Tarihi: 12.01.2020.
<http://hukuk.deu.edu.tr/dosyalar/dergiler/dergimiz-16-ozel/ciltI.pdf>.
- Süzek, S. (2018). *İş hukuku*, İstanbul: Beta Yayınevi.
- Taşpolat, Tuğsavul, M. (2012). *Türk hukukunda arabuluculuk*, Ankara: Yetkin Yayınevi.
- Yeşilırmak, A. ve Kekeç, E. (2017). *Temel arabuluculuk eğitimi katılımcı kitabı*. Arabuluculuk Daire Başkanlığı. Ankara.
- Zenginkuzucu, D. (2017). *Uluslararası ticaret ve yatırım uyuşmazlıklarında dostane çözüm*, İstanbul: Legal Yayıncılık.

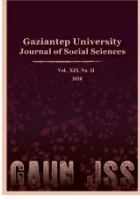

GAZİANTEP UNIVERSITY JOURNAL OF SOCIAL SCIENCES

Journal homepage: <http://dergipark.org.tr/tr/pub/jss>



Araştırma Makalesi • Research Article

Le Concept De Diplomatie Commerciale En Droit International

Uluslararası Hukukta Ticari Diplomasi Konsepti

Sibel AKŞAHİN POLAT^{a*}

^a Dr., Gaziantep / TÜRKİYE
ORCID: 0000-0001-8522-1141

MAKALE BİLGİSİ

Makale Geçmişi:

Başvuru tarihi: 23 Aralık 2019

Kabul tarihi: 29 Mayıs 2020

Anahtar Kelimeler:

Ticari Diplomasi,
Uluslararası Hukuk,
Çok Taraflılık,
Bölgeselcilik,
Bilateralizm

ARTICLE INFO

Article History:

Received December 23, 2019

Accepted May 29, 2020

Keywords:

Diplomatie commerciale,
Droit International,
Multilatéralisme,
Régionalisme,
Bilatéralisme

ÖZ

Uluslararası Hukuk alanında Ticari diplomasi oldukça yeni bir konsept olup öneminden dolayı gittikçe daha çok ilgi çekmektedir. Türkiye, birçok ülke gibi, aktif ticari diplomasi uygulamanın önemini farkına varmıştır. Şüphesiz yeni bir konsepttir oysa ki kendisi yeni bir olgu değildir. Ancak konu ile ilgili bilimsel çalışmalar sadece 2000'li yıllara dayanmaktadır. Bu makalede kabul gören tek bir tanımı olmayan Ticari diplomasi konsepti üzerine çalışılmıştır. Bu kapsamda öncelikle konseptin tanımı üzerinde durulacaktır. Akabinde oluşumunda ve uygulamasında yer alan kurum ve aktörler incelenecektir. Sonrasında ise gerçekleştiği yerler ve oluşumunda dikkate alınan parametreler analiz edilecektir.

RESUME

Le concept de diplomatie commerciale en Droit International est relativement nouveau et attire de plus en plus l'attention de par son importance. La Turquie, comme de nombreux pays a pris conscience de l'importance de mettre en œuvre une diplomatie commerciale active. Le concept est certes nouveau mais en réalité il ne s'agit pas d'une chose nouvelle. Or il est intéressant de noter que les études scientifiques portant sur le sujet remontent seulement aux années 2000. Cet article est avant tout une réflexion sur le concept même de diplomatie commerciale dont il n'existe pas de définition unanime. Nous allons nous intéresser d'abord à la définition juridique du concept, puis passer en revue les institutions et les acteurs qui interviennent dans l'élaboration et la mise en œuvre de la diplomatie commerciale avant de clore cette analyse par l'étude des lieux où se réalise la diplomatie commerciale et les paramètres qui sont pris en compte lors de son élaboration.

* Sorumlu yazar/Corresponding author.
e-posta: aksahinpolat@gmail.com

GENİŞLETİLMİŞ ÖZET

Uluslararası Hukuk alanında ticari diploması oldukça yeni bir kavram olup, öneminden dolayı gittikçe daha çok ilgi çekmektedir. Türkiye, birçok ülke gibi aktif bir ticari diploması uygulamanın ne kadar önemli bir olgu olduğunun farkına varmıştır. Yeni bir kavram olmasına rağmen ticari diplomasının kendisi ise yeni bir olgu değildir. Ancak, konu ile ilgili bilimsel çalışmalar sadece 2000’li yıllara kadar dayanmaktadır. Bu makalede, kabul gören ve aslında tek bir tanımı olmayan ticari diploması kavramı ele alınmıştır. Bu kapsamda birinci başlıkta söz konusu kavramın tanımı üzerinde durulmuştur. Bu amaçla, ilk olarak konu ile ilgili çalışmalara değinilip, konseptin farklı tanımlarına yer verildikten sonra bir tanım oluşturulacaktır. Konu ile ilgili çalışmalar incelendiğinde zaten ticari diploması kavramının dört farklı şekilde tanımlandığı görülmektedir. Bir grup uzmana göre ticari diplomasının iki temel amacı bulunmaktadır: ihracatın teşviki ve de yatırımların teşvikidir. Sayın Profesör Evan Potter bu amaçlara teknoloji transferinin teşvikini de eklemektedir. Keza Sayın Profesör Michel Kosteci ve Sayın uzman Olivier Naray ise bu yaklaşımlardan farklı olarak ticari diploması faaliyetlerinin ticari politikaların oluşturulması ve şirketlere tam bir destek faaliyetlerinden oluştuğu kanaatine sahip olmaktadır. Diğer taraftan, Sayın Diplomat Kishan S. Rana ise ekonomik diploması ve ticari diploması farkı üzerine durduktan sonra ticari diplomasının aslında serbest ticaret anlaşmaları ile bölgesel ticaret anlaşmalarıyla birlikte çok taraflı ticaret konularını ve doğrudan yabancı yatırımları ilgilendirdiğini ileri sürmektedir. Ticari diplomasının zikredilen farklı tanımları incelendiğinde ise bir ortak kaniya varılmaktadır. Ticari diploması ekonomik diplomasıdan farklı olmakla birlikte ekonomik politikalar konusunu ilgilendiren ekonomik diplomasının bir parçasını oluşturmaktadır. Ayrıca, her iki konsept de aslında birbirini tamamlayan kavramlardır. Ticari diploması ekonomik diplomasının bir kısmını oluşturmakta olup, ihracatın ve yatırımların teşvikini başlıca hedeflemektedir. Aslında bu bahsedilen tanımlardaki tüm faaliyetleri içermekle birlikte kanaatimizce başka faaliyetleri de içermektedir. İhracatın ve yatırımların teşvikinin yanı sıra dolaylı olarak turizmin teşviki ve ihtiyaç sahibi ülkelere yapılan yardımlar da bu kapsamda sayılabilir. Bu makalede ticari diplomasının oluşumunda ve uygulamasında yer alan birçok kurum ve aktörler de ayrıca incelenmiştir. Söz konusu kurumlar uluslararası ve ulusal olarak ikiye ayrılmaktadır. Uluslararası kurumlar arasında, her ne kadar daha çok ekonomik konuları ilgilendirse de uluslararası ticaret ve yatırımları da ilgilendiren, örneğin Dünya Ticaret Örgütü, Birleşmiş Milletler Ticaret ve Kalkınma Konferansı, Ekonomik İş birliği ve Kalkınma Teşkilatı, G20, Uluslararası Para Fonu, Dünya Ekonomik Forumu sayılabilmektedir. Akabinde, ticari diplomasının oluşumunda ve uygulanmasında yer alan ulusal kurum ve aktörler incelenmiştir. Ulusal kurumlar arasında ihracatı teşvik eden ajanslar ile yatırımları teşvik eden ajanslar birlikte ele alınmıştır. İhracatı teşvik eden ajansların yapısı ülkeden ülkeye değişiklik göstermektedir. Bu ajansların yapıları özel, kamu veya yarı özeldir ve söz konusu bu yapıların seçiminde farklı gerekçeler bulunmaktadır. Birçok ülkede kurulan ve yirmi yılı aşkın bir mazisi olan yatırımları teşvik eden ajanslar ise dünya genelinde yabancı yatırımlara verilen önemin bir göstergesidir. Bazı ülkelerde yatırımları teşvik eden tek bir ulusal ajansın bulunmasına karşı bazı ülkelerde ise ülke içinde bu amaca hizmet eden birçok ajans bulunmaktadır. Ülke içinde birçok yatırımları teşvik amaçlı ajansın kurulmasının gerekçelerinden biri de genelde asıl sorunun hangi ülkeye yatırım yapmak olduğu değil, bu yatırımın ülkenin hangi bölgesine yapılmasına gerek olduğudur. Böylelikle, söz konusu ajanslar buldukları bölgede bölgenin özelliğine göre yatırımları teşvik etmektedir. Tıpkı ihracatı teşvik eden ajanslar gibi yapıları kamu, özel veya yarı özel olarak değişmektedir. Ülkelerin yaklaşımları ve ticari diploması algıları, bu söz konusu gerek ihracatı teşvik eden ajansların yapısını gerekse yatırımları teşvik eden ajansların yapısını belirlemektedir. Ticari diplomasının oluşumunda ve uygulamasında rol alan ve katkıda bulunan ulusal aktörler arasında Büyükelçiler, ticari ataşeler (commercial diplomats) ve sivil toplum kuruluşları yer almaktadır. Büyükelçilerin görevleri bir ülkeden bir ülkeye değişiklik arz etmezken ticari ataşelerin görevleri değişmektedir. Ülkelere göre farklılık gösteren ticari ataşelerin görevlerine de detaylı bir şekilde yer verilmiştir. Özetle, uluslararası ve ulusal kurumlar ticari diplomasının oluşumunda yer alırken ulusal aktörler ise ticari diplomasının uygulanmasında yer almaktadır. Makalenin son kısmında da ticari diplomasının gerçekleştiği yerler ve oluşumunda dikkate alınan parametreler analiz edilmiştir. Ticari diploması hem ulusal düzeyde hem de uluslararası düzeyde gerçekleşmektedir. Öncelikle Robert Putnam’ın “İki Seviyeli Oyun Teorisi”nden (Diplomacy and Domestic Politics : The Logic of Two-Level Games) bahsedilmiştir. Sonrasında ise uluslararası düzeyi açıklamak için tek taraflılık (unilateralism), iki taraflılık (bilateralism), bölgeselcilik (regionalism) ve çok taraflılık (multilateralism) kavramları detaylı olarak ele alınmıştır. Sonuç olarak, ticari diplomasının kompleks bir kavram olduğu vurgulanmış ve her ne kadar ekonomik diploması kadar sıklıkla bahsedilmese de ekonomik diplomasının yaklaşık %90’nını oluşturduğu ifade edilmiştir. Tek bir tanımı olmayan bu kavramın başlıca iki hedefinin ihracatları ve yatırımları teşviki olduğu hatırlatılmıştır. Ticari diplomasının bu iki hedef doğrultusundaki faaliyetlerine ilaveten ikincil faaliyetler de içerdiği belirtilmiştir. Nitekim turizmin teşvikine ilişkin faaliyetler ve ihtiyaç sahibi ülkelere yardımlar da ticari diplomasının kapsamına girmektedir. Oluşumunda ve uygulanmasındaki aktörler ve uygulandığı yerler bu açıdan yeniden zikredilmiştir. Ticari diploması tanımının ülkeden ülkeye, söz konusu ülkenin önceliklerine göre değiştiğinin altı özellikle çizilmiştir.

Introduction

La diplomatie commerciale est un terme relativement nouveau en Droit International et désigne en réalité une forme avancée de « l'ancienne diplomatie politique ». Comme le soulignait déjà en 1865 Charles Hubert Lavollée, critique littéraire français, « *si l'on étudie l'histoire des relations internationales, on est frappé du contraste que présente la diplomatie de notre temps comparée avec la diplomatie des temps passés* ». ¹ En effet, il est intéressant de noter qu'au fil du temps, la diplomatie s'est modifiée et s'est adaptée au contexte. Au tout début du développement des relations internationales, la diplomatie avait un caractère dynastique servant les désirs et les caprices des souverains dont elle était l'outil. ² Il s'agissait donc plutôt d'un organe personnel ayant pour objet la gloire de son auteur dans un contexte dans lequel les relations internationales se traduisaient d'avantage par les rencontres sanglantes des armées. ³ Les populations étaient donc ignorées dans la diplomatie et les rapports commerciaux demeuraient très restreints dû à la difficulté des communications limitées ⁴. C'est à partir du XVIème siècle que la diplomatie à connotation commerciale a commencé à faire son apparition, et ce par l'ouverture des premiers consulats européens au Levant. ⁵ Ces consulats dirigés dans un premier temps par des marchands étrangers, qui par des engagements mutuels travaillaient en tant que facilitateur de commerce, ont été progressivement pris en charge et dirigés par les États concernés. C'est cette prise en charge qui donna naissance à ce qu'on appelle la « diplomatie commerciale ». ⁶ Bien que celle-ci ne soit pas chose nouvelle, il est intéressant de noter que les études scientifiques portant sur le sujet sont un phénomène nouveau : ⁷ aussi surprenant que soit-il, les premiers articles dans ce domaine date des années 2000. Nous allons en évoquer plusieurs dans cet article dans lequel nous allons d'abord, nous intéresser à la définition du concept. Puis nous allons passer en revue les institutions et les acteurs qui interviennent dans l'élaboration et la mise en œuvre de la diplomatie commerciale avant de clore cette analyse par l'étude des lieux où se réalise la diplomatie commerciale et les paramètres qui sont pris en compte lors de son élaboration.

La Définition Du Concept

À côté du terme « diplomatie » employé dans le sens traditionnel, les notions de « diplomatie commerciale » et « diplomatie économique » ont fait leur apparition et sont de plus en plus utilisées dans le jargon diplomatique. Il n'existe pas de définition unanime du concept de diplomatie commerciale, c'est pourquoi nous allons analyser les principales définitions pour tenter d'en extraire une qui soit la plus significative possible. La lecture des différentes études sur la question permet de regrouper les définitions de ce concept en quatre catégories. Pour un groupe de spécialistes du domaine, la diplomatie commerciale a deux préoccupations majeures qui sont la promotion des exportations et la promotion des investissements. Le professeur Evan Potter rajoute à cela la promotion du transfert de technologie. Le professeur Michel Kostecki et le spécialiste Olivier Naray optent pour un angle différent et estiment que la diplomatie commerciale englobe deux catégories d'activité qui sont l'élaboration de politiques commerciales et les activités de soutien aux entreprises. Le diplomate Kishan S. Rana propose

¹ LAVOLEE, p. 177.

² *Ibid.*

³ *Ibid.*

⁴ *Ibid.*

⁵ Le Levant est le nom donné jusqu'aux années 1920 au littoral oriental de la Méditerranée, sous domination musulmane, particulièrement à la Palestine, au Liban, à la Syrie et à l'Asie Mineure. Définition du dictionnaire Larousse, disponible en ligne sur: www.larousse.fr/encyclopedie/autre-region/Levant/129684 , (Consulté le 09/11/2014).

⁶ BERRIDGE, (2010).

⁷ RUEL / ZUIDEMA, p. 1.

une définition qui diffère des précédentes de par les composantes qu'il mentionne et l'approche qu'il adopte. Enfin, l'analyse de ces quatre groupes de définition permet d'élaborer une définition assez complète de ce terme.

La Promotion Des Exportations Et La Promotion Des Investissements : Les Deux Préoccupations Principales De La Diplomatie Commerciale Selon Donna Lee, Raymond Saner & Lichia Yiu et Alexandre Mercier

Les professeurs Raymond Saner et Lichia Yiu distinguent la diplomatie commerciale de la diplomatie économique et évoquent la promotion des exportations et la promotion des investissements dans la définition de la première. Le professeur Donna Lee s'aligne à cette définition en précisant trois catégories d'activités au service de ces deux composantes. Enfin, le spécialiste Alexandre Mercier opte pour la même conception en apportant une légère modification au contenu de la diplomatie commerciale puisqu'il en exclut la promotion des investissements à l'étranger.

La définition de Raymond Saner et Lichia Yiu

Raymond Saner, professeur en management international, et Lichia Yiu, professeur et président du Centre socio-économique de développement à Genève, dans leur article intitulé « *International Economic Diplomacy: Mutations in Post-modern Times* », ⁸ mènent une réflexion sur le sujet et font la distinction entre la diplomatie économique et la diplomatie commerciale. Ces universitaires reprennent la définition de Geoffrey R. Berridge et Alan James pour la diplomatie économique.⁹ Ces derniers estiment que celle-ci concerne les questions de politiques économiques telles que le travail des délégations dans les organisations établissant des normes internationales comme l'Organisation Mondiale du Commerce (OMC) et la Banque des Règlements Internationaux. Ils précisent que les diplomates économiques suivent de près les politiques économiques des pays étrangers qu'ils transcrivent dans un rapport à destination de leur gouvernement d'origine, leur fournissant ainsi des conseils sur la meilleure façon d'influencer ces pays. Ils soulignent le fait que cela est parfois appelé « *economic statecraft* », qui peut être traduit en français par « habileté politique économique ». Les professeurs Raymond Saner et Lichia Yiu évoquent ensuite le concept de diplomatie commerciale en reprenant la définition du professeur Jan Aart Scholte, qui le définit comme étant le travail des missions diplomatiques qui apportent un soutien aux secteurs commerciaux et financiers dans leur quête de succès économique et œuvrent pour le développement du pays.¹⁰ Ce spécialiste précise que cette notion inclue la promotion des investissements étrangers (aussi bien à l'intérieur du pays qu'à l'étranger) et la promotion du commerce.¹¹ À cette définition, les universitaires Raymond Saner et Lichia Yiu rajoutent que, dans certains cas, les diplomates commerciaux peuvent également promouvoir les relations économiques en conseillant et en apportant un soutien aux entreprises nationales et étrangères dans leurs décisions d'investissement.

La définition de Donna Lee

Le professeur de diplomatie et politique économique internationale, Donna Lee, dans son article « *The growing influence of Business in U.K Diplomacy* »¹² définit la diplomatie commerciale comme étant le travail d'un network d'acteurs publics et privés qui dirigent les relations commerciales en utilisant les voies et les processus diplomatiques. Elle explique que

⁸ SANER/ YIU.

⁹ BERRIDGE/ JAMES, p. 81. Cité par SANER/ YIU, p. 13.

¹⁰ SCHOLTE, pp. 38-39. Cité par SANER/ YIU, p. 13.

¹¹ *Ibid.*

¹² LEE, p. 51.

la diplomatie commerciale implique la promotion des investissements¹³ et la promotion des exportations. Donna Lee distingue ensuite trois catégories d'activité qui sont au service de ces deux composantes.

La première catégorie d'activité consiste dans le rassemblement et la diffusion d'informations commerciales et dans l'étude de marché. Le but ici est de fournir les informations sur les marchés existants et potentiels sur une base géographique et sectorielle.

La deuxième catégorie d'activité est destinée au développement du commerce et à l'intensification des contacts gouvernementaux dans le pays d'accueil. Concernant le deuxième point, la présentation du secteur privé du pays d'origine est le sujet de ces rencontres.

Enfin la troisième et la dernière catégorie d'activité correspond à la promotion des biens et des nouveaux produits dans le marché d'accueil à travers l'organisation de séminaires, de foires commerciales, et de lobbying direct.

Après avoir énuméré ces trois catégories d'activité, cette universitaire mentionne l'« *intelligence commerciale* », qui va être étudiée en détail lors de l'analyse de la définition proposée par Michel Kostecki et Olivier Naray. Elle évoque brièvement que l'intelligence commerciale fait également partie de l'éventail de la diplomatie commerciale même si cela paraît moins évident et que cette activité va souvent au-delà du rassemblement d'informations en utilisant les voies diplomatiques et précise que le but de celle-ci est de rester en avance sur ses rivaux économiques étrangers.

La définition d'Alexandre Mercier

Dans son article intitulé « *Commercial Diplomacy in Advanced Industrial States : Canada, the UK, and the US* », ¹⁴ le spécialiste Alexandre Mercier définit la diplomatie commerciale comme étant l'art ou la science qui consiste à aider les entreprises d'un pays dans leurs activités de commerce extérieur et à convaincre les étrangers pour qu'ils investissent dans le pays d'origine. Il précise que cette mission est souvent poursuivie par un network d'acteurs publics et privés qui inclut le personnel gouvernemental, les leaders commerciaux, les chambres de commerce et les associations. Concernant la promotion des investissements, contrairement aux auteurs précédemment cités, Alexandre Mercier considère que la promotion des investissements ne concerne que les investissements étrangers destinés à être réalisés dans le pays d'origine, excluant ainsi la promotion des investissements à l'étranger.

À la promotion de l'exportation et du commerce, le professeur Evan Potter rajoute l'encouragement du transfert de technologie.

L'Inclusion De La Promotion Du Transfert De Technologie Dans La Diplomatie Commerciale Par Evan Potter

C'est dans son article « *Branding Canada: The renaissance of Canada's commercial diplomacy* »¹⁵ que le professeur Evan Potter nous fait part de sa conception de diplomatie commerciale. Il part du constat selon lequel il y a une documentation conséquente sur la diplomatie économique et sur la diplomatie des affaires (trade diplomacy), mais qu'une attention moins importante est consacrée à la diplomatie commerciale qu'il définit comme étant la mise en œuvre des outils diplomatiques pour parvenir à des gains commerciaux spécifiques à travers :

¹³ Aussi bien la promotion des investissements étrangers dans le pays d'origine que la promotion des investissements à l'étranger.

¹⁴ MERCIER.

¹⁵ POTTER, p. 55.

- la promotion des exportations,
- l'attractivité des investissements étrangers dans le pays respectif et la préservation des opportunités d'investissement à l'étranger,
- et l'encouragement du transfert de technologie.

Il insiste sur le fait que les activités de la diplomatie commerciale ne sont pas différentes de celles de la diplomatie économique. En effet, il estime qu'elles sont irrévocablement entrelacées puisque la diplomatie commerciale a pour but d'exploiter les avantages comparatifs et vise à tirer profit des opportunités internationales créées par la diplomatie économique et l'évolution des marchés.

L'Elaboration De Politiques Commerciales Et Les Activités De Soutien Aux Entreprises : Les Deux Catégories D'Activités De La Diplomatie Commerciale Selon Michel Koesteski Et Olivier Naray

Le professeur Michel Kostecki et le spécialiste Olivier Naray exposent leur conception de diplomatie commerciale dans leur article intitulé « *Commercial Diplomacy and International Business* ». ¹⁶ Pour ces derniers, la diplomatie commerciale est un service gouvernemental destiné à la communauté des affaires qui a pour but le développement des entreprises internationales socialement bénéfiques. Ils énoncent que la diplomatie commerciale est un terme fréquemment utilisé pour couvrir deux types d'activités :

Les activités relatives à l'élaboration des politiques commerciales (par exemple, les négociations commerciales multilatérales, les consultations sur le commerce et la résolution des conflits),

Et les activités de soutien aux entreprises.

Ils précisent que la première catégorie est également appelée diplomatie des affaires (*trade diplomacy*, en anglais) et qu'elle est destinée à influencer la politique gouvernementale étrangère et les décisions réglementaires qui concernent le commerce mondial et les investissements. Ils informent que leur recherche se base sur la deuxième forme de diplomatie et qu'ils optent pour l'usage du terme diplomatie commerciale.

Ils distinguent ensuite deux types d'activité :

- Les activités primaires relatives au commerce et aux investissements étrangers directs, à la recherche et à la technologie, au tourisme et au conseil commercial.
- Et activités de soutien qui fournissent les données nécessaires pour que se réalisent les activités primaires (intelligence, networking, l'implication dans les campagnes d'image « made-in », le soutien pour les négociations commerciales, la mise en œuvre des contrats et la résolution des problèmes).

Ils proposent le schéma illustratif suivant.

Illustration 1: Les composantes de la diplomatie commerciale selon Michel Kostecki et Olivier Naray

¹⁶ KOSTECKI / NARAY, p. 7.

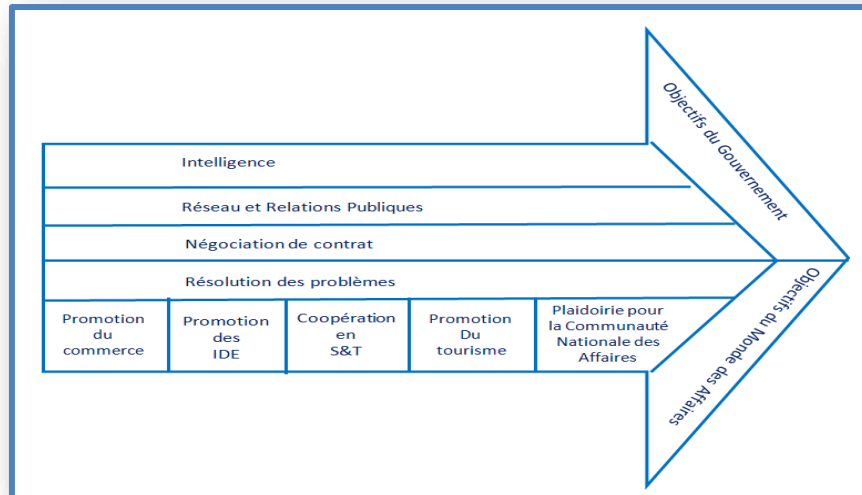

Source: Michel KOSTECKI, Olivier NARAY, «Commercial Diplomacy and International Business», *Discussion Paper in Diplomacy*, Netherlands Institute of International Relations Clingendael, 2007, p.8. / Traduit de l'anglais par l'auteur.

Ils soutiennent que la principale activité de soutien de la diplomatie commerciale est l'« *intelligence* », qui comprend les recherches d'information et le traitement des demandes commerciales, des entreprises domestiques et des entreprises du pays d'accueil. Ils citent les propos d'un diplomate commerciale d'Amérique Central selon lequel environ 95% des clients ne demandent pas de services complexes mais principalement des informations basiques sur des questions juridiques, sur la situation politique etc. La question typique étant est-ce qu'il y a un marché pour le produit X dans le pays Y ? Enfin, concernant le sujet, ils évoquent que la collecte d'informations est progressivement en train de changer de caractère grâce à l'amélioration de la transparence sur le sujet apporté par l'OMC et les systèmes d'information basés sur Internet telle que la base de données centralisée de l'Union Européenne.

Ils énoncent que le networking / réseau est nécessaire pour rassembler les start-ups de technologie de pointe avec les entreprises capitalistes ou autres partenaires. Ils considèrent que les relations publiques sont stratégiques pour la promotion des IDE et peuvent impliquer le contact de l'ambassadeur avec les Présidents Directeurs Généraux (PDG) des grandes entreprises et la présence dans les forums d'affaires dans le pays d'accueil. Par ailleurs, ils soulignent que le soutien des entreprises nationales impliquées dans les négociations avec les autorités ou entreprises du pays d'accueil est une forme importante du soutien par les services de la diplomatie commerciale, qui favorise une approche pratique pour les entreprises. Ils notent que les activités de relations publiques d'un diplomate commercial couvrent des efforts de plaidoirie destinés à la protection des intérêts commerciaux du pays d'origine dans les audiences publiques et les consultations dans les processus législatifs du pays d'accueil.

D'autre part, comme ils le mentionnent sur le schéma, les diplomates commerciaux agissent également en tant que conseillers dans la négociation des contrats, fournissent un soutien dans la résolution des conflits commerciaux ou dans les relations entreprise-gouvernement, et s'impliquent dans la procédure de règlement des différends. Ils rajoutent enfin que les diplomates commerciaux apportent une aide pour trouver une solution amicale sans faire appel aux procédures judiciaires lorsque les conflits surgissent.

Concernant les objectifs du monde des affaires, ils se contentent de donner quelques explications sur la promotion du commerce, l'attractivité des investissements et la plaidoirie en

faveur de la communauté nationale des affaires. Tout d'abord au sujet de la promotion du commerce, ils expliquent que les experts de la promotion du commerce (*trade promotion experts*) invitent les diplomates commerciaux à suggérer des solutions d'affaires à la place de fournir des informations. Quant à l'attractivité des IDE, ils disent qu'il s'agit d'une activité grandissante parce qu'elle stimule la croissance économique du pays d'origine et l'emploi dans les secteurs ou régions prioritaires.

La Diplomatie Commerciale Selon Kishan S. Rana

Pour l'ancien ambassadeur d'origine indienne, Kishan S. Rana, la diplomatie commerciale est distincte de la diplomatie économique en ce sens que le terme « économique » est beaucoup plus large que celui de « commercial ». Pour lui, la diplomatie commerciale peut être considérée comme étant une branche de la diplomatie économique.

Dans son article intitulé « Serving the Private Sector : India's Experience in Context »,¹⁷ pour bien montrer la différence entre les deux notions, il utilise le schéma ci-dessous.

Illustration 2: La diplomatie commerciale et la diplomatie économique selon Kishan S. Rana

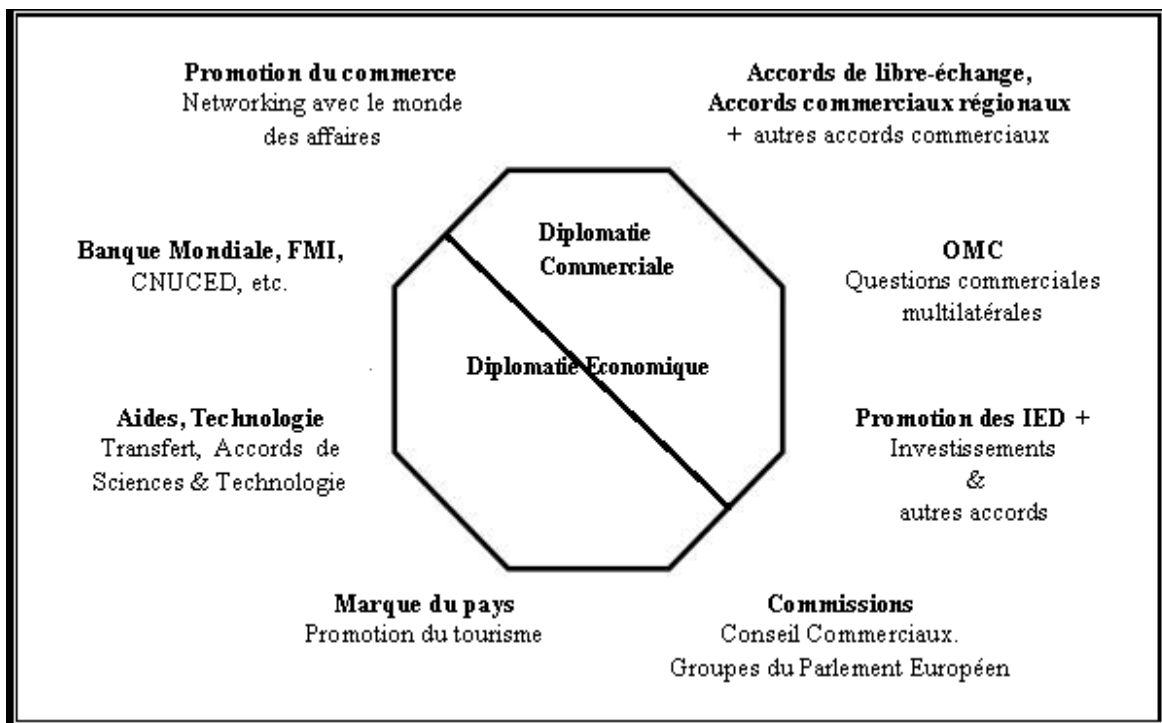

Source: RANA, voire note 17/ traduit de l'anglais par l'auteur.

Il apporte les précisions suivantes : la diplomatie économique traite des questions de politiques en générale. Les questions d'aides, qu'ils soient considérés dans la perspective d'État fournisseur ou d'État receveur, font l'objet de dispositions économiques, et tombent ainsi dans le champ de la diplomatie économique. Entrent dans ce champ également les dialogues avec les institutions économiques multilatérales (FMI, Banque Mondiale...), les crédits d'export octroyés par les gouvernements aux pays étrangers pour l'avancement des intérêts commerciaux, les activités relatives à la promotion du tourisme et la projection de l'image de marque du pays.

¹⁷ RANA, in. BAYNE/ WOOLCOCK, p. 95.

Selon le schéma qu'il propose, la diplomatie commerciale quant à elle, concerne les accords de libre-échange et les accords commerciaux régionaux, les questions commerciales multilatérales, et de la promotion des Investissement Direct Étrangers (IDE). Il convient de préciser que selon lui, la diplomatie commerciale étant un sous ensemble de la diplomatie économique, cette dernière englobe les sujets de la précédente.

Définition Proposée

Comme nous pouvons le remarquer à l'étude des différentes définitions proposées par de nombreux spécialistes en la matière, le contenu de la diplomatie diffère en fonction des conceptions. Deux affirmations semblent être communes à toutes ces définitions : la diplomatie commerciale est distincte de la diplomatie économique, la diplomatie commerciale étant une partie de la diplomatie économique qui traite des questions de politiques économiques. Dans le même ordre d'idées, il est indéniable que les deux sont complémentaires et vont de pairs. Concernant le contenu, il n'y a aucun doute que la diplomatie commerciale englobe toutes les composantes et les activités mentionnées dans les diverses définitions. Seulement, il convient de proposer une définition qui organiserait en son sein les objectifs, les composantes et les activités du concept en question. Ainsi, nous pouvons dire que la diplomatie commerciale est un outil politique ayant pour préoccupations principales les promotions de l'exportation et des investissements (aussi bien à l'intérieur du pays d'origine qu'à l'étranger). À cela s'ajoute la promotion du tourisme, qui peut être qualifiée comme étant une activité secondaire de la diplomatie commerciale car sa contribution à cette dernière est indirecte.

À ces composantes d'autres non mentionnés par les auteurs précédents peuvent être rajoutées. En effet, parallèlement à ces activités, des efforts sont déployés par les gouvernements pour l'établissement d'une bonne image du pays, ce qui leur permet de devenir un soft power. L'établissement de cette bonne image se fait d'une part par la propagation de la culture à travers, notamment la diffusion de films et séries télévisées et d'autre part par l'octroi d'aides extérieures aux pays en besoin. Bien que cela ne paraisse pas évident à premier abord, ces activités sont également des composantes de la diplomatie commerciale. L'exportation des films et séries télévisées ont non seulement un apport financier du fait de leurs ventes mais sont également un outil qui fait la promotion du pays et de sa culture. De nombreux reportages soulignent le fait que les spectateurs de ces films et séries télévisées se rendent au pays où ils sont tournés pour voir les lieux qui sont ainsi filmés. Cela est une contribution importante au tourisme. Enfin, autre élément important qui convient d'être souligné est la politique d'aides extérieures. Beaucoup de pays octroient des aides extérieures aux pays en besoin. Alors qu'en principe les aides doivent être sans contrepartie, il ne peut être nié que nombreux sont les pays qui envisagent sur le long terme un intérêt économique des pays auxquels ils apportent une aide. En réalité, même si un tel intérêt n'est pas souhaité par les pays donateur, il y a tout de même de forte chance qu'il se réalise. En effet, il est évident que le pays qui reçoit une aide éprouve une certaine reconnaissance envers le pays donateur. Il s'avère alors tout à fait normal que ce dernier établisse, dès que possible, de préférence des relations économiques et commerciales avec un pays qui l'a aidé lorsqu'il en avait besoin.

La diplomatie commerciale est donc un concept qui englobe de nombreuses activités. Elle prend diverses formes et s'exprime sur le plan international à travers les accords bilatéraux, les accords commerciaux régionaux ainsi que les accords de libre-échange et enfin les accords commerciaux multilatéraux. De nombreux acteurs aussi bien nationaux qu'internationaux interviennent dans son élaboration et sa mise en œuvre. Elle se réalise à plusieurs niveaux.

Les Institutions Et Les Acteurs Intervenant Dans L'Élaboration Et La Mise En Oeuvre De La Diplomatie Commerciale

Dans l'élaboration et la mise en œuvre de la diplomatie commerciale de nombreuses institutions et acteurs interviennent. Nous allons, dans cette section, faire une sélection parmi eux et évoquer les plus importants. Pour ce faire, il convient de faire une distinction entre les institutions internationales et les acteurs et institutions nationales.

Les Institutions Internationales

Au niveau international, la réflexion de la diplomatie commerciale se fait par le biais de nombreuses institutions de différentes natures. S'il est vrai que celles-ci ont plutôt une vocation économique, il n'en demeure pas moins qu'elles traitent également des sujets liés au commerce international et aux investissements. L'Organisation Mondiale du Commerce (OMC), la Conférence des Nations Unies sur le Commerce et le Développement (CNUCED), l'Organisation de Coopération et de Développement Économiques (OCDE), le Groupe des 20 (G20), le Fonds Monétaire International (FMI) et le Forum Économique Mondial en sont quelques exemples.

Dans cette optique, la première institution qui vient à l'esprit est sans doute l'Organisation Mondiale du Commerce dont le but primordial est de promouvoir l'ouverture commerciale. Cette organisation est multiforme puisque d'un côté elle offre une plateforme aux gouvernements pour négocier des accords commerciaux, et d'un autre côté elle leur permet de régler leurs différends commerciaux. Parallèlement, elle administre un ensemble de normes commerciales. Nous aurons l'occasion d'entrer dans les détails dans le chapitre premier de la deuxième partie.

La Conférence des Nations Unies sur le Commerce et le Développement est l'une des principales institutions de l'Organisation des Nations Unies (ONU) qui traite des questions d'actualité concernant le commerce et le développement allant de l'investissement étranger dans les pays pauvres au financement de certains projets dans le but de favoriser l'expansion du commerce.¹⁸ Son objectif primaire est d'intégrer les pays en voie de développement dans l'économie mondiale pour accroître leurs potentiels de commerce et de développement.¹⁹ Pour ce faire, elle se donne pour mission d'harmoniser les comportements en offrant un espace de discussion et des moyens pour négocier un accord commun.²⁰ Cela mène à l'élaboration d'une politique de développement qui permet de faire concourir la politique nationale et l'action internationale afin d'atteindre un développement durable. Pour cela l'institution se transforme en une véritable tribune pour les débats intergouvernementaux et traite des problèmes relatifs au commerce et de développement.

L'Organisation de Coopération et de Développement Économiques mène des travaux dans le but de promouvoir, essentiellement chez ses 34 pays membres, des politiques pour y réaliser une expansion de l'économie et de l'emploi conséquente et contribuer au développement du commerce international sur une base multilatérale et non discriminatoire²¹. Par ailleurs, elle a également pour mission de perfectionner la contribution d'investissement international à la croissance et le développement durable sur la planète entière en encourageant la réforme de politiques d'investissement et la coopération mondiale.²²

Le Groupe des 20 est une enceinte de coopération économique et financière qui œuvre pour une croissance mondiale basée sur des fondements sains et solides. Représentant 85% de

¹⁸ BOULANGER.

¹⁹ *Ibid.*

²⁰ *Ibid.*

²¹ Universalis, « O.C.D.E. (Organisation de Coopération et de Développement Économiques) », Encyclopædia Universalis, disponible sur le lien: <https://www.universalis.fr/encyclopedie/organisation-de-cooperation-et-de-developpement-economiques/> (Consulté le : 18/11/2019).

²² Site de l'OCDE, disponible sur le lien: www.oecd.org/fr/daf/inv/ (Consulté le : 18/11/2019).

l'économie mondiale et 2/3 de la population mondiale, ce groupe rassemble chefs d'État et de gouvernement des plus grandes économies avancées et émergentes de la planète, à savoir 19 pays et l'Union Européenne, pour relever les défis économiques mondiaux. Ainsi, les dirigeants des économies du G20 se rencontrent chaque année, tandis que les ministres des Finances et les gouverneurs de banques centrales se réunissent plusieurs fois par an. Parmi les objectifs qu'il poursuit nous pouvons citer le renforcement de l'économie mondiale, la réforme des institutions financières internationales, l'amélioration de la régulation financière et la coordination de réformes économiques plus larges et la stimulation de la croissance économique mondiale, notamment grâce à la création d'emplois et à l'ouverture des marchés.

Le Fonds Monétaire International est un organisme de coopération monétaire et financière qui regroupe 187 États. Ses objectifs qui sont mentionnés à l'article 1^{er} de ses statuts sont : la promotion de la coopération monétaire internationale, la promotion du développement harmonieux du commerce mondial, l'amélioration de la stabilité des taux de change, l'établissement d'un système multilatéral de règlement des transactions courantes et la mise à la disposition des États membres des ressources financières (prêts à court terme). Le FMI est gouverné par ses 188 États membres, auxquels il rend compte de son action.

Enfin, le Forum Économique Mondial est une fondation à but non lucratif qui réunit annuellement des dirigeants d'entreprise, des responsables politiques du monde entier ainsi que des intellectuels et des journalistes, dans le but de discuter des problèmes les plus imminents de la planète, y compris les domaines de la santé et de l'environnement, de la mise en place d'un agenda global de libéralisation de l'économie et des règles du commerce mondial.

Les Acteurs Et Institutions Nationaux

Au niveau national, de nombreux acteurs interviennent dans la mise en pratique de la diplomatie commerciale. Nous évoquerons d'abord les institutions nationales puis les acteurs nationaux avant de nous intéresser aux acteurs privés.

Les institutions nationales

Initialement, les questions d'ordre économiques, incluant la diplomatie commerciale était principalement du ressort des ministères des Affaires Étrangères.²³ De nos jours, la diplomatie commerciale est menée essentiellement par les Ministères de l'Économie et du Commerce. Comme nous l'avons vu précédemment, les professeurs Saner et Yui estiment que de nos jours, les acteurs non étatiques jouent également un rôle important dans la diplomatie. Alexandre Mercier précise que les acteurs non étatiques principaux qui représentent les intérêts commerciaux sont les Chambres de Commerce et d'Industrie ainsi que les associations commerciales.²⁴ Dans cette sous partie, nous n'allons pas entrer dans les détails des ministères, ni des chambres de commerce et d'industrie, mais nous allons étudier en revanche les structures des agences de promotion de l'exportation et les structures des agences de promotion des investissements adoptées par les différents pays.

Les agences de promotion de l'exportation

La forme structurelle des agences auxquelles est confiée la promotion des exportations diffère en fonction des pays.²⁵ Derrière le choix de la structure se trouvent de nombreuses raisons. Selon les professeurs Rolf Seringhaus et Philip Rosson, la philosophie du pays et

²³ MERCIER, p. 3.

²⁴ SERINGHAUS / ROSSON, p. 44. Cité par MERCIER, p. 4.

²⁵ SHARMA / TYERMAN, p.44. Cité par MERCIER, p. 4.

l'histoire de ses relations business-gouvernement sont des facteurs qui déterminent ce choix.²⁶ Pour Alexandre Mercier, les questions politiques, l'homogénéité du pays et la taille du pays sont d'autres facteurs explicatifs.²⁷

Le facteur le plus important réside dans la structure : publique, privée ou semi-publique.²⁸ Alors que certains pays optent pour une structure purement gouvernementale, d'autres, tel que l'Australie, préfèrent confier les services diplomatiques commerciales aux chambres de commerce qui endossent ainsi la responsabilité en question.²⁹ À côté de cela nombreux sont les pays qui optent pour une structure mixte, à savoir publique-privée.

Le deuxième aspect structurel concerne le niveau du gouvernement auquel les services sont fournis. En effet, les services de promotion à l'export sont dispensés par des organisations au niveau central, régional et local. Ainsi par exemple, concernant la Belgique, ce sont essentiellement les autorités régionales de Flandres, Wallonie et Bruxelles qui s'occupent de cette mission.³⁰ Dans d'autres pays en revanche, ces services sont fournis au niveau central.³¹

Le dernier aspect structurel concerne le nombre de départements/ministères qui partage le management de la diplomatie commerciale au sein de la structure gouvernementale. Environ quinze pays (dont l'Australie, la Belgique et le Canada) ont fait fusionner leur Ministère des Affaires Étrangères avec leur Ministère du Commerce pour créer un seul Ministère consolidé.³² D'autres pays en revanche ont préféré former un organisme paritaire du Ministère des Affaires Étrangère et du Ministère du Commerce chargé de coordonner la promotion de l'exportation.³³ D'autres encore, comme les États-Unis, confie cette mission à leur Ministère du commerce qui en est le principal responsable, même s'il ne l'est pas exclusivement.³⁴ Enfin demeure encore la possibilité d'établir des « agences tiers » comme au Singapour, qui sont des entités spéciales.³⁵

Les agences de promotion des investissements

La promotion des investissements directs étrangers se fait par le biais des agences de promotion des investissements. Ces agences qui sont relativement nouveau ont fait leur apparition il y a un peu plus d'une vingtaine d'années.³⁶ Alexandre Mercier soutient que l'adoption quasi universelle de ce type d'agence montre l'importance qui est accordée aux IDE dans le monde entier.³⁷ Cependant tous les pays ne possèdent pas d'agence nationale de promotion des investissements.³⁸ Tel est le cas par exemple de la Chine. La principale raison qui motive cette décision est la croyance que la question n'est pas de savoir dans quel pays investir mais où investir au sein d'un pays.³⁹ C'est cela qui a conduit certains pays, en particulier les plus développés, à créer de nombreuses agences de promotion des investissements infranationaux. Ces agences, qui sont essentiellement présents dans les États fédéraux promeuvent les régions, les provinces ou les États. Elles sont souvent indépendantes et ne sont

²⁶ MERCIER, p. 4.

²⁷ *Ibid.*

²⁸ RANA, (2002), pp. 70-71.

²⁹ MERCIER, p. 4.

³⁰ COOLSAET, p. 62. Cité par MERCIER, p. 5.

³¹ WELLS/ WINT, p.51. Cité par MERCIER, p. 5.

³² RANA, (2002), p.70.

³³ *Ibid.*

³⁴ KOPP, p. 8. Cité par MERCIER, p. 5.

³⁵ Rana, 2002, p.70.

³⁶ UNCTAD, *The World of Investment Promotion at a Glance: A Survey of Investment Promotion practices*, ASIT Advisory Studies, No 17, Geneva: UNCTAD, 2001, p. 3.

³⁷ MERCIER, 2007 p. 5.

³⁸ LOEWENDHAL, p.7. Cité par MERCIER, p. 5.

³⁹ *Ibid.*

donc pas les filiales des agences nationales de promotion des investissements. Tout comme les agences de promotion de l'exportation, elles sont soit publiques, soit privées soit mixtes. Certaines activités de promotion des investissements sont mieux effectuées par des organisations privées et alors que d'autres le sont mieux par des organisations gouvernementales.⁴⁰ Raison pour laquelle le choix de la structure est vraiment important. Le choix s'effectue entre les structures gouvernementales, entité gouvernementale autonome, entité publique-privée et privée.⁴¹ Selon une étude,⁴² 80% des pays optent pour la structure gouvernementale, considérant que la promotion des investissements est une activité d'intérêt public. Alexandre Mercier souligne le fait que les agences de promotion des investissements ont besoin d'une indépendance vis-à-vis du gouvernement notamment en raison de son interaction constante avec le monde des affaires.⁴³ Il conclue en disant que cela peut conduire à la multiplication des agences quasi-gouvernementales à l'avenir.⁴⁴

Ainsi, le choix de la structure des agences de promotion de l'exportation et des agences de promotions des investissements dépend donc de l'approche du pays et de sa conception de diplomatie commerciale. À côté de ces institutions nationales, se trouve également des acteurs nationaux.

Les acteurs nationaux

Comme le souligne les chercheurs Michel Kostecki et Olivier Naray, nous pouvons classer les acteurs de la diplomatie commerciale en trois catégories:⁴⁵

Le « niveau de politique élevé » à savoir le chef d'État, le Premier Ministre, les Ministres et les membres du Parlement,

l'ambassadeur et,

le « niveau inférieur » de l'envoyé diplomatique spécialisé qu'il qualifie de « diplomate commercial ».

Nous allons mettre de côté le haut niveau qui certes joue un rôle important dans l'exercice de la diplomatie commerciale pour nous intéresser aux deux autres catégories qui se concentrent pleinement à cette activité.

L'ambassadeur

L'ambassadeur est le chef d'une mission diplomatique à l'étranger. Comme le souligne opportunément Han Abbink dans son mémoire « Involvement of ambassadors in commercial diplomacy »,⁴⁶ il n'y a pas vraiment d'études scientifiques sur le rôle de l'ambassadeur dans la diplomatie en générale. Il estime qu'on peut affirmer que l'ambassadeur s'occupe de toutes les formes de diplomatie au sein de l'ambassade et qu'il dirige les autres diplomates de la mission économique. Il est envoyé dans les capitales étrangères et apparaît particulièrement dans les moments difficiles des relations où il devient véritablement le symbole de l'honneur national⁴⁷. C'est également à lui qu'il est fait appel lorsque les choses vont mal dans les relations bilatérales et dans les institutions multilatérales.⁴⁸ L'ambassadeur est important dans la diplomatie car il

⁴⁰ WELLS/ WINT, p.51. Cité par MERCIER, p. 5.

⁴¹ UNCTAD, p. 4.

⁴² *Ibid.*

⁴³ MERCIER, p. 5.

⁴⁴ *Ibid.*

⁴⁵ KOSTECKI / NARAY, p. 1.

⁴⁶ ABBINK, p. 14.

⁴⁷ *Ibid.*

⁴⁸ *Ibid.*

est l'élément central du système diplomatique entier.⁴⁹ Certes il ne joue plus un rôle important dans la détermination de la guerre ou de la paix avec les pays comme avant, mais il joue toujours un rôle important pour réduire les tensions, souvent dans les instances multilatérales où son pays a un intérêt même indirect.⁵⁰ Sa fonction diplomatique la plus importante demeure celle des négociations.⁵¹ Ses autres fonctions diplomatiques importantes sont la collecte d'information, le lobbying, la clarification des intentions, le soutien commercial ainsi que les activités financières, l'assistance des nationaux à l'étranger et la promotion d'une sympathie populaire pour la politique étrangère du pays aussi bien dans le pays d'origine que dans le pays d'accueil.⁵² Ces activités sont réalisées à travers différentes voies : la télécommunication directe, la diplomatie bilatérale (conventionnelle ou non-conventionnelle), la diplomatie multilatérale, les sommets et la médiation.⁵³

Le diplomate commercial

Si le rôle et les missions de l'ambassadeur ne change pas d'un pays à l'autre, il n'en est pas de même pour les diplomates commerciaux.

Michel Kosteki et Olivier Naray soutiennent qu'il y a trois types de diplomates commerciaux : le « *business promoter* », que l'on peut traduire par le promoteur des affaires, le « *civil servant commercial diplomat* » qui signifie diplomate commercial fonctionnaire et qui désigne en réalité l'attaché commercial et enfin le « *generalist commercial diplomat* » qui se traduit par diplomate commercial généraliste.⁵⁴

Le promoteur des affaires peut être décrit comme étant le diplomate commercial proactif orienté vers les affaires dont la principale préoccupation se résume en la satisfaction des entreprises. Il offre des services, que l'on peut qualifier de conseils, aux entreprises qui le requièrent.

Le diplomate commercial fonctionnaire poursuit le même objectif que l'employé du ministère du commerce. Ce diplomate commercial tend à être réactif plutôt que proactif et garde sa distance par rapport au monde des affaires. Il opte donc pour une approche distante. Le fonctionnaire commercial se concentre sur l'application des politiques plutôt que le soutien commercial. Il est responsable face au gouvernement, raison pour laquelle il se préoccupe plus aux instructions du gouvernement que des besoins des clients.

Le diplomate commercial généraliste est un diplomate de carrière qui assure les activités de soutien commercial sur une base *ad hoc* et en supplément des autres missions diplomatiques. Il tente d'être moins technique que les deux précédents. Il offre de bons contacts (particulièrement au niveau des ambassades) et place les activités de diplomatie commerciale dans un contexte plus large de programmes d'aides étrangères et de diplomatie nationale.

Comme nous pouvons le constater le choix des diplomates commerciaux et leurs attributions diffèrent en fonction de la conception de diplomatie commerciale de chaque pays. Quoiqu'il en soit ces derniers contribuent, d'une façon ou d'une autre à la mise en œuvre de la diplomatie commerciale.

⁴⁹ *Ibid.*

⁵⁰ ABBINK, p. 14.

⁵¹ *Ibid.*

⁵² *Ibid.*

⁵³ BERRIDGE, (2005). Cité par ABBINK, p. 15.

⁵⁴ KOSTECKI / NARAY, p. 23.

En dehors des institutions internationales et nationales et des acteurs gouvernementaux, se trouve le secteur privé, et plus largement la société civile, qui s'engage dans la diplomatie commerciale.

Les acteurs privés

Aussi surprenant soit-il, des acteurs privés intervient dans l'élaboration et la mise en œuvre la diplomatie commerciale.

Les nombreux organisations et forums internationales s'intéresse à la société civile et les intègre dans le cadre des travaux de réflexion. Ainsi donc des réunions sont spécialement organisées pour réunir certaines catégories de la population, comme les étudiants, les entrepreneurs, les chercheurs des centres de réflexion (Think Thank).

Nous pouvons clore cette section en émettant une remarque récapitulative : des acteurs de différentes natures interviennent dans l'élaboration et la mise en œuvre de la diplomatie commerciale. Alors que les institutions internationales et les institutions nationales interviennent essentiellement dans son élaboration, les acteurs nationaux (tels que les ambassadeurs et les diplomates commerciaux), et le secteur privé (particulièrement les PDG et le personnel chargé des relations investisseurs) la mettent en œuvre. Les acteurs que nous venons d'évoquer dans cette section agissent dans différent lieux.

Les Lieux Où Se Réalise La Diplomatie Commerciale

Il convient de mentionner dans cette section les différents niveaux où s'effectue la diplomatie commerciale. D'une manière générale, tout en s'alignant à la théorie du « jeu à deux niveaux » de Putnam, nous pouvons dire qu'il y a deux niveaux dans les négociations internationales : le niveau national et le niveau international qui sont constamment en interdépendance. Le niveau international quant à lui est subdivisé en quatre. En effet, les négociations commerciales internationales se réalisent de façon soit bilatérale soit régionale soit multilatérale ou plurilatérale.

La Théorie Du « Jeu À Deux Niveaux » De Robert David Putnam

C'est un politologue américain, professeur à l'université Harvard, Robert David Putnam, qui a introduit la théorie du « jeu à deux niveaux » dans le cadre des négociations internationales, introduisant ainsi un concept nouveau dans le domaine des relations internationales. En 1988 dans la Revue *International Organization*, il publia un article précurseur de cette nouvelle approche analytique. Intitulé « Diplomacy and Domestic Politics : The Logic of Two-Level Games », ⁵⁵ son article fut repris, de par son importance, cinq ans plus tard dans un ouvrage collectif intitulé « Double-Edged Diplomacy : International Bargaining and Domestic Politics ». ⁵⁶ Selon la théorie qu'il avance, un négociateur (qui peut être chef d'État, ministre des Affaires Étrangères etc.) doit considérer les pressions internes pour l'adoption de politiques favorables à son pays d'origine et simultanément essayer de maximiser son habilité à satisfaire son électorat au niveau international en tentant de minimiser les effets pervers d'un éventuel accord. Dans son analyse, Putnam essaie de démontrer l'effet réciproque entre les négociations au niveau national et international en étudiant les effets de leurs interactions. De ce fait, il va plus loin que ses prédécesseurs tels que Katzenstein et Krasner qui se contentaient d'avancer que les sphères internationale et nationale pouvaient avoir une incidence l'une sur l'autre. Pour Putnam, il ne s'agit pas d'une simple influence mais véritablement d'interdépendance et d'interaction entre le jeu de politique interne d'un État et la sphère des relations internationales. Dans son analyse, il essaie de décrire la dynamique qui

⁵⁵ PUTMAN, pp. 427-460.

⁵⁶ EVANS/ JOCOBSON/ PUTMAN.

existe lors des négociations internationales entre l'exécutif et les autres acteurs c'est-à-dire les partis politiques, les classes sociales, les groupes d'intérêts, les législateurs et l'opinion publique. Nous allons étudier les niveaux dans lesquels s'effectue la diplomatie commerciale.

Une Diplomatie Commerciale À Plusieurs Niveaux

Comme nous l'avons mentionné précédemment, la caractéristique principale de la diplomatie commerciale est l'interaction entre les niveaux national et international. Le jeu de métaphore des deux niveaux de Putman pour les négociations l'illustre bien. Il convient de rappeler que toute négociation au niveau international prend diverses formes : bilatérale, régionale, plurilatérale ou multilatérale. En plus de ces formes, nous allons mentionner l'unilatéralisme qui peut être considéré comme étant le point zéro.

L'unilatéralisme

Tel qu'il est défini dans le Dictionnaire des relations internationales⁵⁷, l'unilatéralisme « *consiste pour un État à conduire sa politique hors des instances de concertation, sans tenir compte de l'avis des autres États* ». Dans le domaine du commerce international, il peut se traduire « *par une réduction unilatérale des tarifs douaniers ou la suppression d'autres obstacles au commerce, sans attendre une action réciproque de la part des autres pays. Il peut s'agir aussi de la volonté d'imposer son point de vue concernant le commerce d'un produit en particulier* ». ⁵⁸ À premier abord, la diplomatie commerciale et dans un sens plus large la diplomatie économique ne semblent pas être concernées par l'unilatéralisme n'impliquant aucun processus de négociation. En effet, l'action unilatérale (par exemple la libéralisation du commerce ou le protectionnisme) résulte d'une prise de décision nationale. Mais comme le notent les spécialistes Nicholas Bayne et Stephen Woolcock ces décisions mènent à l'élargissement ou à la limitation de l'accès des marchés aux investisseurs et exportateurs des autres pays et ont ainsi un impact sur les autres économie. ⁵⁹ Dans certains cas les gouvernements adoptent ou menacent d'adopter des mesures unilatérales dans le but de faire changer les politiques d'autres pays. ⁶⁰ La pression américaine sur la Chine pour qu'elle autorise sa monnaie en est un exemple. ⁶¹ Ces considérations permettent ainsi de dire que la diplomatie commerciale s'opère également de façon unilatérale. Le niveau au-dessus est le bilatéralisme.

Le bilatéralisme

Les relations bilatérales constituent une part majeure de la diplomatie commerciale. La définition proposée par le dictionnaire Alternatives Économique est intéressante en la matière : « *Par opposition au multilatéralisme, le bilatéralisme désigne le fait, pour un pays, de passer des accords commerciaux préférentiels avec un autre pays. Alors que le multilatéralisme implique qu'une concession faite à un pays soit étendue à l'ensemble des autres pays, de manière à ne pas créer de distorsions de concurrence, le bilatéralisme s'appuie au contraire sur la construction de relations privilégiées entre deux pays, au détriment des autres* ». ⁶² Cette définition est assez claire, cependant il convient de mentionner ici les avantages et les inconvénients de l'usage de cette méthode ainsi que ses effets.

⁵⁷ SMOUTS / BATTISTELLA / VENNESSON, p. 333. Cité par le Dictionnaire Analytique de la Mondialisation et du Travail, disponible sur le lien : <http://zedamt.herokuapp.com/terme?id=6035> (Consulté le : 18/11/2019)

⁵⁸ Dictionnaire Analytique de la mondialisation et du travail, « Unilatéralisme », disponible sur le lien : <http://zedamt.herokuapp.com/terme?id=6035> (Consulté le : 18/11/2019).

⁵⁹ BAYNE / WOOLCOCK, p. 8.

⁶⁰ *Ibid.*

⁶¹ *Ibid.*

⁶² Alternatives économiques, « Bilatéralisme », dans L'économie de A à Z : Le dictionnaire d'Alternatives Économiques en ligne, 2010, disponible sur le lien : www.alternatives-economiques.fr/Dictionnaire_fr_52_def180.html (consulté le 18/11/2019).

Du côté avantages, nous pouvons dire en premier lieu que la diplomatie économique bilatérale demeure la technique la plus facile pour faciliter les échanges commerciaux entre deux pays. Les pays s'entretiennent directement entre eux. De ce fait, cette technique semble même plus légitime que les autres en ce sens qu'elle traduit « *le résultat d'une volonté affirmée par les parties contractantes, découlant donc de leur souveraineté* ». ⁶³ Il peut être fait appel à cette méthode en tant que facilitatrice. En effet, elle peut contribuer à l'élaboration de dispositions plus complexes au niveau régional ou mondial ou encore faciliter l'interprétation des règles régionales ou multilatérales. ⁶⁴

À côté de ces points positifs, certains aspects de cette diplomatie économique bilatérale paraissent négatifs. En effet, il s'agit d'une approche qui favorise le partenaire le plus puissant. De ce fait, elle peut très facilement donner naissance à des conflits. Elle peut également engendrer des tensions dans le système multilatéral.

Quant aux effets de cette diplomatie, nous pouvons en citer trois directs et un indirect. Lorsqu'un accord commercial bilatéral réduisant les tarifs douaniers sur les importations est signé, « *l'entreprise nationale est face à une plus grande concurrence de la part des entreprises étrangères ; elle a un meilleur accès au marché étranger ; et les consommateurs du pays profitent de prix plus bas grâce à la concurrence accrue. L'effet indirect est que les marchés des pays signataires sont moins intéressants pour les pays qui ne sont pas couverts par de tels accords* ». ⁶⁵

Enfin, avant de clore cette brève explication, il convient de souligner que les pays membres de l'OMC négocient souvent des concessions tarifaires de manière bilatérale, puis les appliquent multilatéralement en vertu de la règle de la nation la plus favorisée.

Le régionalisme

« En commerce international, approche qui implique des mesures prises par les gouvernements pour libéraliser ou faciliter le commerce à l'échelle régionale, parfois au moyen de zones de libre-échange ou d'unions douanières. Par extension, théorie qui prône ces mesures ». Telle est la définition proposée par le dictionnaire analytique et du travail. ⁶⁶ À la lecture de cette définition, nous venons tout naturellement à nous demander si le régionalisme n'entrave pas le processus de mondialisation. Bien que certains tenants du libre-échange estiment que les régions sont des barrières tarifaires et donc de conflits, ⁶⁷ de nombreux arguments permettent de démentir ce propos.

Tout d'abord, les accords commerciaux régionaux s'appliquent parallèlement aux accords multilatéraux mondiaux de l'OMC et n'ont aucun impact négatif sur ces derniers. Au contraire, l'accès aux marchés régionaux peut constituer un premier pas à l'accès à de plus grands marchés. En effet, pour certains pays il est plus facile de signer des accords commerciaux régionaux avec ses pays voisins, dont le niveau de développement est bien souvent similaire, et

⁶³ BADIE, p. 108. Cité par MORIN, p. 545.

⁶⁴ Dictionnaire Analytique de la mondialisation et du travail, « Bilatéralisme », disponible sur le lien: <http://zedamt.herokuapp.com/terme?id=466> (Consulté le : 18/11/2019).

⁶⁵ *Ibid.*

⁶⁶ Dictionnaire Analytique de la mondialisation et du travail, « Régionalisme », disponible sur le lien: <http://zedamt.herokuapp.com/terme?id=4554> (Consulté le : 18/11/2019).

⁶⁷ ÉTHIER, pp. 261-262. Cité par le Dictionnaire Analytique de la mondialisation et du travail, « Régionalisme », disponible sur le lien : <http://zedamt.herokuapp.com/terme?id=4554> (Consulté le : 18/11/2019).

avec lesquelles il partage la même culture et les mêmes préoccupations.⁶⁸ Ainsi ils préfèrent l'ouverture du marché dans un domaine particulier plutôt que de se lancer directement dans un environnement plus vaste comme celui de l'OMC. Mais une fois habitués à ces marchés régionaux, les plus vastes marchés leur deviennent alors envisageables.

Par ailleurs, ces accords offrent parfois de nouvelles approches de la réglementation ou préparent dans certains cas complexes les fondements d'un accord multilatéral. Ils peuvent également dans certains cas compléter (sans les remplacer) des règles multilatérales et contribuer ainsi à une libéralisation progressive. D'ailleurs, la Déclaration Ministérielle adoptée le 14 Novembre 2001 à l'issue de la Conférence Ministérielle de l'OMC qui s'est tenue les 9-14 Novembre de la même année affirment tout en soulignant leur « attachement à l'OMC en tant qu'enceinte unique pour l'élaboration de règles commerciales et la libéralisation des échanges au niveau mondial, [...] que les accords commerciaux régionaux peuvent jouer un rôle important pour ce qui est de promouvoir la libéralisation et l'expansion des échanges et de favoriser le développement ». ⁶⁹ Ainsi le rôle des accords commerciaux régionaux dans la favorisation de la libéralisation et de l'élargissement des échanges est également reconnu par le cadre des négociations multilatérales de libéralisation des échanges qu'est l'OMC.

À côté du rôle complémentaire à l'OMC dans le but de promouvoir la libéralisation, les accords commerciaux régionaux permettent (bien qu'il y ait souvent une motivation politique derrière) l'ouverture rapide des marchés à la nation. Prenant parfois la forme de diverses souverainetés rassemblées « pooling of sovereignty », tels que l'UE, ils permettent d'avoir une meilleure influence dans les négociations internationales. Ils peuvent également être le moyen de contrer le pouvoir des marchés globaux.

Cette décentralisation du système international présente cependant deux risques non négligeables « le risque de gêner les échanges avec les pays situés en dehors de la région et de faire obstacle à une plus grande ouverture des marchés, en limitant en définitive les perspectives de croissance de chacun. En outre, de vastes négociation multilatérales, englobant plus d'acteurs et plus de secteurs, offriront plus de possibilités d'avantages mutuels que des accords bilatéraux ou régionaux d'ampleur limitée». ⁷⁰

Le multilatéralisme

« Dans le commerce international, approche caractérisée par des échanges commerciaux basés sur la coopération, l'égalité des droits et des obligations, la non-discrimination et la participation de tous les pays intéressés » telle est la définition proposée par le dictionnaire analytique et du travail. ⁷¹ C'est un concept qui s'est développé après la Seconde Guerre Mondiale alors que les États-Unis essayaient d'instaurer un nouvel ordre international : « un ordre construit autour du dollar; un système ouvert dans lequel les échanges commerciaux se développaient sans entraves; des mécanismes de coopération qui regroupaient autour des États-Unis les pays disposés à suivre un certain type de règles; un maillage serré d'agences spécialisées pour assurer la reconstruction et le développement [dans les secteurs techniques et

⁶⁸ OCDE Synthèse, Décembre 2003, p. 1.

⁶⁹ Organisation Mondiale du Commerce, Conférence Ministérielle de l'OMC, Doha, 2001: Déclaration Ministérielle, disponible sur le lien: www.wto.org/french/thewto_f/minist_f/min01_f/mindecl_f.htm (Consulté le 18/11/2019).

⁷⁰ OCDE Synthèse, Décembre 2003, p. 1..

⁷¹ Dictionnaire Analytique de la mondialisation et du travail, « Multilatéralisme », disponible sur le lien: <http://zedamt.herokuapp.com/terme?id=3649> (Consulté le: 18/11/2019).

sociaux]. ».⁷² Dans la littérature des relations économiques internationales, ce terme remplace souvent l'universalisme.

Ce concept est à l'origine de la création du Fonds Monétaire International et du système des Nations Unies. Il est également au centre du commerce international tel que le concevaient les parties signataires de l'Accord Général sur les Tarifs Douaniers et le Commerce (GATT, General Agreement on Tariffs and Trade) en 1947, maintenant conduit par l'Organisation mondiale du commerce.⁷³ La quasi - totalité des accords signés dans le cadre de l'OMC sont multilatéraux, étant obligatoires pour tous les membres d'une organisation à vocation universelle. En revanche l'Accord sur les marchés publics - toujours dans le cadre de l'OMC - est plurilatéral, car son application se limite à des pays membres qui l'on signé.

Le multilatéralisme présente également des avantages et des inconvénients qui méritent d'être évoqués. Côté avantage, nous pouvons dire que la diplomatie économique multilatérale est bien adaptée pour l'élaboration de règles.⁷⁴ D'ailleurs il y a eu de grandes avancées dans ce domaine dans les années 90 particulièrement concernant le commerce et l'environnement.⁷⁵ Mais il convient de préciser que cela mène les institutions multilatérales en controverse : les Organisations Non Gouvernementales (ONG) les attaquent d'être opaque et non démocratique ; les pays en développement se plaignent que le système multilatéral les met dans une position désavantageuse ; même les pays développés trouvent difficile d'arriver à un accord avec l'empiètement croissant des règles internationales sur les politiques domestiques.⁷⁶ Donc, alors que les avantages sont importants en cas de succès dans la diplomatie économique multilatéral, les risques sont importants aussi en cas d'échec.⁷⁷

Autre niveau qui paraît être synonyme de multilatéralisme mais qui est différent est le « plurilatéralisme ».

Le plurilatéralisme

Le niveau plurilatéral de la diplomatie économique attire moins d'attention que le régionalisme et le multilatéralisme. Mais les corps plurilatéral, comme l'OCDE, les sommets du G8 et du G20 et du Commonwealth, servent deux causes importantes dans la diplomatie économique.⁷⁸ D'une part, ils fournissent un forum où les gouvernements nationaux cherchent à réconcilier leurs objectifs économiques domestiques et internationaux grâce à une procédure de coopération volontaire. D'autre part, cela donne la possibilité aux gouvernements de même sensibilité de développer des positions acceptées avec lesquels ils peuvent avancer ensuite dans des contextes multilatéraux plus larges. Ainsi par exemple, l'OCDE était un forum pour le travail de préparation qui fournissait le fondement des accords du GATT et de l'OMC sur les services et l'agriculture.⁷⁹

Il convient de préciser que dans certains cas le terme multilatéral a la même portée que le plurilatéral : les "AEM" (Accords environnementaux multilatéraux) sont en réalité des accords plurilatéraux.

Conclusion

⁷² SMOUTS / BATTISTELLA / VENNESSON, , p. 333-335. Cité par le Dictionnaire Analytique de la Mondialisation et du Travail, disponible sur le lien : <http://zedamt.herokuapp.com/terme?id=6035> (Consulté le : 18/11/2019).

⁷³ Dictionnaire Analytique de la Mondialisation et du Travail, «Multilatéralisme», disponible sur le lien : <http://zedamt.herokuapp.com/terme?id=3649> (Consulté le : 18/11/2019).

⁷⁴ BAYNE / WOOLCOCK, p. 9.

⁷⁵ *Ibid.*

⁷⁶ *Ibid.*

⁷⁷ *Ibid.*

⁷⁸ *Ibid.*

⁷⁹ *Ibid.*

Le concept de diplomatie commerciale est une notion complexe. Bien qu'il ne soit pas utilisé aussi fréquemment que la notion de diplomatie économique, il est tout aussi important que cette notion puisqu'elle constitue à peu près 90 % de son contenu. Les définitions proposées par les spécialistes en la matière sont différentes les unes des autres bien qu'elles contiennent certaines similitudes.

En résumé, nous pouvons dire que la diplomatie commerciale a deux préoccupations majeures qui sont la promotion de l'exportation et la promotion des investissements, auxquelles s'ajoutent des activités secondaires telles que la promotion du tourisme, la propagation de la culture et l'octroi d'aides extérieures aux pays en besoin. Les pays se concentrent donc dans ces domaines dans l'élaboration des législations en droit international dans le cadre de leur diplomatie commerciale.

De nombreux acteurs interviennent dans son élaboration. Au niveau international, la réflexion du sujet se fait au sein de certaines institutions spécialisées dans ce domaine. Au niveau national, à côté des institutions nationales qui contribuent à son élaboration, des acteurs gouvernementaux tels que les ambassadeurs et les diplomates commerciaux et la société civile, particulièrement les acteurs du secteur privé (les PDG et relations investisseurs) la mettent en œuvre. Tous contribuent à leur échelle dans l'élaboration des règles définissant cette diplomatie commerciale.

La diplomatie commerciale s'effectue à plusieurs niveaux. Elle s'opère au niveau national et au niveau international. Plusieurs degrés sont distingués au niveau international : les degrés bilatéral, régional, multilatéral et plurilatéral. Ainsi, elle prend donc différentes formes et s'exprime à travers les accords bilatéraux, les accords commerciaux régionaux ainsi que les accords de libre-échange et enfin les accords commerciaux multilatéraux.

La définition / le contenu de la diplomatie commerciale diffère d'un pays à l'autre en fonction de leur conception sur la notion. En effet, comme nous l'avons vu dans le cadre de la diplomatie commerciale les priorités des pays changent, la nature des institutions qu'ils établissent diffèrent et l'attribution des diplomates commerciaux n'est pas la même.

Bibliographie

- Abbink, H. (2014). *Involvement of ambassadors in commercial diplomacy*, Mémoire, University of Twente.
- Bayne, N., Woolcock, S. (2011). *What is Economic Diplomacy?*, *The New Economic Diplomacy*, 3rd edition, Routledge, London:Asgate.
- Berridge, G.R. (2010). *Diplomacy: Theory and Practice*. Palgrave Macmillan, United States.
- Berridge, G.R., James, A. (2001). *A Dictionary of Diplomacy*. Palgrave Macmillan, United States.
- Boulanger, V. Conférence des Nations Unies sur le Commerce et le Développement. *Perspective Monde*. Disponible sur le lien : <http://perspective.usherbrooke.ca/bilan.servlet/BMDictionnaire?iddictionnaire=1414> .
- Coolsaet, R. (2004). Trade and Diplomacy: The Belgian Case. *International Studies Perspective*. Vol 5, No1, pp. 61-65.
- Dictionnaire Alternatives économiques, disponible sur le lien : www.alternativeseconomiques.fr/dico .
- Dictionnaire Analytique de la Mondialisation et du Travail, disponible sur le lien: <http://zedamt.herokuapp.com/index> .

- Encyclopédie Larousse, disponible sur le lien: www.larousse.fr/encyclopedia .
- Encyclopédie Universalis, disponible sur le lien: www.universalis.fr .
- Evans, P., Jacobson, H., Putman, R. (1993). *Double-Edged Diplomacy: International Bargaining and Domestic Politics*. University of California Press.
- Howard, C. (2013). The World's Most Powerful Women 2013. *Forbes Magazine*. Disponible sur le lien : www.forbes.com/sites/caroline_howard/2013/05/22/the-worlds-most-powerful-women-2013/ .
- Kopp, H. (2004). *Commercial Diplomacy and National Interest*. Washington: American Academy of Diplomacy/Business Council for International Understanding.
- Kostecki, M., Naray, O. (2007). Commercial Diplomacy and International Business. *Discussion Paper in Diplomacy*. Netherlands Institute of International Relations Clingendael.
- Lavollée, C. (1865). La nouvelle diplomatie commerciale de la France. *Revue des deux Mondes*, pp. 177-196.
- Lee, D. (2004). The Growing Influence of Business in U.K. Diplomacy. *International Studies Perspectives*, Volume 5, Issue 1, pp. 50–54.
- Loewendahl, H. (2001). A Framework for FDI Promotion. *Transnational Corporations*, vol. 10, no. 1.
- Mercier, A. (2007). Commercial Diplomacy in Advanced Industrial States: Canada, the UK, and the US. *Discussion Papers in Diplomacy*, Netherlands Institute of International Relations Clingendael.
- OCDE, (2003). Synthèse : Le régionalisme et le système commercial multilatéral.
- Organisation Mondiale du Commerce, (2001). Conférence Ministérielle de l'OMC, Doha, Déclaration Ministérielle, disponible sur le lien: www.wto.org/french/thewto_f/minist_f/min01_f/mindecl_f.htm .
- Potter, E. (2004). Branding Canada: The renaissance of Canada's commercial diplomacy. *International Studies Perspectives*, vol. 5, No.5, pp. 55-60.
- Putman, R. D. (1988). Diplomacy and Domestic Politics: The logic of the Two- Level Games. *International Organization*, Vol.42, No.3, pp. 427-460.
- Rana, K. S. (2002). *Bilateral Diplomacy*. DiploPublishing, Geneva.
- Rana, K. S. (2004). *The 21 st Century Ambassador*. DiploFondation, Malta and Geneva.
- Rouyer- Chevalier, E. (2007). Le métier de Relations Investisseurs, un profil proche de la direction générale, Propos recueillis par Sebastien Leroy et Philippe Mudry, L'AGEFI. Disponible sur le lien: www.agefi.fr/articles/-le-metier-de-relations-investisseurs-un-profil-proche-de-ladirection-generale--1030284.html .
- Ruel, H. , Zuidema, L. (2012). The Effectiveness of commercial diplomacy, A survey Among Dutch Embassies and Consulates. *Discussion Papers in Diplomacy*, no 123, Netherlands Institute of International Relations Clingendael.
- Saner, R. , Yiu, L. (2003). International Economic Diplomacy: Mutations in Post-modern Times. *Discussion Papers in Diplomacy*, Netherlands Institute of International Relations Clingendael.
- Scholte, J. A. (2001). Globalisation, Governance and Corporate Citizenship. *The Journal of Corporate Citizenship*, Issue 1, pp. 15-23.
-

- Seringhaus, F.H. R., Rosson, P. (1989). *Government Export Promotion: a Global*. London: Routledge.
- Sharma, P. , Tyerman, G. (1998). Est-ce que la promotion du commerce international concorde avec la politique commerciale? Tentative de symbiose, *Commentaire d'Analyse Commerciale et Économique*, No 21, Ottawa: Ministère des Affaires Étrangères et du commerce international.
- The Economic Times (14/09/2010). *Business and Diplomacy working together:Indira Nooyi*, disponible sur le lien: http://economictimes.indiatimes.com/opinion/policy/business-and-diplomacy-working-together-indra-nooyi/articleshow/6550213.cms_.
- Wells, L. T. , Wint, A. G. (2000). Marketing a Country: Promotion as a Tool for Attracting Foreign Investment. *FIAS Occasional Paper*, No13, Washington: The International Finance Service and Multilateral Investment Guarantee Agency.
- UNCTAD, (2001). The World of Investment Promotion at a Glance: A Survey of Investment Promotion practices, ASIT Advisory Studies, No 17, Geneva: UNCTAD.
-

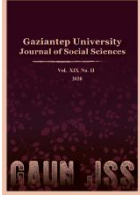

GAZİANTEP UNIVERSITY JOURNAL OF SOCIAL SCIENCES

Journal homepage: <http://dergipark.org.tr/tr/pub/jss>



Araştırma Makalesi • Research Article

Ceza Hukuku ve İdare Hukuku Bağlamında Amirin Emrinin İfası

Fulfilling The Order Of a Authority In The Context Of Criminal Law And Administrative Law

Buket DENİZ^a *

^a Arş. Gör., Gaziantep Üniversitesi, Hukuk Fakültesi, İdare Hukuku Anabilim Dalı, Gaziantep / TÜRKİYE
ORCID: 0000-0002-9787-0939

MAKALE BİLGİSİ

Makale Geçmişi:

Başvuru tarihi: 7 Mayıs 2020

Kabul tarihi: 10 Temmuz 2020

Anahtar Kelimeler:

Amirin Emrinin İfası,

Kusurluluk,

Ceza Hukuku,

İdare Hukuku

ARTICLE INFO

Article History:

Received May 07, 2020

Accepted July 10, 2020

Keywords:

Fulfilling The Order Of a Authority,

Culpability,

Criminal Law,

Administrative Law

ÖZ

Türk idari teşkilatı, kendi içerisinde hiyerarşik şekilde konumlandırılmış kamu görevlilerinden meydana gelmektedir. Hiyerarşi ilişkisinin bir sonucu olarak, üstün asta emir verme yetkisi bulunmaktadır. Bu noktada, amirinden emir alan bir kamu görevlisinin, emri uygulaması neticesinde ortaya çıkabilecek hukuka aykırı durumlar, suçlar, disiplin yaptırımı gerektiren fiiller ve kabahatler bakımından sorumluluğunun olup olmadığının tespiti gerekmektedir. Anayasa, Devlet Memurları Kanunu ve çeşitli kanunlarla bu konu hakkında düzenlemeler getirilmiştir. Türk hukukunda genel olarak amirin emrinin ifası, “kusurluluğu kaldırır bir hal” olarak kabul görmektedir. Bunun sonucu olarak, hukuka aykırı emri yerine getiren kamu görevlisinin, çeşitli şartların varlığı halinde, meydana gelen hukuka aykırılık bakımından kusurunun olmadığı kabul edilmekte ve sorumluluğu doğmamaktadır.

ABSTRACT

There is a hierarchy principle in the Turkish administrative organization. As a result of the hierarchy relationship, the superior has the power to issue orders to the subordinate. At this point, it is necessary to determine whether the public officer who receives an order from her supervisor is responsible for unlawful situations, crimes, acts requiring disciplinary action and misdemeanors. With the Constitution, the Civil Servants Law and other laws, various regulations were introduced on this issue. In Turkish law, fulfilling the order of a authority is generally accepted as “a situation that removes culpability”. As a result, the public official who fulfills the unlawful order is not liable for the unlawfulness that occurs in the event of various circumstances.

* Sorumlu yazar/Corresponding author.
e-posta: buketdenizv@gmail.com

EXTENDED ABSTRACT

States and public institutions are hierarchically structured due to their complex structures, large organizations and a wide range of public services, thereby facilitating their organization. As a requirement of this hierarchical structure, the supervisor officials have the power to issue orders to the officials. At this point, it is necessary to determine whether the public officer who receives an order from her supervisor is responsible for unlawful situations, crimes, acts requiring disciplinary action and misdemeanors. The results of this situation in terms of criminal law and administrative law constitute the subject of our study.

Fulfilling the order of a authority in the old Turkish Criminal Code was regulated as a reason for legality that public official who fulfill the order of the authority cannot be punished as a result of certain conditions. In the new Turkish Penal Code, it is regulated not as a reason for legality, but as a “annulment of culpability”. In the 1982 Constitution, fulfilling the order of a authority was regulated under the heading “Unlawful Order”. In addition, there are regulations in the Civil Servants Law and other private personnel laws regarding the fulfilling the order of a authority.

Fulfilling the order of a authority affects criminal responsibility. According to the predominant view in the doctrine, it is dealt with under the heading of “situations affecting culpability” which prevents the illegal act to be attributed to the perpetrator.

If there is an illegal act, the culpability of the offender is examined. If there is no defect, the perpetrator is not punished. In order for a person to be punished for unlawfulness or to be held responsible for misdemeanor or disciplinary sanction, it must be able to expect it to act in a manner that does not constitute a violation of law. In criminal law, it is accepted that there are two elements for defect: having defect capability and not having one of the reasons affecting the defect. One of the reasons affecting the culpability in the Turkish Criminal Code is the fulfilling of the order of a authority. Although there are different opinions in terms of legal nature in Turkish law, according to the dominant view, “fulfilling the order of a authority” is accepted as a reason that eliminates the defect in terms of a public official in the presence of certain conditions.

Certain conditions are necessary to ensure that fulfilling the order of a authority is not the responsibility of the person performing the order. These are the existence of an order, that order is a binding order and the order is not illegal or non-criminal. In terms of the last condition, it can be said that an order that constitutes a crime cannot be fulfilled by a public off. However, fulfilling the order of a authority does not lead to the responsibility of the public official who execute the order in some cases. Public official who receive the order cannot fulfill the order if it determine that the order is illegal. It should report this violation to the authority. It is only possible for the person who fulfills the illegal order to get rid of the responsibility, if the authority insists on the order and repeats this order in writing. The defect of the authority who issued the order continues and is responsible for the crime committed.

There are two exceptions in terms of controlling the unlawfulness of the order: The first is when legislation seeks absolute obedience. The second is that the officer does not know that the order is against the law. It is specified in discrete regulations on police and military legislation.

“The fulfilling the order of a authority” can be applied in the Law of Misdemeanors as it eliminates the defect. In the disciplinary law, defect and willpower conditions are sought in order to punish the offender. Unlawful but binding order removes the culpability in terms of disciplinary law. In this regard, the “no penalty without defect principle” in criminal law turns into “the principle of no administrative sanctions without defect” and “the principle of no disciplinary sanction without defect”.

In our study, we will examine the effect of fulfilling the order of a authority in criminal law and administrative law. First of all, we will analyze the situations affecting the culpability in terms of criminal law. Then we will examine the issue of criminal law and its effects on administrative law.

Giriş

Devlet ve kamu kurumları, karmaşık yapıları, büyük teşkilatları ve çok geniş alanda kamu hizmeti sunmaları nedeniyle hiyerarşik bir şekilde yapılandırılmış ve böylece organizasyonlarının kolaylaştırılması sağlanmıştır. Söz konusu hiyerarşik yapılanmanın bir gereği olarak, üst kademedeki kamu görevlilerinin alt kademedekilere emir verme yetkisi mevcuttur. Bu noktada, emrin uygulanması neticesinde ortaya çıkabilecek hukuka aykırı durumlar, suçlar, disiplin yaptırımını gerektiren fiiller ve kabahatler bakımından doğacak sorumluluğun ne olacağı ve özellikle emri yerine getiren bakımından nasıl bir durum oluşacağı önem taşımaktadır. Söz konusu bu durumun ceza hukuku ve idare hukuku bakımından sonuçları, çalışmamızın konusunu oluşturmaktadır.

Amirin emrinin ifası, 765 sayılı eski Türk Ceza Kanunu'nun 49/1. maddesinde, *“belirli şartlar sonucunda yetkili merciin emrini yerine getiren kamu personeline ceza verilemeyeceği”* şeklinde “hukuka uygunluk nedeni” olarak düzenlenmişken; 5237 sayılı yeni Türk Ceza Kanunu'nda ise 24/2, 3 ve 4. fıkralarda “ceza sorumluluğunu kaldıran ve azaltan nedenler” başlığı altında, hukuka uygunluk nedeni olarak değil, “kusurluluğu kaldıran hal” olarak düzenlenmiştir. 1982 Anayasası'nda da, amirin emrinin ifasına ilişkin durum “Kanunsuz Emir” başlığı ile düzenlenmiştir. Bunun yanında 657 sayılı Devlet Memurları Kanunu'nda ve diğer özel personel kanunlarında amirin emrinin ifasına ilişkin düzenlemeler mevcuttur.

Bir fiilin hukuka aykırı olması halinde, failin kusurlu olup olmadığı önem taşımaktadır. *“Kusursuz ceza olmaz ilkesi”*, cezalandırma bakımından temel bir ilkedir. Bir kişinin neden olduğu hukuka aykırılık bakımından cezalandırılabilmesi, kabahat ya da disiplin yaptırımını ile sorumlu tutulabilmesi için, kendisinden hukuka aykırılık oluşturmayacak şekilde davranmasını bekleyebilmek gerekmektedir. Bu nedenle bir kişi kural olarak, iradi şekilde gerçekleştirmediği fiil hukuk aykırı olsa bile bu fiilden dolayı hukuken sorumlu tutulmamaktadır. Ceza hukukunda kusurluluğun iki unsurunun olduğu kabul edilmektedir: kusur yeteneğine sahip olmak ve kusurluluğu etkileyen nedenlerden birisi bulunmamak. Türk Ceza Kanunu'nda öngörülen şekilde kusurluluğu etkileyen nedenlerden biri de “Amirin emrinin ifasıdır (m. 24/2-4)”. Her ne kadar Türk hukukunda hukuki niteliği bakımından farklı görüşler mevcut olsa da baskın görüşe göre, amirin emrinin ifası belirli şartların varlığı halinde kamu personeli bakımından kusurluluğu kaldıran bir neden olarak kabul görmektedir.

Çalışmamızda ilk olarak ceza sorumluluğunu etkileyen sebepler genel olarak ele alınacak ve ceza hukukunda amirin emrinin ifasının hukuki niteliği ve şartları incelenecektir. Daha sonra ise amirin emrinin ifasının kabahatler ve disiplin hukuku bakımından etkisi ele alınacaktır.

Türk Ceza Hukukunda Cezai Sorumluluğu Etkileyen Haller

Ceza hukukumuz bakımından cezai sorumluluğu etkileyen haller temel olarak, “hukuka uygunluk nedenlerinin varlığı” ve “kusurluluğu etkileyen haller”dir.

Ceza hukukunda suç kavramı, *“yasal tanıma (tipe) uygun, hukuka aykırı ve kasten yapılmış neticeli ve icrai bir insan davranışı”* olarak tanımlanmaktadır. Hukuka aykırılık ise, *“belirli bir normda belirtilen emir veya yasağa uygun hareket edilmesi kuralına aykırılık”* olarak tanımlanmaktadır.¹

Ceza hukuku bağlamında suçun bir unsuru olarak hukuka aykırılık, *“işlenen fiile hukuk düzeni tarafından cevaz verilmemesi, fiilin hukuk düzeni ile çelişki ve çatışma halinde*

¹ Özbek/ Doğan/ Bacaksız, 2019, s. 206, 274.

bulunması” anlamına gelir. Hukuka aykırılık, “*tipe uygunluktan sonra suçun yapısında ikinci aşamayı*” oluşturur. İşlenen fiilin tipik, yani kanuni tanıma uygun olduğunun tespitinin ardından bu fiille ilgili olarak hukuka aykırılık bakımından bir değerlendirme yapılır.²

Somut olayda hukuka uygunluk nedeni varsa, kişiye yaptırım uygulanması söz konusu olmaz. Bu durumda haksızlık gerçekleşmediği için, soruşturma aşamasında iddianamenin düzenlenmemesi, kovuşturmayaya yer olmadığı kararının verilmesi gerekir. Kovuşturma aşamasında ise, beraat kararı verilmelidir (CMK m. 223/2-d).³ TCK’da sayılan hukuka uygunluk nedenleri “kanun hükmünü yerine getirme”, “meşru müdafaa”, “hakkın kullanılması” ve “ilgilinin rızasıdır”.⁴

Fiilin hukuka aykırı olması halinde, failin kusurluluğunun incelenmesi aşamasına geçilir. “*Kusursuz ceza olmaz ilkesi*”, ceza hukukunun temel ilkelerindedir.⁵ Kusur, “*failin hukuka uygun hareket edebilme imkânına sahip olduğu halde, hukuka aykırı bir davranışı seçmiş ve gerçekleştirmiş olması nedeniyle bu fiilin ona yüklenebilmesi ve kınanabilmesidir.*” Failin başka türlü hareket etmesine olanak bulunmayan hallerde kusurluluğun bulunmadığı kabul edilir. Cezanın şartı, failin kusurudur ve ceza belirlenirken kusurun kapsam ve ağırlığı esas alınır (TCK 61/1-f).⁶ Ceza, kusurun ölçüsünü aşamaz.⁷ Kusur, tipikliğin ve hukuka aykırılığın tespitinden sonra işlenen fiille ilgili olarak fail hakkında bulunan yargıdır. Bir diğer ifade ile kusur, “*kanuni tanıma uygun ve hukuka aykırı fiilden ötürü failin ceza almasını sağlayan şart*”tır.⁸

Kusurluluğun temel koşulu, davranışın iradi olmasıdır.⁹ Tipe uygun ve hukuka aykırı bir fiil nedeniyle failin cezalandırılabilmesi için, fiilin o kişiye isnat edilebilmesi gerekir. Failin neden olduğu netice bakımından cezalandırılabilmesi için, sübjektif olarak ondan neticeye neden olmayacak şekilde davranmasını bekleyebilmek gerekmektedir. Bu nedenle bir kişi, kural olarak iradi olarak gerçekleştirmediği fiil hukuk aykırı olsa bile, bu fiilden dolayı sorumlu tutulmayacaktır.¹⁰ Kusurluluğun iki unsuru bulunmaktadır: Kusur yeteneğine sahip olmak ve kusurluluğu etkileyen nedenlerden birisi bulunmamak.¹¹ Dolayısıyla kusurluluğu etkileyen haller, neticenin faile isnat edilebilmesini engelleyebilir.¹²

Kusurluluğu etkileyen nedenler, farklı alt sınırlandırmalara tabi tutulmaktadır. Bu sınıflandırmalar algılama yeteneği-irade yeteneği açısından, kusurluluk üzerindeki etkisi açısından (kusurluluğu tamamen kaldıran, kusurluluğu kısmen kaldıran ve kusurluluğu azaltan nedenler) gibi çeşitli şekillerde olabilmektedir. İrade yeteneğinin iç sebeplerle ve dış sebeplerle etkilenmesi bakımından yapılan ayırmada, irade yeteneğinin haricen etkileyen sebeplere doktrinde “mazeret sebepleri” de denmektedir.¹³

² Koca/ Üzülmöz, 2019, s. 262.

³ Akbulut, 2019, s. 474. Özgenç, 2019, s. 321.

⁴ Akbulut, 2019, s. 474.

⁵ Koca/ Üzülmöz, 2019, s. 309.

⁶ Hakeri, 2019, s. 381.

⁷ Koca/ Üzülmöz, 2019, s. 310. Apaydın, 2018, s. 51.

⁸ Akbulut, 2019, s. 540.

⁹ Özen, 2019, s. 591.

¹⁰ Özgenç, 2019, s. 400.

¹¹ Kusur yeteneği (isnad yeteneği), bir kişinin iyi ile kötüyü, yanlış ile doğruyu ayırt edebilme ve buna göre davranabilme yeteneği anlamına gelir. Kusur yeteneği fail ile ilgili olup kusurlu hareketten daha önceki bir aşamayı ilgilendirmektedir. Kusur yeteneğinin iki unsuru mevcuttur: algılama (anlama) yeteneği ve irade (isteme) yeteneğidir. Özen, 2019, s. 597.

¹² Özbek/ Doğan/ Bacaksız, 2019, s. 374.

¹³ Özen, 2019, s. 600, 626, 627.

Mazeret sebepleri olarak sınıflandırılan durumlarda da failin içinde bulunduğu durum nedeniyle, kendisini tehlikeye atması beklenemeyeceği için ceza verilmez. Bu durumlarda, tipe uygun haksızlığı işleyen fail, kanunda da (TCK m.27/2) ifade edildiği şekilde, “mazeret” görülür. Zorunluluk hali, amirin emri, meşru savunmada sınırın mazeret görülebilecek bir heyecan, korku veya telaştan ötürü aşılması gibi durumlar bu kapsamda ele alınmaktadır. Mazeret sebepleri ile diğer kusurluluğu ortadan kaldıran sebepler arasındaki fark ise; mazeret sebeplerinde kusurun azalmasına yol açan husus faili harekete geçiren dürtü, saiktir. Mazeret sebeplerinde aslında failin haksızlık konusunda karar verme olanağı vardır; ancak haksızlık ve kusur içeriği önemli ölçüde azalmıştır. Failin içinde bulunduğu olağandışı ve istisnai psikolojik durumun baskısı altında hareketi gerçekleştirmesi nedeniyle hareketin kusur içeriğinde azalma olmasıdır. Kusurun bu denli azaldığı hallerde, *hareket hala kusurlu olmasına rağmen cezalandırılmasına gerek bulunmaz*. Ancak CMK m. 223/3’ün getirdiği düzenleme, bu şekilde mazeret sebebi olarak kabul edilen hallerin *de kusuru ortadan kaldıran sebep olarak değerlendirilebileceği* yönündedir.¹⁴

Hukuka uygunluk sebeplerinin ve kusuru ortadan kaldıran sebeplerin sonuçları cezasızlık olsa da, iki duruma bağlanan sonuçlar birbirinden farklıdır. Hukuka uygunluk sebeplerinin söz konusu olduğu durumlarda fail “haklı” görülerek beraat kararı (CMK m. 223/2) verilirken mazeret sebebinin varlığı durumunda fail “mazeret” görülür ve “kusurunun bulunmaması nedeniyle ceza verilmesine yer olmadığı” (CMK m. 223/3) kararı verilir.¹⁵ Hukuka uygunluk nedenlerinden farklı olarak kusurluluğu etkileyen hallerde, haksızlık devam ettiği için ceza verilmemekle birlikte güvenlik tedbiri uygulanabilir. Kusurluluğu etkileyen nedenlerde fiil haksızlık teşkil ettiği için, buna karşı hukuka uygunluk nedenlerinden yararlanılması mümkündür. Hukuka uygunluk sebepleri bakımından ise, iştirak hükümlerinin uygulanması, güvenlik tedbirlerinin uygulanması ve haksızlık olmadığı için herhangi bir hukuka uygunluk nedeninin gerçekleşmesi mümkün değildir.¹⁶

Kusurluluğu etkileyen haller, TCK’nın öngördüğü sistem çerçevesinde şu şekildedir: “Amirin emrinin ifası (m. 24/2-4)”, “zorunluluk hali (m. 25/2, 92, 99, 147)”, “meşru savunmanın sınırının heyecan, korku ve telaş nedeniyle aşılması (m. 27/2)”, “cebir ve tehdit (m. 28)”, “haksız tahrik (m. 29)”, “kusurluluğu etkileyen hata halleri (m. 30/3-4)”, “yaş küçüklüğü (m. 31)”, “sağır ve dilsizlik (m. 33)”, “akıl hastalığı (m. 32)”, “geçici nedenler, alkol ve uyuşturucu etkisinde olma (m. 34)”. Bu hallerden bir kısmı algılama üzerinde etkili iken bir kısmı irade yeteneği üzerinde etkilidir. Keza bir kısmı, kusuru tamamen ortadan kaldırırken bir kısmı sadece azaltmaktadır. Dolayısıyla kusurlu orantılı ceza ilkesi gereğince fail daha az ceza verilir.¹⁷

Amirin Emrinin İfası

Genel Olarak

Anayasa’nın “Kanunsuz Emir” başlığını taşıyan 137. maddesine göre: “*Kamu hizmetlerinde herhangi bir sıfat ve suretle çalışmakta olan kimse, üstünden aldığı emri, yönetmelik, Cumhurbaşkanlığı kararnamesi, kanun veya Anayasa hükümlerine aykırı görürse, yerine getirmez ve bu aykırılığı o emri verene bildirir. Ancak, üstü emrinde ısrar eder ve bu emrini yazı ile yenilirse, emir yerine getirilir; bu halde, emri yerine getiren sorumlu olmaz.*

¹⁴ Özbek/ Doğan/ Bacaksız, 2019, s. 375. Erdem/ Öztürk, 2019, s 332.

¹⁵ Meraklı, 2017, s. 360.

¹⁶ Akbulut, 2019, s. 476.

¹⁷ Koca/ Üzülmüş, 2019, s. 316.

Konusu suç teşkil eden emir, hiçbir suretle yerine getirilmez; yerine getiren kimse sorumluluktan kurtulamaz.

Askeri hizmetlerin görülmesi ve acele hallerde kamu düzeni ve kamu güvenliğinin korunması için kanunla gösterilen istisnalar saklıdır.”

Türk Ceza Kanunu’nda amirin emrinin ifasına ilişkin düzenleme “Ceza Sorumluluğunu Kaldıran veya Azaltan Nedenler” başlıklı bölümde “Kanunun hükmü ve amirin emri” başlığıyla düzenlenmiştir: “(1) Kanunun hükmünü yerine getiren kimseye ceza verilmez.

(2) Yetkili bir merciden verilip, yerine getirilmesi görev gereği zorunlu olan bir emri uygulayan sorumlu olmaz.

(3) Konusu suç teşkil eden emir hiçbir surette yerine getirilemez. Aksi takdirde yerine getiren ile emri veren sorumlu olur.

(4) Emrin, hukuka uygunluğunun denetlenmesinin kanun tarafından engellendiği hallerde, yerine getirilmesinden emri veren sorumlu olur”¹⁸

TCK’da yer alan bu düzenlemenin gerekçesi şu şekildedir: “...Hiyerarşik yapı içinde amirin verdiği emrin hukuka uygun olması halinde, verilen bu emrin yerine getirilmesi de hukuka uygun olacaktır. Amirin emri hukuka aykırı olmasına rağmen, emredilen açısından bağlayıcı olabilir. Anayasamıza göre; “kamu görevlileri, görevlerini ifa ederken amiri durumundaki kişilerden aldıkları emirleri hukuka aykırı bulmaları halinde, bu emri yerine getirmez ve bu aykırılığı o emri verene bildirirler”. Ancak, emir hukuka aykırı olmakla beraber, amir “emrinde ısrar eder ve bu emrini yazı ile yenilirse, emir yerine getirilir; bu halde emri yerine getiren sorumlu olmaz” (madde 137, fıkra 1). Bu durumda emri yerine getiren açısından bir *hukuka uygunluk nedeni değil, bir sorumsuzluk nedeni söz konusudur*. Yerine getirme zorunluluğu, esasen hukuka aykırı olan emri *hukuka uygun hale getirmez*; ancak, hiyerarşik yapı dolayısıyla emri *yerine getiren sorumlu olmaz*. Bu durumda sorumluluk, emri verene aittir. Hükümet Tasarısındaki hükümde, bu durumda emri verenin de sorumluluktan kurtarılmasına yönelik bir ifade mevcutken yapılan değişiklikle bu durum düzeltilmiştir. Emir, hukuka aykırı olmanın yanı sıra, ayrıca suç da teşkil edebilir. Anayasamız, “konusu suç teşkil eden emrin yerine getirilmesine ‘hiçbir surette’ izin vermemektedir (madde 137, fıkra 2)”. Bu durumda ‘emri yerine getiren kimse sorumluluktan kurtulamaz’. Maddenin üçüncü fıkrasında yapılan değişiklikle, Anayasanın söz konusu hükmüyle paralellik sağlanmıştır.”¹⁹

Amirin emrinin ifasına dair 657 sayılı Devlet Memurları Kanunu (DMK) m. 11’de²⁰, Polis Vazife ve Salahiyet Kanunu (PVSK) m. 2’de²¹, 211 sayılı Türk Silahlı Kuvvetleri İç

¹⁸ Bizim de katıldığımız bir görüşe göre, TCK’da hem hukuka aykırı emrin hem de konusu suç teşkil eden emrin birlikte düzenlenmesi yerinde değildir. Çünkü konusu suç teşkil etmeyen hukuka aykırı emir ceza hukukunu ilgilendirmemekte; idare hukukuna dair bir meselenin konusunu oluşturmaktadır. Bu nedenle TCK’da sadece suç teşkil eden emirle ilgili düzenleme yapılması daha yerinde olurdu. Meraklı, 2017, s. 377-378.

¹⁹ Egemenoğlu/ Yılmaz/ Alan Akcan, 2018, s. 149-150.

²⁰ DMK m. 11: “1)Devlet memurları kanun ve diğer mevzuatta belirtilen esaslara uymakla ve amirler tarafından verilen görevleri yerine getirmekle yükümlü ve görevlerinin iyi ve doğru yürütülmesinden amirlerine karşı sorumludurlar. 2)Devlet memuru amirinden aldığı emri, Anayasa, kanun, Cumhurbaşkanlığı kararnamesi ve yönetmelik hükümlerine aykırı görürse, yerine getirmez ve bu aykırılığı o emri verene bildirir. Amir emrinde ısrar eder ve bu emrini yazı ile yenilirse, memur bu emri yapmağa mecburdur. Ancak emrin yerine getirilmesinden doğacak sorumluluk emri verene aittir. 3)Konusu suç teşkil eden emir, hiçbir suretle yerine getirilmez; yerine getiren kimse sorumluluktan kurtulamaz. 4)Acele hallerde kamu düzeninin ve kamu güvenliğinin korunması için kanunla gösterilen istisnalar saklıdır.”

²¹ PVSK m. 2/2: “Kamu düzeni ve kamu güvenliğinin sağlanmasından sorumlu olan polis; amirinden aldığı emri, kanun, Cumhurbaşkanlığı kararnamesi ve yönetmelik hükümlerine aykırı görürse, yerine getirmez ve bu aykırılığı emri verene bildirir. Ancak, amir emrinde ısrar eder ve bu emrini yazılı olarak yenilirse, emir yerine getirilir. Bu halde, emri yerine getiren sorumlu olmaz. Konusu suç teşkil eden emir hiçbir suretle yerine getirilmez. Yerine getirenler sorumluluktan kurtulamaz.”

Hizmet Kanunu (TSKİHK) m. 14'te²², 2803 Jandarma Teşkilatı Görev ve Yetkileri Kanunu (JTGVeYK) m. 7'de²³, 3713 sayılı Terörle Mücadele Kanunu (TMK) ek m. 2'de²⁴ düzenlemeler bulunmaktadır.²⁵

Hukuki Niteliği

Türk hukukunda

Doktrine göre, Eski TCK'daki düzenleme bakımından amirin emrinin ifası, hukuka uygunluk nedenleri içinde kabul edilmekteydi. Yeni TCK'da ise, kanunun gerekçesinde de belirtildiği üzere *kusurluluğu ortadan kaldıran bir neden olarak* düzenlenmiştir. Ancak bu durum yine de amirin emrinin ifasının hukuki niteliği hakkındaki tartışmaları sonlandırmamıştır.²⁶

Amirinin emrinin hukuki niteliği hakkında Türk hukukunda çeşitli görüşler mevcuttur. Öğretide kimi yazarlar hukuka uygun olan ve hukuka aykırı olup ifası kanunen zorunlu olan

PVSK m. 2/3-4: “Aşağıda yazılı hallerde: I – Can, ırz veya mal emniyetini korumak için, II – Devletin şahsiyetine karşı işlenen cürümlerin faillerini yakalamak veya delillerini tesbit etmek için, III – Devlet kuvvetleri aleyhine, yalnız veya toplu olarak taarruz veya mukavemette bulunanları yakalamak, veya bunların taarruz veya mukavemetlerini def etmek için, IV – Hükümete karşı, şiddet kullanan veya gösteren veya mukavemet edenlerin yakalanması, taarruz veya mukavemet edenlerin def edilmesi için, V – Zabıtaca muhafaza altına alınan şahıslara, bina veya tesislere, meskün veya gayrimeskün yerlere vakı olacak müfretit veya toplu tecavüzleri def etmek için, VI – Ağır cezalı bir suçun sanığı olarak yakalandıktan sonra zabıta kuvvetlerinin elinden kaçmakta olan şahısların yakalanması için, VII – İşlenmekte olan bir suçun işlenmesine veya devamına mani olmak için, VIII – Ceza Muhakemeleri Usulü Kanunu ile diğer kanunlarda, zabıta tarafından suç delillerinin tesbiti veya suç faillerinin yakalanması maksadıyla yapılacak aramalar için, IX – Kanunsuz toplantı veya kanunsuz yürüyüşleri dağıtmak veya suçlularını yakalamak için, X – Yangın, su baskını, yer sarsıntısı gibi afetlerde olay yerinde görevlilerce alınması gereken tedbirler için, XI – Umuma açık yerlerde yapılan her türlü toplantı veya yürüyüşlerde veya törenlerde bozulan düzeni sağlamak için, XII – Herhangi bir sebeple tıkanmış olan yolların trafiğe açılması için, XIII – Yukarıdaki maddeler dışında diğer kanunlarda istisnai olarak zabitanın sözlü emirle yapmaya mecbur tutulduğu haller için, Yetkili amir tarafından verilecek sözlü emirler derhal yerine getirilir. Bu emirlerin yazılı olarak verilmesi istenilemez. Bu hallerde emrin yerine getirilmesinden doğabilecek sorumluluk emri verene aittir.”

²² TSKİHK m. 14/1-2: “Ast; amir ve üstüne umumi adap ve askeri usullere uygun tam bir hürmet göstermeye, amirlerine mutlak surette itaate ve kanun ve nizamalarda gösterilen hallerde de üstlerine mutlak itaate mecburdur. Ast muayyen olan vazifeleri, aldığı emri vaktinde yapar ve değiştiremez, haddini aşamaz. İcradan doğacak mesuliyetler emri verene aittir.”

²³ JTGVeYK m. 7/1-a'ya göre, “Emniyet ve asayiş ile kamu düzeni sağlamak, korumak ve kollamak, kaçakçılığı men, takip ve tahkik etmek, suç işlenmesini önlemek için gerekli tedbirleri almak ve uygulamak, ceza infaz kurumları ve tutukevlerinin dış korunmalarını yapmak” mülki görevdir.

²⁴ TMK ek m. 2: “Terör örgütlerine karşı icra edilecek operasyonlarda “teslim ol” emrine itaat edilmemesi veya silah kullanmaya teşebbüs edilmesi halinde kolluk görevlileri, tehlikeyi etkisiz kılacak ölçü ve orantıda, doğrudan ve duraksamadan hedefe karşı silah kullanmaya yetkilidirler.” TMK ek m. 2 yetkili amirin emrini yerine getirme değil, doğrudan kanundan kaynaklanan silah kullanma yetkisini içermektedir.

²⁵ Özen, 2019, ss. 629-630.

²⁶ Özen, 2019, s. 631. Osmanlı Hukuku'nda “görevin ifası” hukuka uygunluk nedeni olarak kabul ediliyordu. Görev ise kanundan ya da amirin emrinden kaynaklanıyordu. Osmanlı Hukuku'nda emri yerine getirenler hakkındaki şikayetler işleme alınmamıştır. Görevini sınırları içinde yerine getiren kamu görevlisinin fiili suç oluşturuyordu. Örneğin mahkuma suçundan dolayı yüz sopa vuran görevlinin bu görevi ifası mahkumun ölümüne yol açsa da sorumluluk getirmezdi. Ancak yüz birinci sopayı vurması halinde sınırı aşması nedeniyle sorumluluk doğardı. Bu, amirin emriyle gerçekleştirse sorumluluk amirin olurdu. İslam Hukuku'nda itaatın sınırı olarak meşru emirler kabul edilmiştir. 1876 tarihli Kanun-ı Esasi'nin 41. maddesinde, “Memurun âmirine hürmet ve riayeti lâzımeden ise de itaati kanunun tâyin ettiği daireye mahsustur. Hilâfi kanun olan umurda amire itaat mes'uliyetten kurtulmağa medar olamaz.” denerek memurun kanuna aykırı emirleri yerine getirmesi bakımından sorumluluğunun olacağı belirtilmiştir. Vatansever Öztürk, 2018, s. 381.

emrin yerine getirilmesi durumlarını hukuka uygunluk nedeni olarak kabul etmektedirler.²⁷ Diğer bazı yazarlar ise bu iki durumu ayırarak, hukuka uygun emrin yerine getirilmesini hukuka uygunluk nedeni, hukuka aykırı olup ifası kanunen zorunlu olan emrin yerine getirilmesini ise kusurluluğu kaldıran bir neden olarak kabul etmektedirler. Genel anlamda, doktrinde ağırlıklı olarak amirin emrinin ifası kusuru kaldıran neden olarak nitelendirilmektedir. Maddenin gerekçesine bakıldığında, açık ve net şekilde emrin hukuka uygun olması ile hukuka aykırı olması ayırımına ve bu ayırma bağlı olarak değişen hukuki niteliğe vurgu yapılmamıştır. Bu noktada belirtilmelidir ki, amirin emrinin ifası hukuka uygunluk nedeni olarak emrin yerine getirilmesinde sınır aşılırsa TCK m. 27/1²⁸ uygulanabilecekken kusurluluğu kaldıran sebep olarak kabul edilirse uygulanamayacaktır.²⁹

ÖZBEK/ DOĞAN/ BACAKSIZ'a göre amirin emri, emri ifa etmek zorunda olan kişilerin iradesi üzerinde etkili olması nedeniyle mazeret sebebidir. Hukuka aykırı emrin belli koşullar altında yerine getirilmesi halinde emri veren sorumlu olmaya devam ettiğine göre, fiil hukuka aykırı kalmaya devam eder. Dolayısıyla hukuka uygunluk değil kusuru kaldıran mazeret sebebi niteliğindedir. 25.05.2005 tarih ve 5353 sayılı Kanunla CMK m. 233/3-b'de yapılan değişiklikle "kusurun bulunmaması nedeniyle ceza verilmesine yer olmadığı kararı verilecek haller" arasına, "yüklenen suçun bağlayıcı emrin yerine getirilmesi suretiyle işlenmesi" de eklenerek amirinin emrinin hukuka uygunluk sebebi değil, mazeret sebebi olması sağlanmaya çalışılmıştır. Böyle bir durumda, hukuka aykırı emri veren amir karşısında, emrin ifasına ilişkin ifade özgürlüğünün mevcut olmadığı normatif olarak kabul edilmekte ve emri ifa edenin sorumluluğuna gidilmemektedir.³⁰ Ancak, kanun koyucunun ilk fıkrada "ceza verilmez" ifadesi yerine "sorumlu olmaz" ifadesini tercih etmesi, söz konusu kurumun hukuki niteliğinin hukuka uygunluk sebebi değil de, kusuru kaldıran bir sebep olarak kabul edilmesi ile uyumlu değildir. Zira sorumlu olmamak durumu, ceza verilmemek durumundan daha geniştir. Amirin emri artık bir mazeret sebebi olduğuna göre cezasızlık sebebidir.³¹

İdare hukukunda hiyerarşi, belli bir teşkilat yapısı içinde görev yapan kişiler arasında mevcut olan astlık-üstlük ilişkisidir. Bu ilişkinin doğal sonucu olarak, üstün yetkileri, astın da yükümlülükleri mevcuttur. Bunların yerine getirilmesi için üstün emirlerinin değiştirilmeksizin ve geciktirilmeksizin yerine getirilmesi gerekir. Amirin astına verdiği emrin hukuka uygun olması durumunda emrin yerine getirilmesi hukuka uygunluk arz eder. Örneğin 5271 sayılı Ceza Muhakemesi Kanunu'na göre, "Hâkim kararı üzerine veya gecikmesinde sakınca bulunan hallerde Cumhuriyet savcısının yazılı emri ile kolluk görevlileri arama yapabilirler."

²⁷ DEMİRBAŞ, genel olarak amirin emrinin ifasını, TCK m. 24'te yer alan "görevin ifası" kurumu çatısı altında incelenmekte ve hukuka uygunluk nedeni niteliği olarak ele almaktadır. Demirbaş, 2019, s. 279. Keza ERDEM/ ÖZTÜRK de amirin emrinin ifasını hukuka uygunluk nedenleri arasında saymıştır. Erdem/ Öztürk, 2019, s. 238.

²⁸ TCK m. 27/1: "Ceza sorumluluğunu kaldıran nedenlerde sınırın kast olmaksızın aşılması halinde, fiil taksirle işlendiğinde de cezalandırılıyorsa, taksirli suç için kanunda yazılı cezanın altında birinden üçte birine kadarı indirilerek hükmolunur."

²⁹ Akbulut, 2019, s. 579. Dursun, 2014, s. 234. ÖZEN, bu anlamda TCK m. 27/1'in eksik ve hatalı olduğunu belirtmektedir. Buna göre, özel kanun gereği, silah kullanma konusunda yetkili amirin emrini ifa eden kişinin, bu yetkisini kullanırken sınırı kast olmaksızın aşması halinde neye ve hangi maddeye göre cezai sorumluluğunun olacağı belirsizdir. Bu tarz durumlarda emir hukuka uygunsuz ve sınır kast olmaksızın aşıldıysa TCK m. 27/1 uygulanabilir. Ancak, öğretide kabul edilen görüşe göre, emir hukuka aykırıysa ve ast bu emri kanunen uygulamak zorundaysa ya da emir yazılı olarak verildiği için yerine getirilmek zorundaysa ve sınır kast olmaksızın aşılsa TCK m. 27/1 uygulanamaz. ÖZEN'e göre TCK m. 27/1'in kusurluluğu kaldıran nedenlerin orantınının esas alındığı bütün düzenlemelerinde uygulanması yönünde bir değişiklik yapılmalıdır. Özen, 2019, s. 631. Apaydın, 2018, s. 52.

³⁰ CMK 223/3-b: "Samk hakkında...Yüklenen suçun hukuka aykırı fakat bağlayıcı emrin yerine getirilmesi suretiyle veya zorunluluk hali ya da cebir veya tehdit etkisiyle işlenmesi...Hallerinde, kusurunun bulunmaması dolayısıyla ceza verilmesine yer olmadığı kararı verilir."

³¹ Özbek/ Doğan/ Bacaksız, 2019, ss.393-394. Özgenç, 2019, s. 443, 392.

Dolayısıyla Cumhuriyet savcısının yazılı emrinin varlığı durumunda kolluk görevlilerinin arama yapması görevin yerine getirilmesi anlamına gelir ve hukuka uygundur. Amirin emrinin hukuka aykırı olduğu durumlarda ise, emrin sırf emir olduğu için yerine getirilmesi, onu yerine getiren bakımından hukuka uygunluk sebebi oluşturmaz. Fiil hukuka aykırılık özelliğini devam ettirse de, yerine getirene ceza verilmesi ceza hukukuna egemen olan kusur ilkesine aykırı olur. Bu nedenle emri yerine getirenin kusurluluğu etkilenir. Ancak üstün kusurluluğu etkilenmez ve sorumluluğu devam eder.³² KOCA/ ÜZÜLMEZ'e göre de, "kanunsuz emrin" hukuka uygunluk nedeni olarak kabulü, bir hukuk devletinde mümkün değildir. Bu nedenle de zarar gören kimseler varsa şartların mevcudiyeti halinde tazminat hakkı varlığını korur.³³

Karşılaştırmalı hukukta

Alman hukukunda emrin icrasının hukuki niteliği ile ilgili olarak genel anlamda ikili bir ayrımın bulunduğu söylenebilir. Hukuka aykırı olmayan bağlayıcı emir bakımından Alman öğretisinin büyük çoğunluğu, hukuka uygunluk niteliğinde olduğu görüşündedir. Hukuka aykırı bağlayıcı emir bakımından ise, hukuka uygunluk nedeni mi yoksa mazeret sebebi mi olduğuna ilişkin tartışma mevcuttur. Ancak ağırlıklı görüş, hukuka aykırı ancak bağlayıcı olan emrin ifasının mazeret sebebi olduğu yönündedir.³⁴

Hukuka uygunluk nedenleri ile mazeret sebepleri arasında ayrıma gidilmeyen İtalyan Ceza Hukuku'nda ise, emrin yerine getirilmesi bir cezasızlık nedeni olarak belirlenmiştir. İtalyan Ceza Kanunu'na göre, maddi olarak hukuka aykırı olmasına rağmen bağlayıcı nitelikteki emirleri yerine getiren kişiye ceza verilmez. Bu durumda emrin kaynağı olan üstün cezai sorumluluğu bulunur. Ancak emir açık bir şekilde suç niteliği taşıyorsa veya şekli olarak hukuka aykırı nitelikteyse astın bu emri icradan kaçınması gerekir.³⁵

Koşulları

Amirin emrinin ifası halinde, emri yerine getiren bakımından sorumluluğun doğmaması için bazı koşullar öngörülmüştür. Bunlar, bir emrin varlığı, söz konusu bu emrin bağlayıcı bir emir olması ve emrin hukuka aykırı olmaması ya da suç teşkil etmemesidir. Son koşul bakımından denebilir ki, suç teşkil eden bir emir, kamu personeli tarafından yerine getirilemez. Ancak hukuka aykırı emrin yerine getirilmesi, bazı durumlarda yine emri yerine getiren kamu personelinin sorumluluğuna yol açmamaktadır.

³² Hakeri, 2019, s. 401. Özgenç, 2019, s. 441. Koca/ Üzülmöz, 2019, s. 342.

³³ Hakeri, 2019, s. 400. benzer görüş için bkz. Özgenç, 2019, s. 443. Koca/ Üzülmöz, 2019, s. 341.

³⁴ Özbek/ Doğan/ Bacaksız, 2019, s. 394. Alman ve İtalyan Hukuku bakımından daha ayrıntılı bilgi için bkz. Dursun, S. (2014). "Türk Ceza Hukuku'nda Emrin İfasının Hukuki Niteliğinin Alman ve İtalyan Ceza Hukuku'yla Karşılaştırmalı Olarak İncelenmesi", *Gazi Üniversitesi Hukuk Fakültesi Dergisi*, C. XVIII, Sa. 2. Alman Ceza Kanunu incelendiğinde amirin emrinin ifası ile ilgili doğrudan bir düzenleme olmadığı görülmektedir. Hukuka aykırı emrin ifasına ilişkin düzenlemeler Alman Federal Memur Kanunu'nda yapılmıştır. Bu Kanun'un 56. maddesinin 2. fıkrasına göre bir memur hukuka aykırı olduğunu düşündüğü emri amirine bildirmelidir. Ancak amir emrinde ısrar ederse memur bu emri uygulamaktan sorumlu tutulmaz. Bu durumun iki istisnası mevcuttur. İlki, emrin konusunun suç ya da kabahat olması, ikincisi ise bu emirde belirtilen eylemin suç veya kabahat oluşturduğunun memur bakımından bilinebilir olması ya da kendisine emredilen eylemin insan onuruna aykırı olmasıdır. Askerler bakımından Alman Askerlik Kanunu m. 11'de ve Alman Askeri Ceza Kanunu m. 5/1'de düzenlemeler mevcuttur. Bu düzenlemelere göre suç oluşturan emir uygulanmaz. Buna rağmen asta kusur isnad edilebilmesi, astın emrin yerine getirilmesinin suç teşkil edeceğini bilmesi veya bu durumun astın içinde bulunduğu şartlar altında açık olmasına bağlıdır. Alman Askeri Ceza Kanunu m. 5/2'de astın içinde bulunduğu koşullar göz önünde tutulduğunda kusurunun düşük olduğu söylenebiliyorsa cezasında Alman Ceza Kanunu m. 49 uyarınca indirim yapılabilir; işlediği eylem cünha niteliği taşıyorsa, bu durumda ceza verilmeyebileceği düzenlenmiştir. Meraklı, 2017, s. 377.

³⁵ Özbek/ Doğan/ Bacaksız, 2019, s. 394.

Bir emrin varlığı

Devletin emir verme temeline dayanan hiyerarşik yapılanması içerisinde, amirler (emreden) ve memurlar (emredilen) mevcuttur.³⁶ Emir, “*üstün asta belli bir şeyin yapılması ya da yapılmaması amacıyla yönelttiği irade açıklamasıdır*”. Emrin verilmiş şekli, yazılı ya da sözlü olmasının herhangi bir farkı yoktur. Bir bildirim emir olup olmadığı sadece içeriği ya da bildirim usulünden ziyade, kaynağı ve muhatabına göre belirlenmektedir. Bir emrin varlığından söz edebilmek için öncelikle hukuken bir *hiyerarşik astlık-üstlük ilişkisi* olmalıdır. Söz konusu bu astlık-üstlük ilişkisi doktrinde kamu hukuku kapsamı bakımından aranmakta olup özel hukuktan kaynaklanan astlık-üstlük ilişkisi bakımından verilen emirler, bu hüküm kapsamında değerlendirilmeyecektir.³⁷

Emir “genel” olabileceği gibi, “özel” de olabilir. Bir kamu personeline doğrudan verilen emir *özel bir emir* iken, bir bakan ya da genel müdürün yayınladığı genelge bir *genel emirdir*. Bu emirler arasında bağlayıcılık anlamında bir fark yoktur. Ancak emir, amirin açık bir şekilde iradesini belirtmeli, emredici nitelikte olmalı ve asta bir davranış serbestisi tanınmamış olmalıdır.³⁸

TCK m. 24/2’de yer alan “*yetkili merci*” ve “*emri yerine getiren görevli*” ifadelerini incelemek gerekirse, Anayasa m. 137/1’de yer alan “*kamu hizmetlerinde herhangi bir sıfat ve suretle çalışan kimse*” ifadesi ve Anayasa’nın “İdare” bölümünde m.128/1 de yer alan düzenlemeyi birlikte değerlendirmek gerekir: “Devletin, kamu iktisadi teşebbüsleri ve diğer kamu tüzelkişilerinin genel idare esaslarına göre yürütmekle yükümlü oldukları kamu hizmetlerinin gerektirdiği asli ve sürekli görevler, memurlar ve diğer kamu görevlileri eliyle görülür.” Anayasa’ya göre kamu hizmeti görevlisi, “*genel idare esaslarına göre, kamu hizmetlerini yürütmekle yükümlü olan ve Devlet, KİT’ler ve diğer kamu tüzel kişilerinde çalışan memurlar ve diğer kamu görevlileridir*”. Memurlar, “*mevcut kuruluş biçimine bakılmaksızın devlet ve diğer kamu tüzel kişilerin genel idare esaslarına göre yürütülen asli ve sürekli kamu hizmetlerini ifa ile görevlendirilen kişilerdir*” (DMK m. 4/A). Diğer kamu görevlileri ise, “*memurlar dışında idare ile kamu hukuku ilişkisi içinde bulunan ve kamu hizmetinin yürütülmesi bakımından asli bir görevde çalışan kişilerdir*”. Buna göre, memurlar dışında kalan ve 657 sayılı DMK 1. maddesinde sayılan hâkimler, savcılar ve askerler gibi özel personel kanunları ve düzenleri bulunan görevliler diğer kamu görevlileri kapsamında kabul edilir. Burada değinilmesi gereken bir husus da TCK’nın “Tanımlar” kenar başlığını taşıyan 6/1-c bendinde, kamu görevlisinin tanımı bakımından tek kriter olarak “*gördüğü işin bir kamusal faaliyet olması*”nı belirlemiş olmasıdır. TCK bağlamında kamu görevlisi daha geniş bir kapsam içermekte iken, Anayasa’nın “kanunsuz emir” düzenlemesi göz önünde tutulduğunda, amirin emrini ifa zorunluluğu kapsamında değerlendirilecek kişilerin, bu denli geniş kapsamda olduğu kabul edilmemektedir.³⁹

Emri veren ile emri yerine getirecek olan kişi arasında yönetmelik, Cumhurbaşkanlığı kararnamesi, kanun veya Anayasa hükümlerine göre bir hiyerarşik ilişki bulunmuyorsa, verilen emrin konusunun hukuka aykırı olup olmadığını araştırmaya gerek olmayacaktır. Bu durumda

³⁶ Koca/ Üzülmüş, 2019, s. 340. Her ne kadar tanım içerisinde “memur” kavramı kullanılsa da, biz çalışmamız bakımından, daha geniş bir kavram olan “kamu görevlileri” kavramını kullanmayı tercih ettik.

³⁷ Özbek/ Doğan/ Bacaksız, 2019, ss.393-394. Bu bakımdan yetkili amir bir kamu görevlisi örneğin belediye başkanı, emri yerine getiren de örneğin bir işçi olabilir. ÖZEN’e göre, bu durumda yine TCK m. 24 amirin emrinin ifası hükümleri uygulanmalıdır. Önemli olan emrin dayanağının kamu hukuku ilişkisi olmasıdır. Özen, 2019, s. 647.

³⁸ Akkurt, Haziran 2013, s. 59.

³⁹ Akkurt, Haziran 2013, s. 61-62. Belirtmek gerekir ki, hiçbir organ, makam, merci veya kişi, yargı yetkisinin kullanılmasında mahkemelere ve hâkimlere emir ve talimat veremez (Anayasa m. 138). Amirin emrinin ifasına ilişkin sonuçlar, hâkim ve savcılar bakımından sadece idari görevlerini yerine getirirken söz konusu olabilir.

genel kurala göre hareket edilir. Emri veren, emri verme hususunda yetkili kişi değilse, emri ifa eden kişi emir konusunda görevli olsa bile TCK m. 24 kapsamında değerlendirilmez. Ya da emri ifa eden kişi emir konusu hakkında görevli değilse, TCK m. 24 uygulama alanı bulmaz. ÖZEN'e göre, emrin hukuka uygun olması, emrin konusunun "mevzuata" uygun olmasından ziyade, "hukuka" uygun olması anlamında olup emrin konusunun mevzuata aykırı olması ise hukuka aykırılığa karine teşkil etmektedir.⁴⁰

Emrin, hiyerarşik astlık-üstlük ilişkisinde amir ile kamu personeli arasında bir idari işlem olduğu göz önünde tutulursa, idare hukuku anlamında hukuka uygun bir idari işlemin tüm unsurlarını taşıması gereklidir. Bu unsurlar 2577 sayılı İdari Yargılama Usulü Kanunu m. 2'ye bakıldığında yetki, sebep, şekil, konu, usul ve amaç olarak ifade edilebilir. Bu unsurların birinin eksikliği durumunda hukuka uygun bir emrin varlığından bahsedilemez.⁴¹

Bazı durumlarda, kanun hükmünü icra ile amirin emrinin ifası iç içe geçmektedir. Bu iki durumun iç içe geçtiği düzenlemelerin başında PVSK gelmektedir. Yargıtay zaman zaman PVSK m. 16'da düzenlenen kolluğun zor ve silah kullanma yetkisine ilişkin düzenlemenin icrasını, amirin emrinin ifası kapsamında değerlendirmiştir. Kolluğun silah kullanması doktrinde bazen amirin emrinin ifası, bazen de kanun hükmünü icra kapsamında ele alınmıştır. Ancak kanun hükmünü icra ile amirin emrini ifa farklı kurumlardır ve farklı sonuçları bulunmaktadır. Zira amirin emrinin ifası kusurluluğu kaldıran bir sebepken kanun hükmünün icrası hukuka uygunluk nedenidir.⁴²

Emri yerine getirmekle yükümlü kimseye birden çok amirin farklı ve birbiriyle çelişen emirler vermesi halinde, kamu personeli hiyerarşik anlamda daha yüksek olan üstün verdiği emri yerine getirmelidir. Yetkili merci tarafından verilen emir, sonradan değiştirilir ya da açıkça değiştirilmese de ilk emri ortadan kaldıran ya da değiştiren yeni bir emir verilirse, bu durumda kamu personeli bakımından bağlayıcı olan, amirin son iradesidir. Eğer ilk emrin icrasına başlanmışsa bırakılarak yeni emir uygulanmalıdır.⁴³

Burada değinilmesi gereken bir ihtimal de, amirin verdiği emri yerine getirmeyen kamu personeli, işlenen suç bakımından taksir ve kastına göre sorumlu olabilir. Kastın varlığı halinde iştirakin genel hükümleri dikkate alınır. Emri yerine getirmemeye bağlı olarak maddi bir zarara neden olunduysa, idarenin tam yargı davası ile zararların giderilmesi sağlanabilir. Bu durumda idare, emri ifa etmeyen kamu personelinin kişisel kusuru bulunması nedeniyle kendisine rücu edebilir.⁴⁴

Emrin bağlayıcı olması

Emrin bağlayıcı olması koşulu, "şekli" ve "maddi" olmak üzere iki unsur taşımaktadır:

Şekli olarak

Şekli anlamda meşruiyet, "*emri verenin yetkili olması, emri alanın da emri yerine getirmeye yetkili ve görevli olması ve emrin kanunun öngördüğü şekil şartlarını taşıması*" anlamına gelir.⁴⁵ Şekil şartları genellikle emrin dış kanunilik unsurları ile ilgilidir. Emrin şekil

⁴⁰ Özen, 2019, s. 634.

⁴¹ Özbek/ Doğan/ Bacaksız, 2019, s. 395. Hakeri, 2019, s. 401.

⁴² Özen, 2019, s. 649-650.

⁴³ Akkurt, Haziran 2013, s. 63.

⁴⁴ Özen, 2019, s. 652.

⁴⁵ Özbek/ Doğan/ Bacaksız, 2019, s. 395. Söz konusu bu duruma örnek olarak, Yargıtay CGK, E. 2005/10-15, K. 2005/29, T. 15.3.2005: "*Öncelikle; yukarıda ayrıntıları ile belirtildiği gibi arama kararı ya da emri yazılı olmalıdır. Oysa sanığın üzeri Emniyet Amir vekilinin sözlü emri ile aranmıştır. PVSK.nun 2. maddesinde belirtilen haller dışında (VIII bent hariç) yetkili kişinin sözlü emir verebilme yetkisi bulunmamaktadır. Anayasanın 20.*

şartlarından bahsedebilmek için ise öncelikle hukuken mevcut bir emrin olması gerekir. Hukuken mevcut bulunmayan bir emir asla icra edilemez.⁴⁶

Emrin kanunun öngördüğü şekil şartlarını taşıması gerekir. Şekil yönünden emrin yazılı ya da sözlü olması aranıyor olabilir. Bu durumda yazılı verilmesi gereken emrin sözlü verilmesi hukuka aykırıdır. İlgili kanun, amirin sözlü emirlerini yerine getirmeyi düzenlediyse ya da yazılı emri özel olarak şart koşmadıysa, sözlü emir de şekli açıdan hukuka uygundur.⁴⁷

Yetkili amir, o konuda emir verme yetkisine sahip olan mercidir. Örneğin tutuklama emrini ancak hâkim verebilir. Emri alan kamu personelinin, emri veren amirinin yetkili olup olmadığını araştırması gerekmektedir.⁴⁸ Amir, yer, konu ve zaman bakımından yetkili olmalıdır.⁴⁹

maddesinde 4709 sayılı Kanunla yapılan değişiklikten sonra "arama" ve "el koyma" tedbirlerinde "yazılılık" temel ilke olarak kabul edilmiştir. Sözü geçen hükmün eski ve yeni düzenlemesi karşılaştırıldığında ilke, belirgin bir şekilde açığa çıkmaktadır: Maddenin eski düzenlemesinde "kanunun açıkça gösterdiği hallerde, usulüne göre verilmiş hakim kararı olmadıkça; gecikmesinde sakınca bulunan hallerde de Kanunla yetkili kılınan merciin emri bulunmadıkça, kimsenin, üstü, özel kağıtları ve eşyası aranamaz ve bunlara el konulamaz" denilmiştir. Maddenin yeni düzenlemesi ise, "... Kamu düzeni, suç işlenmesinin önlenmesi, genel sağlık, ... veya başkalarının hak ve özgürlüklerinin korunması sebeplerinden biri veya birkaçına bağlı olarak, usulüne göre verilmiş hakim kararı olmadıkça; yine bu sebeplere bağlı olarak gecikmesinde sakınca bulunan hallerde de kanunla yetkili kılınmış merciin yazılı emri bulunmadıkça; kimsenin üstü, özel kağıtları ve eşyası aranamaz ve bunlara el konulamaz..." şeklinde bir ifade kullanılmıştır. Görüldüğü gibi; arama kararı verme yetkisi yönünden her iki hükümde de benzerlik olup, yetki "hakime" verilmiştir. Oysa "gecikmesinde sakınca bulunan" hallere ilişkin olarak "arama emri" verme yetkisi eski hükümde "kanunla yetkili kılınan merciin emri" şeklinde belirtilmiş iken, değişiklikten sonra "kanunla yetkili kılınmış merciin yazılı emri" şekline dönüştürülmüştür. Nitekim Anayasanın belirlediği bu ilkelere uygun şekilde değiştirilen PVSK.nun 9. maddesinde Anayasanın 200. maddesi adeta aynen tekrar edilerek, polis'in "... kamu düzeninin, genel sağlık, ... veya başkalarının hak ve hürriyetlerinin korunması... amacıyla usulüne göre verilmiş hakim kararı veya bu sebeplere bağlı olarak gecikmesinde sakınca bulunan hallerde mahallin en büyük mülki amirinin vereceği yazılı emirle; ... kişilerin üstlerini, araçlarını, ... ve eşyasını..." arayabileceği belirtilmiştir. Öncelikle; yukarıda ayrıntıları ile belirtildiği gibi arama kararı ya da emri yazılı olmalıdır. Oysa sanığın üzeri Emniyet Amir vekilinin sözlü emri ile aranmıştır. PVSK.nun 2. maddesinde belirtilen haller dışında (VIII bent hariç) yetkili kişinin sözlü emir verebilme yetkisi bulunmamaktadır. " Savaşçı Temiz, B. (2018). Ceza Hukukunda Amirin Emrinin Yerine Getirilmesi, Doktora Tezi, Ankara Üniversitesi Sosyal Bilimler Enstitüsü, Ankara, s. 123.

⁴⁶ Demirbaş, 2019, s. 281.

⁴⁷ Özbek/ Doğan/ Bacaksız, 2019, ss. 396-397.

⁴⁸ Özbek/ Doğan/ Bacaksız, 2019, s. 396. "Sanığın üzerindeki esrarı atmak veya saklamak biçimindeki kabul edilebilecek davranışlarda bulunmak suretiyle kuşku uyandırması, olayın Pazar yeri gibi kalabalık bir ortamda gelişmesi nedeniyle delillerin yok edilmesi olasılığının yüksek olması karşısında CMUK'un 97. Maddesinde belirtilen "gecikmesinde sakınca bulunan halin" somut olayda gerçekleştiği kabul edilmelidir. Aynı yasa maddesi uyarınca, emniyet amir vekilinin de arama kararı verme yetkisi bulunmaktadır. Yazılı olması gereken bu emrin sözlü verilmesi biçimsel bir eksiklik sayılabilecekse de el koyma işlemi üzerine aynı gün bu işlem hakim tarafından onaylanmış bulunmakla mevcut eksiklik bir ölçüde giderilmeye çalışılmıştır. Sanık da suçlamayı kabul etmiş, düzenlenen tutanaklara karşı bir diyeceğinin olmadığını bildirmiştir. Kolluk görevlilerinin ise başlangıçtan itibaren elde ettikleri tüm bilgiler Cumhuriyet Savcılığına ulaştırıp arama konusunda hakim kararı alınması konusunda girişimde buldukları, bu suretle hukuka uygun işlem yapma gayreti içinde oldukları anlaşılmaktadır. Bu nedenle somut olaydaki arama işleminin, esasen hakkında arama kararı verilmesi için gerekli koşullar oluşmuş ve yetkili merci tarafından da arama emri verilmiş bulunan sanığın hakları ihlal ettiğinden söz edilemez. Bu nedenle sanığın üzerindeki arama işlemi ve sonucunda elde edilen kanıtların hükümde değerlendirilmesine engel bulunmamaktadır." Yargıtay Ceza Genel Kurulu, T. 15.03.2005, 15/29, Ünver, Y. Hakeri, H. (2012). *Ceza Muhakemesi Hukuku*, Ankara: Adalet Yayınevi, s. 433'dan aktaran Savaşçı Temiz, 2018, s. 114.

⁴⁹ Hakeri, 2019, s. 401. Amirin yetkisi bakımından özellikle amirin konu bakımından yanılma ihtimali çok olasıdır. Amirin yetkili olup olmadığı her emre ve somut olaya göre ayrı ayrı irdelenmelidir. Kanun bakımından amirin hangi emirleri verebileceği ve kamu personelinin hangilerine itaat edeceği yazılmamış olabilir. Böyle bir durumda verilen emirden hareketle emrin amacına göre emri verenin yetkili olup olmadığı belirlenmelidir. Hiyerarşik ilişkinin varlığı nedeniyle, amirin verdiği her emre itaat mecburiyeti yoktur. Akkurt, Haziran 2013, s. 62.

Emri alanın emri yerine getirmeye yetkili ve görevli olması ve aynı zamanda, emrin yerine getirilmesinin görev gereği zorunlu olması gerekir. Ancak kamu personeli, emrin kendi yetkisi çerçevesine girip girmediğini araştırmalıdır.⁵⁰ Hukuken yetkili olmayan ancak bulunduğu makam veya başka nedenlerle güç sahibi olan bir kişi, yetkili bir kişiye emir verirse, mevzuat bakımından emir vermeye yetkili bir kişinin emri söz konusu olmadığı için bu tür eylemlerin yerine getirilmesi halinde, emri yerine getiren kişi işlenen suçtan ya da hukuka aykırılıktan sorumlu olur. Emri veren kişi, azmettirmenin koşulları mevcutsa ona göre sorumlu olur. Bu koşullar mevcut değilse ve TCK m. 28’de düzenlenen cebir veya tehdidin koşulları gerçekleşmişse, ona göre sorumlu olacaktır. Bu durumda emri yerine getiren kişi, işlenen suç veya hukuka aykırılıktan sorumlu olmaz. TCK m. 24/2’ de “yerine getirilmesi görev gereği zorunlu olan bir emri” ifadesine yer verilmiştir. Bu ifadeye göre emir, emri ifa edecek kişinin görev alanı dışındaysa görev gereği yerine getirme zorunluluğundan bahsedilemeyeceği için, emrin yazılı olarak yinelenmesi halinde bile emrin ifası halinde sorumluluktan kurtulamaz.⁵¹

Maddi olarak

Maddi anlamda meşruiyet, “emrin içerik olarak kanunun gösterdiği şartlara uygun olması” demektir. Örneğin, tutuklama kararı ancak hâkim tarafından (şekli olarak) ve kanundaki tutuklama şartları (CMK m. 100) göz önünde tutularak verilmişse (maddi olarak) meşrudur. Emrin şekli anlamda meşruluğu yeterli değildir; içerik bakımından da meşruluğu gerekir. Emir, kanunun belirttiği neden ve konuya ilişkin bir irade açıklaması niteliğinde olmalıdır.⁵²

Emrin hukuka aykırı ya da suç olmaması

Hukuka aykırı emir

Konusu suç oluşturmayan ancak hukuka aykırı olan emir bakımından, emrin hukuka aykırılığı şekil ve içerik bakımından olabilir. Örneğin tutuklama kararının hâkim yerine savcı tarafından verilmesi halinde şekil açısından bir hukuka aykırılık vardır. Ya da amirin “şu gazeteleri oku”, “camiye/kiliseye git” şeklindeki emri içerik bakımından hukuka aykırıdır. Ancak emrin hukuka aykırılığı her somut olaya ve amir ile kamu personeli arasındaki ilişkiye göre değişir. Özellikle mevzuatta hangi emirlerin amir tarafından verileceği belirtilmemişse hukuka aykırılığın tespiti zorlaşır. Öğretide bir görüşe göre emri alan, “emrin kanuna aykırı olup olmadığını araştırmak” ve “emrin suç olup olmadığını araştırmak” şeklinde iki tür yükümlülük altındadır.⁵³ Bir diğer görüşe göre ise, Anayasa ve TCK’daki düzenlemelerin lafzına göre emri yerine getirecek kişi, emrin hukuka aykırı olup olmadığını araştırma zorunluluğu içinde değildir. Zira Anayasa’da yalnızca “aykırı görürse” ifadesine yer verilmiştir. Bu durumda emir açıkça hukuka aykırı değilse ve kamu personeli, kendi bilgi, tecrübe ve/veya kanaatine göre de hukuka aykırı olmadığını düşünerek emri uygularsa, emrin uygulanmasından yine emri veren sorumlu olur. Ancak bu hususta TCK ve madde metninde açık bir ifade mevcut değildir.⁵⁴

Her ne kadar Anayasa m. 137’nin başlığı “kanunsuz emir” olsa da bunu “hukuka aykırı emir” olarak anlamak gerektiği ifade edilmektedir. Çünkü madde metninde sadece kanun

⁵⁰ Özbek/ Doğan/ Bacaksız, 2019, s. 396. Hakeri, 2019, s. 401.

⁵¹ Özen, 2019, s. 653. TCK m. 28: -“(1) Karşı koyamayacağı veya kurtulamayacağı cebir ve şiddet veya muhakkak ve ağır bir korkutma veya tehdit sonucu suç işleyen kimseye ceza verilmez. Bu gibi hallerde cebir ve şiddet, korkutma ve tehdidi kullanan kişi suçun faili sayılır.”

⁵² Özbek/ Doğan/ Bacaksız, 2019, s. 397.

⁵³ Özbek/ Doğan/ Bacaksız, 2019, s. 398.

⁵⁴ Özen, 2019, s. 635.

hükümlerine aykırılığı değil; yönetmelik, Cumhurbaşkanlığı kararnamesi ve Anayasa hükümlerine aykırılığın da göz önünde tutulacağı belirtilmiştir.⁵⁵ Bizim de katıldığımız görüşe göre, Anayasa m. 137 değerlendirilirken lafzi yorum yapılmamalı, anlamı, özü ve amacına göre yorumlanmalıdır. Emrin konusu, hukuka uygun olup olmamasına göre değerlendirilmelidir. Emrin konusunun yönetmelik, Cumhurbaşkanlığı kararnamesi, kanun veya Anayasa hükümlerine aykırı ise karine olarak hukuka da aykırıdır. Ancak bu karinenin aksi ispatlanabilir. Bu bakımdan Anayasa m. 137 başlık ve içerik olarak “hukuka aykırı emir” olarak düzenlenmesi daha yerinde olurdu. Keza TCK m. 24’teki düzenleme bakımından, emrin konusunun yönetmelik, Cumhurbaşkanlığı kararnamesi, kanun veya Anayasa hükümlerine aykırı olması şeklinde değil, hukuka aykırı olması şeklinde anlaşılıp uygulanması gerekir.⁵⁶

Daha önce de ifade edildiği gibi, amirin astına vereceği emir idare hukuku anlamında bir idari işlemdir. İdari fonksiyonların yerine getirilmesi için gerçekleştirilen idari işlemler, icrai nitelikte oldukları için hukuka uygunluk karinesinden yararlanırlar; hukuka aykırılıkları bir mahkeme kararı ile tespit edilmediği sürece *hukuka uygun* kabul edilirler. Ancak Anayasa m. 125/1 gereğince “idarenin her türlü işlem ve eylemleri yargısal denetime açıktır” ve dolayısıyla idari işlem olan emrin de hukuka uygunluğu denetlenebilir. Emrin hukuka uygunluğunun denetlenmesi, İYUK m. 2’de belirtilen unsurlar bakımından yapılır. Bu unsurlar yukarıda da belirtildiği üzere yetki, şekil, sebep, konu, usul ve amaçtır. Bu unsurlara kısaca değinilecek olunursa, *yetki unsuru* “idari işlemi hangi idari makam, görevli veya organın yapacağını gösteren unsurdur”. Yetkinin yer, zaman ve konu boyutları mevcuttur. *Şekil unsuru* “idari işlemlerin yapılmasında uyulması gereken şekil ve usul kurallarıdır”. *Sebep unsuru*, “idari işlemin yapılmasına yol açan hukuki işlem ya da maddi olaydır”. *Konu unsuru* bakımından idari işlemin ortaya çıkardığı hukuki sonuç olup verilen bir emrin konusu imkânsız ve gayri meşru olmamalı, uygulama sınırları objektif biçimde çizilebilir olmalıdır. *Usul unsuru*, idari işlemin yapılması bakımından mevzuatın gösterdiği yoldur. *Amaç unsuru* ise işlemin kamu yararına yönelik olmasıdır. Sayılan bu unsurlar birlikte dikkate alınmalıdır. Herhangi bir unsurda sakatlık veya eksiklik bulunduğu halde, emrin hukuka aykırılığında bahsedilebilir.⁵⁷

Yukarıda da ifade edildiği üzere amirin emri hukuka uygunsu ve personel tarafından hukuka uygun şekilde ifa edilirse ortada hukuka uygun bir işlem, hareket ve/veya netice söz konusu olur. Emir hukuka uygun olur ancak emir verilen personel tarafından hukuka uygun şekilde yerine getirilmez ise, işlenen suçtan emri hukuka aykırı şekilde yerine getiren kamu personeli sorumlu olur.⁵⁸ KOCA/ÜZÜLMEZ’e göre, “*hukuka uygun emrin yerine getirilmesi hali ile TCK m. 24/1’deki kanun hükmünün yerine getirilmesi arasında esaslı bir fark yoktur*”. *Zira her ikisinin de dayanağını esasen kanunla verilen bir görevin ifası oluşturmaktadır*”.⁵⁹

İkinci ihtimalde amirin emri hukuka aykırıdır. Bu durumda emri alan kamu personeli, emrin hukuka aykırı olduğunu belirlerse emri yerine getiremez. Bu aykırılığı emri verene bildirmelidir. Hukuka aykırı emri yerine getirenin sorumluluktan kurtulabilmesi, ancak üstün emrinde ısrar etmesi ve bu emri yazılı olarak yinelemesi durumunda mümkündür. Dolayısıyla bu durum, emri yerine getiren bakımından kusurluluğu kaldıran hal kabul edilecektir. Emri veren amirin ise kusurluluk durumu devam eder ve işlenen suçtan sorumlu olur.⁶⁰

⁵⁵ Özbek/ Doğan/ Bacaksız, 2019, s. 398.

⁵⁶ Özen, 2019, s. 632.

⁵⁷ Özbek/ Doğan/ Bacaksız, 2019, s. 399. Yıldırım/ Melikşah/ Kaman/ Özdemir/ Üstün/ Okay Tekinsoy, 2016, s. 435 vd.

⁵⁸ Özen, 2019, s. 632.

⁵⁹ Koca/ Üzülmöz, 2019, s. 340.

⁶⁰ Özen, 2019, s. 633. Hakeri, 2019, s. 403. ÖZBEK/ DOĞAN/ BACAKSIZ’a göre, bu halde emri verenin sorumlu olup olmayacağı hususunda TCK’da ve Anayasa’da bir açıklık bulunmadığı için belirsizlik söz konusudur. Ancak

Emrin hukuka aykırılığının denetlenmesi bakımından iki istisnanın varlığı kabul edilir: Kamu personelinin emrin kanuna aykırı olduğunu bilmemesi ve mevzuatın mutlak itaat aradığı durumlar.

Emrin hukuka aykırı olduğunun bilinmemesi

Emri yerine getiren, emrin hukuka uygun olduğunu düşünür ancak bu düşüncesinde hatalı olursa, hataya ilişkin kurallar uygulanacaktır. Kusurluluğu etkileyen sebeplerin koşullarında hata bakımından düzenleme TCK m. 30/3'te yer almaktadır: “*Ceza sorumluluğunu kaldıran veya azaltan nedenlere ait koşulların gerçekleştiği hususunda kaçınılmaz bir hataya düşen kişi, bu hatasından yararlanır.*” Söz konusu düzenleme, sadece kaçınılmaz hataya sonuç bağlamıştır. Buradaki hata, failin kusurluluğu etkileyen maddi şartların birinin gerçekleştiğini düşündürecek kaçınılmaz bir hata içinde olduğu durumlarda söz konusu olur. Buna göre emri uygulayan, kusurluluğu etkileyen nedenlerin şartlarının gerçekleşmediği halde gerçekleştiğini sanıyor ve bu düşüncesi kaçınılmaz ise bu hatasından yararlanır. Bu durumda failin kusurunun ortadan kalktığı kabul edilecek ve failin ceza sorumluluğu yoluna gidilmeyecektir. Kusurluluğu kaldıran veya azaltan nedenlerin maddi şartlarında düşülen hata kaçınılabılır ise kişi cezalandırılacak, kusurluluğu ortadan kaldıran ya da azaltan nedenin uygulanması söz konusu olmayacaktır. Diğer bir deyişle, ceza verilmemesi yoluna gidilmeyecek, cezada kusurluluğu azaltan nedenle ilgili olarak ceza indiriminde başvurulmayacaktır. Ancak kaçınılabılır hata cezanın tespitinde göz önünde tutulur ve cezada alt sınıra kadar indirim yapılabilir.⁶¹

Eğer emir açıkça suç teşkil ediyorsa hatanın önemi yoktur; suç oluşturan emrin icrasında yanılma olamaz. Normalde meşru, ancak somut olay bakımından suç oluşturan emirler bakımından ise esaslı hata mevcutsa emri yerine getiren sorumlu olmayacaktır. Örneğin, bir polise amiri bir evi araması için emir verdiğinde; polis, amirinin gereken izni hâkimden aldığını zannederek evi araması durumunda, esaslı fiili hata varsa konut dokunulmazlığının ihlali suçundan sorumlu tutulmayacaktır.⁶²

Öte yandan, somut olayda kusuru etkileyen sebeplerin koşulları objektif olarak gerçekleşmiş olmasına karşın, fail bu koşulların kendisi üzerinde yarattığı etki olmaksızın hareket etmişse artık TCK m. 30/3 uygulanmaz. Böyle bir etki altında hareket etmeyen fail, hataya düştüğünü ileri süremeyecektir.⁶³

emrin bu şekilde yerine getirilmesi, emri hukuka uygun kılmayacağından emri verenin sorumluluğunun esasen devam ettiği, bu nedenle de bu konuda yasal düzenlemeye gereksinim duyulmamış olduğu söylenebilir de, 765 s. TCK m. 49/son'da olduğu gibi konuya ilişkin açık bir düzenleme ihtiyacı vardır. Özbek/ Doğan/ Bacaksız, 2019, s. 399.

⁶¹ Akbulut, 2019, s. 614. Kaçınılabılır hataya bir sonuç bağlanmaması eleştirilmektedir. Meraklı, 2017, s. 424. “*Hata (yanılma); genel olarak kişinin tasavvuru zihinden geçirdikleri ile gerçeğin birbirine uymaması anlamına gelen bir kavramdır. Hata kural olarak iradenin oluşum sürecine etki eder ve gerçeğin yanlış biçimde tasavvuru veya bilinmesi nedeniyle irade bozulmuş olarak doğar. Failin tasavvurunun konusu dış dünyaya ait bir şeye ilişkin olabileceği gibi, normatif dünyaya (kurallar alanına) dair de olabilir. Dış dünyayla ilgili şey olduğundan farklı bir biçimde algılanması halinde unsur yanılğısından (tipiklik hatası), normatif dünyaya ait gerçekliğin farklı biçimde değerlendirilmesi halinde ise yasak hatasından bahsedilir. Kısaca unsur hatası bir algılama hatası olduğu halde; yasak hatası bir değerlendirme hatasıdır. Hata, kastı ortadan kaldıran veya kusurluluğu etkileyen hata olmak üzere ikiye ayrılır. Suçun maddi unsurlarında (TCK 30/1), suçun nitelikli hallerinde (TCK 30/2), hukuka uygunluk nedenlerinin maddi şartlarında (TCK 30/1-3) hata halleri kastı kaldırır. Kusurluluğu ortadan kaldıran veya azaltan sebeplerin maddi şartlarında hata (TCK 30/3) ile haksızlık yanılğısı (yasak hatası) (TCK 30/4) kusurluluğu etkileyen hata şekilleridir. Kastı kaldıran hata türüne hukuka uygunluk nedenlerinin sınırındaki yanılğıyı da eklemek gerekmektedir. (TCK 27/1)” Yargıtay 16. Ceza Dairesi, E. 2015/3, K. 2017/3, 24/4/2017.*

⁶² Demirbaş, 2019, s. 282.

⁶³ Meraklı, 2017, s. 424.

Mevzuatın mutlak itaat aradığı durumlar

Emrin hukuka aykırı olup olmadığının sorgulanmasının yasaklandığı özel düzenlemelerin varlığı durumunda, hukuka aykırı emri ifa eden kamu personeli, işlenen suç bakımından sorumlu tutulmaz. Emri veren amir ise, sorumlu olur. Burada dikkat edilmesi gereken husus, emrin konusunun suç teşkil etmeyip emrin yerine getirilmesinin suça yol açmasıdır. Zira mevzuat gereği emrin sorgulanmaması gereken durumlarda dahi, emrin konusunun doğrudan suç teşkil etmemesi gerekir.⁶⁴

Anayasa m. 137/3 ile polis ve askeri mevzuata ilişkin ayrıık düzenlemeler saklı tutulmuştur. Aynı durum TCK m. 24/4'te de mevcuttur. Buna göre, emrin hukuka uygunluğunun denetlenmesinin kanun tarafından engellendiği hallerde, yine emri yerine getiren değil emri veren sorumlu olacaktır.⁶⁵ Bazı durumlarda kanun, emrin içerik yönünden kanuna aykırı olup olmadığının araştırılmadan yerine getirilmesini ister. Bu durumlarda emri alan kişi şekli koşulları araştırmak zorunda ise de içeriğini araştırmakla yükümlü olmayıp aksine mutlak itaat yükümlülüğü altındadır. Ancak kamu görevlisi, mutlak itaatle kanunen yükümlü olduğu durumlarda dahi, emrin şeklen hukuka uygun olup olmadığını incelemek zorundadır. Çünkü *şeklen sakat bir emir, hukuki anlamda bir emir değildir*. Mutlak itaat, özellikle asker ve polis kişiler bakımından söz konusudur. Bu husus hakkında 211 sayılı Türk Silahlı Kuvvetleri İç Hizmet Kanunu m. 14 ve Polis ve Salahiyet Kanunu m. 2 önemlidir.⁶⁶

-Askerler Bakımından

Silahlı Kuvvetler, “hiyerarşik ilişkisinin en fazla hissedildiği” kurumlardandır. Bu durum “mutlak itaat mecburiyeti” olarak 211 sayılı Kanunu'nun 14. maddesinin ilk fıkrasında görülmektedir: “*Ast; ... amirlerine mutlak surette itaate ve kanun ve nizamlarda gösterilen hallerde de üstlerine mutlak itaate mecburdur. Ast, muayyen olan vazifeleri, aldığı emri vaktinde yapar, değiştiremez, haddini aşamaz. İcradan doğan mesuliyetler emri verene aittir.*” İç Hizmet Kanunu'nun bu düzenlemesine göre, ast amirin emrine, hizmetle ilişkisinin olup olmadığını, hizmet için gerekli olup olmadığını araştırmaksızın itaat etmek mecburiyetindedir.⁶⁷ Askeri Ceza Kanunu'nun 41/2'de de: “*Hizmete müteallik hususlarda verilen emir bir suç teşkil ederse bu suçun işlenmesinden emir veren mesuldür.*” denmektedir. Buna göre astın mutlak itaatle yükümlü kılındığı durumlar hizmete müteallik hallerle sınırlandırılmıştır.⁶⁸ Askeri Yargıtay, hizmete ilişkin emri sadece kanun ve nizamlarda yazılı olan hususlarla sınırlı olarak kabul edip hizmeti dar yorumlamış; hukuka aykırı olan hususların hizmete ilişkin olamayacağı görüşünü savunmuştur.⁶⁹

⁶⁴ Özen, 2019, s. 633, s. 641. Demirbaş, 2019, s. 283.

⁶⁵ Hakeri, 2019, s. 403.

⁶⁶ Özbek/ Doğan/ Bacaksız, 2019, s. 400. Özgenç, 2019, s. 445. Akkurt, Haziran 2013, s. 65.

⁶⁷ Özgenç, 2019, s. 444. DURSUN'a göre belirli meslek grupları açısından emrin denetlenebilir olmaması ancak dikkatli bir araştırmayla suç oluşturduğu anlaşılabilir olan emirlerle sınırlı bir mazur görmeyi haklılaştırabilir. Dursun, 2014, s. 242.

⁶⁸ ÖZGENÇ'e göre suç teşkil eden emri yerine getiren bakımından mazeret sebebi sayılmalıdır ve kusurlu kabul edilmemelidir. Ancak bu konuda tek ölçüt, emrin “hizmete müteallik hususlarda” verilmiş olmasıdır. Şayet böyle değilse ast, konusu suç teşkil eden bu emri yerine getiremez. Yazar, 15 Temmuz 2016 tarihli darbe teşebbüsüne iştirak eden üstler tarafından söz konusu teşebbüs bağlamında verilen emirlerin, TBMM'nin ve Türkiye Cumhuriyeti Hükümeti'nin ortadan kaldırılmasını engellemeye teşebbüs suçu (TCK m. 311, 312) suçlarının işlenmesi zımında verilen emirlerin yerine getirilmesinin bu çerçevede değerlendirilmesi gerektiğini ifade etmiştir. Özgenç, 2019, s. 446. Aksi görüş için bkz. Dursun, 2014, s. 237.

⁶⁹ “*AsCK uygulamasında hizmeti kanunlarda ve nizamlarda yapılması veya yapılmaması açıkça gösterilmiş olan hükümlerle gene kanunlarda ve nizamlarda yapılması veya yapılmaması yetkililerin takdirine bırakıldığı ahvalde, yetkililerin bu takdirlerine dayanarak yapılmasını veya yapılmamasını istediği husustur, şeklinde tanımlamak mümkün olacaktır. Emir hizmetin ifadesi olup, hizmet de kanunlarda ve nizamlarda yazılı hususlardan ibaret*

DEMİRBAŞ'a göre, İç Hizmet Kanunu m. 14, amirin verdiği emre mutlak surette itaat etmek zorundayken, üstün verdiği emre, kanun ve nizamlarda gösterilen hallerde itaat zorunluluğu vardır. Emri alan ast, emrin içerik bakımından kanuna uygun olup olmadığını araştıramaz. Ancak mutlak itaatin söz konusu olduğu durumlarda dahi ast, emrin şekle uygun olup olmadığını araştırmalıdır. Ayrıca ast, emri verenin “amir mi yoksa üst mü” olduğunu inceleyecektir. Şayet amir ise mutlak itaat söz konusu olacak; üst ise kanun ve nizamlara göre böyle bir emir vermeye yetkili olup olmadığı araştırılacak, yetkili olduğu kanaatine varılırsa emre yine mutlak itaat edecektir. İç Hizmet Kanunu'na göre, amir, “*makam ve memuriyet yönünden emretmek yetkisine sahip kimse iken (m. 9); üst, rütbe ve kıdem büyüklüğünü ifade eder (m. 10).*”⁷⁰ ÖZGENÇ ise, “*böyle bir ayırmda bulunmaksızın maiyet veya astın, amir veya üstünün verdiği emre hizmetle ilişkisinin olup olmadığını ve hizmetin gereği olup olmadığını araştırmaksızın bu emre itaat zorunluluğu olduğunu*” ifade etmiştir.⁷¹

Anayasa m. 137/4 gereğince, “*askeri hizmetlerin görülmesi ve acele hallerde kamu düzeni ve kamu güvenliğinin korunması için kanunda gösterilen durumlar ile ilgili olarak hukuka aykırı emrin yerine getirilmesinde, emri yerine getirecek kişinin, emrin hukuka aykırı olduğunu tespit etmesi halinde, emri yerine getirmek için amirinden yazılı olarak yinelenmesini isteme yükümlülüğü bulunmamaktadır*”. Burada, emrin, “*askeri hizmetlerin görülmesi ve acele hallerde kamu düzeni ve kamu güvenliğinin korunması için kanunda gösterilen durumlar ile ilgili*” olmasına dikkat edilmelidir. ÖZEN'e göre emri alanın tespit etmesi gereken ilk şey emrin bu durumlarla ilgili olup olmadığıdır. Emrin konusu bu durumlarla ilgili değilse, ana kural geçerli olacak ve emrin yazılı olarak yenilenmesi gerekecektir.⁷² Askeri Yargıtay'ın “hukuka aykırı emrin yerine getirilmemesinin emre itaatsizlikte ısrar suçunu oluşturmayacağını” kabul ettiği kararları mevcuttur.⁷³

Askeri Ceza Kanunu m. 41/3'de, iki durumda emri yerine getiren astın da ceza sorumluluğu kabul edilmiştir. İlki astın kendisine verilen emrin sınırını aşmış olması (m. 41/3, A), ikincisi ise amirin emrinin adli ve askeri bir suç maksadını içeren bir fiile ilişkin olduğunun bilinmesi (ACK m. 41/B). Dolayısıyla konusu açıkça suç oluşturan bir emir varsa yerine getirilmemelidir; getirilirse yerine getiren ve emri veren sorumlu olur. DEMİRBAŞ'a göre, bu durumda esaslı fiili hata varsa astın sorumluluğu olmayabilir. Zira askeri mevzuat, emrin içerik bakımından kanuna uygunluğunu araştırma yetkisi tanımamış ve mutlak itaati öngörmüştür. Dolayısıyla ast aldığı emri tereddüdü bulursa dahi, derhal yerine getirmekle yükümlüdür ve bu durumda sorumlu tutulmayabilir. Yargıtay da bu yönde bir sonuca varmıştır: “*Astın konusu suç oluşturan emri haksızlık oluşturduğu konusunda kaçınılmaz bir hataya düşerek bu emri yerine getirmesi somut olay çerçevesinde, astın bilgi düzeyi, olayın özellikleri, tecrübe, rütbe ve konumu gibi olgular nazara alınarak TCK 30/4 maddesi bağlamında değerlendirilmelidir.*

olduğuna göre, kanuna aykırı bir istek emir niteliğinde değildir. Bu itibarla sicil yönetmeliğine aykırı olarak 3 ay beraber çalışmadığı astına sicil vermesi hususunda verilen emre uymayan sanığın hareketi, emre itaatsizlikte ısrar suçuna sebebiyet vermez.”, (As. Yrg. Drl. Krl., 24.12.1975, 72/70)'dan aktaran Akman, 2015, s. 101.

⁷⁰ Demirbaş, 2019, s. 283-284. Yetkilendirilen veya amire vekâlet eden kişi, emir verme yetkisine sahip olur ve amir sayılır. Ancak ast yönünden hüküm ifade etmesi için, vekâlet durumunun ast birlik ve personele bildirilmiş olması gerekir (İç Hizmet Kanunu m. 34/4,5). Demirağ, 2018, s. 101.

⁷¹ Özgenç, 2019, s. 445.

⁷² Özen, 2019, s. 638.

⁷³ Askeri Yargıtay 1. Daire, 01.05.2002, E. 2002/423, K.2002/420, “*Yasa ve diğer nizamlarda düzenlenmiş hususlarda, yasa ve nizamlara aykırı olarak verilen emrin yerine getirilmesi, askerliğin kuralları gereği zorunlu olsa dahi, yerine getirilmemesinin AsCK'nın 87. Maddesine düzenlenen emre itaatsizlik suçunu oluşturmayacağı Askeri Yargıtay'ın yerleşik İçtihatları ile benimsenmiştir. Kanuna aykırı emrin yerine getirilmesinin zorunlu olması ile bu zorunluluğun yerine getirilmemesinin suç teşkil etmesi ayrı sonuçlardır. Ast kanuna aykırı olsa dahi emri yerine getirecektir. Ancak yerine getirmediği takdirde eylemi emre itaatsizlikte ısrar suçunu oluşturmayacaktır, ama bu eylemi askerliğin disiplin kurallarını ihlal ettiğinden disiplin tecavüzü teşkil edecek ve amiri tarafından disiplin cezası ile cezalandırılabilir.*” Savaşçı Temiz, 2018, s. 191.

Keza astın emrin askeri hizmet alanında verildiği, amirin yetkili olduğu ve zorunluluk teşkil ettiği hususlarında yanılığa düşerek, konusu suç teşkil eden emri yerine getirmesi halinde yapılan değerlendirme neticesinde TCK'nın 30/1 maddesi gereğince kasten hareket etmediği neticesine varılabilir.”⁷⁴

Yargıtay 16. Ceza Dairesi, 15 Temmuz 2016 tarihinde anayasal düzene karşı gerçekleştirilen silahlı darbe teşebbüsü ile ilgili olarak yaptığı değerlendirmede, “Anayasa'nın 122. maddesinde düzenlenen usule aykırı olduğu açıkça anlaşılan ve askeri hiyerarşi zincirine uymayan, niteliği itibariyle de anayasal düzene karşı silahlı teşebbüs suçunu teşkil ettiği ülke genelinde objektif olarak anlaşılan “Sıkıyönetim Direktifi” konulu emrin, yerine getirilmesi bakımından sanıkların bilgi düzeyi olayın özellikleri, tecrübe, rütbe ve konumu gibi olgular nazara alındığında, TCK'nın m. 30/4 maddesi bağlamında kaçınılmaz bir hata içinde olduklarının kabulüne imkân bulunmadığını” belirtmiştir.⁷⁵

Ancak emrin hizmet gereği olarak verilmediği ve ayrıca bir suç teşkil ettiği açıkça anlaşılmasına rağmen astın, emrin suç işleme maksadıyla verilmiş olduğunu bilmeme ihtimali de vardır. Bir emrin suç oluşturduğu açıkça anlaşılabilir ancak emri veren amir veya üst, suç işlemek maksadı gütmüyor olabilir ya da bu amacın güdüldüğü ast tarafından bilinmeyebilir. ÖZGENÇ'e göre, verilen emrin suç oluşturduğunun açıkça anlaşılmasından, bu emri verenin suç işleme amacı taşıdığı sonucu, zorunlu olarak çıkarılmaz. Astın cezai sorumluluğuna gidebilmek için astın suç işleme maksadını doğrudan bilmesi gerekir; *maksadın muhtemel görülmesi ya da öngörülebilir, tahmin edilebilir olması bilmek olarak değerlendirilmez.*⁷⁶

-Polisler Bakımından

Polis teşkilatı, hiyerarşinin sertliği bakımından askerlerden sonra ikinci sırada gelmektedir. Polis memurunun amirinin verdiği emrin hukuka uygunluğunu incelemesi PVSK m. 2/3 ile sınırlandırılmıştır. PVSK m. 2/2'de, “Kamu düzeni ve kamu güvenliğinin sağlanmasından sorumlu olan polis; amirinden aldığı emri, kanun, Cumhurbaşkanlığı

⁷⁴ Yargıtay 16. Ceza Dairesi, 21.01.2019, E. 2018/2519, K. 2019/323, (www.yargitay.gov.tr)'dan aktaran Demirbaş, 2019, s. 284. Özgenç, 2019, s. 129. Aynı şekilde cebir veya tehdit (TCK m. 28) ile zorunluluk haline (TCK m. 25/2) ilişkin hükümler de saklıdır. Dursun, 2014, s. 239.

⁷⁵ “Verilen emrin suç teşkil etmesi durumunda ise emri veren ve yerine getirenin sorumluluğu aynı Kanununun İştirak başlıklı 41/2. maddesinde düzenlenmiştir. Buna göre amirin emri suç teşkil ediyorsa ve ast, amirin emrinin adli ve askeri bir suç maksadı ihtiva eden bir fiile müteallik olduğunu biliyorsa hem emri veren hem de emri yerine getiren sonuçtan iştirak hükümlerine göre sorumlu olacaktır. Astın cezai sorumluluğu, ancak emrin hizmete müteallik olmaması, suç işlemek maksadıyla verilmesi ve bu maksadın ast tarafından bilinmesi halinde söz konusu olabilecektir.” Yargıtay 16. Ceza Dairesi, E. 2017/1443, K. 2017/4758, Karar Tarihi: 14.07.2017, [https://legalbank.net/belge/y-16-cd-e-2017-1443-k-2017-4758-t-14-07-2017-anayasayi-ihlal-sucu-darbe-tesebbusunun-anayasal-duzeni/3042721/amirin+emri+ifa,\(18.04.2020\).](https://legalbank.net/belge/y-16-cd-e-2017-1443-k-2017-4758-t-14-07-2017-anayasayi-ihlal-sucu-darbe-tesebbusunun-anayasal-duzeni/3042721/amirin+emri+ifa,(18.04.2020).) “Ayrıntıları ilgili bölümde açıkladığı üzere, konusu suç teşkil eden emir hiçbir surette yerine getirilemez. Aksi takdirde yerine getiren ile emri veren sorumlu olur. (1982 Anayasasının 137/2, 5237 sayılı Türk Ceza Kanununun 24/3. maddeleri) Askeri hizmete müteallik hususlarda verilen emir bir suç teşkil ederse bu suçun işlenmesinden emir veren mesuldür. Ancak amirin emrinin adli ve askeri bir suç maksadını ihtiva eden bir fiile müteallik olduğu kendisince malum ise, maduna da faili müşterek cezası verilir. (1632 sayılı Askeri Ceza Kanununun 41/3-B maddesi) Sanıkların sübutu kabul edilen eylemlerinin, Anayasayı ihlal ve Cumhurbaşkanına suikast suçlarını teşkil ettiğinde kuşku yoktur. Bir kısmı doğrudan planlama, hazırlık ve koordinasyon görevini de ifa eden, tamamı suçun icra hareketlerini müşterek fail olarak gerçekleştiren sanıkların, en son Çiğli hava üssünde hükümeti düşürüp yönetime el koyacakları, bu kapsamda Cumhurbaşkanına suikast görevinin de kendileri tarafından icra edileceği hususunda bilgilendirildikleri somut olay yönünden, eylemlerinin suç teşkil ettiğini bilmediklerine dair savunmalarının reddedilmesinde ve TCK'nın 30. maddesinin tatbik şartlarının bulunmadığının kabul edilmesinde hukuki isabetsizlik yoktur.” Yargıtay 16. Ceza Dairesi, E. 2018/7103 K. 2019/1953, T. 21.3.2019, [https://www.lexpera.com.tr/ictihat/yargitay/16-ceza-dairesi-e-2018-7103-k-2019-1953-t-21-3-2019,\(19.04.2020\).](https://www.lexpera.com.tr/ictihat/yargitay/16-ceza-dairesi-e-2018-7103-k-2019-1953-t-21-3-2019,(19.04.2020).)

⁷⁶ Özgenç, 2019, s. 448.

kararnamesi ve yönetmelik hükümlerine aykırı görürse, yerine getirmez ve bu aykırılığı emri verene bildirir. Ancak, amir emrinde ısrar eder ve bu emrini yazılı olarak yinelerse, emir yerine getirilir. Bu halde, emri yerine getiren sorumlu olmaz. Konusu suç teşkil eden emir hiçbir suretle yerine getirilmez. Yerine getirenler sorumluluktan kurtulmaz” şeklinde genel bir düzenleme mevcutken; PVSK m. 2/3’te sayılan durumlarda, polisin sözlü emirleri yerine getirme zorunluluğu belirtilmiş ve PVSK m. 2/son’da bu emirler bakımından mutlak itaat zorunluluğu bulunduğu ifade edilmiştir. Bu hallerde emrin yerine getirilmesinden doğan sorumluluk emri verene aittir. Ancak bu hallerde dahi, suç teşkil eden emir kesinlikle yerine getirilmez. Bu durumda emri veren azmettiren, emri uygulayan ise fail olarak sorumlu olur.⁷⁷

PVSK m. 16’da polisin silah kullanma yetkisi bakımından da amirin emrine ihtiyaç yoktur, gerekli şartlar oluştuğunda ve polis silah kullandığında kanun hükmünün yerine getirilmesi söz konusudur.⁷⁸

⁷⁷ Erdem/ Öztürk, 2019, s. 242.

⁷⁸ PVSK m. 16: “Polis, görevini yaparken direnişle karşılaşması halinde, bu direnişi kırmak amacıyla ve kıracak ölçüde zor kullanmaya yetkilidir. Zor kullanma yetkisi kapsamında, direnmenin mahiyetine ve derecesine göre ve direnenleri etkisiz hale getirecek şekilde kademeli olarak artan nispette bedeni kuvvet, maddi güç ve kanuni şartları gerçekleştirdiğinde silah kullanılabilir. İkinci fıkrada yer alan; a) Bedeni kuvvet; polisin direnen kişilere karşı veya eşya üzerinde doğrudan doğruya kullandığı bedeni gücü, b) Maddi güç; polisin direnen kişilere karşı veya eşya üzerinde bedeni kuvvetin dışında kullandığı kelepçe, cop, basınçlı su, göz yaşartıcı gazlar veya tozlar, fiziki engeller, polis köpekleri ve atları ile sair hizmet araçlarını, ifade eder. Zor kullanmadan önce, ilgililere direnmeye devam etmeleri halinde doğrudan doğruya zor kullanılacağı ihtar yapılır. Ancak, direnmenin mahiyeti ve derecesi göz önünde bulundurularak, ihtar yapılmadan da zor kullanılabilir. Polis, zor kullanma yetkisi kapsamında direnmeyi etkisiz kılmak amacıyla kullanacağı araç ve gereç ile kullanacağı zorun derecesini kendisi takdir ve tayin eder. Ancak, toplu kuvvet olarak müdahale edilen durumlarda, zor kullanmanın derecesi ile kullanılacak araç ve gereçler müdahale eden kuvvetin amiri tarafından tayin ve tespit edilir. Polis, kendisine veya başkasına yönelik bir saldırı karşısında, zor kullanmaya ilişkin koşullara bağlı kalmaksızın, 5237 sayılı Türk Ceza Kanununun meşru savunmaya ilişkin hükümleri çerçevesinde savunmada bulunur. Polis; a) Meşru savunma hakkının kullanılmasına kapsamında, b) Bedeni kuvvet ve maddi güç kullanarak etkisiz hale getiremediği direniş karşısında, bu direnişi kırmak amacıyla ve kıracak ölçüde, c) Hakkında tutuklama, gözaltına alma, zorla getirme kararı veya yakalama emri verilmiş olan kişilerin ya da suçüstü halinde şüphelinin yakalanmasını sağlamak amacıyla ve sağlayacak ölçüde, silah kullanmaya yetkilidir. Polis, yedinci fıkranın (c) bendi kapsamında silah kullanmadan önce kişiye duyabileceği şekilde "dur" çağrısında bulunur. Kişinin bu çağrıya uymayarak kaçmaya devam etmesi halinde, önce uyarı amacıyla silahla ateş edilebilir. Buna rağmen kaçmakta ısrar etmesi dolayısıyla ele geçirilmesinin mümkün olmaması halinde ise kişinin yakalanmasını sağlamak amacıyla ve sağlayacak ölçüde silahla ateş edilebilir. Polis, direnişi kırmak ya da yakalamak amacıyla zor veya silah kullanma yetkisini kullanırken, kendisine karşı silahla saldırıya teşebbüs edilmesi halinde, silahla saldırıya teşebbüs eden kişiye karşı saldırı tehlikesini etkisiz kılacak ölçüde duraksamadan silahla ateş edebilir.”

“Sanığın arkadaşı tanık Eyüp ile Ümraniye İlçe Jandarma Karakol Komutanlığı Yeni Doğan Karakolu Sorumluluk Bölgesinde, olay gecesini saat 01 ile 05 arasında, önleyici yaya kolluk devriyesi görevini yaparken, İl Jandarma Komutanlığı Muhabere Merkezi Telsizinden 34VL1219 plakalı beyaz renkli Uno marka hususi otunun çalınmış olduğu, çeşitli yerlerde kapkaç olayına karıştığı, aracın muntika dahilinde görüldüğünde yakalanarak gerekli yasal işlemlerin yapılmasının anons edildiği, maktulün yanında tanık Başar ile saat 02.45 sıralarında sevk ve idaresindeki 34 VL1219 plakalı beyaz renkli Uno marka arabanın, Mimar Sinan Bulvarında nöbet tutan sanık ve tanık Eyüp tarafından görülmesi üzerine tanık Eyüp’ün defalarca düdüğü çalarak ve el işareti ile dur ihtarında bulunduğu, maktulün arabayı sanığın üzerine sürerek kaçmaya çalıştığı sanık ve arkadaşının dur ihtarına devam ettiği, sanığın havaya 1 el uyarı ateşi yaptığı, uyarıya rağmen kaçan araca, durmasını temin için tekerleğini hedef alarak arkasından 1 el ateş ettiği, aracın bagajından giren merminin maktule isabetle ölümünü tevliht ettiği, araç içinde yapılan kontrolde yağmaya maruz kalan mağdurelerin çantaları ve özel eşyalarının bulunduğu arabanın düz kontak yapılarak çalındığının anlaşıldığı olayda, 2803 sayılı Jandarma Teşkilat Görev ve Yetkileri Kanununun 11,25/a,2559 Sayılı PVSK 16, 211 Sayılı Yasanın 80/a, 87/1-c ve yönetmeliğinin 39. Maddelerinin verdiği yetkiye istinaden silah kullanan sanığın 5237 sayılı Yasanın 24. Maddesine göre kanunun hükmünün yerine getirdiği anlaşılmalı ceza verilmesine yer olmadığına karar verilmesi gerekirken yazılı şekilde 2537 sayılı Yasanın 27/1, 85, 62. Maddeleri gereğince cezalandırılmasına karar verilmesi hukuka aykırıdır.” Yargıtay 1. Ceza Dairesi, E. 2006/4717, K. 2007/7842, 30.10.2007, Metiner, Haydar, Koç, Ahsen, 5237 Sayılı Türk Ceza Kanunu Genel

Konusu suç teşkil eden emir

“Konusu suç teşkil eden emir hiçbir şekilde yerine getirilemez (TCK m. 24/3)”. *Mutlak itaat gerektiği hallerde bile*, kural olarak suç teşkil eden emrin yerine getirilmesi, *emri yerine getirenin sorumluluğunu ortadan kaldırmaz*.⁷⁹ Şayet konusu suç teşkil eden emir yerine getirilirse, emri ifa eden *fail* olarak, emri veren ise *azmettiren* olarak sorumlu tutulacaktır.⁸⁰

Emrin konusunun suç teşkil etmesi halinde, kişinin bu emri yerine getirmesi, içinde bulunduğu hiyerarşik yapı, emir-komuta zinciri, ast-üst ilişkisi nedeniyle mazur görülmemiştir. Bu durumda suç teşkil eden emri yerine getiren kişinin, hiyerarşik yapı nedeniyle bu emrin yerine getirilmesine ilişkin iradesinin tümüyle bertaraf olduğu ve hatta zayıflamış olduğu dahi kabul edilmemektedir. Emreden kişi ise, sadece azmettiren olarak emredilenin işlediği suçtan dolayı sorumlu tutulacaktır. Ancak emreden kişinin, hiyerarşik ilişkinin yanı sıra, şahsi nüfuz kullanmak suretiyle konusu suç teşkil eden bir emri rahatlıkla ifa ettirebileceği de göz önünde tutulmalıdır. Bu hallerde emredilenin suç teşkil eden emri yerine getirmesinde etkili olan faktör hiyerarşik ilişki değil, amirin görevini kötüye kullanmak suretiyle uyguladığı şahsi nüfuzdur.⁸¹ Konusu suç olan emri alan, cebir ya da tehdit ile emri yerine getirmek zorunda kalmış ise bu durumda TCK m. 28 hükmünün uygulanması düşünülebilir.⁸²

Amirin emri bir suç teşkil etmediği hallerde, emrin ifasında sınır aşılmış olabilir. Örneğin, silahlı bir şahıs suç işlerken suçun işlenmesini durdurmak amacıyla verilen silah kullanma emrinde sınır aşılabılır. Bu gibi durumlarda ÖZEN’e göre, sınırın aşılmasında taksir derecesinde kusur varsa TCK m. 27/1 uygulanabilmelidir. Ancak öğretilde TCK m. 27/1’in sadece hukuka uygunluk nedenlerinde uygulanabileceği görüşü baskındır.⁸³

İdare Hukuku Bakımından Amirin Emrinin İfası

Kabahatler Bakımından

2005 yılında yürürlüğe giren 5326 sayılı Kabahatler Kanunu’nun 2. maddesine göre kabahat, “*kanunun karşılığında idari yaptırım uygulanmasını öngördüğü haksızlıklardır*”. Aynı Kanun’un 16. maddesine göre kabahatler karşılığında uygulanacak idari yaptırımlar, “*idari para cezası*” ve “*idari tedbirlerden*” oluşmaktadır. İdari tedbirler, “*mülkiyetin kamuya geçirilmesi*” ve “*ilgili kanunlarda yer alan diğer tedbirler*”dir.

Hükümleri, I. Cilt, Madde 1-36, Yorum Basın Yayın, Mart 2008, Ankara, s. 278’den aktaran Savaşçı Temiz, 2018, s. 166.

⁷⁹ Özbek/ Doğan/ Bacaksız, 2019, s. 401.

⁸⁰ Koca/ Üzülmöz, 2019, s. 342. Yargıtay CGK, E. 2005/10-15, K. 2005/29, T. 15.3.2005: *Askeri Yargıtay, 4. Daire, 18.01.1972, 4/21: “Hizmete müteallik hususlarda verilen ve suç teşkil eden emirlerin amiri mesul kılacağı kanuni bir prensip olmakla beraber suç maksadını güttüğü bilinen bir emri uygulamanın astı da sorumlu kılacağı Askeri Ceza Kanunu 41/3-B maddesinde açıklanmış ve Anayasanın 137. maddesinde de, hizmet gerekleri dikkate alınarak, askeri mevzuatta yer alan emirle ilgili hüküm istisna yolu ile mahfuz tutulmuş olduğuna, 227 SK.nun 10. maddesiyle yasaklanmış olmasına rağmen sinema parası namı altında aylık...Liranın erat harçlıklarından kesilmesine dair Tb. K.lığından verilen ve zikredilen mahiyeti itibariyle suç maksadı güttüğü aşikar olan... kanuna muhalefetle mualllel olduğu kendilerince de bilinen emri uygulamaktan imtina etmeleri ve durumu en kısa yoldan bir derece yukarı amire duyurmaları gereken Bölük Komutanlarının emrin verildiği...tarihinden, kaldırıldığı... tarihine kadar bu emri uyguladıkları sübute erdiklerine göre sanıkların Ask. CK. 41/3-B md.si delaletiyle memuriyet nüfuzunu suiistimal suçlarından dolayı faili müşterek olarak cezalandırılmalarında kanuna aykırı bir cihet görülmemiştir.”* Artuk, Mehmet Emin/ Gökçen, Ahmet/ Yenidünya, Caner, Türk Ceza Kanunu Şerhi Genel Hükümler, Madde 1-36, I. Cilt, Turhan Kitabevi, Ankara, 2009, s. 640’dan aktaran Savaşçı Temiz, 2018, s.153.

⁸¹ Özgenç, 2019, s. 444.

⁸² Özbek/ Doğan/ Bacaksız, 2019, s. 401.

⁸³ Özen, 2019, s. 645.

Kabahatler ve suçlar arasındaki ayırım, doktrinde farklı sebeplere dayandırılrsa da, Türk hukukundaki ağırlıklı görüş, kabahatler ve suçlar arasında nicelik farklı olduğu, her iki fiilin de haksızlık teşkil ettiğini, ancak kabahatlerin haksızlık içeriğinin suçlara göre daha az olduğu yönündedir.⁸⁴

Kabahatler idare hukuku içinde incelenmekte olsa da kabahatler hukuku, idare hukuku ve ceza hukukunun ortak alanıdır. Kabahatler, her ne kadar bir suç olmasa da, kabahatler bakımından haksızlığın oluşması için aranan unsurlar, sorumluluğun şartları, iştirak, içtima gibi sorunlar, yaptırımın belirlenmesinde esas alınacak ölçütler açısından ceza hukuku esasları dikkate alınmaktadır.⁸⁵

Kabahatler açısından da kanuni tanıma uygun (tipik) ve hukuka aykırı fiil işleyen kınanabilir. Ancak bunun için de kabahati işleyen failin kusurlu olması, kınanabilir olması gereklidir. Bu bakımdan ceza hukukundaki “kusursuz ceza olmaz ilkesi”, kabahatler bakımından “kusursuz idari yaptırım olmaz ilkesi”ne dönüşmektedir.⁸⁶

5327 sayılı Kabahatler Kanunu’nun “Kast veya Taksir” başlıklı 9. maddesine göre “*Kabahatler, kanunda açıkça hüküm bulunmayan hallerde, hem kasten hem de taksirle işlenebilir.*” Madde gerekçesi şu şekildedir: “Suçlar kural olarak ancak kasten işlenebilirler. Ancak, kanunda açıkça belirtilmiş olması halinde, taksirle işlenen fiil de istisna olarak suç oluşturabilir. Buna karşılık, Tasarıda benimsenen sisteme göre, *kabahat türünden haksızlıklar kural olarak hem kasten hem de taksirle işlenebilirler. Ancak sadece kasten veya taksirle işlenebilen fiilin kabahat oluşturabileceği konusunda kanunda hüküm bulunabilir.* Fakat, Tasarının sisteminde, kabahatler açısından da idari ceza sorumluluğunun kabulü yani idari para cezasına karar verilebilmesi için, *fiili işleyen gerçek kişinin en azından taksire dayalı kusurunun varlığı gerekir.* Başka bir deyişle, kabahatler bakımından objektif sorumluluk kabul edilmemiştir.”⁸⁷

765 sayılı mülga TCK’nın sistemine göre, *failin cezalandırılabilmesi için, kabahat teşkil eden fiilin gerçekleşmiş olması yeterli sayılmış; kabahat türünden bir suçun işlenmesi açısından failin kasten mi yoksa taksirle mi hareket ettiğinin araştırılmasına gerek görülmemiştir* (765 s. TCK m. 42/f). Bu durum, kabahat türünden bir suç işleyen kişi aleyhine olan bir durum ortaya çıkarmakta ve objektif sorumluluk düzeninin benimsendiği “19. yüzyıl ceza anlayışının bir ürünü” olarak kabul edilmekteydi.⁸⁸

Kusuru etkileyen nedenler bakımından, kabahatler açısından da idari para cezasının uygulanmayacağı bir yaş sınırı belirlenmiş (*15 yaşını doldurmamış çocuklar hakkında idari para cezası uygulanamaz*), TCK m. 32/1’in karşılığı olacak şekilde akıl hastalığına sahip bulunan kabahat faillerine idari para cezasının uygulanmayacağı hükme bağlanmıştır (Kabahatler Kanunu m. 11). Bunun yanında Kabahatler Kanunu m. 12’de Ceza Kanunu’ndaki “kusurluluğu ortadan kaldıran nedenlerin” kabahatler açısından da uygulanacağını belirtmiştir: “*Bu Kanunda aksine hüküm bulunmayan hallerde, Türk Ceza Kanununun hukuka uygunluk nedenleri ile kusurluluğu ortadan kaldıran nedenlere ilişkin hükümleri, kabahatler bakımından da uygulanır.*” Buna göre Ceza Kanunu’nda yer verilen kusurluluğu azaltan nedenlerin kabahatler hukukunda uygulanamayacağı anlamı çıkarılır. Ancak yine de Kabahatler Kanunu

⁸⁴ Akbulut, 2019, s. 80.

⁸⁵ Akbulut, 2019, s. 40, 42, 579.

⁸⁶ Akbulut, 2019, s. 543.

⁸⁷ Özgenç, 2019, s. 304.

⁸⁸ Özgenç, 2019, s. 304.

m. 17/2'de idari para cezasının miktarı belirlenirken işlenen kabahat bakımından failin kusuru da göz önünde tutulacağı belirtildiği için idari para cezasında indirim neden olabilirler.⁸⁹

Kabahatler Kanunu'nun 12. maddesinin gerekçesinde şu açıklamalar yapılmıştır: “Madde metninde, Türk Ceza Kanunu'nun hukuka uygunluk nedenleriyle kusurluluğu ortadan kaldıran nedenlerine ilişkin hükümlerinin kabahatler açısından da uygulanabileceği kabul edilmiştir. Ancak, Tasarıda aksine hüküm bulunan haller saklı tutulmuştur. Türk Ceza Kanununun... kusurluluğu etkileyen nedenlere ilişkin hükümler ise, kusurluluğu azaltan veya ortadan kaldıran nedenler olarak iki gruba ayrılabilir. Maddenin düzenlemesine göre, hukuka uygunluk nedenleri ile zorunluluk hali, cebir veya tehdit etkisinde olma, *hukuka aykırı ve fakat bağlayıcı emrin yerine getirilmesi* gibi kusurluluğu ortadan kaldıran nedenlerin varlığı halinde, idari para cezasına karar verilemeyecektir. Ancak, yaş küçüklüğü ve akıl hastalığı ile ilgili olarak Tasarıda ayrı hükümlere yer verilmiş olması dolayısıyla, Türk Ceza Kanununun bu hallere özgü hükümleri kabahatler açısından uygulanamayacaktır. Keza, Türk Ceza Kanununun örneğin haksız tahrik gibi kusurluluğu azaltan nedenlere ilişkin hükümleri kabahatler açısından uygulanamayacaktır.”⁹⁰

Amirin emrinin ifasına ilişkin Kabahatler Kanunu'nda ayrı bir düzenleme olmadığı için m. 12'de yapılan atıf gereği TCK'da konuyla ilgili hükümler olan m. 24/2-4 esas alınacaktır. Buna göre, amirin hukuka uygun emrinin ifası TCK m. 24/2 gereği, *belirli bir kabahat tipine uygun bir hareket teşkil etse de, kabahatin hukuka aykırılık unsuru gerçekleşmediğinden kabahat oluşmayacaktır*. Hukuka aykırı emirleri bakımından TCK m. 24/3 gereği, *konusu kabahat teşkil eden emirlerin hiçbir surette yerine getirilmeyeceği, aksi takdirde emri verenle birlikte yerine getireninin sorumlu olacağı* sonucuna varılır. Burada, Anayasa m. 137'deki düzenleme bakımından, 2. fıkroda “suç” ibaresinin kullanılması bakımından yalnızca suç oluşturan emirlerin ifa edilmeyeceği, “suç oluşturmayan diğer fiillerin” ise 1. fıkraya dâhil olduğu kabul edilerek yazılı tekrarı halinde ifa edileceği ve ifa edenin sorumluluğu doğmayacağı görüşü de mevcuttur. Buna karşı olarak ise Anayasa m. 137'deki “suç” kavramına, “kabahat” kavramının da dâhil olacağı, 2. fıkradaki “suç” kavramının adli suçların yanında “idari suçları (kabahatleri)” da kapsadığı, Anayasa Mahkemesi'nin de çeşitli kararlarında AY m. 38'de düzenlenen “suç ve cezalara ilişkin esaslar” maddesini kabahatler açısından da yorumladığı ileri sürülmektedir.⁹¹

Emrin hukuka uygunluğunun denetlenmesinin engellendiği hallerde işlenen kabahatten sadece *emri veren* sorumlu tutulacak, *emri ifa eden ise mazeret nedeninden yararlanacaktır*.⁹²

Öte yandan 5362 sayılı Kabahatler Kanununun “Hata” başlıklı 10. maddesine göre, “*Türk Ceza Kanununun hata hallerine ilişkin hükümleri ancak kasten işlenen kabahatler bakımından uygulanır.*”

Disiplin Hukuku Bakımından

⁸⁹ Akbulut, 2019, s. 543.

⁹⁰ Özgenç, 2019, s. 462. Işıklar, 2019, s. 286.

⁹¹ “Anayasa'nın “Suç ve cezalara ilişkin esaslar” kenar başlıklı 38. maddesinin yedinci fıkrasında, “Ceza sorumluluğu şahsidir.” hükmü yer almaktadır. Ceza sorumluluğunun şahsiliği ceza hukukunun temel ilkelerindedir. Cezaların şahsiliğinden amaç, bir kimsenin işlemediği bir fiilden dolayı cezalandırılmamasıdır. Başka bir anlatımla bir kimsenin başkasının fiilinden sorumlu tutulmamasıdır. Anayasa'nın 38. maddesinde idari ve adli cezalar arasında bir ayırım yapılmadığından idari para cezaları da bu maddede öngörülen ilkelere tabidir.” Anayasa Mahkemesi, 26.12.2013, 43/168; benzer diğer kararlar: 29.11.2012, 106/190; 15.03.2012, 2011/105-2012/38; 11.06.2009, 2007/115-2009/80, Dursun, 2014, s. 245.

⁹² Dursun, 2014, s. 245-246.

Disiplin hukukunda manevi unsur, kamu personelinin bilerek ve isteyerek disiplin yaptırımı gerektiren bir fiil gerçekleştirmesidir.⁹³ Disiplin hukukunda da failin cezalandırılabilmesi için kusur ve iradilik şartları aranmaktadır.⁹⁴ Bu bakımdan esasen idare hukukuna ilişkin bir kavram olan emrin, disiplin hukuku bakımından da önemi mevcuttur. Anayasa'nın "Kanunsuz Emir" başlıklı 137. maddesi, konusu hukuka aykırılık teşkil eden ancak itiraz etmesi üzerine amirinden aldığı yazılı yineleme doğrultusunda bu emri yerine getirenin disiplin yaptırımı gerektiren bir fiil işlemesine engel olmaktadır. Keza DMK m. 11'de, yazılı şekilde tekrar edilen hukuka aykırı emrin yerine getirilmesinden kamu personelinin sorumlu tutulmayacağı düzenlenmiştir. Doktrindeki ağırlıklı ve bizim katılmadığımız görüşe göre, emri ifa eden kamu personelinin sorumluluğu olmadığı kabul edilmekle birlikte, bu hükümler kamu personeli yönünden hukuka uygunluk sebebi sayılmıştır. Buna göre, emrin ifası disiplin yaptırımı gerektiren bir fiil söz konusu olduğunda en öncelikli ve önemli hukuka uygunluk sebebi olarak görülmektedir.⁹⁵

Hukuka uygun bir emrin yerine getirilmesi sonucunda zaten hukuka aykırı bir durum bulunmamaktadır. Hukuka aykırı emri yerine getiren kamu personeli ise belirli şartlarda kusurlu olmayacaktır. Hukuka aykırı ancak bağlayıcı emir, disiplin hukuku bakımından da kusurluluğu kaldırmaktadır. Örneğin Jandarmanın geçici trafik noktası oluşturarak trafik denetimi yapması bakımından, söz konusu kontrol noktasının jandarmanın sorumluluk bölgesinde olmaması nedeniyle emir hukuka aykırı olabilir. Ancak yazılı emirle ısrar edilmesi halinde, bu emrin ifasından ötürü artık emri yerine getiren kusurlu görülmez ve herhangi bir disiplin sorumluluğu da söz konusu olmaz. Öte yandan fiiliyata geçerek yapılan araç araması halinde, yer yönünden yetkisizlik nedeniyle suç meydana gelebilir. Bu durumda suç oluşturan arama emrinin ifası bakımından, astın sorumluluğu kalkmaz.⁹⁶ Ya da bir komutan astına para vererek kendisine bir şey aldırıldığında, bu durum suç teşkil etmese de hizmete ilişkin olmadığı

⁹³ "... polis memuru olarak görev yapan davacının, görev sırasında saygısızlık içeren sözleri söylediği hususu sabit olduğundan, dava konusu disiplin cezasında hukuka aykırılık bulunmadığı gerekçesiyle açtığı dava reddedilmiştir... Olayda, aracın muhafaza altında olduğu, çevresinin korunduğu, kamera ile kayıt altında tutulduğu, aracın kilitli olduğu, dolayısıyla gecikmesinde sakınca bulunan hallerin söz konusu olmadığı, davacı tarafından amirden savcı görüşme tutanağının istenilmesinin yasal prosedürün tamamlanmasına yönelik olduğu, amirin emri, savcı görüşme tutanağı olmadan yerine getirilmiş olsaydı, Türk Ceza Kanununun yukarıda anılan kuralları uyarınca suç teşkil edeceği ve suçu işleyen Anayasanın 137. maddesi gereğince sorumluluktan kurtulamayacağı, ayrıca amir savcıdan yazılı görüşme tutanağını getirinceye kadar davacının aracın başında beklediği ve yazı gelince de otoyolu incelediği anlaşıldığından, davacıya isnat edilen fiilin tüm unsurlarıyla oluşmadığı sonucuna varılmış olup dava konusu işlemde hukuka aykırılık bulunmadığından davanın reddi yolunda verilen mahkeme kararında hukuki isabet görülmemektedir." Danıştay 5. Ceza Dairesi, E. 2016/16659, K. 2018/11624, T. 14.3.2018, <http://www.kazanci.com/kho2/ibb/files/dsp.php?fn=5d-2016-16659.htm&kw=`disiplin`+`amirin+emri`#fm>, (19.04.2020).

⁹⁴ Küçük, 2019, s. 46, 365. Disiplin yaptırımı gerektiren bir fiilin manevi unsuru, bazı Danıştay kararlarında açık olarak belirtilmiştir: "Disiplin hukukunda; failin, ihmali, kusurlu, kasıtlı ve hukuka aykırı davranışı ile disiplin mevzuatında yer alan düzenlemeyi ihlal etmesi halinde disiplin suçunun oluşacağı kabul edilmektedir. Failin; davranışının ihmale, kusura veya kasta dayanması disiplin suçunun manevi unsurunu (ihmal, kusur, kasıt) oluşturmaktadır. Disiplin suçunda kastın varlığından söz edebilmek için; eylemin suç oluşturduğunun bilinmesi ve istenilerek neticeye yönelik harekete geçilmesi gerekmektedir. Bilme; düşünme ve öngörme yetisine sahip olmayı zorunlu kılmaktadır. Failin, kasten hareket ettiğinin kabul edilebilmesi için, suç tipinin yasal tanımında yer alan tüm unsurları öngörmüş olması yani onları önceden bilmiş olması gerekmektedir. Öte yandan, herhangi bir hareketin düşünülüp öngörülmesi hareketin istenildiği anlamına gelmemektedir. Kastın varlığı için bilmenin yanı sıra bilinen bu hareketin (ve neticenin) istenilmesi gerekmektedir. Ancak, gerçekleştirilen eylem bir icrai suç niteliğinde ise yani neticenin ortaya çıkması failin aktif bir davranışına bağlı ise (müessir fiil gibi) hareketin bilerek icrası, neticenin istendiği dolayısıyla işlenen suçun da kasta dayalı olduğu sonucunu doğuracaktır." Danıştay 12. Dairesi, E. 2008/539, K. 2010/1039, 23.02.2010'dan aktaran Kuş, Mayıs 2011, s. 49.

⁹⁵ Aslan/ Altındağ, 2018, s. 36.

⁹⁶ Işıklar, 2019, s. 440.

için hukuka aykırı kabul edilmektedir ve komutanın disiplin sorumluluğu doğmaktadır.⁹⁷ Burada emrin ifasından doğacak disiplin sorumluluğu, emri ifa eden astın değil, emri veren komutanın olacaktır. Burada dikkat edilmelidir ki, emri alan -emrin suç teşkil etmemesi şartıyla- suç işlememek bakımından tereddüte düşer ve pasif durumda kalırsa, bazı durumlarda emri yerine getirmediği için disiplin sorumluluğu doğabilir. Örneğin tutuklanan bir kişinin üstünü arama emrini yerine getirmeyen polis bu duruma örnek teşkil edebilir.⁹⁸

Sonuç

Anayasa'nın 137. maddesinde "kanunsuz emir" başlığı altında amirin emrinin ifası düzenlenmiştir. Buna göre kamu hizmetlerinde çalışan kamu personeli, almış olduğu emri hukuka aykırı bulursa bu durumu amirine bildirecek ve emri yerine getirmeyecektir. Ancak amir, emrinde ısrar eder ve yazılı olarak yinelerse emri icra edecektir ki; bu durumda sorumluluk emri verene aittir. Bu durumda emri ifa edenin kusurluluğu bulunmadığı için hakkında cezaya hükmedilmez. Hukuka aykırı emrin uygulanmamasına ilişkin olarak, askerî hizmetlerin görülmesi ve acele hâllerde kamu düzeni ve kamu güvenliğinin korunması için kanunla istisna getirilebilecektir. Ancak emir, suç teşkil etmesi durumunda yerine getirilmeyecektir.

TCK m. 24/2'de amirin emrinin ifasına ilişkin olarak "yetkili bir merciden verilip, yerine getirilmesi görev gereği zorunlu olan bir emri uygulayan sorumlu olmaz." denmiştir. Yine Anayasa hükümleri ile paralel olarak aynı maddenin 3. ve 4. fıkralarına göre, konusu suç teşkil eden emir hiçbir surette yerine getirilemez. Aksi takdirde yerine getiren ile emri veren sorumlu olur. Emrin, hukuka uygunluğunun denetlenmesinin kanun tarafından engellendiği hallerde, yerine getirilmesinden emri veren sorumlu olur.

Ceza hukuku bakımından amirin emrinin ifasının hukuki niteliği, doktrinde farklı görüşlerle açıklansa da genel olarak, amirin hukuka uygun emrini yerine getirmenin bir hukuka uygunluk nedeni, hukuka aykırı emirlerinin yerine getirilmesi halinde ise belirli koşullarda emri yerine getiren bakımından kusuru ortadan kaldıran neden olarak ifade edilmektedir. Yeni TCK'da da amirin hukuka aykırı emrinin ifası, belirli şartların gerçekleşmesi halinde, kusurluluğu kaldıran neden olarak düzenlenmiştir. Burada ifade edilmelidir ki, doktrinde yaygın şekilde ifade edilen amirin hukuka uygun emirlerinin yerine getirilmesi durumunda hukuka uygunluk nedeni meydana geleceği görüşüne katılmamaktayız. Zira TCK kapsamında düzenlenen hukuka uygunluk nedenleri, esasen hukuka uygun olmayan ancak kanun koyucunun belirlediği durumlarda ve şartlarda hukuka uygun kabul edilen durumları düzenler. Örneğin adam öldürmek fiili, normal şartlarda hukuka aykırı iken, TCK'da meşru müdafaa çerçevesinde belirlenen şartların bulunması halinde, bu fiil artık kanun koyucu tarafından hukuka uygun kılınmaktadır. Ancak amirin hukuka uygun emrinin yerine getirilmesi bakımından hukuka aykırı bir fiilin, hukuka uygun hale getirilmesi şeklinde bir durum gerçekleşmemektedir. Dolayısıyla bu durum hukuka uygunluk nedeni olarak nitelendirilmemelidir.

⁹⁷ "Nöbetçi çavuşluğu görevini ifa ettiği sırada içki aldırarak üzere astlarını mahalle bakkalına yollayan sanığın fiili; memuriyet görevini kötüye kullanmak değil, 477 sayılı Kanun'un 53'üncü maddesinde yazılı 'astlarına hizmetle ilgisi olmayan emir vermek' suçunu teşkil eder." (As.Yrg.4.D., 26.11.1968, 6/4), Koç, Cihan, Türk Silahlı Kuvvetleri İç Hizmet Kanunu ve Yönetmeliği, Askerî Ceza Kanunu, Disiplin Mahkemeleri Kanunu, Türk Silahlı Kuvvetleri Personel Kanunu ve İlgili Mevzuat, Gözden Geçirilmiş 11. Baskı, Ankara 2009, s. 53'dan aktaran Değirmenci, Temmuz 2012, s. 476.

⁹⁸ Işıklar, 2019, s. 411. DMK m. 125'te "Verilen emir ve görevlerin tam ve zamanında yapılmasında, görev mahallinde kurumlarca belirlenen usul ve esasların yerine getirilmesinde, görevle ilgili resmi belge, araç ve gereçlerin korunması, kullanılması ve bakımında kayıtsızlık göstermek veya düzensiz davranmak" uyarına cezasını gerektiren bir fiil olarak tanımlanmıştır.

Bizim de katıldığımız bir görüşe göre, hukuka aykırı emrin, TCK bağlamında düzenlenmesine gerek yoktur. Zira hukuka aykırı emrin uygulanması sonucu bir suç değil, hukuka aykırılık meydana gelir. TCK ise suç teşkil eden eylemler bakımından düzenleme getirmektedir. Bu bakımdan, hukuka aykırı emri düzenleyen hükmün, TCK kapsamından çıkarılması yerinde olacaktır.

Emri alan kamu görevlisinin, “emrin kanuna aykırı olup olmadığını araştırmak” ve “emrin suç olup olmadığını araştırmak” şeklinde iki tür yükümlülüğünden bahsedilmektedir. Bir görüşe göre, Anayasa ve TCK’daki düzenlemelerin lafzına göre emri yerine getirecek kişi, emrin hukuka aykırı olup olmadığını araştırma zorunluluğu içinde değildir. Zira Anayasa’da yalnızca “aykırı görürse” ifadesine yer verilmiştir. Bu durumda emir açıkça hukuka aykırı değilse ve kamu personeli, kendi bilgi, tecrübe ve/veya kanaatine göre de hukuka aykırı olmadığını düşünerek emri uygularsa, emrin uygulanmasından yine emri veren sorumlu olur. Ancak bu hususta TCK ve madde metninde açık bir ifade mevcut değildir. Kanımızca, kanun koyucunun kamu görevlisinin emrin içeriğine ve şekline dair yapması gereken araştırmanın kapsamına dair bir açıklık getirmesi yerinde olacaktır.

Emrin hukuka aykırılığının denetlenmesi bakımından iki istisnanın varlığı kabul edilmektedir: “kamu personelinin emrin hukuka aykırı olduğunu bilmemesi” ve “mevzuatın mutlak itaat aradığı durumlar”. Ancak emrin suç teşkil etmesi halinde bu iki istisnanın varlığının devam edip etmediği konusunda doktrin ve yargı kararlarında çeşitli görüş farklılıkları olduğu gözlemlenmektedir. Kanımızca, emrin suç teşkil etmesi halinde, bu iki istisna durumunda emri ifa eden kamu görevlisinin hukuki sorumluluğu hakkında bir açıklık getirilmesi, hukuk devleti ve eşitlik ilkesi bakımından önem taşımaktadır.

İfası kabahat teşkil eden hukuka aykırı emirler bakımından ise Kabahatler Kanunu’nun Ceza Kanunu’na yaptığı atıf nedeniyle, suçlarla ilgili açıklamalar kabahatler açısından da geçerli olacaktır. Disiplin hukukunda da failin cezalandırılabilmesi için kusur ve iradilik şartları aranmaktadır. TCK’da yer alan kusurluluğu etkileyen hallerin, disiplin hukukunda uygulanmasına bir engel bulunmamaktadır. Hem kabahat teşkil eden bir emir mevcut olduğunda, hem de disiplin yaptırımı gerektiren bir fiil meydana getiren emirler bakımından, yine kamu görevlisinin söz konusu hukuka aykırılığı amirine bildirmesi ve emrin yazılı şekilde tekrar edilmesi durumunda emri ifa etmesi gerekmektedir. Aksi durumda, emri ifa eden kamu görevlisi hakkında idari yaptırım ya da disiplin yaptırımı uygulanabilir.

Kaynakça

- Akbulut, B. (2019). *Ceza Hukuku Genel Hükümler*, 6. Baskı, Ankara: Adalet Yayınevi.
- Akkurt, A. (Haziran 2013). “Yetkili Amirin Emrini İfa ve İfadan Doğan Sorumluluk”, *Uluslararası Antalya Üniversitesi Hukuk Fakültesi Dergisi*, Sayı:1.
- Akman, Y. M. (2015). *Ceza Hukukunda Amirin Emrinin Yerine Getirilmesi*, Yüksek Lisans Tezi, Ankara Üniversitesi Sosyal Bilimler Enstitüsü, Ankara.
- Apaydın, C. (2018). *Ceza Hukukunda Kusurluluk*, Ankara: Seçkin Yayıncılık.
- Aslan, Z. ve Altındağ, H. (2018). *Memurların Disiplin ve Ceza Soruşturması*, Ankara: Seçkin Yayıncılık.
- Değirmenci, O. (Temmuz 2012). “Türk Ceza Hukukunda Kusurluluğu Kaldıran Neden Olarak Amirin Emrini İfa”, *TAAD*, Yıl:3, Sayı:10.

- Demirağ, F. (2018). *Türk Ceza Kanununun Genel Hükümleri Işığında Askeri Ceza Kanunu*, 2. Baskı, Ankara: Seçkin Yayıncılık.
- Demirbaş, T. (2019). *Ceza Hukuku Genel Hükümler*, 14. Baskı, Ankara: Seçkin Yayıncılık.
- Dursun, S. (2014). “Türk Ceza Hukuku’nda Emrin İfasının Hukuki Niteliğinin Alman ve İtalyan Ceza Hukuku’yla Karşılaştırmalı Olarak İncelenmesi”, *Gazi Üniversitesi Hukuk Fakültesi Dergisi*, C. XVIII, Sa. 2.
- Egemenoğlu, A. Yılmaz, E. ve Alan Akcan, E. (2018). *Gerekçeli Ceza Kanunları*, 1. Baskı, Ankara: Adalet Yayınevi.
- Erdem, M. R. ve Öztürk, B. (2019). *Ceza Hukuku Ve Güvenlik Tedbirleri Hukuku*, 18. Baskı, Ankara: Seçkin Yayıncılık.
- Hakeri, H. (2019). *Ceza Hukuku Genel Hükümler*, 22. Baskı, Ankara: Adalet Yayınevi.
- Işıklar, C. (2019). *Teoride ve Uygulamada Kamu Disiplin Yaptırımları*, Ankara: Adalet Yayınevi.
- Koca, M.ve Üzülmez, İ. (2019). *Türk Ceza Hukuku Genel Hükümler*, 12. Basım, Ankara: Seçkin Yayıncılık.
- Kuş, M. (Mayıs 2011). “Disiplin Suçlarında Kusurluluk”, *Terazi Hukuk Dergisi*, Cilt: 6, Sayı: 57.
- Küçük, Çolpan Mücahit, (2019). *657 Sayılı Kanun Kapsamında Disiplin Cezaları ve Ceza Hukuku ile Ceza Muhakemesi Hukuku Genel İlkelerinin Disiplin Hukukunda Uygulanabilirliği*, Doktora Tezi, Gazi Üniversitesi Sosyal Bilimler Enstitüsü, Ankara.
- Meraklı, S. (2017). *Ceza Hukukunda Kusur*, Ankara: Seçkin Yayıncılık.
- Savaşçı Temiz, B. (2018). *Ceza Hukukunda Amirin Emrinin Yerine Getirilmesi*, Doktora Tezi, Ankara Üniversitesi Sosyal Bilimler Enstitüsü, Ankara.
- Özbek, V. Doğan, K. ve Bacaksız, P. (2019). *Türk Ceza Hukuku-Genel Hükümler*, Güncellenmiş ve Gözden Geçirilmiş 10. Baskı, Ankara: Seçkin Yayıncılık.
- Özen, M. (2019). *Öğreti ve Uygulama Işığında Ceza Hukuku Genel Hükümler*, 3. Bası, Ankara: Adalet Yayınevi.
- Özgenç, İ. (2019). *Türk Ceza Hukuku Genel Hükümler*, Gözden Geçirilmiş ve Güncellenmiş 15. Bası, Ankara: Seçkin Yayıncılık.
- Vatansever Öztürk, M. (2018). “Osmanlı Ceza Hukukunda Hukuka Uygunluk Sebepleri”, *ERÜHFD*, C. XIII, S.2.
- Yıldırım, T. Melikşah, Y. Kaman, N. Özdemir, E. Üstün, G. ve Okay Tekinsoy, Ö. (2016). *İdare Hukuku*, 6. Baskı, İstanbul: On İki Levha Yayıncılık.

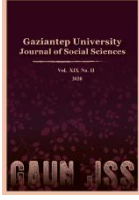

GAZİANTEP UNIVERSITY JOURNAL OF SOCIAL SCIENCES

Journal homepage: <http://dergipark.org.tr/tr/pub/jss>



Araştırma Makalesi • Research Article

İdari İşlemin Yargısal Denetiminde Dikkate Alınan İlkeler

Principles in the Judicial Review Process of the Administrative Act

Şulener GÖZTEPE^{a*}

^a Bremen Üniversitesi Hanse Law School, Transnational Law Master Öğrencisi, Bremen / ALMANYA
ORCID: 0000-0003-4680-5616

MAKALE BİLGİSİ

Makale Geçmişi:

Başvuru tarihi: 14 Mayıs 2020

Kabul tarihi: 12 Temmuz 2020

Anahtar Kelimeler:

İdari İşlem,

İdari Usul,

İdari Usul İlkeleri,

Yargısal Denetim

ARTICLE INFO

Article History:

Received May 14, 2020

Accepted July 12, 2020

Keywords:

Administrative Act,

Administrative Procedure,

The Principles of the Administrative

Procedure,

Judicial Review

ÖZ

İdarenin kamu gücü ayrıcalığını kullanarak tek taraflı iradesi ile tesis ettiği idari işlemler ilgililerin hukuki durumları üzerinde rızaları aranmaksızın hüküm ve sonuç doğurmaktadır. Bu işlemler nedeniyle işlemin ilgililerinin idarenin karşısında güçsüz konuma düşmemesi ve haklarının korunmasının sağlanması için idarenin tesis etmiş olduğu idari işlemlerin denetimi büyük önem taşımaktadır. Hukuk devleti ilkesinin gerçekleşmesi, idarenin güvenilirliğinin ve hukuka uygun hareket etmesinin sağlanması için hem tesis edilmiş sürecinde idari usulde, hem de daha sonra bu işlemlerin yargı incelemesine tabi tutulması suretiyle denetlenmesinde birtakım ilkelere göre hareket edilmekte ve bu ilkeler denetlemenin hangi doğrultuda ve sınırlar içinde yapılması gerektiğini göstermektedir. Çalışmada bu kapsamda ilk olarak idari usul ilkeleri daha sonra idari yargı makamlarının idari işlemleri denetleme sürecinde uymaları gereken ilkeler ve son olarak da idari yargının zamanla kendine has olarak geliştirmiş olduğu ilkeler yargı kararları ışığında ele alınacaktır.

ABSTRACT

The administrative acts established by the administration with its unilateral will by using the privilege of public power create effects and consequences on the legal status of the concerned parties without seeking their consent. It is important to control the administrative procedure to ensure that the concerned parties do not become powerless against the administration because of these administrative acts. Under the principle of the State of law, to ensure the reliability of the administration and to ensure that the administration acts in accordance with the law, there are some essential principles considered in both processes of the establishing administrative acts and judicial review of them. In this study, firstly, the principles of the administrative procedure, then the principles that the administrative judicial authorities have to follow during the process of controlling the administrative acts and finally the principles developed by the administrative jurisdiction over time has been explained in the light of court decisions.

* Sorumlu yazar/Corresponding author.
e-posta: sulenergoztepe@gmail.com

EXTENDED ABSTRACT

The administration establishes acts by using the public power privilege with its unilateral will. These acts have effects and consequences on the legal status of their respective persons without seeking their consent. As a rule, the acts established by the administration are accepted to they comply with the law from the moment they are made. However, the acts can be subject to an action for annulment based on the ground that they are contrary to law. Thus, it is determined by the judiciary whether the act has been established in accordance with the law.

Following the principle of the State of law, the control of the administrative acts established by the administration is essential to protect the concerned parties' rights and to prevent them from becoming powerless against the administration which uses the public power privileges. This control first appears in the administrative procedure that allows the administration to self-regulate and take its decisions more carefully and lawfully. Briefly, the administrative procedure, which can be defined as the whole of the rules to be observed and followed during the establishing administrative acts, is important in terms of ensuring that the administrative acts are established by the law and do not cause any loss of rights that would require judicial review.

Controlling the administration during the process of establishing the acts is as essential as subjecting the acts of the administration to judicial control. The aim of the administrative procedure is to ensure that the administration acts by the law while establishing administrative acts and uses its power of discretion within the legal limits.

The necessity of a general administrative procedure law for more effective control of the administrative process is considered as a deficiency in this process. In the presence of a general administrative procedure law, individuals' powerless-situation against the administration in the pre-judicial process can be prevented, and since all units of the administration are obliged to comply with the rules of the general administrative procedure law, the principle of equality can be provided more effective for the concerned parties.

Essentially, administrative procedure means self-control of the administration. In this respect, the principle of ex officio examination, judicial economy, the right to be heard, the right to access information, consultancy and legal aid, duty to give reason and indication of the remedies has been explained in the first part of the study.

The Constitution and Administrative Procedure Law regulate the limits of the judicial review of the administrative acts. According to Art. 125 of the Constitution,

Judicial power is limited to the review of the legality of administrative actions and acts, and in no case may it be used as, a review of expediency. No judicial ruling shall be passed which restricts the exercise of the executive function following the forms and principles prescribed by law, which has the quality of administrative action and act, or which removes discretionary powers.

Similarly, according to Art. 2 Administrative Procedure Law, it is stated that

Judicial power is limited to the review of the legality of administrative actions and acts, and in no case may it be used as a review of expediency. No judicial ruling shall be passed, which restricts the exercise of the executive function under the forms and principles prescribed by law, which has the quality of administrative action and act, or which removes discretionary powers.

Within the scope of the regulations brought by the Constitution and Administrative Procedure Law, in the second part of the study, the review of legality, expediency, the prohibition to making a court decision that abrogates discretion, duty to give reason and principle of proportionality, the prohibition of making court decisions that hold the qualification of administrative action or act has been explained.

Apart from the principles of administrative procedure and the principles brought by the Constitutional and Administrative Judicial Procedure Law, administrative jurisdiction has developed some peculiar principles in the process of controlling of the administrative acts. In this context, in the third and the last part of the study, the principles of written trial, ex officio examination and disposition, which are the peculiar principles of administrative jurisdiction, has been explained.

The principles considered in the process of controlling the administration provide a great convenience in terms of establishing lawful acts since they determine the limits in which both the administration and the administrative jurisdiction should act. However, the principles taken into consideration by the judicial authorities in the supervision of the administrative acts are not only the principles included in the scope of this study, but according to the nature of the concrete case, many other principles are taken as a basis in order to control the compliance with the law in line with the requirements of the public service and public interest.

Giriş

İdare tek taraflı iradesi ile sahip olduğu kamu gücü ayrıcalığını kullanarak işlem tesis etmektedir. Bu işlemler ilgililerinin hukuki durumları üzerinde rızaları aranmaksızın hüküm ve sonuç doğurmaktadır. İdarenin tesis ettiği işlemler kural olarak yapıldıkları andan itibaren hukuka uygun kabul edilmekte, ancak işlemler hukuka aykırı olduğu gerekçesi ile iptal davasına konu edilebilmektedir. Böylelikle dava konusu işlemin hukuka uygun olarak tesis edilip edilmediği yargı yolu ile belirlenmektedir.

İdarenin işlemlerinin yargı denetimine tabi tutulması kadar, işlemlerin tesis edilme süreci esnasında idarenin denetlenmesi de büyük önem taşımaktadır. İdari usul de idari işlemin yapılmasından önceki süreçle ilgilidir. İdari usul ile amaçlanan idarenin idari işlem tesis ederken hukuka uygun davranmasını, sahip olduğu takdir yetkisini hukuki sınırlar içerisinde kullanmasını sağlamaktır. Esasen idari usul idarenin kendi kendini denetlemesi anlamına gelmektedir. İdari usul ilkeleri olan re'sen araştırma ilkesi, usul ekonomisi, dinlenilme hakkı, bilgi edinme ve belgelere erişim hakkı, danışmanlık ve hukuki yardım, gerekçe ilkesi, başvuru yollarının gösterilmesi çalışmanın ilk bölümünde ele alınacaktır.

İdari işlemin yargısal denetiminin sınırları Anayasa ve İdari Yargılama Usulü Kanunu tarafından belirlenmiştir. Anayasa'nın 125'inci maddesine göre;

Yargı yetkisi idari eylem ve işlemlerin hukuka uygunluk denetimi ile sınırlı olup hiçbir şekilde yerindelik denetimi şeklinde kullanılamaz. Yürütme görevinin kanunlarda gösterilen şekil ve esaslara uygun olarak yerine getirilmesini kısıtlayacak, idari eylem ve işlem niteliğinde veya takdir yetkisini kaldırarak şekilde yargı kararı verilemez.

İdari Yargılama Usulü Kanunu'nun ikinci maddesinde de benzer şekilde "idari yargı yetkisinin idari eylem ve işlemlerin hukuka uygunluğunun denetimi ile sınırlı olduğu" düzenlenmiştir. Yine bu madde hükmüne göre "idari mahkemeler; yerindelik denetimi yapamazlar, yürütme görevinin kanunlarda gösterilen şekil ve esaslara uygun olarak yerine getirilmesini kısıtlayacak, idari eylem ve işlem niteliğinde veya idarenin takdir yetkisini kaldırarak biçimde yargı kararı veremezler".

Anayasa'nın ve İdari Yargılama Usulü Kanunu'nun getirmiş olduğu düzenlemeler kapsamında idari işlemin yargısal denetiminde dikkate alınacak ilkeler olan hukuka uygunluk denetimi, yerindelik denetimi yasağı, takdir yetkisini kaldırarak biçimde yargı kararı verilmesi yasağı, gerekçe ilkesi ve ölçülülük ilkesi, idari işlem ve eylem niteliğinde yargı kararı verilmesi yasağı çalışmanın ikinci bölümünde ele alınacaktır.

İdari usul ilkeleri ve Anayasa ve İdari Yargılama Usulü Kanunu tarafından getirilmiş olan yargısal denetimin kapsamına dair ilkeler dışında idari işlemin denetlenmesi sürecinde idari yargı kendine özgü bazı ilkeler geliştirmiştir. Bu kapsamda çalışmanın üçüncü ve son bölümünde idari yargının kendine özgü ilkeleri olan yazılılık ilkesi, dosya üzerinden inceleme ilkesi, re'sen araştırma ilkesi ve tasarruf ilkesi ele alınacaktır.

İdari Usul Ve İdari Usul İlkeleri

İdari usul birel işlemlerin yapılmasında, yargılama usulünde kullanılan ilke ve esaslardan yararlanması düşüncesine dayanmaktadır. Buna göre idari usul, yargılama hukukunda olduğu gibi, ilişkin olduğu maddi hukuktan bağımsız kendine özgü bir içeriğe sahip olup; maddi hukuktan ayrı, usul hukukunda yer alan ve genel ilkeleri içeren temel unsurlardan oluşur.¹

¹ Odyakmaz, 1997, ss. 1-21; Özkan, 2000, s. 14; Akyılmaz, Sezginer ve Kaya, İdare, 2018, s. 493.

İdari usul idari işlemin kurulmasından önceki süreç ile ilgili olup idarenin takdir yetkisine dayanarak tesis etmiş olduğu idari işlemlerde idari otoriteyi demokratik yöntemlerle bağlayarak idarenin hukukun sınırlarının dışına çıkmasını önlemek, hukuka uygun davranmasını sağlamak amacını taşımaktadır.²

İdari usul, genel olarak idari işlemlerin yapılışı sırasında idarenin, ilgili kişileri çağırıp dinleyerek, onlara düşüncelerini bildirme ve delillerini ikame etme fırsatını vermesi, böylelikle yargılama usulleri benzeri birtakım usullerle maddi ve hukuki gerçeklere uygun karar verebilmek amacıyla kendi kendini denetlemesi anlamına gelmektedir.³ Ayrıca idari usul ile idarenin kamu yararını hızlı ve etkin bir şekilde gerçekleştirmek için gerekli olan hukuki şartlara sahip olması sağlanacak ve idari işlemler tarafsız ve detaylı bir araştırmaya tabi tutulmak suretiyle ilgililerin kamu hizmetlerinden yararlanırken hak ve menfaatleri korunmuş olacaktır.⁴

Ülkemizde idari işlemin yapılış usulü, genel bir idari usul kanunu altında düzenlenmemiş, birkaç özel düzenleme hariç tamamen idarenin takdirine bırakılmıştır. Son yıllarda bu açıdan en önemli gelişme 2001 yılında 1982 Anayasası'nın 40'ıncı maddesine ikinci fıkra olarak eklenen "devlet işlemlerinde, ilgili kişilerin hangi kanun yolları ve mercilere başvuracağını ve sürelerini belirtmek zorundadır" hükmü ve 2003 yılında kabul edilen 4983 sayılı Bilgi Edinme Hakkı Kanunu'dur.⁵

İdari işlemin yapılış usulünün bir idari usul kanunu ile düzenlenmemiş olması, idari işlemin denetim sürecinde karşılaşılan bir sorun olarak değerlendirilmektedir. Buna göre; idarenin işlem yaparken takip etmesi gereken genel bir idari usul kanununun bulunmamasının idarenin kamu hizmetlerini verimli şekilde yürütmesini engellediği, bunun yanı sıra bireyi idare karşısında yargı öncesi süreçte korumasız bıraktığı belirtilmektedir.⁶ Ayrıca bu durum kamu yararının göz ardı edilmesine ve idarenin işlem tesis etme sürecinde kamu hizmetine yabancı unsurların rol almasına yol açabilecektir.⁷

Genel bir idari usul kanunun olması halinde ise idarenin tüm birimlerinde aynı kanuna uyulması gerektiğinden, farklı uygulamalar ortaya çıkması önlenmiş, anayasal bir ilke olan eşitlik sağlanmış olacaktır.⁸ Ayrıca bireylerin yönetime olan güveni ve haklarında yapılan işlemlerin kanun çerçevesinde hiçbir ayırım yapılmadan yerine getirildiğine, keyfi bir işleme maruz kalmadığına olan inancı da kuvvetlendirilebilecektir.⁹

Re'sen Araştırma İlkesi

Eksiksiz, doğru ve isabetli karar alınması hukuk devletinin bir gereği olduğundan idari yargılama usulünde olduğu gibi idari usulde de re'sen araştırma ilkesi kabul edilmiştir. İdare şekle bağlı olmama ilkesinin de bir sonucu olarak, katılanların ileri sürdükleri iddia ve dilekçeleriyle bağlı olmaksızın, araştırmanın kapsamını ve çeşidini belirleme hususunda takdir yetkisine sahiptir. Ancak idare, kararın oluşumunda belirleyici olan her türlü hukuki imkânı, makul, ikna edici ve meşru olan her yolu kullanmak zorundadır.¹⁰

² Alan, 2000, s. 3; Buğdaycı, 2016, s. 29.

³ Azrak, 1964, s. 5, Akyılmaz, Sezginer ve Kaya, İdare, 2018, s. 493.

⁴ Alan, 2000, s. 24.

⁵ Akyılmaz, Sezginer ve Kaya, İdare, 2018, s. 494.

⁶ Evren, 2010, s. 128.

⁷ Alan, 2006, s. 15.

⁸ Odyakmaz, 1998, s. 2.

⁹ Alan, 2006, s. 17.

¹⁰ Akyılmaz, Sezginer ve Kaya, İdare, 2018, s. 496.

Usul Ekonomisi

Bu ilke usulün ekonomikliği, ucuzluğu anlamına gelmekte ve usulün şekle bağlanmaması ilkesinin bir sonucu olarak ortaya çıkmaktadır. Ancak usulün hızlılığı ve ekonomikliği ilkelerinin sonuç olarak adil bir karar verilmesine engel olacak nitelik taşımamaları gerekmektedir. Bu nedenle idarenin gereksiz delil toplanmasından kaçınması, önce hukuki durum aydınlatıldıktan sonra gerçek durumun bu çerçevede belirlenmesi, tanıkların dinlenmesinde karara varmayı kolaylaştıracak cevapların alınabileceği etkili soruların seçilmesi, somut usul işlemlerinde her türlü gereksiz kesintiden kaçınılması gerekmektedir.¹¹

Dinlenme Hakkı

Dinlenme hakkı, idari işlemin hazırlanışından önce karar için belirleyici olan önemli vakıalarla ilgili olarak, idari işlemde etkileenecek kişilere, idari makamca görüşünü açıklama fırsatı verme yükümlülüğüdür. İlgili, dinlenme ve savunma haklarından haberdar olmayabileceği için idarenin ilgiliye bu haklarını kullanılmasına yetecek uygun bir süre içinde dinlenme ve savunma hakkına sahip olduğunu bildirmesi gerekmektedir.¹²

Bu hakkın hangi idari işlemler için tanınacağı konusu ise tartışmalı olmakla beraber, genel olarak ilgisinin hukuki durumunda aleyhte bir değişiklik yaratan, ilgisine yükümlülük yükleyen, ondan bir şeyi yapmasını ya da yapmamasını talep eden ya da yararlandırıcı bir idari işlemin yapılması hakkındaki talebin reddi niteliğindeki işlemlerin dinlenme hakkının konusunu oluşturduğu kabul edilmektedir. Türk hukukunda dinlenme hakkı daha çok disiplin hukukunda düzenlenmiş bulunan savunma hakkı çerçevesinde ortaya çıkmaktadır.¹³

Bilgi Edinme Ve Belgelere Erişim Hakkı

İdari usulde bilgi edinme ve belgelere erişim hakkı dinlenme hakkı ile yakından ilgili olup, bu hakkın etkili bir şekilde kullanılmasını sağlamaktadır. Ayrıca bilgi edinme ve belgelere erişim hakkı temelini demokrasi, hukuk devleti ve eşitlik ilkelerinden almaktadır.¹⁴ Bunun yanı sıra idarenin şeffaflığı ilkesi ve dosyaya erişim hakkı da bu hak ile birbirini tamamlar niteliktedir.¹⁵ Bu hak ile bireyler, idarenin elinde bulunan ve haklarında verilecek olan karara dayanak teşkil eden her türlü bilgi ve belgeye ulaşacak, böylelikle de bireylerin idare karşısında savunmasız bir konuma düşmesi önlenmiş olacaktır.¹⁶

Türkiye’de bilgi edinme hakkı, yönetimin iyileştirilmesi, düzenlenmesi, şeffaflık ve idari usul konuları çerçevesinde gündeme gelmiş, bu amaçla yapılan çalışmalar sonucunda

¹¹ Akyılmaz, Sezginer ve Kaya, İdare, 2018, s. 496.

¹² Odyakmaz, 1997, s. 6.

¹³ Akyılmaz, Sezginer ve Kaya, İdare, 2018, s. 497.

¹⁴ Akyılmaz, Sezginer ve Kaya, İdare, 2018, s. 497. “...idari aşamada dahi kişilerin bilgi ve belgelere erişmelerinin bir hak olarak kabul edilmek suretiyle yasal güvenceye kavuşturulduğu, bu hakkın ancak Kanunda belirtilen hallerde sınırlanabileceği, bilgi edinme hakkının demokratik ve şeffaf bir yönetimin gereği olarak kabul edilmesi gerektiği” hk., Danıştay 16.D., 16.04.2015 gün ve E. 2015/10952, K. 2015/1795, www.kazanci.com, 03.07.2020.

¹⁵ “Hukuk devleti ilkesinin gerçekleştirilmesinde, idarenin faaliyetlerini objektif esaslara göre ve güvenilir bir sistem içerisinde yürütmesinde, etkili ve en önemli araçlardan birisi idarenin şeffaflığı ilkesi olup, bu ilkeyi tamamlayan haklardan en önemlisi de bilgi edinme hak ve özgürlüğüdür. Bilgi edinme hakkı ilgililerin karar alma süreçlerine katılabilmelerine, denetim mekanizmalarının etkili bir şekilde işletilebilmesine ve hak arama özgürlüğünün etkili bir şekilde kullanılmasına olanak sağlamaktadır.” Danıştay 10. D., 06.03.2007 gün ve E. 2004/10375, K. 2007/891, www.kazanci.com, 03.07.2020.

¹⁶ Odyakmaz, 1997, s. 8.

2003 yılında 4982 sayılı Bilgi Edinme Hakkı Kanunu (BEHK) kabul edilmiş, 2010 yılında da Anayasa'ya (madde 74) "herkes bilgi edinme hakkına sahiptir" hükmü eklenmiştir.¹⁷

BEHK bilgi edinme hakkını herkese tanımıştır. Yani Türk gerçek kişileri, tüzel kişileri, Türkiye'de ikamet eden yabancı gerçek kişiler ile Türkiye'de faaliyette bulunan yabancı tüzel kişiler bu haktan yararlanabilmektedir. Yabancı gerçek ve tüzel kişiler bakımından bilgi edinme hakkından yararlanabilmeleri için, istedikleri bilginin kendileriyle veya faaliyet alanlarıyla ilgili olması ve karşılıklılık ilkesinin bulunması aranmaktadır.

Saydam ya da şeffaf idare ilkesi diğer unsurlarının yanında, bilgilendirme hakkı, bilgiye ulaşma hakkını da kapsamakta; bilgi edinme hakkı ise gizlilik, devlet sırrı gibi kavramları aklı getirmektedir. Kamu yararının gerektirdiği durumlarda, özüne dokunulmamak ve bilginin elde edilmesindeki bireysel çıkar ile idarenin bilgi veya belgeyi açıklamasındaki dengenin gözetilmesi kaydıyla bilgi edinme hakkına bazı sınırlamalar getirilmesi mümkündür.¹⁸ Yani bu hak mutlak bir hak olmayıp, idarenin elinde bulundurduğu tüm bilgi ve belgelere erişilebileceği anlamını taşımamaktadır.

Erişilemeyecek bu belge ve bilgilerin sınırlarının belirlenmesi büyük önem taşıdığından kanunda bu sınırlar bakımından 13 istisna öngörülmüştür. Buna göre; yargı denetimine kapalı işlemler, devlet sırrına ilişkin bilgi ve belgeler, ülkenin ekonomik çıkarlarına ilişkin bilgi ve belgeler, adli soruşturma ve kovuşturmayla ilişkin bilgi ve belgeler, özel yaşamın gizliliği, haberleşmenin gizliliği, ticari sır, fikir ve sanat eserleri, kurum içi düzenlemeler, kurum içi bilgi notu ve tavsiyeler ve tavsiye ve mütalaa talepleridir. Ancak bu sebepler de mutlak olmadığından sınırlama sebeplerinin varlığı Bilgi Edinme Değerlendirme Kurumu (BEDK) ve yargı organlarınınca denetlenecektir.

Danışmanlık Ve Hukuki Yardım

Hukuk devleti ilkesi gereğince idarenin bilgi edinme hakkının yanı sıra kişilere danışmanlık hizmeti de sunması gerekmektedir. İdari makam yol gösterme ve gerekli hallerde ilgililere hak ve görevlerini bildirme şeklindeki bilgilendirme yükümlülüklerine sahiptir. Bu şekilde bireyler idare karşısında dinlenilme ve savunma hakkı ile bilgi edinme haklarının kendisine tanıdığı olduğu imkanları bir temsilci aracılığı ile daha etkili bir biçimde kullanabilecektir.¹⁹

Gerekçe İlkesi

Gerekçe ilkesi gereği idare bir işlem yaptığında o işlemin sebebini ortaya koymak, işlemi gerekçelendirmek zorundadır.²⁰ Gerekçe yükümlülüğü, idari işlemin tesis edilme sürecinde her olayın ciddi ve ayrıntılı bir şekilde araştırılmasını, karara konu olay ve vakıaların maddi ve hukuki temellerinin kapsamlı bir şekilde ortaya konulması ve tartışılmasını sağlamaktadır. Böylece gerekçe ilkesi idarenin idari işlemin yapılış sürecinde kendi kendini denetlemesini sağlayan bir araç olarak karşımıza çıkmaktadır.²¹

Gerekçe ilkesi işlemin muhatabına, işlemin dayandığı sebepler hakkında bilgi verilmesini sağladığından, ayrıntılı ve kapsamlı bir gerekçe hem işlemin ilgisine itiraz ve dava

¹⁷ Akyılmaz, Sezginer ve Kaya, İdare, 2018, s. 499.

¹⁸ Alan, 2000, s. 6.

¹⁹ Odyakmaz, 1997, s. 12.

²⁰ Danıştay, 8. D., 05.02.2020 gün ve E. 2016/9775, K. 2020/583, www.kazanci.com, 02.07.2020.

²¹ Akyılmaz, Sezginer ve Kaya, İdare, 2018, s. 509.

bakımından yol gösterici olacak hem de idareye aldığı kararları hukuka uygun olarak tesis etmesi imkanını getirerek idareyi sorumluluktan kurtaracaktır.²²

Ayrıca gerekçe ilkesi mahkemelerin denetim işlevine yardımcı nitelik de taşımaktadır. Kararın gerekçesinin açık olması durumunda mahkemece idarenin hukuka uygun hareket edip etmediğinin tespiti daha kolay olacaktır.²³

Başvuru Yollarının Gösterilmesi

İdari ve yargısal başvuru sürelerinin mevzuatta dağınık bir şekilde düzenlenmiş olması ve başvuru sürelerinin kısa olması ilgililer bakımından mağduriyetlere yol açabileceğinden başvuru yollarının ilgiliye bildirilmesi büyük önem taşımaktadır. Bu ilke özel olarak savunma hakkı, genel olarak ise dava hakkı ile doğrudan ilişkilidir.²⁴

Başvuru yollarının gösterilmesi ilkesi 2001 yılında hukukumuzda idari işlemler bakımından anayasal bir ilke olarak girmiştir. Anayasa'nın 40'ncü maddesinin 2'nci fıkrası uyarınca "devlet işlemlerinde, ilgili kişilerin hangi kanun yolları ve mercilere başvuracağını ve sürelerini belirtmek zorundadır".²⁵

Bireylerin hak arama özgürlüğü başvuru hakkının etkili bir biçimde kullanılabilmesi ve dolayısı ile bu hakkın kullanımına dair hukuki şartların bilinebilmesi ile ilişkilidir. Bu nedenle idarenin hukuka uygunluk denetiminin gerçekleştirilmesi ve bireylerin hak arama özgürlüğünün sağlanması bakımından başvuru yollarının gösterilmesi ilkesi doğrudan güvence sağlamaktadır.²⁶

Yargısal Denetimin Kapsamı

Anayasa'nın 125'inci maddesi ve İdari Yargılama Usulü Kanunu'nun 2'nci maddesi esasen idari işlemlerin yargısal denetiminin sınırlarını belirlemektedir. Anayasa'nın 125'inci maddesine göre;

Yargı yetkisi, idari eylem ve işlemlerin hukuka uygunluğunun denetimi ile sınırlı olup, hiçbir surette yerindelik denetimi şeklinde kullanılamaz. Yürütme görevinin kanunlarda gösterilen şekil ve esaslara uygun olarak yerine getirilmesini kısıtlayacak, idari eylem ve işlem niteliğinde veya takdir yetkisini kaldırarak biçimde yargı kararı verilemez.

İdari Yargılama Usulü Kanunu'nun 2'nci maddesine göre ise

İdari yargı yetkisi, idari eylem ve işlemlerin hukuka uygunluğunun denetimi ile sınırlıdır. İdari mahkemeler; yerindelik denetimi yapamazlar, yürütme görevinin kanunlarda gösterilen şekil ve esaslara uygun

²² Odyakmaz, 1997, s. 13.

²³ Akyılmaz, Sezginer ve Kaya, İdare, 2018, s. 510.

²⁴ Odyakmaz, 1997, s. 14; Akyılmaz, Sezginer ve Kaya, İdare, 2018, s. 511.

²⁵ "Devletin işlemlerinde bireylerin hangi kanun yolları ve mercileri başvuracağını ve sürelerini belirtmek zorunda olduğu, idarenin başvuru yolunu bildirmemesinin usule aykırı olduğu... Devletin kurumları vasıtasıyla tesis edilen her türlü işlemlerinde bu işlemlere karşı başvurulacak yarı yeri veya idari makamlar ile başvuru süresinin gösterilmesinin anayasal zorunluluk olduğu, anayasanın bağlayıcılığı karşısında bu zorunluluğa yasama, yürütme ve yargı organlarının, idare makamlarının ve diğer kamu kurum ve kuruluşlarının uymakla yükümlü oldukları" hk. Danıştay 13. D., 18.03.2019 gün ve E. 2018/1880, K. 2019/838, www.kazanci.com, 02.07.2020. Aynı yönde bkz. Danıştay 13. D., 26.11.2018 gün ve E. 2017/2604, K. 2018/3343, www.kazanci.com, 02.07.2020; Danıştay 13. D., 12.09.2018 gün ve E. 2016/478, K. 2018/2404, www.kazanci.com, 02.07.2020.

²⁶ Şanlı Atay, 2011, s. 294.

olarak yerine getirilmesini kısıtlayacak, idari eylem ve işlem niteliğinde veya idarenin takdir yetkisini kaldırarak biçimde yargı kararı veremezler.²⁷

Hukuka Uygunluk Denetimi

Hukuka uygunluk denetimi kaynağını hukuk devleti ilkesinden²⁸ almaktadır. Zira hukuk devletinde idarenin tüm eylem ve işlemlerinin hukuka bağlı olması esastır ve devletin bir organı olarak idarenin de hukuka tabi olması bu ilkenin doğal bir sonucudur.²⁹

Hukuk devletinde idari yargı organları hukuka uygunluk denetimi ile idarenin işlem ve eylemlerini hukuk kuralları çerçevesinde yapıp yapmadığını, dolayısıyla hukuk devletinin gereklerinin yerine getirilip getirilmediğini denetlemektedir.³⁰

İdari Yargılama Usulü Kanunu'nun 2'nci maddesinde "idari işlemler hakkında yetki, şekil, sebep, konu ve maksat yönlerinden biri ile hukuka aykırı olduklarından dolayı iptalleri için menfaatleri ihlal edilenler tarafından" iptal davası açılabileceği düzenlenmiştir. Buna göre idari işlemin hukuka uygunluk denetimi yetki, şekil, sebep, konu ve maksat unsurları bakımından yapılacaktır.³¹

İdari işlemin hukuka uygunluğunun denetimi, işlemin Anayasa ve kanun hükümlerine, düzenleyici işlemlere, örf ve adete, hukukun genel ilkelerine ve mahkeme kararlarına uygun olup olmadığının belirlenmesi anlamına gelmektedir. Danıştay da hukuka uygunluk denetimini

²⁷ Danıştay vermiş olduğu bir kararında yargısal denetimin sınırını şu şekilde belirlemiştir: "İdari işlemler üzerindeki yargısal denetim, bu işlemlerin hukuka uygunluğunun saptanmasıyla sınırlı olup, idarenin takdir yetkisinin denetimine yargı organları yönünden getirilen ve idari işlemlerin yalnızca hukuka uygunluk açısından denetlenebilecekleri biçiminde ifade edilebilecek bu kural, aynı zamanda idarenin, takdir yetkisinin yargı yerlerince denetiminde uyulması gereken sınırları da belirler. Buna göre, 5018 sayılı Kanunun anılan hükmünde olduğu gibi, idareye birden çok seçenek arasında tercihte bulunması yönünde takdir yetkisi tanınan hallerde, idari yargı yerince yapılacak denetim, idarenin tercih ettiği seçeneğin ve bunun uygulanmasının hukuka uygun olmadığı belirlenmesiyle sınırlı olup, yargı yerlerinin idareyi bu seçeneklerden birisini tercihe zorlayacak ya da belirli bir yönde işlem veya eylem tesisine zorlayacak biçimde karar vermeleri ve böylece idari işlemlerin denetiminde hukuka uygunluk sınırını aşarak yerindelik denetimine girmeleri, yukarıda belirtilen Anayasa ve yasa kuralıyla bağdaşmamaktadır", Danıştay 5. D., 12.05.2010 gün ve E. 2008/4162, K. 2010/3090, www.kazanci.com, 10.04.2019.

²⁸ Hukuk devleti Anayasa mahkemesi tarafından; "eylem ve işlemleri hukuka uygun olan, her alanda adaletli bir hukuk düzeni kurup bunu geliştirerek sürdüren, Anayasa'ya aykırı durum ve tutumlardan kaçınan, hukuku tüm devlet organlarına egemen kılan, Anayasa ve hukukun üstün kurallarıyla kendini bağlı sayan, yargı denetimine açık, yasaların üstünde yasa koyucunun da bozamayacağı temel hukuk ilkeleri ve Anayasa'nın bulunduğu bilincinde olan; bütün davranışlarında Anayasa'ya ve hukuk kurallarına uyan, işlem ve eylemleri yargı denetimine bağlı olan devlet" olarak tanımlanmaktadır, Anayasa Mahkemesi, 23.02.2001 gün ve E. 1999/42, K. 2001/41, www.kazanci.com, 10.04.2019.

Danıştay da benzer bir tanım yapmaktadır. Buna göre; "... bir ülkede yerleşmiş hukuk düzenine yalnız yönetilenlerin değil yönetimin de uymasını gerektirecek kurallar bütünüdür. Bu ilkenin bir anlam kazanabilmesi için, o ülkede egemen olan hukukun yönetilenlere, devlete karşı da hukuk güvenliği sağlaması boyutunun da gerçekleşmesi gerektiği tartışmasıdır. Böylelikle devlet, toplum yaşamını düzenlerken ortaya koyduğu kurullarla kişilerde tam bir güven duygusu yaratacak, onlara hukuk kurallarının tam anlamıyla geçerli olduğu ve toplumun bütün unsurlarıyla birlikte uyum içinde yürüdüğünü gösteren bir güven ortamını tesis edecektir", Danıştay 11. D., 12.06.1995 gün ve E. 1995/1838, K. 1995/1861, www.kazanci.com, 10.04.2019.

²⁹ Akyılmaz, Sezginer ve Kaya, İdari Yargılama, 2018, s. 72.

³⁰ Akyılmaz, Sezginer ve Kaya, İdari Yargılama, 2018, s. 73.

³¹ Seçkin ve Üstün, 2016, s. 517.

yargı yetkisinin sınırının belirlenmesinde bir ölçüt olarak kabul etmekte ve bu yönde kararlar vermektedir.³²

Yerindelik Denetimi Yasası

Hukuk devleti ilkesinin en önemli ve temel gereklerinden biri yargı denetimidir. İdarenin yargısal denetimi ile amaçlanan, idarenin hukuka aykırı davranmasını önlemek, hukuka aykırılık ve haksızlıkları gidermektir.³³ Ancak bu denetim Anayasa ve İdari Yargılama Usulü Kanunu gereğince yalnızca hukukilik denetimi ile sınırlı olarak belirlenmiştir.³⁴

Yerindelik denetimi ile hukuka uygunluk denetiminin birbirinden ayrılması kolay değildir. Hukuka uygunluk denetiminin nerede bittiği ve yerindelik denetiminin nerede başladığı başlı başına bir sorun teşkil etmektedir.³⁵

Yargı organlarının yerindelik denetimi oluşturacak şekilde karar vermemesi gerekmele birlikte hukuk kuralları tarafından idarenin ne şekilde işlem tesis edeceğinin açıkça düzenlenmemesi durumunda takdir yetkisi ile yerindelik denetimi arasındaki sınırın belirlenememesi sorunu gündeme gelmektedir.³⁶ Bu noktada takdir yetkisi ile yerindelik kavramlarının birbirinden farklı kavramlar olduğu belirtilmektedir. Buna göre takdir yetkisi, yapılan idari işlemde bağımsız olup, bu yetki işlemin konusunu oluşturan olayda bir kez kullanılmakla sona ermektedir. Yerindelik ise idari işlemin ortaya çıkardığı az çok süreklilik gösteren bir durumu ifade etmektedir. Takdir yetkisi uygulanacak hukuk kuralı çerçevesinde

³² “İdari yargı yerlerinin denetim yetkisi, kanunların idari makamlara bıraktığı yetkilerin kullanılmasının hukuka uygun olup olmadığının araştırılmasını kapsadığı; yoksa söz konusu yetkilerin idari yargı yerlerince kullanılması sonucunu yaratmadığı” hk. Danıştay 9. D., 20.01.2009 gün ve E. 2007/4149, K. 2009/51, www.kazanci.com, 10.04.2019.

³³ Tetik, 2017, s. 255.

³⁴ “İdari faaliyetlerin temel ve ortak amacı kamu yararını gerçekleştirmektir. İdarenin bu amacı sağlamak için yapacağı işlem ve eylemlerin türünü, zamanını ve yöntemini belirlemede sahip bulunduğu takdir yetkisinin sınırsız olmadığı ve yetki, şekil, sebep, amaç ve konu yönlerinden yargı denetimine tabi bulunduğu idare hukukunun bilinen ilkelerindedir. Anayasanın 125. maddesinin 4. fıkrasının ilk cümlesinde yer aldığı ve 2577 sayılı İdari Yargılama Usulü Kanununun 2. maddesinde de açıkça ifade edildiği gibi idari işlemler üzerindeki yargısal denetim, bu işlemlerin hukuka uygunluğunun saptanmasıyla sınırlıdır. İdarenin takdir yetkisinin denetimine yargı organları yönünden getirilen ve idari işlemlerin yalnızca hukuka uygunluk açısından denetlenebilecekleri biçiminde ifade edilen kural aynı zamanda idarenin, takdir yetkisinin kullanılmasında uyması gereken sınırları da koymuş olmaktadır. Başka bir anlatımla, idarelerin belirli bir kamu hizmetinin etkili ve verimli bir biçimde yürütülmesi, kamu yararının daha somut bir biçimde ortaya konulması için birden çok seçenekten birisini tercihte takdir yetkisiyle donatıldıkları durumda idari yargı organlarının idareyi bu seçeneklerden birisini tercihe zorlayacak ya da belirli bir yönde işlem veya eylem tesisine zorunlu kılacak biçimde yargı kararı vermeleri Anayasa ve yasa kurallarıyla ve idare hukuku ilkeleriyle bağdaştırılamaz. Olayda, idarenin davacıyı kız meslek lisesi bulunan herhangi bir yere atama yapma konusunda takdir yetkisi bulunmakta olup, Mahkemece davacının kızının Çubuk Kız Meslek Lisesinde okuduğu ve ... fabrikasında staj yapacağından bahisle durumun değerlendirilmesinde ve idarenin takdir yetkisi kaldırılarak davacının Çubuk'a veya istemiyle sınırlı olan yerlere atamasının yapılması sonucunu doğuracak biçimde hüküm tesis edilmesine isabet görülmemiştir”, Danıştay, 5. D., 20.10.1993 gün ve E. 1993/4248, K. 1993/3874, www.kazanci.com, 03.05.2019.

³⁵ Akyılmaz, Sezginer ve Kaya, İdari Yargılama, 2018, s. 75. Danıştay bir kararında, “idare işlemlerine karşı yerindelik denetiminin söz konusu olabilmesi için, bir işlemin idarenin nesnel değerlendirilmesi olanağı bulunmayan işleyiş zorunlulukları ile ilgili ya da idarenin hukuk sınırları içindeki seçeneklerinden birine karışılması gibi bir durumun oluşması gerekir” şeklinde hüküm kurmuştur, Danıştay 8. D., 24.09.1987 gün ve E. 1986/683, K. 1987/371. Yine başka bir kararında Danıştay yerindelik alanını; “...Bütün bu unsurlar açısından hukuka uygunluk denetimi yapıldıktan ve işlem hukuka uygun görüldükten sonra, idari yargının denetim alanı dışında bırakılan husus, yerindelik alanına ilişkin olup, örneğin aynı hukuki durumda olan kişiler için bir idari işlem yaparken idarenin tercihini şu veya bu kişi lehine kullanması ile ilgili veya idarelerin yerine geçerek idari eylem ve işlem niteliğinde yargı kararı verilmemesidir” şeklinde açıklamıştır, Danıştay 5. D., 23.10.1986 gün ve E. 1985/596, K. 1986/1084, www.kazanci.com, 20.05.2019.

³⁶ Seçkin ve Üstün, 2016, s. 519.

idarenin serbest karar verme alanını; yerindelik ise bu alan içinde kalarak verilen kararın konusunu oluşturmaktadır.³⁷

Yerindelik alanı ile takdir alanını birbirinden ayırmanın güç olduğu yargı kararlarında da görülmektedir.³⁸ Bu nedenle genel bir kural getirmek yerine bu husus bakımından her somut olayda yerindelik alanının ayrı ayrı incelenmesi en uygun çözüm olarak görülmektedir.³⁹

Takdir Yetkisini Kaldıracak Biçimde Yargı Kararı Verilmesi Yasağı

İdari Yargılama Usulü Kanunu'nun 2'nci maddesinde yargı yerleri tarafından idari işlemin hukuka uygunluk denetiminde takdir yetkisini ortadan kaldıracak biçimde yargı kararı verilemeyeceği düzenlenmiştir. Ancak bu düzenleme takdir yetkisinin denetlenemeyeceği anlamına gelmemektedir. İdarenin sahip olduğu takdir yetkisinin hukuka aykırı kullanımı, idarenin faaliyetlerinin belirliliğine zarar verme ve kişilerin hakları üzerinde olumsuz sonuçlar yaratma riskini de beraberinde getirmektedir.⁴⁰ Bu bakımdan idarenin takdir yetkisinin denetlenmesi önem taşımaktadır. Danıştay da idarenin takdir yetkisinin bulunduğu durumlarda bu yetkinin kullanılmasını "açık hata" kavramı üzerinden denetlemektedir. Danıştay'a göre takdir yetkisi kullanılırken açık hataya düşülmesi "Anayasa'da yer alan temel kurallara aykırı hareket edildiğinin tespiti" anlamına gelmektedir.⁴¹ Yargı kararlarında takdir yetkisinin kamu hizmetinin gereklerine ve kamu yararına, sosyal devlet ilkesi,⁴² aile birliğinin korunması

³⁷ Azrak, 1964, s. 27.

³⁸ Tetik, 2017, s. 263. "Dava konusu işlem ile aynı işi yapan içkili yerle içkisiz yerler arasında eşitliğe aykırı olarak işlem tesis edildiği yönünde belirlemede bulunularak karar verilmiş ise de olayda aynı statüde bulunmayan içkili ve içkisiz yerler bakımından farklı kuralların konulduğu anlaşıldığından ve bu tür yerlerin aynı nitelikteki iş yerleri olmaması nedeniyle kendi aralarında farklı kuralların getirilmesi eşitlik ilkesine aykırılık oluşturmayacaktır. Bu nedenle dava konusu işlem ile eşitler arası farklı uygulamaların ortaya çıkacağını söylemeye imkân bulunmamaktadır. Diğer taraftan; mahkemenin, içkili yerlerle ilgili asayiş ve güvenlik gibi sorunların, içkili yer bölgesi ve çeşitli müeyyidelerin uygulanması suretiyle giderileceği şeklindeki gerekçesi ile de idarenin yerine geçilerek yerindelik denetimi yapıldığı görülmektedir", Danıştay 8. D., 29.03.2013 gün ve E. 2010/8660, K. 2013/2616, www.kazanci.com, 10.05.2019.

"Davacıya ait taşınmazların idare ve hizmet binası yapımı amacıyla kamulaştırılmasına karar verilmiş, savunmada da kamulaştırmanın lojman için yapıldığı belirtilmiş olup lojman ise; nitelik ve kamu hizmetinin gereği hizmet binası kapsamı içinde müatala edildiğinden imar planında mesken sahasında kalan bir yerin bu amaç için kamulaştırılması mümkündür. Ancak idare mahkemesince, lojman ihtiyacını idarenin kendi parselleri içinde karşılamasına olanak bulunup bulunmadığı (kat artırma, vs gibi), davacı parsellerine bu yönden gereksinim olup olmadığı konularında inceleme yapılarak bir karar verilmesi gerekirken, bu hususların yerindelik denetimi sınırları içinde kaldığı gerekçesiyle inceleme konusu yapılamamasında isabet görülmemiştir" Danıştay 6. D., 28.12.1983 gün ve E. 1983/1238, K. 1983/4337, www.kazanci.com, 10.05.2019.

³⁹ Seçkin ve Üstün, 2016, s. 520.

⁴⁰ Yılmaz, 2011, s. 1031.

⁴¹ Seçkin ve Üstün, 2016, s. 521. "İdarenin boş bulunan bir kadroya atama yapma konusunda takdir yetkisi var ise de davacının Milli Eğitim Bakanlığı'nda 12 yıl daire başkanlığı yaptığı dikkate alındığında... İl Kültür müdür yardımcılığına atanmasında atandığı görev ve unvan bakımından takdirde açık hata bulunduğundan, mahkemece söz konusu atamanın iptaline dair verilen kararda hukuka aykırılık görülmediği" hk. Danıştay 5. D., 24.05.1999 gün ve E. 1998/2282, K. 1999/1682, www.kazanci.com, 15.05.2019.

⁴² "Kurumca önceki yıl ücretlerinden yüksek ya da en azından 1989 yılı düzeyince saptanmasının sosyal devlet ilkesinin ve ücrette adalet sağlanmasının bir gereği olduğu" hk. Danıştay 5. D., 23.06.1992 gün ve E. 1991/3725, K. 1992/1960.

ilkeleri,⁴³ eşitlik ilkesi,⁴⁴ idarenin bütünlüğü ilkesi,⁴⁵ savunma hakkı, düşünce ve kanaat hürriyeti, çalışma ve sözleşme hürriyeti ölçülülük ilkesi,⁴⁶ çevrenin korunması ilkesi, şehircilik ve planlamacılık ilkelerine⁴⁷ uygun kullanılması gerektiği öngörülmektedir.

Gerekçe İlkesi

İdari işlemin sebep unsuru ile gerekçe ilkesi arasında yakın bir ilişki bulunmaktadır. İdareyi bir işlemi yapmaya yönelten saik o idari işlemin sebep unsurunu oluşturmaktadır. Bu saik hukuki bir işlem olabileceği gibi maddi bir vakıa da olabilir. Bu bakımdan sebep, idari işlemde önce gelen, idari işlemin dışında, idareyi böyle bir işlem yapmaya sevk eden etkidir.⁴⁸ Gerekçe ise işlem metninin bir parçasını oluşturmaktadır. İdari makam, gerekçe ile sebeplerinin en azından bir kısmını; işlemin neden, nasıl ve hangi şartlarda yapıldığını ve neden başka bir işlem değil de bu işlemin yapıldığını ortaya koymaktadır. Başka bir deyişle gerekçe ile işlemin sebebi hakkında işlemin muhatabına bilgi verilmektedir. Gerekçe, işlemin yöneldiği kişinin, doğru karar verildiği yönünde ikna olmasına, motive edilmesine yardımcı olan notları veya ifadeleri içermektedir. Sebep unsuru ile gerekçe farklı işlevler taşımakta, sebep unsuru hâkime, gerekçe ilkesi ise daha çok ilgiliye yönelik anlam ifade etmektedir.⁴⁹

İdari işlemin sebebi, idareyi o işlemi yapmaya sevk eden gösterilmiş saik iken, gerekçe, sebebin açıklanmasının yanında gerektiğinde sebebe en yakın söz konusu ihtimaller dahilindeki işlemlerin neden yapılmadığı konusunda da bilgi verilmesidir.⁵⁰ İşlemin gerekçeli olarak

⁴³ “Takdir hakkının objektif olarak kullanılıp kullanılmadığının önem taşıdığı; eşleri devlet kuruluşlarında görevli subay ve astsubayların atanmalarında aile bütünlüğünün korunması açısından eşlerin memuriyet görevinin de göz önünde tutulması gerektiği” hk. AYİM 1. D., 15.11.2005 gün ve E. 2005/649, K. 2005/1137.

⁴⁴ “Takdir yetkisine dayalı işlemlerin, hukukun belirlediği sınırlar ve eşitlik kuralı gözetilerek kamu yararına ve hizmetin gereklerine uygun şekilde objektif, makul ve geçerli neden ve gerekçelere dayalı olarak tesis edilmesi gerektiği” hk. Danıştay 8. D., 27.01.2010 gün ve E. 2010/1, www.kazanci.com, 15.04.2019.

⁴⁵ “1991 yılı için hak sahibi durumda olan davacı hakkında konut kiralama ve tahsis işleminden takdir hakkı olduğu ya da bütçe olanaksızlığı gerçeğiyle sarfi nazar edemez, dönemez. İdarenin bütünlüğü ilkesi karşısında, davalı idarenin parasal yünden kaynak yetersizliğini çözümlenerek, kendilerine konut kiralama tahsis edilen emsalleriyle aynı durumda olan davacının istemini kabul etmesi ve kiraladığı konutun bedelini ödemesi gerekir”, AYİM 1. D., 19.10.1992 gün ve E. 1991/1619, K. 1992/1423.

⁴⁶ “Yargı içtihatlarında ve öğretide, takdir yetkisinin hukuka uygunluğunun denetiminde, açık hata, orantısızlık, dengeleme, makul ölçü gibi kavramlara müracaatla, bu hallerin varlığı halinde takdir yetkisinin objektif kullanılmadığı kabul edilmektedir. Anayasa yargısından sonra, oranlılık, gereklilik ve elverişlilik alt ilkelerini ihtiva eden ölçülülük esasının, idare hukukunda da hukuka uygunluk aracı olarak başvurulması gereği ortaya çıkmıştır”, AYİM 2. D., 09.04.2003 gün ve E. 2003/162, K. 2003/298.

⁴⁷ “İdarelere belli bir kararı alıp almamak veya kanunda öngörülen değişik çözümler arasında bir seçim yapmak konusunda tanınan serbestiye takdir yetkisi denir. Bu yetki, keyfi bir hareket yetkisi olmayıp, ancak mevzuatın belirlediği alan içerisinde hukuka uygun bir şekilde kullanılabilir. Takdir yetkisine dayalı işlemlerin hukukun belirlediği sınırlar ile kamu yararı ve hizmet gereklerine uygun şekilde objektif, makul ve geçerli neden ve gerekçelere dayalı olarak tesis edilmesi gerektiği idare hukukunun en temel ilkesidir. Bu durumda, yol, cadde, sokak, meydan ve benzeri yerler üzerinde araç park yerlerinin tespiti ve işletilmesi konusunda belediyeye verilen yetkinin hukuka, kamu yararına ve hizmet gereklerine uygun kullanılıp kullanılmadığı, belediyece belirlenen cadde ve sokakların belirli kısımlarının otopark olarak işletilmesinin, yolların asıl kullanım amacını engelleyip engellemediği, ulaşımı güçleştirip güçleştirmede, trafik güvenliği açısından sakıncasının bulunup bulunmadığı, planlama ve şehircilik ilkeleri açısından yapılan uygulama ile yolların kullanım fonksiyonunun ne şekilde değiştiği ve bu değişikliğin yolun imar planlarında öngörülen fonksiyonuna uygun olarak kamuya hizmet vermesine imkan verip vermediği hususlarının tespiti amacıyla bilirkişi incelemesi yapılması gerekirken, belediye sınırları içinde trafik düzenlemesi ile ilgili olarak belediyelerin takdir yetkisinin bulunduğu gerekçesiyle verilen, idare mahkemesi kararında hukuka uyarlık görülmemiştir”, Danıştay 8. D., 24.06.2011 gün ve E. 2011/1214, K. 2011/3344, www.kazanci.com, 15.04.2019.

⁴⁸ Akıllıoğlu, 1982, s. 7; Akyılmaz, Sezginer ve Kaya, İdare, 2018, s. 506; Kaya, 2014, s. 171; Çağlayan, 2003, s. 184; Erkal, 2009, s. 122.

⁴⁹ Akyılmaz, 2000, s. 200.

⁵⁰ Erkal, 2009, s. 132.

yapılması zorunluluğu esasen işlemin mutlaka bir nedene dayalı olarak yapılması zorunluluğu olup, bu gerekçenin idari yargı yerine açıklanması durumunda gerekçeli işlem yapılması zorunluluğuna uyulmuş olunacaktır.⁵¹

Gerekçenin işlem metninde yer alma zorunluluğunun yargı yerleri açısından yararı, mahkemelerin önlerine gelen davada idari işlemi sebep unsuru açısından denetlerken gerekçede açıklanmış olan bilgilerden de yararlanarak daha verimli inceleme yapacakları şeklinde ele alınmaktadır.⁵²

Esasen Türk hukukunda idareyi yapacağı işlemin gerekçesini ilgisine açıklamaya hukuken zorlayacak genel bir yasal kural bulunmamaktadır.⁵³ Bununla birlikte idarenin, takdir yetkisini kullanarak tesis ettiği işlemin gerekçesini, bu işleme karşı bir dava açıldığında mahkemeye bildirmesi kanunun amir hükmüdür (İYUK madde 20).⁵⁴

Takdir yetkisinin işlemin sebep ögesi bakımından kullanılmış olması halinde, idarenin belirsiz, soyut kavramları netleştirmesi veya hiç gösterilmeyen sebebi açıklığa kavuşturması ve bunu yaparken de somut olaylara dayanması gerekmektedir. Takdir yetkisinin işlemin konu unsuru bakımından kullanılmış olması durumunda ise, idarenin seçmiş olduğu çözüm yolunu hangi somut sebeplere dayanarak tercih ettiğini belirtmesi gerekmektedir. İdarenin hiç gerekçe göstermemesi, takdir yetkisini keyfi bir şekilde kullandığı anlamına gelmekte ve yapılan işlemin yetki saptırması ile sakatlandığına karine oluşturmaktadır.⁵⁵

Danıştay bir kararında, “İdari işlemlerin bir sebebe ve gerekçeye dayalı olması hukukun genel ilkelerinden olduğundan, bu ilke genel anlamda düzenleme veya işlem yapan idareyi uyguladığı ve düzenleme yaptığı alanda doğru ve anlamlı olgular ortaya koymaya ve denetim yapmaya zorlar. İşlemlerde gösterilen sebep ve gerekçe, işlemin yasaya uygunluğu ve dayanağını değerlendirme, itiraz edip etmeme konusunda ilgililere yardımcı olmakla birlikte, idarenin saydamlığı, savunma hakları ve idareye güven ilkeleri ve hukuk devleti anlayışının oluşumu noktalarında da büyük öneme sahiptir” şeklindeki belirleme ile gerekçenin önemine değinmiştir.⁵⁶

Ölçülülük İlkesi

Ülkemizde Avrupa’daki seyirden farklı olarak ölçülülük ilkesi ilk olarak anayasa hukuku kapsamında daha sonra idare hukuku kapsamında ele alınmıştır. Ölçülülük kavramı “somut bir temel hak sınırlamasının amacı ile sınırlama önlemi arasında ilişkinin denetlenmesini, hukuk devletinin gerektirdiği rasyonel esaslara bağlayarak, keyfi sınırlamaları önleyici bir fonksiyon yerine getirmek” olarak tanımlanabilir.⁵⁷ İdare hukuku açısından ölçülülük ilkesi ise idarenin davranış ve hareketlerinde kullandığı imkan, araç ve ölçüleri, bu davranışı ile elde etmek istediği sonuçları anlamına gelmektedir.⁵⁸ 1982 Anayasası’nda 2001 yılında yapılan değişiklikten sonra ölçülülük ilkesi Anayasa’da açıkça yer almıştır.

⁵¹ Akıllıoğlu, 1983, 131.

⁵² Evren, 2010, s. 137.

⁵³ “Kanunla verilen bu yetkiye istinaden Bakanlar Kurulunun, grevin ertelenmesine ilişkin olarak ittihaz ettiği kararların grev kırıcı olarak nitelendirilmesi mümkün bulunmadığı gibi, bu kararlarda gerekçe gösterilmesini gerektirir bir kanun hükmü de mevcut değildir”, Danıştay DDK, 14.01.1972 gün ve E. 1969/479, K. 1972/26, Akıllıoğlu, 1982, s. 132.

⁵⁴ Kaya, 2014, s. 172; Çağlayan, 2003, s. 185; Atay, 2018, s. 69.

⁵⁵ Atay, 2018, s. 69.

⁵⁶ Danıştay 8. D., 01.03.2010 gün ve E. 2009/7831, www.kazanci.com, 17.05.2019.

⁵⁷ Sağlam, 1982, s. 128; Saygın, 2017, s. 66.

⁵⁸ Erkut, 1996, s. 108.

Hukumumuzda ölçülülük ilkesi bakımından bu ilkeyi oluşturan üç unsurun varlığı kabul edilmektedir. Bu unsurlar elverişlilik, gereklilik ve orantılılık.⁵⁹

Elverişlilik, alınan tedbirin ulaşılmak istenen amaca uygun olmasıdır. Yargısal denetim sürecinde de bu uygunluğun varlığı araştırılmaktadır.⁶⁰ İdarenin uyguladığı araç veya yöntemler kanunlarda öngörülen amaca hizmet etmiyor, amaca ulaşılmasını imkânsız kılıyor ise bu durumda idarenin aldığı tedbir elverişli kabul edilemeyecektir.⁶¹

Gereklilik, aynı amaca ulaşmayı sağlayabilecek birden çok yöntem bulunduğu takdirde bunlardan hakları en az sınırlayacak, bireye ve kamuya en az yük getirecek olanın seçilmesidir.

Orantılılık ise idarenin işlemlerinde bireysel yarar ile toplumsal yararlar arasında denge kurma zorunluluğu olarak ifade edilmektedir. Yani ulaşılmak istenen amaç ile kullanılan araç arasında denge kurulması orantılılık ilkesinin gereğidir.⁶²

Ölçülülük ilkesinin hukukun genel ilkelerinden biri olarak kabul edilmesinin, ilkenin pozitif dayanak beklenmeksizin uygulanabilme olanağını da getirdiği, özellikle insan haklarının sınırlandırılması söz konusu olduğunda; idari yargı makamlarının, idareyi denetleyebilmek için bu ilkeden yararlanabileceği ve ölçülülük ilkesine dayanan yargısal denetimin hukukilik alanında kalacağını kabul edilebileceği belirtilmektedir.⁶³

Danıştay ölçülülük ilkesine ilk kez 1970 yılındaki bir kararında⁶⁴ yer vermiştir. Karara göre dava konusu, “belediye encümenince elektrik abonelerinden alınması gereken depozito miktarının, diğerlerinden farklı olarak bankalardan beşyüzbin lira olarak alınmasına dair idari işlemin iptali”dir. Danıştay, idari işlemin gerekçesiz olmasının hukuka aykırılık sonucunu doğurduğunu tespit etmiştir. Bunun yanı sıra “depozito miktarının işletmenin teslim ettiği demirbaş bedelini karşılayacak nesnel ölçüler içinde tespit edilmesi gerektiğini ve bu ölçünün üstünde bir meblağ tespit edilmesinin gerekçelerinin işlemde açıklanmasının zorunlu olduğu”nu hükme bağlamıştır. Danıştay, tesis edilen işlem ile işlemin sonucu hakkında bir orantı olup olmadığına bakmak suretiyle, “meblağın çok yüksek ve ölçüsüz olduğu” yönünde karar vermiştir.⁶⁵

2001 yılında Anayasa’da yapılan değişiklikten sonra ölçülülük ilkesine Danıştay kararlarında açıkça yer verilmeye başlanmıştır.⁶⁶

⁵⁹ “Disipline konu eylemler ile yaptırımlar arasında adil bir dengenin gözetilmesi de hukuk devleti ilkesinin bir gereğidir. Eylem ile yaptırım arasında bulunması gereken adil denge, ölçülülük ilkesi olarak adlandırılmakta ve bu ilkenin alt ilkelerini de elverişlilik, zorunluluk ve orantılılık ilkeleri oluşturmaktadır”, Danıştay 12. D., 09.09.2015 gün ve E. 2015/2837, K. 2015/4660, www.kazanci.com, 17.05.2019.

⁶⁰ Erdem, 2013, s. 986. “Türkiye çapında çalışacak sendikaların kurulmasının engellenmesi, işyeri sendikalarının ya da belli kentlerde veya bölgelerde iş kolu sendikalarının kurulmasını ve böylelikle bu sınırlama ile önlenmek istenen sendika sayısındaki şişkinliğin ve birçok güçsüz sendikaların ortaya çıkmasının gerçekleşmesi sonucunu doğuracaktır. Demek ki yasa kuralı ile varılmak istenen erek değil, onun tam tersi gerçekleşecektir. Bu da kuralın konuluşunda kamu yararını korumaya elverişlilik olmadığını göstermektedir.” Anayasa Mahkemesi, 09.02.1972 gün ve E. 1970/48, K. 1972/3, www.kazanci.com, 28.06.2020.

⁶¹ Erdem, 2013, s. 986.

⁶² Saygın, 2017, s. 69.

⁶³ Erdem, 2013, s. 986.

⁶⁴ Danıştay 11. D., 24.12.1970 gün ve E. 1970/2401, K. 1970/3088, www.kazanci.com, 17.05.2019.

⁶⁵ Oğurlu, 2002, s. 124.

⁶⁶ 2004 yılında Marmaris’te yapılması planlanan Marmaris Demokrasi ve Kültür Şenliği - Netekim Festival isimli etkinliğin, Marmaris Kaymakamlığı tarafından, “kamu düzeninin bozulması, suç işlenmesinin yüksek olasılıklı olması ve turizmin etkileneceği” gerekçeleriyle yasaklanması üzerine açılan davanın temyizi aşamasında Danıştay 10. Dairesi, ilk olarak ölçülülük ilkesini açıklamıştır: “Anayasa’nın 13. maddesinde yer alan, temel hak ve

idareye yol göstermesi/kılavuzluk⁷³ yapmasının idari eylem ve işlem niteliğinde yargı kararı verilmesi yasağı kapsamında değerlendirilemeyeceği belirtilmektedir.⁷⁴

İdari Yargının Kendine Özgü İlkeleri

Yazılılık İlkesi

İdari işlemin yazılı olması, kararın özünü oluşturan iradenin yazılı olarak maddi aleme yansıtılmasını sağlamasının yanı sıra, idarenin denetimini, olayların belgelenmesini amaçlamaktadır.⁷⁵

İdari Yargılama Usulü Kanunu'nun birinci maddesinde Danıştay, bölge idare mahkemeleri, idare mahkemeleri ve vergi mahkemelerinde yazılı yargılama usulünün uygulanacağı düzenlenmiştir. Yine İdari Yargılama Usulü Kanunu'nun 16'ncı maddesinde dava dilekçesi ve davacının ikinci dilekçesi ile davalı idarenin birinci ve ikinci savunma dilekçelerinin yazılı olma zorunluluğu ve Danıştay'da ilk derece mahkemesi sıfatıyla görülen davalarda savcının esas hakkındaki düşüncesini ve tarafların da buna karşı görüşlerini yazılı olarak bildirecekleri düzenlenmiştir. İdari Yargılama Usulü Kanunu'nun 18'inci maddesine göre ise duruşmalı işlerde dahi Danıştay savcıları görüşlerini yazılı olarak açıklarlar.

İdari yargıda kural yazılılık ilkesi olmakla beraber bu ilkenin tek istisnası ise İdari Yargılama Usulü Kanunu'nun 17'nci maddesinde, duruşma olarak düzenlenmiştir.⁷⁶

Yazılılık ilkesi gereği yargılamada tarafların mahkemeye yazılı dilekçe ve deliller ile başvurması; iddia ve savunmalar ile mahkemenin her türlü usul işleminin yazılı olarak yapılması gerekmektedir. Bu şekilde yazılı olarak yapılan yargılamanın en önemli faydası davaya dair tüm malzemenin mahkemece daha iyi şekilde tespit edilip korunmasıdır.⁷⁷

İdari yargılama usulünde hukuk ve caza yargılaması usulünden önemli bir delil olan tanık deliline başvurulamaması da yazılılık ilkesinin katı biçimde uygulanmasından kaynaklanmaktadır.⁷⁸

İdari Yargılama Usulü Kanunu'nda yazılı yargılama ilkesinin kabul edilmiş olması, duruşmada sadece tarafların dinlenileceğine ilişkin hüküm bulunması ve HMK'ya atıf yapan 31'inci maddede⁷⁹ tanık delilinden bahsedilmemesi nedeniyle Danıştay idari yargılama usulünde tanık deliline başvurulamayacağını kabul etmektedir. 31'inci maddenin son fıkrasında

⁷³ “Öte yandan, bu kararın, davacının diplomasına doğrudan denklik belgesi verilmesinin kabulü anlamına gelmediği, davalı idarece gerekli araştırma ve incelemeler neticesinde ortaya çıkan sonuca göre işlem tesis edilmesi gerektiği açıktır”, Danıştay 8. D., 03.11.2014 gün ve E. 2014/8459, K. 2014/7934, www.kazanci.com, 20.04.2019.

⁷⁴ Akyılmaz, Sezginer ve Kaya, İdari Yargılama, 2018, s. 78.

⁷⁵ Tan, 2016, s. 249.

⁷⁶ İdari yargıda duruşmaya ilişkin düzenlemelerin yetersiz ve yoruma açık olduğuna dair bkz. Ocak, 2019, s. 356 vd.

⁷⁷ Türkoğlu Üstün, 2018, ss. 348-349.

⁷⁸ Akyılmaz, Sezginer ve Kaya, İdari Yargılama, 2018, s. 28.

⁷⁹ İYUK madde 31:

“1- Bu kanunda hüküm bulunmayan hususlarda; hâkimin davaya bakmaktan memnuiyeti ve reddi, ehliyet, üçüncü şahısların davaya katılması, davanın ihbarı, tarafların vekilleri, feragat ve kabul, teminat, mukabil dava, bilirkişi, keşif, delillerin tespiti, yargılama giderleri, adli yardım hallerinde ve duruşma sırasında tarafların mahkemenin sukûnunu ve inzibatını bozacak hareketlerine karşı yapılacak işlemler ile elektronik işlemlerde Hukuk Usulü Muhakemeleri Kanunu hükümleri uygulanır. Danıştay, mahkeme veya hâkim tarafından re'sen yapılır. Bilirkişiler, bilirkişilik bölge kurulları tarafından hazırlanan listelerden seçilir ve bilirkişiler hakkında Bilirkişilik Kanunu ve 12/1/2011 tarihli ve 6100 sayılı Hukuk Muhakemeleri Kanununun ilgili hükümleri uygulanır.

2- Bu Kanun ve yukarıdaki fıkra uyarınca Hukuk Usulü Muhakemeleri Kanununa atıfta bulunulan haller saklı kalmak üzere, vergi uyuşmazlıklarının çözümünde Vergi Usul Kanununun ilgili hükümleri uygulanır.”

“bu kanun ve yukarıdaki fıkra uyarınca Hukuk Usulü Muhakemeleri Kanunu’na atıfta bulunulan haller saklı kalmak üzere, vergi uyuşmazlıklarının çözümünde Vergi Usul Kanunu’nun ilgili hükümleri uygulanır” hükmü bulunmasına ve 213 sayılı Vergi Usul Kanunu’nun 3’üncü maddesinde düzenlenen “vergiyi doğuran olay ve bu olaya ilişkin muamelelerin gerçek mahiyeti yemin hariç her türlü delille ispatlanabilir. Şu kadar ki vergiyi doğuran olayla ilgisi tabii ve açık bulunmayan şahit ifadesi ispatlama vasıtası olarak kullanılamaz” hükmüyle vergi yargılamasında tanık beyanı delil olarak kabul ediliyor olmasına rağmen Danıştay, yargılamada tanık deliline başvurulmasını bozma nedeni olarak görmektedir.⁸⁰

Tanık beyanının idari yargı bakımından ispat vasıtası olarak kabul edilmemesi ve dolayısı ile uygulanmaması idari yargı açısından bir eksiklik olarak görülmektedir. Dava konusu olayın aydınlatılmasına yönelik hususların zaten taraf dilekçelerinde sunulduğu, duruşmada esas farklılık yaratabilecek hususun tanık beyanı olduğu belirtilmektedir.⁸¹

Dosya Üzerinden İnceleme İlkesi

Dosya üzerinden inceleme ilkesi yazılılık ilkesinin doğal bir sonucunu oluşturmaktadır. Zira yazılılık ilkesinin geçerli olduğu yargılama usulünde dava, dosya üzerinden ilerler ve mahkeme ve taraflar bütün usul işlemlerini yazılı olarak gerçekleştirir.⁸² Bu ilke ayrıca idari işlemin yapılaş usulü bakımından da kabul edilmiş bir ilkedir.

Bu ilke uyarınca idari yargı yerleri, ancak dava dosyası içinde ve tarafların bilgisi dahilinde bulunan veya bilgi edinmeleri mümkün olan bilgi ve belgelere dayanarak hüküm kurabilirler. Dosyada yazılı olarak bulunmayan bir bilgi veya belgenin karara dayanak teşkil etmesi mümkün değildir.⁸³

Evrak üzerinden inceleme ilkesi, idari yargı hakiminin maddi vakıaların tespiti hususunda kendiliğinden inceleme yapmasına ya da gerekli usul işlemlerini gerçekleştirmesine engel bir ilke değildir. Eğer maddi vakıaların tespiti için gerekiyorsa idari yargı hâkimi, taraflar talep etmemiş bile olsa duruşma yapabilecek, bilirkişi incelemesi veya keşif yapılması gereken durumlarda muhakkak bu usul hükümlerini gerçekleştirecektir.⁸⁴

Re’sen Araştırma İlkesi

⁸⁰ “İdare mahkemesince, davacının tez savunma sınavında başarılı olduğu ve tutulan tutanağa sehven oybirliğiyle ret kararı yazılmış olabileceği yolundaki iddialar üzerine, ara kararı ile 5 jüri üyesine, ilgilinin doktora tez sınavında başarılı olup olmadığı, oybirliğiyle verilen ret kararının sehven verilip verilmediği sorulmuş, cevaben gönderilen jüri üyelerinin ifadelerinden, 3 jüri üyesinin olumlu oy kullandığının anlaşıldığı gerekçesiyle dava konusu işlem iptal edilmiştir. Anılan Yasa hükümleri ve yerleşmiş idari yargılama usulü ilkelerine göre; yazılı yargılama yapmak zorunda olan idari yargı yerlerinin kendiliğinden yapacakları her çeşit inceleme için, lüzum gördükleri ve taraflar veya ilgili yerlerden isteyebilecekleri evrak ve bilgiler kapsamında, tanık veya şahit dinlenmesi ya da ifade alınması şeklinde bir yöntem bulunmamaktadır. Ayrıca, Hukuk Usulü Muhakemeleri Yasasına atıfta bulunulan konular arasında da bu yönde bir kural mevcut değildir. Bu durumda, davacının iddiası ciddi bulunuyorsa başarılı olup olmadığı konusunda bilirkişi incelemesi yaptırılarak doğacak sonuca göre karar verilmesi gerekirken, idari yargılama usulünde yer almayan bir inceleme ve değerlendirme yöntemine dayalı olarak verilen İdare Mahkemesi kararında usul hükümlerine ve hukuka uygunluk bulunmamaktadır”, Danıştay, 8. D., 25.02.2004 gün ve E. 2003/3369, K. 2004/417, www.kazanci.com, 20.04.2019.

⁸¹ Yılmaz, 2019, s. 302.

⁸² Akyılmaz, Sezginer ve Kaya, İdari Yargılama, 2018, s. 29.

⁸³ Akyılmaz, Sezginer ve Kaya, İdari Yargılama, 2018, s. 29.

⁸⁴ Akyılmaz, Sezginer ve Kaya, İdari Yargılama, 2018, s. 30.

Kamu yararı düşüncesi ve yargılamada silahların eşitliğini sağlama amacıyla⁸⁵ idari yargılama usulünde vakıa ve delillerin toplanmasının sadece taraflara bırakıldığı taraflarca getirilme ilkesi yerine maddi olayın aydınlatılmasında hakime yetki ve ödevler veren re'sen araştırma ilkesi benimsenmiştir.⁸⁶ İdari yargı denetimi bir hukuka uygunluk denetimi olduğundan bir işlem veya eylemin hukuka uygunluğunun belirlenmesi kapsamlı bir inceleme ve araştırmayı gerekli kılmaktadır.⁸⁷ Bu ilke gereğince, işlemten etkilenecek kişilerin idari makama sunmuş olduğu vakıa ve deliller idareyi bağlamamakta; idare, kararına dayanak oluşturabilecek bilgi ve belgeleri kendisi araştırarak bulup bunlara dayanarak karar vermektedir.⁸⁸

İdari yargıda re'sen araştırma ilkesi dava çözümü açısından gerekli bilgi ve belgelerin toplanması bakımından taraflar arasındaki eşitsizliği gidermek amacı ile kabul edilmiş bir ilkedir. Yani bu ilke, maddi gerçeğe uygun karar verilerek kamu yararının korunması amacının yanı sıra, bilgi ve belge toplamak bakımından davacıdan daha avantajlı olan idare ile davacı arasındaki eşitsizliği ortadan kaldırarak adil bir şekilde maddi gerçeğe ulaşılmasını amaçlayan ve sağlayan bir ilkedir.⁸⁹ Ayrıca bu ilke hâkime yargılama sürecini tatminkâr bir şekilde sonuca ulaştırma ve yargılamayı makul sürede tamamlama imkânı sağlamaktadır.⁹⁰

İdari Yargılama Usulü Kanunu'nun 20'nci maddesine göre:

Danıştay, bölge idare mahkemeleri ile idare ve vergi mahkemeleri, bakmakta oldukları davalara ait her türlü incelemeyi kendiliğinden yapar.⁹¹ Mahkemeler belirlenen süre içinde lüzum gördükleri evrakın gönderilmesini ve her türlü bilgilerin verilmesini taraflardan ve ilgili diğer yerlerden isteyebilirler. Bu husustaki kararların, ilgililerce, süresi içinde yerine getirilmesi mecburidir.

Yine 22'nci maddenin birinci fıkrasına göre “konular aydınlandığında meseleler sırasıyla oya konulur ve karara bağlanır”. Konuların aydınlanması ifadesinden anlaşılması gereken, öncelikle ilgili vakıaların ortaya konularak daha sonra bunların deliller ile ispatlanmasıdır.⁹²

İdari Yargılama Usulü Kanunu'na göre idari yargı hâkimi, dava konusu olaydaki maddi vakıaları kendisi tespit edecek; bunların gerçekte var olup olmadığını, gerçekleşip gerçekleşmediğini kendiliğinden yapacağı inceleme sonucu elde edeceği deliller ile ortaya

⁸⁵ “Silahların eşitliği ilkesi kapsamında, mahkeme önünde cereyan eden yargılama sürecinde davanın tarafları arasında, sahip olunan hak ve yükümlülükler bakımından tam bir eşitlik sağlanmış olmalı ve bu eşitlik, yargılama süresince de devam etmelidir. Yargılama sürecinde yapılan her türlü usuli işlem, delil ve karşı delil sunma, iddia ve karşı iddiada bulunma gibi hususlar da silahların eşitliği ilkesine uygun olarak gerçekleştirilmektedir. Dava dosyasına sunulan belgelerin incelenmesi ve bu belgelerden suret alınması, mahkemenin kararına dayanak oluşturduğu bilirkişi raporlarına ulaşılması ve bunları edinme fırsatının tanınmış olması, keza yargılamanın taraflarından birinin ileri sürdüğü delillere ve belgeler karşı diğer tarafa itiraz etme, görüş açıklama ve bu delilleri çürütme, ayrıca karşı delil gösterme hakkının tanınması silahların eşitliği ilkesinin bir gereğidir”, Anayasa Mahkemesi, 9.01.2015 gün ve Başvuru No: 2014/253, Türkoğlu Üstün, 2018, s. 113, dp. 534.

⁸⁶ Akyılmaz, Sezginer ve Kaya, İdari Yargılama, 2018, s. 30; Türkoğlu Üstün, 2018, s. 101, s. 107.

⁸⁷ Evren, 2008, s. 709.

⁸⁸ Türkoğlu Üstün, 2018, s. 93.

⁸⁹ Akyılmaz, Sezginer ve Kaya, İdari Yargılama, 2018, s. 33.

⁹⁰ Yılmaz, 2019, s. 297.

⁹¹ Bu maddede re'sen araştırma ilkesi kavramına doğrudan yer verilmeyerek, “her türlü incelemeleri kendiliklerinden yaparlar” ifadesi kullanılmıştır, Türkoğlu Üstün, 2018, s. 122.

⁹² Türkoğlu Üstün, 2018, s. 125.

koyacaktır.⁹³ İdari yargı makamının davayı aydınlatma yükümlülüğünü gereği gibi yerine getiremediği durumlarda ise bir usul eksikliği ve temyiz sebebi söz konusu olacaktır.⁹⁴

İdari yargı yerleri tarafların sunduğu bilgi ve belgeler ile bağlı olamamakla birlikte, sunulan bilgi ve belgelerin eksik ya da muğlak olduğu gerekçesi ile davanın reddedilmesi mümkün değildir. Ancak, tarafların sunduğu delillerle bağlı olmayan idari yargı hâkimi, iddia ve savunmanın değiştirilmesi ve genişletilmesi yasağı kapsamında, davacının dava dilekçesinde belirttiği dava konusu ve talep sonucu ile bağlı olup, bunların dışına çıkamaz.⁹⁵

Re'sen araştırma ilkesi ile anayasal yargılama ilkelerinden olan hukuki dinlenilme hakkı arasında yakın ilişki bulunmaktadır. Adil yargılanma hakkının unsurlarından biri olan hukuki dinlenilme hakkı, yargılamada hukuki durumu etkilenen kişilerin yürütülen yargılama hakkında eşit bir şekilde bilgi sahibi olmasını, yargı organlarına açıklama yaparak ve delil sunarak yargılamayı etkileyebilmesini ve yargı organlarının da bunları dikkate alarak gerekçeli bir şekilde hüküm kurmasını ifade etmektedir.⁹⁶ Bu hak özellikle idari yaptırım kararları gibi yöneldiği ilgililerin hukuki durumlarına etki eden idari işlemlerin yapılış sürecinde önem arz etmektedir.⁹⁷

İdari yargı yerinin maddi vakıaları ve hukuki gerçeği tam olarak belirleyebilmesi için taraflara hukuki dinlenilme hakkı sağlaması gerekmektedir. İdari yargı yeri re'sen araştırma yetkisini kullanırken tarafların taleplerini ve açıklamalarını dikkate alarak re'sen araştırma faaliyeti sonucunda elde ettiği vakia ve delilleri taraflara bildirerek bu dava malzemesinin taraflarca tartışılmasını sağlamalıdır.⁹⁸

Tasarruf İlkesi

Tasarruf ilkesi, davanın taraflarının uyuşmazlık konusu üzerinde sahip oldukları maddi hukuktan kaynaklanan tasarruf yetkilerinin yargılama sırasında da devam etmesini; tarafların yargılamanın başlangıcı, konusu ve ilerleyişi üzerinde tasarruf yetkisine sahip olmasını ifade etmektedir.⁹⁹

Bu ilke uyarınca kişinin hukukta sahip olduğu bir hak veya hukuki ilişki üzerindeki tasarruf yetkisinin dava açılmasında, davanın gidişatında ve davanın sona ermesinde de devam ettiği kabul edilmektedir. İdari yargılama usulünde taraflara medeni yargılama usulünde olduğu gibi mutlak bir serbestlik tanınmamış, ancak ceza yargılama usulünde olduğu gibi tarafların

⁹³ Akyılmaz, Sezginer ve Kaya, İdari Yargılama, 2018, s. 31.

⁹⁴ Türkoğlu Üstün, 2018, s. 126. “İdari Yargılama Usulü Kanununun 20’nci maddesinin 1. fıkrası karşısında, dosyadaki belgelerin hüküm kurulması için yeterli olmaması durumunda, mahkemelerin gerekli araştırmayı kendiliğinden yapması gerektiğinin kuşkusuz olduğu, olayda mahkemenin –Dekanlığının –sayılı yazısındaki bilgilerle yetinerek, davacının atanıp atanmaması hakkında rektörlükçe işlem tesis edip edilmediğini ayrıca araştırmaması hükmün noksan incelemeye dayalı olduğunu ortaya koyduğu, öte yandan yardımcı doçentliğe atama yapma yetkisi adı geçen makama verilmiş olduğu halde, mahkemenin, bu hususu göz ardı ederek, davayı fen fakültesi dekanlığının husumetiyle karara bağlamasında da hukuki isabet görülmediği” Danıştay İdari Dava Daireleri Kurulu, 24.12.1993 gün ve E. 1993/279, K. 1993/654, www.kazanci.com, 15.05.2019.

⁹⁵ Akyılmaz, Sezginer ve Kaya, İdari Yargılama, 2018, s. 31; Türkoğlu Üstün, 2018, s. 125. “...davacı tarafından Develi Belediye Encümeninin ---tarihli ve –sayılı kararının iptali istemiyle dava açılmasına karşılık idare mahkemesince istemden farklı olarak Develi Belediye Başkanlığının ---tarih ve –sayılı kararı esas alınarak davanın çözümlenmesinde, davacının talebi dışına çıkılmış olması nedeniyle usul kurallarına uyarlık bulunmamaktadır”, Danıştay 8. D., 28.01.2005 gün ve E. 2004/2246, K. 2005/277, www.kazanci.com, 28.04.2019.

⁹⁶ Türkoğlu Üstün, 2018, s. 240.

⁹⁷ Buğdaycı, 2016, s. 35.

⁹⁸ Türkoğlu Üstün, 2018, s.242.

⁹⁹ Türkoğlu Üstün, 2018, s. 267.

yargılama üzerindeki tasarruf yetkileri de tamamen kaldırılmamıştır. Bu çerçevede idari yargılama usulünde bazı sınırlamalarla yargılama sürecinde tasarruf ilkesi geçerlidir.¹⁰⁰

İdari yargılama usulünde kişi dava açıp açmayacağına kendi karar vermekte ve açmaması durumunda hukuki koruma talebinden vazgeçmiş kabul edilmektedir. Dava açması durumunda davacı talep ve hukuki korumanın kapsamını belirlemekte de serbesttir. Zira idari yargıda hâkim dava konusu ve talep sonucu ile bağlıdır. Yani talep edilenin dışında veya üstünde bir hüküm verememektedir.

İdari Yargılama Usulü Kanunu'nun 16'ncı maddesinin dördüncü fıkrası hükmü gereğince taraflar sürenin geçmesinden sonra verecekleri savunmalara veya ikinci dilekçelere dayanarak hak iddia edememektedir. Dava süresinde davacının bazı emredici usul kurallarını yerine getirmemesi yargılamanın sonuçlanmasına sebebiyet verebilir. Yine taraflar davanın her aşamasında davayı sona erdirebilme hakkına sahiptir. Feragat, kabul ve sulh bu yönde sonuç veren usul işlemleridir.

Sonuç

Hukuk devleti ilkesi gereğince ilgililerin kamu gücü ayrıcalıkları ile donatılmış idare karşısında zayıf duruma düşmemeleri ve haklarının korunması için idarenin tesis etmiş olduğu idari işlemlerin denetimi büyük önem taşımaktadır. Bu denetim ilk olarak idarenin kendi kendini denetleyebilmesini ve kararlarını daha dikkatli ve hukuka uygun şekilde alabilmesini sağlayan idari usulde karşımıza çıkmaktadır. Kısaca idari işlemin yapılışında dikkat edilmesi ve uyulması gereken kurallar bütünü olarak tanımlanabilecek idari usul, idari işlemlerin büyük oranda hukuka uygun tesis edilmesi ve yargı denetimine gitmesini gerektirecek hak kayıplarına yol açmamasını sağlamak bakımından önem taşımaktadır.

İdari işlemin denetiminin daha etkili bir şekilde yapılması için genel bir idari usul kanununun gerekliliği bu süreçteki bir eksiklik olarak değerlendirilmektedir. Genel bir idari usul kanununun varlığı halinde bireylerin yargı öncesi süreçte idare karşısında güçsüz duruma düşmesi önlenilebilecek, idarenin tüm birimlerinde aynı kanuna uyulması zorunlu olduğundan bireyler bakımından eşitlik ilkesine aykırı uygulamalar ortaya çıkması engellenebilecektir.

İdari işlemin yargı organları nezdindeki denetimi ise Anayasa ve İdari Yargılama Usulü Kanunu'nda belirlenen esaslar doğrultusunda yapılmak zorundadır. İdari yargı makamlarının bir idari işlemi denetlerken hangi sınırlar içerisinde hareket edeceği belirlenmiştir. Buna göre idari yargı yerleri bu denetlemeyi yaparken yalnızca hukuka uygunluk denetimi yapmalıdır. İdari yargı yerinin yerindelik denetimi yapması, takdir yetkisini kaldırarak biçimde yargı kararı vermesi, idari eylem ve işlem niteliğinde yargı kararı vermesi Anayasa ve İdari Yargılama Usulü Kanunu'ndaki düzenlemeler gereğince yasaklanmıştır. Aksi yönde verilen kararlar daha sonra üst yargı makamlarınca hukuka aykırı bulunmaktadır.

Yine denetleme sürecinde idari yargının zamanla kendine has geliştirdiği ilkeler de dikkate alınacaktır. Bu ilkeler ise; yazılılık ilkesi, dosya üzerinden inceleme ilkesi, re'sen araştırma ilkesi, tasarruf ilkesidir.

İdari işlemin denetiminde yargı makamlarınca dikkate alınan ilkeler yalnızca bu çalışmanın kapsamında yer verilmiş olan ilkeler olmayıp, somut olayın özelliğine göre idari yargı yerince kamu hizmeti ve kamu yararının gerekleri doğrultusunda pek çok başka ilke de hukuka uygunluğun denetlenmesi bakımından verilen kararlara esas alınmaktadır.

¹⁰⁰ Akyılmaz, Sezginer ve Kaya, İdari Yargılama, 2018, s. 34.

İdari işlemin denetlenmesinde dikkate alınan ilkeler hem idarenin hem de idari yargı yerlerinin hangi sınırlarda hareket etmeleri gerektiğini belirlediği için hukuka uygun işlem tesis edilmesi açısından büyük kolaylık sağlamaktadır.

Kaynakça

- Akıllıoğlu, T. (1983). Danıştay kararlarına göre uygulamada temel haklar. Erişim Tarihi: 10.05.2019 Link: <http://static.dergipark.org.tr/article-download/imported/5000099569/5000092729.pdf?>
- Akıllıoğlu, T. (1982). Yönetmelik işlemlerde gerekçe ilkesi. *Amme İdaresi Dergisi*, 15(2), 7-19.
- Akyılmaz, B. (2000). *İdari usul ilkeleri ışığında idari işlemin yapılış usulü*. Ankara: Yetkin.
- Akyılmaz, B, Sezginer M, ve Kaya C. (2018). *Türk idare hukuku* (9. Baskı). Ankara- İstanbul: Seçkin Yayıncılık. (İdare)
- Akyılmaz, B, Sezginer M, ve Kaya C. (2018). *Türk idari yargılama hukuku*. Ankara: Savaş. (İdari Yargılama)
- Alan, N. (2000). İdari usul ve idari yargı. *Danıştay Dergisi*, Yıl: 30, (102), 3-15.
- Alan, N. (2006). *Bürokrasi ve İnsan Hakları*. Ankara: Türkiye Barolar Birliği Yayınları: 121.
- Altıparmak, K. *2577 Procedure of Administrative Justice Act*. Erişim Tarihi:11.05.2020 Link: <http://www.lawsturkey.com/law/2577-procedure-of-administrative-justice-act>
- Atay, E. E. (2018). *İdari yargılama hukuku*. Ankara: Seçkin.
- Constitute Project. Turkey's Consitution of 1982. Erişim Tarihi:04.02.2020 Link: https://www.constituteproject.org/constitution/Turkey_2017.pdf?lang=en
- Çağlayan, R. (2003). Türk hukukunda idarenin takdir yetkisi ve yargısal denetimi. *Erzincan Üniversitesi Hukuk Fakültesi Dergisi*, 7(3-4), 171-208.
- Çelebi Buğdaycı, M. Ö. (2016). İdari usul ve dinlenilme hakkı, *Yıldırım Beyazıt Üniversitesi Hukuk Fakültesi Dergisi*, (1), 25-46.
- Erdem, J. G. (2013). Ölçülülük ilkesinin idarenin takdir yetkisinin kullanımındaki yeri. *Ankara Üniversitesi Hukuk Fakültesi Dergisi*, (62), 971-1005.
- Erkal, A. (2009). Türk ve alman hukukunda gerekçe yükümlülüğü. *Selçuk Üniversitesi Hukuk Fakültesi Dergisi*, 17(1), 119-150.
- Erkut, C. (1996). *Hukuka uygunluk bloku*. İstanbul: Kavram.
- Evren, Ç. C. (2008) İptal davalarında kendiliğinden araştırma ilkesi. *Gazi Üniversitesi Hukuk Fakültesi Dergisi*, 7(1-2), 701-723.
- Evren, Ç. C. (2010). İdari usul ilkelerinin yönetim hukukumuz açısından değeri, *Türkiye Barolar Birliği Dergisi*, Yıl: 2010, (91), 110-145.
- Kaya, C. (2014). *İdarenin takdir yetkisi ve yargısal denetimi* (2. Baskı) İstanbul: Onikilevha.
- Ocak, M. (2019). İdari yargıda duruşmanın adil yargılanma hakkı açısından incelenmesi. *Türkiye Barolar Birliği Dergisi*, (145), 349-367.
- Odyakmaz, Z. (1997). Hazırlanmakta olan idari usul kanunu açısından demokratikleşme sürecinde şeffaflaşma ve bireye tanınan haklar. *Gazi Üniversitesi Hukuk Fakültesi Dergisi*, 1(2), 1-21.
- Odyakmaz, Z. (1998). İdari Usulden Beklediklerimiz. *Başbakanlık İdari Usul Kanunu Hazırlığı Sempozyumu*. Ankara: Başbakanlık Basımevi.

- Oğurlu, Y. (2002). *Karşılaştırmalı idare hukukunda ölçülülük ilkesi*. Ankara: Seçkin.
- Özkan, G. (2000). İdari Usul. *Danıştay Dergisi*, Yıl:30, (101), 13-40.
- Sağlam, F. (1982). *Temel Hakların Sınırlandırılması ve Özü*. Ankara: Ankara Üniversitesi Siyasal Bilgiler Fakültesi Yayını.
- Saygın, E. (2017). Ölçülülük ilkesine yönelik Türk ve İngiliz idare hukuku yaklaşımı üzerine karşılaştırmalı bir analiz. *Ankara Barosu Dergisi*, (2), 59-88.
- Seçkin, S. ve Üstün G. (2016). İdari işlemlerde takdir yetkisi ve gerekçe ilkesi. *Mehmet Aydın'a Armağan*, 509-533.
- Şanlı Atay, Y. (2011). İdari işlemde başvuru yollarının gösterilmesi yükümlülüğü. *Türkiye Barolar Birliği Dergisi*, (96), 293-318.
- Tan, T. (2016). *İdare hukuku* (5. Baskı), Ankara: Turhan Kitabevi.
- Tetik, A. T. (2017). Hukuk devleti ilkesi bağlamında takdir yetkisi ve yerindelik denetimi ilişkisi. *Selçuk Üniversitesi Hukuk Fakültesi Dergisi*, 25(2), 249-276.
- Türkoğlu Üstün, K. (2018). *İdari yargılama usulüne hakim olan ilkeler* (Yayınlanmamış Doktora Tezi). Gazi Üniversitesi, Ankara.
- Yılmaz, D. (2011). Alman İdare Hukukunda İdarenin Takdir Yetkisi ve Takdir Yetkisinin Yargısal Denetimi. *İstanbul Üniversitesi Hukuk Fakültesi Mecmuası*, 69(1-2), 1019-1032.
- Yılmaz, D. (2019). "Usul ekonomisi ilkesi" çerçevesinde Türk idari yargılama usulünde sözlülük ilkesine ilişkin bazı değerlendirmeler. *Ankara Hacı Bayram Veli Üniversitesi Hukuk Fakültesi Dergisi*, 23(2), 267-320.

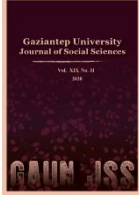

GAZİANTEP UNIVERSITY JOURNAL OF SOCIAL SCIENCES

Journal homepage: <http://dergipark.org.tr/tr/pub/jss>



Araştırma Makalesi • Research Article

Milletlerarası Tahkim Kanunu'nun Konu Bakımından Uygulanması

Implementation of the International Arbitration Law

Aysu ÖZCAN^{a*}

^a Arş. Gör., Gaziantep Üniversitesi Hukuk Fakültesi, Medeni Hukuk Anabilim Dalı, Gaziantep / TÜRKİYE
ORCID: 0000-0002-6279-6548

MAKALE BİLGİSİ

Makale Geçmişi:

Başvuru tarihi: 7 Mayıs 2020

Kabul tarihi: 25 Temmuz 2020

Anahtar Kelimeler:

Tahkim Sözleşmesi,
Milletlerarası Tahkim Kanunu,
Tahkim Yeri,
Yabancılık Unsuru

ARTICLE INFO

Article History:

Received May 07, 2020

Accepted July 25, 2020

Keywords:

Arbitration Agreement,
International Arbitration Law,
Arbitration Location,
Foreign Element

ÖZ

Türk hukukunda, Hukuk Muhakemeleri Kanunu ile Milletlerarası Tahkim Kanunu'nda elverişlilik konusu ele alınmıştır. Türkiye Cumhuriyeti Anayasası m. 90/5'e göre usulüne uygun olarak yürürlüğe konulmuş olan milletlerarası anlaşmalar kanun hükmündedir ve Türk hukukunda oldukça önemli bir yere sahiptir. Konu kapsamında önemli anlaşmalar Ticari Hakemlik Konusundaki Cenevre Avrupa Sözleşmesi, Devletler ve Diğer Devletlerin Vatandaşları Arasındaki Yatırım Uyuşmazlıklarının Çözülmesi Hakkındaki Sözleşme (ICSID), 1958 tarihli Yabancı Hakem Kararlarının Tanınması ve İcrası Hakkında New York Sözleşmesi ile Dünya Fikri Mülkiyet Örgütü (WIPO) tahkim sistemidir. Bu anlaşmalarda, tahkime elverişlilik konusu hakkında düzenlemeler bulunmaktadır. Çalışmada öncelikle genel olarak tahkim kavramı üzerinde durularak tahkim sözleşmesi incelenecektir. Milletlerarası tahkimin avantajlarına değinilerek Milletlerarası Tahkim Kanunu'ndan bahsedilecektir. En son olarak ise Milletlerarası Tahkim Kanunu'nun konu (elverişlilik) bakımından uygulanması noktasında detaylı bilgiler verilecektir. Aynı zamanda konu, gerek öğretilerdeki görüşler gerekse yargı kararları bağlamında güçlendirilerek açıklanacaktır.

ABSTRACT

The issue of eligibility in the Civil Procedure Law and the International Arbitration Law has been addressed. Did Constitution of Turkey. International agreements that have been duly enforced according to 90/5 are legal and have a very important place in Turkish law. Important agreements within the scope of the issue are the Geneva European Convention on Commercial Arbitration, the Convention on the Resolution of Investment Disputes between the Citizens of States and Other States (ICSID), the New York Convention on the Recognition and Execution of Foreign Arbitral Awards of 1958 and the World Intellectual Property Organization (WIPO). These agreements contain regulations on the subject of arbitrability. In the study, the arbitration agreement will be examined primarily by focusing on the concept of arbitration in general. By referring to the advantages of international arbitration, the International Arbitration Law will be mentioned. Then, detailed information will be given on the application of the International Arbitration Law in terms of subject (convenience). At the same time, the subject will be strengthened and explained in the context of both the opinions in the teaching and the judicial decisions.

* Sorumlu yazar/Corresponding author.
e-posta: av.aysuozean@gmail.com

EXTENDED ABSTRACT

The number of applications to arbitration has increased considerably while resolving some international disputes in recent years. The arbitration route is preferred especially for the resolution of disputes arising between the parties with the proliferation of cross-border commercial activities. Contracts are signed with people from different countries with the development of technology, increasing sports activities and cross-border activities. In the resolution of international trade disputes, the need for other solutions other than the national laws of the countries caused the arbitration to arise. For this reason, international arbitration, apart from the domestic remedies, is a very important mechanism.

The arbitration agreement is only available to state parties to the parties to the dispute. Not only gives the possibility to go to the arbitrator by closing the road, but also arbitrationall the procedures to be followed in the trial, especially where the trial will be heldthe rules and whether the referees can decide in a fair way. Provides freedom to determine many issues, including. Referee decisions, national referee decisions and non-national referee decisions divided into two.

The way of arbitration, in the settlement of disputes, instead of the state judiciary, the partiesrefers to the authorization of special authorized persons called referees. Therefore an arbitration agreement of the parties so that the arbitration path may be involved. An agreement that disputes will be resolved by arbitrationit is not possible to apply for arbitration unless it is found. The most important and indispensable element of the arbitration agreement is that dispute will be resolved through arbitration. Parties have agreed on. The arbitration agreement is the solution pursues its purpose. The function of the arbitration agreement is to eliminate the dispute.

Although the arbitration remedy has some deficiencies, it comes into our mix as a highly preferred dispute resolution mechanism. Because the arbitration proceedings are advantageous, the disputes are resolved faster than the local courts in the countries, the arbitration is cheaper, the arbitrators are impartial, the parties are not able to choose the persons who will resolve the dispute, the arbitrators are not bound by the procedural rules, and the condition of confidentiality can be applied more easily than the court decisions. features cause the arbitration route to be preferred more in recent years.

The most important of all these features is the privacy condition. It is seen as one of the most important advantages of the arbitration that the decisions of the arbitrators cannot be published as a rule, the arbitration hearings are closed and that they are held in secrecy. Another is the binding nature of the arbitral awards. One of the issues that are important in terms of arbitration is the issue of which arbitration can be applied in terms of disputes. This issue, which is generally referred to as "arbitrability", has brought some limitations regarding the issue.

While examining the arbitration agreement, in which disputes the arbitration path is suitable, it is the most important condition. Because, while examining the objections in arbitration disputes, the appropriateness of the declaration of will and the issue of dispute among the parties are examined first. International Arbitration Law article 1. It is clearly seen what arbitration will not constitute in accordance with. However, when looking at some Supreme Court practices, arbitration is closed especially in disputes regarding the protection of weak workers and consumers.

Giriş

Son yıllarda milletlerarası alanda ortaya çıkan uyuşmazlıkların çözümlenmesi amacıyla tahkim yoluna başvuru sayısı oldukça artmıştır. Tahkim yolu, özellikle sınır ötesi ticari faaliyetlerin sayıca artması nedeniyle taraflar arasında ortaya çıkan uyuşmazlıkların çözümünde tercih edilmektedir. Teknolojinin gelişimi, spor faaliyetlerinin artması, sınır ötesi faaliyetlerin artması ile farklı ülkelerde yaşayan kişiler arasında çeşitli sözleşmeler imzalanmaktadır. Özellikle sıklıkla tercih edilen milletlerarası ticarete ilişkin uyuşmazlıkların çözümünde, ülkelerin milli hukukları dışında başka çözüm yollarına ihtiyaç duyulması tahkimin ortaya çıkma nedenlerinden biridir. Bu nedenle iç hukuk yollarının dışında milletlerarası tahkim yolu oldukça önemli bir mekanizmadır.

Tahkim, mahkemelerde görülen davalara benzemektedir. Ancak “hakim” yerine “hakem” adı verilen özel hakemlerin karar verdiği bir çözüm yoludur. Bunun dışında her ne kadar tahkim konusu halen tartışılrsa da uygulamada oldukça tercih edilmeye başlanmıştır. Bunun sebepleri ise tahkim yargılamasının avantajlı olması, uyuşmazlıkların ülkelerdeki yerel mahkemelere göre daha hızlı çözümlenmesi, tahkimin daha ucuz olması, hakemlerin tarafsızlığı, tarafların uyuşmazlığı çözecek kişileri seçebilme olanaklarının olması, hakemlerin usuli kurallarla bağlı olmaması, gizlilik şartı ile hakem kararlarının mahkeme kararlarına göre daha kolay uygulanabilmesi şeklinde artırılabilir. Tüm bu saydığımız özellikler arasında en önemlisi gizlilik şartıdır. Hakemlerin kararlarının kural olarak yayınlanamaması, tahkim duruşmalarının kapalı olması ve gizlilik içinde yapılması tahkim yolunun en önemli avantajlarından birisi olarak görülmektedir. Bir diğeri ise hakem kararlarının bağlayıcılığıdır. Tıpkı mahkemelerde yapılan yargılama sonucunda hakim tarafından verilen kararın bağlayıcılığı olduğu gibi hakemlerin tahkim yargılaması sonucunda vermiş olduğu kararlar bağlayıcılık özelliğine sahiptir.

Tahkim yargılaması bakımından önem arz eden ve çalışmada ele alınacak konulardan bir diğeri hangi uyuşmazlıklar bakımından tahkim yoluna başvurulabileceği konusudur. Genel olarak “tahkime elverişlilik” olarak adlandırılan bu husus konuya ilişkin birtakım sınırlamalar getirmiştir. Özetlemek gerekirse ortaya çıkan her uyuşmazlık, tahkim yoluna başvurularak çözümlenmemektedir. Tahkime elverişlilik adı altında incelenecek olan bu konu subjektif elverişlilik ve objektif elverişlilik olarak iki kategoride incelenmektedir. Subjektif elverişlilik, bir gerçek ya da tüzel kişinin tahkim anlaşması yapıp yapamayacağını ifade eden bir kavramdır. Bir bakıma, hukuk yargılamalarındaki taraf olabilme kabiliyetinin benzeri olan bir kavramı ifade etmektedir. Objektif elverişlilik ise hangi konuların (uyuşmazlıkların) tahkim yolu ile çözümlenebileceğini ifade eden bir kavramdır. Konu kapsamında öncelikle tahkim kavramına ilişkin genel bilgilere yer verilecektir. Devamında ise Milletlerarası Tahkim Kanunu’nun konu bakımından uygulama alanı (objektif elverişlilik konusu) incelenecektir. Tahkimde objektif elverişlilik konusu ele alınırken, tüm hukuk dallarının incelenmesi çalışma bakımından mümkün olamayacağı için uygulamada en çok karşılaşılan hukuk dallarına değinilerek değerlendirmeler yapılacaktır.

Genel Olarak Tahkim Kavramı

Kanunun izin verdiği konular kapsamında tarafların anlaşarak, aralarındaki uyuşmazlığın çözümünü özel kişilere bırakmaları ve bu kişilerin uyuşmazlığı çözüme

kavuşturmalarına tahkim denilmektedir¹. Burada uyuşmazlığı çözecek olan özel kişilere hakem adı verilmektedir. Bir uyuşmazlığın mahkeme dışında hakem adı verilen kişiler tarafından çözülmesi eski Mısır ve Roma hukuku zamanına dayanmaktadır².

Bir uyuşmazlığın çözümü kural olarak devlet mahkemelerine aittir. Ancak uyuşmazlığın tahkime elverişli (uygun) olması ve uyuşmazlığın tarafları arasında bir anlaşma olması şartı ile tahkim çözüm yoluna başvurulabilir³. Tahkim kavramı, arabuluculuk kavramından oldukça farklıdır. Arabulucu, taraflara yardımcı olmak, olumlu bir şekilde süreci sona erdirmek için görevlendirilmiş olan kişidir. Taraflar, üzerinde serbestçe tasarruf edebilecekleri iş ya da işlemlerden doğan uyuşmazlıklar bakımından Hukuk Uyuşmazlıklarında Arabuluculuk Kanunu⁴ kapsamında arabulucuya başvurabilmektedir. Hakemlerden farklı olarak, arabulucu uyuşmazlık hakkında bir karar veremez. Sadece taraflara aracılık eder. Arabuluculuk yönteminden sonra taraflar anlaşmayabilir, anlaşabilir ya da arabulucu tarafından bir çözüm yöntemi önerilebilir. Arabulucunun önerdiği çözüm her iki tarafça kabul edilmediği takdirde hakem kararında olduğu gibi bağlayıcı ve icra kabiliyetine haiz bir karar olmaz. Özetle, taraflar arabulucunun çözüm için önerisini kabul etmek zorunda değildir. Ancak taraflar, hakem kararlarına uymak zorundadır⁵.

Tahkimin uluslararası temelli bir çözüm yolu olması ve konumuzun Milletlerarası Tahkim Kanunu⁶ kapsamında değerlendirilecek olması nedeniyle Türk hukukunda, milletlerarası tahkime ilişkin mevzuatların neler olduğuna da kısaca değinmek gerekmektedir. Bunlar; Devletler ve Diğer Devletlerin Vatandaşları Arasındaki Yatırım Uyuşmazlıklarının Çözülmesi Hakkında Sözleşmenin Onaylanmasının Uygun Bulduğuna Dair Kanun⁷, Milletlerarası Ticarî Hakemlik Konusundaki Avrupa Sözleşmesinin Onaylanmasının Uygun

¹ Akıncı, Z. (2013). *Milletlerarası tahkim*, Güncellenmiş 3. Bası, İstanbul: Vedat Kitapçılık, s. 3; Akıncı, Z. Ocak (2005). Türkiye’de milletlerarası tahkim, *Galatasaray Üniversitesi Hukuk Fakültesi Dergisi*, C. 4, Sa. 1, s. 14; Nomer, E. (2013). *Devletler hususi hukuku*, Yenilenmiş 20. Bası, İstanbul: Beta Yayıncılık, s.530; Doğan, V.(2017). *Milletlerarası özel hukuk*, Gözden Geçirilmiş 4. Baskı, Ankara: Savaş Yayınevi, s. 134; Akıncı, Z. (2020). *Milletlerarası tahkim*, Güncellenmiş 3. Bası, İstanbul: Vedat Kitapçılık, s. 126; Ekşi, N. (2019). *Hukuk Muhakemeleri Kanunu’nda tahkim*, 2. Bası, İstanbul: , s. 71; Sarı, M. (Nisan 2009). Tahkime elverişlilik, *Terazi Hukuk Dergisi*, C.4, Sa. 32, s.146; Akıncı, Z. (Ocak 2005). Türkiye’de milletlerarası tahkim, *Galatasaray Üniversitesi Hukuk Fakültesi Dergisi*, C. 4, Sa. 1, s. 13; Özsunay, E. (Mart 2012). MTO tahkim kuralları 2012, *İstanbul Barosu Dergisi*, C. 86, Sa. 2, s. 48; Egemen, I. (Eylül 2006). Uluslararası tahkim hukukunda vekilin özel yetkisi olmaksızın tahkim anlaşması akdetmesinin geçerliliği sorunu, C. 80, Sa. 5, s. 1929; Dönmez, G. (Aralık 2017). Tahkim yargılamasında ispat, *Bursa Barosu Dergisi*, C. 42, Sa. 102, s. 92; Postacioğlu, R. (Ocak 2017). Milletlerarası tahkimde tanıkların dinlenmesi usulü, *İstanbul Barosu Dergisi*, C. 91, Sa. 1, s. 248; Kanışlı, E. (Temmuz 2014). Milletlerarası tahkimde hakem kararları, *Galatasaray Üniversitesi Hukuk Fakültesi Dergisi*, C. 13, Sa. 2, s. 956; Ertekin, E. ve Karataş, İ. (1997). *Uygulamada ihtiyari tahkim ve yabancı hakem kararlarının tenfizi tanınması*, Ankara: Yetkin Yayınları, s. 28; Pekcanitez, H. Atalay, O. ve Özekes, M. (2014). *Medeni usul hukuku*, 2. Bası, Ankara: Yetkin Yayınları, s. 640; Aydoğdu, B. (Haziran 2017). Tahkim, *Bursa Barosu Dergisi*, C. 42, Sa. 100, s. 76; Yıldırım, Nevhis D. (2002). Tahkimin olumlu ve olumsuz yönleri, *Ankara Barosu Dergisi*, C. 4, Sa.2, s. 37; Musielak ve Voit, ZPO, (2020). *Schiedsvereinbarung und Klage vor Gericht Kommentar*, Rn. 3,4, 17. Auflage, ZPO § 1029, https://beck-online.beck.de/Dokument?vpath=bibdata%2Fkomm%2Fmusielakzpoko_17%2Fzpo%2Fcont%2Fmusielakzpkok..o.zpo.p1032.glii.g11.glb.htm&pos=1&hlwords=on, E.T:18.07.2020. Zivilprozessordnung § 1029/1: “Tahkim anlaşması, taraflar arasında, sözleşmeli veya sözleşmesiz nitelikteki belirli bir hukuki ilişkiyle ilgili olarak ortaya çıkan veya gelecekte ortaya çıkacak tüm anlaşmazlıkları veya herhangi bir anlaşmazlığı, gelecekte ortaya çıkacak veya tahkim mahkemesinin kararına sunacak bir sözleşmedir”.

² Söğüt, İpek S. (Eylül 2011). *Roma hukukunda tahkim*, İstanbul: On İki Levha Yayıncılık, s. 12.

³ Aydoğdu, 2017, s. 76; Altıntaş, S. (2015). *Tahkimin geçersizliği*, Selçuk Üniversitesi Sosyal Bilimler Enstitüsü, Özel Hukuk Yüksek Lisans Tezi, s. 2.

⁴ Kanun No: 6325, Kabul Tarihi: 07.06.2012, Resmi Gazete: 22.06.2012, Sayı: 28331.

⁵ Akıncı Kitap, s. 9-10; Akıncı Makale, s. 14; Kuralay, E. (Aralık 2017). Arabuluculuk faaliyeti ve tahkim yargılamasının farkları, *Bursa Barosu Dergisi*, C. 42, Sa. 102, s. 86-87.

⁶ Kanun No: 4886, Kabul Tarihi: 21.06.2001, Resmi Gazete: 05.07.2001, Sayı: 24453.

⁷ Kanun No: 3470, Kabul Tarihi: 27.05.1988, Resmi Gazete: 02.06.1988, Sayı: 19830.

Bulduğuna Dair Kanun⁸, Milletlerarası Özel Hukuk ve Usul Hukuku Hakkında Kanun'da⁹, Yabancı Hakem Kararlarının Tanınması ve Tenfizi Hakkında New York Sözleşmesi¹⁰ ve Milletlerarası Tahkim Kanunu'dur.

Tahkim Sözleşmesi veya Tahkim Şartı Kavramı

Yukarıda da belirttiğimiz üzere tahkim yolu, bir uyuşmazlık hakkında tarafların anlaşarak devlet yargılaması dışında yargılamayı hakemlere bırakmalarını sağlayan bir alternatif çözüm yoludur. Hukuk Muhakemeleri Kanunu'nda¹¹ düzenlenmiş olan milli tahkim hükümleri incelendiğinde tahkime ilişkin bir tanımlama yapılmadığı görülmektedir. Ancak Milletlerarası Tahkim Kanunu¹² m. 4/1'de tahkim sözleşmesi (anlaşması) şu şekilde tanımlanmıştır: “*Tahkim anlaşması, tarafların, sözleşmeden kaynaklınsın veya kaynaklanmasın aralarında mevcut bir hukukî ilişkiden doğmuş veya doğabilecek uyuşmazlıkların tümünün veya bazılarının tahkim yoluyla çözülmesi konusunda yaptıkları anlaşmadır*”. Bu tanımın kanunda yapılmış olması ise tanımaya uymayan tahkim sözleşmelerinin ve tahkim şartlarının geçersiz olmasını sağlamaktadır. Ayrıca bu tanım yapılırken New York Sözleşmesi m. 2/ 1 dikkate alınmıştır¹³.

Tanımdan da anlaşılacağı üzere uyuşmazlık taraflar arasındaki sözleşmeden doğabilir ya da sözleşme dışı bir ilişkiden de meydana gelebilir. Yani sebepsiz zenginleşme ile haksız fiil neticesinde de taraflar tahkim sözleşmesi yaparak uyuşmazlığın tahkim yoluyla çözümlenmesine karar verebilirler¹⁴.

Tarafların tahkim sözleşmesi yapabilmeleri için mutlaka aralarında meydana gelmiş bir hukuki ilişki şartı aranmamaktadır. Taraflar dilerse hukuki ilişki meydana gelmeden de uyuşmazlıkların tahkim yolu ile çözümlenmesi konusunda anlaşabilirler. Burada önemli olan nokta uyuşmazlığa neden olan konunun tahkime elverişli olmasıdır. Tahkime elverişlilik konusu başka bir başlık altında incelenecektir¹⁵.

Milletlerarası Tahkim Kanunu'nda belirtildiği gibi taraflar arasında meydana gelen bir uyuşmazlığın bir bölümü hakkında tahkim yolu ile çözümlenmesi kararlaştırılabilir. Örneğin “*fesihden kaynaklananlar hariç*” ibaresi konularak tahkim sözleşmesi yapılabilmektedir. Pek tabii uyuşmazlığın tamamı hakkında da tahkim sözleşmesi yapılabilmektedir. Bazı durumlarda uyuşmazlığın tarafları birden fazla kişiden oluşabilir. Böyle durumlarda eğer sadece taraflardan bazıları arasında tahkim şartı kararlaştırılmış ise taraf olmayan kişiler bakımından geçerli olup olmadığının belirtilmesi gerekmektedir. Ancak kural olarak tahkim sözleşmesi taraf olmayan kişiler bakımından geçerli olmaz ve bu kişilere karşı tahkim yoluna başvurulamaz. Ancak

⁸ Kanun No: 3730, Kabul Tarihi: 08.05.1991, Resmi Gazete: 21.05.1991, Sayı: 20877.

⁹ Kanun No:5718, Kabul Tarihi: 27.11.2007, Resmi Gazete: 12.12.2007, Sayı: 26728.

¹⁰ Bkz. <https://www.tbmm.gov.tr/tutanaklar/TUTANAK/TBMM/d18/c060/tbmm18060114ss0500.pdf>, Sözleşmenin akdedildiği tarih: 10.06.1958, E.T: 24.04.2020.

¹¹ Kanun No: 6100, Kabul Tarihi: 12.01.2011, Resmi Gazete: 04.02.2011, Sayı: 27836.

¹² Kanun No: 4686, Kabul Tarihi: 21.6.2001, RG: 5.7.2001, Sayı: 24453.

¹³ New York Sözleşmesi m. 2 /1: “*Akit devletlerden her biri, tarafların akte dayanan veya akdi olmayan, belli bir hukuk münasebetinden aralarında doğmuş veya ileride doğabilecek, hakemlik yolu ile halledilmesi mümkün bir konu ile ilgili uyuşmazlıkların tamamını veya bir kısmını hakeme hallettirmek üzere birbirine karşı taahhüde girişmelerine dair yazılı anlaşmalarını muteber addeder*”. “Ayrıca Türkiye, New York Sözleşmesi’ni 08.05.1991 tarihinde 3731 sayılı Kanun ile uygun bulmuştur”. Bulut, B. (2011). The role of the place of arbitration in international commercial arbitration proceeding: Turkey as a place of arbitration, *Ankara Barosu Dergisi, C. 1, Sa. 3, s. 35*; Musielak/Voit, ZPO, (2020). *Schiedsvereinbarung und Klage vor Gericht Kommentar*, Rn. 12, <https://beck-online.beck.de>, E.T: 11.07.2020.

¹⁴ Akıncı Kitap, s. 95-96; Sarı, 2009, s. 148; Ertekin/ Karataş, 1997, s.39.

¹⁵ Akıncı Kitap, s. 96; Akıncı 2020, s.132; Sarı, s. 148-149.

halefiyet ilkesinin olduğu durumlarda halef kişi, selefin taraf olduğu tahkim anlaşmasında taraf olmaktadır¹⁶.

Tahkim sözleşmesi, taraflar arasındaki bir uyuşmazlığın tahkim yoluyla çözümleneceğine ilişkin irade beyanlarının karşılıklı olarak ileri sürülmesiyle meydana gelmektedir. Unutulmamalıdır ki tahkim sözleşmesi hakem sözleşmesinden farklı bir kavramı kapsamaktadır. Hakem sözleşmesi, taraflar ile hakem arasındaki ücret ve diğer koşulların düzenlendiği bir sözleşmedir. Oysaki tahkim sözleşmesi, alternatif bir çözüm yolu olarak karşımıza çıkmaktadır. Tahkim sözleşmesi Milletlerarası Tahkim Kanunu m. 4'te belirtildiği üzere asıl sözleşmeye tahkim şartı konulması ile ya da ayrı bir sözleşme yapılmak suretiyle meydana getirilebilir. Asıl sözleşmeye konulacak olan hükme "tahkim şartı" adı verilmektedir. Uygulamada da sıkça karşılaşılan durum asıl sözleşmeye tahkim şartı konulmasıdır. Ayrı bir tahkim sözleşmesi yapılması istisnai olarak karşılaşılan durumdur¹⁷. Yargıtay vermiş olduğu bir kararında, uyuşmazlığın tahkim yoluyla çözümleneceği yolunda tahkim sözleşmesi ya da tahkim şartı yoksa tahkim yoluna başvurmak mümkün olmadığını belirterek, bu da asıl sözleşmeye konulan tahkim şartı ya da ayrı bir tahkim sözleşmesi ile kararlaştırılabileceğine hükmetmiştir. Tahkim şartı bulunan veya tahkim sözleşmesi yapılan hallerde, asıl sözleşme feshedilse dahi feshedilen sözleşmeden kaynaklanan uyuşmazlıklar tahkim şartı ya da sözleşmesi gereği hakemde görülebileceğini belirtmiştir¹⁸. Asıl sözleşmenin geçersiz olması tahkim şartının da geçersizliğine neden olmaz¹⁹.

Taraflar arasında mecburi dava arkadaşlığı varsa tahkim sözleşmesi tamamı arasında yapılmış olmalıdır²⁰. Uyuşmazlık ortaya çıktıktan sonra ise tahkim yoluna tüm tarafların birlikte başvurması gerekmektedir²¹.

Taraflar arasında tahkim sözleşmesi bulunmamasına rağmen eğer bir dava açılmış ise bu davanın görüldüğü sırada da tahkim yolu kararlaştırılabilir. Milletlerarası Tahkim Kanunu m. 5'e göre yargılama sırasında tarafların tahkim yoluna başvurma konusunda anlaşmaları halinde, davaya ait dosya ilgili hakem ya da hakemlere gönderilir. Kısacası yargılamanın herhangi bir aşamasında, taraflar arasında tahkim konusunda anlaşılır ise mahkeme davaya bakmaktan vazgeçerek uyuşmazlık konusu dosyayı hakemlere gönderecektir. Ve bu uyuşmazlık tahkim yolu ile çözümlenecektir²².

Tahkim sözleşmesinin hukuki niteliği tartışmalı olmakla birlikte öğretide üç farklı görüş bulunmaktadır. Bunlardan ilki maddi hukuk (borçlar hukuku) sözleşmesi olduğudur. Bu görüşe göre tarafların iradelerine dayalı olarak oluşturulan tahkim özel hukuk sözleşmesidir²³. Diğer görüş ise usul hukuku sözleşmesi olduğunu ve hakemlerin seçimi, yargılamanın yapılması gibi

¹⁶ Akıncı Kitap, s. 97. Karar için bkz. Yar. 19. HD, K.T: 11.03.2004, E. 2654, K. 2603, www.kazanci.com, E.T: 24.04.2020.

¹⁷ Akıncı Kitap, s. 98-99; Ertekin ve Karataş, 1997, s. 43. ZPO § 1029/2: "Tahkim anlaşması, bağımsız bir anlaşma (tahkim anlaşması) veya bir sözleşmedeki bir madde (tahkim koşulu) şeklinde sonuçlandırılabilir".

¹⁸ Yar. 15. HD., K.T: 14.09.2017, E. 776, K. 2981, E.T: 19.07.2020, <https://legalbank.net/belge/y-15-hd-e-2017-776-k-2017-2981-t-14-09-2017/2929031/tahkim+elveri%c5%9flilik>.

¹⁹Bkz. Federal Statute on Private International Law Art. 178/3, http://www.swissarbitration.org/files/34/Swiss%20International%20Arbitration%20Law/IPRG_english.pdf, E.T: 19.07.2020. Benzer düzenleme için bkz. HMK m. 412/4: "Tahkim sözleşmesine karşı, asıl sözleşmenin geçerli olmadığı veya tahkim sözleşmesinin henüz doğmamış olan bir uyuşmazlığa ilişkin olduğu itirazında bulunulamaz".

²⁰ HMK m. 59: "Maddi hukuka göre, bir hakkın birden fazla kimse tarafından birlikte kullanılması veya birden fazla kimseye karşı birlikte ileri sürülmesi ve tamamı hakkında tek hüküm verilmesi gereken hâllerde, mecburi dava arkadaşlığı vardır".

²¹ Akıncı Kitap, s. 99; Ertekin ve Karataş, 1997, s.48.

²² Akıncı Kitap, s. 99; Akıncı 2020, s. 132; Doğan, 2017, s. 136.

²³ Yeşilova, B. (2008). Milletlerarası tahkimin hukuki niteliği üzerine düşünceler ve güncel gelişmeler, *TBB Dergisi*, Sa. 76, s. 96-99; Yıldırım Ertütüncü, D. (Mart 2013). Ticari uyuşmazlıkların tahkim yoluyla çözümü, *İstanbul Barosu Dergisi*, C. 87, Sa. 2, s. 461; Pekcanitez/ Atalay/ Özkes, 2014, s. 641.

usuli işlemlerin yapılıyor olmasının bu görüşün gerekçesi olduğunu savunmaktadır. Ayrıca bu görüşe göre, tahkim ile mahkemelerin yargılama yetkisi ortadan kaldırılması da usul hukuku sözleşmesi olduğunu göstermektedir. UNCITRAL Model Kanun, Yargıtay ve öğretilerdeki yaygın kabul gören görüş tahkim sözleşmesinin usul hukuku sözleşmesi olduğudur²⁴. Karma görüşe göre ise tahkim sözleşmesi ek başına özel hukuk sözleşmesi olmadığı gibi tek başına usul hukuku sözleşmesi de değildir. Karma görüşe göre tahkim taraf iradelerinin karşılıklı olarak beyanı ile kurulan bir sözleşmedir ve yargısal boyutunun olması da usul hukuku bağlamında değerlendirilmesini gerekli kılmaktadır. Bu nedenle sui generis yapıda bir sözleşmedir²⁵.

Tahkimin hukuki niteliğine ilişkin olarak görüşümüz ise tahkim sözleşmesinin her ne kadar taraf iradelerine dayalı da olsa salt borçlar hukuku sözleşmesi olmadığı, usul hukuku boyutunun ön planda olması nedeniyle usul hukuku sözleşmesi olarak değerlendirilmesi gerektiğidir.

Tahkim İradesi ve Şartının İçeriği

Tahkim bir sözleşme olduğundan bir sözleşmenin kurulması için gereken minimum koşullar tahkim için de gerekmektedir. Bunlardan ilki tarafların tahkim konusunda iradelerinin bulunmasıdır. Tahkim sözleşmesi, tarafların karşılıklı irade beyanlarını yazılı olarak, sözleşmede karışıklığa neden olmayacak şekilde açıkça belirtmeleri ile meydana gelmektedir²⁶. Yargıtay da çeşitli kararlarında tarafların tahkim konusunda anlaşmış olmaları gerektiğini vurgulayarak aksi takdirde tahkim sözleşmesinin geçersiz olacağına karar vermiştir²⁷.

Tahkim iradesi tereddüde yok açmamalıdır. Bir yandan tahkim yoluna gidileceği kararlaştırılıp diğer yandan başka bir mahkemenin yetkili kılınması kararlaştırılmışsa bu durumda Yargıtay tahkim sözleşmesinin geçersiz olduğunu belirtmektedir²⁸. Örneğin uyuşmazlık hakkında hakemlerin karar verememesi durumunda konu mahkemelerce çözülecektir şeklindeki bir beyan, tahkim iradesinde tereddüt meydana getirecektir. Bu durumda bu tahkim anlaşması geçersiz sayılır. Milletlerarası Tahkim Kanunu'nda tarafların tahkim kapsamında yetkili mahkemeyi belirlemelerine izin verilmemiştir. Kısacası taraflar yetki sözleşmesi yapamazlar²⁹.

Geçerli bir tahkim sözleşmesi ya da şartından bahsedebilmek için bahse konu olan uyuşmazlığın hangisi olduğuna ilişkin taraf iradeleri açıkça ve anlaşılabilir olmalıdır. Bu

²⁴ Yeşilova, 2008, s. 101; Pekcanitez, Atalay ve Özekes, 2014, s. 641; Altıntaş, s. 17.

²⁵ Güvenç Uluçlar, Selvi N. Tahkim anlaşmasının hukuki niteliği, *İstanbul Ticaret Üniversitesi, Dış Ticaret Enstitüsü Tartışma Metinleri*, s. 10, E.T: 30.06.2020, <https://www.ticaret.edu.tr/uploads/dosyalar/921/TAHK%C4%B0M%20S%C3%96ZLE%C5%9EMES%C4%B0N%C4%B0N%20HUKUK%C4%B0%20N%C4%B0TEL%C4%B0%C4%9E%C4%B0.pdf>; Altıntaş, s. 19-20.

²⁶ Akıncı Kitap, s. 100; Akıncı 2020, s. 133; Doğan, 2017, s. 136.

²⁷ Yar. 13. HD, K.T: 23.10.2019, E. 2349, K. 1037, E.T: 29.04.2020, karar içeriği şu şekildedir: “*Tahkim anlaşması veya tahkim şartındaki uyuşmazlığın hakem veya hakemler kurulunca çözümlenmesine ilişkin irade beyan ve açıklaması tahkim şartı sözleşmesinin temel unsurudur. Tahkim şartı veya anlaşmasının geçerli olabilmesi için tarafların tahkim iradesini açıkladıkları tahkim şartı ya da sözleşmede tartışma ve karışıklığa neden olmayacak biçimde açık ve kesin olarak belirtmiş olmaları zorunludur*”. Paralel bir diğer karar ise “*Tahkimin, tarafların üzerinde serbestçe tasarruf edebilecekleri haklarla ilgili olarak doğmuş veya doğabilecek uyuşmazlıkların mahkemeler yerine hakemler eli ile çözümlenmesi konusundaki anlaşmaları ve bu çerçevede yapılan yargılama sonucunda uyuşmazlığın kesin ve bağlayıcı biçimde çözümlenmesi olarak tanımlandığı görülmektedir*” şeklindedir. Karar için bkz. Yar. İçtihadı Birleştirme Genel Kurulu, K.T:13.04.2018, E. 2, K. 4, www.kazanci.com, E.T: 29.04.2020.

²⁸ Yar. 13. HD, K.T: 29.11.2019, E. 15775, K. 11942, E.T: 29.04.2020, www.kazanci.com, “*...borç ve tanınan hakların, mümkünse sıra numarası altında birer birer, açık, şüphe ve tereddüt uyandırmayacak şekilde gösterilmesinin gerektiği açıklanmıştır*”. Benzer bir başka karar Yar. 11. HD, K.T: 31.03.2003, E. 1050, K. 3012.

²⁹ Akıncı Kitap, s. 101; Akıncı Makale, s. 16; Doğan, 2017, s. 137.

nedenle hem tarafların iradeleri hem de hangi konuyu hakeme götürecekleri belirli olmalıdır. Ancak geçerli bir tahkim ilişkisinin varlığından bahsedebilmek için taraflar arasındaki ilişkinin belirli olması şartı ile uyumsuzluğun belirli olması kavramları birbirinden farklıdır. Çünkü tahkim şartında henüz doğmamış bir uyumsuzluğun belirlenip sözleşme yapılması mümkün değildir³⁰.

Tahkim sözleşmesi ya da şartında zorunlu tutulmuş olan bir şekil şartı yoktur. Tarafların tahkim iradeleri açıkça mevcut olduğu sürece tahkim şartı, içerik itibarıyla geçerli olacaktır. Hatta uygulamada yer alan “*Tahkim, Gaziantep*” şeklindeki ifadeler bile içerik bakımından yeterli görülmektedir. Aslında tarafların tahkimle ilgili ayrıntıları detaylı olarak tahkim şartında göstermeleri kendileri bakımından yararlı bir durum meydana getirecektir. Tarafların bir kurum aracılığıyla yürüttüğü tahkim şartında kurumun adını doğru bir şekilde belirtmeleri yararlı olacaktır. Taraflar tahkim sözleşmesini Türkçe yapsalar dahi kurumun orijinal adını ya da kısaltılmış adını yazmaları daha doğru olacaktır. Örneğin London Court of International (LCIA) tercüme edilmeden doğrudan orijinal haliyle yazılmalıdır³¹.

Taraflar Arasında Uygulanacak Hukuk

Tahkim yoluna başvurabilmek için taraflar arasında mutlaka çekişmeli bir uyumsuzluk söz konusu olmalıdır. Ayrıca tahkim sözleşmesinin geçerliliğine ilişkin uygulanacak olan hukukun tespitinde ilk olarak taraf iradelerine bakmak gerekmektedir. Eğer taraflar bir hukuk seçmiş ise öncelikle bu hukuka, eğer seçmemişlerse Türk hukukuna göre tahkim sözleşmesinin geçerliliği incelenmelidir³².

Konuyu özetleyecek olursak Milletlerarası Tahkim Kanunu m. 4’te taraflara uygulanacak olan hukuku seçme hakkı verilmiştir. O halde taraflar, uygun iradeleri ile uygulanacak olan hukuku belirlemiş ise tahkim bakımından bu hukuk kuralı uygulanacaktır. Eğer taraflar belirlememiş ise o zaman Türk hukukunun uygulanacağı kanun hükmünden anlaşılmaktadır³³.

Tahkim Sözleşmesinin Şekli

Milletlerarası Tahkim Kanunu m. 4 tahkim sözleşmesinin şeklini düzenlemiştir³⁴. Bu maddeye göre tahkim sözleşmesi yazılı şekilde yapılır. Taraflarca imzalanmış yazılı bir belge ya da taraflar arasında mektup, telgraf, telex, faks gibi iletişim aracılığı ile veya dava

³⁰ Akıncı Kitap, s. 102.

³¹ Akıncı Kitap, s. 104-107; Doğan, 2017, s. 138; Ertekin ve Karataş, 1997, s. 207.

³² Akıncı Kitap, s. 112; Doğan, s. 138; Ertekin ve Karataş, 1997, s. 206. Ayrıca ZPO §1051: “ 1) Hakem heyeti, anlaşmazlığı, tarafların anlaşmazlığın içeriğine uygulanabilir olarak belirledikleri yasaya göre çözer. Taraflar aksini açıkça kabul etmedikçe, belirli bir devletin kanununun veya yasal düzeninin belirlenmesi, kanunların çatışmasına değil, o devletin fiili hükümlerine doğrudan atf olarak anlaşılmalıdır. (2) Taraflar yürürlükteki yasal hükümleri belirlememişlerse, hakem heyeti, yargılama amacının en yakın bağlantıya sahip olduğu devlet yasasını uygular. (3) Hakem heyeti adil bir karar verir, ancak taraflar açıkça buna izin vermişse. Yetkilendirme, hakem heyeti kararına kadar verilebilir. (4) Her durumda, hakem heyeti, mevcut ticari adetleri dikkate alarak, sözleşme hükümlerine uygun olarak bir karar vermek zorundadır”, https://www.gesetze-im-internet.de/zpo/_1051.html, E.T: 12.07.2020.

³³ Akıncı Kitap, s. 112; Doğan, 2017, s. 139; Ertekin ve Karataş, 1997, s. 207.

³⁴ MTK m. 4/2: “*Tahkim anlaşması yazılı şekilde yapılır. Yazılı şekil şartının yerine getirilmiş sayılması için, tahkim anlaşmasının taraflarca imzalanmış yazılı bir belgeye veya taraflar arasında teati edilen mektup, telgraf, telex, faks gibi bir iletişim aracına veya elektronik ortama geçirilmiş olması ya da dava dilekçesinde yazılı bir tahkim anlaşmasının varlığının iddia edilmesine davalının verdiği cevap dilekçesinde itiraz edilmemiş olması gerekir. Asıl sözleşmenin bir parçası hâline getirilmek amacıyla tahkim şartı içeren bir belgeye yollama yapılması hâlinde de geçerli bir tahkim anlaşması yapılmış sayılır*”. Bkz. benzer düzenleme HMK m. 412/3.

dilekçesinde yazılı bir tahkim sözleşmesinin varlığının iddia edilmesine davalının verdiği cevap dilekçesinde itiraz edilmemiş olmalıdır³⁵.

Tahkim sözleşmesinin taraflarca imzalanmış bir anlaşma ile yapılması yazılı şekilde yapılma koşulunun en çok karşılaşılan örneğidir. Bununla birlikte akla gelen bir soru da tahkim anlaşması elektronik ortamda yapılıp yapılamayacağı noktasıdır. Milletlerarası Tahkim Kanunu, tahkim sözleşmelerinin elektronik ortamda yapılabileceğini kabul etmiştir. Burada ispat bakımından bir sorun meydana gelebilir. Çünkü günümüzdeki teknolojik gelişmeler yüzünden özellikle elektronik imza denilen sistemin başkaları tarafından izinsiz bir şekilde temin edilmesi mümkün olabilmektedir³⁶.

Elektronik imzaya ilişkin Milletlerarası Tahkim Kanunu'nda açıkça bir hüküm bulunmamasıyla birlikte Türk hukukunda elektronik imza hukuki bir dayanağa kavuşmuştur. Elektronik İmza Kanunu'nda³⁷ elektronik imza ve hukuki sonuçları düzenlenmiştir. Islak imza ile aynı hukuki güce sahip olması tahkim sözleşmeleri bakımından oldukça önem arz etmektedir³⁸.

Hukuk Muhakemeleri Kanunu'nda da tahkim sözleşmesinin mutlaka yazılı ve ıslak imza atılmış olarak yapılması gerektiği düzenlenmiştir. Ancak ıslak imza içemeyen elektronik imza ile imzalanan bir tahkim sözleşmesi de Elektronik İmza Kanunu'nda ve Türk Borçlar Kanunu³⁹ m. 15 kapsamında olduğu için Hukuk Muhakemeleri Kanunu bakımından da geçerli olacaktır⁴⁰.

Hukuk sistemlerinde yazılılık şartının geçerlilik açısından mı yoksa ispat açısından mı önem arz ettiği tartışılan konulardan biridir. Türk hukukunda kabul gören geçerlilik şartı olduğudur. Ancak ilgili mevzuatlarda yazılılık şartının esnek birtakım kurallara bağlanmış olduğu görülmektedir. Bu nedenle kanaatimizce yazılılık şartı ispat açısından daha önem arz etmektedir. Diğer tartışılan konu ise geçerlilik şartına uyulmadan yapılan bir tahkim sözleşmesinin hangi geçersizlik yaptırımına tabi olacağıdır. İlk görüş, yazılılık şartı sözleşmenin kuruluş şartıdır. Ve kuruluş şartına uyulmadan yapılan bir sözleşme yokluk yaptırımına tabi olmalıdır. İkinci görüşe göre, şekle aykırılık kendine has bir geçersizliktir ve yalnızca taraflar arasında hüküm ifade eder, taraflar def'i olarak ileri sürebilirler. Son görüş ise baştan itibaren geçersizdir. Hakim tarafından resen dikkate alınmalıdır. Türk hukukunda kabul gören görüş ise şekle aykırı olarak yapılan sözleşmeler Türk Borçlar Kanunu m. 12/2 kapsamında hükümsüz sayılmaktadır⁴¹.

Tahkimin Avantajları

Milletlerarası tahkim özellikle gelişen milletlerarası ticari ve hukuki uyuşmazlıkların çözümünde başvurulabilecek yollardan birisidir. Son yıllarda tercih edilme oranının artışına bakıldığında tahkimin avantajlarının tercih edilme oranına etkileri görülmektedir. Genel olarak milletlerarası tahkim iki yolla gerçekleşmektedir. Bunlardan ilki kurumsal olarak yürütülen tahkim (enstitü tahkimi), diğeri ise herhangi bir kuruma bağlı olmadan (ad hoc) yürütülen

³⁵ Akıncı Kitap, s. 115; Akıncı 2020, s. 166; Dündar, H. (Haziran 2008). Tahkim sözleşmesinin şekli ve niteliği üzerine bir inceleme, *Terazi Hukuk Bürosu, C. 3*, Sa. 22, s. 27. Ayrıca bkz. Federal Statute on Private International Law Art. 178: “Tahkim anlaşması yazılı olarak, telgraf, teleks, telsiz veya diğer yollarla da yapılmalıdır”; Musielak/Voit, ZPO, (2020). *Schiedsvereinbarung und Klage vor Gericht Kommentar*, 17. Auflage, Rn. 1.

³⁶ Akıncı Kitap, s. 118-119; Akıncı 2020, s. 169; Kleinheisterkamp, J. (Eylül 2008), (Çeviri: Eken, Can). Kritik düşünme: bir bütün halinde uluslararası tahkim, *İstanbul Barosu Dergisi, C. 92*, Sa. 5, s. 240-241.

³⁷ Kanun No: 5070, Kabul Tarihi: 10.01.2004, Resmi Gazete: 23.01.2004, Sayı: 25355.

³⁸ Akıncı Kitap, s. 119; Akıncı 2020, s. 170; Sarı, 2009, s. 150.

³⁹ Kanun No: 6098, Kabul Tarihi: 11.01.2011, Resmi Gazete: 04.02.2011, Sayı: 27836.

⁴⁰ TBK m. 15: “İmzanın, borç altına girenin el yazısıyla atılması zorunludur. Güvenli elektronik imza da, el yazısıyla atılmış imzanın bütün hukuki sonuçlarını doğurur”.

⁴¹ Dündar, 2017, s. 28-31.

tahkimdir⁴². Arabuluculuk, müzakere gibi diğer yollardan farklı olarak bağlayıcı olması tahkimin, daha çok tercih edilmesine neden olmaktadır. Çünkü tıpkı mahkeme kararlarında olduğu gibi hakem kararları da tarafları bağlayacak ve diğer çözüm yollarına başvurmadan ekonomik olarak ve zamandan tasarruf ederek tarafların uyuşmazlıkları çözüme kavuşacaktır⁴³.

Milletlerarası ticari uyuşmazlıkları çözüme kavuşturacak bir uluslararası mahkeme bulunmamaktadır. Bu nedenle bu tarz uyuşmazlıklar yerel mahkemeler tarafından çözümlenecektir. Uygulamaya bakıldığında hiç kimse başka bir ülkenin milli sınırları içerisinde yargılanmak istememektedir. İşte bu nedenle tahkim yolu olduca tercih edilmektedir. Yargılamanın dışında milletlerarası tahkim, hakem kararlarının tenfizi bakımından da daha avantajlı ve kolaydır. Hatta Türk hukukunda da yabancı mahkeme kararlarının tenfizi ile hakem kararlarının tenfizi farklı hükümlerle düzenlenmiştir⁴⁴.

Bir diğer avantajı ise uyuşmazlık uzman kişiler tarafından çözümlenmektedir. Bildiğimiz üzere yerel yargılamamızda görevli ve yetkili mahkemeler tarafından uyuşmazlıklar çözümlenmektedir. Ancak en deneyimli hakimden bir uyuşmazlığın çözümlenmesini talep etmek mümkün değildir. İşte tahkim yolundaki en önemli farklardan birisi uzman hakemin tercih edilmesidir. Hakem, uzman olduğu alanda bilgisini kullanarak bir sonuca varmaktadır⁴⁵.

Taraflar tahkim yargılamasında serbest iradelerini kullanırlar. Yani taraflar, tahkimin yapılacağı ülkeyi, usulü, yargılamanın dilini ve yargılamayı yapacak olan hakemleri serbestçe belirleyebilir. Hatta taraflar tebligat usulünü de kararlaştırarak aylarca süren tebligat süresini daha da kısaltabilmektedir. Yerel mahkeme yargılamasında mahkemeye yeminli tercümenin sunulması gerekmektedir. Tahkim yargılamasında ise taraflar hakemleri diledikleri gibi seçebildiğinden aynı dili bilen hakemlerin tercih edilmesi masraftan da tasarrufu sağlayabilmektedir⁴⁶.

Tahkim yargılaması gizli olarak yapılmaktadır. Bu duruma tahkimin gizliliği adı verilmektedir. Hakem kararları kural olarak yayımlanmaz. Özellikle ticari uyuşmazlıklarda kurum ve kuruluşlar, mali durumları, ticari defterlerindeki bilgileri ve ticari sırları açıklanmadığından tahkim yoluyla uyuşmazlıklarının çözümüne başvurmaktadır⁴⁷.

Son olarak tahkim yargılaması hızlı ve ucuzdur. Küçük uyuşmazlıklar bakımından mahkemeler daha avantajlı olabilirken, büyük uyuşmazlıklarda tahkim yolu daha ekonomiktir. Ancak unutulmamalıdır ki her ne kadar küçük uyuşmazlıklarda tahkim yolu daha yüksek bedelli olsa da daha kısa sürede çözüme ulaştırması tahkimi mahkemelerden daha avantajlı kılmaktadır. Milletlerarası Tahkim Kanunu m. 10/B'de tahkim süresi 1 yıl olarak belirtilmiştir⁴⁸. Oysa mahkemeler nezdindeki yargılamalarda usule ve esasa ilişkin belirli süreler öngörülmüş olsa da hakim, bir yargılamayı belirli sürede bitirmeye zorlanamamaktadır.

⁴² Nomer Kitap, s. 530; Akıncı Makale, s. 13; Ertekin ve Karataş, 1997, s. 48.

⁴³ Akıncı Kitap, s. 7; Kanişlı, 2014, s. 957; Doğan, 2017, s. 137.

⁴⁴ Akıncı Kitap, s. 7; Kanişlı, 2014, s. 958; Doğan, 2017, s. 137.

⁴⁵ Akıncı Kitap, s. 8; Kanişlı, 2014, s. 958; Doğan, 2017, s. 138.

⁴⁶ Akıncı Kitap, s. 8; Kanişlı, 2014, s. 359; Doğan, 2017, s. 318. Bkz. MTK m. 10/ C: “Tahkim yargılaması, Türkçe veya Türkiye Cumhuriyeti tarafından tanınan devletlerden birinin resmî dilinde yapılabilir. Yargılamada kullanılacak dil veya diller, taraflar arasında kararlaştırılmamışsa, hakem veya hakem kurulu tarafından belirlenir. Tarafların anlaşmasında veya hakemlerin konu ile ilgili ara kararında aksi öngörülmemiş ise, bu dil veya diller, tarafların bütün yazılı beyanlarında, duruşmalarda, hakem veya hakem kurulunun ara kararlarında, nihai kararında ve yazılı bildirimlerinde kullanılır. Hakem veya hakem kurulu, tarafların dayandığı belgelerin tahkim yargılamasında kullanılan dil veya dillerdeki çevirisi ile birlikte sunulmasına karar verebilir”.

⁴⁷ Tarman, Zeynep D. (Haziran 2008). Tahkim ve gizlilik, *Maltepe Üniversitesi Hukuk Fakültesi Dergisi*, C. 7, Sa. 1, s. 214-215.

⁴⁸ MTK m. 10/ B: “Taraflar aksini kararlaştırmadıkça, tek hakemli davalarda hakemin seçildiği, birden çok hakemli davalarda ise hakem kurulunun ilk toplantı tutanağının düzenlendiği tarihten itibaren bir yıl içinde hakem veya hakem kurulunca esas hakkında karar verilir”.

Tüm bu değerlendirmeler çerçevesinde tahkim yargılaması taraf iradelerine dayalı, hızlı, gizli, ucuz bir çözüm yolu olarak karşımıza çıkmaktadır⁴⁹.

Milletlerarası Tahkim Kanunu

Tahkim kavramına Türk hukukunda da yer verilmiştir. Konuyla ilgili olarak Milletlerarası Özel Hukuk ve Usul Hukuku Hakkında Kanun'da, Milletlerarası Tahkim Kanunu ile Hukuk Muhakemeleri Kanunu'nda birtakım düzenlemeler bulunmaktadır. Ayrıca tarafı olduğumuz New York Sözleşmesi⁵⁰ ise yabancı hakem kararlarının tenfizi ve tanınması ile ilgilidir. Milletlerarası Tahkim Kanunu'ndan önce yabancı unsurlu olup olmadığına bakılmaksızın Türkiye'deki tüm tahkim uyuşmazlıkları Hukuk Muhakemeleri Kanunu ile çözümlenmekteydi. Milletlerarası Tahkim Kanunu ile Hukuk Muhakemeleri Kanunu'nun milletlerarası tahkimde uygulanmasının önüne geçilmiştir⁵¹.

Milletlerarası Tahkim Kanunu hazırlanırken “*Uncitral Model Law on International Commercial Arbitration*”da belirlenen amaçlar dikkate alınmıştır. Bu uluslararası kanunun dikkate alınmasıyla tahkim kuralları bakımından bir birlik sağlanmaya çalışılmıştır⁵². Uncitral Model Law on International Commercial Arbitration 1. Bölüm m. 1'de uygulamanın kapsamı düzenlenmiştir. Diğer önemli düzenleme ise m. 1/5'tir. Bu hükümden bazı anlaşmazlıkların tahkime sunulamayacağı belirtilmiştir⁵³.

Milletlerarası Tahkim Kanunu ile uluslararası ticari ilişkilerin çözümlenmesinde olumlu bir adım atılmıştır. Bu kanunun ilk amacı milletlerarası ticari uyuşmazlıklardan doğan tahkimin ulusal (iç) tahkimden farklı hükümlere tabi olmasını sağlamaktır. Yeni Milletlerarası Tahkim Kanunu, hangi hakem kararlarının bu kanuna tabi olduğunu ve uyuşmazlığın unsurlarından bahsederken, tahkimin unsurlarına çok fazla yer vermemiştir⁵⁴.

Milletlerarası Tahkim Kanunu'nun ikinci amacı ise Türkiye'nin tahkim merkezi olarak milletlerarası alanda yer almasını sağlamaktır. Türkiye jeopolitik konumu sebebiyle de hem batı ülkelerine hem de doğu ülkelerine yakındır. Bu nedenle de Türkiye milletlerarası ticari tahkime olumlu bir yaklaşım sergilemektedir⁵⁵.

Milletlerarası Tahkim Kanunu'nun uygulama alanına bakacak olursak, m. 1-2'yi incelememiz gerekmektedir⁵⁶. Yabancılık unsuru taşıyan ve tahkim yeri olarak Türkiye'nin

⁴⁹ Akıncı Kitap, s. 9. Benzer süre için bkz. HMK m. 427: “*Taraflar aksini kararlaştırmadıkça, bir hakemin görev yapacağı davalarda hakemin seçildiği, birden çok hakemin görev yapacağı davalarda ise hakem kurulunun ilk toplantı tutanağının düzenlendiği tarihten itibaren bir yıl içinde, hakem veya hakem kurulunca esas hakkında karar verilir. (2) Tahkim süresi, tarafların anlaşmasıyla; anlaşamamaları hâlinde ise taraflardan birinin başvurusu üzerine mahkemece uzatılabilir. Mahkemenin, bu konudaki kararı kesindir*”. MTO Tahkim Kuralları m. 30/1: “*Hakem kurulunun nihai kararı vermesi için tanınan süre altı aydır. Bu süre, hakem kurulu veya Görev Belgesi'ne taraf olanların son imza tarihinden veya madde 23(3)'ün uygulanması halinde, Görev Belgesi'nin Divan tarafından onaylandığının Sekretarya tarafından hakem kuruluna tebliğ edildiği tarihten itibaren başlar. Divan, 24(2)madde uyarınca hazırlanan usul programını temel alarak farklı bir süre tespit edebilir*”, https://icc.tobb.org.tr/docs/ICC_Tahkim_Kurallari_Kitapcik.pdf.

⁵⁰ Bkz. <https://www.tbmm.gov.tr/tutanaklar/TUTANAK/TBMM/d18/c060/tbmm18060114ss0500.pdf>, Sözleşmenin akdedildiği tarih: 10.06.1958, E.T: 24.04.2020.

⁵¹ Akıncı Kitap, s. 55-56; Ertekin ve Karataş, 1997, s. 62.

⁵² Balkaya, B. (2007). *Milletlerarası Tahkim Kanunu'nun uygulama alanı*, s. 15. Erişim Tarihi: 06.07.2020, <http://www.balkaya.av.tr/files/MTK.pdf>.

⁵³ https://www.uncitral.org/pdf/english/texts/arbitration/ml-arb/06-54671_Ebook.pdf, Erişim Tarihi: 04. 07. 2020.

⁵⁴ Akıncı Kitap, s. 56; Ertekin ve Karataş, 1997, s. 63.

⁵⁵ Akıncı Kitap, s. 57; Doğan, 2017, s. 136.

⁵⁶ MTK m. 1: “*Bu Kanunun amacı, milletlerarası tahkime ilişkin usul ve esasları düzenlemektir. Bu Kanun, yabancılık unsuru taşıyan ve tahkim yerinin Türkiye olarak belirlendiği veya bu Kanun hükümlerinin taraflar ya da hakem veya hakem kurulunca seçildiği uyuşmazlıklar hakkında uygulanır. Bu Kanunun 5 ve 6 ncı madde hükümleri, tahkim yerinin Türkiye dışında belirlendiği durumlarda da uygulanır. Bu Kanun, Türkiye'de bulunan*

belirlendiği uyuşmazlıklar ile Milletlerarası Tahkim Kanunu kapsamında tarafların ya da hakem kurulunun seçtiği uyuşmazlık hakkında Milletlerarası Tahkim Kanunu uygulanmaktadır. Yani uyuşmazlık yabancılık unsuru taşınmalı ve tahkim yeri olarak da Türkiye kararlaştırılmış olmalıdır. Tahkim yerinin Türkiye olduğu uyuşmazlıklarda yabancılık unsurunun bulunması Milletlerarası Tahkim Kanunu uygulanması için yeterlidir. Ayrıca tahkim yeri olarak yabancı bir ülke kararlaştırılsa bile taraflar ya da hakemler Milletlerarası Tahkim Kanunu'nun uygulanmasını kararlaştırabilirler. Uygulama alanının Milletlerarası Tahkim Kanunu'nda belirlenmesinin bir önemi de eğer tahkim yeri olarak Türkiye dışında bir yer belirlenmiş ve taraflar ya da hakem tarafından Milletlerarası Tahkim Kanunu'nun uygulanması kararlaştırılmamış ise o halde Milletlerarası Tahkim Kanunu bu uyuşmazlık için uygulanamayacaktır⁵⁷. Ayrıca Milletlerarası Tahkim Kanunu m. 1/5'te yabancılık unsuru bulunmak şartı ile Kamu Hizmetleri İle İlgili İmtiyaz Şartlaşma ve Sözleşmelerinden Doğan Uyuşmazlıklarda Tahkim Yolun Başvurulması Halinde Uygulanması Gereken İlkelere Dair Kanun⁵⁸ kapsamındaki uyuşmazlıkların Milletlerarası Tahkim Kanunu ile çözüleceği düzenlenmiştir. Milletlerarası Tahkim Kanunu m. 1, kanunun uygulama alanının yanı sıra hangi uyuşmazlık bakımından uygulanmayacağını da düzenlenmiştir. Bunlardan ilki, Milletlerarası Tahkim Kanunu m. 1/6'da düzenlenmiştir ve “Türkiye Cumhuriyetinin taraf olduğu milletlerarası antlaşma hükümleri saklıdır” şeklindedir. Bu hüküm gereği Türkiye'nin taraf olduğu sözleşmeler kapsamında Milletlerarası Tahkim Kanunu uygulanamayacaktır⁵⁹.

Milletlerarası Tahkim Kanunu yukarıda belirtilen durumun dışında istisnalar da getirmiştir. Milletlerarası Tahkim Kanunu m. 5'teki düzenlemeye göre taraflardan birisi tahkim şartına rağmen davayı Türkiye'de açarsa tahkim itirazında bulunulabilmektedir⁶⁰. İkinci istisna

taşınmaz mallar üzerindeki aynı haklara ilişkin uyuşmazlıklar ile iki tarafın iradelerine tâbi olmayan uyuşmazlıklarda uygulanmaz. 21.1.2000 tarihli ve 4501 sayılı Kamu Hizmetleri ile İlgili İmtiyaz Şartlaşma ve Sözleşmelerinden Doğan Uyuşmazlıklarda Tahkim Yoluna Başvurulması Halinde Uygulanması Gereken İlkelere Dair Kanun uyarınca yabancılık unsurunun bulunduğu kamu hizmetleri ile ilgili imtiyaz şartlaşma ve sözleşmelerinden doğan uyuşmazlıkların milletlerarası tahkim yoluyla çözülmesi de bu Kanuna tâbidir. Türkiye Cumhuriyeti'nin taraf olduğu milletlerarası antlaşma hükümleri saklıdır”. Yabancılık unsuru başlıklı MTK m. 2: “Aşağıdaki hâllerden herhangi birinin varlığı, uyuşmazlığın yabancılık unsuru taşıdığını gösterir ve bu durumda tahkim, milletlerarası nitelik kazanır. 1. Tahkim anlaşmasının taraflarının yerleşim yeri veya olağan oturma yerinin ya da işyerlerinin ayrı devletlerde bulunması. 2. Tarafların yerleşim yeri veya olağan oturma yerinin ya da işyerlerinin; a) Tahkim anlaşmasında belirtilen veya bu anlaşmaya dayanarak tespit edilen hâllerde tahkim yerinden, b) Asıl sözleşmeden doğan yükümlülüklerin önemli bir bölümünün ifa edileceği yerden veya uyuşmazlık konusunun en çok bağlantılı olduğu yerden, Başka bir devlette bulunması. 7984 3. Tahkim anlaşmasının dayanağını oluşturan asıl sözleşmeye taraf olan şirket ortaklarından en az birinin yabancı sermayeyi teşvik mevzuatına göre yabancı sermaye getirmiş olması veya bu sözleşmenin uygulanabilmesi için yurt dışından sermaye sağlanması amacıyla kredi ve/veya güvence sözleşmeleri yapılmasının gerekli olması. 4. Tahkim anlaşmasının dayanağını oluşturan asıl sözleşme veya hukukî ilişkinin, bir ülkeden diğerine sermaye veya mal geçişini gerçekleştirmesi. 21.1.2000 tarihli ve 4501 sayılı Kanun hükümleri saklıdır” şeklindedir. Kurtulan, G. (Temmuz 2017). Türk hukukunda tüketici uyuşmazlıklarının tahkime elverişliliği, *Türkiye Barolar Birliği Dergisi*, C. 30, Sa. 131, s. 240.

⁵⁷ Akıncı Kitap, s. 57; Akıncı, 2020, s. 151; Balkaya, 2007, s. 17-19

⁵⁸ Kanun No:4501, Kabul Tarihi: 01.01.2000, Resmi Gazete: 22.01.2000, Sayı: 23947.

⁵⁹ Balkaya, 2007, s. 17. Milletlerarası Tahkim Kanunu m. 1/5'i destekleyen bir diğer düzenleme ise Türkiye Cumhuriyeti Anayasası m. 125/1'dir. Buna göre: “Kamu hizmetleri ile ilgili imtiyaz şartlaşma ve sözleşmelerinde bunlardan doğan uyuşmazlıkların milli veya milletlerarası tahkim yoluyla çözülmesi öngörülebilir. Milletlerarası tahkime ancak yabancılık unsuru taşıyan uyuşmazlıklar için gidilebilir”.

⁶⁰ MTK m. 5: “Tahkim anlaşmasının konusunu oluşturan bir uyuşmazlıkta dava mahkemede açılmışsa; karşı taraf, tahkim itirazında bulunabilir. Tahkim itirazının ileri sürülmesi ve tahkim anlaşmasının geçerliliğine ilişkin uyuşmazlıkların çözülmesi, Hukuk Usulü Muhakemeleri Kanununun ilk itirazlara ilişkin hükümlerine tâbidir. Tahkim itirazının kabulü halinde, mahkeme davayı usulden reddeder. Yargılama sırasında tarafların tahkim yoluna başvurma konusunda anlaşmaları halinde, dava dosyası mahkemece ilgili hakem veya hakem kuruluna gönderilir”.

ise tahkim yeri olarak yurt dışı belirlenmiş olsa da Milletlerarası Tahkim Kanunu m. 6'ya dayanarak Türk mahkemelerinden ihtiyati tedbir ve ihtiyati haciz kararı talep edilebilir⁶¹.

Objektif Elverişlilik Kavramı

Tahkime elverişlilik genel olarak usul hukukuna ilişkin ve maddi hukuka ilişkin elverişlilik olarak ikiye ayrılmaktadır. Tahkime objektif elverişlilik kavramı, bir uyuşmazlığın tahkim yolu ile çözümlenip çözülemeyeceğinin belirlenmesini ifade eder. Tahkime elverişlilik hem Hukuk Muhakemeleri Kanunu m. 408, hem de Milletlerarası Tahkim Kanunu m. 1/4'te düzenlenmiştir⁶². Tahkim yoluna başvurulabilmesi için uyuşmazlık konusunun tahkime elverişli olması gerekmektedir⁶³. Milletlerarası Tahkim Kanunu m. 1/4 uyarınca, Türkiye'de bulunan taşınmaz mallar üzerindeki aynî haklara ilişkin uyuşmazlıklar ile iki tarafın iradelerine tâbi olmayan uyuşmazlıklarda Milletlerarası Tahkim Kanunu'nun uygulanmayacağı düzenlenmiştir. Aynı maddenin başlığı ise "Amaç ve kapsam" olarak belirtilmiştir. Madde başlığını yorumlayacak olursak, genel düzenleme amacının tahkime elverişlilik olmadığı, Milletlerarası Tahkim Kanunu'nun kapsamında girmeyen durumlardan bahsedildiği çıkarılmaktadır. Çünkü Türkiye'de bulunan taşınmazlar ve tarafların iradelerine tabi olmayan uyuşmazlıklarda Milletlerarası Tahkim Kanunu'nun uygulanmayacağı madde hükmünde belirtilmiştir⁶⁴.

Türk hukukunda iki tarafın iradelerine bırakılmayan uyuşmazlıklar bakımından tahkim yoluna başvurulamayacağı kabul edilmiştir. Bu nedenle Milletlerarası Tahkim Kanunu dışında herhangi bir kanunda da taraf iradeleri dışındaki uyuşmazlıklar bakımından tahkim yoluna başvurulabileceğine ilişkin herhangi bir düzenleme söz konusu değildir⁶⁵.

Hakem kararının iptalini düzenleyen Milletlerarası Tahkim Kanunu m. 15/A/2/a hükmünde ise hakem veya hakem kurulu kararına konu uyuşmazlığın Türk hukukuna göre tahkime elverişli olmadığı tespit edilirse hakem kararının iptaline karar verileceği

⁶¹ MTK m. 6: "Taraflardan birinin, tahkim yargılamasından önce veya tahkim yargılaması sırasında mahkemeden ihtiyatî tedbir veya ihtiyatî haciz istemesi ve mahkemenin böyle bir tedbire veya hacze karar vermesi, tahkim anlaşmasına aykırılık teşkil etmez. Aksi kararlaştırılmadıkça, tahkim yargılaması sırasında hakem veya hakem kurulu, taraflardan birinin istemi üzerine, ihtiyatî tedbire veya ihtiyatî hacze karar verebilir. Hakem veya hakem kurulu, ihtiyatî tedbir veya ihtiyatî haciz kararı vermeyi, uygun bir güvence verilmesine bağlı kılabilir. Hakem veya hakem kurulu, cebrî icra organları tarafından icrası ya da diğer resmî makamlar tarafından yerine getirilmesi gereken ihtiyatî tedbir veya ihtiyatî haciz kararı veremeyeceği gibi, üçüncü kişileri bağlayan ihtiyatî tedbir veya ihtiyatî haciz kararı da veremez. Taraflardan biri, hakem veya hakem kurulunun verdiği ihtiyatî tedbir veya ihtiyatî haciz kararını yerine getirmese; karşı taraf, ihtiyatî tedbir veya ihtiyatî haciz kararı verilmesi istemiyle yetkili mahkemenin yardımını isteyebilir. Yetkili mahkeme gerekirse başka bir mahkemeyi istinabe edebilir. Tarafların, Hukuk Usulü Muhakemeleri Kanunu ile İcra ve İflas Kanununa göre istemde bulunma hakları saklıdır. Tahkim yargılaması öncesi veya tahkim yargılaması sırasında taraflardan birinin istemi üzerine mahkemece verilen ihtiyatî tedbir ya da ihtiyatî haciz kararı, hakem veya hakem kurulu kararının icra edilebilir hale gelmesiyle ya da davanın hakem veya hakem kurulu tarafından reddedilmesi halinde kendiliğinden ortadan kalkar".

⁶² HMK m. 408: "Taşınmaz mallar üzerindeki aynı haklardan veya iki tarafın iradelerine tabi olmayan işlerden kaynaklanan uyuşmazlıklar tahkime elverişli değildir". Yine aynı yönde MTK m. 1/4: "Bu Kanun, Türkiye'de bulunan taşınmaz mallar üzerindeki aynı haklara ilişkin uyuşmazlıklar ile iki tarafın iradelerine tâbi olmayan uyuşmazlıklarda uygulanmaz". Bkz. Yılmaz, S./ Çavuşoğlu, Gökçe F. (2019). Türk hukukunda tahkime elverişlilik kavramı ve taşınmaz aynına ilişkin uyuşmazlıkların tahkimde görülmesi, *İnönü Üniversitesi Hukuk Fakültesi Dergisi*, C. 2, Sa. 10, s. 600.

⁶³ Doğan, 2017, s. 137; Sarı, 2009, s. 151-152; Ertekin ve Karataş, 1997, s. 75.

⁶⁴ Akıncı Kitap, s. 77; Akıncı 2020, s. 157; Ertekin ve Karataş, 1997, s. 75.

⁶⁵ Akıncı Kitap, s. 78; Akıncı 2020, s. 158; Ertekin ve Karataş, 1997, s. 76.

düzenlenmiştir. Bu hükme göre Milletlerarası Tahkim Kanunu m. 4'teki tarafların seçeceği hukuk yerine Türk hukuku uygulanacaktır⁶⁶.

Tahkime Elverişlilik Kavramının Kamu Düzeni İle İlişkisi

Bir ülkede hukuki kurallar belirlenirken o ülkedeki kamu düzeni, siyasi ve ekonomik yapılar dikkate alınmaktadır. Tahkime elverişlilik doğrudan doğruya kamu düzeni ile ilişkilendirilemez. Çünkü elverişlilik durumu incelenirken yalnızca kamu düzenine aykırılık hususu dikkate alınmamaktadır. Özellikle tanıma ve tenfiz davaları bu konu kapsamında dikkat çekmektedir. New York Sözleşmesi m. 5/2/a hükmünde elverişlilik konusu düzenlenmiştir. Aynı maddenin b bendinde ise kamu düzenine aykırılık durumundan bahsedilmektedir⁶⁷. Milletlerarası Tahkim Kanunu m. 15'te de New York Sözleşmesi ile benzer olarak iptal nedenleri düzenlenmiştir⁶⁸. Her ne kadar farklı kavramlar olsa da kamu düzenine aykırılık teşkil eden uyuşmazlıklarda tahkim yolu kapalıdır. Çünkü bu tür uyuşmazlıklar bakımından taraf iradelerinin serbestisi söz konusu değildir. Örneğin neseple ilgili uyuşmazlıklarda tahkim yolu kapalıdır⁶⁹. Yargıtay da vermiş olduğu benzer kararlarında kamu düzenine aykırılığın incelenerek tahkim yolunun açık olup olmadığı belirlenmesi gerektiğini vurgulamıştır⁷⁰. Ayrıca Yargıtay iç hukuktaki kamu düzeni kavramı ile milletlerarası kamu düzeni kavramlarının farklı anlamlar ifade ettiğini belirtmektedir. Yargıtay'ın vermiş olduğu kararlarına göre iç hukuktaki kamu düzeni, milletlerarası kamu düzeni kavramından daha geniş olarak yorumlanmalıdır⁷¹. Ancak Yargıtay yeni tarihli bir kararında kamu düzeni kavramını daha dar olarak yorumlayarak Bölge Adliye Mahkemesi kararını bozmuştur⁷².

⁶⁶ MTK m. 15/A/2/a: “*Hakem veya hakem kurulu kararına konu uyuşmazlığın Türk hukukuna göre tahkime elverişli olmadığı tespit edilirse hakem veya hakem kurulunun, tahkim anlaşması dışında kalan bir konuda karar verdiği iddiasıyla açılan iptal davasında, tahkim anlaşması kapsamında olan konuların, tahkim anlaşması kapsamında olmayan konulardan ayrılması mümkün olduğu takdirde, hakem kararının sadece tahkim anlaşması kapsamında olmayan konuları içeren bölümü iptal edilebilir*”. Bkz. Akıncı Kitap, s. 78; Akıncı, 2020, s. 161; Kurtulan, s. 245.

⁶⁷ New York Sözleşmesi 5/2: “*Hakem kararının tanınması ve icrası istenen memleketin yetkili makamı tarafından aşağıdaki hallerin bulunduğu görülecek olursa, tanıma ve icra isteği kezaik reddolunabilir: (a) Tanıma ve icra isteğinin öne sürüldüğü memleketin kanununa göre uyuşmazlık konusunun hakemlik yolu ile halle elverişli bulunmaması; veya (b) Hakem kararının tanınması ve icrasının zikri geçen memleketin amme intizamı kaidelerine aykırı olması*”. Bkz. <http://tahkim.barobirlik.org.tr/dokuman/newyorksozlesmesi.pdf>, e.t: 12.07.2020.

⁶⁸ MTK m. 15/2: “*Bölge adliye mahkemesince; (1) a) Hakem veya hakem kurulu kararına konu uyuşmazlığın Türk hukukuna göre tahkime elverişli olmadığı, b) Kararın kamu düzenine aykırı olduğu, Tespit edilirse. Hakem veya hakem kurulunun, tahkim anlaşması dışında kalan bir konuda karar verdiği iddiasıyla açılan iptal davasında, tahkim anlaşması kapsamında olan konuların, tahkim anlaşması kapsamında olmayan konulardan ayrılması mümkün olduğu takdirde, hakem kararının sadece tahkim anlaşması kapsamında olmayan konuları içeren bölümü iptal edilebilir*”.

⁶⁹ Akıncı Kitap, s. 81; Nomer Kitap, s. 553; Doğan, 2017, s. 138.

⁷⁰ Yar. Hukuk Genel Kurulu, K.T: 30.09.2015, E. 1847, K. 2020 tarihli kararında “*Yargıtay denetimine elverişli ayrı ayrı rapor alınarak, imtiyaz sözleşmelerinin niteliği ve amacı da göz önünde bulundurulmak suretiyle, tahkim kararının doğurduğu sonuçların Türk Kamu düzenine aykırı olup olmadığı değerlendirilmeli ve bunun sonucuna göre bir karar verilmelidir.*) gerekçesiyle oybirliğiyle bozularak dosya yerine geri çevrilmekle, yeniden yapılan yargılama sonunda, mahkemece önceki kararda direnilmiştir. Hukuk Genel Kurulunca da benimsenen Özel Daire bozma kararına uyulmak gerekirken, önceki kararda direnilmesi usul ve yasaya aykırıdır” şeklinde karar vermiştir. Bkz. www.kazanci.com, E.T: 20.04.2020.

⁷¹ Yar. 13. HD., K.T: 23.02.2016, E. 16287, K. 5292, “*Kamu düzeni kavramı, iç hukukta ve milletlerarası özel hukukta farklı içerikler taşımaktadır. İç hukukta kamu düzeni, Türk toplumunun temel yapısı ve temel çıkarlarını koruyan kuralların bütünüdür. Bu kurallar iç hukukta tarafların uymaları zorunlu olan, gerek kanun gerekse özel hukuka ait kurallardan oluşur. Milletlerarası kamu düzeni kavramı ise, iç hukuka nazaran daha dar ve sınırlıdır. Dolayısıyla iç hukukta kamu düzeni ihlali sayılan bir durum, milletlerarası hukuk bakımından kamu düzeni ihlali sayılmayabilir*”. Bkz. www.kazanci.com, E.T: 20.04.2020.

⁷² Yar. 15. HD., K.T: 26.09.2019, E. 2474, K. 3640, “*Kamu düzenine ilişkin olarak, Devletler Özel Hukuku'nda ve iç hukukta da farklılık bulunduğunu görmekteyiz. MÖHÜK'ün 5. maddesinde, yetkili yabancı hukukun belirli bir olaya uygulanan hükmünün Türk kamu düzenini açıkça aykırı olması halinde uygulanmayacağı belirtilmiştir.*

Ticaret Hukuku Bakımından Elverişlilik

Uluslararası ticari ilişkilerin gelişimiyle uluslararası ticari tahkime başvuru sayısı artmış ve bu kapsamda International Chamber of Commerce (ICC/ Milletlerarası Ticaret Odası) önemli rol üstlenen kuruluşlardan birisi haline gelmiştir⁷³. ICC'nin Milletlerarası Tahkim Divanı (The International Court of Arbitration) adı verilen organı ise uluslararası ticari uyuşmazlıkların çözümünde önemli bir mekanizma olarak karşımıza çıkmaktadır⁷⁴.

Milletlerarası Tahkim Kanunu ile ilgili diğer mevzuatlar bakımından ticaret hukukuna ilişkin uyuşmazlıklar, genel olarak tahkime elverişlidir. Ayrıca tahkim yargılamasında uyuşmazlıklar, gizli ve hızlı bir şekilde çözümlendiğinden ticaret hukukunda oldukça önemli bir yere sahiptir. Ticaret hukuku bakımından tahkim yargılaması mutlak değildir, bazı uyuşmazlıkların tahkime elverişli olmadığını söylememiz yanlış olmayacaktır⁷⁵.

Ticaret hukukunun en önemli alt dallarından olan şirketler hukukunda da tahkim sıklıkla başvuru alan bir alternatif çözüm yoludur⁷⁶. Söz konusu konu kapsamında şirket içi uyuşmazlıklarda tahkime elverişlilik tartışmalı bir konu olarak karşımıza çıkmaktadır. Burada dikkat alınacak temel nokta uyuşmazlık üzerinde tarafların serbestçe tasarruf edebiliyor olmalarıdır. Şirketler hukukundan doğan uyuşmazlıklar pay sahipleri arasında çıkan uyuşmazlıklar ve şirket ile pay sahipleri arasında çıkan uyuşmazlıklar olarak ikiye ayrılır. Pay sahipleri arasında çıkan uyuşmazlıkların tahkime elverişli olduğu kabul edilmektedir⁷⁷. Örnek olarak pay satış sözleşmesi, pay sahipleri sözleşmesi gösterilebilir. Yargıtay, şirket yöneticilerine karşı açılmış olan sorumluluk davası kapsamında tahkim itirazının Türk Ticaret Kanunu m. 220 hükmünü kapsamadığını belirtmiştir. Çünkü somut olayda sorumluluk davası üçüncü bir kişi tarafından şirket yöneticilerine karşı açılmış ve tahkim şartı yalnızca taraflar

Maddede, kamu düzenini açıkça aykırılığın aranması ile yasa koyucu bu konuda da kamu düzenine aykırılığın dar yorumlanmasını amaçladığını söyleyebiliriz. Somut bir olaya uygulanan yabancı hukukun, ortaya çıkaracağı sonuç, kamu düzeninin içeriğine ilişkin unsurlar açısından, tahammül edilmez bir durum ortaya çıkaracaksa, yabancı hukukun kamu düzenini açıkça ihlal ettiği kabul edilerek yabancı hukuk uygulanmaz (Şanlı, Cemal; Milletlerarası Özel Hukuk, Vedat Kitapçılık, ... 2014, s. 74). Ancak iç hukukta kamu düzeni daha geniş yorumlanmakta ve bir çok farklı unsur aranmaktadır..... Bu hususlar dikkate alındığında, kararın kamu düzenine aykırı olması nedeniyle iptâline karar vermek için yalnızca hukuka aykırı olması yeterli değildir. Emredici olsun veya olmasın bir kanun hükmünün uygulanmamış veya yanlış uygulanmış olması da yeterli değildir. Bu aykırılığın aynı zamanda, toplumun temel değerlerine, genel ahlak ve adabına, Anayasa'da kabul edilen temel hak ve hürriyetler gibi temel değerlere aykırı olması gerekir. Netice itibarıyla, bir kararın kamu düzenine aykırı olarak kabul edilebilmesi için; tarafların sözleşmesel yükümlülüklerini aşan, toplumsal boyutu olan, toplumun kabul edemeyeceği, toplumsal vicdanı yaralayan, toplumda rahatsızlık oluşturan bir karar olması gerekir”, E.T:11.07.2020, <https://legalbank.net/belge/y-15-hd-e-2019-2474-k-2019-3640-t-26-09-2019/3628456/>. Yar. 11. HD., K.T: 16.06.2009, E. 12414, K. 7393. Karar içeriği “...uyuşmazlığın Türk Hukuku'na göre tahkime elverişli olmaması veya kararın kamu düzenine aykırı olması halinde iptalinin gerekebileceği, davacı tarafın öne sürmüş olduğu “hakem heyeti kararının süresinde verilmemesi, hukuka ve kamu düzenine aykırı olduğu, hak arama hürriyetinin ortadan kaldırıldığı” iddialarının geçerli olmadığı gerekçesiyle, davanın reddine karar verilmiş ve bu karar yerindedir”, E.T: 17.07.2020.

⁷³ “1 Ocak 2012 tarihinde yürürlüğe ICC Tahkim Kuralları, 2017 yılında revize edilmiştir ve dünya çapında meydana gelen tüm uyuşmazlıkların çözümünde uygulanmaktadır”. Bkz. <https://iccwbo.org/dispute-resolution-services/arbitration/rules-of-arbitration/>, E.T: 12.07.2020.

⁷⁴ <https://iccwbo.org/dispute-resolution-services/arbitration/rules-of-arbitration/>, E.T: 12.07.2020.

⁷⁵ Zengin, B. (Temmuz 2014). Şirketler hukukunda tahkime elverişlilikle ilgili temel meseleler, *Terazi Hukuk Dergisi*, C. 9, Sa. 95, s. 101.

⁷⁶ Zengin, s. 102.

⁷⁷ Zengin, s. 105.

arasında sonuç doğuracağı gerekçesiyle Yargıtay, tahkim itirazını geçersiz bularak kararı bozmuştur⁷⁸

Türk Ticaret Kanunu⁷⁹ m. 450 genel kurul kararlarının iptaline ilişkin olarak düzenlenmiştir. Bu hükme göre, genel kurul kararının iptali ya da butlanı durumunda mahkemenin vermiş olduğu karar tüm pay sahiplerini etkilemektedir⁸⁰. Ancak tahkim yargılamasında verilen karar sadece tarafları etkilemektedir. Bu nedenle iptale ilişkin verilen hakem kararı, şirket sahipleri ile pay ortaklarını bağlarken şirket dışında kalan üçüncü kişileri bağlamaz⁸¹.

Taşınmazlar Bakımından Elverişlilik

Milletlerarası Tahkim Kanunu uyarınca ilk olarak Türkiye’de bulunan taşınmazlar üzerindeki aynı haklara ilişkin ortaya çıkan uyuşmazlıklarda tahkim yolu uygulanamaz. Burada Türkiye’de bulunana taşınmazlar bakımından bir sınırlama söz konusudur. Türkiye’de bulunmayan taşınmazlar bakımından ise Milletlerarası Tahkim Kanunu uyarınca herhangi bir sınırlama söz konusu olmayıp tahkim yolunun açık olduğu görülmektedir⁸².

Türkiye’de bulunan taşınmazlar hakkında tahkim yoluna ilişkin sınırlama taşınmazların aynına ilişkindir⁸³. Yargıtay birçok kararında taşınmazın aynına ilişkin uyuşmazlıklar bakımından tahkim yoluna başvurulamayacağına hükmetmiştir⁸⁴. Özellikle taşınmaz kira sözleşmelerinde bazı uyuşmazlıklar bakımından tahkim yolunun uygulanmadığı görülmektedir. Bunun sebebi ise zayıf konumdaki kiracıyı, mahkemeler önünde korumaktır⁸⁵. Türkiye’de

⁷⁸ Yar. 11. HD., K.T: 13.01.2016, E. 14625, K. 248, www.kazanci.com, E.T: 17.07.2020. Karar içeriği “ *Davalı şirketin hakim şirket, diğer davalı gerçek kişilerin ise bağlı şirketin yöneticileri, davacının ise bağlı şirketin % 49 pay sahip ortağı olduğu taraflar arasında tartışmasıdır. Davacı davasını TTK'nın 202. maddesine dayandırmaktadır. Bu madde göz önüne alındığında hakim şirketin sorumluluğu 1. fıkrasında düzenlenmektedir. Yine bu maddenin 5. fıkrasında bağlı şirket yöneticilerinin sorumluluğundan bahsedilmektedir. Bu kısa açıklamadan sonra somut olaya gelindiğinde, davalıların ...ile Arasında bağitlanan teknik bilgi ve marka lisans anlaşmasının 13. maddesine dayanarak tahkim itirazında buldukları görülmektedir. Oysa davacının TTK'nın 202. maddesine göre davaya açmış olduğu davanın sorumluluk davası olduğu gerçeği karşısında, davalıların tahkim itirazlarının dayanağı olan sözleşmenin ve bu sözleşmenin tahkimi düzenleyen 13. maddesinin bu somut olayda uygulanması olanağı yoktur. Başka bir anlatım ile sözleşmedeki tahkime dair düzenlemenin, TTK'nın 202 maddesindeki sorumluluk davasını kapsamadığının açıkça anlaşılması karşısında davalıların tahkim itirazlarının reddi ile yargılamaya devam edilerek sonuca göre karar verilmesi gerekirken tahkim itirazının kabulüyle davanın usulden reddi doğru olmamış bozmayı gerektirmiştir”.*

⁷⁹ Kanun No: 6102, Kabul Tarihi: 13.01.2011, Resmi Gazete: 14.02.2011, Sayı: 27846.

⁸⁰ TTK m. 450: “*Genel kurul kararının iptaline veya butlanına ilişkin mahkeme kararı, kesinleştikten sonra bütün pay sahipleri hakkında hüküm ifade eder. Yönetim kurulu bu kararın bir suretini derhâl ticaret siciline tescil ettirmek ve internet sitesine koymak zorundadır”.*

⁸¹ Zengin, 2014, s. 107.

⁸² Akıncı Kitap, s. 78; DüNDAR, 2008, s. 30; Yılmaz ve Çavuşoğlu, 2019, s. 608.

⁸³ Antalya, G. ve Topuz, M. (2019). *Marmara hukuk yorumu eşya hukuku cilt IV/1*, Genişletilmiş 3. Baskı, Ankara: Seçkin Yayıncılık, s. 90-95. “*Aynı hak, hak sahibine eşya üzerinde doğrudan doğruya hakimiyet yetkisi veren bir haktır. Herkese karşı ileri sürülebilir, mutlak bir haktır”.*

⁸⁴ Yar. 3. HD, K.T: 08.10.2019, E. 1891, K. 7586, www.kazanci.com, E.T: 23.04.2020, Karar içeriği “*.... Yükseköğrenim kurumlarına tahsis edilen taşınmazlardaki kiralama işlemlerinin avanun, 3533 Sayılı kanunun 4. maddesi hükmü uyarınca o yerin en yüksek dereceli hukuk mahkemesi başkanı veya hâkimi tarafından mecburi hakem sıfatıyla ve 3533 Sayılı kanun hükümlerine göre tahkim usulüne göre bakılması gerekirken...*”. Bir başka kararda Yar. 23. HD, K.T: 21.04.2014, E.9183, K.3124, “*6100 Sayılı HMK'nın 408. maddesi "Taşınmaz mallar üzerindeki aynı haklardan veya iki tarafın iradelerine tabi olmayan işlerden kaynaklanan uyuşmazlıklar tahkime elverişli değildir." hükmünü içermektedir. İflas davaları, iki tarafın iradelerine tabi işlerden olmadığından, tahkime elverişli değildir”* şeklinde hüküm kurmuştur.

⁸⁵ Yar. 15. HD, K.T: 01.08.2007, E. 2705, K. 4439, www.kazanci.com, E.T: 20.04.2020.

bulunan bir taşınmazın tapu iptal veya tesciline ilişkin bir uyuşmazlık söz konusu olursa tahkim yolu ile çözümlenemeyecektir.⁸⁶

Kanun metninden hareket ile taşınmaz kiralarna ilişkin uyuşmazlıkların istisnai durumlar haricinde tahkim ile çözümlenebileceği görülmektedir. Örneğin bir taşınmaz satış vaadi sözleşmesi yapılmış ve sözleşmede bir cezai şart belirlenmiş olsun. Bu cezai şart bakımından bir uyuşmazlık meydana gelir ise bu durumda tahkim yoluna başvurulabilecektir.⁸⁷

Bir taşınmazın yapımı ile ilgili eser sözleşmesi söz konusu olduğunda bu sözleşmeden çıkan uyuşmazlıklar da tahkim yoluna konu olabilmektedir⁸⁸. Yargıtay bir kararında “*Taraflar arasında imzalanan 23.09.2005 tarihli eser sözleşmesindeki tahkim şartı uyarınca..*” diye belirterek eser sözleşmesine ilişkin uyuşmazlıklarda tahkim şartının söz konusu olabileceğine hükmetmiştir⁸⁹. Benzer bir başka kararında da “*Projesinin Gerçekleştirilmesi Sözleşmesi*” imzalandığı ve bu sözleşmenin niteliği itibarıyla 6098 Sayılı Türk Borçlar Kanunu’nun 470 ve devamı maddelerinde düzenlenen eser sözleşmesi olduğu anlaşılmaktadır. Sözleşmenin “*Uyuşmazlıkların Çözümü*” başlıklı 46. Maddesinde tahkim şartları belirlenmiş; bu sözleşmenin yorumlanması ve/veya uygulanmasından doğabilecek her türlü ihtilâfin üç kişilik bir tahkim kurulu...” şeklinde belirterek eser sözleşmesinin tahkime elverişli olduğunu belirtmiştir⁹⁰. Ancak bu durumun istisnası bulunmaktadır. Eser sözleşmesi ile ilgili de olsa tapu iptal ve tesciline ilişkin uyuşmazlıklar bakımından tahkim yolu uygulanmamaktadır⁹¹. Bizce de tapu iptal ve tesciline ilişkin uyuşmazlıklarda kamu düzeni ağır basmakta olduğundan bu tür uyuşmazlıklar, tahkime elverişli değildir.

İcra ve İflas Hukuku Bakımından Elverişlilik

İflas davalarında da alacaklıların korunması amacıyla tahkim yolunun elverişli olmadığı görülmektedir. Çünkü iflas prosedürü zorunlu yasal düzenlemelere tabidir. Ancak tahkim özerk ve usul açısından esnek bir çözüm yoludur. İcra ve İflas Kanunu⁹² m. 154, iflas yoluyla takiplerde yetki başlığını taşımaktadır⁹³. Yargıtay bir kararında “*6100 Sayılı HMK’nın 408. Maddesi taşınmaz mallar üzerindeki aynı haklardan veya iki tarafın iradelerine tabi olmayan işlerden kaynaklanan uyuşmazlıklar tahkime elverişli değildir hükmünü içermektedir. İflas davaları, iki tarafın iradelerine tabi işlerden olmadığından, tahkime elverişli değildir*”

⁸⁶ Akıncı Kitap, s. 79; Akıncı 2020, s. 162; Nomer Kitap, s. 535. ZPO § 1030/2: “*Yurt içi konaklama için kira sözleşmesinin varlığını etkileyen yasal uyuşmazlıklara ilişkin tahkim anlaşması geçersizdir*”, https://www.gesetze-im-internet.de/zpo/_1030.html, E.T: 16.07.2020.

⁸⁷ Akıncı Kitap, s. 79; Akıncı 2020, s. 162; Nomer Kitap, s. 533; Altıntaş, 2015, s. 22.

⁸⁸ Gümüş, A. (2017). *Borçlar hukuku özel hükümler*, 2. Baskı, İstanbul: Filiz Kitabevi, s.315; Eren, F. (2017). *Borçlar hukuku özel hükümler*, 5. Baskı, Ankara: Yetkin Yayınları, s.583; Yavuz, C./ Acar, F./ Özen, B. (2018). *Borçlar hukuku dersleri özel hükümler*, Yenilenmiş 15. Baskı, İstanbul: Beta Yayınları, s. 529. TBK m. 470’de eser sözleşmesi şu şekilde tanımlanmıştır: “*Eser sözleşmesi, yüklenicinin bir eser meydana getirmeyi, iş sahibinin de bunun karşılığında bir bedel ödemeyi üstlendiği sözleşmedir*”.

⁸⁹ Yar. 15. HD, K.T: 20.06.2019, E. 5543, K. 2891, www.kazanci.com, E.T: 19.04.2020.

⁹⁰ Yar. 15. HD, K.T: 11.07.2019, E. 1234, K. 3335, www.kazanci.com, E.T: 19.04.2020.

⁹¹ Akıncı Kitap, s. 80. Karar için bkz. Yar. 15. HD, K.T: 18.06.2077, E. 2680, K. 4137, www.kazanci.com, E.T: 19.04.2020.

⁹² Kanun No: 2004, Kabul Tarihi: 09.06.1932, Resmi Gazete: 19.06.1932, Sayı: 2128.

⁹³ İİK m. 154: “*İflas yoluyla takipte yetkili merci, borçlunun muamele merkezinin bulunduğu mahaldeki icra dairesidir. Merkezleri yurt dışında bulunan ticari işletmeler hakkında yetkili merci, Türkiye’deki şubenin, birden ziyade şubenin bulunması halinde merkez şubenin bulunduğu yerdeki icra dairesidir. 1284-1 Borçlu ile alacaklı yetkili icra dairesini yazılı anlaşma ile tayin etmişlerse, o yerin icra dairesi dahi iflas takibi için yetkili sayılır. Şu kadar ki, iflas davaları için yetki sözleşmesi yapılamaz ve iflas davası mutlaka borçlunun muamele merkezinin bulunduğu yer ticaret mahkemesinde açılır*”.

şeklinde karar vermiştir. O halde Milletlerarası Tahkim Kanunu, iflas davaları bakımından uygulanamaz⁹⁴.

İcra takibi bakımından ise öğretide farklı görüşler bulunmaktadır. KURU'ya göre icra takibi bir dava olmadığından tahkim şartına rağmen icra takibi yapılabilir. Tahkimin amacı mahkemelerde dava açılmasını önlemektir⁹⁵. DAYINLARLI'ya göre tahkim anlaşmasının varlığı halinde cebri icraya başvurulamayacaktır⁹⁶. Biz de tahkimin, usul sözleşmesi olduğu görüşünden yola çıkarak tahkim sözleşmesinin ya da tahkim şartının icra takibi yapılmasına engel olmayacağını düşünmekteyiz.

Spor Hukuku Bakımından Elverişlilik

Spor Tahkim Mahkemesi (Court of Arbitration for Sport/ CAS)⁹⁷, Lozan merkezli bağımsız bir tahkim/ arabuluculuk kuruluşudur. CAS, dünya çapında spor hukuku alanına ilişkin olarak oluşturulmuş en yetkili kuruluştur. Spor hukuku alanındaki her türlü uyuşmazlık CAS'ın yetki alanına girmektedir. Ayrıca deneyimli ve uzman hukukçulardan seçilmiş 20 üyeden oluşan CAS'ın yönetim ve mali işleri bakımından görevli Milletlerarası Spor Tahkim Konseyi (ICAS) konu kapsamında önemli bir kuruluştur. CAS'a başvurabilmek için öncelikle ülkeler iç hukuk yollarına başvurmalıdır⁹⁸.

Spor hukukunda uygulanacak olan tahkim ile milletlerarası ticari uyuşmazlıklarda uygulanacak olan tahkim kurumu arasında farklılıklar bulunmaktadır. Bunun en önemli sebebi spor hukukunda hiyerarşik bir düzenin bulunmasıdır. Şöyle ki spor hukukunda, sporcuların tabi olduğu bir takım örgütlenmeler bulunmaktadır. Bu örgütlenmeler ile sporcular arasında hiyerarşik bir düzen söz konusudur. Ancak bu hiyerarşik yapı sporcuların iradelerine bağlı olarak tahkim çözüm yolunu tercih edebilmelerine engel olmamaktadır⁹⁹.

İsviçre Milletlerarası Özel Hukuk Kanunu m. 177 "*Tahkime Elverişlilik*"¹⁰⁰ başlığını taşımaktadır. Bu maddede malvarlığına ilişkin olan tüm uyuşmazlıkların, tahkime elverişli olduğu düzenlenmiştir. Sporcular bakımından da sponsorluk sözleşmeleri, sporcuların yapmış olduğu iş sözleşmeleri, transfer sözleşmeleri, sporcuların kiralanmaları ya da reklam sözleşmeleri gibi birtakım sözleşmeler malvarlığını ilgilendirdiğinden tahkim çözüm yoluna konu edilebilirler. Ancak unutulmamalıdır ki sporcuları ilgilendiren tüm sözleşmeler tahkime konu edilemezler. Örneğin bir sporcunun evliliğinde ortaya çıkan uyuşmazlıklar, şahıs varlığına ilişkin uyuşmazlıklar, cinsiyet değişiklik ameliyatları, vatandaşlığına ilişkin kararlar tahkim

⁹⁴ Bkz. <https://www.international-arbitration-attorney.com/tr/insolvency-and-arbitration-what-issues-arise/>, Yar. 23. HD, K.T: 21.04.2014, E. 9183, K. 3123, www.kazanci.com, E.T: 20.04.2020.

⁹⁵ Kuru, B. (2019). *İstinaf sistemine göre yazılmış medeni usul hukuku ders kitabı*, 3. Baskı, Ankara: Yetkin Yayınları, s. 676-677.

⁹⁶ Dayınlarlı, K. (2004). *HUMK'ta düzenlenen iç tahkim*, Ankara: Dayınlarlı Yayıncılık, s. 65-66.

⁹⁷ "30.06.1984'te kabul edilen CAS kararları 1994 tarihinde yeniden düzenlenmiştir. CAS reformları 22 Kasım 1994'te yürürlüğe giren ve 1 Ocak 2004'te revize edilerek günümüzdeki son halini almıştır". Bkz. <https://www.tas-cas.org/en/general-information/history-of-the-cas.html>, E.T: 25.06.2020.

⁹⁸ <https://www.tas-cas.org/en/arbitration/code-procedural-rules.html>, E.T: 25.06.2020. Bkz. Bozkurt, Murat N. (2010). Spor hukuku uyuşmazlıklarının çözümünde Milletlerarası Spor Tahkim Mahkemesi, *Ankara Barosu Dergisi*, C. 2, s. 165-169.

⁹⁹ Bağlan, Aysu M. (Nisan 2017). *Sporla uluslararası tahkim yargılaması ve Türkiye'de hukuki durum*, Gözden Geçirilmiş ve Güncellenmiş 2. Baskı, Ankara: Seçkin Yayıncılık, s. 25; Raber, Nancy K, (1998). Dispute resolution in olympic sport: The Court of Arbitration for Sport, *Seton Hall Journal of Sport Law*, C. 8, s. 84-85.

¹⁰⁰ Switzerland's Federal Code on Private International Law (CPIL) Art. 177: "*II. Arbitrability 1) All pecuniary claims may be submitted to arbitration. 2) If one party to an arbitration agreement is a State or an enterprise dominated by or an organization controlled by a State, it may not invoke its own law to contest the arbitrability of a dispute or its capacity to be subject to an arbitration*". Bkz. <https://www.rwi.uzh.ch/dam/jcr:fffff-fc61-e805-0000-0000115fcc32/PILA.pdf>, E.T: 10.07.2020.

yargılamasına konu edilemez. Ayrıca oyun kuralı ihlalden kaynaklanan uyuşmazlıklar CAS'ın yargılamasına tabi olmadığından tahkime konu edilemez¹⁰¹.

Türkiye'deki duruma bakacak olursak tahkim yargılaması spor federasyonları ve benzer kuruluşlar tarafından yapılmaktadır. En önemlisi ise Türkiye Futbol Federasyonu Kuruluş ve Görevleri Hakkında Kanun¹⁰² uyarınca kurulan Tahkim Kurulu'dur. Tahkim Kurulu'na başvuru zorunludur. Bunun sebebi ise mahkemelerin iş yükü azaltılmaktır. Ayrıca Türkiye'de mevcut bir spor yasası da bulunmamaktadır. Bu kurulların varlığı, özellikle son zamanlarda alınan kararlara bakıldığında bağımsız ve tarafsız yargılamayı olumsuz etkilediğinden eleştirilmektedir¹⁰³.

Ceza Hukuku, İdare Hukuku ve Vergi Hukuku Bakımından Elverişlilik

Ceza hukukunda, bir fiil suç teşkil ettiğinde verilecek cezaya mahkemeler karar vermektedir. Bu duruma “*davasız yargılama olmaz ilkesi*” denilmektedir¹⁰⁴. Davasız yargılama olmaz ilkesi gereği ilk olarak akla, tahkim ile ceza hukukunun birbirinden uzak kavramlar olduğu gelmektedir. Tahkimin taraf iradelerine bağlı olarak ortaya çıkan uyuşmazlıklar bakımından uygulanabilmektedir. Ceza hukuku ise taraf iradelerine bakılmaksızın uygulanmaktadır¹⁰⁵.

Tahkim yargılaması devam ederken tahkimin tarafları hakkında bir ceza soruşturması ya da kovuşturması söz konusu olursa tahkimde bekletici mesele yapılabilir mi sorusu akla gelmektedir. Ancak Türk Borçlar Kanunu m. 74 hükmüne göre gerek özel hukuk hakiminin (hakeminin) ceza hakiminin kararına gerekse ceza hakiminin özel hukuk hakiminin (hakeminin) kararına uyması gerekmemektedir¹⁰⁶.

Uluslararası tahkim kararlarına bakıldığında uluslararası kamu düzeni kavramının yargılamalarda dikkate alındığı görülmektedir. Bu bağlamda en çok karşılaşılan rüşvet ve kara

¹⁰¹ Bağlan, 2017, s. 28-29.

¹⁰² Kanun No: 5894, Kabul Tarihi: 05.05.2009, Resmi Gazete: 16.05.2009, Sayı: 27230.

¹⁰³ Avrupa İnsan Hakları Mahkemesi 28.01.2020 tarihli (30226/10, 5506/16) yeni bir kararında “*Türkiye Tahkim Kurulu'nun tarafsızlık ve bağımsızlık şartını karşılamadığına hükmetmiştir*”. Gerekçe olarak da AİHS m. 6 §1. “Adil Yargılanma Hakkı” ihlali gösterilmiştir. Karar için bkz. [https://hudoc.echr.coe.int/tur#{%22fulltext%22:\[%22AL%20C4%20B0%20RIZA%22\],\[%22documentcollectionid%22:\[%22GRANDCHAMBER%22,%22CHAMBER%22\],\[%22itemid%22:\[%22001-200548%22\]\],\[%22E.T%22:\[%2215.15.2020%22\]](https://hudoc.echr.coe.int/tur#{%22fulltext%22:[%22AL%20C4%20B0%20RIZA%22],[%22documentcollectionid%22:[%22GRANDCHAMBER%22,%22CHAMBER%22],[%22itemid%22:[%22001-200548%22]],[%22E.T%22:[%2215.15.2020%22]”})

¹⁰⁴ Öztürk, B. Tezcan, D. Erdem, Mustafa R. Gezer, Özge S. Saygılar Kırt, Yasemin F. Alan Akcan, E. Erden Tütüncü, E. ve Özyayın, Ö. (Eylül 2017). *Ana hatlarıyla ceza muhakemesi hukuku*, Güncellenmiş 4. Baskı, Ankara: Seçkin Yayıncılık, s. 112.

¹⁰⁵ Öztürk, Tezcan, Erdem, Gezer, Saygılar Kırt, Alan Akcan, Erden Tütüncü ve Özyayın, 2017, s. 33; Mourre, A. (Mart 2006). Arbitration and criminal law: reflections on the duties of the arbitrator, *Arbitration International*, C. 22, Sa. 1, s. 95.

¹⁰⁶ TBK m. 74: “*Hâkim, zarar verenin kusurunun olup olmadığı, ayırt etme gücünün bulunup bulunmadığı hakkında karar verirken, ceza hukukunun sorumlulukla ilgili hükümleriyle bağlı olmadığı gibi, ceza hâkimi tarafından verilen beraat kararıyla da bağlı değildir. Aynı şekilde, ceza hâkiminin kusurun değerlendirilmesine ve zararın belirlenmesine ilişkin kararı da, hukuk hâkimini bağlamaz*”. Ancak Anayasa m. 11 hükmü bu düzenlemeye paralel olarak şu şekildedir: “*Anayasa hükümleri, yasama, yürütme ve yargı organlarını, idare makamlarını ve diğer kuruluş ve kişileri bağlayan temel hukuk kurallarıdır. Kanunlar Anayasaya aykırı olamaz*”. Yine HMK m. 214 ise: “*1) Belgenin sahte olmadığına dair hukuk mahkemesince verilen karar kesinleştiikten sonra, söz konusu belge hakkında ceza mahkemesinde de sahtelik iddiası dinlenmez. (2) Ceza mahkemesince belgeyi düzenleyen hakkında ceza verilmesine yer olmadığı ya da beraat kararı verilmiş olması, hukuk mahkemesinin belgenin sahteliğini incelemesini engellemez*” şeklindedir.

para aklama suçları bakımından hakemlerin kamu düzeninin ihlaline dayalı olarak inceleme yapması gerekmektedir. Bu bağlamda da ceza hukuku ile tahkim mekanizması doğrudan ya da dolaylı olarak keşilebilmektedir. Bir hakemin rüşvet suçunu işlemesi doğrudan etkileşime, hukuka aykırı bir delilin tahkim yargılamasında kullanılmaması da dolaylı etkileşime örnek verilebilir¹⁰⁷. Ancak ceza yargılaması, Anayasa m. 9 hükmü gereğince devlete aittir ve Milletlerarası Tahkim Kanunu her ne kadar ceza yargılamasıyla bağlantılı da olsa ceza hukukunda tahkim yoluna başvurulamaz.

İdare hukuku bağlamında ortaya çıkan uyuşmazlıklar, idari yargının görev alanına girmektedir. İdare, kamu menfaatlerini ve ihtiyaçlarını düzenlerken kamunun kendisine verdiği üstün yetkiye dayanır ve idarenin uygulayacağı kurallar özel hukuktan farklı şekilde düzenlenmiştir. İdare hukukunun temel dayanağı kamu yararadır¹⁰⁸. Bu nedenle tahkim kurumunun idare hukuku bakımından uygulanabilirliği uzun yıllardan beri tartışılan konular arasındadır¹⁰⁹. Tahkimin şartlarından ilki olan tarafların üzerinde serbestçe tasarruf edebileceği konuların tahkime elverişli olması noktası, idare hukuku ile ayrılmaktadır. Çünkü idare hukukunda bir hizmetin görülmesinde tarafların menfaatleri yerine kamu yararı daha ön plandadır. Tahkim çözüm yolu ihtiyari bir çözüm yolu olmakla birlikte bazı kanunlar ile zorunlu hale getirilmiştir. Bunlardan biri 3533 sayılı Kanun'dur¹¹⁰. Bu kanun kapsamında iç hukukumuzda idarenin zorunlu tahkim yolu öngörülmüştür. Ayrıca Anayasa m. 125'te kamu hizmetleri ile ilgili imtiyaz şartlaşma ve sözleşmelerinde bunlardan doğan uyuşmazlıkların milli veya milletlerarası tahkim yoluyla çözülebileceği ile milletlerarası tahkime ancak yabancılık unsuru taşıyan uyuşmazlıklar için gidilebileceğini düzenlenmiştir¹¹¹. O halde yabancılık unsuru bulunan bir uyuşmazlık bakımından ise ulusal ve uluslararası mevzuatlar dikkate alınarak bir sonuca varılmalıdır. İdari yargılama alanında iş yükünün fazlalığı, davaların geç karara bağlanmasına neden olmaktadır. Bu durum zayıf durumda olan vatandaşların mağduriyetini artırmaktadır¹¹².

Milletlerarası hakem kararlarının tanıma ve tenfizine ilişkin New York Sözleşmesi m. 1'e Türkiye çekince koyduğu için idari sözleşmeler bakımından uygulanması söz konusu değildir. Bu noktada Milletlerarası Özel Hukuk ve Usul Hukuku Hakkında Kanun hükümleri dikkate alınacaktır. Milletlerarası Özel Hukuk ve Usul Hukuku Hakkında Kanun m. 62'de tanıma ve tanfize ilişkin red kararı verilmesi gerektiren durumlar düzenlenmiştir. Bunlarda biri olan kamu düzenine aykırılık noktası idari sözleşmeleri de kapsamaktadır. GÜNEŞ'e göre idari sözleşmeler bağlamında verilmiş hakem kararları, salt idare hukuku göz ardı edilerek meydana

¹⁰⁷ S.C, Michael H. Ve Lim, K, Corruption in Arbitration/ Law and Reality, s. 81-82. Bkz. https://www.arbitration-icca.org/media/0/13261720320840/corruption_in_arbitration_paper_draft_248.pdf, E.T: 11.07.2020; Arslan, Ç. (2013). Ceza Hukukunun Tahkime Etkileri, International Conference on Eurasian Economies, s. 901-902, <http://avekon.org/papers/804.pdf>, E.T: 11.07.2020.

¹⁰⁸ Özdemir, S. (Aralık 2012). İdareler arası uyuşmazlıklarda mecburi tahkim, *Türk İdare Dergisi*, Sa. 475, s. 177.

¹⁰⁹ Güneş, S. (2016). İmtiyaz sözleşmelerinde tahkim, *Public and Private International Law Bulletin*, C. 37, Sa. 2, s. 409.

¹¹⁰ Kanun İsmi: "Umumi Mülhak ve Hususi Bütçelerle İdare Edilen Daireler ve Belediyelerle Sermayesinin Tamamı Devlete veya Belediyeye veya Hususi İdarelere Aid Daire ve Müesseseler Arasındaki İhtilafların Tahkim Yol ile Halli Hakkında Kanun", Kabul Tarihi: 29.06.1938, Resmi Gazete: 16.07.1938, Sayı: 3961.

¹¹¹ "Anayasa'da 1999 yılında yapılan değişiklik ile idare hukukunda tahkimin uygulanabilirliği ilk kez düzenlenmiştir", bkz. Güneş, 2016, s. 414. Ayrıca 2575 sayılı Danıştay Kanunu m. 24: "...Karşı açılacak iptal ve tam yargı davaları ile tahkim yolu öngörülmemen kamu hizmetleri ile ilgili imtiyaz şartlaşma ve sözleşmelerinden doğan idari davaları karara bağlar", 2576 sayılı Bölge İdare Mahkemeleri, İdare Mahkemeleri ve Vergi Mahkemeleri Hakkında Kanun m. 5/1/c: "Tahkim yolu öngörülen imtiyaz şartlaşma ve sözleşmelerinden doğan uyuşmazlıklardan hariç, kamu hizmetlerinden birinin yürütülmesi için yapılan idari sözleşmelerden dolayı taraflar arasında çıkan uyuşmazlıklara ilişkin davalar" şeklindedir. Ayrıca bkz. Akıncı Kitap, s. 80-81; Nomer Kitap, s. 553; Doğan, 2017, s. 138.

¹¹² Özdemir, 2012, s. 180-184.

getirilmiş ise kamu düzenine aykırılık nedeniyle reddedilmelidir¹¹³. Biz de bu görüşe katılmakla birlikte tahkim yolunun uyuşmazlığı hızlı bir şekilde sonuçlanması gerekçesine dayanarak idare hukuku bakımından uygulanabilirliğinin yasal mevzuatlar ile artırılması gerektiğini düşünmekteyiz.

Vergi hukuku bakımından uluslararası tahkimin elverişli olup olmaması konusu ise devletlerin insiyatifine bırakılmıştır. Bu durum için devletlerin kendi aralarında vergilendirmeye ilişkin bir tahkim anlaşması yapmış olmaları gerekmektedir. Tahkimin uygulanabilirliğine kadar olan süreçte sadece “Karşılıklı Anlaşma Usulü (KAU)/ Mutual Agreement Procedure” denilen bir prosedür uygulanmaktaydı. KAU, OECD¹¹⁴ Model Vergi Anlaşması m. 25’te tanımlanmıştır. Uzun yıllardan beri uygulanan KAU sistemi, birtakım olumsuzluklara neden olmuş bunun neticesinde de tahkim yolu önem kazanmıştır¹¹⁵. Özetle, uluslararası tahkim kurallarından farklı olarak Milletlerarası Tahkim Kanunu kapsamında vergi uyuşmazlıkları, kural olarak tahkime elverişli değildir. Ancak yasal mevzuatlarda özel olarak tahkim yolu öngörülmüş ise tahkim çözüm yolu uygulanabilmektedir. Örneğin Danıştay 10. Hukuk Dairesi vermiş olduğu eski bir kararında mülga 2974 sayılı Bazı Kamu Kurum Ve Kuruluşlarının Borçlarının Tahkimi Hakkında Kanun’a göre vergi borcu ve buna bağlı gecikme zamlarından oluşan borcunun tahkimi için prosedüre uygun bildirimde bulunan davacı belediyenin defterdarlıkça hazine ve dış ticaret müsteşarlığına gönderilen listede yer olmaması nedeniyle tahkimden yararlandırılmamasında hukuka uygun bulunmadığı hakkındaki kararı bozarak, kararı hukuka uygun bulmuştur¹¹⁶.

Ayrıca tıpkı idari sözleşmelerde olduğu gibi kamu düzeni kavramı vergi hukukunda da önem arz eden bir kavram olarak karşımıza çıkmaktadır. Eğer taraflar vergi uyuşmazlığında Türk hukukunun uygulanmasına karar verirse Türk kamu düzeni dikkate alınmalıdır. Yargıtay vermiş olduğu bir kararında, devletlerin vazgeçemeyeceği temel ilkeler, kamu düzenini ilgilendiren kurallar olup, genel olarak, kamu menfaat ve düzenini koruma amacını güden emredici kanun hükümlerine aykırılık, ahlaka ve temel hak ve özgürlüklere aykırılık, kamu düzeninin müdahalesini gerektiren hususlardır. Örneğin gümrük kanunları, vergi mevzuatı, kamu düzenini ilgilendirdiğinden, vergi mevzuatına aykırı bir alacağı hükme bağlaya hakem kararının iç hukukta kamu düzeni ihlaline neden olacağını ancak uluslararası hukuk bakımından ihlal sayılmayabileceğini belirtmiştir¹¹⁷.

İş Hukuku Bakımından Elverişlilik

Elverişlilik kapsamında önemli olan uyuşmazlıklardan bir diğeri iş davalarıdır. İş hukukuna ilişkin uyuşmazlıklarda tahkim şartı ve sözleşmesi yapılabilmektedir. Bireysel iş hukuku ilişkilerinde tahkim yoluna başvurulması bilinenin aksine yalnızca işveren lehine değil işçi lehine de sonuçlar doğurabilmektedir. Tahkim yargılamasının tercih edilme gerekçesi olarak ucuz (ekonomik) ve hızlı olması gösterilmektedir¹¹⁸. Ancak Yargıtay iş hukukunda zayıf olan işçinin korunması amacıyla işçiye karşı açılan davalarda tahkime gidilemeyeceğini

¹¹³ Güneş, 2016, s. 430.

¹¹⁴ “Ekonomik Kalkınma ve İşbirliği Örgütü bazen de İktisadi İşbirliği ve Gelişme Teşkilatı (Organisation for Economic Co-operation and Development), uluslararası bir ekonomik örgüttür”. <https://tr.wikipedia.org/wiki/OECD>, E.T: 15.07.2020.

¹¹⁵ Sevinçhan, E. (Haziran 2016). Uluslararası vergi hukukuna ilişkin uyuşmazlıklarda tahkim yolu, *Ankara Üniversitesi Hukuk Fakültesi Dergisi*, C. 65, Sa. 2, s. 454-458.

¹¹⁶ K.T: 14.05.1996, E. 5475, K. 2486, <https://legalbank.net/belge/d-10-d-e-1994-5475-k-1996-2486-t-14-05-1996-danistay-10-daire-karari/530701/vergi+hukuku+tahkim>, e.t: 15.07.2020.

¹¹⁷ Yar. 13 HD., K.T: 17.04.2012, E. 8426, K. 10349, <https://legalbank.net/belge/y-13-hd-e-2012-8426-k-2012-10349-t-17-04-2012-turk-kamu-duzenine-aykirlilik/1399854/vergi+hukuku+tahkim>, E.T: 15.07.2020.

¹¹⁸ “*Toplu iş hukuku uyuşmazlıkları bakımından da tahkim yolu uygulanmaktadır*”, Bkz. Aydın, Buğra A. Bireysel İş Uyuşmazlıkları ve Tahkim, *Mehmet Akif Aydın’a Armağan*, s. 839-843.

belirtmektedir¹¹⁹. Ancak burada unutulmaması gereken konu işçinin tahkim davası açması durumunda tahkim yoluna başvurulabileceği hususudur. Yargıtay bir kararında “İşçi tarafından, davalı Marmaris Belediye Başkanlığı aleyhine 19/10/2015 gününde verilen dilekçeyle 6831 Sayılı Orman Kanunu kapsamında alacak istenmesi üzerine mahkemece yapılan yargılama sonunda rafların sıfatı ve uyuşmazlığın alacak istemine ilişkin olması nedeniyle tahkim usulüne göre çözümlenmesi gerektiği gözetilerek sözü edilen Kanun uyarınca dava dilekçesinin görev yönünden reddine karar verilmesi gerekirken asliye hukuk mahkemesinin görevli olduğu gerekçesiyle görevsizlik kararı verilmiş olması usul ve yasaya aykırı olup kararın bu nedenle bozulması gerekmiştir” şeklinde karar vererek işçinin dava açması durumunda tahkimin elverişli olduğunu belirtmiştir¹²⁰. Kısacası işçi işverene sözleşmede tahkim şartının bulunması koşulu ile tahkim davası açabilir¹²¹. Genel olarak işçi işveren ilişkisinden doğan manevi tazminat davalarında da tahkim yolu uygulanabilmektedir¹²².

Tüketici Uyuşmazlıkları Bakımından Elverişlilik

Tüketicinin Korunması Hakkında Kanun¹²³ kapsamındaki uyuşmazlıklar bakımından tüketicinin kabul etmek zorunda kaldığı tahkim şartları geçersiz sayılmaktadır. Burada da tıpkı işçinin korunması gibi zayıf olan tüketicinin korunması amaçlanmıştır. Gerekçe olarak da mahkemelerin zayıf konumdaki tüketiciyi daha iyi koruyabileceği öngörülmüştür¹²⁴. Tüketici sözleşmeleri kamu düzenine ilişkin olduğundan ve kamu düzenine ilişkin uyuşmazlıkların tahkime elverişli olmadığı düşünüldüğünde bu sözleşmelerde belirlenen tahkim şartı geçersiz olacaktır¹²⁵. Yargıtay vermiş olduğu bir kararında tüketici ile müzakere edilmeden ya da önceden konulmuş olan tahkim şartlarının geçersiz olduğuna hükmetmiştir¹²⁶.

Tüketicinin Korunması Hakkında Kanun m. 68/5’te bu kanununun tüketicilerin ilgili mevzuata göre alternatif uyuşmazlık çözüm mercilerine başvurmasına engel olmadığı düzenlenmiştir. O halde, alternatif çözüm yolları diye vurgulanan arabuluculuk yoluna başvurulabiliyor olmasının temelini tarafların serbestçe tasarruf edebileceği uyuşmazlıklar oluşturmaktadır. Tahkim çözüm yolu için de aynı uyuşmazlık şartı arandığından tüketicilerin tahkime başvuramayacağı görüşü eleştirilmektedir. KURTULAN’a göre, Yargıtay’ın vermiş olduğu kararlar tahkim kurumuna duyduğu güvensizlikten kaynaklanmaktadır¹²⁷. Tüketici

¹¹⁹ Yar. 9. HD, K.T: 20.01.2009, E. 44630, K. 537, www.kazanci.com, E.T: 20.04.2020.

¹²⁰ Yar. 4. HD, K.T: 27.03.2019, E. 5398, K. 1781, www.kazanci.com, E.T: 20.04.2020.

¹²¹ Akıncı Kitap, s. 83; Dündar, s. 21. Karar için bkz. Yar. 9. HD., K.T: 03.04.2018, E. 5467, K. 7507, “Davalı vekili, davalı şirketin yaptığı fesih sebebinin geçerli olup olmadığı hususunun ön mesele teşkil ettiğini, davacının tahkime başvurup feshin geçerli olup olmadığı hususunda bir karar almadan açtığı davanın görev ve usul yönünden reddi gerektiğini, davacının 27/02/2013 tarihinde aynı yerde çalışan işçi ile kavga ettiğini, tehdit ve hakaret fiilini gerçekleştirdiğini savunarak davanın öncelikle usulden, mahkeme aksi kanaatte ise esastan reddini talep etmiştir. Yargıtay ise usulden reddi gerektiren bir durum olmadığına hükmetmiştir”, www.kazanci.com, E.T: 05.07.2020.

¹²² “Manevi tazminat davaları tahkim yoluyla çözümlenebilmektedir”, bkz. Akıncı Kitap, s. 90; Akıncı 2020, s. 212.

¹²³ Kanun No: 6502, Kabul Tarihi: 07.11.2013, Resmi Gazete: 28.11.2013, Sayı: 28835.

¹²⁴ Akıncı Kitap, s. 88; Akıncı 2020, s. 162.

¹²⁵ Akıncı Kitap, s.89; Dündar, 2008, s. 22; Akıncı 2020, s. 162; Doğan, 2017, s. 139.

¹²⁶ Kurtulan, 2017, s. 253. Karar için bkz. Yar. 13. HD, K.T: 25.09.2006, E. 7789, K. 12275, www.kazanci.com, E.T: 29.04.2020. Karar içeriği: “Davalının dayandığı paket-tur sözleşmesinde davacının imzası bulunmadığına göre, bu davacı açısından geçerli bir tahkim sözleşmesinden söz edilemez. 4077 sayılı Kanun’un 6. maddesine göre, satıcı veya sağlayıcının tüketiciyle müzakere etmeden, tek taraflı olarak sözleşmeye koyduğu, tarafların sözleşmeden doğan hak ve yükümlülüklerinde iyiniyet kuralına aykırı düşecek biçimde tüketici aleyhine dengesizliğe neden olan sözleşme koşulları haksız şart olup tüketici için bağlayıcı değildir”.

¹²⁷ Görüş için bkz. Kurtulan, s. 253. Yar. 13. HD., K.T: 25.09.2008, E. 3492, K. 11120, www.kazanci.com.tr, E.T: 30.06.2020. Karar içeriği : “Tüketicinin korunmasını amaçlayan 4077 Sayılı Kanunun kamu düzeni ile ilgili özel bir kanun olması, bu yasanın 22. maddesi ile tüketici sorunları hakem heyeti olarak bir hakem heyeti oluşturulmasından, yasa koyucunun böylece zımnen özel tahkim yolunu kapadığı, 23. maddesindeki bu kanunun

uyuşmazlıkları bağlamında tahkime elverişliliğin önüne geçebilecek bir yasal düzenleme bulunmamaktadır. Ancak tarafların sözleşme kurulurken kararlaştırmadıkları bir tahkim şartı genel işlem koşulu olarak (haksız şart) nitelendirilmektedir ve bu haksız şart kesin hükümsüz sayılır¹²⁸.

Fikri Mülkiyet ve Sınai Uyuşmazlıklar Bakımından Elverişlilik

Dünya çapında fikri mülkiyet sisteminin oluşturulabilmesi için 1967 yılında WIPO adında bir kuruluş kurulmuştur¹²⁹. Türk hukukunda ise Fikir ve Sanat Eserleri Kanunu¹³⁰ ile Sınai Mülkiyet Kanunu'nun¹³¹ yanı sıra 1995 sonrasındaki reformlar ile uluslararası düzeye uyum sağlanmıştır¹³².

Öğretide fikri mülkiyet ve sınai haklar bakımından tahkimin elverişliliğine ilişkin olarak farklı görüşler bulunmaktadır. Birinci görüşe göre, fikri mülkiyet haklarına ilişkin tescilin bir devlet kurumu tarafından yapılıyor olması tescile dayalı olarak ortaya çıkan uyuşmazlıkların mahkemeler tarafından çözülmesi gereğini ortaya çıkarmaktadır¹³³. İkinci görüşe göre, hakemlerin sınırlı yetkisinin bulunduğudur. Hakemler, üçüncü bir kişiyi etkileyecek şekilde karar veremezler. Bu görüşün eleştirilen yönü ise fikri mülkiyet hakkı sahibin, sahip olduğu hakkı bir başkasına kullandırıp, kiralayıp ya da devrettiği durumlarda tahkim anlaşmasının üçüncü kişileri bağlamayacağıdır¹³⁴. Üçüncü görüş ise fikri mülkiyete ilişkin uyuşmazlıkların, kamu düzeni nedeniyle tahkime elverişli olmamasıdır¹³⁵.

Türk hukukunda fikri mülkiyet ve sınai haklar bakımından genel olarak tahkim yolu uygulanabilmektedir. Tahkim şartı kararlaştırılmış olmakla birlikte iki şirket arasındaki fikri mülkiyete dayalı bir tecavülden kaynaklanan uyuşmazlık söz konusu olur ise tahkime başvurulabilir. Ancak burada verilecek olan karar yalnızca tarafları bağlamaktadır. Tahkim şartına taraf olmayan üçüncü bir kişi fikri veya sınai mülkiyet hakkının tecavüzüne ilişkin tahkim yoluna başvuramayacaktır. Bu nedenle marka patent haklarının hükümsüzlüğüne ilişkin ya da Türk Patent Enstitüsü kararlarına ilişkin olarak tahkim yoluna başvurulamaz¹³⁶.

Rekabetin Korunması Hakkında Kanun Bakımından Elverişlilik

Rekabetin Korunması Hakkında Kanun'da¹³⁷ doğrudan tahkime ilişkin bir düzenleme bulunmamaktadır. Ancak Rekabetin Korunması Hakkında Kanun m. 57 kapsamında tazminat taleplerinin üç katı kadar olduğu durumlarda adli yargı mercilerinin görevli olduğu düzenlenmiştir. Bu hükmün zıt yorumundan diğer tazminatlara ilişkin tahkim yoluna

uygulanması ile ilgili her türlü ihtilafların tüketici mahkemelerinde görüleceği şeklindeki hükmünden, görevli mahkemenin yasa ile açıkça belirlendiği ve bu kanunun uygulanmasından çıkan ihtilafların mutlaka tüketici mahkemelerinde veya miktara göre tüketici hakem heyetlerinde bakılması gerektiği, tahkim yolu ile özel hakemler önünde görülemeyeceğinin kabulü gerekir. Somut olayda, taraflar arasındaki paket tur tatil sözleşmesinden doğan ihtilaf, 4077 Sayılı Kanununun 1, 2, 3/c-f ve 23. maddeleri nazara alındığına bu yasa kapsamında kalmakta ve ihtilafı çözümede tüketici mahkemeleri görevli olduğundan, sözleşmedeki tahkim şartı geçersizdir”.

¹²⁸ Kurtulan, 2008, s. 255-256.

¹²⁹ Suluk, C. Karasu, R. ve Nal, T. (2019). *Fikri mülkiyet hukuku*, Güncellenmiş 3. Baskı, Ankara: Seçkin Yayıncılık, s. 28.

¹³⁰ Kanun No: 5846, Kabul Tarihi: 05.12.1951, Resmi Gazete: 13.12.1951, Sayı: 7981.

¹³¹ Kanun No: 6769, Kabul Tarihi: 22.12.2016, Resmi Gazete: 10.01.2017, Sayı: 29944.

¹³² Suluk, Karasu ve Nal, 2019, s. 30-32.

¹³³ Bozkurt Yüksel, Armağan E. (Haziran 2009). Fikri mülkiyet uyuşmazlıklarında tahkim, *Banka ve Ticaret Hukuku Dergisi*, C. 25, Sa. 2, 357.

¹³⁴ Bozkurt Yüksel, 2009, s. 360-361

¹³⁵ Bozkurt Yüksel, 2009, s. 362-364.

¹³⁶ Bozkurt Yüksel, 2009, s. 395; Akıncı Kitap, s. 91.

¹³⁷ Kanun No: 4054, Kabul Tarihi: 07.12.1994, Resmi Gazete: 13.12.1994, Sayı: 22140.

başvurulabileceği çıkarılmaktadır¹³⁸. Ayrıca öğretilerdeki yaygın görüş, Rekabetin Korunması Hakkında Kanun m. 5'te düzenlenen Rekabet Kurumu'na ihlal durumunda verilen yetki nedeniyle tahkime başvurulamayacağıdır. BOLATOĞLU ise rekabet ihlallerine dayalı olarak Rekabet Kurumu'nun yetkisi olsa da tazminat taleplerine ilişkin münhasıran bir yetkisi bulunmadığından tazminata ilişkin talepler bakımından tahkime başvurulabilir¹³⁹.

Türkiye'de rekabet uyuşmazlıklarına ilişkin bir görüş birliği bulunmamakla birlikte uluslararası alanda Amerika Birleşik Devletleri Yüksek Mahkemesi tarafından önerilen "Second Look Doktrini" dikkate alınmaktadır¹⁴⁰. ABD Yüksek Mahkemesi, Mitsubishi / Soler Chrysler-Plymouth kararında ise uluslararası bir uyuşmazlığın emredici kurallar kapsamında olması durumunda dahi tahkime konu edilebileceğine hükmetmiştir. Bu karar, rekabet uyuşmazlıkları bakımından oldukça önem arz etmektedir¹⁴¹.

Sonuç

Milletlerarası ticaretin gelişmesi ile Türkiye oldukça geniş bir sahada rol edinmiştir. Bu nedenle milletlerarası ticaretten doğan çok sayıda uyuşmazlık gündeme gelmeye başlamıştır. En önemli sorun ise tarafların ortak bir hukuk düzeni çerçevesinde uyuşmalarının mümkün olmamasıdır. Bu nedenle milletlerarası tahkim hukuku oldukça gelişim göstermiş ve önem kazanmıştır. Milletlerarası tahkim hukukunun gelişiminin en önemli nedeni ise milletlerarası ticaret hukukunun yaygınlaşmasıdır. Uyuşmazlıkların çözümü bakımından sadece devlet yargısı değil uzlaşma, mini yargılama, müzakere, tahkim gibi birçok farklı yöntem geliştirilmiştir. En önemlilerinden birisi ise tahkim yoludur. Hem icra edilebilirlik, daha hızlı sonuca ulaştırma, ekonomiklik, gizlilik, serbestçe hakemlerin belirlenmesi, hakemlerin konusunda uzman kişiler olması gibi çok sayıda olumlu özelliklerinin olması hem de bağlayıcılığının mahkemelerle eş değer olması tahkim yolunun tercih edilmesini sağlamaktadır. Tahkim yolu özellikle ticaret hukuku kapsamında daha çok uygulama alanı bulmaktadır.

Tahkim, tarafların iradeleri ile ilgili kanunların izin verdiği konular bakımından belirli bir hakem ya da hakemleri seçmek suretiyle bir uyuşmazlığın çözüm merciini kararlaştırabilmelerini ifade eder. Taraflar aralarında mevcut olan hukuki bir sözleşmeye tahkim şartı ekleyerek ya da ayrıca bir tahkim sözleşmesi yaparak tahkim yerini ve hakemleri belirleyebilme iradesine sahiptirler. Tahkim yargısında önemli kavramlardan birisi de hakemlerdir. Çünkü hakemler tipki mahkemelerdeki hakimler gibi karar organıdır.

Tahkim sözleşmesi, Milletlerarası Tahkim Kanunu kapsamında yazılı olarak yapılmalıdır. Yazılılık ıslak imza ile olabileceği gibi daha önceden belirttiğimiz üzere elektronik imza yoluyla da sağlanabilmektedir. Elektronik imzanın güvenlik açısından bazı sorunlara yol açabileceği düşünülmekte ve elektronik imza bazı noktalar bakımından eleştirilmektedir. Ancak elektronik imza, mahkeme yargılamalarında sağladığı kolaylıklar nedeniyle oldukça tercih edilmektedir. Bu bakımından tahkim yargılamalarında da elektronik imzanın kullanımı kanaatimizce sorun teşkil etmeyecektir.

¹³⁸ Bolatoğlu, H. (Aralık 2017). Rekabet uyuşmazlıklarının tahkime elverişliliğine ilişkin hukuki çerçeve, *Hacettepe Üniversitesi Hukuk Fakültesi Dergisi*, C. 7, Sa. 2, s. 309-310. Bkz RKHK m. 57: "Her kim bu Kanuna aykırı olan eylem, karar, sözleşme veya anlaşma ile rekabeti engeller, bozar ya da kısıtlarsa yahut belirli bir mal veya hizmet piyasasındaki hakim durumunu kötüye kullanırsa, bundan zarar görenlerin her türlü zararını tazmine mecburdur. Zararın oluşması birden fazla kişinin davranışları sonucu ortaya çıkmış ise bunlar zarardan müteselsilen sorumludur".

¹³⁹ Bolatoğlu, 2017, s. 310.

¹⁴⁰ Mayer, P. (Nisan 2011). The second look doctrine: the European perspective, *The American Review of International Arbitration (ARIA)*, 10/1-4, s. 2.

¹⁴¹ Karar için bkz. <https://supreme.justia.com/cases/federal/us/473/614/#tab-opinion-1956289>, E.t: 19.07.2020.

Tahkime konu uyuşmazlığın esasına ilişkin uygulanacak olan hukuk, sözleşmeden doğan borç ilişkilerine uygulanacak hukuka ilişkin genel esaslara göre belirlenmektedir. Ancak taraflar hukuk seçimi yapmış ise seçtikleri hukukun maddi hükümleri uygulanacaktır.

Tahkimin hangi uyuşmazlıklar bakımından tahkim yolunun elverişli olduğu tahkim sözleşmesini incelerken en önemli şart olarak karşımıza çıkmaktadır. Çünkü tahkim uyuşmazlıklarında itirazlar incelenirken ilk olarak tarafların arasında irade beyanlarının uygunluğu ve uyuşmazlık konusunun tahkime elverişli olup olmadığı incelenmektedir. Milletlerarası Tahkim Kanunu m. 1 uyarınca nelerin tahkimin konusunun oluşturmayacağı açıkça görülmektedir. Ancak bazı Yargıtay uygulamalarına bakıldığında özellikle zayıf konumdaki işçinin ve tüketicinin korunmasına ilişkin uyuşmazlıklarda tahkim yolu kapalı olduğu görülmektedir. Hatta işçinin ve tüketicinin bilerek ve isteyerek yaptığı tahkim sözleşmeleri geçerliliğini korumaktayken, işveren ile satıcının böyle bir hakkının bulunmadığı da kabul gören görüşlerdendir. Kanaatimiz özellikle tüketici uyuşmazlıkları bakımından tahkim yolunun mutlak suretle kapalı olmaması gerektiğidir. Çünkü milletlerarası bağlamda meydana gelen bir tüketici uyuşmazlığının hızlı ve pratik bir şekilde çözüme ulaşması tahkim yargılamasıyla mümkün olacaktır.

İcra hukuku bakımından görüşümüz tahkim şartı ya da sözleşmesine rağmen cebri icra yolunun açık olması gerektiğidir. Cebri icra bir dava yolu olmadığından tahkim yoluna başvuru konusunda bir engel teşkil etmemektedir.

Konuyu toparlayacak olursak tahkime elverişlilik konusu incelenirken Milletlerarası Tahkim Kanunu m. 1 hükmü dikkate alınmakla birlikte her uyuşmazlık bakımından ayrı ayrı değerlendirme yapıldığı da görülmektedir. Uyuşmazlığa ilişkin ilgili kanun ve düzenlemeler incelenerek Milletlerarası Tahkim Kanunu ile değerlendirilip bir neticeye varmak daha doğru olmaktadır. Çünkü Milletlerarası Tahkim Kanunu'ndaki düzenleme hangi uyuşmazlıkların tahkime konu olamayacağına ilişkindir. Ayrıca değerlendirme yapılırken bir uyuşmazlığın ilk olarak taraf iradelerine tabi olup olmadığı ile kamu düzenine aykırı olup olmadığına bakılmaktadır. Her iki şartı birden sağlayan bir uyuşmazlık daha sonra ilgili mevzuatlar çerçevesinde değerlendirilmektedir.

Kanun kapsamında belirttiğimiz üzere tüketici uyuşmazlıkları, iş hukuku uyuşmazlıklarından bazıları (işverenin işçiye açacağı davalar bakımından), rekabet hukuku kapsamındaki bazı tazminat alacakları, fikri mülkiyet hakkına dayalı olarak ortaya çıkan bazı uyuşmazlıklar ile kamu düzenini ilgilendiren uyuşmazlıkların tahkime elverişli olmadığı görülmektedir. Hangi konuların bu kapsamda değerlendirileceği genel olarak Milletlerarası Tahkim Kanunu m. 1'de ele alınmıştır. Unutulmamalıdır ki ceza yargısında tahkim söz konusu değildir. Aynı şekilde idari yargının görev alanına giren uyuşmazlıklar bakımından da tahkim sözleşmesi yapılamamaktadır. Anayasa m. 125 ve Kamu Hizmetleri ile İlgili İmtiyaz Şartlaşma ve Sözleşmelerinden Doğan Uyuşmazlıklarda Tahkim Yoluna Başvurulmaması Halinde Uyulması Gereken İlkeler Dair Kanun¹⁴² m. 3 idari yargıdaki istisnai durum olan kamu imtiyaz şartlaşma ve sözleşmelerinden doğan uyuşmazlıklarda tahkime gidilebileceğini düzenlemektedir.

Tahkime elverişli olmayan uyuşmazlıkların iptal edileceğine ilişkin hükme bakıldığında (MTK m. 15/A/2/a) hakem veya hakem kurulu kararlarında, iptal şartlarından herhangi birinin varlığı tespit edilirse iptal kararı verilebilmektedir. O halde verilmiş olan bir hakem kararı,

¹⁴² Kanun No: 4501, Kabul Tarihi: 21.01.2000, Resmi Gazete: 22.01.2000, Sayı: 23941. 4501 sayılı Kanun m. 3: “Yabancılik unsuru taşıyan sözleşmelerde bunlardan doğan uyuşmazlıkların; a) Türkiye’de toplanarak Türk hukukuna ya da yabancı hukuka göre karar verecek hakem veya hakem kurulunda, b) Yabancı bir ülkede toplanarak Türk hukukuna ya da yabancı hukuka göre karar verecek hakem ve hakem kurulunda, c) Kendi tahkim usulü bulunan milletlerarası tahkim kuruluşunda.”.

Milletlerarası Tahkim Kanunu kapsamında elverişli olarak kabul edilmiyorsa iptal edilmelidir. Hakem kararlarına karşı tek başvuru yolu iptal davası açmaktır. Burada iptal kararı, elverişlilik ve kamu düzenine aykırılık durumları çerçevesinde gerçekleşiyor ise resen dikkate alınmalıdır.

Tahkim çözüm yolu, son yıllarda oldukça tercih edilmesine rağmen uluslararası alanda farklı uygulamalar ve mevzuatların varlığı, hakem kararları arasında farklılıkların ortaya çıkmasına neden olmaktadır. Halen tahkim kapsamında, Türk hukukunda da Yargıtay'ın ve doktrinin ortak görüşte olmadığı onlarca konu bulunmaktadır. Tüm bu durumlar tahkim yargılmasına olumsuz açıdan bakılmasına, tahkim yargılmasının avantajlarının ve öneminin gereğince fark edilememesine neden olmaktadır. Milletlerarası Tahkim Kanunu'nda elverişlilik konusu oldukça genel bir düzenleme çerçevesinde ele alınmış olmakla birlikte, kanaatimizce bu düzenleme yeterli değildir.

Kaynakça

- Akıncı, Z. (2013). *Milletlerarası tahkim*, Güncellenmiş 3. Bası, İstanbul: Vedat Kitapçılık (Kısaltma: Akıncı Kitap).
- Akıncı, Z. (2020). *Milletlerarası tahkim*, Güncellenmiş 3. Bası, İstanbul: Vedat Kitapçılık (Kısaltma: Akıncı 2020).
- Akıncı, Z. (Ocak 2005). Türkiye'de milletlerarası tahkim, *Galatasaray Üniversitesi Hukuk Fakültesi Dergisi*, C. 4, Sa. 1, s. 13-24 (Kısaltma: Akıncı Makale).
- Akpınar, E. (Temmuz 2019). Devletin taraf olduğu sözleşmeler ve milletlerarası yatırım tahkimine genel bir bakış, *KTO Karatay Üniversitesi Hukuk Fakültesi Dergisi*, C. 4, Sa. 2, s. 195-220.
- Altıntaş, S. (2015). *Tahkimin geçersizliği*, Selçuk Üniversitesi Sosyal Bilimler Enstitüsü, Özel Hukuk Yüksek Lisans Tezi.
- Antalya, G. ve Topuz, M. (2019). *Marmara hukuk yorumu eşya hukuku cilt IV/1*, Genişletilmiş 3. Baskı, Ankara: Seçkin Yayıncılık.
- Arslan, Ç. (2013). Ceza hukukunun tahkime etkileri, International Conference on Eurasian Economies, s. 900-903, <http://avekon.org/papers/804.pdf>.
- Atlıhan, Ö. (Mart 2010). Tahkim sözleşmesinin incelenmesi, *İstanbul Barosu Dergisi*, C. 84, Sa. 2, s. 943-990.
- Aydın, Buğra A. Bireysel iş uyuşmazlıkları ve tahkim, *Mehmet Akif Aydın'a Armağan*, s. 839-863.
- Aydoğdu, B. (Haziran 2017). Tahkim, *Bursa Barosu Dergisi*, C. 42, Sa. 100, s. 76-78.
- Bağlan, Aysu M. (Nisan 2017). Sporda uluslararası tahkim yargılaması ve Türkiye'de hukuki durum, Gözden Geçirilmiş ve Güncellenmiş 2. Baskı, Ankara: Seçkin Yayıncılık.
- Balkaya, B. (2007). *Milletlerarası Tahkim Kanunu'nun uygulama alanı*. Erişim Tarihi: 06.06.2020, <http://www.balkaya.av.tr/files/MTK.pdf>.
- Bolatoğlu, H. (Aralık 2017). Rekabet uyuşmazlıklarının tahkime elverişliliğine ilişkin hukuki çerçeve, *Hacettepe Üniversitesi Hukuk Fakültesi Dergisi*, C. 7, Sa. 2, s.305-332.
- Bozkurt Yüksel, Armağan E. (Haziran 2009). Fikri mülkiyet uyuşmazlıklarında tahkim, *Banka ve Ticaret Hukuku Dergisi*, C. 25, Sa. 2, s. 335-402.
- Bozkurt, Murat N. (2010). Spor hukuku uyuşmazlıklarının çözümünde Milletlerarası Spor Tahkim Mahkemesi, *Ankara Barosu Dergisi*, C. 2, s. 165-190.

- Bulut, B. (2011). The role of the place of arbitration in international commercial arbitration proceeding: Turkey as a place of arbitration, *Ankara Barosu Dergisi, C. 1, Sa. 3, s. 33-44*.
- Dayınlarlı, K. (2004). *HUMK'ta düzenlenen iç tahkim*, Ankara: Dayınlarlı Yayıncılık.
- Delikaya, Z. (Eylül 2017). Tahkimin niteliği, *İstanbul Barosu Dergisi, C. 91, Sa. 5, s. 213-232*.
- Demirkol, B. (Temmuz 2017). Mutlak olmayan milletlerarası tahkim anlaşmalarının geçerliliği, *Galatasaray Üniversitesi Hukuk Fakültesi Dergisi, C. 16, Sa. 2, s. 325-354*.
- Yıldırım, Nevhis D. (2002). Tahkimin olumlu ve olumsuz yönleri, *Ankara Barosu Dergisi, C. 4, Sa.2, s. 37-44*.
- Doğan, V. (2017). *Milletlerarası özel hukuk*, Gözden Geçirilmiş 4. Baskı, Ankara: Savaş Yayınevi.
- Dönmez, G. (Aralık 2017). Tahkim yargılamasında ispat, *Bursa Barosu Dergisi, C. 42, Sa. 102, s. 92-98*.
- Dündar, H. (Haziran 2008). Tahkim sözleşmesinin şekli ve niteliği üzerine bir inceleme, *Terazi Hukuk Bürosu, C. 3, Sa. 22, s. 27-32*.
- Egemen, I. (Eylül 2006). Uluslararası tahkim hukukunda vekilin özel yetkisi olmaksızın tahkim anlaşması akdetmesinin geçerliliği sorunu, *C. 80, Sa. 5, s. 1929-1940*.
- Ekşi, N. (2019). *Hukuk Muhakemeleri Kanunu'nda tahkim*, 2. Bası, İstanbul: Beta Yayıncılık.
- Eren, F. (2017). *Borçlar hukuku özel hükümler*, 5. Baskı, Ankara: Yetkin Yayınları.
- Ertekin, E. ve Karataş, İ. (1997). *Uygulamada ihtiyari tahkim ve yabancı hakem kararlarının tenfizi tanınması*, Ankara: Yetkinler Yayınları.
- Gümüş, A. (2017). *Borçlar hukuku özel hükümler*, 2. Baskı, İstanbul: Filiz Kitabevi.
- Güneş, S. (2016). İmtiyaz sözleşmelerinde tahkim, *Public and Private International Law Bulletin, C. 37, Sa. 2, s. 408-438*.
- Güvenç Uluçlar, Selvi N. Tahkim anlaşmasının hukuki niteliği, *İstanbul Ticaret Üniversitesi, Dış Ticaret Enstitüsü Tartışma Metinleri*, <https://www.ticaret.edu.tr/uploads/dosyalar/921/TAHK%C4%B0M%20S%C3%96ZLE%C5%9EMES%C4%B0N%C4%B0N%20HUKUK%C4%B0%20N%C4%B0TEL%C4%B0%C4%9E%C4%B0.pdf>.
- Karadaş, İ. (2013). *6100 sayılı HMK 'nda düzenlenen ulusal (iç) tahkim*, Ankara: Adalet Yayınevi.
- Kanışlı, E. (Temmuz 2014). Milletlerarası tahkimde hakem kararları, *Galatasaray Üniversitesi Hukuk Fakültesi Dergisi, C. 13, Sa. 2, s. 955-1006*.
- Kleinheisterkamp, J. (Çeviri: Eken, Can). (Eylül 2008). Kritik düşünme: bir bütün halinde uluslararası tahkim, *İstanbul Barosu Dergisi, C. 92, Sa. 5, s. 263-271*.
- Kuralay, E. (Aralık 2017). Arabuluculuk faaliyeti ve tahkim yargılamasının farkları, *Bursa Barosu Dergisi, C. 42, Sa. 102, s. 86-91*.
- Kuru, B. (2019). İstinaf sistemine göre yazılmış medeni usul hukuku ders kitabı, 3. Baskı, Ankara: Yetkin Yayınları.
- Kurtulan, G. (Temmuz 2017). Türk hukukunda tüketici uyuşmazlıklarının tahkime elverişliliği, *Türkiye Barolar Birliği Dergisi, C. 30, Sa. 131, s. 239-260*.

- Lale, M. (Eylül 2014). Yargıtay uygulamasında milletlerarası özel hukuk ve usul hukuku, Ankara: Seçkin Yayıncılık.
- Mayer, P. (Nisan 2011). The second look doctrine: the European perspective, *The American Review of International Arbitration (ARIA)*, 10/1-4, <https://arbitrationlaw.com/library/second-look-doctrine-the-european-perspective-aria-vol-21-no-1-4-2010>.
- Mourre, A. (Mart 2006). Arbitration and criminal law: reflections on the duties of the arbitrator, *Arbitration International*, C. 22, Sa. 1, s. 95-118.
- Musielak ve Voit, ZPO, (2020). *Schiedsvereinbarung und Klage vor Gericht Kommentar*, 17. Auflage.
- Nomer, E. (2013). *Devletler hususi hukuku*, Yenilenmiş 20. Bası, İstanbul: Beta Yayıncılık (Kısaltma: Nomer Kitap).
- Nomer, E. Ekşi, N. ve Öztekin Gelgel, G. (2014). *Milletlerarası tahkime ilişkin mevzuat ve antlaşmalar cilt II*, 2. Bası, İstanbul: Beta Yayıncılık.
- Özdemir, S. (Aralık 2012). İdareler arası uyuşmazlıklarda mecburi tahkim, *Türk İdare Dergisi*, Sa. 475, s. 171-212.
- Özsunay, E. (Mart 2012). MTO tahkim kuralları 2012, *İstanbul Barosu Dergisi*, C. 86, Sa. 2, s. 48-70.
- Öztürk, B. Tezcan, D. Erdem, Mustafa R. Gezer, Özge S. Saygılar Kırıt, Yasemin F. Alan Akcan, E. Erden Tütüncü, E. ve Özyayın, Ö. (Eylül 2017). *Ana hatlarıyla ceza muhakemesi hukuku*, Güncellenmiş 4. Baskı, Ankara: Seçkin Yayıncılık.
- Pekcantez, H. Atalay, O. ve Özkes, M. (2014). *Medeni usul hukuku*, 2. Bası, Ankara: Yetkin Yayınları.
- Postacıoğlu, R. (Ocak 2017). Milletlerarası tahkimde tanıkların dinlenmesi usulü, *İstanbul Barosu Dergisi*, C. 91, Sa. 1, s.248-264.
- Raber, Nancy K. (1998). Dispute resolution in olympic sport: the court of arbitration for spor, *Seton Hall Journal of Sport Law*, C. 8, s. 76-95.
- Sarı, M. (Nisan 2009). Tahkime elverişlilik, *Terazi Hukuk Dergisi*, C. 4, Sa. 32, s. 145-172.
- S.C, Michael H. ve Lim, K, Corruption in arbitration/ Law and reality, https://www.arbitration-icca.org/media/0/13261720320840/corruption_in_arbitration_paper_draft_248.pdf.
- Sevinçhan, E. (Haziran 2016). Uluslararası vergi hukukuna ilişkin uyuşmazlıklarda tahkim yolu, *Ankara Üniversitesi Hukuk Fakültesi Dergisi*, C. 65, Sa. 2, s. 449-472.
- Söğüt, İpek S. (Eylül 2011). *Roma hukukunda tahkim*, 1. Baskı, İstanbul: On İki Levha Yayıncılık.
- Suluk, C. Karasu, R ve Nal, T. (2019). *Fikri mülkiyet hukuku*, Güncellenmiş 3. Baskı, Ankara: Seçkin Yayıncılık.
- Tarman, Zeynep D. (Haziran 2008). Tahkim ve gizlilik, *Maltepe Üniversitesi Hukuk Fakültesi Dergisi*, C. 7, Sa. 1, s. 305-328.
- Yasan, C. (Ocak 2011). Milletlerarası tahkimde gizlilik, *Galatasaray Üniversitesi Hukuk Fakültesi Dergisi*, C. 10, Sa. 1, s. 777-806.
- Yavuz, C. Acar, F. ve Özen, B. (2018). *Borçlar hukuku hersleri özel hükümler*, Yenilenmiş 15. Baskı, İstanbul: Beta yayınları.

- Yenisey, F. Ekim (2005). *Ceza muhakemesi hukukunda uzlaşma*, 1. Baskı, İstanbul: Arıkan Yayıncılık.
- Yeşilova, B. (2008). Milletlerarası tahkimin hukuki niteliği üzerine düşünceler ve güncel gelişmeler, *TBB Dergisi*, Sa. 76, s. 83-164.
- Yıldırım Ertütüncü, D. (Mart 2013). Ticari uyuşmazlıkların tahkim yoluyla çözümü, *İstanbul Barosu Dergisi*, C. 87, Sa. 2, s. 458-487.
- Yılmaz, S. ve Çavuşoğlu, Gökçe F. (2019). Türk hukukunda tahkime elverişlilik kavramı ve taşınmaz aynına ilişkin uyuşmazlıkların tahkimde görülmesi, *İnönü Üniversitesi Hukuk Fakültesi Dergisi*, C. 2, Sa. 10, s. 594-613.
- Zengin, B. (Temmuz 2014). Şirketler hukukunda tahkime elverişlilikle ilgili temel meseleler, *Terazi Hukuk Dergisi*, C. 9, Sa. 95, s. 101-113.

İnternet Kaynakları:

<https://www.tas-cas.org/en/index.html>

<https://beck-online.beck.de>

www.jurix.com.tr

www.kazanci.com.tr

www.lexpera.com.tr

www.swisslex.ch

www.tbmm.gov.tr

<https://www.turcademy.com.tr>

https://www.uncitral.org/pdf/english/texts/arbitration/ml-arb/06-54671_Ebook.pdf

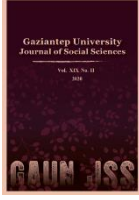

GAZİANTEP UNIVERSITY JOURNAL OF SOCIAL SCIENCES

Journal homepage: <http://dergipark.org.tr/tr/pub/jss>



Araştırma Makalesi • Research Article

Anadolu İmam Hatip Liselerinde Okutulan Hadis Dersinin Kazanımlarının Gerçekleşme Durumu: Gaziantep Örneği¹

The Realization Status of Learning Outcomes of Hadith Lessons Trained In Anatolian Imam Hatip High-Schools: The Case of Gaziantep

Recep ASLAN^{a*}, Ömer Faruk KAVUNCU^b, İbrahim Halil İLGİ^c

^a Doç. Dr., Gaziantep Üniversitesi, İlahiyat Fakültesi, Gaziantep / TÜRKİYE

ORCID: 0000-0002-7541-0405

^b Doktora Öğrencisi, Gaziantep Üniversitesi, Sosyal Bilimler Enstitüsü, Temel İslam Bilimleri, Gaziantep / TÜRKİYE

ORCID: 0000-0003-4392-2585

^c Arş. Gör., Gaziantep Üniversitesi, İlahiyat Fakültesi, Gaziantep / TÜRKİYE

ORCID: 0000-0001-7775-9486

MAKALE BİLGİSİ

Makale Geçmişi:

Başvuru tarihi: 22 Haziran 2020

Kabul tarihi: 11 Temmuz 2020

Anahtar Kelimeler:

Hadis,

Sünnet,

Hadis Dersi,

Anadolu İmam Hatip Lisesi,

Milli Eğitim Bakanlığı

ARTICLE INFO

Article History:

Received June 22, 2020

Accepted July 11, 2020

Keywords:

Hadith,

Sunnah,

Hadith Lecture,

Anatolian Imam Hatip Highschool,

Ministry of National Education

ÖZ

Anadolu İmam Hatip Liseleri'nde okutulan meslek derslerinden birisi de Hadis dersi. Hadis dersi öğretim programında, hadis ve sünnetin kavramsal düzeyde tanımlanması, tarihi süreç içerisindeki gelişiminin tanıtılması, dini kültür içindeki yerinin ve toplum hayatındaki öneminin kavratılması amaçlanmıştır. Bir eğitim programının başarılı sayılabilmesi için, o dersi alan öğrencilerin programda amaçlanan kazanımları sağlamış olması gerekir. Fakat bu her zaman mümkün olmayabilir. Bu sebeple, programın uygulanması neticesinde, yetersiz kalan yönlerin tespit edilmesi ve gerekli düzeltmelerin yapılabilmesi için programın ve çıktılarının değerlendirilmesi gerekmektedir. Bu çalışmada Milli Eğitim Bakanlığı'na bağlı Anadolu İmam Hatip Liseleri'nde okutulan Hadis dersi özelinde, 2018/2019 eğitim ve öğretim yılında bu dersi almış öğrencilerin arzu edilen kazanımları elde edebilme düzeyine ve hadis dersine ilgilerine dair bir araştırma yapılması amaçlanmıştır. Araştırma sonucunda Hadis dersi öğretim programında belirtilen kazanımların çoğunun öğrenciler tarafından elde edildiği, bazılarının ise elde edilemediği saptanmıştır.

ABSTRACT

Hadith is one of the vocational lectures educated in Anatolian Imam Hatip Highschools. In teaching program of Hadith, it is aimed that defining hadith and sunnah in conceptual level, introduction of its development in history, and teaching its place in religious culture and importance in social life. To regard an education program as successful, it is required that the students who take the classes should gain the aims of program. Nevertheless, it may not always be possible. Therefore, in consequence of application of the program, insufficient parts of lectures must be detected and the program and its outputs must be evaluated for necessary amendment. In this study, it is aimed to investigate that affinity of students taking Hadith lectures and their learning outcomes of required aims. This research is performed with the students who took Hadith class in 2018/2019 season in Anatolian Imam Hatip Highschools related to Ministry of National Education. As a result of this study in Hadith lessons learning program, it is detected that most outcomes are taken by students while some of them cannot be taken.

¹ Bu çalışma Gaziantep Üniversitesi Bilimsel Araştırmalar Projesi Birimi tarafından İLHYTF.19.03 proje numarası ile desteklenmiştir.

EXTENDED ABSTRACT

According to the general acceptance without any dispute, the two main sources of the Islamic religion are the Quran and hadiths. The Qur'an, personally the Prophet's writing revelation to his Companions, it has been passed down from generation to generation and has reached today. The transfer of the hadith, which is defined as the words, verbs and descendants of the Prophet, is left to the efforts and endeavors of the Companions and the next generations. In this regard, various studies on the teaching of hadith have been carried out since the first hijri centuries, and the hadith has taken its place in the curriculum as a subject in its own right after the establishment of daru'l-hadiths and madrasas. Today, the science of hadith is taught as an independent course in Anatolian Imam Hatip High Schools and Theology Faculties.

In order for Anatolian Imam Hatip High Schools, which aims to provide their students with the right belief, correct information, correct thinking and proper behavior, it should be among their primary goals to raise individuals who can recognize and use basic religious resources and have a genuine religious understanding. Likewise, to be able to recognize and use the basic sources of Islam correctly is one of the most important steps to have a perception of authentic religion. The Hadith course, which is included in the curriculum of Anatolian Imam Hatip High Schools, is the subject of the sunna of the Prophet, which is the second source of Islamic religion. In this context, it is important for the students to be educated in accordance with the objectives set in the Hadith Lesson Curriculum and to achieve the achievements determined within the framework of the program to raise individuals with the perception of authentic religion. Therefore, the determinations that this study will reveal in terms of whether the goals determined within the framework of the Hadith course have been achieved and whether the achievements have been achieved by the students will be an important reference in determining the education programs of the Hadith course, and other vocational courses taught in Anatolian Imam Hatip High Schools in general.

Creating the skills of the students studying at the Anatolian Imam Hatip High Schools, which constitute the basis of our study, to use the hadith resources well and to benefit from them in a healthy way, can be provided by the achievements of the Hadith course. In addition, the realization of the objectives of a course in the curriculum depends on the achievements determined by the students. In this context, this research aims to determine whether the achievements determined in accordance with the program of the Hadith course, which is included in the scope of qualified schools by the Ministry of Education and taught at the Anatolian Imam Hatip High Schools named as Project School, have been achieved in accordance with the purpose of the course based on the example of Gaziantep.

In this context, based on the question, "What is the level of students who have had the Hadith course in Anatolian Imam Hatip High Schools, which has a project feature in the center of Gaziantep?" a quantitative research was carried out by organizing an acquisition-oriented survey for students who took the Hadith course in the Anatolian Imam Hatip High Schools, which is a project school in Gaziantep, in the 2018/2019 academic year. In the first part of the questionnaire, besides the demographic information to the students, "What is your absence status for the Hadith lesson?", "What is your level of interest in the Hadith lesson?", "Is the course time allocated for the Hadith lesson according to you?", "Do you use any other materials beside your coursebook?", "Is there a need to improve the hadith coursebook you are reading?" and "What are your thoughts on memorizing hadiths in class?" It has been aimed to determine the students' attitude towards the hadith course, the duration how the course is taught, and the adequacy of the materials related to the course. The questions in the second part of the questionnaire were formed based on the achievements determined in the Hadith Education Program by the Ministry of Education. Thirty-two questions in this section were asked to answer, "Strongly disagree", "disagree", "Neither agree nor disagree", "agree" and "strongly agree". The data obtained from the answers given by the students were analyzed through the SPSS program and presented in a table. After evaluating the analysis at the end of the study, some suggestions were made for the relevant institutions and organizations. As a result of the research carried out within the framework of the project supported by the Scientific Research Unit of Gaziantep University, it was determined that a large part of the students were involved in the hadith lesson, participated in the lesson steadily and found the lesson time sufficient.

In addition, the students stated that the textbook should be improved. As a result of the limited use of tools / materials other than the textbook, it is seen that the teachers who attend this course make limited use of modern educational technologies and different materials related to the course in order to make the course more understandable. Because, in order to understand the course better by the students, the use of supportive tools and materials besides the textbook is considered important in terms of achieving the related achievements by a wider student population. As a result of the study, although the majority of the students seem to have a common thought in memorizing the hadiths in the lesson, the students who do not find it necessary to memorize the hadiths stated that it would be more useful to know the meaning of the hadiths.

In order to evaluate a curriculum successfully, the achievements determined must be achieved by all students. Based on the results obtained from the acquisition-oriented questions addressed in the second part of the questionnaire, it is not possible to say that the achievements in the Hadith Curriculum are obtained by all students. When the achievements that cannot be achieved are compared with the objectives specified in the Hadith Curriculum, it turns out that some of these objectives could not be achieved. In order to realize the goals of the Hadith Course completely and to achieve the achievements determined by the students taking the course, a teaching plan should be made within the scope of the subject, purpose, scope and goal, and the teachers conducting the course should manage a process in accordance with this plan.

Giriş

İslam dininin temel kaynağı olan Kur'an-ı Kerim'de de belirtildiği üzere Hz. Peygamber âlemlere rahmet olarak gönderilmiş (Enbiya Suresi 21:107) ve insanlığa en güzel model olarak takdim edilmiştir (Ahzâb Suresi 33:21). O'nun tebliğ etmiş olduğu ve vahiy yolu ile Allah tarafından gönderilmiş olan İslam dini, inanç, ibadet, ahlak alanlarını ve sosyal hayatın bütününe kuşatan bir din olma özelliğini içinde barındırmaktadır. En son ve en kâmil din olma vasfına sahip olan bu dinin iki temel kaynağı bulunmaktadır. Bunlardan birincisi Kur'an-ı Kerim, ikincisi ise Hz. Peygamber'in sünnetidir.

Malum olduğu üzere Kur'an-ı Kerim, Hz. Peygamber hayattayken bizzat kendisi tarafından vahiy kâtiplerine yazdırılmış ve sonraki dönemlerde aslına uygun bir şekilde bir Mushaf haline getirilmek suretiyle İslam coğrafyasının çeşitli bölgelerine gönderilmiştir. Kur'an-ı Kerim'de emredilen veya nehyedilen hususların doğru bir biçimde anlaşılması için ise Hz. Peygamber'in sünnetinin rehberliğine ihtiyaç bulunmaktadır. Nitekim Kur'an-ı Kerim'de Hz. Peygamber en güzel örnek şeklinde vasıflandırılmış ve doğru yolu bulmanın şartı Hz. Peygamber'e itaat etmeye bağlanmıştır (Nûr Suresi 24:54). Hz. Peygamber'i örnek almanın ve ona itaatın yolu onun sünnetine tabi olmaktır. Sünnetin elde edildiği kaynak ise Kur'an-ı Kerim'in ardından Hz. Peygamber'in sözlü ve fiili tasarruflarını bizlere aktaran hadislerdir.

Sünnetin nesilden nesile aktarılması açısından gerek sahabe gerekse sonraki nesiller hadis rivayeti hususunda büyük bir çaba harcamıştır. Bu bağlamda “söz, fiil, takrir, yaratılış veya huyla ilgili bir vasıf olarak Hz. Peygamber'e nispet edilen her şey” (Yücel, 2014, s. 31) şeklinde tanımlanan hadislerin sonraki nesillere aslına uygun bir şekilde aktarılması gayreti, hadis ilmine dair literatürün şekillenmesini beraberinde getirmiştir. Yukarıdaki tanımlamadan da anlaşılacağı üzere Hz. Peygamber'e ait söz ve fiiller, O'nun onayından geçen hadiseler, yaratılış özellikleri ve güzel ahlakı Hadis ilminin başlıca konusudur.

Bu çerçevede Anadolu İmam Hatip Liseleri'nde meslek dersleri olarak okutulan Temel İslam Bilimleri'ne dair derslerden biri de Hadis dersidir. Söz konusu dersin öğretim programında, hadis ve sünnetin kavramsal düzeyde tanımlanması, tarihî süreç içerisindeki gelişiminin tanıtılması, dinî kültür içindeki yerinin ve toplum hayatındaki öneminin kavratılması amaçlanmıştır (Millî Eğitim Bakanlığı [MEB], 2018b, s. 45). Anadolu İmam Hatip Liseleri'nde 10. sınıf öğrencilerine okutulan Hadis dersinin yapısını oluşturan öğeler, “üniteler”, “konular”, “kazanımlar” ve “açıklamalar” şeklinde yapılandırılmıştır. Üniteler, dersin içeriği, diğer derslerle ilgisi ve öğretim hedefleri dikkate alınarak meydana getirilmiştir. Konular, ünitenin ve temanın özelliğine göre öğrencilerin, bilişsel, duyuşsal ve psikomotor gelişimleri göz önünde bulundurularak onlara Peygamber sevgisini kazandıracak, dinî ve ahlaki gelişimlerine katkı sağlayacak ve sünnet kültürü kazandıracak şekilde yapılandırılmıştır. Kazanımlar ise, eğitim süreci sonucunda öğrencilerin edinecekleri bilgi, beceri, tutum ve değerleri ifade etmekte olan öğrenme çıktılarıdır. Bu sebeple kazanımlar öğrencilerin gelişim düzeyleri ve konuların muhtevası dikkate alınarak hazırlanmıştır.

Bir eğitim programının başarılı sayılabilmesi için, o dersi almış öğrencilerin programda belirlenen kazanımları büyük oranda elde etmiş olması gerekmektedir. Fakat çeşitli şartlara da bağlı olarak bu çok mümkün olamayabilir. Bu sebeple, programda belirtilen hususların yetersiz kalan yönlerinin tespit edilmesi ve gereken düzeltme ve düzenlemelerin yapılabilmesi için programın birçok yönü ile değerlendirilmesi gerekmektedir. Böyle bir değerlendirme temelde hadis dersini almış öğrenciler üzerinde yapılacak çalışma ve araştırmalarla mümkündür. Bu bağlamda, Gaziantep ilinin merkez ilçelerinde sınavla öğrenci alan nitelikli okullar kapsamındaki Anadolu İmam Hatip Liseleri'nde okuyan ve 2018/2019 eğitim ve öğretim yılında hadis dersini almış öğrenciler üzerinde yapılacak araştırma ile hadis dersinin kazanımlarını elde edip etmediklerine dair bir çalışma yürütülmesi planlanmıştır. Söz konusu

çalışma kapsamında, anket metoduyla yöneltilen sorulardan elde edilen bulgulara, sonuçlara ve ortaya çıkan verilerin yorumlanmasına yer verilmiştir.

Amaç ve Yöntem

Araştırmanın Amacı

Hadis ilmi, İslam dininin temel kaynaklarından Sünnet’i konu edinen bir ilimdir. Bu sebeple sahih din algısının elde edilebilmesi, Kur’an-ı Kerim’in yanında hadis öğreniminin sağlıklı bir zeminde gerçekleşmesine bağlıdır. Dolayısıyla Anadolu İmam Hatip Liseleri’nde okuyan öğrencilerin, hadis kaynaklarını iyi kullanabilme ve onlardan sağlıklı bir şekilde yararlanabilme becerilerinin oluşturulması, Hadis dersinin kazanımlarının doğru bir biçimde gerçekleşmesiyle sağlanabilir. Bu bağlamda, söz konusu araştırma, Gaziantep örneğinden hareketle, Milli Eğitim Bakanlığı tarafından nitelikli okullar kapsamına alınan ve Proje Okulu olarak adlandırılan Anadolu İmam Hatip Liseleri’nde okutulan Hadis dersinin programı gereği belirlenen kazanımların elde edilip edilmediğini belirlemeyi amaçlamaktadır.

Araştırmanın Problemi

Asr-ı saadet döneminde sahabe, Hz. Peygamber’in her sözünü ve her davranışını dikkatle takip etmiş ve ondan öğrendiklerini iyice bellek adına kendi aralarında müzakerelerde bulunmuşlardır (Hatîb el-Bağdâdî, 1983, 1/236). Ayrıca Hz. Peygamber de Suffe’de ashabına ilim öğretiyor ve Suffe ashabı da onu dikkatle dinleyerek buyruklarını ezberliyorlardı (Kandemir, 1997, s. 30). Hadis öğretiminin ilk örneği olarak kabul edilen bu eğitim ortamları şüphesiz Hz. Peygamber’in hadislerinin de ilk neşet ettiği ortam olarak karşımıza çıkmaktadır. Hz. Peygamber’in irtihalinin ardından ise sahabe birçok farklı coğrafyaya dağılmış ve buldukları bölgelerde irşad faaliyetlerini yürütmek için halkalar oluşturmuş ve Hz. Peygamber’in sünnetini insanlara aktarmak için ellerinden gelen gayreti sarf etmişlerdir. Onların bu birikimini elde etmek ve hadisi en iyi bilenlerin bizzat kendisinden almak üzere birçok âlim ilmi seyahatlerde bulunmuştur (Itr, 1985, s. 40). İslam coğrafyasının genişlemesi ile birlikte ise ilim merkezleri teşekkül etmeye başlamış ve zaman içerisinde dâru’l-hadîs adını verdiğimiz hadis öğretim merkezleri vücuda gelmiştir. Günümüzde ülkemizin eğitim sistemi içerisinde Hadis dersi Anadolu İmam Hatip Liseleri’nde ve İlahiyat Fakülteleri’nde müstakil bir ders olarak verilmektedir (Koçkuzu, 1993, s. 189).

Araştırmamızın konusunu teşkil eden Anadolu İmam Hatip Liseleri’nde yer alan Hadis dersini alan bir öğrencinin elde etmesi gereken kazanımların genel amaçları şu şekilde ifade edilmektedir:

1. Hz. Peygamber’in Kur’an-ı Kerim’deki konumunun kavranması,
2. Hadis ilmi ile ilgili temel kavramların açıklanması,
3. Hadis ilmini ve bu ilmin tarihî süreç içindeki gelişiminin kavranması,
4. Hadisleri kaynağına, râvi sayısına ve sıhhat derecesine göre tasnif etmesi,
5. Dinin anlaşılmasında ve yorumlanmasında Kur’an ve Sünnet bütünlüğünün önemini kavraması,
6. Peygamberimizin sünnetindeki şekil-öz ilişkisini kavraması,
7. Güncel olayları hadisler ışığında yorumlaması,
8. Hadis metinlerini ve sünneti sağlıklı bir şekilde yorumlama yöntemi kazanması,
9. Hadislerde verilen ilk ve değerleri hayatına yansıtması amaçlanmaktadır (MEB, 2018b, s. 45).

Belirtilen bu amaçlar çerçevesinde kazanımların genel amaçları duyuşsal, bilişsel ve psikomotor olarak sınıflandırıldığında duyuşsal alana dair herhangi bir ifadeye rastlanmamaktadır.

Hadis ders kitabı oluşturulurken Hadis İlimi ve Temel Kavramları, Sünnetin Konumu, Hadis Tarihi, Hadis Çeşitleri, Hadislerin Tenkidi, Hadis ve Sünnetin Anlaşılması olmak üzere altı ünite belirlenmiş ve bu üniteler çerçevesinde otuz iki kazanım tespit edilmiştir. Söz konusu kazanımlar için ayrılan ders saati toplamı 72'dir.

Bir dersin başarılı sayılabilmesi için o dersin kazanımlarının tümünün öğrenciler tarafından elde edilmiş olması gerekmektedir. Ayrıca öğrencilerin derse olan ilgi düzeyi, ders saatinin ve ders kitabının yeterliliği de o dersin başarılı olarak öğrencilere aktarılmasında önemli kıstaslardan birkaçıdır. Bu bağlamda "Gaziantep ili merkezinde proje özelliği olan Anadolu İmam Hatip Liselerinde Hadis dersini almış öğrencilerin dersin kazanımlarını elde etme düzeyi nedir?" sorusu, çalışmanın problem sorusunu oluşturmaktadır. Bu probleme çözüm aramak amacıyla aşağıdaki alt problemler oluşturulmuştur:

1. Hadis dersi programının belirlenen kazanımlarının elde edilebilmesi için öğrencilerin derse ilgileri nasıldır?
2. Hadis dersi programının belirlenen kazanımlarının elde edilebilmesi için ders saati yeterli midir?
3. Hadis dersi programının belirlenen kazanımlarının elde edilebilmesi için hangi araç ve gereçler kullanılmalıdır?
4. Hadis dersi programının belirlenen kazanımlarının elde edilebilmesi için ders kitabı yeterli midir?

Araştırmanın Evreni ve Örneklemi

Gaziantep ili merkez ilçelerinde bulunan ve sınavla öğrenci alan özel proje uygulayan Anadolu İmam Hatip Liseleri öğrencilerine yönelik olarak yapılan araştırma çerçevesinde, 4 okulda 11. Sınıfta okuyan 208 öğrenciye sorular yöneltilmiştir. 3 Eylül 2019 tarihinde Gaziantep İl Milli Eğitim Müdürlüğü'nden alınan bilgilere göre toplamda 5 okul özel proje uygulamaktadır. Buna göre:

- Mehmet Görmez Erkek Anadolu İmam Hatip Lisesi'nde (Şahinbey) 11. sınıf öğrencisi bulunmamaktadır.
- Şahinbey Belediyesi Mehmet Emin Er Kız Anadolu İmam Hatip Lisesi'nde (Şahinbey) 403 kız öğrenci 11. sınıfta okumaktadır.
- Şehit Cuma Akıl Erkek Anadolu İmam Hatip Lisesi'nde (Şahinbey) 55 erkek öğrenci 11. sınıfta okumaktadır.
- Şehit Mehmet Demir Kız Anadolu İmam Hatip Lisesi'nde (Şehitkamil) 47 kız öğrenci 11. sınıfta okumaktadır.
- Şehit Ömer Harun Demir Kız Anadolu İmam Hatip Lisesi'nde (Şehitkamil) 47 kız öğrenci 11. sınıfta okumaktadır.
- Proje Anadolu İmam Hatip Liseleri'nde okuyan 11. sınıf öğrenci sayısı 552'dir. Bu öğrencilerin 55'i erkek, 497'si kızdır. Soru yöneltilen öğrenci sayısı ise 208'dir. Bu sayı toplam öğrenci sayısının %37,6'sıdır. Soru yöneltilen 208 öğrencinin 156'sı kız, 52'si ise erkektir.

Araştırmanın Denenceleri

- Hadis dersini almış öğrenciler programda belirtilen kazanımlara tam olarak ulaşamamışlardır.
- Hadis dersine öğrencilerin ilgileri yüksektir.
- Hadis dersi programının belirlenen kazanımlarının elde edilebilmesi için ders saati yeterli değildir.
- Hadis dersi programının belirlenen kazanımlarının elde edilebilmesi için yardımcı araç ve gereç/materyal kullanımı düşüktür.
- Hadis dersi programının belirlenen kazanımlarının elde edilebilmesi için ders kitabı yeterli değildir.
- Hadis dersi öğretimi, öğretmen ve ders kitabı merkezli olarak uygulanmaktadır.

Araştırmanın Sayıtları

- Bu araştırma için seçilen yöntem, araştırmanın amacına, konusuna ve problemine uygundur.
- Ankete katılan öğrenciler, anket sorularının tamamına objektif, tutarlı ve samimi bir şekilde yanıt vermişlerdir.
- Araştırmaya katılan öğrenciler 2018/2019 eğitim ve öğretim yılında Hadis dersini yüz yüze eğitim şeklinde almışlardır.

Araştırmanın Yöntemi, Verilerin Toplanması ve Analizi

Bu çalışma, bilimsel araştırma yöntemlerinden tarama modeline göre veri toplama aracı olarak bir anket kullanılmıştır. Ankette öğrencilere toplamda 40 soru yöneltilmiştir. Bu sorulardan üç tanesi öğrencilerin demografik bilgilerine yönelikken, 5 tanesi öğrencilerin hadis dersine yönelik ilgilerini ve önerilerini tespit etmeye yöneliktir. Buraya kadar olan kısım anketin birinci bölümüdür. Anketin ikinci bölümü olarak nitelendirdiğimiz kalan 32 soruda ise öğrencilerin Hadis dersi programı çerçevesinde elde etmesi istenen kazanımların elde edilip edilmediğine yönelik sorulardır. Anketin ilk bölümünde ilk dört soruya “hiç”, “az”, “orta” ve “çok” şeklinde, kazanımlara yönelik soruların olduğu ikinci bölümdeki sorulara ise “kesinlikle katılmıyorum”, “katılmıyorum”, “kararsızım”, “katılıyorum” ve “kesinlikle katılıyorum” şeklinde seçenekler konulmuştur.

Anketin ikinci bölümünde Hadis dersi öğretim programında belirlenmiş olan 32 kazanımdan üretilmiş sorular öğrencilere yöneltilmiş ve belirtilen kazanımların öğrenciler tarafından elde edilip edilmediği tespit edilmeye çalışılmıştır. Anket uygulaması gözlem altında yanıtlama tekniği ile gerçekleştirilmiştir. Ayrıca literatür taraması ile birlikte nitel veriler de elde edilmiştir. Bu çerçevede hem nitel hem de nicel özelliklere sahip bu çalışmada veri çözümleme yöntemi olarak “karma yöntem” kullanılmıştır. Anket etrafında oluşacak olan cevapların bilgisayar programında (SPSS) analizinin yapılmasının ardından verilerin yorumlanmasına geçilmiştir. Farklı türde nitel analiz yöntemleri kullanmak mümkün olsa da temel olarak içerik analizi ve söylem analizi yöntemleri kullanılmıştır. Mümkün olduğu durumlarda tablolaştırma ve şekiller ile bulguların özetlenmesi sağlanmıştır.

Bulgular ve Tartışma

Katılımcıların Demografik Özelliklerine Yönelik Dağılım

Tablo 1: Katılımcıların Demografik Özellikleri

Frekans	Yüzdellik
---------	-----------

Erkek	52	% 25.0
Kız	156	% 75.0
Toplam	208	% 100

Tablo 1’de de görüldüğü üzere toplam 208 öğrenciye anket soruları gözlem altında yanıtlama tekniği ile yöneltilmiştir. Bu öğrencilerin 156’sı kız, 52’si erkektir. Kız öğrencilerin sayısı ankete katılan öğrencilerin tamamının %75’ini oluşturmaktadır. Kız öğrenci sayısının erkek öğrenci sayısından fazla olmasının nedeni, Gaziantep’te özel proje uygulayan İmam Hatip Liseleri’ndeki dağılımdan kaynaklanmaktadır. Öğrencilerin tamamı 2018/2019 eğitim ve öğretim yılında hadis dersi almış öğrencilerdir.

Katılımcıların Hadis Dersine Devam Düzeyine Dair Bulgular

Tablo 2: Katılımcıların Hadis Dersine Devam Düzeyleri

	Frekans	Yüzdelerik
Hiç	104	% 50.0
Az	68	% 32.7
Orta	27	% 13.0
Çok	9	% 4.3
Toplam	208	% 100

Tablo 2’ye göre öğrencilerin % 50’si hadis dersine hiç devamsızlık yapmamaktadır. Yine öğrencilerin % 32,7’sinin devamsızlık düzeyi ise az olarak karşımıza çıkmaktadır. Bu sonuçlara göre öğrencilerin % 82,7’si derse devam hususunda istikrarlı bir çizgidedir. Kalan % 17,3’lük dilimdeki öğrencilerin ise Hadis dersine devamsızlık yaptığı gözlenmektedir.

Katılımcıların Hadis Dersine İlgi Düzeyine Dair Bulgular

Tablo 3: Katılımcıların Hadis Dersine İlgi Düzeyleri

	Frekans	Yüzdelerik
Hiç	9	% 4.3
Az	27	% 13.0
Orta	117	% 56.3
Çok	55	% 26.4
Toplam	208	% 100

Tablo 3’de sunulan verilere göre ankete katılan öğrencilerin % 26,4’ü Hadis dersine çok ilgi duymakta, %56,3’ü ise orta düzeyde ilgi duymaktadır. Bu sonuçlara göre öğrencilerin % 82,7’sinin Hadis dersine ilgilerinin olduğu görülmektedir. Öğrencilerin % 4,3’ü ise hadis

dersine hiç ilgi duymamakta, % 13'ü ise az ilgi duymaktadır. İlgi düzeyi düşük öğrencilerin Hadis dersine olan ilgisizliklerinin nedenleri konusundaki cevapları şu şekildedir:¹

- Beni cezbetmiyor.
- Hadisle ilgili kaynakları okumak ya da dinlemek sıkıcı geliyor.
- İmam-hatip olmak istemediğim için sınavı geçecek kadar öğrenmemin yeterli olduğunu düşünüyorum.
- Vaktim yok.
- Okullarda böyle bir ders olduğunu ve bundan sorumlu olarak sınavlara gireceğimizi bilmek derse olan ilgimi sıfırlıyor. Ben bunu puan almak için öğrenmek istemiyorum.
- Hadis okumayı seviyorum fakat müfredatta çok sıkıcı işlendiğini düşünüyorum. Bu yüzden derse ilgi hissetmiyorum.
- Hadisin önemli bir ilim olduğunu biliyorum ve bu iyi öğretilmediği için, sistemdeki yanlışlardan dolayı okulda ders olarak pek ilgi duymuyorum.
- Üniversite sınavına odaklı çalışıyorum. Belki ilerleyen zamanlarda dikkatimi çekebilir.
- Dersi çok ciddiye almadım. Yani derste uyudum onun dışında pek bir şey yapmadım.
- Hadis dersi ilgimi çekmiyor. Zaten bir konu hakkında yorum yapabiliriz (buna hadis de dahil). Bunun için ekstra bir derse ihtiyaç yok. Bunun yerine müzik, resim çok ama çok iyi olur.
- Ders çok sıkıcı ve bunaltıcı geçiyor. Hemen uykum geliyordu. Derste konular hiç ilgimi çekmiyordu. Yani benim uyuma dersim Hadis idi.
- Diğer derslere ağırlık verdiğim için.
- Ders ile aram iyi ama pek ezber yeteneğim olmadığı için az seçeneğini işaretledim.

Haftalık Ders Saatinin Yeterliliğine Dair Bulgular

Tablo 4: Katılımcıların Hadis Ders Saatinin Yeterliliğine Dair Düşünceleri

	Frekans	Yüzdeler
Hiç	17	% 8.2
Az	44	% 21.2
Orta	107	% 51.4
Çok	40	% 19.2
Toplam	208	% 100

Tablo 4'e göre öğrencilerin % 19,2'si çok, % 51,4'ü orta seçeneğini işaretlemekle birlikte toplamda % 70,6'sı hadis dersini yeterli olarak görmektedir.

¹ Anlatım bozuklukları dışında öğrencilerin cevaplarına müdahale edilmemiştir.

Ders Kitabı Dışında Araç-Gereç Kullanımına Dair Bulgular

Tablo 5: Ders Kitabı Haricinde Materyal Kullanım Durumu

	Frekans	Yüzdelik
Hiç	92	% 44.2
Az	51	% 24.5
Orta	48	% 23.1
Çok	17	% 8.2
Toplam	208	% 100

Tablo 5'e göre öğrencilerin % 44,2'si ders kitabı dışında hiçbir araç ve gerecin kullanılmadığını % 24,5'i ise az kullandıklarını belirtmiştir. Geride kalan % 31,3'lük kısımdaki öğrenciler ise (% 23,1 orta, %8,2 çok) ders kitabı dışında materyal kullandıklarını ifade etmiştir. Ders kitabı dışında kullanılan materyal ve nedenine yönelik verilen cevaplar şu şekildedir:²

- Genellikle film izliyorduk.
- *Kırk Hadis*.
- *Riyazu's-salihin*, her zaman olmamakla birlikte bazen kullanıyorduk.
- Videolardan öğreniyoruz ve hadisleri hocamız bize kâğıt şeklinde verirdi.
- Okulda hocalarımız bazı zamanlarda farklı farklı kitaplar getirip anlatıyorlar.
- Öğretmenimizin dağıttığı fotokopiler.
- *Edebü'l-müfred*, *İşretü'n-nisa*, *Riyazü's-salihin* ve ahlak, namaz gibi belirli konularla ek kitaplar (okul kitabım olmadı hiç).
- Slayt ve benzeri görsellerden yararlandık. Hem kalıcı olmasını sağlıyor hem de sıkılmayı engelliyor.
- Hocamızın elinde bulunan birkaç hadis kitabı (derste bazen yardımcı kaynak) ve yine bize verilen ders kitabı ayrıca hocamızın bize verdiği 40 hadis dokümanı.
- *Hadis Usulü* kitabı.
- Özel bir sınıfımız var ve orada bir sürü hadisle ilgili bir şeyler var ve hocamız farklı kitaplardan anlatır.
- Hocamız örnek verebilmek her hadisin yorumunun farklı olduğunu göstermek için birçok hadis kitabından yararlandı.
- Kitapların adını hatırlamıyorum. Ancak ders kitaplarını yeterli görmüyordu. Bazı şeyleri daha ayrıntılı anlatmak istiyordu.
- Kitap isimlerini bilmiyorum ama sınıftaki duvar kâğıtlarında yazılı olan konulardan faydalanıyoruz. Hocamızın hadis ezber metninden faydalanıyoruz.
- İsmi hatırlamadığım kitaplar vardı. Ayrıca hocamızın verdiği 40 Hadis kâğıdında hadisleri ezberliyorduk ve duvarlardaki panolarda yardımcı oluyordu.

² Anlatım bozuklukları dışında öğrencilerin cevaplarına müdahale edilmemiştir.

- Hadisin tarihi sürecini gösteren haritalar çeşitli hadis kitapları kullanıyoruz. Çünkü ders kitabı yeterli değil.

Hadis Ders Kitabının Geliştirilmesine Dair Bulgular

Tablo 6: Katılımcıların “Ders kitabı geliştirilmeli mi?” Sorusuna Cevapları

	Frekans	Yüzdeler
Hiç	22	% 10.6
Az	42	% 20.2
Orta	83	% 39.9
Çok	61	% 29.3
Toplam	208	% 100

Tablo 6’da görüldüğü üzere ankete katılan öğrencilerin % 69,2’si (% 29,3 çok, % 39,9 orta) ders kitabının geliştirilmesi gerektiği kanaatinindedir.

Hadislerin Ezberlenmesine Dair Bulgular

Tablo 7: Katılımcıların “Ders kitabı geliştirilmeli mi?” Sorusuna Cevapları

	Frekans	Yüzdeler
Hadisler ezberlenmelidir.	130	% 62.5
Ezber gerek yok, mana yeterlidir.	78	% 37.5
Toplam	208	% 100

Ankete katılan öğrencilerin % 62,5’i hadislerin ezberlenmesi gerektiği kanaatini taşıırken, % 37,5’i hadislerin ezberlenmesinden ziyade manalarının bilinmesinin yeterli olacağı düşüncesindedir. Hadis dersinde hadislerin ezberlenmesine gerek olmadığını düşünen öğrencilerin belirtmiş olduğu sebepler şu şekildedir:³

- Sadece anlayacağımız dilde ezberlemek daha mantıklı.
- Çünkü Arapçaların herkes için okunması kolay olmayacaktır. Örneğin bir çocuk sadece manasını ezberleyebilir, Arapçasını değil.
- Yani zaten Kur’an-ı Kerim dersinde de ezber verdiğimiz için hadisten de verirsek zorlanırız, yani zor olur.
- Çünkü ezberleyince sadece ezberlemiş oluruz. Ama manasını bilirsek onu hayata geçirir ve en iyi şekilde öğreniriz.
- Hadisler manasını bilmek hayatımıza geçirmek açısından yeterli olabilir.
- Hadisi gördüğümüzde anlamını bilmemiz bizim için en iyisi. Çünkü ezberlemek daha zor ve karıştırabiliyor ve o zaman da yanlış biliyoruz.
- Çünkü hiç ezberlemedim baya eksikim var ve birçok ders var hangi birine çalışalım.

³ Anlatım bozuklukları dışında öğrencilerin cevaplarına müdahale edilmemiştir.

- Ezber yaparsak birkaç yıl sonra unutuluyor ama manası kalıcı oluyor.
- Bir hadisi ezberle bilip hayatına geçirmediikten sonra o hadisin sana bir faydası olmaz.
- Bilinmesi gerekirse evet her ikisi de. Fakat ikisinden birini seçme hakkımız olsa manasını bilip anlamak da önemlidir yani bizim için daha faydalıdır tabi yapabiliyor isek Arapçayı da ezberlemeliyiz.
- Çünkü ezberlemek isteyen gider ezberler zaten. Ezberlemesi zorunlu olmamalı bence Arapçayı herkes kolayca ezberleyemez.
- Hadisleri ezberlemenin elbette olumlu yanları vardır. Fakat hadisleri ezberlemektense hayata geçirmenin uygulamanın daha faydalı olduğunu düşünüyorum.
- Arapçasının ezberlenmesini gerekli bulmuyorum. Çünkü anlamını bilmediğim şeyin faydalı olacağını düşünmüyorum. Fakat Türkçesi ezberlenirse faydalı olacaktır.
- Evet. Aslında hadisleri ezberleyip aktarımını sağlayıp yaşatmak önemlidir. Ama anlamını bilip o hadisi içselleştirerek yaşamak kendisini ezberlemekten daha önemli ayrıca ezberliyorum ama unutuyorum.
- Hadislerin orijinalinin ezberlenmesinin eğer iyi bir Arapça arka plana sahip değilsek mantıklı olduğunu düşünmüyorum ki bu müfredatla Arapçanın da gelişmesini beklememiz tuhaf.
- Olayın hadisi bilmekte ve bunu hayatımıza uygulamakta olduğunu düşünüyorum. Ben Türkçe konuşup Türkçe düşünen bir birey olarak tabi ki kendimi geliştirmeliyim ama öncelikle anlamam ve bunu idrak ederek hareket etmem lazım.
- Ezberlemek gerekmez çünkü zamanla unutulabilir tamamını unutmasak bile kafamızda eksikleri yanlış tamamlayabiliriz.
- Derste hadis ezberletmek dersten sıkılmaya yol açabilir.
- Ezberlemekten önce niçin ezberlediğimizi bilmemiz gerektiğini düşünüyorum.
- Arapçayı zaten tam olarak bilmiyoruz Arapçasını ezberlemek yerine manasını bilip onu hayatımıza uygulamamız yeterli olur diye düşünüyorum.
- Hadisin Arapçasının ezberlenmesi akademik bir düzeyde olmadığı sürece -ilahiyat fakültesi düşünmüyorum- manasızdır.
- Çünkü hadisin aslını unuttum ama manalarının çoğunu hatırlıyorum.
- Bence hadislerin Arapçasını bilmeye gerek yoktur. Çünkü Arapçası'nın gerçek hayatta bir işimize yaramayacağını düşünüyorum.
- Birçok hadis var. Bunların hepsini ezberlemek zorunda değiliz. Ezberleyemeyiz de. Genel manasıyla bir hadis söylendiğinde zaten anlarız.
- Bence Arapça çok önemli değil. Manasını bilmek yeterlidir. Mana işimize yeterince yarar. Ben sadece hadiste değil Kur'an ayetlerinde de mananın bilinmesinin yeterli olduğuna kanaat edenlerdenim.
- Bunlar ezberlememiz için değil anlayıp hayatımıza geçirmemiz için bu yıllara kadar geldi. Arapça zaten hemen unutuluyor.
- Üzerinden 1500 yıl geçmiş metnin en sade halinin günümüze gelmesi bence çok zor. Orada asıl fikir manasıdır. Bu nedendir ki manası bilmek önemlidir.

- Zorla ders için ezberlenen hadisin faydası yok. Ezberlemek de önemli ancak ezberlediğimize göre notlar verildiği için öğrenciler soğuyor
- Ezberlemek de önemli ancak öğrencileri dersten soğutuyor. Onun yerine onlara hadisleri yaşamayı öğretmek ön planda olmalıdır
- Zaten unutuluyor ve zorlandıkça soğuyoruz, Anlamı öğretilirse yeter.

Hadis Dersi Öğretim Programı Kazanımlarıyla İlgili Bulgular

Tablo 8: Hadis Dersi Öğretim Programlarındaki Kazanımların Sağlanmasına Dair Bulgular

		Kesinlikle Katılmıyorum (1)		Katılmıyorum (2)		Kararsızım (3)		Katılıyorum (4)		Kesinlikle Katılıyorum (5)		TOPLAM	
		F	%	F	%	F	%	F	%	F	%	F	%
1	Hadis ilminin konusunu ve önemini açıklayabilirim.	5	2,4	10	4,8	50	24,0	95	45,7	48	23,1	208	100
2	Hadis ilminin diğer İslami ilimlerle ilişkisini yorumlayabilirim.	5	2,4	20	9,6	60	28,9	88	42,3	35	16,8	208	100
3	Hadis ilmindeki temel kavramların, hadisleri anlamadaki önemini fark edebilirim.	11	5,3	19	9,1	63	30,2	71	34,1	44	21,2	208	100
4	Hadis ve sünnet arasındaki farkı ayırt edebilirim.	6	2,9	6	2,9	20	9,6	86	41,3	90	43,3	208	100
5	İman ve salih amellerle ilgili hadisleri yorumlayabilirim.	11	5,3	10	4,8	65	31,4	81	38,9	41	19,7	208	100
6	Dini anlamada ve yaşamada Hz. Peygamber'e (s.a.v.) olan ihtiyacı ayet ve hadislerle açıklayabilirim.	11	5,3	21	10,1	57	27,4	77	37,0	42	20,2	208	100
7	Hadis ile sünnetin dindeki yerini ve bağlayıcılığını ayet ve hadislerle açıklayabilirim.	14	6,7	24	11,5	87	41,9	62	29,8	21	10,1	208	100
8	Sünnetin evrensel yönüne ve sünnetin ortaya koyduğu bazı evrensel ilkelere örnekler verebilirim.	8	3,8	33	15,9	64	31,7	76	36,5	25	12,0	208	100
9	Örnek alma ile taklit arasındaki farkı ayırt edebilirim.	6	2,9	10	4,8	28	13,5	70	33,7	94	45,2	208	100
10	Kur'an ve sünnete bağlılık ile ilgili hadisleri yorumlayabilirim.	7	3,4	20	9,6	62	29,8	74	35,6	45	21,6	208	100
11	Hz. Peygamber dönemindeki hadislerle ilgili çalışmalarını açıklayabilirim.	13	6,3	27	13,0	88	42,3	57	27,4	23	11,1	208	100
12	Sahabe ve tâbiînin hadis rivayetindeki rolünü ve hassasiyetini fark edebilirim.	16	7,7	29	13,9	58	27,9	65	31,3	40	19,2	208	100

13	Hadislerin tedvin ve tasnifi ile ilgili tarihî süreci açıklayabilirim.	21	10,1	68	32,6	71	34,1	35	16,8	13	6,3	208	100
14	Temel hadis kaynaklarını özelliklerine göre sınıflandırabilirim.	26	12,5	68	32,7	62	29,8	33	15,9	19	9,1	208	100
15	Temel hadis kaynaklarının tedvin ve tasnifinden sonra yapılan çalışmalara örnekler verebilirim.	32	15,4	59	28,4	71	34,1	31	14,9	15	7,2	208	100
16	Temel hadis kaynaklarının Kur'an'ı anlamadaki önemini açıklayabilirim.	11	5,3	19	9,1	51	24,6	83	39,9	44	21,1	208	100
17	Ahlak ile ilgili hadisleri yorumlayabilirim.	4	1,9	4	1,9	44	21,9	93	44,7	63	30,3	208	100
18	Hadisleri kaynağına, râvi sayısına ve sıhhat derecelerine göre sınıflandırabilirim.	28	13,5	35	16,8	68	32,7	44	21,2	33	15,9	208	100
19	Sahih, hasen ve zayıf hadis arasındaki farkları ayırt edebilirim.	8	3,8	26	12,5	52	25,0	59	28,4	63	30,3	208	100
20	Mevzu hadislerin ortaya çıkış nedenlerini kavrayabilirim.	18	8,7	26	12,5	58	27,9	54	26,0	52	25,0	208	100
21	Hadis uydurma faaliyetlerine karşı alınan önlemleri açıklayabilirim.	10	4,8	20	9,6	53	25,5	82	39,4	43	20,7	208	100
22	Mevzû hadislerin İslam'a verdiği zararları açıklayabilirim.	14	6,7	17	8,2	56	26,9	72	34,6	49	23,6	208	100
23	Muamelat ile ilgili hadisleri yorumlayabilirim.	29	13,9	47	22,6	63	30,3	43	20,7	26	12,5	208	100
24	Senet ve metin tenkidinde esas alınan ölçütleri açıklayabilirim.	21	10,1	37	17,8	76	36,6	50	24,0	24	11,5	208	100
25	Hadislerin sıhhatinin tespitinde senet ve metin tenkidinin önemini kavrayabilirim.	22	10,6	38	18,3	60	28,8	60	28,8	28	13,5	208	100
26	Hadis tenkidi ile hadis inkârı arasındaki farkı ayırt edebilirim.	21	10,1	16	22,1	50	24,1	54	26,0	37	17,8	208	100
27	İlim ile ilgili hadisleri yorumlayabilirim.	9	4,3	13	6,3	54	25,9	81	38,9	51	24,5	208	100
28	Hadis ve sünnetin anlaşılmasını konu edinen ilimleri tanıyabilirim.	11	5,3	22	10,6	54	26,0	84	40,4	37	17,8	208	100
29	Hadis ve sünnetin anlaşılmasında Kur'an'ın temel ölçüt olduğunu fark edebilirim.	11	5,3	12	5,8	40	19,3	70	33,7	75	36,1	208	100
30	Hadis ve sünnetin anlaşılmasında bütüncül yaklaşımı önemserim.	15	7,2	21	10,1	53	25,4	61	29,3	58	27,9	208	100
31	Hadis ve sünnetin doğru anlaşılmasında farklı disiplinlerin katkısını fark edebilirim.	4	1,9	18	8,7	62	29,8	83	39,9	41	19,7	208	100

32	Hadis ile sünnetin öğrenilmesi ve anlaşılmasıyla ilgili hadisleri yorumlayabilirim.	9	4,3	11	5,3	46	22,1	86	41,3	56	26,9	208	100
----	---	---	-----	----	-----	----	------	----	------	----	------	-----	-----

- Öğrenciler “*Hadis ilminin konusunu ve önemini açıklayabilirim*” şeklindeki önermeye büyük oranda “kesinlikle katılıyorum” ve “katılıyorum” şeklinde cevap vermişlerdir. Bu iki cevabın oranı % 68,8 şeklindedir. Bu sonuca göre öğrencilerin büyük bir kısmı ilgili kazanımı elde edebilmiştir. Geriye kalan % 31,2’lik orana baktığımızda ise öğrencilerin sadece %7,2’sinin “katılmıyorum” ve “kesinlikle katılmıyorum” seçeneğini işaretlediğini görmekteyiz.
- “*Hadis ilminin diğer İslami ilimlerle ilişkisini yorumlayabilirim*” önermesine ise öğrencilerin % 59,1’i “kesinlikle katılıyorum” ve “katılıyorum” şeklinde cevap vermişlerdir. Bu sonuçlara göre katılımcıların % 12’si ilgili kazanımı elde edememiş ve % 28,9’u ise kararsız kalmıştır.
- “*Hadis ilmindeki temel kavramların, hadisleri anlamadaki önemini fark edebilirim*” önermesinde öğrencilerin % 55,3’ü “kesinlikle katılıyorum” ve “katılıyorum” seçeneklerini işaretlemiştir. Öğrencilerin % 14,4’ü bu kazanımı elde edememiş ve % 30,2’si kararsız kalmıştır.
- “*Hadis ve sünnet arasındaki farkı ayırt edebilirim*” diyen öğrenci oranı % 84,6 olarak karşımıza çıkmaktadır. “Kesinlikle katılmıyorum” ve “katılmıyorum” seçeneğini işaretleyen öğrencilerin oranı %5,8, kararsız kalan öğrenci oranı ise % 9,6’dır.
- “*İman ve salih amel ile ilgili hadisleri yorumlayabilirim*” önermesine olumlu olarak cevap veren öğrenci oranı % 58,6’dır. Öğrencilerin % 10,1’i olumsuz cevap vermiş ve % 31,4’ü ise kararsız kaldığını ifade etmiştir.
- “*Dini anlamada ve yaşamada Hz. Peygamber’e (s.a.v.) olan ihtiyacı ayet ve hadislerle açıklayabilirim.*” diyen öğrenci oranı % 57,2’dır. Öğrencilerin % 15,4’ü ise “kesinlikle katılmıyorum” veya “katılmıyorum” seçeneğini işaretlemiş, % 27,4’ü ise kararsız kalmıştır.
- “*Hadis ile sünnetin dindeki yerini ve bağlayıcılığını ayet ve hadislerle açıklayabilirim.*” önermesine verilen cevaplara baktığımızda öğrencilerin % 39,9’u “kesinlikle katılıyorum” veya “katılıyorum” şeklinde cevap verdiğini görmekteyiz. Buna göre öğrencilerin çok büyük bir kısmının bu kazanımı tam olarak elde edemediği ortaya çıkmaktadır.
- “*Sünnetin evrensel yönüne ve sünnetin ortaya koyduğu bazı evrensel ilkelere örnekler verebilirim.*” diyen öğrencilerin oranı “kesinlikle katılıyorum” veya “katılıyorum” seçeneğini birlikte değerlendirdiğimizde % 48,5 olarak karşımıza çıkmaktadır. Bu sonuca göre öğrencilerin yarısından fazlası bu kazanımı elde edememiştir.
- “*Örnek alma ile taklit arasındaki farkı ayırt edebilirim.*” önermesine olumlu cevap veren öğrencilerin oranı % 78,9’dur. Buna göre öğrencilerin çok büyük bir kısmı bu kazanımı elde edebilmiştir.
- “*Kur’an ve sünnete bağlılık ile ilgili hadisleri yorumlayabilirim.*” önermesine öğrencilerin % 57,2’si olumlu cevap vermiştir. “Kesinlikle katılmıyorum” veya “katılmıyorum” diyenlerin oranı % 13 iken, kararsız kalanların oranı % 29,8’dır.

- “*Hz. Peygamber dönemindeki hadislerle ilgili çalışmaları açıklayabilirim.*” şeklindeki önermeye öğrencilerin % 38,5’i olumlu cevap verirken, “kesinlikle katılmıyorum” veya “katılmıyorum” diyen öğrenci oranı % 19,3’tür. % 42,3 gibi büyük bir kısım öğrenci ise kararsız kaldığını ifade etmiştir.
- “*Sahabe ve tâbiûnin hadis rivayetindeki rolünü ve hassasiyetini fark edebilirim.*” önermesine öğrencilerin % 50,5’i “kesinlikle katılıyorum” veya “katılıyorum” şeklinde karşılık vermiştir. “Kesinlikle katılmıyorum” veya “katılmıyorum” diyenlerin oranı % 21,6 iken, kararsız kalanların oranı ise % 27,9’dur. Bu sonuçlara göre öğrencilerin yarısından fazlası hadis rivâyeti konusunda sahabe ve tâbiûn neslinin çabalarının farkında olduğu görülmektedir.
- “*Hadislerin tedvin ve tasnifi ile ilgili tarihi süreci açıklayabilirim.*” şeklindeki önermeye verilen yanıtlara baktığımızda öğrencilerin sadece % 23,1’i “kesinlikle katılıyorum” veya “katılıyorum” seçeneğini işaretlemiştir. Kalan % 76,9’luk kısmın bu önermeye olumsuz cevap vermesi öğrencilerin tedvin ve tasnif sürecini tam olarak kavrayamadığını göstermektedir.
- “*Temel hadis kaynaklarını özelliklerine göre sınıflandırabilirim.*” önermesine “kesinlikle katılıyorum” veya “katılıyorum” şeklinde yanıt veren öğrencilerin oranı % 25 olarak karşımıza çıkmaktadır. Kararsız kalan öğrencilerin oranı % 29,8 iken, “kesinlikle katılmıyorum” veya “katılmıyorum” seçeneğini işaretleyen öğrencilerin oranı % 45,2’dir. Buna göre öğrencilerin çok büyük bir kısmı temel hadis kaynaklarının özelliklerini tam olarak kavrayamamıştır.
- “*Temel hadis kaynaklarının tedvin ve tasnifinden sonra yapılan çalışmalara örnekler verebilirim.*” önermesine öğrencilerin % 43,8’i “kesinlikle katılmıyorum” veya “katılmıyorum” şeklinde cevap vermiş ve % 34,1’i kararsız kaldığını ifade etmiştir. Buna göre öğrencilerin çok büyük bir kısmı temel hadis kaynaklarının tedvin ve tasnifinden sonra ortaya konulan çalışmalara dair bilgi sahibi değildir.
- “*Temel hadis kaynaklarının Kur’an’ı anlamadaki önemini açıklayabilirim.*” diyen öğrencilerin oranı % 61 şeklindedir. Buna göre katılımcıların çoğunluğu temel hadis kaynaklarını Kur’an ayetlerini anlamadaki önemini kavramış durumdadır. Yine öğrencilerin % 24,6’sı bu kazanımı elde edip edememe konusunda kararsız kalmış ve % 24,3’lük bir kısım ise bu kazanımı elde edememiştir.
- “*Ahlak ile ilgili hadisleri yorumlayabilirim.*” şeklindeki önermeye öğrencilerin % 75’lik kısmı “kesinlikle katılıyorum” veya “katılıyorum” şeklinde cevap vermiştir. Buna göre öğrencilerin dörtte üçlük kısmı ilgili hadislerin yorumunu gerçekleştirebilmektedir.
- “*Hadisleri kaynağına, râvi sayısına ve sıhhat derecelerine göre sınıflandırabilirim.*” diyen öğrencilerin oranı % 37,1’de kalmıştır. Kalan kısma baktığımızda % 32,7’lik kısım kararsız kaldığını ifade etmiştir. Buna göre hadisleri çeşitli vasıflarına göre sınıflandırma noktasında öğrenciler yetersiz kalmaktadır.
- “*Sahih, hasen ve zayıf hadis arasındaki farkları ayırt edebilirim.*” diyen öğrencilerin oranı % 58,7’dir. Bir önceki kazanıma göre bu oranın yüksek çıkması düşündürücüdür.
- “*Mevzu hadislerin ortaya çıkış nedenlerini kavrayabilirim.*” önermesine “kesinlikle katılıyorum” veya “katılıyorum” şeklinde cevap veren öğrencilerin oran % 51’dir. Öğrencilerin yarısından fazlasının bu kazanımı elde ettiği anlaşılmaktadır.

- “*Hadis uydurma faaliyetlerine karşı alınan önlemleri açıklayabilirim.*” önermesine verilen cevaplara baktığımızda öğrencilerin % 60,1’i “kesinlikle katılıyorum” veya “katılıyorum” seçeneğini işaretlemiştir. Yine katılımcıların % 14,4’ü “kesinlikle katılmıyorum” veya “katılmıyorum” şeklinde cevap vermiştir. Kararsız kalanların oranı ise % 25,5’tir. Bu sonuca göre öğrencilerin çoğunluğu mevzu hadisler karşısındaki tedbirlerin neler olduğunu bilmektedir.
- “*Mevzû hadislerin İslam’a verdiği zararları açıklayabilirim.*” önermesine öğrencilerin % 58,2’si “kesinlikle katılıyorum” veya “katılıyorum” şeklinde cevap vermiştir. Buna göre hadis uydurmacılığının İslam’a verdiği zararı öğrencilerin çoğunluğu açıklayabilmektedir.
- “*Muamelat ile ilgili hadisleri yorumlayabilirim.*” Önermesine verilen karşılıklara baktığımızda öğrencilerin % 33,2’si “kesinlikle katılıyorum” veya “katılıyorum” seçeneklerini işaretlemiştir. % 30’u kararsız kalmakla birlikte %36,5’i “kesinlikle katılmıyorum” veya “katılmıyorum” cevabını vermiştir. Buna göre öğrencilerin muamelata dair hadisleri yorumlamakta güçlük çektiği gözlenmektedir.
- “*Sened ve metin tenkidinde esas alınan ölçütleri açıklayabilirim.*” diyen öğrencilerin oranı % 35,5’te kalmıştır. Yine öğrencilerin % 36,6’sı kararsız kalmış ve kalan kısım ise “kesinlikle katılmıyorum” veya “katılmıyorum” şeklinde cevap vermiştir. Öğrencilerin vermiş olduğu cevaplara göre sened ve metin tenkidi hususunda belirlenen prensiplerin öğrenciler tarafından kavranamadığı gözlemlenmektedir.
- “*Hadislerin sıhhatinin tespitinde sened ve metin tenkidinin önemini kavrayabilirim.*” şeklindeki önermeye öğrencilerin % 42,3’ü “kesinlikle katılıyorum” veya “katılıyorum” cevabını vermiş, %28,8’i kararsız kalmıştır. Yine öğrencilerin % 28,9’u bu önermeye “kesinlikle katılmıyorum” veya “katılmıyorum” şeklinde cevap vermiştir. Verilen cevaplara göre öğrencilerin bir hadisin sıhhatinin tespitinde sened ve metin tenkidinin ne derece önemli olduğunu kavrayamadığı görülmektedir.
- “*Hadis tenkidi ile hadis inkârı arasındaki farkı ayırt edebilirim.*” önermesine öğrencilerin % 43,8’i olumlu cevap verirken, % 24,1’i kararsız kalmış ve % 32,2’si “kesinlikle katılmıyorum” veya “katılmıyorum” şeklinde cevap vermiştir. Buna göre öğrencilerin çoğunluğunun hadis tenkidi ve hadis inkârı kavramları arasındaki farkı ayırt edemediği görülmektedir.
- “*İlim ile ilgili hadisleri yorumlayabilirim.*” diyen öğrencilerin oranı % 63,4’tür. Buna göre öğrencilerin büyük bir çoğunluğu ilim ile ilgili hadislerin yorumunu gerçekleştirebilmektedir.
- “*Hadis ve sünnetin anlaşılmasını konu edinen ilimleri tanıyabilirim.*” diyen öğrencilerin oranı % 58,2 şeklindedir. Kararsız kalan öğrenci oranı ise % 26’dır. “Kesinlikle katılmıyorum” veya “katılmıyorum” seçeneğini işaretleyen öğrencilerin oranı % 15,9 olarak karşımıza çıkmaktadır. Buna göre hadis ve sünnetin anlaşılmasını konu edinen ilimler hakkında öğrencilerin büyük bir çoğunluğu bilgi sahibidir.
- “*Hadis ve sünnetin anlaşılmasında Kur’an’ın temel ölçüt olduğunu fark edebilirim.*” önermesine “kesinlikle katılıyorum” veya “katılıyorum” şeklinde yanıt veren öğrencilerin oranı % 69,8’dır. Buna göre hadislerin anlaşılmasında Kur’an-ı Kerim’in temel ölçüt olarak belirlendiğini fark eden öğrencilerin oranı çoğunluktadır.
- “*Hadis ve sünnetin anlaşılmasında bütüncül yaklaşımı önemserim.*” diyen öğrencilerin oranı %57,2’dir. Ayrıca bu soruya cevap veren öğrencilerin % 25,4’ü

kararsız kalmıştır. “Kesinlikle katılmıyorum” veya “katılmıyorum” şeklinde karşılık veren öğrencilerin oranı ise % 17,3’tür. Buna göre öğrencilerin çoğunluğu hadis ve sünnetin anlaşılması için bütüncül bir yaklaşım tarzı içerisinde olunması gerektiği kanaatindedir.

- “*Hadis ve sünnetin doğru anlaşılmasında farklı disiplinlerin katkısını fark edebilirim.*” diyen öğrencilerin oranı % 59,6’dır. Öğrencilerin % 29,8’i kararsız kalmıştır. “Kesinlikle katılmıyorum” veya “katılmıyorum” şeklinde yanıt veren öğrencilerin oranı ise % 10,6’dır.
- “*Hadis ile sünnetin öğrenilmesi ve anlaşılmasıyla ilgili hadisleri yorumlayabilirim.*” önermesine “kesinlikle katılıyorum” veya “katılıyorum” şeklinde cevap veren öğrencilerin oranı % 68,2’dır. Buna göre ilgili hadisleri yorumlama noktasında öğrencilerin çoğunluğu problem yaşamamaktadır.

Tartışma

Ankette öğrencilere yöneltilen “Hadis dersine devamsızlık durumunuz nedir?” sorusuna katılımcıların % 82,7’si devamsızlık yapmadığı yönünde cevap vermiştir. Öğrencilerin büyük bir kısmının hadis dersine istikrarlı bir şekilde devam ediyor olması ilk bakışta olumlu bir intiba uyandırmaktadır. Ancak bu neticeyi değerlendirirken Milli Eğitim Bakanlığı tarafından öğrencilerin devamsızlığı hususunda ortaya konan katı kuralları da göz önünde bulundurmam gerekmektedir. Ancak yine de öğrencilerin hadis dersine olan ilgilerinde de benzer bir sonucun ortaya çıkması, öğrencilerin devamsızlık durumlarının anlamlı bir sonucunun ortaya çıktığını göstermektedir.

“Hadis dersine ilgi düzeyiniz nedir?” sorusuna katılımcıların % 82,7’si olumlu yanıt vermişlerdir. Bir öğrencinin derse olan ilgisi o dersten alacağı verimle doğru orantılıdır. Dersini ve öğretmenini sevmeyen, derse ilgi duymayan öğrencinin o derse ait kazanımları elde etmesi mümkün görünmemektedir. İlgi ve merak öğrenmenin başat unsurlarından biri olan öğrenciyi keşfetmeye yönelterek bu yöndeki çabalarını sürdürmelerini sağlamaktadır (İnan Kaya, 2016, s. 107). Bu nedenle öğrencilerin çok büyük bir kısmının hadis dersine olan ilgisinin, onların hadis öğretiminde belirlenen kazanımlara ulaşabilmesinde de önemli bir katkısının olması gerekir. Zira öğrencilerin sahip olduğu bu ilgi düzeyi, onların çeşitli becerilerinin gelişimine katkıda bulunacağı gibi derse etkin bir katılım göstermelerini de beraberinde getirecektir. Hadis dersine ilgisinin olmadığını veya ilgi düzeyinin az olduğunu ifade eden öğrencilerin gerekçelerine bakıldığında ise genellikle öğrenciler derslerin sıkıcı geldiğini, bu yüzden bu derse ilgilerinin olmadığını ya da az olduğunu ifade etmektedirler. Hadis dersine ilgisinin olmadığını ifade eden katılımcılardan birinin “Hadis okumayı seviyorum fakat müfredatta çok sıkıcı işlendiğini düşünüyorum. Bu yüzden derse ilgi hissetmiyorum.” sözleri bu neticeyi ortaya koymaktadır. Bu çerçevede azınlıkta olmakla birlikte bazı öğrenciler üniversite sınavına hazırlandığından dolayı veya diğer derslere ağırlık verdiği için dolayı bu derse ilgi duymadığını ifade etmektedir.

Katılımcılar “Size göre okulunuzda hadis dersi için ayrılan ders saati yeterli midir?” sorusuna “orta” ve “çok” seçeneği birlikte değerlendirildiğinde % 70,6 oranında ders saatinin yeterli olduğunu belirtmişlerdir. Milli Eğitim Bakanlığı Hadis dersinin ders saatini haftada iki saat olarak belirlemiştir (MEB, 2018a). Buna göre Milli Eğitim Bakanlığı tarafından Hadis dersine yönelik belirlenen zaman dilimi öğrencilerin büyük bir çoğunluğu tarafından yeterli görülmektedir. Ders saatinin yeterli olduğunu ifade eden öğrencilerin, ders saatinin yetersiz olduğunu belirten öğrencilere göre Hadis dersinde daha başarılı oldukları gözlenmektedir.

“Hadis dersinde ders kitabı dışında bir araç gereç/materyal kullanıyor musunuz?” sorusuna katılımcıların % 44,2’si hiç kullanmadıklarını yönünde cevap vermişler, %24,5’i ise

“az” şeklinde karşılık vermişlerdir. Geride kalan % 31,3'lük kısımda ise öğrenciler ders kitabı dışında araç gereç/materyal kullandıklarını belirtmişlerdir. Ders kitabı dışında araç gereç/materyal kullandıklarını ifade eden öğrencilerin verdikleri yanıtlara bakıldığında genellikle dersin öğretmeni tarafından verilen dokümanların kullanıldığı görülmektedir. Bunların dışında *Riyâzü's-sâlihîn*, *40 hadis*, *Edebü'l-müfred* gibi kitaplar öğrenciler tarafından kullanılan diğer materyallerdir. Ders kitabı dışında materyal kullanmayan veya az kullanan öğrencilerin kazanımların çoğunu elde etme konusunda daha başarılı oldukları görülmekte, ders kitabı dışında araç gereç/materyal kullanan öğrencilerin ise Hadis Tenkidi ve Hadis ve Sünnetin Anlaşılması ünitelerinde diğer öğrencilere göre daha başarılı oldukları gözlenmektedir. Bu veriler “Okuduğunuz hadis ders kitabının geliştirilmesine ihtiyaç var mıdır?” sorusuna verilen yanıtlarla birlikte değerlendirildiğinde ilginç bir tablo oluşmaktadır. Zira öğrencilerin % 69,2'si (% 29,3 çok, % 39,9 orta) ders kitabının geliştirilmesi gerektiği kanaatinindedir. Bu verilerden hareketle sadece ders kitabı ile Hadis dersini işleyen öğrenciler kazanımları elde etme noktasında daha başarılı olmakla birlikte öğrencilerin büyük bir kısmının ders kitabının geliştirilmesi gerektiği kanaatinde olduğu ortaya çıkmaktadır. Bu değişkenle kazanımların elde edilmesi arasında anlamsız bir ilişki saptanmaktadır. Bununla birlikte öğrencilerin çoğunluğunun ders kitabı dışında araç gereç/materyal kullanımına dair soruyu “az” veya “hiç” şeklinde cevaplaması ve kullanılan materyallerin durumu dersin öğretmenlerinin çoğunluğunun modern eğitim teknolojilerinin kullanımında zayıf olduğunu göstermektedir. Akyüz (2016) tarafından Artvin ilinde gerçekleştirilen bir araştırmada da benzer bir tablo görülmekte, öğrencilerin büyük bir çoğunluğu Hadis dersinde, ders kitabı dışında yardımcı araç gereç/materyal kullanılmadığını ifade etmektedir. Yardımcı araç gereç/materyal kullanım oranının düşük olması Hadis dersinin işleniş açısından olumsuz bir tablodur.

“Derste hadislerin ezberlenmesi hakkındaki düşünceleriniz nelerdir?” sorusuna katılımcıların % 62,5'i “Hadisler ezberlenmelidir ve manaları da bilinmelidir.” şeklinde karşılık verirken % 37,5'i ise “Hadislerin ezberlenmesine gerek yoktur, manasını bilmek yeterlidir.” şeklinde yanıt vermişlerdir. Hadislerin ezberlenmemesi gerektiği şeklinde görüş belirten katılımcıların büyük bir kısmı bu durumu asıl meselenin hadislerin manasını bilmek ve günlük hayatta uygulamak olduğunu ifade ederek gerekçelendirmişlerdir. Özetle öğrenciler Arapça konusundaki yetersizliklerinden dolayı hadislerin ezberlenmesine gerek olmadığını ifade etmektedirler. Bu veriler analiz edilirken Anadolu İmam Hatip Liseleri'nde verilen Mesleki Arapça dersini göz önünde bulundurmak gerekmektedir. Zira Anadolu İmam Hatip Liseleri'nde Hadis dersi 10. sınıfta görülüyorken, Mesleki Arapça dersi 11 ve 12. sınıfta işlenmektedir (MEB, 2018a). Bununla birlikte Arapça dersini sadece 9. sınıfta almış olarak 10. sınıfta Hadis dersini işliyor olmaları göz önünde bulundurulursa öğrencilerin Arapça yönünden hazır bulunuşluklarının yeterli olmadığı ortaya çıkmaktadır. Bununla birlikte öğrencilerin ezberledikleri hadisleri zaman içerisinde unutacaklarını, hadisleri ezberlemenin onları dersten soğuttuğunu ifade ettikleri görülmektedir. Hâlbuki Hadis Dersi Öğretim Programı'nda dikkat edilecek hususlar arasında “Öğrenciler hadislerin orijinal metinlerini ve anlamlarını ezberlemeye teşvik edilmeli, fakat bu konuda onlara zorlama yapılmamalıdır” ifadesi yer almaktadır. Öğrencilerin konu hakkındaki ifadelerinden hareketle öğretmenlerin, ilke olarak belirlenen bu uyarıyı titizlikle uygulamaları beklenmektedir.

Bu çalışmada öğrencilere yöneltilen ankette öğrencilerin Hadis dersi öğretim programının kazanımlarını elde edip etmediğine yönelik 32 adet soru yöneltilmiştir. Soruların hepsi Anadolu İmam Hatip Lisesi Meslek Dersleri Öğretim Programları'nda belirlenen kazanımlardan hareketle oluşturulmuştur. Bu sorulara göre öğrencilerin “kesinlikle katılmıyorum”, “katılmıyorum”, “kararsızım”, “katılıyorum” ve “kesinlikle katılıyorum” seçeneklerinden birini işaretlemeleri istenmiştir.

Öğrencilerin bazı önermeleri diğer seçeneklere oranla daha çok “kararsızım” şeklinde işaretledikleri görülmektedir. Bu durum öğrencilerin konuya tam olarak hakim olamadığını veya yöneltilen sorulardaki bazı kavramların anlamına hakim olmadığı anlamına gelebilir. Örneğin “Hadis ile sünnetin dindeki yerini ve bağlayıcılığını ayet ve hadislerle açıklayabilirim.” önermesine öğrencilerin % 41,9’u “kararsızım” şeklinde cevap vermiştir. Diğer cevaplara baktığımızda öğrencilerin % 39,9’u “kesinlikle katılıyorum” veya “katılıyorum” şeklinde cevap verdiğini görmekteyiz. Buna göre öğrencilerin çok büyük bir kısmının bu kazanımı tam olarak elde edemediği, hadis ve sünnetin bağlayıcılığını anlayamadıkları, ayetler ve hadisler ışığında bu konuyu açıklamakta zorlandıkları sonucu ortaya çıkmaktadır. Hadis ve sünnetin İslam dinindeki yerinin kavranamaması aynı zamanda Hadis dersinin gerekliliğinin de kavranmadığı anlamına gelmektedir. O halde öğrenciler bu dersi neden gördükleri hususunda yeterince bilgi sahibi olamamışlardır.

“Hz. Peygamber dönemindeki hadislerle ilgili çalışmaları açıklayabilirim.” önermesine öğrencilerin % 42,3’ünün “kararsızım” şeklinde yanıt vermiş olması hadislerin Hz. Peygamber döneminden itibaren İslam dininin anlaşılmasında önemli bir yerinin olduğu hususunu, bu yüzden sahabenin hadislerin daha iyi öğrenilmesi için kurdukları müzakere meclislerinin varlığını açıklayamadığı görülmektedir. Bu önermeye olumsuz yanıt verenler de göz önünde bulundurulduğunda öğrencilerin çoğunluğunun bu önermenin karşılık geldiği kazanımı tam olarak elde edemediği görülmektedir.

“Hadislerin tedvin ve tasnifi ile ilgili tarihî süreci açıklayabilirim.” önermesine ise öğrencilerin % 34,1’i “Temel hadis kaynaklarının tedvin ve tasnifinden sonra yapılan çalışmalara örnekler verebilirim.” önermesine ise yine % 34,1’i “kararsızım” yanıtını vermiştir. Her iki önermeye olumsuz yanıt verenlerin oranı da dikkatleri çekmektedir. Birinci önermeye “kesinlikle katılmıyorum” veya “katılmıyorum” şeklinde yanıt verenlerin oranı % 42,7, ikinci önermeye bu şekilde yanıt verenlerin oranı ise %43,8’dir. Bu yanıtlardan öğrencilerin tedvin ve tasnif kavramlarının anlamını bilmedikleri ve tedvin ve tasnife dair tarihi süreci açıklayamadıkları görülmektedir. Dolayısıyla öğrenciler bu iki önermenin karşılık geldiği kazanımları büyük bir çoğunlukla elde edememiştir.

“Hadisleri kaynağına, râvi sayısına ve sıhhat derecelerine göre sınıflandırabilirim.” önermesine verilen % 32,7’lik kararsızım yanıtı ise öğrencilerin hadislerin sınıflandırılmasını tam olarak kavrayamadığı sonucunu ortaya çıkarmaktadır.

Yine öğrenciler “Mevzu hadislerin ortaya çıkış nedenlerini kavrayabilirim.” önermesine % 27,4 oranında “kararsızım” yanıtını vermişlerdir. Ancak “kesinlikle katılıyorum” veya “katılıyorum” seçeneğini işaretleyen öğrencilerin oranı % 51’dir. Buna göre diğer seçeneklere göre öğrencilerin çoğunluğu “kararsızım” demiş olsa da “kesinlikle katılıyorum” veya “katılıyorum” seçeneğini işaretleyen öğrenciler birlikte değerlendirildiğinde öğrencilerin çoğunluğu bu kazanımı elde etmiş gözükmektedir. Öğrencilerin diğer seçeneklere oranla çoğunlukla “kararsızım” yanıtını verdiği diğer önermeler ise “Muamelat ile ilgili hadisleri yorumlayabilirim.” ve “Senet ve metin tenkidinde esas alınan ölçütleri açıklayabilirim.” şeklindedir.

Ankette yöneltilen sorulara verilen “kararsızım”, “katılmıyorum” ve “kesinlikle katılmıyorum” yanıtlarının oranının çoğunlukta olduğu sorulardan hareketle öğrencilerin elde edemediği tespit edilen kazanımlar şu şekildedir:

1. Hadis ile sünnetin dindeki yerini ve bağlayıcılığını ayet ve hadislerle açıklar.
2. Sünnetin evrensel yönüne ve sünnetin ortaya koyduğu bazı evrensel ilkelere örnekler verir.
3. Hz. Peygamber dönemindeki hadislerle ilgili çalışmaları açıklar.

4. Hadislerin tedvin ve tasnifi ile ilgili tarihî süreci açıklar.
5. Temel hadis kaynaklarını özelliklerine göre sınıflandırır.
6. Temel hadis kaynaklarının tedvin ve tasnifinden sonra yapılan çalışmalara örnekler verir.
7. Hadisleri kaynağına, râvi sayısına ve sıhhat derecelerine göre sınıflandırır.
8. Muamelat ile ilgili hadisleri yorumlar.
9. Senet ve metin tenkidinde esas alınan ölçütleri açıklar.
10. Hadislerin sıhhatinin tespitinde senet ve metin tenkidinin önemini kavrar.
11. Hadis tenkidi ile hadis inkârı arasındaki farkı ayırt eder.

Bu netice Hadis Dersi Öğretim Programı'ndaki temel amaçlarla birlikte değerlendirildiğinde yukarıda sıralanan ve öğrenciler tarafından elde edilemeyen bazı kazanımların, Hadis dersinin temel amaçlarından bir kısmının gerçekleştirilemediğini göstermektedir. Zira Hadis Dersi Öğretim Programı'nda ilk amaç olarak öğrencilerin "Peygamberimizin Kur'an-ı Kerim'deki konumunu kavraması" ifade edilmektedir. Ancak Hz. Peygamber'in Kur'an-ı Kerim'deki konumunu kavrayan bir öğrenci "Hadis ile sünnetin dindeki yerini ve bağlayıcılığını ayet ve hadislerle açıklar." kazanımını elde etmiş olmalıdır. Zira ders kitabında "Kur'an-ı Kerim, Peygambere iman ve itaat yanında ona ittibâyı da emreder. İttibâ, uymak, izlemek, tabi olmak, birinin veya bir şeyin peşine düşmek anlamlarına gelen bir kelimedir." (Çakan, Küçük, Güler, Şahyar, Kuzudişli, Efendioğlu, 2018, s. 41) ifadeleri kullanılmaktadır. Buna göre Kur'an-ı Kerim, Hz. Peygamber'e (s.a.v.) ittibâyı emrederken, ona ittiba etmenin yolu O'nun sünnetine tabi olmaktır (Koçyiğit, 2012, s. 14). Bu tabiiyetin gerekliliğinin temel referansı ise yine ders kitabında zikredildiği üzere ayet ve hadislerdir:

Sünnetin dindeki konumunu, önemini ve Kur'an'ın yanında yerinin ne olduğunu bilip öğrenmek için öncelikle peygamberlik makamını, peygambere olan ihtiyacı, özelde de Resul-i Ekrem Efendimizin Allah (c.c.) katındaki makamını ve değerini tanımak, anlamak ve bilmek gerekir. Bütün bunları yaparken başvuru kaynağımızın Kur'an-ı Kerim olması büyük önem taşır. Efendimizin Kur'an'daki konumunu belirleme, aynı zamanda onun sünnetinin konumunu ve değerini de belirlemenin temelini teşkil eder (Çakan vd., 2018, s. 38).

Hadis dersinin amaçlarından birisi de öğrencilerin "güncel olayları hadisler ışığında yorumlaması" olarak belirlenmiştir. Hz. Peygamber'e ait hadisler tarihin belirli bir zaman içerisinde belirli bir insan topluluğunu muhatap almış olsa da sünnetin evrensel niteliği gereği sonraki zamanlara da hitabı söz konusudur. Nitekim hadis ders kitabında da belirtildiği üzere kendisine Kur'an-ı Kerim indirilen ve İslam dinini insanlara tebliğ ile vazifelendirilen Hz. Peygamber aynı zamanda evrensel mesajın da taşıyıcısıdır. Onun Kur'an-ı Kerim'de en güzel örnek olarak nitelendirilen hayatı ve sünneti, Müslümanların hayatına ve insanlığın vicdanına evrensel bir yansımadır (Çakan vd., 2018, s. 49). Bu nedenle güncel olayları hadisler ışığında yorumlayabilecek bir öğrencinin Hadis Öğretim Programı'nda belirlenen "Sünnetin evrensel yönüne ve sünnetin ortaya koyduğu bazı evrensel ilkelere örnekler verir." kazanımını elde etmiş olması gerekir. Ancak öğrencilerin verdiği yanıtta anlaşılacağı üzere, öğrenciler bu kazanımı elde edememişlerdir. Dolayısıyla hadis dersi açısından belirlenen amaçlardan birinin daha gerçekleştirilemediği görülmektedir.

Yine Hadis Dersi Öğretim Programı'nda "Hadis ilmini ve bu ilmin tarihî süreç içindeki gelişimini kavraması" amaç olarak zikredilmektedir. Ancak öğrencilerin "Hz. Peygamber dönemindeki hadislerle ilgili çalışmaları açıklar." ve "Hadislerin tedvin ve tasnifi ile ilgili tarihî süreci açıklar." kazanımlarını elde edememiş olması bu amacın da gerçekleştirilemediğini göstermektedir. "Temel hadis kaynaklarını özelliklerine göre sınıflandırır." ve "Temel hadis

kaynaklarının tedvin ve tasnifinden sonra yapılan çalışmalara örnekler verir.” kazanımlarını da bu doğrultuda değerlendirmek gerekir. Dolayısıyla Hadis ders kitabının 3. ünitesi olan “Hadis Tarihi” ünitesine ait kazanımların birçoğunun öğrenciler tarafından elde edilemediği görülmektedir. Hâlbuki Hadis tarihini bilmek, hadis ilminin tarihsel süreçteki oluşum, gelişim, duraklama ve yeniden canlanma olarak nitelendirilen farklı süreçlerini öğrenmenin yanında hadis literatürünü ve ilmini doğru olarak kavramanın da temel şartlarından biridir (Yücel, 2013, s. 300).

Hadis Dersi Öğretim Programı’nda yer alan bir başka amaç ise öğrencilerin “Hadisleri kaynağına, râvi sayısına ve sıhhat derecesine göre tasnif etmesi” şeklindedir. Ancak öğrenciler “Hadisleri kaynağına, râvi sayısına ve sıhhat derecelerine göre sınıflandırır.” kazanımını elde edememişlerdir. Hadislerin kaynağına, râvi sayısına ve sıhhat derecelerine göre sınıflandırılması hadis usulünün en temel konuları arasında yer almaktadır.

Öğrencilerin elde edemediği kazanımlardan biri de “Hadislerin sıhhatinin tespitinde sened ve metin tenkidinin önemini kavrar.” şeklindedir. Hadis ders kitabının 5. ünitesi tamamı ile hadis tenkidi konusuna ayrılmıştır. Bu ünite de hadis tenkidinin sened ve metin tenkidi şeklinde ikiye ayrıldığı (Çakan vd., 2018, s. 116) ifade edilmiş ve bu bağlamda her iki kategori de müstakil başlıklar altında incelenmiştir. Konular incelenirken hadis usulü eserlerindeki akış tercih edilmiş ve yer yer de örneklerle konu derinleştirilmeye çalışılmıştır. Ancak öğrencilerin çoğunluğunun ders kitabı dışında araç gereç/materyal kullanmadığı göz önünde bulundurulursa, konu ile ilgili proje ve uygulamaların da geliştirilemediği tahmin edilmektedir. Bununla birlikte aynı ünite kapsamında yer alan “Hadis tenkidi ile hadis inkârı arasındaki farkı ayırt eder.” kazanımını da elde edememiş olmaları bu minvalde değerlendirilmelidir.

Hadis ders kitabında yer alan her ünitenin sonunda hadis metinleri verilmekte ve ilgili kazanımlardan anlaşılacağı üzere öğrencilerin bu hadisleri yorumlaması istenmektedir. Genel olarak öğrenciler bu konularda başarılı olmakla birlikte “Muamelat ile ilgili hadisleri yorumlar.” kazanımını elde edememiştir. Ders kitabında muamelat kavramının tanıtıldığı (Çakan vd., 2018, s. 107) göz önünde bulundurulursa, öğrencilerin kavramla hadisler arasında bir bağlantı kuramadıkları düşünülebilir. Bu yüzden muamelat kavramına daha geniş yer ayrılması gerekmektedir.

Öğrencilerin çoğunluğunun elde ettiği tespit edilen kazanımlar ise şu şekildedir:

1. Hadis ilminin konusunu ve önemini açıklar.
2. Hadis ilminin diğer İslami ilimlerle ilişkisini yorumlar.
3. Hadis ilmindeki temel kavramların, hadisleri anlamadaki önemini fark eder.
4. Hadis ve sünnet arasındaki farkı ayırt eder.
5. İman ve salih amellerle ilgili hadisleri yorumlar.
6. Dini anlamada ve yaşamada Hz. Peygamber’e (s.a.v.) olan ihtiyacı ayet ve hadislerle açıklar.
7. Örnek alma ile taklit arasındaki farkı ayırt eder.
8. Kur’an ve sünnete bağlılık ile ilgili hadisleri yorumlar.
9. Sahabe ve tâbiînin hadis rivayetindeki rolünü ve hassasiyetini fark eder.
10. Temel hadis kaynaklarının Kur’an’ı anlamadaki önemini açıklar.
11. Ahlak ile ilgili hadisleri yorumlar.
12. Sahih, hasen ve zayıf hadis arasındaki farkları ayırt eder.

13. Mevzu hadislerin ortaya çıkış nedenlerini kavrar.
14. Hadis uydurma faaliyetlerine karşı alınan önlemleri açıklar.
15. Mevzû hadislerin İslam'a verdiği zararları açıklar.
16. İlim ile ilgili hadisleri yorumlar.
17. Hadis ve sünnetin anlaşılmasını konu edinen ilimleri tanır.
18. Hadis ve sünnetin anlaşılmasında Kur'an'ın temel ölçüt olduğunu fark eder.
19. Hadis ve sünnetin anlaşılmasında bütüncül yaklaşımı önemser.
20. Hadis ve sünnetin doğru anlaşılmasında farklı disiplinlerin katkısını fark eder.
21. Hadis ile sünnetin öğrenilmesi ve anlaşılmasıyla ilgili hadisleri yorumlar.

Sonuç ve Değerlendirme

Bu çalışma, Gaziantep örneğinden hareketle, Anadolu İmam Hatip Liseleri'nde okutulan Hadis dersinin programı gereği belirlenen kazanımların öğrenciler tarafından elde edilip edilmediğini tespit etmek amacıyla gerçekleştirilmiştir.

Araştırma sonucunda öğrencilerin büyük bir kısmının Hadis dersine karşı ilgilerinin olduğu ve Hadis dersinde devamsızlık yapmadıkları saptanmıştır. Ayrıca ders çizelgesinde Hadis dersine ayrılan zamanın yeterli olduğu görüşündelerdir. Bununla birlikte öğrencilerin çoğunluğu derste Hadis ders kitabı dışında materyal kullanılmadığını ifade etmiştir. Buna karşın öğrencilerin çoğunluğu ders kitabının geliştirilmesinin gerektiği kanaatinde olduklarıdır. Bu iki netice birlikte değerlendirildiğinde öğrencilerin sadece ders kitabı ile iktifa edildiği ve öğretmen merkezli bir anlayış sergilendiği takdirde konuları anlamakta zorlandıkları ortaya çıkmaktadır. Buna göre derse giren öğretmenlerin modern eğitim teknolojilerinden yararlanmadıkları, dersin daha anlaşılır olabilmesi için farklı kaynaklara başvurmakta zayıf kaldıkları, bu sebeple sadece ders kitabı ile yetinen öğrencilerin derse dair bir takım kazanımları elde etmekte güçlük çektikleri görülmektedir.

Çalışmada öğrencilerin çoğunluğunun derste hadislerin ezberlenmesini gerekli gördüğü tespit edilmiştir. Ancak hadislerin ezberlenmesine gerek olmadığı düşüncesinde olan öğrencilerin bir kısmı, Arapçayı bilmediklerini ve bu yüzden hadislerin orijinal metninin değil de anlamlarını ezberlemenin daha yerinde olacağını belirttikleri görülmektedir. Ayrıca derste görevlerini yerine getirmek amacıyla ezberlediklerini daha sonra ise unuttuklarını ifade etmişlerdir.

Ankette öğrencilere yöneltilen sorulardan hareketle Hadis dersi öğretim programında belirtilen kazanımların çoğunun öğrenciler tarafından elde edildiği, bazılarının ise elde edilemediği saptanmıştır. Hal böyle iken belirlenen kazanımların hepsinin öğrencilerin tümü tarafından elde edildiğini söylemek mümkün gözükmemektedir. Elde edilemeyen kazanımlar, Hadis Dersi Öğretim Programı'nda belirtilen amaçlarla karşılaştırıldığında, Hadis dersinin bu amaçlarının bir kısmının gerçekleştirilemediği tespit edilmiştir.

Çalışma sonucunda ortaya çıkan bulgulardan hareketle şu tavsiyelerde bulunulabilir:

1. Hadis dersi çerçevesinde belirlenen kazanımlardan bir kısmının öğrenciler tarafından elde edilememiş olması, Hadis Dersi Öğretim Programı'nda belirtilen amaçların bazılarının gerçekleştirilemediğini göstermektedir. Bu nedenle belirlenen amaçların gerçekleşmesine yönelik olarak bir öğretim planı yapılmalı ve öğretim programlarında belirlenen amaçların en rasyonel şekilde gerçekleştirilebileceği bir anlayış geliştirilmelidir.

2. Anadolu İmam Hatip Liseleri'nde okuyan öğrencilere, meslek derslerinden elde edecekleri kazanımların öneminden bahsedilerek, dini ilimlerin sosyal hayattaki karşılığına dikkat çekilmelidir. Ayrıca bu dersi alan bir öğrencinin hadisi rivayet için değil, yaşamak için öğrenmesi gerektiğine vurgu yapılmalı, hadisin hükmüyle amel etmeyenle onu bilmeyen arasında bir fark olmadığı (Çakan, 2014, s. 24) ifade edilmelidir.
3. Hadis dersi çerçevesinde belirlenen kazanımların, öğrenciler tarafından daha kolay elde edilebilmesi amacıyla ders kitabı dışında araç gereç/materyal kullanımı teşvik edilmeli, online olarak oluşturulacak portallar aracılığıyla ilgili materyallere ulaşımın kolaylaşması sağlanmalıdır. Ayrıca okul kütüphanelerinde mesleki derslere yönelik materyallerin eksiklikleri giderilmeli ve ilgili kitaplar temin edilerek kütüphane içerikleri zenginleştirilmelidir.
4. Anadolu İmam Hatip Liseleri Haftalık Ders Çizelgesi'nde de (MEB, 2018a) görülüyor üzere, Mesleki Arapça dersi, Hadis dersinin görüldüğü yıla müteakip olarak işlenmektedir. Bu durum öğrencilerin meslek derslerinde temel kaynaklara erişimini kısıtlamaktadır. Bu nedenle Arapça üzerinde titizlikle durulmalı, hangi amaçla bu eğitimin gerçekleştirileceği tam olarak tespit edilmeli ve öğrencilerin asgari olarak temel kaynakları okuyabilmesine imkân verecek düzeyde dil eğitimi alması sağlanmalıdır. İmkân sağlanabiliyorsa bir yıl dil hazırlık eğitimi verilmelidir. Bununla birlikte öğrencilerin temel kaynaklara kendi başına ulaşabilmesi ve aramış olduğu hususu kolayca bulabilmesi hedeflenmelidir. Nitekim Hadis Öğretim Programı'nda dikkat çekilen hususlardan biri de “öğrencilerin hadis ve sünneti bütüncül bir bakış açısıyla görmeleri ve öğrenmeleri” şeklindedir. Hadis ders kitabında bütüncül yaklaşımın şartları arasında bütün tariklerin araştırılması ve hadis şerhlerine bakılması zikredilmektedir (Çakan vd., 2018, s. 145-146). Bir öğrencinin bunu gerçekleştirebilmesi için temel kaynaklara erişebilme becerisine sahip olması gerekir. Bu beceriyi kazandırmak için uygulamalı bir öğretim programı geliştirilmelidir. Sözelimi sened tenkidi konusu anlatıldıktan sonra, bir hadisin sened zinciri öğrencilerle birlikte tespit edilip çıkarılarak, o senedde geçen ravilerin adalet ve zabt yönünden durumlarının nasıl tespit edildiği uygulamalı olarak gösterilebilir.
5. Eğitimin her kademesinde temel unsurlardan birisi öğretmenlerdir. Meslek dersleri öğretmenlerinin modern eğitim teknolojilerini kullanabilecek bir formasyona sahip olabilmesi ve mesleki bilgilerini geliştirebilmeleri için çeşitli eğitim seminerleri düzenlenmelidir. Bunun için öğretmenlerin mesleki gelişimi planlanırken, meslek dersleri öğretmenlerinin branşlarına uygun bir eğitim semineri dizisi oluşturulmalıdır. Bu çerçevede İlahiyat Fakülteleri ve Milli Eğitim Bakanlığı Din Öğretimi Genel Müdürlüğü arasında protokol düzenlenmelidir.
6. Çalışmanın konusunu teşkil eden Hadis dersi özelinde, meslek derslerine ait kitaplar eğitimde zaman israfını önleyecek şekilde düzenlenmeli ve anlamayı kolaylaştıracak görsel ve işitsel materyaller hazırlanmalıdır. Zira bilgiye erişimin kolay olduğu günümüzde öğrencilere bilgi yüklemek yerine onlara yol gösterecek ve araştırma becerisi kazandıracak uygulamalara ve projelere zaman ayrılmalıdır.
7. Hadis metinlerini ezberlemenin önemi öğrencilere güzelce anlatılmalı ve onları zorlamadan program çerçevesinde belirlenen hadislerin ezberlenmesi sağlanmalıdır. Bununla birlikte, Hadis dersinde ezberlenecek hadisler, öğrencilerin günlük hayatında karşılaşması muhtemel meselelerle alakalı olmalıdır. Sınav kaygısı ile

ezberlenen hadislerin zaman içerisinde unutulduğu, bu yüzden öğrencilere artı bir değer katmadığı görülmektedir.

8. Eğitimin içeriği kadar, gerçekleştiği mekân da önemlidir. Bu çerçevede öğrencilerin meslek dersleri çerçevesinde öğrenimine fayda sağlayacak görsel içeriklerle zenginleştirilmiş özel sınıflar oluşturulmalıdır. Özellikle Hadis ilminde çok sayıda kavramın olduğu bilinmektedir. Bu nedenle bu kavramların yer aldığı görsellerin eğitim mekânında yer alması gerekmektedir.
9. Hadis ders kitabında tarihi süreç anlatılırken, öğrencilerin anlamasını kolaylaştıracak tablolardan ve görsellerden azami ölçüde faydalanmalıdır. Bununla birlikte temel hadis kaynakları ve hadise dair telif edilmiş eserler muhakkak sınıf ortamına getirilmeli ve öğrencilerin bu kitapları incelemeleri sağlanmalıdır.
10. Nitelikli okul olma özelliği taşıyan Proje Anadolu İmam Hatip Liseleri'nde öğrencilerin üniversite sınavlarında sorumlu olduğu derslere daha fazla ağırlık verdiği görülmektedir. Bu nedenle öğrencilerin Anadolu İmam Hatip Liseleri'nde okutulan meslek derslerini ikinci plana attığı tespit edilmektedir. Öğrencilerin bu derslerin önemini kavramasına yönelik çalışmalar yapılmalı ve meslek derslerinin ilgi çekiciliğini arttırmaya yönelik faaliyetler düzenlenmelidir.

Kaynakça

- Akyüz, H. (2016). İmam hatip liselerinde hadis dersi öğretimi üzerine bir değerlendirme: Artvin ili örneği. *Abant İzzet Baysal Üniversitesi Eğitim Fakültesi Dergisi*, 13 (2), 134-156.
- Çakan, İ. L. (2014). *Hadis Öğrenimi Tarihi ve Güncel Boyut*. İstanbul: Marmara Üniversitesi İlahiyat Fakültesi Vakfı Yayınları.
- Çakan, İ. L. Küçük, R. Güler, Z. Şahyar, E. Kuzudişli, B. Efendioğlu, M. (2018). *Hadis Ders Kitabı*. Ankara: Devlet Kitapları.
- Hatîb el-Bağdâdî. (1983). *el-Câmi li ahlâki'r-râvî ve âdâbi's-sâmi (Cilt 1)*. (nşr. Mahmûd Tahhân). Riyâd: Mektebetü'l-meârif.
- Itr, N. (1985). Hadis öğrenimi için yapılan seyahatler, er-rıhle fi talebi'l-hadîs. (çev. Raşit Küçük). *İlim ve Sanat*, (1), 39-48.
- İnan Kaya, G. (2016). Eğitimde merak ve ilgi. *Hasan Ali Yücel Eğitim Fakültesi Dergisi*, 13-2 (25), 103-114.
- Kandemir, M. Y. (1997). Hadis. *Türkiye Diyanet Vakfı İslam Ansiklopedisi*. 17, 30-64. İstanbul: TDV Yayınları.
- Koçkuzu, A. O. (1993, Ekim), Hadis Öğretim ve Eğitiminde Ne Yaptık? Neler Yapabilirdik?. *Hadisin Dünü Bugünü ve Geleceği Sempozyumu*, (s. 189-210), Samsun: On Dokuz Mayıs Üniversitesi İlahiyat Fakültesi.
- Koçyiğit, T. (2012). *Hadîs Tarihi*. Ankara: Türkiye Diyanet Vakfı Yayınları.
- MEB. (2018a). *Anadolu İmam Hatip Lisesi Haftalık Ders Çizelgesi*. https://dogm.meb.gov.tr/meb_iys_dosyalar/2019_09/05112532_Aihl_Fen_Sosyal_Bilimler_Haftalik_Ders_Cizelgesi.pdf
- MEB. (2018b). *Anadolu İmam Hatip Lisesi Meslek Dersleri Öğretim Programları*. <http://mufredat.meb.gov.tr/Dosyalar/201812019324133-AIL%20Meslek%20Dersleri%20Ogretim%20Programi%20MArapca.pdf>

Yücel, A. (2013). Hadis ilminde “tarih” anlayışı ve “hadis tarihi” yazıcılığı. *Türkiye Araştırmaları Literatür Dergisi*, 11 (21), 271-302.

Yücel, A. (2014). *Hadis Usulü*. İstanbul: Marmara Üniversitesi İlahiyat Fakültesi Yayınları.

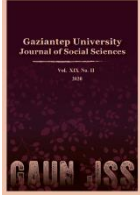

GAZİANTEP UNIVERSITY JOURNAL OF SOCIAL SCIENCES

Journal homepage: <http://dergipark.org.tr/pub/jss>



Araştırma Makalesi • Research Article

Savaş Çerçevelemek: Dış Basında Barış Pınarı Harekâtının Sunumu

Framing the War: Presentation of the Operation Peace Spring in the Foreign Press

Tolga ÇELİK^{a*}, Süleyman ALDEMİR^b

^aDr.Öğr.Üyesi, Ege Üniversitesi, İletişim Fakültesi, Gazetecilik Bölümü, İzmir / TÜRKİYE

ORCID: 0000-0002-1548-4226

^bYüksek Lisans Öğrencisi, Ege Üniversitesi, İletişim Fakültesi, Gazetecilik Bölümü, İzmir / TÜRKİYE

ORCID: 0000-0002-1682-3461

MAKALE BİLGİSİ

Makale Geçmişi:

Başvuru tarihi: 4 Mayıs 2020

Kabul tarihi: 18 Haziran 2020

Anahtar Kelimeler:

Barış Pınarı Harekâtı,

Çerçeveleme,

Haber Çerçeveleri

ÖZ

Medya iletilerinin toplum üzerinde oluşturduğu etkiler, medya organlarının bazı olayları ve konuları seçip öne çıkarırken bazılarını da bilinçli bir şekilde yayınlamadığı görüşü iletişim alanındaki pek çok çalışmanın tartışma konusu olarak çalışılmaktadır. İletişim alanında son dönemde pek çok çalışmada kullanılan çerçeveleme analizi, haber yapım sürecine etki eden faktörleri, diğer bir deyişle haberlerin ne şekilde ve hangi şartlar altında inşa edildiğini veya bir çerçeve içerisine yerleştirilen haberin okuyucular/izleyiciler tarafından nasıl yorumlandığını ortaya çıkarmaya çalışmaktadır. Çerçeveleme kuramına göre haber yapım süreci, içinde bulunduğu toplumsal yapı, güç ilişkileri ve ideolojiden bağımsız olarak düşünülmemelidir. Çerçeveleme kuramı, haberlerin belirli çerçeveler aracılığıyla kurgulanarak var olan güç ve iktidar ilişkilerinin ve egemen söylemin yeniden üretildiğini öne sürmektedir. Buradan hareketle bu çalışmada, Türk Silahlı Kuvvetleri tarafından Suriye'nin kuzeyinde başlatılan Barış Pınarı Harekâtı'nın, BBC World, Deutsche Welle ve Euronews basın kuruluşları tarafından nasıl çerçvelendiği ele alınmıştır. Çalışmada bu yayın organlarının harekâtın devam ettiği 9 Ekim 2019-17 Ekim 2019 tarihleri arasındaki Twitter hesaplarındaki paylaşımları analize dahil edilmiştir. Araştırma sonucuna göre, haberlerde sorumluluk atfetme, ahlaki zeminin korunması ve krize çözüm çerçevelerinin kullanıldığı tespit edilmiştir. Adı geçen gazeteler, TSK tarafından gerçekleştirilen operasyonu saldırı ve işgal olarak tasvir ederken, Türkiye'yi de yaşanan bu krizin sorumlusu olarak göstermiştir. Ayrıca Türkiye, ahlaki ve insani değerleri gözetmeyen bir ülke olarak çerçelenmiştir. Avrupa ülkelerinin askeri harekâta karşı geliştirdikleri çerçeveler ile söz konusu üç medya organının çizdiği çerçevelerin örtüştüğü görülmektedir. Diğer bir deyişle haberler, Avrupa'da ki egemen siyasi söylemi yeniden üretecek şekilde çerçelenmiştir.

ARTICLE INFO

Article History:

Received May 04, 2020

Accepted June 18, 2020

Keywords:

Peace Spring Operation,

Framing,

News Frames,

ABSTRACT

The impact of media updates on society, and whether the press deliberately prioritizes particular events and topics while ignoring others have become a matter of scrutiny in numerous studies on communication. Framing analysis, incorporated into many studies on the domain of communication, aims to disclose the factors involved in news preparation; that is, the way news are crafted or how framed news are interpreted by the readers / audience. According to framing theory, news preparation should not be considered independent from the order, power struggles and ideology of the society in which it exists. Framing theory maintains that news are recreated via the utilization of certain frames in order to reflect the discourse of those in power. Taking this into consideration, this study focuses on how Operation Fountain of Peace, initiated in Northern Syria by the Turkish Armed Forces, has been framed by prominent members of press, including BBC World, Deutsche Welle and Euronews. In this study, the posts of these prominent media outlets on their Twitter profiles between 9 October 2019 and 17 October 2019, during which the operation took place, have been subject to analysis. It has been found out in the study that the following frames were incorporated into the news: Attribution of responsibility, preservation of morality and conflict resolution. The aforementioned newspapers depicted the operation carried out by the Turkish Armed Forces as an assault and an invasion while accusing Turkey as the oppressor of this crisis. In addition, Turkey has been framed as a country without moral and humane values. The frames developed by European countries against the military operation appear to align with the ones created by the media organizations mentioned above. In other words, news have been framed in an effort to reproduce the reigning political discourse across Europe.

* Sorumlu yazar/Corresponding author.

e-posta: tolga.celik@ege.edu.tr

EXTENDED ABSTRACT

According to the general consideration in the field of communication, the media has strong effects on individuals and communities depending on the possibilities it has. The underlying reason for this influence power of the media is that it can decide which issue or event is important for individuals and societies. In other words, what is important for the media is important for individuals and communities, and at this point the media determines which topic or event individuals and communities should think about. While the media's preselection on behalf of individuals and societies by selecting and highlighting certain topics and events, the main issue is media's power of influence how the topic-event chosen by the media is presented and how these issues-events should be interpreted. The main function of the media is to present selected topics and events within a certain political, ideological, economic and cultural context and to establish a guiding effect on individuals and societies.

The framing analysis, which has become increasingly popular in the field of communication in recent years, tries to reveal the conditions under which the news was built, in other words, the factors affecting the news making process. According to the framing theory, the process of news making is shaped by a number of factors such as the social structure, power relations and ideology in which it operates. Framing theory suggests that the relations of power and domination and the dominant discourse are reproduced by editing the news through certain frames. At this point, framing theory is of great importance not only for the media's impact on setting the agenda, but also in terms of how the news is presented.

The aim of this study, based on the statements given above, is to reveal the perspective of how the Peace Spring Operation, launched by the Turkish Armed Forces on October 9, 2019, was presented by BBC World, Deutsche Welle and Euronews, from the perspective of framing theory. Another aim of the study is to examine the extent to which the political frameworks put forward by some European countries, such as Germany, France and England, which oppose the said military operation, have been adopted by the media organizations. In the study, framing analysis put forward by Entmann was used. According to Entmann's framing analysis, there are three types of frameworks: attaching responsibility in the news in case of a serious crisis or war, protecting the moral ground and crisis resolution frameworks. In addition to these frameworks, how the event / events and actors are defined is of great importance.

Based on the framing analysis functionalized by Entmann, this study seeks answers to the following questions: Who is put in the target as the responsible for the event? How is the event portrayed and described? How are actors defined? What kind of moral debate and justifications / accusations are expressed in the news? What are the suggestions to solve the crisis? What actions are suggested in the news discourse?

In addition to these questions, which actors are included in the news and which actors are excluded, in other words, who are the actors whose words are mentioned and quoted are among the topics of analysis.

As stated above, according to the framing theory, the news is shaped by a number of social, political, economic and cultural factors, and eventually, the relations of power and domination and dominant discourses are reproduced through the news embedded within certain frames. Indeed, many studies conducted up to this time revealed this situation. Studies conducted by Chomsky (2018), Liebes (1992), Katz (1992), and Özçetin and Hawks (2018) reveals a great similarity between the media's frameworks in situations such as war and crisis and the frameworks which are put forward by political actors. In other words, it is understood that media frameworks become politicized in important issues and events and that the media follows the dominant discourse by maintaining the existing relations of power and domination.

While some countries supported the military operation initiated by the Turkish Armed Forces on 9 October 2019, some European countries led by Germany, England and France reported that they were against the operation. Based on this information, it is assumed that the three media organs selected as a sample hold the Turkish side responsible for civil / military losses or injuries, civilian migration movements and various negativities that may arise as a result of military action, in other words, they frame the Turkish side as responsible for the problem. In addition, it is assumed that all three media outlets do not see military action as a legitimate operation but describe the incident as an "invasion" or "attack", and in parallel to this situation depict the Turkish side as an occupying force. Another assumption is that all three media outlets do not comply with the international law rules of the military operation, that the operation in question does not sit on a moral ground, the operation is not supported in the international arena, and it frames the Turkish side as an actor who does not protect the moral ground. Our last assumption is that the mentioned media organizations frame the Turkish side as an actor who is free from a compromising attitude and does not contribute to the solution while bringing the solution proposals regarding the military operation to the agenda.

According to the survey results, aforementioned media organizations are considering Turkey as responsible for this ongoing crisis, while depicting the operations carried out by Turkish Armed Forces as invasion and occupation. In addition, Turkey has been framed as a country that do not respect moral and human values. It is observed that the political frameworks put forward by some European countries such as Germany, France and the UK against the military operation overlap with the frameworks of these three media outlets. In other words, it is seen that media frameworks are politicized, and the media reproduces existing power and domination relations and dominant discourse by circulating them.

Giriş

İletişim alanında yapılan çalışmalarda, medyanın insanlar üzerinde güçlü etkiler bıraktığına, insanların dünyayı medya vasıtasıyla anlamlandırdıklarına inanılmaktadır. Liberal-çoğulcu yaklaşım içinde yer alan gündem koyma ve saptama kuramına göre, medya kamuoyu için önemli olay ve konuları seçmekte böylece bireylerin hangi konu ve olaylar hakkında düşünmesi gerektiğini belirleyebilme gücüne sahip olmaktadır. Bu kurama göre, ilk aşamada, medya kendi gündemini belirleyerek bir karara varmakta, ikinci aşamada ise, kamuoyunun gündemini belirlemektedir. Bu yaklaşımın temel savlarından biri de medyanın insanların nasıl düşüneceklerini belirleme noktasında kesin bir etkiye sahip olmasa da hangi konu hakkında düşüneceğini belirleme noktasında etkisi olduğudur. Bu noktada, ekonomik, siyasi ve toplumsal bir sorunun/olayın kamuoyuna göre önemli ve öncelikli olup olmadığı, medya organlarının gündemine bakarak anlaşılmaktadır.

Son yıllarda iletişim alanında, sıklıkla kullanılan çerçeveleme kuramı, haberlerin belli yönlerini seçip ön plana çıkarılarak önemli hale getirildiğini, belli yönlerinde de dışlanıp önemsizleştirildiğini böylece haberlerin ne şekilde yorumlanması gerektiği konusunda okuyucuların/izleyicilerin üzerinde yönlendirme yapıldığını öne sürmektedir. Bu yaklaşıma göre haberler inşa edilirken belirli çerçeveler içerisine yerleştirilmekte, kamuoyu da bu çerçeveler ışığında haberleri değerlendirmekte ve yorumlamaktadır. Bu noktada çerçeveleme kuramı, yukarıda sözü edilen medyanın kamuoyu üzerindeki yönlendirici gücüne vurgu yapması bakımından büyük önem taşımaktadır. Zira gündem koyma ve saptama yaklaşımı, hangi konuların önemli ve öncelikli olduğunu belirlemede medyanın gücü hakkında bir perspektif sunmasına rağmen kamuoyunun ne şekilde düşünmesi gerektiği noktasında medyanın kamuoyu üzerinde büyük bir etkiye sahip olup olamayacağının kesin olarak bilinemeyeceğini varsaymaktadır. Çerçeveleme kuramı, medyanın haberleri belirli çerçeveler içine yerleştirerek sunduğunu böylece kamuoyuna bazı anlam setleri sunduğunu öne sürerek, gündem koyma ve saptama yaklaşımının bu noktadaki eksikliğini kapatmaktadır.

Bu noktada, toplumu ilgilendiren siyasi, ekonomik ve sosyal bir olayın veya problemin medyada haber olarak sunumu sırasında hangi çerçeveler içerisine yerleştirildiği büyük önem taşımaktadır. Haberlerde, bir olayın veya problemin taraflarının hangi çerçeve içine alındığı ve kimin veya kimlerin sorunun kaynağı olarak gösterildiği diğer bir deyişle olaya veya probleme taraf olan aktörlerin ne şekilde sunulduğu, söz konusu haberlerin toplumda var olan egemen güç ilişkilerini ve egemen/başat söylemin yeniden üretilip üretilmediğini anlamamız açısından önemlidir. Zira haberi inşacı bir pratik olarak gören çerçeveleme kuramına göre, gazetecilik eylemlerini toplumun içerisinde var olan siyasi, ekonomik, sosyal ve kültürel bağlamlardan ayrı düşünmek olanaksızdır.

Türkiye'nin Suriye'nin kuzeyinde yürüttüğü askeri operasyonlar iç siyasette gündeme oturduğu gibi dış siyasette de ana gündem maddelerinden biri olmuştur. Azerbaycan, Katar, Macaristan ve Pakistan gibi ülkeler Türkiye tarafından başlatılan askeri harekâtı desteklerken, başta Almanya ve Fransa olmak üzere İngiltere, Kanada, Suudi Arabistan ve İran gibi ülkeler ise söz konusu harekâta karşı olduklarını bildirmişler, hatta bazı Avrupa ülkeleri Türkiye'ye operasyonu durdurma çağrısında bulunmuş ve durdurulmaması durumunda yaptırım uygulanmasını gündeme getirmişlerdir. Bu çalışma, Avrupa ülkelerinin Türkiye Cumhuriyeti tarafından yürütülen askeri operasyona karşı sahip olduğu resmi siyasi çerçevenin uluslararası medya organları tarafından benimsenip benimsenmediğini ortaya koymaktır. Diğer bir ifadeyle, "Barış Pınarı" harekâtının haberlerde nasıl çerçvelendiğini ve harekâta karşı çıkan Avrupa ülkelerinin çerçeveleriyle uluslararası medya organlarının ortaya koyduğu çerçevelerin örtüşüp örtüşmediğinin ortaya konması çalışmanın amacını teşkil etmektedir.

Çerçeveleme Kuramı ile Haberi Çerçevelemek

Medya araçları tüm toplumlar için en önemli enformasyon kaynağı olarak varlıklarını sürdürme gelmişlerdir. Medya araçlarının atası olarak kabul edebileceğimiz gazeteler, 16. asırda özellikle ticaretle uğraşan kişiler için etkili bir enformasyon kaynağı olmuş ve gücünü radyonun icadına kadar önemli ölçüde muhafaza etmeyi başarmıştır. Radyonun icat edilmesinden kısa bir süre sonra ortaya çıkan televizyon, sahip olduğu teknolojik olanaklar sayesinde haleflerini geride bırakmış ve en önemli enformasyon kaynağı olarak karşımıza çıkmıştır. Her ne kadar geçen yıllar içerisinde teknolojik yeniliklerle birlikte medya araçları çeşitlilik gösterse de medyanın toplumlar için en önemli ve etkili enformasyon kaynağı olduğu gerçeği değişmemiştir.

Medyanın gün geçtikçe toplumların hayatında daha önemli bir yere sahip olması, iletişim araştırmacılarının medya alanına yönelmelerine yol açmıştır. Nitekim 20. yüzyılın başlarında Amerikan Chicago Okulu, medya araçlarının toplum üzerindeki etkilerine odaklanmıştır. Söz konusu dönemde, medyanın bir propaganda aracı gibi işlediğini ve medya araçlarının oldukça güçlü ve örgütlü olduğunu, bireylerin ise bu güçlü ve örgütlü makine karşısında güçsüz durumda olduğu ileri sürülmüştür (Özçetin, 2018, s.86). Diğer bir ifadeyle söylenecek olursa medya araçları, toplum üzerinde güçlü etkiler bırakmakta ve onların düşüncelerini yönlendirebilen bir aygıt olarak karşımıza çıkmaktadır.

Özellikle İkinci Dünya Savaşı sonrasındaki dönemde, medyanın toplum üzerinde sanıldığı aksine güçlü etkiler bırakmadığı, ancak toplum üzerinde sınırlı bir etkiye sahip olabileceği öne sürülse de televizyon gibi gündelik hayatın vazgeçilmez bir parçası haline gelen güçlü bir medya aracının varlığı, tekrar güçlü etkiler paradigmasına dönülmesine yol açmıştır (Özçetin, 2018, s. 116). Ancak ikinci güçlü etkiler paradigması, 20. yüzyıldaki güçlü etkiler paradigmasından farklı olarak, medyanın uzun dönemde, dolaylı ve sadece davranışsal etkilerinin olmadığı fikrine dayanmaktadır.

Güçlü etkiler paradigmasına döndükten sonra ortaya atılan “gündem koyma ve saptama (agenda-setting)” yaklaşımı bu düşüncenin bir sonucu olarak karşımıza çıkmaktadır. Bireyler dış dünyaya ilişkin bilgilere doğrudan kendisi ulaşamamakta bu nedenle bir aracıya ihtiyaç duymaktadır. Medya, bireylerin ihtiyaç duyduğu enformasyonu onların ayağına getiren bir araç olarak, bireylerin “ne düşünmeleri” gerektiği konusunda yeterince başarılı olmasa bile “ne hakkında” düşüneceklerini belirleme konusunda oldukça etkilidir (İrvan, 2001, s.70). Bu ifadeden de anlaşılacağı üzere “gündem koyma ve saptama” kuramına göre medya, bizlere ne düşüneceğimizi değil ne hakkında düşünmemiz gerektiğini söylemektedir.

Bireyler ve kamuoyu adına “üzerinde düşünülmesi gereken konuları” seçmesi, medyanın hangi konuların önemli ve öncelikli olduğunu belirlediğini göstermektedir. Çevresinde neler olup bittiğini öğrenmek isteyen bireyler, medyaya bakarak hangi konunun önemli ve öncelikli olduğunu kavrayabilmektedir. Bir başka ifadeyle, medya için önemli ve öncelikli olan birey ve kamuoyu için de önemli ve öncelikli hale gelmektedir. Nitekim McCombs ve Shaw tarafından gerçekleştirilen “Medyanın Gündem Belirleme İşlevi” adlı çalışmada, medyanın önem verdiği ve kamuoyuna ilettiği konularla, kamuoyunun önem verdiği konular arasında bir örtüşme olduğu bulgusuna ulaşılmıştır (McCombs ve Shaw, 1972).

Çerçeveleme kuramının kökleri ve uygulamaları, sosyoloji, psikoloji, politika ve iletişim alanlarında yürütülen çalışmalar da dahil olmak üzere pek çok disiplinde bulunmaktadır. Avustralyalı sosyologlar Heider ve Simmel tarafından gerçekleştirilen çalışmalarda insanların gündelik yaşamlarında karşılaştıkları karmaşık verilerin işlenmesinde basitleştirilmiş ve kategorize edilmiş yargı ve yüklemelerde buldukları ortaya konmuştur

(Scheufele ve Tewksbury, 2009, s. 18). Psikolojide ise, Kahneman ve Tversky¹ tarafından yapılan deneysel çalışmada farklı seçenek sunumlarının insanların kararlarının değişmesinde etkili olduğu görülmüştür. Bu çalışmanın sonucuna göre çerçeveleme yoluyla seçilen öğelerin bireylerin yargılarını veya çıkarsamalarını etkilemede önemli bir yere sahip olduğu anlaşılmıştır (Kahneman ve Tversky, 1984, s. 343). Erving Goffman da insanların edindikleri yeni bilgileri sınıflandırmak için kullandıkları nispeten istikrarlı ve sosyal olarak paylaşılan kategori sistemleri anlamına gelen “birincil çerçeveler” terimini kullanmakta, çerçevelemeyi de “olayları gözleme ve anlamlandırma süreci” olarak nitelendirmektedir. O’na göre, her insan yeni olayların yorumlanmasında kendi değerlerine ve bakış açılarına bağlı olarak referans çerçevelerini kullanmaktadır. Bir başka deyişle, çerçeveler olarak adlandırılan “yorum şeması”, insanların olayları bulmasını, algılamasını, tanımlamasını ve etkilemesini sağlamaktadır (Goffman, 1986, s. 27). İnsanlar da çevrelerinde olup bitenlere ilişkin bir bilgiye veya habere ulaştıklarında, bu bilgi veya haberi söz konusu birincil çerçeveler içerisinde okumaktadır/ yorumlamaktadır, öte yandan medya, bilgileri/haberleri bireylere sunarken bu birincil çerçevelerden yararlanmaktadır (Tewksbury ve Scheufele, 2009, s. 18).

Literatüre göz atıldığında çerçeveleme kuramına ilişkin pek çok tanım yer almaktadır. Chandler ve Munday, “Medya ve İletişim Sözlüğü” adlı eserlerinde, çerçeveleme kuramına ilişkin birkaç kısa tanımlama yapmaktadır. Bu tanımlamalara göre çerçeveleme, gündelik yaşamdaki “deneyimleri bir referans çerçevesi ile ilişkilendirmek” tir, söz konusu kavramın gazetecilik açısından tanımı ise, “bireylerin ve kitle medyasının günlük yaşamın akışını anlatsal olaylara çevirme biçimi” ve “aynı metne izlerkitleler tarafından uygulanan farklı referans çerçeveleridir” şeklindedir (Chandler ve Munday, 2018, s. 75). Gamson ve Modigliani ise, haber metinlerinin belirli çerçeveler içerisinde yerleştirilip sunulmasına dikkat çekerek çerçevelemeyi bir konuya anlam veren “yorumlayıcı paketler” olarak ele almaktadır (Gamson ve Modigliani, 1989, s. 3). Çerçevelemenin klasik tanımlarından biri de Entmann tarafından yapılmaktadır. O’na göre, “çerçeveleme, esasen seçmeyi ve dikkat çekmeyi içermektedir. Çerçevelemek, algılanan gerçekliğin bazı yönlerini seçmek ve onları bir haber metinde daha belirgin hale getirerek, tanımlanmış olan öğeye ilişkin ayrı ayrı problem tanımı, nedensel yorumlama, ahlaki değerlendirme ve / veya çözüm önerisini teşvik edecek şekilde belirgin hale getirmektir” (Entmann, 1993, s. 52). Diğer bir deyişle, çerçeveleme yapan kişi, bir olay yahut konunun, kamuoyu veya daha dar bir hedef kitle tarafından amaçladığı şekilde algılanmasını, olaylar arasındaki bağlantıların amaca uygun şekilde kurulmasını sağlamak için onun bazı yönlerini seçmekte ve öne çıkarmaktadır.

Çerçevelemenin medya dünyasındaki kullanımına işaret eden Tewksbury ve Schuefele, sanatçılar ile gazeteciler arasında yaptıkları iş bakımından bir benzerlik kurmaktadır. Nasıl ki sanatçılar tablolarını bir çerçeve içerisinde yerleştirerek, izleyenlerin o tabloyu nasıl yorumlayacaklarını ve tabloya nasıl tepki vereceklerinin farkındalarsa gazetecilerde yaptıkları haberlerin ne şekilde yorumlanacağını farkındadır. “Gazeteciler de – genellikle bilinçaltı

¹ Kahneman ve Tversky yaptıkları deneyde, deneklere ABD’nin Asya tarafından gelen bir salgın hastalıkla karşı karşıya gelebileceğini ve muhtemelen de 600 kişinin hayatını kaybedeceği bilgisi verilmiştir. Deneklere ABD’nin salgın hastalıkla mücadele etmek için iki alternatif programı olduğu aktarılmıştır. Buna göre program A uygulanırsa 200 kişi kurtulacak, program B uygulanırsa üçte bir ihtimalle 600 kişi kurtarılacak veya üçte iki ihtimalle hiç kimse kurtarılamayacaktır. Deneklerden yüzde 72’si kendilerine sunulan bu iki seçenekten ilkini seçerken, geriye kalan yüzde 28 ise B programını tercih etmiştir. Aynı durumla ilgili olarak bir deney daha yapılmış, bu kez kurtarılan olası hayatlardan çok olası ölümler çerçevelemiştir. Buna göre C programı uygulanırsa 400 kişi ölecek, D programı uygulanırsa üçte bir olasılıkla hiç kimse ölmeyecek ve üçte iki ihtimalle 600 kişi ölecektir. Bu durumda deneklerin yüzde 22’si C programını tercih ederken geriye kalan yüzde 78’si ise D programını tercih etmiştir.

olarak- iş siyasal dünyayı tanımlamak olduğunda benzer şekilde davranırlar. İzlerkitlenin konuları ve politikaları nasıl yorumlayacakları ve değerlendirecekleri üzerinde etkisi olan imge ve sözcükleri seçerler” (Tewksbury ve Schuefele, 2009, s. 17). Çerçevelemeyi "kalıcı seçim, vurgu ve dışlama" olarak tanımlayan Gitlin'e göre çerçeveler, gazetecilerin elde ettikleri büyük miktarda enformasyonu hızlı ve rutin olarak işleme koymasına ve enformasyonu okuyucular veya izleyicilere verimli bir şekilde iletilmesine yardımcı olduğunu vurgulamaktadır (Gitlin, 1980, s. 7). Çerçeveleme ile haber söylemi arasındaki ilişkiye vurgu yapan Pan ve Kosicki'ye göre çerçeveleme, bilginin kodlanmasına, yorumlanmasına ve alınmasına yarayan bilişsel bir cihazdır. Bu yüzden çerçevelemeyi “haber söylemini inşa etme ve işleme stratejisi veya söylemin bir özelliği olarak incelemek” (Pan ve Kosicki, 1993, s. 57) mümkündür. Rees'e göre ise çerçeveleme, olayların ve konuların medya profesyonelleri tarafından düzenlenme ve bunların da izleyicileri-okurları tarafından anlaşılma biçimine karşılık gelmektedir (Reese, 2001, s. 7).

Haber çerçeveleri, toplumu ilgilendiren önemli ve öncelikli konularda, kamuoyunun haberleri belirlenen amaca uygun olacak şekilde yorumlamasını sağlayan bir pratik olarak karşımıza çıkmaktadır. Habere konu olan aktör ve aktörlerin ne şekilde sunulacağı, eylemin ne şekilde tanımlanacağı, olayda hangi tarafın sorumlu olarak resmedildiği, olayın ahlaki ölçütlere göre nasıl değerlendirildiği ve soruna ilişkin haberlerin nasıl bir çözüm önerisi getirdiği çerçevelerin ana hatlarını oluşturmaktadır. Bu noktada, haber metinlerinin herhangi bir olayın/konunun belirli çerçeveler içerisine yerleştirilerek sunulmasında, mikro ölçekte haber yapıcı olarak gazetecinin makro ölçekte ise haberin dolaşıma sokulduğu bir kanal olarak medya kuruluşunun, toplumsal, siyasal, ekonomik ve kültürel etkenlerden bağımsız bir şekilde hareket edip etmediği gündeme gelmektedir.

Haberler, belirli çerçeveler içerisine yerleştirilip dolaşıma sokulurken birtakım unsurlardan etkilenmektedir. Bunlardan ilki gazeteciliğe ilişkin unsurlar olup gazeteciler ve medya örgütlerinin konuları nasıl çerçevelemesi gerektiğinin sınırlarını belirlemektedir. Buna ek olarak, gazetecilik pratikleri dışında yer alan birtakım unsurlar da en az gazeteciliğe özgü unsurlar kadar etkili olmaktadır. Haberler çerçevelenirken, gazeteciler ile siyasal aktörler ve çeşitli ekonomik güce sahip kişi veya oluşumlar arasındaki çıkar ilişkileri de büyük bir etkiye sahiptir (Erdoğan, 2011, s. 57). Bu bağlamda, haber çerçeveleri, medya kuruluşlarının işleyiş özelliklerinden önemli ölçüde etkilenmekte, bu çerçeveler de toplumsal anlamın inşasını sınırlandırarak toplumsal gerçekliğin inşasına yol açmaktadır (Dursun, 2004, s. 43). Buradan da anlaşılacağı üzere, haberlerin okuyucular üzerinde bıraktığı etki önemli olmakla birlikte, asıl üzerinde düşünülmesi gereken olayların haberleştirilirken ve belli başlı çerçeveler içerisine yerleştirirken etki eden faktörlerdir. Bu nedenle haber çerçevelerini analiz ederken, bu çerçeveleri toplumsal bağlamda ele almak zorunluluk arz etmektedir.

Daha önce ifade edildiği gibi, çerçeveleme kuramına ilişkin çalışmalar, sosyoloji, psikoloji, politika ve iletişim alanlarında yürütülen çalışmalar da dahil olmak üzere birçok alanda gerçekleştirilmektedir. ABD'de medyada yer alan kürtaj haberlerine ilişkin gerçekleştirilen bir çalışmada, deneklere birbirinin aynısı gazete haberleri okutulmuştur. Ancak bu haberlerin bir kısmında “fetüs”, diğer kısmında ise “bebek” kelimesi kullanılmıştır. “Bebek” kelimesinin geçtiği haberleri okuyan okuyucular, kürtaj üzerindeki denetimlerin artırılmasını “fetüs” kelimesini okuyan okuyuculara göre daha fazla desteklemektedir (Tewksbury ve Sceufele, 2009, s. 19-20). Görüldüğü gibi metin içerisinde yer alan tek bir kelimenin değişmesi bile, insanların algı ve tutumları üzerinde etki yaratabilmektedir.

İletişim alanında, çerçeveleme çalışmalarının yoğun bir şekilde yapıldığı krizlerin başında 1991 yılında meydana gelen Birinci Körfez Savaşı gelmektedir. Dünya tarihine canlı yayınla izleyicilere ulaştırılan ilk savaş olarak kayıtlara geçen Birinci Körfez Savaşı yakın tarihin en önemli askeri krizlerinden biri olarak kayıtlara geçmiştir. Tamar Liebes'in yaptığı

çalışmaya göre, Amerikan kitle medyası Körfez Savaşı boyunca Irak Ordusu'nu birkaç haber dışında (Irak askerlerinin teslim olması) göstermemiş buna karşın haberlerde sürekli Amerikan ordusu tarafından yapılan hava ve kara operasyonları yer almıştır. Petrol kuyularının ateşe verilmesi ve petrole bulanmış kuşların yer aldığı görüntüler, düşman askerlerinin gerçekleştirdiği eylemler olarak kitle medyasında kendine yer bulmuştur (Liebes, 1992, s. 47-48). Amerikan kitle medyasında, Amerikan askerleri ve başkanı “iyi adamlar” olarak resmedilirken, Saddam Hüseyin ise özgür dünyayı tehdit eden bir “şeytan” olarak tasvir edilmiştir. Amerikan kitle medyası böylece “iyiyi” ve “kötüyü” çerçevelemiş (Liebes, 1992, s. 52), bunu yaparken de resmi siyasi söylemi kabul ederek, bu söylemin yeniden üretilmesine ve dolaşıma sokulmasına hizmet etmiştir.

Birinci Körfez Savaşı ile ilgili bir diğer çalışma da Katz tarafından yapılmıştır. Katz'a göre Körfez Savaşı televizyonlarda canlı olarak yayınlanmasına rağmen, bu zamana kadar hakkında en az şey bildiğimiz savaştır. CNN ekranlarında sadece Amerikan ordusunun yaptığı harekâtlar ve ABD ordusunun sahip olduğu yüksek teknolojik silahlar yer almıştır. Haberler, Amerikan Ordusu yetkililerinin ağzından birebir verilmiş, sıklıkla ordu tarafından yapılan basın toplantıları izleyicilerle buluşturulmuştur. CNN haberlerinde askeri operasyonlarda halka ve şehirlerin altyapısına hiçbir şekilde zarar verilmediği ve atılan bombaların sadece belirlenen hedefleri vurduğu dile getirilmiştir (Katz, 1992, s. 8).

11 Eylül saldırılarının ardından ABD ve müttefikleri tarafından Afganistan'a karşı başlatılan askeri harekâtın medyadaki yansımaları ele alan Micheal Ryan, ABD'nin en büyük on gazetesinin köşe yazarlarının harekâta ilişkin köşe yazılarını incelemiştir. Köşe yazarlarının tamamı, haberleri çerçevelerken resmi hükümet makamlarının söylemlerini referans olarak almıştır. İncelenen hiçbir köşe yazısında askeri müdahalenin uygunsuz olacağı öne sürülmemiş, bu harekât, terörle mücadele çerçevesi içerisine yerleştirilmiştir. Köşe yazarlarına göre ABD ordusu ve müttefikleri tarafından başlatılan harekât, kaçınılmaz ve gerekli olarak kabul edilmiş, ABD ve müttefikleri “iyi”, Usame bin Ladin ve Taliban ise “şeytani” olan taraf şeklinde temsil edilmiştir. Ayrıca köşe yazarları, Usame bin Ladin ve Taliban üyelerini “fanatik dinciler” olarak tanımlamış, saldırıların nedenleri ve alternatif çözümlere ilişkin herhangi bir yazı kaleme alınmamıştır (Ryan, 2004, s. 378). Özetle söylemek gerekirse, ABD'nin Afganistan harekâtı bağlamında ABD hükümeti ile on büyük gazete köşe yazarlarının ortaya koyduğu çerçeveler arasında büyük bir oyaşma söz konusudur.

Siyasi ve askeri bir krizin medya tarafından ne şekilde çerçvelendiğine ilişkin son örnek ise Türkiye ile Rusya arasında 2015 yılında yaşanan “uçak düşürme krizi” dir. Özçetin ve Hawks (2018) tarafından yapılan çalışmada, Türkiye ile Rusya arasında yaşanan uçak düşürme krizinin AKP Hükümetine yakın medya organları tarafından nasıl çerçvelendiği analiz edilmiştir. Buna göre, hükümete yakın medya organları, uçağın düşürülmesinde, Rus makamlarını sorumlu olarak gösterirken, Türkiye'nin uçağı düşürmesi ise ulusal sınırlarını korumaya yönelik meşru bir hak olarak resmedilmiştir.

Araştırma

Amaç

Bu çalışmanın amacı, Türkiye Cumhuriyeti tarafından yürütülen askeri operasyona karşı çıkan Avrupa ülkelerinin ortaya attığı resmi siyasi çerçevenin uluslararası yayın yapan medya kuruluşları tarafından yeniden üretilip üretilmediğini, başka bir deyişle, harekâta karşı çıkan Avrupa ülkelerinin çerçeveleriyle uluslararası medya organlarının ortaya koyduğu çerçevelerin örtüşüp örtüşmediğini ortaya koymaktır.

Yöntem

Çalışmada, haber çerçeveleri sınıflandırılırken, Entmann tarafından ortaya atılan çerçeveleme analizinden yararlanılmıştır. Entmann, çerçeveleme teorisini işlevselleştirirken, haber çerçevelerinin dört temel unsuruna büyük önem vermektedir (Entmann, 1993, s. 52). Bu unsurlar şu sorular etrafında şekillenmektedir:

- Haberlerde sorumluluğun atfedilmesi: Olayın sorumlusu olarak kim hedefe konmaktadır?
- Olayların ve aktörlerin tanımı: Olay nasıl betimlenmekte ve tanımlanmaktadır? Aktörler nasıl tanımlanır?
- Ahlaki yüksek temeli sürdürmek: haberlerde ne tür bir ahlaki tartışma ve gerekçeler / suçlamalar dile getiriliyor?
- Krize çözüm önerileri: krizi çözme önerileri nelerdir? Haber söyleminde ne gibi eylemler öneriliyor?

Yukarıda yer alan kategorilere ek olarak, haberlerde hangi aktörlere yer verildiği ve hangi aktörlerin dışarıda bırakıldığı, diğer bir ifadeyle, sözlerine yer verilen ve alıntı yapılan aktörlerin kimler olduğu analiz konularından biridir.

Bu noktada, çerçeveleme analizi yapılırken, haberi oluşturan hangi öğelerin kapsam dahiline alınıp alınmayacağı sorusunu yanıtlamak büyük önem taşımaktadır. Tankard'a göre, haber çerçeveleri tanımlanırken ve ölçülürken 11 çerçeveleme mekanizması ya da odak noktası bulunmaktadır. Bunlar; başlıklar, alt başlıklar, fotoğraflar, fotoğraf altları, manşetler, kaynak seçimi, alıntı seçimi, tanıtımlar, logolar, istatistikler ve şemalar, son cümleler ve paragraflardır (Tankard, 2000 s. 100). Haber başlıkları, okuyuculara bir olaya ilişkin genel bir çerçeve sunuyor olsa da haber çerçevelerini daha iyi analiz edebilmek için, haber başlıklarının yanında haber spotlarının da analiz edilmesi büyük önem taşımaktadır. Ancak Twitter'ın sadece 140 karakterlik metin paylaşımına izin vermesi, amaçlanan analiz şeklinin önünde bir engel teşkil etmektedir. Bu nedenle bu çalışmada, söz konusu medya kuruluşlarının Twitter paylaşımlarında yer alan metinler ve metinlerin yanında yer alan linkler (bağlantılar) ele alınacaktır. Böylece haber başlıkları ve haber spotlarına ulaşmak mümkün hale gelecektir. Bu iki haber ögesinin seçilme nedenlerinden biri de haber başlıklarının okuyucuya haberin bütününe nasıl okunması ve anlamlandırması gerektiği hususunda genel bir çerçeve sunmasıdır. Haber spotları ise habere ilişkin en önemli detayları özetlemekte ve okuyuculara en çarpıcı bilgileri vermektedir.

Çalışmada örneklem seçimi için amaçlı örnekleme yöntemlerinden, ölçüt örnekleme yöntemi kullanılmıştır. Patton'a göre amaçlı örnekleme yöntemi zengin bilgiye sahip olduğu düşünülen olay ve olguların derinlemesine anlaşılmasına olanak vermektedir. Araştırılan konu bağlamında ölçüt örnekleme yöntemi ile belli ölçütleri karşılayan medya kuruluşlarına ulaşılması hedeflenmiştir. Bu örnekleme yöntemindeki temel anlayış araştırmacı tarafından önceden belirlenmiş olan ölçütlere uygun olarak örneklemin belirlenebilmesi durumudur (Büyüköztürk vd., 2017). Buradan hareketle araştırmanın desenine uygun olarak örnekleme oluşturacak olan medya kuruluşlarının aşağıdaki ölçütleri sağlama kriterine dikkat edilmiştir:

- Avrupa ülkelerinden İngilizce dilinde uluslararası yayın yapmaları
- Onaylı twitter hesabına sahip olmaları ve en az 100 bin takipçiye sahip olmaları
- Araştırma ile ilgili seçilen tarih aralığında harekât ile ilgili her gün ortalama en az bir adet haber yapmış olmaları

Çalışmada, belirlenen ölçütlere uyan farklı Avrupa ülkelerinden yayın yapan BBC World, Deutsche Welle ve Euronews örneklem olarak seçilmiştir. Söz konusu basın organlarından BBC World, İngiltere menşeli bir medya organı olup sadece Avrupa'nın değil aynı zamanda dünyanın en önde gelen ve en saygın yayın kuruluşlarından biri olarak kabul edilmektedir. Euronews ise merkezi Fransa'nın Lyon kentinde olup, Avrupa ağırlıklı yayın

yapmakta ve Avrupa'nın saygın medya kuruluşlarından biri olarak kabul edilmektedir. Deutsche Welle, Almanya kökenli bir medya kuruluşu olup Almanya ve Avrupa'nın önde gelen yayın organlarından biri olarak görülmektedir. Çalışmada, adı geçen üç medya kuruluşunun İngilizce yayın yapan resmi Twitter sayfalarından (@BBCWorld, @dnews ve @euronews) Barış Pınarı Harekâtı süresince paylaşılan haberler örneklem olarak seçilmiş olup çalışma, harekâtın başladığı 9 Ekim 2019 tarihi ile harekâtın bittiği 17 Ekim 2019 tarihi aralığında ilgili kuruluşlar tarafından yapılan konu ile ilgili haberler çalışmaya dahil edilmiştir. Ayrıca çalışmada, söz konusu harekâta ilişkin paylaşılan tweetlerde yer alan metinler kapsam dahilinde olup metnin yanında yer alan ve adı geçen medya organlarının web adreslerine yönlendirme yapan linkler de analiz konusuna dahil edilmiştir. Böylece askeri harekâta ilişkin haber çerçeveleri ele alınırken, daha iyi bir analiz yapmak adına haber başlıkları ve haber spotları ele alınmıştır.

Çalışmada veriler, veri gazeteciliği çalışmalarında kullanılan ve veri gazeteciliği pratiklerini desteklemek için Columbia Üniversitesi Gazetecilik Okulu tarafından hayata geçirilen www.workbenchdata.com adlı web platformu aracılığı ile elde edilmiştir². Söz konusu web platformu, dijital ortamdan çalışmanın amacına uygun olarak verileri kazımaya, işlemeye ve daha sonra da görselleştirmeye olanak sağlamaktadır. Bu çalışma kapsamında, adı geçen platform kullanılarak örneklem olarak seçilen medya organlarının resmi Twitter hesaplarından yapılan paylaşımlar kazanmış, daha sonra filtreleme uygulanarak 9.10.2019 – 9.17.2019 tarihleri arasında atılan tweetler filtrelenerek seçilmiştir. Son aşamada ise “Barış Pınarı Harekâtı” kapsamında olmayan paylaşımlar temizlenerek, veriler analiz edilecek hale getirilmiştir.

Daha önce ifade edildiği üzere, günümüze kadar yapılan pek çok çalışmada, özellikle savaş gibi önemli siyasi konularda siyasal aktörlerin ortaya koyduğu çerçeveler ile kitle medyasının ortaya koyduğu çerçevelerin büyük oranda benzeştiği ve siyasal aktörlerin çizdiği çerçeveler ile medyanın çizdiği çerçeveler arasındaki sınırların gitgide belirsizleştiği görülmüştür. Bu bilgilerden hareketle, bu çalışmanın varsayımları şu şekildedir;

1- Örneklem dahilinde ele alınan üç medya kuruluşu, TSK tarafından yürütülen askeri harekât sonucunda ortaya çıkan sivil/askeri kayıplar veya yaralanmalardan, oluşabilecek sivil göç hareketinden ve çeşitli olumsuzluklardan Türk tarafını sorumlu tutmakta, diğer bir deyişle Türk tarafı yaşanan problemin sorumlusu olarak çerçevelenmektedir.

2- Üç medya kuruluşu da TSK tarafından yürütülen askeri harekâtı, meşru bir operasyon olarak görmeyip, olayı bir “işgal” veya “saldırı” şeklinde tanımlamakta, bu duruma paralel olarak Türk tarafı da işgalci bir güç olarak tasvir edilmektedir.

3- Üç medya kuruluşu da TSK tarafından yürütülen askeri harekâtın uluslararası hukuk kurallarına uymadığını, söz konusu harekâtın ahlaki bir zemine oturmadığını, harekâtın uluslararası arenada destek görmediğini ve Türk tarafını ahlaki yüksek zemini korumayan bir aktör olarak çerçevelenmiştir.

4- Üç medya kuruluşu da askeri operasyona ilişkin çözüm önerilerini gündeme getirirken, Türk tarafını, uzlaşmacı tavırdan uzak ve çözüme katkı sunmayan bir aktör olarak çerçevelenmektedir.

Bulgular ve Yorumlar

Nitel analize geçmeden önce araştırmada, örneklem olarak seçilen medya organlarının resmi Twitter sayfalarından “Barış Pınarı Harekâtı” ile ilgili yaptıkları paylaşımların sıklığına,

² Platform, twitter verilerinin ilgili hesaplardan çekilebilmesi için Twitter API hizmetini kullanmaktadır. Uygulamanın kullanılabilmesi için bir twitter hesabına sahip olunması yeterlidir. Tweetleri herkese açık olan bir hesaptan atılan son 3200 tweet çekilebilmektedir.

tabloda aktörlerin ve gündeme taşınan konuların sıklığına yer vermek büyük önem taşımaktadır.

Barış Pınarı Harekâtı boyunca Deutsche Welle ve Euronews tarafından 42’şer adet haber, BBC World tarafından ise 29 adet haber paylaşıldığı görülmektedir. Buna göre, Türk Silahlı Kuvvetleri tarafından yürütülen askeri harekâtı, gündeme en fazla taşıyan yayın organı Deutsche Welle ve Euronews olurken, onları BBC World takip etmektedir. Diğer bir ifadeyle Deutsche Welle ve Euronews’in söz konusu harekâta BBC World’e göre daha fazla önem verdiklerini söylemek mümkündür. Her üç medya kuruluşunun Avrupa merkezli olması ve hem Kıta Avrupa’sına hem de dünya geneline yayın yapmasına rağmen, özellikle Deutsche Welle ve Euronews’in daha çok Avrupa’yı ilgilendiren yayınlar yapması, bu iki medya kuruluşunun adı geçen askeri harekâtı, BBC World’e göre daha fazla gündeme getirmesine yol açtığı şeklinde yorumlamak mümkündür. Zira operasyonun devam ettiği dönemde Türk makamları tarafından sıklıkla kapıların açılarak 3,5-4 milyon civarındaki Suriyeli mültecinin Avrupa’ya gitmelerine müsaade edilebileceği, Fransa ve Almanya gibi önde gelen Avrupa ülkelerinin Türkiye’ye karşı bir takım yaptırımları ele almak için toplantılar düzenlenmesi ve Avrupa’da (özellikle Almanya’da) yaşayan Kürtlerin askeri operasyonun durdurulması için gösteriler düzenlemesi gibi Avrupa’yı ilgilendiren birincil konuların varlığı, bu durumun bir nedeni şeklinde yorumlanabilir.

Haberler belirli çerçeveler içerisine oturtulurken, habere taraf olan aktörlerin söylemlerine yer verilip verilmemesi büyük önem taşımaktadır. Özellikle habere taraf olan iki ayrı aktörün sadece birinin ağızından haberi duyurup diğer aktörü dışlamak ya da her iki tarafa da yer vermek çerçeve oluştururken önemli basamaklardan biridir. Bu nedenle, Barış Pınarı harekâtına taraf olan aktörlerden hangilerinin ifadelerine başvurulup, hangilerinin dışarıda bırakıldığını ortaya koymak gerekmektedir.

Tablo 1: Barış Pınarı Harekâtı Kapsamında İfadelerine Başvurulan Aktörler

Aktör	BBC World	Deutche Welle	Euronews	Toplam
ABD’li Yetkililer	4	3	4	11
Türk Yetkililer	-	7	7	14
Kürt Yetkililer	2	2	5	9
Rus Yetkililer	-	1	-	1
AB’li Yetkililer	-	2	1	3
STK	-	1	-	1
Birleşmiş Milletler	-	1	1	2
Diğer	1	3	-	4

Tablo 1’de yer alan verilere göz atıldığında, BBC World’un haberlerinde, 4 kez ABD’li yetkililere, 2 kez Kürt yetkililere ve 1 kez de diğer kategorisinde yer alan aktörlerin sözlerine yer verdiği görülmektedir. Toplam 29 haber paylaşan BBC World, sadece 7 kez krize taraf olan aktörlerin söylemlerini haber başlığında kullanmıştır. Burada askeri harekâtı yürüten ve söz konusu krizde birincil taraf olan Türkiye Cumhuriyeti yetkililerine yer verilmediği görülmektedir. Aslında bu durum, adı geçen medya kuruluşunun Türkiye Cumhuriyeti’ne ve Barış Pınarı Harekâtına olan bakışını temsil eder niteliktedir. Zira gerek BBC World, yaptığı yayınlarda söz konusu harekâta karşı negatif tutumunu açık bir şekilde haberlerinde yansıtmaktadır. Haberde dengelilik ilkesi gereği, her iki tarafa eşit şekilde yer verilmesi beklenirken, adı geçen basın organının bu gazetecilik ilkesini göz ardı ettiği görülmektedir.

Ayrıca BBC World, krize doğrudan veya dolaylı bir şekilde taraf olan aktörlere en az söz veren medya organı olarak göze çarpmaktadır.

Bir diğer medya organı Deutche Welle ise, 7 kez ile en çok Türk yetkililerin açıklamasına yer vermiş olup bunu sırasıyla ABD’li yetkililer, Kürt yetkililer ve AB’li yetkililer takip etmektedir. Rus yetkililer, STK ve Birleşmiş Milletler’in görüşlerine ise birer kez başvurulmuştur. Askeri harekât boyunca 42 kez haber paylaşan Deutche Welle, 20 haberde, krize doğrudan ve dolaylı bir şekilde taraf olan aktörlerin ifadelerini haber başlığında kullanmıştır. Adı geçen medya organı Recep Tayyip Erdoğan ve Mevlüt Çavuşoğlu gibi üst düzey Türk yetkililerin ifadelerini haber başlığına taşırken, Donald Trump ve Mike Pompeo gibi üst düzey Amerikalı yetkililerin görüşlerini haber başlığında kullanmayı tercih etmiştir. Türkiye tarafından PKK/PYD terör örgütü olarak tanımlanan ancak uluslararası camiada Suriye Demokratik Güçleri olarak kabul edilen Kürt yetkililer ve Avrupa Birliği yetkilileri tarafından yapılan 2 açıklamaya haber başlıklarında yer vermişlerdir. Burada Türk tarafının diğer taraflara (ABD ve Kürt yetkililer) göre belirgin bir şekilde daha fazla haber kaynağı olarak tercih edildiği görülmektedir. Deutche Welle, krize doğrudan taraf olan üç aktörün içerisinde en fazla Türk yetkililerin ifadelerine yer vererek, BBC World gibi dengeli objektif habercilik anlayışının önemli bir unsuru olan dengelilik ilkesini Türkiye lehine olacak şekilde ihlal ettiği görülmektedir. Almanya Federal Cumhuriyeti’nin söz konusu askeri harekâta karşı olmasına karşın Deutche Welle’in Türk yetkililerine daha fazla yer vermesi dikkat çekmektedir. Ayrıca Deutche Welle, üç medya organı içinde, bir Sivil Toplum Kuruluşu’nun (Suriye İnsan Hakları Gözlem Evi) açıklamalarını kaynak olarak kullanan tek medya organı olmasıyla diğerlerinden ayrılmaktadır. Adı geçen medya kuruluşunun diğerlerinden ayrıldığı bir diğer nokta ise, krize doğrudan ve dolaylı bir şekilde taraf olan aktörlerin ifadelerini haber başlığında en fazla kullanan medya kuruluşu olmasıdır.

Örneklem dahilinde ele alınan son medya kuruluşu Euronews, askeri harekât boyunca 42 kez haber paylaşırken, bunlardan 18’inde krize taraf olan aktörlerin ifadeleri haber başlığında kendine yer bulabilmiştir. Deutche Welle’de olduğu gibi, Euronews’te de Türk yetkililer görüşlerine en fazla başvuru alan aktör olurken, bunu sırasıyla Kürt yetkililer, Amerikalı yetkililer ve AB’li yetkililer ile BM takip etmektedir. Euronews, Deutche Welle ile kıyaslandığında krizin taraflarına daha dengeli bir şekilde yer verdiği görülmektedir. Krize birinci dereceden taraf olan Türkler, Amerikalılar ve Kürtler haber kaynakları içerisinde ezici bir çoğunluğa sahip bulunmaktadır. Türkiye Cumhuriyeti Cumhurbaşkanı Recep Tayyip Erdoğan, açıklamalarına en fazla başvuru alan siyasi lider olurken, bir kez de Türkiye Savunma Bakanlığı yetkilisinin ifadelerine haber başlığında yer verilmiştir. Suriye’nin kuzeyinde varlık gösteren PKK/PYD’li (daha önce de ifade edildiği gibi, Türkiye bu grupları terör örgütü olarak kabul ederken, uluslararası camiada terör örgütü olarak kabul etmemekte PKK/PYD yerine Suriye Demokratik Güçleri-SDG ifadesini tercih etmektedir) yetkililerin ifadelerine azımsanmayacak şekilde yer verildiği görülmektedir. Benzer bir durumu Amerikalı yetkililer için de söylemek mümkündür. Donald Trump ve Mike Pompeo açıklamalarına yer verilen siyasi liderler olarak dikkat çekmektedir.

Yukarıda yer alan ifadelerden hareketle, söz konusu medya kuruluşlarının genellikle krize birincil dereceden taraf olan Türk, Amerikalı ve Kürt yetkililerin ifadelerini haber başlıklarına taşıdıkları görülmektedir. Nitekim adı geçen üç medya organı, krizin doğrudan veya dolaylı taraflarının ifadelerine toplam 45 kez yer verirken, bunların 34’ünü Türk, Amerikalı ve Kürt yetkililer oluşturmaktadır. Bunlara ek olarak, üç medya organı toplamda sadece 5 kez resmi makamların dışındaki kaynaklardan beslenmiştir. Görüldüğü gibi haber başlıklarında yer alan aktörlerin neredeyse tamamına yakını resmi makamlardan oluşmakta, resmi devlet organları ve yetkililer, haberlerde kaynak olarak tercih edilmektedir. Ne bu askeri harekâttan en çok etkilenen sivillere ne de krize ilişkin çalışmalar yürüten Sivil Toplum

Kuruluşlarına yeterince yer verilmiştir. Bu durumu, bahsi geçen medya kuruluşlarının resmi makamları haber kaynağı olarak seçerek ve haberlerin çerçevesini resmi makamların söylemlerine dayandırıp belirleyerek “objektif habercilik” yapıldığı vurgusunu ön plana çıkarmaya çalıştığı şeklinde yorumlamak mümkündür. Nitekim Herman ve Chomsky (2012, s. 92), hükümet kaynaklarının “güvenilir” haber kaynakları olarak kabul edildiğini ve haberlerde resmi makamlara ağırlık verilerek medyanın kendisini “objektif haber ileticisi” gibi sunduğunu ifade etmektedir. Ayrıca savaş ile ilgili cepheden bilgi almak oldukça güç, tehlikeli ve maliyetli bir iştir. Bu nedenle medya organları bu külfetlerden kurtulmak ve masrafları en aza indirmek için resmi makamların ifadelerine yer vermektedir. Üç medya organının büyük çoğunlukla resmi devlet yetkililerinden beslenmesini bu şekilde yorumlamak mümkündür.

Barış Pınarı Harekâtı kapsamında paylaşılan haberlerin hangi çerçeveler içerisinde yerleştirip sunulduğuna geçmeden önce, haberlerde öne çıkan temaların/konuların neler olduğuna bakmak büyük önem taşımaktadır. Öne çıkan temaları/konuları belirlemek çerçeveleme analizine bir alt yapı oluşturmaktadır. Buna göre söz konusu medya organlarının haberlerde öne çıkardığı temalar/konular şu şekildedir:

Tablo 2: Barış Pınarı Harekâtı Kapsamında Paylaşılan Haberlerin Konulara/Temalara Göre Dağılımı

Konu/Tema	BBC World	Deutche Welle	Euronews	Toplam
Ateşkes	4	3	5	12
Protestolar	-	8	-	8
Trump’ın Mektubu	1	-	2	3
Yaptırımlar	2	8	3	13
Esad-Kürt Anlaşması	2	-	-	2
İŞİD Hapishane Kaçışı	1	1	3	5
Mülteci Sorunu	-	1	2	3
Sert Çarpışmalar	1	2	-	3
Sivil Göçler	3	1	1	5
Askeri/Sivil Kayıplar	1	4	4	9
Diğer	14	14	22	50

Tablo 2’ye bakıldığında, Barış Pınarı Harekâtı’na ilişkin paylaşılan 29 haber içerisinde, BBC World’un en fazla öne çıkardığı tema “ateşkes” olarak göze çarpmaktadır. Bunu sırasıyla “sivil göçler”, “yaptırımlar” ve “Esad-Kürt anlaşması” takip etmektedir. Özellikle operasyonun son günlerine doğru BBC World, “Türkiye-Suriye saldırısı: Erdoğan ABD’nin ateşkes çağrısını reddetti ve “ABD başkan yardımcısı, Türkiye’nin askeri operasyonları "durdurmayı" kabul ettiğini, ABD’nin ise Suriye’nin kuzeyindeki Kürt kuvvetlerinin "geri çekilmesine" yardımcı olduğunu söyledi. Bu bir kez tamamlandığında Türkiye "kalıcı bir ateşkes kararlaştırdı" gibi askeri harekâtın sonlandırılmasına ve iki grup arasında ateşkesin sağlanmasına yönelik haberler paylaştığı görülmektedir. “Türkiye-Suriye saldırısı: 100 bin kişi kara saldırısı devam ederken evlerini terk etti” ve “Türkiye Suriye saldırısı: on binlerce kişi evlerini terk ediyor” başlıkları ise sivil göçlere ilişkin haberler olarak karşımıza çıkmaktadır. Bu haber başlıklarında, BBC World’un operasyonların açtığı insani krizlerin üzerinde durduğu ve bu konulara dikkat çekmeye çalıştığı görülmektedir. Ayrıca adı geçen medya organının paylaştığı haberlerde, “Türkiye-Suriye saldırısı: Kürtler Suriye Ordusu ile anlaşmaya vardı” ve “Türkiye-Suriye saldırısı: Suriye ordusu, Kürt anlaşmasının ardından kuzeyi yönetecek” başlıklarıyla Esad güçleri ile Kürt gruplar arasında sağlanan anlaşmayı takipçilerine duyurmuştur. BBC World’un öne çıkardığı bir diğer konu, Türkiye’nin yürüttüğü askeri operasyonları durdurulmaması durumunda, bu ülkeye yapılacak olası yaptırımlar olmuştur.

Alman medya kuruluşu Deutsche Welle ise, “protestolar”, “yaptırımlar”, “askeri/sivil kayıplar” ve “ateşkes” konuları üzerinde yoğunlaşmıştır. Protestolar adlı temada, sıklıkla Almanya’da ve çeşitli Avrupa ülkelerinde yaşayan Kürtler tarafından söz konusu harekâta karşı gerçekleştirdikleri gösteriler haberleştirilmiştir. “Dünyanın dört bir yanındaki Kürt yanlısı protestocular, Türkiye'nin Suriye'deki saldırısını kınayan hafta sonu boyunca sokaklara döküldüler” ve “Almanya'daki Kürtler ve destekçileri, bir insani felakete yol açmak ve Kürt özerkliğini ezmekle tehdit eden Türkiye'nin Suriye'ye istila etmesine karşı yürüdü” gibi haber başlıkları bunlardan bazılarıdır. Deutsche Welle’in yoğun bir şekilde, Türkiye’ye karşı gerçekleştirilen protestoları haberleştirmesini, Almanya’da yaşayan Kürt kökenli vatandaşların varlığına bağlamak mümkündür. Deutsche Welle’in sıklıkla gündeme getirdiği temalardan biri de Türkiye’ye karşı olası askeri ve ekonomik yaptırımlar olmuştur. “Türkiye'ye yönelik olası yaptırımlar tartışılıyor” ve “Almanya Dışişleri Bakanı Heiko Maas, Alman hükümetinin Türkiye'ye silah ihracını durdurduğunu söyledi” bu konu hakkında paylaşılan haber başlıklarından biri olurken, özellikle Türkiye Dışişleri Bakanı Mevlüt Çavuşoğlu’nun ağzından konuya ilişkin açıklamaların haberleştirilmesi dikkat çeken bir ayrıntı olmuştur. Deutsche Welle, “Türk Dış İşleri Bakanı Mevlüt Çavuşoğlu DW’ye konuştu “Herhangi bir ambargo yalnızca Türkiye’yi daha güçlü yapar” diyerek, silah ambargosuna karşı Türk tarafının durumunu ifade eden bir haber paylaşmıştır. Deutsche Welle’in, BBC World’un aksine sivil ve askeri kayıpların üzerinde durduğu görülmektedir. “Türk kuvvetleri, Kürtlerin yönettiği Suriye'nin kuzeydoğusuna yaptığı geniş çaplı hava saldırılarının ardından kara saldırısına başladı. Türk bombardımanında en az yedi sivil ve üç Kürt milis milletvekili öldürüldü” ve İngiltere merkezli Suriyeli İnsan Hakları Gözlemevi, 32 Kürt militan ve bazı sivillerin Türkiye'nin saldırısı sırasında öldürüldüğünü söyledi” diyerek, Türkiye’nin başlattığı askeri operasyonun büyük sivil ve askeri kayıplara yol açtığını öne sürmüştür. Ancak aynı medya kuruluşu, operasyon sırasında hayatını kaybeden Türk Silahlı Kuvvetleri mensupları ve PKK/PYD tarafından atılan havan topu ve roket saldırıları sonucu Türkiye’de hayatını kaybeden sivillere ilişkin herhangi bir haber paylaşımında bulunmamıştır. Bu durum, söz konusu medya organının ve bağlı bulunduğu ülkenin (Almanya’nın) askeri operasyona karşı muhalif/negatif tutumunu açıkça ortaya koymaktadır.

Fransa merkezli Euronews’in “ateşkes”, “askeri/sivil kayıplar”, “yaptırım” ve “İŞİD hapishane kaçıışı” temalarını öne çıkardığı görülmektedir. Askeri/sivil kayıplar konulu haberlerde, operasyonun durdurulmasına ilişkin uluslararası talepler ve bu taleplere Türk tarafının verdiği cevaplar yer almaktadır. “Johnson, Erdoğan’a Suriye’de ki operasyonu durdurma çağrısında bulundu” ve “Erdoğan, “Türkiye kuzeydoğu Suriye’de asla ateşkes ilan etmeyecek” gibi haber başlıkları bunların arasında yer almaktadır. Operasyon esnasında yaşanan sivil ve askeri kayıplar, Euronews’in üzerinde durduğu bir diğer tema olarak göze çarpmaktadır. Euronews de, tıpkı Deutsche Welle’in yaptığı gibi, Türkiye’ye atılan havan ve roket saldırıları sonucunda meydana gelen sivil kayıplara yer vermezken, Türk Silahlı Kuvvetleri tarafından gerçekleştirilen operasyonlarda Kürt tarafının verdiği sivil veya askeri kayıpları haberleştirdiği görülmektedir. Diğer bir deyişle Türk tarafının kayıpları dışlanarak yok sayılırken, Kürt kayıpları öne çıkarılarak gündeme getirilmiştir. “Türkiye'nin askeri saldırısının ardından Suriye’de sivillerin ölüm sayısı 30’a yükseldi” ve “SDG yetkilisi, Suriye’nin Kamışlı kentinde bomba yüklü aracın patlaması sonucunda en az 3 sivilin öldüğünü ve 9’unun da yaralandığını bildirdi” gibi haberler, askeri/sivil kayıplar temalı haberler olarak kayıtlara geçmiştir. Operasyon devam ederken Türkiye’ye karşı Fransa ve Almanya’dan silah satışının durdurulması ve diğer yaptırım konuları Euronews’in ana gündem maddelerinden biri olmuştur. Nitekim “Fransa ve Almanya, kuzey Suriye’ye yapılan saldırılar nedeniyle Türkiye’ye silah ihracatını durduruyor” başlıklı haber bu durumu özetlemektedir. Üç medya kuruluşu arasında, İŞİD militanlarının bir hapishaneden kaçmasını en fazla gündeme getiren Euronews olmuştur. Kürt yetkililere dayandırılan haberlerde, “Suriye'deki Kürt yetkililer pazar

günü, IŞİD savaşçıların yaklaşık 800 yakınının Ayn İsa kampından kaçtığını söyledi” ve “Kürt yetkililer, Yüzlerce IŞİD savaşçısı ailesi Suriye'nin kuzeyindeki kamptan kaçtığını duyurdu” ifadeleri yer almaktadır. Ayrıca konuya ilişkin bir diğer haberde, IŞİD terör örgütünün yeniden canlanıp canlanmayacağı sorgulanarak, adı geçen terör örgütünün yaratabileceği tehlikeye dikkat çekilmiştir.

Barış Pınarı Harekâtı Haber Çerçevesi

Barış Pınarı Harekâtına ilişkin örneklem olarak seçilen üç medya organının, çalışmanın yöntem bölümünde de belirtildiği üzere, Entmann'ın, haber çerçevelerinin dört temel unsuruna uygun olarak oluşturulan ilgili haber çerçeve başlıkları aşağıdaki gibidir.

Olayların ve Aktörlerin Tanımı ve Sorumluluk Atfedilmesi: Olayın Sorumlusu Kim?

Ele alınan ilk medya organı BBC World, yukarıda adı geçen harekâtı bir “saldırı” ve en önemlisi de “istila” olarak tanımlamıştır. Medya organına göre TSK tarafından başlatılan bu operasyon Suriye'nin kuzeyinin istila edilmesinden başka bir şey değildir. Türk Dil Kurumu'na göre istila, “bir yeri silah zoruyla ele geçirmek” anlamına gelmektedir (<https://sozluk.gov.tr>, Erişim Tarihi: 20.12.2019). BBC World'un kullandığı bu ifade bile aslında bu operasyonun meşru olmadığı ve krizin sorumlusunun Türkiye Cumhuriyeti olduğunu ima etmektedir. Ayrıca operasyon sürerken yaşanan can kayıplarının ve sivil göçlerin sorumlusu da Türkiye olarak gösterilmiştir. BBC World'un askeri operasyona ilişkin paylaştığı haberlerde, Türkiye “istilacı devlet” olarak tasvir edilmiştir. “Türkiye Suriye saldırısı: On binlerce kişi evlerini terk ediyor”, “Türkiye Suriye saldırısı: Saldırı devam ederken düzinelerce kişi öldü” ve “Türkiye-Suriye saldırısı: 100 bin kişi kara saldırısı devam ederken evlerini terk etti” gibi haber başlıkları, Türkiye Cumhuriyeti'nin başlattığı harekâtın on binlerce insanın yerlerinden olmasına ve başka bölgelere göç etmesine neden olduğunu öne sürmektedir. Nitekim söz konusu haberlerin spotlarında, “Türk kuvvetleri Kürtlerin sahip olduğu bölgelere sınır ötesi saldırılarını artırdığından dolayı binlerce insan Suriye'nin kuzeyindeki evlerinden kaçtı” ifadesi bu iddiayı güçlendirmektedir. Ayrıca, TSK tarafından başlatılan harekât sonucunda yüz bin kişinin evlerini terk ettiği ve düzinelerce kişinin öldüğü haberleri, BM kaynaklarına dayandırılarak verilmiştir. Böylece haberin doğruluğuna dair oluşabilecek şüpheler ortadan kaldırılmaya çalışırken, bir yandan da BBC'nin nesnel ve tarafsız bir yayıncılık anlayışına sahip olduğu vurgulanmıştır. Bir diğer önemli nokta ise, dünya genelinde ortaya çıkan IŞİD korkusunun yeniden körüklenmesi olmuştur. Suriye'nin kuzeyinde PKK/PYD'nin kontrolünde olan bir bölgede yer alan hapishaneden 800 civarında IŞİD'li teröristin kaçması haberleştirilirken, bu olayın sorumlusu olarak yine Türkiye Cumhuriyeti gösterilmiştir. “İslam Devleti yeniden ortaya çıkacak mı?” başlıklı haberin spotunda, bu operasyonun büyük olasılıkla IŞİD ve El Kaide gibi cihatçı grupları yeniden ortaya çıkaracağına ve bölgede var olan gerilimi ve kaosu tırmandıracağına dikkat çekilmiştir. Görüldüğü gibi BBC World'e göre, Türkiye hem bu krizin hem de operasyon başladıktan sonra oluşan can kayıpları ve insani dramların sorumlusu olarak tasvir edilmiştir.

BBC World, haberlerinde Türkiye Cumhuriyeti'ni olayın sorumlusu olarak çerçevelerken, Türk tarafının operasyonun başlatılma sebebi olarak sunduğu gerekçeleri de gündeme getirmemiştir. BBC World, harekât başlamadan önce Türk tarafının ısrarla üzerinde durduğu Suriye'nin toprak bütünlüğünün korunması, PYD/PKK kaynaklı terör saldırılarının önüne geçilmesi ve Suriye'nin kuzeyinde oluşturulması planlanan “güvenli bölge” konularına yer vermemiştir. Devam eden iç savaşta, Türkiye'nin 3,5-4 milyon civarında Suriyeli mülteciye ev sahipliği yaptığı ve mültecilerin barınması, beslenmesi ve eğitimi için 40 milyar dolar para harcadığı gibi güvenli bölge oluşturulmasına zemin hazırlayan faktörler göz ardı edilmiştir. Krizde Türkiye'nin sorumluluğunu vurgulamak için sadece bir tarafın görüşlerine yer verilip krize ilişkin alternatif bakış açılarının bastırıldığı görülmektedir. Nitekim daha önce değinildiği

gibi, BBC World, operasyona ilişkin haberlerinde, Türk yetkililer tarafından yapılan hiçbir açıklamaya yer vermemiştir. BBC World, krizi, genellikle resmi makamların ve operasyona karşı çıkan İngiliz hükümetinin çerçevelediği gibi çerçevelemiştir. Diğer bir ifadeyle resmi egemen siyasal çerçeve ile adı geçen medya organının çizdiği sorumluluk yükleme çerçevesi arasında büyük bir benzerlik söz konusudur.

Alman medya kuruluşu Deutche Welle de tıpkı BBC World gibi, operasyonu bir “saldırı” ve “istila” olarak tanımlamıştır. Bu ifadeler bile adı geçen medya kuruluşunun bu harekâtı uluslararası normlara uygun bir operasyon olarak görmediğini açıkça ortaya koymaktadır. Bu bağlamda, Deutche Welle için Türkiye Cumhuriyeti bu krizin sorumlusu olarak kabul edilmektedir. Nitekim haber başlıklarında yer alan “kan banyosu”, “istikrarsızlaştırma” ve “insani felaket” gibi ifadelerin operasyonla birlikte anılması, Türkiye’nin bu olayda sorumlu olarak kabul edildiğini göstermektedir. “Suriye’de Kürtlerin yaşadığı topraklara karşı bir Türk askeri operasyonu, gelecek yıllar boyunca bölge genelinde potansiyel bir kan banyosu ve istikrarsızlık için sahne oluşturabilir. Türkiye neden saldırmak istiyor? başlıklı haberde operasyonun çözüm getirmekten çok istikrarsızlığa yol açacağı vurgulanırken, harekâtın bir saldırı şeklinde tasvir edilmesi dikkat çekmektedir. Yine aynı haberin spot kısmında, harekâtın birçok insanı yerinden edeceği, yoğun bir savaşa yol açacağı ve en önemlisi de Kürtlere karşı bir etnik temizliğe neden olabileceği vurgulanmıştır. Bir başka haberde, “Türkiye, Suriye'nin kuzeydoğusundaki ABD destekli Kürt savaşçılara karşı yoğun bir çatışma ve insani felakete yol açan bir saldırı başlattı” başlığı kullanılmıştır. Burada dikkat çeken nokta, PYD/PKK üyelerinin bir terörist değil “savaşçı” olarak tanımlanmasıdır. Deutche Welle, “savaşçı” ifadesiyle PYD/PKK üyelerini meşru bir aktör olarak resmederek, Alman Hükümetinin siyasal bakış açısını kabul ederken Türk tarafının benimsediği terörist ifadesini ise dışlamaktadır. Böylece Deutche Welle, hem harekâtı hem de PYD/PKK’yi Alman Hükümetinin resmi siyasal çerçevesiyle çerçevelemiştir. Diğer bir deyişle adı geçen medya kuruluşunun sunduğu çerçeve ile egemen siyasal çerçeve arasındaki sınırın bulanıklaştığı görülmektedir.

BBC World örneğinde olduğu gibi, Deutche Welle de harekât sırasında yaşanan göçleri ve can kayıplarını haberleştirmiştir. “İngiltere merkezli Suriyeli İnsan Hakları Gözlemevi, 32 Kürt militan ve bazı sivillerin Türkiye'nin saldırısı sırasında öldürüldüğünü söyledi” ve “Türkler ile Kürt milisleri arasındaki çatışmalar Tel Abyad ve Rasulayn kentlerinin çevresinde yoğunlaştı. BM’ye göre, çevredeki kırsal alanlardan 130.000’den fazla insan tahliye edildi” haber başlıklarında, operasyonun ölümlere ve insani dramlara yol açtığı ve bu durumdan Türk tarafının sorumlu olduğuna dikkat çekilmektedir. BM ve Suriyeli İnsan Hakları Gözlemevi haber kaynağı olarak kullanılmakta, böylece “nesnel” ve “tarafsız” yayıncılık yapıldığı kanıtlanmaya çalışılmaktadır. Deutche Welle de BBC World gibi, operasyon başlamadan önce ve operasyon esnasında Türk makamları tarafından öne sürülen gerekçelere ve Türkiye’nin uluslararası hukuktan doğan haklarına (kendi sınır güvenliğini sağlamak gibi) yer vermemiştir. Bu durumu, Türkiye’nin olayın sorumlusu olarak çerçevenmesinde kullanılan bir strateji olarak görmek yanlış bir çıkarsama olmayacaktır. Zira olaya veya krize taraf olanlardan birinin görüşlerine yer verilip diğerine yer verilmediği zaman (ki burada görüşlerine yer verilmeyen taraf Türk makamlarıdır) alternatif görüşler ve bakış açıları bastırılmaktadır. Özetle söylenecek olursa, Deutche Welle, krizi, genellikle resmi makamların ve operasyona karşı çıkan Alman hükümetinin çerçevelediği gibi çerçevelemiştir. Bir başka ifadeyle resmi egemen siyasal çerçeve ile adı geçen medya organının çizdiği sorumluluk yükleme çerçevesi arasında büyük bir benzerlik söz konusudur.

Bir diğer Avrupa menşeli yayın organı Euronews, Barış Pınarı Harekâtını “saldırı” olarak tanımlamıştır. Diğer iki medya kuruluşunda olduğu gibi, bu harekât uluslararası normlara uygun bir operasyon olarak görülmemiştir. Nitekim operasyonun “saldırı” olarak

tasvir edilmesi bu durumu ortaya koymaktadır. Bu bağlamda, Euronews'e göre, Türkiye Cumhuriyeti bu krizin sorumlusu olarak kabul edilmektedir. Euronews, haberlerinde operasyon esnasında yaşanan sivil göçlere, can kayıplarına ve IŞİD militanlarının tutuklu buldukları hapishaneden kaçmalarına büyük önem vermiştir. Nitekim yaşanan bu krizlerin sorumlusu olarak TSK'nın yürüttüğü operasyon gösterilmektedir. Bu bağlamda, Euronews'in kullandığı haber başlıkları ile diğer iki medya kuruluşunun kullandığı haber başlıkları büyük benzerlik göstermektedir. "Türkiye, ABD'nin birliklerini çekmesinden sonra kuzey Suriye'de askeri saldırılara başladı", "Türkiye'nin askeri saldırısının ardından Suriye'de sivillerin ölüm sayısı 30'a yükseldi", "BM, Türk saldırısı nedeniyle 100 bin kişinin evlerini terk ettiğini açıkladı" ve "Kürt yetkililer, Yüzlerce IŞİD savaşçısı ailesi Suriye'nin kuzeyindeki kamptan kaçtığını duyurdu" sorumluluk atfeden çerçevelere ilişkin bazı haber başlıklarıdır. Başlıklarda görüldüğü gibi, Türkiye saldırgan taraf olarak resmedilmekte, meydana gelen sivil göçlerin ve ölümlerin yanında IŞİD üyelerinin hapishaneden kaçmasının sorumlusu olarak Türkiye gösterilmektedir. Diğer iki medya organında olduğu gibi, nesnel ve tarafsız habercilik yapıldığının bir kanıtı olarak haberlerin BM ve diğer resmi makamlara dayandırıldığı göze çarpmaktadır. Bu bağlamda resmi siyasi çerçeveler ile Euronews'in ortaya koyduğu haber çerçeveleri arasındaki sınırın ortadan kalktığını söylemek mümkündür.

Euronews diğer iki medya organında olduğu gibi, haberlerinde Türkiye Cumhuriyeti'ni olayın sorumlusu olarak çerçevelerken, Türk tarafının operasyonun başlatılma sebebi olarak sunduğu gerekçeleri de gündeme getirmemiştir. Euronews, harekât başlamadan önce Türk tarafının ısrarla üzerinde durduğu Suriye'nin toprak bütünlüğünün korunması, PYD/PKK kaynaklı saldırılarının önüne geçilmesi ve Suriye'nin kuzeyinde oluşturulması planlanan "güvenli bölge" konularına yer vermemiştir. Devam eden iç savaşta, Türkiye'nin 3,5-4 milyon civarında Suriyeli mülteciye ev sahipliği yaptığı ve mültecilerin barınması, beslenmesi ve eğitimi için 40 milyar dolar para harcadığı gibi güvenli bölge oluşturulmasına zemin hazırlayan faktörler göz ardı edilmiştir.

Yukarıdaki bilgilere bakıldığında, üç medya organı da TSK tarafından yürütülen askeri harekât sonucunda ortaya çıkan sivil/askeri kayıplar veya yaralanmalardan, oluşan sivil göç hareketinden ve çeşitli olumsuzluklardan Türk tarafını sorumlu tutmakta, diğer bir deyişle Türk tarafı yaşanan problemin sorumlusu olarak çerçevelenerek, birinci varsayımımızın doğrulandığı görülmektedir. Ayrıca üç medya kuruluşu da TSK tarafından yürütülen askeri harekâtı, meşru bir operasyon olarak görmeyip, olayı bir "işgal" veya "saldırı" şeklinde tanımlamakta, bu duruma paralel olarak Türk tarafı da işgalci bir güç olarak tasvir edilerek, ikinci varsayımımızın da doğrulandığına şahit olunmaktadır.

Ahlaki Yüksek Zeminin Korunması

BBC World, Barış Pınarı Harekâtına ilişkin yaptığı haberlerde, krize ahlaki bir mesele olarak yaklaşmıştır. Ancak bu noktada, krizin hangi tarafının ahlaki yüksek zemini korumaya yönelik girişimlerde bulunduğu belirlenmesi büyük önem taşımaktadır. Daha açık bir ifadeyle, adı geçen medya organına göre, hangi tarafın eylemleri ahlaki açıdan meşru ve doğrudur?

BBC World'e göre, Türkiye ahlaki yüksek zemini korumaktan uzak bir ülke olarak çerçevelenmiştir. Aslında bu durum, yukarıda kısmen değinilen operasyonun uluslararası haklardan doğan bir meşruiyetinin olup olmamasına ilişkin bir çerçevedir. Söz konusu medya kuruluşunun operasyonu "saldırı" ve "istila" olarak tanımlaması bile Türk tarafının ahlaki zemini gözetmediğinin bir işareti olarak yorumlamak mümkündür. Burada, bu harekâtın diğer ülkeler tarafından destek görüp görmediği diğer bir ifadeyle operasyonun meşru bir dayanağının olup olmadığı önem kazanmaktadır. BBC World'un Mike Pompeo'nun sözlerine dayandırdığı haberin başlığında, "Mike Pompeo. 'ABD, Türkiye'nin Suriye saldırısını

onaylamadı' diyor" ifadesi yer almaktadır. Aynı haberin spotunda, ABD Dışişleri Bakanı Mike Pompeo'nun ABD'nin Türkiye'nin askeri harekâtına yeşil ışık yakmadığı bilgisi paylaşılmaktadır. Yine aynı konuyla ilintili bir başka haberin başlığında, "ABD, Türk bakanları cezalandırıyor" ifadesi yer almaktadır. ABD'nin Türk bakanları cezalandırmasının altında yatan ana sebep, Suriye'nin kuzeyine gerçekleştirilen askeri harekâttir. Bu harekât, ABD'li Cumhuriyetçi senatörler tarafından meşru kabul edilmemiş ve sonunda Türk bakanlara yaptırım kararı çıkmıştır. Görüldüğü gibi harekâta ilişkin BBC World'de yer alan haberlerde, Türkiye'nin eylemleri ne yasal olarak ne de ahlaki açıdan doğru bulunmamıştır. Bir başka ifadeyle, diğer uluslararası aktörlerin askeri operasyona destek vermemesi, Türk tarafının doğru ve haklı bir pozisyonda olmadığını göstermek için kullanılmıştır. Ayrıca operasyondan sürekli bir şekilde "saldırı" ve "istila" şeklinde bahsedilmesi Türkiye'nin asi, agresif ve irrasyonel bir eylemde bulunduğuna gönderme yapmaktadır.

Barış Pınarı Harekâtı kapsamında Deutsche Welle'in çizdiği ahlaki yüksek zeminin korunması çerçevesi ile BBC World'un çizdiği çerçeve arasında büyük benzerlikler bulunmaktadır. Söz konusu medya kuruluşu BBC World örneğinde olduğu gibi operasyonu "saldırı" ve "istila" olarak tanımlamakta olup, bu durumu Türk tarafının ahlaki zemini gözetmediğinin bir işareti olarak yorumlamak mümkündür. Harekâtın uluslararası aktörler tarafından kabul edilmediği haberleştirilmiş ve sık sık resmi makamların ifadelerine yer verilmiştir. Donald Trump'ın sözlerine dayandırılan haberin başlığında, "Donald Trump, Türkiye'nin Suriye'deki eylemlerini 'tehlikeli' olarak nitelendirdi ve 'etnik veya dini azınlıkları hedeflemenin' kabul edilemez olduğu konusunda uyardı" ifadesi yer almaktadır. Burada özellikle, harekâtın "tehlikeli" olarak kabul edilmesi ve en önemlisi de "etnik veya dini azınlıkların" hedef alındığı iddiası Türkiye Cumhuriyeti tarafından gerçekleştirilen askeri operasyonun ahlaki temelden yoksun olduğuna gönderme yapmaktadır. Nitekim söz konusu medya organının sık sık Türkiye'ye yönelik olası yaptırımları haberleştirmesi Türkiye'nin ahlaki zemini korumadığına ilişkin çerçeveyi daha da pekiştirmektedir. Almanya Dışişleri Bakanı Heiko Maas'ın ifadelerine dayandırılan haberde, "Almanya Dışişleri Bakanı Heiko Maas, Alman hükümetinin Türkiye'ye silah ihracatını durdurduğunu söyledi" başlığında yer verilmektedir. Bir başka haberde ise "Türkiye'ye yönelik olası yaptırımlar tartışılıyor" başlığı yer almaktadır. Bu haberin spotunda, AB dışişleri bakanlarının Türkiye'nin kuzeydoğu Suriye'deki askeri müdahalesini kınadıkları ve Türkiye'ye yapılması planlanan yaptırımlar hakkında toplantı gerçekleştirdikleri aktarılmaktadır. Görüldüğü gibi harekâta ilişkin Deutche Welle'de yer alan haberlerde, Türkiye'nin eylemleri ne yasal olarak ne de ahlaki açıdan doğru bulunmamıştır. Bir başka sözle, ABD Başkanı Trump, Almanya Dışişleri Bakanı Heiko Maas ve AB dışişleri bakanları gibi diğer uluslararası aktörlerin askeri operasyona destek vermemesi, Türk tarafının doğru ve haklı bir pozisyonda olmadığını göstermek için kullanılmıştır. Ayrıca operasyondan sürekli bir şekilde "saldırı" ve "istila" şeklinde bahsedilmesi Türkiye'nin asi, agresif ve irrasyonel bir eylemde bulunduğuna gönderme yapmaktadır.

Harekâtı "saldırı" olarak tanımlayan Euronews, diğer iki medya kuruluşu gibi, Türkiye Cumhuriyeti'ni ahlaki yüksek zemini korumayan bir devlet olarak çerçevelemiştir. Euronews de Türkiye'ye yönelik yapılması planlanan yaptırımları, uluslararası aktörlerin bu harekâtın kabul edilemez olduğuna ilişkin açıklamalarını haberleştirmiştir. ABD Dışişleri Bakanı Mike Pompeo'nun sözlerine yer verilen haberin başlığında, "ABD Dışişleri Bakanı Mike Pompeo, Başkan Donald Trump'ın Kuzey Suriye'den asker çekmeye karar vermesinin ardından ABD'nin Türkiye'nin hava saldırılarını ve kara saldırılarını onayladığı iddialarını reddetti" ifadeleri yer almaktadır. Operasyonun uluslararası arenada kabul edilmediği düşüncesini pekiştiren yaptırım haberlerinde "Fransa ve Almanya, kuzey Suriye'ye yapılan saldırılar nedeniyle Türkiye'ye silah ihracatını durduruyor" başlığına yer verilmektedir. Bu haberin spotunda, Türkiye'ye yaptırım uygulayan AB ülkelerinin sadece Almanya ve Fransa ile sınırlı kalmadığı İngiltere'nin

de Suriye'nin kuzeyine yaptığı askeri harekât (asıl metinde harekât yerine saldırı ifadesi kullanılmıştır) nedeniyle Türkiye'ye silah ihracatını durdurduğuna yer verilmektedir. Yine haberin spotunda İngiltere Dışişleri Bakanı Dominic Raab'ın İngiliz parlamentosunda yaptığı konuşmadan bir kesit sunulmaktadır. Raab'ın "Türkiye'nin eylemleri pervasız, üretkenlikten uzak, bu tarz eylemler müttefikler tarafından asla kabul edilemez" ifadesi haberleştirilerek Türkiye'nin eylemlerinin sadece ahlaki açıdan sorunlu olmadığı aynı zamanda bu eylemlerin pervasız, çözüm üretmekten çok çözümsüzlüğe hizmet ettiği ve Türkiye'nin agresif ve irrasyonel bir şekilde davrandığını vurgulamaktadır. Bu haber başlıklarından da anlaşılacağı üzere, Euronews'e göre Türkiye'nin eylemleri hem yasal açıdan hem de ahlaki açıdan doğru bulunmamıştır. Haberlerde Türkiye'nin öne sürdüğü güvenli bölge, ulusal sınırların güvenliği gibi harekâtın yapılmasına temel oluşturan tezlere yer verilmemiş olup, uluslararası aktörlerin operasyona destek vermemesi, Türkiye'nin ahlaki yüksek zemini korumadığı çerçevesine dayanak oluşturmak için kullanıldığı görülmektedir.

Elde edilen bulgular değerlendirildiğinde, üç medya kuruluşu da TSK tarafından yürütülen askeri harekâtın uluslararası hukuk kurallarına uymadığını, söz konusu harekâtın ahlaki bir zemine oturmadığını, harekâtın uluslararası arenada destek görmediğini ve Türk tarafını ahlaki yüksek zemini korumayan bir aktör olarak çerçeveleyerek, üçüncü varsayımımızı da desteklemektedir.

Kriz Çözüm Önerileri

Bu çerçevede, yaşanan krizin çözümüne ilişkin medya kuruluşlarının ya da krize doğrudan ve dolaylı olarak taraf olan aktörlerin önerilerinin neler olduğu önem taşımaktadır. Haberin söyleminde krizin çözümüne ilişkin ne gibi eylemler önerilmektedir?

BBC World, bir medya kuruluşu olarak yaşanan krize yönelik bir çözüm önerisi getirmemiş olsa da krizin çözümü için yapılan girişimleri haberleştirmiştir. Medya kuruluşu, krizin çözüme kavuşturulması için operasyonun durdurulması ve ateşkesin sağlanması gibi eylemlere yer vermiştir. BBC World'e göre, gerginliğin azaltılması ve ateşkesin sağlanması noktasında ABD yoğun çaba harcamış, Türkiye Cumhuriyeti de ilk başlarda olmasa da operasyonun son günlerine doğru krizin çözülmesi adına bu çabalara karşılık vermiştir. Ancak paylaşılan haberlerde, Türkiye'nin ancak Kürtlerin bölgeden kuvvetlerini çekmesi halinde ateşkesi kabul edeceği vurgulanmıştır. Yani Türkiye ateşkesi şartlı bir şekilde kabul eden bir ülke olarak çerçevelemiştir. Nitekim "ABD, Türkiye'nin Suriye'ye yönelik saldırılarını askıya alacağını aktardı" ve "ABD başkan yardımcısı, Türkiye'nin askeri operasyonları 'durdurmayı' kabul ettiğini, ABD'nin ise Suriye'nin kuzeyindeki Kürt kuvvetlerinin 'geri çekilmesine' yardımcı olduğunu söyledi. Bu bir kez tamamlandığında Türkiye 'kalıcı bir ateşkes kararlaştırdı' diyor" başlıklı haberler bu çerçeveyi destekler niteliktedir. Ayrıca Cumhurbaşkanı Erdoğan'ın Ankara'da ABD başkan yardımcısı Mike Pence başkanlığındaki heyetle görüştüğü haberine yer verilmesi, Türkiye'nin şartlı da olsa çözümden yana bir tavır sergilediğini ortaya koymaktadır.

Deutsche Welle de BBC World gibi, bir medya kuruluşu olarak yaşanan krize yönelik bir çözüm önerisi getirmemiş olsa da krizin çözümü için yapılan girişimleri haberleştirmiştir. Medya kuruluşu, krizin çözüme kavuşturulması için operasyonun durdurulması ve ateşkesin sağlanması gibi eylemlere yer vermiştir. Deutsche Welle'e göre Almanya Şansölyesi Angela Merkel, ABD Başkanı Trump ve Almanya'da yaşayan Kürtler krizin çözümü için çaba sarf eden taraflar olurken, Türkleri temsil eden Erdoğan ise krizin çözümünden yana olmayan bir aktör olarak çerçevelenmiştir. Paylaşılan haberlerde gerek Almanya'da yaşayan Kürtler gerekse Merkel ve Trump operasyonların durdurulması ve ateşkesin sağlanması için Erdoğan'a çağrıda bulunmuşlar fakat Erdoğan bu çağrılarını geri çevirmiştir. Nitekim "Almanya iki milyondan fazla Kürt ve Türk'e ev sahipliği yapıyor. Almanya'daki Kürt liderler, Berlin'in bütün savaşları

durdurması için Ankara'ya baskı yapması gerektiğini söyledi” ve “Angela Merkel, bu hafta sonu Erdoğan'la yaptığı bir telefon görüşmesiyle Türkiye'nin Suriye'deki askeri saldırısını derhal durdurma çağrısında bulundu” başlıklı haberler, Kürtlerin ve Merkel'in çözümden yana tavır sergileyen haber çerçeveleri olarak karşımıza çıkarken, “Erdoğan başlangıçta, yalnızca Donald Trump ile konuşacağını söyleyerek ABD heyetiyle görüşmeyi reddetti” haberi Erdoğan'ın uzlaşmaz tavrını ortaya koyan haber çerçevesi olarak dikkat çekmektedir.

Euronews'in krizin çözümüne yönelik çizdiği çerçeve BBC World'un çizdiği çerçeve ile büyük benzerlik göstermektedir. Euronews de diğer iki medya kuruluşu gibi krizin çözümü için öneriler sunmamış olsa da krizin aşılması için yapılan girişimleri okuyucularıyla paylaşmıştır. Euronews'e göre, İngiltere Başbakanı Boris Johnson ve Trump gerginliğin azaltılması için yoğun çaba sarf etmiş, Türkiye operasyonun ilk günlerinde bu çabalara kayıtsız kalsa da son günlerine doğru çözümden yana uzlaşmacı bir tavır sergilemiştir. Ancak paylaşılan haberlerde, Türkiye'nin ancak Kürtlerin bölgeden kuvvetlerini çekmesi durumunda ateşkesi kabul edeceği vurgulanmıştır. Yani Türkiye ateşkesi şartlı bir şekilde kabul eden bir ülke olarak çerçevelenmiştir. “Johnson, Erdoğan'a Suriye'deki operasyonu durdurma çağrısında bulundu” ve “Cumhurbaşkanı Recep Tayyip Erdoğan, Türkiye'nin Kürt liderliğindeki kuvvetlerin çekilmesi durumunda, Türkiye'nin kuzeyindeki saldırılarına son vereceğini söyledi” haberlerini bu çerçevelere örnek olarak göstermek mümkündür.

Üç medya kuruluşunun askeri operasyonun bir çözüme kavuşması için öneriler getirirken, kısmi de olsa birbirlerinden ayrıldığı görülmektedir. BBC World ve Euronews'e göre, Türk tarafı gerginliğin azaltılması ve ateşkesin sağlanması konusunda ilk başlarda olmasa da operasyonun son günlerine doğru krizin çözülmesi adına atılan çabalara şartlı olarak karşılık vermekte, Deutsche Welle'e göre ise ateşkesin sağlanmasında ve sorunların bir çözüme kavuşturulmasında Türk tarafı operasyonun başından sonuna kadar uzlaşmaz bir tavır sergilemektedir. Buradan hareketle dördüncü varsayımımız kısmen de olsa doğrulanmaktadır.

Sonuç

Yukarıda elde edilen bulgular genel hatlarıyla değerlendirildiğinde, üç medya organının Barış Pınarı Harekâtına büyük önem vererek, gündeme taşıdıkları görülmektedir. Her üç medya organı da haberlerinde kaynak olarak, krize birincil dereceden taraf olan Türk, Amerikalı ve Kürt yetkililerin ifadelerini kullanmıştır. Buna karşın resmi devlet makamların dışındaki haber kaynaklarının kullanımı yok denecek kadar azdır. Adı geçen üç medya organı, Herman ve Chomsky'nin (2012) öngördüğü gibi haberlerin çerçevesini resmi makamların söylemlerine dayandırıp belirleyerek, “objektif habercilik” yapıldığı vurgusunu ön plana çıkarmaya çalışmıştır.

Barış Pınarı Harekâtı haberlerinde, genellikle ateşkesin durdurulması, Türkiye'ye karşı hayata geçirilmesi planlanan yaptırımlar ve Avrupa genelinde yaşayan Kürt azınlıkların harekâta karşı gerçekleştirdiği protestolar ön plana çıkarılmıştır.

Her üç medya organı da Türk tarafının dile getirdiği “operasyon” veya “harekât” ifadelerini reddederek, bu eylemi bir “istila” ve “saldırı” olarak tanımlamıştır. Hiçbir medya organı, Türk tarafının öne sürdüğü ve harekâtın yapılmasına zemin oluşturan tezleri gündeme getirmemiştir. Bu bağlamda üç medya organı da olayın tek bir boyutuna odaklanıp diğer alternatif söylemlere yer vermemiştir.

Barış Pınarı Harekâtı'nın başlaması ve bu operasyon sırasında yaşanan birtakım insani ve siyasi krizlerin yaşanmasında her üç medya organı da Türkiye Cumhuriyeti'ni olayın sorumlusu olarak çerçevelemiştir. BBC World, Deutsche Welle ve Euronews'in haber söylemi ile bağlı oldukları ülkelerin sahip olduğu siyasi söylemin iç içe geçtiği ve resmi siyasal çerçeve ile üç medya organının ortaya koyduğu haber çerçeveleri arasındaki sınırların kaybolduğu

görülmüştür. Avrupa'nın önde gelen bu üç medya organının harekât kapsamında ortaya koyduğu çerçevelerin büyük oranda siyasallaştığı ve ülke içindeki siyasal aktörlerin sahip olduğu çerçevelerin bir uzantısı olduğu sonucuna varılmıştır.

Üç medya organına göre, sorumluluk atfetme çerçevesinde olduğu gibi, ahlaki yüksek zeminin korunması çerçevesinde de Türkiye'nin karnesi pek iç açıcı değildir. Her üç medya organı da harekâtı bir işgal, saldırı ve istila olarak tasvir etmiş ve Türkiye tarafından gerçekleştirilen askeri operasyonun ahlaki ve yasal bir zeminin olmadığını öne sürmüştür. Uluslararası siyasal aktörlerin harekâtın kabul edilemez olduğu ve bir an önce sonlandırılması için yaptığı çağrılar dayanak noktası kabul edilerek, Türkiye Cumhuriyeti devletinin yüksek ahlaki zemini korumayan bir davranış sergilediği ve Türkiye'nin eylemlerinin rasyonaliteden uzak ve agresif olduğu vurgulanmıştır.

Üç medya kuruluşu da krizin çözümüne ilişkin öneriler sunmamakla birlikte krizin aşılması ve normalleşmenin sağlanması için yürütülen çabalara yer vermiştir. Harekâtın başlarında, BBC World ve Euronews tarafından Türkiye çözümünden yana tavır almayan inatçı bir ülke gibi çerçeveselense de harekâtın son günlerine doğru Türkiye ABD, Fransa, Almanya, İngiltere ve Kürtler gibi çözümünden yana olan bir ülke olarak çerçevelenmiştir. Ancak Deutche Welle'e göre Türkiye ne harekâtın başında ne de sonlarına doğru yukarıda adı geçen siyasal aktörler tarafından dile getirilen çözüm önerilerine karşı çıkan bir ülke olarak çerçevelenmiştir.

Tüm bu çıkarımlardan hareketle, Avrupa ülkelerinin harekâta ilişkin sahip olduğu siyasal çerçeve üç medya organı tarafından yeniden üretilerek dolaşıma sokulurken, nesnel ve tarafsız habercilik yapmak gibi birtakım gazetecilik normlarının, ideolojik ve siyasal saikler gözetilerek ikinci plana atıldığı görülmüştür.

Kaynakça

- Büyüköztürk, Ş., Çakmak, E. K., Akgün, Ö. E., Karadeniz, Ş., ve Demirel, F. (2017). Bilimsel araştırma yöntemleri (23.Baskı). Pegem Akademi Yayınları. Ankara.
- Chandler, D. ve Munday, R. (2018). *Medya ve iletişim sözlüğü*. (B. Taşdemir, Çev.) İstanbul: İletişim Yayınları.
- Chomsky, N. (2018). Korsanlar ve imparatorlar: eskiler ve yeniler gerçek dünyada uluslararası terörizm. (Çev: Aslı Önal). Ayrıntı Yayınları. İstanbul.
- Dursun Çiler (2004). Haberde 'gerçekliğin inşa edilmesi' ne demektir. Ç. Dursun (Der.), Haber Hakikat ve İktidar İlişkisi, Ankara: Elips Kitap, 37-65.
- Entman, R. M. (1993). Framing: toward clarification of a fractured paradigm. *Journal Of Communication*, 43(4), 51-58.
- Erdoğan, İ. (2008). Haber çerçeveleme: kuram ve tipoloji. *Marmara İletişim Dergisi*, 13(13), 35-52.
- Erdoğan, İ. (2011). Gündem koyma ve saptama yaklaşımında bir araştırma geleneği ve tasarımı olarak çerçeveleme. *Erciyes İletişim Dergisi*, 2(1).
- G, Erving. (1986). *Frame analysis: an essay on the organization of experience*, Northeastern University Press, Boston.
- Gitlin, T. (1980). *The whole world is watching: mass media in the making and unmaking of the new left*. Berkeley, CA: University of California Press.
- Gamson, W. A., Modigliani, A. (1989). Media discourse and public opinion on nuclear power: a constructionist approach. *The American Journal of Sociology*, 95(1), 1-37.

- Herman, E. S., Chomsky, N., & Abadoğlu, E. (2012). Rızanın imalatı: kitle medyasının ekonomi politiği. Bgst Yayınları.
- İrvan, S. (2001). Gündem belirleme yaklaşımının genel bir değerlendirilmesi. *İletişim*, 1(9), s.69-108.
- Kahneman, D., & Tversky, A. (1984). Choice, values, and frames. *American Psychologist*. 39, (pp. 341-350).
- Katz, E. (1992). The End of Journalism? Notes on Watching the War, *Journal of Communication*, 42(3), 5-13.
- Liebes, T. (1992). Our war/their war: comparing the intifadeh and the gulf war on us and Israeli television. *Critical Studies in Media Communication*, 9(1), 44-55.
- McCombs, M. E., ve Shaw, D. L. (1972). "The agenda-setting function of mass media. *Public Opinion Quarterly*, 36(2), 176-187.
- Ö, Burak., and Baybars-Hawks, B. (2018). Framing the russian aircraft crisis: news discourse in turkey's polarized media environment. *Uluslararası İlişkiler Dergisi*, 15(57), 33-47.
- Özçetin, B. (2018). Kitle iletişim kuramları: kavramlar, okullar, modeller. İletişim Yayınları. İstanbul.
- Özdemir, Ç. (2016). Suriye'de iç savaşın nedenleri: otokratik yönetim mi, bölgesel ve küresel güçler mi?. *Bilgi Sosyal Bilimler Dergisi*, (2), 81-102.
- Pan, Z., & Kosicki, G. M. (1993). Framing analysis: an approach to news discourse. *Political Communication*, 10(1), 55-75.
- Reese Stephen D (2001). Prologue-framing public life: a bridging model for media research. Stephen D Reese Et Al (Eds.), Framing Public Life: Perspectives On Media And Our Understanding Of The Social World, Mahwah, Nj: Lawrence Erlbaum, 7-3.
- Ryan, M. (2004). Framing the war against terrorism: US newspaper editorials and military action in Afghanistan. *Gazette (Leiden, Netherlands)*, 66(5), 363-382.
- Saraç, D. Ç. (2018). Domuz gribi haberlerinde çerçeveleme: Hürriyet gazetesi örneği framing in swine flu news: Hürriyet newspaper example.
- Tankard, J.W. (2001). The empirical approach to the study of media framing. In S. D. Reese, O. H. Gandy & A. E. Grant (Eds.), Framing Public Life (pp. 95-106). Mahwah, NJ: Lawrence Erlbaum.
- Tewksbury, D. and S. Dietram A. (2009). "News framing theory and research", B. Jennings and M. B. Oliver (Ed.), Media Effects: Advances in Theory and Research, Routledge, New York and London.

İnternet Kaynakları

- <https://www.aa.com.tr/tr/dunya/tunusta-baslayan-arap-bahari-yayildikca-kisa-dondu/1030616>, Erişim Tarihi: 15.12.2019.
- <https://www.amerikaninsesi.com/a/suriye-de-ic-savas-dokuzuncu-yilina-girdi/4834271.html>, Erişim Tarihi: 15.12.2019.
- <https://www.sozcu.com.tr/2019/gundem/suriyeliler-turkiyede-kalsin-diye-harcanan-paranin-sadece-yuzde-8ini-avrupa-odedi-5475204/>, Erişim Tarihi: 15.12.2019.
- <https://www.tv100.com/baris-pinari-harekatina-hangi-ulkeler-destek-oldu-video-471341>, Erişim Tarihi: 15.12.2019.

<https://sozluk.gov.tr/?kelime=istila%20etmek>, Erişim Tarihi: 20.12.2019.

BBC World Tweetler

US vice-president says Turkey agrees to "pause" military operations, while the US assists with "withdrawal" of Kurdish forces in northern Syria
Once that is completed Turkey "has agreed to a permanent ceasefire", he says
<https://t.co/UJNnox5KpG> <https://t.co/Wqftb3tNMU>

Turkey to suspend Syria offensive, US says <https://t.co/QtTngMGki5>

Turkey's President Erdogan meets US delegation headed by Vice-President Mike Pence in Ankara
<https://t.co/9cJhIGj7Cy> <https://t.co/50sgvWnXoN>

Turkish president Erdogan 'threw Trump's Syria letter in bin' <https://t.co/uUWIDZ8yvM>

Turkey-Syria offensive: Not our problem, says Donald Trump <https://t.co/XqfFmvKs5N>

Turkey-Syria offensive: Erdogan rejects US ceasefire call <https://t.co/MFLrwBbFVw>

Saudi Arabia warms to Russia's embrace <https://t.co/HyEmNh58Li>

Turkey-Syria offensive: Turks embrace nationalist mood <https://t.co/bDdgvPqrb7>

Russia says it will not allow clashes between Turkish and Syrian forces, as Turkey's military offensive continues <https://t.co/so3IJWo7rJ>

Turkey-Syria offensive: US sanctions Turkish ministries <https://t.co/jJ3O6bOwuu>

Turkey-Syria offensive: The people caught in the middle <https://t.co/8mMI3EDE5d>

Turkey-Syria offensive: Syrian army heads north after Kurdish deal <https://t.co/ViWAZgLPBm>

Turkey-Syria offensive: Kurds reach deal with Syrian army <https://t.co/w7t4hHD7g0>

Turkey-Syria offensive: US 'to evacuate 1,000 troops' as Turkey advances <https://t.co/Prxm0K4gXL>

Turkey Syria offensive: Guarding IS prisons no longer a priority, say Kurds <https://t.co/HNAtQ4JEPT>

Turkey Syria offensive: Fierce battle rages in Ras al-Ain <https://t.co/7TpKfrUYmN>

Turkey Syria offensive: US builds pressure to halt incursion against Kurds <https://t.co/Eth0BvupYP>

Trump's week of confusion over Turkey in Syria <https://t.co/DBawg7gtNW>

Turkey Syria offensive: 100,000 flee homes as assault continues <https://t.co/tjlxARjbKE>

Casualties are increasing as Turkey presses on with offensive on Kurdish-held areas of northern Syria
<https://t.co/X5ggjYsfuS>

Why is Turkey launching an offensive in Kurdish-held areas of northern Syria?
[Tap to expand] <https://t.co/NFo9tnfskE> <https://t.co/QtInsxWTbf>

Turkey Syria offensive: Dozens killed as assault continues <https://t.co/b51V8d0v8d>

US Republicans seek sanctions on Turkey over Syria <https://t.co/Dne1Px1yPr>

Turkish forces have entered Kurdish-held areas of northern Syria. As smoke billows from border towns and tens of thousands flee their homes, the BBC's Middle East correspondent Martin Patience explains what's going on.
[Tap to expand] <https://t.co/NFo9tnfskE> <https://t.co/NwCZoDOhya>

Turkey Syria offensive: Tens of thousands flee homes <https://t.co/eGwJc1z6Jb>

Turkey Syria offensive: 'The Kurds have no friends but the mountains' <https://t.co/Z1V1S2ic4A>

Turkey Syria offensive: Your questions answered <https://t.co/MJ47oiZzDI>

Turkey Syria offensive: Will Islamic State re-emerge? <https://t.co/Dx71a0yT4R>

US did not approve Turkey's Syria offensive, says Mike Pompeo <https://t.co/1nIWEa1imL>

Deutsche Welle Tweetleri

Erdogan initially refused to meet the US delegation, saying he would only speak to Donald Trump.
<https://t.co/gYJuxQ0ebw>

Germany's weapons sales to Turkey have reached their highest level in 14 years.
<https://t.co/Fz1SQS65kn>

Clashes broke out in Germany between Kurds and Turks over Turkey's military operation in Syria. Nine people, including five police officers, were injured.
<https://t.co/0qA5BXx89q>

Days after he called them "wonderful people", Trump says Syrian Kurds "aren't angels" and defends his decision to withdraw US troops.
<https://t.co/41AF8efvtC>

Thousands of pro-Kurdish protesters across the world took to the streets over the weekend to condemn Turkey's offensive in Syria. <https://t.co/poS7nKUYLk>

"We want this war to stop. Nobody should die — no soldiers, no civilians."
The village chief of Suruç, Turkey was killed in an attack which is seen as reprisal from Syria.
<https://t.co/IwoAwBnp29>

US officials have also threatened to impose tougher sanctions on Turkey if Ankara refuses to halt its offensive.
<https://t.co/vk3tNfoxuw>

In Germany, two footballers of Turkish descent faced criticism for giving a military salute in a team photo. The gesture was viewed as being supportive of Turkey's military offensive in Syria against Kurdish militia.
<https://t.co/XmrprWqY7T>

The indictment comes after the US imposed sanctions on Turkey over its military offensive against Kurdish fighters in Syria.
<https://t.co/3WMCRQ1as1>

Turkey was planning an assault on the Kurdish-controlled city.
<https://t.co/mCuSgChh7M>

Thousands of pro-Kurdish protesters across the world came out on the streets this weekend to condemn Turkey's offensive in Syria. <https://t.co/aM8eLWKDpR>

"We want this war to stop. Nobody should die — no soldiers, no civilians."
The village chief of Suruç, Turkey was killed in an attack which is seen as reprisal from Syria.
<https://t.co/ZJiCEOXKtx>

Angela Merkel called for an immediate halt to Turkey's military offensive in Syria over a phone call with Erdogan this weekend.
<https://t.co/2vMJqG0nA1> <https://t.co/lsJYA2ZYOF>

At least five people, including a police officer, were injured as a pro-Kurdish demonstration turned violent in the German city of Herne.
<https://t.co/bLaN9NiRVQ>

Thousands of pro-Kurdish protesters across the world came out on the streets this weekend to condemn Turkey's offensive in Syria. <https://t.co/ooZ7XRFARm>

Donald Trump has slammed Turkey's actions in Syria as "dangerous" and warned that "targeting of ethnic or religious minorities is unacceptable."
<https://t.co/gkDcUIo017>

Any arms embargo would only make Turkey stronger, says Turkish Foreign Minister @MevlutCavusoglu.
<https://t.co/5co18bhl76>

From protesters to heads of state, Turkish military operations in Syria are provoking a strong reaction around the globe. <https://t.co/1KCGf9tdUC>

Angela Merkel called for an immediate halt to Turkey's military offensive in Syria over a phone call with Erdogan.
<https://t.co/2vMJqG0nA1> <https://t.co/sgTwx8YiWI>

Sanctions against Turkey are on the table, but no drastic decisions are expected during today's meeting of EU foreign ministers.
<https://t.co/M30johlLyW>

Spokesman of the mostly-Kurdish Syrian Democratic Forces (SDF) said his group would look at "all options that could spare our people ethnic cleansing."
<https://t.co/DLam6MgG9j>

Clashes between Turkish-led troops and Kurdish militia were concentrated around the border towns of Tel Abyad and Ras al-Ayn.
More than 130,000 people were driven out from the surrounding rural areas, according to the @UN.
<https://t.co/NyfMbdJ6Q8>

Kurds and supporters in Germany rallied against Turkey's incursion into Syria that threatens to unleash a humanitarian disaster and squash Kurdish autonomy. <https://t.co/Yud781aDjH>

Any arms embargo would only make Turkey stronger, Turkish Foreign Minister @MevlutCavusoglu tells @dwnews. <https://t.co/my4eAtyS7S>

In an exclusive interview with DW, Turkish Foreign Minister @MevlutCavusoglu said any arms embargo would only make Turkey stronger. <https://t.co/cwqPaIp2hL>

German Foreign Minister Heiko Maas said the German government is stopping arms exports to Turkey. <https://t.co/NSYIWizDLj>

UK-based Syrian Observatory for Human Rights said some 32 Kurdish militiamen and several civilians have been killed during Turkey's offensive. <https://t.co/EonDOKamkN>

"And we will never accept that refugees are weaponized and used to blackmail us," @eucopresident Donald Tusk has sharply criticized Turkish President Erdogan's threat of "opening the gates" and "sending 3.6 million refugees your way." <https://t.co/qcBUiply3u>

Turkish forces have begun a ground offensive following widespread airstrikes in Kurdish-run northeastern Syria. <https://t.co/GpxXVSSuZi>

Western nations slammed Turkey's Syria incursion at the @UN, but the Security Council failed to agree on a statement. Russia says it wants the "illegal military presence" of other nations to be addressed in any document. <https://t.co/jrA60DK1K1>

Turkey said it planned to advance 30 kilometers into Syrian soil. <https://t.co/IpIAeGZUCb>

Heavy fighting continued between the Turkish military and Kurdish-led Syrian Democratic Forces (SDF) soldiers on the second day of Ankara's offensive. <https://t.co/14D1PvSjKu>

Kurdish authorities said Turkey shelled part of a prison where a large number of Islamic State militants were held. <https://t.co/U9oUPffCrn>

Possible sanctions against Turkey are being discussed. <https://t.co/ZkcxJJ5RVl>

Turkish forces have begun a ground offensive following widespread airstrikes in Kurdish-run northeastern Syria. At least seven civilians and three members of the Kurdish-led militia were killed in the Turkish bombardment. <https://t.co/YzWPwCHiVJ>

Police believe 27-year-old German, Stephan B. acted alone. He livestreamed the attack for 35 minutes. <https://t.co/zj6PCwJMDC>

Boeing is still dealing with the fallout from two deadly crashes due to technical failures last year. <https://t.co/YhyNpPg17i>

Germany and the EU are among many voices speaking out against the Turkey's military invasion of northern Syria on Wednesday. <https://t.co/QxIPY4MoTr>

Germany is home to upwards of two million people of Kurdish and/or Turkish heritage. Kurdish leaders in Germany say Berlin needs to up the pressure on Ankara to stop all-out war. <https://t.co/mljAnkKd8V>

Turkey has begun an assault on US-backed Kurdish fighters in northeast Syria that has caused intense fighting and a humanitarian disaster. <https://t.co/u0c4riisDH>

A Turkish military operation against Syrian Kurdish territory could set the stage for a potential bloodbath and instability across the region for years to come. Why would Turkey want to attack? <https://t.co/OpywxkUAmL>

JUST IN: President Recep Tayyip Erdogan announces Turkish offensive into northeast Syria has begun. <https://t.co/Z0GqhStXmG>

A government aide said the Turkish army and its allies would cross the Syrian border "shortly." <https://t.co/wSIUkQDA9m>

Turkey appears poised to launch a military operation against Kurdish-led forces in northeast Syria. <https://t.co/1DiyOBYXYS>

Euro News Tweetleri

Turkey's Syria incursion: Can Ankara force NATO to provide assistance? <https://t.co/CjhfyiqjN3>

Orban says would have to 'use force' if Turkey 'opens gates' to refugees <https://t.co/mIIAWg1lZr>

Turkey's Syria incursion: Can Ankara force NATO to provide assistance? <https://t.co/3nFi6UKCmG>

US President Donald Trump sent a letter to his Turkish counterpart before Erdogan launched an incursion into Syria, urging him "don't be a tough guy" and "don't be a fool!" <https://t.co/Fgc3NUbAt2>

President Recep Tayyip Erdoğan has said he will only end Turkey's offensive in northern Syria if Kurdish-led forces withdraw. <https://t.co/7t1dxSXSqI>

Don't be a tough guy,' Trump warned Erdogan over Turkish offensive in Syria <https://t.co/JJBDEaIKcf>

What is the PKK and what's behind Turkey's war in Syria? | Euronews Answers <https://t.co/yyGtJpe2qz>

What has happened during the first week of Turkey's military incursion into northern Syria? Watch our video explainer. <https://t.co/DULQAqglyU>

Watch: Explainer on Turkey's military incursion into northern Syria <https://t.co/mkDUdAAHrN>

What is the PKK and what's behind Turkey's war in Syria? | Euronews Answers <https://t.co/3nSkw89DMc>

President Recep Tayyip Erdoğan has said he will only end Turkey's offensive in northern Syria if Kurdish-led forces withdraw. <https://t.co/NluiWCvkxw>

President Donald Trump said on Tuesday, October 15 that he wants to "bring our soldiers back home" and let others maintain "peace and safety" as Turkey continued its offensive in northern Syria despite U.S. sanctions. <https://t.co/ZXY02uUNOW> <https://t.co/qx3Zaji6nO>

President Tayyip Erdogan explained on Tuesday, October 15 at the Turkic Council summit that the goal of the military operation "Peace Spring " was to "eliminate terrorist groups" and PKK bases in northern Syria. <https://t.co/ZXY02uUNOW> <https://t.co/C3uwnWu862>

US Vice President Mike Pence traveled to Ankara on Wednesday along with Secretary of State Mike Pompeo and other delegates to try and negotiate a settlement to the conflict. <https://t.co/VLqSOtjS9p>

Turkey will never declare a ceasefire in northeastern Syria': Erdogan tells reports <https://t.co/BJO9FM8Kx>

Abandoned by their U.S. allies, the Syrian Democratic Forces are fighting alongside the Syrian army in Manjib. <https://t.co/ImIF74t6WV>

What next for Syria as Kurds join forces with Assad? <https://t.co/EqMxOJkHPO>

EU foreign ministers met to weigh options for how the EU should respond to Turkey's invasion of Syria. <https://t.co/7fFUTjdolQ>

Turkish players celebrated with a military salute during Friday's victory over Albania, just days after Turkey launched military operations in northern Syria against Kurdish forces. <https://t.co/dUePZKjiVu>

US President Donald Trump has imposed sanctions on Turkey over its military operation in Syria. <https://t.co/1T2bJBDCuE>

Kurdish fighters announced that they had concluded an agreement with the Syrian regime to redeploy government forces on the border with Turkey. <https://t.co/PkF2727AUC>

Hungary local elections: Opposition candidate Karácsony unseats Fidesz-backed incumbent in Budapest <https://t.co/KUWm6Wr5el>

Kurdish authorities in Syria said on Sunday nearly 800 close relatives of fighters from the so-called Islamic State (IS) fled the Ain Issa camp. <https://t.co/NTsGOQ4IYF>

Hundreds of IS fighters' families flee camp in northern Syria: Kurdish officials <https://t.co/15SrAGQw0I>

IS fighters escape detention due to Turkish offensive, Kurds tell Euronews, warning more will follow <https://t.co/7hjTPtcvKW>

France and Germany halt arms export to Turkey over incursion into northern Syria <https://t.co/oSlkCIqbhM>

Families of IS fighters in Syria hope Turkish offensive offers way out <https://t.co/vHTXRGVwFc>

Johnson 'urges' Erdogan to end Turkish operation in Syria during call <https://t.co/d4n1ZAhwvy>

Civilian death toll rises to 30 in Syria following Turkey's military offensive, says monitor <https://t.co/mMdYZR0hck>

100,000 flee homes in northeast Syria amid Turkish offensive, says UN <https://t.co/5ZrVNAiTEJ>

Alexei Leonov, the first human to walk in space has died aged 85 <https://t.co/OjsQygR1mF>

A car bomb went off in the Syrian city of Qamishli, killing at least three civilians and wounding at least nine more, Kurdish-led security forces SDF said.

<https://t.co/YqdmB2UE8Q>

: REUTERS/Rodi Said <https://t.co/LNmW3y85hN>

BREAKING: At least three civilians have been killed and nine wounded after a car bomb detonated in the Syrian city of Qamishli, an official in the Kurdish-led security forces Syrian Democratic Forces (SDF) said. <https://t.co/5ig2my4IZY> <https://t.co/XdwTf5mHuy>

Turkish President Recep Tayyip Erdogan has defended Turkey's actions following worldwide condemnation of the military offensive in northeast Syria.

<https://t.co/UhOWnevLyv>

Turkish troops and allied Syrian rebels have encircled two border towns in northeast Syria, as the Turkish military offensive that has drawn condemnation from around the world closes in on securing its targets.

<https://t.co/XGQ8bjtTO>

Live | Smoke seen rising above Syria's Ras Al Ain

<https://t.co/5ig2my4IZY> <https://t.co/Q1rB3owzv9>

"If you attempt to label our operations as an invasion...we will open our borders and send 3.6 million refugees your way."

Turkish President Recep Tayyip Erdogan defended launching a military operation in northeastern Syria.

<https://t.co/mY5uJteLhr> <https://t.co/GCm42FmoJt>

"The Turkish operation into North East Syria can open a new dramatic chapter in the already very dark history of the Syrian war."

MEPs condemn Turkey offensive, call for action over security and humanitarian concerns.

<https://t.co/zcGNRRReEVx>

"The United States didn't give Turkey a green light."

US Secretary of State Mike Pompeo denied claims that the US approved Turkey's airstrikes and ground offensives after President Donald Trump decided to pull troops from Northern Syria.

<https://t.co/mY5uJteLhr> <https://t.co/Grf9N4rcyo>

WATCH | Turkish jets take off from airbase as military offensive begins against PKK/YPG and IS in northern Syria

<https://t.co/oxCRdBFXN> <https://t.co/xcjenlyYXt>

BREAKING: Turkey begins military offensive in northern Syria after US pulls out troops

<https://t.co/oxCRdBFXN>

Turkey deployed a fleet of trucks carrying tanks towards the Syrian border on Tuesday after an abrupt policy shift by U.S. President Donald Trump.

<https://t.co/OWF75P3oJZ> <https://t.co/SVCTTPAyKY>

Watch live: Winners of Nobel Prize in Chemistry announced <https://t.co/J7aHZlii67>

INSPIRE MIDDLE EAST | What advice does @SSeagalOfficial have for aspiring actors?

Euronews' @rme_rebecca finds out on the red carpet of the @ElGounaFilm Festival:

<https://t.co/xWL3B1hbMD>

#GFF #GFF19 <https://t.co/fJmDwWotUN>

Turkish forces, together with the rebel Free Syrian Army, will cross the Syrian border "shortly", President Tayyip Erdogan's communications director said early on Wednesday, as a surprise withdrawal of U.S. troops made way for the Turkish incursion. <https://t.co/ZzP84iKn8J>

Preparations for a Turkish military operation in northern Syria are complete, Turkey's defence ministry said early on Tuesday.
<https://t.co/mrUc5YNwkW>

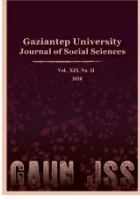

GAZİANTEP UNIVERSITY JOURNAL OF SOCIAL SCIENCES

Journal homepage: <http://dergipark.org.tr/pub/jss>



Araştırma Makalesi • Research Article

Dijital Çağın Yeni Trendi Sosyal Medya Etkileyicileri: Vloggerların Üniversite Öğrencilerinin Satın Alma Davranışı Üzerindeki Etkisi

The New Trend of the Digital Age Social Media Impressors: The Effect of Vloggers on University Students' Purchasing Behavior

Birgül TAŞDELEN^{a*}

^a Dr. Öğretim Üyesi, Gümüşhane Üniversitesi, Radyo, Televizyon Ve Sinema, Gümüşhane / TÜRKİYE
ORCID: 0000-0003-0281-3892

MAKALE BİLGİSİ

Makale Geçmişi:

Başvuru tarihi: 4 Mayıs 2020

Kabul tarihi: 18 Haziran 2020

Anahtar Kelimeler:

Sosyal Medya,
Vlogger,
Snapchat,
Dijital Pazarlama,
Üniversite Gençleri

ARTICLE INFO

Article History:

Received May 04, 2020

Accepted June 18, 2020

Keywords:

Social Media,
Vlogger,
Snapchat,
Digital Marketing,
University Youth

ÖZ

Günümüzde sosyal ağ etkileyicileri, kitlelerine ürün tanıtarak pazarlamada önemli bir rol oynamaktadır. Sosyal ağların geniş pazarlama imkanları sayesinde, özellikle genç medya tüketicileri giderek daha fazla çevrimiçi etkileyicilerin içeriklerini kullanıyor. Vlogger tavsiyelerinin gençlerin satın alma niyetleri üzerinde etkili olup olmadığını inceleyen ve vloggerların homophily tutum, sosyal ve fiziksel çekicilik, güvenilirlik, uzmanlık rollerinin ve para sosyal ilişkilerinin satın alma üzerindeki etkisini ortaya çıkarmayı amaçlayan bu araştırma, Gümüşhane Üniversitesi'nde öğrenim gören 525 üniversite öğrencisiyle veri toplama aracı kullanılarak gerçekleştirilmiştir. Çalışmada on üç tane araştırma sorusu oluşturulmuş, bu araştırma sorularından hareketle ankete verilen yanıtlar T testi ve Anova analizleri ile test edilmiştir. Ulaşılan sonuçlar, örneklem dahilindeki üniversiteli gençlerin çoğunun Snapchat üzerinden vlogger takip ettiğini ve satın alma kararlarında fiziksel çekicilik, homophily tutum ve para-sosyal ilişkileri dikkate aldıklarını göstermiştir.

ABSTRACT

Today, social network influencers play an important role in marketing by introducing products to their masses. Thanks to the wide marketing opportunities of social networks, especially young media consumers are increasingly using the content of online influencers. This research, which examines whether Vlogger's recommendations affect the purchasing intentions of young adults and aims to reveal the effect of vloggers' homophily attitude, social and physical attractiveness, reliability, expertise roles and money social relations on purchasing, was conducted by using data collection tool with 525 university students studying at Gümüşhane University. Thirteen research questions were created in the study, and the answers given to the questionnaire were tested using the T test and Anova analysis. The results showed that most of the university youth in the sample follow the vlogger via Snapchat and take into account physical attraction, homophily attitude and money-social relations in their purchasing decisions.

* Sorumlu yazar/Corresponding author.
e-posta: birgultasdelen@gmail.com

EXTENDED ABSTRACT

The specificity of individual platforms provides an opportunity for them to offer advanced and idealized versions for digital marketing strategies. The ability of vloggers to attract the consumer's attention to the product or brand is considered very valuable in the marketing field. In order to observe the effect of influencer marketing, it is important to investigate whether the purchase has changed depending on the characteristics of the influencers. Social media influencers manage online commodification and branding with sincerity and originality. Vloggers can have a significant impact on young people actively using social media. One of the channels that vloggers use is Snapchat. Representing a temporarily limited, restricted and shared experience, via Snapcaht, Vloggers give their followers an idea of their personal, daily lives, experiences and opinions, and quickly get approval from their followers. In Instagram, YouTube or Facebook, influencers cannot actually respond to the requests of all their followers and cannot exchange enough ideas with their many followers on their blogs/pages. Therefore, the bond with consumers may be weaker. Therefore, it is thought that these features owned by Snapcat increase the feature of being a compatible approver of vloggers broadcasting via Snapchat, and attracting the attention of young people to the brand, leading to more brand attitude and intention to purchase. There are studies in the literature that conclude that young followers, who entered a more effective process with digital influencers, have more participation in the proposed brands, more brand value expectations and more intention to purchase the recommended brands. However, most of these studies have been done on the example of YouTube, Facabook and Instagram. There are few studies investigating the impact of Snapchat and vloggers broadcasting on this medium, which is a medium actively used by the majority of university students in the world. Therefore, it is thought that this study, which examines whether Vlogger's recommendations are effective on young people's purchasing intentions, will contribute to the literature. This study investigates whether Vlogger recommendations are effective on university youth; The attitude of Snapchat usage cases towards vloggers is designed based on the assumption that the money-social relationship established with vlogers and the homophile dimensions affect the attitude towards vlogers. This research, which aims to reveal the effect of vloggers' homophile attitude, social and physical attraction, reliability, expertise roles and money social relations on the purchasing of university students, was carried out by using data collection tool with 525 university students studying at Gümüşhane University. Thirteen research questions were created in the study, and the answers given to the questionnaire were tested using the T test and Anova analyzes. In the study, it was concluded that university students spent most of their time on the Internet in Snapchat, Snapchat vloggers' physical attractiveness in their purchasing behavior, the homophic attitudes they developed with the user and their money-social relations were important in creating a purchase intention. In addition, the effect of the homophily attitude variable on the money-social relationship and reliability variable is statistically significant and positive. Accordingly, as homophily attitude increased, money-social relationship and reliability of a product increased. In the study, it was observed that the age of Snapchat users differed according to the scale factors. Accordingly, users' ages significantly affect their intentions, trust, physical and social attraction perceptions, expertise perceptions and homophily attitudes towards the products they want to buy, and the age of the user plays a decisive role against these factors. In the study, it was revealed that the genders of the users shape the perspectives of the products, their social and physical attraction and purchasing behavior, and the educational level of the users determines their purchasing intentions and homophily attitudes. In addition, it was observed in the research findings that the effect of expertise variable on purchasing intent was negative and users' purchase intent decreased as their level of expertise increased, whereas reliability variable did not have any significant effect on purchasing intention in the study. The results showed that most of the university youth in the sample follow the vlogger via Snapchat and take into account physical attraction, homophilic attitude and money-social relations in their purchasing decisions. Therefore, the number of followers is not a single and important parameter in influencer marketing. In addition, the tools used by the influencers, the relationship they establish with their followers, and the marketing strategies they develop according to the audience they address are also important. In this study, it was concluded that vloggers are considered important by young people using Snapchat and it is attractive to follow the advice of vloggers.

Giriş

Günlük yaşamda sosyal medya uygulamaları giderek yaygınlaşmaktadır. Statista'nın 2020 yılındaki verilerine göre en popüler sosyal ağlar arasında Facebook (2.449 milyar aktif kullanıcı), YouTube (2 milyar aktif kullanıcı), Snapchat (382 milyon aktif kullanıcı) ve Twitter (340 milyon aktif kullanıcı) yer almaktadır. Sosyal medya kullanımının en aktif grubunu, 18-25 yaş aralığındaki gençler oluşturmaktadır (Pew Araştırma Merkezi, 2019). Zahmetsiz ve hızlı bir şekilde iletişim ve çoklu ortam araçlarının kullanımı veya teknolojik yakınsama ile genç yetişkinlerin günlük yaşamlarında geleneksel medya yerine, sosyal medyayı tercih etmelerine neden olmuştur.

Sosyal medya kullanıcılarına, başkalarıyla sayısız çevrimiçi bağlantı kurmanın ve paylaşmanın kolay yolunu sunmaktadır. Sosyal ağların, kişisel içerik oluşturuculara takipçilerine doğrudan ulaşma fırsatı sağlayan bir role sahip olduğu bilinmektedir. Bireysel platformların özgüllüğü, dijital pazarlama stratejiler için gelişmiş ve idealize edilmiş sürümlerini sunmaları için fırsat sunmaktadır. Sosyal medya hesaplarını milyonlarca insan takip eden blogcular, vloggerlar ya da son zamanların "influencer"ları da, yenilikçi teknolojiyi kullanarak performanslarını öne çıkartmaktadırlar. Bazı yaş grupları arasında özellikle gençler tarafından vloggerların tavsiyelerine büyük ilgi duyulmaktadır (Agrawal, 2016). Bu çalışma, vlogger tavsiyelerinin üniversite gençleri üzerinde etkili olup olmadığını incelemektedir. Dolayısıyla söz konusu çalışmada, 513 kişiye anket çalışması yapılmış ve vloggerların genç tüketiciler üzerindeki etkileri açıklanmaya çalışılmaktadır.

Kullanıcı Tarafından Oluşturulan İçerik ve Vloggerlar

Yeni medyanın etkileşimli uygulamalarıyla birlikte büyük ilgi gören Facebook, Twitter, YouTube gibi çevrimiçi sosyal ağlar, kullanıcıların kişisel profiller oluşturmalarını, diğer kullanıcılarla ve markalarla bağlantı kurmalarını ve belirli bir kitleye yönelik kişisel hikâyelerin paylaşılmasını sağlamaktadır (Dwivedi ve diğerleri, 2018, s. 247; Phua ve Jin, 2011, s. 506). Sosyal ağların bir diğer olumlu etkisi de kullanıcıların takip edilen ve/veya sevilen marka ve ürünler hakkında diğer tüketicilerin sayfalarına yükledikleri yayınları ve yorumları görüntüleyebilmeleri ve birden fazla bağlantılı kişiler aracılığıyla paylaşılan bilgilerin aktarılması ve giderek büyük kitlelere ulaşılmasıyla, marka algısı üzerinde önemli bir etkiye sahip olabilmektedir (Kim ve diğerleri, 2014, s. 18).

Son yıllarda sosyal medya etkileyicilerinin çeşitli tanımları ortaya çıkmıştır. Literatürde kendi kişisel yaşamlarını sosyal ağlarda sunan ve milyonlarca takipçisi olan normal günlük bireyler genel anlamda dijital ünlüler, siber ünlüler, sosyal medya yıldızları ve internetin mikro ünlüleri olarak tanımlanmaktadırlar (Chae, 2019; Freberg, Graham, McGaughey ve Freberg, 2011, s. 90; Nouri, 2018). Yapılan araştırmalara göre (de Vries ve diğerleri, 2012; Hwang ve Zhang, 2018; Jin ve Phua, 2014; Müller ve diğerleri, 2018) mikro ünlülerin tanıtım gönderilerinin, geleneksel reklamlardaki ünlü tanıtımlarından daha etkili ve ikna edici oldukları sonucuna erişilmiştir. Djafarova ve Rushworth'un (2017) Instagram'daki ünlü profillerin, genç kadın kullanıcıların satın alma davranışlarını ne ölçüde etkilediğini araştırdıkları çalışmalarında, katılımcıların blogger, Vlogger, YouTuber ve 'Instafamous' gibi profilleri, geleneksel olmayan ünlüleri geleneksel ünlülerden daha güvenilir ve daha ikna edici buldukları sonucuna ulaşmışlardır. Çağdaş yakınsak teknolojiler aracılığıyla sıradan kullanıcıların takipçileriyle elektronik bağ kurabilmelerinin nedeni (Noë ve diğerleri, 2016, s. 343); çevrimdışı medyadaki ünlülerin aksine erişilebilir, inandırıcı ve samimi konuşma tarzıyla el tipi kameralar kullanarak kendi yaşam öykülerini takipçileriyle paylaşmalarıdır (De Veirman ve diğerleri, 2017, s. 801). Scheidt (2009, s. 44), vlogları "genellikle hikâyelerini anlatmak için video kullanan weblogları" olarak tanımlamaktadır. Bloglama ve vlogging'in popülerliği, internetin daha hızlı, daha uygun fiyatlı ve sınırsız kullanımına denk gelmektedir. Kullanıcılar

sosyal medyada içerik görüntüleme, paylaşma ve yorum yapmalarının dışında, büyük bir izleyen kitleler oluşturan vloglar da oluştururlar. Nasıl ki televizyon bir radyo değilse, vlogging bir bloglama değildir (Tolson, 2013, s. 287). Bloglama ve vlogging arasındaki benzerlik; her iki platformda da aynı bilgileri paylaşmak için kullanılan bir içerik paylaşım uzantısı veya alternatif bir yol, farklılık ise tüm formların biçimsel özelliklerinde olduğu gibi farklı platformlar üzerinden yayın yapan vlogda (video documentation of a person's life-kişinin hayatının video belgeleri) video içeriği, blogda yazılı içeriğin daha belirgin olmasıdır. Videobloglar (kısaca vloglar), gelecekteki Web tabanlı gazetecilik dünyasında önemli bir güç olacak ve yeni ve güçlü bir haber kaynağı olarak yerini alacaktır (Parker ve Pfeiffer, 2005, s. 4).

Vloggerlar kişisel konuları tartışmak ve şirketler tarafından desteklenebilir ürünleri gözden geçirmek; bunun açıklanıp açıklanmayacağı diğer bir ifadeyle oluşturdukları içerik üzerinde kontrol sahibi olan kişilerdir (Frobenius, 2011, s. 816). Vloggerların yayınlarının iki amacı vardır: hayranlarının satın alma niyetini artırmak ve ürün bilgisini veya ürün çekiciliğini artırmak. Vloggerların, ürün ya da markaya tüketicinin dikkatini çekme yeteneği, pazarlama alanında çok değerli görülmektedir. Sosyal medya etkileycileri, çevrimiçi metalaşmayı ve markalaşmayı samimiyet ve özgünlükle başarabilmektedir. Jiménez-Castillo ve Sánchez-Fernández'in (2019) yaptıkları çalışmada, dijital etkileycilerle daha etkili bir sürece giren takipçilerin önerilen markalara daha fazla katılım, daha fazla marka değeri beklentisi ve önerilen markaları satın alma niyetlerinin daha fazla olduğunu bildirmiştir. Sosyal medyanın popüleritesi arttıkça, pazarlamacılar dikkatlerini ve bütçelerini, aralarında firmaların ürünlerini tanıtmak, diğer bir ifadeyle markalarının sözcüsü olmaları için etkileyciler ile ittifak kurdukları 'influencer marketing' adı verilen yeni pazarlama şekillerine kaydırdılar (De Veirman, Cauberghe ve Hudders, 2017, s. 801). Reklamverenler sosyal medya etkileycilerin onaylarına büyük bütçeler ayırmaktadır (WFA, 2018). Influencer pazarlama 2018'de 4.6 milyar dolarlık bir sektörken (Influencer Marketing Hub, 2019), 2022'de bu yatırımların yaklaşık 10 milyar dolar olması beklenmektedir (Gallagher, 2018).

Snapchat Vloggerları ile Bağlantılı Genç Tüketiciler

2011 yılında Evan Spiegel ve arkadaşı tarafından başlatılan ve yalnızca mobil cihazlar için anlık mesajlaşma uygulaması olarak piyasaya sürülen Snapchat, Instagram'dan sonra en hızlı büyüyen sosyal ağ uygulamalarından birisi olarak kabul edilmektedir (Grifferty, 2016). Snapchat, 2018'in dördüncü çeyreğinde, günlük 186 milyon aktif kullanıcıya sahipti. Haziran 2018 itibariyle, Snapchat kullanıcıları dakikada 2 milyondan fazla paylaşım yapmakta ve Snapchat'teki videolar günde 10 milyardan fazla görüntülenmektedir (Influencer MarketingHub, 2020). Snapchat Facebook Messenger, Pinterest ve Twitter gibi diğer uygulamalara göre genç kuşaklar tarafından daha fazla benimsenmektedir. 306 milyonluk kullanıcıya sahip Snapchat, dünyada üniversiteli gençlerin %77'si tarafından aktif olarak kullanılmakta ve kullanım oranı açısından Instagram'dan sonra ikinci sırada yer almaktadır (Yıldız, 2019). Üniversite öğrencileri ve platformlar arasında kullanım motivasyonlarının farklılığına odaklanan Alhabash ve Ma (2017) çalışmasında, gençlerin eğlence ve rahatlık açısından Instagram ve Snapchat'i tercih ettikleri ve Facebook kullanımından da vazgeçtiklerini ifade etmektedir.

Kullanıcısına çektiği ve Snap olarak bilinen fotoğraf veya videoyu alıcıların cihazı tarafından ne kadar süreyle görüntülenebileceği konusunda yetki veren diğer bir ifadeyle gönderene izleyici üzerinde kontrol sağlayan Snapcaht, açıldıktan (10 saniye veya daha kısa) sonra paylaşılan tüm içeriğin silinmesine olanak tanıyan bir sosyal medya platformudur (Faklaris ve Hook, 2016, s. 5). Her ne kadar dışarıdan mesajlaşma ve sosyal medya uygulamalarıyla aynı kategoride gözükse de Snapchat farklı özellikleri ile gençler tarafından yoğun bir ilgiyle kullanılmaktadır (Grifferty, 2016). Farklı özelliklerin başında, Snapchat

"hareket halindeyken" görüntü paylaşımı üzerine kuruludur ve bu nedenle yalnızca akıllı telefon uygulamasıdır (Lim, 2017, s. 5). Dolayısıyla Twitter ve Facebook gibi tarayıcıyla kullanılan bir uygulama değildir. Snapchat'te, gönderen her zaman içeriği kimin alacağına ve görüntüleyeceğine kendisi karar vermektedir. Bu sayesinde herhangi bir resim/video yalnızca gönderen tarafından seçilen ve Snapchat kullanan takipçilerle paylaşılır. Ayrıca, alıcı görüntünün ekran görüntüsünü alırsa, gönderen bu işlem hakkında bilgilendirilmektedir. Bir anı paylaşmak ve Snaps'lerin kendi kendini yok edici nitelikleri ile karakterize edilen mobil uygulama Snapchat, gençlere ve genç yetişkinlere ulaşmak isteyen CNN, Sony ve BMW gibi markalar için popüler bir platformdur (Silberman, 2015). Aslında sosyal medya etkileyici pazarlamasının ana hedef grubu genç tüketicilerdir (Qutteina ve diğerleri, 2019, s. 2). Statista'nın (2016) verilerine göre, önde gelen küresel markaların %64'ü Snapchat'te aktiftir. Kirkham'a (2015) göre Snapchat mobil cihazlarından ayrılmaz Millennial'lar için, geliştirilmiş en iyi mobil uygulamalar arasındadır. Dolayısıyla genç ve sağlam bir takipçi tabanı biriktirmeyi amaçlayan sosyal medya etkileyicileri için de Snapchat, en önemli uygulamalardan biri olarak görülebilir. Geçici olarak sınırlandırılmış, kısıtlı ve paylaşılan bir deneyimi temsil eden Snapcaht yoluyla Vloggerlar, takipçilerine kişisel, günlük yaşamları, deneyimleri ve görüşleri hakkında bir fikir vermekte ve takipçilerinden de hızlı bir şekilde onay almaktadır. Instagram, YouTube veya Facebook'ta etkileyiciler aslında tüm takipçilerinin isteklerine yanıt veremez ve bloglarında/sayfalarında çok sayıdaki takipçileriyle yeteri kadar fikir alışverişinde bulunamazlar. Bu nedenle tüketicilerle aralarındaki bağ daha zayıf olabilmektedir. Ayrıca, yapılan paylaşımların yer ve zaman verileriyle etiketlenmesini sağlayan Snapchat geofilter uygulaması, kullanıcılarına kendi imajlarını belirli bir markanın logosuna ilişitirerek bastıkları fotoğrafı takipçileriyle paylaşmalarına olanak tanımaktadır. Phua ve Kim'in (2018) yaptıkları çalışmada, kullanıcıların kendi fotoğraflarını veya videolarını markalı coğrafi filtreler üzerinden paylaşabilmesi marka ile uyumlu bir onaylayıcı olma özelliğini arttırdığı, daha fazla marka tutumuna ve satın alma niyetine yol açtıkları sonucuna ulaşılmıştır. Hung ve diğerlerinin (2011) yaptıkları çalışmaya göre, çevrimiçi etkileyicilerle güçlü bir şekilde özdeşleşen bireylerde ürün ve marka güveni daha güçlü gelişmekte ve bu kişiler marka mesajlarıyla daha kolay ikna edilmektedir. Tüketiciler, kendi kavramlarını ifade eden bir dizi inanca ve değere sahip olmaya eğilimlidir ve bu kavramlarla tutarlı markaları ve ürünleri beğenme ve kullanma gibi şekillerde hareket edecektir (Choi ve Rifon, 2012, s. 641). Literatürde marka uyumuyla ilgili yapılan birçok araştırmalarda, tüketicilerin markaları kendi imajlarına uygun olarak algıladıklarında marka sayfalarını daha düzenli ziyaret etme, marka mesajlarını başkalarıyla paylaşma, marka sadakati ve daha yüksek marka ilişkisi sergiledikleri sonucuna ulaşılmıştır (Gwinner ve Eaton, 1999; Kilambi ve diğerleri, 2013; Hollebeek ve diğerleri, 2014).

Sosyal medyanın iki yönlü iletişim potansiyeli, medya kişilikleriyle kullanıcılar arasında daha dengeli bir ilişki ortaya çıkmasını sağladı (Steuer ve Lawson, 2013). Etkileyicilerle takipçiler arasındaki ilişkilerden biri de para sosyal ilişkidir. Labrecque (2014, s. 135) pazarlama açısından parasosyal ilişkiyi, "tüketicilere etkileyicilerle karşılıklı bir ilişki olduğu hissi yaratan yanıltıcı bir deneyim" olarak tanımlamaktadır. Hem geleneksel hem de sosyal medyada parasosyal ilişki kurulabilmektedir. Ancak kişilerle doğrudan iletişim sağlayabilen sosyal medya geleneksel medyaya göre daha samimi ilişkileri teşvik ettiğinden, takipçiler üzerinde daha etkili bir mekanizma olabilmektedir (Chung ve Cho, 2017, s. 483). Takipçilerin sosyal ağlar üzerinden etkileyicileriyle kurdukları rol model, danışmanlık veya arkadaşlık şeklindeki yoğun ilişkililerdir (Gleason ve diğerleri, 2017; Perse ve Rubin, 1989). Kişisel ve samimi bir konuşma tarzıyla görsel unsurlar kullanan bir vloggera tekrar tekrar maruz kalma, tüketicilerin üzerinde yüksek düzeyde bir samimiyet hissetmesine ve kitlenin vloglarla algılanan samimiyetini arttırmasına neden olmaktadır (Pyle ve Smith, 2015, s. 100). Knoll, Schramm, Schallhorn ve Wynistorf'un (2015) yaptıkları araştırmada tüketicilerin ünlüler

tarafından onaylanan ürünlere karşı olumlu tutumları ve bu ürünleri satın almaya yönelik güçlü niyetleri olduğu bulunmuştur. Benzer şekilde Lee ve Watkins (2016) çalışmalarında YouTube'da lüks markaların vloglarını incelemişler ve vlogger'ların sosyal çekiciliğinin ve fiziksel çekiciliğinin parasosyal ilişkiyi artırdığı sonucuna varmışlardır. Fiziksel olarak çekici insanların entelektüel yeterlilik, sosyal yeterlilik ve bütünlük gibi daha uygun kişilik özelliklerine sahip olduğu düşünülmektedir (Till ve Busler, 2000, s. 2). Ayrıca insanlar, kendilerine benzeyenleri sosyal olarak çekici bulmaya ve sevdikleri insanlarla ilişki geliştirmeye eğilimlidirler (Lee ve Watkins, 2016, s. 5755). Naylor ve diğerleri (2012) yaptıkları araştırmada sosyal medyada çevrimiçi marka destekçilerinin cinsiyet ve algılanan yaş gibi demografik özelliklerinin, benzer demografik özelliklere sahip müşteriler üzerinde olumlu bir etkisi olduğunu buldular. Sosyal medyada sosyal medyada fiziksel ve sosyal çekiciliği olan Vloglar, takipçileri tarafından “kendilerinden biriymiş gibi” algılanma konusunda bir yanılama yaratır. Sosyal medya etkileyicilerine yönelik ilgi arttıkça, o kişinin videolarının görüntülenme sayısı da artabilmektedir. Dwivedi ve diğerlerine (2019, s. 1176) göre, takipçilerin çevrimiçi etkileyicilerle arasındaki ilişki gelişmeye devam ettikçe ve aralarında gelişecek olan duygusal bağ sayesinde etkileyicilerin güvenilir bir bilgi kaynağı olarak görülmesine neden olacaktır. Güvenilirlik, izleyicinin kaynağın nesnel ve dürüst bir şekilde bilgi sağlama yeteneğine olan güvenini ifade eder (Erdoğan, 1999, s. 297). Bir kişinin güvenilirliği, tekrarlanan iletişim ve etkileşim yoluyla artabilir. Etkileyicilerin güvenilirliği, uzmanlık ve çekicilik denilen iki boyuttan oluşmaktadır (Yoo, Lee ve Jin, 2018, s. 133). Uzmanlık, bir kaynağın onaylama konusuyla ilgili sahip olduğu ilgili bilgi, deneyim ve becerileri ifade eder (Hovland ve Weiss, 1951, s. 635-636). Genel olarak yapılan çalışmaların sonucunda kaynak güvenilir, çekici ve uzman olarak algılanırsa tüketicinin satın alma niyetini etkilemektedir (Gong ve Li, 2017; Filieri, McLeay, Tsui ve Lin, 2018; Rifon, Jiang ve Kim, 2016). Sosyal medya kullanıcılarının marka topluluklarıyla etkileşimini etkileyen faktörlerden birisi de homophily tutumdur. Homophily “etkileşimde bulunan kişilerin inanç, eğitim ve sosyal statü gibi özelliklerinde benzer olmaları” olarak tanımlanmaktadır (Eyal ve Rubin, 2003, s. 80). Pazarlama literatüründe homophily, kendisi ve vloggerlar arasında daha fazla benzerlik algılayan tüketicinin, tavsiye edilen markaları satın alma olasılığı daha yüksektir. Örneğin Hanks ve diğerleri (2017) araştırmasında Amerika Birleşik Devletleri'ndeki bir restoran tüketicilerinden toplanan verilere göre, müşterilerin diğer müşterilerle algılanan benzerlik algılarının hem benlik imajı uyumunu hem de markalaşma uyumunu etkilediği sonucuna ulaşılmıştır.

Test ettikleri ürünleri kişisel hikâyeleri, fikirleri, duyguları, yorum ve görüşleri ile tanıtan etkileyiciler, özellikle genç tüketiciler üzerinde potansiyel etkileyici olabilmektedir. Dolayısıyla bu araştırmada, belirli markalarla ilişkisini Snapchat üzerinden anlatan vloggerların da genç tüketiciler üzerinde inandırıcılığı olduğu düşünülmektedir. Vlogger tavsiyelerinin üniversite gençleri üzerinde etkin olup olmadığını araştıran bu çalışma; Snapchat kullanım durumlarının vloggerlara yönelik tutumu, vloggerlarla kurulan para-sosyal ilişki ve homophily boyutların vloggerlara yönelik tutumu etkilediği varsayımından yola çıkılarak desenlenmiştir. Para-sosyal ilişkinin ve homophily değişkenlerinin genç tüketicilerin satın alma niyetine katkı sağlayacağı düşüncesi doğrultusunda araştırma modeli oluşturulmuş ve bu kapsamda ampirik araştırmalardan yola çıkılarak test etmek üzere geliştirilmiş hipotezler aşağıda sunulmuştur.

H1: Vlogger'ın takipçileri arasındaki para-sosyal etkileşim ile kullanıcının vlogda yer alan bir ürünü satın alma niyeti arasında pozitif ilişki vardır.

H2: Vlogger'ın algılanan güvenilirliği ile kullanıcının vlogda yer alan bir ürünü satın alma niyeti arasında pozitif ilişki vardır.

H3: Vlogger'ın algılanan uzmanlığı ile kullanıcının vlogda yer alan bir ürünü satın alma niyeti arasında pozitif ilişki vardır.

H4: Vlogger'ın takipçileri arasındaki homophily tutum ile kullanıcının vlogda yer alan bir ürünü satın alma niyeti arasında pozitif ilişki vardır.

H5: Vlogger'ın fiziksel çekiciliği ile kullanıcının vlogda yer alan bir ürünü satın alma niyeti arasında pozitif ilişki vardır.

H6: Vlogger'ın sosyal çekiciliği ile kullanıcının vlogda yer alan bir ürünü satın alma niyeti arasında pozitif ilişki vardır.

H7: Vlogger'ın takipçileri arasındaki homophily tutum ile PSI arasında pozitif ilişki vardır.

H8: Vlogger'ın takipçileri arasındaki homophily tutum ile algılanan güvenilirliği arasında pozitif ilişki vardır.

H9: Vlogger'ın takipçileri arasındaki para-sosyal ile algılanan güvenilirliği arasında pozitif ilişki vardır.

H10: Vlogger'ın güvenilirliği ile fiziksel çekiciliği arasında pozitif ilişki vardır.

H11: Vlogger'ın güvenilirliği ile algılanan uzmanlığı arasında pozitif ilişki vardır.

H12: Vlogda yer alan bir ürünü satın alma niyeti ile yaş arasında pozitif ilişki vardır.

H13: Vlogda yer alan bir ürünü satın alma niyeti ile cinsiyet arasında pozitif ilişki vardır.

Yöntem

Evren ve Örneklem

Vlogger tavsiyelerinin gençler üzerinde etkin olup olmadığını çeşitli değişkenler bağlamında inceleyen bu araştırma niceliksel araştırma yöntemlerinden betimleyici (tanımlayıcı) araştırma modeli çerçevesinde desenlenmiştir. Çalışmanın evrenini Türkiye’de örgün eğitim gören üniversite öğrencileri oluşturmaktadır. YÖK verilerine göre 2019-2020 öğretim yılında örgün eğitim gören öğrenci sayısı 8.076.615’tir. Bu ana kütlede ulaşmak mümkün olmadığından kolayda örnekleme yöntemi uygulanmıştır ve katılımcılarla yüz yüze anket çalışması yapılmıştır. Bu araştırmanın çalışma grubunu, Gümüşhane Üniversitesi’nde eğitim görmekte olan toplam 525 katılımcı oluşturmaktadır. Anketlerin 12 tanesi eksik veri sağladığından analizlere dahil edilmemiştir ve örneklem sayısı (N=513) olarak belirlenmiştir. Bu çalışmada yer alan katılımcılar, genel olarak evrenin tam temsilcisi olarak değerlendirilemez. Belirli örneklem dahilinde elde edilen araştırma, farklı yaş ve eğitim demografilerindeki kişilere uygulandığında farklı sonuçlara ulaşılabilir.

Veri Toplama Araçları

Bu çalışmadaki tüm ölçekler, yayınlanmış araştırmalarda ampirik olarak doğrulanmış daha önce kullanılan ölçeklerden alınmıştır. Araştırmada veri toplama aracı olarak üç bölümden oluşan anket formu kullanılmıştır. Anket formunun ilk bölümünde katılımcıların günlük internet kullanım süresi, internet üzerinden yapılan alışveriş sıklığı, günlük vlog izleme sıklığını içeren çevrimiçi davranışlarla ilgili ölçek (Ladhari ve diğerleri, 2020) kullanılmıştır. Anketin ikinci bölümünde sosyal ve fiziksel çekicilik, para-sosyal ilişki, homophily tutum, güvenilirlik, satın alma niyeti (Sokolova ve Kefi, 2020) ve uzmanlık (Ladhari ve diğerleri, 2020) olmak üzere 18 maddeden oluşan, beşli likert (1:kesinlikle katılmıyorum, 5: kesinlikle katılıyorum) ölçeği kullanılmıştır. Bu çalışmada Cronbach Alpha katsayısı 0,86 olarak tespit edilmiştir. Veri toplama aracının üçüncü bölümünde katılımcıların cinsiyet, yaş, öğrenim durumu, medeni durumu, aylık gelir durumu bilgilerinden oluşan kişisel bilgi formu yer almaktadır.

Bulgular ve Tartışma

Araştırma kapsamında kurulan model aşağıdaki gibidir:

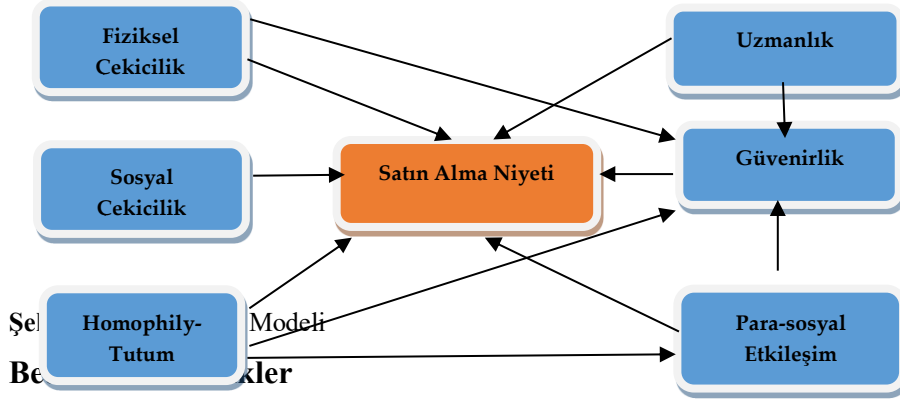

Tablo 1: Ölçek Maddeleri

	N	Min.	Max.	Ortalama	Std. Sapma
En beğendiğim Snapchat vloggerı fiziksel olarak çok çekici buluyorum.	513	1,00	5,00	2,8616	1,32522
En beğendiğim Snapchat vlogger bilgili	513	1,00	5,00	3,1404	1,25304
En beğendiğim Snapchat vlogger kalifiyeli	513	1,00	5,00	3,1579	1,18767
En beğendiğim Snapchat vloggerı kendi uzmanlık alanında başarılı buluyorum.	513	1,00	5,00	3,0604	1,26176
En beğendiğim Snapchat vloggerı işinde verimli buluyorum.	513	1,00	5,00	3,1150	1,27951
En beğendiğim Snapchat vloggerı güvenilir buluyorum.	513	1,00	5,00	3,0955	1,22659
En beğendiğim Snapchat vlogger takipçilerine önem veriyor.	513	1,00	5,00	3,0390	1,25874
En beğendiğim Snapchat vlogger içeriğini düzenli olarak güncelliyor.	513	1,00	33,00	3,1598	1,87546
Gelecekte Snapchat vloggerlar tarafından tanıtılan ürünleri satın alırım.	513	1,00	5,00	2,6452	1,27585

Snapchat vloggerlar tarafından tanıtılan ürünleri satın alırım ve yakınımıdaki insanları da satın almaya teşvik ederim.	513	1,00	5,00	2,6979	1,35220
En beğendiğim Snapchat vloggerların videolarını izlemeyi dört gözle beklerim, yayınlarını ve yorumlarını okurum.	513	1,00	5,00	2,7680	1,27735
En beğendiğim vlogger oldukça güzel	513	1,00	5,00	2,9922	1,28845
En beğendiğim Snapchat vloggerı takip eder ve onunla diğer sosyal paylaşım sitelerinde etkileşime girerim.	513	1,00	5,00	2,6569	1,30924
En beğendiğim Snapchat vlogger oldukça yakışıklı	513	1,00	5,00	2,8616	1,29691
En beğendiğim Snapchat vlogger benim bir arkadaşım olabilir	513	1,00	5,00	2,7018	1,38022
En çok izlediğim Snapchat vloggerle arkadaşça sohbet etmek istiyorum.	513	1,00	5,00	2,8460	1,35988
En beğendiğim Snapchat vlogger benim gibi düşünüyor.	513	1,00	5,00	2,9220	1,17998
En beğendiğim Snapchat vloggerla aynı değerlere sahibim	513	1,00	5,00	2,9649	1,24951
En beğendiğim Snapchat vlogger bir uzman	513	1,00	5,00	2,9532	1,20778
En beğendiğim Snapchat vlogger tecrübeli	513	1,00	5,00	3,1306	1,21051

Araştırma kapsamında ölçek sorularına verilen cevapların ortalaması Tablo 1’de verilmiştir. Anket cevaplarına verilen ortalamalar incelendiğinde katılımcıların soruları anlayarak ve bilinçli bir şekilde cevapladıkları görülmüştür.

Fiziksel Çekicilik	En beğendiğim Snapchat Vloggerı fiziksel olarak çok çekici buluyorum	.881							
	En beğendiğim Snapchat Vlogger oldukça güzel	.801							
Sosyal Cebelleşebilir	En beğendiğim Snapchat Vlogger oldukça yakışıklı	.796							
	En beğendiğim Snapchat vlogger benim bir arkadaşım olabilir	.701							
Uzmanlık	En çok izlediğim Snapchat Vloggerla arkadaşça sohbet etmek istiyorum	.727							
	En beğendiğim Snapchat vlogger benim gibi düşünüyor	.767							
Güvenilirlik	En beğendiğim vloggerla aynı değerlere sahibim	.747							
	En beğendiğim Snapchat vlogger bir uzman	.786							
Alma Satın Almaya Teşvik Ederim	En beğendiğim Snapchat vlogger tecrübeli	.849							
	En beğendiğim Snapchat vlogger bilgili	.816							
Para-Sosyal	En beğendiğim vlogger kalifiyeli	.702							
	En beğendiğim Snapchat vloggerı kendi uzmanlık alanında başarılı buluyorum	.842							
Satın Almaya Teşvik Ederim	En beğendiğim Snapchat vloggerı işinde verimli buluyorum	.810							
	En beğendiğim Snapchat vloggerı güvenilir buluyorum	.659							
Para-Sosyal	En beğendiğim Snapchat vlogger takipçilerine önem veriyor	.672							
	Gelecekte Snapchat vloggerlar tarafından tanıtılan ürünleri satın alırım	.941							
Para-Sosyal	Snapchat vloggerlar tarafından tanıtılan ürünleri satın alırım ve yakınımındaki insanları da satın almaya teşvik ederim	.853							
	En beğendiğim Snapchat vloggerların videolarını izlemeyi dört gözle beklerim, yayınlarını ve yorumlarını okurum.	.745							
Para-Sosyal	En beğendiğim Snapchat vloggerı takip eder ve onunla diğer sosyal paylaşım sitelerinde etkileşime girerim.	.742							
	CMIN/DF:4.403 TLI:892								
GFI:886 CFI:917 RMSEA:082									
Cronbach's Alpha		.864	.675	.728	.870	.831	.890	.712	

Tablo 3 incelendiğinde teorik model ile veriler arasında kabul edilebilir bir uyumun söz konusu olduğu görülmüştür. CMIN/DF (X^2/SD), kabul edilebilir değerlerin altında, TLI, GFI, CFI ve RMSEA ise kabul edilebilir değerlerdedir. Faktörlerin güvenilirliğini gösteren Cronbach's Alpha değerleri yüksek çıkmıştır.

Regresyon Analizi Bulguları

Araştırmada faktör boyutları arasındaki istatistiksel ilişki path (yol) analizleri kullanılarak tahmin edilmeye çalışılmıştır. Buna göre kurulan birinci modelin bulguları Tablo 4'te verilmiştir.

Tablo 4: Path (Yol) Analizi-1 (Satın Alma Niyeti Bağımlı Değişken)

Satın Alma Niyeti bağımlı değişkendir.			
Değişken	Katsayısı	Standart Hata	Prob.
Fiziksel Çekicilik	.159	.082	.051**
Sosyal Çekicilik	-.520	.191	.006***
Homophily-Tutum	.529	.158	0.000***
Uzmanlık	-.485	.202	.017***
Güvenirlilik	.030	.193	.877
Para-sosyal Etkileşim	1.051	.131	0.000***

***, **, * sırasıyla $p \leq 0.01$, $p \leq 0.05$ ve $p \leq 0.10$ anlamlılığı temsil etmiştir.

Tablo 4 incelendiğinde, Güvenirlilik boyutu dışındaki bütün faktörlerin Satın Alma Niyeti üzerindeki etkisi istatistiksel olarak anlamlı çıkmıştır. Buna göre, Fiziksel-Çekicilik, Homophily Tutum ve Para-Sosyal Etkileşim değişkenlerinin Satın Alma Niyeti üzerindeki etkisi pozitif yönlü ve anlamlıdır. Sosyal-Çekicilik ve Uzmanlık değişkenlerinin Satın Alma Niyeti üzerindeki etkisi ise negatif yönlü ve anlamlıdır. Özellikle Para-Sosyal ve Satın Alma Niyeti değişkenleri arasındaki ilişki diğer değişkenler ile karşılaştırıldığında daha güçlü bulunmuştur.

Araştırmada ikinci olarak Fiziksel-Çekicilik, Homophily Tutum ve Uzmanlık ile Para-Sosyal Etkileşim değişkenlerinin Güvenirlilik değişkeni üzerindeki etkisi path analizleri kullanılarak incelenmiştir. Regresyon analizlerine ilişkin bulgular Tablo 5'te verilmiştir.

Tablo 5: Path (Yol) Analizi-2 (Güvenirlilik Bağımlı Değişken)

Güvenirlilik bağımlı değişkendir.			
Değişken	Katsayısı	Standart Hata	Prob.
Fiziksel Çekicilik	.074	.037	.045**

Homophily Tutum	-.108	.076	.157
Uzmanlık	.882	.081	0.0000***
Para-sosyal Etkileşim	.308	.073	0.0000***

***, **, * sırasıyla $p \leq 0.01$, $p \leq 0.05$ ve $p \leq 0.10$ anlamlılığı temsil etmiştir.

Tablo 5 incelendiğinde Homophily Tutum değişkeni dışındaki tüm değişkenlerin bağımlı değişken olan Güvenirlilik üzerindeki etkisi istatistiksel olarak anlamlı bulunmuştur. Buna göre, Fiziksel-Çekicilik, Uzmanlık ve Para-Sosyal Etkileşim değişkenlerinin Güvenirlilik üzerindeki etkisi pozitif yönlü ve anlamlıdır.

Araştırmada son olarak Homophily Tutum değişkeninin, Para-Sosyal Etkileşim arasındaki istatistiksel ilişki path analizleri kullanılarak incelenmiştir. Söz konusu analiz bulguları Tablo 6’da verilmiştir.

Tablo 6: Path (Yol) Analizi-3 (Para-Sosyal Etkileşim Bağımlı Değişken)

Güvenirlilik bağımlı değişkendir.			
Değişken	Katsayısı	Standart Hata	Prob.
Homophily-Tutum	.692	.080	0.0000**

***, **, * sırasıyla $p \leq 0.01$, $p \leq 0.05$ ve $p \leq 0.10$ anlamlılığı temsil etmiştir.

Tablo 6 incelendiğinde, Homophily Tutum egzogen değişkeninin Güvenirlilik değişkeni üzerindeki etkisi istatistiksel bakımdan anlamlı ve pozitif yönlüdür. Buna göre, Homophily Tutum arttıkça bir ürüne olan güvenirlilik artmıştır.

Bağımsız Tek Örneklem t Testleri Bulguları

Araştırmada ölçek faktörleri (değişkenleri) ile cinsiyete göre anlamlı bir farklılaşma bulunup bulunmadığı bağımsız tek örneklem t testleri kullanılarak analiz edilmiştir. Analiz bulguları Tablo 7’de verilmiştir.

Tablo 7: Cinsiyete Göre Bağımsız Tek Örneklem t Testi Bulguları

	F	Prob.	t-İstatistik	SD	Prob.	
Fiziksel-Çekicilik	Homojen varyans	.184	.668	-2.145	511	0.32**
	Homojen olmayan varyans			-2.183	366.389	0.30**
Sosyal-Çekicilik	Homojen varyans	3.278	.071	2.111	511	.035**
	Homojen olmayan varyans			2.140	362.519	.033**
Hom.-Tutum	Homojen varyans	5.740	.017	-.274	511	.785
	Homojen olmayan varyans			-.263	314.391	.793
Uzmanlık	Homojen varyans	.241	.624	-.418	511	.676

	Homojen olmayan varyans			-.414	341.419	.679
Güvenirlilik	Homojen varyans	2.037	.154	.548	511	.584
	Homojen olmayan varyans			.529	317.765	.597
Satın Alma Niyeti	Homojen varyans	6.814	.009	-2.811	511	.005***
	Homojen olmayan varyans			-2.957	401.055	.003***
Para-Sosyal	Homojen varyans	.344	.558	.043	511	.966
	Homojen olmayan varyans			.043	339.943	.966

***, **, * sırasıyla $p \leq 0.01$, $p \leq 0.05$ ve $p \leq 0.10$ anlamlılığı temsil etmiştir.

Tablo 7 incelendiğinde, Fiziksel-Çekicilik, Sosyal-Çekicilik ve Satın Alma Niyeti faktörlerinin cinsiyete göre farklılaştığı görülmüştür. Buna karşın, Homophily Tutum, Uzmanlık ve Güvenirlilik ile Para-Sosyal Etkileşim faktörlerinin cinsiyete göre değişmediği bulunmuştur.

Tablo 8: Medeni Hale Göre Bağımsız Tek Örneklem t Testi Bulguları

		F	Prob.	t-İstatistik	SD	Prob.
Fiziksel-Çekicilik	Homojen varyans	4.823	.029	-1.073	511	.284
	Homojen olmayan varyans			-.835	19,904	.414
Sosyal-Çekicilik	Homojen varyans	2.671	.103	.771	511	.441
	Homojen olmayan varyans			.613	19,949	.547
Hom.-Tutum	Homojen varyans	10.404	.001	.768	511	.443
	Homojen olmayan varyans			.544	19,734	.592
Uzmanlık	Homojen varyans	5.288	.022	-.091	511	.928
	Homojen olmayan varyans			-.066	19,773	.948
Güvenirlilik	Homojen varyans	5.157	.024	.768	511	.443
	Homojen olmayan varyans			.537	19,714	.597
Satın Alma Niyeti	Homojen varyans	6.673	.010	.104	511	.917
	Homojen olmayan varyans			.082	19,925	.936
Para-Sosyal	Homojen varyans	1.209	.272	-2.261	511	.024**
	Homojen olmayan varyans			-1.888	20,057	.074*

***, **, * sırasıyla $p \leq 0.01$, $p \leq 0.05$ ve $p \leq 0.10$ anlamlılığı temsil etmiştir.

Tablo 8’de Medeni hal kontrol değişkeninin ise sadece Para-Sosyal Etkileşim faktörüne göre değişim gösterdiği tespit edilmiştir.

Tablo 9. Snapchat Vlogger'a Katılım'a Göre Bağımsız Tek Örneklem t Testi Bulguları

		F	Prob.	t-İstatistik	SD	Prob.
Fiziksel-Çekicilik	Homojen varyans	.013	.909	3.576	511	.000***
	Homojen olmayan varyans			3.570	495.805	.000***
Sosyal-Çekicilik	Homojen varyans	.320	.572	2.816	511	.005***
	Homojen olmayan varyans			2.801	486.900	.005***
Hom.-Tutum	Homojen varyans	2.245	.135	4.470	511	.000***
	Homojen olmayan varyans			4.483	504.415	.000***
Uzmanlık	Homojen varyans	1.885	.170	3.975	511	.000***
	Homojen olmayan varyans			3.997	507.777	.000***
Güvenirlilik	Homojen varyans	3.877	.049	4.780	511	.000***
	Homojen olmayan varyans			4.799	505.849	.000***
Satın Alma Niyeti	Homojen varyans	.450	.503	.095	511	.924
	Homojen olmayan varyans			.096	504.490	.924
Para-Sosyal	Homojen varyans	.002	.966	3.588	511	.000***
	Homojen olmayan varyans			3.579	494.011	.000***

***, **, * sırasıyla $p \leq 0.01$, $p \leq 0.05$ ve $p \leq 0.10$ anlamlılığı temsil etmiştir.

Tablo 9'da Vlogger'a Katılım değişkenine göre ise Satın Alma Niyeti faktörü dışındaki bütün faktörlerin anlamlı farklılaştığı tespit edilmiştir.

Tablo 10: Kendim Snapchat Vlogger Oluştururum'a Göre Bağımsız Tek Örneklem t Testi B.

		F	Prob.	t-İstatistik	SD	Prob.
Fiziksel-Çekicilik	Homojen varyans	.120	.729	2.464	509	.014***
	Homojen olmayan varyans			2.410	151.218	.017***
Sosyal-Çekicilik	Homojen varyans	1.541	.215	1.148	509	.252
	Homojen olmayan varyans			1.087	145.829	.279
Hom.-Tutum	Homojen varyans	12.926	.000	4.679	509	.000***
	Homojen olmayan varyans			5.444	194.042	.000***
Uzmanlık	Homojen varyans	1.593	.207	3.452	509	.001***

		Homojen olmayan varyans			3.581	162.738	.000***
Güvenirlilik		Homojen varyans	1.844	.175	.347	509	.729
		Homojen olmayan varyans			.368	167.852	.713
Satın Alma Niyeti		Homojen varyans	.456	.500	4.050	509	.000***
		Homojen olmayan varyans			3.992	152.584	.000***
Para-Sosyal		Homojen varyans	3.832	.051	4.224	509	.000***
		Homojen olmayan varyans			4.429	165.072	.000***

***, **, * sırasıyla $p \leq 0.01$, $p \leq 0.05$ ve $p \leq 0.10$ anlamlılığı temsil etmiştir.

Tablo 10'da Kendim Snapchat Vlogger Oluştururum kontrol değişkenine göre Sosyal-Çekicilik ve Güvenirlilik faktörleri dışındakilerin anlamlı farklılaştığı görülmüştür.

Tek Yönlü Anova Testi Bulguları

Bu araştırmada ölçek faktörlerinin seçili değişkenlere göre anlamlı farklılaşma farkı olmadığı tek yönlü anova testi kullanılarak analiz edilmiştir.

Tablo 11: Yaş'a Göre Tek Örneklem Anova Testi Bulguları

		K.T.	SD	K.O.	F-İstatistik	Prob.
Fiziksel-Çekicilik	Gruplar Arasında	8.387	3	2.796	2.105	.099*
	Gruplar İçinde	675.885	509	1.328		
	Toplam	684.272	512			
Sosyal-Çekicilik	Gruplar Arasında	16.016	3	5.339	3.831	.010*
	Gruplar İçinde	709.254	509	1.393		
	Toplam	725.270	512			
Hom.-Tutum	Gruplar Arasında	14.986	3	4.995	4.388	.005***
	Gruplar İçinde	579.375	509	1.138		
	Toplam	594.361	512			
Uzmanlık	Gruplar Arasında	12.667	3	4.222	4.045	.007***
	Gruplar İçinde	531.278	509	1.044		
	Toplam	543.945	512			
Güvenirlilik	Gruplar Arasında	10.463	3	3.488	3.371	.018**
	Gruplar İçinde	526.520	509	1.034		
	Toplam	536.982	512			
Satın Alma Niyeti	Gruplar Arasında	22.110	3	7.370	4.842	.002***
	Gruplar İçinde	774.795	509	1.522		
	Toplam	796.904	512			

Para-Sosyal	Gruplar Arasında	19.498	3	6.499	5.126	.002***
	Gruplar İçinde	645.342	509	1.268		
	Toplam	664.840	512			

***, **, * sırasıyla $p \leq 0.01$, $p \leq 0.05$ ve $p \leq 0.10$ anlamlılığı temsil etmiştir.

Tablo 11 incelendiğinde bütün faktörlerin Yaş değişkenine göre anlamlı farklılaştığı görülmüştür.

Tablo 12: Eğitim Durumuna Göre Tek Örneklem Anova Testi Bulguları

		K.T.	SD	K.O.	F-İstatistik	Prob.
Fiziksel-Çekicilik	Gruplar Arasında	7.198	3	2.399	1.804	.145
	Gruplar İçinde	677.074	509	1.330		
	Toplam	684.272	512			
Sosyal-Çekicilik	Gruplar Arasında	8.003	3	2.668	1.893	.130
	Gruplar İçinde	717.267	509	1.409		
	Toplam	725.270	512			
Hom.-Tutum	Gruplar Arasında	23.542	3	7.847	6.998	.000***
	Gruplar İçinde	570.818	509	1.121		
	Toplam	594.361	512			
Uzmanlık	Gruplar Arasında	4.708	3	1.569	1.481	.219
	Gruplar İçinde	539.237	509	1.059		
	Toplam	543.945	512			
Güvenirlilik	Gruplar Arasında	3.367	3	1.122	1.071	.361
	Gruplar İçinde	533.615	509	1.048		
	Toplam	536.982	512			
Satın Alma Niyeti	Gruplar Arasında	19.893	3	6.631	4,344	.005***
	Gruplar İçinde	777.011	509	1.527		
	Toplam	796.904	512			
Para-Sosyal	Gruplar Arasında	4.531	3	1.510	1,164	.323
	Gruplar İçinde	660.309	509	1.297		
	Toplam	664.840	512			

***, **, * sırasıyla $p \leq 0.01$, $p \leq 0.05$ ve $p \leq 0.10$ anlamlılığı temsil etmiştir.

Tablo 12’de Eğitim durumuna göre Homophily Tutum ve Satın Alma Niyeti faktörleri anlamlı farklılaşır iken, diğer faktörlerin anlamlı farklılaşmadığı görülmüştür.

Tablo 13: Aylık Gelire Göre Tek Örneklem Anova Testi Bulguları

		K.T.	SD	K.O.	F-İstatistik	Prob.
Fiziksel-Çekicilik	Gruplar Arasında	6.285	3	2.095	1.573	.195
	Gruplar İçinde	677.987	509	1.332		
	Toplam	684.272	512			
Sosyal-Çekicilik	Gruplar Arasında	3.620	3	1.207	.851	.466
	Gruplar İçinde	721.650	509	1.418		
	Toplam	725.270	512			
Hom.-Tutum	Gruplar Arasında	11.062	3	3.687	3.218	.023**
	Gruplar İçinde	583.299	509	1.146		
	Toplam	594.361	512			
Uzmanlık	Gruplar Arasında	6.444	3	2.148	2.034	.108
	Gruplar İçinde	537.501	509	1.056		
	Toplam	543.945	512			
Güvenirlilik	Gruplar Arasında	3.892	3	1.297	1.239	.295
	Gruplar İçinde	533.090	509	1.047		
	Toplam	536.982	512			
Satın Alma Niyeti	Gruplar Arasında	11.459	3	3.820	2.475	.061*
	Gruplar İçinde	785.445	509	1.543		
	Toplam	796.904	512			
Para-Sosyal	Gruplar Arasında	9.086	3	3.029	2.351	.072*
	Gruplar İçinde	655.754	509	1.288		
	Toplam	664.840	512			

***, **, * sırasıyla $p \leq 0.01$, $p \leq 0.05$ ve $p \leq 0.10$ anlamlılığı temsil etmiştir.

Tablo 13'te Aylık Gelir değişkenine göre Homophily Tutum, Satın Alma Niyeti ve Para-Sosyal Etkileşim faktörleri anlamlı farklılaşırken, diğer faktörlerin anlamlı farklılaşmadığı görülmüştür.

Tablo 14: "Günde ortalama olarak internette kaç saat vakit geçirirsiniz?" Göre Tek Örneklem Anova Testi Bulguları

		K.T.	SD	K.O.	F-İstatistik	Prob.
Fiziksel-Çekicilik	Gruplar Arasında	6.516	3	2.172	1.639	.179
	Gruplar İçinde	673.359	508	1.326		
	Toplam	679.875	511			
Sosyal-Çekicilik	Gruplar Arasında	19.979	3	6.660	4.797	.003***
	Gruplar İçinde	705.240	508	1.388		
	Toplam	725.219	511			

Hom.-Tutum	Gruplar Arasında	6.024	3	2.008	1.734	.159
	Gruplar İçinde	588.140	508	1.158		
	Toplam	594.164	511			
Uzmanlık	Gruplar Arasında	21.881	3	7.294	7.098	.000***
	Gruplar İçinde	522.040	508	1.028		
	Toplam	543.921	511			
Güvenirlilik	Gruplar Arasında	25.490	3	8.497	8.441	.000***
	Gruplar İçinde	511.385	508	1.007		
	Toplam	536.875	511			
Satın Alma Niyeti	Gruplar Arasında	.685	3	.228	.146	.932
	Gruplar İçinde	796.190	508	1.567		
	Toplam	796.875	511			
Para-Sosyal	Gruplar Arasında	20.369	3	6.790	5.357	.001***
	Gruplar İçinde	643.850	508	1.267		
	Toplam	664.219	511			

***, **, * sırasıyla $p \leq 0.01$, $p \leq 0.05$ ve $p \leq 0.10$ anlamlılığı temsil etmiştir.

Tablo 14’te “Günde ortalama olarak internette kaç saat vakit geçirirsiniz?” değişkenine göre Homophily Tutum ve Satın Alma Niyeti faktörleri dışındaki bütün faktörlerin anlamlı farklılaştığı görülmüştür.

Tablo 15: “Aylık internet üzerinden kaç kez alışveriş yaparsınız?” Göre Tek Örneklem Anova Testi Bulguları

		K.T.	SD	K.O.	F-İstatistik	Prob.
Fiziksel-Çekicilik	Gruplar Arasında	2.915	3	.972	.726	.537
	Gruplar İçinde	681.357	509	1.339		
	Toplam	684.272	512			
Sosyal-Çekicilik	Gruplar Arasında	8.836	3	2.945	2.093	.100
	Gruplar İçinde	716.434	509	1.408		
	Toplam	725.270	512			
Hom.-Tutum	Gruplar Arasında	28.566	3	9.522	8.566	.000***
	Gruplar İçinde	565.794	509	1.112		
	Toplam	594.361	512			
Uzmanlık	Gruplar Arasında	7.314	3	2.438	2.313	.075*
	Gruplar İçinde	536.630	509	1.054		
	Toplam	543.945	512			
Güvenirlilik	Gruplar Arasında	9.340	3	3.113	3.003	.030**
	Gruplar İçinde	527.642	509	1.037		

	Toplam	536.982	512			
Satın Alma Niyeti	Gruplar Arasında	21.804	3	7.268	4.773	.003***
	Gruplar İçinde	775.101	509	1.523		
	Toplam	796.904	512			
Para-Sosyal	Gruplar Arasında	4.229	3	1.410	1.086	.355
	Gruplar İçinde	660.612	509	1.298		
	Toplam	664.840	512			

***, **, * sırasıyla $p \leq 0.01$, $p \leq 0.05$ ve $p \leq 0.10$ anlamlılığı temsil etmiştir.

Tablo 15’te ise, “Aylık internet üzerinden kaç kez alışveriş yaparsınız?” değişkenine göre Fiziksel-Çekicilik, Sosyal-Çekicilik ve Para-Sosyal Etkileşim faktörlerinin anlamlı farklılaşmadığı, diğer faktörlerin ise anlamlı farklılaştığı görülmüştür.

Tablo 16: “Vloglarda günlük olarak ne kadar zaman harcarsınız?” Göre Tek Örneklem Anova Testi Bulguları

		K.T.	SD	K.O.	F-İstatistik	Prob.
Fiziksel-Çekicilik	Gruplar Arasında	19.173	2	9.586	7.351	.001***
	Gruplar İçinde	665.099	510	1.304		
	Toplam	684.272	512			
Sosyal-Çekicilik	Gruplar Arasında	15.909	2	7.955	5.719	.003***
	Gruplar İçinde	709.361	510	1.391		
	Toplam	725.270	512			
Hom.-Tutum	Gruplar Arasında	34.940	2	17.470	15.927	.00***
	Gruplar İçinde	559.421	510	1.097		
	Toplam	594.361	512			
Uzmanlık	Gruplar Arasında	31.353	2	15.676	15.597	.000***
	Gruplar İçinde	512.592	510	1.005		
	Toplam	543.945	512			
Güvenirlilik	Gruplar Arasında	23.341	2	11.671	11.588	.000***
	Gruplar İçinde	513.641	510	1.007		
	Toplam	536.982	512			
Satın Alma Niyeti	Gruplar Arasında	9.751	2	4.876	3.159	.043**
	Gruplar İçinde	787.153	510	1.543		
	Toplam	796.904	512			
Para-Sosyal	Gruplar Arasında	17.309	2	8.655	6.816	.001***
	Gruplar İçinde	647.531	510	1.270		
	Toplam	664.840	512			

***, **, * sırasıyla $p \leq 0.01$, $p \leq 0.05$ ve $p \leq 0.10$ anlamlılığı temsil etmiştir.

Tablo 16’da “Vloglarda günlük olarak ne kadar zaman harcarsınız?” değişkenine göre bütün faktörlerin anlamlı farklılaştığı görülmüştür.

Tablo 17: “Gün içerisinde izlediğiniz Vlog sayısı?” Göre Tek Örneklem Anova Testi Bulguları

		K.T.	SD	K.O.	F-İstatistik	Prob.
Fiziksel-Çekicilik	Gruplar Arasında	20.032	3	6.677	5.117	.002***
	Gruplar İçinde	664.240	509	1.305		
	Toplam	684.272	512			
Sosyal-Çekicilik	Gruplar Arasında	15.554	3	5.185	3.718	.011***
	Gruplar İçinde	709.716	509	1.394		
	Toplam	725.270	512			
Hom.-Tutum	Gruplar Arasında	47.796	3	15.932	14.837	.000***
	Gruplar İçinde	546.565	509	1.074		
	Toplam	594.361	512			
Uzmanlık	Gruplar Arasında	37.174	3	12.391	12.446	.000***
	Gruplar İçinde	506.771	509	.996		
	Toplam	543.945	512			
Güvenirlilik	Gruplar Arasında	49.599	3	16.533	17.266	.000***
	Gruplar İçinde	487.383	509	.958		
	Toplam	536.982	512			
Satın Alma Niyeti	Gruplar Arasında	35.895	3	11.965	8.003	.000***
	Gruplar İçinde	761.010	509	1.495		
	Toplam	796.904	512			
Para-Sosyal	Gruplar Arasında	69.189	3	23.063	19.708	.000***
	Gruplar İçinde	595.651	509	1.170		
	Toplam	664.840	512			

***, **, * sırasıyla $p \leq 0.01$, $p \leq 0.05$ ve $p \leq 0.10$ anlamlılığı temsil etmiştir.

Tablo 17’de “Gün içerisinde izlediğiniz Vlog sayısı?” değişkenine göre bütün faktörlerin anlamlı farklılaştığı görülmüştür.

Sonuç

Günümüzde şirketler pazarlama stratejilerini tanımlarken, sosyal medya ve influencer pazarlamanın kaçınılmaz hale geldiğini, sosyal medya etkileyicileriyle ittifaklar kurmanın etkisini ve viral büyüme potansiyelin önemini vurgulamaktadır. Dwivedi ve diğerlerine (2015) göre, markaların ürünlerini sunan etkileyicilerle ilgili ikna edici ipuçlarını anlamaları da önemlidir. Medya ve iletişim literatüründen yola çıkarak dijital etkileyici olarak değerlendirilebilecek vloggerların tüketicilerin satın alma kararları üzerindeki olumlu etkileri olup olmadığını araştıran bu çalışma, teknolojiyi kullanarak takipçilerle kurulan etkileşim ve duyguların para-sosyal etkileşim/ilişki ve homophily tutum çerçevesinde incelenerek, ürün tüketiminin ardındaki motive edici faktörlerin daha iyi anlaşılmasına yardımcı olacak veriler

sağlayabilir. Bu anlamda, çevrimiçi etkileyiciler olarak görülen vloggerların bilgi aktarıcıları olarak kabul edilmesi şirketlerin tüketici algılarını ve davranış kalıplarını değiştirme sürecini anlamalarına yardımcı olabilir. Oyman ve Akıncı (2019) YouTube vloggerların Z kuşağının satın alma niyeti üzerindeki etkisini araştırdıkları çalışmalarında, tanınmayan fakat sosyal medya platformlarında kısa zamanda milyonlarca takipçiye ulaşan vloggerların satın alma kararlarında Z kuşaklar üzerinde etkili oldukları sonucuna varmıştır. Çalışmada yaş değişkenine göre yapılan anova testi bu sonucu doğrular niteliktedir. Bu çalışmada da Snapchat kullanıcıların yaşının ölçek faktörlerine göre farklılaştığı görülmüştür. Buna göre kullanıcıların yaşları, onların satın almak istedikleri ürünlere dönük niyetlerini, güvenlerini, fiziksel ve sosyal çekicilik algılarını, uzmanlık algılarını ve homophily tutumlarını anlamlı düzeyde etkilemekte, kullanıcı yaşı bu faktörler karşısında belirleyici bir rol oynamaktadır. Ayrıca çalışmada kullanıcıların cinsiyetlerinin, ürünlere bakış açılarını, onları sosyal ve fiziksel yönden cezbetmesini ve satın alma davranışlarını şekillendirdiği, kullanıcıların eğitim düzeylerinin ise satın alma niyetlerini ve homophily tutumlarını belirlediği ortaya çıkmıştır. Dolayısıyla Snapchat kullanan gençler vloggerları önemsemekte ve onlar için vloggerların tavsiyelerini takip etmek cazip hale gelmektedir.

Web 2.0, geleneksel pazarlama taktiklerini geliştirdi ve genellikle influencer pazarlama olarak bilinen bir uygulama ile yeni bir marka oluşturma ve kitle hedefleme biçimi oluşturdu. Film yıldızları, müzisyenler, spor simgeleri, TV kişilikleri, yazarlar ve diğerleri gibi daha geleneksel ünlülerin aksine (Djafarova ve Rushworth, 2017), dijital etkileyiciler mobil kameralarıyla çekilen videolarını veya fotoğraflarını bloglama, vloglama veya sosyal medya ağları aracılığıyla yayımlayan ve benzer değerleri, inançları ve ilgi alanlarını paylaştığı çevrimiçi bir topluluk oluşturmaktadır. Bu nedenle vloggerlar, kendi kişisel alanları doğrultusunda takipçileriyle daha fazla ve samimi ilişki kurabildiklerinden, daha olumlu tutumlara ve daha yüksek satın alma niyetine yol açabilmektedir. Hwang ve Zhang (2018) çalışmalarında takipçilerin samimi bir ilişki kurdukları etkileyicilere daha çok güvendiklerini ve ikna edici bulduklarını belirtmiştir. Sokolova ve Kefi (2020), para-sosyal etkileşimin satın alma niyetini pozitif yönlü etkilediğini göstermiştir. Ayrıca literatürde, fiziksel ve sosyal çekicilik, çevrimiçi olarak satın almayı etkileyen bir unsur olarak tanımlanmaktadır (Kurtin ve diğerleri, 2018; Lee ve Watkins, 2016; Shakeel, 2015;; Wang ve Yang, 2010). Bu çalışmada da vloggerların fiziksel ve sosyal çekicilikleri ve para-sosyal ilişkinin satın alma kararlarında etkili olup olmadığı araştırılmıştır. Araştırma bulgularına göre, Snapcaht üzerinden vloggerlar ile para-sosyal ilişki kuran gençlerin, tanıtılan ürünle ilgili olarak satın alma niyetlerinin yüksek olduğu görülmüştür. Buna göre kullanıcıların para-sosyal etkileşimleri arttıkça ürünleri satın alma istek ve arzuları artmaktadır. Bu sonuç, yukarıda bahsedilen bulguları doğrular nitelikte olduğundan literatür ile örtüşmektedir. Ayrıca ankete katılan kişilerin ürünü satın alma niyetlerinde fiziksel çekicilik olumlu bir rol oynamıştır. Başka bir ifadeyle ürünün fiziksel çekiciliği arttıkça kişilerin satın alma niyeti artmaktadır. Sosyal-Çekicilik değişkeninin ise satın alma niyeti üzerindeki etkisi negatif yönlü ve anlamlıdır. Buna göre sosyal çekicilik düzeyi arttıkça kullanıcıların satın alma niyeti düşmektedir. Ertugan ve Mupindu (2018), ünlülerin onayının satın alma niyetini olumlu etkilediğini göstermiştir. Benzer şekilde Rachbini (2018), ünlülerin cazibesinin satın alma niyetlerini pozitif etkilediğini bulmuştur. Ladhari ve diğerleri (2020), ünlülerin popüleritesinin satın alma niyetini olumlu etkilediğini göstermiştir. Dolayısıyla, bu bulgular Ertugan ve Mupindu (2018), Rachbini (2018) ve Ladhari ve diğerleri (2020), çalışmalarıyla çelişmektedir. Buna göre, çalışmada sosyal çekiciliğe değer vermeyen genç nüfus için, satın alma niyetlerinin de değiştiği anlamına geliyor. Dolayısıyla Sosyal-Çekicilik değişkeninin satın alma niyetleri üzerindeki etkisinin negatif yönlü olmasının neden kültürel, ekonomik ve sosyal faktörlerden kaynaklanabilir.

Literatürde Instagram, Youtube ve Facebook gibi sosyal medya platformları üzerinden yapılmış pek çok influencer marketing çalışmaları yapılmış olmasına rağmen, Snapchat nispeten genç bir ortam olduğundan, araştırma hala başlangıç aşamasındadır (Tropp ve Baetzgen, 2019, s.132). Snapchat'ın Facebook, Youtube ve Instagram gibi diğer sosyal medya platformlarına göre en düşük kullanım pratiğine sahip olması ve Snapchat kullanıcılarının uygulamayı özel iletişim kurmak ve güçlü bağları olan kişilerle içerik paylaşmak için kullanması, Snapchat reklamcılığının değerini önemli ölçüde etkilemektedir (Piwek ve Joinson, 2016; Voorveld ve diğerleri, 2018). Sashittal, DeMar ve Jassawalla (2016) çalışmasında, Snapchat'ın kişiselleştirme özellikleri, etkileyicilerin içeriklerinde yakınlık, samimiyet, özgünlük ve aşinalık hissi yaratarak, marka tanıtıcılarının tüketicilerle ilişkilerini güçlendirdiklerini ifade etmektedir. Barzily ve Ackerman (2018) çalışmalarında homophily tutum ile satın alma niyeti arasında güçlü bir ilişkinin olduğunu vurgularken, Hsu (2020) YouTube'daki izleyiciler ve vloggerlar arasındaki homophily tutumun ve parasosyal ilişkinin anlamlı ve olumlu bir etkisinin olduğu ve bunun da satın alma niyetini etkileyen güçlü bir pazarlama aracı olarak tanımlamıştır. Bu çalışmada da çevrimiçi etkileyiciler olan Snapchat vloggerları ile üniversite gençleri arasında homophily tutumun kurulup kurulmadığı ve bu ilişkinin satın alma kararlarında etkili olup olmadığı da araştırılmıştır. Homophily tutum değeri ve satın alma niyeti arasındaki ilişkiyi görmek için yapılan korelasyon analizi sonucunda anlamlı bir ilişki olduğu ve bu ilişkinin pozitif ve güçlü yönde olduğu sonucuna ulaşılmıştır. Ayrıca, homophily tutum değişkeninin para-sosyal ilişki ve güvenilirlik değişkeni üzerindeki etkisi istatistiksel bakımdan anlamlı ve pozitif yönlüdür. Buna göre, homophily tutum arttıkça para-sosyal ilişki ve bir ürüne olan güvenilirlik artmıştır. Ulaşılan bu sonuç, daha önceki literatür çalışmalarını destekler niteliktedir. Sokolova ve Kefi'nin (2019) YouTube ve Instagram'daki güzellik ve moda etkileyicilerinin, takipçilerin satın alma niyetlerini nasıl etkilediklerini araştırdıkları çalışmalarında, hem güvenilirliğin hem de para-sosyal etkileşimin tüketicinin satın alma kararı verilirken etkili olduğu sonucuna ulaşılmıştır. Thomas ve Johnson (2017), ünlülerin uzmanlığının satın alma niyeti üzerinde pozitif yönlü bir etkiye sahip olduğunu göstermiştir. Nugraha ve Setyanto, (2018) da çalışmalarında çekiciliğin, güvenilirliğin ve uzmanlığın ikna edici etkisini analiz etmekte ve vloggerların algılanan uzmanlığının satın alma niyeti ile önemli ölçüde ilişkili olduğunu ifade etmektedir. Ancak bu araştırma bulgularında uzmanlık değişkeninin satın alma niyeti üzerindeki etkisi negatif yönlü ve anlamlıdır. Buna göre uzmanlık düzeyi arttıkça kullanıcıların satın alma niyeti düşmüştür. Çalışmada güvenilirlik değişkeninin ise satın alma niyeti üzerinde anlamlı herhangi bir etkisi olmadığı görülmüştür. Bu bulgunu nedeni olarak, kullanıcıların diğer faktörlere daha fazla önem vermeleri ve dolayısıyla güvenilirlik faktörünün ikinci kısımda kalması gösterilebilir. Bu çalışmada elde edilen bulgular Thomas ve Johnson (2017) ile Nugraha ve Setyanto'nun (2018) çalışmalarıyla gelişmektedir. See-To ve Ho (2014, s. 188), sosyal networkler üzerinden elektronik ağızdan ağıza iletişimin satın alma niyetini dört farklı şekilde etkilediğini savunmuştur. Bunlar sırasıyla; doğrudan etki, güvenin farklı yönleriyle ılımlı etki (kurumsal temelli güven vb.) ve ortak değer yaratma sürecine göre ılımlı etkidir. Dolayısıyla sosyal ağlar yoluyla etkileşime girdikleri bloggerlar ve vloggerlar söz konusu faktörler üzerinden tüketicilerin satın alma niyetlerini teşvik edebilmektedir. Üniversite gençlerinin internette geçirdikleri zamanın önemli bir kısmını Snapchat'te geçirdikleri, satın alma davranışında Snapchat vloggerların fiziksel çekiciliği, kullanıcı ile geliştirdikleri homophily tutumları ve para-sosyal ilişkilerinin satın alma niyeti oluşturmada önemli olduğu sonucuna ulaşılmıştır.

Kaynakça

- Agrawal, A. J. (2016). Why influencer marketing will explode in 2017. *Forbes*. Retrieved 5 November 2019 from: <https://www.forbes.com/sites/ajagrawal/2016/12/27/why-influencer-marketing-will-explode-in-2017/# 24e3614420a9>.

- Aguiar, T. D. and van Reijmersdal, E. (2018). *Influencer Marketing*, ed. C. I. V. I. Leuven, (Coos Bay, OR: SWOCC).
- Alhabash, S. ve Ma, M. (2017). A tale of four platforms: Motivations and uses of Facebook, Twitter, Instagram, and Snapchat among college students?. *Social Media+ Society*, 3(1).
- Choi, S. M. ve Rifon, N. J. (2012). It is a match: The impact of congruence between celebrity image and consumer ideal self on endorsement effectiveness. *Psychology & marketing*, 29(9), 639-650.
- Chung, S. ve Cho, H. (2017). Fostering parasocial relationships with celebrities on social media: Implications for celebrity endorsement. *Psychology & Marketing*, 34(4), 481-495.
- De Veirman, M., Cauberghe, V. ve Hudders, L. (2017). Marketing through Instagram influencers: the impact of number of followers and product divergence on brand attitude. *International Journal of Advertising*, 36(5), 798-828.
- De Vries, L., Gensler, S. ve Leeflang, PS (2012). Marka hayranlarının marka hayran sayfalarında popülerliği: Sosyal medya pazarlamasının etkileri üzerine bir araştırma. *İnteraktif Pazarlama Dergisi*, 26 (2), 83-91.
- Djafarova, E. ve Rushworth, C. (2017). Exploring the credibility of online celebrities' Instagram profiles in influencing the purchase decisions of young female users. *Computers in Human Behavior*, 68, 1-7.
- Dwivedi, Y. K., Kelly, G., Janssen, M., Rana, N. P., Slade, E. L. ve Clement, M. (2018). Social media: The good, the bad, and the ugly. *Information Systems Frontiers*, 20(3), 419-423.
- Erdogan, B. Z. (1999). Celebrity endorsement: A literature review. *Journal of marketing management*, 15(4), 291-314.
- Ertugan, A. ve Mupindu, P. (2019). Understanding the relationship between celebrity endorsement on social media and consumer purchasing intention. *International Journal of Advanced and Applied Sciences*, 6(5), 59-66.
- Eyal, K. ve Rubin, A. M. (2003). Viewer aggression and homophily, identification, and parasocial relationships with television characters. *Journal of Broadcasting & Electronic Media*, 47(1), 77-98.
- Faklaris, C. ve Hook, S. A. (2016). Oh, snap! The state of electronic discovery amid the rise of Snapchat, WhatsApp, Kik, and other mobile messaging apps. *The Computer and Internet Lawyer*, 33(10), 1-17.
- Filieri, R., McLeay, F., Tsui, B. ve Lin, Z. (2018). Consumer perceptions of information helpfulness and determinants of purchase intention in online consumer reviews of services. *Information & Management*, 55(8), 956-970.
- Freberg, K., Graham, K., McGaughey, K. ve Freberg, L. A. (2011). Who are the social media influencers? A study of public perceptions of personality. *Public Relations Review*, 37(1), 90-92.
- Gallagher, K. (2018). The Influencer Marketing Report: research, strategy & platforms for leveraging social media influencers. *Business Insider*, (11).
- Gong, W. ve Li, X. (2017). Engaging fans on microblog: The synthetic influence of parasocial interaction and source characteristics on celebrity endorsement. *Psychology & Marketing*, 34(7), 720-732.

- Grifferty, S. (2016, May 28). What's hot right now in the world of social media apps. *The National*. Retrieved 12 August 2019 from: <http://www.thenational.ae/business/telecoms/whats-hot-right-now-in-the-world-of-social-media-apps>.
- Gwinner, K. P. ve Eaton, J. (1999). Building brand image through event sponsorship: The role of image transfer. *Journal of advertising*, 28(4), 47-57.
- Hanks, L., Line, N. ve Yang, W. (2017). Status seeking and perceived similarity: a consideration of homophily in the social servicescape. *International Journal of Hospitality Management*, 60, 123-132.
- Hollebeek, L. D., Glynn, M. S. ve Brodie, R. J. (2014). Consumer brand engagement in social media: Conceptualization, scale development and validation. *Journal of interactive marketing*, 28(2), 149-165.
- Hovland, C. I. ve Weiss, W. (1951). The Influence of Source Credibility on Communication Effectiveness. *Public Opinion Quarterly*, 635-650.
- Hsu, C. L. (2020). How vloggers embrace their viewers: Focusing on the roles of para-social interactions and flow experience. *Telematics and Informatics*, 49, 1-11.
- Hung, K., Li, S. Y. ve Tse, D. K. (2011). Interpersonal trust and platform credibility in a Chinese multibrand online community. *Journal of Advertising*, 40(3), 99-112.
- Hwang, K. ve Zhang, Q. (2018). Influence of parasocial relationship between digital celebrities and their followers on followers' purchase and electronic word-of-mouth intentions, and persuasion knowledge. *Computers in Human Behavior*, 87, 155-173.
- Influencer MarketingHub (2020). "50+ Social Media Sites You Need to Know in 2020". Erişim adresi: <https://influencermarketinghub.com/social-media-sites/>,
- Jiménez-Castillo, D. ve Sánchez-Fernández, R. (2019). The role of digital influencers in brand recommendation: Examining their impact on engagement, expected value and purchase intention. *International Journal of Information Management*, 49, 366-376.
- Jin, S. A. A. ve Phua, J. (2014). Following celebrities' tweets about brands: The impact of twitter-based electronic word-of-mouth on consumers' source credibility perception, buying intention, and social identification with celebrities. *Journal of advertising*, 43(2), 181-195.
- Kilambi, A., Laroche, M. ve Richard, M. O. (2013). Constitutive marketing: towards understanding brand community formation. *International Journal of Advertising*, 32(1), 45-64.
- Kim, E., Sung, Y. ve Kang, H. (2014). Brand followers' retweeting behavior on Twitter: How brand relationships influence brand electronic word-of-mouth. *Computers in Human Behavior*, 37, 18-25.
- Kirkham, J. (2015, January 14). The year ahead for mobile. *Campaign*. Retrieved 1 July 2019, from: <http://www.campaignlive.co.uk/news/1328058/>
- Knoll, J., Schramm, H., Schallhorn, C. ve Wynistorf, S. (2015). Good guy vs. bad guy: The influence of parasocial interactions with media characters on brand placement effects. *International Journal of Advertising*, 34(5), 720-743.
- Kurtin, K. S., O'Brien, N., Roy, D. ve Dam, L. (2018). The development of parasocial interaction relationships on YouTube. *The Journal of Social Media in Society*, 7(1), 233-252.

- Ladhari, R., Massa, E. ve Skandrani, H. (2020). YouTube vloggers' popularity and influence: The roles of homophily, emotional attachment and expertise. *Journal of Retailing and Consumer Services*, 54, 102027.
- Labrecque, L. I. (2014). Fostering consumer–brand relationships in social media environments: The role of parasocial interaction. *Journal of Interactive Marketing*, 28(2), 134-148.
- Lee, J. E. ve Watkins, B. (2016). YouTube vloggers' influence on consumer luxury brand perceptions and intentions. *Journal of Business Research*, 69(12), 5753-5760.
- Lim, Y. J. (2017). Decision to use either Snapchat or Instagram for Most Powerful Celebrities. *Research Journal of the Institute for Public Relations*, 3(2), 1-16.
- Nugraha, A. ve Setyanto, R. P. (2018). The effects of vlogger credibility as marketing media on brand awareness to customer purchase intention. *journal of research in management*, 1(2).
- Noë, N., Whitaker, R. M. , Chorley, M. J. ve Pollet, T. V. (2016). “Birds of a feather locate together? foursquare checkins and personality homophily.” *Computers in Human Behavior*, 58: 343–353.
- Nouri, M. (2018). The power of influence: Traditional celebrity vs social media influencer, *Advanced Writing: Pop Culture Intersections*. 32.
- Ohanian, R. (1991). The impact of celebrity spokespersons' perceived image on consumers' intention to purchase. *Journal of advertising Research*.
- Oyman, M. ve Akıncı, S. (2019). Sosyal medya etkileyicileri olarak vloggerlar: Z kuşağı üzerinde para-sosyal ilişki, satın alma niyeti oluşturma ve youtube davranışları açısından vloggerların incelenmesi. *Akdeniz İletişim*, (32), 441-464.
- Qutteina, Y., Hallez, L., Mennes, N., De Backer, C. ve Smits, T. (2019). What do adolescents see on social media? A diary study of food marketing images on social media. *Frontiers in Psychology*, 10, 1-12.
- Parker, C. ve Pfeiffer, S. (2005). Video blogging: Content to the max. *IEEE MultiMedia*, 12(2), 4-8.
- Perse, E.M. ve Rubin, R.B. (1989). Attribution in social and para-social relationships. *Communication Research*, Vol. 16 No. 1, 59-77.
- Pew Research Center. (2019). Social Media Fact Sheet. Retrieved 21 July 2019 from: <https://www.pewresearch.org/fact-tank/2019/04/10/share-of-u-s-adults-using-social-media-including-facebook-is-mostly-unchanged-since-2018>.
- Phua, J. ve Jin, S. A. A. (2011). ‘Finding a home away from home’: the use of social networking sites by Asia-Pacific students in the United States for bridging and bonding social capital. *Asian Journal of Communication*, 21(5), 504-519.
- Phua, J. ve Kim, J. J. (2018). Starring in your own Snapchat advertisement: Influence of self-brand congruity, self-referencing and perceived humor on brand attitude and purchase intention of advertised brands. *Telematics and Informatics*, 35(5), 1524-1533.
- Rachbini, W. (2018). The influence of celebrity endorsements on purchase intention (a study on Vivo V7). *IOSR Journal of Business and Management (IOSR-JBM)*, 20(8).
- Rifon, N. J., Jiang, M. ve Kim, S. (2016). Don't hate me because I am beautiful: Identifying the relative influence of celebrity attractiveness and character traits on credibility.

- P. Verlegh, H. Voorveld ve M. Eisend (Yay. haz.). *Advances in advertising research içinde* (s.125-134). Wiesbaden: Springer Gabler.
- Sashittal, H. C., DeMar, M. ve Jassawalla, A. R. (2016). Building acquaintance brands via Snapchat for the college student market. *Business Horizons*, 59(2), 193-204.
- See-To, E. W. ve Ho, K. K. (2014). Value co-creation and purchase intention in social network sites: The role of electronic Word-of-Mouth and trust—A theoretical analysis. *Computers in Human Behavior*, 31, 182-189.
- Scheidt, L. (2009). Diary Weblogs as Genre. Retrieved 5 September 2019 from: http://professionallurker.com/linked/2009/qp/Diary_Weblogs_as_Genre2009.pdf.
- Schrock, A. R. (2015). Communicative affordances of mobile media: portability, availability, locatability, and multimediality. *International Journal of Communication*, 9, 1229–1246.
- Shakeel, A. (2015). The role of brand credibility on purchase intention on fast food sector in Pakistan. *International Journal of Information, Business and Management*, 7(4), 158.
- Silberman, L. (2015). Want Millennials? Snapchat is your new best friend. *Business on Tapp*. Retrieved 15 September 2019 from: <https://www.tapp.com/101/want-millennials-snapchat-is-your-new-best-friend>
- Smith, A. N. ve Pyle, M. A. (2015). A video is worth 1,000 words: Linking consumer value for opinion seekers to visually oriented eWOM practices. C. V. Dimofte ve C. P. Haugtvedt (Yay. haz.). *Consumer Psychology in a Social Media World içinde* (s. 97-118). Routledge.
- Sokolova, K. ve Kefi, H. (2020). Instagram and YouTube bloggers promote it, why should I buy? How credibility and parasocial interaction influence purchase intentions. *Journal of Retailing and Consumer Services*, 53.
- Statista, 2015, Most popular social networks worldwide as of January 2020, ranked by number of active users, Retrieved 18 September 2019 from: <https://www.statista.com/statistics/272014/global-social-networks-ranked-by-number-of-users/>
- Thomas, T. ve Johnson, J. (2017). The impact of celebrity expertise on advertising effectiveness: The mediating role of celebrity brand fit. *Vision*, 21(4), 367-374.
- Till, B. D. ve Busler, M. (2000). The Match-up Hypothesis: Physical Attractiveness, Expertise, and the Role of Fit on Brand Attitude, Purchase Intent and Brand Beliefs. *Journal of Advertising*, 1-13.
- Tolson, A. (2013). A new authenticity? Communicative practices on YouTube. *Self-Mediation: New Media, Citizenship and Civil Selves*, 85. 277-289.
- Tropp, J. ve Baetzgen, A. (2019). Users' Definition of Snapchat Usage. Implications for Marketing on Snapchat. *International Journal on Media Management*, 21(2), 130-156.
- Voorveld, H. A., van Noort, G., Muntinga, D. G. ve Bronner, F. (2018). Engagement with social media and social media advertising: The differentiating role of platform type. *Journal of advertising*, 47(1), 38-54.
- Wang, X. ve Yang, Z. (2010). The effect of brand credibility on consumers' brand purchase intention in emerging economies: The moderating role of brand awareness and brand image. *Journal of Global Marketing*, 23(3), 177-188.
-

- WFA 2018. July 20. Brands to invest more on influencers. Retrieved 1 July 2019 from: <https://www.wfanet.org/news-centre/multinational-brands-focus-on-influencer-transparency/>
- Yıldız B. (2019). “Snapchat İstatistikleri”, *Branding Türkiye*, Retrieved 22 August 2019 from: <https://www.brandingturkiye.com/snapchat-istatistikleri-guncel/>
- Yoo, J. W., Lee, H. S. ve Jin, Y. J. (2018). Effects of celebrity credibility on Country’s reputation: A comparison of an Olympic star and a political leader. *Corporate Reputation Review*, 21(3), 127-136.
-

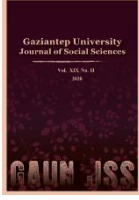

GAZİANTEP UNIVERSITY JOURNAL OF SOCIAL SCIENCES

Journal homepage: <http://dergipark.org.tr/tr/pub/jss>



Araştırma Makalesi • Research Article

Film Yapımında Ekonomik Bir Destek Olarak Film Sponsorluğu

Film Sponsorship As An Economic Support In Film Production

İpek OKKAY^a*

^a Dr. Öğr. Üyesi, İstanbul Ayyansaray Üniversitesi, İİSBF, Halkla İlişkiler ve Reklamcılık, İstanbul / TÜRKİYE
ORCID: 0000-0002-7107-2832

MAKALE BİLGİSİ

Makale Geçmişi:

Başvuru tarihi: 17 Şubat 2020

Kabul tarihi: 19 Haziran 2020

Anahtar Kelimeler:

Sponsorluk,
Kültür ve Sanat Sponsorluğu,
Film Sponsorluğu,
Sponsorluk Anlaşmaları

ARTICLE INFO

Article History:

Received February 17, 2020

Accepted June 19, 2020

Keywords:

Sponsorship,
Culture and Art Sponsorship,
Film Sponsorship,
Sponsorship Agreements

ÖZ

Sponsorlukla ilgili çalışmalar literatürde yaygın olmasına rağmen kültür sanat sponsorluğu altında gerçekleşen film sponsorluğu hakkında çalışma neredeyse yok denecek kadar azdır. Sponsorlukla ilgili araştırmaların çoğu sponsorluk faaliyeti bittikten sonrasını kapsamakta, sponsorluğun firmaya sağladığı katkıları incelemektedir. Film sponsorluğu ile ilgili yapılan çalışmalarda sponsorluk faaliyetinin yapım aşamasında ekonomik destek olarak ne derece önemli olduğuna, sponsorluk süreçlerine, anlaşmalarına pek değinilmediği görülmektedir. Film sponsorluğu sadece firmanın tutundurma faaliyetlerine katkı sağladığı için değil, sponsor olduğu filme ekonomik destek sağladığı içinde önemli olmaktadır. Film yapım aşaması, film yapımcılarının en çok ekonomik desteğe ihtiyaç duyduğu dönem olduğu için parasal destek sağlamada sponsorluk anlaşmaları önem taşımaktadır. Film yapımı maliyetini karşılamak için yapım şirketleri ekonomik desteğe ihtiyaç duymaktadır. Bu noktada filme sponsor bulma en tercih edilen yöntemlerden biri olmasına rağmen bu konuda pek fazla çalışma olmadığı görülmektedir. Bu çalışmada film yapım aşamasında sponsorluğun hem filme hem de firmalara nasıl katkı sağladığına, film yapılmadan önce ekonomik destek için nasıl sponsor bulunabileceğine ve sponsorlarla yapılan anlaşmalar irdelenecektir.

ABSTRACT

Although studies on sponsorship are common in the literature, there is little to no doubt about the sponsorship of film sponsorship under the arts and culture sponsorship. Most of the research on sponsorship covers the end of sponsorship activities and examines the contributions of sponsorship to the company. It is seen that the sponsorship activities are important in economic support, sponsorship processes and agreements are not taken into consideration during the works carried out in the field of film sponsorship. Film sponsorship is important not only because it contributes to the promotion activities of the firm, but also because it provides economic support to the film it sponsors. Since film production is the period in which filmmakers need the most economic support, sponsorship agreements are important in providing financial support. In order to cover the cost of filmmaking, construction companies need economic support. At this point, although it is one of the most preferred methods to find sponsors in the film, there is not much work on this subject. In this study, it will be discussed how sponsorship contributes to both film and companies during film production, how sponsors can be sponsored for economic support before the film is made and agreements with sponsors.

* Sorumlu yazar/Corresponding author.
e-posta: ipekokkay@ayvansaray.edu.tr

EXTENDED ABSTRACT

Interactive technologies that are developing today have made it easier for people to escape from advertisements. The tendency of people to escape from advertisements leads firms to sponsor. Cinema films are the most effective method for companies to reach their target audience in terms of captive audience. The film must be qualified here. From the point of view of filmmakers, finding sponsors at the very beginning of the film making phase is important for providing economic support. Since film making is an expensive process, at the feasibility stage, reaching an agreement with the sponsor firm when the film is not shaped allows filmmakers to be more comfortable economically and to make the necessary changes in line with the scenario according to the demands of the sponsor company.

Film sponsorship can be more effective than other marketing communication methods because it provides captive audience. For this reason, companies sponsor movies that they think will reach their target audience. At this point, it is important for filmmakers to persuade sponsors to get economic support before starting their movies. With the sponsorship of the film, both the sponsoring company and the film company have a 'win win' situation in which they get what they want by reaching an agreement. The company and the film company decide between possible solutions and appeal to the audience's emotions, adding the message to the target audience. Sponsorship should not be confused with advertisements. Although the lines seem blurry from time to time, the benefits of sponsorship are hugely different. They are measured by factors such as corporate merger with film, increased social visibility and the opportunity to shape the consumer's attitudes towards the company and to show loyalty to a lifestyle. Sponsorship guarantees the appearance of a company message and the desired effect on the consumer by mixing the product or company into the environment. This provides sponsors with a guaranteed delivery method in which the message is included directly in the movie. The film sponsorship includes commercial and branding opportunities that provide a fun way for the company to distinguish itself from its competitors, leading to increased sales of the sponsor. Increasing sales goes hand in hand with brand awareness.

Sponsorship can be a powerful promotional tool to increase sales. The biggest benefit of the sponsorship activity to the filmmaker is financing. While creating the sponsorship strategy, the correct analysis of the target audience makes it possible to prevent the message in the communication process to be perceived incorrectly or to prevent the noise factor that is the factor in the failure to reach the target audience. It is important that the messages we convey to the target audience through the sponsorship method include elements that evoke visual and auditory identities that are identified with our company in the consumer mind, such as the company's logo and slogan. Although sponsorship studies are common in the literature, the study of film sponsorship under culture and art sponsorship is almost nonexistent. Most sponsorship research covers the end of the sponsorship activity and examines the sponsorship's contribution to the firm. It is seen in the studies on film sponsorship that the importance of sponsorship activity as an economic support during the construction phase, sponsorship processes and agreements are not mentioned. Film sponsorship is important not only because it contributes to the promotion activities of the company but also because it provides economic support to the film it sponsors. Since the filmmaking phase is the time when filmmakers need the most economic support, sponsorship agreements are important in providing financial support. Production companies need economic support to cover the cost of filmmaking. At this point, although finding a sponsor for the film is one of the most preferred methods, it is seen that there are not many studies on this subject. The purpose of all sponsorships, including culture and art sponsorship, is to shape and form the attitudes of consumers positively. One of the most important culture and art sponsorships is the film sponsorship due to the high rate of target audience. In this study, film sponsorship, one of the culture / art sponsorship types, was compiled. Even though a lot of work has been done in our country about other types of sponsorship, the study about the economic contributions of film sponsorship to the production of films is almost nonexistent. For this reason, the importance of finding sponsors and agreements with sponsors in terms of financial support will be addressed and discussed during the film production phase.

Giriş

Reklam, marka imajını / değerini sunmak için iki iletişim ögesini mesaj ve ortamı birleştirmek durumundadır. Sponsorlukta ise mesaj ve medya öğeleri ayrılmaz bir şekilde birbirine bağlı olmaktadır (Meenaghan ve Shipley, 1999, s. 328). Sinema reklamcılığı, reklamverenlerin mesajlarını tutsak bir hedef kitleye sunmaları için nispeten daha az karmaşık bir ortam sunar (Prendergast ve Wah, 2005, s. 79). “Sinema reklamcılığı, sadece perde reklamı değil sponsorluk ve promosyon faaliyetlerinin de yürütüldüğü bir mecraı ifade etmektedir” (Arslan, 2010, s. 5).

Günümüzde gelişen interaktif teknolojiler insanların reklamlardan kaçmasını kolaylaştırmıştır. İnsanların reklamlardan kaçma eğilimi firmaları sponsorluk yapmaya yönlendirmektedir.

Sinema filmleri tutsak izleyici bakımından firmaların hedef kitlelerine ulaşmada en etkili olduğu yöntem olmaktadır. Burada filmin nitelikli olması gerekmektedir. Film yapımcıları açısından baktığımızda film yapım aşamasının en başında sponsor bulmak, ekonomik destek sağlamak açısından önem kazanmaktadır. Film yapımı pahalı bir süreç olduğu için daha fizibilite aşamasında, film şekillenmemişken sponsor firma ile anlaşma sağlanması, film yapımcılarının ekonomik açıdan daha rahat edebilmesini ve filme sponsor olan firmanın istekleri doğrultusunda gereken değişiklikleri senaryoya uygun doğal bir şekilde yapılmasına olanak sağlamaktadır. Hem film yapımcıları hem de firmalar sponsorluk anlaşmalarından kazançlı çıkmayı beklemektedir. Bu noktada film yapımcılarının yapacağı filmin gişe getireceğine sponsorları ikna etmesi gerekmektedir.

Pazarlama iletişimi etkinliklerinden biri olan sponsorluk yöntemi her geçen gün ekonomik destek açısından daha da tercih edilir hale gelmektedir. Teknolojik gelişmelerle birlikte iletişim araçlarının kullanım şekillerinde meydana gelen değişimler, sponsorluğu önemli bir pazarlama iletişimi yöntemi haline getirmektedir.

Sponsorluk harcamalarındaki büyümeye hedef pazarlara düşük maliyetli erişim imkanı ve kurumsal istek gibi faktörler neden olmaktadır. Sponsorluk spor, çevre ve kültür / sanat gibi farklı kategorilere ayrılmaktadır (Meenaghan ve Shipley, 1999, s. 328).

Bu çalışma da kültür / sanat sponsorluğu türlerinden biri olan film sponsorluğu derlenmiştir. Diğer sponsorluk türleri konusunda çok fazla çalışma yapılmış olmasına rağmen film sponsorluğunun film yapımına sağladığı ekonomik katkılar konusunda çalışma neredeyse yok denecek kadar azdır. Bu nedenle film yapımı aşamasında, finansal destek açısından sponsor bulmanın ve sponsorlar ile yapılan anlaşmaların önemine değinilecek ve irdelenecektir.

Film Sponsorluğu

Kültür/sanat sponsorluğunun altında yer alan film sponsorluğunun içeriğini anlamak için sponsorluk kavramını kavramak önem taşımaktadır. Film sponsorluğu kavramını akademik alanda Burgess (2010)'daki makalesinde kullanmıştır. Sektörel kaynaklarda daha çok yer bulan bu pazarlama iletişimi tekniği, akademik alanda kültür sanat sponsorluğunun altında ya da çekim aşamasında ekonomik destek olarak çok az kendine yer bulabilmektedir.

Sponsorluk uygulamalarında destek veren ve destek alan kuruluşların birbirine uygunluğuna dikkat edilmesi gerekmektedir. Sponsorluk anlaşması yapan iki tarafın mutlaka aynı alanda etkinlikte bulunması gerekmez. İnşaat sektöründe hizmet veren bir kuruluş, bir filmin gösterimine sponsorluk desteği verebilmektedir (Göçmen, 2011).

Sponsor, filme finansal ya da materyal olarak destek sağlamakta, sponsor olan ve sponsor alan bu sayede ticari faydalar sağlamaktadır (Öztürk, 2013, s. 3). Sponsorluk,

kurumların kültür / sanat, spor, eğitim, sağlık, çevre gibi alanlara finansal veya araç gereç desteği ile katkıda bulunarak kuruluşa imaj, saygınlık kazandırmak veya satışı doğrudan etkileyecek ürün odaklı pazarlamayı hedefleyebilmektedir. Sponsorluk imaj geliştirme için en uygun iletişim araçlarından biri olmaktadır (Bozkurt, 2005, s. 316-317).

Sponsorluk stratejisini oluştururken hedef kitlenin doğru analiz edilmesi, iletişim sürecindeki mesajın yanlış algılanmasını ya da hedef kitleye ulaşamamasında etken olan gürültü faktörünü engellemeyi mümkün kılmaktadır. Hedef kitleye sponsorluk yöntemiyle iletilen mesajlarda firmanın logosu, firmanın sloganı gibi tüketici zihninde firmayı diğerlerinden farklı konumlandırmaya yarayan görsel ve işitsel olarak firmayla özdeşleşen çağrışım yaratan unsurların yer alması önem taşımaktadır.

Kültür ve sanat sponsorluğu film, sahne sanatları, müzik, televizyon, edebiyat, resim, geleneksel sanatlar ve göreneklerin korunması gibi, geniş bir yelpazeyi içermektedir (Peltekoğlu, 2016, s. 402). Kültür ve sanat sponsorluğu dahil tüm sponsorlukların amacı, tüketicilerin tutumlarını olumlu şekilde şekillendirmek ve oluşturmaktır. Kültür ve sanat sponsorluklarından en önemlilerinden bir tanesi hedef kitle oranının fazlalığından dolayı film sponsorluğudur.

Sponsorluk yapan firma açısından romantik, komedi, dram, gerilim, korku, aksiyon, biyografi, belgesel ve benzeri ne tür bir filme sponsor olunacağı önem taşımaktadır. Firmanın ürün ve hizmet yelpazesi film seçiminde önemli bir rol oynamaktadır. Sponsor olan firmanın film seçimi tercihindeki diğer önemli bir unsur ise hedef kitlesine ne tür bir mesaj iletmek istediğidir. Sponsorlukta en önemli amaçlardan biri imaj oluşturma olmasından kaynaklı olarak ünlü kullanımında en risksiz yöntemlerden biri film sponsorluğudur. Film sponsorluğunda oyuncunun gerçek kişiliğinden çok filmdeki kişiliğinden etkileniriz ve oradaki karakter gibi olmak isteriz, bu da markaya karşı olan olumlu tutumuzu arttırmaktadır.

Sponsorluk mesajı, kuruma yönelik olumlu duygulara neden olarak kurumun tanınırlığına katkı sağlamaktadır. Buradaki amaç farkındalık yaratarak diğer tutundurma faaliyetlerine katkıda bulunarak sosyal kabulü pekiştirmektir (Yılmaz, 2007, s. 589). Bu sayede tüketici gözünde sponsor olumlu imaja sahip olmakta ve tüketici tutumlarını etkileyerek, ürün ve hizmet tercihlerinde önemli bir rol oynamaktadır.

Sponsorluğun önem kazanmasındaki ilk etken sağlığa zararlı olması ve benzeri sebeplerle etik olmayan kumar, silah, sigara, alkol gibi ürünlerin pazarlamasını mümkün kılmasıydı. Daha sonrasında bu ürünlerin sponsorluğuna kısıtlama gelmesine rağmen, sponsorluk etkili bir pazarlama iletişimi yöntemi olmaya devam etmiştir. Burada ana etken reklam fiyatlarının yüksek olmasına rağmen tüketicilerin çoklu medya kullanımının (insanların birden fazla mecraı aynı anda kullanması) artması nedeniyle, mesajlara karşı sürekli kısmi dikkatsizlik halinin oluşması, hedef kitlenin zapping gibi yöntemlerle reklamlardan kaçabilmesi mümkünken, sponsorluk mesajından kaçamaması olmaktadır. Bu durum tüketicinin ünlü veya karakter ile özdeşleşebildiği hatta tutsak izleyici konumunda olduğu için pazarlama iletişimi mesajından kaçamadığı filmleri sponsorluk için önemli bir mecra haline getirmektedir.

Firmalar adlarını daha tanınır hale getirmek için gün geçtikçe daha çok ünlülerin ününden faydalanabileceği tutundurma yöntemlerini tercih etmeye başlamıştır. Bunun sebebi ünlülerin dikkatleri daha fazla markaya çekmesi, markanın inandırıcılığına katkıda bulunması ve güven telkin etmesi olmaktadır (Kotler, 2011, s. 164).

Filmlerde aktör / aktris odaklı yapılan sponsorluk, hedef kitlede sevdiği ünlünün de sponsor olan firmanın ürününü veya hizmetini kullandığı izlenimini bırakmasından dolayı etkili bir yöntem olmasına rağmen kimi riskleri de beraberinde getirmektedir. Bireysel odaklı sponsorlukta ünlünün (aktör, aktris, sporcu, şarkıcı, vb.) alkol veya uyuşturucu bağımlısı

olması, adının taciz, şiddet ve benzeri suç olaylarına karışması gibi durumlarda, zamanında sponsorluk anlaşmasının feshedilmemesi halinde firma kriz yaşayabilmektedir.

Özellikle film sektöründe yapılan sponsorluk anlaşmalarında doğru hedef kitle seçildiğinde, marka mesajı hedef kitleye etkin bir şekilde ulaşmaktadır. Sinemanın firmalar açısından sponsorlukta etkin hale gelmesinin nedeni tutsak izleyici kavramı olmaktadır. Sinemanın yapısı gereği seyircinin dikkatinin dağılmadan odaklanabilmesi, sinemayı markalar için önemli bir mecra haline getirmektedir. Bu noktada hem film yapımcıları hem de firmalar karşılıklı fayda sağlamaktadır. Bu karşılıklı faydanın fark edilmesi sinemanın ilk yıllarına kadar uzanmaktadır.

Sponsorlu filmler, filmin kendisi kadar eski olmakla birlikte, geçmişi 1920'li yıllara kadar dayanmaktadır. Sinemanın ilk yıllarından itibaren ürün ve hizmetlerinin satışını arttırmaya yönelik ikna etmeye odaklanan filmler üretilmiştir. ABD'de 300.000 kadar endüstriyel ve kurumsal filmin yapıldığı tahmin edilmektedir. Sponsorlu filmler; reklamları, kamu hizmeti duyurularını, özel etkinlik yapımlarını, çizgi filmlerini, haber filmlerini, belgeselleri, eğitim filmlerini, organizasyonel profilleri, kurumsal raporları, üretim süreçlerini, ürünlerini sergileyen eserleri ve hedef kitleleri kazanmak için maddi manevi destek sağlayan sponsorların görüşlerini kapsamaktadır (Prelinger, 2006, s. 6-8).

Shell markasının köklü geçmişi ve gördüğü büyük ilgide tutarlı, uzun soluklu bir film sponsorluğu politikası izlemesinin de rolü bulunmaktadır. Sponsorlu film sektörünün tamamında, sanayi ve ticaretteki ekonomik patlama etkili olmaktadır. Filmler markaların geçmişlerinin aynasını oluşturmakta, toplumsal değerlerde bir yükselişe katkı sağlayıcı bir faktör olarak görülmektedir (Burgess, 2010, s. 213-226).

Sponsorların çoğalması, sinema filmlerinde uzmanlaşan yapımcı şirketlerinin sayısında artışa neden olmuştur. Bununla birlikte, sponsorlu filmlerin tarihini yalnızca büyük şirketler açısından karakterize etmek hatalı olabilmektedir. Aynı zamanda Centron Productions, Film Inc., Eames Studio ve diğerleri gibi küçük inovasyoncular için bir fırsat olmuştur (Prelinger, 2006, s. 6-8).

Geçmişten günümüze olan süreçte stüdyo yönetmenleri filmlerine ürünleri dahil etmek için anlaşmalar yapma ihtiyacı duymuştur. Günümüzde bu durum biraz değişikliğe uğramakla birlikte senaristler ve prodüktörler, film yayınlanmadan veya senaryo tamamen biçimlendirilmeden önce, anlaşma yapma eğiliminde olmaktadır. Bunun en önemli sebeplerinden biri filmlerin maliyetlerinin her geçen gün artması ve bu maliyetleri karşılamak için sponsorlara ihtiyaç duyulmaya başlanması olmaktadır. Sponsor bulmak için sadece senaryo artık yeterli kalmamakta, filme sponsor olan firmaya filmde yer almasının hedef kitlenin gözünde markasını nasıl konumlandıracağını da göstermesi gerekir hale gelmiştir. Burada amaç markayı filme entegre ederek seyircinin markaya karşı olumlu algı duymasını sağlamaktır. Seyircinin marka algısında hemen değişiklik sağlanamayabilmektedir. Ama zamanla marka mesajı tüketici zihnine ekilerek davranış, tutum değişikliğine sebep olabilmektedir. Bir film ne kadar etkili ürünü sunuyorsa, bir marka filme sponsor olmak için daha fazla ücret ödemektedir. Bu ücret markaya ne kadar yer verildiğine bağlı olarak birkaç yüz bin dolar ile birkaç milyon dolar arasında değişebilmektedir. Çoğu senarist, önceden yapılan sponsorluk anlaşmalarının senaryo yazım aşamasında yapıldığında, markaları senaryoya entegre ve etkin bir şekilde tanıtmaya imkan verdiğini, buna karşın son dakika anlaşmalarındaki marka eklemelerinin senaryo bütünlüğünü bozma ihtimalinin bulunduğu görüşünde olmaktadır. Bu nedenle senaristler yazım aşamasında senaryo tam şekillenmeden markalarla bağlantıya geçme eğilimine girmeye başlamıştır (Clifford, 2010). Burada dikkat edilmesi gereken nokta sponsor ile film arasında uygunluk olmasıdır. Bu sayede sponsorun ürün

veya hizmetlerinin program içerisine yerleştirilmesi izleyiciler tarafından doğal bir şekilde programın gereği olarak karşılanacaktır (Okay, 2012, s. 203-241).

Sinema filmine sponsor olan bir markanın adı, logosu hatta ürünleri filmde yer almak, görünmek yoluyla kurum ve ürün / hizmet reklamının yapılması da sağlanmaktadır (Elden, 2009, s. 93).

Sponsor olunacak filmin seçiminde rol oynayan faktörler:

- Belirlenen amaçları yerine getirebilme yeteneği,
- Sponsor olunacak filmin hedef izleyici kitlenin demografik, coğrafik ve yaşam biçimi özelliklerine uygun olması,
- Mesajlara maruz kalacak hedef kitlenin büyüklüğü,
- Sponsor olunan faaliyetin maliyeti olmaktadır (Odabaşı ve Oyman, 2002, s. 356).

Pazarlama İletişimi Kapsamında Film Sponsorluğu

Film sponsorluğu, gün geçtikçe bütünleşik pazarlama iletişimi kampanyalarında, tutsak izleyici unsurundan dolayı tercih edilirliliği artan bir yöntem olarak ortaya çıkmaya başlamıştır. Bir film yapımcısının firmaların gereksinimlerini rahatça karşılayan paketleri ve dolayısıyla haklarını içerecek şekilde yayın süresi satmasına film sponsorluğu denmektedir. Sponsorun yayıncıya verdiği kaynak sadece fonlar biçiminde olmaktadır. Sponsor; adı, faaliyetleri, hizmetleri ve ürünleri tanıtılarak imajına katkı sağlanmasını beklemektedir. Burada etik açıdan sanatsal bütünlüğün korunması için film sponsorunun, filmin içeriğini etkilememesi önem taşımaktadır. Film sponsorluğu, izleyicilerin sponsorluktan kaçamamasından dolayı tercih edilmekte ve reklam gelirlerinden daha fazla gelir getirmektedir. Ürün yerleştirme ise bir film içeriği dahilinde ürün veya hizmetin yer aldığı etkili bir sponsorluk formülü olarak değerlendirilebilmektedir. Böylece tüketici tutundurma mesajından kaçamamaktadır. Film sponsorluklarında hem yapımcı hem de sponsor olan firma kazanımlar elde etmektedir. Film yapımcıları filme sponsor olanları kendilerine çekebilmek için sponsor olacak firmaların hedef kitlelerine göre içerik yaratarak, firmanın hedef kitle gözünde olumlu imaj elde etmesine katkı sağlamaktadır. Film sponsorluğunda gerçekleşen ortaklıklar ekonomik olarak dört açıdan önemli olabilmektedir. Bunlar yayın hakları geliri, sponsorluk hakları geliri, medya yansıması ve sponsorluk işlevidir (Masterman, 2007, s. 124-131).

James Bond filmleri en fazla sponsorluk geliri getiren filmlerdir. Coca-Cola, Sony, Microsoft, Ford gibi birçok şirket sponsor olmuştur. Bu sponsorların amacı Metro Goldwyn Mayer'in filmin üretimini finanse etmesine yardım etmek değil, kendi markalarını daha etkin bir şekilde hedef kitleye tanıtmak için destek sağlamaktır. Bu desteği vermeye firmaların ikna olması içinse Metro Goldwyn Mayer, sponsorları sinema paketiyle ikna ederek stüdyo masraflarını ve büyük tanıtım bütçesini hafifletmektedir (Collett ve Fenton, 2011, s. 136).

Sponsorluk iki kategoriye ayrılmaktadır. İlkinde yalnız tek bir firma etkinliğe sponsor olmaktadır. İkinci türde ise çoklu sponsorlukta, birden fazla marka eş zamanlı olarak sponsor olmaktadır (Gross, 2014, s. 39).

Film Sponsorluğunda Marka Pazarlama Stratejileri

Markalar ve film içeriği arasında ortaklıklar oluşturmak kolay bir süreç değildir. Bu zorluğun en önemli nedeni marka pazarlama stratejisi olarak prodüksiyon şirketi ekibine film üretilmeden dahil olup maddi manevi destek olarak sponsorluğunu üstlenmesi gerekmektedir. Film şirketinin ortaklığı garantilemek için filmde yer alırsa markanın ne gibi kazanımlar elde edebileceğini resmetmesi gerekmektedir. Film yapan prodüksiyon şirketi bu noktadan sonra hedef kitesine ileteceği mesajları sponsorun isteklerine uygun bir şekilde gerçekleştirmek durumunda kalmaktadır. Ortaklığın bozulmaması için film sponsorunun yapım öncesinden

yapımın son aşamasına kadarki süreçte marka pazarlama stratejisini dikkate alması gerekmektedir. Film sponsorluğunda marka pazarlama stratejisinin dikkat etmesi gereken bazı unsurlar:

- Marka ortaklıkları için senaryodaki fırsatları gözden geçirme ve özetlemek,
- Grafik tasarıma ve içeriğe yardım veya liderlik etmek, ajanslara ve markalara ulaşmak, gönderilen tüm öğelerin izlemek ve dikkate almak,
- Hangi ürünün ne zaman geleceğini takip etmek, film sponsorluğunda yer alacak her bir ürün için çekim yapılmasına özen göstermek, film yapım aşamasında kullanılan tek kullanımlık olmayan ürünleri sponsor olan firmaya iade etmek,
- Filme sponsor olan markanın logosunun belirgin ve net olarak görünmesini sağlamak,
- Sponsor olan tarafın mağduriyet yaşamaması için filmde firmaya yer verilmemesi durumunda ne gibi yaptırımların uygulanacağını sözleşmede yer almasını sağlamak,
- Filme sponsor olan firmanın filmde yer alabilmek için ne kadar ödeme yapması gerektiğinin görüşülerek netliğe kavuşturulması,
- Filme sponsor olan firmanın marka içeriğine uygun pazarlanmasına olanak tanıyacak ortaklık seçenekleri ve stratejilerinin geliştirilmesi,
- Hem prodüksiyon aşamalarına hakim olması hem de marka hakkında neleri konuşması gerektiğini iyi bilerek yapımcı ile firma arasında orta yolu bulması, ortaklık bitene kadar tüm tarafların uyumlu çalışmasını sağlayarak arabuluculuk görevini üstlenmesi,
- Film sponsorlarının filmin tutundurulmasında etkili olan filmin galası, gösterimleri, davetleri, partileri ve benzeri etkinlikleri destekleyerek masrafları dengeleyebilmesi gerekmektedir (Jones, 2018).

Sponsorluk anlaşmalarının firmalar içinde, film şirketleri içinde karşılıklı ekonomik kazanımları olmaktadır. Özellikle kültürel alanda yapılan sponsorluklar devlet tarafından desteklenmektedir. Kültürel alanda yer alan film sponsorluğu sanatsal açıdan belgesel, kısa film, festivallere yönelik filmlere sponsor olunacağı gibi popüler kültürün önemli bir ögesi olan tüketimlik filmlerde film sponsorluğunu kapsamaktadır. Sponsorlar popüler olan filmler sayesinde geniş hedef kitlelere ulaşabilmektedir. Film sponsorluğu bu açıdan diğer kültür ve sanat sponsorluklarından daha fazla tercih edilmektedir.

Sponsorlukta Kurumsal İletişim Stratejileri

Sponsorluk, etkinliklerin eşzamanlı olarak ücret ödemediği medyada duyurum şeklinde yer alabilmesinden ve aynı zamanda yayının doğal akışına dahil olabilmesinden dolayı reklam olarak algılanmamakta ve daha etkili bir yöntem olarak görülmektedir. Bazı sponsorluklar sadece ürün veya ürün tanıtımı için bir araç olarak kullanılırken, bazıları kurumsal imajı arttırmayı amaçlamaktadır. Sponsorluk en yaygın ürün ve görüntü sınırları üzerinde gerçekleştiği için kurumsal iletişimin geliştirilmesinde önemli bir araç görevi görmektedir. Sponsorluğun başarısını belirleyen etmenler:

- Projenin daha fazla katılımcı ve kitle katılımı sağlamadaki etkinliği ile yarattığı katma değer,
- Projenin kitlelere ulaşmada köprü oluşturma potansiyeli olması,
- Proje sayesinde müşterileri, distribütörler veya toptancıların şirkete dahil olma potansiyeli ve satış gücünün artmasıdır (Rectanus, 2002, s. 30-31).

Sponsorluk sözleşmelerinin gereği olarak; sponsorun hizmet, mali yardım veya aynı yardımı yerine getirmesi gerekmekte, film yapımcısının karşılığında firmanın ürününün veya

hizmetinin tutundurmasına yönelik beklentiyi yerine getirmesi gerekmektedir (Peltekoğlu, 2016, s. 379).

Sponsorluk faaliyetlerinin satışlarda artış gibi ekonomik ve algı yönetimine / olumlu imaja / itibara katkıda bulunarak firmanın bilinirliğini pekiştirmek gibi iletişime yönelik hedefleri olmaktadır (Okay ve Okay, 2002, s. 602).

Film Yapım Aşamasında Sponsorluk Anlaşmaları

Sinema her yaştan itibaren evrensel bir çekiciliğe sahip olmaktadır. Bu durum sinema filmlerinin finansal destek olarak sponsor bulmasını kolaylaştırmaktadır. Bu finansal desteğe karşılık, sponsorun adı posterler, biletler, gazeteler ve benzeri tüm tanıtım araçlarında yer almaktadır. Baskı biletlerinin, posterlerin maliyetini karşılamak, yemek malzemeleri satın almak ve film lisans maliyetlerini karşılamak için film yapımcıları geniş bir yelpazede sponsorluk anlaşmaları ile yerel işletmelere yaklaşılabileceklerini fark ettiklerinden beri film bütçesini sağlamaktaki zorluklarla başa çıkmaya başlamışlardır (Donaldson, 2017).

Sponsorluk anlaşması filmin tamamına olacağı gibi bir bölümü içinde olabilmektedir. Film sponsorluğu anlaşmalarında firmanın ismi ve logosu jenerikte, film afişlerinde, röportajlarda, haber bültenlerinde, araç giydirmelerinde, rolaplarda, kartonelerde, görsel, işitsel ve basılı reklamlarında, açık hava reklamları ve benzerlerinde tanıtım amaçlı kullanılabilir, bir ürün olarak filmde yer alabilmektedir. Filmin mekan, dekor, kostüm, ulaşım ve makyaj gibi çeşitli bölümlerine, içeriğe göre ürün temini ve özel üretimler gerçekleştirilerek sponsor olunabilmektedir (Aytekin ve Özdemir, b.t., s. 221).

Film bütçesi oluşturulurken sponsorluk anlaşmaları ekonomik açıdan destek sağlasa da bir takım zorlu süreçlere neden olabilmektedir. Sponsor olacak firmayı bulmak için yapımcının filmi iyi lanse etmesi gerekmektedir. Sponsoru filmin gişe yapacağına ikna etmek kolay olmamakla birlikte, daha sonrasında sponsorun filmin içeriğine karışmaya kalkması gibi zorluklarla karşılaşabilmektedir.

Film sponsorluğunun, tercih edilmesinde en önemli etkenlerden biri diğer kültür sanat sponsorlukları gibi ‘5228 sayılı kanun 2005/13 sayılı “Kültürel Alandaki Destek (Sponsor) Faaliyetlerinin Teşvik Edilmesi Hakkında Genelge’ çerçevesinde devlet desteğinden ve vergi indiriminden yararlanmasıdır” (<http://sinema.kulturturizm.gov.tr>, 2005).

Filme sponsor olan firma, ürününün veya hizmetinin tanıtılması, hedef kitlede markaya yönelik olumlu bir tutum oluşturmayı hedeflemektedir (Akın ve Atak, 2015). Bu doğrultuda, bir projeye sponsor olurken emin olunmasını sağlayacak dört farklı model:

- **İş nedenleri:** Önerilen program, kapsam ve kaynak sınırları dahilinde proje başarıyla tamamlanabilir mi değerlendirmek,
- **Politik nedenler:** Başarılı bir projenin yatırım değerine göre olabilecek başarısızlık risklerini hesaplamak,
- **Kişisel nedenler:** Bir projeye sponsor olmayı profesyonel bir mücadele olarak görmek. İnsanlarla ve organizasyonlarla uğraşırken becerileri geliştirmek ve doğru kararları vermeyi öğrenmek, yeni deneyimler elde etmek,
- **Paydaş nedenleri:** Diğer proje paydaşlarının ne istediğini karşılayıp karşılamadığını değerlendirerek sponsor olarak istenip istenmediğini anlamak. İşletme bilgisi, liderlik becerileri konusunda yeterince güçlü ve etkili olduğuna inanılması bu noktada önem taşımaktadır (Englund ve Bucero, 2006, s. 28-29).

Firmalar emin olmadıkça sponsor olarak bir projede yer almamaktadır. Bir projede yer alırken dikkat ettikleri unsur; kendi kurumsal değerlerine uygun, mevcut ve potansiyel hedef kitlelerinin gözünde daha olumlu bir imaj yaratacak proje olmasına özen göstermeleri olmaktadır.

Film şirketlerinin sponsorluk stratejilerinde takip ettiği dört genel adım:

- Film yapımcısı olarak, şirketlerin neden filme sponsor olmak isteyeceklerini düşünerek filmin pazarlanması,
- Sponsora filmde yer alırsa markasının tutundurulmasına filmin nasıl katkı sağlayacağını açıklanması,
- Sponsor adayına, film çekim aşamasında yapılabileceklerin ve bu sayede firmaya ne kazanç elde edilebileceğinin bir paket olarak sunulması,
- Sponsor olacak firmaya, film yapım aşamasında ekonomik açıdan destek sağladığı için teşekkür edilmesi gerekmektedir (Overton, 2007, s. 14).

Film sponsorluğu anlaşması yapılırken markaların pazara nüfus etme, marka geliştirme ve zamanlama unsurlarını göz önünde bulundurarak karar vermesi önem taşımaktadır.

Sinema filmine ait sponsorluk aşamaları; proje özeti, sunma hedef kitleyi belirleme, medyanın gücünden yararlanma ve sponsorluk haklarını kapsamaktadır. Bunlar:

Proje özeti: Sinema filmine ait sponsorluk anlaşmalarında ilk aşama sponsora film fikrinin özetini sunmak ile başlar. Özellikle filmin çekilip çekilmemesine bu özet okunarak karar verilmektedir. Filmi özünün yer aldığı sinopsis eleme sürecini kolaylaştırarak sponsorların film yapım sürecine katılmasına olanak tanımaktadır (Aytekin ve Özdemir, b.t., s. 124). Sonrasında fikri kavramsallaştırabilmek, temel önerinin sunulması, teklifin yazılması ve sunulması, öneri veya fikri sponsor kuruluş ile tartışmak, teklifin tartışılması ve sözleşmenin imzalanması ile bitmektedir (Rosenthal ve Eckhardts, 2016, s. 17).

Hedef kitle: Sponsor olarak destek olan firmanın ana amacı hedef kitlesine ulaşmaktır. Sponsorluk yönteminin tercih edilmesinin en önemli nedeni tüketicinin markaya veya firmaya daha genel olarak tepkisi (bilişsel, duygusal ve davranışsal) üzerinde güçlü bir etkiye sahip olmasıdır (Ryan ve Fahy, 2012, s. 1143). Ulaşmaya ve etkilemeye çalıştığımız kitlenin kültürünü ve inançlarını göz önüne almak gerekmektedir (Rosenthal ve Eckhardts, 2016, s. 22). Bu noktada hedef kitleyi doğru tanımlamak sponsor olacak firmayı ikna etmede önem kazanmaktadır.

Medyanın gücü: Sponsor firmaya filme destek olmasının nasıl bir kazanç getireceğini açıklamak önem taşımaktadır. Sponsorlar sanatsal bir faaliyete destek olduklarında genelde sanatsal özelliği ile değil bu faaliyetin ne kadar insana ulaştığı ile ilgilenirler. Hedef kitle medyanın gücünün en önemli göstergelerinden biri olmaktadır. Filmin ulaşabileceği hedef kitleye göre antlaşma yaparlar.

Sponsorluk hakları: Sponsorluk antlaşmalarında, mali destekli proje adına alınan fonlardan sponsor yasal olarak sorumludur. Ancak bu sponsorun içeriğe veya gerçek prodüksiyona bağlı olduğu anlamına gelmez. Tamamlanan projeye ilişkin tüm sanatsal ve mülkiyet hakları, unvanı ve ilgisi film yapımcısına ait olacaktır (Rea ve Irvings, 2010, s. 25).

Film sponsorluk sözleşmelerinde; sponsorun film yapım sürecinde destek olarak temin edeceği ürünler ve yapımcının bunun karşılığı jenerikte firmanın logosuna yer vermesi gerekliliği yer almaktadır.

Film Sponsorluğunun Firmalara Sağladığı Faydalar

“Başarılı bir filmin sponsorluğunu üstlenmek, kuruluşun imajı ve bilinirliği açısından olumlu etkiler yaratmaktadır. Sponsorluğu üstlenilen film hakkında basında çıkan haberler, kamuoyunun sevgisini, sempatisini kazanması açısından büyük önem taşımaktadır” (Demirtaş, 2013, s. 40).

Film stüdyoları kalabalıklardan sıyrılıp dikkat çekmek için sponsorluktan faydalanmaktadır. Film stüdyoları da pazarlamacılar gibi tüketicilerle iletişim kurmanın yaratıcı yollarını bulmaya ihtiyaç duymaya başlamıştır. Bu noktada sponsorluk, insanlara

ulaşmada en doğal yolu sunan tutundurma faaliyeti olarak görülmeye başlamıştır. Film stüdyoları genellikle tutundurma, tüketici ürünleri, medyada aktif yer almak şeklinde sponsorluk fırsatı sunmaktadır. Bu sayede, tüketici ürünlerini satmak, farkındalık yaratmak ve gişe sağlamak gibi hedeflerine ulaşabilmektedir.

Digital Cinema Media (DCM), 2014'te yaptığı The Bigger Picture araştırmasında günümüzün değişen medya ortamında sinemanın reklam etkinliğini incelemiştir. Farklı izleyici kitlelerine göre markaların sinema deneyimini nasıl geliştirebilecekleri de araştırılmıştır. Sonuçlar, sinemanın diğer mecralara göre çok farklı bir yapıya sahip olduğunu göstermiştir. Sinema izleyicilerinin daha bilinçli olarak tercih yapıyor olması, sinemada yer alan markalarla çok daha güçlü ve duygusal bir bağ kurabilmesine yol açtığı görülmüştür. Bu açıdan film sponsorluğu etkin bir yöntem olarak görülmektedir. Sinemada yer almanın, markaların televizyondakinden daha fazla öne çıkmasını sağladığı için sekiz kat daha etkili olduğu tespit edilmiştir. Sinema ortamında doğal bir şekilde marka izleyicilere gösterildiğinde, markanın televizyona kıyasla üç kat daha fazla hatırlandığı görülmüştür. Sinema izleyicilerinin televizyon izleyicilerinden dört kat daha fazla duygusal olması, sinemadaki marka mesajlarına maruz kalanların televizyonla karşılaştırıldığında markayı hatırlama olasılığının iki kat daha fazla olmasına neden olmaktadır. Sinema perdesinin markayı güçlendirmek, önemli mesajlar vermek, farkındalığı arttırmak ve yeni müşterileri çekmek gibi katkı ve etkileri söz konusu olduğundan, izleyiciyi tutsak kılan sinema filmlerine sponsor olmak tercih edilen ve etkili bir yöntem olarak ortaya çıkmaktadır (Jones, 2014).

Sinema filmini yaklaşık iki saat boyunca sessiz ve konsantre olmuş bir şekilde izleriz. Bu yapısı ile sinema diğer mecralara benzemeyen büyük çaplı kitlelere ulaşmaktadır. Filmler sponsor olacak markalarla film izleyiciyle buluşmadan çok daha önce ortaklığa girmektedir. Sinema, yalnızca görüntünün büyüklüğünden ve ses sisteminden değil, izleyicilerin deneyime aktif olarak katılmalarının sağlanması, tutsak ve istekli izleyici kitlesi olmasından dolayı en önemli mecralardan biri olmaktadır. Sinema, günlük hayatın eziyetinden kaçmak, fiziksel ve zihinsel rahatlamak için izleyiciye fırsat sunmaktadır. Sinemaseverler marka mesajlarını genel deneyimin bir parçası olarak algılamaktadır. İzleyiciler film izlerken tamamen odaklanmakta marka mesajlarından kaçmamakta, hatta derin bir etkileşime girebilmektedir. Bu durum, film sponsorluğu yapan markaların ilgisini çekmesine neden olmaktadır.

Sinema, diğer mecraların yakalayamayacağı ulaşılması zor genç, zengin ve iyi eğitilmiş bir hedef kitleye ulaşması bakımından benzersiz bir konumda bulunmaktadır.

Markaların, medya yatırımlarında gerçek bir geri dönüşü gerçekleştirebilmesi için, satın alma eğilimi yüksek olan, markaya karşı olumlu duygulara sahip olabilecek bir hedef kitleye ulaşmak gerekmektedir. Bu beklentileri karşılama ve daha çok ilgi çekmek istenildiğinde sinema en uygun mecralardan biri olmaktadır.

Sinema salonlarında izleyiciler filme odaklandıkları için filmde yer alan mesajlara daha çok maruz kalmakta ve daha çok etkilenmektedir. Bu durum markalarına olumlu tutum yaratmak isteyen firmaların dikkatini çekmekte ve onları filmlere sponsorluk yapmaya itmektir. Film yapım süreci masraflı bir süreçtir, bu sebepten dolayı film şirketlerinin sponsor olmayı düşünen markaları kendilerine çekmek için çaba göstermesi gerekmektedir.

Sponsorluk görüşmesi yapılırken potansiyel ortak firmanın perspektifinden düşünmek gerekmektedir. Burada önemli olan sponsor olmanın firmaya ne gibi bir yarar getireceğini anlatmaktır. Bu noktada gerçekçi olmak için şu anki bulunduğumuz konumu istatistiklere ve rakamlara dökererek hareket etmek potansiyel sponsorları çekmede önem taşımaktadır. Firmalar filme sponsor olurken genelde kültürel teklifle daha az ilgilenmekte, kazanabilecekleri hedef kitle onlar için daha çok önem taşıyabilmektedir.

Firmalar hedef kitlelerinin verilen pazarlama iletişimi mesajlarını kaçırmak istemiyorsa, en etkili yöntem film sponsorluğu olmaktadır. Film yapımcıları da filmlerine ekonomik destek bulmak istiyorsa film sponsorlarını filmlerinin gişe sağlayacağına ve hedef kitleye ulaşacağına ikna etmeleri gerekmektedir.

Sonuç

Film sponsorluğu tutsak izleyici sağlamasından dolayı diğer pazarlama iletişimi yöntemlerinden daha etkili olabilmektedir. Bu nedenle firmalar, hedef kitlesine ulaşabileceklerini düşündükleri filmlere sponsor olmaktadır. Bu noktada film yapımcılarının filmlerine başlamadan ekonomik destek alabilmeleri için sponsorları ikna etmeleri önem taşımaktadır.

Sponsorluk reklamlarla karıştırılmamalıdır. Çizgiler zaman zaman bulanık görünse de sponsorluğun yararları çok farklıdır. Filmle kurumsal birleşme, artan sosyal görünürlük, tüketicinin şirkete karşı tutumlarını şekillendirme fırsatını sağlayarak, belirli bir yaşam tarzına bağlılık gösterme gibi unsurlarla ölçülürler. Sponsorluk, bir şirket mesajının görünmesini ve tüketici üzerinde istenen etkinin olmasını ürün veya şirketi ortama karıştırarak garanti etmektedir. Bu durum, sponsorlara mesajın doğrudan filme dahil edildiği garantili bir dağıtım yöntemini sağlamaktadır. Film sponsorluğu şirketin kendisini rakiplerinden ayırt etmenin eğlenceli bir yolunu sağlayarak, sponsorun satışlarını artırmalarına yol açan, ticari ve marka oluşturma fırsatlarını içermektedir. Satışların artırılması, marka bilinirliği ile el ele gitmektedir. Sponsorluk, satışları artırmaya yönelik çok güçlü bir tanıtım aracı olabilmektedir. Film yapımcısına sponsorluk faaliyetinin sağladığı en büyük fayda finansmandır.

Ticari sponsorluk, önemli finansal ve aynı destek alma potansiyeli sunmaktadır. Sponsorluk normalde bir işletmenin genel tanıtım harcamalarının bir parçasıdır ve kurumsal sosyal sorumluluk duygusunu kapsayabilmesine rağmen, hayırseverlik veya hediye değildir. Yaklaştığımız her şirkete neler sunabileceğinizi dikkatlice düşünmek önemlidir. Şirketler, ürünlerini pazarladıkları izleyicileri hedefleyen projelere destek olmakla daha çok ilgilenenlerdir. Şirketlere genellikle halkla ilişkiler veya pazarlama departmanları aracılığıyla yaklaşılmalı ve her zaman yönetim ile doğrudan temas kurabilmek önem taşımaktadır. Bir telefon görüşmesi ya da e-posta iyi bir uygulama olmakla beraber hızlı bir yanıt almayı veya mutlaka bir yanıt almayı beklemek hatalı olabilmekte, sponsorluğun hassas bir müzakere oyunu olduğunu ve bir gecede sonuç alınmayacağını da unutmamak gerekmektedir. Filme ekonomik olarak destek verecek potansiyel sponsorları belirlerken, anlaşmayı sağlayabilmek için sponsor olacak firmanın filme sponsor olmasının ne fayda sağlayacağını bilmesini sağlamak önem taşımaktadır. Film sponsorluğunun potansiyel değeri yalnızca kültürel açıdan daha geniş bir bağlamda gözükmemektedir. Profesyonel raporlar oluşturmanın öneminin de unutulmaması gerekmektedir. Planlama veya araştırma için harcanan zaman asla boşa gitmemektedir. Bir kuruluş hakkında ne kadar fazla bilgi bilinirse, o kadar iyi donanıma sahip olunur ve sponsor olacak firmaya uygun bir teklif sunulabilir. Sponsorluk, mal ve hizmetlerin tanıtımı için yapılan bir ödeme olduğundan sağlayamayacağınız her türlü imkanı sunmaktan kaçınmak önem taşımaktadır.

Film sponsorluğunda hem sponsor olan firma hem de film şirketinin anlaşmaya vararak istediklerini elde ettikleri 'kazan kazan' durumu olmaktadır. Firma ile film şirketi olası çözümler arasında karar vererek, izleyicilerin duygularına hitap ederek mesajı hedef kitleye ekerler.

Kaynakça

Akın, F. ve Atak, K. (2015). Sponsorluk ve reklam harcamalarının karşılaştırılması ve vergisel yönden değerlendirilmesi. *Vergi Sorunları Dergisi*, 319, 29-39.

- Arslan, E. (2010). Sinema reklamcılığı: Sinema salonunun bir reklam mecrası olarak kullanımının Türkiye örneğinde incelenmesi. *İstanbul Üniversitesi İletişim Fakültesi Dergisi*, 1(39),5-27.
- Aytekin, M. ve Özdemir, B.G. (b.t.). *Senaryo*. İstanbul: İstanbul Üniversitesi Yayını.
- Bozkurt, İ. (2005). *İletişim odaklı pazarlama*. İstanbul: MediaCat.
- Burgess, C. (2010). Sixty years of Shell film sponsorship, 1934-94. *Journal of British Cinema and Television*, 7(2), 213-231.
- Clifford, S. (2010). *Branding comes early in filmmaking process*. Erişim tarihi: 12.10.2019 <https://www.nytimes.com>.
- Collett, P. ve Fenton, W. (2011). *The sponsorship handbook: Essential tools, tips and techniques for sponsors and sponsorship seekers*. San Francisco: Jossey Bass.
- Demirtaş, M. (2013). Halkla ilişkiler filmleri ve halkla ilişkiler filmlerinde öncüler: ABD ve Almanya Örneği. *İstanbul Aydın Üniversitesi Dergisi*, 3(10), 34-52.
- Donaldson, K. (2017). *How to set up a community cinema sponsorship, programming and publicity*. Erişim tarihi: 12.10.2019 <https://www.voluntaryarts.org>.
- Elden, M. (2009). *Reklam ve reklamcılık*. İstanbul: Say Yayınları.
- Englund, R.L. ve Bucero, A. (2006). *Project sponsorship 'achieving management commitment for project success'*. San Francisco: Jossey Bass.
- Göçmen, Ö.P. (2011, Ekim). *Sanatın metalaşmasının değişen yüzü: Sanat sponsorluğu*. Sözlü Sunum, 1.Uluslararası Sanat Sempozyumu, Ankara.
- Gross, P. (2014). *Growing brands through sponsorship 'an empirical investigation of brand image transfer in a sponsorship alliance'*. Hanover: Springer Gabler.
- Jones, S. (2018). *18 Reasons why production companies need to hire a brand marketing strategist*. Erişim tarihi: 20.10.2019 <https://blog.hollywoodbranded.com>.
- Jones, Z. (2014). *The bigger picture: the unique power of cinema advertising*. Erişim tarihi: 22.10.2019 <https://www.screendaily.com>.
- Kotler, P. (2011). *A'dan Z'ye pazarlama*. (A.K. Bakkal, Çev.). İstanbul: MediaCat.
- Kültürel alandaki destek (sponsor) faaliyetlerinin teşvik edilmesi (2005). Erişim tarihi: 22.10.2019 <http://sinema.kulturturizm.gov.tr>.
- Masterman, G. (2007). *Sponsorship for a return on investment*. Oxford: Elsevier.
- Meenaghan, T. ve Shipley, D. (1999). Media effect in commercial sponsorship. *European Journal of Marketing*, 33(3/4), 328-347.
- Odabaşı, Y. ve Oyman, M. (2002). *Pazarlama iletişimi yönetimi*. İstanbul: MediaCat.
- Okay, A. ve Okay, A. (2002). *Halkla ilişkiler 'kavram, strateji ve uygulamaları'*. İstanbul: Der Yayınları.
- Okay, A. (2012). *Sponsorluk*, Der Yayınları, İstanbul.
- Overton, R. (2007). *Sponsorships 'finding and selling marketing partnerships'*. Sydney: Martin Books.
- Öztürk, S.A. (2013). Spor sponsorluğu: kavram ve özellikler. M. Argan (Ed.), *Sporda Sponsorluk*, 2-25. Eskişehir: T.C. Anadolu Üniversitesi Yayını.

- Peltekođlu, F.B. (2016). *Halkla iliřkiler nedir?* İstanbul: Beta.
- Prelinger, R. (2006). *The field guide to sponsored films*. California: National Film Preservation Foundation.
- Prendergast, G. ve Wah, C.L. (2005). The effectiveness of cinema advertising in Hong Kong. *International Journal of Advertising*, 24(1), 79-93.
- Rea, P.W. ve Irving, D.K. (2010). *Producing and directing the short film and video*. Burlington, USA: Elsevier.
- Rectanus, M.W. (2002). *Culture incorporated 'museums, artists and corporate sponsorships'*. London: University of Minnesota Press.
- Rosenthal, A. ve Eckhardts, N. (2016). *Writing, directing, and producing documentary films and digital videos*. Illinois, ABD: Southern Illinois University Press.
- Ryan, A., ve Fahy, J. (2012). Evolving priorities in sponsorship: From media management to network management. *Journal of Marketing Management*, 28(9-10), 1132-1158.
- Yılmaz R.A. (2007). Marka farkındalığı oluřturmada sponsorluk ve rolü: Eskiřehir sinema günlerine yönelik bir deđerlendirme. *Sosyal Bilimler Dergisi*, 1, 587-607.
-

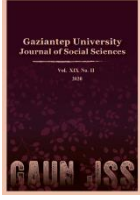

GAZİANTEP UNIVERSITY JOURNAL OF SOCIAL SCIENCES

Journal homepage: <http://dergipark.org.tr/tr/pub/jss>



Araştırma Makalesi • Research Article

Etkileşimli Öğrenme Yöntemine Uygun Medya Okuryazarlığı Eğitimi

Media Literacy Education According to the Interactive Learning Method

Halit KARATAY^a, İmren YILDIZ^{b*}

^a Prof. Dr., Bolu Abant İzzet Baysal Üniversitesi, Eğitim Fakültesi, Türkçe ve Sosyal Bilimler Bölümü, Bolu / TÜRKİYE
ORCID: 0000-0003-1820-0361

^b Arş. Gör., Gaziantep Üniversitesi, Eğitim Fakültesi, Türkçe ve Sosyal Bilimler Eğitimi Bölümü, Gaziantep / TÜRKİYE
ORCID: 0000-0001-6610-4871

MAKALE BİLGİSİ

Makale Geçmişi:

Başvuru tarihi: 8 Mayıs 2020

Kabul tarihi: 15 Temmuz 2020

Anahtar Kelimeler:

Medya Okuryazarlığı,
Yeni Beceriler,
Etkileşimsel Öğrenme,
Teknolojik Araçlar

ARTICLE INFO

Article History:

Received May 08, 2020

Accepted July 15, 2020

Keywords:

Media Literacy,
New Skills,
Interactive Learning,
Technological Tools

ÖZ

Günümüzde etkileşimsel öğrenmeye olanak sağlayan başta internet olmak üzere diğer teknoloji araçları herkes için oldukça çekicidir. 300 yıldır, basılı ders kitapları, kâğıt ve kalemin egemen olduğu okulda öğrenme yerine, teknolojik araçların sunduğu öğrenme ortamları hem bilgiye daha kolay ulaşmayı sağlamış hem de öğrenme yöntemini değiştirmiştir. Her geçen gün değişen ve gelişen teknolojik araçlar ve sundukları öğrenme ortamları, geçmişte öğrenme nesnesi olan sabit ve değiştirilemez metinler yerine, bugün çok anlamlı ve katmanlı metinler sunmaya başlamıştır. Medya araçlarıyla okunan veya dinlenen-izlenen bir haberde yazıyla birlikte ses ve hareketli görseller birleştirilerek metnin anlamı çok boyutlu, iletileri ise daha etkileyici olabilmektedir. Bu tür medya metinlerini anlamak için bu konuda okuryazarlık becerileri de edinilmelidir. Medya okuryazarlığı, medya mesajlarına erişim, medya iletilerini eleştirel olarak analiz etme ve medya araçlarını kullanarak mesaj oluşturma (üretme) yeterliliğidir. Bu sebeple medya okuryazarlığı, iletişim kaynaklarını ve teknolojilerini, kullanılan kodları, üretilen mesajları ve bu mesajların seçimini, yorumlanmasını ve etkisini anlamakla ilgilidir. Bu çalışma bu bağlamda medya okuryazarı olup eleştirel düşünen, etkili iletişim kurabilen ve toplumda etkin katılımcı olup çevrelerinde giderek karmaşıklaşan dünyayı nasıl etkili bir şekilde anlamaları gerektiğini öğrenen bireyler yetiştirmeye hizmet etmesi amacıyla yazılmıştır. Nitel olarak desenlenen bu çalışmada doküman incelemesi yoluyla toplanan verilerin betimsel olarak analizi yapılmış ve etkileşimli öğrenme yöntemine uygun medya okuryazarlığı etkinlikleri geliştirilmiştir.

ABSTRACT

In this day and age, technological tools that enable interactive learning are more appealing to children, the internet being at the top at the top of the list. Replacing the 300 year old printed textbook, paper and pen-based school learning, the learning environments provided by technological tools have made it easier for people to access information and changed the way learning takes place. Nowadays, the ever evolving and improving technological tools and the learning environments they provide have started to offer rather meaningful and multi-layered texts instead of the basic and single-medium texts which were the sole objects of learning in the past. In news pieces watched or listened to on the media, when texts becomes multi-dimensional with the addition of sounds and images, the resulting messages become more effective. In order to understand such media texts, appropriate literacy skills should be acquired. Media literacy is the ability to access media messages, analyzing them critically and creating messages using media tools. For this reason, media literacy has to do with understanding communication resources and technologies, the codes used in them, the messages that are produced and the selection, interpretation and effects of these messages. To that end, this study was undertaken to educate individuals to help them become media literate who can think critically, communicate effectively, are active participants in society and know how to understand the world around them which is getting more and more complex. In this qualitative study, descriptive analysis of the data collected through document analysis was done and media literacy activities in line with the interactive learning method were subsequently developed.

* Sorumlu yazar/Corresponding author.
e-posta: imrenyildiz@gantep.edu.tr

EXTENDED ABSTRACT

Explaining the concept of “media literacy”, which is one of the 21st century skills, scrutinizing national and international discussions on media literacy education to educate individuals, and developing activities that are used in and outside the classroom form the goals of this study. The study is qualitative by nature and document analysis was used during the data collection process.

The study starts with the discussion of literacy which refers to identifying, understanding and interpreting messages. Literacy is not a hereditary quality of human societies; it needs to be acquired by each generation to comprehend and compose messages. Messages may include written texts, images, sounds, graphics, icons, or a combination of them. “Combination” brings forth the concept of media literacy which is a skill that requires education for its acquisition. According to UNESCO, four years of systematic teaching is needed to attain a good level of literacy. The same period of time is adequate for media literacy as well.

Media literacy is not just a single skill. It consists of critical thinking, information literacy, technology literacy and other 21st century skills. It is a part of contemporary citizenship and it involves being able to do a critical review of the media a person has come across. Topics related to media literacy include resource criticism, freedom of speech, online ethics and information security. Thus, media literacy is necessary in the ever expanding global community which relies more on continuous electronic communication.

In media literacy education, it provides awareness of families and young people in particular; it is aimed to ensure that they can effectively exist in the digital information society and that the target audience in question can read media products through their own synthesis. Children, young people and parents are in the 21st century. In the context of media literacy education, which was developed as an important need for them to protect themselves from the negative effects of the media that they were subjected to extensively in the 19th century; information is reached, the information is evaluated and the accuracy of such information is intended to be questioned from different sources. It is aimed to increase the cultural and social sharing of the media literacy education audience in a commure of cultural and social sharing with their families, especially within their homes and by protecting them from the harmful effects of the media.

According to Lewis and Jhally (1998) media literacy is meant by "reading"; The superficial meaning of media messages, along with its deep meaning, involves seeing other purposes in the background (e.g. performing commercial interests) with its apparent purpose, seeing and distinguishing what is being edited and the real one. Media literacy is not just about reading the media well, but being able to distinguish between good and bad and solve their writing strategies, possibilities and context. According to Johnson (2001) reading the media; to control the information that controls the masses.

It is considered "writing" for a student who can "read" media messages to create an alternative media message to existing media messages. It is the "writing" of the media to make videos from and around the student's daily life and environment with amateur initiative, write and post it in a wall newspaper or online, and program on internet radio. Thus, the student himself prepares various media texts, experiences, experiences, experiences, experiences, experiences and how to do this work, and empathizes with media professionals (Bilici, 2014).

The aim of media literacy is to develop a holistic understanding of the role and importance of students in the society regarding media and technology. As media literacy refers to individuals' ability to read, interpret, and create texts in various media, this ability requires the acquisition of the crucial component of critical thinking.

Critical thinking is a positive and productive activity which, in its purest form, involves both mind and emotions, and it helps people to discriminate what is right from what is not. The critical thinking ability acquired through media literacy education also enables people to critically select and use the relevant technology as consumers for communication, business, travel, home and leisure issues. In other words, media literacy consists of skills that teach students to be critical and these skills are open to constant updating.

Knowledge of media research, critical thinking, expression through the mediation of perceived realism of media on awareness, attitudes towards media content, exposure to media-related behaviors and adoption by self have been successfully taught as topics in the implementation of media literacy education. In addition to these, students taking media literacy classes should learn to be able to access, evaluate, and create messages of their choice, and chat with friends wherever they may be. This is possible through media literacy education. Students should also be taught how to detect harmful fake news and manipulative propaganda. When they become competent enough to do that, the internet will become a much safer environment for them as they will be able to filter out misinformation and disinformation. With this goal in mind, the answers to the questions, "How can students be taught this complex array of skills?" and "What techniques can be used for that purpose?" were sought in this study, and suggestions were made. Media literacy activities in line with the interactive learning method were also developed.

Giriş

Dewey'e göre (1987) eğitim, bireyleri hayata hazırlamaktan ziyade hayatın kendisi olmalıdır. Hatta eğitim hayat boyu devam ettiği için en iyi öğrenme, deneyimler sonucu kazanılır (Dewey, 1987). Bu anlamda eğitim faaliyetlerinin kuram ve uygulama temelli olması oldukça önemlidir (Bakır, 2007). Her alanda olduğu gibi medya okuryazarlığı eğitimi için de durum bu şekildedir.

Frau-Meigs'e göre (2006) medya, sözlük anlamı olarak bilgilerin taşınabildiği veya aktarılabilirdiği bir kanaldır. Ortam (medium), insanlarla dolaylı olarak iletişim kurulan yerdir. "Medya (media)" kelimesi ise "ortam (medium)" kelimesinin çoğuludur. Bu kelime anlamı, medya hakkındaki temel bilgiyi içerir. Medya, dünyaya şeffaf bir pencere sunmayı temsililerinin ve görüntülerinin dolaylı olarak iletilebildiği bir kanal sağlar. Medya metinleri, farklı biçimlerde (eğitim, haber, reklam, film, eğlence, sağlık... vb.) sunulan programlardır. Bunların çoğuna genellikle "kitle iletişim araçları" denir ve "büyük kitlelere ulaşma" amacı taşır. Ancak bazı medya araçları sadece küçük veya uzman kitlelere ulaşmak için tasarlanmıştır ve onlar da bu çalışmada konu edilen sınıf içi etkinlikler için oldukça önemlidir.

Medya, kültürlere nüfuz eder ve insanlara bilgiyi nefes kesen bir hızda iletir. Dünyanın dört bir yanında, eğitimciler arasında insanlara medyayı ve mesajlarını anlamayı öğretmenin gerekli olduğu konusunda oldukça hızlı gelişmeler vardır. Her ne kadar "medya okuryazarlığı" kavramı çok yeni olmasa da yeni olan, öğrencilerin kendi eserlerini üretmelerine olanak tanıyan -tabiri caizse ucuz medyanın yükselişi- ülkelerin ortak çabalarıdır. Buna rağmen alanın karmaşıklığı ve dinamikliği bu çabaların tümünü olumlu sonuçlandırmamaktadır (Christ ve Potter, 1998). Bu yüzden öncelikle okuryazarlık bileşenlerinin ve öğrencilerin hazır bulunuşlukları ile bilgiyi nasıl kullandıklarının tespiti önemlidir. Bu aşamadan sonra "medya okuryazarlığı"nın kavramsal sorunlarını ve uygulamadaki hatalarını tespit etmek araştırmalara yön vermesi amacıyla önemli olabilmektedir.

Yazılı anlatım, asırlardır toplum içinde iletişim kurmanın başlıca yollarından biri olmuştur. Fakat yakın bir tarihe kadar "okuryazarlık" büyük ölçüde okuma, yazma ve aritmetik işlemleri yapabilmeye dayanmış; okuma ve yazma becerilerinin genel adı olarak anılmıştır. "Okuryazar" kelimesi Latince "eğitilmiş, öğrenmiş, harfleri bilen kişi" anlamına gelen "litteratus" kelimesinden gelir. Eğer bir kimse okuma-yazma bilmiyorsa fiziksel olarak okuma ve yazma anlamında metinle meşgul olmadıklarından yazılı kültüre tam olarak katkı sağlayamamış olmaktadır. Bu durum da bireyin -genel olarak- topluma girme kabiliyetini sınırlar. Bu nedenle okuryazarlığın doğal olarak kültür ve katılım (toplumsal kabul) ilişkili olduğu ve bu katılımı sınırlı olmanın da önemli bir dezavantaj teşkil ettiği gerçeği açıkça görülmektedir. Geleneksel okuryazarlık kavramının okuma ve yazmaya dayalı olduğu gerçeğiyle birlikte yakın geçmişten bu yana yelpazesinin çok daha genişlediği ve bu sebeple de retronimlerinin¹ arttığı söylenebilir. Örneğin Tyner (2014), okuryazarlığın araç okuryazarlığı ve temsil okuryazarlığı olarak kategorize edilebileceğini öne sürmüştür. Buna göre araç okuryazarlığı, yüzlerce yıldır oldukça durağan kalmış; kâğıt, kalem ve matbaanın dışına çıkmamıştır. Ancak şimdilerde çeşitli anlam ifadeleri üretmenin gün geçtikçe daha farklı ve hızlı yolları ortaya çıkmaktadır. Temsil okuryazarlığı ise bilgiyi analiz etme ve anlamın nasıl üretildiğini kavrama ihtiyacına hizmet eder ve "bilgi okuryazarlığı", "görsel okuryazarlık" ve "medya/transmedya okuryazarlığı" alt başlıklarını içerir. Bu da geleneksel okuryazarlığın

¹ Çeşitli sebeplerden (kültürel, teknolojik...vs.) dolayı bir kavramın çeşitlenmesiyle birlikte ilk halinin daha sonra çeşitlenen hallerinden ayırt edilmesi ihtiyacı sonucunda ortaya çıkan yeni kavramlardır (Sarı, 2013). Okuryazarlık kavramının sonrasında medya okuryazarlığı, bilgi okuryazarlığı, görsel okuryazarlık, bilgisayar okuryazarlığı, e-okuryazarlık... vb. gibi (Kurudayıoğlu ve Tüzel, 2010) kavramlarla anlam yelpazesinin genişlemesi örnek olarak verilebilir.

ötesinde, birden fazla okuryazarlık alanlarının, yani dünyayı anlamının farklı yollarının, olduğunu kanıtlar. “Okuryazarlık” kavramına dikkat çeken önemli gelişmelerden birisi de Birleşmiş Milletler’in 1990 yılını “uluslararası okuryazarlık yılı” olarak ilan etmesidir. Böylelikle alan uzmanlarının kavrama ilişkin mevcut ilgi ve bilgilerinin daha da artmasına ve bakış açılarını yeniden değerlendirmelerine olanak sağlanmıştır. Bunun yanı sıra birçok farklı okuryazarlık alanı belirlenmiştir. Medya okuryazarlığı da bu anlamda alan yazında tanımlanan 34 farklı okuryazarlık alanından birisidir (Snaveley ve Cooper, 1997).

Medya okuryazarlığı, medya mesajlarına erişim, eleştirel analiz ve medya araçlarını kullanarak mesaj oluşturma sürecidir (Hobbs, 1996). Medya okuryazarlığı, iletişim kaynaklarını ve teknolojilerini, kullanılan kodları, üretilen mesajları ve bu mesajların seçimini, yorumlanmasını ve etkisini anlamakla ilgilidir (Rubin, 1998). Medya okuryazarlığı, çeşitli formlarda iletişime erişebilme, analiz etme, değerlendirme ve üretme yeteneğidir. (Bowen, 2006). Medya okuryazarlığının tanımları arasında en yaygın iki bileşen, medya mesajlarının çokluğunun farkındalığı ile bu mesajları analiz etme becerisidir (Hobbs, 2001; Silverblatt, 1995; Singer ve Singer, 1998).

Amerika Birleşik Devletleri’nde en çok kabul gören medya okuryazarlık tanımı, 1992 yılında bir toplantıya katılan bilim adamlarınca yapılan, “çeşitli yapılarıdaki medyaya ulaşma, analiz etme, değerlendirme ve yeniden kurma yeteneğidir” şeklindedir (Thoman ve Jolls, 2003). Tanımın yapıldığı tarihe dikkate alındığında ise daha güncel bir tanımın yapılmasına gerek duyulmuş ve bu bağlamda birçok medya okuryazarlığı tanımı yapılmıştır. Bu doğrultuda medya okuryazarlığının bir 21. yüzyıl becerisi olduğunu ve görsel, işitsel, alfabeyle dayalı ya da tümünün olduğu metinlerin alınıp (Hall, 1980) yorumlanma ve yeniden kurulup iletilme süreci olduğu söylenebilir. Bu kapsamda sorgulayan, doğruya ulaşmak için araştıran ve üreten bir toplum oluşturulması hedeflenmiştir. Medya okuryazarlığı (media literacy), (Binark, 2010; Hobbs, 2007; Kurudayıoğlu ve Tüzel, 2010; Livingstone, 2004; Potter ve Christ, 2007; Tüzel, 2012) alan yazında medya eğitimi (media education), (Buckingham, 2007; Buckingham, 2013; Jenkins, Purushotma, Weigel, Clinton ve Robison., 2009; Karmasin, Diehl ve Koinig, 2015; Thoman, 1999) medya pedagojisi (media pedagogy)² (Friesen ve Hug, 2009; Lundby, 2009; Morrell ve Duncan-Andrade, 2009) ve medya çalışmaları (media studies) (Brennen, 2012; Hall, 2005; Hartley, 2012; Marris, Thornham ve Bassett, 2000; Park ve Curran, 2000; Thwaites, Davis ve Mules, 2002) olarak da anılmaktadır.

Medya okuryazarlığı konusunda alan yazına bakıldığında medya okuryazarlığının dört temel boyutuna rastlanılmaktadır. Bunlar: Erişim (kaynakların ulaşılabilirliği), analiz (medya iletilerini alımlama), değerlendirme (deneyimler sonucu iletileri yorumlama) ve yeniden kurma (yeni ve farklı boyutlarda iletiler oluşturma) boyutlarıdır (Livingstone, 2003; Thoman ve Jolls, 2004). Ayrıca bunların yanı sıra medya okuryazarlığının eleştirel, yaratıcı ve kültürel boyutunun varlığından da bahsedilebilir (Burn ve Durran, 2007).

Medya Okuryazarlığı Nedir, Neden Gereklidir?

Kellner’a göre (2001) günlük hayatımızın dokusunu üretmeye yardımcı olan seslerin ve görsellerin yoğun olarak ortaya çıktığı bir medya kültürünün varlığı söz konusudur. Radyo, televizyon, film ve kültür endüstrilerinin tüm ürünleri, insanların kimliklerinin, benlik duygusunun, cinsiyet, sınıf, etnik köken, ırk, milliyet rollerinin ... vb. şekillendirilmesini sağlar. Medya ürünleri, insanın, dünyaya bakışını ve sahip olduğu değerlerini içselleştirmesine yardımcı da olabilir, biçimlendirmesine veya değiştirmesine sebep de olabilir; iyi ya da kötü, olumlu ya da olumsuz, ahlaki ya da uygunsuz olarak kabul edilen her şeyi... Medya hikâyeleri,

² Medya pedagojisi aslında İskandinav ülkelerinde, medya eğitiminden daha geniş bir kavram olup -bu bağlamda- okullardaki uygulamaları ifade eden bir terimdir (Erstad, 2010).

sembolleri ve kaynakları toplumların kendini bu kültüre dâhil ettiği şekliyle anlam kazanır; bir kültür değeri kazanır.

Kellner (2001), öğrencilerin ve toplumun tüm üyelerinin eleştirel medya tüketicileri olmaları -daha etkin bir şekilde kendi yaşamlarını ve toplumu öğrenmeleri- gerektiğine işaret eder. Kellner (2001), eleştirel medya okuryazarlığını, okuma ve yazmanın temel becerilerinin edinimi olarak tanımlar. Eleştirel medya okuryazarlığı, kitaplardan film, televizyon, radyo ve kültür endüstrilerinin diğer ürünlerine kadar bireylerin etkileşimde bulunduğu tüm kültür biçimlerini analiz etmek ve eleştirel olarak incelemek için gerekli becerilerin kazanılmasını ifade eder.

Medya metinleri genellikle çeşitli “dilleri” veya iletişimsel-görsel görüntü (hareketli veya hareketsiz), ses (müzik veya konuşma) ve yazılı dil biçimlerini birleştirir. Medya okuryazarlığı eğitimi, sadece basılı değil aynı zamanda diğer sembolik görüntü ve ses temelli medya ürünleri konusunda da yetkinlik kazandırmayı amaçlar. Modern dünyada “medya okuryazarlığı” -özellikle çocuklar ve gençler için- geleneksel okuryazarlık kadar önemlidir. Medya okuryazarlığı “okuma” ve “yazma” becerilerini içerir. Medya okuryazarlığı eğitimi, medya ve öğrettikleri hakkında bilgi ve beceri edinme süreci olup hem eleştirel anlayışı geliştirmeyi hem de etkin katılımı gerçekleştirmeyi amaçlamaktadır. Gençlerin medyayı birer tüketici olarak yorumlamalarını ve bilinçli kararlar almalarını sağlamasının yanında kendi başlarına medya üreticisi olmalarına da olanak tanır. Medya okuryazarlığı eğitimi, gençlerin eleştirel ve yaratıcı yeteneklerini geliştirmekle ve eğitim-öğretimle ilgilidir. Fakat bu, medya yoluyla öğretim veya eğitim medyası ile karıştırılmamalı, eğitim teknolojisinin bir ürünü olarak algılanmamalıdır (Frau-Meigs, 2006).

Ontario Eğitim Bakanlığı'nın Medya Okuryazarlığı Kaynak Kılavuzu'nda (1989) medya okuryazarlığının yedi temel ilkesinin varlığı saptanmıştır. Burada bahsedilen ilkeler, aşağıda, içeriğe ilişkin görsellerle birlikte sunulmuştur:



Görsel 1. Kendi gerçekliğini oluşturan medya.

Medya kendi gerçekliğini inşa eder. Hepimizin her şeye dair bir “zihin şeması” vardır; doğumdan bu yana kafamızda oluşturduğumuz resim, dünyanın ne olduğu ve nasıl çalıştığı... vs. tüm gözlemlerimiz ve deneyimlerimize dayanan bir şema... Bununla birlikte, bu gözlemlerin

ve deneyimlerin büyük bir kısmı medya tarafından önceden inşa edilmiş, tutumlar, yorumlar ve varılan sonuçlar ile okura sunulduğunda medya, sunulan kitlenin gerçekliklerinden (cinsiyet, sınıf, etnik köken, ırk, milliyet) ziyade kendi gerçekliğini inşa eder.



Görsel 2. Yapı ürünü olan medya.

Tüm medya ürünleri birer yapıdır. Medya okuryazarlığı eğitiminde belki de en önemli kavram medyanın dış gerçekliğin basit yansımalarını göstermemesidir; sadece belirli amaçları olan yapımları sunarlar. Bu yapımların başarısı, görünen doğallıklarında yatar. Bununla birlikte, doğal gibi görünseler de aslında çok çeşitli belirleyici ve kararlara tabi tutulmuş, özenle hazırlanmış yapımlardır. Teknik bir bakış açısıyla, genellikle mükemmeldirler. Dolayısıyla bu durum, bu tür üretimlere aşına olunmasıyla birleştiğinde (medya okuryazarlığı eğitimiyle), gerçekliğin kesintisiz bir uzantısı olarak görünmesini neredeyse imkânsız hale getirir. Bu durumda medya okuryazarlığı eğitimcilerinin hedefi, medya metinlerinin karmaşıklıklarını ortaya çıkarmak ve böylece dikişleri görünür kılmaktır.

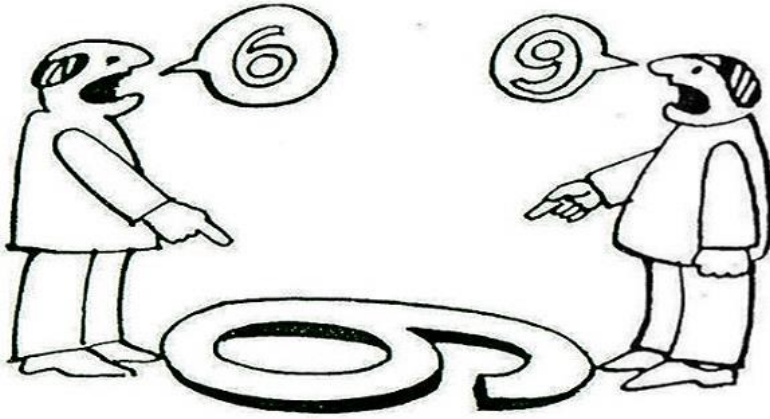

Görsel 3. Bakış açısı.

İzleyiciler medyada anlam pazarlığı yapar. Medya anlayışının temeli, medya metinleriyle nasıl etkileşim kurulduğuna dair bir farkındalıktır. Herhangi bir medya metnine bakıldığında, herkes çok çeşitli anlamlar bulur; kişisel ihtiyaçlar ve endişeler, günün zevkleri veya sıkıntıları, ırksal ve cinsel tutumlar, aile ve kültürel arka plan... vs. gibi. Tüm bunların bilgiyi işleme biçimimiz üzerinde bir etkisi vardır. Örneğin, iki öğrencinin bir televizyon komedisine (sitcom) tepki verme şekli, her birinin o metne ne anlam kazandırdığına bağlıdır. Kısacası, herkes farklı anlamlar bulur veya -tabiri caizse- “pazarlık yapar”. Medya okuryazarlığı öğretmenleri, bu nedenle, öğrencilerin uğraştıkları metni bireysel olarak nasıl tecrübe ettiklerine açık olmalıdır.



Görsel 4. Medyanın ticari kaygıları.

*Medyanın ticari kaygıları vardır*³. Medya okuryazarlığı, kitle iletişim araçları üretiminin ekonomik temeli ve bunun içerik, teknik ve dağıtım üzerindeki etkisi hakkında farkındalık içerir. Bu sebeple herkes medya üretiminin bir iş kolu ve amaçlarının da kâr etmek olduğunu bilmelidir. Televizyon endüstrisi söz konusu olduğunda, tüm programlar -haberler, halkla ilişkiler veya eğlence- oluşturdukları kitlenin büyüklüğüne göre değerlendirilir. Kitle örnekleme ve derecelendirme hizmetleri, reklam verenlere, kitlenin ayrıntılı demografik dökümlerini de sağlar. Ayrıca mülkiyet, kontrol ve ilgili etkiler konusu da araştırılmalıdır.



Görsel 5. Medyanın sunduğu ideolojik mesajlar.

Medya ideolojik mesajlar içerir. Medya okuryazarlığı, medya metinlerinin ideolojik etkileri ve değer sistemleri hakkında bir farkındalık gerektirir. Tüm medya ürünleri bir anlamda reklam vermektedir. Sadece kültürel değerler ya da toplumdaki yaşam biçimleri için olmasa bile kendi çıkarları için bile -çoğu zaman da bu amaçla olmaktadır- bu durum söz konusu olabilmektedir. Genellikle mevcut toplumsal sistemi doğrularlar. Bu sebeple de medyanın içinde barındırdığı ideolojik mesajların, üretildiği toplumdan farklı bir topluma sunulduğunda -hatta aynı toplum içerisinde farklı bireylerde bile- daha anlamsız ya da absürt olabileceği kaçınılmazdır⁴. İşte bu ideolojik mesajları ve değer sistemlerini ortaya çıkarmak için de kod çözme teknikleri kullanılmalıdır ki bu da ancak medya okuryazarlığı eğitimiyle mümkündür.

³ Kılavuzda bu başlığa verilen örnekte, hitap ettiği kitle tarafından en yoğun olarak seyredilen zaman diliminde bile yirmi milyondan daha az seyirciyre sahip bir Amerikan şovunun ticari bir kazanç sağlamayacağı için -genellikle- yayınlanmayacağı söylenmektedir.

⁴ Kılavuzda verilen örnekte tipik bir Hollywood televizyon anlatısında yer alan ideolojik mesajların Kuzey Amerikalılar için neredeyse fark edilmeyeceği çünkü toplumun kendisini yansıttığını, ancak gelişmekte olan ülkelerdeki insanlar için çok daha belirgin ve dikkat çekici olacağı söylenmektedir.

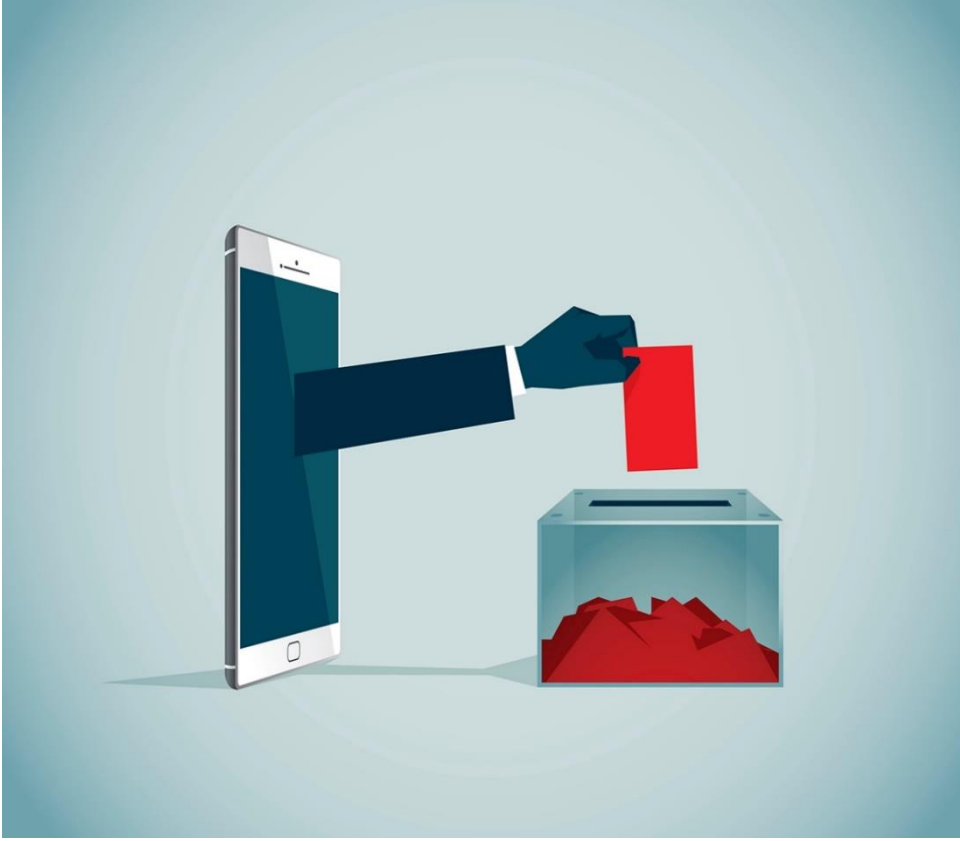

Görsel 6. Medyanın toplumsal ve siyasi kaygıları.

Medya toplumsal ve politik olaylara yön verir. Medya, modern politik kampanyacılık ortamını geri dönülmez biçimde değiştirir. Medya, sadece insanlara ürün satmaya çalışmakla kalmaz, aynı zamanda siyasi adaylar, fikirler, halk sağlığı mesajları sunar ve izleyicileri siyasi seçmenler hâline getirmeye çalışır. Medya teknolojileri kültürü, ailelerin ve tek başına bireylerin, boş zamanlarını kullanma şeklini değiştirmiştir. Davranış şeklini doğrudan etkilemese de medya, toplumsal ve politik davranışları meşrulaştırmaya ve güçlendirmeye çalışır. Medya okuryazarlığı eğitimcisinin görevi, öğrencilerin medyadaki politik ve toplumsal mesajlar ile tutumlarını şekillendirme arayışları hakkında farkındalıklarını arttırmaktır.



Görsel 7. Medyanın estetik içeriği.

Medya, içerik olarak estetik bir forma sahiptir. İnsanlar medya kullanımlarından büyük zevk alır ve medya okuryazarlığı becerileri bu zevki artırabilir. Medya metinleri, teknik özelliklerinden, yaratıcı vizyonundan ve sanatından dolayı takdir edilebilir. Biçim ve içeriğin medyada yakından ilişkili olduğunu ve her bir aracın içeriğini etkileyen benzersiz kodlara, kurallara, faydalara ve sınırlamalara sahip olduğu da anlaşılabilir. Öğrenciler başkalarının metinlerini analiz ederken sınıfta kendi medya metinlerini üretmekle kendini ifade etmeyi öğrenebilirler. Ayrıca, ortamın kısıtlamaları nedeniyle her bir ortamın aynı olayı nasıl farklı bir şekilde rapor ettiğini görebilirler. Uygulamalı üretim ve eleştirel analiz, tüm medya çalışmaları programlarının iki yarısıdır.

Hobbs'a göre (2011) medya okuryazarlığı kişiye,

- Bilgiye ve eğlenceye erişmek için metinlerin, araçların ve teknolojilerin kullanımı konusunda beceri,
- Eleştirel düşünme, analiz ve değerlendirme yeteneği,
- Çeşitli mesaj ve değerler bağlamında kompozisyon ve üretme pratiği,
- Üst düzey düşünme becerisi,
- Bireysel ve işbirlikçi çabalarla toplumsal bir eyleme etkin katılım becerisi kazandırır.

Araştırmanın Amacı

Bu çalışmada, değişen dünya düzeninde kitle iletişim araçlarının eğitimde kullanılmasının giderek zorunlu bir hâl almasından dolayı 21. yüzyıl becerilerinden olan medya okuryazarlığı kavramının açıklanması, bu bağlamda daha bilinçli bireyler yetiştirme amaçlı medya okuryazarlığının eğitimine yönelik ulusal ve uluslararası tartışmaların incelenmesi ve sonuç itibarıyla örnek sınıf içi ya da dışında uygulanabilirliği olan etkinliklerin geliştirilmesi amaçlanmıştır. Bu çalışmada geliştirilen etkinliklerin sınıf içinde uygulanabilirliğinin yanında sınıf dışı ya da çevrimiçi ortamda da uygulanabilirliği olan etkinlik önerilerinde bulunulmuştur.

Hobbs (2001), çalışmasında bir yedinci sınıf öğretmenin film karakterlerini analizi konusunda yaptığı etkinlikten bahseder. Okulun bulunduğu eyaletin eğitim kurulu ile Discovery Channel (Hobbs, 2000) iş birliğiyle geliştirilen medya okuryazarlığı müfredatını kullanan öğretmen, öğrencilerin bir yazarın karakterlerini nasıl geliştirdiğini anlamalarına yardımcı olmaya çalışır ve zihinlerinde nasıl açıklayıcı bir imge oluşturduklarını görmek ister. Ama önce, öğrencilerin bazı kavramları bilmeleri gerektiğini ve ayrıntıları nasıl tanımlayıp gözlem yapacaklarını öğrenmeleri gerektiğini düşünür. Eddie Murphy'nin yer aldığı The Nutty Professor'den bir sahne kullanarak, öğrencilere görsel medyada karakter gelişiminin nasıl olduğunu öğrenme fırsatı verir. Öğretmen 45 saniyelik bir sahne gösterdiğini ve tabii ki öğrencilerin bu sahneyi görmekten zevk aldığını, daha sonra ise karakter geliştirme için altı özelliğini tanımlayan bir düzenleyici olan grafiği (Bkz. Şekil 1.) sınıfa sunduğunu belirtir. Sınıfı altı takıma bölerek, her öğrenciden dikkatini takımına atanan karakter grafiğinin bir yönüne odaklanmasını ister: 1) ayar, 2) davranış/eylem, 3) düşünceler, 4) fiziksel görünüm, 5) başkalarının tepkileri ve 6) konuşma/diyalog. Öğrenciler kısa görsel dizi (sekans)⁵ tekrar izlerler. Her öğrenci grubu sahnenin belirli ayrıntıları hakkında notlar alır. Öğrenciler, filmdeki profesör karakterinin farklı boyutlarının keşfedilmesi için teşvik edilir ve bu bağlamda onlara şu sorular yöneltilir: "Sınıftaki sandalyelerin diziliş şekli, profesörün öğretim tarzı hakkında ne tür bir ipucu veriyor? Öğrencilere hangi konuyu öğrettiği konusunda ne tür ipuçları verilmiştir? Öğrencilerin profesöre yönelik tutumları, profesörün kişiliği hakkında ne tür ipuçları verir? profesörün masanın çekmecesini açma şeklinden neler çıkarabilirsiniz? Kamera açıları ve sahnelere eşlik eden müziklerle film yapımcısı bu profesör karakterine nasıl bir yön kazandırmak istemiş olabilir?". Daha sonra, öğrenciler listelerini diğer ekip üyeleriyle paylaşır ve sonra yapboz takımları⁶ oluşturulur. Öğrenciler listelerini paylaştıklarında, diğer öğrencilerin ayrıntılara dikkat ederek oluşturdukları anlamları tartışırlar. Tartışmadan sonra kısa görsel dizi üçüncü kez sunulur. Öğrenciler daha önce görmemiş olabilecekleri ek ayrıntılar ekler. Bazen "işlem stratejileri öğretimi" olarak adlandırılan bu yaklaşım, anlama becerilerini geliştirmede hayati bir unsurdur; stratejik süreçler araç olarak kullanılır ve tüm grup üyeleri tarafından sürekli olarak yüksek katılım gerektiren diyalogları teşvik eder (Pressley, 1999). Öğretmenin sınıfında, bu etkinliği kullanmadaki özel amacı, öğrencilerin karmaşık bir karakter oluşturmak için ayrıntıların nasıl kullanıldığını belirtme sürecini içselleştirmelerine yardımcı olmaktır. Öğretmen, öğrencilerin bu kadar kısa sahnede bile çok fazla ayrıntının olduğunu düşünmeleri ve keşfetmelerinin, sadece, dikkatle ve sabırla bakma, yavaşlama ve ayrıntıları fark etmek için zaman ayırmayla ilgili olduğunu belirtmiştir.

Hobbs'un (2001) bu çalışmasında belirtildiğine göre öğrencileri cezbetmek ve deneyimlerine katkıda bulunmak için anlamlı fırsatlar sunmak, isteksiz okuyucular için etkili bir öğrenme ortamı yaratmada önemli bir stratejidir. Bu etkinliğin uygulanmasında bazı temel öğeler vardır. Bunlar:

- 1) Popüler film veya televizyondan bir karakteri tanıtan kısa (iki dakika veya daha az) bir dizi seçmek,
- 2) Öğrencilerin belirli bir anlama stratejisini kullanmalarını etkinleştiren örgütsel değerlendirme tablosu kullanmak,

⁵ Yazarın senaryo aşamasında oluşturduğu, belirli olaylar içerisinde karakterleri ve birbiriyle olan ilişkilerine kadar birçok ayrıntıyı barındıran kesit ya da metin parçaları; paragraflardır (Akyürek, 2004, s. 315).

⁶ Yapboz gruplandırma, işbirlikçi öğrenme ve iletişim becerilerini geliştirmek için tasarlanmış iki aşamalı küçük grup öğretim tekniğidir. Öğrenciler dört ya da altı takım halinde daha büyük bir sorunun bir kısmını çözmek için çalışırlar. Bu görevi tamamladıklarında, takımların her birinden birer üye bir araya getirilerek yeni yapboz takımı oluşturulur. Her yeni takımın görevi, özgün gruplardan problem çözüme fikirlerini paylaşmak ve öğrenmelerini temsil edecek yazılı bir özet, görsel bir ekran veya başka bir yapı oluşturmaktır (Hobbs, 2001).

- 3) Öğrencileri metni yazmaya ve okumaya teşvik etmek için aynı sahnenin tekrar tekrar görüntülenmesi yöntemini kullanmak,
- 4) Yakın gözlemsel deneyimi belgelemek için en iyi yöntem olan ayrıntıları yazarak süreci değerlendirmek,
- 5) “Dikkat” süreçlerindeki benzerlikleri ve farklılıkları tanımak için ekip üyeleriyle tartışma ve işbirliği öğrenme yöntemini kullanmak.

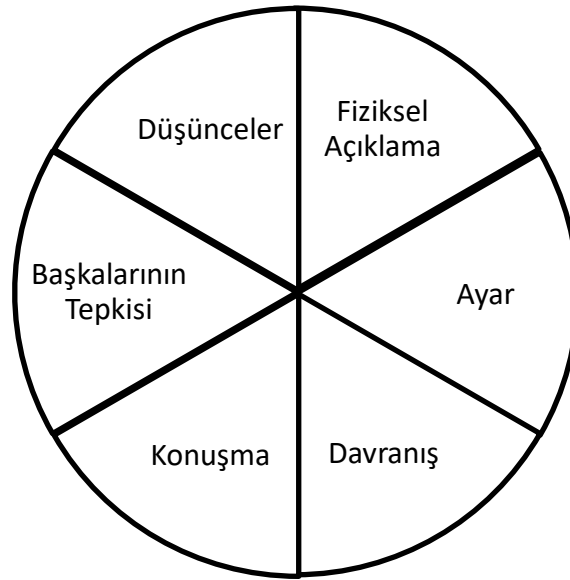

Şekil 1. Karakter Analiz Grafiği (Hoobs, 2001).

Hobbs'a göre (2001) isteksiz okuyucular için, medya metnlerinin kullanıldığı etkinlikler, belirli anlama stratejilerinin içselleştirilmesine ve genellikle eksik oldukları metabilşsel stratejilerin önemi konusunda farkındalık oluşturmaya yardımcı olabilir. Ayrıca, öğrencileri genel olarak metinlere karşı sabırlı olmaya ve ayrıntıların bir iletide canlılık, gerçekçilik ve karmaşıklık oluşturmak için nasıl kullanıldığını tanımaya teşvik eder. Ancak bu yöntemde Hobbs bazı durumlara hazırlıklı olunması gerektiğini belirtmiştir. Bunlardan en kaçınılmaz olanı belki de öğrencilerin gösterilen sahneden daha fazlasını seyretmek için öğretmenlerine ısrar edecek olmalarıdır. Fakat öğretmenin bu ısrarlara karşı direnmesi oldukça önemlidir. Sınıfta film ve televizyon kullanıldığında, bunu etkin, eleştirel düşünmeyi teşvik edecek şekillerde yapmak önemlidir. Çoğu zaman, video, iyi yapılan işler için bir ödül olarak kullanıldığında özellikle uzun bir sahne ya da bütün bir film gösterildiğinde görsel medyanın “sadece eğlence” olduğu beklentisi yanlışlıkla pekiştirilebilir. Dikkatli bir öğretim desteği olmadan, ortaokul öğrencilerinin sınıfta izledikleri filmi -özellikle televizyonun rutin olarak “hayatın arka plan gürültüsü” olarak kullanıldığı- evdeki filmlerden farklı bir şekilde izlemeleri pek olası değildir. Bu sebeple hareketli görsellerin sınıfta etkin kullanımı konusunda dikkatli davranılmalı ve hareketli görsellerin de basılı metinler kadar yakından inceleme ve eleştirmenin odağında olması gerektiği unutulmamalıdır.

Dolanbay'a göre (2019) medya okuryazarlığı dersinin uygulamadan uzak sadece akademik bilgi yoluyla edinilmesi mümkün değildir. Bu sebeple de yapılandırmacılık eğitim felsefesi düzleminde yer alan sistemlerin biçimlendirdiği bu dönemde, öğretmenin merkezde olduğu bir yöntemin, öğrencilerin ihtiyaçlarını karşılamayacağı düşünülmektedir. Dolayısıyla öğrenci merkezli, yaparak yaşayarak öğrenme yöntemlerinin, özellikle medya okuryazarlığı eğitiminde, kullanılması neredeyse zorunludur.

Yöntem

Araştırma nitel olarak desenlenmiştir. Nitel araştırmalar insanların yaşam şekillerini, hikâyelerini, davranışlarını, içinde buldukları örgütsel şemaları ve toplumsal değişimleri anlamaya yönelik bir tür bilgi üretme süreci; bireyin ya da kurumun -insan merkezli ve zihin temelli- toplumsal fayda gözeterek çözümler üretmesidir (Strauss ve Corbin, 1990). İstatistiksel veri analizi temelli nicel araştırmaların tersine nitel araştırma, insanların olaylara ya da olgulara nasıl anlamlar yükledikleri, ya da nasıl anlamlandırdıkları sorusuna cevap arayan türden araştırmalardır (Dey, 1993). Nitel araştırmalar, insanların olaylara yönelik özgün bakış açılarını belirlemeyi hedefleme yönüyle nicel araştırmalardan üstündür (Storey, 2007). Dolayısıyla nitel araştırma bu anlamda bilgi üretme yollarından biridir.

Araştırmada veri toplama aracı olarak belge inceleme (doküman analizi) yöntemi kullanılmıştır. Belge inceleme (doküman analizi), nitel veri toplama araçlarından olup araştırma konusu ile ilgili olduğu düşünülen belgelerin incelenme ve değerlendirilme sürecidir (Hodder, 2002). Araştırmada toplanan veriler betimsel olarak analiz edilmiştir. Betimsel analiz, nitel veri analiz türlerinden biri olup verilere yönelik ifadelerle, üsluba, konunun yapısına ve özelliklerine, sembolik dile, tanık göstermeler ile benzetmelere dayanan tanımlayıcı ve açıklayıcı bir analiz sürecidir (Kümbetoğlu, 2005). Bu bağlamda araştırmada medya okuryazarlığı eğitimi yönelik tanımlar, tasnifler ve tartışmalar sunulmuş ve etkileşimli öğrenme yöntemine uygun, sınıf içinde ve sınıf dışında öğretmenlerin ve ailelerin kullanabilecekleri alan yazında öğrenci merkezli, yaparak yaşayarak öğrenmenin gerektiğini destekleyici etkinlik örnekleri geliştirilmiştir.

Bulgular

Bu bölümde dünyada ve Türkiye’de medya okuryazarlığı üzerine alan yazında yapılan tartışmaların kısaca değerlendirmesi yapılmış ardından bunun eğitimine yönelik etkinlik önerileri sunulmuştur.

Medya Okuryazarlığı Eğitimi Üzerine Dünya Geneline Yapılan Tartışmalar

Rubin (1998), “The Journal of Communication”ın medya okuryazarlığı özel sayısında editör notu olarak şunları paylaşmıştır: “Onlarca yıldan beri medya okuryazarlığını çevreleyen sorunları tartışıyoruz. Bu konu hakkında hâlâ neden bu kadar az şey anladığımızı bir türlü anlamış değilim”. Daha önce dijital okuryazarlık olarak nitelendirilen medya okuryazarlığının alan yazını muazzam bir şekilde artmış olsa da bu önemli konu hakkında daha fazla şey bilmediğimize hala şaşırıldığımızı söylemek doğru olur⁷ (Erstad, 2010). Bunun tek nedeni olarak elbette medya okuryazarlığının karmaşıklığını değil eğitim kaygılarının dışında da farklı boyutlarının olması; teknoloji ve bilgi toplumunun yükselişiyle tanımlanan daha geniş kültürel gelişim sorunlarının olması gibi sebepler de gösterilebilir.

Medya okuryazarlığı alanında politik girişimler, araştırma ve eğitim uygulamaları arasında ayırım yapmak önemlidir. Politik düzeyde, okuma yazma üzerine bakış açıları, öğrencilerin sadece okuldaki medya eğitiminde öğrendikleriyle eleştirel medya kullanıcıları olacağı inancı vardır. Politik tartışmalar çoğu zaman zararlı içerikten korunma çağrılarıyla (kamu spotları) tetiklenmiş ve medya eğitimi bir çözüm olarak görülmüştür. Fakat bu süreçte medya eğitimi uygulamaları birçok ülkede politik tartışmalardan uzaklaşmıştır. Uygulamalar, modern medyadaki gençlerin medya kültürüne ve medya kullanımına dayanarak alan araştırmacıları tarafından geliştirilmiştir (Kotilainen ve Arnolds-Granlund, 2010).

⁷ Erstad (2010)’a göre medya okuryazarlığı daha önce dijital okuryazarlık olarak anılsa da çoklu okuryazarlık kuramına göre dijital öğrenme alanlarından sadece biridir (Leeuwen, 2014).

Messarıs (1997), görsel okuryazarlığın medya okuryazarlığı denkleminde ne kadar önemli bir bileşen olduğunu göstermekle birlikte görsel okuryazarlığın temel bileşenleri olarak da görsel analogi ve sözdizimine odaklanır Zettl'e göre (1998) medya okuryazarlığının tanımlanması zordur çünkü bu anlamda eğitimcilerin medya okuryazarlığı modellerini bile inşa edecek teorik bir temele sahip değildir. Ayrıca medya okuryazarlığı eğitimi, öncelikle estetik ölçütlerden ziyade kanıtlanmış edebi ölçütlere (içerik) dayanır.

Meyrowitz'e göre (1996) medya okuryazarlığı, çok sayıda okuryazarlık olarak kavramsallaştırılması gereken karmaşık bir yapıdır. Bu anlamda öğrencilerin de okuryazar olarak çeşitli analizler yapabilmeleri gerekmektedir.

Krueger ve Christel (2001) okullarda medya okuryazarlığı öğretmek için öğretmenlerin hazırbulunuşluklarının önemine vurgu yapmaktadırlar; medya okuryazarlığı eğitimi veren öğretmenlerin çoğunun dil sanatları konusunda uzman olduklarını ve bu sebeple de medya resimlerinin analizi konusunda eğitimsiz olduklarını savunmaktadır. Örneğin bir filmi bir anlatıdan ziyade görsel olarak da tartışmaları gerektiğini ve bu yönde de eleştirel bir dile sahip olmaları gerektiğini, bu bağlamda da eğitime tabi tutulmaları gerektiği düşüncesindedir.

Türkiye'de Medya Okuryazarlığı Eğitimi Üzerine Yapılan Tartışmalar

Son yıllarda gelişen ve değişen teknolojiyle birlikte hızla tüketilen medya ürünleri ülkemizde yeni yeni önem kazanmaya başlayan (Erdoğan, 2012) fakat Avrupa ülkelerinde mazisi bizimkinden daha eski olan medya okuryazarlık eğitimi alanında ilk gelişme olarak Radyo ve Televizyon Üst Kurulunun 20-21 Şubat 2003 tarihlerinde düzenlenen İletişim Şurasının bildirgesinde yayınlanması gösterilebilir. Bu yıllardan sonra üzerinde çalışılan ve eğitime entegrasyonu hedeflenen medya okuryazarlığı, Millî Eğitim Bakanlığı Talim ve Terbiye Kurulu tarafından 2006 yılında "İlköğretim Seçmeli Medya Okuryazarlığı Dersi Öğretim Programı" olarak düzenlenmiştir. Bu aşamadan sonra 2006-2007 eğitim-öğretim yılında pilot uygulaması yapılmış ve 2007-2008 eğitim-öğretim yılında da ortaokul müfredatına dâhil edilip seçmeli ders olarak okutulmaya başlanmıştır. Daha sonra ise dersin güncellenmesi gündeme gelmiş ve çalışmalar sonucunda Millî Eğitim Bakanlığı Talim ve Terbiye Kurulu Başkanlığı 2014'te bu bağlamda bir öğretim materyali hazırlanmıştır.

Medya karşısında savunmasız olan çocukların küçük yaştan itibaren eğitilmeleri gerekliliği bilinciyle Millî Eğitim Bakanlığı tarafından medya okuryazarlık dersi oluşturulmuştur. Oluşturulan bu ders kapsamında hazırlanan kılavuzda öğrenciye kazandırılması hedeflenen davranışlar ise şu şekildedir: Gözlem, eleştirel düşünme, analitik düşünme, yaratıcı düşünme problem çözüme, araştırma-geliştirme, iletişim kurma, girişimcilik, bilgi teknolojilerini bilinçli ve etkin kullanabilme, dili doğru, etkili ve güzel kullanma, özgüven, sosyal ve kültürel etkinliklere katılım becerisi... vb. gibi. Bunun yanında bu kılavuzda kazanımların yanında hedefler de mevcuttur. Doğruluk, dürüstlük, özel yaşama ve gizliliğine saygı, maddi ve moral kültürel mirasa saygı, estetik hassasiyet, ahlaki ve etik değerlere saygı, farklılıklara saygı, aile içi iletişim, bilinçli tüketme ve üretme, toplumsal hayatta pasif konumda olmama, eşitlik, bilimsellik, yardımlaşma ve dayanışma, paylaşma...vb. gibi. (Radyo ve Televizyon Üst Kurulu, Millî Eğitim Bakanlığı ve Talim ve Terbiye Kurulu Başkanlığı 2006).

Bu doğrultuda teknolojiyi kullanım oranı her geçen gün artmakla birlikte özellikle çocukların ve gençlerin teknoloji tüketimlerinin bilinçli olması gerekçesiyle eğitimden beklenti de artmıştır.

Medya Okuryazarlığı Eğitimine Yönelik Etkinlikler

Logo Okuma-Yazma

Öğrencilerden okullarına ait bir logo tasarımları istenir. Bir sonraki derste öğretmen her bir logoyu “U” şeklinde oturma düzeninde sınıfa sunar. Bunu yaparken açık uçlu sorular sorar; “Bu logoyu tasarlarken neden kırmızı ve beyaz renkleri kullandın?” ya da “bu logoda neden çift başlı kartal figürü kullanılmış olabilir?” “Logoyu daha akılda kalıcı kılan özellikler nelerdir?” şeklinde sorularla renklerin ve figürlerin önemini kavratır ve öğrencileri eleştirel düşünmeye sevk eder.



Görsel 8. Okul logosu oluşturma.

Karakterleri Tanımlama

Öğrencilerin medya kanalıyla karakterler hakkında fikir sahibi olmak için film veya televizyon gösterisi gibi görsel medya kullanılır. Öğrenciye şov veya film seyrettirilmeden önce belirli bir karaktere dikkat edilmesi söylenir. Medya oynatıldıktan sonra farklı karakterlere odaklanan öğrenciler eşleştirilir ve karakterlerin üç ortak özelliğini söylemeleri istenir. Daha sonra sınıf, her karakteri ayrıntılı olarak tanımlamak için bu şekilde birlikte çalışabilir. Bu bağlamda öğrencilere şu sorular yöneltilir:

- Küçük ipuçlarından karakterler hakkında ne çıkarabilirsiniz?
- Bu ipuçları (işaretler) karakter oluşturmak için nasıl kullanılır?
- Bu karakterlerin filmdeki rolüyle diğer karakterler arasındaki ilişkiyi nasıl açıklarsınız?

Bununla birlikte Hobbs'un (2001) çalışmasında bahsettiği karakter analiz grafiğinden hareketle öğrencilerden istenilen uygulamalar da bu amaçla kullanılabilir;

- **Fiziksel Açıklama:** Beş duyudan birine hitap eden sözcükleri kullanarak karakterin fiziksel görünümünü açıklayın.
- **Ayar:** Şehir, mağara, yatak odası veya okulun spor salonu gibi karakterinizin yaşadığı belirli bir yeri ve zamanı tanımlayın (gelecek, şimdiki ya da geçmiş olabilir).
- **Davranış:** Karakterinizin bazı eylemleri yaparkenki halini tanımlayın.
- **Konuşma:** Karakterin nasıl konuştuğuna örnekler verin.
- **Başkalarının Tepkisi:** Karakterinizi başka bir karakterin gözünden tanımlayın, o kişinin tavrını yakalayın.
- **Düşünceler:** Arzular, korkular veya pişmanlıklar gibi karakterinizin düşüncelerini açıklayın (Hobbs, 2006).

Yaratıcı, eleştirel ve empatik (eşduyumsal) düşünmeyi geliştirecek olan bu etkinlik sınıf ortamında veya çevrimiçi ortamda kullanılabilir.



Görsel 9. Film karakterlerinin analizi.

Marka Oluşturma

Öğrenciler evden konserve, tahıl, peynir...vs. ürün ambalajı getirip dışını çeşitli marka, logo ve sloganla tercih ettiği şekilde tasarlar ve sınıfta oluşturmuş olduğu kendi ürünü ve markasını pazarlar. Öğrenci bu etkinlikle yaratıcı düşünmenin sınırlarını zorlar. Böylelikle olmayan bir markanın ve ürününün bile pazarlanabileceğini anlayarak günlük hayattaki reklam kültürüne olan yaklaşımı farklı bir boyut kazanır. Yaratıcı düşünme ve ikna edici konuşma becerisini geliştirmeye yönelik olan bu etkinliğin sınıf ortamında veya çevrimiçi ortamda kullanılabileceği düşünülse de Rudowicz (2003) ve Guilford (1967), yaratıcılığın ancak iraksak düşünmeyle mümkün olabileceğini, iraksak düşünmenin⁸ ise örgün eğitim ortamında

⁸ Iraksak düşünme, parlak ve özgün fikirleri ortaya çıkararak bir biliş çeşididir, çoğunlukla özgünlük ve yaratıcılıktan çok doğruluğu arayan yakınsak düşünmeye zıt bir kavramdır. Yaratıcı düşünme ile iraksak düşünme her ne kadar

edinilemeyeceği görüşünü savunmuştur. Çünkü örgün eğitim onlara göre, ıraksak düşüncenin aksine doğru ve yanlış bilgi üzerine kurulu geleneksel yöntem yönelimli bir sistemdir. Oysa eğitimde amaç, araştıran, sorgulayan, denenceler kurup bu denenceleri test edebilen, amaca giden yolda her türlü yaratıcı ve özgün fikirleri işe koşabilen, nitelikli bireylerin kişiliğini geliştirmesine olanak tanıyan bir sistem olmaktır.



Görsel 10. Yaratıcı düşünme düzleminde marka oluşturma.

Film Mesajlarını Bulma

Öğrencilere, film izletilerek medyanın teması ve barındırdığı birçok yardımcı düşüncenin bulunması yönünde ipuçları sunulur. Öğrencilerin mevcut bilgilerine bağlı olarak, her medyanın izleyiciyle arasındaki iletişimi, onlara sunduğu mesajlarla kurduğu gerçeği açıklanır. Örneğin, birçok macera ve aksiyon filmi cesaretin önemini vurgular. Öğrencilerin katılımını kolaylaştırmak ve amaca daha sağlıklı bir yoldan ulaşmak adına sınıf, çeşitli gruplara ayrılır ve on filmlik bir liste oluşturulur. Öğretmen filmlerin yaş grubuna uygunluğunu denetledikten sonra gruplar, sınıf olarak bir tartışma başlatmadan önce her filmin vermek istediği önemli bir mesajını yazar. Etkinliği tamamlamak için filmin tanıtımı izlenir. Öğrencilerin altta yatan mesajları belirlemesine yardımcı olmak için sorular sorulur. Öncelikle

birbiriyle aynı kavramlar olmasa da birbiri hakkında en çok bilgi veren kavramlar olabilmektedir. Çünkü ıraksak düşünme genellikle özgünlük temelli bir düşünme biçimidir. Dolayısıyla da yaratıcılığa temel teşkil etmesi açısından önemlidir (M. Runco ve Acar, 2012). ıraksak düşünme bireyde var olan ve yaratıcılık hakkında en fazla bilgi veren düşünme biçimidir (Saxena, 1994). ıraksak düşünme farklı çözüm yolları ve önermelerle özgün bir düşünce geliştirilmesi iken yaratıcı düşünme, var olanlardan farklı olarak yeni düşünceler ortaya çıkarma sürecidir (Sungur, 1992). Guilford (1968), kullanmış olduğu ıraksak düşünme kavramı ile yaratıcılığı test edebilmiştir. ıraksak düşünme, mümkün olduğunca çok sayıda çözüm düşünmeye çalışmayı içeren yaratıcı bir süreçtir. Genelde bazı kurallar veya mantık kurallarını izleyen bir düşünce sürecini içeren yakınsak düşünmenin zıttıdır (bu durumda sadece bir veya birkaç doğru cevap olabilir).

Yakınsak düşünmenin aksine, ıraksak düşünme genellikle daha kendiliğinden ve serbest akışlıdır. Bireyler aklını, kendilerini sunan tüm olanaklara açık tutmaya çalışırlar. Ne kadar çok olasılıkla gelirlerse, ıraksak düşünceleri o kadar iyi olur.

filmin ana düşüncesi bulunur sonrasında ise yardımcı düşünceler sıralanır. Böylelikle sinema kültürünü (toplumsal boyutuyla) ve sektörünü (ticari boyutuyla) anlamış olurlar.

Bu etkinlik basılı medya ürünlerinde de kullanılabilir. Süreli yayın, roman, hikâye... vs. basılı materyaller de öğrenciye sunularak aynı uygulamalar sınıf içinde veya çevrimiçi ortamda gerçekleştirilir. Edebiyattan farklı olarak, film, görsel-işitsel unsurları birleştirir ve bu nedenle analize yeni bir boyut kazandırır. Bununla birlikte, sonuç itibarıyla bir filmin analizi basılı bir metnin analizinden pek de farklı değildir. Bir filmde bir sahneyi oluşturan tüm şeyler düşünülecek olursa: aktörler, aydınlatma, açılar, renkler... vs. edebiyatta olmayabilir, ancak yönetmen, yapımcı veya senarist tarafından kasıtlı seçimlerdir (tıpkı bir edebiyat eserinin yazarı tarafından seçilen kelimeleri gibi). Ayrıca, edebiyat ve film benzer unsurları içerir. Her ikisinin de grafikleri, karakterleri, diyalogları, ortamları, sembolizmleri vardır ve tıpkı edebiyat öğelerinin amaçları ve etkileri açısından analiz edilebildiği gibi film de aynı şekilde analiz edilebilir. Değerlendirme aşamasında gerek öğretmen gerekse de akran değerlendirmesi yapılabilir.



Görsel 11. Filmdeki mesajları yaratıcı düşünce düzleminde yorumlama.

Ortamı Değiştirme

Öğrencilerden bir medya metninin içeriğini farklı biçimde yazmaları istenir. Yaratıcı yazma becerilerinin⁹ gelişmesine hizmet edecek bu uygulama aynı zamanda haber metnlerinin

⁹ Yaratıcı yazmayı öğretmek, hayal gücünü ve diğer yaratıcı süreçleri çizerek öğrencileri yazmaya teşvik etmek, tüm bileşenlerinde yazma gelişimini destekleyebilir. Yaratıcı yazma, genellikle kurgusal anlatıların (belgesel, akademik olmayan) ya da yazılı anlatımların üretilmesi olarak tanımlanır (M. A. Runco, 2009). Diğerleri kurgusal olmayı ya da yapının ve dilin uygun kısıtlamaları altında çalışırken alışılmadık şekilde orijinal olan bir yazı biçimi olarak yaratıcı yazıyı daha geniş olarak tanımlar (Sharples, 1996). Yaratıcı yazma, yaratıcılığa dayanan ve çocukların düşünme becerilerinin gelişimi ile ilgili olan açık uçlu bir tasarım sürecidir (Chen ve Zhou, 2010). Çocukların yazmanın işlevlerini ve değerini keşfetmelerine ve anlamalarına, okuma ve yazma becerilerini geliştirmelerine katkıda bulunmalarına yardımcı olabilir (Tompkins, 1982, s. 20) ve ayrıca hayata nasıl yaratıcı bir şekilde yaklaşacaklarını öğretmelerine yardımcı olur (M. A. Runco, 2009). Dahası, hayal etme sürecini yazma sürecinde öğrenme sürecine dâhil etmek, yorumlayıcı ve yapıcı süreçlerle gerçeklerin (ve diğer bilgi biçimlerinin)

istenilen biçimde düzenlenebileceğinin de kanıtını öğrenciye yaparak ve yaşatarak öğretmiş olur. Öğretmen bu bağlamda bir haber metni, film, dizi, dergi, kitap ya da gazete gibi bir medya ürününü öğrenciye sunabilir. Üst düzey düşünme becerilerini harekete geçirecek bu etkinlik, sınıf ortamında veya çevrimiçi ortamda yapılabilecek bir uygulamadır.



Görsel 12. Medyanın içeriğini ya da olayların gerçekleştiği ortamı değiştirme.

Sonuç

Medya okuryazarlığı eğitiminin, medya kullanırken çocukları daha bilinçli, etkin ve sorumlu hale getirmede etkili olduğu kanıtlanmıştır. Eğitimcilerin akılda tutmaları gereken önemli noktalar şunlardır:

- Farklı bakış açılarına ve görüşlerine saygı duyulmalıdır,
- Medya okuryazarlığı ile ilgili güncel gelişmeler, eğitimler takip edilmelidir,
- Etkili iletişim yöntem ve tekniklerine hâkim olunmalıdır,
- Sosyal medya hakkında içerik ve etik anlamda bilgi sahibi olunmalıdır,
- Güvenilir bilgi kaynaklarına ulaşma yolları bilinmelidir,
- Medyada fark edilen zararlı içeriklere karşı tepki oluşturma yolları geliştirilmelidir (Kaplan, 2017).

Ayrıca eğitimciler şunu da unutmamalıdır:

- Çocukların özerkliğini ve yaratıcılığını destekleyen medya okuryazarlığı becerisi,
- Çocukların medya metinlerine yönelik eleştirel düşünceleri ve şüpheyi yaklaşmaları,
- Medya okuryazarlığı müfredatında olumsuz medya içeriğine gereksiz yere maruz kalmaktan kaçınma...vs. ancak eğitimle mümkündür,

Bu hususların mevcut olması durumunda, medya okuryazarlığı eğitiminin sınıf ortamında (fiziksel olarak ya da çevrimiçi fark etmeksizin) değerli bir girişim olduğu

kişisel anlamlarla canlandırılmasını ve hayata geçirilmesini sağlamaya yardımcı olur. Bu süreçler yoluyla kodlanan bilgi, sırayla yakıt görevi görür gelecekteki yaratıcı düşünme ve öğrenme için (M. A. Runco, 2009).

kanıtlanmış ve sürekli büyüyen dijital ortamlarda gezinirken çocukların ve gençlerin güvende ve bilinçli hareket etmesinin temeli atılmış olur.

Farklı kanallardan faydalı ya da zararlı birçok iletiye maruz kalan insanların, bu ileti kalabalığı ve karmaşık ortamlar içinde tercih yapma sorumluluğu kendilerine aittir. Dolayısıyla kendisine sunulan malzemeyi kültürel, toplumsal, politik, ticari, estetik... vs. yönleriyle eleştirip fayda ve zarar bağlamında filtreleyebilmelidir. Bu amaçla medya okuryazarlığı eğitimlerinin (hem örgün hem yaygın hem de çevrimiçi) her yaş grubuna hitap edebilecek şekilde artırılması, toplumsal bir varlık olan insanın teknolojiyle olan bağının sağlıklı hale getirilmesi ve haberleşmeye karşı daha eleştirel, yaratıcı düşünmesi sağlanmalıdır.

Kaynakça

- Akyürek, F. (2004). *Senaryo yazarı olmak, senaryo yazmak* (5. Baskı). İstanbul: Mediacat.
- Bakır, K. (2007). *John Dewey ve demokratik eğitim* (Yayınlanmamış Yüksek Lisans Tezi), Atatürk Üniversitesi, Erzurum.
- Bilici, İ. E. (2014). *Medya okuryazarlığı ve eğitimi*. Ankara: Nobel Akademik Yayıncılık.
- Binark, M. (2010). *Eleştirel medya okuryazarlığı: Kurumsal yaklaşımlar ve uygulamalar*. Kalkedon Yayıncılık.
- Bowen, W. (2006). *Defining media literacy: Summary of Harvard Institute on media education*. 4 Mart 2006, <http://interact.uoregon.edu/mediaLit/mlr/readings/articles/defharvard.html>
- Brennen, B. S. (2012). *Qualitative research methods for media studies*. Routledge.
- Buckingham, D. (2007). Digital media literacies: rethinking media education in the age of the Internet. *Research in Comparative and International Education*, 2(1), 43-55.
- Buckingham, D. (2013). *Media education: Literacy, learning and contemporary culture*. John Wiley & Sons.
- Burn, A., ve Durrant, J. (2007). *Media literacy in schools. Practice, production and progression*. London: Paul Chapman Publishing.
- Chen, S. ve Zhou, J. (2010). Creative writing strategies of young children: Evidence from a study of chinese emergent writing. *Thinking Skills and Creativity*, 5(3).
- Christ, W. G. ve Potter, W. J. (1998). Media literacy, media education, and the academy. *Journal of communication*, 48(1), 5-15.
- Dewey J. (1987). *Özgürlük ve kültür* (V. Günyol, Çev.), İstanbul: Remzi Kitabevi.
- Dey, I. (2003). *Qualitative data analysis: A user friendly guide for social scientists*. Routledge.
- Dolanbay, H. (2019). Sınıfta medya okuryazarlığı: Örnek etkinlikler. M. Bostancı (Ed.). *Medya okuryazarlığı*. içinde (s. 91-110). İstanbul: Nobel Yayıncılık.
- Erdoğan, F. G. (2012, Eylül). *Ailelerin medya okuryazarlık düzeylerinin belirlenmesi*. Sözlü sunum, 21. Ulusal Eğitim Bilimleri Kongresi, İstanbul.
- Erstad, O. (2010). Educating the digital generation. *Nordic journal of digital literacy*, 5(1), 56-71.
- Frau-Meigs, D. (Ed.). (2007). *Media education. A kit for teachers, students, parents and professionals*. Paris: UNESCO.

- Friesen, N. ve Hug, T. (2009). The mediatic turn: Exploring concepts for media pedagogy. içinde K. Lundbay (Ed.). *Mediatization: Concept, changes, consequences*. (s. 63-83). UK: Oxford.
- Guilford, J. P. (1967). Creativity: Yesterday, today and tomorrow. *The Journal of Creative Behavior*, 1(1), 3-14.
- Hall, S. (1980). Cultural studies: Two paradigms. *Media, Culture & Society*, 2(1), 57-72.
- Hall, S. (2005). The rediscovery of 'ideology': Return of the repressed in media studies. *Culture, society and the media* içinde (s. 61-95). Routledge.
- Hartley, J. (2012). *Communication, cultural and media studies: The key concepts*. Routledge.
- Hobbs, R. (2001). Improving reading comprehension by using media literacy activities. *Voices from the Middle*, 8(4), 44-50.
- Hobbs, R. (2007). *Reading the media: Media literacy in high school English*. Teachers College Press. 1234 Amsterdam Avenue, New York, NY 10027.
- Hobbs, R. (2011). *Digital and media literacy: Connecting culture and classroom*. Corwin Press.
- Hodder, I. (2002). The intarpretation of documents and material culture. D. Weinberg (Ed.). *Qualitative research methods* içinde (s. 266-280).
- Jenkins, H., Purushotma, R., Weigel, M., Clinton, K. ve Robison, A. J. (2009). *Confronting the challenges of participatory culture: Media education for the 21st century*. Mit Press.
- Johnson, L. L. (2001). *Media, education, and change*. Peter Lang Pub Incorporated.
- Kaplan, K. (2017). *Medya okuryazarlığı dersinin Türkçe öğretimiyle birleştirilmesi sürecinde medya okuryazarlığı dersi öğretmenlerinde bulunması gereken yeterlikler* (Yayınlanmamış doktora tezi). Gazi Üniversitesi, Ankara.
- Karmasin, M., Diehl, S. ve Koinig, I. (2015, Haziran). *Convergence in media education curricula*. Sözlü sunum, 1. International Conference on Higher Education Advances, València.
- Kellner, D. (2011). Cultural studies, multiculturalism, and media culture. *Gender, race, and class in media: A critical reader*, 3, 7-18.
- Kotilainen, S. ve Arnolds-Granlund, S. B. (Ed.). (2010). *Media literacy education: Nordic perspectives. International Clearinghouse on children, youth and media, Nordicom, University of Gothenburg*. Goteborg: UNESCO.
- Krueger, E. ve Christel, M. T. (2001). *Seeing and believing: How to teach media literacy in the English classroom*. Boynton/Cook.
- Kurudayıoğlu, M. ve Tüzel, S. (2010). 21. yüzyıl okuryazarlık türleri, değişen metin algısı ve Türkçe eğitimi. *Türklük Bilimi Araştırmaları*, 28(28), 283-298.
- Kümbetoğlu, B. (2005). *Qualitative methods and research in sociology and anthropology*. İstanbul: Bağlam.
- Lewis, J. ve Jhally, S. (1998). The struggle over media literacy. *Journal of communication*, 48(1), 109-120.
- Livingstone, S. (2003). The changing nature and uses of media literacy. *European Medi@Culture-Online papers*, (4).

- Livingstone, S. (2004). Media literacy and the challenge of new information and communication technologies. *The Communication Review*, 7(1), 3-14.
- Lundby, K. (Ed.). (2009). *Mediatization: concept, changes, consequences*. Peter Lang.
- Marris, P., Thornham, S. ve Bassett, C. (Ed.). (2000). *Media studies: A reader*. NYU Press.
- Messaris, P. (1997). *Visual persuasion: The role of images in advertising*. Sage. New Delhi.
- Meyrowitz, J. (1996). Taking McLuhan and “medium theory” seriously: Technological change and the evolution of education. S. T. Kerr (Ed.). *Technology and the future of schooling: Ninetyfifth yearbook of the national society for the study of education* (2. Baskı) içinde (s. 73-110). Chicago: University of Chicago Press.
- Morrell, E. ve Duncan-Andrade, J. (2006). Popular culture and critical media pedagogy in secondary literacy classrooms. *International Journal of Learning*, 12(9), 273-280.
- Ontario ministry of education. (1989). *Media literacy resource guide*. Toronto, ON: Queen’s Printer.
- Park, M. J. ve Curran, J. (Ed.). (2000). *De-westernizing media studies*. Psychology Press.
- Potter, W. J. ve Christ, W. G. (2007). Media literacy. *The blackwell encyclopedia of sociology*. <https://doi.org/10.1002/9781405165518.wbeosm064>
- Rubin, A. M. (1998). Media literacy, *Journal of Communication*, 48(1), <https://doi.org/10.1111/j.1460-2466.1998.tb02732.x>
- Rudowicz, E. (2003). Creativity and culture: A two way interaction. *Scandinavian journal of educational research*, 47(3), 273-290.
- Runco, M. A. (2009). Writing as an interaction with Ideas. S. B. Kaufman ve J. C. Kaufman (Ed.), *The Psychology of Creative Writing* içinde. New York: Cambridge University Press.
- Saxena, S. C. (1994). Book review: Dr. Banda in the making of malawi. *India Quarterly*, 50(4).
- Sharples, M. (1996). An account of writing as creative design. C. M. Levy ve S. Ransdell (Ed.). *The Science of Writing: Theories, Methods, Individual Differences, and Applications* içinde. New Jersey: Lawrence Erlbaum Associates.
- Silverblatt, A., Eliceiri, E. M. E. ve Eliceiri, E. M. (1997). *Dictionary of media literacy*. Greenwood Publishing Group.
- Singer, D. G. ve Singer, J. L. (1998). Developing critical viewing skills and media literacy in children. *The Annals of the American Academy of Political and Social Science*, 557(1), 164-179.
- Snavely, L. ve Cooper, N. (1997). The information literacy debate. *The Journal of Academic Librarianship*, 23(1), 9-14.
- Storey, L. (2007). Doing interpretative phenomenological analysis. E. Lyons ve A. Coyle (Ed.). *Analysing qualitative data in psychology*, içinde (s. 51-64).
- Strauss, A. L. ve Corbin, J. (1990). *Basics of oualitative research: Grounded theory procedures and techniques*. CA: Sage.
- Sungur, N. (1992). *Yaratıcı Düşünce* (1. Baskı). İstanbul: Özgür Yayın.
- Thoman, E. (1999). Skills and strategies for media education. *Educational Leadership*, 56, 50-54.
-

- Thoman, E. ve Jolls, T. (2003). *Literacy for the 21st century: An overview & orientation guide to media literacy education*. Malibu, CA: Center for Media Literacy.
- Thoman, E., ve Jolls, T. (2004). Media literacy a national priority for a changing world. *American Behavioral Scientist*, 48(1), 18-29.
- Thwaites, T., Davis, L. ve Mules, W. (2002). *Introducing cultural and media studies: A semiotic approach*. Palgrave.
- Tompkins, G. E. (1982). Seven reasons why children should write stories. *Language Arts*, 59(7).
- Radyo ve Televizyon Üst Kurulu, Millî Eğitim Bakanlığı ve Talim ve Terbiye Kurulu Başkanlığı. (2006). *İlköğretim Medya Okuryazarlığı Dersi Öğretim Programı ve Kılavuzu, Ankara*.
- Tüzel, S. (2012). *İlköğretim ikinci kademe Türkçe derslerinde medya okuryazarlığı eğitimi: Bir eylem araştırması* (Yayımlanmamış doktora tezi). Çanakkale Onsekizmart Üniversitesi, Çanakkale.
- Tyner, K. (2014). *Dijital dünyada okuryazarlık: Bilgi çağında öğrenme ve öğretme*. Routledge.
- Van Leeuwen, T. (2014). Critical discourse analysis and multimodality. C. Hart ve P. Cap (Ed.). *Contemporary critical discourse studies* içinde (s. 281-295).
- Zettl, H. (1998). Contextual media aesthetics as the basis for media literacy. *Journal of Communication*, 48(1), 81-95.

Görseller

Görsel 1. <https://twistedstifer.com/2014/06/before-and-after-shots-of-visual-effects-in-film/>

Görsel 2. <https://twitter.com/inquirerdotnet/status/848325103595147264>

Görsel 3. <https://isyasami.yenibiris.com/isveren-bakis-acisi-nasildir/>

Görsel 4. <https://www.dreamstime.com/justice-not-blind-bw-political-cartoon-hand-offers-money-to-moves-bandage-look-greedy-image153279707>

Görsel 5. <https://psychologyofpower.files.wordpress.com/2019/04/surveillance8.jpg>

Görsel 6. <https://www.modis.com/en-us/resources/job-seekers/how-the-future-of-technology-will-change-politics/>

Görsel 7. <https://nothingintherulebook.com/2016/04/04/what-is-the-point-of-creative-writing/>

Görsel 9. <https://www.filmarasidergisi.com/dunya-umut-gunune-13-film/olu-ozanlar-dernegi/>

Görsel 8. <https://okulsepeti.com.tr/>

Görsel 10. <https://blog.rapid-flyer.com/ma-ville-comme-support-de-communication/actu1157>

Görsel 11. <https://www.buzzfeed.com/asiawmclain/19-heartbreaking-movie-moments-thatll-destroy-parents-every>

Görsel 12. <https://news.rambler.ru/other/41593829-my-zhivem-v-mire-chudovischnyh-kontrastov-10-shokiryuschih-rabot-fotohudozhnika/>

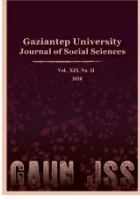

GAZİANTEP UNIVERSITY JOURNAL OF SOCIAL SCIENCES

Journal homepage: <http://dergipark.org.tr/tr/pub/jss>



Araştırma Makalesi • Research Article

Distopik Kurgu ve Ümitvar Distopya Bağlamında Ütopyacılık Geleneği

The Tradition of Utopianism within the Context of Dystopian Fiction and Critical Dystopia

Emrah ATASOY^a*

^a Dr. Öğr. Üyesi, Kapadokya Üniversitesi, İngiliz Dili ve Edebiyatı Bölümü, Nevşehir / TÜRKİYE
ORCID: 0000-0002-5008-2636

MAKALE BİLGİSİ

Makale Geçmişi:

Başvuru tarihi: 7 Nisan 2020

Kabul tarihi: 9 Haziran 2020

Anahtar Kelimeler:

Ütopyacılık,
Distopya,
Ümitvar Distopya,
Ütopya,
Spekülatif Kurgu

ÖZ

Spekülatif kurgunun içerisinde yer alan ütopya çalışmaları, uluslararası sosyo-politik ve sosyo-kültürel konjonktür bağlamında disiplinlerarası yapısıyla büyük bir önem arz eder hale gelmiştir. Ütopya çalışmalarının altında yer alıp alternatif toplum düzenleri ile ilgilenen ütopyacılık geleneği, tecrübe edilen sosyal, siyasi, kültürel, çevresel ve bağlamsal olayların ve gelişmelerin sonucu olarak ütöpik ya da distopik eğilimli spekülatif metinler üzerinden ortaya konulmaktadır. Uluslararası akademik ve entelektüel çevrelerce disipline dair birçok araştırma yapılmış olsa da Türkiye’de güncel kaynakların ve konuyla ilgili terminoloji ışığında yapılan bir çalışmanın eksikliği gözlenmektedir. Bu çalışma, ütopyacılık kavramını ve ütopya çalışmaları terminolojisinin Türkçede nasıl karşılık bulabileceğini açıklamayı hedeflemektedir. Ayrıca, ütöpik anlatı ve distopik kurgu arasındaki ilişki açıklanarak distopyanın genel özellikleri ve bir distopyayı inceleme yöntemi üzerinde durulacaktır. Çalışmanın sonrasında ise, distopyanın alttürü olarak değerlendirilebilecek “critical dystopia” kavramının neden “ümitvar distopya” olarak Türkçeleştirilmesi gerektiği, güncel teorik kaynaklar ışığında ele alınacaktır. Distopyanın, ümitvar distopya bağlamında düşünüldüğünde, tamamen karamsar, çaresiz bir türden ziyade ütöpik umudu ve dürtüyü barındırabilen bir tür olarak da değerlendirilebileceği vurgulanacaktır. Bu noktalardan yola çıkarak, bu çalışma ile Türkiye’de ütopya çalışmaları, ütopyacılık, distopya, ümitvar distopya ve genel anlamda spekülatif edebiyat alanında araştırma yapacak akademisyenlere ve araştırmacılara, güncel çalışmalar ışığında akademik ve entelektüel bakış açısı sağlanması, uluslararası terminoloji anlamında yol gösterilmesi ve disiplinlerdeki önemli bir kavramın Türkçeleştirilmesi amaçlanmaktadır.

ARTICLE INFO

Article History:

Received April 7, 2020

Accepted June 9, 2020

Keywords:

Utopianism,
Dystopia,
Critical Dystopia,
Utopia,
Speculative Fiction

ABSTRACT

The field of utopian studies within the realm of speculative fiction, interdisciplinary in its nature, has gained importance considering the international socio-political and socio-cultural conjuncture. Utopianism, which is engaged with the search for alternative social orders, is expressed through speculative texts with a utopian or dystopian tendency as a result of the societal, cultural, social, political, environmental and contextual events and developments. Although there exist numerous academic and intellectual studies in the international arena, research into the discipline in light of the current relevant sources and internationally accepted terminology is not sufficient in Turkey. This study aims to elaborate on the concept of utopianism and how the relevant terminology of utopian studies can be translated into Turkish. Furthermore, the relationship between utopian narrative and dystopian fiction will be explained, which will be followed by the explanation of the characteristic features of dystopia and the demonstration of how a literary dystopia can be critically analyzed. Then, why “critical dystopia” needs to be translated as “ümitvar distopya” into Turkish will be clarified with references to relevant international theoretical research, which will facilitate the evaluation of dystopia offering the glimpses of utopian hope rather than its traditional perception as a genre devoid of hope. In this study, it is therefore aimed to provide academics and researchers in Turkey, who wish to conduct research into utopian studies, with an academic and intellectual perspective, to offer insight into the relevant terminology and to offer the Turkishization of a significant concept in the field.

* Sorumlu yazar/Corresponding author.
e-posta: emrah.atasoy@kapadokya.edu.tr

EXTENDED ABSTRACT

The interdisciplinary field of Utopian Studies has gained national and international significance in accordance with the problematic issues and discontent experienced within the context of the world conjuncture. Numerous academics from various disciplines are now conducting research in this area. In a similar vein, writers contribute to the field through primary sources, which are literary utopias/dystopias and other speculative texts. These works produced within the tradition of utopianism meaning “social dreaming” illustrate societies’ dreams and wishes to reach an ideal or a relatively better social order (Sargent, 1994, p.9). The concept of utopianism here needs to be comprehended and internalized in order to approach utopian literature in a critical way. This concept does not imply a utopian or dystopian tendency on its own, but stands for the act of imagining an alternative social order. In this study, Sargent’s definitions of utopianism, utopia, e-utopia, dystopia, utopian satire, anti-utopia and critical utopia will be translated into Turkish with the thought that prospective research into this discipline in Turkey can benefit from recent academic studies in the international platform; therefore, the translation of these terms will be made available for the use of future researchers and academics in Turkey who may not have access to relevant research. For that reason, the promotion of these definitions and their efficient role in the categorization of a speculative text will be highlighted and accentuated.

Utopia as a word stands for “no place, non-existing place,” whereas utopian implies “impossible to reach, not possible to reach.” The western utopian tradition is generally ascribed to Thomas More with his book, *Utopia* (1516) in international academic circles. However, the tradition of utopianism is universal with a much older history, as Sargent clarifies. It cannot be restricted to a single nation, but it exists in the historical and social background of almost all the cultures. On the other hand, the concept of utopia should not be used in the sense that a utopian order is “perfect, faultless, impeccable,” as each world order will generate and produce its own problematic issues in line with its internal mechanism and dynamics. In addition to utopia, dystopia, which portrays more pessimistic alternative world orders, is another significant concept in this field. Until recently, it has been widely accepted that John Stuart Mill used the word, dystopia for the first time in 1868. However, recent research has refuted it and revealed that it was used by Henry Lewis Young in his work, *Utopia: or Apollo’s Golden Days* in 1747. Fictional world order, setting in remote space and time, temporal displacement, social engineering, the use of propaganda, surveillance society, the use of power, the re-normalization and re-shaping process of individuals who violate or try to violate the normative rules of the system, and other dystopian tendencies can be counted among the characteristic features of this genre. Dystopia is generally claimed to be lacking in hope, especially within the context of classical dystopias. However, dystopias, especially critical dystopias do have glimpses of hope in their narratives through their open-ended structures and critical approaches.

In a critical dystopia, the protagonist as a figure performing actively or passively in the system may go through a transformation in the course of the events. The main character, who may not be aware of the dystopian order at the beginning of the narrative, starts to comprehend the working mechanism of the system through an external factor such as a neighbor, friend, partner, accident, earthquake, or another natural disaster. Subsequently, s/he begins to develop a critical approach towards the dominant order as a result of which a conflict arises. Since the dominant system does not tolerate diversity of opinions and dissidence, the protagonist may be subject to punishment in the aftermath of such a change in his approach to the system. In a critical dystopia, which is translated as *ümitvar distopya* into Turkish in this study, an individual might manage to get rid of punishment and survive, which can maintain hope and the utopian impulse. These texts illustrate that hope also exists within the scope of dystopian fiction, but needs close reading and critical analysis. Therefore, considering what it offers content-wise, to translate critical dystopia as “*eleştirel distopya*” into Turkish will not be enough to communicate its implications and covert messages. Through this study, the concept of critical dystopia is elaborated in order to contribute to utopian studies in Turkey. It is argued that critical dystopia needs to be translated as “*ümitvar distopya*” into Turkish because it implies utopian hope and represents this sub-genre more efficiently. It is thus hereby suggested that Turkish scholars, academics and other researchers who wish to conduct research into dystopian literature can benefit from this translation, *ümitvar distopya*, in their future potential studies. Since the scope of Utopian Studies has expanded substantially, it is now possible to talk about the multi-dimensionality, depth and richness of the field. To conclude, in the light of all these remarks and impressions, this article aims to introduce the tradition of utopianism and international terminology of the field; to indicate the utopian or dystopian tendencies; to express the need to approach dystopia from a critical standpoint; to show how and in what sense a literary dystopia can be approached; to introduce the concept of critical dystopia in Turkey; and to explain and to prove why it should be translated as *ümitvar distopya* rather than *eleştirel distopya*, which will be hopefully contributive to academics and researchers in Turkey.

Giriş

Ütopya ya da distopya üzerine bir giriş yapmadan ya da eleştirel tartışmada bulunmadan önce, ütopyacılık kavramının ne anlama geldiğini açıklamak yararlı olacaktır. Kavrama ilişkin, herkes tarafından kabul gören bir tanım bulunmamakla birlikte ütopyacılık, kimi araştırmacılar tarafından ütopya ile eş anlamlı olarak kullanılmaktadır. Kavrama ilişkin güncel tartışmalar sürmektedir, ancak bu çalışmada disiplinin önde gelen isimlerinden Lyman Tower Sargent’ın bakış açısı benimsenip, kavram bu doğrultuda değerlendirilecektir. Sargent’ın ütopyacılık, ütopya, eütopya ve distopya kavramlarını farklı biçimde açıklaması, bu çalışmada kabul görmüştür. Sargent¹, ütopyacılık² kavramını, “toplum tahayyülü, alternatif bir sosyal düzeni tasavvur etme” olarak açıklamaktadır (1994, s. 9). Daha çok ütopya kelimesi üzerinden açıklanan kavrama ilişkin disiplinindeki farklı görüşlere de yer vermek, bu noktada faydalı olacaktır. Ruth Levitas, böylesi bir tanımda *ideale* ulaşma arzusunun öne çıkararak ütopyayı, “daha iyi bir dünya düzenine duyulan istek, arzu” olarak açıklar (1990, s. 8). Krishan Kumar, kavramı şu şekilde açıklamaktadır: “Ütopya hem hiçbir yerdir (outopia) hem de iyi bir yerdir (eutopia). Mümkün olmayan, ancak insanın bulunmak için heves ettiği bir dünyada yaşamak” (2005, s. 9). Fatima Vieira ise, ütopyaya ilişkin, “gerçek toplumdan daha iyi olan ve esasında var olmayan bir toplumsal örgütlenme üzerine benimsediği spekülative söylemi” vurgulamaktadır (2010, s. 9). Gregory Claeys’e göre ütopya, “plütokrasiden kaçınma, eşitsizliği azaltma ve ortak kaynakların herkesin yararına olacak şekilde yönetilmesi” anlamlarını içerisinde barındırmaktadır (2013, s. 15). Görüldüğü üzere, birçok araştırmacı ütopya ile ütopyacılık arasında keskin bir ayrıma gitmemiştir. Sargent’ın ütopyacılık tanımı, daha geniş bir çerçevede toplum tahayyül etmeyi ifade etmektedir. Bu anlamda kavram, pozitif ya da negatif bir toplum düzenine işaret etmemektedir. Bu noktadan yola çıkarak, ütopyacılığı bir topluma indirgemek ya da yalnızca bir toplumla özdeşleştirmenin, bağdaştırmanın çok yerinde bir yaklaşım olacağı düşünülmektedir. Toplumlar, görülen ve deneyimlenen aksaklıklar, sorunlar, felaketler, yıkımlar, hoşnutsuzluklar sonrasında, *idealin* arayışına düşmüş olup *ideale* nasıl ulaşılabileceği üzerine geçmişten günümüze düşünmüşlerdir. Bu süreçte, hayal gücünü kullanmanın, merakın, yaratıcılığın, çaresizliğin ve keşiflerin önemi büyüktür. Bu doğrultuda, ütöpik ya da distöpik olarak adlandırılabilir eğilimler, zamanla kendini göstermiştir.

Ütopya çalışmaları alanının önde gelen isimlerden Lyman Tower Sargent, çalışmalarıyla ve özellikle de “İngilizce dilinde üretilmiş ve İngilizceye çevirileri bulunan 1516’dan Günümüze Ütopya Edebiyatı” (“Utopian Literature in English: An Annotated Bibliography from 1516 to the Present”) başlıklı ütopya çalışmaları anlamında dünyanın en zengin bibliyografyası ile, disiplinin bugünkü halini almasında çok büyük bir rol oynamıştır. Kendisinin çalışmalarına ve araştırmalarına gönderme yapılmadan gerçekleştirilen bir çalışma, alanı yeteri kadar ifade etme ve uluslararasılığı yakalama anlamında yetersiz kalabilecektir. Sargent, alanın en prestijli dergisi *Ütopya Çalışmaları (Utopian Studies)* dergisinde yayımlanmış “Ütopyacılığın Üç Farklı Boyutunun Yeniden Değerlendirilmesi” (“The Three Faces of Utopianism Revisited,” 1994) başlıklı makalesinde ve daha sonraki güncel çalışmalarında, disiplinin terminolojisini, kendi kriterleri ve akademik birikimi ışığında tanımlarıyla birlikte ortaya koymaktadır.

¹ Bu çalışmada, Prof. Dr. Lyman Tower Sargent’ın “The Three Faces of Utopianism” başlıklı makalesinden ve kendisinin disipline bakış açısından oldukça yararlanılmıştır. E-mail kanalıyla kendisi ile iletişime geçilerek, alana sunduğu tanımların tarafımdan Türkçeye çevrileceği bilgisi verilmiştir. Kendisine sonsuz desteğinden dolayı özellikle teşekkür ederim.

² Bu çalışmada ütopyacılık kavramı, Sargent’ın açıkladığı şekilde ele alınmıştır. Kavramı, ideal arayışı, ideale ulaşma arzusu gibi farklı anlamlarda açıklayan araştırmacılar (Ruth Levitas, Gregory Claeys, Krishan Kumar gibi) bulunsa da bu çalışmada Sargent’ın görüşü benimsenmiştir.

Bu makale, akademik bir perspektife sahip olmak isteyenler için en kapsayıcı, aydınlatıcı ve bilgilendirici makalelerden biridir. Bu çerçevede bu makaleyi, ütopya çalışmalarına, tarihsel bir sunum içerisinde, akademik ve eleştirel bağlamda giriş makalesi olarak adlandırabiliriz. Bu makalede Sargent, ütopyacılık kavramını şu şekilde açıklamaktadır:

Genel olarak zengin bir anlama sahip ütopyacılık fenomenini, toplum tahayyülü olarak tanımlıyorum. Bu kavram, insanların hayatlarını düzenlemeye ve hayal edenin, içinde yaşadığı toplumdan radikal olarak farklı bir toplum düzenini tasavvur etmeye, tahayyül etmeye ilişkin düşlerini, hayallerini, kabuslarını, endişelerini ve kaygılarını da içermektedir (1994, s. 3).

Görüldüğü üzere kendisi, ütopyacılığın evrensellik boyutunu öne çıkarmakta olup, toplumların isteklerine, düşlerine, kaygılarına ve endişelerine göre ütopyik ya da distopyik eğilimin değişebileceğini, bu anlamda da neyin ütopyik, neyin distopyik olduğunun sınıflandırmasının yapılmasının zorluğunu ya da başka bir deyişle, bu durumun göreceliliğini ifade etmektedir. Bu vesileyle, Sargent'ın disipline ilişkin aktarmış olduğu kavramların tanımlarının dilimize kazandırılmasının, Türkiye'de alanda çalışma yapmak isteyen diğer araştırmacılara ve akademisyenlere yararlı olacağı düşünülmektedir.

Ütopya çalışmaları, yıllar içerisinde disiplinlerarası, çok disiplinli ve çok boyutlu bir hal almıştır. Bu anlamda, kapsamı ve içeriği zenginleşerek edebiyat, sosyoloji, tarih, felsefe, siyaset bilimi, uluslararası ilişkiler, kamu yönetimi, mimarlık, psikoloji ve iletişim gibi bölümlerin de çalışma alanı içine girmiştir. Bundan hareketle, disiplinin temel kavramlarının tanımlarını aktarmak önemlidir. Disiplindeki tüm araştırmacıların kabul ettiği bir tanımlar listesi bulunmamakla birlikte, daha önce de belirtildiği üzere farklı görüşler mevcuttur. Sargent, ütopya çalışmaları terminolojisini kendi penceresinden şu şekilde açıklamaktadır:

Ütopyacılık (*Utopianism*): toplum hayali, farklı bir toplumu hayal etme.

Ütopya (*Utopia*): oldukça ayrıntılı bir biçimde betimlenen ve genellikle zaman ve mekân içerisine yerleştirilen hayali bir topluma işaret eder.

Eütopya ya da Pozitif Ütopya (*Eutopia or Positive Utopia*): yazarın, çağdaş bir okuyucunun, yaşadığı toplumdan daha iyi bir toplum olarak görmesini istediği, oldukça ayrıntılı bir biçimde betimlenen ve genellikle zaman ve mekân içerisine yerleştirilen hayali bir topluma işaret eder.

Distopya ya da Negatif Ütopya (*Dystopia or Negative Utopia*): yazarın, çağdaş bir okuyucunun, yaşadığı toplumdan daha kötü bir toplum olarak görmesini istediği, oldukça ayrıntılı bir biçimde betimlenen ve genellikle zaman ve mekân içerisine yerleştirilen hayali bir topluma işaret eder.

Ütopyik Hiciv, Yergi, Eleştiri (*Utopian Satire*): yazarın, çağdaş bir okuyucunun, günümüz toplum düzeninin eleştirisi olarak görmesini istediği, oldukça ayrıntılı bir biçimde betimlenen ve genellikle zaman ve mekân içerisine yerleştirilen hayali bir topluma işaret eder.

Anti-Ütopya (*Anti-utopia*): yazarın, çağdaş bir okuyucunun, ütopyacılığın ya da spesifik bazı eütopyaların eleştirisi olarak görmesini istediği, oldukça ayrıntılı bir biçimde betimlenen ve genellikle zaman ve mekân içerisine yerleştirilen hayali bir topluma işaret eder.

Eleştirel Ütopya (*Critical Utopia*): yazarın, çağdaş bir okuyucunun, günümüz toplum düzeninden daha iyi olarak görmesini istediği, ancak tasvir edilen toplumun da çetin, meşakkatli sorunlarının olduğunun ve bu durumun da bir anlamda ütopya türüne eleştirel ve şüpheli yaklaşılması gerektiğinin bilincinde olmasını arzuladığı, oldukça ayrıntılı bir biçimde betimlenen ve genellikle zaman ve mekân içerisine yerleştirilen hayali bir topluma işaret eder (1994, s. 9).

Burada sunulan tanımların dışında, özellikle son zamanlarda önem kazanmış *critical dystopia* terimine ise, çalışmanın distopyayı ele alan bölümünde yer verilecektir. Sargent'ın penceresinden sunulan bu terimler, şüphesiz ki ütopya çalışmalarını ve ütopyacılık kavramını güncel çalışmalar doğrultusunda anlamak ve içselleştirmek için büyük öneme sahiptir. Terimlerin verilen tanımları, disiplinin boyutlarını farklı açılardan ele alma ve değerlendirme anlamında anahtar kelimeler sunmakta ve kavramlar arasındaki benzerlikleri ve farklılıkları bilimsel ve akademik bir düzlemde aktarmaktadır. Bundan hareketle, Türkçe yapılacak

akademik ve entelektüel çalışmalarda, Sargent'ın sunmuş olduğu listenin oldukça yararlı olabileceği düşünülmektedir. Ütopyacılık kavramının ve ütopya çalışmaları terminolojisinin aktarıldığı bu bölümden sonra, çalışmanın devamında distopya kavramı, tarihi ve daha özelinde ümitvar distopya (*critical dystopia*) üzerinde durulacaktır. Burada, *critical dystopia* kavramının neden “ümitvar distopya” olarak Türkçeleştirilmesi ve bu şekilde kullanılması gerektiği açıklanarak neden “eleştirel distopya” teriminin yetersiz kalacağı aktarılacaktır.

Ütopik Anlatı, Distopik Kurgu ve Ümitvar Distopya

Distopik kurguyu ele almadan önce, ütopyaya kısaca değinmek yararlı olacaktır. Ütopya düşüncesi bir anlamda, toplumlarda karşılaşılan olumsuzluklara ve sıkıntılara rağmen, umudu yitirmemeyi ifade eder. Mevcut koşullar içerisinde sınırları zorlamanın, hayal gücünü kullanmanın, farklı olasılıklar üzerine kafa yormanın ve *ideal* olana ulaşmak için eleştirel düşünme yetisinin önemine işaret eder. Ütopya, insanlığın daha iyiye ve daha güzele ulaşabilme umudunu yansıtmaktadır. Ütopya edebiyatı geleneğinin, Thomas More'un (1478-1535) Rönesans döneminin izlerini taşıyan *Ütopya* (1516) eseriyle ortaya çıktığı kabul edilmektedir. More, ütopya kelimesini ortaya koyarken Yunancadan ve Latince'den faydalanmıştır. Yunancada *topos* kelimesi yer anlamına gelirken *ou* ise olumsuzluk mahiyetinde olumsuz bir durumun varlığına işaret etmektedir. Bu bağlamda ütopya kelimesi, “yok yer, olmayan yer” anlamına gelmektedir. More, ütopya kelimesini oluşturmadan önce benzer anlama gelen Latince “nusquamayı” kullanmıştır. *Nusquam*, “hiçbir yer, hiçbir yerde, asla” anlamlarına karşılık gelmektedir (Vieira, 2010, s. 5). Latince yazılıp birçok dile çevrilmiş bu eser, düşünürlerle *ideal* üzerine kafa yorma sürecinde ilham kaynağı olmuştur. Özellikle Ralph Robinson'ın (1520-1577) 1551 yılında Latince'den İngilizce'ye yaptığı çeviri, eserin daha geniş bir çevrede tanınmasını sağlamıştır. Latince'den İngilizce'ye günümüze kadar birçok defa çevrilen eseri, güvenilir bir çeviri olarak kabul edilebilecek bir versiyondan okumak bu noktada önem kazanmaktadır. *Ütopya* eseri birçok defa Türkçeye de çevrilmiştir ve çevrilmeye devam etmektedir. 1964 ve 1968 yıllarında Çan Yayınları tarafından basılan Sebahattin Eyüboğlu'nun, Vedat Günyol'un ve Mina Urgan'ın çevirdiği versiyon genel olarak kabul görmektedir. Çeviriler, İngilizce'den, Almancadan, Fransızcadan ve Latince'den Türkçeye yapılmıştır. Prof. Dr. Çiğdem Dürüşken'in 2009 yılında Latince'den Türkçeye kazandırdığı versiyon ise, orijinal metinden ilk defa bir çevirinin yapılması anlamında oldukça önemlidir.

More'un ütopik adası, günümüz gözüyle bakıldığında bazı okuyuculara ve araştırmacılara çok ütopik görünmeyebilir, ancak eseri o günün şartlarında ve toplum koşullarında değerlendirmek önem arz etmektedir; aksi takdirde, anakronizme düşülecektir. Eserde, Ütopya adasındaki gelişmiş toplum anlatılır. Bu adada, yaşlıların gençleri dinleyip onlara saygı duyması, bencilliğin neredeyse ortadan kaldırılması, adil gelir dağılımı, samimiyetin, çalışkanlığın ön plana çıkarılması, sadeliğin, gösterişten uzaklığın ve dürüstlüğün övülmesi gibi zamanın koşulları bağlamında oldukça ütopik sayılabilecek özelliklere rastlanmaktadır. Ayrıca, yasalaşmış dini inanç özgürlüğü, adada son derece önemlidir. Dini özgürlüğün değerine şu şekilde göndermede bulunmaktadır: “Utopus zaferi kazanır kazanmaz, ilk işi din özgürlüğünü yasalaştırmak oldu. Buna göre, her insan istediği dini tutabilir . . . Hoşgörülü olmayanlar ve bağnazlar sürgün ve kölelik cezalarına çarptırılıyordu” (More, 2012, s. 91). Ütopyalılar, civardaki toplumların gıpta ile baktığı ve imrendiği bir toplum düzenine kavuşmuşlardır. Bu durum, çağın birçok insanının dönem koşulları içerisinde böylesi bir *ideal* toplum düzenini hayal etmesini ve arzu etmesini sağlamıştır. Ütopyaya duyulan istek, “Utopia devletinin birçok özelliklerini şehirlerimizde görmeyi isterdim. Bir umuttan çok bir dilektir bu.” olarak eserde kendisine yer bulmakta ve eser, ütopyaya duyulan bu özlem ile sona ermektedir (More, 2012, s. 105).

Ütopya edebiyatına öncülük eden bu eser, VIII. Henry yönetimi altındaki 16. yüzyıl İngiltere'sine eleştirel yaklaşarak, oradaki toplumsal ve siyasi sıkıntılara değinmektedir. Bu özellik, aslında ütopya edebiyatının doğasında var olan eleştiri, hiciv, yergi potansiyelini de yansıtmaktadır. Ütopya kelimesinin günümüze kadar gelmesinde, içeriğinin zenginleşmesinde, More'un eserinin etkisi şüphesiz çok büyüktür. More'un da etkisiyle kelime, zaman içerisinde ulaşılamayan ya da ulaşılması çok zor *ideal* bir toplum düzenini ifade etmek için kullanılagelmiştir. Ütopik kelimesi ise, ulaşılamayan, ulaşılması imkânsız, gerçekleşmesi mümkün olmayan, sadece hayal dünyasında kalan anlamlarını barındırmaktadır. Ütopya kavramının, mükemmel, kusursuz düzen gibi bir algısı olsa da bu kullanılış biçiminin, bu çalışmada, çok yerinde olmadığı düşünülmektedir. Bu, disiplin bağlamında tercih edilen bir kullanım değildir çünkü tamamen kusursuz, her anlamda mükemmel bir toplum düzeninden, özellikle de çok kültürlülüğün öne çıktığı dünya konjonktüründe bahsetmek gerçekçi bir yaklaşım değildir. Bu bağlamda, ütopya kavramının, bakış açısına göre değişmekle birlikte, daha iyi bir toplum düzenini ifade etmek için kullanılabilirliği düşünülmektedir. Ütopya düşüncesi ve ütopya edebiyatı, ütopik olarak adlandırılan eserlerle, düşüncelerle, ideolojilerle ve söylemlerle zengin bir entelektüel ve akademik bir atmosfer oluşturmuştur. Sonrasında ise, distopik gerçeklik, ütopik düşe ve isteğe üstün gelmiştir. Bundan hareketle çalışmanın takip eden bölümünde, distopya genel özellikleri ile açıklanacaktır.

Ütopyanın karşıtı olarak düşünülen ve Türkçede karşı ütopya, yolunda gitmeyen ütopya, anti-ütopya, kötü yer kurgusu, negatif ütopya, karamsar toplum düzeni, ters ütopya, disütopya gibi biçimlerde karşılık bulabilen distopya kavramı ise, 19. yüzyılın sonlarına doğru kullanılmaya başlanmış olsa da asıl popülerliğini 20. yüzyılda kazanmıştır. Ütopyadan bağımsız düşünülemez distopya kavramının, ütopya ile çok yakın bir ilişkisi vardır çünkü ütopya, göreceli ve tarafın bakış açısına göre değişebilmektedir. Bu özelliği nedeniyle, her ütopyanın distopya olarak algılanma, değerlendirilme ihtimali bulunmaktadır. Disiplindeki klişe ama geçerli bir ifade olan "birisinin ütopyası başkasının distopyası olabilir" sözünden yola çıkarak distopyaya eleştirel yaklaşılabilir. Günümüz dünyası bağlamında, ütopyadan ziyade distopya, distopik eserler, diziler ve filmler, daha çok rağbet görmektedir. İnsanların, distopyaya yönelmelerinde, kuşkusuz sosyo-politik ve sosyo-kültürel koşulların; somut deneyimler ve yaşananlar sonrasında ortaya çıkan memnuniyetsizliğin, çaresizliğin ve umutsuzluğun; gelişim ve ilerlemeye olan inancın kaybedilmesinin; insanlığın hep daha ileriye ve daha iyiye doğru adım attığı düşüncesinin geçerliliğini yitirmesinin; ve daha karamsar ya da daha baskıcı alternatif senaryoların, daha gerçekçi bir etki üzerinden uyarıcı özelliğinin bulunmasının rolü büyüktür.

Distopya kelimesini, ekonomist ve filozof John Stuart Mill'in, 1868 yılında Avam Kamarası'nda hükümetin İrlanda'daki toprak politikasını eleştirmek için yaptığı konuşmada ilk defa kullandığı, bugüne kadar kabul gören yaygın bir düşünceydi. Fatima Vieira'nın açıklamasına göre, Mill, "ütopyanın tam tersi, karşıtı olan bir bakış açısını yansıtmak için bir terim bulmaya çalışmıştı . . . distopyayı Jeremy Bentham tarafından türetilen 'kakatopya' ile eşanlamlı kullanmıştı" (2010, s. 16). Ancak, Mill'in, kavramı ilk defa kullanan kişi olmadığı ve kelimenin kökeninin daha eskilere dayandığı, son zamanlarda yapılan güncel çalışmalarla ortaya konulmuştur. Elde edilen yeni bilgiler ışığında, distopya kavramının kökenini, Andrew Milner şu şekilde ifade etmektedir: "Yunanca 'dis-topos ya da kötü yerden' üretilmiş distopya kelimesi, ilk olarak 1747 yılında Henry Lewis Younge, sonrasında 1782 yılında Noel Turner ve 1868 yılında Stuart Mill tarafından kullanılmıştır" (2014, s.89-90). Diana Q. Palardy'nin çalışmasında ise, distopyanın ilk kullanımına ilişkin ayrıntılı bilgi, tarihsel ve edebi bir çerçevede şu şekilde sunulmaktadır:

Arthur O. Lewis ütopyalara eleştiren metinleri ifade etmek için "anti-ütopya," "ters ütopya," "negatif ütopya," "regresif ütopya," "kakatopya," "distopyalar," "ütopya olmayanlar," "satirik ütopyalar," ve

“müstehten ütopyalar” gibi bazı terimleri bir araya getirmiştir . . . Greg Claeys’in *Dystopia: A Natural History* başlıklı çalışmasında belirtildiği üzere, distopyanın, Jeremy Bentham’ın “kakatopya” (kötü, şeytani yer) terimine ilişkin olarak 1868 yılında ilk defa John Stuart Mill tarafından kullanıldığına ya da Glenn Negley’nin ve J. Max Patrick’in 1952 yılında kaleme aldıkları *The Quest for Utopia* eseri aracılığıyla kavramı türettiklerine genel olarak inanılıyordu. Ancak, distopya terimi, ilk olarak Henry Lewis Younger’ın 1747 tarihli *Ütopya ya da Apollo’nun Altın Günleri (Utopia: or Apollo’s Golden Days)* eserinin dördüncü sayfasında “dustopia” olarak karşımıza çıkmaktadır (2018, s. 20).

Görüldüğü üzere, güncel çalışmalar sürekli olarak devam etmekte ve distopyaya ilişkin mevcut bilgiler, yeni araştırmalar doğrultusunda değişebilmektedir. Bu çalışma vesilesiyle, Türkiye’de distopya üzerine yapılacak çalışmalarda, güncellenen bu yeni bilgiler doğrultusunda distopyayı ve farklı boyutlarını değerlendirmenin, daha sağlıklı bir yaklaşım olacağı düşünülmektedir.

Belirtildiği üzere distopya, daha çok 20. yüzyılın başlarından itibaren yaygınlaşmaya başlamıştır ve bu yüzyıl boyunca gelişmeye devam etmiştir. Bu durumdan hareketle, 20. yüzyılı distopyanın yüzyılı, distopyaların hükmü, distopya çağı, distopik kurgunun altın çağı, distopik zenginliğin yaşandığı çağ, distopyaların zirve yaptığı yüzyıl olarak adlandırmak yanlış olmayacaktır. Bu yüzyılda ütöpik idealler gerçeklemeyince, yazarlar ve düşünürler, distopyaya yönelmişlerdir. Bu çağda, I. Dünya Savaşı, II. Dünya savaşı ve Holokost gibi toplumsal olayların distopya üzerinde etkisi büyüktür. Buna ilişkin, alanda değerli çalışmalarıyla tanınan Tom Moylan’ın görüşleri, türün arka planını anlamaya yardımcı olmaktadır:

Sömürü, baskı, devlet şiddeti, savaş, soykırım, hastalık, kıtlık, ekolojik tahribat, buhran ve borç ile dolu bu yüzyıl, ütöpik tasavvurun karanlık tarafı olan bu fiktif anlatının ortaya çıkması için gerekli zemini fazlasıyla sağlamıştır. Kökeni, Menippusçu hiciv, realizm ve 19.yüzyıl anti-ütöpik romanlara dayansa da distopya, sermayenin, tekelleşmiş üretimin başlamasıyla, yeni bir aşamaya geçmesiyle ve modern emperyal devletin iç ve dış anlamda ulaşım ağını genişletmesiyle, 1900’lerin başında özgün bir edebi tür olarak ortaya çıkmıştır (2018, s. 11).

Moylan’ın eleştirel gözlemi, distopik kurgu anlamında bu yüzyılda neden böylesi bir zenginliğin yaşandığını açıkça göstermektedir.

Distopik anlatı, baskıcı rejimlerin görülebildiği, gücün ve iktidarın dengesiz bir biçimde kullanılabilirdiği, genellikle daha karamsar olarak tasarlanan hikâye yapısıyla farklı amaçlara hizmet etmektedir. Distopik kurgu aracılığıyla, toplumda görülen problemlere, sorunlara dikkat çekilmekte ve bahsi geçen bağlamsal düzene yapıcı bir eleştiri yöneltilmektedir. Ayrıca, “ya gerçekleşirse, gerçekleşeceğini varsayalım, ya olursa” üzerinden, mevcut ya da deneyimlenmesi muhtemel olaylara, durumlara karşı hazırlık yapılması ve gerekli önlemlerin alınması tavsiye edilerek uyarılar dikkate alınmadığı takdirde ne gibi bir senaryoya karşılaşılabileceği gösterilmektedir. Uzak bir gelecekte tasarlanmış gibi görünse de, distopyaların neredeyse her zaman üretildikleri toplumla ve o toplumun sosyal, kültürel ve siyasi yapısıyla ilgisi vardır. Yakın okuma tekniğiyle metinler incelendiğinde, böylesi bir kültürel bağlamı görmek mümkündür. Bu anlamda, distopyanın, öngörü, uyarma ve ikaz etme anlamında günümüz dünyasıyla ilişkilendirilebilecek etkili bir potansiyeli bulunduğunu iddia etmek yanlış olmayacaktır.

Toplum mühendisliği, bazı karakterler ve baskın sistem arasındaki çatışma, manipülasyon, baskın söylem, propaganda kullanımı, gözetim toplumu, çeşitli kontrol mekanizmaları, güç kullanımının farklı boyutlarının işlenmesi, distopik düzenin dışına çıkanların cezalandırılması, bu bireylerin arzulan normlar doğrultusunda tekrardan normalleştirilmesi ve topluma yeniden kazandırılması ve bireysellik kolektivizm ilişkisinin tartışılması, distopyanın diğer özellikleri arasında sayılabilir. Bir metnin distopya kurgusu bağlamında ele alınabilmesi ve sınıflandırmasının yapılabilmesi için bu özellikler önemlidir. Bunlara ek olarak, Keith Booker, bir metnin distopya olarak sınıflandırılabilmesi için, “baskıcı bir toplum düzenini” tasvir etmesi ve yadırgatıcı özelliğinin bulunması gerektiğini iddia

etmektedir (2013, s. 5). Bu çalışmada, Booker'un görüşüne katılarak, distopik bir anlatının, baskı ile kontrol altında tutulan kurmaca bir dünyayı tasvir ettiği kabul edilmektedir.

Metindeki distopik eğilimler ortaya konduktan sonra, mevcut eserin alternatif bir toplum düzeni sunup sunmadığı ve bu sosyal düzenin ne ölçüde distopik ne ölçüde ütopyik olduğu üzerine yoğunlaşarak, bütüncül bir bakış açısı amaçlanmalıdır. Bu noktada, metnin distopyanın hangi alttürüne girdiğini (feminist distopya, siyasi distopya, psikanalitik distopya, sınıfsal çatışmayı konu alan distopya, çevreyi konu alan distopya gibi) belirlemek de önemlidir. Böylesi bir sınıflandırma, eserin ana teması üzerinden yapılacağından tematik yapının yoğun bir biçimde incelenmesi gerekmektedir. Bundan sonraki aşamada ise, hikâyenin kurgulandığı zamana ve mekâna bakmak, distopik atmosferi irdeleme anlamında faydalı olacaktır. Sonrasında ise, eserde gücün nasıl kullanıldığına; baskın sistemin toplum düzenini nasıl yürüttüğüne ve nasıl bir yönetim anlayışı benimsediğine; toplumda hoşgörünün, farklılığın ve çeşitliliğin zenginlik olarak mı yoksa bir tehdit olarak mı algılandığına; bir kültürü oluşturan temel özelliklerin toplum mühendisliği anlamında nasıl şekillendirildiğine; bireysel ve toplumsal iradenin nasıl yansıtıldığına; özgürlük anlayışının ne olduğuna ve sınırlarının nasıl çizildiğine; ve cezalandırma sisteminin nasıl olduğuna eleştirel yaklaşmak gerekir. Bu hususlar, bir distopyayı birçok farklı açıdan ele almaya ve anlamaya katkıda bulunacaktır.

Bir distopik eserin karakteristik olay örgüsüne bakılacak olursa, hikâye, uzak bir zaman diliminde, ki bu gelecek ya da geçmiş zaman olabilir ve var olmayan bir mekânda kurgulanabilir. Olay örgüsü, olayların başından gelişecek şekilde aktarılabilir ya da olayların ortasında başlanabilir (*in medias res* tekniği). Bu örgüde, geri dönüşler (*flashbacks*) ve sezdirmeler, önsemeler (*foreshadowings*) bulunabilir. Kurmaca metinde sunulan baskın sistem, gücü kontrolsüz bir şekilde kullanıp toplumun geneli üzerinde hakimiyet kurmuş olabilir. Sunulan sistem, meritokrasiden ziyade manipülasyona, tektipleşmeye, dogmatik düşünceye ve sorgusuz riayete değer verip bunları toplumsal düzen yapısının merkezine oturtmuş olabilir. Bu eğilimde, yönetimin mutlak gücü elinde tutma arzusu önemli bir rol oynamaktadır. Toplum mühendisliği, distopik bir anlamda uygulandığından bir süre sonra toplumda memnuniyetsizlik, hoşnutsuzluk ortaya çıkabilmektedir. Bazı metinlerde bu memnuniyetsizliği kavramak için yakından okuma tekniğini kullanmak gerekir çünkü egemen bakış açısı kurgulanan düzendeki karakterlerin, bireylerin mutlu olduğunu ve sistemin hatasız yürüdüğünü göstermek için elinden geleni yapmaktadır. Ancak, satır araları okunup metne eleştirel yaklaşıldığında, durumun aslında böyle olmadığını anlamak mümkün olacaktır. Bunun sonrasında memnuniyetsizlik başlar.

Genel olarak, ana karakterler üzerinden hoşnutsuzluk sunulmaktadır. Ana karakterin eleştirel bakış açısına dışsal bir faktör ya da karakter (*external agent*) katkıda bulunur. Eş, sevgili, komşu, yabancı birisi, beklenmedik sürpriz bir gelişme, felaket ve kaza gibi unsurlar buna örnek verilebilir. Ana karakterin hoşnutsuzluk seviyesi giderek artar ve sonunda kendisini sistemle olası bir çatışma içinde bulur. Sistemin yönetim şekline göre değişse de yönetim, mutlak gücünü ve varlığını devam ettirmek için bireyin sistem açısından anormal olan davranışını ve tutumunu asla kabul etmez. Gücünden taviz vermeme adına, bireyi çeşitli ikna etme yöntemleriyle *iyileştirme*, bir diğer deyişle sistemin iç mekaniği ve çalışma düzeni bağlamında yeniden "normalleştirme" ya da ısrarcı, isyankâr, başkaldıran bireyi cezalandırma yoluna gider. Metne bağlı olsa da sonunda, ya birey sistemi yeniden kabul etmeyi ve sisteme minnet duymayı öğrenir ya da ortadan kaldırılır. İkinci bir ihtimal ise toplum dışına itilmiş bir birey olarak tamamen toplumdan dışlanır, yalnızlaştırılır, tecrit edilir, sürgüne gönderilir ve böylece sistemin yürütülmesine ilişkin tehdit ortadan kaldırılmış olup düzenin sorunsuz bir şekilde devam ettirilmesi sağlanmış olur. Burada bahsi geçen teknik ve tematik yapıyı, örgüyü, şemayı ve motifleri, birçok distopyada ve distopik eserde görmek mümkündür. Bu anlamda distopyalar, bahsi geçen yapı bağlamında değerlendirilebilir.

“Critical Dystopia” Kavramının “Ümitvar Distopya” olarak Türkçeleştirilmesi ve Distopyada Umut

Distopyanın genel çerçevesi çizildiğinde, bir umutsuzluk, çaresizlik ve karamsarlık atmosferi gözlenmektedir. Bu doğrultuda şu iki soruyu sorma ihtiyacı doğmaktadır: Distopyaların tamamında umutsuzluk ve çaresizlik mi vardır? Umut kavramının distopyada yeri yok mudur? Çalışmanın kalan bölümünde, distopya ve umut ilişkisi ile yakından ilgili distopyanın bir alttürü olan “critical dystopia” kavramı, yani ümitvar distopya³ türü, yukarıdaki sorular ışığında ele alınacaktır. Distopya, yukarıda da bahsedildiği üzere, 20. yüzyılın başlarından itibaren daha karamsar tabloları çizerek kurmaca toplum düzenleri aracılığıyla, insanoğlunu uyarmaya çalışmaktadır. Bu yüzyıl içerisinde tecrübe edilen ve yıkıcı sonuçlar doğurmuş toplumsal olayların mahiyeti ve boyutu nedeniyle, distopyayı 1960'lara kadar umut ve iyimserlik ile bağdaştırmak çok mümkün değildi. Ancak, 1960'lar ve 1970'lerde görülen sosyal, kültürel ve siyasi değişim, distopyanın algılanış ve kurgulanış anlamında değişime uğramasını sağladı. Bu zaman diliminde “ütopik” olarak algılanan değişimler sonrasında, iyimserlik ve umut kavramları, yazarların hayal dünyalarında yeniden görülmeye başlayınca, ütopya düşüncesi yeni bir biçimde ifade edilmiştir. Bu anlamda, distopyadan ziyade “critical utopia,” “ambiguous utopia,” “critical eutopias” gibi ütopya eleştirel yaklaşan ancak ütopik dürtüyü yine de içinde barındıran eserler ve terimler üretilmeye başlandı. Burada yazarlar eleştirel ütopya (“critical utopia”), “ütopik geleneğin kısıtlamalarının bilinciyle ve kusursuz bir modelden ziyade ütopik hayali, düşü koruyarak” ortaya koymuşlardır (Moylan, 2014, s. 10). Bu kavramlar özellikle zikredilmiştir çünkü 1980'lerde tekrar distopyaya dönüldüğünde, distopya artık eskisi gibi üretilmemiştir. Bağlamsal olayların tür üzerinde ciddi bir etkisinin olduğu göz önünde bulundurulduğunda, umut, bu türde kendisine yer bulmuştur. Ütopik hayal gücünü yeniden canlandıran yazarların da klasik distopyanın dönüşümünde büyük rolü vardır: “Cadigan, Robinson, Butler, Piercy ve Le Guin gibi yazarlar, distopya anlatısını ümitvar distopya anlatısına dönüştürmüşlerdir” (Baccolini ve Moylan, 2003, s. 7).

Yukarıda bahsedilen gelişmelerin sonucu olarak ortaya çıkan ümitvar distopya teriminin, hangi eserlere ya da hangi zaman dilimi için kullanılmasına ilişkin alanın öncü isimleri, fikir ayrılığına düşse de bu kavram daha çok 1980'lerde ve 1990'larda üretilen distopyalar için kullanılmaktadır. Moylan, kavramın tarihsel arka planına vurgu yaparak özellikle bu zaman dilimleri arasındaki eserlerin neden bu bağlamda ele alınması gerektiğini şu şekilde açıklamaktadır: “1980'lerin sonunun ve 1990'ların sosyo-politik koşullardan doğan eserleri, tarihsel bağlam nedeniyle ümitvar distopya olarak sınıflandırırdım” (2000, s. 188). Moylan'ın tercihi zaman temellidir. Ancak bu çalışmada, “critical dystopia” kavramını, tematik anlamda yalnızca bu tarih aralıklarıyla sınırlandırmanın çok doğru olmayacağı düşünülmektedir. Bu anlamda, 20.yüzyılın başlarında ve ortalarında ortaya konan uygun eserleri de terminolojinin tarihsel sınırlandırması bağlamında olmasa bile, tematik çerçevede ümitvar distopya olarak sınıflandırmak mümkün olacaktır.

Sargent'ın türetmiş olduğu “critical dystopia” kavramına ilişkin çeşitli görüşler, kavramın neden ümitvar distopya olarak Türkçeleştirilmesi gerektiğini destekleyip kavramın klasik distopyadan farkını anlamaya büyük katkı sağlayacaktır. Ümitvar distopya, karamsarlığı ile öne çıkan klasik distopyadan farklı olarak, umudu vurgulamaktadır. Bu çerçevede ortaya konan yeni distopyalar, toplumdaki aksaklıklara ve sorunlara dikkat çekerek sistemi eleştirme ve umudu koruma potansiyeline sahiptirler. Ümitvar distopya türüne ilişkin disiplindeki çeşitli görüşler, bu noktada türü anlamaya yardımcı olacaktır. Sargent, ümitvar distopya kavramını şu şekilde açıklamaktadır:

³ “Critical dystopia” kelimesi, bu çalışmada ümitvar distopya olarak çevrildiği için, bu bölümde “critical dystopia” türünün anlatıldığı yerler için “ümitvar distopya” kelimesi kasıtlı kullanılmıştır.

...yazarın, çağdaş bir okuyucunun, yaşadığı toplumdan daha kötü bir toplum olarak görmesini istediği ancak en azından eütopik bir boyutu bulunan ya da distopyaların alt edilebileceği ve eütopyalarla yer değiştirebileceği umudunu veren, oldukça ayrıntılı bir biçimde betimlenen ve genellikle zaman ve mekân içerisinde yerleştirilen hayali bir topluma işaret eder (2001, s. 222).

Moylan ise, bu yeni distopyaların “inkâr edilmiş ve ötekileştirilmiş kişilere ve gruplara söz hakkı tanıdığını” ve “mevcut sistemi değiştirme yollarını keşfetmeyi” mümkün kıldığını belirtmektedir (2000, s. 189). Moylan, bir başka makalesinde ise, bu türdeki distopyaların “yılmadan umudu barındırdığını” ifade etmektedir (2020, s. 189). Mattison Schuknecht ise, bu distopyaların, “olası gelecek senaryolarına karşı didaktik uyarılar” sağladığını belirtmektedir (2019, s. 233). Jane Donawerth, bu türün “şimdiye alışılmıştan farklı ve tarihsel olarak sunması ve daha iyi yaşam koşulları için radikal bir umudu beslemesi” nedeniyle daha açık uçlu olduğunu ve umutla güçlü bir ilişkisi olduğunu öne sürmektedir (2003, s.30). Ildney Cavalcanti ise, ümitvar distopya kavramını feminist ümitvar distopya olarak ele almaktadır. Cavalcanti, feminist ümitvar distopya kavramını, “kadınların umutlarını ve korkularını ifade etmenin temel bir biçimi haline gelmiş edebi ütopyacılığın bir alttürü” olarak açıklamaktadır (2003, s.47).

Ümitvar distopya kavramının, ütopya ve distopyaya getirdiği yeniliği, Peter Fitting şu şekilde açıklamaktadır: “Bu terim, özellikle de edebi ütopyanın formal nitelikleriyle fazlasıyla ilgilenen eleştirmenlere, son zamanlarda üretilmiş distopyaları değerlendirmek için bir araç, yöntem sunan bir kavram olarak anlaşılmalıdır” (2003, s. 155). Raffaella Baccolini⁴ ise, bu türdeki distopyaların “okuyucuya ve ana karakterlere umut verdiğini . . . muğlak, açık uçlu yapıları ile eserdeki ütopik dürtüyü devam ettirdiğini” ifade etmektedir (2004, s. 520). Ümitvar distopya çalışmalarıyla türün uluslararası platformda daha çok ele alınmasına katkıda bulunmuş Baccolini, ümitvar distopyanın umudu barındırdığını şu şekilde açıklamaktadır:

Güçlendirme (*empowerment*), direnç, ütopik tasavvur, ütopik düşlem, farkındalık ve bilinçlenme ümitvar distopyanın araçlarıdır. Bu araçlar, kadınların, ‘efendinin’ evini parçalara ayırmasını mümkün kılacaktır. Bunlar ayrıca, geçmişi analiz etmeye, eleştirmeye ve aşmaya olanak sağlayıp bireysel, sosyal ve siyasi düzlemlerde kısıtlar sunmaktadır (2000, s. 30).

Baccolini, ümitvar distopyayı yapıcı bir anlamda kullanarak türün direnç gösterme ve *ideal* bir toplum düzenini hayal etme anlamında potansiyele sahip olduğunu vurgulamaktadır.

Yukarıda bahsi geçen akademisyenlerin ve araştırmacıların görüşlerinden de anlaşılacağı gibi, “critical dystopia” kavramı klasik distopyalardan farklı bir çerçevede ele alınmalıdır. *Bin Dokuz Yüz Seksen Dört, Hayvan Çiftliği* gibi distopyalar, sabit, durağan ve kapalı oldukları ve değişime olanak sağlamadıkları için klasik distopyalar bağlamında ele alınmalıdır. Ancak, Margaret Atwood’un *The Handmaid’s Tale* (1985), Kim Stanley Robinson’un *The Gold Coast* (1988), Marge Piercy’nin *He, She and It* (1991) ve Octavia E. Butler’in *Parable of the Sower* (1993) gibi bu yeni distopyalar, yani ümitvar distopyalar, açık uçlu yapılarıyla değişim potansiyeline sahiptir. Bu anlamda bu tür, umudu taşımaktadır. Bu yeni distopyalarda, eleştiriyi yöneltene sadece okuyucular değildir. Distopyanın ana karakteri ya da bazı başka karakterler de eyleme geçip direnç göstermektedirler. Bu karakterler, değişim için mücadele vererek ütopik umudun motivasyonu ile dönüşümü gerçekleştirebilmektedirler. Umut, bu noktada yalnızca bir “duygu ya da korkunun karşıtı değil . . . bilişsel bir tür olarak temelde yol gösterici bir eylem anlamında değerlendirilmektedir . . . Gelecek tasarısının tasavvuru ve düşünceleri bu anlamda ütopiktir” (Bloch, 1995, s.12). Bu hususlardan yola çıkarak, “critical dystopia” kavramını Türkçe’ye eleştirel distopya olarak çevirdiğimizde, türün içinde barındırdığı mesajlar, umut ve tenkit potansiyeli yeteri kadar aktarılamayacaktır. Böylesi bir durumda, kavramın içeriğine dair bilgimiz olmayacaktır. Kavramı, “eleştirel distopya” olarak çevirdiğimizde, kavramın yalnızca bu türün ne olduğunu bilen kişilerce anlaşılması gibi bir durum ortaya çıkabilecektir. Kavramın “eleştirel distopya” olarak çevrilmesi gerektiğini

⁴ Sayın Raffaella Baccolini’ye e-mail kanalıyla tarafıma vermiş olduğu destekten dolayı çok teşekkür ederim.

savunan arařtırmacılar ıkacak olsa da, bu alıřmada, kavramın “ümitvar distopya” olarak evrilmesinin, “critical dystopia” türünün dilimizde daha iyi anlaşılmasına katkıda bulunacağına inanılmaktadır. Umudun bu türde oynadığı rol ortadadır. Bundan hareketle, kavramın dilimizdeki karşılığında da umudu öne ıkaracak bir ifade biçimi olan “ümitvar distopya” evirisinin daha yerinde ve kapsayıcı bir eviri olduğuna inanılmaktadır. “ümitvar distopya” ifade biçimiyle, bu türde verilen eserlerin klasik distopyalardan farklı olduğunu da anlayabileceğiz. Böyle bir ifade şekli, bu türdeki umut kavramını ve distopya-umut ilişkisini daha sağlıklı yansıtacaktır. Oksimoron tarzı bir ifade gibi görünse de, ümitvar distopya, distopyanın karamsar ve umudu barındırmayan bir tür olarak algılanmasının önüne geçilmesi ve alternatif kötü senaryoların, dünya düzenlerinin içerisinde de, umudun olabileceğini göstermesi ve olası bir deęişime iřaret etmesi anlamında katkıda bulunacaktır.

Sonuç

Bu alıřmada, disiplinlerarası yapısıyla ok geniř bir konu yelpazesine sahip ütopya alıřmaları ve özelinde distopya ve ümitvar distopya üzerinde durulmuřtur. Ütopyacılık geleneğinin ütöpik ya da distöpik bir eğilimi terimsel olarak kendi içinde barındırmadan toplum tasavvuru, alternatif bir toplum hayali anlamına geldiği, konuyla ilgili güncel alıřmalar ve Lyman Tower Sargent’ın makalesi bağlamında açıklanmıştır. Sonrasında ise, distopyanın tarihsel gelişimi, karakteristik jenerik özelliklerine atıfta bulunularak ve distöpik bir eserin analiz metodolojisine kısaca değinilerek sunulmuřtur. Distopyanın bir alttürü olan “critical dystopia” kavramı, tenkit ve umut barındırma potansiyeli göz önünde tutularak ve güncel teorik kaynaklardan da yararlanılarak, ümitvar distopya olarak Türkeleřtirilmiştir. Bu kullanım, türün klasik distopyadan farklı olduğu ve açık uçlu yapısı ile umudu barındırdığı göz önünde bulundurularak tercih edilmiştir. Bu evirinin, “critical dystopia” türünü daha iyi yansıttığına inanıldığından, Türkiye’de disipline ilişkin gelecekte yapılacak alıřmalarda “eleřtirel distopya” yerine “ümitvar distopya” ifade biçiminin benimsenmesinin daha doğru olacağı öne sürülmüřtür. Bu alıřma vesilesiyle, “critical dystopia” kavramının, ümitvar distopya olarak dilimizde kullanılmasının teřvik edilmesi ve yaygınlařması amaçlanmıştır. Bu alıřmada belirtilen hususlardan da anlaşılabilirdiği gibi insanlık, *ideal* toplum düzeni arayışına devam etmektedir. Karamsarlığı ve aresizliği tasvir eden kâbus senaryolarının içerisinde dahi, ütöpik dürtü, kendisine yer bulabilmeyi başarabilmiştir. Klasik distopyalar nedeniyle bu gelenek içerisinde umut bir süreliğine kaybolmuř gibi görünse de ümitvar distopyalar sayesinde umut yeniden doğarak distopya türünün deęişime uğramasına aracılık etmiştir. Bundan yola ıkarak, ütöpik ya da distöpik eğilimlere ve metinlere, eleřtirel yaklaşmanın önemi bir kez daha anlaşılmuřtur. Sonuç olarak, ütopyaya olan özlemin, insan doğasının bir parçası olduğu tekrar ortaya ıkmıştır çünkü ne de olsa “ümitvar distopya barındırmayan bir haritaya bakmaya bile değmez” (Wilde, 2007, s. 247).

Kaynaka

- Baccolini, R. (2000). Gender and genre in the feminist critical dystopias of Katharine Burdekin, Margaret Atwood, and Octavia Butler. In: M. S. Barr (Ed.). *Future females: the next generation: new voices and velocities in feminist science fiction criticism*. Lanham: Rowman, 13-34.
- Baccolini, R. and Moylan, T. (2003). Introduction: dystopia and histories. In: R. Baccolini ve T. Moylan (Eds.). *Dark horizons: Science fiction and the dystopian imagination*. New York & London: Routledge, 1-12.
- Baccolini, R. (2004). The persistence of hope in dystopian science fiction. *PMLA*, 119 (3), 518-521. Eriřim Tarihi: 28.05.2020, <https://www.jstor.org/stable/pdf/25486067.pdf?refreqid=excelsior%3A920a6828dc50a6ff58c1652c1acf89b2>.

- Booker, K. (2013). On dystopia. In: M. K. Booker, (Ed). *Critical insights: Dystopia*. Ipswich, Mass.: Salem Press, 1-15.
- Bloch, E. (1995). *The principle of hope*. I. Vol. N. Plaice, S. Plaice, and P. Knight (Trans.). Cambridge, Massachusetts: The MIT Press (1954).
- Cavalcanti, I. (2003). The writing of utopia and the feminist critical dystopia: Suzy McKee Charnas's Holdfast Series. In: R. Baccolini and T. Moylan (Eds.). *Dark horizons: Science fiction and the dystopian imagination*. New York & London: Routledge, 47-68.
- Claeys, G. (2013). The five languages of utopia: Their respective advantages and deficiencies with a plea for prioritising social realism. *Cercles* 30, 9-16. Erişim Tarihi: 27. 05. 2020, <http://www.cercles.com/n30/claeys.pdf>.
- Donawerth, J. (2003). Genre blending and the critical dystopia. In: R. Baccolini and T. Moylan (Eds.). *Dark horizons: Science fiction and the dystopian imagination*. New York & London: Routledge, 29-46.
- Fitting, P. (2003). Unmasking the real? Critique and utopia in recent sf films. In: R. Baccolini and T. Moylan (Eds.). *Dark horizons: Science fiction and the dystopian imagination*. New York & London: Routledge, 155-166.
- Kumar, K. (2005). *Ütopyacılık*. Somel, A. (Çev.). Ankara: İmge.
- Levitas, R. (1990). *The concept of utopia*. Syracuse: Syracuse UP.
- Milner, A. (2014). *Locating science fiction*. Liverpool: Liverpool UP.
- More, T. (2012). *Utopia*. S. Eyüboğlu, V. Günyol, ve M. Urgan (Çev.). XV. Basım. İstanbul: Türkiye İş Bankası Kültür Yayınları (1516).
- Moylan, T. (2014). *Demand the impossible: Science fiction and the utopian imagination*. R. Baccolini and T. Moylan (Eds.). Bern, Switzerland: Peter Lang.
- Moylan, T. (2018). *Scraps of the untainted sky: Science fiction, utopia, dystopia*. New York: Routledge.
- Moylan, T. (2020). The necessity of hope in in dystopian times: A critical reflection. *Utopian Studies*, 31 (1), 164-193. Erişim Tarihi: 27.05.2020, <https://muse.jhu.edu/article/753449/pdf>.
- Palardy, D. Q. (2018). *The dystopian imagination in contemporary Spanish literature and film*. Cham, Switzerland: Palgrave Macmillan.
- Sargent, L. T. (1994). The three faces of utopianism revisited. *Utopian Studies*, 5(1), 1-37. Erişim Tarihi: 21.05.2020, https://www.jstor.org/stable/pdf/20719246.pdf?ab_segments=0%2Fbasic_search%2Fcontrol&refreqid=search%3Ad94e9b4982162439cd7d0375293e7c19.
- Sargent, L. T. (2001). US Eutopias in the 1980s and 1990s: Self-fashioning in a world of multiple identities. In: P. Spinoza (Ed.). *Utopianism / literary utopias and national cultural identities: A comparative perspective*. Bologna: Cotepra/Bologna UP, 221-232.
- Schuknecht, M. (2019). The best/worst of all possible worlds? Utopia, dystopia, and possible worlds theory. In: A. Bell and M. L. Ryan (Eds.). *Possible worlds theory and contemporary narratology*. Lincoln: Nebraska UP, 225-246.
- Vieira, F. (2010). Ütopya kavramı. In: G. Claeys (Ed.). *Cambridge Edebiyat Araştırmaları: Ütopya Edebiyatı*. Çev.: Demirsü, Z. Cambridge: Cambridge UP, 3-35.

Wilde, O. (2007). *The complete works of Oscar Wilde: Criticism: Historical criticism, Intentions, the Soul of Man*. J. M. Guy (Ed.). IV. Vol. Oxford: Oxford UP.

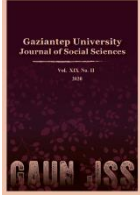

GAZİANTEP UNIVERSITY JOURNAL OF SOCIAL SCIENCES

Journal homepage: <http://dergipark.org.tr/tr/pub/jss>



Araştırma Makalesi • Research Article

Howard Brenton'ın Arabistan Ardından Lawrence Oyununa Althusserci Bir Yaklaşım

An Althusserian Approach to Howard Brenton's Lawrence After Arabia

Kağan KAYA^{a*}

^a Dr. Öğr. Üyesi, Sivas Cumhuriyet Üniversitesi, Edebiyat Fakültesi, İngiliz Dili ve Edebiyatı Bölümü, Sivas / TÜRKİYE
ORCID: 0000-0001-9251-0267

MAKALE BİLGİSİ

Makale Geçmişi:

Başvuru tarihi: 16 Nisan 2020

Kabul tarihi: 23 Haziran 2020

Anahtar Kelimeler:

Arabistan Ardından Lawrence,

Howard Brenton,

İdeoloji,

İngiliz Tiyatrosu,

Louis Althusser

ÖZ

Oyunlarının merkezine çoğunlukla tarihsel ve politik olguları taşıyan İngiliz tiyatro yazarı Howard Brenton, İkinci Dünya Savaşı sonrası İngiliz tarihinden beslenen oyun yazarları arasında yer alır. Brenton, oyunlarında İngiltere'nin başarısız iç ve dış siyasetinin sebepleri olan tarihsel ve siyasal sorunları açığa çıkarma amacı güder. Yazarın İngiliz siyasetini eleştirdiği "bir kahramanın trajikomedisi" (Brenton, 2016b) olan Arabistan Ardından Lawrence isimli oyunu da bir istisna değildir. Oyunun Osmanlı İmparatorluğu'nun son döneminde geçmesi, Türk tarihinden izler taşıması ve coğrafi sahnesinin Osmanlı'nın Büyük Dünya Savaşı'nda kaybettiği Orta Doğu toprakları olması oyunu ilginç kılan unsurlardır. Arabistan Ardından Lawrence, ilk kez 28 Nisan 2016 tarihinde Hampstead Theatre'da sahnelenmiştir. Bu tarih, Arap isyanının ve Sykes-Picot Antlaşmasının yüzüncü yıl dönümü olmasından dolayı gözardı edilmemelidir. Yeni yüzyılda Orta Doğu'daki çatışmaların, Arap baharı isyanlarının, Suriye'deki gelişmelerin olumsuz etkilerinin sürmesi, oyunu daha da ilginç hale getirir. Yazarın, oyunda İngiltere'nin terörle ilişkili güncel sorunları çözmeye geçmişte yaptığı yanlışları görmesi gerektiğini savunduğu söylenmelidir. Ancak, bu çalışma, Arabistan Ardından Lawrence'ı başka bir açıdan ele alır; oyunun başkahramanı olan Lawrence'ı ideoloji kavramıyla inceler. Bu bağlamda, Fransız filozof Louis Althusser'in özellikle Marx için, İdeoloji ve Devletin İdeolojik Aygıtları ve Felsefi ve Siyasal Yazılar I isimli çalışmalarından faydalanır. Başkahramanın karmaşası, Althusser'in ideoloji kavramı ışığında ve onun sanat ve edebiyat üzerine görüşlerinden yararlanılarak incelenir. Çalışma, Howard Brenton'un kahramanını oluştururken, bir tiyatro hammadresi olarak ideolojiden nasıl yararlandığını ve İngiltere'nin politik yanlışları nedeniyle Lawrence'ın içine doğduğu bu ideolojiden nasıl olumsuz bir şekilde etkilendiğini, Althusserci bir yaklaşımla açıklığa kavuşturur.

ARTICLE INFO

Article History:

Received April 16, 2020

Accepted June 23, 2020

Keywords:

Lawrence After Arabia,

Howard Brenton,

Ideology,

English Theatre,

Louis Althusser

ABSTRACT

English playwright Howard Brenton who mostly brings historical and political facts to his stage is one of the playwrights nurtured by British History after the World War II. In his plays, Brenton intends to reveal Britain's historical and political problems which are the causes of its unsuccessful domestic and foreign policy. "A tragicomedy of a hero" (Brenton, 2016b), Lawrence After Arabia, in which the playwright criticizes British policy is no exception. The elements which make the play more interesting are that the play takes place in the last period of the Ottoman Empire and has the traces of Turkish history, and its geographical scene is the land in the Middle East that the Ottoman Empire lost in the Great World War. Lawrence After Arabia was first staged at the Hampstead Theater on April 28, 2016. This date should not be disregarded as it is the centenary of the Arab revolt and the Sykes-Picot Treaty. The negative effects of the conflicts in the Middle East, the Arab spring riots and the events in Syria in the new century make the play even more interesting. It must be said that the playwright claims in the play that Britain should realize its former mistakes in order to resolve its current terrorism-related problems. However, this work handles Lawrence After Arabia from another perspective; it examines Lawrence, the protagonist of the play, through the concept of ideology. In this context, it notably benefits from the works of the French philosopher Louis Althusser; For Marx, Ideology and Ideological State Apparatuses and Ecrits Philosophiques Et Politiques, Tome I. The confusion of the protagonist is examined in the light of Althusser's concept of ideology and by taking advantage of his views on art and literature. This work clarifies how Howard Brenton benefits from ideology as a raw theatrical material while forming his protagonist and how Lawrence is negatively affected by the ideology that he was born into due to the political mistakes of Britain with the help of the Althusserian approach.

*Bu çalışma, 26-28 Ekim 2017 tarihinde düzenlenen "ASOS 3. Uluslararası Sosyal Bilimler Sempozyumu"nda sunulan ve özeti yayımlanan "Tarihle Oynamak: Howard Brenton'dan Arabistan Ardından Lawrence" isimli bildirinin, kapsamı genişletilmiş ve tartışması değiştirilmiş biçimidir.

* Sorumlu yazar/Corresponding author.
e-posta: kkaya@cumhuriyet.edu.tr

EXTENDED ABSTRACT

Howard Brenton is a British dramatist who mostly brings historical and political facts to his stage. He is one of the playwrights nurtured by British History after the World War II. In his plays, he reveals Britain's unsuccessful domestic and foreign policy are the causes of its historical and political problems. *Lawrence After Arabia*, in which the playwright criticizes British policy is no exception. The elements which make the play more interesting are that the play takes place in the last period of the Ottoman Empire and has the traces of Turkish history, and its geographical scene is the land in the Middle East that the Ottoman Empire lost in the Great World War.

Lawrence After Arabia was first staged at the Hampstead Theater on April 28, 2016. This date should not be disregarded as it is the centenary of the Arab revolt and the Sykes-Picot Treaty in which all the Middle-East shared by France and Britain. It is a fact that the negative effects of the current conflicts in the Middle East, the Arab spring riots and the events in Syria in the new century make the play even more interesting as they are all on the screens of TV screens today. It must be said that the playwright shows that Britain has lacks to realize its former mistakes in order to resolve its terrorism-related problems. However, this work handles *Lawrence After Arabia* from another perspective; it examines Lawrence, the protagonist of the play, through the concept of ideology. In this context, it notably benefits from the works of the French philosopher Louis Althusser; *For Marx, Ideology and Ideological State Apparatuses and Ecrits Philosophiques Et Politiques, Tome 1*.

The confusion of the protagonist of the play is examined by taking advantage of Althusser's views on art and theater in the light of Brechtian Theater. It is known that most contemporary playwrights adopt an understanding that takes advantage of Brechtian dialectical epic. Brenton is one of those playwrights, who denies such a categorization though, partly reveals Brechtian art on his stage. *Lawrence After Arabia* includes contradictions which could exist within epic dialectic such as shame versus war, betrayal versus espionage, mediocrity versus fame in order to make the invisible more real and visible. This study aims to reveal the relationship between the concept of 'ideology' and dialectical thought, and the relationship between the concept of 'ideology' and drama and art. In this regard, the concept of ideology is clarified through the views of Louis Althusser: Ideology is not restricted to its material nature; ideology exists before the birth of a man and thus the man must play the game according to the rules of ideology after he is born. Ideological nature is then a nature in which the man has to obey the rules which are beyond ideas, beliefs or prejudices the ideology organizes within the order of the system before his birth. It is then the man is an ideological individual by birth and he has no rights not to obey the laws of the ideology he depends on.

This study regards Lawrence as an ordinary ideological individual in *Lawrence After Arabia*. Initially it regards him as a character who loses his path while following the ideology into which he was born. In this context, Howard Brenton's Lawrence cannot be seen as an historical figure anymore; instead he becomes a tragic hero whom Althusser always wished to see on the stage. However, this hero is more entertaining than Brecht's Galileo. This work also indicates that Howard Brenton makes 'being famous' as an ordinary ideological theme to be questioned, and he transforms it into an Althusserian ideological item. Similarly, 'duty' is an ideological theme but 'not to perform duties' is unusual for the nature of ideology. In sum, Brenton creates his Lawrence more distinguishable than its historical one, and he transforms him into a nonideological figure in time. Because he becomes aware of the ideology in which he lives, and he starts to question the nature of ideology. In this work, *Lawrence After Arabia* is analyzed within the concept of 'ideology' through the views of Louis Althusser. This work claims that Howard Brenton, who is always considered as a political playwright, benefits from the concept of ideology as a raw theatrical material while forming his allianeted protagonist. In this context, it is regarded that Lawrence as a tragic figure successfully breaks the walls of ideology which surround him although he is sure about that he cannot escape from such an ideology into which he was born.

Giriş

Howard Brenton'ın Tiyatro Sahnesi

İngiliz Tiyatrosu'nda İkinci Dünya Savaşı sonrası ele aldığı konular açısından en aykırı oyun yazarlarından biri olan Howard Brenton, ikinci kuşak İngiliz oyun yazarlarına benzer bir şekilde; yoksulluk, eğitim sorunları ve eğitim yoksunluğu, idari ve toplumsal yozlaşma, devletin suç kavramına yaklaşımı, kültürel sorunlar, adalet, eşitlik, yabancılaşma, şiddet ve şiddetin siyasal güç ile olan bağlantısı gibi konuları Britanya özelinde incelemesiyle göze çarpar. Bir aydın ve oyun yazarı olmanın bedelini korkusuzca göğüsleyerek, kültürel ve insani ilişkiler çerçevesinde sosyal yaşamın pratikleri içerisinde sergiledikleri davranışlarıyla gözlemlediği bireyleri, ilk eserlerinde bile eleştirmekten kaçınmayan Brenton, “toplumu en kötü hali ile yansıtmının olayları anlamak için yapılması gereken ilk iş olduğuna inandığımı” (Bay, 2018, s. 25) gösterir.

Tiyatro kariyerini 1966'da Royal Court'da profesyonel anlamda yazarlığa başlayarak edinen Brenton, sonrasında işçi sınıfı sorunlarına yer veren tiyatro topluluklarından biri olan Brighton Combination Topluluğu'na katılır. Brenton bu toplulukta yer aldıktan sonra, altmış sekiz kuşağının toplumsal sorunlarına daha gerçekçi bir yöntemle yaklaşan Fringe Tiyatrosu'nda yer alır. Yazarın tiyatro anlayışıyla; dönemin İngiliz siyasal, ekonomik ve toplumsal olaylarından etkilenerek biçimlenen siyasal fikirleri, oyunlarının ideolojik hammaddesini oluşturur.

Brenton'ın tiyatrosunda gerçekleştirmeye çalıştığı diğer bir şey de İngiliz toplumunu kapitalist sistem ile “kendilerine dayatılan kültür konusunda uyarmak ve insanları bu yapay kültürün etkisinden kurtarmaktır” (Bay, 2018, s. 29). Brenton, tiyatrosunda sanatsal etkiyi yaratmak için yaşamın gerçeklerini tüm acı çıplaklığı içinde yansıtmayı yeğler. Böylece gerçeklerden yoksun bir biçimde oluşturulmaya çalışılan dünya, bir hiçe dönüşmüş olacaktır.

Brenton'a göre, İkinci Dünya Savaşı sonrası Fringe alternatif bir kültür oluşturamamış, medyada yeterince yer tutmadığı ve topluma yeterli biçimde ulaşamadığı için, bu tiyatro deneyimi aracılığıyla arzu edilen etki yaratılamamıştır. Meydana getirilmek istenen alternatif toplum düşüncesi sıra dışı grupların önemsiz bir arzusu olarak algılanmaktan öteye geçememiş ve Fringe deneyimi arzu edilen halk desteğine de erişememiştir. “Fringe Tiyatrosu'nun başarısız olması, Brenton ve diğer Fringe yazarlarının düşünüyü kurduğu dünyaya örnek olabilecek yeni bir yaşam tarzına dayanan alternatif bir kültür meydana getirme hayalinin de sonu olmuştur” (Itzin, 1980, s. 45). Ancak, bu olumsuz havanın Brenton için olumlu bir yanı olacaktır. Yazar, artık daha büyük tiyatro izleyici kitlelerini oyunları için hedef seçer. Bu şekilde *Magnificence* (1973), *The Romans in Britain* (1980) ve *Thirteenth Night* (1981) gibi başyapıtlarının oluşmasının yolu açılmış olur.

Brenton, bu oyunlarında hammadde olarak tarih ile ilgili konuları kullanır. Yazar, bir söyleşisinde tiyatro ve tarih ilişkisinden söz ederken, “Tiyatronun tarih ile yarışamayacağını, onun yapabileceği şeyin zaman içindeki belirli anları aydınlatmak olduğunu ve kararın yükü olmak” (Billington, 1990, s. 44) gibi bir görevi bulunduğunu vurgular. Çünkü, “Brenton için bir eserin başarısı topluma ne kadar ulaşabildiği ile doğru orantılıdır” (Bay, 2017a, s. 156). Oyun yazarı, toplumun en uç köşelerinde yaşayan kahramanların yaşamlarını ve o ana dek tabu olarak görülen tarih ve politika odaklı konuları sahnede çarpıcı bir radikallikle ve zaman kavramıyla oynayarak ele alır. Üstelik, tarih de artık gerçeklere bağlı bir bilim olarak görülmediğinden bu radikalliğin bir parçası oluverir. Gerçi Serpil Opperman'ın (2008) belirttiği gibi: “Tarihin bilimsellik iddiası, tarihinin olayları bir seçme süreci sonucu belli bir düzen içinde anlatıya çevirmesiyle zaten yıkılmaktadır. Yalnızca seçme ve ayıklama işleminin kendisi tarihin ne denli nesnellikten uzak olduğunu göstermektedir” (s. 8). Ancak, bu durum Brenton gibi bir oyun yazarının tarih ile ilgili konulardan yararlanmaması anlamına gelmez.

Howard Brenton, tarih ile ilgili konuları aracılığıyla oyunlarını sahneye taşıdığı politik dönemlerin sosyal, kültürel, siyasal ve yönetsel yapılanmasına karşı oluşan ve toplumu gözetken entelektüel isyanın başını çeken İngiliz Tiyatro isimlerinden biridir. Oyunlarında toplumdaki adaletsizliği, eşitsizliği ve yozlaşmayı yerel ve uluslararası boyutta irdeleyen Brenton, bunların bireyler üzerinde oluşturduğu yıkımları ve bireylerin birbirine ve topluma yabancılaşarak neden ve ne şekilde tepkiler verdiklerini ortaya koyarak, tiyatro kariyerini günümüzde de sürdürmektedir.

Bu çalışma ise Howard Brenton'ın Arap isyanının ve Sykes-Picot Antlaşması'nın yüzüncü yıl dönümünde yazdığı *Arabistan Ardından Lawrence* (2016) isimli oyununu Fransız felsefeci Louis Althusser'in ideoloji kavramı üzerine yaptığı yorumlar aracılığıyla inceler. Paul Taylor (2016) belki de biyografik detayların oldukça fazla olmasından dolayı, oyunu, "İlginç ama zayıf" (para. 1) olarak değerlendirir. Ancak, Taylor, İngiltere'nin Orta Doğu ile ilgili olarak 1916'da Sykes-Picot'da ve Paris Konferansı'nda yaptığı yanlışların bir sonucu olarak İngilizlerin şu an bedel ödemekte olduğunu gösteren Brenton'ın arzusunu yadsımaktadır. Brenton, İngiliz casus Lawrence'ın özel yaşamına ilişkin kesitleri kullanarak, bu tarihsel yanlışların sonuçlarını, Lawrence'ın ruhsal yıkımıyla özdeş tutmaktadır.

Bu çalışmaya göre, bu yıkımın sebebi ideolojiktir. Bu kahraman, bir bakıma Brenton'ın gözünde 'Ünlü olmak ya da olmamak. Tüm mesele bu' diyen modern bir Hamlet'tir. Yazarın 'tarihin' gerçekleri yansıtmakta yetersiz kaldığı görüşü ile Jacques Derrida'dan etkilenen yapısökümcülerin "tarihin herhangi bir Üst Anlatısı etkinliğini sorguladıkları ve tarihsel verilerin nesnel olarak keşfedilebilecekleri ve rapor edilebilecekleri pozitivist güveni reddettikleri" (Palmer, 2017, para. 10) görüşlerin benzeştiği söylenebilir. Ancak, bu söylem, tiyatronun tarih ile ilgili konuları ele alamayacağı anlamı taşımaz. Öte yandan, Lawrence'ın özel yaşamı yalnızca kendi anlattıklarına dayandığından ya da tam olarak bilenemeyeceğinden, bu biyografik detaylar, Howard Brenton tarafından oyuna bilinçli olarak konulmuş bazı tarih bulmacaları ve yine yazarın günümüzde yaşanan olaylar çerçevesinde oluşturduğu fantastik dünyanın ideoloji ile birlikte ele alınması gereken ortak ürünü olarak görülmelidir. Oyunu Althusser'in 'ideoloji' kavramıyla ele almadan önce, 'ideoloji'nin babası olan Louis Althusser'i ideoloji ve tiyatro üzerine yaklaşımlarıyla tanımak yerinde olacaktır.

Louis Althusser: İdeoloji ve Tiyatro Üzerine Düşünceler

Türk Dil Kurumu Sözlüğü'nde (2011) "Siyasal veya toplumsal bir öğretiyi oluşturan, bir hükümetin, bir partinin, bir grubun davranışlarına yön veren politik, hukuki, bilimsel, felsefi, dini, moral, estetik düşünceler bütünü" (s. 1152) olarak tanımlanan Fransızca *idéologie* (*ideoloji*) terimi ilk defa Fransız Devrimi sırasında ülkesinin eğitim ve bilim sistemini ileri taşımak üzere uğraş veren bir Fransız filozof olan A. L. C. Destutt de Tracy tarafından kullanılmıştır. Filozof, kaynağı konusunda da bütün insan bilgisinin 'ideler bilgisi' olduğu görüşünü savunan Aydınlanmacı filozoflar John Locke ve Étienne Bonnot de Condillac'ın epistemolojisini gösterdi (Cranston 2014, s.1). Destutt de Tracy'nin 'ideoloji' terimini 'İdeler bilimi' olarak adlandırdığı şeyin kısa bir adı olarak bilinçli düşünce ve fikirlerin kaynaklarını açığa çıkarmak amacıyla kullandığı anlaşılır.

İdeoloji terimi, onsekizinci yüzyıl sonunda kullanılmasına karşın, "ideolojinin toplumsal, politik ve ekonomik koşulları belirlemekle ilişkisini tanımlamanın, toplumun maddi temelini... doğurmasını sağlayan süreci aydınlatmanın onuru [ise] genellikle Marksizme verilmiştir" (Swingewood, 1998, s. 96). Bundan böyle, fikirlerin toplumu açıklamaya başladığından söz edilmelidir. Karl Marx ve Friedrich Engels, *Alman İdeolojisi*'nde "düşünce ile toplumsal dünya arasında fikirleri sınıfsal çıkarların ifadeleri olarak tanımlayan katı, nedensel ve mekanik bir ilişki bulunduğu önermesini ortaya atmışlardır... fikirler, sadece, dışsal bir ekonomik düzenin pasif yansımalarıdır" (Swingewood, 1998, s. 96). Bu nedenle,

ideolojik düşünce gerçeklik kavramını “nesnel açıdan gerçek olanın tersine çevrilmiş haliyle ‘baş üstü’ kavrar” (Swingewood, 1998, s. 97). Bu durumda ideolojinin ilk biçimi onun bilince eş değer bir değerlendirme içinde yer aldığı öngörüsüdür:

İnsan beyninde oluşan hayaletler... ampirik açıdan doğrulanabilir ve maddi öncüllere bağlı olan, maddi yaşam-süreçlerini... yüceltir. Böylece ahlak, din, metafizik, ideolojinin diğer unsurları ile onlara denk düşen bilinç biçimleri, artık bağımsızlığın görüntüsünü bile koruyamaz. Onların bir tarihleri, bir gelişme süreçleri yoktur; oysa insanlar, onların maddi üretimini ve maddi etkileşimini geliştirirken, bu gerçek varoluşla birlikte, düşüncelerini ve düşüncelerinin ürünlerini de değiştirirler. Yaşam bilinç tarafından değil, bilinç yaşam tarafından belirlenir (Marx ve Engels 1976 [1964], s. 37-38).

İlkin içinde karmaşık yapıları barındıran ideoloji kavramı daha sonra yerini bilgiyi diyalektik biçimde değerlendiren Marx’ın bilimsel bilgi ile ideolojik bilgiyi birbirinden ayırdığı bir düşünce ortamına taşınır. Bilgiyi salt sınıf farklılıklarının ve de ekonomik çıkarların yeniden üretim biçimi olarak belirlemenin ve tanımlamanın doğru olmadığı ileri sürülür. Öte yandan, bu anlamda ideoloji:

Ekonomik ve sınıfsal çıkarlarla doğrudan bağlı olan bir gölge-fenomendir, ideolojinin işlevi çelişkileri gizleyen, toplumsal ilişkileri mistifiye eden ve görünümüler dünyasını fetişleştiren bir işlevdir. İdeolojik bilgi, bilimsel bilgiden ayrı olarak, insan ilişkilerinin yabancılaşmış doğasıyla başlar ve yabancılaşmanın toplumsal-tarihsel temeli ile toplumsal ilişkilere etkisini kavrayacak güçte değildir. Marx’ın ideoloji teorisi, bu yüzden, [onun] yabancılaşma kavramından ayıramaz: İdeoloji, toplumun tarihsel ve sosyolojik bir gerçeklik olarak incelenmesinde yeterli bir metodolojik bakış açısı geliştiremez (Swingewood, 1998, s. 104).

Marksist yaklaşımla ele alındığında burjuvazinin ve kapitalizmin gitgide yarattığı çelişkiler, ideolojinin yirminci yüzyıldaki tartışılabilirliğini artırır. Düşünce bilimi olarak 18. yüzyılda başlangıçta değer gören ancak daha sonra mutlak gücün boyunduruğu altında üzerinde oynanarak biçimlendirilmiş ve başka bir kavrama dönüştürülmüş olan ideoloji, 19. yüzyılla birlikte Marx ve takipçilerinin elinde, ‘gerçeğin çarpık yüzü’ ya da ‘bilincin yanlış bulaşmış hali’ olarak etiketlenmiş ve 20. yüzyılın ilk yarısından sonra da dünya düşünce tarihinin bu içinden en çıkılmaz kavramı, öldü denilerek gömülmek istenmiştir (Cengiz, 2015, s. 268). Başta ideolojiye yalnızca bilinç açısından, sonradan ekonomik sistem ve salt felsefi açıdan bakan düşünürler ve felsefeciler dışında, ideoloji kuramını bu düşünür ve felsefecilerin eksikliklerine katkıda bulunarak ele alan ve kavrama önemli bir açılım kazandıran en önemli isim Cezayir kökenli Fransız felsefeci Louis Althusser’dir (1918-1990).

Artık ideolojiyi yalnızca ekonomik boyutla değil, sanatsal, sosyolojik, felsefi ve siyasal bir düzlemde değerlendirmek olasıdır. Çünkü, Althusser toplumsal formasyonu ekonomik, politik, ve ideolojik düzeylere ayırır. İdeolojik düzeyde, bireyin kendi yaşamı ile kurduğu ilişkisini yansıtan ve zihninin ürünleri olarak görülen hayali çarpıtmalar ve imgeler olan tasarımların dönüştürüldüğü, bunlara ‘baskı’ ve ‘ideolojik’ gibi isimler verildiği ve bunların belli devlet aygıtlarıyla gerçekleştirildiği söylenebilir.

Bu anlamda, Althusser’e göre, edebiyat devletin baskı araçları ile kurmaya çalıştığı yapının açıklarını gözler önüne seren bir araçtır. Tiyatro da bu aracın bir parçası konumundadır. Althusser’in *Marx İçin (Pour Marx)* isimli başyapıtı içinde 1962 Ağustos’unda kaleme aldığını belirttiği “*Piccolo*”: Bertolazzi ve Brecht, *Materyalist Bir Tiyatro Üzerine Notlar* adlı bölümde, ideolojinin edebiyatla ve tiyatroyla olan ilişkisine ve tiyatronun toplumsal görevine değinilir. Althusser bu eserinde İtalyan Giorgio Strehler’in Piccolo Teatro ile Paris’te sergilediği üç perdelik *El Nost Milan* oyununa felsefi anlamda bir eleştiri getirir. Oyunu, Bertold Brecht’in *Cesaret Ana* ve *Galileo* oyunları ile kıyaslar. Onları “böyle harika materyalist tiyatro örnekleri haline getiren aynı içsel ayrılmayı ve çözülmemiş farklılığı görür ve över” (Carlson, 2007, s. 453). Althusser’in görüşleri epik diyalektiğe yönelik açıklamaları da barındırır:

Brecht’in büyük oyunlarının ortaya attığı ve ilkeleri içinde, uzaklaştırma etkisi ya da epik tiyatro etkisi kavramlarıyla belki de eksiksiz bir çözüme ulaşmamış olan sorunları düşünüyorum. Bertolazzi’nin

oyununda karşılaştığımız dışarıya konuşmadaki diyalektik yapının, disimetrik-eleştirel gizil yapının, yine özü itibarıyla, *Cesaret Ana* ve (hepsinden de çok) *Galileo* gibi oyunların yapısıyla aynı olması beni son derece etkiledi. Burada, birbirine eklemelenmeyen, birbirleriyle ilişkisiz, birlikte var olan, kesişen, ama deyim yerindeyse asla birbirine rastlamayan zamansallık biçimleriyle karşılaşırız; diyalektik olarak birbirine düğümlenen, yerleşmiş, aynı ve havada gibi, yaşanmış olaylarla karşılaşırız; içsel bir ayrışmanın, çözümsüz bir başkalığın damgasını taşıyan eserler... (Althusser, 2002a, s. 175).

Açıklamasını Brecht oyunlarına dayandırarak sürdüren Althusser'in, bu İtalyan oyun ile ilgili olarak ortaya koyduğu diyalektik olan ve olmayan zamansallık birlikteliği için verdiği örnekler de dikkat çekicidir. Çünkü, zaman ve gerçek arasında belirgin karşıtlık barındıran bu İtalyan oyununda da Brecht tiyatrosunda olduğu gibi diyalektik bir yapıyla karşılaşılır. Althusser'in sözleri, Brecht'in tiyatrodaki yaptıklarını önemseyişinin bir göstergesi olarak yorumlanmalıdır:

Cesaret Ana'da, Cesaret Ana'nın körlüğünün kişisel dramları karşısında, açgözlülüğünün sahte aciliyetleri karşısında savaş; örneğin *Galileo'da*, hakikatin sabırsız bilincinden daha yavaş ilerleyen bu hikâye, kısa ömründe asla kalıcı olarak 'edinilemeyen' bir bilinç için de hayal kırıcı olan bu hikâye... Bilinç yanılısalarının için eleştirisini sağlayan şey, bu sözümona diyalektiğin gözünde, başka, ilgisiz olan ve görünürde diyalektik-olmayan bir gerçekliğin, (kendi durumunu diyalektik-dramatik kipte yaşayan ve tüm dünyanın kendi içsel itkileriyle harekete geçtiğine inanan) bir bilinçle bu örtük karşı karşıya geliştirdir (Althusser, 2002a, s. 175).

Althusser'in belirttiği unsurlar bu çalışmaya konu olan ideoloji ve drama üzerine görüşler için de göz ardı edilemez niteliktedir. O, geleneksel tiyatronun öğelerine karşıt bir duruşla, Brecht'in tiyatrosunun amaçlarının farkındadır. Althusser, Brecht'in "dramın merkezindeki aynayı kırmak ya da ortadan kaldırmak, dramatik dünyanın merkezini 'hep ertelemek' ve onu yanılısamanın dışına, gerçeğin yanına koymak için öz-bilinçliliği 'yerinden etmeye' çalıştığını" (Carlson, 2007, s. 453) iddia eder.

Klasik estetiğin karşısında duran bir anlayışa sahip olan Althusser'e göre, Aristotelci anlayış içerisinde yer alan siyasal, ahlaksal ve dinsel tiyatro konuları, ideoloji ile bağdaşan ancak, sorgulanmasına olanak bulunmayan ve ideoloji doğası içinde tutsak kalmış temalar olarak değerlendirilir. Örneğin, "tutkunun kendisi de, görev ya da şanın karşısına çıkarıldığında, ideolojik bir kontrpuan'dan başka bir şey değildir – asla ideolojinin fiili anlamda yok olması değildir" (Althusser, 2002a, s. 177). Bu anlamda tiyatro oyununun iletmek istediği ideoloji de çıplak kalmış başkahramanı gibi açıkta kalır. Althusser, böylesi bir tiyatro yerine Brecht'in tiyatrosunu yerleştirir:

Kendinin gerçek bir eleştirisinden yoksun (gerçek bir politika, ahlak ve din teorisinin araçlarına sahip olmayan, buna ihtiyaç da duymayan) bir dönemin kendisini eleştirel-olmayan bir tiyatro içinde, yani (ideolojik) maddesi 'kendine dair bilinç' estetiğinin biçimsel koşullarını gerektiren bir tiyatro içinde temsil etmeye ve tanımaya eğilim göstereceği sonucunu çıkarabilmek benim için yeterlidir. Oysa, tam da Brecht'in bu biçimsel koşullardan kopmasının nedeni, onların maddi koşullarından zaten kopmuş olmasıdır. Onun yetkin şekilde yaratmak istediği şey, insanların içinde yaşadıkları kendiliğinden ideolojinin eleştirisidir (Althusser, 2002a, ss. 177-178).

Bu bağlamda, Althusser, Brecht'in izleyicisine: "[H]iç kimse kendi içinde 'hikâyenin kıssadan hissesi' değildir– birinin sahne kenarına doğru ilerlemesi, maskesini çıkarması ve piyes bittiğinde 'ders çıkarması' hariç (ama o zaman da dışardan akıl yürüten, daha doğrusu hareketi sürdüren – 'bizim elimizden bu kadarı geldi, araştırma sırası sizde' – bir seyirciden başkası değildir.)" (Althusser, 2002a, s. 178) dediğini söyler. Althusser, böylesi bir tiyatronun Aristotelci kuralları ve modern estetiği dışlayan bir çizgiyi benimsemesini de doğal karşılar. Bununla birlikte, ona göre, gerçek bir tiyatro oyunu yapısından söz etmek için, tiyatro oyuncularından ya da onların yansıttığı ilişkiler silsilesinden öte, 'kendiliğinden ideoloji'nin içinde tutsak olan, Epik Tiyatro'da olduğu gibi yabancılaşmış kahramanlar ile bu kahramanların ilişkilerinde karşılaşıldığı gibi gerçekte yaşama ilişkin var olan savaş ya da bilim gibi gerçek

olaylar arasında güçlü bir bağ kurulması gerekir. Böylece, tiyatro bu dünyayı yansıtıran yararlı unsurları kullanmada yeterli bir dönüşümü gerçekleştirmiş olur.

Althusser'in düşünceleri yalnızca tiyatro için geçerli değildir. Genel anlamda "edebiyatın işlevi, bir yanılısma olan ideoloji ile gerçek bilgi arasında köprü görevi yapmaktır. Edebiyat ideolojiiyi dönüştürerek yansıtıran onu görünür kılar ve böylece okuru gerçek bilgiye yöneltir" (Moran, 1991, s. 68). Bu anlamda, Althusser'in ideoloji ile tiyatro ilişkisinin yanı sıra, gerçekte ideoloji ile edebiyat arasında anlamlı bir ilişki kurmuş olduğu görülür. Althusser'e göre, edebiyatın ideolojiiyi bir kaynak olarak kullanması gerçektir. Ancak, asıl önemli olan şey ise, bu kaynağı kullanırken edebiyata kendi kuralları içinde biçim kazandırması gerçektir. Bu nedenle, "Edebiyatı yansıtıcı bir ayna olarak görmek yanlıştır; edebiyat bir üretimdir ve ürettiği şey de 'dönüştürülmüş', görünürlük kazanmış ve dolayısıyla kendini ele vermiş ideolojidir" (Moran, 1991, s. 60).

Althusser'in, *Felsefi ve Siyasi Yazılar 1* ve *Sanat Üzerine Yazılar* olarak derlenen, *Ecrits Philosophiques et Politiques I*, eserinde ideoloji-tiyatro ilişkisini ve Brecht tiyatrosunu bu kez biçem yönünden değerlendirdiği görülür. Ona göre, tiyatro yazarının oyununu izlemeye gelen izleyicisi için yapması gerekenler bellidir. Althusser, ilkin, herhangi bir oyun yazarının, izleyicisini epik biçem izinden ayırmaması gereğini vurgular:

Önce, tiyatroyu seyircilerin kafasında var olan tiyatro ideolojisine göre başka bir yere oturtmak gerek. Bunun için de tiyatronun tiyatro olduğunu, sadece tiyatro olduğunu, yaşam olmadığını 'göstermek' gerek. Sahnenin salonun bir uzantısı olmadığını, seyircilerin karşısına yapay yolla dikilmiş bir sahne olduğunu göstermek gerek. Salon ile sahne arasında bir boşluk, bir ara bulunduğunu göstermek gerek... Seyircilerle seyir arasındaki anlaşma bozulmalı; o, aldatmacalı bir anlaşmadır. Yapılması gereken, maddesel bir yer değiştirme, tiyatronun ve seyircilerin görmek istemediğini yani tiyatronun yaşam olmadığını gösterecek bir yer değiştirme (Althusser, 2004, ss. 91-92).

Brecht tiyatrosunu sanat ve ideoloji bağına kuran bir düzlemde değerlendirdiği anlaşılan Althusser, Brecht'in yapmaya çalıştıklarını ayrıntılı bir biçimde ele alır. Bu anlamda, eserlerinde önceden belirttiği gibi tiyatro klasikten uzak olmalıdır: "[O]yunun merkezi kendi içinde değil, dışında olacak, oyunda kahraman kalmayacak, oyunda her şeyin hazır bulunduğu, her şeyin özetlendiği büyük bir sahne geçmeyecek, klasik çatışma sahnesi olmayacak... *oyuncuların oyununa*," (Althusser, 2004, ss. 92-93) yer verilmeyecek der. Althusser'in açıklamalarından onun Brecht'in sahneye özdeşlik kurulmaması gerektiği düşüncesini birebir yansıtmaya çalıştığı görülür. Althusser, aslında tiyatronun bir felsefe olmadığını hatırlatır ancak, yine de, Brecht'in tiyatrosu ile Marx'ın yaptıklarının örtüştüğünü göstermeye de çalışır: "Felsefi aldatmacanın sonuçlarını hemen hemen ortadan kaldırmak ve Marksist felsefedeki uygulamadan etkilenmiş kişilere olguları iyice tanıyarak karar verme olanağını tanımak" (Althusser, 2004, s. 94) Marksist felsefesinin özünü oluşturur.

Bu durumda, tiyatronun da ideoloji çerçevesinde bir felsefesi vardır. Çünkü, tiyatronun işlevi ideoloji ile olan ilişkisiyle gerçekleşebilir. Althusser'e göre ideoloji tiyatronun sahneye taşıdığı yapı taşlarından birini oluşturur: "Tiyatro, seyircilerin kendilerine bakmak üzere karşısına geçtikleri, kendilerini görüp görüntüleriyle tanış çıktıkları bir aynadır. Bu son derecede önemli; çünkü ideolojik olanın işlevi, bilinenin görülüp onunla tanış çıkılmasıdır (yoksa ilk kez bilmek, bilmediğini görüp öğrenmek değildir)" (Althusser, 2004, s. 97). Bu anlamda, tiyatro izleyicisinin içinde barındırdığı ideolojik bir olguyu, ona sahnede gösterme eğilimiyle yola çıkmaktadır. Bu gerçeğin birebir yansıtılması gerçektir. Var olanın ve bilinenin başka bir anlatım biçimidir:

Sanatın ayırıcı niteliği, gerçekliği andıran bir şeyi görmemizi, algılamamızı, duyumsamamızı sağlamasıdır... Sanat bize görülmek üzere verdiğini, görmek, algılamak ve duyumsamak (tanımak değil) biçimi altında verir; bu, ideolojidir, sanat ondan doğar, onun içinde yüzer, sanat niteliği ile ondan kopup ayrılır ve onu anıtır... ideolojiden söz ettiğimiz zaman bilmemiz gerekir ki, ideoloji insanların

tüm etkinliklerinin içine kayar, sızar ve o, ideoloji, insan yaşamının yaşanmışı ile aynı şeydir (Althusser, 2004, s. 103-104).

Althusser, aslında tiyatronun bu anlatım yolunu benimsemekle, bir zevk alma unsuru olarak, ciddi anlamda risk aldığı da belirtir. Çünkü, tiyatronun kullandığı öğeler de edebiyatın diğer yapı taşlarının kullandığı öğeler gibi tanıdık imgeleri barındıran özelliklere sahip olabilir. Bu da ‘tanış çıkma’ gibi bir kavramı beraberinde getirir. Bu ‘ideolojik kendi’ ile ilgili öğeler izleyiciye kendini görüp, kendini daha iyi tanıma zevki verebileceği ya da ona kendini sorgulatıp doğrulatabileceği gibi, onun kendinden bir kuşku da duymasına yol açabilir. İşte, Althusser bu tür bir kuşkunun tiyatrodan alınan zevkle ortadan kalkabileceğini savunur.

Bu zevki bozmadan ve amacından kopmadan hareket etmelidir tiyatro. Açıkçası, “Althusser yepyeni bir sanat epistemolojisi üretir” (Özsoysal, 2002, s. 11). Althusser’e göre, birey ideoloji pratiği içinde gerçeklikten uzak ve hayali ilişkiler içinde bir konuma sahiptir. Bu nedenle birey, “ister istemez gerçekliğin başka türlü görülemeyeceği yanılığına düşer. İşte sanatın amacı da ideolojinin "görünmez kıldığını" aydınlatmak, göstermektir. Sanat, bu bağlamda artık toplumu yansıtan bir ayna değil, ideolojiyi temizleyen yeni bir tür bilgi üretimidir” (Aksoy, 1996, s. 68).

Bu bağlamda, bir tiyatro kahramanını ideolojik özne ve Brechtien tiyatronun özdeşlik kurulmayan kahramanı olarak anlamak ve onu tam olarak tanımak için Althusser’in ‘DİA (Devletin İdeolojik Aygıtları)’ kavramını incelemek de yerinde olur. Çünkü, Howard Brenton’ın *Arabistan Ardından* isimli oyununun başkahramanı Lawrence da her sıradan birey gibi bir ideoloji içine doğmuştur. Bu kahramanı ideoloji kavramı içinde tanımak ve incelemek için yine Althusser’in eserlerinden biri olan *İdeoloji ve Devletin İdeolojik Aygıtları*’ndan söz edilmelidir. Althusser (2002b), ‘Devletin İdeolojik Aygıtları’ ile ilgili olarak, “Devlet teorisini geliştirmek için, yalnızca devlet aygıtı ile devlet iktidarının ayrımını değil, fakat açıkça devlet’in (baskı) aygıtının yanında olan fakat onunla karıştırılmaması gereken bir gerçeği de gözönüne almak zorunludur: Devletin İdeolojik Aygıtları” (ss. 31-32) der. Ona göre, devletin kamu alanında bulunan bir tek baskı aygıtı varsa bile onun karşısında özelde bulunan Siyasal, Öğretimsel, Hukuki, Sendikal, Haberleşme, Aile, Dini ve Kültürel DİA gibi örneklendirdiği DİA’lar bulunmaktadır. Bununla birlikte;

DİA’lar devletin (baskı) aygıtıyla aynı şey değildirler. Marksist teoride, devlet aygıtının şunları kapsadığını hatırlatalım: Hükümet, Yönetim, Ordu, Polis, Mahkemeler, Hapishaneler vb. ki bunlar bundan böyle bizim devletin Baskı Aygıtı adını vereceğimiz şeyi oluştururlar... Devletin İdeolojik Aygıtları ile gözlemcinin karşısına, birbirinden ayrı ve özelleşmiş kurumlar biçiminde dolaysız olarak çıkan belirli sayıda gerçeklikleri belirtiyoruz... yönetici sınıfın devlet iktidarını elinde tuttuğunu... ve böylece Devlet’in (Baskı) Aygıtına sahip olduğunu düşünürsek, bu aynı yönetici sınıfın DİA’larda da etkin olduğunu kabul etmemiz gerekir çünkü Devlet’in İdeolojik Aygıtlarında gerçekleşen de bütün çelişkileriyle, bu yönetici sınıfın ideolojisinin kendisidir... Bildiğimiz kadarıyla, hiçbir sınıf DİA’lar içinde ve üstünde hegemonyasını uygulamadan devlet iktidarını sürekli olarak elinde tutamaz... DİA’lar gövdesini temsil eden devlet kurumları gövdesini onun baskı aygıtını temsil eden kurumlarından ayrı tutar: Aile, Kilise, Edebiyat vb. (Althusser, 2002b, s. 32-37).

Marvin Carlson’ın (2007) da belirttiği gibi “Marksistlerin tiyatronun tarihsel ve sosyopolitik boyutlarına duydukları ilgi, onun sosyolojik bir fenomen olarak daha genel bir biçimde ele alınmasına öncülük etti ve bu teorik yaklaşım yirminci yüzyılın ikinci yarısında giderek önem kazanan bir hal aldı” (s. 450). Bu anlamda, çalışmanın bir sonraki bölümü, bir yandan toplumdaki değişimlere ve gelişmelere duyarsız olmayan bir tiyatro adamı olarak, Howard Brenton’ın tiyatro anlayışını incelerken, öte yandan, tarihsel içeriğe sahip olan *Arabistan Ardından Lawrence* ile Louis Althusser’in ideoloji kavramını örtüştürmektedir. Sonuçta, Lawrence gibi bir casus başkahramanın, İngiliz kültürü içinde, içine doğduğu ideolojide, devletin baskı aygıtlarından politik gücün ve ordunun baskısı altında yetişmiş olduğu; ancak, bu duruma karşı çıktığı daha iyi anlaşılır. Bununla birlikte, bu karşı çıkış, onu

ideolojik aygıtların öznesi olmaktan kurtaramayacaktır. Bu anlamda, Althusser'in görüşlerinden yola çıkarak Lawrence'ın bir 'ideolojik kurban' olduğunu söylemek yerinde olur.

Lawrence'ı Anlamak

Bu çalışma, Althusser'in ideoloji kavramına ilişkin belli başlı yaklaşımlarının Howard Brenton'ın *Arabistan Ardından Lawrence* isimli oyununda karşılıklarının olduğunu ileri sürer. Oyunun başkahramanı olan Lawrence'ın yaşamı ideoloji kavramı aracılığıyla inceleneceğinden, öncelikle oyunun 1888 doğumlu gerçekte yaşamış olan bu kahramanının bir casus ve aynı zamanda Oxford Üniversitesi Arkeoloji Bölümü mezunu bir İrlandalı olduğu tarihsel gerçeğinden yola çıkmak gerekir. Unutulmamalıdır ki, gerçekte Lawrence içine doğduğu ideolojinin eğitimle ilgili aygıtlarının süzgecinden geçirilmiş; üniversite öğrenimi dışında İngiliz istihbarat sisteminin içinde eğitilmiştir. Bu eğitimin ardından, Birinci Dünya Savaşı esnasında Orta Doğu'yu iyi tanınması ve doğu dillerini bilmesi nedeniyle dönemin İngiliz hükümeti tarafından Mısır'a istihbarat amaçlı gönderilmiş, Şam ve Hicaz'da bulunmuş, Arapların Osmanlı'ya karşı başlattıkları isyanda Arapların Türklere karşı kışkırtılmasında önemli bir rol oynamıştır.

Otuzdört yaşında Tom ismiyle oyunda yer alan Lawrence'ın öz yaşam öyküsünden kesitlerin tüm oyuna damga vurduğu *Arabistan Ardından Lawrence*'da, gerçekte var olan diğer tarihi figürler: Modern Tiyatro'nun öncülerinden biri olan İrlandalı oyun yazarı George Bernard Shaw, Shaw'un Lawrence hayranı eşi Charlotte, Lawrence'ın Suriye'deki dostu Prens Faysal, tüm işi Lawrence'ın Arabistan'da yaptıklarını çalıştığı gazeteye aktararak, ünlü olmaya çalışmak olan, gazeteci Lowell Thomas, Bernard Shaw ve eşine sekreterlik yapan Blanche Patch ve Lawrence'ın ulaştığı bilgileri paylaştığı komutanı olan, gerçekte Kudüs fatihi olarak da tanınan Mareşal Edmund Allenby'dir.

Oyunun 1922-1923 yıllarını ele alan sahnesi ise, Lawrence'ın gerçek yaşamında da sığınmak gibi kullandığı gerçekte ziyaretçileri arasında Gandhi ve Chaplin gibi ünlülerin de olduğu, George Bernard Shaw'un Hertfordshire'daki evidir. Kimlik ve ideoloji kavramlarını vurgulayan oyunun bu evde geçmesini Shaw'un İngiliz yayılmacı politikasına karşı bir biçimde anti-emperyalist ve savaş karşıtlığına bağlı olan karakterine dayandırmak gereklidir. Bu evin ideolojik baskı unsurlarından arınmış bir ortam olduğunu söylemek yerinde olur. Bu evin oyundaki ziyaretçileri arasında ise Lawrence'ın sürekli peşinde olan gazeteci Thomas ve Albay rütbesiyle gördüğümüz komutanı Allenby vardır. Ancak, zaman zaman tarih sahneleri bu evle sınırlı kalmayıp, Lawrence'ın Orta Doğu'nun çöllerinde casusluk yaptığı anları; Şam'da ve Kahire'de bulunduğu 1916-1918 yıllarındaki bazı tarihi olaylar çerçevesindeki hayali kesitleri kapsar. Bu hayali kesitler Lawrence'ın kendini kopartmadığı ideolojik yanılısamları kapsayıcı özelliktedir ve onlara Lawrence'ın görüşüyle tanıklık edilir.

Howard Brenton, Lawrence isimli kahramanını Brecht'ın tiyatro ışığında kurgular. Çünkü, Lawrence'a karşı herhangi bir sempati oluşturmaz. Onu didaktik anlayışla karşımıza çıkartmaz. Onunla özdeşlik kurulmasına izin vermez. Ancak, onun kahramanının Brecht kahramanlarından daha eğlenceli olduğu söylenebilir. Örneğin, Brecht'in Gelileo'sundan daha gülünçtür. Bu gülünç kahraman, bu çalışmada, Althusser'in betimlediği kendiliğinden ideoloji sarmalından kurtulmaya çalışan bir kahraman olarak görülür; onun yaşadığı acılarla ve çelişkilerle, sahip olduğu düşüncelerle ve içine doğduğu ideolojiye karşı çıkmasıyla tarih sahnesinde gerçekte var olan ünlü casusları farklı birine dönüştüğü gözlerden kaçmaz. Althusser, edebi metnin, ideolojinin bir yansıması ya da bir alt aracı olmadığını, metnin ve onun sergilenişinin ideolojinin görünmez kıldıklarını görünür hale getirdiğini ve izleyicinin algılamasını ve hissetmesini sağlamada önemli bir işlevi olduğunu vurgular. Aynı zamanda bu tür bir tiyatrodaki kahramanıyla özdeşlik kurmak olası değildir. Howard Brenton'ın da bu betimlemeye uyan bir kurgu sergilediği söylenmelidir.

Öte yandan, *Arabistan Ardından Lawrence*, yazarın Büyük Dünya Savaşı esnasında İngiliz yayılcı politikalarını eleştirdiği bir oyundur. Yazarın imparatorluğun siyasal yaklaşımlarına ilişkin eleştirileri aracılığıyla ideolojinin görünür kılındığı bir gerçektir. Brenton, Lawrence'ın çevresindeki kahramanlarla gerçekleşmiş olabilecek olası konuşmalarını, tartışmalarını, duygu ve düşüncelerini yansıtırken, aynı zamanda bu ideoloji maskesinin yarattığı sorunlara ilişkin ip uçlarını da gözler önüne serer. Brenton'ın elinde yanılmanın bir parçası olarak ideoloji tam da Althusserci bir bakış açısıyla maskesi düşmüş bir biçim alır.

George Bernard Shaw'un *Saint Joan* isimli oyununu sekreteri Patch'e dikte etmesine tanık olunan açılış ile birlikte oyunun tarih ve kutsal topraklar üzerine olduğuna dikkat çekilir. Shaw'un bu esnada yaptığı bir yorum ise Lawrence'ın görevi ve içine doğduğu İngiliz ideolojisinin birbirinin içine geçerek onu başka bir kimliğe büründürdüğünü gösterir: "Sapkınlık ilkin masum ve takdire şayan görülebilir; ancak eğer onunla iş ortamında karşılaşsanız, aranızdaki en merhametli insanlık dışı ahlaksızlığın öylesine korkunç dehşeti içinde sonlanır" (Brenton, 2016a, s. 3). Bernard Shaw'un sözleri aslında Lawrence'ın 1916-1918 yılları arasında Arap Yarımadası'nda yaptıklarını anlattığı biyografisi, *Bilgelğin Yedi Sütunu*'nda (*The Seven Pillars of Wisdom*) iddia ettiği, Türk komutan Hakim Bey'in himayesindeki günümüzde Deraa ya da Daraa olarak bilinen Suriye'nin güneybatısında, Ürdün sınırında bulunan ve Kudüs, Mekke, Hayfa ve Şam'ı birbirine bağlayan bir kavşak noktası olan şehirde yakalanmasının ardından, kırbaçlandıktan sonra Türk askerlerin tecavüzüne uğradığı iddiasıyla dalga geçtiğinin bir göstergesidir.

Bu iddia, Lawrence'ın günlüğünde ilgili tarihleri kapsayan sayfalar kayıp olduğu için kanıtlanmamış, ayrıca ilgili tarihte Daraa'da olmadığını gösteren bazı delillere de yine onun güncesinde yapılan karbon testleriyle ve elektrostatik veri analizleri ile ulaşılmıştır. "Lawrence, siyasal muhalifleri lekelemek ve kendi sado-mazoşist isteklerini yerine getirmek için saldırıyı uydurdu" (Day 2006, s. 1). Böyle bir uydurma tarih sahnesi ile Lawrence'ın Cumhuriyet dönemi hükümetinden tazminat almaya çalıştığı düşünülür. Bu bağlamda gerçekte hiç olmayan tamamıyla fantastik bir olaydan yola çıkan Brenton'ın oyunda Lawrence'ın karmaşık yaşamını yansıtmada hiç de güçlük çekmediğini söylemek yerinde olur.

Lawrence'ın Orta Doğu'dan İngiltere'ye dönmesinin ardından izini kaybettirmek için gerçek yaşamında İngiliz ordusuna sıradan bir er olarak yazıldığı bilgisine oyunda da yer verilmektedir. Ancak, Brenton, kurgusal olarak, Lawrence'ı, Shaw çifti tarafından gizlenmekte ve bakılmakta olan bir akraba gibi gösterir. Belki, Lawrence'ın gerçek anlamda bir ailesi yoktur ve devletin ideolojik aygıtları arasında yer alan aile içinde onu değerlendirmek olası değildir. Fakat, bir ideolojinin parçası olan bu kahraman, devletin baskı aygıtlarından sıyrılmaya çalışırken, ilk olarak yanlarına sığındığı çiftin evindeki bir aile bireyi gibi ortaya çıkar. Charlotte ve Bernard ile paylaştıklarına bakılacak olursa, Lawrence, ideolojik bir kovalamacanın kurbanı gibi; geçmişinin onu kovalamasından bıkmış, sıradanlığı özlemiş, ünlü olmanın acısını çeken ve kimliksiz olmayı yeğleyen, ancak çevresindekilerin hayranlığını ve övgüsünü her zaman hisseden, Britanyalı eski bir casus olarak Charlotte'a yakındır:

Charlotte: Ne yapıyorsun Tom?

Tom: Başka birine dönüşüyorum.

Charlotte: Aklın yerinde mi?

Tom: Kesinlikle.

Charlotte: Başka birine mi? Neden?

Tom: Yeterince açık değil mi? Kendim olmak istemiyorum.

Charlotte: Fakat sen büyük başarıların adamısın, bir asker, harika bir yazar, bir... modern bir şövalye gibisin.

Tom: Modern şövalye mi? Beni böyle mi görüyorsun?

Charlotte: Seni ülkenin tamamı böyle görüyor.

Tom: Sana gerçekte ne olmak istediğimi söyleyeyim. Aşağının en aşağısından daha da aşağıda olmak (Brenton, 2016a, s. 9).

Her ne kadar akıl sağlığının yerinde olduğunu söylese de Lawrence'ın Orta Doğu'da yaşadıklarının yıkıcı olduğu düşünülür. Çünkü, ideoloji insan yaşantısının geride kalmışlıklarıyla da ilintilidir. Onu geçmişten bağımsız düşünmek de olanaksızdır. Davranışları artık normal olmaktan çıkmış olan bu casusun geceleri Shawların evinde parmak uçlarında yürüdüğü, gizliden gizliye üniformasını okşadığı, kendi kendine güldüğü ve Shakespeare'in Hamlet'i gibi delirmişçesine kendi kendine konuştuğu görülür: "Görevin ne asker. Kepimin üstündeki armaya hizmet etmek, komutanım. Daima kepimin üstündeki armaya selam durmak, komutanım. Kendimiz için değil, hayır, asla komutanım. Biz arma yaşasın diye ölürüz, komutanım. İngiltere'nin arması... İmparatorluk arması... Hizmet arması... Ölümün arması..." (Brenton, 2016a, s. 12).

Bu çağdaş Shakespeare karakterlerini Brenton'ın diğer eserlerinde de görmek olasıdır. John Bull (1984) "Brenton'ın Shakespeare'in temel oyun yapısını alıp, çağdaş Britanya'ya özgü bir biçime dönüştürme" (s. 44) gibi bir yöntemi, yazarın Shakespeare uyarlamalarından *Measure for Measure*'da doğrudan uyguladığını vurgular. *Thirteenth Night* oyunu ise Shakespeare'in Macbeth "karakterinin sosyalistler tarafından yönetilen hayali bir totaliter Britanya'ya uyarlanmasıdır" (Bay, 2017b, s. 288).

Hamletvari gel-git içinde Lawrence'ın yarı hayal, yarı gerçek dünyasında, onun ayrımcı Prens Faysal ile Şam'da yaptığı geçmiş bir konuşmasına tanık olunur. Bu görüşme, Osmanlı güçlerine saldırmak gibi bir ayrıntıyı da kapsar; Lawrence'ın hedefinde Faysal eşliğinde bir grup süvari ile Hicaz'a saldırmak vardır. Böylece Osmanlı'dan Mısır'a gidecek askeri yardım kesilerek, İngilizlerin Mısır'ı daha kolay korumaları sağlanmış olacaktır. Lawrence Orta Doğu'da danışmanı olduğu Prens Faysal'a askeri ve stratejik savaş taktikleri vermektedir. İçine doğduğu ideoloji onu geçmişte Suriye topraklarında emperyal Britanya'nın yanlışlarını göremez hale getirmiştir; içine doğduğu ideolojinin kalıpları dışında birşey göremez olmuştur.

Bu görüşmeyi takip eden, Faysal ile Lawrence'ı fotoğraflamak isteyen, genç gazeteci Thomas, artık ünlü olmak istemeyen ve yaşamından bıkmış casusun aksine, ondan yararlanarak ünlü olmanın peşindedir. Onun aracılığıyla, ideolojik aygıtlardan biri olarak haber almaya yarayan gazete, bu anlamda gerçek işlevinin dışında resmedilir. Gerçi bu aygıtın devlet eliyle kullanılıp kullanılmadığı açık değildir. Fakat, sonuçta Lawrence için kendini topluma tanıtacağı bir aygıt olarak da görülemez. Thomas, Lawrence ile karşılaşabileceğini düşünerek, sık sık Shawların evine gider.

Lawrence'ı aramak için Shaw'un evine gelenlerden bir başkası da Orta Doğu'da onun komutanlığını yapmış olan ve devletin ideolojik baskı aygıtlarından biri olan ordunun önemli bir temsilcisi olan Allenby'dir. Allenby'ye göre, Lawrence İngiltere'ye döndükten sonra başına buyruk bir biçimde hareket etmeye başlamıştır. Ona göre, böylesi bir davranış kabul edilemez niteliktedir. Lawrence'a dayatılanların devletin bir baskı aygıtı olan 'ordu' aracılığıyla gerçekleştiği; fakat, onun bu ideoloji duvarının dışına taşan davranışlar sergilediği açıktır. Orduya sahte isimlerle bir er olarak yazılması da ideolojik baskı aygıtlarına karşı çıkmak anlamı taşır.

Basının eline geçmek üzere olan Lawrence'ın neden olduğu bu olayı, Allenby'nin önlemeye çalıştığı ve bunu önleyebilecek kişilerin yalnızca Bernard Shaw ve Charlotte

olduğunu düşündüğü görülür. Onun Shaw ile konuşması her ne kadar Shaw bir sosyalist yazar olarak, onun sözlerini farklı bir boyuta taşısa da bu itirazı gösterir; bu albay, Lawrence'ın neden olduğu durumu anlatırken, bir taraftan da Lawrence'ın devletin ideolojik baskı aygıtı karşısında nasıl bir davranış içinde yer aldığını betimler. Allenby: “Çünkü siz ordunun tuvaletleri temizleyen beyefendi bir eri olamazsınız.” / George Bernard Shaw: “Evet, bu büyük İngiliz sınıf sisteminin piramidini tepe taklak ederek, bununla çelişir” (Brenton, 2016a, s. 24). İroni ustası Shaw'un ‘hayatta olsa cevabı gerçekten de bu olurdu’ dedirtecek boyutta görülebilecek, sınıf ayrımına yer veren bu yanıtı sonrasında Allenby'nin oradan ayrılışıyla ortaya çıkan Lawrence'ın, Charlotte ve Shaw ile beraber olmaktan mutlu olduğu her halinden bellidir. Lawrence, devletin ideolojik baskı aygıtlarının yarattığı sanal dünyadan kurtulmak için en güvenli yer olarak gördüğü bu evde onlara Orta Doğu'dan döndükten sonra oradaki hizmetleri nedeniyle kendisine verilmek istenen üstün hizmet madalyasını kralın huzuruna çıkararak iade etme isteğinden söz eder. Winston Churchill'e göre gerçekte yaşanan bu madalya reddetme olayı “Kralın ve Lawrence'ın baş başa olduğu bir anda gerçekleşmiştir” (Dockter, 2015, s. 28). Oyunda bunu İngiliz hükümetinin Orta Doğu'da Fransızlarla bir olup gerçekleştirdiği, Fransa adına François Georges Picot'un, İngiltere adına ise Sir Mark Sykes'in imza koydukları gizli Sykes-Picot antlaşmasıyla birlikte Araplara masa başında cetvellerle belirlenen sınırlar içinde bağımsız bir ülke kurmaları için verdiği sözü tutmamasına bağlayan Lawrence:

Onlar bize Osmanlı İmparatorluğu'na karşı verdiğimiz savaşta yardım ettiler. Bu yardım olmadan Orta Doğu'da kaybederdik. Evet, bize yardım ettiler çünkü onlara savaş sonrasında başkenti Şam olan büyük, bağımsız, özgür bir devlet sözü verdik. Fakat sözümüzü tutmadık. Ülkelerini böldük ve işgal ettik. Irak'da İngilizler, Suriye'de Fransızlar, Filistin'de İngilizler... Orada ülkeler yok sadece... Araplar var... Bu, affedilemez. Düz çizgilerimiz yüzünden kargaşa getireceğiz, fırtına biçeceğiz. Bu yüzden madalyamı fırlattım ve kraliyet ekmek bıçağına hayır dedim çünkü ben ülkemden utanıyorum! (Brenton, 2016a, s. 29).

Bu sözler, onun niçin devletin ideolojik baskı aygıtlarından kurtulmaya çalıştığını ilk kez açık bir biçimde gösterir. Araplara yapılan haksızlığın bir parçası olduğu için mutsuzdur. Bu konuşma sonrasında günün gazetesini açtıklarında, Shaw, Lawrence ismini artık tüm ülkenin öğrendiğini, onun orduya gizlice bir er olarak katıldığını herkesin bildiğini; gazetede Lawrence'dan söz edildiğini paylaşıncı, Lawrence oldukça neşelenir. Çünkü belki de bu casus için o an, ilk kez gerçekte yaşadığını ve var olduğunu anladığı andır; devletin ideolojik baskı aygıtlarının oluşturduğu çemberi artık aşmaya başladığının bir yansımasıdır. Lawrence için artık gizlenmek yerine sıradan olmanın tadını çıkarmanın zamanı gelmiştir. Çünkü, güya, ünlü bir İngiliz casus olmaktan sıyrılmış, bir anlamda metamorfoza uğrayarak; artık kimsenin hayranlık duymayacağı, sevilmeyen, hakaret edilebilecek, nefret edilecek sıradan bir İngiliz vatandaşına dönüşmüştür.

İdeolojinin Bir Öznesi olarak Lawrence

Arapların Lawrence'ın da içinde bulunduğu İngiliz siyaseti tarafından kandırılmalarını ve yüz üstü bırakılmalarını ideoloji kavramıyla ilişkilendirmek yerinde olur. Lawrence'ın da içine doğduğu dönemin İngiliz emperyal dünyasına ait ideoloji denen örtü kaldırıldığında ve İngiliz siyasetinin yanlışları ortaya çıktığında Lawrence da bambaşka bir kahramana bürünür: Savaş karşısında hain bir birey. Bu ihanet nedeniyle Lawrence'ın hakarete uğramak istediği ve kendince arınmayı bu şekilde gerçekleştirmeyi tercih ettiği açıktır.

Lawrence gerçeklerle yüzleşmiş, ne düşüneceğini bilen, kim olduğunu anlamaya başlayan, kimliksiz, kimsenin onu tanımadığı için mutlu olan, sıradan bir bireye dönüşmüştür. Kendince bir hain olan Lawrence, öte yandan gerçekte halen devletin İDAlarının bir parçası olan bir öznedir. Kandırmaca dünyanın bir parçası olmaktan kurtulamamıştır. Çünkü, “Tıpkı bilinçdışı gibi ideoloji de ebedidir. İdeoloji, bireylerin gerçek varoluş koşullarıyla aralarındaki hayali ilişkilerin bir tasarımıdır” (Althusser, 2002b, ss. 50-51). Devletin ideolojik aygıtları

içinde ideolojiden yoksun bir birey olmanın yolu yoktur; içinde bulunduğu koşullardan tam anlamıyla kurtulması olanaksızdır. Onu yetiştiren kültürün içinde bir tutsaktır. Unutulmamalıdır ki, Lawrence İngiliz kültürünün içinde yoğrulan bir casustur. Kültür de devletin ideolojik aygıtlarından biridir. Bu anlamda, Lawrence, İngiliz devlet anlayışıyla biçimlenen İngiliz kültüründen bir çırpıda kurtulacağı yanılgısı içindedir.

İlk perde sonrası, Lawrence ve Thomas bir mülakat için yine Bernard Shaw'un evinde buluşmuşlardır. Lawrence ve Thomas arasında geçen konuşmalar, oyunun Orta Doğu'da yaşanan olayları arasına gizlenmiş öyküsünün temelinde, şöhret olmak ve şöhret olmanın olumsuz yanlarının yattığını da gösterir. Thomas kendini bir savaş muhabiri olarak kullanılmış hissederken, Lawrence da bu gazetecinin kendi üzerinden para kazanarak, İngiltere'nin onu ideolojik bir özne olarak kullandığı gibi kendini bilinçli bir biçimde kullandığını savunur.

Bu hesaplaşma ardından zaman tüneline Birinci Dünya Savaşı'na dönüldüğü görülür. Howard Brenton, tarih dersine iyi çalışmış bir oyun yazarı olarak, Faysal ve Lawrence'ın Şam'ı ele geçirmeleri sonrası, Arap askerlerle yaptıkları kutlama sahnesini gerçekte de Osmanlı'nın Şam'ı kaybettiği 1 Ekim 1918 olarak gösterir. Bu tarih tüneli içinde Lawrence ve Faysal'ın geçmişte yaptıkları konuşma yüzeysel anlamda Şam'ın işgalini anlatmaktadır; ancak, bir yandan da izleyiciye 'ideolojik kendi' ile bağ kurmasını sağlamaktadır; çünkü, izleyici 'İngilizlerin politik yanlışı var mı?' sorusu içine bilinçli bir biçimde sürekli olarak çekilir:

Faysal: Yıllarca süren Türk boyunduruğunun öcü alınmalı.

Tom: Kuvvetleriniz kontrolden çıkıyor.

Faysal: Bunlar onların ödülü.

Lawrence: Tüm şehri yağmalayacaklar.

Faysal: Birkaç şey alınır yalnızca. Mobilya! Göçebe toplumuz ancak, mobilyayı severiz.

Yaşamımıza ters olsa da... Şam'dayız, sevinsene Lawrence (Brenton, 2016a, s. 36).

Bu görüşmenin Lawrence açısından yansıması ise acı verici olarak değerlendirilebilir. Gördüğü manzara karşısında sevinmez. Bunun nedeni yine içine doğduğu devletin ideoloji aygıtlarına karşı zihinsel bir karşı duruş sergilemesiyle açıklanabilir. Onun Faysal ile kişisel bir sorunu yoktur. Ne var ki, Araplar sayesinde kazanılmış toprakların onlara kalmayacak olması, bunu Faysal'ın bilmemesi ve de yalnızca kendinin tanık olduğu bazı siyasal gelişmeler sıkıntısının kaynaklarıdır. O, geçmişte nelere imza attığının farkındadır. Kısa bir süre önce Sykes-Picot antlaşmasının mimarlarından biri olan, İngiliz komutan Sir Mark Sykes ile Hicaz'da bir araya geldiğinde, Irak'ın Bağdat ve Filistin ile birlikte İngilizlere, Suriye'nin de Fransızlara verilmesinin planlandığını öğrenmiştir. Bu bilgiyi Faysal ile paylaşması, doğal olarak konuşmalarına olumsuz bir biçimde yansır:

Faysal: Hepiniz emperyalist köpeklersiniz. Ben Türklere karşı isyanı yönettim. Şimdi de Fransız ve İngilizlere karşı yöneteceğim. Suriye'nin kralı olduğumu ilan edeceğim.

Tom: Yalvarırım bunu yapmayın. Fransızlar hemen size karşı harekete geçer.

Faysal: O zaman hani nerde Arap halkı için özgürlük, Lawrence?

Tom: Ekselansları, İngiliz Hükümeti ile konuşurum.

Faysal: Suriye Kralı olacağım.

Tom: Olacaksınız, efendim...

Faysal: Ne yani? Vuracaklar mı? Hapis mi edecekler? Sürgüne mi gönderecekler? Göreceğiz (Brenton, 2016a, s. 37).

Bu sahne aracılığıyla İngiliz izleyicilerin dönemin siyasal yanlışlarıyla bir kez daha karşılaştıkları, Althusserci bir ifadeyle tiyatro aynasında kendileriyle 'tanış çıktıkları' söylenmelidir. Lawrence, Faysal'a İngiltere'ye gidince kendisine olup bitenler hakkında bilgi

vereceğini, ona yardım etmek istediğini söylese de Faysal artık Lawrence'a güvenmemeye başlayıp onu dışlamıştır. Lawrence, Faysal ile arasındaki dostluğun da artık son bulmaya yakın olduğunun farkındadır. İçine doğduğu ideolojik gerçekler onu dostlarından uzaklaştırmaya yetmiştir. Araplara karşı verdiği sözleri tutamadığı için büyük bir pişmanlık içindedir. Bu anlamda, gerçek yaşamında Lawrence'ın İngiltere'ye döndükten sonra Winston Churchill tarafından Oxford Üniversitesi Orta Doğu Bölümü'ne atanıp buradan istifa ederek, orduya sıradan bir asker olarak katılıp, izini kaybettirmeye çalışmasının nedeni oyunda "açığa vurucu olmaksızın akla yatkın [bir biçimde], Lawrence'ın yaralı ruhuna" (Billington 2016, s. 1) dayandırılabilir.

İngiltere'de zamanının büyük kısmını geçirdiği Shaw çiftinin evinde Charlotte ile konuşurken, biyografisini yazacağı öğrenilen ve biyografisine isim vermeye çalıştığı görülen Lawrence'ı şaşırtan bir olay gerçekleşir. Charlotte'un Lawrence'ın Daraa'da başına gelenleri öğrenmek istemesinin altında farklı bir gerçek vardır. Charlotte, hayranı olduğu Lawrence'a aşık olduğu itirafında bulunur:

Charlotte: Öğrenmem gerek çünkü sana aşığım.

Tom: Bu gerçekte dünyanın en iyi fikirlerinden biri değil. Aslında en kötülerinden biri... Sen benim ne olduğumu bilmiyorsun?

Charlotte: Aman! Kesinlikle homoseksüelsin.

(Lawrence tepki göstermez)

Ne olduğumu sanıyorsun? (Kafasını sallar) Ben bekârim. Bernard ve ben birlikte yatmıyoruz.

Tom: Lütfen...

Charlotte: Bunun için bayan oyuncular var. Takmıyorum elbette... (Brenton, 2016a, s. 48).

Ne var ki, Lawrence'dan yakınlık görmeyen Charlotte, onun üzerindeki baskıyı artıran sorular sormayı sürdürür. Daraa'da Hakim Bey'in odasında olanları ona tekrar tekrar sorar. Bu arada Lawrence'ın güvenini kazanmak ve onu teselli etmek için de ellerini tutmak ister. Ona daha da yaklaşmıştır. Lawrence ise ellerini Charlotte'dan kaçırmaya çalışır. Lawrence Daraa'da olanları anlatırken, "Ölene kadar kırbaçlanmayı ve gübre, kemik ve çöp yığınına atılmayı hak ettim." (Brenton, 2016a, s. 47) diyerek, Araplara ve Faysal'a karşı sözünü yerine getiremediği için günah çıkarmaktadır sanki. Bu kez de içine doğduğu ideolojinin bir parçası olmaktan kaçıp devletin ideolojik baskı aygıtlarının bir öznesi olmaktan kurtulmaya çalışmak yerine, hiç var olmamayı istemektedir. Bu nedenle, Charlotte'un onu övmesine ya da ona yakınlık göstermesine bile katlanamaz. Charlotte: "Büyük insanların içinde birden fazla kişi bulunur."/Tom: "Büyük adam deme. Benimle ilgili böyle konuşma. Bu alay konusu..." (Brenton, 2016a, s. 48). Charlotte, Lawrence'ı savunurken, Lawrence ise kendini suçlamayı sürdürür:

Tom: Böyle eksik şeyler söyleme, Charlotte. Yaptıklarım hakkında bir fikrim yok. Medeniyet olarak bir fikrimiz yok. Kendimizi yok etmekte olduğumuz hakkında.

Charlotte: Fırtına biçeceğiz.

Tom: Bence de (Brenton, 2016a, s. 49).

Oyunun sonundaki bu konuşmalardan Brenton'ın Lawrence ile George Bernard Shaw'un eşi Charlotte arasında gerçekte var olan mektuplaşmadan yararlandığı anlaşılır. Yazar, bu mektupları tarihsel değeri bulunduğundan incelemiş olabilir. Bu anlamda, oyunda ünlü olmaktan kaçan, yazarın savaş ve ihanet konuları içinde resmettiği Lawrence, Charlotte'dan da kaçmaktadır. Bunun nedeni, Lawrence'ın cinsel tercihlerine de dayandırılabilir.

Asıl önemli olan şey, Lawrence'ın yaşamı boyunca içinde bulunduğu eğitim, kültür, ordu gibi ideolojik devlet aygıtlarının neden olduğu karmaşanın, onun aşk yaşamına da

yansımasıdır. Kendi medeniyetinin ‘Arapları aldattığı’ düşüncesini cinsel yaşamı ve tercihleri üzerinden aklamaya çalışır. Gerçekte bu, kendini kandırmaktan başka birşey değildir. Tecavüze uğradığı iddiası da bu anlamda bir kurmacadır ve içine doğduğu ideolojiden bir çıkış aracıdır yalnızca. Unutulmamalıdır ki, ideolojinin bireyin yaşamının her basamağına kayıp onu etkilemesi Althusser’in de anımsattığı bir yaklaşımdır.

Oyun, Charlotte’un ve Lawrence’ın Orta Doğu’nun müttefikler arasında paylaşımına yönelik olarak Paris’te geçen konferans ile ilgili fikirler paylaştığı ve Lawrence’ın halen ne yapacağına karar veremeyen, peşine düşen ideolojik baskı aygıtlarından tam olarak kaçamayan biri olarak görüldüğü bir kördüğüm içinde sonlanır. Bu noktada, Lawrence’ın Paris konferansı benzetmesi anlamlıdır: “Paris bir barış konferansı değildi, bir ziyafetti. Yılbaşı akşam yemeği gibi... Çılgın bir yılbaşı yemeğinde Orta Doğu’yu tumbul bir hindi gibi bölmek için...” (Brenton, 2016a, s. 49). Bu benzetmenin ardından Charlotte ve Tom, kişisel yanlışları dışında, bütünüyle bugünün Orta Doğu sorununa ışık tutan, İngiltere’nin şu an bile zaman zaman yaşadığı terörle ilgili sorunların nedenlerinden biri olarak gösterilebilecek ve özelde de İngiltere’nin geçmişe ait yanlışlarını sorgulayan önemli bir yoruma imza atarlar. Yazar, İngilizlerin yirmi birinci yüzyılda ülkeleri içinde ağır sonuçlar doğuran terör eylemlerini Orta Doğu’da yaptıkları tarihi yanlışlara bakarak derinlemesine yorumlamaları gerektiğine işaret eder gibidir. Çünkü, Brenton’a göre, İngiliz ideolojisinin gelecekte –yani günümüzde– aynı topraklarda ‘fırtına biçecek olması’ kaçınılmazdır. Brenton, dönemin ideolojik devlet aygıtlarının yanlış yaklaşımları bulunduğu olumsuz eleştirisini yapar.

Ancak, bu çalışma emperyal İngiltere’nin Birinci Dünya Savaşı süresince Orta Doğu siyasetindeki yanlışlarına yalnızca yüzeysel olarak değinerek, temelde Althusserci ideoloji kavramının belki “Özgün tarihi yoktur ama yaşanılan ortam ve dönemin haritasını oluşturmaktadır” (Kazancı, 2012, s. 15) düşüncesinden hareket eder. Bu nedenle, Brenton’ın Britanya’nın ideolojik baskı aygıtlarının rolünü aktarma amacı içinde olduğu söylenmelidir. Öte yandan, bireyin ideoloji içinde gerçeklikten uzak ve hayali bir dünyada gezinti yaptığını vurgulayan Althusserci yaklaşım ise oyuna asıl damgayı vurur. Brenton’ın oyunundaki düş sahneleri, bir uyanış ile ilişkilendirilir ve iki boyutludur. Lawrence’ın böylesi bir ideoloji dünyasında yaşadığının farkına varması, yazarın sıradan bir İngilizin de uyanması gereğini düşündüğünü gösterir. İşte bir yandan Lawrence’ın uyanışına tanıklık edilirken, diğer yandan, İngilizlerin de bir uyanış sergilemeleri için Brenton’ın tiyatrosunu Althusserci ideoloji sahnesine dönüştürdüğü görülür. Bu bir sanat üretimidir; tarihsel bir olayın ya da biyografik bir eserin kopyası ya da didaktik bir amaçla onların sahnede yeniden yansıtılması değildir.

Sonuç ve Değerlendirme

Çağdaş tiyatro yazarlarının çoğu Brecht’den diyalektikten yararlanan bir anlayışı benimser. Howard Brenton da her ne kadar gençlik yıllarında bunu reddetmiş olsa da günümüzde bu tiyatro yazarları arasında yerini almıştır. Ancak, bu durum, onun oyunlarında tamamen Brecht çizgisini izlediği anlamına gelmez. Janelle Reinelt (1994), yazarı Brecht’in İngiltere’deki mirasçıları arasında sayarken, “Bugün Britanya’da yazan herkesten daha fazla Brecht’den mirası Howard Brenton özetliyor... Brenton, Brecht’in halefinin nasıl olabileceğini gösteriyor” (s. 17) yorumunu yapar.

Bu çalışmanın incelediği *Arabistan Ardından Lawrence* isimli oyun, savaş karşısında utanma, casusluk karşısında ihanet, şöhret karşısında sıradanlık gibi ikili karşıtlıkları barındırır. Çalışmanın ele aldığı temel sorunsal yaklaşım ise bu karşıtlıkların ideoloji kavramı ve onun tiyatro ve sanat ile olan ilişkisini yansıtmaktır. Bu anlamda ideoloji kavramını Althusser’in görüşleriyle açıklığa kavuşturan bu çalışma, Brenton’ın Lawrence isimli başkahramanının yazarın elinde artık tarihsel bir figür olmadığını, ideolojik bir özne olarak karşımızda duran bir tiyatro kahramanına dönüştüğünü gösterir.

Çalışma, Brenton'ın 'ünlü olmak' gibi klasik tiyatroya ait ideolojik bir temayı sorgulayan hale getirerek ve onun ideolojik doğasını eleştirerek, onu Althusser'in görmeyi umduğu gibi çıplak bir ideolojik öge biçimine dönüştürdüğünü iddia eder. Benzer biçimde, 'görev' ideolojik bir tema olmasına karşın, göreve bağlı kalmamak ve bunu bağlı olduğu ideolojiyi reddetmeye çalışarak gerçekleştirmek sıra dışıdır. Brenton, politik görevin karşısına; sorgulayan, içinde yaşadığı kendiliğinden ideolojinin farkına varan, devletin ideolojik baskı aygıtlarından biri olan orduya karşı gelen, bir Lawrence yerleştirmiştir. Bu Lawrence, artık geleneksel tarih içinde Batı'nın ya da Doğu'nun salt siyasal bilgilerle tanıdığı ve cinsel tercihleri bilinen bir casus değildir. Althusser'in tiyatrodaki görmeyi umduğu bir tiyatro kahramanıdır.

Althusser'in kuramı, ideolojinin maddi doğası içinde sınırlı bir kavram olarak kalmaz, bunun nedeni "İdeolojinin var olduğu yer, görünümüne karşın önyargılar, fikirler değildir", (Althusser, 2005, s. 120) bireylerin toplumun ve politikanın oluşturduğu düzende, kendileri için onlar henüz doğmadan önce kurgulanmıştır ve bu ilişkilerde, görevlerde ve rollerde olduklarından sonra da içinde bulunmak zorunda oldukları ideoloji düşüncesine dayanır.

Bu çalışmada, politik bir oyun yazarı olarak ön planda bir duruş sergileyen ünlü İngiliz oyun yazarı, Howard Brenton'ın kaleme aldığı eseri ile yakın geçmişte farklı coğrafyalardaki farklı kimliklere ve cereyan eden olaylara Althusser'in feneri 'ideoloji' kavramı ile ışık tutmaya çalışılmaktadır. İktidarın, nesnesi haline getirdiği kendilerine bile yabancılaşmış bireylerin gerek disiplin gerekse denetim bahanesi ile belli bir ideoloji aşıladığı ve içleri boşaltılarak artık sıradan birer araca dönüştürdüğü bireylerin mikro bir örneğidir artık Lawrence. Oyunun başında ideolojinin kendiliğinden yabancılaştırdığı Lawrence, sonunda ideolojinin düşen maskesi içinde yaşamaya çalışan ve aşkı bile reddeden sıradan bir birey olmuştur. Ancak, onun kaçamadığı şey, içine doğduğu ideolojinin, sonsuza dek gölgesi gibi kendini izleyeceği acı gerçeğidir. Bu çalışma, özünde Althusser'in ideoloji ile ilgili görüşleri aracılığıyla, savaş ve casusluk gibi konular içinde gizlenen yabancılaşmış bir casusun, daha sonra nasıl farkındalık kazandığını; ideolojinin ördüğü duvarların dışına nasıl çıkmaya çalıştığını ortaya koyar.

Kaynakça

- Aksoy, N. (1996). *Batı ve başkaları*. İstanbul: Düzlem.
- Althusser, L. (2002a). *Marx için*. (I. Ergüden, Türkçe çev.). İstanbul: İthaki. (Orijinal Baskı 1965).
- Althusser, L. (2002b). *İdeoloji ve devletin ideolojik aygıtları*. (5. Baskı). (Y. Alp ve M. Özışık, Çev.). İstanbul: İletişim. (Orijinal Baskı 1970).
- Althusser, L. (2004). *Felsefi ve siyasi yazılar/sanat üzerine yazılar* (1. cilt). (A. Tümertekin ve Z. İlkelen, Çev.). İstanbul: İthaki. (Orijinal Baskı 1995).
- Althusser, L. (2005). *Yeniden üretim üzerine*. (I. Ergüden, Çev.). İstanbul: İthaki. (Orijinal Baskı 1995).
- Bay, S. (2017a). Necip Fazıl Kısakürek'in para ve Howard Brenton ve David Hare'in Brassneck adlı oyunlarında para hırsı ve yozlaşma. K. Özköse (Ed.), *Kaldırımlar'dan Sakarya'ya Necip Fazıl sempozyumu bildiri kitabı cilt 2*, içinde (154-168). Yozgat: Ankara Ofset.
- Bay, S. (2017b). Howard Brenton's Thirteenth Night: A contemporary path to tyranny and dictatorship. *The Journal of International Lingual, Social and Educational Sciences (JILSES)*, 3(2), 288-294.
- Bay, S. (2018). *Howard Brenton'ın tiyatro eserlerinde şiddet*. Ankara: Sonçağ.

- Billington, M. (1990, September 28). Can theatre compete with the real life drama of recent Soviet history?, *The Guardian*, 44.
- Billington, M. (2016, May 6). Lawrence after Arabia review – Howard Brenton on a tortured war hero, *The Guardian*, 20 Eylül 2017, <https://www.theguardian.com/stage/2016/may/06/lawrence-after-arabia-review-hampstead-theatre-london-howard-brenton-te>.
- Brenton, J. H. (2016a). *Lawrence after Arabia*. NHB Modern Plays, Kindle Edition, London: Nick Hern.
- Brenton, J. H. (2016b). Lawrence after Arabia: An interview, *Hampstead Theatre* [Video Dosyası]. YouTube. 19 Mayıs 2017, <https://www.youtube.com/watch?v=e3Hd7XDz6mM>.
- Bull, J. (1984). *New British political dramatists; Howard Brenton, David Hare, Trevor Griffiths and David Edgar*. Basingstoke, UK: Macmillan.
- Carlson, M. (2007). *Tiyatro teorileri: Yunanlılardan bugüne tarihsel ve eleştirel bir inceleme*. Ankara: De Ki.
- Cengiz, S. (2015). Edebiyat ve ideoloji, *Akademik Sosyal Araştırmalar Dergisi*, 3(15), 266-274.
- Cranston, M. (2014, November 27). Ideology, *Encyclopædia Britannica*. 10 Mart 2019, <https://www.britannica.com/topic/ideology-society>.
- Day, E. (2006, May 16). Lawrence of Arabia 'made up' sex attack by Turk troops, *The Telegraph*. 15 Ağustos 2017, <http://www.telegraph.co.uk/news/uknews/1518314/Lawrence-of-Arabia-made-up-sex-attack-by-Turk-troops.html>.
- Dockter, W. (2015, Fall). Flying in a hurricane: Churchill and Lawrence shape the Middle East, *Finest Hour*. 170, 28. 8 Temmuz 2017, <https://winstonchurchill.org/?s=churchill+and+arabian+lawrence+>.
- Itzin, C. (1980). *Stages in the revolution: political theatre in Britain since 1968*. London: Methuen.
- Kazancı, M. (2012). Althusser, ideoloji ve ideolojiyle ilgili son söz. *İstanbul Üniversitesi İletişim Fakültesi Dergisi*, 0(24), 67-93. 6 Eylül 2018, <https://dergipark.org.tr/tr/pub/iuifd/issue/22865/244156>.
- Marx, C. ve Engels, F. (1976). *Alman ideolojisi* (H. Boz, Çev.). İstanbul: Taban. (Orijinal Baskı 1964).
- Moran, B. (1991). *Edebiyat kuramları ve eleştiri* (8. Baskı). İstanbul: Cem/Kültür.
- Oppermann, S. (2006). *Postmodern tarih kuramı: tarih yazımı, yeni tarihselcilik ve roman*. Ankara: Phoenix.
- Özsoysal, F. (2002). *Tiyatro metinlerinde alımlama ve metin stratejileri*. Altkitap. 12 Kasım 2016, pdf. <http://altkitap.net>.
- Palmer, R. H. (2017). History play, *Drama Online*. 11 Haziran 2017, <https://www.dramaonlinelibrary.com/genres/history-play-iid-2487>.
- Reinelt, J. (1994). *After Brecht: British epic theatre*. Ann Arbor: University of Michigan.

- Swingewood, A. (1998). *Sosyolojik düşünce'nin kısa tarihi*. (O. Akınhay, Çev.). Ankara: Bilim ve Sanat. (Orijinal Baskı 1984).
- Taylor, P. (2016, May 10). Lawrence after Arabia review: intriguing but underpowered, *Independent*. 17 Ağustos 2017.
<http://www.independent.co.uk/arts-entertainment/theatre-dance/reviews/lawrence-after-arabia-hampstead-theatre-london-review-intriguing-but-underpowered-a7022506.html>.
- Türkçe Sözlük, (2011). (haz. Şükrü Haluk Akalın ve ark.) Ankara: Atatürk Kültür, Dil ve Tarih Yüksek Kurumu Türk Dil Kurumu, (11. Baskı), 549.
-

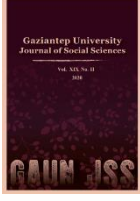

GAZİANTEP UNIVERSITY JOURNAL OF SOCIAL SCIENCES

Journal homepage: <http://dergipark.org.tr/tr/pub/jss>



Araştırma Makalesi • Research Article

Öğrenen Örgütlerde İç Girişimcilik¹

Intrapreneurship in Learning Organizations

Bekir ERGÜN^a, Oya KORKMAZ^{b*}

^aSatış Uzmanı, Ankara / TÜRKİYE

ORCID: 0000-0001-6711-7746

^bDoçent, Tarsus Üniversitesi, Uygulamalı Bilimler Fakültesi, Uluslararası Ticaret ve Lojistik Bölümü, Mersin / TÜRKİYE

ORCID: 0000-0003-4570-803X

MAKALE BİLGİSİ

Makale Geçmişi:

Başvuru tarihi: 9 Nisan 2020

Kabul tarihi: 18 Haziran 2020

Anahtar Kelimeler:

Öğrenen Organizasyon,

İç Girişimcilik,

Lojistik

ARTICLE INFO

Article History:

Received April 9, 2020

Accepted June 18, 2020

Keywords:

Learning Organization,

Intrapreneurship,

Logistics

ÖZ

Bu çalışmanın amacı örgütsel öğrenme ile iç girişimcilik arasındaki ilişkiyi derinlemesine incelemektir. Ayrıca bu çalışma bu iki kavramın birbiriyle nasıl bir ilişki içerisinde ve nasıl bir karşılıklı bağımlılık durumunda olduğunu anlamayı amaçlamaktadır. Bu amaçla Mersin ilinde faaliyet gösteren ve öğrenen organizasyon anlayışını benimseyen lojistik firmalarında çalışan 150 beyaz yakalı personelden yüz yüze anket yöntemiyle veri elde edilmiştir. Elde edilen bu veriler SPSS 20.0 (Statistical Package for Social Sciences) ve AMOS 24.0 (Analysis of Moment Structures) programları kullanılarak değerlendirilmiştir. Değerlendirme sonucunda ana bağımsız değişken öğrenen organizasyon ile ana bağımlı değişken iç girişimcilik arasında pozitif yönde ve anlamlı düzeyde bir ilişki olduğu belirlenmiştir. Ayrıca, öğrenen organizasyonun alt bağımsız değişkenlerinden; liderlik tarzı, katılımcı yönetim, çalışanların güçlendirilmesi, esnek örgüt yapısı, takım çalışması ve işbirliği, performans değerlendirme ve ödüllendirme sistemi ile ana bağımlı değişken iç girişimcilik arasında da anlamlı düzeyde bir ilişki olduğu saptanmıştır.

ABSTRACT

The aim of this study is to thoroughly examine the relationship between organizational learning and intrapreneurship. This study further aims to understand how these two concepts relate to each other and what kind of interdependence condition they are in. For this purpose, data was obtained through face-to-face survey from 150 white-collar personnel working in the logistics companies which operate in Mersin province and which have adopted the concept of learning organization. These data were evaluated using SPSS 20.0 (Statistical Package for Social Sciences) and AMOS 24.0 (Analysis of Moment Structures) programs. As a result of the evaluation, it has been determined that there is a positive and significant relationship between the main independent variable "learning organization" and the main dependent variable "intrapreneurship". Additionally, it has been determined that there is a significant relationship between "the leadership style, participative management, empowerment, flexible organization structure, team work and cooperation, performance assessment and reward system", which are among the subordinate independent variables of learning organization, and the main dependent variable "intrapreneurship".

¹ Bu çalışma Doç. Dr. Oya KORKMAZ'ın danışmanlığında yürütülen "Öğrenen Organizasyonun İç Girişimcilğe Etkisi: Lojistik Sektörü Üzerine Bir Uygulama" adlı yüksek lisans tezinden türetilmiştir.

* Sorumlu yazar/Corresponding author.
e-posta: oyakorkmaz67@tarsus.edu.tr

EXTENDED ABSTRACT

This study, which includes the application of the relationship between the learning organization and intrapreneurship to the logistics sector, has the feature of guiding the company managers in finding solutions to the problems they encounter while managing their companies. Adapting to the changes in the external environment and gain a sustainable competitive advantage are some of the problems that the managers face while managing their companies. Attention of the managers is intended to be drawn to the fact that one of the methods that they can use to cope with such problems is the issue of concepts of learning organization and intrapreneurship, and to raise managers' awareness on the issue of benefits (customer satisfaction, profit, etc.) provided by the synergy that the relationship between these two concepts creates. In this study, which is based on this fact, attention is drawn to the fact that traditional management paradigms can no longer answer to environmental changes, and that organizations can adapt to environmental changes only with this dynamic organizational structure.

In this study, intrapreneurship activities are discussed in terms of learning organization. In other words, this study focuses on the learning organization's role in intrapreneurship and it is emphasized that the learning organization is a critical factor for intrapreneurship. At the same time, this study aims to provide managers with a strategic vision. In this study, it is recommended that organizations operating in highly competitive hi-tech sectors, such as the logistics sector, use the learning organization model as it promotes internal learning. Because this model will improve the innovation capability of companies operating in highly competitive hi-tech sectors, it will allow them gain the competitive advantage they desire. In this study, which includes a detailed examination of the dynamic relationship between learning organization and intrapreneurship in the logistics sector, the data required for testing the research hypotheses were evaluated using SPSS 20.0 and AMOS 24.0 programs. Confirmatory Factor Analysis (CFA) was used to determine the structural validity of the scales used in the study, reliability analysis was used to determine the internal consistency, correlation analysis was used to determine the direction and strength of the relationship between the variables, multiple regression and MANOVA analyses were used to examine the relationship between the variables, and "Independent Sample T Test" and One-Way ANOVA Test were used to determine the differences.

As a result of the frequency analysis, it was determined that 55.3% of the participants are male and 44.7% female. According to the data, there was no gender dominance in the sample. In addition, when marital status was reviewed, it was seen that the married-to-single ratio was the same as the male-to-female ratio. When the employee ages were reviewed, it was determined that the sample mostly consisted of employees within the age range of 26-35 with a majority of 73.3%. It was determined that 91.3% of the employees participated in the research are university graduates, where 68% majority had bachelor's degree from the relevant programs of the universities. Analyzing the income level of the sample, it was determined that the ratio of employees with income level of TRY 3000 and below was almost the same as those with income level of TRY 3001-5000. Considering the period of employment, it was seen that 95.3% of the sample had more than 1 year work experience, and when analyzed in terms of foreign language level, 14% did not speak a foreign language and 48% had an intermediate level of foreign language.

As a result of the correlation analysis, it was been determined that there was a positive and significant relationship between the main independent variable "learning organization" and the main dependent variable "intrapreneurship". Additionally, it was determined that there was a positive and significant relationship between "the leadership style, participative management, empowerment, flexible organization structure, team work and cooperation, performance assesment and reward system", which are among the subordinate independent variables of learning organization, and the main dependent variable "intrapreneurship".

Reviewing the results of multiple regression analysis performed using the forward method, it was determined that 31.5% of the change in intrapreneurship was explained by the change in the dimensions of leadership style and the performance assesment and reward system of the learning organization variable. According to the formula obtained as a result of regression analysis; it was determined that an increase of 1 unit in the dimension of leadership style caused an increase of 1.707 unit in intrapreneurship and that an increase of 1 unit in the dimensions of performance assesment and reward system caused an increase of 0.844 unit in intrapreneurship.

As a result of reviewing the relationship between dependent variable and demographic variables, while it was determined that intrapreneurship showed no significant difference in terms of gender, marital status, age, education and income level, it was found that it showed significant difference in terms of period of employment and foreign language knowledge level. The difference in intrapreneurship in terms of period of employment was observed to be between the groups with a work experience of "3 years and less, 4-6 years and 7-9 years" and those employees with a work experience of 10 years and above. It was determined that intrapreneurship among the employees with a work experience of "3 years and less, 4-6 years and 7-9 years" was higher compared to those employees with a work experience of 10 years and above. Additionally, it was also determined that the difference of intrapreneurship in terms of level of foreign language did not result from among the groups but from within the group.

The results of this research give managers an idea of how to build an organizational structure having the characteristic of a learning organization that will encourage intrapreneurship. According to the results obtained from this research, in order for the managers to establish such an organizational structure, it is recommended that they reward new ideas, allow their subordinates to participate in the decision-making process, encourage their employees to develop themselves, provide effective information sharing within the organization, allow their employees to take initiative, provide their employees with necessary material and moral support, allow their employees to make mistakes without worry and fear and, when necessary, to take risks themselves as well.

Giriş

Sürekli değişimin, kızırgan rekabetin ve belirsizliğin yaşandığı bir çevrede öğrenen organizasyon modeli örgütler için oldukça değerli bir kavramdır. Örgütler bu sayede çevrede yaşanan bu tür değişimlere hızlı ve etkili bir şekilde uyum sağlamaktadır. Öğrenen organizasyonlar öğrenme ve yaratıcılık kapasitelerini geliştirerek bir anlamda iç girişimciliğin ortaya çıkmasına zemin hazırlamaktadır. Çünkü örgüt içerisinde yaratılan ve paylaşılan bilgi iç girişimcilik davranışının temelini oluşturmaktadır. Öğrenen organizasyonlar iç girişimcilik davranışına güç ve enerji vermektedir. Bu tür organizasyonların öne çıkan özelliklerinden birisi de personeli iç girişimci gibi davranma konusunda cesaretlendirmesidir.

Öğrenen organizasyonların örtük bilgiyi açık bilgiye dönüştürme özelliği çalışanların iç girişimcilik davranışında bulunmasında oldukça etkili olmaktadır. Çalışanların iç girişimcilik kapasitesini geliştirmesi açısından öğrenen organizasyonlar oldukça uygun platformlardır. Çünkü öğrenen organizasyonlar esnek, uyum yeteneği yüksek, fikir birliğine ve açık iletişime imkân veren örgütler oldukları için iç girişimciliği kolaylaştırmakta ve desteklemektedirler. Aynı zamanda çalışanların sorumluluk ve risk almalarını teşvik ederek iç girişimcilik ikliminin oluşmasına da zemin hazırlamaktadırlar. Dolayısıyla öğrenen organizasyonlar iç girişimciliğin öncülü konumundadırlar (Basım, Şeşen ve Meydan, 2009, s. 32; Toplu ve Akça, 2013, s. 223).

Öğrenen organizasyon ile iç girişimcilik arasında kompleks ve dinamik bir ilişki bulunmaktadır. Çünkü öğrenen organizasyon iç girişimcilik faaliyetlerini desteklerken, iç girişimcilik faaliyetleri de örgütün bilgisini yeniden yapılandırmaktadır. Bir örgütün örgütsel öğrenme kapasitesi o örgütün iç girişimcilik faaliyetini etkilemektedir. İç girişimcilik faaliyetlerinin kurumsal performans üzerindeki sinerjik etkisinin daha yüksek olabilmesi içinse iç girişimcilik faaliyetlerinin öğrenen organizasyon anlayışını benimseyen şirketlerde gerçekleştirilmesi gerekmektedir. Çünkü öğrenen organizasyon iç girişimcilik faaliyeti için anahtar girdi konumundadır.

İç girişimcilik sınırlı bir girişimcilik davranışdır ve öğrenen organizasyonlar gibi modern organizasyonların bir talebidir. Bu tür organizasyonlar girişimcilik ruhunun ortaya çıkmasında ve gelişmesinde katalizör görevi görmektedir. Bu nedenle iç girişimcilik faaliyetini artırmak isteyen dolayısıyla sürdürülebilir rekabet üstünlüğünü elde etmek isteyen örgütlerin birer öğrenen organizasyon haline dönüşmesi gerekmektedir.

Öğrenen organizasyon ile iç girişimcilik arasındaki ilişkinin uygulayıcılar tarafından daha iyi anlaşılmasını sağlamak, yöneticilerin örgütsel performanslarını artırabilmeleri için bu tür araçlardan yararlanabileceklerini onlara göstermek ve bu iki kavramın her birinin örgütteki etkinliğini artırmak için kavramlar arasındaki potansiyel bağlantıları ortaya koymak amacıyla bu çalışma yapılmıştır.

Öğrenen Organizasyon

Yeni bilgi teknolojilerinin ortaya çıkışı, karşılıklı ilişki içerisinde olan iş süreçlerin artması, sermayenin serbest hareketi ve çok uluslu şirketlerin hâkimiyeti gibi gelişmeler yeni organizasyon modellerinin ortaya çıkmasına neden olmaktadır. Örgütlerin yaşanan bu tür gelişmelere uyum sağlamalarında, ayakta kalabilmelerinde ve yaşamaları için gerekli çözümleri bulmalarında öğrenen organizasyon modeli oldukça faydalı bir araç olmaktadır (Paraschiva, 2019, s. 159). Örgütler için oldukça faydalı olan bu araç ilk olarak 1990 yılında Peter M. Senge tarafından yazılan “The Fifth Discipline” (Beşinci Disiplin) isimli kitapta yer almıştır. Peter Senge'ye (1990) göre öğrenen organizasyon kavramının beş disiplini bulunmaktadır. Bu disiplinler; kişisel ustalık, zihni modeller, paylaşılan vizyonun oluşturulması, takım halinde öğrenme ve sistem düşüncesidir. Peter Senge (1990) kişisel ustalıkla başkalarına karşı açık olmayı öğrenmeyi; zihni modeller ile insanların eski düşünce biçimlerini bir kenara

birakmasını; sistem düşünüşü ile şirket/organizasyonların gerçekten nasıl çalıştığını anlamayı (çeşitli bileşen parçaları arasındaki bağlantılar açısından); paylaşılan vizyon ile herkesin hemfikir olduğu bir plan geliştirmeyi; takım halinde öğrenme ile de vizyonu başarmak için birlikte hareket etmeyi önermektedir (Paraschiva, 2019, s. 162). Öğrenen organizasyon bu şekilde kolektif olarak çalışan bir grup insanın kapasitesini artırmakta ve onların derinden önemsedikleri sonuçların yaratılmasını sağlamaktadır (Cunha ve Clegg, 2018, s. 238).

Öğrenen örgüt başka bir deyişle öğrenmeyi öğrenmiş örgüt; bilgi yaratma, elde etme, aktarma ve davranışlarını yeni bilgi ve görüşleri yansıtabilecek biçimde düzenleme yeteneğine sahip olan bir örgüttür. Öğrenen organizasyon tüm çalışanlarının öğrenmesini kolaylaştırır ve çalışanların gerçekten arzu ettikleri sonuçlara ulaşması için onların kapasitelerini sürekli olarak geliştirir. Dolayısıyla örgütün devamlı olarak kendini dönüştürmesini sağlar. Örgütün gelecekte yaşamasını sağlamak için onun kapasitesini sürekli olarak artırır (Paraschiva, 2019, s. 162-163).

Değişen çevreyi algılayan duyarlı örgütler öğrenen organizasyon sayesinde yeni bilgi üretmekte ve bu bilgiyi yenilikçi ürünlerin üretilmesinde, müşteri ihtiyaçlarının giderilmesinde kullanılmaktadırlar (Paraschiva, 2019, s. 163). Öğrenen organizasyonlar sadece örgütün önemli parametrelerini değil, aynı zamanda çalışanın bilgisini, çalışanların kurumsal hedeflere olan bağlılığını, verimliliğini ve performansını da artırmaktadırlar (Anggara, Febriansyah, Darmawan ve Cintyawati, 2019, s. 13). Bir örgütün bu denli önemli parametrelerini etkileyen örgütsel öğrenme, tüm endüstrilerin varlığını ve sürdürülebilirliğini sağlayan kritik bir süreçtir (Garad ve Gold, 2019, s. 330).

Bir örgüt öğrenen organizasyon kavramına, gerçekleştirdiği uygulamalarda kendisine daha uygun modeller sunması açısından ihtiyaç duymaktadır. Bu nedenle bir örgüt; paylaşılan bilgi, yenilik ve sürekli gelişmeden faydalanarak öğrenen organizasyon kültürünü kendi işletmesinde tesis edebilmektedir. Oluşturulan bu iklim ve kültür ise açıklık, öğrenmenin organizasyona yansımaları, deneyim ve gelişme gibi faktörler sayesinde öğrenen organizasyonu teşvik edebilmekte, kolaylaştırabilmekte ve besleyebilmektedir (Tezcan-Unal, Jones ve Littlewood, 2019, s. 402). Bir öğrenen organizasyon çalışanlar arasında gerçekleşen karşılıklı etkileşime bağlı sosyal sürece ve firmanın öğrenme alt yapısına dayanmaktadır. Öğrenen organizasyon sürekli öğrenmeyi ve yaratıcılığı besleyen bir kavramdır. Öğrenen organizasyon yaratıcılık kapasitesi sayesinde örgüte rekabet avantajı kazandırmaktadır (Varshney, 2020, s. 51-53).

Örgüt kültürü öğrenen organizasyon modelinin bir örgüte adapte edilmesini sağlayan ilk itici güçtür. Bir örgüt reaktif öğrenme felsefesini benimseyen bir örgütten, proaktif öğrenme kültürünü benimseyen bir örgüte dönüşebilmesi için gerekli zamanı ve maliyeti harcaması gerekmektedir. Bir örgütün proaktif öğrenme kültürünü yani öğrenen organizasyon kültürünü örgütünde tesis edebilmesi için öğrenmeye istekli olması, değişim süreçlerinde öğrenmeyi kullanması ve öğrenen organizasyonunu tam olarak ifade eden davranışlar içerisinde bulunması gerekmektedir. Öğrenen organizasyon özellikle yeni bilgi alanlarında örgüte rekabet avantajı kazandıran etkili bir faktördür (Chinowsky, Molenaar ve Realph, 2007, s. 28).

Örgütlerde öğrenmenin gerçekleşmesi için üç yapı taşının bir arada bulunması gerekmektedir. Bu yapıtaşları; destekleyici bir öğrenme çevresi, öğrenme uygulamaları ve süreçleri ile öğrenmeyi destekleyen liderliktir. Bireylerin farklı düşüncelerine değer verme, uygulamalar üzerinde düşünmek için zaman ayırma, çalışanların fikirlerini hata yapma ve itibar kaybetme korkusu olmadan rahatça paylaşabilmelerine fırsat tanıma gibi bir dizi uygulamaların hepsi öğrenen organizasyonun ilk yapıtaşı olan destekleyici bir öğrenme çevresi bloğu altında yer almaktadır. Bu psikolojik açıdan güvenli ortam çalışanların departmanlardaki sorunlara aktif olarak katılmalarına neden olmaktadır. Bu yapıtaşı öğrenme ikliminin özelliklerini içermekte ve tüm paydaşlara fayda sağlamaktadır. İkinci yapı taşı ise öğrenme organizasyonu

içerisinde; bilgi toplama, analiz etme, paylaşma ve iletme gibi somut uygulamalardan meydana gelmektedir. Ayrıca bu yapıtaşları verilerin derinlemesine analizine dayalı bilgilendirilmiş kararlar, yapıcı katılımcı diyaloglar, öğrenmenin sürdürülebilir hale geldiği ve bireylerin yeni sorunlarla karşılaşmaya hazırlandığı sorgu-tabanlı bir platformu kurmak için organizasyona yardım eden varsayımların altında yatan sebeplerin ne olduğunun incelenmesini içeren tartışmaları kapsamaktadır. Bir örgütün liderinden beklenen davranışları içeren ve üçüncü yapıtaşları olan öğrenmeyi destekleyen liderlikte ise bir liderin; çalışanlarını aktif olarak dinlemesi, onları soru sormaları konusunda teşvik etmesi, alternatif bakış açılarının ortaya çıkmasını sağlaması ve çalışanların yeteneklerini güçlendirmesi gibi uygulamaları gerçekleştirmesi gerekmektedir. Ayrıca bir lider örgütsel öğrenmeyi cesaretlendirmek ve öğrenmenin örgütsel kültürünü yaratmak için şarttır. Belirtilen bu üç yapıtaşları birbirini karşılıklı olarak tamamlamakta ve öğrenme için uygun ortamı hazırlamaktadır (Tezcan-Unal vd., 2019, s. 403).

Öğrenen organizasyon aslında kurumu tanımlayan mesleki öğrenme topluluğuna atıfta bulunan bir organizasyon şeklidir. Öğrenen organizasyon bilgi yönetimi sürecine döngüsel olarak (örtük bilgiden açık bilgiye ve daha sonra tekrar örtük bilgiye dönüşme şeklinde) katılmaktadır (Azeem, Mataruna-Dos-Santos ve Skibinska, 2019, s. 2465). Bu döngüde açık bilgi; biçimsel olarak aktarılabilen bilgiden, sistematik dilden ve resmi öğrenme süreçlerinden meydana gelmektedir. Örtük bilgi ise kişisel bir nitelik taşımaktadır. Örtük bilgiyi resmileştirmek ve bu bilgiyle iletişim kurmak oldukça zor olmaktadır. Örtük ve açık bilginin her ikisinin spirali organizasyon için her ne kadar faydalı olsa da, örtük bilgi organizasyon için hayati bir önem taşımaktadır. Bireyin örtük bilgisinin çeşitliliği ve kalitesi örtük bilgiyi somutlaştırmaktadır (Adžić, 2018, s. 482).

İç Girişimcilik

Günümüzün küresel pazarı ve ekonomik talepleri organizasyon içerisinde derin ve büyük yeniliklere yol açmaktadır (Güven, 2019, s. 229). Şirketlerin bu denli büyük ve derin yeniliklere uyum sağlamasında bireysel çalışanlar oldukça önemli bir unsuru teşkil etmektedir. Çünkü her bir çalışan kendi şirketin bilgi tabanını genişletme potansiyeline sahiptir ve bu özelliklerinden dolayı da kritik bir iç yenilik kaynağı olmaktadır (Prexl, 2019, s. 234).

Örgüt içerisinde yenilik yaratma sorumluluğunu üstlenen kişiler olarak ifade edilen iç girişimci, iş yaratıcı herhangi bir kişi olarak tanımlanmaktadır. Başka bir deyişle bir örgütün iç yenilik kaynağı olan iç girişimci, organizasyon içerisinde yenilik için fırsatları yakalayan girişimci ruha sahip bir kişi olarak ifade edilmektedir (Güven, 2019, s. 232). İç girişimci aynı zamanda yenilik ve yaratıcılığa odaklanan, hayallerini ve düşüncelerini karlı bir girişime dönüştüren ve örgüt içerisinde faaliyet gösteren bir kişi olarak da tanımlanmaktadır (Atheya ve Arora, 2015, s. 1166). Bu kişiler organizasyona sadece yenilik getirmekle kalmayıp, fikir ve modellerini organizasyonun karlılığını ve rekabet gücünü artıran gerçek etkinliklere dönüştürmektedirler. İç girişimcileri karakterize eden en önemli unsurların başında; rekabetçi ve hırslı olmaları, statükoyu sorgulamaları, bürokratik yapılar nedeniyle hayal kırıklığına uğramaları, faaliyete değil sonuca odaklanmaları, problem çözme konusunda motive olmaları, değişim ve yenilik taraftarı olmaları gelmektedir (Güven, 2019, s. 232).

İç girişimcilik ise örgüte rekabet avantajı kazandıran, karlılığı artıran; yeni iş, yeni süreç ve yeni ürün yaratmanın bir süreci olarak ifade edilmektedir. Başka bir deyişle iç girişimcilik, yeni bir organizasyon yaratma ya da bir organizasyon içerisinde bir birey ya da bireylerin oluşturduğu grup tarafından yenilik yapma süreci olarak ifade edilmektedir (Güven, 2019, s. 232).

İç girişimcilik, girişimciliğin kendini kanıtlamış yeni bir konseptidir (Güven, 2019, s. 232). İç girişimcilik, ortak girişimcilik ve kurumsal girişimcilik olarak da adlandırılmaktadır.

Bu yeni araştırma alanı Schumpeter'in girişimcilik konusundaki çalışmalarından yaklaşık 50 yıl sonra ortaya çıkmış oldukça genç ve gelişmekte olan bir çalışma alanıdır. Bu yeni çalışma alanının kökleri girişimciliğe dayanmaktadır (Reuther, Borodzicz ve Schumann, 2018, s. 1-2) ve girişimciliğin alt alanı olarak bilinmektedir (Atheya ve Arora, 2015, s. 1165).

İç girişimcilik fırsatların izlendiği ve işletmenin gönüllü olarak risk aldığı bir süreçtir. İç girişimciliğin amacı mevcut organizasyonu; risk alarak, yenilik yaparak, rekabetçi davranış ve satışlarda bulunarak harekete geçirmek ve yeniden canlandırmaktır. Genel olarak iç iş girişimcilik, bir örgütte girişimcilik faaliyeti ile yenilik faaliyetlerinin toplamının bir sonucu olarak ortaya çıkmaktadır (Güven, 2019, s. 232).

İç girişimcilik organizasyon içerisinde gerçekleşen girişimcilik olarak da ifade edilmektedir. İç girişimcilik örgütsel ve ekonomik gelişmede önemli bir faktör olarak görülmektedir. İç girişimcilik organizasyon içerisinde yeni bir girişimin yaratılmasına yol açan girişimcilik faaliyetlerinin ana fikrini dönüştürmekte ve yenilemektedir (Güven, 2019, s. 232).

Mevcut organizasyon içerisindeki girişimcilik ruhu olarak da tanımlanabilen iç girişimcilik, yeni ürün geliştirme faaliyetlerini içermekte ya da maliyetleri düşürmek için bir süreç oluşturmaktadır. İç girişimcilik, geleneksel davranışlar dışında yeni alışkanlıklarla ilgili girişimcilik davranışlarını hedefleyen ve sergileyen eğilimler ile mevcut organizasyon içerisindeki somut gerçekler için yenilikçi fikirleri dönüştürme sürecinde bağımsız davranma niyeti olarak ifade edilebilmektedir. Bireysel ve örgütsel iç girişimciliği destekleyen bir iş çevresinin yaratılması; hissedarların değerinin artmasına, çalışanların yaratıcı yeteneklerini geliştirmeleri için onlara fırsatlar verilmesine, pazardaki gelişmeler karşısında şirketlerin vereceği tepkilerin hızlandırılmasına ve çapraz-fonksiyonel işbirliğini teşvik eden bir örgüt kültürünün oluşturulmasına yol açmaktadır (Staub, Nart ve Dayan, 2019, s. 3).

Minimum riskle sadece fonksiyonel rollerini yerine getiren girişimcilerin olduğu bir organizasyonda yenilik eksikliği ve durgunluk vardır. Oysaki iç girişimcilik, bir organizasyonun yenilik faaliyetlerini yönlendirecek yetenek ve becerileri kazanabilmesi için o organizasyonu yeniden canlandırmaya ve niteliklerini artırmaya odaklanmaktadır (Güven, 2019, s. 232).

İç girişimcilik olgusunun merkezinde; yeni hizmet ürünleri yaratmanın stratejisi, işletme çevresi içindeki fırsatları tanıyarak oluşturulan yaratıcı süreçler ve bir kuruluşun kaynakları doğrultusunda yaratılan fırsatlar bulunmaktadır (Şekil 1). Bu nedenle fırsatlar, kaynaklar ve örgütsel unsurlar değer yaratmak için sürecin çekirdeği olan iç girişimci tarafından bir araya getirilmektedir (Güven, 2019, s. 232-233).

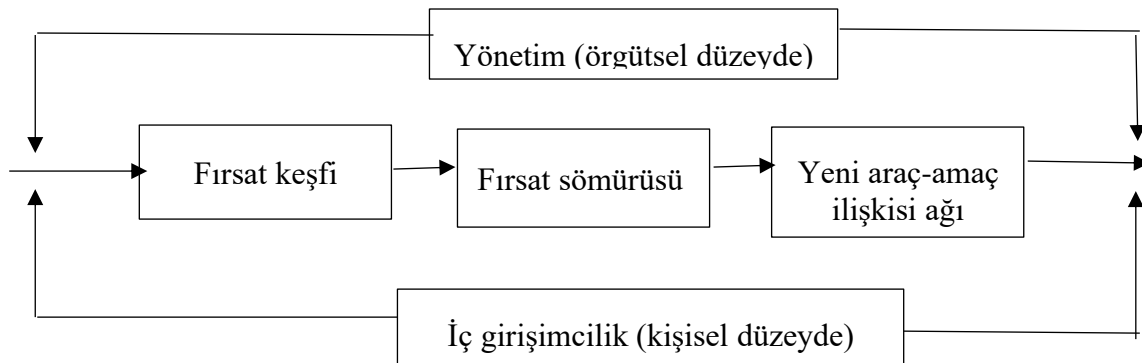

Şekil 1: İç girişimcilik süreci

Kaynak: Güven, Bülent (2019). The Integration of Strategic Management and Intrapreneurship: Strategic Intrapreneurship from Theory to Practice. *Business and Economics Research Journal*. 11(1), s. 233

İç girişimcilik bir kuruluş içerisinde aşağıdan yukarıya doğru başlatılan yenilikçi bir süreçtir ve bu süreçte iç girişimciler örgüt içerisinde var olan kaynakları kullanmaktadırlar. İç girişimciler; ileri derecede duygusal zekâya, geniş network inşa etme kapasitesine, ürün geliştirmeden strateji inşa etmeye kadar birçok etki alanına nüfuz etme özelliğine sahiptirler. Bu kişilere organizasyon tarafından güç verilmektedir. Bu süreçte lider iç girişimciler; ya iç girişimci bireyleri işe alarak ya da mevcut örgüt üyelerini kendi çalışmalarına katarak çok daha fazla iç girişimci yaratmaya yardımcı olmaktadır (Eze, Abdul, Nwaba ve Adebayo, 2018, s. 39-40).

Araştırmanın Metodolojisi

İç girişimcilik ve öğrenen organizasyon kavramları örgütler için oldukça önemli kavramlar arasında yer almaktadır. Çünkü bu iki kavram örgütlerin uzun dönem yaşaması ve sürdürülebilir rekabet üstünlüğü elde etmesinde oldukça etkilidir. Bu nedenle bu bölümde bu iki kavram arasındaki ilişkiyi açıklamaya yönelik yapılan araştırmanın yöntemine ilişkin bilgilere ve açıklamalara yer verilmektedir. Araştırmanın yöntemi kapsamında ise; araştırmanın amacı ve önemi, evreni ve örnekleme, veri toplama yöntemi, modeli, hipotezleri, analiz yöntemleri ve sonuçları hakkında bilgi verilmektedir.

Araştırmanın Amacı ve Önemi

Bu çalışmada örgütler için kritik öneme sahip iki çalışma alanının birbirleriyle ve alt boyutlar itibariyle olan iç ilişkileri incelenmiştir. Bu etkileşime katkı sunan alt boyutların tespit edilip desteklenmesi ile örgütte iç girişimcilik faaliyetlerinin artırılacağı karar alıcılara ve işletme sahiplerine gösterilmeye çalışılmıştır. Ayrıca tespit edilen bu alt boyutlar, iç girişimciliğin örgütsel öğrenmenin birçok süreciyle ilişkili olduğunu göstermektedir.

Bu iki kavram örgütler açısından oldukça önemlidir. Çünkü bu kavramlar stratejik değişimi yöneterek ve teşvik ederek çağdaş örgütsel sorunlara çözüm yolları bulmaktadır. Bu iki kavram arasında var olan sinerji örgütsel çıktıları büyütmektedir.

Araştırmanın Evreni ve Örnekleme

Araştırmanın evrenini, Mersin ilinde faaliyet gösteren lojistik firmalarında çalışan beyaz yakalı personeller oluşturmaktadır. Evreni temsil eden örnekleme ise Mersin ilinde faaliyet gösteren lojistik firmalarında çalışan beyaz yakalı personeller oluşturmaktadır. Araştırmada olasılıklı örnekleme yöntemlerinden amaçlı örnekleme yöntemi kullanılmıştır. Bunun için dünya çapında tanınmış büyük kurumsal lojistik firmaların Mersin şubesinde çalışan 150 beyaz yakalı personelden tam sayım yöntemiyle veri elde edilmiştir.

Araştırmada Mersin ilinde faaliyet gösteren lojistik sektörü çalışanlarının seçilmesinin nedeni; bu alanda daha önce yapılmış çalışmanın az olması ve seçilen bölgenin Türkiye'nin en önemli lojistik merkezlerinden biri olmasıdır. Geniş bir hinterlanda sahip olan Mersin Limanı yurt içine iyi bir şekilde kara ve demiryolları ile bağlanmıştır. Limana en yakın hava alanı 50 km uzaklıktaki Adana'dadır. Akdeniz'in önemli limanlarından biri olan Mersin Limanı, İç Anadolu, Akdeniz ve Güneydoğu Anadolu Bölgesinin ithalat-ihracat kapısı olması yanında, Ortadoğu ülkelerinin de transit merkezi konumundadır. Ayrıca Mersin Limanı konteyner işlem hacmiyle Türkiye'de birinci sırada yer almaktadır (MIP, 2019). Mersin limanının bu özelliklerinden dolayı Mersin'de dünyaca tanınmış, marka değeri yüksek büyük kurumsal lojistik sağlayıcılar faaliyet göstermektedir. Bu durumda öğrenen organizasyon özelliği gösteren firma sayısının istenen düzeyde olmasını sağlamıştır. Bu tür firmaların bu bölgedeki varlığı bu bölgenin araştırmanın örnekleme olarak seçilmesinde oldukça etkili olmuştur.

Araştırmanın Veri Toplama Yöntemi

Araştırmada kullanılan veriler yüz yüze anket yöntemi uygulanarak elde edilmiştir. Veri elde etmede kullanılan anket; öğrenen organizasyon ve iç girişimcilik olmak üzere 2 ölçekten oluşmaktadır. Bu ölçeklerden ilki öğrenen organizasyon ölçөгüdür. Öğrenen organizasyon ölçөгü Mutlu ve İmamoğlu'nun (2009) "Spor İşletmelerinde Öğrenen Organizasyon Uygulamalarının Örgütsel Performansa Etkisi" başlıklı doktora tezinde kullandıkları 5'li Likert ("1 Kesinlikle Katılmıyorum", "2 Katılmıyorum", "3 Kararsızım", "4 Katılıyorum", "5 Kesinlikle Katılıyorum") tipindeki bir ölçektir. Öğrenen organizasyon ölçөгü; liderlik tarzı, takım çalışması ve işbirliği, bilgi paylaşımı, paylaşılan vizyon, performans değerlendirme ve ödüllendirme sistemi, katılımcı yönetim, çalışanların güçlendirilmesi ve esnek örgüt yapısı olmak üzere 8 alt boyuttan ve toplam 36 maddeden oluşmaktadır.

İç girişimcilik ölçөгü içinse Şeşen ve Basım'ın (2010) "Öncülleri ve Sonuçları ile Örgüt İçi Girişimcilik: Türk Savunma Sanayinde Bir Araştırma" başlıklı doktora tezinde kullandıkları 5'li Likert ("1 Hiçbir Zaman", "2 Nadiren", "3 Bazen", "4 Çoğu Zaman", "5 Her Zaman") tipindeki bir ölçekten yararlanılmıştır. Bu ölçek; yenilikçilik, bireysel ağları genişletme, risk alma, proaktiflik ve özerklik olmak üzere 5 alt boyuttan ve toplam 22 maddeden oluşmaktadır. Araştırmada kullanılan 5'li Likert tipinde sorular içeren bu iki ölçөгü; cinsiyet, yaş, medeni durum, eğitim durumu, çalışma süresi, gelir düzeyi ve yabancı dil bilgisi olmak üzere yedi demografik soru eklenmiştir.

Araştırmanın Modeli ve Hipotezleri

Tarama modelinin kullanıldığı araştırmanın ana bağımlı değişkeni iç girişimcilik, alt bağımlı değişkenleri ise; yenilikçilik, bireysel ağları genişletme, risk alma, proaktiflik ve özerkliliktir. Araştırmanın bağımsız değişkeni öğrenen organizasyon ve alt bağımsız değişkenleri ise; liderlik tarzı, takım çalışması ve işbirliği, bilgi paylaşımı, paylaşılan vizyon, performans değerlendirme ve ödüllendirme sistemi, katılımcı yönetim, çalışanların güçlendirilmesi ve esnek örgüt yapısıdır.



Şekil 1: Araştırmanın kavramsal modeli

Araştırmanın Hipotezleri;

H_{1a}: Öğrenen organizasyon ile iç girişimcilik arasında anlamlı bir ilişki vardır.

H_{1b}: Öğrenen organizasyonun liderlik tarzı boyutu ile iç girişimcilik arasında anlamlı bir ilişki vardır.

H_{1c}: Öğrenen organizasyonun bilgi paylaşımı boyutu ile iç girişimcilik arasında anlamlı bir ilişki vardır.

H_{1d}: Öğrenen organizasyonun paylaşılan vizyon boyutu ile iç girişimcilik arasında anlamlı bir ilişki vardır.

H_{1e}: Öğrenen organizasyonun katılımcı yönetim boyutu ile iç girişimcilik arasında anlamlı bir ilişki vardır.

H_{1f}: Öğrenen organizasyonun çalışanların güçlendirilmesi boyutu ile iç girişimcilik arasında anlamlı bir ilişki vardır.

H_{1g}: Öğrenen organizasyonun esnek örgüt yapısı boyutu ile iç girişimcilik arasında anlamlı bir ilişki vardır.

H_{1h}: Öğrenen organizasyonun takım çalışması ve işbirliği boyutu ile iç girişimcilik arasında anlamlı bir ilişki vardır.

H_{1i}: Öğrenen organizasyonun performans değerlendirme ve ödüllendirme sistemi boyutu ile iç girişimcilik arasında anlamlı bir ilişki vardır.

H_{1j}: Öğrenen organizasyon iç girişimciliği anlamlı ve pozitif olarak etkilemektedir.

H_{1k}: Öğrenen organizasyonun liderlik tarzı boyutu iç girişimciliği anlamlı ve pozitif olarak etkilemektedir.

H_{1l}: Öğrenen organizasyonun bilgi paylaşımı boyutu iç girişimciliği anlamlı ve pozitif olarak etkilemektedir.

H_{1m}: Öğrenen organizasyonun paylaşılan vizyon boyutu iç girişimciliği anlamlı ve pozitif olarak etkilemektedir.

H_{1n}: Öğrenen organizasyonun katılımcı yönetim boyutu iç girişimciliği anlamlı ve pozitif olarak etkilemektedir.

H_{1o}: Öğrenen organizasyonun çalışanların güçlendirilmesi boyutu iç girişimciliği anlamlı ve pozitif olarak etkilemektedir.

H_{1p}: Öğrenen organizasyonun esnek örgüt yapısı boyutu iç girişimciliği anlamlı ve pozitif olarak etkilemektedir.

H_{1q}: Öğrenen organizasyonun takım çalışması ve işbirliği boyutu iç girişimciliği anlamlı ve pozitif olarak etkilemektedir.

H_{1r}: Öğrenen organizasyonun performans değerlendirme ve ödüllendirme sistemi boyutu iç girişimciliği anlamlı ve pozitif olarak etkilemektedir.

H_{1s}: İç girişimcilik değişkeni cinsiyete göre farklılık göstermektedir.

H_{1t}: İç girişimcilik değişkeni yaşa göre farklılık göstermektedir.

H_{1u}: İç girişimcilik değişkeni medeni duruma göre farklılık göstermektedir.

H_{1v}: İç girişimcilik değişkeni eğitim durumuna göre farklılık göstermektedir.

H_{1w}: İç girişimcilik değişkeni çalışma süresine göre farklılık göstermektedir.

H_{1x}: İç girişimcilik değişkeni gelir düzeyine göre farklılık göstermektedir.

H_{1y}: İç girişimcilik değişkeni yabancı dil bilgisine göre farklılık göstermektedir.

Araştırma Verilerinin Analizi

Araştırma kapsamında öne sürülen hipotezlerin sınanması için gerekli olan veriler SPSS 20.0 (Statistical Package for Social Sciences) ve AMOS 24.0 (Analysis of Moment Structures) programları kullanılarak değerlendirilmiştir. Araştırmada kullanılan ölçeklerinin yapısal geçerliğinin tespitinde Doğrulayıcı Faktör Analizi (DFA), iç tutarlılığının tespitinde güvenilirlik analizi, değişkenler arasındaki ilişkinin yönünü ve şiddetini saptamak amacıyla korelasyon analizi, değişkenler arasındaki ilişkiyi incelemek amacıyla çoklu regresyon ve MANOVA analizi, farklılıkları saptamak amacıyla da Independent Sample T Testi ve One-Way ANOVA Testi kullanılmıştır.

Araştırmanın Veri Çözümleme Yöntemleri

Frekans Analizi

Tablo 1’de örneklemdaki çalışanlara ait betimleyici istatistikler yer almaktadır. Bu tabloya göre; araştırmanın gerçekleştirildiği örneklemin %55,3’ü erkek, %44,7’si ise kadındır. Bu verilere göre örneklemda cinsiyet baskınlığı yer almamaktadır. Ayrıca medeni durum incelendiğinde de örneklemda evli-bekâr oranının cinsiyet ile aynı oranda olduğu görülmektedir. Çalışanların yaşı incelendiğinde ise; örneklemda %73,3’lük bir çoğunlukla 26-35 yaş aralığındaki çalışanların yer aldığı saptanmıştır. Araştırmaya katılan çalışanların %91,3’ünün üniversite mezunu olduğu, %68’lik çoğunluğun ise üniversitelerin lisans düzeyindeki programlarından mezun olduğu belirlenmiştir. Örneklemin gelir düzeyi incelendiğinde 3000 TL ve altı gelir düzeyine sahip çalışanların oranının 3001-5000 TL arasında gelir düzeyine sahip çalışanlarla hemen hemen aynı oranda olduğu tespit edilmiştir. Çalışanların çalışma süresi dikkate alındığında ise örneklemin % 95,3’ünün 1 yıldan daha fazla iş deneyimine sahip olduğu, yabancı dil seviyesi açısından incelendiğinde ise %14’ünün bir yabancı dil bilmediği, %48’inin ise orta düzeyde yabancı dil seviyesine sahip olduğu saptanmıştır.

Tablo 1: Betimleyici İstatistikler

	Frekans	Yüzde Oranı	Kümülatif Yüzde
Cinsiyet			
Erkek	83	% 55,3	% 55,3
Kadın	67	% 44,7	% 100,0
Yaş			
21-25	21	% 14,0	% 14,0
26-30	56	% 37,3	% 51,3
31-35	54	% 36,0	% 87,3
36 ve üstü	19	% 12,7	% 100,0
Eğitim Durumu			
Lise	13	% 8,7	% 8,7
Yüksekokul	17	% 11,3	% 20,0
Lisans	102	% 68,0	% 88,0
Yüksek Lisans	18	% 12,0	% 100,0
Aylık Gelir			
1500 TL ve altı	70	% 46,7	% 46,7
1500 - 3000 TL arası	1	% 0,7	% 47,3
3001 - 5000 TL arası	70	% 46,7	% 94,0

5001 ve üzeri	9	% 6,0	% 100,0
Çalışma Süresi			
1 yıldan az	7	% 4,7	% 4,7
1-3 yıl	32	% 21,3	% 26,0
4-6 yıl	56	% 37,3	% 63,3
7-9 yıl arası	36	% 24,0	% 87,3
10 yıl ve üstü	19	% 12,7	% 100,0
Medeni Durum			
Evli	67	% 44,7	% 44,7
Bekâr	83	% 55,3	% 100,0
Yabancı Dil Bilgisi			
Bilmiyor	21	% 14,0	% 14,0
Orta	72	% 48,0	% 62,0
İyi	49	% 32,7	% 94,7
Çok İyi	8	% 5,3	% 100,0

Geçerlik ve Güvenirlik Analizi

Araştırmada kullanılan ölçeklerin yapı geçerliğinin tespiti için Doğrulayıcı Faktör Analizi (DFA) uygulanmış, 8 boyut ve 36 maddeden oluşan öğrenen organizasyon ölçeğine yönelik olarak gerçekleştirilen faktör analizi sonucunda elde edilen önerilen uyum değerleri Tablo 2’de ifade edilmiştir.

Tablo 2: Öğrenen organizasyon ölçeği / Önerilen uyum değerleri

Uyum Kriteri	χ^2	p	χ^2 / sd	RMSEA	CFI	SRMR	NFI	GFI
Önerilen Uyum Değerleri	173,061	0,000	1,945	0,080	0,934	0,050	0,877	0,884

Tablo 2’de önerilen uyum değerleri incelendiğinde ki-kare değeri 173,061; p değeri 0,000; RMSEA değeri 0,080; GFI değeri 0,884; ki-kare/serbestlik derecesi 1,945; SRMR değeri 0,05; CFI değeri 0,934 ve NFI değeri 0,877 olarak saptanmıştır. Şekil 2’de ise test edilen öğrenen organizasyon ölçeğine ilişkin standardize edilmiş çözüm değerleri belirtilmiştir.

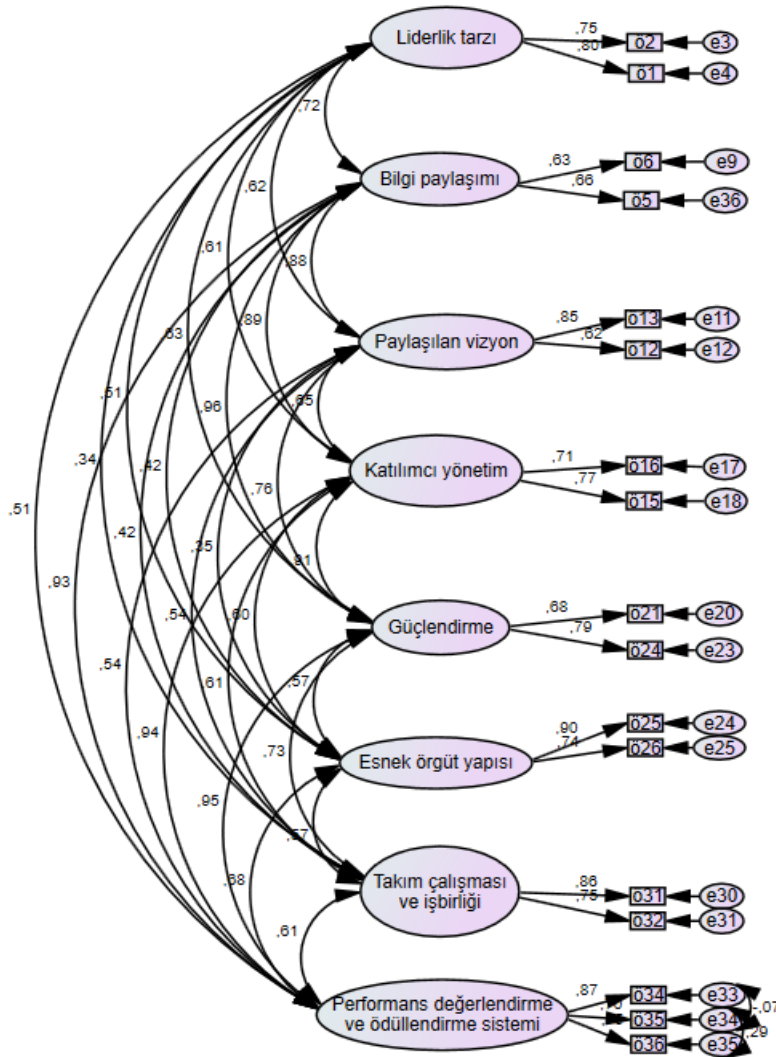

Şekil 2: Öğrenen organizasyon ölçeği / Standardize edilmiş çözümlenme değerleri

Doğrulayıcı Faktör Analizi sonrasında öğrenen organizasyon ölçeğinden 19 madde çıkartılmış ve yapısal geçerliği sağlanan ölçeğin boyutlarına yönelik güvenilirlik analizi sonuçları Tablo 3'te ifade edilmiştir.

Tablo 3: Öğrenen organizasyon ölçeği - Güvenirlik analizi

	Cronbach' in Alfası	Madde Sayısı
Liderlik Tarzı	0.746	2
Takım Çalışması ve İşbirliği	0.787	2
Bilgi Paylaşımı	0.584	2
Paylaşılan Vizyon	0.683	2
Performans Değerleme ve Ödüllendirme	0.809	2
Katılımcı Yönetim	0.707	2
Çalışanların Güçlendirilmesi	0.709	2
Esnek Örgüt Yapısı	0.802	14

Gerçekleştirilen analizler sonucunda; Cronbach's Alpha katsayısı liderlik tarzı boyutu için 0.746, takım çalışması ve işbirliği boyutu için 0.787, bilgi paylaşımı boyutu için 0.584, paylaşılan vizyon boyutu için 0.683, performans değerlendirme ve ödüllendirme sistemi boyutu için 0.809, katılımcı yönetim boyutu için 0.707, çalışanların güçlendirilmesi boyutu için 0.709 ve esnek örgüt yapısı boyutu için 0.802 olarak saptanmıştır. Elde edilen bu değerlere göre; 8 alt boyut içerisinde bilgi paylaşımı ve paylaşılan vizyon boyutlarının iç tutarlılığının bulunmadığı, diğer boyutların ise iç tutarlılığa sahip olduğu belirlenmiştir. Bu nedenle öğrenen organizasyon ölçeğinden bu iki boyut çıkartılmış ve doğrulayıcı faktör analizi yeniden gerçekleştirilmiştir. Doğrulayıcı faktör analizi sonucunda elde edilen ve önerilen uyum değerleri Tablo 4'te ifade edilmiştir.

Tablo 4: Öğrenen organizasyon ölçeği - revize / Önerilen uyum değerleri

Uyum Kriteri	χ^2	p	χ^2 / sd	RMSEA	CFI	SRMR	NFI	GFI
Önerilen Uyum Değerleri	88,948	0,010	1,853	0,076	0,957	0,045	0,914	0,957

Tablo 4'te yer alan revize edilmiş öğrenen organizasyon ölçeğine ait önerilen uyum değerleri incelendiğinde ki-kare değeri 88,948; p değeri 0,010; RMSEA değeri 0,076; GFI değeri 0,957; ki-kare/serbestlik derecesi 1,853; SRMR değeri 0,045; CFI değeri 0,957 ve NFI değeri 0,914 olarak saptanmıştır. Şekil 3'te test edilen bu ölçeğe ilişkin standardize edilmiş çözüm değerleri belirtilmiştir.

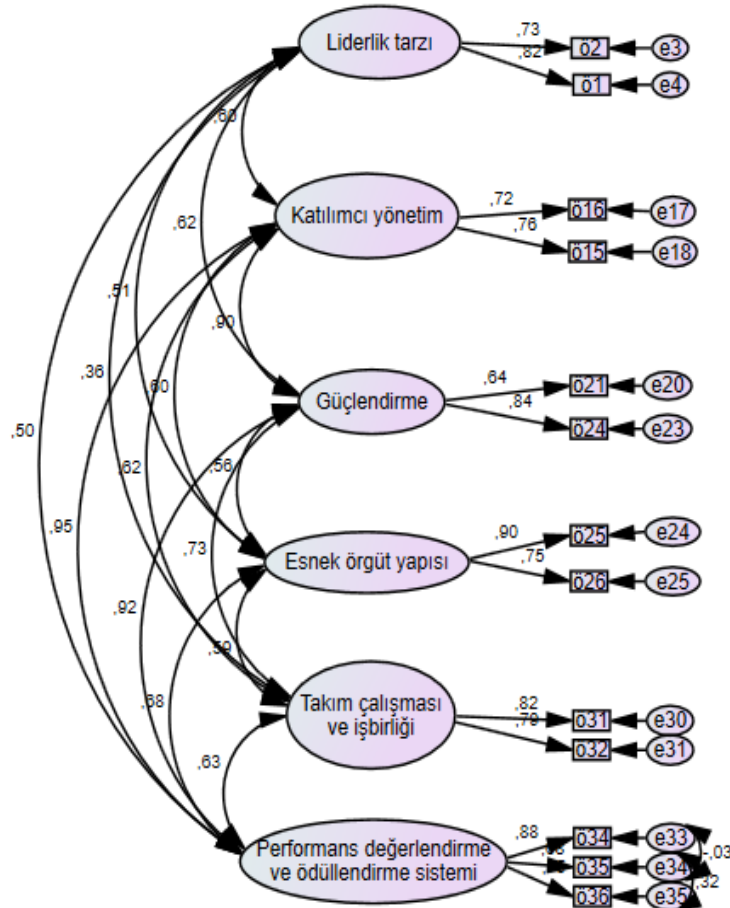

Şekil 3: Öğrenen organizasyon ölçeği – revize / Standardize edilmiş çözümleme değerleri

Araştırmada kullanılan bir diğer ölçek iç girişimcilik ölçeğidir. 5 boyuttan ve 22 maddeden oluşan bu ölçeğe Doğrulayıcı Faktör Analizi uygulanması sonucunda elde edilen ve önerilen uyum değerleri Tablo 5’te ifade edilmiştir.

Tablo 5: İç girişimcilik ölçeği / Önerilen uyum değerleri

Uyum Kriteri	χ^2	p	χ^2 / sd	RMSEA	CFI	SRMR	NFI	GFI
Önerilen Uyum Değerleri	151,161	0,000	2,326	0,094	0,926	0,050	0,880	0,877

Tablo 5’te önerilen uyum değerleri incelendiğinde ki-kare değeri 151,161; p değeri 0,000; RMSEA değeri 0,094; GFI değeri 0,877; ki-kare/serbestlik derecesi 2,326; SRMR değeri 0,050; CFI değeri 0,926 ve NFI değeri 0,880 olarak saptanmıştır. Şekil 4’te test edilen iç girişimcilik ölçeğine ilişkin standardize edilmiş çözüm değerleri belirtilmiştir.

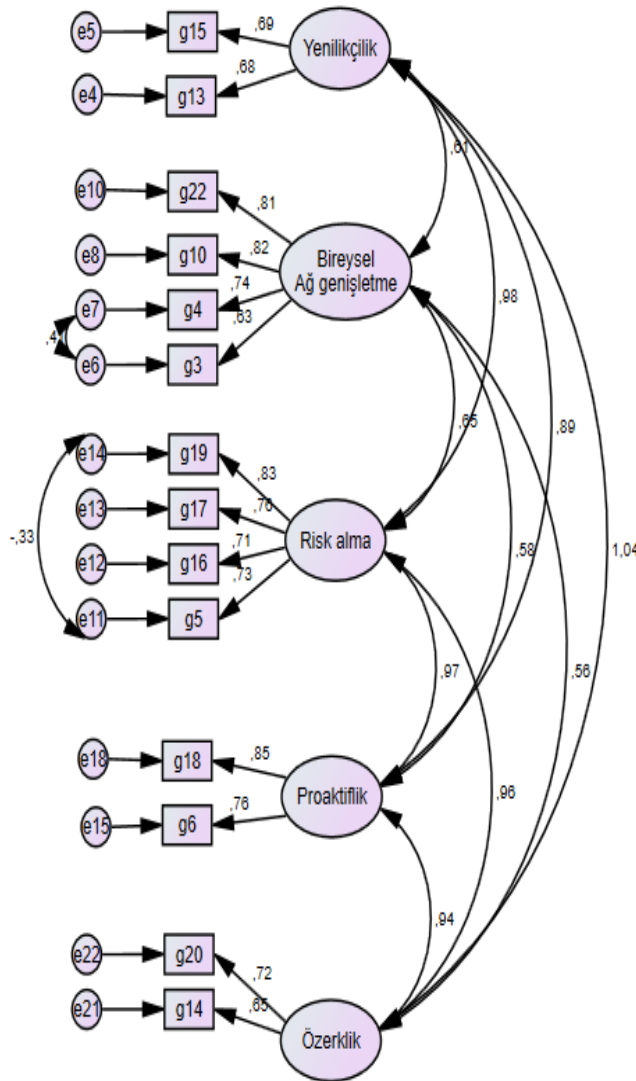

Şekil 4: İç girişimcilik ölçeği / Standardize edilmiş çözümlene değerleri

Doğrulayıcı Faktör Analizi sonrasında iç girişimcilik ölçeğinden 8 madde çıkartılmış ve yapısal geçerliği sağlanan ölçeğin boyutlarına yönelik güvenilirlik analizi sonuçları Tablo 6’da ifade edilmiştir.

Tablo 6: İç girişimcilik ölçeği - Güvenirlik analizi

	Cronbach'ın Alfası	Madde Sayısı
Yenilikçilik	0.642	2
Bireysel Ağ Genişletme	0.866	4
Risk Alma	0.831	4
Proaktiflik	0.781	2
Özerklik	0.631	2

Gerçekleştirilen analizler sonucunda; Cronbach's Alpha katsayısı yenilikçilik boyutu için 0.642, bireysel ağ genişletme boyutu için 0.866, risk alma boyutu için 0.831, proaktiflik boyutu için 0.781 ve özerklik boyutu için 0.631 olarak saptanmıştır. Elde edilen bu değerlere göre; 5 alt boyut içerisinde yenilikçilik ve özerklik boyutlarının iç tutarlılığının bulunmadığı, diğer boyutların ise iç tutarlılığa sahip olduğu belirlenmiştir. Bu nedenle iç girişimcilik ölçeğinden bu iki boyut çıkartılmış ve doğrulayıcı faktör analizi yeniden gerçekleştirilmiş, elde edilen önerilen uyum değerleri Tablo 7'de ifade edilmiştir.

Tablo 7: İç girişimcilik ölçeği - revize / Önerilen uyum değerleri

Uyum Kriteri	χ^2	p	χ^2 / sd	RMSEA	CFI	SRMR	NFI	GFI
Önerilen Uyum Değerleri	74,339	0,000	2,478	0,090	0,945	0,049	0,913	0,910

Tablo 7'de yer alan revize edilmiş iç girişimcilik ölçeğine ait önerilen uyum değerleri incelendiğinde ki-kare değeri 74,339; p değeri 0,000; RMSEA değeri 0,090; GFI değeri 0,910; ki-kare/serbestlik derecesi 2,478; SRMR değeri 0,049; CFI değeri 0,945 ve NFI değeri 0,913 olarak saptanmıştır. Şekil 5'te bu ölçeğe ilişkin standardize edilmiş çözümleme değerleri belirtilmiştir.

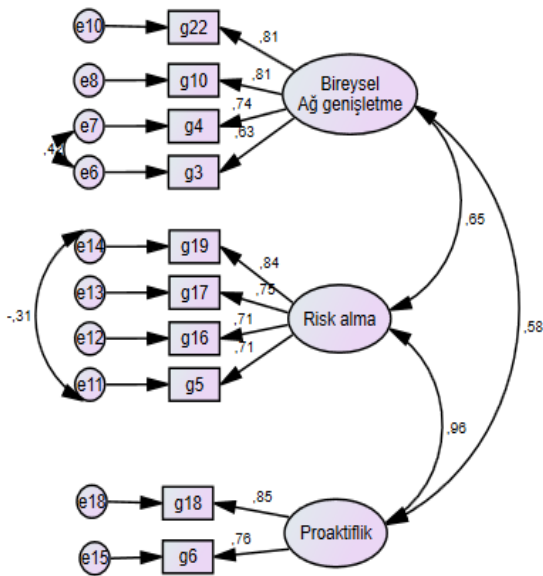
**Şekil 5:** İç girişimcilik ölçeği – revize / Standardize edilmiş çözümleme değerleri

Tablo 4’te ifade edilen revize edilmiş öğrenen organizasyon ölçeğine ait önerilen uyum değerleri ile Tablo 7’de yer alan revize edilmiş iç girişimcilik ölçeğine ait önerilen uyum değerlerinin Meydan ve Şeşen (2011) tarafından yayımlanan uyum iyiliği istatistiklerine uygun olduğu ve bu ölçeklerin yapı geçerliğinin kabul edilebilir düzeyde olduğu saptanmıştır.

Normallik Analizi

Araştırma kapsamında elde edilen verilere yönelik gerçekleştirilen normallik testi sonucunda saptanan Kolmogorov-Smirnov ve Shapiro-Wilk değerleri Tablo 8’de, betimleyici istatistikler ise Tablo 9’da ifade edilmiştir. Örneklem büyüklüğü nedeniyle Tablo 8’de yer alan Kolmogorov-Smirnov değerleri dikkate alındığında araştırmada kullanılan her iki ölçekten ve ölçek boyutlarından elde edilen verilerin normal dağılım göstermediği görülmektedir. Bu nedenle de ilgili boyutlara ilişkin skewness (çarpıklık) ve kurtosis (basıklık) değerlerinin incelenmesine gerek duyulmuştur.

Tablo 8: Normallik test sonuçları

		Kolmogorov-Smirnov			Shapiro-Wilk		
		İstatistik	df	Sig.	İstatistik	df	Sig.
Öğrenen Organizasyon Ölçeği	Tüm Ölçek	0.169	150	0.000	0.907	150	0.000
	Liderlik Tarzı	0.241	150	0.000	0.899	150	0.000
	Katılımcı Yönetim	0.246	150	0.000	0.895	150	0.000
	Çalışanların Güçlendirilmesi	0.257	150	0.000	0.879	150	0.000
	Esnek Örgüt Yapısı	0.269	150	0.000	0.862	150	0.000
	Takım Çalışması ve İşbirliği	0.283	150	0.000	0.861	150	0.000
	Performans Değerleme ve Ödüllendirme Sistemi	0.213	150	0.000	0.873	150	0.000
İç Girişimcilik Ölçeği	Tüm Ölçek	0.159	150	0.000	0.917	150	0.000
	Bireysel Ağ Genişletme	0.181	150	0.000	0.910	150	0.000
	Risk Alma	0.221	150	0.000	0.898	150	0.000
	Proaktiflik	0.247	150	0.000	0.886	150	0.000

Araştırmada kullanılan ölçeklerden elde edilen verilerin çarpıklık (skewness) ve basıklık (kurtosis) değerleri ise Tablo 9’da detaylandırılmıştır. Bu tablo incelendiğinde; Kolmogorov-Smirnov değerine göre normal dağılım göstermeyen veri setlerine ait çarpıklık ve basıklık değerlerinin -2 ile +2 arasında olduğu ve George ve Mallery’nin (2003) sınıflandırmasına göre normal dağılım gösterdiği belirlenmiştir. Bu nedenle de araştırma kapsamında parametrik teknikler kullanılmıştır.

Tablo 9: Normallik testleri – Basıklık ve çarpıklık değerleri

		İstatistik	Standart Hata
Öğrenen Organizasyon Ölçeği	Çarpıklık	-1.156	0.198
	Basıklık	1.473	0.394
• Liderlik Tarzı	Çarpıklık	-0.904	0.198
	Basıklık	0.759	0.394
• Katılımcı Yönetim	Çarpıklık	-0.973	0.198
	Basıklık	1.163	0.394
• Çalışanların Güçlendirilmesi	Çarpıklık	-0.968	0.198
	Basıklık	0.993	0.394
• Esnek Örgüt Yapısı	Çarpıklık	-1.050	0.198
	Basıklık	1.167	0.394
• Takım Çalışması ve İşbirliği	Çarpıklık	-0.717	0.198
	Basıklık	0.884	0.394
• Performans Değerleme ve Ödüllendirme Sistemi	Çarpıklık	-1.026	0.198
	Basıklık	1.517	0.394
İç Girişimcilik Ölçeği	Çarpıklık	-0.974	0.198
	Basıklık	0.869	0.394
• Bireysel Ağ Genişletme	Çarpıklık	-1.018	0.198
	Basıklık	0.864	0.394
• Risk Alma	Çarpıklık	-1.029	0.198
	Basıklık	1.237	0.394
• Proaktiflik	Çarpıklık	-1.037	0.198
	Basıklık	1.132	0.394

Korelasyon Analizi

Tablo 10’da araştırmanın bağımlı değişkenleri ile bağımsız değişkenlerine yönelik Pearson korelasyon analizi sonuçları görülmektedir. Bu tabloya göre; ana bağımsız değişken öğrenen organizasyon ile ana bağımlı değişken iç girişimcilik arasında pozitif yönde ve anlamlı düzeyde bir ilişki olduğu saptanmıştır. Ayrıca, alt bağımsız değişkenler liderlik tarzı, katılımcı yönetim, çalışanların güçlendirilmesi, esnek örgüt yapısı, takım çalışması ve işbirliği, performans değerlendirme ve ödüllendirme sistemi ile ana bağımlı değişken iç girişimcilik arasında da anlamlı düzeyde bir ilişki olduğu belirlenmiştir.

Tablo 10: Korelasyon analizi sonuçları

			İç Girişimcilik	İç Girişimcilik Boyutları		
				Bireysel Ağ	Risk Alma	Proaktiflik
Öğrenen Organizasyon	Korelasyon		0.344	0.265	0.478	0.616
	İki Kuyruklu Anlamlılık		0.000	0.001	0.000	0.000
Öğrenen Organizasyon Boyutları	Liderlik Tarzı	Korelasyon	0.507	0.375	0.429	0.565
		İki Kuyruklu Anlamlılık	0.000	0.000	0.000	0.000
	Katılımcı Yönetim	Korelasyon	0.398	0.228	0.387	0.489
		İki Kuyruklu Anlamlılık	0.000	0.005	0.000	0.000
	Çalışanların Güçlendirilmesi	Korelasyon	0.285	0.109	0.302	0.413
		İki Kuyruklu Anlamlılık	0.000	0.184*	0.000	0.000
Esnek Örgüt Yapısı	Korelasyon	0.333	0.144	0.345	0.461	
	İki Kuyruklu Anlamlılık	0.000	0.079*	0.000	0.000	
Takım Çalışması ve İşbirliği	Korelasyon	0.214	0.120	0.193	0.292	
	İki Kuyruklu Anlamlılık	0.009	0.145*	0.018	0.000	
Performans Değerleme ve Ödüllendirme Sistemi	Korelasyon	0.433	0.216	0.456	0.533	
	İki Kuyruklu Anlamlılık	0.000	0.008	0.000	0.000	

* $p > 0.05$

Regresyon Analizi

Tablo 11’de öğrenen organizasyon ile iç girişimciliğe yönelik çoklu regresyon analizinin ANOVA sonuçları görülmektedir. Gerçekleştirilen regresyon analizi sonucunda; oluşturulan modelin p değerinin 0.05’ten küçük olması nedeniyle regresyon modelinin istatistiksel olarak anlamlılık ifade ettiği saptanmıştır.

Tablo 11: Öğrenen organizasyon & İç girişimcilik - ANOVA

		Kareler Toplamı	Kareler Ortalaması	F	Anlamlılık
İç Girişimcilik	Regresyon	2317.234	1158.617		
	Artık	4839.726	32.923	35.191	0.000
	Toplam	7156.960			

Forward yöntemiyle gerçekleştirilen çoklu regresyon analizi sonuçları Tablo 12’de ifade edilmiştir. Bu tablo incelendiğinde; iç girişimcilikteki değişimin %31,5’ini öğrenen organizasyon değişkeninin liderlik tarzı ile performans değerlendirme ve ödüllendirme sistemi boyutlarındaki değişimin açıkladığı saptanmıştır. Bu sonuçlara göre iç girişimciliğin alabileceği değer aşağıdaki şekilde formüle edilmiştir;

$$“İç Girişimcilik = 15.510 + (1.707 \times \text{Liderlik Tarzı}) + (0.844 \times \text{Performans Değerleme ve Ödüllendirme Sistemi})”$$

Tablo 12: Öğrenen organizasyon & İç girişimcilik - Model

		β	t	Anlamlılık	R ²	Düzeltilmiş R ²
İç Girişimcilik	Sabit	15.510	2.714	0.000		
	Liderlik Tarzı	1.707	0.313	0.000	0.324	0.315
	Performans Değerleme ve Ödüllendirme Sistemi	0.844	0.222	0.000		

Regresyon analizi sonucunda elde edilen formüle göre; liderlik tarzı boyutundaki 1 birimlik artışın iç girişimcilik üzerinde 1.707 birimlik bir artışa; performans değerlendirme ve ödüllendirme sistemi boyutundaki 1 birimlik artışın ise iç girişimcilik üzerinde 0.844 birimlik bir artışa neden olduğu belirlenmiştir.

MANOVA Analizi

Öğrenen organizasyonun liderlik tarzı ve performans değerlendirme ve ödüllendirme sistemi boyutları ile iç girişimciliğin bireysel ağ genişletme, risk alma ve proaktiflik boyutları arasında anlamlı fark bir olup olmadığını belirlemek için Multivariate Analysis of Variance (MANOVA) analizi yapılmış olup, sonuçlar Tablo 13’te verilmiştir. Bu tablo incelendiğinde; Pillai'nin iz kriteri ve Wilks' Lambda istatistiği testlerinin sonuçlarının anlamlılık değerinin 0.05'ten küçük olmasından dolayı bireysel ağ genişletme ile risk alma ve proaktiflik alt boyutlarının bağımlı değişkenler üzerinde istatistiksel olarak anlamlı bir etkisinin olduğu görülmektedir.

Tablo 13: MANOVA analizi sonuçları

Etki	Değer	F	Hipotez		Anlamlılık	
			Serbestlik Derecesi	Hata Serbestlik Derecesi		
Sabit	Pillai iz kriteri	0.960	853.215	3.000	107.000	0.000
	Wilks Lambda istatistiği	0.040	853.215	3.000	107.000	0.000

	Hotelling-Lawlay iz değeri	23.922	853.215	3.000	107.000	0.000
	Roy'un en büyük kök değeri	23.922	853.215	3.000	107.000	0.000
Liderlik Tarzı	Pillai iz kriteri	0.453	2.426	24.000	327.000	0.000
	Wilks Lambda istatistiği	0.588	2.604	24.000	310.934	0.000
	Hotelling-Lawlay iz değeri	0.632	2.782	24.000	317.000	0.000
	Roy'un en büyük kök değeri	0502	6.841	8.000	109.000	0.000
Performans Değerleme ve Ödüllendirme Sistemi	Pillai iz kriteri	0.592	2.679	30.000	327.000	0.000
	Wilks Lambda istatistiği	0.505	2.749	30.000	314.742	0.000
	Hotelling-Lawlay iz değeri	0.799	2.814	30.000	317.000	0.000
	Roy'un en büyük kök değeri	0.504	5.495	10.000	109.000	0.000

Gerçekleştirilen MANOVA testi sonucunda bağımlı değişkenlerin hangisinde veya hangilerinde anlamlı bir farklılık olduğu incelenmiş ve sonuçlar Tablo 14'te ifade edilmiştir. Bu sonuçlar incelendiğinde, öğrenen organizasyonun liderlik tarzı ile performans değerlendirme ve ödüllendirme sistemi boyutlarının iç girişimciliğin en çok proaktiflik boyutunu etkilediği tespit edilmiştir.

Tablo 14: Konular arası etki testi

Kaynak	Bağımlı Değişken	Kareler Toplamı	Serbestlik Derecesi	Kareler Ortalaması	F	Anlamlılık	Kısmi Eta Kare
Düzeltilmiş Model	Bireysel Ağ Genişletme	841.131	40	21.028	2.653	0.000	0.493
	Risk Alma	826.849	40	20.671	5.024	0.000	0.648

	Proaktiflik	343.817	40	8.595	8.129	0.000	0.749
Sabit	Bireysel Ağ Genişletme	7672.821	1	7672.821	968.137	0.000	0.899
	Risk Alma	7944.452	1	7944.452	1930.826	0.000	0.947
	Proaktiflik	1958.103	1	1958.103	1851.820	0.000	0.944
Liderlik Tarzı	Bireysel Ağ Genişletme	208.907	8	26.113	3.295	0.002	0.195
	Risk Alma	79.162	8	9.895	2.405	0.020	0.150
	Proaktiflik	37.718	8	4.715	4.459	0.000	0.247
Performans Değerleme ve Ödüllendirme Sistemi	Bireysel Ağ Genişletme	166.477	10	16.648	2.101	0.030	0.162
	Risk Alma	187.052	10	18.705	4.546	0.000	0.294
	Proaktiflik	51.939	10	5.194	4.912	0.000	0.311
Hata	Bireysel Ağ Genişletme	863.863	109	7.925			
	Risk Alma	448.484	109	4.115			
	Proaktiflik	115.256	109	1.057			
Toplam	Bireysel Ağ Genişletme	34001.000	150				
	Risk Alma	36542.000	150				
	Proaktiflik	9017.000	150				
Düzeltilmiş Toplam	Bireysel Ağ Genişletme	1704.993	149				
	Risk Alma	1275.333	149				
	Proaktiflik	459.073	149				

Independent-Sample T Testi

Tablo 15'te araştırmaya katılanların iç girişimcilik düzeyi ile cinsiyeti ve medeni durumu arasındaki ilişki araştırılmıştır. Bu tablo incelendiğinde; her iki test sonucunda da elde edilen anlamlılık değerlerinin 0.05'ten büyük olduğu, dolayısıyla da çalışanların iç girişimcilik düzeyinin cinsiyete ve medeni duruma göre anlamlı bir farklılık göstermediği saptanmıştır.

Tablo 15: Cinsiyet – Medeni durum & İç girişimcilik

		Levene'nin Varyans Eşitliği Testi		t-Ortalamaların Eşitliği Testi				
		F	Anlamlılık	t	Serbestlik Derecesi	İki Kuyruklu Anlamlılık	Ortalamaların Farkı	Standart Hata Farkı
Cinsiyet	Varyanslar Eşit	3.858	0.051	-1.222	148	0.224	-1.38860	1.13638
	Varyanslar Eşit Değil			-1.257	147.625	0.211	-1.38860	1.10503
Medeni Durum	Varyanslar Eşit	1.116	0.292	0.437	148	0.663	0.49847	1.14136
	Varyanslar Eşit Değil			0.441	145.544	0.660	0.49847	1.13089

Tablo 16’da iç girişimcilik düzeyi ile eğitim durumu ve gelir düzeyi arasındaki ilişki araştırılmıştır. Gruplar arası farka bakabilmemiz için en az 20’şer veri satırının bulunması gerektiğinden bazı gruplar birleştirilerek analiz edilmiştir. Analiz sonuçları incelendiğinde; her iki test sonucunda da elde edilen anlamlılık değerlerinin 0.05’ten büyük olmasından dolayı iç girişimcilik düzeyinin çalışanların eğitim durumuna ve gelir düzeyine göre anlamlı bir farklılık göstermediği saptanmıştır.

Tablo 16: Eğitim Durumu – Gelir Düzeyi & İç girişimcilik

		Levene'nin Varyans Eşitliği Testi		t-Ortalamaların Eşitliği Testi				
		F	Anlamlılık	t	Serbestlik Derecesi	İki Kuyruklu Anlamlılık	Ortalamaların Farkı	Standart Hata Farkı
Eğitim Durumu	Varyanslar Eşit	1.451	0.230	-0.611	148	0.542	-0.86667	1.41769
	Varyanslar Eşit Değil			-0.556	40.183	0.582	-0.86667	1.56001
Gelir Düzeyi	Varyanslar Eşit	0.047	0.828	0.807	148	0.421	0.91567	1.13471
	Varyanslar Eşit Değil			0.804	143.006	0.423	0.91567	1.13958

One-Way ANOVA Testi

Tablo 17’de iç girişimcilik ile araştırmaya katılanların yaşı arasındaki ilişki analiz edilmiştir. Bu tablo incelendiğinde; analiz sonucunda anlamlılık değerinin 0.05’ten büyük olduğu ve iç girişimciliğin çalışanların yaşına göre anlamlı bir farklılık göstermediği tespit edilmiştir.

Tablo 17: İç girişimcilik - Yaş

	N	Ortalama	Standart Sapma	Standart Hata	F	Anlamlılık
21-25	21	37.4286	6.74960	1.47288		
26-30	56	38.0000	7.25635	0.96967	0.183	0.833
31 yaş ve üstü	73	37.2603	6.80283	0.79621		

Tablo 18’de iç girişimcilik ile çalışma süresi arasındaki ilişki analiz edilmiştir. Bu tablo incelendiğinde; anlamlılık değerinin 0.05’ten küçük olduğu görülmektedir. Buna göre, iç girişimciliğin çalışma süresine göre anlamlı bir farklılık gösterdiği saptanmıştır. Ancak hangi çalışma süresi grupları arasında farklılığın olduğunun saptanabilmesi için Post-Hoc analizi yapılmıştır.

Tablo 18: İç girişimcilik – Çalışma süresi

	N	Ortalama	Standart Sapma	Standart Hata	F	Anlamlılık
3 yıl ve daha az	39	38.3590	7.07660	1.13316		
4-6 yıl	56	38.0714	6.24604	0.83466	7.262	0.000
7-9 yıl arası	35	39.4000	4.62856	0.78237		
10 yıl ve üstü	20	31.3500	8.73755	1.95378		

Post-Hoc analizi içerisinde seçilecek tekniğin belirlenmesi için gerçekleştirilen homojenlik test sonuçları Tablo 19’da ifade edilmiştir.

Tablo 19: Varyansların homojenliği testi

Levene İstatistiği	df1	df2	Anlamlılık
4.797	3	146	0.003

Tablo 19’da yer alan sonuçlar incelendiğinde varyansların homojen olmadığı görülmektedir. Bununla birlikte gruplardaki dağılımların eşit olmadığı da dikkate alındığında Post-Hoc analizi içerisinde Tamhane’nin T2 testi tercih edilmiştir. Gerçekleştirilen bu test sonucunda 10 yıl ve üstü çalışma süresine sahip çalışanlar ile 3 yıl ve daha az, 4-6 yıl ve 7-9 yıl arası çalışma süresine sahip çalışanlar arasındaki anlamlılık değeri 0.05’ten küçük olarak saptanmıştır. Dolayısıyla iç girişimciliğin çalışma süresine göre farklılığın bu gruplar arasında olduğu, 3 yıl ve daha az, 4-6 yıl ve 7-9 yıl arası çalışma deneyimine sahip çalışanlarda iç girişimciliğin 10 yıl ve üstü çalışma deneyimine sahip çalışanlara göre daha fazla olduğu tespit edilmiştir.

Tablo 20’de iç girişimcilik ile yabancı dil bilgisi arasındaki ilişki analiz edilmiştir. Bu tablo incelendiğinde; anlamlılık değerinin 0.05’ten küçük olduğu görülmektedir. Buna göre, iç girişimciliğin yabancı dil bilgi düzeyine göre anlamlı bir farklılık gösterdiği saptanmıştır. Ancak hangi yabancı dil bilgi düzeyi arasında farklılığın olduğunun saptanabilmesi için Post-Hoc analizi yapılmıştır.

Tablo 20: İç girişimcilik – Yabancı dil bilgisi

	N	Ortalama	Standart Sapma	Standart Hata	F	Anlamlılık
Bilmiyor	21	34.3333	9.76900	2.13177		
Orta	72	36.9306	6.23332	0.73460	5.184	0.007
İyi ve Çok İyi	57	39.5439	6.00318	0.79514		

Post-Hoc analizi içerisinde seçilecek tekniğin belirlenmesi için gerçekleştirilen homojenlik test sonuçları Tablo 21’de ifade edilmiştir.

Tablo 21: Varyansların homojenliği testi

Levene İstatistiği	df1	df2	Anlamlılık

8.429

2

147

0.000

Tablo 21’de yer alan sonuçlar incelendiğinde varyansların homojen olmadığı görülmektedir. Bununla birlikte gruplardaki dağılımların eşit olmadığı da dikkate alındığında Post-Hoc analizi içerisinde Tamhane'nin T2 testi tercih edilmiştir. Gerçekleştirilen bu test sonucunda ise tüm anlamlılık değerleri 0.05’ten büyük saptanmıştır. Dolayısıyla iç girişimciliğin yabancı dil bilgi düzeyine göre farklılığının gruplar arasından değil grup içinden kaynaklandığı belirlenmiştir.

Sonuç ve Tartışma

Bir örgütün iç dinamiğinin ürettiği sonuçlardan birisi de iç girişimciliktir. İç girişimcilik faaliyetlerinin başarısında öğrenen organizasyonlar kritik bir öneme sahiptir. Çünkü bu tür örgütler güçlü öğrenme yönelimli olma özellikleri ile girişimci olma özelliklerini birleştirerek bir sinerji oluşturmaktadır ve oluşturdukları bu sinerji sayesinde örgütsel sonuçları büyütür bir değer yaratmaktadırlar. Daha önceleri ayrı ayrı ele alınarak incelenen bu kavramlar hakkındaki bilgilerin son zamanlarda artması nedeniyle, bu kavramlar arasındaki ilişkiler geniş ve ayrıntılı bir şekilde incelenmeye ve modellenmeye başlanmıştır.

Bu dinamik ilişkinin lojistik sektöründe ayrıntılı bir şekilde incelenmesini içeren bu çalışmada, ana bağımsız değişken öğrenen organizasyon ile ana bağımlı değişken iç girişimcilik arasında pozitif yönde ve anlamlı düzeyde bir ilişki olduğu saptanmıştır. Ayrıca, alt bağımsız değişkenlerden; liderlik tarzı, katılımcı yönetim, çalışanların güçlendirilmesi, esnek örgüt yapısı, takım çalışması ve işbirliği, performans değerlendirme ve ödüllendirme sistemi ile ana bağımlı değişken iç girişimcilik arasında da anlamlı düzeyde bir ilişki olduğu belirlenmiştir. İç girişimcilikteki değişimin %31,5’ini öğrenen organizasyon değişkeninin liderlik tarzı ile performans değerlendirme ve ödüllendirme sistemi boyutlarındaki değişimin açıkladığı saptanmıştır.

Yapılan MANOVA analizi sonucunda ise bireysel ağ genişletme ile risk alma ve proaktiflik alt boyutlarının bağımlı değişkenler üzerinde istatistiksel olarak anlamlı bir etkisinin olduğu görülmüştür. Ayrıca öğrenen organizasyonun liderlik tarzı ile performans değerlendirme ve ödüllendirme sistemi alt boyutlarının iç girişimciliğin en çok proaktiflik alt boyutunu etkilediği tespit edilmiştir.

Bağımlı değişkenin demografik değişkenlerle olan ilişkisinin incelenmesi sonucunda iç girişimciliğin; cinsiyete, medeni duruma, yaşa, eğitim ve gelir düzeyine göre anlamlı bir farklılık göstermediği saptanırken, çalışma süresine ve yabancı dil bilgi düzeyine göre anlamlı bir farklılık gösterdiği tespit edilmiştir. İç girişimciliğin çalışma süresine göre farklılığının 3 yıl ve daha az, 4-6 yıl ve 7-9 yıllık çalışma deneyimine sahip gruplar ile 10 yıl ve üstü çalışma deneyimine sahip çalışanlar arasında olduğu görülmüştür. 3 yıl ve daha az, 4-6 yıl ve 7-9 yıl arası çalışma deneyimine sahip çalışanlarda iç girişimciliğin 10 yıl ve üstü çalışma deneyimine sahip çalışanlara göre daha fazla olduğu tespit edilmiştir. Ayrıca iç girişimciliğin yabancı dil bilgi düzeyine göre farklılığının gruplar arasından değil, grup içinden kaynaklandığı belirlenmiştir.

Elde edilen bu sonuçlar, daha önce yapılmış çalışmaların sonuçlarıyla karşılaştırıldığında, sonuçların benzerlik gösterdiği tespit edilmiştir. Bu benzer çalışmalardan biri Sarıkaya, Kök ve Babacan (2016)’nın öğrenen örgütün iç girişimcilik davranışı üzerine etki derecesini ölçmek üzere Denizli’de ihracat yapan firmalar üzerine yaptığı bir araştırmadır. Bu araştırma sonucunda Sarıkaya vd., (2016) beyaz yakalı personelin hem öğrenen örgüt hem de iç girişimcilik düzeylerinin yüksek olduğu sonucuna ulaşmışlardır (Sarıkaya vd., 2016, s. 188). Seymen ve Kaygın (2017) ise Kars ili ve ilçelerinde faaliyet gösteren kamu ve özel banka şubelerinde görev yapan 159 personel üzerinde yaptığı bir araştırmada öğrenen organizasyon

ile iç girişimcilik anlayışı arasında istatistiksel olarak anlamlı bir ilişki olduğunu tespit etmişlerdir (Seymen ve Kaygın, 2017, s. 135). Alipour, Idris ve Karimi (2011) ise öğrenen organizasyon ile iç girişimcilik arasındaki ilişkiye örgütsel faktörlerin aracılık ettiğini yöneticilere, araştırmacılara ve katılımcılara göstermek amacıyla bu çalışmayı yapmış ve bu konunun önemine dikkat çekmeye çalışmışlardır (Alipour vd., 2011, s. 141). Haase, Franco ve Felix (2015) ise örgütsel öğrenmenin dört boyutu ile iç girişimciliğin birbiriyle karşılıklı bağımlılık içerisinde olduğunu tespit etmişlerdir (Haase vd., 2015, s. 906). Sambrook ve Roberts (2005) ise yaptıkları bir çalışmada iç girişimcilik ile öğrenen organizasyon arasında var olan karmaşık ve dinamik ilişkinin daha bilinçli bir şekilde anlaşılmasını sağlamışlardır (Sambrook ve Roberts, 2005, s. 141).

Bu araştırma sonuçları yöneticilere iç girişimciliği cesaretlendirecek öğrenen organizasyon özelliği taşıyan bir örgüt yapısını nasıl inşa edecekleri konusunda bir fikir vermektedir. Bu araştırmadan elde edilen sonuçlara göre yöneticilerin böyle bir örgüt yapısını kurabilmeleri için onlara; yeni fikirleri ödüllendirmeleri, astlarını karar sürecine katmaları, çalışanlarını kendilerini geliştirmeleri konusunda teşvik etmeleri, örgüt içerisinde etkin bir bilgi paylaşımını sağlamaları, çalışanlarının inisiyatif almalarına izin vermeleri, çalışanlarına gerekli maddi ve manevi desteği sağlamaları, çalışanlarının kaygı duymadan ve korkmadan hata yapmasına izin vermeleri ve gerektiğinde kendilerinin de risk almaları gerektiği önerilmektedir.

Yaptığımız bu çalışma sonucunda, günümüzde öğrenen organizasyonların iç girişimciliğin gerçekleşmesi ve hızlandırılması için örnek gösterilebilecek konsept organizasyonlardan biri olduğu sonucuna ulaşılmıştır. Öğrenen organizasyonların çalışanların yeteneklerinin etkin kullanımından, yönetim tarzına ve çalışma koşullarına kadar birçok yeniliğe uyum sağladıkları ve hızlı dönüşüm yeteneğine sahip oldukları yine bu çalışmada tespit edilmiş ve bu tür organizasyonların bu tür üstünlüklerinden dolayı girişimci yeteneği kazandıkları saptanmıştır. Dolayısıyla bu araştırma işletme sahiplerine ve karar alıcılara öğrenen organizasyonların geleneksel organizasyonlara göre üstünlüğünü tanıtmaları açısından oldukça önemlidir. Araştırmamız esnasında Mersin ili özelinde faaliyet gösteren lojistik firmaları içerisinde geleneksel organizasyon yapısından öğrenen organizasyon yapısına geçen organizasyonları tespit etmek ve onlara ulaşmak başka bir deyişle sadece o organizasyonlarla çalışma yapmak araştırmamızın kısıtını oluşturmaktadır. Gelecekte kendini başarılı kılmak isteyen organizasyonlara ve araştırmacılara, çevredeki değişimin öğrenmeyi yönettiği gerçeği göz önünde bulundurularak, gelecekte iç ve dış çevredeki değişimlerin yarattığı faktörlerin etkisinin öğrenen organizasyona ve dolayısıyla iç girişimciliğe olan etkisini aynı veya başka sektör uygulamalarıyla araştırmaları önerilmektedir.

Kaynakça

- Adžić, S. (2018). Learning organization: A fine example of a management fad. *Business and Economic Horizons*, 14(3), 477-487. doi: <http://dx.doi.org/10.15208/beh.2018.34>.
- Alipour, F., Idris, K. ve Karimi, R. (2011). Intrapreneurship in learning organizations: Moderating role of organizational factors. *Journal of American Science*, 7(11), 141-150.
- Anggara, W. G., Febriansyah, H., Darmawan, R. ve Cintyawati, C. (2019). Learning organization and work performance in Bandung City Government in Indonesia: A path modeling statistical approach. *Development and Learning in Organizations*, 33(5), 12-15. doi: <http://dx.doi.org/10.1108/DLO-03-2018-0033>.
- Atheya, R. ve Arora, R. (2015). Augmenting intrapreneurship in learning organizations. *Advances in Economics and Business Management (AEBM)*, 2(12), 1165-1168.
- Azeem, M., Mataruna-Dos-Santos, L. J. ve Skibinska, E. (2019). Conditional process model of the learning organization in the Dubai Healthcare Sector. *International Journal of*

- Recent Technology and Engineering*, 8(3), 2464-2476. doi: <http://dx.doi.org/10.35940/ijrte.C4697.098319>.
- Basım, N., Şeşen, H. ve Meydan, C. H. (2009). Öğrenen örgüt algısının örgüt içi girişimciliğe etkisi: Kamuda bir araştırma. *Ankara Üniversitesi SBF Dergisi*, 64(3), 27-44. doi: http://dx.doi.org/10.1501/SBFder_0000002112.
- Chinowsky, P., Molenaar, K. R. ve Realph, A. (2007). Learning organizations in construction. *Journal of Management in Engineering*, 23(1), 27-34. doi: [http://dx.doi.org/10.1061/\(ASCE\)0742-597X\(2007\)23:1\(27\)](http://dx.doi.org/10.1061/(ASCE)0742-597X(2007)23:1(27)).
- Cunha, M. P. E. ve Clegg, S. (2018). Improvisation in the learning organization: A defense of the infra-ordinary. *The Learning Organization*, 26(3), 238-251. doi: <http://dx.doi.org/10.1108/TLO-07-2018-0126>.
- Eze, B. U., Abdul, A., Nwaba, E. K. ve Adebayo, A. (2018). Organizational culture and intrapreneurship growth in Nigeria: Evidence from selected manufacturing firms. *Emerging Markets Journal*, 8(1), 38-44. doi: <http://dx.doi.org/10.5195/emaj.2018.147>.
- Garad, A. ve Gold, J. (2019). The learning-driven organization: Toward an integrative model for organizational learning. *Industrial and Commercial Training*, 51(6), 329-341. doi: <http://dx.doi.org/10.1108/ICT-10-2018-0090>.
- George, D. ve Mallery, P. (2003). *SPSS for windows step by step: A simple guide and reference*. Boston, MA: Allyn & Bacon.
- Güven, B. (2019). The integration of strategic management and intrapreneurship: Strategic intrapreneurship from theory to practice. *Business and Economics Research Journal*, 11(1), 229-245. doi: <http://dx.doi.org/10.20409/berj.2020.247>.
- Haase, H., Franco, M. ve Felix, M. (2015). Organisational learning and intrapreneurship: Evidence of interrelated concepts. *Leadership & Organization Development Journal*, 36(8), 906-926. doi: <http://dx.doi.org/10.1108/LODJ-03-2014-0053>
- Meydan, C. H. ve Şeşen, H. (2011). *Yapısal eşitlik modellemesi: Amos uygulamaları*. Ankara, Türkiye: Detay Yayıncılık.
- MIP (2019). *MIP, 2019'un lider limanı*. Erişim tarihi: 19.02.2020, https://www.mersinport.com.tr/images/pdf/MIP_Panorama_10_2019_4.pdf.
- Mutlu, T. O. ve İmamoğlu, A. F. (2009). *Spor işletmelerinde öğrenen organizasyon uygulamalarının örgütsel performansa etkisi*. Yayımlanmamış Doktora Tezi. Gazi Üniversitesi, Ankara.
- Paraschiva, G. A., Draghici, A. ve Mihaila, C-V. (2019). A research on schools as learning organizations: A theoretical approach. *International Journal of Management, Knowledge and Learning*, 8(2), 159-178.
- Prexl, K-M. (2019). The intrapreneurship reactor: How to enable a start-up culture in corporations. *Elektrotechnik & Informationstechnik*, 136(3), 234-240. doi: <http://dx.doi.org/10.1007/s00502-019-0727-7>.
- Reuther, K., Borodzicz, E. P. ve Schumann, C-A. (2018). Identifying barriers to intrapreneurship. *2018 IEEE International Conference on Engineering, Technology and Innovation (ICE/ITMC)*, June 17-20, Stuttgart, Germany, 1-9. doi: <http://dx.doi.org/10.1109/ICE.2018.8436373>.

- Sambrook, S. ve Roberts, C. (2005). Corporate entrepreneurship and organizational learning: A review of the literature and the development of a conceptual framework. *SC: Briefings in Entrepreneurial Finance*, 14(3), 141-155. doi: <http://dx.doi.org/10.1002/jsc.716>.
- Sarıkaya, M., Kök, S. B. ve Babacan, S. (2016). Öğrenen örgütün iç girişimcilik davranışına etkisi üzerine bir araştırma. *International Conference on Eurasian Economies, 29-31 August 2016, Kaposvar, Hungary*. 181-189.
- Senge, M. S. (1990). *The fifth discipline: The art & practice of the learning organization*. New York, NY: Wiley.
- Seymen, S. ve Kaygın, E. (2017). Öğrenen organizasyon algısı ve iç girişimcilik ilişkisi: Bankacılık sektöründe bir araştırma. *Örgütsel Davranış Araştırmaları Dergisi*, 2(2), 135-151.
- Staub, S., Nart, S. ve Dayan, H. (2019). The role of supportive leader in influencing intrapreneurship and innovation: A study on the printing houses in Topkapı, Istanbul. *International Journal of Innovation and Technology Management*, 16(4), 1-11. doi: <http://dx.doi.org/10.1142/S021987701940008X>.
- Şeşen, H. ve Basım, H. N. (2010). *Öncülleri ve sonuçları ile örgüt içi girişimcilik: Türk savunma sanayinde bir araştırma*. Yayımlanmamış Doktora Tezi. T.C. Kara Harp Okulu Savunma Bilimleri Enstitüsü Savunma Yönetimi Ana Bilim Dalı, Ankara.
- Tezcan-Unal, B., Jones, W. ve Littlewood, S. (2019). Curriculum review: Analysis through a learning organization lens. *Innovative Higher Education*, 44, 399-415. doi: <http://dx.doi.org/10.1007/s10755-019-09472-y>.
- Toplu, D. ve Akça, M. (2013). Öğrenen organizasyonun psikolojik güçlendirme üzerindeki etkisi: Kamu sektöründe bir araştırma. *İstanbul Ticaret Üniversitesi Sosyal Bilimler Dergisi*, 12(23), 221-235.
- Varshney, D. (2020). Employees' job involvement and satisfaction in a learning organization: A study in India's Manufacturing Sector. *Global Business and Organizational Excellence*, 39(2), 51-61. doi: <http://dx.doi.org/10.1002/joe.21983>.

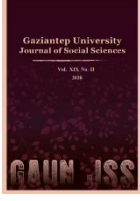

GAZİANTEP UNIVERSITY JOURNAL OF SOCIAL SCIENCES

Journal homepage: <http://dergipark.org.tr/tr/pub/jss>



Araştırma Makalesi • Research Article

The Relationship Between Efficiency, Rantability and Export Competitiveness: An Implementation on Turkish Automotive Sector

Etkinlik, Rantabilite ve İhracat Rekabet Gücü Arasındaki İlişki: Türk Otomotiv Sektörü Üzerine Bir Uygulama

Oğuz KARA^a, Ayşenur TARAKCIOĞLU ALTINAY^b, Birol ERKAN^{c*}

^a Doç. Dr., Düzce Üniversitesi, İşletme Fakültesi, Sağlık Yönetimi Bölümü, Düzce / TÜRKİYE

ORCID: 0000-0002-8934-5608

^b Dr. Öğr. Üyesi, Uşak Üniversitesi, İİBF, İşletme Bölümü, Uşak / TÜRKİYE

ORCID: 0000-0001-6963-2346

^c Doç. Dr., Uşak Üniversitesi, İİBF, İktisat Bölümü, Uşak / TÜRKİYE

ORCID: 0000-0001-8363-5543

MAKALE BİLGİSİ

Makale Geçmişi:

Başvuru tarihi: 20 Mart 2020

Kabul tarihi: 4 Mayıs 2020

Anahtar Kelimeler:

Otomotiv Sektörü,

Etkinlik,

Rantabilite,

İhracat Rekabet Gücü

ARTICLE INFO

Article History:

Received March 20, 2020

Accepted May 4, 2020

Keywords:

Automotive Sector,

Efficiency,

Rantability,

Export Competitiveness

ÖZ

Bu çalışmada, Türkiye'de Borsa İstanbul'da (BIST) yer alan Otomotiv şirketlerinin/sektörünün ekonomik ve finansal rantabilite, etkinlik ve verimlilik düzeylerindeki ve ihracat rekabet gücündeki değişikliklerin değerlendirilmesi amaçlanmıştır. 2007-2017 dönemini kapsayan analizlerde, Oran Analizi, Veri Zarflama Analizi (VZA), Malmquist Toplam Faktör Verimliliği (TFV) ve açıklanmış karşılaştırmalı üstünlük endeksleri gibi çeşitli teknikler kullanılmıştır. Verimlilik ve ihracat rekabet gücü skorlarının birlikte hareket ettiği ve ekonomik ve finansal rantabilitenin bu hareketi güçlendirdiği sonucuna varılmıştır. Ayrıca, finansal etkinlik ve ihracat rekabet gücü arasında doğrudan bir ilişki vardır.

ABSTRACT

This study aims to assess the economical and financial rantability, changes in efficiency and productivity levels and export competitiveness of the automotive companies/sector which are dealt in Borsa İstanbul (BIST) within Turkey. In the analyzes covering the 2007-2017 period, we used various techniques such as the Ratio Analysis, the Data Envelopment Analysis (DEA), the Malmquist Total Factor Productivity (TFP) and the revealed comparative advantage indices. It is concluded that the scores of the productivity and export competitiveness move together and economical and financial rantability strengthen this moving. Also, there is a direct relationship between financial efficiency and export competitiveness.

* Sorumlu yazar/Corresponding author.
e-posta: birol.erkana@usak.edu.tr

GENİŞLETİLMİŞ ÖZET

Otomotiv sektörü, etki alanının genişliği, diğer sektörlerle olan geri ve ileri bağlantı katsayılarının yüksekliği ile ekonominin gelişiminde geniş ve önemli bir yere sahiptir. Otomotiv endüstrisi, demir-çelik, plastik, kauçuk, cam, tekstil ve elektronik sektörlerinden girdi kullanan; buna karşılık inşaat, turizm, savunma, ulaştırma ve altyapı gibi birçok stratejik sektörün gelişimine katkı sağlayan lokomotif sektörler arasında yer almaktadır. Otomotiv sektörü, üretimde bulunduğu ekonomiye yüksek katma değer sağlayan, teknolojik gelişmeleri hızlandıran, ihracat kanalıyla döviz geliri kazandıran ve önemli oranda istihdam artışı sağlayan bir sektör olma özelliği taşımaktadır. Bununla birlikte, otomotiv sektörünün yüksek istihdam oranına sahip olması sebebiyle, sektörde yaşanan dalgalanmalar istihdama olumsuz yönde yansımaktadır.

Teknoloji şirketlerinin sektöre girişi ile otomotiv sektörü Ar-Ge faaliyetlerinin merkezi haline dönüştürmüştür. Teknoloji ve ilaç endüstrisinin hemen ardından dünya Ar-Ge yatırımlarının büyük bir bölümü otomotiv sektöründe yapılmaktadır. Dünya otomotiv sektörü teknolojinin ve çevresel koşulların etkisi ile sürekli bir değişim sürecindedir. Giderek sıkılaştıran çevresel regülasyonlar, otomotiv sektöründe hibrit ve elektrikli araçların gelişimine hız kazandırmıştır.

Türk otomotiv endüstrisi, Türkiye imalat sanayinin ana itici sektörlerinden birisi konumundadır. AB ile Gümrük Birliği Anlaşması ve Türkiye'nin AB adaylık süreci, Türk otomotiv endüstrisinde AB ürün ve çevre standartlarının kabul edilmesine yol açmıştır. Türk şirketlerinin pek çoğu AB mevzuatına uygun olarak kalite sistem sertifikalarını almışlar ve Dünya standartlarında kalifikasyon seviyesine ulaşmışlardır.

Dünyada otomotiv sektörüne olan talebin giderek artması, sektörün üretim kalitesiyle birlikte, sektördeki rantabilite ve etkinlik kavramlarını ön plana çıkarmıştır. Zira, sektör ürünlerine artan taleple birlikte küresel rekabet hız kazanmıştır. Bu perspektifte, otomobil ihracatı gerçekleştiren ülkelerin sektördeki küresel payları bağlamında ihracat rekabet gücü kilit bir kavram olarak ortaya çıkmıştır.

Bu çalışmada, otomotiv sektörü ve otomotiv sektörünün diğer sektörlerle ilişkisi, Türkiye'de otomotiv sektörünün gelişimi, sektörün ekonomik ve mali rantabilite, etkinlik ve ihracat rekabet gücü düzeyleri analiz edilmiştir. Bununla birlikte, ele alınan değişkenler arasındaki etkileşim düzeyi de incelenmiştir. Otomotiv sektörünün öneminden hareketle çalışmanın amacı, Türk otomotiv endüstrisini çok yönlü analiz (finansal etkinlik, ekonomik ve mali rantabilite ve ihracat rekabet gücü) ederek sektörün gelişimine katkı sağlayacak uygulanabilir politik öneriler geliştirmektir. Çalışmada, Borsa İstanbul'da işlem gören sekiz otomotiv firmasının (toplam endüstrinin % 60'ından fazlasını temsil etmektedir) 2007-2017 dönemine ilişkin finansal etkinlik, ekonomik ve mali rantabilite ve ihracat rekabet gücü ilişkisi üç farklı yöntem kullanılarak analiz edilmiştir. Farklı yöntemlerden elde edilen sonuçların bir bütün olarak değerlendirilerek sektörün durumu ve geleceği daha geniş bir çerçevede ele alınmıştır.

Çalışmada ilk olarak BIST'de işlem gören otomotiv firmalarının son 11 yıldaki (2007-2017) finansal, ekonomik ve mali durumları rasyo analizleri kullanılarak incelenmiştir. İkinci aşamada elde edilen rasyolardan hareketle sektörün finansal etkinlik analizi ve etkinlikteki zaman içerisindeki değişim süreci Veri Zarflama Analizi ve Malmquist Toplam Faktör Verimliliği (TFV) metodolojisinden hareketle elde edilmiştir. Üçüncü aşamada ise sektörün ihracat rekabet gücü derecesi Balassa Endeksi, Vollrath Endeksi, İhracat-İthalat Oranı Endeksi ve Net Ticaret Endeksi ve Lafay Endeksi kullanılarak elde edilmiştir.

Türkiye'nin otomotiv ihracat rekabet gücüne ilişkin skorlar incelendiğinde, yüksek seviyede olmasa da, rekabet avantajının olduğu görülmektedir. Bununla birlikte, açıklanmış karşılaştırmalı üstünlük endeksleri incelendiğinde, söz konusu rekabet avantajı özellikle 2009 yılından sonra genel olarak azalmıştır. Bununla birlikte, endeks skorlarının ortalama değerleri incelendiğinde, Balassa Endeksi ve Vollrath Endeksi değerlerinin zayıf derecede rekabet gücünü gösterdiği görülmektedir. Ayrıca, Net Ticaret Endeksi ortalaması rekabet gücünün varlığını işaret etmektedir. İhracat-İthalat oranı endeksi ise rekabet gücünün marjinal sınırdan olduğunu göstermektedir. Genel olarak yorumlandığında, Türkiye'nin otomotiv ihracatında istikrarlı ve kararlı bir ihracat rekabet gücü bulunmaktadır.

Elde edilen tüm sonuçlar birlikte değerlendirildiğinde sektörün verimliliğindeki (Malmquist TFV Skorları) ile ihracat rekabet gücünün 2010-2011 yılları hariç ele alınan dönemde birlikte hareket ettikleri sonucuna ulaşılmıştır. Diğer bir ifadeyle, sektörün finansal etkinliği ile açıklanmış karşılaştırmalı üstünlüğü arasında doğru yönlü bir ilişki olduğu sonucuna ulaşılmıştır.

Introduction

Automotive sector has an extensive and important situation in development of economy with its width of influence area, and its height of back and forward correlation coefficient with other sectors. Automotive sector that generates approximately 5% of the world economy takes a part in leading sectors that use inputs in iron-steel, plastic, rubber, glass, textile and electronic sectors and, in return, contribute to improvement of many strategic sectors such as construction, tourism, defence, transportation and infrastructure. Automotive sector has the characteristics of providing high added value to the economy that it exists in production, accelerating technological development, bringing in foreign exchange via export, and proving considerably employment increase. However, fluctuations in the automotive sector are reflected in employment negatively because of its high employment rate (Pişkin, 2017).

Since 2000's, automotive sector has been one of the most changing sectors. With the entering of technology companies into the sector, automotive sector turned into the centre of R&D activities. As the leading countries in automotive sector began to prefer contemporary production methods while leaving traditional production style, Taylorist production and lean manufacturing were started to be adopt. Also, gradually stringent environmental regulations has accelerated the development of hybrid and electric cars in automotive sector.

The increasing demand for automotive sector in the world has brought production quality of the sector with the concepts of rantability and efficiency in sector to forefront. Therefore, global competition has gained pace by increasing demand for sector products. In this perspective, export competitiveness in the context of global stakes' in sector of countries which exports automotive comes out as key concept. Turkey is a rapidly developing country in the case of the automobile sector. Turkish automotive industry has a position as one of the main driving sector in Turkish manufacturing industry. Customs Union and candidacy of Turkey for the European Union (EU) led to acceptance of the EU production and environment standards in Turkish Automotive Industry. Many Turkish companies received a quality system certification in accordance with the EU legislation and reached world-class qualification level.

In this study, based on the period of 2007-2017, with reference to 8 companies samples which are dealt in BIST and represent a large part (over the 60% of industry) of the sector, Turkish automotive sector was analysed as multi-dimensional. The sector was analysed by economical and financial rantability ratios. Technic efficiency and productivity change of sector were researched in time with the help of the data obtained from the ratio analysis. Efficiency and productivity levels of the sector were associated with international competitiveness.

Automotive sector takes a part in leading sectors that providing high added value to the economy, accelerating technological development, bringing in foreign exchange via export, contributing the development of many sectors that it is a customer, supporting manufacturing industry that it supplies such as construction and tourism and improving strategic area such as defence, transportation, and infrastructure (Pişkin, 2017). In all industrialized countries, automotive industry with sub-industry is defined as locomotive of economy, can be influenced substantially fluctuations in economy, and can cause fluctuations (Katip, Karaer, & Özengin, 2014).

Automotive sector has a high multiplier effect and added value on economic growth in strong connection with other sectors. As automotive sector is traditionally related to iron-steel, petrochemical, glass, textile sector, it is receiver of some product which are produced by sectors such as plastic and electronic because of its necessity for tools produced by developing technologies and lightweight materials. At the same time, automotive sector is closely

associated with raw material and sub-industry except for own structure and marketing, retailer, after-sales service, fuel, finance and insurance sectors enabling final products to reach consumers (Pişkin, 2017).

Automotive sector has made many important contributions to developing defence industry, demand increase for technological equipment by farmers in agricultural sector, tourism sector within more convenient, faster and cheaper transportation and many more. Turkey has carried on its activities with 12 companies and 18 factory in automotive sector. Of these 12 companies of which four has produced exclusively automobiles, 6 has produced only commercial vehicles and 2 has produced both of them. Ford Otosan, Oyak Renault and Tofaş companies has ranked top ten among 500 industrial enterprise that was declared by İstanbul chamber of industry (KPMG, 2018).

Turkish automotive sector is a sector which ranges in increase trend in world market with new product and capacity investment in its production and export increased year by year. According to data of 2016, Turkey was one of the countries that increased its production performance by 16.1%. Besides, it outdistanced Japan, South Korea, and USA in motor vehicle export race to the EU. This growth continued in 2017 (KPMG, 2018).

As automotive production was 1.48 million pieces in 2016, it went up 1.7 million pieces in 2017. Industrial exports reached their highest level in 2017 by \$ 28.5 billion. In the first half of 2018, the exports of automotive sector increased by 14.5 percent to 16 billion 434 million dollars. The data of 2017 demonstrated that fell 180 vehicles average per thousand people in the world while this numbers were at a level of 189 in Turkey, 569 in West Europe, and 808 in the USA.

Table 1: Turkish Automotive Sector (1000 pieces)

<i>Year</i>	<i>Production</i>	<i>Export</i>	<i>Import</i>	<i>Employment (per)</i>	<i>Capacity Utilization Rate (%)</i>
2015	1.359	992	659	48.748	80
2016	1.486	1.141	681	53.377	86
2017	1.7	1.36	720	59.212	88

Source: It was compiled from Automotive Sector Report (2017) and prepared by the authors.

China that manufactures 30% of the world production, took place on the top in 2016 automotive production ranking by 28 million 119 thousand pieces of production. In the same ranking, America took the second place by 12 million 198 thousand (Yılmaz, Taştan, Ecek, & Çınar, 2017). Turkey took the 14th place in automotive production in the world. Sector is on 17th in automobile production and 8th in commercial vehicle production. Also, Turkish automotive supply industry has an ability to product almost all components and pieces which are needed by sector. 10 billion US \$ reaching supply industry export figures in 2017 are equal to 34 percent of total automotive exports. Turkish automotive sector is the largest sector in the exports area of Turkey with 17% export size on sectorial basis by exporting 77% of automotive its own products (Yılmaz, Taştan, Ecek, & Çınar, 2017). It has seen that automotive industry has a quietly high stake in the list of 250 companies which make Turkey's highest R&D expenditure. The largest 10 automotive main industry companies in R&D 250 list compose of 40% of total expenditures made by 250 companies.

Literature Review

When the literature is reviewed, the studies on the competitive structure of the automotive sector can be grouped into two groups. The first is the micro-based studies on the

competitive structure of the automotive sector. In these studies, the competitive structure of the sector was examined mostly from the concentration indices. However, in some studies, the competitive structure of the automotive sector was handled on a macro basis and the competitiveness of the automotive sector was studied. In these studies, the export competitiveness of the sector was generally tried to be calculated and interpreted with the revealed comparative advantage (RCA) indices such as the Balassa index.

Ülengin et al. (2010), Avcu (2016), Ildırar and Kıral (2018) approached the competitive structure of the automotive sector in terms of micro base and concentration analyses. In this context, Ülengin et al. (2010) analysed Turkish automotive competitiveness with Bayes causal networks method in their study. In the result of the study, it was underlined that sector had a weak competitiveness and its future extremely depended on local supplier quality, the scope and impact of taxation, ease of access to credit, innovation capacity, R&D expenditures of company, prevalence of the latest technologies and university-industry cooperation in R&D. Avcu (2016) analysed the market structure and competitiveness of automotive sector with the help of the concentration ratio (CR4, CR8), the EI and the Herfindahl-Hirschman index. According to the calculated indices, it was emphasized that the competitive level in the market of domestic passenger car and domestic light commercial vehicle was low. However, there was a monopolistic competition in the imported passenger car market. Just like Avcu (2016), Ildırar and Kıral (2016) also analyzed the subject by using the concentration indices. They examined the market competitive structure by using the concentration ratio (CR4, CR8) and Herfindahl-Hirschman index with sales data of automobile and light commercial vehicle in Turkey in the period of 2004-2017. In reference to the CR4 and the CR8, domestic passenger car and light commercial vehicle in the market were high concentration, in other words, there was low competition. On the other hand, the concentration ratio of imported passenger cars and imported light commercial vehicles was relatively low. According to the results of the Herfindahl-Hirschman index, it was concluded that the market was close to monopolistic competition.

Başkol (2008, 2011), Özdamar and Albeni (2011), Bozdağ and Saraçoğlu (2013), Terregrossa and Gönel (2014) and Vošta and Kocourek (2016) conducted studies on the competitiveness (export competitiveness) of the automotive sector on a macro basis and used predominantly the RCA indices. Başkol (2008, 2011) calculated the competitiveness of Turkish automotive sector. In the study, the BI, import infiltration rate and specialization coefficient indices were used for the years 1996-2007. In the result of the study, it was reached that the country had no competitiveness in the automotive sector. When Başkol re-examined the same study in 2011 for 1996-2010 period with the same indexes, he concluded that the sector had a weak competitiveness. Özdamar and Albeni (2011) also analysed to foreign trade competitiveness of Turkish automotive industry using three different dimension of revealed comparative advantage (RCA) index for the years 1998-2008. According to the results of the analysis, Turkey had competitiveness in the product group of personal auto since 2002 in world market but it was emphasized that the competition coefficient is not high enough. It was concluded that Turkey had competitiveness in the product group of lorry-van after 2002 and of minibus-midibus-bus after 1990. Bozdağ and Saraçoğlu (2013) examined automotive exports competitiveness of Turkey and Commonwealth of Independent States in 1995-2011 period by using the BI. It was concluded that only Uzbekistan, Belarus and Turkey among the countries in question had competitiveness in the export of the sector. In a study conducted by Terregrossa and Gönel (2014), Turkey's automotive export competitiveness in the EU-15 were compared with China and Western European countries in 2001-2013 period. According to the results obtained using the VI, it was emphasized that Turkey decreased gradually export competitiveness in the relevant market. Vošta and Kocourek (2016) analysed the global

competitiveness of the EU in automobile export for the years 1995-2015. According to the results calculated using the BI, it was concluded that Germany and England had relatively high export competitiveness in the last 20 years.

In the literature, there are studies that use economic and financial rantability ratios. In addition, there is no study in which the economic and financial profitability ratios are correlated with competitiveness indices and efficiency ratios.

Erkuş (2003) determined that the costs tend to decrease as enterprises grow. In addition, Semerci, Parlakay and Çelik (2015) also revealed that examined enterprises firstly needed to affiliate with organizations serving the input supply and milk marketing of manufacturers to carry out dairy cattle activities at a higher rantability level. Erman and Küçük (2016) determined that the largest share in the gross product was the sale of seed fish in the land enterprises and the sale of table (portion sized) fish in the cage enterprises. Feed cost had the largest share in operating and production costs of all enterprises. Rantability ratios were set down as 11% in cage enterprises and 4,1% in land enterprises.

There are many national and international implementation for automotive sector's competitive structure and competitiveness analysis. As some part of these studies used concentration index, others used predominately international comparative advantages index. In some studies, it is observed that sectoral efficiency and rantability were examined. In some studies, factors affecting efficiency, rantability or competitiveness were analyzed by econometric analysis. However, when the literature samples are examined, it is not found any study examining the relationship between efficiency, rantability and export competitiveness scores of any sector. These studies examined sectors with only one of these variables. The main differences of this study from other studies are to associate with sectoral efficiency, rantability changes and revealed comparative advantages' (export competitiveness) degree. In this context, in the study, effectiveness, rantability and export competitiveness in Turkey's automotive sector have been analyzed for a period of 11 years (2007-2017). Considering these indicators, methods and time period, it is thought that this study brings a new perspective and makes a contribution into literature.

Methodology and Data

In this study that aims multi-dimensional (efficiency-rantability- export competitiveness) analysis of Turkish automotive industry is used three different methods. The results obtained from each method are correlated with each other and, thus the automotive industry has been analysed in many ways. The variables chosen as representing the automotive industry are financial parameters (indicators) of automotive companies to be dealt in BIST in last 11 years (2007-2017) and is gained by financial reports of relevant companies, statistical of Public Disclosure Platform (PDP), statistical of BIST, and UN Comtrade Database. The variables and the definition of variables used in each analysis method are shown in Table 2.

In this study where the automotive sector was analyzed in a multidimensional manner, efficiency, rantability and export competitiveness of the 8 automotive companies (represents more than 60% of the total industry) dealt in BIST and interaction of these variables were examined in the period of 2007-2017. Three different methods were used for the analysis. First of all, in the last 11 years, monetary, economic, and financial structure of the automotive companies were researched by using rantability ratios. Secondly, by means of obtained ratios, financial efficiency analysis and period of change in efficiency were gained by the DEA and Malmquist TFP. In third and last phase, export competitiveness level of the sector was calculated by the BI, the VI, the EIRI, the NTI and the LI. All results obtained were associated with each other. The theoretical framework of each method used in the study is briefly discussed below.

Table 2: The Definition of Variables

<i>Variables Used in Ratio Analysis</i>		
Output Variable	Input Variable	Data Source
Economic Rantability	Profit Before Tax and Interest/Total Passive	Public Disclosure Platform (PDP)
Financial Rantability	Net Profit/Equity Capital	Public Disclosure Platform (PDP)
Stock Exchange Value	Year-end closing value	Borsa İstanbul (BIST)
<i>Variables Used in Efficiency Analysis</i>		
Output Variable	Input Variable	Data Source
	Fixed Assets/Total Assets	Compiled from Annual Reports of Companies
Net Profit/Net Sales	Equity Capital/Total Assets	Compiled from Annual Reports of Companies
	Current Ratio	Compiled from Annual Reports of Companies
<i>Variables Used in the Revealed Comparative Advantage Analysis</i>		
Output Variable	Input Variable	Data Source
Balassa Index	Automotive export in the country, total export in the country, automotive export in the world, total export in the world	UN Comtrade Database
Vollrath Index	Automotive export in the country, total export in the country, automotive export in the world, total export in the world	UN Comtrade Database
Export-Import Ratio Index	Automotive export in the country, automotive import in the country	UN Comtrade Database
Net Trade Index	Automotive export in the country, automotive import in the country	UN Comtrade Database
Lafay Index	Automotive export in the country, automotive import in the country	UN Comtrade Database

The one of the methods for measuring manufacturing efficiency is ratio analysis. The monitoring of the movement of a single input and the ratio of a single output to each other over time constitutes the essence of the ratio analysis. This method enables to examine only one dimension on performance because of applying ratio of single input to single output (Yeşilyurt & Alan, 2003). The economic rantability ratio is a preferred ratio to expose whether resources

are used efficiently or not. On the other hand, financial rantability ratio is an important indicator that shows the relationship between the company's equity and net profit. The high level of efficiency in both ratios indicates that the profitability of the enterprise is satisfactory. The rantability factor expresses the ratio of net product to gross product. In other words, the rantability factor shows net yield as a percentage of the gross product. The rantability factor is not only a ratio to measure gross income of a company but also to support comments about assets' income generation skills. Among liquidity ratios, the most commonly used current ratio is a ratio that demonstrates the ability of the current assets to meet its short-term liabilities that need to be paid within one year by company. The affirmed ratio as security limit for companies is commonly 2 points. However, not to be under 1 point can be accepted in implementation. The presence of stocks within the current assets reveals the necessity of not interpreting the current rate alone. When all rates used in ratio analysis are interpreted, they must be evaluated with the relevant other rates. Besides, considering sector and macroeconomic conditions will provide more consistent on analyses. In our study, parametric and non-parametric methods of measuring efficiency levels are used together with obtained data results of ratio analysis.

$$\text{Economic Rantability} = \frac{\text{Profit before tax and interest}}{\text{Total Liabilities}}$$

$$\text{Financial Rantability} = \frac{\text{Net Profit}}{\text{Equity Capital}}$$

$$\text{Rantability Factor} = \frac{\text{Net Product}}{\text{Gross Product}} * 100$$

$$\text{Current Ratio} = \frac{\text{Current Assets}}{\text{Short-term Liabilities}}$$

In the cases of higher financial rantability than economic rantability, it is possible to state that equity capital is used efficiently. It is considered that the ratio analysis will be insufficient to measure the degree of effectiveness in cases where the number of inputs and outputs is high (Yolalan, 1993). In these cases, parametric and non-parametric methods are used to measure efficiency levels. Parametric methods assume that there is an existence of production/output function related to be measured Short-term Liabilities (STL) and has an analytical structure of this function. In parametric methods, the boundary parameters that are known before its functional form are estimated and then the distance of each observation unit to this limit is measured (Aydin, 2010). The effort to measure production efficiency began with the studies of Debreu (1951) and Koopmans (1951) and, then, gained significant momentum with the study of Farrell (1957). Non-parametric methods developed as an alternative to parametric methods are based on linear programming and aims at determining the efficiency limit and measuring the distance of units to this limit like parametric methods. On the contrary to parametric methods, it doesn't make any assumptions about the structure of the production function. The DEA and Malmquist TFP are non-parametric methods.

The DEA used in the second phase of the study, developed by Charnes, Cooper, Rhodes (CCR). The DEA enables to examine the relative performance of the decision-making units within the framework of Farrell's approach. In the DEA, the inputs and outputs of the selected units are examined. Furthermore, an activity limit is created by selecting the best rates among these inputs and outputs (Duranay, 2017). The original form of the DEA is known as "CCR Model". The next models built on the CCR Model. While the CCR Model calculated the total

efficiency value of the decision units under the assumption of constant return to scale, the BCC Model calculated the technic efficiency of decision units under the assumption of variable return to scale. Which type of model or assumptions will be used is evaluated according to the purpose and scope of the research (Özek, 2015).

The CCR Model is the model that examines the amount of input compounds to reduce in order to achieve the most efficient output level when the output amounts of the decision-making units are stable. The CRR Model shows the amount of output produced by the decision-making unit under the assumption, $x_{ij} \geq 0, y_{ij} \geq 0$, that all input and output levels have a non-negative value. The variables in the model are the given weights by the k decision unit for the i inputs and r outputs. These weights, in turn, are shown as v_{ik} or u_{rk} . The aim of this model maximizes ratio of weighted output to total weighted inputs (Ramanathan, 2003). The “rational shape” of the CCR model can be shown as follows:

$$\max h_k = \frac{\sum_{r=1}^s u_{rk} Y_{rk}}{\sum_{i=1}^m v_{rk} X_{jk}}$$

Fractional programming model can be converted to linear programming model. This conversion is made by equalling to 1 of denominator of objective function while it is to be a restriction. The result of this conversion, model can be defined as below:

$$\begin{aligned} \max h_k &= \sum_{r=1}^s u_{rk} Y_{rk} \\ \sum_{r=1}^s u_{rk} Y_{rj} - \sum_{i=1}^m v_{ik} X_{ij} &\leq 0; \quad j = 1, \dots, n \\ \sum_{i=1}^m v_{jk} X_{ik} &= 1 \\ u_{rk} &\geq 0; \quad r = 1, \dots, s \\ v_{ik} &\geq 0; \quad i = 1, \dots, m \end{aligned}$$

While it converts to linear form, h_k refers to the efficiency level; u_{rk} and v_{jk} refer to weights assigned to outputs and inputs, respectively. The non-parametric DEA method is a static analysis and analyses by the data of the STLs in a single period. In the process of evaluating efficiency, in order to examine the change that may occur over time, methods such as the Fisher and Tornqvist indices, and the Malmquist TFP developed (Kirikal, 2005).

The TFP calculated the change on total factor productivity between two data points with calculating the ratio of the distance of each data point according to common technology. Distance function $d(x,y)$ values that is equal to 1 if y vector is line on the S boundary, is less than 1 if y vector defines a point of technical ineffectiveness, or is more than 1 if y vector defines a point out of the S boundary.

$$d(x,y) = \text{Enk.} \left\{ \delta: \left(\frac{y}{\delta} \right) \in S \right\}$$

In Malmquist index, distance functions can be considered as basis of input and output. The input based distance function takes into account the minimum proportional contraction of

the input vector while the output vector is stable and it also takes into account the maximum proportional increase of the output vector when the input vector is stable. In the output based distance function, the production technology is defined using the output set R^t . Production technology R^t for every term ($t=1, \dots, T$) show the conversion from inputs ($x^t \in R_+^M$) to outputs ($y^t \in R_+^M$). Therefore, $x_t = (x_1, \dots, x_K)$, produced outputs by using input vector become output $y_t = (y_1, \dots, y_M)$.

$$R^t = \{ (x_t, y_t) : x_t \rightarrow y_t \}$$

Following Färe et al. (1994), this methodology can be expressed as follows:

$$d_0^t(x_t, y_t) = \min \{ \theta : (x_t, \frac{y_t}{\theta}) \in R^t \}$$

$$\min \{ \theta : (x^t, \theta y^t) \in R^t \}^{-1}$$

If data of (x_t, y_t) is on t period production line, distance will be $d_0^t(x_t, y_t) = 1$ and full efficiency (activity) for production. If distance is $d_0^t(x_t, y_t) \leq 1$, its production will not be efficient during the (t) period.

For the technical efficiency and change in efficiency in the different period, the distance function can be written as follows:

$$d_0^t(x_{t+1}, y_{t+1}) = \min \{ \theta : (x_{t+1}, y_{t+1}/\theta) \in R^t \}$$

This index measures the maximum rational change that comes up with data x^{t+1} input and y^{t+1} output under t period technology and also the maximum rational change that comes up with, relatively ($t+1$) technology, data x^t input set and y^t output (Mao & Koo, 1996).

$$M_0^t = \frac{d_0^t(y^{t+1}, x^{t+1})}{d_0^t(y^t, x^t)}$$

This index measures the productivity changes caused by changes in technical efficiency from ($t+1$) period to t period. Technical activity changes from ($t+1$) period to t period can also be measured under ($t+1$) period technology:

$$M_1^{t+1} = \frac{d_0^t(y^{t+1}, x^{t+1})}{d_0^{t+1}(y^t, x^t)}$$

Färe et al. (1994) described the geometric mean of the two indices as follows:

$$m_0(y^t, x^t, y^{t+1}, x^{t+1}) = \left[\left(\frac{d_0^t(y^{t+1}, x^{t+1})}{d_0^t(y^t, x^t)} \right) \times \left(\frac{d_0^{t+1}(y^{t+1}, x^{t+1})}{d_0^t(y^t, x^t)} \right) \right]^{\frac{1}{2}}$$

In this equation $d_0^t(y^{t+1}, x^{t+1})$ notation represents the distance from ($t+1$) observation to technology of (t) period. This equation can be shown in the following pattern.

$$m_0(y^t, x^t, y^{t+1}, x^{t+1}) \frac{d_0^{t+1}(y^{t+1}, x^{t+1})}{d_0^t(y^t, x^t)} \left[\left(\frac{d_0^t(y^{t+1}, x^{t+1})}{d_0^{t+1}(y^{t+1}, x^{t+1})} \right) \times \left(\frac{d_0^t(y^t, x^t)}{d_0^{t+1}(y^t, x^t)} \right) \right]^{\frac{1}{2}}$$

In the equation, out of the parenthesis measures the change in output-axis technical efficiency between (t) and (t + 1) years (Kök and Deliktaş, 2003). More than 1 of m_0 index shows that total factor productivity increases (gets well) while less than 1 of this value shows that productivity reduces.

The export competitiveness and specialization level of countries on a specific sector were indicated through calculation of comparative superiority coefficients. Especially, explicated foreign trade performance index were used frequently for empirically measuring the foreign trade competitiveness. In the export competitiveness index used as the third method of the study, it was preferred to use the BI, the VI, the NTI, the EIRI and the LI.

Through the use of revealed comparative superiority coefficients, it is possible to detect which sectors have a potential competitive advantages and disadvantages (Ramirez, 2002). In addition to that, degree of specialization in sectoral export can be indicated. If degree of the export competitiveness and specialization in specific sectors in the country was not alter or ruin by government policies, the country's revealed comparative advantage index value in relevant sectors compared to the rest of the world would realized the advantages/disadvantages of sectors in realistic way (Zhi Wang, 2000).

The most common measure about revealed comparative advantages is the BI. The index is the ratio of the share of any product in national exports to its share in the world's total exports. The BI is formulated as $\left(\frac{X_{ij}}{X_j}\right) / \left(\frac{X_{iw}}{X_w}\right)$ (j: the country, i: the product group, w: world). Values more than 1 refers to the export competitiveness (Balassa, 1965).

After the BI, the most common export competitiveness criterion (index) is the VI. Unlike the BI, the VI prevents double accounts of the country and the product. The index formulizes as $\left(\frac{X_{ij}}{X_{-ij}}\right) / \left(\frac{X_{i-jw}}{X_{-i-jw}}\right)$. (X_{ij} : country j's export for the good "i", X_{-ij} : country j's total export except the good "i", X_{-jw} : world export for the good "i" except X_{ij} , X_{-i-jw} : total world export except X_{ij} and X_{-jw} . Vollrath Index is the ratio of the share of the product in national export (the export of the goods to the total export of the country is ignored) to the share of the world's total export (the country is not calculated one more in the numerator, both the goods and the country are not calculated once again in the denominator) (Vollrath, 1991). Values more than 1 shows the export competitiveness. If a sector (product) in a country has a significant share in world total exports, the VI is higher than the BI (Kara & Necla Erdoğan, 2018).

In order to demonstrate the power of export competitiveness, the BI and the VI can be classified into four stages. If the values of the indices are between 1 and 2, it has weak competitiveness, between 2 and 4 it has competitiveness at medium level, and at 4 and above it has strong competitiveness (Hinloopen, 2001).

In addition to export competitiveness, measurement of the degree of specialization of the country's exported product (sector) is also important. In this context, the EIRI, the NTI and the LI can be used. The EIRI formulizes as $\ln \left[\left(\frac{X_{ij}}{X_j}\right) / \left(\frac{M_{ij}}{M_j}\right) \right] * 100$. While the fractional share represents the ratio of product export to total export, the denominator also shows the ratio of product import to total import (Mikic, 2005). Values more than 50 show specialization and high

competitiveness. If the index values are between -50 and 50, specialization is on the marginal level.

The NTI is obtained by dividing the difference of product exports and imports by their total. The index formulizes as $\left(\frac{X_{ij}-M_{ij}}{X_{ij}+M_{ij}}\right)$ (Balassa and Noland 1989) and is between -1 and +1 (Saboniene 2009). Positive values refers to importance of export and specialization.

The LI formulizes as $\left[\frac{X_{ij}-M_{ij}}{X_{ij}+M_{ij}} - \frac{\sum X_{ij}-M_{ij}}{\sum X_{ij}+M_{ij}}\right] \frac{X_{ij}+M_{ij}}{\sum X_{ij}+M_{ij}}$ (Desai, 2012). The index by taking into account imports, allows controlling for intra-industry trade and re-exporting flows. $LI > 0$ indicates that the country has a comparative advantage in the industry. Conversely, if the $LI < 0$, the country has a comparative disadvantage in the said industry (Reyes 2014). In addition, the index is between -50 (full despecialization) and +50 (full specialization) (Desai, 2012).

Empirical Results and Discussion

The results of the economic and financial rantability ratios, which are calculated by using the data in the financial reports of the companies operating in the automotive sector, for the years 2007-2017, are converted into average values on the basis of companies and sector and are given in Table 3.

Table 3: Average of Economic and Financial Rantability Ratios of the Automotive Sector

<i>Companies</i>	<i>Time Period</i>	<i>Average of Economic Rantability Ratio (%)</i>	<i>Average of Financial Rantability Ratio (%)</i>	<i>Rantability Factor (Average)</i>	<i>Current Ratio (Average)</i>
Isuzu	2007-2017	2.8	4.6	8.53	2.9
Tofaş	2007-2017	2.5	4.2	0.78	1.1
Doğuş	2007-2017	2.5	3.8	0.53	1
Otokar	2007-2017	2.3	3.5	-0.5	2.8
Ford	2007-2017	1.4	2.9	0.53	1.5
Karsan	2007-2017	-0.8	-0.2	-2.64	1.2
Tümosan	2009-2017	1.2	1.6	1.31	3.8
T.Traktör	2007-2017	1.8	3.6	-0.8	2
Sector Average	2007-2017	1.71	3	0.97	2.03

Source: It was calculated by using data from the companies' financial reports.

The high rate of economic and financial rantability are interpreted as positive. Although there is no standard figure determined in the interpretation of these ratios, if these ratios are close to 100%, the operating rantability is satisfactory, vice versa. As a result of the average of the sector (all companies) studied, economic rantability and financial rantability were calculated as 1.71% and 3%, respectively. This situation clearly show that sectorial rantability was not the satisfactory level. However, to evaluate comparatively financial and economic rantability ratio provided to speculate additionally. In this respect, it is seen that financial rantability ratio is higher than economic rantability ratio, in other words, usage of equity capital is productive. Between the years 2007 and 2017, the 8 companies that were examined within the scope of the study has a productive usage of equity capital. When it is seen that the average of economic and financial rantability ratios examined in the basis of enterprise, the average of the financial rantability ratios of the enterprises are higher than the average of the economic

rantability ratios except for Karsan. Ford Otosan which has a competitive position in the sector also uses its equity capital more efficiently than other companies in terms of economic and financial rantability ratios. In the table, it is understood that the main reason why Karsan has low scores in terms of economic and financial rantability is due to the company's loss statement between 2008-2010 and 2012-2016.

Companies which were under the examination made a profit about 3 TL in each of 100 TL in equity capital. Rantability factor giving the rate of net product to gross net product was found 9.7% in the average of companies. Thus, in examined companies 9.70 TL in each of 100 TL of gross net product was net product. The current rate average of companies was to be 2.30. This situation indicated that examined companies in the scope of the study could pay their current debts with selling their current assets, easily. The reflection of 2008 Global Financial Crisis showed itself the decreasing numbers in manufacturing and foreign trade in 2009 but it had not commonly negative effects all of the sector.

The relative performances (financial efficiency) and the process of change over time of the 8 companies in the automotive sector in the period of 2007-2017 were calculated by using the DEA and the Malmquist TFP methodology. Table 4 shows the output-oriented Technical Efficiency scores of the companies. According to Table 4, the most achievement company in the terms of financial efficiency is Otokar (Technical Efficiency Average is 1). Then, the followings are Tofaş (0.95), Doğuş (0.92) ve T.Traktör (0.88), respectively. It is seen that the highest technical efficiency performance in the year is 2009 and 2014.

In the evaluation process of the efficiency, the Malmquist TFP index were calculated in order to examine the process of change over time and showed in Table 5. The Malmquist TFP index measures the productivity changes caused by altering in technical efficiency. Since the sector average was less than 1 (TFP=0.972) in the period 2007-2017, there was a decreasing return in the sector. As evaluated on the basis of companies, it is seen that companies increasing their productivity during the examination were Tümosan (TFP=1.116) and Anatolia (TFP=1.069), respectively. These companies benefit from scale economy. On the other hand, when the TFP average of the other 6 companies was below 1 (TFP < 1), the efficiency of these companies decreased over time. In the terms of year, it was seen that the highest score of the TFP were in 2006, 2013 and 2008, and the lowest scores of productivity were in 2017, 2015, and 2010, respectively.

Table 4: Technical Analysis of the Automotive Sector

	<i>2007</i>	<i>2008</i>	<i>2009</i>	<i>2010</i>	<i>2011</i>	<i>2012</i>	<i>2013</i>	<i>2014</i>	<i>2015</i>	<i>2016</i>	<i>2017</i>	<i>Average</i>
Anadolu	0.512	0.815	1	0.912	1	0.931	0.868	0.839	0.668	1	1	0.867727
Tofaş	1	1	1	0.944	1	0.906	0.857	0.886	1	0.862	1	0.950455
Doğuş	0.737	0.846	1	1	0.797	1	1	1	0.913	1	0.861	0.923091
Otokar	1	1	1	1	1	1	1	1	1	1	1	1
Ford	0.686	0.65	1	1	1	0.841	0.786	0.758	0.651	0.502	0.772	0.786
Karsan	0.752	0.703	0.964	0.441	0.877	0.696	0.975	1	0.87	0.713	0.573	0.778545
Tümosan	0.441	0.628	0.755	0.726	0.904	0.995	0.702	0.963	1	1	1	0.828545
T.Traktör	0.786	0.732	0.968	0.998	0.784	1	1	1	1	1	0.482	0.886364
Average	0.739	0.797	0.961	0.878	0.92	0.921	0.898	0.931	0.888	0.885	0.836	0.877636

Source: It was calculated by using data from the companies' financial reports and the UN Comtrade Database.

Table 5: Total Factor Productivity Analysis of the Automotive Sector

	<i>2007-2008</i>	<i>2008-2009</i>	<i>2009-2010</i>	<i>2010-2011</i>	<i>2011-2012</i>	<i>2012-2013</i>	<i>2013-2014</i>	<i>2014-2015</i>	<i>2015-2016</i>	<i>2016-2017</i>	<i>Efficiency Changing</i>	<i>Technology Changing</i>	<i>TFP</i>
Anadolu	1.529	1.203	0.951	1.491	0.622	1.056	0.926	0.742	1.572	1.05	1.069	0.999	1.069
Tofaş	0.941	0.469	1.013	0.895	0.961	1.1	0.892	1.11	0.993	0.887	1	0.905	0.905
Doğuş	1.079	0.865	1.375	0.799	1.167	1.043	1.014	0.884	1.352	0.6	1.016	0.975	0.99
Otokar	1.008	0.784	0.938	0.816	1.072	1.064	0.889	1.052	1.102	0.811	1	0.947	0.947
Ford	0.89	0.997	1.056	1.005	0.789	1.092	0.915	0.859	0.893	1.167	1.012	0.949	0.96
Karsan	0.962	1.087	0.402	1.405	0.929	1.596	1.214	0.731	1.063	0.595	0.973	0.957	0.932
Tümosan	1.422	1.016	1.175	1.427	0.815	0.831	1.244	1.056	1.406	0.989	1.085	1.028	1.116
T.Traktör	0.943	1.028	0.985	0.847	1.137	1.134	0.934	0.708	1.092	0.372	0.952	0.925	0.88
Average	1.076	0.901	0.94	1.051	0.919	1.098	0.995	0.88	1.165	0.764	1.013	0.96	0.972

Source: It was calculated by using data from the companies' financial reports and the UN Comtrade Database.

When Turkey's BI and VI scores in associated with automotive export competitiveness is examined in 2000-2016 period, it is observed that there is a low global competitive advantage. However, this competitive advantage has decreased in general after 2009. In addition, the NTI and the LI scores indicating the level of export specialization shows that Turkey could not provide specialization in automotive exports. The EIRI indicates that the level of specialization is at the marginal level. In generally interpretation, although not specialized in automobile exports, Turkey has a weak degree of competitiveness in the global automotive exports.

Table 6: Export Competitiveness of the Turkish Automotive Sector (2000-2016)

(Revealed Comparative Advantage (Export Competitiveness) Coefficients)

<i>Years</i>					
	<i>BI</i>	<i>VI</i>	<i>NTI</i>	<i>EIRI</i>	<i>LI</i>
2000	0.6067	0.5829	-0.6371	-88.6717	-0.0502
2001	0.7866	0.769	0.056	34.0164	-0.0501
2002	0.9051	0.8958	0.0823	49.6435	-0.0369
2003	1.0747	1.0849	-0.097	16.8593	-0.0227
2004	1.3687	1.4291	-0.159	10.6588	-0.0134
2005	1.417	1.4852	-0.1036	22.3197	-0.0119
2006	1.5942	1.6989	-0.0392	34.8095	-0.0098
2007	1.6728	1.8015	0.0822	57.5847	-0.0071
2008	1.7272	1.8572	0.1168	57.0199	-0.0064
2009	1.6922	1.7971	0.107	53.9974	-0.0092
2010	1.6333	1.7298	-0.0448	40.9522	-0.0084
2011	1.6021	1.6902	-0.1015	39.8807	-0.0073
2012	1.3179	1.3572	-0.0524	38.0813	-0.0079
2013	1.4887	1.5571	-0.0617	44.8396	-0.007
2014	1.4502	1.5145	0.0119	48.8624	-0.0065
2015	1.4102	1.4727	-0.0374	30.6725	-0.0064
2016	1.5362	1.6317	0.0285	42.7633	-0.0055
Average	1.3696	1.4327	-0.0499	31.4288	-0.01568

Source: It was calculated by using data from the UN Comtrade Database.

When all the results are evaluated together, the productivity (the Malmquist TFP) scores and export competitiveness scores of the Turkish automotive sector acted together in the examined period except for the years 2010-2011. In other words, it is concluded that there was a correct relationship between the financial efficiency and the revealed comparative advantages (export competitiveness) in the sector. For instance, in 2007 and 2008, the Total Factor Productivity scores increased from 1.010 to 1.076, indicating an increase in productivity growth in industry. In the same period, the BI and VI also increased (from 1.6728 to 1.7272 in the BI and from 1.8015 to 1.8572 in the VI). Industrial efficiency resulted in increased competitiveness. Similarly, a decrease in the average TFP of the industry in 2014 and 2015 which were announced in the same years led to a decrease in competitiveness scores (BI, VI). These relationship is not seen in 2009 and 2012. This reason why not having the same direction

of movement in 2009 and 2011 can be explained by the fact that these years (the 2008 Global Crisis and the 2011 European Debt Crisis) represent the post-crisis years.

Table 7: Efficiency-Competitiveness Relationship

<i>Years</i>	<i>Balassa Index</i>	<i>Vollrath Index</i>	<i>Total Factor Productivity</i>
2007	1.6728	1.8015	1.01
2008	1.7272	1.8572	1.076
2009	1.6922	1.7971	0.901
2010	1.6333	1.7298	0.94
2011	1.6021	1.6902	1.051
2012	1.3179	1.3572	0.919
2013	1.4887	1.5571	1.098
2014	1.4502	1.5145	0.995
2015	1.4102	1.4727	0.88
2016	1.5362	1.6317	1.165

Source: It was calculated by using data from the companies' financial reports and the UN Comtrade Database.

Notes: The light grey color represents the increase in the scores while the dark grey color represents the decrease in the scores. The TFP scores are the yearly average and are obtained from Table 5. The BI and the VI are obtained from Table 6.

Conclusions

With its strong forward and backward links to other sectors of the economy, the automotive sector has a large multiplier effect and added value on economic growth and development. On the other hand, the automotive sector is one of the leading sectors that adopt and implement the Industry 4.0 processes. Following the technology and pharmaceutical industry, most of the world's R&D investments are carried out in the automotive sector. In parallel with revenue growth in developing countries and rising consumption demand, the manufacturing in automotive sector with the effects of low cost has changed its direction from developed countries to developing countries. This changing has affected directly Turkish automotive sector. In the recent years, Turkish automotive sector has sustained its sectorial growth through integration with the EU. It has thought that the strong steps to accomplish long-planned competitive Turkish brand will make significant contributions to increase international competitiveness of the sector.

The Turkish automotive sector ranks 14th in the world in terms of size, and in the 6th place on the back of Europe, Germany, Spain, France, the United Kingdom and Russia. As of the end of November 2017, more than 77% of the total automotive sector exports are made to the EU countries. The Turkish automotive sector operates its activities in 12 companies and 18 factories. Of these 12 companies, four has produced exclusively automobiles, 6 has produced commercial vehicles and 2 has produced both of them.

In the study, the structure of the automotive sector in the period of 2007-2017 is considered as multidimensional. When the literature samples are examined, it is not found any study examining the relationship between efficiency, rantability and export competitiveness scores of any sector. These studies examined sectors with only one of these variables. The main differences of this study from other studies are to associate with sectorial efficiency, rantability changes and revealed comparative advantages' (export competitiveness) degree. Considering

these indicators, methods and time period, it is thought that this study brings a new perspective and makes a contribution into literature.

According to sectorial economic and financial rantability ratio, the economic rantability were calculated as 1.71% and the financial rantability were calculated as 3%. The fact that the financial profitability ratio is higher than the economic profitability ratio shows that the use of equity capital in the sector is efficient. The presence of low or high ratio of financial and economic rantability affect the interpretation about whether sources are used efficiently. The high ratio indicates that the resources are not used effectively and the low ratio indicates that the resources are used effectively. In the study, it is seen that economic and financial rantability ratios are far from 100%. In other words, ratios in question are not as high as desired. This shows that the sector has failed to use resources. When the productivity changes caused by the changes in technical efficiency in the period of 2007-2017 are analysed, it is seen that the productivity decreases in the automotive sector (TFP=0.972). The highest scores of the TFP are in 2016, 2013 and 2008, respectively, and the lowest scores of TFP are in 2017, 2015 and 2010, respectively.

When Turkey's competitiveness associated with revealed comparative advantage indices (BI, VI, NT, EIRI, LI) scores in the period of 2000-2016 are examined, it is seen that it has a low level of global competitiveness (comparative advantage). Besides, it is observed that the competitiveness has decreased in generally after 2009 (due to the global crisis). Also, the indices show that Turkey is unable to provide a specialization in automotive exports, but there is also weak level of global competitiveness.

When economic and financial rantability ratio analysis are evaluated with the results of financial efficiency (DEA, TFP) analysis and export competitiveness analysis, it is seen that there is a relationship between the variables. Accordingly, it is observed that the scores related to export competitiveness increased in 2007, 2008, 2013 and 2016 in which the TFP increased. Conversely, export competitiveness decreased in 2009, 2012, 2014 and 2015 when the TFP decreased. On the other hand, it is seen that this relationship could not be achieved only in 2009 and 2012. It is noteworthy that the years in which this relationship could not be achieved corresponded to the aftermath of the 2008 and 2011 crisis.

With based on the results obtained, a number of recommendations can be developed to increase both efficiency and rantability level of the automotive sector and export competitiveness. Young and growing population in Turkey is one of the strengths of Turkey in the automotive interior market, and it should be benefited from this dynamism. It is considered that withdrawal of old vehicles from traffic in renewal of the scrap incentive program will help both reducing the environmental pollution, and increasing the safety of vehicles or pedestrians. Moreover, this practice includes an important opportunity to revive the market and to reduce scrap imports. The tax burden which comes from the ratios of special consumption tax and value-added tax negatively affects the growth of home market. For this reason, the lower tax rates applied to commercial vehicles compared to their car segments will ensure the more powerful demand for the sector in Turkey. In addition, fluctuations in the exchange rate significantly affect the size of the market. Therefore, exchange rate stability should be given importance. A similar situation is valid on oil prices. Factors such as accelerating urbanization and facilitating access to credit are also expected to strengthen vehicle demand.

The foreign partnerships and the advanced supply industry of the strong groups in automotive production and the advanced supply industry keep the industry alive, consistently. Therefore, opportunities for cooperation with international companies should be strengthened. Compared to the EU countries, the low labor cost provides a competitive advantage in terms of production costs in the sector. Geopolitical position contributes to easily access to many

markets for the development of the sector, positively. There are a number of shortcomings in this sector despite of these advantages. The sector displays a weak view for industrial design, patent and international standards compared to other countries. The lack of trained labor force has appeared as an important obstacle in the transition of the sector to apply Industry 4.0 structures. The departments' related to automotive at the undergraduate and graduate level in universities cannot see sufficient demand. Despite of the development of logistics sector, there are still significant deficiencies in the infrastructure. Regional problems stemming from foreign policy also directly affect the sector. In order to solve such problems, sector representatives and decision-makers should improve their cooperation and develop long-term policy strategies.

Factors such as rapid economic growth, young and dynamic demographic structure, improvement in financial conditions, and the low level of car ownership rate in Turkey are (signals) indicators of which high growth in the automotive market will continue in the forthcoming days. In addition, the domestic automobile production and branding project as soon as possible to make a national issue of branding and creating a social synergy and domestic car consumption should be encouraged. In this context, the increase of direct foreign investments, further expansion of its product range with automotive manufacturers, the reduction of import intensity in the market in Turkey will be provided in case the market growth of automotive sector gets back on the rails. In this situation, the rising of efficiency, profitability and export competitiveness in the sector will be ensured.

References

- Avcu, N. (2016). *Türkiye'de Otomotiv Sektöründe Yoğunlaşma ve Büyüme Üzerindeki Etkisi*. Aydın: Aydın Adnan Menderes Üniversitesi Yayınlanmamış Yüksek Lisans Tezi.
- Aydın, Ü. (2010). *Finans Endüstrisinde Karşılaştırmalı Organizasyonel Etkinlik: Türkiye Örneği*. İzmir: Dokuz Eylül Üniversitesi Yayınlanmamış Doktora Tezi.
- Balassa, B. (1965). Trade Liberalization and Revealed Comparative Advantage. *The Manchester School of Economic and Social Studies*, 33(2), 99-123.
- Balassa, B., & Noland, M. (1989). Revealed Comparative Advantage in Japan and the United States. *Journal of International Economic Integration*, 4(2), 8-22.
- Başkol, O. (2008). Türkiye'de Otomotiv Sektörünün Rekabet Gücü Üzerine Bir Değerlendirme. *Mühendis ve Makina*, 50(596), 26-34.
- Başkol, O. (2011). Türk Otomotiv Sektörünün Uluslararası Rekabet Gücü (1996-2010). *PARADOKS Ekonomi, Sosyoloji ve Politika Dergisi*, 7(2), 63-78.
- Bozdağ, E. G., & Saraçoğlu, S. (2013). Analysis of Competitiveness of Turkey and Commonwealth of Independent States in their Automotive Market. *International Conference on Eurasian Economies*, (s. 41-49). St. Petersburg.
- Debreu, G. (1951). The Coefficient of Resource Utilization. *Econometrica*, 19(3), 273-292.
- Desai, F. P. (2012). Trends in fragmentation of production: A comparative study of Asia and Latin America. *Procedia - Social and Behavioral Sciences*, 37, 217-229.
- Duranay, S. (2017). Türk Mevduat Bankalarının Veri Zarflama Analizi (VZA) İle Göreli Etkinliklerinin Ölçülmesi. *Bilge Uluslararası Sosyal Araştırmalar Dergisi*, 1(2), 131-143.
- Erkan, B., Erdoğan, N., & Kara, O. (2018). The Power of Competitiveness of the Toy Sector in Turkey and the Necessity of Specialized Toy Organized Industrial Zones. O. Kara (Dü.) içinde, *Global and Regional Studies in terms of Economical and Social Issues* (s. 10-30). Almatı / Kazakistan: Al-Farabi Kazakh National University .

- Erkuş, U. Ö. (2003). Bayburt İlinde Sığır Besiciliğine Yer Veren Tarım İşletmelerinin Ekonomik Analizi. *Tarım Bilimleri Dergisi*, 9(4), 467-472.
- Erman, E., & Küçük, F. (2016). Korkuteli (Antalya)'deki Alabalık İşletmelerinin Yapısal Analizi. *Süleyman Demirel Üniversitesi Eğirdir Su Ürünleri Fakültesi Dergisi*, 12(1), 58-74.
- Fare, R., Grosskopf, S., Norris, M., & Zhang, Z. (1994). Productivity Growth, Technical Progress, and Efficiency Change in Industrialized Countries. *American Economic Review*, 84(1), 66-83.
- Farrell, M. (1957). The Measurement of Productive Efficiency. *Journal of the Royal Statistical Society*, 120, 253-290.
- Hinloopen, J. (2001). On the empirical distribution of the Balassa Index. *Review of World Economics*, 137(1), 1-49.
- Ildırar, M., & Kırıl, E. (2018). Piyasa Yapısı ve Yoğunlaşma: Türk Otomotiv. *AİBÜ Sosyal Bilimler Enstitüsü Dergisi*, 18(1), 93-117.
- Kara, O., & Necla Erdoğan, B. E. (2018). The Power of Competitiveness of The Toy Sector in Turkey and The Necessity of Specialized Toy Organised Industrial Zones. A. OĞUZ içinde, *Global and Regional Studies in Terms of Economical and Social Issues I* (s. 10-30). Almaty: Al-Farabi Kazakh National University.
- Katip, A., Karaer, F., & Özengin, N. (2014). Otomotiv Sektörünün Çevresel Açından Değerlendirilmesi. *Uludağ Üniversitesi Mühendislik Fakültesi Dergisi*, 19(2), 51-66.
- Kirikali, L. (2005). *Malmquist Indexes of Productivity Change in Estonian Banking*. Tallin: Tallin Technical University.
- Koopmans, T. (1951). An analysis of production as an efficient combination of activities. T. Koopmans içinde, *Activity Analysis of Production and Allocation, Proceeding of a Conference* (s. 33-97). London: John Wiley and Sons Inc.
- KPMG. (2018). *Otomotiv Sektörel Bakış*. Hollanda: KPMG Otomotiv.
- Mao, W., & Koo, W. (1996). Productivity Growth, Technology Progress, and Efficiency Change in Chinese Agricultural Production From 1984 to 1993. *Agricultural Economics Report*, 362.
- Mikic, M. (2005). *Commonly Used Trade Indicators: A Note*. UNESCAP.
- Özdamar, G., & Albeni, M. (2011). Türkiye Otomotiv Sanayisi Dış Ticaret Rekabet Gücü Üzerine Bir İnceleme. *Süleyman Demirel Üniversitesi Sosyal Bilimler Enstitüsü Dergisi*, 1(13), 193-216.
- Özek, P. (2015). İmalat Firmalarının Etkinlik Analizi: 2005-2013 Dönemi. *Gaziosmanpaşa Üniversitesi Sosyal Bilimler Araştırmaları Dergisi*, 10(1), 185-201.
- Pişkin, S. (2017). *Türkiye Otomotiv Sanayii Rekabet Gücü ve Talep Dinamikleri Perspektifinde 2020 İç Pazar Beklentileri*. Ankara: TKSD.
- Ramanathan, R. (2003). *An Introduction to Data Envelopment Analysis A Tool for Performance Measurement*. New Delhi: Sage Publications.
- Ramirez, J. (2002). Impact of Free Trade Agreements (FTA) on Competitiveness: Identifying and Preparing for Threats and Opportunities. *International Business Strategies in Latin America-Sumaq Summit 04*. Colombia.

- Reyes, G. U. (2014). Examining the Revealed Comparative Advantage of the ASEAN 6 Countries Using the Balassa Index and Lafay Index. *Journal of Global Business and Trade*, 10(1), 1-12.
- Saboniene, A. (2009). Lithuanian Export Competitiveness: Comparison with other Baltic States. *Inzinerine Ekonomika-Engineering Economics*, 2, 49-57.
- Semerci, A., Parlakay, O., & Çelik, A. D. (2015). Süt Sığırcılığı Yapan İşletmelerin Ekonomik Analizi: Hatay İli Örneği. *Tekirdağ Ziraat Fakültesi Dergisi*, 12(3), 8-17.
- Terregrossa, N. T., & Gönel, F. (2014). Revealed Comparative Advantage of Turkey in the Automotive Network in EU-15 in the Face of Competition from China and CEEC. *European Trade Study Group Conference*, (s. 1-24). Münih.
- The World Bank. (2020). <https://comtrade.un.org/>. adresinden alındı
- Ülengin, F., Önsel, Ş., Aktaş, E., & Kabak, Ö. (2010). *Otomotiv Sektörü Rekabet Gücü Raporu 2010*. İstanbul: REF-SEDEFED.
- Vollrath, T. L. (1991). A Theoretical Evaluation of Alternative Trade Intensity Measures of Revealed Comparative Advantage. *Weltwirtschaftliches Archiv*, 265-280.
- Vošta, M., & Kocourek, A. (2016). Competitiveness of the European Automobile. *Politics in Central Europe*, 13(1), 69-86.
- Yeşilyurt, C., & Alan, M. A. (2003). Fen Liselerinin 2002 Yılı Göreceli Etkinliğinin Veri Zarflama Analizi (VZA) Yöntemi ile Ölçülmesi. *Cumhuriyet Üniversitesi İktisadi ve İdari Bilimler Fakültesi Dergisi*, 4(2), 91-104.
- Yılmaz, S., Taştan, K., Ecek, N., & Çınar, E. (2017). Otomotiv Sektörünün Dünyadaki ve Türkiye'deki Değişimi. *Ordu Üniversitesi Sosyal Bilimler Araştırmaları Dergisi*, 7(3), 685-695.
- Yolalan, R. (1993). *İşletmeler arası Göreceli Etkinlik Ölçümü*. Ankara: Milli Prodüktivite Merkezi Yayınları.
- Zhi Wang, W. T. (2000). *The Impact of Distance on U.S. Agricultural Exports: An Econometric Analysis*. Technological Changes, Transportation Sector/MP-1566, Economic Research Service/USDA.
-

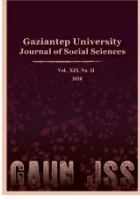

GAZİANTEP UNIVERSITY JOURNAL OF SOCIAL SCIENCES

Journal homepage: <http://dergipark.org.tr/tr/pub/jss>



Araştırma Makalesi • Research Article

Lider-Üye Etkileşiminin Çalışan Sessliliği ve İşten Ayrılma Niyeti Üzerindeki Etkisi: Psikolojik Güçlendirmenin Düzenleyici Rolü

The Effect of Leader-Member Exchange (LMX) on Employee Voice and Turnover Intention: The Moderator Role of Psychological Empowerment

Yavuz Selim DÜGER^{a*}

^a Dr. Öğr. Üyesi, Kütahya Dumlupınar Üniversitesi, İİBF, Uluslararası Ticaret ve Finans Bölümü, Kütahya / TÜRKİYE
ORCID: 0000-0003-3523-9671

MAKALE BİLGİSİ

Makale Geçmişi:

Başvuru tarihi: 11 Ocak 2020

Kabul tarihi: 11 Temmuz 2020

Anahtar Kelimeler:

Lider-Üye Etkileşimi,
Psikolojik Güçlendirme,
Çalışan Sessliliği,
İşten Ayrılma Niyeti,
Konuk Ağırhlama Sektörü

ARTICLE INFO

Article History:

Received January 11, 2020

Accepted July 11, 2020

Keywords:

Leader-Member Exchange (LMX),
Psychological Empowerment,
Employee Voice Behavior,
Turnover Intention,
Hospitality Sector

ÖZ

Günümüz rekabet ortamında, çalışanların işletmeyi, süreçleri, ürünleri ya da hizmetleri daha ileriye taşıyabilmeleri için sahip olduğu bilgiyi ve fikirleri özgürce söyleyebileceği bir ortam hazırlanması gerekmektedir. Çalışanların psikolojik olarak güçlendirilmesi ve lider-üye etkileşiminin sağlanması bu ortamın yaratılmasında önemli birer etken olarak değerlendirilmektedir. Böylece, işletmelerin en önemli varlığı olan çalışanların işletmeye değer katması ve rekabet avantajının ortaya çıkması sağlanabilir. Bu çalışmada, konuk ağırhlama sektöründe çalışanların lider-üye etkileşim düzeylerinin çalışan sessliliğine ve işten ayrılma niyetine olan etkisini incelemek ve bu iki ilişkide psikolojik güçlendirmenin moderatör etkisini ölçmek amaçlanmıştır. Bu amaç doğrultusunda, Kütahya il merkezinde faaliyet gösteren çeşitli otel, kafe ve restoran işletmelerinde çalışan 155 kişiye ulaşılmış ve anket aracılığı ile veriler toplanmıştır. Elde edilen veriler SPSS 20.0 ve Process Makro eklentisinden yararlanılarak analiz edilmiştir. Araştırma sonucuna göre, lider-üye etkileşiminin çalışan sessliliğine olumlu, işten ayrılma niyetine olumsuz etkisinin olduğunu ve oluşan bu etkinin psikolojik güçlendirmenin moderatör etkisiyle birlikte arttığı sonucuna ulaşılmıştır. Değişkenler arasındaki psikolojik güçlendirmenin düzenleyici etkisi arttıkça, lider-üye etkileşiminin çalışan sessliliğine olumlu, işten ayrılma niyetine olumsuz etkisinin de arttığı tespit edilmiştir.

ABSTRACT

In today's competitive environment, businesses need to create an environment in which employees can freely express their knowledge and ideas to carry the business, processes, products or services into the future. Empowering employees psychologically and ensuring leader-member exchange are considered as important factors in creating this environment. Thus, it can be ensured that employees, who are the most important assets of the enterprise, and businesses gain a competitive advantage eventually. In this study, it is aimed to investigate the effect of leader-member exchange on employee voice and turnover intention in the hospitality sector employees and to measure the moderator effect of psychological empowerment in these two relationships. To achieve these aims, 155 employees were reached in various hotels, cafes, and restaurants operating in the city center of Kütahya and the data were gathered through a survey form. The data obtained were analyzed by SPSS 20.0 and Macro Process extension. According to the results of the research, the leader-member exchange has a positive effect on employee voice, negative effect on turnover intention and psychological empowerment has a moderator effect on these two relationships. As the moderating effect of psychological empowerment increases between among variables, it was determined that the effect of leader-member exchange on employee voice positively increases, on turnover intention negatively decreases.

* Sorumlu yazar/Corresponding author.
e-posta: yselim.duger@dpu.edu.tr

EXTENDED ABSTRACT

In order to build a strong organizational culture and establish long-term permanent relationships with employees, the business must have capable leaders who can create this environment. Leaders who understand, influence, guide and motivate their employees, play a critical role in the success of the business. As a result of the positive influence of the followers of the leaders, the employees whose loyalty to the organization is increased, have positive ideas and opinions about the development of the business, that is, the emergence of employee voices.

Leader-member exchange, different from many other leadership theories, is based on the fact that leaders treat each employee differently and interact with each employee based on personality traits. In other words, there is an understanding that there is a personalized interaction between leaders and their followers rather than a uniform interaction or behavioral principles (Gürel, 2016, p. 1736).

In the literature, there are limited studies on the moderator role of psychological empowerment, which determines the strength of the impact of leader-member exchange on employee voice and turnover intention. In this study, the moderator role of psychological empowerment is investigated especially in the effect of leader-member exchange on employee voice and turnover intention. For this purpose, hotel, cafe, and restaurant employees operating in Kütahya city center were chosen as the main mass. 200 questionnaires were distributed by convenience sampling method and 155 (78%) evaluable questionnaires were returned. The data obtained through the questionnaire were subjected to explanatory and confirmatory factor analysis and correlation analysis was performed to reveal the relationship between the variables. In line with the developed model, simple linear regression analysis and SPSS Process Macro plugin developed by Hayes (2013) were used to test the research hypotheses.

As indicated in the research model, a total of four different scales were used: leader-member exchange, psychological empowerment, employee voice, and turnover intention. The leader-member exchange scale was developed by Liden and Maslyn (1998), the psychological empowerment scale was developed by Spreitzer (1995), the employee voice scale was developed by Van Dyne and Le Pine (1998) and turnover intention scale was developed Mobley et al. (1978).

According to the results of regression analysis; it is seen that the increase in leader-member exchange leads to an increase of 0.533 units in employee voices ($R^2= 0.285$; $B=0.533$; $p<0.05$). The increase in emotional impact dimension, loyalty dimension, contribution dimension, and professional respect dimension among the sub-dimensions of leader-member exchange, respectively leads to an increase of 0.493; 0.409; 0.515; 0.408 units in employee voices. According to these results, H1, H1a, H1b, H1c, H1d hypotheses were accepted. According to other results of regression analysis; that the increase in leader-member exchange caused a decrease of -0.397 units in the turnover intention ($R^2= 0.158$; $B=-0.397$; $p<0.05$). The increase in emotional impact dimension, loyalty dimension, contribution dimension, and professional respect dimension among the sub-dimensions of leader-member exchange, respectively leads to a decrease of -0.316; -0.369; -0.333; -0.345 units in employee voices. According to these results H2, H2a, H2b, H2c, H2d hypotheses were accepted.

In the results of the analysis, it was seen that the interaction value of leader-member exchange and psychological empowerment was significant ($B = -0.121$; $B = -0.474$; $p < 0.05$) on employee voice and turnover intention. When the values of the employee voice model were examined, it was seen that the data obtained were significant ($R^2=0.613$; $F=79.9$; $p<0.05$) and the rate of explaining the employee voice of the independent variables in the model was 61.35%. When the turnover intention model values are examined, it is seen that the data obtained are significant ($R^2=0.222$; $F=14.366$; $p<0.05$) and the rate of explaining the employee voice of the independent variables in the model is 22.2%. When the increase in R^2 values in employee voice is examined, it is seen that there is an increase of 1.74% in $p < 0.05$ significance level. When the increase in R^2 values in turnover intention is examined, it is seen that there is an increase of 6.18% in $p < 0.05$ significance level. All these data obtained show that psychological empowerment has a moderator effect on the effect of leader-member exchange on employee voice and turnover intention. According to this result, H3 and H4 hypotheses were accepted.

As a result of the study, it was found that the quality of the leader- members exchange was high among the business employees in the company's subject to research. However, the leader-member exchange has a significant positive effect on employee voice and a significant negative effect on turnover intention. In other words, the increase in the quality of the leader-member exchange leads to rising employee voice but leads to a decrease in turnover intention. These results coincide with the other studies in the literature (Botero and Van Dyne, 2009, p. 94; Chan and Yeung, 2016, p. 50; Han and Jekel, 2011, p. 46; Jada and Mukhopadhyay, 2019, p. 85; Öztürk and Eryeşil, 2016, p. 137; Şahin, 2011, p. 283; Yıldız, 2018, p. 498; Wijaya, 2019, p. 93).

In the other results of the study; it has been concluded that psychological empowerment has a moderator effect on the relationship between leader-member exchange and employee voice, and turnover intention. This result also coincides with the other studies in the literature (Chan and Yeung, 2016, p. 50; Yuan et al., 2019, p. 121). The strength of the relationship between leader-member exchange and employee voice increases with the moderator impact of psychological empowerment. However, the strength of the relationship between leader-member exchange and turnover intention decreases with the moderator impact of psychological empowerment. In other words, with the moderator effect of psychological empowerment, employees can express their ideas and opinions about the business more freely and tend not to leave their jobs.

Giriş

İşletmelerin güçlü bir örgüt kültürü inşa etme ve çalışanlarıyla uzun vadeli kalıcı ilişkiler kurmasının yolu, ilk olarak bu ortamı oluşturabilecek nitelikte yöneticilere ve liderlere sahip olmasından geçmektedir. Çalışanlarını anlayan, etkileyen, onlara yol gösteren ve motive eden liderler, işletmenin başarı sürecinde kritik bir görev üstlenirler. Liderlerin takipçilerini olumlu yönde etkilemesi sonucunda, örgüte bağlılığı artan çalışanların işletmeyi geliştirmeye yönelik olumlu fikir ve düşüncelere sahip olmasına, yani çalışan sesliliğinin ortaya çıkmasına yol açmaktadır. Çalışan sesliliği, işletmelerin rekabet avantajı sağlamasının yanı sıra, işletmelerin başarılı olma noktasında da önemli bir rolü bulunmaktadır (Maynes ve Podsakoff, 2014, s. 87; Morrison, 2011, s. 374-376). Bununla birlikte, Janssen ve Gao (2015) çalışan sesliliğinin, işletmelerin mevcut durumunu iyileştirmesi ve sürdürülebilir bir gelişimin sağlanması için şart olduğunu ileri sürmüştür. Ayrıca, çalışan sesliliği yöneticilerin işle ilgili sorunları önceden ya da erken tespit etmelerine ve kurumsal düzeyde yenilikçi bir örgüt kültürünün oluşturulmasında da önemli rol oynamaktadır (Tangirala ve Ramanujam, 2008, s. 1189). Örgüte katkı sağlamak adına, yapıcı davranışlar sergileyerek yenilikçi fikirlerini ortaya koyan personelin, uzun vadede elde tutulması, işletmelerin karşılaştığı büyük zorluklardan biri olarak ortaya çıkmaktadır (Yıldız, 2018, s. 480).

Bunlarla birlikte, Milliken vd. (2003)'nin yaptığı araştırmada, çalışanların yaklaşık %85'inin işyerinde karşılaştığı sorunlara karşı sessiz kalmayı tercih ettiği sonucuna ulaşmıştır. Ryan ve Oestreich (1991)'in araştırmasında ise çalışanların %70'inin korktuğundan dolayı örgütteki sorunlar hakkında konuşmayarak sesiz kaldığı sonucunu ortaya koymuştur (Çetin ve Çakmakçı, 2012, s. 2). Morrison ve Milliken (2000) ise araştırmasında, çalışanların işletmedeki sorunların nedenlerini bildiklerini fakat yöneticilerin tutum ve davranışlarından dolayı sessiz kaldığını belirtmiştir. Bu noktada, çalışan sesliliğinin artırılması sürecinde lidere büyük bir yük düştüğü söylenebilir. Liderin çalışanlar ile kuracağı güçlü bir iletişim, çalışan sessizliği ile mücadele edilmesini sağlayacağı gibi çalışanların yapıcı sesliliğinin artmasını da olanak sağlamaktadır (Vakola ve Bouradas, 2005, s. 451-452). Bu nedenle, diğer liderlik yaklaşımlarının ötesinde lider-üye etkileşim teorisi ön plana çıkmaktadır.

Lider-üye etkileşimi diğer birçok liderlik teorilerinden farklı olarak, liderlerin her bir çalışana, kişilik özelliklerine bağlı olarak, farklı davranması ve her biriyle farklı etkileşime girmesi esasına dayanır. Diğer bir ifadeyle, liderlerin takipçileri ile arasında tek tip bir etkileşim ya da davranış esaslarından öte kişiselleştirilen bir etkileşimin olduğu anlayışı mevcuttur (Gürel, 2016, s. 1736). Lider-üye etkileşimi, çalışanlar ile yöneticiler arasında karşılıklı davranış ve duyguların etkileşimi noktasında önemli bir modeldir (Dulebohn vd., 2011, s. 1715). Bu etkileşimin, olumlu çalışan sesliliği davranışının oluşmasını desteklediği gibi (Botero ve Van Dyne, 2009, s. 94), işten ayrılma niyetini de azalttığı bilinmektedir (Han ve Jekel, 2011, s. 46). Tüm bunlarla birlikte, çalışan sesliliğini teşvik eden önemli bir motivasyon aracı olan psikolojik güçlendirme (Frazier ve Fainshmidt, 2012, s. 692), olumlu bir lider-üye etkileşiminin sonucu olarak da ortaya çıkmaktadır (Dulebohn vd., 2011, s. 1736).

Yapılan literatür taramasında lider-üye etkileşimi ile çalışan sesliliği arasındaki ilişkileri konu alan uluslararası çalışmalara rastlanmıştır (Botero ve Van Dyne, 2009, s. 94; Chan ve Yeung, 2016, s. 50; Jada ve Mukhopadhyay, 2019, s. 85; Wijaya, 2019, s. 93) ulusal çalışmalara ise rastlanılmamıştır. Lider-üye etkileşimi ile işten ayrılma niyeti arasındaki ilişkileri konu alan uluslararası ve ulusal çalışmalara rastlanılmıştır (Flickinger vd., 2016, s. 58; Han ve Jekel, 2011, s. 46; Öztürk ve Eryeşil, 2016, s. 137; Şahin, 2011, s. 283; Yıldız, 2018, s. 498). Lider-üye etkileşimi ile çalışan sesliliği arasındaki ilişkide psikolojik güçlendirmenin etkisini konu alan Chan ve Yeung (2016) ve Yuan vd., (2019) ait iki uluslararası çalışmaya rastlanılmış, ulusal çalışmalara ise rastlanılmamıştır. Lider-üye etkileşimi ile işten ayrılma niyeti arasındaki ilişkide

psikolojik güçlendirmenin etkisini konu alan uluslararası ve ulusal herhangi bir çalışmaya rastlanılmamıştır. Ayrıca, araştırmanın değişkenlerine ilişkin birbirinden farklı çalışmalar olmasına rağmen lider-üye etkileşimi, psikolojik güçlendirme, çalışan sesliliği ve işten ayrılma niyetini konu alan bir bütün çalışmaya rastlanmamıştır. Bununla birlikte, Chen ve Wu (2017) çalışmasında otel, restoran, kafe gibi ağırlama sektöründe işten ayrılma niyetinin yüksek olduğunu ve etkili bir liderlik yaklaşımının işten ayrılma niyeti üzerinde azaltıcı bir etkisinin olduğunu bildirmiştir. Benzer şekilde, Collins (2010) otel sektöründe işten ayrılma oranlarının büyük bir problem olduğunu, etkili bir lider-üye etkileşimi ile çalışanların işten ayrılma niyetinin azaltılabileceğini belirtmiştir. Liang vd. (2017) otel sektöründe uzun çalışma saatleri, yüksek iş stresi ve zorlu iş süreçlerinden dolayı, çalışanların örgüte karşı olumsuz tutumlar sergileyebileceğini belirtmektedir. Ayrıca, etkin bir liderlik anlayışı ile çalışanların olumsuz tavırlarının değiştirilebileceği ve örgüte katkı sağlamak adına çalışan sesliliği davranışının oluşmasını destekleneceğini ifade etmektedir. Tüm bu açıklamaların ışığında, ulusal literatürdeki boşluğu doldurmak ve otel, restoran ve kafe gibi konuk ağırlama sektöründen kesit sunabilmek adına bir araştırma modeli geliştirilmiştir. Bu modelle, lider-üye etkileşiminin çalışan sesliliğine ve işten ayrılma niyetine etkisinde psikolojik güçlendirmenin düzenleyici rolünü araştırmak amaçlanmıştır.

Lider-Üye Etkileşimi

Lider-üye etkileşimine yönelik ilk çalışmalar Dansereau, Graen ve Haga (1975) ve Graen ve Cashman (1975) tarafından yapılmıştır. Bu çalışmalarda, ortalama liderlik stillerine alternatif olarak geliştirilen lider-üye etkileşimi ilk olarak ‘dikey ikili ilişki teorisi’ olarak adlandırılmıştır (Graen ve Uhl-Bien, 1995, s. 220). Geleneksel liderlik teorileri, lideri kişilik, davranışsal ve yetenek özellikleri bakımından ele alırken, lider-üye etkileşim teorisi lider ile takipçileri arasında karşılıklı geliştirdiği ilişkilere odaklanmaktadır (Northouse, 2004, s. 147). Lider-üye etkileşimi, liderin her bir çalışanlar ile farklı davranış biçimleri ve ilişkiler geliştirdiği varsayımına dayanan ilişki temelli bu etkileşim sürecinde, taraflar arasında değişim maddi ya da zihinsel çabaları içermektedir (Liden vd., 1997, s. 48).

Liderin takipçileriyle geliştirdiği ilişki iki gruba ayrılmaktadır; grup içi ve grup dışı. Grup içi olarak kabul edilen bireyler ile lider arasında etkileşim seviye yüksektir ve çalışanlar formal iş tanımlarının ötesinde bir performans gösterirler. Bunun karşılığında maddi ya da maddi olmayan ödüller beklemektedirler (Liden vd., 1997, s. 48). Yüksek derecede karşılıklı güven, saygı ve yükümlülükle karakterize edilen grup içi üyeler ile lider arasında lider-üye etkileşimi kalitesi yüksek seviyede gerçekleşmektedir. Bu durumda takipçiler liderlerini ‘güvenilir yönetici’ olarak görmektedir (Graen ve Uhl-Bien, 1995, s. 227). Yüksek seviyede gerçekleşen lider-üye etkileşimi sonucunda, çalışanların işten ayrılma isteğinin azalmasına, performanslarının artmasına, örgütsel bağlılıklarının yükselmesine, işyerine karşı olumlu tutumlar sergilenmesine, liderine karşı bağlılık ve verdiği desteğin artmasına yol açmaktadır (Northouse, 2004, s. 151). Grup dışı olarak kabul edilen bireyler ile lider arasında etkileşim seviyesi düşüktür. Çalışanların resmi iş tanımlarının ötesinde performans göstermeleri beklenmez. Düşük seviyede gerçekleşen değişimde karşılıklı beklentiler de düşük olur (Liden vd., 1997:48). Düşük derecede karşılıklı güven, saygı ve yükümlülükle karakterize edilen grup dışı üyeler ile lider arasında lider-üye etkileşimi kalitesi düşük seviyede gerçekleşmektedir. Bu durumda takipçiler liderlerini ‘maaşlı çalışan olarak görmektedir (Graen ve Uhl-Bien, 1995, s. 227). Düşük seviyede gerçekleşen lider-üye etkileşimi sonucunda, çalışanların işten ayrılma isteğinin artmasına, performanslarının azalmasına, iş memnuniyetlerinin düşmesi ve örgütsel vatandaşlık davranışlarının azalmasına yol açmaktadır (Northouse, 2004, s. 151).

Liden ve Maslyn (1998)’a göre lider-üye etkileşiminin ortaya çıkmasında temel teşkil eden iki teori vardır; Sosyal Değişim ve Rol Teorileri. Sosyal değişim kuramına “mübadele sürecindeki sosyal etkileşimler” olarak tanımlayan Blau’ya (1964) göre sosyal değişim,

bireylerin mübadele sonucunda karşından almayı bekledikleri kazanımlar ile motive olması ile ortaya çıkan ve gönüllülük esasına dayanan faaliyetlerdir. Sosyal değişim kuramının karşılıklı değişimin bireyler arası ilişkileri başlatıcı, güçlendirici ve sürdürücü bir niteliği vardır. Bireyler arası ilişkilerin gelişmesi ve sürdürülebilir bir duruma gelmesi her iki taraf için de arzu edilen bir durumdur. Ayrıca sosyal değişimin gücü, tarafların karşılıklı beklentilerinin derecesine bağlı olarak değişir (Lynch vd., 1999, s. 467-470). Sosyal değişim teorisi lider-üye etkileşimi açısından ele alındığında, liderlerin çalışanlara davranışsal, sosyal ya da maddi desteğiyle, çalışanların çaba ve isteklerini etkilemekte, örgüte sağlayacakları katkı düzeylerini belirlemektedir. Liderlerin pozitif yaklaşımlar sergilemesi sonucunda çalışanların borçluluk hissiyle hareket ederek, örgüt için ekstra rol davranışı sergileyeceği varsayılmaktadır (Çiftçi, 2019, s. 169). Sosyal değişimde taraflar arasında eşitlik ve dengenin sağlanması oldukça önemlidir. Değişim sonucunda çalışanın üzerine düşen sorumluluğu yerine getirdiğini, fakat bunun karşılığını alamadığını düşündüğünde ya da tam tersi işveren üzerine düşen yükümlülüklerini yerine getirdiğini ama bunun karşılığını çalışandan alamadığını düşündüğünde dengesizlik meydana gelmiş olur. Bununla birlikte, hem çalışanın hem de işverenin yükümlülükleri yerine getirmesi düşük düzeyde gerçekleşiyor ise mübadele ilişkisi zayıf derecede dengededir. Bu durumda ise çalışan sınırlı bir gayret gösterir ve örgütten sınırlı bir karşılık alır (Shore ve Barksdale, 1998, s. 732-735).

Katz ve Kahn (1978) rolleri “belirli bir işlevsel ilişkide, rol oynayan herkes için gerekli olan standartlaştırılmış davranış kalıpları” olarak tanımlamaktadır (Akt: Dienesch ve Liden, 1986, s. 624). Kahn vd. (1964) rol teorisini bireyin davranışlarının biçimlenmesinde, bireyin içinde bulunduğu koşullar ve üstlenmiş olduğu rollere göre belirlendiğini ortaya koymaktadır. Örgüt içerisinde çalışanların görevlerini yerine getirme noktasında üstlenmiş olduğu bir rol ve bu rolün yerine getirilmesi karşılığında beklentileri vardır (Akt: Çiftçi, 2019, s. 169). Lider, çalışanları rolleri ve beklentileri yerine getirme derecesine göre değerlendirir ve gerek maddi, gerekse davranışsal karşılıklar belirler (Dansereau vd., 1975, s. 51). Rol teorisine göre çalışanlar ilk olarak örgüt içerisinde bir rol üstlenir, sonrasında üstlenilen rolü yerine getirme ve performansına bağlı olarak liderle arasındaki ilişkinin kalitesi şekillenir. Çalışanların performansı ile beklentileri karşıladığı takdirde kalıcı ve yüksek kaliteli bir ilişki geliştirilmiş olur (Dienesch ve Liden, 1986, s. 621).

Çalışan Sessizliği

Çalışan sessizliği; Van Dyne ve Le Pine (1998) tarafından “sadece eleştirmek yerine geliştirmeyi amaçlayan, yapıcı ifadeleri vurgulayan destekleyici davranış” olarak tanımlanmıştır. Çalışan sessizliği Van Dyne vd. (2003)’ne göre, “işle alakalı olası iyileştirmeler hakkındaki ilgili fikirleri, bilgileri ve düşünceleri saklamak yerine isteyerek ifade etmek” şeklinde, Tangirala ve Ramanujam (2008)’a göre ise, “çalışanların işle ilgili sorunlara yönelik fikirlerini ya da endişelerini, ilgi çekici ancak yapıcı bir şekilde ifade etmesi” olarak tanımlanmıştır. Çalışan sessizliği literatürde, çalışanların fikirlerini karar vericilere, yani liderlere, sunma fırsatı olarak kavramsallaştığı gibi, çalışanların yapıcı önerilerde bulunması ve örgütteki sorunları dile getirmesi noktasında çalışanların ekstra rol davranışı sergilemesi olarak da kavramsallaştırılmıştır (Zhao, 2014, s. 29).

Çalışanların değişime zorlayıcı ve yapıcı fikirleri, yani çalışan sessizliği, işletmenin strateji oluşturmasında (Lewin ve Sherer, 1993, s. 235), karar verme sürecinde (Armstrong, 2009, s. 937), kalite ve verimliliğinde (Wilkinson ve Fay, 2011, s. 67), bilgi paylaşımında (Morrison, 2011, s. 399), yenilikçi davranışlarda ve etkili problem çözme sürecinde (Bogosian ve Rousseau, 2011, s. 389) büyük öneme sahiptir. Bununla beraber çalışan sessizliğinin, çalışanların memnuniyet ve motivasyonlarının artmasına neden olduğu gibi kişilerin görüş ve endişelerini ifade etmesi sonucu, çalışan sessizliğinin önlenmesi noktasında da önemli rolü vardır (Morrison, 2011, s. 395-396).

Van Dyne vd. (2003) çalışan sesliliğini, örgüte katkı sağlamak adına, çalışanların yapıcı fikir, bilgi ve düşüncelerini ifade etme noktasında, sergiledikleri ekstra rol davranışı olarak ifade etmektedir. Örgütsel vatandaşlık davranışı, yenilikçi davranış, bilgi paylaşımı davranışı gibi diğer ekstra rol davranışlarından farklı olarak, çalışan sesliliği örgütler için riskli bir davranış haline dönüşebilir. Çalışanların örgüt içerisinde sürekli fikirlerini ortaya koyması ve diğer çalışanların bu fikirleri desteklememesi ya da fikir beyan etmemesi belirli bir süre sonra çalışanlar arasında ilişkilerin bozulmasına yol açabilir (Wijaya, 2019, s. 90). Ayrıca çalışan sesliliği, kolektif kültüre sahip ülke işletmelerinde liderin otoritesine zarar verebilir ve istenmeyen durum haline dönüşebilir (Zhao, 2014, s. 28). Güç mesafesinin yüksek olduğu kültürlerde ise çalışanların sahip olduğu fikirlerini ve düşünceleri daha az dile getirdikleri görülmektedir (Botero ve Van Dyne, 2009, s. 94).

İşten Ayrılma Niyeti

Mobley vd. (1978) işten ayrılma niyetini, çalışanların örgütten ayrılmak için bilinçli ve kasıtlı bir isteklilik göstermesi olarak tanımlamaktadır. İşten ayrılma niyeti, çalışanların gelecekte işten ayrılmayı düşündüğünü ve istediğini fakat henüz karar vermediğini ifade etmektedir (Kanten, 2014, s. 14). İşten ayrılma niyeti aslında çalışanların işten tatmin olmadığını, işe ya da işyerine karşı olumsuz tutum içerisinde olduklarını göstermektedir (Gürel, 2016, s. 1738; Yıldız, 2018, s. 484). Kim ve Jogaratnam, (2010) çalışmasında, işgörenlerin işten ayrılma niyetine etki eden faktörleri; örgüt kültürü, liderlik tarzı, insan kaynakları politikaları, diğer çalışanlarla ilişkiler, talep ve beklentiler, terfi fırsatı, çalışma koşulları, iş güvenliği, ücret ve başka iş fırsatları olarak sıralamaktadır. Ayrıca örgütsel yapıdan kaynaklanan; zayıf psikolojik sözleşme (Collins, 2010, s. 739), işyeri nezaketsizliği (Kanten, 2014, s. 20), algılanan düşük örgütsel destek (Öztürk ve Eryeşil, 2016, s. 137), iş tatminsizliği (Çekmecelioğlu, 2005, s. 23), iş yükü fazlalığı, duygusal tükenmişlik çatışma (Üstün ve Doğan, 2014, s. 577; Faiz, 2019, s. 34), örgütsel adaletsizlik (Örücü ve Özafşarlıoğlu, 2013, s. 335) ve çalışanın bireysel özelliklerinden kaynaklanan; yaş, cinsiyet, aile yapısı ve kişilik özellikleri gibi bazı faktörlerde çalışanların işten ayrılma niyetini etkilemektedir (Kanten, 2014, s. 15; Şahin, 2011, s. 285).

İşten ayrılma niyetine bağlı olarak artan işgücü devir oranı işletmelerin finansal, işlemsel ve psikolojik maliyetlerle karşı karşıya kalmasına yol açar. Yönetimsel ve örgütsel sorunlara işaret eden bu durum, özellikle hizmet sektöründe, hizmet kalitesinin düşmesine ve buna bağlı olarak müşteri memnuniyetinin de azalmasına yol açar (Savaşkan ve Göktaş Kulualp, 2019, s. 219). Müşteri memnuniyetsizliği kısa vadede müşteri kaybına, uzun vadede ise kurumsal itibarın zedelenmesine ve işletmenin büyük finansal kayıplara uğramasına neden olur. İşgören kaybından dolayı yeni personel istihdamı, eğitimi, verimlilik kaybı ve iş akışının kesilmesinden kaynaklı bazı işlemsel maliyetler de işletmelere mali yükler getirir (Savaşkan ve Göktaş Kulualp, 2019, s. 219; Yıldız, 2018, s. 484). Ayrıca, işgören kaybı diğer çalışanları da etkileyerek çalışanlar arasında endişe ve huzursuzluğa yol açtığı gibi yeni işgören istihdamı, eğitimi ve işe alıştırma süreçlerinde de olumsuz etkileri vardır (Şahin, 2011, s. 277).

Psikolojik Güçlendirme

Güçlendirme kavramı, çalışanların kendi karar almalarını sağlayan bir araç ve aynı zamanda kendi eylemlerinin sorumluluğunu üstlenme noktasında kişisel bir olgu olarak tanımlanmaktadır (Erstad, 1997, s. 325). Psikolojik güçlendirme, “örgüt üyeleri arasında öz-yeterlik duygusunun geliştirilmesi sürecinde, güçsüzlüğü arttıran koşulların belirlenmesi ve bunların örgütsel uygulamalar ve etkin bilgilendirme yoluyla ortadan kaldırılması”dır (Conger ve Kanungo, 1988, s. 474). Psikolojik güçlendirme, çalışanların kendi kararlarını alma ve sorumluluk paylaşma sürecinde psikolojik olarak güçlendirilmesi temeline dayanır (Jha, 2014, s. 21). Psikolojik güçlendirme kişinin kendisine ve yeteneklerine inanmasının sonucunda öz-yeterlilik duygusunun geliştirilmesine odaklanır (Çiftçi, 2019, s. 170). Bununla beraber,

psikolojik güçlendirme çalışanların sahip olduğu gücü, yani kendisine olan inancı, arttırabilmek için iç motivasyona yönelir (Yılmaz ve Tan, 2018, s. 325).

Bilişsel gelişimin önemli olduğu psikolojik güçlendirme, Spreitzer (1995)'e göre tek boyutta açıklanamaz. Psikolojik güçlendirmenin tam olarak ölçülebilmesi için Spreitzer (1995) anlam, yeterlilik, özerklik ve etkiden oluşan dört boyut geliştirmiştir. Anlam, yapılan işin birey için ne derece önemli olduğunu ve ne ölçüde önemsediyini ifade eder. Yetkinlik, kişinin iş faaliyetlerini başarılı bir şekilde yerine getirebileceğine dair uzmanlık bilgisi ve kapasitesine olan inancıdır. Özerklik, işle ilgili görevlerin yerine getirilmesi konusunda bir özerkliğe sahip olma ve kendi kendine karar vermeye ilişkin algılar bütünüdür. Etki, bireyin işyerindeki sonuçları etkileyebileceğine olan inancı ifade eder. Ayrıca, Spreitzer (1995) bu dört boyutun aynı anda mevcut olduğu durumda psikolojik güçlendirmenin sağlanacağı; yani, herhangi bir boyutun eksik olduğu durum güçlendirmeyi sınırlayacağını ileri sürmüştür.

Değişkenler Arasında İlişki ve Hipotezler

Liderle çalışanlar arasındaki ilişki kalitesine odaklanan lider-üye etkileşimi, karşılıklı güven, saygı, sadakat ve sorumluluk duygusu ile yüksek kalitede gerçekleşir. Yüksek kalitede gerçekleşen lider-üye etkileşimi sayesinde; çalışanlar yöneticilere daha kolay ulaşır ve iletişim kurabilir (Van Breukelen vd., 2006, s. 297), çalışanların yöneticilere duyduğu güvene bağlı olarak işyerinin gelişimi desteklenir (Hu vd., s. 3), çalışanların sahip oldukları yüksek motivasyonla sorumluluk duyguları artar ve iş yerine katkı sağlamak için daha fazla rol alma davranışı sergilerler (Erdoğan vd., 2006, s. 395), çalışanlar yöneticilerini anlar ve önerileriyle onları destekler (Wayne vd., 1997, s. 85). Tüm bunlar lider-üye etkileşiminin çalışan sesliliğini olumlu yönde desteklediğini göstermektedir (Botero ve Van Dyne, 2009, s. 94-96; Wang vd., 2016, s. 607). Literatürde yapılan bazı çalışmalar (Botero ve Van Dyne, 2009, s. 94; Chan ve Yeung, 2016, s. 50; Jada ve Mukhopadhyay, 2019, s. 85; Wang vd., 2016, s. 607; Wijaya, 2019, s. 93) lider-üye etkileşiminin çalışan sesliliğini etkileyeceğini ileri sürmüştür. Bu öngöründen hareketle H_1 , H_{1a} , H_{1b} , H_{1c} ve H_{1d} hipotezleri geliştirilmiştir.

H_1 : Lider-üye etkileşiminin çalışan sesliliğine pozitif yönlü anlamlı bir etkisi vardır.

H_{1a} : Duygusal etki alt faktörünün çalışan sesliliğine pozitif yönlü anlamlı bir etkisi vardır.

H_{1b} : Sadakat alt faktörünün çalışan sesliliğine pozitif yönlü anlamlı bir etkisi vardır.

H_{1c} : Katkı alt faktörünün çalışan sesliliğine pozitif yönlü anlamlı bir etkisi vardır.

H_{1d} : Mesleki saygı alt faktörünün çalışan sesliliğine pozitif yönlü anlamlı bir etkisi vardır.

Lider-üye etkileşiminin yüksek olduğu durumlarda çalışanların tatmin düzeylerinin yüksek olması ve buna bağlı olarak çalışanların liderlerle güçlü ilişkiler kurularak kendilerini örgütün bir parçası olarak hissetmeleri beklenir. Tam tersi durumda, yani lider-üye etkileşiminin düşük olduğu durumda, çalışanların tatmin düzeylerinin düşmesi ve buna bağlı olarak yüksek düzeyde işten ayrılma eğilimi göstermeleri beklenir (Gürel, 2016, s. 1738). Buna karşın, Collins (2010) lider-üye etkileşimi ile işten ayrılma niyeti arasındaki ilişkinin tam olarak açıklanamayacağını ve etki eden başka faktörlerinde var olacağını ileri sürmüştür. Yapılan bazı çalışmalar lider-üye etkileşiminin çalışanların işten ayrılma niyetini direkt etkilediğini; lider-üye etkileşiminin yüksek olduğu durumda işten ayrılma niyetinin düşük olduğunu, lider-üye etkileşiminin düşük olduğu durumda ise işten ayrılma niyetinin yüksek olduğunu sonuçlarını ortaya koymuştur (Flickinger vd., 2016, s. 58; Gürel, 2016, s. 1738; Han ve Jekel, 2011, s. 46; Öztürk ve Eryeşil, 2016, s. 137; Şahin, 2011, s. 277; Yıldız, 2018, s. 498). Bu öngöründen hareketle H_2 , H_{2a} , H_{2b} , H_{2c} ve H_{2d} hipotezleri geliştirilmiştir.

H₂: Lider-üye etkileşiminin işten ayrılma niyetine negatif yönlü anlamlı bir etkisi vardır.

H_{2a}: Duygusal etki alt faktörünün işten ayrılma niyetine negatif yönlü anlamlı bir etkisi vardır.

H_{2b}: Sadakat alt faktörünün işten ayrılma niyetine negatif yönlü anlamlı bir etkisi vardır.

H_{2c}: Katkı alt faktörünün işten ayrılma niyetine negatif yönlü anlamlı bir etkisi vardır.

H_{2d}: Mesleki saygı alt faktörünün işten ayrılma niyetine negatif yönlü anlamlı bir etkisi vardır.

Örgütlerin daha fazla başarılı olabilmesi noktasında psikolojik güçlendirme son zamanlarda yöneticiler açısından çok daha fazla önemli hale gelmiştir. Chiang ve Jang (2008), özellikle konuk ağırlama sektöründe, psikolojik güçlendirmeyi çalışanların davranışlarını olumlu yönde etkileyen kritik bir faktör olarak görmektedirler. Psikolojik olarak güçlendirilmiş çalışanların işe ve işyerine yönelik olumlu tutum ve inançlara sahip olacağı ve daha katılımcı yaklaşımlar sergileyeceği düşünülmektedir (Garg ve Dhar, 2016, s. 380). Psikolojik güçlendirme sonucunda, yüksek iç motivasyona sahip çalışanlar öz-yeterlilik duygusuyla hareketle, işe yönelik inisiyatif ve sorumluluk almaktan kaçınmazlar, ayrıca işletme içerisinde olumlu görüş ve fikirlerini yönetici ve diğer çalışanlarla da paylaşırlar (Wang vd., 2016, s. 608) Bu durum örgüt içerisinde çalışan sesliliğinin artmasına yol açar.

Psikolojik güçlendirme, çalışanların yöneticilerle doğrudan iletişim halinde kalmalarını ve bilgi paylaşımlarını sağlar. Ayrıca, psikolojik güçlendirmeyle birlikte çalışanların karar alma süreçlerine katılımının sağlanması, lider ve çalışan arasındaki güven ilişkisini arttıracaktır. Bu noktada, lider-üye etkileşimi ve çalışan sesliliği davranışı arasındaki ilişki, çalışanların güçlendirilme düzeyine göre farklılık gösterecektir. Sonuç olarak, çalışanlar yüksek düzeyde psikolojik olarak güçlendirildikçe, lider-üye etkileşimi ve çalışan sesliliği davranışı arasındaki ilişki daha da güçlenecektir (Chan ve Yeung, 2016, s. 47).

Chan ve Yeung (2016) ve Yuan vd. (2019) çalışmalarında, lider-üye etkileşimi ile çalışan sesliliği davranışı arasındaki ilişkide çalışanların güçlendirilmesinin olumlu düzenleyici etkisinin olduğu sonucunu ortaya koymuştur. Bu öngörülerden hareketle H₃ hipotezi oluşturulmuştur. Ayrıca literatürde, lider-üye etkileşimi ile işten ayrılma niyeti arasındaki ilişkide çalışanların güçlendirilmesinin düzenleyici etkisini ortaya koyan bir çalışmaya rastlanmamıştır. Bu nedenle, ilgili değişkenler arasındaki ilişkide düzenleyici etkiyi ampirik olarak ölçmek için H₄ hipotezi geliştirilmiştir.

H₃: Lider-üye etkileşimi ve çalışan sesliliği arasındaki ilişkide psikolojik güçlendirmenin düzenleyici rolü vardır.

H₄: Lider-üye etkileşimi ve işten ayrılma niyeti arasındaki ilişkide psikolojik güçlendirmenin düzenleyici rolü vardır.

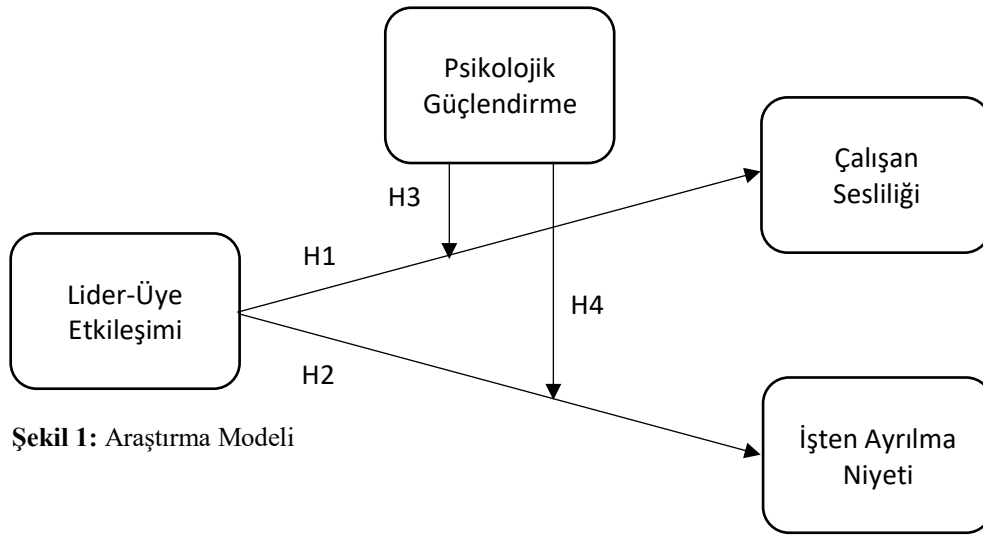

Şekil 1: Araştırma Modeli

Araştırma modeli ile ilişkili değişkenleri içeren ve konuk ağırlama sektörü üzerine yapılan bazı çalışmalar aşağıda verilmektedir:

Kim vd. (2017) çalışmasında, lider-üye etkileşimi, çalışan sessliliği, takım-kişi uyumu, çalışan memnuniyeti ve çalışanların müşteri hizmet bağlılığı arasındaki ilişkileri ölçmek için yapısal eşitlik modellemesi geliştirmiştir. Amerikan 315 ve Çinli 363 otel çalışanı üzerinde yaptığı araştırmanın sonucunda; Amerikalı ve Çinli çalışanların lider-üye etkileşimi ile çalışan sessliliği arasında pozitif yönlü anlamlı bir ilişki olduğu sonucuna ulaşmıştır. Şahin (2011) çalışmasında, lider-üye etkileşimi ile işten ayrılma niyeti arasındaki ilişkide cinsiyet değişkeninin etkisini araştırmıştır. 203 turizm çalışanı üzerinde yaptığı araştırmanın sonucunda; lider-üye etkileşimi ile işten ayrılma niyeti üzerinde negatif yönlü bir ilişki tespit etmiş, ayrıca kadınların erkeklere oranla yüksek işten ayrılma niyeti taşıdıkları sonucuna ulaşmıştır. Jin vd. (2020) çalışmasında, lider-üye etkileşimi, çalışan sessliliği, psikolojik güven ve iş özerkliği arasındaki ilişkileri ölçmek için model geliştirmiştir. Konuk ağırlama sektöründe 231 çalışan üzerinde yaptığı araştırmanın sonucunda; lider-üye etkileşimi ile çalışan sessliliği arasında pozitif yönlü anlamlı bir ilişki olduğu sonucuna ulaşmıştır. Chen ve Wu (2017) çalışmasında, dönüşümcü liderlik, lider-üye etkileşimi, psikolojik sözleşme ve işten ayrılma niyeti arasındaki ilişkileri ölçmek için yapısal eşitlik modellemesi geliştirmiştir. Tayvan'da 226 otel çalışanı üzerinde yaptığı araştırmanın sonucunda; lider-üye etkileşimi ile işten ayrılma niyeti üzerinde negatif yönlü anlamlı bir ilişki olduğu sonucuna ulaşmıştır. Kim ve George (2005) çalışmasında, psikolojik güçlendirme ile lider-üye etkileşimi arasındaki ilişkiyi ölçmüştür. 173 restoran çalışanı üzerinde yaptığı çalışmada psikolojik güçlendirme ile lider-üye etkileşimi arasındaki pozitif yönlü anlamlı bir ilişki olduğu sonucuna ulaşmıştır.

Araştırmanın Amacı, Kapsamı ve Yöntemi

Chen ve Wu (2017) otel, restoran, kafe gibi ağırlama sektöründe işten ayrılma niyetinin yüksek olduğunu ve etkili bir liderlik yaklaşımının işten ayrılma niyetine azaltıcı bir etkisinin olduğunu bildirmiştir. Benzer şekilde, Collins (2010) otel sektöründe işten ayrılma oranlarının büyük bir problem olduğunu, etkili bir lider-üye etkileşimi ile çalışanların işten ayrılma niyetinin azaltılabileceğini belirtmiştir. Liang vd. (2017) otel sektöründe uzun çalışma saatleri, yüksek iş stresi ve zorlu iş süreçlerinden dolayı, çalışanların örgüte karşı olumsuz tutumlar sergileyebileceğini belirtmektedir. Ayrıca, etkin bir liderlik anlayışı ile çalışanların olumsuz tavırlarının değiştirilebileceği ve örgüte katkı sağlamak adına çalışan sessliliği davranışının

oluşmasını destekleneceğini ifade etmektedir. Bu araştırmada, konuk ağırlama sektöründe çalışanların lider-üye etkileşim düzeylerinin çalışan sesliliğine ve işten ayrılma niyetine olan etkisini incelemek ve bu iki ilişkide psikolojik güçlendirmenin düzenleyici etkisini ölçmek amaçlanmıştır. Bu doğrultuda, nicel araştırma yönteminde bir ilişkisel tarama modeli geliştirilmiştir. Kütahya il merkezinde faaliyet gösteren 4 otel, 50 kafe-restoran çalışanları ana kitle olarak seçilmiştir. 2019 Ekim-Kasım aylarında kolayda örneklem yöntemiyle toplamda 305 çalışanı bulunan ve izin alınan, 2 otel ve 13 kafe-restoran çalışanlarına, 200 adet anket formu elden dağıtılmış ve değerlendirilebilir 155 (%78) adet anket formu dönüşü sağlanmıştır. Elde edilen anketlerdeki veriler 88 otel ve 67 kişi kafe-restoran çalışanlarından elde edilmiştir. Araştırmada, sadece resmi izin alınabilen ve anket doldurmaya gönüllü olan çalışanlardan veri toplanabilmesi, örneklem sayısı bakımından önemli bir sınırlılık oluşturmaktadır. Coşkun vd. (2015) “30’dan büyük 500’den küçük örnek büyüklükleri birçok araştırma için yeterli” olacağını ileri sürdüğünden dolayı analizlere devam edilmiştir. Anket yoluyla elde edilen veriler açıklayıcı ve doğrulayıcı faktör analizine tabi tutulmuş, değişkenler arasındaki ilişkiyi ortaya koymak için korelasyon analizi yapılmıştır. Geliştirilen model doğrultusunda, araştırma hipotezlerini test etmek için basit doğrusal regresyon analizi ve Hayes (2013) tarafından geliştirilen SPSS Process Makro eklentisi kullanılarak Model-1 çerçevesinde analizler yapılmıştır.

Araştırmanın Ölçekleri

Araştırma modelinde belirtildiği üzere lider-üye etkileşimi, psikolojik güçlendirme, çalışan sesliliği ve işten ayrılma niyeti olmak üzere toplam dört farklı ölçek kullanılmıştır. Ölçekler uluslararası literatürde mevcut olup, yerli araştırmacılar tarafından Türkçe uyarlaması yapılmış, geçerliliği ve güvenilirliği test edilmiştir. Ölçeklerde kullanılan ifadeler aslına bağlı kalınarak 5’li likert tipi derecelendirme (1=Kesinlikle Katılmıyorum – 5=Kesinlikle Katılıyorum) aralığı kullanılmıştır.

Lider-Üye Etkileşimi Ölçeği: Lider-üye etkileşim düzeyini ölçmek için Liden ve Maslyn (1998) tarafından geliştirilen, Baş vd. (2010) tarafından Türkçe uyarlaması yapılan ölçek kullanılmıştır. Lider-üye etkileşimi ölçeği; duygusal etki, sadakat, katkı ve mesleki saygı olmak üzere dört boyuttan oluşur. Ölçekte duygusal etki boyutunda 3 ifade, sadakat boyutunda 3 ifade, katkı boyutunda 3 ifade, mesleki saygı boyutunda 3 ifade olmak üzere toplam 12 ifade yer almaktadır.

Psikolojik Güçlendirme: Psikolojik güçlendirmeyi ölçmek için Spreitzer (1995) tarafından geliştirilen, Sürgevil vd. (2013) tarafından Türkçe uyarlaması yapılan ölçek kullanılmıştır. Psikolojik güçlendirme ölçeği; anlam, yeterlilik, özerklik ve etki olmak üzere dört boyuttan oluşur. Ölçekte anlamlılık boyutunda 3 ifade, yeterlilik boyutunda 3 ifade, özerklik boyutunda 3 ifade, etki boyutunda 3 ifade olmak üzere toplam 12 ifade yer almaktadır.

Çalışan Sesliliği: Çalışan sesliliğini ölçmek için Van Dyne ve Le Pine (1998) tarafından geliştirilen, Çetin ve Çakmakçı (2012) tarafından Türkçe uyarlaması yapılan ölçek kullanılmıştır. Çalışan sesliliği ölçeği tek boyuttan oluşmakta ve toplam 6 ifade yer almaktadır.

İşten Ayrılma Niyeti: Çalışanların işten ayrılma niyetini ölçmek için Mobley vd. (1978) tarafından geliştirilen, Örucü ve Özafşarlıoğlu (2013) tarafından Türkçe uyarlaması yapılan ölçek kullanılmıştır. İşten ayrılma niyeti ölçeği tek boyuttan oluşmakta ve toplam 3 ifade yer almaktadır.

Demografik Bulgular

Araştırmaya katılan 155 çalışanın %66,5’i (103 kişi) erkek %33,5’i (52 kişi) kadın, bunların %51’i (79 kişi) evli, %49’u (76 kişi) bekârdır. Çalışanların %32,9’u (51 kişi) 18-25 yaş aralığında, %42,6’sı (66 kişi) 26-37 yaş aralığında, %18,7’si (29 kişi) 38-45 yaş aralığında,

%5,8'i (9 kişi) 46-52 yaş aralığında bulunmaktadır. Çalışanların %16,8'i (26 kişi) ilköğretim, %45,9'u (71 kişi) lise, %14,8'i (23 kişi) ön lisans, %21,9'u (34 kişi) lisans mezunudur. Ayrıca çalışanların %29,7'si (46 kişi) 1 yıldan az, %52,3'ü (81 kişi) 1-5 yıl, %14,2'si (22 kişi) 6-10 yıl, %3,8'i (6 kişi) 11-20 yıl çalışma süresine sahiptir. Çalışanların tüm demografik değişkenlerine ilişkin detaylar Tablo 1'de verilmektedir.

Tablo 1: Demografik Değişkenlere İlişkin Özellikler

		Sayı	%			Sayı	%
Cinsiyet	Kadın	52	33,5	Medeni Durum	Evli	79	51,0
	Erkek	103	66,5		Bekâr	76	49,0
	Toplam	155	100,0		Toplam	155	100,0
Yaş	18-25 yaş	51	32,9	Eğitim Durumu	İlköğretim	26	16,8
	26-37 yaş	66	42,6		Lise	71	45,9
	38-45 yaş	29	18,7		Ön Lisans	23	14,8
	46-52 yaş	9	5,8		Lisans	34	21,9
	Toplam	155	100,0		Yüksek Lisans	1	0,6
Çalışma Süresi	1 yıldan az	46	29,7	Toplam	155	100,0	
	1-5 yıl	81	52,3				
	6-10 yıl	22	14,2				
	11-20 yıl	6	3,8				
	Toplam	155	100,0				

Tanımlayıcı İstatistik Analizler

Araştırmada kullanılan ölçekleri güvenilirlik ve geçerliliğini ölçmek, faktör yapılarını belirlemek ve ifadelerin ölçeği açıklama oranlarını ortaya koymak için faktör analizi yapılmıştır. Ölçeklerin her biri ayrı ayrı temel birleşenler analizi ve varimax rotasyon yöntemi kullanılarak faktör analizine tabi tutulmuştur. Açıklayıcı faktör analizine ilişkin ayrıntılı sonuçlar aşağıda Tablo 2'de verilmektedir.

Tablo 2: Ölçeklere İlişkin Açıklayıcı Faktör Analizi

Ölçekler	Faktörler	İfade Sayısı	Faktör Yükleri	Cronbach Alpha	KMO
Lider-Üye Etkileşimi (LÜE)	Sadakat (S)	3	0,783-0,827	0,931	0,912
	Duygusal Etki (DE)	3	0,704-0,824		
	Mesleki Saygı (MS)	3	0,669-0,813		
Psikolojik Güçlendirme (PG)	Katkı (K)	3	0,547-0,840	0,867	0,822
	Etki (E)	3	0,848-0,900		
	Anlamlılık (A)	3	0,798-0,854		
	Yeterlilik (Y)	2	0,834-0,848		
Çalışan Sessliliği (ÇS)	Çalışan Sessliliği (Tek Faktör)	6	0,739-0,844	0,881	0,843
İşten Ayrılma Niyeti (İAN)	İşten Ayrılma Niyeti (Tek Faktör)	3	0,898-0,956	0,920	0,721

İlk olarak yapılan açıklayıcı faktör analizine göre çapraz yüklenen özerklik ve yeterlilik faktörlerine ait birer ifade analizden çıkartılmış ve analiz tekrarlanmıştır. Analiz sonucuna göre; lider-üye etkileşimine ilişkin ölçeğin faktör yüklerinin 0,5 değerinden yüksek olduğu Cronbach Alpha değerinin 0,931 ve KMO değerinin 0,912 olduğu tespit edilmiştir bu sonuçlar ölçeğin faktör yapılarının düzgün olduğu ve mükemmel derecede güvenilir olduğunu göstermektedir. Psikolojik güçlendirme ölçeğinin faktör yüklerinin 0,5 değerinden yüksek olduğu Cronbach

Alpha değerinin 0,867 ve KMO değerinin 0,822 olduğu tespit edilmiştir bu sonuçlar ölçeğin faktör yapılarının düzgün olduğu ve yüksek derecede güvenilir olduğunu göstermektedir. Çalışan sesliliği ölçeğinin faktör yüklerinin 0,5 değerinden yüksek olduğu Cronbach Alpha değerinin 0,881 ve KMO değerinin 0,843 olduğu tespit edilmiştir bu sonuçlar ölçeğin faktör yapılarının düzgün olduğu ve yüksek derecede güvenilir olduğunu göstermektedir. Son olarak, işten ayrılma niyeti ölçeğinin faktör yüklerinin 0,5 değerinden yüksek olduğu Cronbach Alpha değerinin 0,920 ve KMO değerinin 0,721 olduğu tespit edilmiştir bu sonuçlar ölçeğin faktör yapılarının düzgün olduğu ve mükemmel derecede güvenilir olduğunu göstermektedir.

Açıklayıcı faktör analizi sonrasında modelin ölçeklerine ilişkin ayrı ayrı doğrulayıcı faktör analizi yapılmıştır. Analiz sonucuna göre ölçeklere ilişkin uyum indeks değerleri aşağıda Tablo 3’de verilmiştir.

Tablo 3: Ölçeklere İlişkin Doğrulayıcı Faktör Analizi

ÖLÇEKLER	(X²/sd)	NFI	CFI	RMSEA	GFI	RMR
Lider-Üye Etkileşimi	1,938	0,929	0,964	0,078	0,907	0,053
Psikolojik Güçlendirme	2,118	0,925	0,958	0,085	0,929	0,052
Çalışan Sesliliği	4,764	0,901	0,903	0,098	0,901	0,054
İşten Ayrılma Niyeti*	-	1	1	0	1	0

*3 ifadeden oluşan ölçeğin uyum indeks değerleri 1 çıkmaktadır.

Doğrulayıcı faktör analizi sonucuna göre; ölçeklerin hepsinin kabul edilebilir uyum değer aralığında yer aldığı, p değerinin $p < 0,01$ olduğu, t değerinin ise 2,56’yı aşmadığı, dolayısıyla ölçeklerin ve ifadelerin istatistiksel olarak anlamlı olduğu görülmektedir.

Araştırmada kullanılan ölçeklerin ortalamaları, standart sapmaları ve korelasyon değerleri hesaplanmıştır. Tablo 4’de ilgili veriler ayrıntılı olarak verilmektedir.

Tablo 4: Ölçeklere İlişkin Ortalama, Standart Sapma ve Korelasyon Değerleri

Değişkenler	Ort.	Std. Sapma	1	2	3	4	5	6	7
1 LÜE- Duygusal Etki	3,6151	,99649	1						
2 LÜE- Sadakat	3,4645	1,02950	,697**	1					
3 LÜE- Katkı	3,4774	,95650	,577**	,617**	1				
4 LÜE- Mesleki Saygı	3,8409	,83514	,639**	,659**	,688**	1			
5 Psikolojik Güçlendirme	3,9006	,69014	,329**	,294**	,380**	,254**	1		
6 Çalışan Sesliliği	3,7920	,68398	,493**	,409**	,515**	,408**	,707**	1	
7 İşten Ayrılma Niyeti	2,3204	1,31364	-,316**	-,369**	-,333**	-,345**	-,097	-,185	1

*Korelasyon $p < 0,05$ düzeyinde anlamlıdır.

**Korelasyon $p < 0,01$ düzeyinde anlamlıdır.

Tablo 4 incelendiğinde işten ayrılma niyeti hariç diğer tüm değişkenlerin ortalamalarının yüksek olduğu görülmektedir. Korelasyon değerleri incelendiğinde ana hipotezi oluşturan lider-üye etkileşiminin alt faktörleri ile çalışan sesliliği arasında pozitif yönlü güçlü bir ilişkinin olduğu görülmektedir ($r = 0,493, 0,409, 0,515, 0,408; p < 0,01$). Ayrıca lider-üye etkileşiminin alt faktörleriyle işten ayrılma niyeti arasında negatif yönlü anlamlı bir ilişkinin olduğu görülmektedir ($r = -0,316, -0,369, -0,333, -0,345; p < 0,01$). Bu bağlamda, örgütlerde

lider-üye etkileşiminin artmasıyla çalışan sesliliğinin artması ve işten ayrılma niyetinin azalması beklenmektedir.

Hipotezlerin Test Edilmesi

Araştırma kapsamında lider-üye etkileşiminin ve alt faktörlerinin çalışan sesliliği ve işten ayrılma niyetine olan etkisini ölçmek için basit doğrusal regresyon analizi yapılmıştır. Korelasyon analizi sonucunda değişkenler arasındaki ilişkinin varlığı tespit edilmiş olup, regresyon analizi ile lider-üye etkileşiminin bağımlı değişkenlere olan etkisinin şiddeti ve yönü belirlenmiştir. Analiz sonucunda elde edilen sonuçlara ilişkin detaylar Tablo 5’de verilmektedir.

Tablo 5: Lider-Üye Etkileşimi ve Alt Faktörlerinin Çalışan Sesliliği ve İşten Ayrılma Niyeti Üzerindeki Etkisine Yönelik Regresyon Analizi

Hipotezler	R ²	Beta	t	Anlamlılık	Bağımsız Değişken	Bağımlı Değişken
H ₁	0,285	0,533	7,800	0,000	Lider-Üye Etkileşimi	Çalışan Sesliliği
H _{1a}	0,243	0,493	7,002	0,000	Duygusal Etki	Çalışan Sesliliği
H _{1b}	0,167	0,409	5,539	0,000	Sadakat	Çalışan Sesliliği
H _{1c}	0,265	0,515	7,433	0,000	Katkı	Çalışan Sesliliği
H _{1d}	0,167	0,408	5,533	0,000	Mesleki Saygı	Çalışan Sesliliği
H ₂	0,158	-0,397	-5,357	0,000	Lider-Üye Etkileşimi	İşten Ayrılma Niyeti
H _{2a}	0,100	-0,316	-4,117	0,000	Duygusal Etki	İşten Ayrılma Niyeti
H _{2b}	0,136	-0,369	-4,911	0,000	Sadakat	İşten Ayrılma Niyeti
H _{2c}	0,111	-0,333	-4,364	0,000	Katkı	İşten Ayrılma Niyeti
H _{2d}	0,119	-0,345	-4,539	0,000	Mesleki Saygı	İşten Ayrılma Niyeti

Regresyon analizi sonucuna göre; lider-üye etkileşimindeki artışın çalışan sesliliğinde 0,533 birimlik artışa yol açtığı ve % 28,5’sini açıkladığı (R²= 0,285; B=0,533; p<0,05), duygusal etki boyutundaki artışın çalışan sesliliğinde 0,493 birimlik artışa yol açtığı ve % 24,3’ünü açıkladığı (R²= 0,243; B=0,493; p<0,05), sadakat boyutundaki artışın çalışan sesliliğinde 0,409 birimlik artışa yol açtığı ve % 16,7’ini açıkladığı (R²= 0,167; B=0,409; p<0,05), katkı boyutundaki artışın çalışan sesliliğinde 0,515 birimlik artışa yol açtığı ve % 26,5’sini açıkladığı (R²= 0,265; B=0,515; p<0,05), mesleki saygı boyutundaki artışın çalışan sesliliğinde 0,408 birimlik artışa yol açtığı ve % 16,7’ini açıkladığı (R²= 0,167; B=0,408; p<0,05) ve değişkenler arasında pozitif yönlü anlamlı bir ilişki olduğu görülmektedir. Bu sonuçlara göre:

H₁	Lider-üye etkileşiminin çalışan sesliliğine pozitif yönlü anlamlı bir etkisi vardır.	Kabul
H_{1a}	Duygusal etki alt faktörünün çalışan sesliliğine pozitif yönlü anlamlı bir etkisi vardır.	Kabul
H_{1b}	Sadakat alt faktörünün çalışan sesliliğine pozitif yönlü anlamlı bir etkisi vardır.	Kabul
H_{1c}	Katkı alt faktörünün çalışan sesliliğine pozitif yönlü anlamlı bir etkisi vardır.	Kabul
H_{1d}	Mesleki saygı alt faktörünün çalışan sesliliğine pozitif yönlü anlamlı bir etkisi vardır.	Kabul

Regresyon analizinin diğer sonuçlarına göre; lider-üye etkileşimindeki artışın işten ayrılma niyetinde -0,397 birimlik düşüşe yol açtığı ve % 15,8’nini açıkladığı (R²= 0,158; B=-0,397; p<0,05), duygusal etki boyutundaki artışın işten ayrılma niyetinde -0,316 birimlik düşüşe yol açtığı ve % 10’nunu açıkladığı (R²= 0,100; B=-0,316; p<0,05), sadakat boyutundaki artışın işten ayrılma niyetinde -0,369 birimlik düşüşe yol açtığı ve %13,6’mı açıkladığı (R²=0,136; B=-0,369; p<0,05), katkı boyutundaki artışın işten ayrılma niyetinde -0,333 birimlik düşüşe yol açtığı ve %11,1’ünü açıkladığı (R²= 0,111; B=-0,333; p<0,05), mesleki saygı boyutundaki artışın işten ayrılma niyetinde -0,345 birimlik düşüşe yol açtığı ve %11,9’ını açıkladığı (R²=

0,119; $B=-0,345$; $p<0,05$) ve değişkenler arasında negatif yönlü anlamlı bir ilişki olduğu görülmektedir. Bu sonuçlara göre:

H₂	Lider-üye etkileşiminin işten ayrılma niyetine negatif yönlü anlamlı bir etkisi vardır.	Kabul
H_{2a}	Duygusal etki alt faktörünün işten ayrılma niyetine negatif yönlü anlamlı bir etkisi vardır.	Kabul
H_{2b}	Sadakat alt faktörünün işten ayrılma niyetine negatif yönlü anlamlı bir etkisi vardır.	Kabul
H_{2c}	Katkı alt faktörünün işten ayrılma niyetine negatif yönlü anlamlı bir etkisi vardır.	Kabul
H_{2d}	Mesleki saygı alt faktörünün işten ayrılma niyetine negatif yönlü anlamlı bir etkisi vardır.	Kabul

Lider-üye etkileşiminin çalışan sesliliğine ve işten ayrılma niyeti üzerindeki etkide psikolojik güçlendirmenin düzenleyici rolünü belirlemek için SPSS analizleri kapsamında regresyon analizine ek olarak A. Hayes'in (2013) geliştirdiği Process Makro uzantısı kullanılmıştır. Analize ilişkin ayrıntılı veriler Tablo 6'da verilmektedir.

Tablo 6: Lider-Üye Etkileşiminin Çalışan Sesliliği ve İşten Ayrılma Niyeti Üzerindeki Etkisinde Psikolojik Güçlendirmenin Düzenleyici Rolü

Değişkenler	Çalışan Sesliliğine Etki				İşten Ayrılma Niyetine Etki			
	β	Std. Hata	t	p	β	Std. Hata	t	p
Sabit	-0,705	0,609	-1,159	0,249	-1,562	1,805	-0,866	0,388
Lider-Üye Etkileşimi	0,694	0,179	3,878	0,000	1,117	0,530	2,106	0,037
Psikolojik Güçlendirme	0,953	0,163	5,832	0,000	1,697	0,485	3,502	0,001
Lider-Üye Etkileşimi x Psikolojik Güçlendirme	-0,121	0,0462	-2,609	0,010	-0,474	0,137	-3,463	0,001
	β	Std. Hata	t	p	β	Std. Hata	t	p
Düşük	0,307	0,049	6,256	0,000	-0,406	0,1453	-2,793	0,006
Yüksek	0,140	0,057	2,478	0,014	-1,061	0,168	-6,318	0,000
Model Özeti	R	R²	F	p	R	R²	F	p
	0,7833	0,6135	79,900	0,000	0,471	0,222	14,366	0,000
Etkileşim neticesinde artan R²	ΔR^2	F	Sd	p	ΔR^2	F	Sd	p
	0,0174	6,8076	151	0,01	0,0618	11,9952	151	0,001

Tablo 6'da yer alan veriler incelendiğinde etkileşim değerinin (lider-üye etkileşimi x psikolojik güçlendirme) çalışan sesliliğine ve işten ayrılma niyeti üzerindeki regresyon değerinin ($B= -0,121$; $B= -0,474$; $p<0,05$) anlamlı olduğu görülmektedir. Çalışan sesliliğini içeren birinci modelin değerleri incelendiğinde elde edilen verilerin anlamlı olduğu ($R^2=0,613$; $F=79,9$; $p<0,05$) ve modeldeki bağımsız değişkenlerin çalışan sesliliğini açıklama oranının % 61,35 olduğu görülmektedir. İşten ayrılma niyetini içeren ikinci modelin değerleri incelendiğinde elde edilen verilerin anlamlı olduğu ($R^2=0,222$; $F=14,366$; $p<0,05$) ve modeldeki bağımsız değişkenlerin çalışan sesliliğini açıklama oranının % 22,2 olduğu görülmektedir. Birinci modelde etkileşim neticesinde artan R^2 değerleri incelendiğinde $p<0,05$ anlamlılık düzeyinde % 1,74'lük bir artışın olduğu görülmektedir. İkinci modelde etkileşim neticesinde artan R^2 değerleri incelendiğinde $p<0,05$ anlamlılık düzeyinde % 6,18'lik bir artışın olduğu görülmektedir. Elde edilen tüm bu veriler; lider-üye etkileşiminin çalışan sesliliğine ve işten ayrılma niyetine olan etkisinde psikolojik güçlendirmenin düzenleyici etkisinin olduğunu göstermektedir. Bu sonuca göre:

H₃	Lider-üye etkileşimi ve çalışan sesliliği arasındaki ilişkide psikolojik güçlendirmenin düzenleyici rolü vardır.	Kabul
----------------------	--	--------------

H4 Lider-üye etkileşimi ve işten ayrılma niyeti arasındaki ilişkide psikolojik güçlendirmenin düzenleyici rolü vardır. **Kabul**

Psikolojik güçlendirmenin farklı düzeylerdeki düzenleyici etkisini daha iyi anlayabilmek için Grafik 1 ve Grafik 2’de yüksek ve düşük psikolojik güçlendirme seviyelerinde düzenleyici etki düzlemleri verilmiştir. Grafik 1’de düşük psikolojik güçlendirme seviyesinde $p < 0,05$ anlamlılık düzeyinde etki değerinin (B) 0,307 olduğu, psikolojik güçlendirme seviyesinin yükseldiğinde azalan bir ivme ile etki değerinin (B) 0,140’a gerilediği görülmektedir. Bu sonuç psikolojik güçlendirme seviyesinin artması durumunda düzenleyici etkinin ivme kaybederek arttığını göstermektedir. Grafik 2’de düşük psikolojik güçlendirme seviyesinde $p < 0,05$ anlamlılık düzeyinde etki değerinin (B) -0,406 olduğu, psikolojik güçlendirme seviyesinin yükseldiğinde artan bir ivme ile etki değerinin (B) -1,061 düştüğü görülmektedir. Bu sonuç psikolojik güçlendirme seviyesinin artması durumunda düzenleyici etkinin ivme kazanarak düştüğünü göstermektedir.

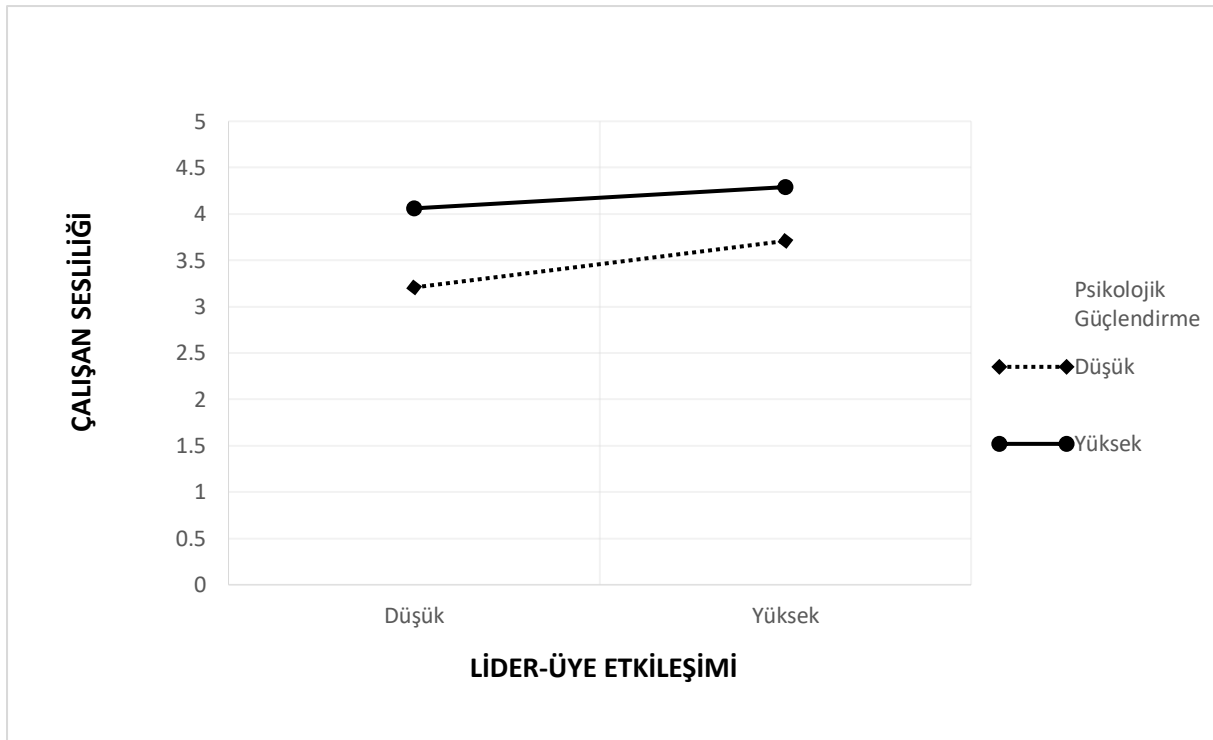

Grafik 1: Farklı Psikolojik Güçlendirme Düzeylerinde Lider-Üye Etkileşimi ve Çalışan Sessizliği İlişkisi

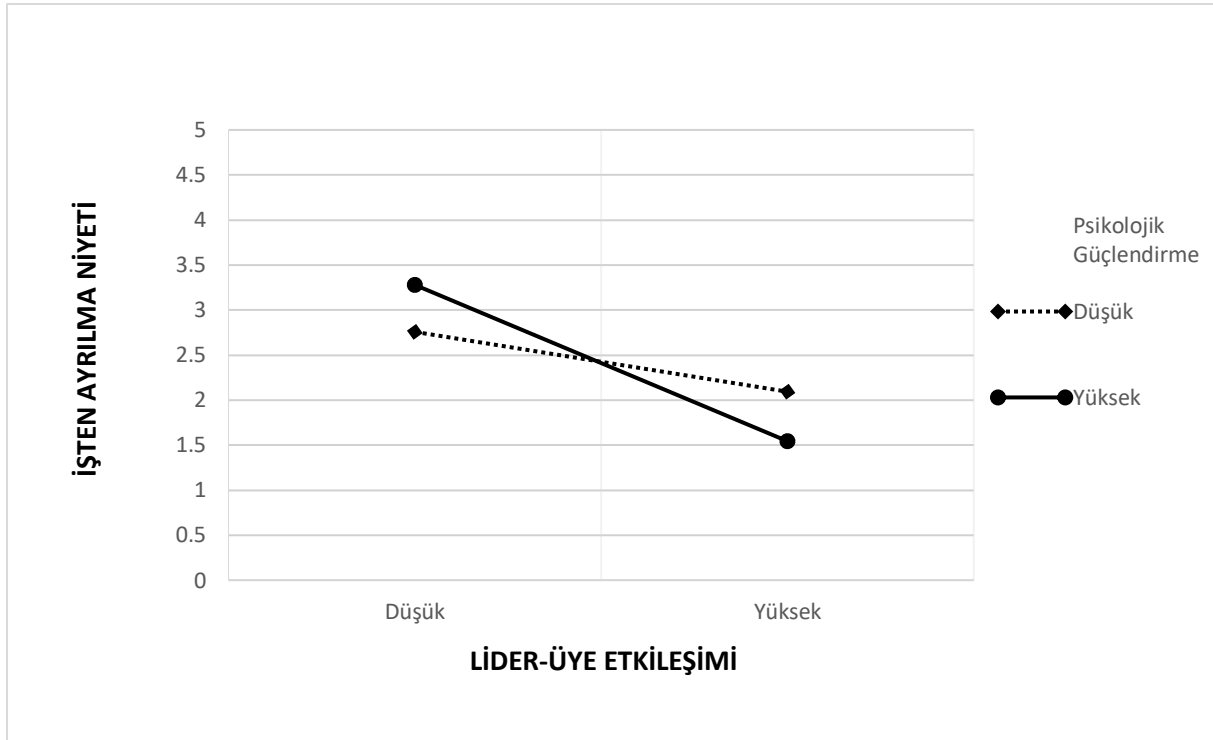

Grafik 2: Farklı Psikolojik Güçlendirme Düzeylerinde Lider-Üye Etkileşimi ve İşten Ayrılma Niyeti İlişkisi

Sonuç

Günümüz rekabet ortamında faaliyet gösteren işletmelerin en önemli rekabet unsuru sahip oldukları nitelikli çalışanlardır. Bununla beraber, işletmenin başarısını etkileyen çalışanların şirkete bağlılığı, tutum ve davranışları, iş tatmini ve performansı örgütsel amaçlara ulaşılması noktasında büyük öneme sahiptir. Bu süreçte rol model, motive edici ve yönlendirici olan liderin çalışanlar üzerindeki etkisi başarı sonucunu belirlemektedir. Bu etki, liderle çalışan arasında uyumun sağlanması durumunda, çalışanlarla uzun dönemli bir ilişkinin kurulmasının yanı sıra iş tatmini, örgütsel bağlılık ve vatandaşlığın artmasına yol açmaktadır (Çekmecelioğlu ve Ülker, 2014; Flickinger vd., 2016; Gürel, 2016; Turgut vd., 2015).

Bu çalışmada, konuk ağırlama sektöründe lider ve çalışanlar arasındaki etkileşim düzeyinin çalışan sesliliğine ve işten ayrılma niyetine olan etkileri incelenmiştir. Ayrıca, bu değişkenler arasındaki ilişkide psikolojik güçlendirmenin düzenleyici etkisinin olup olmadığı belirlenmeye çalışılmıştır. Çalışmanın sonucunda, lider-üye etkileşim kalitesinin araştırmaya konu olan işletme çalışanlarında yüksek düzeyde olduğu tespit edilmiştir. Bununla birlikte, lider-üye etkileşim ve alt boyutlarının (duygusal etki, katkı, sadakat ve mesleki saygı) çalışan sesliliği üzerinde pozitif yönlü anlamlı bir ilişkinin olduğu ve işten ayrılma niyeti üzerinde negatif yönlü anlamlı bir ilişkinin olduğu belirlenmiştir. Diğer bir ifadeyle, lider-üye etkileşim kalitesinin artması çalışan sesliliğini arttırmakta, buna karşın işten ayrılma niyetinde düşüşe yol açmaktadır. Elde edilen bu sonuçlar, literatürde yer alan (Botero ve Van Dyne, 2009, s. 94; Chan ve Yeung, 2016, s. 50; Han ve Jekel, 2011, s. 46; Jada ve Mukhopadhyay, 2019, s. 85; Öztürk ve Eryeşil, 2016, s. 137; Şahin, 2011, s. 283; Yıldız, 2018, s. 498; Wijaya, 2019, s. 93) çalışmalarıyla örtüşmektedir. Konuk ağırlama sektöründe yapılan çalışmalar incelendiğinde; Kim vd. (2017) lider-üye etkileşiminin çalışan sesliliğine pozitif yönlü bir etkisinin olduğu ve bu etkinin boyutunun kültürel değişkenlere göre farklılık gösterdiğini ortaya koymuştur. Şahin (2011) lider-üye etkileşimi ile işten ayrılma niyeti üzerinde negatif yönlü bir ilişki tespit etmiş, ayrıca kadınların erkeklere oranla yüksek işten ayrılma niyeti taşıdıkları sonucuna ulaşmıştır. Chen ve Wu (2017) lider-üye etkileşiminin işten ayrılma niyetine negatif yönlü bir etkisinin

olduğu sonucuna ulaşmıştır. Araştırmada elde edilen sonuçlar konuk ağırlama sektöründe yapılan çalışma sonuçlarıyla da örtüşmektedir. Bu çalışma, konuk ağırlama sektöründe, lider-üye etkileşimi ile çalışan sesliliği ve işten ayrılma niyeti arasındaki ilişkide psikolojik güçlendirmenin düzenleyici etkisini ortaya koyması açısından literatüre katkı sağlamaktadır.

Çalışmanın diğer sonuçlarında ise; lider-üye etkileşimi ile çalışan sesliliği ve işten ayrılma niyeti arasındaki ilişkide psikolojik güçlendirmenin düzenleyici etkisinin olduğu sonucuna ulaşılmıştır. Bu sonuç ayrıca literatürde yer alan (Chan ve Yeung, 2016, s. 50; Yuan vd., 2019, s. 121) çalışmalarla örtüşmektedir. Konuk ağırlama sektöründe, Kim ve George (2005) çalışmasında, psikolojik güçlendirme ile lider-üye etkileşimi arasındaki pozitif yönlü anlamlı bir ilişki olduğu sonucuna ulaşmıştır. Ayrıca, Garg ve Dhar (2016) çalışmasında, lider-üye etkileşimi ile çalışanların ekstra rol davranışı arasındaki ilişkide psikolojik güçlendirmenin düzenleyici rolü olduğunu ortaya koymuştur. Araştırmada elde edilen sonuçlar konuk ağırlama sektöründe yapılan çalışma sonuçlarıyla da örtüşmektedir. Psikolojik güçlendirmenin düzenleyici etkisine yönelik çalışma sonucu göstermektedir ki lider-üye etkileşimi ile çalışan sesliliği arasındaki ilişkinin gücü psikolojik güçlendirmenin düzenleyici etkisiyle birlikte daha da artmaktadır. Bununla birlikte, lider-üye etkileşimi ile işten ayrılma niyeti arasındaki ilişkinin gücü psikolojik güçlendirmenin düzenleyici etkisiyle birlikte azalmaktadır. Diğer bir ifade ile psikolojik güçlendirmenin düzenleyici etkisi ile birlikte çalışanlar işletmeye yönelik fikir ve düşüncelerini daha özgürce ifade edebilmekte ve işten ayrılmama eğilimi göstermektedirler.

Bu çalışmanın sonuçları göstermektedir ki; konuk ağırlama sektöründe, liderler çalışanlarıyla ne kadar kaliteli bir etkileşim kurarlarsa, çalışanların işletmenin başarısı için sahip oldukları her türlü düşünce ve fikri o derece özgürce (özellikle örtük bilgiyi) ortaya koyacaklardır. Ayrıca, nitelikli iş gücüne sahip olma ve çalışanlarla uzun vadeli ilişki geliştirebilme sürecinde, lider-üye etkileşimi önemli bir rol oynamaktadır. Buna göre, konum ağırlama sektöründe, yüksek işgücü devir oranıyla mücadele edebilmek adına lider-üye etkileşiminin önemli bir yerinin olduğu söylenebilir. Özellikle konuk ağırlama gibi sektörlerde, liderlerin çalışanlarıyla kuracakları güçlü ilişki ile birlikte, onların yaptığı işin öneminin farkına varmasını sağlayabilir ve işini en iyi şekilde yapabileceğine ikna edebilirler. Ayrıca liderler, çalışanlarına yaptığı işte azda olsa yetki ve özerklik vererek, yani psikolojik olarak güçlendirerek, çalışanları işletmenin başarısı için iyi bir şekilde motive edebilirler.

Bu çalışmada, maliyet ve zaman kısıtları nedeniyle kolayda örnekleme yöntemi kullanılmıştır. Kütahya ilinde faaliyet gösteren konuk ağırlama sektöründe, sınırlı örneklem sayısı ile araştırmanın yapılması çalışmanın bir diğer kısıtını oluşturmaktadır. Araştırma sonrasında elde edilen veriler çıkarım yapma noktasında bir fikrin oluşmasını desteklese de, genelleme yapma noktasında dikkatli olunması gerekmektedir. Elde edilen bu sonuçların daha anlamlı ve anlaşılır olabilmesi için daha geniş ölçekte ve sektörde, farklı değişkenleri ve araştırma tekniklerini de içeren çalışmaların yapılması önerilmektedir.

Kaynakça

- Armstrong, N. (2009). *Armstrong's handbook of human resource management practice*. London: Kogan Page.
- Baş, T., Keskin, N. ve Mert, İ. S. (2010). Lider üye etkileşimi (LÜE) modeli ve ölçme aracının Türkçe' de geçerlik ve güvenilirlik analizi. *Ege Akademik Bakış Dergisi*, 10(3), 1013-1039.
- Blau, P. (1964). *Exchange and power in social life*. New York: Wiley.

- Bogosian, D. ve Rousseau, C. (2017). How and why millennials are shaking up organizational cultures. *Rutgers Business Review*, 2(3), 386-394.
- Botero, I.C. ve Van Dyne, L. (2009). Employee voice behavior interactive effects of LMX and power distance in the United States and Colombia. *Management Communication Quarterly*, 23(1), 84-104.
- Çekmecelioğlu, H. G. ve Ülker, F. (2014). Lider-üye etkileşimi ve çalışan tutumları üzerindeki etkisi: eğitim sektöründe bir araştırma. *KOSBED*, 28, 35-58.
- Çekmecelioğlu, H.G. (2005). Örgüt ikliminin iş tatmini ve işten ayrılma niyeti üzerindeki etkisi: bir araştırma. *C.Ü. İktisadi ve İdari Bilimler Dergisi*, 6(2), 23-39.
- Çetin, Ş. ve Çakmakçı, C. (2012). Çalışan sesliliği ölçeğini Türkçeye uyarlama çalışması. *Kara Harp Okulu Bilim Dergisi*, 22(2), 1-19.
- Chan, S. C. H. ve Yeung, D. (2016). The impact of leader-member exchange (LMX) and empowerment on employee voice behavior. *Nang Yan Business Journal*, 4(1), 44-55.
- Chen, T-J. ve Wu, C-M. (2017). Improving the turnover intention of tourist hotel employees: Transformational leadership, leader-member exchange, and psychological contract breach. *International Journal of Contemporary Hospitality Management*, 29(7), 1914-1936.
- Chiang, C. F., ve Jang, S. (2008). The antecedents and consequences of psychological empowerment: The case of Taiwan's hotel companies. *Journal of Hospitality and Tourism Research*, 32(1), 40-61.
- Çiftçi, D. Ö. (2019). Lider üye etkileşiminin işe adanmışlık üzerindeki etkisinde psikolojik güçlendirmenin aracı rolü. *Business and Economics Research Journal*, 10(1), 167-186 Doi: 10.20409/berj.2019.161.
- Collins, M. (2010). The effect of psychological contract fulfillment on manager turnover intentions and its role as a mediator in a casual, limited-service restaurant environment. *International Journal of Hospitality Management*, 29(4), 736-742.
- Conger, J.A. ve Kanungo, R.N. (1988). The empowerment process: integrating theory and practice. *Academy of Management Review*, 13(3), 471-482.
- Coşkun, R., Altunışık, R., Bayraktaroğlu, S. ve Yıldırım, E. (2015). Sosyal Bilimlerde Araştırma Yöntemleri SPSS Uygulamaları, Sakarya: Sakarya Yayıncılık.
- Dansereau, F., Graen, G.B. ve Haga, W. (1975). A vertical dyad linkage approach to leadership in formal organizations. *Organizational Behavior and Human Performance*, 13, 46-78.
- Dienesch, R. M., ve Liden, R.C. (1986). Leader-member exchange model of leadership: A critique and further development. *Academy of Management Review*, 11, 618-634.
- Dulebohn, J.H., Bommer, W.H., Liden, R.C., Brouer, R.L. ve Ferris, G.R. (2011). A meta-analysis of antecedents and consequences of leader-member exchange: integrating the past with an eye toward the future. *Journal of Management*, 38(6), 1715-1759.
- Erdogan, B., Liden, R.C. ve Kraimer, M. L. (2006). Justice and leader-member exchange: the moderating role of organizational culture. *Academy of Management Journal*. 49, 395-406.
- Erstad, M. (1997). Empowerment and organizational change. *International Journal of Contemporary Hospitality Management*, 9(73), 325-333.

- Faiz, E. (2019). Aşırı iş yükü ve tükenmişlik sendromunun işten ayrılma niyeti üzerindeki etkisi: satış personelleri üzerinde bir araştırma. *Çalışma İlişkileri Dergisi*, 10(1), 26-38.
- Flickinger, M., Allscher, M. ve Fiedler, M. (2016). The mediating role of leader-member exchange: a study of job satisfaction and turnover intentions in temporary work. *Human Resource Management Journal*, 26(1), 46-62.
- Frazier, M.L. ve Fainshmidt, S. (2012). Voice climate, work outcomes, and the mediating role of psychological empowerment a multilevel examination. *Group & Organization Management*, 37(6), 691-715.
- Garg, S. ve Dhar, R. L. (2016). Extra-role customer service: the roles of leader-member exchange (LMX), affective commitment, and psychological empowerment. *International Journal of Hospitality & Tourism Administration*, 17(4), 373-396.
- Graen, G.B. ve Uhl-Bien, M. (1995). Relationship-based approach to leadership: development of leader-member exchange (LMX) theory of leadership over 25 years: applying a multi-level multi-domain perspective. *The Leadership Quarterly*, 6(2), 219-247.
- Gürel, E. B. (2016). Lider-üye etkileşiminin çalışanların tutumları üzerindeki etkisi: Ampirik bir araştırma. *Uluslararası Sosyal Araştırmalar Dergisi*, 9(43), 1736-1743.
- Han, G.H. ve Jekel, M. (2011). The mediating role of job satisfaction between leader-member exchange and turnover intentions. *Journal of Nursing Management*, 19, 41-49.
- Hayes, A. F. (2013). *Introduction to mediation, moderation, and conditional process analysis*. New York: The Guilford Press.
- Hu, Y., Zhu, L., Zhou, M., Li, J., Maguire, P., Sun, H. ve Wang, D. (2018). Exploring the influence of ethical leadership on voice behavior: How leader-member exchange, psychological safety and psychological empowerment influence employees' willingness to speak out. *Frontiers in Psychology*. 9(1718), 1-10.
- Jada, U. ve Mukhopadhyay, S. (2019). Empowering leadership and LMX as the mediators between leader's personality traits and constructive voice behavior. *International Journal of Organizational Analysis*, 27(1), 74-93. Doi: 10.1108/IJOA-09-2017-1232.
- Janssen, O. ve Gao, L. (2015). Supervisory responsiveness and employee self-perceived status and voice behavior. *Journal of Management*, 41(7), 1854-1872.
- Jha, S. (2014). Transformational leadership and psychological empowerment: Determinants of organizational citizenship behavior. *South Asian Journal of Global Business Research*, 3(1), 18-35.
- Jin, X., Jiang, J., Li, P. ve Li, B. (2020). LMX and voice: a test in the Chinese hospitality industry, *Anatolia*, 31(1), 131-141.
- Kanten, P. (2014). İşyeri nezaketsizliğinin sosyal kaytarma davranışı ve işten ayrılma niyeti üzerindeki etkisinde duygusal tükenmenin aracılık rolü. *Aksaray Üniversitesi İktisadi ve İdari Bilimler Fakültesi Dergisi*, 6(1), 11-26.
- Kim, B. ve George, R.T. (2005). The relationship between leader-member exchange (LMX) and psychological empowerment: A quick casual restaurant employee correlation study. *Journal of Hospitality & Tourism Research*, 29(4), 468-483.
- Kim, K. ve Jogaratnam, G. (2010). Effects of individual and organizational factors on job satisfaction and intent to stay in the hotel and restaurant industry. *Journal of Human Resources in Hospitality & Tourism*, 9(3), 318-339.

- Kim, M., Choi L., Knutson, B. ve Borchgrevink, C.P. (2017). Hotel employees' organizational behaviors from cross-national perspectives. *International Journal of Contemporary Hospitality Management*, 29(12), 3082-3100.
- Lewin, D. ve Sherer, P.D. (1993). *Does strategic choice explain senior executives' preference on voice and representation?*. Kaufman, B.E. ve Kleiner, M.M. (Ed.). *Employee Representation: Alternatives and Future Directions*. Medison: Industrial Relations Research Association.
- Liang, T-L., Chang, H-F., Ko, M-H. ve Lin, C-W. (2017). Transformational leadership and employee voices in the hospitality industry. *International Journal of Contemporary Hospitality Management*, 29(1), 374-392.
- Liden, R.C. ve Maslyn, J. (1998). Multidimensionality of Leader Member Exchange: An Empirical Assessment Through Scale Development. *Journal of Management*, 24(1): 43-72
- Liden, R.C., Sparrowe, R. T. ve Wayne, S. J. (1997). Leader-member exchange theory: the past and potential for the future. *Research in Personnel and Human Resources Management*, 15, 47-119.
- Lynch, P. D., Eisenberger, R. ve Armeli, S. (1999). Perceived organizational support: inferior versus superior performance by wary employees. *Journal of Applied Psychology*, 84(4), 467- 483.
- Maynes, T. D. ve Podsakoff, P. M. (2014). Speaking more broadly: an examination of the nature, antecedents, and consequences of an expanded set of employee voice behaviors. *Journal of Applied Psychology*. 99(1), 87–112. Doi: 10.1037/a0034284.
- Milliken, F.J., Morrison, E.W. ve Hewlin, P. (2003). An exploratory study of employee silence: Issues that employees don't communicate upward and why. *Journal of Management Studies*, 40(6), 1453-1476.
- Mobley, W.H., Horner, S.O. ve Hollingsworth, A.T. (1978). An Evaluation of precursors of hospital employee turnover. *Journal of Applied Psychology*, 63(4), 408-414.
- Morrison, E. W. ve Milliken, F. J. (2000). Organizational silence: a barrier to change and development in a pluralistic world. *Academy of Management Review*, 25(4), 706–25.
- Morrison, E. W. (2011). Employee voice behavior: integration and directions for future research. *The Academy of Management Annals*, 5(1), 373-412.
- Northouse, P.G. (2004), *Leadership theory & practice*, 3rd edition, Sage Publications, Thousand Oaks, CA.
- Örücü, E. ve Özafşarlıoğlu, S. (2013). Örgütsel adaletin çalışanların işten ayrılma niyetine etkisi: güney Afrika Cumhuriyetinde bir uygulama. *Mustafa Kemal Üniversitesi Sosyal Bilimler Enstitüsü Dergisi*, 10(23), 335-358.
- Öztürk, M. ve Eryeşil, K. (2016). Lider-üye etkileşimi ve örgütsel destek algılarının çalışanların işten ayrılma niyeti üzerindeki etkisi. *Sosyal Bilimler Meslek Yüksekokulu Dergisi*, 19(2), 123-141.
- Şahin, F., (2011). Lider-üye etkileşimi ile işten ayrılma niyeti arasındaki ilişki üzerinde cinsiyetin etkisi. *Ege Akademik Bakış*, 11(2), 277-288.
- Savaşkan, Y. ve Göktaş Kulualp H. (2019). Kadın çalışanlarda iş-aile çatışması, duygusal emek ve işten ayrılma niyeti arasındaki ilişki. *Uluslararası İktisadi ve İdari İncelemeler Dergisi*, 25, 215-234.

- Shore, L. M. ve Barksdale, K. (1998). Examining degree of balance and level of obligation in the employment relationship: a social exchange approach. *Journal of Organizational Behavior*, 19, 731-744.
- Spreitzer, G.M. (1995). Psychological empowerment in the workplace: dimensions, measurement, and validation. *The Academy of Management Journal*, 38(5), 1442-1465.
- Sürgevil, O., Tolay, E. ve Topoyan, M. (2013). Yapısal güçlendirme ve psikolojik güçlendirme ölçeklerinin geçerlilik ve güvenilirlik analizleri. *Journal of Yasar University*, 8(31) 5371-5391.
- Tangirala, S. ve Ramanujam, R. (2008). Exploring nonlinearity in employee voice: the effects of personal control and organizational identification. *Academy of Management Journal*, 51(6), 1189-1203.
- Turgut, H., Tokmak, İ. ve Ateş, M. F. (2015). Lider-üye etkileşiminin işgören performansına etkisinde çalışanların örgütsel adalet algılarının rolü. *Çankırı Karatekin Üniversitesi İİBF Dergisi*, 2, 417-442.
- Üstün, F.K. ve Doğan, S. (2014). Tükenmişlik sendromunun örgütsel bağlılık ve işten ayrılma niyeti ile ilişkisi: hizmet sektörü çalışanları üzerine ampirik bir araştırma. *Uluslararası Sosyal Araştırmalar Dergisi*, 7(29), 573-587.
- Vakola, M. ve Bouradas, D. (2005). Antecedents and consequences of organisational silence: an empirical investigation. *Employee Relations*, 27(5), 441-458.
- Van Breukelen, W., Schyns B. ve Le Blanc, P. (2006). Leader–member exchange theory and research: accomplishments and future challenges. *Leadership*, 2(295), 295-316.
- Van Dyne, L. ve Le Pine, J.A. (1998). Helping and voice extra-role behavior: Evidence of construct and predictive validity. *Academy of Management Journal*, 41, 108-119.
- Van Dyne, L., Ang, S. ve Botero, I.C. (2003). Conceptualizing employee silence and employee voice as multidimensional constructs. *Journal of Management Studies*, 40, 1359-1392.
- Wang, D., Gan, C. ve Wu, C. (2016). LMX and employee voice: A moderated mediation model of psychological empowerment and role clarity. *Personnel Review*, 45(3), 605-615.
- Wayne, S.J., Shore, L.M. ve Liden, R.C. (1997). Perceived organizational support and leader member exchange: A social exchange perspective. *Academy of Management Journal*, 40(1), 82-111.
- Wijaya, N. H. S. (2019). Proactive personality, LMX, and voice behavior: employee–supervisor sex (Dis) similarity as a moderator. *Management Communication Quarterly*, 33(1), 86-100.
- Wilkinson, A. ve Fay, C. (2011), New times for employee voice. *Human Resource Management*, 50(1), 65-74.
- Yıldız, S. M. (2018). An empirical analysis of the leader–member exchange and employee turnover intentions mediated by mobbing: evidence from sport organisations. *Economic Research-Ekonomska Istraživanja*, 31(1), 480-497.
- Yılmaz, C. ve Tan, A. (2018). Psikolojik güçlendirmenin örgütsel özdeşleşmeye etkisi Gaziantep Büyükşehir itfaiyesinde bir araştırma. *Türk İdare Dergisi*, 486, 319-348.
- Yuan, L., Manh-Cuong, V. ve Nguyen, T. T. N. (2019). Effect of ethical leadership and leader-member exchange on voice behavior – moderating impact of empowerment. *European Journal of Business and Management*, 11(9), 116-123.

Zhao, H. (2014). Relative leader-member exchange and employee voice. *Chinese Management Studies*, 8(1), 27-40.

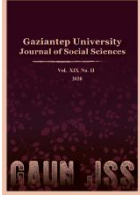

GAZİANTEP UNIVERSITY JOURNAL OF SOCIAL SCIENCES

Journal homepage: <http://dergipark.org.tr/tr/pub/jss>



Araştırma Makalesi • Research Article

Smart Shopping Experience of Customers Using Mobile Applications: A Field Research in Karabük/Turkey

Mobil Uygulama Kullanıcısı Müşterilerin Akıllı Alışveriş Deneyimleri: Karabük İlinde Yapılan Bir Alan Araştırması

Kasım YILMAZ^a, Volkan TEMİZKAN^{b*}

^aDr. Öğr. Üyesi, Karabük Üniversitesi, TOBB Teknik Bilimler MYO, Karabük / TÜRKİYE
ORCID: 0000-0002-4544-4727

^bDr. Öğr. Üyesi, Karabük Üniversitesi, Sosyal Bilimler MYO, Karabük / TÜRKİYE
ORCID: 0000-0002-1162-7912

MAKALE BİLGİSİ

Makale Geçmişi:

Başvuru tarihi: 1 Aralık 2019

Kabul tarihi: 11 Temmuz 2020

Anahtar Kelimeler:

Akıllı Alışveriş Deneyimi,
Akıllı Alışveriş Teknolojisi,
Mobil Alışveriş Uygulamaları,
Mobil Müşteri Tatmini

ARTICLE INFO

Article History:

Received December 01, 2019

Accepted July 11, 2020

Keywords:

Smart Shopping Experience,
Smart Retailing Technology,
Mobile Shopping Applications,
Mobile Customer Satisfaction

ÖZ

Günümüzde akıllı alışveriş teknolojilerini kullanan mağazalar giderek çoğalmakta ve gelişmekte bu teknolojilerle ortaya çıkan yeni eğilimler müşteri davranışlarını etkilemektedir. Müşteriler artık akıllı alışveriş teknolojilerini kullanmaya elverişli mobil uygulamaları kullanarak daha fazla akıllı alışveriş deneyimi yaşamaktadırlar. Bu araştırmanın amacı, alışverişlerinde mobil uygulamaları kullanan müşterilerin yaşadıkları akıllı alışveriş deneyimlerinin müşteri tatmini ve alışveriş verimliliği üzerindeki etkisini incelemektir.

Toplamda 310 adet anketin analiz edildiği bu çalışmada yüzyüze anket metodu uygulanmıştır. Yapısal model açıklayıcı ve doğrulayıcı faktör analizleriyle test edilmiştir. Yapılan analizler sonucu mobil uygulamaları kullanarak akıllı alışveriş deneyimi yaşayan müşterilerin tatmin seviyesinin yüksek olduğu anlaşılmıştır. Ayrıca akıllı alışveriş deneyimi alışveriş verimliliğini güçlü bir düzeyde etkilemektedir.

ABSTRACT

Today, stores equipped with smart retailing technologies (SRT) are evolving and new trends affect consumer behaviors. Customers more frequently have smart shopping experiences (SSE) using mobile applications which offers smart retailing technologies. The main purpose of this study is to analyze the effects of smart shopping experience of customers using mobile apps, on customer satisfaction and shopping productivity.

In this study face to face survey method was used where a total of 310 questionnaires were obtained and analyzed. Structural model was tested by using explanatory and confirmatory factor analysis. Analysis shows consumers are satisfied using mobile shopping applications in the context of smart shopping experience (SSE). Also SSE strongly affects shopping productivity.

* Sorumlu yazar/Corresponding author.
e-posta: vtemizkan@karabuk.edu.tr

GENİŞLETİLMİŞ ÖZET

İnternet teknolojisindeki hızlı gelişmeler diğer sektörleri olduğu gibi perakendecilik sektörünü de etkilemekte ve dönüştürmektedir. Bu dönüşümü erken fark eden işletmeler, akıllı perakendecilik teknolojilerini kullanarak rekabet kabiliyetlerini korumayı ve arttırmayı hedeflemektedirler. Bu bağlamda, bir teknoloji, internete bağlanabilen ve etkileşimli olarak kullanılabilen bir elektronik cihaz veya sistem olduğunda 'akıllı' olarak adlandırılır. Radyo Frekanslı Tanımlama Sistemi (RFID), Yakın Alan İletişimi (NFC), Arttırılmış Gerçeklik (AR), kare kod, bulut bilişim, ısı haritası kameraları, sensörler, beaconlar, akıllı etiketler, sanal cüzdanlar, akıllı alışveriş sepeti ve alışveriş asistanı uygulamaları perakendecilik sektöründe yeni teknolojik eğilimler olarak dikkat çekmektedir. Akıllı perakendecilik, perakendecilikte kablosuz teknolojiyle birbirleriyle iletişime geçebilen akıllı cihazların kullanımınıdır. Akıllı perakende teknolojisi, akıllı nesnelere ve cihazlardan oluşan bir ağ üzerinden tüketicilere perakende hizmetler sunan etkileşimli bir perakende sistemidir. Birbirine bağlı olan bu cihazlar çevreyi algılayarak gerçek zamanlı veri toplama, iletişim, etkileşim ve geri bildirimde bulunabilir. Böylece akıllı perakende teknolojileri (SRT), müşterinin ihtiyaçlarına göre tasarlanmış benzersiz bir alışveriş deneyimi yaratarak fiziksel ve dijital dünyayı entegre etmektedir. SRT'nin uygulanması perakendeciler için daha düşük işgücü maliyetleri, artan verimlilik, kolaylık ve erişilebilirlik sağlarken müşteriler için ise daha fazla etkileşim (kişiselleştirilmiş promosyon teklifleri) sağlaması beklenmektedir.

İnternet teknolojisinin hızla yayılması perakende sektörünü ve müşteri alışveriş deneyimini önemli ölçüde değiştirmiştir. Dijitalleşme geleneksel perakendecileri, değişen tüketici ihtiyaçlarına cevap verebilmek için iş süreçlerini bu teknolojilere adapte etmek zorunda bırakmıştır. Dijitalleşme artık rekabetin ön koşulu olmuştur. Endüstri 4.0 ve 4.5 G ile birlikte "akıllı" olmak işletmeler için kaçınılmaz bir dijital dönüşümü gerektirmektedir. Bu dijital dönüşüm içinde ölçmeye dayalı olarak; dinamik fiyatlandırma, mağaza içi analiz sistemleri, stok yönetimi, anlık ürün ve ödeme sistemleri otomasyonları gibi teknolojilerde yer almaktadır.

Mobil internet teknolojilerinin gelişmesiyle birlikte akıllı cep telefonları akıllı perakendecilik uygulamalarının merkezinde yer almayı başarmışlardır. Mobil kullanıcılar, çevrimiçi olarak yer ve zaman kısıtlaması olmaksızın alışverişlerini gerçekleştirme imkanına sahiptirler. Perakendecilik sektöründe e-ticaretin payı, e-ticaret içerisinde de mobil cihazlar yoluyla yapılan m-ticaretin payı giderek artmaktadır. Mobil teknolojiler, alışkanlıkları ve davranışları hızla değiştirebilmektedir. Bu nedenle satıcılar, müşterilerine daha tatmin edici alışveriş deneyimleri yaşatabilmeleri için mobil tüketici davranışlarını iyi okumalıdır. Böylece tüketicinin sürekli elinde olan cep telefonları ile etkileşime geçmeyi başaran akıllı perakendecilik teknolojileri müşteri/satıcı ilişkilerini yeni bir safhaya taşımaktadır. Bu durum satıcıları yeni teknolojileri araştırmaya ve buna uygun stratejiler geliştirmeye yöneltmiştir. Akıllı perakendecilik teknolojileri bir yandan esneklik sağlarken diğer yandan da gerçek zamanlı bir iletişimi mümkün kılmaktadır. Yine akıllı teknolojiler perakendecilere, mağaza çalışma saatleri, yerleri ve büyüklükleriyle ilgili sınırlılıklar konusunda da yeni kabiliyetler kazandırabilmektedirler. Akıllı telefonlar müşterilerin sanal ve fiziki dünyalarını birleştiren olağanüstü cihazlardır. Günümüzde iyi tasarlanmış mobil uygulamalar perakendecilikte büyük öneme sahiptir. Satıcılar tarafından tasarlanan mobil uygulamalar, müşterilerle satıcılar arasında karşılıklı olarak memnuniyeti sağlamaya yönelik akıllı bir iş birliği platformu niteliğindedir. Mobil alışveriş uygulamaları sayesinde ürün bilgisi, fiyat mukayesesi, stok durumu, kullanıcı yorumları ve sosyal medya mesajlarına kolaylıkla erişim sağlanmaktadır. Müşteriler bilgi edinme açısından eskiye nazaran satıcılar karşısında daha avantajlı durumdadırlar. Mobil cihazlar zaman ve yer kısıtlaması olmaksızın müşterilere kendilerine özel tekliflerden haberdar olma imkanı sağlamaktadırlar.

Akıllı alışveriş deneyimi, müşterinin akıllı perakendecilik teknolojilerini kullanarak gerçekleştirdiği alışveriş süreciyle ilgili olarak sahip olduğu bilgi ve algıdır. Müşterilerin alışveriş deneyimlerinden memnun olmaları satın aldıkları ürün veya hizmetlerin de değerini arttırmaktadır. Akıllı teknolojiler sayesinde satıcı-müşteri ilişkileri daha interaktif özellikler taşımaktadır. Satıcılar bu teknolojiler sayesinde gelişmiş bir müşteri veri tabanına sahip olabilmekte ve hedef gruplarını daha iyi anlayabilmektedirler. Müşteriler ise ürün ve hizmetler konusunda daha fazla bilgi edinerek daha rasyonel ve verimli alışveriş deneyimi yaşayabilmektedirler.

Araştırma üç parametre üzerine inşa edilmiştir. Birincisi hızlı bir şekilde gelişen ve değişen mobil teknolojiler, ikincisi bu teknolojileri takip ederek uygulayan satıcılar ve son olarak kendilerine sağlanan teknolojileri kullanma eğilimi giderek artan müşterilerdir. Her sektörde olduğu gibi rekabet, perakendecileri teknolojik eğilimleri ve bu eğilimlerin müşteri davranışlarını nasıl etkilediğini dikkatle izlemeye zorlamaktadır. Akıllı alışverişin temel amacı, müşterinin dijital ve fiziki dünyasının birleştirilmesidir. Bu çalışmada akıllı alışveriş, müşterinin mobil telefonu vasıtasıyla satın alma sürecini gerçekleştirdiği işlem olarak kabul edilmiştir. Bu deneyim sadece farklı cihazlar arası bir etkileşimi değil aynı zamanda insan ve cihaz arasındaki etkileşimi de içermektedir. İşte bu etkileşimlerin müşterinin memnuniyetine ve alışverişin verimliliğine etkisi bu çalışmanın ana temasını oluşturmaktadır.

Bu bağlamda araştırmanın amacı, alışverişlerinde akıllı telefonlarını kullanan müşterilerin yaşadıkları akıllı alışveriş deneyimlerinin müşteri tatmini ve alışveriş verimliliği üzerindeki etkisini incelemektir. Öncelikle perakendecinin mağaza (sensör, kamera, QR kod, NFC, RFID vb.) ve yazılım sistemini (depo-stok-sipariş-kasa) mümkün olduğunca akıllı hale getirmesi gerekmektedir. Ardından müşterisine bu sistem ile uyumlu olarak bir mobil uygulama (alışveriş, ödeme ve teklif alabileceği) sunması gerekmektedir. Bu mobil uygulama ile akıllı perakende teknolojileri ne kadar iyi uyumlu çalışırsa o derece fayda üretecektir. Kullanıcı dostu bir mobil uygulama üzerinden işlemlerini kolayca tamamlayan ve fayda elde eden müşteri olumlu bir akıllı bir alışveriş deneyim yaşamış olacaktır.

Satıcılar tarafından tasarlanan mobil alışveriş uygulamalarının kullanım kolaylığı, güvenliği ve kullanıcıya keyif verme özellikleri bu çerçevede sorgulanmıştır. Ortaya konulan hipotezlerle müşterilerin mobil uygulamalar vasıtasıyla gerçekleştirdikleri akıllı alışveriş deneyimlerinin, süreçten memnuniyetleri ve alışveriş verimliliği üzerindeki etkileri incelenmiştir. Daha önceki araştırmalarda ise mobil uygulamalardan ziyade mağaza içi akıllı alışveriş cihazlarına ağırlık verildiği gözlenmiştir.

Araştırmanın temel soruları şunlardır;

- Akıllı alışverişle elde edilen avantajlar müşteride daha pozitif bir alışveriş deneyimi algısı yaratmakta mıdır?
- Kendi cep telefonunda mevcut mobil uygulamaları kullanarak alışveriş gerçekleştiren müşteriler daha tatmin edici ve verimli bir alışveriş deneyimi yaşamakta mıdır?

Bu araştırmanın evrenini Karabük ilinde yaşayan ve alışverişlerinde mobil uygulama kullanan müşteriler oluşturmaktadır. Kartopu örnekleme yoluyla toplamda 310 kişiye ulaşılarak Likert tipi 11 ifadeden oluşan bir araştırma anketi uygulanmıştır. Araştırmada veri analizi SPSS 22 ve AMOS 21 paket programları kullanılarak gerçekleştirilmiştir. Veriler ve değişkenler arası ilişkiler Cronbach Alpha Katsayısı yöntemi, Açıklayıcı Faktör Analizi, Doğrulayıcı Faktör Analizi ve Yapısal Eşitlik Modeli kullanılarak analiz edilmiştir.

Araştırma sonucunda akıllı alışveriş deneyiminin, müşteri tatmini ve alışveriş verimliliği üzerinde anlamlı bir etkisinin olduğu sonucuna ulaşılmıştır. Olumlu bir akıllı alışveriş deneyimi yaşayan müşterilerin alışverişten memnuniyet seviyesi (0,98) oldukça yüksektir Aynı şekilde olumlu bir alışveriş deneyimi, alışveriş verimliliğinin yüksek (0,87) olmasını sağlamıştır. Müşterilerin akıllı alışveriş ortamından memnun olmalarını sağlayan faktörler arasında bu teknolojilerin kullanım kolaylığı ve hızı, teknolojileri kullanmaktan alınan keyif ve veri güvenliğinin olduğu görülmüştür. Akıllı alışveriş deneyiminden memnun olan, alışverişini verimli olarak gerçekleştirdiğini düşünen müşterinin yeniden akıllı alışveriş yapmayı tercih edeceği öngörülebilir. Bu satın alma davranışı, perakendeciler açısından anlamlı bir sonuçtur.

Introduction

Recently, retailers have started to use many smart retailing technologies including radio frequency identification systems (RFID), near field communication systems (NFC), augmented-reality interactive technology systems (ART) interactive displays, smart shopping carts and shopping assistant systems in stores worldwide (Grewal, Iyer, Gotlieb, Levy, 2007). Therefore, retailers should be more vigilant to understand the new trends and SRTs possible effects on consumer dynamics and create ways to offer customers satisfied shopping experience in this highly dynamic and evolving concept.

As customers began to taste technologically advanced retail services, it became essential for retailers to examine consumers' SRT experiences in terms of mobile consumer behaviors. Mobile device use in every aspect of daily life increased in a very large scale especially as a result of advancements in mobile internet technologies (4G, 5G) which allowed faster data download and share.

Users are able to perform many online transactions without any time and place limits with their smart phones that have powerful processors and connection speeds. Trends show that physical stores will hardly be able to compete against virtual stores.

The share of e-commerce in total retailing and the share of m-commerce in total e-commerce gradually increase. This suggests that offline retailers need to adapt to the mobile world retailing dynamics. Especially new generation consumers prefer shopping and making payment quickly by using phones without waiting in lines. They would like to see different clothing on themselves using smart mirrors or how the new furniture will look like in their living room before they actually buy it. Mobile technologies change habits and behaviors really fast and retailers had better foresee and understand new trends and invest more to provide consumers better shopping experiences.

Because of the progressive development and widespread use of smart technologies in any field of daily life, the integration of smart retail technologies with the consumers' smartphones became a vital issue for retailing. Retailers who want to gain competitive advantage by achieving this integration efficiently should pay more attention to their own SRTs and mobile applications. Mobile phone apps offered by retailers bridges the gap between SRTs and the customers leading to smarter shopping experiences. In an increasingly competitive environment in the retail industry, physical stores build their existing business models on smart retailing systems to improve customer experience (Roy, Balaji, Sadeque, Nguyen, Melewar 2017). In this study the concept of "smartness" is related with technologic processes developed by retailers, efficiency, increased customer satisfaction and benefits for all sides.

In literature most studies have addressed SRT as a whole process and it wasn't clear how the customer would be involved in these processes. This study included the customer as a smart mobile technology user in retailing and examined their satisfaction. This study contributes to SRT and marketing literature by empirically examining the smart shopping experience of the customer who involved in SRT by his smart phone using mobile apps offered by retailer. Up until now, the studies about the dynamics of changes of consumers' behaviors and attitudes caused by smart retailing technologies are limited. Also understanding the value generating process of satisfied customer experience in smart retailing environment need more rigorous empirical studies.

Using SRTs the customer has the opportunity to benefit from the advantages offered by the online and physical retail store by just downloading the retailer's mobile shopping application. Among the main questions of this research are; Do advantages of SRTs use help consumers to have a better shopping experience? Do the customers who experience SRTs using

mobile apps have more satisfactory and productive shopping process? If the customer is satisfied and achieves efficiency, he wants to stay in the system. Remaining consumers within the system will benefit the business in terms of competition and profitability. Therefore, the development of SRT in the sector is directly proportional to the benefits consumers get within this smart system.

In the literature, preliminary studies in this field analyze the acceptance of SRT (Clodfelter, 2010; Pantano and Servidio, 2012; Anderson and Bolton, 2015; Huang and Liao, 2015). Subsequent researches focus on examining emerging smart retailing technologies such as augmented reality, radio-frequency identification (RFID) technology and shopping assistants. Studies showed these technologies used in the retailing sector aimed at increasing sales, improving customer relations and satisfaction. Also some studies aimed to understand how those technologies affected customer experience (Belk, 2010; Pantano and Timmermans, 2014; Hoffman and Novak, 2015). However, in this study, there is a direct interaction between SRT and the customer. This interaction is provided through the retailer's mobile apps. The consumer experience during this interaction is called as the smart shopping experience. In addition, we think that the main purpose of smart retailing is to connect customers' digital and physical worlds. Therefore, unlike other studies, in this study, SRT is considered as technologies that the customer interact through his/her mobile phone. The experience within this dimension is not only a machine-machine interaction, but also a human-machine interaction. In this study this interaction and its contribution to customer satisfaction and process productivity has been examined.

Developments in mobile internet technology and the spread of 5G enables daily shopping processes very practical. On the other hand, machine-to-machine communication provides value in shopping. Not only our phones but also many retailing systems are getting smarter. In the future, refrigerators may be able to place an order automatically when the predetermined minimum food levels are reached (machine to machine commerce). Smart retailing is expected to provide more personalized and quality service. Therefore, investments in SRT will contribute to customer satisfaction, better retailer-customer relationship and customer loyalty.

This study is based on three basic parameters. Rapidly developing mobile technologies, retailers following and acquiring these technologies and customers who have an increasing tendency to use technological infrastructure provided. Intense competition forces retailers to take technological trends and new customer behaviors derived into consideration in retail market. In such a competitive environment, it is imperative to offer better customer experience.

In this study, it is emphasized that retailers need to keep up with the developing smart retailing technologies and switch to smart retailing in time by observing customer needs and behaviors. Because consumers having smart phones seek for more satisfied smart shopping experience from smart stores. In this research, the effects of the smart shopping experience with a convenient and featured mobile application were examined. Within this research model, the effects of smart customer experience on customer satisfaction and shopping productivity were analyzed to figure out the motivations for future possible shopping experiences.

Conceptual Background

Smart Retailing

Rapid technologic advancements cause a transformation in retailing. Retailers prefer to use smart retailing technologies in order to enhance consumer shopping experiences and for their own ability of sustainable competitiveness (Priporas, Stylos, Fotiadis, 2017). A technology can be called as 'smart' as long as an electronic device or system can be used online and

interactively. Smart objects composing the system are connected and synchronized with one another, sense the environment and function autonomously (Foroudi, Gupta, Sivarajah, Broderick, 2018).

Smart retailing is referred to the use of smart devices functioning through wireless technology in retailing (Atzori, Iera, Morabito, 2010). RFID, augmented reality, mobile location-based services (LBS) and QR code applications are among the most remarkable trends in retailing industry. Communication technology and smart retailing technologies together are transforming consumer-retailer interactions.

Smart retailing technology allow costumers have a sense of flexibility, connects the digital and physical worlds and enables a real-time interactive relation between retailers and customers (Gregory, 2015: 4). Retailers develop new capabilities with real time interaction in terms of controlling, autonomy, monitoring and optimization (Porter and Heppelmann, 2014). Contactless technologies also offer new ways of supporting retail processes as in automatic payment and self-checkout applications (Lai and Chuah, 2010). As mobile technologies are being used extensively, the concept in retailing sector changes. Smart technologies enable stores acquire new capabilities about limits related to store hours, locations and dimensions. (Pantano, 2013).

Smart retailing has different specifications than e-commerce. E-commerce is only a digital platform and basically a web site but smart retailing connects digital and phsycal platforms with innumerable sensors, smartphones and retailing applications. Retailers can offer customers numerous experiences in stores with tablets which have informative interactive screens as in McDonald's fast food retail stores. Smart retailing aims to foresee the customer needs in advance and able to make different matching options during shopping process. Another goal of using SRT is to provide consumers enriched information based on location and mutual interaction.

Smart phones are great tools for smart retailing in terms of functioning at connecting consumers' online and physical worlds. Mobile applications that well designed and fictionalised are building blocks of smart retailing today. Actually retailers and consumers are interacting on a common ground (mobile apps) designed by retailers, which can be referrable as smart partnership seeking reciprocal satisfaction (Pantano and Timmermans, 2014).

Smart Shopping Experience in a Smart Retailing Environment

Customer experience is the perception or acknowledgment of a customer deriving from his/her observation or participation in an event which can enrich the value of services and products (Schmitt, 1999). Smart shopping experience refers to the perceptions or acknowledgements of customers as a result of their shopping practices at a smart retailing environment where smart retailing technologies communicated and integrated with consumers' mobile devices.

The contact points between firms and customers increased due to the progresses in smart technologies. It was observed that the quality of the experience at those numerous contact points had effects on customer preferences and purchasing considerations (Yakhlef, 2015).

In this study 'smart shopping experience' refers to the customer shopping experience in a smart retailing ecosystem. A positive smart shopping experience points out the contributions to the customer's purchasing process by the use of unique mobile applications. Retailers may utilize their mobile apps to advertise their promotions or to apply their pricing strategies. The output of the retailer-customer interaction in SRT environment must be positive and value creating for each part. Retailers expect to have customer satisfaction leading to customer loyalty and profitability.

Firms are able to set large scale database using smart technology like mobile apps, Que Vision, scan-and-go and smart shelf technologies. Advance database helps retailer better understand their target group, provide them more customized offers and create more sensible marketing mix (Grewal et al., 2007).

Retailers help customers make more rational purchasing decisions by providing them enriched information which ensures shopping productivity. Supporting consumers who conduct research during the shopping process increases customer satisfaction. In cases where unplanned purchasing behavior develops, the guidance of the retailer is very effective. Unplanned purchasing behaviors may be affected by retailers using SRT to guide consumers. Brand new technologies revolutionize the customers' shopping experiences and way of retailing. For example Amazon Go stores offer their customers a smart retailing environment where customers can use their smartphones to enter the store and complete their purchase and leave without wasting time in lines. They are being charged automatically by pre-set applications through their mobile phones. In their retailing system customers need a smartphone, a pre-set account, and a mobile Amazon Go applications (Amazon, 2016). The background of this research model is shown at Figure 1 below.

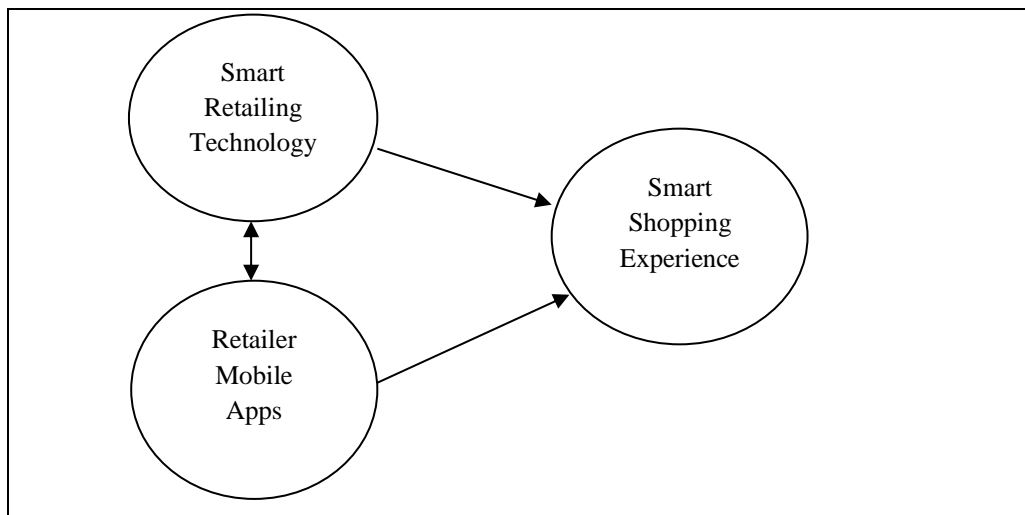

Figure 1: The Background of the Research Model

As seen in Figure 1 smart shopping experience have two dimensions. First smart technologic systems offered by retailers and second consumers integrated to those systems through their smart mobile phones.

Related Works

Literature review reveals many researches on customer behaviors in smart retailing environment. Summaries of some of those studies are given below. Generation Z consumers are more focused on innovation and smart technologies have a significant effect on their shopping experiences (Priporas et al. 2017). Among the key areas which move the retailing forward are technology, tools to facilitate decision making, visual display, big data collection and usage. Also internet of devices, virtual reality, augmented reality and artificial intelligence are important areas of emerging applicability in retailing (Grewal et al. 2017).

The use of in-store smart technologies positively affect shopping experience in retailing. These new technologies modify the appearance of point of sales, improve shopping experience and influence future purchase behavior (Pantano and Naccarato 2010). Smart customer experiences have consequences on smart technology itself, customers and retailers (Roy et al., 2017). Retailers are eager to use technology to improve selling efficiency and to enhance the

communication among all actors in the process (Pantano 2014). The customer dynamics like searching, comparing and evaluating may affect customer experience in a value created retail environment by the use of smart technologies (Foroudi et al. 2018). In tourism and hospitality industry smart mobile technologies can facilitate more meaningful personalized customer experiences (Neuhofer, Buhalis, Ladkin, 2015).

Mobile technologies are getting used extensively in retailing. For retailers it's crucial to understand the impacts of mobile apps use on consumer behaviours and the motivation leading customers to use mobile apps (Pantano and Priporas, 2016). The main features of organizational and practical dimensions of smart retailing concept include the need for developing ad-hoc capabilities, the changes in knowledge management processes, generating smart partnerships, service access changes, changes in roles of salespersons, changes in consumption and consumer behaviours compared to traditional shopping (Pantano and Timmermans 2014).

In this study, smart shopping experience is defined as a technology component mediated smart retailing. The key components of smart shopping experience include personalization, relative advantage, perceived control, interactivity and enjoyment. Smart shopping experience includes intelligent technology use, behavioral and affective elements and cognitive abilities (Palmer, 2010; Van Noort and Willemsen, 2012). Relative advantage is the cognitive element of smart shopping experience (SSE) which refers to the degree to which smart retailing technology (SRT) is perceived compared to existing retail technologies (Gao and Bai, 2014). Perceived control refers to the extent of controlling the shopping process using smart retailing technology (Lee, Phaal, Lee, 2013). Perceived interactivity is a cognitive perspective of customers about their subjective and general assessment of the interaction using smart retailing technology (Scardamalia and Bereiter, 2014). Perceived enjoyment is an emotional perspective related to the pleasure or enjoyment felt by consumers using smart retailing technologies (Choi and Park, 2014a). Personalization means the ability of smart retailing technology about offering individualised or customized services to customers (Neuhofer et al., 2015).

Smart retailing technologies (SRTs) were subject to many researches from different perspectives. Poncin et al. (2017) analyzed the effect of gamification mechanics, a tool widely used in the design of smart technologies, on customers' experience, emotions and emerging behavioral intentions. Hong et al. (2017) states that consumers tend to easily adopt SRTs and use them more frequently provided that they feel SRTs' performance meet their expectations. Adapa et al. (2020) examined the antecedents and consequences of the smart retailing technology and perceived shopping value. Rajithkumar et al. (2018) worked on a project about a smart system design in shopping centers. This system was composed of smart shopping carts and shelf systems working based on weight sensors. Bellis and Johar (2020) identified autonomous shopping systems and the obstacles to their acceptance. He also made suggestions to companies on methods to overcome those difficulties. In his research Dacko (2017) examined the way, reason and the degree of the contributions of mobile augmented reality (MAR) applications on smart retailing environment by creating customer value and retailer benefits. He focused on assessing usage levels, the benefits of experiencing MAR shopping apps and consequences for retailing. In their study, Flavian et. al. , (2020), seeked to understand how some specific combinations of online and physical shopping channels have effects on the consumers' perceptions and feelings about smart shopping. Pantano et. al., (2018) investigated how luxury industry perceive and use smart retailing technologies. This research revealed that luxury brands were aware of the benefits offered by the use of smart technologies but believed that the efficiency was still limited.

Research Method, Model and Development of Hypotheses

Questionnaire Design and Data Collection

The universe of this research is composed of consumers who live in Karabuk and use mobile shopping applications. The sample 310 people were reached by snowball sampling using mobile messaging and social networking. MacCallum et al. (1999) stated that the sample size should be at least 10 times the number of statements in the scale, according to the ratio rule. Kline (2011) stated that around 200 sample sizes are sufficient in structural equation model (SEM) type surveys. In this study, 11 Likert type statements were used and 310 completed questionnaire were accepted.

The measurements of the variables used in the research model were based on scales adapted from various sources. These sources are as follows: "Satisfaction" Roy et al. (2017), Wang et al. (2012); "Shopping Productivity" Roy et al. (2017), Collier et al. (2015); "Comparative Advantage" Chen et al. (2013), Venkatraman (1991); "Perceived enjoyment" Sun and Zhang (2006); "Perceived Control" Trevino and Webster (1992), Nysveen et al. (2005); "Personalization" Roy et al. (2017), Veloutsou and McAlonan (2012); "Interaction" Choi and Taylor (2014). These statements from different literature have been translated into Turkish by the researcher. Afterwards, two different academicians who were experts in marketing and management were asked to translate the statements again. After the comparison the draft questionnaire was applied to 40 person as part of a pilot test. The latest modified questionnaire included 4 statements related to demographic specifications and 11 statements about mobile shopping application usage in stores.

The statements were designed according to five point Likert Scale (from "1: I Absolutely Disagree to 5: Absolutely Agree). In order to investigate the conceptual factors of the scales belonging to the variables included in the model, AMOS 21 package program was used in explaining the casualty between the variables by using explanatory factor analysis, confirmatory factor analysis and structural equation modeling.

Research model

The research model that shows the relations between dimensions is given in Figure 2 below.

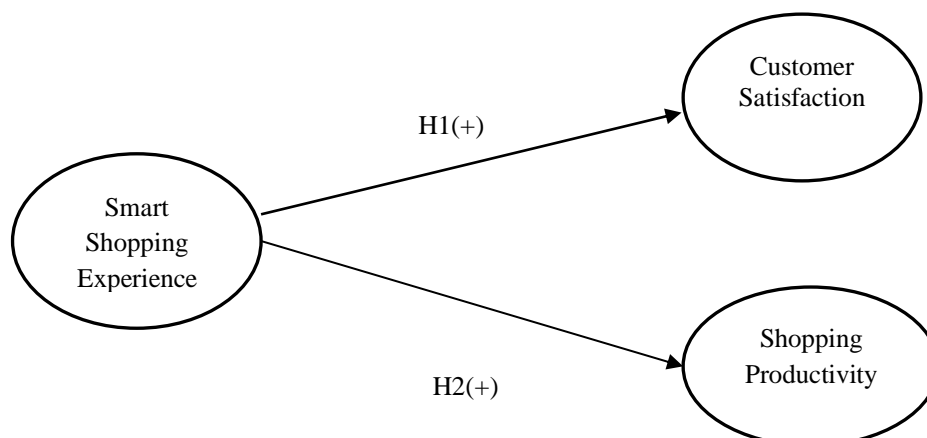

Figure 2: The Research Model

Mobile applications in smart retailing environment provides capacity for promoting customers' shopping experience. Mobile apps well designed by retailers have a potential to

increase customer satisfaction. Smart retailing technologies help consumers make better purchase decisions without feeling time pressure.

The shopping productivity is the concept used in shopping context as a value proposition as considering total outputs and inputs of the shopping process. It stands for the total value of total shopping experiences. Productive shopping means minimum costs of consumption and satisfied outputs of consumption like goods, information for future purchases and pleasure from shopping process (Park and Park, 2009).

Research hypotheses

Customers' satisfaction and their intention to maintain usage of mobile applications in purchases are seen as key factors in sellers and customers loyalty relationship. Customer satisfaction is the general opinion and response of the customer about the difference between pre-purchase expectation and perceived performance (Hsiao, Chang, Tang, 2016). According to the research by Kuo et al. (2016), there is a positive correlation between customer satisfaction and customer loyalty. Customer loyalty increases in parallel with the level of customer satisfaction from products or services (Kuo, Tsai, LuChang, 2016). Customer satisfaction plays a distinctive role in marketing theory and practices. Because customer satisfaction leads to a change of attitude relating the decisions on re-shopping intentions and loyalty after shopping experience (Xu, CPeak, Prybutok, 2015). Hsiao et al. (2016) found that customer satisfaction and mobile application use significantly related to the intention to continue to use those applications in future shoppings (Hsiao et al., 2016). According to the research by Xu et al. (2015), customer satisfaction on mobile applications usage has a positive impact on customers' intention to continue using mobile applications (Xu et al., 2015). Based on the above discussion we set forward the following hypothesis:

H₁: Smart shopping experience will have a positive impact on customer satisfaction.

Customer satisfaction is the result of but a cumulative evaluation of not a specific process but whole relationship history between the customer and the provider, (Casaló et al., 2008). In this study shopping productivity is related to the experience consumers lived using mobile shopping applications. Shopping productivity refers to the result oriented from a productive shopping experience at all stages of the shopping process, starting from the emergence of the needs until post-purchase opinions. Customers will describe this process as effective if only they believe they have completed the process gaining benefits without any difficulties. This productivity evaluation is performed by comparison of pre-purchase and post purchase personal satisfaction about shopping using mobile applications. The positive experience is depended upon the benefits achieved by use of the mobile shopping application. Mobile shopping application should add value to the shopping experience, help with decision-making and provide speed and convenience in this process (Collier et al., 2015). As a result of foregoing discussion we advance the following hypothesis:

H₂: Smart shopping experience will have positive impact on shopping productivity.

The fact that smartphones are easy to carry and connect to the internet almost anytime and anywhere ensures them to play an important role in assisting our shoppings. Customers anticipate their mobile shopping experience more productive when they can perform their transactions faster and convenient both in brick and mortar or completely online stores. Shopping productivity can vary depending on situational factors and customer characteristics.

Data Analysis and Findings

The participants' demographic characteristics are given in Table 1 below.

Table 1: Demographic characteristics of participants

Variables		f	%
Gender	Female	104	33,5
	Male	206	66,5
Age	Under 18	3	1,0
	Between 18-36	269	86,8
	Between 37-55	38	12,3
Education	High School Grad	16	5,2
	Associate Degree	169	54,5
	Graduate Degree	92	29,7
	Post Graduate	33	10,6
Monthly Income	Under 1300YTL	98	31,6
	Between 1301-2600YTL	85	27,4
	Between 2601-3900YTL	52	16,8
	Between 3901-5200TL	37	11,9
	Over 5201 YTL	38	12,3
Mobile Application Usage Frequency in brick and mortar stores	Never	83	26,8
	Very Rare	77	24,8
	Sometimes	97	31,3
	Often	44	14,2
	Always	9	2,9

The distribution of participants' demographics is shown in Table 1. As seen in the table the majority of the participants are male (66.5%). The majority of the participants belong to 18-36 age group (86.8%). In terms of educational status, 54,5 % of the participants have associate degree while 29,7 % of them have graduate degree. When the income status of the participants is examined, it is seen that the majority of the participants belong to the income group of 1300 TL or less (31,6%).

Analysis about the frequency of in-store smartphone usage show that of the respondents 31.3% occasionally, 14.2% frequently and 2.9% always use their smartphones during in-store shopping. It can be said that a significant proportion of overall respondents that is 48.4% in total uses their smart phones in the store. This high rate can be attributed to the fact that 86.9% of the participants are young active mobile users between the ages of 18-36. Also 84.2% of the responders has bachelor degree. Therefore, results show that the level of technology use in retailing is very high among young and highly educated generation.

Evaluation of Structural Equation Model

Reliability and explanatory factor analysis

All of the 11 Likert type statements used in this study were subjected to reliability analysis. Cronbach's Alpha value was calculated as $\alpha = 0,928$, which means that the entire scale was highly reliable. Since the Kaiser-Meyer-Olkin (KMO) test result was found as $0.946 > 0.70$, the sample size was accepted as sufficient. The result of Bartlett's Test of Sphericity ($0.00 < 0.01$) showed that expressions in the scale were consistent with each other. The factor loadings of the scale statements were above 0.70 and the explained total variance was 71,839%. Separate reliability analysis for each scale and the results of KMO and Bartlett Sphericity tests were also given in Table 2 below.

Table 2: Explanatory Factor Analysis (EFA) for scales

Scales	Statements	Factor Load	Values
Smart Shop	SSE1 Mobile shopping application use gives me a better shopping experience.	,601	KMO: ,789

	SSE2	Using mobile shopping applications provides me a lot of enjoyment.	,820	Bartlett S.T. : ,000 α: ,800 Tot. Var.: 89,688
	SSE3	I feel in control while using mobile shopping applications.	,630	
	SSE4	The interaction quality provided by mobile shopping applications is outstanding in performing my shopping process.	,582	
Satisfaction	SAT1	I am entirely satisfied with using mobile shopping applications.	,718	KMO: ,720 Bartlett S.T. : ,000 α: ,830 Tot. Var.: 100,00
	SAT2	The benefits I get from mobile shopping applications exceed my expectations.	,776	
	SAT3	Mobile shopping application usage is an ideal retail technology.	,770	
Shopping Productivity	SP1	Using mobile shopping applications allows me to have a more productive shopping experience.	,740	KMO: ,832 Bartlett S.T. : ,000 α: ,898 Tot. Var.:94,293
	SP2	Using mobile shopping applications improves my shopping experience productivity.	,780	
	SP3	I find that using mobile shopping applications can help me to have a smoother shopping experience.	,780	
	SP4	Using mobile shopping applications can enhance my capability to complete a shopping trip easily.	,812	

As seen in Table 2 all factor loadings except some SSE statements which were related to smart shopping experience dimension are above 0,70. However, since the factor loads above 0.40 were acceptable we decided to keep those expressions (Kalaycı, 2010: 405). KMO, Bartlett Sphymomanity Test and reliability analysis results were also over the desired levels which resulted the fact that the scale was reliable and the scale-forming expressions were consistent with each other.

Confirmatory factor analysis and structural equation model

In the structural equality method there are two basic elements; the measurement model and the structural model. The statements related to unmeasurable variables are tested by associating them with observable variables in the structural model. Confirmatory factor analysis are conducted to test the resulting factors obtained by explanatory factor analysis. The value ranges for goodness of fit index are shown in Table 3.

Table 3: Goodness of fit index

Fit indices	Good fit	Acceptable fit
χ^2/df	$0 \leq \chi^2/df \leq 2$	$2 < \chi^2/df \leq 5$
RMSEA	$0 \leq RMSEA \leq ,05$	$,05 < RMSEA \leq ,09$
GFI	$,90 \leq GFI \leq 1$	$,85 \leq GFI < ,90$
AGFI	$,90 \leq AGFI \leq 1$	$,85 \leq AGFI < ,90$
CFI	$,97 \leq CFI \leq 1$	$,95 \leq CFI < ,97$
TLI	$,95 \leq TLI \leq 1$	$,90 \leq TLI < ,95$

Source: Hu and Bentler 1999: 27; Schermelleh-Engel et al., 2003: 52; Schumaker and Lomak, 2004: 148.

After applying confirmatory factor analysis (CFA) to each scale, the whole scale was subjected to CFA. The regression coefficients after CFA are shown in Figure 3 below.

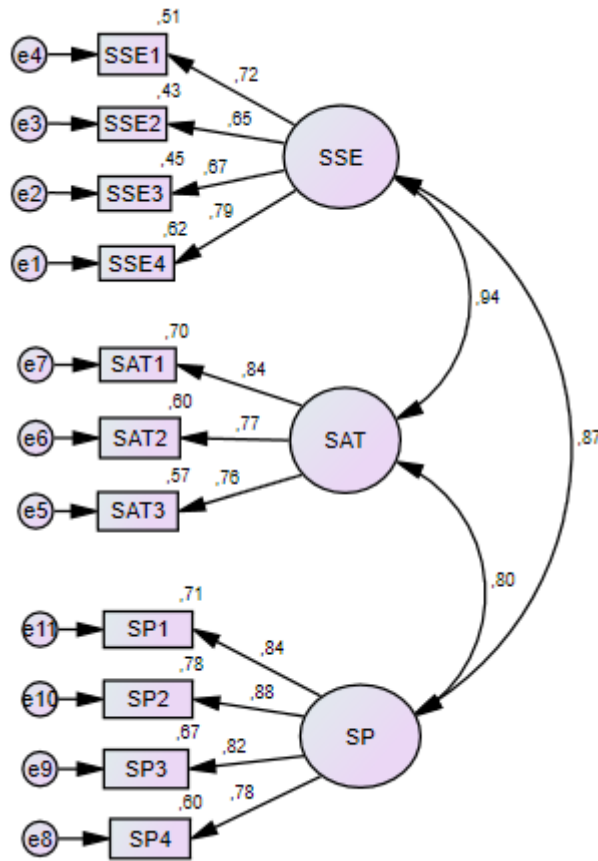

Figure 3: Confirmatory Factor Analysis for The Whole Model

The goodness of fit values for the whole model are given in Table 4 below.

Table 4: Goodness of fit values for the structural model after CFA

χ^2/df	RMSEA	GFI	AGFI	CFI	TLI
1,134	0,021	,974	,958	,997	,996

The AVE (Average Variance Extracted) and CR (Composite Reliability) values which show the reliability of the model are shown in Table 5 below.

Table 5: AVE and CR values of structural model

Variables	Composite (CR)	Average Variance (AVE)	Extracted
Satisfaction	0,832	0,623	
Smart Shopping Experience	0,801	0,503	
Shopping Productivity	0,899	0,690	

CR > ,70 ve AVE > ,50

The values in Figure 3, Table 4 and Table 5 show that regression coefficients, goodness of fit values, AVE and CR values are at desired levels. Thus, the tested structural model has a good fit and the model variables are reliable. This indicates that structural model path analysis can be performed after CFA.

The relationship between the measured variables are examined and shown in Table 6. As seen in the table below all variables have a positive and strong relationship between each other.

Table 6: Correlation between model variables

Variables	Variables	Correlation
-----------	-----------	-------------

Smart Shopping Experience	<-->	Satisfaction	,935
Smart Shopping Experience	<-->	Shopping Productivity	,870
Satisfaction	<-->	Shopping Productivity	,803

Structural equation model

The reliability of the scales were tested and verified by using EFA and CFA. The whole research model and evaluation of all variables is shown in Figure 4 below.

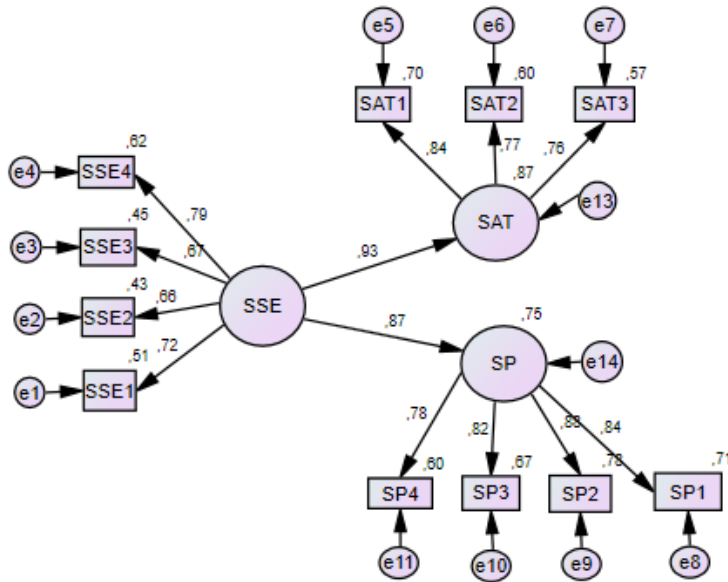

Figure 4: Structural Model

The post path analysis SEM goodness of fit values are given in Table 7 below.

Table 7: Post path analysis, SEM goodness of fit values

χ^2/df	RMSEA	GFI	AGFI	CFI	TLI
1,109	0,019	,974	,959	,998	,997

According to the values in Table 7 all compliance values of the structural model were between desired range and the model had a good fit. According to R2 values in Figure 4, the explanatory ratio between SSE and satisfaction was 0,93 and same ratio between SSE and shopping productivity was 0,87.

According to the regression coefficients shown in Figure 4, SSE had a meaningful and positive impact on satisfaction (0,98) and shopping productivity (0,87). As a result of analysis obtained hypothesis results are given in Table 8 below.

Table 8: Hypothesis results

Hypothesis	H1	H2
Results	Accepted	Accepted

Conclusions and Discussions

Mobile devices enable customers to learn customized offers constantly without any time and place constraints. Among the advantages of mobile shopping application usage are accessing product information, price comparison, stock information, user comments and social media messages. Increased mobile internet speed, cheaper internet providing costs and fast developing smartphone technologies intensified mobile shopping application usage. This result enforced businesses to review their marketing strategies and changed consumer behaviors. Customers are in a stronger position against sellers compared to the past since ease of access to

brand or product information for comparison before purchase decision. They usually surf the internet first for a product or service and then choose to buy it from brick and mortar store or see and try the product at the store and buy it online.

Customers exchange information through multiple smart devices like smart phones, laptops and tablets by interacting with smart retailing technology systems employed by retailers. Due to the new trends and changes in consumer behaviors being affected by developing mobile technology, retailers are investing heavily in new technologies like interactive mobile shopping apps supported by RFID tags, virtual stores or self-cash desks (Pantano and Timmermans, 2014).

Retailers who ignore mobile marketing strategies will face the risk of losing their competitiveness because of possible service inadequacy and customer dissatisfaction in smart retailing. Mobile purchase payment systems are becoming increasingly widespread. Soon customers will be able to make their payments through their mobile devices even in brick and mortar store cash registers. Retailers need to keep pace with this transformation in order to gain competitive advantage. The use of smart kiosks and mobile payment systems in retail businesses will allow retailers to focus other critical fields in their business and customer satisfaction. In recent years, it has been seen that retailers are focusing on mobile wallets payment applications, GPS (Global Positioning System) and location-based applications (iBeacon) to further enhance the user experience in smart shopping context. For example, in a physical eBay store in London there is no product available in the store but information available. Customers access product information by scanning QR codes on the shelves and complete their shopping using their mobile devices. In another example, the American retail giant Walmart in their virtual toy stores provide their customers smart shopping experience by allowing them to complete their informed shopping by scanning QR codes. Many retailers including Tesco-Homeplus and Omega have virtual stores where smart shopping available using QR codes only. Electronic retailing giant Amazon is the best example who took over Whole Foods and offered their customers smart shopping experience where there are no cashiers in the stores at all and the billing is performed through mobile applications (Amazon Go, 2019).

This research showed that businesses who provide a gratifying smart shopping experience generate customer satisfaction (0,98) and shopping productivity (0,87). Businesses gain competitive advantages if they manage to offer a smart shopping experience that is fast, easy and secure. This study showed that customers were satisfied (0,98) from mobile shopping application use if they experienced ease of use, had enjoyment and benefitted from application usage.

Deep learning occurs in stores that are autonomous by means of cameras, sensors, infrared scanners and computer vision technology. Datas on shopping history and behaviours of customers are highly valuable for retailers. By gathering simple information such as how many people touched a particular product, the aisles that men liked to visit most, the shopping time of women, customers' movement patterns or buying habits can be modeled by help of smart retailing technology components. Future studies may focus on investigating how smart retailing will lead to changes in consumer behavior and its contribution to customer relationship management and data mining.

References

- Adapa, S., Fazal-e-Hasan, S. M., Makam, S. B., Azeem, M. M., & Mortimer, G. (2020). Examining the antecedents and consequences of perceived shopping value through smart retail technology. *Journal of Retailing and Consumer Services*, 52, 101901.

- Amazon (2016), Amazon Go: Frequently Asked Questions (accessed June 6, 2018), [https://www.amazon.com/b?node=16008589011]
- Anderson, M., & Bolton, J. (2015, October). Integration of sensors to improve customer experience: Implementing device integration for the retail sector. In 2015 IEEE 12th International Conference on e-Business Engineering (pp. 382-386). IEEE.
- Atzori, L., Iera, A., & Morabito, G. (2010). The internet of things: A survey. *Computer networks*, 54(15), 2787-2805.
- Belk, R. (2010). Sharing. *Journal of consumer research*, 36(5), 715-734.
- Casaló, L. V., Flavián, C., & Guinaliú, M. (2008). Promoting consumer's participation in virtual brand communities: A new paradigm in branding strategy. *Journal of Marketing Communications*, 14(1), 19-36.
- Clodfelter, R. (2010). Biometric technology in retailing: Will consumers accept fingerprint authentication?. *Journal of Retailing and Consumer Services*, 17(3), 181-188.
- Collier, J. E., Moore, R. S., Horky, A., & Moore, M. L. (2015). Why the little things matter: Exploring situational influences on customers' self-service technology decisions. *Journal of Business Research*, 68(3), 703-710.
- de Bellis, E., & Johar, G. (2020). Autonomous Shopping Systems: Identifying and Overcoming Barriers to Consumer Adoption. *Journal of Retailing*. 96 (1), 74-87.
- Dacko, S. G. (2017). Enabling smart retail settings via mobile augmented reality shopping apps. *Technological Forecasting and Social Change*, 124, 243-256.
- Flavián, C., Gurrea, R., & Orús, C. (2020). Combining channels to make smart purchases: The role of webrooming and showrooming. *Journal of Retailing and Consumer Services*, 52, 101923.
- Foroudi, P., Gupta, S., Sivarajah, U., & Broderick, A. (2018). Investigating the effects of smart technology on customer dynamics and customer experience. *Computers in Human Behavior*, 80, 271-282.
- Gao, L., & Bai, X. (2014). Online consumer behaviour and its relationship to website atmospheric induced flow: Insights into online travel agencies in China. *Journal of Retailing and Consumer Services*, 21(4), 653-665.
- Gregory, J. (2015). The Internet of Things: revolutionizing the retail industry. *Accenture Strategy*.
- Grewal, D., Iyer, G. R., Gotlieb, J., & Levy, M. (2007). Developing a deeper understanding of post-purchase perceived risk and behavioral intentions in a service setting. *Journal of the Academy of Marketing Science*, 35(2), 250-258.
- Grewal, D., Roggeveen, A. L., & Nordfält, J. (2017). The future of retailing. *Journal of Retailing*, 93(1), 1-6.
- Hsiao, C. H., Chang, J. J., & Tang, K. Y. (2016). Exploring the influential factors in continuance usage of mobile social Apps: Satisfaction, habit, and customer value perspectives. *Telematics and Informatics*, 33(2), 342-355.
- Hoffman, D. L., & Novak, T. (2015). Emergent experience and the connected consumer in the smart home assemblage and the internet of things. Available at SSRN 2648786.
-

- Hong, J. C., Lin, P. H., & Hsieh, P. C. (2017). The effect of consumer innovativeness on perceived value and continuance intention to use smartwatch. *Computers in Human Behavior*, 67, 264-272.
- Huang, T. L., & Liao, S. (2015). A model of acceptance of augmented-reality interactive technology: the moderating role of cognitive innovativeness. *Electronic Commerce Research*, 15(2), 269-295.
- Kuo, T., Tsai, G. Y., Lu, I. Y., & Chang, J. S. (2016). Relationships among service quality, customer satisfaction and customer loyalty: A case study on mobile shopping APPs. *Proceedings of the 17th Asia Pacific Industrial Engineering and Management Systems Conference (APIEMS '16) (2016)* 1-8
- Kalaycı, Ş. (2010). SPSS uygulamalı çok değişkenli istatistik teknikleri (Vol. 5). Ankara, Turkey: Asil Yayın Dağıtım.
- Lai, P. M., & Chuah, K. B. (2010). Developing an analytical framework for mobile payments adoption in retailing: a supply-side perspective. In *2010 International Conference on Management of e-Commerce and e-Government* (pp. 356-361). IEEE.
- Lee, J.H., Phaal, R., & Lee, S.H., (2013). An integrated service-device-technology roadmap for smart city development. *Technol. Forecast. Soc. Chang.* 80(2), 286–306.
- Neuhofer, B., Buhalis, D., & Ladkin, A. (2015). Smart technologies for personalized experiences: a case study in the hospitality domain. *Electronic Markets*, 25(3), 243-254.
- Palmer, A. (2010). Customer experience management: a critical review of an emerging idea. *Journal of Services Marketing*, 24(3), 196-208.
- Pantano, E., & Naccarato, G. (2010). Entertainment in retailing: The influences of advanced technologies. *Journal of Retailing and Consumer Services*, 17(3), 200-204.
- Pantano, E., & Servidio, R. (2012). Modeling innovative points of sales through virtual and immersive technologies. *Journal of Retailing and Consumer Services*, 19(3), 279-286.
- Pantano, E. (2013). Ubiquitous retailing innovative scenario: from the fixed point of sale to the flexible ubiquitous store. *Journal Of Technology Management & Innovation*, 8(2), 84-92.
- Pantano, E., & Timmermans, H. (2014). What is smart for retailing?. *Procedia Environmental Sciences*, 22, 101-107
- Pantano, E. (2014). Innovation drivers in retail industry. *International Journal of Information Management*, 34(3), 344-350.
- Pantano, E., & Priporas, C. V. (2016). The effect of mobile retailing on consumers' purchasing experiences: A dynamic perspective. *Computers in Human Behavior*, 61, 548-555.
- Pantano, E., Passavanti, R., Priporas, C. V., & Verteramo, S. (2018). To what extent luxury retailing can be smart?. *Journal of Retailing and Consumer Services*, 43, 94-100.
- Park, M., & Park, J. (2009). Exploring the influences of perceived interactivity on consumers'e-shopping effectiveness. *Journal of Customer Behaviour*, 8(4), 361-379.
- Poncin, I., Garnier, M., Mimoun, M. S. B., & Leclercq, T. (2017). Smart technologies and shopping experience: Are gamification interfaces effective? The case of the Smartstore. *Technological Forecasting and Social Change*, 124, 320-331.
- Porter, M. E., & Heppelmann, J. E. (2014). How smart, connected products are transforming competition. *Harvard Business Review*, 92(11), 64-88.
-

- Priporas, C. V., Stylos, N., & Fotiadis, A. K. (2017). Generation Z consumers' expectations of interactions in smart retailing: A future agenda. *Computers in Human Behavior*, 77, 374-381.
- Rajithkumar, B. K., Deepak, G. M., Uma, B. V., Hadimani, B. N., Darshan, A. R., & Kamble, C. R. (2018). Design and Development of Weight Sensors Based Smart Shopping Cart and Rack System for Shopping Malls. *Materials Today: Proceedings*, 5(4), 10814-10820
- Roy, S. K., Balaji, M. S., Sadeque, S., Nguyen, B., & Melewar, T. C. (2017). Constituents and consequences of smart customer experience in retailing. *Technological Forecasting and Social Change*, 124, 257-270.
- Scardamalia, M., & Bereiter, C., (2014). Smart technology for self-organizing processes. *Smart Learn. Environ*, 1 (1), 1–13.
- Schmitt, B.H. (1999). *Experiential marketing: How to get customers to sense, feel, think, act and relate to your company and brand*, Simon and Schuster: New York
- Van Noort, G., & Willemsen, L. M. (2012). Online damage control: The effects of proactive versus reactive webcare interventions in consumer-generated and brand-generated platforms. *Journal of Interactive Marketing*, 26(3), 131-140.
- Xu, C., Peak, D., & Prybutok, V. (2015). A customer value, satisfaction, and loyalty perspective of mobile application recommendations. *Decision Support Systems*, 79, 171-183.
- Yakhlef, A. (2015). Customer experience within retail environments: An embodied, spatial approach. *Marketing Theory*, 15(4), 545-564.
-

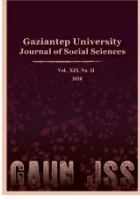

GAZİANTEP UNIVERSITY JOURNAL OF SOCIAL SCIENCES

Journal homepage: <http://dergipark.org.tr/tr/pub/jss>



Araştırma Makalesi • Research Article

Türk Sinemasında Feodal Aile Yapısı İçerisinde Erkek Kimliğinin İnşası¹

Construction of a Male Identity in a Feudal Family Structure in Turkish Cinema

Nergiz KARADAŞ^{a*}

^a Dr. Öğr. Üyesi, Van Yüzüncü Yıl Üniversitesi, Sinema- TV Bölümü, Van / TÜRKİYE
ORCID: 0000-0002-8910-8039

MAKALE BİLGİSİ

Makale Geçmişi:

Başvuru tarihi: 4 Nisan 2020
Kabul tarihi: 12 Temmuz 2020

Anahtar Kelimeler:

Türk Sineması,
Toplumsal Cinsiyet,
Erkeklik,
Feodalite,
Aile

ARTICLE INFO

Article History:

Received April 04, 2020
Accepted July 12, 2020

Keywords:

Turkish Cinema,
Gender,
Masculinity,
Feudality,
Family

ÖZ

Toplumda kadınlık ve erkeklığe ilişkin inanç, beklenti ve rolleri tanımlayan sosyal bir yapılanma olan toplumsal cinsiyet, farklı kültürlerle göre değişiklik göstermektedir. Ancak toplumsal cinsiyet kodlarının oluşmasında ve nesilden nesile aktarımında aile en önemli belirleyiciler arasında yer almaktadır. Toplumda var olan bu kodların aktarımı ve meşrulaştırılmasında rol oynayan araçlardan bir tanesi de toplumdaki beslenen ve toplumu etkileme gücüne sahip olan sinemadır. Genelde sinema tarihi özelde de Türk sinema tarihinde filmlerin başkahramanının sıklıkla erkek karakterler olduğu bilinmektedir. Günümüzde ise, tıpkı geçmiş örneklerine benzer olarak yeni Türk sinemasının hem popüler hem de sanatsal kanadının yine erkek karakterleri ön plana çıkardığı görülmektedir. Toplumsal cinsiyete ilişkin tanımlamalar ve toplumsal cinsiyet hiyerarşisi söz konusu olduğunda kadın-erkek arasındaki hiyerarşik ilişkinin yanı sıra erkekler arasında da bir hiyerarşiden bahsetmek mümkündür. Bu gerçekten hareketle feodal aile yapısı içerisinde erkek kimliğinin sinemadaki temsili ele alan bu çalışma kapsamında birçok festivalden ödülle dönen Sarı Sıcak (Fikret Reyhan/2017) adlı film sosyolojik film analizi ile ele alınmakta ve sinemada feodal aile yapısı içerisinde erkek kimliğinin ne şekilde karakterize edildiğinin ortaya konulması amaçlanmaktadır. Yapılan inceleme sonucunda Türk Sinemasının sanatsal kanadında yer alan Sarı Sıcak adlı filmde erkekliklerin hegemonik erkeklik hiyerarşisine ve geleneksel yapıya uygun olarak karakterize edildikleri görülmektedir.

ABSTRACT

Gender, which is a social structure defining beliefs, expectations and roles related to femininity and masculinity in society, varies according to different cultures. However, the family is one of the most important determinants of the formation of gender codes and their transfer from generation to generation. One of the tools involved in the transmission and legitimization of these codes that exist in the society is the cinema which is fed by the society and has the power to influence the society. Generally in the history of cinema, in particular in Turkish cinema history, it is known that the main characters of the films, are often male characters. Nowadays, just like the examples of the past, both the popular and artistic side of the new Turkish cinema, it is seen that it brings male the characters to the fore again. When it comes to gender-related definitions and gender hierarchy, it is possible to talk about a hierarchical relationship between men and women, as well as a hierarchy between men. With this act, in this study, the film which is about there presentation of the male identity in the feudal family structure, that is named Sarı Sıcak (Fikret Reyhan / 2017), which has won awards from many festivals, has been analyzed with sociological film aspects and it is aimed how to characterize the identity of male identity in the feudal family structure of the cinema. As a result of the examination, it is seen that masculinities are characterized in accordance with the hegemonic masculinity hierarchy and traditional structure in the movie Sarı Sıcak in the artistic wing of Turkish Cinema.

¹ Bu çalışma, Kıbrıs'da 10-12 Ekim 2019 tarihleri arasında düzenlenen 7. Uluslararası Toplumsal Cinsiyet Eşitliği Konferansı: Toplumsal Cinsiyet, Mekân, Yer & Kültür adlı etkinlikte sözlü bildiri olarak sunulmuş ve özeti konferans bildiri özet kitabında basılmış "Türk Sinemasında Feodal Aile Yapısı İçerisinde Erkek Kimliğinin İnşası" başlıklı bildirin tamamlanmış halidir."

EXTENDED ABSTRACT

Gender, which is a social structure defining beliefs, expectations and roles related to femininity and masculinity in society, varies according to different cultures. However, family is one of the most important determinants of in the formation of gender codes and responsible from their transfer from generation to generation. The cinema which is fed by the society and has the power to influence the society is one of the tools involved in the transmission and legitimization of these codes. Generally in the history of cinema, in particularly in Turkish cinema, it is known that the main characters of the films are often male characters. Nowadays, just like the examples of the past, both the popular and artistic side of the new Turkish cinema, it has been seen that it brings male characters to the fore again. In the case of gender definitions and gender hierarchy, besides the hierarchical relationship between men and women, it is also possible to talk about a hierarchy among men. Based on this fact, in this study, the film which is example of representation of the male identity in the feudal family structure, titled as a *Sarı Sıcak* (Fikret Reyhan / 2017), it has been analyzed in sociological film aspects and it has been aimed to showing in cinema how male identity is characterized with in the feudal family structure. When, economic, political, social structure, its development and transformations with its culture and accordingly to value judgments, norms, worldview, of social structure and its reflections is concerned, different historical periods find their reflections in cinema with different representations in line with their condition.

Although representational content and forms may change over time, the family, which is included in all narrative genres in almost every period, has often been featured in movies with positive representation, mostly within the framework of dominant ideologies. When it comes to masculinity, despite social changes, hegemonic masculinities are still at the forefront and therefore they find their reflection in cinema as well. Because masculinity is more beyond just an identity, it is also determinant in the hierarchy of relations with in the traditional structure.

Despite the change in the forms of production and capital ownership, the film "*Sarı Sıcak*" tells the story of a family who resists traditional methods and has financial problems at the expense of being forced by taking their son İbrahim to the center. At this point, the film has repeated as a tradition from past to present, and once again male character take places at its focus. Throughout the movie, female characters play an auxiliary role and speak very little.

Scope of "*Sarı Sıcak*" film that investigated in this study, it has been seen that male identities were built under the umbrella of traditional family structure and hegemonic masculinity representation, the personification is represented by reference to ideal cultural norms and values. The social identities of the characters are shaped with in the frame work of the patriarchal structure, so there is a conflict with their personal identities, desires and ideals.

Although discussed film seems to be a family story that resists in traditional production forms, it basically puts a representation of hegemonic masculinity at the center of the narrative and reproduces and legitimates many dominant codes that exist in society instead of a critical language. In addition to this, changing representations of family and male characters are also seen in the movie. The family in the movie is not represented as a happy family with close relationships, unlike conventional representations. The representation of the unity of the family, in which religious values are the common denominator, is meals that are eaten together but almost without communication. Even though the family members are not in close relationship with each other, it is seen that when the father and his brother are stretched with the broker, or when the father and brother save İbrahim from the brokers, they protect each other in case of an external threat.

Despite the social developments and transformations experienced in the film, "*Sarı Sıcak*", the father is again positioned as the head of the family in accordance with the social structure. Sons do not have a say in the place or opposite of the father. In the final analysis, even if they declare an opinion, what the father wants is. Because the power obtained from the character of Necip from manhood has taken its place in the top row in the hegemonic masculinity pyramid riveted with paternity. The father who is responsible for the family's livelihood is also the person who has the right to say the last word. With the cultural values and traditional family structure inside the house, the power and position of the father, who is the owner of the power, against the men who have economic power outside, can be shaken. In the capitalist world, Money and therefore economic power are the determinants of the relations of power, obedience, alliance and sovereignty among men. As a matter of fact, after İbrahim started to earn money, he had a transformation, albeit partially, and he had a say in some places in the public space that he had confidence in compared to his first half when the film was passivated and abused.

The film, in which the character, İbrahim, is placed on his spine, is characterized as a subject with negative sides that contradict idealized hegemonic masculinity and moreover, İbrahim is injured by the beating from the brokers at the end of the film. Instead of the fearless, savior idealized male model represented as a hero in the historical process, the character of İbrahim in the movie offers a manly deformed, thirsty, non-self-employed, itchy, reddened, injured side, and this type of masculinity should be under the hegemonic masculinity in the gender hierarchy pyramid. It is reproduced by representation and normalized by social conventions.

Giriş

Toplumsal kurum ve yapılar insanlardan meydana gelir ve yine bu yapı ve kurumlar bireyleri, kimliklerini, yaşam biçimlerini şekillendirir. Bireylerin toplumsallaşma ve bireysel kimlik oluşturma sürecinde toplumda egemen olan değer yargıları ve normlar etkilidir. Bu süreçte bireyler, başta aile olmak üzere sosyal etkileşimde buldukları diğer bireyler ile toplumsal yapı, devlet kurumları, okul, ordu, sosyal çevre, din, popüler kültür ve ürünleri, ekonomik yapı, siyaset vb. unsurlardan etkilenirler ve kimliğe ilişkin anlam haritaları çıkartırlar. Toplumun kültürünün ve kültüre ilişkin değerlerinin en somut görüldüğü alan olan aile hem toplumsal hem de bireysel ilişkiler üzerinde belirleyicidir. Dolayısıyla aile, çocuk ve hatta yetişkin bireyler için en uzun süreli sosyal ilişki pratiği ile sosyalizasyona katkı sağlamaktadır. Feodal aileler söz konusu olduğunda miras alınan ve doğal kabul edilen bağlar, ilişkiler ve kurallar da söz konusudur. Özellikle geleneksel yapıda birey kimliğini sıklıkla yaşadığı makro-mikro kozmota aile değerleriyle, egemen ideolojiye uygun olarak şekillendirir.

Gelişen, değişen, dönüşen dünya düzeni içerisinde birçok tutum ve değerdeki değişme rağmen, geleneksel anlayış açısından toplumun en temel birimi olan ailenin birliği hala oldukça önemlidir. Bu nedenle aile çatısı altında yaşayan bireylerin aileye uygun davranışlar göstermesi de oldukça önemlidir. Toplumsal, kültürel farklılıklar olmakla birlikte toplumsal uyulaşım larca aile içerisinde anne-baba, karı-koca, evlat-ebeveyn, kardeş rolleri belirlenmiştir ve bireylerin bu rollere uymaları beklenmektedir. Belirlenen toplumsal roller içerisinde en önemlilerinden bir tanesi toplumsal cinsiyete ilişkin rollerdir. Bu nedenle gündelik hayat içerisinde toplumsal cinsiyete ilişkin kodlamalardan kaçmak oldukça zordur. Cinsiyet rolleri, çoğunlukla, biyolojik cinsiyet farklılıklarının kültürel gelişimi olarak görülmektedir. Toplumsal cinsiyet rolleri açısından kadına ve erkeğe roller atfedilmekte ve bu rollere uygun davranışları beklenmektedir.

Toplumsal cinsiyet piramidi söz konusu olduğunda cinsiyetler arası hiyerarşi de toplumsal norm ve değerler ile şekillenir. Bu noktada da toplumsal olarak baskın ideolojiler belirleyici rol oynar. Cinsiyetler arasındaki ilişki dikkate alındığında erkek/hegemonik erkek kimliği daha ön plana çıkartılmaktadır. Hegemonik erkeklik, farklı erkeklik biçimlerinin karşılıklı onayıyla işleyen "küresel eril ittifak düzeni" ne işaret etmektedir. Bu yaklaşım, temelde farklı erkeklik biçimlerinin, pratiklerinin, erkek egemen değerlerin ve bu değerleri ayrıcalıklı kılan kültürel ve kurumsal yapıların, kadınların boyun eğdirilmesinde ortak çıkarlara sahip olduğuna işaret etmektedir (Sancar, 2009 s. 17). Çünkü erkeklik sadece bir kimlik olmanın ötesinde, geleneksel yapı içerisinde ilişkiler hiyerarşisinin de belirleyicisidir. Erkeklik tanımıyla hegemonya arasında bir bağ söz konusudur. Gramsci'nin egemen sınıfın "rıza" yoluyla gücü elinde tutması olarak tanımladığı hegemonya söz konusu olduğunda kültür mevcut sosyal düzeni eleştirel olmayan bir şekilde kabul etmeye, rıza göstermeye teşvik eden bir mekanizma görevi görebilir. Kültür yoluyla, egemenliği korumak için zorlayıcı güce ihtiyaç duyulmayabilir (Macdonald ve Plummer, 2008, s. 150). Gramsci'ye (1992, s. 56) göre, maddi ve kurumsal yapı, okullar, kilise ve medya gibi bir dizi hegemonik aygıttan oluşur. Bu hegemonik aygıtlar egemen bir sınıfa ilişkin ideolojinin üretim ve yayılma sürecinin, sivil toplum olarak adlandırılan üstyapı düzeyinde gerçekleşmesine katkı sağlar. Buna ek olarak ideolojik unsurlar, kendilerine özgü olmadığı için hegemonya mücadelesinde sınıfsal karakter kazanmalıdırlar. Rızanın elde edilmesinde, diğer bir ifade ile egemen ideolojiye uygun erkek kimliğinin inşasında çoğunlukla toplumsal koşulların, kültürün oluşturduğu değerler şemsiyesi altında makro düzeyde toplum, mikro düzeyde de onun önemli bir parçası olan aile belirleyicidir. Zaman içerisinde yaşanan toplumsal dönüşümlerin etkisiyle rollere yüklenen anlamlar, kimi zaman değiştirilerek, kimi zamanda korunarak

sosyalleşme araçları ile nesilden nesile aktarılmaktadır. Toplumsal cinsiyet söz konusu olduğunda Connell'in, (2005, s. 22-23) belirttiği gibi erkeklik kavramının içselleştirilmiş erkek cinsiyet rolü olduğu fikri, sosyal değişime izin verir ve bu bazen rol teorisinin psikanaliz üzerindeki avantajı olarak görülür. Rol normları sosyal gerçekler olduğundan, sosyal süreçlerle değiştirilebilirler ve sosyalleşme aktörleri ile nesilden nesile aktarılırlar. Bu, sosyalleşme ajansları arasında aile, okul, sosyal çevre, kitle iletişim araçları vb. yer alır.

Gündelik hayata içkin bu kodlamalar genelde kitle iletişim araçlarının tümünde, özelden ise toplumla sıkı bir ilişki içerisinde olan sinemada da yansımalarını bulur. Sinema, kadınlar ve dişilik ile erkekler ve erillik, kısacası cinsel farklılıklar üzerine mitlerin üretildiği, yeniden üretildiği ve bunların temsil edildiği kültürel bir pratiktir (Smelik, 2008, s. 1). Sinemasal anlatı içerisinde hem hikâye/öykü yaratımında hem de kişileştirme/karakterizasyonda toplumsal kodlar belirleyici rol oynamakta ve tıpkı dünya sinemasındaki örneklerine benzer olarak Türk sinemasında da toplumunun kültür normları sistemi çerçevesinde egemen ideolojilere uygun olarak temsil edilen erkeklikler ön plana çıkmaktadır. Toplumsal otoriteyi elinde tutan erkekler filmlerde de ön plana çıkan ve iktidarı temsil eden karakterlerdir. Dünya ölçeğinde kadınların toplumsal hayat ve çalışma hayatındaki yeri, kamusal hayattaki dönüşümler, feminist hareketler vb. gibi toplumsal alanda meydana gelen değişimler söz konusu olsa da geçmişteki sürece benzer olarak günümüzde de sinemada erkek hikâyeleri ve erkek karakterlerin ön plana çıkıyor olması gerçeğinden hareketle bu çalışma 2000 sonrası Türk Sineması'nın sanatsal kanadında yer alan *Sarı Sıcak* adlı filmi sosyolojik film analizi ile ele almakta ve sinemada feodal aile yapısı içerisinde erkek kimliğinin ne şekilde karakterize edildiğinin ortaya konulması amaçlanmaktadır.

Araştırmanın Metodolojisi

Yaygın yaklaşıma göre Türk sinemasında 2000'li yıllar sonrası dönemi, ticari/popüler sinema ve bağımsız sinema olarak ikiye ayırmak mümkündür. Türk ve Dünya sinemasındaki örneklerine benzer olarak ticari sinema egemen ideolojilerin yeniden üretildiği, meşrulaştırıldığı temsiller içerirken, sinemanın bağımsız kanadında yer alan filmler toplumsal konulara eleştirel yaklaşımları ile ön plana çıkmaktadırlar (Becerikli ve Kalaman, 2019, s. 524). Yaygın inanın aksine Türk sinemasının sanatsal kanadında da popüler sinemadaki temsillere benzer olarak ataerkil yapı çerçevesinde şekillenen, egemen ideolojiye uygun hegemonik erkek kimliği ile bu kimliğin idealize edilmesine ilişkin temsillerin var olduğu varsayımından yola çıkan bu çalışma, aile çatısı altında farklı erkeklik konumlarının ne şekilde karakterize edildiğini ve bu temsillerin toplumsal yapıyı ne ölçüde yansıttığını analiz etmeyi amaçlamaktadır. Bu kapsamda amaçlı örneklem yöntemi ile seçilen ve 2000 sonrası Türk Sineması'nın sanatsal kanadında yer alan *Sarı Sıcak* adlı film sosyolojik film analizi ile ele alınmakta ve sinemada feodal aile yapısı içerisinde erkek kimliğinin ne şekilde karakterize edildiğinin ortaya konulması amaçlanmaktadır. Ele alınan film sinemanın sanatsal kanadında yer almakla birlikte hegemonik erkeklige eleştirel bir yaklaşımdan ziyade hegemonik erkeklige boyun eğmiş bir erkeklige karakterize etmesi açısından incelenmeye değer bulunmuştur. Sosyolojik film eleştirisi filmlerin sosyolojik veri sağlayan birer belge olarak üretildikleri dönemin toplumsal koşulları çerçevesinde ele alınması gerektiği görüşüne dayanmaktadır. Bu çerçevede filmlerin toplumsal cinsiyet, toplumsal yapı, sınıf, ırk, vb. ölçeğinde değerlendirilmesiyle toplumsal gerçekliğin ve sosyal değerlerin filmlerde nasıl ve ne şekilde üretildiği ve yeniden üretildiği, filmlerin sosyal yapı ve değerler üzerindeki etkisi ve filmlerin toplumsal bakış açılarında neden olduğu değişimler irdelenmektedir (Özden, 2004, s. 154). Bu çalışmada da filmde yer alan erkeklik ve hegemonik erkeklik temsillerinin toplumsal yapı, toplumsal cinsiyet rolleri, kültürel yapı/değerler ve toplumsal gerçeklik ile ne ölçüde örtüştüğüne; filmsel anlatıda onaylanan, meşrulaştırılan, normalleştirilen, idealize

edilen ve/veya eleştirilen erkeklik temsillerinin neler olduğuna ilişkin bir analiz yapılmaktadır. Ele alınan filmde temsil edilen erkeklik imajları toplumsal uyuşumlara ilişkin ipuçları veren birer gösterge olarak ele alınmaktadır.

Erkeklik Çalışmaları ve Hegemonik Erkeklikler

Toplumsal cinsiyet terimi genellikle erkekler ve kadınlar arasındaki fiziksel ve toplumsal farklılıkları anlatmak için kullanılır. Sosyologlar ise cinsiyet (sex) terimini erkekler ve kadınlar arasındaki fiziksel, fizyolojik ve biyolojik farklılıkları; toplumsal cinsiyet (gender) terimini ise cinsiyetlere atfedilen toplumsal rollerdeki farklılıkları anlatmak için kullanmaktadırlar. Bu noktada Sigmund Freud'un 'anatomi kaderdir' tezini destekleyen doğacı argüman toplum içinde kadın ve erkek arasındaki farklılıkların biyolojik farklılıkların bir yansıması olduğunu ileri sürerken, gelişmeci argüman cinsiyet rollerinin kültürel olarak belirlendiği ve sosyal olarak inşa edildiği inancına dayanmaktadır (Slattery, 2015, s. 341-342). Dolayısıyla genetik ve biyolojik unsurlara dayanan cinsiyet sınıflandırması için çoğu insanın yaptığı bir şey yoktur ve sıklıkla bireyin hayatı boyunca devam eder.

Toplumsal cinsiyet söz konusu olduğunda ise toplum tarafından tanımlanan bu roller birey toplumla etkileşimde buldukça öğrenilir, ifade edilir ve zamanla değişiklik gösterebilir. Birey erkek veya kadın (cinsiyet) olarak doğar, ancak eril ve/veya kadınsı (cinsiyet) olarak hareket etmeyi öğrenir. Bireyin toplumsal cinsiyetinin anlamı ve bunu nasıl ifade ettiği bir toplumun değerlerine, inançlarına ve kolektif yaşamı organize etmenin tercih edilen yollarına bağlıdır (Wood, 2009, s. 23-24). Toplumsal cinsiyet toplumsal etkileşimle var olur, yeniden üretilir ve nesilden nesile aktarılır. Özbay'ın (2013, s. 200) da belirttiği gibi bir kültürel ortamda hegemonik hale gelen erkek olma biçimleri tamamıyla o toplumun o anki siyasi, ekonomik ve kültürel koşullarıyla bağlantılıdır ve tarihsel dinamikler çerçevesinde değişimlere açıktır.

Tarihsel süreçte feminist kuramcılar, cinsiyet hiyerarşisinin erkek egemenliğine dayalı toplumsal yapıda kadınlar açısından yarattığı etkileri ve çözüm yollarını tartışmışlardır. Oysaki cinsiyetler arası iktidar ilişkilerini anlama ve ortaya koyma sürecinde erkekler ve kadınlar arasındaki ezilme-güç ilişkileri kadar, erkeklerin diğer erkeklerle olan ilişkileri arasındaki eril ittifak ile iktidar konumlarının ve tahakküm ilişkilerinin de ele alınması gerekmektedir (Sancar, 2016, s. 15). Bu nokta yapılacak incelemelerin toplumsal açıdan cinsiyet hiyerarşisi piramidini dikkate alarak yapılmasını önemli kılmaktadır. Çünkü cinsiyet ilişkilerinin örgütlenmesini destekleyen ideoloji erillik ve dişilik katmanlarını içeren "cinsiyet hiyerarşisi"dir. Bu hiyerarşinin en tepesinde, otorite, fiziksel sertlik, güç, heteroseksüellik ve ücretli emek çevresinde yoğunlaşan erilliğin kültürel olarak baskınlığı, ideali, yani "hegemonik erkeklik" vardır. Pek az erkeğin ulaşabildiği bir erillik ideali olmasına karşın çoğu erkek bundan yarar sağlar. Connel bir sonraki seviyeyi "yardakçı erillik" olarak adlandırmaktadır. Hiyerarşik sıralamadaki bir sonraki seviye "boyun eğdirilmiş erillik"tir ve bunun en önemlisi homoseksüel erilliktir. Daha genel düşünürsek, erilliğin bu şekli, hegemonik erilliğin maço ideallerine tam olarak uymayan bir dizi eril davranışı içerir. Toplumsal cinsiyet hiyerarşisinin en altında dişilikler vardır. Örneğin "vurgulanmış" (ya da boyun eğen) dişilik ve "dirençli" (örneğin, feminist) dişilikler. Bunlar değişik biçimler almalarına rağmen, dişilik daima erillğe boyun eğmiştir. Bu ilişkiler sabit ya da kesin değildir. Connell'in kuramında bu ilişkiler uyuma olduğu kadar direnişe, kabullenmeye olduğu kadar çekişmeye açıktır (Pilcher, 2013, s. 11).

Kadınlık ve erkeklik biçimlerinin karşılıklı ilişkisi, erkeklerin kadınlar üzerindeki küresel egemenliği üzerine oturtulur ve bu yapı toplumda hegemonik erkeklik biçimini tanımlayan erkekler arası ilişkilerinde belirleyicisidir. Hegemonik erkeklik, toplumda erkeklerin baskın konumunu ve kadınların boyun eğdirilmesini garanti eden veya garanti

altına alınan cinsiyet pratiğinin yapılandırılması olarak tanımlanabilir. “Hegemonik erkeklik” kadınlarla ilgili olduğu kadar, ikincil konuma itilmiş çeşitli erkeklik biçimleriyle ilgili olarak da inşa edilmektedir. Farklı erkeklik biçimleri arasındaki etkileşim, ataerkil bir toplumsal düzenin işleyiş biçiminin ayrılmaz parçasıdır. Hegemonik erkeklik, evcimenliğe ve şiddete yönelik açılımlar ile kadın düşmanlığı ve heteroseksüel çekime yönelik açılımları eş zamanlı barındırabilir. Çağdaş hegemonik erkekliğin en ayırt edici özelliği ise, heteroseksüel oluşu, yani evlilik kurumuyla sıkı sıkıya bağlantılı oluşudur (Connel, 2005 s. 77; Connel, 2016, s. 245/249).

Erkeklikle ilgili toplumsal hareketler söz konusu olduğunda Türkiye’de bu alanda çalışma yapan sayılı isimlerden bir tanesi olan Mehmet Bozok (2009, s. 270-272) ilgili literatürde öne çıkan Messner’in ve Clatterbaugh’un sınıflamalarına değinerek kendisi üçlü bir sınıflama önerir. Bozok’un belirttiği gibi Messner; Hristiyanıcı ve yaratılışçı “promisekeepers” hareketi, erkeklik mitoslarından hareket eden “mitosçu-inşacı erkek hareketi”, erkeklerin feminizm nedeniyle yitirdikleri hakları geri alma hedefi güden “erkek hakları hareketi” ve muhafazakâr feminizm karşıtı “kurtuluş hareketi” olmak üzere dörtlü sınıflama önermektedir. Clatterbaugh ise, muhafazakar gelenek, profeministler, erkek hakları hareketi, mistik gelişim arayışında olanlar, sosyalist erkekler, geyle ve siyah erkekler olarak belirttiği bir sınıflama önermektedir. Bozok ise Clatterbaugh ve Messner’in sınıflamalarına alternatif olarak, erkekler ve erkeklikle ilgili kuram ve toplumsal hareketlerin feminizmle ilişkilerinden temellendirdiği üçlü sınıflandırmasında; “erkeklikçi” yaklaşımla ataerkil ideoloji ve onu meşrulaştırma çabalarını ele almaktadır. “Erkek kurtuluşçu” yaklaşımda erkeklerin ataerkillikten en az kadınlar kadar mağdur olduklarını dile getiren Bozok, bu mağduriyetten kurtulmanın erkekliğin ataerkil olmayan sağlıklı özüne dönüşle mümkün olacağını belirtmektedir. Sınıflandırmanın üçüncü ayağını oluşturan “(pro) feminist” yaklaşımla ise kendilerini feminizmle aynı saflarda gören erkeklerin ataerkilliğin ortadan kaldırılması noktasında, erkekler cephesindeki toplumsal ve kuramsal koşulları ortaya koyma çabalarına işaret etmektedir (Bozok, 2009, s. 270-272).

Erkeklikle ilgili farklı kuramsal yaklaşımlar ve toplumsal hareketlerden temellenen bu yaklaşımların yanı sıra Connell ve Messerschmidt (2005, s. 849) ampirik olarak mevcut hegemonik erkekliklerin analizi için şu üç kategoriyi önermişlerdir:

Yerel/Lokal: Özellikle ailelerin, kuruluşların ve yakın toplulukların yüz yüze etkileşim alanlarında inşa edilmiş, etnografik ve yaşam tarihi araştırmaları

Bölgesel: Kültür veya ulus-devlet düzeyinde inşa edilmiş genel olarak söylemsel, politik ve demografik araştırmalar

Küresel: Erkeklik ve küreselleşme üzerine ortaya çıkan araştırmalarda çalışıldığı gibi, dünya siyaseti, ulus ötesi iş ve medya gibi ulus ötesi arenalarda inşa edilmiş çalışmalar.

Dünya ölçeğinde erkekliği/hegemonik erkekliği ön plana çıkararak yaklaşımlar toplumsal olanın temsilini içeren sinemada da yansımalarını bulmuştur. Zira hegemonik örüntünün bireylere dayattığı bazı davranış kalıplarının öğrenilmesinde ve nesilden nesile aktarılmasında genelde kitle iletişim araçları ve özelde de sinema etkili mecralardır. Smelik’in (2008, s. 4-5) belirttiği gibi geleneksel sinemanın anlatısal yapısı, eril karakteri etkin ve iktidar sahibi olarak kurmakta ve dramatik aksiyon, erkek aktörün çevresinde açılırken, bakış bu yolla örgütlenmektedir. Bu açıdan sinema, zaten daha önce Batı sanatı ve estetik anlayışında erkek arzusuna göre yapılan ve düzenlenen görsel mekanizmayı mükemmelleştirmektedir. Türk sinemasında da bu yaklaşım benzerlik gösterir.

2000 Sonrası Türk Sineması’nda Erkeklik Temsilleri

Hollywood filmlerine benzer olarak Türk Sinemasında da filmlerde erkek karakterler merkezi konumu işgal etmektedirler. Ryan ve Kellner'in (1997, s. 236) belirttiği gibi bu durum 'babaerkil'/'ataerkil' toplum özelliği ile ilişkilendirilebilir. Bu yaklaşım çerçevesinde sıklıkla egemen ideolojiye uygun olarak Türk ve Dünya sinemasındaki örneklerinde, erkekler faal eyleyenler olarak idealize edilmiş temsillerle beyaz perdeye yansırken ve kadınlar pasif karakterler olarak bakışın nesnesi, erkek prestijinin sembolleri olarak karakterize edilmişlerdir.

Türk Sineması tarihine baktığımızda Uluyağcı'nın (2001, s. 35-36) da belirttiği gibi sıklıkla başrol oyuncularını hep "iyi erkek" rolleri ile izleyicinin karşısına çıkarmaktadır ve bu rollerde kendi aralarında gruplara ayrılmıştır. Bu temsillerde Ayhan Işık, Orhan Günşiray, Yılmaz Güney, Cüneyt Arkın, Kadir İnanır gibi oyuncular geleneksel Türk erkeği tipine hem fiziksel olarak hem de davranış açısından uygun/yakın olan "sert erkek" imgesini karakterize etmektedir. İzzet Günay, Göksel Arsoy, Ediz Hun ve Tarık Akan ise, "romantik delikanlı" imgesi ile fiziksel olarak geleneksel erkek imgesinden ayrılmakla birlikte davranış olarak geleneksel erkek imgesine uygun temsillerle karakterize edilmişlerdir. Bu karakterler açısından güç, aileyi tehditlerden koruma, namus ve aile değerlerine bağlılık, babalık, duygularını belli etmeme/belli edememe idealize edilen özelliklerdir. Çünkü toplumsal cinsiyet rollerinin erkeğe atfettiği özelliklerde bu şekildedir. 1980 sonrası dönemde yaygın olan geleneksel erkek temsillerinin yanı sıra yine erkek karakterleri yoğunlukla merkeze alan ancak farklı erkeklik temsillerine de yer veren filmlere rastlamak mümkündür. Ulusay (2004), "Günümüz Türk sinemasında 'erkek filmleri'nin yükselişi ve erkeklik krizi" başlıklı çalışmasında belli filmsel türlere ve çeşitli dönemlere özgü farklı erkeklik temsillerinin varlığını ileri sürmekte, Türk filmlerinde 1980'li yıllarda erkeklerin iktidarını kaybetmeye başladığını, gülünç duruma düşebildiğini, deforme erkeklik temsillerine rastlandığını belirtmektedir. 1990'lı yılların ikinci yarısından itibaren ise, erkek dostluğunun ve dayanışmanın öne çıktığı filmler ile ikame babaların ve babalık krizinin temsil edildiği filmler izleyicilere farklı erkeklik imgeleri sunmaktadır. Bu filmlerde kendilerini ifade edemeyen, ruhsal olarak ölü, başarısız, saplantılı, paranoyak, saldırgan, iktidarsız, küfürlü konuşan, depresif, suç işleyen ve suçluluk duygusu içinde olan erkek temsillerinin varlığı dikkat çekmektedir (2004, s. 148-151).

1990'lı yılların sonları ve devam eden süreçte Yeni Türk sinemasının gerek popüler gerekse sanatsal kanatlarında çoğunlukla erkek kahramanları merkez alan, öyküleri yine erkeklerin gözünden anlatılan filmler çoğunluktadır (Suner, 2006, s. 291). Günümüzde küreselleşme, kadının kamusal alanda ve iş yaşamındaki konumunda dönüşüm, ekonomik sorunlar ve işsizlik, gelişen kent hayatı, geniş aileden çekirdek aileye geçiş ve aileyi geçindirme rolünün erkeğin tekeline çıkması, geleceğe dair şüphe ve kaygılar, ev içinde iş bölümü, ataerkil yapıya dayalı erkeklik anlayışında yaşanan kırılmalar ve ortaya çıkan farklı erkeklik modelleri erkeklerin erkekliklerini kabul ettirme sürecinde daha çok mücadele etmelerine neden olmaktadır. Bu baskı ile toplumsal bağlamda ortaya çıkan erkeklik krizi Türk sinemasında da yansımalarını bulmaktadır (Erkılıç, 2011, s. 231). Bu dönemde çekilen ve özellikle Türk sinemasın sanatsal kanadında yer alan filmlerde sıklıkla idealize edilmiş erkeklik temsillerinin dışında bireysel hikâyeleriyle farklı, başarısız, işsiz, korkak, aciz, suçlu, yalnız, hasta, zayıf, eksik, mutsuz, sıkışmış, kaybolmuş, deforme yanları olan varoluşsal kaygılar taşıyan, depresyonda olan erkek/erkeklik temsillerine rastlamak mümkündür. Serdar Akar'ın (*Gemide*, 1998; *Dar Alanda Kısa Paslaşmalar*, 2000); Nuri Bilge Ceylan'ın (*Uzak*, 2002; *Üç Maymun*, 2008; *Bir Zamanlar Anadolu'da*, 2011; *Kış Uykusu*, 2014; *Ahlat Ağacı*, 2018.); Zeki Demirkubuz'un (*Masumiyet*, 1997; *Yazgı*, 2001; *İtiraf*, 2002; *Bekleme Odası*, 2003; *Yeraltı*, 2012; *Bulantı*, 2015; *Kader*, 2016); Semih Kaplanoğlu'nun (*Yumurta*, 2007; *Süt*, 2009; *Bal*, 2010); Tolga Karaçelik'in (Gişe Memuru, 2011; Sarmaşık, 215); Emin

Alper'in (Tepenin Ardi, 2012; Abluka 2015); filmleri ile *Tabutta Rövaşata* (Derviş Zaim, 1996); *Korkuyorum Anne* (Reha Erdem, 2004); *Takva* (Özer Kızıltan, 2005); *Sonbahar* (Özcan Alper, 2008); *Çoğunluk* (Seren Yüce, 2010); *Gözetleme Kulesi* (Pelin Esmer, 2012); *Küf* (Ali Aydın, 2012); *Yozgat Blues* (Mahmut Fazıl Coşkun, 2013); *Neden Tarkovski Olamıyorum* (Murat Düzgünoğlu, 2015); *Nuh Tepesi* (Cenk Ertürk, 2018); *Küçük Şeyler* (Kıvanç Sezer, 2019); *Bozkır* (Ali Özel, 2019); *Omar ve Biz* (Mehmet Bahadır Er, 2019) ve *Ceviz Ağacı* (Faysal Soysal, 2019) adlı filmler kurmaca dünyalarının yanı sıra toplumsal gerçeklikten derin izler taşımakta, aynı zamanda bu filmler kolektif hafızamıza da farklı erkek biçimlerine ilişkin bir iz bırakmaktadır.

Sarı Sıcak Adlı Filmde Feodal Aile Yapısı İçerisinde Erkek Kimliğinin İnşası

Sarı Sıcak (Fikret Reyhan /2017) adlı film üretim biçimleri ve sermaye sahipliğindeki değişime rağmen zorda kalmak pahasına geleneksel yöntemlerde direnen ve maddi sorunlar yaşayan bir ailenin hikâyesini oğulları İbrahim'i merkeze alarak anlatmaktadır. Bu noktada film geçmişten günümüze gelen bir geleneği tekrarlamakta bir kez daha bir erkek karakteri odağına oturtmaktadır. Film boyunca kadın karakterler yardımcı rolü üstlenmekte ve çok az konuşmaktadır. Umut Tümay Aslan, 1970'lerin Yeşilçam filmlerini ele aldığı çalışmada erkek filmlerinin kadın ve erkek olmaya ilişkin temsiller ve/veya kadın-erkek ilişkisinin çatışmalı temsiline ziyade erkek olmak ve/veya ve baba-oğul ilişkisindeki çatışmalar üzerinden temellendiğini belirtmektedir. Aslan'a göre; bu filmlerin temel izleğini erillğe dair cinsel kimlik problemleri ve çözümünü oluşturmaktadır (Aslan, 2005, s. 11). *Sarı Sıcak* adlı filmde Aslan'ın, bu görüşünün yakın dönem Türk sinemasındaki temsiline destekler niteliktedir. Film anlatının merkezine İbrahim adlı karakterin varoluş sancılarını koymaktadır. Karakterin kendisini ve hayallerini gerçekleştirme sürecinde karşılaştığı en büyük engellerden, çatışmalardan birisini baba karakteriyle yaşadığı ilişki oluşturmaktadır.

Sarı Sıcak adlı filmde, hikâyenin merkezinde yer alan aile üzerinden feodal aile yapısına ilişkin temsilleri ele almak mümkündür. Aile, baba Necip, anne, ağabey, ağabeyin eşi ve çocuğu ile kim olduğuna ilişkin net bir bilgi verilmeyen genç bir başka kadın karakterden oluşan geniş ailedir. Aile, pek çok toplumda olduğu gibi ülkemizde de temel bir kurum niteliğini taşır. Dolayısıyla Türk filmlerinde de pek çok topluma benzer olarak temel kurum olarak görülen aile korunması, yüceltilmesi gereken bir kurum olarak işlenmektedir. Düzenin göstergesi filmlerdeki ailenin birlik ve beraberliği olduğu için gençlerinde mutlu yuva kurup çocuk sahibi olarak toplumsal işlevlerini yerine getirmesi beklenmektedir. Ailenin birlik ve beraberliğinin, düzeninin bozulmaması oldukça önemlidir. Bunun için aile bireyleri ellerinden gelen her şeyi yapmalı, mücadele etmelidir. Sıklıkla dinsel, manevi değerlerle desteklenen aile kurumu temsiline olumlu, "iyi aile" tanımına ters düşen temsiller az sayıda yer alsa da anlatı içerisinde bunlar yerilmektedir. Bu karakterler, sıklıkla yozlaşmış, insani değerlerini yitirmiş, çıkar ilişkileri güden mutsuz bireyler olarak temsil edilmektedir. Ayrıca ekonomik, mekânsal ve toplumsal ilişkilerin değişiminde karşılaşılan uyum zorluklarının, geleneksel aile kavramı ve bağlarıyla yatıştırılması, unutturulması amaçlanmaktadır (Abisel, 2005, s. 77-80). *Sarı Sıcak* adlı filmde ise, Türk sinemasında yaygın temsiline aksine çok yakın ilişkileri olan mutlu idealize edilmiş bir aile temsil edilmemektedir. Film ile yalnızca birlikte yaşamının gerekliliklerini babanın gölgesinde yerine getiren bir aile temsili beyaz perdeye yansımaktadır. Aile bireylerinin birbirleriyle sohbet halinde bulunmalarını aynı evde yaşayan ve aile olduklarını düşündüğümüz bu karakterlerin kimliklerine, rollerine ilişkin net bir bilgi edinmememize neden olmaktadır. Örneğin anne karakterinin bile oğullarla samimi bir ilişki içerisinde olmaması üvey anne olabileceğine ilişkin bir algı oluşturmaktadır. Ailenin en büyük ortak paydası babaya karşı gösterilen itaat ve saygıdır. Aile bireyleri açısından dini unsurlar ve geleneksel değerler-ritüeller oldukça önemlidir.



Görsel 1: Sarı Sıcak Filmi



Görsel 2: Sarı Sıcak Filmi

Filmsel anlatının cinsiyet piramidinde en üst noktada baba Necip yer almaktadır. Necip 50-60'lı yaşlarında, esmer, sakallı, uzun boylu, yapılı, genellikle ev içinde ciddi görünen bir karakterdir. Jale Parla, tarihsel süreçte Tanzimat romanlarında babalar ve oğulları ele aldığı çalışmasında hanenin çöküşünün simgesel anlamının yalnızca bireysel düzeyi değil, toplumsal düzeyi de içine aldığı ve “baba-oğul-ev üçgeninde evin, babanın mekân olduğunu, bu nedenle geleneklerin ev içinde korunduğunu belirtmektedir (Parla, 2009, s. 100-101). Parla'nın, ele alınan dönemin romanlarına ilişkin bu yargısını çok daha geniş bir döneme ve toplumun tümüne genellemek mümkündür. Geleneksel yapı içerisinde aile ve aile hanesinin reisi baba, toplumsal norm ve değerlerin hem taşıyıcısı hem de bekçisidir. Baba olan erkek, hayata ve ailesine dair sorumluluk alabilecek olan erkektir ve erkeğin dünyasında erişilen bir zirve niteliği taşımaktadır (Topkara, 2013, s. 61). Bu nedenle sinemadaki yansımaları da sıklıkla toplumsal gerçekliğe uymaktadır. Necip'in arkadaş, öğretmen, eğitmen, rehber bir baba olduğu söylenemez. Daha çok otoriter bir babadır. Öyleki oğlu birçok adımını babasından gizler. Filmsel anlatıda baba figürü gerek simgesel gerekse gerçek anlamıyla koruyucu, söz sahibi, otoriter, yönlendirici olarak geleneksel rollere uygun, bu rollerin ve değerlerin taşıyıcısı olarak temsil edilmiştir. Necip, yemek masasında başköşede oturmakta ve o başlama izni vermeden yemeğe başlanmamaktadır. Evdeki yaşam pratikleri Necip'in doğru bulduğu değerler üzerinden şekillenmekte, elini yıkadığında aynı evde yaşadıkları ancak kim olduğunu bilmediğimiz kadın karakter kendisine havlu tutmaktadır.

Baba, üretim ve üretimin satışı, aile içindeki hiyerarşi açısından da geleneksel değerlere bağlı bir karakterdir. Her ne kadar oğulun babanın sözünden gizlice çıkmasıyla para kazanması söz konusu olmuş olsa, da son noktada dayak yiyen oğlunu kurtaran yine babadır. Bu temsil mevcut egemen ideolojinin söylemini yeniden üretmektedir. Bu söylem, sadece karakterlerin eylemlerinde değil, aynı zamanda kullandıkları dil dolayısıyla da yeniden üretilir. Basil Bernstein, sosyal sınıfın sadece gelir ve mesleği belirtmekten öte kültürel ve dilsel bir olgu olduğunu, dilsel kodun toplumsal sınıfı yansıttığını dile getirmektedir. Toplumsal sınıfın yansıması olan dilsel kodların belirlenmesinde aile ilişkileri, sosyalleşme pratikleri, bedensel ve bedensel-olmayan mesleklerin doğası yatmaktadır. Örneğin işçi sınıfı ailelerde ilişkiler ve otorite konumsal olarak net bir biçimde belirlenmiştir. Baba otoritesini tartışmadan ziyade emir kipi kullanarak göstermektedir (Slattery, 2015, s. 195-196). *Sarı Sıcak* adlı filmde de Bernstein'in görüşünü destekler şekilde baba genellikle aile bireyleriyle “emir” kipiyle konuşmakta ve söyledikleri anında sorgusuzca gerçekleştirilmektedir.

Necip'in iktidarının sarsıldığı nokta maddi sebeplerle olmakta ve mallarını sattığı komisyoncular karşısında ricacı olan babanın iktidarı sarsılmaktadır. Bu olay İbrahim'in önünde gerçekleşmesine ve babanın iktidarı yara almasına rağmen, söz konusu ailesinin altında birleştiği ev çatısı olduğunda baba, ipotekli olan evlerini ellerinden almak isteyen komisyoncu karşısında dik duruşunu koruyarak o evin ve ailenin reisi olduğunu tekrar göstermektedir.

Baba olmak, erkeklerin çocuk sahibi olmakla birlikte edindikleri bir konumdur ve babalık erkek egemen toplumsal yapıda ataerkil kodlar çerçevesinde ailenin reisi olarak üst noktada konumlandırılır. Bu çerçevede toplumsal uyuşmalarca ev işleri ve çocuk bakımı anneler ile ilişkilendirilirken, babalara çocukların bakımı ve onlara sıcaklık göstermede ikincil bir rol atfedilmektedir (Bozok, 2018, s. 32). Necip'in film boyunca sadece torunuyla kurduğu iletişim esnasında yüzü gülmekte ve yumuşamaktadır. Filmin içerisindeki diyaloglardan Necip'in uzun yıllardır toprağa bağlı üretim işi yaptığı ve geleneksel yöntemlerde yönettiği anlaşılmaktadır. Oğulları Ümit ve İbrahim iş ile ilgili değişimlere açıktırlar. Ancak Necip geleneksel değerlerin bekçisidir ve son noktada sözü geçen babadır. Filmde, oğullar arasından babanın yerini almak isteyen bir karakter yoktur. Baba ile büyük oğul arasındaki ilişki bir devamlılık ilişkisi iken, filmin ana karakteri İbrahim ile Necip'in ilişkisi devamlılık gibi görünen ama temelde gizli bir çatışma içeren bir ilişkidir. Bu nedenle geleneksel hiyerarşiye uymuyor görünmektedir. Karakter babasının sözünü dinliyor görünmekle birlikte gizlice bildiğini okumaktadır. Ancak süreç sonunda bu yüzden zarar görmesi ve kurtarıcının yine baba olması toplumsal açıdan babanın konumunu yeniden üreten bir temsil içermektedir.

Filmdeki bir diğer erkek karakter Necip'in büyük oğlu Ümit'tir. Filmde yan karakterden biri olan Ümit, evli ve çocuk sahibidir. Aile açısından soyu devam ettirme rolü Ümit ile temsil bulmaktadır. Yaşanılan dönem ve modernleşmeye rağmen filmde karakterlerimiz baba evinde yaşamaktadır. Evli olsa da kendi çekirdek ailesiyle ayrı eve çıkmamıştır. Bunda ekonomik parametrelerin belirleyici olduğunu söylemek mümkündür. Çünkü başka bir nedene ilişkin bir temsil filmde yer almamaktadır. Filmde birlikte yaşam pratiğinden kendisinin ve eşinin rahatsızlığına ilişkin bir temsilde yer almamaktadır. Yaşadıkları maddi sıkıntılardan kurtulmak için ürettikleri malları komisyonculara satmamayı önermesine rağmen babaya duyulan saygı, onun işini devam ettirme ile doğrularına ve kurallarına uymayı beraberinde getirir. Bu temsiller ile toplumsal olarak onaylanan kişilik örüntüleriyle geleneksel yapı filmde yeniden üretilmektedir. Abi karakteri toplumda yaygın olana referansla hegemonik erkeklik reçetesine uygun olarak futbola düşkündür ve hatta bahis oynamaktadır. Ümit, film boyunca pasif bir karakter olmakla birlikte finalde İbrahim'in komisyoncular tarafından dövülmesi üzerine hiç düşünmeden adamlara saldırır. Çünkü aile olmak bunu gerektirmektedir.

Büyük maddi sorunlarına rağmen geleneksel yöntemlerde direnen geleneksel bir ailenin iki oğlundan biri olan İbrahim filmin ana karakteridir. İbrahim'in kendi hayalleri hayattan beklentileri vardır. Bununla birlikte aile hiyerarşisi içerisinde babasının gölgesinde olma durumu, yalan söylemesine neden olur. İbrahim'in yalanları kendisi ve ailesi için daha büyük sıkıntılara yol açar. Hegemonik erkeklik bakış açısından ele alındığında İbrahim, pasif bir karakteri olması nedeniyle özellikle filmin ilk yarısında diğer erkekler tarafından ezilen bir karakterdir. İbrahim otuzlu yaşlarında zayıf, ailesiyle yaşayan ve çalışan, giyim kuşamına pek önem vermeyen ve özellikle filmin ilk yarısında sıklıkla gergin olan, kendince haksızlığa uğradığında haksızlık yapanlar karşısında cevap vermek, dik durmak yerine gizlice bu kişilere zarar vererek intikam alan bir karakterdir. İbrahim gergin anlarında sıklıkla kaşınmaktadır. Sonrasında vücudunda izler görülür ki bu hegemonik erkeklik açısından güçlü dik erkek profiline uymayan bir şeydir. 1980 sonrası yaşanan toplumsal gelişme ve dönüşmelerin ardından ortaya çıkan atmosfer Türk sinemasında da yansımalarını bulmuş ve özellikle 1990'lı yıllarda yeni Türk sineması, popüler anlatılardan farklı bir biçimde minimalist bir yaklaşımla, anti-kahramanların hikâyelerini anlatarak, iletişimsizlik, aidiyetsizlik, yabancılaşma, dışlanma, dışarıda kalma, kaybetme gibi ortaklaşan konuları farklı biçim ve üsluplarla ele almaya başlamıştır (Kalkın Kızıldaş, 2016, s. 76). İbrahim de Türk sinemasındaki temsillerine benzer olarak ailesi ile iletişimsizlik, aidiyetsizlik ve yabancılaşma

yaşayan bir karakterdir. Aile ile olan ilişkileri, yabancılaşma durumu onun herkesin kaçtığı bir iş olan uzun yol şoförlüğünü ve dolayısıyla yollara düşmeyi istemesi ile ilişkilendirilebilir.

Filmin açılış sahnesinde İbrahim, elindeki sopa ile bir kaplumbağanın yolunu keser. Bir süre hayvana eziyet eder, ters çevirir. Simgesel anlamda İbrahim'in öfkesini yönelttiği kaplumbağa bir yandan ev ve aileye duyulan öfkeyi temsil ederken, diğer yandan da evini yanına alıp yollara düşmek isteyen İbrahim'in gerçekleştiremediği hayallerine referans olarak okunabilir. Yolda yürürken hınçla otlara/çalılara sopa ile vurur. İbrahim, içinde bastırdıklarını ve/veya öfkesini bu şekilde dışa vurmaktadır. Zira şiddet, erkekle ilişkilendirilen bir eylemdir. Filmdeki erkek karakterlerin herhangi bir durumda sıklıkla şiddete başvurduğu görülür. Daha sonra filmin açılışında kamyonların, tırların yoğun olduğu bir yolda yürürken görürüz İbrahim'i. Önce gergin görünür. İttiği sigarasını yere atıp hangar/depo tarzı bir yere girer. İçerde mal yükleme/indirme işinde çalışanların yanı sıra tabure üzerinde oturan üç adam vardır. İbrahim'in adamlarla kurduğu diyalogdan onlar için bir kamyon mal indirdiği ve bunun karşılığı olan yevmiyesini alamadığı anlaşılır. İbrahim babası gelip müdahale ettiği için işi bırakmıştır. Yetişkin bir erkeğin işiyle ilgili babanın gidip hesap soruyor olması daha filmin başından aile ilişkilerinin yapısını ve hiyerarşisini gösterir niteliktedir. Ayrıca adamların kullandıkları dil, küfür ve argo içerikli hitap biçimleri eril dünyaya ait bir dildir. İbrahim bu noktada daha pasifize bir karakterdir. İşin patronu olan adam, İbrahim'i önce başından savmak ister, sonrasında hak ettiğinden daha az bir miktar para verir. İbrahim işverenin yere fırlattığı parayı alır ve cebine koyar. Bir şey demeden döner gider. Deponun kapısında duran kilidi alıp uzak bir yere fırlatır. Bu onun kendisine yapılan haksızlığa tepkisidir. Adamların yüzüne bir şey diyememiştir. Toplumsal alanda iktidar ilişkilerinin başat öznesi olan erkek karakter, hiyerarşide nesne konumuna düşmüştür. Ağır araç şoförlüğü ehliyeti için para biriktirmeye çalışan İbrahim babasından gizli daha birçok günlük işte çalışır ve hatta para karşılığında kanını satar.

Film boyunca İbrahim'in derdi babasının yerini almak, ailenin otoritesi olmak değildir. O bir an önce ehliyetini alıp uzun yol şoförlüğüne başlamak istemektedir. İbrahim'in tek hayali ağır vasıta şoförü olmaktır. Karakterin seçtiği meslek hegemonik erkeklik açısından erkek kimliğiyle özdeşleştirilmiş bir meslektir. İbrahim'in hayaline ulaşmak için attığı adımlar kendisi ve ailesi açısından sorun yaratır. Kırmaya çalıştığı aile zinciri, dayak yediği finalde İbrahim'e kalkan olur ve kurtarıcı yine filmin başından beri çatıştığı babadır.

Hiyerarşi kavramı söz konusu olduğunda iki alt boyut üzerinden değerlendirmek mümkündür. Bunlardan biri "bakım hiyerarşisi"dir ve aile içi hiyerarşik yapıda ebeveynin diğer aile bireylerine karşı şefkat, koruma, kollama, ilgi gösterme gibi davranışlarıyla ilişkilidir. Toplumsal açıdan bu rol sıklıkla anneye atfedilir. Bir diğer hiyerarşi türü olan "kontrol hiyerarşisi" ise aile içi hiyerarşik yapıda ebeveynin ve özellikle babanın emredici, kısıtlayıcı, yasaklayıcı ve ödüllendirici rolüyle ilişkilidir (Boratav, vd. 2017, s. 28). *Sarı Sıcak* adlı filmde de kontrol hiyerarşisinin temsilcisi babadır. Ana karakterimiz İbrahim, aile şemsiyesinin altından çıkamamış kendi başına henüz var olamamış neredeyse hiçbir konuda ailesine ve özellikle babasına hayır diyemeyen ve istediği hayatı yaşayamayan hala baba himayesinde olan bir karakterdir. Bu nedenle kendi istekleri, hayalleri için gizli bir savaş verir. Çünkü ailenin ve aslında babanın istediği yaşamı sürmek kendisinden vazgeçmesini gerektirmektedir. Sigarayı ailesinden gizli içmesi, yaptığı şeyleri babasına söylememesi babanın keskin, yasaklayıcı otoritesinin göstergesidir. Babaya bağlılık üst-bene bağlılıktır. Bir akşam gün boyu ortada görünmemesi nedeniyle babasıyla arasında bir gerginlik yaşanır. Baba İbrahim'e tokat atmak için elini kaldırır. O esnada buldukları odaya annenin girmesiyle vurmaktan vaz geçer ancak sert bir dille konuşur. İbrahim babasının karşısında susar, çünkü aralarındaki hiyerarşi bunu gerektirir. Babası dur dediği zaman durmak, yap dediği zaman

yapmak durumundadır. Sonrasında babasından hıncını ise gece tarladaki ürünlere zarar vererek çıkarır. Kimin yaptığını babası ve hatta kimse anlamaz. Ama bu olay babanın canını fazlasıyla sıkır. İbrahim kendince intikamını almış, ürünleri köklerinden sökmüştür. Simgesel anlamda bu eril iktidara bir başkaldırı, babanın otoritesini kökünden sökmeye bir teşebbüstür. Böyle bir arzudur.



Görsel 3: *Sarı Sıcak Filmi*



Görsel 4: *Sarı Sıcak Filmi*

İbrahim'in yaşam alanı odası eski görünümlü eşyaların olduğu, yer yer boyası dökülmüş bir odadır. Duvarlarında kamyon/tır resimleri vardır. Bu resimler hem onun erkek kimliğine hem de hayallerine referanstır. İbrahim benlik tanımlamasında kendisini şoför olarak oldukça eril bir iş hayaliyle tanımlamaktadır. Çorabından sigarasını çıkartıp yatağın altına saklar. O yaşta bir gencin sigara içtiğini gizlemesi özgürlük alanının kısıtlı olduğunu gösterir. Yatağın başucunda tahta bir sehpa üzerinde radyo-teyp ve Teksas-Tommiks kitapları bulunur. Parayı biriktirdiği diğer paraların yanına bir Tommisk kitabının arasına koyar. İbrahim abisinin aksine futbolla ilgisi olmayan bir karakterdir.

Filmde ana karakterimizin meslek sahibi olma ya da para kazanma kaygısı temel alınırken, evlenme aile ve çocuk sahibi olmasına ilişkin bir bilgiye yer verilmemektedir. Bu da ataerkil yapıda soyun devamı görevinin İbrahim'e verilmediğinin işareti olarak değerlendirilebilir. Çünkü İbrahim'e evlenip aile kurması konusunda hiçbir şey denilmemektedir. Alışılmışın ve feodal yapıda idealize edilenin aksine evlenme, aile kurma olayı idealize edilmez, vurgulanmaz. Filmde evlilik ve baba olmaya ilişkin bir isteğe İbrahim açısından da yer verilmemektedir. Bu noktada toplumsal açıdan erkeklerin taşıması beklenen aile geçindirme, namus, şeref, vatanı savunma, bedensel sağlamlık ve sporla ilişki konusunda İbrahim'e yüklenen bir temsil yoktur. İbrahim para kazandıktan sonra beden dili, oturuşu, insanlarla iletişim kurma sürecindeki tavrı değişmektedir. Para ve dolayısıyla ekonomik gücün sağladığı özgüvenle, kendisine yaşadığı çevrede yer açmaya başlamıştır.

İbrahim, çadırla kaplanmış bir yerde banyo yapan bir kadını gizlice izler ve izleyicide onun gözünden kadını gözetler. Ardından mastürbasyon yapar. Mastürbasyon anını görmeyiz ancak devamında yerde uzanmış fermuarı açık sigara içerken görürüz. İbrahim cinselliğini yaşama noktasında da özgür değildir. Laura Mulvey'in *Görsel Haz ve Anlatı Sineması* (1975) adlı çalışmasında da belirttiği gibi bu röntgenci bakış edilgin/dişiye yönelmiş etkin/erkeksi/eril bir bakıştır ve gözetlenen/dikizlenen kadın bakışın nesnesi konumundadır. Bu dikizleme aracılığıyla haz İbrahim'in gözünden izleyiciye aktarılır.

İbrahim, her ne kadar hegemonik erkeklik açısından cinsiyet piramidinde alt sırada yer alsada erkek kimliği ile kadın karakterler karşısında üst pozisyonundadır. Kadınlar yemek hazırlayıp masa toplarken erkekler masada oturur. İbrahim, sadece tircilerin olduğu yere gittiğinde iş yapar. Çay servis eder, araçların yıkanmasına yardım eder. Hiyerarşik açıdan kadınlardan üstün olmakla birlikte hegemonik erkeklik açısından tircilerden alt kademededir.

olduğu için hizmet eder pozisyonundadır. Tırcılar, bir araç içerisinde sırayla birisiyle birlikte olurlar. Hatta İbrahim'den bir arkadaşını ayarlamasını istemeleri onların bir başka erkekle birlikte oldukları fikrini akıllara getirir. Bu sırayla birlikte olma sürecinde İbrahim yer almaz, ona teklifte de bulunulmaz. Henüz tır şoförü olamamış, kendisini gerçekleştirip o kademeye ulaşamamış İbrahim'in bu hakkı yoktur.

İbrahim bir süre sonra herkesten gizli bir şekilde bulduğu bir adam aracılığıyla ürettikleri malları komisyoncuları araya sokmadan satmaya başlar. Bu sayede para kazanır ve biriktirmesi gereken parayı biriktirerek ehliyetini alır. Kazandığı paranın bir kısmını da komisyoncunun ödeme yaptığını söyleyerek babasına verir. Para kazanıyor olmak İbrahim'in kendisine güvenmesini sağlamıştır. Öyle ki daha önce kendilerine işçi bulan kadın tarafından azarlanmış ve buna tepki vermemiş/verememiş olmasına rağmen artık onunla iş ve ödemelerle ilgili patron edasıyla konuşmaktadır. Bu noktada ailenin işlerini, ihtiyaçları karşılayan kişi İbrahim'dir. İbrahim'in önündeki tek engel ona tır şoförlüğü işini ayarlayacak olan kişiye ulaşamamış olmasıdır. Filmin sonunda komisyoncular tarafından ifşa edilmesinin ve şiddet görmesinin ardından üzerini giyinip odasından çıkar. Film boş oda görüntüsüyle açık uçlu biter. İbrahim ailesinin başını belaya sokup gidiyor mu?, yoksa babasının kanatları altından çıkıp özgürleşiyor mu? bunun yorumu izleyiciye bırakılır.

Sonuç

Toplumun ekonomik, politik, sosyal yapısı, yaşadığı gelişim ve dönüşümler ile kültürü ve buna bağlı olarak değer yargıları, normları, dünya görüşü yani toplumsal yapı ve yansımaları söz konusu olduğunda farklı tarihsel dönemler kendi koşulları doğrultusunda farklı temsillerle sinemada yansımalarını bulur. Temsil içerik ve biçimleri zaman içerisinde değişebilmekle birlikte hemen her dönem bütün anlatı türlerinde yer verilen aile, çoğunlukla egemen ideolojiler çerçevesinde sıklıkla olumlu temsille filmlerde yer almıştır. Söz konusu erkeklik olduğunda ise, yaşanan dönüşümlere rağmen toplumda hegemonik erkeklikler hala ön plandadır ve dolayısıyla sinemada da bu şekilde yansımalarını bulmaktadır. Çünkü erkeklik, sadece bir kimlik olmanın ötesinde geleneksel yapı içerisinde ilişkiler hiyerarşisinin de belirleyicisidir. Bu nedenle sosyolojik film eleştirisi ile ele alınan *Sarı Sıcak* adlı filmde yer alan erkekliğe ilişkin temsillerin, ataerkil yapıyla ilişkilendirilerek irdelenmesinin mümkün ve hatta gerekli olduğu görülmektedir.

Çalışma kapsamında ele alınan *Sarı Sıcak* adlı filmde geleneksel aile yapısı ve hegemonik erkeklik temsili şemsiyesi altında erkek kimliklerinin inşa edildiği, kişileştirmelerin ideal kültürel norm ve değerler referansı ile temsil edildiği görülmektedir. Filmde karakterlerin sosyal kimlikleri ataerkil yapı çerçevesinde şekillenmekte bu nedenle kişisel kimlikleri, arzuları, idealleri ile çatışma yaşanabilmektedir. Ele alınan film, her ne kadar geleneksel üretim biçimlerinde direnen bir aile hikâyesi olarak görünse de, temelde erkeklik/hegemonik erkekliğe ilişkin bir temsili anlatının merkezine oturtmakta ve eleştirel bir dil yerine toplumda var olan birçok egemen kodu yeniden üretmekte, meşrulaştırmaktadır. Bununla birlikte filmde aile ve erkek karaktere ilişkin değişen temsillere de rastlanmaktadır. Filmde yer alan aile alışılmış temsillerin aksine birbirleriyle yakın ilişkileri olan mutlu bir aile olarak temsil edilmemektedir. Aile birliğine ilişkin temsiller; birlikte ama neredeyse hiç iletişim kurulmadan yenilen yemekler ile dini değerlere olan inançtır. Aile bireyleri birbirleriyle yakın ilişki içerisinde olmasa da dışarıdan gelen bir tehdit söz konusu olduğunda birbirlerini korudukları görülmektedir. Komisyoncuyla babası gerildiğinde İbrahim'in öne atılması ya da babanın ve abinin İbrahim'i komisyoncuların elinden kurtarması gibi durumlar buna örnek oluşturmaktadır.

Sarı Sıcak adlı filmde yaşanan toplumsal gelişim ve dönüşümlere rağmen baba, yine toplumsal yapıya uygun şekilde ailenin reisi olarak konumlandırılmaktadır. Babanın olduğu

verde ya da karşısında oğulların söz söyleme hakkı yoktur. Oğullar, fikir beyan etseler bile, son tahlilde babanın istediği olmaktadır. Çünkü Necip adlı karakterin, erkeklikten edindiği iktidar babalıkla perçinlenmiş, hegemonik erkeklik piramidinde üst sıradaki yerini almıştır. Ailenin geçiminden sorumlu olan baba, aynı zamanda son sözü söyleme hakkına sahip olan kişidir. Evin içerisinde kültürel değerler ve geleneksel aile yapısı ile iktidarın sahibi olan babanın, dışarıda ekonomik gücü elinde bulunduran erkekler karşısında iktidarı ve konumu sarsılabilmektedir. Kapitalist dünyada para ve dolayısıyla ekonomik güç erkekler arasındaki iktidar, itaat, ittifak ve egemenlik ilişkilerinin belirleyicisi niteliğindedir. Nitekim İbrahim, para kazanmaya başladıktan sonra kısmen de olsa bir dönüşüm geçirmiş, kendisine güveni gelmiştir. İbrahim, filmin pasifize olduğu, örselendiği ilk yarısına oranla, kamusal alanda kazandığı paranın verdiği güç ile söz sahibi olabirmiştir. Film anlatısında erkek karakterler sıklıkla şiddet eğilimi göstermekte ve bu durum anlatı içerisinde normalleştirilmektedir.

Omurgasına İbrahim adlı karakterin oturtulduğu film anlatısı içerisinde, sinema tarihimizdeki ve özellikle yakın dönemdeki örneklerine benzer olarak kadın karakterler anlatının dışına itilmektedir. Tarihsel süreçte kahraman olarak temsil edilen korkusuz, kurtarıcı idealize erkek modelinin aksine, filmdeki İbrahim adlı karakter, negatif yanları olan, örselenen, susan, kendi işine sahip olmayan, kaşınan, kızaran, yaralanan yanlarıyla deforme edilmiş bir erkeklik sunmaktadır. Bu tarz bir erkekliğin, cinsiyet hiyerarşisi piramidinde hegemonik erkekliğin altında olması gerektiği filmde yeniden üretilmekte ve toplumsal uyulaşımmlarla normalleştirilmektedir.

İbrahim için aile ve dolayısıyla ev, geçmişteki idealleştirilmiş temsillerin aksine huzur bulunan sığınılan yer değil, kaçmak istenilen yerdir. Film boyunca abisi ve İbrahim babasının üretim ve satış konusundaki fikirlerini onaylamamakla birlikte boyun eğmek ve düzeni devam ettirmek durumunda kalmışlardır. Filmde her ne kadar karakter, babaya duyulan gereksinimden kurtulmuş görünse de, İbrahim'in filmin sonunda yine baba tarafından kurtarılmış olması toplumsal cinsiyet rollerine ilişkin geleneksel yapının yeniden üretildiğinin göstergesi olarak karşımıza çıkmaktadır. Sonuç olarak ele alınan Sarı Sıcak adlı film, toplumsal değişimlere paralel olarak dünya ve özelde Türk sinemasında erkeklik rollerinin değişim göstermesine rağmen, günümüzde sinemamızın sanatsal kanadında hala feodal aile yapısı içerisinde, egemen kodlar çerçevesinde, hegemonik erkekliğe uygun idealize edilmiş erkeklik temsilinin yapıldığını söylemeyi mümkün kılmaktadır.

Kaynakça

- Abisel, N. (2005). *Türk sineması üzerine yazılar*. Ankara: Phoenix Yayınevi.
- Arslan, U.T. (2005). *Bu kâbuslar neden Cemil? Yeşilçam'da erkeklik ve mazumluk*. İstanbul: Metis Yayınları.
- Becerikli, R. ve Kalaman, S. (2019). Acı Aşk filminin “erkeklik krizi” bağlamında incelenmesi. *Akdeniz Üniversitesi İletişim Fakültesi Dergisi*. (Sayı: 31), s. 512-536.
- Bolak, B. H., Okman Fişek, G. ve Eslen Ziya, H. (2017). *Erkekliğin Türkiye halleri*. İstanbul: İstanbul Bilgi Üniversitesi Yayınları.
- Bozok, M. (2009). Feminizmin erkekler cephesindeki yankısı: erkekler ve erkeklikler üzerine eleştirel incelemeler. *Cogito* (58), s.269-284.
- Bozok, M. (2018). Türkiye’de ataerkillik, kapitalizm ve erkeklik ilişkilerinde biçimlenen babalık. *Fe Dergi:Feminist Eleştiri Dergisi*, Cilt.10 (2), s.31-42.

- Connell, R. W. (2005). *Masculinities*. 2nd ed. Los Angeles: University of California Press.
- Connell R. W. ve Messerschmidt, J. W. (2005). Hegemonic masculinity: rethinking the concept. *Gender Society (19)*, s. 829-859. Sage Publications. DOI: 10.1177/0891243205278639.
- Connell, R. W. (2016). *Toplumsal cinsiyet ve iktidar: toplum, kişi ve cinsel politika*. (C. Soydemir, Çev.) İstanbul: Ayrıntı Yayınları.
- Erkılıç, H. (2011). Türk sinemasında hegemonik erkek(lik): kahramandan anti-kahramana erkeklik temsil(ler)i. İ. Erdoğan (ed.) *Medyada hegemonik erkek(lik) ve temsil*. (s.231-242). İstanbul: Kalkedon Yayınları.
- Gramsci, A. (1992). *Selections from the Prison Notebooks of Antonio Gramsci*. Q. Hoare, and G. Nowell-Smith, (Ed. and trans.). New York: International Publishers.(1971).
- Kalkın Kızıldaş, B. (2019). Taşrada kalan erkeklikler. *Sinecine: Sinema Araştırmaları Dergisi*, 7(2). s.71-94. DOI: 10.32001/sinecine.537784.
- Macionis, J. J. ve Plummer, K. (2008). *Sociology a global introduction*. (fourth edition). England: Pearson Education Limited.
- Mulvey, L. (1975). Görsel haz ve anlatı sineması. (N.Abisel, Çev.). S. Büker, ve G. Topçu, (Ed). *Sinema tarih\kuram\eleştiri*. (2008). (s:235-256). Ankara: Gazi Üniversitesi İletişim Fakültesi Basımevi.
- Özbay, C. (2013). Türkiye’de hegemonik erkekliği aramak. *Doğu Batı*, (63). s.185-204.
- Özden, Z. (2004). *Film eleştirisi film eleştirisinde temel yaklaşımlar ve tür filmi eleştirisi*. Ankara: İmge Yayınları.
- Ryan, M. ve Kellner, D. (1997). *Politik kamera*. (E. Özsayar, Çev). İstanbul: Ayrıntı Yayınları.
- Parla, J. (2009). *Babalar ve oğullar Tanzimat romanının epistemolojik temelleri*. İstanbul: İletişim yayınları.
- Pilcher, J. (2013). Cinsiyet ve cinsiyet eşitsizlikleri üzerine açıklamalar. (G. Altaylar. Çev.) A. Giddens (Ed) *Sosyoloji Başlangıç Okumaları*. (S.109-119) İstanbul: Say Yayınları.
- Reyhan, N. & Bilici N. (Yapımcı). Reyhan, F. (Yönetmen). (2017). *Sarı Sıcak* (Film). Türkiye: FNR Fim&Verba Film
- Sancar, S. (2016). *Erkeklik: imkânsız iktidar ailede, piyasada ve sokakta erkekler*. İstanbul: Metis Yayınları.
- Smelik, A. (2008). *Feminist sinema ve film teorisi -ve ayna çatladı* (D. Koç Çev.). İstanbul: Agora Kitaplığı.
- Slattery, M. (2015). Toplumsal cinsiyet. (G. Demiriz. Çev.). Ü. Tatlıcan ve G. Demiriz (Yay. Haz.). *Sosyolojide temel fikirler*. (s. 341-352). İstanbul: Sentez Yayıncılık.
- Slattery, M. (2015). Dilsel kodlar. (Ü. Tatlıcan. Çev.). Ü. Tatlıcan ve G. Demiriz (Yay. Haz.). *Sosyolojide Temel Fikirler*. (s.195-202). İstanbul: Sentez Yayıncılık.
- Suner, A. (2006). *Hayalet ev yeni Türk sinemasında aidiyet, kimlik ve bellek*. İstanbul: Metis

Yayınları.

Topkara, M. (2013). *Erkek psikolojisi*. İstanbul: Karma Kitaplar.

Ulusay, N. (2004). Günümüz Türk sinemasında erkek filmlerinin yükseliři ve erkeklik krizi. *Toplum ve Bilim* (101). s.144-161.

Uluyađcı C (2001) Sinemada erkek imgesi:farklı sinemalarda aynı bakıř. *Kurgu*, (18).s.29-39.

Wood, J. T. (2013). *Gendered lives communication, gender and culture*. (eighth edition). Boston, MA: Wadsworth/Cengage.

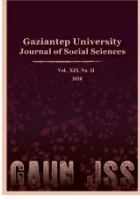

GAZİANTEP UNIVERSITY JOURNAL OF SOCIAL SCIENCES

Journal homepage: <http://dergipark.org.tr/pub/jss>



Araştırma Makalesi • Research Article

Başarısız Devlet Terminolojisi Üzerinden Arap Baharı'nı Okumak: Libya, Mısır ve Suriye¹

Assesing The Arab Spring On The Failed State Theory: Libya, Egypt, and Syria

Azime TELLİ^{a*}

^a Doç. Dr., Mersin Üniversitesi İİBF Uluslararası İlişkiler Bölümü, Mersin / TÜRKİYE
ORCID: 0000-0002-2484-6196

MAKALE BİLGİSİ

Makale Geçmişi:

Başvuru tarihi: 20 Nisan 2020

Kabul tarihi: 10 Haziran 2020

Anahtar Kelimeler:

Başarısız Devlet,

Kırılgan Devlet,

Arap Baharı,

Egemenlik,

Dış Müdahale

ARTICLE INFO

Article History:

Received April 20, 2020

Accepted June 10, 2020

Keywords:

Failed States,

Fragile States,

Arab Spring,

Soverginity,

Foreign Intervention

ÖZ

Küreselleşen dünyanın karşı karşıya kaldığı en önemli güvenlik açmazlarından biri başarısız devletlerdir. Başarısız devlet üst başlığı altında farklı risk gruplarındaki devletler ele alınmakta ve bu fenomen halihazırda açıklanmaya çalışılmaktadır. Bir devlet için öngörülen temel fonksiyonları çoğu kez ya hiç ya da yeterli derecede yerine getiremedikleri görülen başarısız devletler iç güvenlik açmazı dışında bölgesel güvenlik krizlerine de yol açmaktadır. Ortadoğu coğrafyasının istikrarsız yapısının yanı sıra Arap Baharı dalgasıyla başlayan halk hareketleri bölge ülkelerinde egemenlik ve meşruiyet krizlerine yol açarak bölgenin daha kırılgan bir görünüm almasına yol açmıştır. Bu çalışmada başarısız devlet olgusu, Arap Baharı sonrasında rejim değişikliği yaşanan Libya ve Mısır ile rejimin şiddetli muhalefete rağmen değişmediği Suriye üzerinden irdelenecektir. Çalışmanın birinci bölümünde başarısız devlet olgusu ele alınacak olup ikinci bölümde Arap Baharı'nın yarattığı kırılganlık analiz edilecektir. Üçüncü bölümde ise Mısır, Libya ve Suriye üzerinden kırılgan devlet olgusunun rejim değişimleri ile ilişkisi sorgulanacaktır.

ABSTRACT

The failed states are one of the most important security challenges facing the globalized world. States in different risk groups are addressed under the title of failed state, and this phenomenon is already tried to be explained. The failed states, which are often seen as failing to fulfill the basic functions as a state, or fail to perform adequately, also lead to regional security crises apart from the domestic security gap. In addition to the unstable structure of the Middle East, the public movements that started with the wave of the Arab Spring led to crises of sovereignty and legitimacy in the countries of the region and led to a more fragile appearance of the region. In this study, the phenomenon of failed state will be examined Libya and Egypt, through the changes in regime after the Arab Spring, and Syria which the regime has not changed despite the severely opposition. In the first chapter of the study, the phenomenon of unsuccessful state will be discussed, and the fragility of the Arab Spring will be analyzed in the second chapter. In the third chapter, the relationship of the fragile state and regime changes will be investigated over Egypt, Libya and Syria.

¹ İstanbul Gelişim Üniversitesi V. Uluslararası Ortadoğu Sempozyumu'nda (9-11 Nisan 2019) tam metin olarak sunulan "Başarısız Devlet Terminolojisini Orta Doğu Üzerinden Okumak: Libya, Mısır, Suriye" başlıklı bildirinin güncellenmiş ve genişletilmiş halidir.

* Sorumlu yazar/Corresponding author.
e-posta: azimetelli@gmail.com

EXTENDED ABSTRACT

The failed states are one of the most important security challenges facing the globalized world. States in different risk groups are addressed under the title of failed state, and this phenomenon is already tried to be explained. The failed states, which are often seen as failing to fulfill the basic functions as a state, or fail to perform adequately, also lead to regional security crises apart from the domestic security gap. In addition to the unstable structure of the Middle East, the public movements that started with the wave of the Arab Spring led to crises of sovereignty and legitimacy in the countries of the region and led to a more fragile appearance of the region. In this study, the phenomenon of failed state will be examined Libya and Egypt, through the changes in regime after the Arab Spring, and Syria which the regime has not changed despite the severely opposition. In the first chapter of the study, the phenomenon of unsuccessful state will be discussed, and the fragility of the Arab Spring will be analyzed in the second chapter. In the third chapter, the relationship of the fragile state and regime changes will be investigated over Egypt, Libya and Syria.

Although the concept of failed state has been widely used in the post-Cold War period, there is no complete sharpness on the definition of the concept yet. The concept, which initially refers to the authoritarian states in general, entered the process of meaning expansion after the September 11 to include human rights violations and threats of instability caused by internal confusion. In this context, this conceptual framework has become widely used for states that have been caught up in the spiral of anarchy and violence, endangered the security of their citizens and pose a threat not only to their neighbors but also to the world.

It was first used in the International Relations literature of the concept of failed state by Helman and Ratner in in an article titled "Saved Failed State" in 1992. Helman and Ratner used the concept of the failed state for states that lacked the capacity to become part of the international community. This basic framework mentioned in the study covers the states where there is violence, economic crisis and anarchy, and threats to neighboring countries with a wave of political instability and migration.

In the first section of the study, the theoretical discussion on the concept of failed state will be included, and the case of fragile state index, which has been emphasized as an "umbrella concept" in the development process of the case, will be discussed. In the second part, the effect of the Arab Spring on the phenomenon of the failed state will be questioned, and in the third section of the study, the effects of regime change on the phenomenon of the failed state will be discussed. The case analysis method will be used in this study. The relationship between the failed states and the foreign intervention will be partly included as needed. Although the Arab Spring, the process is still continuing in North Africa and the Middle East, is chosen as the case analysis of this study. It is taken as a period between 2011-2019.

The states are accepted equally with the Treaty of Westphalia, which is accepted as the cornerstone of the international system, in terms of sovereignty. Reflecting the absolute understanding of sovereignty, this dominant view has remained valid until the end of the 20th century. This understanding, which was built on the absolute rights provided by the sovereignty to the states, began to dissolve with the end of the Cold War.

Although nation states in international relations have lost their position as "single actor", they still remain the most important actor of the system. States' inability to perform basic public services such as security, welfare and representation to their citizens can cause problems both nationally and internationally. With the end of the Cold War, the problems faced by the states in these three main areas started to be seen more clearly. Some states have big problems in performing basic public services such as education and health. States with problems like this are only on the agenda of the international community when they violate major human rights violations or begin to threaten the security and interests of major states.

In the case analysis part of the study, it is observed that democratization in the Middle East had no direct effect on the phenomenon of the failed state. Even totalitarian (authoritarian) administrations are observed as a result of the case analysis that state success was higher in the stable regimes period. However, the dynamics of change in the countries selected for case analysis are still vivid and it is necessary to see the developments in the medium and long term to make a meaningful inference. The fragility index prepared by FFP is not very suitable for making predictions about the future and provides an understanding of the current situation. One of the concrete examples of this is that the situation in Syria, which is among the countries selected for case analysis, has deteriorated significantly within a year. For this reason, although it is not possible to expect significant improvements in the vulnerability situations of the Middle Eastern countries in the short term, it is almost impossible to predict how much the situation may worsen. The spread of the social movements (domino effect) as well as the continuing foreign interventions towards the region, as throughout history, shows that the failed state phenomenon in the Middle East will continue to exist in the medium and long term.

Giriş

Başarısız devlet kavramı yaygın olarak Soğuk Savaş sonrası dönemde kullanılmaya başlanmış olmakla birlikte henüz kavramın tanımı konusunda tam bir netlik söz konusu değildir. Başlangıçta genel olarak otoriter devletleri ifade eden kavram 11 Eylül sonrasında insan hakları ihlalleri ve iç karışıklıkların yarattığı istikrarsızlık tehditlerini kapsayacak şekilde anlam genişlemesi sürecine girmiştir. Bu bağlamda, anarşi ve şiddet sarmalına kapılmış, vatandaşlarının güvenliğini tehlikeye sokmuş, sadece komşuları için değil dünya için tehdit unsuru oluşturan devletler için söz konusu kavramsal çerçeve yaygın olarak kullanılmaya başlanmıştır.

Başarısız devlet kavramının Uluslararası İlişkiler literatüründe ilk olarak 1992’de Helman ve Ratner tarafından “*Saved Failed State*” başlıklı makalede kullanılmıştır. Helman ve Ratner, başarısız devlet kavramını uluslararası toplumun bir parçası olma kapasitesinden mahrum olan devletler için kullanmıştır. Söz konusu çalışmada belirtilen bu temel çerçeve şiddet, ekonomik kriz ve anarşinin olduğu, siyasi istikrarsızlık ve göç dalgasıyla komşu ülkeler için tehdit oluşturan devletleri kapsamaktadır. Batı merkezli bir olgu olarak ortaya çıkan bu yeni konsept, Batılı devletlerin ve genel olarak onlar tarafından yönlendirilen uluslararası örgütlerin askeri ve ekonomik yardımlarının kullanılmasında sıklıkla gündeme gelmeye başlamıştır. Aynı şekilde, insani yardımdan barışı korumaya kadar ekonomik, askeri ve ticari alanlardaki diplomatik müzakerelerde de bu konseptin karar alma süreçlerini etkilemesi söz konusudur.

Çalışmanın birinci bölümünde başarısız devlet kavramı konusundaki teorik tartışmaya yer verilecek olup olgunun gelişim sürecinde “*şemsiye kavram*” olarak öne çıkartılan kırılğan devlet endeksi olgusu ele alınacaktır. İkinci bölümde ise Arap Baharı sürecinin başarısız devlet olgusu üzerindeki etkisi sorgulanacak olup çalışmanın üçüncü bölümünde ise rejim değişikliğinin başarısız devlet olgusu üzerindeki etkileri ele alınacaktır. Çalışmada vaka analizi yöntemi kullanılacak olup başarısız devletler ve dış müdahale ilişkisine de gerek olduğu düzeyde kısmen yer verilecektir. Çalışmanın vaka analizi olarak Arap Baharı seçilmiş olmakla birlikte Kuzey Afrika ve Orta Doğu’da halen süreç devam etmekte olduğu için dönem olarak 2011-2019 yılları arası esas alınmıştır.

Kırılğan Bir Kavram Olarak Başarısız Devlet Olgusu ve Gelişim Süreci

20. yüzyıl insanlık tarihinde derin izleri olan iki büyük savaşın yanı sıra dünyanın iki kampa bölündüğü Soğuk Savaş deneyimine sahne olmuştur (Hobsbawm, 1996, s. 34-36). Soğuk Savaş’ın öngörülmeleyen bir şekilde barışçıl olarak sona ermesinin ardından uluslararası gündemde radikal bir değişim yaşanmıştır. Uluslararası gündemde parçalanan devletler, bölünme, ulusal azınlıklar, terörizm, kitlesel göç, mülteciler, çevre sorunları gibi Doğu ve Batı blokları arasındaki bölünmenin elli yıl boyunca perdelediği sorunlar gün yüzüne çıkmıştır. Soğuk Savaş’ın, Uluslararası İlişkiler literatüründe hâkimiyetinin sona ermesi anlamına gelen bu gelişme sonrasında yeni dönemin yarattığı güç boşluğu aynı zamanda yeni tartışma konularının şekillenmesine neden olmuştur. Başarısız devlet kavramının ilk kez kullanılması da bu döneme rastlamış olup, görece oldukça yeni olan bu kavramsal çerçeve konusunda henüz bir görüş birliği oluşmuş değildir.

Başarısız devlet olgusunun 1992’de ilk kez kullanılmasıyla başlayan tartışma kapsamında “zayıf devlet”, “kırılğan devlet”, “aciz devlet”, “çökmüş devlet” gibi bu kapsamda değerlendirilebilecek yeni kavramlar geliştirilmiştir. Westphalian modern devletin bu şekilde sınıflandırılması Soğuk Savaş sonrası döneme özgü olup başarısızlık durumu fiili olarak (de facto) egemenlik kaybı/zayıflaması anlamına gelmekle birlikte de jure (hukuki)

olarak aslında bahse konu devletler, bağımsız egemen yapılar olarak uluslararası sistemde aktör olarak yer almaya devam etmektedirler. Ancak içinde buldukları istikrarsız durum nedeni ile uluslararası sistemde çoğunlukla tam anlamıyla etkin ya da muktedir olmaları söz konusu değildir. Başarısız devlet tartışması da uluslararası sistemde devlet egemenliği kavramının de jure hali ve pek çok devletin de facto durumu arasındaki farkın giderken daha belirgin bir hal almasıyla başlamıştır (Newman, 2009, s. 424).

Başarısız devlet kavramının tanımı konusunda bir görüş birliği olmadığı gibi sebep ve sonuçları açısından da benzeri bir karmaşanın varlığı göze çarpmaktadır. Kavramsal çerçevenin henüz emekleme döneminde olması bu alandaki çalışmaların tutarlılığını etkilemekle birlikte 21. yüzyılda giderek daha çok devletin “alarm” vermeye başlaması bu alandaki çalışma sayısını orantılı artırmaktadır. Başarısız devlet olgusunun yapısal olarak muğlak olması ve büyük güçler arasındaki küresel rekabette manipülatif olarak kullanıma açık yapısı bu alanda objektif değerlendirmeler yapılmasını güçleştirmektedir. Bu çalışmada vaka analizi (case study) için Libya, Suriye ve Mısır seçilmiş olup söz konusu devletlerin mevcut durumlarına ilişkin olarak literatürde yaygın kabul gören Barış Fonu’nun (Found of Peace FFP) hazırladığı kırılma devlet endeksi esas alınmıştır.

II. Dünya Savaşı sonrasında de-kolonizasyon sürecinin sonucu olarak bağımsız ulus devlet sayısında adeta bir patlama yaşanırken Soğuk Savaş sonrası dönemde ise iç istikrarsızlıklar sonucu başarısız (zayıf) devletlerin sayısında hızlı bir artış söz konusu olmuştur. Eski sömürge devletlerin, “de jure” olarak egemen bir devletin tüm hak ve sorumluluklarına sahipken “de facto” olarak bu hak ve sorumlulukları kullanacak kurumsal yapı ve güce sahip olmaları Jacsokson (1991, s. 21), bu devletlerin “yarı devlet” (quasi-state) olarak nitelendirilmelerine yol açmıştır. Buna bağlı olarak ilk defa Cenova Konvansiyonu’da yer alan devletlerin egemen eşitler olduğu ilkesi uygulamada tartışmalı hale gelmiştir (Chomsky, 2001, s. 37). Başta eski sömürge devletler olmak üzere pek çok devletin temel fonksiyonlarını bile yerine getirmekten uzak durumda olmaları uluslararası güvenlik açısından yeni dönemdeki en önemli tehdit unsurlarından biri olmuştur. Zamanla her biri birer “kara delik” halini alma potansiyeli olan başarısız devletlerin varlığı küresel güvenlik açısından kırılma unsuru (breaking point) haline gelmiştir. Başarısız devletlerin komşu coğrafyalarının dışında küresel anlamda tehdit unsuru olması dış müdahale ve dış yardımlar başta olmak üzere mutlak egemenlik olgusunun istisnası sayılan durumların yaygınlık kazanmasına, bazı durumlarda da olağan bir hal almasına yol açmıştır.

Devlet olgusu modern insanın günlük hayatının her aşamasında doğrudan ve dolaylı etkilere sahiptir. Eğitim, sağlık, güvenlik, refah, adalet ve insan hakları gibi pek çok kamu hizmetinin düzenli bir şekilde sunulması konusunda küreselleşmenin baş döndürücü etkisine rağmen ulus devlet halen işlevselliğini sürdürmektedir. Bahse konu kamu hizmetlerinden bir ya da birkaçının devlet tarafından tamamen ya da kısmen yerine getirilememesi toplumsal hayatı sekteye uğratabilmektedir. Üstelik bu durum küreselleşmenin yaratmış olduğu entegrasyona bağlı olarak sadece o devletin bir iç meselesi olmaktan çıkmış olup uluslararası sisteminde çeşitli boyutta sorunlara yol açmaktadır. Günümüzde uluslararası güvenliğe yönelik en büyük tehdidin birbiriyle rekabet halindeki devletlerin askeri kapasitelerinden öte kötü yönetilen ülkelerden kaynaklı “ulus aşırı tehditler” olduğu genel kabul görmüş bir iddiadır (Cojanu ve Popescu, 2007: s. 115).

Devletlerin başarısızlığı olgusu 1990’lı yıllardan itibaren hep akademisyenlerin hem politikacıların gündemine girmiştir. Soğuk Savaş’ın sona ermesi ve küreselleşme ile birlikte kalkınmakta olan pek çok yeni devlet, devlete ait fonksiyonların etkin olarak yerine getirilmesi konularında ciddi sorunlarla karşı karşıya kalmıştır (Özalp, 2014: s. 349). Başarısız devlet kavramını literatürde ilk kez Gerald B. Helman ve Steven R. Ratner

tarafından 1993 yılında yazılan bir makalede kullanılmıştır (Helman and Ratner, 1992-1993). Bu çalışmanın hemen ardından Madline Albright (2013), 1993 yılında New York Times’da yer alan bir yorumda Somali’nin içinde bulunduğu durum hakkında başarısız devlet değerlendirmesi yapmıştır. Robert D. Kaplan, “*Yaklaşmakta Olan Anarşi*” adlı çalışmasında Batı Afrika’daki başarısız devlet olgusunun dünyayı olumsuz etkileyeceğine dikkat çekmiştir (Kaplan, 1994). Zartman’ın (1995), yayınladığı kitap bu alandaki ilklerden biri olarak kabul edilmektedir. Kavrama yönelik çalışmalar arasında 2005 yılında Baranyi ve Poweel tarafından hazırlanan rapor da dikkat çekici olup çalışmada kırılabilir (fragile) devlet kavramının kullanılması dikkat çekmektedir (Baranyi ve Powell, 2005).

Modern bir devletten beklenen temel işlevler Milliken ve Krause’ye göre şu şekildedir: Halkın güvenliğini sağlama, halkı temsil etme ve halkın refahını yükseltme (Milliken ve Krause, 2002, s. 756). Başarısız devlet konseptinde, Zartman’ın (1995, s. 2), “temel fonksiyonlarını uzun süredir yerine getiremeyen devlet” şeklindeki tanımı en geniş kabul gören yaklaşımdır. Bu durumda başarısız devlet, modern devletten beklenen yukarıda belirtilen işlevleri uzun süredir yerine getiremeyen devletler için kullanılabilir bir değerlendirme olmaktadır.

Wesphalian egemenlik anlayışı gereğince modern devletler uluslararası sistemin temel aktörleridir. Uluslararası hukuk açısından devletin tanımı 1937 tarihli “*Devletlerin Hakları ve Görevleri Hakkında Sözleşme*” (Montevideo Sözleşmesi) ile yapılmıştır. Sözleşmenin birinci maddesine göre devletlerin özellikleri, “*daimi insan topluluğu, tanımlanmış bir ülke, hükümet ve diğer devletlerle uluslararası ilişkilere girme kabiliyeti*” olarak belirtilmiştir (Azarkan, 2016, s. 104-105). Başarısız devlet literatüründe önemli çalışmalar yapan Zartman da kavramı şu şekilde tanımlamaktadır: “*Uzun zaman boyunca bir devletten beklenen fonksiyonları yerine getiremeyen devletlerdir. Uzun zaman boyunca geleneksel, karizmatik ya da kurumsal meşruiyet kaynaklarını kaybettiği için yönetme güçlerini kaybetmişlerdir.*”

Başarısızlık durumu sosyal refah, ekonomi yönetimi, meşru siyasi kurumlar ve fiziksel güvenlik gibi devlet yönetimine ilişkin temel kamu hizmetlerini sunma istek ve kapasitesine göre değerlendirilmektedir (Cojanu ve Popescu, 2007, s. 115). Fukuyama da (2002, s. 92-95), Soğuk Savaş sonrası dönemde zayıf ve başarısız devletlerin uluslararası düzendeki en önemli sorun olduğuna dikkat çekmiştir. Bu alanda farklı yaklaşımlar olmakla birlikte başarısız devlet üst başlığı altında toplanabilecek bu tür durumların benzer karakteristik özellikleri bulunmaktadır.

Bir devletin "başarısız" olarak tanımlanması siyasi bir sorun olup, bunun hukuken genel tanımlanmış bir ölçütü yoktur (Özalp, 2014, s. 350). Fukuyama (2004), başarısız devletleri insanı felaketleri kışkırtan, insan haklarını ihlal eden ya da buna teşebbüs eden, kitlesel göçlere yol açan ve komşularına çeşitli saldırılarda bulunan devletler olarak nitelmiş olup tanımın genişliği ve politik istikrar olgusu merkezli bakış açısı dikkat çekicidir. Devletleri temel kamu hizmetlerini yerine getirme performansına göre güçlü, zayıf, aksayan ve başarısız devlet olarak kategorize etmek mümkündür (Rotberg, 2003, s. 4). Zayıf devlet, merkezi hükümetin sınırları içerisinde kamu düzenin kontrol etmede yetersiz kapasiteye sahip; sınırlarını istikrarlı bir şekilde kontrol edemeyen, temel kamu hizmetlerini sunamayan resmi kurumlara sahip olan ve yasadışı unsurlarla mücadele etmekte olan devlet olarak tanımlanmaktadır (Newman, 2009, s. 422-423). Helman ve Ratner (1992-1993), başarısız devletler konusundaki ilk çalışmalarında kavramın tanımını yapmaktan ziyade büyüyen tehdide dikkat çekmişlerdir. Başarılı devletin norm olarak kabul etmek genel eğilim olup literatürde çabalar genel olarak başarısız devleti tanımlamak üzerine yoğunlaşmaktadır (Gökçe ve Gökçe, 2012, s. 189).

Başarısız devletler, kitlesel ekonomik yetersizlikler ve savaş ağalarına karşı kaynakları elde etmek için şiddetli bir mücadelenin yapılmasıyla karakterize edilmektedir (Pektaş & Ateş, 2018, s. 3). Başarısız devlet olgusunu şemsiye bir kavram olarak nitelendiren Thüerer'e göre, siyasal ve hukuki bağlamda ele alındığında başarısız devlet kavramı üç unsurla karakterize edilebilmektedir (Thüerer, 1999). Coğrafi ve ülkesel açıdan ele alındığında sınır aşan tesadüfi etkileri olmasına rağmen, başarısız devlet aslında iç problemlerin bir sonucudur. Başarısız devlette siyasi açıdan ülke içi kanun ve düzen (nizam) çökmüştür. İşlevsel açıdan ise başarısız devletlerde, devleti uluslararası arenada temsil edecek, müzakere edecek ve yapılan antlaşmaları uygulayacak bir organ yoktur veya güven verici bir mahiyet arz etmemektedir (Thüerer, 1999). Bu duruma örnekler veren Brooks'a göre, Somali'de devlet kurumlarının tamamen çökmesi, eski Yugoslavya'nın dağılması, Ruanda, Haiti, Liberya, Kongo, Sierra Leone ve Afganistan'daki çeşitli krizler başarısız devlet örneklerdir (Brooks, 2005, s. 1160-1161). Başarısız devlet örneklerine son olarak Arap Baharı'nın yaşandığı ülkeler de dahil olmuştur.

Carment'e göre ise, başarısız devletlerin en bilinen özelliği sınırları içinde yaşayanları koruyamaz durumda olmalarıdır (Carment, 2003). Söz konusu devletlerde ekonomi günden güne bozulurken eğitim ve sağlık gibi en temel kamu hizmetleri bile düzenli olarak sunulamaz hale gelmiştir. Suç, şiddet ve yolsuzluk ekonomisinin kontrol dışına çıkmasının yanı sıra karşıt gruplar arasında çatışmalar da yaşanmaktadır. Söz konusu ülkelerde yaşanan kaotik duruma bağlı olarak isyanların yanı sıra kitlesel göç yaygın görülen durumlar arasındadır. Carment'e (2003) göre, bir devletin başarısız olup olmadığına karar vermek için geçmiş ve bugünkü yapısının kıyaslanması tek başına yeterli değildir. Bir devlet hakkında karar verebilmek için içinde bulunduğu durumun, diğer devletlerle kıyaslanması gerekmektedir. Böylece bir devletin başarısız olmasına yol açan nedenler ile devlet başarısızlığının sonuçları birbirinden farklılaştırılabilmektedir.

Jean-Germain Gros, başarısız devletleri beş farklı tipte ele almaktadır. Bu kategorizasyona göre hiçbir merkezi hükümet kontrolünün olmadığı devletlere anarşik devlet denilmektedir. Bu tür devletlerde silahlı gruplar arasında stratejik önceliği olan bir bölge, şehir, kurum ya da binanın kontrol edilmesi mücadelesi görülmektedir. Serap devletler ise belirli bölge ya da konularda etkinlik gösterebilmektedir. Üçüncü grupta anemik devletler yer almakta olup bu tür devletlerde otoritelerini güçlendirmek isteyen silahlı gruplar merkezi otoritenin kontrolünü engellemektedir. Güçlü bir merkezi otoriteye sahip olan devletlere ele geçirilmiş devletler denir. Bu devletlerde güç, çıkarıcı elitler tarafından ele geçirilmiş durumdadır. Devlet kurulması süreçlerinde bile yetersiz olan devletlere ise iptal devletler denilmektedir (Gros, 1996). Gros'un sınıflandırılması izlenecek olursa Arap Baharı'nın etkili olduğu ülkelere bazılarının durumunun günden güne kötüleşmekte olduğu, bazıları açısından ise kısmi iyileşmelerin yaşandığı görülecektir.

Başarısızlık Derecelendirmesi Olarak Kırılğan Devlet Endeksi

Başarısız devlet konseptinin kendisi kadar tartışmalı olan bir diğer husus ise bir devletin "başarılı" ya da "başarısız" olduğu değerlendirilmesinin hangi kriterlere göre yapılacağıdır. Kavramın tanımında olduğu gibi kriterler üzerinde de bir uzlaşma sağlanılamamış olması bu alandaki çalışmalarda en önemli eksiklerden biri olarak öne çıkmaktadır (Şahin 2013). Patrick (2011), başarısız devlet olgusu ve küresel tehditleri ele aldığı çalışmada bu duruma dikkat çekerek, mevcut durumda kriterler üzerinde uzlaşma olmamasına bağlı olarak kaç devletin/siyasi yapının zayıf, başarısız ya da kırılğan durumda olduğu üzerinde de fikir birliği olmadığını belirtmiştir. 21. Yüzyıl'ın ilk on yılında ağırlıklı olarak Ekonomik İşbirliği ve Kalkınma Örgütü (OECD) ve Dünya Bankası tarafından ekonomik yardımların dağıtım sürecinde kullanılan kavram güvenlik açığının büyümesine bağlı olarak günden güne

siyasallaşmıştır (Nay 2013). Kavramsal çerçevenin gelişimi sürecinde 11 Eylül saldırısı önemli bir kırılma noktası olmuştur. 11 Eylül saldırıları öncesinde genel olarak ekonomik göstergeler üzerinden yapılan başarısız devlet değerlendirmelerinin yerini güvenlik merkezli değerlendirmelerin yapılmaya başlaması bu alandaki çalışmaların sayısının artmasına neden olurken kavramın siyasi yönünün daha da ön plana çıkmasına yol açmıştır (Howard 2010).

Küresel sistem açısından başarısız devletlerin oluşturduğu tehdit bu alanda farklı uluslararası kurumların raporlar hazırlamasına yol açmıştır. Birleşmiş Milletler Kalkınma Programı (UNDP) tarafından hazırlanan İnsani Gelişmişlik Endeksi, BM üyesi 193 devleti eğitim, okur-yazarlık, ortalama ömür ve hayat beklentileri gibi kriterler üzerinden değerlendirmektedir. İnsani Gelişmişlik Endeksi'ne göre başarısız devletler, belirlenen kriterler açısından faal (başarılı/ etkin) devletlerin oldukça gerisinde yer almaktadır (UNDP, 2018). Başarısız devletler alanında yapılan çalışmalarda yaygın olarak FFP tarafından yıllık olarak açıklanan endeksler kullanılmaktadır. Bu nedenle bu çalışmada da FFP'nin raporları esas alınmıştır.

Başarısız devlet alanındaki çalışmalarda halen kavram karmaşasının bulunduğu yukarıda yer verilmiştir. Bu alanda yapılan çalışmalarda zaman zaman kavram enflasyonu söz konusu olmakla birlikte çalışmada bu durumun önüne geçmek için bir şemsiye kavram olarak başarısız devlet jargonu tercih edilmiştir. Bununla birlikte bu kavram karmaşası içinde öne çıkan kırılma devlet olgusuna da bir açıklama getirme ihtiyacı bulunmaktadır. En geniş anlamda, devlet kırılma, devletin vatandaşlarının temel ihtiyaç ve beklentilerini karşılayamama derecesidir (Kamrawa, 2016, s. 7). FFP'nin, 2014 yılı sonrasında raporlarında ölçüt (derecelendirme) olarak kırılma devlet kavramını tercih etmesiyle birlikte bu kavramın kullanımını yaygınlık kazanmıştır.

Barış Fonu, başarısız devlet endeksini 2005 yılından bu yana her yıl düzenli olarak açıklamaktadır. Belirli kriterlere göre devletlerin işleyişini izleyen FFP, 2014 yılından itibaren ise Kırılma Devlet Endeksi adı altında 117 devletin durumu yayınlamaya başlamıştır. Kırılma devlet kavramı; iç çatışmalar (etnik, dini ya da mezhepsel olabilir), etkisiz yönetim veya yetersiz ekonomik kapasite nedeniyle, ülkenin en azından bir bölümünde kontrolü kaybetmiş ve devletin güvenlik ve adalet gibi temel fonksiyonlarını yerine getiremeyen zayıf devletler için kullanılmaktadır (FFP, tarih yok). FFP'un hazırladığı kırılma devlet sınıflandırması sosyal, ekonomik, politik ve askeri olmak üzere üç temel başlık altında toplamda on iki farklı göstergeli inceleyerek yapmaktadır. Bu sınıflandırmaya göre:

Sosyal Göstergeler:

1. “Demografik Baskı Dayanağı: Hükümetin sosyal yükümlülüklerini yerine getirmede zorlandığı hastalık ve doğal afetler gibi nüfus üzerindeki baskılar.
2. Mülteci ve Yerinden Edilmiş İnsanların Kitleli Hareketi: Kamu hizmetleri üzerinde gerilim ve potansiyel olarak güvenlik tehdidi oluşturabilecek gruplar.
3. İntikam Arayan Grupların Şikâyeti: Gruplar arasında tansiyon ve şiddet oluştuğunda, devletin güvenlik sağlama yeteneği düşer. Güvenlik sağlanmadığında şiddet ve çatışma doğar.
4. Kronik ve Sürekli İnsan Kaçışı: En küçük fırsatta insanlar göç eder, beşeri sermayede boşluk oluşur.” (FFP, 2010:10)

Ekonomik Göstergeler:

5. “Eşitsiz Ekonomik Gelişme: Etnik, dini veya bölgesel farklılıklar olduğunda, toplumsal sözleşmeye katılımı eşitsizlik geliştirebilir.

6. Yoksulluk, Kesin ve Ağır Ekonomik Çöküş: Yoksulluk ve ekonomik çöküş devletin enflasyon ve işsizlikle mücadele benzeri sosyal yükümlülüklerini karşılama zorlar.” (FFP, 2010:10)

Politik ve Askeri Göstergeler:

7. “Devletin Meşruiyeti: Yolsuzluk ve temsilde adaletsizlik doğrudan toplumsal sözleşmeye katılımı zedeler.

8. Kamu Hizmetlerinin Artan Bozulması: Sağlık, eğitim ve temizlik hizmetlerinin sağlanması toplumsal sözleşmenin anahtar koşullarındandır.

9. İnsan Haklarının ve Hukukun Üstünlüğünün Bozulması: İnsan hakları ihlal edildiğinde veya dengesiz biçimde baskı uygulandığında toplumsal sözleşme zayıflar.

10. Güvenlik Aygıtı: Güvenlik aygıtı, meşru gücün kullanımında tekelleşmeyi gerekli kılar. Güvenlik aygıtında kırılma olduğunda, rekabet ya da paralel gruplar ortaya çıktığında toplum sözleşmesi zayıflar.

11. Hizipleşmiş Seçkinler: Yerel ve ulusal liderler çıkmaza girdiğinde ve politik çıkarlar için riski göze aldığı anda toplumsal sözleşme sarsılır.

12. Dış Aktörlerin Müdahalesi: Devlet, toplumsal sözleşme altında gereklilikleri karşılayamadığında, dış aktörler bazen bunları karşılamak için müdahale edebilir ya da ekonomik ve politik kazanç için iç güçleri manipüle edebilir. (FFP, 2010:10)

FFP tarafından düzenli olarak açıklanan endekste Birleşmiş Milletler (BM) üyesi ülkeler, “yüksek sürdürülebilir”, “sürdürülebilir”, “yüksek istikrarlı”, “daha istikrarlı”, “istikrarlı”, “ikaz”, “artan ikaz”, “yüksek ikaz”, “alarm”, “yüksek alarm”, “çok yüksek alarm” şeklinde kategorize edilerek durumlarının ve konumlarının bir önceki yıla göre sıralamanın ötesinde bir kıyaslama yapma imkanı da sağlanmıştır. Çalışmada vaka analizi için seçilen ülkelerden Suriye, kırılganlık açısından en kötü durumdaki dördüncü ülke konumunda olup durumu en hassas/kırılgan olan ülkelerin yer aldığı yüksek alarm grubunda yer almaktadır. Suriye’ye göre bir üst kriz grubu olan alarm düzeyinde yer alan Libya, listede 24. sırada olup Mısır ise yüksek ikaz grubunun 36. sırada yer almaktadır. Bu gruplandırma göre durumu en iyi olan Mısır olup Libya ve Suriye’nin durumu hakkında kısa vadede iyimser beklentiler söz konusu değildir.

Ortadoğu’da Başarısız Devlet Olgusu ve Arap Baharı Süreci

Ortadoğu’da modern devletlerin ortaya çıkması I. Dünya Savaşı sonrası döneme dayanmaktadır. Batılı devletlerin sınırlarını çizdiği coğrafyada II. Dünya Savaşı sonrasında de-kolonizasyonun etkisiyle pek çok devlet bağımsızlığını ilan etmiştir. I. Dünya Savaşı sona erdiğinde bağımsız devlet sayısı 59 iken bugün bu sayı 195’e ulaşmıştır (Worldometres, tarih yok). Sömürgelerin tasfiyesi olarak kurulan devletlerin sınırları sömürgeci devletler arasındaki anlaşmalara göre çizildiği için bu ülkelerin önemli bir kısmı etnik yapının homojen olmaması, doğal kaynak yetersizliği ve yetişmiş insan kaynağı yoksunluğu gibi unsurlar yüzünden devlet yönetimi konusunda ciddi sorunlarla karşı karşıyadır. Soğuk Savaş döneminde buldukları bloğun desteğiyle ayakta kalan bu devletlerin içinde buldukları zafiyet, güç dengesinin sona ermesiyle daha açık şekilde ortaya çıkmıştır. Küreselleşen sistemin derinleştirdiği karşılıklı bağımlılık olgusunun bir sonucu olarak başarısız devletlerin iç istikrarsızlıkları sistemin geneli için tehdit oluşturmakta olduğu için bu devletlerin geleceği dış güçlerin yeni mücadele alanlarından biri haline gelmiştir. Birinci bölümde ele alınan teorik çerçeveden yola çıkarak, bir devleti kırılganlık için yatkın kılan yapısal faktörler, o ülkeye

özgü siyasi, kültürel, yapısal ve sosyo-ekonomik özellikler ve şartlar olarak öne çıkmaktadır. Bu noktada pek çok zayıf devlette bu faktörleri hazırlayan alt yapının kolonyal miras, çoklu etnik yapı, demografik gelişim, bölgesel ve büyük güçlerin etkisi gibi olgular olduğu görülmektedir (Özalp, 2014, s. 356). Süreç faktörleri ise, öngörülebilir bir zaman diliminde (5-10 yıl) devletsellik alanında erozyona sebep olan ve ilgili aktörlerin davranışlarıyla çöküş sürecini kuvvetli bir şekilde hızlandıran olaylar olup bu unsurlar çöküş olgusunu hızlandırmaktadırlar. Nihai sonucu belirleyen tetikleyici faktörler de, birkaç gün veya hafta içinde büyük etkileyici değişimlere yol açan olgular şeklinde nitelendirilmektedir (Özalp, 2014: s. 357). Örneğin, askeri darbe, dış müdahale, ayaklanmalar, ekonomik kriz, sosyal çalkantı, mülteci akını vs.

Başarısız devlet olgusunu hazırlayan yapısal, süreç ve tetikleyici faktör unsurların yarattığı istikrarsızlık ortamının derinleşmesinde iç ve dış aktörlerin etkisi göz önünde bulundurulmalıdır. Ülkedeki iktidarın gelişmeler konusundaki tavrı ve dış kamuoyunun yaklaşımı benzeri durumlarda farklı sonuçların çıkmasına neden olmaktadır. Çalışmanın analiz konusu olan Arap Baharı sürecin açısından da aynı tespiti yapmak mümkün olup vaka analizi için seçilen ülkelerde yaşanan süreçler yukarıda değinilen üç faktör göz önünde bulundurularak analiz edilecektir.

Kadim medeniyetlerin beşiği olan Ortadoğu coğrafyasında köklü devlet geleneği olan ulusların yanı sıra devlet geleneği olmayan unsurlar da bulunmaktadır. Tarihin her döneminde dış güçlerin ilgisini çekmiş olan bölge, 20. yüzyılda da jeopolitik önemini korumuş ve güç mücadelesine sahne olmuştur. Bölgeyi dışardan şekillendirme mücadelesinin yanı sıra bölgesel unsurlar arasındaki rekabet Ortadoğu'da istikrarsızlık durumunun kural haline gelmesine yol açmıştır. Sömürge geçmişi ulus devlet sürecinde Ortadoğu ülkelerinin her birini farklı şekillerde etkilemiş olmakla birlikte etnik ve mezhepsel ayrımlar nedeni ile bölgede barış ve istikrar sağlanması mümkün olmamıştır (Pappe, 2011: s. 42-45). Dolayısıyla buradaki pek çok devlet 20. yüzyıl başında emperyalist bölüşüm sonucu, büyük oranda yapay olarak doğmuştur (Gelvin, 2008, s. 175-185).

Bölgedeki devlet oluşumu süreci Batı deneyiminden önemli farklılıklar göstermiş ve bazı özellikleri günümüze de yansımıştır (Anderson, 1987, s. 3). Türkiye ve İran hariç köklü devlet geleneğine sahip olmayan bu ülkeler bağımsızlıklarını kazandıklarında çok değişik düzeylerde yönetme kapasine sahiplerdi. Bazılarında kurumsallaşma ve ülkenin kontrolü konusunda kısa sürede sonuç elde edilirken, pek çoğunda kabilecilik ve mezhepcilik yüzünden merkezi devletin kontrolü halen tam olarak sağlanamamıştır. Bölge ülkelerinin çoğunluğu doğal kaynak zengini olmakla birlikte ülke ekonomileri ağırlıklı olarak rantiyer bir görünüm sergilemekte olup otoriter rejimler bu şekilde meşruiyet sağlamaktadır (Anderson, 1987, s. 9). Bölgede, Soğuk Savaş döneminde başlayan ABD hakimiyeti sonrasında da devam etmiş olup bölge ülkelerinin siyasal yapılarının şekillendirilmesinde bu durum etkili olmuştur (Cleveland, 2008, s. 566-570).

Demokratikleşme ve kurumsallaşma konusunda sorunlu olan Ortadoğu coğrafyasında 2010 yılında başlayan Arap Baharı dalgası bölgenin daha da karışık bir görünüm almasına neden olmuştur. Huntington tarafından kategorize edilen demokratikleşme dalgasının bir parçası olan Arap Baharı ateşi kısa sürede bölge genelinde kendini hissettirmiştir (Telli, 2012, s. 66). Totaliter rejimlere yönelik tepkiler hızla bir ülkeden diğerine yayılırken kimi ülkelerde rejim değişikliği olmuş kimi ülkeler de ise mevcut rejimler konumunu korumuştur. Arap Baharı sürecinde öne çıkan Libya, Mısır ve Suriye iç istikrarsızlık sürecine bağlı olarak FFP'nun kırılma devlet endeksindeki sıralamaları günden güne gerileyen ülkeler arasında yer almaktadır.

Başarısız devlet hukuken devlet olma niteliğine haiz fakat devletin yetkilerini icra etmekten aciz olan devletler olarak tanımlanabilmekte olup bu durum Arap Baharı'nın etkisiyle Ortadoğu'da yaygınlık kazanmıştır. Tunus'ta fitili ateşlenen Arap Baharı, 2010 yılından bu yana "*Genişletilmiş Ortadoğu*" coğrafyasında etkisini göstermeye devam etmektedir. Totaliter yönetimlere karşı isyan eden halkların başlattığı Arap Baharı sadece bölgesel değil küresel etkileri olan bir süreçtir. Tunus, Mısır ve Libya'da rejim değişikliğine yol açan Arap Baharı, Suriye'yi günden güne büyüyen bir iç savaş sürecine sürüklemiş durumdadır. Öte yandan Bahreyn ve Yemen'de mevcut rejimler demokratikleşme taleplerini ceberut yöntemlerle baskılarken İran'da da Arap Baharı etkisi zaman zaman kendini göstermektedir. Arap Baharı'nın bölge genelinde yarattığı istikrarsızlık dalgası ekonomik krizler, iç savaş, kitlesel göç ve terörizm gibi küresel sistemi tehdit eden sorunların ortaya çıkmasına yol açmıştır.

Arap Baharı'nda Öne Çıkan Başarısız Devlet Örnekleri Olarak Libya, Mısır ve Suriye

Kırılğan devlet olgusunun uluslararası sistemin zayıf noktası haline gelmesi konseptin önemli bir diplomatik araç olan kalkınma ve güvenlik yardımlarının meşrulaştırılması üzerinde önemli bir etkisi olmuştur (Nay, 2013). Kırılğan devletler endeksinde Afrika ve Ortadoğu ülkeleri ilk sıralarda yer almakta olup bu coğrafyalarda modern devlet oluşumunun yapay olarak şekillenmesi bu tablonun oluşmasında en önemli unsurlardan biridir. FFP'nin açıkladığı listede durumu en iyi olan Ortadoğu ülkesi Katar olup en kötü durumda ise Arap Baharı'nın halen devam ettiği Yemen bulunmaktadır (FFP, 2019, s.7). Ancak Yemen'deki istikrarsızlığın derinleşmesine bağlı olarak, 2018 yılında listenin üçüncü sırasında yer alan ülke 2019 yılında dünyanın en kırılğan ülkesi konumuna gerilemiştir. Yemen'e benzer olarak halen iç savaşın tüm şiddetiyle devam ettiği Suriye, son iki yıldır listenin dördüncü sırasında bulunmaktadır. Arap Baharı sürecinde rejim değişikliğine sahne olan Libya, 2018 yılında 25. sırada iken 2019 yılında görece iyileşmelere bağlı olarak 28. sıraya yükselmiştir. Çalışmanın vaka analizi olan Mısır'da da Libya'ya paralel bir seyir söz konusu olup 2018 yılında 36. sırada yer alan ülke 2019 yılında 34. sıraya çıkmıştır. Arap Baharı sürecinde rejim değişikliğinin görece daha kansız gerçekleştiği Tunus ise 2018 yılında listenin 92. sırasında yer alırken bir sonraki yıl 95. sırada olup kırılğanlık açısından Türkiye ve İran'dan daha güçlü pozisyonadadır (FFP, 2019, s. 7). Çalışmada vaka analizi olarak Libya, Mısır ve Suriye seçildiği için Arap Baharı sürecindeki diğer ülkelere sadece kıyaslama amaçlı yer verilecektir.

Ortadoğu'nun ve Pan-Arabizm'in en güçlü ülkelerinden biri olan Mısır'ın istikrarlı görünümü 2011 yılında başlayan Arap Baharı süreci ile sona ermiştir. Ülkeyi 30 yıldır demir yumrukla yönetmekte olan ve Batı'dan ciddi anlamda destek gören Hüsnü Mübarek, sosyal medya üzerinden organize olarak Tahrir Meydanı'na akın eden kalabalıkların protestolarına 18 gün direnebilmiştir (Telli, 2012, s. 68-70) Ordunun desteğini de sağlayamayan Mübarek'in istifasının ardından ülkede Müslüman Kardeşler yönetimi dönemi başlamıştır. Ancak bu dönem de uzun sürmemiş, Müslüman Kardeşler iktidarı Batı'nın da desteklediği bir askeri darbeye sona erdirilmiştir (Chossudovsky, 2013).

Mısır'ın demokratikleşme arayışı askeri darbeye sonuçlanmış olmakla birlikte ülkede istikrarın sağlanması yönünde adımlar atılmaktadır. Arap Baharı sürecinde ülkenin girdiği ekonomik krizi aşmaya çalışan Mısır, aynı süreçten geçen ülkelere göre göreceli olarak daha iyi durumdadır. Mısır, 2010 yılında kırılğan ülkeler endeksinde 49. sırada yer almaktaydı (FFP, 2011, s. 7). Mübarek'in devrilmesi, Müslüman Kardeşler'in iktidara gelmesi ve askeri darbe süreçleri sonrasında 2018'de ülke, listede 36. sıraya yükselmiştir (FFP, 2018, s. 7). Siyasi istikrarın zor yolula da olsa sağlanmış olmasına bağlı olarak Mısır'ın durumunda her yıl kısmi iyileşmeler söz konusu olup ülke 2019 yılında listede iki basamak daha gerilemiştir. Kırılğanlık durumu hala hassas bir görünümde olan ülke, özellikle ekonomik krizden

muzdarip durumdadır. Ülkede günlük 2 Dolar'ın altında geliri olan yoksul nüfus yaklaşık 30 milyon olup Mısır'ın durumunun daha da kötüleşmesi başta Avrupa ülkeleri olmak üzere dünyanın geri kalanı için kabus senaryosu olarak değerlendirilmektedir (Springborg, 2017). OECD verilerine göre geçiş ülkesi konumunda bulunan Mısır, içine girdiği turbulans sonucunda kırılğan devlet halini almıştır (Jawadi, 2015, s. 2).

Uzun yıllar boyunca Batı karşıtı Muammer Kaddafi tarafından yönetilen Libya'da, hükümet karşıtı gösteriler 2011 yılının başında başlamıştır. Arap Baharı'nın en sert hissedildiği ülkelerden biri olan Libya'da, Kaddafi rejimi karşıtı gösteriler kısa sürede kontrolden çıkmıştır. Libya'yı 42 yıldır yönetmekte olan Kaddafi'nin, Mısır'daki gelişmelerden etkilenen halk ayaklanmasını bastırmak için rejim karşıtlarına yönelik kuvvet kullanımı uluslararası kamuoyunu harekete geçirmiştir (DW, 2011). Libya'da yaşanan insan hakları ihlalleri karşısında BM Güvenlik Konseyi, 26 Şubat 2011 tarihli ve 1970 sayılı oybirliği ile aldığı kararı ile Libya yönetimine kendi halkını koruma sorumluluğunu hatırlatarak insan hakları ve uluslararası hukuka uygun davranma çağrısında bulunmuştur (UNSCR, 2011-a). Kaddafi rejiminin, 1970 sayılı karar rağmen sivillere yönelik şiddet uygulaması devam etmiştir. Bu durum üzerine BMGK, Libya'da yaşananların uluslararası barış ve güvenliği tehdit ettiği gerekçesiyle 1973 sayılı kararında acil ateşkes talebiyle Libya üzerinde uçuşa yasak bölge (no-fly zone) oluşturulmasını onaylamıştır. (UNSCR, 2011-b).

NATO aracılığıyla yapılan müdahale sonrasında askeri darbeye göreve gelen Kaddafi'nin 42 yıllık iktidarı kanlı bir şekilde sona ermiştir. Kaddafi sonrası dönemde kabilecilik ve mezhepcilik olgusunun bulunduğu ülkede istikrar henüz sağlanamamıştır. (Mezran, 2018). Birden farklı grubun iktidar üzerinde hak talep etmesi ülkede kaos ve karmaşa durumunun devam etmesine neden olmaktadır. Ülke 62 yıllık bağımsızlık tarihinin en kötü günlerini geçirmekte olup siyasi istikrar sağlanmadan sorunlarını çözmesi mümkün görünmemektedir. Libya, Arap Baharı'nın hemen öncesinde kırılğanlık endeksinin 111. sırasında yer almaktaydı (arcGIS, tarih yok). 2018 yılında ise Libya, dünyanın en kırılğan 28. ülkesi konumunda olup dışarıdan destekli rejim değişikliği devlet başarısı üzerinde henüz beklenen yönde bir etki yaratmamıştır. Üstelik BM tarafından tanınan Libya Ulusal Mutabahakat Hükümeti (UMH) ile muhalif gruplar arasındaki çatışmalara dış güçlerin de dahil olması ülkenin toparlanma sürecinin hız kesmesine neden olmuştur. Bu gelişmelere bağlı olarak Libya'nın listedeki sıralamasında bir değişim olmamıştır.

Ekonomisi petrol gelirlerine dayalı olan Libya'da bu süreçte durma noktasına gelen petrol üretimi son dönemde toparlanma sürecine girmiştir. Ancak ülke içinde farklı etnik ve mezhep grupları arasında devam eden çatışmalar ülkenin petrol üretimini olumsuz etkilemeye devam etmektedir. Doğu Akdeniz enerji rezervleri üzerindeki jeopolitik rekabet ülkenin durumunu daha da güçleştirmektedir. Parçalanmanın eşiğine gelen Libya, üniter devlet olarak bölünmeyi durdurma konusunda ciddi sıkıntı çekmektedir. Avrupa'ya yönelik mülteci akınının devam ettiği Libya'da, Kaddafi rejiminin sona erdirilmesi vaat edildiği gibi ülkeye daha fazla demokrasi ve istikrar sağlamamıştır Abdessadok, 2017). Kabilecilik kültürünün hakim olduğu ülkede dış güçler tarafından desteklenen kabileler arası hakimiyet müdahalesi ve radikal terör örgütlerinin güçlenmesi Libya'nın durumunu daha da kötüleştirmektedir (Chtatou, 2017).

Suriye'de, Arap Baharı süreci kanlı bir iç savaşa evrilmiş ve bu durum 2011 yılından bu yana halen devam etmektedir. Ülkeyi 48 yıldır yönetmekte olan Esad ailesinin baskıcı yönetimine karşı sokaklara çıkan kitlelere askeri müdahalede bulunulmasıyla ülke istikrarsızlık sarmalına girmiştir. Esad karşıtı cephe ve mevcut rejim arasındaki mücadeleye dış güçlerin de dahil olmasıyla birlikte Suriye'nin durumu günden güne kötüleşmiştir. Güç boşluğunun hakim olduğu ülkede mevcut rejim bazı bölgeleri kontrol edemezken başta Rusya

ve ABD olmak üzere ülkede yabancı ülkelerin askeri varlığı söz konusudur. BM Güvenlik Konseyi, Suriye konusunda Libya'da olduğu gibi koruma sorumluluğu mekanizmasını işletmemiştir (Hehir, 2016).

Suriye krizinin bölgede Sünni-Şii mücadelesinin yeni cephesi olmasının yanı sıra ABD ve Rusya arasında da yeni rekabet alanı olmuştur. Suriye'nin başarısız devlet durumuna düşmesine bağlı olarak dış müdahale durumu istisna olmaktan çıkıp rutin halini almıştır (Lucas, 2018). Suriye, 2010 yılında kırılğan ülke endeksinin 48. sırasında yer alırken iç savaşın başlamasıyla durumu günden güne kötüleşmiş ve 4. sıraya kadar yükselmiştir. Ayrıca, 2018 yılında en kırılğan ülkenin, dünyanın en yeni bağımsız devleti olan Güney Sudan olduğu düşünüldüğünde Suriye'nin içinde bulunduğu tablonun vehameti daha net anlaşılacaktır (FFP, 2018: s. 7). Terörizm, mülteci krizi ve dış müdahale başta olmak üzere iç ve dış unsurlar Suriye'de istikrarsızlık durumunu derinleştirmektedir (Brown, 2018).

Libya, Mısır ve Suriye'de yaşananlar Ortadoğu halklarının Batı tipi demokratikleşmeye henüz hazır olmadıklarını bir kez daha göstermiş olmanın ötesinde halk hareketlerine bağlı olarak gelişen istikrarsızlıklar tablonun daha da kötüleşmesine neden olmuştur. Vaka analizi için seçilen ülkelerde totaliter yönetimlerin devrilmesi ya da meşruiyetlerini sürdürmeleri dış müdahalelere bağlı olduğu için sonuç demokrasi ve istikrar yerine kırılğanlık olmuştur. Bu nedenle söz konusu ülkeler açısından demokrasi arayışı istikrarsızlıklara yol açmış durumda olup bölgeye barış ve istikrarın gelmesinin rejim değişimlerine endekslenmesinin doğru olmadığı görülmüştür.

Sonuç

Uluslararası sistemin temel taşı olarak kabul edilen Westphalia Antlaşması ile devletler egemenlik açısından birbirine eşit olarak kabul edilmiştir. Mutlak egemenlik anlayışını yansıtan bu hakim görüş 20. yüzyılın sonuna kadar hilafsız olarak geçerliliğini korumuştur. Egemenlik yetkisinin devletlere sağladığı mutlak haklar üzerine inşa edilen bu anlayış Soğuk Savaş'ın sona ermesiyle birlikte erimeye başlamıştır.

Uluslararası ilişkilerde ulus devletler, “tek aktör” olma konumunu kaybetmeler de hala sistemin en önemli aktörü olma konumlarını sürdürmektedirler. Devletler, vatandaşlarına sağladıkları güvenlik, refah ve temsil gibi temel kamu hizmetlerini yerine getirememeleri hem ulusal hem de uluslararası çapta sorunlara neden olabilmektedir. Soğuk Savaş'ın sona ermesiyle devletlerin bu üç temel alanda yaşadıkları sorunlar daha açık bir şekilde görülmeye başlanmıştır. Kimi devletler eğitim, sağlık gibi temel kamu hizmetlerini yerine getirirken büyük sorunlar yaşamaktadır. Buna benzer sorunlar yaşayan devletler, uluslararası toplumun gündemine ancak büyük insan hakları ihlalleri yaptıklarında veya büyük devletlerin güvenliklerini ve çıkarlarını tehdit etmeye başladıklarında girmektedir; bu da küresel istikrarsızlık kaynağı olarak bahse konu devletlerin işaret edilmesi anlamına gelmektedir. Kırılğan devletselliğe sahip ülkeler sorunsalı, uluslararası ilişkiler ve uluslararası hukuk alanında, bölünemez ve dokunulamaz kabul edilen klasik mutlak egemenlik anlayışı da tartışmalı hale getirmiştir. Ancak, kavramın tanımlanmasında yaşanan tartışma teorik çalışmaları olduğu kadar karar alma süreçleri açısından da handikap teşkil etmektedir. Artan çalışma sayısına bağlı olarak kavram ve ölçüm kriterleri konusundaki belirsizliklerin giderilmesi için bu yeni konseptin Uluslararası İlişkiler teorileri üzerinden çalışılmasında fayda bulunmaktadır.

Kuzey Afrika ve Orta Doğu'da, 2011'de başlayan ve domino etkisi yaratan Arap Baharı, bölge özelinde başarısız devlet olgusunun ele alındığı çalışmaların artmasına neden olmuştur. Çalışmanın vaka analizi kısmında Ortadoğu özelinde demokratikleşmenin doğrudan başarısız devlet olgusu üzerinde etkisi olmadığı görülmüştür. Totaliter (otoriter) yönetimler

bile olsa istikrarlı rejimler döneminde devlet başarısının daha yüksek olduğu vaka analizi sonucunda görülmüştür. Bununla birlikte vaka analizi için seçilen ülkelerde değişim dinamikleri halen çok canlı olup anlamlı bir çıkarım yapılabilmesi için orta ve uzun vadede yaşanacak gelişmeleri görmek gerekmektedir. FFP'nin hazırladığı kırılma endeksi geleceğe dair kestirimlerde bulunmaya çok uygun olmayıp mevcut durumun anlaşılmasını sağlamaktadır. Vaka analizi için seçilen ülkelere Suriye'nin durumunun bir yıl içinde ciddi derecede kötüleşmesi bunun somut örneklerindedir. Bu nedenle Ortadoğu ülkelerinin kırılma durumlarında kısa vadede anlamlı iyileşmeler beklemek mümkün olmasa da durumun ne kadar kötüleşebileceği konusunda kestirimde bulunmak neredeyse imkansızdır. Toplumsal hareketlerin yayılcı boyutunun (domino etkisi) yanı sıra tarih boyunca olduğu gibi bölgeye yönelik dış müdahalelerin devam ediyor olması Ortadoğu'da başarısız devlet olgusunun orta ve uzun vadede var olmaya devam edeceğini göstermektedir.

Kaynakça

- Abdessadok, Z. (2017). *Libya today: From Arab Spring to failed state*. Erişim Tarihi: 03.11.2019, <https://www.aljazeera.com/indepth/features/2017/04/happening-libya-today-170418083223563>.
- Anderson, L. (1987). The State in the Middle East and North Africa. *Comparative Politics*, 1-18.
- ArcGIS (b.t). *Fragile states index 2006-2018*. Erişim Tarihi: 07.03.2019, <https://www.arcgis.com/apps/MapSeries/index.html?appid=7e7947483f8342f8a31445cebce3754>.
- Azarkan, E. (2016). Devletlerin tanınması ve 1933 Montevideo Sözleşmesi. *Gaziantep University Journal of Social*, 15(4), 1055-1068.
- Brown, F. Z. (2018). *Dilemmas of stabilization assistance: The case of Syria*. Erişim Tarihi: 11.03.2019, <https://carnegieendowment.org/2018/10/26/dilemmas-of-stabilization-assistance-case-of-syria-pub-77574>.
- Carment, D. (2003). Assessing state failure: implications for theory and policy. *Third World Quarterly*, 24(3), 407-427.
- Chtatou, M. (2017, 04 30). Is Libya a de facto failed state? Erişim Tarihi: 11.03.2019, <https://www.eurasiareview.com/30042017-is-libya-a-de-facto-failed-state-analysis/>.
- Chomsky, Noam (2001). *Failed states: The Abuse of power and the assault on democracy*. New York: Metropolitan Books.
- Chossudovsky, M. (2013, Temmuz 04). *Was Washington behind Egypt's coup d'Etat?* Erişim Tarihi: 03.10.2019, <https://www.globalresearch.ca/was-washington-behind-egypts-coup-detat/5341671>.
- Cleveland, W. L. (2008). *Modern Ortadoğu tarihi*. M. Harmancı (Çev.). İstanbul: Agora.
- Deutsche Welle (DW) (2011). *42 yıllık Kaddafi iktidarı*. Erişim Tarihi: 10.03.2019, <https://www.dw.com/tr/42-y%C4%B1ll%C4%B1k-kaddafi-iktidar%C4%B1-a-15476414>.
- FFP (t.y.). *What does state fragility mean?* (tarih yok). Erişim Tarihi: 05.10.2019, <http://fundforpeace.org/fsi/frequently-asked-questions/what-does-state-fragility-mean/>
- FFP. (2011). *Fragile states index 2010*. Erişim Tarihi: 11.03.2019, <http://fundforpeace.org/fsi/data/>

- FFP. (2018). *2018 Fragile states index*. Washington: FFP.
- FFP. (2019). *2019 Fragile states index*. Washington: FFP.
- Fukuyama, F. (2004). *State-Building: Governance and World Order in the 21st*. New York: Cornell University Press.
- Gelvin, J. L. (2008). *The Modern Middle East: A history*. Oxford: Oxford University Press.
- Gros, J.-G. (1996). Towards a taxonomy of failed states in the New World Order: decaying Somalia, Liberia, Rwanda and Haiti . *Third World Q* , 17, 455– 472.
- Hehir, A. (2016, 06 01). Assessing the influence of the responsibility to protect on the UN Security Council during the Arab Spring. *Sage Journals*, 51(2), 166-183.
- Hobsbawm, E. (1996). *Kısa 20. Yüzyıl 1994-1991: Aşırılikler çağı*. İstanbul: Sarmal Yayınevi.
- Howard, T. O., (2008), Revisiting state failure: Developing a causal model of state failure based upon theoretical insight, *civil wars*, 10(2), 125-147.
- Jackson, Robert (1991). *Quasi-States: Sovereignty, international relations and the Third World*. Cambridge: Cambridge University Press.
- Jawadi, Z. (2015). Egypt as a Conflict/Fragile State. *Journal of Georgetown-Qatar Middle Eastern Studies Student Association*, 6, 1-11.
- Kamrawa, Mehran (2016). *Fragile politics: Weak states in the Greater Middle East*. Oxford: Oxford University Press.
- Lucas, S. (2018). *Syria: who's involved, and what do they want?* Erişim Tarihi:10.03.2019, <http://theconversation.com/syria-whos-involved-and-what-do-they-want-95002>.
- Mezran, K. (2018). *Unsustainable instability in Libya*. Erişim Tarihi: 10.03.2019, <https://www.iai.it/en/pubblicazioni/unsustainable-instability-libya>
- Nay, O. (2013). Fragile and failed states: Critical perspectives on conceptual hybrids. *International Political Science Review*, 34(3), 326-341.
- Newman, E. (2009). Failed states and international order: Constructing a Post-Westphalian World. *Contemporary Security Policy*, 30 (3), 421-443.
- Pappe, I. (2011). *Ortadoğu'yu anlamak*. G. Atmaca (Çev.). İstanbul: NTV.
- Özalp, Y. O. (2014). Uluslararası İlişkilerde başarısız devletler sorunsalı ve bu sorunsalın Uluslararası Hukuka etkileri. *İstanbul Üniversitesi Hukuk Fakültesi Mecmuası*, 72 (1), 349-362.
- Springborg, R. (2017). *Egypt is in danger of becoming a failed state—and western leaders are mishandling the crisis*. Erişim Tarihi: 11.03.2019, <https://www.prospectmagazine.co.uk/world/egypt-is-in-danger-of-becoming-a-failed-state-and-western-leaders-are-mishandling-the-crisis>
- Steve, P. (2011). *Weak links: Fragile states, global threats, and international security*. Oxford: Oxford University Press.
- Şahin, M. (2013). Changing conception of failed states from Neorealist perspective. *Aksaray Üniversitesi İİBF Dergisi*, 5(1), 25-40.
- Telli, A. (2012). Mısır Devrimi'nde sosyal medyanın rolü. *Bilge Strateji*, 61-97.

UNDP. (2018). *Human development indices and indicators*. New York: UNDP.

UNSCR. (2011-a). *Resolution 1970*. Eriřim Tarihi: 10.03.2019,
<http://unscr.com/en/resolutions/1970>.

UNSCR. (2011-b). *Resolution 1973*. Eriřim Tarihi: 10.03.2019,
<http://unscr.com/en/resolutions/1973>.

Worldometers (b.t.) *Countries in the World: 195*. Eriřim tarihi: 05.03.2019,
<http://www.worldometers.info/geography/how-many-countries-are-there-in-the-world/>

Zartman, I. W. (1995). *Collapsed States: The Disintegration and Restoration of Legitimate Authority*. Boulder: Lynne Rienner.

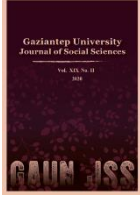

GAZİANTEP UNIVERSITY JOURNAL OF SOCIAL SCIENCES

Journal homepage: <http://dergipark.org.tr/tr/pub/jss>



Araştırma Makalesi • Research Article

1980 Sonrası Türk Sineması'nda Kadın Temsilleri ve Cinsiyetçi Söylencenin Reddi: Mine Nasıl Kurtulur?

Women's Representations and Rejection of Genderist Myths in Post 1980 Turkish Cinema: How Can Mine Be Rescued?

Burcu YERLİKAYA^{a*}

^a Öğr. Gör. Dr., Artvin Çoruh Üniversitesi, İş Sağlığı ve Güvenliği Programı, Artvin / TÜRKİYE
ORCID: 0000-0003-4837-2834

MAKALE BİLGİSİ

Makale Geçmişi:

Başvuru tarihi: 26 Mayıs 2020

Kabul tarihi: 23 Haziran 2020

Anahtar Kelimeler:

Toplumsal Cinsiyet,
Kadın ve Sinema,
Türk Sineması,
Kamusal Alan,
Feminist Film Eleştirisi

ARTICLE INFO

Article History:

Received May 26, 2020

Accepted June 23, 2020

Keywords:

Gender,
Women and Cinema,
Turkish Cinema,
Public Space,
Feminist Film Criticism

ÖZ

Bir toplumdaki değişim ve dönüşümlerin gözlemlenebilmesi için sanat ve özelde sinema önemli bir yere sahiptir. Bir toplumun ürünü olan sinema filmleri, kimi zaman toplumun içinde bulunduğu koşullardan etkilenmekte ve kimi zaman da toplumu etkilemektedir. Bu karşılıklı etkileşim her dönem var olmakla birlikte 1980'li yıllar hem Türkiye, hem de Türk Sineması için yeni bir dönemin başlangıcı olarak kabul edilmektedir. 1980 sonrası Türk Sineması'ndaki en önemli dönüşümlerden biri kadın temsillerinin sunum biçiminde görülmüştür. Bu makale, 1980 sonrası Türk Sineması'nda kadın temsillerinin toplumsal cinsiyet bağlamında yaşadıkları sorunlara karşı geliştirdikleri direnç pratiklerini açığa çıkarmayı amaçlamaktadır. Bahsi geçen dönemde Türk Sineması'nda toplumsal cinsiyet rollerine ilişkin söylencelerin devamlılığına rağmen kadınların kimlik ve cinsel kimlik arayışları ön plana çıkmıştır. Bu bağlamda bu dönemde kadın temsilleri özel ve kamusal alanda daha güçlü karakterler olarak temsil edilmeye başlanmış ve toplumsal klişeleri yıkmaya gayret göstermiştir. Mine filmindeki kadın temsilleri Türkiye'de toplumsal cinsiyet bağlamında özel ve kamusal alanda yaşanan sorunların gözlemlenmesini sağlamaktadır. Bu gözlem yapılırken feminist bakış açısı merkeze alınmıştır.

ABSTRACT

In order to observe the changes and transformations within a society, art and particularly cinema are very important. Motion pictures, which are the products of a society, are sometimes affected by the conditions of the society and sometimes they affect the society itself. Although such interaction is present in all time periods, 1980s are considered as the beginning of a new era for Turkey and the Turkish cinema. One of the most important transformations in Turkish Cinema in post 1980 was seen in the form of presentation of women's representations. This article aims to reveal the resistance practices developed by women representations in Turkish Cinema in the context of gender during the post-1980 period. Despite the ongoing myths about gender roles in Turkish Cinema during the abovementioned period, women's search for identity and gender identity stood out. In this context, women's representations were presented as stronger characters in the public and private spheres during this period and there has been an effort to overcome the social stereotypes. In the motion picture titled Mine, the representation of women in Turkey enable the observation of gender based problems in private and public spheres. This observation was made through the lens of feminist perspective.

* Sorumlu yazar/Corresponding author.
e-posta: burcuyerlikaya@artvin.edu.tr

EXTENDED ABSTRACT

1980s were the years when important changes have occurred in Turkey and the Turkish Cinema. The economic, political, social and cultural transformations happened all around the world during these years have also affected Turkey. The impacts of second wave of the feminist movement in the world, which had been a trend in the world during the earlier years, were experienced in Turkey in the 1980s. 1980 military coup in Turkey constrained many political activities, however the rise of second wave feminist movement and women's movement were not considered as a threat by the regime. The second wave feminist movement placed the subjects such as body and sexuality in addition to basic rights and freedoms of women. This women's movement also affected Turkey and this was considered as the beginning of a new era in Turkish Cinema. The issues on the agenda of second wave feminist movement were reflected as women's search for sexual identity in Turkish Cinema. In pre-1980 Turkish Cinema, women were generally depicted as dependent on men and weak, mostly presented within the boundaries of the private space. On the contrary, in post-1980 Turkish Cinema, we see that women are represented in the public sphere. Atıf Yılmaz, who is one of the directors of movies about widespread women movies, has directed numerous movies and created strong, independent and rebellious female representations in these. *Mine*, which was produced in 1982, is one of the productions symbolizing the transition of women from object to subject.

In the movie *Mine*, we see two different female typologies. The first of these is the main character of the movie, *Mine*. *Mine* is both represented in the family institution and in the private sphere. *Mine* is firstly subjected to the control of her husband and then to the control of society, and she is subjected to mutual violence within this context. While the extent of violence she is subjected to increases over time, *Mine* gets exhausted by submitting the gender roles. The second female typology in the film is *Perihan*, with a strong and independent representation. Contrary to *Mine*, *Perihan* is presented before public and she has a profession. However, such strong presence does not mean that *Perihan* is not exposed to male violence. Although *Mine* and *Perihan* are basically considered as two different women typologies, they are both exposed to male violence through different ways. While *Mine* does not resist violence, *Perihan* has a stronger stance against it. This stance originates to masculinization of *Perihan* in public sphere. As a matter of fact, in patriarchal societies, women are identified with private sphere, whereas men are identified with public sphere. Representation of *Perihan* in the public sphere makes her stronger. The solidarity of the two female representations, who are expected to be subjected to gender roles between the grip of the private and public spheres, against the male violence faced by *Mine*, and her search of identity and finally her liberation are the main topics of the work. *Mine* is one of the most important examples of women's subjectivity in Turkish Cinema after 1980.

Although it was stated that women have changed and represented as stronger in Turkish Cinema after 1980, mainly the masculine point of view behind the camera did not change. With the influence of the second wave feminist movement, women's films started to be produced, but women continued to be represented as prejudiced in cinema. This can clearly be seen in the movie *Mine*. Although women become stronger in every sense, masculine violence and the gender of authority do not change. This is interpreted as the direct reflection of traces of social life to cinema. Although the second wave feminist movement has provided a change in gender roles, the connection of the society with the patriarchal cultural norms has not yet been completely ruptured. This commitment is evident in the movie *Mine*. In this article, it is aimed to decipher the meanings contained in the movie *Mine*, in which the strengthening and changing female representations of Turkish Cinema coexist after 1980. While this meaning is deciphered, a feminist perspective is implemented. While evaluating the direction and burden of gender roles after 1980, the reactions of women against these roles and the resistance practices they developed are also tried to be disclosed.

Qualitative data collection technique is used in the article. While implementing this technique, content analysis is applied as a method. Cinema movies reflect the political, economic, social and cultural characteristics of a society. In this context, *Mine* movie is analyzed via the content analysis method and the conjuncture of Turkey was not overlooked while doing this. The main purpose in content analysis is to decipher the hidden or explicit meanings of the main and subsidiary themes covered in the movie. While these meanings are exposed, feminist film criticism was put into center. For this reason, while analyzing the film, the concepts developed by feminist ideology in relation to gender were used and the titles were formed by using these concepts. As the hidden and clear meanings of movie *Mine* are deciphered through content analysis and feminist film criticism, we can clearly see the traces of masculine domination. While masculine domination is predominantly seen in the public and private spheres, it is also noticed that women were identified as "other". While *Mine* and *Perihan* were exposed to masculine violence in the public and private spheres, *Perihan* took a strong stance. *Mine*, on the other hand, preferred to remain silent initially. Over time, in parallel with female solidarity, *Mine* also became stronger and change. *Perihan* and her brother *Ilhan* have also contributed a lot to this change. Contrary to the masculine mindset considering women as objects during the film, *Ilhan* does not take part in this objectification, which is a first for *Mine*. It was surprising for *Mine* to meet a man who listened, understood and dignified her personality for the first time. For *Mine*, who was impressed by *Perihan* and *Ilhan*, the change started, and she tried to speak with her husband *Cemil*, the representative of the masculine violence, but she could not achieve this. *Mine*, who wanted to be freed of the violence of her husband *Cemil* and the masculine mentality, broke her chains with *Ilhan* with the impact of her search of sexual identity. Representation of *Mine* is one of the most important examples of strengthening women's representations and opposing gender roles in Turkish Cinema after 1980.

Giriş

1980 sonrasında Türkiye’de, dünyadaki gelişmelere paralel olarak ekonomik, siyasi, toplumsal ve kültürel bir dönüşüm süreci yaşanmıştır. Bu çoklu dönüşüme paralel olarak dünyada yükselişe geçen ikinci dalga feminist hareketin etkilerinin bu yıllarda Türkiye’de hissedilmesiyle birlikte toplumsal cinsiyet rollerinde de bir dönüşüm gözlenmiştir.

Dünyada 1960’ların sonunda ortaya çıkarak 1970’lerin başında ivme kazanan ve 1980’li yıllarda da hakimiyetini sürdüren bu yeni kadın hareketinin “ikinci dalga” olarak adlandırılmasının nedeni, ikinci dalganın “Birinci Dalga Feminist Hareket”in merkeze aldığı kadınların temel hak ve özgürlük arayışlarından farklı olarak cinsellik, beden ve annelik gibi özel alana hapsedilen konulara odaklanmasından kaynaklanmıştır (Yerlikaya, 2020, s. 3). İkinci dalga feminist hareket, toplumsal cinsiyet rollerinin toplumsal bir inşa süreciyle oluşturulduğunun gün yüzüne çıkarılmasını hedeflemesi ve bu bağlamda kadınlarla erkeklerin eşit haklara sahip olmasının yeterli bir kazanım olmayacağını savunmasından hareketle kadının özneliğine dair alternatif bir bakış açısı sunmaktadır. Sinemanın, içinde yaşanan toplumun özelliklerini yansıtmaya işlevine koşut olarak kadının bu yeni özneliği, 1980 sonrası Türk Sineması’nda da kendini hissettirmiştir. Bu bağlamda bu makalede; “Özel ve kamusal alanda kadının bahsi geçen yeni özneliği 1982 yapımı Mine filminde nasıl tezahür etmektedir?” sorusunun cevabı aranacaktır.

1980 sonrası Türk Sineması’nda kadın temsillerinin dönüşümünün irdelenmesi için Mine filminin seçimi kuşkusuz çeşitli nedenlere dayanmaktadır. 1980 sonrasında Türkiye’de ikinci dalga feminist hareketin izlerinin hissedilmesiyle Türk Sineması da kendi içinde bir dönüşüm yaşamış, hem 1980 askeri darbesinin etkisiyle toplumsal hareketlere ve film içeriklerine yönelik bir kısıt getirilirken kadın hareketinin yükselişi ve feminist filmlerin çekilmesi zararsız bulunmuş hem de dünyada 1970’lerde yükselen ikinci dalga feminist hareketin etkilerinin Türkiye’de hissedilmesi büyük bir kesimi heyecanlandırarak kadın filmlerine olan ilgiyi artırmıştır. Mine filminin yönetmeni Atıf Yılmaz, Türk Sineması tarihinde “kadın filmleri” olarak anılan ürünlerin en önemli temsilcilerinden kabul edilmiş ve kadın filmlerine olan ilgiye sayısız filmle karşılık vermiştir. Atıf Yılmaz’ın Mine filmi önceki dönemlerden farklı olarak kadın dayanışmasını ve gücünü açığa çıkaran bir film olması sebebiyle Türk Sineması’nda bahsi geçen dönüşümü simgelemektedir. Bununla birlikte özel ve kamusal alan kısıtındaki iki kadın tipolojisinin ve eril hegemonyanın ürettiği toplumsal cinsiyet rollerinin irdelenmesine olanak sağlamaktadır.

Bu doğrultuda kadının özel ve kamusal alandaki yeni özneliğinin Mine filminde nasıl tezahür ettiği sorusunun cevabı aranırken öncelikle toplumsal cinsiyet ve sinema ilişkisine kısaca değinilecektir. Daha sonra film eleştirisi türlerinden feminist film eleştirisine vurgu yapılacaktır. 1980 sonrası Türk Sineması’nda ikinci dalga feminist hareketin izleri ve kadın filmlerine yönelik bir çerçeve çizilmesinin ardından çalışmanın ana materyali olan Mine filmi toplumsal cinsiyet bağlamında irdelenecektir.

Çalışmada özellikle sosyal bilimler alanında yaygın olarak kullanılan nitel veri toplama tekniklerinden faydalanılacaktır (Demir, 2014, s. 287). Nitel çalışmanın doğası gereği bu bilgiler gün yüzüne çıkarılmaya çalışılırken, çalışma için bir yöntem tercih edilmektedir. Bu makalede yöntem olarak içerik analizi kullanılacaktır. İçerik analizi, yazılı ve görsel verilerin analiz edilmesinde yaygınlıkla kullanılan bir yöntemdir (Özdemir, 2010, s. 335-336). İçerik analizi yönteminin en önemli yanı, veriler tanımlanmaya çalışılırken verilerin içinde saklı olabilecek sosyal gerçeklerin ortaya çıkarılmaya çalışılmasıdır (Yıldırım ve Şimşek, 2006, s. 227). Bu yöntemin çalışma açısından uygulaması ise, Mine filminin konusu, filmde işlenen ana ve yan temalar ile kadın temsillerinin içinde yaşanan toplum tarafından değerlendirilme biçimlerinin çözümlenmesi ile gerçekleştirilecektir.

Mine filminin içinde barındırdığı anlam deşifre edilirken feminist film eleştirisi merkeze alındığı için kavramlara yönelik bir sınırlama getirilmiş, bu bağlamda başlıklar toplumsal cinsiyetle ilişkili olan kavramlardan oluşturulmuştur. Bununla birlikte film eleştiri türlerinden feminist film eleştirisi merkeze alınmakla birlikte kimi zaman sosyolojik ve göstergebilimsel film eleştirisi yönteminden de yararlanılacaktır. Diğer bir ifadeyle, sinemaya dair teknik bir analizden ziyade ancak iletişim alanında kullanılan dil ve yöntemleri de göz ardı etmeden sosyal bilimcilerin sıklıkla kullandığı film çözümleme yöntemlerinden faydalanılarak toplumsal cinsiyet ve kültür ilişkisi üzerine inşa edilen niteliksel bir analiz gerçekleştirilecektir.

Toplumsal Cinsiyet ve Sinema

Tarihsel süreçte insanlığın tüm etkinliklerinin doğa ve toplum olmak üzere iki temel kaynağı olduğu görülmektedir. İnsanın kendisinin ise hem doğanın hem de toplumun parçası olmasından hareketle tüm etkinliklerin temelinde yer alması gerçeği değişmemektedir. Bununla birlikte etkinliklerin merkezinde yer alan insanlar ve esas olarak toplum üretmekte, algılamakta ve yorumlamaktadır (Kongar, 2013, s. 142). Bir toplumda içinde bulunulan konjonktürün izleri, o toplumun ortaya koymuş olduğu sanat ürünlerinde ve özelde sinemada açıkça görülmektedir. Daha açık bir ifadeyle, sanatın bir dalı olan sinema ilk bakışta boş zaman değerlendirme faaliyeti olarak akıllara gelse de esas olarak bir toplumun siyasal, ekonomik ve toplumsal yapısına ayna tutarken diğer yandan bir toplumu etkileme, bilinçlendirme ve yönlendirme gibi misyonlar da yüklenmektedir. Dolayısıyla sinemaya yalnızca eğlence unsuru olarak bakmak eksik bir yaklaşımdır. Sinema filmlerinin içinde açığa çıkarılması beklenen pek çok anlam barınmaktadır. Bu bağlamda ataerki kültür normları ile doğrudan ilişkili olan toplumsal cinsiyet rollerinin açığa çıkarılması için sinema filmleri doğrudan bir araç olarak kullanılmaktadır.

Sinema ve toplum arasındaki ilişki sıkı bir ilişki olmasının yanı sıra, sinema filmlerinin toplumsal ilişkileri ve toplumdaki bireylerin açığa çıkarabildikleri veya çıkaramadıkları arzularını, korkularını, hayallerini vb. şekillendirme açısından oldukça önemli bir güce sahip olduğu da görülmektedir (Diken ve Laustsen, 2011).

Sinema ile gerçeklik arasındaki ilişki kurulurken, sinemanın kendi gerçekliğini yarattığı ön kabulü merkeze alınmaktadır. Çünkü sinemacı görsel veya sözel olarak neleri kaydedeceğine, kamerayı ve mikrofonu nereye koyacağına ve içinde yaşadığı toplumun hangi özelliklerini sergileyeceğine kendisi karar vermektedir. Hatta kaydedilen bu ses ve görüntülerden kurgu sırasında ikinci bir seçimle hangilerinin sunulacağını belirlemesi, sürecin kendi haline işlemediği ve bir amaç doğrultusunda hareket edildiği savını güçlendirmektedir. Bu karar verme ve elemeler sonucu izleyiciye ulaşan film, son olarak izleyicinin filmi yeniden “okuması” ile anlam kazanmaktadır (Kalkan, 1993, s. 5).

Sinemada toplumsal cinsiyet rollerinin izlerini ararken öncelikle kadın imgesinin yer almasının tarihsel arka planına bakmak gerekmektedir. Sinemada kadının cinsel nesne olarak sunulması sinemanın icadıyla başlamış ve zaman içerisinde şekil ve ağırlığını değiştirerek devam etmiştir (Akbulut, 2008, s. 82; Kırel ve Duyal, 2014, s. 287-288). Sinemada toplumsal cinsiyet rolleri ve kadın imgesinin sunulmuş biçimi hemen her dönem değişim geçirse de esas olarak belli kalıpların yerleşikliği dikkat çekicidir. Bu yerleşikliğin en önemli tezahürü sinemada toplumsal cinsiyet rollerinin belirlediği kalıplar çerçevesinde iyi kadın ve kötü kadın ikiliğinin klişeleşmesidir. Bu klişede iyi kadın, aile kurumu içinde ve kamusal alandan ziyade ev içi üretimde temsil edilen, eşine sadık, kendini çocuklarına adayan, namuslu ve masum kadındır (Bülbül, 2014, s. 238). Bir kadının namusu ve masumiyeti genel olarak evrensel ancak daha çok toplumdan topluma ağırlığı ve şekli değişen haliyle tanımlanmaktadır. Batıda kadınların doğu toplumlarına göre daha özgür hareket edebileceği bir alana sahip olduğu dikkatlerden

kaçmazken, bu toplumlarda da kadının toplumsal cinsiyet rollerinden kurtulamadığı açıktır. Hollywood sinemasında kadına biçilen roller bunun en açık örneğidir.

Sinemada iyi kadına yüklenen namus ve masumiyet misyonuna karşın kötü kadın tipolojisi ise, aile kurumu içinde temsil edilmeyen, erkekleri yoldan çıkararak ve genellikle yuva yıkan, cinsel haz ve isteklerini açıkça sergilemesi bağlamında masumiyetini kaybetmiş, cesur, ev içi üretimden ziyade kamusal alanda yer alan, bakımlı ve erkeklerle benzer faaliyetleri yapmaktan çekinmeyen bir halde temsil edilmektedir (Bülbül, 2014, s. 238).

Bu klişe ikiliğin devamı olarak sinemada kadının korunmaya muhtaçlığı teması da değişmemektedir. Mutlu sonla biten filmlerde kadınların güçlü erkek tarafından korunması ve doğru erkekle evlenmesi gerekmektedir. Herhangi bir sebeple yuva kuramamış kadınlar için ise diğer kadınlar başta olmak üzere hemen herkes üzüntü duymaktadır. “Yuvasızlık” kavramı “mutsuzluk” kavramıyla adeta eşdeğer gösterilmektedir. Dolayısıyla kadının yuvasızlıktan ve mutsuzluktan kurtuluşu için tek yol doğru erkekle karşılaşmış olmasından geçmektedir. Batı veya Doğu olması fark etmeksizin namuslu kadın ve huzurlu ev arasında sıkı bir ilişki olduğu aşikardır. Kadının sokakta oluşunun hemen her zaman bir açıklaması olması gerekmekte ve bu sokakta oluşun genellikle ev içi üretimle doğrudan ilişkili olması hoş karşılanmaktadır. Evin alışverişi, bakımı vb. işler dışında gezmek, eğlenmek gibi aktiviteler için sokağa çıkış toplumun zihninde kadının toplumsal cinsiyet rolleriyle çelişmektedir. Bu bağlamda ataerkil ve geleneksel toplumlarda kadın evde istemediği hayatı yaşamak yerine istediği hayata adım attığında başına gelecek her türlü kötülükten de sorumlu tutulmaktadır (Pekerman, 2012, s. 25-26).

Sinemada kadın ve toplumsal cinsiyet rollerine dair oluşan bu klişeler, esas olarak ataerkil toplumsal yapı üzerine inşa edilmektedir. Diğer bir ifadeyle, sinemada kadın temsilleri ataerkil ideolojiyle uyum göstermektedir (Öztürk, 2000, s. 69). Sinemada kadın temsilleri ve ataerkil ideoloji arasındaki bu uyuma koşturucu olarak bir tür olarak patriyarkale içkin yerleşmiş değerlerin açığa çıkarılmasını hatta olumlu yönde değiştirilmesini hedefleyen feminist sinema ve feminist film eleştirisi gelişmiştir.

Feminist Film Eleştirisi

Feminist film eleştirisi yaklaşımı, ataerkil sinemaya karşı durarak filmde görünen veya görünmeyen anlamların çözümlenmesine katkı sağlamaktadır (Arslantepe, 2010, s. 4). Bu karşı duruş, esas olarak sinemanın erkek hegemonyası ile şekillendiği ve sinemada kadınların erkek bilincinde yer ettikleri şekilde sunulduğu ön kabulünü gündeme getirmektedir. Bu bağlamda feminist film eleştirisi ile kadının biyolojik cinsiyeti değil toplumsal cinsiyeti öncelenmektedir. Bu doğrultuda ise feminist film eleştirisi yaklaşımını benimseyenler toplumdaki eşitsizliklerin, cinsiyetçi tutumların, kadın sömürsünün kaynağı olarak gördükleri patriyarkale içkin tüm değerlerin ve bu değerlerin inşa süreçlerinin açığa çıkarılmasını hedeflemektedir. Bu hedef, içinde bulunulan dönem toplumsal yapısının sirayet ettiği filmlerin deşifre edilerek çözümlenmesi yoluyla gerçekleşmektedir (Özden, 2014, s. 193-195).

Sinemanın ataerkil ideolojinin devamlılığına doğrudan katkı sağladığı göz önünde bulundurulduğunda, feminist film eleştirisi yönteminin filmlerin toplumsal cinsiyet bağlamında görünen ve görünmeyen anlamlarının açığa çıkarılmasında oldukça önemli bir işlevi olduğu açıktır (Arslantepe, 2010, s. 4)

Feminist film eleştirmenleri, eleştirilerini ve çözümlenmelerini yaparken pek çok eleştirisi yöntemini bir arada kullanabilmektedir. Kadın ve erkek arasındaki temsil farklarını irdelerken özellikle göstergebilim, psikanaliz ve sosyolojiden büyük ölçüde faydalanılmaktadır. Bu çoklu ve karma yaklaşımla birlikte feminist film eleştirisi, sinema filmlerinin anlamları yansıttığını değil esas olarak bu anlamları inşa ettiğini merkeze almaktadır. Bu bağlamda kültürel bir pratik

olan sinema feminist bakış açısıyla irdelendiğinde, kadınlar ve kadına dair pratikler hakkında kesintisiz bir şekilde anlam üretmektedir (Smelik, 2008, s. 3-4).

1980 Sonrası Türk Sineması'nda İkinci Dalga Feminist Hareketin İzleri ve Kadın Filmleri

1980'li yıllar Türk Sineması'nda büyük bir dönüşümün gözlemlendiği yıllar olmuştur. Bu dönüşüm, esas olarak Türkiye'nin içinde bulunduğu siyasi, ekonomik ve toplumsal değişimden kaynaklanırken dünyada yaşanan gelişmeler de bu dönüşümde büyük bir etkiye sahip olmuştur.

12 Eylül 1980 askeri darbesinin ardından Türkiye'de hemen her türlü siyasi faaliyet yasaklanmış, fikir ve ifade özgürlüğüne kısıt getirilmiş (Tekeli, 2017, s. 270) ve dolayısıyla sinema da bu yasaklı ortamdan olumsuz yönde etkilenmiştir. Sinema filmlerinin içeriklerine yönelik uygulanan katı sansür anlayışı, filmlerde işlenen tema ve öğelerin farklılaşmasına zemin hazırlamıştır (Evren, 2014, s. 335; Kırvaşoğlu, 2016, s. 205-206). Bununla birlikte bahsi geçen yıllar, Batı'da daha erken bir tarihte yükselişe geçen ikinci dalga feminist hareketin etkilerinin Türkiye'de hissedildiği yıllar olmuştur. Bu dönemde diğer siyasi faaliyetlerden farklı olarak kadın hareketinin yükselişe geçmesi askeri rejimi rahatsız etmemiş ve sinemada "güçlü" ve "bağımsız" kadın temasının işlenmesi, 1980 askeri darbesinin yarattığı ortam ve ikinci dalga feminist hareketin ikili ortaklığı sayesinde gerçekleşmiştir (Yerlikaya, 2020, s. 95).

Bu ikili ortaklık, Türkiye'de "kadın filmleri" olarak anılan filmlerin ortaya çıkışına zemin hazırlamadan hemen önce 1970'lerin başında ikinci dalga feminizmin gölgesinde tüm dünyada başlayan Kadın Hareketi'nin etkisiyle kadınlar, filmlere ve sinema tarihine farklı gözlerle bakmaya başlamıştır. Bu farklı bakış açısı, esas olarak revizyoncu bir yaklaşım anlamına da gelmekte ve kadın tarihinin sinemadaki yansımaları olarak değerlendirilmektedir. Diğer bir ifadeyle, 1970'li yıllarla beraber dünyada kadınlarla ilgili alternatif bir tarihyazımı çabası başlamıştır (Smelik, 2008, s. 2). Bu çaba doğrultusunda bu yıllarda dünyada, Türkiye'de ise biraz gecikmeli olarak 1980'li yıllarda kadının öznelğine dair bir farkındalık oluşturmak amacıyla kadın filmleri yapılmaya başlanmıştır (Kırel ve Duyal, 2014, s. 287).

Türk Sineması'nda kadın tipolojilerinin kökten değişime uğradığı 1980'li yıllardan önce kadınlar çoğunlukla erkeğin arzu nesnesi olarak temsil edilmiş ve filmlerdeki anlatı ve biçim, erkeğin bu arzu nesnesini ele geçirmesi üzerine kurulmuştur. Kimi zaman sevgiyle, kimi zaman ise şiddetle bu arzu nesnesi kadına temsili olarak sahip olunmaktadır. Bu bağlamda Türk Sineması'nda kadınların temsil edilme biçimleriyle ilgili yapılacak en önemli vurgulardan biri, bu sahipliğin yöntemi şekil değiştirirse de kameranın eril bakış açısının değişmemesidir (Özarslan, 2015, s. 43). Daha açık bir ifadeyle, tüm çabalara rağmen kadınların hemen her dönem sahnede yanlı bir şekilde temsil edildiği ifade edilebilecektir (Kırel ve Duyal, 2014, s. 287). Bu bağlamda 1980 sonrası Türk Sineması'nda kadın temsilleri ev içi üretim yerine kamusal alanda temsil edilmeye, daha güçlü ve bağımsız sunulmaya çalışılsa da ataerkil bakış açısının ve erkek hegemonyasının devamlılığı dikkatlerden kaçmamaktadır.

Türk Sineması'nın kadınları hemen her dönem tüm bu hegemonik erkeklik örgüsü içinde temsil edilse de zaman içerisinde değişen dünya koşulları ve ekonomik gereksinimlerin de etkisiyle bu kadınların daha görünür hale geldiği yadsınamaz bir gerçekliktir (Çağlıyan, 2014, s. 264). Daha açık bir ifadeyle, 1980 sonrasında dünyada ve paralelinde Türkiye'de neoliberal politikaların ve ikinci dalga feminist hareketin etkisiyle yaşanan çoklu bir dönüşüm içerisinde kadının çalışma yaşamı içerisinde yer almasına koşut olarak 1980 sonrası Türk Sineması'nda da kadınların bu yönlerinin vurgulandığı ve daha güçlü bir konuma getirildiği de görülmektedir.

Mine Filminin Öyküsü

Mine, genç ve güzel bir kadındır. Göl kenarında küçük bir kasabada yaşayan Mine, güzelliği sebebiyle tüm kasabanın erkekleri ve kadınları tarafından yakından takip edilmektedir. Bu yakın takipte esas olarak kadınlar Mine'yi kocalarını ellerinden alacak bir tehdit unsuru olarak görürken, erkekler ise Mine'yi cinsel bir haz nesnesi olarak görmekte ve bu isteklerine karşılık alamadıkları için ona karşı uyguladıkları tacizi her geçen gün artırmaktadır. Yaşadıkları çevredeki tüm erkekler Mine için adeta birbirleriyle yarışırken Mine'nin kocası ise kendisinden yaşça büyük, kaba ve çirkin bir adamdır. Ciddi bir baskı, bunalım ve yalnızlık ortamında yaşamını sade bir şekilde devam ettirmeye çabalayan Mine'nin içinde kopan fırtınalara ve insani yanına dair en ufak bir ilgisi olmayan kocası istasyon şefi Cemil kasabanın eşrafı tarafından tüm davetlere çağrılmakta, kasabanın elitleriyle aynı sofrayı paylaşmaktadır. Cemil'in bu tür davetlere çağrılmasının en önemli sebebi, esas olarak bu davetlere istemese de Mine'nin de katılıyor olmasıdır. Bu davetlerde Mine, evli veya bekar fark etmeksizin tüm erkekler tarafından taciz edilirken kadınlar da çeşitli imalarda bulunmakta veya kendi aralarında iftiraya varan dedikodular yapmaktadır.

Mine'nin erkekler ve kadınların hedefinde olmasının tek nedeni güzelliği değildir. Kasabadaki kadınlardan farklı olarak çekingен oluşu ve çevresindekilere benzemeyişi Mine'yi adeta cazibe merkezi haline getirmektedir. Mine nesneleşmiş ve köşeye sıkışmış halde psikolojik ve fiziksel şiddete maruz kalırken kendini yapayalnız hissetmektedir. Kasabada öğretmenlik yapan Perihan ve İstanbul'dan Perihan'ı ziyarete gelen abisi İlhan zamanla Mine'nin hayatında daha fazla yer kaplayacak ve içinde bulunduğu açmazda en önemli destekçileri olacaktır. Dahası toplumsal cinsiyet baskısını ve eril şiddeti hemen her an yaşayan Mine'nin kurtuluşu ve kadınlığını keşfetmesi, Perihan ve öyküler yazan İlhan sayesinde gerçekleşecektir.

Filmdeki Kadın Temsillerinin Demografik Özellikleri

Filmde Mine ile birlikte pek çok kadın tipolojisi sunulurken, bu kadınlardan ana karakter Mine, 30-35 yaş aralığında, ölçülü ancak modern giyimli ve bakımlı bir kadındır. Kılık kıyafeti gibi saç ve makyajı da sade ve ölçülüdür. Ev içinde ve dışında sürekli beyaz giyen Mine, geceleri dekolte geceliklerle görüntülenmektedir. Kocası ve kasabadaki erkekler tarafından kadınlığına dair yapılan vurgulardan ve sürekli hale gelen tacizlerden bıkan Mine, esas olarak bunca baskıya rağmen cinsel kimliğini keşfetmek için arzulu gözükmektedir. Bununla birlikte Mine, toplumsal cinsiyet baskısı ve eril şiddetin kısılcığında sürekli huzursuz ve telaşlıdır. Hatta film, Mine'nin yatakta huzursuzca kıvrandığı ve ardından uyku ilacı aldığı bir görüntü ile başlamaktadır. Mine lisede okurken fikri sorulmadan evlendirilmiş ve bu bağlamda eğitimi yarım kalmıştır. Ancak okumayı ve ufkunu açmayı ihmal etmemiş, aksine okumak tek sığındığı liman olmuştur. Öğretmen Perihan ile dostluğu bu okuma hevesiyle gelişmiş ve aralarında bir kitap alışverişi başlamıştır. Daha sonraları Perihan'ın abisi İlhan'la da aralarında bir kitap alışverişi başlayacaktır. Mine'nin çocuğu yoktur ve kırsal veya kentli kadından ziyade daha arada kalmış bir yapıyı, taşrayı temsil etmektedir. Bununla birlikte Mine, ev içi üretimin merkezinde durması nedeniyle ücretsiz emek olarak değerlendirilebilecektir.

Filmde kamusal alana katılan tek kadın temsili olan Öğretmen Perihan, modern giyimli, büyük kentten taşraya gelmiş, 30-35 yaş aralığında ve nişanlısından ayrılmış bekar bir kadındır. Mine'nin taşralı haline göre kentli bir görünümü vardır. Saçı ve makyajı Mine'ye göre daha abartılıdır. Bununla birlikte abisi İlhan ve çevresiyle kadın-erkek ilişkilerine dair yaptığı sohbetlerde feminist ideolojiyi benimsediği ve hayata dair idealist bir tutum sergilediği görülmektedir.

Yabancılaşan ve Ötekileşen Kadınlar

Filmin ana karakteri Mine, öncelikle hayatına ve sonrasında kadınlığına yabancılaşmıştır. Bu yabancılaşma içine hapsolürken, kendi rızasından ziyade patriyarkale

içkin eril tahakküm etkili olmuştur. Mine'nin, bir kadının yabancılaşmasındaki ilk aşama olan hayatına yabancılaşması, lisede okurken bir anda rızası dışında evlendirilmesi ile başlamıştır. Annesi dul kalınca kendinden yaşça küçük bir erkekle evlenmiştir. Mine'nin kendinden yaşça büyük kocası Cemil, üvey babasının arkadaşıdır. Mine, İlhan'la sohbet esnasında; "Bir akşam, sırası değilken Cemil Bey'e bir kahve yap dediler. Hikaye bu. Bir kadının ümitle yaşadığı günler öyle azdır ki." diyerek hayatını kısaca özetlemektedir. Bununla birlikte İlhan'a söylediği; "Niye her güzel şeyi elimizden alırlar? ...Seçim yapmayı hiç bana bırakmadılar ki." sözleri, bir kadının yaşamına dair kararlarında etkisi olmadığını, ailesinin, kocasının ve toplumun hayatını şekillendirdiğini ve esas olarak nesne konumuna indirgenerek kendi yaşadığı hayatın dışında bir yerlerde sürüklendiğini anlatmaya çalışmaktadır. Diğer bir ifadeyle, kadınların edilgen erkeklerin ise etken olduğundan bahsetmektedir.

Toplumsal cinsiyet bağlamında kadına biçilen roller, Mine filminde açıkça gözler önüne serilmektedir. Filmde, kadınların erkek izni veya bir kadın arkadaş refakati olmadan çarşıda dolaşması dahi ayıplanmaktadır. Perihan, Mine'ye çarşıda alışveriş için refakat edecekken büyük kentten gelen abisi İlhan'ın durumu kavrayamaması üzerine; "Burada kadınlar pek yalnız alışverişe çıkmaz da." diyerek açıklama yapmıştır. Alışverişin ardından kendilerini eril mekanlardan olan kahvehanede bekleyen İlhan'la bir araya gelen Mine ve Perihan, çay bahçesinde sohbet ederlerken etraftaki tüm erkekler bu masayı izlemektedir. Mine çok huzursuzdur ve durumu fark eden Perihan'a; "Kalkalım mı buradan? ...Herkesin gözü bizde. Ne olur bağışlayın beni." diyerek ve bedeni çıplakmış hissine bürünerek telaşla masadan kalkmıştır. Perihan ise her zamanki gibi Mine'nin içinde bulunduğu kısıkaçtan kurtulması için; "Biraz rahat ol ne olur." diyerek telkinde bulunmuş, Mine ise; "Hep gözetleniyordum gibi, kurtulamadım bu duygudan." sözleriyle bunu başaramadığını ifade etmiştir. Perihan, bu duyguya alışık olduğunu, kasabanın erkeklerinin hemen her an kendisini de rahatsız ettiğini ancak direndiğini; "Ben alıştım, ilgilenmiyorum artık." diyerek dile getirmektedir.

Mine'nin yabancılaşmış olduğu kadınlığına içkin duyduğu ilk heyecan, İlhan'la sohbet ederlerken açığa çıkmıştır. Öykülerini okumak istediği İlhan'dan kitap almak için Perihan'ın evine giden Mine, İlhan kitapları vermek üzere kendisine doğru yürüdüğü anda heyecandan çarpıntı yaşamış, eline aldığı kitapları yere düşürerek rahatsızlanmıştır. Bir erkeğe karşı duyduğu ilk istek ve heyecan, zamansız bir yerde ve bir anda ortaya çıkmış ve İlhan'ı da şaşırtmıştır. Bununla birlikte Mine, gece evde İlhan'ın verdiği kitabı okurken kadın-erkek ilişkilerinin anlatıldığı bir bölümde ağlayarak mide sancuları çekerken ve kıvrılırken görüntülenmektedir. Tüm film boyunca Mine'nin kadınlığına dair bir imada bulunmayan ve insan ilişkileri bağlamında Mine'ye sahip çıkan İlhan, esas olarak Mine'den ve hayatından etkilenmektedir. Ancak eril tahakkümden bunalan Mine kendisine adım atana kadar, onu önce bir birey ve anlaşılmayı bekleyen bir insan olarak görmüştür. Mine'nin esas olarak etkilendiği de İlhan'ın bu tutumu olmuştur. Mine'yi, hayatında ilk kez bir erkek yalnızca insan olarak değerlendirmektedir.

Mine'nin kendisine kadın olmasının dışında yaklaşmayan kocasına ve kasabanın tüm erkeklerine dair öfkesi, kocası Cemil'le tartıştıkları esnada en açık haliyle ortaya çıkmıştır. Cemil, Mine'ye İlhan'la aralarında neler olduğunu sormakta, bağırıp çağırarak Mine'ye iftiralar atmaktadır. Mine İlhan'la aralarında ne olduğunu soran Cemil'e duygularını açıkça ifade etmektedir;

Senin anlayacağın bir şey değil ki aramızda olan. Dostça bir saygı aramızdaki. ...Anlamadın gördün mü? Senin de dostlarının da bana karşı duymadığını, benim de şimdiye kadar hiç kimseye duymadığım bir şey. ...Boşa beni. Dayanamıyorum artık, ne olur boşanalım.

Mine'nin tüm söylediklerine rağmen Cemil; "Önce doğruyu söyle. Söyle, onunla yattın mı?" diyerek kadın-erkek ilişkilerinin yalnızca bedene ve cinselliğe içkin yönünün altını çizmiştir. Çünkü Cemil ataerkil ideolojinin temsilcisidir. Cemil'in düşüncesi kadınların cinsel

bir obje olduğu klişesi üzerine inşa edilmektedir. Mine ise “öteki” olarak cinsel obje konumuna indirgenmeye daha fazla dayanamayacağını ilk kez açıkça haykırmıştır;

Bu değil mi hepsi? Daha önemli bir şey yok senin için. Çünkü sen bana hep öyle baktın. Sen kalça, göğüs olarak gördün beni, yalnız et olarak gördün. Bir tek defa insan olarak baktın mı bana? Anlamaya çalıştın mı beni? ...Onunla yatmadık. Eli elime değmedi. Hiçbir şey de konuşmadık şimdiye kadar. Hiçbir şey vaat etmedi. Ama onun gibi birinin kul kölesi olmak isterdim. Öl dediği yerde ölmek isterdim. Her şeyimle onun olmak isterdim. Yeter. Ne istiyorsunuz hala benden? Dayanacak gücüm kalmadı...

Mine'nin açıkça söyledikleri esas olarak bir erkek ile özlemine duyduğu paylaşımları bedene dair bir pratik deneyimlemeden İlhan'la yaşadığı anlamına gelmektedir. Mine ilk kez kendini “öteki” olarak görmediği için kendine bir çıkış yolu bulacağı konusunda umutludur.

Nesneleştirme ve normalleştirme, esas olarak ötekileştirme süreçlerinin dinamiklerini oluşturmaktadır. Nesneleştirme, esas olarak bir bireyi insan olarak değil de kullanılacak bir nesne olarak görmeyi içermektedir. Kadın ve erkek olarak iki farklı cinsin varlığı göz önüne alındığında, kadınların nesneleştirildiği, görünmez kılındıkları ve insan olarak haysiyetlerinin inkar edildiği görülmektedir. Bu görmezden geliş, esas olarak kadınların üzerinde iktidar kurulmasını da kolaylaştırmaktadır. Nesneleştirme ve ardından gelen ötekileştirme sonucunda kadın üzerinde uygulanabilecek her türlü davranış normal kabul edilmeye başlanmaktadır. Bu bağlamda nesneleşen ve ötekileşen kadınlara karşı sunulan her türlü adaletsiz ve eşitsiz ilişkinin yanı sıra şiddet ve tecavüz gibi pek çok davranış biçimi de normalleşmiş olmaktadır (Dominelli, 2002; akt. Bolgün, 2016, s. 220). Nitekim Mine'nin hayatındaki eril şiddet ve sömürü, esas olarak kadının öteki olarak görülmesinden kaynaklanmaktadır.

Mine'nin Cemil'le olan cinsel pratikleri, rızasız ve sevgi temelinden uzak bir şekilde gerçekleşmektedir. Esas olarak patriyarkale içkin kadının erkeği her yönden tatmin etme görevi, bu filmde Mine ve Cemil ilişkisi üzerinden temsil edilmektedir. Bu bağlamda toplumsal cinsiyet rollerine içkin kadının erkeğin bir nesnesi haline gelerek ötekileştirilmesi, Cemil'in Mine'ye karşı davranışlarında açığa çıkmaktadır.

Mine'nin cinsel kimliğini keşfi, İlhan'la yaptıkları sohbetler ve yaşadıkları cinsel deneyim sonrasında gerçekleşmiştir. Mine ve İlhan'ın başlangıçta aralarında gelişen dostluk, taşra kültürünün de etkisiyle yanlış anlaşılmalı ve türlü iftiralarla Mine ve İlhan'a karşı bir linç girişimi başlamıştır. Kasaba tüm bu dedikodu ve iftiralarla çalkalanırken alışverişe çıkan Mine'nin yolunu kesen kasabanın tacizci delikanlılarından biri; “Kasabanın namusuyla oynayamazsın. Biz de erkeğiz dimi? Boşuna bakınma, herkes ne mal olduğunu anladı artık.” diyerek Mine'ye yol ortasında saldırmaya çalışmıştır. Mine başını kaldırıp etrafından yardım isteyecekken dükkanlardan dışarı çıkan erkek esnafın tümü düşmanca Mine'ye bakmış, bu durumda Mine, tek sığınacak liman olarak gördüğü Perihan'ın evine koşmuştur. Evde İlhan'la karşılaşan Mine; “Güya sizinle benim aramda...” diyerek ağlama krizine tutulmuştur. İlhan, çaresizce içine düştükleri durumdan kendisini sorumlu tutmuş ve kasabayı terk ederse bu durumun düzeleceğini ifade etmiştir. İlk defa bir erkek Mine'nin iyi olabilmesi için bir adım atmış ve bu durum Mine'yi derinden etkilemiştir. Mine, eril tahakküm altında sömürülür ve bir çıkar yol bulamazken ilk defa açıkça İlhan'a “Gitmeyin, siz ne yaptınız ki?” diyebilmiştir. İlhan ise; “İnsanca bir bakış, dostça söylenmiş iki kelime yetiyor öfkeye kapılmaları için.” ifadeleri ile genellikle kadın-erkek arasındaki eşitlik ve dostluğun içselleştirilemediğini anlatmaya çalışmıştır.

Kocası Cemil'e olan nefretine karşın kendi onurunu korumak için başka kimseyle ilişki kurmamış olan Mine'nin kadınlığına içkin gerçek bir deneyim kazanması, kasabanın delikanlılarının kendisine tecavüz için zorla evine girdiği gece İlhan'ın evine sığınması ile gerçekleşmiştir (Dorsay, 1983; akt. Kalkan ve Taranç, 1988, s. 105). Üç erkeğin saldırısına uğrayan Mine ağlayarak İlhan'ın evine koşmuş; “Yat benimle, bizden istedikleri bu, ne olur yat

benimle.” diyerek ilk kez rızası ile cinsel bir deneyim yaşamıştır. Mine İlhan’ın evinde hayatına ve kadınlığına içkin yabancılaşma duygusundan, ötekileşmeden, rızasızlıktan, kısacası eril şiddetten kurtulmuş, cinsel kimliğini burada keşfetmiştir.

Eril Yalnız Kadınlar ve Evli Yalnız Kadınlar: Aile Kurumu Gölgesinde Kadına Yönelik Şiddet Görünümleri

Mine’nin kurmuş olduğu aile, esas olarak kadının rızası olmadan erken yaşta evlendirilmesi ile biçimlenmiş bir kurumu temsil etmektedir. Bu kurumda, kadın ev içi üretimin başat öznesi olarak görülürken çoğunlukla yine tek taraflı bir rızayla erkeğin cinsel tatmini sağlanmaktadır. Mine ve Cemil’in içinde bulunduğu aile kurumu, patriyarkal yapının üzerine inşa edilmiş mutsuz bir yapıyı temsil etmektedir.

Nitekim aldatılan kadınlar, aldatılan kocalar, mutsuz ve tekdüze evlilikler ve tüm bunların yaratmış olduğu sorunlar, Türk Sineması’nda sıklıkla işlenen temalardandır (Kalkan ve Taranç, 1988, s. 113). Bu temalar esas olarak toplumdan türemektedir. Mine’nin kurmuş olduğu aile de mutsuz ve sorunlu bir ailedir.

Filmdeki diğer kadın karakter Perihan, aile kurumu içerisinde temsil edilmemiştir. Feminist ideolojiyi ve insani ilişkileri merkeze alan Perihan, genellikle Türk Sineması’nda toplumsal cinsiyet rollerine içkin cezalandırma yöntemi ile yalnız bırakılmıştır. Tarihsel süreçte özel alana dair ev içi üretim dışı temsil ederken, emek piyasalarına katılımı temsil eden kamusal alan ise eril özellikler taşımakta, bu bağlamda Perihan eril bir kadın olarak sunulmaktadır. Bununla birlikte kadın ve erkeğin hem temel hak ve özgürlükler açısından eşitlenmesi hem de kadının beden, annelik, cinsellik gibi konularda öteki olarak kabul edilmemesi için mücadele eden feminist ideolojiyi benimseyen Perihan, geçmişteki ilişkisini yürütememiş bir kadın olarak temsil edilmiştir. Bu temilde hem kamusal alana katılım hem mücadelecı kadın figürü “tehlikeli” ve “mutsuz” resmedilmiştir. Kardeşi İlhan ile Perihan sohbeti esnasında İlhan sözde yazacağı romanı anlatırken Perihan’ın yaşadığı ilişkiyi özetlemektedir;

Bir varmış bir yokmuş. Yüreklere sevgiyle dolu insanlar yaşamış bir zamanlar. Birbirlerini merak eden, anlamaya çalışan, birbirlerine sevgiyle yaklaşan insanlar. Sonra gel zaman git zaman bu güzel ilişkiler kaybolmuş. İnsanların çoğunluğu sevmeyi unutmuşlar. Unutmakla da kalmamışlar. İyi, güzel, olumlu ne kalmışsa toplumda bozmaya, kirletmeye, yok etmeye başlamışlar. Masal bu ya, sonunda iki kişi kalmış gerçek sevgiyi savunan. Bir kadınla bir erkek. ... Yanlış değerlendirilen, anlaşılamayan, güzel olumlu bir ilişkiyi anlatmak istiyorum.

Perihan’ın ise; “Anlaşıldı benim romanımı yazacaksın herhalde.” demesi üzerine İlhan; “Sen de unutamadın dimi?” sorusunu sormuştur. Perihan düşünceli bir şekilde unuttuğunu söylese de bu ilişkiye dair izleri hala yüreğinde taşıdığı açıkça görülmektedir. Bu bağlamda toplumun feminist ideolojiyi savunan ve toplumsal cinsiyet rollerini reddeden bir kadının bir erkekle ilişkisini yürütemeyeceği ile ilgili düşüncesi, Perihan’ın deneyimleri üzerinden sunulmaya çalışılmaktadır.

Mine filmde aile kurumuna dair temsiller toplumsal cinsiyet rollerini kabullenen ve kabullenmeyen iki kadın tipolojisi üzerinden şekillenirken, filmin tamamının eril şiddet teması üzerine inşa edildiği söylenebilecektir. Mine, tüm film boyunca kocası Cemil ve kasabanın tüm erkekleri tarafından psikolojik ve fiziksel tacize hatta tecavüze uğramaktadır. Mine ile bir davetten döndükleri esnada sarhoş olan Cemil İlhan hakkında; “Neymiş? Yazarmış. Palavra. Aile içine sokmamak lazım böylelerini.” diyerek Mine merdivenleri çıkarken onu taciz etmiştir. Mine’nin; “Yapma.” uyarılarına rağmen Mine’yle boğuşan ve yere düşüren Cemil, Mine’ye tecavüz etmiştir. Toplumda evlilik içi tecavüz (1) konusunda rıza gösteren veya başka bir yol bulamayan pek çok kadının yaşadığı deneyimler, filmde Mine’nin yaşadıkları ile açığa çıkarılmıştır. Eril zihniyet, evlilik yoluyla kadına istediği zaman rızasız bir şekilde sahip

olmanın normal olduğunu düşünmekte ve kadın erkeğin cinsel arzularının nesnesi haline gelmektedir. Mine, Cemil'in tecavüzü esnasında rızası olmadığını yalnızca istemsiz bir şekilde öğürerek açığa çıkarabilmiştir. Bununla birlikte aile kurumu içerisinde tacizi, tecavüzü ve her türlü şiddeti normalleştiren Cemil, bir erkeğin bir kadınla dostluğunu aile kurumu için uygun bulmamaktadır.

Türk toplumunda çevre baskıları, anlayışsız koca, kısıtlanmış kadın imgesi ve binlerce yıllık gelenek ve göreneklere sıkı sıkıya bağlılık, Türk kadınlarının hemen her dönem maruz kaldığı sömürü düzenine altyapı oluşturan dinamiklerdir. Nitekim Türk Sineması'na da sıklıkla yansıyan bu motifler, çoğunlukla filmlerde ana temayı oluşturmaktadır. Çevre baskılarının, anlayışsız baskıcı koca motifinin ve sıkıştırılmış sosyal ortamda yaşamaya çalışan kadınların dramının en iyi anlatıldığı filmlerden biri olarak değerlendirilen Mine (Kalkan ve Taranç, 1988, s. 94), erkeğin fiziksel ve cinsel şiddetinin yanı sıra psikolojik şiddeti de açıkça gözler önüne sermektedir. Nitekim Mine sokağa çıkacağı zaman öncelikle Cemil'in iznine tabi olmakta, sonrasında ise; "Sağına soluna bakma, geç kalma." gibi uyarılarıyla baskı altına alınmaktadır.

Kocasını Cemil ile birlikte kasabanın kalburüstü olarak nitelendirilebilecek erkeklerinin tamamı ve kasabanın delikanlıları da hemen her fırsatta Mine'ye tacizde bulunmaktadır. Filmde, Mine'ye psikolojik ve cinsel tacizde bulunan erkekler, eril şiddetin her yönünü temsil etmektedir. Kasabanın delikanlıları bakışlarıyla, yolunu keserek veya laf atarak Mine'yi taciz etmelerinin yanı sıra telefonla arayarak; "Azıcık da bana ver, biraz da bana ver." sözlerinden oluşan şarkılar dinletmektedir. Bununla birlikte yine aynı delikanlılar Mine'yi pencerede veya evlerinin bahçesinde görememeleri üzerine kendi aralarında konuşurken; "Boşuna heveslenmeyin sabahtan beri yüzünü göstermedi dinsiz kadın." şeklinde ifadeler kullanmaktadır.

Bu gençler, taciz eylemlerini tecavüze dönüştürmeyi de denemiş, Mine'nin kocasının evde olmadığı bir gece kapıyı kırarak Mine'ye saldırmışlardır. Üstelik bu tecavüzün gerçekleşeceğinden belediye başkanının haberi vardır ancak müdahale etmemiştir. Bu durum, iktidarın temsilcisi bir erkeğin onayıyla Mine'nin "düşmüş bir kadın" olarak damgalanmasını sağlama ve bu "düşmüşlüğü" kendilerine de bir fırsat yaratabileceğini umma olarak yorumlanabilecektir. Nitekim kasabanın kalburüstü erkekleri Mine'nin reddetmesine ve rahatsız olduğunu açıkça ifade etmesine karşın gerek içki ikram ederek, gerekse daha açık söylemlerde ve tekliflerde bulunarak Mine'yi her daim taciz etmektedir. Mine, etrafındaki tüm erkeklerin kendisine ne niyetle yaklaştığını bilmesine rağmen kocası Cemil, Mine'yi suçlamaya devam etmekte; "Sen değiştin Mine, hem çok değiştin." demektedir. Mine ise yaşadığı şiddeti; "Başkanından tut müteahhidine eczacısına kadar, yüzüme bakarlarken akıllarından geçeni sen belki anlamıyorsun ama ben anlıyorum. ...Onurumu koruyorsam kendim için, kendi onurum diye koruyorum bunca yıldır. Senden korktuğum için değil." şeklinde ifade etmekte ama Cemil patriyarkale içkin kadının hemen her koşulda suçlu olduğu iddiasına sarılarak Mine'ye baskı yapmaya devam etmektedir.

Filmde kadınlara karşı şiddet eğiliminin kadınlar tarafından da yapılıyor olması dikkat çekicidir. Sokakta erkekler kadar kadınlar da Mine'ye; "Güzel dedikleri kadar var.", "Böyle toprak her gün bel tırmık ister. Yoksa kuşlar kapar tohumunu." ve "O da galeyayacak kuşunu bulur elbet." türünden sözlerle tacizde bulunmaktadır. Bununla birlikte kasabanın kalburüstü erkeklerinin eşleri de sık sık Mine'ye iftira atarak psikolojik şiddete devam etmektedir.

Filmdeki en güçlü ve bağımsız kadın olan Perihan da eril cinsiyetli iktidardan nasibini almaktadır. Belediye başkanı Mine ile İlhan'ın aralarında kadın-erkek ilişkilerine dair bir ilişki olduğu düşüncesinden hareketle Perihan'ı çağırarak kendisini tayin istemesi konusunda, abisi İlhan'ın kasabayı terk etmesi hususunda tehdit etmiştir. Bu durum, emek piyasalarına katılan

Perihan'ın hem özel alanda hem de kamusal alanda eril şiddete maruz kaldığının bir göstergesi olarak değerlendirilebilecektir.

Dişil Özel Alan-Eril Kamusal Alan

Filmde Mine ile birlikte pek çok kadın tipolojisi sunulurken, bu kadınlardan yalnızca Perihan kamusal alana katılmakta ve kendi geçimini kendisi sağlamaktadır. Perihan kamusal alana katılmasına rağmen daha çok özel alanda veya ev davetleri ile çarşıda görüntülenmektedir. Çalıştığı okulda görüntülediği tek sahne, kardeşi İlhan'la boş bir sınıfta yaptıkları sohbet esnasındadır. Perihan mesleğini icra ederken hiç görüntülenmemiştir. Perihan'ın kamusal alandaki diğer görünümü ise belediye başkanının kendisini çağırdığı odasındadır. Belediye başkanı, idealist bir öğretmen olan Perihan'ı başka bir yere tayinini aldırması konusunda tehdit etmektedir. Perihan, bu iki mekan dışında kamusal alanda görüntülenmezken bir diğer kamusal ziyareti ise tayinini aldırma için gideceği Milli Eğitim Müdürlüğü olacaktır. Ancak Perihan, yalnızca bu kuruma gitmek için bindiği trende görüntülenmektedir. Bu durum, 1980 sonrası Türk Sineması'nda kadınların kamusal alanda görüntülenmeye başladığının ancak özel alandaki rollerinin hala daha önemli kabul edildiğinin bir göstergesi olarak yorumlanabilecektir.

Filmin ana karakteri Mine, yalnızca özel alanda temsil edilmiştir. Patriyarkale içkin ev içi üretimin kadının görevi olarak kabul görmesi, Mine ve kocasının paylaştığı evde de açığa çıkmaktadır. Mine yemek hazırlarken, sofraya kurarken ve kahve yaparken sıklıkla görüntülenmektedir. Bununla birlikte kocası Cemil; “Şu darbukamı getirsene.” benzeri ifadelerle kişisel işleri için de Mine'yi kullanmaktadır. Mine, aynı sofrada oturmak istemediği Cemil'e mutfaka giderken; “Bir şey istersen seslenirsin.” diyerek tüm isteklerini yerine getirdiğini ve getireceğini belirtmektedir.

Filmdeki erkeklerin ise meslekleri ve kamusal alana dair görünümleri kadınlara kıyasla ön plandadır. Belediye başkanı, müteahhit, eczacı, doktor ve Fransızca öğretmenliği ile yazarlık yapan beş erkekten bahsedilmektedir. Bahsi geçen erkeklerden evli olanların eşlerinin tamamı kamusal alan dışında temsil edilmektedir.

Kadın Temsillerinin Dayanışması: Mine Nasıl Kurtulur?

Mine, Türkiye'de 1980'li yıllarda yükselişe geçen feminist hareketin etkisiyle çekilmiş ve Türk Sineması'nda o güne kadarki yerleşmiş kalıpları kıran bir filmidir. Film, kadın cinselliğinin ve arzularının erotik filmlerde yansıtılan aksine doğal yönünü ortaya koymaktadır. Bununla birlikte 1980'li yıllardan önce köy veya kent melodramlarında iyi-kötü ikiliği üzerinden temsil edilen kadının cinselliğini yaşaması ve bedenini keşfetmesi, bu filmde kadını kötü yapmamıştır. İlhan'ın evinden çıkarken toplumun dört bir yanını kuşattığı Mine, ilk defa gözlerini kaçırmadan başı dik bir şekilde yürümüş ve İlhan'ın elini sıkıca tutmuştur. Bu el ele tutuş, esas olarak bir başkaldırıdır. Bu başkaldırı, bir son değil bir başlangıç, aynı zamanda bir kirlenme değil bir arınmadır. Daha açık bir ifadeyle; yeni, gerçek ve dürüst bir ahlaki savunmadır (Dorsay, 1983; akt. Kalkan ve Taranç, 1988, s. 105). Bu bağlamda Mine ilk defa kendi seçimini yapmış, evli bir kadının bir erkekle yaşadığı cinsellik toplumda kabul görmese de her zaman başını eğmek zorunda kalan Mine bu sefer herkesi başını önüne eğmek zorunda bırakmıştır. Mine seçimini yapmış, kimlik ve cinsel kimlik arayışını tamamlamıştır.

Mine'nin eril tahakküme karşı başkaldırma eylemini yine bir erkek aracılığıyla yapıyor olması, önce üvey babadan kocaya, sonrasında ise kocadan aydın bir yazara geçiş olarak değerlendirilir ve eleştirilirken filmin yönetmeni Atif Yılmaz ise bu eleştirilere; “Ama o doğru değil. O bir geçiş ögesi idi. Yani kadın doğrudan doğruya, hayatımızda olmayan şekilde değişim gösterseydi, o bir slogan sineması olurdu” cevabını vermiştir (Esen, 1985; akt. Esen, 2000, s. 51). Mine'nin kimlik ve cinsel kimlik arayışını İlhan'la tamamlayarak özgürleşmesi,

Mine'nin önüne çıkan her erkekle yaşadığı deneyimlerle birlikte gerçekleşecek bir özgürleşme çabası olarak algılanmamalıdır. Mine filminde bir erkek ve bir kadın arasındaki yaklaşımdan ziyade iki örselenmiş insanın, eril dünya düzenine karşı "birlikte" yaklaşımları söz konusu olmaktadır (Cindoğlu, 1983 ve Oskay, 1983; akt. Kalkan ve Taranç, 1988, s. 122). Mine'nin İlhan'a karşı yaklaşımı, Türk Sineması'nda önemli bir değişimin belirtisi olarak yorumlanmaktadır (Evren, 1990, s. 10). Bu bağlamda Mine'nin kurtuluşunun yaşadığı bir cinsel deneyim sayesinde gerçekleşmesi, Mine'nin yaşadığı hayat tarzı ile başka türlü bir başkaldırı yapamayacağından hareketle "gerçekçi" bir eylem olarak değerlendirilebilecektir. Mine karakterinin zincirlerini kırmak için başka çaresi yoktur. Mine ve İlhan arasında yaşananlar, bir kadın ve erkeğin cinsel deneyim yaşamamasından ziyade topluma karşı bir direnişi simgelemektedir. Mine'nin İlhan'la birlikte zincirlerini kırmasına uzanan yoldaki en önemli destekçisi ise kuşkusuz Perihan olmuştur. Perihan hemen her fırsatta Mine'ye telkinlerde ve önerilerde bulunmuş, üstelik kendini tehlikeye atma pahasına onu her anlamda korumaya çalışmıştır. Mine ve Perihan arasında kimi zaman gizli kalan kimi zaman ise açığa çıkan güçlü bir dayanışma vardır.

Kasabanın eğitilmiş-eğitimsiz ve genç-yaşlı tüm erkekleri ise taciz ve tecavüz girişimlerine rağmen Mine'ye sahip olamadıkları için onu lanetlemiş, ikiyüzlü davranmıştır. Kendileri evli bir kadını evde, yolda, telefonda vb. taciz ederken ve hatta evine zorla girip tecavüz girişiminde bulunurken bu durumun normal olduğunu ve erkek oldukları için tahrik olduklarını ifade etmektedirler. Nitekim filmdeki Doktor Vedat, diğer iki erkek arkadaşıyla konuşurken Mine'nin İlhan'la yaklaşmasını ima ederek; "Biraz haksızlık etmiyor muyuz? Aramızdan biriyle ilişki kursaydı böyle mi davranacaktık? Aramızda idare edip gidecektik." diyerek ikiyüzlü davrandıklarını itiraf etmektedir. Bununla birlikte Mine'yi sürekli taciz eden, hatta evine girerek tecavüze yeltenen ancak belediye başkanına sürekli kasabanın namusunu korumaya çalıştıklarını söyleyen kasabanın delikanlıları, İlhan ve Mine'nin dostluğa dair paylaşımlarını cinsellikle bağdaştırarak; "Hadi bizden biriyle olsa neyse, sen dağdan gelip bağdakini kovacaksın." demektedir. Kısacası namus kavramı adı altında kadın bedenini ve cinselliğini tahakküm altına alan eril zihniyet, bir kadın ve erkeğin dost olamayacağı ve birbirlerini sevemeyeceği düşüncesinden hareketle, kadın bedenine şiddet sarmalında sahip olarak veya olmaya çalışarak kendilerini haklı çıkarmaktadır. Bununla birlikte Mine'nin tüm film boyunca her sahnede beyaz kıyafetler giymesi, onun bunca kirlenmişlik arasında saf ve temiz kalmaya çalışmasına vurgu yapılması olarak değerlendirilebilecektir.

Mine, Türk Sineması'nda kadın cinselliğinin ve kadın bedeninin keşfedilmesi bağlamında ölçülü ama iddialı ve kalıpları kıran yönü ile birlikte Türkan Şoray'ın sinemada cinselliğe dair koyduğu kuralları yıkması hususunda da öncü bir filmidir. 1980'li yıllarda Türkiye'de yükselişe geçen feminist hareketin etkisiyle dönemin aktristleri bir dönüşüm yaşamış, kadın konulu ve kadın emeğinin ön plana çıktığı filmlerle topluma mesajlar vermeye çalışmışlardır. Nitekim Şoray bir röportajında (2) Mine filminin Türk toplumunda yaşanan dönüşümün temsili için kıymetli olduğunu altını çizmiştir. Dünya'da yükselişe geçen feminist hareketin Türkiye'de yansıma bulması ile topluma etki etmede en etkili yöntemlerden biri olan sinema aracılığıyla bir sanatçı olarak "gerçek kadın" temsillerine geçiş yaşanmasının bir gereklilik olduğunu ifade eden Şoray, esas olarak Türk toplumunda eril tahakkümün kıskaçındaki pek çok kadının Mine karakterinde kendini açıkça bulabileceğini de vurgulamaktadır.

Filmde, 1980 sonrasında Türkiye'de feminist hareketin yükselişe geçtiğini ve sinemada yansımalarının açığa çıktığını Perihan temsiliyle gözlemlemek mümkündür. Perihan, emek piyasalarına katılan, bu katılımı gelecek nesilleri yetiştirmek üzere idealist bir öğretmen olarak gerçekleştiren, dik duruşlu, Anadolu'da yalnız yaşamayı göze almış, güçlü ve feminist bir kadındır. Nitekim, belediye başkanının, abisi İlhan ve Mine arasındaki dostluğun kasabanın

namusunu kirlettiğini söylemesi ve iki gün içinde İlhan'ın kasabayı terk edeceği, bununla birlikte Perihan'ın da hemen tayinini alacağı konusunda Perihan'ı açıkça tehdit etmesi karşısında Perihan'ın söyledikleri iktidar temsilcisi belediye başkanını bozguna uğratmıştır;

Sizin yanlısınız tüm insan ilişkilerinizi kendi yoz ilişkilerinizle karıştırmaktan kaynaklanıyor galiba. Bir erkekle bir kadın arasında da eşit ilişkiler, dostluklar kurulabileceğini anlayamıyorsunuz. ...Biraz dürüst davranıyordunuz Mine'nin bir Esin Hanım¹ olmadığını takdir edecektiniz. Abim de herhalde sizlerden biri değil. Mine sizlerden biriyle ilişki kursaydı dünyanın en iyi kadını olacaktı dimi? ...Ne zaman gideceğine karar vermek abimin bileceği bir iş. Bana gelince, tayinimi isteyeceğim. Ama sizden korktuğum için değil. Bu pislige daha fazla tahammül edemeyeceğim için.

Mine'yi sürekli huzursuz eden ve köşeye sıkıştırılmış hissettiren tacizci delikanlılar, bu sefer Perihan'ın başkanın odasından çıkmasını beklemiş, ancak Perihan utangaç ve başı önde duran Mine'nin aksine dik dik gözlerinin içine bakmıştır. Mahallenin delikanlıları, ilk kez başlarını yere eğmek zorunda kalmıştır.

Filmde erkek dostluğu dikkatlerden kaçmazken bu tür filmlerde kadınların erkekler arasındaki alışverişin bir nesnesi, diğer bir ifadeyle "öteki" olarak görülmeleri sıklıkla karşılaşılan bir durumdur (Ryan ve Kellner, 1997, s. 237). Perihan, filmde en başından beri eril cinsiyetli iktidara başkaldıran tek kadın olması bağlamında önemli bir temsildir. Mine filmde kasabanın ileri gelenleri hep erkektir. Perihan'ın belediye başkanının odasında yaptığı konuşma, esas olarak eril tahakkümün kalıplarının kırılması adına yaptığı cesur bir ifade biçimi olarak değerlendirilebilecektir. Daha açık bir ifadeyle, Perihan aslında tüm alanlarda hakim olan iktidarın cinsiyetine ve eril zihniyete isyan etmektedir.

Bununla birlikte Perihan, eril iktidarla mücadele ile birlikte kadın dayanışmasının açıkça gözlemlendiği bir tutum sergilemektedir. Eril şiddeti sonuna kadar yaşayan Mine'nin tek gerçek dostu ve yol göstericisi Perihan'dır. Mine'nin tek sığındığı liman olan kitapları ona Perihan getirmektedir. Bununla birlikte Mine'ye çevresinde olup bitenleri umursamaması ve dik durması gerektiği konusunda sürekli telkinler vermektedir. Bir ev daveti sırasında evli veya bekar fark etmeksizin tüm erkeklerin ve kadınların tacizine maruz kalan Mine, Perihan ve İlhan'la bahçeye çıkmak istemiştir. Kayıkla gölde gezerken Perihan, gölün içinde küreğe takılan yükselti hakkında bilgi vermektedir. Eskiden yapılmış bir balıkçı limanı, suyun yükselmesi ile birlikte suyun altında kalmıştır. Bunu gören Mine uzun zamandır ilk kez kendini özgür hissetmiş; "Yürüyelim mi üstünde? Suyun üstünde yürüyormuş gibi, insanın düşlerinde olur." diyerek heyecanla kayıktan inmiştir. Mine'nin tüm film boyunca nadir olarak mutlu olduğu gözlemlenen sahnede kasabanın tacizci delikanlıları motorla gölde belirmiş; "Sakallı'yla Mine'ye bak." diyerek Mine'yi bir anda huzursuz etmiş, Mine Perihan ve İlhan'a telaşla "Dönelim mi?" demiştir. Perihan ise güçlü bir kadın olması gerektiği hususunun altını çizerek ve kendi yaşam pratiklerinden beslenerek; "Bunlara direnmezsen en küçük özgürlüklerini en masum isteklerini bile alırlar elinden. Haberin olsun. Soluk bile aldırılmazlar insana." telkininde bulunmuştur.

Perihan'ın toplumsal cinsiyet rollerine karşı göstermiş olduğu direnç, abisi İlhan'la yaptığı konuşma esnasında da açığa çıkmaktadır. Perihan, İlhan'ın nişanlısından neden ayrıldığını sormuş, İlhan; "Bizim ilişkilerimizin sağlıksız bir yanı var. Hiçbir sorumluluk yükledi bana. Onun için bir şeyler yapabilmeyi isterdim. Açıklaması zor. Bitti işte. ...Çok az şey paylaşıyorduk onu anladım. Ayrılık acısını bile paylaşamadık anlayacağın." açıklamasında bulunmuştur. Bunun üzerine Perihan ise; "Kıza haksızlık etmiyor musun biraz? Edebiyatçı ağzıyla lafı yuvarlama. Seninkisi bizim erkeklerimizin geleneksel bencilliği olmasın sakın?" diyerek ataerkil ideolojinin hakimiyetine gönderme yapmıştır. Bunun üzerine İlhan,

¹ Esin filmde sıklıkla gösterilen erkeklerden Eczacı Neşet'in eşidir. Ancak Esin aynı arkadaş grubu içindeki başka erkeklerle ilişki kurmaktadır. Perihan Mine'nin Esin Hanım'a benzemediğini söylerken bu durumu bildiğini anlatmaya çalışmaktadır.

“Galiba yutturtamadık öğretmenim. Aslında köksüz bir ahlakın savunuculuğunu yapıyor ama bu ahlakı kendi hayatımıza uygulayamıyoruz.” diyerek esas olarak ikircikli davrandıklarını kabul etmiştir.

Bununla birlikte Perihan, tüm film boyunca kadın dayanışmasını sonuna kadar yürütmüş ve vazgeçmemiştir. Kasabada Mine’ye karşı adeta bir linç kampanyası başlatılmasına gönüllü razı olmayan Perihan, gerekirse istifa edip sen de benimle birlikte dönersin diyen İlhan’a karşı da mücadelesini sonuna kadar savunmuştur;

Mine ne olacak peki? Tek başına o mu üstlenecek bu rezilliği? Nasıl dayanacak? ...Zerrin’den sana sorumluluk yüklediği için ayrıldığını söylemişsin. Yoksa sorumluluktan kaçan sen misin? Çoğu aydınlarımız gibi. ... Kardeşim her şeyden önce, ama en önemlisi Mine gibi kadının ben de. Anlıyorsun dimi?

Filmde dikkati çeken en önemli noktalardan biri, kamusal alana katılan Perihan’ın aile kurumu dışında temsil edilmesidir. Ev içi üretimin başat öznesi olan filmdeki diğer kadınlar, kocalarının mesleği ile temsil edilmekte ve aile kurumu içinde sunulmaktadır. Toplumsal cinsiyet baskısına karşı direnen ve bununla birlikte kamusal alana katılan Perihan, erilleşmiş ve de yalnızlığa mahkum edilmiştir. Türk Sineması’nda çalışan ve de evrensel değerleri savunan kadınların cezalandırılma biçimleri genellikle yalnızlık üzerine inşa edilmektedir. Bu durum, Perihan örneğinde bir kez daha açığa çıkmaktadır.

Bununla birlikte eril hegemonyanın henüz erken yaşlarda ortaya çıkışının, diğer bir ifadeyle toplumsal cinsiyet rollerinin esas olarak bir inşa süreciyle gerçekleştiğinin en önemli kanıtı, Perihan ile erkek bir öğrencisinin arasında yaşananlar ile temsil edilmiştir. Perihan’ın abisi İlhan kasabaya geldiğinde koşarak yanlarına gelen erkek öğrencisi valizleri taşımak istemiştir. Zaman içerisinde kasabada Mine ve İlhan ile ilgili asılsız dedikodular çıkmaya başladığında, Perihan yolda yürüdüğü esnada tüm halk kendisine kötü bakarken öğrencisiyle göz göze gelmiş ve öğrencisine gülümsemiştir. Daha önceleri saygı ve sevgi duyduğu öğretmene karşı kin ve nefretle bakmaya başlayan öğrenci, öğretmene karşılık vermeyerek uzaklaşmıştır. Bu bağlamda eril tahakkümün bir inşa süreciyle gerçekleştiği ve toplum tarafından küçük yaşlardan itibaren erkek ve kadınlara içkin rollerin biçilerek benimsetildiği söylenebilecektir.

Ataerkil ideolojinin içselleştirildiği toplumlarda, aile kurumunun topluma en büyük katkısı, çocukların cinsel rol, ruhsal yapı ve toplum içinde kadın ve erkeğin konumlanışı konusundaki tutum ve davranışlarda ataerkil ideolojiyi benimsemeleri olmaktadır. Anne, baba ve çevrenin kültürel değerleri algılama ve yansıtma biçimlerine bağlı olarak, çocukların bu düzene uyumları genellikle sağlanmaktadır. Aile ve çevreyle başlayan bu uyumlaştırma süreci, zaman içerisinde öğretmenler, okul çevresi ve diğer resmi ve resmi olmayan eğitim kurumları kanalıyla pekiştirilmektedir. Toplumlar arası kültür farkı olmakla birlikte genel kanı, kültürlerin yaşamın tüm alanlarında erkeklerin mutlak otoritesine katkıda bulunduğu ve kadınların ötekileştirilmesi olmaktadır (Millet, 2018, s. 63-64).

Kasabaya geldikten sonra eril şiddeti Mine ile birlikte yaşayan İlhan Mine’ye kadın ve namus konusu hakkındaki düşüncelerin yanlışlığını ve kadının bu durum karşısındaki çaresizliğini dile getirmiştir;

Sevgiyle bakmaktan korktukları için düşmanca yaklaşıyorlar. Kendi işlerine gelen bir namus anlayışı adına namussuzluk ediyorlar. İyi, güzel, doğru ne varsa kirletmek, yok etmek istiyorlar. Boş amaçsız bir tatmin işte. Öfkeden çok merhamet duyuyorum. Anlıyor musunuz? Anlamak bir işe yaramayacak biliyorum. Yarın öbür gün üzerinizdeki baskı daha da arttıkça ne yapacaksınız? Kadınsınız. Bir başınıza nasıl dayanacaksınız? Sizi burada böyle yalnız, korumasız bırakmak istemiyorum.

Kadının bir erkek tarafından korunup kollanmadıkça şiddete maruz kalacağına kesin gözüyle bakan İlhan, Mine aracılığıyla esas olarak Türk toplumundaki eril şiddet bağlamında “yalnız kadın” çaresizliğini açığa çıkarmaktadır.

Sonuç

İkinci dalga feminist hareketin yükselişe geçtiği 1980’li yıllarla birlikte yeni bir tür olan kadın filmleri yapılmaya başlanmış, kadınlar bu yıllardan önceki temsil biçimlerinden farklı şekillerde sunulmaya başlamışlardır. 1980 sonrası Türk Sineması’nda kadın temsillerinin daha güçlü, mücadeleci ve baskın karakterler olarak sunulmaya çalışıldığı görülmektedir. Önceki yıllarda ataerkil ideolojinin temel yaklaşımı olan kadın ve özel alan eşleştirmesi bu yıllardan sonra kırılmaya başlanmış, kadınlar kamusal alanda ve profesyonel mesleklerde de sunulmaya başlamıştır. 1980 sonrası Türk Sineması’nda kadın imgesinin dönüşümü ve kadının yeni özneliği Mine filminde açıkça görülmekle birlikte yine de kamusal alanın erillikle özdeşleştirilme geleneğinden tam manasıyla kopuş yaşandığı da söylenemeyecektir. Diğer bir ifadeyle, 1980 sonrası Türk Sineması’nda öne çıkan kadın filmlerinin başında gelen Mine filmi toplumsal cinsiyet bağlamında yaşanan sorunların ve ayrımcılığın öne çıkarılmasını hedefleyen bir kadın filmi olmakla birlikte esas olarak eril bir bakış açısına sahiptir. Filmde erkek dostluğu ve kamusal alanda erkek yoğunluğu dikkat çekerken kadınlar bir nesne olarak ötekileştirilmektedir.

Mine filmindeki kadın temsillerinden Mine ve Perihan aile kurumuna üyelik ve kamusal alana katılım bağlamında birbirlerinden farklı özellikler sergilemelerine rağmen ikisinin de farklı şekil ve yoğunluklarda eril tahakküme maruz kalmaları ortaklaşmalarına neden olmaktadır. Aile kurumu ataerkil ideolojinin yeniden üretildiği mekanlardır. Bu kurumun üyesi olan kadınlar evde koca denetiminde olmalarının yanı sıra toplumsal denetim baskısını da hissetmektedirler. Aile kurumu dışında temsil edilen kadınlar ise koca denetimine tabi olmadıkları için doğrudan toplumsal denetim mekanizması ile kısıp alınmakta, kamusal alanda temsil edildikleri için erilleşmiş ve yalnızlaşmış kadınlar olarak yaftalanmaktadırlar. Nitekim filmde Mine özel alan, Perihan ise kamusal alan temsilcisi kadınlar olarak bahsi geçen denetim mekanizmalarına tabi olmaktadır. Mine özel alanda kocası ve kasabanın erkekleri tarafından şiddete maruz kalırken Perihan ise özel ve kamusal alanda eril şiddete uğramaktadır. Mine ve Perihan’ın eril şiddetten etkilenme biçimleri farklı olurken her ikisi de toplumsal cinsiyet bağlamında yaşadıkları sorunlara karşı kendi direnç pratiklerini geliştirmiştir. Mine’nin sessiz kalarak görünmez olmaya çalışmasının aksine Perihan ise mücadeleyi seçmiştir. Mine’nin kimlik arayışlarına ve kurtuluşuna doğru giden yol Perihan’ın farkındalığı sayesinde gerçekleşmiştir. Mine’nin yalnızlığı ve düşürülmüş kadın olarak yaftalanmaya çalışılması Perihan tarafından fark edilerek aralarında güçlü bir dayanışma oluşmasını sağlamıştır.

Bu doğrultuda 1980 sonrası Türk Sineması’nda özel ve kamusal alanda güçlenmeye başlayan kadın temsillerinin ortak direnişinin eril tahakküme ve toplumsal cinsiyet rollerine karşı olduğu söylenebilecektir. Kadın temsillerinin güçlenmesine karşın eril tahakkümün şiddeti azalmamakta ve klişe kadınlık rolleri beklentisi esas olarak değişmemektedir. Ancak bu yıllarla beraber kadın dayanışmasının arttığı ve eril tahakküme karşı direnç geliştirdikleri görülmektedir. Filmdeki Mine ve Perihan temsillerinin dayanışması Mine’nin kurtuluşu için en önemli adımı oluşturmaktadır. Bu dayanışmanın sonucunda Mine, filmin sonunda eril tahakkümün pençesinden kurtularak özgürleşmiştir.

Mine filmi, esas olarak hiç umut yokken feminist ideoloji ve evrensel değerler ışığında toplumsal cinsiyet rollerinin kendisine vurduğu zincirleri kıran bir kadının hikayesidir. Başlangıçta; “Hiç umut yoksa nasıl yaşar insan?” sorusunu soran Mine’nin zaman içinde eril şiddete karşı kazandığı bir zaferin temsili olan film, Türk toplumundaki özel ve kamusal

alandaki kadın temsillerini bir arada sunması bağlamında ve kadın meselesini farklı yönleriyle açığa çıkararak özellikleriyle Türk Sineması'nda önemli bir kırılmayı ifade etmektedir.

Kaynakça

- Akbulut, H. (2008), *Kadına Melodram Yakışır*, İstanbul: Bağlam Yayıncılık.
- Arslantepe, M. (2010, Nisan), *Sinemada Feminist Teori*, Sözlü Sunum, 3. Uluslararası Bir Bilim Kategorisi Olarak Kadın: Edebiyat, Dil, Kültür ve Sanat Çalışmalarında Kadın Sempozyumu, Konya.
- Bolgün, C. (2016), *Toplumsal Ayrışmalar, İktidar İlişkileri ve Ötekileştirme Süreçleri Üzerine Bir Tartışma*, D. Şaşman Kaylı ve F. Şahin (Der.), *Sosyal Politikanın Cinsiyet Halleri* içinde (s. 213-229). Ankara: Nika Yayınevi.
- Bülbül, H. (2014), *Sinemada Kötü Kadın Kimliği*, H. Kuruoğlu ve B. Aydın (Ed.), *Toplumsal Cinsiyet ve Medya* içinde (s. 238-251). Ankara: Detay Yayıncılık.
- Çağlıyan, Ç. E. (2014), *Amerikan Bağımsız Sinemasında Kadın Karakterlerin Yansıtılma Biçimleri: Bonnie & Clyde ve Burn After Reading Film Örnekleri*, H. Kuruoğlu ve B. Aydın (Ed.), *Toplumsal Cinsiyet ve Medya* içinde (s. 252-266). Ankara: Detay Yayıncılık.
- Demir, O. Ö. (2014), *Sosyal Bilimlerde Araştırma Yöntemleri*, K. Böke (Ed.), İstanbul: Alfa Yayınları.
- Diken, B. ve Laustsen, C. B. (2011), *Filmlerle Sosyoloji*, (2. Baskı), (S. Ertekin, Çev.), İstanbul: Metis Yayınları, (2008).
- Esen, Ş. (2000), *80'ler Türkiye'sinde Sinema*, (2. Baskı), İstanbul: Beta Yayınları.
- Evren, B. (1990), *Türk Sinemasında Yeni Konular*, İstanbul: Broy Yayınları.
- Evren, M. B. (2014), *Türk Sinemasının 100 Yılı*, B. Usallı Silan (Ed.), İstanbul: Rumi Matbaa.
- Kalkan, F. (1993), *Sinema Toplumbilimi*, (2. Baskı), İzmir: Ajans Tümer Yayınları.
- Kalkan, F. ve Taranç, R. (1988), *1980 Sonrasında Türk Sineması'nda Kadın*, İzmir: Ajans Tümer Yayınları.
- Kırel, S. ve Duyal, A. Ç. (2014), *Sinemada Kadının Varlığı ve Temsili Üzerine*, Ş. A. Çelik (Ed.) *Sinemada Bir Asır* içinde (s. 287-297). Ankara: Orient Basım Yayın.
- Kırvaşoğlu, O. (2016), "Türk Sinemasında Çöküş ve Yükseliş Dönemleri", *Doğu Batı Dergisi*, Yıl: 19, Sayı: 75, Kasım-Aralık-Ocak 2015-16, ss. 205-217.
- Kongar, E. (2013), *Kültür Üzerine*, (10. Baskı), İstanbul: Remzi Kitabevi.
- Millet, K. (2018), *Cinsel Politika*, (4. Baskı), İstanbul: Payel Yayınları.
- Özarlan, Z. (2015), *Duygu ve Utanç Kuramları Üzerinden Yeşilçam Melodram Sinemasını Okumak*, N. Mazıcı (Ed.), *Türk Sinemasının 100 Yılına Armağan* içinde (s. 29-46), Marmara Üniversitesi Yayınevi.
- Özden, Z. (2014), *Film Eleştirisi*, (3.Baskı), Ankara: İmge Kitabevi.
- Özdemir, M. (2010), "Nitel Veri Analizi: Sosyal Bilimlerde Yöntembilim Sorunsalı Üzerine Bir Araştırma", *Eskişehir Osmangazi Üniversitesi Sosyal Bilimler Dergisi*, 11(1), ss. 323-343.
- Öztürk, S. R. (2000), *Sinemada Kadın Olmak*, İstanbul: Alan Yayıncılık.
- Pekerman, S. (2012), *Film Dilinde Mahrem*, İstanbul: Metis Yayınları.

- Ryan, M. ve Kellner, D. (1997), *Politik Kamera*, (E. Özsayar, Çev.), İstanbul: Ayrıntı Yayınları.
- Smelik, A. (2008), *Feminist Sinema ve Film Teorisi ve Ayna Çatladı*, (D. Koç, Çev.), İstanbul: Agora Kitaplığı.
- Tekeli, Ş. (2017), *Feminizmi Düşünmek*, İstanbul: İstanbul Bilgi Üniversitesi Yayınları.
- Yerlikaya, B. (2020), *Türk Sineması'nın Üretken Kadınları: Öteki'den Özne'ye*, Ankara: Nobel Yayınları.
- Yıldırım, A. ve Şimşek, H. (2006), *Sosyal Bilimlerde Nitel Araştırma Yöntemleri*, (6. Baskı), Ankara: Seçkin Yayıncılık.
- Yüksel, Ş. (1992), Cinsellik İdeolojisi: Dün ve Bugün, (N. Arat, Yay. Haz.), *Türkiye'de Kadın Olgusu*, içinde (s. 115-129), İstanbul: Say Yayınları.
- Film Gibi Hayatlar 10. Bölüm*, https://www.youtube.com/watch?v=zs_5bJDB6Ms, (Erişim Tarihi 16.04.2020).

Son Not

- (1) Evlilik içi tecavüz/ırza geçme ile ilgili daha detaylı bilgi için bkz; Şahika Yüksel, Cinsellik İdeolojisi: Dün ve Bugün, (N. Arat, Yay. Haz.), *Türkiye'de Kadın Olgusu* içinde (s. 125-129), İstanbul: Say Yayınları.
- (2) Programın ve röportajın tamamı için bkz; Film Gibi Hayatlar 10. Bölüm, https://www.youtube.com/watch?v=zs_5bJDB6Ms, (16.04.2020).

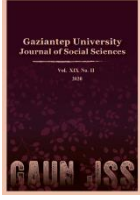

GAZİANTEP UNIVERSITY JOURNAL OF SOCIAL SCIENCES

Journal homepage: <http://dergipark.org.tr/tr/pub/jss>



Araştırma Makalesi • Research Article

Yeni Ekonomi ve Toplumsal Sınırlar: İzmir’de Örgütsüz Kapitalizmin Kültürel Örüntüsü

New Economy and Social Boundaries: Cultural Patterns of Disorganized Capitalism in İzmir

Özgür BUDAK^{a*}

^a Dr. Öğr. Üyesi, Ege Üniversitesi, İ.İ.B.F., Uluslararası İlişkiler Bölümü, İzmir / TÜRKİYE
ORCID: 0000-0002-2857-2006

MAKALE BİLGİSİ

Makale Geçmişi:

Başvuru tarihi: 12 Mayıs 2020

Kabul tarihi: 10 Temmuz 2020

Anahtar Kelimeler:

Kültür Sosyolojisi,

Esnek İstihdam,

Habitus,

Orta Sınıflar,

Toplumsal Sınırlar

ARTICLE INFO

Article History:

Received May 12, 2020

Accepted July 10, 2020

Keywords:

Sociology of Culture,

Flexible Employment,

Habitus,

Middle Classes,

Social Boundaries

ÖZ

Esnek istihdam şartları altında ortaya çıkan sosyal ayrışma hatları ile kültürel yakınlıklar arasındaki bağlar Bourdieu sonrası literatürde artan oranda incelenmektedir. Söz konusu incelemede kültürel yakınlık meslek, istihdam piyasası, organizasyon yapısı gibi daha geniş nesnel konfigürasyonlar göz önüne alınarak analiz edilmektedir. Bu açıdan bakıldığında kültürel sınırlar daha geniş mülkiyet ilişkilerinin perspektifinden takip edilmektedir. Bu çalışmada yeni ekonomi ve esnek istihdam koşulları altında kariyer kurmaya çalışan beyaz yakalıların kimlik ve sosyal hudutları inşa süreçlerine odaklanılarak bir sosyal tip tanımlanmaya çalışılmaktadır.

ABSTRACT

The post-Bourdieu literature witnesses an increasing attention on the social boundaries and cultural dispositions under the new economy and flexible employment regime. The investigation aims to understand the cultural appropriation and dispositions while retaining a perspective of objective configurations within occupations, labour market, and organizational structure; consequently analyzing the changing cultural boundaries from an angle of property relations. This study aims to analyze the relationship between the new economy and flexible employment by building a social type of a white collar adapting such a social and professional environment.

* Sorumlu yazar/Corresponding author.
e-posta: ozgur.budak@ege.edu.tr

EXTENDED ABSTRACT

The shifting dynamics of the economic structures and their impact on the changing social and cultural boundaries has been one of the seminal discussions of the sociology of culture in the last two decades. One of the emerging themes from the discussion points out the interplay between individuals' attempts to adapt to the new economic circumstances and the changing nature of the moral and cultural borders between classes and class fractions. As a highly adaptable and fragmented form of social hierarchy, the middle class and upwardly mobile urban professionals is taken as a key object of inquiry to grasp the complex nature of cultural preferences, repertoires and moral boundaries in a society which is shaped by the principles of the new economy, such as flexible employment, high risk / high reward organizational structure and volatile capital movement. From the Marxist to the Weberian approaches the contemporary literature warns us about the dramatic changes of class boundaries, cultural identity and shifting forces in social morality while societies are increasingly shaped by the new economy. Although most of his published works have dealt with the social boundaries of the French society organized around more or less stable class hierarchy protected by the welfare state, Bourdieu's attempt to maintain a constant awareness on the relationship between the structures of cultural appreciation and the objective distribution of capital and power resources provides a highly operational analytical tool set that can be utilized in order to tackle with the problem of culture and class. This study is a semi-theoretical attempt to understand the effects of the new economy and the social boundaries by constructing a social type of an urban professional by looking at the relationship between the so called objective configuration of the economic field and the changing repertoires of cultural investment and moral choices in the Turkish society. By doing so the paper utilizes the field study I conducted as part of the PhD thesis titled Culture, class and social boundaries: A study on the capitalist managerial class in Turkey which was based on in-depth interviews with thirty urban professional who were working in the private financial sector in Izmir.

In order to construct the objective economic and social forces that shaped the economic field, the study initially summarizes distinct organizational forms of work and employment in the new economy such as a constant demand for updating the skills of the labor force; overcoming the time and space constraints of the work place by applying digital technologies of communication; and the establishment of a new corporate culture with a redefined sense of loyalty based on the principles of the new economy. The organizational restructuring of the working environment created its own opportunities and threats for the white collar workers which have far reaching social consequences beyond the office: i. Time: The shifting sense of time shaped under the threat of the eroding boundaries between professional and private lives and activities. The eroding boundaries of work and private life triggers new dispositional properties of cultural and moral appreciation quite different from the logic of cultural investment in welfare society and organized capitalism. ii. Insecurity: one of the central themes of the new economy is its reliance on the flexible organization of the labor force resulting with an increasing risk of temporary unemployment and high reward of finding better paid jobs. The high risk / high reward environment pushes the professionals towards accumulating new social and cultural capital in order to prepare the temporary unemployment by relying on social networks, education, updated skills and the compatible cultural dispositions. iii. Debt: Credit economy appears to be a seminal feature of the new economy by constructing a flexible and highly interconnected financial system providing immediate benefits to the white collar professionals that are investing into a life style that exceeds their monthly income. By debt most of the urban professionals tend to pursue social and cultural investments that are loaded with symbols of class boundaries, which in turn help them establishing new social networks while adapting to the ever changing work environment and career risks. Therefore the social boundaries in a society shaped by the principles of new economy no longer shows clear dichotomies of high and low culture in terms of classical cultural investment but an ability to establish a repertoire of cultural interest by playing with several aesthetic choices resulting with a omnivore habitus of culture. Furthermore the new repertoire of cultural appreciation reflects the pragmatic nature of the urban professionals' dispositions such as the definition of honesty, mutual friendship and intellect, all defined culturally with strong references to pragmatics of daily life and career. Finally, the high risk high reward environment triggers new adaptation strategies for future crises by accepting the moral dichotomies within the workplace as a defensive posture. This defensive posture, in Robert Jackall's words creates a double language within office to maximize benefits and minimize the risks to enhance job opportunities. With the erosion of high-low culture; work-private lives, and the emerging flexible strategies to cope with the changing conditions, the new urban professionals develop unique cultural dispositions with mutually supporting moral patterns, in turn redrawing and reemphasizing the social boundaries within the contemporary society.

Giriş

Örgütlü kapitalist modelin 1970'li yıllarla beraber yerini esnek üretim ve istihdam stratejilerine dayanan yeni bir ekonomi paradigmasına bıraktığından beri bu yeni ekonomik modelin toplumsal ve siyasal etkileri konusunda önemli bir literatür birikmiş durumdadır. Örgütlü kapitalist model ve fordizmin esnek bir sermaye birikim rejimine dönüşünü resmeden klasik çalışmaların yanında (Lash ve Urry, 1987; Mandel, 1999) yeni ekonominin politik aygıt ve kurumların işleyişinde yarattığı değişimi işleyen çalışmalar (Jessop, 2002), ya da kentsel coğrafya ve tasarımın dönüşümüyle yeni sermaye birikim süreçlerini karşılaştıran incelemeler bulunmaktadır (Harvey, 2000; Smith, 1996). Son olarak esnek üretim örgütlenmesinin şekillendirdiği iş yaşamı ve şirket kültürünün çalışanların toplumsal bağ ve güven yapılarını nasıl dönüştürdüğüne ilişkin Sennett'in çalışmalarından bahsedilebilir (Sennett 1998; 2005). Bu incelemede, Sennett'in yeni ekonominin dinamikleri ve çalışanların kültürel dünyasının şekillenmesi üzerine çizdiği resimden ilhamla neo-liberal toplumsal örgütlenme ve esnek istihdam kuralları altında yaşayan ücretli çalışanların kültürel ve moral evrenini genel örüntüsünü resmetmeyi amaçlamaktayım¹. Bu nedenle tartışmayı temelde iki hat üzerinden yürütmekteyim: Esnek istihdam prensiplerinin hakim olduğu toplumsal ilişkiler ve kariyer içinde bireyin kültürel sermayesinin nasıl şekillendiği, ve örgütsüz kapitalizmin yarattığı bürokratik dönüşümde iş yaşamının kültürel paternlerinin nasıl değiştiği soruları genel bir çerçevede çizmekteler.

Esnek İstihdamın Zorlayıcı Yapıları

Esnek istihdam ve kültürel ayrışma hatları üzerine odaklanan bir analizin aşırı kültüralist bir okumaya dönmemesi için alana ilişkin nesnel koşullar ve kaynak dağılımının genel resmini çizmek gerekmektedir. Böylesine bir girişimin temelde iki hedefi bulunmaktadır. Birinci hedef kültürel yatkınlıklar evreni ve sosyal hudutları bireylerin günlük hayatlarında takip ettikleri yorumsayıcı süreçlere indirgeyip öznelci bir kültür anlayışından kaçınmaktır. Bu tip bir öznelci perspektifle sınırlanmamak için aktörlerin pratikte buldukları alanların öznel kaynak mücadelesi, sermaye tipleri ve iktidar asimetrisini belirlemek gerekmektedir. İkinci hedef ise aktör pratiklerinin içinde gerçekleştiği kariyer süreçlerinin, kültürel ayrışma hatlarının inşasında ne denli etkisinin olduğunu gösterirken, bahse konu pratikler içine gömülü aktörlerin bilinçli veya bilinçsiz buldukları iktidar ilişkileriyle uyumlu oyun mantığını nasıl içselleştirdiklerini göstererek sembolik şiddeti işaret etmektir. Bu açıdan bakıldığında kültürel sermaye görece olarak statik bir envanter olarak değil çoğunlukla çelişkili durumlara adapte olmaya çalışan aktörlerin karmaşık hayatta kalma ve uyum sağlama süreçlerinin sonucu olan bir repertuar olarak görülmelidir. Özellikle orta sınıfların yeni ekonomi içindeki konumlarını haritalandıran çalışmalarda söz konusu çeşitlilik içeren kültürel repertuara dikkat çeken çalışmalar bizi bu konuda uyarmaktadır (Bennett, Savage, Silva, Warde, Gayo-Cal, Wright, 2009; Lamont, 1992). Yukarıda zikrettiğim yöntemsel uyarılar dikkate alınarak esnek istihdam yapılarının sermaye birikimi, üretim organizasyonu ve insan kaynaklarını doğrudan etkileyen değişimleri birkaç maddede özetlenebilir:

Üretim girdileri arasında mümkün olduğunca esnek bir organizasyon yaratarak verimliliği arttırmak. Bunun temel sonuçlarından biri sermaye, teknoloji ve emeğin birbirleriyle ve mekânla çok daha esnek ve çoğunlukla verimliliğe bağlı olarak geçici bir ilişki altında

¹ Bu metinde belirli bir sosyal tipin kültürel ve moral evreni üzerine yürüteceğim tartışma büyük ölçüde finans sektöründe çalışan çeşitli uzmanlık seviyelerindeki beyaz yakalılarla yürütmüş olduğum saha araştırmasının sonuçlarından ilham almaktadır. İzmir sınırları içinde özel sermayeye ait finans sektörü çalışanlarını kapsayan saha araştırması otuz derinlemesine mülakattan oluşmaktadır. Mülakatların temel yapısı içinde katılımcıların toplumsal konumlanma esnasında hangi estetik ve moral hudutlar üzerine vurgu yaptıklarını resmetmeye çalışan inceleme genel hatlarıyla burada çizmeye çalıştığım belirli bir sosyal tipin analiz verisini sağlamaktadır.

örgütlenmesidir. Ücretli emek açısından bakıldığında bunun temel sonuçlarından biri, uzun ve tedrici kariyer planlaması yerine çok daha oynak ve hareketli bir çalışma yaşamının içinde pozisyon alma zorunluluğu olmaktadır.

1. Üretim adacıklarının kendi kendine yeterli olarak inşa ederek piyasa taleplerine hızlı ve yerinde cevap verebilme yeteneği kazandırmak. Bunun temel sonuçlarından biri emek gücünden talep edilen yüksek niteliğin sürekli güncellenmesi olmaktadır.

2. İleri teknoloji imkânları yoluyla karar alma, örgütlenme ve üretim sistemlerini zaman ve mekânın olanaklarını zorlayarak yeniden düzenlemek.

3. Üretime giren emek gücüne yönelik aktif ve sürekli bir yeniden öğrenme ve aidiyet hissi geliştirmek. Bu üretim mantığının çerçevesine uygun olarak belirli bir pragmatizmi çalışma rasyonalitesi olarak tanımlamak. (Lash ve Urry, 1987, s. 45).

Esnek istihdam şartları altında şekillenen kariyerleri takip etmek zorunda kalan ve toplumsal ilişkilerini söz konusu dinamikler içinde şekillendiren ücretli çalışanların (özellikle bu yazıda odaklandığımız haliyle kentli profesyonel sınıf fragmentasyonunun) maruz kaldığı nesnel şartları ya da başka deyişle zorlayıcı şartları saymak gerekirse temel olarak üç boyut karşımıza çıkmaktadır:

1. Zaman: Mesai saatlerinin silikleşmesi özel hayat ile kariyer arasındaki duvarları ortadan kaldırmaktadır. Bunun sonucu olarak bireyler yaşamlarının her anında işe ilişkin bir faaliyeti yapmak baskısı yaşamaktadırlar. Hobiler, kültürel katılım ve sosyal ağlar söz konusu zaman kısıtlaması içinde şekillenmektedir. Bunun önemli sonuçlarından biri kültürel aktivitenin ev merkezli hale dönüşmesidir. Esnek istihdam toplumlarında ev merkezli sosyal ve kültürel aktivitenin görece olarak arttığını, bununla birlikte ev dışı kültürel aktivitelerin de kariyere hizmet eden sosyal ağlara destek olacak şekilde düzenlendiğini gösteren çalışmalar bulunmaktadır (Bennett vd., 2009; Lamont, 1992).

2. Güvencesizlik: Esnek istihdam ekonomisinin önemli özelliklerinden biri belirli bir pozisyonda geçirilen sürelerin azalması, çalışanların profesyonel kariyerleri sırasında daha fazla iş değiştirmek; iş aramak ve taşınmak zorunda kalmalarıdırⁱⁱ. Bu yüksek hareketin temel sonuçlarından biri bireylerin her an işlerini kaybedecek gibi pozisyon almaları ve kariyer krizlerine karşı uyanık olmalarıdır. Bu nedenle bireyler çalıştıkları süre boyunca inşa ettikleri sosyal ağları ve müşteri portföyünü gelecek iş başvurusunda kullanılacak bir sermaye olarak görmekte; çoğunlukla sahip oldukları sosyal sermayeyi geliştirmeye yatırım yapmaktadırlar. Bu tip bir sürekli güncelleme ve yatırım mantığı içinde kurslar, tezsiz lisans programları, hizmet içi eğitim sosyal sermaye şekillenmesine talep edilen süreçler olarak karşımıza çıkmaktadır. İkinci bir sonuç ise iş değiştiren bireylerin belirli bir mekan ve kuruma dönük sadakat bağlarının örgütlü kapitalist modele göre azalmasıdır. Lamont'a göre (1992) beyaz yakalılarının mekansal hareketliliklerinin artması belirli bir kamusal mekana (tiyatro, bar, müze) sürekli katılım üzerine kurulu olan geleneksel kültürel aktiviteler yerine ev merkezli aktiviteler yönelmeleri sonucunu doğurmaktadır.

3. Borçlanma: Doğrudan esnek istihdam süreçlerinin içinde yer alması da yeni ekonomide ortaya çıkan önemli değişimlerden bir tanesi de borçlanma ekonomisi ve kültürüdür. Kariyer baskısı ve sosyal ağlara girme amacıyla sahip oldukları gelirden daha yüksek yaşam standartlarını takip eden beyaz yakalılar bunu uzun vadeye yayılan çeşitlenmiş kredi olanakları ile sağlamaktadırlar. Oturulan mahallenin sınıfsal kimliği, eğitim tercihlerinin kamudan özele doğru değişmesi beraberine gelir ve borç ödeme arasındaki hassas dengenin korunması sorununu ortaya çıkarmaktadır (Jackall, 2009; Sennett, 2005). Kariyer

ⁱⁱ Mülakatçıların bir kurumda çalıştıkları ortalama süre 5,5 yıldır.

güvencesizliği kredi kültürüne eklendiğinde iş kaybetmenin, yada işe ara vermenin sosyal maliyeti yıkıcı bir hale gelmektedir. Bunun sonucu olarak söz konusu şartlarda çalışan aktörler mevcut kariyer pozisyonlarını gelecekte sahip olacakları potansiyel pozisyonlara hazırlık olarak görmekte ve bu hazırlıkla uyumlu yakınlıklar geliştirmektedirler.

Başarı ve Yetkinliğin Sembolik Dünyası: Kültürel Beğeninın Fragmantasyonu

Kültürel beğeni evreni ve toplumsal ilişkilerin şekillenmesi olgusunu örgütlü kapitalizm ve refah devleti toplumundaki bir örneklem profile üzerine oturtan yazarların başında Pierre Bourdieu gelmektedir. Sanatsal ve moral yargılarla katı olarak tortulaşmış Fransız refah devleti sınıf yapıları arasında kurduğu bağ ile Bourdieu estetik ve moral yargının sosyolojik içeriğine vurgu yaparak bu yargılar evreninin toplumsal hiyerarşinin üzerinde yapılandığı nesnel ilişkileri nasıl estetize ettiğini etkili bir biçimde resmetmektedir (Bourdieu, 1996). Ne var ki Bourdieu'nun klasik eserinde kentsoyluların kültürel uzmanlaşma ve ikili dışlama (alt-üst, avande garde- halk kültürü) üzerine kurulu ayrımlar esnek üretim ve istihdam paradigması altında şekillenen toplumsal yapılarda gittikçe silikleşmektedir. Neo-liberal çalışma yaşantısı etrafında konumlanan kentsoyluların ikili dışlama yapıları ve dar bir bağlama odaklanan kültürel uzmanlaşma yerine fragmente olan bir beğeni evrenine yönelmeleri son yıllarda yapılan kültür sosyolojisi çalışmalarında araştırmacıların vurguladıkları önemli bir değişim olarak ortaya çıkmaktadır (Di Maggio, 1992; Peterson, 1996). Dar bir kültürel uzmanlaşmaya odaklanmayan ancak pek çok tema hakkında bilgi sahibi olan bu beğeni yapısı, çalışma hayatı ve özel yaşamda sıklıkla adaptasyon becerisi göstermesi gereken bireylerin kültürel beğeni evrenlerinin nasıl şekillendiği konusunda bize ipuçları sunmaktadır.

Klasik sanat ve estetik ekollerine ilişkin uzmanlaşmayı yücelten kültürel sermaye biriktirme mantığının erozyona uğradığı bir dönemde çok çeşitli kültürel üretim tarzı hakkında fikre sahip olmak kentsoylu sınıfın yakınlıklar evreni içinde belirgin bir tema olarak rol oynamaktadır. Görelî dağınık kültürel beğeni ve angajman evreni içinde özellikle kişisel gelişim ve kendin-yap tarzı kitaplara yönelim oldukça belirgindir. Kişisel gelişim kitaplarının büyük bir kısmı modern yaşamın zorlukları içinde kariyer ve özel alan dengesinin nasıl korunacağı, iş yerinde ilişkilerin nasıl geliştirileceği, çocuklarla nasıl ilgilenilmesi gerektiği ve ruhsal öğretilerin modern toplumda işimize nasıl yarayacağı gibi temalar etrafında şekillenmektedir. Bu tip kitaplardan özellikle ruhsal öğretilerle bağlantılı olanları kadın katılımcılar oldukça fazla tüketmektedir. Erkekler ise kişisel gelişim kitaplarında daha teknik boyuta odaklanan eserleri (çok yaygın bir konu girişimcilik, geleceğin sektörleri ve stratejiler) tercih etmektedir. Özel yaşamla mesai saatleri arasındaki sınırların ortadan kalkmaya başlaması ve geleceğe ilişkin kariyer planlama baskısı kişisel gelişim konusunda profesyonel yönetici sınıfı uzman tavsiyesi dinlemeye yönlendirmektedir.

Ortaya çıkan görelî dağınık kültürel beğeni anlayışı başka bir açıdan yorumlandığında, kültürel öğelere yönelik nispeten sığ fakat çok çeşitli alanda bilgi sahibi olmaya yönelen yakınlıklar sistemi bir tür aşırı yüklenmeyle şekillenmektedir. Bu yüklenme hem medya araçlarının yoğunluğu ve çeşidinin artması (özellikle dijital medyanın gelişimi ile beraber) hem de toplumsal uzamda çok daha hareketli ve geleceğe ilişkin öngörülü olmaya zorlanan beyaz yakalılarının ilgi alanlarının şekillenmesiyle bağlantılı olarak karşımıza çıkmaktadır. Bahse konu kültürel aşırı yüklenme, bireylerin zamanla tek tek kültürel sermaye öğelerinin politik, tarihsel ya da toplumsal referanslarının ve sorunsallarının ortadan kaybolduğu bir kültürel evrende, çeşitli ve dağınık bilgi sahibi olmanın kendisinin bir değer haline geldiği bir koleksiyon mantığına dönüşmektedir. Bireyler kültürel sermaye öğelerinin politik-kültürel referanslarının kaybolduğu ya da bu bağlantılar konusunda bireyin kendini bağlantısız hissettiği bir beğeni evreni yaratmakta ve kişisel prestijlerini bu beğeni evreninin öncelikleri üzerinden kurmaktadır. Kültürel aşırı yüklenmenin bazı yazarlara göre önemli sonuçlarından biri

kültürel beğeni evreninde *escapist* yatkınlıkları tetikleyen ya da onlara referansta bulunan yazılı ya da görsel eserlerin ön plana çıkmasıdır (Bennett vd., 2009, s. 66).

Kültürel Beğeni ve Toplumsal Hiyerarşi

Kültürel beğeni haritasını toplumsal hudutlarla ilişkilendirdiğimizde profesyonel yönetici sınıfın iki temel orta sınıf fragmanına karşı konumlandığını görmekteyiz: Eğitsel kaynak, kariyer şekillenmesi ve yaşam tarzı olarak esnek istihdam ekonomisinin ayrıştırdığı orta alt sınıf ve temelde benzer sosyal statüye sahip olunan kültür üreticisi üst orta sınıf fragmanı. Katılımcılar kültürel beğeni evrenlerini haklılaştırırken çoğunlukla iki tür mantığı devreye sokmaktalar: Öncelikle tüketilen eserlerin zekâyıⁱⁱⁱ, genel kültürü ve başka kültürlerle olan etkileşimi ne kadar canlandırdığı teması karşımıza çıkmaktadır. Zeka tanımının içeriği kırılmalı ve değişken toplumsal ilişkiler içinde hareket eden aktörler tarafından daha çok adaptasyon ve pragmatizmi vurgulamak için kullanılmaktadır. Zekanın kültürel içeriği konusundaki tartışmayı bir sonraki bölümde daha ayrıntılı olarak yapacağım.

Genel hatlarıyla bakıldığında esnek istihdam toplumunda kültürel sermayenin dağılımı keskin dışlayıcı ikilikler üzerine yaslanmamaktadır. Bunun yanında kanımca, böyle bir sermaye dağılımı Kantçı bir aşkın estetik anlayış baskınlığı ile de tanımlanamaz. Buna karşılık, çeşitlilik ve politik içeriksizleştirme, esnek istihdam ekonomisinin zamansal ve mesleki baskısı altında kendi kimliğini oluşturan bir toplumsal grubun kültürel öge algısı olarak yer almaktadır. Eğitimli beyaz yakalılar, saf estetik haz üzerine kurulu kültür ürünlerine karşı antipati beslemektedirler. Bu ürünlere karşı açıkça dile getirilen bir değersizleştirme olmasa da zaman ayrılabilir nitelikte bulunmamaktadır. Buna karşılık sıradan ve gündelik olanla kültürel ürünlerin algılanışı arasında kurulan bağ daha kuvvetli görünmektedir. Bunun bir sonucu olarak Bourdieu'nun refah toplumu kültürel sermayesi üzerine gösterdiği (1996) ayrışmanın aksine kültürel sermaye çok daha eklektik bir kültürel alanın içinde eyleyen aktörler için temel sorun, kültür eserinin başlı başına estetik kaygılarında ve niteliğinden çok onun mesleki – toplumsal aktivite içindeki ilişkilerle ilişkilendirilmesi sorunu olmaktadır. Kültürel sermayeye yönelik yatkınlıklar da klasik estetik bilgisi edinimi üzerine zaman ve enerji harcayıcı derinleşme yerine kültür-kariyer-sosyal ağ arasındaki “anlamli” bağların oluşturulmasına dönük başka bir yetkinlik olarak ortaya çıkmaktadır. Bu yeni yetkinlik kültürel sosyolojinin genel kabul gören yüksek-alçak, derin-sığ, elitist-popüler gibi ayrımlarıyla açıklamak mümkün görünmemektedir.

Dürüstlük ve Zekanın Kültürel İçeriği

Mülakatlar sürecinde, arkadaş seçimi ve boş zaman faaliyetleriyle ilgili sorulara cevap verirken katılımcılar zekâ kavramına sık atıfta bulundular. Başlangıçta kültürel beğeniye hedefleyen sorulara verilen moral ve zekaya ilişkin yanıtlar benim için de mülakatların yapısının değiştirilmesi konusunda yol gösterici oldu. Zeki insanlarla birlikte olmayı seçmek; yaptığı faaliyet, ya da tükettiği eserde zekâ aramak; zeki olmayan insanlar yanında sıkılmak tekrarlanan kriterler olarak karşımıza çıktı. Bunun üzerine açık uçlu sorularla katılımcının zekâdan ve zeki insanlardan ne anladığını; evrensel bir kriter olarak sunduğu bu kavramın kültürel kodlarını anlamaya çalıştım. Buna göre farklı toplumsal kesimlerin kişisel kendini gerçekleştirme kriterleri değişim göstermekte ve beraberinde bu kriterleri kristalize eden zekâ kavramının içeriği de değişmektedir. Zekâ bazen yetkinlik, uzmanlaşma, adaptasyon, teknik beceri olarak görülürken bazı toplumsal pozisyonlarda ise ve genel kültürel hafıza, eleştirel soyutlama ve analitik güç üzerinden kurgulanmaktadır.

Yapılan karşılaştırmalı kültürel sosyoloji çalışmalarında farklı toplumlar ya da aynı toplumdaki farklı sınıfsal pozisyonların zekâ kavramının içeriğine değişen anlamlar

ⁱⁱⁱ Bu noktada zeka'nın katılımcılar tarafından nasıl algılandığına ilişkin tartışmayı aşağıda “zekanın kültürel içeriği” başlığı altında ayrıca yapacağım.

yüklediğine ilişkin saptamalar bulunmaktadır (Lamont, 1992, s. 90). Kültürel içeriği toplumsal konumlanmaya paralel olarak şekillenen zekâ kavrayışı beraberinde öz saygı, başarı ve kendini gerçekleştirme gibi prestij algısını besleyen semboller yaratmakta ve değerler hiyerarşisini oluşturmaktadır. Öncelikle katılımcıların kendi içlerinde de zekâ kavrayışına yekpare bir yanıt vermediklerini söylemek gerekmektedir. Bunun bir sonucu olarak aşağıda özetlemeye çalıştığım zekâ kavrayışına ilişkin temalar oluşmaktadır.

Adaptasyon gücü etrafında kodlanan zekâ beraberinde kişisel başarı hikâyeleri ile birlikte kullanılmaktadır. Buna göre zeka kavramı söz konusu olduğunda soyutlamaya dayalı eleştirel bir düşünce biçiminden çok pratik sorunları çözmeye dayalı bir düşünce yapısı katılımcılar tarafında yüceltilmektedir. Katılımcılar her ne kadar genel kültür ve akademik yetkinlik konusunda açık negatif ifadelerden kaçınırsalar da kısa vadeli belirli bir pragmatizm içine yerleşmeyen, zor elde edilip sosyal ilişkilere doğrudan tahvil edilemez olduğunu düşündüğü bilgiye karşı mesafeli davranmaktalar. Buna göre bilgili olmak, onu pratik olarak başarılı işlere dönüştürebilen bir zekâ anlayışıyla beraber yürümektedir. Toplumsal ve politik olgulara derinlemesine bir eleştirel bakış ya da Michelé Lamont'un deyişiyle *un sens critique* (eleştirel toplumsal yaklaşım) (Lamont, 1992, s. 92) katılımcıların zekâ, bilgi, başarı ilişkisini kurdukları temaların bir parçası olmamaktadır. Bunun yerine entelektüel akıl oyunları, eğlenceli problem çözme durumları, teknik beceriyle üstesinden gelinebilen sorunlar, katılımcılar açısından zekânın kültürel kodlanmasında daha anlamlı bulunmaktalar. Dinamik ve başarılı görünmenin kariyer ve sosyal ağlar için çok önemli olduğu bir ilişkiler bütünü içinde zekânın kendisi de doğrudan dinamik bir başarı hikâyesinin parçası olduğu ölçüde değer kazanmaktadır.

Katılımcılar her ne kadar toplumsal pozisyonunu büyük oranda eğitim kaynaklı dikey hareketliliğe borçlu olsalar da akademik alana ait olduğunu düşündükleri “soyut düşünce” ile aralarına mesafe koyan katılımcılar hizmet içi eğitimde aldıkları “problem çözmeye” yönelik kavramları sıklıkla kullanmaktalar. Esnek istihdam ekonomisinin temel prensiplerinden olan kendini sürekli güncel ve hazır tutma beraberinde, takım çalışmasında başarılı, hızlı düşünen ve adaptasyon yeteneği yüksek olan bireyleri talep ettikçe, ekonomik hayat ve kariyer baskısı, kültür ve zekâ üzerine geliştirilen “oyun mantığına” yansıtılmaktadır. Başka bir deyişle hem zekanın hem de kültürel bilginin pozitif sembolizmini destekleyen mantık büyük oranda estetik ve eleştirel tefekkürden değil büyük oranda esnek istihdam toplumunu yöneten dinamiklerin belirli bir oyun mantığı ya da yatkinliğine dönüşmesinden kaynaklanmaktadır. Kültürel beğeni ve ayrışma referanslarını besleyen bu yeni yatkinlik sisteminin temel olarak 3 tema üzerine kurulu olduğu söylenebilir:

1. Belirli bir aktiviteye sürekli sadakat üzerine tanımlanmış kültürel elitizm yerini çeşitlilik sahibi ve zaman zaman popüler öğeleri de kapsayan bir kültürel sermaye anlayışına bırakmaktadır. Bourdieu'nun klasik çalışmasında (1996) karşımıza çıkan kültürel sermaye birikimi büyük oranda toplumsal gruplar arasında “kapma” mantığı etrafında işleyen bir dışlama mantığına yaslanmaktadır. Buna göre belli bir sınıfın yatırım yaptığı beğeni evreni toplumsal hudutlarla ayrılan diğer sınıfın beğeni evreninden dışlanmaktadır. Bu çalışmada benzer bir dışlama mekanizması yerine kültürel beğeni evreninin çeşitlenip birbirine çelişik gibi görünen öğeleri de kapsayan bir yapıya büründüğü görülmektedir. İkilikler üzerine oturmayan kültürel beğeni mantığı tam tersine çeşitliliğin kullanılma kapasitesi ve farklı kültürel bağlamlara adapte olma yeteneğini ön plana çıkartarak bu yeteneklere prestij sembolleri yüklemektedir. Söz konusu kültürel çeşitlilik yüksek kültürel yetkinlik üzerinden tanımlanmış sınıfsal dışlama sembollerine antipati ile yaklaşırsa da kültürü kariyer ağlarına bağlayan bağlamlarda kendine has sınıfsal homjenlik talebinden vazgeçmemektedir.

2. Kültürel yatkinliklerin şekillenmesinde kariyer, sosyal ağ, eğitim süreçleri ve hedeflerinin iç içe geçmesinin sonucu olan karmaşık bir repertuar ortaya çıkmaktadır.

Güvencesizlik ve fırsat üzerine tanımlanan bir ekonominin failleri kültürel uzmanlık yerine adaptasyon kabiliyeti, manevra alanı ve sosyal hareketliliği merkeze alan kültürel yatırıma yönelmektedirler. Bu nedenle zekâ kavramının kültürel kodlarında görüldüğü gibi kendini gerçekleştirme, takım çalışması, dinamik bir merak ve problem çözme yeteneği ön plana çıkarılarak kültürel öğelerle şirket kültürünün ne kadar paralel seyrettiği görülmektedir. Estetik ve moral üstünlüğü sembolize eden kültürel sermayeden “zekâyı” ve “esnekliği” vurgulayan bir kültürel haritaya doğru dönüşüm izlenmektedir.

3.Yerleşmiş ve kurumsallaşmış geleneksel kültürel sermaye tümüyle değersiz görülmemektedir. Buna karşılık kültürel yatırım süreçlerinin merkezi konumunda yer almamaktadırlar. Kültürel sermayenin çeşitlenmesi ve yatkınlıkların “hepçilleşmesi” beraberinde derinde işleyen bir toplumsal hiyerarşiyi besleyerek yeni toplumsal sınırlar belirlemektedirler. Kişisel başarı hikâyelerine merkezi bir yer kaplamayan dışlayıcı ikilik ve kurumsal kültürel miras mantığı çocukların pedagojik kültürel şekillenmesinde radikal bir değişiklik göstermektedir. Çocuk eğitimi aile hayatının belki de en merkezi konumunu almaktadır. Anne ve babalar kendilerinin sahip olmadıkları klasik disiplinlerin eğitiminden başlayarak eğitim sektörünün satmaya çalıştığı pek çok öneriyi almak konusunda oldukça istekliler. Kendileri şu veya bu şekilde dikey hareketli olan katılımcıların yeni pazar şartlarında sosyal hiyerarşideki konumlarını çocuklarına aktarma istekleri oldukça fazla. Bu yüzden kaynakların büyük bölümü hem yüksek teknoloji hem derinlemesine eğitime sahip hem de sınıfsal homojenlik sağlayan korunaklı okullara yönelik olarak harcanmaktadır.

Söz konusu tabloya yönetsel açıdan bakıldığında ise failin toplumsal hedefleri ile moral ve kültürel hiyerarşisi arasında bağlantı kurmayan bir çalışma her ne kadar kültürel sermayeyi güncel toplumsal hudutların belirlenmesinde ve resmedilmesinde önemli bir kavramsal araç olarak kullansa da esnek istihdam ekonomisinin kaygan toplumsal ilişkilerinde fazla zayıf bir analitik nitelik gösterebilmektedir. Bu yüzden bir envanter ya da nihai yatırım yapılan metalar bütünü olarak kurgulanan kültürel sermaye kavramını toplumsal dışlamanın her boyutunda aynı şekilde operasyonelleştirmek ciddi sorunlara yol açabilmektedir. Buna karşılık kültür sosyolojisinde failin kültürel ve moral olarak aldığı pozisyonları sosyal çevresi içine yerleştirecek daha esnek bir yönetsel bakış açısına olan ihtiyaç giderek artmaktadır.

Örgütsel Yapıdaki Değişim ve Sosyal Sermaye

Esnek istihdam ve örgütsüz sermaye birikim süreçlerinin baskınlığının artmasıyla beraber çalışma düzeni, örgüt yapısı, şirket bağlılığı ve kariyer hikâyelerinde dramatik değişimler olmaktadır. Genel olarak özetlemek gerekirse, Neo-liberal ekonomik düzenin hâkim olduğu çalışma yaşamlarında bürokratik yapılanmadaki değişimler sonucu günümüz meslek alanında düşük kurum sadakati; çalışanlar arasındaki güvene dayalı toplumsal ilişkilerde aşınma ve kurumsal bilginin çalışanlar arası dolaşımdan kalkması gibi sonuçlar ortaya çıkmaktadır. Örgütlü kapitalist modelin iş yeri örgütlenmesinin esaslarını oluşturan çalışma paradigmasının temel ayakları bu nedenle radikal değişikliklere uğramaktadır. Bu değişiklikler kabaca üç boyut altında özetlenebilir: 1. Büyük şirket ve holdinglerde teknik menajerin kontroldeki etkisinin sermaye sahipliği ve onun doğrudan yansıması olan yönetim kurulu üyeliğinin alması; 2. *Sabırsız sermaye* kavramıyla formüleştiren uzun vadeli programlardan ziyade kısa erimli hedef ve karların ön plana çıkarılması; 3. Üretim, dağıtım ve finansal destek bağlamında yeni ortaya çıkan teknolojilerin geleneksel olarak lokalize olmuş iş yeri kavramını parçalamaya başlaması (Sennett, 2005).

Modern çalışma yaşamı, kariyer algısı ve toplumsal ilişkilerinde köklü değişimlere yol açan bu bürokratik dönüşüm beraberinde çalışanların iş yaşamına dönük tavırlarını şekillendirmektedir. Bahse konu tavırlara hâkim olan genel karakteristik esnek istihdamın

failler tarafından bireysel seviyede yeni sosyal sermaye^{iv} bağlarıyla güvence altına alınmaya çalışıldığı yeni bir mesleki alanın doğuşuna işaret etmektedir. Klasik örgütlü üretim modeli ve onun toplumsal örgütlenmedeki karşılığı olan refah devleti ile Neo-liberal piyasa şartlarında şekillenen sosyal sermayenin yapısı açısından önemli farklar ortaya çıkmaktadır. Bu farkların temelinde ise yeni şirket kültürü ile mesleki sadakat arasında ortaya çıkan kriz bulunmaktadır. Firmalar, her geçen gün uzun vadeli örgüt ve planlamadan esnek işe alma ve kısa vadeli hedeflere yöneldikçe başarısızlık ve kriz durumlarında çalışanları geleneksel bürokratik yapı altında koruyan, en azından yol ve zaman sunan yapılar aşınmaktadır (Sennett, 2005). Söz konusu yapıların eksikliğinin bir sonucu olarak özellikle kariyerinin ilk basamaklarında olan çalışanların düşük sermaye birikimleri bu tip krizlere esnek cevap verememelerine yol açmaktadır. Gün geçtikçe yeni çalışma şartlarına tabi olan bireyler kendilerini daha fazla hedef baskısına eşlik eden bir mesleki ve sosyal izolasyon içinde bulmaktadır. Bu tip izolasyon, kariyer krizlerini günümüzde aşmanın merkezi yolu haline gelmiş sosyal sermaye birikimi düşük olan dikey hareketli beyaz yakalılarda daha yoğun yaşanmaktadır.

Henüz bir işe sahipken ve sosyal ağlar kuvvetliyen alternatifleri elinde tutmanın oldukça önemli olduğu düşünülen bir mesleki alanda sosyalleşme ve sosyal aktivitelere katılma enerjisi oldukça yüksek seviyede görülmektedir. Kişinin yaptığı işin teknik boyutunun yanında başarılı gözükmesi, bir şirketin elemanı olmaktan çok kendi öz sunuşunu yapma kapasitesi açısından önemli bir boyut taşımaktadır. Kariyeriniz boyunca 3 ya da 4 defa şirket değiştirdiğinizde, sizin şirketle organize bağlar etrafında kurulan mesleki kimliğiniz yerine şirketin kendisi CV'lerde prestij unsuru olan bir sembole dönüşmektedir. Finans sektöründe başarılı bir kariyeri önceden kovalamaya başlayan aktörler daha üniversite sıralarında CV'lerine yazılacak sosyal aktivite ve kulüplere girerek buralarda yönetsel faaliyetler yapmayı amaçlamaktadırlar.

Sosyal aktivitelere karşı duyulan bu ilgi iş yaşamında da devam etmekte ve sektöre ilişkin ağın içine yerleşmek için kullanılmaktadır. Sosyal yardım projeleri, sosyal sorumluluk projeleri hem şirket imajı tarafından özendirilmekte hem de çalışanlar bu aktivitelere katılımın sosyal sermayeye olan etkisine yatırım yapmaktadırlar. Bunun yanında dernek ve kulüp üyelikleri de profesyoneller arası ağın oluşumunda önemli bir role sahip bulunmaktadır. Özellikle sektöre yakın aktörlerin yer aldığı *Lions*, *Rotary* gibi kurumlara üyelik adeta ticaret odası üyeliği gibi sosyal ağların sağlamlaşması açısından oldukça önemli bir etkiye sahiptir. Sosyal ağın bir parçası olabilmek sadece üyelikle değil aynı zamanda sosyal ağ üyelerinin sahip olduğu kültürel, sanatsal, sportif faaliyetler hakkında kabul edilebilir bilgi ve yatkinlik sistematiğine sahip olmakla bağlantılı olduğundan uluslararası bağlantılara sahip olmak oldukça önemli bir nitelik taşımaktadır.

Kapitalist toplumsal örgütlenme bağlamında müteşebbis *ethosunun* tarihsel şekillenmesi üzerine odaklanan Max Weber bürokratik rasyonalitenin önemli etkilerinden birinin görelî olarak durağan ve istikrarlı kurumlar için sabitlenen insanların yaşadıkları anda olmasa da gelecekte güçlenip hayatlarını kontrol altına alacaklarına dair inançları olduğunu savunmaktadır (Weber, 1978). Buna göre geleneksel rasyonalite gecikmeli zenginleşme ve kademeli tanınma yavaş ilerlese de aktöre içinde davranacağı tutarlı bir mesleki tecrübe

^{iv} Birey ya da gruplar tarafından belirli bir alanda (örneğin konumuz olan mesleki alan) konumlanırken biriktirdikleri tanışıklı, kurumsal üyelik, genel sosyal aktivite ve sosyal ağlarla bağlantılar olarak tanımlanabilecek sosyal sermaye anlayışına temelde iki açıdan bakılabilmektedir. Birinci açı daha çok bireylerin belirli sosyal aktiviteler katılım şevki üzerinden giden sermaye anlayışıdır. Diğer anlayış ise sosyal katılımdan çok angaje olunan sosyal ağ üyelikleri ve bu üyeliklerin başka oyun alanlara hangi bağlantılar kurduğuna odaklanan sosyal network yaklaşımıdır. Her ne kadar faili sosyal sermaye birikimine sevk eden motivasyon ve bunun duygulanımsal karakteristiği konumuzla bağlantılı olsa da aşırı fragmente olmuş toplumsal ilişkiler açısından sosyal network yaklaşımı daha açıklayıcıdır.

sağlamaktadır. Geleceğe ilişkin bu projeksiyon belirli ölçülerde öz disiplin, mesleki bağlama bağlanma ve diğer çalışanlarla uzun erimli toplumsal ilişkiler kurmayı özendirilmektedir. Bu kendine has toplumsal beklentiyle desteklenen prestij algısı kendini, çalıştığı kurumu sevse de sevmese de güvenilir bir kuruma bağlamaktadır. Bu tip güvenilir ve istikrarlı kurumsal şartlar altında çalışan aktörün sadece kendine yönelik öz değerlendirme kabiliyeti değil aynı zamanda başkaları tarafından değerlendirilme kabiliyeti de gelişmektedir. Çünkü aynı kurumda uzun süre benzer dinamik ve başarı normlarına tabi kalarak bağlanan çalışanlar açısından kurum aşinalığı önemli bir faktör olarak ortaya çıkmaktadır.

Esnek istihdam ekonomisinin yeni üretim ve organizasyon paradigması ise Weber'in bürokratik yapılanmanın temelleri olarak ortaya koyduğu bu aktör-kurum ilişkisinin dinamiklerini anlamsız hale getirmektedir. Artık çalışan bireyler başka bir çağa ait kabul edilmiş başarı normlarının işte kazanca dönüşmediği bir mantık içinde sosyal sermaye biriktirmemektedirler. Özellikle küreselleşen, yüksek teknoloji ve esnek organizasyon modelini benimseyen finans sektöründe geleneksel kendi kendini kurum içinde disipline eden ve kurumdan öz saygısını çıkartan beyaz yakalı etkisini yitirmektedir.

Sennett'in iddia ettiği gibi geleneksel Protestan etiği üzerine kurulu çalışma normlarının erozyonu beraberinde aktörün mesleki alanda pozisyon almasını sağlayan bireysel stratejik hesaplarının doğasını değiştirmektedir (Sennett, 2005, s. 79). Yeni stratejik mantığın şekillendirdiği modelin yapısı görece olarak istikrarlı örgütsel şemalara girilse dahi temel kariyer dinamiklerinin akışkan olduğu bir karar ve yatırımlar bütünü olarak karşımıza çıkmaktadır. Bu yeni akışkanlığın beraberinde getirdiği uzun erimli mükâfatlandırma yerine *Şimdi*'ye dönük karlılık ve gelişim yerine fırsatlara odaklanan bir sosyal sermaye yatırım anlayışı aktörün bireysel konumlanışını belirlemekte. *Şimdi* kurulan güçlü profesyonel, kültürel ve sosyal ağlar neticesinde yeni kariyer olanaklarını sürekli kovalamayı ön plana çıkartan yaklaşım usun süreli stratejik planlamanın değerinin azaldığını göstermektedir. Meslek örgütlenmesinin altlarında yer alan özellikle yeni dikey hareketli çalışanlarda sahip oldukları zayıf sosyal sermaye yatırımını mümkün olduğunca hızlı bir şekilde artırma çabası, üst orta yöneticilerin bu heyecanlı mücadeleye *bilgece* bir tebessümle yorum yapmaları, mesleki alanda alınan pozisyon ile kendi hedef ve çıkarlarını nasıl estetize edip haklılaştırdıklarını gösteren önemli ipuçlarıdır. Eşitsizliğin performans yerine sosyal izolasyonla derinden bağlantılı olduğu bir alan içinde hareket eden aktörler hem Neo-liberal ekonominin temel prensiplerine uygun *ethos* şekillendirmekte hem de kentsel mekânda izolasyondan kaçınmak için kendi başarı ve prestij sembollerine sahip soylulaştırma ve ayrışma pratiklerini üretmektedirler.

Kariyer Yolu ve Bedensel Sermaye

Şirket içi moral kodlar, prestijin sosyo-ekonomik sembolleri beraberinde güçlü bir beden politikasına dayanmaktadır. Çalışanların nesnel çalışma performansının yanında dışarıya karşı şirket kültürü ile uyumlu bir bedensel sunum yapmaları oldukça önemli bir faktör olarak karşımıza çıkmaktadır. Çalışma dinamizmini, uluslararası vizyonu, yeni pazarlara açılma iradesini ve pozitif sosyal ilişki becerisini sürekli yücelten bir kurumsal kimlik, bu anlam dünyasına uyumlu bedensel görünüm talep etmektedir. Yaşam enerjisinin ve dinamizmin övüldüğü, dahası küresel kapitalist dilin içinde verimlilikle özdeşleştirildiği bir sektörde çalışan bireyler bedene ilişkin yatırımı iş yaşamının kendisinden ayırmamaktadırlar. Kişisel bedensel tercih ve yatırımın ötesinde şirket de kendine özgü bir beden politikası yönetmektedir. İnsan kaynakları eğitim ve öneri dokümanları, yönetsel uyarılar ya da performans değerlendirmesi aracılığıyla şekillenen bedensel politika resmi olmasa da şirket kültürünün önemli bir boyutunu oluşturmaktadır. Yukarıda tartıştığım konulara paralel olarak, moral ve bedensel dışa vurumun teknik becerinin önüne geçtiği durumlarda şirket kültürünün başarı sembollerine uyumlu beden şekillenmesi katılımcılar açısından takip edilen olgulardan biridir. Çok uluslu özel şirketler çalışanların bıyık bırakmasını tercih etmediğini yasaklar yerine yukarıdan aşağıya doğru iletilen

mesajlarla göstermektedir. Pazarlama bölümlerinde çalışan kadın personelin kıyafet seçimi ve makyajı o bölümün yöneticileri tarafında enformel olarak kontrol edilmektedir. Katılımcıların bu konuda, kadın kıyafet ve makyajına ilişkin dile getirdikleri temel estetik tercih “frapan olmayan ama seksapeli yüksek” bir tarza odaklanmaktadır.

Mesleki alanın içinde şekillenen bedensel sermayenin önemli parçalarından biri ise sağlıklı beden ve diyet olarak ortaya çıkmaktadır. Katılımcılar bedensel görünüm ile kariyer performansı arasında güçlü bağlar kurmaktadır. Başka bir deyişle moral, profesyonel ve bedensel görünüm kişinin kariyer performansı için önemli bir role sahiptir. Bedensel görünüm ve beraberinde ürettiği dinamizm mesajının içinde eyleyen failer bedensel sermayeye yönelik yatırımı işin bir parçası olarak görmektedirler. Özellikle yaşlı olmak ve yaşlanmanın kariyer açısından riskli bir sembol olarak algılandığı bir ortamda yaşlılık önleyici kremler, bitkisel tedavi ve estetik operasyon popüler uygulamalar olarak ortaya çıkmaktadır. Ataerkil beklentileri taşıyan semboller iş yaşamıyla kesiştiğinde kadınların parlak, çekici ve dinamik görünmesi sadece kültürel değil aynı zamanda mesleki alanın da bir parçası haline gelmektedir.

Mesleki alanda moral kodların karmaşık gösterenleri ve esnek istihdam ekonomisinin kaygan toplumsal yüzeyinde başarılı olmak ve başarılı görünmek, aynı oyunun organik parçaları haline gelmeye başlayınca bedensel sermaye modern şirket kültüründe doğrudan yapılan bir sermaye biçimi olarak karşımıza çıkmaktadır. Şirket kültürü içinde küresel kapitalizmin kendine has sembolik dünyası içinde şekillenen bireyler her bir sembolün toplumsal karşılığı konusunda o kadar hassaslar ki bedensel sermaye mekânlarının kendisi sınıfsal bir tasa ile elemeye tabi kılınmaktadır. Özellikle büyük kentlerdeki site yaşantısının parçası haline gelmiş olan ve site mimarisinin sınırları içine yerleştirilen spor kulüpleri, fitness salonları, havuz ve saunalar, güzellik ve sağlıklı yaşam ürünleri satan dükkânlar beden sınıfsal görünümünü şekillendirmektedirler. Katılımcılardan biriyle yaptığımız mülakat için bulduğumuz mekân bunun çok güzel bir resmini çizmektedir. İzmir’de özellikle genç profesyoneller için düşünülmüş sitenin havuz bölümündeyiz. Tesis, üç bölüme ayrılmış durumda; havuz, fitness salonu ve kafe. Kafede takım elbise ve bilgisayarlarıyla iş yapan insanların hemen önünde mayolarıyla güneşlenen kişiler görülmektedir. Günümüzde büyük kentlerde pazarlanan pek çok sitenin bu tip bir “tatlı hayat” kurgusu üzerinden satış yaptıkları görülmektedir. Kısacası yeni beden algısının getirdiği estetik ve toplumsal dışlama sembolleri aynı zamanda kentsel tasarımı da etkilemektedir.

Moralite ve Şirket Kültürü

Örgütlü kapitalizm ve refah devleti toplumunda, toplumsal hayatta daha görünür olan mesai içi ve dışı aktivite ayrımı esnek istihdam ekonomisinde iç içe geçen bir karakteristiğe sahip olmaktadır. Söz konusu değişken karakteristik sadece mesai içi ve dışı aktivitelerin birbirini tamamlayıcı öğeler olmasından ibaret değildir. Aynı zamanda özel hayatında ve sosyal ilişkilerinde kendini tanımlayan, öz saygısını şekillendiren ve ahlaki evrenin genel tutarlı mantığını oluşturan failer büyük oranda bunu iş yaşamının dinamik ve değerleriyle dirsek teması içinde yapmaktadırlar (Di Maggio, 1992; Lamont, 1992). Esnek istihdam şartlarında işini kaybetme riski yüksek; buna karşılık herhangi bir terfi olasılığında yaşam standartları radikal bir biçimde değişebilecek olan profesyoneller için mesai içi ve dışı ayrımı daha da bulanıklaşmaktadır. Bunun nedeni gerek çalışma kültürü gerek kariyerin devamı için gerekli olan emeğin niteliği ve toplumsal ilişkilerin mesai dışındaki aktiviteleri de etkilemesinden kaynaklanmaktadır. Mülakat yapılan katılımcıların önemli bir bölümü, kendisine ya da başkalarına yönelik ahlaki değerlendirmelerinde iş yaşamını önemli bir kaynak noktası olarak kullanmaktadırlar. Toplumsal değerler ve davranış normları yelpazesinde bulunan moral argümanlar evrensel prensipler içermekten çok iş yaşamının pragmatik mantığı etrafında algılanmakta ve kurgulanmaktadırlar.

Özellikle orta kademe yönetim yetkisine sahip uzmanlarda meslek yaşamının tehditlerine karşı birbirine destek olmak ve sorunlar karşısında başkalarını suçlama yerine soruna odaklanmak dürüstlüğü betimlemesinde sıklıkla kullanılmaktadır. Katılımcılar dürüstlük moral kodunun altını *güvenilir olmak, sabırlı olmak, yumuşak başlı olmak, çalışkan olmak* gibi davranış normlarıyla doldurmaktadırlar. Bu açıdan bakıldığında dürüstlük moral kodu büyük oranda meslek yaşamında büyük değişiklik ve krizlere açık bir sektörde çalışan profesyonellerin toplumsal ilişkiler aracılığıyla kendilerini güvence altına almasını sağlayan, temel çalışkanlık ve uyumu içeren defansif bir içeriğe sahip olarak karşımıza çıkmaktadır. Bu noktada karşımıza çıkan ilginç bir çelişki, finans şirketlerinin ve genel olarak insan kaynaklarının diline yerleşmiş olan sembollerle gerçekten çalışan profesyonellerin meslek içi tutumları arasındaki belirgin ayrımdır. Gerek reklamlar ve tanıtım filmleri gerekse hizmet içi eğitiminde önerilen prensip ve kültürel semboller açısından bakıldığında finans sektörünün çalışma kültürü büyük oranda risk alma, girişimcilik, fikirleri açıkça çarpıştırıp sonuç elde etme gibi değerler üzerine kurulu iken katılımcıların meslek ilişkilerine ilişkin moral kodları bunlardan belirgin ayrım göstermektedir. Genel olarak karşılaştığım önemli bir tema “*güvenilir olmak*”: Katılımcılar meslek yaşantısında güvenilir bulmadıkları insanları dışlamaktadırlar. Yukarıda tartıştığım dürüstlük moral koduna paralel bir biçimde güvenilir olmak payesi büyük oranda piyasa ve kariyerin dalgalanmaları içinde önceden kestirilebilir davranışlar sergileyen çalışanlara verilmektedir. Bahse konu moral kodlar olarak dürüstlük ve güvenilirliğin defansif içerikleri çalışanlar için yaşamı zorlaştırmakta çünkü yüksek hedef baskısı, dinamik iktisadi parametreler içinde kaygan bir zeminde hareket etmeye çalışan profesyonellerin aşırı defansif davranışlarının da şirket içinde negatif sonuçları olmaktadır.

Neo-liberal örgütlenme altında şekillenen iş yaşamı bağlamında toplumsal ağ ve yatırımların giderek artan bir şekilde defansif moral kodlar ve mantıkla ifade edilmesiyle kariyer güvencesizliği arasında bağlantı kuran çalışmalar bulunmaktadır. Bu çalışmalardan sayılabilecek Rosabeth Kanter’in şirket kültürüne yönelik antropolojik analizinde, işini kaybetmenin maliyeti karşısında kırılgan şartlarda çalışan profesyonellerin nasıl mücadele ettiği ve bu mücadele içinde şekillenen toplumsal normların hangi moral kodlara referansta bulunduğu dair örnekler verilmektedir (Kanter, 2004). Robert Jackall ise modern şirket örgütlenmesi içinde asimetrik yetki dağılımının tehditkâr piyasa koşulları içinde katı moral kodlara sahip öz-korumacı bir kültürel mekanizmayı nasıl ürettiğini anlatmaktadır (Jackall, 2009).

Yazarların vurguladığı gibi iş yaşamı bağlamında özellikle güven, istikrar, bağlılık ve sosyallik önemli moral erdemler olarak ortaya çıkmaktadır. Doğal olarak bu moral kodlar soyut prensipler üzerine kurulu olmaktan çok meslek içi eylemlerin pragmatik sonuçları üzerinden işlemektedir. Soyut evrensel prensipler yerine moral kodları iş yaşamının pragmatik mantığına bağlayan moral kodlar kendini büyük ölçüde dış görünüş, yaşam tarzı sembolleri, kişisel sunum tarzı, başka çalışanlarla kurulan sözel diyalog üslubu üzerinden kurmaktadır. Bu nedenden dolayı katılımcılar moral kodlardan bahsederken soyut bir metafizik evrenine gönderme yapmamaktadırlar. Bunun yerine kariyer içi toplumsal ilişkilere gömülmüş davranış biçimi, söz dağarcığı ve sembollere atıf yaparak kendilerini ifade etme yoluna gitmektedirler^v.

^v Max Weber, *Economy and Society* adlı klasik eserinde Protestan girişimci sosyal tipi üzerine yazdığı yazılarda başkalarıyla toplumsal ilişkiler kurarken işadammın parasal ilişkilerin üzerini örten bir moral kodla hareket ettiğini belirtir. Bu kodun önemli bir parçası da sebat, cesaret, alçakgönüllülük, samimiyet gibi kişisel karakter özelliklerini öne çıkarıldığı bir normlar bütünüdür. Bir başka deyişle iş yaşamının çıplak parasal güç ilişkilerine eşlik eden moral kodlarla örülü bir davranış örüntüsü bulunmaktadır. Weber’e göre bu genel moral örüntü modern kapitalist ekonomi içinde pozisyon alan faillerin (kendi örneğinde iş adamları) toplumsal ilişki ağlarını kurması ve stilize etmesini sağlamakta; aynı zamanda parasal zorunluluğu moral prensiplerle değiştirip hakim ekonomi dinamiklerinin üzerini örten ideolojik bir işlev görmektedir (Weber, 1978).

Bir Sosyal Tip Olarak Profesyonel

Yukarıda tartışmaya açtığım mesleki alana ilişkin temaları birleştirerek esnek istihdam ekonomisinde finans sektöründe çalışan bir profesyonelin sosyal tipini genel hatlarıyla çizmeye çalışalım: Edebiyat, felsefe gibi sözel anlatım ve zekânın yerini, pratik ve matematiğe dayalı bir zekâ almıştır. Belirli bir ilgi alanına yönelik derinlemesine bilginin yerini, çok çeşitli konularda yüzeysel bilgiye yatırım yapan bir strateji almıştır. Ağırlıklı olarak mal, ürün veya hizmetin nihai tüketiciye en etkin bir şekilde ulaştırılması konusunda görev yapan bu kesim oldukça hızlı ve pratik hareket etmek; olabildiği kadar çok insana ulaşmak ve onları etkilemek mecburiyetindedir. Bu nedenle her zaman enerjik bir görünüm çizmeleri beklenir; bu tutum trafikteki tavırlarına da yansır. Filo kiralamasından alınmış araçlar trafikte oldukça seri ve saldırgan bir sürüş tekniği izlerler. Meslek hayatında ve özel hayatında sürekli bir yerlere yetişmek zorunda olduğu yüksek bir tempoyu kovalayan bir insanın hareketlerini sergilerler. Çok sayıda işi aynı anda takip edip sonuca ulaştırma gereksinimi pratik zekâyı etkin bir şekilde kullanmayı gerektirir. Aynı zamanda karşı tarafı ikna edebilmek için vücut dilini de çok etkin kullanmaları gerekir ki bu nedenle şirket yönetimi tarafından muhtelif eğitimlere tabi tutulurlar (zaman yönetimi, stresle baş etme, sunum yeteneği, satış becerileri). Kendilerinden beklenen akademik bir tez hazırlamaları değil muhtelif sektörler hakkında satışına yardımcı olacak derecede bilgiye sahip olmak, güncel gelişmeleri çok sıkı takip etmeleridir. Çünkü ekonomik piyasada rekabet oldukça artmış ve kar marjları oldukça daralmış olup özel sektörde faaliyet gösteren kuruluşların hayatta kalabilmeleri, çok etkin satış yapmaları ve değişimlere çok hızlı bir şekilde ayak uydurabilmelerine bağlıdır. İçeriği en iyi olan ürünü en iyi sunumla nihai tüketiciye ulaştırma konusunda şirketler çok sayıda bilgi dalından yararlanır ve çalışanlarından da buna ayak uydurmaları ve kendilerine bu konuda katkı sağlamları, maksimum adaptasyon yeteneği göstermeleri beklenir. İşini çok iyi bilen ancak adaptasyon yeteneği düşük bir personele, sadece yerine daha iyi birisini bulana kadar tahammül gösterilir oysa minimum bilgi ve yeteneği en iyi şekilde sunan personel ise kabul görür. Genç, dinamik, çalışkan, fit görünümlü ve ikna kabiliyeti yüksek olması beklenen kişilerin hayattan beklentisi de paralel olmakta, kendi özel yaşamlarında da mal ve hizmet alırken benzer taleplerde bulunmaktadır.

Gerek toplumsal ilişkilerde gerekse mesleki alanda konumlanan kentli profesyonel çok farklı bağlamlara yatırım yapmak ve birbiriyle çelişen anlam kodlarına sahip bir sembolik dünyanın oyun mantığını anlamak ve buna uygun pozisyon almak zorundadır. Bu tip bir alanın mantığı içinde kendini konumlandıran bireyler kentsel ilişkiler ve mekânın şekillenmesi açısından bakıldığında kendine has zenginlikle ve başarı sembolleri ve moral kodlarla orta sınıf içi ve sınıflar arası keskin bir fragmentasyonun aktörleri haline gelmektedirler. Toplumsal adalet ve denge üzerine bilinçli olarak sahip oldukları fikirlerinin ötesinde yaşadıkları hayatın yönlendirdiği sınıfsal habitus keskin bir gelecek korkusuyla rekabetçi dinamizm üzerine kurgulanmakta olduğu için oyunu kurallarına göre oynama mantığını içselleştiren bireylerden oluşan “yaşantı”nın kendisi sınıfsal kutuplaştırmaya oldukça uygun bir karakter göstermektedir.

Sonuç: Sınıf ve Kültürel Ayrışma Hatları

Kültürel sermaye ve beğeni dünyasının çeşitlilik gösterdiği ve keskin ikilikler üzerine kurulan kültürel dışlama kodlarının erozyona uğradığı orta sınıf *habitus*'unun, toplumsal hiyerarşiyi yeniden üreten sembolik şiddete olan etkisi konusunda enerjik bir tartışma devam etmektedir. Yeni teknolojik gelişmeler, post-endüstriyel kentin kurgulanışı ve yeni kentli sınıfların seçkin değerlere sahip olmayan kültürel dışavurum biçimlerine adapte olma yeteneği, örgütlü kapitalizm ve refah devleti modelinde karşımıza çıkan katı toplumsal hiyerarşinin çözülüp yeni ve daha esnek bir yapıya dönüşmekte olduğuna yorulmuştur (Featherston, 1998; Lash ve Urry, 1994). Bu yoruma karşılık orta sınıfın gösterdiği dağınık ve

fragmente olmuş kimliğin büyük ölçüde yeni ekonomik dinamiklerle gittikçe daha fazla sınıf içi kutuplaşmaya sahne olan toplumsal ilişkiler açısından türediği; bu ağın içeriğinde çeşitlilik bulunmasının kutuplaşma olmadığı anlamına gelmediği yönünde savlar da üretilmiştir (Goldthorpe, 1980; Wright, 2005).

Son dönemlerde geniş saha verisine dayanan kültürel sermaye ve toplumsal hudut çalışmalarında kültürel ve sosyal sermayenin şekillenmesiyle Neo-liberal dinamikler arasında bağlar olduğuna ilişkin iddialarla karşılaşmaktayız (Bennett vd., 2009; Di Maggio, 1992; Lahire, 2003). Söz konusu çalışmalarda ortaya çıkan merkezi tema, oynak toplumsal örgütlenmeye adapte olmaya çalışırken yaşam hikâyelerini çizen ve oyunun mantığını içselleştiren aktörler bizatihi çeşitli ve çelişkili olanı toplumsal bağlamına göre yönetme yeteneğini yücelten bir sınıfsal yatkınlık geliştirmektedir. Söz konusu yatkınlığı yücelten toplumsal sınıflar ve sınıf fraksiyonları benzeşen kolektif estetik referanslar üretmektedirler. Bennett ve Warde'un "çeşitlilik kaynaklı prestij" olarak tanımladıkları bu yeni olgunun egemen olduğu toplumsal kesimlerin hemen her şeye yönelik beğeni geliştirilmesinin temel nedeni, yaşam stratejisini çeşitlilik içinde oynayarak kurma zorunluluğunun şekillendirdiği kültürel mantık olarak görülebilir. Bu sayede diğer toplumsal gruplarla hudutlar yaratırken halka ait olanla yüksek statüye sahip olan beğeni kalıpları iç içe girse de bunların sınıfsal bağlama göre kullanılışı radikal olarak değişmektedir^{vi}.

Bu noktada esnek istihdam yapıları altında kendine yaşam kuran kentli profesyoneller "çeşitliliği yönetme yeteneğini" genel bir başarı ve prestij anlatısı içine almaktadırlar. Bu çalışmada göstermeye çalıştığım üzere, yaşam standartlarını ve geleceğe ilişkin beklentilerini büyük ölçüde farklı sosyal, mesleki ve kültürel bağlamlara pragmatik adaptasyon yeteneği üzerinde kuran profesyoneller bizatihi bu adaptasyon yeteneğini sınıfsal hudutlarda kurgulayarak kendilerini diğer orta sınıf fraksiyonlarından – bu sınıf fraksiyonlarının başında yeni ekonominin talepkar dinamiklerine eğitsel ve bürokratik olarak adapte olamayan alt orta sınıf gelmektedir- ayırtmaktadırlar. Çizilen yeni toplumsal hudutların şekillenmesinde yatırım yapılan sermaye öğelerinin çeşitlenmesine neden olan beş temel "oyun" mantığını şöyle özetleyebiliriz:

1. Farklı toplumsal bağlamlarda oynayabilme yeteneğini kutlayan ve parçalı kültürel beğeniye genel bir temaşa zevki içinde kabul eden kültürel hepçillik.
2. Zekâyı büyük ölçüde kısa vadeli krizleri atlatma ve sorun çözme pragmatizmi üzerinden tanımlayan yeni bir kültürel kodun doğuşu. Bu kodların ait olduğu sınıfsal pozisyonda "eleştirel-soyutlayıcı zekânın" değil adaptasyon zekâsının ön plana çıkması.
3. Esnek istihdamın şekillendirdiği iş yaşamında başarı ve başarısızlık arasındaki dengede belirleyici olan çelişkili mesleki moral kodları gerek bedensel gerekse sözel olarak esnek kullanma becerisi.
4. Kariyere dair gelecekte ortaya çıkabilecek krizlerin maliyetini en aza indirecek ve kariyer fırsatlarını zamanı geldiğinde meslek terfisine dönüştürecek olan enerjik bir sosyal sermaye yatırım mantığı. Ayrıca bu mantığa eşlik eden toplumsal izolasyon korkusunun beraberinde getirdiği bireyler arası güven anlayışındaki değişimler.
5. Yeni şirket örgütlenmesinin keskin güç asimetrisi gösteren ve bürokratik tahmin edilebilirliği düşük ortamında kariyerini ayakta tutabilmek için gerekli olan "ikili" profesyonel dili uygun zamanlamayla kullanabilme yeteneği.

^{vi} Bir sınıfın yaşamının ifadesi olarak beliren müzik estetiğinin başka bir sınıfın temaşa nesnesi haline gelmesine vurgu yapan Hatice Kurtuluş kanımca farklı sınıfların yatkınlık sistemlerinin içerdiği benzer kültürel temaların her zaman aynı anlama gelmediği; bunların kendi sınıfsal bağlamlarında farklı mantık üzerine oturduğuna yönelik bir uyarıda bulunmaktadır (Kurtuluş, 2012).

Beş başlık altında topladığım söz konusu temaları sınıfsal yatkınlık olarak içselleştiren aktörler, gerek iş yaşantısıyla, gerek kendini tüketim kalıpları olarak ifade eden kültürel beğeni dünyasıyla, gerekse homojen sınıfsal kodlar üzerine kurulmuş kentsel mekân algısıyla, kendilerini toplumsal yaşamda diğer sınıflardan ayırtmaktadırlar. Söz konusu sınıfsal ayrışmanın arkasında Neo-liberal toplumsal örgütlenmenin üzerinde inşa edildiği temel prensipleri alanlara ait “oyunun mantığına” uygun olarak stilleştiren bir *sınıf habitusu* bulunmaktadır. Söz konusu *sınıf habitusu* esnek istihdam yapılarının normatif sistematliğini yeniden üretmekte olan bir Neo-liberal ethosu meşrulaştırmaktadır. Neo-liberal hegemonik değerler ve “sağduyu”nun üretim ve yaygınlaşmasına odaklanan diğer araştırmalar da politik, medyatik kurumsal yeniden üretimin yanında, toplumsal ilişkiler bağlamında beliren ve sınıfsal karakteristik taşıyan söz konusu ethosun şekillendiği mekanizmaları göz önüne almak zorundadırlar.

Kaynakça

- Bennett T., Savage M., Silva E., Warde A., Gayo-Cal M. ve Wright D. (2009), *Culture, class, distinction*, London, ESRC Center, Routledge.
- Bourdieu, P. (1996), *Distinction: a social critique of the judgement of taste*, London, Routledge.
- David, H. (2000), *The condition of postmodernity: An enquiry into the origins of cultural change*, Oxford: Blackwell.
- Di Maggio, P. (1992), Cultural boundaries and structural change: the extension of the high culture model to theatre, opera and dance, In M. Lamont and M. Fournier (Ed.), *Cultivating differences: Symbolic boundaries and the making of inequality*, (ss. 21-58), Chicago: Chicago University Press.
- Featherstone, M. (1998), *Consumer culture and postmodernism*, London, Sage Publications.
- Goldthorpe, J. H. (1980), *Social mobility and class structure in modern Britain*, New York : Oxford University Press.
- Jackall, R. (2009), *Moral mazes: The world of corporate managers*, London: Oxford University Press.
- Jessop, B. (2002), *The future of the capitalist state*, Cambridge: Polity Press.
- Kanter, R. (2004), Men and women of the corporation and the change masters, *The Academy of Management Executive*, 18(2), 92-95.
- Kurtuluş, H. (Ed.) (2005), *İstanbul'da kentsel ayrışma*, İstanbul, Bağlam Yayınları.
- Kurtuluş, H. (2012), Orta Sınıfların Ortak Paydası Neoliberal Değerler, *Express*, (127), 10-13.
- Lahire, B. (2003), From the Habitus to an individual heritage of dispositions: Towards a sociology at the level of the individual, *Poetics*, (31), 329-355.
- Lamont, M. (1992), *Money, morals and manners: The culture of the French and American Upper-Middle Class*, Chicago: University of Chicago Press.
- Lash S. ve Urry J. (1987), *The end of organized capitalism*, Wisconsin: University of Wisconsin Press.
- Lash S. ve Urry J. (1994), *Economies of signs and space*, London: Sage Publications.
- Mandel, E. (1999), *Late capitalism*, London: Verso Classics 23.
- Peterson, R. ve Kern R.M. (1996), Changing highbrow taste: From snob to omnivore, *American Sociological Review*, (61), 900-907.

-
- Sennett, R. (1998), *The corrosion of character: The personal consequences of work in the new capitalism*, New York: W.W. Norton.
- Sennett, R. (2005), *The culture of the new capitalism*, New Haven: Yale University Press.
- Smith, N. (1996), *The new urban frontier: Gentrification and the revanchist city*, New York: Routledge.
- Weber, M. (1978), *Economy and society*, Berkeley: University of California Press.
- Wright, E. O. (2005), *Approaches to class analysis*, Cambridge, Cambridge University Press.
-

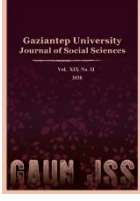

GAZİANTEP UNIVERSITY JOURNAL OF SOCIAL SCIENCES

Journal homepage: <http://dergipark.org.tr/tr/pub/jss>



Araştırma Makalesi • Research Article

Introducing a Performative Perspective to the Debates on the Linguistic Rights of Turkish Speakers in Germany

Almanya'daki Türkçe Konuşanların Dil Hakları Konusundaki Tartışmalara Performatif Bir Bakış Açısı Getirmek

Anlam FİLİZ^{a*}

^a Dr., Bağımsız Araştırmacı, Balıkesir / TÜRKİYE
ORCID: 0000-0002-5415-7156

MAKALE BİLGİSİ

Makale Geçmişi:

Başvuru tarihi: 3 Mayıs 2020

Kabul tarihi: 10 Temmuz 2020

Anahtar Kelimeler:

Almanya'daki Türkçe Konuşanlar,

Dil Hakları,

Hak Arama,

Feminist Siyaset Kuramı,

Performativite.

ARTICLE INFO

Article History:

Received May 03, 2020

Accepted July 10, 2020

Keywords:

Turkish Speakers in Germany,

Linguistic Rights,

Rights Claiming,

Feminist Political Theory,

Performativity

ÖZ

Almanya'daki Türkçe konuşan nüfusun dil hakları, Türkçe konuşan bireylerin hem Türk kültürüyle olan bağları hem de Almanya toplumundaki konumları hakkındaki tartışmaların merkezinde yer almaktadır. Akademisyenler, dil haklarını, insan hakları ve kültürel haklar bağlamlarında kavramsallaştırarak bu tür tartışmaların anlaşılmasına katkıda bulunmuşlardır. Bu kavramsallaştırmalar, yasal eşitsizlikleri açığa vurma ve bu eşitsizliklerin üstesinden gelme çabalarına katkıda bulunmuştur. Bu makalede bu yazından yararlanmakla birlikte tartışmanın odak noktasını Türklerin dil haklarından onların hak arama pratiklerine çevirmeyi teşvik etmekteyim. Bunun için de feminist siyaset bilimci Karen Zivi'nin haklar konusundaki performatif (gerçekleştirici) yaklaşımını Almanya'daki Türkçe konuşan nüfusun dil hakları konusundaki tartışmalara dahil ediyorum. Bu performatif bakış açısı, sıklıkla kullanılan uyum, ayrımcılık, insan hakları ve kültürel haklar çerçevelerine bir alternatif sunar. Bu yaklaşım, Almanya'daki Türkçe konuşan bireylerin toplumlarındaki yerlerini dil haklarını talep etme yoluyla müzakere ettiklerini ortaya koyar. Aynı zamanda bu makale, hem bu tartışmalardaki odak noktasını Almanya Devleti'nden uzaklaştırıp Türkçe konuşan nüfusa çevirmeyi hem de Almanya'daki Türkçe konuşan bireyleri eylemliliği olan siyasi aktörler, onların hak iddia etme pratiklerini de Almanya toplumunda anlaşılma biçimlerini yeniden şekillendirme girişimleri olarak kurmayı önerir.

ABSTRACT

Turkish speakers' linguistic rights in Germany have been central to the debates about their ties to Turkish culture as well as their place in the German society. Scholars have contributed to understandings of such debates by conceptualizing linguistic rights as human rights and as cultural rights. These conceptualizations have contributed to efforts in revealing and overcoming legal inequalities. In this article, I build on this literature, but I encourage shifting the focus from Turks' linguistic rights to their rights claiming practices. For this, I introduce feminist political scientist Karen Zivi's performative approach to rights into the discussion on Turkish speakers' linguistic rights in Germany. This performative perspective provides an alternative to the widely used frameworks of integration, discrimination, human rights and cultural rights. This approach demonstrates that Turkish speakers in Germany negotiate their place in their society by claiming their linguistic rights. This article also suggests shifting the focus in these discussions away from the German state and to Turkish speakers themselves as well as establishing Turkish speakers in Germany as political actors with agency and their rights claiming practices as attempts to reshape the way they are understood in the German society.

* Sorumlu yazar/Corresponding author.
e-posta: anlamfiliz@gmail.com

GENİŞLETİLMİŞ ÖZET

Almanya'daki Türkçe konuşan bireylerin dil hakları, onların hem Türk kültürüyle olan bağlarını koruyup korumadıkları hem de Almanya toplumuna uyum sağlayıp sağlayamadıkları konusundaki tartışmaların merkezinde yer almaktadır. Türkçe konuşan bireylerin farklı diller konuşan kişilerin bir araya geldikleri okul ve iş yerleri gibi mekanlarda anadillerini kullanışları uzun süredir bir tartışma konusudur. Bu tartışmalar, dünya genelinde dil haklarıyla ilgili süregelen tartışmaların bir örneğidir. Bir yandan ana dil kullanımı, dil azlıklarının kültürlerini sürdürmeleri için temel bir gereklilik olarak görülürken, diğer yandan, göçmenlerin ev sahibi ülkenin dilini kullanmaları kültürel uyumun önemli bir göstergesi olarak algılanmaktadır. Bu makale, çeşitli araştırmacıların dil hakları konusunu nasıl incelediklerini, Almanya'daki Türkçe konuşan nüfusun dil hakları konusundaki tartışmaları ve feminist siyaset kuramının dil hakları konusunun anlaşılmasına nasıl katkı sağlayabileceğini ele alır.

Araştırmacılar, kültürel azlıkların dil haklarını, insan hakları ve kültürel haklar bağlamlarında kavramsallaştırarak bu tür tartışmaları anlamamıza yardımcı olmuşlardır. Bazı araştırmacılar, dil haklarını, temel birer insan hakkı olarak ortaya koyarken, başka araştırmacılar, dil haklarını, çok kültürlü toplumlarda azlıkların sahip olduğu kültürel haklardan biri olarak kavramlaştırır. Bu kavramlaştırmalar, yasal ve toplumsal eşitsizlikleri göz önüne sermiştir. Böylece bu eşitsizliklerin üstesinden gelmenin yollarının aramasına katkı sağlamışlardır. Bu makalede, bu yazından yararlanmakla ve yasal olarak garanti altına alınmış hakların önemini vurgulamakla birlikte akademik tartışmanın odak noktasını uyum ve asimilasyon tartışmalarından, Almanya Devleti'nin Türklerin dil haklarıyla ilgili politikalarından ve yasalardan uzaklaştırmayı öneriyorum. Bu yazı, ana dili Türkçe olan ve Almanya'da yaşayan bireylerin dil haklarını talep ediş pratiklerini yeni araştırmalarda bir odak noktası haline getirmeyi teşvik eder. Bu pratikler, Türkçe konuşan kişilerin dil haklarının engellenmesi üzerine çeşitli kurumlara yaptıkları başvurulardan farklı iletişim araçları yoluyla söylem üretmelerine kadar her türlü eylemliliği kapsayabilir. Bu bakış açısı, Almanya'daki Türkçe konuşan bireylerin hak arama çabaları aracılığıyla Almanya toplumundaki yerlerini nasıl müzakere ettiklerini göstermesi bağlamında önem taşır. Bu yeni odak noktası, tartışma eksenini genişleterek yazına katkıda bulunabilir. Ayrıca bu pratiklerin yasal düzlemde henüz sonuç alıp almamış olmasından bağımsız olarak bu pratiklerin toplumsal sonuçlarını ortaya koymayı sağlayabilir.

Bu yeni odak noktasını oluşturmayı teşvik etmek için bu makale, feminist siyaset bilimci Karen Zivi'nin kadınların hak arama pratikleri hakkındaki performatif (gerçekleştirici) yaklaşımını yöntem olarak kullanır ve bu yaklaşımı Almanya'daki Türkçe konuşan nüfusun dil hakları konusundaki süregelen tartışmalara katar. Karen Zivi, toplumsal cinsiyet kuramcısı Judith Butler'ın haklar konusundaki tartışmalarına dayanarak (2005, pp. 392-395) ve Butler'ın kullanımını yaygınlaştırdığı performativite kavramından yararlanarak hak aramanın performatif bir pratik olarak değerlendirilebileceğini ortaya koyar (2005, pp. 386 n. 8, 393). Zivi'nin de gösterdiği üzere, haklar, sadece hakların kendisi üzerinden değil hak iddia etme eylemlerinin sonuçları üzerinden de tartışılabilir. Böylece, kişilerin ve toplulukların hak arama süreçleri, onların toplumdaki yerlerini dönüştürmelerine sağladığı katkı çerçevesinde araştırılabilir. Zivi, hak arayanların bu pratikler sayesinde kendilerini ve toplumsal konumlarını yeniden şekillendirebileceklerine dikkat çeker. Zivi, böylece, hak arama pratiklerinin dönüştürücü bir etkiye sahip olabileceğini gösterir.

Zivi'nin feminist siyaset kuramı içinde ortaya koyduğu bu çerçeve, Almanya'daki Türkçe konuşan nüfusun dil haklarını kavramsallaştırmak için yararlı bir kaynak oluşturabilir. Bu uygulama, feminist kuramın etkisinin kadınların sorunlarına çözüm üretmekle sınırlı kalmadığını gösterir. Feminist kuramın, farklı topluluklar arasındaki güç eşitsizlikleri gibi göçmenler için merkezi öneme sahip konuları kavramsallaştırmak için de kullanılabilir araçlar sunarlar. Zivi'nin hak arama pratikleri konusundaki feminist yaklaşımı da bu araçlardan biridir.

Makale, bu yaklaşımın Almanya'nın Türkçe konuşan nüfusunun dil hakları üzerine yapılacak araştırmalarda kullanılabilirliğini göstermek için Almanya'nın Bavyera eyaletinde gerçekleştiği iddia edilen bir Türkçe yasağı ile ilgili haber dergisi Der Spiegel'de yayımlanan bir haberi örnek olarak verir. Haberde otomobil üreticisi Bayerische Motoren Werke AG (BMW)'nin bir bölümünde Türkçe konuşmanın yasaklandığıyla ilgili iddialara yer verilmiştir (Lill, 2009). Yazıda BMW'de çalışan bir Türk işçiden alıntı yapılmaktadır. Türk işçi, Türkçeyi işyerinde konuşabilme hakkını ortaya koyarken, "Burada kendimi evimde hissediyorum. Çocuklarım Almanca büyütüldü" ifadelerini kullanıyor (Lill, 2019). Türk işçi, bu ifadeyle Almanya'da yaşayıp Türkçe konuşan bir kişi olarak kimliğini koruduğunu fakat bu dil farklılığının onun bu ülkenin bir parçası olduğu ve Almanya'yı evi olarak benimsediği gerçeğiyle çelişmediğini gösteriyor. Dahası, "çocuklarının büyütüldüğü" (Lill, 2019) dilin göçmen karıştlarının varsayacağı gibi Türkçe değil, Almanca olduğunu da ortaya koyuyor. Böylece, alıntılanan Türk işçi, bir yandan anadilini konuşma hakkının engellenmesine karşı çıkarken diğer yandan kimliğiyle ilgili varsayımları da tartışmaya açıyor. Böylece, Almanya'da kendini evinde hissetmekle ve çocuklarını Almanca dilinde büyütebilecek ölçüde Almanya toplumuna uyum sağlamış olmakla çelişmeyen bir Türk kimliği kuruyor. Türk işçinin alıntılanan bu sözleri kimliğindeki bu dönüştürücü etkisi dolayısıyla performatif olarak değerlendirilebilir.

Bu örnekte olduğu gibi, Almanya'daki Türkçe konuşan bireylerin hak arama uygulamalarının feminist siyaset bilimci Karen Zivi'nin (2005) hakları performatif olarak kavramsallaştıran yaklaşımı aracılığı ile çözümlenmesi, hak arama pratiklerinin toplumsal sonuçlarını daha iyi anlamamıza sağlayabilir. Feminist siyaset kuramını dil haklarıyla ilgili yazınla bütünleştiren bu bakış açısı, Türkçe konuşan bireylerin Almanya toplumundaki kimliklerinin dönüşümünü anlamamıza da yardımcı olacaktır. Bu çerçevede ana dili Türkçe olan ve dil haklarını arayan bireyler, Almanya toplumundaki algılanma biçimlerini dönüştürme potansiyeline sahip siyasi aktörler olarak anlaşılabilir.

Introduction

In March 2019, the German newspaper *Bild* published an article suggesting that a foreman in a department within the automobile manufacturer *Bayerischen Motoren Weaken* (BMW) in the Bavarian city of Garching prohibited Turkish employees from speaking Turkish at work as well as at the social spaces inside the company (Bachner, 2019). As the article in *Bild* reports, the workers objected to this requirement. Jochen Frey, a spokesperson for the company, stated that employees spoke in German when at work so that everyone understood work related utterances but “the firm [did] not decide for its workers in which language they [spoke] privately”¹ (Bachner, 2019). This incident once again sparked the heated debate regarding language, integration and racism in Germany. Previously, a similar debate had started, this time in the German capital of Berlin, when a school forbade its students to speak in a language other than German during recess. The Turkish Union in Berlin-Brandenburg took issue with this decision; Safer Cinar from the Turkish Union stated that this “German-obligation” was “discriminatory” (Bruns, 2016).

This re-occurring unresolved debate regarding Turkish speakers’ native language use at work and at schools in Germany—two places where individuals with different native languages come together daily—exemplifies worldwide discussions regarding rights of linguistic minorities. It also shows the complexity of the problem. On the one hand, native tongue use is considered as a fundamental necessity for minorities to maintain their cultures. The Universal Declaration of Linguistic Rights proposes that “all language communities have the right to use, maintain and foster their language in all forms of cultural expression” (United Nations Educational, Scientific and Cultural Organization, 1996, p. 13). At the same time, speaking the language of the host nation is perceived as a major indicator of integration as well as of assimilation.

Scholars such as Skutnabb-Kangas and Phillipson (1998) have contributed greatly to our understanding of these effects by discussing linguistic rights as unalienable human rights. Others such as Baubock (1996) have elaborated on migrants’ cultural rights including their native language use. In this article, I build on this rich literature and acknowledge the importance of rights. Yet, I shift the focus from considerations of integration, discrimination and state policies to how minorities negotiate their place in their societies through claiming their linguistic rights. Thus, I shift the focus away from the discussion about allowing or forbidding native tongue use in public spaces. Rather, the objective of this article is to elaborate on how scholars have assessed rights claiming practices and how this literature can help researchers analyze the debates on Turkish speakers’ linguistic rights in Germany. I suggest that analyzing these rights claiming practices through the perspective of feminist political scientist Karen Zivi’s performative approach, which she builds on Judith Butler’s work (Butler 1997a, 1997b, 2004 as cited in Zivi 2005, p. 386 n. 8), would enhance our understanding of the consequences of Turks’ rights claiming in Germany and their place in the German society.

For this, firstly, I examine how linguistic rights are discussed in the literature. I identify two important trends in the scholarship, namely, considering linguistic rights as fundamental human rights and as cultural rights. Secondly, I discuss the feminist political theory on rights and argue that this scholarship can help analyze linguistic rights. I suggest that this literature can help reframe questions related to the rights claiming practices of Turkish speakers in Germany. Introducing political scientist Karen Zivi’s conceptualization of performative rights claiming to the scholarship on Turkish speakers’ linguistic rights claims in Germany, I suggest that analyzing Turks’ rights claiming practices as a political practice can help conceptualize

¹ All translations are mine.

these practices as going beyond a desire to obtain rights and one that helps reshape Turks' identities and place in the German society. Within this framework, diverse activities ranging from applying to different institutions regarding the extortion of language rights to producing discourses through various kinds of media could be considered as rights claiming.

I examine how Zivi's conceptualization of rights claiming as performative can contribute to the scholarship on the language use debate in Germany. The scholarship on the debate on linguistic rights tends to focus, firstly, on whether Turks have the right to use their mother tongue or not, and secondly, on the construction of Germany as a monolingual country. Therefore, rather than concentrating on the political practice of rights claiming by Turkish speakers, the literature tends to focus on the agency of the German state in shaping the linguistic landscape of Germany. Integrating the feminist theory of performative rights claiming into this scholarship, I will advocate for an understanding of Turkish speakers' linguistic rights claiming as a performative act that has the potential to transform the identities of the people who claim rights and the way they are perceived in their societies. This approach can help unearth the agency of minorities and note how rights claiming can reshape the social conditions under which minority and migrants' identities are constructed. Applying Karen Zivi's perspective to Turkish speakers' rights claiming in Germany would also reveal that rights-claiming can challenge the way Turkish rights-claimers are understood in Germany.

Background: Turkish Speakers in Germany

Turkish speakers started migrating from Turkey to Germany in large numbers in 1961 when Turkey and the Federal Republic of Germany signed a labor agreement. Many of the first so-called guest workers (*gastarbeiter*) from Turkey in Germany worked in heavy industries such as coal mining, which declined in the last decades. In the 1970s, there were about 605,000 Turkish guest workers in Germany; this meant that 23 percent of all non-Germans in Germany were Turkish (Göktürk, Gramling, & Kaes, 2007, p. 11). The West German State ended the guest worker program following the oil crisis of 1973. Nevertheless, the Turkish speaking population in Germany grew with family reunification, migration of marriage partners from Turkey, the birth of Turkish children in Germany, and migration of students and asylum seekers. Thus, the demographic characteristics of the Turkish community in Germany diversified. This diversity is enhanced today with recent highly skilled migration from Turkey to Germany (Yanasmayan, 2019) and necessitates a multilayered analysis to comprehend the Turkish migrant experience in Germany.

The national language of Germany is German; however, the population in the country is increasingly multilingual (Adler & Beyer 2018, p. 221). The German law does not, in general, regulate the use of the German language in the country (Adler & Beyer, 2018, pp. 225–226). There are certain “regulations” in place to protect indigenous languages in the country (Adler & Beyer, 2018, p. 226); however, Turkish is not considered as one of those regional or minority languages, which include Danish, Frisian, Sorbian, Romani and Low German (Adler & Beyer, 2018, p. 223).

Many Turks in Germany speak both Turkish and German, code-switching as needed. The frequency with which Turks use German and Turkish depends on various factors. For example, Sakın states that Turkish men tend to speak Turkish more frequently than Turkish women in Germany (2018, p. 8). Likewise, individuals with Turkish citizenship and those who earn a lower income speak Turkish more often (Sakın, 2018, p. 8). Even though Turkish language use persists among the population, scholars also suggest that many Turkish speakers use “Almanya Türkçesi” (German Turkish) (Koçak, 2012). Koçak states that this form of Turkish is marked by grammar and pronunciation mistakes and mixing German and Turkish words (Koçak, 2012, p. 308–312).

Literature Review

Language Use as a Human Right

A tendency in the literature on migrants, minorities and indigenous communities' language use is to posit the right to speak one's native tongue as a universal human right and state that this right should be protected with the same attention just as other human rights are protected. To illustrate, Skutnabb-Kangas and Phillipson (1998) suggest that linguistic diversity is decreasing and language rights, especially those of communities who speak "endangered languages," should be protected. They propose that protecting "linguistic human rights" is crucial to sustaining "linguistic diversity" (Skutnabb-Kangas & Phillipson, 1998, p. 27). They assess the recent developments in linguistic rights put forward by the United Nations and argue that recognized minorities have a number of educational and linguistic rights protected under international law whereas minorities with a migration background possess very few of these linguistic rights (Skutnabb-Kangas & Phillipson, 1998, p. 35). They point out that migrants' linguistic human rights are not protected as they should be (Skutnabb-Kangas & Phillipson, 1998, p. 35).

Scholars have analyzed the challenges migrants face regarding native tongue use pointed out by Skutnabb-Kangas and Phillipson (1998). For example, in "'Speak German or Sweep the Schoolyard': Linguistic Human Rights in Germany," Lucinda Martin (2008) elaborates on whether the school system in Germany enables migrants to exercise their linguistic human rights. Martin (2008) analyzes Germany's language policies in relation to understandings of identity and citizenship in the country. Martin states that the German education system has been widely criticized for hindering migrants from exercising their human rights; this problem became evident when a United Nations (UN) investigator laid out the troubling picture in their report to the UN (Martin, 2008, p. 140). According to Martin (2008), the current school system in Germany provides migrants with neither adequate possibilities for social mobility nor sufficient ways to exercise their rights to properly learn German or their native languages.

Framing linguistic rights as human rights in this way appears to be promising because human rights are considered to be universal and, therefore, appear as rights that every human being can claim. The human rights discourse asserts that human rights come naturally to all humans. Moreover, supra-national institutions such as the European Court of Human Rights (ECtHR) make it possible for individuals to proceed against nation states for restricting their freedom. Therefore, scholars such as Yasemin Soysal (1994) have suggested that supra-national human rights institutions benefit migrants because migrants can use these channels to claim their rights even if they might not be granted full citizenship rights in their host countries.

Other scholars have challenged this approach towards the concept of human rights and supra-national human rights institutions established to protect universal rights. For example, researchers have shown that individuals' ability to claim these seemingly universal rights varies in relation to rights claimers' position in social hierarchies (Dahre, 2010; Woodiwiss, 2002). Scholars have also demonstrated that nation states continue to be the primary point of reference for migrants' rights claiming practices (Koopmans & Statham, 1999). Moreover, a research on California voters' attitudes towards citizens' and noncitizens' rights claims found out that many Californians were against providing help for noncitizens even in issues they perceived to be human rights violations (Voss, Silva, & Bloemraad, 2020, p. 791). This finding suggests that national identities continue to be more important than universal human rights in shaping individuals' understandings of others' rights.

Even though the human rights discourse intends to establish equality for all humans before the law, the problems with the realization of these rights and citizens' perception of who

should be aided in achieving them necessitate a reframing of the issue to avoid conceptualizations of human rights as neutral. Moreover, as legal scholar Xabier Arzoz argues, conceptualizing language rights as human rights can be problematic since there is no universal agreement on what constitutes language rights and these rights are “local, historically-rooted claims, not fixed universals” (2007, p. 31). A framework that theorizes practices of rights claiming not as attempts to earn neutral rights but as parts of a political struggle to redefine one’s place in a society can help overcome these problems. As I will suggest later in this paper, this calls for moving away from the framework of human rights to a framework of performative rights claiming (Zivi, 2005) in the context of language rights.

Multiculturalism and Language Use as a Right to Culture

In addition to the framework positing the universality of linguistic rights (via the human rights discourse), another approach to linguistic rights focuses on the cultural rights of communities demanding linguistic rights. This framework concentrates on the existence of multiple cultures and languages in a specific country and posits minorities, migrants and indigenous communities’ language use as a right to their culture. For example, in his article supporting “liberal multiculturalism” (Baubock, 1996, p. 204), political theorist Rainer Baubock, posits “language instruction” as possibly “the most important cultural demand that immigrants address to public authorities” (1996, p. 242).

Other scholars have discussed whether multiculturalist policies such as offering migrants education in their native language enhance migrants’ integration. In “Trade-Offs between Equality and Difference,” for example, Koopmans (2010) provides a cross national analysis of the relationship between welfare benefits, multiculturalist policies and integration. Koopmans suggests that immigrants get better integrated in countries like Germany, where naturalization regimes are stricter and non-nationals are provided with fewer multiculturalist aids in comparison to countries like the Netherlands and Sweden where there is more “state support and protection for their languages, cultures and ethnic organizations and institutions” (Koopmans, 2010, p. 20).

In the context of Turkish speakers in Germany, linguistic rights have been examined in relation to Turkish migrants and their descendants’ cultural ties to Turkey and their relationship to the rest of the German society. To illustrate, Yusuf Adıgüzel (2011) argues that the Turkish language is a major point of “cultural conflict” between Turks and the German state. The ongoing “struggle for mother tongue [use] among Turks of Germany” involves strategies to sustain Turkish use among third and fourth generations through establishing Turkish language courses at schools and increasing the incentive to learn Turkish among schoolchildren (Adıgüzel, 2011, p. 244–250). Adıgüzel proposes that whereas speaking Turkish is a necessity for Turkish speakers to sustain their cultural ties to each other, the German state perceives Turks’ speaking their mother tongue as an obstacle to proper integration (2011, p. 250).

Scholars have tied these discussions regarding Turkish speakers’ mother tongue use in schools to debates about multiculturalism in Germany. For instance, Núria Garcia (2014) suggests that there is more to the debates regarding Turks’ “language-of-origin classes” in Germany than meets the eye. For Garcia, these discussions reflect the disagreement in Germany regarding whether the German society is “mono-cultural or multicultural” (2014, p.1). Eric Beck (1999), likewise, situates the debates regarding Turkish children’s language use within the linguistic politics in Germany and the European Union (EU). According to Beck, members of the EU developed policies to hinder a possible decline of the use of languages spoken by small European communities in case a specific language came to dominate communication in the EU (1999, p. 11). Within this political discourse establishing the need to protect all European languages, the EU appears as multicultural and multilingual and “all languages” were

stated to have “inherent and equal value” (Beck, 1999, p. 11). However, these “equal” languages only included the languages of EU member nations; Turkish was not considered as one of them since Turkey is not a member of the union (Beck, 1999, p. 11).

Thus, Beck’s discussion (1999) shows, the multiculturalist framework runs the risk of providing linguistic rights for some communities but not for others. In a similar vein, legal scholar Jovanović argues for conceptualizing minority rights as collective rights even as he points out possible problems this framework might generate including the “imposition of collective identities” onto individuals and conceptualization of “communities and cultures” as “static” (Jovanović, 2005, p. 651). Thus, even if the literature promotes linguistic rights for communities, scholars also point out the problems with these rights’ realization. Moreover, the debate continues to use the much-criticized language of integration and assimilation. In what follows, I lay out discussions in feminist political theory regarding rights claiming, which can help avoid these problems associated with discussing linguistic rights as communities’ rights to their culture.

Theoretical Framework: Feminist Political Theory on Rights Claiming

The literature I have presented above illustrates discussions regarding Turkish speakers’ linguistic rights in Germany as well as minorities’ language rights in many other places. This scholarship tends to concentrate on linguistic rights themselves rather than rights claiming practices. The literature elaborates on minorities and migrants’ desire to hold the right to speak their mother tongue as well as the barriers to realizing this desire. This approach concentrating on whether individuals and groups have linguistic rights helps us consider all citizens of European countries, including individuals with migration histories, as equal and seek ways to help them gain these rights. However, the realization of these rights does not always conform to this ideal.

In this section, I lay out some of the discussions in the feminist political theory on rights claiming, which can help conceptualize Turks’ rights claiming practices in Germany. I suggest that integrating a performative approach that focuses on Turkish speakers’ rights claiming practices into discussions regarding their linguistic rights would help us understand the outcomes of rights claiming even when those rights are not achieved. This reformulated focus can enable us to conceptualize how these political acts can transform the identities of Turkish speaking rights claimers and their place in the society they live in. I propose that the debates in feminist political theory on rights will help shift the focus on whether the German state grants Turkish speakers their linguistic rights to a performative understanding of rights claiming among Turks in Germany and thus highlight their agency. Feminist political theory is a well-equipped aid to reformulate minorities and migrants’ linguistic rights because feminist theory contemplates on issues central not only to women’s concerns but also to those of migrants such as identity based politics and power inequalities between different groups.

The feminist debate on rights is situated in larger discussions regarding identity, power and state institutions. Political and legal theorists have debated whether women should claim their rights from the state or if rights claiming from state institutions would end up in strengthening the state as a patriarchal institution. Another point of contention has been whether women should claim rights through identity politics or if this practice would reify the category of womanhood, hiding different experiences of gender inequality. Feminists have also elaborated on how to conceptualize and claim rights and whether rights should be formulated as related to universals or to individuals’ particular identities.

To illustrate, Black feminist legal scholar Patricia Williams evaluates the political and practical consequences of identity based rights claiming in *The Alchemy of Race and Rights* (1991). Williams criticizes scholars’ tendency to focus primarily on whether rights exist or not

and the assumption that rights are exercised properly once they are earned (1991, p. 158). Bringing in the perspective of critical race theory, Williams states that the focus of feminist politics should not be obtaining rights but their realization: "This country's worst historical moments have not been attributable to rights assertion but to a failure of rights commitment" (Williams, 1991, p. 159). Even as Williams is critical of focusing solely on the existence of rights, she still perceives rights to be potentially empowering. Williams argues that the "reconfiguration of rights" to include people who were initially excluded from these rights does give those individuals a "voice" and, thus, "empower[s]" them (1991, p. 160).

On the other hand, in *States of Injury: Power and Freedom in Late Modernity* (1995), feminist political scientist Wendy Brown points out the dangers of claiming rights through identity politics. For Brown (1995), identity politics holds onto "injuries" that happened in the past and thus is not capable of generating a politics of the future. Brown warns against referring to innate identities when claiming rights: "Politicized identity thus enunciates itself, makes claims for itself, only by entrenching, restating, dramatizing, and inscribing its pain in politics; it can hold out no future-for itself or others-that triumphs over this pain" (Brown, 1995, p. 74). In order to overcome the problems she observes in identity based rights claiming, Brown advocates for replacing the language of "I am" in claims making which refers to a "fixed" identity with the dynamic language of "I want this for us," which refers to a desire for "a political or collective good" (1995, p. 75).

In "Feminism and the Politics of Rights: A Qualified Defense of Identity-Based Rights Claiming," political scientist Karen Zivi elaborates on this "move from" ontologically based rights to political rights claiming in Brown's argument (Zivi, 2005, p. 379). Zivi (2005) acknowledges that Brown's work emphasizes crucial dilemmas about feminist rights claiming. For example, Brown rightfully points out that feminist rights claiming runs the risk of placing women into categories of "injury" (Zivi, 2005, p. 377-378). Both the discourse of universal rights and rights claiming through identity politics hide how the law governs women (Zivi, 2005, p. 378). Therefore, both identity based and universalist rights claims run the risk of perpetuating women's disadvantaged position in patriarchal societies regardless of the legal losses and gains they initiate (Zivi, 2005, p. 378). In this sense, as Zivi explains, for Brown, neither of these existing forms of rights claiming truly contributes to women's "efforts to build sustained democratic practices" (Zivi, 2005, p. 378). Zivi (2005) states that Brown advocates for a kind of feminist politics aiming at achieving "'political universal(s)' and democratic participation" to overcome the problems with identity based rights claiming but without clearly laying out what this new form of politics would look like on the ground (2000a, as cited in Zivi, 2005, p. 379).

Even as many feminists like Wendy Brown are skeptical towards rights claiming from the state and point out that the law might oppress women, feminist political theorists still see rights claiming as valuable, especially because women's existing rights are under threat (Zivi, 2005, p. 378). Zivi gives Seyla Benhabib and Sonia Kruks as examples of feminist scholars who propose that feminists should switch their attention from their identities to their political action in order to overcome the problems Brown introduced (Benhabib, 2002 & Kruks, 2001, as cited in Zivi, 2005, p. 378).

However, for Zivi (2005), a politically formulated rights claiming (instead of an ontologically expressed one) does not necessitate abandoning considerations of identity. Objecting to Brown's suggestion that identity based rights claiming is necessarily tied to past injuries in a reactionary way, Zivi (2005) argues that identity based rights claiming can indeed provide a framework suitable for making claims about the future. Building on shared identities can go beyond holding onto past injuries and transform these identities (Zivi, 2005, p. 379). As Zivi argues: "...an understanding of rights as political claims should include an appreciation of

the importance of identity and injury, for rights can function as a political practice through which identity is contested and reconfigured, rather than simply reified” (2005, p. 379). By building on while also criticizing Brown’s work, Zivi advocates for a future oriented rights claiming practice, which would be tied to who we were “in the past” as well as “who we are” today (Zivi, 2005, p. 380). For Zivi, this temporal aspect can shift identity based rights from ontological claims to political ones (2005, p. 380).

To establish this idea, Zivi introduces Hannah Arendt’s speech accepting the Lessing Prize of the Free City of Hamburg in 1959, where she emphasizes her Jewish identity, as an example of political identity claims that are related both to past injuries and imaginations about the future (Zivi, 2005, pp. 389-392). For Zivi, Arendt stresses her Jewishness because “possibilities for living differently in the future depend on the recognition, rather than erasure, of past injustice” (Zivi, 2005, p. 390). This understanding of identity acknowledges “our unique and distinct places in the world” (Zivi, 2005, p. 390). As Zivi suggests, Arendt’s acknowledgement of her Jewishness makes it possible for her to redefine the “meaning” of this identity (2005, p. 391).

In addition to this temporal quality, the performative aspect of rights claiming—the idea that the practice of rights claiming can have a transformative effect such as the reshaping of identities—is crucial to Zivi’s argument. Bringing together Wendy Brown, Michel Foucault, Hannah Arendt and Judith Butler, Zivi (2005) puts forward a performative understanding of rights claiming. According to Zivi, for Butler, rights have the potential to operate as “performative speech acts, as political rather than ontological claims” (Zivi, 2005, p. 393). As Zivi suggests, Butler’s work in *Undoing Gender* (2004) shows that identity based rights claiming can help reshape the framework through which this identity is perceived by others and help it be recognized as a political reality—making this identity “intelligible” (Zivi, 2005, p. 394). Therefore, as Zivi (2005) argues, claiming rights by recognizing past injuries through which our identities are established and understood will make it possible to challenge these definitions. In other words, acknowledging shared injuries can help transform the future of communities. Accordingly, building on Butler, Zivi points out a potential of “resistance and resignification” in rights claiming as a performative act (Zivi, 2005, p. 395). Thus, Zivi overcomes the problems Brown points out regarding rights claims based on identities.

This approach can be helpful especially for conceptualizing rights claims by individuals with non-normative identities as in the case of migrants. That is because those individuals are frequently expected to choose between the identity of the majority and their “traditional” identities, which tend to be associated with the past. In the next section, I will discuss how it will be helpful for us to integrate the feminist political theory that considers rights claiming as performative to the scholarship on Turkish speakers’ linguistic rights in Germany.

Performativity and Turkish Speakers’ Linguistic Rights Claiming in Germany

People of Turkish origin in Germany who mostly speak German tend to be seen as having integrated into their “host” country but also as having lost their “authentic” identities. Individuals in Germany who predominantly speak Turkish, on the other hand, are frequently perceived as stuck in their “home” cultures. Within this tense political context where Turkish speakers’ ties both to their culture and Germany are questioned, Turks’ linguistic rights lie at the center of the debates about their identities and place in Germany. Whereas the literature provides great insight into Turkish speakers’ linguistic rights as well as the racism and discrimination they face in Germany, focusing on Turks’ rights claims as performative acts will unearth how they try to reshape the way they are understood in Germany.

Applying this approach to Turkish speakers’ linguistic rights claiming can also shift the conversation from questions regarding whether Turks should have the right to speak their native

language in different areas of life or not, to how the Turkish identity is understood in Germany and the ways through which rights claims transform Turkish speakers' place in the German society. Through this perspective, Turkish speakers' linguistic rights claims can be conceptualized as political demands and Turkish rights claimers as political subjects with agency.

To illustrate, an article in the German news magazine *Der Spiegel* (Lill, 2019) quotes one of the Turkish workers who felt discriminated against following a reported Turkish ban at a department of the automobile manufacturer BMW in Garching, Bavaria, which is also mentioned at the beginning of this article. As the Turkish worker puts forward his demand to speak Turkish at work and to not be discriminated against based on his linguistic difference, he maintains: "I feel at home here. My children were brought up in German" (Lill, 2019). This statement shows that whereas the worker holds onto his identity as a Turkish speaker in Germany, he also proposes that his identity does not indicate that he is not part of Germany. On the contrary, he suggests that the German state of Bavaria is indeed where he feels at home. Moreover, he declares, his "children were brought up" (Lill, 2019) not in Turkish, just as many migration opponents would have presumed, but in the German language. Thus, he makes a claim to his right to speak his native tongue while challenging the assumptions associated with his Turkish identity. In this way, he constructs a Turkish identity that does not conflict with feeling at home in Germany and with being culturally integrated to the extent that one's children could grow up in German.

Analyzing Turks' claims to speak their mother tongue in Germany not only in terms of rights to be obtained but also as part of a political struggle for recognition demonstrates the fluidity of identities. That is to say, there is not a stable culture of origin that Turks refer to when they claim their rights. Rather, their cultures and identities are always under construction. The Turkish worker mentioned above, for example, builds his identity bringing together his right to speak Turkish, his feeling at home in Bavaria and his children's embeddedness in the German language. He demands to be recognized in this way, which demonstrates the coming together of cultural features that otherwise are not associated with each other.

Turkish speakers in Germany claim their linguistic rights within a social environment where their identities are non-normative. Linguistic difference makes noticeable the non-normativeness of the Turkish identity in Germany. Nevertheless, as the example of the Turkish worker shows, even if their identities are constituted as non-normative, many Turkish speakers in Germany still adopt this identity while claiming rights. Through this practice, Turkish speakers can challenge the way they are seen and try and include characteristics that are not conventionally associated with being Turkish such as raising their children in German as in the case of the Turkish worker quoted in the *Der Spiegel* article (Lill, 2019) cited above. Thus, they can reshape the way they are seen in Germany even if they might not be granted the right to speak their native tongue at work. They, in fact, challenge the norms associated with Turkishness as well as Germanness by acknowledging their identity and "making these norms visible" (Zivi, 2015, p. 394). Thus, the Turkish worker "resignif[ies] rather than simply reify[ing]" his "identity" (Zivi, 2015, p. 394).

This performative approach to Turkish speakers' rights claiming practices can help us understand identities as dynamic and malleable instead of rigidly bound and fixed. Through this approach, the consequences of Turks' rights claiming practices in Germany can be evaluated even if these rights might not be realized. Therefore, I argue, feminist political theory on rights claiming as a performative act can bring a fruitful approach to the debate on Turkish speakers' linguistic rights in Germany.

Conclusion

In this paper, I presented some of the current works on individuals' rights to speak their native tongues as well as the literature on Turkish speakers' language use in Germany. I introduced some of the patterns that emerge in this scholarship, i.e., the assessment of linguistic rights as universal human rights and as rights to culture. Whereas these approaches successfully demonstrate the inequalities before the law and propose strategies to improve the rights of disadvantaged communities, I suggest that future research can also elaborate on Turkish speakers' rights claiming as a performative, political act (Zivi, 2015) since this focus will help us examine how Turkish speakers reshape their identities through rights claiming.

This addition to the scholarship on the debate on Turks' linguistic rights is fruitful since there seems to be very little conversation between feminist political theory and the scholarship on migrants and minorities' linguistic rights claiming. The scholarship on Turkish speakers' linguistic rights tends to engage with the framework that employs binaries such as integrated/unintegrated and Turkish/German. Integrating a performative approach to conceptualizations of identity and rights claiming can show that the boundaries between the two sides of these binaries can be flexible. Moreover, this perspective helps recognize Turkish speakers' linguistic rights claiming as part of a struggle to transform these individuals' identities as "foreigners" in Germany. By claiming the right to speak a language other than German, they assert their difference from the rest of the German society but they also suggest that they belong to the country.

By bringing in this performative perspective into the analysis of Turkish speakers' linguistic rights in Germany, this article not only shifts the focus from rights themselves to the political practice of rights claiming, it also turns our attention away from the German state and to linguistic minorities in Germany. This approach enables us to examine migrants and minorities as important political actors with agency. Also, in this framework, Turks' attempts to reshape their social environments—even when they do not succeed in obtaining linguistic rights—becomes evident.

Future research could evaluate under which conditions Turkish speakers successfully obtain linguistic rights. Such analysis would necessarily employ an intersectional understanding of rights claiming since the political acts of migrants are deeply embedded in various forms of power relations and inequalities. Moreover, scholars could analyze the transnational connections between Turkish speakers and how these connections influence linguistic rights claiming practices in different contexts. This body of scholarship would contribute to our understanding not only of Turkish speech communities but also of transnationalism, linguistic rights and rights claiming.

References

- Adıgüzel, Y. (2011). Almanya'da kültürel çatışma alanı olarak 'Türkçe.' *İstanbul Üniversitesi Sosyoloji Dergisi*, 3(22), 231–251.
- Adler, A. & Beyer, R. (2018). Languages and language policies in Germany/Sprachen und sprachpolitik in Deutschland. In Stickel, G. (Ed), *National Language Institutions and National Languages. Contributions to the EFNIL Conference 2017 in Mannheim..* 221–242: Budapest: Research Institute for Linguistics, Hungarian Academy of Sciences. Retrieved from https://ids-pub.bsz-bw.de/frontdoor/deliver/index/docId/7853/file/Adler_Beyer_Languages_and_language_policies_in_Germany_2018.pdf (Accessed: 09.06.2020).
- Arzoz, X. (2007). The nature of language rights. *Journal on Ethnopolitics and Minority Issues in Europe*. 6(2), 1–35.

- Baubock, R. (1996). Cultural minority rights for immigrants. *The International Migration Review*, 30(1), 203–250.
- Beck, E. (1999). Language rights and Turkish children in Germany. *Patterns of Prejudice*, 33(2), 3-12.
- Bachner, A. (2019, March 19). Konzern bestätigt vorfall: Türkisch-verbot für mitarbeiter in BMW-abteilung. *Bild Deutschland*, 6.
- Brown, W. (1995). *States of injury: Power and freedom in late modernity*. Princeton, N.J.: Princeton University Press.
- Bruns, H. (2016, October 12). Diskussion um Berliner schule: Türkischer Bund Berlin: ‘Deutschpflicht in der pause ist diskriminierend.’ *BZ-Berlin*. Retrieved from <https://www.bz-berlin.de/berlin/tuerkischer-bund-berlin-deutschpflicht-in-der-pause-ist-diskriminierend> (Accessed: 25.02.2020).
- Butler, J. (2004). *Undoing Gender*. New York: Routledge.
- Dahre, U. J. (2010). There are no such things as universal human rights – on the predicament of indigenous peoples, for example. *The International Journal of Human Rights*, 14(5), 641–657.
- Garcia, N. (2014). Debating language regimes and citizenship: The politics of multilingualism and the (non)recognition of multiple identities in Germany. *IPSA 23rd World Congress of Political Science. Montreal, Québec - Canada*. Retrieved from <https://pdfs.semanticscholar.org/73ba/1c2ea8ac7e4b2cdd0dba30f50b90865ed5de.pdf> (Accessed: 09.06.2020).
- Göktürk, D., Gramling, D., & Kaes, A. (Eds) (2007). *Germany in transit: Nation and migration 1955-2005*. Berkeley: Los Angeles: London: University of California Press.
- Jovanović, M. A. (2005). Recognizing minority identities through collective rights. *Human Rights Quarterly*, 27(2), 625–651.
- Koçak, M. (2012). Almanya’da yaşayan Türklerin Türkçe dil becerileri üzerine bir inceleme. *Zeitschrift für die Welt der Türken*, 4(1), 303–313.
- Koopmans, R. (2010). Trade-offs between equality and difference: Immigrant integration, multiculturalism and the welfare state in cross-national perspective. *Journal of Ethnic and Migration Studies*, 36(1), 1–26.
- Koopmans, R. & Statham, P. (1999). Challenging the liberal nation-state? Postnationalism, multiculturalism, and the collective claims making of migrants and ethnic minorities in Britain and Germany. *American Journal of Sociology*, 105(3), 652–696.
- Lill, T. (2019, March 29). Rassismus-streit bei BMW: Man spricht deutsch. *Der Spiegel*. Retrieved from <https://www.spiegel.de/wirtschaft/rassismus-streit-bei-bmw-gibt-es-ein-fremdsprachen-verbot-a-e6a0a5f8-ed2d-417c-ac45-05954b1bb9e8>. (Accessed: 25.02.2020).
- Martin, L. (2008). ‘Speak German or sweep the schoolyard’: Linguistic human rights in Germany. *Profession*, 130–145.
- Sakın, B. (2018). Almanya Türklerinin dil tutumları üzerine toplumdilbilimsel bir araştırma. *Curr Res Soc Sci*, 4(1), 1–17.
- Skutnabb-Kangas, T. & Phillipson, R. (1998). Language in human rights. *Gazette (Leiden, Netherlands)*, 60(1), 27–46.

-
- Soysal, Y. N. (1994). *Limits of citizenship: Migrants and postnational membership in Europe*. Chicago: London: The University of Chicago Press.
- United Nations Educational, Scientific and Cultural Organization (1996). World conference on linguistic rights: Barcelona Declaration. Retrieved from <https://unesdoc.unesco.org/ark:/48223/pf0000104267> (Accessed: 29.02.2020).
- Voss, K., Silva, F. & Bloemraad, I. (2020). The limits of rights: Claims-making on behalf of immigrants. *Journal of Ethnic and Migration Studies*, 46(4), 791-819.
- Williams, P. J. (1991). *The alchemy of race and rights: Diary of a law professor*. Cambridge, Massachusetts: London, England: Harvard University Press.
- Woodiwiss, A. (2002). Human rights and the challenge of cosmopolitanism. *Theory, Culture & Society*, 19(1-2), 139-155.
- Yanasmayan, Z. (2019). *The migration of highly educated Turkish citizens to Europe: From guestworkers to global talent*. London: New York: Routledge.
- Zivi, K. (2005). Feminism and the politics of rights: A qualified defense of identity-based rights claiming. *Politics & Gender*, 1(3), 377-397.
-

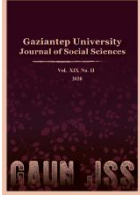

GAZİANTEP UNIVERSITY JOURNAL OF SOCIAL SCIENCES

Journal homepage: <http://dergipark.org.tr/pub/jss>



Araştırma Makalesi • Research Article

Haleb Atabeyi Nûreddîn Mahmûd Dönemindeki Medrese Eğitime Bir Bakış

A View On The Madrasa Education In The Time Of Nur Al-Din Mahmud The Atabeg Of Aleppo

Abdülcelil IŞIK^a *

^a Dr., Başiskele Şehit Ozan Özen Kız Anadolu İHL, Kocaeli / TÜRKİYE
ORCID: 0000-0003-2524-1567

MAKALE BİLGİSİ

Makale Geçmişi:

Başvuru tarihi: 30 Ağustos 2019

Kabul tarihi: 06 Mayıs 2020

Anahtar Kelimeler:

Nizamiye Medreseleri,

Nûreddîn Mahmûd,

Suriye

ARTICLE INFO

Article History:

Received August 30, 2019

Accepted May 06, 2020

Keywords:

Nizamiya Madrasas,

Nûreddîn Mahmûd,

Syria

ÖZ

Avrupa'nın Ortaçağ'daki geriliğinin temelinde halkın büyük bölümünün okur-yazar olmayışı ve eğitim almayışından kaynaklandığını söylemek yerinde bir tespit olur. Çünkü sınırlı bir kesimin tekelinde kalan eğitim-öğretim ayrıcalığı sınıfsal farklılığın derinleşmesinde de etkili olmuştur. Buna karşılık İslâm Dünyası'nda eğitim, halkın tamamına teşmil edilmiş, kadın ve erkek için farz kılınmıştır. Bu ise İslâm'ın ilk yılları ile birlikte daha sonra İslâm'ı benimsemiş Türk-İslâm devletleri döneminde hızlı ve parlak bir medeniyetin vücut bulmasına neden olmuştur. Zaman içerisinde eğitim kurumları olarak ortaya çıkan medreselerde günümüz modern bilimlerine ilham kaynağı olan İbn Sina, Farabi, İbn Rüşd, Biruni, İbn Haldun ve İbn Cezerî vb. filozoflar yetişmiştir. İlk Türk-İslâm devletlerinden Karahanlılar ile başlayan Medrese geleneği Selçukluların kurdukları Nizâmiye Medreseleri ile zirve yaptı. Öte taraftan Endülüs Emevi ve Beni Ahmer devletleri döneminde de İspanya'da ortaya konulan eğitim anlayışı ve gelişkin medrese eğitimi Avrupalıları da etkileyerek Rönesans'ın yaşanmasında büyük katkılar sundu. Makalemizin amacı, Haleb Atabeyi Nûreddîn Mahmûd tarafından benimsenmiş olan Büyük Selçuklu Devleti'nin medrese sisteminin (Nizâmiye Medreseleri), Suriye'de uygulanması ile bu medreselerin sosyo-kültürel, dinî ve siyasal hayata etkilerini kaynaklar ışığında ortaya koymaktır.

ABSTRACT

It will be a right evaluation to say that the main reasons which lie under the Middle Age European retardation were the high percentage of illiterate population and their being destitute of education. The education privilege under the control of a limited section of the society became effective in the deepening of the class inequality. On the other hand in the Islamic world the education was generalized for all public and was made mandatory both for man and woman. This provided the emerge of a fast and brilliant civilization in the Turk-Islam states who has accepted Islam since early years. In the madrasas which had emerged as education institutions by time philosophers like Ibn Sina, Farabi, Ibn Rushd, Ibn Khaldun, Ibn Jazari, and many others who inspired the modern sciences of today were educated. The tradition of madrasa firstly started by one of the first Turk-Islam states Karahanlılar reached its peak with the foundation of Nizamiya Madrasas by Great Seljuks. On the other hand in the education system and developed education apprehension which was practiced by Andulus and Beni Ahmar states in Spain effected Europeans as well and contribute a lot in the emergence of the Renaissance. The aim of this article is to put forward the application of the Great Seljuk Madrasa system (Nizamiya Madrasas) in Syria by Nur al-Din the Atabeg of Aleppo and their socio-cultural, religious and political effects on life under the light of historical sources.

* Sorumlu yazar/Corresponding author.
e-posta: celil04@hotmail.com

EXTENDED ABSTRACT

Nizâmîya madrasahs founded in the time of the Great Seljuk State and the most advanced madrasahs of the era emerged. The Great Seljuk State, which was not long-lasting, set an example for the Turkish-Islamic states after it with the state organization it established. These states were affected by education and madrasahs, as well as many other subjects. One of the most important states where this interaction is seen is Aleppo Zangi Atabeg. Nûreddîn Mahmûd, the founder of Aleppo Zangids, established madrasahs in the style and purposes similar to Nizâmîya madrasahs. He commissioned the most important professors of the period in these madrasahs. The professors did not only serve as a professor but also served as the administrators of madrasahs, even as judgeships and embassies. Some of the madrasahs established by Nûreddîn Mahmûd and the state administrators that followed him were specialized madrasahs. No fees were requested from students studying in these madrasahs. Nûreddîn Mahmûd strengthened Sunni against Shiite through madrasahs and professors in his country. Although Aleppo Zangids, Aleppo and Damascus are the priority, they did not neglect to establish madrasahs in other cities of the country. Nûreddîn was constructing madrasahs not with money he received from Beytül-mal, but with money from booty and ransom. Nûreddîn Mahmûd b. In these madrasahs founded by Imâdeddîn Zengî, there was no strict sect follow-up. Although Nûreddîn Mahmûd was from Hanafî Sect, the professors he appointed in his country were mostly from the Shafî, Malikî and Hanbalî sects.

In order to understand the importance of Aleppo Atabeg to madrasahs, it is sufficient to look at the number of madrasahs that historical sources mentioned the existence of during the Nûreddîn Mahmûd period. According to this; 22 in Damascus, 8 in Aleppo, 5 in Mosul, 4 in Harran, 6 in Sinjar, 4 in Cizre, 2 in Âmid, 2 in Manbic, 2 in Raqqa, 3 in Meyyâfârkîn It is mentioned that there are 1 madrasah in Busra, 1 in Bâ'albek, 1 in Hama, 1 in Hims, 1 in Maarret el-Numân, 1 in Re'sû'l-Ayn and 1 in Urfa.

In Aleppo Zangi Atabeg, there were also training in mosques, masjids, mansions, tombs and ribs besides madrasahs. Therefore, the value given to the professors was also given to the Sufis. Nûreddîn Mahmûd's value on these sections caused them to come to Egypt and Syria from the surrounding areas. Essentially, Nûreddîn Mahmud believed that his success against the Crusaders owed his moral support to these segments. In the struggle against the Crusaders, at a time when the state was suffering financially, some of the statesmen suggested Nûreddîn Mahmûd to cut the allocations allocated to these sections. However, Nûreddîn Mahmûd rejected this offer with violent opposition.

Another important place for education during the Nureddîn Mahmûd Period was hospitals. One of these hospitals was the hospital established by Damascus with its own name after the receipt of it. This place, where the diseases were diagnosed and treated, functions like today's medical faculty. In addition, mental illnesses were also treated here.

After the death of Nûreddîn Mahmûd in 1174, Salâhaddîn Eyyûbî and other members of the dynasty took the example of Zangids in madrasahs, as they did in many other subjects.

This article has been prepared based on qualitative research. In this context, firstly, literature searches were made and master and doctorate theses related to the subject at the Higher Education Council Thesis Center were scanned. Later, articles related to the subject were reached and classified. Then, the first and second hand resources that will constitute openness and resources were reached, and the information obtained was passed through the analysis and criticism process and the writing phase was started. Among the sources that clarify the subject, especially among those I want to mention; The life of Saladin, Saladin of Abu Shâme's Kitâb el-ravzateyn fî ahbâri'd-devleteyn en-Nûriyye ve's-Selâhiyye, İbn Sheddâd, Behâ ed-Dîn; or what befell Sultan Yûsuf (Salâh ad-Dîn: 1137-1193), İbn Sheddâd, İzzeddîn b. Muhammad b. Ali b. İbrahim's El- a'lâku'l-hatîre fî zikri ümerâi'l-Sham ve'l-Cezîre, İbnü'l-Adîm, Kemâleddîn Ömer b. Ahmed b. Ebî Cerâde's Zübdetü'l- Haleb min târih-i Haleb. Nu'aymî, Abdulkadir b. The works of Muhammed al-Dimeshki's El-daris fî târih el-medâris were used.

The purpose of this article; After the collapse of the Great Seljuk State, one of the most important states that dominated Syria and Egypt and took over its heritage, the works of Aleppo Zangi Atabeg Nûreddîn Mahmûd on the madrasahs and the influence of the professors assigned there, in terms of domestic and foreign politics. to reveal the effects of the country on socio-cultural and scientific development.

Giriş

Türk-İslâm Dünyası ilmi sahadaki gelişimini, büyük ölçüde, sahip oldukları dine borçluydu. Çünkü Müslümanların din ve dünya işlerinde temel kaynak Kur'an-ı Kerim ve Hz. Muhammed'in Sünneti idi. Kur'an-ı Kerim'in yeryüzünde insanlara aktarım işi Hz. Muhammed aracılığıyla gerçekleşti. Hz. Muhammed, peygamberlik görevini icra ederken onun söz ve davranışlarından oluşan Sünnet kavramı ortaya çıktı. İslâmiyet'in ilk dönemlerinden başlamak üzere kurumsal olarak eğitim ve öğretimin ilk verildiği yerler cami ve mescitlerdi (Zeydân, 2015, s.173). Bunlara verilebilecek ilk örnek Medine'deki Mescid-i Nebî'dir. Çünkü çeşitli yerlerden Medine'ye gelip İslâm'a dâhil olmuş ve kendilerine Ehl-i Suffa denilen Müslümanlar, Mescid-i Nebî'de yatıp kalkmaktaydılar. Burada Hz. Muhammed'in öğretileriyle yetişirlerdi (Hamidullah, 1980, s. 828). Bu tarihten başlamak üzere camiler ibadet ve eğitim-öğretim gibi iki önemli işlev üstlenmiş oldular. Zaten İslâm, kadın veya erkek fark etmeksizin Müslümanlara öğrenmeyi farz kıldığı için eğitim ve öğretim hızla yaygınlaştı. Bu gelişmeler camilerin yetersiz kalmasına yol açtı. Ancak camilerin merkezde yer aldığı ve içinde medresesi, kütüphanesi, imarethane ve hastanesi olan bir yapılar topluluğu yani günümüzdeki üniversite kampüslerinin bir benzeri olan Külliye ortaya çıktı. Eğitim ve öğretimin verildiği yerler cami ve medreselerle de sınırlı kalmadı. Tekke, zaviye, hastane ve imaretler de yaygın eğitimin yeri olarak işlev gördüler. Fâtımîler dönemindeki El-Ezher Camii, dini işlevi dışında eğitim ve öğretim amacıyla kullanılan camilerden biridir (Işık, 2018, s. 171; Zeydan, 2015, s. 173-174).

İslâm Dünyası'nda Büyük Selçuklular ile birlikte medreseler gelişerek hem kendi zamanı hem de kendisinden sonraki zamanlar için örnek oluşturdu. Selçuklu Sultanı Melikşah'ın emri ile veziri Nizâmü'l-Mülk tarafından inşa edilen ve ona nispetle Nizâmiye Medreseleri denilen eğitim-öğretim kurumları ortaya çıktı. İlki Bağdat'ta inşa edilen, ancak ihtiyaç üzerine ülkenin diğer önemli şehirlerinde şubeleri açılan Nizâmiye Medreseleri (Köymen, 2001, s. 160, 356-382; Sallabî, 2014, s. 208-209; Şeşen, 1987, s. 322) zamanla diğer Türk-İslâm devletleri tarafından da örnek alındı (Kazıcı, 1991, s. 230-232; Mazaherî, 1972, s. 167; Özaydın, 2007, s. 188-191; Zeydan, 2015, s. 180-181).

Selçuklu devlet teşkilatı ve yönetim anlayışı ile yetişen Atabeyler kurdukları devletlerde bunun birer uygulayıcısı oldular (Öztuna, 2005, s. 495). Bu konudaki en güzel örnekler ise Halep Atabeyi Nüreddîn Mahmûd dönemindeki uygulamalardır. Halep Atabeyi Nüreddîn Mahmûd döneminde ortaya çıkan medreseler, kuruluş amacı ve işleyişleri ile Nizâmiye Medreselerinin devamı niteliğindedir (Cezar, 1977, s. 302; Kazıcı, 1991, s. 233; Lapidus, 2005, s. 480).

Halep Atabegliği Medreselerinde Eğitim Anlayışı

Halep Atabeyi Nüreddîn Mahmûd, babası İmâdeddîn Zengî'nin ölümü (1146) üzerine Halep'te hâkimiyet sağladı (Aslanapa, 1989, s. 90). Kısa zaman zarfında güçlü bir devlet kurmayı başaran Nüreddîn Mahmûd bir taraftan Haçlılar ile mücadele ederken, bir taraftan da İslâm Dünyası'ndaki aşırı uçlar (Haşhaşiler/İsmâîlî) ile mücadele etmekteydi. Özellikle Halep'de güçlü olan bu kesimlere karşı bir denge oluşturmak ve onların etkisini azaltmak üzere İran ve İspanya'dan Şafî ve Hanefî mezheplerine mensup birçok âlimi Suriye'ye davet etti. Bu sayede Şiîliğe karşı Sünniliği güçlendirdi. Nüreddîn Mahmûd, başta Halep ve Dımaşk olmak üzere ülkenin diğer önemli şehirleri olan Hama, Humus, Baalbek, Menbiç gibi şehirleri birçok bimaristan (hastane), imarethane, cami ve medrese ile tezyin etti. Nüreddîn Mahmûd'un kurmuş olduğu medreseler gösterişten uzak, kalın duvarlı, eyvanlı ve sade yapılar özelliğinde olup ilim ve kültür yoluyla Sünnî akideyi yaymaya çalışan birer kale vazifesi görmekteydiler (Aslanapa, 1989, s. 91). Kurulan medreselerin ayakta kalabilmeleri için onları vakıflarla güçlendirdi. Nüreddîn Mahmûd, Şam'da Dârü'l-Hadis el-Nûriyye, el-Salâhiyye, el-İmâdiyye, el-Kilâse, el-Nuriyyetü'l-Kübrâ, el-Nuriyyetü'l-Suğra, Halep şehrinde el-Halviyye, el-Asrûniyye, el-

Şuaybîyye, gibi isimlerle medreseler kurarken, Hama ve Hıms'ta ikişer ve Baalbek'te de bir medrese olmak üzere çok sayıda medrese kurdu (Aslanapa, 1989, s. 92; Elisséeff, 1967, s. 919-930; Işık, 2018, s. 172). Medrese yapımına büyük önem veren Nüreddîn Mahmûd, bu medreseler aracılığıyla bir taraftan Bâtınî propagandalarının önüne geçmeye çalışırken, öte taraftan ülkede siyasi birliğin zedelenmesini engellemeye çalıştı (İbnü'l-Adîm, 1996, s. 331; İbn Tağrıberdi, 1963, s. 282; Kazıcı, 1991, s. 231, 233; Maalouf, 1998, s. 189-190; Şeşen, 1987, s. 322, 324-325).

Zeydan, İbn Cübeyr'e dayanarak Şam'da yirmi, Bağdat'ta otuz medrese olduğunu aktarmaktadır (Işık, 2018, s. 172; Zeydan, 2015, s. 182). Elisseef ise İbn Şeddâd'a dayanarak Nüreddîn Mahmûd döneminde Dımaşk'ta 22, Haleb'de 8, Musul'da 5, Harran'da 4, Sincâr'da 6, Cizre'de 4, Âmid'te 2, Menbic'te 2, Rakka'da 2, Meyyâfârkîn'de 3, Busrâ'da 1, Bâ'albek'te 1, Hama'da 1, Hıms'ta 1, Maarret el-Numân'da 1, Re'sü'l-Ayn ve Urfa'da da 1'er medrese olduğundan söz etmiştir (Elisséeff, 1967, s. 757-759; Kazıcı, 1991, s. 233; Şeşen, 1987, s. 324).

Zengîler ve onları takip eden Eyyübîler döneminde sadece Dımaşk'ta dört Sünnî mezhebe ait 64 medresenin varlığından söz edilmektedir (Yılmaz, 2014, s. 48). Ağırlıklı olarak devletin yönetici kesimi ile varlıklı kimseler tarafından inşa edilen bu medreseler, eğitime verilen önem ve desteğin daha iyi anlaşılmasını sağlamaktadır.

Türk-İslâm devletlerinde yeri ve önemi büyük olan ulema, halk ile yönetici sınıf arasındaki bağı güçlendirmekteydi. Bu bakımdan hem halk hem de yönetici kesim tarafından saygı ile anılırdı. Hatta yönetim onların fikirlerinden yararlanmak amacıyla devletin merkezinde tutmaya özen gösterirdi.

Haleb Atabeyi Nüreddîn Mahmûd da aynı şekilde davranarak ilim ve ulemaya hak ettiği değeri vererek ülkesindeki kültürel zenginliğe büyük katkı sağladı. Nüreddîn Mahmûd'un medreselere verdiği önem, âlimleri buralarda görevlendirme ve teşvik tarzı daha sonra Eyyübî Devleti'nin kurucusu Salâheddîn-i Eyyübî tarafından Mısır, Suriye ve el-Cezîre'de devam ettirildi (Aslanapa, 1989, s. 92; Kazıcı, 1991, s. 235-236). Bu uygulamalar Salâheddîn Eyyübî'den sonra Memlûklere geçti (Şeşen, 1987, s. 327).

Nüreddîn Mahmûd, medrese, cami, vakıf ve ribâtların yapılmasında ve hayır amaçlı harcamalarda kullandığı paraları beytülmalde değil, ganimet ve fidyelerden elde edilen gelirlerle karşıladı (Nu'aymî, 1980, s. 472).

Haleb Atabeyi Nüreddîn Mahmûd öldükten sonra onun yerine geçen oğlu el-Melik el-Salih İsmail döneminde de ilmi çalışmalar teşvik edilerek ilim adamları himaye edildi. Böylece Haleb ve Dımaşk başta olmak üzere ülkenin diğer şehirleri bilimsel ve kültürel çalışmaların birer merkezi olmaya devam ettiler (Yılmaz, 2014).

Haleb Atabeyi Nüreddîn Mahmûd döneminde, medreselerde verilen eğitim ile yapılan bilimsel çalışmalarda katı bir mezhepsel taassubun olmayışı dikkate değer en önemli konulardan biriydi. Fakihlerin Şâfiî, Hanefî, Hanbelî ve Mâlikî mezheplerine mensup olmalarına bakmaksızın, onları çeşitli medreselerde görevlendirdi (Elisséeff, 1967, s. 919-930; Şeşen, 1987, s. 324-325). Nüreddîn Mahmûd, Haleb'teki Şii grupların diğer mezhepler üzerindeki baskısına da son vererek hakaretlerine engel oldu. Böylece Haleb Atabeyi Nüreddîn Mahmûd döneminde, İslâm'ın değişik mezheplerinin kaynaşmasına ortam ve olanak tanınarak, orta yollu bir Sünnî İslâm anlayışı ortaya konuldu (İbnü'l-Adîm, 1996, s. 331; İbn Tağrıberdi, 1963, s. 282).

Haleb Atabegliği döneminde Hanefîler için kurulan Nûrrîyye ve Reyhanîyye Medreseleri, Şâfiîler için Cüvâniyye Medresesi, Nişâbûrî'nin ders verdiği Nifferiyye Medresesi, Malikîler için kurulan Mâlikî Medresesi, Esedüddîn Şirkûh tarafından Hanefî ve Şâfiîler için kurulan Esediyye Medresesi, İbnü'l-Mukaddem'in Şâfiîler kurduğu

Mukaddemiyye Medresesi, Hüsâmeddîn Ömer b. Laçın tarafından Şâfiîler için kurulan Haddâdiyye medresesi; Nûreddîn Mahmud ve ona bağlı kimseler tarafından kurulan bu medreselerde mezhepsel bir taassubun olmadığını açıkça gözler önüne sermektedir. Medreselerde verilen eğitimin yanı sıra, Haleb ve Dımaşk camilerinde hadis dersleri verilmesine de olanak tanıyan Nûreddîn Mahmûd döneminde, Malikî ve Hanbelî fikhının öğretilmesi için de zaviyeler vakfedildi. (Elisséeff, 1967, s. 919-930; Şeşen, 1987, s. 324-325).

Haleb Atabeyi Nûreddîn Mahmûd, döneminde eğitim sadece medreselerle sınırlı değildi. Cami, mescit, hânkâh (tekke), ribât ve türbeler bile eğitim-öğretimin verildiği yerler arasındaydı. Nûreddîn Mahmûd, âlimlere olduğu kadar mutasavvıflara da büyük değer verirdi. Zira Nûreddîn Mahmûd, Haçlılara karşı başarıyla yürütülen mücadelenin onların manevi desteği ile gerçekleştiğini düşünmekteydi. Nûreddîn Mahmûd'un mutasavvıflara gösterdiği değer, onların Suriye ve el-Cezîre gibi bölgelere akın etmelerine neden oldu. Diğer pek çok alanda olduğu gibi Dımaşk ve Haleb Hânkâhların en yaygın olduğu yerlerin başında, gelmekteydi. Bu hânkâhlardan Hânikâh el-Kasr (Haleb), Hânkâh el-Tâhûn (Dımaşk) Nûreddîn Mahmûd tarafından inşa edilerek vakıflarla güçlendirildi. Nûreddîn'in dışında diğer devlet ileri gelenleri de bu türden icraatlarda bulundular (Şeşen, 1987, s. 329). Mutasavvıfların mekânlarından biri de ribâtlardı. Dımaşk'ta inşa edilen ilk ribât Ebü'l-Beyân Nebe' b. Muhammed el-Harranî tarafından kurulanıdır. Hânkâhlarda olduğu gibi Ribâtlar da devlet adamları tarafından desteklendi. Özellikle Necmeddîn Eyyûb ve kardeşi Şîrkûh bu devlet adamları içerisinde birinci sırada yer alırlardı. Bu gelenek Nûreddîn Mahmûd'un ölümünden sonra onun mirasını devralan Eyyûbîler döneminde daha da gelişti (Şeşen, 1987, s. 331).

Hastalıkların araştırıldığı ve hastaların tedavilerinin yapıldığı hastaneler de eğitim bakımından büyük önem taşırdı. Nûreddîn Mahmûd, H. 549/1154 yılında Dımaşk'ı aldıktan sonra kendi adıyla bir hastane yaptırdı. Zaman içerisinde gelişen ve günümüzdeki tıp fakülteleri vazifesi gören bu hastanede dönemin ünlü tabipleri çalıştı. Baştabipliğine Ebu'l-Mecd el-Bâhili'nin tayin edildiği hastanede akıl hastalıklarının tedavisi de yapılmaktaydı. Günümüzde Methafû't-Tıb ve'l-Ulûm İnde'l-Arab (Arap Tıp ve Bilimler Müzesi) görevini görmektedir (Beksaç, 2007, s. 262-263; Sezgin, 2008, s. 68; Şeşen, 1987, s. 312-314; Terzioğlu, 1982, s. 20-28).

Nûreddîn Mahmûd'un önemli icraatlarından birisi de kimsesiz çocuklar ile uzak bölgelerden gelen öğrencilerin barınma ve iâşesiydi (Işık, 2018, 181; Kök, 1992, s. 174; Şeşen, 1987, s. 316-319).

Nûreddîn Mahmûd'un önem verdiği bir müessese ise Hazain-i Nûriyye adı verilen kütüphanelerdi. İnşa edilen cami, medrese ve hastanelerin kendilerine ait kütüphaneleri de vardı. Nûreddîn Mahmûd döneminden Eyyûbîler dönemine miras kalan Ümeyye Camiî Kütüphanesi, Dâr el-Hadîs el-Nûriyye, el-Bîmâristân el-Nûriyye, Mescidü Derb el-Medeniyyîn Kütüphanesi, Haleb Büyük Camiî ve Hallâviyye Medresesi kütüphaneleri ile Mardin ve Amid'teki kütüphaneler bunlara örnek verilebilir (Şeşen, 1987, s. 335; Zeydan, 2012, s. 196).

Nûreddîn Mahmûd Döneminin Belli Başlı Medreseleri

Hallâviyye Medresesi

Nûreddîn Mahmûd tarafından 1150 yılında Haleb'de kurulan ilk medresedir. Nûreddîn Mahmûd, Yağra'da Frankları yendikten sonra medrese H. 543 yılında yenilenerek burada dersler vermesi için Burhaneddîn Ebü'l-Hasan Ali b. el-Hasan el-Belhî el-Hafi'yi müderris olarak atadı (Elisséeff, 1967, s. 916; İbnü'l-Adîm, 1996, s. 331; Kök, 1992, s. 174). Burhâneddîn el-Belhî (İbn Kesîr, 1995, s. 419)'den sonra Alaüddîn Abdurrahman b. Mahmud el-Gaznevî, sonra oğlu Mahmud, daha sonra da er-Radiy ve Alaeddîn el- Kaşanî gibi âlimler görevlendirildi (Elisséeff, 1967, s. 916; İbnü'l-Adîm, 1996, s. 332). Sadreddîn Konevî ve

Mevlana Celaledîn-i Rûmî gibi önemli şahsiyetlerin de ders gördükleri bu medrese Hanefî fikhını esas almaktaydı (Eğilmez, 2002, s. 1340; Işık, 2018, s. 175; Şeşen, 1987, s. 325).

Asrûniyye Medresesi

Mirdasoğullarının vezirlerinden Ebu'l-Hasan Ali b. Ebi Süreyya'nın köşkü olarak kullanılan mekân Nüreddîn Mahmûd tarafından 555/1160 yılında medreseye dönüştürüldü. Medresenin müderrislik görevi Sincâr civarından davet edilen Şafî Mezhebi'nin önemli hadisçilerinden Musullu Şerefeddîn b. Ebi Asrûn'a verildi. Müderrisine izafeten Asrûniyye ismi verildi. Nüreddîn Mahmûd, Şerefeddîn b. Ebi Asrûn adına Menbic, Hama, Dımaşk ve Baalbek'te de birer medrese yaptırdı (Elisséeff, 1967, s. 917). Bu medreselerin sorumluluğunu da ona verdi. Şerefeddîn b. Ebi Asrûn, Halep'ten Dımaşk'a göç ettiği H. 570 yılında kadar Asrûniyye Medresesi'nin müderrislik ve yöneticilik görevine devam etti. Ondan sonra oğlu Necmeddîn atandı. Şerefeddîn b. Ebi Asrûn, 585'te Dımaşk'ta öldü (Eğilmez, 2002, s. 1340; İbnü'l-Adîm, 1996, s. 332; İbn Şeddâd, 1991, s. 244-245).

En-Nifriyye Medresesi

Nüreddîn Mahmûd tarafından H. 544/1160 yılında yaptırılan el-Nifriyye Medresesi'ne ilk olarak Nizâmiye, Rahba, Esediyye ve Hemezân medreselerinde müderrislik görevi yapan Kutbüddîn Mesud b. Muhammed b. Mesud el-Nişâbûrî (öl. 578) görevlendirildi (Elisséeff, 1967, s. 916; İbn Şeddâd, 1897, s. 6). Ondan sonra Mecededdîn Tahir b. Nasrillâh b. Cühbel (öl. 597), Kadı Ziyaeddîn Ebû'l-Berekât Muhammed b. el-Mansur b. el-Kasım eş-Şehrezûrî el-Mavsîlî (öl. 601), Kadı Necmeddîn el-Hasan b. Abdillâh b. Ebi'l-Haccâc el-Adevî el-Dimeşkî (öl. 623), Menbic kadısı Sadrüddîn Muhammed el-Kürdî el-Keckî, Şeyh İmâdeddîn Ebu'l-Mecd İsmail b. el-Berekât Hibetullâh b. Ebî er-Razî Saîd b. Hibetillah b. Muhammed b. Hibetillah eş-Şafîi (öl. 655) (Işık, 2018, s. 176; İbnü'l-Adîm, 1996, s. 332; İbn Şeddâd, 1991, s. 248, 250-251;) gibi önemli âlimler bu medresede görev yaptılar.

El-Gadâirî Medresesi

Nüreddîn Mahmûd tarafından yenilenerek bir vakfın bağlandığı bu medresenin müderrisi Şeyh Şuayb'ın ismine izafeten el-Gadâirî Medresesi denildi (İbnü'l-Adîm, 1996, s. 332).

El-Nûriyyetü'l-Kübrâ Medresesi

Nüreddîn Mahmûd'un emri ile Dımaşk'ta inşa edilen ve ona izafeten "el-Nûriyye" adını alan medrese (Kazıcı, 1991, s. 233; Okiç, 1959, s. 105) mescit ve türbesi ile bir külliye özelliği taşımaktaydı. Kitabelerinden edinilen bilgilere göre Şabân H. 567/Nisan 1172 tarihinde tamamlanan medresede Hanefî ve Şâfîlilere ait dersler okutulmaktaydı (Aslanapa, 1989, s. 91; Beksaç, 2007, s. 263).

El-Nûriyyetü'l-Kübra Medresesi'nin ilk müderrisi Bahaüddîn b. el-Akkade idi (Elisséeff, 1967, s. 926). Burhaneddîn Mes'ûd Dımaşkî, es-Sadr İbrahim'in ve Mecd'in oğulları, eş-Şeref Davud el-Hanefî ed-Dımaşkî, Şeyhü'l-İslâm Cemâleddîn Mahmud b. Ahmed b. Abdüsseyyid el-Hasirî Hasirî, Hasirî'nin oğlu Kıvamüddîn Muhammed, kardeşi Şeyh Nizâmeddîn Ahmed, Şeyh Veliyyüddîn es-Semerkindî'den, Şeyh Sadreddîn Ali el-Basravî ve onun 727 yılında vefat etmesi ile yerine geçen İbnü'l-Tarsusî burada görev yapan müderrislerden bazılarıydı (Nu'aymî, 1980, s. 475-478).

El-Nûriyyetü'l-Suğra Medresesi

Nüreddîn Mahmûd tarafından yaptırılan ve Hanefîler için tahsis edilen medrese Dımaşk Kalesi Camii'nde yer almaktaydı. Kuruluşundan Bahaeddîn Ayâk'ın görev yaptığı el-Melikü'l-Eşref dönemine kadar görev yapan müderrisler ile ilgili bir bilgi mevcut değildir.

Bahaeddîn'den sonra Tacuddîn b. Suvar, Şemseddîn Selmân el-Malatî, Burhâneddîn et-Türkmânî, İbn Kaşânî Necmeddîn Hamza, el-Şihâb el-Rumî ve Şemseddîn Muhammed b. el-Ezrâî görev yapmıştır (Elisséeff, 1967, s. 927-928; İbn Şeddâd, 1991, s. 218; Kazıcı, 1991, s. 233; Nu'aymî, 1980, s. 499; Nu'aymî, 1988, s. 648).

İmâdîyye Medresesi

Nüreddîn Mahmûd tarafından Dımaşklı hatiplerden Ebu'l-Berekât adına yaptırılmıştır. İlk dönemlerinde kurucusunun ismine izafeten en-Nûrîyye ismiyle anıldı. Ancak Kadı Kemâleddîn el-Şehrizorî'nin İmâdeddîn el-Katib el-İsfahânî'yi Bağdat'tan Dımaşk'a davet ederek, Bab el-Farac'daki en-Nûrîyye medresesine müderris olarak atamasından sonra medrese İmâdeddîn el-İsfahânî'nin adına izafeten İmâdîyye olarak isimlendirildi (Ebû Şâme, 2002, s. 11, 20; İbn Kesîr, 1995, s. 457; Nu'aymî, 1980, s. 309; Nu'aymî, 1988, s. 406-408, 411). Fakat kaynaklarda medresenin isminin menşei ve medresede ders veren müderrisler hakkında değişik rivayetler de mevcuttur.

Darü'l-Hadis El-Nûrîyye

Nüreddîn Mahmûd'un Dımaşk'ta kurduğu Darü'l-hadis kendi alanında bir ilktir. Nüreddîn Mahmûd, tarafından Darü'l-hadis için bir hamam ve bir fırın vakfedildi. Darü'l-Hadis'in yöneticiliğini ise meşhur İbn Asakir ed-Dımeşkî (499-571) yapmıştır (Aslanapa, 1989, s. 92; Baş, 1999, s. 691-706; Kazıcı, 1991, s. 233; Nu'aymî, 1980, s. 74).

El-Âdîlîyye Medresesi

Nüreddîn Mahmûd zamanında inşasına başlanan medrese onun ölümünden sonra el-Melikü'l-Adil Seyfeddîn tarafından sürdürüldü. Ancak onun da ölümü üzerine oğlu el-Melikü'l-Muazzam tarafından tamamlanarak çeşitli vakıflarla desteklendi. Kaynakların verdiği bilgilerden anlaşıldığı kadarıyla medrese H.568-620 yılları arasında inşa edilmiştir (Elisséeff, 1967, s. 928-929; Nu'aymî, 1980, s. 271-273).

Sonuç

Haleb Atabegi Nüreddîn Mahmûd b. İmâdeddîn Zengî'nin kurduğu devletin eğitim sistemi önemli ölçüde Büyük Selçuklu Devleti'nin eğitim sisteminden etkilenecek şekilde şekillenmiştir. Özellikle Nizamiye medreselerinin halkı aydınlatacak ulema ile ihtiyaç duyulan devlet adamı eksikliğini giderme konusundaki çalışmasının bir benzerinin bu medreselerde de uygulandığı anlaşılmıştır. Nüreddîn Mahmûd'un veya ona bağlı devlet adamlarının kurdukları medreselerde de, verilen eğitimin birinci amacı Batınî/İsmailî hareketlere karşı bilinçli ilim adamı yetiştirmek, ikincisi ise kurumların ihtiyacı olan devlet adamlarını yetiştirmek olmuştur.

Nüreddîn Mahmûd'un kurduğu medreseler, vakıflarla desteklenerek buralarda okuyan ve konaklayan talebeler ile müderrislerin ihtiyaçları bu vakıflar aracılığıyla karşılanma yoluna gidilmiştir. Böylece Haleb Atabegliği'nin idaresindeki medreselerde eğitim gören talebeler ücretsiz bir şekilde buralardan yararlanmışlardır.

Medreseler, ülkenin geneline yayılmış olmakla birlikte daha çok Dımaşk ve Haleb'te yoğunluk göstermiştir. Nüreddîn Mahmûd'un medrese kurma konusundaki uygulamaları diğer önemli devlet adamları tarafından da takip edilmiştir. Medreselerde birbirinden farklı mezheplerden müderrisler dersler vererek katı bir taassubun önüne geçilmiş, bu konuda hoşgörünün en güzel örnekleri verilmiştir.

Kaynakça

Aslanapa, O. (1989), *Türk sanatı*, (2. baskı), İstanbul: Remzi Kitabevi.

Baş, E. (1999). İbn Asakir ve Tarihi Dımeşk'i üzerine. *Tarih Araştırmaları Dergisi*. 39 (1), 691-706.

- Beksaç, A. E. (2007). Nûreddîn Zengî Bîmâristânı. *Diyânet İslâm Ansiklopedisi* içinde (Cilt 33, s. 262-263). İstanbul: TDV. Yayınları.
- Cezar, M. (1977). *Anadolu öncesi Türklerde şehir ve mimarlık*. İstanbul: İş Bankası Kültür Yayınları.
- Ebû Şâme (2002). *Kitâb el-ravzateyn fî ahbâri 'd-devleteyn en-Nûriyye ve 's-Selâhiyye*, (Neşr ve Tahkik. İ. Şemseddîn). (Cilt. I-II), Beyrut: Dârü'l-Kütübü'l-İlmiyye.
- Eğilmez, M. (2002). Musul ve Haleb Atabeyi Nûreddîn Mahmûd, *Türkler Ansiklopedisi* içinde, (Cilt 4, s. 1326-1342). Ankara: Yeni Türkiye Yayınları.
- Elisséeff, N. (1967). *Nûr ad-Dîn un grund rince Musulman de Syrie au temps des Croisades (511-569/1118-1174)*. (Cilt. I-III). Damascus.
- Hamidullah, M. (1980). *İslam Peygamberi* (S. Tuğ, Çev.). (Cilt. II), İstanbul.
- Işık, A. (2018). *Zengî Atabegliği; Haleb Kolu (1146-1181)* (Yayınlanmamış doktora tezi). Mustafa Kemal Üniversitesi, Hatay.
- İbn Kesîr. (1995). *El-bidâye ve 'n-nihâye* (M. Keskin, Çev.). İstanbul: Çağrı Yayınları. (Orijinal çalışma basım tarihi 1932-1939).
- İbn Şeddâd, Behâ ed-Dîn. (1897). *The life of Saladin, Saladin; or what befell Sultan Yûsuf (Salâh ad-Dîn: 1137-1193)*, London: The Committee of the Palestine Exploration Fund.
- İbn Şeddâd, İzzeddîn b. Muhammed b. Ali b. İbrahim (1991). *El- a 'lâku 'l-hatîre fî zikri ümerâi 'ş-Şam ve 'l-Cezîre*, (Muhakkik. Y. Z. Abbare), (Cilt. I-II), Dımaşk: Suriye Kültür Bakanlığı.
- İbn Tağrıberdi (1383/1963). *En-nücûmu 'z-zâhire fî mülûk Mısr ve 'l-Kâhire*, (Cilt. 5), Kahire: Mısır Kültür Bakanlığı.
- İbnü'l- Adîm, Kemâleddîn Ömer b. Ahmed b. Ebî Cerâde (1996). *Zübdetü 'l- Haleb min târih-i Haleb*. (Haşîye: H. el-Mansûr), Beyrut: Dar el-Kütüb el-İlmiyye.
- Kazıcı, Z. (1991). *İslâm müesseseleri tarihi*. İstanbul: Kayıhan Yayınları.
- Kök, B. (1992). *Nûreddîn Mahmud Zengî ve İslâm kurumları tarihindeki yeri*. İstanbul: İşaret Yayınları.
- Köymen, M. A. (2001). *Büyük Selçuklu İmparatorluğu tarihi, Alparslan ve zamanı*. (Cilt. 3), Ankara: Türk Tarih Kurumu.
- Lapidus, I. M. (2005). *İslam toplumları tarihi I, a history of Islamic societies*, (Y. Aktay, Çev.), İstanbul: İletişim Yay.
- Mazaherî, A. (1972). *Ortaçağ'da Müslümanların yaşayışları, La vie quotidienne des Musulmans en Moyen Age*. (B. Üçok Çev.), İstanbul: Varlık Yayınları.
- Nu'aymî, Abdulkadir b. Muhammed el-Dımaşkî (1980). *El-daris fî tarih el-medâris*, (Cilt, I). Beyrut: Dâr el-Kütüb el-İlmiyye.
- Okiç, M. T. (1959). *Bazı Hadis meseleleri üzerinde tetkikler*, İstanbul.
- Özaydın, A. (2007). Nizâmiye Medresesi. *Diyânet İslâm Ansiklopedisi* içinde (Cilt 33, s.188-191). İstanbul: TDV Yayınları.
- Öztuna, Y. (2005). *Devletler ve hânedanlar, İslâm devletleri*. (3. Baskı, Cilt. 1), Ankara: Kültür ve Turizm Bakanlığı Yay.

- Sallabî, A.M. (2014). *Zengîler dönemi, İslâmî idârenin yeniden hâkim kılınması*, (T. Akyüz, Çev.). İstanbul: Ravza Yay.
- Sezgin, F. (2008). *İslam'da bilim ve teknik*. (A. Ali, Çev.). (Cilt. 1). İstanbul: İstanbul Büyükşehir Belediyesi Yayınları.
- Şeşen, R. (1987). *Salâhaddîn Eyyûbi ve devlet*, İstanbul: Çağ Yay.
- Terzioğlu, A. (1982). Selçuklu Türklerinin ünlü tıbbîyesi. Şam'daki Nûreddîn Hastanesi. *Bifaskop*, 3 (7), 20-28.
- Yılmaz, H. (2014). *Zengîler ve Eyyûbîler döneminde medrese (1154-1260)*. (Yayınlanmamış doktora tezi). Marmara Üniversitesi, İstanbul.
- Zeydân, C. (2012). *Târihu't-temeddüni'l-İslâmî, İslâm uygarlıkları tarihi*. (3. Baskı, Cilt. 1). (N. Gök, Çev.). İstanbul: İletişim Yay.
- Zeydân, C. (2015). *Târihu't-temeddüni'l-İslâmî, İslâm uygarlıkları tarihi* (N. Gök, Çev.). (2. Baskı, Cilt 1). İstanbul: İletişim Yay.

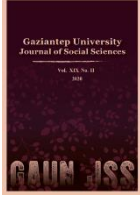

GAZİANTEP UNIVERSITY JOURNAL OF SOCIAL SCIENCES

Journal homepage: <http://dergipark.org.tr/tr/pub/jss>



Araştırma Makalesi • Research Article

Soğuk Savaş Döneminde Türkiye’de Yapılan Askeri Darbeler ve ABD

The USA and Military Interventions in Turkey During the Cold War

Murat KASAPSARAÇOĞLU^a *

^a Dr. Öğr. Üyesi, Antalya Bilim Üniversitesi Siyaset Bilimi ve Uluslararası İlişkiler Bölümü, Antalya / TÜRKİYE
ORCID: 0000-0003-4786-6592

MAKALE BİLGİSİ

Makale Geçmişi:

Başvuru tarihi: 30 Ocak 2020

Kabul tarihi: 20 Mayıs 2020

Anahtar Kelimeler:

Askeri Darbe,

ABD,

27 Mayıs Darbesi,

12 Mart Muhtırası,

12 Eylül Darbesi

ARTICLE INFO

Article History:

Received January 30, 2020

Accepted May 20, 2020

Keywords:

Military intervention,

USA,

27 May Coup,

12 March Memorandum,

12 September Coup

ÖZ

Soğuk Savaş dönemi dünyanın olduğu kadar Türkiye'nin de siyasal, ekonomik, sosyo-kültürel ve askeri dönüşüm geçirdiği bir dönemdir. Bu dönemin Türkiye açısından en önemli özelliklerinden biri 27 Mayıs 1960 darbesinden itibaren ordunun siyasetteki ağırlığının günden güne artması ve askeri otoritenin siyasi otorite üzerinde sallanan bir demokles kılıcına dönüşmesidir. Bunun sonucunda da Türkiye 1960 ve 1980 yılları arasındaki yirmi yıl gibi kısa bir zaman aralığına iki askeri darbe ve bir muhtıra sığdırmıştır. Türkiye’de yaşanan askeri darbelerde Amerikan etkisi 27 Mayıs 1960’tan bugüne Türk siyasetinde ve toplumunda çokça tartışılan konulardan biridir. Yaşanan gelişmeler analiz edildiğinde, Soğuk Savaş döneminde Türkiye’de yaşanan 27 Mayıs ve 12 Eylül askeri darbelerinde ve 12 Mart muhtırasında Türkiye’nin iç siyasetinden ve dinamiklerinden kaynaklanan sebepler kadar uluslararası sistemden ve Türkiye’nin dış politika tercihlerinden kaynaklanan sebeplerin de rol oynadığı görülmektedir. Bu çalışmanın amacı; Soğuk Savaş dönemi boyunca Türkiye’de yaşanan askeri darbelerin ABD ile ilişkisini bugüne kadar kullanılmamış olan Amerikan ve İngiliz belgeleri gibi birincil kaynaklar ve konu hakkında yazılmış ikincil kaynaklar ışığında analiz ederek literatüre bir katkı sunmaktır. Çalışmanın temel argümanı Türkiye’de yaşanan askeri darbelerin Türk-Amerikan ilişkilerinde sorunların ve krizlerin yaşandığı dönemlere denk geldiği ve darbelerin sonucunda Türkiye’nin siyasi, ekonomik, sosyal ve askeri açıdan Amerika’nın etkisine daha fazla girerek Amerikan çıkarlarıyla uyumlu hale gelmiş olduğudur.

ABSTRACT

The Cold War period witnessed transformation of Turkey in terms of political, economic, socio-cultural and military dynamics as well as many countries in the world. One of the main developments in Turkey in this period was the gradual dominance of military authority over civilian authority. As a result, two military interventions and one military memorandum took place in two decades between 1960 and 1980. The impact of the US in military interventions in Turkey since May 27, 1960 is a hotly debated issue in Turkish politics and society. It is seen that the global conjuncture and Turkey’s foreign policy objectives as well as Turkey’s domestic politics and dynamics played roles in military interventions during the Cold War. The aim of this article is to analyze the relationship between the US and military interventions in Turkey during the Cold War in the light of primary sources such as American and British archives and secondary sources which have not been used so far. This paper mainly argues that military interventions in Turkey coincided with problems or crises in Turkish-American relations and after these interventions the US influence in Turkey gradually increased and Turkey was reoriented to US-centric policies.

* Sorumlu yazar/Corresponding author.
e-posta: murat.kasapsaracoglu@antalya.edu.tr

EXTENDED ABSTRACT

The Cold War period between 1945 and 1991 witnessed transformation of Turkey, as many countries in the world, in terms of political, economic, socio-cultural and military dynamics. One of the main issues in Turkey was the gradual dominance of military authority over civilian authority. Therefore, two military interventions and one military memorandum took place in two decades between 1960 and 1980. The impact of the US in military interventions in Turkey since the first one in 1960 is a matter of debate in Turkish politics and society. It can be argued that the global conjuncture and Turkey's foreign policy objectives played significant roles in military interventions in addition to Turkey's domestic politics and dynamics.

When the first military intervention in May 27, 1960 is considered, it is seen that the intervention coincided with Turkey's deteriorating relations with the US particularly in the economic field. After the crisis in Turkish economy in the late 1950s which ended up with the first standby agreement between Turkey and the IMF in 1958, Turkish decision makers Prime Minister Adnan Menderes and Minister of Foreign Affairs Fatin Rüştü Zorlu decided to extend Turkey's alternatives and look for rapprochement with the Soviet Union. However, as a NATO ally and the main actor in the region which harmonized its foreign policy with the US, Turkey's move caused reaction and resentment in the US side. Therefore, the military intervention that took place before Menderes and Zorlu's visit to Moscow ended Turkey's efforts to find new alternatives for Turkey's interests. More importantly, until the late 1960s, the military government and coalition governments thereafter did not consider to develop Turkey's relations with the Soviet Union, the leader of the communist bloc.

The second military action took place on March 12, 1971 and Turkish army forced Demirel government to resign. The memorandum again coincided with crises in Turkish-American relations namely the opium issue, rapprochement between Turkey and the Soviet Union, especially in the economy and the rise of the left after 1968. The US government put pressure on Turkey in order to ban opium poppy cultivation, but Demirel governments resisted. Regarding the Turkish-Soviet relations, Demirel governments tried to extend Turkey's alternatives in the economy and signed agreements to establish some heavy-industry facilities. Lastly, with the impact of the global conjuncture, Turkish left was rising and targetting the US bases and existence in Turkey. However, Nihat Erim government formed after the resignation of Demirel banned opium poppy cultivation, ended Turkey's rapprochement with the Soviet Union and arrested and executed some prominent leftists. The military memorandum in 1971 again served the interests of the US and reoriented Turkey to the West.

Similarly, the military intervention in 1980 followed problems in Turkish-American relations after the Cyprus intervention and American arms embargo between 1975 and 1978. More importantly, Ecevit's coalition government with Erbakan lifted the ban on opium poppy cultivation right before the Cyprus intervention and such decisions disturbed the US government. Furthermore, the rise of the left in the late 1970s and Turkey's search for alternatives in the communist bloc during the economic crises at the end of the decade created problems in Turkish-American relations. The military intervention on September 12, 1980 again coincided with a problematic period in relations between Turkey and the US. After the intervention, Turkey's transformation in politics, economy, society and military was very critical. Politically, the right-left polarization ended and many actors in both camps were arrested, tortured and killed, so there wouldn't be any threat from the leftists and nationalists against the US interests or dominance in Turkey. Economically, Turkey adapted January 24 decisions prepared by Turgut Özal, Turkey's Prime Minister after transition to democracy in 1983, before the intervention and lifted all barriers around the Turkish economy. Turkey's integration to the neo-liberal world market accelerated after the implementation of January 24 decisions. Socially, the right-left polarization was replaced by some challenges in ethnicity and identity. Rather than ideological conflicts, problems between Turks and Kurds or Islamists and secularists began to rise as a result of the policies implemented by the junta government. Militarily, the Rogers Plan which was prepared and imposed by the US and enabled Greece to turn back to the military wing of NATO was decided by the leader of the junta, Kenan Evren. Shortly, the military intervention in 1980 solved all the problems in Turkish-American relations and served for American interests.

Consequently, despite the lack of evidence about the role of the US in military interventions in Turkey throughout the Cold War, the US did not react to them and after all these interventions the US influence in Turkey gradually increased and Turkey was reoriented to US-centric policies.

Giriş

Türkiye’de cumhuriyetin kuruluşundan itibaren sivil-asker ilişkileri siyaset bilimcilerin ve tarihçilerin üzerinde en çok durdukları konulardan biridir. Özellikle Türkiye’nin çok partili hayata geçtiği ve demokrasi yolunda önemli adımlar atmaya başladığı 1946 yılından sonraki dönem bu ilişkilerin iniş çıkışlarla dolu olduğu dönemdir. Demokrat Parti (DP)’nin iktidara gelmesi ile birlikte “kahramanlar kuşağı” olarak bilinen Atatürk-İnönü dönemi sona ermiş ve siyasette sivilleşme dönemi başlamıştır. 1950 seçimlerinde DP’ye oy veren ve umut bağlayan ordu 1950’lerin sonuna doğru DP’nin özellikle muhalif kesimler üzerindeki gittikçe artan baskılarına karşı en önemli direnç merkezlerinden biri haline gelmiştir. İzlenen baskıcı ve orduda “laiklik karşıtı” olarak algılanan politikalar ve 1950’lerin sonunda gelen siyasi, sosyal ve ekonomik krizler cumhuriyet tarihinin ilk askeri darbesini beraberinde getirmiş ve bu darbe sonrasında ordu daha önceki dönemlere kıyasla daha baskın bir siyasi aktör haline gelmiştir.

Ordunun Türk siyasetinde baskın bir rol oynamaya başlamasında, bahsedilen ülke içi gelişmeler kadar Türkiye’nin dış politikasının da etkili olduğunu söylemek mümkündür. Cumhuriyetin kuruluşundan İkinci Dünya Savaşı’na kadar olan dönemde (1923-1939) göreceli olarak bağımsız bir dış politika izleyen Türkiye, İkinci Dünya Savaşı’nın sonunda ortaya çıkan Soğuk Savaş ortamında, büyük komşusu Sovyetler Birliği’nden gelen toprak ve üs talepleri ile tehditlerin de etkisiyle, Batı bloku lideri ABD’nin merkezinde olduğu bir dış politika belirlemiş ve uygulamıştır. Türkiye’nin Amerikan merkezli bir dış politika yürütmesini yalnızca Sovyet tehditlerine bağlamak mümkün değildir. Türkiye’nin ekonomik ve askeri ihtiyaçları da bu tercihte önemli rol oynamıştır. Nitekim, Türkiye aradığı ekonomik desteği Truman Doktrini (1947) ve Marshall Yardımı (1948) ile bulurken, askeri desteği de 1952 yılında üye olduğu NATO sayesinde elde etmiştir.

NATO üyeliği bir yandan Türkiye’nin toprak bütünlüğünü ve bağımsızlığını güvence altına alırken diğer yandan Türk ordusu NATO’nun ve ABD’nin kontrolü altına girmiştir. Bu ifadede pejoratif ya da suçlayıcı bir anlam aramamak gerekir. Ordusunun büyük bir kısmını modernize etmek ve çağın askeri gerekliliklerine sahip olmasını sağlamak için NATO’ya tahsis eden, kendi topraklarında NATO üsleri açılmasına müsaade eden Türkiye; bu sayede Sovyet tehditlerine karşı bir denge kurabilmiştir. Öte yandan Türkiye’nin NATO üyeliğinden itibaren ülkede yaşanan askeri darbelerin sebep ve sonuçları kadar, bu darbelerin Amerika ile ilişkisinin analiz edilmesi de büyük önem arz etmektedir.

Tüm bu gelişmeler ışığında, bu makalenin amacı Soğuk Savaş döneminde Türkiye’de yaşanan 27 Mayıs, 12 Mart ve 12 Eylül askeri darbelerinin Amerika ve Amerikan kurumlarıyla ilişkisini ortaya koymaktır. Makalenin temel argümanı Türkiye’de yaşanan askeri darbelerin Türk-Amerikan ilişkilerinde sorunların ve krizlerin yaşandığı dönemlere denk geldiği ve darbelerin sonucunda Türkiye’nin siyasi, ekonomik, sosyal ve askeri açıdan Amerika’nın etkisine daha fazla girerek Amerikan çıkarlarıyla uyumlu hale gelmiş olduğudur.

İlk Darbe: 27 Mayıs 1960

1950 seçimleri Türk siyasi hayatının en önemli dönüm noktalarından biridir. Seçimler sonucunda yirmi yedi yıllık Cumhuriyet Halk Partisi iktidarı sona ermiş, ülke yönetimi barışçı bir şekilde el değiştirmiştir. O dönemde “beyaz ihtilal” olarak adlandırılan hükümet değişimi sonucunda iktidara gelen DP’nin birbiriyle alakalı üç ana hedefi bulunmaktadır: demokrasi, ekonomik kalkınma ve ordunun modernleştirilmesi. İlk iki hedefin; CHP’nin uzun iktidar yılları sonucunda halkta meydana gelen bıkkınlık ve tepkiden kaynaklandığı söylenebilir. Fakat aynı zamanda Soğuk Savaş’ın hemen başında Sovyetler Birliği’nden gelen tehditlere ve toprak taleplerine direnebilmek için Batı dünyası ile bütünleşmede de bu iki prensibin rol oynadığı yadsınamaz. Ordunun modernleştirilmesi hedefi ise doğrudan Sovyet baskısına direnmek için

güçlü bir orduya sahip olmak ve bunun da ancak NATO ittifakına üye olmakla sağlayabileceği düşüncesini beraberinde getirmiştir. Özetle söylemek gerekirse DP hükümetinin bu hedeflere aynı anda ulaşabilmesi için önünde bulunan en güçlü seçenek Amerika ile her alanda ilişkilerin geliştirilmesi ve NATO üyeliğidir. 1950’li yıllar boyunca DP hükümetleri iç ve dış politikada Amerika ile ittifak için güçlü bir irade ortaya koymuş ve bunun yukarıda belirtilen hedeflere varmada en önemli araç olacağını düşünmüşlerdir. On yılın sonuna doğru ise bu tek taraflılıktan vazgeçme ve özellikle ekonomi politikalarında alternatiflere sahip olma hedefi 27 Mayıs 1960 tarihinde yaşanan cumhuriyet döneminin ilk askeri darbesiyle belirli bir süre için ortadan kalkmıştır.

1960 darbesi Türkiye’nin o dönemde içinde bulunduğu kriz ortamının bir sonucu olarak ortaya çıkmıştır. DP iktidarının özellikle son döneminde özellikle muhalefete ve basına yönelik baskıcı politikaları, 1950’li yılların sonunda ülke ekonomisinin içinde bulunduğu darboğaz ve sonrasında 1958 yılında IMF ile cumhuriyet tarihinin ilk *stand-by* anlaşmasının imzalanması fakat daha da önemlisi 1950’li yılların başında DP’ye destek veren ordunun belli kesimlerinin artık DP’nin karşısında yer alması darbeyi hazırlayan veya meşrulaştırmada kullanılan iç etkenler olarak öne çıkmaktadır (Boratav, 2007, s. 93-116; Kazgan, 2006, s. 77-94; Pamuk, 2014, s. 223-234). DP hükümetinin, tüm yanlışlarına rağmen, Batı demokrasisinden ve NATO üyeliğinden vazgeçmeden, özellikle ekonomik kriz ve ABD’nin ekonomik desteğinin kesilmesi sonrasında, Sovyetler Birliği üzerinden seçeneklerini çeşitlendirme arayışına girmiş olması ve dış politikanın belirlenmesi ve uygulanmasındaki baskın rolünün yanı sıra bu arayışta dönemin dışişleri bakanı Fatin Rüştü Zorlu’nun oynadığı rol de 27 Mayıs darbesinin dış dinamiklerini ve ABD’nin bu darbeye bakış açısını anlamak açısından önemli unsurlardır.

Bu noktada tartışılması gereken, bu tarz bir arayışın Amerika’da rahatsızlık yaratıp yaratmadığı ve yarattı ise bu rahatsızlığın nereden kaynaklandığı ve ne gibi sonuçlar doğurduğudur. İlk olarak, Amerika’nın Türkiye ile ilişkilerini bu denli geliştirmesinin ve ittifak kurmasının nedenlerini incelemek gerekir. Amerika’nın Soğuk Savaş döneminde Ortadoğu’daki temel hedefleri Sovyetler Birliği’nin bölgeye inmesini önlemek ve petrolün kontrolünü ve güvenliğini sağlamaktır. Burada Türkiye’ye biçilen rol Ortadoğu ile Batı arasında bir köprü görevi görmesi ve bölgenin Sovyetler Birliği’ne karşı savunulmasında rol oynamasıdır (FRUS 1951, s. 51-52). Aynı zamanda Türkiye’de kurulan Amerikan üsleri de Türkiye’yi Amerika açısından vazgeçilmez bir müttefik haline getirmiştir (Gerger, 2012, s. 80).

Bu nedenle Türkiye “kayıtsız şartsız Batı kampında yer alması gereken bir ülke” olarak düşünülebilir ve Türkiye’nin politikalarında meydana gelebilecek en ufak bir savrulma Amerika açısından büyük tehlike arz etmektedir. Diğer bir deyişle, bu ikili ilişkide Amerika kendi çıkarları konusunda hassastır fakat Türkiye’ye kendi çıkarları konusunda dar bir hareket alanı tanınmıştır (Mütercimler, 2016, s. 29; Yetkin, 2011, s. 52-55). 1950’li yılların son döneminde başlayan seçenekleri çeşitlendirme arayışının Amerika tarafından çok hoş karşılanmadığı söylenebilir çünkü bu durum Türkiye’nin kendi “ulusal” çıkarlarını takip etmesinin önünü açan bir gelişmedir. Amerikan Dışişleri Bakanı Özel İstihbarat Danışmanı bu durumu şöyle değerlendirmektedir:

Türk hükümetinin yetkilileriyle yaptığımız özel görüşmelerde bu yetkililer her ne kadar son dönemde Türk-Sovyet ilişkilerinde yaşanan gelişmeleri Başbakan Menderes’in Sovyetler Birliği’ne karşı politikalarında bir yumuşama olarak değerlendirmiş olsalar da bu gelişmeler Türkiye’nin Amerika ile olan pazarlık gücünü artırmaya yönelik yüzeysel taktiklere benzemektedir. Türkiye ulusal güvenliğinden ödün vermeden müttefiklerinden destek elde etmek için bu tür taktiklere başvurmaya devam edecektir. Fakat daha da önemlisi Türkiye gibi tarihsel, ideolojik ve pragmatik sebeplerle Sovyetler Birliği’ne karşı sürdürülen Soğuk Savaş’a kendini adanmış bir ülke bile bu dönemde (ABD ile SSCB arasında yaşanan) yumuşamayı Amerika ile ilişkilerinde kendi manevra alanını genişletmek için kullanabilmektedir. Bu durumda iç siyaset gelişmelerinin de büyük etkisi vardır çünkü Menderes hükümeti çok hızlı bir

ekonomik kalkınma programı izlemektedir..Ekonomik zorluklar Türkiye'yi alabileceği her yerden sermaye ve ekipman almaya zorlamaktadır (FRUS 1955-57, s.733).

Buradan hareketle Amerika'nın Türkiye'nin bu dönemdeki politikasını “pazarlık gücünü artırma hamlesi” olarak gördüğü söylenebilir. Türkiye açısından bakıldığında ise bu seçenekleri çeşitlendirme ve tek taraflılıktan kurtulma arayışıdır. Dönemin dışişleri bakanı Zorlu 1950'lerin sonunda başlayan bu değişimi şöyle değerlendirmektedir:

Bizim en büyük hatamız kayıtsız şartsız Amerika'ya tabi olmamız. Böyle bir politika sonsuza kadar devam edemez. Türkiye sırtını Amerika'ya dayamakla hiçbir sonuca varamaz. Aksine kendimizden çok şey veririz, yine de onları memnun edemeyiz. Türkiye, NATO ve Amerika'nın yanı sıra Üçüncü Dünya ülkeleri ve Sovyetler ile belli ölçüde ve Türkiye'nin çıkarları doğrultusunda yeni bir politika izlemek zorundadır. Bir yıldan beri Adnan Bey'e bunu telkin ediyorum. Adnan Bey bu ısrarlarım karşısında Sovyetlerle ekonomik alanda iş birliği yapılmasını ve Üçüncü Dünya ülkelerinin lideri durumunda bulunan Hindistan ile ilişki kurulmasını kabul etti (Girgin, 2007, s. 311; Yetkin, 2011, s. 64).

Aynı dönemde Zorlu'nun en yakın mesai arkadaşlarından biri olan Semih Günver de aynı olayı benzer bir şekilde değerlendirmektedir:

Zorlu'nun aklı yine dış siyasette idi. Karşısına oturdum: “...Büyük müttefiklerimiz Sovyetlerle her alanda bizden çok fazla alışveriş yapıyorlar. Biz de niçin bazı yatırım projelerini Moskova'ya finanse ettirmiyoruz. İhracatımızı biraz artırır, kliring hesabındaki alacaklı bakiyemizi çoğaltır, taksitleri bu hesaptan öderiz. Bu iş birliğini sınırlı tutar ekonomimizi Ruslara teslim etmeyiz... Böylece belki Amerikalıları da harekete geçirir, yardıma teşvik edebiliriz” dedim... Birkaç gün sonra Zorlu Moskova ziyaretinin iktisadi kısmının bana verildiğini bildirdi (Günver, 1985, s. 137-138; Koç, 2018, s. 119-121).

Günver, Moskova ziyaretinden Amerika'nın haberdar edildiğini belirterek bu ziyaretten özellikle CIA'nın rahatsız olduğunu iddia etmektedir:

Bu karardan tabiatı ile Amerikalılara haber verildi. Görünüşte normal karşıladılar... Fakat CIA'nın derhal harekete geçtiği, ziyareti önlemeye çalıştığı intibai alındı. Aslında Washington Moskova ziyaretinden hiç mi hiç hoşlanmamıştı. 1947'den beri Amerika'nın dümen suyuna girmiş olan bir ülkenin hükümeti ilk kez kendi başına bir harekete tevessül ediyordu (Günver, 1985, s. 137-138; Koç, 2018, s. 119-121).

Prof. Dr. Erel Tellal'a göre ise Menderes ve Zorlu'nun Moskova ziyaretini 27 Mayıs'ın bir sebebi olarak görmek, nedenler ile sonuçları birbirine karıştırmak anlamına gelmektedir. ABD ve NATO o dönemde Sovyetler Birliği ile ilişkilerini geliştirirken Amerika'yı bu ziyaretten haberdar eden DP'nin bu hamlesinin Amerika'yı rahatsız etmesi pek de mümkün görünmemektedir (Oran, 2006, s. 520). Burada altı çizilmesi gereken husus şudur: Amerika'nın Sovyetler Birliği ile ilişkilerini geliştirmesi, Amerikan çıkarlarının bir sonucudur. Türkiye'nin Sovyetler Birliği ile ilişkilerini geliştirmesi ise Türkiye'nin çıkarlarının bir sonucudur ve bir NATO üyesinin Sovyetler Birliği ile ekonomik anlamda dahi yakınlaşmasını, Amerikan çıkarlarına hizmet eden bir gelişme olarak değerlendirmek mümkün görünmemektedir. Bu nedenle, 1950'li yıllarda Amerikan politikalarını belirleyen ve uygulayan kurumlara daha yakında bakmak, Türkiye'nin Sovyetler Birliği hamlesinin Amerika'daki yansımalarını anlamak konusunda daha net bir fikir verecektir.

Fakat ondan önce Türkiye'nin bu tarz bir arayışa girmesi konusunda baskın rol oynayan ve Başbakan Menderes'i de buna ikna eden dönemin Dışişleri Bakanı Zorlu'nun Amerika nezdindeki yeri hakkında bir saptama yapmak gerekmektedir. İngiltere'nin Ankara'daki büyükelçisinden dışişleri bakanlığına giden bir raporda Zorlu hakkında şu ifadeler yer almaktadır:

Başbakan Menderes tarafından korunup desteklenen Bay Zorlu, onun dış politikada ve ekonomide en güvendiği isimdir. Kaba ve kibirli fakat bir o kadar da işinin ehli olan Zorlu, Türkiye'nin çıkarlarının savunulmasında fanatizme varan bir dikkate sahiptir. Ekonomi bilgisi zayıftır fakat aldığı hızlı kararlara güveni tamdır. İnatçı ve taviz vermez bir müzakerecidir ve Batıcılık maskesi altında muhtemelen bir yabancı düşmanı (*xenophobic*) yatmaktadır. Türkiye'nin en tartışmalı figürlerinden biri olan Zorlu özellikle Amerikalılar tarafından sevilmemektedir (FO 371. 136451. RK1012-2).

Zorlu'nun Amerikalıların gözündeki yeri konusunda dönemin Ankara Büyükelçisi Fletcher Warren'ın ifadeleri de o dönemde "Amerikancı" olarak nitelendirilen Zorlu'nun neredeyse tam ters bir noktada bulunduğu göstermektedir:

(Menderes) Son birkaç aydır dış politikanın uygulanması konusunda üzerinde çok baskı hissetmişti. İşinin ehli ve Menderes'in güvenini kazanmış olan birini bakanlığa atamak zorundaydı... TBMM'de gerekli bilgi ve tecrübenin yanı sıra Menderes'in güvenine sahip tek kişi Fatin Rüştü Zorlu idi. Menderes, pek çok vesile ile Fatin Rüştü Zorlu'nun dışişleri bakanlığına getirilmesinin ABD'nin hoşuna gitmeyeceğinin kendisine ifade edildiğini söyledi... Zorlu'nun ataması konusunda ne düşündüğümü sordu... Zorlu'yu son aylarda ABD'ye karşı muktedir, akıllı ve iş birliğine yatkın ve dostça bir yaklaşım içinde buldum (FRUS 1955-57, s.745).

Buraya kadar özetlemek gerekirse; DP hükümetleri ekonomik krizlerin de etkisiyle 1950'li yılların sonlarında özellikle ekonomik alanda "seçeneklerini çeşitlendirme" yönünde bir siyaset uygulamaya karar vermiştir. Bunda Başbakan Menderes'in en yakın danışmanı olan ve dış politikada baskın bir rol oynayan Zorlu'nun etkisinin büyük olduğunu söylemek yanlış olmayacaktır. Bu da Türkiye'nin Amerikan merkezli siyasetinde bir savrulma olarak nitelendirilebilir ve Zorlu'nun Amerikalı yöneticilerin gözündeki yeri de göz önünde bulundurulduğunda, Amerika'nın bundan rahatsız olmaması düşünülemez. O dönemde Amerika'yı yönetenleri ve onların temsil ettikleri kurumları da düşündüğümüzde bu rahatsızlık olasılığı daha da güçlenmektedir.

Soğuk Savaş'ın en sıcak yılları olan 1950'lerde Amerikan dış politikasının temel aktörleri Başkan Eisenhower (1953-61), Dışişleri Bakanı John Foster Dulles (1953-59) ve kardeşi CIA direktörü Allen Dulles'tır (1953-61). Dulles kardeşler bu dönemde Amerikan dış politikasının belirlenmesinde ve uygulanmasında önemli roller üstlenmişlerdir. Her ikisi de Sovyet karşıtı görüşü temsil ediyor ve Soğuk Savaş paradigmasını kristalize ediyorlardı. Temsil ettikleri görüşün temel bileşenleri şunlardır: misyoner Hristiyanlık, Amerika'nın gücüne olan inanç ve Amerikan çok uluslu şirketlerinin çıkarları (Kinzer, 2016, s. 154-155). Dulles kardeşler dış politikada Başkan Eisenhower'a en yakın kişilerdir. Allan Dulles'a göre Başkan Eisenhower her ne kadar komünizm karşıtı seçim kampanyasının aksine komünist rejimleri devirme siyaseti izlemeyeceğini belirtmiş olsa da örtülü operasyonlara sıcak bakmaktadır. Bunun sebebi örtülü operasyonları savaşın alternatifi olarak görmesi ve az kayıpla büyük kazançlar elde etmeyi planlamasıdır (Kinzer, 2016, s. 153). Başkanın komünist liderlere operasyon yapmaya sıcak bakmamasından dolayı Dulles kardeşlerin yeni hedefi özellikle Asya, Afrika ve Latin Amerika'nın yoksul ülkelerinde "vatansever, milliyetçi ve sömürgecilik karşıtı tavırlar takınarak Moskova'ya hizmet eden işbirlikçiler" olmuştur. Dışişleri Bakanı John Foster Dulles için en temel düşman "tarafsızlıktır." Dulles'a göre tarafsızlık "ahlaksızca ve ileriye göremeyen bir düşüncedir". Bu nedenle, Hindistan ve Mısır gibi güç gruplarından birine dahil olmayı kabul etmeyen ülkeler hedef ülkelerdir.

Öte yandan İran petrollerini millileştiren Musaddık da tarafsızlık politikası güden liderler kategorisine girmektedir. Musaddık'ın dış politikada tarafsızlık diye bir şeyden bahsetmemesine rağmen kullandığı "zıt denge" kavramı Musaddık'ın başarılı olması durumunda diğer devletlerin de onu takip etmesini sağlayabilecek bir tehlikedir. Bu yüzden Musaddık başarısız olmak zorundadır (Kinzer, 2016, s. 169). Bunun sonucunda, 1953 yılında CIA ve MI6'nın ortaklaşa düzenlediği Ajax Operasyonu ile İran petrollerini millileştiren Musaddık devrilmiş ve yerine Amerikan yanlısı Muhammed Rıza Pehlevi yeniden İran'ın başına getirilmiştir. Soğuk Savaş döneminde Amerika'nın yaptığı örtülü operasyonlar İran ile sınırlı kalmamış; dış sermayeyi kontrol altında tutmak isteyen Guatemala devlet başkanı Jacobo Arbenz 1954 yılında, Batı yanlısı olmasına rağmen tarafsız bir siyaset izleme çabası içinde olan Endonezya Cumhurbaşkanı Sukarno 1961 yılında, Kongo Başbakanı Lumumba yine aynı yılda

ve Sovyetler Birliği yanlısı Küba devlet başkanı Fidel Castro 1962 yılında CIA operasyonlarının hedefi olmuştur (Kinzer, 2016, s. 151-431; Yılmaz, 2013, s. 269-272). Diğer bir deyişle özellikle Dulles Kardeşler'in Amerikan dışişleri bakanlığını ve CIA'yı yönettiği dönemde Amerika bu tarz örtülü operasyonlar düzenlemiş ve çıkarlarına aykırı hareket ettiğini düşündüğü veya kendi ülkesinin çıkarlarını korumak için politikalar üreten hükümetlerin devrilmesinde doğrudan ve dolaylı etkili olmuştur. Bu sebeple, 27 Mayıs darbesinde Amerika'nın doğrudan ya da dolaylı olarak etkili olmadığını düşünmek çok mümkün görünmemektedir. Her ne kadar darbeciler ile Amerika arasında somut bir bağın varlığını gösteren kanıtlar olmasa da darbe sonunda Amerika tarafından istenmeyen bir bakanın belirlendiği ve uygulanması için başbakanı ikna ettiği bir "seçenekleri çeşitlendirme" politikasından vazgeçilmesi ve bu kişilerin ölümle cezalandırılması bilinçli ya da bilinçsiz olarak Amerikan çıkarlarına hizmet eden bir durum olmuştur.

27 Mayıs darbesiyle son dönemi krizlerle dolu olan DP hükümeti devrilmiş ve Türkiye'nin istikrarsız ve yeni krizlerle ve askeri darbelerle dolu yirmi yılı başlamıştır. Darbeyi yapan cuntacıların Amerika için çalıştığını iddia etmek zor olsa da ortaya çıkan sonuç Amerika tarafından pek de istenmeyen bir hükümetin devrilmiş olmasıdır. Bu durum; eski dışişleri bakanlarından İhsan Sabri Çağlayangil'in şu sözlerini anlamlı kılmaktadır: "CIA ajanı olursunuz, onun için çalışırsınız ama bundan haberiniz bile olmaz" (Çağlayangil, 1990, s. 234). Darbe açıklamasında NATO ve CENTO'ya bağlı kalacağını belirten askeri cunta, Sovyetlerle ilişkileri geliştirme siyasetini de askıya almıştır. Darbeden üç gün sonra da cunta hükümeti Amerika tarafından tanınmıştır. Amerika'nın darbeye tepkisi, darbenin hemen sonrasında hem DP'liler hem de darbeyi gerçekleştiren cuntacılar tarafından en çok merak edilen konulardan biri olmuştur. Bunun sebebi DP hükümeti ile Amerika arasında imzalandığı iddia edilen gizli anlaşmalardır. DP milletvekillerinden Adnan Selekler 27 Mayıs müdahalesinin hemen ertesinde Harp Okulu'nda gözaltında tutuldukları sırada DP döneminin dışişleri bakanı Zorlu'ya: "Beyefendi Amerika askeri müdahaleye ne der?" diye sormuş ve karşılığında şu cevabı almıştır: "Amerika askeri rejimleri tercih eder. Amerikalılar askerlerle daha kolay anlaşılır" (Yetkin, 2011, s. 76). Aynı soru cunta üyeleri arasında da sorulmuş ve bu sorunun yanıtını darbenin hemen arkasında kurulan hükümetin dışişleri bakanı olarak görev yapacak olan Selim Sarper DP hükümeti ile Amerika arasında gizli bir anlaşma olmadığı şeklinde vermiştir (Coşar ve İpekçi, 2010, s. 182-183; Toker, 1991, s. 329).

Amerikan devleti, çıkarları gereği darbenin karşısında yer almamıştır. Amerikan istihbaratı ise darbenin öncesinde ve sonrasında etkinlik ağını gittikçe güçlendirmiştir. 27 Mayıs Darbesi ile CIA arasında doğrudan bir bağlantı olduğuna yönelik bir kanıt bulunmamaktadır ancak CIA'nın Türk istihbaratı ve ordusu içindeki varlığı, Amerika'nın gelişmelerden haberdar olduğunu ve istihbarat ve ordu içinde önemli bir etkiye sahip olduğunu göstermektedir. Cunta üyelerinden Suphi Gürsoytrak'a göre Amerika 1960'dan önce istihbaratıyla ordunun her kademesine girmişti. CIA ve Amerikan büyükelçiliği orduda meydana gelen tüm gelişmeleri izlemekte ve anında Amerika'ya bildirmektedir (Arcayürek, 1989, s. 53). Darbeden yalnızca bir yıl sonra Amerikan dışişleri bakanlığı tarafından hazırlanan ve gizliliği kalktığı için 27 Mayıs 1990 tarihinde Hürriyet gazetesinde yayınlanan raporda darbede yer alan subaylar hakkında detaylı bilgiler yer almış ve başta Cemal Gürsel olmak üzere Milli Birlik Komitesi (MBK) üyelerinin büyük çoğunluğu Amerikan yanlısı olarak nitelendirilmiştir (Yetkin, 2011, s. 33). Darbenin önemli aktörlerinden Cemal Madanoğlu'na göre ise CIA 27 Mayıs'tan sonra orduyu takip etmeye başlamış ve ordu 12 Eylül'e darbesine kadar adım adım sağ ideolojiye kaymıştır (Arcayürek, 1989, s. 35).

Madanoğlu'nun CIA'nın 27 Mayıs'tan sonra orduda daha etkin hale geldiği yönündeki görüşünün gerçekleri yansıttığını söylemek güçtür çünkü Türk istihbaratı 1950'lilerin sonuna kadar CIA tarafından yönetilmiştir. Eski Milli Emniyet (MİT) Başkanı Ahmet Salih Korur

Yassıada duruşmalarında şunları söylemiştir: “Dedim ki suret-i katiyede Amerikalılardan para almayacaksınız. Amerikalıların servis şefini daireme çağırdım. Kati talimat verdim: Hiçbir memurumla temas etmeyeceksiniz, hiçbir memurumuza para vermeyeceksiniz.” Dönemin başbakanı Adnan Menderes de bu durumu doğrulamıştır: “Böyledir beyefendi. Yavaş yavaş yardımı kestik. Bu yardımlar şöyle başlamış: Servisler arasında irtibatlar tesis etmek, birbirlerine malumat vermek suretiyle müşterek çalışılıyor” (Yetkin, 2011, s. 70).

Sonuç olarak, 27 Mayıs darbesi sonrasında 1950’li yılların sonlarında özellikle Amerika tarafından artık istenmeyen hale gelen bir iktidarı devirmiş ve yine “istenmeyen adam” olan dışişleri bakanı başta olmak üzere dönemin başbakanı ve iki bakanı idam edilmiştir. Amerika’nın darbeye oynadığı doğrudan rol ile ilgili bir kanıt olmasa da 1950’li yıllarda Amerika’yı ve Amerikan dış politikasını yöneten ve yönlendirenlerin zihin yapısı ve kararları göz önünde bulundurulduğunda, Amerika’nın özellikle istihbaratıyla olayları takip ettiği ve Türk ordusundan istihbaratına kadar her yerde varlığını sürdürdüğü iddia edilebilir. Amerika’nın doğrudan rolü konusunda kanıt bulunmamasına rağmen Türkiye 27 Mayıs darbesiyle Amerikan etkisine daha fazla girmiştir. Bunun nedeni, cunta üyelerinin çoğunun kendilerini “sosyal demokrat” olarak nitelendirmelerine ve bazı çevrelerde solcu olarak bilinmelerine rağmen sola karşı olmaları ve savundukları düşünce özgürlüğünü hiçe sayarak solcu avına çıkmalarıdır. Bunun en büyük örneklerinden biri 147’ler olayıdır. 27 Mayıs darbesi cumhuriyet tarihinin ilk askeri müdahalesi olarak, sonraki darbelerin önünü açmıştır. 12 Mart muhtırası ve 12 Eylül darbelerinde de tıpkı 27 Mayıs’ta olduğu gibi Türkiye ordu eliyle bilinçli veya bilinçsiz olarak Amerikan güdümüne sokulmuştur.

Darbeden Muhtıraya: 12 Mart 1971

27 Mayıs darbesinden sonra başlayan cunta hükümeti dönemi 1961 yılının Ekim ayında yapılan seçimlerle sona ermiştir. 1961 seçimleri sonucunda Türkiye ilk kez koalisyon hükümetleriyle tanışmış ve 12 Eylül darbesine kadar geçen yaklaşık yirmi yıllık süreçte, Adalet Partisi (AP) dönemi (1965-1971) hariç koalisyon hükümetleriyle yönetilmiştir. Bu durum iki darbe arası dönemde siyasal istikrarsızlığın ortaya çıkmasına neden olmuştur. Siyasal istikrarsızlık sonucu ortaya çıkan ekonomik ve sosyal krizler de yirmi yıl içerisinde 12 Mart muhtırasının ve 12 Eylül darbesinin yapılmasına ve 27 Mayıs ile başlayan askeri vesayet sonrasında ordunun siyasete karışmasına neden olmuştur.

İki darbe arası dönemde kurulan tek istikrarlı ve güçlü hükümet 1965 seçimlerinden sonra Süleyman Demirel’in liderliğinde kurulan AP hükümetidir. Altı yıl boyunca ülkeyi tek başına yöneten AP hükümeti, 12 Mart muhtırasıyla istifa etmek zorunda bırakılmıştır. Türkiye’nin iç siyaseti bakımından ordunun bu hamlesini haklı gösteren veya meşrulaştırmakta kullanılan olaylar 1960’ların sonunda etkileri hissedilmeye başlayan ekonomik sorunlar ve daha da önemlisi 1968 yılında dünyada yaşanan özgürlük hareketleri sonrasında solun yükselişidir. Solun yükselişi 1970’li yılların başında bazı terör eylemlerini de beraberinde getirmiş ve ordu bu gelişmeler sonucu Demirel hükümetini istifa etmek zorunda bırakmıştır. Bazı akademisyen ve araştırmacılara göre ise 12 Mart muhtırası ordu içindeki sağcı grubun solcu grubu tasfiyesidir (Gerger, 2012, s. 130).

12 Mart muhtırasının Amerika ile bağlantısına gelindiğinde ise üç önemli gelişme öne çıkmaktadır: Haşhaş (afyon) sorunu, Sovyetler Birliği ile yakınlaşma ve solun yükselişi. Haşhaş sorunu 1960’lı yılların sonunda olduğu gibi 1970’li yıllarda da Türk-Amerikan ilişkilerini olumsuz yönde etkileyen bir gelişmedir. Özellikle 1966 yılından itibaren beş yıl boyunca Demirel hükümetine baskı aracı haline gelmiştir. Dönemin dışişleri bakanı İhsan Sabri Çağlayangil haşhaş ekim yasağı hakkında iddialarda bulunmaktadır:

Amerikan Büyükelçisi bana geldi. Sayın Demirel’e lütfen söyleyiniz. Sizde nerede, ne kadar haşhaş ekiliyorsa biz onun parasını peşin verelim, ekimi durdursunlar dedi. Peki söyledim dedim. Sayın

Demirel'e söyledim. Aldığım cevap şöyleydi: Bizim 27 ilimiz ve çevresinde haşhaş ekiliyor. Bizde ismini afyondan alan iller var. Bunu yapamayız, ama ekim alanlarını giderek daraltabiliriz. Gittim Amerikan elçisine söyledim. Bana beni bir kere de başbakanımızla görüştürebilir misiniz? Dedi. Peki söylerim dedim. Gittim sayın Demirel'e yine söyledim. Demirel kabul etti görüşüldü. Aynı cevabı verdi sayın Demirel. Bu görüşmeden sonra Amerikan büyükelçisi: Çok yazık. Bundan çok fena neticeler doğacak dedi. Çok fena neticeler belli oldu. Üç ay sonra bizim hükümetimiz düşürüldü" (Çağlayangil, 1990, s. 62-63).

Her ne kadar Demirel hükümeti Türkiye'de haşhaş ekilen bölgeleri sınırlandırmış olsa da Nixon yönetimi Türkiye'de haşhaş ekiminin tamamen yasaklanması için baskı yapmaktaydı. Bunun sebebi olarak da Amerika'da gittikçe yaygınlaşan uyuşturucu kullanımında gençlerin Türkiye menşeli esrar ve eroin kullandığının tespit edilmiş olduğu gösterilmiştir. Amerikan Milli Güvenlik Kurulu Üyesi Harold Saunders 12 Mart muhtırasından kısa bir süre sonra hazırladığı raporda konuyla ilgili şu ifadelerle yer vermektedir:

Ordunun gözünün üzerinde olduğunun farkında olan parlamento, artık haşhaş ekim yasağı konusunda Demirel döneminde olduğundan daha az tartışmaya sahne olacaktır. Ordu, Türkiye'nin yakın gelecekteki önceliklerini belirleyecek ve parlamenter hükümet modeliyle devam edecek olsa dahi alınan kararlarda son söz sahibi olacaktır. Ordu, uluslararası haşhaş sorunu ve bunun Türkiye'ye etkileri hakkında yeterli bilgiye sahip değil ve bu konuda herhangi bir adım atmadı. Bildiğiniz üzere cumhurbaşkanı Sunay konuyla ilgili inisiyatif almaya başladı ve ordunun üst kademeleriyle ilişkileri oldukça güçlü. Bu durum, ordunun üst kademelerini haşhaş sorunu konusunda daha rahat ikna edebileceğimizi gösteriyor. Bu konuda büyük bir dirençle karşılaşacağımızı düşünmüyorum (FRUS 1969-1972, s. 1085-1086).

Türkiye'de yetiştirilen haşhaş konusu Washington'da Başkan Nixon'un da bulunduğu üst düzey bir toplantıda da tartışılmış ve haşhaş ekim yasağı konusunda taviz verilmemesi kararlaştırılmıştır:

Başkan hak etmeyen bir şeye hak etmediği bir bedeli ödemememiz gerektiğini söyledi. Fakat şu an ödeyeceğimiz düşük bedeli ödemezsek sonra ödeyeceğimiz bedel NATO ittifakımızın yara almasına neden olacak. Bakan Richardson haşhaş ekimi kesin olarak yasaklandığında bedeli ne olursa olsun ödenmesi konusunda Kongrenin karar alacağını belirtti. (Ankara) Büyükelçi(si) Handley Türklerin bu yıl ekim yasağı koruyamayacağını ve ekilen alanları kontrol altına alamayacağını fakat bizim önümüzdeki yıl için kararlı durmamız ve ekimin tamamen yasaklanması için baskı yapmamız gerektiğini söyledi. Başkan, Tayland, Laos ve Türkiye'nin kendi sınırlarını dahi kontrol edemediğini bu yüzden haşhaş ekimini de kontrol edemeyeceklerini söyledi. Başkan, buradaki temel sorunun Amerikalıların eroin talebi olduğunu ve halkı bu konuda eğitmemiz gerektiğini de kabul etti. Başkan, marihuananın gençleri uyuşturucu kültürünün bir parçası haline getirerek eroine alışmalarını kolaylaştırdığını belirtti. Büyükelçi Handley, Başbakan Erim'in haşhaş ekim yasağı konusunda samimi olduğuna inandığını ve bu aşamada sert eleştiriler getirerek Türkiye'nin yalnızlaştırılmaması gerektiğini ifade etti" (FRUS 1969-1972, s. 1098).

Ankara'daki Amerikan büyükelçisi Handley'in yoğun çabaları sonucunda Erim Hükümeti 1972 sonbaharından itibaren haşhaş ekimini yasaklamak konusunda Amerika'nın talepleri doğrultusunda bir karar almıştır. Bu yasak karşılığında Amerika 1972 yılını takip eden üç-dört yıl boyunca Türkiye'ye yılda 35 milyon dolar ödemeyi kabul etmiştir. (FRUS 1969-1972, s. 1102-1103) Böylece 1960'lı yılların ikinci yarısından itibaren Türk-Amerikan ilişkilerinin önündeki en büyük sorunlardan biri olan haşhaş ekim yasağı, 12 Mart muhtırasından sonra Demirel'in yerine eski CHP'li Nihat Erim tarafından kurulan teknokrat hükümeti tarafından yürürlüğe konarak Amerikan çıkarları doğrultusunda çözüme kavuşturulmuştur. Bu yasak, 1974 yılında Bülent Ecevit'in başbakanlığında kurulan CHP-MSP koalisyonuna kadar yürürlükte kalacak ve Ecevit tarafından yasağın kaldırılmasıyla birlikte yine Türkiye ile ABD arasındaki ilişkilerde gerginlik yaşanacak ve bunun sonucunda 1974 yılında yapılan Kıbrıs müdahalesinin ardından Amerika Türkiye'ye 1975-1978 yılları arasında ambargo uygulayacaktır.

12 Mart muhtırasından önce Türk-Amerikan ilişkilerinde yaşanan sorunlardan biri de Türkiye'nin, Soğuk Savaş'ın yumuşama ortamından yararlanarak, Sovyetler Birliği ile ilişkilerini özellikle ekonomik anlamda geliştirme çabası ve Türkiye'de bulunan Amerikan

varlığının ve daha önce imzalanan ikili anlaşmaların Türkiye tarafından kontrol altına alınmaya ve resmileştirilmeye çalışılmasıdır. Bu dönemde Türkiye ile Sovyetler Birliği arasında çok kapsamlı ekonomik iş birliği anlaşmaları imzalanmış ve Sovyetler, Türkiye’de bazı ağır sanayi tesislerinin kurulmasını üstlenmiştir. Dönemin başbakanı Demirel’e göre bu gelişmeler ve Türkiye’nin ABD ile ilişkilerini dengeleme, 1950’lilerin deyimiyle “seçenekleri çeşitlendirme” çabası, Demirel hükümetini Amerikan yönetiminin gözünden düşürmüştür:

Biz komşularımızla iyi münasebetler içinde olmaya, ticari ve kültürel münasebetlerimizi geliştirmeye, etrafımızla bir dostluk halesi kurmaya giriştiğimiz zaman ABD bundan rahatsız oldu. Bilhassa bizim Sovyetlerle ilişkilerimizi düzeltmeye girişmemizden rahatsız oldu...Sovyetler bir U-2 uçağı düşürdüler. Bu U-2 uçağı İncirlik’ten kalkmış. Çok iyi hatırlıyorum. Ankara’da Sovyetlerle müzakerede bulunurken, ilk müzakerelerdir bunlar, Kosigin bundan şikayet etti. Bu iyi komşuluğa yakışmaz dedi. Biz düşündük hakikaten dediği doğrudur... Biz U2 uçuşlarını durdurmuşuzdur ve ABD’ye demişizdir ki buradan uçmayın. Hoşlanmamışlardır bundan. Bundan ve ikili anlaşmaların derlenip toplanmasından hoşlanmamışlardır. Münasebetlerimizde sıkı fıkılık yerine devletten devlete münasebet tesisinden hoşlanmamışlardır. Çünkü öyle kolaylarına geliyordu. Sanki kendi ülkelerinin bir parçası gibi Türkiye’yi kullanır durumda olmaları kolaylarına geliyordu (Yetkin, 2011, s. 113).

Türkiye’nin Sovyetler Birliği ile ilişkilerinin gelişmesi ile bağlantılı olarak Türkiye’de Amerikan çıkarlarına aykırı olarak gelişen bir diğer olay ise solun yükselişidir. Türkiye’deki Amerikan varlığına ve üslerine karşı 1968 sonrasında güçlü bir sol direniş ortaya çıkmıştır. Özellikle 6. Filo protestosu ve İstanbul’u ziyarete gelen Amerikan askerlerinin solcular tarafından Dolmabahçe rıhtımında saldırıya uğraması ve denize atılması Amerika’nın tepkisine yol açmıştır. O dönemde ordu içinde pasifize edilen grupta bulunan 27 Mayıs darbesinin ünlü generali Madanoğlu’nun ifadeleri de bu durumu doğrulamaktadır:

Ben sonradan öğrendim. Asıl teşvikçisi Muhsin Batur. Faruk Gürler’i işliyor. Gürler çekingen yapıda bir kişi. En sonunda peki diyor. CIA duruma hakim. Korgeneral Atıf Erçikan’ı sokuyor olayın içine. Bu arada Tağmaç’ı uyarıyorlar. Gürler’i ürkütüyorlar. Solcu darbe olacak, size de kurşuna dizecekler diye. Gürler korkuyor, Genelkurmay Başkanına gidiyor. Güya 9 Mart’ta planlanan ilerici yön taşıyor. 12 Mart CIA’nın güzel manevrasıyla yön değiştirdi. Yön değiştirmese de beter olacaktı ya. Onlar bizim kadar içten değillerdi (Arcayürek, 1989, s. 36).

Tüm bu gelişmeler yaşanırken darbenin olacağı hafta Washington Post gazetesinde ordunun huzursuz olduğu ve Demirel hükümetinin gideceği yönünde haberler çıkmıştır. Her şeyin farkında olan Demirel ise hiçbir şey yapamaz halde kendisinin ve hükümetinin akıbetini beklemek durumunda kalmıştır (Birand, 2016, s. 201). Arcayürek de dönemin dışişleri bakanı Çağlayan’ın 12 Mart muhtırasından sonra yayınlanan bir İngiliz gazetesini göstererek bu gazetede yayınlanan dünya haritasında Amerika’nın darbe yaptırdığı ülkelerin işaretlendiğini ve Türkiye’nin de bu ülkeler arasında olduğunu ifade etmektedir (Arcayürek, 1989, s. 58).

Sonuç olarak; 12 Mart muhtırası ile haşhaş ekim yasağı, Sovyetler Birliği ile ilişkiler ve solun yükselişi gibi üç önemli konuda Amerikan çıkarlarına uygun hareket etmeyen Demirel hükümeti görevden uzaklaştırılmış ve aynı zamanda ordu içindeki sol eğilimli cunta da pasifize edilmiştir. Demirel’in yerine Nihat Erim tarafından kurulan teknokrat hükümetleri de Amerikan çıkarlarına uygun olarak haşhaş ekim yasağı getirmiş, solun ezilmesi konusunda sıkıyönetim ilanını gibi sert politikalar uygulamış ve Sovyetler Birliği ile ilişkilerin geliştirilmesini askıya almıştır. Diğer bir deyişle, 12 Mart muhtırası sonucunda, 27 Mayıs darbesinde olduğu gibi Amerika tarafından istenmeyen bir hükümet devrilmiştir. Erim hükümetinin uyguladığı politikaların Amerika’daki yansıması ise şu şekilde olmuştur:

Türkiye şu anda dünyadaki yeri ile ilgili tartışmalara dalmış durumda. Türklerin pek çoğu uzun zamandır kendilerini Amerika’nın yanında görüyorlar. Sıkıyönetim sayesinde Amerikan karşıtı eleştirilerin büyük çoğunluğu ortadan kalkmış ve Erim yönetimi sayesinde Amerika’nın faaliyetlerini sürdürdüğü ortam düzelmiş durumda. Haşhaş ekiminin kontrolü Amerikan yardımına bağlanmış durumda fakat Türklerin Amerika’dan uzun vadeli maddi beklentileri karşılanabilir olmaktan çok uzak. Amerikan yardımı azalır veya diğer ülkelerdeki haşhaş üretimi artma eğilimi gösterirse Türkiye’de haşhaş üretimine yönelik baskı

artabilir. Bu konuda Türkiye'nin ulusal hassasiyetleriyle Amerikan çıkarları arasında çatışma çıkma olasılığı bulunuyor (FRUS 1969-72, s. 1105).

Özetlemek gerekirse 12 Mart muhtırası, 27 Mayıs ile yönetime ortak olan ve baskınlığı artan ordunun demokrasiye ikinci müdahalesidir. Türkiye'nin kendi iç sorunları da meşrulaştırıcı bir rol oynamış olmakla beraber 12 Mart müdahalesinde Amerikan çıkarları 27 Mayıs'a göre daha belirgindir. Haşhaş ekimi yasağı ile başlayan süreçte, Türkiye'nin Sovyetler Birliği ile ilişkilerini geliştirme çabası ve özellikle Amerikan varlığına ve üslerine karşı yükselen sol, Amerikan çıkarlarıyla çeliştiği görülen üç ana başlıktır. Ordu içindeki sol eğilimli cuntayı tasfiye etmenin yanı sıra muhtıradan sonra kurdurulan Erim hükümetleri de kısa sürede Amerikan çıkarlarıyla uyumlu politikalar üretmiştir. Bunun en belirgin örneği 1965 yılından sonra kurulan Demirel hükümetlerine haşhaş ekiminin yasaklanması konusunda yapılan baskı sonuçsuz kaldığı halde Erim Hükümetinin Türkiye'de haşhaş ekimini yasaklamasıdır. 12 Mart muhtırası, 27 Mayıs ile başlayıp 12 Eylül ile biten süreçte bir ara duraktır ve raydan çıktığı düşünülen Türkiye yeniden raya sokulmuştur. Muhtırayla başlayan siyasi istikrarsızlık, ekonomik çöküş ve sosyal krizlerle dolu süreç ise 12 Eylül darbesiyle sona erecek ve iç ve dış siyasetin her alanı kökten değiştirilecektir.

Denge Arayışından (Yeniden) Batı Merkeziliğe: 12 Eylül 1980

1971 yılında ordu tarafından Demirel hükümetine verilen 12 Mart muhtırasıyla mevcut hükümet istifa etmiş ve yerine eski CHP'li Nihat Erim tarafından teknokrat hükümeti kurulmuştur. Teknokrat hükümetleriyle geçen iki yıllık bir dönemden sonra yapılan seçimlerde hiçbir parti çoğunluğu elde edememiş ve 12 Eylül darbesine kadar süren koalisyonlar dönemi başlamıştır. Siyasal istikrarsızlığın yanı sıra Türkiye ekonomisi özellikle 1970'li yılların ikinci yarısında; 1973 yılında yaşanan OPEC (*Organization of Petroleum Exporting Countries-Petrol İhraç Eden Ülkeler Birliği*) krizi ve 1975-78 yılları arasında Amerika'nın uyguladığı ambargonun da etkisiyle krize girmiştir (Boratav, 2007, s. 139-144; Kazgan, 2006, s. 101-113; Pamuk, 2014, s. 242-245). Siyasal ve ekonomik kriz; toplumdaki sağ-sol çatışması, anarşi ve terörle de birleşince 1980 yılının 12 Eylül'ünde Türk ordusu üçüncü kez yönetime el koymuştur. 12 Eylül askeri darbesinin nedenleri arasında gösterilen iç gelişmelerin yanı sıra Türkiye'nin bazı politikalarının dış politikaya yansımaları sonucunda NATO (*North Atlantic Treaty Organization-Kuzey Atlantik Paktı Örgütü*) müttefiki Amerika'nın da bu darbeye etkin olduğu ve darbe sonrasında Türkiye'nin yeniden Amerika yörüngesine oturduğu görülmektedir. Bu dönemde Türkiye-Amerika ilişkilerinde gerginliğe yol açan gelişmeler üç başlık altında toplanabilir: Haşhaş sorunu ve Kıbrıs müdahalesi, Sovyetler Birliği ile yakınlaşma çabaları ve toplumda meydana gelen anarşi ve terör.

1960'lı yılların sonunda Türk-Amerikan ilişkilerinde gerginliğe yol açan haşhaş sorunu 1970'li yılların ilk yarısında da sorun yaratmaya devam etmiştir. 12 Mart müdahalesinden sonra kurulan Erim hükümeti tarafından ekimi yasaklanan haşhaş, 1973 seçimleri sonrasında Ecevit'in CHP'si ile Erbakan'ın Milli Selamet Partisi (MSP) arasında kurulan koalisyon tarafından kaldırılmıştır. Başbakan Ecevit haşhaş ekim yasağının kaldırıldığını Türkiye'de bu bitkinin en yoğun yetiştirildiği yer olan ve adını bu bitkiden alan Afyon şehrinde duyurmuştur. Ecevit gazeteci Mehmet Ali Birand'a verdiği röportajda Kıbrıs müdahalesi sonrasında Türkiye'ye uygulanan ve ekonomiyi felç ederek darbeye zemin hazırlayan Amerikan ambargosunun da asıl nedeninin haşhaş ekim yasağının kaldırılması olduğunu belirtmektedir:

Birçok kimse sanır ki 1974'te ABD Türkiye'ye Kıbrıs Barış Harekatı dolayısıyla ambargo kararı almıştır. Oysa gerçek o değil. Ben bunu yıllardır anlatamıyorum. Biz haşhaş ekim kararını Temmuz başında aldık. 1 Temmuz'da yayımlandı Resmi Gazetede, haşhaş ekimi yasağını kaldıran bakanlar kurulu kararı. Ondan hemen birkaç gün sonra yani Kıbrıs'ta daha darbe olmadan, bizim barış hareketimiz olmadan önce ABD Senatosu'ndan Türkiye'ye ambargo uygulama kararı çıktı. Ancak aylar sonra buna Kıbrıs bahanesini de eklediler (Birand, 1999, s. 43).

O dönemde Başbakan Ecevit'in danışmanlığını yapan Prof. Dr. Haluk Ulman'a göre haşhaş ekim yasağının kaldırılması, Ecevit'in dış politikadaki tabuları yıkmak istemesinin ve görece bağımsız bir politika izlemesinin sonucudur. Bunun sonucunda da Türkiye'yi krize sürükleyen olaylar patlak vermiştir (Birand, 1999, s. 44). Haşhaş yasağının kaldırıldığı 1974 yılının Temmuz ayında yürütülen Kıbrıs Barış Harekatı da Türkiye-Amerikan ilişkilerinin gerginleşmesine neden olmuştur. Kıbrıs'ta meydana gelen olaylar üzerine Londra'ya giderek aradığını bulamayan Başbakan Ecevit, barış hareketinin emrini vermiş ve Türkiye garantörlük haklarını kullanarak Kıbrıs'a müdahale etmiştir. Kıbrıs müdahalesi, özellikle Türkiye'yi adada işgalci konumuna düşüren ikinci müdahale, Batı dünyasından büyük tepki görmüş ve Senato'nun da baskısıyla 1975 yılından itibaren Türkiye'ye Amerikan ambargosu uygulanmaya başlamıştır. Bunun karşılığında da Ecevit hükümeti Türkiye'de bulunan Amerikan üslerini kapatarak misilleme yapmıştır. Sovyetler Birliği'nin güdümünde bulunan Balkanlar ile zengin petrol yataklarına sahip Ortadoğu'nun tam ortasında bulunan üslerin kapatılması Amerika açısından büyük risk oluşturmuş, öte yandan Amerikan karşıtlığının yükselmeye başladığı Türkiye'nin Sovyetler Birliği ile ilişkilerini bir kez daha geliştirme çabasına girmesi Amerika'yı tedirgin etmiştir (Devletoğlu, 2010, s.33).

Her ne kadar Türkiye NATO'dan ayrılmak gibi bir düşünce içine girmemişse de tıpkı DP'nin ve AP'nin son dönemlerinde olduğu gibi seçenekleri çeşitlendirme politikası Amerikan yönetiminde bulunan şahinleri rahatsız etmiştir. Jan Devletoğlu bu rahatsızlığı şu şekilde ifade etmektedir:

Ecevit SSCB'ye yaptığı resmi ziyarette SSCB başbakanı Kosigin'e Türkiye'nin müttefik değiştirme niyetinde olmadığı kesin bir dille söylemişti. Ecevit'in bu kesin sözlerine rağmen önce Ecevit'in sonra da Demirel'in Sovyetler'e kur yapması ABD şahinlerini rahatsız etmeye başlamıştı. Her şeyin ötesinde Amerikan şahinlerine göre her geçen gün kanlı olayların arttığı Türkiye'de istikrar ancak sağcı bir askeri darbeye sağlanabilirdi... Darbenin ayak seslerini duyan İngilizler askerin iktidarı ele almasını engellemek için ne yapabileceklerini sorgulamaya başladılar. Elçilikten bu konuda tavsiyeler talep edildi. ABD ve Almanya ile temasa geçildi. İngiliz Dışişleri ABD ile yakın temastaydı. ABD'nin Ortadoğu ve Türkiye'ye bakış açısı, ABD şahinlerinin Türkiye'de darbe isteyen görüşleri keskin İngiliz diplomatlar tarafından yakından biliniyor ve takip ediliyordu (Devletoğlu, 2010, s. 35,107).

Amerika ile ilişkilerde kriz dönemi yaşanırken Türkiye'de sosyal kutuplaşma hızlı bir şekilde anarşi ve terör ortamına dönüşmüştür. Ayrıca devlet içinde bu terör ortamını körükleyen bazı odaklar bulunduğu da dönemin iki başbakanı Ecevit ve Demirel'in, tüm görüş ayrılıklarına karşın, uzlaştıkları konulardan biridir. Ecevit ve Demirel'e göre ordu komuta heyeti olayları durdurmak yerine darbeyi meşrulaştıracak hale getirmek için uğraşmışlardır. Ki bu iddia bizzat darbenin lideri olan Kenan Evren tarafından "koşullar oluşmadığı için darbeyi erteledik" şeklinde ifade edilmiştir. Ayrıca oluşan terör ortamının "gayrinizami savaş" tekniklerine göre oluşturulduğu ve ülkede bu tarz bir operasyonu yapabilecek tek kurumun Özel Harp Dairesi olduğu ve bu kurumun elemanlarının Amerika tarafından finanse edilip eğitildiği, dönemin her iki başbakanının iddiaları arasındadır (Gerger, 2012, s. 150; Yetkin, 2011, s. 188-189). Tüm bu gelişmeler yaşanırken henüz 1979 yılında Amerika'nın Ankara büyükelçiliğinden dışişleri bakanlığına giden bir raporda da darbe beklentisinden söz edilmektedir:

Kısa zaman içinde bir askeri darbenin gerçekleşmesini beklemiyor olsak da orta vadede bunun olmayacağından emin değiliz. İzmir ve Adana'da bulunan konsolosluklarımıza göre Türkiye'nin uzun zamandır içinde bulunduğu ekonomik ve siyasal kriz Türk halkının sabrının sınırlarını zorlamaya başladı. Konsolosluklarımızın raporlarına göre Türk elitlerinin bazı kesimlerinde ordunun müdahale edip "işleri yoluna koyması" konusunda bir beklenti var. Daha önce de belirttiğimiz gibi mevcut askeri yönetimin darbeye niyetli olduğu konusunda şüphelerimiz var fakat Türkiye'nin siyasi/ekonomik krizinin derinleşmesi bu durumu değiştirebilir (FRUS 1977-80, s. 434-436).

Büyükelçilik raporunda da belirtildiği üzere Türkiye'de siyasi, ekonomik ve sosyal krizin derinleşmesi sonucunda Türk ordusu, 12 Eylül 1980 tarihinde, tam bir emir-komuta zinciri içinde, cumhuriyet tarihinde üçüncü kez müdahalede bulundu. 12 Eylül darbesinden

sonra Türkiye’de siyasi, ekonomik ve sosyal sistem köklü bir değişime uğrayacak ve 1970’li yılların sonunda, tıpkı 1950’lerin ve 1960’ların sonunda olduğu gibi, Amerikan yörüngesinden çıkmaya başlayan ve Amerikan çıkarlarına tehdit oluşturan Türkiye, tekrar yörüngeye oturtulacaktır. Bülent Ecevit darbe sonrasında Cumhuriyet gazetesi genel yayın yönetmeni Hasan Cemal’e verdiği röportajda şunları iddia etmektedir:

1979 Mayıs Gönen konuşmasından itibaren sürekli uyarılarda bulundum. Belli bir oyun tezgahlanıyordu. CHP’yi ve beni saf dışı bırakmak için. Demokrasiyi yıkmak ve şimdiki gibi bir model getirme planı uygulandı. Dokuz aydır geniş tabanlı bir hükümet kurulmasını öneriyordum... Eskiden bunu önerenler bile bu kez başka bir plan uygulamak için çağrılara karşı çıktılar. Bütün demokratik mekanizmalar tıkatıldı. Terör alabildiğine kısıktıldı (Cemal, 1992, s.59).

Eski Amerikan başkanı Jimmy Carter 1985 yılının Temmuz ayında Cumhuriyet muhabiri Ufuk Güldemir’in sorularını yanıtlarken şöyle demektedir:

12 Eylül hareketinden önce Türkiye’nin durumu savunma açısından tehlike arz ediyordu. Afganistan’ın işgal edilmesi ve İran monarşisinin devrilmesinden sonra Türkiye’deki bu istikrar hareketi içimizi ferahlatmıştı (Cemal, 1992, s. 43-dipnot).

Amerikan üst düzey yöneticilerinin bu ifadelerine rağmen William Hale darbe konusunda Amerika’nın bir etkisi ya da rolü olmadığı kanısındadır:

Darbeden hemen sonra Sovyet ve Doğu Avrupa’daki Sovyet yanlısı radyolar beklenildiği gibi ABD hükümetinin darbeyi himaye ettiğini iddia ettiler ve Türkiye’deki aşırı sol olayın bu versiyonunun propagandasını yaptı. Bu iddiayı destekleyen inandırıcı hiçbir kanıt yoktur. Türk ordusunun iteklenmeden harekete geçmesi için yeterli neden bulunduğundan ABD himayesi oldukça gereksiz de görünüyor (Hale, 2014, s. 290-291).

Tüm bu ifadeler ve yaşanan gelişmeler ışığında 12 Eylül darbesinin Türkiye’nin yeniden Amerikan yörüngesine oturtulmasında önemli rol oynadığı sonucuna varılabilmektedir. İlk olarak Türkiye’nin 1980 darbesi öncesinde dönemin Devlet Planlama Teşkilatı müsteşarı Turgut Özal tarafından hazırlanan 24 Ocak kararlarıyla neo-liberal ekonomik düzene geçtiği ve devlet merkezli, korumacı ekonomik modeli terk ettiği görülmektedir. İkinci olarak, Amerika’nın Ortadoğu’daki çıkarları açısından hayati bir öneme sahip olan Türkiye’nin, Afganistan ve İran gibi “kaybedilmesi” önlenmiştir. Bunda, darbe sonrasında özellikle solun ezilerek ortadan kaldırılmasının da büyük payı olduğu söylenebilir. Üçüncüsü, 1974 Kıbrıs Müdahalesi sonrasında NATO’nun askeri kanadından çıkarılan Yunanistan, Kenan Evren’in “asker sözü” karşılığında onay verdiği Rogers Planı ile NATO’nun askeri kanadına geri dönmüştür.

Sonuç

Soğuk Savaş dönemi dünyanın olduğu kadar Türkiye’nin de siyasal, ekonomik, sosyo-kültürel ve askeri dönüşüm geçirdiği bir dönemdir. Bu dönemin Türkiye açısından en önemli özelliklerinden biri 27 Mayıs 1960 darbesinden itibaren ordunun siyasetteki ağırlığının günden güne artması ve askeri otoritenin siyasi otorite üzerinde sallanan bir demokles kılıcına dönüşmesidir. Bunun sonucunda da Türkiye yirmi yıl gibi kısa bir zaman aralığına iki askeri darbe ve bir muhtıra sığdırmıştır. Şüphesiz bu askeri müdahalelerin Türkiye’nin kendine özgü dinamiklerinden ve iç siyasetinden kaynaklanan sebepleri bulunmaktadır. Özellikle 1950’li yılların ikinci yarısından itibaren ülkede artan siyasi kutuplaşma ve ekonomik kriz ortamının yanı sıra DP iktidarının basın, üniversiteler vb. muhalefet unsurları üzerinde gittikçe artan baskısının da rolü olmuş ve bu dönemde ordu, muhalefetin en önemli dayanak noktalarından biri haline gelerek 27 Mayıs darbesine giden yolda en önemli unsur haline gelmiştir. 27 Mayıs 1960 tarihinde meydana gelen cumhuriyet tarihinin ilk askeri darbesi, istikrarsızlıklarla dolu bir dönemin de kapısını aralamış ve yirmi yıl boyunca Türkiye demokrasisi istikrarsız koalisyon hükümetleri, ekonomik krizler ve toplumsal kutuplaşma sonucu meydana gelen anarşi ve terör sarmalından kurtulamamıştır. Diğer bir deyişle, 27 Mayıs darbesi ile başlayan bu sarmal,

Türkiye'nin iç siyasetinden ve dinamiklerinden kaynaklanan sorunlar nedeniyle iki askeri müdahalenin de meşrulaştırıcı aracı haline gelmiştir.

Öte yandan, Soğuk Savaş nedeniyle uluslararası konjonktürün ve Türkiye'nin dış politika tercihlerinin de yaşanan bu ortamda ve meydana gelen darbelerde rol oynadığını söylemek mümkündür. 27 Mayıs darbesi dönemin başbakanı Menderes ile dışişleri bakanı Zorlu'nun Moskova ziyareti öncesinde meydana gelmiştir. Her ne kadar bu ikili Moskova ziyaretini çok önceden Amerikan yetkililerine haber vermiş olsa da o dönemde komünizm ve Sovyetler Birliği ile mücadelede adeta misyonerce bir tutum sergileyen Eisenhower yönetimini ve dönemin dışişleri bakanı ve CIA direktörü olan Dulles kardeşleri ikna etmekten oldukça uzaktır. Bunun yanı sıra, aynı dönemde dünyanın diğer bölgelerinde CIA tarafından planlanan ve yürütülen örtülü operasyonlar düşünüldüğünde devrilen liderlerin komünist olmaması onları kurtarmaya yetmemiş, Amerikan çıkarlarına aykırı hareket etmeleri Amerika'nın bu darbeleri düzenlemesine ya da örtülü bir şekilde desteklemesine neden olmuştur. 27 Mayıs darbesi ile Amerika arasında doğrudan bir bağlantı yokmuş gibi görünse de Türkiye'de bu darbe sonrasında Amerikan etkisi oldukça artmıştır.

27 Mayıs darbesi, 12 Mart muhtırası ve 12 Eylül darbesine giden süreci başlatmıştır. Türkiye'nin 1971 muhtırası ve 1980 darbesinden önce Sovyet Birliği'yle ilişkilerini geliştirme çabası, haşhaş sorunu ve Kıbrıs sorunu gibi Amerikan çıkarlarıyla örtüşmeyen politikaları, söz konusu devletin Türkiye'de askeri darbelerin önünü açabilecek politikalar üretmesine ve askeri yönetimleri desteklemesine neden olmuştur. Her müdahale sonucunda Türkiye'nin biraz daha Amerikan politikalarıyla uyumlu hareket eder hale geldiği de altı çizilmesi gereken bir husustur. Örneğin; 12 Mart muhtırasından sonra Amerika'nın Türkiye'den yaklaşık beş yıl boyunca talep ettiği haşhaş ekim yasağı konmuş, bunun yanı sıra 1968 yılında dünyada yaşanan gelişmeler sonrası Türkiye'de de yükselen sol gruplar devlet tarafından baskı altına alınmıştır. 1970'li yılların son döneminde meydana gelen siyasi, ekonomik ve sosyal krizler sonucunda 1980 darbesi meydana gelmiştir. 1980 darbesinden sonra da Türkiye neo-liberal ekonomik politikaların bir parçası olmuş, sol gruplar devlet tarafından ortadan kaldırılmış ve Yunanistan'ın NATO'nun askeri kanadına dönüşünü talep eden Amerika'nın bu talebi dönemin cunta lideri ve devlet başkanı Kenan Evren tarafından yerine getirilmiştir.

Sonuç olarak; Türkiye'de yaşanan askeri darbeler Türkiye'nin Amerika ile ilişkilerinde sorunlar veya krizler yaşadığı dönemlerde meydana gelmiş ve bu darbeler sonucunda Türkiye siyasi, ekonomik, sosyal ve askeri açıdan Amerika'nın etkisine daha fazla girerek Amerikan çıkarlarına uygun hale gelmiştir.

Kaynakça

- Arcayürek, C. (1989). *Darbeler ve gizli servisler*. Ankara: Bilgi Yayınevi.
- Birand, M. A. (2016). *12 Mart*. İstanbul: Can Yayınları.
- Birand, M.A. (1999). *12 Eylül: Türkiye'nin miladı*. İstanbul: Doğan Kitapçılık.
- Boratav, K. (2007). *Türkiye iktisat tarihi 1908-2005*. Ankara: İmge Kitabevi.
- Cemal, H. (1992). *Tank sesiyle uyanmak*. Ankara: Bilgi Yayınevi.
- Coşar, Ö. S. ve İpekçi, A. (2010). *İhtilalin iç yüzü*. İstanbul: Türkiye İş Bankası Yayınları.
- Çağlayangil, İ. S. (1990). *Anılarım*. İstanbul: Yılmaz Yayınları.
- Devletoğlu, J. (2010). *İngiliz arşivlerinde 12 Eylül'ün ayak sesleri*. İstanbul: Doğan Kitap.
- Foreign Relations of the United States (FRUS), 1951, c. V, s. VIII, The Near and Middle East.

- FRUS, 1955-1957, c. XXIV, s. XIII, Turkey.
- FRUS, 1969-1976, c. XXIX, Eastern Europe; Eastern Mediterranean; 1969-1972.
- FRUS, 1977-1980, c. XXI, Cyprus; Turkey; Greece.
- Gerger, H. (2012). *Türk dıř politikasının ekonomi politiđi*. İstanbul: Yordam Kitap.
- Girgin, K. (2007). *Diplomatik anılarla dıř iliřkilerimiz*. İstanbul: İlgi Yayınevi.
- Günver, S. (1985). *Fatin Rüřtü Zorlu'nun öyküsü*. Ankara: Bilgi Yayınevi.
- Hale, W. (2014). *Türkiye'de ordu ve siyaset*. İstanbul: Alfa Yayınları.
- Kazgan, G. (2006). *Tanzimat'tan 21. Yüzyıla Türkiye ekonomisi*. İstanbul: Bilgi Üniversitesi Yayınları.
- Kinzer, S. (2016). *Dulles kardeřler*. İstanbul: Profil Yayınları.
- Koç, R. (2018). *İdam sehпасındaki dıřıřleri bakanı Fatin Rüřtü Zorlu*. İstanbul: Kopernik Yayınları.
- Mütercimler, E. (2016). *İsyancılar, ihtilaller, darbeler*. İstanbul: Asi Kitap.
- Oran, B. (2006). *Türk dıř politikası*. İstanbul: İletişim Yayınları.
- Pamuk, ř. (2014). *Türkiye'nin 200 yıllık iktisadi tarihi*. İstanbul: Türkiye İş Bankası Kültür Yayınları.
- Public Record Office (PRO). Foreign Office (FO). 136451.
- Stone, O. ve Kuznick, P. (2015). *ABD'nin gizli tarihi*. İstanbul: Profil Yayıncılık.
- Toker, M. (1991). *Demokrasimizin İsmet Pařa'lı yılları 1944-1973*. Ankara: Bilgi Yayınevi.
- Yenal, O. (2013). *Cumhuriyet'in iktisat tarihi*. İstanbul: Türkiye İş Bankası Kültür Yayınları.
- Yetkin, Ç. (2011). *Türkiye'de askeri darbeler ve Amerika*. Ankara: Kilit Yayınları.
- Yılmaz, S. (2013). *ABD istihbaratı 1947-2013*. Ankara: Kripto Yayınları.

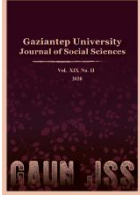

GAZİANTEP UNIVERSITY JOURNAL OF SOCIAL SCIENCES

Journal homepage: <http://dergipark.org.tr/tr/pub/jss>



Araştırma Makalesi • Research Article

Hasankeyf'te Heterodoks İzler: Şeyh Çoban Zaviyesi ve Baba Mahmud Haydarî Tekkesi Vakıfları (XVI.-XVIII. Yüzyıllar)

Heterodox Marks in Hasankeyf: The Foundations of Sheikh Çoban Hermitage and Baba Mahmud Haydarî Lodge (16th and 18th Centuries)

Mehtap NASIROĞLU AYDIN^{a*}

^a Dr. Öğr. Üyesi, Batman Üniversitesi, Fen-Edebiyat Fakültesi, Tarih Bölümü, Batman / TÜRKİYE
ORCID: 0000-0002-4411-0784

MAKALE BİLGİSİ

Makale Geçmişi:

Başvuru tarihi: 26 Mayıs 2020

Kabul tarihi: 25 Haziran 2020

Anahtar Kelimeler:

Hasankeyf,

Vefâilik,

Kalenderilik,

Zaviye,

Vakıf

ARTICLE INFO

Article History:

Received May 26, 2020

Accepted June 25, 2020

Keywords:

Hasankeyf,

Vefaism,

Kalenderism,

Hermitage,

Foundation

ÖZ

Hasankeyf'te bulunan dini kurum ve vakıfların genel durumuna bakıldığında tarihsel süreç içerisinde burada yaşamış medeniyetlerin taşıdığı kimlikle doğru orantılı olarak sünni bir karaktere sahip oldukları savunulabilir. Ancak yapılan araştırmalar, özellikle Moğol istilasından sonraki süreçte kaçan heterodoks dervişlerin Anadolu'nun birçok kentinde olduğu gibi Hasankeyf'te de zaviye ve tekkelerini kurarak düşüncelerini burada yaymaya çalıştıklarını göstermiştir. Bu bağlamda Hasankeyf'te bir vefâi şeyhi olan Şeyh Çoban adına kurulmuş Şeyh Çoban Zaviyesi ve adından bir Kalenderi tekkesi olduğu anlaşılan Baba Mahmud Haydarî Zaviyesi bulunmaktadır. İsimlerini Kalenderi ve Vefâi şeyhlerinin adlarından alan bu yapıların heterodoks bir anlayışla kuruldukları açıktır. Hasankeyf'te bulunan bu her iki vakfın yapısı ve işleyişi nasıldı? Bu vakıfların gelir ve giderleri nereden karşılanmaktaydı? Buralarda kaç personel çalışmakta ve ne işler yapmaktalardı? Bu çalışmada Hasankeyf Şeyh Çoban ve Baba Mahmud Haydarî vakıflarının genel durumları, tarihsel süreçte geçirdikleri aşamalar, şehrin sosyal ve toplumsal yapısına etkileri çeşitli arşiv belgelerinden faydalanılarak irdelenecektir.

ABSTRACT

When the general condition of the religious institutions and foundations located in Hasankeyf is considered, it may be argued that they have a Sunni Muslim character in direct relationship with the identity of the civilizations that have lived here in the historical process. However, the conducted studies have revealed that especially the heterodox dervishes, who have escaped in the process after the Mongolian invasion, have established their hermitages and lodges in Hasankeyf, as it was the case in many cities of Anatolia, and attempted to spread their thoughts here. In this context, the Sheikh Çoban Hermitage, which was established on behalf of Sheikh Çoban, who was a Vefâi sheikh, and Baba Mahmud Haydarî Lodge, which was apparently a Kalenderî lodge, are located in Hasankeyf. It is clear that those structures, which received their names from the names of Kalenderî and Vefâi sheikhs, were established with a heterodox understanding. How were those two foundations, located in Hasankeyf, structured and operated? Where did the revenues of those foundations come from? How many personnel worked in them and what were they doing? In this study, the general condition of the Hasankeyf Sheikh Çoban and Baba Mahmud Haydarî foundations, the stages that they have encountered over the historical process, and their impact on the social structure of the city will be studied by benefitting from various archival documents.

* Sorumlu yazar/Corresponding author.
e-posta: mehtapnasiroglu@gmail.com

EXTENDED ABSTRACT

The hermitages, representing an important center for the social life in the Islamic states, have been established in the cities, towns and villages or along the roads; and they constituted particular institutions where the sheikh and his dervishes lived, who belonged to a certain religious order. In the Islamic culture and civilization, the hermitages are also places where the mystical thought is created, elaborated and presented to the public. These places have played an important role in the creation of many settlements in Anatolia. Today, in many locations in Anatolia, there are still many settlements, posts and inns labelled with the expressions of dervish, kalender and sheikh. Thus, it may be argued that those institutions had an important place in the settlement policy of the state.

Hasankeyf, which had been a settlement since the prehistoric periods, has remained under the dominance of the Romans, Marwanis, Seljukis, Artukids, Ayyubids, Akkoyunlus and Ottomans respectively. The city, which has experienced its brightest period in the 13th century, was a mid-sized city in 1526 representing the early years of the Ottoman rule. However, the conditions, which have emerged since the 17th century, have negatively affected Hasankeyf and turned the city into a small town whose connection with its environment was cut. Considering the foundation buildings located in Hasankeyf, it is observed that most of them belonged to the Artukid and Ayyubid periods. Thus, it may be considered that the purpose of establishment of those foundation buildings had a Sunni Muslim character. However, it is also understood that the heterodox dervishes who ran towards the west in the process after the Mongolian invasion have established various hermitages and dervish lodges in Hasankeyf other than the mentioned foundation buildings, and tried to spread their thoughts as this was the case in many cities of Anatolia.

In the light of the information located in the Ottoman archives, it is understood that there was a Kalenderhâne and Haydarîhâne in Hasankeyf. The conducted studies have revealed that those Kalenderî and Haydarî hermitages had existed in many cities of Anatolia. In addition to Hasankeyf, there were Kalenderî and Haydarî hermitages in the cities such as Ankara, Aksaray, Ayasuluk, Bayburt, Beyşehir, Birgi, Bursa, Erzincan, Erzurum, Kastamonu, Kırşehir, Larende, Niksar, Milas, Konya, Kayseri, Tokat and Zile. It is observed that these hermitages were intensely located in Central and Eastern Anatolia while they decreased in numbers as one goes towards Western Anatolia.

The Sheikh Çoban Hermitage located in Hasankeyf obtains its name from Sheikh Çoban who was a heterodox dervish and was a member of the Vefai order. And the Baba Mahmud Haydarî Lodge obtains its name from another heterodox dervish who was a member of the Kalenderî order. In this study, the general condition of both foundations between the 16th and the 18th centuries is studied in the light of the foundational and general records (Evkaf and Hurufat Records); and information regarding their structures and functions during the Ottoman period is provided.

The archival documents regarding the foundations of Hasankeyf provide detailed information regarding the revenues and expenses, the job descriptions of their personnel, the wages and appointment styles of the personnel in both foundations. In this regard, the personnel working for the Sheikh Çoban Hermitage and Baba Mahmud Haydarî Foundations may be evaluated under three headings according to the type of the work that they performed. The first group consists of the officials of the foundation who are responsible for managing the administrative affairs of the foundation such as the members of the board of trustees, custodians, collectors, accountants and clerks; the second group consists of individuals who carried out responsibilities such as worshipping and education such as prayer leaders, muezzins, preachers, Qur'an readers, and well-wishers; and the third group consists of officials dealing with the maintenance, repairs and cleaning of the buildings such as custodians and water carriers. The appointment of the personnel of the foundation sometimes took place through the submission of the kadi and surrogate kadi, and sometimes it took place through the submission of the members of the board of trustees who were responsible for the management of the foundation. It is observed that the appointments made for the foundations had a system descending from father to son, and this indicated that the foundation had the status of endowment for descendants. On the other hand, it is observed that in the appointments that were made in the foundations, various justifications were imposed. Among those justifications, the death of the official or handing over the responsibilities willingly to another person may be counted.

The revenues of both foundations were obtained from the agricultural yields of various villages and hamlets and investments regarding the real estate properties endowed by individuals and the cash revenues. Large portion of the total revenues was used to pay the salaries of the officials working at the foundation. Other than the salaries of the personnel, the food expenses constituted an important expense item. Although the amount of the salaries that the personnel working for both foundations varied over time, generally those who performed the same functions received equal amount of salaries. Sometimes, a personnel would perform more than one function within the institution. The highest salary was being paid to the personnel serving as the well-wisher.

The Sheikh Çoban Hermitage located at Hasankeyf receives its name from Sheikh Çoban, a heterodox dervish, who belonged to the Vefai order; and the Baba Mahmud Haydarî Lodge receives its name from another heterodox dervish who belonged to the Kalenderî order. Those two foundations have positively affected the socio-economic status and social life of the city of Hasankeyf during the Ottoman period by both providing the religious and educational services and employment for the personnel that they hired.

Giriş

İslam medeniyetinde önemli bir hayır müessesesi olarak ortaya çıkan vakıf, VIII. yüzyıldan XIX. yüzyılın sonlarına kadar tüm İslam ülkelerinin sosyal, kültürel ve ekonomik hayatında oldukça etkili olmuştur (Yediyıldız, 2012, s. 479). Dini emirlerin teşvik ettiği bir ruhla kurulan vakıflar, İslam dünyasında insanların iktisadi düşüncelerini de belirlemiştir (Kara, 2015, s. 103). İslam devletlerinde inşaat ve bayındırlık işlerinin bir bölümünü doğrudan doğruya devlet üstlenmekteydi. Örneğin, Osmanlı Devleti'nde her beylerbeylik merkezinde, ihtiyaç durumunda yerel ustalar ve işgücü seferber edilerek köprüler, kaleler, camiler ve diğer kamu binalarının inşa edilmesi veya onarılması için yetkili bir devlet mimarı bulundurulmaktaydı. Buna karşılık şehirlerin çarşılar, dükkânlar, hamamlar ve bedestenler gibi ticari tesisleri, dini hayrat külliyelerini ayakta tutacak gelir kaynakları yaratmak amacıyla, vakıf sistemi çerçevesinde gerçekleştirilmekteydi (İnalçık, 2000, s. 119-120).

İslam devletlerinde toplumsal hayatın önemli merkezlerinden birini temsil eden zaviyeler, şehir, kasaba ve köylerde ya da yollar üzerinde kurulmuş olup, içinde belli bir tarikata mensup şeyh ile dervişlerin yaşadığı ve gelip geçen yolcuların bedava misafir edildikleri belli bir müesseseyi ifade etmektedir (Ocak, 1978, s. 248). Zaviyeler, aynı zamanda İslam kültür ve medeniyetinde tasavvuf düşüncesinin oluştuğu, bu anlayışın derinleştirildiği ve halka sunulduğu mekânlardır (Kazıcı, 1985, s. 111). Bu mekânlar, Anadolu'da kurulmuş birçok yerleşim merkezinin oluşmasında da önemli rol üstlenmişlerdir. Günümüzde Anadolu'nun birçok yerinde hala “derviş”, “kalender”, “şeyh” kelimeleriyle anılan yerleşim merkezleri ve menzil-konakların sayısı az değildir. Dolayısıyla bu yapıların devletin iskân politikasında önemli bir yeri olduğu söylenebilir (Kara, 2015, s. 117-118).

Tarihsel süreç içerisinde “zaviye” kelimesi yerine çeşitli zamanlarda farklı terimler de kullanılmıştır. Özellikle “ribat”, “tekke-tekke”, “hângâh”, “buk'a”, “medrese”, “dergâh” gibi terimler “zaviye”yi ifade etmek için sık kullanılan kelimeler olmuşlardır. XVI. yüzyıl arşiv belgelerinde “zaviye” terimi şehir, kasaba ve köylerdeki küçük tekkeler için kullanılmakla beraber, ticaret ve seyahat yolları üzerindeki misafirhaneleri de ifade eder olmuştur. Osmanlılar, özellikle ticari dengelerin büyük oranda kervan nakliyatına bağlı olduğu dönemlerde, zaviyelerin gerek duyulan yerlerde hızla kurulup sayılarının arttırılmasına özen göstermişlerdir (Ocak, 1978, s. 248-258). Çünkü tekke ve zaviyeler, toplumun manevi ihtiyaçlarını karşılamanın yanı sıra, yolculuk açısından tehlikeli olan güzergâhlarda bir tür karakol görevi de üstlenirlerdi. Dervişler, bir taraftan dağlık ve ziraata uygun olmayan toprakları elverişli hale getirerek tarımla uğraşırken, diğer taraftan da ıssız ve hırsız yatağı olan yerlerde yerleşerek buraları gelip geçen insanlar için güvenli hale getirirlerdi (Barkan, 1942, s. 299-302).

Osmanlı'nın bu ilk dönem dervişleri, daha çok Batı'nın şövalye rahiplerine benzer bir hüviyet taşıyıp, son dönem tekke dervişleriyle herhangi bir benzerlikleri söz konusu değildi. Bu dervişler, elde edilen topraklarda manevi açıdan destek sağlayarak ilk önce zaviye kurar, böylece burada yerleşimi teşvik ederek çevrenin İslamlaştırılıp Türkleştirilmesinde adeta misyonerlik görevi üstlenirlerdi (Eyice, 1963, s. 29). Malazgirt savaşının ardından Anadolu'ya doğru başlayan derviş göçleri, Moğol istilası esnasında ve daha sonra yoğunlaşarak sürmüştür. Anadolu'ya gelen dervişlerin önemli bir kısmı da Kalenderîlerden ve ona bağlı Haydarîlerden oluşmaktaydı (Köprülü, 2003, s. 117-118).

Zaviye şeyhliklerinin büyük çoğunluğu, zamanında o zaviyeleri kurmuş olan şahısların evlatlarının elinde ve “evlatlık vakıf” statüsündeydi. Bu nedenle, zaviyelere tahsis edilen vakıf gelirlerinin tasarruf hakkı kendileri öldükten sonra evlatlarına geçmekteydi. Bu durum, zaviye şeyhliklerinin babadan oğula geçerek aile içinde kalmasını sağlıyordu. Böylelikle hem zaviyenin manevi yönetiminin hem de vakıfların tasarrufuna dayalı maddi yönetimin tekelden

aynı aile içinde yürütülmesi, zamanla bir takım büyük şeyh ailelerinin ortaya çıkmasına sebep oluyordu (Ocak, 1978, s. 262-263).

Bu çalışmanın konusunu Hasankeyf sınırları içerisinde yer alan Şeyh Çoban ve Baba Mahmud Haydarî isimli iki zaviye oluşturmaktadır. Bu her iki zaviyenin ortak özelliği heterodoks kimlik taşıyan şeyhlerin adına kurulmuş olmalarıdır.

Günümüzde Batman İline bağlı küçük bir ilçe olan Hasankeyf, 1990 yılına kadar Mardin'e bağlı Gercüş ilçesinin bir nahiyesi durumundaydı. Dicle nehri üzerinde bir geçiş yeri ve Kafkasya - İran ile Mezopotamya'yı birbirine bağlayan yolun önemli bir durağı olması sebebiyle, Ortaçağın büyük şehirlerinden olan Hasankeyf, en parlak dönemlerini bir İslam merkezi olarak yaşamıştır (Aydın, 2000, s. 3).

Prehistorik (tarih öncesi) dönemlerden itibaren yerleşim yeri olan Hasankeyf (Arık, 2003, s. 13), sırasıyla Roma, Mervaniler, Selçuklular, Artuklular, Eyyubiler, Akkoyunlular ve Osmanlıların hâkimiyet alanına girmiştir. En parlak dönemini XIII. yüzyılda yaşayan şehir, Osmanlı yönetiminin ilk yıllarını temsil eden 1526 yılında orta büyüklükte bir merkezdi¹. Ancak XVII. yüzyıldan itibaren gelişen şartlar Hasankeyf'i olumsuz etkilemiş ve burayı çevresiyle irtibatı kesilen küçük bir kasaba konumuna getirmiştir (Oğuzoğlu, 1997, s. 364-367).

Hasankeyf'te bulunan vakıf eserlerine bakıldığında bunların büyük çoğunluğunun Artuklu ve Eyyubi dönemine ait oldukları görülmektedir (Kılıcı, 1987, s. 159). Dolayısıyla bunların kuruluş amacı açısından Sünni bir karakter taşıdıkları düşünülebilir. Ancak anılan vakıf eserlerinin dışında özellikle Moğol istilasından sonraki süreçte batıya doğru kaçan heterodoks dervişlerin Anadolu'nun birçok kentinde olduğu gibi Hasankeyf'te de çeşitli zaviye ve tekkeler kurarak düşüncelerini yaymaya çalıştıkları anlaşılmaktadır.

Anılan bu dervişler, vakitlerinin büyük bir kısmını ibadetle geçiren, ziraatla meşgul olan, zaviye ve değirmen inşa etmekte mahir kimselerdi. Dervişler tarafından kurulan zaviyelerin her biri gerekli ve tenha yerlerde birer misafirhane görevi görmekte ve bu zaviyelerin şeyhleri de buldukları çevrenin emniyetinden mesul tutulmaktalardı (Barkan, 1942, s. 294-301).

Hasankeyf'te yer alan Şeyh Çoban Zaviyesi, adını vefâi tarikatına mensup, heterodoks bir derviş olan Şeyh Çoban'dan almaktadır. Baba Mahmud Haydarî Tekkesi ise; ismini Kalenderi tarikatına bağlı, başka bir heterodoks dervişten almaktadır. Aşağıda bu her iki vakfın

¹XVI. yüzyılın ilk yarısında Diyarbekir beylerbeyliğine bağlı bir sancak merkezi olan Hasankeyf'te, 14 mahalle, 4 cami, 30 mescid, 2 muallimhane, 2 medrese, 2 kervansaray, 11 zaviye ve Kayseriye adı verilen 70 dükkanlı bir çarşının yanı sıra, 448 dükkân, şem'hane, tahunhane, debbağhane, boyahane ve 2 meyhane de vardı. (Erpolat, 2008, s. 58). Bu dönemde şehir, Antep, Diyarbekir ve Mardin'den sonra hem dış görünümü hem de nüfusu açısından Urfa ile birlikte Güneydoğu Anadolu'nun en büyük dördüncü kenti konumundaydı. (Erkek, 2008, s. 78; Oğuzoğlu, 1997, s. 366).

XVI.-XVIII. yüzyıllar arasındaki genel durumları çoğunlukla Evkaf² ve Hurufat³ defterlerindeki kayıtlar ışığında incelenmiş ve Osmanlı dönemindeki yapıları ve işleyişleri hakkında bilgi verilmiştir.

Vakıfların gelir gider durumu ve işleyişine geçmeden önce Vefâilik ve Kalenderîliğin tarihçesi ile ilgili kısa bir malumat vermek faydalı olacaktır.

Vefâilik ve Şeyh Çoban

Vefâi tarikatının kurucusu olan Ebü'l-Vefâ el-Bağdâdî, hayatının anlatıldığı menâkıbnâmeye göre Kürt asıllı olduğu sanılan bir ailenin çocuğudur. Anılan menâkıbnâmede anlatılan bazı hadiselerden, Ebü'l-Vefâ'nın Ehl-i Sünnet ilkelerine uymayan bazı davranışlar sergilediği anlaşılmaktadır. Bu davranışlar uygulamış olduğu bazı ayinlerde ortaya çıkmaktadır. Bunlara benzeyen ayinlerin 13. Yüzyıl Anadolu'sundaki Vefâiyye tarikatının en güçlü temsilcisi olan ve "Babaî İsyanı" olarak bilinen büyük sosyal ayaklanmayı gerçekleştiren (1240) Baba İlyas tarafından da gerçekleştirildiği bilinmektedir (Ocak, 1994, s. 347).

Vefâiyye tarikatı, özellikle Ebü'l-Vefâ'nın ölümünden sonra önce Irak ve Suriye'de daha sonra ise Anadolu'da yayılmaya başlamıştır. Ebü'l-Vefâ'nın özellikle Kürt aşiretleri arasında etkin bir nüfuzu söz konusuydu ancak bu nüfuz sadece Kürt çevrelerle sınırlı kalmamış ve Anadolu'nun büyük bir bölümüne yayılmıştır (Şahin, 2012, s. 600).

Anadolu'nun İslamlaşmasında önemli bir rolü olan ve Hasankeyf'te kurulan Şeyh Çoban Zaviyesinin adını kendisinden aldığı Şeyh Çoban'ın ismine de ilk kez Vefâi tarikatının kurucusunun hayatının anlatıldığı menâkıbnâmede rastlanmaktadır. Bir Vefâi şeyhi olan Şeyh Çoban, aynı zamanda merkezi Tunceli'nin Mazgirt ilçesi olan Çoban Dede veya Şeyh Çoban isimli Alevi Ocağının da kurucusu olarak kabul edilmektedir (Gülten, 2014, s. 95). Vefâiyye'nin özellikle Anadolu Selçukluları devrinde Anadolu'nun büyük bir bölümüne

² Çalışmada kaynak olarak kullanılan evkaf defterleri, Türkiye Cumhuriyeti Cumhurbaşkanlığı Devlet Arşivleri Başkanlığı Osmanlı Arşivi'nde bulunmaktadır. Bunlardan 4540 ve 7457 numaralarla kayıtlı olanlar Maliyeden Müdevver Defterler Tasnifi'nde (MAD), 1122 numarayla kayıtlı olan bir defter de Tahrir Defterleri Tasnifi'nde (TD) yer almaktadır. 4540 ve 7457 numaralı defterlerde herhangi bir tarihe rastlanmamaktadır. Ancak Bizirlik, bazı verilerden hareketle her iki defteri XVI. yüzyılın son çeyreğine tarihlemektedir (Bkz. Bizirlik, 2002, s. 7). 1122 numaralı deftere gelince, 14 Ramazan 974 (25 Mart 1567) tarihlidir (Bkz. BOA, TD. 1122, s. 2). Bu defterlerden başka, yine aynı arşivde Tahrir Defterleri Tasnifi'nde 998 numarayla kayıtlı, vakıf gelir-giderlerini de gösteren, başka bir defter daha vardır. Bu defter, arşiv idaresince 1530 tarihli olarak yayımlanmış (Bkz. 998 Numaralı Muhâsebe-i Vilâyet-i Diyâr-i Bekr ve 'Arab ve Zü'l-Kâdiriyye Defteri (937/1530) I. Dizin ve Tıpkıbasım. (1998). Ankara: Devle Arşivleri Yayınları) olmakla birlikte, defterin tarihi konusunda farklı görüşler de vardır. Bunlardan bir kısmı 1526 tarihli olduğunu savunurken (Bkz. Erpolat, 2008, s. 56; Göyünç, 1991, s. 54; Kılıç, 2014, s. 184), bir kısmı da, Kanuni Sultan Süleyman'ın 1522-23 yıllarında yaptırdığı umumi tahriri referans göstererek, 1523 olarak tarihlendirmiştir (Bkz. Bizirlik, 2002, s. 6; Ünal, 1989, s. 5). Dolayısıyla son iki tarihlendirme arasında önemli bir fark olmadığı düşüncesinden hareketle, çalışmada bu defterdeki veriler için 1523 tarihi kullanılmıştır.

³ Bu çalışmada kullanılan Hurufat defterleri; 539, 568, 1083, 1084, 1090, 1094, 1095, 1098, 1099, 1100, 1139, 1140, 1143, 1158 numaralı defterlerdir. Bu defterler, 1691-1818 tarihleri arasındaki kayıtları ihtiva etmektedir. Bilindiği üzere, Osmanlı Devleti'nde vakıflara yapılan tayin ve terfi işlemleri Kazaskerlik Dairesi tarafından tutulan ve alfabetik bir düzenle kaleme alınan Hurufat Defterlerine kaydedilmekteydi ki, Vakıflar Genel Müdürlüğü Arşivi'nde bulunan bu defterlerle ilgili yapılan bazı çalışmalar için Bkz. Alkan (2007), "Türk Tarihi Araştırmaları Açısından Vakıf Kayıtları Arşivi", Vakıflar Dergisi, 30, s. 1-34; Alkan (2010), "Vakıf Tarihi Araştırmaları Açısından Hurufat Defterleri: Adana Örneği", XV. Türk Tarih Kongresi, 11-15 Eylül 2006, Kongreye Sunulan Bildiriler, c. 4, I. Kısım, Ankara, s. 831-842; Beyazıt (2013), "Hurufat Defterlerinin Şehir Tarihi Araştırmalarındaki Yeri", Hitory Studies International Journal of History, 5/1, s. 36-69; Çakar (2018), "Hurufat Defterlerine göre 18. Yüzyılda Palu", Vakıflar Dergisi, 49, Ankara, s. 21-41; Çakar-Uzun (2017), *Hurufat Defterlerinde Harput (1690-1812)*, Fırat Üniversitesi Harput Uygulama ve Araştırma Merkezi Yayınları, Elazığ; Demirtaş (2012), "Vakıf Araştırmalarında Kaynak Olarak Hurufat Defterleri: Kangırı Örneği", Vakıflar Dergisi, s. 47-92; Eroğlu Memiş (2013), "Osmanlı Toplumsal Tarihi Kaynaklarından Hurufat ya da Askerî Rüznamçe Defterleri ve Önemi: Kazâ-i Kudüs-i Şerif Örneği", Vakıflar Dergisi, 29, Ankara, s. 115-146.

yayılmasında bu tarikatın önemli temsilcilerinden biri olarak kabul edilen ve diğer adı Şeyh Hüseyin Rai olan (Çoban baba) Şeyh Çoban'ın etkisi büyüktür (Şahin, 2012, s. 601).

Ebu'l Vefâ menâkıbnâmesinde adına Hüseyin Rai olarak rastlanılan Şeyh Çoban, babası sığır sürüsünde Çobanlık yaptığı için Arapçada çoban anlamına gelen "Rai" ismini almıştır. Mezarının tam olarak nerde olduğuyula ilgili net bir bilgi bulunmayan Şeyh Çoban'ın birçok yerde kendisine ait olduğu düşünülen türbeler mevcuttur. Bu bağlamda, Tunceli'nin Mazgirt ilçesinde, Sivas merkezde, Sivas'ın Gölova ilçesine bağlı Çobanlı köyünde ve Hasankeyf'te ona isnad edilen türbeler bulunmaktadır. Ayrıca, Hasankeyf'te bulunan Şeyh Çoban Zaviyesi dışında Niğde, Aksaray, Çemişgezek (Tunceli) ve Karahisar-ı Sahip sancaklarında da aynı isimli zaviyeler yer almakta ve buna ek olarak Hasankeyf, Niğde, Tokat, Urfa ve Kastamonu sancaklarında Şeyh Çoban adını taşıyan köyler mevcuttur (Gülten, 2014, s. 96-97).

Kalenderîlik ve Haydarîler

Kalenderîlik, önemli ölçüde eski Hint ve İran, ama çoğunlukla Hint mistisizminden ve mistik çevrelerinden etkilenilmiş kabul edilebilir (Azamat, 2001, s. 253). Kalenderî tarikatı, İslam mistisizminin, diğer bir adıyla tasavvufun içinden, çeşitli mistik, toplumsal ve hatta ekonomik bazı faktörlerin etkisiyle gelişen ve ortaçağların klasik İslam coğrafyasının belli bölgelerinde ortaya çıkan önemli bir sosyo-kültürel olgudur. Kalenderîliğin esasen X. yüzyıldan itibaren, henüz teşkilatlanmamış bir şekilde, Horasan'dan Maverâünnehir'e kadar uzanan geniş bir yelpazede birtakım sufiler ve onların yakın çevreleriyle sınırlı bir tasavvuf akımı ve aynı zamanda sosyal bir muhalefet unsuru olarak ortaya çıkmıştır. Ancak Kalenderîliğin bir tarikat olarak ortaya çıkıp teşkilatlanması, XII. yüzyılın sonlarıyla XIII. yüzyılda Cemaleddin Sâvî tarafından gerçekleştirilmiştir (Ocak, 2017, s. 53-71).

İran'ın Sâve şehrine doğan Cemaleddin Sâvî, Osman Rumi isimli bir şeyhten etkilenerek tasavvuf yoluna girmiş, büyük olasılıkla Moğol istilası esnasında Dımaşk'a gelerek burada kendisiyle tanıştığı Celâlî Dergezîni isimli yarı çıplak dolaşan biriyle dostluk kurarak onun gibi yaşamaya başlamıştır (Azamat, 2001, s. 253). Bu aşamadan sonra Cemaleddin, cevlak denilen kıldan dokunmuş bir yelek giyen, hiçbir şer'i usule uymayan, kısaca "ibâha" yoluna girmiş bir "cevlaki" (kalender) olmuştur. Uzun bir süre mezarlıkta ikamet eden Cemaleddin'in yanına bir süre sonra Muhammed-i Belhî, Muhammed-i Kürd, Şems-i Kürd ve Ebubekir-i Niksârî isimli dört şahıs daha katılarak onun halifeleri olurlar (Ocak, 2017, s. 79). Bu şekilde yayılmaya başlayan Kalenderîlik çeşitli alt kollara ayrılarak Suriye, Mısır, Irak, İran, Orta Asya ve Hindistan'a daha sonra ise Anadolu'ya kadar uzanabilmiştir.

Malazgirt savaşından sonra Orta Asya'dan Anadolu'ya doğru süren derviş göçleri, Moğol istilasıyla beraber daha da artmış ve bu esnada Kalenderîlik ve onun önemli bir kolu olan Haydarîlik Orta Asya üzerinden Anadolu'ya akmaya başlamıştır (Köprülü, 1996, s. 49).

Kutbeddin Haydar tarafından XII. asrın sonunda Horasan'da kurulan Haydarîyye tarikatının esasları Kalenderîlikten beslenmiştir. Cemaleddin Sâvî ve Kutbeddin Haydar arasında herhangi bir yakınlık bulunmadığı halde yaşam tarzlarının birbirlerine benzemesinden dolayı biri Kalenderîyye'nin Haydarîyye, diğeri ise Cevlekîyye şubesinin kurucusu olarak kabul edilmiştir. Haydarî dervişler, yersiz yurtsuz gezginci kimseler olup, yalınayak dolaşır, sırtlarına keçeden yapılmış bir aba, başlarına yine keçeden bir külah giyerlerdi (Yazıcı, 1998, s. 35).

XIII. yüzyılda Kalenderîyye ve Haydarîyye mensupları da tıpkı Yesevî dervişleri gibi Anadolu'yu doldurmaya başladılar. Bu heterodoks tarikatlara mensup dervişler birer propagandacı olarak şehirden ziyade köylerde ve göçebeler arasında uygun zemin buluyorlardı (Köprülü, 2003, s. 118). Daha sonraki dönemlerde Anadolu'daki "Abdâlân-ı Rûm" denilen Kalenderî şeyh ve dervişlerinin Osmanlı Beyliği'nin teşekkül döneminde yönetim çevreleri ile

ilişkileri, cihad ve gaza ideolojisi ve ganimet elde etmek gibi iki motif güdümünde ve karşılıklı yarar sağlama çizgisinde başlamıştır. Bu dervişler, kuruluş döneminde Osmanlı fetih hareketlerine katılmışlar, buna karşılık Osmanlı beyleri de yeni fethedilen topraklarda zaviye açmalarına müsaade etmişler, hatta bu zaviyeleri zengin vakıflarla da güçlendirmişlerdir (Ocak, 2017, s. 178-179). Osmanlı yönetiminin daha sonraki dönemlerde de Kalenderîlere karşı bu olumlu tavrını sürdürdüğü, Kalenderî dervişlerin konaklamaları için tesis ettiği Kalenderhânelerden anlaşılmaktadır. Özellikle İstanbul'da bu amaçla birçok Kalenderhâne kurulmuştur (Tanman, 2001, s. 249-250). Nitekim Tahrir ve Hurufat defterlerinde "Kalenderhâne" tabirine sıkça rastlanılması bu bilgiyi doğrular niteliktedir. Osmanlı merkezi yönetiminin Kalenderîlere karşı sertleşme politikası izlediği dönem, Anadolu'da Şîî-Safevî propagandasının başladığı döneme denk gelmektedir. XVI. yüzyıldan itibaren Osmanlı vekâyinâme ve belgelerinde Kalenderîlerin Şîîlikle ve Safevîlerle ilişkileri vurgulanmaya başlanmış ve ötekileştirilmişlerdir. Hatta Kanuni Sultan Süleyman döneminde Kalenderî zaviyeleri teftiş edilmiş ve bunun sonunda pek çok "mülhid" zaviyelerinden sürülmüştür (Ocak, 2017, s. 182-185). Bu tablo, daha sonraki süreçte Kalenderîlerin kendi rutinlerinden uzaklaşarak devletin daha meşru gördüğü Mevlevî ve Bektaşî tarikatlarına yaklaşmalarına yol açmıştır.

Osmanlı Arşiv belgelerindeki bilgiler ışığında Hasankeyf'te de bir Kalenderhâne ve haydarîhâne olduğu anlaşılmaktadır. Yapılan araştırmalar Anadolu'nun birçok kentinde bu Kalenderî ve Haydarî zaviyelerine rastlanıldığını göstermektedir. Hasankeyf'in yanı sıra Ankara, Aksaray, Ayasuluk, Bayburt, Beyşehir, Birgi, Bursa, Erzincan, Erzurum, Kastamonu, Kırşehir, Larende, Niksar, Milas, Konya, Kayseri, Tokat ve Zile gibi yerlerde Kalenderî ve Haydarî zaviyeleri mevcuttur. Bu zaviyelerin Orta ve Doğu Anadolu'da yoğunluk kazanırken batıya doğru gittikçe azaldığı görülmektedir (Gülten, 2012, s. 39).

Hasankeyf Şeyh Çoban Zaviyesi ve Vakfı

Hasankeyf Şeyh Çoban Zaviyesi şuan fiziksel olarak mevcut olmasa bile tahrir, evkâf ve hurufât defterlerindeki bilgilerden XVIII. yüzyılın ikinci yarısına kadar aktif olarak işleyişini sürdürdüğü anlaşılmaktadır. Arşiv vesikaları, Hasankeyf kazasında zaviyenin yanı sıra Şeyh Çoban Mescidi ve Şeyhin kendisine ait olduğuna inanılan bir türbenin varlığından da söz etmektedirler. Bu yapıların hiç biri günümüzde fiziksel olarak mevcut olmamakla beraber şuan Batman İli sınırları içerisinde yer alan merkeze bağlı Oymataş köyünün bir mezrası konumunda olan ve Şeyh Çoban adını taşıyan küçük bir yerleşim merkezi bulunmaktadır.

1523 ve 1567 tarihli defterlerde Şeyh Çoban Zaviyesi Vakfı'nın gelir ve giderleriyle ilgili bilgiler mevcut olmakla beraber 1567 tarihli defter bu bilgileri daha ayrıntılı olarak vermiştir. 1523 tarihli defterde vakfın gelirinin 1300 akçeden ibaret olduğu görülmektedir. Defterde yer alan "*sadât ma'a hüddâm-ı zaviye neferen 33*" ifadesinden zaviyede 33 kişinin hizmet ettiği ve bunların bir kısmı veya tamamının "seyyid" olduğu anlaşılmaktadır (BOA, TD. 998, s. 267). Bu defterde vakfın giderleriyle ilgili herhangi bir bilgi mevcut değildir.

1567 tarihli defterde ise vakıfla ilgili daha ayrıntılı bilgiler bulunmaktadır. Buna göre; vakfın geliri 14.580 akçe olup XVI. yüzyılın ilk yarısına göre oldukça arttığı söylenebilir. Bu gelirin 11.380 akçesi Beşiri Nahiyesine tabi Şeyh Çoban köyünden, geriye kalan 3.200 akçesi ise bir mezra ve üç köyden sağlanmaktaydı. Vakfın giderleri ise zaviyede çalışan personelin maaşlarıyla mutfak masraflarından oluşmaktaydı. Personel ücretleri için günlük 17, yıllık 6120 akçe, mutfak masrafları için ise günlük 23,5, yıllık 8460 akçe harcanmaktaydı. Bu şekilde vakıfta gelir ve gider kalemlerinin dengeli olduğu ancak gelirin önemli bir kısmın mutfak masrafları için kullanıldığı söylenebilir (BOA, TD. 1122, s. 6).

XVI. yüzyılın sonlarına doğru vakıfta çalışan personel sayısı 4 olup bunların ücretleri için ödenen meblağ yine yıllık 6120 akçe idi (BOA, MM. 4540, s.13; MM. 7457, s. 8). Arşiv

belgelerinden anlaşıldığı kadarıyla vakfın faaliyetleri XVIII. yüzyılın ikinci yarısında da devam etmekteydi (VGMA, HD. 1090, s. 15).

Hasankeyf Baba Mahmud Haydarî Zaviyesi Vakfı

Günümüzde fiziksel olarak mevcut olmayan Hasankeyf Baba Mahmud Haydarî vakfı, arşiv vesikalarından anlaşıldığı kadarıyla XVI-XVIII. yüzyıllarda oldukça aktifti. Belgelerde yer yer “tekke”, bazen de “zaviye” şeklinde anılan bu yapının kim tarafından ve ne zaman inşa edildiği bilinmemektedir. Ancak isminden, Haydarî tarikatına mensup bir şeyh tarafından kurulmuş olma ihtimali oldukça yüksektir.

1523 tarihli defterde “Baba Mahmud Haydarî” (BOA, TD. 1122, s. 11) olarak kaydedilen zaviye, 1567 tarihli evkaf defterinde “Baba Mahmud el-maruf Kalenderhâne” (BOA, TD. 998, s. 267) şeklinde zikredilmiştir. Hurufat Defterlerinde ise zaviyenin adının XVIII. yüzyılda “Baba Mahmud Haydari nam-ı diğer Kalenderiyye” (VGMA, HD. 1098, s. 59) olarak geçtiği görülmektedir. Bu haliyle vakfın bir kalenteri tekkesi olarak da kabul gördüğü söylenebilir.

1523 tarihinde vakfın gelirinin yarısı şehre yakın bir bahçeden, diğer yarısı ise 11 haneden oluşan Ebu Zeyran Köyü’nün adet-i ağnam ve diğer rüsumat gelirlerinden müteşekkil olup toplamda 2600 akçeydi (BOA, TD. 998, s. 267). Bu tarihe ait defterde vakfın gider kalemleri belirtilmediği için gelirin nereye harcandığı konusu belirsiz kalmaktadır.

1567 tarihinde vakfın gelirlerinde ciddi bir artış olduğu söylenebilir. Zira bu dönemde vakfın gelir kalemleri iki köy, bir bostan, şehre yakın bir bağın hasılatı ve bir dükkânın yarı kirasından oluşmakta ve toplamda senelik 11445 akçeye tekabül etmekteydi. Vakfın giderlerine bakıldığı zaman gelirlerin giderleri kolaylıkla karşıladığı, hatta 849 akçe gibi bir miktarın da arttığı görülmektedir. Vakfın giderleri arasında ön sırayı 5580 akçe ile mutfak masrafları oluşturuyor, 3960 akçelik miktar ise personel maaşları için harcanıyordu. Vakfın mutfak masrafları arasında her gün pişirilen yemeklerin yanı sıra yılın her Cuma gecesi özel olarak zerde pilavının piştiği ve bunun için yıllık 1056 akçeden oluşan ayrı bir harcama kalemi oluşturulduğu dikkat çekmektedir (BOA, TD. 1122, s. 11).

XVI. yüzyılın sonlarına doğru vakıfta 5 personel çalışmakta olup, bunların ücretlerini oluşturan giderler 1800 akçeye kadar düşmüştü (BOA, MM. 4540, s. 13; MM. 7457, s. 8). Giderlerin azalmasından vakfın bu dönemde canlılığının azaldığını söylemek mümkün olmakla beraber hurufat defterlerindeki bilgiler doğrultusunda etkinliğinin XIX. yüzyılın ortalarına kadar devam ettiği anlaşılmaktadır.

Şeyh Çoban ve Baba Mahmud Haydarî Vakıflarının Çalışanları ve Ücretleri

Hasankeyf vakıflarıyla ilgili arşiv vesikaları, çalışmamızın konusu olan bu her iki vakfın gelir ve gider durumları, burada çalışan personelin görev tanımları, aldıkları ücretler ve atama biçimleri hakkında ayrıntılı bilgiler sunmaktadırlar. Bu bağlamda; Şeyh Çoban Zaviyesi ve Baba Mahmud Haydari Vakıflarının bünyesinde görev yapan personel, yaptıkları işin şekline göre üç başlık altında değerlendirilebilir. Bunlardan ilk grubu vakfın idari işlerini yürütmekle mükellef olan müteveli, nâzır, câbi, muhasebeci ve kâtip gibi görevliler oluştururken; ikinci grubu ibadet ve eğitim gibi vazifeleri yürüten imam, müezzin, hatip, cüzhan ve duâgûy; üçüncü grubu ise binaların bakım, onarım ve temizlik işleriyle ilgilenen ferraş ve saka gibi görevliler meydana getirmekteydi.

Vakıf personelinin atanması bazen kadı ve naiplerin arzıyla⁴ gerçekleşirken, bazen vakfın yönetiminden sorumlu olan mütevellinin arzıyla⁵ yapılmaktaydı. Vakıflara yapılan atamaların genellikle babadan oğula geçen bir sistem taşıdığı görülmekte, bu da vakfın evlatlık vakıf statüsünde olduğunu göstermektedir⁶. Öte taraftan, vakfa yapılan atamalarda muhtelif gerekçelerin öne sürüldüğü görülmektedir. Bunların başında görev sahibinin ölümü (*fevt*⁷) veya kendi isteğiyle görevini başkasına devretmesi (*ferağ* veya *kasr-ı yed*⁸) gibi nedenler gelmektedir.

Osmanlı topraklarında her vakıf, ayrı birer birim şeklinde bir kadın veya erkek nazırın denetiminde, müteveli ya da mütevelliler tarafından yönetilmekteydi (Yediyıldız, 2012, s. 485). Mütevelliler de vakıfta çalışan çeşitli personel gibi yaptıkları işin karşılığında belli bir ücret almaktaydılar. 1567 tarihli deftere göre bu dönemde Şeyh Çoban Vakfında tevliyet için ödenen miktar, günlük ücret 2 akçe (BOA, TD. 1122, s. 6) iken aynı tarihte Baba Mahmud Haydarî Vakfında bu görev için günlük 4 akçe (BOA, TD. 1122, s. 11) idi. XVIII. yüzyıla gelindiğinde vakıf mütevellilerinin aldıkları ücret oldukça yükselmişti. Zira 1712 yılında Şeyh Çoban Vakfına müteveli olarak atanan Hasan isimli şahıs günlük 10 akçe almaktaydı (VGMA, HD. 1098, s. 60).

Vakıflarda mütevellinin yanı sıra yönetici veya denetleyici konumunda olan nâzırlar da çalışmaktaydı. Osmanlılarda yaygın olarak mukataaların vergilendirilmesi işinde çalışan nâzırların yine en sık görevlendirildikleri alanlardan biri vakıf sektörüydü. Bu sektörde görevlendirilen nâzır, mütevellinin vakıfla ilgili yetkilerini denetlemekten sorumluydu (Genç, 2006, s. 449-450).

1567 yılında Şeyh Çoban vakfında çalışan nâzır, meşihat ve türbedârlık görevlerini de üstlenmiş ve bunların tamamı için günlük 6 akçe ücret almaktaydı (BOA, TD. 1122, s. 6). Baba Mahmud Haydarî vakfında aynı tarihte nâzırlık ciheti kaydına rastlanmaması, nâzırın görevini de mütevellinin üstlendiğini göstermektedir. Ancak bu vakıfta XVIII. yüzyılın başlarında nâzırlık görevini ifa eden personelin varlığı, XVI. yüzyıldan sonraki dönemlerde vakfın büyüdüğü ve nâzıra ihtiyaç duyulduğu ihtimalini güçlendirmektedir. Nitekim 1705 yılında Baba Mahmud Haydarî vakfına babasının kendi isteğiyle görevini oğluna devretmesi üzerine Seyyid Ali atanmıştı (VGMA, HD. 1098, s. 59).

Şeyh Çoban ve Baba Mahmud Haydarî vakıfları Hasankeyf'te yer alan büyük vakıflar arasında yer aldıkları için idari işlerden sorumlu personel sadece müteveli ve nâzırdan ibaret değildi. Bu vakıflarda ihtiyaca göre dönemden döneme değişiklik göstermekle beraber câbi, kâtip ve muhasebeci gibi görevliler de çalışmaktaydı. Câbilerin statüleri ve ücretleri vakfiyelerdeki hükümlerle belirlenir, tayin ve azil gibi idari ve hukuki işleri kadılar aracılığı ile

⁴“Hasankeyf kazasında Şeyh Çoban zaviyesi mescidin imamı Mustafa fevt sulbi oğlu Mehmed kadı Abdullah arzıyla buyruldu” (Bkz. VGMA, HD. 1094, s. 106). Başka örnekler için Bkz. VGMA, HD. 568, s. 59; HD. 1140, s. 36; HD. 1090, s. 15; HD. 1099, s. 68.

⁵ “Hasankeyf'te Şeyh Çoban Zaviyesi mescidinde ferraş Mustafa terk-i hizmet Seyyid Hasan'a iki akçe ile mütevellisi seyid Abdurrahman arzıyla inayet”(Bkz. VGMA, HD. 1140, s. 36); Hasankeyf'te Baba Mahmud Haydari nam-ı diğer Kalenderiyye Zaviyesinde beş akçe ile cabi Mehmed fevt, yerine Mahmud muhaldir deyu mütevellisi Seyyid Kasım arzıyla (Bkz. VGMA, HD. 1098, s. 59). Başka örnekler için Bkz. VGMA, HD. 1094, s. 107; HD. 1100, s. 62.

⁶ “Hasankeyf'te Çoban Şeyh vakfının yevmi altı akçe ile duâgüy Mustafa mahlûlünden oğlu Mehmed'e inayet” (Bkz. VGMA, HD. 1098, s. 60); “Hasankeyf'te Haydarî baba Mahmud vakfında bir akçe ile Seyyid Ömer b. Yusuf mahlûlünden cüzhanlık evlad yedi olup teccid”. (VGMA, HD. 1090, s.14).

⁷ “Hasankeyf Şeyh Çoban Zaviyesinde vazife muayyenesiyle imam ve saka olan Yusuf Halife fevt olup mahlulünden sulbi ekber oğlu seyid İsmail halifeye Amid naiibi el-hacı Ebubekir arzıyla tevcih” (VGMA, HD. 1090, s. 15).

⁸ “Hasankeyf'te Şeyh Çoban Zaviyesi Mescidinde Mehmed ferağından iki akçe ile imam Abdulkemim kasr-ı yedinden karındaşı oğlu Ahmed'e buyruldu” (VGMA, HD. 1100, s. 62).

yürütülürdü. En önemli görevleri vakıfların gelirlerini toplamak olan câbiler, vakfın iş hacmine ve büyüklüğüne göre 1 ile 10 akçe arasında yevmiye alırlardı. Câbiler, kendilerine ayrılan ücretlerin yanı sıra boşalan vakıf gayrimenkullerin kiraya verilmesi veya el değıştirmesi gibi işlemlerden de kâtiplerle beraber ek gelir elde ederlerdi (İpşirli, 1992, s. 529).

1567 yılında Şeyh Çoban vakfında cibâyet ciheti bulunmamaktaydı. Ancak aynı tarihte Baba Mahmud Haydarî vakfında bu görev için bir kalem mevcuttu ve burada çalışan câbi, günlük 2 akçe ücret almaktaydı (BOA, TD. 1122, s. 11). Hurufat defterlerindeki bilgilerden anlaşıldığı kadarıyla XVIII. yüzyılda her iki vakıfta çalışan personel arasında câbiler yer almaktaydı. Buna göre; 1701 yılında Baba Mahmud Haydarî Vakfında câbilik görevini yapan personel 5 akçe yevmiye alırken (VGMA, HD. 1098, s. 59) 1740 yılında aynı görevi yapan personel 10 akçe ücret almaktaydı (VGMA, HD. 1094, s. 107). Bu durum vakıflarda çalışan câbilerin ücretlerinin tedricen arttığını göstermektedir.

Vakıflarda çalışan diđer idari personel arasında imaretlere giren ve çıkan erzak ve eşyayı özel bir deftere kaydeden ve bunların hesabını yapmaktan sorumlu olan kâtip ve muhasebeciler de bulunmaktaydı. 1567 yılında hem Şeyh Çoban hem de Baba Mahmud Haydarî vakıflarında kâtiplik görevini yerine getiren personel bulunmakta ve bunların her biri günlük 2 akçe ücret almaktaydı (BOA, TD. 1122, s. 6, 11). Hurufat defterlerindeki bilgiye göre 1693 yılında Şeyh Çoban zaviyesinde kâtiplik görevi Kâsım isimli bir şahsa tevdi edilmiş ancak ne kadar ücret aldığına değinilmemişti (VGMA, HD. 1098, s. 59). Ancak 1749 yılında Baba Mahmud Haydarî vakfına babasının yerine kâtip olarak atanan Seyyid Hacı Salih günlük 10 akçe almaktaydı (VGMA, HD. 1100, s. 62). XVI. yüzyılda her iki vakıfta da muhasebecilik görevini yapan personele rastlanmaması, vakıfların muhasebe işlerini de kâtiplerin yürüttüğünü göstermektedir. Daha sonraki dönemlerde Şeyh Çoban vakfında muhasebe işini yine kâtipler yürütmeye devam ederken, Baba Mahmud Haydarî vakfında bu görev için atama yapılmaktaydı. Örneğin, 1725 yılında Seyyid Salih isimli bir şahıs üç akçe ile vakfın muhasebecisi olarak atanmıştı (VGMA, HD. 1083, s. 151). 1742 tarihinde Seyyid Salih'in ölümü üzerine yerine evlâd-ı vakıftan Osman isimli bir şahsın muhasebeci olarak yine 3 akçe ile ataması gerçekleştirilmişti (VGMA, HD. 1100, s. 62).

Çalışmanın konusunu oluşturan her iki vakıf da birer “zaviye” veya “tekke” statüsünde oldukları için burada bir şeyhin idaresinde tasavvufi faaliyetler yürütülmekteydi. Bu görev için meşihat ciheti tahsis edilmiş ve 1567 yılında her iki vakıfta da bu görevi yerine getiren personele günlük 2 akçe ücret verilmekteydi (BOA, TD. 1122, s. 6, 11).

Vakıflarda çalışan personel arasında dini hizmetleri yerine getirmek amacıyla imam, ezan okumak için müezzin, Kur'an okumak üzere cüzhân ve dua etmek amacıyla duâgû gibi görevliler de bulunmaktaydı. 1567 yılında Şeyh Çoban Vakfında imamet ve te'zin cihetleri tek kalem altında toplanmış ve bu her iki görev için bir personel görev almaktaydı. Bu tarihte vakfın imamlık ve müezzinlik görevini yapan personel günlük 2 akçe yevmiye almaktaydı (BOA, TD. 1122, s. 6). Aynı tarihte Baba Mahmud Haydarî Vakfında imamet ve te'zin cihetlerinin yer almaması dikkat çekicidir. Zira bu tarihten sonraki süreçte de yani XVIII. yüzyılın sonlarına kadarki zaman diliminde Baba Mahmud vakfında çalışan personel arasında ne imama ne de müezzine rastlanmamıştır.

Şeyh Çoban Vakfında ise XVII. ve XVIII. yüzyıllarda müezzin ataması söz konusu olmamakla beraber imam atamaları mevcuttu. Buna göre; 1693 yılında Şeyh Çoban Zaviyesi mescidine 2 akçe ile bir imam ataması gerçekleşmişti (VGMA, HD. 1098, s. 59). 1727 yılında anılan zaviye mescidinde imamlık yapan Mustafa öldüğü için yerine bu görevi yapmak üzere 2 akçeyle ođlu Mehmed atanmıştı (VGMA, HD. 1143, s. 231). 1751 yılına kadar bu görevi yürüten Mehmed, bu tarihten sonra görevini Abdülkerim isminde başka bir imama devretmiş, ancak bu şahıs kendi isteđiyle imamet görevine yeđeni Ahmet'e bırakmıştır. Bu tarihte vakıfta

imamlık görevi için hala 2 akçe yevmiye ödenmekteydi (VGMA, HD. 1100, s. 62). Yüzyılın ikinci yarısında da vakıfta imamlık görevi yapan personelin ücretlerinde her hangi bir artış söz konusu olmamıştı (VGMA, HD. 1090, s. 14). Şeyh Çoban zaviyesinde çalışan personel arasında imamların var olması bu vakfın zaman içerisinde sünneleşmiş olma ihtimalini ortaya koymaktadır. Bu konuyla ilgili arşiv vesikalarının kısıtlı olması net bir bilgi ortaya koymayı zorlaştırmakla beraber yukarıda da değinildiği gibi özellikle XVI. yüzyıldan itibaren Osmanlı merkezi yönetiminin heterodoks yapılara karşı sert bir tutum içerisine girmiş olmasından dolayı bazı tarikatların devlete yakın görünmek için zamanla sünni bir karaktere bürünmüş olma ihtimalini güçlendirmektedir.

Vakıflarda Kur'an'dan cüz okumakla görevli personelin varlığı bilinmekle beraber Şeyh Çoban Zaviyesinde bu görevi yapan personel yoktu. Ancak Baba Mahmud Haydarî Vakfında 1567 yılında câbi olan personelin aynı zamanda cüzhanlık yaptığı anlaşılmaktadır. Bu her iki görevi birlikte yürüten personel günlük 2 akçe almaktaydı (BOA, TD. 1122, s. 11). Anılan vakıfta 1700 yılında cüzhanlık yapan Şeyh Yusuf isimli şahsa bu görev için günlük 1 akçe ücret verilmekteydi (VGMA, HD. 1098, s. 59). 1753 yılında Yusuf ölünce bu görevi yapmak üzere Salih isimli başka bir cüzhan yine 1 akçe ile atanmıştı (VGMA, HD. 1100, s. 62).

XVI. yüzyıla ait evkaf defterlerinde vakıflarda çalışan personel arasında “duâgû” tabirine rastlanmazken XVII. ve XVIII. yüzyılda çalışmanın konusu olan her iki vakıfta da bu tabire rastlanmakta ve bu işi yapanların oldukça yüksek ücretler aldıkları anlaşılmaktadır. “Dua eden, duacı” anlamındaki bu kavram, Osmanlılarda tarikat hiyerarşisi ve devlet teşkilatında dua ile ilgili sorumlulukları yerine getiren kişiler için kullanılan resmi bir unvandı. Bazı kayıtlarda “duahan” olarak geçen bu görevliler, belirli merasim ve törenlerde duruma uygun olarak dualar okurlardı. Duâgûluk tarikat hiyerarşisinde de üst makamları ifade etmekteydi. Zamanla törenlerde yapılan duaların yanı sıra devletin devamı için hayır temennisinde bulunan kimselere belli bir ücret karşılığında görev verilmesi kararlaştırılmış ve bu amaçla “duâgûluk ciheti” tahsis edilmiştir (İpşirli, 1994, s. 541).

Duâgûların aldıkları ücretler yüksek olmakla beraber bir standart söz konusu değildi. Örneğin; 1691 yılında Şeyh Çoban Vakfında duâgû olan İsmail 5 akçe alırken (VGMA, HD. 1098, s. 59) 1699'da bu vakıfta aynı işi yapan Halil, günlük 20 akçe kazanmaktaydı (VGMA, HD. 1140, s. 36). 1703 yılında vakıfta duâgû olarak görev yapan iki personel bulunmakta ve bunlardan bir tanesi günlük 5 akçe kazanırken diğeri 20 akçe almaktaydı (VGMA, HD. 1098, s. 59). Ücretler arasındaki bu farklılık, vakıflarda duâgû olarak çalışan personel arasında tecrübe veya kıdem farkı olabileceği fikrini güçlendirmektedir. Daha sonraki dönemlerde anılan vakıfta görev yapan duâgûlar günlük 10 akçe ücret almaktaydı (VGMA, HD. 1094, s. 106).

Baba Mahmud Haydarî Vakfında da dua etmekle görevli olan personel bulunmakta ve bunlar XVIII. yüzyıl boyunca günlük 10 akçe ücret almaktaydı (VGMA, HD. 1100, s. 62; HD. 1090, s. 15; HD. 1095, s. 53). Vakıfta çalışan personele ücretleri her zaman nakit olarak ödenmiyordu. Mesela 1763 yılında Baba Mahmud Haydarî Vakfı'nda duâgûluk görevine atanan Seyyid Abdülkerim halifeye ücreti nakit olarak değil, aynı biçimde ödenmekte ve senelik yarım Amid müddü⁹ buğday olarak verilmekteydi (VGMA, HD. 1099, s. 68).

Vakıflarda çalışan personel arasında tekke ve zaviyelerde namazlardan önce veya sonra Kur'an'dan cüz okumakla görevli olan *cüzhân*, yine bu tür müesseselerde gerekli olan eşya ve erzakı temin edip satın almakla görevli *vekil-i harc* gibi vazifeliler de vardı. Bunun yanı sıra

⁹ “Müd”, genellikle hububat ve diğer kuru gıdaların ölçümünde kullanılan bir hacim ölçüsüyüdü. Bu ölçüğün diğer birimlerden karşılığı tarih boyunca hesaplanmış hatta bazen çeşitli ihtilaflara neden olmuştur. Osmanlılarda “müd” yaklaşık 20 İstanbul kilesine denk gelmekteydi (Bkz. Kallek, 2006, s. 457-458). Osmanlı Devleti'nin resmi ölçüğü olan İstanbul kilesi, XVI. yüzyılda 25,6589 kg buğday ve un, 23,093 kg arpa alırdı. Bir Amid kilesi, ½ İstanbul kilesine eşitti (Bkz. Kallek, 2002, s. 568-569).

anılan müesseselere çeşme ve sarnıç gibi kaynaklardan su taşımakla görevli olan *sakalar* ve yine vakıfların temizliğinden sorumlu olan *ferraşlar* da vakıflarda çalışan personel arasında yer almaktaydı.

1567 yılında Şeyh Çoban Zaviyesinde cüzhânlık yapan personele rastlanmazken aynı tarihte Baba Mahmud Haydari Zaviyesinde bu iş için ayrı bir kalem oluşturulmuş ve cüzhân olan personel bu iş için günlük 1 akçe ücret almaktaydı (BOA, TD. 1122, s. 11). XVIII. yüzyıl boyunca aynı vakıfta bu görev için çalışan personelin ücretlerinde herhangi bir değişiklik olmamış ve cüzhânlar günlük 1 akçe ile çalışmaya devam etmişlerdi (VGMA, HD. 1098, s. 59; HD. 1090, s. 14; HD. 1100, s. 62). 1567 yılında Şeyh Çoban zaviyesinde çalışan sakalar günlük 2,5 akçe ücret almaktaydılar (BOA, TD. 1122, s. 6). Daha sonraki tarihlerde bu görevi yapan personele rastlanmaması, sakaların yaptığı işi vekil-i harçların yaptığını düşündürmektedir. 1567 yılında Baba Mahmud Haydari Vakfında vekil-i harc ve ferraşlık aynı kalem altında toplanmış ve bu her iki görevi yerine getiren personel günlük 1 akçe ücret almaktaydı (BOA, TD. 1122, s. 11). 1699 yılında Şeyh Çoban Zaviyesi mescidinde ferraşlık yapan Mustafa görevinden ayrılınca yerine vakfın mütevellisinin arzıyla 2 akçe yevmiye ile Hasan atanmıştı (VGMA, HD. 1140, s. 36). 1700 yılında Baba Mahmud Haydarî vakfında cüzhân olan Şeyh Yusuf, aynı zamanda bu vakfın ferraşlık işini de yürütüyor ve her iki görev için birer akçe yevmiye alıyordu (VGMA, HD. 1098, s. 59). 1753 ve sonrasında anılan vakıfta ferraşlık yapan personel aynı zamanda vekil-i harç olarak da çalışıyor ve bu her iki görev için günlük toplam 2 akçe ücret alıyordu (VGMA, HD. 1100, s. 62; HD. 1090, s. 15). Yine bu vakıfta tekkenin çatısının bakım ve onarım işlerini yürütmek üzere loğkeş atamasının da gerçekleştirildiği anlaşılıyor. Zira 1740 yılında 1,5 akçe ile Osman, Baba Mahmud Haydarî Vakfına Loğkeş olarak atanmıştı (VGMA, HD. 1094, s. 107).

Şeyh Çoban Zaviyesi, içerisinde Şeyh Çoban'a ait olduğu düşünülen bir türbeyi de barındırdığı için burada türbenin hizmetini gören ve bekçiliğini yapan bir türbedâr da görevlendirilmişti. 1567 yılında meşihat, nâzırlık ve türbedârlık görevlerini aynı personel yapmakta ve bu her üç görev için günlük 6 akçe ücret almaktaydı (BOA, TD. 1122, s. 6). Bu haliyle türbedârlık görevi için 2 akçe ödendiği varsayılabilir. 1703 yılında bu türbenin hizmetini yapmak üzere Seyyid Mustafa isimli bir şahsın türbedâr olarak atanması (VGMA, HD. 1098, s. 59) XVIII. yüzyılda da bu görevi yapan personelin aktif olarak çalıştığını göstermektedir.

Tablo 1: Şeyh Çoban Vakfı'na Yapılan Görevlendirmeler (1691-1758)¹⁰

Vazife	Görevde Bulunanlar	Atanma Tarihi
Duâgûy	İsmail	1691
İmam	Seyyid Ebubekir	1693
Kâtip	Kasım	1693
Duâgûy	Halil	1699
Ferraş	Seyyid Hasan	1699
İmam	Mehmed	1699
Türbedâr	Seyyid Mustafa	1703
Duâgûy	Seyyid Mustafa	1703
Câbi	Seyyid İsmail	1703
Duâgûy	Halil	1703
Müteveli	Hasan	1712

¹⁰ VGMA, HD. 1098, s. 59; HD. 1140, s. 36; HD. 1098, s. 60; HD. 1143, s. 231; HD. 1094, s. 106; HD. 1100, s. 62; HD. 1090, s. 14; HD. 1090, s.15.

Duâgûy	Mehmed	1713
İmam	Mehmed	1727
Duâgûy	Seyyid Abdulkadir	1734
İmam	Mehmed	1738
Duâgûy	Seyyid Ali	1739
İmam	Ahmed	1755
İmam	Yusuf	1757
İmam ve Saka	Seyyid İsmail	1758

Tablo 2: Baba Mahmud Haydarî Vakfı'na Yapılan Görevlendirmeler (1691-1818)¹¹

Vazife	Görevde Bulunanlar	Atanma Tarihi
Müteveli	Seyyid Kasım	1691
Nâzır	Seyyid Kasım	1700
Câbi	Mehmed	1700
Cüzhân ve Ferrâş	Şeyh Yusuf	1700
Câbi	Mahmud	1701
Nâzır	Seyyid Ali	1705
Muhasebeci	Seyyid Salih	1725
Nâzır	Seyyid Salih	1740
Câbi	Seyyid Mustafa	1740
Loğkeş	Osman	1740
Duâgûy	Seyyid Mustafa	1740
Câbi	Seyyid Abdurrahim	1740
Muhasebeci	Seyyid Mustafa	1742
Duâgûy	Şeyh Mahmud	1747
Kâtip	Seyyid Osman	1749
Muhasebeci	Hacı Osman	1750
Ferrâş ve Vekil-i harc	Seyyid Mustafa	1753
Cüzhân	Seyyid Ömer	1753
Ferrâş ve Vekil-i harc	Seyyid Mehmed	1753-1759
Câbi ve Duâgûy	Seyyid Mustafa	1761
Duâgûy	Seyyid Abdülkerim	1763
Câbi ve Duâgûy	Seyyid İsmail	1781
Câbi ve Duâgûy	Mehmed	1787
Câbi ve Duâgûy	Derviş Hüseyin	1818

¹¹ VGMA, HD. 1098, s. 59; HD. 1083, s. 151; HD. 1094, s. 107; HD. 1100, s. 62; HD. 1090, s. 14; HD. 1090, s. 15; HD. 1099, s. 68; HD. 1096, s. 67; HD. 1095, s. 53; HD. 568, s. 59.

Sonuç

Günümüzde yapımı gerçekleştirilen Ilısu Baraj Gölü'nün altında kalan Hasankeyf Antik Kenti XVI. ve XVIII. yüzyıllar arasında Osmanlı idari yapısı içerisinde Amid Eyaletine bağlı bir kaza konumundaydı. Hasankeyf'te bu dönemler arasında ve öncesinde Osmanlı Devleti'nin kamu hizmetine sunulmuş ve bir biçimde Osmanlı Devlet anlayışına uygun olarak idare edilmiş birçok vakıf mevcuttu.

Hasankeyf'te yer alan vakıf eserleri ve yapılar bir medeniyet silsilesinin devamının göstergesi olmakla beraber mimari açıdan daha çok Eyyubi ve Artuklu döneminin mirası olarak karşımıza çıkmaktadırlar. Bu yapıların çoğu Osmanlı döneminde de varlıklarını sürdürmüş ve birer vakıf olarak hizmetlerine devam etmişlerdir. Dolayısıyla bunların kuruluş amacı açısından Sünni bir karakter taşıdıkları düşünülebilir. Ancak anılan vakıf eserlerinin dışında özellikle Moğol istilasından sonraki süreçte batıya doğru kaçan heterodoks dervişlerin Anadolu'nun birçok kentinde olduğu gibi Hasankeyf'te de çeşitli zaviye ve tekkeler kurarak düşüncelerini yaymaya çalıştıkları anlaşılmaktadır. Bu heterodoks anlayışla kurulmuş olduğu anlaşılan Hasankeyf Şeyh Çoban ve Baba Mahmud Haydarî zaviyeleri Osmanlı Döneminde de aktif olarak faaliyetlerini sürdürmüşlerdi.

Anılan her iki vakfın gelirleri çeşitli köy ve mezraların mahsulünden, ayrıca şahısların vakfettiği gayrimenkul ve nakit gelirlerin işletilmesi yöntemiyle sağlanmaktaydı. Toplam gelirin büyük kısmı, vakıflarda çalışan görevlilerin ücretlerini ödemek için kullanılmaktaydı. Personel maaşlarının dışında mutfak masrafları da önemli bir gider kalemini oluşturmaktaydı. Şeyh Çoban Zaviyesi ve Baba Mahmud Haydari Vakıflarının bünyesinde görev yapan personel, yaptıkları işin şekline göre üç kalem altında toplanmıştı. Bunlardan ilk grubu vakfın idari işlerini yürütmekle mükellef olan müteveli, nâzır, câbi, muhasebeci ve kâtip gibi görevliler oluştururken; ikinci grubu ibadet ve eğitim gibi vazifeleri yürüten imam, müezzin, hatip, cüzhan ve duâgûy; üçüncü grubu ise binaların bakım, onarım ve temizlik işleriyle ilgilenen loğkeş, ferraş ve saka gibi görevliler meydana getirmektedir.

Anılan her iki vakfın işleyişinde görev alan personelin aldıkları ücretlerin miktarı döneme göre değişiklik göstermekle beraber genelde aynı işi yapanlar eşit miktarda maaş almaktaydı. Bazen müessese içerisinde bir personelin birden fazla görevi icra ettiği de olurdu. En yüksek ücret, duâgûluk görevi yapan personele verilmekteydi.

Hasankeyf'te yer alan Şeyh Çoban Zaviyesi, adını vefâi tarikatına mensup, heterodoks bir derviş olan Şeyh Çoban'dan; Baba Mahmud Haydarî Tekkesi ise; ismini Kalenderi tarikatına bağlı, başka bir heterodoks dervişten almıştı. Bu her iki vakıf gerek sundukları din ve eğitim hizmetleriyle gerek bünyesinde çalıştırdıkları personele istihdam sağlamak yönüyle Osmanlı döneminde Hasankeyf şehrinin sosyo-ekonomik ve toplumsal yaşamını olumlu yönde etkilemişlerdi.

Kaynakça

I. Arşiv Kaynakları

a. Vakıflar Genel Müdürlüğü Arşivi (VGMA)

VGMA, HD. No. 539, 568, 1083, 1084, 1090, 1094, 1095, 1098, 1099, 1100, 1139, 1140, 1143, 1158.

b. Türkiye Cumhuriyeti Cumhurbaşkanlığı Devlet Arşivleri Başkanlığı Osmanlı Arşivi (BOA)

BOA, MM. No. 4540, 7457.

BOA, TD. No. 1122.

c. Yayımlanmış Olan Arşiv Vesikaları

998 Numaralı muhâsebe-i vilâyet-i Diyâr-i Bekr ve 'Arab ve Zü'l-Kâdiriyye defteri (937/1530) I. Dizin ve Tıpkıbasım. (1998). Ankara: Devlet Arşivleri Genel Müdürlüğü Osmanlı Arşivi Daire Başkanlığı Yayınları.

II.Araştırma ve İncelemeler

Alkan, M. (2007). Türk tarihi araştırmaları açısından vakıf kayıtları arşivi. *Vakıflar Dergisi*, 30, 1-34.

Alkan, M. (2010). Vakıf tarihi araştırmaları açısından hurûfât defterleri: Adana örneđi. XV. *Türk Tarih Kongresi 11-15 Eylül 2006 Kongreye Sunulan Bildiriler 4* (s. 831-842). Ankara: Türk Tarih Kurumu Yayınları.

Arık, O. (2003). *Hasankeyf üç dünyanın buluştuđu kent*. İstanbul: İş Bankası Kültür Yayınları.

Aydın, S. (2000). *Mardin aşiret-cemaat-devlet*. İstanbul: Tarih Vakfı Yayınları.

Azamat, N. (2001). Kalenderîyye. *Türkiye Diyanet Vakfı İslam Ansiklopedisi (DİA)*, 24. 253-256.

Barkan, Ö. L. (1942). Osmanlı İmparatorluğu'nda bir iskân ve kolonizasyon metodu olarak vakıflar ve temlikler I- istilâ devirlerinin kolonizatör Türk dervişleri ve zâviyeler. *Vakıflar Dergisi*, 2, 279-365.

Beyazıt, Y. (2013). Hurufat defterlerinin şehir tarihi araştırmalarındaki yeri. *History Studies International Journal of History*, 5(1), 36-69.

Bizbirlik, A. (2002). *16. yüzyıl ortalarında Diyarbekir beylerbeyliği'nde vakıflar*. Ankara: Türk Tarih Kurumu Yayınları.

Çakar, E. (2018). Hurufat defterlerine göre 18. yüzyılda Palu. *Vakıflar Dergisi*, 49, 21-41.

Çakar, E. ve Uzun, C. (2017), *Hurufat defterlerinde Harput (1690-1812)*. Elazığ: Fırat Üniversitesi Harput Uygulama ve Araştırma Merkezi Yayınları.

Demirtaş, H. (2012). Vakıf araştırmalarında kaynak olarak hurûfât defterleri: Kangırı örneđi. *Vakıflar Dergisi*, 37, 47-92.

Erkek, M. S. (2008). Tahrir defterlerine göre XVI. yüzyılda Hasankeyf'in idari yapısı. *I. uluslararası Batman ve çevresi tarihi ve kültürü sempozyumu bildiriler II* (s.75-86). İstanbul: Esen Ofset Matbaacılık.

Erođlu Memiş, Ş. (2013). Osmanlı toplumsal tarihi kaynaklarından hurûfât ya da askerî rûzname defterleri ve önemi: kazâ-i Kudüs-i şerîf örneđi. *Vakıflar Dergisi*, 29, 115-146.

Erpolat, M. S. (2008). Tahrir defterlerindeki kayıtlara göre Hasankeyf sancađı'nda iskân ve nüfus. *I. uluslararası Batman ve çevresi tarihi ve kültürü sempozyumu bildiriler II* (ss.55-73). İstanbul: Esen Ofset Matbaacılık.

Eyice, S. (1963). İlk Osmanlı devrinin dini-içtimai bir müessesesi zâviyeler ve zâviyeli camiler. *İstanbul Üniversitesi İktisat Tarihi Mecmuası*, 23, 3-57.

Genç, M. (2006). Nâzır. *DİA*, 32, 449-450.

Göyünç, N. (1991). *XVI. yüzyılda Mardin sancađı*. Ankara: Türk Tarih Kurumu Yayınları.

Gülten, S. (2012). Tahrir defterlerine göre Anadolu'da Kalenderîler ve Haydarîler. *Tarih Araştırmaları Dergisi*, 31, 35-53.

- Glten, S. (2014). Bir heterodoks derviş kimliğinin inşası yahut Vefaîlikten Aleviliđe: Şeyh Çoban ve evladına dair. *Alevilik-Bektaşılık Araştırmaları Dergisi*, 10, 93-113.
- İnalçık, H. (2000). *Osmanlı İmparatorluğu'nun ekonomik ve sosyal tarihi (1.cilt)*. İstanbul: Eren Yayıncılık.
- İpşirli, M. (1992). Câbî. *DİA*, 6, 529-530.
- İpşirli, M. (1994). Duâgû. *DİA*, 9, 541-542.
- Kallek, C. (2002). Kile. *DİA*, 25, 568-571.
- Kallek, C. (2006). Müd. *DİA*, 31, 457-459. Kara 2015
- Kara, M. (2015). *Din hayat sanat açısından tekkeler ve zaviyeler*. İstanbul: Dergâh Yayınları.
- Kazıcı, Z. (1985). *İslami ve sosyal açıdan vakıflar*. İstanbul: Marifet Yayınları.
- Kılıcı, A. (1987). Hasankeyf vakıf eserleri. *Vakıf Haftası Dergisi*, 5, 159-188.
- Kılıç, O. (2014). Kürdistan tabirinin Osmanlı uygulamasındaki muhtevası üzerine bazı tespitler (16-18. yüzyıllar). *Tarihte Türkler ve Kürtler Sempozyumu Bildiriler I (ss.167-212)*. Ankara: Türk Tarih Kurumu Yayınları.
- Köprülü, M. F. (2003). *Osmanlı İmparatorluğunun kuruluşu*. Ankara: Akçağ Yayınları,
- Köprülü, M. F. (1996). *Anadolu'da İslâmiyet*. İstanbul: İnsan Yayınları.
- Ocak, A. Y. (1994). Ebü'l-Vefâ el-Bağdâdî. *DİA*, 10, 347-348.
- Ocak, A. Y. (1978). Zaviyeler: dini, sosyal ve kültürel tarih açısından bir deneme. *Vakıflar Dergisi*, 12, 248-258.
- Ocak, A. Y. (2017). *Osmanlı İmparatorluğu'nda marjinal sûfilik: Kalenderîler XIV-XVII. Yüzyıllar*. İstanbul: Timaş Yayınları.
- Oguzođlu, Y. (1997). Hasankeyf. *DİA*, 16, 364-368.
- Şahin, H. (2012). Vefâiyye. *DİA*, 42, 600-603.
- Tanman, M. B.(2001). Kalenderhâne. *DİA*, 24, 249-250.
- Tahsin Yazıcı, T. (1998). Haydariyye. *DİA*, 17, 35-36.
- Yediyıldız, B. (2012). Vakıf *DİA*, 42, 479-486.

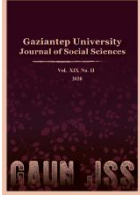

GAZİANTEP UNIVERSITY JOURNAL OF SOCIAL SCIENCES

Journal homepage: <http://dergipark.org.tr/tr/pub/jss>



Araştırma Makalesi • Research Article

Gölmarmara Halime Hatun Vakfı

The Foundation of Halime Hatun at Gölmarmara District

Hanife ALACA^{a*}

^a Dr. Öğretim Üyesi, Batman Üniversitesi Fen-Edebiyat Fakültesi Tarih Bölümü, Batman / TÜRKİYE
ORCID: 0000-0002-8243-7278

MAKALE BİLGİSİ

Makale Geçmişi:

Başvuru tarihi: 22 Haziran 2020

Kabul tarihi: 12 Temmuz 2020

Anahtar Kelimeler:

Halime Hatun,
Vakıf,
Manisa,
Gölmarmara,
Cami

ARTICLE INFO

Article History:

Received June 22, 2020

Accepted July 12, 2020

Keywords:

Halime Hatun,
Foundation,
Manisa,
Gölmarmara,
Mosque

ÖZ

Halime Hatun, Manisa'da doğan, III. Murad'ın oğlu Şehzade Mehmed'in dayesidir. Manisa'ya bağlı Marmara Kasabası'nda cami, medrese, şadırvan, mektep, han, kütüphane, çeşme ve imaret yaptırmıştır. Bu çalışmanın konusunu Halime Hatun külliyesini oluşturan kurumlar, bu kurumlarda yer alan vakıf görevlileri, bu görevlilere ödenen ücretler oluşturmaktadır. Ayrıca vakıf görevlilerinin yerine getirmek zorunda olduğu yükümlülükler ile birlikte vakfın gelir ve giderleri de bu çalışmanın konusunu teşkil etmektedir. Halime Hatun Vakfiyesi, III. Mehmed dönemine ait olup, evası-ı Rebiülahir H.1011 M.1602/1603) tarihlendirilmiştir. Çalışmamızın ana kaynağını Vakıflar Genel Müdürlüğü Arşivi'nde bulunan 582 numaralı vakfiye defterinin 265-269 sayfaları oluşturmaktadır.

ABSTRACT

Halime Hatun was the wet-nurse of Şehzade (prince) Mehmet who was born in Manisa as son of sultan Murad III. Halime Hatun built a mosque, madrasa, social complex, water tank with a fountain, school, inn, library, fountain and poorhouse in the Marmara Town of Manisa. The subject of this study is about the institutions that form the Halime Hatun foundation, the foundation officers, the officers' wage and obligations, and the income and expenses of the foundation. Halime Hatun Foundation belongs to Mehmed III period and it is dated to 1011 AH (1602 / 1603 CE). The main source of our study is 265-269 pages of the foundation book No. 582 in the Archive of the General Directorate of Foundations.

* Sorumlu yazar/Corresponding author.
e-posta: h.alaca67@gmail.com

EXTENDED ABSTRACT

The subject of this research is The Foundation of Halime at the district of Gölmarmara. The founder of the Foundation of Halime Hatun is the woman whose name was given to the foundation, "Halime Hatun". The daughter of Abdurrahman. It was known that she was born in the village of Ozanca which was in the district of Gölmarmara. She was the wet-nurse of Prince Mehmed (Mehmed the Third). Wet nurses were the concubines who were kept or purchased to breastfeed the sultan's children. Halime Hatun, being a woman of the Ottoman palace, was educated in Harem and after being given various duties in the palace, was paired in marriage to Lala (teacher for the Prince) Mehmet Pasha, in accordance with the procedure that mandates marriage with state officials as a tradition. It is understood that she was one of the important figures reflecting the institutional character of the Harem in her period.

The place where Halime Hatun was born and introduced into the Palace was the town of Gölmarmara of Manisa province. Gölmarmara is 60 km from Manisa city center, situated on the eastern slope of Marmara mountain, 12 km from the Lake Marmara and 250 meters above sea level.

The purpose of this study is to examine in detail, the complex contracted by Halime Hatun, in line with the information on the pages 265-269 of the foundation book number 582 in the archives of the General Directorate of Foundations. The institutions that make up the Halime Hatun complex, the foundation officers in these institutions, the wages paid to these officers will be examined. In addition, the obligations that the foundation officers were obliged to carry out and the income and expenses of the foundation also constitute the subject of this study. Thus, the effects of this complex on the social structure of the city will be revealed.

On the flip side, the foundations had an important place in the Islamic states and societies. The word "foundation" (wakf in Arabic) literally means to stop, to suspend, to retain, and as a term, it meant the allocation of any property by its owner for a religious, social and charity causes. We can see that foundations were established by their beneficiaries as an investment to the afterlife, including charity works, building of the fountains for water requirements or distributing food and clothing to the poor. The foundations were essentially built to meet the needs of the poor in order to obtain religious gains. The foundation certificate-charter are the documents that are certified by the judges (Islamic judges), which include the characteristics of the goods donated and the conditions for how these donations are to be used.

Foundations played an important role in the fulfillment of many religious, cultural, social and economic services in Islamic states and societies. Therefore, it is known that the institution of foundations has a very important place in the history of Islamic states. The Ottomans, who further developed the Turkish-Islamic state tradition by incorporating foundations, adapted this tradition into the conditions of their era. Foundations turned into the most important institutional structures of the state in the fifteenth and sixteenth centuries. As such, many rulers, scholars and wealthy individuals including the sultan and the state executives have established their own foundations and played important roles in maintaining the social, religious and educational fabric of the society.

The institutions that make up the foundation were generally divided into two groups, namely the charitable establishments and the goods that are donated for the use of the society. The charitable establishments include mosques, madrasah, schools, masjids, lodges, bridges, soup kitchens, libraries, guesthouses, fountains, hospitals, thus the establishments that are beneficial to the society. The goods donated on the other hand are sources that generate income for foundations such as lands, buildings and cash. According to this, the institutions that make up the Foundation of Halime Hatun included mosques, schools, shrines, religious schools, inns, soup kitchens, fountains, prayer houses, fountain and pools. The donated goods on the other hand consisted of an inn, a shop, a bakery, a coffee house, a garden, houses, lands and cash collected.

The religious institutions and educational institutions at the Foundation of Halime Hatun included mosques, various schools, and prayer houses. Socio-cultural institutions consisted of soup kitchens, fountains, pool and donated books. The economic institutions of the foundation were shops, bakeries, coffee shops, gardens, houses, lands and the ten thousand gold coins donated by Halime Hatun herself.

There were many employees in the foundation of Halime Hatun. Among these were the trustees who were primarily responsible for foundation affairs. Other officials included preachers, imams, narrators of Mohammed's sayings, muezzins, describers, trustees, cooks, sheikhs, servants, clerks, stewards, butlers, bread makers, etc.

Personnel wages constitute the main expenses of the Foundation of Halime Hatun. Foundations, important institutions for social needs, used to allocate a certain amount of money for this purpose. In the Halime Hatun Foundation, an annual campaign of shoe donations were established for the poor during the Ramadan every year. The foundation also organized religious ceremonies on religious days. Besides, in the month of Muharram every year, two cauldrons of ashoura were cooked in memory of Karbala martyrs and distributed to the poor. For this, one thousand five hundred coins were spared from the Halime Hatun Foundation every year. Again in Rabia month every year, it was obligatory to organize various religious practices.

As a result, Halime Hatun established a foundation consisting of a mosque, a madrasah, a fountain, a school, an inn, a library, and a soup kitchen. It has been observed that people benefited directly from this foundation.

This foundation which was established in Manisa has undertaken an important task in the social and economic development of the city. Both the employment of employees of the foundation institutions and the distribution of meals cooked to the poor, guests and foundation employees contributed to the social and economic development of the city.

The foundation has lost many of its charities in time and the only remaining establishments are the mosque, madrasah and soup kitchen. The madrasah and soup kitchen have undergone substantial changes through time.

Giriş

Halime Hatun vakfının banisi, Abdurrahman kızı Halime Hatun'dur. Gölarmara'ya tabi Ozanca köyünde doğduğu bilinmektedir. Şehzade Mehmed'in dayesidir (Bilgicioğlu, 1997, s. 338). Daye, bilindiği üzere padişahın çocuklarına süt emzirmek için tutulan veya satın alınan cariyelerdir (Uluçay, 1992, s. 138). Osmanlı Saray kadınlarından olan Halime Hatun (Uluçay, 1992, s. 139), Harem'de eğitim görmüş ve burada muhtelif vazifeler aldıktan sonra, gelenek icabı devlet görevlileri ile evlendirme usulü gereğince Lala Mehmet Paşa ile evlenmiş, devrindeki Harem'in kurumsal hususiyetini yansıtan örnek simalarından birisi olmuştur.

Halime Hatun'un doğduğu ve Saray'a dahil olduğu yer Manisa'nın Gölarmara kasabasıdır. Manisa iline bağlı Gölarmara, Manisa'ya 60 km mesafede, Marmara dağının doğu yamacında, Marmara gölüne 12 km uzağında ve deniz seviyesinden 250 metre yükseklikte bulunmaktadır. Gölarmara sırasıyla Lidya, Pers, İskender İmparatorluğu, Bergama, Roma hâkimiyetinde kalmıştır. Osmanlı öncesi Saruhanoğulları elinde bulunan Manisa, Hızır Şah tarafından 1389-1390 yıllarında Yıldırım Bayezid'e teslim edilmiş ve böylece Gölarmara ve çevresi Osmanlı Devleti'nin hâkimiyetine girmiştir (Emecen, 2009, s. 172). Ancak, tekrar Hızır Bey'in kontrolüne geçen Manisa, 1415 yılında Yıldırım Bayezid'in oğlu Çelebi Mehmed tarafından kesin olarak Osmanlı topraklarına katılmıştır (Uzunçarşılı, 1982, s. 351).

Vakıflar, İslam devlet ve toplumlarında önemli bir yere sahip kurumlardır. Vakıf, sözlük anlamı olarak durmak, durdurmak, alıkoymak anlamına gelmekte olup, terim olarak ise, bir mal sahibinin dini, içtimaî ve hayrî bir amaçla ebediyen malını bu yola tahsis etmesi demektir (Yediyıldız, 2012, s. 479). Vakıf sahiplerinin ölümden sonraki hayatlarının temini için bir takım hayır işlerini yani su ihtiyacı için çeşmelerin yapılması ya da fukaraya yiyecek ve giyecek dağıtmak gibi hayır amaçlı vakıf kurduğu görülmektedir (Barkan, 1942, s. 294). Vakfın, Allah rızası için yoksul ve fakir insanların ihtiyaçlarını karşılamak yani insana ve topluma hizmet için kurulduğu söylenebilir (Köprülü, 1942, s. 5). Vakfiye ise vakfedilen malların vasıfları ve bu malların vakfedilme şartlarını içeren, kadı tarafından tasdik edilen belgelerdir (Kütükoğlu, 1998, s. 359).

İslam devlet ve toplumlarında dini, kültürel, sosyal ve iktisadi pek çok hizmetin yerine getirilmesinde vakıflar önemli bir rol oynamıştır. Bu nedenle, vakıf kurumunun İslam devletleri tarihinde çok önemli bir yere sahip olduğu bilinmektedir.

Türk-İslam devletler geleneğini bünyesinde barındırarak daha da geliştiren Osmanlılar vakıfları da zamanın şartlarına uyarlayarak XV. ve XVI. yüzyıllarda devletin en önemli kurumsal yapıları haline dönüştürmüştür. Öyle ki bizzat padişah ve devletin ileri gelenleri başta olmak üzere birçok yönetici ve ilmiye sınıfından olanlar ve varlıklı insanlar, vakıf kurarak, toplumun sosyal, dinî ve eğitim kurumlarının yaşatılmasında ve varlıklarını sürdürmesinde önemli rol oynamışlardır. Hatta ilk Osmanlı hükümdarlarından Sultan Orhan'ın İznik'te bir medrese inşa ettirdiğini ve ihtiyaçları için zengin gelirler vakfettiği bilinmektedir (Berki, 1962, s. 127).

Bu çalışmada Halime Hatun tarafından "Vilâyet-i Anadolu'da Kasaba-i Marmara"da kurulan vakıf müessesesi üzerinde durularak, vakfiyede yer alan kayıtlar ışığında Osmanlı dönemi vakıf kurumu işleyişi hakkında bilgi verilmeye çalışılacaktır.

Halime Hatun Vakfiyesi

Halime Hatun Vakfiyesi, Vakıflar Genel Müdürlüğü Arşivi'nde 582 numaralı defterin 265-269 sayfaları arasında yer almaktadır. Vakfi oluşturan yapıların ne zaman inşa edildiği konusunda kitabe bulunmadığından tam olarak hangi tarihte yapıldığı bilinmemektedir (Özku,

1991, s. 134). Ancak vakfiyenin H. 1011 (M.1602/1603) tarihlenmiş olması bize vakfın kuruluşu hakkında bilgi sahibi olmamızı sağlamaktadır.

Vakfiyede, vakfı oluşturan yapılar, bu yapıların işlevleri, burada çalışanların görevleri, bu görevler karşılığında aldıkları ücretler belirtilmiştir. Bunların yanı sıra, vakıfların ihtiyaçlarını karşılamak üzere Marmara Kasabası'nda sebze bahçeleri ve evler, İzmir'de evler ve araziler ve çeşitli mülklerin akar olarak vakfedildiği de görülmektedir. Diğer taraftan Halime Hatun'un para da vakfettiği de görülmektedir.

Vakfi Meydana Getiren Kurumlar

Genel olarak vakıf müessesat-ı Hayriye (müstegallat ya da müsakkafat) ve “asl-ı vakf (akar ya da akarât)” olmak üzere ikiye ayrılırdı. Müessesat-ı hayriye cami, medrese, mektep, mescit, zaviye, köprü, imaret, kütüphane, misafirhane, çeşme, hastane, misafirhane, köprü gibi kendinden faydalanılan vakıf kurumlarıdır (Yediyıldız, 2012, s. 479). Asl-ı vakf ise arazi, bina ve nakit para gibi vakıflara gelir getiren kaynaklardır (Yediyıldız, 2012, s. 479). Buna göre, Halime Hatun Vakfı'nın müessesat-ı hayriyesini oluşturan kurumlar cami, mekteb-i şerif, mu'allimhâne, dârü'l-hadîs, han, imaret, şadırvan, namazgâh, çeşme ve havuzlardır. Asl-ı vakf ise han, dükkân, fırın, kahve, bahçe, ev, arazi ve nakit paradan oluşmaktaydı.

Dinî Kurumlar ve Eğitim Kurumları

Cami: Halime Hatun'a temlik edilen arazi üzerinde inşa edilmiştir. Cami, vakfiyede ibadet yapılması için, güzel tarzda yapılmış büyük bir bina olarak ifade edilmektedir. Yine vakfiyeden anlaşıldığı üzere caminin avlusunda şadırvan bulunmaktadır. Caminin kuzeyinde üç bölümlü son cemaat yeri, kuzeybatısında müezzin odası ve kuzeydoğusunda minare yer almaktadır.

Mekteb-i şerife ve Mu'allimhâne: Müslüman çocukların eğitim alması için inşa edilmiştir. Vakfiyede bu yapının inşası için “sıbyân-ı müslimîne ta'lim-i Kur'ân-ı Azîmü's-şân ve tefhîm-i furkân kerîmü'l- ünvân için bir mekteb-i şerîf ve mu'allimhâne-i latîf binâ idüb ...” ifadesi ile bu yapının kurulma amacı belirtilmiştir (VGMA, 582, s. 266) .

Dârü'l-hadîs: Dârü'l-hadîs, şadırvanın içerisinde caminin kuzeyinde bulunmaktadır. Bu yapı, kuzey-güney doğrultusunda, avlunun iki yanına, camiye dikey sıralanan odalardan oluşmaktaydı (Özkul, 1991, s. 138)

Namazgah: Vakfiyeye göre yukarıda bahsedilen bahçelerin batısında bulunan, Marmara Kasabası'ndaki geçen yol ile birleşen alanda bulunmaktadır. Vakfın banisine mülk olarak verilen iki dönüm arazi üzerine, bayram namazları kılmak için kârgîr bina ve namazgah inşa edilip, vakfedildiği bilgisi mevcuttur (VGMA, 582, s. 266).

Sosyo-kültürel Kurumlar

İmaret: İmaret caminin doğusunda bulunmaktadır. Vakfiyede belirttiği üzere imaret, dört adet kubbeli mutfak ve kiler, bir adet buğday değirmeni ve sekiz tuvaletten meydana gelmektedir (VGMA, 582, s. 266). Vakfiyede imarete pişirilecek yemekler hakkında ayrıntılı bilgi bulunmaktadır .

Şadırvan: Şadırvan cami avlusunda bulunan ortadaki havuzu çevreleyen musluklardan ve ortasındaki fiskiyeden su akan, üzeri kubbeli abdest alma yerini ifade etmektedir (Kılıcı, 2010, s. 219). Vakfiyeden anlaşıldığı üzere şadırvan, Caminin kuzey tarafında, dârü'l-hadîs'in içerisinde yer almaktadır. Şadırvanda Müslümanların abdest alması için on lüleli musluk bulunmaktadır.

Çeşme ve Havuzlar: Vakfiyede belirttiğine göre bir çeşme caminin batısında bulunmaktadır. Bununla birlikte imaretin yanında iki çeşme daha mevcuttur. Hanın yanında,

misafir odasının tuvaletinin yakınında bir musluk, hanın kapısı karşısında büyük bir çeşmen inşa edilmiştir (VGMA, 582, s. 266) .

Caminin kible yani güney tarafında bir “havz-ı kebîr” yani, durgun su bulunan havuz inşa edilmiştir. Bu yapıda çeşmelerden gelen sular toplanıp, bahçelere su alınması istenmiştir.

Kitaplar: Vakfiyeden anlaşıldığı üzere, Dârü'l-hadîs’de bulunan müderris ve muhaddis olan kişiler ve cami’de ki vâ’iz için şu kitaplar vakfedilmiştir: “Tefsîr-i Kâdî ve bir cild de mükemmel Keşşâf ve bir cild de mükemmel Tefsîr-i Şeyh ve bir cild de mükemmel Tefsîr-i Ebussuud ve Kâdî Beyzavî ve havâşisinden on bir cild de mükemmel Şeyhzâde hâşiyesi ve kütüb-i ehâdis-i Nebeviyyeden ve bir cild de mükemmel Meşârik-ı ibni Meleki ve bir cild de Mesâbîh ve kütüb-i usûl-ı fıkıhdan bir cild de mükemmel tazvîh ve bir cild de telvîh ve yine kütüb-i fıkıhdan bir cilde hülâsetü’l-feteva ve bir cild de Dürer-i Gurer ve bir cild de Fetevâ-yı Bezzaziye ve dört cild de mükemmel Kâfî ve bir cild de eşbâh ve nazâir ve bir cild mükemmel Fetevâ-yı Kâdîhân ve iki cild de mükemmel Hedâya ve anın şerhi Şeyh Ekmel ve bir cild de Sadî Çelebi hâşiyesi ve bir cild de Sadru’s-şerîa Şerhi ve bir cild Ahi Çelebi Hâşiyesi ve bir cild de Metn-i Kudurî ve bir cild Câmî’i’l-fetevâ-yı ve mev’ize kitâblarından bir cild Ravzatü’l-Ulemâ’ ve iki cild mükemmel İhyâ-yı Ulûm-ı İmam Gazali ve bir cild de Hayatü’l-Hayevân ve bir cild de Ravzatü’l-Ahyâr ve bir cild de Tergîb ve Terhîb ve bir cild Mevâhib-i Ledüniyye ve bir kıt’a Manzûm-ı Muhammediyye ve bir kıt’a Envârü’l-Aşıkîn ve bir cild Mesnevî-i Şerîf ve kütüb-i nahvdan Kâfiye Şerhi Câmî ve bir cild de Şerh-i Razi ve iki cild de mükerrer mutavassıt ve kütüb-i me’âniden Miftâhü’l-Ulûm ve bir cild Mutavvel ve Hâşiyeye-i Hasan Çelebi ve bir cild muhtasar ve kütüb-i kelâmîyeden bir cild Şerh-i Akâid ve Kütüb-i Lugatden bir cild Ahteri ve bir cild Mu’ribü’l-Luga ve bir cild Muhtâr-ı Sıhhah ve bir cild Sıhhâh-i Cevherî ve bir cild Lugat-i Türkî ve kütüb-i ferâizden bir cild Ferâiz-i Seydî ve bir cild Türkî Ferâiz be bir cild Resâil-i Mantıkiyye ve bir cild Mütûn-ı Sarfiyye ve bir cild Ta’rîfât bu cümle kütübü vakf eylemiştir (VGMA, 582, s. 266-267).

İktisadi Kurumlar

Han: Han, caminin hemen yanında bulunmaktadır. Vakfiyedeki bilgiler ışığında han, kadınlar, eşrâf ve a’yândan gelen misafirler için inşa edilmiş olup misafirhanenin bitişiğinde bulunmaktadır (VGMA, 582, s. 266).

Dükkân, Fırın ve Kahvehaneler: Vakıf kaydında, vakfedilen dârü’l-hadîs, mektep, imâret, han, arazi ve binaların devamlılığını sağlamak ve gerekli olan ihtiyaçların karşılanması amacıyla câmî’-i şerîf ve dârü’l-hadîsin haremine bitişik, kendi mülkü olan arazide kırk dükkân vakfedilmiştir. Bu dükkânlara bitişik altı bakkal dükkânı ve bu dükkânların üzerinde bir kahvehane vakfedilen mülkler arasındadır. Bunlara ilave olarak, cami ve mektep arasında bir ekmeğin firmı, mektebin yanına dört bakkal dükkânı inşa edilmiştir (VGMA, 582, s. 266).

Bahçeler: Halime Hatun, kendi mülkünde olan sebze bahçelerini vakfetmiştir. Bu bahçeler, güneyinde mektep, cami ve han, doğusunda Saru Ahmed Paşa hamâmı ve Kadı Hüsâm Efendi bağı ile hudutlandırılmıştır.

Evler ve Araziler: İzmir’in merkezinde olan ve Ahmet Çelebi olarak adlandırılan evler vakfedilmiştir. Bu evler, güneyi tarîk-i âmm yani herkesin geçtiği yol, kuzey tarafı Mahmud Çelebi evleri ve batı tarafı yeniçeri mülkü ile çevrili olan evlerdir.

Halime Hatun III. Mehmed’in kendine mülk olarak verdiği Nefs-i Marmara’da bulunan Kasablu, Pire, Saz, Buğdaylı, Okçuları ve Çöp Karyeleri ile birlikte Çeltük Nehrini ve nehrin suladığı arazileri de vakfetmiştir.

Para: Nukud vakıfları, bazı vakıfların varlıklarını devam ettirebilmeleri için bir miktar para vakfedilirdi ve vakıf mütevellisi bu parayı yıllık % 15’i geçmeyecek bir oranda kâr veya

gelir getirecek şekilde isteklilere borç verebilmekte idi (Saydam, 2015, s. 240). Vakfiyeden anlaşıldığı üzere Halime Hatun on bin altın sikkeyi vakfederek, mütevelliyeye teslim ettiği görülmektedir (VGMA, 582, s. 266).

Vakfın İdaresi

Halime Hatun vakfında çok sayıda vakıf görevlisi ve vakıf çalışanı bulunmaktadır.

Mütevellî: Vakıf işlerinden birinci dereceden sorumlu olup, vakıf işlerini şer'î hükümler ve vakfiye şartlarına göre yerine getiren görevlidir. Mütevellinin, vakıf personelinin atanması, vakıf binalarının bakım ve onarımı, vakıf personelinin ücretlerinin zamanında ödenmesi ve vakıf gelirlerinin toplanması gibi görevleri bulunmaktadır (Nasıroğlu, 2019, s. 62). Vakfiyeden anlaşıldığı üzere Halime Hatun Vakfı'nın ilk mütevellisi dindar, kendine güvenilen ve sağlam vasıflara sahip olduğu ifade edilen Bevvab Ahmet Bey'dir (VGMA, 582, s. 266). 1660 yılında Fatıma Hatun (BOA,İE.EV.9.1003), 1697 yılında Rahime Hatun (BOA,İE.EV.26.3071), 1721 yılında Fatmatü'z-zehra ve O'nun fevt olmasından dolayı akrabası Ahmet Efendi'nin kızı Saide Hanım (BOA,C.EV.0168.8354:001) ve 1767 yılında ise Fatma Hatun'un (BOA,C.BLD.127.6322) vakıf mütevellisi olarak görev yaptıkları tespit edilmiştir.

Hatib: Salih, müteveyyin, ittika sahibi, dini bilgisi olan, yumuşak huylu, edebli, cemaate karşı hitabete vâkıf bir kişinin hatib olarak tayin edilmesi şart koşulmuştur. Hatib günlük beş akçe ücret almakta idi.

İmam: İmam olacak kişide, dini bilgide alîm, dini emirleri yerine getirmesi ile bilinen, temiz ahlaklı, namazın rükünleri tefekkür eden, namazda kendine uyulan insan olmaya layık bir kimse olması şartı aranmaktadır. Beş vakit namaz zamanında cemaate imamlık yapmak ile vazifelendirilip, bu vazifesi karşılığında günde beş akçe ücret tahakkuk ettirilmiştir.

Halime Hatun Vakfı Cami-i Şerifi'nin 1715 yılında imamı olan Ali Halife'nin vefatı üzerine yerine oğlu es-Seyyid Mehmed imamlık vazifesine getirilmiştir (BOA, C.EV.321.16324).

Muhaddis: Muhaddis, belirli günlerde ilimlerin öğretilmesi ile görevlendirilmiş ve bu görev karşılığında günlük ücreti kırk akçe olarak belirtilmiştir. Ayrıca dârü'l-hadîs muhaddisi olacak kişiye vakıf mahsullerinden her sene Saruhan müdü ile bir müdd buğday ve dört keyl pirinç verilmesi şart koşulmuştur. Vakfiyeye göre, Nevâli Efendi mülâzımlarından, İstanbul'da Mîrahur Ağa Medresesi'nden ayrılan, hadis-i şerif iyi bilen, yumuşak huylu, büyük bir bilgin ve fıkıh âlimlerinden Mevlânâ Mustafa Çelebi ibni Derviş Mehmed dârü'l-hadîs'de muhaddis olarak görevlendirilmiştir. Mevlânâ Mustafa Çelebi hayatta olduğu sürece dârü'l-hadîs muhaddisi görevini kendi yürütecektir. Kendisinden sonra vakfın banisi Halime Hatun veya evlatlarından ahlakça güzel ve salih olanlara geçmesi şart koşulmuştur.

Vâ'iz: Fazilet sahibi ve Tefsîr-i şerifi iyi bilen bir kişinin camiye vâ'iz olarak atanması istenmiştir. Her hafta Cuma günleri ve Cuma Namazı'ndan sonra Müslümanlara dini sohbetlerde bulunmakla vazifelidirler. Bu vazifeye karşılık günlük sekiz akçe ücret ve imaretten yemek verilmesi şart koşulmuştur.

Mü'ezzin: Mü'ezzinlik için iki kişi görevlendirilip, güzel sesli, salih kişiler arasından ve caminin bulunduğu evlere sesini duyurabilecek şekilde beş vakit ezan okuyabilen kişiler arasından seçilmesi istenmiştir. Ayrıca Cuma günleri, bayramlar ve Ramazân-ı şerif gecelerinde iki müezzin daima hazır olup, salâyı ve hutbe ezânını okuması ve vakit namazlarını kıldırması şart koşulmuştur. Mü'ezzin olan kişilere dörder akçe yevmiye ve imaretten birer yemek verilmesi istenmiştir.

Devir-han: Kur'ân-ı Azîm'i ezbere bilip, düzgün ve akıcı okuyan, çeşitli kusurlardan uzak beş kişinin devr-han olarak görevlendirilmesi şart koşulmuştur. Devr-han'dan caminin mahfilinde Kur'ân-ı Kerim'i usulüne uygun bir şekilde okuyabilmek ile görevlendirilmiştir.

Sermahfil: Sermahfil olacak kişide, Kur'ân-ı Kerim'i ezberlemiş ve çok iyi okumayı bilme şartı aranmaktadır. Günlük ücreti iki akçedir.

Mu'arrif: Açık ve güzel konuşan, ahvali övgü ve takdire vâkıf kişiler arasından seçilmesi ve günlük bir akçe verilmesi şart koşulmuştur.

Kayyum ve Çırakçı: Dinine sadık, emanet edilebilecek bir kişi camide kayyum ve çırakçı olarak görevlendirilmesi şart koşulmuştur. Gerekli görüldüğü takdirde kandillerin yakılması karşılığında günde iki akçe ücret tahsis edilmiştir. Ayrıca, her mevlitte kayyumlar Müslümanlara gülsuyu döküp, şerbet vermeleri ve bu görevlere karşı üç bin akçe verilmeleri şart koşulmuştur.

Ferraş: Cami, mescit, imaret gibi müesseselerin temizliği ile birlikte bu müesseselere halı ve kilim gibi eşyaların yayılması hizmetinde görevli kişilere verilen addır (Pakalın, 1983, s. 608). Camiyi temizlemek, caminin bahçelerine bakmak karşılığında günlük iki akçe verilmesi istenmektedir. Ayrıca halı, kandil, balmumu, zeytinyağı gibi eşyalardan sorumlu kişiye ise günlük beş akçe ücret ödenmesi şart koşulmuştur.

1708 yılında günlük sekiz akçe ile han ve imaretin ferraşı olan Mustafa'dan sonra yerine el-Hac Ali bin el-Hac Musa'nın bu göreve getirilmiştir (BOA,AE.SAMD.III.9.1003).

1780 yılında Halime Hatun Cami-i Şerifi'nde günlük sekiz akçe ile ferraş olan Mehmed'in küçük oğlu Mustafa bu vazifede iken çocuksuz olarak vefat etmesinden dolayı Ali ibni Ahmed'in ferraşlık görevine getirildiği görülmektedir (BOA,C.EV.35.1739).

Eczâhân: Vakfiyeye göre beş kişi olup, her birine ikişer akçe ücret tahsis edilmiştir. 1730 yılında iki aded eczâhânlık görevine günlük dört akçe ücret ile Abdi Halife'nin görevlendirildiği görülmektedir (BOA, C.M.F. 3.139). Abdi Halife'nin kendi isteği ile görevi bırakması sonucunda 1772 yılında günlük dört akçe vazife ile iki adet eczâhânlık vazifesine Hafız Halil Halife'ye verilmiştir (AE.SMST.III.340.27481).

Noktacı: Vakfiyede noktacının görevi ile ilgili bir bilgi bulunmamaktadır. Günlük bir akçe ücret aldığı bilgisi mevcuttur.

Bevvab: Kapıcı, kapı bekçisi demek olan bevvab (Özcan, 2001, s. 345) günlük iki akçe ücret almakta idi. Bu kişiye sabah ve akşam yemek verilmesi şart koşulmuştur (VGMA, 582, s. 267).

Sâatçi: Namaz zamanlarını mü'ezzinlere bildirmekle görevli olup, bu görevlerine karşı günlük iki akçe ücret almaktaydılar.

Mühendis: Bina işlerine vâkıf bir kişi mühendis olup, suyolları ve binadaki diğer yapıların onarılması ve ayrıca gerektiğinde çeşme ve dükkan gibi yerlerin tamir edilmesinde de görevli idi. Bu görevleri karşılığında günlük dört akçe ücret ve imareten bir yemek verilmesi şart koşulmuştur.

Muallim: Dinine bağlı, takva sahibi, çocuklara eğitim verebilecek bir kişi muallimhaneye muallim olarak seçilmesi ve bu kişiye günlük beş akçe verilmesi şart koşulmuştur. Bunun yanında muallimlik görevini yerine getiren kişiye imareten yemek verilmesi istenmiştir. 1772 yılında günlük beş akçe vazife ile muallim-i sıbyan olan Abdi Halife kendi isteği ileri bu görevi bırakmış ve yerine hafız Halil Halife muallim-i sıbyan görevine getirilmiştir (AE.SMST.III.340.27481).

Ayrıca, medresenin müderrisliğine 1803 yılında Hacı Efendi'nin ferağından dolayı müderrislik görevi Muhammed Efendi ile kardeşi Abdullah Efendi'ye verilmiştir. Ancak Muhammed Efendi'nin de vefat etmesi üzerine medresenin müderrisliğinin Abdullah Efendi getirilmiştir (BOA,C.M.F. 2.83). 1829 yılında ise medresenin müderrisi Sofya muhacirlerinden Mustafa Efendi'dir (BOA,BEO, 142.10583).

Halife: Kur'ân ehli ve salih bir kimsenin halife olarak atanması istenmiştir. Bu görevlinin ücreti günlük iki akçe idi. Ayrıca bu görevi yerine getiren kişiye imareten yemek verilmesi şart koşulmuştur.

Aşçı: İmarete güzel yemekler yapabilen bir kişi aşçı olarak görevlendirmesi şart koşulmuştur. Bu görevi yerine getiren kişiye günlük beş akçe ücret verilirdi. Bunun yanında vakfiyede adı geçen görevlilerden biri de aşçı şakirdidir. Aşçı şakirdi, aşçı yardımcısı demek olup, bu kişiye günlük üç akçe ödenirdi. Ayrıca aşçı ve aşçı şakirdine birer aş verilmesi şart koşulmuştur.

Şeyh: Adalet çerçevesinde hareket eden ve dindar olması şeyh atanması için gerekli olan şartlardandır. Sabah ve akşam vakitlerinde imarete bulunup, yemeklerin dağıtımını kontrol etmek, uygun davranışta bulunmayanlara engel olmak ve bu kişileri oradan kovmak şeyhin görevidir. Şeyhe bu işler için günlük dört akçe yevmiye ve bir aş verilmek şart koşulmuştur. Ayrıca imaret şeyhi olan kişi kiler mühürçüsü olup, gece ve gündüz kilerden sorumlu tutulup, bu vazife karşılığında kendisi bir akçe günlük ücret alırdı.

Nakîb: Günahlardan sakınan ve mu'tedil bir kişinin nakîb olarak seçilmesi ve bu kişiye günlük iki akçe verilmesi şart koşulmuştur.

Hidmetkâr: İki kişi olup, her ikisine de ikişer akçe ücret tahsis edilmiştir. Bu kişiler yemek dağıtımıyla görevlendirilip, gelen misafirlere yemek dağıtmak ve imaret işlerinde tembellik etmemek ile vazifelendirilmişlerdir. Ayrıca hizmetkâr olacak kişilere yarımşar yemek verilmesi şart koşulmuştur. Bunların yanında cesur bir kişi yemek zamanında imaret kapısında asa ile durup, saygısızlık edenleri oradan uzaklaştırmak ile görevlendirilmiştir. Bu görev mukabilinde günlük bir akçe ve bir aş verilmesi istenmiştir.

Bunların yanında bir hizmetkâr da buğday dökmek ve pirinç ayırmak ile görevli olup, bu görevleri karşılığında günlük iki akçe ücret ve yarım aş verilirdi. Ayrıca, imarete sabahlarda pirinç çorbası ve akşamlarda buğday çorbası pişirmek ile de görevlendirilmişlerdir.

Kâtib: Rakamları yazmakta ve kalem yürütmekte hünerli olan kişiler arasından seçilmesi şart koşulmuştur. Kâtib vakfın gelir ve masraflarını yazmak ile görevli idi. Bu hizmetleri karşılığında kendisine günlük beş akçe ücret verilirdi. Ayrıca vakıfta hesap ile uğraşabilecek, imarete vekil-i harc, meremmatçı ve sair görevliler için satın alınanların yazmak, seneden seneye mütevellinin muhasebesini tutmak ile görevli kişiler istenmiştir. Bu görevi yerine getirenlere karşılığında günlük üç akçe ve birer aş verilmesi şart koşulmuştur.

Vekîl-i harc: Vakfiyede yaptığı görevle ilgili her hangi bir bilgi bulunmayan vekîl-i harc, imarete görevli olup, günlük üç akçe almaktaydı.

Kilerci: Kendine güvenilen ve inanılan bir kişi kilerci olarak görevlendirilmesi istenmiştir. Bu kişiye günlük iki akçe ve bir aş verilmesi şart koşulmuştur.

Câbi: Emin ve görevini yapabilen kişiler arasından seçilmeli ve günlük beş akçe ücret ödenmeliydi. Ayrıca câbi olan kişilere bir yemek verilmesi de istenmektedir. Bunların yanında işi bilen bir kişi, İstanbul ve İzmir'de akaratın kirasını almak, mütevelliyeye ulaştırmak ve bu gibi işler için de câbi de görevlendirilmiştir. Bu görevleri ifa edecek olan görevlinin yevmiyesi üç akçe idi. 1699 yılında Halime Hatun vakfının süvari câbisi olan Yusuf görevini yerine getirmediği için yerine Ahmed bin Mehmed getirilmiştir (BOA,İE.EV.27.3173). Bilindiği

üzere süvare câbisi, vakfın gelirlerini vakıf merkezine getirmekle görevli kişilerin atlı olanlarına denirdi.

1805 yılında günlük beş akçe vazife ile vakfın câbisi olan İbrahim Hoca bin Mehmed'in çocuksuz olarak vefat etmesinden dolayı yerine Mehmed Ali'nin getirildiği tespit edilmiştir (BOA,C.EV.124.6161).

1826 yılında vakfın câbisi günlük yedi akçe ile es-Seyyid Halil Halife ibni es-Seyyid Ali'dir. Bu kişinin çocuksuz olarak vefat etmesinden dolayı câbilik görevi Mehmed Ali'ye verilmiştir (C.EV.00155.07747.001).

Vakfın İstanbul ve İzmir'de bulunan akarlarının gelirlerini toplaması ve mütevellie iletmesi için görevlendirilen câbi Abdullah Efendi'nin 1851 yılında vefat etmesi üzerine günlük üç akçe ücret karşılığında es-Seyyid Hasan bin Halil câbi olarak görevlendirilmiştir (C.EV.364.18488).

Ekmekçi: İmaret dahilinde ekmekçi fırınında her fodla yüz dirhem olmak şartıyla günlük iki yüz fodla pişirip, yüz fodulası sabah yüz fodulası akşam pişirilmesi şart koşulmuştur. Bu hizmeti karşılığında günlük dört akçe ödenirdi. Ayrıca bir ekmekçi şakirdi alınıp, ekmekçiye yardımcı olmakla görevli olup, bu kişiye günlük bir akçe ve bir aş verilirdi. Bu kişilerin pişirmiş olduğu yemek ve ekmekler şeyh olanlar tarafından kontrol edilmekteydi ve çiğ ve kara olan ekmekler mütevellie bildirilirdi.

Buhurcu: Koku veya dumanından faydalanılan madde, tütsüye buhur (Erdem, 1992, s. 383) ve bu maddeleri yakan kişiye de buhurcu denir. Buhur yakılması gerekli yerlerde buhur yakmak ve bu görev karşılığında senede üç yüz akçe verilmesi şart koşulmuştur.

Hâfız-ı kütüb: Salih kimselerden bir kişinin camide hâfız-ı kütüb olması ve bu kişiye yaptığı vazifeler karşılığında günlük iki akçe ücret verilmesi şart koşulmuştur. Halime Hatun'un bina eylediği Cami-i Şerif'e 1728 yılında günlük iki akçe vazife ile hâfız-ı kütüb olan Halil vefat etmiş yerine Yakub Efendi vazifelendirilmiştir (BOA,C.MF.104.5157).

Vakfın Gelirleri

Halime Hatun Vakfı'nın gelir kaynakları vakfiyede açıkça belirtilmiştir. Buna göre vakfın gelir kaynakları kırk dükkân, on bakkal dükkânı, kahvehane, iki ekmekçi fırını oluşturmaktadır (VGMA, 582, s. 266). Bunun yanında imaretin güneyinde bulunan büyük sebze bahçesi de vakfın gelir kaynakları arasında yer almaktadır. Nefs-i Marmara'da bulunan Kasablu, Pire, Saz, Buğdaylı, Okçuları ve Çöp Karyeleri ile birlikte Çeltük Nehrini ve nehrin suladığı arazileri de vakfın en önemli gelir kaynaklarından (VGMA, 582, s. 266). İzmir'de Ahmet Çelebi olarak biline ev ve Halime Hatun'un on bin altın sikkede vakfın gelir kaynaklarıdır (VGMA, 582, s. 266). Ayrıca İstanbul'da bulunan akaratlar da Halime Hatun Vakfı'na gelir getiren iktisadi kurumlardır (VGMA, 582, s. 268).

Vakfın Giderleri

Vakfın başlıca giderleri tablo-1'de bahsettiğimiz personel ücretleri gelmekteydi. Toplumsal ihtiyaçlar için önemli bir kurum olan vakıflar bu amaca hizmet etmek için belirli miktarda para ayırmaktaydı. Halime Hatun Vakfı'nda on bin akçe ramazan-ı şerifte yetimler için arakiyye ve pabuç alınıp, Halife Sultan civarında sakin olanlara, fakara, muhtaç ve yetimlere dağıtılması şart koşulmuştur (VGMA, 582, s. 268). Mübarek gün ve gecelerde mevlitler okunması için belirli ücret ayrılmaktaydı. Bunun yanında, her sene muharrem ayında Kerbela şehitlerinin ruhun için iki kazan aşure pişirilip, Müslümanlara dağıtılması istenmiştir. Bunun için Halime Hatun Vakfı'ndan bin beş yüz akçe tesis edilmiştir (VGMA, 582, s. 268). Yine her sene Rebiü'l-Evvel ayında camide yüksek ses ile mevlidü'n-Nebî aleyhi's-selâm okuyup, okuyan kişiye iki yüz akçe verilmesi şart koşulmuştur (VGMA, 582, s. 268).

Tablo-1: *Vakıf Personeli ve Aldığı Ücretler*

Vakıf Personeli	Günlük Maaşı (Akçe)
Hatib	5
İmam	5
Dârü'l-hadîs Muhaddisi	40
Nâzır	2
Bevvab	2
Vâ'iz	8
Mü'ezzin	4
Devr-hân	2
Mu'arrif	1
Kayyum ve Çırakçı	2
Ferrâş	2
Kâlice ve kanâdîl ve şem'-i asel ve şem'-i revgan ve zeyt görevi için	5
Eczâhân (15 kişi)	2 (30)
Noktacı	1
Sâatçi	2
Merammâtçı	4
Muallim	5
Halîfe	2
Şeyh	4
Nakîb	2
İmâret Şeyhi	1
Hidmetkâr	2
Ta'âm vaktinde imâret kapusunda görevli bir kişi	1

Hidmetkâr (Buğday döküb piriñ irinleyen)	2
Kâtib	5
Kitâbet	3
Vekîl-i harç	3
Kilerci	2
Câbî ¹	5
Câbî	3
Ekmekçi	4
Ekmekçi şâkirdi	1
Mühendis	
Hâfız-ı kütüb	2

Sonuç

Halime Hatun, Osmanlı saray kadınlarından olup, Harem’de eğitim görmüş ve Lala Mehmet Paşa ile evlendirilmiştir. III. Mehmed’in kendisine tahsis ettiği arazi üzerinde halkın dini ve sosyal ihtiyaçlarını karşılamak üzere bir külliye inşa ettirmiştir.

¹ Halime Hatun Vakfiyesi’nde iki câbî görevlendirilmiştir. Bunlardan biri İstanbul ve İzmir’de akaratın kirasını almak, mütevellie ulaştırmak için görevlendirilmiş olup, günlük ücreti üç akçe idi. Diğeri ise vakfın kurulduğu yerdeki gelir ve zekatları toplayıp, günlük beş akça alan görevli idi.

Halime Hatun Vakfı'nın gelirleri, çeşitli köyler ve İstanbul ve İzmir'de bulunan akaratlar ve Halime Hatun'un bıraktığı nakit paradan oluşmaktaydı. Gelirlerin büyük kısmını, vakıfta çalışan görevlilerin ücretlerini ödemek için kullanıldığı görülmektedir. Bunun yanında mutfak masrafları da önemli gider kalemleri arasındadır.

Vakfın çalışanları arasında mütevellî, câbi ve nâzır gibi vakfın idari işlerini yürüten görevlileri ile halkın dini görevlerini yerine getirmesine yardımcı olan imam, hatib, müezzin gibi görevliler bulunmaktadır. Bunların yanında, vakıf binalarının onarılması ve ayrıca gerektiğinde çeşme ve dükkân gibi yerlerin tamir edilmesinde de görevli mühendis, vakfın temizliğinden sorumlu olan ferraşlar da vakıfta çalışan görevliler arasındadır. Vakıf çalışanlarının aldıkları ücretlerin dönemsel olarak değiştiği görülmektedir.

Manisa'da kurulan, cami, mekteb, mu'allimhane gibi dini kurumlar ve eğitim kurumları, imaret, çeşme, havuz ve şadırvan gibi sosyo-kültürel kurumlar, han, dükkân, ev ve arazi gibi iktisadi kurumlar mevcuttur. Bu tür kurumlar, şehrin sosyal ve ekonomik bakımdan gelişmesine önemli bir katkı sağladığı görülmektedir. Gerek vakıf kurumlarından çalışanların istihdam edilmesi, gerek ise imaretinde pişen yemeklerin yoksullar, misafirler ve vakıf çalışanlarına dağıtılması şehrin sosyal ve ekonomik gelişmesine katkı sağlamıştır.

Zaman içerisinde birçok hayır kurumunu kaybetmiş olan vakfın günümüze ancak cami, medrese ve imareti kalmıştır. Yalnız bunlardan medrese ve imaret büyük değişiklikler geçirerek günümüze ulaşmıştır.

Kaynakça

I. Arşiv Kaynakları

a. Vakıflar Genel Müdürlüğü Arşivi (VGMA)

582 Numaralı Defter

b. Başbakanlık Osmanlı Arşivi (BOA)

Cevdet: C.EV.0168.8354.001, C.EV.00364.18488.001, C.EV.35.1739, C.EV.124.6161, C.M.F. 3.139, C.M.F. 2.83, C.MF.104.5157, C.BLD.127.6322, C.EV.00155.07747.001, C.EV.321.16324, C.EV.364.18488.

İbnülemin: İE.EV.9.1003, İE.EV.26.3071, İE.EV.27.3173.

Ali Emiri, AE.SAMD.III.9.1003, AE.SMST.III.340.27481.

Bab-1 Ali Evrak Odası: BEO, 142.10583.

II. Araştırma ve İncelemeler

Barkan, Ö.L (1942). "Osmanlı imparatorluğunda bir iskân ve kolonizasyon metodu olarak vakıflar ve temlikler I-istilâ devirlerinin kolonizatör Türk dervişleri ve zaviyeler". *Vakıflar Dergisi*, 2 , 279-386.

Berki, A.H. (1962). "Vakıf kuran ilk Osmanlı padişahları". *Vakıflar Dergisi*, 5, 127-129.

Bilgicioğlu, B. (1997). "Halime Hatun külliyesi". *DİA*, 15, 338-339.

Emecen, F. (1996). "Fodula". *DİA*, 13, 167-170.

Emecen, F. (2009). "Saruhanogulları". *DİA*, 36, 170-173.

Eedem, S. (1992). "Buhur". *DİA*, 6, 383-384.

Kallek, C. (2006). "Kile". *DİA*, 25, 568-571.

- Kallek, C. (2006). "Müd". *DİA*, 31, 457-459.
- Kılıcı, A. (2010), "Şadırvan". *DİA*, 38, 219-221.
- Köprülü, F. (1942). "Vakıf müessesesinin hukukî mahiyeti ve tarihî tekâmülü". *Vakıflar Dergisi*, 2, 1-35.
- Kütükoğlu, S.M (1998). *Osmanlı belgelerinin dili (diplomatik)*. İstanbul: Kubbealtı Akademisi Kültür ve Sa'nat Vakfı Yayınları.
- Nasıroğlu, M. (2019). "Hasankeyf İmam Abdullah camii ve zaviyesi vakfı (16.-18. Yüzyıllar), *Vakıflar Dergisi*, 52, 59-73.
- Özcan, A (2001). "Kapıcı". *DİA*, 24, 345-347.
- Özkul, N (1997). "Gölmarmara Halime Hatun külliyesi", *Türk Etnografya Dergisi*, XX, 131-162.
- Pakalın, M.Z. (1983). *Osmanlı tarih deyimleri ve terimleri sözlüğü I*, İstanbul: Milli Eğitim Basımevi.
- Saydam, A. (2015). *Osmanlı medeniyeti tarihi, İstanbul: Kitabevi Yayınları*.
- Uluçay, Ç. (1992). *Harem II*. Ankara: TTK Basımevi.
- Uzunçarşılı, İ. H. (1982). *Osmanlı tarihi*. I, Ankara: TTK Yayınları.
- Yediyıldız, B. (2012). "Vakıf". *DİA*, 42, 479-486.

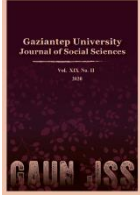

GAZİANTEP UNIVERSITY JOURNAL OF SOCIAL SCIENCES

Journal homepage: <http://dergipark.org.tr/tr/pub/jss>



Araştırma Makalesi • Research Article

Etnik Restoranlarda Marka Değeri Oluşturulması: İstanbul Örneği¹

Ethnic Restaurants in Brand Value Creation: The Case of Istanbul

Ömer YAVUZ^{a*}, Muammer MESÇİ^b

^a Bilim Uzmanı, Düzce Üniversitesi, Sosyal Bilimler Enstitüsü, Turizm ve Otelcilik Bölümü, Düzce / TÜRKİYE

ORCID: 0000-0002-6077-4652

^b Doç. Dr., Düzce Üniversitesi, Akçakoca Turizm İşletmeciliği ve Otelcilik Yüksekokulu, Turizm İşletmeciliği ve Otelcilik Bölümü, Düzce / TÜRKİYE

ORCID: 0000-0002-3053-3954

MAKALE BİLGİSİ

Makale Geçmişi:

Başvuru tarihi: 6 Ocak 2020

Kabul tarihi: 15 Haziran 2020

Anahtar Kelimeler:

Etnik Restoran,
Marka Değeri,
İstanbul

ARTICLE INFO

Article History:

Received January 06, 2020

Accepted June 15, 2020

Keywords:

Ethnic Restaurant,
Brand Value,
İstanbul

ÖZ

Bu araştırmanın amacı, etnik restoranları yönetici perspektifinden değerlendirerek marka değeri algılarının belirlenmesidir. Nitel araştırma yönteminin kullanıldığı çalışmada araştırmanın verileri, görüşme tekniği ile elde edilmiş ve elde edilen veriler betimsel analiz aracılığı ile analiz edilmiştir. Araştırma evrenini İstanbul'da faaliyet gösteren etnik restoranlar oluşturmaktadır. Bu bağlamda İstanbul ilinde bulunan 15 farklı etnik restoran yöneticisi ile yüz yüze görüşme yapılmıştır. Araştırma sonucunda etnik restoranların marka değerini yükseltmeleri için işletme reklamlarına odaklandıkları ve marka imajının müşteriler üzerindeki etkisini arttırmaları için özel gün promosyonları ve sosyal sorumluluk projelerinde rol alma gibi stratejiler izledikleri belirlenmiştir. Bununla birlikte müşterilerin markaya olan bağlılıklarının sürdürülebilirliği için yöneticilerin algılanan marka ve kalite standartlarını aynı seviyede tutmaya özen gösterdikleri sonucuna ulaşılmıştır.

ABSTRACT

The aim of this research is to determine the perceptions of brand value by evaluating ethnic restaurants from a manager perspective. In the study in which qualitative research method was used, the data of the research were obtained by interview technique and the data obtained were analyzed through descriptive analysis. The research universe consists of ethnic restaurants operating in Istanbul. In this context, face to face interviews were held with 15 different ethnic restaurant managers in Istanbul. As a result of the research, it is determined that ethnic restaurants focus on business advertisements to increase brand value and follow strategies such as special day promotions and taking part in social responsibility projects in order to increase the impact of brand image on customers. In addition, it was concluded that managers take care to keep the perceived brand and quality standards at the same level for the sustainability of customers' loyalty to the brand.

¹ Bu çalışma, tamamlanmış bir yüksek lisans tezinden üretilmiştir.

EXTENDED ABSTRACT

Purpose

The aim of this research is to determine the perceptions of brand value by evaluating ethnic restaurants from a manager perspective. In this context, study ethnic restaurants can make a significant contribution to the literature in terms of revealing the work of managers both in managerial and brand value. It is also important in terms of addressing the businesses that continue their activities in Istanbul and reflect the food and beverage cultures of different geographies, and determine the perceptions of managers on ethnic foods and the branding activities of the business. However, there are a limited number of studies in the literature on ethnic restaurants. In this respect, it is thought that it will contribute to the literature with the study.

Methodology

The study is based on qualitative research method. In qualitative research, not hypotheses tested by statistical methods, but methods and data analyzes that are used to create a cause-effect relationship are used (Erdoğan, 2007). Ethnic restaurants operating in Istanbul province constitute the universe of this research. The data in the study were obtained by interview technique. Merriam, (2015) defines the interview technique as the process of answering the questions prepared for the research area in which the interviewer and the participant are together.

In the research, semi-structured interview form was used. According to the information available on the internet, there are 20 different types of ethnic restaurants in Istanbul. Accordingly, in order to reach the research universe, 15 ethnic restaurants that accepted to meet from 20 different ethnic restaurants in Istanbul were included in the research. In this context, face to face interviews were held with ethnic restaurant managers. Within the scope of the research, the opinions of 4 individuals who are competent in the subject and are experts in their fields have been used. The interview form contains 5 interview questions.

Findings

Within the scope of the research, the opinions of 4 individuals who are competent in the subject and are experts in their fields have been used. The interview form contains 5 interview questions. In addition, while preparing the interview form, the researches made by the related literature and previous authors such as Grayson and Martinec (2004), Boyce and Sukalakamala (2007), Schulp and Tirali (2008), Aksatan (2017) were effective. The deficiencies of these studies were determined and the final version of the research was given by the researcher.

In this context, the brand perceptions of the managers were evaluated by evaluating the ethnic restaurants from the perspective of the manager. In this context, the evaluations made on the topics forming the research are shown as headings and tables. In the study, the participants stated that the paintings and pictures that reflect the ethnic restaurant stand out in their restaurant design and physical features. They explained that they benefited from the Turkish personnel in the preparation and serving of the dishes in the restaurant, and the business experience of the customers was to leave the restaurant happy. Another important finding of the study is that while establishing the brand identity of the restaurant, the most noticeable factors by the managers are the brand names, slogans and logos, respectively. In this context, knowledge, experience, local and cultural affinity are three intertwined decisions.

Conclusion and Discussion

In the light of the findings obtained in the study, it was concluded that ethnic restaurant brands operating in Istanbul mostly employ professional Turkish personnel and also target brand sustainability. In addition, it is determined that ethnic restaurant businesses promise the psychological and social happiness, as well as the quality assurance of ethnic products for customers who prefer ethnic restaurants. However, it has been determined that various restaurants, participating in social responsibility projects and special campaigns to raise the brand image of ethnic restaurants.

As a result, it is determined that ethnic restaurants advertise the business in order to increase the brand value and they take strategies such as special day promotions and taking part in social responsibility projects in order to increase the impact of brand image on customers. Managers are one of the important results obtained from the research that they care to keep the perceived brand quality standards for the sustainability of their loyalty to the brand. However, for the sustainability of customers' loyalty to the brand, it has been concluded that managers pay attention to keep the perceived brand and quality standards at the same level.

Giriş

1900'lü yıllardan itibaren insanlar, dışarıda yeme içmeyi kolaylık ve aynı zamanda eğlenme fırsatı olarak görmüşlerdir (Batra, 2008, s.2; Lego, McFee, Solomon, ve Wood, 2002). Ayrıca, dışarıda yeme içme faaliyeti toplumlar için sıradan bir etkinlik haline gelmiş ve konforlu bir yaşam hali olarak görülmeye başlanmıştır (Belk ve Costa, 1998; Gilmore ve Pine, 2007). Bununla birlikte gelişmiş toplumlarda yeme içmenin rolü sadece karın doyurmak olmadığı için beklentilerin ve yeni arayışların karşılanmasında etnik restoranlar ön plana çıktığı görülmektedir. Etnik restoranların yaygınlaşması bu beklenti ve arayışlar çerçevesinde gelişim göstermektedir (Beardsworth ve Bryman, 1999, s.242; McLennan, ve Podger, 1995). Etnik restoranlar, belirli bir kültüre göre düzenlenen işletme dekoru, atmosferi, müziği, personeli gibi özellikleri ile o kültürü yansıtan restoranlardır (Sökmen, 2014, s.42). İnsanların farklı varış noktalarına yaptıkları seyahatler ve edindikleri tecrübeler ile bu farklı tatları duymuş, sevdikleri ve özlem duydukları için de bu tür restoranları kendi ülkelerinde tercih eder hale gelmişlerdir (Aksatan, 2016, s.51-83).

21. yüzyılda etnik restoranların artış göstermesi, restoran çeşitliliğinin artmasına ve etnik restoranların bir restoran çeşidi olarak sayılmasına imkân tanımıştır (Munoz ve Wood, 2009, s.270). Aksatan, (2016), Choi ve Henneberry, (2000, s.28), Czarniecka-Skubina, ve Nowak, (2014, s.62), Josiam ve Monteiro, (2004, s.18) ve Boyce ve Sukalakamala, (2007, s.69) gibi yazarlar etnik restoran üzerinde yaptıkları araştırmaların sonuçlarında etnik gıdaların ve restoranların artış göstermesini o toplumların kültürel yapısına, etnik kökenine ve göç olgusuna bağlamaktadırlar. Toplumların etnik gruplarla çeşitlenen yapısı, etnik yiyeceklere olan talebi zamanla artırmıştır (Choi ve Henneberry, 2000, s.28; Jang, Liu ve Namkung, 2011, s.664). Örneğin, Amerika ve İngiltere'de çok sayıda ve farklı çeşitlilikte etnik restoran bulunmaktadır (Ball ve Roberts, 2003, s.54). Buna ek olarak, göç nedeniyle etnik grupların varlığının bazı ülkelerde etnik restoran sayısının artmasında etkili olmasına karşın bazı ülkelerde de etkili olmadığı görülmektedir (Pastinelli ve Turgeon, 2002). Schulp ve Tiralı (2008) insanların tarih boyunca önemli göçler yaşadığına değinirken, yaşadıkları topraklarda bazı yönlerden asimile olduklarına, kültürlerini ve geleneklerini ise muhafaza ettiklerine dikkat çekmektedir. Bu göçler sırasında yemek kültürünün, “kültürel kimliği oluşturan öğelerden biri olması sebebiyle iyi muhafaza edilen unsurlar arasında konumlanmıştır. Göç ile yaşadıkları topraklardan uzaklaşan insanlar, alışageldikleri yiyeceklerden ve kendilerine ait yemek tariflerinden kolayca vazgeçememiştir” (Aksatan, 2016, s.51-83).

1960'lı yılların başlarından itibaren tüketicilerin, iki aynı üründen markalı olan ürüne daha fazla ödemeye hazır olduğu belirtilmektedir (Lindstrom, 2007, s.26). 2000'li yıllarda “gelişmiş teknolojinin benzer mal ve hizmetler arasındaki ayrımların iyice yok olması, üretici pazarından tüketici pazarına geçişteki tüketici isteklerinin daha kesin olması ve artan rekabet ortamı markanın öneminin” daha iyi anlaşılmasını sağlamıştır (Bişkin, 2004, s.10-11).

Etnik restoranların diğer restoranlara göre yönetsel anlamda bazı farklılıkların olduğu görülmektedir (Doğduyol, 2014). Ayrıca etnik restoranların marka kimliği ve marka imajı oluştururken de farklı uygulamaların yaptığı da bilinmektedir (Teyin, Aslan, Ümit, Pekerşen, ve Nizamlioğlu, 2017). Bu bağlamda, çalışma etnik restoranları yöneticilerin hem yönetsel hem de marka değeri oluşturma açısından yaptığı çalışmaları ortaya konulması açısından literatüre önemli katkı sağlayabilecektir. Ayrıca, İstanbul ilinde faaliyetlerini devam ettiren ve farklı coğrafyaların yeme-içme kültürlerini yansıtan işletmeleri ele alması, yöneticilerin etnik yiyecekler ve işletmenin marka oluşturma faaliyetleri üzerindeki algılarının belirlenmesi açısından da önem taşımaktadır. Bununla birlikte, literatürde, etnik restoranları konu edinen sınırlı sayıda çalışma bulunmaktadır. Bu açıdan, yapılan çalışma ile literatüre katkı sağlayacağı düşünülmektedir.

Etnik Restoranlar ve Marka Değeri Oluşturma

Turizm işletmeleri bünyesinde yer alan yiyecek içecek işletmeleri insanların nitelikli hizmeti tercih etmesi sebebiyle son yıllarda önemli bir gelişme göstermiştir. Etnik restoranlar, “menüleri ve restoran organizasyonları açısından belirli bir coğrafyanın veya ülkenin kültürünü yansıtan restoran işletmeleridir. 2010’lu yıllardan itibaren tüketicilerin oldukça ilgisini çeken etnik restoranlar, personeli, atmosferi, müzik ve dekoru bakımından diğer restoran işletmelerine kıyasla” farklılık göstermektedir (Sökmen, 2014). Yer aldığı ülkenin geleneksel mutfağı dışındaki ülkelerden yiyecek içecek sunan etnik restoranlar (Church, Gilbert ve Khokhar, 2006), Meksika, Fransız, İtalyan, Çin gibi farklı ve belli bir mutfak kültürüne ait olan yiyecek ve içeceklerin sunulduğu restoran türüdür (Angelo ve Vlademir, 2001, s.106).

Yeme içmeye verilen önem arttıkça restoranların sayısı ve çeşitliliğinin artıyor olması işletmeleri, müşteri görüşlerinin oluşturulmasında rol almak için daha fazla özen göstermeye başlamışlardır (Harrison-Walker, 2001, s.60-75; Kim, Magnini ve Singal, 2011, s.456). Etnik restoranlar da çeşitliliğin artmasından etkilenip benzer biçimde piyasa üzerinde ağır rekabet altında hizmet sunmaktadır (Clemes, Gan ve Sriwongrat, 2013, s.415). Bu bağlamda etnik restoranların müşteri beklentilerini önemsemeli ve müşterilerin beklentilerine yönelik ürün ve hizmetler üretmelidir.

Marka ile tüketici arasında duygusal bir ilişki kurulması marka bağlılığının başarılı olmasında önemli bir unsurdur (Thomson, MacInnis ve Park., 2005). Markaya bağlı olan tüketiciler çevresinde bulunan tüketicilere marka hakkında olumlu değerlendirmeler yapıp bunları anlattığında diğer tüketicilerin markayı tercih etmesinde önemli bir etkiye sahip olmaktadır (Çetin, 2017). Bu bağlamda, marka kimliği, işletmenin müşterilerine sunduğu hizmetlerin toplam değeridir. Ayrıca işletmelerin müşteriler açısından nasıl algılandıklarının karşılığı olarak ifade edilmektedir (Aaker, 1996). Marka imajı, markaya ait karakteristik bütünü içermektedir. Marka imajı, bir markanın tüketicilerin çoğunluğu tarafından kabul edilen algıdır (Uyar, 2003). Marka farkındalığı ise; markanın algılanması sürecinde tüketicinin markayı tanıdığı, anımsadığı ve marka hakkındaki fikirlerini kapsayan üst tanım olarak adlandırılmaktadır. Kısacası marka farkındalığı, markanın tüketicilerin aklında rakip markalarla kıyaslanarak aldığı konumdur (Ünal vd., 2008).

Etnik Restoranlara Yönelik Yapılan Bazı Çalışmalar

Literatürde etnik restoranlar üzerine yapılmış bazı çalışmalar bulunmaktadır. Örneğin, Jang, Ha ve Park, (2012) etnik restoranlarda müşterilerin duygularını ve algılanan değeri hangi faktörlerin etkilediğine yönelik bir araştırma gerçekleştirmişlerdir. Çalışmanın sonucunda, yiyeceklerin otantik yönlerinin olumlu duygulara ve algılanan değerinin yüksek olmasına sebep olduğu belirlenmiştir. Ayrıca, restoranların daha çok yemek kalitesi ve otantikliğine önem vermesi gerektiği de tespit edilmiştir.

Sukalakamala ve Boyce, (2007), Tayland restoranlarını ziyaret eden müşterilerin otantik yemek deneyimine ilişkin algılarını incelemek ve müşterilerin yemek deneyimlerinden beklendikleri otantiklik düzeylerini incelemiştir. Araştırmanın sonucunda, katılımcıların restoranın genel atmosfer otantikliğinden ziyade yemeklerin lezzetinin otantik olmasını daha çok önemstedikleri ortaya çıkmıştır. Ayrıca, müşterilerin farklı kültürler hakkında bilgi edinmek istediklerinde, Tayland restoranları gibi etnik restoranlara gitmek istedikleri ortaya çıkmıştır.

Jang, Liu ve Namkung, (2011), Çin restoranlarının hangi özelliklerinin Amerikan müşterilerinin memnuniyetini ve davranışsal niyetlerini etkilediği incelemiştir. Araştırma sonucunda, yemeğin tadı ve servis güvenilirliği Çin restoranlarının başarısı için temel

özellikler olduğu, genel olarak çalışmada gıda kalitesi, servis güvenilirliği, çevre temizliğinin yanı sıra memnun müşteriler ve yemek sonrası olumlu davranışların önemli unsurlar olduğunu göstermektedir (Jang, Liu ve Namkung, 2011).

Ebster ve Guist, (2005), İtalyan restoranları değişik tecrübe ve farklı kültürlere sahip kişilerin otantik ve etnik temalı restoranları değerlendirme biçimlerini incelemiştir. Araştırma sonucunda, bazı temalı ve otantik İtalyan restoranların video kliplerinin katılımcılara gösterilmesi sonucunda katılımcılardan izledikleri kültüre yakın olanların otantik ve temalı restoran farkını daha iyi anlayabildikleri ve bu kişilerin otantik restoranlara karşı tutumunun daha olumlu olduğu ortaya çıkmıştır (Ebster ve Guist, 2005).

Yöntem

Çalışma nitel araştırma yöntemine dayanmaktadır. Nitel araştırmalarda istatistikî yöntemlerle test edilen hipotezler değil, neden-sonuç ilişkisini oluşturmaya yarar sağlayan yöntemler ve veri analizleri kullanılmaktadır (Erdoğan, 2007). Bu araştırmanın evrenini İstanbul ili içerisinde faaliyet gösteren etnik restoranlar oluşturmaktadır. Araştırmada veriler görüşme tekniği ile elde edilmiştir. Merriam, (2015) görüşme tekniğini, görüşmeci ve katılımcının beraber yer aldığı araştırma alanına yönelik hazırlanan soruların cevaplanması süreci olarak tanımlamaktadır.

Araştırmada, yarı yapılandırılmış görüşme formu kullanılmıştır. İnternet üzerinden ulaşılan bilgilere göre İstanbul ilinde 20 farklı türde etnik restoran olduğu belirlenmiştir. Buna göre araştırma evrenine ulaşabilmek için İstanbul da yer alan 20 farklı etnik restorandan görüşmeyi kabul eden 15 etnik restoran araştırmaya dahil edilmiştir. Bu bağlamda etnik restoran yöneticileri ile yüz yüze görüşme yapılmıştır. Araştırma kapsamında konuya hakim ve alanında uzman 4 bireyin görüşünden de faydalanılmıştır. Görüşme formunda, 5 mülakat sorusu yer almaktadır. Ayrıca görüşme formu hazırlanırken ilgili literatürden ve daha önceden Grayson ve Martinec (2004), Boyce ve Sukalakamala (2007), Schulp ve Tirali (2008), Aksatan (2017) gibi yazarların yapmış oldukları araştırmalar etkili olmuştur.

Etnik restoranlar belirlenerek bu restoranlarda görüşmeyi kabul eden etnik restoran yöneticilerin tamamı ile görüşülerek verileri toplamak için uygun ve yeterli ölçüde katılım sağlanmaya çalışılmıştır. Şencan, (2005, s.501) nitel araştırmalarda geçerlilik ve güvenilirliğin, inanılabilirlik, aktarılabilirlik, dayanaklık ve teyit edilebilirlik olmak üzere dört kriter çerçevesinde sağlanabileceğini belirtmektedir. Bu çalışmada güvenilirliği sağlayabilmek için, konu ile ilgili uzmanların görüşleri alınmıştır. Araştırmacının, araştırma sürecindeki rolünü açık bir şekilde tanımlanmıştır. Ayrıca veri toplama, işleme, analiz etme, yorumlama ve sonuçlara ulaşma konularında ayrıntılı bilgi verilmiştir. Bununla birlikte, araştırma verilerinin tümünü toplamadan önce bir etnik restoran yöneticisi ile görüşme yapılmış soruların anlaşılıp anlaşılmadığı test edilmiştir. Bu çalışmada geçerliliğini sağlayabilmek adına toplanan veriler ayrıntılı olarak rapor edilmiş ve sonuçlara nasıl ulaşıldığı açıklanmıştır. Elde edilen bulguların kendi içerisinde kavramsal çerçeveye uyumlu, tutarlı ve anlamlı olmasına dikkat edilmiştir (Yıldırım ve Şimşek, 2006). Bununla birlikte, görüşmede yer alan etnik restoran yöneticileri ile önceden randevu alınmış ve ayarlanan tarihte görüşmeler gerçekleştirilmiştir. Görüşmeler 15 Eylül 2018 ile 10 Mart 2019 tarihleri arasında yapılmıştır. Ayrıca görüşmeler yaklaşık 15 ile 45 dakika arasında sürmüştür. Restoran yöneticileri ile görüşmeler, katılımcıların bilgileri dahilinde ses kayıt cihazı kullanılarak yapılmıştır. Bu görüşmeler sonucu 290 dakikalık kayıt ve 14 sayfalık veri elde edilmiştir.

Araştırmada veriler görüşme tekniği ile elde edilmiştir. Elde edilen veriler ise betimsel analiz tekniği ile analiz edilmiştir. Betimsel analiz, elde edilen verilerin, belirlenmiş temalar göre bir araya getirilmesi, yorumlanabilmesi ve anlaşılabilir hale getirilmesi sürecidir. Araştırmada gerçekleştirilen betimsel analiz sürecinde (Karagöz, 2017, s.602);

- Verilerin analizi için bir çerçeve oluşturulmuştur.
- Oluşturulan bu çerçeveye göre veriler anlamlı ve mantıklı bir biçimde bir araya getirilmiştir.
- Düzenlenen veriler kolay anlaşılabilir ve gereksiz tekrardan kaçınılmıştır.

Araştırmaya katılan görüşmecilerin görüş ve bilgileri gizli kalması açısından etik kurallar dikkate alınarak sadece araştırmacının anlayacağı şekilde kodlanmıştır. Araştırmada katılımcılara yöneltilen sorular şu şekildedir:

- Restoranın tasarımında ve fiziksel özelliklerinde öne çıkan öğelerin neler olduğunu düşünüyorsunuz?
- Yemeklerin hazırlanmasında ve sunumunda görev alan personeller hangi etnik kökene mensup?
- İşletme müşterilerine ne tür bir deneyim sunmanın sözünü veriyor?
- Restoranın marka kimliğini oluştururken en çok dikkat ettiğiniz faktör (slogan, marka adı, renk ve sembol gibi.) nedir?
- Restoranın marka imajını yükseltmek için yaptığınız çalışmalar nelerdir?

Bulgular

İşletme yöneticilerinin görüşme sorularına verdikleri cevaplar aşağıda yer almaktadır. Bu doğrultuda öncelikle yöneticilerden veriler elde edilmiş, sonrasında temalar oluşturulmuş ve bulgular daha anlaşılabilir hale getirilmiştir. Bu araştırmayı, araştırma etiğine uygun hazırlanmak adına, hiçbir katılımcının adına yer verilmemekte olup onun yerine ilgili atıflar “K1, K3, K9 ve K15” gibi kodlarla örneklendirilmiştir. Yöneticilerin elde edilen verilerin raporlaması aşamasında restoran yöneticileri aşağıdaki gibi kodlanmıştır.

- K1: S.R. – Abhaz ve Çerkez Mutfağı
- K2: R. – Meksika Mutfağı
- K3: V.– İtalyan Mutfağı
- K4: L.P. Q. – Fransız Mutfağı
- K5: 1924 İ. – Rus Mutfağı
- K6: C.T. – Tayvan Mutfağı
- K7: F. – Lübnan Mutfağı
- K8: O.R. – Osmanlı Saray Mutfağı
- K9: R.C.A. – Japon Mutfağı
- K10: S.C. – Çin Mutfağı
- K11: G. – Belçika Mutfağı
- K12: E.P. – İngiliz Mutfağı
- K13: D.İ. – Hint Mutfağı
- K14: A. – İran Mutfağı
- K15: K.R. – Mısır Mutfağı

Görüşme içerisinde, başlıklar altında yer alan katılımcı görüşleri hiçbir değişiklik yapılmadan sunulmaktadır. Katılımcıların verdikleri cevaplarda ifadelerin anlam bütünlüğünü sağlamak için gerekli görülen yerlerde araştırmacı tarafından yapılan ekleme ve düzeltmeler, parantez “()” içerisinde gösterilmektedir.

Görüşme Yapılan Yöneticilerle İlgili Bazı Tanıtıcı Bilgiler**Tablo 1:** Görüşme Yapılan Etnik Restoran Yöneticilerle İlgili Bazı Tanıtıcı Bilgilere İlişkin Bulgular

Görüşme ve Gözlem Yapılan İşletmeler					
No:	Restoran İsmi- Türü	Görüşme Tarihi	Görüşme Yapılan Kişi	Yaş	Cinsiyet
1	K1: S.R. – Abhaz ve Çerkez Mutfağı	04.10.2018	İşletme Yöneticisi	43	Erkek
2	K2: R. – Meksika Mutfağı	09.10.2018	İşletme Yöneticisi	42	Erkek
3	K3: V.– İtalyan Mutfağı	27.11.2018	İşletme Yöneticisi	36	Erkek
4	K4: L.P. Q. – Fransız Mutfağı	03.12.2018	İşletme Yöneticisi	33	Erkek
5	K5: 1924 İ. – Rus Mutfağı	04.12.2018	İşletme Yöneticisi	34	Erkek
6	K6: C.T. – Tayvan Mutfağı	16.12.2018	İşletme Yöneticisi	38	Erkek
7	K7: F. – Lübnan Mutfağı	16.12.2018	İşletme Yöneticisi	29	Kadın
8	K8: O.R. – Osmanlı Saray Mutfağı	07.01.2019	İşletme Yöneticisi	26	Kadın
9	K9: R.C.A. – Japon Mutfağı	11.01.2019	İşletme Yöneticisi	33	Erkek
10	K10: S.C. – Japon ve Çin Mutfağı	11.01.2019	İşletme Yöneticisi	32	Erkek
11	K11: G. – Belçika Mutfağı	27.11.2018	İşletme Yöneticisi	36	Erkek
12	K12: E.P. – İngiliz Mutfağı	27.11.2018	İşletme Yöneticisi	41	Erkek
13	K13: D.İ. – Hint Mutfağı	10.02.2019	İşletme Yöneticisi	28	Erkek
14	K14: A. – İran Mutfağı	12.02.2019	İşletme Yöneticisi	Yaş belirtilmedi	Kadın
15	K15: K.R. – Mısır Mutfağı	13.02.2019	İşletme Yöneticisi	35	Erkek

Tablo 1’de görüşme yapılan etnik restoran yöneticilerine ait demografik özellikler sıralanmıştır. Buna göre 12 etnik restoran yöneticisi erkek, 3 etnik restoran yöneticisi ise kadındır. Etnik restoran yöneticilerinin 26-43 yaş aralığında olduğu görülmektedir. Bu bağlamda orta yaşlı katılımcı profili ortaya çıkmaktadır.

Restoran Tasarımında Öne Çıkan Ögeler

Araştırmanın çalışma grubunda yer alan katılımcılara yöneltilen “*Restoranın tasarımında ve fiziksel özelliklerinde öne çıkan öğelerin neler olduğunu düşünüyorsunuz?*” sorusuna karşılık verilen cevaplara ilişkin önemli görülen kısımlar, araştırma grubunda yer alan katılımcıların kendi ifadeleri ile tablo 2’de özetlenmektedir.

Tablo 2: Restoran Tasarımında Öne Çıkan Ögeler

Soru	Tema	N	Katılımcı
Restoranın tasarımında ve fiziksel özelliklerinde öne çıkan öğelerin neler olduğunu düşünüyorsunuz?	Bayrak	11	K2, K3, K5, K6, K7, K8, K9, K12, K13, K14, K15
	Tablo ve Resimler	15	K1, K2, K3, K4, K5, K6, K7, K8, K9, K10, K11, K12, K13, K14, K15
	Müzik	7	K1, K2, K3, K4, K8, K13, K15

Tablo 2’de araştırma grubunda yer alan katılımcılara etnik restoran tasarımında ve fiziksel özelliklerinde öne çıkan öğelerin neler olduğu sorulmuş olup araştırma grubunda yer alan katılımcıların verdikleri cevaplar doğrultusunda incelenmiştir.

Tablo 2’deki bulgular incelendiğinde çalışma grubundaki katılımcılar, restoran tasarımında ve fiziksel özelliklerinde etnik restoranı yansıtan tablo ve resimlerin öne çıktığını belirtmişlerdir. 15 katılımcının hepsi bu öğeyi önemli bulmaktadır. Buna göre bazı katılımcıların verdikleri cevaplar şu şekildedir:

K5: “Restoranımızın kendi etnik kökenini yansıtan araç gereçler kullanmaya özen gösteriyoruz.”

K2: “Restoran prensiplerimiz daha çok sadelik ve özgünlükten yana fakat etnik kökeni yansıtan bazı tablolar ve tasarımlar kullanıyoruz.”

Tablo 2’de çalışma grubundaki katılımcıların 11’i restoran tasarımında ve fiziksel özelliklerinde etnik kökeni yansıtan bayrağın önemli bir unsur olduğunu belirtmiştir. Bu doğrultuda bazı katılımcıların verdikleri cevaplar şu şekildedir:

K13: “Restoranın abartılı süslemeler ile tasarlanmaması gerekir. Biz restoran tasarımında etnik kökenimizi yansıtan tablolar çeşitli bayraklara yer veriyoruz.”

Tablo 2’de çalışma grubundaki katılımcıların yedisi etnik kökeni yansıtan müziklerin çalışmasının önemli olduğunu ifade etmiştir. Buna bağlı olarak bazı katılımcıların verdikleri cevaplar şu şekildedir:

K4: “Restoran prensiplerimiz daha çok sadelik ve özgünlükten yana fakat etnik kökeni yansıtan bazı tablolar ve müzikler kullanıyoruz.”

K8: “Restoran tasarımında tablolar duvar kâğıtları, masa sandalyenin renkleri ve biçimleri ayrı olarak etnik kökenimizi yansıtan müzikler kullanıyoruz.”

Araştırmaya Katılan Personelin Etnik Kökenleri

Araştırma grubunda yer alan katılımcılara yönelik olarak “Yemeklerin hazırlanmasında ve sunumunda görev alan personelin hangi etnik kökene mensup?” sorusuna karşılık verilen cevaplara ilişkin önemli görülen kısımlar, araştırma grubunda yer alan katılımcıların kendi ifadeleri ile tablo 3’te özetlenmektedir.

Tablo 3: Personelin Etnik Kökenleri

Soru	Tema	N	Katılımcı
	Türk	13	K1, K2, K3, K4, K5, K7, K8, K9, K10, K11, K12, K14, K15

Yemeklerin hazırlanmasında ve sunumunda görev alan personeller hangi etnik kökene mensup?	Tayvan	1	K6
	Hint	1	K13
	İran	1	K14
	Lübnan	1	K7

Tablo 3’deki bulgular çalışma grubunda yer alan katılımcıların verdikleri cevaplara göre incelenmiştir. Bu bağlamda 13 katılımcı restoranda yemeklerin hazırlanması ve sunulmasında Türk personelden yararlandığını belirtmiştir. Buna göre katılımcıların verdikleri cevaplar şu şekildedir:

K2 “*Türk arkadaşlarımızla çalışıyoruz. Bize göre yemeklerin sunumunda ya da yapımında etnik kökenden daha çok yapılan işi kim daha iyi yapar ya da yapıyor o önemlidir.*” şeklinde bir cevap vermiştir.

K10 ise “*Restoranımızda çalışacak olan personelimize gerekli eğitimi verip ona göre işe alıyoruz ve deneme süresince değerlendiriyoruz. Çalışacak personelimizin hangi etnik kökene sahip olduğunun bir önemi yok fakat mutfağımızı bilen aşına olan personellerle çalışmak istiyoruz. Genel olarak Türk personel ile çalışmaktayız.*” şeklinde ifade etmiştir.

Tablo 3’te çalışma grubunda yer alan katılımcıların 1 Lübnan, 1 İran, 1 Hint ve 1 Tayvan etnik kökenine sahip olan personeller etnik yiyeceklerin hazırlanmasında ve sunumunda yer almaktadır. Buna göre katılımcılardan bazılarının verdikleri cevaplar şu şekilde sıralanmıştır:

K6 “*Restoranımızda bizim mutfağımıza tamamen hâkim olan ve kendi milletimizden olan personelleri çalıştırmaya gayret ediyoruz.*” şeklinde cevaplamıştır.

K7 ise “*Restoranımızda ailecek çalıştığımızdan yemeklerin hazırlanması ve sunumunda personel olarak aile bireylerim çalışmakta ve herhangi bir personel eksikliğini tekrar İranlı aile bireylerimizden tamamlamaya çalışıyoruz.*” şeklinde ifade etmiştir.

Müşterilerin İşletme Deneyimi

Araştırma grubunda yer alan katılımcılara yöneltilen “*İşletme müşterilerine ne tür bir deneyim sunmanın sözünü veriyor?*” sorusuna karşılık verilen cevaplara ilişkin önemli görülen kısımlar, araştırma grubunda yer alan katılımcıların kendi ifadeleri ile tablo 4’te özetlenmektedir.

Tablo 4: Müşterilerin İşletme Deneyimi

Soru	Tema	N	Katılımcı
İşletme müşterilerine ne tür bir deneyim sunmanın sözünü veriyor?	Mutlu olmak	15	K1, K2, K3, K4, K5, K6, K7, K8, K9, K10, K11, K12, K13, K14, K15
	Kalite Güvencesi	5	K1, K2, K4, K8, K10

Tablo 4'deki bulgular çalışma grubundaki katılımcıların verdikleri cevaplara ilişkin olarak incelenmiştir. Bu bağlamda işletme müşterilerine ne tür bir deneyim sunmanın sözünü veriyor? Sorusuna karşılık olarak çalışma grubunda yer alan katılımcıların 15'i de müşterilerini mutlu etmenin, restorandan mutlu ayrılacağına sözünü verdiği belirlenmiştir. Buna göre katılımcıların verdikleri cevaplar şu şekildedir:

K8 “İnsanları mutlu etmenin sözünü veriyoruz.” şeklinde ifade ederken,

K11 ise “Etnik kökenimizi yansıtan müzikler çalıyoruz. Restoranımıza gelen misafirleri kendi evlerindeymiş gibi ağırlamaya özen gösteriyoruz. Buradan mutlu ayrılacaklarının sözünü veriyoruz.” şeklinde ifade etmiştir.

Tablo 4 incelendiğinde ortaya çıkan bir başka cevap ise araştırmanın çalışma grubunda yer alan beş katılımcının cevap olarak verdiği kalite güvencesidir. Bu katılımcılar müşterilerine ürün kalitesinin her zaman aynı seviyede olacağına sözünü vermektedir. Buna bağlı olarak:

K1 “Restorani açtığımız ilk gün ile bugüne kadar aynı lezzette yiyecekler yemenin sözünü veriyoruz. Kalitemiz hep aynı düzeyde devam ediyor.” şeklinde cevaplamıştır.

Marka Kimliği Oluştururken Dikkat Edilen Faktörler

Araştırmanın çalışma grubunda yer alan katılımcılara yöneltilen “Restoranın marka kimliğini oluştururken en çok dikkat ettiğiniz faktör (slogan, marka adı, renk ve sembol gibi.) nedir?” sorusuna karşılık olarak verilen cevaplara ilişkin önemli görülen bölümler, araştırma grubunda yer alan katılımcıların kendi anlatımları ile tablo 5’te özetlenmektedir.

Tablo 5: Marka Kimliği Oluştururken Dikkat Edilen Faktörler

Soru	Tema	N	Katılımcı
Restoranın marka kimliğini oluştururken en çok dikkat ettiğiniz faktör (slogan, marka adı, renk ve sembol gibi.) nedir?	Slogan	8	K5, K6, K7, K9, K12, K13, K14, K15
	Marka adı	15	K1, K3, K4, K5, K6, K7, K8, K9, K10, K11, K12, K13, K14, K15
	Logo	7	K1, K3, K4, K8, K10

Tablo 5’deki bulgular araştırmanın çalışma grubunda yer alan katılımcıların bölümdeki temel soruya verdikleri cevaplar doğrultusunda incelenmiştir. Buna göre restoran marka kimliğini oluştururken en çok dikkat edilen faktörler sırasıyla marka adı, slogan ve logo olarak belirlenmiştir. Çalışma grubunda yer alan katılımcıların 14’ü marka adının en dikkat edilmesi gereken faktör olduğunu belirtmiştir. Bu bağlamda katılımcıların verdikleri cevaplar şu şekildedir:

K1 “Marka adının dikkat çekmesine önem gösterdik. Kimliğimizi öne çıkaracak bir ad ve logomuzda etnik kimliğimizi öne çıkaracak bir logo tasarladık.” şeklinde ifade ederken,

K6 ise “Marka adımızın ve sembolümüzün etnik kökenimizi yansıtmaya dikkat ediyoruz.” şeklinde ifade ederek marka adının önemine vurgu yapmıştır.

Tablo 5 incelendiğinde sekiz katılımcı slogan faktörünün önemine vurgu yapmıştır. Buna bağlı olarak:

K12 “Müşterileri restoranımıza çekmek için etnik kökenimize bağlı olarak bazı geleneksel sözleri slogan tarzıyla işletmemize uyarlıyoruz. Bu konudaki geri dönüşler oldukça güzel.” şeklinde ifade etmiştir.

Katılımcıların belirttiği bir diğer önemli faktör ise yedi katılımcı tarafından vurgusu yapılan logo kavramıdır. Buna göre:

K8 “Etnik kökenimizi ve geçmişimizi yansıtan eski devletimizin logosunu kullanıyoruz. Bu eski tarihe çağırım yapan logo müşterilerimiz tarafından oldukça güzel karşılanıyor.” şeklinde ifade etmiştir.

Katılımcılardan 1 tanesi ise marka kimliğini oluştururken hiçbir faktöre özellikle dikkat etmediğini vurgulamıştır. Buna göre:

K2 “Slogan, marka adı ya da başka bir şey bizim için önemli değil önemli olan tek şey buraya gelecek olan müşteriye mutlu etmenin yollarıdır.” şeklinde ifade etmiştir.

Marka İmajını Yükseltmek İçin Yapılan Çalışmalar

Araştırma grubunda yer alan katılımcılara yöneltilen “Restoranın marka imajını yükseltmek için yaptığımız çalışmalar neler?” sorusuna karşılık verilen cevaplara ilişkin önemli görülen bölümler, araştırma grubunda yer alan katılımcıların kendi anlatımları ile tablo 6’da özetlenmektedir.

Tablo 6: Marka İmajını Yükseltmek İçin Yapılan Çalışmalar

Soru	Tema	N	Katılımcı
Restoranın marka imajını yükseltmek için yaptığımız çalışmalar neler?	Reklam	12	K3, K5, K6, K7, K8, K9, K10, K11, K12, K13, K14, K15
	Özel Gün İndirimleri	1	K4
	Sosyal Sorumluluk Projeleri	2	K3, K8

Tablo 6’daki bulgular araştırma grubunda yer alan katılımcıların sorulan soruya verdikleri cevaplar doğrultusunda incelenmiştir.

Tablo 6’daki bulgular incelendiğinde 12 katılımcının marka imajını yükseltmek için çeşitli reklam çalışmaları yaptığı belirlenmiştir. Bu bağlamda katılımcıların verdikleri cevaplar şu şekildedir:

K8 “Marka imajımızı yükseltmek amacıyla çeşitli tanıtım reklamları yapıyoruz fakat en çok önem verdiğimiz faktör ise müşterilerimizin mutlu ayrılmasını sağlayıp kulaktan kulağa daha fazla kitlelere ulaşarak marka imajımızı yükseltmek için çabalyoruz.” şeklinde ifade ederken, K9 ise “Marka imajımızı daha iyi seviyelere ulaştırmak için çeşitli televizyon ve sosyal medya reklamları kullanıyoruz.” şeklinde ifade etmiştir.

Araştırma grubunda yer alan bir katılımcı ise marka imajını yükseltmek amacıyla özel günlerde indirimler ve müşterilerine hediyeler verdiği belirlenmiştir. Buna göre:

K4 “Kulaktan kulağa tanıtım amaçlı çalışıyoruz. Özel günlerde indirimler ve hediyeler veriyoruz. Öğretmenler gününde gelen öğretmen misafirlerimize ya da anneler gününde annelere küçük hediyeler vererek marka imajımızı yükseltmeye çalışıyoruz.” şeklinde ifade etmiştir.

Tablo 6 incelendiğinde üç katılımcının restoranın marka imajını yükseltmek için sosyal sorumluluk projelerine katkıda buldukları belirlenmektedir. Buna göre:

K3 “*Çeşitli sosyal sorumluluk projelerinde yer almak, dürüst fiyat politikası ve aynı zamanda yaptığımız işi daha iyi yapmaya çalışarak marka imajımızı yükseltmeyi hedefliyoruz.*” şeklinde ifade etmiştir.

Araştırma grubunda yer alan iki katılımcının vurguladığı iyi iş dolaylı tanıtım prensibi şeklinde açıklanacak sözleri şu şekildedir:

K1 “*Marka imajını yükseltmek için yaptığımız işi daha iyi yapmaya gayret ediyoruz. Müşteriler, biz zaten işimizi iyi yaptığımızda daha farklı kişilere anlatarak marka imajımızın yükselmesine sebep oluyorlar.*”

K2: “*Burada yemek yiyen müşterilerimizin diğer müşterilerimize buradaki mutluluğu anlatımıyla marka imajımızı yükseltebiliriz. Yaptığımız herhangi reklam çalışması yok.*” şeklinde ifade ederek marka imajını yükseltmek için reklama ya da başka bir çalışmaya gerek duymadıklarını sadece iyi iş ve devamında dolaylı tanıtım prensibini oluşturacak biçimde çalıştıklarını belirtmektedirler.

Katılımcılara yöneltilen “*Restoranın marka imajını yükseltmek için yaptığınız çalışmalar neler?*” sorusuna karşılık verilen cevaplar incelendiğinde, reklam önemli bir araç olduğu tespit edilmiştir. Bununla birlikte, özel gün indirimleri ve sosyal sorumluluk projelerinin de marka imajı oluşurken yöneticilerin kullandıkları araçlar olarak belirlenmiştir.

Sonuç ve Öneriler

Çalışmada elde edilen bulgular ışığında, İstanbul’da faaliyet gösteren etnik restoran markalarının çoğunluklu olarak profesyonel Türk personel çalıştırdığı, ayrıca marka sürdürülebilirliğini hedefledikleri sonucuna varılmıştır. Ayrıca, etnik restoranları tercih eden müşteriler için etnik restoran işletmeleri psikolojik ve sosyal mutluluğu, buna ek olarak etnik ürünlerin kalite güvencesinin sözünü verdikleri belirlenmiştir. Bununla birlikte, etnik restoranların marka imajını yükseltmek için çeşitli reklamlar, sosyal sorumluluk projelerine katılma ve özel kampanyalar yaptığı tespit edilmiştir.

Aksatan (2016)’nın yaptığı çalışmada etnik restoranların tasarımında öne çıkan fiziksel özelliklerin işletme logosu, dekorasyon, etnik kökeni yansıtan müzik ve tablolar olduğu sonucuna ulaşması, çalışma ile benzer niteliktedir. Hyun ve Kim (2011, s.434), restoran markasının olumlu imajının, marka bağlılığına yol açtığını çalışmada belirtmiştir. Diğer yandan Hem ve Iversen (2004) marka çalışmasında logonun markaya ait temel faktörlerden biri olduğunu ifade etmiştir. Bununla beraber logo, müşterinin zihninde işletmeye ait bazı anımsamaların oluşmasında etkili olmaktadır (Aksatan, 2016, s.112; Cowin ve Matusitz, 2011, s.21-23; Hem ve Iversen, 2004, s.88). Bu olgu çalışmayı destekler niteliktedir. Ha ve Jang (2010) çalışmasında etnik restoranların etnik kültürel değerlerini ileten atmosfere dair özellikler, etnik restoranların hizmet ve yiyecek kalitesinin müşteri memnuniyeti ile ilişkisini etkilediği ifade etmiştir. Bazı araştırmacılar etnik restoranlarda çalan müziğin türü ya da temposu gibi unsurların müşterilerin satın alma algılarına etki edebileceğini ifade etmişlerdir (Caldwell ve Hibbert, 2002, s.895; North, Shilcock ve Hargreaves, 2003, s.712). Caldwell ve Hibbert, (2002)’in yaptığı çalışmada ise etnik restoranlarda müzikal tercihin, müşterilerin o restoranda geçirdiği zamanı önemli ölçüde etkileyebileceği sonucuna ulaşmıştır. Bu sonuçların araştırma ile benzerlik gösterdiği belirlenmiştir.

Araştırmaya katılan restoran işletmecileri, teknolojinin de ilerlemesiyle beraber seyahatlerin daha kolay hale gelmesi, eğitim ve tatil olanaklarının artması, sosyal medyanın

da etkisi neticesinde Türk müşterilerin yemek konusunda oldukça bilgili ve bilinçli olduklarını belirtmektedir. Bilginin artması ise yemek ve fiziki faktörler konusunda eleştirileri de yanında getirmektedir. İşletme yöneticileri için de benzer durum geçerli olmaktadır. Bilgi sahibi olan yöneticiler ürün ve hizmetlerini daha özgün duruma getirmek ve menülerinin gelişimini sağlamak için çaba sarf etmektedir.

Sonuç olarak etnik restoranların marka değerinin yükselmesi için işletmenin reklamlarını yapmakta olup marka imajının müşteriler üzerindeki etkisini yükseltmek içinde özel gün promosyonları ve sosyal sorumluluk projelerinde rol alma gibi stratejiler izledikleri belirlenmiştir. Yöneticiler müşterilerin markaya olan bağlılıklarının sürdürülebilirliği için algılanan marka kalite standartlarını aynı seviyede tutmaya özen gösterdikleri araştırmadan elde edilen önemli sonuçlardan biri olmaktadır.

Araştırma sonucundan elde edilen verilerden yola çıkılarak sunulan öneriler aşağıda sıralanmıştır:

- Etnik restoran işletmelerinin marka imajını yükseltebilmek amacıyla işletme olarak sosyal sorumluluk projelerinde yer alınabilir.
- Restoranı etnik kökene uygun dekor ile donatmak, etnik kökeni yansıtan müzikler çalmak ve personellerin etnik kökeni yansıtan kıyafetler giymesini sağlamak, markanın rekabet içinde bulunduğu rekabet ortamında müşteri memnuniyetini ve markanın sektöre tutunabilmesini kolaylaştırabilir.
- İleride etnik restoran yöneticileri üzerinde marka değeri oluşturma algılarına yönelik elde edilen daha derinlemesine araştırmalar yapılabilir. Bu bağlamda, etnik restoranların marka kimliğini oluştururken dikkat edilen faktörlerin neler olduğuna yönelik araştırmalar yapılabilir. Ayrıca, bu restoranların tasarımda ve fiziksel özelliklerinde öne çıkan öğelerin neler olabileceğine ilişkin incelemeler yapılabilir.

Kaynakça

- Aaker, A. D. (1996). *Building strong brands*. New York: The Free Press.
- Aksatan, M. (2016) Etnik Temalı Restoranlarda Otantiklik: Yönetici ve Tüketici Bakış Açıklarına Yönelik Karşılaştırmalı Bir Çalışma, Yayınlanmamış Doktora Tezi, Dokuz Eylül Üniversitesi Sosyal Bilimler Enstitüsü. İzmir, s. 38-65.
- Angelo, R.M ve Vlademir, A.N. (2001). *Hospitality today: An Introduction*. East Lansing: AH&MA Educational Institute Publication. Ankara.
- Ball, S. ve Roberts, L. (2003). *Restaurants*. International Hospitality Industry: Structure, Characteristics and Issues. Oxford: Butterworth-Heinemann, s. 30-58.
- Batra, A. (2008). Foreign Tourists' Motivation ve Information Source(s) Influencing Their Preference for Eating Out at Ethnic Restaurants in Bangkok. *International Journal of Hospitality & Tourism Administration*, 9(1), 1-17.
- Beardsworth, A. ve Bryman, A. (1999). Meat consumption and vegetarianism among young adults in the UK", *British Food Journal*, 101(4): 289-300.
- Belk, R.W. ve Costa, J.A. (1998). Mountain Man Legend: A fantasy consuming contemporary. *Journal of Consumer Research*, 25(3), 218-240.
- Bişkin, F. (2004). "Markanın Pazarlama Açısından Önemi ve Tüketici Tercihleri-Memnuniyeti Çerçevesinde Otomobil Sahipleri Üzerinde Bir Araştırma". Yayınlanmamış Yüksek Lisans Tezi, Selçuk Üniversitesi Sosyal Bilimler Enstitüsü, Konya, s. 45-80.

- Boyce, J.B. ve Sukalakamala, P. (2007). Customer Perceptions for Expectations and Acceptance of an Authentic Dining Experience in Thai Restaurants. *Journal of Foodservice*. (18), 69-75.
- Caldwell, C. ve Hibbert, S.A. (2002). The Influence of Music Tempo and Musical Preference on Restaurant. *Psychology & Marketing*. 19(11),895–917.
- Choi, S. ve Henneberry, D.M. (2000). Ethnic Food Marketing. *Journal of Food Products Marketing*. 5(4), 19-44.
- Church, S., Gilbert, P., ve Khokhar, S. (2006). *Ethnic groups and foods in Europe*. Synthesis report, No. 3.
- Clemes, M.D., Gan, C. ve Sriwongrat, C. (2013). Consumers' Choice Factors of an Upscale Ethnic Restaurant. *Journal of Food Products Marketing*. 19(5), 413-438.
- Cowin, E. ve Matusitz, J. (2011). The Ongoing Transformation of the McDonald's Logo: A Semiotic Perspective. *Journal of Visual Literacy*. 30(2), 20-38.
- Czarniecka-Skubina, E. ve Nowak, D. (2014). Japanese Cuisine in Poland: Attitudes and Behaviour Among Polish Consumers. *International Journal of Consumer Studies*. 38-62.
- Çetin, İ. (2017). *Otel işletmelerinde marka değeri ve marka yaratma* (1. Baskı). Ankara: Detay Yayıncılık, s.93-95.
- Doğduyol, S. (2014). İstanbul Bölgesindeki Restoran İşletmelerinde Yöneticilerin İnovasyon Anlayışı ve Uygulama Stratejileri, Yüksek Lisans Tezi, Adnan Menderes Üniversitesi Sosyal Bilimler Enstitüsü. Aydın.
- Ebster, C., ve Guist, I., (2005), "The Role of Authenticity in Ethnic Theme Restaurants", *Journal of Foodservice Business Research*, 7(2), 41-52.
- Erdoğan, İ. (2007). *Pozitivist Metodoloji: bilimsel araştırma tasarımı istatistiksel yöntemler analiz ve yorum*. Ankara. Erk Yayınları, s.71.
- Gilmore, J.H. ve Pine, B.J. (2007). *Authenticity: what customers really want*. Boston: Harvard Business Review Press.
- Grayson, K. ve Martinec, R. (2004). Consumer Perceptions of Iconicity and Indexicality and Their Influence on Assessments of Authentic Market Offerings. *Journal of Consumer Research*. 31(2), 296-312.
- Ha, J. ve Jang, S. (2010b). Effects of Service Quality and Food Quality: The Moderating Role of Atmospherics in an Ethnic Restaurant Segment. *International Journal of Hospitality Management*. 29, 520-529.
- Harrison-Walker, L.J., 2001. The measurement of word-of-mouth communication and an investigation of service quality and customer commitment as potential antecedents. *Journal of Service Research*. 4 (1), 60–75.
- Hem, L.E. ve Iversen, N.M. (2004). How to Develop a Destination Brand Logo: A Qualitative and Quantitative Approach. *Scandinavian Journal of Hospitality and Tourism*. 4(2), 83-106.
- Hyun, S.S. ve Kim, W. (2011). *Dimensions of Brand Equity in the Chain Restaurant Industry*. *Cornell Hospitality Quarterly*. 52(4), 429-437.

- Jang, S. C. S., Ha, J., ve Park, K. (2012). Effects of ethnic authenticity: investigating Korean restaurant customers in the US. *International journal of hospitality management, International Journal Of Hospitality Management*, 31, 990– 1003.
- Josiam, B.M. ve Monteiro, P.A. (2004). Tandoori Tastes: Perceptions of Indian Restaurants in America. *International Journal of Contemporary Hospitality Management*. 16(1), 18-26.
- Karagöz, Y. (2017). *Spss ve amos uygulamalı bilimsel araştırma yöntemleri ve yayın etiği*, Nobel Akademik Yayıncılık, Ankara
- Kim, D., Magnini, V.P. ve Singal, M. (2011). The Effects of Customer Perceptions of Brand Personality in Casual Theme Restaurants. *International Journal of Hospitality Management*. 30, 448-458.
- Lego, C.K., Wood, N.T. McFee, S.L. ve Solomon, M.R. (2002). A Thirst for the Real Thing in Themed Retail Environments. *Journal of Foodservice Business Research*. 5(2): 61-74.
- Lindstrom, M. (2007). “*Duyular ve marka*”. (Çev. Ü. Şensoy). İstanbul: Optimist Yayıncılık. (2005).
- Liu, Y., Jang, S., ve Namkung, Y. (2011). Effects of Authentic Atmospherics in Ethnic Restaurants: Investigating Chinese Restaurants. *International Journal of Contemporary Hospitality Management*. 23(5): 662-690.
- McLennan, W. ve Podger, A. (1995). National Nutrition Survey: Nutrient Intakes and Physical Measurements, Australian Bureau of Statistics, Canberra, s.95.
- Merriam, S.B. (2015). *Nitel araştırma desen ve uygulama için bir rehber*. (Çev. S. Turan). Ankara. Nobel Yayıncılık s. 149. (06.05.2015).
- Munoz, C.L. ve Wood, N.T. (2009). A Recipe for Success: Understanding Regional Perceptions of Authenticity in Themed Restaurants. *International Journal of Culture, Tourism and Hospitality Research*. 3(3), 269-280.
- North, A.C., Shilcock, A. ve Hargreaves, D.J. (2003). The Effect of Musical Style on Restaurant Customers’ Spending. *Environment and Behavior*. 35(5), 712-718.
- Pastinelli, M. ve Turgeon, L. (2002). Postcolonial Encounters at Quebec City Ethnic Restaurants. *Journal of American Folklore* 115 (456), 247-268.
- Schulp, J.A. ve Tirali, I. (2008). Studies in Immigrant Restaurants I: Culinary Concepts of Turkish Restaurants in the Netherlands. *Journal of Culinary Science & Technology*. 6(2-3), 119-150.
- Sökmen, A. (2014) *Yiyecek içecek hizmetleri yönetimi ve işletmeciliği*, (7. Baskı). Ankara: Detay Yayıncılık.
- Şencan H., (2005). *Sosyal ve davranışsal ölçümlerde geçerlilik ve güvenilirlik*. (1.Baskı). Ankara. Seçkin Yayıncılık.
- Teyin, G., Aslan, N., Ümit, S., Pekerşen, Y., ve Nizamlioğlu, F. (2017). Turizm sektöründe etnik restoranlar: İstanbul örneği. *Journal of Tourism and Gastronomy Studies* 5/Special issue 2(2017) 77-87.
- Thomson, M., MacInnis, D. J., ve Park, C.W. (2005). Measuring the Strength of Customers’ Emotional Attachments to Brands. *Journal of Consumer Psychology*, 1, 77-91.

- Uyar, E. (2003). Kurum İmajının Oluşum Sürecinde Halkla İlişkilerin Rolü Üzerine Teorik ve Uygulamalı Bir Çalışma. Selçuk Üniversitesi Sosyal Bilimler Enstitüsü Yüksek Lisans Tezi. Konya.
- Ünal, S., Erciş, A., Güllülü, U., Bigili, B. ve Gödekmerdan, L., (2008). *Sigorta hizmetlerinde marka değeri ve marka güveni*, (1. Baskı), Ankara: Detay Yayıncılık, s.29.
- Yıldırım, A., ve Şimşek, H. (2006). *Sosyal bilimlerde nitel araştırma yöntemleri*. (6. baskı) Ankara: Seçkin Yayıncılık.

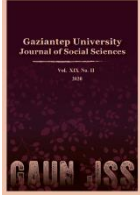

GAZİANTEP UNIVERSITY JOURNAL OF SOCIAL SCIENCES

Journal homepage: <http://dergipark.org.tr/tr/pub/jss>



Araştırma Makalesi • Research Article

Otel Çalışanlarının “Düzgün İş” Koşullarına Yönelik Algıları ve İşten Ayrılma Niyetine Etkisi¹

Perceptions of Hotel Employees towards “Decent Work” Conditions and Its Effect on Turnover Intention

Sultan Nazmiye KILIÇ^{a*}, Cevdet AVCIKURT^b

^a Arş. Gör., Balıkesir Üniversitesi, Turizm Fakültesi, Balıkesir/TÜRKİYE
ORCID: 0000-0003-0560-0622

^b Prof. Dr., Balıkesir Üniversitesi, Turizm Fakültesi, Balıkesir/TÜRKİYE
ORCID: 0000-0002-9169-9763

MAKALE BİLGİSİ

Makale Geçmişi:

Başvuru tarihi: 22 Ocak 2020

Kabul tarihi: 26 Mayıs 2020

Anahtar Kelimeler:

Düzgün İş,

İşten Ayrılma Niyeti,

Otel,

Çalışma Koşulları,

Ayvalık

ARTICLE INFO

Article History:

Received January 22, 2020

Accepted May 26, 2020

Keywords:

Decent Work,

Turnover Intention,

Hotel,

Working Conditions,

Ayvalık

ÖZ

Otelcilik sektörü, oluşturduğu istihdam fırsatları ile birçok ülke ekonomisine katkı sağlamaktadır. İnsan emeğinin ön planda olduğu otelcilik sektörü, misafirler ve çalışanlar arasındaki yakın iletişimi temel aldığı için çalışma koşullarında sağlanabilecek iyileştirmeler hizmet kalitesini etkileyebilmektedir. İşletme verimliliğinin ve çalışma yaşamı kalitesinin iyileştirilmesi amacıyla çözümlerin hazırlanabilmesi için koşulların doğru analiz edilmesi önemlidir. Günümüzde, çalışma hayatında karşılaşılan koşulların anlaşılması için farklı çalışmalar yapıldığı ve kavramların oluşturulduğu görülmektedir. Uluslararası Çalışma Örgütü (ILO) tarafından sunulan düzgün iş kavramı bunlardan biridir. Bu çalışmada, Uluslararası Çalışma Örgütü (ILO) tarafından sunulan düzgün iş kavramı turizm sektörü açısından değerlendirilmiştir. Bu kapsamda, turizm sektöründe çalışanların düzgün iş algısının işten ayrılma niyetine etkisinin anlaşılması amaçlanmıştır. Düzgün iş algısının ölçülebilmesi amacıyla düzgün iş kavramının temelinde yer alan 4 temel unsurdan faydalanılmıştır. Bu unsurlar; istihdam, sosyal güvenlik, sosyal diyalog ve çalışanların temel haklarıdır. Çalışmada gerçekleştirilen açıklayıcı faktör analizinin sonuçları düzgün iş algısının 4 boyuttan oluştuğunu göstermiştir. Bu boyutlar; çalışanların katılımı, beklentileri, sağlanan fırsatlar ile ulusal düzeyde katılım ve ek haklardır. Korelasyon analizi sonucunda düzgün iş algısı ile işten ayrılma niyeti arasında negatif yönlü ilişki olduğu görülmüştür.

ABSTRACT

The hospitality sector contributes to the economies of many countries with the employment opportunities it creates. Since the hotel sector, where human labor is at the forefront, is based on close communication between guests and employees, improvements in working conditions may affect service quality. Accurate analysis of the conditions is essential for the preparation of solutions to improve operational efficiency and quality of work life. Today, it is seen that different studies have been conducted and concepts have been formed in order to understand the conditions encountered in working life. One of them is the concept of decent work presented by the International Labor Organization (ILO). In this study, the concept of decent work presented by the International Labor Organization (ILO) was evaluated in terms of tourism sector. In this context, it is aimed to understand the effect of decent work perception of the employees in tourism sector on turnover intention. In order to measure the perception of decent work, 4 basic elements which are at the basis of the concept of decent work were used. These elements; employment, social security, social dialogue, and fundamental rights of employees. The results of the explanatory factor analysis conducted in the study showed that decent work perception consists of 4 dimensions. These dimensions are employee participation, expectations, opportunities provided, national participation and additional rights. Correlation analysis showed that there was a negative relationship between decent work perception and intention to quit.

¹Balıkesir Üniversitesi Sosyal Bilimler Enstitüsü bünyesinde hazırlanan yüksek lisans tezinden üretilen bu çalışma, 3-7 Kasım 2017 tarihleri arasında Bandırma’da düzenlenen 1. Eğitim Bilimleri ve Sosyal Bilimler Sempozyumu’nda sözlü olarak sunulan bildirinin gözden geçirilmiş ve yeniden düzenlenmiş hâlidir.

EXTENDED ABSTRACT

Nowadays, quality of employment has started to gain importance besides its quantity. In this direction, many new concepts that express the quality of employment have been emerged. The concept of decent work, which was introduced by the International Labor Organization (ILO), is one of these. Decent work has been studied in many studies and in many different sectors at the macro level. In these studies, it was evaluated that to what extent countries and industries provide decent work conditions. However, the number of studies examining the decent work characteristics at micro level and the perception of the decent work of the employees is quite few. In addition, the number of studies on this concept in the field of tourism is also limited.

When the literature review was researched, it was seen that the intention of employees to quit was influenced by many factors that constitutes decent work concept. For this reason, it can be anticipated that it will contribute to the reduction of employee turnover when decent work conditions are provided for employees. In this manner, the aim of this study is to find out decent work level in the sector as well as the effect of the perception of decent work on the turnover intention of employees.

There are different suggestions developed for decent work measurement. However, similar sub-dimensions were used in these suggestions. In order to disclose employees' perception of decent work, a questionnaire form was prepared according to four main decent work principles of Ghai (2003: 113- 145) because these indicators form the basis of decent work concept. Indicators remarked by Ghai are employment, social security, social dialogue and fundamental rights at work. These main dimensions have some sub-dimensions: Employment dimension consists of employment opportunities, income generating employment and working conditions. In the social security dimension, there are public expenditures related to social security and security coverage. In the dimension of employee rights, there are forced labor and child labor, discrimination, and freedom of association. Lastly, sub-dimensions under the social dialogue dimension are collective bargaining, economic democracy and participation at the national level.

Data was gathered from employees working in hotel establishments in Ayvalık (Balıkesir). After missing and incorrect surveys were removed 274 surveys were evaluated. The highest averages for the items of decent work perception are "This hotel does not discriminate employees of different religions, languages, nationalities and ethnic backgrounds." (4.59), "I think that I work in a healthy environment." (4.47), "In general, I think my working conditions are good." (4.44), "Men and women have equal opportunities to become manager in this hotel." (4,43), and "So far, I have not had any work accident while working in this sector." (4.37). In addition, the lowest averages are "My job conditions affect my family life negatively." (2.32), "Part-time employees or interns work at more severe conditions than other staff at this hotel." (2.65), "My working hours at this hotel are too long." (2.99), "I always work overtime." (3.39), "I think I can find a higher salary job in the future." (3.84), and "I think non-governmental organizations related to the sector work actively." (3.98). The overall average of all statements is 4.05.

In the exploratory factor analysis, items with a factor load of at least 0.40 and above were included. In addition, items with less than 0.10 difference (overlapping) were removed. According to results of exploratory factor analysis, the perception of decent work consists of four factors which are employees' participation, employees' expectations, opportunities, participation at the national level and benefits. These four dimensions explain 60.461% of the total variance.

Then, Pearson Correlation Analysis conducted to determine whether there is a significant relationship between decent work perception and turnover intention. It was understood that there was a moderate negative relationship between them ($r = -.343$, $p < 0.01$). The results indicate that the intention to quit may increase as the values given to expressions regarding decent work perception decrease. The perception of employees towards decent work conditions explains 11.8% ($R^2 = .118$) of intention to quit. In this context, there may be another variable or variables that explain the intention to quit. The F value of the analysis is significant ($p = .00$). The 1-unit change in the decent work perception value affects the intention to quit $-.343$ units ($R = .343$, $R^2 = .118$, $p < .01$). However, the result is not high enough to establish a model.

The results of this study provide new evidence for the measurement of decent work at micro level. The research also indicates that the intention to quit may increase as the values given to expressions regarding decent work perception decrease. In addition, there may be another variable or variables that explain the intention to quit. For this reason, new models can be created and analyzed by considering other factors that may affect the intention to quit in future research. When the results obtained from the related literature and this research are analyzed, it is understood that the issues of burnout, job satisfaction and organizational commitment can be included as explanatory or mediating variables in the relationship between decent work perception and intention to quit. In addition, possible new job opportunities that employees have should be taken into consideration in the future studies, since it may also influence the intention to leave.

Giriş

Günümüzde, “iş” kavramı maddi katkısının yanı sıra temel hak olarak görülmektedir (Kocacık, 2004, s. 3). Ayrıca, sadece iş sahibi olmak artık birçok insan için en temel yaşam standardını sağlamada bile yeterli olmayabilmektedir. Çünkü, küreselleşen ve liberalleşen dünyada, iş esnekliği, ücretler, iş istikrarı ve kariyer beklentileri ve istihdam koşulları değişmiştir. Böylece, çalışma koşulları da en az işsizlik oranı kadar önem kazanmıştır. Bu doğrultuda, son yıllarda hem (sosyal) politikaya yönelik düzenlemelerde hem de ilgili akademik yazında iş kalitesinin farklı yönlerini inceleyen çalışmaların sayısında artış gözlemlenmektedir (Burchell, Sehnbruch, Piasna ve Agloni, 2013, s. 1-2) (Bkz. Tablo 1). Çalışma yaşamının özelliklerinin farklı ülkelere ve farklı unsurlara göre değişkenlik göstermesi nedeniyle çalışma yaşamı kalitesini ölçen ve üzerinde ortak karara varılmış bir endeks mevcut değildir (Durmuşkaya, 2017, s. 227- 228).

Tablo 1: İş Kalitesi Endeksleri

Adı	Kapsamı	Kaynağı
Laeken Indicators of Job Quality	Avrupa Birliği	European Commission (2008)
The European Job Quality Index	Avrupa Birliği	Leschke, Watt ve Finn (2008)
European Working Conditions Survey	Avrupa Birliği	Parent-Thirion, Fernández-Macías, Hurley ve Vermeulen (2007)
Good Jobs Index	Orta Gelirli ve Gelişmekte Olan Ülkeler	Avirgan, Bivens ve Gammage (2005)
Decent Work Index-1	Gelişmiş ve Gelişmekte Olan Ülkeler	Ghai (2003)
Decent Work Index-2	Gelişmiş ve Gelişmekte Olan Ülkeler	Bonnet, Figueiredo ve Standing (2003)
Decent Work Index-3	Gelişmiş ve Gelişmekte Olan Ülkeler	Anker, Chernyshev, Egger, Mehran, ve Ritter (2003)
Decent Work Index-4	Gelişmiş ve Gelişmekte Olan Ülkeler	Bescond, Châtaignier ve Mehran (2003)
Quality of Employment Indicators	Kanada, ABD ve Avrupa	Brisbois (2003)
Indicators of Job Quality	Kanada	Jackson ve Kumar (1998)
Subjective Quality of Working Life Index	Çek Cumhuriyeti	Vinopal (2009)
DGB Good Work Index	Almanya	Mußmann (2009)
Austrian Work Climate Index	Avusturya	Preinfalk, Michenthaler ve Wasserbacher (2006), Michenthaler (2006)
Indicators of Quality of the Labour Market	İspanya	Caprile ve Potrony (2006), Toharia, Caprile ve Potrony (2008)
Quality of Work in Flanders	Flanders (Belçika)	Flanders Social and Economic Council (2009)
Tangian's Proposal	Avrupa Birliği	Tangian (2007, 2009)
Good and Bad Jobs Index	Orta Gelirli Ülkeler	Ritter ve Anker (2002)
Index of the Characteristics Related to the Quality of Employment	Şili	Sehnbruch (2004)

Kaynak: Bustillo, Fernández-Macías, Antón ve Esteve, 2009, s. 20

1980’li ve 1990’lı yıllarda Amerika Birleşik Devletleri ve İngiltere’de “iyi işler” ve “kötü işler” şeklinde bir sınıflandırma yapılmıştır. Ücreti, koşulları ve sürekliliği uygun olan işler iyi, olmayanlar ise kötü işler olarak ayrılmıştır. 1990’ların sonu ve 2000’lerin başından itibaren insana yakışır iş (düzgün iş/decent work) kavramı ortaya atılmıştır (Gündoğan, 2010, s. 4-5). Uluslararası Çalışma Örgütü (ILO) "çalışma yaşamı kalitesi" yerine "insana yakışır iş" kavramını kullanmaktadır (Işığışık, 2018, s. 310). Kavram, ilk kez 1999’da Uluslararası Çalışma Konferansı’nda sunulan raporla duyurulmuştur (Ghai, 2003, s. 113). Akademik

çalışmaların oldukça dağınık olduğu bu alanda sadece Uluslararası Çalışma Örgütü (ILO) çalışma kalitesine yönelik “düzgün iş” kavramının sistemli tanımı için çalışmıştır (Burchell vd., 2013, s. 2).

İngilizcesi “tatmin edici, kabul edilebilir standartta” anlamına gelen decent kelimesi İspanyolcada (decente) “iyi kalitede ve yeterli standartta” anlamına gelirken Türkçede “decent work” kavramı için “düzgün iş”, “insancıl iş”, “insan onuruna yakışır iş” karşılıkları kullanılmaktadır. Uluslararası Çalışma Örgütü’nün (ILO) Türkiye Ofisi ise bu kavramı “insana yakışır iş” olarak çevirmiştir (Gündoğan, 2010, s. 5). Onuncu Kalkınma Planı’nda ise (2014-2018) “insana yaraşır iş” ve “insana yakışır iş” kavramları kullanılmıştır (T.C. Kalkınma Bakanlığı, 2013, s. 47). Türkçe yazın incelendiğinde şu karşılıklara ulaşılmıştır: “uygun iş” (Kapar, 2007, s. 2), “insana yakışır iş” (Günaydın, 2015, s. 123; Işığışık, 2005, s. 3), “Düzgün iş” (Öz ve Bulut, 2014; Palaz, 2005, s. 479-505; Şahin, 2014; Tüzünkan, 2013, s. 163-173; Tüzünkan, 2015a, s. 1-15), “insanca iş” (Şen, 2009, s. 410-422), “insanca çalışma” (Bonnet vd., 2003/2006, s. 130). Bu çalışmada, ilgili yazında daha fazla kullanıldığı anlaşılan “düzgün iş” ifadesi tercih edilmiştir. Işığışık (2005, s. 3) kavramın niteliğini şu şekilde açıklamaktadır:

İnsana yakışır iş’ (decent work) kavramı, günümüzde, bireylerin çalışma ve istihdam haklarına, iş sağlığı ve güvenliği koşullarına, sosyal güvenlik olanaklarına ve sendikalar ya da diğer temsil ve katılım mekanizmaları aracılığıyla kendilerini ifade etme haklarına atıfta bulunan genel bir kavramsal çerçeveyi nitelenebilir üzere kullanılmaktadır.

Yoksulluktan kurtulmanın en iyi yolu düzgün iş koşullarını sağlayan istihdam fırsatlarının oluşturulması olarak görülmektedir (ILO, 2006, s. 2). Bu nedenle, düzgün iş yoksulluğun azaltılması ile ilgili çabalar için ve sürdürülebilir kalkınma için önemli bir araçtır (Chernyshev, 2009, s. 20). Düzgün iş, yaşam kalitesinin önemli bir boyutudur. Çünkü, iş yaşamı süresince harcanan zaman, sosyalleşme ve kişinin kendine olan saygısı açısından insan hayatının büyük bölümünü etkilemektedir (Anker vd., 2003, s. 147).

Düzgün İş Ölçümü

“İyi iş” kavramının içeriğini neyin oluşturduğuna dair evrensel bir kabul bulunmamaktadır (Burchell vd., 2013, s. 5-10). Birçok araştırmacı Uluslararası Çalışma Örgütü’nün (ILO) düzgün iş kavramını nicel boyutta bir endekse çevirebilmek için çalışmalar yapmıştır (Paulino, Vilmar ve Baltar, 2007, s. 15). Düzgün işin temel unsurları incelenmiş, detaylı çalışmalar yapılmış, boyutlar ve göstergeler hazırlanmıştır. Düzgün iş ölçümü için geliştirilen 4 temel öneri bulunmaktadır. Bunlar (Lawrence, Paredes Gil, Flückiger, Lambert ve Werna, 2008, s. 164): Anker vd. (2003, s. 151-152), Bescond, Châtaignier ve Mehran (2003, s. 180), Bonnet, Figueiredo ve Standing (2003, s. 213-214) ve Ghai (2003, s. 113- 145) tarafından hazırlanmıştır. Bu öneriler ILO tabanlıdır (Durmuşkaya, 2017, s. 230).

Ghai Tarafından Sunulan Düzgün İş Göstergeleri

Düzgün işin dört unsurunu göz önünde bulundurarak farklı ülkeler için yeterliliğini ve uygunluğunu değerlendirmiştir. Bu değerlendirmeye göre istihdam, sosyal güvenlik, çalışan hakları ve sosyal diyalog olmak üzere dört temel boyut ve bu boyuta bağlı alt maddeler bulunmaktadır. İstihdam boyutu, istihdam fırsatları, gelir getiren istihdam ve çalışma koşullarından oluşmaktadır. Sosyal güvenlik boyutunda sosyal güvenlik ile ilgili kamu harcamaları ve sigorta kapsamı yer almaktadır. Çalışan hakları boyutunda ise zorla çalıştırma ve çocuk emeği, ayrımcılık ve örgütlenme özgürlüğü bulunmaktadır. Sosyal diyalog boyutunun alt maddeleri ise toplu pazarlık, ekonomik demokrasi ve ulusal seviyede katılımıdır (Ghai, 2003, s. 144).

Tablo 2: Ghai Tarafından Sunulan Düzgün İş Göstergeleri

İstihdam Boyutu	Sosyal Güvenlik Boyutu	Çalışan Hakları	Sosyal Diyalog
İstihdam Fırsatları	Sosyal Güvenlik ile ilgili Kamu Harcamaları	Zorla Çalıştırma ve Çocuk Emeği	Toplu Pazarlık
Gelir Getiren İstihdam	Sigorta Kapsamı	Ayrımcılık	Ekonomik Demokrasi
Çalışma Koşulları		Örgütlenme Özgürlüğü	Ulusal Seviyede Katılım

Kaynak: Ghai, 2003, s. 113- 145

Anker vd. Tarafından Sunulan Düzgün İş Göstergeleri

Anker vd.'nin çalışmasında düzgün işin 6 boyutu olduğu belirtilmektedir. Bunlar (Anker vd., 2003, s. 151-152):

- **İş fırsatları:** Çalışmak isteyen herkesin iş bulabilmesini ifade etmektedir.
- **Özgür koşullarda çalışma:** Çalışılacak işin özgürce seçilmesi (zorlama, baskı olmadan), köle işçiliği ve çocukların en kötü koşullarda istihdamı gibi kabul edilemeyecek çalışma koşullarının engellenmesini içermektedir. Ayrıca, çalışanlar sendika gibi işçi örgütlerine katılabilmeli ve ayrımcılık ile karşılaşmamalıdır.
- **Üretken iş:** Çalışanlar kendileri ve aileleri için kabul edilebilir yaşam standardını sağlayabilecek işe sahip olabilmelidir.
- **İşte eşitlik:** Çalışanların işte âdil ve eşit davranış görüp âdil ve eşit fırsatlara sahip olabilmelerini belirtmektedir. Ayrıca, işte ve işe girişte ayrımcılığın olmaması, iş ve aile yaşamının dengelenmesini ifade etmektedir.
- **İşte güvenlik:** Sağlık, emekli maaşı ve geçim ile ilgili konularda korunmaya sahip olmanın yanı sıra hastalık ve diğer ihtimallerde gerekli finansal desteğe ve ilgili diğer korunma imkânlarına sahip olabilmeyi ifade etmektedir.
- **İşte saygınlık:** Çalışanların saygılı davranışlarla karşılaşması ve işteki sorunlarıyla ilgili seslerini duyurup karar verme sürecine dâhil olabilmelerini ifade etmektedir.

Bescond vd. Tarafından Sunulan Düzgün İş Göstergeleri

Düzgün iş ölçümü için yedi adet gösterge belirlenerek düzgün iş açığı değerlendirilmiştir. Değerlendirme için son yılların ulusal iş gücü araştırmaları kullanılmıştır. Saatlik ücret, fazla mesai, ulusal boyutta işsizlik, okula gitmeyen çocuklar (çocuk emeği), genç işsizlik, cinsiyete göre üretime katılma oranı ve emekli aylığı olmayan yaşlılar göz önünde bulundurulmuştur (Bescond vd., 2003, s. 180).

Bonnet vd. Tarafından Sunulan Düzgün İş Göstergeleri

Üç seviyede düzgün iş göstergeleri oluşturulmuştur. Bütünsel (makro) seviyede tüm toplumlarda çalışanların baskı olmadan, güvenli, kişisel gelişim için fırsatlar sunan, aynı zamanda kendilerini ve ailelerini geçindirecek yeterli geliri elde etmelerini sağlayan çalışma koşulları için ilgili yasaların, düzenlemelerin ve kurumların oluşturulması amacını taşımaktadır. İşyeri (mezo) seviyesinde düzgün iş çalışanlar için güvenli ve iş yeri için verimliliği güçlendiren bir ortamdır. Bireysel (mikro) seviyede düzgün iş, işle ilgili olabilecek tüm güvenliğin yeteri kadar sağlandığı çalışma fırsatlarını içerir. Endeksler bir dizi “göstergeler”den oluşur. 1999’da oluşturulan modelde, düzgün iş herkes (toplum, iş yerleri ve işçiler) için temel güvence gerekliliğine göre kavramsallaştırılmıştır. Emek ile ilgili 7 tür güvenceden bahsedilmektedir. Bunlar emek piyasası güvencesi, istihdam güvencesi, iş/meslek güvencesi, çalışma güvencesi, yeteneğin geliştirilmesine yönelik güvence, gelir güvencesi, temsil ve fikir belirtme

güvencesidir. Endeks oluşturma süreci farklı güvence türlerine yönelik gösterge grupları temeline dayanmaktadır (Bonnet vd., 2003, s. 213-214). Çalışma ile ilgili güvencenin türleri şunlardır (Standing, 2002, s. 442):

- **Emek piyasası güvencesi:** Makroekonomik politikalarla sağlanan yüksek seviyede istihdam yoluyla yeterli istihdam ve çalışma koşulları,
- **İstihdam güvencesi:** Plansız, keyfi işten çıkarmaya karşı korunma ve ekonomik hareketlilikle uyumlu istikrarlı istihdam,
- **İş güvencesi:** Mesleğe veya kariyere yönelik iş vs.
- **Çalışma güvencesi:** İş kazası ve hastalıklarına karşı korunma, çalışma süreleriyle ilgili sınırlar vs.,
- **Yeteneğin geliştirilmesine yönelik güvence:** Yetenek kazanma ve kazanılan yeteneği koruma ile ilgili fırsatlar, mesleki eğitim vs.,
- **Gelir güvencesi:** Gelirin asgari ücret sistemiyle korunması, kapsamlı sosyal güvenlik vs.,
- **Temsil güvencesi:** Emek piyasasındaki toplu görüşmelerin korunmasıdır.

Turizm Sektöründe Düzgün İş

İnsan kaynağına yoğun olarak ihtiyaç duyulan turizm sektöründe, iş piyasasına ilk defa giren veya başka yerde iş bulmakta zorluk yaşayan insanlar (örneğin, düşük vasıflı çalışanlar, etnik olarak azınlık gruplar ve göçmenler, işsiz gençler, uzun dönem işsiz kalan bireyler ve aileleri ile ilgili sorumlulukları nedeniyle yarı zamanlı çalışması gereken kadınlar) için iş imkânı sunulmaktadır. Sektörün kadın istihdamının artırılması ve kurulan küçük-orta boy işletmelerden gelir sağlanabilmesi için de fırsatlar sunduğu bilinmektedir. Bu durum gelişmekte olan ekonomilerde kadınların ve yerel halkın yoksulluğunun engellenmesi için imkân sağlamaktadır. Ayrıca, turizm sektörü birçok küçük girişimci için yeni fırsatlar sunmaktadır. Bunun yanı sıra, konaklama ve ulaşım alanlarında hizmet veren büyük turizm yatırımlarında eleman ihtiyacının birçoğu bölgedeki insanlardan karşılanmaktadır. Kısaca, turizm birçok farklı türde, düşük ve yüksek vasıflı iş imkânı sağladığı için ekonomik gelişme, istihdam yaratma ve nispeten daha kolay gelir elde etme gibi birçok faydalar sunabilmektedir (Chernyshev, 2009, s. 1-5).

Turizm emeğe dayalı hizmet satışı temeline dayandığı için insana duyulan ihtiyaç diğer birçok sektöre nispeten doğrudan istihdam artışını daha fazla tetiklemektedir (Usta, 2002, s. 86). Ancak, turizm sektörü ile ilgili olarak çalışma koşullarının yetersiz olduğu, çalışma saatlerinin sosyal hayatı olumsuz etkilediği ve düzensiz çalışma saatleri görülebildiği bilinmektedir. Bunun yanında düşük ücret, düşük iş güvencesi, sosyal güvenliğin ve korumanın eksikliği, sağlıksız çalışma koşulları ile karşılaşılabilir (Chernyshev, 2013, s.4). Bu nedenle, sektörde düzgün iş koşullarına ilişkin uygulamaların henüz yeterince sağlanmadığı görülmektedir. Çalışma koşullarına yönelik çözülememiş birçok problem, taraflar arasındaki çatışmaya zemin hazırlamaktadır (Avcıkurt, 2015, s. 226).

Turizm sektörü hali hazırda istihdam edilmiş ve sektörde iş bulabilecek potansiyel işgörenlere düzgün çalışma koşulları sağlayarak daha fazla gelişebilecektir. Turizm ile ilgili işgücü pazarında neler olduğunun anlaşılabilmesi ve istihdamla ilgili doğru politika ve stratejilerin geliştirilebilmesi için hükümetlerin ve uzmanların sektördeki istihdam ve çalışma koşullarına yönelik kapsamlı bilgiye sahip olmaları gerekmektedir. Ancak, sektörün de içinde bulunduğu turizm endüstrisinde istihdamın ölçümü konusunda genel olarak eksiklikler bulunmaktadır (Chernyshev, 2009, s. 1-20). Ölçüm konusundaki bu eksikliklere rağmen

düzenli işin dört unsuru turizm sektöründeki düzenli iş açığıyla ve düzenli iş gelişimiyle tam olarak ilişkilendirilebilmektedir. Bu nedenle, hem sektörde çalışmakta olan mevcut işçiler hem de adaylar açısından düzenli iş koşullarının sağlanması sektörü daha ileriye taşıyacağından düzenli iş kavramının dört unsuru göz önünde bulundurularak çalışanların algılarının anlaşılması turizm sektörü açısından fayda sağlayabilir (Chernyshev, 2013, s. 16).

Turizm sektörü, düzenli iş kavramının 4 temel amacı bakımından yeterli görülmemektedir. Turizm sektöründe kayıt dışı oranı ve eğitimsiz iş gücü fazladır. Ayrıca, çalışma saatleri fazla olmasına rağmen ücretler düşüktür. Toplu iş sözleşmesi ve sendikalaşma da yeterli değildir. Bu kapsamda, Türkiye'de turizm sektörünün düzenli iş hedeflerine ulaşabilmesi için özellikle kayıt dışı istihdam konusundaki yaptırımlar caydırıcı bir nitelik taşımaktadır. Çalışma saatleri ve çalışanların izin süreleri konusunda hassas davranılmalıdır. Çalışanlar, eğitimlerle daha nitelikli hale getirilmelidir. Alınacak tüm önlemler uzun vadeli olmalı ve süreklilik göstermelidir (Tüzükan, 2015b, s. 249).

İlgili Araştırmalar

Düzenli iş kavramı, birçok farklı sektörde incelenmiş ve alan araştırmaları yapılmıştır. Pereira, dos Santos ve Pais (2019, s. 1) düzenli iş konusunda yapılmış ampirik çalışmaları inceleyen araştırmasında düzenli iş alanında yapılan çalışmaların genellikle düzenli iş açığı durumunda oluşan çalışma koşulları, düzenli iş koşullarından faydalanamayan çalışanlar ve düzenli iş koşullarının sağlanması için nelerin gerekli olduğu ile ilgili konulara odaklandığını ve düzenli iş alanında hazırlanan ampirik çalışmalar henüz ilk aşamalarında olduğunu ortaya çıkarmıştır.

Düzenli iş kavramını göz önünde bulundurarak Brezilya'da işletme seviyesinde iş koşullarının ve kalitesinin gözlemlenmesi ve ortaya koyulması amacıyla Social Observatory Institute (IOS)* tarafından "Düzenli İş Endeksi" (Decent Work Index) hazırlanmıştır. Kullanılan yöntemin amacı, bölgedeki ticari sendikaların ve işçi örgütlerinin işletmelere ve hükümet politikalarına nasıl müdahale ettiklerinin düzenli iş boyutları kullanılarak tartışılmasıdır. Araştırmalar iş yerinde çalışanları, sendikacıları ve şirket yöneticilerini dâhil ederek gerçekleştirilmiştir. Düzenli iş ile ilgili farklı fikirleri bulunan bu üç kolun entegre edilmesi araştırmanın problemi. Firmada bulunması gereken koşullar ve mevcut çalışma koşulları arasındaki fark matematiksel bir değer olarak hesaplanmıştır (Paulino vd., 2007, s. 1-2).

Düzenli işin desteklenmesinde yerel yönetimlerin rolünü inceleyen bir çalışmada düzenli işin dört temel boyutu göz önünde bulundurularak "düzenli iş kavramının yerel yönetimlerce biliniyor mu?" ve "Politika ve projelerde uygulanmasına yönelik çalışmalar var mı?" gibi soruların cevapları aranmaya çalışılmıştır. Dört farklı ülkenin seçilmiş bölgelerinde durum çalışması gerçekleştirilmiştir ve kaynak belgeler incelenmiştir. Çalışma sonucunda düzenli iş kavramının uluslararası, ulusal ve yerel seviyelerde yaygınlaşmadığı görülmüştür (Lawrence vd., 2008, s. 160).

Düzenli iş ile ilgili yapılan bir diğer araştırmada, düzenli işin dört temel boyutu ve bu boyutlarla ilgili göstergeler şu şekilde ele alınmıştır: İstihdam boyutu, emekli maaşı, işsizlik oranı, çalışan hakları boyutu, düşük ücret oranı, cinsiyete bağlı ücret eşitsizliği, çalışma saatleri, çocuk işçiliği, sosyal güvenlik boyutu, sosyal diyalog boyutu, sosyal sigorta kapsamı ve sendikalaşma oranıdır. Bu boyutlar ile ilgili 1992-2001 yılları arasındaki istatistikler

* Social Observatory Institute (IOS) çok uluslu, ulusal ve kamu işletmelerinin temel işçi haklarına yönelik tutumlarını Uluslararası Çalışma Örgütü'nün (ILO) kararları doğrultusunda analiz eden bir organizasyondur (Paulino vd., 2007, s. 1).

değerlendirilmiş ve farklı sektörlerle karşılaştırma yapılarak artış/azalış trendi elde edilmiştir (Paredes Gil, Lawrence, Flückiger, Lambert ve Werna, 2008, s. 175).

Nepal ile ilgili düzgün iş durumunu ve iş yaşamı kalitesini ortaya çıkarmayı hedefleyen araştırmada düzgün iş ve iş yaşamı kalitesi ile ilgili mevcut durumun ortaya çıkarılabilmesi için Nepal Hükümetinin, Ulusal Planlama Komisyonu'nun, iş ile ilgili yasal düzenlemelerin ve Uluslararası Çalışma Örgütü'nün (ILO) hazırladığı ulusal politika ile ilgili belgeler ve alanyazın incelenmiştir. Ülkede yoksulluk sınırının altında yaşayan insan sayısının azaltılmasındaki başarıya rağmen düzgün iş hedefleri ile ilgili iyileştirilmesi gereken durumlar olduğu görülmüştür (Adhikari, Hirasawa, Takakubo ve Pandey, 2012, s. 61).

Filipinler'deki balıkçılık sektöründe düzgün iş ölçümüne yönelik gerçekleştirilen bir araştırmada çalışma koşullarının incelenmesi için ortalama ve standart sapma gibi yöntemlerden de faydalanılmış ve düzgün iş seviyesinin ölçümü bireysel ve sektörel seviyede incelenmiştir. İş görenlerin düzgün iş seviyesinin belirlenmesi için, düzgün iş göstergeleri ile ilgili cevaplar kategorize edilmiş ve kodlanmıştır. Her bir gösterge için işgörenler tarafından verilen değerlerin ortalaması alınarak düzgün iş skorunun belirlenmesi amaçlanmıştır. Sektör seviyesinde düzgün iş ölçümü için düzgün iş endeksi kullanılmıştır. Farklı istatistiksel birimlere sahip göstergeleri ölçebilmek için standartlaştırma yöntemi kullanılmıştır (Peji, 2013, s. 30).

Pakistan'da pamuk üretimi alanında faaliyet gösteren küçük ve orta boy işletmelerde düzgün iş eğilimini ortaya çıkarmaya yönelik araştırma gerçekleştirilmiştir. Pakistan'ın 3 farklı bölgesinde 17 işletme üzerinde çalışılmıştır. 81 işçiye yarı yapılandırılmış anket uygulanmıştır. İşçiler sözleşmeli ve geçici işçi olarak ikiye ayrılmıştır. Demografik yapıyı ortaya çıkarmak için medeni durum, yaş, çocuk sayısı, hane büyüklüğü ve eğitim sorulmuştur. Ayrıca işlerinin mevsimsel olup olmadığı öğrenilmiştir. Dine, cinsiyete, yaşa ve etnik gruba bağlı ayrımcılık olup olmadığı araştırılmıştır. Çalışma saatleri, işgörenlerin faydalandığı imkanlar (kalacak yer, kredi, ulaşım, avans alabilme imkanları ve yemek vs.), iş yerlerindeki ayrımcılık ve mesleki hastalıklar hakkında sorular sorularak düzgün çalışma koşulları ile ilgili güncel durumu ortaya çıkarabilmek için anket tasarlanmıştır. Standart sapma, ortalama, yüzdelerini alma, eşleştirilmiş t-test, frekans dağılımı ve Pearson korelasyon kat sayısı hesaplanmıştır (Sajjad, Imran, Akbar ve Makhdum, 2015, s. 1-4).

Diğer çalışma, aile dostu politikalar, cinsiyet eşitliği, örgütsel bağlılık ve düzgün iş varlığına yönelik algılar incelenmiş olup aralarındaki ilişkiler ve demografik faktörlerle olan ilişkileri ele alınmıştır. Farklı sektörlerden 30 firmaya 700 anket dağıtılmıştır. "Çalışanların iş yerinde düzgün iş ölçülerinin sağlanmasına yönelik algıları nasıldır?", "Düzgün iş ölçülerinin sağlanmasına yönelik algıları demografik gruplar arasında nasıl farklılık göstermektedir?", "Düzgün iş ölçülerinin sağlanması çalışanların organizasyondaki cinsiyet eşitliği algısını etkilemekte midir?" ve "Cinsiyet eşitliği algısı demografik gruplar arasında nasıl farklılık göstermektedir?" gibi sorulara cevaplar aranmıştır. Düzgün işin örgütsel boyutta ölçüldüğü bu çalışmada sosyal güvenlik, istihdam fırsatları ve sosyal diyalog konularını içeren ve çoğu zaman ulusal ölçekte tartışılan göstergelerin üzerinde durulmamıştır. Düzgün iş ölçüleriyle ilgili ifadeler hazırlanmıştır (Wu, 2010, s. 4-87).

Çorum İmalat Sanayi'nde düzgün iş koşullarının değerlendirilmesine yönelik çalışmada Uluslararası Çalışma Örgütü'nün (ILO) düzgün iş için hazırladığı göstergelerden faydalanılmıştır. Düzgün iş kavramının temelinde yer alan dört bileşen ile ilgili sorular araştırma probleminin oluşturulmasında kullanılmıştır. Bu sorular şunlardır: "Sektörde düzgün iş hedefine uygun iş var mı?", "Temel çalışma hakları sağlanıyor mu?", "Sosyal koruma yeterli mi?", "Sosyal diyalog var mı?" (Şahin, 2014, s. 171-172).

Düzgün iş kavramını inceleyen diğer çalışmalar ve bu çalışmalarda kullanılan yöntemler şunlardır: Öz ve Bulut (2014, s. 99) mevsimlik gezici tarım işçilerinin çalışma koşullarını

gözlem ve mülakat yöntemleriyle değerlendirmiştir. Yıldırımalp ve İslamoğlu (2014) Türkiye’de ev hizmetinde çalışan kadınları düzgün iş açısından derleme bir araştırmayla değerlendirmiştir. Saruhan (2017, s. 45) AVM çalışanları açısından mülakat tekniği ile değerlendirmiştir. Bayrak (2018, s. 1534) Türkiye'deki inşaat sektörünü düzgün iş açısından istatistiksel veriler kullanılarak değerlendirmiştir. Şimşek (2019, s. 75) gıda ve perakende firmasında mülakat yöntemi ile incelemiştir. İpekçi (2019, s. 3) lojistik sektöründe mülakat yöntemiyle değerlendirmiştir.

Son yıllarda, çalışanlar seviyesinde düzgün iş ölçümüne ilişkin literatürdeki eksiklikleri giderebilmek amacıyla çeşitli ölçek geliştirme çalışmaları yapılmıştır (Ferraro, Pais, Rebelo Dos Santos ve Moreira, 2018, s. 243). Duffy, Allan, England, Blustein, Autin, Douglass, Ferreira ve Santos (2017) düzgün iş ölçeği geliştirme ve geçerlik çalışması hazırlayarak düzgün işin 5 boyutunu psikolojik perspektiften ölçen bir ölçme aracı geliştirmiştir. Bu 5 boyut: fiziksel ve kişilerarası güvenli çalışma koşulları, sağlık hizmetlerine erişim, yeterli tazminat, serbest zaman ve dinlenmeye izin veren saatler ve aile ve sosyal değerleri tamamlayan kurumsal değerlerdir. Ayrıca, çalışmada düzgün işin alt boyutlarının iş doyumu, iş anlamı ve işten ayrılma niyetini yordamasına ilişkin hiyerarşik regresyon analizi yapılmıştır. Ferraro vd. (2018, s. 243) çalışanların düzgün iş algısının ölçümüne ilişkin ölçek geliştirme ve geçerlik çalışması yapmıştır. Maddeler, ILO'nun kullandığı temel düzgün iş unsurlarına dayanarak tasarlanmıştır. 31 maddeli ve 7 boyutlu bir ölçek oluşturulmuştur. Işık, Kozan ve Işık (2019, s. 471) gerçekleştirdikleri çalışmada Duffy vd. (2017) tarafından geliştirilen düzgün iş ölçeğinin Türkçe versiyonunun geliştirilmiş ve kültürlerarası geçerliği ölçülmüştür. Düzgün iş ve işten ayrılma niyeti arasında negatif korelasyon bulunmuştur. Büyükgöze Kavas ve Autin (2019) Türkiye'deki düzgün iş algısının belirlenebilmesi için nitel ve nicel yöntemler birlikte kullanmıştır. Çalışmada Duffy vd. (2017) tarafından geliştirilen ölçme aracının Türkçeye uyarlanmış hali ile veri toplanmıştır. Düzgün iş ve işten ayrılma niyeti arasında negatif korelasyon bulunmuştur. Ma, You ve Tang (2020) Çin'de 854 hemşirelik okulu öğrencisi üzerinde gerçekleştirdiği araştırmada düzgün iş algısının belirleyicilerini ve sonuçlarını incelemiştir. Gelecekteki düzgün iş algısı için Duffy vd. (2017) tarafından geliştirilen ölçek değişiklik yapılarak kullanılmıştır.

Literatürde düzgün iş kavramının alt boyutlarına benzer boyutları inceleyen çalışmalar da bulunmaktadır. Bu çalışmalardan bazıları şunlardır: Otel çalışanlarının sosyal güvenlik haklarından ne derece yararlandığının ölçülmesi amacıyla yapılan bir çalışmada otel yıldız sayısı ile haklardan yararlanma seviyesi arasında anlamlı farklılık olup olmadığı araştırılmıştır. Hakların büyük ölçüde korunduğu ve haklardan yararlanma seviyesi ile otellerin yıldız sayısı arasında anlamlı farklılık olduğu görülmüştür (Olca, Gölpek ve İnce, 2014, s. 157). Erdem ve Kaya tarafından yaşamı kalitesini etkileyen faktörlerin çalışanlar tarafından algılanmasına yönelik olarak hazırlanan çalışmada ise düzgün iş göstergeleri arasında yer alan ve çalışanların görüşlerini ortaya çıkarabilecek önermeleri de kapsayan bir ölçek hazırlanmıştır (Erdem ve Kaya, 2013, s. 148-150). Önermeler için Cacioppe ve Mock (1984), Yüksel (2004) ve Aydın, Çelik ve Uğurluoğlu'nun (2011) çalışmalarından faydalanılmıştır. Çalışma sonuçlarına göre, kadın çalışanlar “yönetime katılma”, “ücret” ve “hizmet içi eğitim” faktörlerine; erkek çalışanlar “iş yaşamı ve özel yaşam dengesi” faktörüne daha olumlu katılım göstermektedir. Medeni durum ile “fiziksel çalışma koşulları” ve “çalışma saatleri” arasında anlamlı farklılık görülmüştür. Sektörün yapısından kaynaklanan düzensiz çalışma saatlerine rağmen evli çalışanların durumu sorun olarak görmediği anlaşılmıştır. Yaşı daha fazla olan çalışanlar “fiziksel çalışma koşulları”, “hizmet içi eğitim” ve “iş güvencesi” faktörlerini çalışma yaşamı kalitesi açısından daha pozitif görmektedir (Erdem ve Kaya, 2013, s. 138-144). SA8000 Standardı'nda işletmelerin uymak zorunda oldukları koşullar düzgün iş göstergeleriyle bazı yönlerden örtüşmektedir. Standartta çocuk işçi, zorla çalıştırma, sendika kurma ve toplu

pazarlık hakkı, çalışma saatleri, maaş ve ücretler, sağlık ve güvenlik gibi konular ile ilgili koşullar bulunmaktadır (Kağnıcıoğlu, 2010, s. 145-146). Turizm İşletmelerinde SA 8000 Sosyal Sorumluluk Standardı düzeylerinin belirlenmesine yönelik olarak yapılan bir çalışmada çalışanların ölçeğe verdikleri cevaplar istatistiksel olarak incelenmiştir. Çalışmaya göre, cinsiyet, medeni hal, yaş, işyerindeki pozisyon, meslekte çalışma süreleri, işyerinde çalışma süreleri ile standarda ilişkin görüş arasında anlamlı bir ilişki söz konusu değildir. Ancak öğrenim durumu arasında anlamlı bir ilişki bulunmuştur (Uçkun, Uçkun, Yüksel, Demir ve Konak, 2012).

İş yaşamının kalitesi ve işten ayrılma niyeti farklı sektörler için yapılan çalışmalarda birlikte araştırılmıştır (Almalki, Fitzgerald ve Clark, 2012, s. 1-11; Brien, Thomas ve Hussein, 2015, s. 374; Korunka, Hoonakker ve Carayon, 2008, s. 409-423; Lee, Dai, Park ve McCreary, 2013, s. 160-168). Ayrıca, işten ayrılma niyeti çalışma psikolojisi ve çalışma koşullarına yönelik farklı kavramlar göz önünde bulundurularak değerlendirmeye alınmıştır. Araştırmalara göre iş güvencesizliği ile işten ayrılma niyeti arasında yüksek düzeyde pozitif yönlü bir ilişki bulunmaktadır. Ayrıca iş güvencesizliği işten ayrılma niyetini orta düzeyde açıklama gücüne sahiptir (Karacaoğlu, 2015, s. 13). İşten ayrılma niyeti otel türlerine göre değişebilmektedir. Örneğin, şehir otellerinde alternatif iş fırsatları, sayfiye otellerinde ise ağır çalışma koşulları niyet üzerinde etkili olabilmektedir (Tuncer, 2014, s. 419). Algılanan örgütsel destek işten ayrılma niyetini anlamlı olarak azaltmaktadır (Turunç ve Çelik, 2010, s. 209). Alternatif iş fırsatlarına yönelik algı ile işten ayrılma niyeti arasında korelasyon bulunmaktadır (Rahman, Naqvi ve Ramay, 2008, s. 53). İş tatminini oluşturan özelliklerin işten ayrılma niyetiyle anlamlı ilişkisi bulunmaktadır. Özellikle ödenen ücret, terfi, ek ücretler ve faydalar ile koşullu ödüllendirme özellikleri işten ayrılma niyeti ile en yüksek korelasyona sahip iş tatmini özelliklerindedir (Ali, b.t., s. 239). İşten ayrılma niyeti iş tatmininden negatif yönde etkilenmektedir (Egan, Yang ve Barlett, 2004, s. 279). İşten ayrılma niyetinin örgütsel kimlik ve örgütsel bağlılık gibi kavramlara ilişkin algılarla olan ilişkisi araştırılmış işten ayrılma niyetini etkileyebileceği görülmüştür (Cole ve Bruch, 2006, s. 585). İş-aile çatışmasına ilişkin algılar işten ayrılma niyetini tahmin edebilmektedir (Haar, 2004, s. 39). Bir diğer araştırmada, iş tatmini, sık sık iş değiştirme, iş güvencesi, eğitim fırsatları ve terfi fırsatları anlamlı derecede işten ayrılma niyetiyle ilişkili bulunmuştur (Pang, Kucukusta ve Chan, 2015, s. 577). Dış kaynaklardan ödül beklemeden kişinin kendisi için çalışmasına ilişkin motivasyon ve fedakârlık işten ayrılma niyetini anlamlı ölçüde etkilemektedir (Kim, 2015, s. 511). Kişilik özellikleri işten ayrılma niyetini tahmin edebilmektedir ve iş tatmini bu ilişkide aracı değişken durumundadır (Ariyabuddhiphongs ve Marican, 2015, s. 355). İş tatmini ile işten ayrılma eğilimi arasında negatif yönlü ilişki bulunmaktadır (Kaya, 2010, s. 219).

Tuncer tarafından sayfiye ve şehir otellerinde çalışanların işten ayrılma eğilimlerini incelemek için kullanılan ifadelerin güvenilirlik analizi sonucunda cronbach alfa değeri 0,95 bulunmuştur. İfadeler işte kalma ve işten ayrıma ifadeleri olarak belirlenmiştir. Çalışanların işten ayrılma niyeti düşük olduğu ancak buldukları işte emekli olabileceklerini de düşünmedikleri anlaşılmıştır (Tuncer, 2014, s. 419-430).

Turizm sektöründe düzgün iş kavramını inceleyen çalışmaların sayısı sınırlıdır. Güney Afrika turizm endüstrisinde düzgün iş konusunun araştırılması için turist rehberlerinin ele alındığı bir araştırmada çalışma koşulları, çalışma koşullarına yönelik rehberlerin algıları, hukuksal haklar ile ilgili bilgi seviyesi ve hakların çalışma şartları üzerindeki etkisi ile ilgili konularda görüşme yoluyla bilgi alınmıştır. İstihdam ile ilgili temel bulgular için; işin geçici olup olmadığı, işin düzenliliği ve belirsizliği (ay içerisinde çalışılan gün sayısı sorulmuştur), çalışma sezonu, çalışma kontratının süresi, iş bulma yöntemi, fazla mesai ücreti, günlük çalışma saati, günlük yolda harcadıkları ortalama zaman ve yıllık ücretli izin gibi konular araştırılmıştır. Ayrıca çalışma rutini ile ilgili günlük tutturulmuştur. Tur operatörlerini temsil eden önemli

paydaşlarla detaylı görüşmeler gerçekleştirilmiştir. Nitel araştırma için açık uçlu sorular kullanılmış ve turist rehberleri (işgören) ile tur operatörleri (işveren) arasında algı farklılığı olup olmadığı araştırılmıştır. Düzgün iş koşullarına ilişkin problemler ve eksiklikler tespit edilmiştir (De Beer, Rogerson ve Rogerson, 2014, s. 89-100). Tüzünkan (2015b) Türkiye turizmini sektörel boyutta incelemiştir. İslamoğlu, Şimşek ve Tellioglu (2018, s. 147) ise betimsel model kullanarak Alanya'da 5 yıldızlı bir otel işletmesi düzgün iş kavramına ilişkin kriterler açısından değerlendirilmiştir. 120 çalışana anket uygulanmıştır. Seçilen otel işletmesinde düzgün iş koşullarının yeterince sağlanmadığı tespit edilmiştir

İlgili yazın taraması yapıldığında işten ayrılma niyetinin düzgün işi oluşturan pek çok unsurdan etkilenmekte olduğu görülmüştür. Bu çalışmada hem sektör koşullarının anlaşılması hem de ilgili yazına katkı sağlanması hedeflenmiştir. Bu doğrultuda, çalışmada Ayvalık'ta otelcilik sektörünün çalışma koşullarının ne derece “düzgün iş” sağladığının belirlenmesi ve düzgün iş algısının işten ayrılma niyetine olan etkisinin anlaşılması amaçlanmıştır.

Yöntem

Düzgün iş unsurları, “göstergeler”, “bileşenler” veya “araçlar” şeklinde nitelendirilebilmektedir (Işığışık, 2005, s. 23). Göstergeler belirli bir amaca ne derece ulaşıldığını ortaya çıkarmaktadır. Ayrıca, uluslararası karşılaştırmalar ve düzgün iş ile ilgili alternatif hipotezlerin testinde de kullanılmaktadır (Gündoğan, 2010, s. 7). Düzgün iş, bu unsurların birlikte gerçekleştirilmesiyle kazanılmaktadır (Işığışık, 2005, s. 23). İlgili literatürden yola çıkarak aşağıdaki hipotezler belirlenmiştir:

H₁: Düzgün iş algısı ve işten ayrılma niyeti arasında anlamlı bir ilişki vardır.

H₂: Düzgün iş algısı işten ayrılma niyetini anlamlı olarak yordamaktadır.

Bu amaçla, çalışmada düzgün iş kavramını oluşturan unsurlardan yola çıkılarak soru formu hazırlanmıştır. Düzgün iş unsurlarına yönelik algıları ölçerken; Aydın vd. (2011, s. 94), Cacioppe ve Mock (1984), Erdem ve Kaya (2013, s. 148-150), Ghai (2003, s. 134-135), Hellgren ve Sverke (1999, s.195), Kuşluyan ve Kuşluyan (2005, s. 201-203), Olcay vd. (2014, s. 161), Steel ve Mento (1987, s.415), Şahin (2014), Uçkun vd. (2012, s. s.y.), Wu (2010), Yıldız (2013, s. 602) ve Yüksel'in (2004) çalışmalarından faydalanılmıştır. Bazı maddeler doğrudan eklenmiştir. Bazı maddeler ise turizm sektörünün yapısına ve otel işletmelerindeki çalışma koşullarına göre uyarlanmıştır. Ayrıca, bazı yeni maddeler eklenmiştir. İşten ayrılma eğilimi için Tuncer'in (2014, s. 425) literatürden faydalanarak hazırladığı ölçekten yararlanılmıştır. Araştırmada 5'li Likert ölçeği kullanılmıştır. Evrenin yaklaşık 800 çalışandan oluştuğu tespit edilmiştir. Kaynaklara göre %95 güven düzeyinde örneklem büyüklüğünün 260 çalışandan oluşması evreni temsil edecek düzeyde yeterli görülmektedir. Sınırlı evren için (N<10.000) örneklem büyüklüğü şu şekilde hesaplanmıştır (Ural ve Kılıç, 2013: 45-47):

$$n = \frac{N \cdot \sigma^2 \cdot Z_a^2}{(N - 1) \cdot H^2 + Z_a^2 \cdot \sigma^2} = \frac{800 \cdot 1^2 \cdot 1,96^2}{(800 - 1) \cdot 0,1^2 + 1,96^2 \cdot 1^2} \cong 260$$

n: Örneklem büyüklüğü

N: Evren büyüklüğü

σ: Standart sapma değeri

H: Etki büyüklüğü-örnekleme hatası

Z: a düzeyi 0,05 olarak alınmış olup *Z_a* değeri 1,96 olarak belirlenmiştir.

Araştırma verileri 14 Eylül 2015-1 Kasım 2015 tarihleri arasında Balıkesir'in Ayvalık ilçesindeki otel işletmelerinde çalışanlardan toplanmıştır. 300 anketten eksik ve hatalı verilerin olduğu anketler çıkarılarak 274 anket değerlendirmeye alınmıştır.

Bulgular

Katılımcıların Sosyo-Demografik Özellikleri

Katılımcıların sosyo-demografik özellikleri incelendiğinde %54,4'ünü kadınların ve %45,6'sını erkeklerin oluşturduğu görülmektedir. Katılımcıların %65'i 15-34 yaş aralığındadır. %54,7'si evli ve %45,3'ü bekârdır. Ayrıca, %87,2'si 1001-2000 TL aralığında kazanmaktadır. Gelir dağılımları incelendiğinde asgari ücretin altında çalışan katılımcıların da olduğu görülmektedir.

Tablo 3: Katılımcıların Sosyo-Demografik Özellikleri

Cinsiyet	Sıklık (n)	Yüzde (%)	Medeni Durum	Sıklık (n)	Yüzde (%)
Kadın	149	54,4	Evli	150	54,7
Erkek	125	45,6	Bekâr	124	45,3
Gelir	Sıklık (n)	Yüzde (%)	Yaş	Sıklık (n)	Yüzde (%)
0-1000 TL	5	1,8	15-24	67	24,5
1001-2000 TL	239	87,2	25-34	112	40,9
2001- TL ve üzeri	30	11	35-44	67	24,5
			45 ve üzeri	28	10,2

Düzgün İş Algısına İlişkin Aritmetik Ortalama ve Standart Sapmalar

Düzgün iş algısı ifadelerine ilişkin aritmetik ortalama ve standart sapmalara Tablo 4'te yer verilmiştir. Olumsuz ifadeler ters çevrilmiştir. En yüksek ortalamalar; “Bu otelde farklı din, dil, milliyet ve etnik kökenden çalışanlara ayrımcılık yapılmıyor.” (4,59), “Sağlıklı bir ortamda çalıştığımı düşünüyorum.” (4,47), “Genel olarak çalışma koşullarımın iyi olduğunu düşünüyorum.” (4,44), “Bu otelde yönetici olabilmek için kadınlar ve erkekler eşit fırsatlara sahiptir.” (4,43) ve “Bu zamana kadar, bu sektörde çalışırken iş kazası geçirmediğim.” (4,37) ifadelerine aittir. En düşük ortalamalar ise “İş koşullarım aile yaşamımı olumsuz etkiliyor.” (2,32), “Bu otelde yarı zamanlı çalışanlar veya stajyerler diğer personellerden daha ağır koşullarda çalışmaktadır.” (2,65), “Bu otelde çalışma saatlerim çok uzun.” (2,99), “Sürekli fazla mesaiye kalıyorum.” (3,39), “Bu sektörde ileride daha yüksek maaşlı bir iş bulabileceğimi düşünüyorum.” (3,84), “Sektörle ilgili sivil toplum kuruluşlarının aktif olarak çalıştığımı düşünüyorum.” (3,98) ifadelerine aittir. Tüm ifadelerin genel ortalaması ise 4,05'tir.

Tablo 4: Düzgün İş Algısı İfadelerine İlişkin Aritmetik Ortalama ve Standart Sapmalar

İFADELER	Aritmetik Ortalama	Standart Sapma
Otelcilik sektörünün diğer sektörlerle göre daha fazla iş imkânı sağladığımı düşünüyorum.	4,22	0,89
Deneyimsiz elemanlar bu sektörde kolaylıkla iş bulabilir.	4,02	0,99
Bu sektörde ileride daha yüksek maaşlı bir iş bulabileceğimi düşünüyorum.	3,84	1,18
Asgari ücret seviyesinin üzerinde kazanmaktayım.	4,13	1,05
Bu otelde, ücret ödemeleri zamanında ve eksiksiz yapılmaktadır.	4,34	0,94
Bu otelde işle ilgili güncel eğitim veriliyor.	4,24	0,93
Bu otelde aldığım eğitimlerin kariyerim için faydalı olduğunu düşünüyorum.	4,18	0,94
Bu otelde fazla mesai için ücret ödeniyor.	4,08	1,11
Bu otelde haksız yere işten atılmayacağımı düşünüyorum.	4,18	1,11
Bu otelde istersem 1 yıldan fazla süre çalışabilirim.	4,35	0,87
Bu otelde çalışma saatlerim çok uzun.	2,99	1,36
Sürekli fazla mesaiye kalıyorum.	3,39	1,31
İş koşullarım aile yaşamımı olumsuz etkiliyor. (Örneğin, aile bireyleriyle yeterince ilgilenemiyorum)	2,32	1,35
Bu zamana kadar, bu sektörde çalışırken iş kazası geçirmediğim.	4,37	0,88

Sağlıklı bir ortamda çalıştığımı düşünüyorum.	4,47	0,79
Sektördeki işlerde, kaza, yaralanma ya da enfeksiyon kapma riski yok.	4,24	0,94
Genel olarak çalışma koşullarımın iyi olduğunu düşünüyorum.	4,44	0,77
Bu otelde farklı din, dil, milliyet ve etnik kökenden çalışanlara ayrımcılık yapılmıyor.	4,59	0,70
Bu otelde yönetici olabilmek için kadınlar ve erkekler eşit fırsatlara sahiptir.	4,43	0,89
Bu otelde bütün çalışanlara terfi, ücretlendirme ve eğitim gibi konularda adil davranılır.	4,1	0,95
Bu otelde yarı zamanlı (part-time) çalışanlar veya stajyerler diğer personellerden daha ağır koşullarda çalışmaktadır.	2,65	1,43
Çalıştığım otelde sendika üyesi olan ya da olmak isteyenlere baskı yapılmamaktadır.	4,18	1,11
Bu otelde maaş dışında başka haklar da sağlanır (Örneğin, çocuk yardımı, yiyecek ve giyecek yardımı, lojman, vb.).	4,18	1,02
Bu otel beni başıma gelebilecek iş kazalarına karşı sigortaladı.	4,28	0,96
Bu otel SGK primimi eksiksiz olarak yatırıyor.	4,36	0,73
İşime son verilmesi durumunda kıdem tazminatı alabilirim.	4,22	0,96
Cenaze veya evlilik gibi durumlarda izin alabilirim.	4,35	0,85
Bu otelde çalışanları etkileyen konularda karar alınırken çalışanların fikirlerine dikkat edilir.	4,3	0,88
Bu otelde çalışanları etkileyen sorunların nasıl çözümleneceğine çalışanların karar verme imkânı var.	4,15	0,86
Bu otelde işimi etkileyen kararlarla ilgili görüş ve önerilerime başvurulur.	4,09	1,01
Sektörle ilgili sivil toplum kuruluşlarının (dernekler, ticari birlikler vb.) aktif olarak çalıştığımı düşünüyorum.	3,98	1,17
GENEL ORTALAMA	4,05	

Düzgün İş Ölçeğine İlişkin Bulgular

Düzgün iş unsurlarına yönelik güvenilirliği düşük ifadeler çıkarılarak (11, 12, 13 ve 21. maddeler) güvenilirlik katsayısı (Cronbach's Alpha) hesaplanmıştır. 27 maddeden elde edilen güvenilirlik katsayısı 0,756 olarak bulunmuştur. Örneklem büyüklüğünün faktörleşmeye uygunluğunu belirlemek amacıyla Örneklem Yeterlilik Katsayısı (Kaiser Meyer Olkin - KMO) testi uygulanmıştır. Tablo 5'te yer verilen analiz sonucunda KMO değerinin 0,723 ve Barlett Küresellik Testi (Barlett's Test of Sphericity) değerinin anlamlı olduğu görülmüştür (Sig. 000). Bu nedenle örneklem büyüklüğünün faktör analizi için yeterli ve uygun olduğu anlaşılmıştır. Açıklayıcı faktör analizi sonuçlarına göre öz değeri (Eigenvalue) birden büyük 4 boyutun olduğu görülmüştür. Bu 4 boyut toplam varyansın %60,461'ini açıklamaktadır. Faktör yükü en az 0,40 ve üzerinde olan maddeler dâhil edilmiştir. Ayrıca, yük değerleri arasındaki fark 0,10'dan az olan (binişik) maddeler çıkarılmıştır. Bu 4 faktörlü yapıdan oluşan 12 maddelik ölçeğin güvenilirlik katsayısı (Cronbach's Alpha) 0,696 olarak bulunmuştur. Güvenilirlik katsayısı (Cronbach's Alpha) değeri ölçekte yer alan madde sayısına oldukça duyarlıdır. Bu nedenle, az maddeli ölçeklerde değer düşük çıkmaktadır (Pallant, 2005, s. 90). Böyle durumlarda madde sayısından bağımsız olan maddeler arası korelasyonun ortalamasına (mean inter-item correlation) bakılması tavsiye edilmektedir. Bu değer 0,2 ile 0,4 arasında olması gerekmektedir (Briggs ve Cheek, 1986). Çalışanların katılımı boyutunun güvenilirlik katsayısı (Cronbach's Alpha) değeri 0,736 ve maddeler arası korelasyonun ortalama değeri 0,491'dir. Çalışanların beklentisi boyutunun güvenilirlik katsayısı (Cronbach's Alpha) değeri 0,617 ve maddeler arası korelasyonun ortalama değeri 0,290'dır. Çalışanlara sağlanan fırsatlar boyutunun güvenilirlik katsayısı (Cronbach's Alpha) değeri 0,566 ve maddeler arası korelasyonun ortalama değeri 0,304'tür. Ulusal düzeyde katılım ve ek haklar boyutunun güvenilirlik katsayısı (Cronbach's Alpha) değeri 0,440 ve maddeler arası korelasyonun ortalama değeri 0,284'tür. Çarpıklık (Skewness) değeri -1,145 ve basıklık (Kurtosis) değeri 1,367'dir. Bu değerler, normal dağılıma ilişkin kabul edilebilirlik sınırları içerisindedir.

Çarpıklık (Skewness) değeri +2 ile -2 arasında olmalıdır (Garson, 2012, s. 18). Basıklık (Kurtosis) değerlerinin ise +2 ile -1 arasında olması yeterlidir (Huck, 2008; Akt. Seçer, 2013, s. 22).

Tablo 5: Düzgün İş Ölçeğine İlişkin Açıklayıcı Faktör Analizi Sonuçları

İFADELER	Açıklanan Varyans %	Faktör Yüklü
Çalışanların Katılımı	18,647	
Bu otelde çalışanları etkileyen sorunların nasıl çözümleneceğine çalışanların karar verme imkânı var.		0,836
Bu otelde çalışanları etkileyen konularda karar alınırken çalışanların fikirlerine dikkat edilir.		0,808
Bu otelde işimi etkileyen kararlarla ilgili görüş ve önerilerime başvurulur.		0,709
Çalışanların Beklentisi	15,598	
Bu sektörde ileride daha yüksek maaşlı bir iş bulabileceğimi düşünüyorum.		0,765
İşime son verilmesi durumunda kıdem tazminatı alabilirim.		0,704
Bu otel beni başıma gelebilecek iş kazalarına karşı sigortaladı.		0,66
Otelcilik sektörünün diğer sektörlerle göre daha fazla iş imkânı sağladığını düşünüyorum.		0,491
Çalışanlara Sağlanan Fırsatlar	14,202	
Bu otelde farklı din, dil, milliyet ve etnik kökenden çalışanlara ayrımcılık yapılmıyor.		0,719
Bu otelde aldığım eğitimlerin kariyerim için faydalı olduğunu düşünüyorum.		0,695
Bu otelde bütün çalışanlara terfi, ücretlendirme ve eğitim gibi konularda adil davranılır.		0,641
Ulusal Düzeyde Katılım ve Ek Haklar	12,015	
Bu otelde maaş dışında başka haklar da sağlanır (Örneğin, çocuk yardımı, yiyecek ve giyecek yardımı, lojman, vb.).		0,774
Sektörle ilgili sivil toplum kuruluşlarının (dernekler, ticari birlikler vb.) aktif olarak çalıştığımı düşünüyorum.		0,725
Örnekleme Yeterlilik Katsayısı (Kaiser Meyer Olkin - KMO): 0,723		
Barlett Küresellik Testi (Barlett's Test of Sphericity):		
Approx. Chi-Square (Yaklaşık Ki-kare): 2392,848		
Sig. (Anlamlılık): 0		

İşten Ayrılma Ölçeğine İlişkin Bulgular

Anket formunda bu ölçeğe ilişkin 5 ifadeye yer verilmiştir. İfadelerden 3'ü ters soru şeklinde sorulmuştur. Çalışanların işten ayrılma niyetine yönelik direkt olarak sorulan sorulara cevap vermede çekinceli davrandığı ve ifadelerin değerlendirme bölümünü boş bırakma eğilimde oldukları anlaşılmıştır. Bu nedenle 5 ifadeden ters olarak sorulan 3 ifade değerlendirmeye alınmış ve analiz yapılırken ters kodlamalar düzeltilmiştir. Değerlendirmeye alınan 3 ifadenin güvenilirlik katsayısı (Cronbach's Alpha) 0,641 olarak bulunmuştur. Güvenilirlik katsayısı (Cronbach's Alpha) değeri ölçekte yer alan madde sayısına oldukça duyarlıdır. Bu nedenle, az maddeli ölçeklerde değer düşük çıkmaktadır (Pallant, 2005, s. 90). Böyle durumlarda madde sayısından bağımsız olan maddeler arası korelasyonun ortalamasına (mean inter-item correlation) bakılması tavsiye edilmektedir. Bu değer 0,2 ile 0,4 arasında olması gerekmektedir (Briggs ve Cheek, 1986). İşten ayrılma ölçeğinin maddeler arası korelasyonun ortalaması 0,382'dir. Ayrıca, Örnekleme Yeterlilik Katsayısı (Kaiser Meyer Olkin - KMO) değerinin 0,654 olduğu anlaşılmıştır. Barlett Küresellik Testi (Barlett's Test of Sphericity) değeri ise anlamlıdır. Ölçek, tek faktörlü yapıdadır ve açıklanan varyans oranı %58,8'dir (Bkz. Tablo 6).

Tablo 6: İşten Ayrılma Niyeti Ölçeğine İlişkin Açıklayıcı Faktör Analizi Sonuçları

İFADELER	Aritmetik Ortalama	Standart Sapma	Açıklanan Varyans %	Faktör Yüğü
			58,805	
Mevcut işimden çıkarılmadığım sürece işime devam edeceğim.	1,69	0,954		0,784
Şu anda çalıştığım işimden emekli olmayı düşünüyorum.	1,76	0,846		0,768
Gelecek sezon bu işimde çalışmayı düşünüyorum.	1,64	0,714		0,748
Örneklem Yeterlilik Katsayısı (Kaiser Meyer Olkin - KMO): 0,654				
Barlett Küresellik Testi (Barlett's Test of Sphericity):				
Approx. Chi-Square (Yaklaşık Ki-kare): 107,8				
Sig. (Anlamlılık): 0				

İşten ayrılma ölçeğinin Çarpıklık (Skewness) değeri 1,175 ve Basıklık (Kurtosis) değeri 2,168'dir. Verilerin dağılımında pozitif çarpıklık görüldüğünden normallik varsayımının sağlanabilmesi için normallik dönüşümlerinden logaritmik dönüşüm uygulanmıştır (Alpar, 1997, s. 98-100). Yapılan normalleştirme işlemi sonucunda Çarpıklık (Skewness) değeri 0,272 ve Basıklık (Kurtosis) değeri-0,629 olarak hesaplanmıştır. Bu değerler, normal dağılıma ilişkin kabul edilebilirlik sınırları içerisinde.

Analizlere İlişkin Bulgular

Düzyün iş algısı ve işten ayrılma niyeti arasında anlamlı bir ilişki olup olmadığını belirlemek için yapılan Pearson korelasyon analizi sonucunda aralarında negatif yönlü orta düzey anlamlı bir ilişki bulunduğu anlaşılmıştır ($r=-,343$, $p<0.01$). Sonuçlar düzyün iş algısına yönelik ifadelerle verilen değerler düştükçe işten ayrılma niyetinin artabileceğine işaret etmektedir. Tablo 7'de düzyün iş algısı ve işten ayrılma niyeti arasındaki ilişkiyi gösteren Pearson korelasyon sonucu yer almaktadır. Bu tablodan yola çıkarak "H₁: Düzyün iş algısı ve işten ayrılma niyeti arasında anlamlı bir ilişki vardır." hipotezinin orta düzeyde desteklendiği anlaşılmıştır.

Tablo 7: Düzyün İş Algısı ve İşten Ayrılma Niyeti Arasındaki İlişki

	Düzyün İş Algısı	İşten Ayrılma Niyeti
Düzyün İş Algısı	1	
İşten Ayrılma Niyeti	-,343**	1

**p<0,01

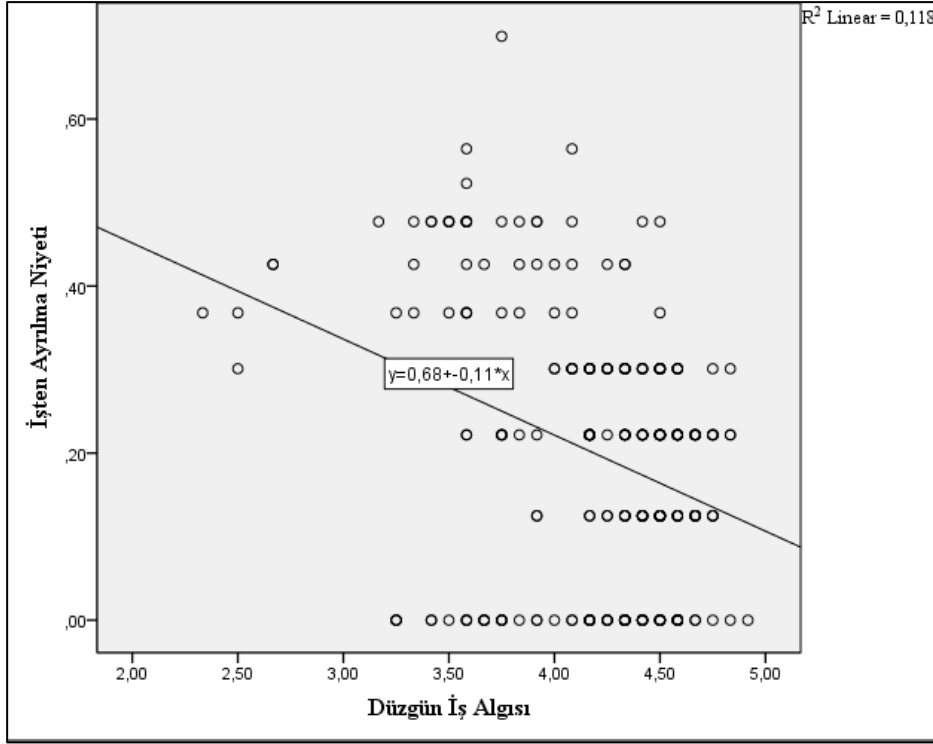

Şekil 1: Düzenli İş Algısı ve İşten Ayrılma Niyeti Saçılım Grafiği

Tablo 8: İşten Ayrılma Niyetine İlişkin Basit Doğrusal Regresyon Analizi

Değişken	B	Standart Hata	β	t	p	R ²	F
Sabit	,681	,080		8,502	,000		
Düzenli İş Algısı	-,115	,019	-,343	-6,027	,000	,118	36,324

Düzenli iş koşullarına yönelik çalışanların algısı, işten ayrılma niyetinin %11,8'ini ($R^2 = ,118$) açıklamaktadır. Analizin F değeri anlamlıdır ($p = ,00$). Düzenli iş algısına yönelik değerlerde görülebilecek 1 birimlik değişim işten ayrılma niyetini -343 birim etkilemektedir ($R = ,343$, $R^2 = ,118$, $p < ,01$). İşten ayrılma niyetinin yordanmasına ilişkin basit doğrusal Regresyon Analizi sonuçları Tablo 8'de, saçılım grafiği ise Şekil 1'de gösterilmektedir. Bu doğrultuda, "H₂: Düzenli iş algısı işten ayrılma niyetini anlamlı olarak yordamaktadır." hipotezinin testinden elde edilen değerler model kurmak için yeterli olmadığı anlaşılmıştır (İşten Ayrılma Niyeti = $0,681 - 0,115 * \text{Düzenli İş Algısı}$). Bu bağlamda, sonraki çalışmalarda işten ayrılma niyetini açıklayan diğer bir değişken veya değişkenler göz önünde bulundurulmalıdır.

Sonuç ve Öneriler

İlk defa 1999'da Uluslararası Çalışma Konferansı'nda sunulan raporla duyurulan (Ghai, 2003, s. 113) düzenli iş kavramı ILO uzmanları tarafından hazırlanan 4 çalışmaya dayanmaktadır (Anker vd., 2003; Bescond vd., 2003; Bonnet vd., 2003 ve Ghai, 2003). Bu çalışmalardan sonra düzenli iş ölçümü için farklı yollar denenmiştir. Nitel ve nicel yöntemler kullanılarak gerçekleştirilen araştırmalarda istatistiksel veriler, görüşme, gözlem ve anket gibi araçlarla veriler toplanmıştır. Ülke, sektör, işletme ve çalışan bazında incelemeler yapılmıştır.

Farklı sektörlerde inceleme konusu olan düzenli iş kavramı turizm sektöründe de incelenmiştir. Bu doğrultuda, turizm sektörü, düzenli iş kavramının 4 temel amacı bakımından yeterli görülmemiştir. Çünkü, turizm sektöründe kayıt dışı oranı ve eğitimsiz iş gücü fazladır. Ayrıca, çalışma saatleri fazla olmasına rağmen ücretler düşüktür. Toplu iş sözleşmesi ve sendikalaşma da yeterli değildir (Tüzünkan, 2015b, s. 249). Önceki çalışmalarda düzenli iş

algısını turizm alanında betimsel olarak (Şimşek ve Telliöğlü, 2018), nitel yöntemlerle (De Beer vd., 2014) ve sektörel boyutta (Tüzünkan, 2015b) incelenirse de kavramı Türkiye turizminde nicel olarak test eden çalışmalara rastlanmamıştır. Bu doğrultuda araştırmada düzgün iş algısı turizm çalışanları üzerinde test edilmiş ve işten ayrılma niyeti ile bağlantı kurulmuştur. Önceki çalışmalarda nicel olarak test eden çalışmalara rastlanmaması nedeniyle çalışmanın ilgili literatüre orijinal katkı sağlayacağı düşünülmektedir.

Araştırmada, turizm sektörünün çalışma koşullarının ne derece “düzgün iş” sağladığının belirlenmesi ve düzgün iş algısının işten ayrılma niyetine olan etkisinin anlaşılması amacıyla düzgün iş alt boyutları göz önünde bulundurularak likert olarak ölçülmüştür. Bu bakımdan diğer çalışmalardan farklılaşmaktadır. İstihdam, sosyal güvenlik, çalışan hakları ve sosyal diyalog olan düzgün iş göstergelerinden yola çıkılmıştır. Bu göstergelerden oluşan ifadeler otel çalışanlarına uygulandığında düzgün iş algısının 4 boyuttan oluşan bir yapısının olduğu görülmüştür. Bu boyutlar: “Çalışanların katılımı”, “çalışanların beklentisi”, “çalışanlara sağlanan fırsatlar” ve son olarak “ulusal düzeyde katılım ve ek haklar” olarak belirlenmiştir.

Düzgün iş algısı ve işten ayrılma niyeti arasında negatif yönlü orta düzey anlamlı bir ilişki bulunduğu anlaşılmıştır. Sonuçlar düzgün iş algısına yönelik ifadeler verilen değerler düştükçe işten ayrılma niyetinin artabileceğine işaret etmektedir. Ayrıca, düzgün iş koşullarına yönelik çalışanların algısı, işten ayrılma niyetinin %11,8’ini açıklamaktadır. Bu bağlamda işten ayrılma niyetini açıklayan diğer bir değişken veya değişkenler olabileceği düşünülmektedir. İlgili literatür incelendiğinde, yazarların düzgün iş kavramıyla beraber farklı kavramları da ele aldığı ve bu kavramları geçerlik çalışmalarında beraber kullandığı görülmüştür. Duffy vd. (2017) modele iş doyumu, işin anlamı ve işten ayrılma niyetini eklemiştir. Işık, Kozan ve Işık (2018) iş doyumu, yaşam doyumu, işin anlamı ve işten ayrılma niyetini eklemiştir. Büyükgöze Kavas ve Autin (2019) ise Duffy vd. (2017) gibi modele iş doyumu, işin anlamı ve işten ayrılma niyetini eklemiştir. Bu nedenle, gelecek araştırmalarda işten ayrılma niyetini etkileyebilecek diğer faktörler de göz önünde bulundurularak yeni modeller test edilebilir. Örneğin, düzgün iş algısı çalışanların iş koşullarına ilişkin özellikleri içerdiğinden iş tatminini artırabilir. İş tatmini ile işten ayrılma niyeti arasında negatif yönlü ilişki bulunduğundan çalışanların örgüte bağlılığı sağlanmış olabilir (Kaya, 2010, s. 219). Ayrıca, ilgili literatürden elde edilen sonuçlar incelendiğinde tükenmişlik, iş tatmini ve örgütsel bağlılık konularının düzgün iş algısı ile işten ayrılma niyeti arasındaki ilişkide açıklayıcı veya aracı değişkenler olarak yer alabileceği anlaşılmaktadır. Bunun yanı sıra, alternatif iş fırsatlarına yönelik algı ile işten ayrılma niyeti arasındaki korelasyon nedeniyle işten ayrılma niyetinde mevcut iş alternatiflerinin de etkisi olabilir (Rahman vd., 2008, s. 53).

Çalışanların işten ayrılma niyetlerinin azaltılması çalışan devrinin azalmasına katkı sağlayabilecek ve maliyetleri düşürebilecektir. Bu nedenle, gelecek çalışmalarda farklı bölgelerde, farklı sektörlerde ve farklı gruplar incelenmesi faydalı olabilir. Ayrıca, bu araştırma çalışma kalitesini değerlendirmek isteyen araştırmacılar, sektör yetkilileri ya da yönetimler tarafından kişilerin algılarının anlaşılabilmesi için kullanılabilir.

Kaynakça

- Adhikari, D. R., Hirasawa, K., Takakubo, Y. ve Pandey, D. L. (2012). Decent work and work life quality in Nepal: an observation. *Employee Relations*, 34(1), 61–79.
- Ali, N. (n.d.). Factors affecting overall job satisfaction and turnover intention. *Journal of Managerial Sciences*, 2(2), 239–252.
- Almalki, M.J., Fitzgerald, G. ve Clark, M. (2012). The relationship between quality of work life and turnover intention of primary health care nurses in Saudi Arabia, *BMC Health Services Research*, 12 (314), 1-11.

- Alpar, R. (1997). *Uygulamalı çok değişkenli istatistiksel yöntemlere giriş 1* (1. Baskı). Ankara: Bağırgan Yayımevi.
- Anker, R., Chernyshev, I., Egger, P., Mehran, F. ve Ritter, J. (2003) Measuring decent work with statistical indicators. *International Labour Review*, 142(2), 147–178.
- Ariyabuddhiphongs, V. ve Marican, S. (2015). Big five personality traits and turnover intention among Thai hotel employees. *International Journal of Hospitality & Tourism Administration*, 16(4), 355–374.
- Arvigan, T.; Bivens, L. J. ve Gammage, S. (Ed.) (2005). *Good jobs, bad jobs, no jobs: labor markets and informal work in Egypt, El Salvador, India, Russia, and South Africa*, Washington, D.C.: Economic Policy Institute.
- Avcıkurt, C. (2015). *Turizm sosyolojisi* (4. Baskı). Ankara: Detay Yayıncılık.
- Aydın, İ., Çelik, Y. ve Uğurluoğlu, Ö. (2011). Sağlık personeli çalışma yaşam kalitesi ölçeği: geliştirilmesi, geçerliliği ve güvenilirliği. *Toplum ve Sosyal Hizmet Dergisi*, 22(2), 79-100.
- Bayrak, S. (2018). İnsana yakışır iş kavramı bakımından Türkiye’de inşaat sektörünün genel görünümü. *Çalışma ve Toplum*, (3), 1531–1554.
- Bescond, D., Châtaignier, A. ve Mehran, F. (2003). Seven indicators to measure decent work: An international comparison. *International Labour Review*, 142(2), 179-211.
- Bonnet, F., Figueiredo, J. B. ve Standing, G. (2003). A family of decent work indexes. *International Labour Review*, 142(2), 213–238.
- Bonnet, F., Figueiredo, J. B. ve Standing, G. (2006). İnsanca çalışma endeksleri grubu (Ş. Geniş, Çev.). *Sendikal Notlar*, (29), 128-156. (Orijinal makalenin yayım tarihi,2003)
- Brien, A., Thomas, N. ve Hussein, A. S. (2015). Turnover intention and commitment as part of organizational social capital in the hotel industry. *Journal of Human Resources in Hospitality & Tourism*, 14(4), 357–381.
- Briggs, S. R. ve Cheek, J. M. (1986). The role of factor analysis in the development and evaluation of personality scales. *Journal of Personality*, 54, 106–148.
- Brisbois, R. (2003). *How Canada stacks up: the quality of work- an international perspective*. Araştırma Kâğıdı No. 23, Canadian Policy Research Networks.
- Burchell, B., Sehnbruch, K., Piasna, A. ve Agloni, N. (2013). The quality of employment and decent work: definitions, methodologies, and ongoing debates. *Cambridge Journal of Economics* 2013, 1-19.
- Bustillo, R. M. de, Fernández-Macías, E., Antón, J. I. ve Esteve, F. (2009). *Indicators of job quality in the European Union*. Directorate General for Internal Policies Policy Department A: Economic and Scientific Policy
- Buyukgoze Kavas, A. ve Autin, K. L. (2019). Decent work in Turkey: context, conceptualization, and assessment. *Journal of Vocational Behavior*, 112, 64–76. <https://doi.org/10.1016/j.jvb.2019.01.006>
- Cacioppe, R. ve Mock, P. (1984). A comparison of the quality and private organizations. *Human Relations*, 37(11), 923-940.
- Caprile, M. ve Potrony, J. (2006). *IQT: Objetivos y metodología*. En UGT Anuario Sociolaboral de la UGT de Catalunya 2005, Barcelona: UGT and CRESC, cilt II, 53- 63.

- Chernyshev, I. (2009). ILO/UNWTO Joint project on employment in the tourism industries: statistics component, Keynote, Session III, Employment in tourism industries measurement issues and case studies. *Fifth UNWTO International Conference on Tourism Statistics, Tourism: An Engine for Employment Creation* 30 Mart – 2 Nisan 2009, Bali.
- Chernyshev, I. (2013). Measuring employment in the tourism industries. *UNWTO Seminar Employment in Tourism-Realizing its Full Potential*. Malaga (Spain).
- Cole, M. S. ve Bruch, H. (2006). Organizational identity strength, identification, and commitment and their relationships to turnover intention: does organizational hierarchy matter? *Journal of Organizational Behaviour*, 27, 585–605.
- De Beer, A., Rogerson, C. M. ve Rogerson, J. M. (2014). Decent work in the South African tourism industry: evidence from tourist guides. *Urban Forum*, 25(1), 89-103.
- Duffy, R. D., Allan, B. A., England, J. W., Blustein, D. L., Autin, K. L., Douglass, R. P., Ferreira, J. ve Santos, E. J. R. (2017). The development and initial validation of the decent work scale. *Journal of Counseling Psychology*, 64(2), 206–221. <https://doi.org/10.1037/cou0000191>
- Durmuşkaya, C. (2017). Çalışma hayatı kalitesi endekslerine yönelik bir değerlendirme: ILO düzgün iş endeksleri. M.Ç. Özdemir (Ed.), *Sakarya Üniversitesi Çalışma Ekonomisi ve Endüstri İlişkileri seçme yazılar* (Birinci baskı) içinde (227-248). Sakarya: Sakarya Yayıncılık.
- Egan, T. M., Yang, B. ve Barlett, K. R. (2004). The effects of organizational learning culture and job satisfaction on motivation to transfer learning and turnover intention. *Human Resource Development Quarterly*, 15(3), 279–301.
- Erdem, B. ve Kaya, İ. (2013). Çalışma yaşamı kalitesini etkileyen faktörlerin işgörenler tarafından algılanması: otel çalışanları üzerinde bir araştırma. *Dumlupınar Üniversitesi Sosyal Bilimler Dergisi*, (35), 135-150.
- European Commission. (2008). *Employment in Europe 2008*, <http://ec.europa.eu/social/main.jsp?langId=en&catId=113&newsId=415&furtherNews=yes>
- Ferraro, T., Pais, L., Rebelo Dos Santos, N. ve Moreira, J. M. (2018). The decent work questionnaire: development and validation in two samples of knowledge workers. *International Labour Review*, 157(2), 243–265. <https://doi.org/10.1111/ilr.12039>
- Flanders Social and Economic Council. (2009). *Quality of work in flanders 2004- 2007*. Paper presented at the paper presented at the ETUI Conference 2009, 18-19 March, Brussels.
- Garson, D. (2012). *Testing statistical assumptions*. Asheboro: Satatistical Associates Publishing.
- Ghai, D. (2003). Decent work: concept and indicators. *International Labour Review*, 142(2), 113–145.
- Günaydın, D. (2015). İnsana yakışır iş: Türkiye açısından bir değerlendirme. *The Journal of Academic Social Science Studies*, (37), 123-148.
- Gündoğan, N. (2010). İstihdam politikalarının bir hedefi olarak "iş kalitesi" ve uluslararası kuruluşların bu konudaki yaklaşımları. *Çimento İşveren Dergisi*, 4-15.

- Haar, J. M. (2004). Work-family conflict and turnover intention: exploring the moderation effects of perceived work-family support. *New Zealand Journal of Psychology*, 33(1), 35–39.
- Hellgren, J. ve Sverke, M. (1999). A two-dimensional approach to job insecurity: consequences for employee attitudes and well-being, *European Journal of Work and Organizational Psychology*, 8(2):179-195.
- Huck, S. W. (2008). *Reading statistics and research* (Beşinci Basım). Boston, MA: Pearson Education Inc.
- ILO. (2006). *Facts on decent work*. 03.09.2015 tarihinde http://www.ilo.org/wcmsp5/groups/public/---dgreports/---dcomm/documents/publication/wcms_082654.pdf adresinden alınmıştır.
- Işığışık, Ö. (2005). *21. yüzyılda istihdam ve insana yakışır iş*. (1. Baskı). Bursa: Ezgi Kitabevi.
- Işığışık, Ö. (2018). Çalışma yaşamının kalitesinin artırılmasında “insana yakışır iş”. *Mühendislik Bilimleri ve Tasarım Dergisi*, 6(ÖS: Ergonomi2017), 302–311. <https://doi.org/10.21923/jesd.358518>
- Işık, E., Kozan, S. ve Işık, A. N. (2019). Cross-cultural validation of the Turkish version of the decent work scale. *Journal of Career Assessment*, 27(3), 471–489. <https://doi.org/10.1177/1069072718763636>
- İpekçi, E. (2019). *Lojistik sektöründe çalışma koşulları: insan onuruna yakışır iş açısından bir araştırma*. (Yayımlanmamış yüksek lisans tezi). Kırklareli Üniversitesi, Kırklareli.
- İslamoğlu, E., Şimşek, H. C. ve Tellioglu, S. (2018). “Düzenli iş” bağlamında turizm sektöründeki çalışma koşulları üzerine bir araştırma. *Kırklareli Üniversitesi İktisadi ve İdari Bilimler Fakültesi Dergisi*, 7(3), 147–161.
- Jackson, A. ve Kumar, P. (1998): *Measuring and monitoring the quality of jobs and the work environment in Canada*. Paper presented at the CSLS Conference on the State of Living Standards and the Quality of Life in Canada, October 30-31, Ottawa.
- Kağnıcıoğlu, D. (2010). Sosyal sorumluluk raporlarında çalışma ve istihdam göstergeleri. *Sosyal Siyaset Konferansları*, 57. Kitap, 125-165.
- Kapar, R. (2007). Uygun iş açığı: insana yaraşmayan işler. *Türk Tabipleri Birliği Mesleki Sağlık ve Güvenlik Dergisi*, Ocak-Şubat-Mart, 2-10. <http://www.ttb.org.tr/MSG/dergi/mart29/uygun.pdf> adresinden 03.09.2015 tarihinde alınmıştır.
- Karacaoğlu, K. (2015). Çalışanların iş güvencesizliğinin işten ayrılma niyetleri üzerindeki etkisi: Alanya bölgesindeki beş yıldızlı otellerde bir araştırma. *Uluslararası Alanya İşletme Fakültesi Dergisi*, 7(1), 13–21.
- Kaya, İ. (2010). Otel işletmelerinde işgörenlerin iş tatminini etkileyen işi bırakma eğilimi. *Ç.Ü. Sosyal Bilimler Enstitüsü Dergisi*, 19(2), 219 – 236.
- Kim, J. (2015). What increases public employees’ turnover intention? *Public Personnel Management*, 44(4), 496–519.
- Kocacık, F. (2004). *Türkiye’de çalışma hayatından kesitler: işsizlik-sendikal örgütlenme-kadın emeği-işportacılık*. Sivas: Cumhuriyet Üniversitesi Yayınları. No: 94.

- Korunka, C., Hoonakker, P. ve Carayon, P. (2008). Quality of working life and turnover intention in information technology work. *Human Factors and Ergonomics in Manufacturing*, 18(4), 409–423.
- Kuşluyan, Z. ve Kuşluyan, S. (2005). Otel işletmelerinde iş ve işletme ile ilgili faktörlerin işgören tatmini üzerindeki görece etkisi: Nevşehir örneği. *Anatolia: Turizm Araştırmaları Dergisi*, 16(2), 183-203.
- Lawrence, R. J., Paredes Gil, M., Flückiger, Y., Lambert, C. ve Werna, E. (2008). Promoting decent work in the construction sector: The role of local authorities. *Habitat International*, 32(2), 160–171.
- Lee, Y., Dai, Y., Park, C. ve McCreary, L.L. (2013). Predicting quality of work life on nurses' intention to leave, *Journal of Nursing Scholarship*, 45(2): 160-168.
- Leschke, J., Watt, A. ve Finn, M. (2008). *Putting a number on job quality? Constructing a European job quality index*. Working Paper 2008.03, ETUI-REHS.
- Ma, Y., You, J. ve Tang, Y. (2020). Examining predictors and outcomes of decent work perception with Chinese nursing college students. *International Journal of Environmental Research and Public Health*, 17(1), 254. <https://doi.org/10.3390/ijerph17010254>
- Michenthaler, G. (2006). *The Austrian work climate index*. Paper presented at the European Working Conditions Seminar on Job Satisfaction, November 9-10, Helsinki.
- Mußmann, F. (2009). *The German 'good-work' index (DGB-Index Gute Arbeit)*. Paper presented at the ETUI Conference 2009, 18-19 March, Brussels.
- Olçay, A., Gölpek, F. ve İnce, E. (2014). A study on the assessment of social security practices by the personnel at the hotels in Gaziantep. *International Journal of Humanities and Social Science*, 4(3).
- Öz, C. S. ve Bulut, E. (2014). 'Düzenli iş' bağlamında mevsimlik gezici tarım işçilerinin çalışma koşullarının değerlendirilmesine yönelik bir alan araştırması. *Bilgi Dergisi*, 16(1).
- Öz, C. S. ve Bulut, E. (2014). 'Düzenli iş' bağlamında mevsimlik gezici tarım işçilerinin çalışma koşullarının değerlendirilmesine yönelik bir alan araştırması. *Bilgi*, (28), 99–121.
- Palaz, S. (2005). Düzenli iş (decent work) kavramı ve ölçümü: Türkiye ve OECD ülkelerinin bir karşılaştırması. *Sosyal Siyaset Konferansları Dergisi* (50), 479-505.
- Pallant, J. (2005). *SPSS survival manual* (İkinci basım). Sydney: Allen and Unwin.
- Pang, L., Kucukusta, D. ve Chan, X. (2015). Employee turnover intention in travel agencies: analysis of controllable and uncontrollable factors. *International Journal of Tourism Research*, 17, 577–590.
- Paredes Gil, M., Lawrence, R. J., Flückiger, Y., Lambert, C. ve Werna, E. (2008). Decent work in Santo André: Results of a multi-method case study. *Habitat International*, 32, 172–179.
- Parent-Thirion, A., Fernández-Macías, E., Hurley, J. ve Vermeulen, G. (2007). *Fourth European working conditions survey*, Eurofound. Dublin.
- Paulino, A. Y., Vilmar, M. L. ve Baltar, R. (2007). Decent work enterprise index: a methodology to analyse the relation between social development and economic growth.

In *Labour and the Challenges of Development*, 1–20.

- Peji, B. A. (2013). A study on decent work of tuna hand line fishermen in the philippines.
- Pereira, S., Dos Santos, N. ve Pais, L. (2019). Empirical research on decent work: a literature review. *Scandinavian Journal of Work and Organizational Psychology*, 4(1), 1–15. <https://doi.org/10.16993/sjwop.53>
- Preinfalk, H., Michenthaler, G. ve Wasserbacher (2006). *The Austrian work climate index*. Presentation in the research seminar of the European foundation for the improvement of living and working conditions.
- Rahman, A., Naqvi, S. M. M. R. ve Ramay, M. I. (2008). Measuring turnover intention: a study of IT professionals in Pakistan. *International Review of Business Research Papers*, 4(3), 45–55.
- Ritter, J. A. ve Anker, R. (2002). *Good jobs, bad jobs: workers evaluations in five countries*. *International Labour Review*, 141(4): 231-258.
- Sajjad, A., Imran, A., Akbar, S. ve Makhдум, A. H. (2015). Current trends of decent work in cotton ginning small and medium enterprises of Pakistan. *Journal of Environmental and Agricultural Sciences*, 2(10), 1–6.
- Saruhan, O. (2017). *Avm çalışanlarının insana yakışır iş standartları bağlamında değerlendirilmesi: Lüleburgaz örneği*. (Yayımlanmamış yüksek lisans tezi). Kırklareli Üniversitesi, Kırklareli.
- Seçer, İ. (2013). *SPSS ve LISREL ile pratik veri analizi, analiz ve raporlaştırma* (1. Baskı). Ankara: Anı Yayıncılık.
- Sehnbruch, K. (2004). *From the quantity to the quality of employment: An application of the capability approach to the chilean labour market*. Center for Latin American Studies Çalışma Kâğıdı No. 9.
- Standing, G. (2002). From people’s security surveys to a decent work index. *International Labour Review*, 141 (4), 441-454.
- Steel, R. P. ve Mento, A. (1987). The participation-performance controversy reconsidered, *Group and Organization Studies*, 12 (4):411-423.
- Şahin, M. (2014). Sosyal politika bağlamında düzgün iş ve Türkiye’de düzgün iş performansının değerlendirilmesi açısından bir alan araştırması “Çorum imalat sanayi örneği”. (Yayımlanmamış doktora tezi), Gazi Üniversitesi, Ankara.
- Şen, S. (2009). İnsanca iş ve iş denetimi boyutuyla ölçülebilirliği. *Uluslararası Sosyal Haklar Sempozyumu 22-23 Ekim*. Akdeniz Üniversitesi, Antalya: Belediye-İş Sendikası Yayını, 410-422.
- Şimşek, M. (2019). ILO düzgün iş hedefinin gıda üretimi yapan bir firma üzerinde analizi. *Siyaset, Ekonomi ve Yönetim Araştırmaları Dergisi*, 7(3), 75–92.
- T.C. Kalkınma Bakanlığı. (2013). *Onuncu Kalkınma Planı 2014-2018*. Ankara.
- Tangian, A. (2007). *Is work in Europe decent? A study based on the 4th European survey of working conditions 2005*. Discussion Paper 157, Düsseldorf: Hans Böckler Foundation
- Tangian, A. (2009). *Decent work: indexing European working conditions and imposing workplace tax*. Transfer (forthcoming).

- Toharia, L., Caprile, M. ve Potrony, J. (2008). *L'indicador de qualitat del mercat de treball (IQT) a Espanya*. En Anuari Sociolaboral de la UGT de Catalunya 2005, Barcelona: UGT and CRESC, Cilt II, 42-51.
- Tuncer, M. (2014). Otel çalışanlarının işten ayrılma eğilimi: Sayfiye ve şehir otellerinde bir uygulama. *Atatürk Üniversitesi Sosyal Bilimler Enstitüsü Dergisi*, 18(3), 419-430.
- Turunç, Ö. ve Çelik, M. (2010). Algılanan örgütsel desteğin çalışanların iş-aile, aile-iş çatışması, örgütsel özdeşleşme ve işten ayrılma niyetine etkisi: Savunma sektöründe bir araştırma. *Atatürk Üniversitesi Sosyal Bilimler Enstitüsü Dergisi*, 14(1), 209–232.
- Tüzünkan, D. (2013). Uluslararası iş gücü göçünün uluslararası sosyal politika ve düzgün iş unsurları içinde incelenmesi. *Sosyal ve Beşeri Bilimler Dergisi*, 5(1), 163-173.
- Tüzünkan, D. (2015a). Düzgün işin 4 temel hedefi açısından uluslararası iş gücü göçünün değerlendirilmesi. *Uluslararası İktisadi ve İdari Bilimler Dergisi*, 1(1), 1-15.
- Tüzünkan, D. (2015b). Düzgün iş'in hedefleri açısından Türk turizm sektörünün genel özellikleri. *Selçuk Üniversitesi İktisadi ve İdari Bilimler Fakültesi Sosyal Ekonomik Araştırmalar Dergisi*, 15(29), 241–251.
- Uçkun, C. G., Uçkun, S., Yüksel, A., Demir, B. ve Konak, O. (2012). Turizm işletmelerinde SA 8000 sosyal sorumluluk standardı düzeylerinin belirlenmesi “Edremit Körfezi Örneği”. *Kazdağları III. Ulusal Sempozyumu 24-26 Mayıs 2012*. Balıkesir.
- Ural, A. ve Kılıç, İ. (2013). *Bilimsel araştırma süreci ve SPSS ile veri analizi* (4. Baskı). Ankara: Detay Yayıncılık.
- Usta, Ö. (2002). *Genel turizm*, Anadolu Matbaacılık, İzmir.
- Vinopal, J. (2009). *The instrument for empirical surveying of subjectively perceived quality of life*. Paper presented at the conference working conditions and health and safety surveys in Europe: Stocktaking, challenges and perspectives, March 18, Brussels.
- Wu, J. C.-J. (2010). The influence of family-friendly policies and decent work measures on employees' perception of gender equality and organisational commitment. Unpublished master's thesis, National Taiwan Normal University, Taiwan.
- Yıldırım, S. ve İslamoğlu, E. (2014). “İnsana yakışır iş” kavramı bağlamında Türkiye’de ev hizmetinde çalışan kadınlar. *Sosyal Güvenlik Dergisi*, 4(2), 145–175.
- Yıldız, S.B. (2013). Lisans düzeyinde turizm eğitimi alan öğrencilerin sektörde çalışmaya yönelik bakış açıları. 14. Ulusal Turizm Kongresi 05-08 Aralık 2013, Kayseri. (595-614).
- Yüksel, İ. (2004). Çalışma yaşamı kalitesinin tipik ve atipik istihdam açısından incelenmesi. *Doğuş Üniversitesi Dergisi*, 5(1), 47-58.



P-ISSN: 1303-0094

E-ISSN: 2149-5459