



ULUSLARARASI SOSYAL  
BİLİMLER AKADEMİ DERGİSİ  
INTERNATIONAL JOURNAL OF  
SOCIAL SCIENCES ACADEMY

EDİTÖRLER  
PROF. DR. HASAN KAVRUK  
DR. ÖGR. ÜYESİ SALİM DURUKOĞLU  
ARŞ. GÖR. TUĞRUL GÖKMEN ŞAHİN

SAYI  
3

YIL/YEAR 2 SAYI/ISSUE 3 HAZİRAN/ JUNE 2020



USBAD Uluslararası Sosyal Bilimler Akademi Dergisi -  
International Journal of Social Sciences Academy, Yıl 2, Year  
2, Sayı 3, Issue 3, Haziran 2020, June 2020.  
e issn: 2687-2641

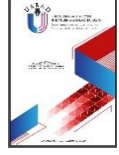

### **Yayıncı / Publisher**

Dr. Salim DURUKOĞLU

### **Editörler / Editors**

Prof. Dr. Hasan KAVRUK

Dr. Öğr. Üyesi Salim DURUKOĞLU

Arş. Grv. Tuğrul Gökmen ŞAHİN

Elif Merve KOÇ

### **Yayın ve Danışma Kurulu / Editorial and Advisory Board**

*(Yurtdışı-Yurtiçi Alfabetik Sıra İle) / (Abroad-Domestic Alphabetical Order)*

Aytek Memmedova, Doç. Dr. (Azerbaycan Milli İlimler Akademisi)

Baktygul Kulzhanova, Doç. Dr. (Al-Farabi Kazakh National Üniversitesi)

Fuzuli Bayat, Prof. Dr. (Azerbaycan Milli İlimler Akademisi)

Ljubica Jovic Knezevic, Ass. Prof. (Belgrade University – Serbia)

Margareta Aslan, Dr. (Universitatea Babeş – Bolyai)

Marufjon Yuldashev, Doç. Dr. (Özbekistan Devlet Sanat ve Medeniyet Enstitüsü)

Oğuz Hacıyev, Doç. Dr. (Nahcivan Devlet Üniversitesi)

Ülker Memmedova, Doç. Dr. (Azerbaycan Milli İlimler Akademisi)

Yelena Çekuşkina, Dr. (Churagh Devlet Üniversitesi)

Ahmet Buran, Prof. Dr. (Fırat Üniversitesi)

Ahmet Kara, Prof. Dr. (İnönü Üniversitesi)

Ali Ayhan, Doç. Dr. (İnönü Üniversitesi)

Ali Duman, Doç. Dr. (İnönü Üniversitesi)

Ali Esgin, Prof. Dr. (İnönü Üniversitesi)

Ayşe Yücel Çetin, Prof. Dr. (Gazi Üniversitesi)

Bahadır Köksalan, Doç. Dr. (İnönü Üniversitesi)

Bahar Doğan, Dr. Öğr. Ü. (İnönü Üniversitesi)

Bayram Baş, Doç. Dr. (Yıldız Teknik Üniversitesi)

Bilal Genç, Doç. Dr. (İnönü Üniversitesi)

Cemile Kınacı, Doç. Dr. (Ankara Hacı Bayram Veli Üniversitesi)

Ebru Şenocak, Doç. Dr. (Fırat Üniversitesi)

Ercan Alkaya, Prof. Dr. (Fırat Üniversitesi)

Ersan Ersoy, Prof. Dr. (İnönü Üniversitesi)

Esmâ Şimşek, Prof. Dr. (Fırat Üniversitesi)

Fatih Arslan, Doç. Dr. (Fırat Üniversitesi)

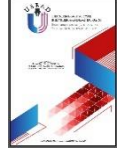

Gürer Gülsevin, Prof. Dr. (Ege Üniversitesi Türk Dünyası Araştırmaları Enstitüsü)  
Hatice İçel, Prof. Dr. (Niğde Ömer Halisdemir Üniversitesi)  
Hülya Argunşah, Prof. Dr. (Erciyes Üniversitesi)  
İrfan Kalaycı, Prof. Dr. (İnönü Üniversitesi)  
Kenan Ziya Taş, Prof. Dr. (Balıkesir Üniversitesi)  
Mahmut Açak, Doç. Dr. (İnönü Üniversitesi)  
Namık Kemal Şahbaz, Prof. Dr. (Mersin Üniversitesi)  
Neslihan Durak, Prof. Dr. (İnönü Üniversitesi)  
Nesrin Sis, Prof. Dr. (İnönü Üniversitesi)  
Nurullah Çetin, Prof. Dr. (Ankara Üniversitesi)  
Fikret Otlu, Prof. Dr. (İnönü Üniversitesi)  
Turgut Baydar, Doç. Dr. (Erzincan Binali Yıldırım Üniversitesi)  
Yüksel Göğebakan, Prof. Dr. (İnönü Üniversitesi)

**Yabancı Dil Sorumlusu / Responsible for Foreign Language**

Bilal Genç, Doç. Dr. (İnönü Üniversitesi)

**Bu Sayının Hakemleri / Reviewers of the Issue**

*(Alfabetik Sıra İle) / (In Alphabetical Order)*

Ahmet Çetintaş - Dr. Öğr. Üyesi  
Ahmet İçli - Doç Dr.  
Ali Arı - Dr. Öğr. Üyesi  
Arif Yıldız - Dr. Öğr. Üyesi  
Bahadır Köksalan - Doç Dr.  
Bilal Tunç - Doç Dr.  
Burak Telli - Dr. Öğr. Üyesi  
Cafer Mum - Prof. Dr.  
Cemile Kınacı - Doç Dr.  
Danyal Tekdal - Dr. Öğr. Üyesi  
Ebru Şenocak - Doç Dr.  
Fahrettin Geçen - Doç Dr.  
Fatih Arslan - Doç Dr.  
Fatih Atabek - Dr.  
Fatih Mehmet Ciğerci - Dr. Öğr. Üyesi  
Fatih Özdemir - Doç Dr.  
Hasan Cuşa - Dr. Öğr. Üyesi  
İbrahim Akkaş - Dr. Öğr. Üyesi



USBAD Uluslararası Sosyal Bilimler Akademi Dergisi -  
International Journal of Social Sciences Academy, Yıl 2, Year  
2, Sayı 3, Issue 3, Haziran 2020, June 2020.  
e issn: 2687-2641

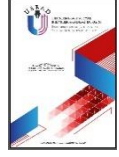

İbrahim Yaşar Kazu - Doç Dr.  
İrfan Kalaycı - Prof. Dr.  
Kenan Ziya Taş - Prof. Dr.  
Mahmut Acak - Doç Dr.  
Marufjon Yuldashev - Doç Dr.  
Mehmet Deniz - Prof. Dr.  
Mehmet Güner - Dr. Öğr. Üyesi  
Mehmet Kaya - Dr. Öğr. Üyesi  
Mustafa Karabulut - Prof. Dr.  
Müslüm Polat - Dr. Öğr. Üyesi  
Namık Kemal Şahbaz - Prof. Dr.  
Nazmi Özerol - Doç Dr.  
Neslihan Durak - Prof. Dr.  
Nesrin Sis - Prof. Dr.  
Ömer Alçın - Dr. Öğr. Üyesi  
Salih Telliöğlü - Dr. Öğr. Üyesi  
Selahaddin Bakan - Prof. Dr.  
Sevim Güllü - Doç Dr.  
Taner Namlı - Dr. Öğr. Üyesi  
Yalçın Karalı - Dr. Öğr. Üyesi  
Yıldız Şahin - Dr. Öğr. Üyesi

#### DERGİNİN TARANDIĞI İNDEKSLER

Index Copernicus, Google Scholar, İdealonline, İsam, Academic Resource Index,  
Base, CiteFactor, Asos indeks, kaynakça.info



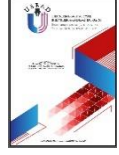

## İÇİNDEKİLER / CONTENTS

**Yağmur HODANCI - Hikmet Zeki KAPCI**

MİLLİ KORUNMA KANUNU'NDA 1946 VE 1954 DEĞİŞİKLİKLERİ  
*1946 AND 1954 CHANGES IN THE LAW ON NATIONAL PROTECTION*  
**6-25**

**Diğdem SOYALTIN COLELLA**

TÜRKİYE-AVRUPA BİRLİĞİ (AB) İLİŞKİLERİNDE 1990'LI YILLARIN ANALİZİ  
*THE ANALYSIS OF THE 1990S IN THE TURKEY-EUROPEAN UNION (EU)*  
*RELATIONS*  
**26-56**

**Şenay Hilal YILMAZ - Burcu ÖZCAN**

YAPAY SİNİR AĞI VE REGRESYON İLE SATIN ALMA GÜCÜ PARİTESİNE GÖRE  
KİŞİ BAŞI GAYRİSAFİ YURT İÇİ HASILA TAHMİNİ  
*ESTIMATION OF GROSS DOMESTIC PRODUCT PER CAPITA BY PURCHASING*  
*POWER PARITY BY ARTIFICIAL NEURAL NETWORK AND REGRESSION METHOD*  
**57-72**

**Ayşe DEMİR - Kürşad SERTBAŞ**

E-SPOR: SPOR ENDÜSTRİSİNDE YENİ BİR EKONOMİ  
*E-SPORTS: A NEW ECONOMY IN THE SPORTS INDUSTRY*  
**73-88**

**Özlem ÇEZİKTÜRK**

KUTATGU-BİLİG'TEKİ MATEMATİK KAVRAMLARININ BİR ADAY MATEMATİK  
ÖĞRETMENİNE ANALİZ ETTİRİLMESİ  
*ANALYSIS OF MATHEMATICAL CONCEPTS IN KUTATGU-BİLİG BY A PRESERVICE*  
*MATHEMATICS TEACHER*  
**89-97**

**Merve AKBAŞ - Nilay GEMLİK - R. Özgür ÇATAR**

ÖRGÜTSEL SESSİZLİK VE YAŞAM DOYUMU İLİŞKİSİ: VAKIF ÜNİVERSİTESİ  
AKADEMİSYENLERİ ÜZERİNE BİR ARAŞTIRMA1  
*THE RELATIONSHIP BETWEEN ORGANIZATIONAL SILENCE AND LIFE*  
*SATISFACTION: A RESEARCH ON FOUNDATION UNIVERSITY ACADEMICIANS*  
**98-126**

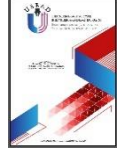

**Fatih ARSLAN - İlker İŞLER**

KOKU/BELLEK DEĞERLERDEN SÖZ NEFESİNE... RAYİHA ÇİÇEKLENMESİ / ELİF  
ŞAFAK'IN "PİNHAN" I  
*FROM FRAGRANCE / MEMORY VALUES TO BREATHING... RAISHER FLOWERING /  
"PİNHAN" OF ELİF ŞAFAK*  
**127-149**

**Fatih GÜNAY**

RÂŞİD DİVANINDA YER ALAN TARİH MANZUMELERİNİN TAHLİLİ  
*ANALYSIS OF THE HISTORICAL POETRY IN RAŞİD'S DİVAN*  
**150-173**

**Bahri Oğuzhan DEMİREZEN**

MİLLİ MÜCADELE DÖNEMİNDE MUSTAFA KEMAL PAŞA'NIN ORTADOĞU  
AĞIRLIKLI İSLAMCILIK POLİTİKASI  
*MIDDLE EAST WEIGHTED ISLAMISM POLICY OF MUSTAFA KEMAL PASA IN THE  
PERIOD OF NATIONAL STRUGGLE*  
**174-192**

**Seda GEDİK**

ÂŞIK VEYSEL'İN ŞİİRLERİNDE VEFA  
*FIDELITY IN THE POEMS OF ASHIK VEYSEL*  
**193-212**

**Emine YALUR**

MODERN GRAFİK TASARIMDA FOVİZMİN ETKİSİ  
*THE EFFECT OF FAUVISM IN MODERN GRAPHIC DESIGN*  
**213-230**

**Neslihan ÜNAL**

OSMANLI ŞEM'HANELERİ VE MUMCU ESNAFI  
*OTTOMAN CANDLE FACTORIES AND CANDLE BUSINESS OWNERS*  
**231-250**

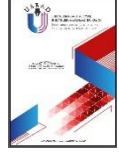

**Ahmet ŞİMŞİR**

ÂŞIK PAŞA'NIN GARİB-NAME'Sİ İLE HESİODOS'UN İŞLER VE GÜNLER ADLI  
ESERLERİNİN DİDAKTİK YÖNLERDEN KARŞILAŞTIRILMASI  
*COMPARISON OF ÂŞIK PAŞA'S GARİB-NAME AND HESIODOS'S WORKS AND  
DAYS FROM DIDACTIC ASPECTS*

**251-261**

**Ersin KURNAZ - Murat SERÇEMELİ**

COVID-19 PANDEMİ DÖNEMİNDE AKADEMİSYENLERİN UZAKTAN EĞİTİM VE  
UZAKTAN MUHASEBE EĞİTİMİNE YÖNELİK BAKIŞ AÇILARI ÜZERİNE BİR  
ARAŞTIRMA  
*A RESEARCH ON ACADEMICANS' PERSPECTIVES ON DISTANCE EDUCATION AND  
DISTANCE ACCOUNTING EDUCATION IN THE COVID-19 PANDEMIA PERIOD*

**262-288**

**Mustafa KARABULUT - Kenan TOHUMCU**

ROMAN TEKNİĞİ BAKIMINDAN AHMET MİDHAT EFENDİ'NİN "DÜRDANE HANIM"  
ROMANI  
*AHMET MİDHAT EFENDİ'S NOVEL "DÜRDANE HANIM" IN TERMS OF NOVEL  
TECHNIQUE*

**289-307**

**Nevzat GENCER**

GENÇLİK VE AHLAKİ KAYITSIZLIK: LİSE ÖĞRENCİLERİNİN AHLAKİ KAYITSIZLIK  
DÜZEYLERİ ÜZERİNE BİR DEĞERLENDİRME  
*YOUTH AND MORAL DISENGAGEMENT: AN ASSESSMENT ON HIGH SCHOOL  
STUDENTS' LEVELS OF MORAL DISENGAGEMENT*

**308-335**

**Yasin KILIÇLI - Abdullah OĞRAK**

ÖRGÜTSEL BAĞLILIK İLE ÖRGÜT KÜLTÜRÜNÜN KURUM BAŞARISI ÜZERİNDEKİ  
ETKİSİ: VAN İLİ ÖRNEĞİ1  
*THE EFFECT OF ORGANIZATIONAL COMMITMENT AND ORGANIZATIONAL  
CULTURE ON INSTITUTION SUCCESS: THE CASE OF VAN PROVINCE*

**336-363**

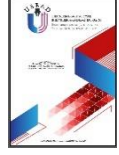

**Hasan AYDEMİR - Yalçın KARALI**

SINIF ÖĞRETMENİ ADAYLARININ 21. YÜZYIL ÖĞRETEN VE ÖĞRENEN  
BECERİLERİ ARASINDAKİ İLİŞKİNİN ALT BOYUTLAR AÇISINDAN İNCELENMESİ  
*EXAMINATION OF THE RELATIONSHIP BETWEEN PRIMARY SCHOOL TEACHER  
CANDIDATES' 21ST CENTURY TEACHING AND LEARNING PERSPECTIVE IN  
TERMS OF SUB-DIMENSIONS*

**364-376**

**Arif YILDIZ**

KRİZ DÖNEMLERİNDE TÜKETİCİ DAVRANIŞLARININ İNCELENMESİ  
*INVESTIGATION OF CONSUMER BEHAVIOR IN CRISIS PERIODS*

**377-390**

**Gulgul KANSEİTOVA - Nurzhan PARIYEV - Eleonora KANSEİTOVA**

ARAP ve KAZAK TÜRK ATASÖZLERİNİN KARŞILAŞTIRILMASI VE ANLAM  
BENZERLİKLERİ  
*COMPARISON OF ARABIC AND KAZAKH TURKISH PROVERBS AND THEIR  
MEANING SIMILARITIES*

**391-413**

**Erkan KAFA**

TOPLUMSAL CİNSİYET KURAMLARI BAĞLAMINDA "BANKER BİLO" FİLMİNİN  
İNCELENMESİ  
*AN ANALYSIS OF THE FILM "BANKER BİLO" IN THE CONTEXT OF GENDER  
THEORIES*

**414-440**

**Ece YÜKSEL**

KONSTANTİNAPOL'ÜN FETHİ VE VEBA  
*CONQUEST OF CONSTANTINAPOLE AND BLACK DEATH*

**441-459**

**Nilüfer KARADAVUT**

BÂKÎ ve NEDÎM DÎVÂNI'NDA İSTANBUL ÜZERİNE MUKAYESELİ BİR İNCELEME  
*THE COMPARATIVE ANALYSIS OVER ISTANBUL ON THE DÎVÂN OF BÂKÎ AND  
NEDÎM*

**460-480**





USBAD Uluslararası Sosyal Bilimler Akademi Dergisi -  
International Journal of Social Sciences Academy, Yıl 2, Year  
2, Sayı 3, Issue 3, Haziran 2020, June 2020.  
e issn: 2687-2641

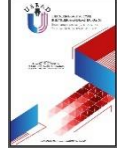

**Perihan EREN BANA**

KÜRESEL VATANDAŞLIK DAVRANIŞI VE ADALET ALGISI İLİŞKİSİNİN  
DEĞERLENDİRİLMESİ

*EVALUATION OF THE RELATIONSHIP BETWEEN GLOBAL CITIZENSHIP BEHAVIOR  
AND JUSTICE PERCEPTION*

**481-494**

**Eylem KALAYCI DEMİRCİ**

ANFIS İLE DOĞALGAZ TALEP TAHMİNİ; TÜRKİYE ÖRNEĞİ  
*ANFIS AND NATURAL GAS REQUEST ESTIMATED; THE CASE OF TURKEY*

**495-511**





USBAD Uluslararası Sosyal Bilimler Akademi Dergisi -  
International Journal of Social Sciences Academy, Yıl 2, Year  
2, Sayı 3, Issue 3, Haziran 2020, June 2020.  
e issn: 2687-2641

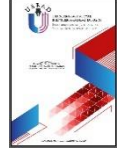

## MİLLİ KORUNMA KANUNU'NDA 1946 VE 1954 DEĞİŞİKLİKLERİ

1946 AND 1954 CHANGES IN THE LAW ON NATIONAL PROTECTION

### Yağmur HODANCI

Doktora Öğrencisi, Erciyes  
Üniversitesi, Sosyal Bilimler Enstitüsü,  
Türkiye Cumhuriyeti Tarih Anabilim  
Dalı, Kayseri/Türkiye.  
Phd Student, Erciyes University,  
Institute of Social Sciences, The  
Turkish Republic's Historic Principal,  
Kayseri/Turkey.

yagmurtatar09@gmail.com

**ORCID ID:** 0000-0002-4400-8296

### Hikmet Zeki KAPCI

Doçent Doktor, Sosyal Bilimler  
Enstitüsü, Türkiye Cumhuriyeti Tarihi  
Anabilim Dalı Öğretim Üyesi,  
Kayseri/Türkiye.  
Asst. Prof., Institute of Social  
Sciences, The Turkish Republic's  
Historic Principal Instructor,  
Kayseri/Turkey.

hikmetzekikapci@gmail.com

**ORCID ID:** 0000-0002-4707-9778

### Makale bilgisi | Article Information

**Makale Türü / Article Type:** Araştırma Makalesi / Research Article

**Geliş Tarihi / Date Received:** 12 Temmuz / 12 July

**Kabul Tarihi / Date Accepted:** 12 Ağustos / 12 August

**Yayın Tarihi / Date Published:** 25 Haziran / 25 June

**Yayın Sezonu / Pub Date Season:** Haziran / June

**Bu Makaleye Atıf İçin / To Cite This Article:** Hodancı, Y. & Kapıcı, H. Z. (2020). Milli  
Korunma Kanunu'nda 1946 ve 1954 Değişiklikleri. *USBAD Uluslararası Sosyal Bilimler  
Dergisi* 2(3), 6-25.

**İntihal:** Bu makale, intihal.net yazılımınca taranmıştır. İntihal tespit  
edilmemiştir.

**Plagiarism:** This article has been scanned by intihal.net. No plagiarism  
detected.



**İletişim:** Web: <https://dergipark.org.tr/tr/pub/usbad>  
mail: [usbaddergi@gmail.com](mailto:usbaddergi@gmail.com)

**Öz:** Bu çalışmada öncelikle Türkiye'nin savaş ekonomisinden ve savaş zamanı çıkarılan kanunlardan bahsedilmiştir. Ardından Milli Korunma Kanunu'nun çıkarılma ve uygulanma süreci anlatılmıştır. Son olarak Cumhuriyet Halk Partisi ve Demokrat Parti zamanında kanunda yapılan değişikliklerden bahsedilmiştir. 1946 ve 1954 değişikliklerini vermek amaçlanmıştır. Araştırmada veriler toplanmış, işlenmiş ve sunulmuştur. 1940 yılında çıkarılan kanun yirmi yıl yürürlükte kalmış ve zaman içinde değiştirilmiştir. Genç Türkiye Cumhuriyeti, maddi imkânsızlıklar içinde var olma mücadelesi vermiştir. Millî mücadeleyi kazandıktan sonra da ekonomisini bağımsızlık üzerine kurmuştur. Planlı bir ekonomi programı takip etmiştir. Fakat hem Osmanlı Devleti'nin borçları hem 1929 Ekonomi Buhranı Türkiye'nin ekonomisini olumsuz etkilemiştir. II. Dünya Savaşı'nın çıkması da zor durumda olan ekonomiyi daha da etkilemiştir. Türkiye, savaşa girmese de savaşın ekonomik zorluklarını yaşamıştır. Genç nüfus silah altına alınmış, üretim düşmüş, piyasada mal kıtlığı yaşanmıştır. Bu zorlukların üstesinden gelmek için bazı önlemler almıştır. Bu önlemlerden birisi Milli Korunma Kanunu'dur. Savaş şartlarının getirisi olan kanun hükümete olağanüstü hallerde kullanılacak yetkiler vermiştir. Kanunla devlet; el koyma, fiyat belirleme gibi haklara sahip olmuştur. Kanun uygulanmaya başlamasıyla tartışmaları da beraberinde getirmiştir. Uygulamada tutarsızlıklar görülmüştür. Hükümetin değişmesiyle uygulamada da değişiklikler olmuştur. Zaman içerisinde kanun maddelerinde bazı değişiklikler yapılmıştır. II. Dünya Savaşı bittikten sonra da kanun uygulanmaya devam etmiştir. Savaş zamanı çıkarılan Milli Korunma Kanunu, Varlık Vergisi ve Toprak Mahsulleri Vergisi Cumhuriyet Halk Partisi'nin devletçilik anlayışını daha da katılaştırmıştır. Bu durum kamuoyunu çok rahatsız etmiştir. Demokrat Parti iktidara gelirken katı devletçiliği eleştirmiştir. Ekonomik sıkıntılardan bunalan halk yeni partiyi desteklemiştir. Fakat DP döneminde de bu kanun uygulanmaya devam etmiştir. DP, ekonomi kötüleşince Milli Korunma Kanunu'na başvurmuştur. Nihayet kanun 1960 yılında yürürlükten kaldırılmıştır.

**Anahtar Kelimeler:** Milli Korunma Kanunu, II. Dünya Savaşı, Cumhuriyet Halk Partisi, Demokrat Parti, Savaş Ekonomisi

**Abstract:** In this study, first of all, turkey's war economy and the laws passed during war time are mentioned. Then the process of enforcing and implementing the National Protection Law was explained. Finally, changes in the law were mentioned during the republican people's party and the Democratic Party. The young Republic of Turkey struggled to exist in material difficulties. After winning the national struggle, he founded his economy on independence. He followed a planned economic program. However, both the debts of the Ottoman State and the 1929 Economic Crisis have negatively affected Turkey's economy. The outbreak of World War II also affected the struggling economy. Although Turkey did not go to war, it experienced the economic difficulties of the war. The young population was taken into arms,

production fell and there was a shortage of goods in the market. It has taken some precautions to overcome these challenges. One of these measures is the National Protection Act. The law, which is the return of the conditions of war, gave the government powers to be used in emergency situations. The state by law; confiscation, price-setting, etc. With the introduction of the law, it has sparked controversy. Inconsistencies have been observed in the application. With the change of government, there have been changes in practice. Over time, some changes have been made to the articles of law. After the end of World War II, the law continued to be enforced. The National Protection Law, Asset Tax and Land Crops Tax issued during the war has further solidified the Republican People's Party's understanding of statism. This situation has made the public very uncomfortable. When the Democratic Party came to power, it criticized strict statism. Overwhelmed by economic hardship, the people supported the new party. However, this law continued to be implemented during the DP period. DP applied to the National Protection Act when the economy deteriorated. Finally, the law was repealed in 1960.

**Keywords:** National Protection Law, Republican People's Party, Democratic Party, World War II, War Economics

## GİRİŞ

Birinci Dünya Savaşı sonrası tüm dünyada olduğu gibi Türkiye'de de ekonomik sıkıntılar yaşanmıştır. Tüm bunların üzerine genç Türkiye Cumhuriyeti istiklal mücadelesi vermiş ve 1929 büyük buhranını yaşamıştır. 1930'lu yılların devletçi politikası ve Birinci Sanayi Planıyla Türkiye'nin ekonomisi toparlanmıştır (Öztürk, 2013: 135-166). İkinci Dünya Savaşı'nın sürdüğü 1939-1945 yılları arasında Türkiye Cumhuriyeti savaşa girmemiştir. Fakat ülkenin ekonomisi artan askeri harcamaların altında ezilmiştir. Bir milyon genç silah altına alınmış, sanayi ve hizmet sektöründe yetişmiş iş gücü olmadığından üretim ve verimlilik düşmüştür (Yalçın, 2012: 328). Avrupa'da başlayan savaş Türkiye'nin ekonomisini bozmuş, ithal mallarda kıtlık yaşanmış, halk panikle tüm mallara yönelmiş, buna karşın tüccarlar malları stoklamış ve fiyatlar artmıştır. Böylece karaborsacılık başlamıştır (Yenal, 2003: 74). Bu sebeplerden dolayı devlete elini güçlendirecek olağanüstü yetkilerin verilmesi kararlaştırılmıştır. Seferberlik; savaşa girme ihtimali, Türkiye Cumhuriyeti'ni ilgilendiren diğer devletlerin savaş hali gibi durumları kapsamıştır (Zabıt Ceridesi, D. 6, C. 8, İ. 1, s. 64). Bunun için birçok hukuksal düzenleme yapılmış bunlar arasında en dikkat çekici olanı 1940-1960 yılları arasında yürürlükte kalan "Milli Korunma Kanunu" olmuştur (Zorlu, 2014: 120). Dönemin İktisat Vekili Hüsnü Çakır tarafından Milli İktisadi Koruma Kanun Projesi ismiyle

hazırlanan tasarı 26 Aralık 1939'da Cumhuriyet Halk Partisi (CHP) Grup Başkanlığına sunulmuş, komisyonda incelenerek 70 maddelik tasarı hazırlanmıştır. Grup incelemelerinden sonra tasarı 26 Ocak 1940'ta kanunlaşmıştır (Aydemir, 1968: 208-209). Bu kanunun ülke ekonomisinin her alanında etki göstermesi toplumda huzursuzluk doğurmuştur. Savaşın başında uygulanan bu kanun ilerleyen zamanda ülkenin tepeden müdahalelerle yönetileceğini göstermiştir. Savaş yıllarında yaşanan sıkıntıların ve kanunun getirdiği yükümlülükler en çok da köylü kesimini etkilemiştir. Bunun yanında kanun sayesinde devlete geniş yetkiler sağlanması sermaye sahiplerini, sanayicileri, işçi sınıfını da etkilemiştir. Ekonomik etkilenme CHP hükümetinin savaş sonunda gözden düşmesine sebep olmuştur (Yavan, 2011: 51-52).

1950 yılında CHP'nin devletçi politikasını eleştiren ve liberal ekonomiyi programına alan Demokrat Parti iktidara gelmiştir. Partinin ilk dört yılında Marshall Yardımı'nın etkisiyle var olan kaynakların üretime harcanması toplumda ekonomik anlamda rahatlatma sağlamıştır. Ancak zamanla kaynakların azalması, dış yardımların zamanında gelmemesi gibi nedenlerle iç piyasadaki ürünlerin fiyatı artmıştır. Stokçuluğu önlemek, malların yüksek fiyatlarda satılmasını engellemek vb. gibi sebeplerle hükümet mali tedbirler almıştır. Bu tedbirlerin yeterli olmaması sebebiyle 25 Haziran 1956 yılında Milli Korunma Teşkilat Yasası kabul edilmiştir (Albayrak, 2017: 245). 27 Mayıs darbesinin ardından 10 Eylül 1960 tarih ve 79 sayılı kanunla, Milli Korunma Kanunu'na karşı suçlar affedilmiş, sermaye ve fon hesapları tasfiye edilerek Milli Korunma Kanunu yürürlükten kaldırılmıştır (Resmi Gazete, 12 Eylül 1960).

Milli korunma kanunuyla ilgili çokça araştırma mevcuttur. Kanunun içeriğini Alev Özbil'in tezinde (2015), kanunun Demokrat Parti döneminde uygulanmasına da Mustafa Albayrak'ın makalesinde (2007) görebilirsiniz. Bu çalışma ile daha önceden ele alınmış konuların detayına girmeden Milli Korunma Kanunu'nun genel olarak çıkarılması ve 1960'a kadarki işleyişine değinmeyi hedefliyoruz. Bunlara ek olarak daha önce başka bir çalışmada görmediğimiz Başkanlık Cumhuriyet Arşivine ait belgeyle, 1946 ve 1954 yılındaki değişiklikleri incelemeyi hedeflemekteyiz.

## **Milli Korunma Kanununun Çıkarılması ve Uygulanması (1940-1950) ve II. Dünya Savaşı Öncesinde Türkiye'nin Ekonomik Durumu**

Yıllar içinde yarı sömürge durumuna gelen Osmanlı Devleti'nden; savaşlarda azalmış nüfus, yıpranmış bir tarım, baltalanmış bir ticaret, neredeyse yok denecek bir sanayi ve çok miktarda borç miras kalmıştır. Bu sonuçları gören genç Türkiye'nin milli bir ekonomi kurması gerekliydi. Bu sebeple daha Lozan Antlaşması imzalanmadan İzmir'de İktisat Kongresi toplanmış, kongrede kanunlara uymak şartıyla yabancı sermayeye karşı olunmayacağı kararlaştırılmıştır (Şentürk, 2018: 383). Atatürk, yeni Türk devletinin tam bağımsızlık politikasına uygun olarak iktisat devleti olmasını arzulamıştır. Kongrenin gelecekteki mali ve ekonomik politikalara ışık tutması amaçlanmıştır. Kongrede alınan kararların izleri 1930'lara kadar görülmüştür (Duru, Turan ve Öngeoğlu, 1982: 442). Bunlar; tarımsal üretimi artırmak, sanayiye geliştirmek, ulaştırma altyapısını düzenlemektir. Kongre kararlarına göre maliye politikalarına yön verilmiştir. Fakat savaştan yeni çıkılması, ülkede varlıklı kişilerin azlığı, Osmanlı borçlarının ödemesinin başlayacağı tarih olan 1929'a gelmesi ve 1929 ekonomik krizi gibi sebeplerden dolayı kalkınmanın devlet eliyle gerçekleştirilmesi yoluna gidilmek zorunda kalınmıştır (Tezel, 2015: 154-155). 1930-39 yılları arasında uygulanan devletçi politikayla ekonomi gelişmiş, Birinci Beş Yıllık Sanayi Planı'yla üretim yönünde sanayileşirken değişen ülke ilişkileri doğrultusunda harcamalar yapılmıştır (Sertel, 2010: 46). 1936'dan sonra İkinci Beş Yıllık Sanayi Planı'nın hazırlıklarına girilmiştir. Kendine yeterlilik ilkesine önem veren ve ilk planın uzantısı olan bu plan II. Dünya Savaşı nedeniyle uygulanamamıştır (Kepenek ve Yentürk, 2001: 68). Savaş öncesinde Türkiye; Almanya, Sovyet Rusya ve ABD ile ekonomik ilişkilerini artırırken İngiltere ve Fransa'ya olan bağımlılığını azaltmaya çalışmıştır. Devletçilik politikasına karşın özel teşebbüs hız kazanmıştır (Yavuz, 2015: 163). Savaşın başlamasıyla Türkiye'nin ekonomi politikası değişmiştir. 1939-1946 yılları arasında savaş finansmanı en önemli konulardan biri olmuştur. Hükümetin savaş finansmanı için aldığı önlemler Milli Korunma Kanunu, el koymalar, fiyat denetimleri, yeni vergiler olmuştur (Kayra, 2015: 265). Savaş sırasında ekonomik açıdan en çok ilişki kurulan ülke Almanya olmuştur. İthalatta ve ihracatta en büyük payın sahibi Almanya zamanla bu durumunu siyasi alana da yansıtmıştır (Duru, 2009: 168).

## II. Dünya Savaşı'nın Başlaması

I. Dünya Savaşı sonrasında galip devletler topraklarını büyütmüşler, yenilen devletlerin geleceğini de galipler yaptıkları antlaşmalarla belirlemişlerdir (Artuç, 2003: 13). İlk büyük savaş sonrasında dünyada kalıcı bir barış oluşturma çabası yaşanırken 1929 ekonomik buhranı ekonominin yanında siyasi havayı da olumsuz etkilemiştir. Siyasal sıkıntılar zamanla derinleşerek yeni savaşa zemin hazırlamıştır (Armaoğlu, 2004: 229). Versailles Antlaşması'yla büyük kayıplar yaşayan Almanya'da Nasyonal Sosyalist Partisi başa gelmiş, Adolf Hitler tek yetkili olmuş ve Versailles'i tanımadığını ilan etmiştir. Rusya'da Stalin komünizmi dünyaya yaymak istemiştir. İtalya, I. Dünya Savaşı'nın kazananlarından olmasına karşın memnuniyetsizdir ve Mussolini'nin Faşist partisi iktidara gelerek yeni topraklara göz dikmiştir (Uğurlu, 2003: 249-251). Mustafa Kemal Atatürk, daha savaş gelmeden savaşın ayak seslerini duymuş hasta yatağında Afet İnan'a şunları söylemiştir: "Devletler, İkinci Dünya Savaşı'na hazırlanıyor. Biz bu durumda iki konuya önem vermeliyiz: Birincisi, doğu ve batı komşularımızla olduğu gibi öteki devletlerle kurduğumuz anlaşmaları güçlendirmek, ikincisi ise yurdumuzun ekonomik durumunu geliştirmek ve bu bakımdan ekonomik planlarımızı uygulamaktır" (İnan, 1972: 7).

1 Eylül 1939'da Almanya Polonya'yı işgale başlamıştır (Uçarol, 2000: 597). İngiltere ve Fransa, Polonya'ya destek vererek 3 Eylül'de Almanya'ya karşı savaş açmış ve böylece dünyayı etkileyecek büyük savaş başlamıştır (Çemrek, 2008: 269). Türkiye savaş boyunca mihver ve müttefik devletlerin kendi yanlarında savaşa katılma taleplerine karşılık tarafsız olmaya çalışmış ve bu devletlerin hammadde ihtiyaçlarını karşılamıştır (Ortaylı, 2001: 90). Jeopolitik önemi sebebiyle savaşan devletlerin dikkati üzerinde olan Türkiye Kurtuluş Savaşı'ndan beri ilke edindiği topraklarına bir saldırı gelmedikçe savaşmama kararından vazgeçmemiştir (Keskin, 1997: 198). Savaş boyunca Mihver ve Müttefiklerin propaganda faaliyetlerine karşı başarılı bir savunma yürütmüştür (Aydoğmuş, 2018: 195). Fakat savaşın sonuna doğru Türkiye'ye olan baskılar artmış ve siyasi arenada Türkiye yalnızlaşmıştır. Birleşmiş Milletlerde yer almak için 23 Şubat 1945'te Türkiye, Mihver Devletlere savaş ilan etmiştir (Cengiz, 2012: 82). Savaşa fiili olarak girilmese de ekonomik olarak bu durumdan etkilenilmiştir. Ülkede genç nüfusun çoğu silah altına alınmış, bütçenin önemli bir kısmı savunma giderlerine ayrılmıştır (Aksanyar ve Biçer,

2008: 381). Türkiye, savaş dışı kalmışsa da ekonomik etkilerin dışında kalamamıştır. Bu etkileri azaltmak amacıyla Milli Korunma Kanunu yürürlüğe konulmuştur. Yine de karaborsa, vurgunculuk önlenememiştir (Karaca, 2005: 15). Aşırı kazanç ve enflasyona karşı alınan diğer önlemler Varlık Vergisi ve Toprak Mahsulleri Vergisi'dir (Boratav, 2009: 85).

### **Milli Korunma Kanununun Çıkarılması**

II. Dünya Savaşı'nın başlamasıyla beraber Türkiye'nin 1930'lu yıllar boyunca sağladığı istikrar sonlanmış, ekonomik olarak farklı planlama kapıları açılmıştır (Duru, 2009: 169). Enflasyon 1929 ekonomik buhranındaki gibi artmıştır. 1938'ten 1941 yılına kadar yüzde 75 gibi bir enflasyon artışı görülmüştür (Baydar, 1978: 13). Türkiye için iki önemli ekonomik sorun çıkmıştır. Bunlardan biri ithalat sıkıntısı diğeri üretim düşüklüğüdür. Muhtemel savaş tehlikesinden dolayı iş gücünü oluşturan genç nüfus silah altına alınmış bu da üretimin düşmesine sebep olmuştur (Karatepe, 1993: 78).

I. Dünya Savaşı ve 1929 Ekonomik Buhranının halk üzerindeki etkilerinin geçmediği bu dönemde tüm önlemlere rağmen karaborsacılık artmıştır. 1930'ların sonuna doğru arz talep dengesi bozulmuştur. Karaborsanın artması hem devletin hem de toplumun en şikayet ettiği sıkıntılardan biri olmuştur (Kemal, 1963: 76). Mal sıkıntısı yaşanmasının diğer sebebi de ithalatın durmasıdır. Özellikle Almanya'dan ithal edilen ilaç ve tıbbi malzeme en çok aranan ihtiyaçlardan olmuştur (Ulusoy, 2010: 47). Cumhurbaşkanı İsmet İnönü'de karaborsacılığı sert bir dille meclis kürsüsünde eleştirmiştir (TBMM Zabıt Ceridesi, 1). Savaşın başlarında Başbakan Refik Saydam 26.12.1939'da "Milli İktisadi Koruma Kanun Projesi"nin CHP Grup Başkanlığı'nda incelenmesini istemiştir. Bu proje özel bir komisyonda görüşülmüştür (Aydemir, 1968: 208). Savaş boyunca artan masraflar devletin para tedavülünün artırmasına yol açmış, ihracat ithalattan fazla olmuş, Türkiye'nin döviz ve altın rezervi artmıştır (Şener, 2004: 74). Büyük bir orduyu beslemek zorunda kalan Türkiye'nin toplam bütçesinden savunma giderlerine ayırdığı pay 1939 yılında 270 milyon lirayken, 1944'te 550 milyon liraya ulaşmıştır (Göçbak, 2013: 47). İthal mallardaki kıtlık ve halkın panik içinde mallara talebinin artması sonucunda stokçuluk ve karaborsacılık başlamıştır. Karaborsaya düşen malların fiyatı yükselmiş ve hayat pahalılığı artmıştır (Öcal, 2006: 74-75).



Fiyatlardaki artışı durdurmak, karaborsayı engellemek, mal azlığını gidermek kısaca ekonomi üzerindeki baskıları denetim altına alabilmek için milli ekonomi etrafında toplanma çare olarak düşünülmüştür. Müdafaa Ekonomisine ilişkin rapor hazırlanmış, önce iktisat vekaletine sonra başvekalete sunulmuştur. Refik Saydam başkanlığında komisyon oluşturulmuş ve kanun tasarısı hazırlanmıştır (Aşçı, 2012: 67). Hükümete üretim ve dağıtım ile ilgili özel yetkiler veren bu kanun tasarısı meclise sunulmuştur (TBMM Zabıt Ceridesi, D. 6, İ. 27, C. 8, s. 141-158). Kanun kabul edilmeden önce adliye, bütçe, iktisat, maliye, milli müdafaa, ziraat encümenlerinden oluşan yirmi dört kişilik encümen grubunda görüşülmüştür (TBMM Zabıt Ceridesi, D. 6, İ. 25, C. 8, s. 62-63). 70 maddeden oluşan kanunun her maddesi meclise sunulmadan önce anayasaya uygunluk açısından değerlendirilmiştir. 46 madde tartışılmadan kabul edilirken 24 madde yazım ve imla hatası, uygulanabilirlik gibi çeşitli nedenlerden ötürü tartışılmıştır (TBMM Zabıt Ceridesi, D. 6, İ. 27, C. 8, s. 138-161). Görüşmeler sonucunda 3780 sayılı milli korunma kanunu kabul edilmiştir. Kanuna uymayanların cezası para, hapis ve sürgün cezaları olarak belirlenmiştir (Resmi Gazete, 26 Ocak 1940). Bu kanun, Refik Saydam hükümetinin uyguladığı ekonomi politikasının simgesi olmuş, bakanlar kuruluna ekonomiye müdahale etmesi için gerekli tüm yetkiyi vermiştir. Hükümet üretime, mahsul ve mal fiyatlarına müdahale edebilecek, malların kullanımını sınırlandırıp vesikaya bağlayabilecektir. Ayrıca bakanlar kurulu bu yetkileri olağanüstü hallerde kullanabileceği için 19 Şubat 1940'ta olağanüstü hâl ilan edilmiştir (Akandere, 1998: 215). Milli korunma kanunu, ikinci dünya savaşı boyunca ekonomi politikalarına yön vermiştir. Hükümete de olası bir savaş durumuna girildiğinde ekonomiyi tek başına yönetme hakkı vermiştir (Ulusoy, 2010: 46). Kanunun 19 Şubat 1940'ta uygulanması kararlaştırılmıştır (Resmi Gazete, 21 Şubat 1940). Savaş sürecinde bu kanuna dayanarak birçok karar alınmıştır. Refik Saydam hükümeti döneminde 356, Şükrü Saraçoğlu hükümeti döneminde de 232 karar kanuna istinaden alınmıştır (Bengi, 1945: 374). Kanun sadece savaş döneminde değil Demokrat Parti döneminde de yürürlükte kalmış, kanuna dayanarak toplam 1270 karar alınmıştır ve 1960 yılında yürürlükten kaldırılmıştır. Kanunun yürürlüğe girmesiyle dışta Türkiye'nin seferberlik ilan edeceği, içerde ise savaşa girildiği şeklinde yorumlanmıştır. Basın ise kanunun tam zamanında kabul edildiğini belirtmiştir. Kanuna dayanarak gizli kararlar ticaret bakanlığına bazı maddelere el koyma, el konulan malların satışı

düzenleme yetkisi verilmiştir. El koyulacak malların belirlenmesinde gizli karar alınması bu malların gizlenmesini önlemeye yönelik olabilir (Özbil, 2015: 80-82). Kanunun uygulamaya geçirilmesiyle üretim, tüketim ve dağıtım işleri devlet kontrolüne alınmıştır. Hükümet; özel işletmelere geçici süreyle el koyma, fiyat belirleme, temel geçim maddelerini karneyle dağıtma gibi birçok önemli hakka sahip olmuştur (Boratav, 2009: 84). Kanun çıkarılma aşamasında mecliste tartışılırken belli düzenlemeler gerektiği vekillerden Feridun Fikri Bey tarafından dile getirilmiş, eksikliklerin yeri geldiğinde düzenlenebileceği cevap olarak verilmiştir (Zabıt Ceridesi, D. 6, İ. 27, C. 8, s. 139). Kanun, 1940-1945 yılları arasında dört kere ele alınmış, Refik Saydam hükümeti döneminde 51, Şükrü Saraçoğlu hükümeti döneminde 43 madde de değişiklik yapılmıştır (Koçak, 2007: 383).

Savaşın etkileri büyüdükçe kanunda değişiklikler yapılmasına karar verilmiştir. Başbakan Refik Saydam öneriyi meclise 13 Kasım 1940'ta sunmuş ülkenin ihtiyacı olan malların en kısa sürede tamamlanması için kanunun yeniden ele alınması gerektiğini belirtmiştir. Kanun koordinasyon heyetince ele alınmıştır (Zabıt Ceridesi, D. 6, İ. 16, s. 15). Tasarı mecliste görüşülmüş, ithalattaki sıkıntı nedeniyle ihtiyaçlara cevap verilemediği çünkü bakanlıklar arasındaki koordinasyonun yetersiz olduğu belirtilmiştir. Bu sebepten koordinasyon bürosu kurulmasına, yeni memuriyetler kurulması için hükümete yetki verilmesine ve bazı malların fiyat belirleme ve satışında hükümetin yetkili olmasına, hükümetin bazı işletmelere el koyabilmesine, çocukların çalışma yaşının düşürülmesine karar verilmiştir. (Zabıt Ceridesi, D. 6, İ. 21, C. 15, s. 157-192) Böylece kanundaki ilk değişiklik yapılmış ve 28 Aralık'ta yürürlüğe girmiştir (Resmi Gazete, 28 Aralık 1940). Değişiklikler gazetelerde olumlu karşılanmış, hükümetin halkın gündelik yaşamını yakından takip ettiği, amacın halka hizmet etmek olduğu şeklinde yorumlanmıştır (Özbil, 2015: 95).

İkinci değişiklik 19 Aralık 1941'de mecliste görüşülmüştür. 14, 55 ve 65. maddeler ele alınmıştır. Vekiller buğday üretiminin düzenli olmadığını, üretimin azaldığını belirterek hükümeti eleştirmiş, hükümet de yapılacak değişikliklerle gerekli tedbirlerin alınacağını söylemiştir (Zabıt Ceridesi, D. 6, İ. 18, C. 22, s. 106-117). Değişiklik 4156 numaralı kanun ile kabul edilmiş, 23 Aralık'ta yürürlüğe girmiştir (Resmi Gazete, 23 Aralık 1941). Kısa bir süre sonra kanunda yine düzeltmeye gidilmiştir. Yapılan üçüncü değişiklikte yaptırımlar

katılmıştır (Resmi Gazete, 3 Şubat 1942). Şükrü Saraçoğlu hükümeti döneminde değişiklik yapılması meclise taşınmıştır. 3 Ağustos 1944'te mecliste görüşülmüştür. Bazı ek maddeler kaldırılmış, uygulamalarda yumuşama olmuş, ekonomi üzerindeki müdahaleler azalmıştır (Zabıt Ceridesi, D. 7, İ. 88, C. 13, s. 64-68). Değişiklik 4648 sayılı kanun olarak yayınlanmıştır (Resmi Gazete, 11 Ağustos 1940; Zabıt Ceridesi, D. 7, İ. 88, C. 8). İkinci dünya savaşının bitmesiyle kanunda da duruma göre değişiklikler devam etmiştir. 20 Haziran 1946'da yürürlüğe giren kanunda yasaklar hafifletilmiş, bazı serbestlikler sağlanmıştır. (Resmi Gazete, 20 Haziran 1946) 23 Mayıs 1946'da milli korunma kanununun 20, 21, 27, 28, 29, 31 numaralı maddelerine dayanarak ekonomi, tarım, sağlık, sosyal yardım ve ticaret bakanlıklarına mallarda satış fiyatı ve kar oranı belirleme yetkileri verilmiştir (Başkanlık Cumhuriyet Arşivi, Fon No: 30 18 1 2, Kutu No: 111, Dosya No: 36, Sıra No: 14). 643 sayılı karar 31 Mayıs'ta resmi gazetede yayınlanmıştır (Resmi Gazete, 31 Mayıs 1946).

Şükrü Saraçoğlu zamanında önceki döneme göre ters bir ekonomik politika takip edilmiş, kontroller kaldırılmış, fiyatlar sabit bırakılmış fakat yine de beklenen ekonomik rahatlık gerçekleşmemiştir (Coşar, 2003: 5-6). Çünkü fiyatlar aniden yükselmiş, zenginler içinde bir kesim daha da zenginleşmiş, bürokratlar da işe karışmıştır (Karabulut, 2019: 382). Fiyat artışı dengelenememiş, ordunun ihtiyaçları karşılanamamış olunca devlet yeni gelirlere ihtiyaç duymuştur. Bu da savaş zenginlerini hedef alan varlık vergisi olmuştur (Payaslı, 2011: 127). 4305 sayılı kanunla varlık vergisi çıkarılmıştır (Resmi Gazete, 26 Ocak 1946). Ayrıca Nisan 1944'te de 4553 sayılı Toprak Mahsulleri Vergisi konunu çıkarılarak tüm ürünlerde yüzde 10 oranında vergilendirme uygulanmıştır (Resmi Gazete, 28 Nisan 1944). Genel olarak milli korunma kanunuyla, savaşa girmeden savaş ekonomisi uygulanmıştır. Fakat yine de istenen sonuç elde edilememiş, karaborsanın, kıtlığın önü alınamamıştır. Devletin ihtiyaç fazlası ürüne el koyması haksızlığa yol açmıştır. Köylüler ezilmiş, büyük toprak sahipleri kazançlı çıkmıştır. Sıkıntılar arttıkça kanunun uygulamaları sıkışmış durum çıkmaza girmiştir (Metintaş, 2008: 170-172). Türkiye, savaş döneminde sınırlı ekonomik kaynaklarla savaş ekonomisini devlet kontrolüyle yürütmeye çalışmıştır. Devletin bu hali karşısında savaş yıllarında özel birikim artmıştır (Boratav, 1980: 26). Kanunla ürün fiyatları hükümetçe serbest piyasa fiyatlarından daha aşağıda tutulmuştur. Bu durum ekmek fiyatlarının yükselmesine ve

şehirdeki hayat pahalılığına karşı tedbir olarak düşünülmüştür fakat bu durum mali ağırlığı köylünün sırtına yüklemiştir (Karpata, 2012: 193). Bu durumla baş edebilen büyük çiftçilere karaborsacılık imkânı çıkmıştır (Ortaylı, 2018: 375). Bu süreçte ülkeyi yöneten iki devlet adamı, Refik Saydam ve Şükrü Saraçoğlu'nun bakış açıları birbirlerinden farklı olmuştur. Büyüyen ordu sebebiyle azalan işgücü ve üretim tüketim dengesini oluşturmak için bulunması gereken kaynaklara iki devlet adamı da farklı şekilde ulaşmaya çalışmışlardır (Tekeli ve İlkin, 2016: 18). Ekonomik bunalım yaşayan devlet Milli Korunma Kanunu'nun yanında Varlık Vergisi, Toprak Mahsulleri Vergisi ve Muamele Vergisi'ni getirirken kısa vadeli hazine bonoları çıkararak halka borçlanma da yapmıştır (Acar, 1999: 49). Varlık Vergisi ve Toprak Kanunu'yla sosyal adalet ve tarımı geliştirmek sağlanmak istenmiş fakat hem tarımla uğraşanlara hem de şehirli orta sınıfa olumsuz etkileri olmuştur. Şükrü Saraçoğlu hükümetinin 1942'de kabul ettiği Varlık Vergisi kanunu ise karaborsacılık ve vurgunculuk yaparak zengin olanlardan vergi alarak dar gelirliyi rahatlatmak istenmiştir. Bu vergi sistemi de istenildiği gibi işlememiş ve önce kanunun uygulaması gevşetilmiş sonra da 15 Mart 1944'te tamamen kaldırılmıştır (Karpata, 2012: 204-206). Tüm bunlara rağmen ekonomi dar boğazdan kurtulamamış, artan masraflar karşılanabilmek için tedavülde bulunan para miktarı sürekli artırılmıştır (Yaşa, 1980: 87). Hükümet, kanunu çıkarırken olası bir savaş durumunda milli mücadele yıllarındaki yoksulluğu göz önüne getirerek karar vermiştir. Fakat niyetler ve sonuçlar uyuşmamıştır. Kanunun halk üzerindeki etkisinin yumuşaması için düzenlemeler yapılmışsa da kanuna muhalefet edenlere verilen cezalar devamlı artırılmıştır. Halk yoksunluğu savaş şartlarından ziyade hükümetin zafiyeti olarak yorumlamıştır. Kanunun uygulama aşamasında memurların keyfi idaresi görülmüş, gereksiz yere cezalar verilirken hak edenlere ceza verilmediği olmuştur (Aydın, 2019: 426).

CHP'nin iktidarının son zamanlarında, Şemseddin Günaltay Başbakanlığı döneminde ekonomide iyi yönde gelişmeler yaşanmıştır. Tarımda makineleşme başlamış, çitçiye toprak sağlanmış, fabrikalar açılmıştır. Ayrıca Gelir Vergisi kanunuyla halkın gelir düzeyi düşük olan kısmı refaha ulaşmıştır (Aydın Tarihi, 4 Aralık 1949). Türk parasının kıymetini korumaya yönelik tedbirler alınmıştır (Resmi Gazete, 4 Haziran 1949).

## **Demokrat Parti Döneminde Milli Korunma Kanununun Uygulaması (1950-1960)**

İkinci dünya savaşının zorlayıcı koşullarının ortadan kalkmasıyla devletçiliğe her kesimden tepki artmış liberal ekonomi öne çıkmıştır. CHP, yeni devletçilik adıyla liberal bir ekonomi izleyeceğini vaat etmiştir. Savaş sonunda denk bütçe politikası terk edilmiştir (Coşar, 2004: 137). Hükümette liberal kişilere yer verilmesine rağmen, iş yapılamaz duruma gelinmiş ve Hasan Saka hükümeti 15 Ocak 1949'da istifa etmiştir. Yerine gelen Şemsettin Günaltay yeni hükümeti kurmuştur (Akşin, 2007: 189-192). 7 Ocak 1946'da kurulan Demokrat Parti, devletçiliği suçlayarak Kamu İktisadi Teşekküllerini özelleştireceğini vaat etmiştir. DP'nin, CHP'nin ekonomi politikasını sert bir şekilde eleştirmesi, savaş yıllarında zenginleşenlerin ve büyük toprak sahiplerinin desteğini almasını sağlamıştır (Şahin, 2002: 97). Savaş koşullarında doğan Milli Korunma Kanunu, Varlık Vergisi, Toprak Mahsulleri Vergisi devletçiliği daha da katı hale sokmuştur DP bu durumun halktaki etkisinden yararlanmış ve ekonomide liberalizm, serbestlik parolasıyla yola çıkmıştır (Turan, 2003: 154). Muhalefet yıllarından itibaren CHP'nin devletçilik politikalarını eleştiren DP 1950 yılında iktidara gelmiştir (Çalık, 2012: 188).

DP, iktidara geldikten sonra TBMM'de parti programını sunarken özel girişime ağırlık vereceğini belirtmiş ve CHP'yi ekonomi politikasından dolayı suçlamıştır (Zabıt Ceridesi, D. 9, C. 1, s. 27). Parti devletin ekonomiye müdahalesini eleştirse de ekonominin hızla büyümesi için özel teşebbüsü geliştirmenin yanında kamu yatırımlarını artırmayı da hedeflemiştir (Coşar, 2013: 53). 1950-54 yılları arasında DP ekonomi ve tarımda ciddi bir gelişme sağlamıştır (Boratav, 1980: 186). İlk andan itibaren parti serbest ekonomi adında planlı ekonomiyi reddetmiştir. Hatta DP vekillerinden Ahmet Hamdi Başar'ın meclise sunduğu "Milletçe Kalkınma Planı" da çok tepki göstermiştir. Bu tepki aslında devletçilik anlayışına karşı olmuştur (Albayrak, 2004: 308-313). DP, özel teşebbüsü desteklemiş, bunun için yabancılardan özellikle Amerika'dan destek almış, hatta bundan dolayı muhalefet partisi tarafından sıkça eleştirilmiştir. Tüm bunlara rağmen liberalizm söylemi havada kalmış, yatırımların yüzde 40-50'si devlet tarafından yapılmış bu durum devleti zor durumda bırakmıştır (Baytal, 2007: 550-555).

1952 yılından sonra enflasyon ve dövizdeki artış liberalizm anlayışını olumsuz etkilemiştir (Cumhuriyet Dönemi Türkiye

Ansiklopedisi, 1983: 2078). 1954 yılından itibaren ekonomideki plansızlığın savurganlığın sonuçları görülmeye başlanmıştır. Ekonomik açıdan daha dışa bağımlı hale gelinmiştir (Keskin, 2012: 122). Ekonomik gidişatı düzeltmek isteyen hükümet 13 Mart 1954'te milli korunma kanununun 6, 21 ve 31. maddelerine dayanarak iktisat ve ticaret, işletmeler, ziraat, sıhhat ve içtimai muavenet vekaletleriyle belediyelere bazı yetkiler vermiş ve belirli malların alım satımına dair hükümler belirlemiştir. Mallara belirli kar miktarı getirilmiştir. Ekli listede alım satımda kontrol edilecek mallar uzun bir şekilde verilmiştir. Listede pamuktan kağıda, gözlük camından kahveye demire kadar birçok madde vardır. Ayrıca bunların ithalatçı, toptancı ve perakendecideki azami karları da belirtilmiştir (BCA, Fon No: 30 18 1 2, Kutu No: 135, Dosya No: 22, Sıra No: 18).

21 Temmuz 1954'te "kâr hadlerine dair" bir bildiri yayınlamış, stokçuluğu önlemeye çalışmıştır. Uygulamaları daha katı hale getirmek için 18 Eylül 1954'te yeni bir bildiri yayınlanmıştır. Ayrıca şeker karneye bağlanmış, ithal mallara gümrükte el koyulmuştur. Bunlara rağmen iç piyasada fiyatlar yükselmiş, mal sıkıntısı yaşanmıştır. Hükümet, 1956 yılında milli korunma kanununun 31, 43, 53, 54, 55, 56, 57, 58, 59, 63, 65, 66, 69 uncu maddeleriyle 36. Maddesinin üçüncü bendini değiştirmiş ve tekrar uygulamaya koymuştur<sup>1</sup>. 26 Haziran 1956'da da milli korunma kanununun 4648 sayılı yasa ile değiştirilen 6'ncı maddesinin ikinci bendine ek ve onuncu bendindeki değişikliklerle yasayı uygulayacak kadronun genişletilmesine ve ödenek verilmesine karar vermiştir (Resmi Gazete, 30 Haziran 1956). 1 Temmuz 1956'da milli korunma kanununa uygun olarak iktisat ve ticaret bakanlığına bağlı, bakanlığa verilen yetki ve görevleri kullanmak üzere "Milli Korunma Dairesi" kurulmuştur (Ayın Tarihi, Temmuz 1956). Ülkede sıkıntısı çekilen malların ihtiyacını gidermek için gümrükte bekleyen çay, kahve, kimyasal madde, demir, kurşun, kağıt, çimento gibi mallar devlet tarafından alınmıştır (Ayın Tarihi, Eylül 1956). Döneme uyarlanan milli korunma kanununa dayanarak stokçulara, kar sınırlamasına uymayanlara verilen cezalar katılaşmış, devlet tüm fiyatları kendi belirlemiş, duruma göre belirli malların satışını serbest bırakmıştır. Yine de mal darlığı ve fiyat artışı giderilememiştir. Hem milletvekillerinden hem de odalar birliğinden milli korunma kanunu uygulamalarına tepkiler gelmiştir. Hükümet 1950-1954 yılları arasındaki istikrarını sürdürmemiş, ekonomide dengesizlik olmuş ve milli korunma

<sup>1</sup> Maddelerin ayrıntısı için bakınız: Albayrak, 2004: 231-236.

kanunuyla piyasaya çok fazla müdahale edilmesi de bu duruma neden olmuştur. Uygulamalara yapılan eleştiriler devam ederken gelen dış yardımla piyasalar rahatlamış, hükümet tasarruf politikası gütmüştür (Albayrak, 2007: 238-246). Fiyatlar giderek yükselmiş, mal yetersizliği sebebiyle karaborsa artmıştır. Bunu önlemek amacıyla döviz kullanımını düzenlemek için Bakanlar Komitesi oluşturulmuştur. DP'nin iktidara gelirken en çok eleştirdiği Milli Korunma Kanunu'na sarılması dikkatlerden kaçmamıştır (Turan, 2003: 355). Bu nedenden Milli korunma kanunun uygulanmasının 29 Aralık 1958'de kaldırılması düşünülmüştür (Ahmet ve Turgay, 1976: 189). Kanunda, yürürlüğe girdiği tarihten Mayıs 1955'e kadar 10 defa aslına uygun olarak düzenleme ve değişiklik yapılmıştır (Aydemir, 1968: 209).

Milli Korunma Kanunu'nun kaldırılması 27 Mayıs ihtilalinden sonra olmuştur. 79 numaralı "Milli Korunma Suçlarının Affına, Milli Korunma Teşkilat, Sermaye ve Fon Hesaplarının Tasfiyesine ve Bazı Hükümler ihdasına dair kanun" 16 Mayıs 1960'ta kabul edilerek yirmi yıldır yürürlükte olan kanun uygulamadan kaldırılmıştır. Kanuna göre önceden suçlu bulunanlar affedilmiş fakat yasayı uygulamada görevli olan memur ve müstahkemlerin cezası kaldırılmamıştır (Resmi Gazete, 16 Eylül 1960). 2 Mayıs 2007 tarihinde 5637 sayılı "Uygulama İmkânı Kalmamış Bazı Kanunların Yürürlükten Kaldırılmasına Dair Kanun" ile Milli Korunma Kanunu yürürlükten kaldırılmıştır (Resmi Gazete, 2 Mayıs 2007).

## SONUÇ

Planlı bir ekonomiyle ve kısıtlı kaynaklarla yola çıkan Türkiye Cumhuriyeti önce 1929 ekonomik buhranı sonrasında da II. Dünya Savaşı sebebiyle bütçe planlamalarını gerçekleştirememiştir. 1 Eylül 1939'da başlayan II. Dünya Savaşı'na Türkiye katılmamış, müttefik ve mihver devletlerin tüm baskılarına karşı da iyi bir politika izlemiştir. Fakat savaşa katılmamasına rağmen savaşa hazır bir ordu yetiştirmek durumunda olmasından ve savaş şartları gereği belirli malların ülkeye girmesinin sıkıntılarını yaşamıştır. Ülkede mal kıtlığı, karaborsacılık, stokçuluk artmıştır. Tüm bunlar sebebiyle CHP hükümeti mali olumsuzlukları gidermek, karaborsacılığın önüne geçmek için çalışmalar yapmışlardır. Milli Korunma Kanunu bu çalışmalar neticesinde doğmuştur. Olağanüstü durumun getirdiği bir kanun olarak kabul edilmiştir. Bu kanun, hükümete, savaş durumunda belli kararları tek başına alabilme, malların satışına, fiyatına karar verme, kanuna uymayanlara gerekli cezaları verebilme yetkileri vermiştir. Kanunda

zaman zaman değişikliklere gidilmiştir. Bu da kanunun etraflıca düşünülmediğini ve ihtiyaçlara cevap veremediğini göstermiştir. Dönemin şartları, hükümet politikası ve kanunun gereklerine göre hükümet ekonomik anlamda her şeyde belirleyici olmuştur. Bu durum Şükrü Saraçoğlu hükümeti zamanında yumuşamış olsa da muhalefet partisinin devletçilik karşıtı söylemleri özellikle Milli Korunma Kanunu'nun en çok etkilediği köylü tarafından destek görmüştür. Ekonomide liberalizmi savunan Demokrat Parti başa geçtiğinde ekonomide bahar yaşanmıştır. Fakat çok geçmeden durum öncekine dönmüş; karaborsa, stokçuluk devam etmiş, belirli malların eksikliği çekilmiş ve karneye bağlanmıştır. Bu şartlar altında DP önce belirli önlemler almış, Milli Korunma Kanunu'nun belli maddelerini değiştirmiş, sonra da 1956 yılında kanunda geniş çaplı bir düzenlemeye gidilmiştir. Kanunun uygulanması sonucunda farklı çevrelerden olumsuz dönüşler olmuştur. Dış yardımla ekonominin nefes alması ve tasarruf planı devreye girince Milli Korunma Kanunu'nun kaldırılması konuşulmuşsa da bunun gerçekleşmesi 1960 ihtilali sonrasında 16 Mayıs 1960'da gerçekleşmiştir. Kanunun tamamen yürürlükten kaldırılması 2 Mayıs 2007 tarihinde 5637 sayılı "Uygulama İmkânı Kalmamış Bazı Kanunların Yürürlükten Kaldırılmasına Dair Kanun"la olmuştur.

## **KAYNAKÇA**

### **Türkiye Cumhuriyeti Cumhurbaşkanlığı Devlet Arşivleri Başkanlığı Cumhuriyet Arşivi**

Fon No: 30 18 1 2, Kutu No: 111, Dosya No: 36, Sıra No: 14

Fon No: 30 18 1 2, Kutu No: 135, Dosya No: 22, Sıra No: 18

### **Resmi Yayınlar**

#### **Ayın Tarihi**

Aralık 1949

Temmuz 1956

Eylül 1956

#### **Resmi Gazete**

26 Ocak 1940

21 Şubat 1940

28 Aralık 1940

23 Aralık 1941



3 Şubat 1942  
28 Nisan 1944  
11 Ağustos 1944  
26 Ocak 1946  
20 Haziran 1946  
31 Mayıs 1946  
4 Haziran 1949  
30 Haziran 1956  
16 Eylül 1960  
2 Mayıs 2007

### **Zabıt Ceridesi**

D. 6, İ. 16, C. 15  
D. 6, İ. 18, C. 22  
D.6, C. 28  
D. 6, İ. 21, C. 15  
D. 6, İ. 27, C. 8  
D. 6, İ. 25, C. 8  
D. 7, İ. 88, C. 13

Acar, Y. (1999). *Tarihsel Açıdan Türkiye Ekonomisi ve İzlenen İktisadi Politikalar (1923-1963)*. Bursa: Uludağ Üniversitesi Yayınları.

Ahmet, F. & Turgay, B. (1976). *Türkiye'de Çok Partili Politikanın Açıklamalı Kronolojisi (1945-1971)*. Ankara: Bilgi Yayınevi.

Albayrak, M. (2004). *Türk Siyasi Tarihinde Demokrat Parti (1946-1960)*. Ankara: Phoenix Yayınevi.

Akandere, O. (1998). *Milli Şef Dönemi*. İstanbul: İz Yayıncılık.

Aksanyar, N. & Biçer, M. (2008). II. Dünya Savaşı'nda Çıkarılan Varlık Vergisinin Türk Basınında ve Kamuoyunda Yansımaları. *Dumlupınar Üniversitesi Sosyal Bilimler Dergisi* 21, 379-397.

Akşin, S. (2007). *Türkiye Tarihi, C. 4*. İstanbul: Cem Yayınevi.

Albayrak, M. (2007). Demokrat Parti Dönemi Milli Korunma Kanunu (1955-1960). *Atatürk Araştırma Merkezi Dergisi* 23(67), 220-250.

Armaoğlu, F. (2004). *20. Yüzyıl Siyasi Tarihi 1914-1995*. İstanbul: Alkım Yayınları.

- Artuç, İ. (2003). *İkinci Dünya Savaşı, Cilt 1*. İstanbul: Kastaş Yayınevi.
- Aşçı, Z. Ç. (2012). İsmet İnönü Döneminde Uygulanan İç Politikanın İktisadi, Sosyo-Kültürel Etkileri (1938-1950). (Yüksek Lisans Tezi). *YÖK Ulusal Tez Merkezi*, 324973.
- Aydemir, Ş. S. (1968). *İkinci Adam II*. İstanbul: Remzi Kitabevi.
- Aydın, M. K. (2019). Mili Korunma Kanunu'nun Hayata Geçirilişi (1940) ve Tek Parti Dönemi Uygulamaları. *Fırat Üniversitesi Sosyal Bilimler Dergisi* 29(1), 413-428.
- Aydoğmuş, F. (2018). İkinci Dünya Savaşı Sürecinde Propaganda ve Türkiye. (Doktora Tezi). *YÖK Ulusal Tez Merkezi*, 513058.
- Baydar, E. (1978). *İkinci Dünya Savaşı İçinde Türk Bütçeleri*. Ankara: Maliye Bakanlığı Yayınları.
- Baytal, Y. (2007). Demokrat Parti Dönemi Ekonomi Politikaları. *Ankara Üniversitesi Türk İnkılap Tarihi Enstitüsü Atatürk Yolu Dergisi* 40, 550-555.
- Bengi, H. (1945). *Milli Korunma Kanun ve Kararları*. Ankara: Başbakanlık Devlet Matbaası.
- Boratav, K. (1980). *Türkiye'de Devletçilik*. İstanbul: İmge Kitabevi.
- Boratav, K. (2009). *Türkiye İktisat Tarihi 1908-2007*. İstanbul: İmge Kitabevi.
- Cengiz, E. (2012). İsmet İnönü ve İkinci Dünya Savaşı Yılları Türk Dış Politikası. (Yüksek Lisans Tezi). *YÖK Ulusal Tez Merkezi*, 304252.
- Coşar, N. (2003). Varlık Vergisi Konusundaki Yolsuzluk Söylentileri. *Ankara Üniversitesi SBF Dergisi* 58(2), 1-27.
- Coşar, N. (2004). *Kriz, Savaş ve Bütçe Politikası (1926-1950)*. İstanbul: Bağlam Yayınları.
- Çalık, Ü. (2012). Demokrat Parti Dönemi İktisat Politikalarına Yeni Bir Yaklaşım. *Liberal Düşünce Dergisi* 17(65), 187-197.
- Çavdar, T. (1983). Demokrat Parti. *Cumhuriyet Dönemi Türkiye Ansiklopedisi*, (C. VIII, S. 2078), İstanbul: İletişim Yayınları.
- Çemrek, M. (2008). *İkinci Dünya Savaşı ve Türkiye, Türk Dış Politikası (1919-2008)*. Ankara: Barış Platin Yayınevi.
- Duru, C., Turan, K. & Öngeoğlu, A. (1982). *Atatürk Dönemi Maliye Politikası I*. Ankara: TİSA Matbaacılık.

- Duru, B. (2009). 1941: Kıtık Döneminde Milli Korunma Kanunu Uygulamaları. *AÜ SBF Kamu Yönetimi Araştırma ve Uygulama Merkezi* 3, 159-224.
- Göçbak, S. (2013). İkinci Dünya Savaşının Türkiye'deki Ekonomik Uygulamalara Etkileri (1939-1945). (Yüksek Lisans Tezi). *YÖK Ulusal Tez Merkezi*, 348170.
- İnan, A. (1972). *Devletçilik İlkesi ve Türkiye Cumhuriyeti'nin Birinci Sanayi Planı 1933*. Ankara: Türk Tarih Kurumu Yayınları.
- Karabulut, P. Ç. (2015). İkinci Dünya Savaşı Yıllarında Milli Korunma Kanunu ve Ege Kırsalında Etkileri. *Tarih Okulu Dergisi* 8(22), 371-398.
- Karaca, M. (2005). İkinci Dünya Savaşı Konjonktüründe Türkiye Ekonomisi (1940-1945). (Yüksek Lisans Tezi). *YÖK Ulusal Tez Merkezi*, 204317.
- Karatepe, Ş. (1993). *Tek Parti Dönemi*. İstanbul: İz Yayıncılık.
- Karpat, K. H. (2012). *Türk Demokrasi Tarihi*. İstanbul: Timaş Yayınları.
- Kayra, C. (2015). *İktisadi Politikaları ve Uygulamalarıyla Cumhuriyet Ekonomisinin Öyküsü Devletçilik Altın Yıllar*. İstanbul: Tarihçi Kitabevi.
- Kemal, O. (1963). *Dünya'da Harp Vardı*. İstanbul: Ataç Kitabevi.
- Kepenek, Y. & Yentürk, N. (2001). *Türkiye Ekonomisi*. İstanbul: Remzi Kitabevi.
- Kepenek, Y. (2005). *Türkiye Ekonomisi*. İstanbul: Remzi Kitabevi.
- Keskin, F. (1997). 2. Dünya Savaşı Sırasında Türkiye'de Alman Propagandası: Türkische Post. (Yüksek Lisans Tezi). *YÖK Ulusal Tez Merkezi*, 62591.
- Keskin, Y. Z. (2012). Demokrat Parti İktidarı ve Günümüze Yansımaları. *EÜSBED Erzincan Üniversitesi Sosyal Bilimler Enstitüsü Dergisi* 6, 107-130.
- Koçak, C. (2007). *Türkiye'de Mili Şef Dönemi (1938-1945)*. İstanbul: İletişim Yayıncılık.
- Metintaş, M. Y. & Kayıran, M. (2008). Refik Saydam Hükümetleri Döneminde Türkiye'nin Ekonomi Politikası (1939-1942). *Eskişehir Osmangazi Üniversitesi Sosyal Bilimler Dergisi* 9(2).
- Ortaylı, İ. (2011). *Yakın Türkiye Tarihi*. İstanbul: Timaş Yayınları.
- Ortaylı, İ. (2018). *Gazi Mustafa Kemal Atatürk*. İstanbul: Kronik Yayınları.

- Öcal, Z. Ö. (2006). Siyasi Açıdan I. ve II. Refik Saydam Hükümetleri (1939-1942). (Yüksek Lisans Tezi). *YÖK Ulusal Tez Merkezi*, 190794.
- Özbil, A. (2015). Türkiye'de Savaş Ekonomisi Uygulaması Olarak Milli Korunma Kanunu (1940-1946). (Doktora Tezi). *YÖK Ulusal Tez Merkezi*, 395170.
- Öztürk, İ. M. (2013). İkinci Dünya Savaşı Türkiye'sinde Olağanüstü Ekonomik Kararlar: Milli Korunma Kanunu ve Varlık Vergisi. *Ankara Üniversitesi* 32(54), 135-163.
- Payaslı, V. (2011). Çok Partili Hayata Geçiş Sürecinde Devletçilik Politikası Üzerine Bir Değerlendirme (1939-1950). *Cumhuriyet Tarihi Araştırmaları Dergisi* 7(13), 123-140.
- Sefer, Ş. (2004). İkinci Dünya Savaşı Yıllarında Türkiye'de Tarım Politikası Arayışları. *Kocaeli Üniversitesi Sosyal Bilimler Enstitüsü Dergisi* 1(7), 73-92.
- Sertel, S. (2010). *İkinci Dünya Savaşı Tarihi*. İstanbul: Cumhuriyet Kitapları.
- Şahin, H. (2002). *Türkiye Ekonomisi*. Bursa: Ezgi Kitabevi.
- Şentürk, A. (2018). Milli Korunma Kanunu ve Isparta Vilayetinde Uygulanması (1940-1946). *TİDSAD* 5(18), 413-428.
- Tekeli, İ. & İlkin, S. (2016). *İktisadi Politikaları ve Uygulamalarıyla İkinci Dünya Savaşı Türkiye'si, C. II*. İstanbul: İletişim Yayınları.
- Tezel, Y. S. (2015). *Cumhuriyet Döneminin İktisadi Tarihi (1923-1950)*. İstanbul: TİB Yayınları.
- Turan, Ş. (2003). *İsmet İnönü Yaşamı Dönemi ve Kişiliği*. İstanbul: Bilgi Yayınevi.
- Uçarol, R. (2000). *Siyasi Tarih (1789-1999)*. İstanbul: Filiz Kitabevi.
- Uğurlu, N. (2003). *İkinci Dünya Savaşı'nda Türkiye Üzerine Gizli Pazarlıklar (1939-1944)*. İstanbul: Örgün Yayınevi.
- Ulusoy, M. (2010). Milli Korunma Kanunu Çıkarılma Amacı, Sosyo-Ekonomik Etki ve Sonuçları. (Yüksek Lisans Tezi). *YÖK Ulusal Tez Merkezi*, 277260.
- Yalçın, D. (2012). *Türkiye Cumhuriyeti Tarihi II*. Ankara: Atatürk Araştırma Merkezi.
- Yaşa, M. (1980). *Cumhuriyet Dönemi Türkiye Ekonomisi (1923- 1978)*. İstanbul: Akbank Kültür Yayınları.

- Yavan, G. K. (2011). Milli Őef Dönemi Toprak Politikaları ve Bu Politikaların Siyasi Hayata Etkileri. (Yüksek Lisans Tezi). *YÖK Ulusal Tez Merkezi*, 294606.
- Yavuz, E. (2015). Milli Korunma Kanunu, Varlık Vergisi ve Toprak Mahsulleri Vergisi Kanunu Tartışmaları: Erzincan Uygulamaları. *The Journal of Academic Social Science* 3(12), 161-180.
- Yenal, O. (2003). *Cumhuriyet'in İktisat Tarihi*. İstanbul: Homer Kitabevi.
- Zorlu, M. (2014). Milli Korunma Kanunu Versus 3008 Sayılı İş Kanunu: Emeęi Denetim Altına Alan ve Sermaye Birikimini Destekleyen Bir Kanun. *Sosyal Güvenlik Dergisi* 4(1), 119-145.



USBAD Uluslararası Sosyal Bilimler Akademi Dergisi - International  
Journal of Social Sciences Academy, Yıl 2, Year 2, Sayı 3, Issue 3,  
Haziran 2020, June 2020.  
e issn: 2687-2641

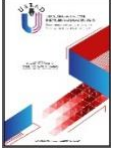

## TÜRKİYE-AVRUPA BİRLİĞİ (AB) İLİŞKİLERİNDE 1990'LI YILLARIN ANALİZİ

THE ANALYSIS OF THE 1990S IN THE TURKEY-EUROPEAN UNION (EU)  
RELATIONS

**Diğdem SOYALTIN COLELLA**

Dr., Siyaset Bilimi ve Kamu Yönetimi Bölümü, İktisadi İdari ve Sosyal Bilimler  
Fakültesi. Altınbaş Üniversitesi, İstanbul/Türkiye.

Asst. Prof. Dr., Department of Political Science and Public Administration, School  
of Economics, Administrative and Social Sciences. Altınbas University,  
Istanbul/Turkey.

digdem.soyaltin@altinbas.edu.tr

**ORCID ID:** 0000-0002-7221-517X

### Makale bilgisi | Article Information

**Makale Türü / Article Type:** Araştırma Makalesi / Research Article

**Geliş Tarihi / Date Received:** 04 Mart / 04 March

**Kabul Tarihi / Date Accepted:** 04 Mayıs / 04 May

**Yayın Tarihi / Date Published:** 25 Haziran / 25 June

**Yayın Sezonu / Pub Date Season:** Haziran / June

**Bu Makaleye Atıf İçin / To Cite This Article:** Soyaltın Colella D. (2020).  
Türkiye-Avrupa Birliği (AB) İlişkilerinde 1990'lı Yılların Analizi. *USBAD  
Uluslararası Sosyal Bilimler Akademi Dergisi* 2(3), 26-56.

**İntihal:** Bu makale intihal.net yazılımınca taranmıştır. İntihal tespit edilmemiştir.

**Plagiarism:** This article has been scanned by intihal.net. No plagiarism  
detected.



**İletişim:** Web: <https://dergipark.org.tr/tr/pub/usbad>  
mail: [usbaddergi@gmail.com](mailto:usbaddergi@gmail.com)

**Öz:** Avrupa’da bütünleşme süreci 1990’lı yıllarda önemli dönüm noktalarından geçmiştir. Avrupa Ekonomik Topluluđu (AET)’nin kurulması ile başlayan bütünleşme süreci önce Avrupa Topluluđu daha sonra da Avrupa Birliđi (AB) adı altında ülkeler arasında siyasi ve ekonomik iş birliđini teşvik etmiştir. AB, 1990’larda ulus-üstü özellikler taşıyan bir yapıya dönüşmüştür. Bu derinleşme adımlarını Merkez ve Dođu Avrupa Ülkeleri’nin genişleme sürecine dahil olmaları takip etmiştir. Bu genişleme sürecinde aday ülkelerin siyasi koşullarından dolayı AB, adaylık koşullarını yeniden düzenleme ve koşulluluk mekanizması ile daha kapsamlı bir demokratikleştirme politikası oluşturma yoluna gitmiştir. AB, 1990’lı yıllarda hem genişleme hem derinleşme ile uğraşırken, Türkiye 1980 askeri darbesi sonrası siyasi istikrarın sağlanması ve demokrasinin tesis edilmesi için adımlar atmakla meşgul olmuştur. Türkiye’de koalisyon hükümetleri, siyasi ve ekonomik istikrarsızlıklar ile birlikte anılan 1990’lar AB’nin Türkiye’de siyasi açıdan radikal demokratik deđişikliklere yol açacak kadar derin, kesin ve güçlü bir etki yaratmasını önlemiştir. Bu nedenle Türkiye’de AB’nin demokratik etkisini ele alan çalışmalar genelde 1999’da adaylık statüsünün kazanılmasından sonraki döneme odaklanmıştır. Literatürdeki bu boşluğu doldurmayı amaçlayan bu çalışma Türkiye’nin AET ile 1963’te imzaladıđı Katılım Ortaklıđı Antlaşması ile kurumsal bir kimliğe bürünen ilişkilerin 1990’lı yıllar boyunca geçirdiđi sürece odaklanmış, 1990’lı yılların AB-Türkiye ilişkilerinin gelişimine olan etkilerini incelemiştir. Bulgular göstermektedir ki 1990’lı yıllarda taraflar arasında Gümrük Birliđi ile geliştirilen ticari ilişkiler siyasi bağların gelişmesi için bir altyapı oluşturmuş, taraflar arasında sosyalizasyonu sağlamıştır. Daha da önemlisi 1990’lı yıllarda Türkiye’de yaşanan politik ve ekonomik istikrarsızlıklar AB adaylık statüsünün alınması için gerekli olacak demokratik zeminin oluşmasını sağlamış, siyasi aktörler için bir ders çıkarma ve öğrenme sürecine dönüşmüştür. Bu öğrenme sürecinin verdiđi ivmeye demokratik koşulluluğun güçlü etkisi de eklenince Türkiye’de adaylık statüsünün kazanıldıđı yıl olan 1999’dan 2000’lerin ortasına kadar ile çok kapsamlı reformlar yapılabilmektedir.

**Anahtar Kelimeler:** Türkiye, Avrupa Birliđi, demokratik koşulluluk, Gümrük Birliđi, 1990’lar, ders çıkarma

**Abstract:** The integration process in Europe has gone through important milestones in the 1990s. Started with the establishment of European Economic Community (EEC), the integration process promoted economic and political cooperation between the member countries first under the name of European Community and then the European Union (EU). The EU had turned into a political structure with supranational features in the 1990s. The deepening initiatives were coupled with widening of the EU with the membership applications of Central and Eastern European Countries (CEECs). Given the political condition in the CEECs countries, the EU revised the

accession conditions and opted for a more comprehensive policy of conditionality to promote democratisation in the candidate countries. The democratic conditionality tuned out to be the main mechanism of the democratic transformation in the CEECs. While the EU was dealing with widening and deepening at the same time in the 1990s, Turkey was occupied with taking steps to ensure political stability and re-establish democracy after the 1980 coup d'etat. The coalition governments, political and economic stabilities of the 1990s prevented the EU to have a deep and strong democratic impact in Turkey. With the candidacy status in 1999, Turkey became subjected to the conditionality/compliance principle of the EU. Similar to the CEECs, the conditional incentives offered by the EU promoted democratic reforms in Turkey. Yet, the literature focusing on the democratisation in Turkey largely focused on the period after Turkey gained accession status from the EU in 1999 without paying enough attention to the lessons learnt in the 1990s. Aiming to fill this gap in the literature, this study focuses on the period of 1990s in the Turkey-EU relations and examines the impact of lessons learnt for the democratisation process in Turkey. Turkey-EU relations gained an official status with the signature of Association Agreement with the EEC in 1963 which envisaged establishing a Customs Union by 1996. The empirical evidence shows that the Customs Union did not only contributed development of trade between Turkey and the EU countries but also provided an institutional foundation for the political relations. Moreover, as Turkish officials started to attend meetings in Brussel, socialize and exchanged ideas with their counterparts, a "we-feeling" emerged which promoted cooperation between two parties. More importantly, the political and economic crises in the 1990s laid the democratic foundations for the process that brought candidate country status to Turkey and gave lessons to domestic actors. The momentum created by this learning process was accompanied by the strong impact of democratic conditionality and pushed Turkish government into democratic reforms in the early 2000s.

**Keywords:** Turkey, European Union, democratic conditionality, Customs Union, 1990s, lesson drawing

## GİRİŞ

1990'lı yıllar Avrupa'da önemli deđişimlerin yaşandıđı bir dönem olmuştur. 1989'da Varşova Paktı'nın dağılmasından sonra Almanya'nın yeniden birleşmesi ve ABD ile Sovyetler Birliđi'nin Avrupa'dan çekilmesi Avrupa'da yeni bir siyasi durum yaratmıştır. Deđişen dünya düzenine karşı Avrupa devletleri önce Avrupa Ekonomik Topluluđu (AET) daha sonra Avrupa Topluluđu (AT) adı altında bir araya gelerek ekonomik iş birliđini geliştirme yoluna gitmişlerdir. 1990'lı yılların başında AT üyesi devletler bu defa siyasi bir merkez haline gelmek yönünde bir adım



atmış ve 1992 tarihli Maastricht Antlaşması ile Avrupa Birliđi (AB) adını alan ve ulus-üstü özellikler taşıyan bir yapıyı oluşturmuşlardır. Ayrıca bu dönemde Merkez ve Dođu Avrupa ülkeleri (MDAÜ) ile AB arasında ortaklık ilişkisi kuran Avrupa Anlaşmaları imzalanmış ve bu ülkelerin Birliđin içine alınma süreci başlamıştır. Bu genişleme süreci AB'nin üyelik koşullarını yeniden düzenlemesine ve koşulluluk mekanizması ile daha kapsamlı ve katı denetime tabi olan bir demokratikleştirme politikası oluşturmaya yol açmıştır. Tüm bunlar olurken Türkiye 1980 askeri darbesi sonrasında AT/AB ile olan ilişkilerini normalleştirmeye ve ciddi hasar gören demokrasisini yeniden tesis etmeye çalışmakta, Gümrük Birliđi çerçevesindeki kurumsal bir nitelik kazanan ekonomik iş birliđini tam üyelik düzeyine getirmek için çalışmalar yapmaktaydı.

Türkiye'de koalisyon hükümetleri, siyasi ve ekonomik istikrarsızlıklar ile birlikte anılan 1990'lar Avrupa'da olduđu gibi Türkiye'de de kurumsal ve siyasi açıdan köklü deđişikliklerin yaşandıđı yıllar olmuştur. Eldeki bulgular göstermektedir ki 1990'ların sonuna kadar AB'nin etkisi Türkiye'de siyasi açıdan radikal demokratik deđişikliklere yol açacak kadar derin, kesin ve güçlü olmamıştır. Bu dönemde AB üyelik sürecinin netlik kazanmamış olması, mali yardımların yetersizliđi ve iç politikadaki sorunlar demokratik reformları ve çođulcu bir topluma geçişi uzun yıllar engellemiştir (Uđur, 1999). Bu nedenle AB-Türkiye ilişkilerinin demokratik etkisini ele alan çalışmalar genelde 1999 adaylık sürecinden sonraki döneme odaklanmış, 1990'lı yıllar hızlıca geçilmiştir (Faucompert ve Könings, 2008; Kubicek, 2003; Müftüler Baç, 2005). Bu çalışma, Türkiye'nin AET'ye 1959 yılında yaptıđı ortaklık anlaşması ile kurumsal bir kimliđe bürünen ilişkilerin 1990'lı yıllar boyunca geçirdiđi sürece odaklanmış, 1990'lı yılların AB-Türkiye ilişkilerinin gelişimine olan etkilerini incelemiştir. İlk olarak 1990'lı yıllarda taraflar arasında Gümrük Birliđi ile geliştirilen ticari ilişkiler siyasi bađların gelişmesi için bir altyapı oluşturmuş, taraflar arasında sosyalizasyonu sağlamıştır. İkinci olarak 1990'lı yıllarda yaşanan politik ve ekonomik istikrarsızlıklar AB adaylık statüsünün alınması için gerekli olacak demokratik zeminin oluşmasını sağlamış, siyasi aktörler için bir ders çıkarma ve öğrenme sürecine dönüşmüştür. Bu öğrenme sürecinin verdiđi ivmeye demokratik koşulluluđun güçlü etkisi de eklenince Türkiye'de adaylık statüsünün kazanıldıđı yıl olan 1999'dan 2000'lerin ortasına kadar ile çok kapsamlı reformlar yapılabilmmiştir. Türkiye bu yıllarda demokratik koşulluluđunun en başarılı uygulandıđı ülkelerden biri olarak gösterilmiştir (Kirişçi, 2011).

Fakat özellikle 2006 sonrasında Türkiye’de AB üyelik sürecine olan güven azalmış, uyum maliyetleri artmış, reformlar zayıflamıştır. Günümüzde Türkiye, Batı Balkan ülkeleri ile birlikte AB’nin çok daha kapsamlı şekilde yürüttüğü ve sıkı denetime tabi tuttuğu bir genişleme politikasına tabidir (Elbasani ve Soyaltın Colella, 2019). Bu durum Türkiye’nin üyelik sürecini zora sokarken, her iki tarafın da demokrasi adına yeni dersler almasını zorunlu hale getirmiştir.

Çalışma şu şekilde yapılanmıştır. Giriş bölümünü takip eden ikinci bölümde AT/AB’nin siyasi bütünleşme süreci açıklanmış, bu çerçevede demokratik koşulluluk ilkesinin genişleme stratejisi kapsamında artan önemi tartışılmıştır. Üçüncü bölümde Türkiye’de AT/AB ilişkilerinin tarihi arka planına değinildikten sonra 1990’lı yılların detaylı bir analizi yapılmış, Türkiye’nin 1999’da AB adaylık statüsü kazanmasına kadar geçen süre zarfında yaşanan siyasi ve ekonomik gelişmeler değerlendirilmiştir. Türkiye’de siyasi anlamda genelde karanlık yıllar olarak adlandırılan bu dönem aynı zamanda bir takım demokratik kazanımlara da yol açmış, Gümrük Birliđi’nin kurulması ile ilişkilere kurumsal bir altyapı sağlanmıştır. Dördüncü bölümde bu kazanımlarla ivme kazanan AB adaylık süreci incelenmiş, Türkiye’deki reform çabaları AB’nin değışen ve dönüşen demokratik koşulluluk ilkesine paralel olarak ele alınmıştır. Bu çerçevede adaylık statüsünün ilanı ile birlikte Türkiye AB’nin koşulluluk/uyum prensiplerine dahil edilmiş olması reformların temel belirleyicisi olurken (Müftüler Baç, 2005; Ulusoy, 2005) zamanla artan uyum maliyetleri ve üyelik sürecine olan güvenin azalması ile reformlar durma noktasına gelmiştir. Bu olumsuz seyir günümüzde de devam etmektedir. Çalışmanın beşinci bölümünde bulgular özetlenmiş ve kısa bir değerlendirme sunulmuştur.

### **Avrupa’da 1990’lar: AT/AB Bütünleşme Süreci ve Demokratik Koşulluluk**

Avrupa topraklarında bir birlik oluşturma fikri oldukça eskidir. Fakat bütünleşme çerçevesinde somut projelerin ortaya konması Vestfalya Barışı sonrasında gerçekleşmiştir. William Penn (1644-1718), Saint Pierre (1658-1743), Jean Jacques Rousseau (1712-1778) ve Immanuel Kant (1724-1804) Avrupa’da barış ve bütünleşmeye yönelik çeşitli düşünceler ortaya atmışlardır. Dünya Savaşları bu projelerin önüne kısa vadeli ekonomik ve stratejik askeri planları geçirmiştir. Avrupa entelektüel tarihine yansıyan barış içinde Birlik Avrupası düşüncesi ancak İkinci Dünya Savaşı sonrası uygulama alanı

bulabilmıştır (Balkır ve Soyaltın, 2018: 8-12). Çalışmanın bu bölümünde Avrupa'da AT'den AB'ye giden bütünleşme süreci ve genişleme politikasında demokratik ilkelere saygının artan önemi vurgulandıktan sonra AB'nin demokratik koşulluluk stratejisi detaylı olarak incelenecektir.

### **AT'den AB'ye Derinleşme Süreci ve Demokratik İlkelerin Genişleme Politikasına Yerleşmesi**

İkinci Dünya Savaşı'ndan sonra bütünleşme yolunda somut adımlar atan Avrupa devletleri Avrupa Topluluğu'nun temelini 1952 yılında Paris Anlaşması ile atmışlar, Avrupa Kömür ve Çelik Topluluğu'nu kurmuşlardır. Paris'ten sonra imzalanan yılında Roma Anlaşması ile 1958 AET ve Avrupa Atom Enerjisi Topluluğu kurulmuştur. Bu üç topluluk 1967'de imzalanan Füzyon antlaşması birleştirilmiş ve Avrupa Topluluğu (AT) ortaya çıkmıştır. Takip eden yılda AT üyesi ülkeler arasında bir Gümrük Birliği uygulamaya geçmiş, ticarete gümrük vergileri ve miktar kısıtlamaları kaldırılmıştır. Avrupa Tek Senedi ile de üye ülkeler arasında bir Tek Pazar oluşturulmuştur (Soyaltın, 2015).

Altı Avrupa devleti (Fransa, Almanya, İtalya, Hollanda, Belçika ve Lüksemburg) tarafından oluşturulan bu Topluluk bünyesine zamanla daha çok ülke katılmış 1981'de Yunanistan ve 1986'da Portekiz ve İspanya'nın da katılmasıyla Topluluk üye sayısını 12'ye yükseltmiştir. 1990'ların başında genişleme politikasında önemli adımlar atan Topluluk derinleşme yönünde de ilerleme sağlamıştır. Topluluk "AB Antlaşması" diğer adıyla Maastricht Antlaşması'nın 1992 yılında imzalanması ile Avrupa Birliği (AB) adını almıştır. Yeni adı ile AB'ye ilk üye olan ülkeler İsveç, Finlandiya ve Avusturya olmuştur. Bu üç ülkenin 1 Ocak 1995'te Birliğe katılması ile AB'nin üye sayısı 15'e çıkmıştır. Kuzey genişlemesi ile demokratik ilkeleri benimseyen ülkeleri bünyesine katan Birlik, Akdeniz genişlemesi ile dikta yönetimlerinden yeni çıkan Yunanistan, Portekiz ve İspanya'yı üye olarak kabul etmiştir. Bu durum, Topluluğun genişleme politikasını gözden geçirmesine yol açmış ve üyelik için başvuran ülkelerin temel demokratik ilkeleri benimsemesinin şart koşulması kararlaştırılmıştır (Erdenir, 2012: 98).

Roma Antlaşması'nın 237. Maddesinde "Topluluk değerlerine saygı gösteren ve bu değerleri desteklemeyi taahhüt eden her 'Avrupa devleti' Birliğe üye olmak için başvurabilir" denmiştir. Antlaşmanın ikinci maddesinde de bu değerler şu şekilde ifade edilmiştir: "Birlik,

insan onuruna saygı, özgürlük, demokrasi, eşitlik, hukukun üstünlüğü ve azınlıklara mensup kişilerin hakları da dahil olmak üzere insan haklarına saygı üzerine kuruludur.” Avrupa devleti olmak siyasi rejimin demokrasiye dayanması gerektiğini ortaya koymaktadır. Bu çerçevede 1987’de Fas’ın, Topluluğa üyelik başvurusu ülkenin baştan bir Avrupa devleti olmadığı gerekçesi ile kabul edilmemiştir. Türkiye’nin 1987 yılında yaptığı tam üyelik başvurusu ise Türkiye’nin üyelik ehliyeti tanınmış olmasına rağmen, ülkedeki siyasi ve ekonomik koşulların üyelik için uygun olmadığı için geri çevrilmiştir (Rumelili, 2008: 53-54). Akdeniz genişlemesi, ile Topluluk bu kez net bir şekilde tam demokratik olmayan ama Topluluk üyeliği isteyen ülkeler ile karşı karşıya kalmıştır. Üyelik öncesinde bu ülkeler adil ve özgür seçimler, siyasi partilerin varlığı, demokratik anayasal düzen gibi prosedürel ya da “Schumpeterci” demokrasi anlayışının (Huntington, 2001) olmazsa olmaz prensiplerini göz ardı eden gelişmelere sahne olmuşlardır. 1967’de Yunanistan’da meydana gelen askeri darbe sebebiyle ilişkiler dondurulmuştur. Ancak, 1974’de Yunanistan’ın demokratik rejimi yeniden tesis etmesiyle ilişkiler normale dönmüştür. Benzer şekilde İspanya ve Portekiz de diktatör yönetimleri sebebiyle ilk başvurularında geri çevrilmiş, Franko (1939-75) döneminde İspanya’nın, Salazar (1932-68) ve Caetano (1968-74) dönemlerinde de Portekiz’in Topluluğa yaklaşması engellenmiştir. Üyelik için başvuran bu ülkelerin zayıf karnesi AB’yi demokratik ilkelerin üyelik için gerekli olduğunun altının daha sertçe çizmesene yol açmış, bu ülkelerde siyasi rejimin dönüştürülmesi kaçınılmaz olmuştur. Ama bu dönemde demokratik koşulluluk politikası çok zayıf şekilde uygulanmış, demokrasi sivil ve siyasal hak ve özgürlüklerin ne derece gerçekleştirebileceğini dikkate alan kapsamlı ve derin bir tanımından ziyade seçimlerin varlığı ve niteliği üzerinden prosedürel ve minimalist olarak tanımlanmıştır (Pridham, 2005: 34). Demokratik ilkelerin genişleme politikasına kapsamlı şekilde dahil edilmesi bir sonraki genişleme sürecinde mümkün olmuştur.

### **AB’de Demokratik Koşulluluk Politikası**

AB’nin demokratik koşulluluk politikasını daha kapsamlı şekilde yapılandırması doğu genişlemesi ile mümkün olmuştur. Bu genişleme AB’nin Soğuk Savaşın bitmesine verdiği bir yanıt olmuştur (Smith, 2005). 1989’da Varşova Paktı’nın dağılmasından sonra Sovyetler Birliği’nin Avrupa’dan çekilmesi ile MDAÜ’de demokratik ve liberal

ekonomik yapıların oluşturulması Avrupa gündemindeki en önemli konu haline gelmiştir. Bulgaristan, Çek Cumhuriyeti, Macaristan, Polonya, Romanya, Slovakya, Estonya, Letonya, Litvanya, Slovenya ile Kıbrıs ve Malta da AB'ye üyelik başvurusunda bulunmuştur. 1993'te düzenlenen Kopenhag Zirvesi'nde bu ülkelere adaylık perspektifinin verilmesine karar verilmiştir. Zirve sonucunda Kopenhag Kriterleri olarak bilinen koşullar üyelik kriterleri olarak belirlenmiştir. Kopenhag Kriterleri çerçevesinde "üyelik için, aday ülke; demokrasiyi, hukukun üstünlüğünü, insan haklarını ve azınlık haklarına saygı ve korumayı garanti eden kurumların istikrarını sağlamış, iyi işleyen bir piyasa ekonomisine ve AB içindeki piyasa güçleri ve rekabet baskısı ile baş edebilme kapasitesine ve siyasi birlik ile Ekonomik ve Parasal Birlik hedeflerine bağlı olmalı ve AB'nin aldığı ve alacağı kararlara ve uyguladığı yasalara uyum sağlama kapasitesine sahip olmalıdır" denmiştir (AB Konseyi, 2002: 14).

Daha önceki genişlemelerde AB, demokrasiyi daha çok seçimlerle özdeşleştirirken, Kopenhag kriterleri ile daha kapsamlı bir demokrasi anlayışına geçmiş, azınlık haklarının korunmasından, yolsuzluğun önlenmesine kadar daha geniş bir yelpazeye yayılan şartları üye olmak isteyen ülkelerde arar hale gelmiştir. Avrupa Komisyonu Gündem 2000 belgesinde MDAÜ için siyasi kriterleri net şekilde belirlemiş, hukukun üstünlüğü başta olmak üzere demokratik ilklere saygı üyelik için şart koşulmuştur. Bu genişleme süreci aday ülkelerin siyasi koşullarından dolayı AB'nin adaylık koşullarını yeniden düzenlemesine ve koşulluluk mekanizması ile daha kapsamlı bir demokratikleştirme politikası oluşturmasına yol açmıştır (Schimmelfennig, 2008; Grabbe, 2006). Birlik, Akdeniz genişlemesinden de aldığı ders ile ülkelerin siyasi rejimlerini demokrasi ve pazar ekonomisi prensipleri çerçevesinde dönüştürmek için ciddi mekanizmalar geliştirmeye başlamıştır (Usul, 2008).

Doğu Avrupa genişlemesi ile birlikte AB, liberal demokrasinin normlarını üyelik için olmazsa olmaz koşul haline getirmiş ve koşulluluk politikasını aday ülkelerin demokratik dönüşüm süreci için itici bir güç olarak tasarlamıştır (Pridham, 2005). Temelinde Kopenhag Kriterleri yatan demokratik koşulluluk, insan hakları ve liberal demokrasi normları gibi AB'nin temel politik prensiplerine uyumu zorunlu kılmaktadır (Grabbe, 2002: 263). Koşulluluk, ödüllendirme yoluyla güçlendirmek (reinforcement by reward) stratejisi ile çalışır. Bu

kapsamda aktörler ancak AB kural ve normlarına uymaları koşulu ile ödüllendirirler, uymazlarsa cezalandırılırlar (Schimmelfennig ve Sedelmeier, 2004; 2005). Sopanın ucundaki havucu yemek ve üyelik ödülüne ulaşmak isteyen eski komünist blok ülkeleri olan MDAÜ, AB üyelik perspektifi ile birlikte hızlı bir demokratikleşme sürecine girmiştir (Kubicek, 2003; Schimmelfennig ve Sedelmeier, 2005). AB üyelik kriterlerine uyum yönünde ciddi adımlar atan sekiz MDAÜ 2004 yılında AB üyesi olmuştur. Romanya ve Bulgaristan ise 2007 yılında üyelik statüsüne kavuşmuştur (Phinnemore ve Chiva, 2011). Günümüze geldiğinde AB, görece yeni üye olan bu ülkelerde yaşanan demokratik ihlallere yaptırım uygulamak konusunda yetersiz kalmaktadır (Kelemen ve Blauburger, 2016). Bu durum bize adaylık sürecindeki önemlerin üyelik sonrasında etkisini kaybettiğini göstermektedir (Sedelmeier, 2017). AB, üyelik sonrasında yaşanan demokratik ihlallerin ortadan kaldırılması için bir politika geliştirmekte yetersiz kalmış, fakat aday ülkelerde demokratik ilkelerin teşvik edilmesi için kapsamlı stratejiler geliştirmiştir (Börzel ve Risse, 2009). Türkiye'nin AB üyelik sürecini, demokrasinin tesisinde yaşanan iniş çıkışların yanı sıra derinleşen demokratik koşulluluk kapsamında analiz etmek faydalı olacaktır.

### **Türkiye'de 1990'lar: AB Adaylık Sürecine Giden Yolda Demokrasinin Tesisi**

Türkiye 10-11 Aralık 1999 tarihli Helsinki Zirvesi'nde AB adaylık statüsü kazanmıştır. Fakat Türkiye'nin Avrupa ile olan kurumsal ilişkileri 1959 yılında üyelik için AET'ye başvurması ile başlamıştır. O tarihten 1999'a kadar ilişkiler inişli çıkışlı bir seyir izlemiş, Türkiye'de 1980 yılında yaşanan askeri darbe ile ilişkiler ciddi anlamda sekteye uğramıştır. 1990'lı yıllar her ne kadar koalisyon hükümetleri, politik ve ekonomik istikrarsızlıklar ile bilinse de 1999'da adaylığın alınması için gerekli zeminin oluşmasına ve siyasi aktörlerin tarihi dersler çıkarmasına yol açan olaylara da sahne olmuştur. Bu bölümde önce Türkiye'nin AT/AB olan ilişkilerin tarihi gelişimine yer verilecek daha sonra 1990'lı yıllarda yaşanan gelişmelere ışık tutulacaktır.

### **Türkiye'de Avrupa'nın Mahiyeti ve İlişkilerin Tarihi Boyutu**

Batı, Türkiye'nin modernleşme süreci en başından beri temel referans noktası olmuştur. Cumhuriyet'in ilk yıllarında kurucu kadrolar Batının modernliğinin evrensel olarak geçerli kabul etmiş, (Ahmad, 1993) ve bu yönde reformlar yapılmıştır. Türkiye Cumhuriyeti'nin kurucusu Mustafa Kemal Atatürk, çağdaş ve medeni bir ülke hayal

etmiş ve yüzünü Batı'ya dönmüştür. Bu nedenle Türkiye'nin batılılaşma hareketi, Kemalist modernleşme projesinin temel yapı taşı olmuştur. Bu çerçevede AB üyeliğinin gerçekleşmesi devlet eliyle başlatılan ve "batılı" ya da "Avrupalı" olmak için yürütölen modernleşme projesinin gerçekleşmesi olarak görölmektedir (Kaliber, 2014: 40; Öniş, 2006: 281; Kaya ve Tecmen, 2011).

Türkiye Cumhuriyeti modernleşme ve Batılılaşma hedefine kapsamında 1949'da Avrupa Konseyi, 1952'de NATO, Avrupa Ekonomik İş birliđi Teşkilatı (OECD) ve Avrupa Güvenlik ve İş birliđi Teşkilatı (AGİT) üyesi olmuş, 1954 yılında Avrupa İnsan Hakları Sözleşmesi'ne de imza vererek Avrupa insan hakları rejimine tabi olmak niyetini ortaya koymuştur. Batılı devletler sistemine entegre olmak konusunda kararlı adımlar atan Türkiye 1959 yılında Yunanistan'ın başvurusunun hemen ardından ortak üyelik için AET'ye başvurmuştur (Birand, 1996: 59).

Türkiye'nin üyelik başvurusunu değerlendiren AET Bakanlar Konseyi üyelik koşulları gerçekleşinceye kadar geçerli olacak bir ortaklık anlaşması imzalanmasını önermiş, belli bir geçiş döneminden sonra Türkiye'nin AET'ye tam üye olarak kabul edilmesi gerektiğini özellikle vurgulamıştır (Karluk, 1997: 7). AB-Türkiye ilişkilerinin hukuki temelini oluşturan ve Ankara Anlaşması olarak bilinen Türkiye ile AET arasında bir ortaklık yaratan Anlaşma 12 Eylül 1963 tarihinde imzalanmış ve 1 Aralık 1964 tarihinde yürürlüğe girmiştir. Bu Anlaşmada ortaklık ilişkisinin nihai hedefinin Türkiye'nin Topluluğa tam üyeliđi olduđu açıkça belirtilmemesine rağmen Gümrük Birliđi'nin tamamlanmasının ardından tam üyelik bir seçenek olarak önerilmiştir (Ankara Antlaşması, 1963, Md. 28).

Taraflar arasında ortaklık hedefleyen Ankara Anlaşması, belirli bir geçiş dönemi sonrasında taraflar arasında sanayi ürünleri, tarım ürünleri ve kişilerin serbest dolaşımının sağlanması ve Gümrük Birliđi'nin tamamlanmasını öngörmüştür. 1 Ocak 1973 tarihinde yürürlüğe giren Katma Protokol çerçevesinde 22 yıllık geçiş süresi sonunda oluşturulacak olan Gümrük Birliđi'nin detayları belirlenmiştir. Bu süreçte ikili ilişkiler kurumsal ve resmi bir boyut kazanmış, taraflar arasında sosyal ilişkiler kurulmaya başlanmıştır. Fakat 1980 askeri darbesi, Türkiye'nin Avrupa olan geleneksel ilişkileri üzerinde önemli etkiler doğurmuştur. Askeri yönetim, Türkiye'nin Strasbourg'da bulunan Avrupa Konseyi nezdindeki daimî temsilciliğinin önerisini uygun bularak

darbenin hemen akabinde Avrupa Konseyi'ne başvurarak, Avrupa İnsan Hakları Sözleşmesi'nin 15. maddesinin (olađanüstü hallerde yükümlülükleri askıya alma) işletilmesini talep etmiştir. Konsey, 1981 Ocak ayında yayınladıđı raporda askeri yönetime sivil demokrasiye en kısa sürede dönülmesi gerektiđini bunun Avrupa Konseyi üyeliđinin sürmesi açısından bir zorunluluk olduđu bildirilmiştir (Avrupa Konseyi, Parlamenterler Meclisi, 1981).

Türkiye, Orgeneral Kenan Evren'in bir basın toplantısında okuduđu bildiri de belirttiđi gibi AT ve Avrupa Konseyi ve demokrasiye bađlı ülkelerin üyesi bulunduđu diđer kuruluşlarla ilişkileri ve iş birliđini devam etme yönünde irade göstermiştir (Erdem, 2015: 38). ABD hükümetini tarafından desteklenen hükümetin bu tavrı Türkiye'nin Avrupa Konseyi Parlamenter Meclisi'ndeki oy hakları dondurulmasını yavaşlatmıştır. Fakat Türkiye delegesinin yetkilerinin uzatılması talebi karşısında, Konsey Türkiye'nin Parlamenter Meclis'e katılım hakkını durdurma kararı almıştır (Wassenberg, 2013: 173). AT Mali protokol çerçevesinde sađlanacak kredi ve yardımların serbest bırakılmasını reddetmiş, Türkiye-AT Karma Parlamenter Komitesi'nin çalışmalarını da askıya alınmıştır (Erhan ve Arat, 2001: 88). Avrupa'dan gelen bu tepkiler Türkiye'de hükümeti dış politika alanında "özür dileyen" bir tavra sokmuş ve gerekli demokratik adımların atılması konusunda ikna edici olmuştur (Dađı, 1996: 135).

1983 sonbaharında seçimlerin yapılması ile sivil hükümet göreve gelmiş ve parlamenter demokrasiye dönüş gerçekleşmiştir. Türkiye, 1984 yılında Avrupa Konseyi Parlamenter Meclisi'ndeki oy ve temsiliyet hakkını geri kazanmıştır (Soysal, 1999). Her ne kadar seçimlerin adil yapılıp yapılmadıđı konusunda Konsey'de fikir ayrılıkları olsa da Avrupa Konseyi Parlamenter Meclisi Türk heyetinin aynı yılın Mayıs ayında Meclis'te temsiliyetine izin vermiştir. Konsey'in bu kararı ile ilişkilerin tesisini sađlaması Türkiye'deki demokratik dönüşüm sürecine destek vermek isteđi ile açıklanabilir (San 1996: 35). Fakat belirtilmelidir ki Konsey'in bu kararı ile ülkenin Dođu blođuna dahil olma riski de ortadan kaldırılmak istenmiştir (Wassenberg, 2013: 173). Aynı şekilde AT Ortaklık Konseyi ile de ilişkiler normale dönmüş, 1986 yılında Konsey tekrar toplanabilmiştir.

İlişkilerin normale dönmesi ile Türkiye 14 Nisan 1987 tarihinde, Turgut Özal hükümeti döneminde Topluluđa tam üyelik başvurusunda bulunmuştur. Ankara Anlaşması'nda öngörülen dönemlerin



tamamlanmasını beklemeden yapılan bu başvuru, Avrupalı bir devlet olarak Türkiye'nin Topluluk bünyesinde yer almak istediđini göstermiştir. Özal hükümetinin bu girişimi laik Cumhuriyetin garantisi olarak görülen Avrupa ile bütünleşmeyi hızlandıracağı gerekçesi ile laik çevrede destek bulmuştur. Fakat bu başvuru Türkiye'deki muhafazakâr çevrelerce üyeliđin milli benliđi zedeleyeceđi gerekçesi ile endişeyle karşılanmıştır (Bozkurt, 2001: 272). Belirtilmelidir ki, üyeliđe başvurulan yıllarda Topluluk lehinde basında çıkan haberlerin yardımı ile üyeliđi destekleyen bir kamuoyu oluşmuştur. Üyelik sürecinin en büyük temsilcilerinden olan TÜSİAD'ın yaptırdığı bir kamuoyu yoklamasında katılanların %60'ı üyeliđe taraf olduğunu belirtmiştir (Milliyet, 16 Nisan 1987).

Özal hükümetinin tam üyelik başvurusu Türk dış politikası şekillendiren iki geleneksel faktör (Batılılaşma ve Yunanistan'ın uluslararası aksiyonu) ile açıklanmıştır (Aydın, 1999: 153). Ayrıca Yunanistan, İspanya ve Portekiz gibi Türkiye ile benzer ürün desenine sahip ülkelerin Topluluđa üye olmasının da Türkiye'nin ihracatını olumsuz etkileyeceđi düşünölmüş ve tam üyelik başvuru kaçınılmaz olmuştur. Türkiye'nin üyelik başvurusunu deđerlendiren Komisyon, Türkiye'nin içinde bulunduđu ekonomik ve siyasi durumunun Topluluđun üyelik koşulları ile baş etmekte ülkeyi zora sokacağını belirtmiş ve Türkiye ile üyelik müzakerelerini açmama kararı almıştır. AB, Türkiye ile Gümrük Birliđi'nin tamamlanması çerçevesinde iş birliđinin yoğunlaştırılmasını önermiştir (Eralp, 1993: 24-44). Türkiye, üyelik başvurusuna verilen bu olumsuz karara rağmen, Gümrük Birliđi'ni tamamlamayı hedeflemiş ve çalışmalarını bu konuda yoğunlaştırmıştır. Ankara hükümeti Gümrük Birliđi'nin Türkiye'nin AB üyelik süreci açısından önemli bir adım oluşturacağı ve Türkiye'ye avantaj sağlayacağını düşünmüştür.

1963-1989 döneminde AT/AB ile Türkiye arasındaki ilişkiler, Türkiye'de siyasi açıdan demokratik reformlara yol açacak kadar güçlü bir etki yaratmamış, taraflar arasında Gümrük Birliđi hedefi çerçevesinde daha çok ticari ilişkiler belirleyici olmuştur (Öniş, 2003: 9). Fakat Türkiye'nin kendi iç politikasında yaşanan siyasi ve ekonomik krizler ülkede demokrasinin tesisi için gerekli derslerin alınmasını sağlamış ve bir öğrenme ve ders çıkarma sürecine dönüşmüştür. Bu çerçevede 1990'lı yıllardaki koalisyon hükümetleri dönemini daha

yakından incelemek AB adaylık sürecine giden yolu aydınlatması açısından önem ihtiva etmektedir.

### **Türkiye’de 1990lar: Siyasi İstikrasızlık ve Demokratik Çıkarımlar**

Türkiye’de 1980 darbesi sonrasında demokrasinin tesis edilmesi ve Avrupa ile gerilen ilişkilerin iyileştirilmesi yönünde adımlar atılmıştır. Fakat 1990’lı yıllarda Türkiye’nin içine girdiđi siyasi konjonktür darbenin demokraside yarattığı hasarın tamiri için atılması gerekli adımların atılmasını geciktirmiştir. Turgut Özal’ın 1989 yılında başbakanlıktan ayrılarak Cumhurbaşkanlığına seçilmesiyle Anavatan Partisi (ANAP), 1991 seçimlerine Mesut Yılmaz liderliğinde girmiştir. Genel seçimlerden Süleyman Demirel’in Doğru Yol Partisi (DYP), birinci parti olarak çıkmış, Sosyal Demokrat Halkçı Parti (SHP) ile yapılan koalisyon ile hükümet kurulmuştur. DYP-SHP hükümeti ile Türkiye’de koalisyon hükümetleri dönemi de başlamıştır. Sırasıyla, Süleyman Demirel, Tansu Çiller, Mesut Yılmaz, Necmettin Erbakan, tekrar Mesut Yılmaz ve Bülent Ecevit’in başbakanlıklarında koalisyon hükümetleri kurulmuştur. 1990’lı yıllar Türkiye’de koalisyon hükümetlerinin yanı sıra siyasi ve ekonomik istikrasızlıkla birlikte anılmaktadır. İç politikadaki çalkantılara Körfez Savaşı ve Yunanistan ile Kardak kayalıkları üzerinden yaşanan anlaşmazlık gibi uluslararası arenada yaşanan sorunlar da eklenmiştir.

Türkiye’de “karanlık yıllar” ya da “kayıp yıllar” olarak adlandırılan 1990’lı yıllarda gazeteci suikastları, yolsuzluk skandalları ve toplumsal düzeyde artan tansiyon siyasi istikrarın sağlanmasına engel olan temel faktörler olmuştur. Ocak 1993’te Cumhuriyet Gazetesi yazarı Uğur Mumcu arabasına bomba konularak öldürülmüştür. Takip eden yılın temmuz ayında Pir Sultan Abdal Derneđi’nin konuđu olarak Sivas’ta bulunan Aziz Nesin’e tepki göstermek amacıyla toplanan göstericiler Madımak Otel’ini ateşe vermişler ve 37 aydının hayatını kaybetmesine yol açmışlardır. İslam’ı siyasete alet eden bu gerici ayaklanmaya terör olayları eklenmiş, 1990’lı yıllar en çok terör olayının yaşandıđı ve en çok şehit verilen yıllar olmuştur. Örneğin ekonominin en istikrarsız olduđu ve kriz yaşandıđı 1994 yılında terör şehitlerinin sayısı 1145 olmuştur (Milliyet, 24 Haziran 2010).

Belirtilmelidir ki, 1990’lı yıllarda bir takım anayasal ve yasal deđişiklikler de yapılmış, AB adaylık sürecine giden yolda önemli kilometre taşları döşenmiştir. Bu reformlar ile temel özgürlükler

alanında ve Terörle Mücadele Kanunu'nda demokratik düzenlemeler yapılmış, Avrupa İnsan Hakları Mahkemesi'ne bireysel başvuru 1987 yılında bir anayasal hak olarak tanınmış, mahkemenin zorunlu yargı yetkisi 1990 yılında tanınmıştır. Bu karar ile Türk hükümeti bu tarihlerden sonra meydana gelecek ihlallerden sorumlu olacağını bildirmiştir. AB ve Avrupa Konseyi'nin önerileri doğrultusunda şekillenen bu reformlar, 1996'da Dođu ve Güneydođu Anadolu'da artan terör olayları nedeni ile sekteye uğramıştır. Terör olaylarına bađlı olarak yaşanan insan hakları ihlallerine faili meçhul cinayetler de eklenince Avrupa Konseyi 1996 yılında Türkiye'yi eski Dođu blođu ülkeleri ile birlikte izleme listesine dahil etme kararı almıştır. Diđer ülkeler bu listeye hemen üyelik sonrasında dahil edilirken, Türkiye üye olduktan 14 yıl sonra izlemeye alınan tek üye ülke olmuştur (Soyaltın Colella, 2019).

1990'lı yıllar ekonominin de istikrasız olduđu yıllardır. Türkiye bu dönemde yüksek enflasyon ve ağır kamu borcu ile mücadele etmek durumunda kalmış, ekonomik krizlerin yıkıcı etkilerine maruz kalmıştır (Göcen, 2017: 62). 1994 krizi, Özal'ın başlattığı ve Türk Sanayicileri ve İş İnsanları Derneđi (TÜSİAD)'nin temsil ettiđi iş dünyasının desteklediđi neo-liberal ekonomi politikalarının ilk krizidir. Küresel düzene entegre olmuş, piyasa merkezli bir ekonomik stratejinin siyasetin keyfi müdahalelerin önüne geçeceđi ve ekonomik kalkınmayı sağlayacağı varsayılırken, gerekli kurumsal düzenlemeler yapılmadan büyük bir bütçe açığı ile finansal liberalleşmeye gitmek Türkiye'yi büyük bir krizin eđişine getirmiştir (Öniş, 2010: 52). 1994 krizi, ülkeyi tam anlamıyla bir ekonomik darboğaza sokmuştur. Bu kriz sonrasında 5 Nisan kararları olarak da bilinen ekonomik program ile Türkiye, tarihinin en büyük kemer sekme politikalarını uygulamaya başlamıştır. Alınan ekonomik önlemlere rağmen faizler yükselmiş, işsizlik artmış, devalüasyon ve üç basamaklı enflasyon dönemi başlamıştır.

Ekonomik sorunlar iki kısa süreli koalisyon hükümetinde büyük krizlerin oluşmasına yol açmıştır. Tansu Çiller'in başına geçtiđi DYP ve Cumhuriyet Halk Partisi (CHP) arasında varılan protokol ile kurulan koalisyonu, DYP ve ANAP arasında kurulan ANAYOL koalisyonu takip etmiş Anayasa Mahkemesi'nin hükümete verilen güvenoyunu iptal etmesinden sonra Başbakan Mesut Yılmaz'ın istifası ile hükümet düşmüştür. Yılmaz hükümetinin istifa etmesinden sonra 28 Haziran 1996'da Refah-Yol hükümeti kurulmuş, Refah Partisi (RP) ile DYP

arasında kurulan koalisyon hükümetinde başbakanlığı Necmettin Erbakan, Başbakan Yardımcılığını Çiller üstlenmiştir. Her ne kadar RP, AB üyeliğine sıcak bakmıyor olsa da hükümetin üyelik için çabalarını hızlandırdığı bir dönemde AB karşıtı görüşlerini çok fazla dillendirmemiştir. Fakat, RP, Müstakil Sanayici ve İş adamları Derneği (MÜSİAD)'nin örgütlediği yeni güçlenen iş adamlarının Batı dışı ülkelerle ekonomik ilişkiler geliştirme girişimlerini de desteklemiştir.

MÜSİAD (daha sonrasında TUSKON ve ASKON) etrafında mobilize olan ve İslami referanslarla iş yapan muhafazakâr Müslüman burjuvazi, İslam'ın bir "ilişki sermayesi" olarak potansiyelinin farkına varmıştır (Buğra ve Savaşkan, 2014: 96). MÜSİAD daha sonraki dönemlerde de AK Parti dahil olmak üzere hükümete gelen İslami partilerin en büyük destekçisi olacaktır. AK Parti'nin AB üyelik sürecinde takındığı reform yanlısı tavır MÜSİAD'ın partiye desteğini zayıflatmamıştır. Bu noktada altı çizilmesi gereken nokta iş dünyasının İslami politikaların kapitalizme entegre hale geldiği ve kapitalizmin normalleştiği AK Parti hükümetleri döneminde siyasi elitlerle birlikte bir öğrenme sürecinden geçmiş olduğudur (Tugal, 2019). MÜSİAD'ın siyaseten ayrıcalıklı ilişki ağlarıyla sağladığı avantajlar sayesinde yerleşik İstanbul burjuvasının temsilcisi TUSİAD'ın hegemonyasını zorlar hale gelecektir. Bu yeni burjuva sınıfının oluşumunda RP'nin Milli Görüş Hareketi'nin mirasından uzaklaşarak inşa ettiği ve ekonomik kurumları dini ilkelerle uyum sağlayacak şekilde tasarladığı "Adil Düzen" anlayışı belirleyici olmuştur. RP'nin "adalet" kavramına vurgu yapan ama ekonomik kalkınmayı da geri plana atmayan İslami siyaset anlayışı hem Anadolu'da taşradaki iş adamlarını mobilize etmek için avantaj sağlamış hem de "yerleşik laik düzenin karşısındaki dezavantajlı Müslüman cemaat" söylemi ile şehirlerdeki düşük gelir gruplarında karşılığını bulmuş ve partiye önemli bir seçmen tabanı sağlamıştır (Buğra ve Savaşkan, 2014: 81, 97).

RP'nin 1994'teki yerel seçimlerde İstanbul ve Ankara'da belediye başkanlıklarını kazanması ve 1995 genel seçimlerinde de en çok oyu alan parti olması siyasal İslam'ın giderek daha görünür hale geldiğini göstermiştir (Delibaş, 2015: 2). Bu durum Refah-Yol hükümeti döneminde toplumdaki laik-dinci kutuplaşmasını derinleştirmiş, siyasi tansiyonun yükselmesine yol açmıştır. Artan toplumsa rahatsızlık, Kasım 1996'da Susurluk'ta yaşanan bir trafik kazası ile ortaya çıkan yolsuzluk skandalı sonrasında kitlesel eylemlere dönüşmüştür. Kazada

eski İstanbul Emniyet Müdür Yardımcısı ile beraber üç kişi ölürlen, DYP Şanlıurfa Milletvekili Sedat Edip Bucak yaralanmış, Mehmet Özbay sahte kimliđi taşıyan Abdullah Çatlı ölmüştür. Siyaset-bürokrasi-mafya arasındaki ilişkiyi gözler önüne seren bu kaza, temiz siyaset kampanyalarına yol açmış, Susurluk skandalının aydınlatılması için “Sürekli Aydınlık İçin Bir Dakika Karanlık Eylemleri” yapılmıştır. Bu eylem, Türkiye’de yakın tarihin en kitlesel eylemi olarak tanımlanmıştır (Milliyet, 19 Şubat 1997). Susurluk skandalının işaret ettiđi bir başka faktör de erken Cumhuriyet dönemindeki küçük çaplı klientalist ilişkilerin yerini özellikle Özal, Çiller ve Erbakan iktidarlarında siyasetçilerin yasadışı ve büyük boyutlu kazançlarını içeren yolsuzluk pratiklerinin aldığı gerçeğidir. Artan yolsuzluğun geniş toplumsal kitleleri rahatsız etmesi bundan sonraki hükümetlerin bu konuda daha duyarlı olmalarını zorunlu kılmış, alınan dersler 2000’li yıllarında başında hayata gecen yolsuzlukla mücadele stratejisinde kendini göstermiştir (Soyaltın Colella, 2019a).

1990’lı yıllardaki bir başka öğrenme süreci İslami partiler nezdinde gözlemlenebilir. Siyasal İslam’ın 1990’lı yıllar boyunca geçirdiđi dönüşümün anlaşılması Türkiye’de adaylık sonrasında reformların temel yürütücüsü olan ve İslami bir gelenekten gelen AK Parti’nin AB yanlısı politikalarının daha iyi anlaşılması adına önem taşımaktadır. Bu noktada Necmettin Erbakan başbakanlığı dönemindeki RP-DYP koalisyon hükümetinin icraatlarına ve 28 Şubat sürecine yakından bakmak gerekmektedir. 28 Şubat tarihinde yapılan Millî Güvenlik Kurulu (MGK) MGK toplantısı Türkiye’de siyasal İslam için önemli bir dönüm noktası olmuştur. Laikliğin Türkiye’de demokrasi ve hukukun teminatı olduğunun altını sertçe çizen bu toplantı hükümeti dolaylı yoldan uyarmıştır. MGK’nın bu tepkisinin arkasında siyaseten tansiyonun yüksek olduğu bir zamanda Erbakan’ın resmi konutunda tarikat şeyhleri ile bir araya gelmesi ve Sincan Belediyesi’nde cihat oyunlarının oynandığı Kudüs Gecesi düzenlenmesi yatmaktadır. Bu gelişmelere Ankara’da ve İstanbul’da “şeriat isteriz” sloganlarıyla düzenlen eylemler eklenmiştir. Türkiye’nin laik yapısına yönelik endişeler artarken, 4 Şubat’ta Ankara’nın Sincan ilçesinde tank ve zırhlı araçların konvoy halinde geçit yapması bir askeri darbe uyarısı olarak algılanmıştır. Nitekim, takip eden günlerde toplanan MGK bu algıların çok da yanlış olmadığını kanıtlayacaktır.

Toplantıda, hükümetten bir dizi reformu hayata geçirmesi istenmiştir. Bu reformlar, 8 yıllık kesintisiz eğitime geçilmesi, tarikatlara bađlı okulların Milli Eğitim Bakanlığı'na devredilmesi, Kuran kurslarının denetlenmesi, kılık-kıyafet kanununun uyulması, Atatürk aleyhindeki eylemlerin cezalandırılması da içeren 18 maddede toplanmıştır. Ayrıca Genelkurmay sivil toplum, medya ve yargı mensuplarıyla kamuoyunda irtica brifingleri olarak yansıyan toplantılar yapmış irticai tehdite karşı uyarılar yapılmıştır. Askeriye tarafından yürütölen bu toplantıları üniversitelerde türban yasađı takip etmiş, türban eylemleri üniversitelere yayılmıştır (Bayramođlu, 2018). Haziran ayında koalisyon ortađı DYP lideri Tansu Çiller, siyasette yükselen gerilimi düşürmek adına, Erbakan'ın yerine kendisinin başbakan olmasını önermiştir. Bu öneriyi kabul eden Erbakan, istifasını sunmuştur. Post modern darbe olarak da bilinen 28 Şubat askeri müdahalesi ile hükümet istifaya zorlanmış, Erbakan siyasetten yasaklanmıştır.

Hükümetin çöküşünde önemli olan bir başka etken de Sermaye Piyasası Kurulu (SPK)'nun düzenlemelerine tabi olmayan İslami bankaların enformel İslami ađlar üzerinden kurdukları sistem ile ciddi bir kaynak toplaması ve yükselen İslami sermayenin hükümetin karşısında yer alan muhalif gruplar (sendikalar, konfederasyonlar ve TOBB gibi) arasında yol açtığı endişe olmuştur. İslami sermayeye dayanan enformel ađlardan dışlanan bu grupların tepkileri, İslami kurallara uygun ama faiz uygulamasının etrafından dolanarak yasal denetimden kaçan sermaye yaratma faaliyetlerine SPK'nın müdahalesine imkân vermiştir (Buğra ve Savaşkan, 2014: 101). Bu müdahale de koalisyonun çöküşünde etkili olmuştur.

28 Şubat müdahalesi sadece koalisyonun çökmesinde deđil, RP'nin kapatılmasına ve partinin içinden başka muhafazakâr partilerin çıkmasına da yol açmıştır. Ocak 1998'de Anayasa Mahkemesi, RP'yi laiklik karşıtı eylemlerin odađı olduđu gerekçesi kapatma kararı almıştır. Erbakan da savaş sırasında Bosnalılar için toplanan yardım paralarını kendi partisine aktardığı gerekçesi ile 1996'dan 1997'ye kadar yolsuzluktan yargılanmış ve ev hapsine mahkûm edilmiştir. RP'nin yerine kurulan Fazilet Partisi (FP) de uzun ömürlü olmamış; FP, Milletvekili Merve Kavakçı'nın TBMM'deki yemin törenine başörtüsüyle gelmesi ile yaşanan krizin ardından 2001'de Anayasa Mahkemesi tarafından kapatılmıştır. Daha sonra FP'nin içinden de AK Parti ve

Saadet Partisi olmak üzere iki parti çıkacaktır. Bu partilerden özellikle AK Parti, RP'nin temelini attığı İslami ilişki ağlarından fazlasıyla faydalanacak, RP ve FP'nin kapatılma kararları ile dönüşen Siyasal İslam'ın temsilcisi haline gelecektir.

Tekrar 1990'lara dönecek olursak, Erbakan hükümetinden sonra dönemin Cumhurbaşkanı Süleyman Demirel, hükümeti kurma görevini Çiller'e değil, Mesut Yılmaz'a vermiştir. Başbakan koltuğuna oturan Mesut Yılmaz Demokratik Sol Parti (DSP) ile bir koalisyon hükümeti kurmuş, Başbakan Yardımcısı ise Bülent Ecevit olmuştur. ANASOL-D hükümetine dışarıdan destek veren CHP'nin desteğini geri çekmesi ve hükümet aleyhine gensoru önergesi vermesinden sonra koalisyon hükümeti 1999'da düşmüştür. 1999'da yapılan genel seçimlerde Ecevit'in DSP'si, bu defa Milliyetçi Hareket Partisi (MHP) ve ANAP ile koalisyon hükümeti kurmuştur. Hükümet'in başına Abdullah Öcalan'ın yakalanıp Türkiye'ye getirildiği haberini veren Ecevit geçmiştir. Ecevit, bu olayla birlikte DSP'nin 18 Nisan 1999'da yapılan oylarını %14,6'dan %22,1'e çıkarmış ve 2002'ye kadar başbakanlık koltuğunda oturmuştur. PKK Terör olaylarının başından beri ölen on binlerce kişinin ölümünden sorumlu tutulan Öcalan özel bir mahkemede yargılanmış ve idam cezasına çarptırılmıştır. Ancak idam cezasının onayı idam cezaları yasal olarak kaldırılıncaya kadar TBMM gündemine alınmamıştır. Bu kararın ardında 1999 yılında Türkiye'nin aday ülke statüsü almasının ardından AB'nin idam cezasını kaldırılmasını Türkiye'nin önünde kısa vadede yapılması gereken bir öncelik olarak koyması yatmaktadır. İdam cezasının 2002'de kaldırılması ile ömür boyu hapse çarptırılan Öcalan halen İmralı'da bulunan cezaevinde hapis tutulmaktadır.

1990'ların son koalisyon hükümeti olan DSP-ANAP-MHP hükümeti döneminde Merve Kavakçı'nın Meclis Genel Kurulu'na bir kez daha başörtüsü ile gelmesinden sonra büyük bir kriz yaşanmış, Cumhurbaşkanı Ahmet Necdet Sezer'in Başbakan Ecevit'e anayasa kitapçığını fırlatması ile siyasi kriz zirveye çıkmıştır. Türkiye tarihindeki son koalisyon olan bu hükümet döneminde ülke en büyük ekonomik krizlerinden birini yaşamış, 2001 krizinde Türkiye tam anlamıyla bir ekonomik çöküntü ile karşı karşıya kalmıştır. 1999'da yaşanan ve binlerce insanın yaşamını yitirdiği Marmara depreminin yarattığı sosyal huzursuzluk ve ekonomik yıkım, 2001 krizi ile derinleşmiş ve 2002 seçimlerinde kendini tepki oyları ile göstermiştir. Yerleşik partiler Meclis dışında kalırken, seçimlerden 18 ay önce kurulmuş AK Parti tüm oyların

%34'ünü alarak tek başına hükümet kurmaya hak kazanmıştır (Çarkoğlu ve Kalaycıoğlu, 2007: 113-124).

AK Parti, parti programında özellikle demokrasi, hukuk devleti, laiklik, insan hakları ve temel özgürlükler kavramlarını öne çıkarmış, serbest piyasa ekonomisine dayalı bir iktisadi anlayışı savunmuştur (AK Parti, 2002: 5-9). Batıya, batılılaşmaya ve batının değerlerine olan karşıtlığı ile bilinen İslami partilerin 28 Şubat süreci sonrasında anti-laik faaliyetleri yüzünden kapatılması, AK Parti'nin kimliğin oluşmasında önemli bir faktör olmuştur (Dağı, 2006). Ayrıca 1996 Susurluk kazası ve 1999 Marmara depremi ile gündeme oturan yolsuzluk ağları AK Parti'nin AB adaylık sürecinde yolsuzlukla mücadeleyle reform önceliklerinden biri yapmasına yol açmıştır (Soyaltın, 2017).

1990'ların ekonomik ve siyasi gelişmelerinden önemli dersler çıkarmış gibi görünen AK Parti, kendisini yenilikçi olarak lanse ederek iktidara giden yolu açmıştır (Dağı, 2006: 96; Çınar ve Duran, 2008: 29-30). Bu çerçevede, AB üyeliği hem liberal demokrasinin prensiplerinin geliştirilmesine imkân verecek hem de ordu tarafından korunan Kemalist devlet ideolojisini esneterek özgürlüklerin sınırlarını artıracaktır (Hale ve Özbudun, 2010: 10). AB üyelik süreci AK Parti'ye siyasi ve ekonomik arenada meşruluk kazandırıp manevra yapma kabiliyeti verecek bir sürece dönüşecektir (Külahcı, 2005: 400). AK Parti, hükümete geldiği ilk yıllarda AB üyeliğini ve bu bağlamda temel hak ve özgürlüklerin garanti altına alınmasını, geliştirilmesini, yolsuzlukla mücadeleyi, demokrasinin ve hukukun üstünlüğünün sağlanmasını destekleyen bir politika izleyecek ve AB üyelik sürecinin hem destekçisi hem de temel yürütücüsü haline gelecektir (Börzel ve Soyaltın, 2012). Bu noktada hem siyasi elitlerin hem de iş dünyasının 1990'lı yılların kriz ortamından liberal ve demokratik çıkarımlar yaptığının altı çizilmelidir.

### **Türkiye'nin AB Adaylık Süreci ve Demokratik Koşulluluk**

10-11 Aralık 1999 tarihli Helsinki Zirvesi Türkiye'nin AB adaylık statüsü kazandığı ve Türkiye-AB ilişkileri için milat sayılabilecek bir tarihtir. Çalışmanın bu bölümünde adaylık sürecine giden gelişmelere yakında bakılacak, AB'nin dönüşen demokratik koşulluluk çerçevesinde farklılaşan genişleme stratejisi incelenecektir.



Türkiye ve AT arasındaki ekonomik ilişkiler 1963 Ankara Anlaşması'nın çizdiği yolda ilerlemiş ve 6 Mart 1995 tarih ve 1/95 sayılı Ortaklık Konseyi Kararı ile taraflar arasında taahhüt edildiği gibi Gümrük Birliği kurulabilmiştir (Balkır ve Williams, 1993: 3-4). Gümrük Birliği, Türkiye'nin hem AB pazarına hem de küresel ekonomiye eklemlenmesinde kritik bir role sahip olup, Türk sanayisinin dönüşüm geçirmesine aracılık etmiştir. 2002 sonrası uygulanan maliye politikaları ve yapısal reformlar da bu dönüşümü hızlandırmıştır. Türkiye tüm bu çabaların meyvesini 2000'li yıllarda alacak ve AB ülkelerinden gelen doğrudan yatırımları artıracaktır (Dünya Bankası, 2014). Gümrük Birliği'nin kurulması sadece ticari açıdan bütünleşmeyi sağlamakla kalmamış, ilişkilere kurumsal bir resmiyet katmıştır. Ayrıca bu ilişki ağı AB ile sosyalizasyon sürecini başlatmış, Brüksel ile ilişkiler pekişmiş, "biz duygusu" gelişmiştir (Park, 2005: 233).

AT ile ekonomik bütünleşmesinde önemli bir noktaya gelen Türkiye siyasi ayağının tamamlanması için çabalarını hızlandırmıştır. Fakat çalışmanın ikinci bölümünde belirtildiği gibi bu dönemde AT kendi içinde hem derinleşme yönünde adımlar atmaya başlamış, hem de genişleme politikasında güncellemelere gitmiştir. Bu gelişmeler ileride Türkiye'ye verilecek olan müzakere çerçeve belgesinde kendini gösterecektir. Maastricht Antlaşması'ndan AB adını alarak siyasi bütünleşme sürecini derinleştiren Birlik, 1993 Kopenhag Zirvesi'nde genişleme politikası çerçevesinde siyasi ve ekonomik katılım kriterlerini belirlemiş ve eski Sovyet bloğu MDAÜ'ye adaylık perspektifi vermeye karar vermiştir. 12-13 Aralık 1997'de gerçekleşen Lüksemburg Zirvesi'nde genişleme sürecinin detayları belirlenmiş, Kopenhag siyasi kriterlerine uyum sağlamış olmak katılım müzakerelerine başlamak için ön koşul olarak kabul edilmiştir. Gümrük Birliği'ni gerçekleştirmiş bir ülke olarak Türkiye bu zirvede adaylık statüsü beklemiştir (Cem, 2005: 57-60).

Lüksemburg Zirvesi'nde Türkiye'nin, üyelik için uygunluğu onaylansa da genişleme sürecinde yer almayacağı bildirilmiş, bazı alanlarda daha kapsamlı reformların yapılması gerektiğinin altı çizilmiştir. Bu konular özet olarak insan hakları ve temel özgürlükler, azınlıklara saygı gösterilmesi ve azınlıkların korunması, Yunanistan ve Türkiye arasında anlaşmazlıkların çözülmesi ve Kıbrıs'ta siyasi bir çözüme ulaşmak amacıyla BM'nin bünyesinde yürütülen müzakerelere "(Türkiye'nin) destek vermesi" olarak özetlenebilir (Baykal ve Arat,

2002: 346-347). Lüksemburg Zirvesi'nde alınan karara istinaden Türkiye Gümrük Birliđi sürecini devam ettireceđini fakat siyasi diyalogu askıya alacađını dile getirmiştir (Cem, 2005: 63). Türkiye'nin siyasi diyalogu askıya alması kararının ardından her iki tarafta yaşanan gelişmeler ilişkilerde yeniden bir yakınlaşmaya yol açmıştır. AB Dönem Başkanlığı'nın Almanya'ya geçmesi, Almanya'da Türkiye'nin üyeliđine ılımlı yaklaşan Sosyal Demokratlar ve Yeşiller Partisi'nin iktidara gelmesi, Avrupa'da Türkiye lehine olan gelişmelerdir. Türkiye'de ise Öcalan'ın Şubat 1998'de yakalanmasıyla Türkiye'nin terör baskısından kurtulmuş, özellikle azınlık hakları ve Terörle mücadele kanununa ilişkin reformlar için elverişli bir ortam oluşmuştur. Ağustos 1999 depreminden sonra da Türk ve Yunan toplumları arasında yakınlaşmanın gerçekleşmesi AB-Türkiye ilişkilerin sürüncemede kalmasını engellemiştir (Birand, 2005: 391-392). AB, tüm bu gelişmelere istinaden 1998'de "Türkiye için Avrupa Stratejisi"ni açıklamış, Türkiye ile ilişkilerin tamamen kopmasını engellemek istemiş ve ilişkilerin Kopenhag Kriterleri çerçevesinde gözden geçirilmesini öngörmüştür.

Avrupa Komisyonu'nun Türkiye için hazırladıđı ikinci İlerleme Raporu'nda Türkiye'de halen insan hakları azınlıkların korunması konularında eksiklikler olduđu, sistematik olmasa da işkencenin sürdüđu, ifade hürriyetine kısıtlamaların devam ettiđi, MGK'nın siyasette etkili olan statüsünü koruduđu belirtilmiş ama Türkiye'nin adaylıđını yine de önerilmiştir. 10-11 Aralık 1999 Helsinki Zirvesi'nde Avrupa Konseyi Avrupa Komisyonu'nun olumlu yöndeki önerisi üzerine Türkiye'yi AB genişleme politikasına resmen dahil etme kararı almıştır. Helsinki'de "Türkiye'nin diđer aday devletlere uygulanan aynı kriterler temelinde birliđe katılmaya yönelmiş bir aday devlet" olduđu belirtilmiştir (AB Konseyi, 1999). Helsinki Zirve Sonuç Bildirisi'nde de belirtildiđi gibi, Türkiye de diđer aday ülkeler gibi üyelik müzakerelerine başlamak için 1993 Kopenhag Avrupa Konseyi Zirvesi'nde belirlenen üyelik kriterleri doğrultusunda değerlendirilmiştir (Griffiths ve Özdemir, 2004). Karar metninde Kıbrıs sorununa ilişkin AB'nin soruna BM nezdinde bir çözüm bulunamadıđı takdirde Güney Kıbrıs'ı çözüm olmadan da üye kabul etmeye karar verebileceđi yönündeki ifadesi rahatsızlık oluşturmuştur. Fakat dönemim Genişlemeden Sorumlu Komiseri Verheugen ve AB Yüksek Temsilcisi Solana'nın Ankara'ya gelmesi sürece olan güveni artırmıştır. Bunun üzerine Ankara adaylıđı Bakanlar Kurulu'nda onaylamıştır (Baykal ve Arat, 2002: 353-354).

Adaylık statünün kazanılmasıyla Türkiye'nin AB ile olan ilişkileri kesinlik kazanmış, Türkiye'nin önüne, açık ve net olarak tanımlanmış kriterler ve hedefler konmuştur. Bir diđer deyişle Türkiye AB'nin koşulluluk/uyum prensiplerine dahil edilmiştir (Müftüler Baç, 2005; Ulusoy, 2005). Bu durum 1990'lı yıllarda AB-Türkiye ilişkilerine hâkim olan çıpa-kredibilite ikilemini bitirmiş (Uğur, 1999), ilişkiler sağlıklı bir zemine kavuşmuştur. 1999-2006 yılları arasında Türkiye'de kapsamlı bir reform süreci yaşanmış ve müzakerelere başlanmıştır. Avrupalılaşmanın "altın çađı" olarak adlandırılan (Öniş, 2008: 36) bu süre zarfında çok önemli anayasal deđişiklikler yapılmış, anayasanın büyük bir kısmı deđişmiştir (Balkır ve Soyaltın, 2018: 127-152). Bu deđişiklikler ile işkencenin önlenmesi, düşünce ve ifade özgürlüğü, askeriyenin sivil denetiminin güçlendirilmesi, kişi hürriyetleri ve güvenliđi, azınlık haklarının korunması, iletişim hürriyeti, dernek kurma özgürlüğü ile kadın-erkek eşıtliđi gibi alanlarda AB Müktesebatının Üstlenilmesine İlişkin Türkiye Ulusal Programı'nda belirtilen önceliklere uygun düzenlemeler yapılmıştır.

Bu reformlar, Türkiye'de demokratikleşme sürecini hızlandırmış, 1990'lı yılların demokratik çıkarımlarının üzerine daha sağlam temeller atan deđişikliklere gidilmiştir. AB üyelik süreci kamuoyu desteđi de almıştır. 2000'li yılların başında yapılan bir kamuoyu yoklamasında katılımcıların %75'i adaylıđı olumlu karşıladığını belirtmiştir (Bozkurt, 2001: 310). Türkiye, Helsinki Zirvesi'yle başlamış olan reform sürecini hızlandırmış, çıkardığı Uyum Yasaları ile AB'nin siyasi koşullarını büyük ölçüde karşılamıştır. Komisyon Ekim 2004'te yayınladığı İlerleme Raporu'nda Türkiye ile müzakerelere başlanması tavsiye etmiştir. 16-17 Aralık 2004'te yapılan Lüksemburg Zirvesi'nde de AB Devlet ve Hükümet Başkanları Konseyi Türkiye ile üyelik müzakerelerinin 3 Ekim 2005'te başlamasına karar vermişti (AB Konseyi, 2004).

Zirvenin ardından Türkiye için Müzakere Çerçeve Belgesi onaylanmıştır. Bu belgede müzakerelerin ortak hedefinin üyelik olduđu ama sonucunun önceden garanti edilemeyen ucu açık bir süreci ihtiva ettiđinin belirtilmesi AB'nin genişleme stratejisinde daha önceki aday ülkeler için kullanılmayan bir ifade olduđu için eleştirilmiştir. Belgede ayrıca Birliđin hazmetme kapasitesi genişleme kararı alınırken dikkate edilmesi gerek bir unsur olarak öne çıkarılmış, uzun geçiş dönemleri, derogasyonlar, geçici ve daimî koruma önlemleri gerektiğinde Birliđin alabileceđi önlemler olarak sıralanmıştır. Benzer şekilde hazmetme

kapasitesi de on iki ülkenin müzakere sürecinde deđil Türkiye'nin katılım süreci için dile getirilmiř ve çifte standart uygulaması olarak deđerlendirilmiřtir (Aydın ve Düzgit, 2008: 11). Belirtilmelidir ki müzakerelerin ortak hedefi katılım olsa da ucunun açık bir süreç olması, uzun geçiř dönemleri, derogasyonlar, geçici ve daimî koruma önlemleri, Birliđin kurucu deđerlerinin sürekli ve ciddi biçimde ihlal edilmesi durumunda müzakerelerin askıya alınması gibi hususlar Batı Balkanlar ülkelerin müzakere çerçeve belgelerinde de yer almaktadır (Baykal, 2013). Bu durum bize AB genişleme politikasının zaman içinde deđiřtiđini ve üyelik sürecinin de git gide zorlařtıđını göstermektedir.

Her ne kadar müzakere çerçeve belgesinde AB'nin genişleme politikasında Türkiye ve Batı Balkanlar için daha farklı bir strateji izleyeceđi net şekilde ortaya çıkmıř olsa bile AB adaylık statüsünün kazanılması ile Türkiye-AB ilişkileri geri döndürülemeyecek bir sürece girmiřtir. Fakat Türkiye, AB ile katılım süreci müzakerelerin başlamasından sadece 13 ay sonra çok kritik bir kriz yařamıřtır. Türkiye Ankara Anlařması'nı, 2004'te AB üyesi olan on ülkeyi (Güney Kıbrıs Rum Kesimi dahil) kapsayacak şekilde genişleten Ek Protokol'ü imzalamasının Güney Kıbrıs Rum Yönetimi'ni (GKRY) tanıdıđını anlamına gelmediđini belirten bir deklarasyon yayınlamıřtır (AB Bakanlıđı, 2005). Bu deklarasyon ile Türkiye, Birliđe üye olan Kıbrıs Cumhuriyeti'nin 1960 yılında kurulan asıl ortaklık devleti olmadıđını ve Kıbrıs Türklerini temsil etmediđini belirtmiřtir. AB, Türkiye'nin Kıbrıs deklarasyonuna karřılık başka bir deklarasyon yayınlayarak Türkiye'nin Ek Protokolden dođan yükümlölüklerini yerine getirmesi gerektiđinin altını çizmiřtir. İki taraf arasındaki ilişkiler Türkiye'nin GKRY'ye hava alanı ve limanlarını açmaksızın Gümrük Birliđi'ni yeni üyeleri kapsayacak şekilde genişletme kararı alması ile türbölansa girmiř (Schimmelfennig, 2009), ilişkilerin "altın çađı" bitmiřtir. 14-15 Aralık 2006'da Brüksel'de düzenlenen Avrupa Konseyi Ek Protokol'ün tam olarak uygulanması řartına bađlı olarak müzakereleri müktesebatın sekiz bařlıđında askıya alma kararı vermiřtir. Konsey, aynı sebeple hiçbir bařlıđın geçici olarak kapatılamayacađını ifade etmiřtir. Bu tarihten sonra demokratik kořulluluđun zayıflaması ve uyum maliyetlerin artması (Schimmelfennig ve Sedelmeier, 2019) ile iki taraf arasında siyasi ilişkilerin (Gümrük Birliđi çerçevesinde ekonomik ve ticari bađlar korunsa bile) durma noktasına geldiđini ve Türkiye'de demokratik reformların yavařladıđını söyleyebiliriz.

## SONUÇ VE DEĐERLENDİRME

1990'lı yıllar, Avrupa'da siyasi derinleşme ve MDAÜ'nün üyelik süreci ile deđişen genişleme politikaları ile şekillenirken, Türkiye'de 1980 darbesi sonrası siyasi istikrarın sağlanması, ekonomik büyümenin gerçekleşmesi ve demokrasinin tesis edilmesi gibi temel sorunlara çözüm aranan yıllar olmuştur. Bu dönemde Türkiye geleneksel dış politika stratejisi çerçevesinde AT'ye üyelik sürecini hızlandırmak istemiştir. Fakat AT/AB'de demokratik koşulluluđunun kapsamı genişlerken, Türkiye'de 1980 darbesi sonrası yaşanan siyasi istikrarsızlık çeşitli toplumsal ve ekonomik krizler ile kendini göstermiştir. AT'ye tam üyelik talebi 1980'li yılların sonunda reddedilen Türkiye 1990'lı yıllarda AB adını alan Topluluk ile ilişkilerini düzeltmek için diplomatik girişimlerde bulunmuştur. Bu çerçevede Türkiye üyelik süreci açısından önemli bir adım oluşturacağı gerçeğinden hareketle taraflar arasında daha önce Ankara Antlaşmasında (1963) taahhüt edildiđi gibi Gümrük Birliđi kurulmasına destek vermiştir. Belirtmek gerekir ki bu dönemde Türkiye-AB ilişkilerine gerekli zemini iç politikada yaşanan çalkantılar ve kazanılan demokratik çıkarımlar sağlamıştır.

Bu kazanımlardan hareketle Gümrük Birliđi ile ticari olarak AB ile ekonomik bütünleşmesinde önemli bir noktaya gelen Türkiye siyasi ayağının tamamlanması için çabalarını hızlandırmıştır. 1997 Lüksemburg Zirvesinde adaylık statüsü elde etmeyi bekleyen Türkiye genişleme sürecinin dışında bırakılınca AB ile siyasi diyalogu kesme kararı almıştır. Bu kararın ardından Avrupa Komisyonu Türkiye'nin adaylığını önermiş ve Aralık 1999 Helsinki Zirvesi'nde de Türkiye'ye adaylık statüsü verilmiştir. 1999 Helsinki Zirvesi ile adaylık statüsü kazanan Türkiye, 2000'li yılların başında AB'nin demokratik koşulluluđuna cevaben adına önemli reformlar yapabilmiş ve 1990'larda yapılan hatalardan büyük ölçüde kaçınılmıştır. Kamuoyundan ve iş dünyasından da destek alan AB üyelik süreci, Türkiye'de 1990lar boyunca ciddi darbeler alan demokrasinin tesisi ve güçlendirilmesi için önemli bir ivme yaratmıştır. Türkiye çok kısa bir zaman zarfında çok önemli anayasal deđişiklikler yapmış, anayasanın büyük bir kısmı deđişmiştir.

Türkiye, üyelik için 2000'li yılların ortasında müzakerelere başlamış olmasına rağmen günümüze gelindiğinde AB üyeliđi henüz gerçekleşebilmiş deđildir. Sürece verilen siyasi ve toplumsal destek de

zaman içinde azalmıştır. Türkiye’de 2000’lerin sonunda demokratik reformların yavaşlaması AB üyelik çıpasının zayıflaması ve uyum maliyetinin artması ile açıklanmaktadır. Bu yapısal koşullar hükümete hukukun üstünlüğü, yolsuzlukla mücadele, ifade ve basın özgürlüğü gibi temel alanlarda AB reformlarından geriye giden uygulamaları hayata geçirmek için alan tanımıştır. Günümüzde Türkiye ve Batı Balkan ülkeleri için demokratik koşulluluğun kapsamı genişlemiş, AB’nin aday ülkeleri izleme ve denetleme yöntemleri daha kapsamlı bir hale gelmiştir. Bu durum Türkiye’nin üyeliğini zora sokacak gelişmelere gebe dir. Demokrasinin tesisi adına alınması gerekenler yeni dersler olduğu açıktır.

### KAYNAKÇA

AK Parti. (2002). *58. Hükümet Programı*. 18.07.2019 tarihinde <https://www.akparti.org.tr/upload/documents/58inci-hukumet-programi.pdf> adresinden alındı.

Ahmad F. (1993). *The Making of Modern Turkey*. New York: Routledge. Ankara Anlaşması. (1963). 11.08.2018 tarihinde [http://www.mfa.gov.tr/turkiye-ile-avrupa-ekonomik-toplulugu-arasinda-bir-ortaklik-yaratan-anlasma-\\_ankara-anlasmasi\\_-12-eylul-1963-.tr.mfa](http://www.mfa.gov.tr/turkiye-ile-avrupa-ekonomik-toplulugu-arasinda-bir-ortaklik-yaratan-anlasma-_ankara-anlasmasi_-12-eylul-1963-.tr.mfa) adresinden ulaşılmıştır.

Avrupa Konseyi. (1981). *Parlamenteler Meclisi, Türkiye’deki Durum Hakkında Rapor, Order 395*. 02.08.2019 tarihinde <http://assembly.coe.int/nw/xml/XRef/X2H-Xref-ViewPDF.asp?FileID=13601&lang=en> adresinden alındı.

Avrupa Birliği Bakanlığı. (2005). *Avrupa Birliği’nin Genişlemesinin Ardından Türkiye ile Avrupa Ekonomik Topluluğu Arasında Bir Ortaklık Yaratan Anlaşmaya Ek Protokol*. Ankara 2005. 09.09.2018 [http://ab.gov.tr/files/ardb/ek\\_protokol.pd](http://ab.gov.tr/files/ardb/ek_protokol.pd) adresinden ulaşılmıştır.

Avrupa Birliği Konseyi (1999). *Avrupa Devlet ve Hükümet Başkanları, Helsinki Zirve Sonuç Bildirisi, Madde 12*. Aralık 1999. 22.09.2018 tarihinde [http://www.consilium.europa.eu/ueDocs/cms\\_Data/docs/pressData/en/ec/ACFA4C.htm](http://www.consilium.europa.eu/ueDocs/cms_Data/docs/pressData/en/ec/ACFA4C.htm) adresinden ulaşılmıştır.

Avrupa Birliği Konseyi. (2002). *Avrupa Devlet ve Hükümet Başkanları, Kopenhag Zirve Sonuç Bildirisi, 12 Aralık 2002*. N4000/02, 20.08.2019 tarihinde

[http://www.consilium.europa.eu/ueDocs/cms\\_Data/docs/pressData/en/ec/73842.pdf](http://www.consilium.europa.eu/ueDocs/cms_Data/docs/pressData/en/ec/73842.pdf) adresinden ulaşılmıştır.

Avrupa Birliği Konseyi. (2004). *16-17 Aralık 2004 Tarihli Avrupa Konseyi Lüksemburg Zirvesi Başkanlık Sonuç Bildirgesi*. 19.10.2018 tarihinde

[https://www.ab.gov.tr/files/\\_files/Zirve\\_Bildirileri/PresConc\\_17122004.pdf](https://www.ab.gov.tr/files/_files/Zirve_Bildirileri/PresConc_17122004.pdf) adresinden ulaşılmıştır.

Aydin, M. (1999). Determinants of Turkish Foreign Policy: Historical Framework and Traditional Inputs. *Middle Eastern Studies* 35(4), 152-86.

Aydın Düzgüt, S. (2008). *Seeking Kant in the EU's relations with Turkey*. İstanbul: Türkiye Ekonomik ve Sosyal Etütler Vakfı (TESEV) Yayınları.

Balkır, C. & Williams, A. M. (1993). *Turkey and EC*, London & New York: Pinter Publishers Ltd.

Balkır, C. & Soyaltın, D. (2018). *Avrupalılaşıma: Tarihçe, Kuram, Kavram ve Türkiye Uygulaması*. İstanbul: İstanbul Bilgi Üniversitesi Yayınları.

Baykal, S. & Arat, T. (2002). 1990-2001: AB'yle İlişkileri. Oran, B. (Der). *Türk Dış Politikası: Kurtuluş Savaşı'ndan Bugüne Olgular, Belgeler, Yorumlar* (Cilt II), içinde (326-365) İstanbul: İletişim Yayınları.

Baykal, S. (2013). AB Hukukunun Temel İlkeleri Çerçevesinde AB'ye Katılım. *Ankara Avrupa Çalışmaları Dergisi* 12(1), 1-30.

Bayramoğlu, A. (2018). *28 Şubat: Bir Müdahalenin Güncesi*, 3. Baskı. İstanbul: İletişim Yayınları.

Birand, M. A. (2005). *Türkiye'nin Büyük Avrupa Kavgası (1959-2004)*. 11. Baskı, İstanbul: Doğan Kitap.

Birand, M. A. (1996). *Türkiye'nin Ortak Pazar Macerası*, 2. Baskı, İstanbul: Milliyet Yayınları.

Bozkurt, V. (2001). *Avrupa Birliği ve Türkiye Siyasal Kurumlar, Çıkar Grupları, Kamuoyu, Ortaklık Belgeleri*. İstanbul: Vipaş Yayınları.

Börzel, T. A. & Soyaltın, D. (2012). Europeanization in Turkey. Stretching a Concept to its Limits?. *KFG Working Papers 36, Research College "The Transformative Power of Europe"*, Freie Universität Berlin.

Börzel, T. & Risse, T. (2009). Venus Approaching Mars? The European Union's Approaches to Democracy Promotion Im Comparative

Perspective a Magen. (Der.). McFaul M. & Risse, T., *Democracy Promotion in the US and the EU Compared* içinde (34-60) Houndmills: Palgrave Macmillan.

Buğra, A. & Savaşkan, O. (2014). *Türkiye’de Yeni Kapitalizm: Siyaset, Din ve İş Dünyası*. İstanbul: İletişim Yayınları.

Cem, İ. (2005). *Avrupa’nın Birliği ve Türkiye*. İstanbul: İstanbul Bilgi Üniversitesi Yayınları.

Çarkoğlu, A. & Kalaycıoğlu, E. (2007). *Turkish Democracy Today: Elections, Protest and Stability in an Islamic Society*. London: I. B. Tauris.

Çınar, M. & Duran, B. (2008). The Specific Evolution of Contemporary Political Islam Turkey and its Difference. (Der.). Cizre, Ü., *Secular and Islamic Politics in Turkey: The Making of the Justice and Development Party* içinde (17-41) New York, NY: Routledge.

Dağı, İ. (2006). The Justice and Development Party: Identity, Politics, and Human Rights Discourse in the Search for Security and Legitimacy.

Yavuz, H. (Der.). *The Emergence of a New Turkey Democracy and the AK Parti* içinde (88–107). Salt Lake City: University of Utah Press.

Dağı, İ. (1996). Democratic Transition in Turkey, 1980-83: The Impact of European Diplomacy. *Middle Eastern Studies* 32(2), 124-141.

Dünya Bankası. (2014). *AB-Türkiye Gümrük Birliği Değerlendirmesi*.

Elbasani, A. & Soyaltın Colella, D. (2019). How to Seize the State and Get Away with It! Controlled Judiciary and Impunity of Corruption Under the Guise of EU Conditionality. Konferans Tebliği, APSA, 1 Eylül 2019, Washington.

Eralp, A. (1993). Turkey and the EC in the Changing Post-War International System. (Der.). Balkır, C. & Williams, A. M., *Turkey and Europe* içinde (24-44). London: Pinter Publishers.

Erdenir, B. (2012). Türkiye’nin Siyasi Reform Sürecinde Avrupa Birliği’nin Demokratik Koşulluluğu. *Amne İdaresi Dergisi* 45(4), 95-117.

Erdem, G. (2015). 12 Eylül Darbesi’nin Türkiye’nin Avrupa ile İlişkilerine Etkileri: Avrupa Topluluğu ve Avrupa Konseyi’yle İlişkiler. *Ankara Avrupa Çalışmaları Dergisi* 4(1), 29-64.

Erhan, Ç. & Arat, T. (2001). *AT’yle İlişkiler*. (Ed.). Oran, B., *Türk Dış Politikası* içinde (83-101), İstanbul: İletişim Yayınları.



- Faucompret, E. & Konings, J. (2008). *Turkish Accession to the EU: Satisfying the Copenhagen Criteria*. New York: Routledge.
- Göcen, S. (2017). Türkiye'nin 1990-2015 Dönemindeki Ekonomik Performansı Üzerine Bir Deđerlendirme. *Marmara İktisat Dergisi* 1(1), 61-76.
- Grabbe, H. (2002). EU Conditionality and the Acquis Communautaire. *International Political Science Review* 23(2), 249-268.
- Grabbe, H. (2006). *The EU's Transformative Power: Europeanization through Conditionality in Central and Eastern Europe*. New York: Palgrave Macmillan.
- Griffiths, R. T. & Özdemir, D. (2004). *Turkey and EU Enlargement: Process of Incorporation*. İstanbul: İstanbul Bilgi University Press.
- Hale, W. & Özbudun, E. (2010). *Islamism, Democracy and Liberalism in Turkey: The Rise of the AKP*. London and New York: Routledge.
- Huntington, S. P. (2001). Democracy's Third Wave. (Der.). Diamond, L. & Plattner, M. F., *The Global Resurgence of Democracies* içinde (3-25) Baltimore: Johns Hopkins University Press.
- Kaliber, A. (2014). Europeanization in Turkey: In Search of a New Paradigm of Modernization. *Journal of Balkan and Near Eastern Studies* 16(1), 30-46.
- Karluk, R. (1997). *Gümrük Birliđi Dönemecinde Türkiye*. Ankara: Turhan Kitabevi.
- Kaya, A. & Tecmen, A. (2011). Turkish Modernity: A Continuous Journey of Europeanisation. (Der.). Ichijo, A., *Europe, Nations and Modernity* içinde (13-36) New York: Palgrave.
- Kelemen, R. D. & Blauburger, M. (2016). Introducing the Debate: "European Union Safeguards Against Member States" Democratic Backsliding. *Journal of European Public Policy* 24(3), 317-320.
- Kirişçi, K. (2011). Reforming Turkey's Asylum Policy: Is It Europeanization, UNHCR-ization or ECHR-ization?. Konferans Tebliđi, *KFG Conference on "Faraway, So Close? Paper for Reaching beyond the Pro/Contra Controversy on Turkey's EU Accession,"* 2-4 Haziran, İstanbul, Türkiye.
- Kubicek, P. J. (2003). *The European Union and Democratization*. London, New York: Routledge.

Külahcı, E. (2005). EU Political Conditionality and Parties in Government: Human Rights and Quest for Turkish Transformation. *Journal of Southern Europe and Balkans* 7(3), 387-402.

Milliyet. (2010). *26 Yılın Kanlı Bilançosu*. 24.06.2010. 14.10.2019 tarihinde

<http://www.milliyet.com.tr/26-yilin-kanli-bilancosu-gundem-1254711/> adresinden ulaşılmıştır.

Milliyet. (1997). *1 Dakika İçin Referandum*. 19.02.1997. 19.08.2018 tarihinde <http://www.milliyet.com.tr/1997/02/19/haber/bir.html> adresinden ulaşılmıştır.

Milliyet. (1987). *AET'ye Halktan Da Evet*. 16.04.1987. 20.09.2018 tarihinde <http://gazetearsivi.milliyet.com.tr/Arsiv/1987/04/16> adresinden ulaşılmıştır.

Müftüler Baç, M. (2005). Turkey's Political Reforms and Impact of European Union. *South European Society and Politics* 10(1), 16-30.

Öniş, Z. (2010). Crises and Transformation in Turkish Political Economy. *Turkish Policy Quarterly* 9(3), 45-61.

Öniş, Z. (2006). Turkey's Encounters with the New Europe: Multiple Transformations, Inherent Dilemmas and the Challenges Ahead. *Journal of Southern Europe and the Balkans* 8(3), 279-98.

Öniş, Z. (2003). Domestic Politics, International Norms and Challenges to the State: Turkey and EU Relations in Post-Helsinki Era. *Turkish Studies* 4(1), 9-34.

Park, B. (2007). Turkey and the Eternal Question of Being or Becoming European. (Der.). Flockart, T., *Socializing Democratic Norms: The Role of International Organizations for the Construction of Europe* İçinde (232-248) New York: Palgrave.

Phinnemore, D. & Chiva, C. (2011). *The European Union's 2007 Enlargement*. London: Routledge.

Pridham, G. (2005). *Designing Democracy: EU Enlargement and Regime Change in Post-Communist Europe*. Basingstoke, New York: Palgrave Macmillan.

Rumelili, B. (2008). Negotiating Europe: EU-Turkey Relations from an Identity Perspective. *Insight Turkey* 10(1), 97-110.

San, B. (1996). The Council of Europe and Forceful Suspension of Democracy in Its Member States. *TODAEI* 17, 15-42.

Schimmelfennig, F. (2008). EU Political Accession Conditionality After the 2004 Enlargement: Consistency and Effectiveness. *Journal of European Public Policy* 15(6), 918-937.

Schimmelfennig, F. (2009). Entrapped Again: The Way to EU Membership Negotiations with Turkey. *International Politics* 46, 413-431.

Schimmelfennig, F. & Sedelmeier, U. (2004). Governance by Conditionality: EU Rule Transfer to the Candidate Countries of Central and Eastern Europe. *Journal of European Public Policy* 11(4), 661-79.

Schimmelfennig, F. & Sedelmeier, U. (2005). *The Europeanisation of Central and Eastern Europe*. Ithaca and London: Cornell University Press.

Schimmelfennig, F. & Sedelmeier, U. (2019). The Europeanization of Eastern Europe: The External Incentives Model Revisited, *Journal of European Public Policy*, DOI: [10.1080/13501763.2019.1617333](https://doi.org/10.1080/13501763.2019.1617333)

Sedelmeier, U. (2017). Political Safeguards Against Democratic Backsliding in the EU: The Limits Of Material Sanctions and the Scope of Social Pressure. *Journal of European Public Policy* 24(3), 337-351.

Smith, K. (2005). The Outsiders: The European Neighbourhood Policy. *International Affairs* 81, 757-73.

Soyaltın, D. (2015). Avrupa'da Birlik ve Bütünleşme Hareketlerinin Tarihi ve Kuramsal Arkaplanı. (Der.). Dinç, C., *Avrupa ve Avrupa Birliği: Teori, Güncel İç Gelişmeler ve Dış İlişkiler* içinde (11-35) Ankara: Savaş Kitap.

Soyaltın, D. (2017). Public Sector Reforms to Fight Corruption in Turkey: A Case of Failed Europeanization?. *Turkish Studies* 18(3), 439-458.

Soyaltın Colella, D. (2019). Undemocratic Change in Turkey: When Does the Council of Monitoring Backfire?. Konferans Tebliği CEEISA-ISA, Belgrad 17-19 Eylül 2019.

Soyaltın Colella, D. (2019a). Old Wine in New Bottles? Corruption and Neo-patrimonial Statehood in Turkey. (Der.). Kubbe, I. & Varraich, A., *Corruption and Informal Practices in the Middle East and North Africa* içinde (120-134) New York: Routledge.

Soysal, İ. (1999). *Avrupa Konseyi ve Türkiye, Çağdaş Türk Diplomasisi 200 Yıllık Süre*. Ankara: Türk Tarih Kurumu Yayınları.

Uđur, M. (1999). *The European Union and Turkey: An Anchor/Credibility Dilemma*, Aldershot: Ashgate.

Ulusoy, K. (2005). Turkey's Reform Effort Reconsidered 1987-2004. European University Institute, Working Papers. RSCAS 28.

Usul, A. R. (2008). Avrupa Birliđi'nin Demokrasi/Siyasi Şartlılıđında Çekme-İtme Dengesi ve Bu Dengenin Bozulması. *Uluslararası İlişkiler* 5(17), 105-125.

Tugal, C. (2019). *Pasif Devrim: İslami Muhalefetin Düzenle Bütünleşmesi*, 4. Baskı, İstanbul: Koç Üniversitesi Yayınları.

Wassenberg, B. (2013). *History of the Council of Europe*. Strasbourg: Council of Europe Publications.



USBAD Uluslararası Sosyal Bilimler Akademi Dergisi - International  
Journal of Social Sciences Academy, Yıl 2, Year 2, Sayı 3, Issue 3,  
Haziran 2020, June 2020.  
e issn: 2687-2641

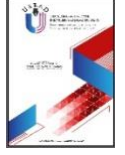

## YAPAY SİNİR AĞI VE REGRESYON İLE SATIN ALMA GÜCÜ PARİTESİNE GÖRE KİŞİ BAŞI GAYRİSAFİ YURT İÇİ HASILA TAHMİNİ

ESTIMATION OF GROSS DOMESTIC PRODUCT PER CAPITA BY  
PURCHASING POWER PARITY BY ARTIFICIAL NEURAL NETWORK AND  
REGRESSION METHOD

### Şenay Hilal YILMAZ

Yüksek Lisans Öğrencisi, Kocaeli  
Üniversitesi Endüstri Mühendisliği,  
Kocaeli/Türkiye.  
Master's Student, Kocaeli University  
Industrial Engineering, Kocaeli/Turkey.  
hilal\_\_57@hotmail.com  
**ORCID ID:** 0000-0002-6617-7795

### Burcu ÖZCAN

Dr. Öğr. Üyesi, Kocaeli Üniversitesi  
Endüstri Mühendisliği, Kocaeli/Türkiye.  
Asst., Prof., Dr., Kocaeli University  
Industrial Engineering, Kocaeli/Turkey.  
burcu.ozcan@kocaeli.edu.tr  
**ORCID ID:** 0000-0003-0820-4238

### Makale bilgisi | Article Information

**Makale Türü / Article Type:** Araştırma Makalesi / Research Article

**Geliş Tarihi / Date Received:** 19 Ocak / 19 January

**Kabul Tarihi / Date Accepted:** 4 Mayıs / 4 May

**Yayın Tarihi / Date Published:** 25 Haziran / 25 June

**Yayın Sezonu / Pub Date Season:** Haziran / June

**Bu Makaleye Atıf İçin / To Cite This Article:** Yılmaz, Ş. H. & Özcan, B.  
(2020). Yapay Sinir Ağı ve Regresyon ile Satın Alma Gücü Paritesine Göre Kişi  
Başı Gayrisafî Yurt İçi Hasıla Tahmini. *USBAD Uluslararası Sosyal Bilimler  
Akademi Dergisi* 2(3), 57-72.

**İntihal:** Bu makale intihal.net yazılımınca taranmıştır. İntihal tespit edilmemiştir.

**Plagiarism:** This article has been scanned by intihal.net. No plagiarism  
detected.



**İletişim:** Web: <https://dergipark.org.tr/tr/pub/usbad>  
mail: [usbaddergi@gmail.com](mailto:usbaddergi@gmail.com)

**Öz:** Küreselleşen dünyada gelecek yıllara ilişkin ekonomik değişkenlerin tahminleri büyük önem taşımaktadır. Satın alma gücü paritesi ülkelerin para birimlerini satın alma gücüne eşit hâle getirir ve ülkeleri ekonomik olarak karşılaştırırken kriter olarak kullanılmaktadır. Bu çalışmada gelişmiş ve gelişmekte olan 12 ülke için satın alma gücü paritesine göre kişi başı gayrisafi yurt içi milli hasılanın tahmini, yapay sinir ağları ve regresyon yöntemleri ile gerçekleştirilmiştir. İki yöntem için de ortalama mutlak yüzde hata değerleri kullanılarak 2018 yılına ilişkin gerçek değerler ile tahmin sonucu bulunan değerler karşılaştırılmıştır. Sonuçlar yapay sinir ağlarının regresyona göre daha yüksek performans gösterdiğini ortaya koymaktadır. Gelecek yıllar için her iki yöntemle de tahminleme yapılmıştır.

**Anahtar Kelimeler:** Gayrisafi Yurt İçi Hasıla, Regresyon, Tahminleme, Yapay Sinir Ağı

**Abstract:** In a globalizing world, forecasts of economic variables for the coming years are of great importance. Purchasing power parity makes countries' currencies equal to purchasing power and is used as a criterion when comparing countries economically. In this study, estimation of gross domestic product per capita according to purchasing power parity for 12 developed and developing countries was determined by artificial neural networks and regression method. Mean absolute percent error values of the data found for the two methods were calculated. For 2018, the actual values are compared with the estimated data. As a result, it was found that artificial neural networks given more significant results than regression. For next years, both methods were estimated.

**Keywords:** Forecasting, Gross Domestic Product, Neural Network, Regression

## GİRİŞ

Finansal ve ekonomik kararlar alırken ekonomik büyüme beklentilerinden yararlanılmaktadır. Gayrisafi yurt içi hasıla (GSYH), işsizlik oranı, enflasyon oranı gibi çeşitli ekonomik kriterler ekonominin durumu hakkında bilgi vermektedir.

Satın alma gücü paritesi bir değişim oranıdır ve ülkeler arası fiyat farklılıklarını yok ederek ülkelerin para birimlerini satın alma gücüne eşit hâle getirmektedir. Ülkelerin karşılaştırılmasında fiyat düzeyi farklılığını yok ederek para birimine dönüştürme oranını oluşturur. Kısaca ülkelerin fiyat düzeylerini birbirine eşit duruma getirir. Satın alma gücü paritesinin amacı, ülkeler arasındaki fiyat düzeyi ayrılığını kaldırarak reel mal ve hizmet hacminin benzer ve benzer olmayan

yönlerini belirlemeye çalışmaktır (Yanar ve Zengin, 2018: 158). Ekonomi alanında yapılan çalışmalardan bazıları şöyledir: Belirlenmiş ülkeler için ihracat ve gayrisafi yurt içi hasıla arasındaki ilişkiye yönelik çalışma yapılmıştır (Yılgör, 2017: 413). Yapay sinir ağları (YSA) için model performanslarının Türkiye'nin gayrisafi yurt içi hasıla tahmini için karşılaştırılması da başka bir çalışmadır. Ulaşılan sonuçlara göre yapay sinir ağının ekonomik büyüme alanındaki tahminleme çalışmalarında anlamlı bir yöntem olduğu ortaya konmuştur (Söyler ve Kızılkaya, 2015: 45). Bir diğer çalışmada ise yapay sinir ağları ile çeşitli hisse senetlerinin günlük fiyatları ve yönleri için tahminleme yapılmıştır. Sonuç olarak yapay sinir ağlarının yüksek oranda doğru tahminde bulunduğu görülmüştür (Çalışkan ve Deniz, 2015: 177). Bir başka çalışma ise çeşitli piyasa değişkenleri için farklı tahmin yöntemleri ile tahminleme yapılmasıdır. Yapay sinir ağlarının Newton nümerik arama modelleri ve geleneksel zaman serilerine göre daha başarılı sonuçlar bulduğu görülmüştür (Aygören, 2012: 73). Ekonomi alanında başka bir çalışmada ise yapay sinir ağları yöntemi kullanılarak belirlenen çeşitli şirketlerin hisse senedi fiyatlarının tahminlemesi üzerine çalışılmıştır. Tahminleme sonuçlarının başarılı olduğunu sonucuna ulaşılmıştır (Akcan ve Kartal, 2011: 27). Yine bir başka çalışmada, Türkiye'de belirli yıllar için ekonomik büyüme ile ihracat arasındaki ilişki test edilmiştir (Ay, 2003: 117). Ekonomi alanındaki çalışmaların dışında çok farklı alanlarda da tahminleme çalışmaları mevcuttur.

Türkiye'deki çeşitli yıllar için hava taşımacılığıyla ilgili verilerle çalışma yapılmıştır. Bu verilerle gelecek yıllar için yolcu, uçak ve yük trafik sayıları tahmin edilmiştir. Bulunan tahmin sonuçları, bu alandaki yetkili kurumun tahmin sonuçlarıyla karşılaştırılmış ve sonuçların birbirine yakın çıktığı görülmüştür (Kalathilparmbil ve Şahin, 2019: 53).

Yapay sinir ağları ile çalışanların yemek taleplerini tahmine yönelik çalışma yapılmıştır. Bulunan sonuçlara göre yöntemin hata oranının düşük ve performansının yüksek olduğu görülmüştür (Calp, 2019: 675).

Belirlenmiş yıllar için çimentonun üretim verileri kullanılarak gelecek yıllara ilişkin tahminleme yapılmıştır. Çalışmanın neticesinde Türkiye'deki çimento üretiminin artacağı sonucuna varılmıştır (Tüzemen ve Yıldız, 2018: 162).

Kıl keçilerine ait çeşitli niteliklerin ağırlıklarındaki değişimleriyle ilgili olarak çoklu doğrusal regresyon ve yapay sinir ağları ile çalışılmıştır. Tahmin açısından yapay sinir ağları daha başarılı sonuçlar üretmiştir (Akkol, 2017: 21). Çeşitli problemlerin çözümüne yönelik olarak yapay sinir ağları ile ara yüz tasarımı için çalışılmıştır. Bunun için çeşitli parametreler değiştirilerek ağ eğitimi gerçekleştirilmiştir ve eğitimi gerçekleştirilen ağın test edilmesi ile ağın performansı ölçülebilmıştır (Arı ve Berberler, 2017: 55). Belirlenen bir ürünün yurt dışına satış miktarları için yapay sinir ağları ile tahminleme yapılmıştır. Hata testi sonuçlarına göre yöntemin yaptığı tahminler tutarlıdır ve güvenilir çıkmıştır (Karahana, 2015: 165).

Bir işletme için belirlenen bir süre dilimindeki toplam satış gelirlerini tahmine yönelik model hazırlanmıştır. Hareketli ortalamalar yöntemi ile satış gelirinin tahmin edilmesi amaçlanmıştır (Babacan, 2015: 49). İneklerin süt verimlerine etki eden çeşitli değişkenlerin etkileriyle ilgili olarak farklı yöntemlerin karşılaştırılması üzerine çalışılmıştır. Ulaşılan sonuçlara göre yapay sinir ağının çoklu doğrusal regresyona göre daha iyi tahminlerde bulunduğu görülmüştür (Takma, 2012: 941). Organik ürünlerin seçiminde tüketici davranışlarını etkileyen etkenlerin logit regresyon ile tahminlenmesi üzerine çalışma yapmışlardır. Organik ürün tüketimini artıran çeşitli faktörler bulunmuştur (Karabaş ve Gürler, 2012: 129). Doğalgaz tüketiminin tahmini için yapay sinir ağlarını kullanmışlardır. Aynı zamanda klasik zaman serileriyle de tahmin yaparak bu iki yöntemi karşılaştırmışlardır. Yapay sinir ağlarının daha başarılı sonuçlar bulduğu görülmüştür (Kaynar, 2011: 473). Hava sıcaklığı tahmini için yapay sinir ağları kullanılmıştır (Erkaymaz ve Yaşar, 2011: 1144). Pearson korelasyon, tek değişkenli analiz ve çoklu doğrusal regresyon kullanarak sağlık sektörü çalışanlarının yaşam kalitesi ve bunu etkileyen değişkenler analiz edilmiştir. Çalışma sonuçlarına göre çalışanların depresyon düzeyleri düşük, yaşam kaliteleri ise orta seviyede olarak belirlenmiştir (Yıldırım ve Hacıhasanoğlu, 2011: 61).

İkili lojistik regresyon kullanarak seçtikleri bir belediyenin hizmetlerine yönelik olarak algının ve memnuniyetin ölçülmesi için çalışma yapmışlardır. Sonuç olarak insanların yönetim hizmetlerinden memnun oldukları fakat belediye ile yürütülen hizmetler ve belediyelerin genel hizmetlerinden memnun olmadıkları görülmüştür (Girginer ve Cankuş, 2010: 297).



Bir çaydaki akım miktarı için regresyon ve yapay sinir ağı kullanılmıştır. Sonucunda yapay sinir ağının daha başarılı olduğu görülmüştür (Okkan ve Mollamahmutoğlu, 2010: 33). Bir alışveriş merkezi için müşterilerin tatminini ölçmeye yönelik olarak regresyon ve yapay sinir ağları kullanılmıştır. Yapay sinir ağlarının daha güvenilir sonuçlar verdiği sonucuna ulaşılmıştır (Tolon ve Tosunoğlu, 2008: 258). Bir firmanın seramik ürün grubu için talep tahminlerine yönelik olarak kullanılabilecek en tutarlı ve güvenilir tahminleme yönteminin bulunmasına ilişkin çeşitli hipotezler önerilmiş ve bunların analiz edilmesi sağlanmıştır (Özdemir ve Özdemir, 2006: 105). Konaklama işletmelerindeki doluluğu tahmin etmek için yapay sinir ağları kullanılmıştır. Bulunan sonuçların gerçekteki değerlere çok yakın olduğu ve çok düşük hata oranlarına sahip olduğu görülmüştür (Çuhadar ve Kayacan, 2005: 24).

Yapay sinir ağları ile turist talebinin tahminine yönelik çalışılmıştır. Bulunan sonuçlara göre yapay sinir ağlarının sapma değerleri regresyona göre daha düşüktür ve yapay sinir ağları daha yüksek anlamlılık oranına sahiptir (Güngör ve Çuhadar, 2005: 84). Yapılan literatür araştırmasına göre tahminleme alanındaki çalışmalarda yapay sinir ağı ve regresyon analizinin çokça kullanıldığı görülmüştür. Bu çalışmada gelişmiş ve gelişmekte olan 12 ülkenin nüfus, döviz kuru, işsizlik oranı ve mal ihracatı verileri ile satın alma gücü paritesine göre kişi başı gayrisafi yurt içi hasıla (ABD doları) değerleri, yapılan literatür araştırmasına göre tahminlemede en çok kullanılan yöntemlerden olan yapay sinir ağı ve regresyonla tahmin edilmiş ve çıkan sonuçlar gerçek değerlerle karşılaştırılarak hangi yöntemin daha anlamlı sonuçlar ürettiği belirlenmiştir. 2019 ve 2020 yılları için de tahmin yapılmıştır.

## **2. TAHMİN YÖNTEMLERİ**

### **2.1 Yapay Sinir Ağları**

İnsan beynindeki sinir hücreleri nöronlardan oluşup nöronların birbirlerine bağlanması sonucu ağ yapısına sahiptirler. Bu ağ yapıları, hafızaya attıkları veriler arasında var olan bağlantıyı çözme yeteneğindedirler. Milyarlarca sinir hücresinin birleşmesi sonucu beyin oluşması gibi yapay sinir hücreleri de birleşerek yapay sinir ağlarını oluştururlar. Yapay sinir ağı (YSA), girdi ve çıktı arasındaki bağlantıyı bulabilmek için insan beyinini taklit eden ve temelindeki bağlantılı olan işlem elemanlarının bir problemi çözebilmek için beraber çalışması temeline dayanan yöntemdir. Yapay sinir ağları hücrelerin eş zamanlı

olarak çalışması ile karmaşık işlemler yapabilmektedir. Bu işlemler esnasında hücrelerden birinde problem olsa dahi sistemin güvenli bir biçimde çalışması sağlanabilir.

### 2.1.1. Ağın Elemanları

Hücre girdisi: Dış çevreden yapay sinir hücresine iletilen bilgilerdir. Ağırlık: Yapay sinir hücresine dış dünyadan iletilen bilgilerin etkisini ve önemini belirten bir faktördür. Ağırlıklar sabit ya da değişken değerler alabilmektedir. Toplama fonksiyonu: Bu işlev, bir hücreye gelmiş olan net girdi değerini bulur. Bu hesaplama için çeşitli fonksiyonlar vardır. En sık kullanılanı ağırlıklı toplamı bulma yöntemidir. Bu yöntemde gelen her girdi değeri ile girdinin ağırlık değeri çarpılarak toplanması gerçekleşir. Bu şekilde ağa gelmiş olan net girdi değeri bulunmuş olur.

Aktivasyon fonksiyonu: Toplama fonksiyonu kısmından gelen bilgilerin çıktı olarak dönüştürülmesini sağlayan işlevdir. Eşik fonksiyonu olarak da bilinmektedir. Çıktılar: Aktivasyon işlevi aracılığıyla bulunan çıktı sonucudur. Bulunan çıktılar bir başka hücreye veya dış dünyaya iletilmektedir (Aygören, 2012: 77, 78). Yapay sinir ağları kendisine verilen girdi değerlerine karşılık olarak çıktı değerleri üretir. Bunun için ağın eğitilmesi gereklidir. Eğitim sonucu ağ, karar verecek aşamaya ulaşır ve çıktı üretir. Örnek bir yapay sinir ağı hücresi Şekil 1'deki gibidir (Keskenler ve Keskenler, 2017: 10).

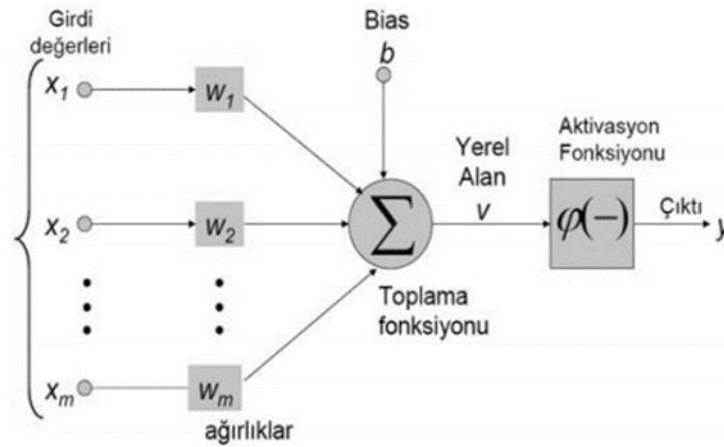

Şekil 1. Yapay sinir ağı hücresi

## 2.2 Regresyon Analizi

Tek bir değişken ile ya da çok sayıda değişken ile de yapılabilmektedir.

### 2.2.1 Çoklu Regresyon Analizi

Regresyon analizi çoklu doğrusal regresyonun esasını oluşturmaktadır. Regresyon analizi, aralarında neden ve sonuç ilişkisi mevcut olan bağımsız ve bağımlı değişkenlerin aralarındaki ilişkinin bağıntısını bulmakta ve bu bağıntı ile geleceğe yönelik tahminler oluşturulmasına fırsat vermektedir. Çoklu doğrusal regresyon analizinde, bağımlı değişken ve bağımlı değişkeni etkileyen çok sayıda bağımsız değişken mevcuttur. Kısaca, çoklu doğrusal regresyon çözümlenmesi basit doğrusal regresyonun daha geniş hâlidir (Takma, 2012: 943). Çoklu regresyon formülü aşağıdaki gibidir.

$$Y = \alpha + \beta_1 X_1 + \beta_2 X_2 + \dots + \beta_k X_k + \varepsilon_i \quad (1)$$

(1) numaralı eşitlikte bağımlı değişken Y;  $X_1, X_2, \dots, X_k$  tane bağımsız değişkenin doğrusal bir kombinasyonu ile belirlenmektedir. Eşitlikte yer alan k bağımsız değişkenlerin sayısını gösterir.  $\alpha$  sabit terimi,  $\beta$ 'lar bağımsız değişkenlere yönelik katsayıları ve  $\varepsilon_i$  ise hata terimini belirtmektedir.

### 3. BULGULAR VE TARTIŞMA

Bu çalışmada, yapay sinir ağı ve regresyon analizi ile Bulgaristan, Kanada, Çekya, Danimarka, İngiltere, Hırvatistan, Macaristan, Romanya, Rusya, İsveç, Türkiye ve ABD için 2000-2017 yılları nüfus, döviz kuru, işsizlik oranı ve mal ihracatı bağımsız değişkenleri ve satın alma gücü paritesine göre kişi başı gayrisafi yurt içi hasıla (ABD Doları) bağımlı değişkeni verileri ile 2018 yılının tahminlemesi yapılarak elde edilen sonuçlar gerçek değerler ile karşılaştırılmıştır. 4 adet girdi değeri (nüfus, döviz kuru, işsizlik oranı, mal ihracatı) ve 1 adet çıktı (satın alma gücü paritesine göre kişi başı gayrisafi yurt içi hasıla (ABD Doları)) değeri bulunmaktadır. 2019 ve 2020 yılları için tahminleme yapılmıştır. Regresyon analizi için Excel, yapay sinir ağı için Matlab2019 kullanılmıştır. Tüm veriler TÜİK sitesinden alınmıştır (Türkiye İstatistik Kurumu, t.y). Yapay sinir ağı için örnek gösterim Şekil 2'deki gibidir.

# Yapay Sinir Ağı ve Regresyon ile Satın Alma Gücü Paritesine Göre Kişi Başı Gayrisafı Yurt İçi Hasıla Tahmini

Şenay Hilal Yılmaz - Burcu Özcan

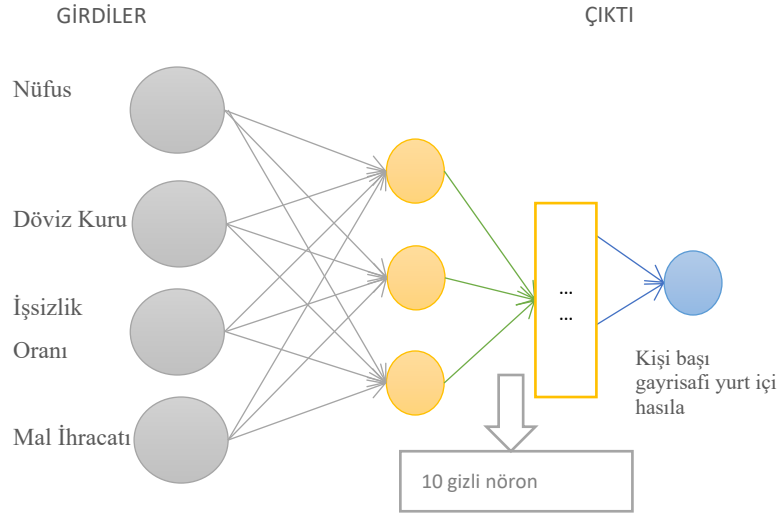

Şekil 2. Ağdaki girdi ve çıktı yapısı

Her bir değişken için 216 adet olmak üzere, toplam 1080 adet veri ağın eğitimi için kullanılmıştır. Toplam 60 adet veri ise ağın test edilmesi için kullanılmıştır. 2018 yılının tahminlemesi yapay sinir ağları ile yapılırken 2000-2017 yılları arası veriler ağın eğitimi için kullanılmıştır, güvenilirliğin artması için iterasyon sayısı 10000 olarak belirlenmiştir. Nöron sayısı 10, katman sayısı 2 olarak alınmıştır. Ağın eğitimi Şekil 3'te gösterilmiştir.

Sayfa | 64

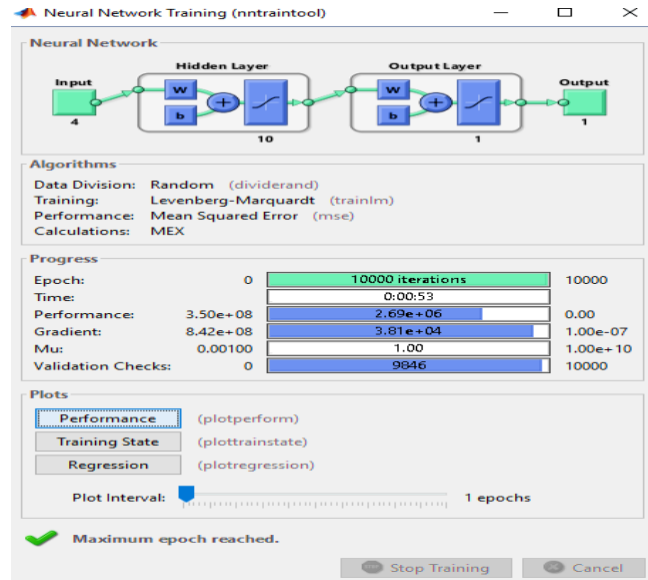

Şekil 3. Ağın eğitimi

Ağın eğitimi %97 performansla gerçekleşmiştir. Test verileri için MAPE değerleri hesaplanmıştır. YSA çıktıları ve regresyon çıktıları Tablo 1'de gösterilmiştir. Bağımlı ve bağımsız değişkenler arasındaki regresyon bağıntısı aşağıdaki gibidir ( $X_1$ : nüfus,  $X_2$ : işsizlik oranı,  $X_3$ : döviz kuru,  $X_4$ : mal ihracatı).

$$Y = 31422,2221 + X_1 \times (-0,00013) + X_2 \times (-102148,9676) + X_3 \times (-26,71656) + X_4 \times (0,05170) \quad (2)$$

Regresyonun çoklu  $R$  değeri 0,81 ve  $R$  kare değeri 0,66 olarak bulunmuştur. Ortalama mutlak hata yüzdesi (MAPE), gerçek değerler ile hesaplanan tahmini değerler arasındaki sapmanın yüzdesel olarak mutlak ortalama değeridir. Bu iki tahmin yönteminden MAPE değeri diğerine göre küçük olan daha başarılı sonuçlar üretmiştir. Tablo 2'de gösterilen yapay sinir ağı (YSA) ve regresyon sonucu bulunan değerler için formül 3'e göre ortalama mutlak yüzde hata değerleri (MAPE) hesaplanmıştır ve Tablo 1'de gösterilmiştir. YSA için MAPE değeri %12,52 olarak, regresyon için MAPE değeri %17,82 olarak hesaplandığı için YSA'nın daha yüksek performans gösterdiği söylenebilmektedir.

$$MAPE = \frac{100}{n} * \sum_{i=1}^n \frac{|Gerçek_i - Tahmin_i|}{Gerçek_i} \quad (3)$$

Yapay sinir ağının eğitim performansı, regresyon bağıntısının katsayıları ve MAPE değerleri Tablo 1'de verilmiştir

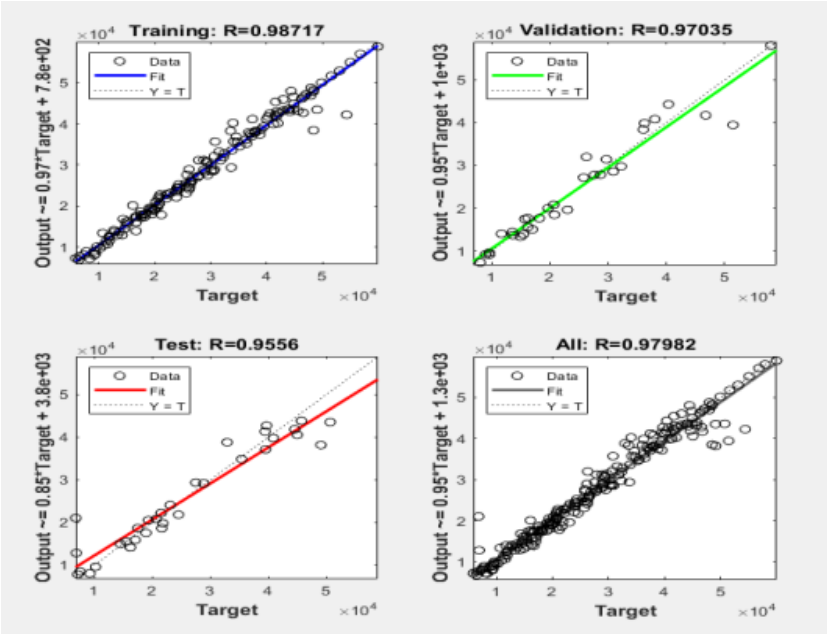
YSA Çıktıları	
	
MAPE	% 12,52
Regresyon Çıktıları	
	Katsayılar
Kesişim	31422,2221
X Değişkeni 1	-0,00013
X Değişkeni 2	-102148,9676
X Değişkeni 3	-26,71656
X Değişkeni 4	0,05170
Çoklu R değeri	0,81
MAPE	%17,82

Tablo 1. YSA ve regresyon çıktıları

Çalışmada, 2018 yılına ilişkin YSA ve Regresyon Analizi sonucu elde edilen değerler ve gerçek değerler Tablo 2'deki gibidir. Ayrıca, gerçek değerler ve tahminleme sonucu bulunan değerler arasındaki farkların mutlak değerleri, tahminleme sonucu bulunan verilerin gerçek değerden sapma miktarları da yine Tablo 2'de gösterilmektedir.

		Tahminlenen		Gerçek ile tahmini değerlerin mutlak farkı ve sapma miktarı			
2018	Gerçek	YSA	Regresyon	Gerçek-YSA	Sapma miktarı	Gerçek-Regresyon	Sapma miktarı
Bulgaristan (U1)	21960	21555,37	26851,91	404,63	0,018	4891,91	0,223
Kanada (U2)	48107	40254,18	43860,07	7852,82	0,163	4246,93	0,088
Çekya (U3)	39744	38129,58	37551,52	1614,42	0,041	2192,48	0,055
Danimarka (U4)	55105	39124,38	30941,8	15980,62	0,29	24163,2	0,438
İngiltere (U5)	45489	43503,12	42529,47	1985,88	0,044	2959,53	0,065
Hırvatistan (U6)	27505	24269,47	23013,47	3235,53	0,118	4491,53	0,163
Macaristan (U7)	30673	28855,19	25515,03	1817,81	0,059	5157,97	0,168
Romanya (U8)	28206	27809,37	29172,39	396,63	0,014	966,39	0,034
Rusya (U9)	27147	37744,09	28486,81	10597,09	0,390	1339,81	0,049
İsveç (U10)	52725	39835,63	31969,59	12889,37	0,244	20755,41	0,394
Türkiye (U11)	27893	29768,22	18205,57	1875,22	0,067	9687,43	0,347
ABD (U12)	62641	59282,09	69712,44	3358,91	0,054	7071,44	0,113

Tablo 2. Gerçek veriler, tahminleme sonucu bulunan değerler, farkların mutlak değerleri ve sapma miktarı

Tablo 2 incelendiğinde ülkelere ilişkin tahmin ve gerçek değerler arasındaki sapma miktarlarının 0,014-0,438 arasında olduğu da ortaya konmaktadır. Türkiye için YSA tahmin değerinin sapma miktarı 0,067 ve regresyon tahmin değerinin sapma miktarı 0,347 olarak bulunmuştur. Gerçek değerler ve tahmin sonuçları arasındaki farklara bakıldığında Kanada ve Rusya için regresyon daha anlamlı sonuçlar bulmuştur. Diğer ülkeler için ise yapay sinir ağı daha anlamlı sonuçlar üretmiştir. Çalışmada ayrıca Excel programı kullanılarak zaman serisi analizi ile her bağımsız değişken için 2019 ve 2020 verileri

hesaplanmıştır. 2019 ve 2020 yılları için satın alma gücü paritesine göre kişi başı GSYH (ABD Doları) tahminlemesi yapılmış ve YSA ve regresyon tahminlemesi sonucu bulunan çıktı değerleri Tablo 3'te verilmiştir.

Yıl	Ülkeler	X <sub>1</sub>	X <sub>2</sub>	X <sub>3</sub>	X <sub>4</sub>	YSA	Regresyon
2019	U1	6968414	0,048	1,68	36188,83	21387,56	27431,46
2020	U1	6913333	0,043	1,66	37837,99	29526,3	28023,11
2019	U2	37478218	0,066	1,1	482127,3	42593,22	50484,89
2020	U2	37989788	0,066	1,09	492936,02	44189,9	45054,14
2019	U3	10625614	0,038	20,99	210356,21	37777,25	36414,98
2020	U3	10651228	0,036	20,29	219932,66	36145,07	37194,1
2019	U4	5774856	0,066	6,23	97288,63	44538,38	28762,15
2020	U4	5799892	0,067	6,16	98265,7	38681,4	28685,93
2019	U5	66960610	0,071	0,71	497197,86	37018,98	40898,51
2020	U5	67421059	0,073	0,71	507473,15	39223,6	41182,75
2019	U6	4089674	0,086	6,23	17788,8	24907,37	22862,64
2020	U6	4077161	0,085	6,16	18400,6	19203,62	22993,84
2019	U7	9752204	0,073	277,59	128961,51	33404,86	21948,49
2020	U7	9727808	0,073	271,02	134108,02	29529,04	22371,07
2019	U8	19400907	0,048	3,98	84015,85	24988,19	28129,03
2020	U8	19302286	0,047	3,91	87887,96	32508,5	28500,77
2019	U9	144520668	0,046	56,86	509359,97	42180,7	32262,9
2020	U9	144540934	0,043	58,68	529217,74	83387,93	33497,76
2019	U10	10295602	0,065	9,48	140662,51	38097,98	30456,79
2020	U10	10435000	0,066	9,95	142859,53	41646,62	30366,43
2019	U11	82464223	0,111	5,86	171269,68	30153,26	17766,25
2020	U11	83528588	0,112	6,91	174555,8	28619,4	17668,78
2019	U12	329259005	0,034	1	1749885,5	59516,41	74371,89
2020	U12	331319344	0,029	1	1807954,3	44939,04	77603,49

Tablo 3. Zaman serisi ile tahmin edilen bağımsız değişken (girdi) verileri ile YSA ve regresyon sonucu bulunan çıktı değerleri

Tablo 3 incelendiğinde gelecek yıllara ilişkin olarak 2019 yılında 2018'e göre bazı ülkelerin satın alma gücü paritesine göre kişi başı gayrisafi yurt içi hasılasında düşüş olduğu gözlemlenmektedir. Ayrıca, Tablo 3'teki tahminler baz alınmakla birlikte bulunan değerler için



hangisinin kabul edileceğine, ülkenin 2018 yılı gerçek değerlerine hangi yöntemin daha yakın sonuç verdiği (Tablo 2) göre karar verilebilir.

## SONUÇ

Küreselleşen dünyamızda gelecek yıllara ilişkin ekonomik değişkenlerin tahminleri büyük öneme sahiptir. Küreselleşmenin ekonomik boyutu, dünya genelinde iktisadi olarak etkileşimin çoğalması ve yayılmasını anlatmaktadır. Çeşitli varlıkların akışları sebebiyle hizmet ve mal alım satımı desteklenmiştir. Bu şekilde uluslararası güçlü ekonomik işletmeler ve sistemler oluşmuştur (Göngen, 2013: 122). Bu tahminlere dayanarak geleceğe yönelik kararlar alınabilmektedir. Bu çalışmada son zamanlarda kullanımı gittikçe artan YSA ve regresyon yöntemleri kullanılarak 2018 yılı için satın alma gücü paritesine göre kişi başı gayrisafi yurt içi hasıla (ABD Doları) tahmini yapılmıştır. Gerçek değerler ve tahmin sonuçları arasındaki farklara bakıldığında Kanada ve Rusya için regresyon daha anlamlı sonuçlar bulmuştur. Diğer ülkeler için ise yapay sinir ağı daha anlamlı sonuçlar üretmiştir. Ayrıca, hesaplanan ortalama mutlak yüzde hata değerleri (MAPE) yapay sinir ağı için %12,52, regresyon için %17,82'dir. Bu sonuçlara göre yapay sinir ağındaki MAPE değeri daha düşük olduğu için regresyona göre daha yüksek doğruluğa sahiptir.

2019 ve 2020 yılları için bağımsız değişken verileri zaman serisi ile bulunarak satın alma gücü paritesine göre kişi başı gayrisafi yurt içi hasıla (ABD Doları) tahmini yapılmıştır. Bu aşamada bulunan değerler için hangisinin kabul edileceğine ülkenin 2018 yılı gerçek değerlerine hangi yöntemin daha yakın sonuç verdiği (Tablo 2) bakılarak karar verilebilir. Tablo 3'teki tahminler baz alınarak gelecek yıllara ilişkin olarak, 2019 yılında 2018'e göre düşüş yaşasa da 2020'de 2019 yılına kıyasla Bulgaristan, İngiltere, Romanya, İsveç'in ve her iki yıl için önceki yıla kıyasla Rusya'nın satın alma gücü paritesine göre kişi başı gayrisafi yurt içi hasılasının artacağı öngörülmektedir.

## KAYNAKÇA

Akcan, A. & Kartal, C. (2011). İMKB Sigorta Endeksini Oluşturan Şirketlerin Hisse Senedi Fiyatlarının Yapay Sinir Ağları ile Tahmini. *Muhasebe ve Finansman Dergisi* 51, 27-40.

Akkol, S., Akıllı, A. & Cemal, İ. (2017). Kıl Keçilerinin Canlı Ağırlık Tahmininde Yapay Sinir Ağları ve Çoklu Doğrusal Regresyon

Yöntemlerinin Karşılaştırılması. *Yüzüncü Yıl Üniversitesi Tarım Bilimleri Dergisi* 27(1), 21-29.

Arı, A. & Berberler, M. (2017). Yapay Sinir Ağları ile Tahmin ve Sınıflandırma Problemlerinin Çözümü İçin Arayüz Tasarımı. *Acta Infologica* 1(2), 55-73.

Ay, A., Erdoğan, S. & Mucuk, M. (2003). İhracatın Ekonomik Büyüme Üzerine Etkisi: Türkiye Örneği (1969-2002). *Selçuk Üniversitesi Sosyal Bilimler Meslek Yüksekokulu Dergisi* 6(1), 117-127.

Aygören, H., Sarıtaş, H. & Moralı, T. (2012). İMKB 100 Endeksinin Yapay Sinir Ağları ve Newton Nümerik Arama Modelleri ile Tahmini. *Uluslararası Alanya İşletme Fakültesi Dergisi* 4(1), 73-88.

Babacan, A. (2015). İşletmelerde Toplam Satış (Finansal) Tahminlemesi: Bir Kobi Uygulaması. *Bingöl Üniversitesi Sosyal Bilimler Enstitüsü Dergisi* 5(10), 49-62.

Calp, M. (2019). İşletmeler İçin Personel Yemek Talep Miktarının Yapay Sinir Ağları Kullanılarak Tahmin Edilmesi. *Politeknik Dergisi* 22(3), 675-686.

Çalışkan, M. & Deniz, D. (2015). Yapay Sinir Ağlarıyla Hisse Senedi Fiyatları ve Yönlerinin Tahmini. *Eskişehir Osmangazi Üniversitesi İİBF Dergisi* 10(3), 177- 194.

Çuhadar, M. & Kayacan, C. (2005). Yapay Sinir Ağları Kullanılarak Konaklama İşletmelerinde Doluluk Oranı Tahmini: Türkiye'deki Konaklama İşletmeleri Üzerine Bir Deneme. *Anatolia: Turizm Araştırmaları Dergisi* 16(1), 24-30.

Erkaymaz, H. & Yaşar, Ö. (2011). Yapay Sinir Ağı ile Hava Sıcaklığı Tahmini. *5th International Computer & Instructional Technologies Symposium*, (22-24 Eylül), Elazığ/Türkiye, 1144-1150.

Girginer, N. & Cankuş, B. (2010). Eskişehir'de Belediye Hizmetlerine İlişkin Algı ve Memnuniyetin İkili Lojistik Regresyon Analizi ile Ölçülmesi. *Eskişehir Osmangazi Üniversitesi Sosyal Bilimler Dergisi* 11(1), 297-322.

Göngen, M. (2013). Küreselleşmenin Ekonomik Boyutu Küreselleşmeyi Yöneten Üç Ana Kurum: IMF, Dünya Bankası, Dünya Ticaret Örgütü. *SDÜ Fen Edebiyat Fakültesi Sosyal Bilimler Dergisi* 29, 117-134.

Güngör, İ. & Çuhadar, M. (2005). Antalya İline Yönelik Alman Turist Talebinin Yapay Sinir Ağları Yöntemiyle Tahmini. *Gazi Üniversitesi Ticaret ve Turizm Eğitim Fakültesi Dergisi 1*, 84-98.

Kalathilparmbil, Ç. & Şahin, Ö. (2019). Türkiye'deki Hava Taşımacılığı Üzerine Bir Tahminleme Çalışması. *Anemon Muş Alparslan Üniversitesi Sosyal Bilimler Dergisi 7(4)*, 53-62.

Karabaş, S. & Gürler, A. (2012). Organik Ürün Tercihinde Tüketici Davranışları Üzerine Etkili Faktörlerin Logit Regresyon Analizi ile Tahminlenmesi. *Adıyaman Üniversitesi Sosyal Bilimler Enstitüsü Dergisi 10*, 129-156.

Karahan, M. (2015). Yapay Sinir Ağları Metodu ile İhracat Miktarlarının Tahmini: ARIMA ve YSA Metodunun Karşılaştırmalı Analizi. *Ege Akademik Bakış 15(2)*, 165-172.

Kaynar, O., Taştan, S. & Demirkoparan, F. (2011). Yapay Sinir Ağları ile Doğalgaz Tüketim Tahmini. *Atatürk Üniversitesi İİBF Dergisi 25 (10. Ekonometri ve İstatistik Sempozyumu Özel Sayısı)*, 463-474.

Keskenler, M. & Keskenler, E. (2017). Geçmişten Günümüze Yapay Sinir Ağları ve Tarihçesi. *Takvim-i Vekayi 5(2)*, 8-18.

Okkan, U. & Mollamahmutoğlu, A. (2010). Yiğitler Çayı Günlük Akımlarının Yapay Sinir Ağları ve Regresyon Analizi ile Modellenmesi. *Dumlupınar Üniversitesi Fen Bilimleri Enstitüsü Dergisi 23*, 33-48.

Özdemir, A. & Özdemir, A. (2006). Talep Tahminlemesinde Kullanılan Yöntemlerin Karşılaştırılması: Seramik Ürün Grubu Firma Uygulaması. *Ege Akademik Bakış Dergisi 6(2)*, 105-114.

Söyler, H. & Kızılkaya, O. (2015). Türkiye'nin GSYİH Tahmini İçin Yapay Sinir Ağları Model Performanslarının Karşılaştırılması. *Cumhuriyet Üniversitesi İktisadi ve İdari Bilimler Dergisi 16(1)*, 45-58.

Takma, Ç., Atıl, H. & Aksakal, V. (2012). Çoklu Doğrusal Regresyon ve Yapay Sinir Ağı Modellerinin Laktasyon Süt Verimlerine Uyum Yeteneklerinin Karşılaştırılması. *Kafkas Üniversitesi Veteriner Fakültesi Dergisi 18(6)*, 941-944.

Tolon, M. & Güneri Tosunoğlu, N. (2008). Tüketici Tatmini Verilerinin Analizi: Yapay Sinir Ağları ve Regresyon Analizi Karşılaştırması. *Gazi Üniversitesi İktisadi ve İdari Bilimler Fakültesi Dergisi 10(2)*, 247-259.

Türkiye İstatistik Kurumu TÜİK. (t.y). Uluslararası Seçilmiş Göstergeler. Erişim adresi:

<https://biruni.tuik.gov.tr/secilmisgostergeler/tabloyilSutunGetir.do?durum=ackKapa&menuNo=44&altMenuGoster=1>

Tüzemen, A. & Yıldız, Ç. (2018). Geleceğe Yönelik Tahminleme Analizi: Türkiye Çimento Üretimi Uygulaması. *Yönetim ve Ekonomi Araştırmaları Dergisi* 16(3), 162-177.

Yanar, R. & Zengin, G. (2018). Satın Alma Gücü Paritesi Yapısal Kırımlar Altında Türkiye Örneği: 2003-2018. *Al-Farabi Uluslararası Sosyal Bilimler Dergisi* 2(4), 158-164.

Yıldırım, A. & Hacıhasanoğlu, R. (2011). Sağlık Çalışanlarında Yaşam Kalitesi ve Etkileyen Değişkenler. *Psikiyatri Hemşireliği Dergisi* 2(2), 61-68.

Yılgör, M., Özekin, A. & Yılmaz, M. (2017). G8 Ülkelerinde Gayri Safi Yurtiçi Hâsıla ve İhracat İlişkisi: Bir Panel Veri Analizi. *Route Education and Social Science Journal* 4(8), 413-427.



USBAD Uluslararası Sosyal Bilimler Akademi Dergisi - International  
Journal of Social Sciences Academy, Yıl 2, Year 2, Sayı 3, Issue 3,  
Haziran 2020, June 2020.  
e issn: 2687-2641

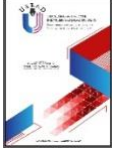

## **E-SPOR: SPOR ENDÜSTRİSİNDE YENİ BİR EKONOMİ**

E-SPORTS: A NEW ECONOMY IN THE SPORTS INDUSTRY

**Ayşe DEMİR**

Öğr. Gör., İstanbul Aydın  
Üniversitesi, Spor Bilimleri Fakültesi,  
İstanbul/Türkiye.  
Lecturer, İstanbul Aydın University,  
Faculty of Sports Sciences,  
Istanbul/Turkey.  
aysedemir@aydin.edu.tr

**ORCID ID:** 0000-0002-3856-0498

**Kürşad SERTBAŞ**

Doç. Dr., Kocaeli Üniversitesi, Spor  
Bilimleri Fakültesi, Kocaeli/Türkiye.  
Assoc. Prof. Dr., Kocaeli University,  
Faculty of Sports Sciences,  
Kocaeli/Turkey.  
kursad.sertbas@kocaeli.edu.tr

**ORCID ID:** 0000-0002-5800-0439

### **Makale bilgisi | Article Information**

**Makale Türü / Article Type:** Araştırma Makalesi / Research Article

**Geliş Tarihi / Date Received:** 16 Mart / 16 March

**Kabul Tarihi / Date Accepted:** 11 Mayıs / 12 May

**Yayın Tarihi / Date Published:** 25 Haziran / 25 June

**Yayın Sezonu / Pub Date Season:** Haziran / June

**Bu Makaleye Atıf İçin / To Cite This Article:** Demir, A. & Sertbaş, K. (2020).  
E-Spor: Spor Endüstrisinde Yeni Bir Ekonomi. *USBAD Uluslararası Sosyal Bilimler  
Akademi Dergisi* 2(3), 73-88.

**İntihal:** Bu makale intihal.net yazılımınca taranmıştır. İntihal tespit edilmemiştir.

**Plagiarism:** This article has been scanned by intihal.net. No plagiarism  
detected.



**İletişim:** Web: <https://dergipark.org.tr/tr/pub/usbad>  
mail: [usbaddergi@gmail.com](mailto:usbaddergi@gmail.com)

**Öz:** Küreselleşmenin ve teknolojik gelişmelerin etkileri birçok alanda olduğu gibi spor endüstrisi alanında da yeniliklere ve devinimlere sebebiyet vermiştir. Bu yenilikler içerisindeki en önemlisi, spor endüstrisi içerisinde kendine has özellikleri olan ve boyutu, gelişme trendi kapsamında değerlendirildiğinde yeni bir ekonomi olarak da adlandırılabilir e-spor alanıdır. E-spor, hem piyasa değeri hem de katılımcı sayısı açısından patlayıcı bir büyüme göstermiştir. Bu araştırma kapsamında spor endüstrisinin yarattığı yeni bir ekonomi pazarı olan e-spor incelenecektir. Çalışmanın ilk bölümünde e-sporun tanımı ve dijitalleşme, özellikleri açısından geleneksel spor ve E-spor karşılaştırması yapılarak inovasyonun e-spordaki görünümü ile gelişen teknoloji ve küreselleşmenin artması ile modern spor kulüplerini e-spora yönlendiren nedenler üzerinde durulacaktır. Çalışmanın ikinci bölümünde ise elektronik spor endüstrisinin SWOT analizi yapılarak güçlü yönler ile, zayıf yönleri, fırsatlar ile tehditler değerlendirilecektir.

**Anahtar Kelimeler:** E-Spor, İnovasyon, Teknoloji, Dijitalleşme, SWOT Analizi

**Abstract:** The effects of globalization and technological developments have led to innovations and movements in the sports industry as well as in many other fields. The most important of these innovations is the e-sports field, which has its own characteristics in the sports industry and can be called a new economy when its size is evaluated within the scope of the development trend. E-sports has shown an explosive growth both in terms of market value and number of participants. In this study, the e-sports problematic, a new economy market created by the sports industry, will be examined. In the first part of the study, the comparison of traditional sports and e-sports in terms of the definition and digitalization of e-sports, the appearance of innovation in e-sports, the increasing technology and globalization, and the reasons that direct modern sports clubs to e-sports will be emphasized. In the second part of the study, the SWOT analysis of the electronic sports industry will be carried out to evaluate the strengths, weaknesses, opportunities and threats.

**Keywords:** Esports, Innovation, Technology, Digitalization, SWOT Analysis

## GİRİŞ

Son yıllarda hızla yaygınlaşan, kurumsal kimlik kazanarak birçok spor kulübünün bu alana yatırım yapmasına yol açan elektronik spor, oyuncularını, taraftarlarını, sempaticianları ile markaların ilgisini çekmektedir. İnovasyon artık çeşitli endüstriler tarafından hem bir yatırım aracı hem de daha geniş kitlelere ulaşabilmek adına bir lokomotif olarak görülmektedir. Endüstriler artık e-spor alanında çok farklı projeler üretmekte ve çeşitli inovasyonlar geliştirmektedir. Bu çalışma kapsamında ilk bölümde e-spor kavramsal çerçevesi teknoloji kavramı ile birlikte, geleneksel spor kavramı ile e-spor kavramının

karşılaştırması da yapılacaktır. Esas konumuz olan e-spor endüstrisi ve inovasyon kavramının daha iyi anlaşılması adına ilk bölüm kapsamında modern spor kulüplerinin e-spora geçişleri ve yönlendiren nedenler üzerinden durularak spor endüstrisinin kapsam ve boyutları gözler önüne serilecektir. Çalışmanın ikinci bölümünde ise e-spor endüstrisinin SWOT analizi yapılacak olup güçlü yönleri ile zayıf yönleri, endüstrideki fırsatlar ile tehditler değerlendirilecektir. Çalışmanın son bölümünde ise inovasyonun elektronik sporda yarattığı iş modelleri üzerinde durulacaktır.

## 1. E-SPOR VE DİJİTALLEŞME

Teknoloji alanında yaşanan olağanüstü gelişmeler spor alanını da etkileyerek yeni birtakım gelişmelere neden olmuştur (Akgöl, 2019:208). Küreselleşme ile teknolojik gelişmeler sporun gelişimini desteklemiş aynı zamanda spora yeni branşların eklenmesini de sağlamıştır (Jenny, 2017: 6). Teknolojik gelişmelerle yeni boyut kazanan oyunlar dijital ortama geçmiştir. Dijital oyunlar bilgisayar oyunları veya video oyunları olarak adlandırılan ve birbirlerinin yerine dönüşümlü olarak kullanılabilen oyunlardır. Her ikisinde de veri girişi klavye ya da joystick gibi araçlarla sağlanırken, oyunun görüntülenmesi de ekran vasıtası ile olmaktadır (Kirriemuir, 2002: 2). Tarihte ilk bilgisayar oyunları 1958’de, NewYork, Brookheaven Ulusal Laboratuvarlarında, fizikçi Willy Higinbotham tarafından ilk karşılıklı etkileşimli elektronik oyun geliştirmesi sonucu başlamıştır.

Spor alanı ile ilgili olarak ortaya çıkan yeniliklerden biri de elektronik spor kavramıdır. Yeni gelişen bir spor alanı olan elektronik spor kavramı, literatürde elektronik oyun (electronic game), bilgisayar oyunu (computer game), video oyun (video game), siber oyun (cyber game), çevrim içi oyun (online game), sanal oyun (virtual game), oyun sporları (game sports), elektronik spor (electronic sports) vb. şekilde nitelendirilmektedir (Argan vd., 2006: 1-11). Elektronik spor, internet vasıtasıyla bireylerin dünyanın herhangi bir yerinden oyun oynayabileceği ya da belirli zamanlarda gerçekleştirilen uluslararası ve yerel organizasyonları sayesinde dünyanın çeşitli yerlerinden gelen insanların oynadığı spor olarak da tanımlanabilir (Özer vd., 2007: 56).

Wagner (2006), e-spor ile ilgili olarak “insanların bilgi ve iletişim teknolojilerini kullanırken zihinsel ya da fiziksel yeteneklerini geliştirdikleri ve eğittikleri bir spor etkinlik alanıdır” derken, Hamari ve Sjöblom (2017), “sporun birincil yönlerinin elektronik sistemler tarafından kolaylaştırıldığı, oyuncuların ve takımların girdilerinin yanı

sıra insan-bilgisayar ara yüzleri tarafından E-Spor sisteminin çıktısına aracılık eden bir spor biçimi” demektedir.

Kore E-Spor Birliği (2011), e-spor’u “katılımcıların elektronik oyun becerilerini, kazanma veya kaybetmek için birbirlerine karşı eşleştirdikleri siber alanda boş zaman etkinliği olarak” ifade ederken, (Argan vd., 2006: 3), ise “Dünyanın bir ucundan diğerine iki insanın internet aracılığıyla ya da dünyanın her yerinden gelen insanların büyük organizasyonlar ile buluşup oyun oynayabilecekleri, hem fiziksel hem de zihinsel olarak çoğu sporun gerektirdiğinden çok daha fazlasını kapsayan bir spordur” şeklinde tanımlamaktadır.

### **1.1. Özellikleri Açısından Geleneksel Spor ve E-Spor Karşılaştırması: İnovasyonun E-Spordaki Görünümü**

İnovasyon, rekabet avantajı sağlama, fırsatlar yakalama, değer oluşturma imkânı sağlama ve değişim getirmenin yanında bir işletmenin başarısına yönelik birçok fayda sağlamaktadır. Hızla değişen teknoloji nedeni ile işletmeler kendilerini hızlı bir şekilde yenilemelidir. İnovasyon, yaşam standardının, ekonomik gelişmenin ve artan istihdamın kilit noktasıdır. Tüm piyasada faaliyet gösteren her türlü işletmenin tüm iş alanlarında inovatif faaliyetlere ihtiyaçları vardır (Ecevit Satı ve Işık, 2011: 540). Küreselleşme ve teknolojik gelişmelerle ortaya çıkan yapı, örgütleri hızla değişen ve rekabetin çok güçlü bir şekilde gerçekleştiği koşullarda faaliyet göstermeye zorlamaktadır.

Elektronik sporun bir spor olup olmadığı konusundaki tartışmalarda keskin iki grubun varlığından söz edilebilmektedir:

- E-spor spor tanımına uygundur ve bir spordur.
- E-spor spor tanımının gereklerini sağlamamaktadır ve bir spor değildir.

E-sporun spor olup olmadığına karar vermeden önce spor kavramının ele alınması önem taşımaktadır. Literatürde bilinen en eski e-spor tanımlamasını yapan Wagner’in (2006: 437) açıklamasına göre, “spor, insanın gönüllü olarak diğer bireylerle ilişkilerini, yeteneklerini ve başarılarını geliştirmesine ve bunları insanlarla karşılaştırmasına yönelik kültürel faaliyet alanıdır.” Bu bakımdan sporun gönüllülük esası çerçevesinde bireyin diğer bireylerle olan ilişkilerinin ve yeteneklerini geliştiren kültürel bir faaliyet alanı olduğu söylenebilir.

Guttman (1978: 38) ise, “play” ifadesinden yola çıkarak oyunun tüm sporlar için temel teşkil ettiğini ileri sürmüştür. Bunların yanında



spor felsefesi üzerine çalışmaları bulunan Suits (2007:12) ise sporu yetenek gerektirme (tamamen şansa bağlı olmama), yeteneğin fiziksel olması, geniş bir takipçi kitlesi, yan rollerin ve kurumların geliştirilmesi ile temsil edilen stabil bir yapı şeklinde dört koşulu karşılayan oyunlar olarak tanımlamıştır. Suits'in listesi, teorik açıdan spor olarak görülen oyunlar ile görülmeyen oyunlar arasındaki farkı netleştirmeye yöneliktir.

Bunların yanı sıra Avrupa Konseyi'ne (2001) bağlı European Sport Charter'a göre spor, "fiziksel ya da örgütlü katılım yoluyla, fiziksel zindeliği ve zihinsel esenliği ifade etmeyi veya iyileştirmeyi, sosyal ilişkileri kurmayı, tüm düzeylerdeki rekabette sonuç elde etmeyi amaçlayan her türlü fiziksel aktivite" anlamına gelmektedir.

Gratton ve Taylor (2000: 55) bunlara, medya ve spor kurumları tarafından genel kabul görme faktörünü de ekleyerek günümüze daha uygun bir yapı oluşturmuştur. E-sporun özellikleri oyun içerme (gönüllü ve içten motivasyona sahip şekilde), organize olma ve kurallarla yönetilme, rekabet içerme (kazanan ve kaybedenleri olma), beceriden oluşma (tamamen şansa dayalı olmama), fiziksel beceri içerme (kişinin vücudunu stratejik şekilde kullanması), geniş bir takipçi kitlesine sahip olma (yerel düzeyde ve geçici olmama), sosyal kurumlar tarafından kuralları konma ve düzenlenen kurumsal istikrara sahip olma şeklinde belirtilmiştir. Bu doğrultuda E-sporun da söz konusu özelliklerinden hareketle spor olup olmadığı tartışılacaktır. İlk özellik olan oyun içerme E-spor için de fazlasıyla geçerlidir. Oyunları oynayan kişiler E-sporu gönüllü bir şekilde icra etmekte ve içten gelen bir motivasyon ile ortaya koymaktadır (Jenny vd., 2017: 6).

Bu bağlamda e-sporu video oyunları olarak değerlendiren ve onun spor olmadığını öne sürerek bu oyunları çocuklar ve çocuklukla ilişkilendiren yaklaşım, tartışılan konuların başında gelmektedir. Söz konusu söylemin ardındaki birinci sebep yeni teknolojilerin küçük yaş gruplarındaki yaygın kullanımı ve çocukların bu aktivite için zaman bulabilmesidir. Organize olma ve kurallarla yönetilme özelliği ile ilişkisi bakımından E-spor turnuvaları oyuna göre değişen oyuncu sayısından oluşan takımların var olduğu ve belirli bir süre boyunca ayrıntılı kuralların uygulandığı rekabetçi bir yapıya sahiptir. Belirli düzenlemeler ile sınırları çizilmiş sanal bir dünyada oyun oynanmakta ve oyuncular da bu kurallara uymak durumunda kalmaktadır.

Tüm spor dalları rekabet içermekte, her müsabakanın bir kazananı ve kaybedeni olmaktadır. Wagner'e göre bir e-spor maçını

kazanmanın yolu da rakip takımın stratejilerini geride bırakan stratejiler bulmak ve uygulamaktır. Bu noktada e-spor ve video oyunu birbirinden ayrılmaktadır, zira karşılıklı oynanmayan veya rekabete tabi olmayan video oyunlarının E-sporun bir parçası olarak değerlendirilmesi mümkün değildir (Seo, 2013: 1550).

Bununla birlikte E-spora konu olan tüm oyunlar, rekabetçi yapıyı sağladıkları için öncesinde rekabetçi video oyunları olarak isimlendirilmiştir. Suits'e göre spor dördüncü özellikte de vurgulandığı gibi, şansın kazanmanın tek nedeni olmadığı yetenek bazlı oyunları içermektedir. Ayrıca beceri, elektronik sporda geleneksel sporlara oranla daha fazla yer alan özelliklerden birisidir. Nitekim klavye, mouse ya da konsol kontrolörleri vasıtasıyla yönetilen karakterler ve birimler; yetenek gerektirmektedir. Örneğin Rambusch, Jakobsson ve Pargan'a (2007: 157) göre; FPS türündeki Counter Strike oyununda beceri, "Bir eğlence etkinliğinden (yarı) profesyonel oyuna dönüşümün ön koşulu olan ve rekabetçi bir oyun sergilenmesini sağlayan hızlı refleksler, iyi el becerisi ve mükemmel el-göz koordinasyonu"dur.

Teknik yeterlilik önemli olmakla birlikte, E-sporunda fark yaratan kritik unsur mental yeteneklerdir. Oyun zekâsı denilen kavram, E-sporunda profesyonel seviyede farkı ve başarıyı getiren faktördür. Temel amacı rakibi alt etmek olan sporun doğasından hareketle, Hempfill'e (2005: 204) göre, başarılı bir E-spor oyuncusunun, sorunu ele almak veya çözümüne yardımcı olacak şekilde hareket etmek için oyun duygusuna, (taktik ve stratejik) bir karara ve kapsamlı bilgi ve becerilere sahip olması gerekmektedir.

Heaven (2014b: 17) bilgisayar oyunlarının satrancı olarak betimlenen gerçek zamanlı strateji (RTS) türündeki oyun StarCraft ile ilgili olarak; "Son derece hızlı bir klavye ve fare ile emir girişi oranına sahip olmanız gerekir. Bazı oyuncular bu eylemi 300'den fazla kez gerçekleştirir ve zaman zaman bu durum saniyede 10'a yükselir. Stratejik düşünme ve hamleleri önleme gibi unsurlar eklendiğinde, en iyi oyuncular süper insan gibi görünmeye başlamaktadır." demektedir. Çalışma ve adanmışlık içeren bir tekrarın, oyunları profesyonel seviyede oynamanın en önemli unsurlarından biri olduğu e-spor; bu konuda geleneksel sporları da geçebilmektedir.

E-sporun spor olarak kabul edilip edilemeyeceği ile ilgili en büyük tartışmalardan biri de fiziksel aktivite konusunda görülmektedir. Oyunların neredeyse tamamı, oyuncuların bilgisayar veya konsol başında oturarak icra ettiği müsabakalar şeklinde yürütülmektedir.

Ancak sorulara verilen farklı cevaplar, e-sporun spor olup olmadığı ile ilgili net bir sonuç ortaya koymamaktadır.

Fiziksel hareketin bir alt etmeni olan motor beceriler üzerinden cevap vermeye çalışan yazarlardan Witkowski (2012: 365); “oyundaki karakterlerin hareketlerini taklit etmeyen ve karakterlerini yönlendirmek için klavyenin ve farenin kullanımıyla dengeli bir vücuda sahip olan E-spor oyuncularının fiziksel olarak angaje olduklarını” ileri sürmektedir. Rudolf ve arkadaşlarının (2016: 45) çalışmasında ise; E-spor oyuncularının yarışmalar sırasında fizyolojik strese ve zorlanmalara maruz kaldıkları belirtilmektedir. Özetle yüksek fiziksel efor gerektirmemesi sebebiyle kimi zaman spor olmadığı ifade edilen E-spor, diğer yandan geleneksel sporlara nazaran daha yüksek motor beceri ihtiyacını kapsamaması nedeniyle tartışmalara konu olmaya devam edebilecektir. Bir diğer özellik olan geniş bir takipçi kitlesine sahip olma konusunda, geleneksel sporlara yaklaşan e-sporun yakın gelecekte onlardan daha fazla izleyici ve oyuncu sayısına sahip olacağı düşünülmektedir.

Nitekim takımlar, turnuvalar, ligler, ödül parası, yönetim ve sponsorluk anlaşmaları arttıkça rekabetçi bir oyun kültürü ortaya çıkmıştır (Crawford ve Gosling, 2009: 55). Son olarak World Cyber Games, Cyberathlete Professional League, Korean Esports Association ve International Esports Federation gibi uluslararası organlar; ülke federasyonları ile senkronize çalışmalar yürüterek espor ekosistemine kurallar koymakta ve kurumsallaşma sürecini şekillendirmektedir.

E-sporun, spor olup olmadığının değerlendirilmesine temel alınan bu özellikler incelendiğinde; fiziksel aktivite konusundaki tartışmanın sürdüğü, diğer gerekliliklerin ise daha kolay sağlandığı söylenebilmektedir. IOC Başkanı Thomas Bach ise, Counter Strike gibi FPS oyunlarında yer alan etik dışı unsurlar (kan, öldürme vb.) sebebiyle; E-sporun olimpiyatlarda yer almasının henüz mümkün olmadığını ifade etmiştir. Bu görüşe verilen en kısa ve net cevap kan ve yaralama gibi unsurları barındıran boks sporunun Olimpiyatlarda yer almasıdır (Orlando ve Perry, 2018: 96346).

### **1.1.2. Modern Spor Kulüplerini E-Spor’a Yönlendiren Faktörler: İnovasyon Faktörü**

Günümüzde gelişen teknolojiyle birlikte müşterilerin istek ve arzularında da farklılıklar meydana gelmektedir. Rakiplerin teknoloji ve bilgiyi kullanarak yapılan inovasyonları hızlı bir şekilde taklit etmesi

nedeniyle inovasyonlar örgütler için sürekli bir şekilde devam ettirilmesi gereken bir faaliyettir (Elçi, 2008: 16).

İnovasyon, oldukça yüksek bir düzeyde belirsizlik, yeniden araştırma ve derinlemesine araştırma, risk alma, test etme ve uzmanlaşmayı kapsamaktadır. İnovasyon geliştirilmesinde iki tür belirsizlik vardır. Her ikisi de kritik öneme sahiptir. Birincil belirsizlik, eş zamanlı tercihlerdeki öngörülmeleyen değişikliklerden ve doğanın tesadüfi davranışından oluşmaktadır. İkincil belirsizlik ise, iletişim eksikliğinden ve bir karar vericinin başkaları tarafından eş zamanlı yapılan plan ve kararları bulamamasından oluşmaktadır (Yılmaz, 2003: 6).

İnovasyon, örgütteki bütün faaliyetleri içermekte olup bütünsel bir bakış açısı gerektirmektedir. İnovasyonların bütünsel bir bakış açısı olarak düşünülmemesi ciddi sorunlar oluşturabilir. Bu nedenle, farklı bakış açısına sahip olan kişilerin bilgi ve deneyimlerinden faydalanılamayacağı için örgütün başarısı riske girebilir. İnovasyon, yalnızca müşteri gereksinimlerine cevap vermek şeklinde düşünülürse müşterinin ilerideki ihtiyaçları tahmin edip rekabet üstünlüğü sağlama avantajı kaçırılmış olacaktır. İnovasyonun, sadece teknolojik ilerlemeler olduğunu sanan işletmeler, müşterilerin gereksinimlerine cevap veremeyen süreçlerin tasarlanmasına veya pazarın talep etmediği ürünlerin üretilmesine yol açmış olacaktırlar. İnovasyonun yalnızca örgütün bünyesinde bulunan çalışmaları ilgilendirdiği düşünülürse, dışarıdan sağlanacak olan iyi ve doğru fikirlere set çekmiş olacaktır. Diğer bir şekilde İnovasyonun yalnızca örgüt dışında bulunanları ilgilendirildiği düşünülürse, bu seferde örgüt bünyesinde bulunan çalışanlara yönelik öğrenme gerçekleşmemiş olur ve inovasyon yeteneklerinin geliştirilmesi de engellenmiş olacaktır (Elçi, 2006: 22-23).

İnovasyon artık çeşitli endüstriler tarafından hem bir yatırım aracı hem de daha geniş kitlelere ulaşabilmek adına bir lokomotif olarak görülmektedir. Endüstriler artık e-spor alanında çok farklı projeler üretmekte ve çeşitli inovasyonlar geliştirmektedir. Konusu "spor" olan video oyun üretici firmaları oyun içerikleri ve sponsorluk ile ilgili birçok anlaşmaya imza attı. Tiger Woods ve David Beckham gibi bireysel sporcuların yanı sıra Manchester United gibi dünyaca ünlü spor kulüpleri de video oyunlarından isim hakkı ve temsilcilikler sayesinde önemli maddi kazançlar elde ettiler (Crawford ve Gosling, 2009: 50-66).

E-Spor'un popülaritesinin artmasıyla yatırımcılar ve spor kulüpleri yeni gelişen bu branşa büyük ilgi göstermeye başladı. 2015 yılı içinde e-spor branşına adım atan Beşiktaş dünyada bu bakımdan bir ilke imza atmışken (Fanatik, 4 Aralık 2017), 2016 yılı içinde Paris Saint-Germain, Sporting Lisbon, Manchester City, West Ham United, Schalke 04, Wolfsburg, Valencia gibi Avrupa'nın popüler futbol kulüpleri de e-Spor alanında faaliyetlerine başladı. Şu an NBA'in emekli sporcularından Shaquille O'Neal ve Rick Fox, beysbol Sporcuları Jimmy Rollins ve Alex Rodriguez aynı zamanda aktif NBA sporcusu olan Jonas Jerebko gibi sporcular e-spor'a yatırım yapan kişiler arasında bulunuyor (Üçüncüoğlu ve Çakır, 2017: 34-47).

Spor alanında video oyun üreten EA Sports firması ve Fransa Futbol Ligi'nin yapmış olduğu anlaşma neticesinde, Fransa'nın en üst düzey futbol ligi konumundaki Ligue 1'e eş değer olan "e-ligue 1" projesini hayata geçirerek bir ilke imza attı (Barnes, 19 Ekim 2016). Buna benzer bir projeyi Hollanda'nın en üst seviyedeki futbol ligi "Eredivisie" de yaparken, 2018 yılında Amerikan Basketbol Birliği (NBA) de "NBA 2K eLeague" ismiyle kendi e-spor ligini gerçekleştireceğini duyurdu (NBA, 9 Şubat 2017). Türkiye'de Beşiktaş'tan sonra 2017 yılında SuperMassive TNG takımının bütün haklarını satın alan Fenerbahçe Spor Kulübü, 1907 Fenerbahçe ismiyle e-spor dünyasına adım atarken, Victorious Ace takımının isim hakkını satın alan Galatasaray ise Galatasaray e-Sports adıyla e-spor dünyasına girmiştir. Günümüz modern spor kulüplerinin dışında, ülkemizde ön sıralarda yer alan e-Spor kulüpleri arasında kuruluş yılı 2003 olan "Dark Passage", 2008 yılı "HWA Gaming" ve 2016 yılı "SuperMassive" takımları da e-spor dünyasında yer alıyor.

## **2. E-SPOR ENDÜSTRİSİ**

E-spor endüstrisinde yer alan aktörlerin varlığının sürekliliğini sağlayan ve endüstrinin büyümesinin temelinde yatan parasal girişler ve iyi uygulanan iş modelleri mevcuttur. Sürecin iyi yönetilmesi için e-spor endüstrisinin güçlü ve zayıf yönlerini belirlemesi ve önündeki fırsat ve tehditleri net biçimde algılaması gerekmektedir.

### **2.1. Elektronik Spor Endüstrisinin SWOT Analizi**

Aşağıda E-spor endüstrisinin güçlü yönleri, zayıf yönleri, fırsatları ve tehditleri şeklinde dört unsurdan oluşan SWOT analizi açıklanmaktadır (Boyd, 16 Ekim 2018).

### 2.1.1. Güçlü Yönler

E-spor, büyük bir izleyici kitlesini çekmekte ve söz konusu kitle her geçen gün büyümektedir. Endüstri, 2017 yılında 380 milyon hayrana sahip iken; 2020 yılına kadar bu sayının 590 milyona çıkması beklenmektedir. Diğer bir deyişle, 18-39 yaş aralığındaki kişilerin %88'ine ulaşmayı başarmıştır. Geleneksel spor dallarında ya da herhangi başka bir içerik yapımında görülmeyen nitelikteki teknoloji sayesinde daha genç izleyicilerin ilgisini çekmektedir.

E-spor endüstrisi, ayrıca her yıl önemli bir gelişme göstermiş; 2018 yılının ilk dokuz ayında büyüme oranı %38,2 düzeyinde olmuştur. Endüstriye giriş engeli ise yok denecek seviyededir ve hayranların sosyal medya (Twitch, Twitter vb.) aracılığıyla idol oyuncularla iletişime geçebilmesi, büyümeyi tetikleyen reel ve duygusal sebepler arasındadır. Bu durum günümüzde, Coca Cola ve Red Bull gibi büyük sponsorların dikkatini çekmekte ve bu tür markalar, E-sporu geleneksel yöntemlerle erişilmesi güç olan 18-25 yaşları arasındaki hedef pazara ulaşmak için önemli bir fırsat olarak görmektedir.

### 2.1.2. Zayıf Yönler

Güçlü yönlerden olan hızlı büyüme, sınırlı altyapı sebebiyle aynı zamanda sektörün en zayıf yönlerinden birisi durumundadır. Bunun yanında oyunlara katılan kişi sayısı çok olsa da e-sporcuların gelişimini sağlayan veya onlara yönelik resmi bir eğitim içeren programlar hususunda çok az ilerleme kaydedilmiştir. Dolayısıyla profesyonellik konusunda eğitim eksikliği üst düzeydedir ve bu durumun ortaya çıktığı kötü örnekler (yayınlardaki küfürler, ırkçı ve ayrımcı söylemler, madde kullanımı ve şiddet), endüstrinin önünde ciddi bir engel konumundadır. Endüstrinin düzenlenmesi ile ilgili gelişmeler de yavaş ilerlemektedir.

IeSF gibi bir organizasyon, daha çok bakanlık ve federasyon seviyesinde resmi devlet kurumları üzerinden iletişim kurmakta iken; büyük oyun şirketleri açısından yaptırım ve uluslararası kural koyma statüsüne henüz ulaşamamıştır. Düzenlemelerin eksik kaldığı başlıca konular ise; seyahat, sağlık, güvenlik, iş güvencesi, vize işlemleri, turnuva ve lig yapılarının durumudur. Ayrıca endüstrinin sağladığı verilerin mülkiyeti konusunda da herhangi bir hukuki düzenleme yoktur. En çok karşılaşılan eksikliklerden biri olan oyunculara ödeme yapılmaması konusunda örnek çokluğu, e-spor oyuncu birliklerinin Türkiye'de ve daha birçok ülkede faaliyete geçmesine sebep olmuştur. Sektörün bir başka zayıf noktası ise, e-sporun ne olduğu hususunda yaşanan anlaşmazlık ve tereddütlerdir. Bu konuda; potansiyel

yatırımcılara, geleneksel spor kulüplerine, kamuoyuna ve ailelere e-sporun iyi bir şekilde anlatılması; sektörün büyüme hızını daha da yukarılara çekmesini sağlayabilecektir.

Bunların yanı sıra hile konusu da geleneksel sporda da olduğu gibi, e-spor endüstrisinin profesyonelleşmesinden bu yana var olagelen önemli problemlerden birisidir. Para karşılığında oyuncunun oyunda iyi konuma getirilmesi (oyuncu hesaplarının boostlanması), hile yazılımlarının kullanılması ve maçların düzenlenmesi (şike) gibi olumsuzluklar; e-spora olan bakış açısını negatif yönde etkilemektedir.

### **2.1.3. Fırsatlar**

Profesyonellik, ekosistemdeki önemli konulardan biri olarak görülmektedir. Her ne kadar kimi zaman oyuncular, coşkulu hayranları tarafından profesyonel olmayan davranışlar için ödüllendirilmiş olsalar da oyuncuların çoğunlukla eğitim programları sayesinde profesyonel olmayan davranışlardan kaçınma ya da olumsuz davranışların sonuçlarına katlanma bilincinde bulunmaları, tüm ekosistemin gelişimi için büyük bir fırsattır.

Büyük bir katılım tabanına sahip olmak ise, oyunun seviyesini yükseltmekte olup; e-spor eğitim tesisleri de genç nesillerin e-spor kariyerini daha ciddi düşünmesi üzerine ortaya çıkmaya başlamıştır. Nitekim Türkiye’de e-sporun gelişmesi amacıyla dev bir iş birliğine imza atan TESFED, (2018a) ve InGame Group’un imzaladığı protokol; e-sporcu lisansından eğitime, E-spor turnuvalarından okullarda kodlama atölyelerine kadar pek çok yeniliği barındırmaktadır TESFED, (2018b). Son olarak maaş ödemeleri ve sözleşmeler konularında sorun yaşayan profesyonel sporcular, gelir yaratmakta zorlanan yarı-profesyonel ve amatör takımlar ve birçok aktör özelinde e-spora özgü yeni iş modellerini geliştirmek; sektör için önemli fırsatlardan biridir.

### **2.1.4. Tehditler**

Her ne kadar küresel bir hayran kitlesine sahip olsa da e-spor, birçok oyuna bölünmüş durumdadır ve bu oyunlar da belli miktarda ve özellikle hayran kitlesini barındırmaktadır. Sponsorlar belirli pazarları hedef almakta zorlanıp, sektöre nasıl dahil olunacağını veya yatırımın ne şekilde geri döneceğini kestiremeyecekleri için; sektöre katılmak konusunda isteksiz olabilmektedirler. Farklı oyunların yalnızca belirli pazarlarda popüler olması durumu da endüstrinin mücadele etmesi gereken tehditlerin arasında yer almaktadır. Ayrıca oyun ve e-spor dünyası değişken ve dengesiz yapıda olup, bilgisayar grafikleri ve

tasarımı gelişmeye devam ettikçe ve yeni oyunlar piyasaya sürüldükçe; herhangi bir oyunun popülerliğini kaybetmesi de uzun sürmemektedir.

Bu bağlamda oyun firmalarının oyunlarını sürekli canlı tutmaları; oyunculardan gelen talepleri karşılama, oyuncuların çok yönlü olmaları, yeni oyunlara adapte olmaları ve uzmanlaşmaları ile mümkündür. Bu duruma en iyi örnek olarak; Battle Royale oyun türüne öncülük eden H1Z1, DayZ ve PUBG oyunlarının; Fortnite karşısındaki duruşu gösterilebilir. Bunların yanı sıra e-spor, fiziksel açıdan zayıf bir yaşam ve sağlıksız beslenme alışkanlıklarını teşvik etmek gibi kötü üne sahiptir. Diğer bir deyişle kötü beslenme, sandalyede uzun süre oturma, saatlerce bilgisayar ekranına bakma gibi durumlar; endüstri için bir problemdir ve çocukları e-spora ilgi gösterdiğinde ebeveynleri tedirgin eden konuların başında gelmektedir.

## 2.2. İnovasyonun Elektronik Sporda Yarattığı İş Modelleri

Endüstrideki yatırımın önemli bir kısmı, video oyun yapımcıları ve takımlar şeklindeki iki aktör sayesinde sisteme girmekte ve akademi ile özel sektörün iş modelleri söz konusu bu iki aktör üzerinden değerlendirilmektedir. Video oyun yapımcıları bağlamında iş modelleri, iki yaklaşım üzerinden dile getirilmiştir. Bir başka ifadeyle Uluslararası Çocuk ve Bilgi Güvenliği Etkinlikleri kapsamında gerçekleştirilen ve e-spor dünyasından profesyonellerin katıldığı Dijital Dünyada Rekabet, E-spor ve Topluluk Yönetimi Çalıştayı (2017) sonuç raporunda perakende ve ücretsiz içerik iş modelleri üzerinde durulmuştur. Perakende modelinde; fikri mülkiyet kapsamında oyunu çıkaran firma, gerekli lojistik ve pazarlama giderlerini de paylaşarak oyunu dağıtıcı firmalar aracılığıyla piyasaya sürmektedir.

Bu modelde, üretici ve dağıtıcının; son kullanıcı üzerinde bir fiyat limiti bulunmaktadır. Mağaza rafına düştüğü zaman ürünün üzerindeki fiyat etiketinden başka bir fiyatlandırma imkânı bulunmamaktadır. Özetle bir oyuncu, üretilmiş olan bir oyun için bir kere ücret ödemektedir. Günümüzde perakende modeli bu denli sade şekilde işlememekte; oyun yapımcıları DLC olarak geçen genişleme paketleri sayesinde oyunun tamamını değil oyunculardan gelen geri dönüşlere göre fiyatın biraz daha uygun olduğu yama paketleri piyasaya sürmektedir.

Önceleri disket, CD gibi ürünlerde depolanarak elden satılan oyunlar, günümüzde ise, online oyun dağıtım platformları üzerinden internet aracılığıyla hedef kitleye ulaştırılmaktadır (Dijital Oyunlar Çalıştayı, 2017: 4). Oyun literatüründe bu iş modeli için "Pay to Play"



veya "Premium" deyimini kullanılmaktadır. Bununla birlikte söz konusu model e-spor da çok fazla tercih edilmemektedir. Diğer iş modeli ise, günümüz e-spor dünyasında en fazla karşılaşılan ücretsiz içerik modelidir. Bu modelin video oyunu dünyasına girişi e-spor sayesinde olmuştur; zira iş modelinde amaç, olabildiğince çok sayıda kişiye ulaşmaktır.

Yaklaşık on yıllık bir geçmişi olan ve "bir servis olarak oyun" mantığı ile hayata geçen bu modelde, oyunları oynamak için herhangi bir ücret ödemek gerekmemektedir. Ayrıca üretici ve dağıtıcı firma, aynı oyun ile oyuncuyu birkaç kez monetize edebilmektedir. Perakende modelinde son kullanıcı monetizasyon limiti ortalama 100\$ iken, ücretsiz içerik modelinde herhangi bir limit bulunmamaktadır (Dijital Oyunlar Çalıştayı, 2017: 5).

## SONUÇ

Günümüz küresel dünyasında spor endüstrisi en önemli endüstrilerden biri olarak kabul edilmektedir ve bu kapsamda, spor endüstrisi içerisinde yer alan en önemli aktörlerden biri olan spor kulüplerinin bu endüstrideki sürdürülebilirliklerini ve başarı düzeylerini korumaları kulüpler özelinde ve endüstrinin devamlılığı noktasında önem arz eden bir durumdur. Bu sürekliliği ve spor kulüpleri özelinde başarı, karlılık, kalite, verimlilik gibi olguların gerçekleştirilebilmesi noktasında, inovasyon ve inovasyona ilişkin süreçlerin spor kulüplerinin tüm süreçlerine dahil edilmesi önemli bir ön koşul olarak kabul edilmektedir. Diğer bir ifade ile spor endüstrisi içerisinde sürdürülebilirliklerini korumak ve spor amacı kapsamında kârlılıklarını sağlamak ve varlıklarını devam ettirmek amacıyla olan her spor kulübünün, kulüp içerisinde sürekli iyileştirme ve inovatif anlayışını sistemlerine yerleştirmesi şarttır. Hızla değişen teknoloji ile birlikte işletmeler kendilerini hızlı bir şekilde yenilemelidir. İnovasyon, yaşam standardının, ekonomik gelişmenin ve artan istihdamın kilit noktasıdır. Tüm piyasada faaliyet gösteren her türlü işletmenin tüm iş alanlarında inovatif faaliyetlere ihtiyaçları vardır. E-Spor'un popülaritesinin artmasıyla yatırımcılar ve spor kulüpleri yeni gelişen bu bransa büyük ilgi göstermeye başladı. E-spor endüstrisinde yer alan aktörlerin varlığının sürekliliğini sağlayan ve endüstrinin büyümesinin temelinde yatan parasal girişler ve iyi uygulanan iş modelleri mevcuttur. Yürütülen araştırma kapsamında, Dünyada ve ülkemizde spor kulübü yöneticilerinin, inovasyon sistemlerinin spor kulüplerinde uygulanmasına yönelik olumlu algıya sahip oldukları sonucuna varılmıştır. Spor kulüplerinde, inovasyon sistemlerinin etkin ve verimli

bir şekilde kurulması, inovatif anlayışı çerçevesinde stratejik bir yönetim süreci olarak sürdürülebilir kılınması mümkündür sonucuna varılmıştır.

### KAYNAKÇA

- Akgöl, O. (2019). Spor Endüstrisi ve Dijitalleşme: Türkiye’de E-spor Yapılanması Üzerine Bir İnceleme. *TRT Akademi Dergisi (4)8*, 206-224.
- Argan, M., Özer, A. & Akın, E. (2006). Elektronik Spor: Türkiye’deki Siber Sporcuların Eğitim ve Davranışları. *Spor Yönetimi ve Bilgi Teknolojileri Dergisi 1(2)*, 1-11.
- Barnes, A. (2016). French Football League Announce New Partnership with EA Sports, Erişim adresi: <http://www.skysports.com/esports/news/34214/10623862/french-footballleagueannounce-new-partnership-with-ea-sports>. Erişim Tarihi: 02.03.2020.
- Boyd, D. (2018). E-sports Industry SWOT Analysis, Erişim adresi: <https://www.sportstechgroup.co/stggauge/esports-swot-analysis>. Erişim tarihi: 02.03.2020.
- Crawford, G. & Gosling, V. K. (2009). More Than a Game: Sports-Themed Video Games and Player Narratives. *Sociology of Sport Journal 26(1)*, 50-66.
- Dijital Oyunlar Çalıştayı. (2017). Dijital Dünyada Rekabet, E-Spor ve Topluluk Yönetimi Çalıştayı, Erişim adresi: <http://www.guvenliweb.org.tr/dosya/GCSvB.pdf>. Erişim tarihi: 02.03.2020.
- Ecevit Satı, Z. (2011). İnovasyon ve Stratejik Yönetim Sinerjisi: Stratejik İnovasyon. *Celal Bayar Üniversitesi Sosyal Bilimler Dergisi 9(2)*, 538-559.
- Elçi, Ş. (2006). *İnovasyon: Kalkınmanın Rekabetin Anahtarı*. Ankara: Nova Yayınları.
- Elçi, Ş. & Karataylı, İ. (2008). *İnovasyon Rehberi: Kârlılık ve Rekabetin El Kitabı*. Ankara: Technopolis Group.
- Gratton, C. & Taylor, P. (2000). *Economics of Sports and Recreation*. (Pub.) E & FN Spon. Place of Publication: London.
- Guttman, A. (1978). *From Ritual to Record: The Nature of Modern Sports*. New York: Columbia University Press.

- Hamari, J. & Sjöblom, M. (2017). What Is E-Sports and Why Do People Watch It?, Erişim adresi: <https://cybbet.com/news/2973-Which-countries-have-just-recognized-eSports-List>. Erişim Tarihi: 02.03.2020.
- Hemphill, C. (2005). Cybersport. *Journal of the Philosophy of Sport* 32, 195-207. DOI: [10.1080/00948705.2005.9714682](https://doi.org/10.1080/00948705.2005.9714682)
- Fanatik. (2017). Vestel League of Legends Şampiyonluk Ligi'nin Partneri Oldu, Erişim adresi: <http://www.fanatik.com.tr/2017/04/12/vestel-league-oflegends-sampiyonluk-liginin-partneri-oldu-1288056>. Erişim Tarihi: 02.03.2020.
- Jenny, S. E., Manning, R. D., Keiper, M. C. & Olrich, T. W. (2017) Vitual(ly) Athletes: "Where E-Ports Fit within the Definition of 'Sport". *Quest* 69(1), 1-18. DOI: [10.1080/00336297.2016.1144517](https://doi.org/10.1080/00336297.2016.1144517).
- Kirriemuir, J. (2002). Video Gaming, Education and Digital Learning Technologies. *D-Lib Magazine* 8(2). DOI: [10.1045/february2002-kirriemuir](https://doi.org/10.1045/february2002-kirriemuir).
- NBA. (2017). NBA Video Game Company Launch New Gaming League. <https://www.nba.com/article/2017/02/09/nba-video-game-company-launch-new-gaming-league-2018> . Erişim Tarihi 02.05.2020.
- Orlando, J. & Perry, K. (2018). The IOC Thinks E-Sports Are too Violent for the Olympics, But Traditional Sports Are Violent too, Erişim adresi: <https://theconversation.com/the-iocthinks-esports-are-too-violent-for-the-olympics-but-traditional-sports-are-violenttoo-96346>. Erişim tarihi: 02.03.2020.
- Özer, A., Argan, M., Suher, H. K., Akın, E. & Tokay, A. M. (2007). Game Quality: A Study on Turkish Game Players. *2nd International Symposium of New Technologies in Sport, Sarajevo, Bildiri Kitabı* 56, Erişim tarihi: <https://www.researchgate.net/publication/242594970>. Erişim Tarihi: 02.03.2020.
- Rambusch J., Jakobsson, P., & Pargman, D. (2007). Exploring E-sports: A Case Study of Gameplay in Counter-Strike. *In Proceedings of DiGRA* 24(28), 157-164.

- Rudolf, K., Grieben, C., Achtzehn, S. & Froböse, I. (2016). Stress E-Sport–Ein Einblick in Training und Wettkampf. *Paper Presented at the E-Sport Conference Professionalisierung Einer Subkultur*, Bayreuth.
- Seo, Y. (2013). Electronic Sports: A New Marketing Landscape of the Experience Economy. *Journal of Marketing Management* 29(13-14), 1542-1560.
- Suits, B. (2006). Games and Their Institutions in the Grasshopper. *Journal of the Philosophy of Sport* 33(1), 1-8.
- TESFED. (2018a). Uluslararası E-Spor Federasyonuna (Iesf) Üye Olma Yolunda İlk Adım Atıldı, Erişim adresi: <http://tesfed.gov.tr/HaberDetaylari/3/142373/uluslararasi-e-sporfederasyonuna-iesf-uye-olma-yolunda-ilk-adim-atildi.aspx>. Erişim Tarihi: 02.03.2020.
- TESFED. (2018b). TEFED ve InGame Group'tan E-Sporda Çığır Açacak İş Birliği. <http://tesfed.gov.tr/HaberDetaylari/1/151693/tesfed-ve-ingame-goruptan-e-spordacigir-acacak-isebirligi.aspx>. Erişim Tarihi: 02.03.2020
- Üçüncüoğlu, M. & Çakır, V. O. (2017). Modern Spor Kulüplerinin E-Spor Faaliyetlerine İlgi Gösterme Nedenleri Üzerine Bir Araştırma. *İnönü Üniversitesi Beden Eğitimi ve Spor Bilimleri Dergisi* 4(2), 34-47.
- Yılmaz, H. (2003). *Yenilik (İnovasyon) Yeni Ekonomi ve Rekabet. 1. Baskı*. Ankara: Rekabet Kurumu.
- Wagner, M. (2006). On the Scientific Relevance of E-sports. 2006 International Conference on Internet Computing & Conference on Computer Games Development. Las Vegas, Nevada, June 26-29, 2006, Erişim adresi: <http://citeseerx.ist.psu.edu/viewdoc/summary?doi=10.1.1.84.8>. Erişim Tarihi: 02.03.2020.



USBAD Uluslararası Sosyal Bilimler Akademi Dergisi - International  
Journal of Social Sciences Academy, Yıl 2, Year 2, Sayı 3, Issue 3,  
Haziran 2020, June 2020.  
e issn: 2687-2641

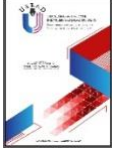

## KUTATGU-BİLİG'TEKİ MATEMATİK KAVRAMLARININ BİR ADAY MATEMATİK ÖĞRETMENİNE ANALİZ ETTİRİLMESİ

ANALYSIS OF MATHEMATICAL CONCEPTS IN KUTATGU-BILIG BY A  
PRESERVICE MATHEMATICS TEACHER

### Özlem ÇEZİKTÜRK

Dr. Öğretim Üyesi, Marmara Üniversitesi, Fen ve Matematik Eğitimi Bölümü,  
İstanbul/Türkiye.

Asst., Prof., Dr., Marmara University, Dept. of Science and Mathematics Ed.,  
Istanbul/Turkey.

ozlem.cezikturk@marmara.edu.tr

**ORCID ID:** 0000-0001-7045-6028

### Makale bilgisi | Article Information

**Makale Türü / Article Type:** Araştırma Makalesi / Research Article

**Geliş Tarihi / Date Received:** 9 Mart / 9 March

**Kabul Tarihi / Date Accepted:** 21 Mayıs / 21 May

**Yayın Tarihi / Date Published:** 25 Haziran / 25 June

**Yayın Sezonu / Pub Date Season:** Haziran / June

**Bu Makaleye Atıf İçin / To Cite This Article:** Çeziktürk, Ö. (2020). Kutatgu-  
Bilig'teki Matematik Kavramlarının Bir Aday Matematik Öğretmenine Analiz  
Ettirilmesi. *USBAD Uluslararası Sosyal Bilimler Akademi Dergisi* 2(3), 89-97.

**İntihal:** Bu makale intihal.net yazılımınca taranmıştır. İntihal tespit edilmemiştir.

**Plagiarism:** This article has been scanned by intihal.net. No plagiarism  
detected.



**İletişim:** Web: <https://dergipark.org.tr/tr/pub/usbad>  
mail: [usbaddergi@gmail.com](mailto:usbaddergi@gmail.com)

**Öz:** Yusuf Has Hacib'in eseri Kutatgu-Bilig hayat hakkında (mutlu olmak için) bilgiyi kutlamak anlamına gelmektedir. Eser, mesnevi şeklinde yazılmış bir destan niteliğindedir ama kişisel sembolik bir anlamı olduğu da söylenmektedir. İçinde iki matematik kavramı geçmektedir. Burada o iki matematiksel kısım aday matematik öğretmenlerinden amaçlı örneklem yöntemiyle seçilmiş birisiyle klinik mülakat yolu ile matematiksel düşünme açısından incelenmiştir. Sonuçta öğrenci cevaplarının içerik analizine tabii tutulması düşünülmüştür. Edebiyat yolu ile matematik çalışmak örneği olarak düşünülen araştırmada özellikle matematiksel kavramların eski ve yeni tanımlamaları, benzerlikler, farklar, üzerinde durulmuştur ve matematik ve sanat dersi için bir müfredat parçası oluşturma çalışması yapılmıştır. Öğrencinin aday matematik öğretmenlerinden seçilmesi matematik ve sanat dersinin onların eğitiminde verilen seçmeli derslerden birisi olmasındandır.

**Anahtar kelimeler:** Kutatgu-Bilig, matematiksel düşünce, analiz, matematik ve sanat

**Abstract:** Work of Yusuf Has Hacib; Kutatgubilig is a literature on life and how to be happy. Work is in the form of mesnevi but a legend and carry a symbolic meaning. It is thought to include two mathematical concepts inside. In this study, these two mathematical pieces will be analyzed by a preservice teacher who will be selected by purposeful sample selection. As a result, student answers will be analyzed through content. In this study, as a sample of mathematics studying by literature, especially old and new descriptions of mathematical concepts, similarities, differences, will be identified for establishing a curriculum piece for mathematics and art course. Preservice mathematics teacher is selected since mathematics and art course is a course electively given to them.

**Keywords:** Kutatgu-bilig, mathematical thinking, analysis, mathematics and art

## GİRİŞ

Kutatgu-bilig, 1069 yılında Balasagunlu Yusuf Has Hacib (2015) tarafından yazılmıştır. Kendisi Türk edebiyatının adı bilinen ilk şairi ve düşünürüdür. *Kutadgu Bilig* (mesut olma bilgisi) insana her iki dünyada saadete ermek için takip edilecek yolu gösterip, mutlu olmak için güzel ahlak oluşturmaktan ve bu adla yaşamayı sürdürebilmekten bahseder; ama bunun yanında, hayatın anlamını tahlil ederek insanın toplum ve devlete borçlu olduğu görevlerini belirleyen hayat felsefesi sistemidir (Kaçalın, 2002: 478-480). Kitap dört ana karakter arasında geçen diyaloglardan oluşur.

- Küntogdı, hükümdardır ve hukuku/adaleti temsil eder,

- Aytoldı, vezirdir ve saadeti/devleti temsil eder,
- Ögdülmüş de vezirdir ve akli temsil eder,
- Odgurmuş ise akibeti/kanaati temsil eder.

Aruz ölçüsüyle yazılmıştır: fa'ulun fa'ulun fa'ulun fa'ul. Mesnevi ve kaside tarzında parçaları vardır. Kaşgârlı Mahmut ve onun eseri Divânü Lügati't-Türk ile aynı zamanlarda yazılmıştır. Didaktik (öğretici) bir eserdir. 6645 beyitten oluşur. Eserde, toplum hayatındaki bozuklukları düzeltecek, insanı mutlu edecek yolların neler olduğu belirtilmiş; bunun yolları, devrin hükümdarına öğütler halinde gösterilmiştir. Ahlak ve dinin önemi, devlet idaresi gibi konulara da değinilmiştir. Bu açıdan eser bir siyasetname olarak ta nitelendirilir. Karahanlı Türkçesiyle yazılmıştır (Kalafat, 2018: 160). Kutatgu-bilig'te geçen iki matematik kavramından bahseder: Cebr-i mukabele ve Aded Cebr-i. Kalafat, bu iki kavramla ilgili örnekler verir ve dönemin diğer kaynaklarından paragraflarla açıklar. Kalafat (2018: 161), bu iki terimin Kutatgu-Bilig'te üstü örtük olarak verildiğine ve birkaç yerde hatalı kullanıldığına dikkat çeker.

### **Kutatgu-Bilig'ten Özlü Sözler**

Kitapta çokça özlü söz bulunmakla beraber burada sadece birkaç tanesine değinilecektir.

- Bütün iyilikler bilginin faydasıdır. Bilgi ile göğe dahi yol bulunur.
- Hangi iş olursa olsun, sen onu tatlı dille karşıla; her işte tatlı dil kullanırsan saadet sana bağlanır.
- Hiçbir işte acele etme, sabırlı ol, kendini tut; sabırlı insanlar arzularına erişirler.
- Bak, doğan ölür; ondan, eser olarak, söz kalır; sözünü iyi söyle! Ölümsüz olursun.
- Kötülük edersen, kötülüğün karşılığı pişmanlıktır. Elinden gelirse, kötülüğün inadına iyilik yap.
- Her bakımdan tam zengin olmak istersen, kanaatkâr ol. Böylece kendi nasibini elde etmiş olursun.
- İnsanların seçkini insanlığa faydalı olan insandır. Halk nazarında muteber kimse, merhametli olan insandır.
- Kimin sana biraz emeği geçerse, sen ona karşılık daha fazlasını yapmalısın.

Bu sözlerin her birindeki denge mantığı, artılar ve eksiler bazında düşünüldüğünde dikkate değerdir. Azlık, çokluk kavramları ile sonsuzluk, vektörel mantık, yön, doğrultu, nokta vs. gibi kavramlar hissedilebilir.

### **Cebr-i Mukabele**

Hacib'in devlet işleyişinde dikkati çektiği noktalardan birisi hesap işidir. Cebr-i mukabele geçen beyit:

Takı kolsa cebr-ü mukabel okı

Yime öklidis kapğı yetrü toki

(Arat çevirisi: daha da istersen cebir ve mukabele oku bir de Öklidis'in kapısını da iyice çal-Öklidis ifadesiyle Yunanlı matematikçi Öklid'den bahsedildiği anlaşılır)

Cebr-i mukabele kavramı ile cebir muadelesi-yani denklem anlaşılır. Denkleme eşitliğin sol ve sağ tarafını öbür tarafa geçirirken denklemin eşitliğinin bozulmamasından bahsedilmektedir. Bilinenler aracılığı ile bilinmeyen bulunması şeklinde de tanımlanır. Hacib ileri bir beyitte,

Bileyin tise sen okı hendese

Açılğay sakış kapğı munda basa

(Bunu öğrenmek istersen hendese [geometri] okumalısın, bundan sonra sana hesap kapısı açılır) diye açıklamaktadır.

Gene bir sonraki beyitte,

Okı darb-ı kısmet tükel bil küsür

Tükelke tükel imtihan ol yetür

(Darp ve taksim oku, bütün kesirleri iyice öğren; bu kâmil insan için mükemmel bir imtihandır), bunu yap demektedir.

### **Aded Cezr-i**

Ya taz if ya tansif özün yetrü bil

Kalı bildin erse aded cezri

(Sen tazif [iki katı] ve tansifi [yarısı] iyice öğren, bunları öğrendikten sonra aded cezrini [karekökünü] ele al) diye geçmektedir.

Bilir erse sakış yime hendese

Aded cezri kılsas misahat basa



(Hesaba bir de hendeseye vakıf olmalı, cezr ile mesaha ilmini de bilmelidir) bir başka beyitte geçen Aded Cezr-i noktasıdır.

Araştırma ile matematik dersine klasik ve kendi kültürümüzün edebiyat metinlerinden biri olan Kutatgu-Bilig ile devlet yönetimi ve özyönetim konularında temel matematik kavramlarından hangilerinin ve hangi bağlamda faydalı olabileceğine dair ve mümkünse bu konuda bir müfredat parçası oluşturma amaçlanmıştır.

### Yöntem

Araştırma, niteliksel araştırma yöntemlerinden mülakat yoluyla tek bir doktora matematik eğitimcisiinden alınmış verinin analizinden oluşmuştur. Özellikle bu iki matematik kavramı (Cebr-i Mukabele ve Aded Cezri) üzerine eserde yazılanları ve paralel şekilde devrin başka bir yapıtı Cami-ül Hüsna eserindeki paragraflarla birlikte matematiksel düşünce açısından incelemeleri sağlanmıştır. Burada amaçlı örnekleme yöntemiyle seçilen tek bir kişi olduğundan, kişiyi ve eğitiminin çerçevesini vermek faydalı olacaktır. Öğrenci, lisansını Boğaziçi Üniversitesi İlköğretim Matematik Öğretmenliğinden, Yüksek Lisansını Yıldız Üniversitesinden almıştır. Doktora eğitimine Marmara Üniversitesi'nde devam etmektedir. Aynı zamanda Medipol Üniversitesinde araştırma görevlisidir. Yüksek lisans tezinin gerçekçi matematik eğitimi hakkında olduğunu belirtmiştir. Yüksek lisans ta geçen dönem aldığı dersler: etkinlik temelli matematik öğretimi, şifreleme, kavram öğretimi, didaktik iken bu dönem aldığı dersler: matematik sanat etkileşimleri, nitel araştırma yöntemleri, stem eğitimi, seminerdir. Kutatgu-Bilig eserini hiç okumamış ama lisede edebiyat dersinde bu konuda bilgilendirilmiş olduğunu belirtmiştir. Yirmi sekiz yaşındadır. En etkilendiği kitabın Khaled Hosseini'den *Bin Muhteşem Güneş* olduğunu belirtmiştir.

Örneklemin seçiminde uygunluk ve ulaşılabilirlik temel alınmıştır. Ama bu konuda tahlil yeteneğinin olmasına da özen gösterilmiştir. Mülakat yarı yapılandırılmış bir şekilde hazırlanmıştır ve konunun gelişine göre yeni sorular eklenebilmiştir. Genelde soru tipleri şu paragrafta ne anlatıldığını düşünüyorsun gibi olabildiği gibi, bazen burada hangi kavramlar geçiyor ve sence neden türünden sorular da sorulmuştur. Cebr-i Mukabele'de denklem çözümü anlatılırken, günümüzdeki denklem çözümlerine paralellik ve farklılıklar da sorgulanmıştır. Mülakat içeriği ise not alınmış ve içerik analizine tabii tutulmuştur. Kalafat'ın makalesinde örnek olarak geçen Cebr-i

Mukabele ve Aded Cezr-ini konu alan Kanuni zamanında Cami-ul-Hisab eserindeki paragraflar da okutulmuş ve incelettirilmiştir. Dönemin Türkçesi ile yazıldığından Cebr-i Mukabele örneğidir.

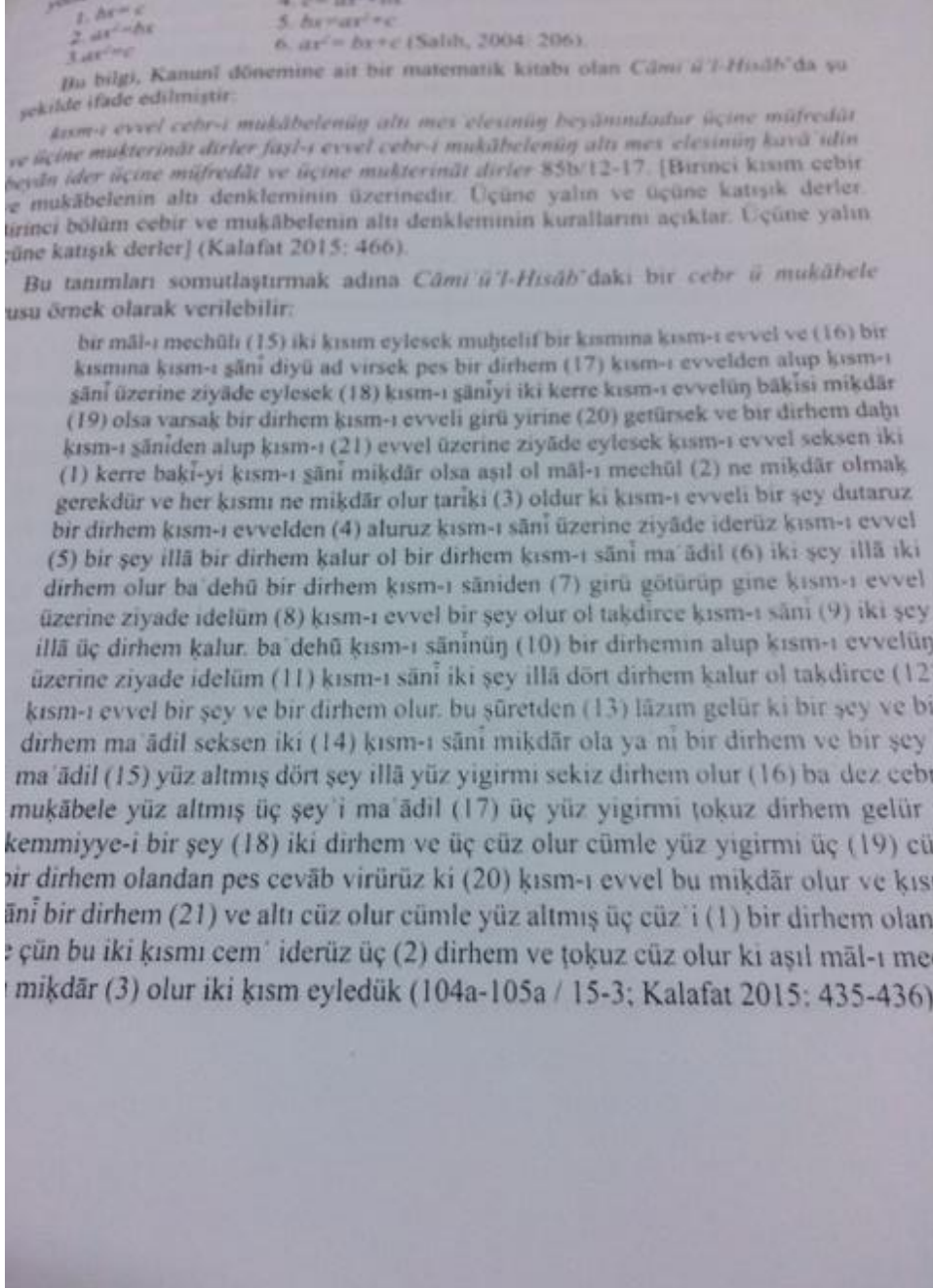

Şekil 1. Cami-ul Hisab'tan Cebr-i Mukabele örneği

## Veri analizi

Yirmi sekiz dakika boyunca yapılan birebir görüşmenin birebir notları alınmış ve içerik analizine tabi tutulmuştur. Aşağıda aynı zamanda öğretmen olan öğrencinin paragrafı anlamada kullandığı cümlelerden birkaçı görülmektedir.

### **Cebr-i Mukabele**

- Meçhul bir mal: bilinmeyen  $x$
- Kısmi sanii, kısmi evvel: önceki ve sonraki denklem
- Hesap var, kıyaslama, biri diğerinden daha fazla, üzerine eklessek 82 kere kısmi sanii bir şeyleri denkleştirmeye çalışıyor.
- Denklemden ne zaman ekleme çıkarma yaparız. (Yalnız bırakmak gerektiğinde)
- İki kalırsa sunu yap, üç kalırsa sunu yap.
- Baştan okuyunca; bir denklemi ikiye bölsek, soldakine kısmi evvel, sağdakine kısmi sanii diyebiliriz. Soldan sağa atsak, buradaki bir fazlalığı bu kadar azaltsak, evvel üzerine ekleme yaparsak. Bütün bu fazla noktaları birer birer öbür tarafa götürüyor gibi.
- Şimdiki denklem çözümünden çok farklı mı? Meçhul mal mantıklı-öğrendiğimiz şekilde kullanırdık, çözülmemiş, bulunmaya çalışılanları anlatıyor.
- Denklem bir çeşit hesap mı? Adaletle ilintili mi? Denklemi tartı gibi mi düşünüyor sence? Yeni müfredatlar gibi soldan ne eksiltirsen sağa ekle. Denklem bozulmaz.

### **Aded Cezr-i**

- 16'nın Aded Cezr-i 4'tür.
- Bir taraftaki çarpanı öbür tarafa bölüm olarak geçirmektir.
- Kareyi öğrenebilmek için iki katını ve yarısını iyice öğrenmelisin.
- Daha az karmaşık, kelime çevrimlerinden anlaşılabilir gibi, kesirleri açıklamış, görselleştirmiş, örüntü oluşuyor.
- Köklü sayıları ne için kullanırsınız? Bağlam yok, direkt problem var.
- Kavramlar farklı olduğu zaman açıklama daha mı zorlaşıyor? Yoksa gene evrensel bir mat mı var?

### **Kutatgu-Bilig Amaçları Hakkında**

Bayram (2016: 105) makalesinde Kutatgu-Bilig'in farklı bir analizini yapmıştır. İki temel kavramdan bahsetmektedir: Kişisel mutluluk ve devlet. Hayatta da bir denge, düzen vardır, eşitliği görmek, eksikliği değil, bir kapı kapanır bir kapı açılır, dengenin farkındaysan mutlu olursun, yani bir çeşit karşılaştırmalı hesap, yani denklem eşitliği

olduğu düşünülebilir. Kitaptaki diğer kavramlar sonsuzluk ki bu iki ayrı kavram içinde yoğrulmuş bir şekilde verilir: ölüm ve yaşam. Yaşam iki ucu sonsuza uzanan bir sayı doğrusu şeklinde düşünülür. Sonsuzdan gelip sonsuza gittiğimiz şeklinde. Öğrenciye sen olsaydın Kutatgu-Bilig gibi büyük bir amaca sahip bir kitapta hangi matematik kavramlarına ağırlık verirdin dendiğinde kişi küre kavramından bahsetmiştir: Hem dünya ile ilintili olduğundan hem de bir döngüyü hapsedtiğinden diye açıklamıştır.

## TARTIŞMA VE SONUÇ

Matematik derslerinde edebiyatın kullanılması yenilik olmamakla birlikte literatürdeki örnekler oldukça azdır. Matematik Öğretmen adaylarına Matematik ve Sanat dersi kapsamında verdiğimiz içeriklerden matematik ve edebiyat bölümünde, Sheakespeare'in sonelerinden girebildiğimiz gibi (Çeziktürk ve Kalkan, 2019: 62) bilinen matematik öğretmek amaçlı yazılmış *Düzülke* gibi bazı kitapları da içerik olarak incelenebilmiştir. Bütün bu örneklerde gördüğümüz en önemli nokta aday öğretmenlerin matematik kavramlarını edebiyat içine hapsedilmiş olmaktan çıkarıp ortaya çıkarmaktan büyük keyif almış olmalarıdır. Aynı zamanda matematiksel düşüncelerinin ileri safhalara ulaştığı gözlemlenmiştir. Yusuf Has Hacib'in Kutatgu-Bilig kitabı da matematiği hayatla ve devlet yönetimi ile ilgili bağlantılarla yoğurmuştur. Bağlamlar matematiksel kavramların çok yönlü düşünülmesine yardımcı olur. Normalde farklı şekilde ve hatta hiçbir araya gelmeyeceği düşünülen matematiksel kavramların bir arada kullanılması bağlantıları arttırır ki bu da bilişsel yapıların öğrenci zihninde daha net ve kalıcı oluşmasına yardımcı olur. Kutatgu-Bilig'in en önemli yanı kültürümüzün bir mihenk taşı olmasıdır. Bizim bir parçamızdır. Edebiyat dersi ile ilişkiler çok disiplinli yaklaşımı da beraberinde getirir ki bu da son yılların stem öğretim metotlarının bir parçasıdır. Bu eser sayesinde sadece edebiyat değil, felsefe dersi ile de kesişimler ele alınabilir. Öğrencinin çok farklı üniversitelerden farklı deneyimle almış olması, onu böylesi bir araştırmaya uygun denek haline getirmiştir. Ayrıca bu dönem matematik ve sanat etkileşimleri adlı doktora dersinin de bir öğrencisidir.

Kutatgu-bilig ve hatta Cami-ül Hisab denklem sistemlerinin öğretilmesinde kullanılabilir. Öğrencilere ve aday öğretmenleri eski Türkçenin farklı bakış açılarına dikkat ettirmelidir. Aded CeZR-i bu bağlamda daha az analize olanak sağlamaktadır ama bilinmeyen yerine mal-ı meçhul'un neden denmiş olabileceğinin bile düşünülmesi

denklem analizleri için çok faydalı olabilir. Burada dönemin farklı metotlarına da dikkat çekilebilir. Örneğin denklem sisteminde eşitliğin iki tarafına taşımak o dönemde bugünküne nazaran çok daha adım adım olmaktadır. Bu gibi analizler mecaz analogileri de vurgulayabilir. Bu da gene özellikle matematikte önsezinin gelişmesi için önemli bir artı olarak düşünülmektedir. Hepsinden ötesi matematiği yazıların içinde aramak, matematik yazmak ve yapmak için de bir ön adım olarak düşünülmelidir.

### KAYNAKÇA

Bayram, C. (2016). Kutatgu Bilig'te Matematik Düşünce. *Türk Yurdu Dergisi* 105(346), 105-346.

Çeziktürk, Ö. & Kalkan, A. F. (2019, Aralık). Sheakespeare'in 116. Sonesi'nin Matematik Öğretmen Adaylarıyla Matematiksel İçerik Analizi. Konferansında sunulmuş tam metin sözlü bildiri. *UEYAK Uluslararası Eğitimde Yeni Arayışlar Kongresi 2(2)*, 61-68.

Çeziktürk, Ö. & Köklü, O. (2019, Aralık). Edwin Abbott'un "Düzülke" Kitabının Aday Matematik Öğretmenleri Tarafından Boyut Kavramı Açısından Değerlendirilmesinin Analizi. *Turkbilmat Konferansından Sunulmuş Bildiri*. 1179-1184.

Güzel, E. (2014). *Matematik Hakkında Yazmak, Matematik Yapmak*. İstanbul: İstanbul Kültür Üniversitesi Yayınları.

Hâcib, Y. H. (2015). *Kutadgu Bilig*. (Çev.). Ayşegül Çakan. İstanbul: İş Bankası Yayınları.

Kaçalin, M. (2002). Kutatgu-Bilig. *Türkiye Diyanet Vakfı İslam Ansiklopedisi Cilt. 26*, 478-480.

Kalafat, Ş. (2018). Kutatgu-Bilig'te Geçen İki Matematik Terimi Hakkında: Cebr-ü Mükabele ve Aded CeZR-i. *Dil Araştırmaları Dergisi* 23, 159-173.

Türk Dili ve Edebiyatı Dersleri Kaynak Sitesi (2007). *Kutatgu-Bilig Ve Özellikleri: Yusuf Has Hacib*, Erişim adresi: <https://www.turkedebiyati.org/kutatgu-bilig.html>

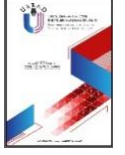

## ÖRGÜTSEL SESSİZLİK VE YAŞAM DOYUMU İLİŞKİSİ: VAKIF ÜNİVERSİTESİ AKADEMİSYENLERİ ÜZERİNE BİR ARAŞTIRMA<sup>1</sup>

THE RELATIONSHIP BETWEEN ORGANIZATIONAL SILENCE AND LIFE  
SATISFACTION: A RESEARCH ON FOUNDATION UNIVERSITY ACADEMICIANS

### Merve AKBAŞ

Uzman Arş. Gör.,  
Bezmiâlem Vakıf  
Üniversitesi, Sağlık  
Bilimleri Fakültesi, Sağlık  
Yönetimi Bölümü,  
İstanbul/Türkiye.  
Specialist R.A.  
Bezmiâlem Vakıf  
University, Faculty of  
Health Sciences,  
Department of Health  
Management,  
Istanbul/Turkey.

[makbas@bezmialem.edu.tr](mailto:makbas@bezmialem.edu.tr)

**ORCID ID:** 0000-0001-  
8341-7271

### Nilay GEMLİK

Prof. Dr. Marmara  
Üniversitesi, Sağlık  
Bilimleri Fakültesi, Sağlık  
Yönetimi Bölümü,  
İstanbul/Türkiye.  
Prof., Dr.,  
Marmara University,  
Faculty of Health  
Sciences, Department of  
Health Management,  
Istanbul/Turkey.

[ngemlik@marmara.edu.tr](mailto:ngemlik@marmara.edu.tr)

**ORCID ID:** 0000-0001-  
5319-4070

### R. Özgür ÇATAR

Dr. Öğr. Üyesi, Marmara  
Üniversitesi, Sağlık  
Bilimleri Fakültesi, Sağlık  
Yönetimi Bölümü,  
İstanbul/Türkiye.  
Asst., Prof.,  
Marmara University,  
Faculty of Health  
Sciences, Department of  
Health Management,  
Istanbul/Turkey.

[roccatar@marmara.edu.tr](mailto:roccatar@marmara.edu.tr)

**ORCID ID:** 0000-0001-  
5768-0914

### Makale bilgisi | Article Information

**Makale Türü / Article Type:** Araştırma Makalesi / Research Article

**Geliş Tarihi / Date Received:** 12 Temmuz / 12 July

**Kabul Tarihi / Date Accepted:** 12 Ağustos / 12 August

**Yayın Tarihi / Date Published:** 25 Haziran / 25 June

**Yayın Sezonu / Pub Date Season:** Haziran / June

**Bu Makaleye Atıf İçin / To Cite This Article:** Akbaş, M., Gemlik, N. & Çatar, R. Ö.  
(2020). Örgütsel Sessizlik ve Yaşam Doyumunu İlişkisi: Vakıf Üniversitesi Akademisyenleri  
Üzerine Bir Araştırma. *USBAD Uluslararası Sosyal Bilimler Akademi Dergisi* 2(3), 98-126.

**İntihal:** Bu makale intihal.net yazılımınca taranmıştır. İntihal tespit edilmemiştir.

**Plagiarism:** This article has been scanned by intihal.net. No plagiarism detected.



**İletişim:** Web: <https://dergipark.org.tr/tr/pub/usbad>  
mail: [usbaddergi@gmail.com](mailto:usbaddergi@gmail.com)

<sup>1</sup> Bu çalışma, Uluslararası Balkan Üniversitesi himayesinde 22-23 Şubat tarihinde İstanbul'da düzenlenen USVES (Uluslararası Sosyal Bilimler ve Eğitim Bilimleri Sempozyumu) Sempozyumu'nda özet bildiri olarak sunulmuştur.

**Öz:** Örgütsel sessizlik, çalışanların yaptıkları iş ya da çalıştıkları kurumla alakalı gelişen olaylar karşısında, bilgi, fikir ya da görüşlerini yöneticilerinden bilerek saklamaları anlamına gelmektedir. Yaşam doyumu, bireyin kendisi tarafından oluşturulan kriterlere göre hayatındaki tüm alanları pozitif olarak değerlendirmesidir. Bu araştırmanın amacı, akademisyenlerin örgütsel sessizlik düzeyleri ile yaşam doyumları arasındaki ilişkiyi incelemek ve demografik değişkenler açısından olası farklılıkları tespit etmektir. Araştırmanın çalışma grubunu İstanbul ilinde iki vakıf üniversitesinde görev yapan tesadüfî örnekleme yolu ile seçilen 106 akademisyen oluşturmaktadır. Veri toplama aracı olarak, araştırmacı tarafından hazırlanan "Demografik Bilgiler Ölçeği", Dyne, Ang ve Botero (2003) tarafından geliştirilip, Karacaoğlu ve Cingöz tarafından (2009) Türkçeye uyarlanan 15 maddelik "Örgütsel Sessizlik Ölçeği" ve Diener, Emmons, Larsen ve Griffin (1985) tarafından geliştirilip, Köker tarafından (1991) Türkçe'ye uyarlanan 5 maddelik "Yaşam Doyumu Ölçeği" kullanılmıştır. Kesitsel tipte tanımlayıcı olarak planlanan araştırmada elde edilen veriler SPSS 15 istatistik paket programında analiz edilerek yorumlanmıştır.

**Anahtar Kelimeler:** Ses, Örgütsel Sessizlik, Yaşam Doyumu, Akademisyen

**Abstract:** Organizational silence means that employees knowingly hide their information, ideas or opinions from their managers in the face of developing events related to their work or the institution they work for. Life satisfaction is the individual's positive assessment of all areas in his life according to the criteria created by himself. The purpose of this study is to examine the relationship between the organizational silence levels and life satisfaction of academics and to identify possible differences in terms of demographic variables. The study group of the research consists of 106 academicians who were selected by random sampling at two foundation universities in Istanbul. "Demographic Information Scale" prepared by the researcher as a data collection tool, "Organizational Silence Scale" developed by Dyne, Ang and Botero (2003) and adapted to Turkish by Karacaoğlu and Cingöz (2009) and Diener, Emmons, Larsen and "Life Satisfaction Scale", which was developed by Griffin (1985) and adapted to Turkish by Köker (1991), was used. The data obtained in the study planned as cross-sectional descriptive were analyzed and interpreted in SPSS 15 statistical package program.

**Keywords:** Voice, Organizational Silence, Life Satisfaction, Academician

## GİRİŞ

Örgütsel sessizlik kavramını tanımlamadan önce ifade edilmesi gerektiği düşünülen örgütsel ses kavramı, ilk olarak 1970 yılında Hirschman'ın kitabında tanımlanmış ve modern yönetim bilimi içerisinde yer almıştır. Hirschman, örgütsel sesi (konuşmayı) iş

tatminsizliğine bir tepki olarak, örgütte memnuniyetsizlik durumlarında değişiklik sağlamak adına bireysel veya kolektif olarak yönetime karşı verilen bir yanıt anlamına geldiğini ifade etmiştir. Bu doğrultuda 2000'li yıllara uzanan süreçte ses ve sessizlik davranışları arasındaki ilişki bağlamında pek çok çalışma yapılmıştır (Yalçın, 2017: 1).

Bir kurumda, çalışanların çoğunluğunun aynı görüşte olması beklenilemez. Bu noktada örgütsel sessizlik farklılıklardan kaçınıldığı zaman ortaya çıkmaktadır. Bu farklılıklar çalışanların görüşlerini ve bilgilerini paylaşmaktan kaçınmasına neden olmaktadır (Perlow ve Williams, 2003: 4). Düzgün işleyen bir sürece sahip örgütlerin en önemli özelliği örgütsel sessizliğin o örgütlerde olmamasıdır. Örgütsel sessizliğin olduğu kurumlarda ortaya çıkan iletişim problemleri, süreçlerde aksamalar, sorunların dile getirilmemesi sebebi ile oluşabilecek çatışmalar kurumun gelişimini olumsuz yönde etkileyecektir (Akan ve Oran, 2017: 73).

Örgütsel sessizliğin birey üzerinde stres, gerginlik ve aşağılanma hissi yarattığı bilinen bir gerçektir. Dolayısıyla bireyin yaşadığı bu olumsuz durumların yaşam doyumu üzerinde etkiye sahip olacağı düşünülmektedir. Yaşam doyumu kavramı, hümanistlik psikoloji paradigmasının ortaya çıkması ile önem kazanmış ve bireyin yaşamını nasıl değerlendirdiği ile ilgili bir kavram olarak ifade edilmiştir. Dolayısıyla örgüt içerisindeki olumlu iletişimin, örgütsel sessizliğin ortaya çıkmasını engelleyeceği ve bireyin yaşam doyumu üzerinde olumlu bir etki yaratacağı düşünülmektedir.

Bu çalışmada örgütsel sessizlik ve yaşam doyumu arasındaki ilişkinin varlığı ve akademisyenlerde demografik değişkenlere göre farklılık gösterip göstermediği incelenecektir.

## **1. KAVRAMSAL ÇERÇEVE**

### **1.1. Örgütsel Ses-Örgütsel Sessizlik Kavramı ve Gelişim Süreci**

Literatür incelendiğinde örgütsel ses kavramı ile ilgili evrensel kabul görmüş net bir tanıma rastlanılmamaktadır (Özdemir ve Sarioğlu Uğur, 2013: 263). Örgütsel ses kavramı, Hirschman'ın (1970) çıkış-ses-sadakat tipolojisine dayanmaktadır (Janssen De Vries ve Cozijnsen, 1998: 948). Ses davranışı örgütle alakalı, anlaşılır ve örgüt içinden birine ulaştırılmış olmalıdır (Maynes ve Podsakoff, 2014: 89).



Yalnız sözlü olarak yapılmamakta, elektronik posta ve diğer iletişim kanallarıyla da ses davranışı sağlanabilmektedir (Hirschman, 1970).

Türk Dil Kurumu'na göre sessizlik; gürültü olmama durumu, sükût olarak tanımlanmaktadır (TDK, 2020). Örgütsel sessizlik, çalışanların yaptıkları iş ya da çalıştıkları kurumla alakalı gelişen olaylar karşısında, işle ilgili iyileştirmeleri sağlayabilecek bilgi, fikir ya da görüşlerini yöneticilerinden bilerek saklamaları anlamına gelmektedir (Yalçınsoy, 2017). Kavramı Pinder ve Harlos (2001: 334), çalışanın kurum ile ilgili sorunlarda davranışsal, duygusal ve bilişsel yönden gerçek ve samimi değerlendirmelerini kurum içindeki aksaklıkları düzeltebilecek potansiyelde olan kişi ya da kişilerden esirgemesi olarak ifade etmiştir. Milliken, Morrison ve Hewlin (2003: 708) örgütsel sessizlik konusuna şu şekilde yaklaşmıştır:

- Çalışanların sessizleşmesine neden olan etkenler nelerdir?
- Çalışanlar nasıl sessizleşirler?
- Çalışanlar hangi konularda ses çıkarmaya daha isteksizdirler?
- Çalışanlar kurumla ilgili sorunları kimle paylaşım paylaşmayacaklarına nasıl karar verirler?

Bu sorular doğrultusunda örgütsel sessizlik konusunun nedenleri ve sonuçları ile ele alınıp incelenmesi gerekmektedir (Çakıcı, 2010). Örgütsel sessizlik kavramı bireysel bir tutum olarak gözükmese de çalışanların birbirlerinden etkilenebilme ihtimali bu davranışı kurum içinde iklim davranışına dönüştürme özelliğine sahiptir (Alparıslan ve Kayalar, 2012: 141).

Örgütsel sessizlik kavramı iletişimsel olarak incelendiğinde, daha sağlıklı bir iletişim süreci için bireylerin birbirlerini "sessiz kalma" yolu ile dinlemesi olarak ifade edilmektedir (Çakıcı, 2010: 25). Bireylerin birbirlerine saygı duyması ve nazik olması sebebi ile de sessizlik kavramının gelişebildiği; dolayısıyla güzel ahlâkın bir göstergesi olabileceği de düşünülmektedir (Alparıslan ve Kayalar, 2012: 145). Davranışsal bakış açısı ile kavram incelendiğinde, "ses" ve "sessizlik" kavramlarının birbirinin zıttı olduğu düşünülmektedir (Dyne vd., 2003: 78).

İşletme literatürü içerisinde kavram incelendiğinde; sessizliğin konuşmanın direkt zıddı olmadığı ifade edilmiştir. Bilerek, isteyerek ve stratejik bir davranış şekli olduğu yönünde bir tanımlama yapılmıştır (Ephratt, 2014: 37). Ses ve sessizlik olarak ifade edilen iki davranış

şekli de görüldüğünden daha fazlasıdır ve pek çok faktörü içinde barındıran kompleks bir yapıya sahiptir.

Örgütsel sessizlik konusunda bilinmesi gereken nokta şudur: Çalışan mevcut durumdaki aksaklıkları değiştirmeye ihtimâli olan yöneticilerinden fikirlerini ve bilgisini saklar. Fikirlerini ve bilgisini saklamasının ve sessiz kalmasının farklı nedenleri olabilir. Bu yüzden literatürde çoğunlukla örgütsel sessizlik konusunun nedenleri ve sonuçları üzerine çalışmaların olduğu belirlenmiştir.

## 1.2. Örgütsel Sessizliğin Nedenleri

Örgütsel sessizliğin hangi durumlarda ortaya çıktığının nedenlerinin bilinmesi bu davranışın yönetilmesi açısından önemlidir. Farklı araştırmacılar tarafından yapılan çalışmalardan ilki, 1970 yılında Rosen ve Tesser tarafından geliştirilen MUM (MUM about Undesirable Message) etkisi çalışmasıdır (Bayın vd., 2015: 56). Bu kavram, bireylerin sahip oldukları endişe sebebi ile sessiz kalmayı tercih etmesine dayanmaktadır (Rosen ve Tesser, 1970: 267). Yönetici ve çalışanlar arasındaki statü ve güç konusundaki farklılıklar MUM etkisini güçlendirmektedir. Pek çok çalışmada, çalışanlar olumsuz durumları iş arkadaşlarına rahatlıkla aktarıırken, yöneticilerine karşı çoğunlukla sessiz kalmayı tercih ettikleri ifade edilmiştir (Milliken vd., 2003: 16). Sessizliğin nedenleri ile ilgili diğer bir çalışma, 1974 yılında Noelle-Neuman tarafından gerçekleştirilmiştir. Bu çalışmada; sessizlik kolektif bir davranış şekli olarak değerlendirilmiştir. "Sessizlik sarmalı" teorisi adı verilen teoride toplum desteğinin zayıf olduğunu fark eden bireylerin, konuşmaya karşı isteksiz oldukları ve sessiz kalmaya devam ettikleri belirtilmiştir (Noelle-Neumann, 1974: 48).

Çakıcı (2008: 121) örgütsel sessizliğin nedenlerini beş gruba ayırmıştır:

- Yönetimsel ve örgütsel nedenler: Lidere olan güvensizlik, problemlerin açıkça konuşulabilmesini destekleyecek bir kültürün olmaması,
- İş ile ilgili korkular: İşimi kaybederim korkusu, problemleri dile getiren bireylerin desteklenmemesi, terfi ile ilgili korkular,
- Tecrübe eksikliği: Bilgi eksikliğinin ve deneyimsizliğinin anlaşılacağına dair endişe,
- Yalnız kalma korkusu: "Sorunlu ve ortalığı karıştıran kişi" olarak anılma korkusu,

- İlişkileri zedeleme korkusu: Yöneticilerin hoşuna gitmeyeceği ve destek kaybına uğrayacağı korkusu olarak ifade edilmiştir.

1990'lı yılların sonunda Harlos tarafından yapılan bir çalışmada "Sağır Kulak Sendromu" teorisi üzerinde durulmuştur. Bu sendrom örgütsel hareketsizlik olarak da ifade edilmektedir. Çakıcı'nın çalışması ile benzer şekilde çalışanların sessiz kalmasının nedeninin örgütsel politikalardan kaynaklandığını ileri sürmektedir. Örgütsel süreçlerdeki belirsizlik, çalışanların görmezlikten gelinmesi, tepki verdiklerinde suçlanmalarından kaynaklanmaktadır (Harlos, 2001: 333).

Sessizleşmenin diğer nedeni kültürel özelliklerdir. Taşkiran'ın 2011 yılında yaptığı bir çalışmasına göre, kültürel yapıya ait özelliklerden biri olan güç mesafesi, çalışanların problemlere dair fikirlerini ifade etmesine engel olmaktadır (Taşkiran, 2011: 69). Algın'ın çalışmasında ataerkil toplum yapısının kadınları geri planda bıraktığı gerçeği vurgulanmaktadır. Cinsiyetin bireysel anlamda kadınlarda izole olma, tecrübe eksikliği ve ilişkilerin zedelenmesi konusunda korku yarattığı ve bu sebeple erkeklere oranla daha fazla sessiz kaldıkları belirlenmiştir (Algın, 2014: 2).

### **1.3. Örgütsel Sessizliğin Boyutları**

#### **1.3.1. Kabullenici Sessizlik**

Kabullenici sessizlik boyutu, örgütte yaşanan sıkıntılara rıza gösterme ve boyun eğme olarak ifade edilmektedir (Bayram vd., 2017: 425). Çalışanlar konuşmalar bile bir değişim olmayacağı inancına sahip olduğundan, duruma boyun eğer ve razı olurlar (Karacaoğlu ve Cingöz, 2009: 702).

"Böyle gelmiş böyle gider...", "Bir çark kurulmuş dişlerden biri olarak dönüp duruyoruz", "Konuşsan da neyi değiştirebileceksin" gibi ifadeler bu boyut kapsamında sıkça kullanılmaktadır (Karacaoğlu ve Küçükköylü, 2015: 405).

#### **1.3.2. Korunma Amaçlı (Savunmacı) Sessizlik**

Korunma amaçlı sessizlik boyutu, Dyne, Ang ve Botero tarafından 2003 yılında yönetim literatürüne eklenmiştir (Taşkiran, 2011: 70). Korku duygusunun hâkim olduğu bu kavram, çalışanın hiçbir şekilde görüşünü ve bilgisini paylaşmaması olarak ifade edilmektedir (Sarioğlu, 2013: 72). Bu kavramla birlikte örgütsel sessizliğin odak noktasının korku hissine dayandığı ifade edilmektedir (Morrison ve Milliken, 2000: 709). Çalışan, meydana gelebilecek sorunlardan kendisinin sorumlu

tutulacağına dair korku geliştirir. Dolayısıyla korunma amaçlı sessizlik türünde çalışanın kendisini savunma içgüdüğü ile bir konuyu gündeme getirmesinin ortaya çıkaracağı olası etkileri göze alamaması olarak ifade edilmektedir (Göksel ve Güneş, 2017: 812).

### **1.3.3. Korumacı (Toplum Yararına) Sessizlik**

Örgüt yararına sessizlik boyutu, örgütün yararını gözeten, prososyal eğilim olarak adlandırılan bir davranıştır. Bu sessizliğin temel davranışsal özelliklerinin özgecilik, iş birliği ve sahiplenme gibi davranışlar oluşturmaktadır (Korsgaard vd., 1997: 160). Ekip içinde sinerjiyi ve performansı etkilememek adına örgütün aleyhine olan bir bilgiyi açıklamamayı tercih eden sessizlik boyutudur. Çalışan, iş arkadaşlarını korumak adına onların eksik taraflarını dile getirmez ve sessiz kalır. Grup iyiliğini düşünerek yapılan bu sessizlik davranışı kendisini düşünmeden hareket etmeyi gerektirmektedir (Çakinberk vd. 2014: 97; Çakıcı, 2010).

### **1.4. Örgütsel Sessizliğin Sonuçları**

Örgütsel sessizliğin hem örgüte hem de çalışanlara zarar verdiği bilinen bir gerçektir. Çalışanların psikolojileri olumsuz şekilde etkilenmekte, iş tatmini ve motivasyonu azalmakta ve iş arkadaşlarıyla iletişim problemleri yaşamaktadırlar. Aynı zamanda kendilerine olan güvenleri ve örgüte bağlılıkları da azalmaktadır (Özkan ve Külekçi, 2012: 37). Çalışanda değersizlik hissi yaratmaktadır (Şimşek ve Aktaş, 2014: 28). Sessiz kalınmasından dolayı örgütteki problemler ifade edilemediği için, uzun vadede örgütte zarara neden olacağı düşünülmektedir (Özgan ve Külekçi, 2012: 38).

Örgütsel sessizlikle ilgili yapılan çalışmalarda sessizliğin iş tatminini olumsuz yönde etkilediği sonucuna ulaşılmıştır. Çalışanların kasıtlı şekilde bilgilerini, görüşlerini paylaşmamasının kendilerinde fiziksel ve psikolojik sorunlar yaşamalarına sebep olduğu belirlenmiştir (Morrison ve Milliken, 2000: 708).

Bir başka çalışmada, kurum içerisinde iletişimin zayıf olması sebebiyle yaşanan problemlerin iş tatminini azalttığı ve çalışanların işten ayrılmalarına neden olduğu ifade edilmektedir (Vakola ve Bouradas, 2005: 448). Ayrıca bilgi akışında gecikmeler yaşanmakta, çalışanlar yöneticileri ile konuşmak istememekte ve örgüt içinde çatışmaya sebep olmaktadır (Koçel, 2014). Bu nedenlerden dolayı örgüte zarar verecek istenmeyen sonuçlarla karşılaşmamak için

örgütsel sessizliğin öncüllerini analiz etmek önemlidir (Dedahanov, Kim ve Rhee, 2015: 1848).

### **1.5. Yaşam Doyumu**

Yaşam doyumu, bireyin kendi yaşamını her yönü ile değerlendirmesi ile ilgilidir (Diener vd., 1985: 74). İlk kez Neugarten tarafından ortaya atılan kavram, bireyin içinde bulunduğu durum ile beklentilerinin karşılaştırılmasını ifade etmektedir (Özer ve Karabulut, 2003: 72). Dolayısıyla bireyin kendi yaşamı hakkında değer biçmesi olarak tanımlanabilir (Deniz, 2006: 1165).

Yaşam doyumu, belli bir alanla ilgili olmayıp, hayatın tümünün olumlu olarak değerlendirilmesi şeklinde tanımlanabilir. Dolayısıyla bireyin sadece işinden memnun olması hayatından memnun olduğu anlamına gelmez. İş memnuniyeti yaşam memnuniyetini arttırabilir ama onun yerine geçmez. Yaşam memnuniyetinin objesi yaşamın bütün alanlarıdır (Veenhoven, 1996: 30). Bireylerin yaşam doyumu birçok şeyden etkilenebilir. Bunlardan bazıları, günlük yaşamdan alınan mutluluk, yaşama yüklenen anlam, amaçlara ulaşma konusunda uyum, pozitif bireysel kimlik, fiziksel olarak bireyin kendisini iyi hissetmesi ve sosyal ilişkilerdir (Yılmaz ve Arsan, 2013: 62).

## **2. GEREÇ VE YÖNTEM**

Bu araştırmada nicel paradigma kapsamında betimsel ve ilişkisel modelden faydalanılmıştır. Değişkenler ve alt boyutlarını içeren araştırma modeli Şekil 1’de sunulmuştur.

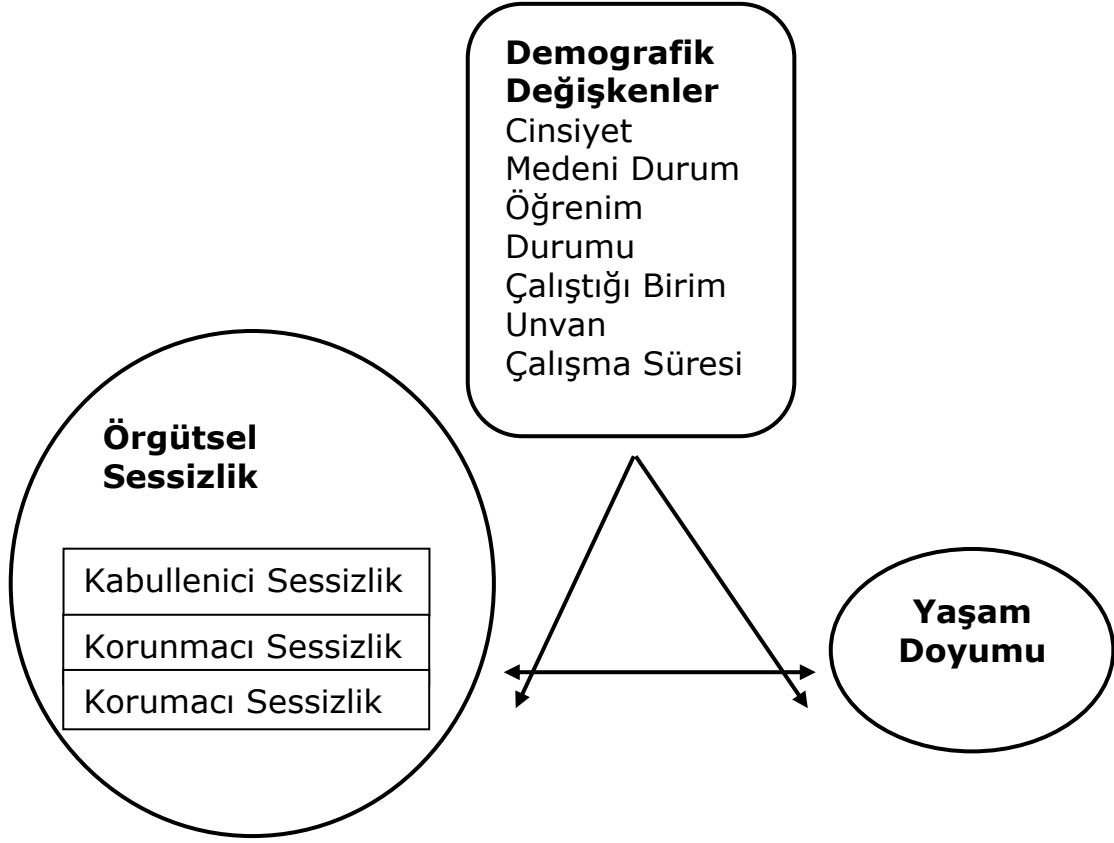

Şekil 1. Araştırmanın Modeli

Betimsel araştırma modelinde; örnekleme ait betimsel istatistik sonuçları örneklem sayısı, minimum ve maksimum puanlar, ortalama ve standart sapmalar ve demografik değişkenlere göre oluşan farklılıklar rapor edilmiştir. İlişkisel model kapsamında; örgütsel sessizlik ve yaşam doyumu ölçeklerine ilişkin korelasyon tabloları incelenmiştir.

### 2.1. Araştırmanın Amacı

Bu araştırma, vakıf üniversitelerindeki akademik personelin örgütsel sessizlik düzeyi ile yaşam doyumu arasındaki ilişkinin incelenmesi ve bazı demografik değişkenlere göre farklılaşım farklılaşmadığının belirlenmesi amacı ile yapılmıştır.

### 2.2. Araştırmanın Hipotezleri

H<sub>1</sub>: Akademisyenlerin örgütsel sessizlik düzeyleri ile yaşam doyumları arasında anlamlı bir ilişki vardır.

H<sub>2</sub>: Akademisyenlerin örgütsel sessizlik düzeyi demografik değişkenlere göre anlamlı derecede farklılaşmaktadır.

H<sub>3</sub>: Akademisyenlerin yaşam doyumu düzeyi demografik değişkenlere göre anlamlı derecede farklılaşmaktadır.

### 2.3. Araştırmanın Evren ve Örneklemi

Bu araştırmanın evrenini, İstanbul'da bulunan iki vakıf üniversitesinde görev yapan toplam 500 akademisyen oluşturmaktadır. Araştırma kapsamındaki üniversitelerden biri tıp, diş hekimliği, eczacılık ve sağlık bilimleri fakültesinden oluşmakta ve ön lisans, lisans, yüksek lisans ve doktora olmak üzere 3.103 öğrenci ve tam zamanlı 86 akademisyene sahiptir. Diğer üniversite farklı disipline sahip 8 fakülte, 2 meslek yüksekokulundan oluşmakta ve 15.300 öğrenci ve tam zamanlı 414 akademisyene sahiptir.

Araştırmada, örneklem seçimine gidilmemiş tüm akademik personele ulaşılmaya çalışılmış; ancak 156 akademisyen araştırmaya katılmıştır. Ölçeklerin uygulanma süreci 2 aylık bir sürede gerçekleşmiştir. Basılı olarak katılımcılara verilerek gönüllülük esas alınmıştır.

### 2.4. Veri Toplama Araçları

Bu araştırmada veri toplama araçları olarak "Demografik Bilgi Formu, Örgütsel Sessizlik Ölçeği ve Yaşam Doyumu Ölçeği" kullanılmıştır.

Demografik Bilgi Formu: Araştırmacı tarafından oluşturulan; cinsiyet, medeni durum, öğrenim durumu, çalıştığı birim, unvan ve çalışma süresine ilişkin sorular yer almaktadır.

Örgütsel Sessizlik Ölçeği: Dyne, Ang ve Botero (2003: 221) tarafından geliştirilip Karacaoğlu ve Cingöz tarafından (2009: 704) Türkçeye uyarlanan ölçek toplam 15 maddeden oluşmaktadır. Ölçek, ilgisizlik ve boyun eğmeye ilişkin "kabullenici sessizlik" korku ve kendini korumaya ilişkin "korunmacı sessizlik" ve ilişkileri korumaya yönelik "korunmacı sessizlik" boyutlarından oluşmaktadır. Her boyut beş maddeyle ölçülmektedir (Dyne vd., 2003: 212). Ölçeğin;

- 1, 2, 3, 4 ve 5. maddeleri kabullenici sessizlik boyutunu;
- 6, 7, 8, 9 ve 10. maddeleri korunmacı sessizlik boyutunu;
- 11, 12, 13, 14 ve 15. maddeleri ise korunmacı sessizlik boyutunu oluşturmaktadır. Ölçekte ters kodlu herhangi bir madde bulunmamaktadır. (Bu çalışmada, Cronbach alpha güvenirlik katsayısı 0,70 olarak hesaplanmıştır.)

Yaşam Doyumu Ölçeği: Diener, Emmons, Larsen ve Griffin (1985: 72) tarafından geliştirilen ölçek genel yaşam doyumunu ölçmektedir. Ölçeğin özgün formu bir faktör, beş madde ve likert tipinde 7'li derecelendirmeden oluşan kendini değerlendirme ölçeğidir. Her bir madde 7'li derecelendirilmiş cevaplama sistemine (1: Kesinlikle Katılmıyorum – 7: Tamamen Katılıyorum) göre değerlendirilmektedir. Köker (1991: 28) ölçeğin üç hafta arayla uygulanan, test tekrar tutarlılık katsayısının 0,85 olduğunu saptamıştır. Ölçeğin Türkçeye uyarlanması sırasında, özgün formunda yedi basamaklı olan cevap seçeneklerinin Türk kültürüne uygun olmadığı görülmüş ve basamak sayısı beşe indirilmiştir. Bu çalışmada, Cronbach alpha güvenilirlik katsayısı 0,80 olarak hesaplanmıştır. Yaşam doyumunu ölçek maddeleri şunlardır:

- (1) Yaşamımdan memnunum.
- (2) Yaşamımda sahip olmak istediğim önemli şeyleri elde ettim.
- (3) Yaşamım pek çok yönüyle idealimi karşılamaktadır.
- (4) Yeniden dünyaya gelseydim yaşamımda hiçbir şeyi değiştirmezdim.
- (5) Yaşam koşullarım mükemmeldir.

### 3. BULGULAR

Tablo 1. Katılımcıların Bazı Sosyo-Demografik Değişkenlerine Göre Dağılımı

Değişken	Sayı	Yüzde	
Cinsiyet	<i>Kadın</i>	79	74,5
	<i>Erkek</i>	27	25,5
Medeni Durum	<i>Bekar</i>	49	46,2
	<i>Evli</i>	57	53,8
Öğrenim Durumu	<i>Lisans</i>	7	6,6
	<i>Yüksek Lisans</i>	48	45,3
	<i>Doktora</i>	51	48,1
Çalıştığı Birim	<i>Yüksekokul</i>	28	26,4
	<i>Tıp</i>	5	4,7
	<i>Sağlık Bilimleri</i>	39	36,8
	<i>Eczacılık</i>	16	15,1
	<i>Diş Hekimliği</i>	18	17,0



Unvan	Sayı	Yüzde
<i>İdari uzman</i>	3	2,8
<i>Araştırma görevlisi</i>	20	18,9
<i>Öğretim görevlisi</i>	53	50,0
<i>Dr. öğretim üyesi</i>	19	17,9
<i>Doçent</i>	7	6,6
<i>Profesör</i>	3	2,8
<i>Uzman doktor</i>	1	0,9
<b>TOPLAM</b>	<b>106</b>	<b>100,0</b>

Çalışma Süresi	Sayı	Yüzde
<i>1 yıl altı</i>	17	16,0
<i>1-5 yıl</i>	40	37,7
<i>6-10 yıl</i>	21	19,8
<i>10 yıl üstü</i>	28	26,4
<b>TOPLAM</b>	<b>106</b>	<b>100,0</b>

Katılımcıların %74,5'i kadın, %53,8'i evli, %48,1'i doktora mezunudur. Katılımcıların %36,8'i Sağlık Bilimleri Fakültesi'nde çalışmakta olup, %50'si öğretim görevlisidir. Katılımcıların %37,7'si 1-5 yıl arasında kurumda çalışmaktadır. Katılımcıların yaş ortalaması  $33,8 \pm 8,0$ 'dir.

Tablo 2. Katılımcıların İşlerinden Memnun Olma Durumunun Dağılımı

	Sayı	Yüzde
<b>Evet</b>	78	73,6
<b>Hayır</b>	24	22,6
<b>Kısmen</b>	4	3,8
<b>Toplam</b>	106	100,0

Katılımcıların %73,6'sı çalıştıkları işten memnun olduğunu belirtmektedir.

Tablo 3. Örgütsel Sessizlik Ölçeğine Verilen Cevapların Puan Ortalamaları

Örgütsel Sessizlik	Sorular	Ortalama	Standart Sapma	Cronbach Alpha
<b>Kabullenici Sessizlik</b>	01	2,33	1,07	<b>0,75</b>
	02	1,97	0,79	

	O3	1,81	0,83	
	O4	1,84	0,93	
	O5	1,95	0,95	
	<b>O1-O5</b>	<b>1,98</b>	<b>0,65</b>	
	O6	1,92	0,97	
	O7	1,88	0,95	
<b>Korunmacı Sessizlik</b>	O8	2,22	0,91	<b>0,81</b>
	O9	2,07	0,91	
	O10	2,07	0,99	
	<b>O6-O10</b>	<b>2,03</b>	<b>0,72</b>	
	O11	4,14	0,96	
	O12	3,67	1,14	
<b>Korunmacı Sessizlik</b>	O13	4,47	0,92	<b>0,82</b>
	O14	4,34	0,83	
	O15	4,36	0,79	
	<b>O11-O15</b>	<b>4,14</b>	<b>0,72</b>	

Katılımcıların kabullenici sessizlik ortalaması  $1,98 \pm 0,65$ , korunmacı sessizlik ortalaması  $2,03 \pm 0,72$  iken korunmacı sessizlik ortalamaları ise  $4,14 \pm 0,72$ 'dir.

Tablo 4. Yaşam Doyumu Ölçeğine Verilen Cevapların Puan Ortalamaları

Sorular	Ortalama	Standart Sapma	Cronbach Alpha
<b>Y1</b>	3,21	1,01	
<b>Y2</b>	2,86	0,96	
<b>Y3</b>	3,42	0,89	
<b>Y4</b>	3,70	0,94	0,80
<b>Y5</b>	2,88	1,06	
<b>Y1-Y5</b>	<b>3,21</b>	<b>0,73</b>	

Katılımcıların yaşam doyumu puan ortalaması  $3,21 \pm 0,73$ 'tür.

Tablo 5. Örgütsel Sessizlik İle Yaşam Doyumu İlişkisi\*

Yaşam Doyumu	Kabullenici Sessizlik	Korunmacı Sessizlik	Korunmacı Sessizlik
--------------	-----------------------	---------------------	---------------------

\* Spearman korelasyon testi uygulanmıştır.

<b>R</b>	-0,22	-0,20	0,34
<b>P</b>	<b>0,020</b>	<b>0,039</b>	<b>0,001</b>

Katılımcıların yaşam doyumu puan ortalamaları ile kabullenici sessizlik puan ortalamaları arasında negatif yönde çok zayıf, korunmacı sessizlik puan ortalamaları arasında negatif yönde çok zayıf, korunmacı sessizlik puan ortalamaları arasında ise pozitif yönde zayıf bir ilişki tespit edilmiştir ( $p < 0,05$ ).

Tablo 6. Katılımcıların Cinsiyete Göre Örgütsel Sessizlik Sıra Ortalamalarının Karşılaştırılması\*

Örgütsel Sessizlik	Cinsiyet	N	Sıra ortalaması	U	Z	P
<b>Kabullenici Sessizlik</b>	<b>Kadın</b>	79	51,08	875,50	-1,39	0,163
	<b>Erkek</b>	27	60,57			
<b>Korunmacı Sessizlik</b>	<b>Kadın</b>	79	50,85	857,50	-1,52	0,127
	<b>Erkek</b>	27	61,24			
<b>Korunmacı Sessizlik</b>	<b>Kadın</b>	79	56,68	815,50	-1,84	0,065
	<b>Erkek</b>	27	44,20			

Kadınların kabullenici sessizlik sıra ortalamaları 51,08 iken erkeklerin 60,57'dir. Kadınların korunmacı sessizlik sıra ortalamaları 50,85 iken erkeklerin 61,24'tür. Kadınların korunmacı sessizlik sıra ortalamaları 56,68 iken erkeklerin 44,20'dir. Yapılan Mann-Whitney U analizi sonucu kadın ve erkeklerin örgütsel sessizlik sıra ortalamaları arasında istatistiksel olarak anlamlı bir farklılık tespit edilmemiştir ( $p > 0,05$ ).

Tablo 7. Yaş İle Örgütsel Sessizlik İlişkisi†

Yaş	Kabullenici Sessizlik	Korunmacı Sessizlik	Korunmacı Sessizlik
<b>R</b>	-0,30	-0,182	0,177
<b>P</b>	<b>0,002</b>	0,062	0,070

\* Mann-Whitney u testi uygulanmıştır.

† Spearman korelasyon testi uygulanmıştır.

Katılımcıların yaş ortalaması ile kabullenici sessizlik ortalamaları arasında negatif yönde zayıf bir ilişki tespit edilmiştir ( $p<0,05$ ).

Tablo 8. Katılımcıların Medeni Duruma Göre Örgütsel Sessizlik Sıra Ortalamalarının Karşılaştırılması\*

Örgütsel Sessizlik	Medeni durum	n	Sıra ortalaması	U	Z	P
Kabullenici Sessizlik	<i>Bekar</i>	49	61,51	1004,00	-2,507	<b>0,012</b>
	<i>Evli</i>	57	46,61			
Korunmacı Sessizlik	<i>Bekar</i>	49	57,26	1212,50	-1,173	0,241
	<i>Evli</i>	57	50,27			
Korumacı Sessizlik	<i>Bekar</i>	49	51,34	1290,50	-0,680	0,497
	<i>Evli</i>	57	55,36			

Bekarların kabullenici sessizlik sıra ortalamaları 61,51 iken evlilerin 46,61'dir. Bekarların korunmacı sessizlik sıra ortalamaları 57,26 iken evlilerin 50,27'dir. Bekarların korumacı sessizlik sıra ortalamaları 51,34 iken evlilerin 55,36'dır. Yapılan Mann-Whitney U analizi sonucu bekar ve evlilerin kabullenici sessizlik sıra ortalamaları arasında istatistiksel olarak anlamlı bir farklılık tespit edilmiştir ( $p<0,05$ ).

Tablo 9. Katılımcıların Öğrenim Durumuna Göre Örgütsel Sessizlik Sıra Ortalamalarının Karşılaştırılması†

Örgütsel Sessizlik	Öğrenim durumu	N	Sıra ortalaması	H	df	P
Kabullenici Sessizlik	<i>Lisans</i>	7	55,14	6,668	2	<b>0,036</b>
	<i>Y. lisans</i>	48	61,53			
	<i>Doktora</i>	51	45,72			
Korunmacı Sessizlik	<i>Lisans</i>	7	41,79	8,920	2	<b>0,012</b>
	<i>Y. lisans</i>	48	63,18			
	<i>Doktora</i>	51	46,00			
Korumacı Sessizlik	<i>Lisans</i>	7	53,57	14,942	2	<b>0,001</b>
	<i>Y. lisans</i>	48	41,33			
	<i>Doktora</i>	51	64,94			

\* Mann-Whitney u testi uygulanmıştır.

† Kruskal Wallis testi uygulanmıştır.

Lisans mezunlarının kabullenici sessizlik sıra ortalamaları 55,14, yüksek lisans mezunlarının 61,53 iken doktora mezunlarının 45,72'dir. Lisans mezunlarının korunmacı sessizlik sıra ortalamaları 41,79, yüksek lisans mezunlarının 63,18 iken doktora mezunlarının 46'dır. Lisans mezunlarının korunmacı sessizlik sıra ortalamaları 53,57, yüksek lisans mezunlarının 41,33 iken doktora mezunlarının 64,94'tür. Yapılan Kruskal-Wallis analizi sonucu öğrenim durumuna göre örgütsel sessizlik sıra ortalamaları arasında istatistiksel olarak anlamlı bir farklılık tespit edilmiştir ( $p < 0,05$ ).

Yapılan post hoc testi sonucu örgütsel sessizlik sıra ortalamaları arası farklılığın doktora ile yüksek lisans mezunları arasındaki farklılıktan kaynaklandığı tespit edilmiştir ( $p < 0,05$ ).

Tablo 10. Katılımcıların Çalıştığı Birime Göre Örgütsel Sessizlik Sıra Ortalamalarının Karşılaştırılması\*

Örgütsel Sessizlik	Çalıştığı birim	N	Sıra ortalaması	H	df	P
Kabullenici Sessizlik	<i>Yüksekokul</i>	28	54,89	2,946	4	0,567
	<i>Tıp</i>	5	62,90			
	<i>Sağlık bilimleri</i>	39	52,37			
	<i>Eczacılık</i>	16	60,69			
	<i>Diş hekimliği</i>	18	44,78			
Korunmacı Sessizlik	<i>Yüksekokul</i>	28	56,11	2,790	4	0,594
	<i>Tıp</i>	5	67,90			
	<i>Sağlık bilimleri</i>	39	50,59			
	<i>Eczacılık</i>	16	58,38			
	<i>Diş hekimliği</i>	18	47,42			
Korunmacı Sessizlik	<i>Yüksekokul</i>	28	49,00	5,927	4	0,205
	<i>Tıp</i>	5	28,80			
	<i>Sağlık bilimleri</i>	39	54,36			
	<i>Eczacılık</i>	16	56,00			

\* Kruskal Wallis testi uygulanmıştır.

**Diş** 18 63,28  
**hekimliği**

Yüksekokul çalışanlarının kabullenici sessizlik sıra ortalamaları 54,89, tıp fakültesi çalışanlarının 62,90, sağlık bilimleri çalışanlarının 52,37, eczacılık çalışanlarının 60,69 iken diş hekimliği çalışanlarının 44,78'dir. Yüksekokul çalışanlarının korunmacı sessizlik sıra ortalamaları 56,11, tıp fakültesi çalışanlarının 67,90, sağlık bilimleri çalışanlarının 50,59, eczacılık çalışanlarının 58,38 iken diş hekimliği çalışanlarının 47,42'dir.

Yüksekokul çalışanlarının korunmacı sessizlik sıra ortalamaları 49,00, tıp fakültesi çalışanlarının 28,80, sağlık bilimleri çalışanlarının 54,36, eczacılık çalışanlarının 56,00 iken diş hekimliği çalışanlarının 63,28'dir. Yapılan Kruskal-Wallis analizi sonucu çalışılan birime göre örgütsel sessizlik sıra ortalamaları arasında istatistiksel olarak anlamlı bir farklılık tespit edilmemiştir ( $p>0,05$ ).

Tablo 11. Katılımcıların Unvanlarına Göre Örgütsel Sessizlik Sıra Ortalamalarının Karşılaştırılması\*

Örgütsel Sessizlik	Unvan	n	Sıra ortalaması	H	df	P
Kabullenici Sessizlik	<b>İdari uzman</b>	3	54,50	19,659	6	<b>0,003</b>
	<b>Ar. Gör.</b>	20	73,68			
	<b>Öğr. Gör.</b>	53	53,79			
	<b>Dr. Öğr. Üyesi</b>	19	37,03			
	<b>Doçent</b>	7	56,64			
	<b>Profesör</b>	3	13,50			
	<b>Uzman Dr.</b>	1	42,50			
Korunmacı Sessizlik	<b>İdari uzman</b>	3	65,67	14,234	6	<b>0,027</b>
	<b>Ar. Gör.</b>	20	72,53			
	<b>Öğr. Gör.</b>	53	51,21			
	<b>Dr. Öğr. Üyesi</b>	19	40,89			
	<b>Doçent</b>	7	51,36			
	<b>Profesör</b>	3	30,83			

\* Kruskal Wallis testi uygulanmıştır.

Korunmacı Sessizlik	<i>Uzman Dr.</i>	1	80,50	11,768	6	0,067
	<i>İdari uzman</i>	3	44,00			
	<i>Ar. Gör.</i>	20	41,00			
	<i>Öğr. Gör.</i>	53	51,01			
	<i>Dr. Öğr. Üyesi</i>	19	69,82			
	<i>Doçent</i>	7	59,14			
	<i>Profesör</i>	3	77,50			
	<i>Uzman Dr.</i>	1	42,50			

İdari uzmanların kabullenici sessizlik sıra ortalamaları 54,50, araştırma görevlilerinin 73,68, öğretim görevlilerinin 53,79, doktor öğretim görevlilerinin 37,03, doçentlerin 56,64, profesörlerin 13,50 iken uzman doktorların 42,50'dir. İdari uzmanların korunmacı sessizlik sıra ortalamaları 65,67, araştırma görevlilerinin 72,53, öğretim görevlilerinin 51,21, doktor öğretim üyelerinin 40,89, doçentlerin 51,36, profesörlerin 30,83 iken uzman doktorların 80,50'dir. İdari uzmanların korunmacı sessizlik sıra ortalamaları 44,00, araştırma görevlilerinin 41,00, öğretim görevlilerinin 51,01, doktor öğretim üyelerinin 69,82, doçentlerin 59,14, profesörlerin 77,50 iken uzman doktorların 42,50'dir. Yapılan Kruskal-Wallis analizi sonucu unvana göre kabullenici ve korunmacı sessizlik sıra ortalamaları arasında istatistiksel olarak anlamlı bir farklılık tespit edilmiştir ( $p < 0,05$ ).

Yapılan posthoc testi sonucu kabullenici sessizlik sıra ortalamaları arası farklılığın profesör ve doktor öğretim üyeleri ile araştırma görevlileri arasındaki farklılıktan kaynaklandığı tespit edilmiştir ( $p < 0,05$ ). Korunmacı sessizlik sıra ortalamaları arası farklılığın ise doktor öğretim üyeleri ile araştırma görevlileri arasındaki farklılıktan kaynaklandığı tespit edilmiştir ( $p < 0,05$ ).

Tablo 12. Katılımcıların İşlerinden Memnuniyet Durumuna Göre Örgütsel Sessizlik Sıra Ortalamalarının Karşılaştırılması\*

Örgütsel Sessizlik	İşten memnuniyet	N	Sıra ortalaması	H	df	P
Kabullenici Sessizlik	<i>Evet</i>	78	50,76	5,866	2	0,053
	<i>Kısmen</i>	24	56,73			
	<i>Hayır</i>	4	87,50			

\* Kruskal Wallis testi uygulanmıştır.

Korunmacı Sessizlik	<i>Evet</i>	78	51,77	1,369	2	0,504
	<i>Kısmen</i>	24	56,79			
	<i>Hayır</i>	4	67,50			
Korumacı Sessizlik	<i>Evet</i>	78	53,92	0,136	2	0,934
	<i>Kısmen</i>	24	52,98			
	<i>Hayır</i>	4	48,38			

Evet diyenlerin kabullenici sessizlik sıra ortalamaları 50,76, kısmen diyenlerin 56,73 iken hayır diyenlerin 67,50'dir. Evet diyenlerin korunmacı sessizlik sıra ortalamaları 51,77, kısmen diyenlerin 56,79 iken hayır diyenlerin 67,50'dir. Evet diyenlerin korumacı sessizlik sıra ortalamaları 53,92, kısmen diyenlerin 52,98 iken hayır diyenlerin 48,38'dir. Yapılan Kruskal-Wallis analizi sonucu çalışılan işten memnuniyet durumuna göre örgütsel sessizlik sıra ortalamaları arasında istatistiksel olarak anlamlı bir farklılık tespit edilmemiştir ( $p>0,05$ ).

Tablo 13. Katılımcıların Cinsiyete Göre Yaşam Doyumu Puan Ortalamalarının Karşılaştırılması\*

Cinsiyet	N	Ortalama	Standart sapma	t	P
<i>Kadın</i>	79	3,20	0,71	-0,259	0,796
<i>Erkek</i>	27	3,24	0,78		

Kadınların yaşam doyumu puan ortalaması  $3,20\pm 0,71$  iken erkeklerin  $3,24\pm 0,78$ 'dir. Yapılan Student t analizi sonucu kadın ve erkeklerin yaşam doyumu puan ortalamaları arasında istatistiksel olarak anlamlı bir farklılık tespit edilmemiştir ( $p>0,05$ ).

Yaş ile yaşam doyumu puan ortalamaları arasında pozitif yönde zayıf bir ilişki tespit edilmiştir ( $r=0,30$ ;  $p=0,002$ ).

Tablo 14. Katılımcıların Medeni Duruma Göre Yaşam Doyumu Puan Ortalamalarının Karşılaştırılması†

Medeni durum	n	Ortalama	Standart sapma	T	P
<i>Bekar</i>	49	3,11	0,69	-1,422	0,158
<i>Evli</i>	57	3,30	0,74		

\* Student t testi uygulanmıştır.

† Student t testi uygulanmıştır.



Bekarların yaşam doyumu puan ortalaması  $3,11\pm 0,69$  iken erkeklerin  $3,24\pm 0,74$ 'tür. Yapılan Student t analizi sonucu bekar ve evlilerin yaşam doyumu puan ortalamaları arasında istatistiksel olarak anlamlı bir farklılık tespit edilmemiştir ( $p>0,05$ ).

Tablo 15. Katılımcıların Öğrenim Duruma Göre Yaşam Doyumu Puan Ortalamalarının Karşılaştırılması\*

Öğrenim durumu	n	Ortalama	Standart sapma	F	P
<i>Lisans</i>	7	3,26	1,09	3,676	0,029
<i>Y. Lisans</i>	48	3,01	0,58		
<i>Doktora</i>	51	3,40	0,75		

Lisans mezunlarının yaşam doyumu puan ortalaması  $3,26\pm 1,09$ , yüksek lisans mezunlarının  $3,01\pm 0,58$  iken doktora mezunlarının  $3,40\pm 0,75$ 'dir. Yapılan ANOVA analizi sonucu öğrenim durumuna göre yaşam doyumu puan ortalamaları arasında istatistiksel olarak anlamlı bir farklılık tespit edilmiştir ( $p<0,05$ ). Yapılan post- hoc Tukey analizi sonucu bu farklılığın yüksek lisans ile doktora mezunlarının puan ortalamaları arasından kaynaklandığı tespit edilmiştir ( $p=0,022$ ).

Tablo 16. Katılımcıların Çalıştıkları Birime Göre Yaşam Doyumu Puan Ortalamalarının Karşılaştırılması†

Çalışılan birim	n	Ortalama	Standart sapma	F	P
<i>Yüksekokul</i>	28	3,16	0,75	0,654	0,625
<i>Tıp</i>	5	3,00	0,42		
<i>Sağlık bilimleri</i>	39	3,20	0,79		
<i>Eczacılık</i>	16	3,12	0,65		
<i>Diş hekimliği</i>	18	3,44	0,66		

Yüksekokul çalışanlarının yaşam doyumu puan ortalaması  $3,16\pm 0,75$ , tıp fakültesi çalışanlarının  $3,00\pm 0,42$ , sağlık bilimleri fakültesi çalışanlarının  $3,20\pm 0,79$ , eczacılık fakültesi çalışanlarının  $3,12\pm 0,65$  iken diş hekimliği çalışanlarının  $3,44\pm 0,66$ 'dır. Yapılan ANOVA analizi sonucu çalışılan birime göre yaşam doyumu puan

\* Oneway ANOVA testi uygulanmıştır.

† Oneway ANOVA testi uygulanmıştır.

ortalamaları arasında istatistiksel olarak anlamlı bir farklılık tespit edilmemiştir ( $p>0,05$ ).

Tablo 17. Katılımcıların Unvana Göre Yaşam Doyumu Puan Ortalamalarının Karşılaştırılması\*

Unvan	n	Ortalama	Standart sapma	F	P
<b>İdari uzman</b>	3	3,20	0,40	2,525	0,034
<b>Ar.Gör.</b>	20	3,02	0,52		
<b>Öğr. Gör.</b>	53	3,11	0,75		
<b>Dr. Öğr. Üyesi</b>	19	3,60	0,75		
<b>Doçent</b>	7	3,31	0,64		
<b>Profesör</b>	3	4,00	0,40		

İdari uzmanların yaşam doyumu puan ortalaması  $3,20\pm 0,40$ , araştırma görevlilerinin  $3,02\pm 0,52$ , öğretim görevlilerinin  $3,11\pm 0,75$ , doktor öğretim üyelerinin  $3,60\pm 0,75$ , doçentlerin  $3,31\pm 0,64$  iken profesörlerin  $4,00\pm 0,40$ 'dır. Yapılan ANOVA analizi sonucu çalışılan birime göre yaşam doyumu puan ortalamaları arasında istatistiksel olarak anlamlı bir farklılık tespit edilmiştir ( $p<0,05$ ). Yapılan post-hoc Tukey analizi sonucu farklılığın hangi gruplardan kaynaklandığı tespit edilememiştir.

Tablo 18. Katılımcıların Çalışma Süresine Göre Yaşam Doyumu Puan Ortalamalarının Karşılaştırılması †

Çalışma süresi	n	Ortalama	Standart sapma	F	P
<b>1 yıl altı</b>	17	3,19	0,65	3,785	0,013
<b>1-5 yıl</b>	40	2,95	0,76		
<b>6-10 yıl</b>	21	3,35	0,70		
<b>10 yıl üstü</b>	28	3,50	0,61		

1 yıl ve altı çalışanların yaşam doyumu puan ortalaması  $3,19\pm 0,65$ , 1-5 yıl çalışanların  $2,95\pm 0,76$ , 6-10 yıl çalışanların  $3,35\pm 0,70$  iken 10 yıl üstü çalışanların  $3,50\pm 0,61$ 'dir. Yapılan ANOVA

\* Oneway ANOVA testi uygulanmıştır.

† Oneway ANOVA testi uygulanmıştır.

analizi sonucu çalışma süresine göre yaşam doyumu puan ortalamaları arasında istatistiksel olarak anlamlı bir farklılık tespit edilmiştir ( $p < 0,05$ ). Yapılan post- hoc Tukey analizi sonucu farklılığın 1-5 yıl ile 10 yıl üstü çalışanların puan ortalamaları arasından kaynaklandığı tespit edilmiştir ( $p = 0,009$ ).

Tablo 19. Katılımcıların İşten Memnuniyet Durumuna Göre Yaşam Doyumu Puan Ortalamalarının Karşılaştırılması\*

İşten memnuniyet durumu	N	Ortalama	Standart sapma	F	P
<i>Evet</i>	78	3,26	0,70		
<i>Kısmen</i>	24	3,20	0,15	3,557	0,032
<i>Hayır</i>	4	2,30	0,34		

Evet diyenlerin  $3,26 \pm 0,70$ , kısmen diyenlerin  $3,20 \pm 0,15$  iken hayır diyenlerin  $2,30 \pm 0,34$ 'tür. Yapılan ANOVA analizi sonucu işten memnuniyet durumuna göre yaşam doyumu puan ortalamaları arasında istatistiksel olarak anlamlı bir farklılık tespit edilmiştir ( $p < 0,05$ ). Yapılan post-hoc Tukey analizi sonucu farklılığın evet ile hayır diyenlerin puan ortalamaları arasından kaynaklandığı tespit edilmiştir ( $p = 0,024$ ).

#### 4. TARTIŞMA VE SONUÇ

Bu çalışmada akademisyenlerin örgütsel sessizlik düzeyleri ile yaşam doyumu arasındaki ilişki araştırılmış ve demografik değişkenlere göre farklılık gösterip göstermediği incelenmiştir.

Korelasyon analizlerine göre; kabullenici sessizlik ve korunmacı (korunma amaçlı) sessizlik ile yaşam doyumu arasında çok zayıf, negatif yönde ve anlamlı bir ilişki vardır. Korunmacı sessizlik (örgüt yararına sessizlik) ile yaşam doyumu arasında ise zayıf düzeyde, pozitif yönde ve anlamlı bir ilişki bulunmaktadır (Tablo 5). Kabullenici sessizlik ve korunma amaçlı sessizlik azalırken yaşam doyumunun artması, örgüt içerisindeki olası iyileşmelerin bireyi mutlu edebileceği anlamına gelmektedir. Kabullenici sessizlikte bireyin yaşanan durumlar karşısında rıza göstermesi ve mevcut durumu değiştirme konusunda

\* Oneway ANOVA testi uygulanmıştır.

yeterli olamayacağı düşüncesi yaşam kalitesinin de düşmesine neden olmaktadır. Bireyin korumacı sessizlik (örgüt yararına sessizlik) düzeyinin artması, ekibini sahiplenmesi ve sinerjiyi bozmamak adına eksikleri söylememeyi tercih etmesinin yaşam doyumunu arttırdığı sonucuna ulaşılmıştır.

Bu araştırmada, profesörlerin örgüt yararına sessiz kalma düzeyleri daha yüksekken, araştırma görevlilerinin de kabullenici ve korunma amaçlı sessizlik düzeylerinin daha fazla olduğu tespit edilmiştir. Ayrıca öğretim görevlilerinin örgüt yararına sessiz kalma düzeylerinin araştırma görevlilerinden daha yüksek olduğu belirlenmiştir. Akan ve Oran'ın (2017) çalışmasında da benzer şekilde araştırma görevlilerinin profesörlere göre daha çok korunma amaçlı sessizlik düzeyine sahip olmaları araştırmanın sonucunu destekler niteliktedir.

Bu araştırmada, yüksek lisans öğrenim düzeyine sahip olan akademisyenlerin kabullenici ve korunma amaçlı sessizlik düzeyleri lisans ve doktora öğrenim düzeyine sahip akademisyenlerden daha yüksek iken, doktora mezunlarının örgüt yararına sessizlik düzeyi diğer öğrenim düzeyine sahip akademisyenlerden daha yüksektir. Başka bir çalışmada doktora öğrenim düzeyine sahip olan akademisyenlerin korunma amaçlı sessizlik düzeyinin daha yüksek olduğu sonucuna ulaşılmıştır (Akan ve Oran, 2017: 87). Dolayısıyla literatür ile araştırma sonucunun bu noktada farklılaştığı görülmektedir.

Bu araştırmada, Tıp Fakültesi akademisyenlerinin diğer fakültede çalışan akademisyenlere göre kabullenici ve koruma amaçlı sessizlik gösterdikleri, Diş Hekimliği Fakültesi akademisyenlerinin örgüt yararına sessiz kalma davranışının yüksek olduğu, Yüksekokulda görev yapan akademisyenlerin ise örgüt yararına sessiz kalma davranışlarının düşük olduğu belirlenmiştir.

Bu araştırmada, bekar olan akademisyenlerin evli akademisyenlere göre kabullenici ve korunma amaçlı sessizlik düzeyleri daha yüksek iken, evli olan akademisyenlerin ise örgüt yararına sessiz kalma düzeylerinin daha yüksek olduğu tespit edilmiştir.

Profesörlerin, 10 yıldan fazla çalışanların ve doktora mezunu olanların yaşam doyumlarının daha yüksek olduğu tespit edilmiştir (Tablo 17). Yapılan bir çalışmada profesörlerin araştırma görevlilerine göre yaşam doyumlarının daha yüksek olduğu sonucu araştırma

sonucu ile benzerdir (Tümkaya vd., 2008: 12). Doğan ve Morali (1999) tarafından yapılan çalışmada ise profesörlerin diğer akademisyenlere kıyasla yaşam doyumlarının daha yüksek olduğu tespit edilmiştir. Araştırma sonuçlarına paralel olarak, benzer çalışmalar yaşam doyumunun unvan ve çalışma süresine göre farklılık gösterdiğini destekler niteliktedir.

Bu araştırmada akademisyenlerin %73'ünün işinden memnun olduğu ve memnun olanların yaşam doyumlarının da yüksek olduğu tespit edilmiştir (Tablo 19). Benzer bir çalışmada da işinden memnun olanların memnun olmayanlara göre yaşam doyumlarının yüksek olduğu sonucuna ulaşılmıştır. Çalışma ortamından memnun olan bireyler, bilgi ve becerilerinin yeterli düzeyde olduğuna inanır ve dolayısıyla yaşamdan aldığı haz da artmaya başlamaktadır (Bulut ve Aydınoglu, 2013: 348).

Bu araştırmada, kavramsal çerçevede ifade edildiği gibi, örgütsel sessizlik örgütsel iletişimin aksayan bir yönüdür. Anadolu Üniversitesi akademisyenleri ile yapılan bir çalışmada, yaşam doyumunu ile örgütsel iletişim arasında güçlü, pozitif yönde anlamlı bir ilişki olduğu tespit edilmiştir (Şimşek, 2011: 92). Dolayısıyla Şimşek'in çalışması örgütsel sessizlik ile yaşam doyumunu arasındaki ilişkinin varlığını destekler niteliktedir.

Bu araştırmada, yaşam doyumunun yaş ve öğrenim düzeyine göre farklılık gösterdiği sonucuna varılmıştır. Doktora öğrenim düzeyine sahip olan akademisyenlerin yaşam doyumlarının daha fazla olduğu tespit edilmiştir. Ancak literatür incelendiğinde; cinsiyet, bireylerin öğrenim düzeyi, medeni durumu ve yaş gibi değişkenlerin yaşam doyumunu üzerinde anlamlı bir etkiye sahip olmadığı sonucuna ulaşılmaktadır. Bireyin kişiliğinin ve içinde bulunduğu kültürün yaşam doyumunu açıklama noktasında daha fazla güce sahip olduğu ifade edilmektedir (Rigby ve Huebner, 2005: 94).

Üniversiteler, gelişim ve değişimin sürekli olduğu dinamik kurumlardır. Örgütsel sessizlik gibi kurumun dinamizmini etkileyen davranışların meydana gelmesini önlemek ya da etkisini azaltmak adına, bu davranışa neden olan araştırmaların yapılması ve çözüm önerilerinin geliştirilmesinin yükseköğretim kurumları açısından önemli olduğu düşünülmektedir.

Bu çalışmada örgütsel sessizliğin kuramsal yapısının yeni bulgularla pekiştirilmesi hedeflenmiştir. Örgütsel sessizliğin yaşam

doyumuyla ilişkisi vakıf üniversitelerinde ilk kez çalışılmıştır. Örgütsel sessizlik çoğunlukla güvenin, açık iletişimin olmadığı durumlarda ortaya çıkmakta ve yaşam doyumunun azalmasına neden olmaktadır. Bir iletişim sorunu olan örgütsel sessizliğin, yalnızca örgütle sınırlı bir sorun olmadığını ve bireyin mutluluğu gibi daha geniş ve farklı bir perspektiften incelenmesi gerektiğini ortaya çıkarmıştır.

Üniversitelerdeki yönetim anlayışının katı hiyerarşiden uzak olması üniversitelerin daha demokratik ve akademisyenlerin fikirlerine değer veren kurumlar hâline gelmesi sessizliği azaltabilir. Bu nedenle yöneticilerin yeterliliğe dayalı olarak mevcut makama gelmesi sağlanmalıdır.

## 5. ÖNERİLER

Örgütsel sessizlik ile mücadele edebilmek adına; çalışanlara danışmanlık hizmetleri verilmesi, öneri sistemlerinin geliştirilmesi ve bireylere geri bildirimde bulunulması, motivasyonu arttırıcı teşvik ve ödül sistemlerinin etkin bir biçimde uygulanması ve iletişim kanallarının sağlıklı bir şekilde kullanılması gibi önlemler alınabilir.

Bu araştırmanın benzeri, üniversitelerde sadece yönetim düzeyinde yapılarak, yönetici pozisyonundaki akademisyenlerin diğer akademisyenlerin sessizliklerini nasıl algıladıkları ve bu sessizliğin nedenleri, sonuçları ve çözümlerine yönelik düşünceleri alınabilir. Sessizliğin örgüt içerisinde minimum seviyede tutulması için örgütsel sessizliğin oluşmasına neden olan faktörler nitel araştırma kapsamında derinlemesine incelenebilir.

Uluslararası karşılaştırmalarda demokratiklik sıralamasında ilk sıralarda yer alan ülkelerin üniversiteleriyle Türkiye'deki üniversiteler sessizlik ve ses açısından karşılaştırılabilir.

### 5.1. Araştırmanın Kısıtlılıkları

Sessizlik davranışının açıklanmasında akademisyenlerin ölçek maddelerine tereddüt ederek cevap vermesi söz konusu olabilir. Ayrıca bu araştırma, sadece iki vakıf üniversitesinde görev yapan akademisyenler üzerine uygulanmıştır. Her iki üniversitede de profesör sayısının farklı unvanlara sahip akademisyenlerin sayısından az olması, sonuçların genellenebilir olması konusunda yetersizliğe neden olabilir.

## KAYNAKÇA

- Acaray, A. & Şevik, N. (2016). Küresel Boyutların Örgütsel Sessizliğe Etkisi Üzerine Bir Araştırma. *Hacettepe Üniversitesi İktisadi ve İdari Bilimler Fakültesi Dergisi* 34(4), 1-18.
- Akan, B. B. & Oran, Ç. F. (2017). Akademisyenlerin Örgütsel Sessizlik Algıları: Konuya İlişkin Bir Uygulama. *Kırklareli Üniversitesi İktisadi ve İdari Bilimler Fakültesi Dergisi* 6(5), 72-90.
- Aktaş, H. & Şimşek, E. (2014). Örgütsel Sessizlik İle Algılanan Bireysel Performans, Örgüt Kültürü ve Demografik Değişkenler Arasındaki Etkileşim. *Akdeniz Üniversitesi İktisadi ve İdari Bilimler Fakültesi Dergisi* 28, 24-52.
- Algın, İ. (2014). *Üniversitelerde Örgütsel Sessizlik*. (Yayınlanmamış Yüksek Lisans Tezi). Hacettepe Üniversitesi, Eğitim Bilimleri Enstitüsü, Ankara.
- Alparlan, A. M. & Kayalar, M. (2012). Örgütsel Sessizlik: Sessizlik Davranışları ve Örgütsel ve Bireysel Etkileri. *Mehmet Akif Ersoy Üniversitesi Sosyal Bilimler Enstitüsü Dergisi* 4(6), 136-147.
- Bayram, A., Çetinkaya, G. & Yıldırım, Y. (2017). The Relationship Between Organizational Silence and Life Satisfaction in Football Referees. *Press Academia Procedia* 3(1), 423-430.
- Bulut Serin, N. & Aydınoğlu, N. (2013). Investigation of Life Satisfaction Predictors of School Counsellors. *Eğitim Araştırmaları Dergisi* 53/A, 345-360.
- Cakinberk Karaca, A., Dede, N. & Yılmaz, G. (2014). Relationship Between Organizational Trust and Organizational Silence: An Example of Public University. *Journal of Economics Finance and Accounting* 1(2), 91-105.
- Çakıcı, A. (2010). *Örgütlerde İş Gören Sessizliği, Neden Sessiz Kalmayı Tercih Ediyoruz?*. Ankara: Detay Yayıncılık.
- Çakıcı, A. (2008). Örgütlerde Sessiz Kalınan Konular, Sessizliğin Nedenleri ve Algılanan Sonuçları Üzerine Bir Araştırma. *Çukurova Üniversitesi Sosyal Bilimler Enstitüsü Dergisi* 17(1), 117-134.
- Çakıcı, A. & Çakıcı, A. C. (2007). İşletmelerde Sessiz Kalınan Konular: Otel İşletmelerinde Bir Araştırma. *I. Ulusal Türkiye Turizmi Kongresi Bildiri Kitabı*, Sakarya.

Dedahanov, A. T. & Rhee, J. (2015). Examining the Relationships Among Trust, Silence and Organizational Commitment. *Management Decision* 53(8), 1843–1857.

Deniz, M. E. (2006). The Relationships Among Coping with Stress, Life Satisfaction, Decision Making Styles and Decision Self-Esteem: An Investigation on Turkish University Students. *Social Behavior and Personality* 34(9), 1161–1170.

Diener, E., Emmons, R. A., Larsen, R. J. & Griffin, S. (1985). The Satisfaction with Life Scale. *Journal of Personality Assessment* 49(1), 71-75.

Doğan, B. & Moralı, S. (1999), Üniversite Elemanlarının Sporla İlgili Tutumları ile Yaşam ve İş Doyum Düzeylerinin Spor Yapma Alışkanlıkları ile İncelenmesi. *Celal Bayar Üniversitesi Beden Eğitimi ve Spor Bilimleri Dergisi* 3(1), 16-27.

Ephratt, M. (2014). The Functions of Silence. *Journal of Pragmatics* 40, (Akt.). Yaman E. & Ruçlar K., içinden Örgüt Kültürünün Yordayıcısı Olarak Üniversitelerde Örgütsel Sessizlik. *Yükseköğretim ve Bilim Dergisi* 4(1), 37.

Göksel, A. & Gülден, G. (2017). Kuşaklar Arası Farklılaşma: X ve Y Kuşaklarının Örgütsel Sessizlik Davranışı Bağlamında Analizi. *Gazi Üniversitesi İktisadi ve İdari Bilimler Fakültesi Dergisi* 19(3), 807-828.

Harlos, K. P. (2001). When Organizational Voice Systems Fail. *The Journal of Applied Behavioral Science* 37(3), 324-342.

Hirschman, A. O. (1970). *Exit, Voice and Loyalty*. Cambridge, MA: Harvard University Press.

Janssen, O., De Vries T. & Cozijnsen A. J. (1998). Voicing by Adapting and Innovating Employees: An Empirical Study on How Personality and Environment Interact to Affect Voice Behavior. *Human Relations* 51(7), 945-967.

Karacaoğlu, K. & Cingöz, A. (2009). İş Gören Sessizliğinin Kaynağı Olarak Liderlik Davranışı ve Örgütsel Adalet Algısı. *17. Ulusal Yönetim ve Organizasyon Kongresi Bildiri Kitabı*, 700-707.

Karacaoğlu, K. & Cengiz, K. (2015). İş gören Sessizliğinin Örgütsel Sinizme Etkisi: Kamu Çalışanları Üzerine Bir Araştırma. *Ege Akademik Bakış* 15(3), 401-408.

Koçel, T. (2014). *İşletme Yöneticiliği*. 9. basım. İstanbul: Beta Yayıncılık.



Korsgaard, M. A., Bruce, M. M. & Scott, W. L. (1997). Beyond Helping: Do Other-Oriented Values Have Broader Implications in Organizations?. *Journal of Applied Psychology* 82(1), 160.

Köker, S. (1991). Normal ve Sorunlu Ergenlerin Yaşam Doyumu Düzeylerinin Karşılaştırılması. (Yayınlanmamış Yüksek Lisans Tezi). Ankara Üniversitesi, Sosyal Bilimler Enstitüsü.

Maynes, T. D. & Podsakoff, P. M. (2014). Speaking More Broadly: An Examination of the Nature, Antecedents and Consequences of an Expanded Set of Employee Voice Behaviors. *Journal of Applied Psychology* 99(1), 87-112.

Milliken, F. J., Morrison, E. W. & Hewlin, P. F. (2003). An Exploratory Study of Employee Silence: Issues That Employees Don't Communicate Upward and Why. *Journal of Management Studies* 40(6), 1453- 1476.

Morrison, E. W. & Milliken, F. J. (2000). Organizational Silence: A Barrier to Change and Development in a Pluralistic World. *Academy of Management Review* 25(4), 706-725.

Noelle-Neumann, E. (1974). The Spiral of Silence a Theory of Public Opinion. *Journal of Communication* 24(2), 43-51.

Özdemir, L. & Sarioğlu, U. S. (2013). Çalışanların Örgütsel Ses ve Sessizlik Algılamalarının Demografik Nitelikler Açısından Değerlendirilmesi: Kamu ve Özel Sektörde Bir Araştırma. *Atatürk Üniversitesi İktisadi ve İdari Bilimler Dergisi* 27(1), 257-281.

Özer, M. & Karabulut, Ö. Ö. (2003). Yaşlılarda Yaşam Doyumu. *Geriatri* 6(2), 72-74.

Özgan, H. & Külekçi, E. (2012). Öğretim Elemanlarının Sessizlik Nedenleri ve Üniversitelerine Etkileri. *E-International Journal of Educational Research* 3(4), 33-49.

Perlow, L. & Williams, S. (2003). Is Silence Killing Your Company?. *Engineering Management Review* 31(4), 18-23.

Pinder, C. C. & Harlos, K. P. (2001). Employee Silence: Quiescence and Acquiescence as Responses to Perceive Dinjustice. *In Research in Personnel and Human Resources Management*, 331-369, Emerald Group Publishing Limited.

Rigby, B. T. & Huebner, E. S. (2005). Do Causal Attribution Mediate the Relation Between Personality Characteristic and Life Satisfaction in Adolescence?. *Psychology in the Schools* 42(1), 91-99.

- Rosen, S. & Tesser, A. (1970). On Reluctance to Communicate Undesirable Information: The MUM Effect. *Sociometry* 33(3), 253-263.
- Sarioğlu, G. S. (2013). Mobbing ve Örgütsel Sessizlik: Enerji Sektörü Üzerine Bir Araştırma. (Yayımlanmış Yüksek Lisans Tezi). Osmaniye Korkut Ata Üniversitesi, Sosyal Bilimler Enstitüsü, Osmaniye.
- Şimşek, E. (2011). Örgütsel İletişim ve Kişilik Özelliklerinin Yaşam Doyumuna Etkileri. (Basılmamış Doktora Tezi). Eskişehir: Anadolu Üniversitesi.
- Taşkıran, E. (2011). *Liderlik ve Örgütsel Sessizlik Arasındaki Etkileşim*. İstanbul: Beta Yayınları.
- Tümkiye, S., Hamarta, E., Deniz, M. E., Çelik, M. & Aybek, B. (2008). Duygusal Zekâ, Mizah Tarzı ve Yaşam Doyumu: Üniversite Öğretim Elemanları Üzerine Bir Araştırma. *Turkish Psychological Counseling and Guidance Association* 3(30), 1-18.
- Vakola, M. & Bouradas, D. (2005). Antecedents and Consequences of Organisational Silence: An Empirical Investigation. *Employee Relations* 27(5), 441-458.
- Veenhoven, R. (1996). Happy Life-Expectancy: A Comprehensive Measure of Quality-of Life in Nations. *Social Indicators Research* 39, 1-58.
- Yalçınsoy, A. (2017). Örgütsel Sessizlik ve Sonuçları. *The Journal of Social Science* 1(1), 1-19.
- Yılmaz, E. & Aslan, H. (2013). Öğretmenlerin İş Yerindeki Yalnızlıkları ve Yaşam Doyumları Arasındaki İlişkinin İncelenmesi. *Pegem Eğitim ve Öğretim Dergisi* 3(3), 59-69.



USBAD Uluslararası Sosyal Bilimler Akademi Dergisi - International  
Journal of Social Sciences Academy, Yıl 2, Year 2, Sayı 3, Issue 3,  
Haziran 2020, June 2020.  
e issn: 2687-2641

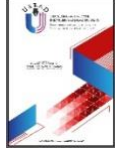

## KOKU/BELLEK DEĞERLERDEN SÖZ NEFESİNE... RAYİHA ÇİÇEKLENMESİ / ELİF ŞAFAK'IN "PİNHAN" I

FROM FRAGRANCE / MEMORY VALUES TO BREATHING... RAISHER  
FLOWERING / "PINHAN" OF ELIF ŞAFAK

### Fatih ARSLAN

Doç. Dr. Fırat Üniversitesi, İnsani ve  
Sosyal Bilimler Fakültesi, Türk Dili ve  
Edebiyatı Bölümü, Elazığ/Türkiye.  
Assoc., Dr., Fırat University, Faculty  
of Humanities and Social Sciences,  
Department of Turkish and  
Literature, Elazığ/Turkey.

[farslan@firat.edu.tr](mailto:farslan@firat.edu.tr)

**ORCID ID:** 0000-0002-9231-1820

### İlker İŞLER

Öğr., Gör., Şırnak Üniversitesi,  
Rektörlük / Türk Dili Bölümü  
Başkanlığı, Şırnak/Türkiye.  
Lecturer, Şırnak University,  
Rectorate, Department of Turkish  
Language and Literature, Şırnak/  
Turkey.

[ilkondrous\\_34@hotmail.com](mailto:ilkondrous_34@hotmail.com)

**ORCID ID:** 0000-0002-2438-6070

### Makale bilgisi | Article Information

**Makale Türü / Article Type:** Araştırma Makalesi / Research Article

**Geliş Tarihi / Date Received:** 1 Mayıs / 1 May

**Kabul Tarihi / Date Accepted:** 28 Mayıs / 28 May

**Yayın Tarihi / Date Published:** 25 Haziran / 25 June

**Yayın Sezonu / Pub Date Season:** Haziran / June

**Bu Makaleye Atıf İçin / To Cite This Article:** Arslan, F. & İşler, İ. (2020).

Koku/Bellek Değerlerden Söz Nefesine... Rayiha Çiçeklenmesi / Elif Şafak'ın  
"Pinhan'ı". *USBAD Uluslararası Sosyal Bilimler Akademi Dergisi* 2(3), 127-149.

**İntihal:** Bu makale intihal.net yazılımınca taranmıştır. İntihal tespit edilmemiştir.

**Plagiarism:** This article has been scanned by intihal.net. No plagiarism detected.



**İletişim:** Web: <https://dergipark.org.tr/tr/pub/usbad>  
mail: [usbaddergi@gmail.com](mailto:usbaddergi@gmail.com)

**Öz:** Koku taşınır, taşıyan ve taşınan yapıdır. Duyuların olanca birlikteliği yanında öncül tavrını hiç kaybetmemiştir. Onca koku kendince kategorilerden geçerek, eğitilerek kimliğe dönüşür. Taşınır bütün değerler olumlu, olumsuz, naif, tiksinc vb. gibi alt değerlere geçer. Kokunun özüt oluşu da apayrı pek çok yapıyı çağrıştırır. Koku, adeta beynin ve kalbin hükümlerini kabullenir ve kendince bir değer biçer. Fizyolojik, psikolojik, sosyal pek çok eyleyen kokunun etrafındadır. Burnun kabulü çağrışımların da kabulüdür. Aşağı yukarı aynı yerlerde olan edebiyatın da bu üst duyumsallıktan faydalanmaması düşünülemez. Türk Edebiyatı'nda pek çok metin belli biçim ve orantıda kokuyu, sayfanın kokusuyla imrenilen coğrafyaya davet etmiştir. Elif Şafak metinlerinde ise koku feminen duyurgaları harekete geçiren belirteçlerdir. Karakter, mekân, zaman, hayat izdüşümleri kokunun rehberliğinde tanımlanır büyük ölçüde. Hemen her anlatısında karşılaşılan bu durumun hazırlayıcısı bir daha dönülemez olan ilk metin, ilk romandır. "Pinhan" ilk olmanın bütün çetrefilli, samimi yapılarını hiç de ilke benzemeyen bir olgunlukla yaşamıştır. Kokunun arafı "Pinhan"ın çifte duyumlarına eşlik eder. Böylece koku duyum olmanın ötesine geçerek söz nefesine adım atar. Romanı koklamak okumak kadar olur.

**Anahtar Sözcükler:** Elif Şafak, Pinhan, koku, roman

**Abstract:** Fragrance is transported, it is the structure that carries and transports. Besides the unity of the senses, he has never lost his predecessor attitude. All the fragrances are transformed into identity by training through categories. All movable values are positive, negative, naive, disgusting, etc. passes to lower values such as. The essence of the smell evokes many different structures. The fragrance almost accepts the terms of the brain and heart and values itself. Physiological, psychological, social activities are around the scent. Acceptance of the nose is also acceptance of connotations. It is unthinkable that literature, which is more or less in the same places, does not benefit from this upper sensibility. Many texts in Turkish Literature invited the scent in a certain form and proportion to the geography coveted by the smell of the page. In the text of Elif Şafak, the smell is the marker that activates feminine sensors. The projections of character, place, time, and life are largely defined by the guidance of the scent. The first text, which is almost irrevocable, is the first novel in this narrative. "Pinhan" lived all the knotty, sincere structures of being the first with a maturity that was unlike any other principle. The scent of the fragrance accompanies the double sensations of "Pinhan". Thus, the fragrance goes beyond being a sensation and steps into the breath of speech. Smelling the novel is as much as reading.

**Keywords:** Elif Şafak, Pinhan, fragrance, novel

## GİRİŞ

Algılar, insanın yaşaması için olmazsa olmaz değerlerdir. İnsanların bireysel ve toplumsal yaşamlarındaki her şey, algılarla doğrudan ilgilidir. Temel algılarımız, yani beş duyu organımızla gerçekleştirdiğimiz algılar, yaşamın bütünselliğini sağlar. İnsanın her eyleminde başrolde olan temel duyularımız/algılarımız; yaşamın hazzının sembolleri olan sanat eserlerinin ortaya çıkmasında da başrolü oynar. Sanat eseri ile temel duyuların/algıların ilişkisindeki derin düşünceyse, sanatçının sanat eserini oluştururken temel duyularımızdan/algılarımızdan beslenmesidir. Bu beslenme; bir görüntünün, bir yiyeceğin, bir sesin ilham vermesinin ötesidir. Her temel duyunun kendine özgü katkıları, sanatçının zihninde ve ellerinde karılan bütüne hakkınca eklendiğinde, sanat eseri yaratılmış olur. Temel duyuların sanat eserine katkısında, bazı duyuların belirgin olabilir. Özellikle görme duyusu, işitme duyusu. İnsanlık ve sanat tarihine bakıldığında, bu iki temel duyunun/algının referans gösterildiği örnekler çoktur. Burada koku duyu algısı, hem sanat eseri-temel duyu ilişkisinde hem günlük-rutin yaşamın içerisindeki temel duyuların, algıların önem sıralamasında biraz geri planda kalmış gibi gözükür. Ancak koku duyusu, aslında, hiç de geri planda kalmayan bir duyudur. Hatta insanın-sanatçının yaşamında ve eser oluşturmasında hayati öneme sahip "bellek" ögesidir ve bunun harekete geçirilişiyle doğrudan ilgilidir.

Bizim bu çalışmamızdaki amacımız; koku duyusunun bir sanat eserindeki etkisini, Elif Şafak romanı *Pinhan*'ın olay örgüsü ve karakterleri üzerinden çözümleyerek kokunun insanı tanımlayan, tamamlayan eylemlerine ışık tutmaktır. Bunu yaparak, bellek ve eylemin tetikleyici unsuru olarak kokunun, bu romana verdiği katkıya da dikkat çekeceğiz.

### **Yaşanmışlıkların Merkezinde / Koku ve Koku Alma Duyusu**

Koku alma duyusu, "koku" ile anlaşılan bir duyudur. TDK sözlüğünde, (www.tdk.gov.tr) "Nesnelerden yayılan küçücük zerrelerin burun zarı üzerindeki özel sinirlerde uyandırdığı duygu" olarak tanımlanan koku; görülmeyecek kadar küçük olan nesnelere, görülecek büyüklükteki nesnelere kadar doğa ve insan yaşamında her zaman var olan, kendisini her zaman hissettiren bir olgudur.

İlk insandan bugüne insanlığın beş temel duyusunu kullanması, insan üretimleri adına önemlidir. Karl Marx'ın *1844 Elyazmaları* adlı

eserinde yer alan "Beş duyunun oluşması, tüm dünya tarihinin işidir" ifadesi; bu durumun anahtar cümlesi sayılabilir. Eski zamanlardan bugüne temel duyularımız; sanattan bilime, spordan savaşa, günlük hayata kadar belirleyici, tetikleyici bir etkiyle var olmuştur. Bu süreçte ön planda gözüken duyulardan söz etmek de mümkündür. Özellikle görme duyusu bu anlamda, çoğu insanın aklına gelenlerdendir. Çünkü "(...) görsellik üzerinden kurgulanan bir hayat yaşıyoruz" (Ozan, 2016: 17). Koku, koku alma duyusu; görselliğe göre biraz geri planda gözüktür. Ancak zamanın modern anlarında durum böyle değildir.

"Koku; duygu ve duygu durumumuza hitap ediyor. Hâkim duyulan görsellikse, düşünce ve anlamayla ilgili. Görüntü, bizi nesneden çokça uzaklaştırıyor. Yani resimlerdeki veya fotoğraflardaki görüntüleri bir çerçeve içinde kabul ediyor ve çerçevenin içindekini anlamaya çalışıyoruz ki entelektüel bir tepki verip davranış biçimi geliştirelim. Oysa kokuyu duyduğumuzda böyle bir çerçeve söz konusu değil. Bir anlamda işitme duyusuyla ortak bir paylaşım olarak koku bize çerçevesiz geliyor ve bizi içine alıyor" (Ozan, 2016: 17).

Biz ortamı göz hapsine alabiliriz, yani dış dünyamızda görme duyusu sayesinde bir çerçeve oluşturup, bulunduğumuz alan üzerinde bir tasarrufta bulunabiliriz. Ancak koku, insanın böyle bir çerçeve oluşturup onun belli bir egemenliği sağlamasına ön ayak olmaz. Koku, insanı kendisine çeken ve bizi bir çerçeveye sokan, kaçınılmaz, kendini insana mutlaka hissettiren bir duydur. İyi bir koku, insana ortamı sevdiren; kötü bir koku insanda tiksinti uyandırır ve o ortamı olumsuz olarak algılanmasına sebep olur. Bu ve benzeri durumlar, belleği de etkiler. Birey, buna göre pozisyon alır. Koku alma duyusunun da kendine özgü bir tarihsel kökleri vardır. Koku alma duyusu tarihiyle ilgili en çok dikkat çeken ilk görüntüler, durumlar; özellikle kötü kokuların Avrupa'da "hastalık sebebi" sayılması üzerinedir. Hastalığı ve ölümü önlemek için alınan önlemler, kötü kokuları giderme, yok etme uygulamalarıyla kendisini göstermiştir. 18. yüzyıldan itibaren özellikle Fransa'da, daha önceki çağların bir alışkanlığı gibi görünen, ancak bu yüzyıldan itibaren "toplumsal bir rahatsızlık" olarak net biçimde hissedilmeye başlanan kötü kokular üzerine yoğun araştırmalar yapılmıştır. Çürümenin yol açtığı kötü kokuların dışında, başka kaynaklardan çıkan kokulara odaklanılır. Bu bir devrimsel yaklaşımdır. Çünkü koku alma duyusu, toplumsal bir önem kazanmıştır:

"Koku alma duyusunun çürümeye olan ilgisi sona ermekte olan Eski Rejimin elitlerinin psikolojilerinde engin görüşler açmaktadır. Geğirtelerin, gurultuların, yelin, karın ağrılarının, pis kokulu ishallerin dikkatle incelenmesini sağlayan canlı içindeki ölümün işleyişinin sürekli izlenmesi yeni sıkıntılar doğurur. Dışkılarının kokusunu temel alan içerideki çürüme derecelerinin hesaplanmasından, incelenmesi gereken ilgi çekici bir dışkı kokusu hassasiyeti doğmaktadır" (Corbin, 2007: 33).

Kötü kokuların giderilmesi için, yıllar boyunca araştırmalar yapılır. Kanalizasyon sistemi oluşturma çabaları, evlerde tek tek tuvalet kullanımının görülmeye başlanması, dışkılarının şehir dışına doğru uzaklaştırılma çabaları vb. uygulamalar; hastalık yayan koku anlayışından çağdaş kent yaşamının düzenlenmesine doğru bir çizgide buluşur.

Koku alma duyusuyla ilgili olarak, kötü kokudan kurtulma çabaları, onu bastıran parfüm ve güzel koku ihtiyacını doğrudan etkilemiştir. Hatta kötü kokulardan referansla kokusuz olmanın hayalinden bile söz eden yazarlar vardır.

"Dünyamız kokusuz olmanın, yani insanlıktan çıkmanın hayalini kuruyor. Önceki yüzyıllarda, iyisi de kötüsü de her şeyin kokusu alınıyordu. Kokuların peşine düşüyoruz, vücut kokularımızın, şehir kokularının. Bu kokular sıvı ürettiğimizi ve bu sıvıların pis koktuğunu bize fazlasıyla hatırlatan büyük suçlular sanki" (Claudel, 2016: 109).

Kokudan tamamen kurtulmak olanaksızdır. Çünkü insan, yaratılışı ve yapısı gereği, kokan ve koklayan bir canlıdır. Koklamak ve kokuyla yaşamak zorundadır. Kötü kokuyu bastırmak, güzel kokmak, temizlenmek gibi gereksinimler; kozmetik ürünlerin üretimlerinin tarihini yazdırmıştır. Parfüm, bunun simgesi olmuştur. Kötü kokudan kurtulmak için parfüm kullanmak, temiz/ferah kokular koklamak konusu, zamanla toplum sınıflarındaki keskin çizgilerin belli bir parçası olmuştur. Burada iki durum vardır. Birinci durum, parfüm kullanabilen sınıfın zengin/aristokrat bir sınıf olması ve sosyete mensuplarının parfüm kullanma meraklarının oluşmasıdır. Parfümü Fransa'ya getiren Catherine de Medicis ve onun resmi parfümcüsü sayesinde, parfüm-koku, sosyal statünün sınırlarını belirleyen bir algı olmuştur.

"Caterina de Medicis ile beraber Fransız topraklarına ayak basan onun eseri hoş kokular, ayak bastıkları andan itibaren bir

ayrıcalık olup neredeyse bütün sosyal ilişkilerin düzenleyicisi haline geliyorlar" (Ozan, 2018: 29).

Fransız aristokrasisinin, zengin aile üyelerinin parfüm merakı, kendilerinin saraya/yönetime yakın olmalarında ve onlardan çıkar sağlamalarında bir araç gibi düşünülür. Elbette, iyi parfüme ulaşabilen tek sınıfın seçkin sınıf olması, bir ayrıcalıktır. Son birkaç yüzyıl içerisinde; kötü kokudan kurtulmak, güzel kokular ve parfümler sürünebilmekle ilgili diğer toplumsal durum, Endüstri Devrimi'nden sonra hızla zenginleşen ve toplumda ekonomik gücü elinde tutan sınıf olan burjuva sınıfının güzel/parfümlü kokması ve kokusuyla kendisini belli etmesidir. Bu duruma, 19. yüzyıl Fransa'sını en iyi yazan romancı sayılan Balzac'ın romanlarında rastlanılır.

"Charles-Leonard Pfeiffer, Balzac'ın, İnsanlık Komedyası'ndaki köylülerin ya da hayat kadınlarının yaşam koşullarını tanımladığı gibi burjuvaların ve küçük burjuvaların toplumsal konumlarını, yaydıkları kokularla nasıl büyük bir maharetle tanımladığını göstermiştir" (Corbin, 2007: 184).

Burjuvanın hoş kokusuna karşın, toplumun alt sınıfları, özellikle işçi sınıfıysa kötü/pis kokar. Balzac'ın romanlarındaki burjuva mensubu genç kız, süslenme odasında temiz ve güzel kokar. Yoksul işçinin kendi odası bile yoktur.

"Süslenme odası, Balzac dünyasının koku kutbudur; çünkü bu yazarın bütün romanlarında, güzel koku sözcük ve imgeleri, çiçek/kadın/Parisli/gençlik/âşık kadın/zengin/temiz/ferah gibi sözcük ve sıfatlarla birlikte kullanılırken kötü koku sözcük ve imgeleri, sıkışmış/pis/yığılmış/yoksul/yaşlı/halk sözcükleri ve sıfatlarıyla birlikte kullanılmıştır" (Corbin, 2007: 245).

Bu algı, 20. yüzyılda bile güçlüdür.

"George Orwell 1930'larda diyor ki, 'Sınıf ayrımının gerçek gizemi aslında üç korkutucu kelimedede yatar: Düşük sınıfların kokusu!' Orwell'e göre işçi sınıfının kokusu tek başına -bırakın üretim ilişkilerini ve üretim araçlarının maliyetini- sınıflar arası çelişkinin uzlaşamaz olmasının en büyük nedenidir" (Ozan, 2016: 81).

İşçi sınıfı çok çalışır, terler. Temizlenmek ve güzel kokmak için gerekli koşullara sahip değildir, dolayısıyla kötü kokar. Bu sebeple onun kokusu, sınıfsal ayrımın sembollerinden biri olur. Bu örnekleri bütünsel düşündüğümüzde; kokunun bir duyu olarak, toplumsal hayatımızı çok



güçlü etkilediğini söyleyebiliriz. Özellikle 20. yüzyıldan itibaren çok gelişen kozmetik endüstrisini de bu bağlamda düşünmek gerekir.

Kokunun insanın bireysel ve toplumsal yaşamlarını çok etkilemesinin bir önemli yönü de bu duyunun bellekle olan ilişkisidir. Bir kokunun anımsattığı olaylar, hatıralar, her insanın bildiği, yaşadığı durumlardır. Kokunun getirdiği hatıra, bize türlü duyguları yaşatır. Bunun elbette önemli bir sebebi vardır:

"Koku algısı ve duygu durum (emotion), beynimizde aynı sinir sistemi ağı içinde yer alırlar ve bu sisteme de "limbik sistem" denir" (Ozan, 2016: 29).

Limbik sistem; haz duygusu, beğeni, öfke, sevgi, şefkat, cinsellik gibi önemli duyguları kendisinde barındırır. Diğer duyular, limbik sistemle dolaylı iletişim kurarken, koku duygusu limbik sistemle doğrudan iletişindedir. Sonuçta, bellekle doğrudan ilişkiyi sağlar. Koku, bellekle bu ilişkisi sayesinde duygu yaratan bir duyudur. İnsanın anne karnında bulunmasından, doğması ve ölümüne kadar, koku-duygu-bellek ilişkisi; normal koşullarda güçlü biçimde devam eder. İlk koku hafızası, gelecekteki davranışları biçimleyen özelliklere sahiptir. Burada ilk koku hafızasından kasıt, bebeğin doğumundan sonraki yaklaşık bir saattir. Bebek bu ilk saatte duyduğu kokuları, belleğine güçlü biçimde yerleştirir. Kısacası koku duygusu, aslında hep güçlü olan ve bellekle belki de en önemli ilişkileri barındıran duyudur.

### ***Pinhan'ın "Pinhan"ında Koku, Anılar ve Semboller***

Özelde Elif Şafak; "*dilsel, dini, etnik ve ulusal renklerin tek bir noktada buluştuğu romanlarıyla*" (Sazyek, 2013: 205) dikkat çeken bir kurgu eylemidir. *Pinhan*, 1990 sonrası Türk romanının postmodern anlamdaki gelişiminde katkısı olan bir romandır. Bu romanıyla *Mevlâna Ödülü'nü* kazanan yazar "*hem bu türdeki yeteneğini kanıtlamış hem de izleyeceği yolu belirlemiştir*" (Gündüz, 2007: 373). Postmodern kurgusuyla dikkat çeken *Pinhan*,

"Güncel politik, kültürel, sosyal ve edebi göndermeler içermekle birlikte tasavvuf, tekke, Mevlevilik çerçevesinde gelişen ve merkezinde cinsel kimlik sorunları bulunan bir eserdir" (Taş, 2019: 69).

*Pinhan*, tasavvufu yoğun bir şekilde işler. Eser, ayrıca, tarihi ve fantastik unsurları bir araya getirmesinden dolayı "*kimi eleştirmenlerce masal*" (Türkeş, 1998: 17-18) olarak değerlendirilir. *Pinhan* kendi

başkarakterinden adını alır. Tasavvuf konusu ve cinsel kimlik sorunlarının merkezinde dikkat çeken çift cinsiyetlilik, *Pinhan*'ın arayışındaki cismaniliğin ve ruhaniliğin iki kutbudur. Başkarakter, bu iki kutup arasında kendini arar.

"Pinhan romanı; romanla aynı adı taşıyan başkahramanın, özünü bulma/hikâyesini yaşama serüveninde yaşadığı fiziksel ve ruhsal değişim sürecini anlatır" (Namlı, 2007: 1213).

Romanda işlenen cinsel kimlik sorunu, *Pinhan*'ın "erkek miyim, kadın mıyım" sorularının yanıtını aramaktan kaynaklanırken, incelenen vücudun ve cinsel kimlik organlarının somutluğuna gönderme yapar. Kimlik arayışıyla bütünleşen dergâh, tekke ve "baba"nın bilince ve bilinçaltına gönderdiği tasavvuf uyarılarıysa, maneviyatla-ruhanilikle ilgili yolu çizer. *Pinhan*, kendi romanında; cismaniliğin ve ruhaniliğin yollarında (iki yol) yürürken, kimliğini netleştirmek amacını taşıyan bir başkarakterdir. *Pinhan*'ın serüveninde "koku"nun önemiye; kokunun, başkarakter için çok önemli mekânların, zamanın, karakterlerin vb. dikkat çeken her ögesinde rastlanılan (hatırlatıcı) bir duyu olmasından ve çeşitli sembollere dönüşebilmesinden ileri gelir.

Romandaki koku unsurunun, kendisini güçlü ve etkili hissettirdiği en açık örnekler, genellikle kokunun çağırdığı anı-hatıralardır. Kokunun "anı-hatıra"ları çağırması, anımsatması, Fransız romancısı Marcel Proust'un adından esinlernerek tanımlanan "Proust Fenomeni" kavramını doğurmuştur. Proust'un ünlü roman serisi *Kayıp Zamanın İzinde* eserinin ilham kaynağı olarak, Proust, annesinin ikram ettiği ihlamuru içerken yediği küçük keklerin, kendisini çocukluğuna ve halasıyla ilgili hatıraları anımsatması işaret edilir.

"Ihlamura batırılmış kekin kokusunun uyandırdığı duygular ve o zengin anı yolculuğu o kadar etkiliyor ki Proust'u, önüne kâğıdı çekip yazmaya başlıyor. Yazmak, ama ne yazmak! Tam yedi cilt ve 3000 sayfadan *Kayıp Zamanın İzinde* isimli ünlü eseri ortaya çıkıyor. (...) Kokuyla geri çağrılan anıların duygu yoğunluğunun en önemli örneklerinden biri olan bu olaya koku dünyasında "Proust Fenomeni" deniliyor" (Ozan, 2016: 248).

Koku ile hafıza / bellek arasındaki güçlü ilişkiye edebiyattan böyle bir örneğin katkı sağlaması, aslında boşuna değildir. Çünkü koku, yazara ilham verebildiği gibi, romanın olay örgüsünde önemli zincirleri-örgüleri bağlayan / harekete geçiren bir öge de olabilmektedir.

*Pinhan*'daki koku, bellek, anı ilişkisinde bu durumla ilgili önemli örnekler vardır.

Koku, *Pinhan*'ın ilk sayfalarından itibaren dikkat çeken bir duyudur. Hatta romanın başlangıcında, başkarakter *Pinhan*'ın boynundaki sahtiyan kesenin kokusu, *Pinhan*'ı duygudan duyguya koşturur.

"Boynundaki sahtiyan keseyi burnunun hizasına kaldırıp, gönül okşayan bir nazarla baktı ona. Parmaklarını, derinin arkasına saklanan o yuvarlaklığın üzerinde uzun uzun gezdirip, incinin fısıltılarını, nefes alışverişlerini dinledi. Keseyi öptü, derin derin kokladı. Sanki dağ, bayır, ova, tepe ve bilcümle mahlûkat ve hatta önü sıra uzanan koca şehir bu kokuyla yoğruluyor, vücut buluyordu." (Şafak, 2017: 9).

Sahtiyan, cilalanmış bir deridir. Sahtiyan kese kokusu, cilalanmış derinin kokusudur. *Pinhan*'ın çok önem verdiği "inci", bu sahtiyan kokulu kesede saklanır. "İnci", *Pinhan*'ın çocukken sahip olmak istediği masalsı bir semboldür. İncinin altında yatan derin anlamsa, *Pinhan*'ın "çift başlılık-çift cinsiyetlilik"ten kurtulma istediğinde kararını verişinin anlamıdır.

Dürri Baba, hikâyesinin önemine varan ve vücudunda erkekliğin sembolü olan kıllardan kurtulan *Pinhan*'a, inciye hediye eder. "Dürri Baba tekmeden ayrılarak, "erginlenme" aşamasına geçecek olan *Pinhan*'a "özünden utanıp sıkılmaması" tavsiyesinde bulunarak bir inci tanesi hediye eder." (Namlı, 2007: 1214). *Pinhan*, çocukken sahip olamadığı bu inciye, "erginleşip bir karar verdiğinde" sahip olmuştur. *Pinhan*, çocukken gördüğü ve o zaman da sahip olmak istediği incinin, bir deniz-masal diyarından geldiğine inanmıştır. Bu incinin masal diyarı, nem ve yosun kokar.

"Belki de ta Çin-i Maçin'den yürütülmüş paha biçilmez bir inci tanesi olduğunda karar kıldılar. Derin bir nefes alıp, boncuğun yaydığı yosun ve nem kokularını ciğerlerine doldurdular" (Şafak, 2017: 14).

*Pinhan*'ın karar verdiği kimliğinin hediyesi olacak inci, bir arayışın sembolik sonucu olarak, *Pinhan*'ın hikâyesinde alacağı uzun yolu da sembolize eder. Bu uzun yolun kokusu, *Pinhan*'ın memleketine deniz ve masal kadar uzaklığını hissettiren nemdir ve yosundur. Ayrıca, tasavvuf yolculuğunun meşakkatli oluşunun ilk işaretlerindedir.

Pinhan'ın Dürri Baba'yı ilk görüşü, çocukken yaptığı yaramazlıklar ve "İncili kuş"a (masal etkisi) sahip olma isteği sonucunda gerçekleşir. Pinhan, arkadaşlarıyla Dürri Baba Tekkesi'nin bahçesine girer. İncili kuşu bulamazlar. Sonra elma yemeye başlarlar. Dervişler bahçede gözükmeye çocuklar kaçarlar. Pinhan elma ağacına tırmanır, sapanını düşürür. Sapanı alan derviş, tekkeye gider, sonra Dürri Baba'yla geri döner. Dürri Baba, dervişi tekkeye gönderir ve yalnız kalır. Elma ağacında bir çocuğun olduğunu bilir.

"Yaşlı adam, ötekileri bir el işaretiyle bahçeden uzaklaştırdıktan sonra, bağdaş kurarak, çocuğun dallarına tünediği elma ağacına sırtını dayadı. Ne gariptir ki bu ağaç, çok değil az evvel, o eşi benzeri görülmemiş kuşun üzerinde soluklandığı ağaçtı" (Şafak, 2017: 15-16).

"İncili kuş"un tünediği ve Pinhan'ın çıktığı elma ağacı, Pinhan'ın kendi hikâyesinin başlangıcında, insanın bu dünyaya "hikâyesini yaşaması için gönderilmesindeki sembolik sebep olan yasak meyveyi yiyişi" olayına göndermenin ağacıdır. Elma, yasak meyvenin en bilinen sembolüdür. Kendi hikâyesini yaşayacak Pinhan, "elma kokusuyla" taravetlenir.

"Dilersen bizdeki emanetini al," dedi yaşlı adam, elindeki sapanı evirip çevirerek. Yüzü rüzgâra dönüktü, sanki çocukla değil de rüzgârla konuşuyordu. Öyle ki çocuk, söylenenleri harfiyyen işittiği halde, hala yakayı ele verdiğiinden emin olamıyordu. Daha da sindi kaldı olduğu yerde. Teni ağacın kabuğunun rengini alırken, yanakları elma kokularıyla taravetlenirken, her bir uzvu elma ağacının bir parçası, budanmamış bir dalı oldu" (Şafak, 2017: 16).

Pinhan sözcüğü, "saklanmış-gizli" anlamındadır. Pinhan'ın kendi sakladığı sırrı, çift cinsiyetli oluşudur. Bu sır, normalde, sadece Pinhan'ın bildiği bir sırdır, derttir. Ancak tasavvuf ehlinin, evliyanın olağanüstü özelliklerinden biri de "sırları anlamak-bilmek" olarak kabul edilir. Dürri Baba, Pinhan'ın bir derdi, sırrı olduğunu bilir. Pinhan onu tanıyınca, onun tekkesine girer. Pinhan, kendi çift cinsiyetliliğini bir "günah"mış gibi saklar. Ancak bu, yaratılıştan gelen bir farklılıktır ve Pinhan'ın yolculuğunun başlangıç noktasıdır. Nasıl ki ilk insanın elmayı yiyişi sonucunda bu dünyaya gelişinde ve bu dünyada kendi hikâyesinin önemli bölümünü yaşamasında, elma önemli bir sembolse, burada da Pinhan'ın kendi hikâyesinin başlangıcında elma kokularıyla

taravetlenmesi, önemli bir semboldür ve hatırlatıcıdır. Pinhan'ın hikâyesinin asıl başlangıcının kokusu, elma kokusudur.

Pinhan, Dürri Baba Tekkesi'ne girdikten sonra oradaki dervişleri tanımıştır. Kul, Hüseyin, Dulhani Hasan, Dertli Hagopik, Budala Tosun gibi dervişlerle iletişim halindedir. Bunların içlerinde; Dulhani Hasan'a ayrı bir ilgi gösterir. Dulhani Hasan, keyif adamıdır. Dulhani Hasan, keyif adamı olmasının yanında, Pinhan tarafından "iki başlılık"la ilgili önemsenen bir karakterdir. Kahve, tütün kokularının Türk toplumunda önemli bir yeri vardır. Özellikle tütün kokusu, toplumda, değişecek alışkanlıklara dair güncellenecek kokularda da kendisini hatırlatacaktır. Tütünün bulutlu havasında düşünceye dalıp efkâr dağıtmaktan bir gösteriye dönüşen sigara tiryakiliğine geçiş, aynı maddeye haiz bir nesnenin nasıl oluyor da tüketim dinamiklerinin rüzgârı altında dikey bir metaya dönüşebildiği fikrini gayet iyi açıklamaktadır. Tütün, sigaraya girdiğinde de "efkâr dağıtma" aracı olarak kullanılıp kokusunu yayarken, kullanıcısının gösterisini sunacaktır.

"Dürri Baba'nın şefkat ve muhabbet yönü, Pinhan'ın iki başlılığından birini temsil ederken Dulhani Hasan'ın mert ve babacan tavrı öteki yönünü etkiler. Pinhan, çift cinsiyetliliğini farkında olmadan bu kahramanların özellikleri ile örtüşme eğilimindedir" (Namlı, 2007: 1214).

Tütün ve kahve, bu dünyaya ait keyfin ve hoşluğun temsilcisidir. Pinhan bu tekkeden ayrıldıktan sonra, duyduğu kahve kokusunda "Dulhani Hasan"ı hatırlar.

"Tam da bu esnada yan odadan içeriye sızan kahve kokusuna yakalandı. Bu koku, Dulhani Hasan'ı getirmişti aklına. Burnunun direği sızladı; neredeyse ağladı ağlayacak" (Şafak, 2017: 146).

Koku burada, bellek tazeleyici ve anıları geri çağırıcı özelliğini gösterir. Kahve kokusu; Dulhani Hasan'ı hatırlatmanın yanında, Pinhan'ın hikâyesini tamamlamak için çıktığı yolda, "erkeksi yön"ün çektirdiği sancıyı hissettirir. Kahve, Pinhan'ı o kadar etkiler ki, zamanda geriye gidip Dürri Baba Tekkesi'nde, Dulhani Hasan'ın yanında "sancılı-iki başlı" da olsa yaşamayı yeğler. Kokunun etkisi, zamanı ve mekânı geriye götürme isteğini doğurur. Tekke, önemli bir sosyal ortamdır.

"Sosyal ortam, akmakta olan su ve büyüyen bir orman gibidir. Balığın suyla, ağacın ormanla münasebeti nasılsa; insanın sosyal

ortamla böylesine kaçınılmaz bir bağları vardır" (Özcan, 2000: 100).

Dürri Baba Tekkesi'yle özdeşleşen kahve kokusu, bu mekânda yaşanmış silinmez anıların kokusudur.

### **Bazı Koku Kahramanlar**

*Pinhan*'da, koku-sembol-anılar üçgeninde dikkat çekici olayların başrolünde bulunan başka karakterler de mevcuttur. Bu karakterlerin her biri, bu üçgenin merkezindeki farklı olayları yaşarlar. "Dertli Hagopik" karakteri, koku algısının bellekte canlandırdığı anılarda, beşerî aşkla ilgili önemli bir örneğin kahramanıdır. Romanın başkarakteri Pinhan'ın, Dürri Baba Tekkesi'nde ilgi gösterdiği dervişlerden olan Dertli Hagopik, sessiz ve sakin bir karakterdir. Pinhan, onun da bir derdi olduğunu hisseder. Dertli Hagopik,

"Çalışırken, devamlı kuşağında taşıdığı reyhan, ceviz ve tarçından mürekkep bir keseyi ikide bir çıkarıp, uzun uzun koklar ve derin derin iç geçirdikten sonra, gözpınarları dolu dolu tekrar işine dönerdi" (Şafak, 2017: 20).

Dertli Hagopik, kokulu kese koklayıp hüzünlenmesiyle kendi hikâyesinin ipucunu verir. Bir gün, Pinhan'dan kahve ister, pişirilen kahveyi içerken de ona hikâyesini anlatır. Dertli Hagopik, önceden sarraflık yapan bir gençtir ve Hristiyan'dır. Bir gün, dükkânından içeri giren Müslüman genç kadın, onun yaşamını değiştirir.

"Akşam ezanı okunduğunda dükkânı kapatmak üzereydim ki içeriye Müslüman bir kadın girdi. Bir gölge gibiydi. Beraberinde reyhan, ceviz, tarçın kokuları getirdi. Başı öne eğikti, ne yüzünü bilebildim ne de gözlerini" (Şafak, 2017: 39).

Müslüman kadın, Dertli Hagopik'e bir firuze getirmiştir ve bu firuzeden bir yüzük yapılmasını istemiştir. Dertli Hagopik'in hikâyesini dinleyen ve aşka hürmet eden Pinhan; reyhan, ceviz ve tarçın kokularının Dertli Hagopik için önemini kavramaya başlar. Bu kokular, Pinhan'ın algısında, buldukları odadaki keyif kokusu olan kahve kokusunu bastırır.

"Pinhan, kahve kokusunu bastıran reyhan, ceviz ve tarçın kokularını derin derin içine çekti. Daha ilk nefeste başı dönmeye, gözleri seğirmeye, yüzü gülmeye başladı. Keyiflendi. Daha derin soluyarak bu bahtiyarlık deryasında boylu boyunca uzandı. Bir tüy kadar hafifti. Varsın dalgalar alıp götürsündü bedenini;

götürüp ıssız kıyılara atsalardı. Nasıl olsa o kıyılarda reyhan, ceviz, tarçın kokuları bulacaktı" (Şafak, 2017: 39-40).

Dertli Hagopik, Müslüman kadının istediği gibi bir yüzük yapar, ona âşık olur. Müslüman kadın da Dertli Hagopik'in aşkına kayıtsız kalmamıştır. Ancak birbirlerine kavuşmaları imkânsızdır. Çünkü Müslüman kadın, sevmediği bir adamla evlendirilmek üzeredir. Firuze yüzüğü de zifaf gecesinde kendisini öldürecek zehri saklamak için yaptırmıştır. Müslüman kadını bir daha göremeyen Dertli Hagopik, memleketinden ayrılır, diyar diyar gezer. Sonunda, Dürri Baba Tekkesi'ne gelir ve bir derviş olur. Dertli Hagopik; bir kese yapar. İçine reyhan, ceviz ve tarçın koyar ve bunların kokularını koklayarak aşkını yâd eder.

Romanın İstanbul'la ilgili bölümünün en önemli mekânı olan Akrep Arif/Nakş-ı Nigar Mahallesi'nin çocuklarından "Nevres" karakteri, babasını yitirmiştir. Nevres'in kokladığı bazı kokular, ona babasını hatırlatır.

"Şiş karınlı ayaklı meyhane, nam-ı diğer Ceviziçi Tahir, şimdi kaşlarını çatmış, karınca katili topal kız çocuğuna dik dik bakıyordu. Çocuk ise, yediği şamardan çok, ortalığa yayılan kesif arak kokularından sersemlemiş görünüyordu. Koku, yani o pek yakından tanıdığı, kendini bildi bileli iki katlı ahşap evlerinin her köşesinde, ama en çok da babasının yattığı odada teneffüs ettiği arak kokusu, şimdi yüreğinde buruk bir acı bırakıyor; yitip gitmiş bir hayalin kanlı canlı timsali olarak karşısında dikiliyordu" (Şafak, 2017: 73).

Nevres'in babası içki içmeyi, özellikle "arak" adı verilen bir tür rakıyı içmeyi sevmiş bir insandır. Evindeki odasında her fırsatta arak içmiştir. Nevres; arak / rakı / içki kokusunu babasıyla özdeşleştirmiştir. Babası öldükten sonra, bu içki kokusunu ilk duyduğunda, onu hatırlamıştır. *Pinhan* romanının önemli karakterlerinden olan Nevres'in, kokuları belleğinde tutma becerisi yüksektir. O, kokladığı farklı kokularda, olayları ve kişileri hatırlar. Nevres'in annesi, eşi ölmeden önce, mahallenin bekçisiyle kaçmıştır. Nevres, annesini o olaydan beri hiç görmez. Ancak, duyduğu bazı kokularda annesini hatırlar.

"Anası birkaç sene evvel mahallenin bekçisi Kabakulak Reşo ile kaçtığından beri Nevres onun ismini ağzına almamıştı. (...) Annesinin yüzünü hatırlayamıyordu. Sadece bir koku kalmıştı geriye. Kova kova sabunlu sulara rağmen çıkmamakta inat eden

gülbeşeker kokusu. Nevres kokuları iyi hatırlardı" (Şafak, 2017: 101).

Nevres'in annesi yıllarca, her fırsatta gül reçeli pişirdiği için, evin çoğu kısmına gül reçeli kokusu sinmiştir. Anne evden gittikten sonra, ev sabunlu suyla yıkansa bile gül reçeli kokusu kaybolmamıştır. Bu sebeple, Nevres ne zaman bir gül reçeli kokusu duysa, annesini hatırlamıştır. Onun için, arak-rakı kokusu "baba" demektir. Gülbeşeker-gül reçeli kokusu ise "anne" demektir.

Kokunun "memleket"i hatırlattığı örneğin kahramanı, romanın başkarakteri Pinhan'ın, İstanbul'dayken meftun olduğu "Karanfil Yorgaki"dir, O, "Deryakeş" adlı karakterden yayılan kokuyu duyduğunda, kendi memleketini hatırlar.

"Deryakeş top atılsa uyanacak durumda değildi. Oğlan bundan cesaret alarak bir hayvan gibi, onu koklayarak tanımaya çalıştı. Barut kokuyordu Deryakeş; kan, ter, küfür ve içki kokuyordu. Tütün ve afyon ve enfiye kokuyordu. Karanfil Yorgaki tam geri çekilip uzaklaşacakken, envai çeşit tatsız kokunun arasında belli belirsiz bir başka koku daha yakaladı. Önce emin olamadı. Yaklaştı, tekrar kokladı; defalarca kokladı. Artık şüpheye yer yoktu; tanımıştı bu kokuyu. Süt kokuyordu Deryakeş; incir sütü. Tıpkı Karanfil Yorgaki'nin doğduğu, büyüdüğü, Sakız Adası'nda yetişen incirlerden damlayan süt gibi kokuyordu" (Şafak, 2017: 166).

Deryakeş, Karanfil Yorgaki'ye ilgi gösteren namlı bir kabadayıdır. Üzerine sinen tütün, barut, afyon, enfiye, ter, kan kokuları; onun kabadayılığın işaretleridir. Ateş oğlanı (meyhane çalışanı) Karanfil Yorgaki, Deryakeş'in kendisine ilgisinden memnundur. Ancak Deryakeş'teki "memleket kokusu (incir sütü)", Karanfil Yorgaki'nin Deryakeş'e bakışını değiştirir. Karanfil Yorgaki de Deryakeş'e meftun olur.

"Karanfil Yorgaki o gece hiç uyumadı. Deryakeş'ten yayılan bu tanıdık koku onu sarhoş etmiş, şaşırtmış, yolundan saptırmıştı. Şimdiye dek sadece ilgisinden hoşnut olduğu bu adam şimdi gözüne farklı görünmeye başlamıştı. Artık ona bir iyilik etmeyi değil, onu istiyordu. Tan yeri ağarırken, Karanfil Yorgaki kararını verdi. Deryakeş'in üzerindeki örtüyü aralayıp yanına sokuldu. Sert ve kaba ellerini avuçlarının içine alarak uzun uzun öptü ve huzurla uykuya daldı" (Şafak, 2017: 166).



Koku bu örnekte hem memleketi hatırlatan bir anı çağırıcısı hem ilgi duygusunu karşılıklı bir eyleme dönüştüren algıdır. Deryakeş, Karanfil Yorgaki'deki değişimi görünce çok sevinir. Sevinçle, İstanbul sokaklarında dolaşır. Fakat pusuya düşürülüp öldürülür.

Nevres karakterinin kuzeni "Safinaz", güzel kokulu çeyize sahiptir. Safinaz'ın kendisi de güzeldir ve güzel kokar.

"Tertemiz çarşafın kokusunu derin derin soluyarak yatağın içine kaydı. Gözlerini yorganın dışında bırakarak Safinaz'ı seyretmeye başladı. Ne kadar da güzeldi. Nevres, bu müstesna güzelliği karanlığın dahi örtememesine hem gıpta hem de hayret etti. Safinaz yasemin kokardı buram buram ve yasemin kokuları bırakırdı geçtiği yahut dokunduğu yerlere. (...) Arada bir, çeyiz sandığında ne var ne yoksa tek tek çıkartıp okşuyor, uzun uzun öpüyordu. Bir tek o zamanlar yüzü gülüyor, gamzeleri azad ediliyordu" (Şafak, 2017: 177).

Safinaz'ın güzel bir kız olmasındaki önemli detay, onun yasemin kokmasıdır. Geçtiği, dokunduğu yere yasemin kokusunu bırakması; kokuyu alanlarda hoş duygular hissettirir. Nevres evlenmeyi düşünmez, ama bu güzel kokudan hoşlandığı için bir çeyiz sandığına sahip olmak ister.

"Evlenmeyi aklından dahi geçirmiyordu. Geçirmiyordu ama onun da şöyle ağzına kadar dolu, misler gibi kokan bir çeyiz sandığı olsa fena mı olurdu ya?" (Şafak, 2017: 177).

*Pinhan* romanında, arzunun ve şehvetin sembolü olarak örneklenen kokuyu sunan karakter örneği de mevcuttur. Akrep Arif/Nakş-ı Nigar Mahallesi'nin varlıklı-gözde dul kadını "Hokkagülü İfakat", kimseden çekinmeyen ve gönlünce eğlenmeyi seven bir kadındır. İfakat'ın sevdiği bir çengi-dansöz vardır ve bu dansözün güzel bir kokusu vardır.

"Hokkagülü İfakat oldum olası çengileri seyretmeye bayılırdı. Ama bu akşamki çenginin gönlünde pek müstesna bir yeri vardı. Ne kadar uğraşsa da onun şuh kahkahalarını, baygın bakışlarını, menekşe kokusunu aklından bir türlü çıkartıp atamamıştı. Onu görmeden geçirdiği günler, geceler boyunca, o sütbeyaz, uzun, incecik boynunda, yeşile kaçan morluklar bırakma arzusuyla yanıp tutuşmuştu" (Şafak, 2017: 202).

Hokkagülü İfakat'ın birlikte hoş ve şehvetli vakit geçirmek istediği çengi olan "Kaymaktabağı Rana", mis kokusuyla, Hokkagülü İfakat'ı mest eder.

"Kınalı ayakları çıplaktı. Elindeki zilleri çala çala odanın içinde dört dönüyordu. Vücudundan yayılan taze menekşe kokusu, gözlerini ondan alamayan Hokkagülü İfakat'ı mest ediyordu" (Şafak, 2017: 203).

Güzel koku, cinselliğe davet özelliğini taşır. Burada da arzunun ve şehvetin kokusu -lezbiyenlikle ilgili bir ilişki için olsa da- cinselliğe davet eder.

### **İnsan Ötesi Koku Değerler, Sembolik Açılımlar**

Nevres'in oturduğu, Pinhan'ın da gelip önemli olaylar yaşayacağı Akrep Arif/Nakş-ı Nigar Mahallesi, "nev-i şahsına münhasır" bir mahalledir. Dışarıya kız vermez, dışarıdan kız almaz. Mahalleli argolu-sövgülü konuşur, batıla çok inanır. "Koku" algısı, bu mahallede "batıla ve hastalığa karşı bir çare" sembolü olarak görülür. Mahallenin "Nida Hamamı" itri kokularıyla donatılmıştır. Hamamın gül suyunun aktığı çeşmesi bile vardır.

"Kapının her iki tarafında yer alan yavruağzı damarlı koyu kırmızı mermer kurnalara, pirinç çeşmelerden gürül gürül akan gül suyu, daha ilk adımda hamamın ne kadar müstesna olduğunu ispat ederdi. Burada yürürken insanın yüzüne evvela soğuk, sonra giderek ılıklaşan ve buram buram itir-ı şahi kokan bir hava mevcesi çarpardı." (Şafak, 2017: 92).

Hamam, temizliğin ve sağlığın merkezi gibidir. Mikrop kırıcı özelliklere sahip hamamdaki itir kokusu, bir dönem, Avrupa'da da hastalıkların sebebi sayılan kötü kokuları gidermek için kullanılmıştır.

"XVIII. yüzyılda hekimler Hippokrates ile Galenos'a, ama genellikle Kriton'a başvururlar; Aetius Kriton'un tedavi yönteminin doğrudan ıtrların kullanımına dayalı olduğunu belirtmiştir" (Corbin, 2007: 86).

İtir kokusunun, hastalık önleyici-giderici olduğu düşünülür. "O dönemin neredeyse bütün hekimlerinin yaptığı gibi Blegny ile Lemery de ıtrların pis kokulu havayı temizlediklerine ikna olmuşlardır." (Corbin, 2007: 87). İtir kokusunun hamamda kokması boşuna değildir. *Pinhan* romanı, zamansal olarak "Osmanlı" dönemini işaret eder. Yani itirın Avrupa'da önemsendiği dönem de hemen hemen aynı dönemdir.

Dolayısıyla ıtır, Osmanlı hamamlarının vazgeçilmez parçasıdır. Osmanlı için hamam-ıtır, sağlık için vazgeçilmezdir.

"Bu mermer kurnalı, her daim sıcak sulu, görenlerin yüreğini ferahlatan, buram buram ıtır-ı şahi kokan ve sade kirden değil, kederden de arındıran hamam, mahallenin veletlerini bitlerinden pirelerinden, evsiz barksızlarını kış ayazında donma derdinden, evinde rahat duramayan fettan kadınlarını da can sıkıntısından kurtarıyordu ya!" (Şafak, 2017: 95).

Çok eskilerden beri, yıkanmaya ve güzel kokmaya önem veren İslam uygarlığında, Batı'da görülen pek çok salgın-öldürücü hastalık daha az görülmüştür ve görüldüğünde de daha az kayıpla atlatılmıştır, diyebiliriz.

Pinhan'ın Akrep Arif/Nakş-ı Nigar Mahallesi'ne yaklaştığı ve mahalleye ulaştığı dönemlerde, mahallede olağanüstü olayların görülmesi, buranın sakinlerini kaygılandırır. Batıl inançları önemseyen mahalleli, mahallenin "kocakarı"larından medet umar. Bu kadınların "bela def edici" eylemlerinde "koku"yla ilgili önemli örnekler vardır.

"Kevser nine, Ceviziçi Tahir'i uğurladıktan sonra, yabancı otları ayıklamaya bir müddet daha devam etti. Ama akli tamamıyla başka yerdeydi. Erda'nın mahallede kol gezdiği haberi yüreğini ağzına getirmişti. Uçuk mor karabaş otlarını, kat kat yükselen ballıbabaları, mis kokulu kekikleri, keskin kokulu pelinotlarını, zehirli bataron çiçeklerini, hafakanları kovan sığırdillerini, sarı çiçekli mayasıl otlarını, ağız kokularını bastıran besbaseleri, pul pul kabaran şehtareleri, üstüne cennetten damlalar düşen hindibaları ve uzun, siyah saçlı baldırıkaraları gelişigüzel ayırıp, renk renk kurdelalı demetleri aceleyle ortadan kaldırdı" (Şafak, 2017: 105).

Kevser ninenin otları ve kokuları; kötü ruhları uzaklaştırmak, hastalıkları yok etmek, olağanüstü varlıkların insanlara zarar vermesini önlemek amacıyla kullanılmak istenir. Mahallenin kocakarılarından "Macuncu Makbule", batıl inanca ve kötü şeyleri def etmeye yönelik konuşurken yasemin saplı tütün tütürür.

"Macuncu Makbule oldum olası, efsane ve efsundan dem vurarak, akıl vermeyi pek severdi. (...) Macuncu Makbule, bir yandan nasihatlerini sıralarken bir yandan da yasemin sapsaplarından yaptığı tütün çubuğunu tütürmekteydi. Ortalık duman altı olmuş,

bazı kadınların dumandan gözleri yaşarmıştı. Gene de herkes büyük bir dikkatle onun dişsiz ağzından dökülen kelimeleri yere düşmeden yakalamaya çalışıyordu. (...) Macuncu Makbule'ye göre, Ramazan Bayramı gecesi cima edilirse, işte o vakit ana rahmine düşen çocuk muhakkak isyankâr olurdu" (Şafak, 2017: 183-184).

Burada koku; anlatılanın önemini vurgularcasına, dinleyenleri kendine çeker ve herkesin dikkatini toplar. Bazı kokuların, tütsülerin kötü ruhları uzaklaştırdığına ve hastalıkları önlediğine dair inanç, Şamanizm'de de mevcuttur.

"Şamanlar tütünü paralel ruhlar evreniyle iletişim kurmalarına yardımcı bir araç olarak görüyorlar ve neredeyse bütün Şamanik etkinliklerde tütün veya dumanı illa ki yer alıyor. Şaman'ın içtiği tütünün dumanının tedaviye konu kişinin korunma altına alındığı, hatta mısır ekiminin veya sezonun ilk balının kutsandığı varsayılıyor" (Ozan, 2018: 274).

Şamanlar, "ayavaska" adlı koku unsurunu (bitkiden üretilen) yine hastalık tedavisi için kullanırlar.

"Şamanlar iyileştirme yöntemlerinde ayavaska kullanabiliyor. (...) Kendilerine tedavi için gelenlerin vücut kokularına, hatta vücudun hangi bölgelerinin nasıl koktuğuna çok dikkat ediyor ve bu kokusal saptamayı yaptıktan sonra tedavi amaçlı koku kullanımına başlıyorlar. Modern tıbbın da ışığında biliyoruz ki vücut kokularının cinsi gerçekten sağlık durumuna ilişkin pek çok sinyal taşıyor" (Ozan, 2018: 279).

*Pinhan* romanında da kokudan medet umulmasının örnekleri dikkat çekicidir.

*Pinhan*'da mekân kokularıyla ilgili önemli örnekler, karşıt görünen iki mekânda, bu mekânlarla özdeşleşen kokularla okuyucu karşısına çıkarılır. İlk mekân örneği "Hezarpare Horoz Baba Tekkesi"dir. Tekkenin avlusundan güçlü bir toprak kokusu yükselir.

"Pencereleri ardına kadar açarak, avludan yükselen toprak kokusunu içine çekti. Senelerdir postnişini olduğu bu tekke, bu canım tekke, ellerinin arasından usul usul kayıp gitmekteydi" (Şafak, 2017: 119).

Tekke avlusundan yükselen toprak kokusu, adeta, her faninin bir toprak olacağını simgeler. Tekkenin şeyhi Şeyh Mehmet Mühür Efendi,

ayrıca, bir felaketin olacağını sezer, bu felaket bir süre sonra gerçekleşecektir. Tekkede yangın çıkacak, şeyh de vefat edip "toprak" olacaktır. Saygın bir zat olan Şeyh Mehmet Mühür Efendi; kitap okumayı ve ilimle uğraşmayı çok sever. Bu sebeple, kitap odası buram buram kitap kokar.

"Tekkenin kitap odası, o postnişin olalı beri bir hayli genişlemişti. (...) Kitap odasında senelerdir hüküm süren envai çeşit koku içeri girenlerin başlarını döndürür, soluklarını keserdi. Öyle ki bu odaya adımını atan kişi bir müddet konuşmakta güçlük çeker, mekânın efsununa teslim olmaktan başka yol bulamazdı. Şeyh Mehmet Mühür Efendi zaman zaman pek müstesna konuklarını bu odada kabul ederek, çeşitli hususlarda onların fikirlerini alırdı. (...) Sohbet sona erdiğinde gözlerinde tatlı bir yorgunluk, ağızlarında bal tadı kalırdı." (Şafak, 2017: 121).

İlim odasının kitap kokması ve bu odaya çok müstesna âlimlerin kabul edilişi, ilim-kitap kokulu/efsunlu odada "ilim merkezli" sohbetlerin yapıldığına işarettir. Bu odanın kokusu, gelen her âlimi etkiler. *Pinhan'*da kokunun mekânla özdeşleştiği ikinci mekân örneği, "Cüce Cafer" adlı karakterin hanesidir/dükkânıdır. Cüce Cafer, *Pinhan'*ın kaybolan incisini bulmuştur. *Pinhan*, incisini ondan almak için onun hanesine-dükkânına gider. Bu hanede kesif bir koku vardır.

"Bu oda da en az bir önceki kadar loş, havasız ve kasvetli idi. Ama buranın dört duvarı, içleri doldurulmuş kuşlar taşıyan, yere çakılmış raflarla çevrilmişti; yan yana dizilmiş, ölü kuşlar" (Şafak, 2017: 144).

"Uyandığında güneş tepedeydi. Gözlerini kırıştıtırıp, etrafına bakınırken, nerede olduğunu çıkarmaya çalıştı. Bunun için fazla uğraşmasına lüzum kalmadı; zira ortalığa yayılan kesif koku, evvel ki geceyi fazlasıyla hatırlattı. Şimdi buradan çıkıp gitmeli ve bir daha buraya adımını atmamalıydı. Ne var ki inciye hala geri almamıştı. Dürri Baba'nın hediyesi hala Cüce Cafer'in elindeydi. Gene de içinden bir ses, hemen şimdi buradan çıkıp gitmeyişinin tek sebebinin inciye geri almak olmadığını muzipçe fısıldamaktaydı. Bu izbe, köhne mekân; bu düşkün, bi-edep insanlar; bu kesif, nahoş koku, daha evvel hiç bilmediği ve şimdi delicesine merak ettiği bambaşka bir âleme kapı açmaktaydılar. Kapının ardında neler olduğunu görmek istiyordu." (Şafak, 2017: 151).

Keyif uğruna, uygun olmayan işlerin yapıldığı bu kesif kokulu mekân, Pinhan'ın incisi ve kendi hikâyesi için önem taşır. Çünkü Pinhan, bu odadan çıkıp Manol'un meyhanesine gidecek ve burada gördüğü ateş oğlanı Karanfil Yorgaki'ye meftun olacaktır.

*Pinhan* romanında, kokunun sembolleştiği başka önemli örnekler de mevcuttur. Bunlardan birincisi, yaşamı ve yeni başlangıcı simgeleyen bahar kokularıdır. Bahar kokusunun bitmesi ve kışın gelmesi ise, ölümü simgeler.

"Dürri Baba tekkesinde erzak sıkıntısı baş göstermişti. Günlük nevaleleri iyiden iyiye azalmış; o canım ve cömert bahçe, ayaza yenik düştüğünden, imdada yetişemez olmuştu. Yaz-bahar aylarında göz alıcı renkleri, mest eden kokuları, birbirinden leziz yemişleri, remizleri ve latifeleriyle tekkedeki her bir ferдин neşesine neşe katıp büyük bir ihtişam içinde yaşayan bahçe şimdi bembeyaz bir kar tabakasıyla kaplanmış; bir başına bırakılmıştı" (Şafak, 2017: 25).

Bahar-yaz, meyve ve güzel çiçek/ot kokularıyla tanımlanan ve yaşamak zevkine en çok göndermelerin yapıldığı mevsimlerdir. Baharı-yazı simgeleyen kokuların artık duyulmaması, mevsimin değiştiğini - sembolik olarak da- ölümün gerçekleştiğini hissettirir. Bahar-yaz kokuları ayrıca, Dürri Baba'nın kişiliğinde de bir sembol olarak görülür. Pinhan'ın çift cinsiyetliliğinde; Dulhani Hasan, keyif-sertlik-kahve-tütün vb. kokularıyla "erkek" tarafın sembolüdür. Dürri Baba ise;

"Yumuşak, sessiz adımları, yürürken bastığı yerdeki karıncaları, taşı toprağı kollaması ve kendisiyle bir tutması; mavi bir yel olarak eserken uzaklardan buram buram çiçek ve yabani ot kokuları taşıması; dilindeki sükûnet, gözlerindeki şefkat de öteki başı mest ediyor; kendi âlemine buyur ediyordu" (Şafak, 2017: 32-33).

Dürri Baba'nın kişiliğinde bulunan "merhamet, şefkat, karşılıksız sevgi, incelik, sakinlik, yumuşaklık"; Pinhan'ın çift başlılığındaki kadınsı-dişil yönün özellikleri olarak görülür. Bu özellikler de güzel çiçek, ot kokularıyla simgeleşir. "Mavi yel" in getirdiği kokular, temizliği ve duruluğu da simgeler. Ayrıca, kadının çiçeğe benzetilmesi, kadının güzel kokması anlamında kullanılan "çiçek kokusu" benzetmesinin kullanımları herkesçe bilinir. Pinhan, hikâyesini yaşamak için İstanbul'a giderken, hikâyesinin aslen temizliğini simgeleyen bir kokuyu götürür.

"Başında bıraktığı tek saç telini kopardı. Kuşağının arasında taşıdığı sahtiyanı açığa çıkardı. İnci tanesini ve yol boyu kendine eşlik eden mavi kokuyu derinin içine koydu. Saç teliyle deriyi dikip, ufacık bir kese yaptı. (...) Ol vaziyette şehir-i şehir-i İstanbul'a vardı" (Şafak, 2017: 63-64).

Mavi koku, Pinhan'a adeta mavi rengin temsil ettiği temizlik ve sonsuzluğun kokusunu solutur. Romanda, temizliği ve sadeliği simgeleyen bir başka koku; genç kızların çeyiz kokularıdır. "*Sus pus olmuş mezarlıklara, buram buram lavanta kokan çeyiz sandıklarına, tıklım tıklım meyhanelere (...) baktı*" (Şafak, 2017: 69). Lavanta güzel kokulu bir çiçektir. Lavanta kokulu çeyiz sandığı, genç kızın "temiz-güzel" kokacağını hissettirir.

## SONUÇ

İnsanlar, temel duyuların, yaşam için ne kadar önemli olduklarını bazen fark ederler bazen fark etmezler ve öyle yaşamaya devam ederler. Ancak bu duyulardan biri zarar gördüğünde ya da kaybedildiğinde, bu duyuların insan için önemi acı bir deneyimle anlaşılmış olur. Temel duyuların insan için önemi, sadece normal bir yaşam sınırında kalmaz. Bilim ve sanat gibi insan üretimleri, temel duyuların kullanılması ya da temel duyulardan yararlanılmasıyla doğrudan ilgilidir. Koku, bu anlamda dikkat çekici bir yerdedir. Koku bir hastalık sebebi-başlatıcısı gibi düşünüldüğünde, hastalıkların önlenmesi için yapılan araştırmalar, bir "koku bilimi"ni oluşturmuştur. Koku, güzel kokmak ve önemli bir statüde olunduğunu göstermek içinse "sınıf belirleyici bir duyu" olarak karşımıza çıkmıştır. Çağdaş döneme baktığımızda, güzel kokmak ve sağlıklı olmak için yapılan koku araştırmalarının, kozmetik dünyasındaki karşılıkları sayısızdır. Kokunun sanattaki yerine bakıldığında, özellikle edebiyat eserlerindeki izleri dikkat çekmiştir. Romanda, hikâyede, tiyatrodaki, şiirde koku; başkarakterin, sevilenin, nefret edilenin, kısacası her unsurun özelliklerini ve durumlarını ortaya koyabilen bir duyudur. Bunun yanında, ilgili öğelerin kokuyla ilişkileri, geçmişe ve olaylara yönelik türlü hatırlamaları ortaya çıkaran bir temel duyudur. Hatıra, sembol, simge olan koku; yeri geldiğinde, olay örgüsünün merkez parçalarından biri olur.

*Pinhan* romanında baştan sona başat bir duyu olarak kokuyla okuyucu karşısına çıkar. Tasavvufi bir sembolizmin ve yolculuğun romanı olan *Pinhan*'da, romana adını veren başkarakter Pinhan'ın,

kendi hikâyesinin başlangıcı, çift taraflı bir sembol ve hatırlatıcı olan elma kokusuyla başlayıp, her bir durakta sembolleşen ve bellek deposu olarak anıları saklayan kokularla devam etmiştir. Koku; iki cinsiyetin ve iki dünyanın arafında sancılanan Pinhan için; erkeklikle dişiliğin, fanilikle sonsuzluğun sembolü olmuştur. Koku bu romanda sadece Pinhan için bir bellek deposu-anı tazeleyicisi değil, diğer karakterler ve mekânlar için de önemli semboller ve anı tazeleyicisi olmuştur. Nevres'in uyanmak isteyen dişiliğinin "yaseminli çeyiz kokuları", Dertli Hagopik'in trajik aşkının hatırası bitki kokuları, arınmanın ve sağlığın mekânı hamamın ıtır kokuları, yasaklı cinselliği çağıran ve arzuyu coşturan menekşe kokuları böyle örneklerdir. Kokunun sadece bir temel duyu olmanın çok ötesine geçtiğini, okuyucuya önemli örneklerle sunan *Pinhan*, son dönem Türk romanında, kokunun çok çarpıcı algılamalarının romanı olmuştur. Bu romanda, her kokunun yeni dünyalara açılan kapıları, ziyaretçilerini bekler.

#### KAYNAKÇA

Claudiel, P. (2016). *Kokular*. (Çev.). G. Zeynep Çaylı, İstanbul: Sel Yayıncılık.

Corbin, A. (2007). *Kokunun Tarihi*. (Çev.). P. G. Çelik, M. E. Özcan & L. A. Özcan, Ankara: Dost Kitabevi Yayınları.

Gündüz, O. (2007). Cumhuriyet Dönemi: Roman 1960 Sonrası. *Türk Edebiyatı Tarihi 4*, (Ed.). Halman, T. S., Horata, O., Çelik, Y., Demir N., Kalpaklı, N., Korkmaz, R. & Öcal, O., İstanbul: Kültür ve Turizm Bakanlığı Yayınları.

Namlı, T. (2007). Arketipsel Sembolizm Açısından Elif Şafak'ın "Pinhan" Romanının İncelenmesi. *Turkish Studies 2(4)*, 1211-1230.

Ozan, V. (2016). *Kokular Kitabı*. İstanbul: Everest Yayınları.

Ozan, V. (2018). *Kokular Kitabı III – Kültürler*. İstanbul: Everest Yayınları.

Özcan, T. (2000). Romanda Sosyal Ortam. *Fırat Üniversitesi Sosyal Bilimler Dergisi 10(2)*, 100.

Şafak, E. (2017). *Pinhan*. İstanbul: Doğan Kitap.

Sazyek, E. (2013). *Elif Şafak'ın Romanlarında Çokkültürlülük Aracı Olarak Tasavvuf*. *Bilig Yaz.* 66, 205-228.



Taş, M. R. (2019). *Postmodern Bir Kurgu Denemesi Olarak Elif Őafak'ın Pinhan Romanı*. Ankara Üniversitesi Dil-Tarih-Coęrafya Fakültesi Türkoloji Dergisi 23(1), 64-79.

Türkeş, A. Ö. (1998). *Tarihi Roman Roman Gibi Tarih*. Virgül Dergisi 9, 12-14.



USBAD Uluslararası Sosyal Bilimler Akademi Dergisi - International  
Journal of Social Sciences Academy, Yıl 2, Year 2, Sayı 3, Issue 3,  
Haziran 2020, June 2020.  
e issn: 2687-2641

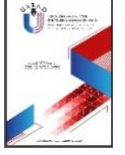

## RÂŞİD DİVANINDA YER ALAN TARİH MANZUMELERİNİN TAHLİLİ

ANALYSIS OF THE HISTORICAL POETRY IN RAŞİD'S DIVAN

**Fatih GÜNAY**

Dr. Öğr. Üyesi, Trakya Üniversitesi  
Eğitim Fakültesi Türkçe Eğitimi Anabilim Dalı, Edirne/Türkiye.  
Assist. Prof. Dr., Trakya University  
Education Faculty Turkish Education Department, Edirne/Turkey.

fatihgunay@trakya.edu.tr

**ORCID ID:** 0000-0003-2249-5035

### Makale bilgisi | Article Information

**Makale Türü / Article Type:** Araştırma Makalesi / Research Article

**Geliş Tarihi / Date Received:** 21 Mart / 21 March

**Kabul Tarihi / Date Accepted:** 29 Mayıs / 29 May

**Yayın Tarihi / Date Published:** 25 Haziran / 25 June

**Yayın Sezonu / Pub Date Season:** Haziran / June

**Bu Makaleye Atıf İçin / To Cite This Article:** Günay, F. (2020). Râşit  
Divanında Yer Alan Tarih Manzumelerinin Tahlili. *USBAD Uluslararası Sosyal  
Bilimler Akademi Dergisi* 2(3), 150-173.

**İntihal:** Bu makale intihal.net yazılımınca taranmıştır. İntihal tespit edilmemiştir.

**Plagiarism:** This article has been scanned by intihal.net. No plagiarism  
detected.



**İletişim:** Web: <https://dergipark.org.tr/tr/pub/usbad>  
mail: [usbaddergi@gmail.com](mailto:usbaddergi@gmail.com)

**Öz:** Bu çalışmanın amacı, yaşadığı devirdeki birçok tarihi olayın kaydını tutmuş olan 18. yüzyıl divan şairlerimizden Vak'anüvis Râşid Efendinin divanındaki tarih manzumelerini, bu manzumelerde gönderim yapılan tarihî olayları belirlemek ve bu tarihî olayların Vak'anüvis Râşid Efendinin şiirine yansımalarını incelemektir. Çalışmada şairin divanının nüshalarında dağınık bir vaziyette bulunan toplam 56 tarih manzumesinin hangi tarihî olaylara gönderim yaptığı tespit edilmiştir. Bu manzumelerden dördü kaside, biri beyit, diğerleri ise kıt'a-i kebîre nazım biçimindedir. Râşid Efendi, ilgili tarihî olayların gerçekleştiği zamanı vermek için Klasik Türk Edebiyatında bir tür sanat olan tarih düşürme sanatını kullanmıştır. Bu sanata göre, manzume içerisinde bir olayın gerçekleştiği tarihi verecek şekilde ustaca bulunan bir ya da birkaç kelime veya mısra söylenir. Bu kelime veya mısra harflerinin ebced hesabındaki karşılığı toplama işlemine tâbi tutulur, toplam sonuç vasıtası ile olayın gerçekleştiği tarih elde edilmiş olur. Çalışmaya esas alınan manzumelerde hangi olaylara tarih düşürüldüğü belirlenerek, bu olayların önemi ve manzumelerde ele alınış biçimi incelenmiştir.

Sonuç olarak Râşid Divanından hareketle divan şairlerimizin sadece sanat maksadıyla eser kaleme almadıkları, yaşadığı zamanın önemli olaylarını da şiirlerine konu edindikleri gösterilmiştir.

**Anahtar Kelimeler:** Râşid Divanı, Osmanlı tarihi, tarih manzumeleri, ebced hesabı

**Abstract:** The purpose of this study is to specify the historical poetry in the divan of Vak'anüvis Raşid Efendi; one of our 18th century divan poets, who kept records of many historical events during his time; to examine the details of the historical events which were made reference to therein and their influences in our divan poetry. In the study, a total of 56 historical poems scattered throughout the copies of the divan were located and which historical events these poems make reference to were determined. Four of these works are in the form of kaside, one in the form of a beyit, and the other in the form of kıt'a-i kebira. Raşid Efendi used Ottoman chronograms, an art form in the Classical Turkish Literature, to mark the time when the relevant historical events took place. According to this type of artistic expression, one or more words or verses are skillfully placed in the poetry in order to disclose the date of an event. The abjad equivalent of the letters of the each word or verse are added and thereby the date of the event is obtained. In the works of poetry our study is focused on, the documented historical events were determined and the importance of these events and how they were addressed in the poems were examined.

In conclusion, from this point of view, it has been demonstrated that the divan poets did not write only with the purpose of art in their works, but also discussion on the important historical events which took place in their time.

**Keywords:** Raşid's Divan, Ottoman history, Historical poetry, abjad numerals

## GİRİŞ

Arap harflerinin tarihi hakkında bilgi veren kaynaklara göre, Arap alfabesindeki harf sıralaması, günümüzdeki sıralamadan farklı olarak "ebced tertibi" şeklinde kullanılmıştır. Hz. Peygamber zamanında da kullanılmış olan bu harf düzeni, Emevi Halifesi Abdülmelik b. Mervan zamanında değiştirilerek yerine Nasr b. Asım ve Yahya b. Ya'mer el-Udvânî'nin hazırladığı, birbirine benzer harflerin art arda sıralanması esasına dayandırılarak bugünkü "hurûfü'l-hecâ" düzeni ortaya konmuştur.

Ebced tertibi, aslında alfabedeki harflerin kolaylıkla akılda tutulması için eski dönemlerde geliştirilmiş bir formüldür ve gerçekte hiçbir anlamı bulunmayan kelimelerin ilki "ebced" şeklinde olduğu için bu adla anılmıştır. Ebced tertibinde harfler şu düzende bulunur: ebced (ابجد), hevvez (هوز), huttî (حطى), kelemen (كلمن), sa'fes (سعفس), karaşet (قرشت), sehaz (سحذ), dazağ (دظغ). Türkçede bu düzenin son kelimesi ayrı bir rakam değeri olmayan lâmelif (لا) ile bitirilerek daziğlen (دظغلاً) şeklinde söylenmiştir (Uzun, 1994: 68-70).

Sayfa | 152

Ebced hesabı ise bu harf düzeni içinde yer alan her bir harfe bir sayı değeri verilmek suretiyle harflerden oluşan bir çeşit matematiksel işlemler bütünü olarak değerlendirilebilir.

## 1. EBCED HESAPLAMA YÖNTEMLERİ

### 1.1. Asıl Ebced Hesabı (Küçük Ebced Hesabı)

Bu hesaplamada ilk dokuz harf birer birer olmak üzere 1'den 9'a, ikinci 9 harf onar onar olmak üzere 10'dan 90'a, üçüncü 9 harf yüzer yüzer olmak üzere 100'den 900'e kadar değerlendirilir. Geriye kalan ğayn (غ) ise 1000 olarak rakamlandırılır. Bir hesaplama yöntemi olarak özellikle tarih düşürmelerde en çok kullanılan ebced düzeni bu türdür. Ebced düzeninde yer alan harflerin rakam değerleri şu şekilde gösterilir:

ضظغ		ثخذ			قرشت			سغفص			كلمن			حطى		هوز			ابجد								
غ	ظ	ض	ذ	خ	ث	ت	ش	ر	ق	ص	ف	ع	س	ن	م	ل	ك	ى	ط	ح	ز	و	ه	د	ج	ب	ا
1000	900	800	700	600	500	400	300	200	100	90	80	70	60	50	40	30	20	10	9	8	7	6	5	4	3	2	1
Yüzler									Onlar									Birler									

Tablo 1.

Bu tabloda bulunmayan fakat Osmanlı alfabesinde yer alan harfler ise şu eşitlemelerle kullanılır: چ = ج, پ = ب, ژ = ز, ك = ك

### 1.1.1. En Küçük Ebcet Hesabı

Bu düzende küçük ebcetdeki sayılar 12'ye bölündükten sonra kalan sayı ebcet harflerine karşılık gelir. Mesela nun-ن harfinin küçük ebcette sayı değeri 50'dir. 50, 12'ye bölündüğünde geriye kalan 2 rakamı nun-ن harfinin en küçük ebcetdeki sayı değeridir.

### 1.1.2. Büyük Ebcet Hesabı

Harflerin adlarının küçük ebcetdeki sayı değerine göre hesaplanması mantığına dayanır. Mesela: sin-س = سين şeklinde yazılır. İlgili harflerin rakamsal toplamı ise 60+10+50=120'dir ve bu rakam sin-س harfinin büyük ebcetdeki sayı değeridir.

### 1.1.3. En Büyük Ebcet Hesabı

Küçük ebcetdeki harflerin sayı değerlerinin Arapça adlarının toplamıyla yapılan hesaplama usulüdür. Bu işlem de küçük ebcetdeki sayılarla yapılır.

Mesela: He-ه harfinin sayı değeri 5'tir. Arapçada 5, hamse (خمسة)'dir. Bu da 600+40+60+5=630'dur.

## 1.2. Ebcetin Kullanıldığı Yerler

Ebcet hesaplama yöntemleri pek çok alanda kullanılmıştır. Ayrıntılarını ilgili kaynaklara havale ederek bu kullanım alanlarını kısaca şöyle sıralayabiliriz:

- Günlük ihtiyaçlarda ve özel notlarda rakam yerine; özel ve ticari ilişkilerde bir tür şifreleme yöntemi olarak,
- İsim sembolü olarak,
- Çocuğa isim verilirken, (Çocuğa verilen isim ya da lakabın onun

doğduğu tarihi verecek şekilde harflerden oluşması mantığına dayanır.)

- Kitap ve makalelerde sayfa ve bölüm tanzimleriyle madde başlıklarında,
- Resmî devlet kayıtlarında vak'anüvis, vakıf, sayım ve envanter hesaplarında,
- Fen ilimlerinde, cifr ve vefk ilimlerinde, tasavvuf ve din ilimlerinde,
- Tarih düşürmede (Yakıt, 1992: 61).

## 2. DİVAN EDEBİYATINDA TARİH DÜŞÜRME GELENEĞİ

Ebcet alfabesindeki her bir harfin bir sayıya karşılık gelmesi özelliğinden yararlanılarak herhangi bir olayın tarihinin belirlenmesinde, o olayın meydana geldiği yılı verecek şekilde bir kelime, bir cümle, bir mısra veya bir beyit söylemeye *tarih düşürme*, verilmek istenen tarihi içeren bu kelime ya da kelimeler topluluğuna *tarih ibaresi* denir. Tarih düşürme Divan Edebiyatı kültürümüzde bir tür edebi sanat olarak kabul edilir. Tarih düşüren kişiye *müverrih* veya *tarihçi* ismi verilir (Yakıt, 1992: 62).

Ebcet sistemi çok eski olmakla birlikte tarih düşürme sanatının kimin tarafından icat edilip kullanıldığı kesin olarak bilinmemektedir. İlk örneklerine XII. yüzyılda Fars Edebiyatında rastladığımız tarih düşürme sanatı buradan Türklere, Türklerden de Araplara geçmiştir. Fars kültüründe tarih manzumelerine *mâdde-i târîh* ya da kısaca *târîh*; tarih düşürmeye de *madde-i târîh-sâzî*, *târîh goften*, *târîh-nüvîšten*; Türklerde *tarih düşürme*, *tarih yazma*, *tarih söyleme* denmiş; Araplar da ise buna *târîhun şî'rî*, *târîhun harfî* adı verilmiştir (Karabey, 2011: 80-82).

Tarih manzumelerinin oluşturulmasında ise birbirinden farklı yöntemler kullanılmaktadır. Bunlar kısaca şu şekilde sınıflandırılabilir:

### 2.1. Söyleniş Bakımından

**2.1.1. Lafzen Tarih (Lafzî/Sûrî):** Ebcet hesabı kullanılmaz ve söylenmek istenen yıl rakamla değil sözle ifade edilir. Düz tarih de denir.

**2.1.2. Mânen Tarih (mânevî tarih):** Söylenmek istenen yılın ilgili manzumeyi oluşturan kelimelerdeki harflerin sayı değerlerinden çıkar.

**2.1.3. Lafzen ve mânen tarih:** Söylenmek istenen yılı hem sözle hem de harflerinin sayı değerleriyle ifade edilmesiyle yapılır.

## 2.2. Hesaplanması Bakımından

**2.2.1. Tam Tarih (müstevfâ/mutlak tarih):** İlgili kelime, cümle, dize veya beyiti oluşturan harflerin rakam karşılıkları hesaplandığında söylenmek istenen yılın tam olarak çıktığı tarihtir.

**2.2.2. Ta'miyeli Tarih:** Tarih dizesindeki harflerin sayıca toplamının, söylenmek istenen tarihi karşılamadığı durumlarda ekleme veya çıkarma şeklinde bir hesap yapılması gerektiğinin bir önceki mısradaki söylendiği tarihtir.

**2.2.3. Dütâ (dübâlâ/muzâaf) Tarih:** Mısra harflerinin söylenmek istenen yılın iki katını verdiği tarihtir.

## 2.3. Harflerin Kullanılışı Bakımından

**2.3.1. Mevcut Bütün Harflerle Söylenenler:** Noktalı olup olmadığına bakılmaksızın bütün harfler hesaba katılır.

**2.3.2. Mu'cem Tarih:** Manzumede yalnız noktalı harflerin hesaba katıldığı tarihtir. Buna *münakkat*, *menkût*, *mücevher*, *cevher*, *cevherî*, *cevherdâr*, *cevherîn*, *gevher*, *güher* adları da verilir. Şairler bu tür tarihlerdeki harflerin noktalarını yıldızlara, kıymetli taşlara ve noktayı andıran şeylere benzettiklerinden bunlardan birinin adını zikretmek yoluyla ilgili tarihin mu'cem olduğunu belirtirler (necm, ahter, süreyya, pervin, dür, yakut, jale, eşk, katre, tohum vb.).

**2.3.3. Mühmel Tarih:** Yalnız noktasız harflerin hesap edilmesiyle söylenen tarihtir. Bî-nukat, bî-cevher, sade tarih de denilir.

**2.3.4. Mu'cem ve Mühmel Tarih:** Tarih mısrası veya beyitindeki noktalı ve noktasız harflerin ayrı ayrı sayı değerleri toplamının aynı yılı gösterecek şekilde düzenlendiği tarihtir (Karabey, 2011: 80-82).

## 3. RÂŞİD, HAYATI, ESERLERİ VE SANATI

### 3.1. Hayatı

İstanbul'da 1670 yılında doğduğu tahmin edilmektedir. Babası Bursa kadılarında Malatyalı Mustafa Efendidir. İyi bir eğitim görmüştür. Medrese tahsilinden sonra Şeyhülislâm Ebû-sâidzâde Feyzullah Efendiden 22-23 yaşında iken mülâzım oldu. III. Ahmed'in tahta çıktığı 1703 yılından sonra sırasıyla Hacı İlyas, Ambar Gazi ve Halil Paşa medreselerinde müderris olarak görev yaptı.

Şehid Ali Paşa tarafından 1714 yılı başlarında kendisine vak'anüvislik görevi verildi ve III. Ahmed'in tahta geçmesinden itibaren olayları yazmaya başladı. 1714'te Hadım Haşan Paşa Medresesinde görevlendirildi. Bu arada kendisine yapılan nişancılık teklifini rahatsızlığı sebebiyle kabul etmedi. Vak'anüvis sıfatıyla katıldığı Mora Seferinde yarımadanın fethi münasebetiyle bir fetihnâme kaleme aldı. Sefer dönüşü Sahn-ı Semân müderrisliğine yükseltelen Râşid Efendi 1716 yılında Varadin seferine de katıldı. O yılın Recep ayında Hânkâh-ı Ka'riye Medresesine terfi ettirildi. Nevşehirli Damad İbrahim Paşa'nın sadrazamlığı sırasında da vak'anüvislik görevinde kaldı, onun emriyle vekâyi'nâmesini Naîmâ'nın bıraktığı yerden başlattı. Bayram Paşa Medresesine tayin edildi; iki yıl sonra da Büyük Ayasofya Medresesine nakledildi. Daha sonra askerî kassâmlık, Süleymaniye müderrisliği ve bunun yanı sıra Haremeyn müfettişliği yaptı. Böylece medresenin bütün aşamalarını tamamladı ve Haziran 1723'te Halep kadılığına gönderildi. Kasım 1724 tarihinde bu görevden ayrıldı. İran'la Osmanlı Devleti arasındaki münasebetlerin bozulmaya başlaması üzerine İran Hükümdarı Eşref Şah nezdine elçi olarak yollandı. Bu arada kendisine Rumeli beylerbeyiliği pâyesi verildi (Temmuz 1728). İsfahan'da elçilik vazifesini yerine getirip İstanbul'a dönünce tekrar ilmiye sınıfına alındı. Bu sırada İstanbul'da baş gösteren kıtlığın sebebi olarak o zamanlar İstanbul kadısı olan Zülâlî Hasan Efendi'nin uğursuzluğu bahane edilerek onun yerine İstanbul kadılığına Râşid Mehmed Efendi getirildi (Temmuz 1729). İstanbul kadılığı III. Ahmed devrindeki son görevi oldu ve Temmuz 1730 tarihinde azledildi.

1730 yılında patlak veren Patrona İsyanından sonra birçok devlet adamı, edip, şair ve sanatkâr gibi Râşid Mehmed de bu hâdiselerden olumsuz bir şekilde etkilendi ve sırasıyla İstanköy, Bursa ve ardından Limni adasına sürüldü. 1734'te Üsküdar'daki yalısında oturmak şartıyla İstanbul'a dönmesine izin verildi. Patrona Halil ve adamlarının ortadan kaldırılması üzerine tekrar göreve başladı. Anadolu kazaskerliğine getirildi. Bu görevde bir yıl kalabildi. 18 Safer 1148 (10 Temmuz 1735) tarihinde vefat etti. İstanbul



Zincirlikuyu'da defnedildi. Mezar taşında yazan "Ola Râşid Efendinin mekânı evc-i 'illiyân" dizesi onun ölüm tarihi olan H. 1148 yılını verir.

### 3.2. Eserleri

**3.2.1. Sıhhat-âbâd (Sıhhatnâme):** Sultan III. Ahmed'in geçirdiği ağır bir hastalıktan kurtulması üzerine mesnevi tarzında yazılıp kendisine sunulmuştur. Yaklaşık 1500 beyitten oluşmaktadır.

**3.2.2. Münşeât:** Halep kadılığı ve İran elçiliği sırasında kaleme aldığı mektupları ihtiva eder.

**3.2.3. Fetihname:** 1715'te Mora'nın fethi sebebiyle kaleme alınmıştır.

**3.2.4. Vakfiyeler:** III. Ahmed Kütüphanesi, Nevşehirli İbrahim Paşa'nın Şehzadebaşı İmareti ve Nevşehir İmareti vakfiyelerini ihtiva eder.

**3.2.5. Tarih:** Vak'anüvisliği döneminde (1714-1723) kaleme aldığı *Vekâyi'nâme* Naîmâ tarihinin devamı mahiyetinde olup 1660-1722 yılları arasındaki olayları kapsamaktadır. Esere önce Şehid Ali Paşa'nın emriyle 1115'te (1703) başlamış, ardından Damad İbrahim Paşa'nın emriyle 1660-1703 olaylarını da eklemiştir.

**3.2.6. Divan:** Türkiye kütüphanelerinde yirmi dört, yurt dışında da beş nüshası tespit edilmiştir. Şiirlerin sayısı nüshalara göre değişiklik arz etmektedir. Divan nüshaları incelendiğinde 30 kaside, 56 tarih manzumesi, 264 gazel, 13 beyit, 8 kıta, 1 manzum arz-ı hâl, 11 lûgaz, 19 matla, 11 müfred, 12 rubâî, 5 şarkı, 1 tahmîs, Mahtûmî Vahîd adlı bir şairin divanı için yazılmış bir manzum takriz ve bir terciibendin bulunduğu görülür (Günay, 2007: 463-465).

Râşid Divanı ile ilgili bir yüksek lisans (Biltekin, 1993), bir de doktora (Günay, 2001) düzeyinde tez çalışması mevcuttur. Ancak tarih manzumelerini muhteva olarak inceleyen müstakil bir çalışma tespit edilememiştir. Her iki tez de eserin müellif nüshası bulunmadığından dolayı karşılaştırmalı metin yöntemiyle çalışılmıştır. Biltekin, tezinde, Topkapı Sarayı Müzesi Hazine Kitaplığı No: 910\*, İstanbul Üniversitesi Kütüphanesi Ty. No: 3847/1, İstanbul Üniversitesi Kütüphanesi Ty. No: 414, Millet Kütüphanesi Ali Emirî Efendi Manzum Eserler No: 152'de

\* Bu nüshada tarih manzumesi bulunmamaktadır.

kayıtlı 4 farklı nüshadan oluşturduğu tenkitli metinde 54 adet tarih manzumesi kaydetmiştir.

Günay, tezinde, divanın 5 nüshasını esas alarak tenkitli metni oluşturmuştur. Her iki yazarın esas aldığı nüshalar, İstanbul Üniversitesi Kütüphanesi Ty. No: 414 dışında farklıdır. Günay, Biltekin'in göz önünde bulundurmadığı şu nüshalar üzerinde tenkitli metin oluşturmuştur: Topkapı Sarayı Müzesi Hazine Kitaplığı No: 891, İstanbul Üniversitesi Kütüphanesi Ty. No: 2891, İstanbul Üniversitesi Kütüphanesi Ty. No: 2831, İstanbul Üniversitesi Kütüphanesi Ty. No: 620\*. Tezinde 56 adet tarih manzumesi bulunmaktadır ve 18. (Mora'nın fethi) ve 56. (Âftâb adında bir cariyenin suda boğulması üzerine) manzumeler Biltekin'in tezinde yer almamaktadır.

### 3.3. Edebî Kişiliği

18. yüzyılın önde gelen şairleri arasında sayılır. Nâbî mektebi müntesibi olarak addedilir. Şairliği daha kuvvetli ise de devrine göre, sade dille yazdığı tarihi ile daha fazla tanınmıştır.

Devrinin Sadâbad, Neşâtâbad gibi eğlence yerlerinde yapılan, devlet adamlarının katıldığı eğlenceleri kaçırmamış ve bu ortamlarda çokça şiir yazmıştır. Topkapı Sarayındaki olayları yakından takip etmiş ve burada yapılan sultan düşünlerini, ziyafetleri, saz ve helva meclislerine devam etmiş, her fırsatta bu olayları özellikle tarih manzumesi şeklinde kaydetmiştir.

Râşid, şiirlerini *hikemî tarzın* etkisinde kalarak yazmıştır. Şiirlerinde deyim ve atasözlerine fazla yer vermemekle birlikte (6 atasözü; 45 deyim), darbimesel niteliği bulunan hikemî ifadeleri sıkça kullandığı görülür.

Nabi ve Saib'in, Râşid'in şiir anlayışının şekillenmesinde azımsanamayacak etkileri vardır; ancak sanat anlayışını sadece bu iki şaire bağlamak da hatalı olur. Şairin, divanında sanatına ilişkin bir dibaceye yer vermemiş olması bizi, şiir anlayışını şiirlerinden yola çıkarak tespit etmeye zorlamaktadır. Buna göre Râşid, bir şairin şiirinde kullandığı tabirlerin lirik-coşkun bir söyleyiş içermesi gerektiğini, bunun yanı sıra *lafz ve mânâ* hakkındaki düşüncesini, sözün bir kalıp olduğunu ve buna ruh veren unsurun da içindeki mânâ olduğu şeklinde belirtir.

\* Bu nüshada tarih manzumesi bulunmamaktadır.

Râşid için, şiirlerinde göze çarpan ağır-külfetli anlatım ve zincirleme tamlamalardan dolayı *sebk-i hindî* akımının etkisinde olduğu söylenebilir.

#### 4. DİVANIN TEVÂRİH BÖLÜMÜNDE YER ALAN MANZUMELERDE ELE ALINAN KONULAR VE TARİHLERİ\*

Râşid Divanında yer alan tarih manzumelerinin genel olarak dokusu aşağıdaki beyitlerde de görüleceği gibi çeşitli tasvirler;

Yine san`atger-i âfâk viridi dehre pîrâye  
Kanâdîl-i nücûmı asdı fark-ı çarh-ı mînâya  
Dükân-ı dehre itdi atlas-ı çarhı serâ-perde  
Felek encümle döndi bir çiçekli mâ`î hârâya  
Feres-rân-ı felek bâzîçekâr-ı gûy ü çevgândur  
Hilâli savlecândur gûy-ı mihr-i `âlem-ârâya [T.-1]<sup>†</sup>

Övgü dolu söyleyişler:

Dür-i gencîne-i efdâl La`lîzâde Efendi kim  
Sezâ `âlem mübâhât itseler nâm-ı bülendiyle  
Terâzû-yı hakîkat-senc-i bâzâr-ı fazîletde  
Berâber `addolınmaz sa`d-ı zât-ı ercümendiyle [T.-2]

Ayrıntılı olay anlatımı:

Serrâc-hâne gibi bir sûk-ı germ-bâzâr  
Yanup yakılmış idi kac def`a `âşıkâsâ  
Ezyâli itmedeydi hem-vâre gün semender  
Deryâ-yı pür-hurûş-ı âteşde gavta hakkâ  
Bağrın kebâb iderdi ehl-i dükânın ânda  
Derd-i harîk ü bîm-i yağmâ-gerân-ı eşyâ [T.8]

\* Divanların karşılaştırmaya tâbi tutulan nüshalarında müstensihinin kayıt düştüğü tarih rakamları esas alınmış ve onlar kaydedilmiştir.

<sup>†</sup> Köşeli parantez içindeki T. kısaltması Tevârih kelimesi için kullanılacaktır.

şeklinde oluşturulmuştur. Tarihlendirilen olayların manzume başlıkları, tarihleri ve beyit sayılarıyla şu şekildedir:

Tarih No	Başlık	Tarih	Beyit Sayısı
1	Tarih-i Vilâdet-i Hazret-i Fatıma Sultan	1115	39
2	Tarih-i Latlizade Efendi'nin Anadolu Kadıaskerliğine	1115	9
3	Kadıasker Yahya Efendi Çeşmesine	1117	6
4	Tarih-i Vefat-ı Hüseyin	1117	5
5	Tarih-i Vefat-ı Baba Çerağizade	1118	4
6	Kadıasker Yahya Efendi Vefatına	1117	6
7	Tarih-i Hatt-averden-i Nurullah Efendi	1119	7
8	Tarih-i Bina-yı Serrachane	1119	9
9	Tarih-i Vilâdet Berây-ı Mahdûm-ı Şeyhülislam Seyyid Mehemed	1119	7
10	Tarih Berây-ı Mansıb-ı Turmuşzâde	1121	7
11	Tarih-i Feth ü Zafer Der Sefer-i Moskov	1122	21
12	Tarih-i Diger Berây-ı İnhizâm-ı Moskov	1122	13
13	Tarih-i Vilâdet-i Sâliha Sultan	1127	20
14	Başlıksız (Mora'nın Fethine)	1127	18
15	Berây-ı Tarih-i Şeyhülislam-şüden-i Ebû-İshak İsmail Efendi	1127	6
16	Başlıksız (İstendil'in Fethine)	1127	7
17	Başlıksız (Gördös'ün Fethine)	1127	38
18	Tarih-i Berây-ı Feth-i Mora	1127	47
19	Başlıksız (Mora'nın Fethine)	1127	125
20	Tarih-i Kâimmakam-şüden-i Damad İbrahim Paşa	1128	20
21	Tarih-i Kasr-ı KurşunluMahzen	1128	10
22	Müstakim Efendi'ninHücrelerine Tarihtir	1128	7
23	Tarih-i Nakz-ı Ahd-i Küffâr-ı Bed-tebar	1128	12
24	Başlıksız (Damad İbrahim Paşa'nın Mühürdar Olmasına)	1129	23

25	Tarih-i Vilâdet-i Şehzâde Sultan Bâyezid	1130	35
26	Tarih-i Kasr-ı İbrahim Paşa Rahimehû Teâlâ	1131	25
27	Tarih-i Kasr (İbrahim Paşa Kasrı'nın Yapımına)	1131	20
28	Başlıksız (Sultan III. Ahmed'in Yaptırdığı Kütüphanenin Yapımına)	1131	41
29	Tarih-i Kitabhâne-i Vezir İbrahim Paşa Rahimehû	1132	10
30	Tarih-i Sûr-ı Hitan-ı Şeh-zâdegân-ı Âlî-şan	1132	40
31	Tarih-i Tüfeng-endahten-i Sultan Ahmed Han	1132	18
32	Tarih-i Çeşme-i İbrahim Paşa Der-Civâr-ı Câmi-i Şehzâde	1133	4
33	Tarih-i Binâ-yı Bâb-ı Et Meydanı	1133	10
34	Tarih-i Vefât-ı Sivasîzâde Efendi	1134	3
35	Tarih-i Vezâret-i İbrahim Paşazâde Mehemed Paşa	1135	16
36	Tarih-i Çeşme (Sultan III. Ahmed Çeşmesinin Yapımına)	1136	6
37	Tarih-i Kasr-ı Asafî	1139	35
38	Tarih-i Binâ-yı Hâne-i Teberdaran	1138	22
39	Tarih-i Vefât-ı Rukiyye Hanım	1128	5
40	Tarih-i Binâ-yı Hısn-ı Fâş	1139	7
41	Tarih-i Berây-ı Binâ-yı Hısn-ı Fâş	1139	12
42	Tarih-i Hân ü Çarsû Berây-ı Vezîr-i Müşârünileyh İbrahim Paşa Der-Nevşehir-i Dilârâ	1139	28
43	Tarih-i Câmi-i Vezîr-i Müşârünileyh Der-Nevşehir-i Dilârâ	1139	12
44	Tarih-i Mekteb-i Vezîr-i Müşârünileyh Der-Nevşehir-i Dilârâ	1139	11
45	Tarih-i Hammam-ı Vezîr-i Müşârünileyh Der-Nevşehir-i Dilârâ	1139	13

46	Tarih-i Çeşme-i Vezîr-i Müşârünileyh Der-Nevşehr-i Dilârâ	1139	7
47	Başlıksız (Dilfirîb Havuzunun Yapımına)	1140	23
48	Tarih-i Han-ı İbrahim Paşa Der-Şehr-i Kayseriyye Rahimehû	1140	8
49	Tarih-i Kasr	1140	10
50	Tarih-i Kasr-ı Neşatâbâd	1142	31
51	Tarih-i Kasr-ı Neşatâbâd	1142	30
52	Tarih-i Neşatâbâd	1142	26
53	Tarih-i Cülûs-ı Sultan Mahmud Han	1143	32
54	Tarih-i Câmi-i Hekimbaşızâde Ali Paşa MeddehûZıllahû	1147	19
55	Başlıksız (Reis Efendi Çeşmesinin Yapımına)	1115	10
56	Başlıksız (Âfitâb Adında Bir Cariyenin Ölümüne)	1147	1

Tablo 2.

#### 4.1. Tarihî ve Siyasî Olaylar

##### 4.1.1. Fetihler

Tarihçi Râşid, içinde yaşadığı III. Ahmed döneminde gerçekleşen fetihlere divanında şu şekilde yer verir:

**a. Rusya (Moskova) Seferi ve Zaferi:** Osmanlı Devleti'nin Moskova üzerine yaptığı seferin tarihlendirildiği 2 manzumeden oluşur [T.-11,12]. Sefer ve sonucu şu şekilde tarihlendirilmiştir:

Râşidâ hâtifden irdi bu nidâ târîh için

*Moskov'un bozdi hücûm-ı ehl-i Hak tâbûrını* (1123-) [T.-12]

**b. Mora'nın Fethi:** III. Ahmed döneminde gerçekleştirilen Mora'nın fethi, 3 ayrı manzumede tarihlendirilmiştir [T.-14, 18, 19]. Aşağıda bu manzumelerden birinin tarih beyti verilmiştir:

Râşidâ`arşa yazıldı böylece târîh-i feth

*Mora'yı birden 'Alî Pâşâ`adûdan aldı heb* (1127) [T.-14]

**c. İstendil'in Fethi:** İstendil'in fethi, ilgili manzumede şu

şekilde tarihlendirilmiştir:

Gelüp bir müjde-res orduya Râşid didi târîhin

*Tonanma-yı hümâyûn harb ile İstendil'i aldı* (1127) [T.-16]

**d. Gördös'ün Fethi:** Gördös'ün fethi şu şekilde tarihlendirilmiştir:

Leb-i tahsîn-i Râşid'den de oldı ceste bir târîh

*'Aceb âsânlık ile aldı Gördös'i 'Alî Pâşâ* (1127) [T.-17]

**e. Rusya'nın Prut Antlaşmasını Bozması:** Osmanlı Devleti ile Rusya arasında 1711 yılında imzalanan Prut Ateşkes Antlaşmasının Rusya tarafından bozulması üzerine Râşid'in ilgili olaya düştüğü tarih manzumesinde harflerin kullanılışı bakımından bir hesaplama problemi bulunmaktadır. Divanda 1128 Hicri yılı tarih olarak gösterilmesine karşılık hesaplama sonucunda 1120 tarihi çıkmaktadır. Manzumenin tarih beyti şu şekildedir:

Bu iki şâhidle hükm idüp didi târîhdür

*Bozdı Moskov sulhı oldı şer'la lâzım cihâd* (1128) [T.-23]

## 4.2. Tahta Geçme ve Devlet Adamlarına Verilen Mansıplar

**4.2.1. Sultan I. Mahmud'un Tahta Geçmesi:** I. Mahmud'un tahta geçtiği H. 1143 (M. 1730) yılının tarihlendirildiği manzumenin tarih beyiti şu şekildedir:

Yazıldı Râşidâ bu resme tâk-ı 'arşa târîhi

*Bu ekvân Hân Mahmûd'un cülûsiyla emân buldı* (1143) [T.-53]

## 4.2.2. La'lizâde Efendinin Anadolu Kazaskeri Oluşu

İdüp teşnîf-i gûş-ı asdikâ Râşid didüm târîh

*Anatoli müşerref oldı La'lizâde Efendiyle* (1115) [T.-2]

## 4.2.3. Durmuşzâde'nin İzmir'e Molla Olarak Atanması

Du'â-gû-yı kadîmi Râşid-i dâ'î didi târîh

*Yolıyla pâk monlâ oldı Turmuşzâde İzmîr'e* (1121) [T.-10]

## 4.2.4. Ebu İshak İsmail Efendi'nin Şeyhülislam Oluşu:

Gâş idüp Râşid didi tahsîn ile târîhini

*Müjde İsmâ'îl Efendi oldu iy müftî'l-enâm (1127) [T.-15]*

#### **4.2.5. Damad İbrahim Paşa'nın Kaymakam Oluşu:**

Didiler Râşid bizümdür müjde vir târîhini

*Oldı İbrâhîm Pâşâ âsaf-ı kâ'im-makâm (1128) [T.-20]*

#### **4.2.6. Damad İbrahim Paşa'nın Mühürdar Oluşu:**

Didiler gûş idenler Râşid istihsân idüp târîh

*Revâ oldu mühür Dâmâd İbrâhîm Pâşâya (1129) [T.-24]*

**4.2.7. İbrahim Paşa'nın Oğlu Mehmet Paşa'nın Vezir Oluşu:** Babası İbrahim Paşa gibi III. Ahmet'in hem veziri hem de damadı olan (Genç) Mehmet Paşa'nın vezir oluşu şu beyitte yalnızca noktalı harflerle tarihlendirilmiştir:

Bu gûne bir vezîr ibn-i vezîrün n'ola târîhi

Münakkat harf ile gösterse böyle haşmetin müzdâd

*Mübârek ola Ahmed Hân'a sadr-ı ekremün necli*

*Mehemmed Big vezâretle musâhib oldu hem dâmâd (1135) [T.-35]*

Sayfa | 164

### **4.3. Doğum ve Ölümler**

**4.3.1. Fatıma Sultanın Doğumu:** III. Ahmet'in kızlarından olan Fatıma Sultanın doğumuna 39 beyitten oluşan övgülerden sonra şu tarih beyiti yazılmıştır:

Hemân ben de zebân-ı şükr ile Râşid didüm târîh

*Hele bir nûr-ı 'aynı pâd-şâhun geldi dünyâya (1115) [T.-1]*

**4.3.2. Şeyhülislam Seyyid Mehmet'in Oğlunun Doğumu:** 7 beyitten oluşan bir manzumedir. Sonunda müfred bir beyitle, ilgili tarih verilir:

Râşid idince gûş vukû'-ı vilâdetin

Târîh için makâla getürdüm bu müfredi

*İkbâl-i lâ-yezâl ile iclâl ü 'izz ile*

*Mevlâ mu'ammer eyleye Seyyid Mehemed'i (1119) [T.-9]*



**4.3.3. Saliha Sultanın Doğumu:** III. Ahmed'in övüldüğü beyitlerden sonra kızı Saliha Sultanın doğumu şu şekilde tarihlendirilmiştir:

Çıkup biri harîm-i şeh-r-yârîden didi târîh

*Kadem basdı vücûda Sâliha Sultân sa'âdetle* (1127) [T.-13]

**4.3.4. Şehzade Sultan Bâyezid'in Doğumu:** III. Ahmed'in övüldüğü 34 beyitten sonra Şehzade Bâyezid'in doğumu şu beyitle verilir:

Düşdi bu bir garrâ nüvîd târîh-i mîlâd-ı sa'îd

*Şeh-zâde Sultân Bayezid dünyâyı kıldı şâdmân* (1130) [T.-25]

**4.3.5. Seyyid Hüseyin'in Ölümü:**

Tesliyet-bahş olarak söyledi hâtif târîh

*'Azm-i 'adn itdi Hüseyin ola celîs-i Haseneyn"* (1117) [T.-4]

**4.3.6. Babaçerâğizâde Halil'in Ölümü:** Zehir içerek intihar eden Baba Çerağizade Halil'in ölümü 4 beyitten oluşan bir manzumeyle tarihlendirilmiştir:

Telh-kâmân-ı firâkı didiler târîhin

*Hayf zehr-âbe-i bezm-i eceli çekdi Halîl* (1118) [T.-5]

**4.3.7. Rumeli Kazaskeri Yahya Efendinin Ölümü:** Yahya Efendinin Rumeli'de gösterdiği başarılı hizmetlerinin anlatıldığı beyitlerden sonra ölümü şu beyitle tarihlendirilmiştir:

Didiler rûhına tebşîr eyleyüp târîhini

*Kıldı Hakk Yahyâ Efendi menzilün sadr-ı İrem* (1117) [T.-6]

**4.3.8. Sivasizâde Mehmet Efendi'nin Ölümü:** 3 beyitten oluşan ve övgüsünde bir tarikat şeyhi olduğu anlaşılan Sivasizâde Mehmet Efendi'nin ölümü şu beyitle tarihlendirilmiştir:

Gûş eyledükde fevtini târîhini didüm

*'Azm itdi 'adne Pîr Mehemed civân iken* (1134) [T.-34]

**4.3.9. Rukiyye Hanım'ın Ölümü:** Rukiyye Hanım'ın çiçek hastalığına tutularak vefatı 1128 yılıyla tarihlenmiştir:

İdünce gûş vefâtın didüm ana târîh

*Rukiyye'ye ide dârü'z-zifâf Hakk İrem'i* (1128) [T.-39]

**4.3.10. Râşid'in Âfitâb Adında Bir Cariyesinin Ölümü:** 56. manzumenin başlığından anlaşıldığı kadarıyla Râşid Efendinin Âfitâb adındaki cariyesi boğularak ölmüş ve kendisi onun ölümüne şu tarihi düşürmüştür:

Garîk oldukda deryâya didüm fevti için târîh

*Zavallı Âftâb'un evi de kendi gibi batdı* (1147) [T.-56]

#### 4.4. Düşünler

**4.4.1. Şehzadelerin Sünnet Düşünü:** Manzumede Sultan III. Ahmed'in dört şehzadesi olan Süleyman, Mehmet, Mustafa ve Bâyezîd'le birlikte övülmesinden sonra şehzadeler için Okmeydanı'nda düzenlenen sünnet şöleni çeşitli tasvirlerle anlatılmıştır. Şölenin ilgili tarih mısrası şöyledir:

Görüp Râşid bu germâ-germî-i şevkı didi târîh

*Hümâyûn eyleye Allâh sûrın şâh-ı devrâna* (1132) [T.-30]

#### 4.5. Diğer Tarihî Olaylar

##### 4.5.1. Nurullah Efendinin Yazdığı Bir Hatta Düşülen Tarih

Görince lihye-i rûy-ı dil-ârâsın didüm târîh

*Kef-i emvâc-ı nûr-ı vechi oldu bu hat-ı zîbâ* (1119) [T.-7]

**4.5.2. III. Ahmed'in Tüfek Atışıyla Bir Altını Vurması:** III. Ahmed'in çeşitli övgülerle anlatılmasından sonra bir tüfek atışıyla bir altını vurması olayı şu ibârelerle tarihlendirilmiştir:

Bu hâletden olan âgâh tahsîn birle Râşidveş

Didi târîhin urdı bir de Sultân Ahmed altını (1132) [T.-31]

##### 4.6. Çeşitli Mimarî Yapılara Düşülen Tarihler

Tarihçi Râşid, yaşadığı devirde yapılan birçok mimarî esere tarihler düşmüştür. Bunlar şu şekilde sıralanabilir:

###### 4.6.1. Câmiler

İbrahim Paşa'nın Nevşehir'de Yaptırdığı Cami: 1139 [T.-43]

Hekimbaşızâde Ali Paşa Câmisinin Yapımı: 1147 [T.-54]

#### 4.6.2. Çeşmeler

- Kazasker Yahya Efendi Çeşmesi: 1117 [T.-3]  
İbrahim Paşa'nın Şehzade Câmisi Civarında Yaptırdığı Çeşme: 1133 [T.-32]  
Sultan III. Ahmet Çeşmesi: 1136 [T.-36]  
Damad İbrahim Paşa'nın Nevşehir'de Yaptırdığı Çeşme: 1139 [T.-46]  
Reis Efendinin Yaptırdığı Çeşme: 1115 [T.-55]

#### 4.6.3. Kasırlar

- Kurşunlu Mahzen Kasrı: 1128, [T.-21]  
İbrahim Paşa Kasrı: 1131 [T.-26, 27]; 1139 [T.-37]  
Kasır Yapımı: 1140 [T.-49]  
Neşatâbâd Kasrının Yapımı: 1142 [T.-50, 51, 52]

#### 4.6.4. Han ve Çarşılar

- İbrahim Paşa'nın Nevşehir'de Yaptırdığı Han ve Çarşı: 1139 [T.-42]  
İbrahim Paşa'nın Kayseri'de Yaptırdığı Han: 1140 [T.-48]

#### 4.6.5. Hamamlar, Havuzlar

- İbrahim Paşa'nın Nevşehir'de Yaptırdığı Hamam: 1139 [T.-45]  
Dilfirîb Havuzunun Yapımı: 1140 [T.-47]

#### 4.6.6. Kütüphaneler, Okullar

- Sultan III. Ahmed Kütüphanesi: 1131 [T.-28]  
İbrahim Paşa Kütüphanesi: 1132 [T.-29]  
İbrahim Paşa'nın Nevşehir'de Yaptırdığı Mektep: 1139 [T.-44]

#### 4.6.7. Çeşitli Binalar

- Saraçhâne Binası: 1119 [T.-8]  
Müstakîm Ârif Efendinin Yaptırdığı Hücre: 1128 [T.-22]  
Et Meydanı Kapısının Yapımı: 1133 [T.-33]  
Baltacılar İçin Yapılan Bina: 1138 [T.-38]  
Faş Kalesinin Yapımı-Tamiri: 1139 [T.-40, 41]

## 5. MANZUMELERİN ŞEKİL VE MUHTEVALARI

### 5.1. Tarih Manzumelerinde Kullanılan Vezin Kalıpları

Râşid Divanında yer alan tarih manzumelerinin 6 farklı vezin kalıbıyla söylendiği görülmüştür. Bu kalıplar kullanım sıklığıyla beraber aşağıda belirtilmiştir.

	Kullanılan Vezin Kalıpları	Vezin Bahri	Kullanım Sıklığı
1	Fâ'ilâtün / Fâ'ilâtün / Fâ'ilâtün / Fâ'ilün	Remel	15
2	Fe'ilâtün (Fâ'ilâtün) / Fe'ilâtün / Fe'ilâtün / Fe'ilün (Fa'lün)	Remel	3
3	Mef'ûlü / Fâ'ilâtü / Mefâ'ilü / Fâ'ilün	Muzari	3
4	Mefâ'ilün / Fe'ilâtün / Mefâ'ilün / Fe'ilün (Fa'lün)	Müctes	3
5	Mefâ'ilün / Mefâ'ilün / Mefâ'ilün / Mefâ'ilün	Hezec	30
6	Müstef'ilün / Müstef'ilün / Müstef'ilün / Müstef'ilün	Rezec	2
	TOPLAM		56

Tablo 3.

Tabloda da görüldüğü üzere tarih manzumelerinin oluşturulmasında en çok tercih edilen vezin hezec bahrinin *Mefâ'ilün / Mefâ'ilün / Mefâ'ilün / Mefâ'ilün* kalıbıdır. Daha sonra ise remel bahrinin *Fâ'ilâtün / Fâ'ilâtün / Fâ'ilâtün / Fâ'ilün* kalıbı kullanılmıştır.

### 5.2. Tarih Manzumelerinin Tür ve Şekillerine Göre Değerlendirilmesi

Râşid, devrinin pek çok olayına tarih düşüren bir şairdir. Divan nüshalarında dağınık bir şekilde bulunan bu manzumelerin sayısı 56'dır. Manzumelerin beyit sayıları Tablo 2'de de görüleceği üzere 1 ile 125 arasında değişmektedir.

Râşid Divanında yer alan tarih manzumeleri şekil yönünden değerlendirildiğinde 1, 18, 19, 53 numaralı manzumelerin *kaside*, 56. manzumenin *beyit*, diğerlerinin ise *kit'a-i kebire* şeklinde olduğu görülmektedir.

### 5.3. Tarih Manzumelerinin Oluşturulmuş Yöntemleri

Tablo 2’de gösterilen manzumeleri, tarih düşürme yöntemi yönünden şu şekilde sınıflandırmak mümkündür:

**5.3.1. Oluşturulmuş Biçimi Bakımından:** Manzumelerin tamamı *mânen tarihtir*.

**5.3.2. Hesaplanması Bakımından:** 3, 11 ve 13. manzume *tamiyeli tarih*; 9. manzume müfred tarzında, 18 ve 19. manzumeler *dütâ tarih*, diğerleri *tam tarihtir*.

**5.3.3. Tamiyeli Tarihler:** 3. manzumenin tarih ibaresinin bulunduğu beyit incelendiğinde kastedilen sayı değerine 2 (iki) eklenmesi gerektiği görülür:

*Du leb-i ʻizzet ü ikrâm ile dir târîhin*

*İçünüz âb-ı hayât ola bu mâʻ-i tesnîm*

(ای چ ک ز آب ح ی ات اول ه ب و م ا ء ت س ن ی م)  $1115+2=1117$  [T.-3]

11. manzumede bizi şaşkırtan bir söyleyişle karşılaşmıştır. Osmanlı Devleti’nin Rusya seferini konu alan manzumenin tarih ibaresinin hesaplandığında 1119’u verdiği görülmüştür. Olayın geçtiği tarih ise H. 1122-1123’tür. Şair beyitin başına Rus çarını kastederek *çar geldükde* sözündeki çar kelimesinin ses yapısından yararlanarak Farsça *çehar* (dört) kelimesinin hesaplanmaya katılması gerekliliğini bir ses-söz oyunuyla vurgulamış olsa gerektir.

Beyit şudur:

*Çâr geldükde emâna didi târîhin biri*

*Müjde kırdı Moskov’ı hep ceş-i Sultân Ahmedî*

(م ژ د ه ق ر د ی م س ق و ی ه ج ی ش س ل ط ا ن ا ح م د ی)  $1119+4=1123$  [T.-11]

13. manzumede tarih ibâresinin bulunduğu beyitin başında hesap sonucundan 1 (bir) çıkarılması gerektiği belirtilmiştir:

*Çıkup biri harîm-i şeh-r-yârîden didi târîh*

*Kadem basdı vücûda Sâliha Sultân saʻâdetle*

(ق د م ب ص د ی و ج و د ه ص ا ل ح ه س ل ط ا ن س ع ا د ت ل ه)  $1128-1=1127$  [T.-13]

**5.3.4. Müfred Tarihler:** 9. manzume müfred tarzındadır. İki dizedeki harflerin rakam karşılığı toplandığında söylenmek istenen tarih elde edilir:

Râşid idince gûş vukû`-ı vilâdetin  
Târîh için makâla getürdüm bu müfredi  
*İkbâl-i lâ-yezâl ile iclâl ü `izz ile*  
*Mevlâ mu'ammer eyleye Seyyid Mehemmed'i*  
(اقبال لایزال ای لوالوعز ل ه)  
(مول می معمر ای ل ه س ی دم ح م دی) 1119 [T.-9]

**5.3.5. Düta Tarihler:** 18 ve 19. manzumelerin tarih ibâreleri incelendiğinde söylenmek istenen tarihin iki ayrı mısrada ayrı ayrı yazıldığı görülür:

Eyledüm bu beyte iki mısra`-ı târîhi derc  
K'ola dest-âvîz-i nâçîzâne-i `abd-i kemîn  
*"Yine ikbâl ile bi'l-cümle kılâ'ın feth idüp"*  
*"Mora'yı kıldı 'Alî Pâşâ bilâdü'l-müslimîn"*  
(ی ن ه ا ق ب ا ل ی ل ه ب ا ل ج م ل ه ق ل ا ع ن ف ت ح ا ی د و ب) 1127  
(م و ر ه ی ی ق ی ل د ی ع ل ی پ ا ش ا ب ل ا د ا ل م س ل م ی ن) 1132(?) [T.-18]

Yukarıdaki manzumenin ikinci, aşağıdaki manzumenin her iki mısrasına bakıldığında şairin vermek istediği tarihin bazen, rakamsal olarak verilemediği görülür. Bu tür rakamsal sapmaların nedeni düşünüldüğünde akla bazı sorular gelmektedir. Bunlar, "Şairin divanı istinsah edilirken müstensih tarafından kelime hatası mı yapıldı?", "Şair tarafından ilgili olayın tarihlenmesinde uygun kelime bulunamadı mı?" ya da "Bizim bilemediğimiz teknik bir ayrıntı mı var?" şeklinde sıralanabilir.

Düşüp hâme hevâ-yı zabt-ı rûz-ı fethine anun  
İki târîh-i tâm oldu bu yek beyt-i dil-ârâdan  
*'Alî Pâşâ İnabolı'yı da feth eyledi hâlâ*  
*Alındı Hakk virüp ser-hadd-i Mora cünd-i a'dâdan*

(ع ل ی پ اش ا ن ا ب و ل ی ی ی د ه ف ت ح ا ی ل د ی ح ا ل ا ) 1126-(1127)

(ال ن د ی ح ق و ی ر و ب س ر ح د م و ر ه ج ن د ا ع د ا د ن ) 1129? [T.-19]

**5.4. Harflerin Kullanılışı Bakımından:** 35, 42 ve 47. manzumeler *mu'cem-münakkat* tarihlerdir. Diğerleri mevcut bütün harflerle söylenmiştir.

Şair vermek istediği tarihin noktalı harflerin toplamından oluştuğunu belirterek tarih ibârelerini yazar. Örnek:

Bu gûne bir vezîr ibn-i vezîrün n'ola târîhi

Münakkat harf ile gösterse böyle haşmetin müzdâd

*Mübârek ola Ahmed Hân'a sadr-ı ekremün necli*

*Mehemmed Big vezâretle musâhib oldu hem dâmâd*

(م ب ا ر ك ا و ل ه ا ح م د خ ا ن ه ص د ر ا ك ر م ك ن ج ل ی )

(م ح م د ب ی ك و ز ا ر ت ل ه م ص ا ح ا ب ا و ل د ی ه م د ا م ا د ) 1135 [T.-35]

## SONUÇ

Yüzyıllar boyunca İslam toplumlarının kültürel bir unsuru olarak birçok alanda kullanılan ebced, divan şairlerimizin de bazı tarihî olayları şiir yoluyla kayıt altına alırken kullandığı bir hesaplama yöntemi ve sanat olmuştur. İster devletin gerçekleştirdiği bir fetih ister bir mimarî eserin hizmete girmesi ve isterse bir çocuğun doğumu hadisesi olsun, tarih düşürme sanatı günlük hayatın birçok yerinde kendisini göstermiştir. Toplum içindeki sanatkâr ruhlu insanların ilgi alanında olduğu gibi, vakanüvislik gibi devletin tarih kayıtlarını tutan bir şair olan Tarihçi Râşid'in, eserlerinde bu tür sanatlara yer vermemesi düşünülemez. Râşid, içinde yaşadığı 17. yüzyılın sonu ile 18. yüzyılın ilk yarısında Osmanlı Devleti'nin bütün tarihi olaylarına şahitlik etmiş, onların kaydını tutmuş ve şairliği konusunda Lale Devri gibi eğlencelerle dolu bir anlayışın hüküm sürdüğü dönemlerde bile üstadı olan Nâbî gibi *hikmetli söz söyleme* yolunu tutarak şiirler yazmıştır. III. Ahmed ve I. Mahmud devirlerini gören ve bu dönemlerin ileri gelen devlet adamlarıyla da münasebet içinde olan Râşid, tarih düşürdüğü şiirlerinde genellikle devlet merkezli olaylara yer vermiştir. Devletin yaptığı seferler ve fetihleri şiir yoluyla kayıt altına aldığı gibi, şehzade doğumları, sünnetleri, devlet erkanının yaşadığı bazı olayları, çeşitli mimarî eserlerin hizmete açılışlarını da kayıt altına almıştır. Tarih şiirleri

incelendiğinde bu sanatı icra ederken olay merkezli anlatım yolunu tutarak buna övgüyü de eklemiştir. Şiirlerinin tamamını *mânen tarih* tarzında yazmıştır. Tarih düşürme sanatı konusundaki başarısı hakkında, yukarıda da değinildiği gibi tarih mısralarında bazı hesaplama hatalarına rastlandığı görülür. İlgili manzumeler bizlere aynı zamanda içinde yaşadığı devrin tarihî olayları hakkında bilgiler vermektedir.

### KAYNAKÇA

- Ahmet Atâ. (1293). *Tarih-i Atâ Cilt. II*. İstanbul: Süleymaniye Kütüphanesi, Zühdi Bey Bölümü, nr. 289.
- Ahmet Refik. (900-1200) (1924). *Alimler ve Sanatkârlar*. (Haz.) Ahmet Hilmi. İstanbul: Kitabhâne-i Hilmî.
- Ahmet Refik. (1930). *Hicrî 12. Asırda İstanbul Hayatı*. İstanbul: Devlet Matbaası, Türk Tarih Encümeni Külliyesi.
- Ahmet Refik. (1997). *Lâle Devri*. (Sad.) Dursun Gürlek. İstanbul: Timaş Yayınları.
- Aktepe, M. (1955). Vak'anüvis Raşid Mehmed Efendi'nin Eşref Şah Nezdindeki Elçiliği ve Buna Tekaddüm Eden Muhâbereler. *Türkiyat Mecmuası 10(2)*, 155-178, İstanbul: İstanbul Üniversitesi Türkiyat Araştırmaları Enstitüsü.
- Aktepe, M. (1958). *Patrona İsyanı*. İstanbul: Edebiyat Fakültesi Basımevi.
- Aktepe, M. (1960). Nevşehirli Damad İbrahim Paşa'ya Âit İki Vakfiye. *Tarih Dergisi 11*, 149-160, İstanbul: İstanbul Üniversitesi.
- Babinger, F. (1982). *Osmanlı Tarih Yazarları ve Eserleri*. (Çev.) Coşkun Üçok. Ankara: Kültür ve Turizm Bakanlığı Yayınları.
- Banarlı, N. S. (1987). *Resimli Türk Edebiyatı Tarihi Cilt. II*. İstanbul: Milli Eğitim Bakanlığı Yayınları.
- Biltekin, H. (1993). Vak'anüvis Râşid Efendi ve Divanı'nın Tenkitli Metni. (Yayımlanmamış Yüksek Lisans Tezi). Ankara Üniversitesi, Sosyal Bilimler Enstitüsü, Türk Dili ve Edebiyatı Anabilim Dalı, Ankara.
- Biltekin, H. (2010). Vak'a-nüvis Mehmed Râşid Efendi, Hayatı, Eserleri, Edebî Kişiliği. *Uluslararası Sosyal Araştırmalar Dergisi 3(11)*, 162-171.



- Bursalı Mehmed Tahir. (1333). *Osmanlı Müellifleri Cilt. III*. İstanbul: Matbaa-i Amire.
- Çelebizâde Âsım. (1282). *Âsım Tarihi. Cilt. II*. İstanbul: Cerîde-i Havâdis Matbaası.
- Dilçin, C. (1983). *Örneklerle Türk Şiir Bilgisi*. Ankara: Türk Dil Kurumu Yayınları.
- Günay, F. (2001). Râşid (Vak'anüvis), Hayatı, Edebî Kişiliği, Divanının Tenkitli Metni ve İncelemesi. (Yayımlanmamış Doktora Tezi). Trakya Üniversitesi Sosyal Bilimler Enstitüsü Türk Dili ve Edebiyatı Anabilim Dalı, Edirne.
- Günay, F. (2007). Tarihçi Râşid. *TDV İslâm Ansiklopedisi*. (Cilt. 34, 463-465). Ankara: Türkiye Diyanet Vakfı Yayınları.
- Günay, F. (2015). Râşid Divanında Toplum ve Kültür. *Trakya Üniversitesi Sosyal Bilimler Dergisi* 17, 61-80.
- Karabey, T. (2011). Tarih Düşürme. *TDV İslâm Ansiklopedisi*. (Cilt. 40, 80-82). Ankara: Türkiye Diyanet Vakfı Yayınları.
- Levend, A. S. (1984). *Türk Edebiyatı Tarihi*. Ankara: Türk Tarih Kurumu Basımevi.
- Mengi, M. (2002). *Eski Türk Edebiyatı Tarihi*. Ankara: Akçağ Basımevi.
- Özergin, M. K. (1979). Râşid. *İslâm Ansiklopedisi*. (Cilt. 8). İstanbul: Milli Eğitim Bakanlığı Yayınları.
- Türk Ansiklopedisi (1978). Râşid. (Cilt. 27). Ankara: Milli Eğitim Bakanlığı Yayınları.
- Türk Dili ve Edebiyatı Ansiklopedisi (1990). Râşid. (Cilt. 7). İstanbul: Dergâh Yayınları.
- Türk ve Dünya Ünlüleri Ansiklopedisi (1983). Râşid. (Cilt:9) İstanbul: Anadolu Yayınları.
- Unat, F. R. (1974). *Hicrî Tarihleri Milâdî Tarihe Çevirme Kılavuzu*. Ankara: Türk Tarih Kurumu Yayınları.
- Uzun, M. (1994). Ebced. *TDV İslâm Ansiklopedisi*. (Cilt. 10, 68-70). Ankara: Türkiye Diyanet Vakfı Yayınları.
- Uzunçarşılı, İ. H. (2011). *Osmanlı Tarihi Cilt. IV, (2. Kısım, XVIII. Yüzyıl)*. Ankara: Türk Tarih Kurumu Yayınları.
- Yakıt, İ. (1992). *Ebced Hesabı ve Tarih Düşürme*. İstanbul: Ötüken Neşriyat.



USBAD Uluslararası Sosyal Bilimler Akademi Dergisi - International  
Journal of Social Sciences Academy, Yıl 2, Year 2, Sayı 3, Issue 3,  
Haziran 2020, June 2020.  
e issn: 2687-2641

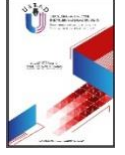

## MİLLİ MÜCADELE DÖNEMİNDE MUSTAFA KEMAL PAŞA'NIN ORTADOĞU AĞIRLIKLIL İSLAMCILIK POLİTİKASI

MIDDLE EAST WEIGHTED ISLAMISM POLICY OF MUSTAFA KEMAL PASA IN  
THE PERIOD OF NATIONAL STRUGGLE

**Bahri Oğuzhan DEMİREZEN**

Yüksek Lisans Öğrencisi, Erciyes Üniversitesi Sosyal Bilimler Enstitüsü Atatürk  
İlkeleri ve İnkılap Tarihi, Kayseri/Türkiye.

Master Student, Erciyes University, Institute of Social Sciences, Atatürk's  
Principles and History of Turkish Revolution, Kayseri/Turkey.

[oguz38demirezen@gmail.com](mailto:oguz38demirezen@gmail.com)

**ORCID ID:** 0000-0003-4749-8275

### Makale bilgisi | Article Information

**Makale Türü / Article Type:** Araştırma Makalesi / Research Article

**Geliş Tarihi / Date Received:** 25 Şubat / 25 February

**Kabul Tarihi / Date Accepted:** 30 Mayıs / 30 May

**Yayın Tarihi / Date Published:** 25 Haziran / 25 June

**Yayın Sezonu / Pub Date Season:** Haziran / June

**Bu Makaleye Atıf İçin / To Cite This Article:** Demirezen, B. O. (2020). Milli  
Mücadele Döneminde Mustafa Kemal Paşa'nın Ortadoğu Ağırlıklı İslamcılık  
Politikası. *USBAD Uluslararası Sosyal Bilimler Akademi Dergisi* 2(3), 174-192.

**İntihal:** Bu makale intihal.net yazılımınca taranmıştır. İntihal tespit edilmemiştir.

**Plagiarism:** This article has been scanned by intihal.net. No plagiarism detected.



**İletişim:** Web: <https://dergipark.org.tr/tr/pub/usbad>  
mail: [usbaddergi@gmail.com](mailto:usbaddergi@gmail.com)

**Öz:** Milli Mücadele Döneminde Mustafa Kemal Paşa'nın Türk ulusunu kurtarmak ve Misakımillî'yi gerçekleştirerek mücadeleyi başarıya ulaştırma yolunda cephe haricinde uyguladığı dâhice politikalardan biri olan İslamcılık politikası tarihte önemli bir yer tutmaktadır. Literatürde doğrudan bu konu ile ilgili fazla çalışmaya rastlanılmaması bu çalışmanın problemini oluşturmaktadır. Bu bağlamda çalışmanın amacı Mustafa Kemal Paşa'nın Ortadoğu coğrafyasına yönelik İslamcılık politikasını incelemektir. Çalışmada amaca ulaşmak için konu ile ilgili literatür değerlendirilmiş, ayrıca elde edilen dokümanlar ve kaynaklar analiz edilerek genel bir çıkarımda bulunulmuştur. Sonuç olarak Mustafa Kemal'in Ortadoğu'da uyguladığı İslamcılık politikasının kurtuluş savaşının seyrine olumlu bir etkide bulunduğu, emperyalist devletlerin çıkarlarını ise olumsuz etkilediği kanaatine ulaşılmıştır. Ayrıca araştırmamızın sonucunda gelecek çalışmalara önerilerde bulunulmuştur.

**Anahtar Kelimeler:** Mustafa Kemal Paşa, İslamcılık, Milli Mücadele, Politika, Ortadoğu

**Abstract:** Islamism policy, which is one of the policies implemented by Mustafa Kemal Pasha in order to save the Turkish nation and succeeding the struggle by realizing Misakımillî, has an important place in the history during the National Struggle Period. The fact that there is not much study on this subject directly in the literature creates the problem of this study. In this context, the aim of the study is to examine Mustafa Kemal Pasha's policy of Islamism towards the Middle East geography. In order to reach the aim in the study, the relevant literature has been evaluated, besides a general inference was made by analyzing the documents and resources obtained. As a result, it was concluded that the Islamism policy implemented by Mustafa Kemal in the Middle East had a positive effect on the course of the liberation war and negatively affected the interests of the imperialist states. Furthermore, suggestions were made for future studies as a result of the research.

**Keywords:** Mustafa Kemal Pasha, Pan-Islamism, National Struggle, Policy, Middle East

## GİRİŞ

Osmanlı Devleti'nin son dönemlerinde devletin dağılmasını engellemek ve ülke bütünlüğünü sağlamak amacıyla ortaya İslamcılık, Osmanlıcılık, Türkçülük, Batıcılık gibi bazı fikirler atılmıştır. Bu fikirlerin birkaç tanesi, belli dönemlerde kendini göstermiş ve bunların bazıları ortaya attığı tezleri çürüten olaylar neticesinde ortadan kalkmış, bazıları ise varlığını devam ettirmiştir. Örneğin; Osmanlıcılık düşüncesi bir dönem etkili olmuş fakat Balkan savaşının başlaması ve ardından gerçekleşen olaylar bu fikir akımının ortaya attığı tezi çürütmüştür. Yine

diğer bazı fikir akımları o dönem için geçerliliğini yitirse de ilerleyen zamanlarda yer yer kullanılmıştır.

Bu çalışmada yukarıda bahsedilen dönemleri bizzat yaşamış olan ileri görüşlü ve tarihten ders çıkarmasını bilen Mustafa Kemal Paşa'nın Milli Mücadeleyi başarıya ulaştırmak hususunda izlemiş olduğu dâhice politikalarından sadece birisi olan İslamcılık politikası üzerinde durulmaktadır.

İslamcılık politikasının uygulanışını bazı kaynaklarda II. Abdülhamid Han dönemine dayandıranların yanında, Osmanlı Devleti'nde daha önceki dönemlerde de uygulandığını ifade eden görüşler vardır (Hülagü, 2008: 11-12). Abdülhamid Han kendi döneminde emperyalist ülkelerin etki alanını sınırlandırmak, özellikle Müslüman nüfusun yoğun olduğu (Hindistan, Mısır gibi) yerlerde ve gerek te Osmanlı coğrafyasında sömürgeci ülkelerin emellerine karşı hilafet makamını ve Pan-İslamizm politikasını caydırıcı olarak kullanmaya çalışmıştır (Başbakanlık Osmanlı Arşivi, Meclis-i Vükela, Nr: 23/104). Bu siyaset bazı zamanlar bazı yerlerde olumlu sonuçlar vermiş bazen de etkisini yitirmiş ve pek bir sonuç elde edilememiştir. Örneğin I. Dünya Savaşında ilan edilen Cihad-ı Ekber çağrısı çeşitli sosyal, siyasi ve ekonomik sebeplerden dolayı pek fazla etki göstermemiş yer yer Teşkilat-ı Mahsusa'nın ve Osmanlının bu gücünden yararlanmak isteyen Almanların propaganda faaliyetleriyle ancak sınırlı alanda karşılık bulmuştur (Hülagü, 2008: 63-64).

Kısacası halifenin çağrısı İslam dünyasında geniş yankı bulamamış ve bu makam önemini gitgide yitirmeye başlamıştır. Abdülhamid Han döneminde olduğu gibi İttihat ve Terakki yönetimi devrinde de bu politika izlenmeye devam edilmiştir. Türkçülüğün yanında İttihad-ı İslam siyaseti bir arada izlenmiş bu yolla savaşta topyekûn bir birlik ve destek bularak Türk ve İslam dünyası uyandırılmaya çalışılmış fakat yukarıda kısaca ifade edilen çeşitli sebeplerden dolayı savaşın seyir ve sonucunu her yerde etkileyecek bir netice elde edilememiştir (BOA, DN: 47/98).

Yukarıda ifade edilen bu devirleri bizzat yaşamış, hatta bir asker olarak içinde bulunmuş olan Mustafa Kemal Paşa'nın Milli Mücadeleyi başarıya ulaştırmak için bu politikayı nasıl dâhice ve etkili bir şekilde kullandığı söylenebilir. Gerek askeri gerekse siyasi ve diplomatik çalışmalarından ve savaş ortamında gösterdiği devlet adamlığı da bu çalışmada incelenmektedir.

Mustafa Kemal Paşa, Milli Mücadele döneminde İslamcılık Politikasını işgalci ülkeler açısından stratejik, sömürge yolları üzerinde olan Ortadoğu'da yoğunlaştırmıştır. M. Kemal, bu siyaseti uygularken, içinde bulunulan şartlara ve realiteye uygun bir biçimde adımlar atmış, Müslüman ülke ve toplumlara mevcut şartlar içerisinde, stratejik olarak adım adım uygulamıştır. Paşa'nın bu izlediği bu siyaset karşımıza askeri, diplomatik, propaganda ve politik faaliyetler olarak çıkmaktadır. Stratejik bir hamle olarak Mustafa Kemal Paşa'nın izlediği bu politika halkının çok büyük bir çoğunluğu Müslüman olan Ortadoğu'nun işgal edilerek Anadolu'nun işgali için emperyalist ülkelerin bir ikmal noktası olması açısından bu bölgede daha yoğun olmuştur. Suriye'de Fransızların, Irak'ta ise İngilizlerin konuşlanması buralara yönelik atılacak adımların daha çeşitli olmasına ve daha yoğun olmasına neden olmuştur. Ayrıca bu bölgenin işgalci devletlerin Doğu Asya'daki sömürge yolları üzerinde olması da bunda etkilidir.

Mustafa Kemal Paşa, bu mevcut durumu iyi analiz etmiş ve düşmana burada vurulacak olan bir darbe kurtuluş savaşının seyrine etki ederek düşmanın yurttan atılmasını kolaylaştıracak bir adım olarak görmüştür. Mevcut şartlar içinde bunun yapmanın en mümkün yolunun ise bölgedeki Müslümanlarla irtibata geçerek işgalcilere karşı direniş gücü oluşturmak olacağını düşünmüştür. Bu düşünce doğrultusunda özellikle Suriye ve Irak'ta direniş cemiyetleri, propaganda faaliyetleri ve ayaklanmalar olarak karşımıza çıkmaktadır. Senusi tarikatının nüfuzu da yine bu bölgede etkili bir unsur olarak kullanılmıştır.

Hilafet makamının manevi gücü de yine bu politika doğrultusunda Türkistan'da ve Doğu Asya Müslümanlarının desteğini elde etmek için kullanılmıştır. Hindistan, İngiltere'nin önemli bir sömürgesi olması açısından stratejik bir öneme sahipti. Bunu çok iyi bilen Mustafa Kemal Paşa burada İngiltere aleyhine çıkacak bir bağımsızlık mücadelesinin milli mücadelenin başarıya ulaşmasında etkili olacağını düşünmüş, ayrıca İslam dünyasında önemli bir yeri olan Hint Hilafet Komitesi'nin de gücünden yararlanmak istemiştir.

Kısacası İslamcılık politikası ile İslam dünyasının desteğini alarak, dikkatlerini milli mücadele ve hilafetin merkezine çekerek maddi ve manevi desteklerini almak, ayrıca işgalci devletlerin kaynaklarına sekte vurarak kurtuluş savaşını başarıya ulaştırmak amaçlanmıştır. Emperyalist güçlerin bu bölgelerde tutunmalarını engellemekle birlikte sömürgelere bağımsızlık mücadelesi örnek olmuştur. Elde edilen

kaynaklar ışığında M. Kemal Paşa'nın bu Müslüman ülkelere yönelik faaliyetleri ayrı ayrı incelenecektir.

## **1. MİLLİ MÜCADELE DÖNEMİNDE YÜRÜTÜLEN İSLAMCI POLİTİKA**

Yukarıda da bahsedildiği gibi İslamcılık politikası hedeflenen siyasi veya askeri sonuçlara başarıyla ulaşmak için bir araç olarak kullanılmış ve dini unsurlardan yararlanılmıştır. Mustafa Kemal Paşa'da Milli Mücadele yıllarında gerek yurt içindeki faaliyetlerinde gerekte yurtdışındaki Müslümanlarla diplomatik ilişkilerde İslamcılık politikasına başvurmuştur. M. Kemal hedeflediği noktaya gelene kadar her politikayı ve faaliyeti çok iyi bir zamanlama ile kullanan dâhi bir liderdir. Milli Mücadelenin hazırlık evresinde Türk milletini fikren hazır hale getirmek için izlediği politikalar içinde, Türk Kurtuluş Savaşının haklılığını dünyaya ilan etmek için izlediği politikalar içinde de İslamcılık politikasını görmemiz mümkündür.

Mustafa Kemal Paşa Misak-ı Milliye gerçekleştirme ülküsünü temel olarak cephede verilen mücadele kadar, masada verilen mücadeleye de önem vermiştir. Anadolu'da başlayan ve Batı'nın emperyalizmine karşı bir başkaldırı hareketi teşkil eden bu hareket sömürgeci ülkelerin işgaline uğramış, sömürülen İslam halklarının desteğini alarak hem onlara örnek olma noktasında batılı emperyalistleri tedirgin etmek bunun yanında Kurtuluş mücadelemizin haklılığını tüm dünyaya duyurmak için İslamcılık politikasından ve dini unsurlardan yararlanmıştır (Sarıay, 2000: 857-886). Milli mücadele döneminde işgalci güçleri besleyen en önemli kaynaklardan birinin sömürgeleri altında bulunan ülkeler olduğu bilinmektedir. İşgal kuvvetlerinin sömürgelerine giden yol ise Ortadoğu coğrafyasından geçmekle birlikte, Hindistan gibi Müslümanların yoğun olduğu ülkeler bu sömürgelerdendir. Mustafa Kemal Paşa bu durumu çok iyi bir şekilde değerlendirmek istemiş ve işgalci ülkeleri zor durumda bırakmak için Müslüman halk ve ülkelere yönelik olarak İslamcılık politikasına başvurmuştur.

Fakat Mustafa Kemal Paşa bu politikaları izlerken gerçekçiliğe aykırı davranmamış şartlar ve imkanlar nispetinde hareket etmiştir. Örneğin İngilizlerin İstanbul Yüksek Komiseri H. Rumbold'un düşüncesi Mustafa Kemal'in Osmanlı'da bir kahraman olarak görülen Fahrettin Paşa'nın Medine müdafaası gibi faaliyetlerini propaganda aracı olarak kullanacağını böylece özellikle Asya'daki Müslümanları tek bir çatı

altında toplayarak direnişe katacağı yönündeydi. Fakat, Fahrettin Paşa Kabil büyükelçisi olarak görevlendirilmişti ve Atatürk, Amanullah Han ile temaslarda bulunmaktaydı ayrıca Moskova'da bir sözleşmede imzalanmıştı (Yılmaz, 2010: 161). Fakat Mustafa Kemal Paşa'nın politikası içinde böyle bir düşünce yoktu (Doğan, 2006: 50). Çünkü Paşa daha önce 1. Dünya Savaşı yıllarında bu girişimin sonuçsuz kaldığına şahit olmuş mevcut durum ve şartlar altında böyle bir şeyin gerçekleşmesinin mümkün olmayacağını şu şekilde ifade etmiştir:

"Efendiler! Panislamizm'i ben söyle anlıyorum: Bizim milletimiz ve onu temsil eden hükümetimiz tabi olarak dünya yüzünde mevcut bütün dindaşlarımızın mesut ve müreffeh olmasını isteriz. Dindarlarımızın değişik çevrelerde vücuda getirmiş oldukları Toplumların bağımsız olarak yaşamalarını ister ve bununla da yüksek bir zevk ve mutluluk duyarız. Bütün Müslümanların İslam dünyasının refah ve mutluluğu kendi refah ve mutluluğumuz kadar kıymetlidir! Ve bununla çok ilgilimiz. Ve bütün onların dahi aynı şekilde bizim mutluluğumuzla ilgili olduklarına şahidiz. Ve bu her gün meydandadır. Fakat Efendiler! Bu toplumların büyük bir imparatorluk halinde bir noktadan sevk ve idaresini düşünmek istiyorsak bu bir hayaldir! İlme, mantığa, fenne aykırı bir şeydir!" (Borak, 1998: 134).

Bu ifadelerden de anlaşılacağı gibi Mustafa Kemal Paşa, atacağı her adımı realiteye uygun şekilde ve uygun şartlara göre planlamaktadır. Yukarıda da bahsedildiği gibi tüm Müslümanları tek bir çatı altında toplayarak topyekûn bir mücadele fikrini gerçekliğe aykırı bulmuş, bu düşünceyi fikri ve politik manada uygulamaya çalışmıştır. Bunu yaparken çalışmanın ilerleyen bölümlerinde de bahsedildiği gibi Hindistan ve Afganistan da dahil olmak üzere Ortadoğu ülkelerine yönelik ayrı ayrı faaliyetlerde bulunmuştur.

Mustafa Kemal Paşa'nın faaliyetleri, İngilizleri telaşlandırmaya yetmişti zira İngiliz istihbaratı Anadolu'daki Milli Mücadele hareketini yakından takip ediyor ve sürekli raporlar yazıyordu. Mustafa Kemal Paşa'nın Milli Mücadeleye halkı fikri olarak hazırlamak ve onları mücadele konusunda bilinçlendirerek halk destekli bir hareket başlatmak amacıyla yurt içinde izlediği bazı politikaları da İslamcılık siyasetine dâhil edilebilir. Zira M. Kemal Paşa, mücadeleyi başarıya ulaştırmak yolunda dini unsurlara çeşitli yerlerde, faaliyetlerde ve topluluklarda başvurmuştur. Nitekim bunlar içerisinde beyannameler yayınlamak, gazeteler çıkarmak, çeşitli propaganda faaliyetleri

yürütmek, kongreler düzenleyerek cemiyetler kurmak ve kanaat önderleri, din adamları vb. unsurlara başvurmak gibi faaliyetler vardır (Hülagü, 2008: 74). Bu tür faaliyetler ve araçlar sadece yurt içinde Türk halkına yönelik değil aynı zamanda dünyanın diğer yerlerindeki Müslüman halklar ve ülkelere yönelik olarak da kullanılmıştır (Hülagü, 2008: 74). Dolayısıyla İslamcılık siyaseti doğrultusunda iki kulvarda bir çalışma, bir politika izlenmiş bu yolla Misak-ı Milliye yönelik mücadelenin başarıya ulaştırılmasının kolaylaştırılması sağlanmak istenmiştir. M. Kemal Paşa bu yolla cephede olduğu gibi diplomatik ve siyasal alana da mücadeleyi yansıtmıştır.

Metin Hülagü'nün İngiliz resmi kayıt ofisinden ulaştığı bilgilere dayanarak ifade ettiğine göre; Yürütülen bu politika neticesinde özellikle Ortadoğu'da Suriye ve Irak gibi bölgelerde işgal kuvvetlerine karşı bir direniş ve karşı koyma tavrı oluşmuştur. Diğer yandan Afganistan, Türkistan ve Hindistan Müslümanları, Türk Milli Mücadelesine açıktan destek vermekte, Mustafa Kemal Paşa'da bu İslam ülkeleri ile yakın ilişkiler kurmaya çalışarak Batı emperyalizmine karşı topyekûn bir mücadele ve İslam halkları dayanışması oluşturmak istendiği belirtilmiştir (Hülagü, 2008: 66). Mezkûr Müslüman ülkeler bu desteklerini propaganda, maddi yardım, kamuoyu oluşturma ve manevi destek şeklinde vermişlerdir. Ayrıca Suriye ve Irak'ta bu tür desteklerin yanında bazı cemiyetler kurularak emperyalist işgal kuvvetlerine karşı direniş hareketleri oluşturma ve mücadele etme faaliyetleri de gündeme gelmiştir. Mustafa Kemal Paşa da bu tür faaliyetleri destekleyici hamlelerde bulunmuş, bu ülke ve topluluklarla ilişkiler kurularak işgal kuvvetlerini yıpratmak istemiştir.

1 Ağustos 1919 tarihli New York Times gazetesinin haberinde (Ek 1.) Anadolu'da Kemal Paşa'nın önderlik ettiği bir kalkınma hareketinin, müttefik devletlere karşı saldırma olasılığından ve İran'ında Türklere destek vereceğinden bahsedilmiştir (The New York Times, 1 Ağustos 1919). Yine Hindistanlı Müslümanlar Milli Mücadeleye maddi ve manevi destekte buldukları gibi Türkiye'nin kurtuluşu ve kuruluşunu İslam âleminin kurtuluşu olarak görmüşler, Milli mücadelenin başarıya ulaşmasını coşku ve sevinçle karşılamışlardır (Malkoç, 2016: 113). Buradan hareketle M. Kemal Paşa'nın izlediği bu siyaset başarılı bir neticeye ulaşmış, Türk kurtuluş savaşını başarıya ulaştırdığı gibi özellikle Müslüman olan diğer halkları ve ülkelere de bağımsızlıklarını elde etme yolunda örnek teşkil etmiştir. New York Times'ın haberinde



bahsettiği gelişmeler de bu politika ve faaliyetlerin başarılı bir şekilde sürdürüldüğünü ve neticeye ulaştığını da destekler niteliktedir.

Emperyalizmin Anadolu'yu istila etmesine karşı yurdu kurtararak Misakımillî'yi gerçekleştirmek ve bu yolda özellikle Müslüman olan diğer devletlerin ve milletlerin desteğini alarak, aynı zamanda onlara da örnek olarak emperyalistleri endişeye sevk etmek gayesi daha öncede ifade edilmişti. Bu konuda İslam ülkeleri ile münasebetleri ve iş birliğini arttırmak amacıyla Müslüman devletler arasında "Cemiyet-i Akvam" benzeri bir "İslam Birleşmiş Milletleri" oluşturma girişimi olduğu iddia edilir (Hülagü, 2008: 66). Yine bu dönemde Hindistan, Rusya ve Türkistan'daki Müslümanlarla ilişkilerde kurulmuş, Ortadoğu'daki Müslümanlar ile olan ilişkiler artarak devam etmiştir. Burada bahsedilen "İslam Birleşmiş Milletleri" adıyla planlanan cemiyet daha öncede zikredildiği gibi tek bir çatı altında birleşik bir devlet kurma şeklinde değil gerçekçi bir şekilde iş birliği ve destek amaçlı planlandığı anlaşılmaktadır.

### **1.1. Mustafa Kemal Paşa'nın İslamcılık Siyaseti Doğrultusunda Ortadoğu İslam Devletleri ile İlişkiler**

I. Dünya savaşında Osmanlı Devleti'ne isyan ederek bağımsızlık hayalleri kuran Araplar savaşın sonunda özellikle İngilizler ve Fransızların emperyalist emellerinin aracı olduklarını ve bağımsızlık hayallerinin suya düştüğünü anlamıştır. Zira bu dönemde emperyalist devletlere cephe alarak Türkiye'yi ve kurtuluş mücadelemizi bir umut kaynağı olarak görmüşlerdir. Bu durumda Araplar arasında Türkiye önderliğinde bir direniş fikri oluşmuş ve Türk-Arap yakınlaşması meydana gelmiştir (Yeşilbursa, 2019: 6-7). Mustafa Kemal Paşa Milli Mücadelenin başarısı açısından ve daha sonrasında oluşabilecek durum için Doğunun ve Ortadoğu'nun kurtulmasının ne kadar önemli olduğunu, bunun olması için de Müslüman halklarla ilişkiler kurulması ve iş birliği yapılmasının önemini çok iyi biliyordu. Bu nedenle özellikle emperyalist ülkeler açısından da stratejik önem taşıyan Ortadoğu ülkeleriyle (Irak, Suriye ve Mısır) temas kurarak, iş birliği içinde İngiliz ve Fransız emperyalizmine karşı teşkilatlanmalarını ve direniş oluşturmalarını istemiş bu konuda maddi yardımda da bulunabileceğini ifade etmiştir (Yeşilbursa, 2019:7). İngiltere ve Fransa'nın hem bir üs hem de sömürge yollarına giden bir stratejik nokta olarak bu bölgelere önem verdiğini göz önünde bulundurursak Mustafa Kemal Paşa'nın bu siyasetini daha iyi anlamak mümkündür. Paşa'nın savaş şartları içinde Ortadoğu'daki bu direniş hareketlerine maddi destek verebileceğini

ifade etmesi, bölgeye ve oradaki direniş hareketinin işgalcileri yıpratarak savaşın seyrini etkileyebilecek öneme sahip olması bakımından iyi bir örnek olarak karşımıza çıkmaktadır.

Ayrıca Sykes-Picot anlaşmasına göre paylaşılan topraklara ve Suriye İtilafnâmesine bakılırsa, Fransızların Suriye'de yaşayan Müslüman Araplarla Anadolu'daki Türkler arasında bağlantıyı kesmek için Kilikya diye tabir edilen Çukurova bölgesinde bir tampon bölge oluşturma çabalarını (Hatipoğlu, 2015: 25-27) Mustafa Kemal Paşa'nın bu politikasına engel olmak amaçlı olduğu sonucuna varmak mümkündür. M. Kemal'in bu bölgeye yönelik faaliyetlerini İngiliz istihbarat birimlerinin sürekli raporladığı daha önce ifade edilmişti. Paşa'nın buraya yönelik attığı adımlar işgalci devletleri özellikle kaynak bakımından tehlikeye sokabilir aynı zamanda Anadolu'nun işgalini de bir hayli zorlaştırabilirdi. İngiltere ve Fransa, Ortadoğu'yu elde tutmak için planladıkları bu tampon bölge ile Anadolu'daki Türk direniş hareketiyle Ortadoğu'da ki Müslüman toplulukların iletişimini kesmek zorundaydı.

Mustafa Kemal Paşa'nın İslamcılık politikasında yararlandığı bir diğer etken ise hilafet makamıdır. Gerek Ortadoğu gerek diğer Müslüman ülkelerle, özellikle Hindistan gibi ülkelerle ilişkiler, Hilafet makamına karşı Anadolu'daki Milli Mücadele kadrosunun tavrı ile doğrudan ilgilidir. Mustafa Kemal Paşa başında beri hilafeti kaldırmak düşüncesinde olsa da Müslüman toplumlar ve ülkelerle olan ilişkiler ve Milli Mücadelenin başarısının selameti açısından bu tutumunu çok fazla sezdirmemiş uyguladığı siyaset doğrultusunda tutum takınmıştı. Çünkü her ne olursa olsun özellikle Asya'daki Müslümanlar halifeye derin bir ruhaniyet nazarında bakıyordu (Yeşilbursa, 2019: 9). Paşa, hilafet makamını ilderde kaldırmayı düşünse de iç şartların olgunlaşmasını beklediği gibi özellikle İslam ülkeleri ile olan dış ilişkilerde, Ortadoğu ve Hindistan da dahil olmak üzere Müslüman toplulukları harekete geçirerek işgalcileri köşeye sıkıştırmak için hilafetin manevi gücünden yararlanmıştı.

Türklerin bu politika ve faaliyetleri, Müslüman milletlerin emperyalizme başkaldırması tehlikesini doğuracağını ve Türklerinde bunun öncüsü konumuna geleceğinden endişe eden Fransızlar ve İngiltere Doğuda özellikle Asya'da bir İslam İhtilalinin meydana gelmesi korkusuna kapılmışlardır (M. Yılmaz, 2015: 7). M. Kemal'in bu bahsedilen coğrafyalara yönelik faaliyetleri, işgalci güçleri endişeye sevk etmiş ve sömürgelerini kaybetme korkusuna kapılmışlardır.

Özellikle Doğu Asya'daki sömürgeleri konusunda endişeye düşmüşlerdir. Buradan hareketle M. Kemal Paşa'nın sadece Anadolu'da değil diğer Müslüman coğrafyalarda da işgalcileri uğraştırdığı, buralarda yaşayan halklar üzerinde İstiklal mücadelesi noktasında örnek olduğunu ifade etmek mümkündür.

## 1.2. Suriye'ye Yönelik Politika ve Propaganda Faaliyetleri

İngiltere'nin Suriye İtilafnâmesince Suriye topraklarını Fransızlara bırakması daha önce İngilizlerle iş birliği yapan ve bağımsız bir devlet hülyasına kapılan Şerif Hüseyin'in anlaşmasına ters düşerken Faysal'ın da bu hayallerini suya düşürmüş dolayısıyla İngiltere ile arası açılmıştır. Hatta Fransız birliklerinin buraya gelmesini engellemek için tedbirler alınmış İngiltere'nin çekildiği yerlere hâkim olmak için Faysal'ın birlikleri yerleşmeye çalışmıştır. Mustafa Kemal Paşa ise hem yakınlık hem tarihi bağlar hem de Müslüman kimliğe sahip olan ayrıca bazı bölgelerde hatırı sayılır Türk nüfusuna sahip Suriye'de halk ile temas halindedir. Bu olaylar sonucunda Faysal'ın Kemal Paşa ile irtibata geçtiği bazı kaynaklarda ifade edilmekle birlikte büyük bir olasılıktır. Faysal'ın bu girişimi neticesinde Mustafa Kemal Paşa Fransızlara karşı halk ile irtibat halindeyken artık bölgedeki siyasi yapı ve idare ile de ilişkiler kurması Fransızlar aleyhine gelişen bir durumdur. Zaten birçok şehirde Türk yanlılığı ve nüfuzu açıkça kendini gösterirken böyle bir gelişmenin de olması Fransa'yı tamamen tedirgin etmiştir. Hatta Mustafa Kemal Paşa Fransa'yı Halep ile tehdit etmiş baharda Halep'e bir harekât içerisine girebileceğini söylemiştir (Hülagü, 1999: 905).

Mustafa Kemal Paşa Arap kanaat önderlerine mektuplar yazmış ve İslam aleminin birliğinin sağlanması için iş birliği yapmak gerektiğini vurgulamıştır. 1919'da Irak Meşayihından Uceymi Sadun'a gönderdiği mektupta; "Ümmet-i Muhammed'in hürriyet ve İstiklâlî için mücadele ve mücadele etmek bizler için farzdır" ifadesini kullanmıştır (Umar, 2010: 447). Yine Mustafa Kemal Paşa Yunanlılara karşı kazanılan zaferlerden sonra Şam müftüsüne telgraf çekerek mevlit okunmasını ve Türk askerleri için dua edilmesini istemiş ve Şam'da mevlit okutulmuştur. Halk bu haberi coşkuyla karşılamış Mustafa Kemal Paşa'ya İslam'ın kılıcı (Seyfü-l İslam) unvanı verilmiştir (Hülagü, 1999: 905). Buna bakarak da M. Kemal Paşa'nın izlediği siyaseti ne kadar etkili ve dâhice kullandığını görmek mümkündür. Paşa'nın çizdiği bu mücadeleciler lider profili burada yaşayan Müslümanlar üzerinde önemli bir etki yaratmış ve onu Türkiye'nin olduğu gibi İslam dünyasının da

kurtarıcısı olarak görmelerini sağlamıştır. Ayrıca bu manevi destek milli mücadelede Türk askerlerine moral kaynağı olması ve psikolojik açıdan olumlu bir etki yapması hasebiyle önem arz etmektedir.

Suriye civarında etkili olan bir başka unsur ise burada kurulan Türk yanlısı bazı cemiyetlerdir. Örneğin İstikbal (Halep'te), Yakın Doğu Cemiyeti ve Ankara, Mısır ve Şam gibi başkentlerde şubeleri bulunan İslam Cemiyetidir (Hülagü, 1999: 906). Yine Metin Hülagü'nün ulaştığı İngiliz arşiv belgelerine göre Mustafa Kemal Paşa Suriye'ye halkı ayaklandırmak ve işgalcilere karşı direnişe geçirmek subaylar göndermiştir. Gerek coğrafi yakınlığından dolayı gerekte diğer tarihi bağlar ve Türk nüfus ve nüfuzundan dolayı Suriye'ye yönelik propaganda faaliyeti Milli Mücadele yıllarında yoğun şekilde devam etmiş propaganda afişleri Suriye sokaklarında görülmüştür. Bu afişlerde Şeyh Senusi, Mustafa Kemal Paşa ve Selahaddin Eyyubi Kur'an-ı Kerim ile resmedilmiş ve çeşitli ayetlerle donatılmıştır (Hülagü, 1999: 907). Suriye bölgesi Anadolu'ya yakınlığı bakımından önemli bir konumda olmasının yanında Fransız ve İngiliz kuvvetlerinin hareket ve ikmal bakımından da önem verdiği bir bölgedir. Paşa, buradaki propaganda faaliyetlerine destek vermiş, hatta yukarıda da iddia edildiği gibi bir fiili direniş hareketi için subaylar göndermiştir. Böylece işgalcilerin Anadolu'ya ilerleyişine sekte vurmaya ve düşmanı bu bölgede uğraştırmayı amaçladığını söylemek mümkündür.

### 1.3. Libya ve Senusiler ile İlişkiler

Libya'nın Milli Mücadeleye destek vermesi Şeyh Ahmet Senusi'nin öncülük etmesiyle olmuştur. Senusiler Mekke'de başlayıp Fas'tan Yemene kadar geniş bir alanda faaliyet gösteren bir tarikatın adıdır (Kavas, 2009: 85). Şeyh Ahmet Senusi, Mustafa Kemal Paşa'ya Milli Mücadelede destek olabileceğini ve hizmet edeceğini bildirmiş Kemal Paşa'da bunu olumlu karşılamış ve Şeyh Ahmet Senusi'yi emperyalist devletlere karşı halkın dini duygularını canlandırarak direnişe geçirme konusunda görevlendirmiştir (Hülagü, 2008: 859). Türkler ile Senusilerin ilişkisi Trablusgarp Savaşı ve Şehit Enver Paşa'nın faaliyetleriyle artmış vatanperver Türk subayları Senusileri'de örgütleyerek İtalyanlara karşı Trablusgarp'ı savunmuşlardır. Trablusgarp savaşında Mustafa Kemal Paşa'da bizzat yer almıştır (Mutlu, 2019: 55).

Senusiler Trablusgarp savaşında Enver Paşa'dan ve Mustafa Kemal'den eğitimler almış, 1. Dünya Savaşında Mısırdaki bulunan

İngilizler üzerine saldırılar gerçekleştirmiş Sultan Vahdettin'in tahta geçişinde kılıç kuşanma merasimine Şeyh Ahmed Senusi'de katılmıştır. Fakat Vahdettin'in İtilaf Devletleri karşısındaki tavrından dolayı ondan uzaklaşmış Milli Mücadeleye çeşitli yönlerden destekleri olmuştur (Azamat, 2009: 527). Senusiliğe bağlı 40 milyona yakın Müslümanın bulunması (Mutlu, 2019: 56), Milli Mücadeleye olan destek bakımından da önemli bir faktördür. 1920 yılında Şeyh Senusi Ankara'ya gelmiş Mustafa Kemal Paşa tarafından davet edilerek ağırlanmıştır. Mustafa Kemal Paşa Şeyh Senusi hakkında işgal altında yetişen önemli bir alim nitelemesi yaparak, Senusiliğin bir tarikattan öte Müslümanları aydınlatan bir teşkilat olduğunu verdiği ziyafette ifade etmiştir (Mutlu, 2019: 60).

Şeyh Senusi geniş bir nüfuza sahip olmasından dolayı Mustafa Kemal Paşa'ya çektiği telgraflar gazetelerde yayınlanmıştır. Senusi, bu telgraflarda Mustafa Kemal Paşa'ya ve Türk Ordusuna övgülerde bulunmuş, Müslümanları bu mücadeleye destek vermeye davet etmiş Türk ordusunu İslam'ın son ordusu olarak nitelemiştir ve bunlar Hâkimiyet-i Milliye Gazetesinde yayınlanmıştır (Mutlu, 2019: 60). Bir tarikat olarak Ortadoğu coğrafyasında çok geniş bir nüfuza sahip olan Senusiler'in desteğinin alınması, Mustafa Kemal Paşa'nın İslamcılık politikasına çok büyük katkı sunmuştur. Daha önce ifade edildiği gibi Ortadoğu'da milyonlarca Müslümana nüfuz eden bu tarikatın desteği ve Şeyh Senusi'nin Anadolu'da faaliyetlerde bulunması, buradaki Müslümanlarda Türklerin İslamiyet'in kurtarıcısı olduğu fikrinin tekrar canlanmasında ve hilafet makamının işgalden kurtarılması gerektiği düşüncesinin meydana gelmesinde çok önemli bir etken olmuştur.

#### **1.4. İran ve Irak ile Münasebetler**

Türkiye'nin 1920 yılında Yunanlılarla savaşması sırasında Hindistan Müslümanları ile Ankara arasındaki sıcak ilişkiler ve destekleyici tutum diğer Müslüman ülke ve toplumları da etkilemiştir. Afganistan'da ve o bölgede Türkiye'nin İngiliz çıkarlarına sekte vurmak ve engelleme şeklindeki politikasına İran çekimser yaklaşmıştır (Erdal, 2012: 78). Hatta Ankara'nın ilişkileri geliştirmeye yönelik adımlar atmasına karşın İran tutumunu değiştirmemiş İngiliz emperyalizmine karşı Moskova-Kabil ve Tahran hattında bir cephe oluşturulmasına yönelik ikili anlaşmalar sadece Türkiye ve İran arasında yapılamamıştır (Erdal, 2012: 79). Buna rağmen Türkiye, İran ile ilişkileri istediği biçimde kuramasa da ilişkileri koparmak ya da gerginleştirmek yerine ortak bir nokta olarak İslam dünyasının karşısındaki düşmanları

göstermeye çalışmıştır. Bahsedildiği gibi Arap dünyasıyla olan ilişkilere nazaran Türk-İran ilişkileri daha ölçülü ve itidalli olmuş, dengeli bir politika seyri hâkim olmuştur.

İngiliz işgali altında olan Irak'ta ise bir manda yönetimi kurulmuş Kerkük, Musul işgal edilmişti. Misakımilli kararlarına aykırı olan bu durum Anadolu'da tepki ile karşılanmıştır. 1920 yılında Irak'ta İngilizler aleyhine manda yönetimine karşı bir ayaklanma hareketi başlamış ve bu hareketi Mustafa Kemal Paşa'nın yaptırdığı iddiaları İngilizler tarafından sürekli dillendirilmeye başlanmıştır (Kasalak, 2007: 189). Irak'ta başlayan bu hareket Mustafa Kemal'in emperyalist ülkelere karşı Müslüman toplumlara harekete geçiren İslamcılık politikasına bir diğer örnektir. M. Kemal, Suriye'de Fransızlara karşı yürütülen faaliyetlerin bir benzeri Irak'ta İngilizlere karşı yürütmüştür. Zira Fransa ile İngiltere, Suriye itirafnamesince işgal ettikleri toprakları tabiri caizse değiş tokuş etmişlerdir. Petrol bölgesi olan Irak; İngiltere'ye, Suriye ise Fransa'ya kalmıştır. Irak'ta da tıpkı Suriye'deki gelişmelere benzer direniş hareketleri desteklenmiş ve propaganda faaliyetleri ile İngiltere'yi zor durumda bırakmak istenmiştir.

İngilizlerin iddialarına göre Mustafa Kemal, (Kemalistler) Irak'ta başlayan ayaklanma hareketlerini maddi yönden desteklediği gibi askeri yardımda da bulunmuştur. Yine İngilizlerin (Arnold Wilson) ifade ettiğine göre Türkler, 7 bin altın göndermiş ayrıca Irak'ta milli bir şuur uyandırma amacıyla ajanlar görevlendirmiştir (Kasalak, 2007: 189). Fakat bu konuda çeşitli kaynaklarda böyle bir yardım ve faaliyetin olmadığını ifade edildiği gibi, kaynaklar arasında çelişkilerin olduğunu da ifade etmek gerekir. Yalnız maddi yardım olmasa dahi Suriye'de ki propaganda faaliyetlerine bakarak manevi bir yardım ve propagandanın olduğunu söylemek mümkündür. Misakımilli göz önüne alındığında özellikle Musul, Kerkük gibi tarihi ve gönül bağlarımızın olduğu bu bölge unutulmamıştır (Kasalak, 2007: 189-190). Zira Milli Mücadele yıllarında içinde bulunulan imkânsızlıklar dâhilinde böyle maddi bir yardımın olması da pek mümkün gözükmemekle beraber yardımın sadece manevi yönde etki ve destek mahiyetinde olması muhtemeldir.

Mustafa Kemal Paşa Milli Mücadele'nin devam ettiği yıllarda Irak'ta bulunan milliyetçi grupların liderleri ve önde gelen dini liderlerle irtibat halinde olmuş, Kербela şeyhi Milli Mücadeleye desteklerini bildiren mektuplar ve Paşa'ya hediyeler göndermiştir. Burada ki dini grupları harekete geçirmek için Ahmed Senusi'nin nüfuzundan da

yararlanılmış aynı zamanda 1. Dünya Savaşında Osmanlıya bağlılık gösteren Uceymi Paşa'da Milli Mücadeleye bağlılığını göstermek için Anadolu'ya gelmiştir (Hülagü, 2008: 90). Mustafa Kemal Paşa Arap Milliyetçilerini Suriye İtilafnâmesi sonrasında Irak'ta kurulan manda yönetimine karşı kıskırtmıştır ki bu da bahsedilen ayaklanma hareketine destekte bulunulduğunu gösterir niteliktedir.

### 1.5. Hicaz ve Yemenle İlişkiler

Milli Mücadele yıllarında Türkiye ile Hicaz arasında sürekli bir ilişki olduğunu görmemiz mümkündür. Mustafa Kemal Paşa Hicaz emiri Şerif Hüseyin ile irtibat halinde olmuş ayrıca İngiliz hükümeti ile irtibatını ve ilişkisini kesmesi durumunda Şerif Hüseyin'i halife olarak tanıyacağını vadetmiştir (Hülagü, 2008: 92). Mustafa Kemal Paşa, Şerif Hüseyin'in kendisi ile olan irtibat ve ilişkilerde dostluk ve samimiyet taşıyıp taşımadığını açıkça anlamak için Şerif'in İngilizler ve diğer İtilaf Devletlerine karşı tutumunu şeffaf bir şekilde ortaya koymasını talep etmiş fakat Şerif Hüseyin bu konuda tereddüt etmiştir. Zira kendisinin halife olarak tanınıp tanınmayacağı hususunda kuşkulu bir tavır sergilemiştir (Hülagü, 2008: 92). Daha önce İngilizlerin desteğiyle Osmanlıya isyan eden Şerif Hüseyin ile irtibata geçilmesi, Araplara İngiltere'nin onlara verdiği sözü tutmadığını hatırlatarak onları İngiltere'ye karşı kıskırtıp İngilizlerin bölgede tutunmasını ve Anadolu'da zor duruma düşmelerini sağlamak amaçlı olduğunu söylemek mümkündür. Buradan da hareketle Mustafa Kemal Paşa, Kurtuluş Savaşını kazanma yolunda Müslüman ülkelerin desteğini elde etmek için İslamcılık politikasını yerinde uygulamış, hem de İtilaf devletlerini farklı bölgelerde özellikle sömürge yolları gibi stratejik noktalarda baskı altına almak için bu politikayı yürüterek onları köşeye sıkıştırmak ve emperyalist emellerine sekte vurmak istemiştir.

Yemende ise İmam Yahya, Milli mücadeleye olan desteğini açıklamış, Ankara ile ortak askeri bir bildiri yayınlamışlardır. Ayrıca İmam Yahya Ankara'ya meclise temsilciler göndermiş ve Milli Mücadeleye destek vermiştir (Hülagü, 2008: 92). Buradan da Mustafa Kemal Paşa'nın siyaseti Arap dünyası üzerindeki etkili siyaseti bir kez daha kendini göstermektedir. İmam Yahya'nın ılımlı yaklaşımı, Mustafa Kemal Paşa'nın bu politikası ile daha güçlenmiş ve milli mücadeleye desteğini açıklamıştır.

## 2. MİLLİ MÜCADELEDE İSLAMCILIK POLİTİKASI DOĞRULTUSUNDA ASYA'DA HİNDİSTAN, AFGANİSTAN İLE İLİŞKİLER VE FAALİYETLER

Arap dünyasında olduğu gibi Mustafa Kemal Paşa Asya Müslümanları ile de yakın temas ve ilişki içerisinde olmuştur. Burada özellikle Hindistan, Afganistan ve Rusya'da ki Türkler ile olan ilişkiler ve İslamcılık politikasının buralardaki etkileri üzerinde durulmuştur. Bu bölümde Kurtuluş Savaşına maddi ve manevi destek veren bu ülkelerin faaliyetlerine kısaca da olsa yer verilmiştir.

### 2.1. Hindistan

Daha önce de ifade edildiği gibi Türkiye ile Hindistan ilişkileri oldukça eskiye dayanmaktadır (Malkoç, 2016: 113). Hindistanlı Müslümanlar, Hindistan Hilafet Hareketi çatısı altında Milli Mücadeleye maddi destek ve yardımda bulunmuşlar Milli Mücadelenin başarıya ulaşmasını İslam âleminin bir zaferi ve kurtuluş vesilesi olarak görmüşlerdir. Ayrıca Türkiye Cumhuriyeti'nin kurulmasını 'da büyük bir sevinçle karşılamışlardır (Özcan, 1198: 84). Londra'da Hindistan'ın önde gelen isimleri İngiliz hükümetine bir muhtıra vererek İstanbul'un işgalini protesto etmişler ayrıca Türkiye'nin menfaatlerinin gözetilip İstanbul'un da mutlaka Türklerde kalması gerektiğini bildirmişlerdir (Keskin, 1991: 52).

Daha öncede Trablusgarp savaşı, Balkan savaşları gibi savaşlarda maddi ve manevi olarak Türkiye'yi destekleyen Seyit Emir Ali, bu muhtıranın yazarıdır ve Türkiye'ye karşı girişilen bu savaşların haksız olduğunu dile getirmiştir. Ayrıca Hindistan Milli Kongresi düzenlenmiş burada İttihad-ı İslam adı altındaki oturumlarda İngilizlerin Türkiye'nin toprak bütünlüğüne zarar verecek politikalarından kaçınması gerektiğini söyleyerek Osmanlı halifesine olan bağlılıklarını ortaya koyan görüş ve nutuklarda bulunmuşlardır (Keskin, 1991: 55-56). Zira Hintli Müslümanlar Halife sıfatının takınan şerif Hüseyin'i tanımamışlardır. Hindistan Hilafet Komitesi İngiltere üzerinde siyasi baskılar kurmaya çalışmışlar ve Milli Mücadeleye destek olma konusunda diğer Müslümanları teşvik etmeye çalışmıştır (Keskin, 1991: 71-72). Hindistan'ın önde gelen isimlerinden Ağa Han, Müslüman olmamasına rağmen Ghandi ve onun yanındaki direnişçi Hintlilerle irtibat kurarak desteklerini sağlamıştır.

Yine önde gelen isimlerden Muhammed Ali Türkiye'ye gelerek Milli Mücadele liderleriyle görüşmüş ve mücadele hakkında bilgi alarak



yakından ilgilenmiştir. Mustafa Kemal Paşa ile görüşmesinde Paşa ondan Hindistan'da propaganda faaliyeti yürütmesini istemiş ve aralarında haberleşmeler Hindistan'a döndüğünde de devam etmiştir. Hindistan Hilafet Komitesi Mustafa Kemal Paşa ile sürekli irtibat halinde olmuş, Avrupa'da Türkiye lehine ziyaretler gerçekleştirmişlerdir (Hülagü, 2008: 81-82).

Mustafa Kemal Paşa, bir yanda askeri yöntemlerle Kurutuluş Savaşını kazanmaya çalışırken diğer yandan da Hindistan gibi İngiltere açısından özel bir stratejik bölgede propaganda faaliyetleri ile destek kazanmak ve İngiliz otoritesini sarsarak zor duruma düşürmeyi amaçlayan bir siyaset yürütmüştür. Adı geçen Hindistanlı önemli şahsiyetlerin diplomatik faaliyetleri ile dünyaya milli mücadelenin haklılığını duyurmak için kamuoyu oluşturulması amaçlanmıştır. Hilafet komitesinin kararları ile de Müslüman toplumların desteğinin alınması hedeflenmiştir.

## 2.2. Afganistan

Kurtuluş Savaşı yıllarında Afganistan'ın başında Amanullah Han bulunmaktaydı. Amanullah Han'da tıpkı Atatürk gibi yenilikçi ve ilerlemeci bir düşünce yapısına sahip olması yanı sıra Türkiye'nin kurtuluş mücadelesini ve ihtiyaç duyduğu yenilikleri kendilerine benzetmesi onun Mustafa Kemal ile dostluk kurmasında etkili olmuştur (Yılmaz, 2010: 161).

Daha önce de ifade edilen 1921 yılında Moskova'da Türk Afgan Dostluk Anlaşmasının imza edilmesiyle (Yılmaz, 2010: 161), Mustafa Kemal Paşa ortak düşman olan emperyalist İngiltere'ye karşı birlik olma tavsiyesinde bulunmuştur (Umar, 2010: 458). Hatta Mustafa Kemal Paşa, Afganistan'a askeri bir heyet yollayıp bu heyetin Afganlara bağlı gibi görünüp Türkiye'nin menfaatlerine çalışmak üzere Afganistan'da kendilerini benimseterek bu doğrultuda bir siyasi parti kurmalarını hatta iktidara getirecek kadar güçlenmelerini istediği iddia edilmektedir (Umar, 2010: 458).

Sultan Ahmet Han Anadolu'da Adana, Mersin gibi şehirleri ziyaret etmişlerdir. Moskova Anlaşması sonrası mecliste gizli bir oturum düzenlenmiş ve Mehmet Muhtar Bey mecliste konuşma yaparak, Doğuda İslam aleminin emperyalistlere karşı birlik oluşturduğunu ve bunda da İslamcılık düşüncesinin etkisinin büyük olduğunu ifade etmiştir (Hülagü, 2008: 87). M. Kemal doğuda Afganistan'ın güçlü bir orduya sahip olmasını önemsemiş bunun Milli Mücadele açısından da

olumlu sonuçlar doğuracağını ve İngilizler için engelleyici bir faktör olacağını ifade etmiştir (Özlü, 2012: 33). Görüldüğü Mustafa Kemal Paşa'nın İslam dünyasına yönelik izlediği siyaset Doğu'da emperyalizme karşı bir blok meydana getirmiştir. Bununla tıpkı Hindistan'da olduğu gibi özellikle İngiltere'yi stratejik baskıya almak istemiştir.

## SONUÇ VE ÖNERİLER

Osmanlı Devleti'ni sürüklendiği yıkılıştan kurtarmak amacıyla ortaya atılan fikir akımlarından İslamcılık düşüncesinin, Mustafa Kemal Paşa tarafından yerinde ve zamanında nasıl uygulandığı, yöneldiği coğrafyayı da dikkate alarak, Kurtuluş Savaşını başarıya ulaştırmak ve stratejik olarak emperyalist ülkelere karşı yürüttüğü askeri mücadelesi yanında diplomatik ve siyasi olarak da görülmektedir. Gerek diplomatik ve siyasi girişimler, kamuoyu oluşturma çabaları gerekse de propaganda faaliyetleri ile işgalci ülkeleri cephede olduğu gibi stratejik olan başka coğrafyalarda da zaafa uğratarak mücadeleyi başarıya ulaştırmak için dahice bir faaliyet yürütmüştür. Bu politika Müslüman bir coğrafya olmasının yanında Anadolu'ya sınır olan ve işgalcilerin için önemli stratejik bir hareket ve ikmal alanı olan Ortadoğu'da ağırlık kazanmıştır. Bu politika ile Ortadoğu Müslümanları, işgalci emperyalist ülkelere karşı direniş ve ayaklanma faaliyetlerinde bulunarak bu devletlerin bölgede tutunmalarını engelleyecek, hareket alanlarını kısıtlayacak ve ikmallerine sekte vuracaktır. Böylece Anadolu'nun işgali zorlaşacak ve zor durumda kalan düşmanların yurttan atılması kolaylaşacaktır. Çalışmada bahsedilen diğer Müslüman coğrafyalara da benzer şekilde bağımsızlık mücadelesi noktasında örnek olunması yanında, emperyalist devletlerin en önemli sömürgeleri olan bu bölgelerde çıkan bir ayaklanma hareketi, düşmanı zor durumda bırakacak ve o bölgeye odaklanarak yurttan atılmalarını sağlayacaktır.

Mustafa Kemal Paşa mevcut şartlar ve siyaset dahilinde, diplomatik ve politik olarak İslam dünyasının gücünden maddi ve manevi yönde kurtuluş savaşının başarısı için yararlanmış aynı zamanda bu Müslüman toplumlara da istiklal konusunda örnek olmuştur. Anadolu'da cephede verilen mücadeleyi, bu etkili politika ile destekleyerek milli mücadeleyi başarıya ulaştırdığı gibi 1. Dünya savaşı sonrası bölgenin durumunun şekillenmesine de etki etmiştir.

Mustafa Kemal Paşa'nın öncülüğünde Milli Mücadele'nin Müslüman toplumlara bağımsızlık yolunda örnek olması konusunun araştırılması gelecek çalışmalar için önerilmektedir.

## KAYNAKÇA

- Azamat, N. (2009). Senusi Ahmed Şerif. *TDV İslam Ansiklopedisi*. (Cilt. 36, 527-529). İstanbul: İslam Araştırmaları Merkezi Yayınları.
- Başbakanlık Osmanlı Arşivi, Dahiliye Nezareti, Şifre Kalemi, nr. 47/98, 2 Muharrem 1333 ile Dahiliye Nezareti Şifre Kalemi, nr. 48/173, 9 Ramazan 1333, Meclis-i Vükela, nr. 239/104 ve 195/21.
- Başbakanlık Osmanlı Arşivi, Meclis-i Vükela, nr. 239/104, 19 Nisan 1331.
- Borak, S. (1998). *Atatürk'ün Resmi Yayınlarına Girmemiş Söylev Demeç Yazışma ve Söyleşileri*. İstanbul: Kaynak Yayınları İstanbul.
- Doğan, T. (2006). Sadabat Paktı Işığında Atatürk'ün Ortadoğu Politikasının Değerlendirilmesi. (Yayınlanmamış Yüksek Lisans Tezi). Erciyes Üniversitesi Sosyal Bilimler Enstitüsü Tarih Ana Bilim Dalı, Kayseri.
- Erdal, İ. (2012). Atatürk Dönemi (1923-1938) Türk-İran İlişkileri ve Sadabad Paktı. *Karadeniz Araştırmaları Dergisi* 34, 77-88.
- Hatipoğlu, S. (2015). Milli Mücadelede Suriye İtilafnamesi. *Milli Mücadelede Güney Bölgesi Sempozyumu 25-27 Aralık 2013, Gaziantep*, Ankara: Atatürk Araştırma Merkezi Yayınları.
- Hülagü, M. (2008). *İngiliz Gizli Belgelerine Göre Milli Mücadelede İslamcılık ve Turancılık İslam Birliği ve Mustafa Kemal*. İstanbul: Timaş Yayınları.
- Hülagü, M. (1999). Milli Mücadele Dönemi Türkiye-İslam Ülkeleri Münasebetleri. *Atatürk Araştırma Merkezi Dergisi* 15(45), 901-938.
- Kasalak, K. (2007). Irak'ta Manda Yönetiminin Kurulması ve Atatürk Dönemi Türkiye-İrak İlişkileri. *Askeri Tarih Araştırmaları Dergisi* 5(9), 187-201.
- Kavas, A. (2009). Senusiyye Tarikatı. *TDV İslam Ansiklopedisi*. (Cilt. 36, 536-538). İstanbul: İslam Araştırmaları Merkezi Yayınları.
- Keskin, M. (1991). *Hindistan Müslümanlarının Milli Mücadele'de Türkiye'ye Yardımları*. Kayseri: Erciyes Üniversitesi Yayınları.
- Malkoç, E. (2016). 20. Yüzyılın İkinci Yarısında Türkiye ile Hindistan'ın Siyasi İlişkileri. *Avrasya İncelemeleri Dergisi* 5(1), 109-145.
- Mutlu, C. (2019). Yeni Belgeler Işığında Türk Milli Mücadelesinde Şeyh Senusi. *Türk Dünyası Sosyal Bilimler Dergisi* 88, 55-82.

Özcan, A. (1998). Osmanlı-Hindistan Münasebetleri. *TDV İslam Ansiklopedisi*. (Cilt. 18, 101-108). İstanbul: İslam Araştırmaları Merkezi Yayınları.

Özlu, H. (2012). Türk Afgan Dostluk ve İş Birliği Anlaşması Kapsamında Atatürk Dönemi Türkiye-Afganistan İlişkilerine Bakış. *Uluslararası Avrasya Sosyal Bilimler Dergisi* 8, 31-46.

Sarınay, Y. (2000). Atatürk Dönemi Türk Dış Politikası-Makaleler. *Atatürk Araştırma Merkezi Dergisi* 16(48), 675-918.

The New York Times, Published: 1 August 1919.

Umar, Ö. O. (2010). Milli Mücadele Dönemi Atatürk'ün Ortadoğu Politikası. *Fırat Üniversitesi Sosyal Bilimler Dergisi* 20(1), 443-470.

Yeşilbursa, B. K. Atatürk Dönemi Türkiye'nin Ortadoğu Politikası ve Misak-ı Milli. Erişim adresi: <https://www.academia.edu> Erişim Tarihi: 09.12.2019.

Yılmaz, A. (2010). Amanullah Han'ın Islahatları ve Atatürk. *Süleyman Demirel Üniversitesi Sosyal Bilimler Dergisi* 21, 155-165.

Yılmaz, M. (2015). Atatürk Dönemi Türk Dış Politikası (1919-1938). *Hacettepe Üniversitesi Atatürk İlkeleri ve İnkılap Tarihi Enstitüsü Dergisi* 1, 2-28.

## EKLER

The New York Times, Published: 1 Ağustos 1919 tarihli gazete haberi.

**TURKS IN ASIA MINOR  
AIDED BY PERSIANS**  
**Unstable Political Situation in  
Constantinople Causes Un-  
easiness in Paris.**

PARIS, July 29 (Associated Press.)— There is uneasiness in Peace Conference circles over the situation in Asiatic Turkey, where six divisions of troops under Kemal Pasha, who calls himself dictator of national defense, are threatening an attack upon the allied forces.

The warlike Turkish forces are concentrated chiefly about Erzeroum and in the neighborhood of Trebizond. A sort of Turkish political assembly, representing various districts, is gathered at Erzeroum.

The unsteadiness of the political situation in Constantinople also is causing apprehension, lest there be a general political collapse which would result in anarchy throughout Turkey. Unconfirmed rumors are reaching Paris that Persians are lending aid to Kemal Pasha in an effort to prevent Mussulmans being replaced by Christians.

**The New York Times**

Published: August 1, 1919  
Copyright © The New York Times



USBAD Uluslararası Sosyal Bilimler Akademi Dergisi - International  
Journal of Social Sciences Academy, Yıl 2, Year 2, Sayı 3, Issue 3,  
Haziran 2020, June 2020.  
e issn: 2687-2641

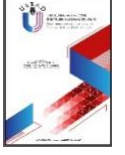

## ÂŞIK VEYSEL'İN ŞİİRLERİNDE VEFA

FIDELITY IN THE POEMS OF ASHIK VEYSEL

**Seda GEDİK**

Dr., Türk Dünyası Araştırmaları, Türk Halkbilimi Anabilim Dalı.  
Doc., Research in the Turkish World, Department of Turkish Folklore.

[gedik\\_seda@hotmail.com](mailto:gedik_seda@hotmail.com)

**ORCID ID:** 0000-0001-2345-6789

### Makale bilgisi | Article Information

**Makale Türü / Article Type:** Araştırma Makalesi / Research Article

**Geliş Tarihi / Date Received:** 9 Mart / 9 March

**Kabul Tarihi / Date Accepted:** 2 Haziran / 2 Haziran

**Yayın Tarihi / Date Published:** 25 Haziran / 25 June

**Yayın Sezonu / Pub Date Season:** Haziran / June

**Bu Makaleye Atıf İçin / To Cite This Article:** Gedik, S. (2020). Âşık Veysel'in Şiirlerinde Vefa. *USBAD Uluslararası Sosyal Bilimler Akademi Dergisi* 2(3), 193-212.

**İntihal:** Bu makale intihal.net yazılımınca taranmıştır. İntihal tespit edilmemiştir.

**Plagiarism:** This article has been scanned by intihal.net. No plagiarism detected.



**İletişim:** Web: <https://dergipark.org.tr/tr/pub/usbad>  
mail: [usbaddergi@gmail.com](mailto:usbaddergi@gmail.com)

**Öz:** Tarih boyunca âşıklar, şiirlerinde toplumsal ve bireysel konulara yer vermişlerdir. Bu konuların başında ise vefa kavramı gelmektedir. İnsanoğlu için sevdiklerinden vefa görmek oldukça önemlidir. Özellikle hayatı zorluklarla geçen ve sıldan uzaklaşıp ekmek parası kazanmak zorunda olan âşıklar için sevdiklerinden vefa görmek, duygusal bir ihtiyaçtır. Sevdiklerinden ve dostlarından vefa gören insanlar için ayrılık bir nebze olsun katlanılır hale gelir. Vefasızlık görenler içinse bu durum oldukça zordur. Hayatı zorluklarla geçen ve birçok kez vefasızlık gören ve usta bir âşık olan Âşık Veysel de vefa duygusunun insanlar için çok önemli olduğunu, vefasızlıkla karşılaşmanın ise insana ağır geldiğini birçok şiirinde dile getirmiştir.

Bu çalışmanın amacı da âşıklık geleneği içerisinde yetişen ve hem döneminde hem de öldükten sonra önemli âşıklar arasında sayılan Âşık Veysel'in vefa konusunu işlediği şiirlerini örneklerle incelemektir. Ayrıca çalışmada, Âşık Veysel'in hayatı, sanatı ve şiirlerinde işlediği konuların bütünsel yaklaşımla ele alınmasından yola çıkılarak vefa temasına yer verdiği şiirleri detaylı bir şekilde incelenecektir.

**Anahtar Kelimeler:** Âşık Veysel, âşıklık geleneği, vefa, vefasızlık

**Abstract:** Throughout history, lovers have featured social and individual issues in their poems. At the beginning of these issues is the concept of loyalty. It is very important for human beings to see loyalty from their loved ones. It is an emotional need to see loyalty from their loved ones, especially for lovers whose lives have been difficult and who have to get away from homeland and earn money. For people who are loyal to their loved ones and friends, separation becomes bearable even a little bit. For those who see disloyalty, this is very difficult. Ashik Veysel, a lover whose life has been through difficulties and who has seen disloyalty many times and who is a master lover, has also stated that the feeling of loyalty is very important for people and that the encounter with disloyalty is heavy for people in many poems.

The aim of this study is to examine the poems of Ashik Veysel, who grew up in the tradition of minstrelsy and who was considered among the important lovers both in his period and after his death, with examples of the subject of loyalty. In addition, in the study, Ashik Veysel's life, art and poems will be examined in detail by taking a holistic approach to the subjects he worked on.

**Keywords:** Ashik Veysel, the tradition of ashik, loyalty, infidelity

## GİRİŞ

Yaşadıkları dönemi ve toplumsal konuları, çektikleri sıkıntıları, aşklarını, özlemlerini vb. anlatan âşıklar, geçmişten günümüze kadar

topluma ışık tutmuşlardır. "Âşıkların yazmış oldukları şiirler toplumun duygu ve düşüncesini yansıtmaları ve belirli bir ölçüde toplumu etkilemesi bakımından önemlidir" (Taşkaya ve Coşkun, 2009: 261). Âşıklar, yaşanan döneme ayna tutarken bunları dilden ve telden söyleyerek topluma büyük bir hizmette bulunurlar. "Âşık, bulunduğu toplumun sözcüsüdür. Âşıklık, geleneği, yüzyılların deneyimlerinden süzülerek biçimlenmiş, belirli kuralları olan, şiirin kalıcı ve etkileyici özelliğinden yararlanarak kuşaktan kuşağa aktarılan bir değerler bütünüdür. Âşık edebiyatı sözlü gelenekte yaşatılan bütün ürünlerle beslenir. Âşık şiirinin özünde bağlı bulunduğu kültüre ait örnek değerler ve ahlak anlayışı yatar" (Artun, 2019: 273). Bu nedenle âşıkların şiirleri incelenirken onların yaşadıkları olaylar, hayata bakış açıları vb. unsurlar da göz önüne alınmalıdır.

Âşık şiir geleneği içerisinde Âşık Veysel önemli bir yere sahiptir. Âşık Veysel, kendine has üslupla, engin hayal dünyasıyla gönülleri coşturan usta âşıkların başında gelir (Şimşek, 2016: 126). Veysel, şiirlerinde duygu ve düşüncelerini anlatmıştır "onun görmeyen gözünün yanında gören bir kalbi vardır" (Alptekin, 2004: 19). Sözlükte, "Sevgiyi sürdürme, sevgi, dostluk bağlılığı" (TDK, 2011: 1987) şeklinde tanımlanan vefa da ekmek parası kazanmak amacıyla sılasından ve sevdiklerinden ayrılmak zorunda kalan Veysel'in şiirlerinde işlediği konuların başında gelmektedir. Bu çalışmanın amacı; âşıklık geleneği içerisinde yetişen ve hem döneminde hem de öldükten sonra önemli âşıklar arasında sayılan Âşık Veysel'in vefa konusunu işlediği şiirlerini incelemek ve Âşık Veysel'in hayatının, sanatının ve şiirlerinde işlediği konuların bütünsel yaklaşımıyla ele alınmasını sağlamaktır.

## 1. ÂŞIK VEYSEL'İN HAYATI

Asıl adı Veysel Şatıroğlu olan Âşık Veysel, 1894 yılında Sivas'ın Şarkışla ilçesinin Sivrialan köyünde dünyaya gelir. Babası Ahmet Bey, annesi ise Gülizar Hanım'dır. Yedi yaşına girdiği yıl Sivas'ta salgın olan çiçek hastalığına yakalanır ve hastalık sonucunda sol gözünü kaybeder. Bir gün Veysel, inek sağarken babasının gelmesi üzerine aniden döner ve sağ gözüne öküzün boynuzu batması nedeniyle sağ gözünü de kaybeder.

Veysel, yirmi beş yaşındayken Esmâ adındaki bir kızla evlenir ve bu evlilikten iki kızı olur. Küçük kızları süt emerken boğulup ölür. Karısı, küçük kızları ölünce büyük kızlarını Veysel'e bırakarak yanlarındaki yardımcılarıyla kaçar. Henüz bir yaşlarında olan bu kız çocuğu da bir

süre sonra yaşamını yitirir. Bunun üzerine Veysel'i yeniden evlendirirler. Bu evlilikten biri ölmüş, iki oğlan ve dört kız olmak üzere yedi çocukları ve on sekiz torunları olur. Âşık Veysel, 21 Mart 1973 tarihinde hayatını kaybeder (Oğuzcan, 1991: 5-8; Binyazar, ty: 16).

## 2. ÂŞIK VEYSEL'İN ÂŞIKLIĞA BAŞLAMASI

Hem geçirdiği hastalık hem de kaza sonucu gözlerini kaybeden Âşık Veysel'in durumuna üzülen ailesi onun üzüntüsünü geçirmek ister. Bunun üzerine babası, Âşık Veysel'e avunması ve oyalanması amacıyla bir saz verir. Bulunduğu ortam gereği âşıklara ve âşıklık geleneğine aşına olan Veysel, çalıp söylemeye başlar. Babasının bostanlarını ekmek üzere gelen halk ozanı Çamşıhlı Ali, Veysel'in ilk ustası olur. O günden sonra Veysel, gerçek anlamda âşıklığa adım atar, duygu ve düşüncelerini sazıyla dile getirmeye başlar (Oğuzcan, 1991: 7; Binyazar, ty: 17).

## 3. ÂŞIK VEYSEL'İN SANATI

Zor bir hayat geçiren Âşık Veysel, şiirlerinde genellikle yaşadığı sıkıntıları anlatmıştır. Veysel için sazı, duygu ve düşüncelerini ifade etmenin ötesinde yol arkadaşı olmuştur. Âşık Veysel adını 1931 yılında Sivas'ta düzenlenen "Âşıklar Bayramı"nda duyurmuş ve bu yarışmada derece almıştır (Binyazar, ty: 19). Âşık Veysel'in tanınmasında Ahmet Kutsi Tecer önemli rol oynamıştır (Arısoy, 1985: 505). Ayrıca Veysel, 29 Ekim 1933 tarihinde, Cumhuriyet'in onuncu yıldönümünde, Ankara'ya gelip ilk şiirlerini burada söylemiştir. Âşıklığın yanı sıra Veysel, 1942-1944 yıllarında Arifiye ve Hasanoğlu'nda daha sonra da Çifteler (Eskişehir)'de Köy Enstitüleri'nde halk türküsü öğretmenliği görevlerinde bulunmuştur (Oğuzcan, 1970: 146).

Başta usta malı şiirler söyleyen Âşık Veysel, daha sonraları kendi şiirlerini söylemeye başlamıştır. Âşık Veysel'in şiirlerinin birçoğu Ülkü dergisinde yayınlanmıştır. Bunun yanı sıra şairin "*Deyişler* (Ankara, 1944), *Sazımdan Sesler* (İstanbul, 1950), *Dostlar Beni Hatırlasın* (1970)" (Oğuzcan, 1971: 146) olmak üzere üç şiir kitabı bulunmaktadır.

Metin Erksan, 1952 yılında Âşık Veysel'in hayatını "Karanlık Dünya" ismiyle film yapmıştır (Bakiler, 1989: 20).

## 4. ÂŞIK VEYSEL'İN ŞİİRLERİ

Yetiştikleri ortam ve yaşadıkları olaylar, âşıkların hayata bakış açıları ve dolayısıyla şiirlerinde işledikleri konular üzerinde etkili



olmuştur. Bu nedenle bir âşığın şiirlerini incelemeyen önce onun yetiştiği ve şiirlerini icra ettiği ortamı bilmek önemlidir. Ancak bu sayede sağlıklı bir inceleme olanağı bulunmuş olunur. Âşık Veysel'in şiirleri incelendiğinde de yaşadığı olayların oldukça etkili olduğu görülmektedir. Veysel, şiirleriyle yaşadıklarını, duygu ve düşüncelerini vb. kısacası kendini anlatmıştır. Bunun için Âşık Veysel'in şiirlerini incelerken hayatından ve yaşadıklarından yola çıkılmalıdır.

Veysel'in adını duyuran ve kendisini şiir dünyasına kabul ettiren ilk şiiri "Atatürk Destanı"dır (Bakiler, 1989: 13). Ayrıca Veysel şiirlerinde; aile, aşk, toplumsal konular, ölüm, eğitim, vefa, dostluk, hayatın faniliği vb. konulara yer vermiştir.

Âşık Veysel şiirlerinde duru ve yalın bir Türkçe kullanmıştır. Bu nedenle de şiirleri halkın büyük bir kesimi tarafından benimsenmiştir. Veysel, şiirlerinde genellikle koşma, semai, varsağı ve destan nazım şekillerini kullanmıştır.

#### 4.1. Âşık Veysel'in Şiirlerinde Vefa

Âşık Veysel'in incelenen yüz elli sekiz şiirinde vefa kavramına; "Kara Toprak, Dostlar Beni Hatırlasın, Sazıma, Kader, Dünya Geniş İdi Şimdi Daraldı, Kaldırsam Perdeyi Döksem Suçunu, Hayal Bana Yakın Yâr Bana Uzak, Ayrılık Günleri Geldi Dayandı, Sinemi Yakıyor Silanın Aşkı, Mektup Yâre Selamımı Ulaştı, Benden Selam Söylen Vefasız Yâre, Mecnun Gibi Dolanıyorum Çöllerde, Bir Ulu Kuş Olsam Uçsam Yürüsem, Şu Dünyaya Geldim Ne Oldu Kârım?, Anam" olmak üzere on beş şiirinde yer verdiği görülmüştür. Âşık Veysel şiirlerinde sılaya, sevdiğine, dostlarına, sazına, annesine vb. duyduğu vefayı dile getirerek vefayı değişik boyutlarıyla ele almıştır. Bu nedenle âşığın şiirlerini alt başlıklar halinde ele alarak inceleyebiliriz.

##### 4.1.1. Anneye Vefa

Genel itibarıyla, bir çocuğu doğuran, bakımını üstlenen veya kendi doğurmadığı bir çocuğa bakan kişi olarak tanımlanan anne kavramı Âşık Veysel'in hayatında da oldukça önemlidir. Anneler, ne olursa olsun her zaman çocuklarına kol kanat gerer ve onların hayattaki en büyük destekçisi olurlar. Zor bir hayat geçiren ve çeşitli talihsizlikler yaşayan Âşık Veysel'in de en büyük destekçisi annesi olmuştur. Veysel, annesinin kendisi için yaptıklarına duyduğu vefa duygusunu "Anam" adlı şiirde dile getirmektedir:

“Dokuz ay koynunda gezdirdi beni  
Ne cefalar çekti ne etti Anam  
Acı tatlı zahmetime katlandı  
Uçurdu yuvadan yürüttü Anam

Anaların hakkı kolay ödenmez  
Analara ne yakışmaz ne denmez  
Kan uykudan gece kalkar gücenmez  
Emzirdi salladı uyuttu Anam

Doğurdu beni Sivas ilinde  
Sivralan Köyünde tarla yolunda  
Azığı sırtında orak elinde  
Taşlı tarlalarda avuttu Anam

Ben yürürdüm Anam bakar gülerdi  
Huysuzluk edersem kalkar döverdi  
Hemen kucaklayıp okşar severdi  
Çirkin huylarımı soyuttu Anam

Çocuğudum Anam bana ders verdi  
Okumamı çalışmamı ön gördü  
Milletine bağlı ol da dur derdi  
Vatan sevgisini giyitti Anam

Tükenmez borcum var Anama benim  
Onun varlığından oldu bedenim  
Kimi köylü kızı kimisi hanım  
Ta ezel tarihte kayıtlı Anam

Veysel der kopar mı Analar bağı  
Analar doğurmuş ağayı beyi  
İşte budur sözlerimin gerçeği

Okuttu öğretti büyüttü Anam” (Oğuzcan, 1971: 211).

Veysel, bu şiirde annesinin kendisi için birçok zahmete katlandığını ve onun hakkını asla ödeyemeyeceğini vurgulamaktadır. Ayrıca Veysel, şiirde kendi annesine duyduğu vefa duygusunu dile getirirken tüm annelerin değerli olduğunu vurgulamaktadır.

#### **4.1.2. Yâre Vefa**

Sevdikleri insanlardan çeşitli nedenlerle ayrı kalmak zorunda olan bireyler, sevdiklerinin kendilerini beklemesini ve unutmamasını isterler. Bu sayede âşıklar sevdiklerinden gördükleri vefa sayesinde

ayrılık acısına katlanırlar. Âşık Veysel de ekmek parası kazanmak amacıyla sevdiğinden ayrılmak zorunda kalmıştır. Veysel, sevdiğinin yollarını gözlediğini ve onun kendisi için ağladığını belirttiği "Sinemi Yakıyor Sılanın Aşkı" adlı şiirde hem sılaya olan özlemine hem de kendisinin yollarını bekleyen sevgilisine duyduğu vefayı dile getirmektedir:

"Sinemi yakıyor silanın aşkı  
Deli gönül farımadan yetişek  
Mor çiçekli yaylaların çağıdır  
Güller solup kurumadan yetişek

Kalkmış bizim elin dumanı karı  
Nalbant Yaylası'nın geldi baharı  
Türkmen güzelleri dönmeden geri  
Göç yüklenip yürümeden yetişek

Günden güne artar gönlün yarası  
Cennet olmuş o cennet'in merası  
Germeç yaylaları Meydan Deresi  
Boz dumanlar bürümeden yetişek

Dünya kurulalı yaşayan dağlar  
Her tarafı zümrüt olur bu çağlar  
Veysel'i hatırlar sevgilim ağlar  
Gözyaşları kurumadan yetişek" (Oğuzcan, 1971: 114-115).

Bu şiirin özellikle son dizesinde Veysel, kendisini bekleyen sevgilisine kavuşmayı istediğini ve onu unutmadığını vurgulayarak ona gösterdiği vefa duygusunu dile getirmektedir.

Ayrıca Veysel sılada bıraktığı sevgilisini unutmadığını ve ona olan özlemine "Mektup Yâre Selamımı Ulaştır" adlı şiirinde belirtmektedir. Sevdiklerinden vefa görmek isteyen ve bunu şiirlerinde sıkça vurgulayan Âşık Veysel, kendisi de sevdiklerine karşı vefalı olmuştur. Bunu şiirinde şu şekilde ifade etmektedir:

"Al katip kalemi yaz bu selamı  
Mektup yare selamımı ulaştır  
Bir yar için terk eyledim sılamı  
Mektup yare selamımı ulaştır  
Şarkışla kazamdır Sivralan köyüm  
Geçti ömrüm gurbet elde neyleyim

Gel diyorsa bu illerde durmayım  
Mektup yâre selamımı ulaştır

Yardan ayrılalı yaralı sinemncjfnj  
Gam ile kurulmuş temelim binam  
Ağlar mı güler mi gör benim sunam  
Mektup yâre selamımı ulaştır

Gider bu hasretlik yıla yetmez mi  
İsmin tesbih ettim dile yetmez mi  
Bülbülün feryadı güle yetmez mi  
Mektup yâre selamımı ulaştır

Gönüle hasret göze yol yaman  
Veysel'i söyletir bir kaşı keman  
Mektup ile konuşalım bir zaman  
Mektup yâre selamımı ulaştır" (Oğuzcan, 1971: 113).

Veysel şiirde, sevdiğini merak ettiğini ve onunla iletişimini mektupla sağladığını belirterek fiziksel olarak uzakta olsa da gönül bağıyla sevdiğine bağlı olduğunu vurgulamaktadır. Ayrıca âşık, yâre gönül bağıyla bağlı olmanın önemine de vurgu yapmaktadır.

#### 4.1.3. Toprağa Vefa

Ekmek parası kazanmak amacıyla doğup büyüdüğü yerlerden ayrılan âşıklar için vefa doldukça önemli bir duygudur. Hayatın zorluklarını gören ve birçok özveride bulunan âşıkları en çok üzen şey sevdiklerinden gördükleri vefasızlıktır. Âşık Veysel de sevdiklerinden vefasızlık gören âşıkların başında gelmektedir. Veysel, vefasızlığın en büyüğünü ilk eşi olan Esma'dan görmüştür. Esma'nın yanlarındaki yardımcılarıyla kaçarak onu ve kızlarını terk etmesi Veysel'i çok üzmüştür. Sevdiklerinden gördüğü vefasızlıktan sonra Veysel, bir bakıma toprağa sığınmış ve onunla teselli olmuştur. Âşık Veysel toprağı; sadık bir dost ve sevgili, bereket ve şifa kaynağı, insanın özü ve helal kazancın mekânı (Şenocak, 2017: 503-504) olarak nitelendirmiştir. Bunu âşığın "Kara Toprak" adlı şiirinde şu şekilde görmekteyiz:

"Dost dost diye nicesine sarıldım  
Benim sadık yârim kara topraktır  
Beyhude dolandım boşa yoruldum  
Benim sadık yârim kara topraktır  
Nice güzellere bağlandım kaldım

Ne bir vefa gördüm ne fayda buldum  
Her türlü isteğim topraktan aldım  
Benim sadık yârim kara topraktır

Koyun verdi kuzu verdi süt verdi  
Yemek verdi ekmek verdi et verdi  
Kazma ile döğmeyince kıt verdi  
Benim sadık yârim kara topraktır

Âdem'den bu deme neslim getirdi  
Bana türlü türlü meyve getirdi  
Her gün beni tepesinde götürdü  
Benim sadık yârim kara topraktır

Karnın yardım kazmayınan belinen  
Yüzün yırttım tırnağınan elinen  
Yine beni karşıladı gülünen  
Benim sadık yârim kara topraktır

İşkence yaptıkça bana gülerdi  
Bunda yalan yoktur herkes de gördü  
Bir çekirdek verdim dört bostan verdi  
Benim sadık yârim kara topraktır

Havaya bakarsam hava alırım  
Toprağa bakarsam dua alırım  
Topraktan ayrılısam nerde kalırım  
Benim sadık yârim kara topraktır

Dileğin varsa iste Allah'tan  
Almak için uzak gitme topraktan  
Cömertlik toprağa verilmiş Hak'tan  
Benim sadık yârim kara topraktır

Hakikat ararsan açık bir nokta  
Allah kula yakın kul da Allah'a  
Hakk'ın gizli hazinesi toprakta  
Benim sadık yârim kara topraktır

Bütün kusurumuzu toprak gizliyor  
Merhem çalıp yaralarım düzlüyor  
Kolun açmış yollarımı gözlüyor  
Benim sadık yârim kara topraktır

Her kim ki olursa bu sırra mazhar

Dünyaya bırakır ölmez bir eser  
Gün gelir Veysel'i bağına basar  
Benim sadık yârim kara topraktır" (Oğuzcan, 1971: 150-151).

Veysel, bu şiirinin ilk iki dördlüğünde dostlarının ve sevdiği kişilerin vefasızlıklarından yakınmaktadır. Emek ve değer verdiği kişilerden görmediği vefayı topraktan gördüğünü anlatarak vefa duygusunun kendisi için çok önemli olduğunu vurgulamaktadır. Şiirin bütününde iyi davranmamasına rağmen toprağın kendisine sadık kaldığını ve tüm istediklerini verdiğini belirterek toprağı "sadık yâre" benzeter. Bu bakımdan toprak Veysel için bir sığınak konumundadır (Binyazar, ty: 36).

Ayrıca Veysel şiirde toprağı; "*Her türlü isteğim topraktan aldım*" dizesiyle maddi, "*Hakk'ın gizli hazinesi toprakta*" dizesiyle de manevi hayatın gizlerine sahip bir varlık olarak ele almıştır. Bu bakımdan böyle değerli bir varlığın kendisine sadık olması ve vefalı davranması Veysel için oldukça önemlidir.

#### 4.1.4. Dosta Vefa

Vefa sadece hayattayken beklenen bir kavram değildir. Her insan öldükten sonra da hatırlanmak yani vefa görmek ister. Âşık Veysel de öldükten sonra hatırlanmayı ve sevdiklerinin kendisine vefa göstermesini beklediğini "Dostlar Beni Hatırlasın" şiirinde dile getirmektedir:

"Ben giderim adım kalır  
Dostlar beni hatırlasın  
Düğün olur bayram gelir  
Dostlar beni hatırlasın  
Can kafeste durmaz uçar  
Dünya bir han, konan göçer  
Ay dolanır yıllar geçer  
Dostlar beni hatırlasın  
Can bedenden ayrılacak  
Tütmez baca, yanmaz ocak  
Selam olsun kucak kucak  
Dostlar beni hatırlasın  
Ne gelsemdi, ne giderdim  
Günden güne arttı derdim  
Garip kalır yerim yurdum

Dostlar beni hatırlasın  
Açar, solar türlü çiçek  
Kimler gülmüş kim gülecek  
Garip kalır yerim yurdum  
Dostlar beni hatırlasın  
Gün ikindi akşam olur  
Gör ki başa neler gelir  
Veysel gider adı kalır  
Dostlar beni hatırlasın" (Oğuzcan, 1971: 150).

Her insan bir yerden ayrıldıktan veya öldükten sonra kalanların kendisini hatırlamasını yani vefa görmeyi ister. Hiçbir insan vefasızlık yaşamak istemez ve herkes vefasızlıktan kaçınır. Âşık Veysel de bu şiirinde, öldükten sonra dostlarının kendisini hatırlamasını istemektedir. Veysel, bedeninin bir gün bu dünyadan göçüp gideceğini ama adının baki kalmasını istediğini belirtir.

"Kaldırsam Perdeyi Döksem Suçunu" adlı şiirde de Veysel, vefaya verdiği önemi anlatmaktadır. Bunu şiirin şu dördlüğünde görmekteyiz:

"Dünyaya gelmemde maksat ne idi  
Bir sadık dost bulup dem sürme idi  
Arzum bir güler yüz gül mem idi  
İstirapla dolu kedersin dünya" (Oğuzcan, 1970: 72).

Dördlükte Veysel, hayata gelme amacını dahi vefalı bir dost bulmaya bağlayarak vefanın kendisi için hayati önem taşıdığını vurgulamaktadır. Bu bakımdan Âşık Veysel için vefa sadece hatırlanmak değil oldukça derin anlamı olan bir kavramdır.

#### 4.1.5. Saza Vefa

Sazı, aşığın hem en yakın arkadaşı hem de âşıklık yolundaki yoldaşdır. Bu nedenle âşıklar, sazlarına çok önem verir ve onları dost olarak görürler. Vefaya çok önem veren Âşık Veysel "Sazıma" adlı şiirinde de sazından vefa görmek istediğini vurgulamaktadır. Veysel sazı "(...) bir arkadaşı, yoldaşı ve hâldaşı olarak bilir, ona âdeta bir canlı muamelesi yapardı" (Yardım, 2007: 40).

"Ben gidersem sazım sen kal dünyada  
Gizli sırlarımı aşikâr etme  
Lal olsun dillerin söyleme yâda  
Garip bülbül gibi âh ü zâr etme

Gizli derdlerimi sana anlattım  
Çalıştım sesimi sana kattım  
Bebe gibi kollarımda yaylattım  
Hayâli hatır et beni unutma

Bahçede dut iken bilmezdin sazi  
Bülbül konar mıydı dalına bâzi  
Hangi kuştan aldın sen bu avâzi  
Söyle doğrusunu gel inkâr etme

Benim her derdime ortak sen oldun  
Ağlarsam ağladın gülersem güldün  
Sazım bu sesleri turnadan mı aldın  
Pençe vurup sarıl teli sızlatma

Ay geçer yıl geçer uzarsa ara  
Giyin kara libas yaslan duvara  
Yanımdan göğsünden açılır yara  
Yâr gelmezse yaraların elletme

Sen petek misâli Veysel de arı  
İnleşir beraber yapardık balı  
Ben bir insanoğlu sen bir dut dalı

Ben babamı sen ustanı unutma" (Oğuzcan, 1971: 148).

Veysel, bu şiirinde sazıyla aralarında sıkı bir dostluk kurduklarını, mutluluklarını ve acılarını paylaştıklarını belirterek ondan kendisini unutmamasını istemektedir. Şiirin son dizesinde "*Ben babamı sen ustanı unutma*" dizesiyle de vefaya verdiği önemi tekrar vurgulamaktadır. Ayrıca Veysel, bu dizede sevdiklerinden vefa görmeyi dilerken kendisi de buna uyduğunu belirtir ve onu büyüten ve âşıklığa başlamasında yardımcı olan babasını unutmadığını söyler. Hayatı zorluklarla geçen ve ilk eşinin kendisini terk etmesi nedeniyle büyük üzüntü duyan Âşık Veysel için vefa önemli bir erdemdir. Veysel, aslında şiirlerinde vefa duygusunu dile getirerek insanların vefasız olmamaları gerektiğini vurgulamaktadır. Bu bakımdan onun şiirlerinde vefa bir duygu olmanın ötesinde yaşadıklarının kendisinde bıraktığı etkinin yansımasıdır.

#### 4.1.6. Sılaya Vefa

Âşık Veysel "Ayrılık Günleri Geldi Dayandı" adlı şiirde, sıladan ayrılmak zorunda kaldığını belirterek sevdiklerinden kendisine dua



etmelerini ister. Sevdiklerinden vefa görmek ve sılada unutulmaktan çekinen Veysel, gurbette unutulmaktan korktuğunu belirtmektedir.

“Ayrılık günleri geldi dayandı  
Eğlenip burada kalan elveda  
Eridi cesedim yüreğim yandı  
Sinem delik delik delen elveda

Gelin birer birer helallaşayım  
Yol verin ki şu dağları aşayım  
İstemezdim senden uzaklaşayım  
Hasreti kalbime dolan elveda

Kalbimde kadimdir gurbet korkusu  
Gitmiyor burnumdan sıla kokusu  
Bir güzelin meftunuyum doğrusu  
Beni bu sevdaya salan elveda

Karlar erir akar gider İodostan  
Coşar gönlüm selam gelse o dosttan  
Sen eyledin beni dillere destan  
Çırpınıp saçların yolan elveda

Veysel'in derdinin yoktur ilacı  
Gurbetin dertleri acıdır acı  
Biz gidelim sizler olun duacı  
Döküp gözyaşların silen elveda” (Oğuzcan, 1971: 114).

Veysel, bu şiirinde sıldan ayrılmayı istemediğini ama şartların bunu gerektirdiğini belirtir ve gurbete giden herkes gibi geride bıraktıklarından kendisine dua etmelerini ister.

## 4.2. Âşık Veysel'in Şiirlerinde Vefasızlık

Şiirlerinde vefanın önemine değinen ve vefa duygusunun kendisi için oldukça önemli olduğunu dile getiren Âşık Veysel, vefasızlık karşısında duyduğu rahatsızlığı ve üzüntüyü de yine şiirlerinde vurgulamaktadır. Veysel, sevdiklerine ve değer verdiği varlıklara vefa göstermekten çekinmezken bunun karşılığını görememek onu derinden üzer. Bu nedenle Âşık Veysel şiirlerinde yârin, insanların, dünyanın vb. vefasızlığından duyduğu üzüntüyü sıkça dile getirir.

### 4.2.1. Yârin Vefasızlığı

Her insan, sevdiği kişiden vefa görmeyi ve ondan sevgisine karşılık vermesini ister. Aksi durumlarda da sevgiliye sitem edip onun vefasız

olduğunu belirtir. "Hayal Bana Yakın Yâr Bana Uzak" adlı şiirde de Âşık Veysel sevdiğinin vefasızlığından yakınmaktadır:

"Hayal bana yakın yâr bana uzak  
Sevdası başıma dolanır gitmez  
Aşkına düşeli yar bana uzak  
Yüz bin öğüt versen biri kâr etmez  
Senin aşkın beni kıldı ürüsvay  
Düşmüşüm peşinde koşarım hay hay  
Kabul et kapında beni de kul say  
Dost yoluna ölür âşık ar etmez  
Ey beni bu derde giriftar eden  
Eski muhabbeti kaldırdın neden  
Gönül ister kavuşmayı ölmeden  
Gül olmasa bülbül âh ü zâr etmez  
Beni yakan yansın aşkın nârına  
Gönül düştü bir zâlimin toruna  
Bakmaz mısın bu Veysel'in zârına  
Ah çeker ağlarım yâr elim yetmez" (Oğuzcan, 1970: 87).

Veysel, sevgilisinin aşkına karşılık vermediğinden yakındığı bu şiirinde sevdiğinin vefasızlığından dert yanarak sevdiğinin de kendisi gibi aşk ateşiyle yanmasını istemektedir. Âşık Veysel "Benden Selam Söylen Vefasız Yâre" adlı şiirde de yine sevgilisinin vefasızlığından yakınmaktadır. İnsanı, sevdiği kişiden gördüğü vefasızlık çok üzer, hayatı vefasızlıklarla geçen Veysel de bunu şiirinde şu şekilde dile getirmektedir:

"Benden selam söylen vefasız yâre  
Gurbet benim olsun sıla kendine.  
Çekilmedik derdimizi bölüşek  
Yadı ben alayım sıla kendine.  
Dökek derdimizi ölçek bölüşek  
Ne el bize ne biz ele karışak  
Felek bize gül demez ki gülüşek  
Cefa benim olsun çile kendine..  
Çektiğim cefalar yar senden geldi  
Bana bu sitemler kar senden geldi  
Başımdaki duman kar senden geldi  
Ben kara bağlayım ala kendine..

Evvelden hastadır yaralı gönlüm  
Sevdayı mahbuba ereli gönlüm  
Aşkın gömleğine gireli gönlüm  
Hicranı Veysel'den n'ola kendine" (Oğuzcan, 1971: 120).

Veysel'in yârin vefasızlığından yakındığı bir diğer şiiri ise "Mecnun Gibi Dolanıyorum Çöllerde" adlı şiiridir. Veysel bu şiirinde sevdiği yanında olmadığına dünya malının bile kendisi için değeri olmadığını belirtmektedir:

"Mecnun gibi dolanıyorum çöllerde  
Hayal beni yeldiriyor yel gibi  
Ah çeker ağlarım gurbet ellerde  
Durmaz akar gözüm yaşı sel gibi  
Bir güzelin mecnunuyum ezelden  
Veremem telkini gelmiyor elden  
Yandım ateşine can u gönülden  
Görmesem günlerim uzar yıl gibi  
Hesapsız haftalar yıllar geçiyor  
Evvel benim idi şimdi kaçıyor  
Varıp düşmanlara derdin açıyor  
Beni görüp saklanıyor el gibi  
Zincirsiz kösteksiz bağladı beni  
Tatlı diliyle eğledi beni  
Yurdumdan yuvamdan eyledi beni  
Yarsız dünya malı bana pul gibi  
Aşkın beni deryalara daldırdı  
Bazı ağlatır da bazı güldürür  
İster azat eyler ister öldürür  
Sefil Veysel kapısında kul gibi" (Oğuzcan, 1971: 121).

Ayrıca Veysel, şiirde yârin kendisine el gibi uzak durmasından ve yabancılaşmasından duyduğu üzüntüyü dile getirmektedir. Şiirde geçen "*İster azat eyler ister öldürür*" dizesiyle de Veysel, sevdiği kişinin kendisini çaresiz bir duruma soktuğundan ve kaderinin ona bağlı olduğundan bahsetmektedir.

#### 4.2.2. Dostun Vefasızlığı

İnsanı en çok yaralayan şey sevdiği insanlardan gördüğü vefasızlıktır. Gönül umduğu kişilerden yardım ve iyilik bekler, beklediği

yardım ve iyilik gelmediğinde ise çok kırılır. Âşık Veysel de dostlarından gördüğü vefasızlığı vurgulayarak bu duruma çok üzüldüğünü belirtir. Veysel "Kader" adlı şiirindeki şu dörtlükte dostlarından gördüğü vefasızlığı dile getirmiştir:

"Nice zehir içtim dost eli ile  
Kafa çatlak gözü perdeli ile  
Kırk üç yıl eğlendim bir deli ile  
Tükenmez derdim var sanma bu kadar" (Oğuzcan, 1970: 53).

Sadık dost sahibi olmanın önemini şiirlerinde dile getiren Veysel, dörtlükte dostlarının kendisine yaptığı kötülükleri dahi görmezden geldiğini vurgulayarak dostluğa verdiği önemi bir kez daha belirtmektedir.

#### 4.2.3. Evladın Vefasızlığı

Anne ve babalar, evlatları uğruna her zorluğu göze alır ve gerektiğinde onlar için canlarını dahi feda etmekten kaçınmazlar. Bunun karşılığında ise evlatlarından hayırlı ve vefalı olmalarını beklerler. Bazen ise ebeveynlerin bu istekleri karşılıksız çıkar ve ebeveynler çocuklarından bekledikleri vefayı ve hayrı göremez. Âşık Veysel de evlatların da vefasız olabileceğini dile getirdiği "Dünya Geniş İdi Şimdi Daraldı" adlı şiirinde insanın evlatlarından dahi vefa beklememesi gerektiğini, herkesin vefasız olduğunu belirtmektedir:

"Evlattan uşaktan fayda bekleme  
Binde bir bulunur o da tekleme  
Cahil insan gül ise de koklama  
Ayvası turuncu nar belli değil  
Ne oğluna güven ne de kızına  
Doğru söylen kulak vermez sözüne  
Yalvar yakar getiremem izine  
İçimde bir ateş kor belli değil  
Bu kahpe dünyanın sonu vefasız  
Beş günlük ömrünü geçir kavgasız  
Diyorlar Veysel'e sersem kafasız  
Başımda duman var kar belli değil" (Oğuzcan, 1970: 70).

Veysel, şiirde evlatların çoğunun vefasız olduğunu hayırlı evlatların nadir görüleceğini vurgulamaktadır. Ayrıca âşık, şiirde cahil insandan, yaşamın sonunun belirsizliğinden, doğru sözlerin dikkate alınmamasından da dert yanmaktadır.

#### 4.2.4. Dünyanın ve İnsanların Vefasızlığı

Âşık Veysel, tüm insanları kucaklayan ve her daim birlik ve beraberliğin önemine ve gerekliliğine vurgu yapan bir âşıktır. Bu nedenle insanların birbirlerine kendisi gibi yaklaşmasını ister ve şiirlerinde de bunu sıkça dile getirir. Âşık Veysel "*insanı bir bütün olarak ele alıp insanlık değeri yaratabilme çabası içindedir*" (Bulut ve Gündüz, 2005: 13). İnsanlara sevgiyle yaklaşan ama umduğu karşılığı bulamayan Veysel, insanların vefasızlığından şikâyet eder. Âşığın "Bir Ulu Kuş Olsam Uçsam Yürüsem" adlı şiiri de bunlardan biridir ve Âşık Veysel bu şiirde insanlara güvenilmeyeceğini vurgulamaktadır:

"Bir ulu kuş olsam uçsam yürüsem  
O zaman gönlüme yoldaş olurum  
Sakin olsam bu sevdadan farısam  
Balsız kovan gibi bomboş olurum

İyisi bu sevda devam eylesin  
Aşıka gerekmez arı neylesin  
Herkes ne söylerse bana söylesin  
İşitmez anlamaz bir baş olurum

Beni türlü renge bandırdın yârim  
Günbegün artıyor ahü efkârım  
Kalmadı mecalim yoktur kararım  
Ne zaman yüz yüze buluş olurum

Tahammül et Veysel sen bu hicrana  
Açma derdlerini gez yana yana  
Zemanede emniyet yok insana  
Düşünür bu hale bir hoş olurum" (Oğuzcan, 1971: 122).

Veysel için insanlara güvenememek oldukça büyük bir derttir çünkü o "*İnsanları birlik ve beraberliğe çağıran ve hepsinden önemlisi bölücülüğü ve ayrımcılığı en büyük düşman olarak kabul eden, son asrın unutulmayan ismi*"dir (Şimşek, 2016: 18). Böyle birlik ve beraberlik düşüncesini savunan ve insanların hepsine kucak açan biri için de insanlara güvenememek ve onlardan vefasızlık görmek oldukça üzücüdür. Veysel, bu durumun kendisinde yarattığı olumsuz ruh halini şiirde belirtmektedir.

Şiirlerinde yaşadığı sıkıntıları sık sık dile getiren Âşık Veysel "Şu Dünyaya Geldim Ne Oldu Kârım" adlı şiirinde de kimseden yardım görmediğini ve kendisinden başka kimseden medet beklememesi

gerektiğini belirterek dünyanın vefasızlığından duyduğu üzüntüyü dile getirmektedir:

“Şu dünyaya geldim ne oldu karım  
Geçirdim günümü gaflet içinde  
Geldi güz ayları erdi baharım  
Geçirdim günümü gaflet içinde  
Ne bir bilgin olup ileri gördüm  
Ben bir Mecnun olup Leyla'yı sordum  
Ne bir doğru yoldan hedefe vardım  
Geçirdim günümü gaflet içinde  
Gezdim dere tepe niceler gibi  
Yağmurlu karanlık geceler gibi  
Bir gemi deryada bocalar gibi  
Geçirdim günümü gaflet içinde  
Veysel ne ararsan kendinde ara  
Nice varlık verilmiştir kullara  
Çalışıp yaklaşan hakiki yâre  
Geçirir gününü sadet içinde” (Oğuzcan, 1971: 226).

Fedakârlık, birlik ve beraberlik, biz bilinci, feragat, diğerkâmlık, milli bilinç vb. değerleri (Kurtoğlu, 2017: 104) şiirlerinde ele alan ve bu bakış açısıyla insanlara yaklaşan Âşık Veysel bunun tersi durumlarla karşılaştığında duyduğu üzüntüyü şiirde açık bir şekilde ortaya koymuştur.

## SONUÇ

Çalışmamızda Âşık Veysel'in yüz elli sekiz şiirinin içerik özellikleri incelendiğinde Veysel'in şiirlerinde hem toplumsal konuları hem de yaşadığı sıkıntıları anlattığı görülmektedir. Veysel, özellikle hayata bakış açısını, duygu ve düşüncelerini şiirlerine yansıtmıştır. Onun şiirleri hayatına ayna tutmaktadır. Âşık Veysel'in iyi bir âşık olmasının temeli; âşıklık geleneği içerisinde yetişmesi ve halkın duygu ve düşüncelerini dile getirmesidir. Kendisi de şiirlerinde yaşadıklarını anlattığını hem röportajlarda hem de eserlerinde belirtmiştir.

Hayatı zorluklar içerisinde geçen Âşık Veysel'in şiirleri bir bakıma onun duygu ve düşüncelerine tercüman olmuştur. Şiirlerinde birçok konuya yer veren Veysel, özellikle on beş şiirinde vefanın kendisi için oldukça önemli olduğunu vurgulamıştır. Hayatında birçok kez çeşitli şekillerde vefasızlık gören Veysel için vefa duygusu diğer duyguların

üzerindedir. O, herkeste ve her şeyde vefayı aramış ve herkesin vefalı olması gerektiğini belirtmiştir. Öyle ki, sazından dahi kendisine vefalı olmasını istemiştir.

Veysel şiirlerinde anneye, yâre, toprağa, insanlara, sazına vb. duyduğu vefayı dile getirirken; evladın, insanların, dünyanın ve yârin vefasızlığından duyduğu üzüntüyü belirtmiştir. O şiirlerinde vefayı bir bütün olarak ele alıp değerlendirmiştir. Ona göre vefa kendisinden iyilik ve değer görülen herkese karşı duyulmalı ve karşılıklı olmalıdır.

Sonuç olarak, vefa duygusu Âşık Veysel'in hayata, insanlara ve olaylara bakış açısında önemli bir kriter olmuştur. Bu nedenle şiirlerinde, sevdiklerinden vefa görmeyi arzuladığını vurgularken vefasızlığın ise insanlarda açtığı yaralara dikkat çekmiştir.

### KAYNAKÇA

Alptekin, A. B. (2004). *Âşık Veysel Türküz Türkü Çağırırız*. Ankara: Akçağ Yayınları.

Arısoy, M. S. (1985). *Türk Halk Şiiri Antolojisi*. Ankara: Bilgi Yayınevi.

Artun, E. (2019). *Âşıklık Geleneği ve Âşık Edebiyatı (Edebiyat Tarihi / Metinler)*. Adana: Karahan Kitabevi.

Bakiler, B. Y. (1989). *Âşık Veysel*. Ankara: Kültür Bakanlığı Yayınları: 1102.

Binyazar, A. (?). *Uzun İnce Bir Yolda Âşık Veysel (Hayatı, Sanatı, Eserleri Üzerine Bir İnceleme)*. İstanbul: Tel Yayınları.

Bulut, M. H. & Gündüz, M. (2005). Âşık Veysel'in Türkülerinin Çok Boyutlu İçerik Çözümlemesi. *Folklor Edebiyat Yayınları, Folklor Edebiyat 14(44)*, 1-16.

Büyük Türkçe Sözlük (2011). Ankara: TDK Yayınları.

Kurtoğlu, F. S. (2017). Âşık Veysel'in Şiirlerini Değerler Eğitimi Açısından Okumak. *Türk Kültürü ve Hacı Bektaş Veli Araştırma Dergisi 83*, 101-123.

Oğuzcan, Ü. Y. (1970). *Dostlar Beni Hatırlasın*. Ankara: Türkiye İş Bankası Kültür Yayınları.

Oğuzcan, Ü. Y. (1971). *Şairlerin Seçtikleri*. İstanbul: Türkiye İş Bankası Kültür Yayınları.

Şenocak, E. (2017). Âşık Veysel'in Şiirlerinde Toprak Ana. *Turkish Studies 12/21*, 503-518.

Şimşek, E. (2016). Âşık Veysel'in Âşıklık Geleneği İçerisindeki Yeri Üzerine Bir Değerlendirme. *Akra Kültür Sanat ve Edebiyat Dergisi* 9, 117-126.

Taşkaya, S. M. & Coşkun, İ. (2009). Âşık Feymâni'nin Şiirlerinde Eğitim ve Eğitim Unsurları. *Selçuk Üniversitesi Türkiyat Araştırmaları Dergisi* 25, 259-278.

Yardım, M. N. (2007). *Tarihimizin Gülüyüzü*. İstanbul: Çağrı Yayınları.





USBAD Uluslararası Sosyal Bilimler Akademi Dergisi - International  
Journal of Social Sciences Academy, Yıl 2, Year 2, Sayı 3, Issue 3,  
Haziran 2020, June 2020.  
e issn: 2687-2641

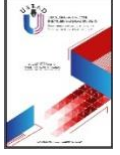

## MODERN GRAFİK TASARIMDA FOVİZMİN ETKİSİ<sup>1</sup>

THE EFFECT OF FAUVISM IN MODERN GRAPHIC DESIGN

**Emine YALUR**

Dr. Öğr. Üyesi, Beykent Üniversitesi MYO, Grafik Tasarımı Bölümü,  
İstanbul/Türkiye.

Asst., Prof., Beykent University Vocational High School, Department of Graphic  
Design, İstanbul/Turkey.

emine.syn@gmail.com

**ORCID ID:** 0000-0003-0362-4428

### Makale bilgisi | Article Information

**Makale Türü / Article Type:** Araştırma Makalesi / Research Article

**Geliş Tarihi / Date Received:** 9 Mart / 9 March

**Kabul Tarihi / Date Accepted:** 2 Haziran / 2 Haziran

**Yayın Tarihi / Date Published:** 25 Haziran / 25 June

**Yayın Sezonu / Pub Date Season:** Haziran / June

**Bu Makaleye Atıf İçin / To Cite This Article:** Yalur, E. (2020). Modern Grafik  
Tasarımda Fovizmin Etkisi. *USBAD Uluslararası Sosyal Bilimler Akademi Dergisi*  
2(3), 213-230.

**İntihal:** Bu makale intihal.net yazılımınca taranmıştır. İntihal tespit edilmemiştir.

**Plagiarism:** This article has been scanned by intihal.net. No plagiarism  
detected.



**İletişim:** Web: <https://dergipark.org.tr/tr/pub/usbad>  
mail: [usbaddergi@gmail.com](mailto:usbaddergi@gmail.com)

<sup>1</sup> Bu makale 23.02.2020 tarihinde Uluslararası Sosyal Bilimler ve Eğitim Bilimleri Sempozyumu (USVES)'nda bildiri olarak sunulmuştur.

**Öz:** Grafik tasarım, sokaktaki afişler, tabelalar, billboardlar hatta dijital ekranlar tarafından izleyiciye bir mesaj veya tüketiciye bilgi amacı güden görsellerin tümünü içeren bir güzel sanatlar dalıdır. Tarih boyunca sanat akımları heykel, resim, fotoğraf, mimari ve müzik gibi, grafik tasarımda da önemli izler bırakmıştır. Bu izlerin birikimiyle grafik tasarım günümüzdeki modern görünümüne kavuşmuştur. Kübizm, fütürizm, konstrüktivizm, bauhaus gibi uzun yıllar etkisini gösteren sanat akımlarında olduğu gibi her ne kadar kısa bir dönemde kendini göstermiş olsa da Fovizm sanat hareketinin etkisi de günümüze kadar yansımış ve grafik tasarımı etkilemiştir. Grafik tasarımın ana unsurlarından sayılan renk, çizgi ve biçim; Fovizm sanat hareketinin de en önemli öğeleridir. Bu nedenle modern grafik tasarımın Fovizmin izlerini taşıması kaçınılmazdır.

Bu çalışmanın amacı; renk, çizgi ve biçim ortak paydasında buluşan fovizm ile grafik tasarım arasındaki etkileşimi örnek çalışmalar üzerinden değerlendirerek, yıllarca gelişerek değişen grafik tasarımın fovizmin doğuşundan itibaren günümüzdeki haline ulaşana kadarki dönemde fovizmin etkisini incelemektir.

Bu çalışmada yöntem olarak; ilgili kitaplar, tezler, makaleler ve dijital içerikler incelenerek literatür taraması yapılmıştır. Fovizm sanat hareketinin ortaya çıkışı ve çıkış dönemi sanatçılarının eserlerine yer verildikten sonra, fovizmin doğuşundan günümüze kadar olan dönemde eserlerinde fovist esintiler olan grafik tasarımcılardan bahsedilmiş ve çalışmaları üzerinden değerlendirmeler yapılmıştır.

Sonuç olarak; fovizm akımının şiddetli renkleri, metafor olarak adlandırılabilir sıra dışı renklendirmeleri ve yaratıcı formlarıyla grafik tasarımın modern görünümüne ulaşmasında katkısı olduğu kanısına varılmıştır.

**Anahtar Kelimeler:** Grafik Tasarım, Modern Grafik Tasarım, Fovizm

**Abstract:** Graphic design is a branch of fine arts that includes a message to the viewer or all of the visuals intended for information to the consumer by posters, signs, billboards or even digital displays on the street. Throughout history, art trends have left important traces in graphic design, such as sculpture, painting, photograph, architecture and music. With the accumulation of these traces, graphic design has reached its modern look. Even though Fauvism has manifested itself in a short period of time, the impact of the art trend of Fauvism has also been reflected and influenced for long time by graphic design such as Cubism, Futurism, Constructivism and Bauhaus. Color, line and shape, which are considered as the main elements of graphic design; Also the most important elements of Fauvism trend. For

this reason, it is inevitable that modern graphic design carries the traces of Fauvism.

The purpose of this study; To evaluate the interaction between fauvism and graphic design, which meet at the common denominator of color, line and form, through case studies, and to examine the effect of fauvism in the period from the birth of fovism to the present day.

As a method of this study; Related books, theses, articles and digital contents were examined and a literature review was conducted. After the emergence of the art of movement of fovism and the works of the artists of the period of release, graphic designers with fovistical influences in their works have been mentioned and evaluations have been made.

As a result; With the intense colors of the fovism movement, its extraordinary colors and creative forms that can be called metaphor, it has contributed to the graphic design to reach its modern appearance.

**Keywords:** Graphic Design, Modern Graphic Design, Fauvism

## AMAÇ VE YÖNTEM

Bu çalışmada amaç grafik tasarım alanının günümüzdeki modern görünümüne kavuşmasındaki fovizmin etkisini irdelemektir. Sanat akımları neredeyse aynı yıllarda peş peşe ortaya çıkmış ve birbirini etkilemiştir. Fovizm ise empresyonizmin eskiz görünümlü eserlerinden etkilenmiş ve grafik tasarımın da en önemli unsuru olan biçim ve renk kullanımıyla öne çıkmıştır. Fovizm akımının uzun yıllar etkisini göstermemesine rağmen belirlenen ortak payda bu çalışmanın amacını oluşturmuştur.

Çalışmada kitap, dergi ve tezlerden oluşan literatür taraması yapılmış ve internet kaynaklarından faydalanılmıştır. Fovizm sanat akımının etkisinin kaybolduğunun düşünüldüğü yıllardan itibaren günümüze kadar olan ünlü grafik tasarımcıların, öne çıkan tasarımları incelenmiş ve tasarımlarla fovizm akımının ortak niteliklerine yer verilmiştir.

## GİRİŞ

Sanayi devriminin ardından sosyal ve siyasi yaşam açısından sanatçıların da öncülük ettiği "eşitlik" gibi büyük yeniliklerin ilk adımı olan Fransız Devrimi'yle modern sanat akımları birbiri ardına ortaya çıkmaya başlamıştır. Bu sanat akımlarının her biri bir sonrakini etkilemiş ve sanatçılar bir önceki akıma ait sanat eserlerinden esinlenerek kendi üsluplarıyla yepyeni bir anlayış oluşturmuştur. Bu akımların ortaya çıkışı neredeyse aynı 10 yıllara denk geldiğinden tarihi

bir sıralamayla ele almak ne kadar zor olsa da empresyonizm, fovizm, kübizm, fütürizm, süprematizm, konstrüktivizm, dadaizm, sürrealizm, minimalizm ve pop-art olarak sıralanabilir.

Fovizm bu akımlar içerisinde, doğayı olduğu gibi yansıtmak yerine, rengi merkeze alarak konuya odaklanacak biçimde stilize eserleriyle yaratıcılığı önemseyen ilk akım olarak öne çıkmıştır.

### **Fovizmin Ortaya Çıkış Süreci**

Rönesans'ın Romantik sanat anlayışını reddeden sanat hareketlerinin öncüsü Empresyonizm'dir. İzlenimcilik olarak da anılan bu akımda sanatçılar manzaraya karşı resim yapma geleneği getirmişler ve resimlerin çoğu şehir, deniz ve orman manzarasıdır. Empresyonizm'de renkler doğadaki en canlı halleriyle tablolara taşınmış ve gerçeği pek yansıtmasa da doğadan referans alınmıştır.

Empresyonizm göz duyarlığına dayanan bir sanattır. Çevremizde yer alan nesnelere, kavramlarından sıyrarak anlık bir görüntü, bir izlenim olarak sanata yansıtmaktadır. Empresyonistlerle yeni bir düşünce ortaya çıkmıştır (Yılmaz, 2016: 3).

Empresyonizmi benimseyen sanatçılar, zamanının çoğunu atölyelerde geçiren, insanı ve doğayı tüm detaylarıyla bire bir taklit eden alışlagelik usullerden koparak açık havada resmedilen manzara resimleriyle öne çıkmışlardır. Önde gelen kişilerin portreleri veya dini imgeler yerine günlük hayattan sahneler ve kişiler resmetmişlerdir. Manzara resimlerini dışarıda yaparak, yeni bir yöntemle sonraki dönemlere öncülük etmişlerdir. Sanat eleştirmenlerinin eserlerini bitmemiş eskiz benzetmesi, üsluplarını yansıtmaları sebebiyle grup üyelerinin çoğu tarafından tepki almamıştır (Grzymkowski, 2017: 32-34).

1863 yılında akımın sanatçılarından Manet ve Courbet'in eserlerinin sergi salonuna kabul edilmemesiyle, Napolyon, Reddedilenler Salonu'nu açarak halkın da oylamasıyla ilk salon dışı (açık alan) sergiyi gerçekleştirmişlerdir. İzleyiciler sergiyi her ne kadar alaycı bir tavırla gezseler de akımın sanatçıları 1874-1876 yılları arasında toplam 8 sergi gerçekleştirmiş ve zamanla izleyicinin alaycı tavrının yumuşamasını ve eserlerin kabul görmesini sağlamışlardır (Hodge, 2018: 78).

Empresyonizmde sanatçılar sembolik anlatımı reddederek, izleyenlerin resmi anlamlandırmasının önüne geçip, eserlerin zamanla

onlarda bıraktığı kişisel anlam hissini yaşatmasını istediler (Hodge, 2018: 79). Empresyonizmi benimseyen bazı sanatçılar konunun önemsizliğinden rahatsız olmuş, eserlerinde anı yakalamak yerine renk ve tasarım gibi teknik konular üzerinde durarak Post-Empresyonizm (Yeni İzlenimcilik) anlayışını ortaya çıkarmışlardır. Paul Cézanne önderliğinde ortaya çıkan akımda tuval üzerinde dinamik bir renk etkisi bırakmıştır. Cézanne, sanatçının doğayı olduğu gibi yansıtmak yerine, iç dünyasındaki karşılığını resmetmesi gerekliliğini savunarak resimde sanatçının kendi gerçekliğini ortaya koyması gerektiğini savunan ilk sanatçıydı (Crepaldi, 2001: 38).



Resim 1. Paul Cézanne, The Large Bathers, 1898-1905, 210.5×250.8 cm, Philadelphia Museum of Art, US.

Sanatçının banyo yapan insanları resmettiği serinin en bilinen resmi Büyük Banyo Yapanlar eserinde kabaca çizilmiş çıplak figürler simetrik bir kompozisyonla ağaçlardan oluşan üçgen forma yerleştirilmiştir.

Bütün izlenimciler renge değer verdiler fakat yeni izlenimciler renk ve gözümüzün bunu nasıl kaydettiğine ilişkin kuramlar geliştirdiler ve bunları resimdeki uygulamalarla birleştirdiler (Little, 2016: 86).

20. yüzyılda Avrupa'da ortaya çıkan ve aslında avangart sanatın neredeyse ilki olan fovizm, tıpkı post-empresyonizmin de yaptığı gibi empresyonizmin nesnellik ve titiz fırça darbesini reddederek duyguya ve dışavuruma önem verdi (Hodge, 2018: 96).

Fovizm neo-empresyonizm ve post-empresyonizmden etkilenmiştir. Fovist resimlerde Seurat'ın noktacı tekniği, karmaşık olmayan tasarımı ve yoğun aydınlığı, Van Gogh'un katıksız parlak renkleri ve şiddetli fırça vuruşları, Gauguin'in yüzeyleri gölgesiz, figürleri hacimsiz ve resim öğelerini iki boyutlu düzenlemeye dayalı, saf

renk lekelerinden oluşan, yalın, dekoratif üslubu görülmektedir (Şenyapılı, 2004: 34).

Matisse, grubun lideri olarak, ışığın ve mekânın tanımlanmasında bir araç olarak yoğun renk kullanımını savunmuştur. Ona göre, sanatçının duygusal durumunu ifade aracı olarak saf renk kullanımı oldukça önemlidir. Bu bağlamda fovizm, kübizm ve dışavurumculuğun yanı sıra gelecekteki soyutlama biçimleri açısından önemli bir öncü akım olduğunu kanıtlamıştır (Karakoç, 2018: 478).

Henri Matisse, Maurice de Vlaminck, Andre Derain'ın eserleriyle katıldığı "Sonbahar Solanu"ndaki bir sergiye katılan eleştirmen Vauxcelles canlı renklerle öne çıkan eserlerin arasında 15. yüzyıl sanatını andıran bir üslupla yapılmış bir çocuk heykeli görerek eleştiri yazısının başlığında "Donatello aumilieu des Fauves." (Donatello Vahşilerin Ortasında) terimini kullanmıştır. Zamanla sanatçıları Fovlar ismini benimsemesiyle ismi de ortaya çıkmıştır (Yıldız, 2014: 25-26).



Resim 2. Basın kupürü, Les Fauves, L'illustration'daki Salon d'Automne'de sergi, 4 Kasım 1905.

Kelime olarak "vahşiler" anlamına gelen fovizm, sanatçıların yoğun renk kullanımlarının aşırı görülmesi sebebiyle bu isimle anılmıştır. Siyasi bir amacı benimsemeyen akımın sanatçıları bu ortak sergiye yönlendiren kişisel bağları olmuştur.

Matisse 1890 yılında Güzel Sanatlar Okulu'nu bırakmış, Derain ve Puy'un çalıştıkları atölyeye gitmiştir. Derain, 1907'de gerçekleşen Van Gogh sergisinde Paris yakınında Chatou'da yaşayan Vlaminck'i Matisse'e tanıştırmıştır. Matisse ve arkadaşları, Manguin'in atölyesinde

çalışırken, aslında Derain ve Vlaminck Chatou da aynı atölyede resim yapıyorlardı (Richard, 1999: 27). Bu tanışıklık zamanla sıkı bir arkadaşlık bağına dönüşmüş ve ortak sergi açma kararıyla fovizmin ortaya çıkmasını sağlamıştır.

Radyo ve araba gibi icatlar ile elektrik yaygınlaşırken günlük yaşamı da oldukça etkilemeye ve değiştirmeye başlamıştır. Bu ortamda fovizm, sanat alanında hızlı bir çıkış yapmıştır (Farthing, 2010: 370).

Özellikle Matisse'in yaratıcı renk kullanımında Güzel Sanatlar Okulunda hocası olan Gustave Moreau'un "Gördüğüm ve dokunduğum şeylerin değil, sadece iç duygumun gerçekliğine inanırım. Sanat duygu ve düşüncenin plastik değer aracılığıyla dile getirilmesidir. Eskileri görmek ve anlamak için müzeye gidin; onların ustalığını sağlayan nitelikleri, yani üslubu, maddeyi arabeski ve rengin hayalci değiştirilmesini kavramaya çalışın" söylemiyle akımın ortaya çıkmasında büyük etkisi olan Matisse'le birlikte fovizm sanat akımını da etkilediği gözlemlenir (Eroğlu, 2007: 365).

Özellikle Derain ve Vlaminck yoğun renklerini Van Gogh'dan miras kalan bir yöntemle kalın, ağır fırça darbeleriyle uyguluyorlardı. Fovist resimler ayrıntıların çoğunun saf dışı bırakıldığı dünyayı canlı biçimlere indirgiyorlardı. Sonuç olarak, resimler hemen her zaman parlak desenli düz yüzeyler olarak görünüyordu. Fovist bir manzarada uzaktaki tepeler uzakta görünmez, yalnızca renk örüntüsünün içinde bir parçadırlar (Little, 2016: 100).



Resim 3. Andre Derain, Bridge Over The Riou, 1906, 82.6x101.6 cm, MoMA.

Derain, manzarayı tamamen düz bir şekilde renkli bir desene indirgemıştır. Vurgulananın veya perspektife göre uzakta ne olduğunun bir önemi olmadığı düşünülen resim, sadece yoğun bir şekilde renk kullanımıyla canlılık kazanmıştır.

Derain, başlangıçta diğer fovistler gibi geleneksel resmin perspektif, hacimlendirme, açık-koyu düzenlemesi gibi kompozisyon öğelerini kullanmamıştır. Gauguin ve Van Gogh'un renk deneyimlerinden yola çıkıp, hızlı ve kırık fırça darbeleriyle parlak katışıksız renkleri kullanarak çarpıcı etkiler elde etmiştir. Daha sonra ise Cezanne'ın ve erken kübizmin etkisinde kalmış olsa da zamanla natürmort anlayışa geri dönüş yapmıştır (Yaman vd., 2012: 70).

Natürmort, doğa ve insan figürleri fovist ressamların eserlerinde sıklıkla başvurduğu biçimlerdir. Sanatçılar daha çok kullandığı renklerle duyguyu ve özellikle neşeyi aktarmışlardır. Renklerin gerçekte bir ilgisi yoktur ve daha çok kullanılan kromatik renklere verilen siyah kontür ve bunlara eklenen akromatik renklerle ışık gölge sağlamasıyla renkleri öne çıkarmayı başarmışlardır.

Maurice de Vlaminck ise fovizm akımını, "Fovizm nedir? Fovizm benim. Fovizm benim bu dönemdeki tarzım; benim akademik eğitim ve düzene karşı isyanım; benim isyanımın ve özgürlüğümün tarzı, benim mavilerim, benim kırmızılarım, benim sarılarım, karışımların olmadığı saf renklerimdir" şeklinde tanımlamıştır (Keser, 2005: 139).

1900 yılında Vlaminck, Derain ile tanışınca eserlerine yeni bir yön ve bunun üzerine Matisse ile tanıştıktan sonra Van Gogh'un resim sanatının derinliğini hissetmiştir (Cumming, 2006: 346).



Resim 4. Maurice de Vlaminck, The Seine at Chatou, 1906, 81.6×101 cm, Metropolitan Museum of Art.

Vlaminck'in Chatou nehri isimli eseri canlı, karışık renk ve kabaca fırça kullanımı ile belirlenmiş üslupla Van Gogh'un çalışmalarından esinlendiği açıkça görülüyor.

Fovizme göre; ışık ve uzaklık resimde sadece renkle oluşturulmaktadır. Resim saf renklerle arınmış sadelikle karşımıza çıkar. Seyirci, boyalı bir yüzeyden etkilenecek ve bu yüzeyde her şeyi



ilk bakışta kavrayacaktır. Bu nedenle resim açık etkili ve duyguları saracak biçimde ele alınmaktadır.

Matisse bu durumu: "Her şeyden önce ulaşmak istediğim şey dışavurumdur. Dışavurum bence bir yüzü birdenbire canlandıran veya kendini şiddetli bir harekette gösteren bir coşkuda değil, herhangi bir resmin tümel örgütlenmesindedir. Nesnelerin kapladıkları mekân, bunların çevresindeki boşluk ve oranlar, hepsinin bu konuda payı vardır. Rengin başlıca amacı dışavuruma olabildiğince yardım etmektir" diyerek açıklamıştır (Sanat Akımları, 2006).

Fovlar, eserlerinde ele aldıkları konuyu betimlemede gerçeklikle sınırlı kalmazlar; onların yaptığı resimlerde mavi ağaç, yeşil gökyüzü, pembe çimen gibi olağan dışı betimlemelerle karşılaşılabilir. Özellikle gölge kullanırken rengin tonu yerine bambaşka bir renk kullanırlar. Yeşil ağacın tonlamalarında kullanılan mavi bir renk gibi.

Fovist resamlardan Matisse "Kırmızı Atölye" isimli çalışmasında alanı tek bir renk tonu ile betimleyerek bu alanı yüzeye dönüştürmektedir. Sanatçı bu yüzeyi günlük nesnelere süsleyerek resminin üç boyutlu görüntü kazanmasını sağlamıştır. Yaratıcı renk ve çizgisiyle Matisse, neşeli ve yalın bir üslup yakalamıştır. Sanatçı bu durumu, "İnsanda içine gömülü bir koltukta dinleniyor duygusunu uyandırır" sözleriyle ifade etmiştir (Eren, 1981: 654).



Resim 5. Matisse, The dessert: harmony in red (The red room), 1908, 180x220 cm, Hermitage Museum, St. Petersburg.

Matisse kırmızı rengi yoğunlukla kullandığı resimde, çiçek ve ağaçları stilize etmiş, kadın figürü, vazo ve meyvelerle birleştirmiştir. Kırmızı rengin tonlarını kullanarak mekâna boyut kazandıran sanatçı eseri için "dekoratif panel" ismini kullanmıştır.

Fovların getirdikleri yenilik, sanata renkli bir bakış açısı katmaktadır (İpşiroğlu, 1993: 24-25). Ayrıca renk dışında çizgi ve biçimleriyle fovist eserler özgün bir tavır sergilemişlerdir.



Resim 6. Henri Matisse, The Snail, 1953, 287x288 cm, Tate Gallery, London.

Fovizmin öncülerinden Matisse son yıllarında, renkli ve parlak boyalı kağıtları kesip tuval üzerine yapıştırdığı eserleriyle de öne çıkmaktadır. Bu durum için Matisse'in fovizm sonrası gelen kübizm ve dadaizm gibi diğer akımlardan da etkilendiği düşünülebilir. Fakat bu kolajı yine kendi boyadığı kağıtlar ve canlı renklerle yapması eserinin özgünlüğünü pekiştirmiştir. Psikolojik dalgalanmaların aşırı renkler ve figürün deformasyonu şeklinde dışa vurulması olarak tanımlanabilir.

Sayfa | 222

Matisse çalışmalarıyla, sanatçıları üç boyutlu alanın klasik yorumunu reddetmeye ve sadece renklerin hareketiyle tanımlanan yeni bir resim alanı aramaya yöneltmiştir (Ana Britanica, 1994: 337).

Bu sanatçıların sanat hayatına getirdiği yenilik, anlatımda, özellikle de renk kullanım biçimlerindeki tavırdan anlam kazanmaktadır. Renk kullanımlarındaki tavır, sanat çevreleri tarafından çığgınca bir içgüdünün, coşkun ve acımasız ifadesi olarak görülmekteydi (İpşiroğlu, 2009: 163).

Fovizm için, "bir tek rengi bile feda etmeden hepsinin onurlandırılması gerektiğini düşündüğü kısa bir an" (Crepaldi, 1998: 34) olarak ifade eden sanatçı, renkleri en saf haliyle kullanarak dinamik bir görünüm elde etmeyi başarmıştır.

Matisse şüphesiz ki fovizmin öncüleri arasında olmasıyla birlikte akımın aynı zamanda en çok konuşulan ismi ve lideriydi. Matisse'nin öne çıkması, grubun üyelerinin teker teker dağılışına sebep olmuştu. Bu durumdan etkilenenlerden biri de ne yazık ki Vlaminck olmuştur ve akımın ilerlemesinde büyük sorun haline gelmiş ve grup üyelerini olumsuz etkilemiştir (Seçer, 2010: 17).

Matisse, Derain ve Vlaminck'in yanı sıra akımın diğer temsilcileri; Albert Marquet, Henri-Charles Manguin, Van Dongen, Jean Puy, Georges Rouault'dır.

### **Modern Tasarımlar Üzerinden Fovizm Etkisinin İncelenmesi**

Grafik tasarım, tüm beşerî sanatlarda olduğu gibi modern sanat akımlarıyla gelişimine devam ederek günümüzdeki modern yapısına kavuşmuştur. Rönesans'ın romantik sanat anlayışı ve doğayı olduğu gibi resmetmesi uzun yıllar sürmüştü fakat 1860-1890 yılları arasında Fransa'da ortaya çıkan empresyonizmle doğanın resmedilmesinde akademik geleneklerin reddedilmesi yoluna gidilmiştir (Little, 2016: 84).

Öncelikle empresyonizm ve post-empresyonizmden sonra fovizm, renkleri oldukça yoğun kullanarak sanata yeni ve güçlü bir bakış kazandırmıştır. Renk ise grafik tasarım için, bir tasarımın tüm duygusunu değiştirecek derecede önemli bir unsurdur.

Renk güçlü bir iletişim aracıdır çünkü dikkat çekebilir, öne çıkartıcı şeyler yapabilir ve daha çekici gösterebilir. Zarif ve tutumlu renk kullanımı, tasarımı yükseltebilir ve iletişimin bir parçası olan etkiyi arttırmaya ihtiyaç olunan yerde vurgulamak için başvurulabilir (Ambrosse ve Harris, 2010: 126).

Renk grafik tasarımın ritim ilkesinin elde edilmesini sağlar. Renk ve diğer tasarım elemanlarının tekrarıyla elde edilen ritim, tıpkı bir şarkıya eşlik eden müzik aleti gibi tasarımı tamamlayan ve canlandıran bir özelliğe sahiptir. Bir tasarım doğru ritim yakalandığında canlı ve dinamik bir görünüme kavuşur. Ayrıca renk vurgu, zıtlık ve hiyerarşi gibi tasarım ilkelerinin de elde edilmesinde büyük bir rol oynar.

Fovist sanatçılar sadece renklerle değil natüremort resimlemelerinde ve figürlerde uyguladıkları kalın fırça darbeleriyle yepyeni biçimler elde etmişlerdir. O yıllarda pek de yaygın olmayan renkle birlikte grafik tasarımın bir diğer ana unsuru olan biçim de fovizm akımı ile zenginleşerek gelişmiştir.

Fovizm sonrası ortaya çıkan sanat akımları, her biri bir öncekinin devamı niteliğinde sanatı geliştirmiş ve grafik tasarıma da yeni yaklaşımlar kazandırmıştır.



Resim 7. Richard Avedon, Beatles, 1967.

Fotoğraf sanatçısı olarak tanınan Avedon'un çekmiş olduğu Beatles fotoğrafıyla 60'lı yıllarda hem fotoğraf sanatına hem de grafik tasarıma yepyeni bir bakış açısı kazandırmıştır. Grup üyelerinin fotoğraflarını üst üste koyarak elde ettiği stilize figürü grubun yapısını ve müzik anlayışını yansıtacak bir şekilde canlı renklerle vermiştir. Sanatçının kullandığı fotoğraf tekniğiyle elde ettiği stilize figürle ve geniş ve canlı renkleriyle fovist bir görünüm yakaladığı ilerleyen yıllarda fovizm akımının etkisini sürdürmesine katkıda bulunduğu söylenebilir.



Resim 8. Bernard Villemot, Bally, 1989.

Fransız tasarımcı kullandığı kadın figürlerini stilize bir grafiğe dönüştürüp, fovizmin canlı renkleriyle hareketlendirmiştir. Renk ve deforme biçim kullanarak fovizm akımının en önemli iki unsurundan faydalanan ve dönemin en bilinen sanatçılarından olan Villemot, gelecek yıllardaki tasarımcılar için ise ilham kaynağı olarak tasarımlarda fovist esintilerle karşılaşılmasında etkili olmuştur.

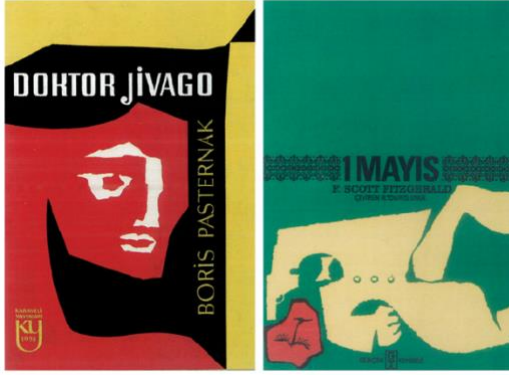

Resim 9. Sait Maden, Doktor Jivago, 1958 (sol), 1 Mayıs (sağ).

Türk grafik tasarımının öncülerinden olan Sait Maden, kitap kapaklarında genellikle kullandığı stilize figürlerle öne çıkan sanatçıdır. Stilize biçim, fovizmde nesnelere formlarının bozularak resmedilmesiyle karşılaşılan bir durumdur. Muhakkak ki fovizm sonrasında ortaya çıkan kübizm akımının da stilize figürlerde etkisi vardır. Fakat kübizmin de kendinden önceki sanat akımlarından esinlendiğinden yola çıkıldığında özünde fovizme yoğunlaşılabilir. Buna ek olarak Maden'in oluşturduğu tasarımlarda geniş alanlarda kullandığı canlı renkleriyle de fovizm etkisini Türkiye'ye taşıdığı söylenebilir.



Resim 10. Paul Rand, Osaka Communication Arts, 1991.

Beyaz boşluk her ne kadar fovizmde etkili olmasa da Rand, boşluk üzerinde renklerin gücünü kullanarak fovizm esintilerini 20. yüzyılın sonlarına taşımıştır. Afişin, Matisse'in Salyangoz eseriyle neredeyse bire bir aynı durduğu söylenebilir. Renkler sayesinde tasarım hem canlı ve dinamik bir görünüm kazanmış, hem de tasarım unsurlarının yoğun ve özgün bir şekilde ilk kez kullanıldığı fovizm akımının öncü sanatçısının özgün eserinin kullanımıyla tasarım firmasının bilgisi ve özgünlüğünü doğru bir şekilde yansıtmak bir tasarım elde edilmesini sağlamıştır.



Resim 11. Michel Quarez, Mois Du Graphisme, 2000.

Kabaca karalanmış figürler biçimsel olarak fovizm akımını yansıtan tüm eserlerde görülen bir tavidir. Quarez de tasarım alanında sadece canlı renk ve fırça darbeleriyle elde edilmiş görünümündeki figürle kullanarak mesajı yansıtmıştır. Kullanılan doygun ve canlı renkler ve eskiz görünümündeki figürler 2000'li yıllarda fovist tavrın grafik tasarıma etkisinin devam ettiğini açıkça göstermektedir.



Resim 12. John Paul Fauves, Gucci Alice, 2017.

Tüm eserlerini fovizmden etkilenerek oluşturduğunu söyleyen sanatçı, Alice karakterini alışılmadık bir şekilde resmetmiştir. Genellikle kusursuz güzelliğiyle öne çıkan karakter sanatçı tarafından deforme edilmiş ve güzellik kavramının da yeniden sorgulanması yoluna gidilmiştir. Rönesans'ın doğayı olduğu gibi taklit etmesine tepki gösteren fovizmin ana fikrinden yola çıktığı söylenebilir. Fırça darbelerinin de açıkça görüldüğü çalışmada, yoğun mavi ve sarı renk zıtlığından faydalanarak net bir şekilde fovizmi yakaladığı söylenebilir.

## SONUÇ

Fovizm sanat akımının en önemli özelliği olan yoğun ve canlı renk kullanımı, ilk olarak incelenen 1960'lı yıllarda fotoğraf sanatçısı Avedon'un fotoğrafında net bir şekilde görülmüştür. Avedon'un bu

uygulaması sadece fotoğraf sanatına değil, günümüzde fotoğrafın geniş bir yer kapladığı grafik tasarıma da yenilikçi bir yaklaşım kazandırmıştır.

1989 yılında Villemon tarafından tasarlanan ve modern moda reklamı olarak ele alınan Bally afişi, siyah, kırmızı ve beyaz renklerin bir arada kullanımının çarpıcılığından faydalanmıştır. Ayrıca beyaz alanda siyahla elde ettiği puantiyeyle tasarımın canlılığını arttırmayı başarmıştır. Figür sadece kadın olduğu anlaşılacak şekilde saç, ruj, topuklu ayakkabı ve silüetiyle detaysız ve genel hatlarıyla elde edilmiştir. Fovizmin eserlerde gerçeği yansıtmayan üslubunu açıkça yansıtmıştır.

Maden ve Quarez'in eserlerinde kullanılan geniş alana yayılmış yoğun renkler ve karakterize figürler fovizm akımının grafik tasarıma olan etkisinin günümüzdeki haline ulaşana kadar geçirdiği değişim ve dönüşüme güzel birer örnektir.

Ünlü tasarımcı Paul Rand, reklam ajansı için yapmış olduğu afiş çalışmasında, sanatçının ruh durumunu yansıttığı düşünüldüğünde temelinde özgünlük olan fovizm akımının önemli temsilcisi Matisse'den esinlenmiştir. Bir ajansın yaratıcı ve özgün tasarımlarla öne çıktığını fovizm akımını yansıttığı görselle bağdaştırmıştır. Matisse'in 1953 yılında yapmış olduğu çalışmanın 90'lı yıllarda bile modern ve kabul edilebilir bir görünümde olduğu düşünüldüğünde, fovizm akımının grafik tasarımın günümüzdeki modern görünümünde ciddi bir katkısı olduğu söylenebilir.

Fauves ise fovizmin unsurlarının yanı sıra ana fikrini de benimseyerek oluşturduğu tasarımıyla, fovizm akımının grafik tasarıma olan katkısını arttırdığı söylenebilir.

Fovizm, şiddetli renklerin sanatçının stilize figürleriyle birleşmesinden ortaya çıkan bir sanat akımıdır. Rengin ön planda olduğu akımda, perspektif, ışık ve hatta duygu renk ile aktarılmaktadır. Sanatçılar için önemli olan yaratıcılıktır ve bu durum bir grafik tasarımda bulunması gereken fikrin temeli sayılabilir. İncelenen tüm eserlerde bu iki unsurunda yoğunlukla kullanıldığı görülmüştür.

Günümüzde modern grafik tasarımda kullanılan metaforların, fovizmde renklerin doğada görüldüğü gibi değil daha canlı ve hatta bambaşka şekilde (pembe bir gökyüzü gibi) kullanılmasına dayandığı söylenebilir. Yine diğer akımlarda da görülen kolaj tekniği grafik tasarım için önemli bir yeniliktir ve fovizmin öncü sanatçısı olarak

bilinen Matisse'in kendi üslubuyla kolaj yapması da grafik tasarıma olan katkılarından sayılabilir. Ayrıca Rand ve Fauves tasarımlarında biçim ve rengin yanı sıra kullandıkları metaforlarla ve verdikleri mesajlarla da fovizmi açıkça yansıtmaktadır.

Son olarak Henri Matisse'in de fovizm için söylediği şu cümleyle tüm sanat dallarına ve özellikle grafik tasarıma katkısı açıklanabilir: "Fovizm her şey değildir, ama her şeyin temelidir" (Karacan ve Söyleyici, 2019: 76).

### KAYNAKLAR

Ana Britanica Genel Kültür Ansiklopedisi (1994). Cilt: 12, İstanbul: Ana Yayıncılık.

Crepaldi, G. (2001). *Art Book Matisse: Saf Rengin Ustası, Matisse.* (Çev.). Sümer Beyza, Ankara: Dost Kitabevi.

Cumming, R. (2008). *Görsel Rehberler Sanat.* (Çev.). A. Işın Önal & A. Çetinkaya, İstanbul: İnkılap Kitabevi.

Eren, M. (1981). *Sanat Tarihi Ansiklopedisi (1-4).* İstanbul: Görsel Yayınlar.

Eroğlu, Ö. (2007). *Sanatın Tarihi.* İstanbul: Kolaj Kitaplığı.

Farthing, S. (2013). *Sanatın Tüm Öyküsü.* (Çev.). Firdevs Candil Çulcu, İstanbul: Hayalperest Yayınları.

Grzymkowski, E. (2017). *Sanat 101.* (Çev.). O. Düz, Ankara: Say Yayınları.

Hodge, S. (2018). *50 Sanat Fikri.* (Çev.). E. Gözgülü, İstanbul: Domingo.

İpşiroğlu, N. & İpşiroğlu, M. (1993). *Sanatta Devrim.* İstanbul: Remzi Kitabevi.

Karakoç, Ö. (2018). 20. Yüzyıl Heykelinde İz Bırakan Fovist Bir Ressam: Henri Matisse. *İdil Dergisi 7(44)*, 475-484.

Keser, N. (2005). *Sanat Sözlüğü.* Ankara: Ütopya Yayınları.

Little, S. (2016). *İzmler, Sanatı Anlamak.* (Çev.). Derya Nüket Özer, İstanbul: Yem Yayın.

Lionel, R. (1999). *Ekspresyonizm Sanat Ansiklopedisi.* İstanbul: Remzi Kitapevi.

Sanat Akımları. (2006). Sanat Akımları-Fovizm (Fauvism). Erişim adresi: <http://www.msxlabs.org/forum/sanat/12735-sanat-akimlari-fovizmfauvism.html>. Erişim Tarihi: 13.01.2020.



Seçer, Ç. (2010). Fovizmin Doğuşu ve Henri Matisse. (Yüksek Lisans Tezi). *YÖK Ulusal Tez Merkezi*, 362456.

Şenyapılı, Ö. (2004). *The Art Millennium Yirminci Yüzyıl*. İstanbul: Boyut Yayın Grubu.

Yaman, İ. Ş., Ekim, T., Sungur, S. & Özer, C. (2012). *Çağdaş Dünya Sanatı*. Ankara: Milli Eğitim Bakanlığı Yayınları.

Yıldız, H. (2014). 20. Yüzyıl Sanat Akımlarından Fovizm Akımının "Tek Desen" Tasarım Ofisinde Üretilen Perde Desenlerine Yansımaları. (Yüksek Lisans Tezi). *YÖK Ulusal Tez Merkezi*, 356654.

Yılmaz, Z. Ö. (2016). Fovizm Akımı ve Tekstildeki Yansımaları. (Yüksek Lisans Tezi). *YÖK Ulusal Tez Merkezi*, 425026.

## RESİM LİSTESİ

Resim 1. [Paul Cézanne, The Large Bathers]. (1898-1905). Philadelphia Museum of Art, US. Erişim adresi: <https://www.paulcezanne.org/the-large-bathers.jsp>

Resim 2. [Basın kupürü] Les Fauves: L'illustration'daki Salon d'Automne'de sergi, (1905). Erişim adresi: [http://www.wikiwand.com/en/Salon\\_d%27Automne](http://www.wikiwand.com/en/Salon_d%27Automne)

Resim 3. [Andre Derain, Bridge Over The Riou]. (1906). MoMA Museum of Modern Art New York, USA. Erişim adresi: <https://www.moma.org/collection/works/8338>

Resim 4. [Maurice de Vlaminck, The Seine at Chatou] (1906). Metropolitan Museum of Art. New York, USA. Erişim adresi: [https://en.wikipedia.org/wiki/Maurice\\_de\\_Vlaminck#/media/File:SeineChatou.JPG](https://en.wikipedia.org/wiki/Maurice_de_Vlaminck#/media/File:SeineChatou.JPG)

Resim 5. [Matisse, The dessert: harmony in red (The red room)]. (1908). Hermitage Museum, St. Petersburg. Erişim adresi: <https://www.henrimatisse.org/the-dessert-harmony-in-red.jsp#prettyPhoto>

Resim 6. [Henri Matisse, The Snail]. (1953). Tate Gallery, London. Erişim adresi: <https://www.tate.org.uk/kids/explore/who-is/who-henri-matisse>

Resim 7. [Richard Avedon, Beatles]. (1967). Daily Express, UK. Erişim adresi: <http://wogew.blogspot.com/2016/03/richard-avedons-beatles-portraits.html>

Resim 8. [Bernard Villemot, Bally]. (1989). Fransa. Erişim adresi: <https://www.vintagepostersonly.com/products/bally-kick-by-bernard-villemot-1>

Resim 9. [Sait Maden, Doktor Jivago]. (1958). Türkiye. Erişim adresi: <http://www.5harfliler.com/sait-madenin-muhtesem-kitap-kapaklari/>

Resim 10. [Paul Rand, Osaka Communication Arts]. (1991). Japonya. Erişim adresi: <https://collection.cooperhewitt.org/objects/18695309/>

Resim 11. Michel Quarez, mois du graphisme, 2000. Erişim adresi: <https://www.invaluable.com/artist/quarez-michel-f8chvruw1i/sold-at-auction-prices/>

Resim 12. [John Paul Fauves, Gucci Alice]. Costa Rica. (2017). Erişim adresi:

<https://guyhepner.com/product/gucci-alice-by-john-paul-fauves/>



USBAD Uluslararası Sosyal Bilimler Akademi Dergisi - International  
Journal of Social Sciences Academy, Yıl 2, Year 2, Sayı 3, Issue 3,  
Haziran 2020, June 2020.  
e issn: 2687-2641

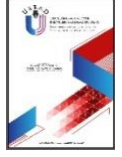

## OSMANLI ŐEM'HANELERİ VE MUMCU ESNAFI

OTTOMAN CANDLE FACTORIES AND CANDLE BUSINESS OWNERS

**Neslihan ÜNAL**

Dr., Dokuz Eylül Üniversitesi, Edebiyat Fakültesi, Tarih Bölümü, İzmir/Türkiye.  
Asst., Prof., Dokuz Eylul University, Faculty of Letters, Department of History,  
Izmir/Turkey.

neslihan.unal@deu.edu.tr

**ORCID ID:** 0000-0003-4375-2846

### Makale bilgisi | Article Information

**Makale Türü / Article Type:** Arařtırma Makalesi / Research Article

**Geliř Tarihi / Date Received:** 8 Mart / 8 Mart

**Kabul Tarihi / Date Accepted:** 3 Haziran / 3 June

**Yayın Tarihi / Date Published:** 25 Haziran / 25 June

**Yayın Sezonu / Pub Date Season:** Haziran / June

**Bu Makaleye Atıf İin / To Cite This Article:** Ünal, N. (2020). Osmanlı  
Őem'haneleri ve Mumcu Esnafı. *USBAD Uluslararası Sosyal Bilimler Akademi  
Dergisi* 2(3), 231-250.

**İntihal:** Bu makale intihal.net yazılımınca taranmıřtır. İntihal tespit edilmemiřtir.

**Plagiarism:** This article has been scanned by intihal.net. No plagiarism  
detected.



**İletişim:** Web: <https://dergipark.org.tr/tr/pub/usbad>  
mail: [usbaddergi@gmail.com](mailto:usbaddergi@gmail.com)

**Öz:** Balmumu ve mum, uzun bir süre tarihi aydınlatan iki temel ihtiyaç maddesidir. Osmanlı Devleti için hem bir iâşe hem de ticari bir meta olan balmumu, mumcu esnafı eliyle muma dönüşüp, sosyoekonomik hayatın önemli bir nesnesi haline geldi. Bu makale, mum üretimi ve üretimden sorumlu mumcu esnafını konu etmesi yanı sıra bu başlıklar üzerinden Osmanlı iâşe anlayışını da ortaya koymaktadır. Bunun için başta İstanbul olmak üzere diğer Osmanlı kentlerinin mum üretim mekanları olan şemhaneler ve üreticiler yani mumcu esnafından bahsedilecektir. Bu konulardan bahisle bu çalışma; 19. yüzyıla kadar *mum ışığında* yükselen bir medeniyetin iktisadi zihniyetini, mütevazı bir katkı bile olsa aydınlatmayı amaçlamaktadır.

**Anahtar kelimeler:** Mumhane (şem'hane), mumcu esnafı, Osmanlı esnafı

**Abstract:** Wax and candle are the two basic necessities that have shed light on history for a long time. Wax, which was both a food and commercial merchandise for the Ottoman Empire, was turned into candle in the hands of candle business owners and became an important object of socio-economic life. This study addresses, candle manufacture and candle business owners in charge of manufacture as well as demonstrating food mentality of the Ottomans via these titles. To this end, candle factories (şemhanes), which are candle production venues of the other Ottoman cities, and producers, in other words, candle business owners will be handled. Regarding this matter, it aims to illuminate financial mentality of a civilization, which rose in candle light until the 19th century, even if it is a small contribution.

**Keywords:** Candle factory, candle business owners, Ottoman business owners

## GİRİŞ

Saraylar, Osmanlı'da muma olan ihtiyacın öncelikli sırada yer aldığı mekanlardır. Sultanlara, valide sultanlara, kadınefendilere, şehzadelere ve diğer mabeyn mensuplarına sürekli balmumu temin edilirdi. Padişah tahtı için her biri beşer yüz dirhemlik beyaz balmumu, padişah fanusu için de sarı fener balmumu ve sarayın bütün dairelerine; has odaya, silahtar ağaya, ser kilariye,\* (Ortaylı, 2008: 105) seferli odasına balmumu verilirdi\*\* (Altınay, 1998: 20-21). Mum, bir ihtiyaç ürünü olmasının yanında, saray gündelik yaşamının önemli

\* En önemli vazifesi padişah sofrasını hazırlamak olan kilerli koğuşu; bunun dışında, Harem'in kiler ihtiyacını karşılar ve saray odalarının, mescitlerinin, Hırka-i Saadet Dairesi'ndeki büyük şamdanın mumlarını da temin edip, yakardı.

\*\* Miktarı belirli olan balmumunun adedi bir ila iki idi. Bunların her biri de iki yüzer dirhemlikti. Nisanda yağmur suyu toplama, saray âdetlerinden biri olup söz konusu bu gelenek üzerine her yıl iç kilere; 10 adet billur şişe, 25 adet büyük, 30 adet küçük şişe, 25 adet gülyâğı şişesi, üç kıyye pembe, 150 dirhem beyaz, 200 dirhem de kırmızı balmumu verilirdi.

bir nesnesiydi. Bunu padişaha getirilen hediyeler arasında sıklıkla rastlanılan mum makaslarından da anlamak mümkündür\* (Kazan, 2007: 214, 221, 357-358). Saray halkı dışında bürokrasinin de önemli ihtiyaç kalemlerinden biri olan mum, Osmanlı'yı ziyaret eden elçilerin başlıca tayinat kalemleri arasındaydı. 1568 tarihli hükümde, İran'dan gelecek elçiye konaklama sırasında iki yüz baş şeker ve iki yüz balmumu verilmesi emredilmektedir (7 Numaralı Mühimme Defteri, 1998: 372). 1740 tarihli bir diğer fermanında, İran Şahı Nadir Şah tarafından İstanbul'a gönderilen elçinin ihtiyaçları için Derviş Mehmed Çelebi mihmandar olarak görevlendirilmiştir. 15 kıyye balmumu, elçi ve maiyetine her gün verilecek tayinat arasındadır (Düzbakar, 2009: 189). Aynı şekilde 1694'te Edirne'ye gelen Leh elçisi için yapılan harcamalar ve 1743'te İstanbul'a gelmiş olan Leh büyükelçisine, aynı veya nakdî tayinat verilmesi emirleri örneğinde olduğu gibi (Yekeler vd., 2014: 177, 180-181, 229).

Bürokrasi yanında Osmanlı idaresi için kutsal yerler ve ibadethanelerin ihtiyacı olan balmumu ve mumun temini bir diğer önemli yükümlülüktü. Mekke ve Medine, Mescid-i Nebevi ve içindeki Ravza-i Mutahhara, Konya'daki Celaledin-i Rumi Dergâhı düzenli balmumu gönderilen öncelikli yerler arasındaydı. Selatin camileri, mescitler ve hayratlar için ayrıca özel olarak balmumu imal edilirdi (Kılınç, 2011: 51). İbadet yerlerini aydınlatmanın ne denli maliyetli olduğu, Hatice Turhan Sultan Vakfı tarafından Yeni Camii'ye yapılan masraf bilançosunda görülmektedir. Vakfın 1700-1702 tarihli bilançosunda Yeni Camii masrafları ilk sırada olup, cami için yapılan masrafların yarısından fazlasını, caminin ve minarelerin aydınlatılması için kullanılan balmumu (şem'-i asel), zeytinyağı (revgan-ı zeyt) ve mum yağı (şem'-i revgan) masrafları ile zeytinyağının taşınması için hammal ve kantar ücretleri oluşturmaktadır (Arslanboğa, 2015: 234).

Öte yandan balmumu ve mum, savunma açısından da önemli olup, ordu ve donanma içinde gerekiyordu. Fenerlerin içinde yakılan balmumu, gemileri aydınlatmak için kullanılmaktaydı. 1673-74 senesi için bir kadırgaya tahsis edilen balmumu 6,5 kıyyedir. Boğdan'dan ocaklık olarak temin edilen balmumunun yıllık miktarı, 30 ila 60 kantar arasında değişmekteydi. 1661-62 yıllarında 60 kantar balmumu için 2.400 kuruş, 1695-96'da 30 kantar balmumuna 39.600 akçe ödenmişti

---

\* Mum makası ve kufteli mum makası hassa çilingirleri ve kuftegerânların sultana sunduğu başlıca bayram hediyeleri arasındadır.

(Bostan, 1992: 136). 1749-1750 yıllarında bazı kalelerde bulunan balmumu miktarı ise şu şekildeydi. Diyarbakır Kalesi'nde 114 kıyye, Sivas Kalesi'nde 55 kıyye ve Erzurum Kalesi'nde 24 kıyye (Demlikoğlu, 2014: 291). Özetle; bu kadar geniş bir kullanım alanına sahip olması dolayısıyla mum, Osmanlı sosyo-ekonomik yaşamında önemli bir yere sahip olup şemhaneler ve mumcu esnafı bu ihtiyacı karşılamaya yönelik hizmet veren dönemin başlıca üretim merkezleri ve üreticileriydiler.

## 1. ŞEM'HANELER (MUMHANELER)

Şem'haneler, Osmanlı'nın mum ihtiyacını karşılamak için kurulan işletmelerdir. Sarayın kendine ait bir mumhanesi vardı. Bizans dönemi Ayasofya'nın da kendine ait bir mumhanesi olup, bu mumhane Osmanlı döneminde de varlığını korumuştur. Ayasofya Camii ve Eyüp Türbesi'nin 1489-1491 yıllarına ait muhasebe bilançosunda gelirler kısmında bir mumhane de yer almaktadır (Barkan, 1963: 342).

Mumhaneler devlet eliyle kurulduğu gibi vakıfların, şahısların kurduğu ya da işletmek üzere devrettiği mumhanelerde bulunmaktaydı. Örneğin Üsküdar'da Valide Sultan tarafından kurulan şemhane için yazılan 1576 tarihli hükümde; saray mutfağı için kesilen koyunun derisi ve yağının ve Galata'da, Karaköy'de kasap Araboğlu Süleyman'ın kestiği koyunun derisinin şemhane ve yağhane haricinde kimseye verilmemesi emredilmekteydi (Altınay, 1987: 168). Üsküdar Yeni Mahalle'de kurulan Atik Vâlide Sultan Vakfı'nın ticarî işletmeleri arasında iki tane de mumhane yer almaktaydı (Pantık, 2017: 307).

Vakıflar, şemhanelerin işletim hakkını şahıslara da devredebilmekteydi. İstanbul'da Mehmed Ağa Vakfı'na ait şemhanenin, Zeyr ve Şerenlü adlı zimmiler tarafından işletilmesi örneğinde olduğu gibi. 1658 tarihli hüküm hem bu konudan hem de vakıf şemhanesi yanına başka bir şemhane açmış olan Dimo adlı zimminin vakfı zarara uğrattığı gerekçesiyle, dükkanının kapatılması kararından bahsetmektedir (Yıldız, 2005: 164-165). 1766'da İstanbul, Galata, Eyüp ve Üsküdar kadılıklarına yazılmış bir hükümde buralarda işlemekte olan kırk dört mumhanelerden söz edilmiş, gedik usulüne göre çalışan bu işyerleri dışında herhangi bir mumhane açılmasına müsaade edilmemesi istenmiştir (Hür, 1993: 497). 1793'te ise mumcu (şemma') esnafına ilişkin yeni bir düzenleme yapılarak, Yedikule, Üsküdar, Galata ve Eyüp'teki mumhanecilerin *"yeniçeri ocağına ayda 700 okka mum vermek şartıyla, Yedikule salhanelerinde kesilen hayvanların içyağlarını*

*münhasıran satın almalarına” ve “müretteb mum hisselerini vermeyenlerin nizama raptına” hükmedilmiştir (Yarcı, 2015: 32).*

Dönemin küçük ölçekli imalathaneleri olan mumhaneler, halkın mum ihtiyacını karşılamak üzere taşrada da hizmet vermekteydi. Çoğu Osmanlı kentinde en az bir tane şemhane bulunmaktaydı. Örneğin Edirne şemhane mukaatasının 15. yüzyıl sonlarında üç yılda 100.000 akçe bir geliri vardı (Gökbilgin, 1962: 301). 1540 tarihli tahrir defterine göre Diyarbakır şemhanesi vergi geliri ise 25.000 akçedir (İlhan, 1994: 49). 16. yüzyıl Konya şemhane mukataasının vergi geliri; 1518 ile 1524 yıllarında 7.000 akçe iken, 1539 ile 1584 yıllarında 3.000 akçeye düşmüştür (Yörük, 2017: 370). 1582’de Kastamonu şemhane mukataasının vergi geliri ise 5.000 akçedir (Kankal, 2000: 183). 16. yüzyılda Amasya ve Balıkesir’de de birer şem’hane vardı (Şahin ve Emecen, 1991: 2; İlgürel, 1992: 14). Yine 1563 yılı tahririne göre Maraş şemhane vergi geliri 471 akçe (Doğan, 2014: 51) olup 1571 tahririnde Ankara şemhanesinden alınan vergi, 7.000 akçe olarak kayıtlıdır (Özünlü, 2010: 262). 1697’de Aydın Sancağı’na bağlı mukaatalar arasında yer alan Güzelhisar şemhanesinin yılda 40.000 akçe malı olup, 1739-40 yılı geliri ise 500 kuruştur (Çelik ve Demir, 2010: 374, 404).

Trabzon, Osmanlı’nın önemli mum üretim merkezlerinden biriydi ve Evliya Çelebi Trabzon’un kapılarından bahsederken dördüncü kapı olarak Mumhane’den şöyle bahsetmektedir.

“Dördüncü kapı Mumhane'dir. Trabzon'da balmumu ve yağ mumu gayet çok olduğundan bu kapıdan taşra işlenir, başka yerde işleyemezler. Zira şem'ahane devletin olduğundan başka emini vardır” (Kahraman vd., 2008b: 104).

16. yüzyıl başlarında Trabzon şemhane mukaatası yılda 15.000 akçe bir gelir temin etmektedir (Gökbilgin, 1962: 301). 1722’de İzmit’te bulunan balmumu (şem’-i asel) imalathanesi ise şehir sakinlerinden bir Ermeni tarafından kiralanarak, işletilmektedir (Polatel, 2015: 899). Osmanlı taşrasında işletim hakkının devri örneğinden başka 18. yüzyıla ait fermanlar balmumunun, vergi usulsüzlüklerine de konu olduğunu göstermektedir. Sakız, İstanköy, Bodrum, Rodos, Antalya, Boğazhisarı kaleleri kadılarına yazılan fermana; balmumu ve diğer mukataaların işletmesinde bulunanların beş yıldır vergi vermedikleri bildirildiğinden, mukataa sahiplerinin kaydettikleri gümrük defterlerinde olan mallarının tespiti ve

balmumunu gemilerine yükleyenlerden her bir kıyyesi için beş para rüsûm alınması istenmektedir. Benzer bir usulsüzlüğü, 1784 yılında İzmir ve civarının balmumu mukataasını işleten kahvebaşları şikayetlerinde dile getirmektedir. İskelelerden balmumunun vergi verilmeksizin gemilere yüklendiği şikâyeti üzerine, ilgili kadılıklara buna mâni olunması ferman olunmuştur (Yiğit, 2009: 133-134).

## 2. İSTANBUL VE TAŞRADA MUMCU (ŞEMMA') ESNAFI

İstanbul'da tüketilen mumların adileri kasaplık hayvanların içyağından, orta kalitede olanları içyağı ve balmumu karışımından, iyi mumlar ise balmumu ve diğer katkı maddelerinden yapılırdı. Halk ucuz ve orta kalite mum tükettiği için mumcularla kasapların iş birliği yapmaları zorunluymdu. Evliya Çelebi adi mum yapanları, içyağlarına muhtaç oldukları için kasaplara yamaktır, şeklinde nitelendirir. Çelebi'ye göre; içyağından mum imal eden 555 işyerinde 5.501 kişi çalışmaktadır (Kahraman vd., 2008a: 517). Balmumcu esnafı hakkında 55 dükkan ve 100 çalışan olduğunu, bunların hepsinin de Müslüman olduğunu belirten Evliya Çelebi; balmumunun içine yağ, çam sakızı koyamazlar, hile ederlerse cezalandırıldıklarını yazmaktadır. Ayrıca At Meydanı mumcularından bahisle 75 çalışanı ile Yeniçeri Ocağı'na mahsus işyerinden bahseden Çelebi, burada her zaman yeniçerilere üç mumun bir akçeye verildiğini ve esnafın zararını da Defterdar Paşa'nın karşıladığını belirtir (Kahraman vd., 2008a: 518-519).

Belgelerden anlaşıldığı üzere, 16. ve 18. yüzyıllarda İstanbul'da mum üretimi genellikle gayrimüslimlerce yapılmaktadır. Kaynaklarda "Şemhane mültezimi İshak nam Yehudi" den (16.yüzyıl) ve "İstanbul'da mumculuk eden kefere taifesi"nden (17. yüzyıl) söz edilmesi, mumculuğun uzun süre Yahudi ve Hıristiyan mesleği olduğunu göstermektedir (Hür, 1993: 497). Merhum Mumcular Kethüdâsı Hacı Hüseyin'in Tekfur Sarayı vesair mahallerde olan mumhâne gediklerinin eşi Nâile Hanım'a intikal etmesi (1788) örneğinde olduğu gibi İstanbul'da mumhane gedğine sahip kadınlarda vardı (Baş, 2006: 86). Ancak 18. yüzyıla ait "hatunlar ve cariyeler mumcu değil iken mumyağı alıp, evlerinde ve dükkanlarında kanunlara aykırı olarak mum dökmektedirler" (Dingeç, 2010: 16) hükmünden, izinsiz üretim yapan kadınlarında olduğu anlaşılmaktadır. İstanbul'da hiç kimsenin loncaya bağlanmadan mum yapmasına ve evlerinde mum dökmesine izin verilmezdi. 1696 tarihli şikayet, Ahışa'da bazı bakkalların evlerinde gizlice mum döküp, satmalarından bahisle mumcu esnafını zarara uğratmaları hakkındadır (Yarcı, 2015: 31).



İnalcık'a göre; 1672'de beşi Galata, dördü Üsküdar, Yedikule'deki mezbahalar dolayısıyla dokuzu Eyüp olmak üzere İstanbul'da yirmi dört mumcu dükkanı bulunmaktadır (İnalcık, 2001: 237). Kütükoğlu'nun 1726 yılına ait verdiği bilgilerden Yedikule dışındaki mumcuların yiğitbaşısı Bektaş Beşe olup, esnaf idarecilerinin hesapları kontrol edilmek suretiyle görevden ayrıldıkları anlaşılmaktadır. Buna göre Bektaş Beşe, 6,5 sene yiğitbaşılık yaptıktan sonra görevden ayrılırken elinde ve zimmetinde tek bir akçe kalmadığı bütün ustalar tarafından görülen hesapla, kadı önünde beyan edilmiştir (Kütükoğlu, 1984a: 10). 1782 tarihli belgeye göre; İstanbul'un çeşitli semtlerinde 35 tane balmumcu dükkanı bulunmaktadır. Belgede bunların denetiminin yapılarak, yeni işletmelerin açılmasına müsaade edilmeyip, üretim kalitesini düşürenlerin cezalandırılması kararlaştırılmıştır (Kılınc, 2011: 52). 1844'te Üsküdar'da mumculuk ve balmumculuk yaygın mesleklerden olup toplam yirmi dört balmumcunun on dördü Hacı Hasne Mahallesi'ndedir ve tümü bekarıdır. Toplam kırk dokuz mumcunun on altısı aynı mahallede kayıtlı olup bekarıdır. Ayazma Mahallesi'nde yirmi üç ve Atik Valide Sultan Mahallesi'nde yedi mumcu yaşamaktadır. Bahsi geçen her iki mahalledeki mumcuların tamamı da bekarıdır (Kaplıanoğlu, 2017: 512-513).

<b>Mahalle</b>	<b>Mumcu</b>	<b>Balmumcu</b>
Arakiyeci Cafer		6
Aşçıbaşı	2	
Atik Valide Sultan	7	
Ayazma	23(6'sı mumhanede)	
Hacı Hasne	16	14
Kazasker	1	
Rum Mehmed		1
Selman Ağa		1
Solak Sinan		1

Tablo 1. 19. Yüzyıl Üsküdar Mumcu ve Balmumcu Esnafı

Esnaflar teşkilatının kendi iç denetim mekanizmasına rağmen Osmanlı, iştirak temininde ve üretim kalitesinde sürekliliğe büyük önem

vermiştir. Örneğin I. Ahmed zamanında mumcu taifesine verilen emr-i şerif cülûs-ı hümayun münasebetiyle yenilenmiş ve 1618 tarihli bu emir "İstanbul'da, kayıtlı mumcu taifesinin dışında kimsenin mum işlememesi ve mum yağı satın almaması" hakkındadır (82 Numaralı Mühimme Defteri, 2000: 45). Osmanlı'da mum imalatında içyağı kullanılması, mumcu ve kasap esnafını sıklıkla karşı karşıya getirmiştir. 1659 tarihli hüküm,

"İstanbul'da eskiden beri koyun ve sığır etlerinin içyağları Edirne Kapusu'nda ve Yedikulle'de olan mumhanelerden narh ile verilirken hâlâ bazı kasaplar, koyunları ve sığırları Galata ve Eyüp'te kesip etlerini getirip, İstanbul içinde satıp, içyağlarını Galata ve Eyüp'te satarak mum imalinde darlığa sebep olurken, taşrada kesilen etleri İstanbul'a gönderip, alışverişte kasaplar içyağları dahi vermeyip narh ile Edirne Kapusu ve Yedikulle mumcularına vermeleri (...)" (Çelebi, 2008: 108-109) hususundadır.

1736 tarihli Üsküdar mumcu esnafının arzuhalinde de olduğu gibi (BOA, C.BLD., 126/6297: 1, 13-03-1149) 1755 yılına ait hüküm, İstanbul'daki mumcu esnafının hammadde temininden ve bunun ihlalinden bahsetmektedir. Yedikule dışında mumcu esnafının temsilcileri ve Üsküdar'da Atpazarı yakınlarındaki mumhanede mumcu olanlar, hassa kasabbaşısı olan Halil'in muvazene defterinde kayıtlı olduğu üzere Mirî Salhane'de kesilen koyunların içyağlarını her ayın başında beş gün boyunca akşam ve sabah Dergâh-ı Muallâm Yeniçeri Ocağı meydanı için ocak mumcularına, her ayın altıncı gününden yirminci günü tamamına kadar sabah ve akşam hasıl olan içyağını Yedikule dışındaki kârhane sahibi olan mumcu ustalarına, geriye kalan on günün sabahlarında hasıl olan içyağını Üsküdar'da Atpazarı'nda kârhanesi olan mumcu dükkanlarına, akşamları hasıl olan içyağını da Yedikule dışındakilere verirken, bazılarının hisseleriyle yetinmeyip, fazla almalarından şikayet etmektedirler (Tabakoğlu vd., 1997: 119).

18. yüzyılın mevsim şartları, savaşlar ve kıtlık, İstanbul'da iâşe temini konusunda kimi sıkıntılara neden olmuştur. Ahmed Cevdet Paşa, bu sıkıntıları şu sözlerle dile getirmektedir.

"İnsafsız esnaf, her şeyi kendi bildikleri gibi alıp sattıkları için İstanbul halkının büyük çoğunluğu büyük sıkıntı çekiyordu. Yağın, mumun ismi var cismi yoktu" (Ahmet Cevdet Paşa, akt., Güçlükol vd., 2008: 279).

İstanbul Kadılığı'nın 1727'de mumcu esnafına çerviş yağı verilmeyip, bakkallara verilmesi hükmünün aksine 1785'te halkın yağ ihtiyacında darlığa neden olmamak adına mumculara don yağı yerine çerviş yağı verilmesi emredilmiştir (BOA, C.BLD.,23/1144: 1, 20.03.1140; Koyuncu, 2008: 175). Bu şekilde benzer işleve sahip ürünler devreye sokularak, iaşede yaşanan kıtlığın önüne geçilmeye çalışılmıştır.

"Bir gün, Fatih camii dolaylarındaki talebelerden bir çömez Karaman çarşısı bakkalından iki mum almak istemiş bakkal; 'mum kıtlığında herkese birden fazla mum verilmemesi emredildi' karşılığını verince talebe bakkalı dövmeye başlamış. Kolluk kuvvetleri toplanıp bakkalı kurtarmak isterken, birkaç talebe daha peyda olup mum isteyen ve bakkalı pataklayan çömezin tarafını tutarak neferlere saldırmaya kalkışınca kavga büyümüştür" (Ahmet Cevdet Paşa, 2008: 302).

1818 tarihli bu olay, mum kıtlığının yarattığı manzarayı özetler niteliktedir. Bazı Osmanlı kentlerindeki mumcu esnafının durumu ise aşağıdaki gibidir.

Tarih	Şehir	Esnaf
1455	Tokat	3 Müslüman çırakçı/mumcu
1485		1 Gayrimüslim mumcu
1516	Filibe	1 Müslüman mumcu
1546	Üsküp	2 mumcu
15-16. yüzyıl	Bursa	11 mumcu
17. yüzyıl	Manisa	30 mumcu
1681	Çankırı	1 mumcu
1738		1 mumcu
1685	Ruşçuk	3 Müslüman mumcu
1700	Vidin	5 Gayrimüslim mumcu
1750	Adana	1 Gayrimüslim mumcu
1808-1839	Sivas	3 Gayrimüslim balmumcu 7 mumcu / 3 Gayrimüslim mumcu

Tablo 2. Taşrada Mumcu Esnafı (Şahin ve Emecen, 1988: 300-301; Karta, 2006: 164; Barkan, 1953: 26; Erefe, 2010: 577; Uluçay, 1942: 170; Kankal, 2007: 23-24; Genç, 2016: 53-54; Koçak, 2018: 1117; Yörük, 2012: 806; Demirel, 1998: 146-147).

### 3. NARH FİYATLARI

Mum ve mumcu esnafına ilişkin alınan narh kararlarını ortaya koymak adına Bursa, güzel bir örnektir.

“(…) Bundan böyle eski narhının uygulanması istenince, mumcular ve sabuncular biz eski narh üzere satamayız. Çünkü kasaplar yağı evvelkinden pahalıya satarlar. Dediklerinden ortalama olarak şöyle narh verildi ki, İlk baharda yağın batmanı kırk akçaya olup mumun okkası dört akçaya olacak. Yaz ortasında yağın batmanı otuz altı akçaya olup mumun okkası üç buçuğa olacak. Ve kışın yağın batmanı kırk dört akçaya olup mumun okkası dört buçuğa olacak. Ve sabun narhı her zaman muma tabi olup mumun bahasından bir okkada üç rub’u eksiğe olacak. Eğer uygulanır ve yeniden değiştirilmezse. Sene 907” (Kanunname-i İhtisab-ı Bursa 1502, 1998: 26-27).

1640 yılında İstanbul'da yağ mumu 20 dirhemi bir akçeye; *şem'-i kâfurun* (kâfurulu mum) vukiyyesini *getürücünün* (toptancı) 66, dükkan sahibinin 70 akçeye; (Hür, 1993: 497) 1600'de 50 akçe iken 1640 yılı narhına göre *sarı balmumunun* vukiyyesini *getürücünün* 62, dükkan sahibinin 65 akçeye satışına hükmedilmişti (Kütükoğlu, 1983: 48).

Tarih	Kıyye / Akçe	
1525	16	
1624	20	
	Toptan	Perakende
1788	58	60
1789	71	72
1790	89	90
1791	107	108

1792	95	96
1799	70	72
1800	70	72
1802	88	90
1806	106	108

Tablo 3. İstanbul'da Mum Narh Fiyatları (1524-1806)

İstanbul'daki narh fiyatlarına dair yukarıdaki tabloya yansımayan bazı ayrıntı bilgileri ise şu şekildedir: 1525'te balmumu perakende satış 25 dirhemdir (Sahillioğlu, 1967: 53). 1600'de mum yağı sızmamış (kasabda) vukiyye fiyatı 10 akçe; işlenmiş (mumcuda) fiyatı, 20 dirhem ve sarı balmumu vukiyye fiyatı 50 akçedir. Şem'i kafuru ise vukiyye fiyatı 60 akçedir (Kütükoğlu, 1978: 23, 29). 1624'te yağ mumu, vukiyye fiyatı 20 olup, balmumu (dökülmüş) vukiyye fiyatı 80 akçedir (Kütükoğlu, 1984b: 151, 170). Mum perakende fiyatı 1793 yılı, 84; 1794-95, 78; 1796 yılı ise 75 akçedir (Aynural, 1989: 155; Bilgin, 2007: 155-191).

Tarih	Yağ mumu, Balmumu, Mum	Kıyye
1654-1655	Yağ mumu	22
1679-1680		24-26; 26-28
1680		24-26
1708		18-20
1655	Balmumu	70
1707	Mum	19-21
1708		18-20

Tablo 4. Üsküdar Narh Fiyatları (Bilgin: 186-187)

<b>Tarih</b>	<b>Mum, Yağ Mumu, Mum yağı</b>	<b>Fiat</b>
1598	Mum	beher Osmanî dirhem 20
1701	Yağ mumu	Kıyye 1
1735	Mum yağı kıyye	14 akçe

Tablo 5. Manisa Narh Fiyatı (Uluçay, 1942: 26,27,30)

	<b>Tarih</b>	<b>Kıyye</b>
<b>Ruşuk</b>	1685 (1097)	Mum, 26 akçe
<b>Ankara</b>	1680-1682	Mum bir kıyyesi 34
	1677-1678	Balmumu 20 kıyye tutar 200
	1679-1680	Balmumu 20 kıyye tutar 110

Tablo 6. Rusçuk ve Ankara Narh Fiyatları (Genç, 2016: 53-54; Tezal, 2006: 56, 282).

Konya şemhane kanunnamesine göre; bir kıyye mumun alış fiyatı, dört ve beş akçe olup, amel ve mübaşir tarafından on akçaya satışına hükmedilmiştir. Ayrıca şemhane harici balmumundan mum dökmek ve satmak yasak olup, bu konudaki sorumluluk şemhane eminine aittir (Erdoğan, 1993: 476). Trabzon'da narha ilişkin verilen hüküm ise şöyledir:

"Hariçten balmumu geldiğinde Trabzon'a 1 batmanı 45 akçeye alınmakta, işlenip mum olduktan sonra teraziye girip satılan mumun batmanı 84 akçeye, teraziye girmeyen ve mürde tabir edilen mumların batmanı da 108 akçeye satılmakta idi. Dışarıdan gelen mum, ne kadar pahalı olursa olsun 62 akçeden pahalıya satılmayacaktı" (Gökbilgin, 1962: 301).

Trabzon'da 1750'de kıyyesi 45 olan yağ mumu, 1791'de 78 akçedir. Aynı yıl fiyatı 165 olan balmumu, 1783'te 240 akçedir. 1755'te Kırım mumu 40, yerli mum 48 akçedir. 1758'de kıyyesi 45 olan mumun fiyatı ise 1766 yılında 42 akçedir (Öksüz, 2004: 355).

#### 4. ŞİKAYETLER

Osmanlı idaresine yansıyan şikayetlerde öne çıkan husus, mumcu esnafları arasındaki anlaşmazlıklardır. İstanbul'da dava konusu olan birkaç olay ise şunlardır. 1661'de mumcuların kethüdası Arslan, yiğitbaşı Hristo ve mumcuların önde gelenleri mahkemeye çıkarlar. Geleneğe göre mum alımının İsteryakoz'un işlettiği mumhaneden yapıldığını belirten mumcuların şikâyet konusu, başka yerden mum alarak buna aykırı hareket eden bakkal Dimo'dur (Kuran, 2010: 202). Mahkeme tarafından uyarılan Dimo'dan başka 1696 tarihli dava, mumcu taifesinin yiğitbaşı Poynero ile önde gelenlerinden İsteryo, Laşo, Dimo ve Paros ile davacı oldukları Mehmet, Hüseyin ve Mustafa arasındadır. Fetihden bu yana İstanbul'da mum üretip satma ayrıcalığını elinde bulundurduklarını belirten Hıristiyan mumcular, Mehmet, Hüseyin ve Mustafa'nın evlerinde ve dükkânlarında mum üretip sattıklarını söylemektedirler. 1689'da da her iki taraf aynı konudan davalık olmuş ve sonuçta bu kişiler mum üretiminden menedilmiştir. Sunulan deliller neticesinde mahkeme, Müslüman davalıların mum üretip, satmalarını yasaklamıştır (Kuran, 2010: 422-423). Davalı ve davacı isimlerine bakıldığında daha önce bahsi geçtiği üzere gayrimüslimlerin mum üretimindeki etkinliği ortadadır. 1612'de Yeniçeri Ahmet Bey'in Haseki Sultan Vakfı'ndan salhane içinde bir mumcu dükkanını 29.000 akçeye mumcu esnafı yiğitbaşı Nikola'ya devretmesi ve mumcu esnafının geleneğe göre mum satın aldıkları bakkalı kendi belirleme hakkına dair 1661 tarihli birden çok olay mahkemeye yansıyan diğer konular arasındadır (Kuran, 2010: 148, 207-211, 221).

Narh ihlalleri de şikâyet konularından biridir. Buna ilişkin bir örnek 1726 tarihlidir. Galata gümrüğüne gelen balmumları, içinden mirinin ihtiyacı olan Matbah Emini tarafından alındıktan sonra kalan, mumcu esnafının kethüda ve ihtiyarları tarafından esnaf arasında pay edilirken, aralarından bir *zımmi*, balmumlarını yöneticilerden önce alıp yüksek fiyatla sattığından yapılan şikâyet sonucu kadı tarafından kendisine *ta'zir* ve *te'dib* cezası verilmiştir (Kütükoğlu, 1984a: 13; Köktaş, 2016: 237-238).

Narh listelerinde ilan edilen fiyatların üzerinde satış yapılması sonucu verilen cezaya dair mahkeme kaydı, 1738 tarihlidir. Mahkeme, narhtan fazlaya satış yapan mumcu dükkanlarının başkasına verilmesine hükmetmiştir. Söz konusu karar aşağıdaki gibidir:

"(...) Çağanos Vasil ve diğeri Çingene Aleksî isimli zimmîler; dağıtımımızdan aldıkları don yağı hisselerini kanaatsizliklerinden bir yol ile gizlice tüketip ve mum yaptıkları halde kendilerine tayin olunan bakkal dükkânlarına götürmeyip o mumları dahi tespit edilmiş olan fiyattan fazlaya satıp bu yolla başka birçok hileler ile sanatımızı ihtilale uğratıp cari olan düzenimize zarar getirmeleriyle ikisinin idarelerinde olan işyerleri ellerinden alınıp başkaca güvenilir kimselere verilir (...)" (Köktaş, 2016: 238).

Şikâyetlerin üretime mâni olmasını önlemek için emirler yazılarak, ilgili kadıların şikâyet konusu hakkında gereğini yapmalarına hükmedilirdi. İznikmid Kadısı'na 1664'te yazılan hükümde; mumcu esnafından Hacı Mehmed'e, yine mumcu olan Panayod ve Manol isimli zimmilerin kendi dükkanında mum imal etmemesi için yaptıkları baskının ya da 1710'da Saruhan'a bağlı Akhisar kasabasında Voyvoda İbrahim'in mumcu esnafına müdahalesinin men olunması örneklerinde olduğu gibi (BOA, C.BLD., 79/3927: 1-2, 29.01.1122; Alan, 2008: 9, 19-20). Aydın Şemhane Emîni Mustafa'nın 1701 tarihli arzuhali ise sorumluluğu altındaki Tire mumhanesine dışardan yapılan müdahalenin önlenmesi hakkındadır (BOA, AE. SMST.II., 46/4524: 1, 29.12.1113). Üretimin sürekliliği kadar kalitesine de önem veren Osmanlı, denetlemelerle usulsüzlüklerin önünü almaya çalışmıştır. 1620'de Balıkesir'de iki mumcu esnafı denetlenmiş ve bu kişilerden Oruçoğlu adlı mumcunun bir testide 15 dirhem eksiği geldiği, diğerinin ise mum yapımında koyun yağı makbul iken sığır yağından mum imal ettiği tespit edilmiştir. Mumcuların piyasada daha bol ve ucuz olan sığır yağına yönelmeleri imal edilen mum kalitesini düşürdüğü için, mumcu esnafı sıklıkla koyun yağı kullanmaları konusunda muhtesib tarafından uyarılmıştır (Öntuğ, 2003: 232, 253). Şikâyet konusu olan anlaşmazlıkları genel olarak Müslüman ve gayrimüslim mumcular arasındaki rekabet, mumcu esnafı ile kasap esnafını karşı karşıya getiren içyağı meselesi, koltukçuluk ve narh ihlalleri şekilde özetlemek mümkündür.

## SONUÇ

İmparatorluk genelinin en temel ihtiyaçlarından biri olan balmumu dolayısıyla mum, çok geniş ve yaygın bir kullanıma sahipti. Bu zorunlu ihtiyaç hali, iâşecilik üzerinden memnu metaya dönüşmüştür. Böylelikle bu iki iâşe kalemi, ihracat yasağının ötesinde



aynı zamanda ticari rekabetin ve kasap-mumcu esnaf çatışmasının nesnesi haline gelmiştir. İaşecilik temelli iktisadi anlayış ile ticari hayat arasında yaşanan doku uyuşmazlığı, tüccarın, daha çok kazanmakla İstanbul'u doyurmak arasında sıkışıp kalmasına neden olurken bu arada kalma haline, Osmanlı'nın Akdeniz ticaretindeki Venedik tekeline karşı bir denge unsuru olarak memnu meta üzerinden verdiği tavizler, ülke genelinde kaçakçılığın yaygınlaşması ile sonuçlanmıştır.

Öte yandan mum üretimi, Müslim-gayrimüslim rekabetine sahne olduğu gibi, kasap ve mumcu esnafını da karşı karşıya getirmiştir. Kasapların yağlarını mumculara vermelerine dair yazılmış birçok hüküm, bu durumu özetler niteliktedir. Esnaf ile esnaf, devlet ile esnaf arasında yaşanan sorunların temel nedeni, her iki ürünün iâşe ve ticari değeri ve bunun yarattığı rekabetti. Sonuçta 19. yüzyılda; zenginlerin balmumu, fakirlerin yağ mumu ya da sadeyağ ile aydınlatılan Osmanlı hanelerinin yerini gaz yağı ile aydınlatılan haneler almış ve yorgan gitmiş, kavga da bitmiştir.

#### **KAYNAKÇA**

Altınay, A. R. (1987). *Onuncu Asr-ı Hicride İstanbul Hayatı*. Ankara: Kültür ve Turizm Bakanlığı Yayınları.

Altınay, A. R. (1998). *Eski İstanbul*. İstanbul: İletişim Yayınları.

Alan, E. (2008). 95 Numaralı Mühimme Defteri (Tahlil, Transkripsiyon ve Özet). (Yayınlanmamış Yüksek Lisans Tezi). Marmara Üniversitesi Türkiyat Araştırmaları Enstitüsü, İstanbul.

Arslanboğa, K. (2015). Hatice Turhan Sultan Evkafı'nın H. 1111-12 / 1112-13 (M. 1700-1701 / 1701-1702) Tarihli Muhasebe Bilançoları. *The Journal of Academic Social Science Studies* 32, 225-247.

Aynural, S. (1989). Selim III Döneminde İstanbul'da İktisadi Hayat. (Yayınlanmamış Doktora Tezi). İstanbul Üniversitesi Sosyal Bilimler Enstitüsü, İstanbul.

Barkan, Ö. L. (1953). Tarihi Demografi Araştırmaları ve Osmanlı Tarihi. *Türkiyat Mecmuası* 10, 1-26.

Barkan, Ö. L. (1963). Ayasofya Camii ve Eyüp Türbesinin 1489-1491 Yıllarına Ait Muhasebe Bilançoları. *İstanbul Üniversitesi İktisat Fakültesi Mecmuası* 23, 342-379.

Baş, E. (2006). Arşiv Belgelerinden Hareketle XVIII. YY. Osmanlı Toplum Hayatında Kadın. (Yayınlanmamış Yüksek Lisans Tezi). Marmara Üniversitesi Sosyal Bilimler Enstitüsü, İstanbul.

- BOA., C.SM.,68/3444, s.1, 29.06.1106.
- BOA., C.BLD., 23/1144, s.1, 20.03.1140.
- BOA., C.BLD., 79/ 3927, s.1-2, 29.01.1122.
- BOA., C.BLD., 126/6297, s.1, 13-03-1149.
- BOA., AE. SMST.II., 46/ 4524, s.1, 29.12.1113.
- Bilgin, A. (2007). Narh Listeleri ve Üsküdar Mal Piyasası. *Üsküdar Sempozyumu IV (3-5 Kasım 2006) Bildiriler II*, Üsküdar Belediyesi, İstanbul, 155-191.
- Bostan, İ. (1992). *Osmanlı Bahriye Teşkilâtı: XVII. Yüzyılda Tersâne-i Âmire*. Ankara: Türk Tarih Kurumu Yayınevi.
- Çelebi, A. G. (2008). 93 Numaralı Mühimme Defteri (1069-1071 / 1658-1660) (Tahlil-Transkripsiyon ve Özet). (Yayınlanmamış Yüksek Lisans Tezi). Marmara Üniversitesi Türkiyat Araştırmaları Enstitüsü, İstanbul.
- Çelik, B. & Demir, T. (2010). Aydın Muhassıllığı'nın Gelir ve Giderleri (1686-1792). *Birinci İktisat Tarihi Kongresi Tebliğleri-1*, İstanbul, 365-417.
- Demirel, Ö. (1998). *Osmanlı Dönemi Sivas Şehri ve Esnaf Teşkilâtı*. Sivas: Doğan Ofset.
- Demlikoğlu, U. (2014). Osmanlı Devleti'nin 18. Yüzyılda Bazı Şark Kalelerinde Bulundurduğu Harp Malzemeleri. *Fırat Üniversitesi Sosyal Bilimler Dergisi 24(2)*, Elâzığ, 277-294.
- Dingeç, E. (2010). Osmanlı Toplumunda Kadınların Üretime Katkıları. *History Studies 2/1*, 9-30.
- Doğan, O. (Ed.). (2014). "Akdeniz'in Altın Kenti" Kahramanmaraş. Kahramanmaraş: Kahramanmaraş Valiliği İl Kültür ve Turizm Müdürlüğü.
- Düzbakar, Ö. (2009). XV-XVIII. Yüzyıllarda Osmanlı Devleti'nde Elçilik Geleneği ve Elçi İaşelerinin Karşılanmasında Bursa'nın Yeri. *Uluslararası Sosyal Araştırmalar Dergisi 2/6*, 182-194.
- Erdoğru, M. A. (1993). Karaman Vilâyeti Kanunnâmeleri. *Osmanlı Tarihi Araştırma ve Uygulama Merkezi Dergisi 4*, 467-516.
- Erefe, İ. (2010). Osmanlı Esnaf Teşkilatının Oluşumu ve Kaynaklardaki izleri: XV. ve XVI. Yüzyıllarda Bursa Örneği. *Birinci İktisat Tarihi Kongresi Tebliğleri-1*, İstanbul, 573-589.

- Genç, F. G. (2016). Evliya Çelebi Tuna Kıyısında: 17. Yüzyılın İkinci Yarısında Rusçuk, Yergöğü ve Niğbolu., içinde *Balkan Tarihi I*, Burdur: Osmanlı Mirası ve Türk Kültürünü Araştırma Derneği Yayınları, 41-56.
- Gökbilgin, T. (1962). 16. Yüzyıl Başlarında Trabzon Livası ve Doğu Karadeniz Bölgesi. *Bellekten* 26(102), 293-337.
- Güçlükol, M. & Bozkurt, B. (Ed.). (2008). *Ahmet Cevdet Paşa Osmanlı İmparatorluğu Tarihi 1-2*, İstanbul: İlgı Kültür Sanat.
- Kahraman, S. A. & Dağlı, Y. (Haz.). (2008a). *Günümüz Türkçesiyle Evliya Çelebi Seyahatnamesi 1*. İstanbul: Yapı Kredi Yayınları.
- Kahraman, S. A. & Dağlı, Y. (Haz.). (2008b). *Günümüz Türkçesiyle Evliya Çelebi Seyahatnamesi 2*. İstanbul: Yapı Kredi Yayınları.
- Hür, A. (1993). Mumculuk. *Dünden Bugüne İstanbul Ansiklopedisi* (Cilt. 5, 497), İstanbul: Tarih Vakfı Yayınları.
- İlgürel, M. (1992). Balıkesir, *TDV İslam Ansiklopedisi*. (Cilt. 5, 12-14), İstanbul: TDV İslâm Araştırmaları Merkezi.
- İlhan, M. M. (1994). XVI. Yüzyılın İlk Yarısında Diyarbakır Şehrinin, Nüfusu ve Vakıfları: 1518 ve 1540 Tarihli Tapu Tahrir Defterlerinden Notlar. *Ankara Üniversitesi Tarih Araştırmaları Dergisi* 16(26), 45-113.
- İnalçık, H. (2001). İstanbul. *TDV İslam Ansiklopedisi*. (Cilt. 23, 220-239), İstanbul: TDV İslâm Araştırmaları Merkezi.
- Kankal, A. (2000). 15.-18. Yüzyıllarda Kuzey-Batı Anadolu'da Ekonomik Faaliyetler. *Uluslararası Osmanlı Tarihi Sempozyumu (8-10 Nisan 1999) Bildirileri*, İzmir, 153-205.
- Kankal, A. (2007). 1650-1740 Yılları Arasında Çankırı'daki Esnafa ve Ticarete Genel Bakış (Şer'iyye Sicillerine Göre). *Çankırı Araştırmaları Dergisi* 2, 17-29.
- Kanunname-i İhtisab-ı Bursa 1502. (1998). Ankara: Türk Standartları Enstitüsü.
- Kaplanoğlu, R. (2017). İlk Nüfus Defterlerine Göre Üsküdar'da Sosyal ve Ekonomik Yaşam. *Uluslararası Üsküdar Sempozyumu IX (11-13 Kasım 2016) Bildiriler I*, Üsküdar Belediyesi, İstanbul, 497-536.
- Karta, N. (2006). XV. ve XVI. Yüzyıllarda Filibe Şehrinde İktisadi Hayat ve Meslek Grupları. *Atatürk Üniversitesi Sosyal Bilimler Enstitüsü Dergisi* 8(2), 145- 173.

Kazan, H. (2007). XV. ve XVI. Asırlarda Osmanlı Sarayının Sanatı Himayesi. (Yayınlanmamış Doktora Tezi). Marmara Üniversitesi Sosyal Bilimler Enstitüsü, İstanbul.

Kılınç, A. (2011). Eflak-Boğdan ve Karadeniz'de Bal ve Balmumu. *Acta Turcica 1*, 40-56.

Koçak, Z. (2008). Ekonomik ve Sosyal Münasebetler Özelinde Vidin'de Müslim-Gayrimüslim İlişkileri (1700-1750). *Cumhuriyet İlahiyat Dergisi 22/2*, 1109-1136.

Koyuncu, M. (2008). 18. Yüzyılın İkinci Yarısında Osmanlı Esnafı (İstanbul ve Bursa Örnekleri). (Yayınlanmamış Doktora Tezi). Gazi Üniversitesi Sosyal Bilimler Enstitüsü, Ankara.

Köktaş, A. M. (2016). Osmanlı İmparatorluğu'nda Piyasa Düzenlemeleri: 1500-1700 İstanbul Kadı Sicillerinde Narh Uygulamaları. *Niğde Üniversitesi İktisadi ve İdari Bilimler Fakültesi Dergisi 9/2*, 219-242.

Kuran, T. (2010). *Mahkeme Kayıtları Işığında 17. Yüzyıl İstanbul'unda Sosyo-Ekonomik Yaşam 1*. İstanbul: İş Bankası Kültür Yayınları.

Kütükoğlu, M. S. (1978). 1009 (1600) Tarihli Narh Defterine Göre İstanbul'da Çeşitli Eşya ve Hizmet Fiatları. *Tarih Enstitüsü Dergisi 9*, 1-85.

Kütükoğlu, M. S. (1983). *Osmanlılarda Narh Müessesesi ve 1640 Tarihli Narh Defteri*. İstanbul: Enderun Kitabevi. İstanbul.

Kütükoğlu, M. S. (1984a). Osmanlılarda Esnaf İçi Kontrol Mekanizmasının İşleyişi. *XX. Ahilik Bayramı Kongresi Tebliğleri ve Esnaf ve Sanatkarların Sosyo-ekonomik Meselelerinin Tartışıldığı Panel Tebliğleri*, Kırşehir: Türkiye Esnaf ve Sanatkarlar Konfederasyonu Yayınları, 9-15.

Kütükoğlu, M. S. (1984b). 1624 Sikke Tashihinin Ardından Hazırlanan Narh Defterleri. *Tarih Dergisi 34*, 123-182.

Ortaylı, İ. (2008). *Osmanlı Sarayında Hayat*. İstanbul: Yitik Hazine Yayınları.

Öksüz, M. (2004). 1746-1789 Tarihleri Arasında Trabzon'da Sosyal ve Ekonomik Hayat. (Doktora tezi). *YÖK Ulusal Tez Merkezi*, 141509.

Öntuğ, M. M. (2003). XVII. Yüzyılın İlk Yarısında Balıkesir Şehrinin Fiziki, Demografik ve Sosyo-ekonomik Yapısı. (Yayınlanmamış Doktora Tezi). Selçuk Üniversitesi Sosyal Bilimler Enstitüsü, Konya.

- Özünlü, E. E. (2010). XVI. Yüzyıl Osmanlı Kentlerinin Ekonomik Nitelikleri Üzerine Bir Karşılaştırma Denemesi. *Kastamonu Eğitim Dergisi* 18, 257-270.
- Pantik, R. (2017). Atik Valide Sultan Vakfı Örneğinden Vakıfların Yeniden-Dağıtımçı Fonksiyonu. *Uluslararası Üsküdar Sempozyumu IX (11-13 Kasım 2016) Bildiriler I*, Üsküdar Belediyesi, İstanbul, 303-329.
- Polatel, O. (2015). Osmanlı Dönemi İzmit'in Sosyo-ekonomik ve Kültürel Hayatında Ermeniler. *Uluslararası Gazi Akça Koca ve Kocaeli Tarihi Sempozyumu 2*, 891-923.
- Sahillioğlu, H. (1967). Osmanlılarda Narh Müessesesi ve 1525 Yılı Sonunda İstanbul'da Fiyatlar. *Belgelerle Türk Tarihi Dergisi* 1, 36-53.
- Şahin, İ. & Emecen, F. M. (1988). XV. Asrın İkinci Yarısında Tokat Esnafı. *Osmanlı Araştırmaları Dergisi VII-VIII*, İstanbul, 287-308.
- Şahin, İ. & Emecen, F. (1991). Amasya. *TDV İslam Ansiklopedisi*. (Cilt. 3, 1-4), İstanbul: TDV İslâm Araştırmaları Merkezi.
- Tabakoğlu, A., Kal'a, A., Aynural, S. & Kara, İ. (Haz.). (1997). *İstanbul Külliyyatı I İstanbul Ahkam Defterleri İstanbul Esnaf Tarihi I*. İstanbul: İstanbul Araştırmaları Merkezi.
- Tezal, F. (2006). 61 Numaralı Şeri'yye Sicil Defterine Göre "Ankara'da İctimai ve İktisadi Hayat" (1680-1682). (Yayınlanmamış Yüksek Lisans Tezi). Selçuk Üniversitesi Sosyal Bilimler Enstitüsü, Konya.
- Uluçay, M. Ç. (1942). *XVII inci Yüzyılda Manisa'da Ziraat, Ticaret ve Esnaf Teşkilâtı*. İstanbul: Resimli Ay Matbaası T.L. Şirketi.
- Yarcı, G. (2015). Osmanlı'da Mum ve Beykoz İspermeçet Mumu Fabrikası., içinde *Mum Kitabı*. İstanbul: Kitabevi, 5-99.
- Yekeler, N. & Atik V., vd. (2014). *Yoldaki Elçi Osmanlı'dan Günümüze Türk-Leh İlişkileri*. İstanbul: Osmanlı Arşivi Daire Başkanlığı Yayını.
- Yıldırım, H. O., Atik, V., Cebecioğlu, M. vd. (Haz.). (1998). *7 Numaralı Mühimme Defteri (975-976 / 1567-1569)*. C.1, Ankara: Osmanlı Arşivi Daire Başkanlığı Yayınları.
- Yıldırım, H. O., Atik, V., Cebecioğlu, M. vd. (Haz.). (2000). *82 Numaralı Mühimme Defteri, Özet-Transkripsiyon-İndeks*. Ankara: Osmanlı Arşivi Daire Başkanlığı Yayınları.
- Yıldız, M. (2005). 92 Numaralı ve 1657-1658 Tarihli Mühimme Defteri. (Yayınlanmamış Yüksek Lisans Tezi). Fırat Üniversitesi Sosyal Bilimler Enstitüsü, Elâziğ.

Yiğit, A. (2009). 165 Nolu Bodrum Şer'iyeye Sicilinde Bulunan Denizciliğe Dair Kayıtlar. *Muğla Üniversitesi Sosyal Bilimler Enstitüsü Dergisi (İLKE)* 22, 117-138.

Yörük, D. (2017). XVI. Yüzyılda Konya Şehir Ekonomisi. *Selçuk Üniversitesi Türkiyat Araştırmaları Dergisi* 42, 353-379.

Yörük, S. (2012). XVIII. Yüzyılın İlk Yarısında Adana'da Esnaf Teşkilatı. *10. Uluslararası Türk Dünyası Sosyal Bilimler Kongresi Bildirileri, Türk Dünyası Araştırmaları Vakfı, İstanbul*, 803-812.



USBAD Uluslararası Sosyal Bilimler Akademi Dergisi - International  
Journal of Social Sciences Academy, Yıl 2, Year 2, Sayı 3, Issue 3,  
Haziran 2020, June 2020.  
e issn: 2687-2641



## **ÂŞIK PAŞA'NIN GARİB-NAME'Sİ İLE HESİODOS'UN İŞLER VE GÜNLER ADLI ESERLERİNİN DİDAKTİK YÖNLERDEN KARŞILAŞTIRILMASI**

COMPARISON OF ÂŞIK PAŞA'S GARIB-NAME AND HESIODOS'S WORKS  
AND DAYS FROM DIDACTIC ASPECTS

**Ahmet ŞİMŞİR**

Yüksek Lisans, Bilkent Üniversitesi, Eğitim Bilimleri Enstitüsü, Eğitim Programları  
ve Öğretim, Ankara/Türkiye.

Master Student, Bilkent University, Graduate School of Education, Curriculum  
and Instruction, Ankara/Turkey.

asimsir@aci.k12.tr

**ORCID ID:** 0000-0003-0407-8377

### **Makale bilgisi | Article Information**

**Makale Türü / Article Type:** Araştırma Makalesi / Research Article

**Geliş Tarihi / Date Received:** 21 Mart / 21 March

**Kabul Tarihi / Date Accepted:** 2 Haziran / 2 June

**Yayın Tarihi / Date Published:** 25 Haziran / 25 June

**Yayın Sezonu / Pub Date Season:** Haziran / June

**Bu Makaleye Atıf İçin / To Cite This Article:** Şimşir, A. (2020). Âşık Paşa'nın  
Garib-name'si ile Hesiodos'un İşler ve Günler Adlı Eserlerinin Didaktik Yönlerden  
Karşılaştırılması. *USBAD Uluslararası Sosyal Bilimler Akademi Dergisi* 2(3), 251-  
261.

**İntihal:** Bu makale intihal.net yazılımınca taranmıştır. İntihal tespit edilmemiştir.

**Plagiarism:** This article has been scanned by intihal.net. No plagiarism  
detected.



**İletişim:** Web: <https://dergipark.org.tr/tr/pub/usbad>  
mail: [usbaddergi@gmail.com](mailto:usbaddergi@gmail.com)

**Öz:** Bu çalışmada zamansal ve mekânsal yönden birbirinden oldukça farklı çağlarda kaleme alınmış olan iki eser karşılaştırılmıştır: Âşık Paşa'nın 14. yüzyılda yazdığı *Garib-name* ile Hesiodos'un M.Ö. 7. yüzyılda yazdığı *İşler ve Günler*. Gerek coğrafi gerekse zaman anlamında farklı dönemlerde farklı toplumlara hitap eden bu eserlerin ortak bir noktası vardır: didaktik kaygı. İki eserde de sanatçılar yaşadıkları toplumdaki insanlara onların her "iki dünya"da da mutlu olabilmeleri için öğütler vermektedir, temsili hikayeler anlatmaktadır. Bu çalışmada doküman incelemesi tekniklerinden içerik analizi yöntemi ile bu iki metin incelenmiş ve *Garib-name* ile *İşler ve Günler*'deki didaktik kaygının temel motivasyonları karşılaştırılmıştır. Toplumsal anlamda öğretimi ve öğüt vermeyi amaçlayan ve aralarında yaklaşık 2100 sene fark olan bu iki eserin hangi sosyal ihtiyaç ve durumlara hitap ettiği incelenmiştir.

**Anahtar Kelimeler:** Âşık Paşa, *Garib-name*, Hesiodos, *İşler ve Günler*, didaktik kaygı

**Abstract:** In this study, two works written in different ages and geographies are compared: *Garib-name* written in the 14th century by Âşık Paşa and *Words and Days* written in 7th century B.C by Hesiodos. These works that appeal to different societies in different ages in terms of both geographical and time have a common point: focus on didacticism. In both works, authors tell representative stories, give advice to people in the society they live in so that people can be happy in both the actual world and the afterlife. In this study, *Garib-name* and *Works and Days* were examined by using the content analysis method which is of the document analysis techniques, and the basic motivations of works related to focus on didacticism were compared. These works which are about 2100 years apart both aim public education, giving advice to people. This study has been conducted to display which social needs and situations these two works addressed.

**Keywords:** Âşık Paşa, *Garib-name*, Hesiodos, *Works and Days*, focus on didacticism

## GİRİŞ

Bu çalışmada zaman yönünden birbirinden oldukça farklı çağlarda yazılmış olan *Garib-name* ile *İşler ve Günler* karşılaştırılmıştır. Gerek coğrafi gerekse zaman anlamında farklı dönemlerde farklı toplumlara hitap eden bu eserlerin bir ortak noktası vardır: didaktik kaygı. İki eserde de sanatçılar yaşadıkları toplumdaki insanların her iki dünyada da mutlu olabilmeleri için öğütler vermektedir, temsili hikâyeler anlatmaktadır. Metin boyunca okura farklı biçimlerde seslenen bu sanatçılar topluma maddi ve manevi anlamda öğretme ihtiyacı duymaktadırlar. 14. yüzyılda ve M.Ö 7. yüzyılda yazılan bu iki eserin ortak noktası olan didaktik kaygı dikkat çekmektedir.



## 1. ÂŞIK PAŞA

### 1.1. Hayatı

Asıl adı Ali olan Âşık Paşa 1272 yılında Kırşehir civarında Arapkir'de doğmuştur. Âşık Paşa, devrin hatırı sayılır ailelerine mensuptur. Babası Muhlis Paşa, Baba İlyas'ın oğludur. Gerek dedesi gerekse babası devrin tanınan insanlarıdır. Âşık Paşa'nın babası Anadolu Selçuklu devrinde birçok olaya şahitlik ettikten sonra Arapkir'e dönmüş ve oğlu Âşık Paşa'nın eğitimine önem vermiştir. Bu amaçla oğlunu Şeyh Osman'a emanet etmiş ve 1274 yılında ölmüştür (Âşık Paşa, akt. Yavuz, 2000: 11). Âşık Paşa, babasının ve Şeyh Osman'ın sözüne itaat eder ve Kırşehir'e gelmiş daha sonra da Şeyh Osman'ın kızı ile evlenmiştir (Âşık Paşa, 2000: 12).

Âşık Paşa, Anadolu Selçuklu Devleti'nde idarenin zayıfladığı, Moğol zulmünün gitgide arttığı ve idari kargaşa ve çekişmelerin eksik olmadığı, Anadolu'yu aydınlatan büyük alim ve velilerin ömürlerinin son bulduğu böyle çetin bir zamanda tarih sahnesinde yer almıştır. Çocukluğundan itibaren bu şartları gören Âşık Paşa tarikat çevresinde yetişmiş ve zahiri ilimler yanında batını ilimler de tahsil etmiştir (Âşık Paşa, 2000: 30). Arapça ve Farsça yanında Ermeni ve İbrani dillerini de öğrendi. Âşık Paşa devrindeki sosyal hadiseler gereği hayata hikmet açısından bakan bir düşünürdür (Âşık Paşa, 2000: 30). Devrin âlimlerinin yanında siyasi şahsiyetlerle de temas kuran Âşık Paşa Türkçeye de ayrı bir ihtimam göstermiş ve eserlerinde Türkçeyi dilin kaidelerine uygun olarak kullanmıştır. Tekke çevresinde olan sanatçı elbette dönemin halkıyla da sıkı ilişkilerde bulunmuştur bu durumu da göçer halkın tekkeler etrafında toplanması sağlamıştır. İçerisinde bulunduğu topluma dini ve tasavvufi anlamda bir şeyler öğretmeyi amaçlamıştır. Âşık Paşa, ufka bakan, hedef gösteren ve bunu da insanların her iki dünyada da mutluluğu yakalaması için yapan bir düşünürdür (Âşık Paşa, 2000: 42). Türkçenin ifade gücünü gösteren, tasavvufi ve dini eserler bırakarak halka yol gösteren Âşık Paşa 1333 yılında Kırşehir'de vefat etmiştir.

### 1.2. Eserleri

Âşık Paşa'nın bilinen 8 eseri vardır. Genel olarak didaktik bir havası olan bu eserlerin dini ve tasavvufi ağırlıkta olmaları dikkat çekicidir. Bu eserler: *Garib-name*, *Fakr-name*, *Vasf-ı Hal*, *Hikâye*, *Kimya Risalesi*, *Risale Fi-Beyani's-sema*, *Risale-i Âşık Paşa* ve *Şiirler'dir*.

### 1.3. Yaşadığı Dönemdeki Sosyal ve Edebi Durum

Âşık Paşa'nın yaşadığı devirde Anadolu çok büyük bir kaos içerisindedir. Bir yandan Haçlı Seferleri, bir yandan Moğol baskısı altında kalan Anadolu doğudan sürekli göç alıyordu. Fakirliğin ve sefaletin oldukça ağır biçimde hissedildiği bu devirde tekkeler önemli bir rol üstlenmişlerdir. Göçer halka kucak açan tekkeler bu halkın bir kısım ihtiyaçlarını karşılamaya çalışıyorlardı. Bu tekkeler üzerinde ısrarla durulması gereken ve dönemin sosyal yapısında oldukça öneme sahip bir noktadadırlar çünkü halkın başıboş dolaşmasını engelledikleri gibi ayrıca halkın terbiyesini de yükseltmişlerdir (Âşık Paşa, 2000: 16).

Dönem Anadolu'su her ne kadar siyasi ve sosyal anlamda karışıklık içinde olsa da edebi anlamda birçok faaliyete kaynaklık etmekteydi. İlk olarak elbette, dini ve tasavvufi eserleri görmek mümkündür. Sanatçılar didaktik bir üslupla yeni dinin kurallarını, tasavvufi anlayışları halka aktarmaktadırlar. Bu tür eserlerin yanı sıra çeşitli aşk mesnevileri de kaleme alınmıştır. Bu doğrultuda Farsçanın da dönem edebiyatında oldukça önemli olduğunu söylemek gerekmektedir. Gülşehri, Şeyyat Hamza, Hoca Mesud gibi isimler de bu dönemin önde gelen sanatçılarına örnek olarak görülebilir.

### 1.4. Garib-name

Garib-name Âşık Paşa'nın başlıca bilinen mesnevisidir. Eser, bazı kaynaklarda Divan-ı Âşık, Divan-ı Âşık Paşa, Maarifname ve Gencname gibi adlarla anılsa da Âşık Paşa, eserinin adını *Garib-name* koymuştur (Ergun, 1978: 130). Eser 11.000 beyit civarındadır. Farsça ön sözle başlayan eser, aruz vezninin *Fâilâtün Fâilâtün Fâilün* kalıbıyla yazılmıştır. Eser; tevhid, münacaat ile başlar ve Peygamber'in övgüsü, dört halifenin methi, Peygamber'in nübüvvetinin ispatı gibi bölümlerle devam eder. Daha sonra ise ana konuya giriş yapılır ve on parçadan oluşan on bölüme geçilir. Elvan Çelebi'nin ifadesiyle eserin her bölümünde kimi açık kimi örtülü ibret ve hikmetler anlatan kıssalara yer verilmiştir. *Garib-name* İslâm dininin özellikleri, tasavvufi yönde Hakk'a ulaşmanın sırlarını vermesi, hayatın geçiciliği ve önemli olan şeyin bu dünyada iyi bir ad bırakarak ölmek olduğunu vs. anlatması bakımından oldukça etkili ve hacimli bir eser olmakla birlikte kendisinden sonra yazılan çoğu eseri de önemli ölçüde etkilemiştir (1995: 53). *Garib-name*'nin Süleymaniye Kütüphanesi, Laleli 1752m/1-2, Almanya, Tübingen Depot der Staatsbibliothek nr.1684,

Konya, Koyuncuoğlu Kütüphanesi nr.13634 ve Kayseri, Raşit Efendi Kütüphanesi, nr.9344'te nüshaları bulunmaktadır (Çelebi, 1995: 53).

## 2. HESİODOS

### 2.1. Hayatı

Hesiodos, Hellen şiirinin Homeros'tan sonraki ikinci büyük şairi olarak kabul edilir. Hayatı hakkında pek az bilgi mevcuttur, bu az bilgi de yine onun eserlerinden edinilmektedir. Askra'da (Boiotia) doğmuş ve yaklaşık M.Ö 700'lü yıllarda yaşamıştır (Hesiodos, akt. Akderin, 2012: 7). Hesiodos, Homeros'tan duyulan Hellen Tanrılar dünyasını düzenlemeye çalışmıştır, bununla da kalmaz, zamanını temel konularından kozmolojik kurguya da katkıda bulunur. Bunu yaparken de ciddi ve derin düşüncelerle dolu zihniyle insanlara hakikati söylemeyi ve onları ahlaki bakımdan geliştirmeyi amaçlar (Zeller, 2008: 39). Hesiodos, halka didaktik bir kaygıyla eserini yansıtırken "kahramanlık", "yiğitlik", "savaşçı olma" gibi dönem Yunan toplumunda oldukça etkili olan temalar yerine "çalışmanın önemi", "işlerin zamanında yapılması" ve genel olarak da sıradan "insanlar" ve "eylemler" den bahsetmesi açısından oldukça ilginçtir (Arslan, 2011: 131-133). Sanatçının ölüm tarihi ve yeri net olarak bilinmemektedir.

### 2.2. Eserleri

Hesiodos'un "*İşler ve Günler*" ile "*Tanrıların Doğuşu*" adlı iki eseri vardır. İlk eserde halka didaktik bir biçimde nasıl yaşamaları gerektiği hakkında öğütler verirken ikinci eserde de Hellen Tanrılarını tanıtır ve sınıflandırır.

### 2.3. Yaşadığı Dönemdeki Sosyal ve Edebi Durum

M.Ö 7. yüzyılda yaşamış olan Hesiodos'un devrinde sosyal anlamda bir karışıklık olduğunu söylemek mümkündür, bunu da en isabetli olarak şairin eserinde görmek mümkündür. Eserde, ilk insan soyunun "Altın Soy" olduğu ve bu soyun tıpkı tanrılar gibi yaşadıkları, sıkıntı çekmedikleri söylenir. Daha sonraki "Gümüş Soy" ise birinci soya göre daha akılsızdır ve nitelikçe daha zayıftır. Şair, üçüncü soya ise "Tunç Soyu" olarak niteler. Bu soyun insanları ise bir önceki soya göre daha kavgacıdır. Bu soydan sonra gelen soy ise "Tanrısal Kahramanlar" olarak adlandırılır. Bu soy Homeros'un eserlerine konu olan kahraman insanların soyudur. Şair son soya yani kendi yaşadığı soya "Demir Soyu" der. Sanatçıya göre en kötü insanlar bu soydadır ve bu sebepten ötürü Hesiodos eserinde "*Keşke daha önce doğsaydım ya da bu soydan gelmeseydim*" der (2012: 8). Buradan anlaşılacağı

gibi Hesiodos karışık bir toplumda yaşamıştır. Edebi anlamda da Homeros'un *İlyada* ve *Odesia*'sının yanında çeşitli tragedyalar ve lirik şiirler dönem edebiyatında etkilidir. Genel tema; krallar, üstün insanlar, tanrılar ve bunların arasındaki ilişkidir.

#### 2.4. İşler ve Günler

Hesiodos, *İşler ve Günler* adlı eserinde kardeşi Perses'e seslenmekte ve ona hem bu dünyada hem de öteki dünyada mutlu olması için birtakım öğütler vermektedir. Bunun üzerine kurulu olan eserde aslında Perses, bireyden öte toplumu simgelemektedir çünkü sanatçı eser boyunca döneminin sıradan halkı için hayati önem taşıyan denizcilik, tarım, çalışma, evlenme, adalet gibi temel kavramlar üzerinden genel öğütler vermektedir. Eserde çalışmakla ve adaletle toplumun refahının artacağı, insanların yoksullukları ancak doğrulukla aşabilecekleri anlatılır.

#### 3. Garib-name ile İşler ve Günler'in Karşılaştırılması

Çalışmanın temel çıkış noktası olan bu bölümde *Garib-name* ile *İşler ve Günler* adlı iki eser didaktik yönlerinden karşılaştırılmıştır. Metinlerden örneklemelere geçmeden önce eserlerin genel havasıyla ilgili birkaç hatırlatma yapmakta fayda vardır. Bu eserlerdeki hikâyeler gelişigüzel olarak değil de bir mantık silsilesi içerisinde anlatılmaktadır. Doğrudan reel hayatta karşılığı olan öğütler, tavsiyeler okuru pasif bir tüketiciden aktif bir üretici seviyesine yükseltmektedir. Bu da eserlerin sosyal hayata olan etkisinden kaynaklanır. Bir nevi bu eserlerin didaktik bir kaygı güdülerek yazılmış olması, sanatçıdan okura eser aracılığıyla bir bilinç akışının gerçekleşmesine zemin hazırladığı söylenilebilir.

İlk olarak eserlerde toplumun benzer biçimde gruplandırılması göze çarpar. *Garib-name*'de insan ruhunun üç merteye olduğu anlatılır, ilk mertebeye dünyada ve ahirette saadet verilmiştir, ikinciye sıkıntı üçüncü gruba ise kutluluk ve sıkıntı birlikte verilmiştir (Âşık Paşa, 2000: 287-289). İlk grup "Dünyaya saadet ve kutlulukla gelen hiçbir zaman bu devletten mahrum kalmamış ve kalmayacak da" denerek tasvir edilmiştir. Ayrıca, bu grup elbette cennettir. "Sıkıntıyla gelen grup sürekli mihnet içinde tasvir edilirken son grup ise ancak bir mürşide bağlanarak sıkıntından kurtulup saadete erebilir" denerek aktarılmıştır. Şair, bu sıkıntının geçmesini yani saadete ulaşmayı iyi amel yapmaya bağlamıştır. Bir diğer eser olan *İşler ve Günler* de tıpkı bu şekilde bir gruplandırma üzerine kurulmuştur. İnsanların ilk grubu olarak lanse edilen "Altın Soy"un tanrılar gibi yaşadığı ve hiçbir sıkıntısının olmadığı

anlatılır (Hesiodos, 2012: 18-21). Bu insanlar dünyada mutlu oldukları gibi öldükten sonra da Zeus'un emriyle iyi bir cine dönüşüp toprakları ve yaşayan insanları korumaktadırlar. Bu benzerlik oldukça ilgi çekicidir. Akabinde sayılan Gümüş, Tunç, Tanrısal kahramanlar ve Demir soylarında sırasıyla insanların sıkıntıları artmaktadır, tıpkı *Garib-name*'deki gibi. Sanatçıların bu gruplandırmayı yaparak halka yaşadıkları zamanın zorluklarını anlatmayı amaç edindikleri söylenilebilir ve yine her iki eser için de sıkıntıdan kurtulmanın ortak bir yönü olan "iyilik yapmak" gösterilir. Bu bölümde iki eser arasındaki fark ise dini boyutta görülür. İlk eserde Allah, cennet, cehennem gibi İslami referanslar verilirken ikinci eserde Zeus, Olimpos gibi Antik Yunan dinine ait referanslar görülmektedir.

*Garib-name* ile *İşler ve Günler* adlı eserlerde didaktik anlamda görülen bir diğer benzerlik ise okurun birlik olmaya yönlendirilmesidir. *Garib-name*'de insanların birlik olarak saadete ulaşacağı "Kim birliğe gönül verdiyse saadet ve ferahlık içinde, ikilik çıkaranlar ise sıkıntılıdır" beytiyle anlatılmaktadır, yine "bir olanlar doğru yola ulaştı... birlikte olanlar kötülükten uzak olup düşmana yenilmezler" denerek birlik olmanın önemi aktarılmıştır. *Garib-name*'de bu öğüdü 30 oğlu olan bir padişahın evlatlarına birer ok kırdırması ve daha sonra her birisine 30 ok verip kırmalarını istemesi ve çocukların da okları bir arada kıramaması hikayesiyle anlatılır. Hikâyenin sonunda çocuklar ancak birlik olarak iyiliğe, saadete ulaşabileceklerini anlarlar (Âşık Paşa, 2000: 129-139). Karşılaştırmanın diğer ayağı olan *İşler ve Günler*'de de buna benzer bir hikâye vardır. Hesiodos, birlik olma öğüdünü dostlar ve komşular üzerinden şu şekilde vermektedir:

"Masada oturanlar dostların olsun, hatta genelde komşuların olsunlar... Sevdiklerinde birlikte ol... Böylelerine herkes iyilik yapar" (2012: 29) mısralarıyla anlatılmaktadır.

Yani, bu alıntıda da birlik olmanın diğer insanlar tarafından destekleneceği vurgulanmaktadır tıpkı ilk eserdeki gibi. İki eser arasında değinilmesi gereken bir diğer benzerlik de insanın nefsine hâkim olması gerektiğinin öğütlenmesidir. *Garib-name*'de bu durum "Ne her gördüğüne heveslenip almaya kalkmalı ne de gücü yettiğine haksızlık yapmalı." mısralarında anlatılmıştır (Âşık Paşa, 2000: 313). İnsan nefsine hâkim olmalı zengin olmak için kimseye haksızlık yapmamalıdır. Bu durumu bizzat *İşler ve Günler*'de de görmek olasıdır. "Aptalca davranıp başkalarının mallarını almak isteme... Zengin olmak

için başkalarının mallarına göz dikme" satırları doğrudan bir benzerlik sayılabilir (Hesiodos, 2012: 28).

Süregelen karşılaştırmada değinilmesi gereken en önemli meselelerden birisi de elbette yöneticilere verilen nasihatlerdir. Âşık Paşa'nın *Garib-name*'sinde bir yöneticinin asaleti, akli ve adaletinin olması gerektiği anlatılır. Eğer yönetici bu niteliklerden herhangi birisine sahip olamayıp tahta geçerse halkına eziyet eder ve ülkeyi de bayındır hale getiremez. Bu doğrultuda yöneticinin de gücüne güvenerek zayıf halka işkence etmemesi ve onların yararına çalışması gerektiği de vurgulanır (Âşık Paşa, 2000: 357-373). Hesiodos'un *İşler ve Günler* adlı eserinde de yöneticinin halka karşı olan sorumluluklarından önemli ölçüde bahsedilir. Eserde "Krallara da anlatacaklarım var, gerçi onlar laftan anlarlar." denerek hem hitap edilen kitle belirtilmiş hem de yöneticinin akıl sahibi olduğu dile getirilmiştir (Hesiodos, 2012: 22). Akabinde, eserde krallara anlatılan güçlü atmaca ve bülbülün hikâyesi görülür. Bu hikâyede atmaca bülbülü güçlü pençeleriyle sıkıp yuvasına götürmektedir, bülbül ise güzel sesiyle bağırmaktadır ama atmaca; daha güzel sesli olmanın bir işe yaramayacağını, güçlü olanın sözünün geçtiğini söyler (Hesiodos, 2012: 22-23). İşte bu noktada anlatıcı atmacanın durumunu adaletsiz ve dürüstlükten uzak bir biçimde niteleyerek atmacayı haksız gösterir, bunu da krallara güçlerine güvenip de masum halka eziyet etmesinler diye anlatır. Bu alanda her ne kadar anlatılanlar kesişse de anlatımı etkileyici kılmak adına eserlerde birtakım farklılıklar göze çarpar. *Garib-name*'de padişahların yanında âlimlerin olduğunu ve padişahların adaletle davranarak ülkelerini bayındır hale getirebilecekleri ve ancak bu şekilde cennete girebilecekleri anlatılır. Allah'ın rızası için dürüstlük, adalet, ilim sahibi olarak halka davranmak bir şart olarak gösterilir. *İşler ve Günler*'de ise kralın aynı şekilde davranması gerektiği vurgulanır ve bu biçimde davrananları Zeus savaşlardan korur, onlara açlık, kıtlık ve türlü dert vermez. Bu şekilde davranmayanların ise Zeus tarafından cezalandırılacağı anlatılır, ülkelerinin verimi azalır ve denizleri tehlikeli olur, kentleri yıkılır. İkinci eserin anlatımına bakıldığında ödüllendiren ve cezalandıran konumda Zeus görülür, dönemin dininin Tanrısı olan Zeus insanları da kentlerini yok etmekle ve denizleri tehlikeli hale getirmekle tehdit eder. Bu nokta oldukça önemlidir çünkü dönem Yunan toplumunda halk kentlerde yaşamaktadır ve tarım yapmaktadır, dolayısıyla kent onlar için vazgeçilmezdir ve bu sebeple tehdit edilmektedirler fakat *Garib-*

*name*'nin bu bölümünde kent ile ilgili pek bir anlatı yoktur çünkü halk zaten göçerdir ve yeni yeni tekkeler etrafında yerleşmektedir. Ayrıca, Zeus'un insanları denizlerini tehlikeli hale getirmekle tehdit ettiği de önemli bir motiftir çünkü dönem Yunan toplumunda denizcilik hayati bir önem taşımaktadır halbuki *Garib-name*'nin bu bölümünde denizcilikle ilgili pek bir anlatı yoktur. Bunun sebebi de elbette dönem Türklerinin denizcilikle pek ilgilenmemesi ve Anadolu'nun iç kısımlarında yaşamalarıdır. Yani, buradan çıkarımla denilebilir ki eserlerde verilen öğütler aynı olsa da ödülleri ve tehditler kendi dönemlerinin sosyal ve dini boyutlarına göre şekillendirilir.

Eserlerde dikkat çeken bir diğer nokta ise ekinciliktir. Her iki eserde de ekinciliğin şartı detaylı bir şekilde anlatılmaktadır. İlk olarak *Garib-name*'den başlamak gerekirse bu esere göre ekinciliğin altı şartının olduğunu söylemek gereklidir. Bu şartlar; eser boyunca ekini eken kişi, tarlaya saçılan tohum, ekinin ekildiği toprak, su, güneş ve Allah'ın o ekinin büyümesi için rızası olarak sıralanır. Herhangi birisinin eksik olması halinde ekinden verim alınamayacağı anlatılır (Âşık Paşa, 2000: 757). Hesiodos'un eserinde de ekin için bolca öğütler verildiği görülür. İlk olarak anlatıcı "sana tarlaların kurallarını anlatacağım" diyerek bizzat konusunu açıkça belirtir. Daha sonra ekinin açık havada ekilmesi gerektiğini, öküzlerin dokuz yaşta çiftte sürülmelerini, çiftin meşe ağacından yapılmasını, çift süren, ekin eken kişinin kırk yaşlarında olması gerektiği ve turnaların gökyüzüne dolu olduğu vakit, yani yağmurların yağacağı vakitte ekinlerin ekilmesi gerektiğini anlatır. Tüm bu işlemler yapıldıktan sonra da toprak dinlenmeye bırakılıp Zeus'a ve beyaz yüzlü Demeter'e yalvarılması gerektiğini söyler anlatıcı (Hediosos, 2012: 31). Bu nokta oldukça önemlidir çünkü her iki eserde de ekinin boy vermesi, filizlenmesi için Tanrı'nın rolü olduğu anlatılmaktadır. Bu durum da elbette ilk eserde İslami bir biçimdeyken ikinci eserde Antik Yunan dinine ait motifler halindedir. Dikkat edilmesi gereken önemli bir özellik de Âşık Paşa'nın eserinde alegorinin konumudur. *Garib-name*'de anlatıcı yine alegoriyi kullanarak ekin ekmekten bir şeyhin müridi ile olan ilişkisini anlatır ve bu şekilde de tarikatta nasıl yol alması gösterilir. Bir nevi toprakta büyüyen ekin ile tarikata yeni giren bir mürit birbirine benzetilir. Hesiodos'un eserinde ise bu tarz bir alegori yoktur.

*Garib-name*'nin *İşler ve Günler* ile karşılaştırılmasında önemli bir nokta da dostluğun, arkadaşlığın değerinin anlatılmasıdır. Her iki eser de bu kavrama oldukça önem verir. Yine aynı şekilde *Garib-name*'den

başlamak gerekir. Eserde mümin bir kişinin yaşadığı engelleri aşması için on sadık yoldaşından yardım alması ve bu şekilde menzile ulaşarak Allah'ın rızasını kazanmasının anlatıldığı hikâyeye bu konuda bir örnek teşkil edebilir. Eser boyunca sıralanan arkadaşlara sahip olan müminin rahat edeceği, emniyete kavuşacağı ve bu şekilde ahirette affolunacakları anlatılır. Bu dostlar elbette tasavvufi anlamda bir değere sahiptir. Bunlar: "Allah, Muhammet Mustafa, dört büyük imam, veliler, âlimler, tarikatın hocası, tarikat yolunda yardımcı olan eş, dost, akraba, anne, baba, tarikatta yükselmeyi öğreten usta ve son olarak da Allah yolundan ayrılmayan padişah" olarak sıralanır (Âşık Paşa, 2012: 769-802). Bu bölümde dikkat edilmesi gereken nokta dünyadaki eşin, dostun, akrabanın ve hatta anne ile babanın insanın Allah rızası kazanmaları için gerekli oldukları ve bu anlamda kişiye yardım etmeleri gerektiğinin anlatılmış olmasıdır. Yani, mesele kişinin dostlarının, o kişiye Allah rızası kazanması için yardım etmesinin öğütlenmesidir. Buradan çıkarımla denilebilir ki *Garib-name*'nin bu bölümünde de nasihat maddi dünyanın mutluluğunu aşip yine manevi dünyanın rahatlığına ulaştırmayı amaçlamıştır okuru. Üzerinde durulan konu aynı şekilde *İşler ve Günler* adlı eserde de önemli bir konuma sahiptir. Bu eserde insanın dostlarına ve akrabalarına karşı iyi davranması öğütlenir, "Dilencilere ya da misafirlere kötü davranmak suçtur" veya "Zeus yaşlı babaları kızdıranları affetmez, bütün bu suçların cezası verilmektedir" mısraları bu konuda örnek olarak görülebilir (Hesiodos, 2012: 28). Ayrıca, dostlarına yardım eden birisinin de aynı şekilde yardım göreceği ifade edilir. Ama dostlardan gelen bu yardım bir nevi dünya sıkıntılarını gidermek amaçlıdır. Yani, *Garib-name*'de dostlar insanı manevi yaşamda, tasavvuf yolunda sıkıntılara bir çare olarak gösterilirken *İşler ve Günler*'de her ne kadar Zeus'un anne ve babaya kötü davrananları cezalandırılacağı söylene de dostlar dünyevi sıkıntılarının geçmesine olanak sağlayan karakterler olarak karşımıza çıkar.

## SONUÇ

Âşık Paşa'nın *Garib-name* adlı eseri ile Hesiodos'un *İşler ve Günler* adlı eseri didaktik kaygıyla kaleme alınmış yapıtlardır. Eserler, yaklaşık olarak 2100 yıl arayla yazılmış olmalarına rağmen birçok ortak noktaya sahiptir. Genel olarak insanların her iki dünyada da mutlu olmasının yollarının anlatıldığı eserlerde okura seslenen anlatıcı temsili hikâyelerle nasihat verir. Bu nasihatlerde daha etkileyici olsun diye ödüller ve cezalar dönem toplumunun sosyal ve dini boyutlarıyla



ilişkilendirilerek anlatılır. Bir bilinç akışı ile sanatçılar toplumu biraz daha eğitmeye gayret göstermektedirler. Bu eserler, okuru içine alır ve onu pasif bir tüketiciden aktif bir üretici seviyesine yükseltir çünkü okur kendi yaşamı ile ilgili rolleri görerek hikâyeden bir ders çıkarır ve bu doğrultuda yaşamına yön verir. Eserlerdeki benzerliklerin yanında birtakım farklılıkların olduğunu da söylemek mümkündür. Örneğin, *Garib-name*'de konu hep bir basamak daha ilerletilerek tasavvufi alana getirilir. Yani her ne kadar anlatılan olay reel hayatta karşılığı olan bir hikâyeye gibi de görünse anlatıcı hikayesinin son kısımlarında konuyu bir şekilde tasavvufa getirir fakat *İşler ve Günler*'de konular bazen Zeus'un rızasına bağlansa da genel olarak dünyevi sıkıntıların giderilmesine çözüm sunar.

### KAYNAKÇA

Arslan, A. (2011). *İlkçağ Felsefe Tarihi*. İstanbul: İstanbul Bilgi Üniversitesi Yayınları.

Âşık Paşa. (2000). *Garipname*. (Haz.). Kemal Yavuz, Ankara: Türk Dil Kurumu Yayınları.

Çelebi, E. (1995). *Menakıbu'l kudsiyye fi menasibi'l ünsiyye*. Ankara: Türk Tarih Kurumu Yayınları.

Ergun, S. N. (1978). *Türk şairleri*. İstanbul: Çağrı Yayınları.

Hesiodos. (2012). *İşler ve Günler-tanrıların Doğuşu*. (Çev.). Furkan Akderin, İstanbul: Say Yayınları.

Zeller, E. (2008). *Grekl Felsefesi Tarihi*. İstanbul: Say Yayınları.

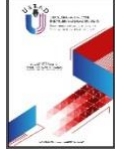

## COVID-19 PANDEMİ DÖNEMİNDE AKADEMİSYENLERİN UZAKTAN EĞİTİM VE UZAKTAN MUHASEBE EĞİTİMİNE YÖNELİK BAKIŞ AÇILARI ÜZERİNE BİR ARAŞTIRMA

A RESEARCH ON ACADEMICANS' PERSPECTIVES ON DISTANCE  
EDUCATION AND DISTANCE ACCOUNTING EDUCATION IN THE COVID-19  
PANDEMIA PERIOD

### Ersin KURNAZ

Dr. Öğr. Üyesi, Erzincan Binali  
Yıldırım Üniversitesi, İktisadi ve İdari  
Bilimler Fakültesi, Erzincan/Türkiye.

Asst., Prof., Dr., Erzincan Binali  
Yıldırım University, Faculty of  
Economics and Administrative  
Sciences, Erzincan/Turkey.

ersinkurnaz2429@gmail.com

**ORCID ID:** 0000-0002-6787-5368

### Murat SERÇEMELİ

Doç. Dr., Giresun Üniversitesi,  
İktisadi ve İdari Bilimler Fakültesi,  
Giresun/Türkiye.

Assoc., Prof., Dr., Giresun University,  
Faculty of Economics and  
Administrative Sciences,  
Giresun/Turkey.

murat.sercemeli@giresun.edu.tr

**ORCID ID:** 0000-0002-0718-2236

### Makale bilgisi | Article Information

**Makale Türü / Article Type:** Araştırma Makalesi / Research Article

**Geliş Tarihi / Date Received:** 31 Mayıs / 31 May

**Kabul Tarihi / Date Accepted:** 6 Haziran / 6 June

**Yayın Tarihi / Date Published:** 25 Haziran / 25 June

**Yayın Sezonu / Pub Date Season:** Haziran / June

**Bu Makaleye Atıf İçin / To Cite This Article:** Kurnaz, E. & Serçemeli, M. (2020).  
Covid-19 Pandemi Döneminde Akademisyenlerin Uzaktan Eğitim ve Muhasebe Eğitime  
Yönelik Bakış Açılırları Üzerine Bir Araştırma. *USBAD Uluslararası Sosyal Bilimler Akademi  
Dergisi* 2(3), 262-288.

**İntihal:** Bu makale intihal.net yazılımınca taranmıştır. İntihal tespit edilmemiştir.

**Plagiarism:** This article has been scanned by intihal.net. No plagiarism detected.



**İletişim:** Web: <https://dergipark.org.tr/tr/pub/usbad>  
mail: [usbaddergi@gmail.com](mailto:usbaddergi@gmail.com)

**Öz:** Bu çalışmada, Covid-19 pandemi döneminde muhasebe alanında eğitim veren akademisyenlerin, uzaktan eğitim sistemine bakış açıları, uzaktan eğitim sistemiyle ilgili öz yeterlikleri ve uzaktan eğitimle yürütülen muhasebe derslerine ilişkin görüşlerinin belirlenmesi amaçlanmaktadır. Bu amaç doğrultusunda, Türkiye’de faaliyet gösteren, devlet ve vakıf üniversitelerinde muhasebe alanında eğitim veren akademisyenlere yönelik bir anket uygulanmıştır. Anketlerden elde edilen veriler, SPSS 20 programı yardımıyla, frekans ve yüzde gibi tanımlayıcı istatistikler ile analiz edilmiştir. Araştırma sonucunda, akademisyenlerin uzaktan eğitim sistemini çok fazla benimsemedikleri, sistemin kullanımıyla ilgili öz yeterlilikleri açısından herhangi bir problem yaşamadıkları görülmüştür. Öğrenci ve eğitmen arasında karşılıklı etkileşim eksikliği, teori ve pratiği bir arada sunamama, muhasebe derslerinde uzaktan eğitim ile ilgili olumsuz faktörler olarak belirlenmiştir. Ayrıca, Covid-19 pandemi dönemi bittikten sonra muhasebe dersleri için telafi programlarının yapılması gerektiği ifade edilmiştir. Sonuç olarak muhasebe eğitiminde, hem geleneksel yöntemleri hem de uzaktan eğitim yöntemlerini birlikte benimseyen, harmanlanmış eğitim yöntemlerinin kullanılmasının daha etkili olacağı önerilmiştir.

**Anahtar Kelimeler:** Covid-19, Pandemi Dönemi, Uzaktan Eğitim, Muhasebe Eğitimi

**Abstract:** In this study, it is aimed to determine the views of academicians who teach accounting courses with distance education during the Covid-19 pandemic period, their views on distance education system, their self-efficacy about distance education system and their views on distance education courses. For this purpose, a questionnaire was applied to academicians teaching in the field of accounting in Turkey both state and private Universities. The data obtained from the questionnaires were analyzed with descriptive statistics such as frequency and percentage with the help of SPSS 20 program. As a result of the research, it was observed that academics did not adopt the distance education system too much and did not experience any problems in terms of their self-efficacy regarding the use of the system. The lack of mutual interaction between the student trainer, the inability to present theory and practice together, were identified as negative factors about distance education in accounting courses. It is also stated that after the Covid-19 pandemic period is over, compensation programs should be made for accounting courses. As a result, it is suggested that blended education methods, which adopt both traditional methods and distance education methods together, would be more effective in accounting education.

**Keywords:** Covid-19, Pandemic Period, Distance Education, Accounting Education

## GİRİŞ

Çin'in Wuhan şehrinde ortaya çıkan Covid-19 salgını, çok kısa süre sonra Çin'nin ardından tüm dünya ülkelerinin karşı karşıya kaldığı bir salgın haline gelmiştir. Bu salgının, ikinci dünya savaşından sonra dünyayı en fazla etkisi altına alan hatta en şiddetli olaylar arasında olduğu yönünde görüşler mevcuttur (Gür, 2020). Bu kadar kısa sürede, çok geniş bir coğrafyaya yayılarak, insan etkileşiminin oldukça kısıtlı olduğu kabilelerde dahi görülen Covid-19 salgını, küresel ölçekte insanların hayatlarını her yönüyle etkilemekte ve birçok alanda değişime neden olmaktadır.

Henüz ilaç ya da aşısının bulunamadığı günümüzde tüm ülkelerin bu virüse karşı aldıkları en önemli önlemler, sosyal anlamda insanların izole olması ve mümkün olduğunca evlerinden çıkmamalarıdır. Ülkelerin önlemleri doğrultusunda mümkün olduğunca insanlar evlerinde kalarak işlerini ev ortamından yürütmeye çalışmaktadırlar. Bu noktada bilgi ve iletişim teknolojisinin sunduğu imkanlar, hayatı kolaylaştırma noktasında son derece etkin bir şekilde kullanılmıştır. İnternet olanakları sayesinde uzaktan toplantılar yürütülmüş, iş ve işlemler mümkün olduğunca uzaktan yöntemlerle yapılmıştır.

Covid-19 nedeniyle dünyanın birçok noktasında da hayat durma noktasına kadar gelmiş olsa da bu yeni dünya düzenine ayak uydurmak için farklı yöntem ve uygulamaların kullanılması yönünde gelişmeler çok hızlı bir şekilde yaşanmıştır. Örneğin salgın döneminde Çin'de insanlar tüm market alışverişlerini bir telefon uygulaması üzerinden yapmış ve aldıkları ürünleri kuryeler müşterilerin kapısının önüne bırakmıştır. Ayrıca işletmeler işlerini Zoom, Skype vb. uygulamalar aracılığıyla çevrimiçi olarak yürütmeye çalışmışlardır.

Covid-19 sonrasında ulaşım, sağlık, kültür, gıda, turizm, finans, ekonomi vb. birçok alanla birlikte etkilenen alanlardan birisi de eğitimidir. Eğitim açısından tüm dünyada alınan ilk önlem, okulların kapatılarak eğitime ara verilmesi olmuştur. Ancak Covid-19'un etkileri anlaşıldıkça eğitime sadece ara vermenin yeterli olmadığı anlaşılmış, uzaktan eğitim olanaklarıyla eğitimin yürütülmesi yönünde çalışmalar yapılmıştır.

"Tüm dünyada beklenmedik bir şekilde eğitim kurumlarının kapatılması ve karantina günleri nedeniyle evde dijital platformlardan eğitim sürdürülmeye ve desteklenmeye

başlanması doğal olarak ülkeleri hazırlıksız yakalamıştır. Çoğu ülke bu şekilde kitlesel bir uzaktan eğitime hazırlıksız yakalanırken ülkelerdeki mevcut farklı sosyoekonomik gruplar arasındaki imkân farkları ve dijital okuryazarlık farkları da uzaktan eğitimin uzun vadeli sonuçlarını tartışmaya açmıştır” (Özer, 2020).

Türkiye’de de Covid-19 vakası tespit edilir edilmez, hayatın birçok noktasında olduğu gibi eğitim alanında çeşitli önlemler alınmaya başlanmıştır. Bu noktada ilk önce okullarda eğitim öğretime ara verilmiş, ardından -çok kısa bir süre sonra- eğitimin uzaktan eğitim olanaklarıyla yürütülmesi ve sonrasında da tamamlanması yönünde kararlar alınmıştır. Alınan bu kararlara, üniversiteler de uzaktan eğitim merkezleri vasıtasıyla hızlı bir şekilde uyum sağlayarak eğitime başlamışlardır.

“İlk olarak Wisconsin Üniversitesi’nin 1892 yılı kataloğunda geçmiş olan ‘uzaktan eğitim’ terimi, yine ilk kez aynı üniversitenin yöneticisi William Lighty tarafından 1906 yılında yazılan bir yazıda kullanılmıştır. Terim, 1960’lı yıllardan başlayarak yaygın bir kullanım alanı kazanmıştır. Uzaktan eğitim, öğrenenle öğretenin fiziksel olarak birbirinden uzakta olduğu bir eğitim biçimidir. Geçmiş 19. yüzyıla kadar giden uzaktan eğitimin bugünkü anlamda ortaya çıkışı 1920’li yıllara dayanmaktadır. Günümüzde uzaktan eğitimin tanımı temelde aynı kalsa da daha farklı biçimlerde yapılmaktadır. Wisconsin Üniversitesi Sürekli Eğitim Grubu’nun yaptığı tanıma göre uzaktan eğitim, öğrenci etkileşimi ve öğrenme sertifikası sağlayacak biçimde tasarlanmış; uzaktaki kitleye ulaşmak için geniş bir teknoloji yelpazesi kullanan, planlanmış bir öğrenme/öğretme deneyimidir. Bu tanım değişikliğinin en önemli nedeni eğitim teknolojileri alanındaki gelişmelerdir. Uzaktan eğitim, eğitimdeki tüm sınırları, duvarları ortadan kaldırmıştır. Diğer bir deyişle, uzaktan eğitim, isteyene, istediği yaşta, istediği yer ve zamanda, istediği hızla, istediği ortamı kullanarak öğrenme olanağı sağlamaktadır. Uzaklık, zaman, yer, yaş, sosyo-ekonomik durum, fiziksel engelli olma, vb. özellikler uzaktan eğitimi, yaşam boyu öğrenmeyi sürekli gündemde tutmaktadır” (Adıyaman, 2002: 92).

Her ne kadar uzaktan eğitimle ilgili bazı üniversitelerde daha önceden, özellikle ortak zorunlu derslerin yürütülmesiyle ilgili

çalışmalar yapılmış olsa da tüm bölümlerde ve düzeylerde eğitimin uzaktan yürütülmesi ilk defa karşılaşılan bir durum olmuştur. Bu durum beraberinde birtakım problemleri -ya da- avantajları getirmiştir. Bazı üniversiteler uzaktan eğitim yöntemi olarak çevrimiçi senkron yöntemleri kullanmayı, bazıları çevrimdışı asenkron yöntemleri, bazıları da karma yöntemleri kullanmayı tercih etmişlerdir.

Bu yeni yöntem ve uygulamalardan bir tarafta eğitimi alan öğrenciler, diğer tarafta eğitimi veren akademisyenler etkilenmiş ve duruma ayak uydurmaya çalışmışlardır. İlk defa bu yeni araç ve yöntemlerle karşılaşan her iki taraf da çeşitli zorluklarla karşılaşmışlardır. Muhasebe eğitimi açısından bakıldığında ağırlıklı olarak eğitimin geleneksel sınıf içi ortamda yürütüldüğü muhasebe eğitiminde uzaktan eğitime geçilmesi, beraberinde gerek öğrenciler gerekse akademisyenler açısından birtakım problemleri getirdiği yadsınamaz bir gerçektir. Her ne kadar literatürde muhasebe eğitiminde uzaktan eğitim yöntemlerinin kullanılmasıyla ilgili çalışmalar (Ayyıldız vd., 2006; Uyar vd., 2014; Öztürk, 2019; Özer vd., 2019; Serçemeli, 2019) yapılmış olsa da bu çalışmaların sadece tek bir ders için kısıtlı bir dönemde yürütüldüğü, teorik ve pilot çalışmalar olduğu ya da nispeten uzaktan eğitim alanında deneyimli açık öğretim fakültelerinde gerçekleştirildiği ifade edilebilir. Bunun yanında uzaktan eğitim yöntemleriyle geleneksel eğitim yöntemlerinin harmanlandığı ters yüz edilmiş (flipped classroom) sınıf yöntemi adı verilen yöntemlerin, muhasebe eğitiminde kullanımıyla ilgili çalışmalar da mevcuttur (Serçemeli, 2016; Serçemeli, 2017; Serçemeli vd. 2018; Kurnaz ve Ağgöl, 2018). İlgili çalışmaların da yine teorik ya da kısıtlı zaman ve ders için yapılan çalışmalar olduğu görülmüştür.

Bu çalışmada, Covid-19 pandemi döneminden önce geleneksel yöntemlerle ders veren, ardından fiili olarak uzaktan eğitimle muhasebe derslerini veren akademisyenlerin uzaktan eğitim sistemine bakış açıları, uzaktan eğitim sistemiyle ilgili öz yeterlikleri ve uzaktan eğitimle yürütülen muhasebe derslerine ilişkin görüşlerinin belirlenmesi amaçlanmaktadır. Bu amaç doğrultusunda, Türkiye’de muhasebe bilim dalı alanında eğitim veren akademisyenlere bir anket uygulanmıştır. Uygulamaya ilişkin veriler SPSS 20 programı yardımıyla analiz edilmiştir. Son olarak elde edilen analiz sonuçlarına göre araştırma hakkında değerlendirmelerde bulunulmuştur.

## 1. LİTERATÜR İNCELEMESİ

Literatüre bakıldığında uzaktan eğitim konusunun birçok farklı ders için çeşitli açılardan ele alınmış olduğu görülmektedir. Yine muhasebe eğitiminin uzaktan eğitimle yürütülmesi konusunda öğrenciler, akademisyenler ve performans ölçümü gibi hususlarda da çeşitli çalışmaların olduğu görülmektedir. Bununla birlikte bu çalışmada akademisyenlerin uzaktan eğitime bakış açıları araştırıldığından, bu kısımda literatürde uzaktan eğitimi akademisyenler açısından ele alan çalışmalara yer verilecektir.

Thach ve Murphy (1995), uzaktan eğitim modeliyle eğitim veren akademisyenlerin yetkinliklerini tanımlamayı amaçlamışlardır. Bu amaçla ABD ve Kanada'da uzaktan eğitim veren yüz üç akademisyene yönelik bir araştırma yapmışlardır. Araştırma sonuçlarına göre, uzaktan eğitim için akademisyenlerde olması gereken 10 yetkinlik belirlemişlerdir. Bunlar; "(1) Kişilerarası İletişim, (2) Planlama Becerileri, (3) İş birliği/Takım Çalışması Becerileri, (4) İngilizce Yeterlilik, (5) Yazma Becerileri, (6) Organizasyonel Beceriler, (7) Geribildirim Becerileri, (8) Uzaktan Eğitim Alanı Bilgisi, (9) Temel Teknoloji Bilgisi ve (10) Teknoloji Erişim Bilgisi" olarak tespit edilmiştir.

Heuer ve King (2004), Amerika Birleşik Devletleri'nde çevrimiçi eğitmenin rolleri ve sorumlulukları üzerine araştırma yapmışlardır. Çevrimiçi eğitmenin rollerini eğitimi kolaylaştırıcı, model, planlayıcı, yönlendirici ve iletişimci olarak tanımlamışlar ve bu rollerin çevrimiçi ortama nasıl yansıtılacağını açıklamışlardır.

Baron ve Crooks (2005), web tabanlı uzaktan eğitimde geleneksel yüz yüze öğretime göre daha fazla akademik sahtekarlık içerdiği yönünde genel bir fikir birliği olmasına rağmen bu durumun dayanıksız olduğunu ifade etmişlerdir. Ayrıca, uzaktan eğitimcilerin web tabanlı uzaktan eğitim ortamlarında hile yapmaya karşı kullanabilecek çeşitli yöntemler sunmaktadırlar.

Lee ve Busch (2005), uzaktan eğitim yöntemlerini, geleneksel yüz yüze öğretimden ayıran öğelerini eğitmenlerin deneyimleri ve görüşlerine göre tanımlamışlardır. Araştırma sonucunda, ödevler üzerinde öğrencilerle etkileşim, sınıf dışındaki öğrencilerle iletişim, eğitmenlerin geri bildirim sağlama çabası veya motivasyonun öğrenci başarısı üzerindeki etkisi ile ilgili olarak öğretim elemanlarının uzaktan

eğitim ve geleneksel eğitime karşı görüşleri arasında fark bulunamamıştır.

Ayyıldız vd. (2006) çalışmalarında, uzaktan ve elektronik eğitim yöntemlerinin muhasebe eğitiminde kullanılması üzerine muhasebe akademisyenlerin tutumlarını ölçmeyi amaçlamışlardır. Bu amaçla muhasebe alanında eğitim veren dört yüz yetmiş dört öğretim elemanına anket uygulaması gerçekleştirmiş ve elli dört tanesinden geri dönüş almışlardır. Araştırma sonuçlara göre, akademisyenler; uzaktan muhasebe eğitiminin heyecan uyandırdığını, uzaktan muhasebe eğitimiyle ilgili faaliyetler içinde yer almaktan, araştırma ve yayınları okumaktan zevk aldıklarını belirterek, konuyla ilgili daha fazla kaynak sağlanarak desteklenmesi gerektiğini vurgulamışlardır. Buna karşın uzaktan eğitim yönteminin geleneksel yöntem kadar etkili olmadığını ve bu eğitimle alınan muhasebe diplomalarını saygın bulmadıklarını ifade etmişlerdir.

O'Neil (2006), uzaktan eğitimin eğitmenlerin rolü ve eğitimi nasıl değiştirdiğini araştırmıştır. Uzaktan eğitimin eğitmenin sadece bilgiyi dağıtan rolünden uzaklaştırarak, öğrenmeyi kolaylaştıran bir kılavuz rolüne geçirdiğini ifade etmiş, eğitmenlerin bu yeni ortama nasıl uyum sağlayacakları noktasında önerilerde bulunmuştur.

Wilson vd. (2007) eğitmenlerin, yeni bir disiplinler arası yüksek lisans programında çevrimiçi öğretime uyum sağlama noktasında deneyimlerini araştırmışlardır. Sekiz eğitmenle yarı yapılandırılmış görüşmeler yaparak, verileri nitel analize tabi tutmuşlardır. Analiz sonucunda, çevrimiçi tartışmaların kalitesi, öğretim stillerindeki değişiklikler, zaman sorunları, çevrimiçi öğretime karşı tutumlar ve sınıf öğretime etkiler olmak üzere çeşitli faktör içerikleri belirlenmiştir. Ayrıca eğitmenlerin bilişsel, duygusal ve yönetsel rollerine göre daha öğrenci merkezli bir yaklaşım kullanılarak, çevrimiçi eğitime katkılarını artırmaya yönelik öneriler sunmuşlardır.

Düzakın ve Yalçınkaya (2008) çalışmalarında, web tabanlı uzaktan eğitim sistemini inceleyerek, öğretim elemanlarının bu sisteme yatkınlıklarını araştırmışlardır. Çukurova Üniversitesi öğretim elemanları üzerinde yaptıkları araştırma sonucunda; öğretim elemanlarının uzaktan eğitimin ana parçası olan bilgisayarlı internette araştırma yapmak, e-posta aracılığıyla iletişim kurmak, elektronik hizmetlerden faydalanmak ve sunum/gösterim yapmak için sıklıkla kullandıklarını tespit etmişlerdir. Uzaktan eğitim açısından daha fazla



önemli olan forumlara katılım, görüntülü ve sesli sohbet, çoklu ortam oluşturma ve internette ders sunumu için bilgisayarını sık kullanmadıklarını ortaya koymuşlardır.

Muhirwa (2009), uluslararası uzaktan eğitim yöntem ve teknolojilerinin, gelişmekte olan ülkelerde eğitim kurumlarını kurtarmanın uygun maliyetli yolları olarak görüldüğünü ifade etmiştir. Mali ve Burkina Faso'daki öğrenciler ile Fransız ve Kanadalı öğretmenleri arasındaki etkileşimi uzaktan eğitim çerçevesinde analiz etmeye çalışmıştır. Araştırma sonucunda uzaktan eğitimde, kaliteli etkileşiminin önündeki engeller olarak; internet bağlantı problemleri, öğrencilerin sınırlı bilgisayar erişimi, nitelikli öğretmen eksikliği, hazırlıksız yerel öğretmenler, yazılım ve bilgisayar teknolojilerine aşına olmama, yetersiz teknik destek, zayıf sosyal dinamikler, öğrenci öğrenen çatışması, öğrenci-öğretmen çatışması ve öğrencilerin eğitimi bırakmaları gibi unsurlar sayılmıştır.

Gürer vd. (2016) çalışmalarında, ilk defa uzaktan eğitimle karşılaşan öğretim elemanlarının uzaktan eğitim sistemi hakkındaki görüşlerini incelemeyi amaçlamışlardır. Bu amaçla, Abant İzzet Baysal Üniversitesi'nde, önlisans ve lisans düzeyinde ders veren on iki öğretim elemanı ile görüşmeler yapmışlardır. Araştırma sonucunda, çeşitli açılardan öğretim elemanlarının uzaktan eğitime bakış açıları verilmiştir.

Özgöl vd. (2017), örgün eğitimde uzaktan eğitim uygulamalarını, öğrenci ve öğretim elemanı açısından değerlendirilmeyi amaçlamışlardır. Bu amaçla uzaktan eğitim ile ders veren öğretim elemanı ve örgün eğitim görüp uzaktan eğitimle ders alan öğrenciler ile yapılan içerik analizi kullanılan görüşmeler sonucunda elde edilen bulgular, çeşitli kategorilere ayrılmıştır. İlgili çalışmanın özellikle uzaktan eğitime geçmeyi düşünen ve yeni geçmiş olan eğitim kurumlarına yol göstereceğini ifade etmişlerdir.

Kaya vd. (2017), eğitim bilimleri bölümü, lisansüstü eğitim programlarında uzaktan eğitim uygulamasına yönelik akademisyen görüşlerinin incelenmesini amaçlamışlardır. İlgili alanda görev yapan akademisyenler ile gerçekleştirilen yarı yapılandırılmış görüşmeler sonucunda, akademisyenlerin uzaktan eğitime yönelik genel olarak olumsuz baktıkları ve uzaktan eğitimin, geleneksel yüz yüze eğitimin gölgesinde kaldığı ifade edilmiştir.

Kayaduman ve Demirel (2019), uzaktan eğitimi ilk defa tecrübe eden eğitimcilerin, endişe temelli uyum modelini kullanarak, uzaktan eğitim sistemlerine yönelik çekincelerini araştırmışlardır. İlk defa uzaktan eğitimi kullanan dokuz eğitime, uzaktan eğitim endişelerine yönelik iki günlük eğitim verilmiş, ardından dört haftalık eğitim vermeleri sağlanmıştır. Araştırma sonucunda, eğitimcilerin uzaktan eğitime yönelik endişelerini gidermeleri için eğitimcilerle teknolojik, pedagojik ve içerik eğitimlerinin sağlanması; uzaktan eğitim ile ilgili çalışma örnekleri sunulması ve eğitimciler arasında iş birliğinin teşvik edilmesi gerektiğini önermişlerdir.

Özer vd. (2019) çalışmalarında, muhasebe akademisyenlerinin muhasebe eğitiminde uzaktan eğitim uygulamalarını kabullerini etkileyen faktörleri Teknoloji Kabul Modeli (TKM) çerçevesinde ortaya koymayı amaçlamışlardır. Bu amaçla muhasebe alanında faaliyet gösteren yetmiş sekiz akademisyene yönelik anket uygulaması yapmışlardır. Araştırma sonuçlarına göre, "a) Algılanan kullanılabilirliğin, muhasebe akademisyenlerinin uzaktan eğitim uygulamalarının kullanımına yönelik tutum ve davranışsal niyetleri üzerinde istatistiksel olarak anlamlı ve pozitif bir etkisinin, b) Algılanan kullanım kolaylığı değişkeninin, muhasebe akademisyenlerinin uzaktan eğitim uygulamalarının kullanımına yönelik tutumları üzerinde istatistiksel olarak anlamlı ve pozitif bir etkisinin ve c) Bunun sonucunda da kullanıma yönelik tutumlarının ise davranışsal niyetleri üzerinde istatistiksel olarak anlamlı ve pozitif etkisinin olduğu sonuçlarına" ulaşmışlardır.

Yıldızhan ve Güçlü (2019) çalışmalarında, eğitim yönetimi tezsiz yüksek lisans programlarının, uzaktan eğitimle yürütülmesine ilişkin öğretim üyelerinin görüşlerini incelemişlerdir. Araştırma verileri, on altı öğretim üyesi ile yarı yapılandırılmış "Öğretim Üyesi Görüşme Formu" kullanarak toplanarak içerik analizine tabi tutulmuştur. Araştırma sonucunda, öğretim üyelerinin büyük çoğunluğunun kalitesiz buldukları programlara çeşitli kalite standartlarının getirilmesi gerektiğini düşündükleri görülmüştür. Ayrıca katılımcılar, gerekli teknik alt yapı ve öğretim üyesine sahip olmayan kurumlara, program açma izni verilmemesi gerektiğini ifade etmişlerdir.

Literatürdeki araştırmaların genel olarak tek bir ders için kısmi zamanlı, teorik çalışmalar ya da pilot uygulamalar oldukları görülmektedir. Bu çalışmanın akademisyenlerin, hem tüm verdikleri muhasebe derslerini uzaktan eğitim ile vermek zorunda kalmaları,

hem de dönemin bir kısmının geleneksel usulde işlenip ardından uzaktan eğitime geçilmesi, daha önceden karşılaşılmayan bir durum olması bakımından literatüre katkı sağlayacağı düşünülmektedir.

## 2. METODOLOJİ

Çalışmanın bu kısmında, araştırmanın amacı, kapsamı ve yöntemi, güvenilirlik analizi ve elde edilen bulguların değerlendirilmesi sırasıyla ele alınacaktır.

### 2.1. Araştırmanın Amacı

Bu çalışmada, Türkiye’de Covid-19 pandemi döneminde muhasebe bilim dalında eğitim veren akademisyenlerin uzaktan eğitim sistemine bakış açıları, uzaktan eğitim sistemiyle ilgili öz yeterlikleri ve özellikle uzaktan eğitimle yürütülen muhasebe derslerine ilişkin görüşlerinin belirlenmesi amaçlanmaktadır.

### 2.2. Araştırmanın Kapsamı ve Yöntemi

Araştırmanın evrenini, Türkiye’de faaliyet gösteren devlet ve vakıf üniversitelerinde muhasebe bilim dalında eğitim veren akademisyenler oluşturmaktadır. Araştırmada örneklem seçimi yoluna gidilmeyerek tüm evrene ulaşılmaya çalışılmıştır. Bu kapsamda, ilgili üniversitelerin web sayfalarından araştırma kapsamındaki yaklaşık beş yüz yetmiş akademisyenin e-posta adreslerine “Google Form” vasıtasıyla oluşturulan anket linki gönderilmiş ve yüz bir akademisyenden geçerli geri dönüş alınabilmiştir. Bu oran hedef kitlenin yaklaşık %18’ine ulaşıldığını göstermektedir.

Araştırmanın amacı doğrultusunda hazırlanan anket formu oluşturulurken, literatürdeki çalışmalardan ve Yıldız (2015) ve Koloğlu (2016)’nın çalışmalarından yararlanılmıştır. Anket katılımcılarla paylaşılmadan önce alanında uzman kişilerin görüşleri de alınmıştır. Dört bölümden oluşan anket formu, birinci bölüm hariç beşli likert ölçeğine göre hazırlanmıştır. Birinci bölümde, akademisyenlerin demografik bilgileri ve uzaktan eğitimle ilgili genel durumlarının tespitine yönelik on iki soru; ikinci bölümde, çevrimiçi (online)/uzaktan eğitimde kullanılan teknoloji, sistem ve uygulamalara ilişkin beş soru; üçüncü bölümde, akademisyenlerin öz yeterliliklerine ilişkin dört soru ve anketin son bölümünde ise akademisyenlerin uzaktan eğitimle verdikleri muhasebe derslerine ilişkin düşüncelerini belirlemeye yönelik yedi soru yer almaktadır.

Anketlerden elde edilen veriler, SPSS 20 programı yardımıyla frekans ve yüzde gibi tanımlayıcı istatistikleri ile analiz edilmiştir.

### 2.3. Güvenilirlik Analizi

Araştırma kapsamında kullanılan anketin güvenilirliğini ölçmek için Cronbach's Alpha katsayısı hesaplanmıştır. Ankette Cronbach's Alpha katsayısı, 0,89 olarak bulunmuştur. Sosyal bilimler alanındaki araştırmalarda %70 ve üzeri olan güvenilirlik katsayısı, güvenilirlik düzeyinin geçerli olması için yeterli kabul edilmektedir (Bayram, 2017: 194).

## 3. ARAŞTIRMA BULGULARININ DEĞERLENDİRİLMESİ

Araştırmaya katılan muhasebe bilimi alanında eğitim veren akademisyenlere ait demografik bilgiler ve araştırma kapsamındaki diğer bulgulara ilişkin değerlendirmeler bu kısımda verilmektedir.

### 3.1. Demografik Özelliklere İlişkin Bulgular

Araştırmaya katılan akademisyenlere ait demografik bilgilerin frekans ve yüzde dağılımları Tablo 1'de verilmiştir.

Demografik Özellik	N	%	
Cinsiyet	Erkek	68	67,3
	Kadın	33	32,7
	<b>Toplam</b>	<b>101</b>	<b>100</b>
Yaş	30 ve altı	3	3,0
	31 - 40	41	40,6
	41 - 50	35	34,7
	51 ve üstü	22	21,8
	<b>Toplam</b>	<b>101</b>	<b>100</b>
Unvan	Profesör	20	19,8
	Doçent	20	19,8
	Dr. Öğr. Üyesi	43	42,6
	Öğretim Görevlisi	11	10,9
	Arş. Gör. Dr.	7	6,9
<b>Toplam</b>	<b>101</b>	<b>100</b>	
Birim	Fakülte	84	83,2
	Yüksekokul	2	2,0
	Meslek yüksekokulu	15	14,9
	<b>Toplam</b>	<b>101</b>	<b>100</b>
	5 yıldan az	5	5,0

Akademik Deneyim	5-10 yıl arası	27	26,7
	10-15 yıl arası	21	20,8
	15 yıldan fazla	48	47,5
	<b>Toplam</b>	<b>101</b>	<b>100</b>
Üniversite türü	Devlet	91	90,1
	Vakıf	10	9,9
	<b>Toplam</b>	<b>101</b>	<b>100</b>

Tablo 1. Katılımcılara Ait Demografik Bilgiler

Tablo 1’de araştırmaya katılan yüz bir akademisyenin demografik özelliklerinden öne çıkan hususlara bakıldığında, akademisyenlerin %67,3’ü erkek, %40,6’sı 31-40 yaş aralığında, %42,6’sı Dr. Öğr. Üyesi, %83,2’si fakültede, %47,5’i on beş yıldan fazla akademik tecrübeye sahip ve %90,1’i de devlet üniversitelerinde oldukları görülmektedir.

### 3.2. Akademisyenlerin Dersleri İşleme Yöntemleri ve Uzaktan Eğitime Bakış Açılı

Tablo 2’de, akademisyenlerin dersleri işleme yöntemleri ve uzaktan eğitimle ilgili sorulara verdikleri yanıtların frekans ve yüzde dağılımları yer almaktadır.

<b>Daha önce çevrimiçi (online)/uzaktan ders verdiniz mi?</b>	<b>N</b>	<b>%</b>
Evet	45	44,6
Hayır	56	55,4
<b>Çevrimiçi (online)/uzaktan eğitimde kullandığınız sistemler/uygulamalar nelerdir? (Birden fazla işaretleyebilirsiniz)</b>		
Adobe Connect	26	25,7
Zoom	36	35,6
Skype	9	8,9
Blackboard	6	5,9
Microsoft Teams	16	15,8
Google Classroom	15	14,9
Moodle	9	8,9
Hangouts Meet	7	6,9
Edmodo	2	2,0
Teamlink	2	2,0

Bilmiyorum	40	39,6
<b>Çevrimiçi (online)/uzaktan eğitim ortamında etkileşimi hangi yolla sağlıyorsunuz?</b>		
Senkron (Eş zamanlı)	33	32,7
Asenkron (Eş zamansız)	22	21,8
Karma (Senkron + Asenkron)	46	45,5
<b>Çevrimiçi (online)/uzaktan eğitim ortamında derslerinizde hangi kaynakları kullanıyorsunuz? (Birden fazla seçenek işaretleyebilirsiniz)</b>		
Kendi çektiğim video kayıtları	54	53,5
Başkalarına ait video kayıtları	13	12,9
Kendi hazırladığım çeşitli dokümanlar (PDF, slayt, Word, kitap vb.) yükleyerek	82	81,2
Başkasına ait çeşitli dokümanlar (PDF, slayt, Word, kitap vb.) yükleyerek	45	44,6
<b>Covid-19 öncesi dersleri nasıl işliyordunuz?</b>		
Klasik usulde tahta kullanarak	47	46,5
PDF, Slayt Kullanarak	7	6,9
Her iki yöntemi de kullanırım	47	46,5
<b>Covid-19 sonrasında derslerinizde uzaktan eğitim yöntemlerini kullanmayı düşünür müsünüz?</b>		
Evet	33	32,7
Hayır	54	53,5
Kararsızım	14	13,9

Tablo 2. Derslerin İşlenme Yöntemleri ve Uzaktan Eğitime Bakış Açılına Yönelik Bulgular

Araştırmaya katılan akademisyenlerin dersleri işleme yöntemleri ve uzaktan eğitimle ilgili düşüncelerini belirlemeye yönelik verdikleri cevaplar Tablo 2’de görülmektedir. Tablo 2’de en fazla öne çıkan hususlara bakıldığında akademisyenlerin yarıdan fazlasının daha önce çevrimiçi (online)/uzaktan eğitimle ders vermedikleri görülmektedir (%55,4).

Çevrimiçi (online)/uzaktan eğitim sürecinde kullandıkları sistem ve uygulamaların adını, önemli bir kısmının bilmedikleri tespit edilmiştir (%39,6). Bunun yanında en çok tercih edilen uygulamanın Zoom programının olduğu görülmektedir (%35,6).

Çevrimiçi (online)/uzaktan eğitim ortamında öğrencilerle etkileşimi hem senkron hem de asenkron şekilde sağlandığı ifade edilmektedir (%45,5). Muhasebe dersleri genel olarak uygulamaya dönük ve öğrenciler nezdinde zor bir ders olarak görüldüğü için eş zamanlı anlatım ile öğrencilerin anlamakta zorlandığı yerleri hemen sorabildiği bir anlatım yöntemi daha çok önem taşımaktadır. Bu doğrultuda elde edilen sonuca bakıldığında, araştırmaya katılan akademisyenlerin öğrencilerin bu gibi zorlukları aşabilmeleri için bir gayret gösterdikleri söylenebilir.

Uzaktan eğitimle yürütülen muhasebe derslerinin anlatımında kaynak olarak daha çok kendilerine ait olan dokümanların (PDF, slayt, Word, kitap vb.) kullanıldığı tespit edilmiştir (%81,2). Ayrıca diğer bir kaynak olarak da ağırlıklı olarak kendilerine ait olan video kayıtlarını tercih ettikleri görülmektedir (%53,5). Covid-19 pandemi süreciyle birlikte gerek öğrenciler gerekse akademisyenler hem örgün hem de uzaktan eğitimi birlikte tecrübe etmişlerdir. Bu süreçte öğrenciler daha önceden aşına oldukları akademisyenlerin kendilerine ait kaynak veya videolar vasıtasıyla derslerini takip etmeleri, dersi daha iyi anlamalarını sağlayabilir. Dolayısıyla elde edilen sonucu, bu durumu daha da kolaylaştıracağı şeklinde yorumlamak mümkündür.

Akademisyenlerin Covid-19 öncesi, derslerini hem klasik usulde hem de PDF ve slayt kullanarak işledikleri görülmektedir (%46,5). Bu sonuç araştırmaya katılan akademisyenlerin bilgi ve iletişim teknolojisi ürünlerini daha önceden kullandıklarını göstermektedir. Dolayısıyla katılımcıların Covid-19 pandemi döneminde uzaktan eğitime geçilmesiyle birlikte daha sık kullanılması gereken uygulamaları, kullanma noktasında çok fazla bir sorun yaşamayacaklarının bir göstergesi olabilir.

Ayrıca çalışmaya katılan akademisyenlerin Covid-19 pandemi dönemi sonrasında derslerini uzaktan eğitim yöntemlerini kullanarak yürütmeyi düşünmedikleri tespit edilmiştir (%53,5). Bu sonuç muhasebe derslerinin daha çok uygulamaya dönük olması, dersten verimin alınabilmesi için öğrenciyle etkileşimin çok iyi olması, uzaktan eğitim sisteminde yaşanan teknik problemlerin fazla olması ve akademisyenlerin böyle ciddi dönüşümlere karşı bir dirençlerinin olması gibi gerekçelerle açıklanabilir.

### 3.3. Akademisyenlerin Çevrimiçi (Online)/Uzaktan Eğitimde Kullanılan Teknoloji, Sistem ve Uygulamalara İlişkin Bakış Açılıarı

Tablo 3'te muhasebe bilim dalında eğitim veren akademisyenlerin Covid-19 pandemi döneminde, çevrimiçi (online)/uzaktan eğitime geçiş sonrasında üniversitelerde kullanılan uzaktan eğitim sistemlerine ait teknoloji, sistem ve uygulamalara bakış açılıarını belirlemeye yönelik ifadelere vermiş oldukları yanıtlara ilişkin frekans ve yüzde dağılımları yer almaktadır.

İfadeler	Kesinlikle Katılmıyorum	Katılmıyorum	Kararsızım	Katılıyorum	Kesinlikle Katılıyorum
	N %	N %	N %	N %	N %
Uzaktan eğitim merkezimiz, ihtiyaç duyduğumda yeterli teknik destek sağlamaktadır.	4 (4,0)	8 (7,9)	10 (9,9)	45 (44,6)	34 (33,7)
Uzaktan eğitim merkezimiz, Covid-19 sonrası uzaktan eğitim sistemin kullanımıyla ilgili yeterli eğitim vermiştir.	6 (5,9)	15 (14,9)	19 (18,8)	43 (42,6)	18 (17,8)
Kullandığımız uzaktan eğitim sistemi ve uygulamalarının kullanımı kolaydır.	(-)	6 (5,9)	14 (13,9)	47 (46,5)	34 (33,7)
Uzaktan eğitim sistemini kullanırken (bağlantı, altyapı yetersizliği vb.) teknik problemler yaşadım.	15 (14,9)	31 (30,7)	14 (13,9)	31 (30,7)	10 (9,9)
Sistemin kullanımına alışmakta zorlandım.	35 (34,7)	42 (41,6)	13 (12,9)	5 (5,0)	6 (5,9)

Tablo 3. Çevrimiçi (Online)/Uzaktan Eğitimde Kullanılan Teknoloji, Sistem ve Uygulamalara İlişkin Bulgular



Uzaktan eğitime geçiş sonrasında, üniversitelerde kullanılan uzaktan eğitim sistemi ile ilgili sorulan sorulara araştırmaya katılan akademisyenlerin verdikleri cevaplar Tablo 3'te görülmektedir. Buna göre en fazla öne çıkan hususlara bakıldığında uzaktan eğitim merkezinin ihtiyaç duyulduğunda yeterli teknik destek sağladığı (%78,3), Covid-19 sonrası uzaktan eğitim sisteminin kullanımıyla ilgili eğitimler verildiği (%60,4) ve kullanılan uzaktan eğitim sistemi ve uygulamalarının kolay olduğu (%80,2) katılımcılar tarafından ifade edilmiştir. Ayrıca araştırmaya katılan akademisyenlerin uzaktan eğitim sistemini kullanırken bağlantı sorunu veya alt yapı yetersizliği gibi problemler yaşamadıkları (%45,6) tespit edilmiştir. Ancak akademisyenlerin %40,6'sının bu tür sorunlarla karşılaştıkları görülmektedir. Covid-19 pandemi döneminde üniversitelerin uzaktan eğitim sistemine hazırlıksız yakalanması teknik sorunların yaşanmasını kaçınılmaz kılmıştır. Ancak bu tür sorunların kabul edilebilir seviyede ve normal bir durum olarak değerlendirilmesi gerekir. Son olarak katılımcıların uzaktan eğitim sisteminin kullanımına alışmakta zorlanmadıkları (%76,3) görülmüştür. Bu sonuç araştırmaya daha çok katılan akademisyenlerin genç yaşlarda olması dolayısıyla bilgi ve iletişim teknolojisi araç ve gereçlerini kullanmada sorun yaşamadıklarının bir göstergesi olarak yorumlanabilir.

### 3.4. Çevrimiçi (Online)/Uzaktan Eğitimde Ders Veren Akademisyenlerin Öz Yeterliliklerine İlişkin Bulgular

Tablo 4'te, çevrimiçi (online)/uzaktan eğitimde ders veren akademisyenlerin öz yeterliliklerine ilişkin vermiş oldukları yanıtlara ait frekans ve yüzde dağılımları verilmiştir.

İfadeler	Kesinlikle Katılmıyorum	Katılmıyorum	Kararsızım	Katılıyorum	Kesinlikle Katılıyorum
	N	N	N	N	N
	%	%	%	%	%
Çevrimiçi (online)/uzaktan eğitim sürecinde ders kaynak	2	13	15		

ve etkinliklerini hazırlama ve kullandığım sisteme yüklemde sorun yaşamam.	(2,0)	(12,9)	(14,9)	40 (39,6)	31 (30,7)
Üniversitemde kullanılan çevrimiçi (online)/uzaktan eğitim yazılımlarını nasıl kullanacağım konusunda gerekli bilgi ve beceriye sahibim.	2 (2,0)	6 (5,9)	10 (9,9)	47 (46,5)	36 (35,6)
Çevrimiçi (online)/uzaktan eğitim sürecinde alanımla ilgili internet kaynaklarını daha etkili bir şekilde kullanmaya başladım.	7 (6,9)	18 (17,8)	24 (23,8)	37 (36,6)	15 (14,9)
Çevrimiçi (online)/uzaktan eğitim süreci mesleki gelişimime katkı sağladı.	13 (12,9)	20 (19,8)	19 (18,8)	34 (33,7)	15 (14,9)

Tablo 4. Katılımcıların Öz Yeterliliklerine Yönelik Bulgular

Muhasebe bilim dalında eğitim veren akademisyenlerin uzaktan eğitim sisteminde öz yeterliliklerini belirlemeye yönelik sorulara verdikleri cevaplar, Tablo 4'te görülmektedir. Buna göre en fazla öne çıkan hususlara bakıldığında; çevrimiçi (online)/uzaktan eğitim sürecinde ders kaynak ve etkinliklerini hazırlama ve kullanılan sisteme yüklemde sorun yaşamadıkları (%70,3), bu amaçla kullanılan sistemlerin nasıl kullanılacağı noktasında bilgi ve beceriye sahip oldukları (%82,1), bu sürecin alanlarıyla ilgili internet kaynaklarını daha etkili bir şekilde kullanmaya yönelttiği (%51,5) ve mesleki gelişime katkı sağladığı (%48,6) katılımcılar tarafından ifade edilmiştir.

### 3.5. Muhasebe Derslerinin Çevrimiçi (Online)/Uzaktan Eğitimle Yürütülmesine İlişkin Akademisyenlerin Bakış Açılı

Tablo 5'te, muhasebe derslerinin çevrimiçi (online)/uzaktan eğitimle yürütülmesine yönelik ifadelerle akademisyenlerin vermiş oldukları yanıtlara ait frekans ve yüzde dağılımları verilmiştir.

İfadeler	Kesinlikle Katılmıyorum	Katılmıyorum	Kararsızım	Katılıyorum	Kesinlikle Katılıyorum
	N %	N %	N %	N %	N %
Muhasebe derslerinde çevrimiçi (online)/uzaktan eğitim yöntemlerinin kullanılması uygundur.	32 (31,7)	32 (31,7)	16 (15,8)	14 (13,9)	7 (6,9)
Öğrenciler çevrimiçi (online)/uzaktan eğitimle verilen muhasebe derslerine örgün öğretimdekinden daha ilgilidirler.	57 (56,4)	25 (24,8)	12 (11,9)	5 (5,0)	2 (2,0)
Öğrencilerin muhasebe derslerine mekân ve zamandan bağımsız olarak erişebilmeleri derse karşı ilgilerini artırır.	28 (27,7)	38 (37,6)	25 (24,8)	7 (6,9)	3 (3,0)
Öğrencilerle yüz yüze iletişim olmadığından dersi anlatırken zorlanıyorum.	4 (4,0)	20 (19,8)	15 (14,9)	43 (42,6)	19 (18,8)
Covid-19 dönemi bittikten sonra muhasebe dersleri için yüz yüze telafi programlarının yapılması gerektiğini düşünüyorum.	13 (12,9)	22 (21,8)	15 (14,9)	30 (29,7)	21 (20,8)

Tablo 5. Muhasebe Derslerinin Çevrimiçi (Online)/Uzaktan Eğitimle Yürütülmesine İlişkin Bulgular

Tablo 5'te en fazla öne çıkan ifadeler değerlendirildiğinde katılımcılar uzaktan eğitim yöntemlerinin muhasebe derslerinde kullanılmasının çok uygun olmadığı (%63,4), öğrencilerin uzaktan eğitimle yürütülen muhasebe derslerine ilgilerinin örgün öğretime

kıyasla daha düşük olduğu (%81,2), bu süreçte öğrencilerin muhasebe derslerine istedikleri zaman ve yerde erişim sağlayabilme imkanlarının derse karşı ilgilerini artırmadığı (%65,3) yönünde görüşlerini bildirmişlerdir. Ayrıca araştırmaya katılan akademisyenler yüz yüze bir iletişim olmamasına rağmen ders anlatırken zorlanmadıkları (%61,4) ve Covid-19 salgını bittikten sonra uzaktan eğitimle yürütülen muhasebe dersleri için telafi programlarının yapılması gerektiğini (%50,5) düşünmektedirler.

Ayrıca katılımcılardan bazıları, ankete ek olarak gerek uzaktan eğitim gerekse muhasebe derslerinin çevrimiçi (online)/uzaktan eğitimle verilmesinin olumlu veya olumsuz yönleri ile ilgili çeşitli değerlendirmelerde bulunmuşlardır. Bu değerlendirmelerden bazılarına aşağıda yer verilmiştir.

#### **Olumlu bulunan yönler:**

- Muhasebe dersleri için uzaktan eğitim örgün eğitim ile birlikte olursa dersin tekrarı ile zaman ve mekân faydası elde edilebilir.
- Hem öğrenciler hem de akademisyenler açısından internet erişimi olduğu sürece mekandan bağımsız, esnek ve rahat olma avantajı sunmaktadır.
- Öğretim üyesi/elemanının ders için daha fazla hazırlanmasını (dokümanlar, ödev, forum vs.) ve disipline olmasını gerektiriyor. Ayrıca öğrenme araçlarını daha etkin ve aktif kullanımını sağlıyor.
- Öğrencilerin sisteme yüklemiş olan kaynaklarla istedikleri zaman istedikleri kadar çalışabilme imkanının bulunması.
- Öğrencilerin dersi anlama konusunda kişisel çabalarını arttırmıştır.
- Akademisyenler uzaktan muhasebe eğitiminin nasıl olabileceği konusunda bir deneyim kazandı.
- Yapılan faaliyetlerin kayıt altında olması disiplinli çalışmayı ve denetlenebilirliği artırmaktadır.
- Özellikle devam etmede çeşitli sebeplerle (maddi sıkıntı, birine bakma mecburiyeti vs.) zorluk yaşayan ama dersi de dinlemek isteyen öğrencilere imkân tanınmış olundu.
- Farklı zaman dilimlerinde ve farklı yerlerde dersi işleyebilme imkanı sunmaktadır.
- Öğrencilere bu sayede farklı kaynakları araştırmayı öğreniyorlar.

- Anlatılan bir konuyu bir defada anlamayan öğrenciler kayıttan tekrar dinleme fırsatı elde etmişlerdir.
- Öğrenme sürecinde öğrenci biraz daha aktif hale gelmiştir.
- Maliyeti düşük eğitim imkânı sunmaktadır.
- Hem öğrenci hem de akademisyenler açısından güncel teknolojilere uyum sağlanmasını kolaylaştırmaktadır.
- Lisansüstü dersler için çok olumlu. Şehir dışından ve iş çıkışı gelen öğrenciler için zaman ve maliyet tasarrufu sağlıyor ve çok etkin kullanılıyor.

### **Olumsuz bulunan yönler**

- Etkileşim olmadığı için soru, cevap ve öğrencinin dersi anlama durumu gibi hususlar tam olarak anlaşılammamaktadır.
- Öğrencilerin derse katılımları azdır. Öğrencilerin etraflarında dikkat dağıtıcı unsurların fazla olması nedeniyle derse adapte olmaları daha zorlaşmaktadır.
- Herkesin internet erişimi yok.
- Anlaşılammayan konuların anında sorulamaması büyük bir dezavantajdır.
- Öğrenci sonradan izlerim düşüncesiyle derse katılmıyor, bu da dersin hocasını olumsuz etkiliyor.
- Uygun ölçme değerlendirme yöntemleri yoktur. Öğrencilerin derse eşit ulaşım imkanları bulunmamaktadır.
- Yüz yüze eğitimin tadını vermiyor. Öğrenci ilgisi veya ne kadar öğrenebildiğini gözlemlene imkânı bulunmuyor.
- Yeterli alt yapının olmaması. Öğrencilerle interaktif ders işlenememesi.
- Muhasebe dersi için uzaktan eğitimin çok uygun olduğunu düşünmüyorum, özellikle muhasebenin temelini oluşturan derslerin uzaktan eğitimle yürütülmesini yanlış buluyorum.
- Muhasebe dersi öğrencinin katılımıyla yüz yüze verilmelidir. Bizim öğrencilerimiz henüz uzaktan eğitimi kavramış değildir. Normal sınıflarda derse girmek istemeyen öğrenciyi, uzaktan eğitimle derse katılımını sağlamanız çok zor bir durum.
- Örgün eğitimde sınıf ortamında öğrencilerle birebir ilgilenebiliyor ve dersi anlamadığını düşündüğüm öğrenciyi tahtaya kaldırarak, var ise derse olan ön yargısını kırmaya çalışıyorum. Ancak bunu uzaktan eğitimde yapmak mümkün olmamaktadır.

- Muhasebenin çevrimiçi verilmesinin çok zor olduğunu düşünüyorum. Öğrencilerin konuları tam olarak kavrayamadığını görmekteyim.
- Görmek, karşılıklı olarak etkin konuşmak, bilgi alışverişinde bulunmak, duyguyu, heyecanı, kızgınlığı, mutluluğu, mahcubiyeti kısaca insana özgü duyguları yaşayamamak en büyük olumsuzluktur. Yani öğrenciye uzaktan yaklaşımaya! çalışıyorsun. Okul kantininde oturmanın bile üniversite eğitiminde önemli olduğunu söyleyen biri olarak uzaktan yaklaşmak iyi bir eğitim/öğretim modeli değildir. Olmalı ama tek başına değil, destekleyici olmalı.
- Kayıt altına alındığından çok dikkatli olmak da gerekiyor. Robotik bir insana dönme söz konusu.
- Muhasebe yazarak anlatılır bu şekilde sadece konuşuyoruz. Öğrenciyle tahta ve kalem olmadan etkileşim sağlanması mümkün olmuyor. Anlayıp anlamadıklarını ölçülemiyor.
- Uygulamalı konular yüz yüze daha iyi anlaşılır. Dolayısıyla muhasebe dersleri uzaktan eğitimin mantığıyla tam olarak uyuşmuyor.
- Yüz yüze eğitim ile verilen muhasebe dersinin etkinliği, verimliliği ve de kalıcılığı daha fazladır.
- Tekrarlama, soru sorma-cevap verme, ihtiyaca ve gelen tepkilere göre açıklamalara yer verme yeterince yapılamıyor. Hocanın hareket kabiliyeti sınırlı, dolayısıyla öğretilecek konular önemli ölçüde tıraşlanıyor. İçerik büyük ölçüde önemini kaybediyor, şekil ve formalite ön plana çıkıyor. Yapılmış mı, yapılmış, öğrenci sisteme girmiş mi girmiş. Bu iş bu kadar basit değil bence.
- Bazı öğrenciler sisteme bağlı görünüp o sırada telefonla oynayabilirler, başka şeyler yapabilirler, hatta bilgisayarlarının başında bile olmayabilirler. O yüzden online eğitim kesinlikle yüz yüze eğitim yerine geçemez. Bunun için gerçekten istekli öğrencilerin karşımızda olması gerekir.
- Öğrenciye muhasebe mantığının aktarılmasında yüz yüze anlatım çok daha etkilidir. Uzaktan eğitim sisteminde süre kısıtına tabi olmak konu anlatımını ve örnek olay çözümünü kısıtlamaktadır. Uzaktan eğitim, sınavlarda yazılı sınav tercihini ve monografi tarzı soruları kullanabilmek için uygun değildir.

- Sayısal ve teknik derslerin uzaktan eğitimle verilmesinde yeterli görsel hafıza oluşturulamamakta yeterli örnek verilememektedir.
- Uzaktan eğitimle öğrencilere rol-model olma kısmı ortadan kalmaktadır.
- Öğrencilerin dert ve sevinçlerini paylaşamamanın verdiği motivasyon eksikliği.

## SONUÇ

Geçmişten günümüze kadar muhasebe mesleğinin geleceğini, itibarını ve kalitesini doğrudan etkileyen en önemli konuların başında muhasebe eğitimi gelmektedir. Özellikle küreselleşen ve dijitalleşen yenedünya düzeninde, bu önem katlanarak artmaktadır. Dolayısıyla çağın ihtiyaçlarına uygun bir muhasebe eğitiminin en uygun ve verimli yöntemlerle verilmesi gerekir. Muhasebe eğitiminin hemen hemen her aşamasında verilen bilgilerin birbiri ile bütünleşmesinin sağlanması ve uygulamaya dönük eğitimlerle, bu bilgilerin pekiştirilmesi ve kalıcı olmasının sağlanması gerekir. Bu durum muhasebe eğitiminde teori ile uygulamanın birbirinden ayrı olarak düşünülmemeyeceğini göstermektedir.

Ayrıca muhasebe eğitimi alan öğrencilerin veya muhasebe eğitimi veren eğitimcilerin hayata bakış açılarını, kişilik oluşumlarını ve mesleki gelişimlerini de dikkate alan bir eğitim anlayışıyla yetiştirilmesi gerekir. Bu noktada öğrenmeyi ve öğretmeyi, bilgisayar kullanım becerilerinin geliştirilmesini, öğrencileri pasif konumdan aktif konuma getiren etkileşimli öğrenme modellerini ve etik değerleri temel felsefe edinen eğitim yaklaşımlarının tercih edilmesi büyük önem arz etmektedir. Her ne olursa olsun şartlar elverdiği ölçüde olması gereken bir muhasebe eğitiminin verilebilmesi için tüm imkanlar seferber edilmelidir.

Günümüzde tüm hayatı durma noktasına getiren Covid-19 pandemi sürecinde, tüm üniversiteler uzaktan eğitime geçerek eğitim öğretim faaliyetlerini uzaktan eğitimle sürdürmeye başlamışlardır. Bu doğrultuda muhasebe derslerinin uzaktan eğitimle en verimli bir şekilde yürütülebilmesi için akademisyenler de tüm imkanlarını kullanarak eğitime başlamışlardır. Dolayısıyla bu süreçte muhasebe derslerinin uzaktan eğitimle yürütülmesine ilişkin akademisyenlerin düşünceleri, geleceğe dönük eğitim modellerinin belirlemesi açısından önem taşımaktadır. Bu kapsamda Türkiye’de Covid-19 pandemi

döneminde muhasebe bilim dalında eğitim veren akademisyenlerin uzaktan eğitim sistemine bakış açıları, uzaktan eğitim sistemiyle ilgili öz yeterlikleri ve özellikle uzaktan eğitimle yürütölen muhasebe derslerine ilişkin görüşlerinin belirlenmesi amaçlanmış ve araştırma sonuçları aşağıda genel olarak özetlenmiştir.

Akademisyenlerin dersleri işleme yöntemleri ve uzaktan eğitimle ilgili genel olarak düşünceleri değerlendirildiğinde akademisyenlerin yarıdan fazlasının daha önceden çevrimiçi (online)/uzaktan eğitimle ders vermedikleri tespit edilmiştir. Ancak bu şekilde ders verenlerin oranının da azımsanmayacak ölçüde olduğu söylenebilir. Covid-19 pandemi sürecinde uzaktan eğitimle yürüttükleri derslerde, öğrencilerle etkileşimi ağırlıklı olarak hem senkron hem de asenkron şeklinde sağladıkları ve derslerinde daha çok kendilerine ait kaynakları kullandıkları görölmektedir. Bu sonuç öğrencilerin muhasebe derslerini daha iyi kavrayabilmeleri adına çok olumlu bir durum olarak değerlendirilebilir. Ayrıca birçok üniversitede eş zamanlı uzaktan eğitime imkân verebilecek bir alt yapının olmaması gerçeğinden hareketle, akademisyenlerin farklı uygulamalarla ve kendi kişisel çabalarıyla asenkron şekilde derslerini yapmaya çalıştıkları söylenebilir. Ayrıca araştırmaya katılan akademisyenler Covid-19 pandemi dönemi öncesinde derslerini hem klasik usulde hem de PDF ve slayt kullanarak yürüttükleri belirlenmiştir. Dolayısıyla akademisyenlerin bilgi ve iletişim teknolojisi ürünlerine çok yabancı olmadıkları söylenebilir. Ayrıca, muhasebe derslerinin uygulamaya dönük olması nedeniyle Covid-19 pandemi dönemi sonrasında muhasebe derslerinin uzaktan eğitim yöntemleri kullanılarak yürütölmemesi gerektiği ifade edilmiştir.

Akademisyenlerin Covid-19 pandemi döneminde, üniversitelerde kullanılan uzaktan eğitim sistemlerine ait teknoloji, sistem ve uygulamalara bakış açıları ve uzaktan eğitim sisteminde öz yeterlilikleri değerlendirildiğinde; üniversitelerin uzaktan eğitim merkezlerinin, akademisyenlere teknik destek sağladığı, Covid-19 sonrası bu sistemlerin kullanımıyla ilgili eğitimler düzenlediği ve akademisyenlerin uzaktan eğitim sistemlerinin kullanımıyla ilgili çok fazla sorun yaşamadıkları belirlenmiştir. Ayrıca araştırmaya katılan akademisyenlerin derslerine ilişkin kaynak ve etkinlikleri hazırlama ve sisteme yükleme gibi hususlarda sorun yaşamadıkları sonucuna ulaşılmıştır.



Muhasebe derslerinin çevrimiçi (online)/uzaktan eğitimle yürütülmesine yönelik elde edilen bulgular incelendiğinde; muhasebe derslerinde teori ve uygulama birbirinden ayrı düşünülmemeyen iki parça gibi olduğu için uzaktan eğitim yöntemiyle bu tür derslerin yürütülmesinin çok fazla uygun olmadığı görüşünün ağırlıklı olduğu tespit edilmiştir. Özellikle etkileşimin çok az olması, muhasebe derslerinin anlaşılmasını zorlaştırdığı, öğrencilerin istedikleri yer ve zamanda ders kaynaklarına erişim sağlayabilme imkanlarının olmasına rağmen, derse karşı ilgilerinin düşük seviyelerde olduğu görülmektedir. Ayrıca akademisyenler Covid-19 salgını bittikten sonra uzaktan eğitimle yürütülen muhasebe dersleri için telafi programlarının yapılması gerektiğini ifade etmişlerdir.

Genel olarak bir değerlendirme yapıldığında, akademisyenlerin muhasebe derslerinin uzaktan eğitimle yürütülmesine yönelik bakış açılarının olumsuz olduğu söylenebilir. Bu noktada yapılması gereken hem geleneksel yöntemleri hem de uzaktan eğitim yöntemlerini birlikte benimseyen harmanlanmış eğitim yöntemlerinin tercih edilmesidir. Çünkü günümüzde artık bilgi teknolojisi ürünlerini kullanmadan eğitim faaliyetlerinin yürütülmesinin çok zor olacağı aşikardır. Ayrıca hitap edilen öğrencilerin dijital dünyaya daha çok aşina olmaları nedeniyle, eğitim süreçlerinde uygun teknolojik araç ve gereçlerin kullanılması, öğrencilerin derslere karşı ilgisini ve motivasyonunu artırabilir.

## KAYNAKÇA

- Adıyaman, Z. (2002). Uzaktan Eğitim Yoluyla Yabancı Dil Öğretimi. *The Turkish Online Journal of Educational Technology* 1(11), 92-97.
- Ayyıldız, S. Ü., Günlük, M. & Erbey, S. N. (2006). Muhasebe Öğretim Elemanlarının Uzaktan Eğitim ve Uzaktan Muhasebe Eğitimine Yönelik Tutumları Üzerine Bir Araştırma. *Muhasebe ve Finansman Dergisi* (32), 1-14.
- Baron, J. & Crooks, S. M. (2005). Academic Integrity in Web Based Distance Education. *TechTrends* 49(2), 40-45.
- Bayram, N. (2017). *Sosyal Bilimlerde SPSS ile Veri Analizi*. Bursa: Ezgi Kitabevi.
- Düzakın, E. & Yalçınkaya, S. (2008). Web Tabanlı Uzaktan Eğitim Sistemi ve Çukurova Üniversitesi Öğretim Elemanlarının Yatkinlikleri. *Çukurova Üniversitesi Sosyal Bilimler Enstitüsü Dergisi* 17(1), 225-244.

Gür, N. (2020). *Kovid-19 Sonrası Küresel Ekonomik Sistemde Neler Değişebilir?*, Erişim adresi: <https://www.aa.com.tr/tr/analiz/kovid-19-sonrasi-kuresel-ekonomik-sistemde-neler-degisebilir/1795460>. Erişim Tarihi: 29.05.2020.

Gürer, M. D., Tekinarslan, E. & Yavuzalp, N. (2016). Çevrimiçi Ders Veren Öğretim Elemanlarının Uzaktan Eğitim Hakkındaki Görüşleri. *Turkish Online Journal of Qualitative Inquiry* 7(1), 47-78.

Heuer, B. P. & King, K. P. (2004). Leading the Band: The Role of the Instructor in Online Learning for Educators. *The Journal of Interactive Online Learning* 3(1), 1-11.

Kaya, M., Çitil Akyol, C., Özbek, R. & Pepeler, E. (2017). Lisansüstü Eğitim Programlarında Uzaktan Eğitim Uygulamasına Yönelik Eğitim Bilimleri Bölümü Akademisyenlerinin Görüşleri. *Electronic Journal of Social Sciences* 16, 1616-1627.

Kayaduman, H. & Demirel, T. (2019). Investigating the Concerns of First-Time Distance Education Instructors. *International Review of Research in Open and Distributed Learning* 20(5), 85-103.

Koloğlu, T. F. (2016). Öğretim Elemanlarının Uzaktan Eğitime Bakış Açılıarı ve Hazırbulunuşlukları: Ordu Üniversitesi Örneği. (Yayınlanmamış Yüksek Lisans Tezi). Afyon Kocatepe Üniversitesi, Fen Bilimleri Enstitüsü, Afyon.

Kurnaz, E. & Ağgöl, S. (2018). Ters Yüz Edilmiş Sınıf Modeline Muhasebe Eğitimi Alan Öğrencilerin Bakış Açılıarı: Bayburt Üniversitesi ve Kafkas Üniversitesi Örneği. *Business & Management Studies: An International Journal* 6(2), 332-344.

Lee, J. A. & Busch, P. E. (2005). Factors Related to Instructors' Willingness to Participate in Distance Education. *The Journal of Educational Research* 99(2), 109-115.

Muhirwa, J. M. (2009). Teaching and Learning Against All Odds: A Video-Based Study of Learner-To-Instructor Interaction in International Distance Education. *The International Review of Research in Open and Distributed Learning* 10(4), 1-24.

O'Neil, T. (2006). *How Distance Education Has Changed Teaching and the Role of the Instructor*. *Information Systems Education Journal* 7(48), 1-11.

Özer, G., Günlük, M. & Özcan, M. (2019). Muhasebe Akademisyenlerinin Muhasebe Eğitiminde Uzaktan Eğitim

Uygulamaları Kullanımına Yönelik Algılarının Teknoloji Kabul Modeli Çerçevesinde İncelenmesi. *Muhasebe ve Vergi Uygulamaları Dergisi* 12(1), 65-90.

Özer, M. (2020). Covid-19 Salgını Sonrası Dünyada Eğitim. Erişim adresi: <https://www.meb.gov.tr/covid-19-salgini-sonrasi-dunyada-egitim/haber/20936/tr>. Erişim Tarihi: 29.05.2020.

Özgöl, M., Sarıkaya, İ. & Özürk, M. (2017). Örgün Eğitimde Uzaktan Eğitim Uygulamalarına İlişkin Öğrenci ve Öğretim Elemanı Değerlendirmeleri. *Yükseköğretim ve Bilim Dergisi* 7(2), 294-304.

Öztürk M. (2019). *Uzaktan Eğitim ile Muhasebe Eğitimi*. Bursa: Nobel Akademik Yayıncılık.

Serçemeli, M. (2016). Muhasebe Eğitiminde Yeni Bir Yaklaşım Önerisi: Ters Yüz Edilmiş Sınıflar. *Muhasebe ve Finansman Dergisi* (69), 115-126.

Serçemeli, M. (2017). Muhasebe Eğitiminde Yeni Bir Yaklaşım Olarak Ters Yüz Sınıf Modeline Öğrencilerin Bakış Açılıarı Üzerine Bir Araştırma. *36. Muhasebe Eğitimi Sempozyumu (3-7 Mayıs)*, Antalya.

Serçemeli, M. (2019). *Muhasebe Eğitiminde Yeni Yaklaşımlar ve Uygulama Önerileri. İşletme Eğitiminde Güncel Yaklaşımlar*. Ankara: Gazi Kitabevi.

Serçemeli, M., Günbaş, N. & Baydaş, Ö. (2018). Using Flipped Classroom Approach in Computerized Accounting Education. *Muhasebe ve Bilim Dünyası Dergisi* 20(4), 980-994.

Thach, E. C. & Murphy, K. L. (1995). Competencies for Distance Education Professionals. *Educational Technology Research and Development* 43(1), 57-79.

Uyar, S., Okutmuş, E. & Kurtlu, A. (2014). Uzaktan Muhasebe Eğitimi ile Yüz Yüze Muhasebe Eğitiminin Karşılaştırmalı Performans Ölçümü ve Bir Uygulama. *33. Türkiye Muhasebe Eğitimi Sempozyumu*, Antalya.

Wilson, D., Varnhagen, S., Krupa, E., Kasprzak, S., Hunting, V. & Taylor, A. (2007). Instructors' Adaptation to Online Graduate Education in Health Promotion: A Qualitative Study. *International Journal of E-Learning & Distance Education* 18(2), 1-15.

Yıldız, M. (2015). Uzaktan Eğitim Programlarında Ders Veren Öğretim Elemanlarının Uzaktan Eğitime Yönelik Bilgi, İnanç ve Uygulamaları

Arasındaki İlişkiler. (Yayımlanmamış Yüksek Lisans Tezi). Hacettepe Üniversitesi, Eğitim Bilimleri Enstitüsü, Ankara.

Yıldızhan, Y. & Güçlü, N. (2019). Eğitim Yönetimi Uzaktan Tezsiz Yüksek Lisans Programlarının Öğretim Üyeleri Açısından Değerlendirilmesi. *Kuram ve Uygulamada Eğitim Yönetimi Dergisi* 25(2), 367-418.

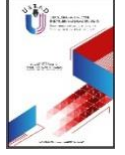

## ROMAN TEKNİĞİ BAKIMINDAN AHMET MİDHAT EFENDİ'NİN "DÜRDANE HANIM" ROMANI

AHMET MIDHAT EFENDİ'S NOVEL "DURDANE HANIM" IN TERMS OF  
NOVEL TECHNIQUE

### Mustafa KARABULUT

Prof. Dr., Adıyaman Üniversitesi,  
Fen-Edebiyat Fakültesi,  
Türk Dili ve Edebiyatı Bölümü,  
Adıyaman/Türkiye.

Prof. Dr., Adıyaman University  
Faculty of Science and Literature  
Department of Turkish Language and  
Literature,  
Adıyaman/Turkey.

mkarabulut@adiyaman.edu.tr

**ORCID ID:** 0000-0001-6259-0868

### Kenan TOHUMCU

Yüksek Lisans, Adıyaman  
Üniversitesi, Fen-Edebiyat Fakültesi  
Türk Dili ve Edebiyatı Bölümü,  
Adıyaman/Türkiye.

Master Student, Adıyaman University  
Faculty of Science and Literature  
Department of Turkish Language and  
Literature,  
Adıyaman/Turkey.

kt.tohumcu02@gmail.com

**ORCID ID:** 0000-0001-7246-1277

### Makale bilgisi | Article Information

**Makale Türü / Article Type:** Araştırma Makalesi / Research Article

**Geliş Tarihi / Date Received:** 20 May / 20 May

**Kabul Tarihi / Date Accepted:** 7 Haziran / 7 June

**Yayın Tarihi / Date Published:** 25 Haziran / 25 June

**Yayın Sezonu / Pub Date Season:** Haziran / June

**Bu Makaleye Atıf İçin / To Cite This Article:** Karabulut, M. & Tohumcu, K. (2020).  
Roman Tekniği Bakımından Ahmet Midhat Efendi'nin "Dürdane Hanım" Romanı. *USBAD  
Uluslararası Sosyal Bilimler Akademi Dergisi* 2(3), 289-307.

**İntihal:** Bu makale intihal.net yazılımınca taranmıştır. İntihal tespit edilmemiştir.

**Plagiarism:** This article has been scanned by intihal.net. No plagiarism detected.



**İletişim:** Web: <https://dergipark.org.tr/tr/pub/usbad>  
mail: [usbaddergi@gmail.com](mailto:usbaddergi@gmail.com)

**Öz:** *Dürdane Hanım* romanı, Ahmet Midhat Efendi tarafından yazılmış olup genç bir kızın aşk, sevgi, ıstırap ve trajik yaşamını ele almaktadır. Dürdane Hanım bir genç kız olarak kendini bir aşka feda etmiştir. Yazar, bu karakteri ile o dönemde İstanbul'da yaşayan genç kadın ve kızların hem psikolojik hem de sosyolojik kimliklerini yansıtmak ister. Dürdane Hanım'ın kendini sevdiğine (Mergub Bey'e) feda etme sürecini trajik bir yok oluş olarak gören yazar, romandaki karakterleri, mekânları, olayları ve diğer yapı unsurlarını bu doğrultuda oluşturmuştur. Bu roman, Tanzimat döneminde büyük yalılarda yaşanan aile dramlarını gözler önüne sermektedir. Bu çalışmada amaç; *Dürdane Hanım* romanını, roman tekniđi bakımından incelemektir.

**Anahtar Kelimeler:** Ahmet Midhat Efendi, Dürdane Hanım, roman tekniđi

**Abstract:** *Dürdane Hanım* novel, written by Ahmet Midhat Efendi, deals with the love, love, suffering and tragic life of a young girl. Dürdane Hanım sacrificed herself as a young girl. With this character, the author wants to reflect both the psychological and sociological identities of young women and girls living in İstanbul at that time. The writer, who sees the process of sacrificing himself to the Dürdane Hanım himself (to Mergub Bey) as a tragic destruction, created the characters, places, events and other building elements in the novel accordingly. This novel reveals the family dramas in large mansions during the Tanzimat period. The purpose of this study; *Dürdane Hanım* is to examine her novel in terms of novel technique.

**Keywords:** Ahmet Midhat Efendi, Dürdane Hanım, novel technique

## GİRİŞ

Tanzimat Dönemi Türk Edebiyatı'nın önemli kalemlerinden olan Ahmet Midhat Efendi; hikâye, roman, tiyatro, anı vb. türlerde eserler vermiş olan bir sanatçıdır. O ayrıca felsefe, tarih, sosyoloji, coğrafya, din, psikoloji, vb. alanlardaki yazılarıyla da tanınır. Yazar, romancı kimliğinin yanı sıra bilim, fen bilimleri ve edebiyat sahasında yazılar yazmış, yaşamı boyunca çıkardığı dergi ve gazetelerde yazdıklarından başka iki yüz kadar da kitap yayınlamış (Albayrak, 2010: 1) kalemi güçlü biridir.

Yazarın, 1870'li yıllardan itibaren *Kıssadan Hisse* ve *Letaif-i Rivâyât* başlığı altında yayınlamaya başladığı eserlerinin sayısı zaman içerisinde nicelik ve nitelik olarak hızlı bir gelişme gösterir. Denilebilir ki ilk örneklerini Batı'dan yapılan tercümelerin oluşturduğu roman ve hikâye türü, Ahmet Midhat Efendi ile birlikte edebiyatımızda adı bilinen ve kabul gören bir tür haline gelmiştir (Özdemir ve Taş, 2014: 265-266).

Ahmet Midhat Efendi, yazdığı eserlerle kendini adeta toplumu eğitmeye adar. Gerçekten de Ahmet Midhat'ın yazdığı hikâye romanlarında bir amaç peşinde olduğu açıkça görülür. Yazar, genel olarak ferdî ve sosyal ahlaki yönden ideal insanın ideal vasıflarını ve kötü vasıflı kişilerin durumlarını dile getirerek topluma hizmet etmek ister. O, ferdî ve sosyal huzurun ve gelişmenin temel dinamiklerine açık ve kapalı göndermeler yapar. Böylece o, hikâye ve romanlarını en çok bu maksatlara hizmet etsin diye yazmıştır, denebilir (Çıkla, 2015: 76). Toplumunu önce okumaya alıştırmak sonra da onu kültür ve ahlâk bakımından belli bir seviyeye taşımak ister. Ahmet Midhat, madde ve kültür sahalarındaki terakkiyi hürriyet ve rejim meselesinden daha öncelikli görmektedir (Okay, 1989: 8).

Ahmet Midhat, birçok eserinde 19. yüzyıl Osmanlı kimliğindeki Dođu/Batı ikilemini yaşayan karakterler çizer. İçinde büyüdüğü ve yaşadığı medeniyette gördüğü aksaklıklara çare bulmaya çalışırken bu medeniyeti devamlı savunan, ama aynı zamanda Batı medeniyetine duyduğu merak ve hayranlığı da ortaya koyan bir yazardır. Batı'da hayran olduğu, onu cezbeden bir şeyler vardır; dikkati, bir kere Batı'ya yönelmiştir. Ama kendi kültürüne de sahip çıkar. Yalnız artık kendi kültüründe neyi savunmak ihtiyacını duyuyorsa bunu Batı ile karşılaştırarak yapar (Esen, 2006: 17).

Dürdane Hanım romanı önce *Tercüman-ı Hakikat* gazetesinde tefrika edildikten sonra kitap olarak 1882'de yayınlanır. Romanda, aşk ve adalet duygusu yanında, yeni icat edilmiş telefon cihazından ilk defa bahsedilir. Bu yapıt, fenni-polisiye ya da macera romanı olarak da kabul edilir. Roman, yazarın iç içe roman tekniđini ilk defa bu romanda denemesi yönüyle de dikkat çeker (Özdemir ve Taş, 2014: 269).

*Dürdane Hanım*'ın kurgu açısından en dikkat çekici yönü; Ahmet Midhat'ın diğer romanlarının aksine bu metinde olayların, sıfır odaklayıma sahip tek bir dışöyküsel anlatıcı tarafından süredizimsel (kronolojik) bir zaman düzenine oturtularak aktarılmamasıdır. Bu metinde yine sınırsız bakış açısına sahip olmakla birlikte, anlatıcının, sözü, farklı içöyküsel anlatıcılara bıraktığı görülür (Sheridan Aksoy, 2009: 84).

## 1. DÜRDANE HANIM'DA MUHTEVA VE YAPI UNSURLARI

Roman tekniđi, anlatmaya dayalı edebi türleri meydana getiren yapı ve muhteva unsurlarının bilimsel verilere göre tahlil edilmesidir.

Teknik bakımdan güçlü bir romanda bütün unsurların tam bir uyum içinde olması gerekir. Bu çalışmadaki *Dürdane Hanım* romanı, öncelikle konu ve tema/izlek; sonra ise yapı bakımından kişiler dünyası, olay örgüsü, mekân, zaman, bakış açısı ve anlatıcı, dil ve üslup vb. yönlerden incelendi.

## 2. ROMANIN MUHTEVA BAKIMINDAN İNCELENMESİ

### 2.1. Konu

Dürdane Hanım, henüz on sekiz yaşında olan genç bir kızın aşk, sevgi, bunaltı, yalnızlık ve ıstırabını anlatan bir eserdir. Bu romanda,

"Mergub Bey'e âşık olarak evlilik dışı bir ilişki yaşayan, ondan hamile kalan Dürdane Hanım'ın trajik sonu anlatılır. Dürdane Hanım'ın hamile olduğunu öğrenen Mergub Bey, ondan kurtulmanın yollarını aramaya başlar" (Özdemir, 2014: 94).

Aslında Dürdane, Mergub Bey ile evlenmeyi istemektedir, fakat Mergub Bey, Dürdane Hanım'ın başka erkeklerle ilişki kurabileceğini düşünerek evlenmek istemez.

"Roman, Ulviye Hanım adlı oldukça güzel bir kadının; sırf kendisine eğlence olsun diye, yalı komşusu Dürdane Hanım'ın gizemli hayatını ve sırlarını öğrenme merakı; daha sonra komşunun acıklı yaşamına ortak olup, onun intikamını almaya ant içmesi ve bu uğurda çeşitli oyunlar düzenlemesi temeli üzerine kurulmuştur" (Kılıç, 2009: 66).

Bu eser, Dürdane Hanım nezdinde o dönemdeki kızların çektiği aşk acısını hem psikolojik hem de sosyolojik açıdan ele almaktadır.

### 2.2. Tematik Düzlem / İzlek

*Dürdane Hanım* adlı romanda; aşk, yasak aşk, aldatma, namus, evlilik, iyilik, toplumsal baskı, paraya tamah, toplumsal hiciv vb. temalar yer alır.

- Aşk: Roman bir aşk romanıdır. Yazar bir aşkın zamanla tutkuya döndüğünü gözler önüne sermektedir. Bu romanda birkaç kişi arasında yaşananlar Dürdane'nin yaşadığı tutkulu aşka bağlanmıştır. *Dürdane Hanım* adlı eser bu yönüyle henüz on sekiz yaşında olan genç bir kızın içsel sancılarını ve kendisini intihara kadar götüren tutkulu aşk duygusunu ele alan bir romandır.



- Yasak Aşk: *Dürdane Hanım* romanının asıl muhtevası, yasak aşk (prohibitor love)'tir. "Yasak aşk, Osmanlı toplumunun değer yargılarını aşacak bir şekilde işlenmiştir" (Korkmaz, 2010: 524). Dürdane Hanım'ın Mergub Bey'den bir çocuk sahibi olması yasak aşkın yol açtığı olumsuz bir durum olarak eserde yer alır. Bu bakımdan roman didaktik yönleri ön planda olan bir hüviyete sahiptir.

- Cinsellik: Dürdane Hanım, yaşadığı evlilik dışı ilişkiden hamile kalmıştır. Bu eserde bir kadının başka bir kadına cinsel istek duyması da söz konusudur.

"Bu romanda yazarın hemcinsler arasında farkında olmaksızın gelişen münasebetten bir 'gönül hastalığı' olarak nitelenen aşka gem vurulamayacağı sonucunu çıkarması dikkat çekicidir" (Özdemir, 2014: 247).

- Adalet duygusu: Romanda adalet kavramı da sorgulanır. Ulviye Hanım, Dürdane Hanım'ın uğradığı haksızlıkları gidermek için adaleti sağlama görevini kendisinde görür.
- İntikam, ceza: Ulviye Hanım, Dürdane Hanım'ı hamile bırakan Mergub Bey'in onunla evlenmeyi kabul etmeyince Dürdane Hanım'ın intikamını kendisi almaya karar verir. Ayrıca, Dürdane Hanım, kendisiyle evlenmek istemeyen Mergub Bey'den intikam almak için zehir içerek intihar eder.
- İntihar: Dürdane Hanım romanında roman kahramanı kendisini hamile bırakan ve kendisiyle evlenmeyerek kötü duruma düşüren Mergub Bey'den intikamı beklenenden çok farklı bir şekilde alma yoluna gider, kendi canına kıyar (Yusođlu, 2011: 297).
- Ölüm: Romanda Dürdane Hanım ve Mergub Bey'in ölümü önemli hususlardır. Dürdane Hanım'ın uğruna ölümü göze aldığı Mergub Bey'den intikam alma sevdasından vazgeçen Ulviye Hanım, onun bu olaydan altı ay sonra on beş günlük evliyken bir cinayete kurban gittiğini öğrenir. Dürdane Hanım, intihar ederek onu cezalandırmak istese de yazar tarafından bu ceza yeterli görülmez. Böylece bu romanda da dava mahşere kalmaz, kötüler ettiklerinin cezasını bulurlar (Özdemir, 2014: 258).
- Yardım etme: Ulviye Hanım, evlilik dışı ilişkiden hamile kalan Dürdane Hanım'ı kurtarmak için Ulviye Hanım erkek kılıđına girer.

- İffet, namus: Yazar, Dürdane Hanım'ın yaşadığı gayri meşru ilişkiden dolayı iffetinden taviz vermesini yazar affetmez ve Ulviye Hanım'ın ona ettiği yardımlar sonuçsuz kalır ve genç kıza dramatik bir son çizilir.

"Ahmet Midhat Efendi, sevgi, şefkat ve merhamet hislerine rağmen, iffetini kaybetmiş bir kadına, Müslüman-Türk cemiyetinin muteber bir ailesi içinde yer verememiş; Dürdane'yi şerefli bir Türk kadını ve annesi olarak içine sindirememiştir" (Has-Er, 2000: 131).

Romanda eğitim, gayrimeşru ilişkiler, kılık deđiştirme vb. temalar da yer alır.

### 3. DÜRDANE HANIM'DA YAPI

*Dürdane Hanım* romanı cezalandıran yapıya (plot punitive) sahiptir. Bütün roman, Dürdane Hanım ile Mergub Bey'in yaşadığı yasak aşk sonucu cezalandırılmaları üzerine inşa (building) edilmiştir. Yazarın cezalandırma şekli her iki karakterin de ölmesi şeklindedir. Dürdane Hanım zehir içerek intihar eder. Ulviye Hanım (Acem Ali Bey), Mergub Bey'i cezalandırmak ister. Fakat Dürdane Hanım'ın ona ömür boyunca vicdan azabı çektiirmek için çocuđu huzurunda intihar etmesi, cezalandırma amacını içerir. Fakat Mergub Bey, evlendiđi kadının eski bir âşığı tarafından öldürölür. Bütün bunlar romanın cezalandıran yapı üzerine kurulduđunu gösterir (Korkmaz, 2010: 518).

Roman, beş kısımdan meydana gelmiştir. Bunlar sırasıyla, "Acem Ali Bey, Ayşe Ebe, Ulviye Hanım, Memduh Bey ve Dürdane Hanım" başlıklarını taşır.

#### 3.1. Kişiler Dünyası

1878 yılında yazılan bu eser yazıldığı dönemdeki baskılar sosyal konular yerine daha çok bireysel bir konuya yönelmiştir bu açıdan karakterlerin kimlikleri ve iç dünyaları üzerinde durulmuştur.

Romandaki en önemli şahıslar şunlardır: Dürdane Hanım, Ulviye Hanım (Acem Ali Bey), Sohbet Ađa, Mergub Bey. Eserdeki yardımcı kişiler şunlardır: Ayşe Ebe, Memduh Bey, Gülbeyaz Kalfa, Kıranta Rum, Ataullah Bey, Mansur Ađa, Paşa, Cemal Ađa.

Dürdane Hanım: Yazarın romana ismini verdiđi karakteridir. On sekiz-on dokuz yaşlarında bir genç kız olup utangaç bir yapıya

sahiptir. Dürdane Hanım roman boyunca hep üzölmüş ve hüsrana uğramıştır. O, romandaki olayların merkezindedir. Nitekim bu tip romanlardaki karakterler olayın akışında gelir, olay da onların özelliklerine göre şekillenir ve onun özellikleri de olayları yönlendirir (Santanel, 1997: 69). Romanın önemli karakterlerinden Ulviye Hanım, komşusu Dürdane Hanım'ı şöyle tanıtır:

"On sekiz yasındaki bir kızın öyle bir mâsumiyet-i melekâne içinde bulunması kabil olamaz. Elbette Dürdane'nin birtakım esrar ve hafâyâsı vardır ve olmalıdır ki bunları keşf ile beraber benim için her şeyden büyük bir eğlence tedarik edilir" (Ahmet Midhat, akt. Sağlam vd., 2000: 59).

- Dürdane Hanım'ın iç dünyası ve yaşadıkları eserin dramatik yapısını oluşturur. Mergub Bey'e âşık olup onun çocuđunu karnında taşımaktadır. Fakat adam; evlenmeye bir türlü razı olmaz. Dürdane'nin istediđi tek şey, karnındaki çocuđun babası ile evlenmeyi amaçlar. Hamile olduđunu gizlemek için Kâhyası Gülbeyaz Kalfa'dan yardım alır. Kız kendisine âşık olan Memduh Bey'e karşılık vermez. Dürdane, Mergub'dan intikam almak için intihar eder. Dürdane, bu şekilde aşkı uğruna ölümlü göze alan bir genç kız olarak eserde yer alır. Dürdane Hanım'ın pek tahsil görmediđi de romanda dile getirilir.

"Zaten romanda başına gelen her şey, tecrübesizliđinden, hayatın acımasız yüzü ile romanla vasıtasıyla da olsa tanışmamış olmasına bağlanır" (Özdemir, 2014: 202).

Yazar, Dürdane Hanım'ı evlilik dışı ilişkisi sebebiyle adeta ona ceza vererek romanın sonunda onu öldürür.

- Ulviye Hanım: Romanın ilk kısımlarında bir gözlemci gibi her şeyi gözetleyen Ulviye Hanım, yer yer Dürdane Hanım'dan bile daha çok olay örgüsünde rol alır. Henüz on sekiz on dokuz yaşlarında olduđu ilk bakışta tahmin edilen vücudu ince uzun, elleri küçük ve kibar olan sakalı ve bıyığı henüz belli olmayan bir delikanlı yani başlangıçta erkek kılığında olan Acem Ali Bey denilen karakterdir. Yirmi yedi yirmi sekiz yaşlarında bir dul olan Ulviye Hanım, terbiyeli ve naziktir. Farsça, Arapça ve İngilizceyi kullanabilmektedir. Ayrıca edebiyata da meraklıdır.

"Ulviye Hanım, namus bahsinde ise son derece hassastır. Bu nedenle de Dürdane Hanım'a yardım etmek için elinden geleni

yapar. Ulviye Hanım, kendi zamanı için yeni bir kadın tipidir" (Özdemir, 2014: 82).

O, "Mısırlı" diye ünlenmiş olsa bile aslında Mısırlı değildir; İranlı, ya da Hintlidir. Ailesi, zamanında Mısır'a göç etmiş, kız da orada evlenmiştir. Babasının, İstanbul'a gitmesi gerektiđi için, o da kocasından ayrılıp İstanbul'a gelir. Kocasını Mısır'da ölünce dul kalır. Ulviye Hanım, annesiyle birlikte Boğaziçi'nde, bir yalıda yaşamaktadır. Karun kadar zengin olan bu ana ve kız, etrafa zengin görünmemek için geçimlerini dar tutarlar. Ulviye, aynı zamanda güçlü bir kadındır (Kılıç, 2009: 74).

Ulviye, erkek kılıđına girerek Mergub'dan intikam almak ister. Bu sebeple Acem Ali Bey karakteri ortaya çıkar.

"Bir gün, Bağlarbaşı'na giderek orada Mergub'u kendine aşık eder. Adam, ona ilgi gösterince, Ulviye bu sefer işi yokuşa sürer. Amacı Mergub'u üzüp intikam almaktır" (Kılıç, 2009: 75).

O, eserin sonunda Sandalcı Sohbet'i, önce kendisine köle olarak alır; bir süre sonra onunla evlenir.

- Acem Ali Bey: Ulviye Hanım'ın erkek kılıđına girmiş halidir. Galata'da yakın zamanda nam salmaya başlamış olup Dürdane'nin intikamını Mergub'dan almak istemektedir.
- Sohbet Ađa: Romandaki norm karakterlerdendir. Norm karakter, romandaki dramatik aksiyonu başkişi lehine dönüştüren kişi olarak bilinmektedir. "*Romandaki çeşitli mizaçları anlayabilmek için okuyucunun şiddetle ihtiyaç duyduğu bir rehberdir*" (Stevick, 2004: 62). Sohbet Ađa, Ulviye Hanım'ın yardımcılıđını yaparak romanda yer alır. Bu şahıs, sekiz yaşındayken, romanda adı verilmeyen bir paşanın kölesidir. Paşa onu çok sevmektedir. O zamanlar çok para kazanma hayalleri kurmaktadır. Büyük bir iftiraya uğramış; bu yüzden, intikam hırsına bürünmüştür. Böylece, kötü işler yapan bir adam olarak Galata'da nam sanmıştır. Acem Ali Bey de bu şöhretinden dolayı, onu kendisine yardım etmesi için görevlendirir. Sohbet, başından beri Acem Ali Bey'in bir kadın olduđunu bilmesine rağmen, bu durumum farkında değilmiş gibi davranır (Kılıç, 2009: 78). Sohbet Ađa, küçük yaşlarda başına gelen bazı olaylar sonucunda Cemal'in attığı iftira ile evden uzaklaştırılmıştır. Sohbet, Cemal'i öldürünce on seneye mahkûm olarak Vidin'e gönderilir. "*Bir sürü katilin içinde huyu suyu deđişir. İbrail de birkaç yıl hamallık yaptıktan sonra*

*İstanbul'a döner*" (Ekici, 2009: 144). Romanın sonunda Ulviye Hanım'ın önce kölesi olur, sonra onunla evlenir.

- Mergub Bey: Dürdane'nin sevgilisi olup mesire yerlerinde gezip eğlenen kadınları sadece hoş vakit geçirilecek varlıklar olarak gören "züppe" bir kişidir. O, bir genç kızın duygularıyla oynayan kötü bir karakter olarak görülür. Bu sebeple "kart karakter"dir. Kendisinden hamile kalan Dürdane ile evlenmek istemediđi gibi, doğan çocuđu öldürmeyi bile tasarlar.

"Mergub Bey'e göre, Dürdane ile evlenmek istemeyişinin asıl sebebi kendisine kur yapan bir kadının başkasına da kur yapacağı varsayımıdır. Doğacak çocuđun bođdurulmasını Dürdane'ye telkin eden Mergub Bey, halk nezdinde kınanmaktan çekinir" (Korkmaz, 2010: 511).

- Gülbeyaz Kalfa: Dürdane Hanım'ın dadısı olup orta yaşlı, sevimli yüzlü bir kadındır. O, roman boyunca, Dürdane'nin yanında yer alarak onu evladı gibi görür. Kızın hamileliđinin ve doğumunun gizleyerek ona yardım eder.
- Ayşe Ebe: Ayşe Ebe, otuz yaşını geçmemiş, bekâr bir bayan olmasına rağmen "ebe nine" olarak bilinir. Hamile olan Dürdane Hanım'a doğumda yardımcı olur. Ayşe Ebe, bir süre sonra kendisini kaçıran Acem Ali Bey'e âşık olur. Hatta onun, Dürdane Hanım'a olan yaklaşımı kendisini kıskandırır. Nihayet dördüncü günün sonunda görevi tamamlanır ve artık yalıdan ayrılması gerekir. Acem Ali, onu götürmek için yalıya gelir. Kadın, ondan "kendisini evine kadar bırakmasını" ister. Yolda yürürlerken ona ilanı aşk eder. Acem Ali ise, "böyle bir şeyin dünyada mümkün olamayacağını" söyleyip, Ayşe'nin iki elini de göğsüne götürerek "kendisinin erkek değil de bir kadın olduđu" gerçeđini açıklar. Neye uğradığını şaşırarak Ayşe Ebe, büyük bir hüznle evine girer. Şaşkınlık ve kederle içeri girince, ev halkı başına büyük bir kötülük geldiđini düşünerek, ondan her şeyi anlatmasını isterler. Ama o, ilk etapta kimseye bir şey anlatmaz (Kılıç, 2009: 81).
- Memduh Bey: Dürdane'nin daha önce nişanlandıđı kişidir. Doktor binbaşısı olan Memduh Bey, bu bayanı çok sever, ancak Dürdane Hanım'ın kendisiyle evlenmek istememesi sebebiyle intihara kalkışır.
- Halveti Bey: Zengin ve kibar bir kişi olup Dürdane'nin babasıdır. Dürdane'nin annesi ölünce aldıđı odalıktan, iki kızı ve bir ođlu

dünyaya gelmiştir. Halveti Efendi, Dürdane'yi çok sevse de roman boyunca kızı ile pek iletişim kurmaz.

"Dürdane, babası ve üvey annesinin üstüne titremesi hâlinde davranışlarının kontrol altında kalacağını bildiğinden ilgisizlikten memnurluk duymuştur. Eserde, baba kızın konuşmalarına dair hiçbir diyalog yer almaz. Halveti Efendi, kızını kendi çatısının altında güvende tuttuğunu sanmış ve bunu bir evlat için yeterli görmüştür" (Ekici, 2009: 77).

- Cemal Ağa: Sohbet, henüz Paşa'nın konağındaiken ondan hoşlanan kâhyadır. Sohbet'in anlattığına göre Cemal Ağa, Paşa'ya gayet düzgün bir insan olarak görünür. Fakat her gece içki âlemlerinde, bin bir türlü rezilliğın içindedir. Sohbet'in kendisine yüz vermemesiyle, ona iftira atarak Paşa'nın, çocuđu konaktan kovmasına sebep olur. Genç adam ise, yaptıklarından dolayı onu öldürür (Kılıç, 2009: 83).
- Lütfiye Hanım: Sohbet Ağa'yı himayesi altına alan Paşa'nın kız kardeşinin kızı, yani yeğenidir. "Zeki ve terbiyeli bir kız" (Ahmet Midhat, 2000: 126) olan Lütfiye Hanım, henüz on üç yaşındadır. Kız, romanda sadece Sohbet'in nişanlısı olarak yer alır.
- Atullah: Dürdane Hanım'ın, Mergub Bey'den dünyaya gelen çocuğudur. Babası, Atullah doğduktan sonra onu öldürerek ondan kurtulmak ister. Bu durumda Dürdane'yle de evlenmek zorunda kalmayacağını düşünür. Ulviye Hanım bu çocuđu "ahret evladı" olarak kabul ederek ve yalısına aldırır ve onun hayatını kurtarır.
- Paşa: Sohbet'i küçük yaşta konağına alarak ona evladı gibi bakan iyi niyetli birisidir.
- Papazođlu Andonaki: Romanda Sohbet Ağa'ya benzetilerek yansıtılan Papazođlu Andonaki (Kiryâ Andonaki), "kıranta bir Rum" (Ahmet Midhat, 2000: 10) olarak kalıbı ve kıyafetiyle hırsız ve yankesicidir. Çalışmakla hayatın kazanılamayacağına hükmetmiş, hırsızlığı meslek edinmiştir (Korkmaz, 210: 515).
- Diđer şahıslar (fon karakterler): Fon karakterler, romanda derinliđi en az olan kiři veya kiřilerdir. Olay örgüsünün gerçeklik kazanması için yazar tarafından olayların içine dâhil edilirler. Ancak olaylar üzerinde hiçbir etkileri yoktur. "Bu karakterler dekoratif unsur niteliğinde kahramanlar olarak değerdendirmek mümkündür" (Aktaş, 2000: 38).

Romanda, İngiliz Tabip, Mehmed Ađa, Mansur Ađa, Ulviye ve Dürdane Hanım'ın yalılarındaki hizmetçiler, cariyeler, uşaklar, Sohbet Ađa'nın meyhane ve oteldeki garsonlar vb. fon karakterlerdir.

### 3.2. Olay Örgüsü

Olay örgüsü, romanda yer alan olayların belli bir zaman, mekân ve neden sonuç ilişkisi içinde sıralanmış şeklidir. Forster, öyküyü "*Olayların zaman sırasına göre düzenleyerek anlatılması veya olaylar arasındaki neden sonuç ilişkisi*" olarak tanımlar (1985: 128). Dürdane Hanım romanının olay örgüsü şu şekildedir:

Roman, Galata'nın betimlemesiyle başlar. Yazar, Galata'nın eğlence hayatındaki rolünü anlatmak için böyle bir yol izler. Annesiyle birlikte yalısında yaşayan genç, güzel ve zengin dul bir kadın olan Ulviye, romanlara meraklı biridir. Okuduđu romanlardan da etkilenen Ulviye, daha gerçekçi bir karakter olabileceđini düşündüđu Dürdane Hanım'ı izlemeye başlar. Ulviye, telefon adı verilen bir cihaz alır ve telefonun bir ucunu, komşusu Dürdane'nin odasının camının kenarına yerleştirir. Aletin diđer ucunu da kendi odasına koyar ve Dürdane'yi dinlemeye başlar. Bir zaman sonra Dürdane'nin Mergub Bey'le ilişkisi olduğunu ve hamile kaldığını öğrenir. Ulviye, Mergub'un Dürdane'yle evlenmek istemediđini duyar ve ona yardım etmeye karar verir. Mergub'la yüz yüze görüşmesine rağmen onu ikna edemeyen Ulviye, Mergub'dan, Dürdane'nin intikamını almak ister. Bunun için erkek kılıđına girerek kimlik deđiştirerek kendisini Acem Ali Bey diye tanıtır. Daha sonra Çerkez Sohbet'in de yardımıyla doğumda yardım etmesi için silah zoru ve tehditlerle Ayşe Ebe'yi kaçıarak Dürdane Hanım'ın yalısına götürür.

Ulviye, bebek doğduktan sonra da Dürdane'ye yardım etmeye devam eder. Çocuđun adı, Acem Ali'nin tavsiyesiyle Ataullah olarak konur. Acem Ali Bey'in evi ziyaretleri sırasında Ayşe Ebe, ona âşık olur. Acem Ali, bu aşkın olamayacağını ifade eder, çünkü kendisi erkek kılıđına girmiş bir kadındır.

Acem Ali Bey kılıđındaki Ulviye, Mergub'dan intikam almak için Çerkez Sohbet'e danışır. Çerkez Sohbet kendi başından geçen bazı hikâyeleri anlatarak Ulviye'nin intikam alma fikrinin doğru olmadığını söyler. Ulviye ise bu hususu araştırması için Mergub Bey'le görüşmesi için Sohbet'i gönderir. Çerkez, bu konuyu araştırır ve Mergub'un önceleri Dürdane'yle evlenmeyi düşündüğünü fakat onun evlenme hususunda hevesli olmadığı sonucuna ulaşır. Dürdane'nin daha önce

Memduh Bey ile nişanlanması ve aralarında geçen bazı olayları bahane eder. Mergub'un anlattıklarına göre, vakti zamanında Dürdane'nin annesi henüz ölmemişken, kızını Memduh Bey adında bir doktorla nişanlar. Adam, kızı deliler gibi sevmektedir. Fakat Dürdane onu istemez ve kendisine sürekli haber yollayıp, gönlünün başkasında olduğunu söyler. Memduh bunun üzerine, defalarca intihar etmeye kalkışır. Bu arada Dürdane, bir gün yalısının önünde balık tutmakta olan Mergub'a, hoş laflar atarak onunla yakınlaşmıştır. Hatta adamın Sohbet'e anlattığına göre kız, kendisine olan bu aşk meselesinde defalarca bir hayli ileri gitmiştir (Kılıç, 2009: 71). Memduh Bey, Dürdane'nin kendisini terk etmiş olmasına rağmen onu sevmeye devam eder; bu sebeple de intikam alma fikrinde değildir.

"Dürdane Hanım" başlıklı son bölümde Ulviye, tanışmadığı komşusu Dürdane'yi ziyaret eder. Ulviye onu telefonla dinlediğini, Acem Ali kılığına girdiğini söyler. Dürdane, Ulviye'nin kötü niyetli bir olmadığı kanısına varır. Daha sonraları Dürdane Hanım, intikam almak için Ulviye'den Mergub'u yalıya getirmesini söyler. Yalıya gittiklerinde Dürdane zehri içtiği ve ölmek üzere olduğu görülür. Mergub'a ders vermek için, onlar henüz gelmeden zehir içer. Mergub Bey bu süreçten sonra vicdan azabı çeker. Dürdane'nin ölümüyle adalet kavramı sorgulanır. Dadı Gülbeyaz, Dürdane'nin ölümüne sebep olanların cezasının mahşere kalmayacağını söyler. Daha sonra Mergub Bey, yeni evlendiği kızın eski âşığı tarafından öldürüldüğü haberi duyulur. Sonunda, Mergub'un cenazesinde Çerkez Sohbet'in, Gülbeyaz Dadı'ya adaletin mahşere kalmadığını ifade eder. Romanın sonunda, Sohbet, Ulviye Hanım ile evlenir. Romandaki vaka halkaları şu şekildedir: (V: Vaka)

- V1. Ulviye, Dürdane Hanım'ın yaşantısını izler.
- V2. Ulviye, Dürdane Hanım'ın odasını telefonla dinler.
- V3. Ulviye, Dürdane'nin Mergub Bey'le gayrimeşru bir ilişki içinde olduğunu ve hamile bulunduğunu öğrenir.
- V4. Ulviye, Dürdane ile evlenmek istemeyen Mergub'dan, onun intikamını almaya yemin eder.
- V5. Ulviye, Acem Ali Bey kimliğine bürünür.
- V6. Ulviye, Çerkez Sohbet'ten de yardım alarak Dürdane'nin doğum yapmasına yardımcı olması için Ayşe Ebe'yi kaçıtır.
- V7. Dürdane doğum yapar; Ulviye, doğumdan sonra bebeği korumasına alır.



- V8. Dürdane'nin daha önceleri Memduh Bey ile nişanlandıđı anlaşılır.
- V9. Ulviye, Dürdane'yi ziyaret eder ve Acem Ali Bey kimliğinde kendisine yardım ettiđini söyler.
- V10. Dürdane Hanım, intikam almak için gece Mergub'un yalıya getirilmesini ister.
- V11. Acem Ali Bey ile Sohbet Bey, Mergub Bey'i yalıya getirirler; ancak
- V12. Dürdane, herkesten gizli olarak zehir içer ve ölmek üzeredir.
- V13. Dadı Gülbeyaz, Dürdane'nin ölümünün cezasının mahşere kalmayacağını söyler.
- V14. Birkaç ay sonra Mergub Bey, yeni evlendiđi kızın eski âşığı tarafından öldürölür.
- V15. Ulviye, Çerkez Sohbet ile evlenir.

### 2.3. Mekân

Mekân romanın ana unsurlarından biridir. Romanda olaylar bir mekân üzerine oturtularak kurulmaktadır. "*Mekân, tabiri caizse, romanın ayađının yere basmasını sađlamaktadır*" (Tekin, 2002: 129). Romanda mekân unsuru kişilerin psikolojilerine göre boyut kazanarak bir oturma yerine dönüşmektedir. Nitekim romanlarda mekân olayların ve kişilerin konumlandıđı alanlardır. Dürdane Hanım romanında olaylar, genellikle İstanbul Galata'da ve Dürdane ile Ulviye'nin Bođaziçi'ndeki yalılarında geçer. Ahmet Midhat, romanlarında genellikle bazı açıklamalardan sonra giriş yapar. Bu açıklama, kişi, mekân, tema veya bađlamla olabilir.

"Bu sebeple Dürdane Hanım romanına Galata meyhaneleri, burada yaşıyan türlü milletlere mensup halklar, insanların ticarî hayatları, günlük faaliyetleri basta olmak üzere vakanın cereyan ettiđi İstanbul'un çeşitli semtlerini anlatmakla baslar. Bir anlamda vakaya zemin hazırlar" (Yeşilyurt, 2011: 435).

Galata: Dürdane Hanım'da (1882) önceleri güvenli olarak görölen "Galata Caddesi" gibi yerlerin artık korkulacak bir hâle geldiđini, hırsızlıkların daha da arttıđını ifade eder. Zamane hırsızları, katilleri artık daha akıllı davranmakta ve zaptiyenin gözüne çarpacak yerlerden uzak durmaktadırlar. Dürdane Hanım romanının bir bölümü bu bölgede kurgulanmıştır. Eserde, dönem içinde görölen Osmanlı toplumundaki deđişiklikler sıralanır. Galata'daki eğlence, Avrupalıların

hafta sonuna ayak uydurmuştur. Kendinde olmayan sarhoşların taşkınlıkları diz boyudur. Beyođlu eğlenceleri Galata'dan bir parça daha düzgündür (Ekici, 2019: 158).

- Galata'daki Meyhane: Herkesin içtiđi önlerindeki fiçilerin örümcek ađıyla kaplı olduđu mekân olarak tasvir edilmiş ve en kalabalık olduđu günün cumartesi günü olduđu belirtilmiştir. Kıranta Rum'u Acem Ali Bey'in tehdit ettiđi ve Acem Ali Bey'in Sohbet Ađaya iş teklif ettiđi mekân olarak tasvir edilmiştir.
- Beyođlu'ndaki Otel: Her türlü lüksü barındıran kadınların raks ettiđi mekân olarak tasvir edilmektedir. Acem Ali Bey ile Sohbet Ađa'nın planını derinlemesine konuştukları ve Sohbet Ađa'nın bar kadınları ile yatmayı reddettiđi yer olarak gösterilmiştir.
- Ulviye Hanım'ın Yalısı: Dürdane Hanım'ın yalısını telefonla Ulviye Hanım'ın gizlice dinlediđi yer ve Ulviye Hanım'ın Mergub Beyi çağırıp dersini verip haddini bildirdiđi mekân olarak tasvir edilmiştir.
- Dürdane Hanım'ın Yalısı: Mergub Bey ile Dürdane Hanım'ın âşıktaşlık yaptıđı yer ve hikâyenin sonunun gerçekleşip Dürdane'nin intihar ederek öldüđu mekân olarak tasvir edilmektedir.

Bu romanda, Ulviye ve Dürdane Hanım'ın yalılarının iç mekânları fazla ayrıntıyla ifade edilmez. Bu yalıların bahçeleri ile Beyođlu ve Galata'daki rıhtımlar da açık mekânlardır. Romanda, yazar halka açık bazı mekânların ismini kullanmaz. Sohbet Ađa ve Acem Ali Bey'in kısa bir süre kaldıkları otel, "(...) oteli" (Ahmet Midhat, 2000: 21) ifadesiyle verilir. Romanda mekân olarak meyhaneler de önemli yer tutar. Sohbet Ađa ve Papazođlu'nun bulunduđu meyhane için "(...) bu meyhanelerin birinde" (Ahmet Midhat, 2000: 9) ifadesi kullanılır. Eserde, Millet Bahçesi (Ahmet Midhat, 2000: 76), Ortaköy İskelesi (Ahmet Midhat, 2000: 105) ve Kılıç Ali Paşa Camisi'nden (Ahmet Midhat, 2000: 131) de bahsedilir.

### 3.3. Zaman

Roman, Ahmet Midhat Efendi'nin yaşadığı dönem olan Tanzimat dönemini anlatmaktadır. Eserin yazılma zamanı 1882'dir. Dürdane Hanım romanında mevsim olarak karakterlerin giydikleri kalın kıyafetlere bakılarak soğuk bir mevsimden söz ettiđi anlaşılmaktadır.

Romanda olayların çođu gece ve akşam zaman diliminde yaşanmıştır. Roman pek gündüzden bahsetmemektedir. Sadece

Ulviye Hanım'ın Mergub Beyi kabul ettiđi zaman ve uşaklarla mektup yollama gibi sahneler gündüzleri geçmektedir.

Eserin giriş bölümünde zaman olarak eylül ayından bahsedilir. Romanda anlatılan olaylar bir "Eylül ayında" (Ahmet Midhat, 2000: 8) oluşmaya başlar. Asıl vakayla ilgili açık bir yıldan söz edilmez; günün farklı zaman dilimleri ön plana çıkar: "Pazar olduğundan" (Ahmet Midhat, 2000: 19), "gece saat ikiden sonra" (Ahmet Midhat, 2000: 53), "dört gün zarfında" (Ahmet Midhat, 2000: 124) vb. Bu ifadeler "daha çok gündelik zaman (part of day) olarak görünür. "Dört gün zarfında" (Ahmet Midhat, 2000: 124) gibi ifadeler (Korkmaz, 2010: 521) ise zamansal atlamayı (looping) da gösterir.

Ahmet Midhat Efendi, Ulviye Hanım'ın Mısır'dan İstanbul'a geldiđi süre ile Dürdane Hanım'ın hayatının özeti özetleme şeklinde zamanda geriye dönüş ile dile getirilir. "Acem Ali Bey'in meyhaneye gelip Sohbet Ağa ile görüşmesi ile Mergub Bey'in Dürdane Hanım'a getirilmesi arasında zamansal bir kesilme vardır" (Korkmaz, 2010: 522). Romanın birinci kısmı ile beşinci kısmı arasında geçen olaylar, geriye dönüş (flashback) olarak ifade edilebilir.

### 3.4. Bakış Açısı ve Anlatıcı

Sayfa | 303

Anlatıcı, anlatmaya bađlı türlerde olay veya durumları aktaran kişiye denir. "Sanatçı, anlatımı ne kadar etkili kullanırsa o kadar başarılı bir eser ortaya koyar" (Karabulut, 2020: 35). Bakış açısı ise, "kahraman, hâkim, müşahit ve çoğulcu" türleri olmakla beraber anlatıcının olaylara ve durumlara yakınlığı, hâkimiyeti ve ifade etme tasavvurudur.

Dürdane Hanım'da hâkim bakış açısı (omniscient point of view) ön plandadır. Yazar, kahraman bakış açısı (first person point of view) ve gözlemci bakış açısından da (third person point of view) yararlanmıştıdır. Ahmet Midhat Efendi, bakış açını gerçekçi ve makul kılmak için hâkim bakış açısı içine iç içe bakış açıları kullanır. Bu açıdan romanda deđişken (roving) anlatıcının kullanılmış olduğunu söyleyebiliriz. Buraya gelinceye kadarki romanlarından sonra bu romanda bakış açısı kavramını daha iyi uygular (Korkmaz, 2010: 522). Yazarın Dürdane Hanım'da çoklu bakış açısına yer verdiđini söylemek mümkündür.

Ulviye Hanım'ın, "(...) yalnız hikâye kitaplarında okuduđu romanlarla iktifa etmeyerek bir de sahihü'l-vuku' bir romanın sûret-i

güzerânını temaşadan lezzet almak merakına" (Ahmet Midhat, 2000: 59) düşmesi, romanda birinci tekil şahsın bakış açısına örnektir.

Ayşe Ebe'nin "Hâlbuki benim ürküntüm gözlerimin bağlanacağından değildi" (Ahmet Midhat, 2000: 38) sözleri kahraman bakış açısı, Ulviye Hanım'ın Dürdane'nin odasını dinlemesinde ise gözlemci bakış açısı tekniđi kullanılmıştır.

Romanda iç monolog (monologue interior) tekniđi ile ben anlatıcı karşımıza çıkar. Dürdane'nin zihninden verilen (reflector omniscience) bu ifadeler, kendi bilincini yansıtan anlatıcı (self conscious narrator) açısından önemli bir örnektir. Romanın başlangıcı ile sonu arasında mukayeseler yapan bu anlatıcı, sanatını nasıl icra ettiđini (Korkmaz, 2010: 522) göstermektedir. Bu eserde geçen "*Mergub Bey'in ne tavır kesbeylediđini bizden sormayınız! Zira bu sözleri nakleden telefon olup, erbâb-ı muhaverenin çehreleri görünmüyordu*" (Ahmet Midhat, 2000: 80) ifadelerinin sınırlı bakış açısı (restricted conscious) diye belirtilebilir. Dürdane Hanım'da bakış açısının çeşitliliđi ve içöyküsel anlatıcılar dikkat çeker.

"Nitekim metin de bu anlatıcı kullanımıyla uyumlu olarak her biri farklı bir roman kahramanının adını taşıyan beş fasla ayırılmış ve bu fasıllar da süredizimsel olmayan bir anlatısal zaman düzeniyle sunulmuştur" (Sheridan ve Aksoy, 2009: 84).

Ahmet Midhat Efendi, birçok romanında yaptıđı gibi, bu romanda da olay örgüsünün akışını keserek araya girer. Bu romanın başında Galata ve Galata halkı tanıtılırken yazar araya girer: "*Maksadımız Galata hakkında kısa bir fikir vermektir; onun için bu kadarı yeter*" (Ahmet Midhat, 2000: 7-8).

Romanın sonraki kısımlarında bölümlerinde anlatıcının araya girmesi azalmaya başlar. Çünkü bu kısımlarda Ayşe Ebe, Sandalcı Sohbet Ađa, Memduh Bey karakterler anlatıcı konumuna geçer.

"Dolayısıyla, metinde anlatıcı sayısının artması, yazarı bir anlatıcı olarak artık pek de etkili olmayan bir konuma yerleştirecektir. Dürdane Hanım, telefon denen iletişim aletini; henüz yaygınlaşmadıđı bir dönemde, İstanbul'da ilk kullanan romandır" (Kılıç, 2009: 67).

Bu romanda rapor ve mektuplar önemli yer tutar. Ayşe Ebe'nin kaçırlması ve kendisinden haber alınamaz. Daha sonra müfettişe olan bitenleri anlatamaması ve müfettişin rapor tutması (Ahmet Midhat,

2000: 34-35), Mergub Bey'in Ulviye Hanım'a gönderdiği aşk mektupları, Sohbet Ağa'nın Ulviye Hanım'a mektup göndermesi de dikkat çeker.

Ahmet Midhat Efendi bu eserde kahramanın geçmişinden de bahseder. O, özellikle Sohbet Ağa, Ayşe Ebe, Ulviye ve Dürdane Hanımların hayat hikâyelerine yer verir. Bu romanda dikkat çeken bir başka husus, bir roman karakterinin yaşam hikâyesinin başka bir karakter tarafından araştırılmasıdır. Ulviye Hanım, Mergub Bey hakkında bilgi toplaması için Sohbet Ağa'yı görevlendirir. Sohbet Ağa'nın ise Memduh Bey hakkında da bilgi toplaması buna örnektir.

### 3.5. Üslup

Dürdane Hanım, Ahmet Midhat'ın diğer romanlarına nazaran bilgi verme endişesi düşük olan bir romandır. Yazar, telefon hakkında konuşurken bilgi verir:

"Bir gün Ulviye'nin baba dostu olan İngiliz tabip gelerek hanım ile sohbet ederken söz telefon yani nakil-i sadâ denilen ihtirâ-ı garîbe inital eyledi. O zaman bu alet pek yeni ihtirâ edilmiş olduğundan Avrupa'nın fennî gazetelerinin bunlara dair verdikleri malûmatı erbab-ı iktidar tecârib-i fiiliyeye tatbik ile eğlenirlerdi" (Ahmet Midhat, 2000: 64).

Romanda sanatçının dil ve üslup anlayışına sade bir üslup kullanılmıştır. Rapor ve mektuplarda daha özenli bir dil kullanılmıştır.

### SONUÇ

*Dürdane Hanım* adlı eser, kendi kabuğuna çekilen iç sancılar yaşayan Dürdane Hanım'ın trajik durumunu yansıtmaktadır. Henüz on sekiz yaşında toy bir kız olan roman karakteri, aşk ve sevginin sesini har daim içinde duymakta ve bu sese her cevap verdiğinde hayal kırıklığına uğramakta ve yenilmektedir. Yapıtta olay, zaman, mekân ve karakterler, Dürdane Hanım'ın bakışı ile şekillenmektedir.

*Dürdane Hanım*, acı bir sonla sonuçlanan bir dramdır. Eserde Dürdane, zayıf bir karakter olarak gösterilmiştir, çünkü aşkına yenik düşerek değmeyecek bir kişiye duyduğu aşk duygusu neticesinde hayatına son vermiştir. Bu roman Tanzimat döneminde benzer birtakım dramların yaşanmış olabileceği fikrini Dürdane Hanım'ın yaşadıkları üzerinden gözler önüne serer. Ayrıca roman kadın erkek kavramları üzerinde çok durmakta kadın ve erkeğin güçlü ve zayıf yanlarını göstermektedir. Nitekim bu durumu Acem Ali Bey'in romanın

ilerleyen bölümlerinde kadın olduğunu erkek kılıđına girerek bazı olaylara çözüm bulunduđunu görmekteyiz.

Ahmet Midhat Efendi bu yapıtında Tanzimat döneminde yaşanan sosyo-ekonomik durumu yalılar konaklar ve semtler üzerinden göstermekle birlikte aile hayatını, günlük yaşamda kadının yerini, toplumdaki iyi ve kötü kadın erkek tiplerini resmetmektedir. Ayrıca bu roman o dönemde büyük yalılarda onlarca kişi ile yaşayıp da yalnızlaşan karakterlerin dramını yansıtmaktadır. Aşk, intikam ve adalet üçgeni içerisinde ilerleyen bu romanın dönemi açısından büyük bir öneme sahip olduđu bilinmektedir. Ayrıca yazar, bu eserinde muhteva ve yapı unsurları arasındaki ilişkileri başarılı bir şekilde kullanmıştır.

### **KAYNAKÇA**

Ahmet Midhat Efendi. (2000). *Ahmet Midhat Efendi Bütün Eserleri, Romanlar VII, Henüz 17 Yaşında, Acâyib-i Âlem, Dürdane Hanım*. (Haz.). Nuri Sağlam, Kâzım Yetiş & M. Fatih Andı, Ankara: TDK Yayınları.

Aktaş, Ş. (2000). *Roman Sanatı ve Roman İncelemesine Giriş*. Ankara: Akçağ Yayınları.

Çıkla, S. (2015). Ahmet Midhat Efendi'nin Roman Yazma Yöntemi. *TÜBAR Türklük Bilimi Araştırmaları* 37, 73-96.

Ekici, I. (2019). Ahmet Midhat Efendi'nin Roman ve Hikâyelerinde Aile Yapısı. (Yayınlanmamış Yüksek Lisans Tezi). Ege Üniversitesi, Sosyal Bilimler Enstitüsü, İzmir.

Esen, N. (2006). *Modern Türk Edebiyatı Üzerine Okumalar*. İstanbul: İletişim Yayınları.

Forster, E. M. (1985). *Roman Sanatı*. (Çev.). Ünal Aytür, İstanbul: Adam Yayınları.

Has-Er, M. (2000). *Tanzimat Devri Türk Romanında Kadın Kahramanlar*. Ankara: Atatürk Kültür Merkezi Başkanlığı Yayınları.

Karabulut, M. (2020). "Araba Sevdası" Romanında Bakış Açısı ve Anlatıcı Düzlemi. (Ed.). Veysel Şahin, içinde *Romanda Bakış Açısı ve Anlatıcı Düzlemi*. Ankara: Akçağ Yayınları.

Kılıç, O. (2009). Ahmet Midhat Efendi'nin Paris'te Bir Türk, Yeryüzünde Bir Melek, Henüz On Yedi Yaşında ve Dürdane Hanım Romanlarında Şahıslar Kadrosu. (Yüksek Lisans Tezi). *YÖK Ulusal Tez Merkezi*, Erişim adresi:

[https://tez.yok.gov.tr/UlusalTezMerkezi/TezGoster?key=aEzj\\_IdWAsjiSAfK3qwrBr26fqOigkufOU6PfF8\\_GNTMZNxpgSRZmnJMgR29Huwe](https://tez.yok.gov.tr/UlusalTezMerkezi/TezGoster?key=aEzj_IdWAsjiSAfK3qwrBr26fqOigkufOU6PfF8_GNTMZNxpgSRZmnJMgR29Huwe),  
Eriřim tarihi: 09.06.2020.

Korkmaz, F. (2010). Ahmet Midhat Efendi'nin Romanları ve Romancılıđı (1874-1884). (Yayımlanmamıř Doktora Tezi). Dicle Üniversitesi, Sosyal Bilimler Enstitüsü, Diyarbakır.

Okay, O. (1989). *Batı Medeniyeti Karřısında Ahmet Midhat Efendi*. Ankara: MEB Yayınları.

Özdemir, A. N. (2014). Ahmet Midhat Efendi'nin Romanlarında Kadınlar. (Yüksek Lisans Tezi). YÖK Ulusal Tez Merkezi, Eriřim adresi: [https://tez.yok.gov.tr/UlusalTezMerkezi/TezGoster?key=48XPj7KKQhKUgntkUiKO3NH7dFkF2Ryq73X5VWc3Hcta-Ftq1vh0ytTyL\\_vA51Rz](https://tez.yok.gov.tr/UlusalTezMerkezi/TezGoster?key=48XPj7KKQhKUgntkUiKO3NH7dFkF2Ryq73X5VWc3Hcta-Ftq1vh0ytTyL_vA51Rz)  
Eriřim tarihi: 09.06.2020.

Özdemir, M. & Tař, H. (2014). Ahmet Midhat Efendi'nin "Dürdane Hanım" Romanında Türkçe Dersinin Öğretimine Yönelik Öne Çıkan Deđerler. *Uřak Üniversitesi Sosyal Bilimler Dergisi* 7/3, 263-279.

Santanel, K. F. (1997). *Roman Biçimleri*. (Çev.). Fatih Tepebařı, Konya: Çizgi Kitapevi.

Sheridan Aksoy, R. A. (2009). Ahmet Midhat Efendi Romanlarında Metinsel Kararsızlık. (Yayımlanmamıř Yüksek Lisans Tezi). Bilkent Üniversitesi, Ekonomi ve Sosyal Bilimler Enstitüsü, Ankara.

Stevick, P. (2004), *Romanın Teorisi*. (Çev.). Sevim Kantarcıođlu, Ankara: Akçađ Yayınları.

Tekin, M. (2002). *Roman Sanatı*. İstanbul: Ötüken Neřriyat.

Yeřilyurt, ř. (2011). Ahmet Midhat Efendi'nin Romanlarında Yapı ve Tema. (Doktora Tezi). YÖK Ulusal Tez Merkezi, Eriřim adresi: [https://tez.yok.gov.tr/UlusalTezMerkezi/TezGoster?key=zqI\\_ZOqb18GC2rT9c2JGk2EhiKR3Mjkm-8i0IrdDE6--hzdDHDo7PdZxK4uX8-H](https://tez.yok.gov.tr/UlusalTezMerkezi/TezGoster?key=zqI_ZOqb18GC2rT9c2JGk2EhiKR3Mjkm-8i0IrdDE6--hzdDHDo7PdZxK4uX8-H)  
Eriřim tarihi: 09.06.2020.

Yusođlu, N. (2011). Ahmet Midhat Efendi'nin Macera Romanlarından İntikam. *Acta Turcica* 3(1/2), 291-301.



USBAD Uluslararası Sosyal Bilimler Akademi Dergisi - International  
Journal of Social Sciences Academy, Yıl 2, Year 2, Sayı 3, Issue 3,  
Haziran 2020, June 2020.  
e issn: 2687-2641

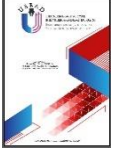

## GENÇLİK VE AHLAKİ KAYITSIZLIK: LİSE ÖĞRENCİLERİNİN AHLAKİ KAYITSIZLIK DÜZEYLERİ ÜZERİNE BİR DEĞERLENDİRME

YOUTH AND MORAL DISENGAGEMENT: AN ASSESSMENT ON HIGH  
SCHOOL STUDENTS' LEVELS OF MORAL DISENGAGEMENT

**Nevzat GENCER**

Dr. Öğr. Üyesi, Sosyal Hizmet Bölümü, Hitit Üniversitesi, Sağlık Bilimleri  
Fakültesi, Çorum/Türkiye.

Asst., Prof., Social Work, Hitit University, Faculty of Health Sciences,  
Çorum/Turkey.

nevzatgencer@hitit.edu.tr

**ORCID ID:** 0000-0001-9619-8119

### Makale Bilgisi | Article Information

**Makale Türü / Article Type:** Araştırma Makalesi / Research Article

**Geliş Tarihi / Date Received:** 3 Nisan / 3 April

**Kabul Tarihi / Date Accepted:** 9 Haziran / 9 June

**Yayın Tarihi / Date Published:** 25 Haziran / 25 June

**Yayın Sezonu / Pub Date Season:** Haziran / June

**Bu Makaleye Atıf İçin / To Cite This Article:** Gencer, N. (2020). Gençlik ve  
Ahlaki Kayıtsızlık: Lise Öğrencilerinin Ahlaki Kayıtsızlık Düzeyleri Üzerine Bir  
Değerlendirme. *USBAD Uluslararası Sosyal Bilimler Akademi Dergisi* 2(3), 308-  
335.

**İntihal:** Bu makale intihal.net yazılımınca taranmıştır. İntihal tespit edilmemiştir.

**Plagiarism:** This article has been scanned by intihal.net. No plagiarism detected.



**İletişim:** Web: <https://dergipark.org.tr/tr/pub/usbad>  
mail: [usbaddergi@gmail.com](mailto:usbaddergi@gmail.com)



**Öz:** Ahlaki kayıtsızlık, ahlak dışı davranışlar sergileyen ve bu nedenle de suçluluk ve utanç gibi bir takım olumsuz duygular yaşayan bireylerin çeşitli mekanizmalar yoluyla bu tür olumsuz duygulardan kurtulmak için başvurdukları yöntemlerden birisidir. Bu araştırmada, lise öğrencilerinin ahlaki kayıtsızlık düzeyleri bazı değişkenlere göre incelenmiştir. Araştırma, Çorum il merkezinde 226'sı kız, 150'si erkek olmak üzere toplam 376 öğrenci ile yürütülmüştür ve öğrenciler araştırmaya gönüllü olarak katılmıştır. Çalışmada kişisel bilgi anketi ile Bandura ve arkadaşları (1996) tarafından geliştirilen ve Yavuz-Birben ve Bacanlı (2017) tarafından Türkçe'ye uyarlaması yapılmış olan "Ahlaki Kayıtsızlık Ölçeği" (Moral Disengagement Scale) kullanılmıştır. Veriler IBM SPSS Statistics (v22) paket programı ile analiz edilmiştir. Verilerin analizinde bağımsız örneklem t-testi, varyans analizi ve Post Hoc (LSD) testleri kullanılmıştır. Araştırmada, Ahlaki Kayıtsızlık Ölçeğinin (AKÖ) Cronbach Alpha güvenirlik katsayısı .86 olarak hesaplanmıştır. Araştırma sonucunda, ahlaki kayıtsızlık ölçeğinden alınan genel puan ortalamasının ortanın üzerinde olduğu görülmüştür ( $\bar{X}=1.73$ ). Cinsiyet, toplumun onaylamadığı bir davranışa ailenin tepkisi, ahlaki kuralların aile içinde vurgulanma sıklığı ve kendisi hakkında kararların ailede alınma şekli değişkenlerine göre örneklem grubunun ahlaki kayıtsızlık puan ortalamalarının anlamlı bir şekilde farklılaştığı tespit edilmiştir. Sınıf düzeyi, anne ve baba eğitim durumu değişkenlerine göre ise, ahlaki kayıtsızlık puan ortalamalarında anlamlı bir farklılaşma bulunmamıştır.

**Anahtar Kelimeler:** Din Psikolojisi, Ahlaki Kayıtsızlık, Gençlik, Lise Öğrencileri, Psikoloji, Sosyal Hizmet

**Abstract:** Moral disengagement is one of the methods that individuals who exhibit immoral behaviours and therefore experience some negative emotions such as guilt and shame resort to get rid of such negative emotions through various mechanisms. In this study, moral disengagement levels of high school students were examined according to some variables. The study was conducted with 376 students in total, 226 girls and 150 boys, in the city center of Çorum and students participated in the research voluntarily. In addition to personal information questionnaire, "Moral Disengagement Scale", which was developed by Bandura et al. (1996) and adapted to Turkish by Yavuz-Birben and Bacanlı (2017), was used in the study. The data were analysed through IBM SPSS Statistics (v22) package program. Independent sample t-test, variance analysis and Post Hoc (LSD) tests were used in the analysis. Cronbach Alpha reliability coefficient of the Moral Disengagement Scale (MDS) was calculated as .86 for this research. As a result of the study, it was found that the mean of the general score obtained from the moral disengagement scale was above the average ( $\bar{X} = 1.73$ ). It was determined that the mean scores of moral disengagement of

the sample group differed significantly according to the variables of gender, the family's response to a behaviour that is not approved by the society, the frequency of moral rules being emphasized in the family, and according to the way decisions are made about the person himself in the family. There was no significant difference in the mean scores of moral disengagement according to the variables of class level, mother and father educational status.

**Keywords:** Psychology of Religion, Moral Disengagement, Youth, High School Students, Psychology, Social Work

## GİRİŞ

Genç nüfusu yoğun olan ülkemizde 2018-2019 verilerine göre genel ve mesleki ortaöğretimde toplam 5.649.594 öğrenci öğrenimlerine devam etmektedir (MEB Strateji Geliştirme Başkanlığı, 2019). Bir ülkenin geleceği açısından tartışılmaz öneme haiz genç bireylerin iyi eğitilmesinin ve donanımlı yetiştirilmesinin yanı sıra içinde yaşadıkları toplumun kültürünü, değerlerini, davranış kalıplarını ve ahlaki normlarını benimsemeleri de son derece önemlidir.

Toplum tarafından onaylanan davranış kalıpları bireyin dışında kalan toplumun diğer üyeleri tarafından o bireyin toplumsal uyumunun bir gereği olarak düşünülmektedir. Toplumlar eğitim politikalarını ve planlamalarını da bu tür beklentileri dikkate alarak gerçekleştirmektedirler. Örneğin yetiştirilmek istenen birey tanımlanırken Türk Milli Eğitim Temel Kanunu'nun genel amaçları bölümünde (Milli Eğitim Temel Kanunu, 1973: Madde 2/1) ve 2023 Eğitim Vizyon Belgesi'nin farklı yerlerinde yapılan ahlak ve ahlaki değerler vurgusu dikkat çekmektedir (2023 Eğitim Vizyon Belgesi, 2018). Ancak bebeklikten itibaren sosyalleşmeye başlayan bireyin bu gelişim ve sosyalleşmesi sürecinde ahlaki kabul edilen eylem ve davranışlardan zaman zaman sapmalar da meydana gelmekte ve bu durumlar kimi zaman kişinin suçluluk duymasına yol açabilmektedir. Böyle zamanlarda ahlaki kabul edilmeyen davranışları sergileyen bireyler çeşitli mekanizmalar yoluyla davranışlarının olumsuz etkilerini azaltmaya ya da olumsuzluklardan kurtulmaya çalışabilmektedir. Bu durum "ahlaki kayıtsızlık" olarak değerlendirilmektedir.

Bu araştırmada, lise öğrencilerinin ahlaki kayıtsızlık düzeyleri tespit edilmeye ve bazı değişkenlere göre incelenmeye çalışılmıştır. Bu çerçevede, Çorum İl merkezinde bulunan liselerde öğrenimlerine devam eden öğrencilerin ahlaki kayıtsızlık düzeylerini tespit etmek amacıyla anket uygulaması yapılmıştır. Öğrencilerin, bir takım

demografik değişkenler (cinsiyet, sınıf, anne ve baba eğitim durumu, toplumun onaylamadığı bir davranışa ailenin tepkisi, ahlaki kuralların aile içinde vurgulanma sıklığı ve kendisi hakkında kararların ailede alınma şekli) ile ahlaki kayıtsızlık arasındaki ilişki incelenmiştir.

## 1. AHLAKİ KAYITSIZLIK

İnsanoğlu bebeklik döneminden itibaren iyiyi ve kötüyü birbirinden ayırt etme; olumsuz olandan uzaklaşma ve olumlu olana da yaklaşma eğilimi göstermektedir (Hamlin vd., 2007: 557; Hamlin vd., 2010: 923). Kötü olandan kaçınma ve iyi olana yakınlaşma, sosyalleşme sürecinde pekiştirilmekte ve bu süreç ebeveynler tarafından desteklenmektedir (Sheikh ve Janoff-Bulman, 2010: 388-389). Neredeyse bütün kültürlerde ahlaka uygun davranışlar övülmekte, ahlaka aykırı kabul edilenler ise yerilmektedir. Bu yüzden insanlar ahlak sahibi bir kimse olmak için gayret göstermekte, ahlaki olmayan davranışlar ile bu tür davranışların sonuçlarından ise kaçınmaya çalışmaktadır (Sheikh ve Janoff-Bulman, 2013). Buna rağmen bireyler ahlak dışı kabul edilen davranışlarda bulduklarında utanç, suçluluk vb. rahatsız edici duyguları yaşarlar (Sheikh ve Janoff-Bulman, 2010) ve duyguların üzerlerinde oluşturdukları olumsuzluklardan sakınmak için de birtakım yöntemlere başvururlar. Ahlak dışı davranan kimsenin ahlaki bütünlük algısına zarar vermeden bu olumsuz duygulardan kurtulabilmesinin yollarından biri de ahlaki kayıtsızlıktır (moral disengagement).

Sözlükte *ahlaki geri çekilme* olarak tercümesi verilen "moral disengagement" kavramı (Online Tureng Sözlük), Türkiye'de yapılan çalışmalarda "ahlaki çözüme" (Erbaş ve Perçin, 2017: 177), "ahlaki uzaklaşma" (Gezici-Yalçın vd., 2016; Kaya, 2018; Köklü, 2019; Özalp ve Yirci, 2019) ve "ahlaki kayıtsızlık" şeklinde geçmekte (Yavuz-Birben ve Bacanlı, 2017) ve bu tanımlamalar aynı kavramı ifade etmektedir.

Ahlaki kayıtsızlık, Albert Bandura tarafından ilk olarak sosyal bilişsel teori üzerine yazdığı kitabında tanımlanmış (Bandura, 1986) ve daha sonra ahlaki davranışa odaklanan çalışmalarında detaylandırılmıştır. Ahlaki kayıtsızlık, içsel ahlaki standartlarımızı bir kenara koymamızı ve herhangi psikolojik bir sıkıntı hissetmeden ahlaka aykırı davranmamızı sağlayan birbiriyle ilişkili sekiz bilişsel mekanizmayı ifade eder. Sosyal bilişsel teoride, iç kontroller ancak aktif olduklarında etkili bir şekilde çalışırlar. Ahlaki kayıtsızlık

mekanizmaları, iç standartlarımızı davranışlarımızı yorumlama biçimimizden ayırarak onları etkisiz hale getirir (Moore, 2015: 199). Yüksek ahlaki kayıtsızlık eğilimine sahip bireyler, özdenetimlerini pasifleştirirler. Böylece içsel gelişmelerinden arınmak ve ahlaki kayıtsızlık eğilimine herhangi bir rahatsızlık ya da suçluluk duygusu yaşamadan girmek mümkün hale gelebilmektedir (Bandura, 1999: 206).

Ahlaki kayıtsızlık; davranışın bilişsel bir çarpıtması (Gibbs vd., 1995) ya da bilişsel olarak yeniden yapılandırılması üzerine çalışır. Genel olarak insanlar, davranışlarının ahlaki açıdan uygun olduğunu kendi içlerinde belirli bir mantık çerçevesinde meşrulaştırana kadar zararlı bir davranışa girişmezler. Bu ahlaki gerekçelendirme sürecinde zararlı davranış, toplumsal bakımdan değerli ya da ahlaki amaçlara hizmet ettiği şeklinde kişisel ve sosyal olarak kabul edilebilir hale getirilir. İnsanlar daha sonra ahlaki bir zorunluluk üzerine hareket eder ve başkalarına zarar verirken kendilerini ahlaki eyleyici (moral agent) olarak düşünebilirler. (Bandura, 1999: 194). Böylece, bireyler kişisel değerlerini ve toplumsal normlarını reddetmek zorunda kalmazlar ve davranışlarına ve olumsuz sonuçlarına sosyal ve ahlaki açıdan olumlu bir şekilde bakabilirler. Diğer bir anlatımla ahlaki kayıtsızlık; iç kontrolün seçici olarak devre dışı bırakılmasını sağlayan, ahlaki öz yaptırımları (self-sanctions) önleyen ve zarar verici davranışların ahlaki etkilerini azaltan bilişsel manevraları içerir. Sonuç olarak, yanlış davranışlar, duygusal tepkiler ya da kişinin kendi ahlaki standartlarına açıkça aykırı biçimde davranışlarda bulunması herhangi bir ahlaki yaptırım yaşamadan kabul edilebilir hale gelir (Paciello vd., 2013: 4).

Literatürde ahlaki kayıtsızlığın terör (Bandura, 1990; Bandura, 2015), savaş (Aquino vd., 2007), doğa ve çevre (Yavuz Birben, 2019), saldırganlık, şiddet (Bandura vd., 1996; Gini vd., 2014), ergenlerde zorbalık ve siber zorbalık (Van Cleemput vd., 2014; Perren ve Gutzwiller-Helfenfinger, 2012), yazılım ve bilgisayar korsanlığı (Garbharran ve Thatcher, 2011; Rogers, 2001), idam kararının yerine getirilmesi (Osofsky vd., 2005), spor müsabakalarında gözlenen antisosyal davranışlar (Boardley ve Kavassanu, 2010), kişinin yurttaşlık görevlerini ihlal etmesi (Caprara vd., 2009), aile içi şiddet (Gülmez, 2014) gibi pek çok durumda ele alındığı görülmektedir. Bu başlıklardan da anlaşılacağı üzere ahlaki kayıtsızlık süreçleri en net

olarak başkalarına zarar veren davranışlarda kendini göstermektedir (Bandura, 1986).

## 2. AHLAKİ KAYITSIZLIK MEKANİZMALARI

Ahlaki kayıtsızlık süreçlerini işleten mekanizmalar bireyleri, zarar verici davranışlarını meşrulaştırmaya teşvik eder. Bu şekilde ortaya çıkan zararın kişisel sorumluluğu en aza indirgenmiş ve kurban değersizleştirilmiş olur (Johnson, 2014: 38-39). Söz konusu sekiz psiko-sosyal ahlaki kayıtsızlık mekanizması Şekil 1'de gösterilmiştir (Bandura, 2015: 3).

Şekil. 1. Ahlaki Kayıtsızlık Mekanizmaları

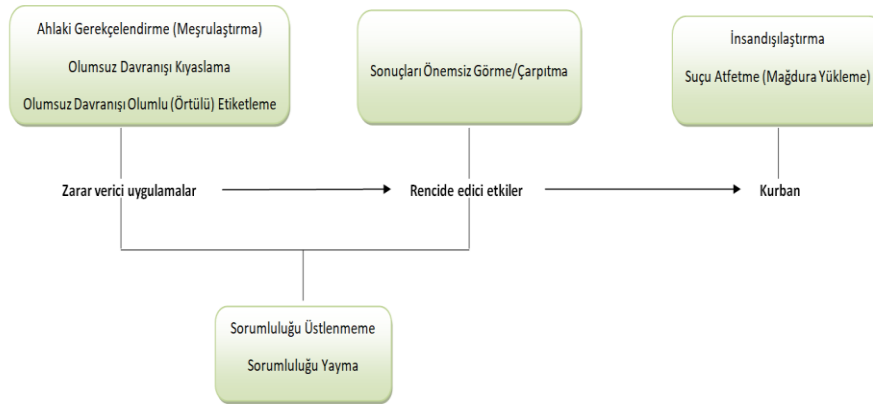

Ahlaki olmayan eylemlerin ya da başkalarına zarar verici davranışların psikolojik olarak bir sorun ya da rahatsızlığa dönüşmeksizin birey açısından kabul edilebilir hale gelmesine yardımcı olan bu sekiz mekanizmayı Moore (2015) şu şekilde bir örnek ile açıklamaktadır:

"Örnek olarak, Sam'in hırsızlığı yasaklayan bir iç standardı olduğunu, ancak Starbucks'tan ödeme yapmadan bir gazete aldığını düşünün. Ahlaki çözülme mekanizmaları Sam'in gazeteyi almasının önemli bir şey olmadığına (*sonuçları çarpıtmak*), herkesin bazen gazete gibi küçük şeyleri aldığına (*sorumluluğu yayma*), gazeteyi almanın başkalarının ihlallerine kıyasla küçük olduğuna inanmasına (*olumsuz davranış kıyaslama/avantajlı karşılaştırma*) ya da Starbucks çalışanlarının gazete kopyalarını aldığını gördüğü için, neden kendisi de yapmasın ki? şeklinde yorumlamasına (*sorumluluğu üstlenmeme*) neden olur. Yine büyük resme bakarak bilgili bir vatandaş olmanın gazete için ödeme yapmaktan daha önemli olduğunu düşünebilir (*ahlaki*

*gerekçelendirme/meşrulaştırma*). İşi bittiğinde gazeteyi kafede bırakmayı bile düşünebilir ve bu durumda sadece onu 'ödünç almış olur' (*olumsuz davranışı olumlu/örtülü etiketleme*). Starbucks'ın kayıp gazeteyi fark etmeyecek, büyük ve acımasız bir şirket olduğunu (*insandışılaştırma*), hatta kahveden çok fazla ücret aldığı için gazetenin alınmasını hak ettiğini bile düşünebilir (*suçu mağdura yükleme*)" (Moore, 2015: 199).

Bu örnekte Sam, hırsızlığa ilişkin ahlaki iç standardını pasifleştirmiş ve çeşitli mekanizmalara yönelerek ahlaki olmayan davranışına karşı bir kayıtsızlık geliştirmiştir. Böylece o; hiçbir rahatsızlık hissetmeden, koltuğunun altında gazetesiyile dükkândan çıkmıştır. İşte bu mekanizmalar insanların zaman zaman ahlak dışı davranışlarına karşı çeşitli gerekçeler üretmesini ve bu gerekçeleri de rasyonelleştirmesini mümkün kılmakta ve bu şekilde kişinin ahlaki bütünlüğüne zarar gelmesini ve utanç, suçluluk ya da vicdani bir rahatsızlık hissetmesini engellemektedir.

Konu gelişim evreleri açısından ele alındığında; çocuğun çocukluk döneminde ailenin ahlaki düşünce ve davranışlarını benimsediği, ergenlik döneminde ise duygu, düşünce ve davranışlarını aileden çok arkadaşlarının kabullerine göre oluşturduğu görülmektedir. Bu yönüyle Bandura'nın aşamalı bir süreç olarak tanımladığı ahlaki kayıtsızlık (2002: 110), çocuklarda ve ergenlerde farklı seyrettiği değerlendirilmektedir. Çocuklarla karşılaştırıldığında ahlaki kayıtsızlığın ergenlerde daha fazla olduğu bulgulanmıştır (Gini vd., 2014: 62-63). Yapılan bir araştırmada 14-16 yaş ergenlerde ahlaki kayıtsızlığın daha güçlü bir biçimde ortaya konulduğu, sonrasında ise kayıtsızlık düzeyinin yavaş yavaş düştüğü tespit edilmiştir. Bu durum yaşla birlikte artan bilişsel ve sosyal yapılar, davranışları planlayabilme ve sonuçlarını kestirebilme yetisinin gelişmesi, çeşitli yaşantılardan ders çıkarma gibi faktörlerin etkisiyle açıklanmıştır (Paciello vd., 2008: 1302-1303).

Öte yandan bu dönemde gençlerin zorlu, stresli ve çalkantılı bir süreç yaşadıkları da bilinen bir gerçektir. Kimlik arayışı içinde olan ve kişiliği gelişen ergenler yoğun duygu durum değişikliğini de tecrübe etmektedirler. Pek çok değişikliğe ayak uydurmaya çalışırken, ebeveynlerden uzaklaşıp akran gruplarıyla daha yakın ilişki kurmaya ve sosyalleşmeye çalışan gençler bu süreçte toplumsal norm ve değerlerle gelişen tutumlar sergileyebilir ve bir takım ahlak dışı

davranışlarda bulunabilir. Meydana gelen biyolojik, fizyolojik, psikolojik ve sosyal bir dizi değişiklikle mücadele ederken genç, bir de bu tür davranışların ortaya çıkardığı suçluluk duygusuyla hesaplaşamayabilir. Dolayısıyla karşı cinse ve akranlarına kendini ispat etme isteği ya da bir gruba ait olma dürtüsü de dikkate alındığında genç; davranışlarının meşru olduğunu, eylemlerinin ahlaki normlarla çelişmediğini iddia ederek davranışlarında ahlaki bir kayıtsızlık sergileyebilir.

### 3. ARAŞTIRMANIN AMACI

Yukarıdaki açıklamalar doğrultusunda bu çalışmada nicel olarak büyük bir popülasyonu ifade eden lise gençliğinin ahlaki kayıtsızlık düzeyleri üzerinde durulacak ve bu konuda betimsel bir değerlendirme yapılacaktır. Elde edilecek sonuçların başta ebeveynler olmak üzere, öğretmenlere, rehberlik çalışanlarına, okul yöneticilerine, eğitimle ilgili paydaşlara (akademisyenler, sivil toplum örgütleri vb.) ve politika üreticilere fikir vereceği değerlendirilmektedir. Lise öğrencilerinin ahlaki kayıtsızlık düzeyinin bazı demografik özelliklere göre değişip değişmediği merak edilmektedir. Bu nedenle araştırmada; lise öğrencilerinin ahlaki kayıtsızlık düzeyinin cinsiyet, sınıf, anne ve baba eğitim durumu, toplumun onaylamadığı bir davranışa ailenin tepkisi, ahlaki kuralların aile içinde vurgulanma sıklığı ve kendisi hakkında kararların ailede alınma şekli değişkenleri açısından farklılaşıp farklılaşmadığı incelenmektedir. Buna göre; araştırmada aşağıdaki sorulara yanıt aranmıştır:

- Cinsiyete göre öğrencilerin ahlaki kayıtsızlık düzeyleri arasında istatistiksel açıdan anlamlı bir farklılık var mıdır?
- Sınıf düzeyine göre öğrencilerin ahlaki kayıtsızlık düzeyleri arasında istatistiksel açıdan anlamlı bir farklılık var mıdır?
- Anne-baba eğitim durumuna göre öğrencilerin ahlaki kayıtsızlık düzeyleri arasında istatistiksel açıdan anlamlı bir farklılık var mıdır?
- Toplumun onaylamadığı bir davranışa ailenin tepkisi değişkenine göre öğrencilerin ahlaki kayıtsızlık düzeyleri arasında istatistiksel açıdan anlamlı bir farklılık var mıdır?

- Ahlaki kuralların aile içinde vurgulanma sıklığına göre öğrencilerin ahlaki kayıtsızlık düzeyleri arasında istatistiksel açıdan anlamlı bir farklılık var mıdır?
- Kendisi hakkında kararların ailede alınma şekli değişkenine göre öğrencilerin ahlaki kayıtsızlık düzeyleri arasında istatistiksel açıdan anlamlı bir farklılık var mıdır?

#### 4. YÖNTEM

##### 4.1. Evren ve Örneklem

Araştırmanın evreni; 2019–2020 Öğretim Yılında Çorum il merkezinde bulunan ortaöğretim kurumlarının 9., 10., 11. ve 12. sınıflarında öğrenime devam eden toplam 13770 lise öğrencisinden oluşmaktadır. Evrende yer alan öğrencilerin %29.6'sı 9. sınıfta (n=4077), %23.8'i 10. sınıfta (n=3286), %25.4'ü 11. sınıfta (n=3496) ve %21.2'si de 12. sınıfta (n=2911) okumaktadır.\* Örneklem sayısının belirlenmesinde büyüklüğü belli olan evrenler için önerilen örneklem belirleme formülü  $[n = Nt^2 / d^2 (N-1) + t^2 pq]$  kullanılmış ve buna göre çalışma için yeterli olan örneklem sayısına (n=242) ulaşılmıştır (Yazıcıoğlu ve Erdoğan, 2007: 70). Uygulama yapılacak örneklem, iki aşamalı oransız küme örnekleme yoluyla belirlenmiştir. Birinci aşamada yetkililerden alınan bilgiler doğrultusunda Çorum'un farklı mahallelerinden dört lise seçkisiz olarak belirlenmiş, daha sonra bu liselerden araştırmanın örneklemini oluşturacak her sınıf düzeyinden birer şube yine seçkisiz olarak tespit edilmiştir. Araştırmanın geçerlik ve güvenilirliğini artırmak için örneklem sayısının çoğaltılması istenmiş ve gönüllülük esasına göre dört yüz öğrencinin çalışmaya katılması planlanmıştır. Ancak çeşitli nedenlerden dolayı bazı anketler analize dâhil edilmemiş ve araştırmaya toplam üç yüz yetmiş altı öğrenci katılmıştır. Örneklemin demografik özelliklerine ilişkin dağılım Tablo 1'de gösterilmiştir.

Tablo 1: Örneklem Demografik Özellikleri

Demografik Özellikler	Seçenekler	Frekans	Yüzde
Cinsiyet	Kız	226	60,1
	Erkek	150	39,9
Sınıf	9. Sınıf	88	23,4
	10. Sınıf	104	27,7

\* Bu veriler Çorum İl Millî Eğitim Müdürlüğü Ortaöğretim Şube Müdürlüğü'nden alınmıştır.



	11. Sınıf	105	27,9
	12. Sınıf	79	21,0
Anne eğitim durumu	İlkokul mezunu ya da altı	181	48,1
	Ortaokul ve lise mezunu	162	43,1
	Yük.ok., üniversite mezunu ve üstü	33	8,8
Baba eğitim durumu	İlkokul mezunu ya da altı	108	28,7
	Ortaokul ve lise mezunu	182	48,4
	Yük.ok., üniversite mezunu ve üstü	86	22,9
Toplumun onaylamadığı bir davranışa ailenin tepkisi	Pek üzerinde durmazlar	10	2,7
	Yanlışımı telafi etmemi beklerler	49	13,0
	Tekrarlanmaması için uyarırlar	287	76,3
	Ceza verirler	30	8,0
Ahlaki kuralların aile içinde vurgulanma sıklığı	Çok sık	74	19,7
	Sık	205	54,5
	Bazen	79	21,0
	Nadiren	11	2,9
	Hiç	7	1,9
Kendisi hakkında kararların ailede alınma şekli	Kendim	91	24,2
	Birlikte	250	66,5
	Anne-babam	35	9,3

Tablo verilerine göre; araştırmaya katılan öğrencilerin %60,1'i kız %39,9'u da erkektir. Katılımcıların %23,4'ü 9. Sınıfta, %27,7'si 10. Sınıfta, %27,9'u 11. Sınıfta ve %21,0'i de 12. Sınıfta öğrenim görmektedir. Örneklemin %48,1'inin anne eğitim düzeyinin "ilkokul mezunu ya da altı", %43,1'inin "ortaokul ve lise mezunu", %8,8'inin ise "yüksek okul/üniversite mezunu ve üstü" seviyede oldukları görülmektedir. Araştırmaya katılan öğrencilerin %28,7'sinin baba eğitim düzeyinin "ilkokul mezunu ya da altı", %48,4'ünün "ortaokul ve lise mezunu", %22,9'unun da "yüksek okul/üniversite mezunu ve üstü" seviyede oldukları tespit edilmiştir. Toplumun onaylamadığı bir davranışa ailenin tepkisi konusunda "pek üzerinde durmazlar" diyenlerin oranı %2,7, "yanlışımı telafi etmemi beklerler" diyenlerin oranı %13,0, "tekrarlanmaması için uyarırlar" diyenlerin oranı %76,3 ve "ceza verirler" seçeneğini işaretleyenlerin oranı da %8,0 çıkmıştır. Ahlaki kuralların aile içinde vurgulanma sıklığı sorusuna örneklemin %19,7'si "çok sık", %54,5'i "sık", %21,0'i "bazen", %2,9'u "nadiren" ve %1,9'u da "hiç" seçeneklerini işaretlemişlerdir. Kendisi hakkında

kararların ailede alınma şekli sorusuna ise örneklemin %24,2'sinin ailesinin kendi kararlarını almalarına izin verdiklerini, %66,5'inin birlikte karar verdiklerini ve %9,3'ünün de kendisi hakkında kararları anne-babasının verdiklerini belirttikleri bulgulanmıştır.

## 4.2. Veri Toplama Araçları

### 4.2.1. Kişisel Bilgi Formu

Araştırmacı tarafından hazırlanan kişisel bilgi formunda cinsiyet, sınıf, anne ve baba eğitim durumu, toplumun onaylamadığı bir davranışa ailenin tepkisi, ahlaki kuralların aile içinde vurgulanma sıklığı ve kendisi hakkında kararların ailede alınma şekline ilişkin demografik değişkenler bulunmaktadır.

### 4.2.2. Ahlaki Kayıtsızlık Ölçeği

"Ahlaki Kayıtsızlık Ölçeği (AKÖ)", bireyin ahlaki olarak kabul edilen davranışlara karşı kayıtsız kalma derecesini belirlemek amacıyla Bandura, Barbaranelli, Caprara ve Pastorelli, (1996) tarafından geliştirilmiştir. Üç dereceli likert tipi olan ve otuz iki maddeden oluşan ölçekten yüksek puan elde edilmesi ahlaki olmayan davranışların kişi tarafından normal görüldüğünü göstermektedir. Ölçeğin kuramsal dayanağı Ahlaki Kayıtsızlık Kuramıdır. Bu kuramda bulunan ve ahlaki olmayan davranışları meşrulaştırmaya mümkün kılan sekiz sosyo-bilişsel mekanizmanın her biri için dörder madde geliştirilmiştir. Söz konusu mekanizmalar; ahlaki gerekçeleme (meşrulaştırma) (moral justification), örtülü etiketleme (euphemistic language), olumsuz davranış kıyaslama (advantageous comparison), sorumluluğu yayma (diffusion of responsibility), sorumluluğu üstlenmeme (displacement responsibility), olumsuz sonuçları önemsememe/çarpıtma (disregarding or distorting the consequences), insandışılaştırma (dehumanization) ve suç (mağdura yükleme) atfetmedir (attribution of blame). Yapılan faktör analizi sonucunda ölçeğin tek faktörlü bir yapıda olduğu ve varyansın %16.2'sini açıkladığı bulunmuş, alfa güvenirlik katsayısı da (.82) olarak tespit edilmiştir (Bandura vd., 1996: 367).

Ahlaki Kayıtsızlık Ölçeği'nin (AKÖ) Türk Kültürüne uyarlaması ise Yavuz-Birben, Bacanlı (2017) tarafından yapılmıştır. Ölçek toplam puan hesaplanarak değerlendirilmekte ve puanların yüksekliği ahlaki kayıtsızlığın yüksek olduğunu ifade etmektedir. Yapılan faktör analizi sonucunda ölçeğin sekiz faktörlü yapısı doğrulanmıştır. Doğrulayıcı faktör analizi sonucu uyum indeksleri GFI= .88, RMR=.03, SRMR=.07

ve  $x^2/df = 2.01$ , RMSEA=.056 olarak hesaplanmıştır. Ki-Kare değeri sonucunun ( $x^2/df = 2.01$ ) kabul edilen aralıkta olduğu görülmüş olup, RMSEA (Root-Mean-Square Error Approximation) değeri (.056) de iyi derecede bir uyumun elde edildiğini göstermiştir. Ayrıca beş araştırma grubuna uygulanan AKÖ'nün Cronbach Alpha iç tutarlılık katsayısının farklı çalışma gruplarında (.82) ile (.86) arasında değerler aldığı görülmüştür (Yavuz-Birben ve Bacanlı, 2017: 16-18).

Bu araştırmada ise ölçeğin Cronbach Alfa iç tutarlılık katsayısı tekrar hesaplanmış olup, ölçeğin tümü için elde edilen Cronbach Alfa değerinin (.86) olduğu görülmüştür. Ölçekten elde edilen puan ortalamasının yüksek olması, örneklemin zarar verici saldırgan davranışları ve ahlaki olmayan eylemleri kabul edilebilir olarak algıladığı anlamına gelmektedir.

#### 4.2.3. İşlem ve Veri Analizi

Gerekli izinler alındıktan sonra uygulamanın yapılacağı okul yönetimleriyle iletişim kurulmuş ve öğrencilerin uygun olduğu bir zamanda anketler araştırmacı tarafından uygulanmıştır. Uygulama öncesinde öğrencilere gönüllülüğün esas olduğu hatırlatılarak anketlerin doldurulmasıyla ilgili açıklamalar yapılmıştır. Uygulama yaklaşık yirmi dakika sürmüştür. Anketin bazı maddelerini boş bırakan ve tüm sorular için aynı seçenekleri işaretleyen yirmi dört öğrencinin anketi değerlendirmeye dâhil edilmemiştir. Geriye kalan toplam üç yüz yetmiş altı anketin verileri IBM SPSS Statistics (v22) paket programı ile analiz edilmiştir.

Elde edilen verilerin normal dağılım gösterip göstermediğini anlamak için basıklık ve çarpıklık değerleri hesaplanmaktadır. Basıklık ve çarpıklık değerlerinin  $\pm 1.0$  aralığında olması verilerin normal dağıldığının göstergesi olarak kabul edilmektedir (George ve Mallery, 2016). Buna göre, basıklık değeri (.81) ve çarpıklık değeri de (.61) olarak tespit edilen araştırma verilerinin normal dağılım gösterdiği söylenebilir. Verilerin çözümlenmesinde çeşitli istatistiksel tekniklerden yararlanılmıştır. Bunlar; iki değişkenli gruplar arası farklılıkları tespit etmek için kullanılan bağımsız örneklemeler için t-testi (Independent-Samples T Tests) ve ikiden fazla olan gruplar arasındaki farklılıkların belirlenmesinde kullanılan tek yönlü varyans analizi (One-way ANOVA) teknikleridir. Bulguların anlamlı olup olmadığının değerlendirilmesinde .05 anlamlılık düzeyi ölçüt alınmış, gruplar arasında belirlenen anlamlı farkların kaynağının

incelenmesinde ise Post Hoc Çoklu Karşılaştırma testlerinden olan LSD testi tekniğinden faydalanılmıştır (Köklü vd., 2006). Elde edilen sonuçlar, "Bulgular" bölümünde tablolar halinde sunulmuştur.

## 5. BULGULAR

Bu bölümde, örneklemin ahlaki kayıtsızlık ölçeğinden aldığı puanlar, bağımsız değişkenler ile araştırma sorularına ilişkin yapılan analizlerden elde edilen bulgular yer almaktadır.

### 5.1. Ahlaki Kayıtsızlık Ölçeğine İlişkin Betimsel Bulgular

Tablo 2, öğrencilerin ahlaki kayıtsızlık ölçeğinden aldıkları toplam puan ortalamasına ilişkin verileri içermektedir.

Tablo 2: Ahlaki Kayıtsızlık Ölçeğinden Alınan Puanlara İlişkin Aritmetik Ortalama ve Standart Sapma Dağılımları

Bağımlı Değişken	N	Minimum	Maximum	X	Ss
Ahlaki Kayıtsızlık	376	1.03	2.88	1.73	.30

"Ahlaki Kayıtsızlık Ölçeği"nden alınan toplam puan ortalamasının  $X=1.73$  ( $Ss=.30$ ) olduğu görülmektedir. Ölçekten alınacak puan ortalamalarının maksimum  $X=3.00$ , minimum  $X=1.00$  olduğu göz önünde bulundurulduğunda dağılımın homojen olduğu ve katılımcıların ortanın üzerinde bir ahlaki kayıtsızlık düzeyine sahip oldukları görülmektedir.

### 5.2. Öğrencilerin Ahlaki Kayıtsızlık Puanlarının Cinsiyete Göre Karşılaştırılması

Araştırmanın birinci sorusu "Cinsiyetlerine göre öğrencilerin ahlaki kayıtsızlık düzeyleri arasında istatistiksel açıdan anlamlı bir farklılık var mıdır?" şeklindedir. Araştırmaya katılan çalışma grubunun ahlaki kayıtsızlık seviyelerinin cinsiyet değişkenine göre farklılaşp farklılaşmadığını anlamak için bağımsız örneklem t-testi uygulanmış ve bulgular Tablo 3'de gösterilmiştir.

Tablo 3: Cinsiyete Göre Ahlaki Kayıtsızlık Puanları t-Testi Sonuçları

Bağımlı Değişken	Cinsiyet	N	X	Ss	T	p
Ahlaki Kayıtsızlık	Kız	226	1.66	.25	-6.061	.000
	Erkek	150	1.84	.32		

$p < .05$  (önemli)

Çalışma grubunun ahlaki kayıtsızlık düzeylerinde cinsiyete göre anlamlı bir farklılaşmanın olduğu görülmektedir ( $t=-6.061$ ;  $p=.000$ ,

$p < .05$ ). Bulgulara göre, erkek öğrencilerin ahlaki kayıtsızlık düzeyinin ( $X=1.84$ ) kız öğrencilerin ahlaki uzaklaşma düzeyinden ( $X=1.66$ ) daha yüksek olduğu tespit edilmiştir.

### 5.3. Öğrencilerin Ahlaki Kayıtsızlık Puanlarının Sınıf Düzeyine Göre Karşılaştırılması

Araştırmanın ikinci sorusu "Sınıf düzeyine göre öğrencilerin ahlaki kayıtsızlık düzeyleri arasında istatistiksel açıdan anlamlı bir farklılık var mıdır?" şeklindedir. Araştırmaya katılan çalışma grubunun ahlaki kayıtsızlık seviyelerinin sınıf düzeyi değişkenine göre farklılaşıp farklılaşmadığını anlamak amacıyla ANOVA testi uygulanmış ve bulgular Tablo 4'te verilmiştir.

Tablo 4: Sınıf Düzeyine Göre Ahlaki Kayıtsızlık Puanları ANOVA Testi Sonuçları

Bağımlı Değişken	Sınıf	N	X	Ss	F	p	Gruplar Arası Fark
Ahlaki Kayıtsızlık	9. Sınıf	88	1.72	.30	.313	.816	-
	10. Sınıf	104	1.73	.27			-
	11. Sınıf	105	1.75	.26			-
	12. Sınıf	79	1.72	.34			-

$p > .05$  (önemsiz)

Ahlaki kayıtsızlık ölçeğinden alınan puan ortalamalarına bakıldığında; sınıf düzeyine göre gruplar arasında anlamlı bir farklılaşmanın olmadığı görülmektedir ( $F=.313$ ;  $p=.816$ ,  $p > .05$ ). Bu sonuçlardan örneklemin ahlaki kayıtsızlık düzeyi bakımından benzer özelliklere sahip oldukları raporlanabilir.

### 5.4. Öğrencilerin Ahlaki Kayıtsızlık Puanlarının Anne-Baba Eğitim Düzeyine Göre Karşılaştırılması

Araştırmanın üçüncü sorusu "Anne-baba eğitim durumuna göre öğrencilerin ahlaki kayıtsızlık düzeyleri arasında istatistiksel açıdan anlamlı bir farklılık var mıdır?" şeklindedir. Örneklemin ahlaki kayıtsızlık düzeyinin ebeveynin eğitim durumu değişkenine göre farklılaşıp farklılaşmadığını belirlemek için uygulanan Tek Yönlü Varyans Analizi (ANOVA) testi sonuçları Tablo 5'te gösterilmiştir.

Tablo 5: Anne-Baba Eğitim Düzeyine Göre Ahlaki Kayıtsızlık Puanları ANOVA Testi Sonuçları

Bağımlı Değişken	Anne Eğitim	N	X	Ss	F	p	Gruplar Arası Fark
Ahlaki Kayıtsızlık	İlk ok. mezn. ya da altı	181	1.71	.31	1.13	.324	-
	Ort. ve lise mezunu	162	1.75	.29			-
	Yk. ok., üniv. ve üstü	33	1.77	.22			-

Bağımlı Değişken	Baba Eğitim	N	X	Ss	F	p	Gruplar Arası Fark
Ahlaki Kayıtsızlık	İlk ok. mezn. ya da altı	108	1.67	.27	2.78	.063	-
	Ort. ve lise mezunu	182	1.76	.31			-
	Yk. ok., üniv. ve üstü	86	1.74	.28			-

$p > .05$  (önemsiz)

Ahlaki kayıtsızlık ölçeğinden elde edilen puanların anne ( $F=1.13$ ;  $p=.324$ ,  $p > .05$ ) ve baba eğitim düzeyi ( $F=2.78$ ;  $p=.063$ ,  $p > .05$ ) değişkenlerine göre farklılaşmadığı görülmüştür. Bu bulgular ahlaki kayıtsızlık üzerinde anne ya da babanın eğitim düzeyinin önemli bir etkisinin olmadığını, farklı eğitim seviyelerine sahip anne ve babaların çocuklarının benzer ahlaki kayıtsızlık özelliklerine sahip olduklarını göstermektedir.

### 5.5. Öğrencilerin Ahlaki Kayıtsızlık Puanlarının Toplumun Onaylamadığı Bir Davranışa Ailenin Tepkisi Değişkenine Göre Karşılaştırılması

Örneklem grubunun ahlaki kayıtsızlık düzeyinin toplumun onaylamadığı bir davranışa ailenin tepkisi değişkenine göre farklılaşma farkı olmadığını anlamak amacıyla Tek Yönlü Varyans Analizi (ANOVA) uygulanmış ve bulgular Tablo 6'da gösterilmiştir.

Tablo 6: Toplumun Onaylamadığı Bir Davranışa Ailenin Tepkisi Değişkenine Göre Ahlaki Kayıtsızlık ANOVA Testi Sonuçları

Bağımlı Değişken	Toplumun onaylamadığı davranış	N	X	Ss	F	p	Anlamlı Fark (LSD)
Ahlaki Kayıtsızlık	1. Pek üzerinde durmazlar	10	2.17	.35	14.65	.000	1>2
	2. Yanlışımı telafi etmemi beklerler	49	1.82	.37			1>3
	3. Tekrarlanmaması için uyarırlar	287	1.69	.26			1>4
	4. Ceza verirler	30	1.88	.28			

$p < .05$  (önemli)

Tablo verileri incelendiğinde; toplumun onaylamadığı davranışlar konusunda ailelerin sergiledikleri davranış biçimine göre ahlaki kayıtsızlık ölçeğinden elde edilen puanların anlamlı bir biçimde farklılaştığı anlaşılmaktadır ( $F=14.65$ ;  $p=.000$ ,  $p<.05$ ). Farklılaşmanın hangi gruplar arasında olduğuna ilişkin yapılan LSD testi sonucunda toplumun onaylamadığı bir davranış sergilediğinde ailesinin pek üzerinde durmadığını belirten grup ile “yanlışımı telafi etmemi beklerler”, “tekrarlanmaması için uyarırlar” ve “ceza verirler” grubunda bulunanlar arasında olduğu görülmektedir. En fazla ahlaki kayıtsızlık ortalamasının “pek üzerinde durmazlar” ( $X=2.17$ ) ve “ceza verirler” ( $X=1.88$ ) grubunda bulunanlara ait olduğu görülmektedir. Ahlaki kayıtsızlık puan ortalaması en düşük olan grup ise “tekrarlanmaması için uyarırlar” grubunda bulunanlara aittir ( $X=1.69$ ).

Sayfa | 323

### 5.6. Öğrencilerin Ahlaki Kayıtsızlık Puanlarının Ahlaki Kuralların Aile İçinde Vurgulanma Sıklığına Göre Karşılaştırılması

“Ahlaki kuralların aile içinde vurgulanma sıklığına göre öğrencilerin ahlaki kayıtsızlık düzeyleri arasında istatistiksel açıdan anlamlı bir farklılık var mıdır?” sorusu araştırmanın beşinci sorusudur. Örneklem grubuna yöneltilen bu soruya verdikleri cevaplar doğrultusunda ölçekten alınan puan ortalamalarına ilişkin analiz sonuçları Tablo 7’de sunulmuştur.

Tablo 7: Ahlaki Kuralların Aile İçinde Vurgulanma Sıklığına Göre Ahlaki Kayıtsızlık ANOVA Testi Sonuçları

Bağımlı Değişken	Ahlaki Kuralların Vurgulanma Sıklığı	N	X	Ss	F	p	Anlamlı Fark (LSD)
Ahlaki Kayıtsızlık	1. Çok sık	74	1.69	.28	3.33	.01	5>1
	2. Sık	205	1.73	.29			5>2
	3. Bazen	79	1.70	.30			5>3
	4. Nadiren	11	1.87	.34			
	5. Hiç	7	2.05	.32			

$p < .05$  (önemli)

Tablo 7; ahlaki kuralların aile içinde vurgulanma sıklığına ölçekten alınan puanların gruplar arasında anlamlı bir şekilde farklılaştığını göstermektedir ( $F=3.33$ ;  $p=.01$ ,  $p < .05$ ). LSD testi sonuçları bu farklılaşmanın ahlaki kuralların aile içerisinde vurgulanma sıklığını "hiç" seçeneğini işaretleyen grupla ( $X=2.05$ ) "çok sık", ( $X=1.69$ ) "sık" ( $X=1.73$ ) ve "bazen" ( $X=1.70$ ) seçeneğini işaretleyen gruplar arasında olduğunu göstermektedir. Puan ortalamaları incelendiğinde ahlaki kuralların hatırlatılma sıklığı arttıkça ahlaki kayıtsızlık davranış düzeyinin düştüğü görülmektedir. Ahlaki kuralların hiç vurgulanmadığını belirten grubun en fazla ahlaki kayıtsızlık puan ortalamasına sahip olduğu görülürken ( $X=2.05$ ), ahlaki kuralların çok sık vurgulandığını belirten grubun ortalamasının ise en düşük olduğu görülmektedir ( $X=1.69$ ).

Sayfa | 324

### 5.7. Öğrencilerin Ahlaki Kayıtsızlık Puanlarının Kendisi Hakkında Kararların Ailede Alınma Şekline Göre Karşılaştırılması

Örneklem grubunun kendisi hakkındaki kararların ailede alınma şekli değişkenine göre ahlaki kayıtsızlık düzeyinin farklılaşımını anlamak amacıyla yapılan Tek Yönlü Varyans Analizi (ANOVA) sonuçları Tablo 8'de gösterilmiştir.

Tablo 8: Kendisi Hakkında Kararların Ailede Alınma Şekline Göre Ahlaki Kayıtsızlık ANOVA Testi Sonuçları

Bağımlı Değişken	Kararların Ailede Alınma Şekli	N	X	Ss	F	p	Anlamlı Fark (LSD)
Ahlaki	1. Kendim	91	1.77	.28	3.43	.03	3>2



<b>Kayıtsızlık</b>	2. Birlikte	250	1.70	.29
	3. Anne- babam	35	1.81	.31

$p < .05$  (önemli)

Tablo 8'deki veriler incelendiğinde; kendisi hakkındaki kararların aile içerisinde verilme şekli değişkenine göre grupların elde ettikleri puan ortalamalarının anlamlı bir şekilde farklılaştığı görülmektedir ( $F=3.43$ ;  $p=.03$ ,  $p<.05$ ). Farklılaşmanın hangi gruplar arasında olduğuna ilişkin yapılan LSD testi sonuçları kararları anne-babasının aldığını belirten grup ile kararları birlikte aldıklarını belirten grup arasında olduğu görülmektedir. Grup ortalamalarına bakıldığında kararları birlikte aldıklarını ifade eden grubun ahlaki kayıtsızlık ölçeğinden aldığı puan ortalamasının en düşük çıktığı görülmektedir ( $X=1.70$ ). Kararları anne babanın verdiği grubun ahlaki kayıtsızlık ortalaması ise en yüksektir ( $X=1.81$ ). Kararları kendisinin verdiği belirten grubun ahlaki kayıtsızlık ortalamasının da yüksek çıkmış olması dikkat çekici bulunmuştur ( $X=1.77$ ).

## SONUÇ

Yapılan araştırmada lise öğrencilerinin ahlaki kayıtsızlık düzeyinin cinsiyet, sınıf, anne ve baba eğitim durumu, toplumun onaylamadığı bir davranışa ailenin tepkisi, ahlaki kuralların aile içinde vurgulanma sıklığı ve kendisi hakkında kararların ailede alınma şekli değişkenleri açısından farklılaşıp farklılaşmadığının incelenmesi amaçlanmıştır. Elde edilen bulgular ışığında şu sonuçlara ulaşılmıştır: Üç yüz yetmiş altı lise öğrencisinin ahlaki kayıtsızlık ölçeği puan ortalaması  $X=1.73$ , standart sapması ise  $Ss=,30$ 'dur. Ölçekten alınabilecek puan ortalamalarının maksimum  $X=3.00$ , minimum  $X=1.00$  olduğu göz önünde bulundurulduğunda, dağılımın homojen olduğu ve katılımcıların ortanın üzerinde bir ahlaki kayıtsızlık düzeyine sahip oldukları görülmektedir. Alan yazında araştırma bulgularımıza yakın sonuçların elde edildiği çalışmalara rastlamak mümkündür. Örneğin Karataş ve arkadaşları tarafından yapılan ve ergenlerde ahlaki kayıtsızlığın yordayıcısı olarak arkadaşına bağlanma stilleri ve akran zorbalığının incelendiği çalışmada ergenlerin ahlaki kayıtsızlık puan ortalaması  $X=54.70$  (Ölçeğin madde sayısına bölündüğünde çıkan ortalama  $X=1.70$ 'e denk gelmektedir.) olarak tespit edilmiştir (2019: 1273).

Ahlaki kayıtsızlık konusunda Bandura, erken yaşlarda cinsiyetler arasında bir farklılık bulunmadığını, ancak, yaş ilerledikçe erkeklerin kızlara göre daha kolay bir biçimde ahlaki kayıtsızlık sergileme eğiliminde olduklarını belirtmektedir (1999: 206; 2002: 115). Araştırma bulgularımız bu bilgiyi destekler sonuçları içermektedir. Ahlaki kayıtsızlık ölçeğinden alınan puanlar cinsiyete göre anlamlı bir şekilde farklılık göstermiştir. Her iki grubun puan ortalaması ortanın üzerinde olmakla birlikte elde edilen değerlerden erkek öğrencilerin kızlara göre daha fazla ahlaki kayıtsızlık gösterdikleri anlaşılmıştır. Alan yazında bulgularımızla paralel sonuçlara ulaşan çalışmalar bulunmaktadır. Örneğin Fitzpatrick ve Bussey'e (2017) göre cinsiyet ahlaki kayıtsızlık üzerinde anlamlı bir etkiye sahiptir ve araştırmacılar erkeklerin ahlaki kayıtsızlık eğilimlerinin kızlara göre daha yüksek olduğunu tespit etmişlerdir (2017: 422). Paciello ve arkadaşları da erkeklerin ahlaki kayıtsızlığa daha eğilimli olduklarını bulmuşlardır (2013: 195). Ülkemizde Meslek Lisesi öğrencileri üzerinde yapılan bir araştırmada da benzer bir sonuca ulaşılmıştır. Araştırmacılar ahlaki uzaklaşma düzeylerinde cinsiyet değişkenine göre istatistiksel olarak anlamlı farklılık bulunduğunu ve erkeklerin ahlaki uzaklaşma düzeyinin kız öğrencilerin ahlaki uzaklaşma düzeyinden daha yüksek olduğunu bulmuşlardır (Özalp ve Yirci, 2019: 947). Bunun bir açıklaması kızların empati gibi ahlaki duyguları erkeklerden daha fazla dışa vurmaları olabilir. Zira kızların empatik eğilimleri daha fazladır (Derman, 2013: 1372), başkalarıyla kişisel ilişkiler geliştirme ve bu ilişkileri sürdürmede erkeklere göre daha başarılıdırlar. Erkekler ise kızlara göre daha az ahlaki duygular (örn. suçluluk ve empati) sergilemektedir. Bu da kızları ahlaki olmayan davranışlarda (siber zorbalık, saldırganlık gibi) erkeklere göre daha avantajlı kılmaktadır (Wang vd., 2016: 247-248). Literatürde erkeklerde kavga etme davranışının daha fazla olduğu (Alikasıfoğlu ve Ercan, 2009), antisosyal davranışlar, alkol kullanımı, sigara kullanımı, intihar eğilimi, okul terki ve madde kullanımı gibi riskli davranışların erkeklerde daha fazla olduğuna yönelik bulgular mevcuttur (Öngören vd., 2017: 338). Bununla birlikte Kaya'nın (2018) çalışmasında ahlaki kayıtsızlık üzerinde cinsiyetin anlamlı bir farklılığa yol açtığına rastlanmamıştır.

Sınıf düzeyi değişkenine göre gruplar arasında anlamlı bir farklılık tespit edilmemiştir. Buna göre örneklemin benzer ahlaki kayıtsızlık düzeyine sahip oldukları söylenebilir. Bu durum araştırmaya

katılanların yaş grubu olarak birbirine yakın olmalarının yanı sıra ahlaki kayıtsızlığı etkileyen farklı faktörlerin bulunmasıyla da ilgili olabilir. Benzer bir sonuç Köklü tarafından da ortaya konulmuştur. Araştırmacı yaş değişkenine göre ergenlerde ahlaki uzaklaşma ve ölçeğin tüm alt boyutları arasında anlamlı bir farklılık tespit etmemiştir (Köklü, 2019: 65). Ancak bu sonuç Yavuz Birben'in (2019) lise öğrencileri üzerinde yaptığı araştırma sonuçlarıyla çelişmektedir. Araştırmacı 9. sınıf ahlaki kayıtsızlık puan ortalamasının ( $X=76.93$ ) 10. Sınıf ortalamasına göre ( $X=74.73$ ) anlamlı bir şekilde farklılaştığını bulmuştur. Diğer sınıf grupları arasında ise bir farklılık tespit etmemiştir. Yavuz Birben bu durumu 9. Sınıf öğrencilerinin yeni bir okul türüne başlamaları ve çocukluktan ergenliğe geçişi ile açıklamıştır (Yavuz Birben, 2019: 103). Ancak yine de elde edilen ortalamaların birbirine yakın çıkmış olması da dikkate değer bir durumdur. Bu, örneklemin benzer özellikte olduğunu göstermektedir.

Araştırmanın bir diğer bulgusu da ebeveynin eğitim düzeyinin öğrencilerin ahlaki kayıtsızlık düzeyleri üzerindeki etkisi hakkındadır. Yapılan analiz sonuçları anne ya da babanın eğitim seviyesinin örneklemin ahlaki kayıtsızlık tutumu üzerinde anlamlı herhangi bir etkisinin olmadığını göstermektedir. Bu durum farklı eğitim düzeyine sahip ebeveynlerin çocuklarının benzer ahlaki kayıtsızlık özelliklerine sahip oldukları şeklinde yorumlanabilir. Literatürde sonuçlarımızı destekleyen çalışmalar bulunmaktadır. Örneğin Tola (2003), ahlaki yargı ile çocuğun anne babasının eğitim düzeyi değişkenlerine göre anlamlı bir farklılık göstermediği sonucuna ulaşmıştır. Yavuz Birben (2019) de araştırmasında AKÖ'den elde edilen puanların anne ve baba eğitim düzeyi değişkenlerine göre farklılaşmadığını tespit etmiştir. Bununla birlikte Köklü; annenin eğitim düzeyi farklı olan katılımcılar arasında ahlaki uzaklaşma ölçeği ile ahlaki uzaklaşma ölçeğinin alt ölçeklerinde istatistiksel olarak anlamlı farklılığın bulunmadığını, buna karşın baba eğitim düzeyine göre ahlaki uzaklaşma ölçeğinin genelinde gruplar arasında anlamlı bir farklılığın olduğunu ortaya koymuştur (Köklü, 2019: 69, 74).

Toplumun onaylamadığı ahlak dışı davranışlar konusunda ailelerin sergiledikleri yaklaşım biçimine göre örneklemin ahlaki kayıtsızlık düzeylerinin anlamlı bir şekilde farklılaştığı bulgulanmıştır. Farklılaşma toplumun onaylamadığı bir davranış sergilediğimde ailem "pek üzerinde durmaz" diyen grup ile "yanlışımı telafi etmemi beklerler", "tekrarlanmaması için uyarırlar" ve "ceza verirler" diyen

gruplar arasındadır. Ahlaki kayıtsızlığı en fazla olumsuz etkileyen şeyin ahlaki olmayan davranışın üzerinde durulmaması olduğu belirgin bir biçimde ortaya konulmuştur. Ayrıca ahlaki kayıtsızlık puan ortalaması en yüksek olan grup ya da diğer bir deyişle ahlaki olarak uygun bulunmayan davranışları yapmaya en fazla eğilimli olan grup "pek üzerinde durmazlar" ile "ceza verirler" gruplarıdır. "Tekrarlanmaması için uyarırlar" grubunda bulunanların puan ortalaması ise en düşük çıkmıştır. Bu bulgular ahlaki olarak onaylanamayacak olumsuz davranışları cezalandırmanın ya da tamamen çocuğun olumsuz davranışlarına kayıtsız kalmanın söz konusu davranışları olumlu etkilemediğini aksine teşvik edici olduğunu göstermektedir. Araştırma bulguları olumsuz davranış sebebiyle kişinin uyarılmasının daha olumlu sonuç verdiği şeklinde anlaşılabilir. Bununla birlikte, davranışın "pek üzerinde durmazlar" ve davranışa "ceza verirler" gruplarına göre "yanlışımı telafi etmemi beklerler" şeklinde belirten grubun ortalamasının daha düşük çıkmasından bu gruptakilerin ahlaki kayıtsızlık düzeylerinin görece olarak daha olumlu olduğunu değerlendirebiliriz. Bu gruptaki öğrencilerin elde ettikleri puan ortalamasından hareketle ailelerinin aslında ahlaki kayıtsızlık davranışının farkında oldukları ve yanlışa karşı kayıtsız olmadıkları yorumlanabilir. Ancak bu tür yaklaşımı benimseyen aileler davranışa doğrudan bir müdahale yerine çocuğun bu olumsuz ve ahlaken uygunsuz davranışının sonuçlarını görmesini, hatasını anlamasını ve telafi etmesini beklemeyi tercih ediyor olabilirler. Bu yaklaşım tarzının ahlaki kayıtsızlık davranışına karşı ilgisiz kalma ya da ceza verme yaklaşımlarına göre daha olumlu sonuçlar verdiği bulgulardan anlaşılmaktadır. Yavuz Birben'in (2019) çalışmasında ise AKÖ'den elde edilen puanların, toplumun onaylamadığı davranışa yönelik aile tepkisi değişkenine göre anlamlı bir şekilde farklılaşmadığı bulunmuştur. Ancak veriler incelendiğinde en fazla ahlaki kayıtsızlık puan ortalamasının "pek üzerinde durmazlar" ve davranışa "ceza verirler" gruplarına ait olduğu görülmektedir. Bu yönüyle bulguların araştırmamızın bulgusuyla benzer olduğu söylenebilir. Alan yazında, ahlaki kayıtsızlıkla söz konusu değişkenin ilişkisine yönelik başka araştırmaya rastlanmadığından bu konuda detaylı karşılaştırma yapılamamıştır.

Anne ve baba kendi anlayışlarını, düşünce sistemlerini ve ahlaki yargılarını kültürel aktarıcıları olan çocuklarına yansıtmaktadır. Çocuklarının toplumun değerleriyle uyumlu, onaylanan davranışları

benimsemiş, onaylanmayan, uygun görülmeyen davranışları sergilemekten kaçınan, ahlaklı bireyler olarak yetişmelerini ister. Çocukta belirli bir ahlaki yargının oluşması için aile içinde ahlak kurallarını vurgularlar. Yapılan bir araştırmada ebeveyn ahlaki yargısı ile çocuğun ahlaki yargısı arasında anlamlı bir ilişkinin bulunduğu tespit edilmiştir. Araştırma sonuçları; annenin ahlaki yargı düzeyinin çocuğun ön ergenlik dönemi ahlaki yargı düzeyi üzerinde, babanın ahlaki yargı düzeyinin ise geç ergenlik ve genç yetişkinlik dönemi üzerinde anlamlı bir yordayıcı olduğunu göstermiştir (Speicher, 1994: 629-630). Araştırmamızda da ahlaki kuralların aile içinde vurgulanma sıklığına göre örneklem grubunun ahlaki kayıtsızlık düzeyinin anlamlı bir şekilde farklılaştığı belirlenmiştir. Farklılaşmanın ahlaki kuralların ailede hiç vurgulanmadığını belirten grupla vurgulamanın "çok sık", "sık" ve "bazen" olduğunu belirten gruplar arasında olduğu görülmüştür. En fazla ahlaki kayıtsızlık puan ortalamasının ailede ahlaki kuralların hiç vurgulanmadığını belirten grupta olduğu, en düşük ortalamasının ise ahlaki kuralların çok sık vurgulandığını belirten grupta olduğu tespit edilmiştir. Bulgulara göre; ailede ahlaki kuralların hatırlatılma sıklığı arttıkça, ahlaki kayıtsızlık davranış düzeyi düşmektedir. Bu bulgulardan farklı sonuçlara ulaşan araştırmalar da bulunmaktadır. Örneğin Yavuz Birben AKÖ'den elde edilen puanların ahlaki kuralların ailede vurgulanma sıklığına göre farklılaşmadığı sonucuna ulaşmıştır (Yavuz Birben, 2019: 104).

Ergenlik döneminin pek çok değişimin yanı sıra ahlak gelişiminin de etkin bir biçimde yaşandığı bir dönem olduğu bilinmektedir. Ahlaki davranışları zamanla soyutlaşarak benmerkezci olma eğilimi azalan ergen, kendi davranışları üzerinde akıl yormakta ve davranışlarını iyi ya da kötü olarak değerlendirmektedir. Bu dönemde neyin yanlış olduğu sorusundan ziyade neyin haklı ve doğru olduğu sorusu önemli olmaya başlamakta, bu da ergende bir takım ahlaki çelişkilerin oluşmasına yol açmaktadır (Gander ve Gardiner, 2007). Öte yandan psikolojik ve bilişsel değişimlerle birlikte hem aile hem de toplum ergen bireyden çeşitli konularda akılcı kararlar vermesini ve yeni roller üstlenmesini bekler (Geçtan, 2005). Ergenlik döneminde aileden uzaklaşıp bağımsız olma ve kendi kimlik ve kişiliğini oluşturma çabasında olan birey, bir yandan da ailesinin ilgi ve şefkatine ihtiyaç duymaktadır. Bu nedenle kararlar bazen aile tarafından, bazen birlikte ve bazen de kişi tarafından verilmektedir. Araştırmada son olarak bu durum incelenmiş ve bireyin kendisiyle ilgili kararların alınma şekli ile

ahlaki kayıtsızlık düzeyinin arasında anlamlı bir farklılaşmanın olduğu bulgulanmıştır. Önemli farklılık kararları anne-babasının aldığı belirten grup ile kararları birlikte aldıklarını belirten grup arasındadır. En düşük ortalama kararları birlikte aldıklarını ifade eden grupta tespit edilmiş, kararları kendisinin aldığı belirten grubun ahlaki kayıtsızlık puan ortalamasının da yüksek olduğu görülmüştür. Bu bulgular ergenin birey olarak görülmediği ve hakkındaki kararları ebeveynin verdiği kişiler ile tamamen aileden bağımsız kararlar veren kişilerin daha fazla ahlaki kayıtsızlık sergileme eğiliminde olduğunu göstermektedir. Buna karşın kararların birlikte alındığı grubun ahlaki kayıtsızlık puan ortalamasının en düşük çıkması; ergenin bir yandan birey olduğunun kabullenilmesinin önemini, bir yandan da yaşam becerilerini edinmesinde ailenin rehberliğinin önemini göstermesi bakımından anlamlıdır.

Araştırma bulgularıyla ilgili şu öneriler sunulabilir:

- Bu çalışma lise öğrencileri üzerinde yapılmıştır. Farklı örneklem grupları ile yapılacak yeni araştırmalarla alan yazın zenginleştirilebilir.
- Lise öğrencilerinin ahlaki kayıtsızlık düzeyleri üzerinde farklı değişkenlerin etkisi olabileceği dikkate alınarak daha farklı değişkenlerle çalışmalar yapılabilir.
- Bu araştırmada kullanılan örneklem, yöntem ve değişkenler dışında farklı örneklem, yöntem ve değişkenler kullanılarak ahlaki kayıtsızlık konusu farklı boyutlarıyla ele alınabilir. Bu kapsamda okul aidiyeti, başarı, değerler, dindarlık/maneviyat gibi değişkenlerle ahlaki kayıtsızlık ilişkisi incelenebilir.
- Ahlaki olmayan zorbalık, saldırganlık, kavga, öfke davranışları ve benzeri riskli davranışların eğitim ortamlarında minimum düzeyde olması önem arz etmektedir. Bu nedenle eğitim ortamlarında ahlaki kayıtsızlık düzeyini azaltacak politikalar geliştirilmesi gerekmektedir.
- Aile eğitimlerine önem verilmelidir. Bu konuda Rehberlik Araştırma Merkezleri ve okul rehberlik servisleri daha da işlevsel hale getirilmelidir.
- Ahlaki kayıtsızlık bireyleri, aileleri ve toplumun her kesimini etkileyen bir durumdur. Bu sebeple üniversitelerin, yerel yönetimlerin, sivil toplum örgütlerinin, gençlik merkezlerinin ve toplumun tüm kesimlerinin iş birliği içerisinde çalışmalar yapmaları oldukça önemlidir.

## KAYNAKÇA

- Alkaşifoğlu, M. & Ercan, O. (2009). Ergenlerde Riskli Davranışlar. *Türk Pediatri Arşivi Dergisi* 44(1), 1-6.
- Aquino, K., Reed, A., Thau, T. & Freeman, D. (2007). A Grotesque and Dark Beauty: How the Self-Importance of Moral Identity and Mechanisms of Moral Disengagement Influence Cognitive and Emotional Reactions to War. *Journal of Experimental Social Psychology* 43(3), 385-392.
- Bandura, A. (1986). *Social Foundations of Thought and Action: A Social Cognitive Theory*. Englewood Cliffs, N.J.: Prentice-Hall.
- Bandura, A. (1990). Mechanisms of Moral Disengagement. *Origins of Terrorism: Psychologies, Ideologies, Theologies, States of Mind*. (Ed.). W. Reich. Cambridge: Cambridge University Press, 161-191.
- Bandura, A., Barbaranelli, C., Caprara, G. V. & Pastorelli, C. (1996). Mechanisms of Moral Disengagement in the Exercise of Moral Agency. *Journal of Personality and Social Psychology* 71(2), 364-374.
- Bandura, A. (1999). Moral Disengagement in the Perpetration of Inhumanities. *Personality and Social Psychology Review* 3(3), 193-209.
- Bandura, A. (2002). Selective Moral Disengagement in the Exercise of Moral Agency. *Journal of Moral Education* 31(2), 101-119. Doi: 10.1080/0305724022014322.
- Bandura, A. (2015). *Moral Disengagement: How People Do Harm and Live with Themselves*. New York: Worth Publishers.
- Boardley, I. D. & Kavussanu, M. (2010). Effects of Goal Orientation and Perceived Value of Toughness on Antisocial Behavior in Soccer: The Mediating Role of Moral Disengagement. *Journal of Sport and Exercise Psychology* 32(2), 176-192.
- Caprara, G. V., Fida, F., Vecchione, M., Tramontano, C. & Barbaranelli, C. (2009). Assessing Civic Moral Disengagement: Dimensionality and Construct Validity. *Personality and Individual Differences* 47(5), 504-509. Doi:10.1016/J.Paid.2009.04.027.
- Derman, M. T. (2013). Çocukların Empati Beceri Düzeylerinin Ailesel Etmenlere Göre Belirlenmesi. *The Journal of Academic Social Science Studies* 6(1), 1365-1382.
- Erbaş, E. & Perçin, N. Ş. (2017). Ahlaki Çözülme (Moral Disengagement) Ölçeği Türkçe Geçerlemesi ve Kişi-Çevre Uyumu İlişkisi. *AİBÜ Abant*

*İzzet Baysal Üniversitesi, Sosyal Bilimler Enstitüsü Dergisi 17(1), 177-190.*

Fitzpatrick, S. & Bussey, K. (2017). The Role of Moral Disengagement on Social Bullying in Dyadic Very Best Friendships. *Journal of School Violence 17(4)*, 417-429. <http://doi.org/10.1080/15388220.2017.1355810>.

Gander, M. J. & Gardiner, H. W. (2007). *Çocuk ve Ergen Gelişimi*. (Çev.). Onur, B. İstanbul: İmge Kitabevi.

Garbharran, A. & Thatcher, A. (2011). Modelling Social Cognitive Theory to Explain Software Piracy Intention. *Human Interface and the Management of Information Part I*. (Ed.). M. J. Smith, G. Salvendy. Berlin: Springer-Verlag, 301-310.

Geçtan, E. (2005). *Psikanaliz ve Sonrası*. İstanbul: Metis Yayınları.

George, D. & Mallery, P. (2016). *IBM SPSS Statistics 23 Step by Step: A Simple Guide and Reference*. New York: Routledge.

Gezici Yalçın, M., Şenyurt, A. Y., Gültepe, B. & Coşkun, H. (2016). Ahlâkî Uzaklaşma Ölçeğinin Türkçeye Uyarlanması. *Kalem Eğitim ve İnsan Bilimleri Dergisi 6(1)*, 309-332.

Gini, G., Pozzoli, T. & Hymel, S. (2014). Moral Disengagement Among Children and Youth: A Meta-Analyticreview of Links to Aggressive Behavior. *Aggressive Behavior 40*, 56-68.

Gibbs, J. C., Potter, G. B. & Goldstein, A. P. (1995). *The EQUIP Program: Teaching Youth to Think and Act Responsibly Through a Peer-Helping Approach*. Champaign, IL: Research Press.

Gülmez, Ç. (2014). Kadına Yönelik Aile İçi Şiddet, Ahlaki Çözülme ve Dindarlık. (Doktora Tezi). *YÖK Ulusal Tez Merkezi*, 369270.

Hamlin, J. K., Wynn, K. & Bloom, P. (2007). Social Evaluation by Preverbal Infants. *Nature 450*, 557-559. Doi:10.1038/Nature06288.

Hamlin, J. K., Wynn, K. & Bloom, P. (2010). "Three-Month-Olds Show A Negativity Bias in Their Social Evaluations", *Developmental Science 13(6)*, 923-929.

Johnson, C. E. (2014). Why "Good" Followers Go "Bad": The Power of Moral Disengagement", *Journal of Leadership Education (Özel Sayı)*, 36-50. <http://doi.org/10.12806/V13/I4/C6>.

Karataş, A., Gündüz, B. & Karabörk, B. (2019). Ergenlerde Ahlaki Kayıtsızlığın Yordayıcısı Olarak Arkadaşa Bağlanma Stilleri ve Akran



Zorbaliğının İncelenmesi. *EJER Congress 2019 Bildiri Kitabı*, 1270-1276.

Kaya, E. (2018). Akran Zorbaliğında Ahlaki Uzaklaşma Düzeyinin ve Mağdurun Sosyal Kimliğinin Mağdura Yardım Etme İsteğine Etkisi. (Yüksek Lisans Tezi). *YÖK Ulusal Tez Merkezi*, 513458.

Köklü, N., Büyükköztürk, Ş. & Bökeoğlu, Ö. Ç. (2006). *Sosyal Bilimler İçin İstatistik. (Geliştirilmiş 2. Baskı)*. Ankara: Pegem Yayıncılık.

Köklü, A. (2019). Ergenlerde Ahlaki Uzaklaşma ile Riskli Davranışlar ve Empati Yeteneği Arasındaki İlişkinin İncelenmesi. (Yüksek Lisans Tezi). *YÖK Ulusal Tez Merkezi*, 545465.

MEB Strateji Geliştirme Başkanlığı. (2019). *Millî Eğitim İstatistikleri Örgün Eğitim 2018-2019*. Ankara: Türkiye İstatistik Kurumu Yayınları.

Milli Eğitim Bakanlığı. (1973). Milli Eğitim Temel Kanunu. *T.C. Resmi Gazete*. 1739, S. 14574, 24.06.1973.

Milli Eğitim Bakanlığı. (2018). *2023 Eğitim Vizyon Belgesi*. [http://www.ogretmenx.com/2023\\_vizyon.pdf](http://www.ogretmenx.com/2023_vizyon.pdf). Erişim Tarihi: 27.04.2020.

Moore, C. (2015). Moral Disengagement. *Current Opinion in Psychology* 6, 199–204.

Online Tureng Sözlük. Moral Disengagement. <https://tureng.com/tr/turkce-ingilizce/ahlaki%20geri%20%c3%a7ekilme>. Erişim Tarihi: 29.04.2020.

Osofsky, M. J., Bandura, A. & Zimbardo, P. G. (2005). The Role of Moral Disengagement in the Execution Process. *Law and Human Behavior* 29(4), 371-393.

Öngören, B., Sarıefe, H. & Balcı, Y. (2017). Ergenlerde Riskli Davranışların Sosyal Açından İrdelenmesi. *The Journal of Academic Social Science Studies* 62, 333-347.

Özalp, U. & Yirci, R. (2019). Meslek Lisesi Öğrencilerinin Ahlaki Uzaklaşma Algılarının Çeşitli Değişkenler Açısından İncelenmesi. *Eskişehir Osmangazi Üniversitesi Sosyal Bilimler Dergisi* 20 (Özel Sayı), 941-956. Doi: 10.17494/ogusbd.555087.

Paciello, M., Fida, R., Tramontano, C., Lupinetti, C. & Caprara, G. V. (2008). Stability and Change of Moral Disengagement and Its Impact on Aggression and Violence in Late Adolescence. *Child Development* 79(59), 1288-1309.

- Paciello, M., Fida, R., Cerniglia, L., Tramontano, C. & Cole, E. (2013). High Cost Helping Scenario: The Role of Empathy, Prosocial Reasoning and Moral Disengagement on Helping Behavior. *Personality and Individual Differences* 55(1), 3-7. <https://doi.org/10.1016/J.Paid.2012.11.004>.
- Paciello, M., Fida, R., Tramontano, C., Cole, E. & Cerniglia, L. (2013). Moral Dilemma in Adolescence: The Role of Values, Prosocial Moral Reasoning and Moral Disengagement in Helping Decision Making. *European Journal of Developmental Psychology* 10(2), 190-205. <http://doi.org/10.1080/17405629.2012.759099>.
- Perren, S. & Gutzwiller-Helfenfinger, E. (2012). Cyber Bullying and Traditional Bullying in Adolescence: Differential Roles of Moral Disengagement, Moral Emotions, and Moral Values. *European Journal of Developmental Psychology* 9(2), 195-209.
- Rogers, M. K. (2001). A Social Learning Theory and Moral Disengagement Analysis of Criminal Computer Behavior: An Exploratory Study. (Doctoral Dissertation). University of Manitoba, Canada.
- Sheikh, S. & Janoff-Bulman, R. (2010). Tracing the Self-Regulatory Bases of Moral Emotions. *Emotion Review* 2(4), 386-396.
- Sheikh, S. & Janoff-Bulman, R. (2010). The "Shoulds" and "Should Nots" of Moral Emotions: A Self-Regulatory Perspective on Shame and Guilt. *Personality and Social Psychology Bulletin* 36(2), 213-224. Doi: 10.1177/0146167209356788.
- Sheikh, S. & Janoff-Bulman, R. (2013). Paradoxical Consequences of Prohibitions. *Journal of Personality and Social Psychology* 105(2), 301-315.
- Speicher, B. (1994). Family Patterns of Moral Judgment During Adolescence and Early Adulthood. *Developmental Psychology* 30(5), 624-632.
- Tola, D. (2003). İlkokul 5. Sınıf Çocuklarında Ahlaki Yargı İle Ana-Baba Tutumları Arasındaki İlişkinin İncelenmesi. (Yüksek Lisans Tezi). YÖK Ulusal Tez Merkezi, 33965.
- Van Cleemput, K., Vandebosch, H. & Pabian, S. (2014). Personal Characteristics & Contextual Factors That Determine "Helping", Joining in, and "Doing Nothing" When Witnessing Cyberbullying. *Aggressive Behavior* 40(5), 383-396.
- Wang, X., Lei, L., Liu, D. & Hu, H. (2016). Moderating Effects of Moral Reasoning and Gender on the Relation Between Moral Disengagement

and Cyberbullying in Adolescents. *Personality and Individual Differences* 98, 244-249. <http://doi.org/10.1016/j.paid.2016.04.056>.

Yavuz-Birben, F. & Bacanlı, H. (2017). Ahlaki Kayıtsızlık Ölçeği'nin Türkçe'ye Uyarlanması: Geçerlik ve Güvenirlik Çalışması. *YILDIZ Journal of Educational Research* 2(2), 1-25.

Yavuz-Birben, F. (2019). Ahlaki Kayıtsızlığı Azaltmaya Yönelik Bir Eğitim Programı Geliştirilmesi ve Etkililiğinin Değerlendirilmesi. (Doktora Tezi). *YÖK Ulusal Tez Merkezi*, 581888.

Yazıcıoğlu, Y. & Erdoğan, S. (2007). *SPSS Uygulamalı Bilimsel Araştırma Yöntemleri (2. Baskı)*. Ankara: Detay Yayıncılık.



USBAD Uluslararası Sosyal Bilimler Akademi Dergisi - International  
Journal of Social Sciences Academy, Yıl 2, Year 2, Sayı 3, Issue 3,  
Haziran 2020, June 2020.  
e issn: 2687-2641

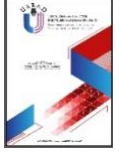

## ÖRGÜTSEL BAĞLILIK İLE ÖRGÜT KÜLTÜRÜNÜN KURUM BAŞARISI ÜZERİNDEKİ ETKİSİ: VAN İLİ ÖRNEĞİ<sup>1</sup>

THE EFFECT OF ORGANIZATIONAL COMMITMENT AND ORGANIZATIONAL  
CULTURE ON INSTITUTION SUCCESS: THE CASE OF VAN PROVINCE

### Yasin KILIÇLI

Doktora Öğrencisi, İşletme Anabilim Dalı,  
Van Yüzüncü Yıl Üniversitesi,  
Van/Türkiye.

Phd. Student, Business Department, Van  
Yuzuncu Yil University, Van/Turkey.

yasinkilicli@yyu.edu.tr

**ORCID ID:** 0000-0001-7801-3168

### Abdullah OĞRAK

Dr. Öğr. Üyesi, İşletme Anabilim Dalı,  
Van Yüzüncü Yıl Üniversitesi,  
Van/Türkiye.

Asst. Prof. Dr., Business Department,  
Van Yuzuncu Yil University, Van/Turkey.

aograk47@gmail.com

**ORCID ID:** 0000-0003-4331-8652

### Makale Bilgisi | Article Information

**Makale Türü / Article Type:** Araştırma Makalesi / Research Article

**Geliş Tarihi / Date Received:** 27 Şubat / 27 February

**Kabul Tarihi / Date Accepted:** 9 Haziran / 9 June

**Yayın Tarihi / Date Published:** 25 Haziran / 25 June

**Yayın Sezonu / Pub Date Season:** Haziran / June

**Bu Makaleye Atıf İçin / To Cite This Article:** Kılıçlı, Y. & Oğrak, A. (2020). Örgütsel Bağlılık ile Örgüt Kültürünün Kurum Başarısı Üzerinde Etkisi: Van İli Örneği. *USBAD Uluslararası Sosyal Bilimler Akademi Dergisi* 2(3), 336-363.

**İntihal:** Bu makale intihal.net yazılımınca taranmıştır. İntihal tespit edilmemiştir.

**Plagiarism:** This article has been scanned by intihal.net. No plagiarism detected.



**İletişim:** Web: <https://dergipark.org.tr/tr/pub/usbad>

mail: [usbaddergi@gmail.com](mailto:usbaddergi@gmail.com)

<sup>1</sup> Bu çalışma COAEF'19, VI International Conference on Applied Economics and Finance & EXTENDED WITH SOCIAL SCIENCES, November 16-17, 2019 / Burhaniye / Balıkesir (Turkey) düzenlenen kongrede sözlü bildiri olarak sunulmuştur ve Van Yüzüncü Yıl Üniversitesi Bilimsel Araştırma Projeleri Koordinasyon Birimi tarafından SBA-2019-8555 nolu proje ile desteklenmiştir.

**Öz:** Bu çalışma, örgütsel bağlılık ve örgüt kültürü arasındaki ilişkiyi ortaya çıkarmayı hedeflemektedir. Ayrıca örgüt kültürü ve örgütsel bağlılık faktörlerinin kurum başarısı üzerindeki etkisini incelemiştir. Van ili, İpekyolu ilçe merkezindeki Anadolu Liselerinde görev yapan 327 öğretmen ile anket çalışması yapılmıştır. Çalışma sonunda elde edilen veriler SPSS 23.0 ve Smart-PLS programları kullanılarak değerlendirilmiştir. Araştırma sonucunda; Örgüt kültürünün altı boyutu ile örgütsel bağlılığın üç boyutu arasında pozitif yönde ve anlamlı bir ilişki içinde oldukları anlaşılmıştır. Ayrıca örgütsel bağlılığın "duygusal ve devam" boyutları ile örgüt kültürünün "denetim ve toplantı" boyutları kurumun başarısını istatistiksel olarak anlamlı ve pozitif yönde etkilediği görülmüştür.

**Anahtar kelimeler:** Örgütsel bağlılık, Örgüt kültürü, Başarı, Öğretmen, Van

**Abstract:** This study aims to reveal the relationship between organizational commitment and organization culture. It also examines the impact of organization culture and organizational commitment on institution success. A questionnaire was conducted with 327 teachers working in Anatolian High Schools in Van province center. The data obtained at the end of the study were evaluated using SPSS 23.0 and SmartPLS programs. According to the results of the research, it is understood that there is a positive and significant relationship between the six dimensions of organization culture with three dimensions of organizational commitment. In addition, the "affective and continuance" dimensions of organizational commitment and the "control and meeting" dimensions of the organization culture have been shown to statistically significant and positively affect the success of the institution.

**Keywords:** Organizational commitment, Organization culture, Success, Teacher, Van

## GİRİŞ

Örgüt kültürü ve örgütsel bağlılık kavramları, son yıllarda literatürün en sık incelenen çalışmalarından biridir. Dünyada rekabet ortamının hızla gelişmesi işletmeleri yeniliklere ve gelişmelere açık bir sistem haline getirmektedir. Bu sistemin merkezinde çalışanlar vardır. Bundan dolayı işletmeler insan kaynaklarına daha fazla yatırım yaparak alanında yetkin iş görenleri bulmaya ve ayrıca mevcut durumda bulunan işgücünden maksimum ölçüde yararlanmaya odaklanmalıdır. Bu doğrultuda işletmelerin ulusal ve uluslararası alanda sürdürülebilir rekabet avantajı sağlayabilmesi için çalışanların örgüt kültürü ve örgütsel bağlılık ile ilgili algıları son derece önemlidir. Geleneksel yönetim ve günümüze kadar süregelen yönetim anlayışlarının temel aldığı en önemli konulardan biri şüphesiz iş görenler ve onların iş

tatminidir. Bu bağlamda iş görenlerin içinde bulunduğu örgüt ortamını ve bakış açılarını incelemek önemlidir. Çalışanların iş tatmini örgütlerin işleyişine, verimliliğine, örgütün devamlılığına ve performansına etki etmektedir (Şeker vd., 2016).

Peterson ve Deal (2002), bir örgütte bulunan iş görenleri birbirine bağlayan, paylaşılan değerler olarak tanımladıkları kültürün örgüt içindeki çalışanların düşüncelerini ve algılarını etkilemektedir. Okullar da işletmeler gibi düşünüldüğünde örgütsel bağlılık ve örgüt kültürü kavramlarının okul ortamında oluştuğu söylenebilir. Bu kavramlar okul ortamında öğretmenlerin, öğrencilerin ve yöneticilerin düşüncelerine, duygularına, beklentilerine ve değerlerine yön vermektedir. Öğretmenlerin; gelişimin önemine inanması, yeni öğretmenlere mesleki olarak destek vermesi, düşüncelerini birbirleriyle paylaşması, iş birliği ve takım çalışması içerisinde olmaları öğretmenlerin sosyal beklenti içinde olduklarını ifade edebilir. Bu açıdan bakıldığında okul kültürü ve öğretmenlerin aidiyet (bağlılık) duygusu algılarının örgütün başarısı üzerinde önemli bir etki yarattığı kaçınılmaz bir gerçektir.

Okul sadece fiziksel bir alan ya da resmi bir örgütlenme değil aynı zamanda çalışanların mesleki yetkinliğini geliştiren ve toplum bilincini yükselten sosyal ve psikolojik bir çevredir. Bu ortamda öğretmenler öğretmenlik yapmaktan başka, sürekli öğrenmeye devam eder ve kendilerini geliştirirler. Okul kültürü bu öğrenme ve gelişim sürecinde öğretmenlere katkıda bulunan önemli bir faktördür (İpek, 2010). Bir örgüt içinde bulundurduğu birden fazla etnik ve kültürel değere sahip çalışanı örgütün amaçlarını gerçekleştirmek için bir araya getirir. Örgütün formel yapısı içinde önceden belirlenmiş görev ve sorumlulukları olan bu bireyler, düşüncelerini, varsayımlarını, değerlerini, kısacası içselleştirdikleri kültürel değerlerini örgüte aktarabilmektedir. Aktarılan bütün kültürel özellikler, Örgüt Kültürü kavramını oluşturmakta ve biçimlendirmektedir.

Bu araştırmanın amacı, öğretmenler tarafından algılanan örgütsel bağlılık ile örgüt kültürü arasındaki ilişkileri ortaya koymaya çalışmak ve literatürde sıklıkla birbirlerine etkileri araştırılan bu iki faktörün üçüncü bir değişken olan başarı faktörü üzerinde nasıl bir etki yarattıklarını ortaya çıkarmaktır. Çalışma sonunda elde edilen bilgiler doğrultusunda ilgili literatüre katkı sunulması amaçlanmıştır. Literatürde örgütsel bağlılık ile örgüt kültürünün kurum başarısı üzerindeki etkisini inceleyen çok fazla çalışma olmadığından dolayı bu çalışma ayrı bir öneme sahiptir.

## 1. KAVRAMSAL ÇERÇEVE

### 1.2. Örgütsel Bağlılık

Örgütsel arařtırmalarda 1980’li yıllardan itibaren artan bir ilgiyle ön plana çıkan örgütsel baėlılık kavramının öncülleri, diėer örgütsel kavramlarla iliřkileri ve sonuçları aėısından tartiřılmış olması bu konuda oldukça zengin sayılabilecek bir literatürün oluşmasını saėlamıřtır (Gülova ve Demirsoy, 2012). Örgütsel baėlılık (aidiyet) kavramına, örgütsel davranıř, örgütsel psikoloji gibi farklı alanların ilgi duyması ve bu alanlardan gelen arařtırmacıların örgütsel baėlılık kavramına farklı tanımlamalar getirmeleri, bu kavramın anlaşılmasını güçleřtirmektedir (Yüceler, 2009).

Örgütsel baėlılık literatürü incelendiėinde bu kavrama ait aėık ve anlaşılır bir tanımının olmadığı görölmektedir. Dolayısıyla zamanla birçok arařtırmacı tarafından çok sayıda tanımsal ifadeye rastlamak mümkündür (Çıraklar ve Durmaz, 2010). Literatüre bakıldıėında örgütsel baėlılıėın kabul görmüř tanımıyla; psikolojik bir durum olarak bireyin örgüte baėlanması ifade etmektedir (Meyer ve Allen, 1991). O’Reilly (1989) örgütsel baėlılıėı, bireyin örgüte duyduėu psikolojik baėlılıėının temeli olarak ifade etmektedir. Öte yandan Porter ve Steers (1973) örgütsel baėlılıėı, bir bireyin içinde bulunduėu örgüte duyduėu aidiyet olarak tanımlamıřlardır. Buchanan (1974) örgütsel baėlılıėı; örgütün amaç ve deėerlerine, bu amaç ve deėerlere iliřkin olarak bir kiřinin görevine, duygusal bir baėlanma olarak ifade etmektedir. Grusky’e (1966: 489) göre ise örgütsel baėlılık, bir bütün olarak sistemle ve bu sistem içinde bulunan üyeler arasındaki iliřkidir. Bařka bir tanıma göre, bir tutum olarak örgütsel baėlılık, bir bireyin belirli bir organizasyonla özdeřleşmesinin ve buna dâhil olmasının göreceli gücü olarak tanımlanmıřtır (Ooi ve Veeri, 2006).

Meyer ve Allen’e (1991) göre örgütsel baėlılık; çalıřanın örgüte olan psikolojik tutumunu ifade eden ve çalıřan ile örgüt arasındaki iliřkiyi yansıtan, örgüt üyeliėini sürdürme kararına yol aėan psikolojik bir durumdur. Yapılan tanımlardan hareketle örgütsel baėlılık, çalıřanın organizasyon amaçlarını, deėerlerini ve misyonunu kabul edip, örgütte güçlü bir kalma isteėi duyarak, örgütün çıkarları için yüksek düzeyde performans göstermesi olarak tanımlanabilir.

### 1.3. Örgüt Kültürü

“Örgüt kültürü” terimi ilk kez Amerikan akademik literatürüne Pettigrew’in 1979 da *Administrative Science Quarterly*’de çıkan

“Örgütsel Kültürleri İncelerken” (On Studying Organizational Cultures) adlı makalesinde yer alarak girmiştir (İra ve Şahin, 2011). Örgüt kültürü, kuruluşların iç süreçleri bütünleştirmesi ve dış koşullara adapte olması için uzun zamandan beri önemli bir araç olarak kabul edilmiştir. Örgüt kültürünün hem örgüt hem de bireysel düzeydeki önemli sonuçlarla ilgili olduğu iyi bilinmektedir (Kim, 2014). Örgüt kültürü kavramını açıklamadan önce öncelikle örgüt kültürünün temelinde var olan kültür ve örgüt kavramlarını açıklamak faydalı olacaktır.

Alvesson (2007), kültürü “sosyal etkileşimlerin gerçekleşmesiyle az ya da çok tutarlı bir şekilde meydana gelen anlamlar ve semboller sistemi” olarak görmektedir. Bireylerin ve örgütlerin davranış biçimlerini etkileyen birçok kültür seviyesi vardır. En geniş kültür seviyesi dinî, kıtasal, ülkesel, toplumsal vb. farklılıklar temelinde oluşmaktadır (Aktan ve Aydın, 2016). Kültür için yapılan çalışmalar çok sayıda olmasına rağmen kültür kavramı ile ortak bir tanımlama konusunda araştırmacılar arasında hemfikir bir görüş bulunmamaktadır. Buradan hareketle kültür için yapabileceğimiz en iyi tanım var diyemeyiz. Genel anlamda kültür, birlikte yaşayan insan topluluğunun sahip oldukları değerler karşısında belli bir yaşam biçimine sahip olmalarıdır.

Her toplumun ihtiyaçlarını karşılayabilmesi, gelişmesi, ilerlemesi, sorunlarını çözmesi ve refahını arttırabilmesi için birtakım kurumlara ihtiyaç duyar. İhtiyaçların ve sorunların çeşidine göre değişen bu toplumsal kurumların kuruluş amaçlarını gerçekleştiren ve istenilen hedeflere ulaşmasını sağlayan birimler örgütlerdir (Yaşar ve Pulat, 2010). Örgütü geniş anlamıyla tanımlayacak olursak; belirli amaçlar doğrultusunda iş görenlerin çabalarının koordinasyonunu sağlayan bir yönetim fonksiyonu; amaç, insan ve teknolojinin etkileşim halinde olduğu bir sistem; özgün bir yapısı olan ve işleri, mevkileri daha önceden belirlenmiş çalışanlar arasındaki yetki ve iletişim ilişkilerini gösteren bir yapıdır (Şeker vd., 2016). March ve Simon (1958) örgütü “üyeler arasındaki ilişkiden oluşan sosyal bir yapı” olarak tanımlamıştır. Kültür ve örgüt kavramlarına ilişkin yapılan tanımlamalardan sonra örgüt kültürü hakkında bazı tanımlamalara değinilebilir.

Örgüt kültürü, biçimsel, biçimsel olmayan ve belli başlı bazı standartlara sahip unsurlardan oluşur. Ayrıca bu unsurların dışında hikâyeler, davranış kuralları, ritüeller, görevler, normlar gibi faktörleri de içerir. Örgüt kültürü kavramı, yönetim bilimi alanında çalışan bilimciler tarafından farklı şekillerde tanımlanmaktadır. Tanımlarda



ortaya çıkan belli başlı bazı farklılıklar mevcuttur. Bu farklılıkların oluşmasındaki temel sebep yukarıda da değindiğimiz kültür kavramından kaynaklanmaktadır (Çetin ve Topaloğlu, 2018). Schein'e (2009) göre, örgüt kültürü, bir grup tarafından dış adaptasyon ve iç entegrasyon sorunlarıyla bir şekilde başa çıkmaları gereken durumlardan yaşadıkları ve öğrendikleri deneyimlerin bir sonucudur (Carvalho vd. 2018). Örgüt kültürü, örgüt içerisinde yer alan insanların eylemlerini yönlendiren kurallar, değerler, inançlar ve alışkanlıklar sistemidir (Sazkaya, 2018). Koçel örgütü "iş ve iş", "iş ile insan" ve "insan ile insan" arasındaki karşılıklı düzen ve düzenlemeler olarak tanımlamıştır (Koçel, 2003: 97). Geertz (1989) örgüt kültürünü "insanlar tarafından dokunan bir anlamlar ağı" olarak görüyordu. Cameron ve Quinn (2006), örgüt kültürünü, örgüt içerisinde bulunan bireyleri bir arada olmalarını sağlayan sosyal bir bağ olarak tanımlamışlar. Yapılan bu tanımlamalar çerçevesinde örgüt literatüründe örgüt kültürü ile ilgili pek çok tanıma rastlamak mümkündür.

Berberoğlu ve Baraz'a göre (1999), literatürdeki farklı örgüt kültürü tanımlarının ortak özellikleri aşağıda belirtilmektedir (Kolancıoğlu ve Karabulut, 2018):

- Örgüt kültürü, iş görenler tarafından paylaşılan değerlerdir.
- Örgüt kültürü, işletmedeki faaliyetleri planlama, koordinasyonunu sağlama ve hayata geçirme yöntemidir.
- Örgüt kültürü, işletmeyi diğer işletmelerden farklılaşmasını sağlar.
- Örgüt kültürü, işletmede etkin olan, paylaşılan değerlerden, normlardan, inançlardan ve hikâyelerden oluşur.
- Örgüt kültürü, işletmenin başarısında önemli bir yere sahiptir.
- Örgüt kültürü, üst yönetimin aldığı kararlarından ve düşüncelerinden etkilenir.

Yukarıda belirtilen tanımlamalardan hareketle örgüt kültürü genel bir ifadeyle tanımlanacak olursa, çalışanların davranışlarına yön veren ve bir örgütün işleyiş yapısına şekil veren, semboller yardımıyla öğrenilip çalışanlar arasında paylaşılan düşünceler ve normlardan oluşan bütünsel bir sistemdir (Gülova ve Demirsoy, 2012).

## 2. ÖRGÜTSEL BAĞLILIK VE ÖRGÜT KÜLTÜRÜ ALANINDA YAPILAN ÇALIŞMALAR

Örgüt kültürü ve örgütsel bağlılık üzerine ulusal ve uluslararası alanda yapılan fazla sayıda araştırmaya rastlamak mümkündür. Literatürde bulunan bazı çalışmalar aşağıda özetlenmiştir.

Terzi (2005), yaptığı çalışmada ilköğretim okullarındaki kültürel yapıyı belirlemeyi amaçlamıştır. Çalışma sonucunda, kültürel boyutun en vasatı görev boyutu çıkmıştır. Görev boyutunu sırasıyla başarı, bürokratik ve destek boyutları takip etmektedir. Okullarda çalışan kadın öğretmenlerin örgütleri erkeklere daha bürokratik bulmaktadır. Bürokratik kültür hariç diğer kültür boyutları arasında olumlu bir ilişki bulunmuştur.

Erdem (2007), yaptığı çalışmada hastane personelinin algıladıkları örgütsel bağlılık boyutları ile örgüt kültürü düzeyleri arasındaki ilişkiyi incelemeyi amaçlamıştır. Elde edilen veriler sonucunda, örgüt kültürü tipleriyle örgütsel bağlılık arasındaki ilişki incelendiğinde klan ve adhokrasi kültürünün örgütsel bağlılığı pozitif yönde; hiyerarşi ve pazar kültürünü ise negatif yönde etkilediği bulunmuştur.

Özutku (2008) araştırmasında, iş görenlerin örgütsel bağlılık (duygusal, devamlılık ve normatif) boyutları ile iş performansı arasındaki ilişkiyi ortaya koymaya çalışmıştır. Araştırma verileri sonucunda, duygusal bağlılık ve devamlılık bağlılığı boyutlarının ortalamaları ile iş performansı arasında anlamlı ve pozitif yönde bir ilişki olduğu, normatif bağlılık boyutu ortalaması ile iş performansı arasında ise anlamlı bir ilişki olmadığı saptanmıştır.

Sezgin (2010), çalışmasında öğretmenlerin örgütsel bağlılığı ile okul kültürü arasındaki ilişkiler incelenmiştir. Sonuç olarak, öğretmenlerin duygusal ve normatif bağlılık boyutlarının okul kültürü ile pozitif yönde ilişkili olduğunu göstermiştir. Ayrıca devam bağlılığı ile bürokratik okul kültürü arasında pozitif yönde ve anlamlı düzeyde bir ilişki içinde olduğu sonucunu doğurmuştur.

İpek (2010), çalışmasında örgütsel kültür ve bağlılığı tanımlamayı ve Türkiye'deki ilköğretim okullarında örgütsel kültürden örgütsel bağlılığı öngörmeyi amaçlamıştır. Çalışma sonucunda, uyumluluk düzeyindeki örgütsel bağlılığın güç ve rol kültürlerinden, kimlik belirleme ve içselleştirme düzeylerindeki örgütsel bağlılığın ise başarı ve destek kültürlerinden öngörüldüğü tespit edilmiştir.

Karaboğa ve Özkan (2010), yaptıkları çalışmada ilköğretim okullarında görev yapan öğretmenlerin örgütsel bağlılıkları ve iş değerleri arasındaki ilişkinin incelenmesi amaçlanmıştır. Yapılan çalışma sonucunda, örgütsel bağlılık boyutları ile iş değerleri boyutları arasında anlamlı bir ilişki bulunmuştur.

Demirtaş (2010), çalışmasında ilköğretim okullarındaki kültürlerin öğrenci başarısı üzerindeki etkilerini incelemeyi amaçlamıştır. Analizler sonucunda, öğrenci başarısı ile okul kültürünün işbirlikçi liderlik, öğretmen iş birliği ve amaç birliği faktörleri arasında anlamlı bir ilişki olduğu sonucuna varılmıştır.

Demir ve Öztürk'ün (2011) çalışmalarının temel amacı, örgüt kültürünün örgüt bağlılık üzerinde oluşturduğu etkiyi araştırmak ve aralarındaki ilişkiyi belirlemektir. Çalışma sonucunda, örgüt kültürünün örgütsel bağlılık üzerinde pozitif yönde bir etkisi olduğu sonucuna ulaşılmıştır.

Djan (2013), örgüt kültürü, liderlik ve iş tatmininin özel yükseköğretimdeki örgütsel bağlılık üzerindeki etkisini araştırmayı amaçlamıştır. Çalışma sonucunda, örgütsel kültürün örgütsel bağlılığa, liderliğe ve iş tatminine doğrudan olumlu bir etkisi olduğu gösterilmiştir.

Kumkale ve Seyhan (2014), tarafından yapılan araştırma, demografik faktörlerin gümrük memurlarının örgütsel bağlılık düzeylerinde farklılaşp farklılaşmadığını belirlemeye çalışmışlardır. Çalışma sonucunda veriler, gümrük memurlarının örgütsel bağlılık düzeyleri ve alt boyutları ortalamaları eğitim düzeyine göre anlamlı farklılıklar göstermektedir. Fakat örgütsel bağlılık (aidiyet) düzeyleri alt boyutlarının diğer demografik faktörlere göre farklı olmadığı anlaşılmaktadır.

Şeker vd. (2016), yaptıkları çalışmanın amacı örgüt kültürü ile iş görenin iş tatmini algısı arasındaki ilişkiyi incelemektir. Çalışmada elde edilen bulgular neticesinde iş tatmini ile örgüt kültürü arasında istatistiksel olarak anlamlı bir ilişkinin bulunmadığı sonucuna varılmıştır. Ayrıca kurumdaki çalışanların unvanları ile iş tatminleri arasında anlamlı bir farklılığın olduğu saptanmıştır.

Öztürk ve Şahin (2017), öğretmenlerin algı düzeyleri sonucunda, öğretmen liderliği ve örgüt kültürü ile lider-üye etkileşim düzeyleri arasında doğrudan ve dolaylı ilişkiler olup olmadığını incelemeyi amaçlamışlardır. Çalışma verileri neticesinde, Örgüt kültürü ile

öğretmen liderliği ve lider-üye etkileşimi arasında yüksek düzeyde bir ilişki; lider-üye etkileşimi ile öğretmen liderliği arasındaki ilişkinin ise orta düzeyde ve pozitif yönde olduğu sonucuna varılmıştır.

Sökmen vd. (2017), iş görenlerin algıladıkları örgüt kültürü, sergiledikleri örgütsel vatandaşlık davranışı ile örgütsel bağlılıkları arasındaki ilişkiyi araştırmışlardır. Araştırma sonucunda bulgular; örgüt kültürü ile örgütsel bağlılığın vatandaşlık davranışını pozitif yönde etkilediği ve örgüt kültürünün örgütsel bağlılığı pozitif yönde istatistiksel olarak anlamlı bir şekilde etkilediğini göstermiştir.

Carvalho vd. (2018), yaptıkları çalışmada, örgüt kültürü, örgütsel bağlılık ve iş tatmini arasındaki ilişkiyi incelemişlerdir. Bu çalışma sonucunda, örgüt kültürünün örgütsel bağlılık ve iş tatmini üzerinde önemli bir etkisi olduğu doğrulanmıştır. Ayrıca örgütsel bağlılık ve iş tatmini değişkenlerinin cinsiyet, şirketin faaliyette bulunduğu yıl ve bulunduğu sektör değişkenleri ile anlamlı bir ilişki içinde olduğu sonucuna varılmıştır.

Çetin ve Topaloğlu (2018), Cameron-Quinn'in oluşturduğu örgüt kültürü tipleri ile yenilikçilik arasındaki ilişkiyi ortaya koymayı amaçlayan bir çalışma yapmıştır. Çalışma sonucunda elde edilen bulgular; adhokrasi ile klan kültürü tiplerinin yenilikçiliği pozitif yönde etkilediği ve istatistiksel olarak anlamlı bir ilişki içinde olduğunu ortaya koymuştur. Ayrıca hiyerarşi örgüt kültürü tipi ile yenilikçilik arasında anlamlı ve negatif bir ilişkinin olduğu tespit edilirken, pazar kültür tipinin ise anlamlı bir ilişkisinin olmadığı görülmüştür.

Kolancıoğlu ve Karabulut (2018), hastanelerde örgüt kültürünün örgütsel bağlılık üzerindeki etkisini araştırmışlardır. Araştırma sonucunda örgüt kültürü boyutlarının örgütsel bağlılık boyutlarını pozitif yönde etkilediği görülmüştür.

### **3. ARAŞTIRMA**

#### **3.1. Araştırmanın Amacı**

Öğretmenlerin değişen koşullar karşısında kendisini geliştirmesi ve sürekli gelişen teknoloji ayak uydurabilmek için ben neredeyim, neye ihtiyacım var, bunlara nasıl ulaşabilirim, kendime ne katabilirim, neyi daha farklı sunabilirim diye sürekli değişim duygusunda olmaları gereklidir. Aslında öğretmenlerin kendilerine rehberlik etmesi, bulunduğu okulda yöneticilerden ve çalışma arkadaşlarından gerekli desteği görmeleri gerekir. Bunun için de sorgulayıcı bir bakış açısı ile

gelişime ve değişime odaklı bir öğretmenlik anlayışının, içinde bulunduğu örgütün öğretmene verdiği kolaylaştırıcı ve geliştirici rolünün ve öğretmenlerin örgüte duyduğu aidiyet duygusunun başarı faktörünü önemli bir şekilde etkilediği söylenebilir. Buradan hareketle çalışanın örgüte ilişkin algısı dolayısıyla da bağlılığı ve örgüt başarısı arasında ilişki olduğu söylenebilir.

Bu araştırmanın amacı, öğretmenler tarafından algılanan örgütsel bağlılık ile örgüt kültürü arasındaki ilişkileri ortaya koymaya çalışmak ve literatürde sıklıkla birbirlerine etkileri araştırılan bu iki faktörün üçüncü bir değişken olan başarı faktörü üzerinde nasıl bir etki yarattıklarını ortaya çıkarmaktır. Çalışma sonunda elde edilen bilgiler doğrultusunda ilgili literatüre katkı sunulması amaçlanmıştır.

### **3.2. Araştırmanın Evreni, Örneklemi ve Yöntemi**

Bu araştırmanın çalışma evreni, Van ili İpekyolu ilçesindeki T.C. Milli Eğitim Bakanlığı bünyesinde bulunan resmi ortaöğretim kurumlarında 2018–2019 eğitim öğretim döneminde görev yapan öğretmenlerden oluşmaktadır. Çalışmanın örneklem hacmi ise, aynı ilçede bulunan T.C. Milli Eğitim Bakanlığı bünyesinde resmi Anadolu liselerinde görev yapan öğretmenleri kapsamaktadır. İlçe Milli Eğitim Müdürlüğü'nden alınan veriler doğrultusunda, on iki adet resmi Anadolu Lisesi ve bu liselerde görev yapan yedi yüz on beş öğretmen araştırma örneğine dâhil edilmiştir.

Bu araştırmanın tasarımında bilgilerin evrene göre benzeşik (homojen) olmasından dolayı okul ve öğretmen örnekleminin seçiminde tabakalama örneklem seçimi yöntemi izlenmiştir. Bu doğrultuda ilçe Milli eğitim müdürlüğünden elde edilen bilgiler ve veriler ışığında, İpekyolu ilçesi sınırları içinde yer alan Anadolu liselerinin tümüne ulaşılmaya çalışılarak yeterli örneklem hacmi sağlanmaya çalışılmıştır. Uygulamaya katılan öğretmenlerde gönüllülük esası aranmıştır. Araştırmanın öğretmen örnekleminin niceliği saptanırken, okullardaki öğretmen sayıları göz önünde bulundurulmuştur. Araştırmada evrenin tamamına ulaşmak mümkün olmadığı için Yazıcıoğlu ve Erdoğan (2004)'in çalışmalarında ortaya koydukları örneklem tablosundan yararlanılarak 500 – 750 elemanı bulunan bir evrenden 0.05 örneklem hatası için 254 kişilik örneklem grubundan veri toplanması gerektiği ortaya çıkmıştır. Van ili İpekyolu ilçe merkezi sınırları içinde yer alan T.C. Milli Eğitim Bakanlığı'na bağlı resmi Anadolu liselerinde görev yapan 327 öğretmenden gerekli veriler

toplanmıştır. Bu da evreni oluşturan öğretmen sayısının yaklaşık %46'sını oluşturarak gerekli analizler için yeterli bir oran olarak görülmektedir.

Gerekli verileri elde etmek için çalışmada kullanılan anket formu toplam elli yedi ifade ve üç bölümden oluşmaktadır. Birinci bölümde katılımcıların demografik özelliklerine ilişkin altı sorudan (cinsiyet, medeni durum, yaş vs.) oluşmaktadır. İkinci bölüm örgütsel bağlılıkla ilgili on sekiz ifade ve örgütsel bağlılığın kurum başarısı üzerindeki etkisi (Örgütsel bağlılığın (aidiyet) kurum başarısı üzerinde etkisinin olduğunu düşünüyorum) ile ilgili bir ifade olmak üzere toplam on dokuz ifadeden oluşmaktadır. Üçüncü bölümde ise örgüt kültürü ile ilgili otuz bir ifade ve örgüt kültürünün kurum başarısı üzerindeki etkisi -örgüt kültürünün kurum başarısı üzerinde etkisinin olduğunu düşünüyorum- ile ilgili bir ifade olmak üzere toplam otuz iki ifadeden oluşmaktadır.

Çalışmada veri toplama aracı olarak kullanılan ölçeklerden örgütsel bağlılık ölçeği; duygusal bağlılık, normatif bağlılık ve devam bağlılığı boyutlarından oluşmaktadır. Meyer ve Allen'in (1991) geliştirdiği ve 18 maddeden oluşan örgütsel bağlılık ölçeği 5'li likert tipinde (1= Kesinlikle Katılmıyorum, 5= Kesinlikle Katılıyorum) hazırlanmış evrensel bir ölçektir.

Örgüt kültürü ölçeği ise Glaser vd.'nin (1987) geliştirdiği, Öztürk (2015) tarafından Türkçeye uyarlanarak geçerlilik ve güvenilirliği test edilmiş, otuz bir madde ve altı boyuttan (Takım Çalışması ve Çatışma, Okul İklimi ve Moral, Bilgi Akışı, Katılım, Denetim ve Toplantılar) oluşan 5'li likert tipinde (1= Kesinlikle katılmıyorum, 5= Kesinlikle Katılıyorum) hazırlanmış standart bir ölçektir.

### **3.3. Araştırma Modeli**

Araştırma modeli kapsamında, öğretmenlerin örgütsel bağlılık (aidiyet) düzeyleri ile örgüt kültürü düzeyleri arasındaki ilişki korelasyon analizi kullanılarak incelenmiştir. Ayrıca örgütsel bağlılık ve örgüt kültürü boyutlarının kurum başarısı üzerindeki etkisi de araştırma modeli kapsamına dâhil edilmiştir. Örgütsel bağlılık ile örgüt kültürü boyutları arasındaki ilişkiyi ve kurum başarısı üzerindeki etkisini ortaya koymayı amaçlayan teorik araştırma modeli şekil 1'de gösterilmektedir.

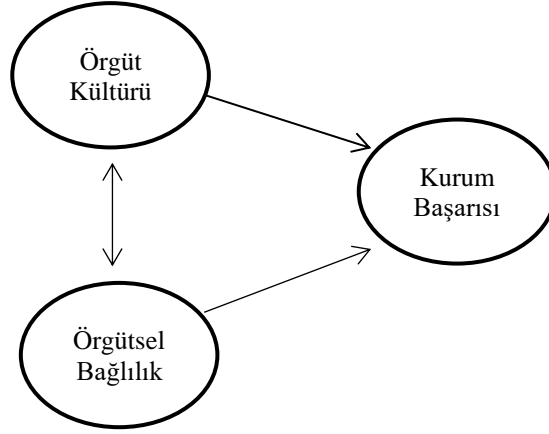

Şekil 1: Araştırma Modeli

### 3.4. Veri Analizi

Araştırma sonunda elde edilen veriler doğrultusunda demografik özelliklerin frekans analizi ile örgütsel bağlılık ve örgüt kültürü boyutları arasındaki korelasyon ilişkisi analizinde "SPSS for Windows 23.0" istatistik programı kullanılmıştır. Ayrıca örgütsel bağlılık ve örgüt kültürü boyutlarının kurum başarısı üzerindeki etkisi anlamak için ise "SmartPLS" istatistik paket programı kullanılmıştır. SmartPLS, varyans temelli yapısal eşitlik modelleri olarak adlandırılan ve kısmi en küçük kareler yöntemini kullanan ikinci nesil analiz metotlarıdır (Altunel, 2016). SmartPLS, normal dağılıma sahip olmayan verilerin analizinde, formatif değişkenler içeren modelleri test edebilme ve tek ya da iki indikatörlü değişkenleri analize dâhil edebilme yönlerinden dolayı tercih edilmektedir (Doğan, 2019). Bu çalışmada kurum başarısı tek gösterge ile ölçüldüğünden dolayı verilerin analizinde SmartPLS 3.2 paket programı tercih edilmiştir. Ayrıca ölçüm modelinde ve yapısal modelde anlamlılık (p) değerini ölçmek için Bootstrapping (yeniden örnekleme) tekniği kullanılmıştır (Ringle vd., 2014). Bootstrapping yöntemi ile örneklemden 5000 alt örneklem alınarak gerekli analizler hesaplanmıştır.

### 3.5. Araştırmanın Bulguları

#### 3.5.1. Katılımcıların Genel Bilgilerine İlişkin (Frekans) Analiz

Bu başlık altında araştırmaya katılan katılımcıların demografik bilgilerine ve anket formunda belirtilen ifadelere verdikleri cevaplara frekans analizi uygulanmıştır. Bu bağlamda araştırmaya katılan kişilerin demografik bilgileri tablo 1'de görülmektedir. Tablo 1'e göre

katılımcıların %61,8'i Erkek, %54,1'i 30-39 yaşında, %63,6'sı evli, %41,9'u 5 yıl ve daha az hizmet yılına sahip, %96,6'sının idari görevi bulunmamaktadır.

Tablo 1: Demografik Özelliklerin Dağılımı

Değişken		N	Yüzde (%)
Cinsiyet	Kadın	125	38,2
	Erkek	202	61,8
Yaş	20-29 Yaş	77	23,5
	30-39 Yaş	177	54,1
	40-49 Yaş	68	20,8
	50 Yaş ve Üstü	5	1,5
Medeni Durum	Evli	208	63,6
	Bekâr	119	36,4
Hizmet Yılı	5 Yıl ve Altı	137	41,9
	6-10 Yıl	85	26,0
	11-15 Yıl	37	11,3
	16-20 Yıl	46	14,1
	21 Yıl ve Üstü	22	6,7
İdari Görev	Müdür	2	0,6
	Müdür Yardımcısı	9	2,8
	Bulunmuyor	316	96,6

### 3.5.2. Ölçüm Modelinin Test Edilmesi

Modelin test edilmesinde güvenilirlik ve geçerlilik analizleri ile yapılmaktadır. Güvenirlik ve geçerlilik analizleri; iç tutarlılık, birleşme geçerliliği (convergent validity) ve ayrışma geçerliliği (discriminant validity) olmak üzere üç aşamadan meydana gelir. Modele ait iç tutarlılık analizlerinde Cronbach's Alpha katsayısı ve Composite Reliability (CR) birleşme geçerliliği değeri hesaplanmaktadır. Ayrıca Cronbach's Alpha'nın güvenilirliği olması gerekenden daha az hesapladığı gerekçesiyle Henseler vd. (2016) çalışmalarında Rho\_A değerini alternatif değer olarak sunmuşlardır (Henseler vd. 2016). Bu çalışmada güvenilirlik analizinde hesaplanan Cronbach's Alpha katsayısı ve Composite Reliability (CR) değerinin yanı sıra Rho\_A değeri de hesaplanmıştır. Güvenirlik için hesaplanan Cronbach's Alpha katsayısı, Composite Reliability (CR) ve Rho\_A değerlerinin 0,70 veya bu değerden büyük olması gerekmektedir (Doğan, 2019). Modelin geçerliliğinin sağlanıp sağlanmadığı standardize edilmiş faktör yükleri ve Açıklanan Ortalama Varyans (Average Variance Extracted/AVE) değeri ile hesaplanmaktadır. Faktör yüklerinin 0,50'den büyük ve istatistiksel olarak anlamlı olması gerekmektedir (Yılmaz vd., 2019).



Devam boyutunda iki tane ifade ve normatif boyutunda ise üç tane ifadenin faktör yükünün 0,50'nin altında olduğu görülmüştür. Devam boyutunda iki tane ifade çıkarılarak tekrar yapılan analizde devam boyutunun güvenilirlik ve geçerlilik kriterlerini sağladığı görülmüştür. Fakat normatif boyutunda ise faktör yükü düşük olan ifadeler çıkarılmasına rağmen tekrar yapılan analizde normatif boyutunun geçerlilik ve güvenilirlik kriterlerini sağlamadığı anlaşılmıştır. Standardize edilmiş faktör yükleri şekil 2 ve 3'te gösterilmiştir. Bootstrapping (yeniden örnekleme) yöntemi ile yapılan hesaplamada örgütsel bağlılık ve örgüt kültürü indikatörlerine yapılan testte faktör yüklerinin istatistiksel olarak anlamlı olduğu görülmüştür. Geçerlilik için kullanılan bir diğer ölçüt olan AVE değeri ise 0,50'den büyük olması gerekmektedir (Doğan, 2019). Model kapsamında değerlendirilen boyutların güvenilirlik ve geçerlilik değerleri tablo 2'de yer almaktadır. Tablo 2'de örgütsel bağlılık ölçeği kapsamında devam boyutunun Cronbach's Alpha değeri 0,70'in altında kaldığı görülmektedir. Fakat CR birleşme geçerliliği değeri 0,80 olması ve Rho\_A değerinin 0,73 olması düşük çıkan Cronbach's Alpha değerine alternatif olarak kullanılabilir. Böylece Devam boyutu ile Duygusal boyut güvenilirlik ve geçerlilik kriterlerini sağladığı görülürken normatif bağlılık boyutunun ise güvenilirlik ve geçerlilik kriterlerini sağlamadığı görülmektedir. Örgüt kültürü ölçeği kapsamındaki bütün alt boyutlar güvenilirlik ve geçerlilik kriterlerini sağladığı tablodan anlaşılmaktadır.

Tablo 2: Ölçeklerin Güvenirlik ve Geçerlilik Analizleri

Ölçekler	Boyutlar	Cronbach's Alpha*	Rho_A*	Composite Reliability*	Average Extracted* (AVE)**	Variance (AVE)**
Örgütsel Bağlılık	Devam	0,672	0,730	0,799	0,506	
	Duygusal	0,804	0,869	0,857	0,505	
	Normatif	0,479	0,483	0,736	0,485	
Örgüt Kültürü	Takım Çalışması ve Çatışma	0,846	0,889	0,880	0,557	
	Okul İklimi ve Moral	0,889	0,910	0,918	0,692	
	Bilgi Akışı	0,793	0,824	0,864	0,614	
	Katılım	0,886	0,887	0,921	0,745	
	Denetim	0,913	0,927	0,931	0,657	
	Toplantı	0,875	0,895	0,909	0,667	

\* Cronbach's Alpha, CR, Rho\_A  $\geq$  0,70.

\*\* AVE  $\geq$  0,50.

Model ayırışma geçerliliğini (discriminant validity) hesaplamak için Fornell ve Larcker (1981) kriteri kullanılmıştır. Bu kriter gereğince her bir değişkenin açıklanan ortalama varyansın (AVE) karekökünün, değişkenin diğer değişkenler ile olan korelasyonundan büyük olması gerekmektedir (Fornell ve Larcker, 1981). Ayrıca ayırışma geçerliliğini test etmek için çapraz yükleme (cross-loading) ve HTMT (Heterotrait-Monotrait Ratio) kriterleride hesaplanmıştır. Henseler vd. (2015) çalışmalarında ayırışma geçerliliğinde çapraz yükleme ve Fornell-Larcker kriterinin yetersiz olduğunu söyleyerek HTMT kriterini önermişlerdir. Çapraz yükleme, bir egzogen değişkenin ilgili olduğu değişkendeki faktör yükü diğer değişkenlerinkinden yüksek olması gerekmektedir (Doğan, 2019). HTMT değeri ise 0,90'nın altında olması gerekmektedir (Henseler vd., 2015). Ölçeklere ait ayırışma geçerliliği değerleri tablo 3 ve 4'te gösterilmektedir.

Tablo 3'te örgütsel bağlılık ölçeğinin boyutlarının ayırışma geçerliliği incelendiğinde her boyutun AVE karekökünün diğerleri ile kıyaslandığında daha büyük olduğu görülmektedir. Ayrıca yapılan cross-loading ve HTMT testlerinde de bu boyutların istenilen sonuç ve değerlerde olduğu görülmüştür. Bu durumda bağlılık ölçeğinin boyutlarının yapılan testler sonucunda birebirinden ayırıştığı tespit edilmiştir.

Tablo 3: Örgütsel Bağlılık Ölçeğinin Ayırışma Geçerliliği

Ölçekler	Boyutlar	Devam	Duygusal	Normatif
Örgütsel Bağlılık	Devam	0,712*		
	Duygusal	0,427	0,711*	
	Normatif	0,374	0,444	0,696*

Tablo 4'te örgüt kültürü ölçeğinin alt boyutlarının ayırışma geçerliliğine ilişkin yapılan incelemede her boyutun AVE karekökünün diğerleri ile kıyaslandığında daha büyük olduğu görülmektedir. Ayrıca yapılan cross-loading ve HTMT testlerinde de bu boyutların istenilen sonuç ve değerlerde olduğu görülmüştür. Bu durumda örgüt kültürü ölçeğinin alt boyutlarının yapılan testler sonucunda tablodan da anlaşılacağı üzere birebirinden ayırıştığı söylenebilir.

\* AVE'nin karekökü.

Tablo 4: Örgüt Kültürü Ölçeğinin Ayrışma Geçerliliği

Ölçek	Boyutlar	Bilgi Akışı	Denetim	Katılım	Okul İklimi ve Moral	Takım Çalışması ve Çatışma	Toplantı
Örgüt Kültürü	Bilgi Akışı	0,783*					
	Denetim	0,680	0,811*				
	Katılım	0,760	0,691	0,863*			
	Okul İklimi ve Moral	0,668	0,774	0,738	0,832*		
	Takım Çalışması ve Çatışma	0,612	0,569	0,661	0,684	0,746*	
	Toplantı	0,583	0,666	0,574	0,645	0,607	0,817*

Son olarak faktör yüklerinin istatistiksel olarak anlamlılığını test etmek için Bootstrapping yeniden örnekleme yöntemi kullanılmıştır. Bootstrapping yönteminde türev örnekleme sayısı 5000 çıkarılarak yeniden analizler uygulanmıştır. Yeniden örnekleme analizleri sonucunda örgütsel bağlılık ve örgüt kültürü ölçeğine ait indikatörlerin ilgili olduğu değişkenlerle ilişkilerinin istatistiksel olarak anlamlı olduğu tespit edilmiştir.

### Yapısal Modelin Test Edilmesi

Yapısal model testine geçmeden önce ölçeklerin geçerlilik ve güvenilirlik aşamalarını geçip geçmediğine bakmak gerekir. Geçerlilik ve güvenilirlik analizlerinde örgüt kültürü alt boyutları bu güvenilirlik ve geçerlilik kriterlerini sağlarken; örgütsel bağlılık alt boyutlarından normatif bağlılığın bu aşamayı geçmediği görülmektedir (Tablo 2). Dolayısıyla normatif bağlılık yapısal modele dâhil edilmemiştir. Yapısal modelin test edilmesinde öncelikle doğrusallık testinin yapılmasıdır. Doğrusallık testinde bakılacak değer VIF değeridir. VIF için kritik değer 5'tir (Doğan, 2019). VIF değeri 5'in altında olması gerekmektedir (VIF<5). Örgütsel bağlılık ölçeği ile örgüt kültürü ölçeğinin VIF değeri yapılan analizler sonucunda 5'in altında olduğu görülmüştür. Bu durum değişkenler arasında doğrusallığın bulunmadığını ifade etmektedir. Ayrıca yapısal modelin test edilmesi için kullanılan Bootstrapping testinde (yeniden örnekleme) dikkat edilmesi gereken değerlerden biri "t" değeridir. Bu değer yapısal model kapsamında değerlendirilen parametrelerin 0'dan farklı olup olmadıklarını anlamamıza yardımcı olacaktır. Smart-PLS gibi yapısal eşitlik modellemesinde kullanılan

\* AVE'nin karekökü.

programlarda iki değişken arasındaki yolun anlamlı olması için “t” değerinin 1,96 değerinden yüksek bir değere sahip olması gerekmektedir (Dülgeroğlu ve Başol, 2017). Aksi halde ileri sürülen yol anlamlı bir yol olarak değerlendirilmeyecektir.

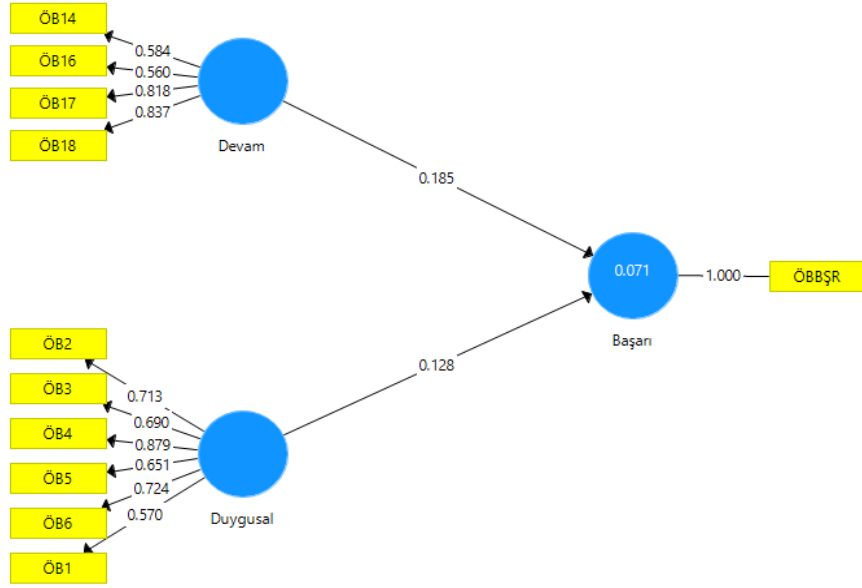

Şekil 2: Örgütsel Bağlılık Ölçeği Yapısal Eşitlik Modeli

Şekil 2 incelendiğinde değişkenlerin yol katsayıları görülmektedir. Devam bağlılığı ile kurum başarısı arasındaki ilişki katsayısı 0,185 ve duygusal bağlılık ile kurum başarısı arasındaki ilişki katsayısı ise 0,128 olarak görülmektedir. Şekilden de anlaşılacağı üzere değişkenler arasında pozitif bir ilişki olduğu görülmektedir. Yapılan Bootstrapping testinde bu ilişkilerin anlamlı olduğu ve t değerlerinin 1,96’den büyük olduğu görülmektedir (Tablo 5).

Tablo 5: Örgütsel Bağlılık Ölçeğinin Yapısal Model Bootstrapping Testi

	T Statistics	P Values
Devam → Başarı	3,098*	0,002**
Duygusal → Başarı	2,069*	0,039

Yol analizinde bakılacak bir diğer husus etki büyüklüğü değeridir. Etki büyüklüğü değerlerini  $R_2$  ve  $f_2$  değerleri oluşturur.  $R_2$ , egzojen değişkenlerin endojen değişkenin yüzde kaçını açıkladığını gösteren

\*  $t > 1,96$  düzeyinde anlamlıdır.

\*\*  $p < 0,05$  düzeyinde anlamlıdır.

orandır.  $R_2$  değerleri 0,25 ise zayıf, 0,50 ise orta ve 0,75 ise güçlü kabul edilmektedir. Araştırma kapsamında yapılan  $R_2$  analizinde, kurum başarısı için  $R_2$  değerinin 0,071 olduğu tespit edilmiş ve yapısal modele dâhil edilen örgütsel bağlılık boyutlarının kurum başarısını açıklamadaki oranının zayıf olduğu anlaşılmaktadır.  $f_2$  değeri ise, egzogen değişkenin endojen değişkenin açıklanma oranındaki payını gösterir. Bu değer 0,02 ise düşük, 0,15 ise orta, 0,35 ise yüksek şeklinde değerlendirilmekte ve 0,02 altındaki  $f_2$  değerleri için herhangi bir etkiden söz etmek mümkün değildir.

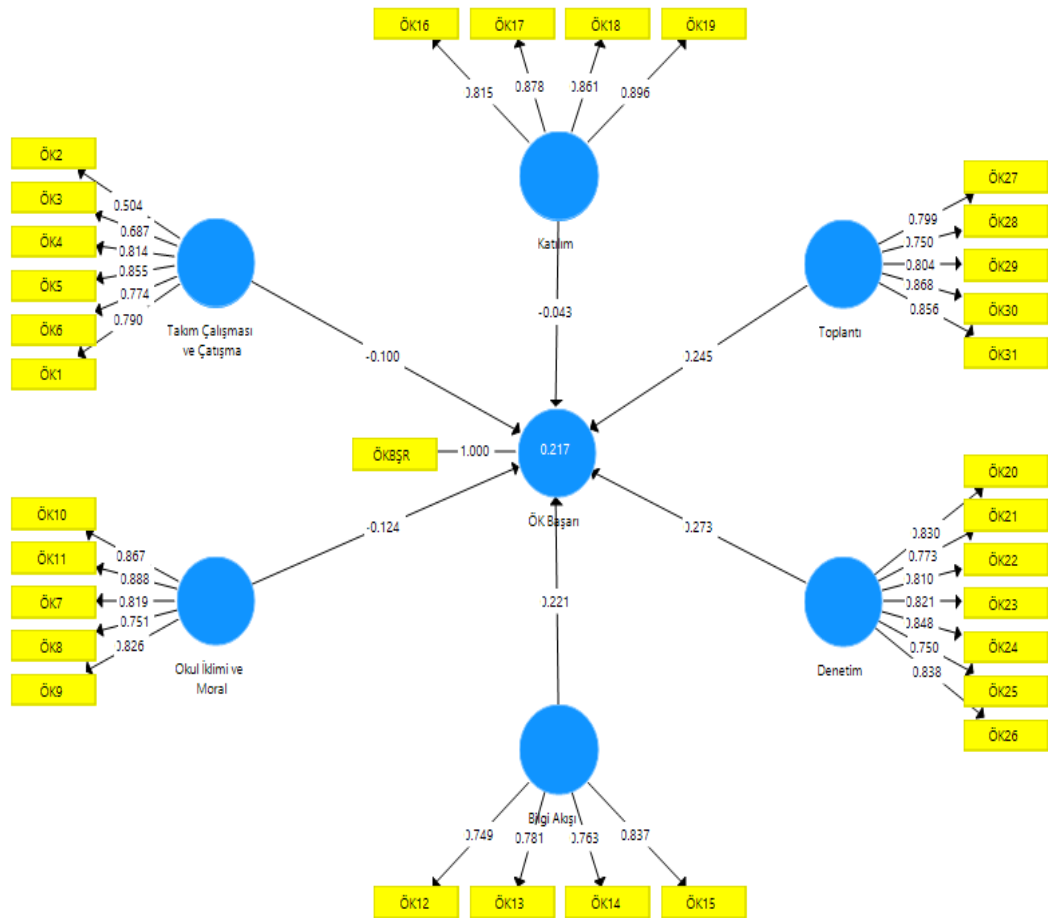

Şekil 3: Örgüt Kültürü Ölçeği Yapısal Eşitlik Modeli

Bu doğrultuda Devam bağlılığının  $f_2$  değeri 0,030→orta, duygusal bağlılığın  $f_2$  değeri ise 0,015→düşük olarak bulunmuştur. Duygusal bağlılığın  $f_2$  değeri 0,02'nin altında olduğu için herhangi bir etkiden bahsedemeyiz. Ayrıca endojen değişkenler için  $Q_2$  değeri de hesaplanmıştır.  $Q_2$  değerinin sıfırdan yüksek ( $Q_2 > 0$ ) olması, araştırma

modelinin bu endojen değişkeni tahmin gücünün olduğunu göstermektedir (Doğan, 2019). Örgütsel bağlılık yapısal modelinde kurum başarısı için hesaplanan  $Q_2$  değeri 0,052 olarak bulunması modelin tahmin gücünün olduğunu söyleyebiliriz.

Şekil 3 incelendiğinde değişkenlerin yol katsayıları görülmektedir. Takım çalışması ve çatışma, katılım, okul iklimi ve moral boyutu ile kurum başarısı arasındaki negatif bir ilişki varken; bilgi akışı, denetim ve toplantı boyutu ile kurum başarısı arasında pozitif bir ilişki olduğu görülmektedir. Yapılan Bootstrapping testinde bu ilişkilerin t ve p değerlerine ait bilgiler tablo 6'da gösterilmektedir.

Tablo 6 incelendiğinde örgüt kültürü alt boyutlarına ilişkin t ve anlamlılık değerleri görülmektedir. Bu boyutların anlamlılık düzeylerine bakıldığında denetim ve toplantı boyutlarının anlamlı olduğu ( $t > 1,96$ ;  $p < 0,05$ ); katılım, bilgi akışı, okul iklimi ve moral ile takım çalışması ve çatışmanın ise anlamsız olduğu görülmektedir ( $t < 1,96$ ;  $p > 0,05$ ).

Tablo 6: Örgüt Kültürü Ölçeğinin Yapısal Model Bootstrapping Testi ve Yol Katsayıları

	Path Coefficients	T Statistics	P Values
Bilgi Akışı → Başarı	0,221	1,925	0,049
Denetim → Başarı	0,273	2,320*	0,020**
Katılım → Başarı	-0,043	0,352	0,725
Okul İklimi ve Moral → Başarı	-0,124	1,302	0,193
Takım Çalışması ve Çatışma → Başarı	-0,100	1,132	0,258
Toplantı → Başarı	0,245	2,926*	0,003**

Örgüt kültürü ölçeği yapısal modelinde, etki büyüklüğü değerleri ve  $Q_2$  değeri tablo 7'de gösterilmektedir. Tablo 7 incelendiğinde örgüt kültürü alt boyutlarının kurum başarısını yaklaşık yüzde 20 oranında açıklamaktadır ( $R_2 = 0,202$ ). Ayrıca örgüt kültürü yapısal modelinde  $Q_2$  değerinin sıfırdan büyük olduğu görülmektedir.  $f_2$  değerlerine bakıldığında kurum başarısını açıklama oranına sahip en yüksek alt boyutun toplantı boyutu olduğu anlaşılmaktadır ( $f_2 \rightarrow 0,036$ ).

\*  $t > 1,96$  düzeyinde anlamlıdır.

\*\*  $p < 0,05$  düzeyinde anlamlıdır.

Tablo 7: Örgüt Kültürü Etki Büyüklüğü Değerleri Q<sub>2</sub> Değeri

	f <sub>2</sub>	R <sub>2</sub>	Q <sub>2</sub>
Bilgi Akışı → Başarı	0,023		
Denetim→ Başarı	0,030		
Katılım→ Başarı	0,001		
Okul İklimi ve Moral → Başarı	0,006	0,202	0,166
Takım Çalışması ve Çatışma→ Başarı	0,006		
Toplantı→ Başarı	0,036		

CB-SEM’de önerilen teorik modelin örnekleme gözlemlenen ilişkilerle ne kadar örtüştüğünü gösteren uyum endekslerinin varlığı, araştırmacıları PLS-SEM’de benzer uyum endeksleri arayışına götürmektedir (Doğan, 2019). PLS-SEM’de hesaplanması gereken endeksler SRMR, NFI ve RMStheta değerleridir. RMStheta için henüz PLS-SEM’de belirlenmiş kritik değerler bulunmamaktadır (Hair vd., 2014). Fakat son yıllarda bazı çalışmalarda RMStheta değerinin 0,12’den düşük bir değere sahip olması modelin oturmuş olduğunu, yüksek bir değer çıkması halinde modelin uygun olmadığına işaret etmektedir (www.smartpls.com/Model Fit, 2019). NFI uyum indeksi değerinin kovaryans temelli yapısal eşitlik modellerinde 0,90 ve üstü literatürde kabul edilebilir bir değerdir. Fakat Sarstedt vd., (2017) göre modelin kompleksliği arttıkça değeri artacağı için NFI’yi kullanmanın uygun olmayacağını ifade etmektedir (Doğan, 2019). Bu kapsamda araştırma yapısal modelinde sadece SRMR (Standardized Root Mean Residual) uyum indeksi kritik değeri baz alınmıştır. Garson (2016) SRMR kritik değerini 0,10 altında bir değer kabul ederken, Sarstedt vd., (2017) SRMR için kriter değeri 0,08’in altında bir değer olarak kabul etmişlerdir (Doğan, 2019). Araştırma modelinde kullanılan örgütsel bağlılık ve örgüt kültürü ölçeklerine ait uyum endeksleri değerleri tablo 8’de gösterilmiştir.

Yukarıda araştırma yapısal modelinde baz alınan uyum endeksinin SRMR kritik değeri olduğunu belirtmiştik. Tablo 8’de örgütsel bağlılık ölçeğinin SRMR kritik değerinin Garson (2016) göre sınırdaki olduğu, Sarstedt vd., (2017) göre bu değer yüksek olduğu anlaşılmaktadır. Örgüt kültürü ölçeğinin ise SRMR kritik değerine bakıldığında 0,08’in altında olduğu ve kabul edilebilir değerler arasında görülmektedir. Ayrıca PLS-SEM için kullanılan fakat genel kabul görmüş değerleri bulunmayan NFI ve RMStheta değerleri de tabloda gösterilmiştir.

Tablo 8: Ölçeklerin Uyum Endeksleri Eşik Değerleri

Uyum End. Ölçekler	SRMR		NFI		RMS <sup>theta</sup>	Chi_Square
	İyi Uyum <0,05	Kabul Edilebilir <0,08	İyi Uyum >0,95	Kabul Edilebilir >0,90	Kabul Edilebilir <0,12	
Örgütsel Bağlılık	0,10		0,732		0,198	279,620
Örgüt Kültürü	0,069		0,801		0,126	1.509,187

Örgüt kültürünün altı boyutu ile örgütsel bağlılığın üç boyutu arasındaki korelasyon ilişkisi tablo 9'da gösterilmektedir. Korelasyon ilişkisi sonucunda elde edilen r değerinin 0,10-0,29 arasında düşük, 0,30-0,49 arasında orta, 0,50-1,00 arasındaki değerlerin yüksek düzeyde bir ilişkiyi işaret etmektedir (Seçer, 2017). Bu tabloda en yüksek ilişkinin "*katılım ve Duygusal bağlılık*" arasında iken; en düşük ilişkinin ise "*toplantı ve normatif bağlılık*" arasında olduğunu söyleyebilir. Geri kalan boyutlar arasındaki ilişkilerin genelde orta düzeyde olduğu görülmektedir.

Tablo 9: Örgüt Kültürü Boyutları ile Örgütsel Bağlılık Boyutları Arasındaki İlişki

Örgüt Kültürü Boyutları		Örgütsel Bağlılık Boyutları		
		Duygusal	Normatif	Devam
Takım Çalışması ve Çatışma	Pearson	0,410*	0,314*	0,383*
	Corr.(r)			
	Sig.(2-tailed)	0,000	0,000	0,000
Okul İklimi ve Moral	Pearson	0,500*	0,417*	0,423*
	Corr.(r)			
	Sig.(2-tailed)	0,000	0,000	0,000
Bilgi Akışı	Pearson	0,433*	0,347*	0,280*
	Corr.(r)			
	Sig.(2-tailed)	0,000	0,000	0,000
Katılım	Pearson	0,509*	0,350*	0,355*
	Corr.(r)			
	Sig.(2-tailed)	0,000	0,000	0,000
Denetim	Pearson	0,389*	0,320*	0,333*
	Corr.(r)			
	Sig.(2-tailed)	0,000	0,000	0,000
Toplantı	Pearson	0,353*	0,228*	0,349*
	Corr.(r)			
	Sig.(2-tailed)	0,000	0,000	0,000

\* Korelasyon 0,01 anlamlılık düzeyinde (çift yönlü) anlamlı; korelasyon analizi.



## SONUÇ

Bu çalışma, Meyer ve Allen (1991) tarafından geliştirilen örgütsel bağlılığın 3 boyutu (duygusal, devam, normatif) ile Glaser vd.'nin (1987) geliştirdiği, daha sonra Öztürk (2015) tarafından Türkçeye uyarlanarak geçerlilik ve güvenilirliği tekrar test edilen örgüt kültürünün altı boyutu arasındaki ilişkiyi göstermiştir. Ayrıca örgütsel bağlılık ve örgüt kültürü boyutlarının kurum başarısı üzerindeki etkisi incelenmiştir. Yapılan analizler sonucunda; Tablo 1'de gösterildiği gibi katılımcıların %61,8'i erkek, %54,1'i 30-39 yaşında, %63,6'sı evli, %41,9'u 5 yıl ve daha az hizmet yılına sahip, %96,6'sının idari görevi bulunmadığı sonucuna varılmıştır.

Ölçüm modeli kapsamında yapılan güvenilirlik ve geçerlilik analizlerinde örgütsel bağlılık ölçeği alt boyutlarından devam ve duygusal bağlılığın istenilen kriterlerde olduğu fakat normatif bağlılığın ise her ne kadar birleşme geçerliliği (CR) 0,70'üstünde olsa da Cronbach's Alpha, Rho\_A ve AVE değerleri istenilen değerlerde olmadığı için güvenilirlik ve geçerlilik kriterlerini sağlamadığı görülmektedir (Tablo 2). Örgüt kültürü ölçeği alt boyutlarının ise yapısal modele dahil edilmesi için uygun güvenilirlik ve geçerlilik değerlerine sahip olduğu görülmektedir (Tablo 2). Ayrıca ölçek alt boyutlarının birbirinden farklı olduğunu anlamak için boyutlara ilişkin ayrışma geçerliliği analizi uygulanmıştır. Yapılan Fornell ve Larcker, Cross-Loading ve HTMT analizleri neticesinde hem örgütsel bağlılık alt boyutları hem de örgüt kültürü alt boyutlarının birbirinden ayrıştığı tespit edilmiştir (Tablo 3 ve 4).

Yapısal eşitlik modelinin test edilmesine geçmeden önce ölçüm modelinin istenilen güvenilirlik ve geçerlilik kriterlerini sağlaması gerekmektedir. Araştırma kapsamında uygulanan örgütsel bağlılık ölçeğinde normatif bağlılığın güvenilirlik ve geçerlilik testini geçmediği anlaşılabilir yapısal modele dâhil edilmemiştir (Şekil 2). Duygusal ve devam bağlılığının kurum başarısı ile pozitif bir ilişki içinde oldukları ve yapılan Bootstrapping testinde kullanılan t değerinin istenilen değerlerde ve ilişkilerin anlamlı olduğu görülmüştür. Dolayısıyla "*duygusal*" ve "*devam*" boyutlarının kurum başarısı üzerinde olumlu bir etki yarattığı anlaşılmaktadır (Tablo 5).

Yapısal eşitlik modelinin test edilmesinde dâhil edilen bir diğer ölçek ise örgüt kültürü ölçeğidir. Örgüt kültürü ölçeği kapsamında yapılan yol analizinde boyutlar ve kurum başarısı arasındaki yol

katsayıları görülmektedir. Yol katsayıları incelendiğinde "*takım çalışması ve çatışma, katılım, okul iklimi ve moral*" boyutları ile kurum başarısı arasında negatif bir ilişki varken; "*bilgi akışı, denetim ve toplantı*" boyutu ile kurum başarısı arasında pozitif bir ilişki olduğu görülmektedir (Şekil 3). Ayrıca yapılan Bootstrapping testinde kullanılan t değerleri ile ilişkilerin anlamlılıkları farklılık göstermektedir. Bu boyutların anlamlılık düzeylerine bakıldığında "*denetim ve toplantı*" boyutlarının anlamlı olduğu ( $t > 1,96$ ;  $p < 0,05$ ); "*bilgi akışı, katılım, okul iklimi ve moral ile takım çalışması ve çatışmanın*" ise anlamsız olduğu görülmektedir ( $t < 1,96$ ;  $p > 0,05$ ). Bu doğrultuda "denetim ve toplantı" boyutunun kurum başarısı üzerinde olumlu bir etki yarattığı görülmektedir (Tablo 6).

Ayrıca yapısal eşitlik modeli uyum endekslerine baktığımızda örgütsel bağlılık ölçeğinin SRMR kritik değeri eşik değerlerde olmadığı ve dolayısıyla modelin geçerli bir uyum endeksi değerine sahip olmadığını söyleyebiliriz. Fakat örgüt kültürü ölçeği SRMR kritik değerine baktığımızda literatürde kabul görmüş eşik değerler arasında olduğu ve dolayısıyla yapısal modelin geçerli bir uyum endeksine sahip olduğu söylenebilir (Tablo 8).

Araştırma modeli doğrultusunda örgüt kültürüne ait boyutlarla örgütsel bağlılığa ait boyutlar arasında karşılıklı bir ilişkinin varlığından söz edebilmek için yapılan korelasyon analizi sonucunda; Örgüt kültürünün altı boyutu ile örgütsel bağlılığın üç boyutu arasında pozitif yönde ilişkilerin %0,01 anlamlılık düzeyinde anlamlı olduğu anlaşılmaktadır (Tablo 9).

Sonuç olarak, öğretmenlerin içinde bulunduğu ortamda kendilerini bir ailenin ferdi gibi hissetmesi, örgütüyle bütünleşik bir yapı içinde olması çalışmaya konu olan kültür ve bağlılık (aidiyet) değişkenleriyle yakından ilgilidir. Bu doğrultuda yapılan çalışma örgütlerin bünyesinde bulundukları çalışanlarını anlama kabiliyetlerini artıracaktır. Öğretmenlerin örgüt kültürünün ve örgütsel bağlılığının kurumun başarısı üzerindeki etkisi değerlendirirken, Örgüt kültürü ve örgütsel aidiyetin çeşitli faktörlerden etkilenebilen ve algılanması bireye ve zamana göre farklılık gösteren unsurlar olduğu unutulmamalıdır.

Mevcut bu çalışma, çoğu araştırmancının inceleme olanaklarını kısıtlayan zaman, katılımcıların araştırmaya cevap vermeme isteği ve ekonomik maliyetlerin de etkisiyle tek bir ilçede ve belli bir dönemde

gerçekleştirilebilmiştir. Bu alanda benzer ölçekler kullanılarak özel ve kamu kurumları arasındaki farklılıklar inceleme kapsamına alınabilir. Araştırmada kullanılan bağımlı değişken türlerinin farklı ölçeklerinin olup olmadığı araştırılabilir ve yeni düşüncelerin ortaya çıkmasına olanak sağlanabilir. Araştırma sadece kurum başarısını sadece "örgütsel bağlılık" ve "örgüt kültürü" etkilemekte midir? Sorusuna cevap aradığından kurum başarısını etkileyen diğer faktörlerle ilgili farklı araştırmalar veya yeni ölçekler geliştirilmelidir. Bu araştırmanın da bu konuda yapılacak farklı araştırmalara ışık tutması temenni edilmektedir.

### KAYNAKÇA

- Aktan, E. & Aydınhan, B. (2016). Cameron-Freeman Örgüt Kültürü Türleri Ekseninde Örgüt Kültürü ve Bilgi Güvenliği Algısı İlişkisi: Devlet Üniversitelerinde Bir Uygulama. *İşletme Araştırmaları Dergisi* 8(4), 324-344.
- Altunel, M. C. (2016). Öznel Zindeliğin Deneyimleme Kalitesi Üzerindeki Etkisinde İlgilenimin Ara Değişken Rolünün İncelenmesi. *İstanbul Ticaret Üniversitesi Sosyal Bilimler Dergisi* 29, 335-347.
- Alvesson, M. & Berg, P. (1992). *Corporate Culture and Organizational Symbolism*. New York: De Gruyter.
- Buchanan, B. (1974). Building Organizational Commitment: The Socialization of Managers in Work Organizations. *Administrative Science Quarterly* 19(4), 533-546.
- Cameron, K. & Quinn, R. (2006). *Diagnosing and Changing Organizational Culture – Based on the Competing Values Framework*. San Francisco: Published by Jossey-Bass.
- Carvalho, C., Castro, M., Lindomar, P. & Carvalho, L. (2018). The Relationship Between Organizational Culture, Organizational Commitment and Job Satisfaction. *REBRAE, Curitiba* 11(2), 201-215.
- Çetin, A. & Topaloğlu, C. (2018). Otel İşletmelerinde Cameron-Quinn Örgüt Kültürü Tiplerinin Yenilikçiliğe Etkisi. *Journal of Tourism and Gastronomy Studies* 6(2), 476-492.

- Çıraklar, N. & Durmaz, O. (2010). Örgüt Kültürünün Örgütsel Bağlılık Üzerine Etkisi: Analitik Bir İnceleme. (Yüksek Lisans Tezi), 253734.
- Demir, C. & Öztürk, U. (2011). Örgüt Kültürünün Örgütsel Bağlılık Üzerine Etkisi ve Bir Uygulama. *Dokuz Eylül Üniversitesi İktisadi ve İdari Bilimler Fakültesi Dergisi* 26(1), 17-41.
- Demirtaş, Z. (2010). Okul Kültürü ile Öğrenci Başarısı Arasındaki İlişki. *Eğitim ve Bilim Dergisi* 35(158), 3-13.
- Djan, I. (2013). The Effect of Organizational Culture, Leadership and Job Satisfaction on Organizational Commitment in Private Higher. *International Journal of Education & Management* 3(1), 9-15.
- Doğan, D. (2019). *SmartPLS ile Veri Analizi*. Ankara: Zet Yayınları.
- Dülgeroğlu, İ. & Başol, O. (2017). İş Stresi ve Çalışma Yaşamı Kalitesi Algısının Yansımaları: Satış Temsilcileri Üzerine Bir Araştırma. *Business and Economics Research Journal* 8(2), 293-304.
- Erdem, R. (2007). Örgüt Kültürü Tipleri ile Örgütsel Bağlılık Arasındaki İlişki: Elazığ İl Merkezindeki Hastaneler Üzerinde Bir Çalışma. *Eskişehir Osmangazi Üniversitesi İİBF Dergisi* 2(2), 63-79.
- Fornell, C. & Larcker, D. (1981). Evaluating Structural Equation Models with Unobservable Variables and Measurement Error. *Journal of Marketing Research* 18, 39-50.
- Garson, G. D. (2016). *Partial Least Squares: Regression and Structural Equation Models*. Asheboro, NC: Statistical Associates Publishers.
- Gülova, A. A. & Demirsoy, Ö. (2012). Örgüt Kültürü ve Örgütsel Bağlılık Arasındaki İlişki: Hizmet Sektörü Çalışanları Üzerinde Ampirik Bir Araştırma. *Business and Economics Research Journal* 3(3), 49-76.
- Hair, J., Ringle, C., Sarstedt, M. & Hult, T. (2014). *A Primer on Partial Least Squares Structural Equation Modeling*. Los Angeles: Sage Publication.

- Henseler, J., Hubona, G. & Ray, P. (2016). Using PLS Path Modeling in New Technology Research: Updated Guidelines. *Industrial Management & Data Systems* 116, 2-20.
- Henseler, J., Ringle, C. & Sarstedt, M. (2015). A New Criterion for Assessing Discriminant Validity in Variance-based Structural Equation Modeling. *Journal of the Academy of Marketing Science* 1(43), 115-135.
- İpek, C. (2010). Predicting Organizational Commitment from Organizational Culture in Turkish Primary Schools. *Asia Pacific Education Review* 11, 371-385.
- İra, N. & Şahin, S. (2011). Örgüt Kültürü Ölçeğinin Geçerlilik ve Güvenirlilik Çalışması. *Celal Bayar Üniversitesi Sosyal Bilimler Dergisi* 9(1), 1-14.
- Karaboğa, A. & Özkan, S. (2010). İlköğretim Okulu Öğretmenlerin Örgütsel Bağlılığı ve İş değerleri. (Yüksek Lisans Tezi). *YÖK Ulusal Tez Merkezi*. 264178.
- Kim, H. (2014). Transformational Leadership, Organizational Clan Culture, Organizational Affective Commitment, and Organizational Citizenship Behavior: A Case of South Korea's Public Sector. *Public Organiz Review* 14, 397-417.
- Koçel, T. (2003). *İşletme Yöneticiliği*. İstanbul: Arıkan Yayınevi.
- Kolancıoğlu, B. & Karabulut, A. (2018). Örgüt Kültürünün Örgütsel Bağlılık Üzerindeki Etkisi: Hastaneler Üzerinde Bir Araştırma. *İstanbul Ticaret Üniversitesi Sosyal Bilimler Dergisi* 33, 115-131.
- Kumkale, İ. & Seyhan, M. (2014). İşletmelerde Örgütsel Bağlılık Ve Örgütsel Bağlılığı Etkileyen Faktörler: Gümrük Memurları Üzerine Bir Araştırma. (Yüksek Lisans Tezi). Erişim Adresi: <https://www.academia.edu/Documents/in/T%C3%BCrk%C3%A7e>.
- Meyer, J. & Allen, N. (1991). A Three-Component Conceptualization of Organizational. *Human Resource Management Review* 1(1), 61-89.

- Ooi , K. & Veeri, A. (2006). The Influence of Corporate Culture on Organizational Commitment: Case Study of Semiconductor Organizations in Malaysia. *Sunway Academic Journal* 3, 99-115.
- Öztürk, N. (2015). Eğitim Örgütlerinde Örgüt Kültürü ve Öğretmen Liderliği: Lider-Üye Etkileşiminin Aracılık Rolü. (Doktora Tezi). *YÖK Ulusal Tez Merkezi*. 423502.
- Özutku, H. (2008). Örgüte Duygusal, Devamlılık ve Normatif Bağlılık ile İş Performansı Arasındaki İlişkinin İncelenmesi. *İstanbul Üniversitesi İşletme Fakültesi Dergisi* 37(2), 79-97.
- Peterson, K. & Deal, T. (2002). *The Shaping School Culture Fieldbook*. San Francisco: Jossey-Bass A Wiley Company.
- Porter, L. & Steers, R. (1973). Organizational, Work and Personal Factors in Employee Turnover and Absenteeism. *Psychological Bulletin* 80(2), 151-176.
- Ringle, C., Silva, D. & Bido, D. (2014). Structural Equation Modeling with the SmartPLS. *Brazilian Journal of Marketing* 2(13), 56-73.
- Sazkaya, M. K. (2018). Bireylerin Örgüt Kültürü Algıları ve Kontrol Odağı İlişkinin Demografik Değişkenler Bağlamında İncelenmesi. *Yönetim ve Ekonomi Araştırmaları Dergisi* 16(1), 116-135.
- Seçer, İ. (2017). *SPSS ve LISREL ile Pratik Veri Analizi*. Ankara: Anı Yayıncılık.
- Sezgin, F. (2010). Öğretmenlerin Örgütsel Bağlılığının Bir Yordayıcısı Olarak Okul Kültürü. *Eğitim ve Bilim Dergisi* 35(156), 143-159.
- Sökmen, A., Benk, O. & Gayaker, S. (2017). Örgüt Kültürü, Örgütsel Vatandaşlık Davranışı ve Örgütsel Bağlılık İlişkisi: Bir Kamu Kurumunda Araştırma. *Gazi Üniversitesi İktisadi ve İdari Bilimler Fakültesi Dergisi* 19(2), 415-429.
- Şeker, M., Dağ, Y. & Yalçınsoy, A. (2016). Örgüt Kültürü ile İş Tatmini Arasındaki İlişkinin İncelenmesi: Bir Kamu Kurumunda Uygulama. *International Journal of Innovative Strategical Social Research* 1(1), 4-10.

- Terzi, A. R. (2005). İlköğretim Okullarında Örgüt Kültürü. *Kuram ve Uygulamada Eğitim Yönetimi* 43, 423-442.
- www.smartpls.com/ModelFit*. (2019, 10 16). Erişim adresi:  
*www.smartpls.com*:  
<https://www.smartpls.com/documentation/algorithms-and-techniques/model-fit>
- Yaşar, M. & Pulat, İ. (2010). Denizli İlköğretim Okullarında Görev Yapan Öğretmenlerin Örgüt Kültürü ve Önemine İlişkin Algıları. (Yüksek Lisans Tezi). *YÖK Ulusal Tez Merkezi*. 263326.
- Yazıcıoğlu, Y. & Erdoğan, S. (2004). *SPSS Uygulamalı Bilimsel Araştırma Yöntemleri*. Ankara: Detay Yayıncılık.
- Yılmaz, V., Can, Y. & Aras, N. (2019). Kısmi En Küçük Kareler Yapısal Eşitlik Modellemesiyle (PLS-YEM) Nükleer ve Yenilenebilir Enerjiye İlişkin Tutumların Araştırılması. *Journal of Operations Research, Statistics, Econometrics and Management Information Systems* 7(1), 88-102.
- Yüceler, A. (2009). Örgütsel Bağlılık ve Örgüt İklimi İlişkisi: Teorik ve Uygulamalı Bir Çalışma. *Selçuk Üniversitesi Sosyal Bilimler Enstitüsü Dergisi* 22, 445-458.



USBAD Uluslararası Sosyal Bilimler Akademi Dergisi - International  
Journal of Social Sciences Academy, Yıl 2, Year 2, Sayı 3, Issue 3,  
Haziran 2020, June 2020.  
e issn: 2687-2641

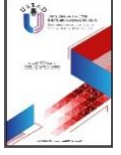

## SINIF ÖĞRETMENİ ADAYLARININ 21. YÜZYIL ÖĞRETEN VE ÖĞRENEN BECERİLERİ ARASINDAKİ İLİŞKİNİN ALT BOYUTLAR AÇISINDAN İNCELENMESİ

EXAMINATION OF THE RELATIONSHIP BETWEEN PRIMARY SCHOOL  
TEACHER CANDIDATES' 21ST CENTURY TEACHING AND LEARNING  
PERSPECTIVE IN TERMS OF SUB-DIMENSIONS

### Hasan AYDEMİR

Doç. Dr., Eğitim Bilimleri Anabilim Dalı,  
Sınıf Eğitimi Bilim Dalı, İnönü  
Üniversitesi Eğitim Fakültesi,  
Malatya/Türkiye.  
Assoc., Dr., Department of Educational  
Sciences, Classroom Education, İnönü  
University Faculty of Education,  
Malatya/Turkey.  
hasan.aydemir@inonu.edu.tr  
**ORCID ID:** 0000-0002-8366-6793

### Yalçın KARALI

Dr., Eğitim Bilimleri Anabilim Dalı, Sınıf  
Eğitimi Bilim Dalı, İnönü Üniversitesi  
Eğitim Fakültesi, Malatya/Türkiye.  
Phd., Department of Educational  
Sciences, Classroom Education, İnönü  
University Faculty of Education,  
Malatya/Turkey.  
yalcin.karali@inonu.edu.tr  
**ORCID ID:** 0000-0002-8977-5034

### Makale bilgisi | Article Information

**Makale Türü / Article Type:** Araştırma Makalesi / Research Article

**Geliş Tarihi / Date Received:** 22 Mayıs / 22 May

**Kabul Tarihi / Date Accepted:** 9 Haziran / 9 June

**Yayın Tarihi / Date Published:** 25 Haziran / 25 June

**Yayın Sezonu / Pub Date Season:** Haziran / June

**Bu Makaleye Atıf İçin / To Cite This Article:** Karalı, Y. & Aydemir, H. (2020). Sınıf Öğretmeni Adaylarının 21. Yüzyıl Öğreten ve Öğrenen Becerileri Arasındaki İlişkinin Alt Boyutlar Açısından İncelenmesi. *USBAD Uluslararası Sosyal Bilimler Akademi Dergisi* 2(3), 364-376.

**İntihal:** Bu makale intihal.net yazılımınca taranmıştır. İntihal tespit edilmemiştir.

**Plagiarism:** This article has been scanned by intihal.net. No plagiarism detected.



**İletişim:** Web: <https://dergipark.org.tr/tr/pub/usbad>  
mail: [usbaddergi@gmail.com](mailto:usbaddergi@gmail.com)



**Öz:** Bu araştırmanın amacı sınıf öğretmeni adaylarının 21. yüzyıl öğrenen becerileri ile öğrenen becerileri arasındaki ilişkiyi ortaya çıkarmaktır. Alternatif bilişsel özellikler, kültürel ve sosyal değerlerde yaşanan değişim, öğretme ve öğrenmeye yönelik beklentiler yeni bin yılın öğrenen becerileri olarak; öğrencilerin öğrenmelerini kolaylaştırma ve yaratıcılığını teşvik etme, dijital çağa uygun öğrenme ortamları ve değerlendirme etkinlikleri tasarımı ve geliştirme, dijital çağda çalışma ve öğrenme konusunda model olma, dijital vatandaşlıkta model olma, mesleki gelişim ve liderlik etkinliklerine katılma ise öğrenen becerileri olarak nitelendirilmektedir. Bu araştırma Göksün (2016) tarafından geliştirilen öğrenen ve öğrenen becerileri ölçeklerinin alt boyutlarının arasındaki olası ilişkilerin incelendiği korelasyonel bir araştırmadır. Araştırmanın evrenini araştırmanın yapıldığı eğitim fakültesi sınıf öğretmenliği programı öğrencileri oluşturmaktadır. Evrenin tümüne ulaşılması amaçlanmıştır. Verilerin analizinde kısmi korelasyon kullanılmıştır. Araştırma sonucunda sınıf öğretmeni adaylarının 21. yüzyıl öğrenen ve öğrenen becerilerini kullanım düzeyleri ile bu beceri alanına ait çeşitli alt boyutlar arasında pozitif yönlü ve anlamlı bir ilişki olduğu belirlenmiştir.

**Anahtar Kelimeler:** sınıf öğretmeni adayı, öğrenen becerileri, öğrenen becerileri, 21. yüzyıl becerileri

**Abstract:** The aim of this study is to reveal the relationship between 21st century teacher skills and learner skills of primary school teacher candidates. Alternative cognitive characteristics, changes in cultural and social values, expectations for teaching and learning as learning skills of the new millennium; The skills of the students are facilitating their learning and encouraging their creativity, designing and developing learning environments and assessment activities suitable for the digital age, working and learning in the digital age, modeling in digital citizenship, participating in professional development and leadership activities. This research is a correlational study developed by Göksün (2016) examining possible relationships between the sub-dimensions of teacher and learner skills scales. The universe of the research is composed of students of the education faculty teacher education program. It is aimed to reach the entire universe. Partial correlation was used in the analysis of the data. As a result of the research, it has been determined that there is a positive and significant relationship between primary school teacher candidates' 21st century teacher and learner skills usage levels and various sub-dimensions of this skill area.

**Keywords:** Primary School Teacher Candidate, Teacher Skills, Learner Skills, 21st Century Skills

## GİRİŞ

İnsanoğlu hayatı boyunca avcı toplumdan tarım toplumuna, sanayi toplumundan yaşadığımız bilgi toplumuna kadar her alanda birçok değişim ve gelişim göstererek (Hotaman, 2019: 276) yaşamını devam ettirebilmek için karşılaştığı zorluklarla mücadele etmeye çalışmıştır (Tuğluk, 2019: 305). Bu mücadele boyunca bireylerin farklı toplumsal süreçlerde ihtiyaç duydukları beceri ve davranışlarında birtakım değişimler yaşandığı görülmektedir (Özçelik ve Eke, 2019: 137). 19. ve 20. yüzyılda bireylerin etkin, hızlı, dürüst, adil, çalışkan, başkaları ile iyi geçinebilen kişiler olması beklenirken (Hamarat, 2019: 8); bugün bunların yanı sıra yaratıcılık, eleştirel düşünme, problem çözme, karar verme, iletişim ve iş birliği, bilgi ve iletişim teknolojileri, bilgi okuryazarlığı (Yılmaz, 2016: 8) gibi “yumuşak becerilere” sahip kişiler olarak yetişmeleri beklenmektedir (MEB, 2018: 14).

Ülkelerin 21. yüzyılın etkisiyle toplumsal alanda, ekonomide ve teknolojide yaşanan hızlı değişime ayak uydurabilmeleri sahip oldukları insan potansiyelini çağın gereklerine uygun olarak yetiştirebilmelerine bağlıdır (Yılmaz, 2016: 9). Bu noktada bireylerin çağın gerektirdiği becerilere sahip, nitelikli ve etkin vatandaşlar olarak yetiştirilmesini amaçlayan Sosyal bilgiler dersi 21. yüzyıl becerilerinin tanımlanmasında ve kazandırılmasında büyük önem arz etmektedir (Ömür Gürdoğan Bayır, 2016: 3-4). 21. yüzyıl becerileri yaşadığımız çağda bireylerin etkili, verimli ve nitelikli olabilmeleri için sahip olmaları ve sürekli geliştirmeleri gereken özellikleri ifade etmektedir (Hamarat, 2019: 8).

21. yüzyıl öğrenenlerinin yaşadığımız yüzyılın becerileri ile donatılmasında ve bu becerileri insanlığın faydasına kullanan bireyler olarak yetişmesinde (MEB, 2018: 7) en önemli görev 21. yüzyıl öğretmenlerine düşmektedir (Göksün, 2016: 1). Günümüz öğretmenlerinden beklenen bilgiyi öğrencilere paket halinde sunup ezberlemesini isteyen değil onları gerçek hayata, çalışmaya ve gelişen teknolojiye dayanan küresel dünyaya hazırlayan eğitimciler olabilmeleridir (Gülay Ekici, 2017: 2). Prensky (2001) tarafından “dijital yerli” olarak tanımlanan ve zamanlarının çoğunu bilişim teknolojileri araçları ile geçiren 21. yüzyıl öğrenenlerin yetiştirilmesinde geleneksel eğitim yöntemlerinin kullanılmasının yanı sıra (Bozkurt ve Çakır, 2016: 70) teknoloji kültürü içinde yetişen bireyler oldukları için bu teknolojinin eğitim ortamları başta olmak üzere tüm yaşamlarında uygulanması gerektiği düşünülmektedir (Selim Günüş, 2013).

21. yüzyıl öğrenen ve öğretene niteliklerinde meydana gelen değişimle birlikte eski okul paradigması da değişerek; okullarda bilgi öğretiminin yanı sıra problem çözme, eleştirel düşünme, iletişim ve iş birliği gibi beceriler ile sağlam karakterlere sahip öğrenciler yetiştirilmesi hedeflenmektedir (Yalçın, 2018: 2). Bu durumun okullara entegre edilmiş ileri teknolojilerin kullanımı, çevrim içi ve geleneksel öğrenmenin uyumlu etkileşiminin sağlandığı sınıf ortamları, bireysel farklılıkların dikkate alındığı kişiselleştirilmiş öğretim planları, probleme dayalı öğrenme, proje tabanlı öğrenme, esnek öğrenme, yaratım atölyeleri ve portfolyo değerlendirmesini içeren ve 21. yüzyıl sürecine katkı sunacağı düşünülen okul dönüşüm yaklaşımlarının uygulanmasıyla mümkün olabileceği düşünülmektedir (Yılmaz, 2016: 9, 14).

Birçok etkili kurum tarafından tanımlanan 21. yüzyıl öğrenmesi çoğu bölgede K-12 (anaokulundan lise eğitimi tamamlanana kadar olan bölüm) eğitim politikaları ve alıştırmalarının belirlenmesinde etkili olan bir kavramdır (Bernhardt, 2015: 1). Türk Eğitim Sisteminde 21. yüzyıl öğrenmesi ve 21. yüzyıl becerilerine paralel olarak 2023 Eğitim Vizyonu kapsamında okullarda öğrencilere yeni çağın gerektirdiği becerilerin kazandırılmasını kolaylaştıracak; bilim, sanat, spor ve kültür odaklı çalışmalarını sağlayacak; bilgi sahibi olmaktan çok tasarlamının ve üretmenin ön planda olacağı ilkökul, ortaokul ve lise düzeylerinde tasarım-beceri atölyeleri açılması kararlaştırılmıştır (MEB, 2018: 25).

Amerika Birleşik Devletleri başta olmak üzere birçok ülkede bazı kurum ve kuruluşlar tarafından kurumsal markalarının bir parçası olarak yeni binyılın öğrenme içeriği ve aşamalarının belirtildiği çeşitli beceri çerçeveleri geliştirilmiştir (Dede, 2009: 1). Bu çerçevelerdeki amaç 21. yüzyıl dünyasında yetiştirilecek bireylerin hangi becerilerle donatılması gerektiğini açıklamaktır. Dünya Ekonomik Formu (WEF), Ekonomik Kalkınma ve İşbirliği Örgütü (OECD), Uluslararası Eğitim Standartları Derneği (ISTE), Amerika Birleşik Devletleri'nde yirmi bir eyalette ve otuz üç kurumda uygulanan ve çok sayıda eğitimci ile iş dünyasından insanın katılımıyla desteklenen "21. Yüzyıl Ortaklığı" (P-21) adlı proje, Türkiye Yeterlik Çerçevesi ve birçok araştırmacı tarafından açıklanan 21. yüzyıl becerileri her ne kadar farklı gruplamalar içerisinde ele alınsalar da içerik olarak birçoğunun benzer becerilerden bahsettiği görülmektedir.

P-21 çalışma grubu içerisinde yer alan Trilling ve Fadel yapılan araştırmaların öğrencilerin okullarda gerçekten iş yaşamına hazır

olarak mezun olmadıklarını gösterdiğini belirterek gelecekte çocukların sahip olması gerektiğini düşündüğü 21. yüzyıl becerilerini bilgi ve beceriler kuşağı olarak adlandırmıştır. Bu beceriler kuşağını ise öğrenme ve yenilik becerileri, dijital okuryazarlık becerileri, yaşam ve kariyer becerileri olarak üç ana başlıkta ve her başlığı kendi içerisinde farklı gruplara ayırarak on bir alt başlıkta ele almıştır (Trilling ve Fadel, 2009: 7, 48). Bu çalışmaya paralel şekilde devam eden P-21 öğrenme çerçevesinde de bu öğrenme kuşağında yer alan beceriler çeşitli anahtar konulara dayandırılmış ve bu doğrultuda birtakım disiplinler arası temalar oluşturulmuştur. Bu anahtar konular ve disiplinler arası temalar ise "21. yüzyıl destek sistemleri" adı verilen dört temel çerçeve üzerine şekillendirilmiştir (P21, 2019: 1-2)

Wagner (2008) 21. Yüzyıl becerilerini "hayatta kalma becerileri" olarak tanımlamış ve bu becerileri eleştirel düşünme ve problem çözme, kıvrak zekâ ve uyum sağlama, girişimcilik ve inisiyatif alma, etkili sözlü ve yazılı iletişim, iş birliği ve liderlik, merak ve hayal gücü, bilgiye ulaşma ve analiz edebilme olarak yedi başlık altında incelemiştir.

Uluslararası Eğitim Standartları Derneği (ISTE) 21. yüzyıl becerilerinin tanımlanmasında teknolojinin önemi üzerinde durmuş ve bu becerileri öğrenme hedeflerine ulaşmada yetkin öğrenci, dijital ağlarla birbirine bağlı bir dünyada yaşama, öğrenme ve çalışma sorumluluklarını bilen dijital vatandaş, dijital araçları kullanarak anlamlı öğrenme yapan bilgi oluşturucu, sorun tanımlama ve çözmede teknolojiyi kullanan yenilikçi tasarımcı, teknolojik gelişmelerin etkisini arttıracak şekilde problemleri anlayan ve çözüm stratejileri geliştiren hesaplamalı düşünür, hedeflerine uygun dijital platformlar kullanarak iletişim kuran yaratıcı iletişimci ve diğer ekip arkadaşlarıyla etkin şekilde çalışan küresel işbirlikçi olarak yedi başlık altında açıklamıştır (International Society for Technology in Education, 2016: 1-2).

Türkiye, bireylerin genel, mesleki ve akademik açıdan sahip olmaları gereken yeterlikleri tanımlamak, iş dünyasıyla iletişim halinde olarak istihdam edilebilir donanıma sahip bireyler yetiştirmek ve sahip olunan yeterliklerin sürekli gelişimini sağlamak amacıyla Türkiye Yeterlikler Çerçevesi'nde "Hayat Boyu Öğrenme İçin Anahtar Yetkinlikler" olarak ifade ettiği anadilde iletişim, yabancı dillerde iletişim, matematiksel yetkinlik ve bilim/teknolojideki temel yetkinlikler, dijital yetkinlik, öğrenmeyi öğrenme, sosyal ve vatandaşlıkla ilgili yetkinlikler, inisiyatif alma ve girişimcilik, kültürel

farkındalık ve ifade olarak sekiz yetkinlik alanı açıklamıştır. Avrupa Yeterlikler Çerçevesi ile paralel olarak geliştirilen bu yetkinlikler ile eğitim-öğretimde hayat boyu öğrenmenin yaygınlaşması, bireylerin yaşamında toplumun ve iş dünyasının beklentisine uygun değişimlerin yaşanması amaçlanmaktadır (Türkiye Yeterlikler Çerçevesi, 2015: 11, 13, 23-25).

Ekonomik Kalkınma ve İş birliği Örgütü (OECD) 2018 yılında yapmış olduğu "Yetkinliklerin Seçimi ve Tanımı" (DeSeCo) isimli projede yeni bin yılın öğrenenlerinin 2030'lu yıllarda sahip olması gereken becerileri "dönüştürücü yetkinlikler" olarak açıklamıştır. OECD bilgi, beceriler, tutum ve değerler olarak üç ana başlıkta ele aldığı bu yetkinlikleri merkezine 21. yüzyıl becerileri ile donatılmış yeni yüzyıl öğrenenini aldığı ve çevresinde destek noktalar olarak aile, öğretmen, akran ve toplumdaki oluşmuş güçlü bir yapının bulunduğu yön gösterici bir "öğrenme pusulası" sistemine benzetmiştir (OECD, 2018: 4).

Farklı kurum ve kuruluşlar ile çeşitli araştırmacılar tarafından tanımlanan 21. yüzyıl becerilerini yeni bin yılın öğrenenlerine kazandırılmasında en büyük sorumluluk öğretmenlere düşmektedir. Bu doğrultuda öğretmenlerin yeni yüzyıl becerilerini öğrencilerine aktarabilmeleri için öncelikle bu becerilere sahip öğretmenler olarak yetiştirilmeleri gerekmektedir. 21. yüzyıl öğrenen becerileri Milli Eğitim Bakanlığı (MEB) tarafından öğretmenlik mesleği yeterlik çalışmaları ile ilgili yaptığı güncellemeler sonucunda "mesleki bilgi", "mesleki beceri", "tutum ve değerler" olarak üç ana başlık altında ele alınmıştır. Mesleki bilgiyi; alan bilgisi, alan eğitim bilgisi ve mevzuat bilgisi, mesleki beceriyi; eğitim-öğretimi planlama, öğrenme ortamları oluşturma, öğrenme ve öğretme sürecini yönetme, ölçme ve değerlendirme, tutum ve değerleri ise milli, manevi ve evrensel değerler, öğrenciye yaklaşım, iletişim ve iş birliği, kişisel ve mesleki gelişim olarak dört alt grupta açıklamıştır (MEB, 2017: 13-16).

Uluslararası Eğitim Standartları Derneği (ISTE) 21. yüzyılda öğretmenlerin sahip olması gereken becerileri ISTE Standartları olarak adlandırmış ve bu standartlara sahip olması gereken öğretmenleri öğrencilerin öğrenmesini kolaylaştırmak amacıyla teknolojiyi faydalanan öğrenenler olan, öğrencilerinin başarısını destekleyip geliştiren ve onlara bu süreçte liderlik yapan, öğrencilerinin dijital dünyada etkin olmalarını sağlayacak dijital vatandaş olan, bireysel farklılıkları dikkate alarak özgün sınıf ortamları tasarlayan, hem öğrencileri hem de meslektaşları ile işbirliği yapan, teknoloji ile

öğrenmeyi kolaylaştıran ve öğrencilerini öğrenme hedeflerine ulaştırabilmek için elindeki verileri kullanıp çözümleyebilen analist bireyler olarak tanımlamıştır (International Society for Technology in Education (ISTE), 2016).

Lemov (2010) etkili bir öğretim için gereken yeterlikleri yedi ana başlık altında ve bu başlıkları da 49 alt grupta ele almıştır. Bunları; yüksek akademik beklenti oluşturma, akademik başarıyı sağlayan planlama yapma, dersleri yapılandırma ve sunma, öğrencinin derse katılımını sağlama, güçlü bir sınıf kültürü oluşturma, yüksek davranışsal beklentiler oluşturma ve sürdürme, karakter ve dürüstlüğü yapılandırma olarak açıklamıştır (Lemov, 2010).

## **Yöntem**

### **Araştırma Deseni**

Bu araştırma korelasyonel araştırma modeli kullanılmıştır. Bu tür araştırmalar ilişkilerin belirlenmesini ve araştırmacının tahminde bulunmasını sağlar. Amaç mevcut durumu anlayarak daha iyi yorumlayabilmektir. İlişkileri ve bağlantıları inceleyen araştırmalar ilişkisel araştırmalar olarak adlandırılır (Büyüköztürk vd., 2010: 22).

### **Örneklem**

Araştırmanın evrenini İnönü Üniversitesi Eğitim Fakültesi Sınıf Öğretmenliği Program'ında öğrenim gören 2., 3. ve 4. sınıf öğrencileri oluşturmaktadır. Evrenin tümüne ulaşılması amaçlanmıştır. Ulaşılan öğrencilerden elde edilen veriler incelenmiş ve 198 ölçek değerlendirilmeye alınmıştır.

### **Veri Analizi**

Araştırmada veriler Göksün (2016) tarafından geliştirilen "21. Yüzyıl Öğreten ve Öğrenen Becerileri Kullanım Ölçeği" ile toplanmıştır. Normal dağılım göstermeyen değişkenler arasındaki ilişki Spearman Brown Sıra Farkları korelasyon katsayısı ile analiz edilmiştir.

### **Bulgular**

21. yüzyıl *Öğreten ve Öğrenen Becerileri Kullanım Ölçeği* ile elde edilen verilerin alt boyutlarda hesaplanan ortalamalara ilişkin korelasyon analizi sonuçları Tablo 1.'de verilmiştir.

Tablo 1. 21. Yüzyıl Öğreten ve Öğrenen Becerileri Arasındaki Korelasyon

Correlations (Spearman's rho)											
	Öğreten	Öğrenen	Onamacı	Esnek Öğretme	Yönetsel	Üretimsel	Tekno pedagojik	Bilişsel	Otonom	İş birliği ve Esneklik	Yenilikçilik
Öğreten											
Öğrenen	,421**										
Onamacı	,508**	,156*									
Esnek Öğretme	,475**	,161*	,175*								
Yönetsel	,871**	,377**	,530**	,326**							
Üretimsel	,544**	,219**	,187**	,249**	,398**						
Tekno pedagojik	,760**	,461**	,259**	,215**	,509**	,317**					
Bilişsel	,564**	,775**	,359**	,155*	,563**	,302**	,480**				
Otonom	,093	,610**	,037	,019	,089	,010	,166*	,223**			
İş birliği ve Esneklik	,105	,693**	,078	,208**	,031	,080	,175*	,280**	,430**		
Yenilikçilik	,259**	,525**	,014	,025	,163*	,136	,434**	,313**	,251**	,301**	

p<0,05      \*\* p<0,01

Sınıf öğretmeni adaylarının 21. yüzyıl öğrenen becerilerini kullanım düzeyleri ile bu beceri alanına ait tüm alt boyutlar arasında pozitif yönlü ve anlamlı bir ilişki olduğu, en yüksek ilişkinin yönetsel beceriler ile olduğu görülmüştür. Öğreten becerileri ile yönetsel beceriler arasında yüksek düzeyde, pozitif yönlü ve anlamlı bir ilişki olduğu görülmüştür ( $r = 0.871$ ,  $p < .01$ ). Determinasyon katsayısı ( $r^2 = 0.75$ ) dikkate alındığında ise öğrenen becerilerindeki toplam varyansın %75'inin yönetsel becerilerden kaynaklandığı söylenebilir. Öğreten becerileri ile teknopedagojik beceriler arasında ise yine yüksek düzeyde, pozitif yönlü ve anlamlı bir ilişki görülmüştür ( $r = 0.760$ ,  $p < .01$ ). Determinasyon katsayısına ( $r^2 = 0.57$ ) bakıldığında ise öğrenen becerilerindeki toplam varyansın %57'sinin teknopedagojik

becerilerden kaynaklandığı söylenebilir. 21. yüzyıl öğretene becerileri ile öğrenen becerilerin alt boyutlarından biri olan bilişsel beceriler arasında orta düzeyde, pozitif yönlü ve anlamlı bir ilişki görülmüştür ( $r = 0.564$ ,  $p < .01$ ). Determinasyon katsayısına ( $r^2 = 0.31$ ) bakıldığında, öğretene becerilerindeki toplam varyansın %31'inin bilişsel becerilerden kaynaklandığı söylenebilir.

21. yüzyıl öğrenen becerileri ile bu beceri alanının tüm alt boyutları arasında pozitif yönlü ve anlamlı bir ilişki olduğu, en yüksek ilişkinin ise öğrenen becerileri ile bilişsel beceriler arasında olduğu görülmüştür. Öğrenen becerileri ile bilişsel beceriler arasında yüksek düzeyde, pozitif yönlü ve anlamlı bir ilişki olduğu görülmüştür ( $r = 0.775$ ,  $p < .01$ ). Determinasyon katsayısı ( $r^2 = 0.60$ ) dikkate alındığında, öğrenen becerilerindeki toplam varyansın %60'ının bilişsel becerilerden kaynaklandığı söylenebilir. 21. yüzyıl öğrenen becerileri ile bu becerilerin alt boyutlarından biri olan iş birliği ve esneklik becerisi arasındaki orta düzeyde, pozitif yönlü ve anlamlı ilişki görülmüştür ( $r = 0.693$ ,  $p < 0.1$ ). Determinasyon katsayısı ( $r^2 = 0.48$ ) dikkate alındığında öğrenen becerilerindeki toplam varyansın %48'inin iş birliği ve esneklik becerilerinden kaynaklandığı söylenebilir. 21. yüzyıl öğrenen becerileri ile öğretene becerilerin alt boyutlarından biri olan teknopedagojik beceriler arasında orta düzeyde, pozitif yönlü ve anlamlı bir ilişki olduğu görülmüştür ( $r = 0.461$ ,  $p < .01$ ). Determinasyon katsayısına ( $r^2 = 0.21$ ) bakıldığında, öğrenen becerilerinin toplam varyansının %21'inin teknopedagojik becerilerden kaynaklandığı söylenebilir.

21. yüzyıl öğretene ve öğrenen becerilerinin alt boyutları karşılaştırıldığında yönetsel beceriler ile onamacı beceriler arasında orta düzeyde, pozitif yönlü ve anlamlı bir ilişki görülmüştür ( $r = 0.530$ ,  $p < .01$ ). Determinasyon katsayısı ( $r^2 = 0.28$ ) dikkate alındığında, yönetsel becerilerdeki toplam varyansın %28'inin onamacı becerilerden kaynaklandığı söylenebilir. Yönetsel beceriler ile teknopedagojik beceriler arasında orta düzeyde, pozitif yönlü ve anlamlı bir ilişki görülmüştür ( $r = 0.509$ ,  $p < .01$ ). Determinasyon katsayısına ( $r^2 = 0.25$ ) bakıldığında yönetsel becerilerdeki toplam varyansın %25'inin teknopedagojik becerilerden kaynaklandığı söylenebilir. Yönetsel beceriler ile bilişsel beceriler arasında orta düzeyde, pozitif yönlü ve anlamlı bir ilişki olduğu görülmüştür ( $r = 0.563$ ,  $p < .01$ ). Determinasyon katsayısına ( $r^2 = 0.31$ ) bakıldığında yönetsel becerilerdeki toplam varyansın %31'inin bilişsel becerilerden kaynaklandığı söylenebilir. Teknopedagojik beceriler ile bilişsel



beceriler arasında orta düzeyde, pozitif yönlü ve anlamlı bir ilişki görülmüştür ( $r = 0.480$ ,  $p < .01$ ). Determinasyon katsayısı ( $r^2 = 0.23$ ) dikkate alındığında teknopedagojik becerilerdeki toplam varyansın %23' bilişsel becerilerden kaynaklandığı söylenebilir.

## SONUÇ VE TARTIŞMA

Sınıf öğretmeni adaylarının 21. yüzyıl öğrenen becerilerini kullanım düzeyleri ile bu beceri alanına ait tüm alt boyutlar arasında pozitif yönlü ve anlamlı bir ilişki olması beceri kullanım düzeylerindeki artışın birlikte ve doğrusal olacağını göstermektedir. Öğreten becerileri ile yönetsel beceriler arasında yüksek düzeyde, pozitif yönlü ve anlamlı ilişki olması yönetsel becerilerin öğrenen becerileri açıklamada en büyük varyansa sahip olduğu ve diğer alt beceri alanlarını kapsadığı şeklinde yorumlanabilir. Bu doğrultuda yönetsel becerileri yüksek olan öğretmenlerin eğitim-öğretim sürecini doğru planlayabilme, uygun etkinlikler seçerek bu etkinliklere uygun materyal kullanabilme, öğrencilere karşı destekleyici (onamacı) tutum sergileyebilme ve teknolojiyi eğitim sürecine dahil edebilme (teknopedagojik) becerilerine sahip oldukları söylenebilir. Ancak bunun aksi bulgulara da rastlanmaktadır. Ainley ve Luntley (2007) öğretim sürecinde yönetsel yönere önem veren öğretmenlerin pedagojik becerileri yeterince kullanamadıklarından etkili bir öğretim yapamadıklarını söylemektedir. Öğreten becerileri ile teknopedagojik beceriler arasındaki yüksek düzeyde, pozitif yönlü ve anlamlı ilişki teknopedagojik becerilerin 21. yüzyıl öğrenen becerileri arasında önemli bir yere sahip olduğunu göstermektedir. Gelişen teknoloji ile birlikte dijitalleşen dünyada öğretmenlerin sahip oldukları teknoloji becerileri ile içerik bilgisini birleştirerek, sınıf içerisinde aktif bir şekilde kullanabilmeleri dijital okuryazar olan 21. yüzyıl öğrenenlerinin öğrenmelerini kolaylaştırarak, başarılarına olumlu katkı sağlayacağı söylenebilir.

Sınıf öğretmeni adaylarının 21. yüzyıl öğrenen becerileri ile alt boyutları arasındaki en yüksek düzeyli ilişkinin bilişsel becerilere ait olması ve pozitif yönlü olması, bilişsel becerilerin diğer beceri alanları ile de ilişkili olduğunu ve öğretmen adaylarının 21. yüzyıl öğrenen becerilerini kullanım düzeyleri ile bilişsel becerileri kullanım düzeylerinin gelişiminin birbirinden bağımsız olamayacağını göstermektedir. Göksün (2016) öğretmen adaylarının bilişsel becerileri kullanım düzeylerinin, otonom beceriler ile iş birliği ve esneklik becerilerini kullanım düzeylerinden etkilendiğini ifade etmektedir.

21. yüzyıl öğrenen becerileri ile öğretene becerilerinin alt boyutlarına baktığımızda en yüksek düzeyli ilişkinin öğrenen becerileri ile bilişsel beceriler arasında olduğu görülmektedir. Bu durum yeni nesil öğretmenlerin öğrenen becerilerini kullanım düzeyleri ile bilişsel becerileri kullanım düzeylerinin paralel olarak arttığını göstermektedir. Bilişsel becerileri kullanım düzeyleri yüksek olan öğretmenlerin 21. yüzyıl öğrenenlerini üst düzey düşünmeye sevk ederek, yaratıcılıklarını geliştirmeleri konusunda etkili olabilecekleri söylenebilir. Sınıf öğretmeni adaylarının 21. yüzyıl öğrenen becerilerini kullanım düzeyleri ile öğretene becerilerinin alt boyutlarını kullanım düzeylerine baktığımızda ise en yüksek düzeyli ilişkinin öğrenen becerileri ile teknopedagojik beceriler arasında olduğu görülmektedir. Bu durum dijital çağda yetişen yeni nesil öğretmen adaylarının mesleki yaşamlarında teknopedagojik becerileri kullanımlarının daha kolay olacağını göstergesi olarak kabul edilebilir.

21. yüzyıl öğrenen becerileri ile öğretene becerilerinin alt boyutları arasındaki ilişkilere baktığımızda; yönetsel beceriler ile onamacı beceriler arasında orta düzeyde, pozitif yönlü ve anlamlı bir ilişki olduğu görülmektedir. Bu durum etkili sınıf yönetimi becerisine sahip olan öğretmenlerin sınıf içerisindeki öğrenci ilişkilerinde destekleyici ve onamacı bir tutum sergileyebileceklerine yönelik bir gösterge olabilir. Yönetsel beceriler ile teknopedagojik beceriler arasında orta düzeyde, pozitif yönlü ve anlamlı bir ilişki olması yönetsel becerileri kullanım düzeyleri yüksek olan öğretmen adaylarının teknopedagojik beceri düzeylerinin de yüksek olduğunun göstergesi olarak kabul edilebilir. Bu doğrultuda öğretmenlerin pedagojik yeterliklerini teknoloji ile destekleyerek öğrenenlere dijital öğrenme ortamları hazırlayabilmelerinin sınıf yönetimi beceri düzeylerini arttırmada önemli olduğu söylenebilir. Sınıf öğretmeni adaylarının yönetsel becerileri kullanım düzeyleri ile bilişsel becerileri kullanım düzeyleri arasında orta düzeyde, pozitif yönlü ve anlamlı bir ilişki olması öğretmen adaylarının etkili sınıf yönetiminde bilişsel becerileri aktif olarak kullanabileceklerinin ön koşullarından birisi olarak görülebilir. Teknopedagojik beceriler ile bilişsel beceriler arasında orta düzeyde, pozitif yönlü ve anlamlı bir ilişki olması ise öğretmen adaylarının pedagojik yeterliklerini teknolojik becerileri ile desteklerken üst düzey düşünme becerileri ve bilişsel süreçleri kullandıklarının göstergesi olarak kabul edilebilir.

## KAYNAKÇA

- Ainley, J. & Luntley, M. (2007). Towards an Articulation of Expert Classroom Practice. *Teaching And Teacher Education*, 1127-1138. Erişim adresi: <https://www.sciencedirect.com/science/article/pii/S0742051X06001417?via%3Dihub>, Erişim tarihi: 10 Mart 2020.
- Öğretir Özçelik, A. D. & Eke, K. (2019). Sosyal ve Kültürlerarası Beceriler. M. N. Ayşe Dilek Öğretir Özçelik içinde *Eğitimde ve Endüstride 21. Yüzyıl Becerileri* (s. 137). Ankara: Pegem Akademi.
- Bayır, Ö. G. (2016). Nitelikli Toplumları Oluşturmada Sosyal Bilgiler Dersinin Rolü: Sınıf Öğretmeni Adaylarının Görüşleri. *Turkish Online Journal of Qualitative Inquiry* 7(4), 493-520.
- Bernhardt, P. E. (2015). 21st Century Learning: Professional Development In Practice. *The Qualitative Report* 1(20), 1-19.
- Bozkurt, Ş. B. ve Çakır, H. (2016). Ortaokul Öğrencilerinin 21. Yüzyıl Öğrenme Beceri Düzeylerinin Cinsiyet ve Sınıf Seviyesine Göre İncelenmesi. *Pamukkale Üniversitesi Eğitim Fakültesi Dergisi*, 69-82.
- Büyüköztürk, Ş., Çakmak, E. K., Akgün, Ö. E., Karadeniz, Ş. & Demirel, F. (2010). *Bilimsel Araştırma Yöntemleri*. Ankara: Pegem Akademi.
- Dede, C. (2009). Comparing Frameworks for "21st Century Skills". *Harvard Graduate School of Education*.
- Göksün, D. O. (2016). Öğretmen Adaylarının 21. Yüzyıl Öğrenen Becerileri ve 21. Yüzyıl Öğreten Becerileri Arasındaki İlişki. (Doktora tezi). *YÖK Ulusal Tez Merkezi*. 425506.
- Gülay Ekici, Ö. F. (2017). 21. Yüzyıl Becerilerine Ait Veri Kaynaklarının Analizi. *Eğitim ve Öğretim Araştırmaları Dergisi*, 124-134.
- Günüç, S. (2013). 21. Yüzyıl Öğrenci Özelliklerinin Öğretmen Adayları Tarafından Tanımlanması: Bir Twitter Uygulaması. *Çanakkale On Sekiz Mart Üniversitesi Eğitimde Kuram ve Uygulama* 9(4), 436-455.
- Hamarat, E. (2019). *21. Yüzyıl Becerileri Odağında Türkiye'nin Eğitim Politikaları*. İstanbul: Seta Yayıncılık.

- Hotaman, D. (2019). Ekonomik Açıdan 21. Yüzyıl Becerileri. (Düz.). M. N. Ayşe Dilek Öğretir Özçelik, içinde *Eğitimde ve Endüstride 21. Yüzyıl Becerileri* (s. 276). Ankara: Pegem Akademi.
- International Society for Technology in Education. (2016). *ISTE Standards For Student*. Erişim adresi: <https://www.iste.org/>
- ISTE (International Society for Technology in Education). (2016). <https://www.iste.org/standards/for-educators>. Erişim adresi: <https://www.iste.org/standards/for-educators>
- Karasar, N. (2016). *Bilimsel Araştırma Yöntemi*. Ankara: Nobel Yayın Dağıtım.
- Kurumu, M. Y. (2015). *Türkiye Yeterlikler Çerçevesi*. Ankara.
- Lemov, D. (2010). *Teach Like 49 Techniques that Put Students on the Path to College*. Jossey-Bass.
- MEB. (2017). *Öğretmenlik Mesleği Genel Yeterlikleri*. Ankara: MEB.
- MEB. (2018). *2023 Eğitim Vizyonu*. Ankara: Milli Eğitim Bakanlığı.
- OECD. (2018). *The Future of Education and Skills: Educatin 2030*. OECD.
- P21. (2019). *The Partnership for 21st Century Learning*.
- Prensky, B. M. (2001). *Digital Natives, Digital Immigrants*.
- Trilling, B. & Fadel, C. (2009). *21st Century Skills: Learning for Life in Our Times*. John Wiley & Sons.
- Tuğluk, M. N. (2019). Sanayi Toplumu ve Eğitim. A. D. Tuğluk içinde, *Eğitim ve Endüstride 21. Yüzyıl Becerileri* (s. 305). Ankara: Pegem Akademi.
- Wagner, T. (2008). *The Global Achievement Gap: Why Even Our Best Schools Don't Teach the New Survival Skills Our Children Need and What We Can Do About It*. Basic Books.
- Yalçın, S. (2018). 21. Yüzyıl Becerileri ve Bu Becerilerin Ölçülmesinde Kullanılan Araçlar ve Yaklaşımlar. *Ankara Üniversitesi Eğitim Bİlimleri Fakültesi Dergisi* 51(1), 183-201.
- Yılmaz, E. (2016). *Eğitim Bilimlerinden Yansımalar*. Konya: Çizgi Kitabevi Yayınları.



USBAD Uluslararası Sosyal Bilimler Akademi Dergisi - International  
Journal of Social Sciences Academy, Yıl 2, Year 2, Sayı 3, Issue 3,  
Haziran 2020, June 2020.  
e issn: 2687-2641

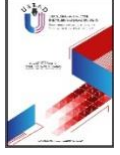

## **KRİZ DÖNEMLERİNDE TÜKETİCİ DAVRANIŞLARININ İNCELENMESİ** INVESTIGATION OF CONSUMER BEHAVIOR IN CRISIS PERIODS

**Arif YILDIZ**

Dr. Öğr. Üyesi, Adıyaman Üniversitesi, Gölbaşı Meslek Yüksekokulu, İşletme  
Yönetimi Bölümü, Adıyaman/Türkiye.

Asst., Assoc., Dr., Adıyaman University, Gölbaşı Vocational School, Department  
of Business Administration, Adıyaman/Turkey.

arifyildiz@adiyaman.edu.tr

**ORCID ID:** 0000-0002-5149-0447

### **Makale bilgisi | Article Information**

**Makale Türü / Article Type:** Araştırma Makalesi / Research Article

**Geliş Tarihi / Date Received:** 10 Haziran / 10 June

**Kabul Tarihi / Date Accepted:** 15 Haziran / 15 June

**Yayın Tarihi / Date Published:** 25 Haziran / 25 June

**Yayın Sezonu / Pub Date Season:** Haziran / June

**Bu Makaleye Atıf İçin / To Cite This Article:** Yıldız, A. (2020). Kriz  
Dönemlerinde Tüketici Davranışlarının İncelenmesi. *USBAD Uluslararası Sosyal  
Bilimler Akademi Dergisi* 2(3), 377-390.

**İntihal:** Bu makale intihal.net yazılımınca taranmıştır. İntihal tespit edilmemiştir.

**Plagiarism:** This article has been scanned by intihal.net. No plagiarism  
detected.



**İletişim:** Web: <https://dergipark.org.tr/tr/pub/usbad>  
mail: [usbaddergi@gmail.com](mailto:usbaddergi@gmail.com)

**Öz:** Tüketici davranışları; devletin, işletme sahiplerinin, işletme yöneticilerinin, pazarlama yöneticilerinin ve pazarlama elemanlarının üzerinde durduğu önemli konulardan bir tanesidir. Tüketiciler, farklı zaman ve şartlarda, farklı tutum ve davranışlar sergileyebilmektedir. Ekonomik ve/veya sosyal anlamda herhangi bir sorunun yaşanmadığı dönemlerdeki tüketici satın alma davranışları, kriz olarak nitelendirilen dönemlerde çok farklı bir boyut alabilmektedir. Bu çalışmada; kriz dönemlerinde tüketici satın alma davranışlarında yaşanan davranış değişikliklerinin incelemesi amaçlanmıştır. Bu kapsamda ekonomik krizler ve Covid-19 dönemlerindeki tüketici davranışları, derinlemesine literatür çalışması yapılarak analiz edilmiştir. Özellikle bu dönemlerde tüketici profilini doğru okumak; tüketici ihtiyaç ve isteklerinin doğru tespit edilebilmesi açısından son derece önemlidir. Tüketici davranışlarının esnek olduğu, bazen kendi isteği ile bu davranışların değiştiği, bazen de davranış değişikliğine gitmek zorunda kalındığı unutulmamalıdır.

**Anahtar Kelimeler:** Kriz Dönemleri, Tüketici Davranışı, Ekonomik Kriz, COVID-19

**Abstract:** Consumer behavior; it is one of the important issues that state, business owners, business executives, marketing managers and marketing staff emphasize. Consumers can exhibit different attitudes and behaviors at different times and conditions. Consumer purchasing behavior can take a very different dimension in times when it is described as a crisis, when there are no economic and / or social problems. In this study; It is aimed to analyze the behavioral changes in consumer purchasing behaviors during crisis periods. In this context, economic crises and consumer behaviors during the Covid-19 periods were analyzed through an in-depth literature study. Especially in these periods, to read the consumer profile correctly; It is very important for the consumer needs and requests to be determined correctly. It should not be forgotten that consumer behaviors are flexible, sometimes these behaviors change with their own will, and sometimes they have to go to behavior change.

**Keywords:** Crisis Periods, Consumer Behavior, Economic Crisis, COVID-19

## GİRİŞ

Ekonomik sistemlerin ve pazar arenasının varlık nedeni, tüketim olgusudur. Tüketim olgusunun ardında yatan itici güçler; insan ihtiyaçları, istekleri ve arzularından oluşmaktadır. Çağdaş anlamda pazarlama anlayışı, müşteri memnuniyeti ve müşteri tatmini sağlamayı hedeflemektedir (İslamoğlu ve Altunışık, 2013: 3). O halde müşteri memnuniyeti ve tatminini sağlayabilmek için yapılması gereken şey,

müşterilerin doğru bir şekilde analiz edilmesidir. Teknolojinin gelişmesi ve küreselleşmenin yaygınlaşmasıyla birlikte pazarlama anlayışında yaşanan değişimler ve gelişmeler, tüketici profilinde de birtakım farklılıkları beraberinde getirmiştir. Artık tüketiciler kendilerine sunulan ürünleri kabul etmek zorunda olmaktan çıkarak seçici konumuna yükselmiştir.

Tüketicilerin tatmin edilmesi suretiyle pazarlama faaliyetlerinin yürütülmesi, pazarlama anlayışının bu döneme gelinceye kadar geçirmiş olduğu üç dönemin ardından mümkün olabilmektedir. Bu dönemler şu şekilde sıralanabilir (Altıntaş, 2000: 3):

- “İyi ürün kendisini satar” düşüncesinin yer aldığı, *üretim anlayışı dönemi*,
- Yaratıcı reklam ve satış anlayışı ile müşterinin satın almaya ikna edilmesi düşüncesinin yer aldığı, *satış dönemi*,
- Bir ihtiyaç bulunması ve bu ihtiyacın karşılanmasına dönük düşüncenin yer aldığı, *pazarlama dönemi*.

Tüketim, insan ihtiyaçlarının ayrılmaz bir parçasıdır. Hayatları boyunca çocuk, aile üyesi, iş adamı veya çalışan gibi farklı rolleri üstelenen insanların belki de vazgeçemeyecekleri tek rol tüketici rolüdür. Tüketici olarak insanın iki temel amacı bulunmaktadır. Bunlar; ihtiyaçların karşılanması ve toplum içinde kabul görme şeklinde sıralanabilir (Torlak vd., 2007: 11). Zaman içerisinde yaşanan bir takım ekonomik kriz, doğal afetler ya da Pandemi gibi olağanüstü durumlar, tüketicilerin ihtiyaçlarının da farklı bir biçimde şekillenmesine sebep olabilecektir. Bu dönemlerdeki tüketici satın alma alışkanlıkları ve/veya satın alma biçimleri, normal dönemlerdekine göre daha farklı görünümde arz edebilecektir.

Bu çalışmada; farklı isimlerle kendisini gösterebilen kriz dönemlerindeki tüketici davranışları değerlendirilecektir. Bu kapsamda ekonomik kriz ve COVID-19 pandemisi gibi kriz dönemleri, çalışmanın kapsamını oluşturmaktadır.

### **Tüketici Davranışı Kavramı ve Tüketici Davranışını Etkileyen Faktörler**

Pazarlama, müşteri değeri yaratmak ve kârlı müşteri ilişkileri kurmak anlamına gelmektedir. Pazarlamanın iki yönlü amacı bulunmaktadır. Bunlardan birincisi; üstün değer sözü vererek yeni müşterileri çekmek, ikincisi ise; var olan müşterileri memnun ederek onları elde tutmaktır (Kotler ve Armstrong, 2018: 5). Her ne koşul

altında olursa olsun, müşteri isteklerinin ve ihtiyaçlarının doğru bir şekilde analiz edilmesi, müşteri beklentileri doğrultusunda doğru pazarlama stratejilerinin uygulanması, tüketici davranışlarına yön verebilmek için üzerinde durulması gereken önemli konulardır.

Tüketici davranışını yönlendiren ve şekillendiren güçler hızla gelişmektedir. Bu gelişmeler, pazarlamacıların yaşayacağı birçok zorluğu da beraberinde getirmektedir. Yerli firmalar bir yandan uluslararası rekabetin zorluklarıyla, bir yandan da Çin ve Hindistan gibi gelişmekte olan büyük pazarların fırsatlarıyla karşı karşıya kalmaktadır (Mothersbaugh, 2010: 5).

Tüketici davranışı ile ilgili birçok tanım bulunmaktadır. En genel anlamda tüketici davranışı; "tüketicilerin, istek ve ihtiyaçlarının tatmin edilebilmesi amacıyla yürüttükleri davranışların tümü" ya da "tüketicilerin, tüketim sürecindeki tüm davranışları" şeklinde tanımlanabilir (İslamoğlu ve Altunışık, 2013: 8-9). Günümüzde tüketici davranışı sadece satın alma esnasında meydana gelen davranışları değil, satın alma öncesi ve sonrası durumları, tüketicilerin bu esnada yaşamış oldukları deneyimleri ve daha birçok faktörü de kapsamaktadır (Koç, 2016: 38). Amerikan Pazarlama Derneği (AMA) tanımına göre tüketici davranışı hem bireylerin hem de kuruluşların, malları, fikirleri ve hizmetleri seçerek, satın alarak, kullanarak ve elden çıkararak ihtiyaçlarını ve isteklerini nasıl karşıladıkları üzerine yapılan çalışmadır (www.ama.org, 2020). Bu tanımda da görüleceği üzere bireysel veya endüstriyel müşterilerin mal, hizmet veya fikirlere yönelik seçme, satın alma, kullanma ve elden çıkarma faaliyetlerinin tamamı, tüketici davranışlarının kapsamı içerisindedir.

Tüketici davranışı, "bir kişinin ürünleri nasıl satın aldığı konusundaki çalışma" anlamına gelmektedir. Ancak bu ifade, sadece tanımın bir parçasıdır. Tüketici davranışı bu tanımdan daha fazlasını içermektedir. Tüketici davranışının kapsamı ve yansımaları Şekil 1'de gösterildiği gibi özetlenebilir (Hoyer ve MacInnis, 2010: 4)



Şekil 1. Tüketici Davranışı Yansımaları (Hoyer ve MacInnis, 2010: 4)

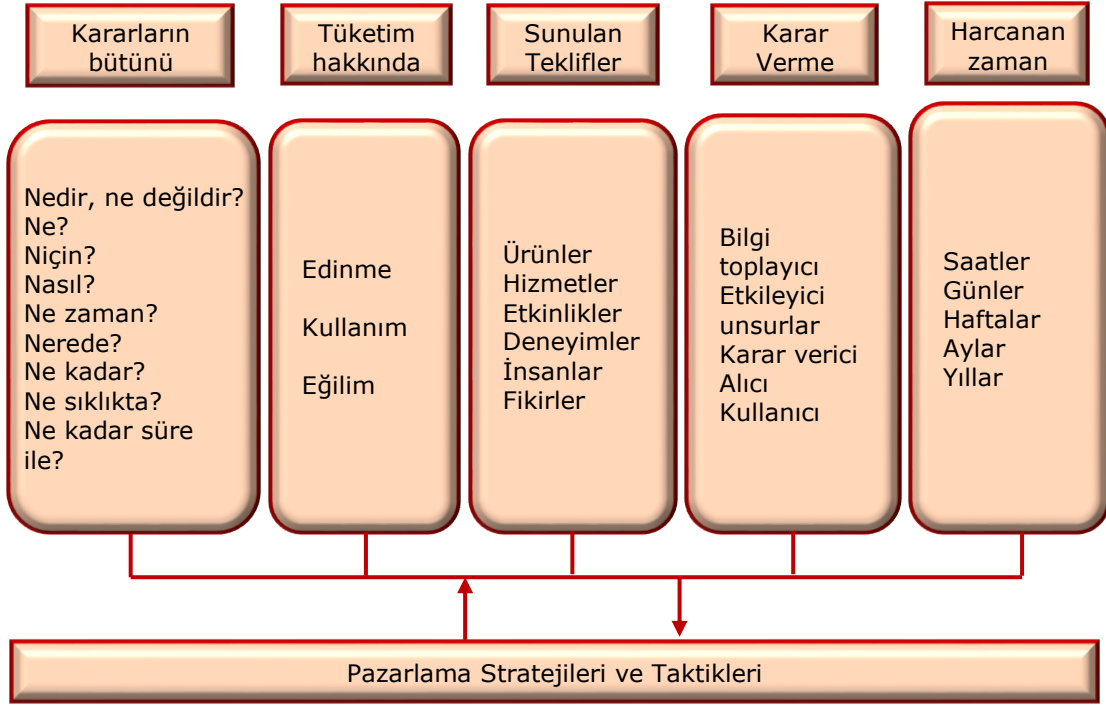

Tüketici satın alma davranışları esnek bir yapıya sahiptir. Yani içinde buldukları zamana ve şartlara göre bu davranışlar değişiklik gösterebilmektedir. Tüketicinin içerisinde bulunduğu psikolojik faktörler, sosyo-kültürel faktörler ve demografik faktörler, tüketici satın alma davranışını büyük ölçüde değiştirmektedir (Yürük, 2010: 161). Bu çalışmada ekonomik kriz ve pandemi dönemlerinde tüketici davranışlarının nasıl şekillendiği incelenmiştir.

### **Ekonomik Kriz Dönemlerinde Tüketici Davranışı**

Kriz kelimesinin etimolojik olarak kökeni, Yunanca "krisis" kelimesine dayanmaktadır. Kriz kelimesi özellikle tıp biliminde sık sık kullanılmakta ve genel olarak "ani bir şekilde ortaya çıkan hastalık belirtisi" ya da "herhangi bir hastalığın çok ileri bir safhaya ulaşması" anlamlarına gelmektedir. Sosyal bilimler alanında ise kriz, "kötüye gidiş yönünde birdenbire meydana gelen gelişme", "büyük sıkıntı", "buhran" ve "bunalım" anlamlarında kullanılmaktadır (Aktan ve Şen, 2001: 1225).

Ekonomik krizler, tüketici davranışında birçok değişikliğe sebep olmuşlardır. Tüketicilerin büyük çoğunluğu daha ekonomik, daha sorumlu bir hal almış ve yeni yerler aramaya başlamışlardır. Sosyo-ekonomik durumun her bir özelliği sadece tüketicilerin satın alma

şeklini değil, ne satın aldıklarını ve neden satın aldıklarını da önemli ölçüde değiştirmiştir (Voinea ve Filip, 2011: 16-17).

Ekonomik kriz dönemlerinde insanlar, varlıklarını ve tasarruflarını kaybetme riskiyle karşı karşıya kaldıkları için gelecekte konusunda endişe duymaktadırlar. Mevcut finansal sisteme olan güvenleri azalır, çünkü bazı finansal kurumların insanların paralarını kendi yararları için riske attıklarını düşünürler. Öte yandan banka hesabı olmayan ve hiç kredi kullanmayan tüketicilerin dahi ekonomik krizden etkilendikleri söylenebilir. Ekonomik kriz dönemlerinde tüketicilerin satın alma davranışları yeniden şekillenmektedir. Bu dönemde yaşanan zorluklar; harcanabilir gelirin azalması, fırsat maliyeti riskinin artması, tasarrufların azalması ve işlerin geleceğe dair belirsizlikleri şeklinde sıralanabilir. Harcanabilir gelir azaldığı için tüketiciler yanlış tercihlerde bulunmak istemezler. Ayrıca ekonomik kriz dönemlerinde büyük şirketlerin bir kısmının eleman çıkarma yoluna gitmesi, geleceğe dair iş güvenliği konusunda tüketicilerin kafasında soru işaretleri bırakmaktadır. Bu dönemlerde finansal ürün ve hizmetler çok karmaşık bir hal alabilmekte, tüketiciler bu ürün ve hizmetleri anlamakta zorluk çekebilmektedir. Tüketiciler, daha düşük fiyatlar aramak ve internet aracılığıyla gelir elde etmek için e-ticareti yaygın olarak kullanmaktadırlar (Mansoor ve Jalal, 2011: 110).

Çoğu gelişmiş ekonomide, tüketici davranışları refah ortamının ürünüdür. Örneğin 1995'ten 2005'e kadar, gerçek harcanabilir gelirler ABD ve İngiltere'de üçte bir oranında artmıştır. İsveç ve Danimarka'da çeyrek oranda, daha yavaş büyüyen Japonya ve Almanya gibi ekonomilerde bile yaklaşık %10 civarında bir artışın olduğu görülmüştür. Böylesine olumlu bir ekonomik ortamın tüketiciler üzerinde de derin etkilerinin olduğu görülmektedir. Yeni iştahlar ortaya çıkmış, pazarlarda bir bakıma patlamalar yaşanmıştır. Ancak ekonomik durgunluğun olduğu zamanlarda bazı tüketicilerin eğilimlerinin yavaşladığı hatta neredeyse durma noktasına geldiği söylenebilir. (Flatters ve Willmott, 2009: 2).

Bir finansal kriz meydana geldiğinde, tüketiciler genellikle daha az paranın olacağını düşünerek geleceğe yönelik daha fazla endişe içerisine girerler. Alışveriş yaparken daha ucuz markalara yönelirler ve sadece ihtiyaçlarını karşılamak için satın alma yolunu tercih ederler (Nistorescu ve Puiu, 2009: 5). Bu nedenle işletmelerin yapması gereken şey, tüketicilere farklı fiyat ve kalitede ürün-hizmet seçenekleri sunabilmektir.

İşletmelerin yaşamış olduğu kriz durumunda, tüketiciler referans gruplarının görüşlerini, kendi birikmiş deneyimlerinden daha çok önemserler. Bir işletme ile ilgili sosyal medya veya iletişim kanalları üzerinden üretilen ya da kulaktan kulağa yayılan olumsuz bilgiler, müşteri sadakatinin belirleyicileridir (Moliner vd., 2020: 171).

Ekonomik kriz zamanlarında işsizliğin arttığı, gelirlerin ise azaldığı görülmektedir. Tüketiciler de buna bağlı olarak harcamalarını azaltmaya çalışırlar. Böylesi bir durumda hükümetin, sivil toplum kuruluşlarının (STK), işletmelerin; gelirleri düşmeyen ancak azalan gelirden korkan tüketicilere ulaşması gerekmektedir. Örneğin 2008'de yaşanan ekonomik gerileme durumunda Türkiye'de izlenen politika ve önlemler aşağıdaki sebeplerle başarılı olmuştur (Kaytaç ve Gul, 2014: 2705-2706):

- Hane halkı borçluluk durumu, diğer birçok ekonomiye kıyasla çok düşüktür.
- Bankacılık sistemi bir bütün olarak güçlüdür ve iyi bir şekilde idare edilmiştir. Başlangıçta bankalar kredi limitlerini azaltmış, ancak hükümetin teşvikleriyle bankalar hem üreticilere hem de tüketicilere kredi olanakları sunmuştur.
- Krizin dış kaynaklı olması nedeniyle iç talep dış talebin yerini almıştır.
- Genç nüfus ve emekli maaşları gibi nispeten güvenli gelir elde edenler, tüketicilere kaynak sağlamıştır.
- 2002 yılından itibaren kesintisiz bir ekonomik büyüme ve siyasi istikrarla birlikte iyimser bir güven ortamı oluşmuştur.
- Bütün bunların sonucunda hükümet politikaları, STK kampanyaları ve firma reklamları cevap almış, tüketicilerin bir kısmı daha fazla harcama yapmıştır.
- Tüketicilerin psikolojisi çok iyi yönetilmiştir. Birlik ve güven duygusunu vurgulayan bir iletişim ağı oluşturulmuş, halkın morali ve güçlü hissetme duyguları gelişmiştir.

### **Pandemi (COVID-19) Döneminde Tüketici Davranışları**

COVID-19 sürecinde tüketici davranışlarında yaşanan değişiklikleri açıklamadan önce bu sürecin nasıl başlayıp geliştiğini incelemekte fayda vardır. Öncelikle Çin'in Wuhan şehrinde bilinmeyen bir pnömoni (zatürre) tespit edilmiş, Çin'deki Dünya Sağlık Örgütü Ofisine ilk olarak 31 Aralık 2019 tarihinde bildirilmiştir. Dünya Sağlık Örgütü (DSÖ); verileri analiz etmek, birtakım tavsiyelerde bulunmak,

süreci koordine etmek, ülkelerin hazırlanmasına yardımcı olmak, gerekli malzemeleri arttırmak ve bütün bu ağıları uzman bir şekilde yönetmek için 7/24 çalışmaya başlamıştır. Salgın, 30 Ocak 2020 tarihinde, "Uluslararası Öneme Sahip Halk Sağlığı Acil Durumu" olarak ilan edilmiştir. Dünya Sağlık Örgütü, 11 Şubat 2020 tarihinde koronavirüs hastalığının adını COVID-19 olarak açıklamıştır (who.int, 2020). Bu süreçten sonra ülkeler çeşitli tedbirler almaya başlamıştır. Her ülkede virüsün ortaya çıkışı farklı zamanlara denk gelmiştir.

Türkiye'de COVID-19 ile ilgili çalışmalar 10 Ocak 2020 tarihinde başlamış, 22 Ocak 2020'de T.C. Sağlık Bakanlığı Bilimsel Danışma Kurulu ilk toplantısını gerçekleştirmiş, ilk COVID-19 vakası 11 Mart'ta görülmüştür. İlk vakanın tespitinden sonra Sağlık Bakanlığının salgın ile ilgili temel stratejisi, halk sağlığı önlemleri olarak vaka görülme hızının düşürmek ve sağlık hizmetine olabilecek yoğun talebin önüne geçmektir. Bu amaçla kademeli olarak salgının ortaya çıkarmış olduğu zararın azaltılması, salgının sınırlandırılması ve baskı altına alınmasına dönük faaliyetler hızlandırılmıştır (<https://covid19bilgi.saglik.gov.tr/>). Türkiye'de ilk olarak 22 Ocak 2020 tarihinde Çin'den Türkiye'ye gelen yolculara yönelik termal kamera uygulaması başlatılmıştır. 4 Şubat'tan itibaren termal kamera kontrollerinin kapsamı genişletilmiştir. 5 Şubat'ta Çin'den Türkiye'ye gelen uçuşlar durduruldu. 6 Şubat'tan itibaren yurt dışından gelen bütün yolcular termal kamera kontrolünden geçirilmeye başlanmıştır. Türkiye'de ilk vaka 11 Mart tarihinde görülmüştür. Bu tarihten itibaren Türkiye'de virüsle mücadele dönemi daha kapsamlı bir şekilde devam etmiştir. Milli Eğitim Bakanlığı'na bağlı bütün okullarda örgün eğitime ara verilerek derslerin uzaktan eğitim şeklinde işlenmesine karar verilmiştir. Türkiye genelinde insanların yoğun bir şekilde bir araya geldiği sinema, tiyatro salonları, spor salonları, kahvehaneler, internet kafeler, kapalı çocuk oyun alanları, çay bahçeleri, yüzme havuzları vb. daha birçok yerin faaliyetleri bir süreliğine durdurulmuştur.

Türkiye'de ilk görüldüğü günden 2 Haziran 2020 tarihine kadar ki bilgileri kapsayan COVID-19 verileri, haftalık bazda Tablo 1'de gösterilmiştir.

Tablo 1. Türkiye'nin COVID-19 Tablosu (Sağlık Bakanlığı verilerinden uyarlanmıştır)

Tarih	Test Sayısı	Vaka Sayısı	Vefat Sayısı	İyileşen Hasta Sayısı
10.03.2020	-	1	0	-
17.03.2020	-	98	1	-
24.03.2020	-	1.872	44	-
31.03.2020	92.403	13.531	214	243
07.04.2020	222.868	34.109	725	1.582
14.04.2020	443.626	65.111	1.403	4.799
21.04.2020	713.409	95.591	2.259	14.918
28.04.2020	948.115	114.653	2.992	38.809
05.05.2020	1.204.421	129.491	3.520	73.285
12.05.2020	1.440.671	141.475	3.894	98.889
19.05.2020	1.675.517	151.615	4.199	112.895
26.05.2020	1.873.607	158.762	4.397	121.507
02.06.2020	2.103.044	165.555	4.585	129.921

Pandemi döneminde Çin kaynaklı virüslerle ilgili tutumlar incelendiğinde tüketici davranışlarının ciddi bir şekilde bu durumdan etkilendiği görülmektedir. Tüketiciler herhangi bir ürün tercih ederken çok daha fazla dikkatli ve seçici olmaya başlamıştır. Bu anlamda tüketicilerin seçtikleri gıda ürünlerine, bu ürünlerin menşei ülkesine ve ayrıca gıda bileşenlerine çok dikkat ettikleri görülmüştür. Ayrıca, virüsün çok tehlikeli ve tedavisinin zor olması nedeniyle tüketiciler, satıcılarla veya ürün sağlayıcılarla doğrudan temastan kaçınmaya başlamıştır. Bu nedenle kağıt para gibi virüsün yayılmasını kolaylaştıracak ödeme araçları yerine elektronik ödeme araçlarının kullanımı yaygınlaşmıştır (Widayat ve Arifin, 2020: 43).

Günümüzde sosyal medya kullanıcılarının büyük çoğunluğu sosyal medyada yer alan paylaşımlara yorum yapmakta ve bu paylaşımlardan etkilenmektedir (Erdoğan Tarakçı ve Baş, 2019: 178). Bu anlamda gerek sosyal medyada gerekse ulusal ve uluslararası basında çıkan Covid-19 haberleri, neredeyse tüm ülkelerde tüketici paniğine sebep olmuştur. Ancak bu panik, farklı zamanlarda ve farklı derecelerde kendisini göstermiştir. Bu kapsamda tüketici paniğine yol açan faktörler ve özellikleri şu şekilde sıralanabilir (Keane ve Neal, 2020: 27):

- İç hareket kısıtlamalarının duyurulması, kısa vadede etkisi 1 hafta ile 10 gün sonra büyük ölçüde ortadan kalkacak olan tüketici paniği oluşturmuştur.

- Yabancı ülkelerdeki iç hareketlilik kısıtlamalarının duyurulması, tüketicilerin bunları, kendi ülkelerindeki salgın ve / veya gelecekteki muhtemel politikanın bir işareti olarak görmelerine sebep olmuştur.
- İç hareket kısıtlamaları diğer ülkelere göre nispeten geç uygulandığında daha az panik yaratmıştır.
- Tüketiciler hem yerel hem de dünya çapında COVID-19 vakalarıyla ilgili haberlerde panik duygusu yaşayabilmektedir. COVID-19 vakasının yüzde olarak yüksek oranda ortaya çıktığı zamanlarda tüketiciler daha fazla panik olmakta, küçük orandaki artışları ise daha normal karşılamaktadırlar.

Covid-19 süreci beraberinde farklı tüketici özelliklerini getirmiştir. Bu anlamda evde kalmayı, evde çalışmayı, sadece önemli bir sebep olması halinde evden çıkmayı, sosyal mesafelere dikkat etmeyi, hane halkından olmayan birileriyle aralarına en az 1,5 metrelik bir mesafe koymayı, mümkün olduğu kadar yurt dışı ürünler satın almamayı, alışverişleri online yapmayı, harcamalarına ilişkin ödemeleri fiziki para yerine özellikle temassız kartlar aracılığıyla yapmayı, alınan ürünlerin ambalajlarını veya paketlerini açmadan önce bir süreliğine havalandırmayı ve daha birçok davranış şeklini benimseyen, tüketici profili ortaya çıkmıştır.

COVID-19 sonrasında tüketici satın alma davranışlarında meydana gelen değişiklikler şu şekilde sıralanabilir (Zwanka ve Buff, 2020: 4-8):

- Çin'den gelen şüpheli bilgiler neticesinde başka bir pandemi olması ihtimaline karşılık, temel mal ve hizmet üretimi ülkelerin kendi sınırları içerisinde devam etmiştir.
- Tüketicilerin zihninde stok yapmaya ilişkin düşünce tarzı oluşmaya başlamıştır. Buna bağlı olarak siparişler online alışveriş (internet üzerinden) yoluyla verilmiştir. Özellikle maske, dezenfektan, eldiven gibi tıbbi malzemeler ile uzun raf ömrüne sahip olan ürünlere talep artmıştır. Ürünlerin internet üzerinden satın alınmasındaki temel sebep, o ürüne çok fazla kişinin dokunmadığı düşüncesidir.
- Kişisel etkileşim şekilleri değişmiştir. Özellikle el sıkışmanın ortadan kaldırılması, izolasyon tercihi, daha küçük ve daha samimi bir arkadaş çevresi ile iletişimin tercih edilmesi, halka açık alanlarda mikropların varlığına dönük farkındalığın artması, eğlencenin eve taşınması, konserler ve sporlara

katılımının durmuş olması, bu etkileşimde belirleyici unsurlar olmuştur.

- Zoom, WebEx, Skype, FaceTime ve Loom gibi çevrimiçi platformların kullanımı artmıştır.
- İşi evine taşıyabilenler için evde çalışma arzusu hem işverenler hem de iş görenler açısından artmıştır. Bununla birlikte işe gidip gelmek için harcanan saatler ve ulaşım vb. maliyetler düşmüştür. Çalışanlar artan bu zamanı işte daha fazla verimli olarak kullanmaya ya da iş-yaşam dengesinin arttırılmasına kullanabilme imkanına kavuşmuştur.
- Doktorların, hemşirelerin, eczacıların, öğretmenlerin, bakıcıların, mağaza memurlarının, yardımcı çalışanların, küçük işletme sahiplerinin ve çalışanlarının statüsü artmıştır.
- Hükümetin bu süreçte izlemiş olduğu politikalar, şeffaf olma düzeyi ve kriz yönetim şekilleri, halkın hükümete olan güvenini etkilemiştir.
- Daha önce yüz yüze yapılması gereken bazı işlemler, çevrimiçi ortamlar aracılığıyla yapılmaya başlanmıştır. Yüksek Öğretim Kuruluna bağlı tüm okullar tamamı ile online uzaktan öğretime geçmiştir. Konferanslar, seminerler, toplantılar, etkileşim platformları üzerinden gerçekleşmeye başlamıştır.
- Seyahatlerin yerini sanal gerçeklikler almıştır. Daha önce tatil yerleri, müzeler, yaşam alanları gibi etkinlikleri yüz yüze etkileşim ile veya yerinde deneyimlemek isteyen tüketiciler, sanal gerçeklik aracılığıyla bu deneyimleri yaşamaya başlamıştır.
- Restoran ve lokantaların uzun süre kapalı kalması, tüketicileri uzun süre evde kalmaya zorladığından, tüketicilerin evlerinde kendi yemeklerini pişirebilme ve hazırlayabilme yeteneklerinin ve alışkanlıklarının gelişmesini sağlamıştır.
- Düşük faiz oranları ve artan vade seçenekleri ile tüketicilere farklı kredi olanakları getirilmiştir.
- İnançlarda psikolojik anlamda uzun vadeli değişimler oluşmuştur. Bir bakıma maneviyata geri dönüşler yaşanmaya başlanmıştır.

## SONUÇ

Tüketici davranışı, tüketicinin mal, hizmet veya fikirlere dönük, satın alma öncesi, satın alma sırası ve satın alma sonrası davranışlarının bir bütünüdür. Tüketici satın alma davranışları esnek bir

yapıda olup, farklı zamanlarda farklı özellikler sergileyebilmektedir. Tüketici davranışlarının değişiklik gösterdiği dönemlerden biri de kriz dönemleridir. Bu krizlere; ekonomik sorunlar, doğal felaketler veya salgınlar sebep olabilmektedir.

Tüketici davranışı olgusu, dünyadaki işletmeler için zorunlu önemi nedeniyle birçok araştırmayı cezbetmektedir. Bir işletme, tüketicilerin davranışlarını tahmin ederek tüketicilerin ihtiyaçlarını anlayabilir, müşterilerinin ihtiyaç ve beklentilerinin karşılanması üzerinde çalışabilir. Tüketiciler kendilerini risk altında hissettiklerinde, bu durum davranışlarına yansiyacaktır. Risk ile karşılaşan tüketiciler, dört farklı grupta sınıflandırılabilir (Mansoor ve Jalal, 2011: 104):

- Panik halinde olan tüketiciler,
- İhtiyatlı tüketiciler,
- İlgili tüketiciler,
- Akılcı tüketiciler.

Ekonomik krizler veya pandemi diye nitelendirilen salgınlar, tüketici davranışlarında önemli bir etkiye sahiptir. Özellikle tüketicilerin gelirlerinde yaşanan düşüşler ve geleceğe dönük yaşadığı finansal kaygılar, tüketicilerin harcamalarında daha dikkatli olmalarına sebep olmuştur.

Öte yandan COVID-19 sürecinde tüketicilerin bazen kendi istekleri ile bazen de hükümet tarafından getirilen kısıtlama ve yasaklar nedeniyle bir takım davranış değişikliğine yöneldikleri söylenebilir.

Bu çalışma, ekonomik kriz ve COVID-19 gibi kriz dönemlerinde tüketici davranışlarını analiz etmeye dönük derinlemesine bir literatür taramasından oluşmaktadır. Özellikle COVID-19 salgın sürecinden sonraki yeni normalleşme döneminde, bu konu ile ilgili bir takım ampirik çalışmalar yapılabilir. COVID-19 sürecini kapsayan alışveriş verilerinin tam olarak açıklanmasından sonra sektör bazında online (çevrimiçi) alışveriş bilgileri, önceki yıllar ile karşılaştırılabilir. Yeni tüketicilerin, kriz öncesi, kriz esnası ve kriz sonrası dönemlerdeki algıları incelenebilir.

## **KAYNAKÇA**

Aktan, C. & Şen, H. (2001). Ekonomik Kriz: Nedenler ve Çözüm Önerileri. *Yeni Türkiye* 2(42), (Ekonomik Kriz Özel Sayısı), 1225-1230.



- Altıntaş, M. (2000). *Tüketici Davranışları: Müşteri Tatmininden Müşteri Değerine*. İstanbul: Alfa Basım Yayım Dağıtım Ltd. Şti.
- Erdoğan Tarakçı, İ. & Baş, M. (2019). Pazarlama İletişiminde Sosyal Medya Kullanımı: Amaçlar ve Motivasyonlar. *Eurasia Journal of Social Sciences & Humanities* 7, 167-179.
- Flatters, P. & Willmott, M. (2009). Understanding the Post-Recession Consumer. Harvard Business Review. Erişim adresi: <https://www.trajectorypartnership.com/wp-content/uploads/2013/09/HBR-article.pdf>. Erişim tarihi: 06.06.2020.
- Hoyer, W. & MacInnis, D. (2010). *Consumer Behavior*. South-Western Cengage Learning.
- <https://covid19bilgi.saglik.gov.tr/>. Sağlık Bakanlığı COVID-19 Yeni Korona Virüs Hastalığı. Erişim adresi: <https://covid19bilgi.saglik.gov.tr/tr/covid-19-rehberi.html>. Erişim tarihi: 06.06.2020.
- <https://www.ama.org>. American Marketing Association. Erişim adresi: <https://www.ama.org/topics/consumer-behavior/> Erişim tarihi: 05.06.2020.
- İslamoğlu, A. & Altunışık, R. (2013). *Tüketici Davranışları*. İstanbul: Beta Basım A.Ş.
- Kaymaz, M. & Gul, M. (2014). Consumer Response to Economic Crisis and Lessons for Marketers: The Turkish Experience. *Journal of Business Research* 67, 2701-2706.
- Keane, M. & Neal, T. (2020). *Consumer Panic in the COVID-19 Pandemic*. Econ Papers. Erişim adresi: <http://research.economics.unsw.edu.au/RePEc/papers/2020-06.pdf> Erişim tarihi: 05.06.2020.
- Koç, E. (2016). *Tüketici Davranışı ve Pazarlama Stratejileri*. Ankara: Seçkin Yayıncılık San. ve Tic. A.Ş.
- Kotler, P. & Armstrong, G. (2018). *Pazarlama İlkeleri*. (Çev.). A. Gegez & D. E. Cengiz, İstanbul: Beta Basım Yayım Dağıtım A.Ş.
- Mansoor, D. & Jalal, A. (2011). The Global Business Crisis and Consumer Behavior: Kingdom of Bahrain as a Case Study. *International Journal of Business and Management* 6(1), 104-115.

- Moliner, M., Fandos, J., Monferer, D. & Estrada, M. (2020). Entity Crisis, Halo Effect and Loyalty Crisis de la Entidad, Efecto Halo Y Lealtad. *Cuadernos de Gestión* 20(1), 155-180.
- Mothersbaugh, H. (2010). *Consumer Behavior Building Marketing Strategy*. McGraw-Hill Education: Library of Congress Cataloging-in-Publication Data.
- Nistorescu, T. & Puiu, S. (2009). Marketing Strategies During the Financial Crisis: A case study of Real Hypermarket and Carrefour. *MPRA Paper 17743*, University Library of Munich.
- Torlak, Ö., Altunışık, R. & Özdemir, Ş. (2007). Yeni Tüketici. *Yeni Müşteri* (s. 11-18), içinde İstanbul: Hayat Yayıncılık.
- Voinea, L. & Filip, A. (2011). Analyzing the Main Changes in New Consumer Buying Behavior during Economic Crisis. *International Journal of Economic Practices and Theories* 1(1), 14-19.
- who.int. 06.06.2020 tarihinde World Health Organization. Erişim adresi: <https://www.who.int/emergencies/diseases/novel-coronavirus-2019/events-as-they-happen> Erişim tarihi: 06.06.2020
- Widayat. & Arifin, Z. (2020). Attitude and Behavior on Daily Food Purchasing Decisions in the Time of COVID19: A Case Study of Indonesia Consumers. *Jurnal Inovasi Ekonomi* 5(2), 37-44.
- Yürük, P. (2010). Kriz Dönemlerinde Tüketicilerin Satın Alma Davranışlarındaki Değişiklikler: Edirne İlinde Bir Uygulama. (Yüksek Lisans Tezi). *YÖK Ulusal Tez Merkezi*. 308934.
- Zwanka, R. & Buff, C. (2020). COVID-19 Generation: A Conceptual Framework of the Consumer Behavioral Shifts to Be Caused by the COVID-19 Pandemic. *Journal of International Consumer Marketing* 32, 1-10.



USBAD Uluslararası Sosyal Bilimler Akademi Dergisi -  
International Journal of Social Sciences Academy, Yıl 2, Year  
2, Sayı 3, Issue 3, Haziran 2020, June 2020.  
e issn: 2687-2641

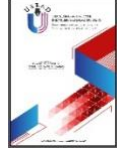

## ARAP ve KAZAK TÜRK ATASÖZLERİNİN KARŞILAŞTIRILMASI VE ANLAM BENZERLİKLERİ

COMPARISON OF ARABIC AND KAZAKH TURKISH PROVERBS AND THEIR  
MEANING SIMILARITIES

### Gulgul KANSEİTOVA

Doktora Öğrencisi,  
Süleyman Demirel  
Üniversitesi, Türk Dili ve  
Edebiyatı Bölümü,  
Isparta/Türkiye.  
Phd., Suleyman Demirel  
University  
Department of Turkish  
Language and  
Literature,  
Isparta/Turkey.  
[guljumabek79@gmail.com](mailto:guljumabek79@gmail.com)  
**ORCID ID:** 0000-0003-  
4668-560X

### Nurzhan PARPIYEV

Doktora Öğrencisi,  
Süleyman Demirel  
Üniversitesi, İslami  
Bilimler Fakültesi, Arap  
Dili ve Edebiyatı Bölümü,  
Isparta/Türkiye.  
PhD student, Suleyman  
Demirel University,  
Department of Basic  
Islamic Sciences, Arabic  
Language and Balagat,  
Isparta/Turkey.  
[nurjan74kz@mail.ru](mailto:nurjan74kz@mail.ru)  
**ORCID ID:** 0000-0001-  
9651-2809

### Eleonora KANSEİTOVA

Okutman, Abay  
Üniversitesi,  
Almati/Kazakistan.  
Instructor, Abay  
International  
Pedagogical University.  
Almaty/Kazakistan.  
[azhar\\_aiyat@mail.ru](mailto:azhar_aiyat@mail.ru)  
**ORCID ID:** 0000-0003-  
3272-783X

### Makale bilgisi | Article Information

**Makale Türü / Article Type:** Araştırma Makalesi / Research Article

**Geliş Tarihi / Date Received:** 30 Mayıs / 30 May

**Kabul Tarihi / Date Accepted:** 15 Haziran / 15 June

**Yayın Tarihi / Date Published:** 25 Haziran / 25 June

**Yayın Sezonu / Pub Date Season:** Haziran / June

**Bu Makaleye Atıf İçin / To Cite This Article:** Kanseitova, G., Parpiyev N. & Kanseitova, E.  
(2020). Arap ve Kazak Türk Atasözlerinin Karşılaştırılması ve Anlam Benzerlikleri. *USBAD  
Uluslararası Sosyal Bilimler Akademi Dergisi* 2(3), 391-415.

**İntihal:** Bu makale intihal.net yazılımınca taranmıştır. İntihal tespit edilmemiştir.

**Plagiarism:** This article has been scanned by intihal.net. No plagiarism detected.



**İletişim:** Web: <https://dergipark.org.tr/tr/pub/usbad>  
mail: [usbadergi@gmail.com](mailto:usbadergi@gmail.com)

**Öz:** Dilbilim alanında atasözlerinin kullanımına diğer ülkelerin önem verdiği kadar Kazak Türkleri ve Arap ülkeleri de önem vermektedir. Atasözleri halkın tarihini, yaşamını, sosyal hayatını göstermektedir. Toplumun yaşama bakışı, keyfi, sevinci, acısı atasözlerinde geniş yer tutmaktadır. Halk bu sözler aracılığıyla tecrübelerini güzel, anlaşılır bir dille bugüne dek getirmiştir. Atasözleri cümle yapısının basitliği, anlamının doğruluğu, söyleniş kolaylığı ve etkileyicilik gibi özellikler taşımaktadır. Atasözleri her zaman şart cümlesi ya da emir kipinde oluşturulur ve romantik özellikler içermez. Atasözleri sadece bir devrin meyvesi değildir. Onlar halkın geçmişiyle bağlantılıdır. Atasözleri içerdiği anlamına göre her devirdeki tarihi olayları, halkın gelenek-göreneklerini ve yaşamını temsil etmektedir. Dolayısıyla atasözleri ulusal karakter taşımakta ve zengin anlamlar içermektedir. Atasözleri halkın yaşamı, sosyal hayatı, tecrübesi ve emeklerinden meydana geldiğinden konuları da çeşitlidir. Halkın yaşamı, gelenek-göreneği, yaşama bakışı, mesleği, işi, sevinci, acısı, yetiştirilme tarzı, eğitimi kısacası halk yaşamının bütün gerçekleri ve ayrıntıları atasözlerinin esas konularını oluşturmaktadır. Son zamanlarda atasözleri, dilbilimin ayrı bir dalı olarak da araştırılmaktadır. Bu araştırmalarda atasözleri bazen bir dilin sınırları içinde bazen de iki veya daha çok akraba ve akraba olmayan diller boyutunda da araştırılarak, onların sözcük-dilbilgisi, sözcük-üslup, mantık-cümle bilgisi gibi özellikleri açısından karşılaştırılmaktadır. Karşılaştırmalı atasözleri incelemesi olan bu makalede, Kazakça ve Arapça atasözlerinin kökenleri, dil bilgisi yapıları, sözcük ve anlam özellikleri incelenmiştir.

**Anahtar Kelimeler:** Kazak Türkleri, Kazak atasözleri, Arap atasözleri, karşılaştırmalı edebiyat, Halk Edebiyatı, gelenek

**Abstact:** Kazakh Turks and Arab countries give the importance to the use of the proverbs in linguistics as much as much as other countries do. Proverbs illustrate the history, life and social life of the people. Society's attitude towards life, enjoyment, joy, and suffering are placed in proverbs. The people have brought up to present their experiences in a beautiful and understandable language through these words. Proverbs carry out the features such as simplicity of the sentence structure, accuracy of meaning, easiness of pronunciation and impressiveness. Proverbs are always created in conditional or imperative mode, and they do not contain romantic features. Proverbs are not the fruit of just one era. They are connected with the people's past. According to the meaning of the proverbs, they represent the historical events in every era, the traditions and customs and life of the people. That is why, proverbs carry out the national character and reach meanings. Since the proverbs are ocured from the people's life, social life, experience and labor, they consist of various subjetscs. Proverbs discuss the subjects such as people's life, tradition-custom, view of life, profession, job,

joy, pain, upbringing style, education, shortly all the facts and details of public life are mentioned in the proverbs. Recently, proverbs have been researched as a separate branch of linguistics. In this study proverbs are compared in the context of the word-grammar, word-style, logic-sentence knowledge, by researching proverbs sometimes within the limits of a language, sometimes within two or more relatives and non-related languages. In this article, which examines comparative proverbs, the origins, grammatical structures, vocabulary and meaning features of Kazakh and Arabic proverbs are analyzed.

**Keywords:** Kazakh Turks, Kazakh proverbs, Arab proverbs, comparative literature, Folk Literature, tradition

## GİRİŞ

Türk atasözlerine ilk defa V-VIII. yüzyıllarından bugüne değin gelen Orhun-Yenisey ve Talas Türk yazı anıtlarında rastlanmaktadır. Orhun Yazıtlarında “Uzak olursa kötü hediye verir, yakın olursa iyi hediye verir; Baş eğitmek dizini çöktürmek demektir; Tonıkökte ise inceyi ayakla basmak kolay; Vicdan ölümden beterdir” vb. atasözlerini görmekteyiz.

VIII. yüzyılda yaşayan Dede Korkut’tan kalan “Kitab-ı Korkut” adlı çalışma sadece Kazaklarla ilgili değil, bütün Türk halklarıyla ilgili ortak çalışmadır. Bu eserde “Komşu ücreti – Tanrı ücretidir; Başında servet olmazsa baba malından ne hayır; Kibri Tanrı sevmez; Annenin hakkı – Allah’ın hakkıdır” vb. sözlere rastlayabiliriz. Dede Korkut’un yeni nesillere bıraktığı eğitimi ve terbiyeli vecizelerini günümüzde de kullanmaktayız.

1105-1167 yıllarında Türkistan şehrinde yaşayan Hoca Ahmet Yesevi, “Divan-ı Hikmet” çalışmasında akrabalık, kardeşlik, insani duygular, inanç, iyi kalplilik gibi değerler hakkında bilgiler verir. ‘Dinleyenleri sev, cimrilerden uzak dur; cahilleri ümit etme, onlar seni anlamaz.’ vb. şiir satırları halkımızın atasözlerinin başlangıcı olarak kabul edilebilir (Gabdulin, 1996: 155).

Balasagunlu Yusuf’un doğruluğa çağıran, terbiye verici, her satırı öğüt dolu “Kutadgu Bilig” adlı çalışmasında 1200’den fazla öğüt söz vardır. “Diline dikkat et, başın beladan uzak olur (Şarbatov, 1968: 250); Sopa etten, laf kemikten geçer; Sopa acısı geçer, laf acısı kalır” vb. talimat verici vecizeli sözlerin günümüzde de kullanılmasını X. yüzyıla kadar dayandırabiliriz.

Kaşgarlı Mahmut, bütün Türk soylu milletin ortak hazinesine dönüştüren *Divan-ü Lügat-it-Türk* adlı kitabında, "Ben bu kitabı vecizeli sözler, atasözleri, şiirlerle süsleyip alfabeye göre düzenledim" diyerek iki yüz yetmiş atasözünün açıklamasını yapmıştır. Bu kitapta yer alan altmış atasözü hiç değiştirilmeden çağdaş Kazak dilinde halen kullanılmaktadır. "Ateş kancası uzun olursa, elin yanmaz" atasözü "Yardım edecek çoluk çocuğu olan insan rahat yaşar" anlamında kullanılmıştır. "Kırdaki sülünü avlayacağım diye, evdeki tavuğunu unutma" atasözünde "Olmayacak şeyi arayacağım diye elinde olanı kaçırma ya da kaybetme" diye öğüt verilmektedir. Kaşgarlı Mahmut'un kitabında "Efendi olmak istersen alçak gönüllü ol; Karnı aç her şeyi yer, karnı tok aklına ne gelirse onu söyler"; "Kişi alacası içinde, at alacası dışında"; "Beş parmak aynı değil"; "Delik boncuk yerde kalmaz" vb. birçok atasözüne rastlayabiliriz. Bu çalışmadaki atasözleri anlam olarak Türk soylu halkların dili, terbiyesi, gelenek-görenekleri, batıl inançları hakkında çok malumat vermekle beraber "eskinin gözü" olarak sayıldıkları için Türk soylu halkların hikmetlerinin de birbirine benzediğini göstermektedir. Türklerin dillerini, yazılı anıtlarını, ağız edebiyatını, gelenek- göreneklerini, yaşamını karşılaştırarak araştıran, arkasında çok değerli hazine bırakan ilim adamı V. V. Radlov'un "Türk dillerinin sözlüğü" adlı eserinde yedi bin beş yüzden fazla deyim rastlansa da onun üç binden fazlası atasözünden ibarettir. "İyiliğe iyilik yapmak her kişinin işidir, kötülüğe iyilik yapmak er kişinin işidir"; "Bal tutan parmağını yalar" gibi atasözleri o zamandan beri kullanılan mirastır (Canibekov, 1959: 337). Türk sözlüğündeki atasözleri asırlar boyunca özenle seçilmiş konularla beraber insanın hayatında, günlük yaşamında, sosyal durumlarda karşılaşılan değişime, tarihin anlam taşıyan olaylarına karşı da söylenmiş hikmetli sözlerdir.

Zhalair boyundan çıkan orta asırda yaşayan Kadyrgali bi Kosymuly Zhalairi "Zhamig at-Tauarikh" (Vakayiname Derlemesi veya Şecere derlemesi) vakayiname kitabı, eski Kazak dilinin ilk yazılı anıtlarından biridir. Kitap Nuh Peygamberden başlayarak Türk halklarının eski tarihini söz konusu edip Kazakların atasözlerine yer vermiştir. Kazak atasözlerinin çoğu sözlü olarak yaygınlaşıp halk ağzında yer edinmiştir. Bu sözler XIX. yüzyılın ikinci yarısından itibaren toplanıp yazılı hale getirilmeye başlanmıştır. B. Adambaev'a göre Kazak atasözlerini yazılı hale getiren ilk kişiler Ş. Ualihanov ve V. Radlov'dur. Ş. Ualihanov arşivlerinde halk ağzından iki yüzden fazla atasözü yazıp derlenmiştir. Onların içinde günümüzde de kullanılan "Akıl-derya,

gönül–hatiptir; Ağgözlüye verme, dolmazsa koyma; Tavus boynuna bakıp gurur duyar, ayağına bakıp eziyet çeker” gibi atasözleri vardır (Turusbekov, 2002: 87).

### **Kazak Türk Atasözlerinin Tarihi**

Kazak atasözleri 1879 yılında Orenburg’da İbırai Altınсарın’ın Okuma Kitabı’nda insan, kadın, çocuk, anne, baba ve akraba, eğitim, ilim, emek, iyi kalplilik, kötü kalplilik, zenginlik, fakirlik vb. konulara ayrılarak sistemli şekilde yayımlanmıştır. 1906 yılında ise ek bilgilerle tekrar yayımlanmıştır. Bunun gibi Kazak atasözlerinin yazılı hale getirilmesinde A. A. Vasilev, P. Meliorinski, V. V. Katarinski gibi Rus ilim adamları da çok çaba harcamıştır. Kazak dilbiliminin gelişmesini sağlayan ilim adamı Ahmet Baytursinov kendi çalışmalarında atasözlerinin anlamını inceleyerek, “Malım canım için sadaka, canım vicdanımın sadakası” diyerek insanın en değerli manevi zenginliğinin vicdan olduğunu vurgulamıştır. “Çoklukla beraber gören ulu düşün” diyerek birliğin, beraberliğin önemine vurgu yapmıştır. 1925 yılında yayımlanan A. Barcoksin’in “Bin Bir Atasözü” adlı kitabı da bu alanda yapılmış güzel bir çalışmadır. Bu kitapta atasözleri eski zamandaki konuşma tarzıyla verilmiştir. Örneğin:

- Baydan saurıq, jarlıdan baytal şıkpaidi (Zenginden aygır, fakirden kısarak olmaz)
- Mart kelmey jutka, Qajı kelmey dauga barmaysın (Mart gelmeden kıtlık olmaz, hacı gelmeden davaya gidilmez)
- Jortuıl joldasına kuyedi, urı serigine kuyedi (Yolcu yol arkadaşına, hırsız ortağına acır)
- Rahatın tubi keyis, mehnattın tubi beyis (Kaygısızlığın sonu – üzüntü, emeğin sonu – mutluluk)

Ve benzeri atasözlerindeki saurik (aygır), mart (mart), jortuıl (yolcu), beyis (mutluluk) gibi sözler geçmişten, eski sözcük kullanımından bilgiler vermektedir (Tilepov, 2001: 254). Muhtar Avezov, 1927 yılında yayımlanan “Edebiyat Tarihi” kitabında ve Saken Seyfulin, 1932 yılında yayımlanan “Kazak Edebiyatı” kitabında atasözlerini toplamışlar, onları konularına göre ayırarak terbiye ve eğitim açısından önemli yer tuttuğunu söylemişlerdir. M. Gabdullin “Kazak Halk Ağız Edebiyatı” adlı kitabında atasözlerinin tabiat açısından ve edebi-sosyal yönden önemini inceleyerek avcılık, hayvan besleme, ziraat meslekleri hakkında örneklere yer vermiştir. Kazak atasözlerini bir araya getirip araştıran Ö. Turmanjanov 1935 yılında atasözlerini yayımlamaya

başlamıştır. Onun kitaplarında atasözleri ideolojik anlamlarına göre konulara ayrılarak sınıflandırılmıştır. Kazak dilbiliminde atasözlerini ilk araştıran İ. Kenesbaev'tir. 1940 yılından itibaren deyimler hakkında yaptığı araştırmalarında atasözleri ve deyimlerin birbirine bağlılığı hakkında fikirlerini ortaya koymuştur. Atasözlerini her yönden araştırmış, yeni ilmi fikirler meydana getirmiştir. N. Amosova atasözlerini deyimlerden ayrı bir dal olarak değerlendirmiştir. Diğer yazarların fikrine katılmayan İ. Kenesbaev ise atasözlerinin değişmezliğine ve onların kullanım şekline bakarak deyimler kategorisi dâhilinde değerlendirebileceğini söylemiştir. Bu fikrini sonraki ilim adamlarının birçoğu (V. Vinogradov, R. Sarsenbaev, M. Balakaev, M. Sabitov gibi) benimsemiştir (Kurışjagov, 1987: 255). Atasözleri özel hayattaki değişimlere değer veren halk mirasıdır. Çok az sözcükten oluşmasına rağmen mantıklı, düşünceli ve ahlaklı anlamlar taşımaktadırlar. Atasözlerinde terbiyeli kız, vicdanlı erkek, vatanını koruyan delikanlı, halkın halini hatırlayan soran, durumunu düşünen ağabey, ulusun anası olmaya değer akıllı kadınlar, vatan ve toprak kıymeti, anne-baba ve akrabaların değeri, süssüz, sade bir dille aktarılmıştır. Kazak atasözlerini öğrenci eğitim kitaplarına ekleyerek, gençlerin eskiden duydukları anlamlı sözlerin kutsal kitaptaki öykü gibi akıllarında, düşüncelerinde kalmasını ve ezberlemelerini sağlayan 1879 yılında yayımlanan ilk "Kazak Kitabı"nın yazarı I. Altınсарın'dır (Malaysarin, 2007: 120). XX. yüzyılın 40-90 yıllarındaki halk atasözleri ayrı bir kitap haline getirilmiş ve bu konu ağız edebiyatının önemli bir araştırma konusu haline gelmiştir. Bu araştırmalara örnek olarak B. Şalabaev, M. Gabdulin, Z. Ahmetov ve B. Akmukanov'ın çalışmaları söylenebilir. Kazak halkı diğer halklar gibi yazı sanatı meydana gelmeden önce ağız edebiyatının türlü şekillerini bulup, bunların yardımıyla günlük hayatının her türlü taraflarını tasvir etmiş, sosyal hayatı, bakış açılarını ve hayallerini betimlemiştir (Turusbekov, 2002: 55). S. Nurışev 1959 yılında yayımlanan "Kazak Halk Atasözlerinin Gelişme Tarihi" adlı kitabında Kazak atasözlerinin çıkışı, halkın günlük yaşamı, mesleğine bağlılığı hakkında bilgiler verilmiştir (Smailova, 2002: 65). B. Adambaev 1976 yılında yayımlanan "Halk Hikmeti" adlı kitabında atasözlerini konulara ayırmış ve bazıları hakkında açıklamalar yapmıştır. Ünlü ilim adamı şair M. Alimbaev atasözleri hakkında araştırmalar yapmış ve başka halkların atasözlerini tercüme ederek Kazak dilinin hazinesine birçok atasözü eklemiştir (Adambaev, 1976: 122).



Kazak atasözlerinde yiğitlerin halkına, vatanına çok değer vermesi ve bunları korumalarının en önemli vazifeleri olduğunu anlatan birçok söz bulunur. Örneğin:

- Ер жігіт халқы үшін туады, халқы үшін өледі (Yiğit halkı için doğar, halkı için ölür)
- Елін сүйген ер болар (Halkını seven er olur)
- Жүкті нар көтерер, қайғыны ер көтерер (Yükü deve kaldırır, acıyı yiğit kaldırır)

Bununla birlikte halkı için devamlı mücadele eden, halkını sevip cesur adını alan şahısların karakterlerindeki iyi yanları da atasözlerinde yer almıştır. Bu iyi özellikler şunlardır: sözünde durma, doğruluk, iyi kalplilik, arkadaşlık, dostu için canını feda etmektir. Buna,

- Ердің екі сөйлегені-өлгені, еменнің иілгені-сынғаны (Er yiğidin sözünden dönmesi ölmesi demektir, meşe ağacının eğilmesi kırıldığı demektir)
- Ердің үялғаны-өлгені (Er yiğidin utanması ölmesi demektir)
- Ер жігіт етек-жеңі кең жігіт (Er yiğit çok güçlü olmalı)
- Қоянды қамыс өлтіреді, ерді намыс өлтіреді (Tavşanı kamış, er yiğidi namus öldürür) gibi atasözleri örnek verilebilir (Alimbaev, 2000: 160).

Halk atasözlerinde elinden bir şey gelmeyenlere ve korkaklara da yer verilmiştir. Bu sözlerde onlarla alay edilir. “Қорқақ көлеңкесінен де қорқады” (Korkak gölgesinden de korkar), “Ер бір рет, қорқақ мың рет өледі” (Er bir defa, korkak bin defa ölür) diye çok kısa sözcüklerle korkakların sevimsiz kılığı betimlenmiştir. Sadece kendisini düşünen insanın cesurluk yapamayacağı da anlatılmıştır. Böyle insanlar korkak olur, bazen onlar insanları birbirine düşürür. Örneğin, “Bir korkak bin kolun arasında ihtilaf çıkarır, bir yumru, bir karın (eskiden kazaklar yağı koyunun karnında saklarmış) yağı çürütür” ya da “Bir çuval inciri berbat etmek”, “Бір қорқақ мың қолды ірітер, бір құмалақ бір қарын майды шірітер” diyerek korkak insan hakkında halkın ne düşündüğü anlatılmıştır. Kazak atasözlerinde yurdu koruma hakkında uyanıklık ve güvenlik konuları yer almıştır. Bu konudaki atasözlerinin hepsinde uyanık olmanın gerekliliği anlatılmıştır. “Жау қайда деме-жар астында, бөрі қайда деме-бөрік астында” (Düşman nerede dеме yarın arkasında (çok yakın anlamında), kurt nerede dеме şарқанin altında (beklenmediği yerden çıkar anlamında), “Бір елі ауызға-екі елі қақпақ” (Bir parmak büyüklüğü kadar ағıza, iki parmaklık büyüklüğü

kadar kapak (Ağzını sıkı tut anlamında), “Сақтықта қорлық жоқ” (Uyanık olmak tahkir değil) diye halk uyanık olmaya çağırılmıştır (Nurmahanov, 1960: 165).

Atasözlerinde önemli yer tutan bir konu da toplumsal ilişkiler ve sosyal hayattır. Bu konu sözlü edebiyatının diğer türlerinde olduğu gibi atasözlerinde de geniş yer kaplamaktadır. Kararsızlığı bilmeyen, doğrusunu söyleyen halk, bu konudaki atasözlerinde az kelimeyle anlamı derin sözler söyleyip düşünmeyi sağlamıştır. Türlü tipleri betimleyerek inanılmaz benzetmeleri meydana getirmiştir. Atasözlerinin toplumsal alandaki konuları eğitim, temizlik, terbiye, gelenek, görenekler vb. hakkındadır. Bunlardan yola çıkarak halkın düşüncelerini, bakış açılarını, söylenen hikmetlerinin nasıl olduğunu anlayabilmekteyiz (İsmailov, 1996: 189). Sanat, eğitim, ilim hakkında söylenen atasözlerine baktığımızda bunların insanoğlu için çok faydalı olduğunun vurgulandığını söyleyebiliriz. “Bu dünya –eğitimle-aydınlatılır” diyen atasözleri onu cahillikle karşılaştırarak analiz etmektedir.

- Оқу – білім бұлағы, білім – өмір шырағы (Okumak eğitim kaynağı, eğitim hayat kandili)
- Білімдіге – дүние жарық, білімсіздің – түбі ғарып, Оқыған - озады, оқымаған – тозады (Okuyan kazanır, okumayan yıpranır)
- Өнерліге өлім жоқ (Sanatkâr ölmez)
- Білекті бірді жығады, білімді мыңды жығады” (Güçlü, bir adamı kazanır, eğitilmiş bin adamı kazanır)
- Өнерлінің өрпisi - ұзақ (Sanatkârın alanı geniştir) diyen atasözleriyle halk, sanata, eğitime, okula ve ilime büyük değer vermektedir.

Halk “оқу оқы, білім ал” (oku, oku eğitim al) diye boşuna söylememiştir. Eğitilmiş insanın halka hizmet edip halkın ilerlemesinde önemli rol oynayacağı konusunda emindirler (Akmuhanova, 1950: 166). Sağlık, temizlik, terbiye hakkındaki atasözlerinden, halkın eski zamandan beri gelen ve günlük yaşamında tecrübe edindiği şeyleri öğrenmekteyiz.

- Ауру-астан (Hastalık yemekten)
- Саулық негізі-тазалық (Sağlığın temeli temizlik)
- Денсаулық-зор байлық (Sağlık büyük zenginlik)
- Көзің ауырса, қолыңды тый, ішің ауырса тамағыңды тый (Gözün ağırsa elini kontrol et, karnın ağırsa yemeğini kontrol et)

- Аурудың алдын ал (Hastanın önüne geç) gibi atasözleri sağlık, temizlik hakkında bilgiler vermektedir.

Akraba dilleri Türk, Özbek, Uygur, Kırgız atasözleriyle karşılaştırarak araştıran A. Nurmahanov "Türk Atasözleri" çalışmasında eski Türk dillerindeki atasözlerini incelemiştir. Nurmahanov atasözlerini araştırırken Dede Korkut, Kaşgarlı Mahmut, Hoca Ahmet Yesevi çalışmalarından yararlanmıştı. Türk atasözlerinin kaynağını tespit ederek Türk, Özbek, Uygur, Kırgız ve Kazaklarla ortak atasözlerinin kelime uyumunu araştırmıştır. A. Nurmahanov Türk atasözleriyle ilgili yaptığı karşılaştırmalı araştırma sonucunda akraba dilleri belirten ortak semboller olduğunu belirlemiştir. Bunlar: konu ve anlam ortaklığı, düşünce ve kullanım alanı, doğru ve mecaz anlamda kullanılması, betimleme şekillerinin benzerlikleri, sözcük, dilbilgisi kuruluşunun değişmemesidir (Kaydarov, 1985: 123). Kazak dilindeki atasözlerini akraba dillerdeki atasözleriyle karşılaştıran ve benzerliklerini bulan çalışmalara örnek olarak A. Ahmetov'un, R. Yusupov'un ve D. Mederbekova'nın araştırmaları söylenebilir. Genel olarak Türk dilindeki atasözleri ve deyimler üzerinde dilbiliminin her dalında araştırmalar yapılmıştır. Dilbiliminde akraba ve akraba olmayan dilleri karşılaştırarak araştırma yapan ve kendi fikirlerini açıklayan bilim insanları arasında L. Royzenzon, Y. Avalini, E. Soloduha, Y. Soloduv, M. Kopilenko, M. Sabitov, A. Şakirov, Z. Ahmetjanova gibi isimleri de sayabiliriz. B. Adambaev yaptığı çalışmada halk atasözleri ve edebiyatının tabiatını, terbiye ve hayati anlamını, gelişme yollarını, edebi özelliklerini, şairlik sanatını öğrenme yollarını açıklamıştır (Kojahmetov, 1950: 145). Araştırmacı kendi monografilerinde söz konusu olan meselelerden başka Ayazbi, Jirenşe gibi belagat sahipleriyle ünlü hatipler Tolebi, Kazıbekbi, Aytekebi, hatip Bahadürler Janibek Koşkarulu ve Sırım Datulu'nun konuşmalarından da örnekler vermiştir. Kazak atasözlerini derleyen ilk ilim adamı Şokan Ualihanov'dur. Ş. Ualihanov'un "Tandamalı Şıgarmaları - Seçkin Eserler" kitabında bulunan bazı atasözleri günümüzde de önemini kaybetmemiştir. O zamandan başlayarak Kazak atasözleri başka eserlerde ve edebi kitaplarda da yayımlanmıştır. Kazak atasözlerinin araştırılması, "Kazak Edebiyatının Tarihi" kitabında yayımlanan Belgibay Şalabaev'in "Atasözleri" adlı bilimsel çalışmasıyla başlamıştır. Atasözlerini her yönüyle araştırarak inceleyenlerden biri de Malik Gabdulli'dir. O, "Kazak Halk Ağız Edebiyatı" kitabında atasözlerini toplayıp yazılmasına sebep olanları söylemiş, çıkış tarihini edebi ve

toplumsal önemini belirlemiştir. Maşhur Jusip Köpey'in de atasözleriyle ilgili çalışmaları vardır ve incelenmeye değerdir. Bu eser günümüzde tekrardan titizlikle incelenmesi gereken bir eserdir. M. Köpey eserlerindeki atasözlerini çok ciltli kitabının beşinci cildinde Kazak folkloruyla birlikte yayımlamıştır. Bu kitabın özetinde atasözlerinin toplanma sırasına göre değil alfabe sırasına göre yayımlandığı belirtilmiştir (Köpeyuli, 2005: 318). M. Köpey kitabında bazı atasözlerin çıkış tarihinden söz ederek açıklamalar da yapmıştır. Atasözlerinin toplanmasına bakarsak, halkın yaşantısıyla, insanların karakteriyle vb. ortaya çıkan atasözleri çoktur ama M. Jusip bu atasözlerine kendi örneklerini eklememiş, onların özel ayrıntılarını ve önemini açmamıştır diyebiliriz. M. Köpey'in kitabındaki atasözlerine bu yönden bakılması çok önemlidir. Köpey kitaptaki atasözleri farklı konulara ayırmıştır (Köpeyuli, 2005: 267-295). Mesela,

- Sanat, bilim, akıl hakkındaki atasözleri: Ақыл білім азығы, білім ырыс қазығы (Akıl bilimin gıdası, bilim iyiliğın temelidir)
- Birlik hakkında atasözleri: Есептескен дос болмайды, тірлік күші-бірлікте (Hesaplaşan dost olamaz, işin gücü birliktedir)
- Saygı ve insanlık hakkında atasözleri: Иесін сыйлағанның – итіне сүйек сал (Sahibi saygı gösteren köpeğе kemik ver)
- İnsan karakteri üzerine atasözleri: Айдан-анық, сүттен-ақ, Күннен-жарық, судан-тұнық (Aydан ачık, сүттен beyaz, güneşten aydın, sudan duru)
- Sağlık ve hastalık hakkında atasözleri: Айналдырған ауыру алмай қоймас (Uzun zaman geçmeyen hastalık öldürür)
- Halk ve yer konusunda atasözleri: Ел даусыз болмайды, тау қарсыз болмайды (Halk ayrılıksız olmaz, dağ kuşsuz olmaz)
- İş hakkında atasözleri: Бейнет түбі-рахат (Emek verir keyif)
- Adalet konusunda atasözleri: Әділ бидің елін дау араламайды, Әділ патшаның елін жау араламайды (Adil hakemin milletine anlaşmazlık, Adil sultanın milletine düşman baş sokmaz)
- Varlık ve yokluk hakkında atasözleri: Бар ағайын пәтуада болмас, Жоқ ағайын сатуда болмас (Abiliğın hepsine birlik olmaz, Alışverişte akrabalık olmaz)
- Aile hakkında atasözleri: Жақсы әке қырық жыл азық (İyi baba – kırık yıllık gıda)

M. Köpey'in eserlerindeki atasözleri konularının çokluğu ve hacimli olması yönüyle değerlidir. Eserde 1152 atasözü alfabe sırasıyla verilmiştir. Özellikle insan huyunun özelliği, nasıl oluştuğu, günlük

hayatı, geleneği, dini vb. konulara dikkat çekilmiştir. Halk edebiyatı eserlerinde sadece akraba halklar arasında bulunan atasözlerine değil, tarihi duruma göre geçici ilişkide bulunan başka halklardan girmiş atasözlerine de rastlanmaktadır. Tarihte Kazakların, Türk, Çin, Moğol, Arap, İran, Rus halklarıyla medeni, ticari ilişkiler kurduklarını biliyoruz. Arapların medeni öğelerinin çoğunun medeni ve ahlaki yaşamda yer aldığını görmekteyiz.

Kazak ağız edebiyatında Arapçadan gelmiş kelimeler ve eserler çoktur. Edebiyatın, ilmin, medeniyetin temsili olan Araplarla Kazak halkının arasındaki bağlantının bin yıllık geçmişi vardır. Araplar bize sadece İslam dinini değil, bununla birlikte Arap yazı edebiyatını da getirmişlerdir. Arap topraklarındaki medeniyetin, kültürün, ilmin Orta Asya'da yer alması Kazak halkının edebiyatında önemli yer tutmuştur. Dilimizde Arapça, Farsça ve diğer lehçelerden gelme Türkçe kelimeler o kadar çoktur ki onu araştıranlar özel dil bilgisine sahip olmadan eski kelimelerin kökenini anlayamazlar (Canibekov, 1959: 256). Kazak ve Arap atasözlerinin gelişmesi, İslam dininin Kazak toprağında yeşermesi, Arap savaşı, orta asırdaki Arap klasik edebiyatı ve ilminin Kazak ülkesinde kullanılmasıyla başlamıştır. Bunlardan yola çıkarak Kazak toprağında Arap medeniyetinin geniş yer tuttuğunu söyleyebiliriz. Ebu Nasr El-Farabi, Kaşgarlı Mahmut gibi bütün Doğu devletlerinin ortak ilim adamları, ilim merkezi olan Küfa, Basra, Bağdat gibi şehirlerde eğitim görmüşlerdir. Eski yazılı eserler de Arapça yazılarak Arap medeniyetinin bir parçası haline gelmiştir (Donabaeva, 2004: 133). Araplar eski zamandan beri atasözleri hakkında açıklamalar yapmıştır. Bu açıklamalara göre bir sözün atasözü olması için şu önemli şartları taşıması gerekmektedir: Kısa olması, anlamının ve benzerliklerinin tam olmasıdır. Arap atasözlerinde göçebe halkın ahlaki durumu, duyguları, düşünceleri, konuşma tarzları, gelenekleri, görenekleri, batıl inançları yer almaktadır. Tabii, atasözlerinin ne zaman ortaya çıktığı belli değildir. Yine de onların sosyal bilgilerine göre hangi asırda meydana geldiğini anlayabiliriz. Arap atasözleri belli bir tarihi olaya ya da ünlü kişilerin ismine bağlı olabilmektedir. Tabii o kişilerin söylediği fikirler bazen doğru olmayabilir. Örneğin,

- جزاء جزاء سنمار (Onun teşekkürü-Sinnimar'ın teşekkürüdür) "İyiliğe kötülük yaptı" anlamındadır. "Sinnimar" Arap mitlerinde kötü insan olarak tanınır.
- اشأم من البسوس (Kokuyu Basustanda iyi duyar)
- أبصر من زرقاء اليمامة (Zarka el- Yemâmedan da bilgin)

## Kazak Türk Ve Arap Atasözlerinin Karşılaştırılması

Son yıllarda diller arası ilişkilerin çoğalmasıyla dil sınıfları ve onların kuruluşu hakkında araştırmalar daha çok yapılmaktadır. Dil araştırmacıları dilleri karşılaştırarak araştırmalarını yapmaktadır. Bu araştırmalar dilleri karşılaştırma, dillerin arasındaki özellikleri ve akraba olmayan diller arasındaki benzerlikleri açıklamaya da imkân sağlamaktadır. Dilbilimde özellikle deyimler alanında dilleri karşılaştırarak çok araştırma yapılmıştır. İlim adamları iki ya da daha fazla dil arasındaki deyimlerin, atasözlerinin özelliklerini araştırmaya önem vermiştir (Turmancanov, 1953: 134). Şu anda Arap ve Kazak dillerindeki deyimleri ve atasözlerini yabancı dillerdeki atasözleri ve deyimlerle karşılaştırarak araştıran birçok çalışma yapılmıştır. Arap atasözlerini başka dillerle karşılaştırarak araştırmalar yapmak eski zamandan beri devam etmektedir. VII. yüzyılda meydana gelen Arap yazı edebiyatının diğer halk yazı edebiyatlarına örnek olduğunu tarihi kaynaklardan öğrenebiliyoruz. VII. ve VIII. yüzyıldan itibaren Arap dil bilgisinde, konuşma sanatıyla ilgili çalışmalar yazılı hale gelmeye başlamıştır. O dönemlerde ilim merkezi olan Küfa, Bağdat gibi Arap şehirlerinde ilim adamları eğitim görüp, çalışmalarını Arapça yazmıştır. Arap dilindeki konuşma sanatının özellikle "Halk Hikmetinin" diğer dillerle karşılaştırılması, İran ve Türk halklarının araştırmalarında yer almıştır.

Mukayeseli dil araştırma çalışması olarak Kaşgarlı Mahmut'un "Divan-ü Lügat-it Türk" eserini söyleyebiliriz. Çalışmanın genel yapısı, yapılış yolu, ilim insanları arasında tartışmalara sebep olmuştur. Çoğu ilim insanı Kaşgarlı Mahmut *Divan*'ının tamamen Arap sözlüğü sistemine göre düzenlendiğini söylemiştir. Çünkü Kaşgarlı Mahmut söz konusu olan çalışmasında sözlüğün adının Arap dilinden alındığını belirtmiştir. Sözlüğün genel yapısı da o dönemdeki Arap sözlükleriyle benzerlikler göstermektedir. 1915 yılında ünlü ilim adamı G. Berşresser, *Divan*'ın el yazısını bulduktan sonra, 1917-1919 yılında yayımlayarak Kaşgarlı Mahmut sözlüğünü Abu İbrahim İshak İbni İbrahim al- Farabi'nin "Divani al- Adab" adlı Arap sözlükçülüğüyle tasarlamış, eski yazı çalışmasını örnek almış diye varsaymıştır. G. Berşresser'in bu varsayımına ek olarak Ahmed Muhtar Omar, *Divan*'daki özellikleri ve yapım sistemini Arap sözlükleriyle özel olarak analiz ettikten sonra Kaşgarlı Mahmut'un "Divan-ü Lügat-it- Türk" çalışmasının Arap sözlüklerini örnek aldığını kanıtlamıştır. Bu bilgiden sonra *Divan* hakkında daha önceden yapılan çalışmaların yanlışlığı

kanıtlanmıştır. İlim adamı R. Dankov'un "Divani al-Adab" ve "Divan-ü Lügat-it- Türk" çalışmalarını karşılaştırarak yaptığı araştırma sayesinde Divan'ı diğer dillere çevirme imkânı doğmuştur. Gerçekten Divan'ın yapım sistemi ve bölümlere ayrılması, hatta bölümlerin konuları bile "Divani Al-Adab"a çok benzemektedir. Kaşgarlı Mahmut sözlüğü oluştururken Farabi'nin sistem temelini esas almıştır (Kaşgarlı, 1998: 156). Farabi eserinin özetinde Arap dilinin sözcük fonu ve kullanımı hakkında bilgiler vererek eserinin yapım yollarını anlatmıştır. Onunla birlikte Allah'a, peygambere şükrünü ve hamdını söylemiştir. Kaşgarlı Mahmut özetinde de bunlardan söz etmiştir. Fark ise *Divan*'da Türk dillerinin övülerek eserin Al-Muktadi'a bağışlandığının söylenmiş olmasıdır. Farabi sözcükleri Arap alfabesi kökenine göre ayırmıştır. Kaşgarlı Mahmut eserindeki Arap diline ait sesleri ve dil özelliklerini Türk sözcükleriyle pekiştirmek istemiş ve onlarla ilgili açıklamalar yapmıştır (Kurşjagov, 1987: 255).

İki eserdeki kelimeler ve terimler benzer ama anlamları farklıdır. Böyle durumlarda Kaşgarlı Mahmut onlara eklemeler yapmış her biriyle ilgili açıklamalar yapmıştır. Bunula birlikte Kaşgarlı Mahmut bazı Türk sözlerine, atasözlerine benzer atasözlerine de yer vermiştir. Kaşgarlı Mahmut'un eserleri hakkında geniş anlamda araştırmalar yapan V. Mahpirov, eserin değeri hakkında kendi eserlerinde düşüncelerini belirtmiştir. Onun fikrinde, bu eser o asırdaki değerli çalışmalardan biridir (Kaşgarlı, 1998: 198). Kaşgarlı Mahmut kendi eserini Arap dilinde yazmış ve Arap dilinin dil bilgisini, edebi ölçüleriyle halk mirasına örnek teşkil eden atasözlerini birleştiren araştırmalar yapmıştır. Genel olarak iki yüz yetmiş Türk atasözünü belirli bir kelimeye örnek olarak vermiştir. Bunun yanında Arap dilindeki benzer atasözleri de örnek olarak verilmiştir. Arap atasözünün sayısı eserde on dokuz tanedir. *Divan*'daki Türk ve Arap atasözleri sadece anlam olarak benzerlik göstermektedir. *Divan*'daki Türk atasözlerine örnek olarak verilmiş Arap atasözleri semantik mana ve benzerlik yönünden birbirine uzaktır. Burada Kaşgarlı Mahmut atasözlerinin anlam olarak benzerliğine değil, kullanım benzerliğine dikkat etmiştir. Atasözlerini örnek olarak vermekte farklı yollar kullanmıştır:

- Arapçası – ان مع العسر يسرا (Zorluktan sonra kolaylık gelir)  
Türkçesi – Emek yerde kalmaz
- Arapçası – لا يلسع المؤمن من حجر مرتين (Akıllı ikinci defa çukura düşmez, Akıllı adam aynı hataya ikinci kez düşmez)

Türkçesi – Samratkıdan korkan kuş kırk yıl ağaç üzerine oturmaz.

- Arapçası – ما على الرسول الا البلاغ (Elçide tek haber vardır)

Türkçesi – Yeni at yanmaz, elçi ölmez

- Arapçası – يأتيك بالاخبار من لم تزود (O senin bilmediğin haberi getirir)

Türkçesi – Uzak yerin haberini kervan getirir

Divandaki Arap ve Türk atasözlerinin özeti, anlamı, aynıdır (Turmancanov, 1953: 185). Divandaki atasözlerinde dilbilim ve eskiden gelen geleneklerin hepsi dikkate alınmıştır. İki dildeki atasözlerinin semantik manası benzerdir ve nesir metoduyla yazılmıştır. Ama onların dil, dil bilgisi, söz dizim terkihi çok farklıdır. Genel olarak Kaşgarlı Mahmut bunlara değil, atasözlerinin anlamına dikkat etmiştir. *Divan*'daki Arap ve Türk atasözlerinin anlamı farklıdır. Bunu şöyle açıklayabiliriz. İlk olarak *Divan*'daki iki dilin dil şebekesi farklıdır. İkincisi *Divan*'ı kâğıt üzerine yazanların atasözlerini tam olarak anlaması gerekmektedir. Kaşgarlı Mahmut Türk atasözüne örnek olarak verilen Arap atasözünün her birine açıklamalar yaparak farklılıklarını göstermeye çalışmıştır. Genel olarak *Divan*'daki Arap atasözleri hala kullanımdadır. Eskiden dünyanın bilim hazinesi, vatani olan Arap toprağında eğitim alan, araştırmalar yapan Kaşgarlı Mahmut'un bu eseri sadece Türklerin değil, Arapların da çok değerli zenginliğidir.

## Arap ve Kazak Türk Atasözlerinin Eşleştirilmesi

### Sözle İlgili Atasözleri

- اذا كان الكلام من الفضة فالسكوت من الذهب (Söz gümüşse sükût altındır (Mansur, 1984: 98)
- Көп сөз бос, аз сөз алтын (Çok söz boş, az söz ise altındır)
- الجوعان لا يشبع من الكلام (Aç insan lafla 'sözle' doymaz)
- Құрғақ сөз құлаққа жақпас (Boş laf kulağa hoş gelmez)
- الجواب اللين يصرف الغضب (Yumuşak bir cevap, sinirini bastırır (Buti, 1983: 72)
- Жақсы сөз болса жаның тарқайды (Hoş söz ruhunu sakinleştirir)

### Çalışmak ve Örnek İnsan Olabilme Hakkında Atasözleri

- من جد و جد ومن زرع حص



- Еңбек етсең ерінбей Тояды қарның тіленбей (Kim emek harcarsa, emeğinin karşılığını görür, kim ekin biçerse onun faydasını görür)
- ما تزرع تحصد (Ne ekersen onu biçersin)
- Не ексең соны орасың (Üşenmeden çalışırsan, dilenmeden karnını doyurursun)
- الاخلاص شيء جيد حتى اذا لم ينظر اليه احد (Kardeşlik iyi bir şey, biri göz dikene kadar)
- Ырыс алды ынтымақ (Birlik beraberlik bereketi getirir)
- البركة في البكور (Bereket berekettendir)
- Ерте тұрған келіннің Бір ісі артық (Erken kalkan gelin fazladan bir iş görür)
- الحركة بركة (Harekette bereket)
- Әрекет болмай берекет болмас (Hareket olmadan, bereket olmaz)
- لكل مجتهد نصيب (Her gayrette bir şey var)
- Еңбек түбі береке Көптің түбі мереке (Çalışma olursa bereket, çokluk olursa bayram olur)
- ما كل بيضاء شحمة (Beyazın hepsi yağ değildir)
- Жылтырағанның бәрі алтын емес (Parıldayan her şeyi altın sanma)
- الوقاية خير من العلاج (Muayene olmaktansa, tedbir almak daha iyidir)
- Аурып ем іздегенше Ауырмайтын жол ізде (Hastalanıp ilaç arayacağına, hastalanmama yollarını ara)
- لا تبصق في البئر فقد تشرب منه (Kuyuya tükürme yoksa sonra içemezsin)
- Су ішлен құдығыңа түкірме (Su içtiğin kuyuna tükürme)
- من ذهب وراء ارنبين فقد كليها (İki tavşanın da peşinden giden, hiçbirini yakalayamaz)
- Екі кемеңің құйрығын ұстаған суға кетеді (İki tane geminin ucundan tutan suda boğulur)
- صاحب صنعة مالك قلعة (Sanat sahibi kale sahibidir)
- Кәсіп, кәсіп түбі нәсіп (Sanat yaran nasibini bulur)
- من حفر حفرة لآخيه وقع فيها (Garbavi, 2000: 167-168) (Birine çukur kazma kazsan kendin düşersin)
- Біреуге ор қазба, өзің түсерсін (Birine çukur kazma kendin düşersin)

### **Sabırla İlgili Atasözleri**

- الطمع في المال عار (Dünya mal mülke doyumsuzluk hayâdandır)

- Озған мұрат, қалған ұят (Önden giden murat, sonda kalan da hayadır)
- الصبر مفتاح الفرج (Sabır mutluluğun anahtarı)
- Сабыр түбі- сары алтын (Sabır eden, altın bulur)
- لكل شيء ابانه (Safrat, 1985: 124) (Her şey kendi zamanında olur)
- Әр нәрсе өз уақытымен қызықты (Her şey zamanında güzeldir)

### **Dostlukla İlgili Atasözleri**

- خير الاصحاب من ذلك على الخير (İyi dostlar iyiliğe götürür)
- Жақсы достар жақсылыққа апарады (İyi dost iyiliğe götürür)
- الصديق عبد الضيق (Salih, 2002: 91-93) (Gerçek dost düştüğünde sana kol koltuk gerendir)
- Нағыз дос құлап жатқанда қолтығыңнан сүйейді (Gerçek dost düştüğünde sana kol koltuk gerendir)

### **Bilim ve Öğretmen Hakkında Atasözleri**

- من علمني حرفا صرت له عبدا (Ben bir harf öğretmenin kölesiyim)
- Ұстазыңды ұлы әкеңдей сыйла (Öğretmenine kendi baban gibi saygı göster)
- العلم انفع من المال (İlim dünyadan pahalıdır)
- Алтын алма, білім ал (Altın alma, bilim al)
- رأس الدين المعرفة (Dinin başı tanımak, bilmektir)
- Діннің негізі білімде (Dinin temeli bilimdedir)
- جسم البغال و الاحلام العصافي (Vücudu boğa kadarsa da akli kuşun akli kadar)
- Түйедей бойың болғанша, Түмедей ойың болсын (Deve kadar boyun olmaktansa, düğme kadar aklın olsun)

### **Genel Olarak Atasözleri ve Benzer Atasözleri**

- هم في هذا الامر مختلفون هم في هذا الامر مختلفون (Onlar bu işte her taraflı)
- Аққу-көкке, шортан көлге, шаян жерге.(Martı semaya, balık göle, böcek yere)
- ان الحطان اذان (duvarın da kulağı var)
- Үй артында кісі бар.Жер екеш жердін құлағы бар (Evin arkasında birisi var, yerin de kulağı var)
- العادة هي طبيعة ثانية (Alışkanlık ikinci huy)
- Ауыру қалса да, әдет қалмайды (Hastalık gider, ama huy ditmez)
- كل طلعة و لها نزلة (Her çıkışın bir inişi vardır)
- Әр өрдің еңсі бар (Her çıkışın bir inişi vardır)

- لا دخان بلا نار و لا خبر بلا اصل (Ateşsiz tütün olmaz, sebepsiz de ses çıkmaz)
- Жел тұрмаса шөптің басы қимылдамайды (Rüzgâr olmadan ot hareket etmez)
- صاحب البيت ادرى بما فيه (Evinde ne olduğu sahibine belidir)
- Үйіңде не бары иесіне мәлім (Evinde ne olduğu sahibine belidir)
- كل ادم يجد هواء (Her adam havasını bulur)
- Тең теңімен, тезек – қабымен (Her adam kendi dengini de kendi çuvalını bulur)
- جیر الضاحکین اخرهم (Son gülen çok güler)
- Соң күлген оң күледі (Son gülen, iyi güler)
- الجنون خون (Canlının her çeşidi vardır)
- Біреуге мал қайғы, біреуге жан қайғы (Birine mal dert, birine can dert)
- فاقد الشيء لا يعطيه (Verecek bir şeyi olamayan bir şey vermez)
- Соқыр тауыққа бәрі бидай (Kör tavuğa da her şey buğday)
- من شب على شيء شاب عليه (İnsanı uzun zaman yaptığı işinden soğutmak zordur)
- Сүтпен сіңген мінез, сүйек пен кетеді (Sütle sinen huy, ancak kemikle beraber çıkar)
- لكبره اشترى جبنة حمراء (Yaşı ileri olmasına rağmen kırmızı mont alır)
- Сақалың ағарса да, шайтаның қалмайды (Sakalın ağarsa da, şeytanın bırakmaz)
- جندي واحد في الميدان لا يساوي شيئا (Meydandaki tek askerin gücü güç değildir).
- Жалғыздың үні шықпас, Жаяудың шаңы шықпас (Yalnızın sesi soluğu çıkmaz, yayanın da ayağının tozu çıkmaz)
- لا عار للفقر (Fakirliğin ayıbı yoktur)
- Байлық-мұрат емес, кедейлік ұят емес (Zenginlik murat değil, fakirlik ayıp değil)
- حبل الكذب قصير (Yalanın yolu kısadır)
- Өтіріктің құйрығы бір-ақ тұтам (Yalanın mumu yatsıya kadardır)
- العاقل من غمزة و الجاهل من الرفصة (Kötüye dayak, iyiye işaret)
- Жаманға-таяқ, жақсыға ишарат (Kötüye dayak, iyiye de işaret)
- الرشل يجلب الفضل (Akli azın azabı çoktur)
- Ақылы аздың азабы көп (Akli az olanın azabı çok olur)
- لا فائدة منه (Ondan hiç fayda yok)
- Пайдасынан зияны (Yararından zararı daha çok)
- الجار جار و ان جار (Komşun adaletsiz olsa da komşun olarak kalır)

- Көрші қақысы – тәңір ақысы (Komşu hakkı, Allah'ın iltifatıdır)
- لكل داء دواء (Her hastalığın şifası vardır)
- Әр ауырудың емі бар (Her hastalığın şifası vardır)
- قس قبل القطع (Kesmeden önce ölç)
- Жеті рет өлшеп бір рет кес (Yedi kere ölç ve bir kere kes)
- بين حانة و مائة ضاعت لحانا (Hane ve Mane arasında kötülük olur)
- Екі әйел алғанның құлағы тынбас, Есекке мінгеннің аяғы тынбас (İki hanımı olanın kulağı, eşeğe binenin de ayağı rahat etmez)
- الف من الكلب (Hüseyin, 2000: 111-115) (Köpekle arkadaş olmak)
- Ит те иесін сыйлайды, Итте иесіне тартады (Canibekov, 1959: 171-175) (Köpek sahibine saygı gösterir, köpek de sahibine çeker)

### **Kazak ve Arap Atasözlerinin Anlam Olarak Benzerliği**

Tarihte şiirleri Araplar gibi çok kullanan halk yoktur. Bundan dolayı atasözleri de çok kullanılmaktadır. Gerçekten de Arap şairlerinin konuşmaları atasözleri ile doludur. Zamanın değiştiği, toprakların savaşla alınabildiği ve çeşitli silahların kullanıldığı zamanlarda, büyük teknolojik ilerlemelerle atom bombasının da icat edilmesiyle sıkıntılı zamanlar yaşanmıştır. Bu dönemlerde atasözlerinin kullanımı azalmıştır diyebiliriz. Ama insanlar yine de her asırda duygularını şarkılarla, atasözleriyle bağlayarak tatlı dille sonsuz sevgiyi söylemiştir. Her atasözü manası ve kullanışı yönüyle benzerlikler göstermesine rağmen zıt yönleri de olabilir. Atasözleri hikmetli sözlerdir, gözü kapalı olanları uyandırmak, maneviyat aşılacak gibi güçlere sahiptir. Bunun yanında dinleyenlerde güzel bir duygu oluşturmak, hastaya geçmiş olsun demek, iyiyi övmek vb. durumlarda atasözlerinin kullanımı ne hoştur (Malaysarin, 2007: 120). Atasözlerinin söylenecek durumunu, ortamını tam tutturmaya çalışmak gerekir. Eski Arapların dediğine göre şairin sırrı bu dengeyi koruyabilmekten geçmektedir. Araplar belli bir zaman ticaret ve medeni işler için toplanırlardı. Yılın her ayında büyük pazarlar açılırdı. Bu pazarlarda sadece mal alıp satımı yapılmazdı. Buralarda şairler de kendilerine yer edinmişlerdi. Ozanlar halk önüne çıkarak kendilerini överek düşmanlarını aşağılamış, şairler ise sevgi ve pehlivanlar hakkında konuşmuşlardır. Bundan dolayı bu pazarlar ilim merkezi olarak görülmüştür. İslam dini faydalı ilmi aramayı farz olarak kabul etmiştir. Peygamberimiz Muhammed (s.a.v.) bilim aramayı nasihat etmiştir. O (s.a.v.) hadisinde "İlim Çin'de de olsa dahi gidin alın" demiştir. İşte bundan dolayı Müslümanlar için ilim aramak sünnet

ve vacip haline gelmiştir. Onlar nereye gitseler ilim öğrenir ve öğretirlerdi. Camileri ilim ocaklarına dönüştürmüşlerdi. İlim için okullar, medreseler açmışlardır. Âlimlerin derslerini dinlemek her bir Müslümanın hakkıdır. Bildiğini de başka Müslümanlara aktarmak da âlimin işidir. İslam dininin yayılmasından sonra Araplar başka halkların ilminden de faydalanmıştır. Arap medeniyeti tarihinde uzun yıllara dayanan çeviri dönemi, Arapların ilme çok saygı gösterdiklerini delilidir. Araplar ilim öğrenmeyi bütün ömür işi kabul etmişler ve cahilliği fakirlikten daha kötü bilmişlerdir. Bu konu hakkındaki atasözlerine örnekler verelim:

- Arapça: جهلك أشد لك من فرك (Senin cahil olman, fakir olmandan daha kötüdür)
- Kazakça atasözü: Cahillik fakirlikten daha kötü
- Arapça: كل شيء ينقص بلانفاق الا العل (İlim hariç, her şey kullandıkça azalır)
- Kazakça atasözü: Akıl azalmaz ilim bozulmaz
- Arapça: تعلم و لو بالسحر (Sihir için dahi olsa, ilim almaya gayret et (Muhammed Safrat, 1985: 113)
- Kazakça atasözü: İlim iğne ile kuyu kazmak gibi (Kurişjagov, 1987: 12-15)

Öğretmenlere ve ilim sahiplerine saygı göstermek, ilmi yüceltmek gerekmektedir. Merak duygusu, öğretmenlerin ve ilim arayanların ortak duygusu olmalıdır. Ünlü Mısır edebiyatçısı Taha Hüseyin'in çocukluğunda kör olmasına rağmen, yorulmadan ilim arayarak dokuz yaşında hafız olduğunu bilmekteyiz. Herkes, hatta annesi babası da onu şeyh diye yüceltmıştır. İşte halk onu ve onun ilme olan aşkını ve ilmini böyle selamlamıştır. Din öğretmenlerine saygı duymak, ilmi yaymak halkın hayat görüşünü oluşturmaktadır. Arapların düşüncesinde dinin aslı ilim öğrenmek ve öğretmektir. Bunun nedeni ilmin halkı aydınlatmasıyla sonsuz mutluluğu getireceği düşüncesidir. Bununla ilgili atasözleri:

- Arapça: من علمنى حرفا صرت له عبدا (Ben bir harf öğretenin kölesiyim)
- Kazakça atasözü: Öğretmenine büyük baban gibi saygıda bulun
- Arapça: رأس الدين المعرفة (Dinin başı tanımak, bilmektir)
- Kazakça atasözü: Dinin aslı ilimdedir
- Arapça: العلم أنفع من المال (Muhammed Safrat, 1985:139) (İlim dünyadan pahalıdır)
- Kazakça atasözü: Altın alma ilim al

Okuyup öğrenmeyi üç kategoride sayabiliriz. Birincisi; iradesiyle ilim okuyarak aramaktır. İkincisi; soru sormaktır. İnsan soru sormazsa kendini geliştiremez. Üçüncüsü; tekrarlama ve yoğun bir şekilde çalışmaktır. Arap anlayışında kitap en hayırlı dosttur ve gayretsiz kimse ilme ulaşamaz.

Hayatı Abbasi döneminde geçen büyük âlim el-Câhiz, Arap tarihinde ilim konusunda örnek olabilecek insanlardan biridir. İlim yolunda çok çalışmıştır. İlim adamları ve edebiyatçılarla çok yakın bir ilişki kurmuştur. Onlardan çok şey öğrenmiş ve çok kitap okumuştur. Böylece ilmi meseleleri derinden inceleme fırsatı bulmuştur. Her türlü ilimde kendini yetiştirmiş ve edebiyatçı olmuştur. Konuşma, derin düşünce ile muhatabının anlayabileceği şekilde olmalıdır. Çünkü çok söz gümüş az söz altındır. Düşünmeden konuşmak gıybet, çekememezlik ya da boş laftır (Malaysarin, 2007: 125).

Arap halkının, şairleri ile ünlü olduğunu herkes bilmektedir. Onlar şiir söyleyerek kendi kimliklerini kaybetmeden doğru üslubu kullanarak ve düşünerek konuşmalar yapmıştır. Bu konudaki atasözlerine örnekler verelim:

- Arapça: إذا كان الكلام من الفضة فالسكوت من الذهب (Söz gümüşse, sükût altındır)
- Kazakça: Çok laf gümüş, az laf altındır
- Arapça: اللحق يوخز عينيه مرة (Buti, 1983: 69) (Hakikati konuşmak, göze saplanmış iğne gibidir.)
- Kazakça: Gerçek yaydan fırlamış ok gibidir

İnsan kötü alışkanlıklardan ve huylarından tamamen arınamaz. Yine de aklımızla duygularımızı, düşüncelerimizi, alışkanlıklarımızı düzeltebiliriz. Araplara göre insan eğer hata yaparsa önce onu itiraf etmeli sonra onu düzeltmeye çalışmalıdır. Bu doğru ve adil bir davranıştır. Terbiyeli insan hata yapmayan değil, hata yapıp sonra onu düzelterek o hatayı bir daha yapmamaya çalışandır. Gerçek hata ise onu yapıp farkında olmamak, düzeltmeye çalışmamaktır. Arapların atasözlerinde hatayı mertçe itiraf etmek ve düzeltmek önemlidir. Bu konuyla ilgili söylenmiş atasözlerinden birkaçı:

- Arapça: الرجوع الى الحق الخير من التماضى فى الباطل (Uzun zaman kandırmaya devam etmektense, hakikati kabul etmek daha makbuldür)
- Kazakça: Hatayı itiraf etmek mertliktir
- Arapça: أترك الشر يترك (Abdülhamit el-Garbavi, 2000: 37-38) (Kötülüğü terk et, o da seni terk eder)

- Kazakça: Kötülüğü iyilik siler

Topluma lazım olan şey verdiği sözü tutmaktır. Bu insanların ilişkilerinde başrol oynamaktadır. İnsanların çoğu verdiği sözü tutmamaktadır. Birbirlerine ihlaslı davranmamaktadır. Bunların olmaması balıkların susuz bir ortamda kalması gibidir. Mesela,

- Arapça: الاخلاص شيء جيد حتى اذا لم ينظر اليه احد (Kardeşlik iyi bir şey biri göz dikene kadar)
- Kazakça: Bereket öncesi ihlas
- Arapça: صورة المودة الصدق (Doğruluğun yüzü sevimli gözüdür)
- Kazakça: Dost ağlatarak söyler, düşman güldürerek söyler (Malaysarin, 2007: 139)

Sonuç olarak kendi kendini terbiye etmesi, verdiği sözün ardında durması Arap halkı için övünülecek alışkanlıklar arasındadır. İslam'da verdiği sözü tutmaya yönelik nasihatler vardır. İslam dini her bir Müslümandan verdiği sözü tutmasını istemektedir. Bunun gibi ahlaki fikirler ve düşünceler Arap halkının doğru toplumu inşa etmesini sağlamıştır. İslam dini insanlığı çalışmaya yönelterek "Semadan ne altın ne gümüş yağması söz konusu" diyerek işsizlikle savaşmıştır.

Dil toplum hayatının aynasıdır. Bu dünyada insan için en önemli şey çalışmaktır. Kim çalışmıyorsa ve çalışmayı sevmiyorsa, o zaman o insan iki dünyada da mutlu olamaz. Çalışma ile ilgili atasözleri şunlardır:

- Arapça: ينتظر النجاح لمن يعشق عمله (Amelini seven, felahı bekler)
- Kazakça: Çalışma dibi bereket, çoğunun dibi bayram
- Arapça: و لكل الشغل قد يكون على كرسنة (Her bir işin, kendi hüneri vardır) (Mecmugatul, 1996: 25-26)
- Kazakça: Emegın de hüneri vardır (Şalabayev, 1948: 282-288)

Bu atasözü iş ve harekette gayret etmenin gücünü belirtmektedir. Toplumun zenginliği yaşayan halkın emek ve alın teri ile belirlenebilir.

Mütevazılık insanın özel hayatındaki tutum ve davranışlarını bildiren bir sıfattır. Mütevazılık insanı kibir ve gösterişten kurtardığı için insan ilişkilerini dengeli ve sağlıklı bir zemine oturtur. Gayret ise her türlü zorluğun aşılmasında en büyük yardımcıdır. Gayret ile mütevazılık birbiri ile ilişkilidir. Gayret ile mütevazılık kendi kendini terbiye etmektir. Gayret ve mütevazılık hakkında Arap halkının atasözleri çoktur.

- Arapça: أى المرافق لا تدرك بالمتاعب (Her bir işin bir zahmeti vardır)
- Kazakça: Zorluksuz iş mi var?
- Arapça: الحركة بركة (Hareket eden, bereket bulur)
- Kazakça: Hareket olmadan, bereket olmaz
- Arapça: البركة البكور (Erken işe koyulan, bereket bulur) (Ebül Mansur, 1984: 85)
- Kazakça: Erken kalkan gelinin bir işi artıdır

Arap yarımadasının iklimi çok sıcaktır. Yağmur çok az yağmaktadır. Yarımadanın çoğunluğu çöldür. Önceleri yarımada sakinleri çobanlıkla geçimlerini sağlamıştır. Genellikle göçebe olarak yaşamıştır. Oradaki insanlar çölün sıcaklığı ve rüzgârı ile yaşamayı öğrenmiştir. Yolda su bulsalar israf etmeden kullanırlardı çünkü bir daha suyun nerede karşılarına çıkacağını bilmiyorlardı. Bunun gibi yabancı hayvan görünce de yiyebilecekleri kadar avlamışlardır. İşte bundan dolayı Araplar “Ağaçtaki on tane kuştan eldeki bir tanesi yeğdir” ya da “Yarınki tavuktan bugünkü yumurta yeğdir” diye düşünmüşlerdir (Alpisbaeva ve Auesbaeva, 2001: 25-35).

İnsanlığın övünülecek ortak özelliklerinden bazıları mertlik, sabır, çalışkanlık ve faydalı tutumları desteklemektir. Bunlar toplumun gelişiminde önemli rol oynamaktadır. Büyük toplumların hepsi ülkelerinin bağımsızlığını korumak zorundadır. Bu toplumlar yukarıda saydığımız özellikler ile medeniyetlerini geliştirmeli, bu yolda var olan güçlerini ortaya koymalıdır. Yukarıda verdiğimiz atasözleri, Arap halkının geçmişteki ve şimdiki varlığına delildir. Hatta şimdiye kadar Arap halkı bugününü ve geleceğini yukarıda saydığımız özellikler ile şekillendirmektedir (Muhammed Safrat, 1985: 123). İnsanı hayvandan ayıran özellik; insanda akıl ve iradenin var olması ve birlik olarak toplumu oluşturmasıdır. İnsanlar beraberlik, arkadaşlık, komşuluk gibi toplumsal ilişkiler kurarlar. Dostlar gerçek duygularla birbirlerine bağlıdır. Birbirlerine yardım ederler ve her zorluğu, mutluluğu paylaşırlar. Bu konudaki atasözlerine bakalım:

- Arapça: حافظ على الصديق و لو فى الخريق (Ateşe düşse dahi, arkadaşını koru)
- Kazakça: Dostun kötü durumdaysa ona yardım et
- Arapça: الصديق عبد الضيق (Mahmud el-Hüseyn, 2000: 204) (Gerçek dost, düştüğün zaman elini uzatandır)
- Kazakça: Gerçek dost düştüğünde koltuğundan kaldırandır



Bugün toplum iyice ilerlemiş durumdadır. İnsanlık büyük uygarlıklara sahip olmuştur. Ama emanete hıyanet etmemek, yabancılara iyilik yapmak, herkesle iyi ilişkiler kurmak gibi davranışlar değişime uğramamıştır. Eğer toplumun her bir ferdi bu prensipleri yerine getirirse insanlık arasında sevgi, merhamet, arkadaşlık oluşur ve bütün dünya güllük gülistanlık olur. Cömertlik ve sabır insan hayatındaki temel prensiplerdir. Bir insan geniş düşünceli, dostlarına yumuşak başlı ve kendi nefesine sert olmalıdır. Diğer insanlara kaşı cömert davranmalı ve onların çıkarlarını düşünmeli, kendisine istemediği şeyleri başkasına da istememelidir. İslam dini insanları cömertliğe, zorluklara karşı sabırlı olmaya çağırmaktadır. İnsan bu dünyada her türlü afetler ve zorluklarla karşılaşacaktır. Böyle durumlardan sağ salim çıkmak için sabırlı, dayanıklı ve cömert olunması gerekmektedir. Hatasız insan yoktur. Birisinin hatasını affedebilmek ise ahlakların en büyüğüdür. Sabır ise başarının anahtarıdır. Bununla ilgili atasözlerine bakalım:

- Arapça: تأمل العيب عيب (Eksikliği düşünmek eksikliklerdir)
- Kazakça: Eksikliği düşünmek eksikliklerdir
- Arapça: الصبر مفقاح الفرج (Ebül Mansur, 1984: 155) (Mutluluğun anahtarı sabırdır)
- Kazakça: Mutluluğun anahtarı sabırdır (Sattarov, 1990: 422)

Çin felsefesinde de dünyadaki insanların hepsi kardeştir. Kardeşlik, adil olmak, cömertlik, dayanıklılık insanlığın etnik prensiplerini oluşturmaktadır. İnsanlarda bu vasıflar olmazsa toplum ilerleyemez. Cömertliğin ve dayanıklılığın olmadığı devletlerde barış ve istikrar olmaz.

Uygarlığın esasını yaratıcılık ve hayat oluşturmaktadır. Bu sebepten dolayı farklılıklarımızı bu yaratıcılığa ve hayata bağlayabiliriz. Arap atasözleri, Arap uygarlığının önemli esaslarından biridir. Bu sözler Arap yaratıcılığını ve Arap hayatını göstermektedir. Bu uygarlık üşenmeden, yorulmadan ilim arayışındadır. Çünkü ilim paha biçilemez bir zenginliktir. Arap kültürü söz söylendiğinde ihlase, sabra, incitmemeye, yalandan korunmaya, doğruluğa, adil olmaya, sadakate, vadeyi bozmamaya, cömertliğe, affediciliğe, sevgiye, kardeşliğe, namus ve mertliğe, işsizliğe karşı koymaya çağırmaktadır.

## SONUÇ

Atasözleri asırlardan beri nesilden nesle miras kalan ve devam eden halk hikmetleridir. Atasözleri her halkın tarihini, yaşamını, sosyal

hayatını göstermektedir. Halkın yaşama bakışı, keyifleri, acıları ve sevinçleri hakkında bilgiler atasözlerinde yer almaktadır. Halk başından geçen tecrübelerini özetleyerek onu güzel bir dille bir sonraki nesle iletir. Atasözleri halkın hayat tecrübelerinden çıkan düşünce örneği, nasihatler toplamı olan görkemli vecizelerdir. Atasözleri konuları ve anlamlarına göre yaşam değişimlerini her yönden belirten ve toplumdaki türlü ilişkileri doğru bir şekilde ileten sözlerdir. En önemlisi atasözleri halk hazinesidir. Atasözlerini oluşturanlar da kullananlar da halkın kendisidir. Yani atasözlerini meydana getiren halktır. Arap dünyasında doğmuş olan atasözlerinin dışında farklı milletlerden gelen atasözleri de vardır. Medeni ilişkiler veya başka yollarla yabancı dillerin özlü sözleri, hikâye motifleri de Arap dünyasına girmiştir.

Türk ve Arap halkının atasözleri uygarlığın temellerinden biridir. Bu sözler, Türk-Arap yaratıcılığının izlerini ve içeriğini göstermektedir. Bununla beraber milletin uygarlığından da haber vermektedir. Bu ortak uygarlık üşenmeden, usanmadan ilim aramaya davet etmektedir çünkü ilim paha biçilmez bir zenginliktir. İlâveten atasözleri halkı düşünmeye, yalan söylememeye, doğruluğa, cömertliğe, mütevazılığa, ihlâsa, sevgi ve kardeşliğe, çalışmaya ve gayretli olmaya çağırmaktadır. Atasözlerin anlamı her halkın yaşam özellikleri, manevi yaşamı ve yaptığı işlerle doğrudan ilişkilidir. Arap ve Kazak Türk dillerindeki atasözlerinde anlatılan olaylar sadece o dilin özelliklerini belirtmektedir. Bu çalışmada bunları araştırarak ve karşılaştırarak benzerlikler ve etkileşimler tespit edilmeye çalışılmıştır.

## KAYNAKÇA

- Abdulkadir Salih. (2002). *الأمثال العربية*, Beyrut: Darül Magrifa.
- Abdülhamit el-Garbavi. (2000). *المنتقى من الحكم والأمثال والأقوال*, Beyrut: Darül Kitabul Alamiy.
- Adambaev, B. (1976). *Halk Hikmeti*. Almatı: Mektep Yayınları.
- Akmuhanova, B. (1950). *Kazak atasözleri*. Almatı: Kazaktyn Memlekettik Korkem Adebiet Yayınları.
- Alimbaeva, M. (2000). *Atasözler*. Almatı: Atamura Yayınları.
- Alpısbaeva, K. & Auesbaeva, P. (2001). *Kazak Halkının Atasözleri*. Almatı: Jazuşı Yayınları.
- Buti, V. (1983). *ترجمة الأبي*. Beyrut: Darul Nahdatul Arabiya Yayınları
- Canibekov, A. (1959). *Kazak Dili Sözlüğü, 1. Cilt*. Almatı: Ana Tili Yayını.

- Donabaeva, A. B. (2004). *Hikmetliğin Kökeni Aynı*. Almatı: Atamura Yayınları.
- Ebül Mansur. (1984). *كتاب نثر الدور*. Kahire: Hayatul Mısriyatul Amma Lil-Kitab.
- Gabdulin, M. (1996). *Kazak Halkının Ağız Edebiyatı*. Almatı: Sanat Yayınları.
- Kurişjagov, A. (1987). *Atasözler ve Vecizeler*. Almatı: Jazuşı Yayınları.
- İsmailov, O. (1996). *Babalar Sözü - Hikmetin Kaynağı*. Almatı: Ana Tili Yayınları.
- Kaşgarlı, M. (1998). *Türk Sözlüğü. 2. Cilt*. Almatı: Hant Yayınları.
- Kaydarov, A. T. (1985). *Etnodilbilimi. İlim ve Emek*. Almatı: İlim ve Emek Yayınları.
- Kojahmetov, K. (1950). *Kazak Atasözleri*. Almatı: Ğılım Yayınları.
- Köpeyuli, M. J. (2005). *Eserler. 5. Cilt*. Pavlodar: Pavlodar Devlet Üniversitesi Yayınları.
- Malaysarin, C. (2003). *Kazak Atasözleri*. Almatı: Jalın Yayınları.
- Mahmud, el-Hüseyin. (2000). *الأمثال الشعبية*. Kahire: Mektebetül Usra Yayınları.
- Mecmugatul, M. M. (1996). *موسوعة الأمثال, Mucellad 14, 3. Cilt*. Beyrut: Daru Mektebetil Hilal.
- Muhammed, Safrat. (1985). *الأمثال الشعبية*. Kahire: Darul Maarif Yayınları.
- Nurmahanov, A. (1960). *Kazak Edebiyatının Tarihi*. Almatı: Ğılım Yayınları.
- Samilova, A. T. (2002). *Kazak Atasözleri*. Almatı: Ana Tili Yayınları.
- Sattarov, K. (1990). *Akılın Kaynağı, Atasözler*. Almatı: Jazuşı Yayınları.
- Şalabayev, B. (1948). *Atasözü (Kazak Edebiyatının Tarihi)*. Almatı: Kazak Devlet Üniversite Yayınları.
- Şarbatov, G. Ş. (1961). *Arapça Halk Atasözleri ve Deyimleri*. Moskova: Inostrannoi Literatura Yayınları.
- Tilepov, J. (2001). *Kazak Halkının Atasözleri*. Almatı: Ğılım Yayınları.
- Turmancanov, Ö. (1953). *Kazak Atasözleri*. Almatı: Ğılım Yayınları.
- Turusbekov, A. (2002). *Kazakların Atasözleri*. Göçebeler. Almatı: Atamura Yayınları.
- Velihanov, Ş. (1980). *Seçmeli Eserler Toplamı*. Almatı: Jazuşı Yayınları.



USBAD Uluslararası Sosyal Bilimler Akademi Dergisi - International  
Journal of Social Sciences Academy, Yıl 2, Year 2, Sayı 3, Issue 3,  
Haziran 2020, June 2020.  
e issn: 2687-2641

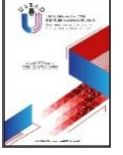

## **TOPLUMSAL CİNSİYET KURAMLARI BAĞLAMINDA "BANKER BİLO" FİLMİNİN İNCELENMESİ**

**AN ANALYSIS OF THE FILM "BANKER BILO" IN THE CONTEXT OF GENDER  
THEORIES**

**Erkan KAFA**

Yüksek Lisans Öğrencisi, Türkçe ve Sosyal Bilimler Eğitimi Anabilim dalı Sosyal  
Bilgiler Eğitimi, İnönü Üniversitesi, Malatya/Türkiye.

Graduate Student, Turkish and Social Sciences Education, Social Studies  
Education Department, İnönü University, Malatya/Turkey.

erkankafa38@gmail.com

**ORCID ID:** 0000-0003-0282-4356

### **Makale bilgisi | Article Information**

**Makale Türü / Article Type:** Araştırma Makalesi / Research Article

**Geliş Tarihi / Date Received:** 23 Mart / 23 March

**Kabul Tarihi / Date Accepted:** 15 Haziran / 15 June

**Yayın Tarihi / Date Published:** 25 Haziran / 25 June

**Yayın Sezonu / Pub Date Season:** Haziran / June

**Bu Makaleye Atıf İçin / To Cite This Article:** Kafa, E. (2020). Toplumsal  
Cinsiyet Kuramları Bağlamında "Banker Bilo" Filminin İncelenmesi. *USBAD  
Uluslararası Sosyal Bilimler Akademi Dergisi* 2(3), 414-440.

**İntihal:** Bu makale intihal.net yazılımınca taranmıştır. İntihal tespit edilmemiştir.

**Plagiarism:** This article has been scanned by intihal.net. No plagiarism  
detected.



**İletişim:** Web: <https://dergipark.org.tr/tr/pub/usbad>  
mail: [usbaddergi@gmail.com](mailto:usbaddergi@gmail.com)

**Öz:** Toplumsal cinsiyet nosyonu, eril bir bakış açısıyla toplumun tüm kanallarına sirayet etmiştir. Sosyal öğrenme aracılığıyla kümülatif bir şekilde kalıcılık sağlayan bu nosyon, sosyal yaşamımızın birçok alanında karşımıza kolaylıkla çıkabilmektedir. Sosyalizasyon sürecinde, toplumsal cinsiyet kavramının yerleşik hale gelmesinde paydaşların oranlaması araştırmanın çıkış noktasını oluşturmuştur. Bu oranda; üretim güçlerinin ve ekonomik temellerin etkisi yadsınamaz bir şekilde ön planda tutulmuştur. Çalışmada Yeşilçam filmlerinden Yavuz Turgul'un senaristliğini yaptığı "Banker Bilo" filmi toplumsal cinsiyet bağlamında ele alınmıştır. Nitel araştırma yöntemi ve kültür analizi deseni kullanılarak, bu bağlamda teorik ve kuramsal çerçeve oluşturulmuştur. Benker Bilo filmi; Anadolu halkının erişimini kolay olarak sağlayacağı film olması hasebiyle kanalize etme gücü daha yüksek görülmüştür. Filmin uzun süre televizyonlar aracılığıyla yayımlanmış olması etki oranını gözler önüne sermekle birlikte; içinde barındırdığı komedi unsurları ise toplumsal cinsiyet ifadelerini daha çok ironik bir üslupla ele alınması, bu kavrama karşı sosyal bağlamda bir eleştiri anlamı da sağlamıştır. Sinemanın bu araçta kullanımı daha çok çatışmacı kuramın tezleri doğrultusunda gerçekleşmiştir ve üretim güçlerinin etkinliği yapılan araştırmaların sonuçlarından farklı olarak bu araştırmada yer almıştır. Alan yazında yer alan araştırmalar daha çok feminizm dairesinde film incelemesi gerçekleştirirken; bu araştırmada, çatışmacı kuram merkezinde inceleme yapılmıştır.

**Anahtar Kelimeler:** Toplumsal Cinsiyet, Sinema, Kadın, Sosyal Öğrenme, Çatışmacı Kuram

**Abstract:** Thenotion of gender has spread to all channels of society with masculine perspective. This notion, which has a cumulative permanence through social learning, can easily appear in manyareas of our social life.In the socialization process, the rating of stakeholders was the origin of the research in the establishment of the concept of gender.At this rate, their fluence of production force sand economic foundations has been undeniably prioritized. In this study, "Banker Bilo", a Yeşilçam movie by Yavuz TURGUL, was studied in the context of gender. In this context, a hypothetical and theoretical framework was created by using a qualitative research method and cultural analysis. As "Banker Bilo" movie was an easily accessible movie by the Anatoli an people, it was seen as having higher channelisation power.The fact that the film has been broadcasted for a long time reveals its impact rate. The comedy elements it contains, on the other hand, dealing with gender expressions in an ironic style provided a criticism in the social context against this concept.Theuse of this movie in this research was mostly in line with thethesis of conflictist theory and the effectiveness of production forces was included in this research regardless of its results of conducted resarches.While there searches in the articles that have been carried out up

to now have mostly made film analyzes with feminist perspective, in this research it has been carried out in the lights of conflict theory.

**Keywords:** Gender, Cinema, Women, Social learning, Conflict theory

## GİRİŞ

Toplum, bölgesel bir coğrafyada etkileşim içinde olan ve benzeşik olmakla birlikte özgü olan kültürü paylaşan insanlar anlamına gelmektedir (Macionis, 2017). Toplumun tanımına dair tarihsel perspektifte birçok tanımlama bulunmakla birlikte bu tanımlamalarda vurgulanan noktalar genelde, toplumun büyük dinamiklerinin ortak ve etkileşimli bir yaşantı ürünlerinin varlığı olmuştur.

Toplumunu kompleks bir yapı olarak inceleysek de toplum; belirli normların bütünleştirdiği katmanlardan oluşan bir yapıdır. Toplumsal tabakalaşma, insanların bir veya daha fazla ölçüte göre farklı sınıf ve katmanlara ayrılmasıdır (Giddens, 2019). Toplumsal sınıflar, ekonomiye bağımlı olan üretim araçlarına ulaşmada veya ticaret ya da tüketim farklılıklarından doğabilir. Bu tabaka ve kategoriler, kültür ve davranış modelleri geliştirdiği durumda sınıf bilinci oluşur (Giddens, 2019). Tabakalaşma nosyonu tanımsal olarak incelendiğinde, karşıya çıkan yapının bütünselliği ve ilişkiselliği karşısından odak noktası konusunda bir karmaşa durumu oluşabilir lakin sosyoloji alanında öneme sahip birçok bilim adamının oluşturduğu konsensus üretim araçları olmuştur. Weber, insanların beşeriyetle oluşturdukları norm, inanç ve değerlerinin toplum üzerindeki etkisini vurgulamıştır. Bu durum insanların üretimde nasıl düşündüklerini etkilediğini ön görmüştür (Macinius, 2017). Bu durumsal perspektife dayanarak üretim araçlarının toplumsallaşma sürecinde yapının oluşmasına ve oluşum kaidelerine dair sıralanabilecek çok çeşitli etkilerinin varlığından bahsedilebilir. Bu unsurlardan en göze çarpanı üretim imkanlarının sonucunda gerçekleşen tepkisel olarak değerlendirilebilecek tabakalaşma olgusudur. Engels'in terimiyle ilkel komünizmde iş bölümünün miktarı hatırı sayılır derecede azdır. Mevcut şartlarda varlık eşit ölçülerde pay edilmekteydi, bu eşit paylaşım toplumu paydanın sahibi yapıyordu. Mülkiyetin doğuşu ile birlikte zenginlik artmaya başlamıştır. Giddens'a göre, zenginliğin artması; iş bölümünü doğmasına, üretici ve işçi arasında sömürü ilişkilerine sebebiyet verdi.

Bu düzlemde incelendiğinde özel mülkiyetin kümülatif sonuçlarının toplumda ardışık bir biçimde tabakalaşmalara sebep olduğu söylenebilir. Her ne kadar üretim ilişkilerinin bu tabakalaşmada başat

rolü aldığı söylene de toplum nosyonunun kompleks yapıya sahip olması hasebiyle diğer öncüllerde ön plana çıkabilmektedir. Ekonomik unsurlar ve üretim unsurları çerçevesinde oluşan tabakalaşma da üretim gücünü elinde bulunduran erkek gücünü artırmıştır. Bu minvalde kadın ise güçlünün sömürsü durumuna düşebilmektedir. Toplumsal tabakalaşmanın çizgisinin belirlenmesiyle kadının toplumda mütemekkin düzeninin belirlenmesinin çağdaş olduğu söylenebilir.

Toplumsal katmanları belirleyen unsurlardan biri kültürdür. En basit kültür tanımı, bir topluluğun üyelerinin ortak yaşam tarzlarını anlatır (Giddens, 2019: 31). Bu tanıma göre kültür spesifik bir olgu olarak karşımıza çıkar. İnsanın varlığı ve toplumsallaşmanın mevcudiyeti kültürün oluşumunun zorunlu manada temelleridir. İnsanın iş birliği için birlikte yaşama ve nasıl yaşamaları gerektiğine dair kaidelerdir. Kültür, sadece yaşam biçimimizi değil, aynı zamanda fikirlerimizin oluşumunda da bir saiddir.

Dünyanın her yerinde insanlar kendi yaşam biçimlerini doğal olarak nitelendirse bile aslında insanlık için doğal olan bir yaşam biçimi olmamasıdır. Peru'nun And Dağları'ndaki insanların doğal olarak sahip olduğu iş birliği ruhu Chicago'ya da New York gibi kentlerde yaşayan insanların doğal olarak sahip olduğu rekabetçi yaşam tarzından oldukça farklıdır. Bu farklılıklar insanlar olarak kendi yaşam biçimlerimizi yaratmak için bir araya geldiğimiz gereğinden kaynaklanmaktadır (Macionis, 2017: 60).

Değerlerin daha da özeline indiğimizde nosyonunu görürüz. İnançlar, insanların doğru saydığı belirli fikirlerdir (Macionus, 2017). Daha sarı ifade edecek olursak; değerler, iyiliğin soyut kuralları; inanç ise daha öznel ve bireysel standartlardır. Bu bağlamda değerlerin dolayısıyla da kültürün ve hatta toplumun değişebilirliğine dair tespitlere varılması olası bir durumdur. ABD'deki insanlar her zaman çok çalışmaya değer vermiştir. Ancak son yıllarda iş dışında; okumak, seyahat etmek ya da gönüllü faaliyetlere yönelmek ve boş zaman etkinliklerine yönelim bu durumlara değer verme eğilimi görülmektedir.

Toplumların en küçük yapısal birimi, aile kurum olarak görülebilir. Bireyler üzerinde etki gücüne sahip bir diğer olgu ailedir. Birey, doğum sonrası girilen bu kurumun hayatı boyunca üyesi olur. Kişiyi hayatı boyunca etkileyen aile; biyolojik, psikolojik ve sosyolojik unsurlar ile her zaman var olmuş evrensel bir kurumdur (Eyce, 2014). Aile kavramında öne çıkan durum ailemizi seçebilme hakkına sahip

olunamayıştır. Bireyin, ebeveynlerini kendisinin seçme hüviyetine sahip olamayışı; onu birey olarak yönlendirecek değer, kültür ve inancını da seçmemesine sebep olmuştur. Doğumdan okula dönemine kadar aile; çocuklarına değerler, inançlar ve beceriler öğretir.

Aile sayesinde ebeveynler çocuklarına sosyal kimlik belirler. Sonuç olarak araştırmalar gösteriyor ki aileden başka hiçbir şey çocuğa yeterli uyumu sağlayamaz (Gibbs, 2001; akt: Macionus, 2017). Sosyal sınıfı ırk gibi bir çocuğun kişiliğinin gelişiminde hatırı sayılır bir etkidir. Doğdukları sosyal sınıfın seviyeleri karşı insanların onlara bakışını dolayısıyla bireylerin kendilerine bakışını etkileyecektir (Macionus, 2017).

Rahatlıkla ifade edilebileceği gibi toplumsal bağlamda bireyi etkileyen kitle iletişim araçları mevcut olsa da Türkiye’de ortaya konulan yaşantının yansıması olan kültür ve bu kültürü sırtlanan ekonomi sınırlı ölçüde kaldığı için "aile" düşük ekonomik sınıfa mensup kadın ve erkek bireyler için hala geçerliliğini koruyan bir sosyal örgüttür (Aydoğan, 2012). Anlaşılacağı üzere ekonomik yapı ailenin birey üzerindeki belirleyiciliğinin oranını değiştirse de gerçek anlamda etkililiğinden bir şey kaybetmemektedir. Sadece bazı ölçeklerde daha sınırlı kalarak gücünü kaybetmekle birlikte varlığı her daim meşrudur. Her birey bulunduğu aile yapısının hamurunda yoğrularak kişilik, statü kazanacak ve tüm bu yapılar doğrultusunda varlığını idame ettirecektir.

Meluinkohn (1977), sosyal düzeyi düşük insanların sınırlı eğitime sahip olduğunu ve yakın denetlenme altında rutin işlerde çalıştığını belirtmiştir. Çocuklarının da benzer konumda olacağını varsayan aileler onları itaatkâr olmaya teşvik ederler. Hatta fiziksel şiddete başvurabilirler. Sosyo-ekonomik durumu iyi olan aileler ise daha eğitilidir ve genellikle hayal gücü ve yaratıcılık gerektiren işe sahiptirler. Aileler, bilinçli ya da bilinçsiz olarak çocuklarının onların yolundan gitmesini isterler (Kohn, 1977; akt: Macionus, 2017: 122).

İncelendiği üzere bireyin aile hayatında bulunan değerleri bir donanım haline getirmesi elzemdir. Ataerkil bir aile yapısında yetişen ve toplum cinsiyet eşitsizliği en mahrem yerde en yakından hisseden bireyin ileriki hayatında "biz babadan böyle gördük" mantığında hareket alanı geliştirmesi muhtemeldir.

Cinsiyet, erkek ve kadınların biyolojik farklılıkları temeline dayanan fitraten mevcut olan ayrılıklar olarak görülebilir. Doğumdan itibaren, iki cinsiyet değişik birincil cinsiyet organlarına, *cinsel*



*organlara ve üreme için kullanılan organlara sahiptir. Ergenlik çağında, insanlar cinsel olgunluğa ulaştıkça, ek cinsiyet farklılaşmaları meydana gelmektedir. Bu noktada insanlar; cinsel organları dışında biyolojik olarak olgun kadın ve erkeği ayıran bedensel gelişme olan ikincil cinsiyet özellikleri geliştirir. Olgun kadınlar doğum yapmak için daha geniş kalçalara sahiptir. Olgun erkekler ise daha fazla kaslı ve kıllı bir vücuda sese sahip olurlar (Macionus, 2017: 190).*

Bu durumda erkek ve kadın arasında var olan farklılıkların biyolojik mahiyette temellendirilmeleri bilimin ışığında ortaya çıkabilmektedir. Biyolojik farklılıklara her ne kadar dar bir çerçeveden, daha çok bilimsel bir üslupla bakılsa da tanımlamalar fazlasıyla çeşitlilik gösterebilmektedir. Tarihsel süreçte cinsiyet tanımlamalarından ziyade dikkat çeken husus kadın üzerine yapılan tanımlarda olmuştur. Kadınlar belirli dönemlerde değerler sistemi içerisinde kültür nosyonu içerisinde yerleri sürekli alt üst edilen lakin hiçbir vesile ile yerine tam anlamıyla oturtulamayan ve konumlandırılan yerini her daim yadırgayan bir unsur olarak görülmüştür. Bu konumlandırma çabalarına birkaç örnekle açıklık getirilebilir. Dünyaya bereket ve güzellik getiren bir tanrıçadan, tanrının kanunu çiğneyerek insanlığın atalarını zehirleyen şeytana (Dalarun, 1992: 28; akt: Gazioğlu, 2019); cennetin asil yüzünden ilk günahın yükünü taşıma mahkûm bir günahkara (Frugoni, 1991: 316; akt: Gazioğlu, 2019) cadıdan "eksik erkeğe" kadar birçok tanımlamalar kadın için tarih boyunca yapılagelmiştir. Bu tanımlama ve statükocu bakış açılarının geçerliliği ve etki alanını ölçümleme imkânsız olsa da kaynak taramasında elde edilen verilerden yola çıkarak bu konudaki umutsuzluğu ifade etmek mümkün görülebilir.

Feminist düşüncenin ilk somut ürünü olan Mary Wollstonecraft'un "Kadın Haklarının Gerçeklendirilmesi" adlı eseri 1792'de basılmış ve çok ses getirmiştir. Aynı sene Wollstonecraft'ın eserine bir cevap niteliğinde *la-edri* bir risale basılır. *Vindication of the Rights of Brutes* (Yaban Hayvanlarının Haklarının Gerekçelenirilmesi). Sonradan bu ilginç risalenin ünlü neo-platonculardan muhafazakâr bir aristokrat olan Thomas Taylor tarafından Wollstonecraft ve Thomas Paine ile dalga geçmek için yazdığı anlaşılır. Toyler, eğer kadınların haklarını savunacak olsak onların da tıpkı erkekler gibi olduğunu düşünüyorsak o zaman hayvanlara da haklar verelim diye iddialar geliştirerek insan hakları ve kadın hakları savunucularına ironik bir dille eleştirir (Demir, 2019: 14). Bu yıllarda aydın olan bir bilim insanının bu şekilde bir

açıklama yapması ve bu çizgi doğrultusunda beyan vermesi toplumsal cinsiyet tanımına yer verilmeden önce göz atılması gereken bir bilgi olarak karşıya çıkmaktadır.

Cinsiyet ve cinsel kimlik arasındaki farklılaşmanın sınırını daha da belirgin hale getirmek gerekmektedir. Bu doğrultuda farklılaşmayı şu şekilde ifade edebiliriz. Cinsiyet kimliği bireyin karakter ve davranış biçimi olarak belli bir cinsiyette hissetmesi ve hayatına o duruma göre yön vermesidir. Cinsel kimlik ise daha çok seçilen cinsel yönelimi ifade etmek adına kullanılır. Heteroseksüellik, biseksüellik veya aseksüellik olarak sınıflanabilir (Dökmen, 2014: 47; akt: Doğru, 2017). Toplumsal cinsiyet kuramlarından olan yapısalcı kuramın ifade ettiği gibi toplumsal cinsiyet kadın ve erkek arasında biyolojik farklılığa dayanan ve sosyal hayatı düzenleyen normlar olarak görülmektedir (Macionus, 2017).

Dökmen'in cinsiyet kimliği tanımında dikkat çeken detay bireyin tercihlerinin ya da biyolojik unsurların harmanlanarak ön plana çıkarılmasıdır. Yapısalcı tanımda ise bireyin yöneliminin çok farklı bir etkisi göz önünde bulundurulmamıştır.

Bahsedildiği üzere toplumun temel yapısı olan aile kurumunun ve tüm toplumsal katmanlarında içinde değerlendirilen, dizayn edilen değer, inanç ve kültürden yola çıkılarak toplumsal cinsiyete dair daha geniş perspektifte bir tanımlama incelenebilir. Öncelikle, toplumsal cinsiyet ve cinsiyet ayrımının kısa bir tarihsel sürecini incelemek yararlı olabilir. Kavramsal olarak farklılık ilk kez 1986 yılında Robert Stoller tarafından gerçekleştirilmiştir (Erdal, 2010; akt: Dolunay vd., 2018). *Gender*, yani toplumsal cinsiyet sözcüğü sosyolojiye ilk olarak Ann Oakley aracılığıyla giriş yaptı. Ann Oakley; sex (cinsiyet) kelimesinin biyolojik anlamda kadın ve erkeği ayırdığını, gender (toplumsal cinsiyet) sözcüğünün de; erilik ve dişilik arasındaki toplumsal farklılığı anlattığını söyler (Gordon, 2003; akt: Dolunay vd., 2018). Farklılığın sosyal anlamda algılanış biçimine dayandığı belirtilebilir. Ksenophon'un "İktisat Üzerine" adlı eserinde her iki bireyinde aile içinde görevlerini bildirmek için "barınak" sözcüğünden yola çıkar; kadın çekingendir, erkek cesurdur. Çünkü dışarıda tehlikeli bir hayat vardır. Kadın bu tehlikeden kendini korumak zorundadır. Bu sebeple en başından beri ilahi güç; kadını, ev içi işleri; erkeği ise dışarıdaki işlere göre uyarlamıştır. Bu sebeple iki cinsiyet de bu dağılıma sadakatle bağlı kalmalıdır. Bu dağılımı değiştirmek yasaya karşı gelmektir (Foucault, 2012: 217-229; akt: Doğru, 2017). Bu tanımda karşılaşılan barınak

sözcüğü toplumsal cinsiyet mahiyetinde fazlasıyla anlam içermektedir. Dayanağını biyolojik farklılıklara veren bu tanımlama erkek ve kadın arasında sosyal anlamda çıkarımlarda bulunarak bu ayrıksılığı daha derin hale getirmekle birlikte kabul edilebilir kılma çabası gösterir. Bireylerin bu doğrultuda düşünmeleri için bireyleri biyolojik kanıtlamalar ile kanalize etmektedir. Toplumun kadın erkek cinsiyetleri üzerindeki görevlendirmelerinde bu tanımlamalar kümülatif bir şekilde etki gösterip sonucunda daha kompleks bir algının oluşmasına sebebiyet vermiş olabilir.

Connel ise toplumsal cinsiyeti açıklarken daha metaforik bir algı oluşturmayı denemiştir. Toplumsal cinsiyeti örneklendirirken önce öğrenilen ve sonrasında sahnelenen bir tiyatro metni olarak tasavvur etmiştir. Hazır olan metni düzenleyen toplumun kendisidir. Birey doğduktan sonra hazır olan bu metni ve rolleri birey öğrenerek çalışmak ve benimsemek sahnelemek zorundadır. Kadınlar ve erkekler için roller farklı biçim ve derecelerde belirlenmiştir. Bu rollerin giyim kodları davranış kodları normlar ve yasaklar namus gibi kodlar bulunmaktadır. Birey sergilenmesi istenen rolleri sergilerken çevresindeki bireylerle de etkileşimde bulunur. Bu etkileşim karşılıklı bir sirkülasyona dönüşerek zincir halkaları giderek daha genişleyici ve kapsayıcı bir hale gelir. Birey hem kendisi toplumsal cinsiyet rollerini daha çok özümserken aynı zamanda karşıdaki etkilediği kişiyi de bu dairenin içinde konumlandırmaya zorlar. Bu sayede toplumsal cinsiyet kodları herhangi bir müdahaleye gerek kalmaksızın devamlı olarak üretilmesi sağlanmış olur (Connel, 2016; akt: Dolunay vd., 2018). Toplumsal cinsiyet bu dinamizmi kültürün ve değerlerin evrilme gücünden aldığı söylenebilir. Toplum birçok dinamik etkilerle birlikte gelişen ve değişen bir yapıya sahip olması hasebiyle toplumsal cinsiyet nosyonu toplum içerisinde daha kalıtsal olma zorunluluğu hissetmektedir. Nesilden nesle aktarımını vazgeçilmez bir öneme yerleştirilmediği ve toplumsal argümanlarla temellendirilmediği sürece bu değişim içerisinde yerini koruyamayabilir. İşte, bu değişim içerisinde toplumsal cinsiyet kodlarının varlığının tehlike arz etmesi bile gelecekteki mevcut öngörülerini şekillendirme hüviyeti ve gücünü, topluma geri iade ettiğini gösterebilmektedir. Toplum, bu şekillendirmeleri tarihsel süreçte teknolojik, bilimsel ve sosyal birçok gelişmeyi temele alarak yapmıştır. Lakin bu değişim daim tek bir cinsiyetin menfaatleri doğrultusunda gerçekleştiği söylenebilir. Bu

döngünün bu çerçevede incelendiğinde yaratıcısı hakkında çeşitli öngörülerde bulunulabilir.

Her toplum kadın ve erkeğe tanzim edilen rolleri; katı norm ve değerlere dayalı basmakalıp yargılarla tutarlı izlenimi vermeye, kadına ve erkeğe sözüm ona yakışan davranışları göreneksel imgelerle ve idealarla anlatıma ve sağlamlaştırarak kalıcılığı artırmaya yönelir. Bu durum öylesine uzun süre ve öylesine evrensel olarak sürüp gitmiştir ki sonuçta derine kök salmış ve toplumsallaşma kalıpları ortaya çıkmıştır (Tan, 1970: 160; akt: Aktaş, 2016). Bu denli evrenselleşmeyi günümüzde globalleşen dünya idolüyle açıklanabilir kılmak her ne kadar kolay olsa da geçmişe yönelik olarak yerleştirmeler yapmak da bir o kadar zor görünmektedir. Günümüzde popüler kültür kavramı düzleminde evrensel bir kültür oluşturma kolaylığı, teknolojik imkanlarla kolay olabilmektedir. Lakin geçmiş zamanlarda yapı itibariyle heterojen olan dünyadaki çeşitli kültürlerde hiçbir anlamda birliktelik sağlanamazken; toplumsal cinsiyet söz konusu olduğunda bir paradigma oluşturarak bunu, evrensel mahiyette yaygınlaştırmanın bu kadar kolay sağlanabilmesi, bu durumu çeşitli yönlerle irdeleme gerekliliği ortaya koymuştur. Geçmişte bu tür evrenselliği açıklayabilmenin yolunu bulma adına günümüzdeki bazı incelemeler bize ışık tutacaktır. Bu araştırma, günümüzde toplumsal cinsiyet kavramının ülkemizdeki süreci ve geçmişle ilintisi ve aynı zamanda daha dar bir çerçevede evrensel perspektifle inceleme alanı geliştirecektir. Bu incelemeler sonucunda geçmişe yönelik olarak bakış açıları elde edebilmemiz daha mümkün hale gelebilir.

Tarihsel anlamda değişime uğrayan ve evrensel değerler olarak varlığını devam ettirebilen toplumsal cinsiyet olgusunun değişimini tetikleyen olayların da evrensel olarak var olan olaylar olduğunu kabullenmek gereklidir. Yapısalcı kuramın daha önce bahsedildiği gibi; doğuştan gelen farklılıkların cinsiyetlerin sosyal durumlarını belirleyen ve toplumsal cinsiyeti de bu farklılıklara dayandırdığı tezi belirli bir tarih aralığında dünyada evrensel olarak toplumsal değer sisteminin temeli olarak kabul edilmiş olarak görülebilir. Fakat sosyal ve ekonomik katmana sahip birçok değişme, bu değeri de fazlasıyla etkilemiştir. Bacon, bilimsel devrim ile birlikte daha önce koruyan ve besleyen olarak telakki edilen kozmolojiden perdesinin aralanmasıyla sahip olma arzusu beslenen doğa anlayışına geçilmesi ile kadın ve doğa üzerinde erkeğim tahakkümünün başladığını iddia eder (Demir, 2019). Değişim ve dönüşümün evrensel olarak değerlendirilmesi ve toplumsal cinsiyet

olgusunun evrensel olduğu gerçeği bu değişimi tetikleyen unsurlarında evrensel olması gerekliliğini ortaya çıkarmaktadır. Sarih olarak; sosyal, ekonomik ve bilimsel olgular evrensellik kazanmıştır. Bu gelişmeler evrensel bir toplumsal cinsiyet olgusuna zemin hazırlamıştır denilebilir. Bu sebeple araştırmada ekonomik gelişmeleri ve üretim faktörünü toplumsal cinsiyetçilikle bütünleştirerek açıklayan çatışmacı kuramı merkeze alarak ilerleme yolu tercih edilmiştir. Üretim faktörlerinin; toplum, aile, cinsiyet ve birey üzerine etkilerini daha net olarak açıklayabilmek için bu olguların ayrı ayrı birey için değeri ve etkisi incelendi. Şimdi çalışmanın kapsamını üretim faktörüne dayandırmak ve açıklamak üzere çatışmacı kuram ele alınacaktır.

Engels'e göre, avcı toplayıcı toplumlarda erkek biyolojik farklılıklardan kaynaklı olarak av işleriyle ilgilenirken; kadın ise toplayıcılık gerçekleştirerek erkekle eşdeğer olarak ekonomik hayatta varlığını sürdürmekteydi. Ancak teknolojik gelişmeler üretim fazlalığına yol açtığı için toplumsal eşitlik ve komünal paylaşım özel mülkiyete ve en sonunda bir sınıf hiyerarşisine yol açmış ve erkekler, kadınlar üzerinde önemli bir güce sahip olmuşlardır. Zamanla üretim fazlası mallar miras aracılığıyla erkeklerle devredilerek mevcudiyetini korumaya başlayınca, tek eşli evlilik ve ailenin varlığı ortaya çıkmıştır. Sonrasında tek eşli evli kadın, mülkiyet sahibi kocaya sadık kalarak mülkiyetin yeni sahibi olacak çocuğu yetiştirme ile görevlendirilir. Kapitalizmin bu öğretisi zaman geçtikçe erkeği güçlendirmiş; erkek güçlendikçe de karşılıklı çıkar içinde kapitalizmde güçlenmiştir. Büyüyen bir kapitalist ekonomi, insanları özellikle de kadınları satın alma yoluyla kişisel tatmin peşinde koşan mevcut pazarlar haline getirmeyi başarmıştır. Ayrıca, erkekleri çalışma hayatına adapte edip kadınları da çocuklara bakmak için eve hapsedmiştir. Bu çerçevede kapitalist ekonominin çift taraflı bir sömürü durumu ortaya çıkardığı söylenebilir (Macionus, 2017: 346). Çatışmacı kuramın, tarihsel süreçteki bu açıklaması "sosyal darvinizm" ile açıklanabilir. Lakin bu değişimde ekonomik olguların baskınlığı üretim faktörüne ve üretim faktörünün doğurduğu alanlara yönelimi zorunlu kılabilmiştir. Bu demek değildir ki toplumsal cinsiyet olgusunun müsebbibi tek anlamda üretim güçleridir. Toplumun kompleks bir yapı olduğu ve katmanlarına değinildiği üzere toplumu tek bir açıdan incelemenin doğru sonuçlar vermeyeceği aşikardır. O sebeple toplumsal olguları da tek bir perspektifle incelemek doğru sonuçlar vermeyebilir. Toplumun üretim faktörlerine vereceği reaksiyon yönlendirilip, yönetilebilir bir durumdur.

Bu sebeple verilen reaksiyon toplumu oluşturan değer; kültür ve sosyal normlarla yakından ilişkilidir. Bu kuramlara karşılık son dönemlerde gelişime göstermiş olan ve toplumsal cinsiyet olgusunda temelini erkek egemenliğinin diyalektiğinden alan feminist kuram incelenecektir.

Feminizm 18. yüzyılda İngiltere’de doğan, cinsler arası eşitliği kadın haklarının genişletilmesiyle sağlamaya çalışan toplumsal harekettir (Marshall, 1999: 220; akt: Yeter, 2015). Feminizm terimi ilk olarak 1890’larda seçme seçilme hakkına sahip olmak isteyen ve çalışma hayatında yer almaya çalışan kadınların kampanya yürütmesiyle kullanılmıştır (Öztürk, 2011; akt: Yeter, 2015). Türk toplumunda ise 19. yüzyılın itibaren hissedilmeye başlayan feminizmle yakından ilişkili fikirler, cumhuriyetin ilk dönemlerinde bazı alanlarda uygulanmış ve dünyada birçok ülkede bulunmayan haklar kadınlara verilmiştir (Kirman, 2011: 114; akt: Yeter, 2015). Her ne kadar cumhuriyetin ilk yıllarında seçme ve seçilme hakkını kadınlar kanuni çerçevede elde etmiş olsalardı bu hakkın uygulama alanı belirli çevrelerle sınırlı kalmıştır. Günümüz Türkiye’sinde bile bazı alanlarda haklarının kısıtlılığını hisseden kadınların mevcudiyetinden bahsedilebilir. Seçme ve seçilme hakkının kadınlarda bölgesel koşullar doğrultusunda hatta tercihlere göre kullanıp kullanmadığını söylemek mümkündür. Bu durumu kültürel gecikme ile açıklamak mümkün olabilir. Kültürel gecikme; maddi ve manevi kültürün ilerleme sürecinde uyumsuzluk göstermesidir. Bu açıdan incelendiğinde maddi anlamda verilen hakların uygulamada kapsamını tam anlamıyla bulamaması manevi öğelerde yaşanan gecikme ile açıklanabilir. Feminizm konusunda verilen bilginin akabinde ülkemizde kadın hakları konusu ilk kez 47. hükümet tarafından 1989’da Akbulut hükümeti tarafından oluşturulan hükümet programında yayımlandığını söylemek gereklidir (Gazioğlu, 2012). Ülkemizde feminizm kavramının sonuçlarının ilk meyvesi bu resmi belge olduğu söylenebilir. Kuramların bazılarının değerlendirilmesiyle araştırmada önem arz eden bir başka konu ise sosyal öğrenme kuramı olarak ortaya çıkmıştır. Birey, çocukluktan itibaren çeşitli bilgileri öğrenerek ve her öğrendiği bilgiyi eklemleyerek yeni bilgiler oluşturmaya başlar. Sosyal öğrenme kuramı temelinde bireyin başkalarını gözlemleyerek öğrenmeler gerçekleştirdiğini öne sürer. Bandura’nın sosyal öğrenme kuramında; edimsel koşullanma, model alma ve taklit vardır (Dökmen, 2004: 53; akt: Gündüz Kalan, 2010). Toplumu oluşturan öğelerden ve toplumsal tabakalaşmadan bahsedildiği üzere kültürü tamamlayan değerler sisteminin

oluşumunda etkili olan etmenlerin aktarımı söz konusudur. Bu aktarımın gerçekleşmesini destekleyen birçok toplumsal olgunun varlığı inkâr edilemez. Ama bunlardan en etkili olanlardan biri üretim güçleri olarak kabul edilebilir. Bir diğer etkili olan değişken ise sosyal öğrenme olarak karşımıza çıkmaktadır. Sosyal öğrenme kuramının geliştiricisi olan Bandura ise cinsiyet rollerinin doğuştan gelmediğini, sosyalizasyon sürecinde edinildiğini savunur. Yani öğrenme, sosyal-kültürel çevrenin gözlemlenmesi ve pekiştirilmesi sonucunda geliştiğinden cinsiyet rolleri bu şekilde öğrenilmektedir (akt: Akgül Gök, 2013: 27; akt: Erzeybek ve Gökçearslan Çifçi, 2019). İnsanlar karşılaştıkları bireyleri gözlemlerler; zamanı ve yeri geldiğinde bu bireyleri model alarak davranışlarını taklit ederler. Bu davranış giderek kişinin zaman içinde kendi davranış dağarcığının bir parçası haline gelir. Bu durum model alarak ve taklit ederek öğrenme olarak tanımlanır. Kitle iletişim araçları sundukları modeller nedeniyle davranışların öğrenilmesinde önem arz etmektedir (Dökmen, 2014: 142; akt: Doğru, 2017). Birey etkileşim içerisinde gelişim gösterir. Gelişim sürecinde etkili olan sosyoekonomik birçok sebep vardır. Bu şekillenme sürecinde çevresel faktörler ve ekonomik faktörlerin önemi yadsınamaz bir şekilde karşımıza çıkmaktadır. Çevresel faktörler denildiği zaman akla gelen sosyal öğrenme, kültür olgusunu nesiller boyu aktaran bir dinamiktir. Yaşanılan dönemin sosyal gerçekliklerini günümüz dünyasında belirleyen kitle iletişim araçları, sosyal öğrenme dinamiklerini etkileyebilmektedir. Kitle iletişim araçları, bazı süreçlerde ailenin aktarım rolünü bile ele geçirebilmektedir. Bunun izahatını şu şekilde vermek mümkündür: Sosyal öğrenme ve taklit ile öğrenme sadece çocuk üzerinde etki sağlamaz. Ebeveynleri de kapsamına katarak kitleleri değiştirebilme hüviyeti edinir. Kitle iletişim araçları kategorisine dahil edebilecek olan sinema da bu çerçevede değerlendirilebilir. Türkiye’de sinemanın başlangıcına dair bir bilgi olarak İstanbul’un Beyoğlu (Pera) semti sinemayı tanımadan önce "diaporama" (1843), "cosmorama" (1855), "diaphanorama" (1855) ve benzer "büyülü fener" ve "optik tiyatro" gösterilerini izleyerek tanık olmuştur diyebiliriz. (Özön, 1962; Scognamillo, 1998: 15; akt: Kurt, 2018). Ülkemize sinemanın girişi dünya ölçeği dikkate alındığında yaklaşık olarak 80 yıl geriden olduğu söylenebilir. Türkiye’de sinema tarihinde ilk konulu film olarak gösterilebilecek örnek Sedat Simavi’nin yönetmenliğini yaptığı Pençe (1917) filmidir. Pençe filminde kadın erkeklerle yasak ilişkiye giren kocasını aldatan şehvet düşkününü kötü kadın konumundadır (Hamarat ve Takımcı, 2019). Sinemanın ilk

dönemlerinde dünya ölçeğinde olduğu şekliyle ülkemizde de kadınlar daha çok şehvet düşkününü cinsel meta olarak resmedilir. 1960 ve sonrası arasında gerçekleşen sanayileşme atılımları, kentleşme ve kontrolsüz göçlerin artmasıyla sinemada daha çok toplumsal gerçekçilik hâkim olmuştur. Bu dönemden itibaren aile içi değişimler konu edilmiştir. 1960 ve sonrası arasında gerçekleşen sanayileşme atılımları, kentleşme ve kontrolsüz göçlerin artmasıyla sinemada daha çok toplumsal gerçekçilik hâkim olmuştur. Bu dönemden itibaren sinemada aile içi değişimler konusu işlenmiştir (Hamarat ve Takımcı, 2019). Dönem içerisinde, yaşanan göç sorunlarının ekonomik yansımalarının ve üretim güçlerinin aile yapısındaki değişiklikleri konu alan filmleri çekilmiştir. Bu dönemdeki filmlerde genel hatlarıyla kadınlar konusunda çizilen yapı korunmuştur. Bu yıllara kadar Türk sinemasında kadın tipleri incelendiğinde; kadın ya iffetli, eviyle ailesiyle ve çocuklarıyla ilgilenen, ezildiğinde bile içine atıp hayatına devam eden; ya da cinselliğinden başka bir şeyi olmayan, kötü, mutlu yuvalara düşman *wamp* kadınlardır (Esen, 2000: 29; akt: Doğan, 2013). 1980'li yılların ayırt edici olmasının sebeplerinden bir tanesi ve belki de en önemli denilebilecek faktör; 1970'ler de dünyada yankı uyandıran Feminizm dalgasının Türkiye'de 1980 darbe döneminin ardından daha yüksek sesle duyurması sebebiyle bu ses sinemada da yankılanmaya başlamıştır. Feminizmin etki alanı çerçevesinde; kendi ayakları üzerinde durabilen, korunup kollanmayı bırakıp çalışma hayatı içerisinde ve özgür olarak kabullenildiği dış dünyada karşılaştığı kötülüklerin ve kötülükler karşısında düştüğü çaresizliklerin anlatıldığı filmler çoğalmıştır (Kurt, 2018: 80-86). Her ne kadar feminizmin etkisini göstermiş olsa da kadını ekonomik gerekçelerden ötürü iş hayatının içerisine alan cemiyet kadını tüm bu özgürlüğünde bile etkin olarak var olabilmesini engelleme girişimini kültürel baskılarla sürdürmüştür. Sayman ve Kar'ın (2010) kitabında *Majörler Dönemi* diye adlandırılan 1978-1994 dönemi açıklarken şu şekilde ifade eder:

"1978'de yabancı sermaye yasasında yapılan bir değişiklik ile yabancı firmalar ülkede film sokma ve gösterim hakkı elde edince Türk sineması büyük bir buhran ve krizin içine sürüklenerek varlığını koruma çabasına girmiştir. Film sayısı aşırı derecelerde düşmekle birlikte filmler şehirlerde film gösterimleri tamamen durma noktasına gelmiştir. Majör olarak adlandırılan ABD yapım firması ülke piyasasını ele geçirmiş ve büyük şehirlerde Türk sineması vizyona giremez olmuştur" (akt: Kurt, 2018: 80-86).



Bu çerçevede "Banker Bilo" filminin, toplumsal cinsiyet rolleri bağlamında incelenmesi ve kadın sunumu ele alınacaktır.

### **Araştırmanın Amacı**

Bu araştırmanın amacı, toplumsal cinsiyet kuramları bağlamında; toplumun sosyalizasyon sürecini yönlendiren, baş aktör olma misyonu edinen üretim güçlerinin; toplumsal cinsiyet nosyonunu mütemekkin olarak sinema sektörüne adapte ettiği Yeşilçam filmlerinden Yavuz Turgul'un senaristliğini yaptığı "Banker Bilo" filmindeki konumlandırmaların toplumun toplumsal cinsiyet düşüncelerindeki meşruluğun kaynağını araştırmaktır. Bu genel amaçlar çerçevesinde şu sorulara cevap aranmıştır:

- Yeşilçam'ın sinema ve televizyonlarda geniş kitlelere ulaşan "Banker Bilo" filmi toplumsal cinsiyet kuramları çerçevesinde irdelendiğinde hangi kuram ile toplumsal cinsiyet nosyonu daha açıklanabilir hale gelir?
- Sosyal öğrenme nosyonu beyaz perde bağlamında kullanımı etik çerçeve içerisinde gerçekleşiyor mu?
- Üretim güçlerinin beyaz perdede sosyal öğrenme kapsamında toplumu kanalize etme kaygısının yansıması ne boyuttadır?
- Toplumsal cinsiyet nosyonunun sosyalizasyon sürecindeki konumlandırılması ve bu inşa sürecinde sosyal öğrenme bağlamında kavramsallaştırma aracı olarak etkisinin çatışmacı kuram ile ilişkisi nedir?

### **Yöntem**

#### **Araştırma Modeli**

Bu çalışmada, nitel araştırma yaklaşımına dayalı olgu bilim deseni kullanılmıştır. Olgu bilim deseni farkında olduğumuz ancak derinlemesine ve ayrıntılı bir anlayışa sahip olmadığımız olgulara odaklanmaktadır (Yıldırım ve Şimşek, 2018). Öncelikle olgu bilim deseni ile toplumsal cinsiyet nosyonu derinlemesine ele alınarak analiz edilmiş sonrasında bu bağlamda "Banker Bilo" filminde işlenen toplumsal yapı ve değerlerin kültür analizi deseni kullanılarak incelenmiştir.

#### **Çalışma Grubu**

Örneklem olarak maksimum çeşitlilik örnekleme kullanılmıştır. Yapılan alanyazın taramasında seçilen filmlerin daha çok sanatsal

kaygılarla sinemalaştıran filmler olması tespitine dayanarak halkın ulaşmasının daha kolay olduğu ve yayınlanma süresi uzun olan "Banker Bilo" filmi seçilmiştir. Film senaryosunda, kadını çeşitli toplumsal konumlandırmalara yerleştirmiştir.

### **Veri Toplama Aracı**

Araştırmanın kuramsal boyutunu oluşturulduktan sonra "Banker Bilo filminin toplumsal cinsiyet kuramları bağlamında incelenmesini" temele alan bu araştırmada, incelenen filmin her sahnesi belge niteliği taşıdığı için veri toplama aracı olarak doküman incelemesi yöntemi kullanılmıştır.

### **Veri Analizi**

Verilerin analizinde içerik analizi yöntemi tercih edilmiştir. İçerik analizinde temel amaç, toplanan verileri açıklayabilecek kavramlara ve ilişkilere ulaşmaktır. Bu amaçla toplanan verilerin önce kavramsallaştırılması, daha sonra da ortaya çıkan kavramlara göre mantıklı bir biçimde düzenlenmesi ve buna göre veriyi açıklayan temaların saptanması gerekmektedir (Yıldırım ve Şimşek, 2016). İçerik analizi yöntemi bu çerçevede elde edilmek istenen verilere ulaşımı daha kolaylaştırıcı bir yöntem olarak görülmüştür.

Doküman inceleme ile ilgili çözümlenmeler nitel araştırma özelliği taşımaktadır. İnsan davranışlarının gözlemlenmesiyle değil, kişinin ortaya koyduğu sembolik davranışların çözümlenmesiyle gerçekleştiği için veriler içerik analizi yöntemine tabi tutularak sunulmuştur. "Banker Bilo filminin toplumsal cinsiyet kuramları bağlamında incelenmesi" amacıyla elde edilen veriler benzer temalar altında gruplandırılarak çözümlenmeye çalışılmıştır. Araştırmanın güvenilirliğini sağlamak için betimsel analiz kapsamında sık sık doğrudan alıntılara yer verilerek film sahnelerinden diyaloglar aktarılmıştır. Ayrıca yapılan alan yazın taramasıyla sonuçların aktarılabilirlik, teyit edilebilirlik durumları da incelenmiştir. Araştırmacı tarafından öncelikle ana temalar oluşturulmuştur. Çözümlenmeler sonucunda ortaya çıkan temalar aralarındaki bağları gösterir şekilde modellenmiş ve gösterilmiştir. Bu temalar ve bu temalar ile ilişkilendirilen film diyaloglarının incelenmesi gerçekleştirilmiştir.

### **Bulgular**

Araştırmanın bu bölümünde filmde geçen diyaloglar on altı temaya ayrılmıştır. On altı tema belirgin olan özellikler doğrultusunda

kategorize edilmiştir. Bu kategorileştirilen temalar ilintili buldukları film diyalogları ile aynı tablolar altında ele alınarak analiz edilerek yorumlanmıştır. Film diyaloglarında alınan kesitler değerler ve toplumsal cinsiyet kapsamında incelenmiştir. Filmin genel hatlarıyla özetinin incelenmesi gerekli görülebilmektedir.

*Banker Bilo*, 1980 yılında Ertem Eğilmez tarafından çekilen İlyas Salman ve Şener Şen'in başrollerinde olduğu Türk filmidir. Maho (Şener Şen), Köylüsü Bilo'yu (İlyas Salman) ve yöreden birçok kişiyi Almanya'ya götürmek vaadiyle paralarını alır. Ancak onları Almanya'ya değil, İstanbul'a götürür İstanbul da ekonomik çalkantılar içinde çalışarak emeğinin karşılığında para kazanıp âşık olduğu kızı almak için çabalayan Bilo'nun başına türlü fenalıklar gelir. Bu fenalıklardan en ilginç olanı; köyünde âşık olduğu Zeyno'nun şehir kızı olarak fabrikada işe başlaması, aynı zamanda zengin olan Maho'nun metresi olduğu öğrenmesi olur. Bu durum karşısında hayatı tamamen değişen Bilo, Maho'nun ülke dışına çıkıp kendisine vekalet vermesini fırsat bilerek Maho'nun tüm mal varlığına el koyar. Maho'nun mal varlığına el koyması ile onun olan kadınların da ona doğru gelmesi filmin sonunda sunulan bir durum olarak göze çarpmıştır. Filmin demografik bilgileri ve konusunda ilişkin bilgiler Tablo 1'de sunulmuştur.

Tablo 1. Banker Bilo Film İle İlgili Demografik Bilgiler

<b>Yönetmen</b>	Ertem Eğilmez
<b>Yapımcı</b>	Ertem Eğilmez
<b>Senarist</b>	Yavuz Turgul- Sadık Şendil
<b>Oyuncular</b>	İlyas Salman, Meral Zeren, Ahu Tuğba, Şener Şen, Münir Özkul, Ali Şen, Nizam Ergüden.
<b>Yapım yılı</b>	1980, Türkiye
<b>Süre</b>	85 dk.

Tablo 1'de verilen demografik bilgilere bakıldığında, filmin çekildiği dönemsel tarih göz önünde bulundurulunca araştırmamız için dikkat çekecek bir sonuç; ülkemizde 1980'li yıllarda yavaş yavaş ortaya çıkmaya başlayan feminizm akımı akla gelebilmektedir.

"Banker Bilo filminin toplumsal cinsiyet kuramları bağlamında incelenmesini" temele alan bu araştırmada, analizi yapılan film toplumsal cinsiyet nosyonunda değerlendirilerek bir araya getirilen temalar Tablo 2'de konumlandırılmıştır.

Tablo 2. Toplumsal Cinsiyet Bağlamında Banker Bilo Filmi'nde Kullanılan Temalar

<b>Tema Kodu</b>	<b>Tema</b>	<b>Tema Kodu</b>	<b>Tema</b>
1	Almanya'ya işçi göçü	9	Lüks ev ve araba
2	Başlık parası	10	Maddi duruma göre unvan değişimi
3	Evlilik	11	Şehir hayatına hayranlık
4	Köy hayatından kurtulma isteği	12	Temizlikçi/Hizmetçi
5	İnşaatta amelelik	13	Kız almak
6	İşsizlik	14	Namus
7	Fakirlik	15	Fabrikada işçi
8	Zenginlik	16	Kadınlık /Annelik

Tablo 2'de, film içeriğinden elde edilen temalar, kodlama yapılarak gösterilerek on altı üretilen tema, filmde kuramsal çerçevede belirlenen kavramsal çerçevenin dahilinde diyalogların yorumlamaları sonucunda çıkarılmıştır. Kavramsal çerçevenin ekonomik, sosyal ve toplumsal bağlamı düzleminden ayrılmamıştır.

Üretim güçleri ve ekonomik bağlamda ve sosyal/kültürel bağlamda olmak üzere iki ana tema çerçevesinde; çözümlenmeler sonucunda ortaya çıkan temalar aralarındaki bağları gösterir şekilde modellenmiş ve gösterilmiştir. Bu temalar ve bu temalar ile ilişkilendirilen film diyaloglarının incelenmesi gerçekleştirilmiştir.

## Üretim Güçleri ve Ekonomik Bağlamda Toplumsal Cinsiyet Temaları

Araştırmada merkeze alınan çatışmacı kuram üzerinden yola çıkılarak oluşturulan "Üretim Güçleri ve Ekonomik Bağlamda Toplumsal Cinsiyet Teması"ndan dokuz alt tema elde edilmiştir. Oluşturulan on altı temanın dokuz adeti ekonomi merkezlidir. Üretim güçleri ve ekonomi bağlamı içerisinde değerlendirilen temalar gruplandırılarak Tablo 3'te gösterilmiştir.

Tablo 3. Üretim Güçleri ve Ekonomik Bağlamda Toplumsal Cinsiyet Temaları

Tema Kodu	Tema	Tema Kodu	Tema
1	Almanya'ya işçi göçü	8	Zenginlik
2	Başlık parası	10	Maddi duruma göre unvan değişimi
5	İşsizlik	12	Temizlikçi/Hizmetçi
6	İnşaatta amelelik	15	Fabrikada işçi
7	Fakirlik		

Tablo 3' te, üretim güçleri ve ekonomik bağlamda toplumsal cinsiyet temaları filmde geçen diyaloglardan yola çıkılarak kodlarıyla birlikte verilmiştir. Bu temada film, çatışmacı kuramda Engels'in ifade ettiği kapitalizmin kadın üzerindeki çift taraflı sömürü düzenini ileri boyutta işlemiştir. Kapitalizm hükmünü artırarak kadını; hem ağır üretim güçleri arasında çalışma hayatına girmesine verdiği sebebiyet üzerinde hem de bu düzen içerisinde kadını tüketici bir kitle olarak belirlemiştir (Macinionus, 2018).

Filmden sahnelerin alıntıları yapılarak toplumsal cinsiyet bağlamında kategorize edilen temalar aşağıda analiz edilmiştir.

Filmin 6. dakikasında Bilo, Almanya'ya işçi olarak gideceği için sevdiği kızın babasıyla vedalaşmaya gelir. Bilo, Zeyno'nun babasına kızını istediğini ifade eden cümleler kurar. Babası ise "Kaç kere dedim Bilo; getir parasını, al kızını" der.

- Bilo: Babanla konuştum. Başlık parasını getirirsem seni bana verecek, ben de seni Almanya'ya gelin götüreceğim. (6:29)
- Maho: Sana öyle bir iş vereceğim ki tonla paran olacak.

- Bilo: İyi ben de para biriktirir, Zeyno'yu alırım o zaman. Biraz para biriktirsem hemen alacam namussuzu. (47:02)
- Maho karısına Zeyno ile ilişkisinin olmadığını kanıtlamak için Bilo ile Zeyno'nun yüzüklerini takar. Bilo ve Zeyno, Maho vesilesiyle Nejla'nın gözünün önünde nişanlanır. Ayrıca Maho, Zeyno'nun başlık parasını da Bilo adına vereceğini söyler. (67:00)

Başlık parası Anadolu'nun birçok yerinde, evlenecek gencin kız tarafına ödediği paraya denir (Tekin, 2005). Başlık parası, parasının gelenekler ile özdeşleştirilmesi kadının üzerindeki maddi değer biçme algısının meşruiyetini sağlamıştır. Filmde başlık parası vurgusunun sık sık dile getirilmesi ve bu uğurda erkeğin emek sömürsüne uğraması kadının uğruna fedakârlık algısı yaratılmak istenmiş olabilir.

Filmin 21:41. dakikasında en yakın arkadaşı tarafından dolandırılan Bilo, Almanya yerine İstanbul'a getirilir. Cebinde beş kuruş parası yoktur ve iş bulmaya çalışır. Filmin 22. dakikasında Bilo, inşaatta amelelik yapmak için "insan pazarı" olarak nitelendirilen alana gider. Filmin 30. dakikasında Bilo, büyükşehrin insanı namussuz yaptığını söyler. İstanbul meydanlarında sigara satarken Maho ile karşılaşır. Maho onu ikna eder ve yaptığı ortaklık teklifi üzerine Bilo en yakın arkadaşından yediği kazığı unuttur.

Esnaflar: Memur fakirdir alamaz, istediğim fiyatı veremez. (31:45)

Filmin 33:18. dakikasında Maho'nun Bilo adına açtığı iş yerine maliye tarafından denetime gelindiğinde karaborsacılıktan dolayı ceza verilir ve Bilo beş yıl hapis cezasına çarptırılır. Bilo, Maho tarafından yine kandırılmıştır.

Toplumsal tabakalaşma konusunun daha önce işlenildiği doğrultuda ekonomi kaynaklı tabakalaşmalar oluşmuştur. İkel yaşamdan sonra doğan zorunlu iş bölümü durumunun ortaya çıkması hasebiyle bireyler ekonomik anlamda birbirlerine duydukları bağımlılığı sağlamlaştırmışlardır. Özellikle yapısalcı yaklaşımın tezleri doğrultusunda; erkeğin güç ve biyolojik üstünlüğü sebebiyle erkek ekonomik anlamda aile içinde iş gücü haline gelmiş olmasının ve bu durumun erkeğin bu düzlemde ekonomik çabalarına vurgu yapılmıştır. Bu durum erkeğin yine hâkim bir güç olarak kadın için mevcudiyetinin vurgulandığı anlamında yorumlanabilir.

Filmin 48:32. dakikasında, Bilo ve Zeyno, Mahmut Bey'in apartmanının önünde karşılaşır. Bilo Mahmut Bey'in apartmanında kapıcılık yapmaya başlamıştır. Zeyno ise Mahmut Bey'in evinde

temizlikçi olarak çalışmaktadır. Nejla (Mahmut'un karısı), Zeyno'ya: "Kız nerde kaldın? senin yüzünden bir saattir sokağa çıkmadım. Arayan olursa terzideyim, ondan sonra kulübe, denize gideceğim" der. (49:00) Nejla eve geldiğinde, Zeyno ile Maho'yu el ele görür. Nejla: "Ne işi var bu karının senin yanında" der. Maho ise: "Teessüf ederim beni bir hizmetçi parçasından mı kıskanıyorsun" diyerek cevap verir. (52:00) Bu bölümde de toplumsal tabakalaşma vurgusu dahilinde, işgücü olarak yapısalcı yaklaşımın öngördüğü şekilde kadının, biyolojik sorumlulukları dahilinde ev işlerinde çalıştırıldığı 'temizlikçi' vurgusu ön plana çıkmaktadır. Çatışmacı kuram kapsamında incelendiğinde; ekonomik sömürünün mevcudiyeti 'evin hanımı' ve 'temizlikçi kadın' arasındaki karşılıklı bir sömürünün varlığını öngörülebilir. Bir kadın işçi iken diğer kadın daha çok tüketim konusunda yoğun bir duygu yaşamaktadır.

Filmin 64. dakikasında, Maho sarhoştur. Bilo'nun sırtından inince "Bu dünya düzenidir, paralılar, açık gözler hep sırtta gider" der. Maho ve Zeyno'yu kendi odasında gören Bilo, çileden çıkar. Maho ise Zeyno'ya âşık olduğunu söyleyerek, "Maho âşık olamaz mı?" der. (66:00) Filmin 67. dakikasında Bilo, Zeyno'ya neden böyle yaptığını sorar. Zeyno: "Bende yaşamak istiyorum, gezmek istiyorum, kollarıma bilezik takmak istiyorum. Bunları sen verebilir misin bana? Ama o verir" der. Maho: "Doğru veririm" der. Durumu kabullenen Bilo, Maho'ya: "Zengin olduğu için sevilmeğin senin hakkın" der. (68:00)

Filmin bu diyaloglarında göze çarpan bir durum zenginlik vurgusudur. Ekonomik özgürlüklerin kadın üzerindeki hakimiyetine vurgu yapılmıştır. Kadın tüketicinin başrolü olarak sunulmuş ve kadının sahipliğinin zenginlikle özdeşleştirilmesi kadının başlık parası minvalinde ekonomik karşılığı olan bir 'mal' olarak lanse edildiği yorumlanabilir.

### **Sosyal ve Kültürel Bağlamda Toplumsal Cinsiyet Temaları**

Toplumsal cinsiyet nosyonu toplumsal normlar ve değerler aracılığıyla sosyal öğrenmenin de sahaya sürülmesi sonucu kalıcılığı artırarak sosyalizasyon sürecinde etkin olan bir husustur. Bu minvalde yapılan film analizinde bu kapsamda yedi adet alt teması sosyal ve kültürel kapsamda Tablo 4' te kategorize edilerek kodlarıyla birlikte verilmiştir.

Tablo 4. Sosyal ve Kültürel Bağlamda Toplumsal Cinsiyet Temaları

Tema Kodu	Tema	Tema Kodu	Tema
3	Evlilik	13	Kız almak
4	Köy hayatından kurtulma isteği	14	Namus
9	Lüks ev ve araba	16	Kadınlık / annelik
11	Şehir hayatına hayranlık		

Tablo 4'te, "Banker Bilo" filminde, oluşturulan 16 temadan 7 alt temanın sosyal ve kültürel bağlamda olup, bu bağlamda toplumsal cinsiyet temaları geçen diyaloglardan yola çıkılarak kodlarıyla birlikte verilmiştir. Sosyal ve kültürel anlamda daha önce bahsedildiği gibi değerlerin ve inançların yeri fazlasıyla önemlidir. İnsanlar yaşamlarını kontrol eden ve düzenleyen hatta sosyalizasyon sürecinin bekçiliğini yapan kurumlar ve normların mevcudiyeti insanların en sıkı kontrol mekanizmasıdır. Evlilik, namus, şehir hayatı gibi olguları bu bağlamda değerlendirmek daha doğru sonuçlar verebilir.

Filmden sahnelerin alıntıları yapılarak toplumsal cinsiyet bağlamında kategorize edilen temalar aşağıda analiz edilmiştir.

- Zeyno: Almanya'ya götüreceksin, öyle mi?
- Bilo: Hem de başımın üstünde kız.
- Bilo'nun Almanya'ya gideceğini öğrenen Zeyno, Almanya'ya gitmeyi şart koşarak evleneceğini söyler. Çünkü Zeyno, köyde kalmak istememektedir. (6:00)
- Bilo hapishaneden çıkar, arkadaşı İbo'nun gecekonduasına gider. İbo'nun maddi durumu iyileştiği için artık gecekonduadan daha büyük bir eve taşınmıştır. O da artık İbo değil, İbrahim Bey'dir. İbrahim Bey'e, köye gidip Zeyno'yu görmek istediğini söyleyen Bilo: "Öldü mü, kaldı mı karı?" der. İbrahim ise onların da İstanbul'a taşındığını söyler. (42:00)



- Bilo, Zeyno'nun İstanbul'da yaşadığını öğrenince sevinçle evinin olunu tutar. Artık, Zeyno bakımına daha çok özen gösteren bir profildedir. Zeyno annesine, camekandaki bluzun satıldığını, onu çok istediğini söyleyerek odaya girer. Zeyno, onu izleyen Bilo'nun varlığıyla ilgilenmemektedir. (43:00)

Filmin 51. Dakikasında Zeyno, hizmetçi olarak çalıştığı Maho'nun evinde, evin hanımı Nejla'nın kıyafetlerini dener, parfümlerini sıkar. Şehir hayatına uyum sağlama sürecinde kadın iş hayatına atılır her ne kadar "temizlikçi" vurgusu kadının iş hayatında bile eve hapsedilme vurgusu yapılırsa da şehirde kadının çalışma zorunluluğu içerisinde bulunması, çatışmacı kuramın kapitalist vurgusunu daha doğrudan ortaya sermektedir. Bilo, Zeyno'yu görmek için onların yaşadığı gecekonduya gider. Babasına Zeyno'nun nerede olduğunu sorunca, Zeyno'nun çalıştığını ve birazdan geleceğini öğrenir. Bunu üzerine Bilo: "Oh ya! Ben de görmeyince çok korktum, kocaya gitti diye" der. Babası: "Yok acelesi yoktur, o da şehirli olmuş" der. Zeyno gelince Bilo: "Çok da güzel olmuşsun, Allah sahibine başılsın" der. (43:00) Maho yatak odasına girdiğinde Zeyno'yu karısının kıyafetlerini denerken görür. Çok yakıştığını, hanım gibi olduğunu söyler. Zeyno: "Tabi yakışacak, karından neyim eksik" der. Maho: "Estağfurullah fazlalıkların bile var" deyip göğüslerine dokunur. (51:17) Filmin 51:39. dakikasında Zeyno, Maho'ya, rahat durması gerektiğini karısının görebileceğini hatta geçen gün şüphelendiğini söyler. Zeyno: "Artık kendimi sana elletmeyecem" der. Maho ne olduğunu sorduğunda ise Zeyno: "Ne olacak? Sen benimle gönül eğlendirirsen, hani karını boşayıp beni alacaktın, hani aşkımdan ölüyordun geberiyordun" der. Maho, aşkımdan öldüğünü fakat karısı şüphelenirse hayat boyu sülük gibi yapışacağını söyler. Zeyno: "Peki, beni nasıl alacan" der. Filmin 54. dakikasında, Bilo kapıcı olduğu dairenin önünde yan apartmanın kapıcısıyla otururken, yan kapıcının karısı lüks bir arabadan iner. Bilo: "Bak senin karı lüks arabadan indi" der. Kapıcı: "Çalıştığı evin beyi, vakit geç oldu mu eliyle getirir" der. Zeyno, annesine Bilo ile yalandan nişanlanacağını, aksi takdirde Maho'nun karısının şüpheleneceğini söyler. Annesi: "Sonunda Maho seni alsın da icabında onu da yaparız" diyerek kızını destekler. (54:31) Filmin 56:48. dakikasında, kulüpte denizden çıkan karısına Maho: "La karı, bu ne hal? Kıçını başını millete gösteriyorsun" der. Nejla: "Saçmalama Mahmut! Kendini köyünde mi sandın? Utanmasan çarşaf giydireceksin" der. Maho: "Yok canım, o kadar da görgüsüz değilim" diyerek karşılık verir. Karısı konkene gider

ve Maho kayınbabasına karısını şikâyet eder. Kayınbabası: "Sıkma canını, karı milletiyle uğraşılmaz" der. Maho, Bilo'nun evine gider ve muhabbet esnasında karısını şikâyet eder: "Çiğköfte sevmeyen kariya karı marı demem ben" der. Bıkıp usandığını ve başka birini sevdiğini söyler. Bilo'nun evine onu çağıracağını, bu sayede karısının duymayacağını söyler. Bilo: "İyi de şey olmuyor muyum, az buçuk pezevenk" der. Maho: "Arkadaş, arkadaşın pezevengi olur" der. (62:00)

Bu noktada kadına dair vurgulamalar had safhaya ulaşmıştır. Kadının sosyal sömürsünde en büyük payı alan 'cinsel obje' vurgusu barındıran diyaloglar film süresince yayılmış aralıklarla hatırlatılmıştır. Cinsellik vurgusunun her daim ana merkezinde bulundurulmuş kadın, bir canlıdan uzaklaştırılarak daha sarîh bir ifadeyle nesneleştirildiği söylenebilir.

Nejla'nın babası: "Kızıma iyi bakasın Maho, artık sana emanet" der. Maho: "Gözün arkada kalmasın" diyerek cevap verir. (38:51) Maho köydeki insanları Almanya'ya götüreceğini söyleyerek İstanbul için yola çıkıldığında kamyondaki Karadenizli Almanya'ya gitme nedeni sorulduğunda: "Niye çoluk çocuğu yüz üstü bırakıp gidiyoruz, çare yoktur da ondan" der. Bilo, Zeyno'ya: "Gün geçtikçe daha çok güzelleşiyorsun namussuz" der. Zeyno da: "Öyle mi sen ne kadar çapkın erkek olmuşsun görmeyeli" der.

Bu alıntılanan film sahnelerinde ise kadın üzerinde erkeğin sahipliğini vurgulayan çarpıcı ifadeler söz konusu olmakla birlikte kadının acziyetine vurgular olduğu da söylenebilir.

Maho aldatma olayı anlayışla karşılayan Bilo'yu saf, namuslu olarak nitelendirir. Bir iş için yurt dışına gitmesi gerektiğinden şirketi Bilo'nun üstüne devreder. (69:00) Artık, Bilo şirketin sahibi ve tek yetkili adamdır. Namuslu olmanın mükafatını görecektir. Bilo, Maho'nun tüm mal varlığına el koyar. Şirket tabelalarını değiştirir. Gazetelerde Mahmut Holdingin el değiştirdiği ilanını verir. (72:00) İstanbul'a dönen Maho durumu öğrenir. Bilo'ya bunları niye yaptığını sorar. Bilo: "Arkadaş arkadaşın sırtına biner, hep sen bindin şimdi ben bineceğim senin sırtına" der. (73:00) Filmin 75. dakikasında Bilo'nun şirketine Zeyno ve ailesi gelir. Babası kendisini tanımayan Bilo'ya: "Ben Haso, bu Hatça, bu da nişanlı Zeyno" der. Alaycı tavırla Bilo: "Senin gibi bir hizmetçiyle nasıl nişanlı olurum" der. 76. dakikada içeri Maho'nun karısı Nejla girer ve hemşerilerine dönerek: "Tanıştırayım,

Mahmut'un eski karısı, benim şimdiki nişanım" der. Zeyno: "Sen aklını mı yedin, nişanlını nasıl tanımazsın, Zeyno'nu nasıl unutursun" der. Bilo: "Ben senin derdini anladım. Sen eski Bilo'yu arıyorsun. O yok artık, öldü. El birliğiyle öldürdünüz..." der. (78:00)

Namus vurgusunun sık sık yinelenmesi ve erkek üzerinde bunun ekonomik anlamda vurgulanması halihazırda değerlerin barındırdığı kadınla sınırlandırılan bu kavramın genişletilmesi dikkat çekici olabilir. Filmin sonunda ise en çarpıcı detay film süresince hiçbir kadına sahip olamayan Bilo karakterinin film sonunda ekonomik kaynakların sahibi olmasıyla birlikte Maho'nun karısına da sahip olduğu vurgusu yapılmıştır. Bu durum şu şekilde yorumlanabilir; kadın ekonomik gücün karşısında sahiplik geliştiren ve paranın akabinde yer değiştiren bir nesne olarak değerlendirilmiştir.

### **Çözüm ve Öneriler**

Toplumda yer alan kadın ve erkeklerle ilgili oluşturulan değerlerin, onların rollerini de belirleyip etkileyerek, bireysel söyleme taşımaktadırlar (Ataman, 2002; akt: Dolunay vd., 2018). Bu söylemler sosyal öğrenme yoluyla bireyler arasında sirkülasyona uğrayarak değişime maruz kalmayacak bir baskı aracı olan kültürün de desteğiyle yayılır. Zamanla toplumsal perspektifte bu değerler birer stereotip halini alarak daha sağlam bir pozisyona oturtulur. Daha sonrasında üretim faktörlerinin bu dönüşümü desteklemesi ise en büyük güç olarak karşımıza çıkar ve yeni sosyal yapı tam anlamıyla stereotip haliyle toplumda konumlanır. Bu çerçevede üretim faktörlerinin pazar alanı olarak gördüğü sinema sektörü de yerleştirilmesi arzulanan yapıyı topluma sosyal öğrenmeye dayanaklı olarak yerleştirme görevi edinir. Bu görevi sinema sektörü üretim güçlerinin güdümünde kontrol etme amacını her daim kendisinde saklı tutar. Bu misyonu toplumsal cinsiyet sorununu derinleştirici yönde kullanarak üretim güçlerinin amacına hizmet etmesi bu çerçevede etik olarak değerlendirilmeyecektir. İncelenen filmde görüldüğü gibi cinsiyetçi ayrımcılıkları destekleyen bir yapı söz konusudur. Toplum yararını ön planda tutularak sağduyulu bir atak sinema sektörünün toplumsal açıdan daha dikkatli kullanılmasını sağlayabilir. Filmlerde kullanılan cinsiyetçi yaklaşımların daha dikkatle ve özenle ele alınması bazı belirtilerin kırıcı olmaması hususunda dikkatli davranılması hatta cinsiyetçi yaklaşımların sinema sektörünün aracılığıyla büyük bir çoğunluğunun ortadan kalkma durumu dahi söz konusu olabilmektedir. Araştırmada ulaşılan öngörülerden yola çıkılarak kitle iletişim araçlarının sosyalizasyon sürecindeki etkinliğini

cinsiyetçi yaklaşımları minimum düzeye indirecek şekilde kullanılabilme ihtimali söz konusu olabilmektedir. Bu ihtimal dahilinde sinema sektöründe kadının değerli kılınması ve cinsiyetçi olguların dışlanması gereklidir.

Materyalistler, toplumsal cinsiyeti daha çok çatışmacı kurama dayandıranlar sosyal inşa sürecinin doğa yasaları ve biyolojik şartların tetiklemesiyle oluşan doğal bir süreç olmadığını iddia ederler. Kadına sahip çıkıp kapitalizme karşı gelerek patriarkal düzene karşı çıkarlar (Demir, 2019). Geçmişten günümüze dair bazı olgulardan yola çıkarak incelemelerde bulunulduğunda, değişen onca değer ve inanca rağmen hatta bu değişimlerin kültürel anlamda bir kabullenişle sonuçlanmasına rağmen kadın erkek arasında hala bir cinsiyetçi ayrımın meşruluğu tamamıyla üretim güçlerinin çıkarları doğrultusunda varlığını koruyabilir. Sinema, kadınlar ve dişilik ile erkekler ve erillik, kısacası cinsel farklılıklar üzerine mitlerin üretildiği, yeniden üretildiği ve bunların temsil edildiği kültürel pratiktir (Smelik, 2006: 1; akt: Doğan, 2013). Toplum, toplumsal tabakalaşma, kültür ve aile nosyonlarına dair yapılan birçok incelemenin sonucunda farklı alanlarda birçok değişim ve dönüşümün varlığı açıklanabilir hale getirilmiştir. Lakin bu değişimler belirli istençler doğrultusunda hatta toplumsal eşitlik doğrultusunda gerçekleşmemiştir. Eğer değişim çok zor bir olay olarak tarif edilse idi belki bazı çarpıklıkları belirli düzeylerde mazur görülebilirdi. Ama değişim bu kadar kolaylıkla gerçekleşirken hala arzu edilen ve istenç duyulan noktaya gelinememesi üretim güçlerinin etki düzeylerini kendi çıkarları doğrultusunda kullandıklarıyla açıklanabilir. İncelenen film örneği üzerinde sinemanın toplumsal katmanlarda etki gücünden bahsedilirken, sinema olgusunu bir sektör haline getiren ve bundan büyük bir Pazar yaratarak kazanç elde eden üretim güçleri bazı sorunların çözülememesi durumunda pazarın devamlılığıyla çeşitli karlar elde etmektedir. Toplumsal yapının kompleks olması sonucunda üretim güçleri bu yapıyı her yönüyle incelemekle birlikte her yönünü kapsayan bir sömürü düzeni oluşturmuşlardır. Yaratılan olguların sistematik bir şekilde birbirini beslediği ve dinamizmi sağlayarak kalıcılığı artırdığı aşıkardır. Bu yapı içerisinde sinemanın ve sosyal öğrenmenin toplum yararını sağlayacak bir mekanizma olması toplumsal cinsiyeti tam anlamıyla ortadan kaldıracabilecek bir durum oluşturabilir.

Araştırma sorularımız dahilinde varılabilecek en güzel çözüm önerisi sinema sektörünün cinsiyetçi iletilerini sosyal öğrenme kuramı

çerçevesinde aktarma şekli toplumun salahiyyeti açısından uygun görülmemekle birlikte incelenen filmde çatışmacı kuramın perspektifini yakın birçok unsuru barındırdığı görülmektedir. Bu bağlamda üretim güçlerinin bu film üzerinde ya da sinema sektöründeki etkinliği hakkında genellemeye varılabilir. Bu sebeple devletin bazı hususlarda kıstaslar getirerek filmlerdeki cinsiyetçi nüansları minimum düzeye düşürmesi ve akabinde zamanla gerçekleşecek değişimleri ise destekleyerek toplum nezdinde değişime öncü olması mümkün görünmektedir.

### KAYNAKÇA

Aktaş, Ö. (2016). Türkiye’de 1980’li Yıllarda Toplumsal Cinsiyet Rollerinin Sinemaya Yansımaları: Teyzem Filmi Örneği. *İdil Sanat ve Dil Dergisi* 18(23), 775-792.

Aydoğan, D. (2012). Kültürel Dönüşüm ve Şiddetin Nesnesi Olarak Kadın. *İletişim Kuram ve Araştırma Dergisi* 35, 102-120.

Demir, M. (2013), Çevre Olarak Konumlandırılmış Kadını ve Doğayı Birlikte Düşünmek: Ekofeminizm. *Doğu Batı Düşünce Dergisi* 62, 9-20.

Doğan, H. (2013). Türk Sinemasında 1980’li Yıllar ve "Dulluk" Teması Etrafında Üretilen Geleneksel Cinsiyet Rollerini. *Folklor/Edebiyat* 76, 9-20.

Doğru, M. S. (2017). Cinsellik ve Toplumsal Cinsiyet Bağlamında Sinemanın Kadına Bakışı. *Uluslararası Hakemli İletişim ve Edebiyat Araştırmaları Dergisi* 14, 207-235.

Dolunay, A., Kasap, F. & Solman, A. (2018). Toplumsal Cinsiyet Rollerini ve Türk Sinemasında Kadının Sunumu Temelinde Mustang Film İncelemesi. *The Turkish Online Journal of Design Art and Communication* 8(4), 627-646.

Erzeybek, B. & Gökçearslan Çiftçi, E. (2019). Akademisyen Kadınların Toplumsal Cinsiyet Rollerini ve Evlilik Uyumu. *Sosyal Çalışma Dergisi* 3(1), 61-80.

Eyce, B. (2014). Tarihten Günümüze Türk Aile Yapısı. *Selçuk Üniversitesi Sosyal Bilimler Meslek Yüksekokulu Dergisi* 1(4), 223-244.

Hamarat, H. & Takımcı, D. (2019). Türk Sinemasında Çalışan Kadın Temsili. *Doğu Batı Düşünce Dergisi* 64, 199-216.

Gazioğlu, E. (2019). Sıhhat ve İctimal Muavenet Vekilliği’nden "Kadından Sorumlu Devlet Bakanı"na: Hükümet Programında Kadın

Temsilleri ve Kadınlara Yönelik Söylem. *Doğu Batı Düşünce Dergisi* 62, 91-106.

Giddens, A. (Ed.) (2019). *Sosyoloji Başlangıç Okumaları*. İstanbul: Say Yayınları.

Gündüz Kalan, Ö. (2010). Reklamda Çocuğun Toplumsal Cinsiyet Teorisi Bağlamında Konumlandırılışı: 'Kinder' Reklam Filmleri Üzerine Bir İnceleme. *İstanbul Üniversitesi İletişim Fakültesi Dergisi - Istanbul University Faculty of Communication Journal* 1(38), 75-89.

Kurt, Ş. (2018). Sinema İzleme Kültürü ve Toplumsal Gelişimi. *Asya'dan Avrupa'ya Uluslararası Sosyal Bilimler Dergisi* 4(4), 23-38

Macionis, J. J. (2017). *Sosyoloji. 13. Basım* (Çev.). Akan, V., İstanbul: Nobel Yayıncılık.

Sezen, L. (2005). Türkiye'de Evlenme Biçimleri. *Atatürk Üniversitesi Türkiyat Araştırmaları Enstitüsü Dergisi* 11(27), 185-195.

Uğuz, B. (2013). Yeni Türk Sinemasında Kadına Yönelik Sosyal Kontrol Kodlarının Dönüşümü: Feminist Açıdan Bir İnceleme. (Yüksek Lisans Tezi). *YÖK Ulusal Tez Merkezi*, 330383.

Yeter, E. (2015). Toplumsal Cinsiyet Bağlamında Kadının Öznelliği ve Din. *Çukurova Üniversitesi İlahiyat Fakültesi Dergisi* 15(2), 189-210.



USBAD Uluslararası Sosyal Bilimler Akademi Dergisi - International  
Journal of Social Sciences Academy, Yıl 2, Year 2, Sayı 3, Issue 3,  
Haziran 2020, June 2020.  
e issn: 2687-2641

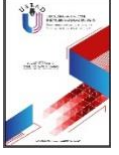

## **KONSTANTİNAPOL'ÜN FETHİ VE VEBA** CONQUEST OF CONSTANTINAPOLE AND BLACK DEATH

**Ece YÜKSEL**

Okutman, Siyaset Bilimi, Siyaset Bilimi ve Kamu Yönetimi, Kıbrıs Amerikan  
Üniversitesi, Lefkoşa/KKTC.

Lecturer, Political Sciences, Department of Political Science and Public  
Administration Nicosia/Turkish Republic of North Cyprus.

[yukselece@gmail.com](mailto:yukselece@gmail.com)

**ORCID ID:** 000-0002-2093-9256

### **Makale bilgisi | Article Information**

**Makale Türü / Article Type:** Araştırma Makalesi / Research Article

**Geliş Tarihi / Date Received:** 13 Mart / 13 March

**Kabul Tarihi / Date Accepted:** 23 Haziran / 23 June

**Yayın Tarihi / Date Published:** 25 Haziran / 25 June

**Yayın Sezonu / Pub Date Season:** Haziran / June

**Bu Makaleye Atıf İçin / To Cite This Article:** Yüksel, E. (2020).

Konstantinopol'ün Fethi ve Veba. *USBAD Uluslararası Sosyal Bilimler Akademi  
Dergisi* 2(3), 441-459.

**İntihal:** Bu makale intihal.net yazılımınca taranmıştır. İntihal tespit edilmemiştir.

**Plagiarism:** This article has been scanned by intihal.net. No plagiarism  
detected.



**İletişim:** Web: <https://dergipark.org.tr/tr/pub/usbad>  
mail: [usbaddergi@gmail.com](mailto:usbaddergi@gmail.com)

**Öz:** Veba, Yersinia pestis adlı bakterinin sebep olduğu bulaşıcı bir hastalık olup Ortaçağ'da bütün dünyayı etkisi altına almıştır. Osmanlı İmparatorluğu'nun başkenti İstanbul, tarih boyunca farklı devletler tarafından kuşatılmasına rağmen, 1453'e kadar Bizans'ın başkenti olarak kalmıştır. İstanbul'un Türkler tarafından fethi Türk tarihi kadar dünya tarihini değiştiren büyük bir askeri başarıdır. Konstantiniyye halkı, başta temiz su olmak üzere yiyecek sıkıntısı sebebiyle pek çok salgın hastalık ile karşı karşıya kalmıştır. Psikolojik olarak zaten yıpranmış olan şehir halkının en büyük düşmanlarından biri vebadır. Bu makalede Konstantinapol'un Osmanlı ordusu tarafından kuşatılması sürecinde, şehirde yaşanan veba salgını incelenmiştir. Bu çalışmada, dönemin birincil kaynakları olan Bizanslı tarihçilerinin eserleri referans alınarak fetih süreci ve veba salgını değerlendirilmiştir.

**Anahtar Kelimeler:** II. Mehmet, Konstantinopolis, Veba, Fetih, Bizanslı Tarihçiler

**Abstract:** Plague is an infectious disease caused by bacteria called Yersinia pestis, and it has influenced the whole world in the middle ages. Istanbul, the capital of the Ottoman Empire, remained the capital of Byzantine until 1453, although it was surrounded by different states throughout history. The surrender of Istanbul by the Turks is a great military success that changes the world history as much as Turkish history. The people of Konstantiniyye faced many epidemic diseases due to food shortage, especially clean water. One of the biggest enemies of the city people, who are already psychologically damaged, is the plague. In this article, the plague epidemic in the city during the siege of Constantinople by the Ottoman army was examined. In this study, the surrender process and plague epidemic are evaluated by taking the works of Byzantine historians as the primary sources of the period.

**Keywords:** II. Mehmet, Constantinapol, Plague, Conquest, Byzantine Historians

## GİRİŞ

Tıpkı günümüzde olduğu gibi insanoğlu için salgın hastalıklar tarih boyunca korku veren hadiselerdir. Her biri farklı farklı özelliklere sahip olan bu hastalıkların çoğu günümüzde nadiren ölümlere sebebiyet vermekle beraber, 19. yüzyılın öncesinde kitlesel ölümlere sebep oldukları bilinmektedir. Kolera, çiçek, frengi, veba, cüzzam gibi sıralayacağımız bu hastalıklar içinde bir tanesi vardır ki, Ortaçağ'da yarattığı salgın ile ölümün diğer adı haline gelmiştir. Black Death yani Kara Ölüm, 14. yüzyılda Avrupa'yı kasıp kavurduktan sonra Bizans İmparatorluğu'nun başkenti Konstantinopolis'e de ulaşmıştır.



Konstantinapolis tarihinde pek çok defa salgın hastalıklar ile mücadele etmek zorunda kalmış ve pek çok kayıp yaşamış bir kenttir. Gerek imparatorluklar başkenti olması, jeopolitik konumu ve canlı bir ticaret merkezi olması sebebiyle, veba, çiçek, kolera ve İspanyol gribi gibi salgınları defalarca deneyimleyen kentte görülen ilk salgın, Bizans Çağında yaşanmıştır. Vebanın görülme sıklığının azalmaya başladığı dönem ise, Osmanlı'da Tanzimat'ın ilanından (1839) sonraya denk gelmektedir (Yıldırım, 2010: 111).

İstanbul için hal böyleyken, veba salgınlarının kronolojik olarak iki safhaya ayrılarak incelendiğini görmekteyiz. İlk salgın İmparator Jüstinyen zamanında VI. yüzyılda görülmüştür. 2. salgın, 1347-1352 arasında görülen ve Kara Ölüm (Black Death) adıyla bilinen evredir. 3. ve son periyod "*Bombay Vebası*" olarak bilinmektedir. Bombay vebası, Uzakdoğu'da 19. yüzyılda görülen ilk vakanın ardından hastalığın tüm dünyaya yayıldığı bilinmektedir. Fakat bu üçüncü salgının etkileri Osmanlı coğrafyasına ulaşmamıştır (Saribaş, 2019: 1856).

Bu çalışmada vebanın, fetih 1453 özelinde incelenmesi hedeflenmektedir. Çünkü bugüne kadar yapılan çalışmalarda, fethin askeri başarısı ve Fatih Sultan Mehmet hakkında farklı çalışmalar yapıldığı görülmüştür. Osmanlı ordusu şehri kuşattığı sırada halkın yaşadığı içme suyu sıkıntısı ve yiyecek kıtlığı gibi sebepler yanında limanda uzun süre bekleyen gemilerin de şehre veba taşıdığı tahmin edilmektedir. Çalışılan bu dönem kaynak itibarıyla ağırlıklı olarak Bizans tarihçilerinin eserlerine dayandığı için biz de çalışmamızda, özellikle Bizans imparatorluğuna yakın isimler ve fetih sürecine şahitlik eden Dukas, Kritououlos, Frantchez, Barboro gibi isimlerin kendilerinin kaleme aldığı eserlerden faydalanmayı uygun gördük. Bu çalışmayı faydalı kılmak için ise, öncelikle vebanın tanımı yapılarak hastalığın görüldüğü coğrafyalardan bahsedildikten sonra Bizans İmparatorluğunun başkenti Konstantinopolis'in Osmanlı idaresine geçtiği zaman ve sonrasında etkisi görülmeye devam eden veba incelenerek elde edilen sonuçların aktarılacaktır.

## 1. Veba Nedir ve Tarihçesi

Arapça kökenli bir sözcük olan veba (taûn), hasta farelerden insana bulaşan öldürücü bir hastalıktır (<https://sozluk.gov.tr>). Avrupa'yı kasıp kavuran vebaya ilk olarak Moğol topraklarında rastlanan bir bakterinin sebep olduğu bilinmektedir. "Yersina Pestis"

adlı bu bakterinin soğuğa oldukça dirençli olduğu tespit edilmiştir (Nikiforuk, 2007: 70).

Bu bakteri türünün, hastalığa sebep olacak özelliğini kaybetmeden, 10 yıl süreyle etkili olabildiği kanıtlanmıştır. Tarla farelerinde nezleye sebep olan bakterinin, sonraki dönemlerde dağ sıçanlarına ve sincaplarda ölüme sebep olduğu görülmüştür. Öte yandan, bakteri kuru balgamda 3 ay, kuru pire dışkısında 5 hafta yaşamaktadır (Akbaba, 1999: 98).

İnsan ve hayvanlarda enfeksiyona sebep olan vebayı hazırlayan şartlar nelerdir? Sağlıksız koşullar, gemi seyahatleri, kervan ticaretleri, fakirlik, kıtlık ve göç gibi sıraladığımız bu sebepler hastalığın hem sebebi hem tetikleyicisidir. Bu koşullardan herhangi birisi veya hepsi ortadan kaldırılmadığı müddetçe veba yayılmaya devam ettiği görülmüştür (Gökhan, 2007: 19).

Roma İmparatoru Jüstinyen döneminde görüldüğü için, "Jüstinyen Vebası" olarak anılan ilk evrenin 541'de başladığı ve yaklaşık olarak 767'de sona erdiği bilinmektedir. Avrupa'dan, Akdeniz limanlarına, hatta Danimarka ve İrlanda kıyılarına ulaşan veba salgını, Konstantinapolis'e, tahıl yüklü gemilerle ulaşmıştır. Dönemin ünlü tarihçisi Procopius salgın sırasında, her gün on binlerce kişinin hayatını kaybettiğini eserinde aktarmıştır. Ancak bu rakam farklı kaynaklardan teyit edilemediği için tartışmalı bir durumdadır (Yıldırım, 2010: 112).

Rakamlar hakkında yapılan tartışmalar bir kenara dursun, Jüstinyen Vebası'ndan hayatını kaybedenleri defnetmekte zorlanan halkın çaresizlikten cenazelerine denize bıraktığı da rivayetler arasındadır. Dönemin kaynakları sınırlı olduğu için maalesef rakamlar hakkında bugün hala net bir bilgiye sahip olamadığımız bir gerçektir. Günümüz tarihçileri, bu salgında her gün 5000 kişinin hayatını kaybettiğini ve bu sayının nüfusun %40'ına tekabül ettiğini ifade etmektedir. 3 yüzyıl boyunca etkisini gösteren Jüstinyen Vebası'nın, 6-8. yüzyıl arasında, tüm dünyada yaklaşık 100.000 kişinin hayatını kaybetmesine neden olduğu düşünülmektedir. Ünlü seyyah Evliya Çelebi; Konstantinopolis'e dışarıdan gelen ve veba taşıyıcısı olduğu düşünülen gemi ve insanların Yedikule'de karantinaya alındığını 7 gün sonra hastalık taşımayanların şehre girebildiklerinden bahsetmektedir (Yıldırım, 2010: 113).

2. evre olan Kara Ölüm, 1330 ile 1347 arasında yaşanmıştır. Uzmanların Kara Ölüm'ün sebeplerini iklimde meydana gelen ani

değişiklikler, kemirgen familyasının yok olması olarak sıraladığı görülmektedir. Ancak hayatta kalmayı başaran kemirgenler üzerlerindeki pireler yoluyla vebayı yaymaya devam etmiştir. Bu istenmeyen misafirlerin Moğol kervancılar ile birlikte Asya ve Avrupa'ya geldikleri, Çin, Ermenistan ve Hindistan'a ulaştıkları tespit edilmiştir. Böylece farklı coğrafyalarda pek çok insan eş zamanlı olarak hayatını kaybetmiştir (Nikifouruk, 2010: 71).

Kara Ölüm ile ilk tanışan meslek grubu Kırım Tatarları ile ticaret yaptığı bilinen Cenevizli tüccarlardır. Vebaya yakalanmayan tüccarların bir kısmı ise yine bir şekilde vebanın Messina ve Ceneviz kıyılarına taşınmasına aracılık etmişlerdir. Vebanın Ortaçağ boyunca girmediği ev yok gibidir. Bakteriyi taşıyan pireler, farelerin üzerinde, girdikleri evdeki aileyi hasta etmiştir. Vebalı farelerin karanlık ve nemli yerler olan gemilerle farklı noktalarda pek çok insana hastalığı bulaştırdığı anlaşılmaktadır. Ortaçağ'da Avrupalıların ölümüne yol açan 2 tip veba tespit edilmiştir. Bunlardan ilki "*hıyarcıklı (bubonik)*", ikincisi de akciğer vebasıdır (Nikifouruk, 2010: 71).

Bubonik türde, veba bakterisi insan vücuduna, deri, gözler, ağız, sindirim sistemi, solunum, kan veya lenf yolu ile girmektedir. Önce küçük kesecik veya torbacıklar, iltihaplı kabarcıklar veya sivilceler şeklinde belirti veren hastalık dirençli bir bünye ile karşılaşmış ise, hafif seyrettiği görülmüştür. Baş ağrısı, eklem ağrıları, hafif ateş görülen belirtilerdir. Veba pirenin ısırması ile bulaşmış ise lenf bezlerinde şişme görülmektedir. Bunlar başlangıç evresinde yaşanan gelişmelerdir. Bu aşamada hasta kişi diğer insanlara hastalığı bulaştırmaktadır. Eğer veba tedavi edilmez ise çoklu organ yetmezliği neticesinde ölümlere sebep olur (Akbaba,1998: 101).

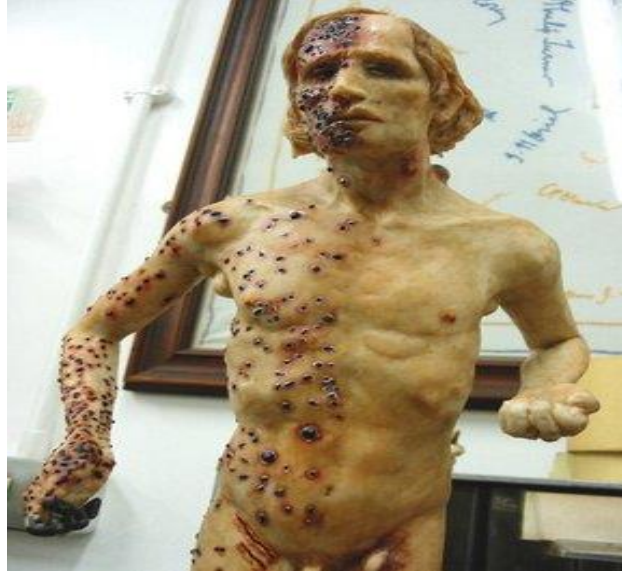

Resim 1. Vebalı Hasta Eleanor Crook'un Yaptığı Heykel Çalışması

Akciğer vebasının, özellikle çok soğuk havalarda, vebalı hastaların tükürük veya öksürüğünden bulaştığı tespit edilmiştir. Son derece ölümcül olan akciğer vebası hastayı 24 saat içinde öldürürdü (Nikifouruk, 2010: 72).

Akciğer veba salgınları sırasında, Avrupa'ya seyahat son derece riskliydi. Bu dönemde inanları telkin etmek ve moral vermek amacıyla, Avrupa'da birçok kilisede Pazar ayinlerinde vahiy kitabının "Dördüncü Atlı" adlı kısmının defalarca okunduğu aktarılmaktadır.

Mahşerin Dört Atlısı Nedir? Neyi simgelemektedir? Kıyametin habercisi olan ve 7. Mührün açılmasından sonra yaşanacak hadiseleri anlatan İncil'in Vahiy kitabında (Yeni Ahit – Acokaplips olarak da bilinmektedir) bahsedilen simgelerdir. Birinci At; Hz. İsa'yı, İkinci At; Kızıl at savaşın habercisidir. Üçüncü at; siyah olandır ve kıtlığın habercisidir. Sonuncusu soluk attır ve en korkunç olanı da odur. Çünkü salgın hastalıkların kitlesel ölümler ile kıyamet alameti olduğuna inanılmaktadır. Bu at diğer üçünün özelliklerini bünyesinde toplamıştır (<https://10layn.com/mahserin-dort-atlisi/>).



Resim 2. Mahşerin Dört Atlısı, Albrecht Dürer

Ortaçağ'da veba salgından en çok etkilenen merkezlerden birisi olan Paris'te belediyenin, dışarıdan gelmek isteyen ziyaretçilere bir uyarı olsun diye çan kulelerine siyah bayraklar astığı rivayet edilmektedir. Ayrıca sokakta yaşayan dilenci evsizlerin, portakal kabukları, adaçayı ve kâfur yakarak vebadan korunmaya çalıştığı anlatılmaktadır (Nikoforuk, 2010: 72).

Vebadan çeşitli malzemeler ile korunmaya çalışan sadece evsizler ve dilenciler değildir. Veba doktorlarının da kendilerini korumak için birtakım tedbirler aldığı bilinmektedir. Doktorlar vebalı hastayı muayeneden önce gömlek giyip, eldiven ve maske takardı. Maskelerin içinde tarçın ve bitkilerle ıslatılmış burun torbaları bulunurdu (Genç, 2011: 130).



Resim 3. Dr. Beak

Paul Furst'un bu gravüründe tasvir edilen veba doktoru Bay Beak'tir. Gravür 1656 tarihinde çizilmiştir.

## 1.2 Fetih Öncesi Konstantinapolis'te Yaşanan Veba Salgınlarına Bakış

Ortaçağ'da Avrupa'da kitlesel ölümlere neden olan Kara Ölüm'ün liman kenti olan yorgun Bizans İmparatorluğu'nun başkentine ulaşması zor olmadı. Kırım'ın Kefe limanından şehre buğday-arpa taşıyan Ceneviz gemileri kısa sürede şehrin çehresini soldurmuştur.

Bu salgın başkentte 2 ay sürmüştür. Ölülerin sayısı dirileri çoktan geçmiştir. İmparator VI. Ioannes Kantakuzenos yaşadığı bu korkunç tablo karşısında vebanın gücünü anlatmak için söylenecek sözünün kalmadığını söylemesi, hastalık karşısında imparatorun bile ne kadar çaresiz kaldığının göstergesidir (Varlık, 2015: 148). Şehir nüfusunun 9/8'lik kısmının bu salgında hayatını kaybettiği hatta bunlardan birisinin imparator Kantakuzenos en küçük oğlu Andronikos vebadan ölmüştür (Norwich, 2013: 268). Kara Ölüm hakkında yapılan istatistiksel çalışmalar bize hastalığın 1347 yılından itibaren yaklaşık 7,5 yılda bir tekrarlayan dalgalar halinde Konstantinapolis'e geri geldiğini göstermiştir. Bunun üzerine dönemin yerel yöneticileri Dubrovnik, Venedik ve Akdeniz liman şehirlerinde uygulanan karantina tedbirlerini Konstantinapolis'te uygulamıştır (Varlık, 2015: 149).

Veba ile mücadele ve alınan tedbirlere rağmen İmparator VIII. Ioannes Palaiologos (1425-1448) zamanında yeniden patlak veren veba salgınında bu sefer imparatorun ilk eşi hayatını kaybetmiştir. Ayrıca, İmparator Manuel ile II. Mehmet arasında yaşanan gerilim sırasında, halk savaş istemesine rağmen, İmparator Manuel vebadan kaçarak bir manastırda salgın bitene dek inzivaya çekilmiştir (Norwich, 2013: 323).

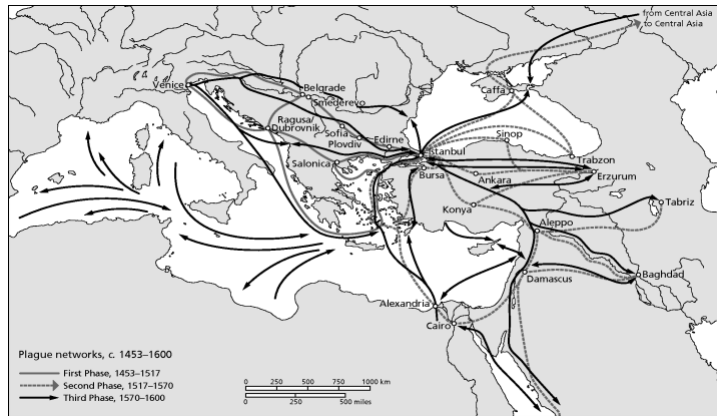

Harita 1. Veba Ağı (1453-1600) (Varlık, 2015: 134).

Özet olarak toparlamak gerekirse; 1403 ile 1460 arasını kapsayan 57 yıllık süreç hakkında bilgi veren kaynaklar incelendiğinde bu dönemde 9 ayrı bubonik veba salgını yaşandığı görülmüştür. 1403 yılında Küçük Asya'nın batısında, 1416-1417'de Konstantinapol ve çevresinde, 1420'de Konstantinapol'de, 1431'de Petra-Yunanistan civarında, 1436'da Bulgaristan ve Belgrad'da veba yaşanmıştır. Ayrıca, 1440-1441'de Peloponnesos'ta, 1455'te Batı Trakya ve Konstantinapol'de, 1459 ve 1460 'da Lesbos adası ve Yunanistan'da görülen veba yüzünden pek çok insanın hayatını kaybettiği tespit edilmiştir (Lowry, 2003: 105).

Bu dönemin tanıklarından biri olan, İspanyol seyyah Pedro Tafur, 1438'de ziyaret ettiği Konstantinapol'e ait izlenimlerini şöyle aktarmaktadır: Gemiler şehre girmeden önce iki ay limanda bekletilmiştir (Varlık, 2015: 149). Fakat bu karantina da yeterli olmamış ve Konstantinapol'de 1438 yılı Ağustos ayında veba yeniden baş göstermiştir. Bizans imparatorunun bu dönemde sarayda kalmadığı ve sürekli ava çıktığı için salgından etkilenmediği bilinmektedir. Halk ve Latin heyeti çok kayıp vermiştir (Norwich, 2013: 335).

### **1.3 Konstantinapol'ün Düşüşü Arifesinde Kıyamet Senaryoları**

İnsanoğlu tarih boyunca, birçok kez tecrübe etmiş olmasına rağmen, yangın, deprem, sel ve salgın hastalık gibi felaketleri tanrının onu cezalandırdığı düşüncesinden kendini alıkoyamamıştır. Bu durum hemen hemen her toplumun ortak öznesidir. Peki, bu kıyamet alametleri olarak yorumlanan rivayetlerden hangisi Konstantinapol ve şehrin düşüşü ile alakalıdır?

Stefanos Yerasimos büyük imparatorlukların yıkılışında insanların işlediği büyük günahların etkisi olabileceğinden bahsetmiştir. Bu konuyla ilgili örnek gösterilen üç önemli başkent vardır. Bunlar; Roma, Babil ve Kostantiniye'dir. Yerasimos, metinlerdeki unsurların İslami metinleri etkilediğini savunmaktadır. İlk hadisler Ebu Davud tarafından kaleme alınmış olmalıdır. Ebu Davud, kıyamet alametleri olarak, Beyti Mukaddes'in onarılması, Medine'nin tahrip edilmesi, Kostantiniye'nin fethi ve Deccal 'in ortaya çıkmasını, Kuran'ın ilgili suresindeki ayete göre, Rumlarla yapılacak savaşı büyük alamet olarak yorumlamaktadır. Ebu Davud, Fetih ve Deccal'in 6 ay içinde geleceğini haber vermiştir (Yerasimos, 1993: 207).

İslam geleneğinde ise; fetih ve kıyamet konusunda iki hadis karşımıza çıkmaktadır. Birincisinde, Rumların A'mak ve Dabik bölgelerine varmasına kadar kıyametin kopmayacağı haber verilmektedir. Diğerinde, Medine'den bir ordu çıkacağı ve Rumlarla Müslümanlar arasında yaşanacak olan savaştan bahsedilmektedir. Bu savaştan sonra, Müslüman ordunun üçte biri mağlup olacaktır. Ordunun üçte birini oluşturan birlikler ise Kostantiniye'ye varacaktır. Daha sonra şehre giren bu askerler kılıçlarını zeytin ağacına astıkları sırada şeytan karşılına çıkararak askerlere Mesih'in geldiğini söylemiştir. Bunun üzerine askerler Kostantiniye'den ayrılarak Şam'a doğru yola çıkmıştır. Tam bu sırada Deccal'in ortaya çıkması ile birlikte kıyamet kopmuştur (Emecen, 2003: 196). İslam peygamberi Hz. Muhammed'in İstanbul'un fethi ile ilgili söylediğine inanılan diğer bir hadis şöyledir:

"Bir tarafı deniz bir tarafı kara olarak anlatılan bir şehirden bahsedilir. Bu şehri duydunuz mu? Evet ya Rasulullah! Beni İshak'tan 70 bin asker o şehre saldırı düzenlemeden kıyamet kopmayacaktır" (Norwich, 2013: 343).

Hz. Muhammed'in bir başka hadisinde geçen ve fetih ile ilgili en çok bilinen hadisi "*Konstantiniyye elbet feth olunacaktır. Onu fetheden kumandan ne güzel kumandan, onu fetih eden asker ne güzel askerdir*" (Balcı, 2014: 860). Fakat fetih öncesinde burada geçen komutanın kim olduğuna dair bir bilginin yer aldığı hiçbir Osmanlı kaynağı bulunmamaktadır. Ancak fetih 1453'ten sonra yazılan kaynaklarda bu hadiste geçen kumandanın Fatih Sultan Mehmet olduğu yazılmıştır. Emecen'e göre; Osmanlılar, İstanbul'u fethinden önce, yazılmış bazı eserlerde, şehirden lanetli olarak bahsedilmesinin ve alınmasının zaruri olarak gösterilmesi tamamen bilinçli eylemlerdir. Hatta ve kıyamet söylentileri de bu kapsamda bilinçli olarak çıkarılmış söylentilerdir. Emecen, aşağıda ismi belirtilen eserleride bu düşüncesine örnek olarak vermiştir: "*Kabusnâme*" ve Yazıcıoğlu kardeşlerin kaleme aldıkları "*Muradnâme*". Bu iki eserde Konstantinapol'un fethinin, kıyamet alametleri ve hadisler çerçevesinde şekillendiği görülmüştür. Bu eserlere göre, 1453'teki fetih öncesinde yapılan kuşatmalarda şehir İslam'daki cihat inancına göre yağmalanmış olsaydı kıyamet yaşanmayacaktı. Fatih'e kadar şehri kuşatan kumandanlar, fethi gerçekleştirmeden kendi memleketlerine döndükleri için Kostantiniye'de yangın, deprem ve veba gibi salgınlar yaşandığı inancının savunulduğu görülmüştür. Fetih ve kıyametin ilişkilendirildiği



bir başka eser olan Ahmed Bican'ın "*Dürrimeknun*" adlı eserinde, konu şöyle izah edilmiştir: Rivayete göre şehrin daha ilk kurulduğu zaman lanetlendiğini savunan eserde ayrıca, Ayasofya'nın inşasından da bahsedildiği görülmüştür (Emecen, 2003: 200).

Öte yandan fetihten sonra ele alınan bazı eserlerde fethiye karşı bir yaklaşımın olduğu da tespit edilmiştir. Muhafız kesimlerce yazıldığı düşünülen bu eserlerde dini kaygılar ile şehir yağmalandıktan sonra lanetin ortadan kalkacağı düşüncesi hâkim olduğu anlaşılmaktadır (Emecen, 2003: 200).

Osmanoğulları'nın fetihten sonra daha da güçlenmesinden çekinen boy beylerinin fetihten önce sultan II. Mehmet ile bir görüşme yaptıklarını anlatan Saltukname adlı eser konuyu bize şöyle aktarmaktadır; Konstantinapol'un uğursuz olduğuna inan boy beyleri şehrin her dönemde yıkılmaya mahkûm olduğundan bahsetmiştir. Zamanla zina, fesat ve her türlü ahlaksızlığın yaygın hale geleceği bu şehirde, yerden kara suların akacağı, depremlerin kıyamet alameti olduğuna anlatmışlardır. Beylere göre Konstantiniyye veba yatağı olduğuna dair rivayetler vardır.

Tüm bu yaşanacak hadiselerin peygamber hadisiyle de haber verildiğini söyleyen boy beyleri, sultan II. Mehmet'ten şehri aldıktan sonra her yeri yıkmasını sadece Ayasofya'ya dokunmamasını istemiştir. Beyleri dinleyen Sultan II. Mehmet söylenenlere şu cevabı vermiştir: "*Hele fetih olsun nihayet biz yıkarız*" (Emecen, 2017: 56).

Yukarıda bahsettiğimiz örneklerden sonra son olarak hem Bizans hem Türkler için ortak bir hakimiyet simgesi olan Kızıl Elma kavramının fetih ve kıyamet ile olan ilişkisine değinelim; Türkler için Orta Asya'dan beri cihan hâkimiyetini işaret eden Kızıl Elma, savaşçı bir millet olan Türkler için, hangi yöne doğru giderlerse gitsinler, onlar için asıl hedef, Kızıl Elma'dır (Özdemir, 2008: 504). Benzer biçimde bir tasvir örneği Bizans'ın başkentinde de karşımıza çıkmaktadır. Ayasofya meydanında bulunan ve günümüze ulaşmamış olan örnekte İmparator I. Jüstinianus at üzerinde elinde bir küre ile tasvir edilmiştir. Küre Bizans'ın gücünü temsil etmektedir. II. Mehmet şehri fetih etmeden önce çıkan bir rüzgâr sırasında bu kürenin uçtuğu ve bir daha yerine yerleştirilemediği rivayetler arasındadır. Hatta bu olay halk arasında şehrin günün birinde düşman eline geçeceğine işaret olarak yorumlanmıştır. Bizans halkının bu yüzden korku ve paniğe kapıldığı rivayet edilir (Hür, 2015).

Fakat bu rivayetin doğru olmadığı kızıl elmanın fetihten yüzyıllar önce kaybolduğu da iddia edilmiştir (Gökyay, 2002: 560).

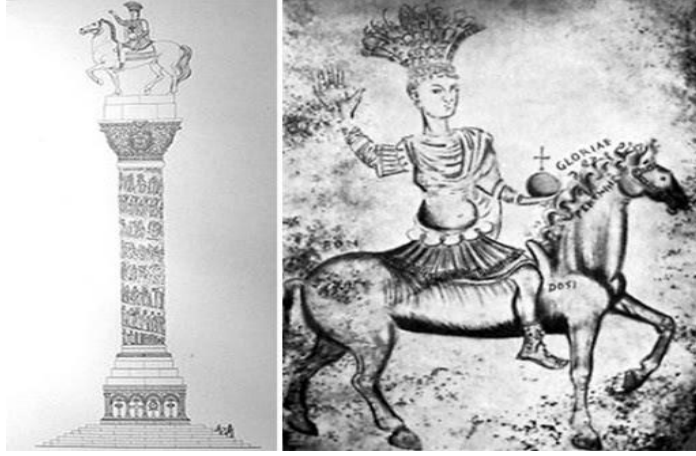

Resim 4. (I. Justinianos Sütunu ve üzerindeki heykelin çizimi, 15. yüzyıl)

#### 1.4 Konstantiniye'nin Nüfusu

Fetihten yaklaşık 20 yıl kadar önce 1435'te patlak veren veba salgını yüzünden şehir halkının çoğu hayatını kaybettiği anlaşılmıştır. Fetih sırasında şehre gelen ve Bizans ordusu için savaşan Jacopa Tataldi şehrin nüfusunu 30-36000 civarında olarak tahmin etmiştir. Andreadi Arnaldo ise 50.000 kişi ile en yüksek tahminde bulunmuştur. Alfons Maria Schneider, fetihten önceki nüfus 40-50.000 olarak tahmin etmiştir. Babinger'e göre 1437'de nüfus 40.000'dir. Fetih sırasında şehirde bulunanların verdiği rakamlar arasında tutarsızlıklar bulunmaktadır. O tarihte Galata'da bulunan ve Ankona konsolosu Benvenuto'nun, toplam Bizanslı sayısını 28.285 olarak verdiği bilinmektedir. Sonuç olarak fetihten önceki nüfusu, 40 ila 50.000 arasında kabul edilmektedir (Canbulat, 2019: 713).

#### 2. Fetih ve Veba

*"Ya ben Şehri alırım ya da Şehir beni"  
Fatih Sultan Mehmed*

Şehzade II. Mehmet, babası sultan Murad'ın vefat haberini aldıktan sonra, Manisa'dan Edirne'de bulunan payitahta doğru yola çıkmıştır. Osmanlı sınırları içindeki tüm falcı ve kâhinlerin (Osmanlı'da bilinen adıyla münecimler), şehzade Mehmet doğmadan önce bahtının açık olduğuna dair yorumlarda bulunmuş oldukları rivayet edilir. Aynı kâhinler, Şehzade Mehmet tahta çıktığı zaman kılıcı ile kazanacağı zaferlerin dünyada büyük değişimlere sebep olacağını haber vermişlerdir (Kritouvulos, 1995: 15).

1452 Şubatı'nda sultan II. Mehmet'in hükümdarlığı ile başlayan yeni dönem, Bizans İmparatorluğu ve Batı dünyasında herhangi bir huzursuzluğa neden olmamıştır. Haçlı ruhuna asıl cesaret veren Mehmet'in babası sultan Murat zamanında kısa bir süre tahta geçmiş olmasıdır. Mehmet'in günün birinde Bizans'ı yerle bir edecek komutan olduğu kimsenin aklına dahi gelmemiştir (Altan, 2017: 64). Yaklaşmakta olan tehlikeyi sadece bir kişi sezmiştir. O da Bizans İmparatoru, XI. Konstantinos'a en yakın isim olan Yeorgios Francis'dir. Nitekim Francis'in endişelenmekte çok da haksız olmadığı çok geçmeden anlaşılmıştır (Francis, 1995: 7).

Mehmet'in hayali Konstantinopol'e sahip olmaktır. Böylece doğunun ve batının tek hâkimi olacağına inanmaktadır. Hayalini bir an önce gerçekleştirmek isteyen sultan vakit kaybetmeden hazırlıklara başlanması emrini vermiştir. Sultan, öncelikle Frigya, Karaman ve Kilikya beyliğine topraklarını savaşmadan Osmanlı'ya teslim etmelerini teklifinde bulunmuş ve teklifi koşulsuz kabul görmüştür. Bizans imparatoru Konstantin'e şehri savaşmadan teslim etmesini teklif etmiştir. Fakat Bizans imparatoru, sultan Mehmet'in teklifini reddetmiştir (Kritouvulos, 1995: 18).

Gelişmeler üzerine fetih hazırlıkları evresine geçilmiştir. Sultan Mehmet, daha önce pek çok kez kuşatılan fakat alınamayan şehir için yapılan hazırlıklar ile bizzat kendisi ilgilenmiştir. Kısa bir keşif gezisinden sonra Boğazkesen hisarının inşası emrini vermiştir. Ayrıca şehrin surlarının nerede başlayıp nerede bittiğinin de tespit edilmesini emretmiştir. Hisar dışında üç tane kale inşa edilmiş ve bu kaleler ağır silahlarla donatılmıştır. Osmanlıların boğazda inşa ettiği bu yapılar boğaza girmek isteyecek ve bu yolla Bizans'a gelecek yardımların da önü kesilmiş olacaktır (Kritouvulos, 1967: 23). Osmanlılar hazırlıklarını 1452 yılı sonlarına doğru tamamlamıştır. Aynı tarihlerde, sultan Mehmet için Meriç yakınlarında bir kasır inşa edildiği ve buranın sultanın ikamet ettiği bilinmektedir. Sultan fetih öncesi bir araya geldiği devlet büyükleri ve ümera ile yaptığı toplantıda mutlak zafer istediğinin altını çizmiştir. Sultan II. Mehmet fethi şüphe ile bakan paşaların olduğunu bilmektedir. Bu isimlerden biri kendisini yetiştiren lalası Çandarlı Halil Paşa'dır. Sultan çok güvendiği kumandalarına ve Rumeli beylerbeyliğine asker sevkiyatını emri vermiştir. Karadeniz sahillerinin de bir an önce alınması talimatını vermiştir. Bu bölgeler fetihten önce Osmanlı topraklarına dâhil olmuştur (Kritouvulos, 1967: 43).

II. Mehmet, Zağnos Paşa ve askerlerine Galata ile Haliç kapısına kadar olan kısmi kontrol altına alınması görevini vermiştir. Rumeli valisi Karaca Bey, Tekfur Sarayından Eğri kapıya kadar olan kesimin alınmasından sorumluydu. Serdar Mahmut Altınkapı'dan Karadeniz'e kadar olan kesimde görevlendirilmiştir. Padişahın en yakınında Enderun'u Hümayun, yeniçeriler, kemankeş ve yaverleri sıralanmıştı (Kritouvulos, 1967: 59).

Şehrin surlarının yakınında hendek kazan lağımclar da buradan şehre girişi sağlamakla görevlendirilmiştir. Osmanlı ordusu 300.000 askerden oluşmaktadır (Kritouvulos, 1967: 51). Kara ordusunun izleyeceği rotanın belirlenmesinden sonra, Osmanlı donanmasının görevi de belirlenmiştir. Gelibolu'dan gelen Amiral Baltaoğlu, Bizans askeri tarafından Haliç'in ağzını kapatan ve 43 stadion (Antik Yunanda kullanılan uzunluk birimidir. Metrik sistemde 185.4 metreye karşılık gelir) uzunluğundaki zinciri kırmak ve Bizans donanmasını etkisiz hale getirmekle görevlendirilmiştir (Kritouvulos, 1967: 66). Her ihtimali düşünen Sultan II. Mehmed şehri karadan ve denizden zorlamakta kararlıdır. Tersanede 30 ve 50 çift kürekli süratli hafif gemiler inşa edilmiş ve Gelibolu'da tamamlanan 350 parçalık donanma fetih için yola çıkmıştır (Kritouvulos, 1967: 51).

Sultan Mehmet'in Asomoton Köyü (günümüzde Bebek semti)'nde yaptığı hazırlıklar, Bizans'ın yorgun başkentinde panik ve korkuya sebep olmuştur. Dukas bu korku yüzünden, halkın günlerini dua ederek geçirdiğinden bahsetmiştir (Altan, 2017: 65). Herkes şehrin ne zaman kuşatılacağını ve savaşın ne zaman başlayacağını beklemeye başlamıştır. Bizanslı kâhinler ve din adamları halkı telkin etmeye çalışmışsa da çok başarılı olduklarını söylemek mümkün değildir. Öte yandan Bizans imparatoru da tıpkı Osmanlı sultanı gibi hazırlıklara başlamıştır. Mora'dan asker ve buğday talep etmiştir. Ayrıca Papalık ve İtalya'dan da askeri destek istemiştir (Kritouvulos, 1967: 45). İmparator Konstantinos, küçük gemi ve kayıklar ile Haliç'in gemilere kapattırılmıştır. Tesadüfen limanda bulunan 6 Venedik gemisi de Osmanlı tehlikesi bitene kadar Haliç'te demirli kalmaya ikna edilmiştir. Bizans ordusunda savaşmak için soylu ve profesyonel asker çağrılmıştır (Kritouvulos, 1967: 54).

Kuşatma başlamadan önce imparatora şehri teslim etmesi teklif edilmiş fakat imparator kabul etmemiştir. 6 Nisan 1453 sultan kuşatmanın başlaması emrini vermiştir. II. Mehmet ordugâhını şehrin Romanus kapısının önüne kurulmuştur (Altan, 2017: 66).

Kuşatma sırasında şehrin içerisinde olanları Francis şöyle aktarmıştır:

"Sultan gelmeden önce bile kaleler ve şehrin içinde köylere ve tarlalara yayılmış insanlar vardı. Düşman ani bir baskın yaptı insanlar kaçmak isterken veba salgını yüzünden tedavi edilemeyerek ölmüştür" (Francis, 1995: 32).

Tıpkı Francis gibi Kritovoulos'ta yaşanan veba salgını şöyle anlatmıştır:

"(Veba) Büyük Konstantinopolis şehrine de girdi. Orada ne inanılmaz acılar yaşandığını söylemeye bile lüzum yoktur, daha önce işitilmemiş ve dayanılmaz şeylerdir. Günde 600'den fazla insan ölüyordu. Bu rakam hayatta kalanların gömebileceğinden daha büyüktü çünkü hayatta kalanların sayısı ölenlerden daha azdı. Bazıları veba korkusundan kaçtılar ve bir daha geri dönmediler. Hastalarını bakımsız ölümlerini açıkta koydular. Şehrin sakinleri hem yurttaşları hem de yabancılar şehri boşalttı. Şehirde insan kalmamış gibiydi. Bunların bir kısmı hastalıktan ölmüş ya da ölüyordu, diğerleri de dediğim gibi evlerini terk edip kaçıyordu. Başkalarıysa sanki ölmeye yazgılıymış sanki ölmeye yazgılıymış gibi evlerine kapanıyorlardı. Büyük bir umutsuzluk ve dayanılmaz bir acı vardı. Her yerden hıçkırıklar ve ağlıtlar işitiliyordu. Çaresizlik ve umutsuzluk bütün ruhları ele geçirmiştir" (Costasvd, 2011: 198).

Şehrin surları Urban ustanın yaptığı devasa toplar ile 12 Nisan'a kadar dövülmüştür. Osmanlı topçusu sonunda surlarda bir gedik açmıştır (Altan, 2017: 67). Bizans imparatoru surların desteklenmesi ve tamir edilmesi emrini vermiş olsa da bu nafile bir çabadır. Çünkü bu sırada yeniçeriler aniden taarruza geçmiştir (Kritouvulos, 1995: 66).

Karada zafere giden bir ordu tablosu çizen Osmanlılar, aynı başarıyı denizde henüz yakalamamıştı. Bizans donanması bir türlü mağlup edilemedi. Sultanın donanması geri çekilmek zorunda kalmıştır. Boğazda yaşanan bu zafer, Papalığın Konstantinapol'e yardım için gönderdiği üç geminin ufukta belirlenmesi ile katlanan bir sevince dönüşmüştür. Ayrıca takviye gelecek olan 30 geminin de yolda olduğu haberini alan imparator iyice keyiflenmiştir (Kritouvulos, 1967: 80). II. Mehmet savaşın seyrini değiştiren bir karar ile zafer için gemilerini karadan Haliç'e sokma kararı almıştır. Ani bir baskın ile Bizans gemilerini etkisiz hale getiren leventlerin zafer haberini alan

sultan II. Mehmet ordusuna son defa saldırı emrini vermiştir. Yeniçeriler şehre girerken Bizans imparatoru Konstantin'in ve tüm komutanlarının da öldüğü anlaşılmıştır (Kritouvulos, 1995: 97). Ayrıca erkek, kadın, çocuk ve yabancılardan oluşan 4000 kişi vefat etmiş 50.000 kişi esir alınmıştır. Bizans ordusunda 500 askerin öldüğü tespit edilmiştir (Kritouvulos, 1967: 97).

29 Mayıs 1453'te şehrin Osmanlılar fethinden sonra da devam eden veba salgınları yüzünden nüfusunun tarihindeki en düşük seviyeye inmiştir (Yaklaşık 50.000). Öte yanda fetihten sonra İstanbul'da iskânın ve nüfusun artması için çalışmalar yapıldığı bilinmektedir. Şehre doğru yaşanan yoğun göç, ticaret ve mahallerinin kurulması ile yavaş yavaş artmaya başlayan nüfus istenilen seviyeye ulaşmadan yeni bir veba salgını 1467'de patlak vermiştir. 1467'de yaşanan bu salgın yaz sıcağında o kadar çok ölüme neden olmuştur ki; İstanbul halkı cenazeleri nereye defin edeceği konusunda zorluk yaşamıştır. Hastalanmaktan korkan halk, hasta yakınlarının yanına bile gitmemiştir. Evlerinde tek başlarına ölümü bekleyen bu kurbanların çoğunun cenazesi günler sonra bulunabilmiştir. 15. yüzyılda ve Oruç Bey tarafından kaleme alınan kronikte, bu bubonik salgından bahsettiği görülmektedir. Oruç Bey, II. Mehmet'in Arnavutluk üzerine çıktığı sefer sırasında patlak veren salgın yüzünden Filibe'de kaldığı ve İstanbul'a dönmediğinden bahsetmiştir. 1467'deki bu salgın Osmanlı kaynaklarına "*Taun-ı Ekber*" (büyük bubonik salgın) olarak geçmiştir. Oruç Bey'in yansıra Bizanslı tarihçiler, Francis ve Kritouvulos'un kendi eserlerinde bu salgından bahsetmiş olduğu görülür. 1467 salgını, İstanbul dışında Gelibolu ve Edirne'yi de etkisi altına almıştır (Lowry, 2003: 107). Dönemin ünlü seyyahı Evliya Çelebi ise tılsımlı ve dört köşe bir sütunun yıkılmasından sonra veba yaşandığını hakkında rivayetler olduğunu seyahatnamesine yazmıştır (Yıldırım, 2010: 113).

Fatih Sultan Mehmet'ten sonra tahta geçen padişahlar zamanında da veba salgınları devam etmiştir. Örneğin, Sultan II. Selim devrinde yaşanan salgında 3000 kişinin ölmesi üzerine, sultan halkın Ayasofya'da toplaması emrini kararverdiğini Evliya Çelebi Seyahatnamesi dâhil pek çok kaynakta karşımıza çıktığını görüyoruz. 1562'de yaşanan salgında günde 500 kişinin ölmüştür. 1568 'de yaşanan salgın yüzünden kadıdan alınan fetva ile vebalı hastalar İstanbul dışına sürgün edilmiştir. İstanbul'da 1637 ve 1655'te yaşanan "*Büyük Taun*"un ardından, 1778'de yaşanan veba salgını sırasında dakikada 29 kişinin öldüğü kayıtlara geçmiştir. Aynı yıl görülen iki

büyük salgın kent tarihine "Taun-ı Cesim, Veba-i Azim" olarak geçmiştir (Yıldırım, 2010: 114).

Yukarıda saydığımız bütün bu veba salgınları ne yazık ki Osmanlı başkentinin son vakaları olarak geçememiştir. I. Dünya Savaşı'ndan yenik çıkan Osmanlı Devleti, Balkanlar'dan gelen vatandaşları, cepheden dönen askerleri, Mondros Mütarekesinden sonra boğaza demirleyen onlarca gemi gibi sebeplerden 1920'ye kadar, belirli aralıklarla veba salgını yaşamıştır (Yıldırım, 2010: 114).

## SONUÇ

Bu makale, 29 Mayıs 1453 tarihinden itibaren artık Osmanlı İmparatorluğu'nun başkenti olan İstanbul'un fethi sırasında şehirde yaşanan veba salgını hedef alarak söz konusu salgının şehir üzerindeki etkisine değinmiştir. Veba, fareler veya farelerin üzerinde yaşayan pirelerin insanları ısırması sonucunda meydana gelen son derece bulaşıcı bir hastalıktır. Öte yandan İstanbul tarihinde veba ilk kez M.Ö 541'de İmparator Jüstinyen döneminde görülmekle beraber bu ilk salgın şehir tarihinde görülen ne ilk ne son salgın olarak kalmıştır. Ortaçağ Avrupa'sını etkisi altına alan Kara Ölüm'ün Cenevizli ticaret gemileriyle Konstantinapol'e ulaştığı bilinmektedir. Fetih'ten önce kuşatma sırasında şehre gıda giremediği gibi, yaşanan temiz su sıkıntısının da vebaya davetiye çıkardığı anlaşılmaktadır. Kuşatma sırasında insanlar vebadan ölenleri gömmeden şehirden kaçmıştır. Kaçamayanların salgın veya savaş sırasında hayatını kaybettiği anlaşılmaktadır. Hiç şüphesizdir ki bu durum zaten kaybedilmiş bir şehrin sakini olan insanlar üzerinde ruhsal çöküntülere sebebiyet vermiş olmalıdır. İstanbul'un fethinden sonra, Fatih'in Arnavutluk seferine çıktığı dönemde yeniden başlayan veba salgını nedeniyle sultanın Dobruca yakınlarında kaldığı ve aylar sonra başkente döndüğü bilinmektedir. İstanbul'un İtilaf devletleri tarafından işgal edildiği döneme kadar görülmeye devam eden veba ile mücadele yüzyıllar sonrasında tıp alanında kaydedilen gelişmelere paralel olarak gelişme gösterdiği için fetih 1453 sırasında yaşanan ölümlerin önüne geçilememiştir.

## KAYNAKÇA

Akbaba, G. (1999). Bir Salgının Öyküsü. *Bilim ve Teknik Dergisi Nisan*, 98-101.

Altan, E. (2017). İstanbul'un Fethi Sırasında Şehirde Yaşananlar ve Psikolojik Durum. *Tarih Dergisi* 66, 64-76.

Balcı, İ. (2014). İstanbul'un Fethine İlişkin Hadis Rivayetlerine Farklı Bir Yaklaşım. *Osmanlı İstanbul'u Sempozyumu, II. Uluslararası Osmanlı İstanbul'u Sempozyum Bildiriler (27-29 Mayıs)*, İstanbul: 29 Mayıs Üniversitesi Yayını, 859-889.

Canbulat, İ. (2019). Fetih Sonrası İstanbul'un İskânı Değişen Şehirli ve Evini 1455-1471 Kaynakları Üzerinden Okumak. *Karabük Üniversitesi Sosyal Bilimler Enstitüsü Dergisi 9(2)*, 706-740.

Çalışkan, A. & Eyicil, A. (2019). 18. Yüzyıl ve 19. Yüzyılda Halep ve Civarında Salgın Hastalıklar. *Bingöl Üniversitesi Sosyal Bilimler Enstitüsü Dergisi 19(18)*, 1289-1320.

Emecen, F. (2017). Fetih ve Kıyamet 1453, İstanbul: Timaş Yayınları.

Emecen, F. (2003). Lanetli Şehir Düştü: İstanbul'un Fethi ve Kıyamet Senaryoları. *Osmanlı Araştırmaları Dergisi XXII*, 191-205.

Francis, Y. (2002). *Şehir Düştü! Bizanslı Tarihçi Francis'den İstanbul'un Fethi*. (Çev.). Kriton Dinçmen, İstanbul: Scala Yayınları.

Genç, Ö. (2011). Kara Ölüm: 1348 Veba Salgını ve Ortaçağ Avrupa'sına Etkileri. *Tarih Okulu Dergisi X*, 123-150.

Gökhan, İ. (2007). Barsbay Döneminde Mısırdaki Beşeri Olayların ve Doğal Felaketlerin İktisadi Hayat Üzerindeki (1422-1438). *Fırat Üniversitesi Orta Doğu Araştırmaları Dergisi 5(1)*, 15-49.

Gökyay, O. Ş. (2002). Kızıl Elma. *TDV İslam Ansiklopedisi*. (Cilt: 25, 559-561), İstanbul: TDV İslâm Araştırmaları Merkezi.

Hür, A. (2015). Kızıl Elma Nedir, Neresidir? içinde Radikal Gazetesi, 13.12.2015. Erişim adresi: <http://www.radikal.com.tr/yazarlar/ayse-hur/kizil-elma-nedir-neresidir-1491607/> Erişim tarihi: 25.04.2020.

Kritovulos, M. (1967). *İstanbul'un Fethi*. (Çev.). Karolidi, Muzaffer Gökman, İstanbul: Akşam Kitap Kulübü.

Lowry, W. H. (2003). Pushing to Stone Uphill the Impact of Bubonic Plaque on Ottoman Urban Society in the Fifteenth and Sixteenth Century. *The Journal of Ottoman Studies - Osmanlı Araştırmaları Dergisi XXIII*, 93-132.

Marien, G. (2009). The Black Death in Early Ottoman Territories: 1347-1550. (Yayınlanmamış Yüksek Lisans Tezi). Bilkent Üniversitesi, Fen Edebiyat Fakültesi, Tarih Bölümü, Ankara.

Nikiforuk, A. (2010). *Mahşerin Dördüncü Atlısı, Salgın ve Bulaşıcı Hastalıklar Tarihi*. İstanbul: İletişim Yayınları.



Norwich, J. J. (2013). *Bizans, Gerileme ve Çöküş Dönemi (MS. 1082-1453)*. İstanbul: Kabalıcı Yayınevi.

Özdemir, F. (2008). Kızıl Elmayı Arayan Üç Yazar: Ö. Seyfettin - Z. Gökalp - R. Ş. Yeşim. *Turkish Studies, International Periodical for Languages, Literature and History of Turkish or Turkic Volume 3/5*, 504-515.

Sarıbaş, S. (2019). Biyolojik Silahlar, Maria Fiaroto'nun Şifacı Romanında Veba Hastalığını Biyolojik Silah Olarak Kurgulaması Üzerine Bir Değerlendirme. *Uluslararası Sosyal ve Beşeri Bilimler Araştırma Dergisi - JSHSR Journal of Social and Humanities Sciences Research 6(39)*, 1854-1863.

Tsiamis, C. & Poulakou-Rebelakou E. vd., (2011). Epidemic Waves of the Black Death in the Byzantine Empire (1347-1453 AD) In *Le Infezion Il Mediana Rivista Periodica Di Eziologia, Epidemiologia Diagnostica, Clinaca*, Erişim adresi: <https://pubmed.ncbi.nlm.nih.gov/22037442/> Erişim tarihi: 24.06.2020.

Uyar, M. & Kılıç, Y. (2017). Osmanlı'da Vebanın Sona Erişine Dair Bir Değerlendirme. *Türk Dünyası İncelemeleri Dergisi - Journal of Turkish World Studies 17/2*, 163-181.

Varlık, N. (2011). Taun. *TDV İslam Ansiklopedisi*. (Cilt: 40, 175-177), İstanbul: TDV İslâm Araştırmaları Merkezi.

Varlık, N. (2015). İstanbul'da Veba Salgınları, Antikçağdan XXI. Yüzyıla. *Büyük İstanbul Tarihi Toplum CIV*. İstanbul: TDV İslam Araştırmaları Merkezi Yayını, 146-151.

Yerasimos, S. (1993). *Türk Metinlerinde Konstantiniye ve Ayasofya Efsaneleri*. İstanbul: İletişim Yayınları.

Yıldırım, N. (2010). *Afetlerin Gölgesinde İstanbul, Tarih Boyunca İstanbul ve Çevresini Etkileyen Afetler* içinde (Ed.). Said Öztürk, İstanbul: İstanbul Kültür A.Ş., 109-184.

Veba. TDK Sözlüğü, <https://sozluk.gov.tr/> Erişim Tarihi: 07.04.2020.

Mahşerin Dört Atlısı: <https://10layn.com/mahserin-dort-atlisi/> Erişim Tarihi: 12.04.2020



USBAD Uluslararası Sosyal Bilimler Akademi Dergisi - International  
Journal of Social Sciences Academy, Yıl 2, Year 2, Sayı 3, Issue 3,  
Haziran 2020, June 2020.  
e issn: 2687-2641

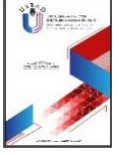

## **BÂKÎ ve NEDÎM DÎVÂNÎ'NDA İSTANBUL ÜZERİNE MUKAYESELİ BİR İNCELEME**

THE COMPARATIVE ANALYSIS OVER ISTANBUL ON THE DIVAN OF BAKI  
AND NEDİM

**Nilüfer KARADAVUT**

Öğretim Görevlisi, Orta Asya Halkları ve Türkoloji Bölümü, Varşova Üniversitesi,  
Varşova/Polonya.

Lecturer, Department of Turkish Studies and Inner Asian Peoples, University of  
Warsaw, Warsaw/Poland.

niluferkaradavut@gmail.com

**ORCID ID:** 0000-0002-1214-9641

### **Makale bilgisi | Article Information**

**Makale Türü / Article Type:** Araştırma Makalesi / Research Article

**Geliş Tarihi / Date Received:** 13 Mart / 13 March

**Kabul Tarihi / Date Accepted:** 24 Haziran / 24 June

**Yayın Tarihi / Date Published:** 25 Haziran / 25 June

**Yayın Sezonu / Pub Date Season:** Haziran / June

**Bu Makaleye Atıf İçin / To Cite This Article:** Karadavut, N. (2020). Bâkî ve  
Nedîm Dîvânî'nda İstanbul Üzerine Mukayeseli Bir İnceleme. *USBAD Uluslararası  
Sosyal Bilimler Akademi Dergisi* 2(3), 460-480.

**İntihal:** Bu makale intihal.net yazılımınca taranmıştır. İntihal tespit edilmemiştir.

**Plagiarism:** This article has been scanned by intihal.net. No plagiarism  
detected.



**İletişim:** Web: <https://dergipark.org.tr/tr/pub/usbad>  
mail: [usbaddergi@gmail.com](mailto:usbaddergi@gmail.com)

**Öz:** Şehir, toplum hayatının bir göstergesidir. Toplumun yaşayış şekli, gelenekleri, zihniyeti şehre ruh verir. Bu ruh, şairlerin estetik tasavvurları ile edebî eserlere de yansır. Klâsik Türk edebiyatında da bu bağlamda bir şehrin güzellerini ve güzelliklerini övmek amacıyla şehrengîzler kaleme alınmıştır. Çoğunluğu mesnevi nazım şekliyle yazılmış şehrengîzler dışında şehirleri konu edinen gazel, kaside, kıta, rübâi gibi farklı nazım şekilleri ve beyitlerde şairlerin yer yer şehrin tabiat güzellikleri, mimari eserleri ve olayları tasvir ettiği de görülmektedir. Klâsik Türk şiirinde önemli bir yere sahip olan İstanbul da bu bağlamda Bâkî ve Nedîm'in tasvirleriyle şiirde adeta can bulur. 18. yüzyıl şairlerinden Nedîm, 16. yüzyılda Kanunî Devri'nin bütün özelliklerini, İstanbul yaşantısını şiirde dile getiren Bâkî'nin güncellemesi gibidir. Nedîm de İstanbul'a Bâkî'nin baktığı yerden bakarak şiirde İstanbul'u ve Lale Devri'ni bütün ayrıntılarıyla dile getirir. Özellikle İstanbul Kasidesi'nde kaside formunun değiştirilerek şehir methiyесinin yapılması, İstanbul'un gösterme tekniğine dayalı bir anlatımla resmedilmesi okuyucuyu gelenek içinde var olan şehrengîz türüne götürmektedir. Bu makalede 16. yüzyıl Klâsik Türk edebiyatı şairi Bâkî ve 18. yüzyıl şairlerinden Nedîm'in şiirlerinde İstanbul'u ifade ediş tarzları üzerinde durulacaktır. Bu bağlamda İstanbul'un şiirlerde sunuluş biçimi araştırılmış, şehrin monografik ve estetik bir değer olarak ele alınış şekli tespit edilmeye çalışılmıştır.

**Anahtar Sözcükler:** İstanbul, Nedîm, Bâkî, Klâsik Türk şiiri, şehrengîz

**Abstract:** The town is an indicator of community life. The way of life, mentality and traditions of the society ensoul in the town. This spirit reflects to literary works via aesthetic imagination of poets. In the classical Turkish literature, Şehrengîz was written up to praise beautifuls and beauties of a town. It is seen that different forms of poetry such as gazel, kaside, continental rubai, which depict the cities, and poets in the couplets depict the city's natural beauties, architectural Works and events, apart from the Şehrengîz ones, the most of which were written in masnavi form. İstanbul, which has an important place in classical Turkish poetry, appears in poetry with the depictions of Baki and Nedim. Nedim in the 18th century is like updating Baki, who expressed all the features of the period of Kanuni in the 16th century in his poetry in Istanbul. Nedim, looking at Istanbul from where Baki looks, expresses Istanbul and the "Lale Devri" in detail in the poem. Especially in Istanbul Kasida, changing the form of the town, making the town praise, depicting Istanbul with a narrative based on the demonstration technique, takes the reader to the mysterious type that exists in the tradition. In this article, the style of expressing İstanbul 16th. century Classical Turkish poet Baki and Nedim one of the poets of the 18th. century will bring out in their poems. In this context, the presentation of İstanbul was examined in the poems, It was tried to be determined that the way the town is treated as monographic and aesthetic value.

**Keywords:** İstanbul, Nedîm, Bâkî, Classical Turkish poet, şehrengîz

## GİRİŞ

Yapısı gereği toplu olarak yaşama ihtiyacı içinde olan insanoğlu, bunun sonucu olarak çok eski tarihlerden beri toplu yaşayabileceği merkezler oluşturmuş; bunları köy, kasaba ve şehirlere dönüştürmüştür. Bu yerleşim alanlarının bir kısmı daha az ehemmiyet taşıyan mekânlar olarak varlıklarını sürdürürken bir kısmı da zamanla yönetim merkezi hâline dönüşmüş ve bu önemini sürekli muhafaza etmiştir (İsen, 2000: 1). Şehirlerin, yalnızca mekânla sınırlı olmadığı bir gerçektir. Toplumun yaşayış şekli, gelenekleri, zihniyeti şehre ruh verir. Bu ruh, şairlerin estetik tasavvurları ile edebî eserlere de yansır. Şair ve yazarlar elinde şehrin coğrafyası, mimari özellikleri, tarihi ve sosyal yapısı hayallerle süslenerek yeniden inşa edilir ve yüzyıllar sonrasına aktarılır. Bu bağlamda şehir artık sanatçının eseri olur ve sanatçıyı etkiler, ancak bu etki tek taraflı olmayıp aynı ölçüde sanatçının da şehri etkilediğini söylemek mümkündür. Bazı şehirlerin bazı yazar ve şairlerle anılması da bu yüzdendir. Asırlarca Osmanlı İmparatorluğu'nun yönetim merkezi olarak şöhretini tüm dünyaya duyuran İstanbul da bu anlamda özel bir yere sahiptir. İstanbul, geçmişten günümüze; Ataî, Yahya Efendi, Bâkî, Şeyh Galib, Nedîm, Yahya Kemal, Tevfik Fikret, Orhan Veli, Ahmet Hamdi Tanpınar, Pierre Loti, Umberto Eco, Roni Margueles, Ahmet Ümit gibi yerli yabancı pek çok şair ve yazarın eserinde edebiyatın hemen her alanında kendine yer bulmuş, şair ve yazarlara ilham kaynağı olmuştur. Nedîm'de İstanbul'un bir taşına bütün Acem mülkü fedadır. Yahya Kemal, İstanbul'u sadece bir semtini sevmenin bile bir ömre bedel olduğu, bütün Türk tarihinin, Türk coğrafyasının bir terkibi, hulâsası ve tecelli yeri olarak görür. Orhan Veli için ise İstanbul; yaşam, düş görme, âşık olma ve hatırlama mekânı olmuştur.

İstanbul, Klâsik Türk edebiyatında da önemli bir yere sahip olup hem tezkirelerde hem de dîvânlarda şairlerin yetiştiği, ilim ve hüner sahiplerinin sığınacağı yer olarak görülmüştür. İstanbul'un tabiat güzelliklerini, mimari eserlerini, şehirlilerini ve olaylarını her fırsatta tasvir eden şairler, başlı başına İstanbul'u konu alan şehrengîzler de yazmışlardır. Klâsik Türk edebiyatında kelime olarak "şehir karıştıran" anlamına gelen şehrengîz türü zamanla bir şehrin güzellerini ve güzelliklerini anlatan metinlere dönüşmüştür (Levend, 1957: 13-15). Türk edebiyatında ilk şehrengîz örneği 16. yüzyılda Mesihî tarafından yazılmıştır. Edirne şehrini konu alan 150 beyitlik bu küçük mesnevînin

beğenilmesinden sonra Zâtî, Edirne hakkında 3607 beyitlik bir şehrengîz kaleme alır ve bu türün gelişmesini sağlar (Pala, 2003: 439). Şehrengîzlerde daha çok mesnevi nazım şekli kullanılmakla birlikte kaside, gazel, kıt'a, rûba'î gibi nazım şekillerin de kullanıldığı görülmektedir (Akkuş, 1987: 14). Agah Sırrı Levend, Klâsik Türk şiiri içinde 46 şehrengîz tespit etmiş, bunlar içinde en fazla İstanbul'un konu edildiğini belirtmiştir (Levend, 1957: 67). Daha sonra yapılan çalışmalar ile bu sayının arttığını söylemek mümkündür. 18. yüzyılın sonlarına doğru rağbetten düşen şehrengîz türü varlığını farklı şekillerde sürdürmüştür. Muhteva ve ifade bakımından Ahmet Hamdi Tanpınar'ın "Beş Şehir" adlı eseri bu türün yakın dönemimizdeki örneklerinden biridir. Eserdeki şehir tasvirleri, şehir halkı ile ilgili bilgiler şehrengîzlerle benzetilmektedir. Günümüzde ise şehir kültürüne yönelik yazılan şehir monografileri bu türün devamı mahiyetindedir.

Asıl adı Mahmud Abdülbâkî olan Bâkî, 1526-27 yılında İstanbul'da doğmuştur. Babası Fatih Camisi müezzinlerinden Mehmet Efendi adında bir kişidir (İpekten, 1997: 19). Gençliğinin ilk yıllarında o zamanlar rağbet gören saraçlık mesleğine girmişse de yaradılışındaki okuma ve öğrenme arzusu onu medreseye yöneltmiştir (Çavuşoğlu, 2001: 7). Devlet kademesi içerisinde şiir kabiliyetinin etkisiyle başta Kanunî Sultan Süleyman olmak üzere birçok devlet adamına kendini tanıtip sevdirmiş, müderrislikten Anadolu kazaskerliğine daha sonra da terfîen Rumeli kazaskerliğine kadar çeşitli görevlerde bulunmuştur (İpekten, 1997: 19-36). Bâkî, çok istediği şeyhülislâmlık makamına yükselmeden vefat etmiştir.

Bâkî'nin yaşadığı devirde yazılmış bütün kaynaklar ondan saygıyla ve övgüyle söz etmişlerdir. Bâkî, devrinde "Sultan-ı şâirân", "Melîkü's-şu'arâ" ve sonunda "Sultânü's-şu'arâ" diye anılmıştır (İpekten, 1997: 25). Bu ifadeler Bâkî'nin daha hayattayken ne kadar büyük bir ün kazandığını göstermesi bakımından önemlidir. Büyük şair olmasında, şairlik yeteneğinin yanında ilminin ve geniş kültürünün de büyük etkileri olmuştur (İpekten, 1997: 27).

Bâkî'nin eserleri şunlardır: *Dîvân*, *Me'âlimü'l-Yakîn fî Sîreti Seyyîdi'l-Mürselîn (Mevâhibü'lledünniye)*, *Fezâ'il-i Cihâd*, *Fezâ'il-i Mekke*, *Terceme-i Hadîs-i Erba'in* (Banarlı, 1983: 596).

Bâkî gazel şairi olarak ileride görülecek şiir özellikleriyle birçok yönden 18. yüzyılın büyük şairi sayılan Nedîm'in hazırlayıcılarından olmuştur. Türkçe, İstanbul halkının kullandığı sözler ve deyimlerle

süslenmiş temiz dil, şiirimize Bâkî tarafından yerleştirilmiş ve 18. yüzyılda Nedîm'le en yüksek derecesine ulaştırılmıştır (İpekten, 1997: 32).

Asıl adı Ahmet olan Nedîm ise doğma büyüme İstanbulludur. İyi derecede tahsil görmüş, devrin klâsik ilimleri yanında Arapça ve Farsçayı da öğrenmiştir. Şairliği yanında hafız-ı kütüplük, müderrislik, mahkeme naibliği gibi çeşitli kademelerde görev yapmıştır. Devrin padişahı III. Ahmet ve Sadrazam Damat İbrahim Paşa tarafından da sevilip himaye edilen şair Lale Devri'nin bütün özelliklerini şiirlerine yansıtmıştır. Şiirleriyle olduğu kadar hoş sohbeti, zarif nükteleri, neşeli tabiatı ile devrinin aranan isimlerinden olmuştur (Macit, 2016: 11-13). Öyle ki 18. yüzyıl tezkire yazarı Salîm, Nedîm'i "tâze-zebân" sıfatıyla nitelendirir (İnce, 2005: 660). Yine Safâyî'den başlayarak Nedîm hakkında bilgi veren bütün kaynaklar onun devrin önde gelen şairlerden biri olduğunu yazar (Çapan, 2005: 672-676). Mahallî konulara, kendi yaşayışına, muhitine şiirde yer vermesi gibi kendine has dil ve üslûbu, onun sanatını gelenekten geleceğe taşımıştır. Söyleyiş açısından sınırları belli olan bir alanda Nedîm'i büyük şair yapan hiç şüphesiz onun şiire getirdiği bu Nedîmâne söyleyiş şeklidir. Sanat ve kültür merkezi olan İstanbul, konuşma dili, mimarisi ve eğlence hayatıyla Nedîm'in ilham kaynağı olmuştur (Mazioğlu, 2012: 77).

Nedîm'in eserleri şunlardır: *Dîvân*, *Sahâifü'l-ahbâr*, *Aynî Tarihi*, *safâî Tezkiresi Takrîzi*, *Şehid Ali Paşa'ya bir dilekçe*, *Nigâr-nâme*, *Mektup* (Macit, 2016: 13-15).

Şahsiyetleri ve sanat anlayışları birbirine çok yakın olan Bâkî ve Nedîm arasındaki fark iki şairin yaşadıkları devirden ibarettir demek pek de yanlış olmaz:

*Bana mirâskalmışdır benimdir şi'ri Bâkînin*

*Aceb mi beytini tazmînedüp hiç anmasam anı* (Macit, 2017: 86)

diyerek kendisini Bâkî'nin mirasçısı gören Nedîm, onun şiiri üzerinde tasarruf hakkı olduğunu iddia eder. Bu bağlamda 18. yüzyılda yaşayan Nedîm, 16. yüzyılda Kanunî Devri'nin bütün özelliklerini, İstanbul yaşantısını şiirde dile getiren Bâkî'nin güncellemesi gibidir. Nedîm de İstanbul'a Bâkî'nin baktığı yerden bakarak şiirde İstanbul'u ve Lale Devri'ni bütün ayrıntılarıyla dile getirir. İstanbul, Bâkî ve Nedîm'in tasvirleriyle şiirde adeta can bulur. Bu Klâsik Türk şiirinin gündelik gerçekliği ve doğayı doğrudan yansıtmadığı üzerine yapılan

tartışmaların aksine klâsik şiirin sosyal hayatla ne denli iç içe olduğunu ortaya koyması bakımından oldukça önemlidir. Bir edebiyat ne kadar soyut ve kuralcı olursa olsun mutlaka yaşadığı dönemin hayatını, ruhunu yansıtır.

İstanbul'un siyaset, ekonomi ve kültür tarihi bakımından bulunduğu konum, farklı bakış açılarıyla ifade edilebilir. Bu noktada Osmanlı İmparatorluğu'nun başkenti, İslâm dünyasının en önemli kültür, sanat ve edebiyat merkezi olan İstanbul; Klâsik Türk şiirinde "Der-Saadet, Der-i Devlet, Asitane-i Saadet, Dârü's-saltana" adıyla da anılmış, tarihî ve mimari yapıları, ticaret ve eğlence merkezi oluşu gibi yönleriyle teşbih ve tasavvurlara konu edilmiştir (Aktaş, 2003:132). Bu makalede 16. yüzyılda Sultanu'ş-şu'ara unvanıyla yüzyılın en büyük şairi sayılan Bâkî ve 18. yüzyılda üslûbuyla ekol yaratmış olan Nedîm'in şiirlerinde İstanbul'u ifade ediş tarzları üzerinde durulacaktır. Özellikle Nedîm'in İstanbul Kasidesi'nde kaside formunun değiştirilerek şehir methiyesinin yapılması, İstanbul'un gösterme tekniğine dayalı bir anlatımla resmedilmesi okuyucunun gözünde o dönemi tablolaştırmış ve şiire farklı bir söylem getirmiştir. Bu bağlamda İstanbul'un şiirlerde sunulmuş biçimi araştırılmış, şehrin monografik ve estetik bir değer olarak ele alınış şekli tespit edilmeye çalışılmıştır. Yapılan çalışmada örneklerin seçimi hususunda Sabahattin Küçük'ün Türk Dil Kurumu tarafından basılan Bâkî Dîvânı (1994) ve Muhsin Macit'in 2017'de e- kitap olarak Kültür Bakanlığı tarafından yayımlanan Nedîm Dîvânı kullanılmıştır. Makalede her iki şairin İstanbul'u ele alışları ayrı ayrı incelenmiştir.

### 1. Bâkî Dîvânı'nda İstanbul\*

Bâkî Dîvânı incelendiğinde İstanbul'un şehir adı olarak beş yerde geçtiği tespit edilmiştir. Bâkî Osmanlı Devleti'nin en kudretli padişahlarından biri olan Kanunî Sultan Süleyman, II. Selim, III. Murat ve III. Mehmet'in hükümdarlık dönemlerine tanıklık etmiştir. Dolayısıyla Bâkî'nin şiirlerinde İstanbul adı çok kullanılmamakla birlikte zamanın olaylarını, İstanbul'un sosyal hayatına ve âdetlerine dair pek çok bilgiyi bulmak mümkündür. Realite, duygu ve düşüncelerle değişikliğe uğramakla birlikte şiirde mutlaka yer almıştır. Özellikle kaside nesiblerinde Kanunî Devri ve bu devrin zenginliği, her zaman zaferlerle sonuçlanan savaşları, İstanbul'un güzelleri ve tabii

\* Bu makalede Bâkî ile ilgili verilen örnek beyitler Sabahattin Küçük'ün TDK tarafından 1994'te basılmış Bâkî Dîvânı Tenkitli Basım'dan alınmıştır.

güzellikleri Bâkî tarafından dile getirilmiştir. Bâkî'nin birçok beytini eline fırça alan ressam, tablo hâline getirebilir. O, İstanbul'u cennet bahçeleri ile kıyaslar. Dünya sultanının ayak basmasının şerefi, şehri İrem bağının gıpta ettiği ve cennetlerin gül bahçelerinin kıskandığı yer hâline getirmiştir.

İtdi şehri şeref-i makdem-i Sultân-ı cihân

Reşk-i bâg-ı irem ü gayret-i gül-zâr-ı cinân (Bâkî- K. 2/1)\*

Bâkî, bir gazelinde Kanunî Sultan Süleyman Devri'nde, Ebussuûd

Efendi'nin Şeyhülislamlığı döneminde içkinin yasaklandığını ve Galata'ya gelen şarap gemilerinin yaktırılması olayına yer vermiştir. Gazelin bütününde, söz konusu hadiseden duyulan üzüntü dile getirilir.

Rindler câmun habâb-âsâ yüzine bakdılar

Mey gibi sâki-i bezmün ayagina akdılar (Bâkî, G.117/1)

Raht u bahtın zevrakun hışm âteşine yakmaga

Vardılar gammâzlar şâh-ı cihâna çakdılar (Bâkî, G.117/3)

Bâkiyâ kıl sun mu'attar bezm-i âfâkı nesîm

Pâdişâhun micmer-i `adlinde sandal yakdılar (Bâkî, G.117/6)

Yasak sebebiyle İstanbul'a içki getiren yabancı gemiler şimdiki Karaköy açıklarında ateşe verilmiş ve denizin ortasında yakılmıştır. Bâkî aşağıdaki beyitlerde bu durumu "Şarap yüklü gemiler su ve ateşin göbeğinde yurt edinip rüzgâr rintlerin meclisindeki işret ayinini batırdı." diyerek ifade etmektedir. Yine aynı gazelin birinci beytinde İstanbul'un Galata semtine de yer verilir. Gayrimüslimlerin yoğunlukta yaşadığı yer olan, meyhane ve eğlence yerlerinin çokluğuyla bilinen Galata, güzellere ve içkiye düşkün şairlerin gezintiye çıktığı yerlerdendir. Klâsik şiirde daha çok seyrangâh yeri olması ve eğlence merkezlerinin başında gelmesi yönleriyle tasavvurlara konu edilir (Pala, 2003: 171). Bâkî, bir beytinde Sultan'ın (Kanunî Sultan Süleyman) kahır kılıcının İstanbul ile Galata arasını su gibi kesmesiyle meyhane yolunun kesildiğini ifade eder. Böylece Kanunî'nin 1526 Ağustos'unda koydurduğu içki yasağı üzerine bir eğlence merkezi olan Galata'ya gidişlerin zorlaştığına işaret edilir.

Reh-i mey-hâneyi kat' itdi tîg-i kahrı sultânun

\*Örnekler verilirken şairin adı, nazım şeklinin kısaltması, bu nazım şeklinin Dîvân'daki numarası ve kaçınıcı beyit olduğu K.12/36 örneğinde olduğu gibi gösterilmiştir. Nazım şekilleri için gazel: G, kaside: K, tarih: T, musammat: Mus, şarkı: Ş. kısaltmaları kullanılmıştır.



Su gibi arasın kesdi Sitanbûl u Kalâtânun (Bâkî, G.279/1)

Miyân-ı âb u âteş oldu cây-ı keştî-i sahbâ

Baturdı rüzgâr âyîn-i `aysın bezm-i rindânun (Bâkî, G.279/2)

Yakan âb üzre âteş sanmanuz keştî-i sahbâyı

Şu`â-i tîg-i kahrından tutışdı Şeh Süleymânun (Bâkî, G.279/3)

Yine aşağıdaki beyitte de o dönemde uygulanan içki yasağı anlatılmaktadır.

Bâkî gözinden eyle hazer sorma leblerin

Zinhâr gâfil olma şarâbun yasagı var (Bâkî, G.53/6)

Bâkî, o dönemde geceleri gezmenin yasak oluşuna da bir beyitte değinir (Küçük, 1999: 158). Aşağıdaki beyitte gece başıboş dolaşanların görevlilerce yakalanmaları söz konusu edilmiştir.

Kûyun yolında nice kez ey mihr-i bî-nazîr

Şeb-rev diyü tutıldı giceyle meh-i münîr (Bâkî, G. 91/1)

Ayrıca iki gazelin matla beyitlerinde de İstanbul'un her bir yolunun gönül alan güzelleriyle gül bahçesi yoluna dönüştüğü, gönlün İstanbul güzellerinden vazgeçemediği ifade edilir. İstanbul güzellerinin sokaklarda gezintiye çıkmaları renkli tablolar hâlinde verilerek İstanbul'un güzelleri övülür. Böylece İstanbul'un, benzersiz güzelleriyle övülmeye layık eşsiz bir mekân olduğu düşünülmektedir.

Serv-kâmetler iki yanın alurlar yolun

Râh-ı gülzâre döner yolları İstanbûlun (Bâkî, G.266/1)

Dil-rübâlarla `aceb kesreti var her yolun

Geçemez hûblarından gönül İstanbûlun (Bâkî, G.267/1)

Bâkî, rind bir şairdir. Zevke, eğlenceye düşkün yaradılışı ve rintçe yaşama isteği şiirlerine de yansımıştır (İpekten, 1997: 43). Bu sebeple Dîvânı'nda İstanbul'un eğlence hayatı, içki meclisleri, bayramlar ve İstanbul sokaklarında yapılan gezintilere dair beyitler oldukça fazladır. Şiirlerde en çok bahsedilen ve tasvir edilen meclis şarap ve işret meclisidir. Bahar mevsiminin gelmesiyle birlikte içki meclisleri kurulur, insanlar toplanır ve sakinin sunduğu şarapla kadehler döndürülmeye başlanır.

Sâkî elünde bülbüleyi bülbül eylesen

İçsen şarâbı ruhlarını gül gül eylesen (Bâkî, G.255/1)

Gül devri `ayş mevsimi dür mutribâ bugün

Bülbül-sıfat çemende biraz gulgul eylesen (Bâkî, G.255/2)

Müheyyâ oldı meclis sâkıyâ peymâneler dönsün

Bu bezm-i rûh-bahsun sevkine mestâneler dönsün (Bâkî, G. 391/1)

Bâkî, birçok beytinde İstanbul'da kutlanan bayramlara da yer vermiştir. Şiirlerde bayram zamanı gezinti yerlerini, kurulan salıncakları, dönme dolapları, giyinmiş süslenmiş güzelleri oldukça renkli ve canlı tasvir ederek İstanbul'daki bayram geleneklerine işaret eder. Bayramı anlatan "îd" redifli gazelde bir güzelin bayram yerinde dolaşmasını, altın kanatlı tavus kuşunun bahçelerde salınmasına benzetmiştir.

Câme-i dîbâ ile tâvûs-ı zerrîn-bâldür

Dil-rübâ kim eyler ol reftâr ile cevlân-ı `îd (Bâkî, G.39/2)

Şimdi tîg-i cevr ile öldürme kurbân olduğum

Îd-ı Edhâ geldüğünde idesin kurbân-ı îd (Bâkî, G.39/6)

Îd yaklaştı salıncağa binüp salına mı

Yine ol Yûsuf-ı sâni gire mi mîzâne (Bâkî, G.410/5)

Meydân-ı `îdgehde perî-çihreler gibi

Fâhir libâslar ile hırâm itdi nev-bahâr (Bâkî, G.160/2)

Bâkî, aşağıdaki beyitte bayram divanına gönderme yapmaktadır. Mihrümah Sultan için yazılan mersiyede bayramlaşma hazırlığı tablosu tasvir edilmiştir. Mersiyede padişahın devlet erkânı ve bütün görevlilerle bir protokol düzeni içinde sırasıyla bayramlaşması anlatılmaktadır. Bayramın yaklaşmasıyla birlikte kasır ve divanların kurulduğu, sultanın eyvana çıkıp gül bahçesinde zümrüt taht üstünde kutlama için gelenleri kabul ettiği ifade edilir.

Îd yaklaştı döşensün yine kasr u dîvân

Çıkup eyvân-ı sa`âdetde buyursun Sultân (Bâkî, Mus. 2/III-1)

Der-i dergâhına `azm eylesün eşrâf-ı diyâr

İşigi hâkine yüzler süre gelsün a`yân (Bâkî, Mus. 2/III-2)

Hala Sultân diyü şeh-zâdeler ikbâl itsün

Gelsün ol lutf u kerem kânına şâd u handân (Bâkî, Mus. 2/III-3)

Bununla birlikte Bâkî'nin şiirlerinde tabiat önemli bir yer tutar. Diğer şairler gibi aynı kelime ve mazmunlarla soyut bir tabiatın anlatılması yanında, şiirlerinde yer yer İstanbul'da gördüğü; baharı, yazı, kışı, yaşadığı gerçek tabiatı anlatma çabası görülür (İpekten, 1997: 47). Soyut ya da somut olsun Bâkî'de tabiat tablolar çizilerek anlatılmıştır. Bâkî, saraya dair beyitleri genellikle bahar mevsimin güzelliğini anlatmak için söylemiştir.

Dizilmiş lâleler sahn-ı harîm-i bâga zeyn olmuş

Sarây-ı şâhda san kâse kâse hân-ı yağmâdur (Bâkî, G.135/4)

Aşağıdaki beyitte ise Bâkî sevgiliyi menekşeye, sevgilinin benini Hintliye benzetir ve sevgilinin bu güzelliğinin İstanbul, Semerkant ve Buhârâ'ya saçılmasını ister. Buhârâ, Semerkant ve İstanbul, dönemin önemli merkezleri oldukları için sevgilinin güzellik unsurlarından beninin bu şehirlerde konuşulması istenir.

Zamâne hâl-i Hindû-yı benefşe zînetin görsün

Nisâr itsün Sitânbûla Semerkand ü Buhârâyı (Bâkî, K.15/4)

Bâkî, Osmanlı'da divan kâtipliği ve nişancılık görevleri yapmış olan Feridun Bey'in Ahırkapı'daki konağı için de bir kaside yazmıştır. Kasidede Feridun Bey'in sarayının baştan aşağı değerli taşlarla inşa edilmiş olduğu ifade edilir ve İrem bağlarının onun bir taşı kıymetinde bile olmadığı belirtilerek mimari bakımdan tasvir edilir.

İrem bâğı aña nisbet degül bir taşına kıymet

Egerçi kıymeti taş iledür bünyâdı ser-tâ-pâ (Bâkî, K.27/11)

Bâkî, bu kasidenin diğer beyitlerinde de sarayı, kapı ve duvarlarının değerli kumaşlarla süslenmesi bakımından, güzel elbiseler giymiş gümüş tenli bir güzele benzetir. Sarayın kapı ve duvarları baştan başa atlas ve dîbâ gibi değerli kumaşlarla kaplanmıştır. Burada duvarların o günün en değerli kumaş çeşitleriyle kaplanarak süslenmesi maddî gücün boyutunu göstermesi bakımından önemlidir (Şahin, 2011: 181).

Libâs-ı hüsn ile bir şûh-ı sîm-endâma dönmişdür

Der ü dîvârı zeyn olmuş ser-â-ser atlas u dîbâ (Bâkî, K.27/9)

Bâkî Sultan Murad için yazdığı bir kasidede de padişahın adalet mülkündeki şehri gören ariflerin, başka diyarlardaki mamur şehirlere

viran bir köy gözüyle baktığını ifade eder. Beyitte padişahın adalet mülkü ile kastedilen İstanbul'dur.

Şehr-i dârü'1-mülk-i `adlin seyr iden `âriflere

Hitta-i ma'mûre-i `âlem dih-i vîrân gelür (Bâkî, K.6/11)

## 2. Nedîm Dîvânı'nda İstanbul\*

Klâsik Türk şiirinde İstanbul'un, eğlence ve mesire yerlerinin, mimarinin şiirlere konu edilmesi hep vardır; fakat Nedîm devraldığı bir geleneği daha canlı, değişik sahneler ve tipleri öne çıkararak devam ettirir (Kortantamer, 1993: 337). Lale Devri şairi olan Nedîm'in şiirlerinde bu bakımdan Bâkî'ye nazaran İstanbul'un daha realist tasvirini bulmak mümkündür. Klâsik Türk edebiyatında Bâkî'de soyut bir kavram gibi ele alınan çevre Nedîm'de çok daha somut şekilde ifade edilir. Bununla birlikte İstanbul'un ideal yerleri yerine gerçek İstanbul tasvir edilir. Nedîm, kendisinden önceki şairler gibi doğayı kalıplaşmış sözlerle tasvir etmek yerine gördüğü, gözlemlediği çevreyi şiirlerinde anlatmayı tercih etmiştir. İncelenen Nedîm Dîvânı'nda 42 kaside, 87 kıta, 13 nazm, 3 mesnevi, 44 musammat, 164 gazel, 2 müstezad, 11 rûbai, 23 müfred veya matla, 5 Arapça şiir, 39 Farsça şiir bulunmaktadır. Bunlardan 110 şiirde Nedîm, gerçek bahçelere ve mekânlara atıfta bulunarak okuyucuyu gerçek mekânlara götürür. Dîvân'da nesib bölümünde İstanbul'un anlatıldığı bir kaside, Sadâbâd ve burada yapılan yeni binaları anlatan iki kaside, Çırağan ve benzeri köşklere yapılan helva sohbetlerini anlatan kasideler, çeşme, han, köşk, saray vb. yapılar için yazılmış tarih manzumeleri ile şarkı ve gazellerde İstanbul'u anlatan pek çok beyit bulunmaktadır. Bundan dolayı Nedîm'in şiirleri yaşadığı dönemin dolayısıyla da İstanbul'un tanıklığını yapar. Özellikle İstanbul'un anlatıldığı kasidenin nesib bölümü, İstanbul ve semtlerini bir bütün olarak anlatması bakımından okuyucuyu gelenek içinde var olan şehrengîz türüne götürmektedir. Bundan dolayı bu makalede önce Damat İbrahim Paşa'ya sunulan bu kaside üzerinde durulmuş daha sonra Dîvân'da İstanbul'la ilgili diğer beyitler incelenmiştir.

1. Bu şehr-i Stanbul ki bî-misl ü bahâdır

Bir sengine yek-pâre Acem mülkü fedadır

\* Nedîm'le ilgili bu makalede verilen örnek metin ve beyitler Muhsin Macit'in e-kitap olarak 2017'de Kültür Bakanlığınca yayımlanan Nedîm Dîvânı'ndan alınmıştır.

Bir gevher-i yektâdır iki bahr arasında  
Hurşîd-i cihân-tâb ile tartılsa sezadır  
Bir kân-ı ni'amdır ki onun gevheri ikbâl  
Bir bâğ-ı İremdir ki gülü izz ü ulâdır  
Altında mı üstünde midir cennet-i a'lâ  
El-hak bu ne hâlet bu ne hoş âb u havâdır  
5. Her bağçesi bir çemen-istân-ı letâfet  
Her gûşesi bir meclis-i pür-feyz ü safâdır  
İnsâf değildir onu dünyâya değışmek  
Gülzârların cennete teşbih hatâdır  
Herkes erişir anda murâdına onunçün  
Dergâhları melce-i erbâb-ı recâdır  
Kâlâ-yı ma'ârif satılır sûklarında  
Bâzâr-ı hüner ma'den-i ilm ü ulemadır  
Câmî'lerinin her biri bir kûh-ı tecelli  
Ebrû-yı melek andaki mihrâb-ı du'âdır  
10. Mescidlerinin her biri bir lücce-i envâr  
Kandîlleri meh gibi leb-rîz-i ziyâdır  
Ser-çeşmeleri olmada insâna revân-bahş  
Germ-âbeleri câna safâ cisme şifadır  
Hep halkının etvârı pesendîde vü makbûl  
Derler ki biraz dil-beri bî-mihr ü vefâdır  
Şimdi yapılan âlem-i nev-resm-i safânın  
Evsâfı hele başka kitâb olsa sezadır  
Nâmı gibi olmuşdur o hem sa'd hem âbâd  
İstanbulu sermâye-i fahr olsa revadır  
15. Kûhsârları bâğları kasrları hep  
Gûyâ ki bütün şevk u tarab zevk u safâdır  
İstanbulun evsâfını mümkün mi beyân hiç  
Maksûd hemân sadr-ı kerem-kâra du'âdır

Dâmâd-ı güzîn-i şeh-i zî-şân-ı felek-câh

Fahrü'l-vüzerâ âsaf-ı ferhunde-likâdır (Nedîm, K.20/1-17)

Nedîm, 32 beyitten oluşan kasidenin 15 beyitlik nesib bölümünde İstanbul'u şöyle tasvir etmektedir: İstanbul güzelliğine paha biçilemeyecek nitelikte, eşi benzeri olmayan yalnız bir taşına bütün Acem mülkünün fedâ edileceği bir şehirdir. İki denizin arasında yer alan tek taş bir cevherdir. Bu cevherin parlaklığı dünyayı aydınlatan güneş ile tartılsa uygundur. O bir İrem bağıdır, cennet onun altında mı, üstünde m belli değildir. İstanbul'un her köşesi feyz ve sefâ dolu bir meclistir. Herkes İstanbul'da muradına erer, onun için dergâhları insanlara bir ümit kapısıdır. Çarşılarında maarif kumaşları satılır, İstanbul; hüner pazarı, bilim ve bilgi ocağıdır. Camilerinin her biri, Allah'ın tecelli ettiği Tûr-ı Sînâ gibidir. Mescitlerinin her biri ışık denizi, kandilleri ay gibi ışıklarla doludur. Onun çeşme başları insanlara can bağışlar, insanı canlandırır; hamamları ise ruha mutluluk, vücuda şifa bahşeder. Halkının tavır ve davranışları beğenilmiştir, ancak güzelleri biraz vefasızdır. Sadâbâd, İstanbul'a bir öğünme sermayesi olsa yeridir. İstanbul'un dağlarının, bağlarının, köşklerinin tamamen şevk, şenlik, zevk ve sefa olduğu farz edilir. İstanbul'un güzelliklerini anlatmak mümkün değildir, maksat kerem sahibi sadrazamı övmektir.

Nedîm, bu kasidede İstanbul'u sadece mimari özellikleriyle değil; tabii güzelliği, âb u havası, kûhsarları, bağları, her türlü eğlence yerleri ve kızlarıyla kısaca şehri gördüğü tüm güzellikleriyle anlatır. İstanbul'a ait her şey Nedîm tarafından övgüye mazhar olmuştur. Öyle ki İstanbul'un güzellikleri saymakla bitmez. Nedîm İstanbul'dan bahsederken özellikle kasidelerde mübalağalara yer vermiş olsa da realist bir şekilde İstanbul'u tasvir eder. Bu tasvirler o kadar ayrıntılı anlatılır ki okuyucunun zihninde İstanbul sahneleri bir film gibi canlı hâle gelir.

Nedîm için Sadâbâd apayrı öneme sahiptir. Nedîm'in ifadesiyle kelime olarak uğuru bol olan anlamındaki Sadâbâd; Lale Devri'nde, İstanbul'da, Kağıthâne deresi kıyısındaki gezinti ve eğlence yerlerindedir. Damad İbrahim Paşa yeni yapılarla Kağıthâne'yi güzelleştirdikten sonra bu eğlence yeri özellikle saray ve çevresinin yoğun ilgisini görmüştür (Altınay, 1973: 29-35). Sadâbâd, 18. yüzyıl başlarında benimsenen yeni hayat tarzının da tezahürüdür (Çapan, 2004: 25-52). Lale Devri'nin bütün özellikleri bu semtte toplanmıştır. Nedîm Dîvânı'nda Sadâbâd için yazılmış kaside ve şarkılar bulunmakla birlikte Sadâbâd'ın müstakil beyitlerde de sıklıkla zikredildiği tespit

edilmiştir. Nedîm, Sadâbâd Kasidesi'nin nesib kısmında Sadâbâd'ın tanıtma işini âdeta bir mihmandar yani bir rehber gibi yapar. Sadâbâd'dan söz ederken üstünden geçen güzellerle çok uygun bir yerde duran tavanlı köprüyü, zevk ehlinin, dervişler tekkeye nasıl koşarsa öyle gittiği Hayr-âbâd'ı, Çağlayan'ı, bir benzeri dahi olmayan Kasr-ı Cinân'ı, Çeşme-i Nûr'u, Cedvel-i Sîm'i, kendi küçük ünü büyük Kasr-ı Neşât'ı, yepyeni bir üslûpla yapılan ve bu yüzden de Nev-peydâ adını taşıyan köprüyü, Ferkadan adı verilmiş, ışık saçan iki kasrı, Hürrem-âbâd yakınlarında Cesr-i Sürûr adındaki köprüyü ve başlıklı yüksek bir sütunu coşkuyla anlatır (Kortantamer, 1993: 340). Sadâbâd'ı anlatan bu bölümlerde Nedîm, gerçekçi ve doğrudan bir anlatımı benimsemiştir. Sadâbâd'ı anlatan başka bir kasidesinde ise Nedîm, Sadâbâd'ın havasının, suyunun insanın canına can kattığını, benzerinin hiçbir yerde olmadığını ifade eder. Bahçeleri insana ebedî hayat duygusu verir. Baharının coşkusu, gülleri, çevre tepelerde yankılanan bülbül sesleri, içinde kayığa binilince cennetin yanına kadar gitmenin mümkün olduğu Cedvel-i Sîm'i, mis kokulu toprağıyla Sadâbâd eşsiz bir yerdir (Kortantamer, 1993: 342). Çubuklu, Göksu ve diğer yerler hep onun zamanında güzel yerler olmuştur. Aşağıdaki beyitler Nedîm'in Sadâbâd ile ilgili yaptığı bu tasvirleri örneklendirmektedir:

Bak Sitanbulun şu Sa'd-âbâd-ı nev-bünyânına  
Âdemin cânlar katar âb u havâsı cânına (Nedîm, K.19/1)  
Ey sabâ gördün mü mislin bunca demdir âlemin  
Püşt-i pâ urmakdasın İrânına Turânına (Nedîm, K.19/2)  
Ey felek insâf ey mihr-i cihân-ârâ amân  
Bir nazîri var ise söylen konulsun yanına (Nedîm, K.19/3)  
Ne münâsib yere durmuş o tavanlı köprü  
Cümle gözden geçirir seyre gelen hûbânı (Nedîm, K.18/9)  
Pek safâ kesb edecek tekye hele Hayr-âbâd  
Cümle zevk ehli onun zümre-i dervîşânı (Nedîm, K.18/10)  
Çeşme-i Nûr ise Nûr âyetin eyler tefsîr  
Cedvel-i Sîm ile bulsa n'ola zîb ü şânı (Nedîm, K.18/13)  
Nâmı gibi olmuşdur o hem sa'd hem âbâd  
İstanbulu sermâye-i fahr olsa revadır (Nedîm, K.20/14)

Çekdirüp pek seherî doğruca Sa'd-âbâda  
Tutayım zinde iken cennet-i a'lâda makâm (Nedîm, K.9/15)  
Iyd ola fasl-ı bahâr ola da Sa'd-âbâdın  
Zevkını eylemeyim sıhhat olur bana harâm (Nedîm, K.9/18)  
Ya Sa'd-âbâd dahı çekmede hasret pâ-bûsa  
Anun hakkında da icrâ kıl ol lûtf-ı firâvânı (Nedîm, K.10/63)

Nedîm, yalnız İstanbul ve Sadâbâd'tan değil İstanbul'un diğer semtlerinden de metinlerde bahseder. Bu semtler şairin evinin bulunduğu Beşiktaş, gezinti yerleri olan Tophâne, Eyyüp Sultan, güzellerin şûh yürüyüşlü atlarıyla meydan aldıkları Atmeydanı, Okmeydanı, bayram yeri ve şenliklerle andığı ve yokuşların bulunduğu Üsküdar, kayıkla gezinti yapılan mesire alanlarından olan Göksu'dur. Bu semtler doğal güzellikleri ve hoş havası ile insanların, özellikle de âşıkların, sevgililerin dolaştıkları uğrak yerleridir. Nedîm, bu semtleri anlatırken tarihî özellikleri ile vermemiş halkın yaşamındaki yeri ile anlatmıştır.

Yârsiz gülzâr seyri nîşterdir çeşmime  
Yâr ile olunca Okmeydânıdır semm-i hıyât (Nedîm, G.54/5)  
Binüp sad izz ü nâz ile semend-i şûh-reftâre  
Güzeller Atmeydânında alır şimdi meydânı (Nedîm, K.10/53)  
Husûsa Hazret-i Eyyûb ile meydân-ı Top-hâne  
Birer takrîb ile elbette cezb eyler cüvânânı (Nedîm, K.10/54)

Firâz-ı Üsküdârın bu'dı vardır gerçi kim ammâ  
Yine inkâr olunmaz Hak bu kim anun da seyrânı (Nedîm, K.10/55)

Ey şûh Nedîmâ ile bir seyrin işitdik  
Tenhâca varup Göksuya işret var içinde (Nedîm, G.143/5)

Sultan Ahmed, İbrahim Paşa'yı sadrazam yaptıktan sonra şehirde imar faaliyetleri hız kazanmış; İstanbul'un her tarafı cenneti kiskandırarak hâle getirilmiştir. Nedîm, devrin diğer şairleri gibi III. Ahmed, Damadı İbrahim Paşa, Kapudan Mustafa Paşa, Muhammed Kethuda Paşa'nın İstanbul'da yaptırdığı çeşme, sebil, saray, köşk, cami, mescit, kervansaray, hamam gibi yapılar için tarih manzumeleri de yazmıştır. Bu tarih manzumelerinde Nedîm, daha çok mimari



tasvirler yapar. Metinlerde methedilen özelliklerin başında binanın konumu, çevresi, arazisinin genişliği, havasının temizliği, toprağının kokusu gelir; üzerinde durduğu diğer bir özellik, yapıların göz alıcı süslemeleridir (Özel, 2010: 201-209). Bu tarih manzumelerinde yapılan tasvirler her ne kadar Nedîm'in bakış açısıyla sunulsa da o dönemde İstanbul'da yapılan imar faaliyetleri hakkında oldukça geniş bilgi vermektedir. Bununla birlikte bugün çoğu yok olmuş bu yapılar, Nedîm'in şiirlerinde kalıcı hâle gelerek günümüz için tarihî kanıt olmuştur.

Kaptan Mustafa Paşa, doğduğu yer olan Vefâ Bağ'ını güzel binalarla baştan aşağı güzelleştirmiş ve hükümdarla sadrazam geldiklerinde onların gönüllerini açacak bir kasır yaptırmıştır. Ortaya yeni bir yapı tarzıyla ilkbahara benzeyen bir kasır çıkmıştır. Bu Kasr-ı Nevbün'yâd'ın işlemeli zemini, yüksek çatısı, iç köşede büyük sofaları, suları gökyüzüne fıskırtan fıskiyesi, evin görüntüsünün içine yansıdığı havuzu ve selsebili Nedîm tarafından şiirde zikredilmiştir (Kortantamer, 1993: 350). Aşağıdaki beyitler Vefa Bağ'ının anlatıldığı bu tarih manzumesinden alınmıştır:

Vefâ bâğı o sadra maskat-ı re's olup olmuştur

Kadîmî dürr-i zât-ı pâkine hem-çün sadef me'vâ (Nedîm, T.50/23)

Edüp dîrîne hubbun hüsn-i mevki' dem-be-dem te'yîd

Nice dil-keş binâlarla onu zeyn etdi ser-tâ-pâ (Nedîm, T.50/24)

Zihî nev-mesned-i şâhâne vü tarh-ı vezîrâne

Ki cârûb olsa lâyık hâki üzre şeh-per-i ankâ (Nedîm, T.50/28)

Zihî himmet ki koymuş nev-bahârı sûret-i kasra

Zihî san'at şebâb eyyâmın etmiş âb-veş icrâ (Nedîm, T.50/29)

Döşenmiş fersine kalîçe-âsâ pertev-i meh-tâb

Çekilmiş farkına çün sakf-ı bâlâ sâye-i tûbâ (Nedîm, T.50/30)

Nedîm, Kaptan Mustafa Paşa'nın yalısını anlattığı kasidede de yalığı; ferahlık verici, iç açıcı, güzel, zarif süslü bir yapı olarak tasvir eder. Denizi dadı, dağın tepesini ise yalının lalası olarak tasavvur ettiği beyitte Nedîm, yalının konumunu dağ ve deniz, iki taraftan kucaklamış, şeklinde belirtir.

Kûh u deryâ iki cânibden der-âgûş eylemiş

Sanki deryâ dâyesi kûhsâr ise lâlâsıdır (Nedîm, K.36/7)

Nedîm bunların dışında şiirlerinde İstanbul'un bayram geleneklerine de yer verir. Bâkî'nin şiirlerinde bahsettiği bayram gelenekleri aynı şekilde Nedîm'de de dile getirilir. Nesib bölümünde bayram töreninin anlatıldığı kasidede sarayda görülen hazırlıklar, devlet erkanının sultanla bayramlaşmaya gelmesi, bayram kutlamaları yapıldıktan sonra insanların gezinti yerlerine gitmeleri ayrıntılı olarak anlatılır. Bayramda Sadâbâd güzellerle doludur, İstanbul'un her köşesi civil civıldır.

Sabâh-ı ıyd kim âlem olup feyziyle nûrânî

Sadâ-yı kûs u şevket eyledi pür-çarh-ı gerdâni (Nedîm, K-10/1)

Sarây-ı şehriyâr-ı âlem oldu maşrık-ı ikbâl

Gelüp hep hâk-bûsa devlet-i ulyânın erkânı (Nedîm, K-10/2)

Kuruldu taht-ı âlî-baht tarz-ı dil-pesend üzre

Döşendi pîşgâha ol murassa' ferş-i hâkânî (Nedîm, K-10/3)

Hezâran zîb ü ziynet sad hezâran ferr ü şevketle

Cülûs etdi çıkup dehrin şehensâh-ı cihânbanı (Nedîm, K-10/4)

Velîkin bu mübârek ıyd dahı eyleyüp teşrîf

Sitanbûlun ferahla ıyd-ber-ıyd oldu her yanı (Nedîm, K.10/52)

Binüp sad 'izz ü nâz ile semend-i şûh-reftâre

Güzeller Atmeydânında alır şimdi meydânı (Nedîm, K.10/53)

Husûsa Hazret-i Eyyûb ile meydân-ı Top-hâne

Birer takrîb ile elbette cezb eyler cüvânânı (Nedîm, K.10/54)

ıyd gelsin bâ'is-i şevk-i cedîd olsun da gör

Seyr-i Sa'd-âbâdı sen bir kerre ıyd olsun da gör

Gûşe gûşe mihrler mehler bedîd olsun da gör

Seyr-i Sa'd-âbâdı sen bir kerre ıyd olsun da gör (Nedîm, Mus.17/I)

Bunların dışında her iki şair de İstanbul'un dilberlerini şiirde dile getirir. Bâkî, İstanbul'da dilber çoktur, onda olan güzel bir yerde bulunmaz, naziktir, işvelidir derken Nedîm, İstanbul'un dilberlerini vefasız, hercai ve fitnekâr bulur. Nedîm'in İstanbul için söylediği tek olumsuz ifade dilberlerinin vefasız olduğudur.

Serv-kâmetler iki yanın alurlar yolun  
Râh-ı gülzâre döner yolları İstanbûlun (Bâkî, G.266/1)  
Dil-rübâlarla `aceb kesreti var her yolun  
Geçemez hûblarından gönül İstanbûlun (Bâkî, G.267/1)  
Hep halkının etvârı pesendîde vü makbûl  
Derler ki biraz dil-beri bî-mihr ü vefâdır (Nedîm, K-20/12)

Bâkî, nazım diline temiz ve pürüzsüz İstanbul Türkçesini getirmiştir. İstanbul halkının kullandığı sözler ve deyimlerle süslenmiş olan bu dil, şiirimize Bâkî tarafından yerleştirilmiş, 18. yüzyılda Nedîm'le en yüksek derecesine ulaştırılmıştır. Nedîm tarafından şuurlu bir şekilde kullanılan İstanbul şivesi tabîî bir cereyan şeklini almış ve pek çok temsilci yetiştirmiştir. Her iki şairin de bir mısra, bir veya iki Türkçeleşmiş kelime ile söylediği Türkçe mısra ve beyitler oldukça büyük bir yekûn tutar. Her iki şair de İstanbul Türkçesinin günlük konuşma özelliklerini kullanarak İstanbul'a hayat verir. Bunları sıralamak çalışmanın amacını aşacağı için burada bir iki örnek vermekle yetinilmiştir.

Hoş geldi bana mey-gedenün âb u hevâsı  
Va'llâhi güzel yirde yapılmış yıkılası (Bâkî, G.508/1)

Gül-istân lâle-i ahmerle pür-zîb oldu ser-te-ser  
Çırâğın faslı ıyd eyyâmıdır şevketlü hünkârım

Karâr etsin mi İstanbulda şimden sonra hâtırlar

Çırâğın faslı ıyd eyyâmıdır şevketlü hünkârım (Nedîm, Mus. 27/1)

## SONUÇ

Edebî eserlerde mekân temsili mekânla, başka bir ifadeyle, imgeler ve semboller aracılığıyla gerçek mekânın kurgulanması sonucu anlatılır. Klâsik Türk şiirinde gündelik gerçekliğin ve doğanın temsil edilmesinde 18. yüzyıl şairi olan Nedîm, özel bir yere sahiptir. Nedîm'in nesiblerde ağırlıklı olarak kendi dönemine ilişkin gündelik yaşamı ve doğayı gözleme dayalı bir üslûpla tasvir etmesi, bu şairin bir istisna olarak anılmasını sağlamıştır. Ancak Nedîm'in bu ilgisi gelenek içinde gelişen değişimin bir sonucu olarak da görülebilir.

Bâkî ve Nedîm'in şiirlerinde mekân olarak ele alınan İstanbul'un realist olarak tasvir edildiği görülmektedir. Bâkî'de realite, duygu ve

düşünce uğruna değişikliğe uğrar fakat mutlaka eserlerde yer alır. Nedîm'de ise mekân düşüncesi günlük hayata uygun şekilde tasvir edilir. O, yaşadığı dönemin yeni mimarisini, eğlence yaşamını nesiblerinin ana teması ve şiirinin esin kaynağı yapar. Bu da Nedîm'de görülen gerçekçi yaklaşımın Klâsik Türk şiiri içinde bir zemini olduğu anlamına gelir ki bunu Bâkî'de de görmek mümkündür. Bâkî'de doğanın, kalıplaşmış benzetmeler yanında özgün ve güncel bakış açısıyla kavranışı söz konusudur. Osmanlı İmparatorluğu'nun en ihtişamlı dönemi olan 16. yüzyılda yaşayan Bâkî, yaşadığı çevreye kayıtsız kalmamış, dış dünyayı, devrinin ihtişamlı hayatını daha çok sosyal olaylarla şiirine yansıtmıştır. Aynı zamanda Bâkî'nin şiirlerinde İstanbul hayatından sahneler sunması, gerçek hayattan alınan unsurları kullanması, İstanbul halkının kullandığı söz ve deyimlere yer vermesi onun yerellik arzusunu da gösterir. Bâkî'nin nesiblerinde doğanın gözlemlenebilir nitelikleri yerel niteliklere dönüştürülür. Bu özellik 18. yüzyılda Nedîm'le birlikte zirveye ulaşır. Bugün 18. yüzyılda İstanbul'da gezme yerlerine üç çifte kayıkla gidildiği ve bu kayıklarda şarkı okunduğu, Hisar, Göksu, Çubuklu ve Sadâbâd'ın sevilen gezme yerlerinden olduğu, ejderha heykellerinin ağzından sular aktığı Nedîm'in şiirlerinden öğrenilebilir. Bundan başka devrinin örf ve âdetleri de Nedîm'in mısraları arasında hayat bulmuştur. Bayramlarda Sadâbâd gezmelerinin pek parlak olduğu, Çerağan gezmelerinde dilberlerin rakslarının seyredildiği, samur kürkleri kırmızı ve gülpembe şallara kaplatmanın moda olduğu Nedîm'in şiirlerinde ortaya konmaktadır.

Nedîm ve Bâkî kuvvetli kalemiyle devirlerinin yaşayışlarını tablo hâlinde ortaya koymuşlardır. Yaşam tarzı, sosyal hayatı, mimarisi, tarihi olaylarıyla İstanbul'un her iki şair tarafından şiirlerinde dile getirilmesi şehrin marka değerini yükseltme bağlamında kültürel değerlerin ortaya çıkarılması adına önemlidir. Her iki şairde de İstanbul'un her yönüyle bakımlı bir yer olduğu hakkında fikir edinmek mümkündür. Her dönemde yazarların tezgâhında, kentin tema olarak yoğunluk ölçüsü farklıdır kuşkusuz. Ama denilebilir ki İstanbul, Türk edebiyatının değişmez mekânlarındanadır.

### **KAYNAKÇA**

Akkuş, M. (1987). Türk Edebiyatında Şehr-engizler ve Bursa Şehr-engizleri. (Yüksek Lisans Tezi). Atatürk Üniversitesi Sosyal Bilimler Enstitüsü, Erzurum.

Aktaş, H. (2003). *Çağdaş Türk Şiirinde Coğrafya*. Edirne: Yort Savul Yayınları.

Altınay, A. R. (1973). *Lâle Devri*. Ankara: Milli Eğitim Basımevi.

Banarlı, N. S. (1983). *Resimli Türk Edebiyatı Tarihi. Cilt II*. İstanbul: Milli Eğitim Basımevi.

Çapan, P. (2004). Tezkirelerde İstanbul'un Ele Alınışı. *İstanbul Üniversitesi Edebiyat Fakültesi Türk Dili ve Edebiyatı Dergisi* 31(81), 25-52.

İpekten, H. (1997). *Bâkî Hayatı, Edebî Kişiliği ve Bazı Şiirlerinin Açıklamaları*. Ankara: Akçağ Yayınları.

İsen, M. (2000). Klasik Şiirin Merkezi Olarak İstanbul. *Bilig* 13, 1-8.

Kortantamer, T. (1993). Nedîm'in Şiirlerinde İstanbul Hayatından Sahneler, *Eski Türk Edebiyatı Makaleleri*. Ankara: Akçağ Yayınları.

Küçük, S. (1994). *Bâkî Dîvânı Tenkitli Basım*. Ankara: TDK Yayınları.

Küçük, S. (1989). Baki'nin Şiirlerinde Sosyal Hayatın İzleri. *Türk Dili Araştırmaları* 59, 153-156.

Levend A. S. (1957). *Türk Edebiyatında Şehr-engizler ve Şehr- engizlerde İstanbul*. İstanbul: İstanbul Enstitüsü Yayınları.

Macit, M. (2017). *Nedîm Dîvânı*. Ankara: Kültür ve Turizm Bakanlığı Yayınları, Erişim adresi: <http://ekitap.kulturturizm.gov.tr>

Macit, M. (2016). *Nedim Hayatı- Eserleri-Sanatı-Bazı Şiirlerinin Açıklamaları*. Ankara: Akçağ Yayınları.

Mazıoğlu, H. (2012). *Nedîm'in Dîvân Şiirine Getirdiği Yenilik*. Ankara: Akçağ Yayınları.

Mustafa Safâyî Efendi. (2005). *Tezkire-i Safâyî/Nuhbetü'l-Âsâr Min Fevâ'idü'l-Eş'âr (İnceleme-Metin-İndeks)*. (Haz.). Pervin Çapan, Ankara: AKM Yayınları.

Özel, Ş. (2010). Nedîm Şiirlerinde Mimarî Eserlere Göndermeler. (Yüksek Lisans Tezi). İstanbul Teknik Üniversitesi Sosyal Bilimler Enstitüsü, İstanbul.

Pala, İ. (2003). *Ansiklopedik Dîvân Şiiri Sözlüğü*. İstanbul: Kapı Yayınları.

Sâlim, *Tezkiretü'ş-Şu'arâ Sâlim Efendi*. (2005). (Haz.). Adnan İnce, Ankara: AKM Yayınları.

Şahin, E. (2011). Bâkî Dîvânı'na Göre 16. Yüzyıl Osmanlı Toplum Hayatı. (Doktora Tezi). İstanbul Üniversitesi Sosyal Bilimler Enstitüsü, İstanbul.



USBAD Uluslararası Sosyal Bilimler Akademi Dergisi - International  
Journal of Social Sciences Academy, Yıl 2, Year 2, Sayı 3, Issue 3,  
Haziran 2020, June 2020.  
e issn: 2687-2641

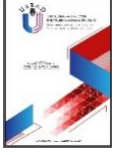

## KÜRESEL VATANDAŞLIK DAVRANIŞI VE ADALET ALGISI İLİŞKİSİNİN DEĞERLENDİRİLMESİ<sup>1</sup>

EVALUATION OF THE RELATIONSHIP BETWEEN GLOBAL CITIZENSHIP  
BEHAVIOR AND JUSTICE PERCEPTION

### Perihan EREN BANA

Dr. Öğr. Üyesi, İstanbul Yeni Yüzyıl Üniversitesi, Sağlık Hizmetleri Meslek Yüksek  
Okulu, İstanbul/Türkiye.

Asst., Prof., Istanbul Yeni Yüzyıl University, Vocational School of Health Services,  
Istanbul/Turkey.

perihanbana@gmail.com

**ORCID ID:** 0000-0002-5139-5327

### Makale bilgisi | Article Information

**Makale Türü / Article Type:** Araştırma Makalesi / Research Article

**Geliş Tarihi / Date Received:** 16 Mart / 16 March

**Kabul Tarihi / Date Accepted:** 24 Haziran / 24 June

**Yayın Tarihi / Date Published:** 25 Haziran / 25 June

**Yayın Sezonu / Pub Date Season:** Haziran / June

**Bu Makaleye Atıf İçin / To Cite This Article:** Eren Bana, P. (2020). Küresel  
Vatandaşlık Davranışı ve Adalet Algısı İlişkisinin Değerlendirilmesi. *USBAD Uluslararası  
Sosyal Bilimler Akademi Dergisi* 2(3), 481-494.

**İntihal:** Bu makale intihal.net yazılımınca taranmıştır. İntihal tespit edilmemiştir.

**Plagiarism:** This article has been scanned by intihal.net. No plagiarism detected.



**İletişim:** Web: <https://dergipark.org.tr/tr/pub/usbad>  
mail: [usbaddergi@gmail.com](mailto:usbaddergi@gmail.com)

<sup>1</sup> Bu çalışma 22-23 Şubat 2020 tarihlerinde düzenlenen Uluslararası Sosyal Bilimler ve Eğitim Bilimleri  
Sempozyumu'nda sözlü bildiri olarak sunulmuştur.

**Öz:** Küresel vatandaşlık, dünyayı görebilme ve anlayabilmeye ilişkin olup, dünyayla ilgili sorunların çözümüne etkin rol oynamayı gerektirmektedir. Bu noktada küresel vatandaşlık davranışı; eşit, adil ve sürdürülebilir bir dünya için yapılması gereken konuları içine almaktadır. Bu çalışma, 161 üniversite öğrencisinin katılımıyla gerçekleştirilmiştir. Küresel vatandaşlık davranışının değerlendirilmesi için yapılan faktör analizi sonucunda toplam varyansı %56 olan üç boyut elde edilmiştir. Bu boyutlar; sosyal projelere katılım, küresel vatandaşlık bilinci ve toplumsal farkındalık şeklindedir. Aynı ölçek için elde edilen toplam Cronbach alpha değeri 0,81'dir. Adalet algısının değerlendirilmesi için oluşturulan boyutlar ise eşitlik, çeşitlilik ve yorumlama şeklinde olup; toplamda 0,70 Cronbach alpha değerine ve %55 varyansa sahiptir. Adalet algısının eşitlik boyutunun küresel vatandaşlık davranışının kişisel algı ve toplumsal farkındalık boyutuyla orta düzeyde korelasyon oluşturduğu görülmektedir. Düşük gelir düzeyine sahip olanların adalet algısının olumlu yönde farklılaşması ve sosyal sorumlulukla ilgili bir ders almış olan öğrencilerin küresel vatandaşlık davranışı konusunda olumlu yönde farklılaşması araştırma kapsamında elde edilen bulgular arasındadır.

**Anahtar Kelimeler:** Küresel vatandaşlık, adalet algısı, sosyal proje, üniversite öğrencileri

**Abstract:** Global citizenship is associated with seeing and understanding the world and requires an active role in solving the problems. At this point, global citizenship behavior; It covers the issues that need to be done for equal, fair and sustainable world. The study was carried out with the participation of 161 university students. As a result of the factor analysis for the assessment of global citizenship behavior, three dimensions with a total variance of 56% were obtained. These dimensions are; participation in social projects, global citizenship awareness and social awareness. The total Cronbach alpha value obtained as a result of the analysis for global citizenship behavior is 0,81. The dimensions created to evaluate the perception of justice are in the form of equality, diversity and interpretation; it has a total of 0,70 Cronbach alpha and 55% variance. It is seen that the equality dimension of the perception of justice correlates moderately with the personal perception and social awareness dimension of global citizenship behavior. Among the findings of the research are the positive differentiation of the perception of justice of the low income level and the positive differentiation of the students who have taken a course on social responsibility about global citizenship behavior.

**Keywords:** Global citizenship, perception of justice, social project, university students

## GİRİŞ

Ulusal kimlik anlamında vatandaşlık, bir ulusa, bir millete bağlı olmak şeklinde tanımlanmaktadır. Görev ve sorumluluklar bağlamında vatandaşlık kavramını, kişinin bulunduğu ülkede yapmakla sorumlu olduğu



görevlerle ilişkilendirmek mümkündür. Kişi için kanıt niteliği taşıyan evraklar açısından değerlendirildiğinde ise vatandaşlık kavramının kişilerin hukuki konumlarını belirleyen nüfus cüzdanı, pasaport gibi evraklarla ilintili olduğu söylenebilir. Haklar bağlamında ise vatandaşlık kavramı; sivil, siyasi ve sosyal hakları içermektedir (Balbağ, 2016). Vatandaşlık kavramının 20. yüzyıla kadar ülke vatandaşlığı kapsamında ele alındığını söylemek mümkündür. Günümüzde ise vatandaşlık kavramının farklı boyutlarıyla değerlendirildiği görülmektedir. Vatandaşlık kavramı, ülke vatandaşlığı dışında ve farklı şekillerde de ele alınmaktadır. Bu vatandaşlık çeşitlerinden bazıları; dijital, çevresel, sosyal, çok kültürlü, ekolojik, etkin ve küresel vatandaşlık şeklindedir. Vatandaşlık kavramıyla ilgili değişimin temelinde dünyada yeni paradigmanın hâkim olmaya başlamasının yattığını söylemek mümkündür. Küresel vatandaşlık kavramının ortaya çıkması sürecinde ise küreselleşme önemli bir etken olarak değerlendirilmektedir (Çolak, 2015). Bu bağlamda sosyal, kültürel ve ekonomik alanda yaşanan gelişmeler vatandaşlık kavramını ulus ötesine taşımış ve küresel vatandaşlık davranışının ortaya çıkmasına neden olmuştur. Küresel vatandaşlıkla ilgili tutum ve davranışların oluşması sürecinde ise, insanların duyarlılık alanının ülke sorunlarının ötesine taşındığını söylemek mümkündür (Balbağ, 2016). Küresel vatandaşlık davranışı; küresel güçleri ve bu güçlerin bireyin yaşamına olan etkisini bilmek, kültürü ve kültürel farklılıkları anlamak, dünya sorunlarını çeşitli perspektiflerden analiz edebilmek ve dünya hakkında yeni fikirler üretebilmek şeklinde tanımlanmaktadır (Burrows, 2004). Küresel vatandaşlık dünyayı görebilme ve anlayabilmeye ilişkin olup, sorunların çözümünde etkin rol oynamayı gerektirmektedir. Bu noktada küresel vatandaşlık davranışı; eşit, adil ve sürdürülebilir bir dünya için yapılması gereken konuları içine almaktadır. Küresel vatandaşlık uluslararası vatandaş olarak tanımlanan vatandaşlıktan da ayrılmaktadır. Çünkü uluslararası vatandaşlar, seyahat etme, kaynak kullanma, kültürleri etkileme ve dünya çapındaki fırsatlardan yararlanma gibi haklarının olduğunu belirtmekte ancak bu konuda herhangi bir sorumluluk üstlenmeyi içermemektedir. Bu noktada da küresel vatandaşlıktan ayrılmaktadır (Özden ve Erbay, 2018). Literatürde küresel vatandaşlık davranışı; biliş, küresel sorumluluk, küresel yetkinlik ve sosyal sorumluluk kavramlarıyla birlikte anılmaktadır. Duyarlılığın çeşitli boyutlarıyla da

ilişkilendirilen küresel vatandaşlık davranışının adalet algısı ile birlikte değerlendirilmesinin literatüre katkı sağlayacağına inanılmaktadır. Ayrıca sağlık hizmetleri alanında öğrenim görmekte olan öğrencilerin küresel vatandaşlık davranışı ve toplumsal adalet algısı konusundaki tutumlarının değerlendirilmesinin de literatüre katkı sağlayacağına inanılmaktadır.

### **Araştırmanın Gereç ve Yöntemi**

Çalışma, İstanbul'da bir vakıf üniversitesinde sağlık hizmetleri alanından öğrenim görmekte olan 161 öğrencinin katılımıyla Mayıs/Haziran 2019 tarihlerinde gerçekleştirilmiştir. Anket formu aracılığıyla gerçekleştirilen çalışmada, daha önce yapılan çalışmalarda kullanılan ifadelerden ve literatür bilgisinden faydalanılmıştır. Türkçe literatürde Çermik (2015), Çolak (2015) ve Balbağ (2016)'ın çalışmalarında küresel vatandaşlık davranışı ölçeği farklı şekillerde oluşturulmuş ve üç çalışmada da ele alınmış olan küresel vatandaşlığın sosyal sorumluluk, küresel yetkinlik ve küresel sivil katılım boyutlarına odaklanılmıştır. Çalışmada aynı kuramsal çerçeveden ve aynı boyutlardan yola çıkılmıştır. Balbağ (2016) ve Çermik (2015) tarafından oluşturulan ölçeğin, bazı maddelerine araştırmamızda yer verilmiş olup, diğer maddeler kuramsal çerçeveye göre oluşturulmuştur. Bu çalışmada ortaya çıkan boyutların genel olarak kuramla örtüştüğü söylenebilir.

Oluşturulan ölçekle yapılan pilot çalışma sonucunda literatür desteği ile mantıksal çerçeve içinde oluşturulan maddelerle diğer ölçeklerden alınan maddeler indirgenmiştir. Çalışmada kullanılan maddeler, pilot çalışma sonrasında indirgenmiş olan maddelerdir. Küresel Vatandaşlık Davranışı Ölçeği için yapılan pilot çalışma, elektronik formlarla internet üzerinden 51 katılımcıyla gerçekleştirilmiştir. Başlangıçta 58 olan madde sayısı yapılan analizler ve değerlendirmeler sonucunda 36'ya indirgenmiştir. Anket formlarında yer alan bütün ifadeler 7'li Likert Ölçeği (kesinlikle katılıyorum, kısmen katılıyorum, kararsızım, kısmen katılmıyorum, katılmıyorum ve kesinlikle katılmıyorum) ile değerlendirilmiştir. Anket formundan elde edilen veri, IBM SPSS 24.0 paket programı ile analiz edilmiştir. Yapılan analizler, tanımlayıcı istatistiklerin yanı sıra açıklayıcı faktör analizleri, korelasyon analizleri ile t-Testi ve varyans analizidir (ANOVA).

## Bulgular

Çalışmaya katılan 161 üniversite öğrencisinin yaş ortalaması 21,1 ( $\pm 3,9$ )'dir. Katılımcıların %56,5'i kadın olup, %43,5'i ise erkektir. Katılımcıların büyük çoğunluğu (%71) ön lisans öğrencisidir.

Tablo 1. Demografik Özellikler

<b>Cinsiyet</b>	<b>N</b>	<b>%</b>
<b>Kadın</b>	91	56,5
<b>Erkek</b>	70	43,5
<b>Bölüm</b>		
<b>Önlisans</b>	114	70,8
<b>Lisans</b>	46	28,6
<b>Aile Gelir Durumu</b>		
<b>&lt;2.500</b>	39	25,2
<b>2.501-3.500</b>	29	18,7
<b>3.501-5.000</b>	47	30,3
<b>5.001-10.000</b>	24	15,5
<b>&gt;10.000</b>	16	10,3

Katılımcıların aile gelir durumuna bakıldığında daha çok (%74) 5.000 TL altı ve yaklaşık %25'inin 2.500 TL ve altı aile gelir durumuna sahip olduğu görülmektedir.

Küresel vatandaşlık bilinci ölçeği için yapılan faktör analizi sonucunda özdeğeri 1'den büyük üç boyut elde edilmiştir. Elde edilen boyutların açıklayıcılığı toplamda %56 olup kabul edilebilir aralık içindedir. Boyutların ve ölçeğin güvenilirlik değerlerinin de kabul edilebilir aralıklar içinde olduğu görülmektedir. Elde edilen boyutların literatür bilgisiyle uyumlu olduğu görülmektedir (Tablo 2).

Toplumsal adalet algısı için oluşturulan ölçek, çalışma için literatür bilgisinden faydalanılarak oluşturulmuştur. Boyutların açıklayıcılığı ve güvenilirlik değerlerinin genel olarak kabul edilebilir aralıklarda olduğunu söylemek mümkündür. Elde edilen boyutlarda özdeğer 1'den büyük olup, boyut isimlendirmeleri ifadelerin ortak noktalarından yola çıkılarak mantıksal çerçeve ile oluşturulmuştur (Tablo 3).

Tablo 2. Küresel Vatandaşlık Davranışı Ölçeği Faktör Analizi

Faktörün Adı	Soru İfadesi	Faktör Ağırlıkları	Faktörün Açıklayıcılığı (%)	Güvenilirlik
Sosyal Projelere Katılım	19	Önümüzdeki altı ay içinde, dünyanın genelini ilgilendiren çevresel kriz ile ilgili bir programa katılmayı düşünebilirim.	0,86	
	17	Önümüzdeki 6 ay içinde, küresel sorunlar ya da kaygılar üzerine bir kamu araştırması için hükümetten birileriyle iletişim kurabilir ya da birilerini ziyaret edebilirim.	0,84	
	18	Önümüzdeki altı ay içinde yürüyüş, dans, koşu ya da bisiklet sürüşü aktivitelerine küresel bir sebep için katılabilirim.	0,82	20,4
	20	Önümüzdeki altı ay içinde, küresel bir yardım kuruluşuna ücretli (aidatlı) üye olabilir ya da bağış yapabilirim.	0,65	
	21	Önümüzdeki altı ay içinde, dünyanın her yerinden zorluk içinde olan insanlara yardım etmeyi düşünebilirim.	0,53	
Küresel Vatandaşlık Bilinci	29	Kaynakların dünyadaki herkes için eşit ve adil bir şekilde dağıtılmadığını düşünüyorum.	0,74	
	32	İnsanlık bilinci, yurttaşlık bilinci kadar önemlidir.	0,70	
	30	Kaynakların dünyadaki herkes için eşit ve adil bir şekilde dağıtılması gerektiğini düşünüyorum.	0,66	18,0
	31	Yaşadığım toplum dışında yaşanan olaylar da benim için önemlidir.	0,63	
24	Dünya üzerinde yaşayan bütün insanların eşit ve adil koşulları hak ettiğini düşünüyorum.	0,63		
Toplumsal Farkındalık	2	İnsanlara yardım etmeyi severim.	0,84	
	5	İçinde yaşadığım toplum için faydalı olmak benim için önemlidir.	0,79	
	1	İnsanlığı ilgilendiren olumsuz durumlar ve kötü olaylar beni üzer.	0,65	17,8
	9	Dünyanın çeşitli yerlerinde yaşanan çevre felaketleri beni üzer.	0,60	
4	Sosyal projelerde yer almak isterim.	0,50		
Toplam=			56,3	0,81
KMO=		0,77		
Bartlett Küresellik Testi				
Ki Kare=		833,319		
Sd=		105		
p		<0,001		

Tablo 3. Toplumsal Adalet Algısı Ölçeği Faktör Analizi

Faktörün Adı	Soru İfadesi	Faktör Ağırlıkları	Faktörün Açıklayıcılığı (%)	Güvenilirlik
Eşitlik	2 3 Yaşanılabilir bir dünya için ortak değerlere sahip olmalıyız.	0,72		
	2 2 Dünya barışı için tüm ülkeler işbirliği yapmalıdır.	0,70		
	2 8 Eşitlik ve adalet bir toplum için temel unsurlardır.	0,66	21,4	0,68
	1 3 Kurallara ve yasalara uymaya çalışırım.	0,62		
	5 0 İçinde yaşadığım toplum için faydalı olmak benim için önemlidir.	0,53		
	1 0 Hatalı davranan insanlar cezalandırılmalıdır.	0,45		
Çeşitlilik	1 5 Farklı kültürlerle ilgili araştırma yapmayı severim.	0,84		
	1 4 Dünyadaki farklı kültürleri merak ederim.	0,79	17,0	0,69
	1 1 Dünyadaki gelişmeleri yakından izlerim.	0,67		
Yorumlama	2 6 Çevremdeki insanlar genellikle doğru davranışlar sergiler.	0,93	16,7	0,88
	2 5 Çevremdeki insanlar genellikle dürüştür.	0,92		
		Toplam=	55,1	0,70
		KMO=	0,62	
		Bartlett Küresellik Testi		
		Ki Kare=	412,800	
		Sd=	55	
		p	<0,001	

Küresel vatandaşlık davranışı ve toplumsal adalet algısı üç boyutta ele alınmış olup, bu boyutlar faktör analizi sonucunda elde edilen ve literatür bilgisi ile kavramsal çerçeve içinde isimlendirilen boyutlardır. Tabloda yapılan değerlendirmeler yedi tam puan üzerinden katılımcıların verdikleri puanları göstermektedir (Tablo 4).

Tablo 4. Ölçeklere Ait Ortalama Değerler

<b>Küresel Vatandaşlık Davranışı</b>	<b>X</b>	<b><math>\sigma</math></b>
Sosyal Projelere Katılım	4,35	1,34
Küresel Vatandaşlık Bilinci	6,19	0,90
Toplumsal Farkındalık	6,13	0,81
<b>Toplumsal Adalet Algısı</b>		
Eşitlik	6,27	0,70
Çeşitlilik	5,67	1,02
Yorumlama	4,53	1,63

**X:** Ortalama

**$\sigma$ :** Standart Sapma

Tabloda küresel vatandaşlık davranışı ile ilgili dikkat çeken detayın, küresel vatandaşlık bilinci ile toplumsal farkındalık puanlarının yüksek olması ancak sosyal projelere katılım puanının düşük olmasıdır. Toplumsal adalet algısı açısından bakıldığında ise en yüksek puanın toplumsal eşitlik algısı ile ilgili olmasıdır. Bu noktada öğrencilerde küresel vatandaşlık davranışı konusunda bir tutumun geliştiğini ancak aktif bir şekilde sosyal projelere katılma noktasında henüz istenilen düzeyde harekete geçilmediğini söylemek mümkündür.

Yapılan ANOVA Testi sonuçlarına göre gelir grupları arasında farklılaşmalar olduğu görüldü. Küresel vatandaşlık davranışının toplumsal farkındalık boyutunda geliri 10.000 TL ve üzerinde olan katılımcıların 2500 TL ve altı gelire sahip olanlara göre 0,77 ortalama farkla ( $SH=0,24$   $p=0,14$ ) ve geliri 2.501-3.500 TL arasında olanlara göre de 0,70 ortalama farkla ( $SH=0,25$   $p=0,047$ ) her iki grupta da olumsuz yönde anlamlı olduğu görülmüştür. Gelir düzeyi daha düşük olanların yüksek olanlara göre; insanlara yardım etme eğilimi ve toplumsal sorunlarla ilgili duyarlılık konularını içeren toplumsal farkındalık konusunda daha duyarlı olması, önemli bir bulgu şeklinde değerlendirilmiştir. Bu durum, düşük gelirli

öğrencilerin toplumsal yardımlaşma ve dayanışmanın önemini kavrama noktasında daha fazla deneyim kazanmaları ile açıklanabilir.

Toplumsal adalet algısının genel puanı açısından değerlendirildiğinde, gelir durumuna göre farklılaşmaların olduğu görülmektedir. Gelir düzeyi 10.000 TL ve üzeri olanların 2.500 ve altı gelir durumuna sahip olanlara göre 0,81 ortalama farkla ( $SH=0,23$   $p=0,005$ ); 3.501-5.000 TL olanlara göre 0,65 ortalama farkla ( $SH=0,22$   $p=0,03$ ) ve gelir durumu 5.001-10.000 TL olanlara göre ise 0,72 ortalama farkla anlamlı olduğu görülmektedir ( $SH=0,25$   $p=0,037$ ). Gelir düzeyi daha düşük olanların yüksek olanlara göre adalet konusundaki algısının daha olumlu yönde farklılaşması, düşük gelir grubunda olanların yaşadıkları olumsuzluklar dolayısıyla adalet konusunda daha duyarlı olmaları ile açıklanabilir.

Öğrencilerin daha önce sosyal sorumluluk projesi dersi alıp almaması durumunu değerlendirmek için yapılan t-Testi sonuçlarında anlamlı bir fark görülmemiştir. Cinsiyete göre bakıldığında ise küresel vatandaşlık davranışının toplumsal farkındalık boyutunda 0,41 ortalama farkla ( $F=18,44$ ;  $t=3,18$ ;  $p=0,002$ ) ve toplumsal adalet algısının eşitlik boyutunda 0,39 ortalama farkla ( $F=16,82$ ;  $t=3,54$ ;  $p=0,001$ ) kadınlar erkeklere göre olumlu yönde farklılaşmaktadır.

Korelasyon tablosuna bakıldığında yaşın boyutlarla korelasyon göstermediği görülmektedir. Bu durum, yaşları birbirine oldukça yakın katılımcılarla ilişkili olduğunu düşündürmektedir. Cinsiyet açısından bakıldığında ise küresel vatandaşlık davranışının toplumsal farkındalık boyutunda ve toplumsal adalet algısının eşitlik boyutunda düşük düzeyde negatif korelasyon olduğu görülmektedir. Kadın katılımcıların belirtilen boyutlarda farklılaştığı ve daha yüksek puanlar elde ettiği göz önünde bulundurulduğunda elde edilen diğer bulgularla örtüşen bir sonuç olduğu söylenebilir (Tablo 5).

Tablo 5. Korelasyon Tablosu\*

	Yaş	Cinsiyet	Eğitim	KVD Sosyal Projelere Katılım	KVD Küresel Vatandaşlık Bilinci	KVD Toplumsal Farkındalık	TAA Eşitlik	TAA Çeşitlilik
Cinsiyet	0,141							
Eğitim	-0,035	0,164**						
KVD Sosyal Projelere Katılım	-0,002	-0,032	0,045					
KVD Küresel Vatandaşlık Bilinci	0,071	-0,105	-0,116	0,228***				
KVD Toplumsal farkındalık	-0,017	-,248***	-0,186***	0,347***	0,300***			
TAA Eşitlik	0,137	-0,272***	-0,189*	0,314***	0,441***	0,595*		
TAA Çeşitlilik	0,11	0,142	-0,03	0,305***	0,377***	0,169*	0,166*	
TAA Yorumlama	-0,012	-0,013	-0,061	-0,032	0,108	0,123	0,185**	0,169*

KVD: Küresel Vatandaşlık Davranışı

AA: Adalet Algısı

\* $p < 0,05$ ; \*\* $p < 0,01$  \*\*\* $p < 0,001$

Boyutlar arası korelasyonlarda elde edilen en yüksek değerlerin; toplumsal adalet algısının eşitlik boyutu ile küresel vatandaşlık davranışının küresel vatandaşlık bilinci ile toplumsal farkındalık arasında olduğu görülmektedir. Korelasyonun pozitif yönlü olması da göz önünde bulundurulduğunda eşitlik algısının küresel vatandaşlık bilinci ile toplumsal farkındalığın paralel bir şekilde artması beklenen bir durum olarak değerlendirilebilir (Tablo 5).

Yapılan regresyon analizi sonucunda adalet algısının küresel vatandaşlık davranışını etkilediği görülmüştür ( $R_2=177$ ;  $\beta=0,428$ ;  $t=9,49$ ;  $p < 0,001$ ). Elde edilen regresyon grafiği aşağıda sunulmuştur.



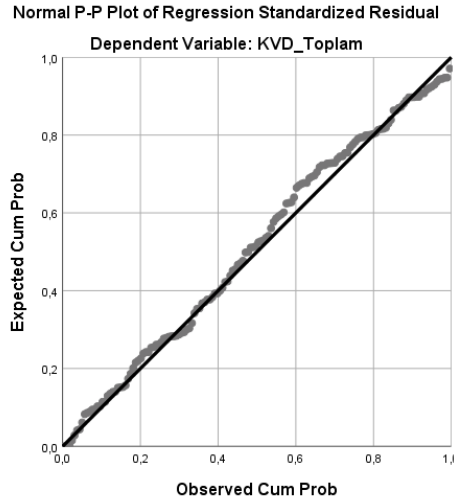

Şekil 1. Regresyon Analizi

## TARTIŞMA VE SONUÇ

Bu çalışmada elde edilen bulguların genel olarak literatürle uyumlu olduğu söylenebilir. Günaydın (2019) tarafından yapılan çalışmanın sonuçları değerlendirildiğinde küresel vatandaşlık davranışının alt boyutlarında cinsiyete göre farklılaşma bulunmamakla birlikte, Durmuş (2017) tarafından yapılan çalışmada adalet algısı küresel vatandaşlık davranışının alt boyutları arasında değerlendirilmiş ve adalet algısı cinsiyet değişkenine göre farklılaşmıştır. Bu sonuç (Durmuş, 2017), çalışmada elde edilen toplumsal adalet algısının cinsiyete göre farklılaşması bulgusuyla uyumluluk göstermektedir. Ayrıca küresel vatandaşlık davranışının alt boyutlarında cinsiyete göre farklılaşma yönündeki bulgular (Tarrant vd., 2011) da bu çalışmada elde edilen sonuçlarla örtüşmektedir.

Küresel vatandaşlık davranışının projelere katılım boyutundan elde edilen puanların düşük olması, bu konuda verilmesi gereken eğitimin ilkokuldan başlayarak düzenlenmesi kapsamında değerlendirilebilir (Çolak vd., 2019). Küresel vatandaşlık davranışı, küresel eşitlik ve adaleti bütün toplumlar için savunma sorumluluğunu içermektedir. Bu bağlamda kişinin küresel vatandaşlık davranışı göstermesi inancından ve kültüründen vazgeçmesi şeklinde değerlendirilmemeli, insanlığı ilgilendiren ortak konularda sorumluluk almak şeklinde ele alınmalıdır. Böylelikle yoksulluk, iklim değişikliği, insan hakları ve küresel sağlık yönetimi gibi üst düzey meselelerde küresel vatandaşlık anlayışının daha etkin rol oynayacağı da belirtilmektedir (Kan, 2009; Sperandio, 2010; Özden ve Erbay, 2018). Ulaşım ve iletişim araçlarının geliştiği günümüz koşullarında bir hastalık etkeninin bir anda bütün dünyanın gündeminde yer alması küresel vatandaşlık davranışının önemi ve gerekliliği noktasında bir kanıt olarak değerlendirilebilir.

Sivil toplum kuruluşlarına üye olmanın ve yurt dışı eğitim programlarının da öğrencilerin küresel vatandaşlık davranışını arttırabileceği yönünde kanıtlar bulunmaktadır (Tarrant vd., 2011; Çermik, 2015). Ailenin ve öğretmenin de küresel vatandaşlık davranışının artması üzerinde etkili olduğu belirtilmektedir (Çermik, 2015; Balbağ ve Türkcan, 2017).

Küresel vatandaşlık dünyayı görebilme ve anlayabilmeye ilişkin olup, sorunların çözümüne etkin rol oynamayı gerektirmektedir. Bu noktada küresel vatandaşlık davranışı; eşit, adil ve sürdürülebilir bir dünya için yapılması gereken konuları içine almaktadır. Sürdürülebilir bir dünya için küresel vatandaşlık; sorumluluk alanları, değerleri ve sahip olunan hakları bakımından birçok sorunun çözümünde iş birliğini sağlamada önemli bir yere sahiptir. Bu bağlamda insanların kendilerini ifade edecekleri, sorunlara ilişkin fikir beyan edecekleri, ortak faaliyet alanları içerisinde birçok küresel meseleye çözüm üretebilecekleri inancına sahip olmaları gerekmektedir. Farklılıkların kabullenilmesi ve gelişebilmesi, adaletsizliklerin önüne geçilebilmesi, çevre felaketlerinin önlenmesi, insan hakları ihlallerinin önüne geçilebilmesi gibi çoğu konunun iş birliği içinde çözümlenebilmesine için de küresel vatandaşlık davranışı üzerinde önemle durulması gereken bir konu haline gelmektedir (Özden ve Erbay, 2018).

Bu çalışma sonucunda elde edilen bulgular değerlendirildiğinde, küresel vatandaşlık davranışının araştırma örneğini oluşturan sağlık hizmetleri alanında öğrenim görmekte olan üniversite öğrencileri tarafından genel olarak olumlu bir şekilde değerlendirildiğini söylemek mümkündür. Özellikle geleceğin sağlık çalışanlarının eşit ve adil hizmet sunmak noktasındaki rolleri düşünüldüğünde, bu tutumun mesleklerini icra etme fırsatına ulaştıklarında daha anlamlı olacağını söylemek mümkündür. Öğrencilerin geliştirdiği tutumun, eyleme geçmek (sosyal projelere katılım) noktasında hala geliştirilmesi gerektiği görülmektedir. Araştırma sonucunda elde edilen diğer bir bulgu ise düşük gelir grubunda olanların toplumsal farkındalık (insanlığın iyiliği için yapılması gerekenler) ve adalet algısı boyutlarında daha olumlu puanlar elde etmesi olmuştur. Olumlu yönde ve orta düzeyde ilişkili olan adalet algısı ile küresel vatandaşlık bilinci ve toplumsal farkındalık düzeyi de araştırma sonucunda elde edilen önemli bulgular arasındadır.

Sonuçta küresel vatandaşlık davranışı; eşit, adil ve sürdürülebilir bir dünya için yapılması gereken konuları içine almaktadır. Gelişen teknoloji ile birlikte başta çevre sorunları olmak üzere insanlığı olumsuz yönde etkileyen sorunlar insanlığın ortak sorunu haline gelmektedir. Bu noktada

küresel vatandaşlık davranışı önemli hale gelmektedir. Küresel vatandaşlık davranışının geliştirilmesi noktasında bu araştırma ve literatür bilgisi ışığında aşağıdaki öneriler sunulmaktadır:

- Eşitlik ve adalet anlayışının benimsenmesi,
- Çevre ve iklim değişikliği konusunda duyarlı bireyler yetiştirme,
- İnsan hakları gibi evrensel değerlerin benimsenmesi,
- Ailenin küresel vatandaşlık davranışı bilincine sahip olması,
- İlkokuldan başlayarak konunun eğitim süreçleri içinde yer alması,
- Sivil toplum kuruluşlarına üye olma,
- Başka bir ülkede kısa süreli de olsa eğitim amacıyla bulunulması.

### **Kısıtlılıklar ve Öneriler**

Çalışmamızda, küresel vatandaşlık davranışını değerlendirmek noktasında özgün bir ölçek oluşturulmaya çalışılmıştır. Dolayısıyla literatür bilgisi doğrultusunda oluşturulan ifadelerle oluşturulan boyutların bir bölümünün literatürde tam olarak karşılığının bulunamaması dolayısıyla karşılaştırmalarda kısıtlılık yaşanmıştır. Ayrıca çalışmamızın bir vakıf üniversitesinde, sağlık hizmetleri alanında öğrenim görmekte olan öğrencilerle sınırlı kalması, üniversite öğrencilerinin küresel vatandaşlık davranışı konusundaki eğilimleri konusunda genel bir değerlendirme yapılamamasına neden olmuştur. Bu noktada aynı değişkenler konusunda sağlık çalışanlarının da görüşlerinin alınmasının önemli olacağı düşünülmektedir. Konunun başka araştırmacılar tarafından ele alınması önerilmekte, konuyla ilgili literatüre daha fazla katkı sağlanması önemli görülmektedir.

### **KAYNAKÇA**

Balbağ, N. L. (2016). İlkokul Sosyal Bilgiler Dersi Bağlamında Öğrenci ve Öğretmenlerin Küresel Vatandaşlık Algıları. (Doktora Tezi). *YÖK Ulusal Tez Merkezi*, 438240.

Balbağ, N. L. & Türkcan, B. (2017). İlkokul 4. Sınıf öğrenci ve Öğretmenlerinin Küresel Vatandaşlık Algıları. *Turkish Online Journal of Qualitative Inquiry* 8(2), 216-249.

Burrows, D. (2004). World Citizenship. Paper Presented at the American Council on Education Regional Conference on New Directions in International Education, Beloit, Wisconsin. Erişim adresi: <https://www.beloit.edu/oie/assets/Burrows.pdf>. Erişim tarihi: 15.01.2019.

- Çermik, F. (2015). Sosyal Girişimcilik, Küresel Vatandaşlık ve Çevre Davranışı Arasındaki İlişki: Yapısal Eşitlik Modellemesi. (Doktora Tezi). *YÖK Ulusal Tez Merkezi*, 394783.
- Çolak, K. (2015). Sosyal Bilgiler ile Vatandaşlık ve Demokrasi Eğitimi Derslerinde Küresel Vatandaşlık Eğitimi. (Doktora Tezi). *YÖK Ulusal Tez Merkezi*, 412439.
- Çolak, K., Kabapınar, Y. & Öztürk, C. (2019). Sosyal Bilgiler Derslerini Veren Öğretmenlerin Küresel Vatandaşlığa ve Küresel Vatandaşlık Eğitimine Bakışları. *Eğitim ve Bilim* 44, 197.
- Durmuş, G. (2017). Sosyal Bilgiler Öğretmen Adaylarının Küresel Vatandaşlık ve Çokkültürlü Eğitime Yönelik Tutumlarının İncelenmesi. (Yüksek Lisans Tezi). *YÖK Ulusal Tez Merkezi*, 477551.
- Günaydın, H. (2019). Okul Yöneticilerinin Küresel Vatandaşlık Tutumlarının İncelenmesi. (Yüksek Lisans Tezi). *YÖK Ulusal Tez Merkezi*, 563430.
- Kan, Ç. (2009). Sosyal Bilgiler Eğitiminde Küresel Vatandaşlık. *Pamukkale Üniversitesi Eğitim Fakültesi Dergisi* 26(26), 25-30.
- Özden, M. & Erbay, E. R. (2018). Küresel Vatandaşlık: Belirsizlik Mi, Fırsat Mı? *Social Sciences Research Journal* 7(4), 76-81.
- Sperandio, J., Grudzinski-Hall, M. & Stewart-Gambino H. (2010). Developing an Undergraduate Global Citizenship Program: Challenges of Definition and Assessment. *International Journal of Teaching and Learning in Higher Education* 22(1), 12-22.
- Tarrant, M. A., Stoner, L., Borrie, W. T., Gerard, K., Moore, R. L. & Moore, A. (2011). Educational Travel and Global Citizenship. *Journal of Leisure Research* 43(3), 403-426.



USBAD Uluslararası Sosyal Bilimler Akademi Dergisi - International  
Journal of Social Sciences Academy, Yıl 2, Year 2, Sayı 3, Issue 3,  
Haziran 2020, June 2020.  
e issn: 2687-2641

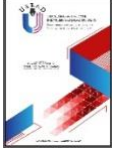

## **ANFIS İLE DOĞALGAZ TALEP TAHMİNİ; TÜRKİYE ÖRNEĞİ<sup>1</sup>** ANFIS AND NATURAL GAS REQUEST ESTIMATED; THE CASE OF TURKEY

**Eylem KALAYCI DEMİRCİ**

Doktora Öğrencisi, Ekonometri, İnönü Üniversitesi, Malatya/Türkiye.  
Phd. Student, Econometrics, İnönü University, Malatya/Turkey.

eylemklyc@gmail.com

**ORCID ID:** 0000-0002-1974-7185

### **Makale bilgisi | Article Information**

**Makale Türü / Article Type:** Araştırma Makalesi / Research Article

**Geliş Tarihi / Date Received:** 22 Haziran / 22 June

**Kabul Tarihi / Date Accepted:** 26 Haziran / 26 June

**Yayın Tarihi / Date Published:** 27 Haziran / 27 June

**Yayın Sezonu / Pub Date Season:** Haziran / June

**Bu Makaleye Atıf İçin / To Cite This Article:** Kalaycı Demirci, E. (2020). Anfis ile Doğalgaz Talep Tahmini; Türkiye Örneği. *USBAD Uluslararası Sosyal Bilimler Akademi Dergisi* 2(3), 495-511.

**İntihal:** Bu makale intihal.net yazılımınca taranmıştır. İntihal tespit edilmemiştir.

**Plagiarism:** This article has been scanned by intihal.net. No plagiarism detected.



**İletişim:** Web: <https://dergipark.org.tr/tr/pub/usbad>  
mail: [usbaddergi@gmail.com](mailto:usbaddergi@gmail.com)

<sup>1</sup> Bu makale, yazarın 2015'te İnönü Üniv. Sosyal Bil. Enstitüsü Ekonometri Anabilim Dalı'nda sunduğu aynı konulu yayımlanmamış yüksek lisans tezine dayanmaktadır.

**Öz:** Türkiye’de meydana gelen sanayileşme, kentleşme ve hızlı nüfus artışı gibi faktörlerin sonucu olarak ve doğalgaz tüketiminin üstün yönlerinden dolayı doğalgaz talebinde önemli artışlar gerçekleşmektedir. Ancak Türkiye bir doğalgaz ülkesi olmayıp, enerji kaynağını sağlamakta dışa bağımlıdır. Bu nedenle doğalgaz talep miktarının doğru şekilde belirlenmesi oldukça önemlidir. Talep tahmini ne kadar doğru olursa, doğalgaz ithalatı anlaşmaları, ülke içindeki altyapı yatırımları ve tüketim planlaması o kadar sağlıklı yapılabilecektir. Bu tez çalışmasında, “Adaptif Ağ Tabanlı Bulanık Çıkarım Sistemi” veya “Uyarlamalı Sinirsel Bulanık Denetim Sistemi” denilen “ANFIS” (Adaptive Neuro-Fuzzy Inference System) ile Türkiye’nin doğalgaz talep tahmininde bulunulmuştur. Doğalgaz tüketimini etkileyen pek çok faktör olmasına rağmen, bu çalışmada sadece gayri safi yurtiçi hasıla (GSYH), sıcaklık ve doğalgaza kavuşan nüfus oranı üç değişken girdi olarak ele alınmıştır. Çıktı değişkeni olarak ise doğalgaz tüketimi incelenmiştir. Veri seti 2002-2014 yılları arası aylık olarak düzenlenmiştir. ANFIS ile tahmin edilen doğalgaz tüketim verileriyle, gerçekte var olan doğalgaz tüketim verileri kıyaslanıp, model performansının ölçümü için kullanılan “MAPE” (Mean Absolute Percentage Error, ortalama mutlak hata yüzdesi) hesaplanmıştır. Hesaplanan sonuçta ortalama mutlak hata yüzdesi düşük çıkıp, uyarlamalı (adaptif) model ile başarılı bir tahmin sonucuna ulaşılmıştır. Son olarak, 2015 yılı için doğalgaz talebi tahmin edilmiştir.

**Anahtar Kelimeler:** ANFIS, doğalgaz talebi, MAPE

**Abstract:** There have been dramatical increases in the demand of natural gas due to its superior consumption benefits and as a result of the industrialization, urbanization and rapid population increase in Turkey. However, Turkey is not a natural gas country, nor is dependent on abroad in terms of providing its energy. That's why, it is of great significance that Turkey determine the amount of demand of natural gas. The more agreements on import of natural gas, the infrastructure investments across the country and the planning of the consumption. In this study, the prediction for the natural gas demand of Turkey through ANFIS (Adaptive Neuro-Fuzzy Inference System), which is "Adaptif Ağ Tabanlı Bulanık Çıkarım Sistemi" or "Uyarlamalı Sinirsel Bulanık Denetim Sistemi". Though there have been many factors affecting the consumption of natural gas, only Gross Natural Product (GNP), temperature and population has been taken into consideration as three input parameters. As the output parameter, the consumption of natural gas has been examined. The data set has been arranged monthly between the years of 2002-2014. The data of natural gas consumption predicted by ANFIS and the real natural gas consumption data have been compared and MAPE (Mean Absolute Percentage Error), used for the measurement of the performance of the model, has been calculated. In the result calculated, the MAPE was low and a successful prediction was

obtained through adaptive model. Finally, the demand for natural gas for 2015 was predicted.

**Keywords:** ANFIS, demand of natural gas, MAPE

## GİRİŞ

Havayı kirletmeyen, çevre dostu bir enerji kaynağı olan doğalgaz, kömür ve fuel oilden daha çabuk yanması, depolama yeri gerektirmemesi, atık madde bırakmaması, kontrol edilebilir bir enerji kaynağı olması ve ekonomik üstünlüklerinden dolayı, başta ısınma olmak üzere, elektrik üretimi ve sanayi gibi birçok alanda kullanılmaktadır. Özellikle 1980'li yıllardan sonra Türkiye'de meydana gelen endüstrileşme, kentleşme ve hızlı nüfus artışı gibi faktörlerin sonucu olarak doğalgaz talebinde önemli artışlar gerçekleşmiştir. Önümüzdeki yıllarda doğalgaza olan talebin daha da artması beklenmektedir.

Türkiye, üretici ve ihracatçı bağlamında bir doğalgaz ülkesi değildir. Yeni keşifler yapılmadığı takdirde, bugünkü durumda, kalan üretilebilir doğalgaz rezervinin yaklaşık 10 yıllık ömrü vardır. Ülkemizde doğalgaza talebin her geçen gün artması ve yurtiçi rezerv ve üretim miktarlarının da bu talepleri karşılamak için yeterli olmaması ithalatı zorunlu kılmaktadır. Enerji kaynağının temini noktasında dışa bağımlı bir politika izlenmektedir. Türkiye doğalgaz talebinin %98'ini ithalatla karşılamaktadır. Türkiye doğalgaz ihtiyacının büyük çoğunluğunu boru hatları yardımıyla Rusya'dan ithal etmekte, onu ise İran, Azerbaycan ve Cezayir izlemektedir (Enerji Piyasası Düzenleme Kurulu, 2013: 8, 13). Uzun dönemli doğalgaz anlaşmaları yapılmaktadır. Tamamen dışa bağımlı olduğumuz doğalgaz sektöründe doğalgaz talep miktarının doğru şekilde belirlenmesi oldukça önemlidir. Doğalgaz talebinin doğru bir şekilde belirlenmesi doğalgaz alımı ile ilgili anlaşmaları ve yapılacak yatırımları etkileyecektir. Talep tahmini ne kadar doğru olursa, yapılan planlama çalışmaları da o kadar sağlıklı olacaktır. Böylece üretilen veya satın alınan doğalgaz miktarı talep edilenden fazla ya da az olması halindeki durumlarda ortaya çıkabilecek kayıplar en aza indirilmiş olmaktadır. Bu sebeplerden dolayı, son yıllarda birçok araştırmacı çeşitli enerji konularını analiz etmiş ve özellikle enerji talep tahmin modelleri üzerinde yoğunlaşmışlardır.

Doğalgaz talep tahmini çeşitli yöntemlerle yapılmaktadır. Bu yöntemlerden bazıları istatistiksel yöntemler, yapay sinir ağları, bulanık mantık ve ANFIS modelleridir. Bu gibi talep tahmini yöntemleri

bulunmasına rağmen bu uygulamada ANFIS yöntemi kullanılmıştır. ANFIS kendi kendine kural oluşturabilme yeteneğinden avantajlı bir yapay zekâ yöntemidir. ANFIS girdi/ çıktı veri setini kullanarak üyelik fonksiyonu parametrelerini düzenler; yani kendini modelleyeceği veriye göre uyarlar (adapte eder); bu nedenle uyarlamacıdır (adaptiftir). Bu sebeplerden dolayı tahmin çalışmamızda ANFIS kullanımını tercih edilmiştir.

## **2. ADAPTİF AĞ TABANLI BULANIK ÇIKARIM SİSTEMİ (ANFIS)**

ANFIS, *Adaptif Ağ Tabanlı Bulanık Çıkarım Sistemi* (Adaptive Networkbased Fuzzy Inference System) veya *Uyarlamalı Sinirsel Bulanık Denetim Sistemi* (Adaptive Neuro Fuzzy Inference System) anlamına gelmektedir. ANFIS kelimesi (Adaptive Neuro-Fuzzy Inference System)'in baş harflerinden oluşmaktadır. Bulanık sinir ağları (Adaptive Neural Networkbased Fuzzy Inference Systems-ANFIS), bulanık mantık (Fuzzy Logic - FL) ve yapay sinir ağları (Artificial Neural Networks - ANN) metotlarının avantajlı yönlerini ön plana çıkaran ve son yıllarda çok farklı alanlarda uygulama alanı bulan bir yapay zekâ tekniğidir.

ANFIS, 1993 yılında Jang tarafından ortaya atılmıştır ve Jang'ın ANFIS modeli olarak adlandırılmaktadır. Adaptif Ağ Tabanlı Bulanık Çıkarım Sistemi (ANFIS), ele alınan problem için oluşturulan yapıya göre olası tüm kuralları atayabilmekte veya kuralların veriler yardımıyla uzman tarafından atanmasına olanak vermektedir. ANFIS'in kural oluşturabilmesi veya kural oluşturulmasına olanak sağlaması uzman görüşlerinden faydalanması anlamına gelmektedir. Adaptif ağ tabanlı bulanık mantık çıkarım sistemi, yapay sinir ağlarının öğrenme yeteneği ve bulanık mantığın insan gibi karar verme ve uzman bilgisi sağlama kolaylığı gibi üstünlüklerinin birleştirilmesi fikrine dayanmaktadır. Bu sayede, bulanık mantık çıkarım sistemlerine yapay sinir ağlarının öğrenme ve hesaplama gücü verilebilirken, yapay sinir ağlarında bulanık mantık çıkarım sistemlerinin insan gibi karar verme ve uzman bilgisi sağlama yeteneği kazandırılmış olmaktadır (Saraç, 2012).

ANFIS sadece Sugeno tipi modelleri çalıştırmaktadır. Mamdani tipi modellemenin modifikasyonu şeklindedir ve giriş verilerine uygulanacak işlemler aynıdır. Tek farklılıkları çıktı verilerinde bulunmaktadır. Sugeno tipi modellemede çıktı değişkenleri girdilerin bir fonksiyonu şeklinde üyelik fonksiyonlarına sahip olmaktadır ve çıktı



üyelik fonksiyonları lineer veya sabit olmak zorundadır. ANFIS, Matlab'da Fuzzy Logic Toolbox 'ın altında bulunan bir fonksiyon dosyasıdır. Bu program bulanık çıkarım tekniklerini kendisine verilen verilere uygulamakta ve uygun veri modelleri üretmektedir. Diğer bulanık çıkarım sistemlerinde olduğu gibi ANFIS'de de üyelik fonksiyonları parametrelere bağlıdır. Parametreler değiştikçe üyelik fonksiyonları değişecek ve ANFIS kendi kendine üyelik fonksiyonları atayacaktır (Öztürk vd., 2010).

ANFIS, yalnızca görev tahmini ya da tek çıktılı doğrusal olmayan fonksiyonların tahmininde kullanılabilir. Bu nedenle birçok tahmin probleminde yapay sinir ağlarına uzman görüşlerinden faydalanma imkânı tanıdığı için ortalama hata kareler kriterine göre daha iyi sonuçlar elde edilmesini mümkün kılmaktadır. ANFIS'e giriş ve çıkış değerleri verilir, ANFIS bu değerlerden geri yayımlı öğrenme algoritmasını kullanarak veya en küçük kareler metodunu kullanarak bir bulanık çıkarım modeli oluşturur (Zadeh, 1975). Kuralların sonuç kısımları girişlerin doğrusal bir işlevi olarak tanımlanmaktadır. Bu sistem kontrol, zaman serisi tahmini, gürültü giderme, sınıflama, tanıma ve eğri uydurma gibi birçok alanda başarı ile uygulanmaktadır (Kırış, 2008).

ANFIS modelleme tekniğinin basitleştirilerek ifade edilmesi adına bulanık çıkarım sistemi  $x$  ve  $y$  olmak üzere iki girdili ve tek çıktılı  $z$  olarak değerlendirilmiştir. Aynı zamanda kural tabanının aşağıda ifade edildiği gibi Takagi ve Sugeno tipi iki adet eğer ise kurallarını içerdiği kabul edilmiştir (Jang, 1993).

*Kural 1: Eğer  $x$ ,  $A_1$  ve  $y$ ,  $B_1$  ise  $f_1 = p_1x + q_1y + r_1$*

*Kural 2: Eğer  $x$ ,  $A_2$  ve  $y$ ,  $B_2$  ise  $f_2 = p_2x + q_2y + r_2$*

*Kural  $n$ : Eğer  $x$ ,  $A_n$  ve  $y$ ,  $B_n$  ise  $f_n = p_nx + q_ny + r_n$  olarak ifade edilmektedir (Jang, 1993).*

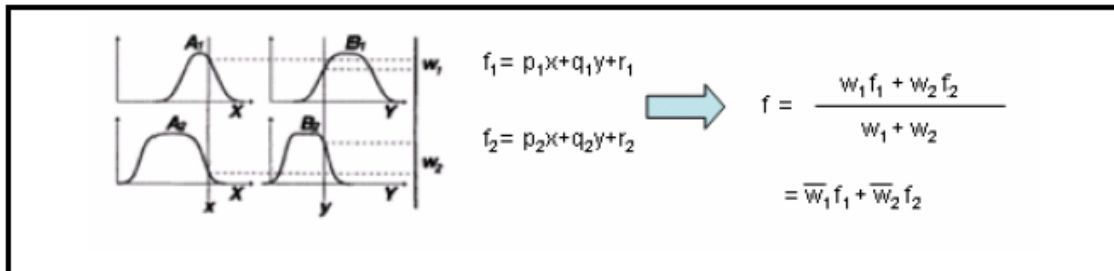

Şekil 1. Bulanık Çıkarım Sistemi (Jang, 1993)

“Eğer-ise” bulanık kurallarına göre oluşturulan ANFIS ağ yapısında, girişte bulanık üyelik fonksiyonları, bulanıklaştırma çarpımı, normalleştirme, toplama ve Sugeno tipinde doğrusal çıkış fonksiyonu katmanları bulunmaktadır. Şekil 2’de görüleceği üzere ANFIS yapısı 5 katmanlı bir mimariye sahiptir. Beş katmandan oluşan ANFIS ’de, her katmandaki sinirler aynı işlemleri içermektedirler. Katmanlarda farklı şekillere sahip düğümler değişik işlevlere sahip fonksiyonları içerir. Kare şeklinde gösterilen düğümler adaptif düğümler olarak adlandırılır ve düğümlere ait parametreler ağı eğitimi sırasında ayarlanır. Daire şeklinde gösterilen düğümler ise sabit düğümlerdir (Jang, 1993). Katmanların özellikleri aşağıda yer almaktadır.

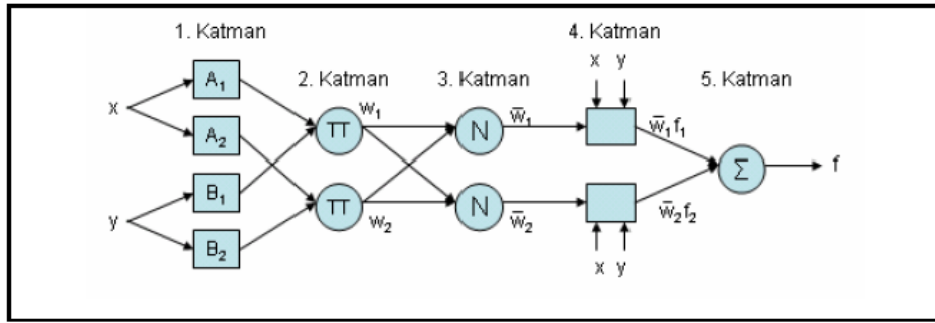

Şekil 2. Anfis Mimarisi (Jang, 1993)

Katman 1 (Bulanıklaştırma Katmanı): Bulanıklaştırma katmanında giriş değerlerini bulanık kümeler ayırmada üyelik fonksiyonu olarak genelleştirilmiş çan eğrisi aktivasyon fonksiyonunu kullanmaktadır (Gedik,2011).

$$\mu_{A_i}(x; a_i, b_i, c_i) = \frac{1}{1 + \left[ \frac{x - c_i}{a_i} \right]^{2b_i}}$$

{ $a_i, b_i, c_i$ } parametreleri öncül parametrelerdir. Hibrit metot ile sistem eğitilirken bu parametreler güncellenerek, üyelik fonksiyonlarını şekillendirecektir (Gedik, 2011).

Katman 2 (Kural Katmanı): Kural katmanıdır. Bu katmandaki her bir düğüm, Takagi-Sugeno bulanık çıkarım sistemine göre oluşturulan kuralları ve sayısını ifade etmektedir. Her bir kural düğümünün çıkışı, 1. katmandan gelen üyelik derecelerinin çarpımı olmaktadır (Gedik, 2011).

$$\theta_i^2 = w_i = \mu_{A_i}(x_1) \times \mu_{B_k}(x_2) \quad i=(1..66), j=(1,2,3) \text{ ve } k=(1..5)$$

Katman 3 (Normalleştirme Katmanı): Buradaki her bir düğüm, 2 katmandan gelen tüm düğümleri giriş değeri olarak kabul etmekte ve her bir kuralın normalleştirilmiş tetikleme seviyesini hesaplamaktadır (Gedik, 2011).

$$\theta_i^3 = \bar{w}_i = \frac{w_i}{\sum i w_i}$$

Katman 4 (Arındırma Katmanı): Arındırma katmanı olarak adlandırılan bu katmanda Takagi-Sugeno bulanık çıkarım yöntemine göre oluşturulan kuralların ağırlıklı sonuç değerleri hesaplanmaktadır. 4.katmandaki i. düğümün çıkış değeri ise,  $\theta_i^4 = \bar{w}_i f_i = \bar{w}_i (p_i x_1 + q_i x_2 + r_i)$  formülüne göre hesaplanır. Buradaki  $(p_i, q_i, r_i)$  değişkenleri, i. kuralın sonuç parametreleri kümesidir (Gedik, 2011).

Katman 5 (Toplam Katmanı): Toplama katmanıdır ve sadece bir düğüm vardır. Bir önceki katmandan gelen düğümlerin çıkış değerleri toplanarak ANFIS sisteminin gerçek çıkış değeri elde edilir. Bu hesaplama aşağıdaki formül ile gerçekleştirilir (Gedik, 2011).

$$\theta_i^5 = y = \sum_i \bar{w}_i f_i = \frac{\sum i w_i f_i}{\sum i w_i}$$

### 3. UYGULAMA

#### 3.1. Modelin Genel Yapısı

Bu çalışmada Uyarlamalı Sinirsel Bulanık Denetim Sistemi, ANFIS kullanılarak, sosyo-ekonomik parametrelere dayalı Türkiye'nin doğalgaz talep tahmini yapılmıştır. Talep tahmini için oluşturulacak sinirsel bulanık çıkarım sisteminin genel yapısı Şekil 3'deki gibidir.

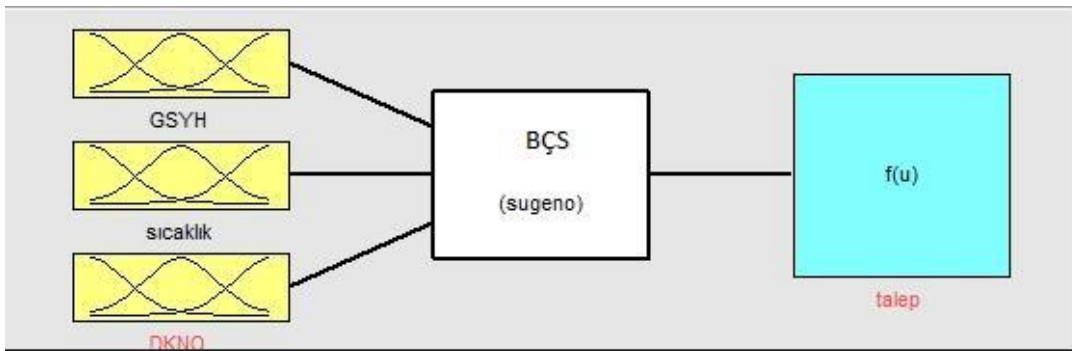

Şekil 3. Talep tahmin modeline ilişkin BÇS'nin temel yapısı

Bu çalışmada GSYH (TL), sıcaklık ( $^{\circ}\text{C}$ ), doğalgaza kavuşan nüfus oranı ve doğalgaz tüketim verileri (milyon  $m^3$ ), 2002-2014 yılları arası aylık dönemlere ait veriler kullanılmıştır.

GSYH değerlerine Türkiye İstatistik Kurumu ilgili web sayfasından 2002-2014 yılları arası çeyrek döneme ulaşılmıştır. Her bir çeyrek dönemlik veriler de üçe bölünerek aylık verilere dönüştürülmüştür.

Sıcaklık değerlerine Meteorolojik Veri İşlem Dairesi Başkanlığı ilgili web sayfasından 2002-2014 yılları arası aylık  $^{\circ}\text{C}$  cinsinden ulaşılmıştır.

Doğalgaza kavuşan nüfus oranı (DKNO) ise her yıl için doğalgaza kavuşan nüfusun toplam nüfusa bölünmesiyle elde edilerek, 2002-2014 yılları arasında her yıl için aylık olarak sabit alınmıştır (Söyler, 2014). Doğalgaz tüketim verileri de BOTAŞ'ın ilgili web sayfasından 2002-2014 yılları arası aylık verilere ulaşılmıştır.

Veri toplama çalışmaları sonucunda 2002-2014 yılları arası her bir parametreye ait 13 yıllık, toplam 156 veriye ulaşılmıştır. Derlenen verilen sonucunda 3 girdi sütunu, 1 çıktı sütunu olarak, çıktı sütunu en sonda olmak koşuluyla düzenlenmiştir. Excel'e yüklenen bu dosyalar MATLAB programında çağrılmıştır. MATLAB R2013 programı içerisinde yer alan Fuzzy Logic Toolbox'ın bir fonksiyonu olarak ANFIS GUI (Graphical user interface – Grafiksel kullanıcı ara yüzü) kullanılmıştır. Talep tahmin modeli oluşturulurken, veriler 3 ayrı veri kümesine ayrıştırılmıştır.

- Eğitim (train) veri seti
- Kontrol (checking) veri seti
- Test (test) veri seti

Ağı eğitmek amacıyla kullanılan eğitim veri seti 120 veri satırı, kontrol veri seti için 24 veri satırı ve test veri seti için de yaklaşık 12 veri satırına ayrılmış ve üç ayrı dosyası olarak kaydedilmiştir. Eğitim verileri, ağ girdi-çıkı verileri arasındaki ilişkiyi öğrenmekte ve üyelik fonksiyonu parametrelerini, belirtilen devir sayısına ya da istenen hata düzeyine erişinceye kadar düzenlemektedir. Modelin eğitim aşamasında eğitim veri setiyle beraber kontrol setinin de modele yüklenmesinin sebebi, kontrol verisi modelin aşırı öğrenme potansiyelini kontrol etmede kullanılmasıdır. Kontrol verisi ANFIS'e girildiğinde, FIS modeli kontrol verisinin hatasını minimum yapacak şekilde parametreleri ayarlar.

Eğitim aşamasında eğitim hatası azalırken belli bir noktada kontrol setinin hatası aniden yükselebilmektedir. İşte bu noktaya “aşırı uyum noktası (overfitting point)” denir. Eğitim süreci, eğitim hata değeri sabitlenene ya da kontrol veri seti için “aşırı uyum” oluşana kadar devam eder. Bu noktalardan birinde eğitime son verilir ve test aşamasına geçilir.

Test veri seti ile de eğitilen ve parametreleri düzenlenen modelin daha önce hiç karşılaşmadığı veriler karşısında genelleme kabiliyeti ölçülmektedir. Veri setleri yüklendikten sonra “BÇS oluştur (generate FIS)” başlığı altında bulanık çıkarım sistemini (BÇS) oluşturmak için alternatif iki yöntemden biri seçilir. Bu yöntemler;

- Izgara bölümlenme (Grid partition)
- Alt kümeleme (Sub-clustering)

Bu çalışmada Izgara bölümlenme (Grid partition) için model oluşturulmuştur. Alt kümeleme (Sub-clustering)’de ayarlanması gereken çok sayıda parametre olduğundan dolayı bu seçenek kullanılmamıştır.

Eğitim süreci, eğitim hata değeri sabitlenene ya da kontrol veri seti için “aşırı uyum” oluşana kadar devam eder. Burada ise eğitim hata değeri sabitlenmiştir. Eğitim sürecine son verilir. Daha sonra ağ daha önce hiç görmediği test veri kümesi ile test edilir. Ağın ne kadar hata ile test verilerini tahmin ettiği görülür. Bu hata oranı kabul edilebilir sınırlarda ise, istenilen ağ yapısına ulaşılmış demektir. Fakat hata oranı büyükse ağın eğitim aşamasına geri dönülerek parametreler değiştirilir. İstenilen hata oranına ulaşıldığında oluşturulan modelin tahmin başarıları değerlendirilir.

Bu çalışmada, birçok üyelik fonksiyon sayısı, tüm üyelik fonksiyon tipleri ve çıktı tipi constant/linear için tek tek denenmiştir. En iyi sonuca ise GSYH girdisi için 3 üyelik fonksiyon sayısı, sıcaklık girdisi için 4 üyelik fonksiyon sayısı ve DKNO girdisi için ise 5 üyelik fonksiyon sayısı, gaussmf fonksiyon tipi ve sabit (constant) çıktı tipinde test hatası en düşük çıkmıştır. GSYH girdisine ilişkin 3 üyelik fonksiyonu, sıcaklık girdisine ilişkin 4 üyelik fonksiyonu ve nüfus girdisine ise 5 üyelik fonksiyonu geliştirilmiştir. Sonrasında ise bu üyelik fonksiyonları kullanılarak sistem tarafından 60 kural oluşturulmuştur. Sinirsel bulanık ağ modeli her kural için bir değer üretmiştir. Sonuçta 60 çıktı üyelik fonksiyonu oluşturulmuştur.

### 3.2. Modelin Tahmin Sonuçları

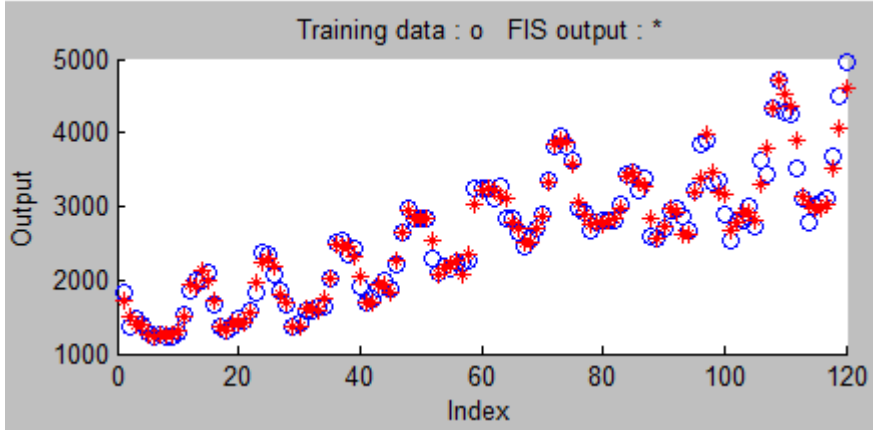

Şekil 4. Eğitim veri seti için gerçek değerlerle tahmin değerlerinin oluşması (o gerçek değerler, \* model çıktıları)

En iyi sonucu veren girdi/çıkı üyelik fonksiyonu tipi kullanılarak ağ eğitildiğinde ağın eğitim hatası RMSE (Root Mean Square Error-Ortalama hatanın karekökü) cinsinden 127.1581'dir. Eğitim veri setinde gerçek değerlerle tahmin değerlerinin ne oranda çakıştığı Şekil 4'te görülmektedir.

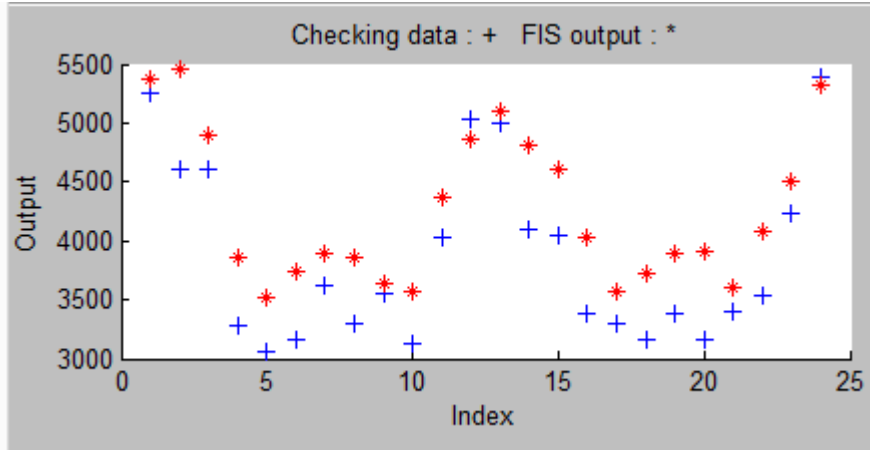

Şekil 5. Kontrol veri seti için gerçek değerlerle tahmin değerlerinin örtüşmesi (+ gerçek değerler, \* model çıktıları)

Şekil 5'te kontrol veri setinde gerçek değerlerle tahmin değerlerinin ne oranda çakıştığı görülmektedir. Modelin kontrol hatası RMSE cinsinden 470.6076'dır.

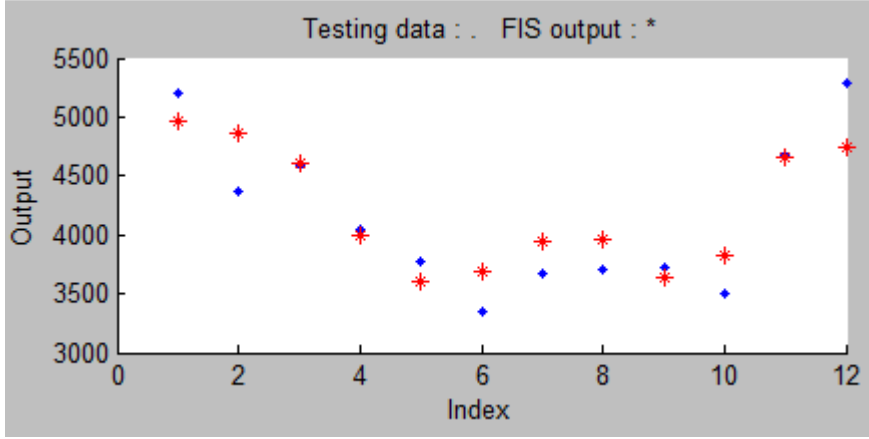

Şekil 6. Test veri seti için gerçek değerlerle tahmin değerlerinin örtüşmesi (● gerçek değerler, \* model çıktıları)

Şekil 6'da ise test veri setinde gerçek değerlerle tahmin değerlerinin ne oranda çakıştığı görülmektedir. Modelin test hatası RMSE cinsinden 290.8493'dir.

Doğalgaz tüketim verilerinin gerçek verileriyle ve ANFIS'in yaptığı tahmini doğalgaz tüketim verileriyle MAPE hesaplanır. Model performansının ölçümü için kullanılan MAPE (Mean Absolute Percentage Error-ortalama mutlak hata yüzdesi) aşağıdaki formülle hesaplanmaktadır.

$$MAPE = \frac{1}{n} \sum_{i=1}^n \left| \frac{x_i - y_i}{x_i} \right| * 100\%$$

Bu eşitlikte,  $i$  ayrıık veri indeksini,  $n$  hata ölçümü için kullanılan ayrıık çıkış verilerinin sayısını,  $x_i$  sistemin gerçek çıkış verisini,  $y_i$  sistem modelinin çıkışını temsil etmektedir.

Izgara bölümlleme (grid partition) yöntemi ile oluşturulan ANFIS modelinin 156 veri seti üzerinden MAPE hesaplanır. Hesaplanan sonuçta ortalama mutlak hata yüzdesi %5,7713 çıkmaktadır. Bu sonuçtan anlaşılacağı üzere oluşturulan uyarlamalı (adaptif) model ile başarılı bir tahmin sonucuna ulaşılmıştır.

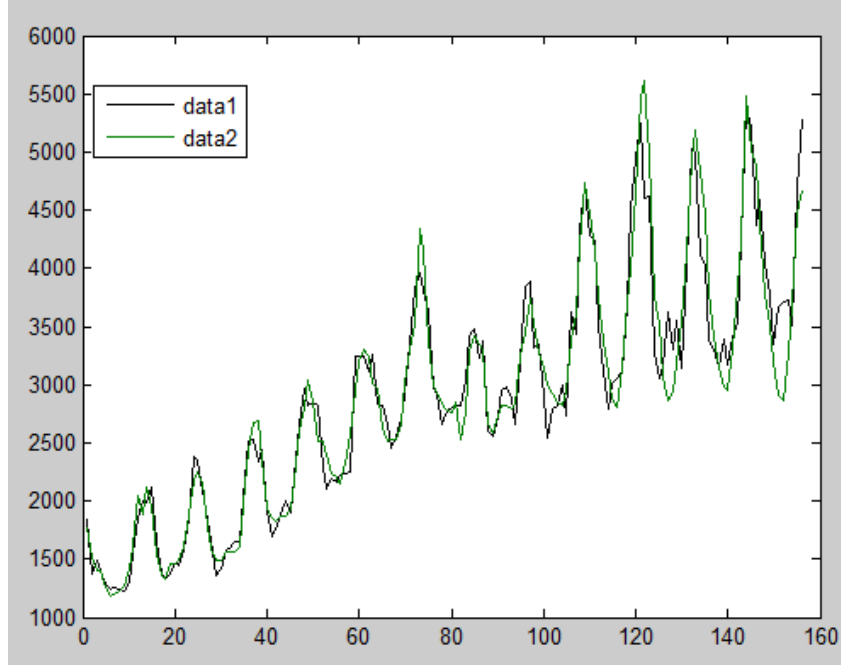

Şekil 7. ANFIS'de gerçek değerlerle, tahmin edilen değerlerin grafik olarak gösterimi

Şekil 7'de verilerin gerçek değerleriyle, modelin tahmin ettiği değerlerler grafiksel olarak gösterilmiştir. Şekilde data1 gerçek değerleri, data2 tahmin edilen (modelin çıktısı) değerleri göstermektedir. Şekil 8'de anlaşılacağı üzere birbirine yakın değerler oluşmuştur. ANFIS'in başarılı bir tahmin yaptığı görülmektedir.

Şekil 8'de bazı değişkenler arasındaki ilişkilerin üç boyutlu gösterimi görülmektedir.

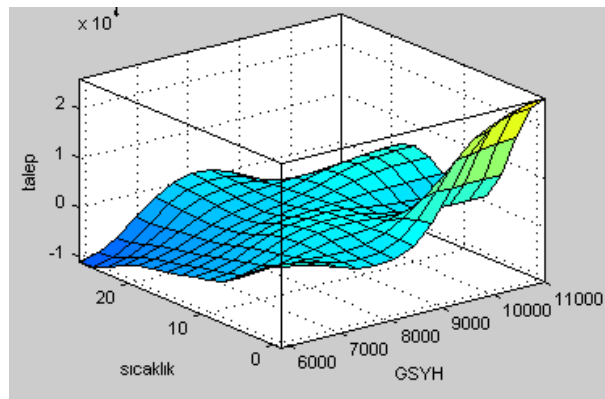



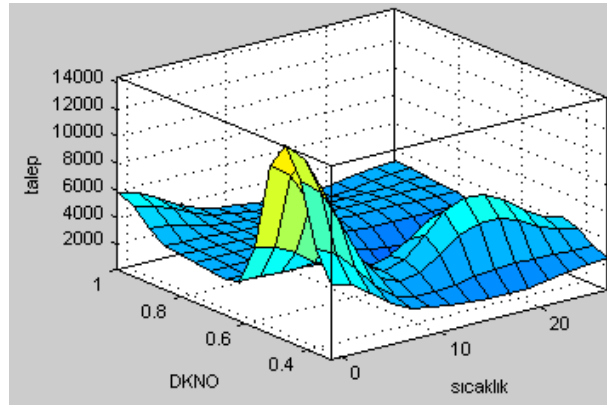
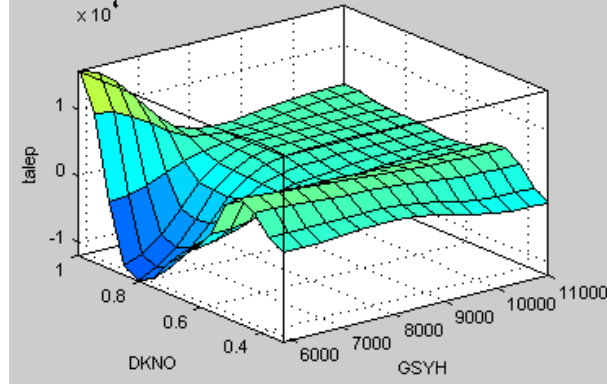

Şekil 8. Alt kümeleme yöntemiyle oluşturulan (grid partition) yöntemi ile oluşturulan modelde değişkenler arası üç boyutlu ilişki

### 3.3. 2015 Yılı Doğalgaz Tüketim Tahmini

2015 yılında GSYH büyümesi yüzde 4 olarak öngörülmüştür (Kalkınma Bakanlığı, 2014: 8). 2015 yılında doğalgaza kavuşan nüfus oranı 0,9883 olduğu varsayılmıştır (Söyler, 2014). Sıcaklık ise üç şekilde olma ihtimali göz önüne alınmıştır.

- 2002-2014 yılları sıcaklık verilerinden her ayın en düşük sıcaklığı
- 2002-2014 yılları sıcaklık verilerinden her ayın en yüksek sıcaklığı
- 2002-2014 yılları sıcaklık verilerinden her ayın ortalaması alınmıştır.

Bu senaryoları göz önüne alınarak 2015 yılı doğalgaz tüketimi aylar olarak tahmin edilmiştir. Matlab'da gerekli işlemler yapıldıktan sonra Tablo 1'de 2015 yılı her ay için doğalgaz tüketim tahmini verileri verilmiştir.

Tablo 1. 2015 yılı aylar olarak doğalgaz tüketim tahmini verileri (milyon  $m^3$ )

Aylar	tahmin1	tahmin2	tahmin3
Ocak	5821	4916	5304
Şubat	5750	4701	5120
Mart	5218	4213	4578
Nisan	4469	3741	3940
Mayıs	3564	3383	3507
Haziran	3467	3098	3166
Temmuz	3666	2871	2939
Ağustos	3639	2805	2920
Eylül	3422	3164	3278
Ekim	3998	3558	3671
Kasım	5013	3984	4334
Aralık	5641	4643	5038

Tablo 1’de verilen 2002-2014 yılları arasındaki gerçekleşen sıcaklıkların en düşük olması durumunda ANFIS’in yaptığı tahmine tahmin1, sıcaklıkların en yüksek olması durumunda ANFIS’in yaptığı tahmine tahmin2, sıcaklıkların ortalaması olması durumunda ANFIS’in yaptığı tahmine tahmin3 olarak adlandırılmıştır. Tablo 1’deki sonuçlar incelendiğinde sıcaklık değerlerinin en düşük olduğu takdirde doğalgaz tüketimi artmaktadır. Sıcaklık değerlerinin en yüksek olduğu dönemde doğalgaz tüketimi azalmaktadır. Bu da sıcaklıkla ters orantılı bir şekilde doğalgaz tüketiminin olduğunu göstermektedir. Görülmektedir ki sıcaklığın doğalgaz tüketiminde oldukça bir etkisi vardır.

Şekil 9’da tahmin sonuçlarının grafiksel olarak gösterimi verilmiştir.

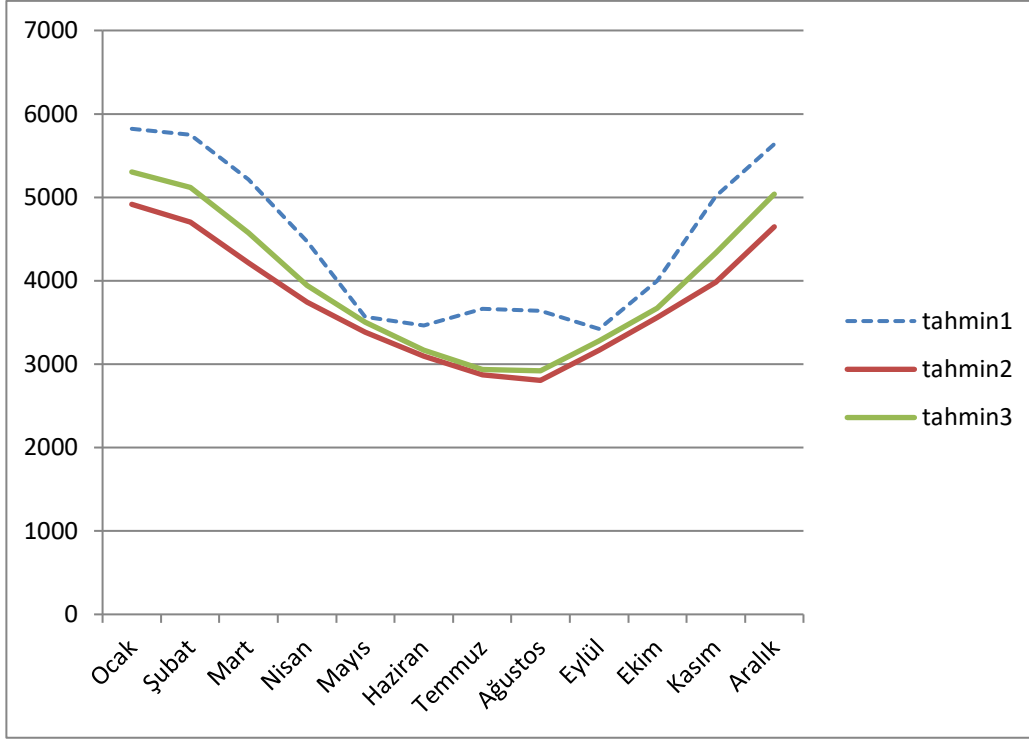

Şekil 9. Tahmin sonuçlarının karşılaştırılması

## SONUÇ VE ÖNERİLER

Doğalgaz, kullanım kolaylığı ve temiz bir enerji kaynağı olması, yanma verimi yüksek olması gibi birçok nedenden dolayı, son yıllarda tüm dünyayla birlikte Türkiye’de de önemli bir enerji kaynağı haline gelmiştir. Ülkemiz doğalgaz konusunda dışa bağımlıdır. Biz kullanıcıların herhangi bir aksilikte mağdur olmamamızı sağlamak için uzun ve kısa dönemli tahminler yapılması gerekmektedir. Ne kadar tüketileceği tahminen bilinirse dış anlaşmalar ona göre yapılabilir. Böylelikle olumsuz durumlarda çıkabilecek sorunlardan korunmuş oluruz. Doğalgaz tüketim tahmini son yıllarda tüm dünya ile birlikte ülkemizde de yapılmaktadır. Bu amaçla Türkiye’deki doğalgaz tüketiminin doğru tahmin edilebilmesi için bu çalışma yapılmıştır.

Geçmiş yıllara ait 2002-2014 yılları için aylık GSYH, sıcaklık, doğalgaza kavuşan nüfus oranı verileri derlenip 13 yıllık toplam 156 veri kullanılarak modele uygun bir şekilde yüklenmiştir.

Matlab R2013 Fuzzy Logic Toolbox’ın içerisindeki ANFIS grafiksel kullanıcı arayüzü kullanılmıştır. Eğitim, kontrol ve test üzere üç veri setine ayrılan 13 yıllık 156 veriden 120’si adaptif ağı eğitimi, 24’ü kontrolü ve 12’si testi için kullanılmıştır. Bu eğitim sürecinde kullanılacak bulanık çıkarım sisteminin oluşturulması için ANFIS içinde

ızgara bölümlenme (grid-partition) ve alt kümeleme (sub-clustering) olmak üzere iki alternatif yöntem bulunmaktadır. Bu çalışmada ızgara bölümlenme (grid-partition) bölümü incelenmiştir.

Bu çalışmada, birçok üyelik fonksiyon sayısı, tüm üyelik fonksiyon tipleri ve çıktı tipi constant/linear için tek tek denenmiştir. En iyi sonuca ise GSYH girdisi için 3 üyelik fonksiyon sayısı, sıcaklık girdisi için 4 üyelik fonksiyon sayısı ve nüfus girdisi için ise 5 üyelik fonksiyon sayısı, gaussmf fonksiyon tipi ve constant çıktı tipinde test hatası en düşük çıkmıştır. Modelin test hatası RMSE cinsinden 290.8493'dir.

İlk adımda üç bağımsız değişken girdi olarak sisteme girilmektedir. İkinci aşamada girdi değerleri sıraya 3, 4 ve 5 üyelik fonksiyonuna belli bir üyelik derecesinde sistem tarafından atanmışlardır. Sonraki sütunda üyelik fonksiyonları kullanılarak oluşturulan 60 kural yer almaktadır. Bulanık ağ modeli en iyi öğrenmeyi gerçekleştireceği 60 kural belirlemiştir.

Izgara bölümlenme (grid partition) yöntemi ile oluşturulan ANFIS modelinin 156 veri seti üzerinden MAPE (Mean Absolute Percentage Error-ortalama mutlak hata yüzdesi) hesaplanır. Tahmin modeli %5,7713 hata ile doğalgaz talep tahmininde bulunmuştur. Uyarlamalı (adaptif) model ile başarılı bir tahmin sonucuna ulaşılmıştır.

Bu tez çalışmasında 2015 yılı için veriler belli senaryolarda derlenip, Matlab'da gerekli işlemler yapılarak 2015 doğalgaz tüketimi aylar olarak tahmini yapılmıştır.

Doğalgaz tüketimini etkileyen pek çok faktör olmasına rağmen, bu çalışmada sadece gayri safi yurtiçi hasıla (GSYH), sıcaklık ve doğalgaza kavuşan nüfus oranı üç değişken girdi olarak ele alınmıştır. Bundan sonra yapılacak çalışmalarda doğalgaz tüketimini etkileyen başka faktörler ele alınabilir. Yapılan çalışmanın uygulama bölümünde bulanık çıkarım sistemini (BÇS) oluşturmak için alternatif yöntemlerden biri olan Izgara bölümlenme (Grid Partition) seçilmiştir. Bundan sonraki çalışmalarda ise Alt kümeleme de (Sub-clustering) seçilebilir.

## KAYNAKÇA

Boru Hatları İle Petrol Taşıma Anonim Şirketi BOTAŞ. <http://www.botas.gov.tr/index.asp> Erişim tarihi: 05.05.2015.

Enerji Piyasası Düzenleme Kurumu EPDK. (2013). Doğal Gaz Piyasası 2012 Sektör Raporu, Ankara.

Gedik, F. A. (2011). İletişim Ağ Problemlerinin Çözümünde Neuro-Fuzzy Yaklaşımı. (Yayımlanmamış Yüksek Lisans Tezi). Ankara Üniversitesi, Fen Bilimleri Enstitüsü, Bilgisayar Mühendisliği Bölümü, Bilgisayar Mühendisliği Anabilim Dalı, Ankara.

Jang, J. S. R. (1993). ANFIS: Adaptive-Network-Based Fuzzy Inference System. *Systems, Man and Cybernetics, IEEE Transactions on* 23(3), 665-685.

Kalkınma Bakanlığı. (2015-2017). 2014 Orta Vadeli Program, 2015-2017, Ankara, 8.

Kırış, Ş., (2008). Hizmet Sektörü İçin Bir Tepkisel Çizelgeleme Sistem Önerisi Acil Servis Kontrol Sistemi. (Yayımlanmamış Doktora Tezi). Eskişehir Osmangazi Üniversitesi, Fen Bilimleri Enstitüsü, Eskişehir.

Meteorolojik Veri İşlem Dairesi Başkanlığı. <http://www.mgm.gov.tr/kurumsal/birimler> Erişim tarihi: 03.05.2015.

Öztürk, M., Hançer, M. vd, (2010). Bulanık Mantık Hesaplamalarına Dayalı Bulanık Mantık Hesaplamalarına Dayalı Binalarda Isı Kayıp-Kazanç Yaklaşımı. *Bilimde Modern Yöntemler Sempozyumu-BMYS*, (14-16 Ekim 2010), Diyarbakır.

Saraç, E. (2012). Bir Çağrı Merkezindeki Projelerin Anfis Metodu ile Değerlendirilmesi ve Seçimi. (Yayımlanmamış Yüksek Lisans Tezi). Yıldız Teknik Üniversitesi, Fen Bilimleri Enstitüsü, Endüstri Mühendisliği Anabilim Dalı, Sistem Mühendisliği Programı, İstanbul.

Söyler, H. (2014). *Türkiye'nin Enerji Simülasyonu ve Senaryo Analizleri*. Malatya: Medipres Yayıncılık.

TÜİK. 2015 Temel İstatistikler. <http://www.tuik.gov.tr/UstMenu.do?metod=temelist> Erişim adresi: 10.05.2015.

Zadeh, L. A. (1975). The Concept of a Linguistic Variable and Its Application to Approximate Reasoning. *II. Information Sciences* 8(4), 301-357.