

Yıl: 2020  
Cilt: 2  
Sayı: 2

BİLİMSEL/HAKEMLİ

# ANADOLU AKADEMİ

SOSYAL BİLİMLER DERGİSİ

**ANADOLU AKADEMİ SOSYAL BİLİMLER DERGİSİ**  
**(BİLİMSEL / HAKEMLİ/ YILDA 2 SAYI YAYINLANIR)**

**CİLT 2 / SAYI 2**  
**TEMMUZ - 2020**

**SORUMLU EDITÖR VE İMTİYAZ SAHİBİ**

**Doç. Dr. Üyesi Mustafa KARACA**  
**Anadolu Üniversitesi**

**TEKNİK SORUMLU ve EDITÖR YARDIMCISI**

**Doç. Dr. Özgür Demirtaş**  
**Kayseri Üniversitesi**

**BİLİM KURULU**

- Prof. Dr. A. Asuman Akdoğan / Erciyes Üniversitesi**  
**Prof. Dr. Ayhan Biber / Kastamonu Üniversitesi**  
**Prof. Dr. Ayhan Öztürk / Cumhuriyet Üniversitesi**  
**Prof. Dr. Başak Solmaz / Selçuk Üniversitesi**  
**Prof. Dr. Cengiz Anık / Marmara Üniversitesi**  
**Prof. Dr. Dilaver Tengilimoğlu / Atılım Üniversitesi**  
**Prof. Dr. Enver Aydoğan / Hacı Bayramı Veli Üniversitesi**  
**Prof. Dr. Emel Karayel Bilbil / Marmara Üniversitesi**  
**Prof. Dr. Farzand Ali Jan COMSATS / Institute of Information Technology**  
**Prof. Dr. Filiz Balta Peltekoğlu / Marmara Üniversitesi**  
**Prof. Dr. Füsün Topsümer / Ege Üniversitesi**  
**Prof. Dr. Hakkı Büyükbaş / Kayseri Üniversitesi**  
**Prof. Dr. Hanife Güz / Hacı Bayramı Veli Üniversitesi**  
**Prof. Dr. Hüsna Leila Yüsrân**  
**Prof. Dr. İdil Sayımer / Kocaeli Üniversitesi**  
**Prof. Dr. Kadir Canöz / Selçuk Üniversitesi**  
**Prof. Dr. Mahir Nakip / Çankaya Üniversitesi**  
**Prof. Dr. Mehmet Fatih Köksal / Amasya Üniversitesi**  
**Prof. Dr. Mehmet Marangoz / Muğla Sıtkı Koçman Üniversitesi**  
**Prof. Dr. Mehmet Sezai Türk / Hacı Bayram Veli Üniversitesi**

**Prof. Dr. Metin Kazancı / Ankara Üniversitesi**  
**Prof. Dr. Metin Işık / Sakarya Üniversitesi**  
**Prof. Dr. M. Nejat Özüpek / Selçuk Üniversitesi**  
**Prof. Dr. Mine Saran / Ege Üniversitesi**  
**Prof. Dr. Muhammad Zia-Ur-Rehman / National Defence University**  
**Prof. Dr. Mustafa Çakır / Anadolu Üniversitesi**  
**Prof. Dr. Müge Elden / Ege Üniversitesi**  
**Prof. Dr. Nilay Başak Yurdakul / Ege Üniversitesi**  
**Prof. Dr. Nurettin Güz / Hacı Bayram Veli Üniversitesi**  
**Prof. Dr. Ömer Bakan / Selçuk Üniversitesi**  
**Prof. Dr. K. Özkan Ertürk / Düzce Üniversitesi**  
**Prof. Dr. Raci Taşçıoğlu / Atatürk Üniversitesi**  
**Prof. Dr. Serdar Öge / Selçuk Üniversitesi**  
**Prof. Dr. Şahinde Yavuz / Karadeniz Teknik Üniversitesi**  
**Prof. Dr. Süleyman Karaçor / Selçuk Üniversitesi**  
**Prof. Dr. Tahir Rashid / University of Salford**  
**Prof. Dr. Uğur Yozgat / İstanbul Kültür Üniversitesi**  
**Prof. Dr. Ümit Arklan / Süleyman Demirel Üniversitesi**  
**Prof. Dr. Yusuf Devran / Marmara Üniversitesi**  
**Prof. Dr. Zeyyat Sabuncuoğlu / İstanbul Ticaret Üniversitesi**  
**Doç. Dr. Ali Cin / Akdeniz Üniversitesi**  
**Doç. Dr. Aykut Arslan / Piri Reis Üniversitesi**  
**Doç. Dr. Burcu Eker Akgöz / Bahçeşehir Üniversitesi**  
**Doç. Dr. Burcu Öksüz / İzmir Kâtip Çelebi Üniversitesi**  
**Doç. Dr. Cavit Yavuz / Ordu Üniversitesi**  
**Doç. Dr. Demet H. Sabuncuoğlu Özerbaş / Gazi Üniversitesi**  
**Doç. Dr. Erkan Turan Demirel / Fırat Üniversitesi**  
**Doç. Dr. Eyüp Akbulut / Atatürk Üniversitesi**  
**Doç. Dr. Ferit Bulut / Niğde Ömer Halisdemir Üniversitesi**  
**Doç. Dr. Fuat Ustakara / Gaziantep Üniversitesi**  
**Doç. Dr. Gülcan Işık / Gazi Üniversitesi**  
**Doç. Dr. İsmail Sevinç / Necmettin Erbakan Üniversitesi**  
**Doç. Dr. Kadir Dabbağoğlu / Arel Üniversitesi**  
**Doç. Dr. Kenan Güllü / Erciyes Üniversitesi**  
**Doç. Dr. Kubilay Özyer / Gaziosman Paşa Üniversitesi**  
**Doç. Dr. Mahir Hamidov Ameal Z. / Bünyadov Serqşunaslıq Institut-Azerbaycan**  
**Doç. Dr. Murat Sezgin / Uşak Üniversitesi**  
**Doç. Dr. Mustafa Durmuşçelebi / Erciyes Üniversitesi**  
**Doç. Dr. Simge Ünlü / Sakarya Üniversitesi**

**Doç. Dr. Mustafa Karaca / Anadolu Üniversitesi**  
**Doç. Dr. N. Öykü İyigün / İstanbul Ticaret Üniversitesi**  
**Doç. Dr. Nilsun Sarıyer / Muğla Sıtkı Koçman Üniversitesi**  
**Doç. Dr. Özgür Demirtaş / Kayseri Üniversitesi**  
**Doç. Dr. Özgür Selvi / Kırıkkale Üniversitesi**  
**Doç. Dr. Rızvan Sulejmani / Universiteti Nënë Tereza**  
**Doç. Dr. Sema Polatçı / Gaziosman Paşa Üniversitesi**  
**Doç. Dr. Usman Ghani / American University of Sharjah**  
**Doç. Dr. Vahit İlhan / Erciyes Üniversitesi**  
**Doç. Dr. Vasilis Leontitsis / Brighton University UK-İngiltere**  
**Doç. Dr. Yeter Demir Uslu / Medipol Üniversitesi**  
**Doç. Dr. Zülfiye Acar Şentürk / Uşak Üniversitesi**  
**Dr. Öğr. Üyesi Ali Bayram / Samsun Üniversitesi**  
**Dr. Öğr. Üyesi A. Bahadır Darı / Yalova Üniversitesi**  
**Dr. Öğr. Üyesi Ataullah Shah / Allama Iqbal Open University**  
**Dr. Öğr. Üyesi Birgül Taşdelen / Gümüşhane Üniversitesi**  
**Dr. Öğr. Üyesi Emrah Aydemir / Fırat Üniversitesi**  
**Dr. Öğr. Üyesi Ersin Diker / Gümüşhane Üniversitesi**  
**Dr. Öğr. Üyesi Halil Akmeşe / Necmettin Erbakan Üniversitesi**  
**Dr. Öğr. Üyesi Mehmet Sena Köseadağ / Erciyes Üniversitesi**  
**Dr. Öğr. Üyesi Muharrem Ekşi / Kırklareli Üniversitesi**  
**Dr. Öğr. Üyesi Murat Koçyiğit / Necmettin Erbakan Üniversitesi**  
**Dr. Öğr. Üyesi Tamer Kavuran / Fırat Üniversitesi**  
**Dr. Öğr. Üyesi Yasin Meral / Ankara Üniversitesi**  
**Dr. Öğr. Üyesi Zekiye Temer Gencer / Cumhuriyet Üniversitesi**  
**Dr. Fulya Almaz / Akdeniz Üniversitesi**  
**Dr. Dilek Ulusal / Kırıkkale Üniversitesi**  
**Dr. Zeynep Öztürk Yaprak**

## **YAYIN KURULU**

- Prof. Dr. Murat Yakar** / Mersin Üniversitesi  
**Doç. Dr. Hakan Akdağ** / Mersin Üniversitesi  
**Doç. Dr. Özgür Demirtaş** / Kayseri Üniversitesi  
**Doç. Dr. Aykut Arslan** / Piri Reis Üniversitesi  
**Doç. Dr. Simge Ünlü** / Sakarya Üniversitesi  
**Dr. Öğr. Üyesi Ali Bayram** / Samsun Üniversitesi  
**Dr. Öğr. Üyesi A. Bahadır Darı** / Yalova Üniversitesi  
**Dr. Öğr. Üyesi Kürşad Emrah Yıldırım** / Anadolu Üniversitesi  
**Dr. Öğr. Üyesi Halil Özcan Özdemir** / Ahi Evran Üniversitesi  
**Dr. Fulya Almaz** / Akdeniz Üniversitesi  
**Dr. Dilek Ulusal** / Kırıkkale Üniversitesi  
**Dr. Zeynep Öztürk Yaprak**  
**Öğr. Gör. Faruk Sadıç** / Abdullah Gül Üniversitesi  
**Arş. Gör. Mehmet Ali Gazi** / Trabzon Üniversitesi  
**Arş.Gör. Caner Çakı** / İnönü Üniversitesi  
**Arş. Gör. Nazlı Nur Uz** / Anadolu Üniversitesi  
**Arş. Gör. Kübra S. Yüzüncüyl** / Sakarya Üniversitesi

## **REDAKSİYON**

**Tuğba Mutlu** / Sakarya Üniversitesi Sosyal Bilimler Enstitüsü

<http://dergipark.gov.tr/anadoluakademi>

## İÇİNDEKİLER / CONTENT

### **Sınavla Öğrenci Alan Liselerde Görev Yapan Öğretmenlerin Kadercilik Eğilimleri**

The Fatality Tendency of Teachers Who Serve at the High Schools  
that Takes Students with Exam

Fatmanur DURSUN - Hayret BAŞARAN ..... 1-14

### **Covid-19 Sürecinin Çözüm Odaklı Terapi Açısından İncelenmesi**

Investigation of the Covid-19 Process in Terms of Solution Oriented Therapy

Yasemin ÇAKIR ..... 15-22

### **Çocuk Koruma ve Bakımı: Annelerin Tutumları Üzerine Bir Araştırma**

Child Protection and Care: A Research on Mothers' Attitudes

Burcu ÇETİNKAYA ..... 23-46

### **Eğitim ve Geliştirme Programları ile Satış Gücünün Motivasyonu**

#### **Arasındaki İlişki: İlaç Mümessilleri Üzerinde Bir Araştırma**

Relationship Between Training and Development Programs and Motivation of  
Sales Power: A Research on Pharmaceutical Representatives

Dr. Bülent ÇİZMECİ - Dr. Öğr. Üy. Halil Özcan ÖZDEMİR

Fevzi YETİM ..... 47-60

## Sınavla Öğrenci Alan Liselerde Görev Yapan Öğretmenlerin Kadercilik Eğilimleri

### The Fatality Tendency of Teachers Who Serve at the High Schools that Takes Students with Exam

*Fatmanur DURSUN\**

*Hayret BAŞARAN †*

**Başvuru Tarihi:** 28.11.2019  
**Kabul Tarihi:** 20.07.2020  
**Makale Türü:** Araştırma Makalesi

#### Özet

Kadercilik, insan hayatının olağanüstü bir güç tarafından önceden belirlenmiş olduğu inancına dayanır. Bu inancın bir toplumun bütün hayatını, bir insanın davranışlarının tamamını etkilediği söylenmez. Ancak, toplumunun önemli bir kesiminin; benzer sosyal değişkenleri paylaşan birçok insanın gündelik hayatına, belirli davranışlarına yansıdığı da bir gerçektir. Özellikle gündelik hayata yansıyan boyutları dikkate alındığında kaderciliğin, sosyal bir varlık olan insanın etkileşimde bulunduğu çevreye de yansıdığı görülmektedir.

Kadercilik temelde 3 alt boyutta incelenmektedir: Önceden belirlenmişlik boyutu, batıl inanç boyutu ve şans boyutu. Bu boyutlar insanların kendini kontrol boyutunun gelişmemesine sebep olmaktadır. Bu boyutları ile kadercilik incelendiğinde kişilerin toplumsal değerlere uyumsuz kararlar almasında etkili olabildiği görülmüştür.

Konu ile ilgili alan yazın incelendiğinde katı bir kaderciliğin toplumda değerler ve kişilik gelişimini olumsuz yönde etkilediği, bu etkilerin pek çok konuda kişilerin hayatını ve verdikleri kararları olumsuz sevk ettiğini vurgulayan çalışmalar vardır.

Kişileri çaba göstermeme, şans oyunları oynama, batıl inanç ve hurafelere yönelme, girişimci olmama ve gereksiz erteleme gibi davranışlara iten kadercilik eğiliminin sınavla öğrenci alan proje liselerinde görev yapan öğretmenlerde ki düzeyini görmek ve

\* Balıkesir Şehit Prof. Dr. İlhan Varank Bilim Sanat Merkezi Öğrencisi, fatmanurdur10@gmail.com, ORCID: 0000-0003-4231-4430

† Balıkesir Şehit Prof. Dr. İlhan Varank Bilim Sanat Merkezi Öğretmeni, hayretbasaran@hotmail.com, ORCID:0000-0003-0855-8650

betimlemek amacı ile nicel bir çalışma yapılmıştır. Gelecekte toplumu yönlendirecek konuma gelecek nitelikteki gençleri yetiştiren öğretmenlerin kadercilik eğilimi önemli görülmüş “Kadercilik Eğilim Ölçeği” ile 161 öğretmene ulaşılarak nicel veriler elde edilmiş ve SPSS istatistik programı ile gerekli testler uygulanarak bulgular elde edilmiştir. Bulgularda orta düzeyde bir kadercilik tutumu saptanmış, cinsiyet ve yaş grupları arasında farklılıklar tespit edilmiştir. Bulgular betimlenerek sonuçlar açıklanmış ve bazı önerilerde bulunulmuştur.

**Anahtar Kelimeler:** Kadercilik, kişilik gelişimi, eğitim

### **Abstract**

Fatalism is based on the belief that human life is predetermined by an extraordinary force. It is not said that this belief affects the whole life of a society, the whole of a person's behaviour. However, it is also a fact that an important part of the society is reflected in the daily life and certain behaviors of many people who share similar social variables. Especially when the dimensions reflected in everyday life are taken into account, it is seen that fatalism also reflects on the environment in which the human being, a social being, interacts.

Fatalism is basically studied in 3 sub-dimensions: the predetermination dimension, the superstition dimension, and the chance dimension. These dimensions cause people's self-control dimension to not develop. When we examine fatalism with these dimensions, it is seen that it can be effective for people to make decisions that are incompatible with social values.

There are studies that emphasize that a strict fatalism negatively affects values and personality development in society, and that these effects lead people's lives and decisions to the negative on many issues.

A quantitative study was conducted to see and describe the level of fatalism tendency that drives people to not make effort, play games of chance, turn to superstitions, not to be entrepreneurial and unnecessary procrastination among teachers who work in project high schools which take students by

examination. Fatalism tendency of teachers who train young people who will be in a position to lead the society in the future was considered important, by reaching 161 teachers with the “fatalism tendency scale” and quantitative data were obtained and results were obtained by applying the necessary tests with the SPSS Statistics program. The results showed a moderate fatalism attitude and differences between gender and age groups. The results were described and some suggestions were made.

**Keywords:** Fatalism, personality development, education



## Giriş

Kadercilik kavramı mitolojiden felsefeye, psikiyatri ve psikolojiden ilahiyata, antropolojiden sosyolojiye birçok alanda ilgi çeken ve incelenen bir kavramdır. Kaderciliğe ait alan yazın incelendiğinde adı geçen bütün alanlarda kaderciliğin açıklanmaya çalışıldığı ve psikolojik, sosyal, ekonomik, dini ve kültürel etkilerinin tartışıldığı görülmektedir.

Kadercilik yaşamda olup biten her şeyin önceden doğaüstü bir gücün iradesiyle belirlendiği; önceden belirlenmiş olan alinyazısının değişmeyeceği, çaba harcayarak ya da önceden harekete geçerek bu belirlenmişliğin dışına çıkılamayacağı, kişinin kendi yaşamını kontrol edemeyeceği, insanın seçim yapma şansının olmadığı inanma olarak tanımlanmaktadır (Kasapoğlu, 2008).

Kadercilik öğretisi ilk çağlardan beri insanların doğal ve doğaüstü güçler karşısındaki çaresizlik duygularını ifade etmektedir (Kasapoğlu, 2008). Kadercilik yaklaşımının ilk örneklerine Yunan mitolojisinde rastlanmaktadır. Örneğin Oedipus efsanesinde Oedipus'un babasını öldürmesi ve annesiyle evlenmesi bütün çabalara rağmen kaderin önlenemeyeceği inancını yansıtmaktadır (Holton, 2013).

Kadercilikte olacak şeylerin kaçınılmaz olduğu ve önüne geçilemeyeceği inancı hâkimdir. Bu anlamda kaderciliğin geçmiş için bir açıklama, gelecek için bir tavır, tutum ve davranış önerisi olduğunu söylemek mümkündür (Macit, 2014). Shen, Condit vd (2009) bazı kaynaklarda kadercilik kişisel kontrolünün pasif bir biçimde reddedilmesi olarak tanımlandığını Neff ve Hoppe (1993) dayandırarak açıklar.

Kadercilik kavramı ilahiyat alanında sıklıkla tartışılan bir kavramdır. Özellikle kader inancı ve kadercilik arasındaki ayırımın vurgulandığı görülmektedir. Dinlerde yer alan kader inancı, genellikle “Tanrı'nın bizim ne yapacağımızı, başımıza hangi olayların geleceğini önceden bilmesi” olarak tanımlanmaktadır. Tanrının her şeyi önceden bilmesi ve insanlara iyi olanı emretmesi, kötü olanı yasaklaması şeklinde de yorumlanabileceği belirtilmektedir (Sinanoğlu, 2002), (Öztürk, 2003) (Kandemir, 2006) (Kasapoğlu, 2008). Kısacası İslamiyet'te kader inancının olduğu ama kaderciliğin yer almadığı ve insanın davranışlarının sorumluluğunu mahiyetini dahi bilmediği kadere yükleyemeyeceği belirtilmektedir (Öztürk, 2003).

Anlam bulma çabasını merkezine alan felsefeye göre kader, insanın bilme, anlama ve açıklama ihtiyacına bir cevap olarak duran, ona bakış açısı ve yorumlama biçimi sunan bir epistemolojidir. Kadercilik ise bu epistemolojinin tarihi, kültürel, sosyo-ekonomik etkenlerin belirleyiciliğinde toplumsallaşmış ve paradigmaya dönüşmüş böylece katılmış, tutucu bir uzanım olarak tanımlanmaktadır (Macit, 2014).

Kadercilik eğiliminin bir boyutu önceden belirlenmişlik boyutudur. Katı bir kader inancının yani kaderciliğin insanı kendi gücünü, aklını, hürriyetini yok sayma noktasına götürebileceğini ve bunun da kişiyi yaşadığı olaylara karşı dirençli hale getireceği yerde onu daha da kötümser ve çaresiz bir duruma itebileceği görüşünü savunan çalışmalar bulunmaktadır (Kandemir, 2006; Batman, 2008).

Kadercilik eğiliminin önceden belirlenmişlik boyutunda katı bir anlayışı olan kişiler bu anlayışın üzerine önceden belirli olan geleceklerini de önceden görebileceklerine inarak belirsizlikten kurtulma, geleceği bilme arzusu ile batıl inanç geliştirmeye daha meyilli olurlar.

Kadercilik eğiliminin bir diğer boyutu da batıl inançlar yani boş inanmalardır. Belirli bir dinle bağdaşmayan, bilimsel bir gerçekle çatışan genel zanlara psikolojide “boş inanma” denir. Batıl inançların pek çoğu paranormal inanç kapsamındadır. “Paranormal” kavramı, kurumsal dinlerin prensiplerine aykırı, akıl ve bilimle açıklanamayan hem fiziksel kanunlara aykırı olarak gerçekleşen, hem de insan kapasitesinin üstünde gerçekleşen olayları ifade etmek amacıyla kullanılmaktadır. “Paranormal inanç” da, bu olaylara inanmayı, bunların varlığını kabul etmeyi ifade eden bir kavram olarak kullanılmaktadır (Arslan, 2010).

Kendi yaşamlarındaki olguları şans, kader vb. farklı güçlere atfeden insanlar batıl inançlar yoluyla kendi istekleri doğrultusunda kontrol edemedikleri güçleri, kontrol edilebilir hale getirmeye çalışmaktadır (Burger ve Lynn, 2005).

Kişiler yaşadıkları zorluklarla mücadelelerinde sonuç olumsuz olduğunda şans kavramı ile ilişkilendirmeyi seçerler. Bazen de sadece şans kavramı ile bağ kurup hayatlarının kontrollerini tamamen dış kontrol merkezlerine bırakmaktadır.

Kadercilik, olması gereken her ne varsa olduğunun düşünülmesidir. Bu bir tür kaçınılmazlığa işaret etmektedir. Bu çerçevede kadercilik, yaptığımızdan başka yapabileceklerimize dair becerilerimizin yokluğuna götürmektedir. Bundan da ötede, yapılan değerlendirmeler, gerçek dünya hakkındaki mantıksal sorgulamadan yoksundur (Bernstein, 1990). Özgürlük ve moral sorumluluk için kadercilik önemli bir tehdit oluşturmaktadır (Bernstein, 2002).

Kadercilik eğiliminin kişileri çaba göstermeme, şans oyunları oynama, batıl inanç ve hurafelere yönelme, girişimci olmama ve gereksiz erteleme gibi davranışlara iten bir eğilim olduğu söylenebilir.

Değerler, toplumda insanın yapması gerekenlerin tümüdür, toplumu oluşturan bireylere, nelerin önemli olduğunu, nelerin tercih edilmesi gerektiğini ve kısaca nasıl yaşanılması gerektiğini belirtir. Karakter eğitimi değerler eğitiminin bütünüdür insanda yansımalarıdır. Literatür tarandığında karakterin değerlerin organize edilmiş bütünü (Kerschensteiner,

1954) insan iradesinin sabit ve istikrarlı bir hale gelmesi (Kanad, 1951) ve insanın alışkanlıklarının tümü (Lickona, 1992) şeklinde tanımlandığı görülmektedir (Akbaş, 2008).

Günümüzün sosyo-kültürel sistemleri, gençlerin kendilerini ve dünyayı anlamlandırmalarına yeterince yardımcı olamadığı için gençler, özellikle medyada yer alan popüler inanışların oluşturduğu sosyal hareketlerde en önde yer alabilmektedirler. Böyle bir durumda, gençlerin doğru değerlere sahip, uygun kimlik ve kişilik kazanmaları da zorlaşmaktadır (Hökelekli, 2009).

### **Amaç**

Bu çalışmadaki amacımız, gelecek nesilleri yetiştiren ve belirli bir seviyedeki öğrenci grubuna hitap eden öğretmenlerimizin kader ve kadercilik ile ilgili tutumlarını belirlemektir.

### **Problem ve Alt Problemler**

Çalışmadaki problem cümlemiz: Sınavla öğrenci alan liselerde görev yapan öğretmenlerin kadercilik eğilimlerini ölçmektir.

Alt problemlerimiz;

1. Sınavla öğrenci alan liselerde görevli öğretmenlerin kadercilik eğilimlerinde cinsiyet olarak fark var mı?
2. Sınavla öğrenci alan liselerde görevli öğretmenlerin kadercilik eğilimlerinde yaş grupları açısından fark var mı?

### **Varsayımlar (Sayıtlar)**

Öğretmenler araştırma sırasında veri toplama aracına içtenlikle ve samimi cevaplar vermişlerdir.

### **Sınırlılıklar**

1. Araştırma Balıkesir il merkezinde sınavla öğrenci alan liselerde görev yapan öğretmenler ile sınırlıdır.
2. Araştırmadaki Kadercilik Eğilimine ilişkin veriler Kadercilik Eğilim Ölçeğindeki maddeler ile sınırlıdır.

### **Yöntem**

Araştırma nicel bir araştırmadır. Sınavla öğrenci alan liselerde görev yapan öğretmenlerin Kadercilik eğilimlerini belirlemek amaçlı tarama modelinde betimsel bir araştırmadır.

### **Araştırma Evreni ve Örneklem**

Araştırmanın çalışma evreni sınavla öğrenci alan liselerde çalışan öğretmenlerdir. Örneklem ise Balıkesir il merkezinde 2019-2020 eğitim-Öğretim yılında sınavla öğrenci alan liselerde görev yapan öğretmenlerdir. Çalışmada gelişmiş güzel örnekleme yöntemi kullanılmıştır.

## Çalışma Grubu

Çalışma grubu ile ilgili bilgiler Tablo 1 de verilmiştir.

**Tablo 1:** Örneklemle İlgili Demografik Bilgiler

Cinsiyet	f	%	Geçerli%	Yığılmalı %
Kadın	83	51,6	51,6	51,6
Erkek	78	48,4	48,4	100,0
Toplam	161	100,0	100,0	
<b>Yaş</b>				
20-30 yaş	19	11,8	11,8	11,8
31-40 yaş	62	38,5	38,5	50,3
41-50 yaş	65	40,4	40,4	90,7
50+ yaş	15	9,3	9,3	100,0
Toplam	161	100,0	100,0	

Çalışmaya katılan 161 öğretmenin 83 (%51,6) ü kadın 78 (%48,4) i erkektir. 20-30 yaş aralığında 19 (%11,8), 31-40 yaş aralığında 62 (%38,5), 41-50 yaş aralığında 65 (%40,4) 50 yaş üstü 15 (%9,3) öğretmen bulunmaktadır.

## Ölçme Araçları

Çalışmada “Kadercilik Eğilim Ölçeği” kullanılmıştır. Kaya ve Bozkur (2015) tarafından geliştirilen ölçek formunda “Önceden Belirlenmişlik” boyutu 1, 4, 12, 15, 18,19, 22 ve 24’üncü maddelerden oluşmaktadır. Bu boyutta maddeler doğrudan puanlanmakta olup alınabilecek maksimum puan 40 minimum puan 8’dir. Bu boyuttan alınan yüksek puan her şeyin önceden belirlenmiş olduğuna yönelik algının yüksek olduğunu göstermektedir. Kişisel kontrol boyutu 2, 6, 8, 11, 14 ve 21. maddelerden oluşmaktadır ve bu boyuttan alınabilecek maksimum puan 30, minimum puan ise 6’dır. Bu boyutta maddeler tersten puanlanmaktadır. Bu boyuttan alınan yüksek puan kişisel kontrol algısının zayıf olduğunu göstermektedir. Ölçeğin üçüncü Alt boyutu “Batıl İnanç” boyutudur. Bu boyut 3, 5, 10, 17, 20 ve 23. maddelerden oluşmaktadır. Bu boyutta maddeler doğrudan puanlanmakta olup alınabilecek maksimum puan 30 minimum puan 6’dır. Bu boyuttan alınan yüksek puan batıl inançlara inanma eğiliminin yüksek olduğunu göstermektedir. Dördüncü alt boyut ise “Şans” alt boyutudur. Bu boyut 7, 9, 13 ve 16. maddelerden oluşmaktadır. Bu alt boyutta maddeler doğrudan puanlanmakta olup alınabilecek maksimum puan 20, minimum puan 4’tür. Bu alt boyuttan alınan yüksek puan şans faktörüne inanma eğiliminin yüksek olduğunu göstermektedir. Sonuç olarak tüm alt boyutlar kadercilik eğilimini ölçmektedir. Ölçekten alınabilecek maksimum puan 120 minimum puan ise 24’tür. Ölçeğin tüm alt boyutlarından alınan puanlar toplanarak toplam kadercilik eğilimi

puanı elde edilmektedir. Puan yükseldikçe kadercilik eğilimi yükselmektedir. Ölçeğin Cronbach Alpha katsayısı .86, test tekrar test güvenilirlik katsayısı .72'dir.

### İşlem

Veriler toplandıktan sonra SPSS 24 programında analiz edilmiş önce normallik testleri yapılmış verilerin normal dağıldığı görülmüş ve analize parametrik testlerle devam edilmiştir. Puanların Cinsiyet Değişkenine Göre Farklılaşp Farklılaşmadığını Belirlemek Üzere Bağımsız Grup t Testi ve Puanların Yaş Grupları Değişkenine Göre Farklılaşp Farklılaşmadığını Belirlemek Üzere Tek Yönlü Varyans Analizi (ANOVA) yapılmıştır.

### Bulgular

Araştırmanın problemi olan Sınavla öğrenci alan liselerde görevli öğretmenlerin kadercilik eğilimlerine ilişkin tutumlarının testin alt boyutlarına göre düzenlenmiş maddelerine verdikleri puanların dağılımı verilmiştir.

**Tablo 2:** Katılımcıların önceden belirlenmişlik maddelerine verdikleri cevapların frekans dağılımları, ortalama ve standart sapma değerleri

Önceden Belirlenmişlik		Kesinlikle katılmıyorum	Katılmıyorum	Kararsızım	Katılıyorum	Kesinlikle katılıyorum	Ortalama	Standart Sapma
Hayatımızda olacak şeyler önceden belirlenmiştir.	N	0	0	86	68	7	3,51	0,58
	%	0	0	53,4	42,3	4,3		
Başıma gelecek şeylerin kaderim olduğuna inanırım.	N	0	8	53	89	11	3,64	0,69
	%	0	5,0	32,9	55,3	6,8		
Kaderimde varsa hastalığa yakalanırım.	N	0	22	18	117	4	3,64	0,75
	%	0	13,7	11,1	72,7	2,5		
Hiç kimse yazgısını değiştiremez.	N	0	25	24	69	43	3,81	1,01
	%	0	15,5	14,9	42,9	26,7		
İstedğim bir şey olmayınca "kısmet değilmiş" derim.	N	0	0	0	139	22	4,14	0,34
	%	0	0	0	86,3	13,7		
Kaderimiz bizi nereye savurursa oraya gideriz.	N	0	15	37	102	7	3,63	0,71
	%	0	9,3	23	63,4	4,3		
Kaderimin hayatıma yön vermesine razı olurum.	N	0	32	55	74	0	3,26	0,77
	%	0	19,9	34,2	46	0		
Her iş olacağına varır diye düşünürüm.	N	0	4	95	51	11	3,43	0,66
	%	0	2,5	59	31,7	6,8		

Önceden Belirlenmişlik boyutundaki maddelere verilen puanların genel ortalaması 3,63 olmuştur. Bu boyutta en yüksek ortalama puan 4,14 ile “İstedğim bir şey olmayınca “kısmet değilmiş” derim.” Maddesine verilen puanların ortalaması olmuştur.

**Tablo 3:** Katılımcıların kendini kontrol maddelerine verdikleri cevapların frekans dağılımları, ortalama ve standart sapma değerleri

Kendini Kontrol		Kesinlikle katılmıyorum	Katılmıyorum	Kararsızım	Katılıyorum	Kesinlikle katılıyorum	Ortalama	Standart Sapma
Yaşadığım her şeyin kendi davranışlarımın bir sonucu olduğunu düşünürüm.	N	0	24	92	43	2	3,14	0,67
	%	0	14,9	57,2	26,7	1,2		
Geleceğimin gösterdiğim çabaya göre şekilleneceğine inanırım.	N	16	48	91	6	0	2,54	0,72
	%	9,9	29,9	56,5	3,7	0		
Yaşadığımız şeyler seçimlerimizin bir sonucudur.	N	7	57	97	0	0	2,56	0,58
	%	4,3	35,5	60,2	0	0		
Kendi irademle bazı şeylere yön verebileceğime inanırım.	N	3	61	91	6	0	2,62	0,59
	%	1,9	37,9	56,5	3,7	0		
Hayatımın kontrolü benim elimdedir.	N	0	115	42	4	0	2,34	0,61
	%	0	71,4	26,1	2,5	0		
İnsan kendi tercihlerini kendisi yapar.	N	5	49	46	61	0	3,01	0,90
	%	3,1	30,4	28,6	37,9	0		

Kendini Kontrol boyutundaki maddelere verilen puanların genel ortalaması 2,70 olmuştur. Bu boyutta en yüksek ortalama puan 3,14 ile “Yaşadığım her şeyin kendi davranışlarımın bir sonucu olduğunu düşünürüm.” Maddesine verilen puanların ortalaması olmuştur.

**Tablo 4:** Katılımcıların Batıl İnanç maddelerine verdikleri cevapların frekans dağılımları, ortalama ve standart sapma değerleri

Batıl İnanç		Kesinlikle katılmıyorum	Katılmıyorum	Kararsızım	Katılıyorum	Kesinlikle katılıyorum	Ortalama	Standart Sapma
Bazı nesnelerin (nazar boncuğu, tütsü, şans yüzüğü vb.) koruyucu olduğuna inanırım.	N	29	11	5	73	43	3,56	1,42
	%	18	6,8	3,1	45,3	26,7		
Bazı nesnelerin uğursuzluk getirdiğine inanırım.	N	26	27	108	0	0	2,51	0,76
	%	16,1	16,8	67,1	0	0		
Bazı sözleri söylersem (cin, vb.) çarpılacağıma inanırım.	N	28	42	91	0	0	2,39	0,77
	%	17,4	26,1	56,5	0	0		
Bazı ritüellerin (tahtaya vurmak, sağ ayakla odaya girmek vb.) koruyucu olduğuna inanırım.	N	10	59	75	17	0	2,61	0,76
	%	6,2	36,6	46,6	10,6	0		
Bazı davranışlarda bulunursam çarpılacağıma inanırım.	N	65	70	24	2	0	1,77	0,74
	%	40,4	43,5	14,9	1,2	0		
Bazı durumların (kara kedi görmek, gece tırnak kesmek, vb) uğursuzluk getireceğine inanırım.	N	39	25	97	0	0	2,36	0,85
	%	24,2	15,5	60,3	0	0		

Batıl İnanç boyutundaki maddelere verilen puanların genel ortalaması 2,53 olmuştur. Bu boyutta en yüksek ortalama puan 3,56 ile “Bazı nesnelerin (nazar boncuğu, tütsü, şans yüzüğü vb.) koruyucu olduğuna inanırım.” Maddesine verilen puanların ortalaması olmuştur.

**Tablo 5:** Katılımcıların Şans maddelerine verdikleri cevapların frekans dağılımları, ortalama ve standart sapma değerleri

Şans		Kesinlikle katılmıyorum	Katılmıyorum	Kararsızım	Katılıyorum	Kesinlikle katılıyorum	Ortalama	Standart Sapma
İnsanların yaşamlarındaki mutsuzluklar kötü şanslarına bağlıdır.	N	3	46	103	9	0	2,73	0,59
	%	1,9	28,6	64	5,5	0		
Kötü şeylerin gelip beni bulduğuna inanırım.	N	0	49	93	13	6	2,85	0,79
	%	0	30,4	57,8	8,1	3,7		
Bazı insanların doğuştan şanslı olduklarına inanırım	N	0	2	12	128	19	4,02	0,49
	%	0	1,2	7,5	79,5	11,8		
Kaderimin zaman zaman bana oyun oynadığını düşünürüm.	N	0	53	61	47	0	2,96	0,79
	%	0	33,9	37,9	29,2	0		

Şans boyutundaki maddelere verilen puanların genel ortalaması 3,14 olmuştur. Bu boyutta en yüksek ortalama puan 3,56 ile “Bazı insanların doğuştan şanslı olduklarına inanırım.” Maddesine verilen puanların ortalaması olmuştur.

Katılımcıların Kadercilik Eğilim Ölçeği Puanlarının Cinsiyete Göre Farklılaşım Farklılaşmadığını Belirlemek Üzere Bağımsız Grup t Testi yapılmıştır.

**Tablo 6:** Katılımcıların Kadercilik Eğilim Ölçeği Puanlarının Cinsiyete Göre Farklılaşım Farklılaşmadığını Belirlemek Üzere Yapılan Bağımsız Grup t Testi Sonuçları

	Gruplar	N	$\bar{x}$	SS	Sh $_{\bar{x}}$	t Testi		
						t	Sd	p
<b>Önceden Belirlenmişlik</b>	Kadın	83	51.6	2.846	.312	3.777	.440	.000*
	Erkek	78	48.4	2.740	.310			
<b>Kendini Kontrol</b>	Kadın	83	51.6	2.090	.229	2.300	.319	.023*
	Erkek	78	48.4	1.943	.220			
<b>Batıl İnanç</b>	Kadın	83	51.6	3.601	.395	1.650	159	.101
	Erkek	78	48.4	3.759	.426			
<b>Şans</b>	Kadın	83	51.6	.925	.101	4.170	159	.000*
	Erkek	78	48.4	.827	.094			
<b>Toplam</b>	Kadın	83	51.6	6.496	.713	4.259	159	.000*
	Erkek	78	48.4	6.663	.754			

\*p<.05

Kadercilik Eğilim Ölçeğinin Önceden Belirlenmişlik alt boyutunda alınan puanların Kadın ve Erkek ortalamaları arasında Kadınlar lehine istatistiksel açıdan anlamlı farklılık [ $t_{(159)}=3.777$ ;  $p<.05$ ] belirlenmiştir.

Kadercilik Eğilim Ölçeğinin Kendini Kontrol alt boyutunda alınan puanların Kadın ve Erkek ortalamaları arasında Kadınlar lehine istatistiksel açıdan anlamlı farklılık [ $t_{(159)}=2.300$ ;  $p<.05$ ] belirlenmiştir.

Kadercilik Eğilim Ölçeğinin Şans alt boyutunda alınan puanların Kadın ve Erkek ortalamaları arasında Kadınlar lehine istatistiksel açıdan anlamlı farklılık [ $t_{(159)}=4.170$ ;  $p<.05$ ] belirlenmiştir.



Kadercilik Eğilim Ölçeğinin tamamından alınan puanların Kadın ve Erkek ortalamaları arasında Kadınlar lehine istatistiksel açıdan anlamlı farklılık [ $t_{(159)}=4.259$ ;  $p<.05$ ] belirlenmiştir.

Katılımcıların Kadercilik Eğilim Ölçeği Puanlarının Yaş Gruplarına Göre Farklılaşp Farklılaşmadığını Belirlemek Üzere Tek Yönlü Varyans Analizi Testi yapılmıştır.

**Tablo 7:** Katılımcıların Kadercilik Eğilim Ölçeği Puanlarının Yaş Gruplarına Göre Farklılaşp Farklılaşmadığını Belirlemek Üzere Yapılan Tek Yönlü Varyans Analizi Testi Sonuçları

<i>f</i> . $\bar{X}$ ve <i>SS</i> Değerleri					ANOVA Sonuçları						
Puan	Grup	<i>N</i>	$\bar{X}$	<i>SS</i>	Var. K.	<i>KT</i>	<i>Sd</i>	<i>KO</i>	<i>F</i>	<i>p</i>	Fark
Önceden Belirlen.	a20-30	19	28.47	3.22	<b>G.Arası</b>	155.938	3	51.979	6.814	*0.000	c>b>d
	b31-40	62	28.71	2.98	<b>G.İçi</b>	1197.665	157	7.628			
	c41-50	65	30.06	2.55	<b>Toplam</b>	1353.602	160				
	d50+	15	26.80	1.93							
Kendini Kontrol	a20-30	19	15.47	2.25	<b>G.Arası</b>	70.992	3	23.664	6.194	*0.001	c>a.b.d
	b31-40	62	15.90	2.16	<b>G.İçi</b>	599.828	157	3.821			
	c41-50	65	16.97	1.62	<b>Toplam</b>	670.820	160				
	d50+	15	15.13	2.03							
Batıl İnanç	a20-30	19	13.32	3.82	<b>G.Arası</b>	262.77	3.00	87.59	7.14	*0.000	c>b.d
	b31-40	62	14.08	3.55	<b>G.İçi</b>	1925.57	157	12.26			
	c41-50	65	16.03	3.09	<b>Toplam</b>	2188.35	160				
	d50+	15	12.27	4.50							
Şans	a20-30	19	12.63	0.90	<b>G.Arası</b>	11.07	3.00	3.69	4.63	*0.004	c>b
	b31-40	62	12.23	0.97	<b>G.İçi</b>	125.18	157	0.80			
	c41-50	65	12.78	0.80	<b>Toplam</b>	136.25	160				
	d50+	15	12.27	0.96							
Toplam	a20-30	19	70.84	7.21	<b>G.Arası</b>	1904.40	3.00	634.80	17.30	*0.000	c>a.b.d
	b31-40	62	71.37	6.56	<b>G.İçi</b>	5760.59	157	36.69			
	c41-50	65	77.00	5.20	<b>Toplam</b>	7664.99	160				
	d50+	15	5.83	5.83							

Kadercilik Eğilim Ölçeği Önceden Belirlenmişlik alt boyutunda ortalamalar arasında anlamlı fark [ $F_{(4,157)}=6.814$ ,  $p<.05$ ] belirlenmiştir. Farklılık, 41-50 yaş ile 31-40 yaş ve 50 yaş üzeri katılımcılar arasında 41-50 yaş katılımcıların puanlarının yüksek olduğu bir farklılıktır.

Kadercilik Eğilim Ölçeği Kendini Kontrol alt boyutunda ortalamalar arasında anlamlı fark [ $F_{(4,157)}=6.194, p<.05$ ] belirlenmiştir. Farklılık, 41-50 yaş ile 20-30 yaş, 31-40 yaş ve 50 yaş üzeri katılımcılar arasında 41-50 yaş katılımcıların puanlarının yüksek olduğu bir farklılıktır.

Kadercilik Eğilim Ölçeği Batıl İnanç alt boyutunda ortalamalar arasında anlamlı fark [ $F_{(4,157)}=7.140, p<.05$ ] belirlenmiştir. Farklılık, 41-50 yaş ile 31-40 yaş ve 50 yaş üzeri katılımcılar arasında 41-50 yaş katılımcıların puanlarının yüksek olduğu bir farklılıktır.

Kadercilik Eğilim Ölçeği Şans alt boyutunda ortalamalar arasında anlamlı fark [ $F_{(4,157)}=4.630, p<.05$ ] belirlenmiştir. Farklılık, 41-50 yaş 31-40 yaş katılımcılar arasında 41-50 yaş katılımcıların puanlarının yüksek olduğu bir farklılıktır.

Kadercilik Eğilim Ölçeği toplam ortalamalar arasında anlamlı fark [ $F_{(4,157)}=17.300, p<.05$ ] belirlenmiştir. Farklılık, 41-50 yaş ile 20-30 yaş, 31-40 yaş ve 50 yaş üzeri katılımcılar arasında 41-50 yaş katılımcıların puanlarının yüksek olduğu bir farklılıktır.

### **Sonuç ve Tartışma**

Elde edilen bulgular Sınavla Öğrenci Alan Liselerde görev yapan öğretmenlerin Kadercilik eğilimlerinin olduğunu göstermektedir.

Türkiye’de halkın çoğunluğu son zamanlara kadar kaderciler bir anlayışa sahip olmuştur. 1974’de yapılan bir ulusal araştırmaya göre kaderciliğin Türklerin ulusal özelliklerinden biri olduğu ortaya çıkmıştır (Arslan, 2010). Bu çalışma bizim çalışmamızdaki sonucu destekler niteliktedir.

Katılımcıların ölçeğin alt boyutlarına verdikleri puanların ortalamasına bakıldığında Önceden Belirlenmişlik alt boyutunun en yüksek ortalamaya sahip olduğu görülmüştür. Katılımcıların cinsiyetlerine göre kadın ve erkekler arasında kadınlar lehine bir kadercilik eğiliminin olduğu belirlenmiştir.

Kadınların girişimcilik eğiliminin düşük, kadercilik eğiliminin yüksek olması da buna paralel bir bulgudur ve literatürde sıkça tekrarlanmaktadır (Espíritu-Olmos ve Sastre-Castillo, 2015) Bu çalışmalar çalışmamızdaki sonucu destekler niteliktedir.

Katılımcıların yaş gruplarına göre puanları incelendiğinde 31-40 yaş arasındaki katılımcıların diğer yaş grupları ile arasında anlamlı bir fark olduğu görülmüştür. Bu yaş grubundaki katılımcıların diğer gruplardan daha kaderciler bir tutum sergiledikleri görülmektedir.

## Öneriler

Gelecekte toplumun kabul gördüğü konumlarda yer alacak kişileri yetiştiren öğretmenlerin Kadercilik Eğilimlerinin özellikle Önceden belirlenmişlik boyutundaki kadercilik eğilimlerinin olması öğrencilerini etkiliyor mu? Sorusunun cevabı başka araştırmalarda derinlemesine incelenebilir.

Kadınların daha kaderci bir tutum içinde olmasının nedenleri üzerinde durulmalı ve kadınlara konu ile ilgili bilgilendirmeler yapılmalıdır.

Milli Eğitim Bakanlığınca Öğretmenlerin çeşitli konulara karşı tutumları zaman zaman ölçülerek sonuçlar incelenmeli ve öğretmenlerinde kendilerini tanımaları sağlanmalıdır. Kaderciliğin toplumsal değerlere uygun olmayan davranışlara yol açtığı şans oyunları, erteleme, çaba göstermeme gibi davranışlara sevk ettiği konusunda bilinçlendirme çalışmaları yapılmalıdır.

## Kaynakça

- Akbaş, O. (2008). Değerler eğitimi akımlarına genel bir bakış. *Değerler Eğitimi Dergisi*, 9-27.
- Arslan, M. (2010). Paranormal İnanç Ölçeğinin Türkçe Versiyonunun Geliştirilmesi. *İnönü Üniversitesi. İlahiyat Fakültesi Dergisi*, 23-40.
- Batman, E. (2008). Yaşamın zorluklarıyla başa çıkmada kader inancının rolü. (Yayımlanmamış yüksek lisans tezi). Adana: Çukurova Üniversitesi Sosyal Bilimler Enstitüsü.
- Bernstein, M. (1990). Fatalism Revisited. *Metaphilosophy*. doi:10.1111/j.1467-9973.1990.tb00529.x. 21, 270-281. doi:10.1111/j.1467-9973.1990.tb00529.x.
- Bernstein, M. (2002). Fatalism. R. Kane. içinde *The Oxford handbook of free will*.
- Burger, J. M., & Lynn, A. L. (2005). Superstitious behavior among American and Japanese professional baseball players. *Basic and Applied Social Psychology*, 27(1), 71-76.
- Espíritu-Olmos, R., & Sastre-Castillo, M. (2015). Personality Traits versus Work Values; Comparing Psychological Theories on Entrepreneurial Intention. *Journal of Business Research*, 68(7). doi:10.1016/j.jbusres.2015.02.001
- Holton, R. (2013). *From determinism to resignation; and how to stop it. In decomposing the will, edited by Andy Clark, Julian Kiverstein, and Tillmann Vierkant*, 87-100. Oxford: Oxford University.
- Hökelekli, H. (2009). *Çocuk. Genç Aile psikolojisi ve Din*. İstanbul: Değerler Eğitimi Merkezi.

- Kanad, H. F. (1951). *Deneyisel pedagoji II.* . Ankara: Örnek Matbaası.
- Kandemir, Y. (2006). Kader inancının psikoterapik açıdan fonksiyonu. (Yayımlanmamış yüksek lisans tezi), Erzurum: Atatürk Üniversitesi Sosyal Bilimler Enstitüsü.
- Kasapoğlu, A. (2008). Kur'an açısından fatalizm-inkârcıların bir tutumu olarak kadercilik. *Hikmet Yurdu*, 1(1), 87-107.
- Kaya, A., & Bozkur, B. (2015). Kadercilik Eğilimi Ölçeğinin Geliştirilmesi: Geçerlik Ve Güvenirlilik Çalışması. *Mersin Üniversitesi Eğitim Fakültesi Dergisi*, 11(3).
- Kerschensteiner, G. (1954). *KerscheKarakter kavramı ve karakter terbiyesi* (çev: H. Fikret Kanad). Ankara: Örnek Matbaası.
- Lickona, T. (1992). *Educating for character (How our schools can teach respect and responsibility)*. . New York: Bantam Books.
- Macit, M. (2014). *Boyun eğme-başa çıkma sarkacında kadercilik: Sosyal psikolojik bir yaklaşım*. İstanbul: Ötüken Neşriyat.
- Öztürk, Y. (2003). Kader'le alakalı yeni yorumlara eleştirel bir bakış. *Ekev Akademi Dergisi*, 7(14), 125-143.
- Shen, L., Condit, M., & Wright, L. (2009). The psychometric property and validation of a fatalism scale. *Psychol Health*, 24(5), 597-613.
- Sinanoğlu, A. (2002). İslam'ın ilk siyasallaştırılma sürecinde "kader" inancı. *AÜİFD*, XLIII(2), 249-276.

## **Covid-19 Sürecinin Çözüm Odaklı Terapi Açısından İncelenmesi**

### **Investigation of the Covid-19 Process in Terms of Solution Oriented Therapy**

*Yasemin ÇAKIR\**

**Başvuru Tarihi:** 28.04.2020  
**Kabul Tarihi:** 20.07.2020  
**Makale Türü:** Derleme

#### **Özet**

Ülkemizde ve tüm dünyada etkisini gösteren pandemi nedeniyle bireylerin evde kalmasını gerektiren birtakım kısıtlamalar uygulanmaktadır. Dolayısıyla insanlar alışık olmadıkları bir yaşam tarzı ile baş başa kalmaktadır. Bu dönemde bireylerde yoğun kaygı ve stres durumları ortaya çıkabilmektedir. Psikolojik sağlamlığın korunması da bu noktada bir hayli önemli olmaktadır. Psikolojik sağlamlığın korunması, yaşanan riskli sürecin olumsuz psikolojik etkileriyle daha iyi başa çıkılması, daha az kaygı yaşanması, bireylerin kendini güvende hissetmesi ve yaşanan sürece sağlıklı uyum gösterilmesi anlamına gelmektedir. Gerek psikolojik sağlamlığın korunmasında gerekse salgının etkileri ile başa çıkmada çeşitli psikoterapi teknikleri kullanılmaktadır.

Çözüm odaklı terapide sorun üzerinde durulmaktan, sorun üzerinde konuşmaktan, sorunların nedenlerini incelemekten çok mevcut soruna yönelik çözümler üretme arayışı içerisindedir. Bu sebeple bu çalışmanın amacını Covid-19 sürecinin çözüm odaklı terapi açısından ele alınması oluşturmaktadır.

**Anahtar Kelimeler:** Covid-19, pandemi, çözüm odaklı terapi

\* Psikolojik Danışman, Yüksek Lisans Öğrencisi, Ondokuz Mayıs Üniversitesi, Eğitim Bilimleri Enstitüsü, Rehberlik ve Psikolojik Danışmanlık Ana Bilim Dalı, [krdnyasemincakir@gmail.com](mailto:krdnyasemincakir@gmail.com), ORCID : 0000-0002-1940-4406

## Abstract

Due to the pandemic, which has an effect in our country and all over the world, some restrictions are applied that require individuals to stay at home. Therefore, people are left with an unfamiliar lifestyle. In this period, intense anxiety and stress situations may occur in individuals. Preservation of psychological resilience is also very important at this point. Preserving psychological resilience means better coping with the negative psychological effects of the risky process, less anxiety, individuals feel safe and healthy adaptation to the process. Various psychotherapy techniques are used both in maintaining psychological resilience and in dealing with the effects of the epidemic.

In solution-oriented therapy, it seeks to find solutions for the current problem rather than focusing on the problem, talking about the problem, examining the causes of the problems. For this reason, the aim of this study is to consider the Covid-19 process in terms of solution-oriented therapy.

**Keywords:** Covid-19, pandemic, solution-oriented therapy

## Giriş

Ülkemizde ve tüm dünyada etkisini gösteren pandemi nedeniyle bireylerin evde kalmasını gerektiren birtakım kısıtlamalar uygulanmaktadır. Dolayısıyla insanlar alışık olmadıkları bir yaşam tarzı ile baş başa kalmaktadır. Bu dönemde bireylerde yoğun kaygı ve stres durumları ortaya çıkabilmektedir. Psikolojik sağlamlığın korunması da bu noktada bir hayli önemli olmaktadır. Psikolojik sağlamlığın korunması, yaşanan riskli sürecin olumsuz psikolojik etkileriyle daha iyi başa çıkılması, daha az kaygı yaşanması, bireylerin kendini güvende hissetmesi ve yaşanan sürece sağlıklı uyum gösterilmesi anlamına gelmektedir. Gerek psikolojik sağlamlığın korunmasında gerekse salgının etkileri ile başa çıkmada çeşitli terapi teknikleri kullanılmaktadır.

Geleneksel terapiler, büyük ölçüde geçmişe, geçmişte yaşanan olaylara, ilişkilere odaklanır. Çözüm Odaklı Terapi ise, hedefleri netleştirmeye ve danışanın aynı sorunlarla geçmişte başa çıkabildiği durumlara odaklanır. Kısacası, bu terapide önemli olan danışanın geçmişi değil, şu andaki durumu ve geleceğidir. Danışanın sorunu üzerinde konuşmaktan çok sorunun çözümü üzerinde konuşulmaktadır. Bu sebeple sorun çözme terapisi olarak da bilinmektedir (Doğan, 2016). Terapi, sorunun "olmadığı anlar" üzerinde yoğunlaşmaktadır. Sorunun olmadığı anlar ise "nadir durumlar" olarak ifade edilmektedir (Quick, 1996). Bu nadir durum, çözüme yönelik ipuçları olarak işlev görmektedir (Durrant, 1995).

Çözüm odaklı terapi yaklaşımının kökeni Stratejik Terapi ve Ruh Araştırma Enstitüsü Modeli'ne dayanmaktadır. Terapi yaklaşımında Milton H. Erickson'un çalışmaları ile Gregory Bateson'un düşünceleri temel alınmaktadır (de Shazer, 1985; Nichols & Schwartz, 1998). Çözüm odaklı terapi yaklaşımında, diğer yaklaşımlarda da geçerli olan

terapötik beceri ve terapötik ilişkinin temel koşullarına da özel önem verilmektedir. Bu yaklaşımı benimseyen bir terapistin, başka bir yaklaşımı benimseyen terapistte aranmayan "sorunu taramaktan çok işleyen/çalışan çözüm yolunu bulmaya" ilişkin bir düşünce yapısına sahip olması beklenmektedir (Nunnally, 1993).

Pandemi sürecinde insanların birçok sorunu olabilmektedir. Yalnızlık, kaygı, stres, aile içi çatışmalar, depresyon ve daha birçok sorun. Yukarıda da değinildiği gibi problem dün ve bugün yaptıklarımızdır! Çözüm ise yarın ne yapacağımızı sormaktır. Yarının ihtimal ve olasılıklarını keşfetmek Çözüm Odaklı Terapi'nin kalbinde yatan perspektiftir. Çözüm odaklı terapinin etkililiği göz önünde bulundurulduğunda bu çalışmanın amacını Covid-19 sürecinin çözüm odaklı terapi açısından ele alınması oluşturmaktadır. Çalışma Covid-19 sürecinde vakalara karşı çözüm odaklı terapi yaklaşımını benimseyen terapistlere bir yol haritası oluşturması bakımından önemlidir. Ayrıca alanyazında bu konu ile ilgili bir inceleme yapılmadığı görülmektedir. Dolayısı ile çalışma alanyazına da katkıda bulunması açısından da önem arz etmektedir.

### **Çözüm Odaklı Terapi**

Çözüm odaklı terapinin sistematik bir çalışma alanı olarak 1960'li yıllarda toplum ruh sağlığı hareketi ile birlikte başladığı öne sürülmektedir (Bloom, 1997). Milton H. Erickson'un liderliğinde gelişen ve daha sonra birtakım kişi ve grupların ilgi odağı olan bir kavramdır. Genellikle, 1-20 seans sürmektedir. İdeal olarak ortalama 6 seanslık terapi sürecini öngören bir yaklaşımdır (Doğan, 2016).

Hala gelişmeye devam eden çözüm odaklı terapi yaklaşımının 50'den fazla farklı türü bulunmaktadır. Bahsi geçen türler çoğunlukla geçmişten çok gelecek üzerinde odaklanmaktadır. Bu druruma ek olarak ortak bir takım ana ilkeleri de paylaşmaktadırlar (Cooper, 1995). Ana ilkeler aşağıdaki gibi sıralanmaktadır:

- 1) belirgin bir yoğunluğu sürdürmek,
- 2) süreyi bilinçli kullanmak,
- 3) somut amaçlar tanımlamak,
- 4) şu andaki stres ve belirtiler üzerinde odaklanmak,
- 5) başlangıçta bir değerlendirme yapmak ve bu değerlendirmeyi terapiyle bütünleştirme,
- 6) terapi sürecinde sağlanan ilerlemeleri sık sık gözden geçirmek ve etkililik göstermeyen müdahalelerden vazgeçmek,
- 7) danışan-terapist etkinliğinin yüksek düzeyde olması,
- 8) duyguların ifade edilebilmesi için daha güvenilir ve rahat bir ambiyans oluşturmak ve
- 9) terapi tekniklerini pratik ve eklektik bir şekilde uygulamak.

Çözüm odaklı terapi, "çözülmesi gereken sorun" üzerinde yoğunlaştığı için genellikle "sorun çözme terapisi" olarak bilinmektedir. Shazer, Çözüm-odaklı kısa süreli terapide, danışanın gelecek yönelimli ve düşünce üreten bir kişi olmasını sağlamak amacıyla çeşitli teknikler geliştirmiştir (Shazer, 1985).

### ***Geleceği Okuma Tekniği***

Danışanın kendisini artık sorununun olmayacağı, gelecekteki bir durumda düşünebilmesi amacıyla oluşturulmuştur (Molnar & de Shazer, 1987). Bu teknik sayesinde danışan, sorununu çözmesi halinde yaşamının nasıl olacağına dair fikir sahibi olmaktadır.

### ***Oturum Öncesindeki Değişmeye Dikkat Çekme Tekniği***

Danışanlar genellikle ilk oturuma gelinceye kadar danışanların yaşamında çeşitli değişiklikler meydana gelmektedir (Köktuna, 2007). Danışan problemini bir kişiyle konuşmayı düşündüğü andan itibaren, randevu oluştururken ve randevu zamanının gelmesini beklerken değişimini başlatmaktadır (George, Iveson ve Ratner, 2003).

### ***Nadir Durumlara İlişkin Sorular Tekniği***

Nadir durumlar, beklenen sorunun meydana gelmediği, problemin yaşanmadığı anları ifade etmektedir (O'Connell ve Palmer, 2003). Örneğin, her zaman kavga eden veya yalan söyleyen bir bireyin dürüst ve işbirliğine açık olduğu bir an da mutlaka hayatında yer almaktadır (de Shazer, 1985). 'Hiç kavga etmediğin bir an oldu mu?' 'Kavga etmediğin anını anlatır mısın?' 'O zamanlarda şu andan farklı olarak ne yapıyordun?' şeklindeki sorular danışana yöneltilir.

Birey sorularını ifade ederken çoğunlukla beklentilerine dair ipuçları vermektedir. Terapistin, danışanın sorunu ile ilgili yapmış olduğu betimlemenin içerisinde yer almakta olan nadir durumları detaylı bir şekilde incelemesi gerekmektedir (Murphy, 1997).

### ***Mucize Soru Tekniği***

Mucize soru somut, gerçekçi ve erişilebilir amaçlar oluşturmak için yetersizlik gösteren bir danışanla terapi yaparken de Shazer tarafından uygulanmıştır (Sklare, 1997). Bu teknik, danışanın çözümler üzerinde odaklanabilmesi ve amaçlarını netleştirebilmesi için kullanılmaktadır. Mucize soru tekniği genel olarak; 'Bu akşam uyudun ve sen uyurken bir mucize gerçekleşti. Mucizenin gerçekleştiğini uyandığın zaman anlıyorsun ve tüm sorunlarının çözülmüş olduğunu fark ediyorsun. Gerçekleşen mucize ne idi? Sorunun çözüldüğünü nasıl anladın? Ne gibi değişiklikler oldu? Bu değişiklikleri ilk kim fark etti ve sana ne dedi?' şeklinde uygulanmaktadır (Berg & Reuss, 1998). Berg (1994), danışanın hayal ettiği değişimleri olabildiğince ayrıntılı bir şekilde betimlemesinin faydalı olacağını belirtmektedir.



### ***Kabus Soru Tekniği***

Bu teknik çözüm odaklı terapide “sorun üzerinde konuşmanın” çok özel bir şeklidir. Kabus sorusuyla terapist sorun üzerinde konuşarak, danışanın çözüm üretme sürecini kolaylaştırmaktadır (Berg & Reuss, 1998).

Kabus soru; ‘Bu gece uyurken bir kabus gördüğünü hayal et. Bu kabusta tüm sorunlarının en kötü halini almış olduğu görüyorsun. Sorununun en kötü şekilde tezahür ettiği zamanı yaşıyorsun. Bu kabus gerçekleşiyor. Ertesi sabah kabusa ilişkin neler dikkatini çekti? Hayatında neler değişmiş olurdu’ şeklinde sorulmaktadır.

### ***Derecelendirme Soruları Tekniği***

Derecelendirme sorusunda, danışanlardan sorunlarını 1 ve 10 sayılarının yer aldığı bir skala üzerinde değerlendirmeleri istenmektedir. Derecelendirme soruları tekniği, danışanın bireysel görüşünü, diğer insanlara ilişkin görüşünü ve başkalarının kendi görüşünden etkilenip etkilenmediğini tartışmak için kullanılır (Berg & de Shazer. 1993).

Bu sorular, danışanın terapi sürecindeki gelişimini değerlendirmek için de kullanılmaktadır. Çoğunlukla; ‘1 ve 10’luk bir ölçek üzerinde, 1 senin için en kötü olan bir zaman; 10 ise sorununun hiç olmadığı bir zamanı ifade etmektedir. Ölçek üzerinde şu an hangi noktadasın?’ (Berg & Reuss, 1998). Danışanın kendisine 3 noktasında gördüğünü varsayarsak danışana; ‘4 olmak için hangi adımları atman gerekiyor? Bir puan ileride olduğun zaman ne yapıyor olurdun?’ şeklinde sorular sorulabilmektedir.

### ***İltifat Etme Tekniği***

İltifat, danışanın başarılarını ve güçlü yönlerini onaylamak demektir. DeJong R & Berg (1998) iltifatın birkaç türünün olduğunu ifade etmiştir. Doğrudan iltifat tekniği, terapistin danışanın cevabını olumlu değerlendirmesi veya danışana olumlu tepki vermesidir. "Onu düşünmüş olduğun için çok zeki olmalısın!" ifadesi doğrudan iltifata bir örnektir. Dolaylı iltifat ise danışan hakkında olumlu bazı şeyler ima eden bir sorudur. "Ev halkının bu denli rahat olmasını nasıl sağlayabildin?" Bir diğer iltifat türü de öz iltifattır. Öz iltifatta danışan bizzat kendisine iltifatta bulunmaktadır. "Okula devam ettiğim için bazı çalışmalar da yapmam gerektiğine karar verdim."

### ***Ev Ödevi Tekniği***

En iyi ev ödevi işleyen çözüm yolunu daha çok uygulamasına yönelik olan ödevlerdir. Berg & Reuss (1998) iki çeşit ev ödevi olduğunu belirtmiştir. Birincisi, işleyen çözüm yollarına daha sık başvurmadır. İkincisi ise işlemeyen çözüm yollarının olduğu durumlarda çeşitli alternatifleri denemektir.

İfade edilen tekniklerdeki amaç terapi sürecini kısaltmak ve danışanı yaşantılarının olumsuz yönleri üzerinde yoğunlaşmaktan uzaklaştırmaya çalışmaktır.

### Sonuç, Tartışma ve Öneriler

Geleneksel terapiler, büyük ölçüde geçmişe, geçmişte yaşanan olaylara, ilişkilere odaklanır. Çözüm Odaklı Terapi ise, hedefleri netleştirmeye ve danışanın aynı sorunlarla geçmişte başa çıkabildiği durumlara odaklanmaktadır (Doğan, 2016). Bireylerin şikâyet ettiği birçok durum olabilir ama o şikâyetlerin de içerisinde mutlaka pozitif bir yan da bulunmaktadır. Pozitif noktaların ortaya çıkarılması için çeşitli teknikler kullanılmaktadır. Ayrıca çözüm odaklı terapi bireylerin, küçük değişimlerin büyük değişimler getireceğinin de bilincine varmasını sağlar. Örneğin bireyler dışarı çıkmazsa, hijyen kurallarına dikkat ederse, kendi izolasyonunu sağlarsa pandeminin kontrol altına alınma süresi de o kadar kısalmış olur. Küçük değişimler büyük değişimleri de beraberinde getirmektedir. Ve bu değişimler süreklilik arz eden bir yapıya sahiptir (Doğan, 2016).

Bireylerin pandemi sürecinde geleceğe odaklanması sağlanabilir. Bu doğrultuda geleceği okuma (kristal küre) tekniğini kullanarak, danışanlara sorunları olmayan bir dönem hayal ettirilebilir. Sorunları olmadığında kendilerini ne yapıyor olarak görüyorlar? Bu sorunun yanıtı bir çözüm niteliği taşımaktadır. Covid-19 sürecinde tüm dünyada ve ülkemizde dışarı çıkma kısıtlamaları meydana getirilmektedir. Bireylere, dışarı çıkmalarını gerektirmeyecek aktivitelere yönelim gerçekleştirmeleri de sağlanabilir. Çünkü 'Pek Çok Olası Çözüm Yolu Vardır.' Yalnızca tek bir çözüm yolu yoktur. Terapinin amacı çeşitli olası çözümleri keşfetmesi için bireylere yardımcı olmaktır (Doğan, 2016). Bir soruna çeşitli açılardan bakılabilir. Hiçbiri diğerinden daha doğru değildir. Bu noktada istisnai (Nadir) durumlar tekniği kullanılabilir. Bir süre çeşitli nedenlerle (iş, okul, seyahat vs) aynı ortamda, dışarı çıkmadan kaldığınız durumlar olmuştur ifadesi ile giriş yapılması önerilmektedir. Aynı ortamda kaldığınız ve dışarı çıkmadığınız dönemlerde de şu anki sorunlarınız baş göstermiş olabilir. 'O zamanlarda bu sorunlarımızla nasıl baş ettiniz? O sorunların üzerinden nasıl geldiniz? Hangi yöntemleri kullandınız?' soruları danışanlara yöneltilir. Alınan cevaplar ışığında iltifat tekniğinden faydalanılabilir. 'Bunu başarmışsınız... Bunu başardığınız için gerçekten çok zeki olmalısınız... Bu sorunların üzerinden gelme stratejileriniz hayranlık uyandırıcı...' Danışanlar, sorunun çözümünde yeniden aynı davranışlarda bulunması için cesaretlendirilebilirler. Cesaretlendirmede bulunurken 'Güçsüz ve Eksik Yönlerden Çok Güçlü Yönler Üzerinde Odaklanma' ilkesi baz alınabilir. Düzeltme ve iyileşme sürecinde bireyin güçlü yönleri güçsüz yönlerine göre kendisine daha iyi rehberlik eder. Bireyin güçlü yönlerini vurgulama, bireyin kesinlikle bir sıkıntısının olmadığı veya bu sıkıntısının önemsiz olduğu anlamına gelmez. Sıkıntı büyük bir güdüdür. Sıkıntı ilk başlatıcı iken güç ve potansiyel ise çözüm üzerinde odaklanmayı sağlar. Ayrıca ev ödevi tekniğini de kullanılabilir. Danışan bir çözüm yolundan bahsetmiş olabilir. Bu çözüm yolunu tekrar kullanması amacıyla danışana ev ödevi verilebilir. Eğer ki çözüm yolu işe yaramamışsa bir başka yol denenmelidir. Çeşitli yaklaşımlar sergilenebilir bu noktada. Birey önceden yap-boz yaparak canının sıkılmasına engel olmuş olabilir. Ancak bu süreçte yap-boz yaptığında canı sıkılmaya devam ediyor olabilir. Bu gibi durumlarda bir başka yol olarak bulmaca çözmesi sağlanabilir. Yukarıda da değinildiği gibi sorunun çözümünde sadece bir yol yoktur; sorunların çözümünde birçok farklı seçenek bulunmaktadır.

Benzer şekilde mucize soru tekniğinden de faydalanılabilir. ‘Bir akşam uyudun ve sen uyurken bir mucize gerçekleşti. Uyandığında tüm sorunlarının çözülmüş olduğunu fark ediyorsun. Gerçekleşen mucize ne idi?’ Bireyler bu soruya çok farklı yanıtlar verebilirler. Örneğin salgın süreci bitmiştir diyebilirler. Burada da okları çözümü gerçekleştirecek olan danışana çevirmekteyiz. Sokratik sorgulama tekniği kullanılabilir. ‘Sen nasıl davranırsan salgın süreci biter? Salgın sürecinin bitmesi için neler yapabilirsin? Sorunun çözümlenmesine yönelik atacak olduğun adımlar neler olabilir? Bahsettiğin bu mucizenin gerçekleşmesi için atman gereken adımlar nelerdir? Senin attığın adımlara karşı çevrendekiler nasıl tepkide bulunur? Sana ne söylüyorlar? Sen onlara ne söylersin?’ şeklinde sorular sorabiliriz. Bu sayede danışanlar, tüm dünya için sorun haline gelen pandemi döneminin sona erdirilmesi konusunda üzerine düşen görevleri yapmak için farkındalık da kazanmış olurlar. Bireyler bu konuda ‘sadece benim yapmamla olacak iş değil bu’ şeklinde karşıt tepkilerde bulunabilir. Bu noktada çözüm odaklı terapinin ‘Küçük Değişmeler Daha Büyük Değişmelere Yol Açar’ ilkesinden faydalanmak gerekmektedir. Çünkü bu ilkede yalnızca, küçük bir değişmeye gereksinim vardır. Sorun ister küçük ister büyük olsun adım adım çözülmektedir. En küçük bir müdahale bile çarpıcı bir değişmeye neden olabilir anlayışı mevcuttur. Öyle ki ‘Amazon ormanlarında bir kelebeğin kanat çırpması, ABD’de fırtına kopmasına neden olabilir.’ Atılacak olan adımların küçümsenmesi istenilir bir durum değildir. Küçük adımların büyük değişimleri beraberinde getirdiğini unutmamak gerekmektedir.

Çözüm odaklı terapinin amacı kısa sürede fayda sağlamaktır. Bu noktada ‘İnsanlar Hemen Düzelirler, Düzelebilirler’ ilkesi devreye girmektedir. Sorun çözme, bireylerin daha çok çaba göstermesini, belki de yaşamında bugüne kadar göstermediği en zorlu çabayı göstermesini gerektirir. Çünkü bu zamana kadar çoğu bireyin daha önce bu tarz bir pandemi ile karşılaşmama olasılığı oldukça yüksektir. Bireyler değişim için atması gereken adımları atmaktan geri durmamalıdır. Çaba gösterilmesi gerekmektedir. Ne yazık ki sihirli bir değneğin dokunmasını beklemek oldukça uç noktada bir hayaldir. Değişim isteniyorsa bu değişimleri gerçekleştirmek için emek sarf etmek gerekmektedir.

Çözüm odaklı terapide bir diğer amaç olumluya odaklanmaktır. Terapide olumlu ve etkin bir amaç belirlenmesi problemlerin çözümü için ön koşul niteliğindedir (Weiner ve Daviz, 1996). Birey sürekli hayatından şikayet ediyor olabilir. Örneğin; pandemi sebebiyle evde kalmak zorundayım, okula gidemiyorum, işe giremiyorum, büyüklerimi ziyarete gidemiyorum, arkadaşlarıma gidemiyorum ve daha birçok şikâyetle bulunabilirler. Peki bu sürecin hiç olumlu yanları yok mu? Örneğin; kendine zaman ayırmak, sadece kendi istediğin aktiviteleri yapmak, kendini dinlemek, bir kariyer planı çizmek, süreç bittikten sonra yapabileceklerine odaklanmak, arkadaşları, çevresi ve aile büyükleri ile geçirilen zamanın değerini anlamak, o zamanları daha verimli kullanmak vb. gibi. Şikâyetler arasından olumluya odaklanmak için birçok farklı sebep sunulabilir. Yeteneklerin keşfedilmesi için de bir fırsat olabilir bu durum. Hayatında hiç çizim yapmamış bir birey tesadüfen bir şeyler çizmiştir ve resim yeteneğinin olduğunu fark etmiştir. Müzik aletine ilgisi olmadığını düşünen bir birey de aslında gitara karşı ilgisinin

olduğunu fark etmiştir. Okumadığı birçok kitabı okuma fırsatı bulmuştur. Şikâyetlerin arasından olumluyu görebilmek için de derecelendirme sorularını kullanılabilir. Örneğin ölçek üzerinde şu an kendine 5 puan verdiğini varsayalım. 4 değil de neden 5? Öyleyse danışanın hayatına 5 olmasını sağlayacak kadar bir olumluluk da hâkim. Puanın 5 olmasını sağlayan olumluluklar neler? Neler yaparsa bu 5 puanı 6'ya çıkarabilir? Peki ne yaparsa bu puan 6'dan 7'ye çıkabilir? Benzer olarak kâbus sorularını da kullanılabilir. En kötü noktadan başlayıp, en kötü olasılığı düşünüp sonrasında olumluya odaklanabilir bireyler. Tüm dünyayı ve ülkemizi etkisi altına alan Covid-19 sürecine yönelik olarak, görüldüğü üzere Çözüm Odaklı Terapi teknikleri kullanılabilir.

### Kaynakça

- Berg, I. K., (1994). *Family based services: A solution- focused approach*. New York: W. W. Norton Sc Company Inc.
- Berg, I. K., Sc Reuss, N. H. (1998). *Solutions step by step: A substance abuse treatment manual*. New York: W. W. Norton Company Inc.
- Bloom, B. L. (1997). *Planned short-term psychotherapy*, New York: W. W. Norton & Company Inc.
- Cooper, J. F. ( 1995). *A primer of brief psychotherapy*. New York: W. W. Norton & Company Inc.
- De Shazer, S. ( 1985). *Keys to solutions in brief therapy*. New York: W. W. Norton Sc Company Inc.
- DeJong, P., Sc Berg, I. K. (1998). *Interviewing for solutions*. Pacific Grove. CA: Brooks/Cole Publishing Company.
- Doğan, S. (2016). Çözüm - odaklı kısa süreli terapi: kuramsal bir inceleme. *Türk Psikolojik Danışma ve Rehberlik Dergisi*. 2(12), 28-38.
- Dumant, M. (1995). *Creative strategies for school problems: Solutions for psychologists and teachers*. New York: W. W. Norton Sc Company Inc.
- Köktuna, Z. S. (2007). Çözüm Odaklı Kısa Terapi Tekniğinin Alt Sosyo Ekonomik Seviyedeki Kadınların Geleceğe Umut İle Bakabilme ve Boyun Eğici Davranışlarına Etkisinin İncelenmesi (Yüksek Lisans Tezi). Maltepe Üniversitesi, Sosyal Bilimler Enstitüsü, İstanbul.
- Molnar, A., & de Shazer, S. (1987). Solution-focused therapy: Toward the identification of therapeutic tasks. *Journal of Marital and Family Therapy*, 13(4), 349-358.
- Murphy, J. J. (1997). *Solution-focused counseling in middle and high schools*. Alexandria, VA: American Association for Counseling.
- Nichols, M. P., Sc Shwartz, R. C. (1998). *Family therapy: Concepts and methods* (4th ed.) Needham Heights, MA: Allyn & Bacon.
- Nunnally, E. (1993). *Solution-focused therapy*. In R. A. Wells & V. J. Gianetti (Eds.), *Casebook of the brief psychotherapy*. New York: Plenum.
- O'Connell, B. ve Palmer, S. (Eds.). (2003). *Çözüm odaklı terapi el kitabı*. Adaçayı.
- Quick, E. K. (1996). *Doing what works in brief therapy: A strategic solution-focused approach*. San Dicego, CA: Academic.
- Sklare, G. B. (1997). *Brief counseling that works: A solution-focused approach for school counselors*. Thousand Oaks, CA: Corwin.
- Weiner-Davis, M. (1996). *Change Your Life And Everone In It*, Fireside Book, New York: Simon and Schuster.

## Çocuk Koruma ve Bakımı: Annelerin Tutumları Üzerine Bir Araştırma Child Protection and Care: A Research on Mothers' Attitudes

*Burcu ÇETİNKAYA\**

**Başvuru Tarihi:** 14.12.2019  
**Kabul Tarihi:** 23.07.2020  
**Makale Türü:** Araştırma Makalesi

### Özet

Çocuk koruma ve bakımı, üzerinde önemle durulması gereken bir konudur. Geleceğimiz olan çocukların bakım ve korunması için başta aileler olmak üzere yakın çevre ve devlete çeşitli sorumluluklar düşmektedir. Araştırma bu anlamda önemlidir. Çocuk koruma ve bakımı, her açıdan ele alınması gereken, çocuğun sağlıklı gelişimi ve olumsuzluklardan korunması için çaba isteyen bir konudur. Araştırmanın temel amacı annelerin çocuk bakımı ve koruma konusundaki tutumlarını ölçmektir. Çocuk bakımı ve koruma öncelikle ailelerin sorumluluğunda olan bir husustur. Araştırma Kırşehir ilinde faaliyette bulunan bir okulun 1.sınıflarında okuyan çocukların anneleri üzerinde yapılmıştır. Araştırmaya 117 anne katılmıştır. Araştırmada annelerin tutumunu ölçmek için Çocuk Koruma ve Bakımı Tutum Ölçeği kullanılmıştır. Ölçeğin Cronbach Alpha değeri 0.78 olarak bulunmuştur. Araştırma kapsamında yapılan Anova testleri sonucunda, annelerin yaşı, eğitim durumu, gelir düzeyi ve yaşadıkları yerin sosyal yapısı ile çocuk bakımı ve koruma arasında istatistiksel açıdan anlamlı farklılıklar tespit edilmiştir. Araştırma ile ilgili literatüre katkı sağlayıp ailelerin çocuk koruma ve bakımı konusuna önem vermesine dikkat çekmek amaçlanmıştır.

**Anahtar Kelimeler:** Çocuk Koruma, Çocuk Bakımı, Çocuk Gelişimi, Aile

### Abstract

Child protection and care is an issue that needs to be emphasized strongly. It imposes various responsibilities to especially families, close environment and the state on the care and protection of children who are our future. This research is important in this sense.

\* bourcue40@gmail.com, ORCID: 0000-0003-0578-9875

Child protection and care is an issue that needs to be addressed in every respect and requires effort to protect the child from healthy development and negativity. The main purpose of the research is to measure the attitudes of mothers towards child care and protection. Child care and protection is an issue primarily under the responsibility of the families. The research was carried out on the mothers of children studying in the first year of a school in Kırşehir. 117 mothers participated in the study. In the research, Child Protection and Care Attitude Scale was used to measure the attitudes of mothers. Cronbach Alpha value of the scale was found to be 0.78. As a result of the Anova tests carried out within the scope of the research, statistically significant differences were found between the age, education level, income level of the mothers and the social structure of their place of residence, and child care and protection. It is aimed to draw attention to the literature regarding the research and to emphasize the importance of families on child protection and care.

**Keywords:** Child Protection, Child Care, Child Development, Family

### Giriş

Sosyal bir varlık olan insan, şüphesiz yeryüzündeki en zeki, kabiliyetli ve yaşam döngüsü üzerinde en tesirli güce sahip olan canlıdır. Buna rağmen doğduğu andaki küçücük ve savunmasız haliyle erişkin yaşına gelinceye kadar uzun yıllar bakıma, gözetime ve ilgiye muhtaç olarak yaşamını sürdürmektedir. Bu sebeple sahip olduğu anne-baba ve yakın çevresindeki kişiler ve onlarla olan yaşantıları onun hayatına etki eden en önemli etkenlerdir. Şüphesiz, anne ve babalar bebekleri daha dünyaya gözlerini açmadan onun sağlıklı olması ve iyi gelişmesi için gereken tüm önlemleri almaya gayret eder. Fakat bazı ebeveynler, ellerinde olan ya da olmayan sebeplerden ötürü, bu süreçte çocuklarına farklı şekillerde mağduriyet yaşatabilmektedirler. Bu sebepler eğitimsizlik, ilgisizlik, dikkatsizlik, ekonomik sıkıntılar ve ölüm gibi doğrudan aileden kaynaklanan ya da istismar, kıtlık ve savaş gibi daha çevresel kaynaklı durumlar sonucu gelişen mağduriyetler olabilmektedir. Çocuğun mağduriyeti durumunda uluslararası anlaşmalar ve kanunlar nezdinde belirtilen şekillerde çocuk devlet koruması altına alınabilmektedir.

İnsanların olgunlaşmaları ve doğru davranışlar sergileyebilmeleri belirli yaş seviyelerinde gerçekleşir. İnsanın doğumundan olayları anlayıp yorumlamaya kadar geçen yaşa çocukluk dönemi ve bu kişilere çocuk denir (Polat, 2010, s. 66). Bir çocuğun kişiliği doğduğu andan itibaren gördüğü, yaşadığı ve ilişki kurduğu her şeyden etkilenecek şekilde şekillenmeye başlar. Çocuk kendine özgü nitelikler taşımakla kalmaz; hızlı ve farklı değişikliklerde gösterir. Bu nedenle iki yaş çocuğu dört yaş çocuğuna benzemediği gibi, dört yaş çocuğu da sekiz yaş çocuğu gibi değildir (Yörükoğlu, 1997, s. 21).

Tüm dünyada kabul gören, geçerliliğini halen koruyan ve insan hakları temelinde birçok hakkı çocuklara tanıyan 20 Kasım 1989 tarihli Birleşmiş Milletler Çocuk Hakları Sözleşmesi çocuk haklarının korunmasında birçok ülkenin verdiği en önemli teminatıdır. Bu sözleşmenin 1. maddesinde çocuk tanımına ilişkin “Çocuğa uygulanabilecek olan yasaya göre daha erken yaşta reşit olma durumu hariç, on sekiz yaşına kadar her insan çocuk sayılır.” hükmüne yer verilerek çocuk tanımına ilişkin bir mutabakat ifade edilmiştir. Öte yandan ise ulusal mevzuatımızda yer alan ve çocukların yüksek menfaati doğrultusunda alınacak tedbirlerin, uygulanacak hizmet modellerinin belirlendiği Çocuk Koruma Kanunu'na göre ise çocuk; “daha erken yaşta ergin olsa bile, on sekiz yaşını doldurmamış kişiler” olarak ifade edilmiştir (Çocuk Koruma Kanunu, 2005).

Çocuk, çoğu ihtiyacını kendisi karşılayamayan, duygusal ve fiziksel olarak başkalarının yardımına ihtiyacı olan kendini koruma ve savunabilme konularında sıkıntılar yaşayan, 0-18 yaş aralığındaki kişilerdir (Bakılcı, 2019, s. 11). Yani çocuk, çoğu ihtiyacını karşılayabilmekten yoksun olduğu için ebeveynlerin yada başkalarının yardımına ihtiyaç duyan birey olarak tanımlanabilir. Çocukluğun farklı evreleri olup 2-7 yaş aralığına ilk çocukluk, 7-11 yaş aralığına son çocukluk ve 12-18 yaş aralığına da ergenlik dönemi denilebilir. Her dönemin kendine özgü ihtiyaçları ve ilgi beklentileri vardır. Bu nedenle çocukluk tanımlaması farklı dönemlerin bulunması nedeniyle tek bir kavram olarak tanımlanması zor bir dönemdir (Ayan, 2011, s. 14).

Çocuk kavramı, farklı kültür, inanç ve medeniyetlerde toplumun sosyo-ekonomik yapısına da göre değişik şekillerde ele alınabilmektedir. Çocukluk tanımlamaları farklı kültürlerde, ülkelerde ve hatta ülke içinde farklı bölgelerde değişik tanımlamalarla ifade edilen bir kavramdır. Ama hepsinde ortak olan şey çocukların ülkenin geleceği olarak görülmesidir (Dervişoğlu, 2012: 1). İnsanlığın gelişim sürecinde herşey değiştiği gibi çocuk algısı da bu değişimlerden etkilenmiştir. Ülkelerin gelişmişlik düzeylerine göre çocuk algısı da farklılıklar göstermektedir. Çoğu geri kalmış ülkede geleneksel çocuk algısı günümüzde de devam etmektedir. Çocuk, geleneksel bakış açısıyla ebeveynler tarafından ekonomik getirisi olan ve ileride anne-babaya bakacak kişi olarak görülebilmektedir (Kağıtçıbaşı, 1981, s. 28).

Günümüzdeki yoğun teknolojik gelişmeler çocuğa bakış açılarını da etkilemektedir. 20. yüzyılda çocukluk, ülkeler için geleceği belirleyecek kişiler bir anlamda ülkenin umudu olarak görülürken, 21. yüzyıl çocukları, elektronik ve sanal dünyanın bir parçası ve etkisi altında olan kişiler olarak görülmektedirler. Günümüz yoğun teknoloji ortamında çocukların sanal dünya ile olan uzun süreli münasebetleri davranışlarını ve yaşam tarzlarını değiştirmiştir. Kuşaklar arası farklılıktan kaynaklanan iletişim sorunları yaşanabilmekte ve yetişkinlerin çocukları anlamaları zorlaşabilmektedir (Sağır, 2013, s. 11).

Çocuklar toplumların geleceğidir. Onların doğru yetiştirilmeleri aile, arkadaş, eğitim kurumları ve toplumun en önemli sorumlulukları arasındadır. Çocukların bakım ve korunmaları ciddi uğraş ve takip isteyen, bunu yapacak yetişkinlerin neyi nasıl yapması gerektiğini bilmesi gereken bir süreçtir. Araştırma bu anlamda önemli görülmüştür. Araştırmanın amacı ise, çocuk gelişimi, bakımı ve koruması konusunda ailelerin tutumlarını ve çeşitli demografik değişkenlerin bu tutumları etkileyip etkilemediğini ortaya koymaktır. Çalışmanın ilgili literatüre katkı sağlayacağı düşünülmektedir.

## **Kavramsal Çerçeve**

### **Çocuk Koruma**

Çocukların korunması çok değişik açılardan ele alınması gereken bir konu olmakla birlikte bunun sadece insanların insiyatifine bırakılması çeşitli risk ve olumsuzlukları da beraberinde getirebilecektir. Çocuk koruma ciddi sorumluluk ve bilgi isteyen çok önemli bir konudur. Bu nedenle sadece aile ya da yakın kişilere bu konunun bırakılmasından ziyade kanun ve yönetmeliklerle konunun güvence altına alınması da gerekmektedir.

Milletler Cemiyeti'nin kurulmasıyla barış huzur ve güvenlik gibi konularda tüm toplumları ilgilendiren sosyal bir düzen oluşturulmasını tesis etmeye çalışan çeşitli kurallar ortaya konulmuştur. Geleceğin teminatı olarak görülen çocukların temel hak ve özgürlüklerden mahrum kalmamalarını sağlamak amacıyla da tüm ülkeleri kapsayan Çocuk Hakları Bildirgesi hazırlanmıştır (Kunt, 2003, s. 12). Çocuk hakları sözleşmesi, içeriği itibariyle Dünya'da ki bütün çocukların temel haklarını belirleyip güvence altına alan, bu hakların bütün ülkeler tarafından korunacağını garantisinin verildiği bir anlaşmadır. Çocuklar doğduklarından itibaren çeşitli haklara sahiptir. Çocukların, eğitim, sağlık, güvenlik, barınma ve cinsel ihmale karşı temel hakları vardır. Ama çocuklar büyüklerine, çevreye ve diğer çocuklara karşı kendilerini savunamayacak durumdadırlar. Günümüzde çocuk haklarının ihlal edilmesi maalesef sadece az gelişmiş ülkelerde değil gelişmekte olan ve gelişmiş dediğimiz ülkelerde de sıklıkla görülebilmektedir. Çocukların çeşitli yönlerden istismar edilmesi, çocuk evlilikleri ve çocuk işçi çalıştırma gibi problemler ne yazık ki günümüzde hala rastlanılan bir durumdur. Çocuk hakları konusunda, Çocuk Hakları Platformları, UNICEF, Uluslararası Af Örgütü gibi toplumsal kuruluşlar ve çoğu dernek ve vakıf dünyanın her yerinde faaliyetlerini sürdürmektedir (Defne, 2020).

İnsanlığın gelişimiyle birlikte günümüzde çocuk gelişimiyle ve korunmasıyla ilgili birçok faaliyet yapılmasına hukuki düzenlemeler yapılmasına rağmen çocukların yaşadığı sıkıntılar devam etmekte çocukların ihmal edildiği ve kötü davranışlara maruz kaldığı görülmektedir. Çocuklar dünyanın çoğu ülkesinde beslenme ve sağlık sorunlarıyla karşı karşıya kalabilmektedirler. Açlıktan ve bakımsızlıktan ve salgınlardan dolayı hala çocuk ölümleri devam etmektedir. Yine çoğu çocuk yeterli ilgi ve şefkati göremediğinden



duygusal ve fiziksel açıdan sıkıntı yaşayabilmektedir. Çocuğa yönelik şiddet eylemleri günümüzde de sıklıkla görülebilmektedir. Bu olumsuz durumları önlemek amacıyla bilimsel etkinlikler yapılmakta ve çeşitli bilimsel nitelikli örgütlerin kurulmasıyla mücadele devam etmektedir (Zeytinoğlu, 1991, s. 149).

Çocuk Haklarına Dair Sözleşme' de korunma ihtiyacı olan çocuk; anne-babasının ya da onlardan birinin, yasal vasilerinin ya da bakımlarını üstlenen herhangi birisinin yanında bulunurken şiddete, zihinsel, bedensel saldırılara, ihmale, her türlü kötü muamele ve istismara karşı koruma altına alınan çocuk olarak tanımlanmıştır.

5395 sayılı Çocuk Koruma Kanununa göre "Bedensel, zihinsel, ahlaki, sosyal ve duygusal gelişimi ile kişisel güvenliği tehlikede olan, ihmal veya istismar edilen çocuk." korunmaya ihtiyacı olan çocuk olarak ifade edilmiştir (Çocuk Koruma Kanunu, 2005). İlgili mevzuat ile çocuklar güvence altına alınmaya çalışılmıştır. Korumaya muhtaç birçok çocuk mevzuat ihlali neticesinde çocuk esirgeme kurumlarında ve çocuk bakım evlerinde korumaya alınmaktadır.

2828 Sayılı Sosyal Hizmetler Kanunu'nda korunma ihtiyacı olan çocuk, beden, ruh, ahlak gelişimleri tehlikede olan, ana ve babasız, ana veya babası veya her ikisi de belli olmayan, ana veya babasından birinin ya da her ikisi tarafından terk edilen, ana veya babasının ihmal ettiği; fuhuş ve dilencilik yaptırılan, ailesi tarafından okuması ve eğitilmesine izin verilmeyen, alkol ve uyuşturucu madde kullanımı gibi her türlü sosyal tehlike ve kötü alışkanlıklara karşı açık olan ve başıboş bırakılan çocuktur (Sosyal Hizmetler Kanunu, 1983).

Çocuklar korunmaya muhtaç olmaları durumunda 2828 sayılı Sosyal Hizmetler Kanunu ve 5395 sayılı Çocuk Koruma Kanunu kapsamında devlet korunmasına alınarak çocuk bakım kuruluşları aracılığıyla topluma yararlı bireyler olarak yetiştirilmeye çalışılmaktadır. Bu çocuklardan yakın akrabası bulunmayanlar koruyucu ailelere verilebilmekte ya da evlatlık olarak verilebilmektedirler (Boduroğlu, 2016, s. 31).

Çocuk bakımı ve koruması üzerinde önemle durulması gereken konulardır. Çocuğun gelişim sürecinin sağlıklı olabilmesi için doğru bakım hizmetlerini alması ve gerekli koruyucu tedbirlerin alınması gerekmektedir. Bilindiği gibi çocuklar çoğu gereksinimini kendi başlarına gideremezler. Bunun için yardıma ihtiyaç duyarlar. Burada öncelikli aile olmak üzere, okul, öğretmen ve ilgili devlet kurumlarına önemli görevler düşmektedir. Çocukların sadece fiziksel ihtiyaçlarının değil duygusal ihtiyaçlarının da dikkate alınıp ona uygun davranışların sergilenmesi gerekmektedir. Bunu yapmak çocuğun doğru davranışlar sergilemesini ve dengeli bir duygusal yapıya sahip olmasını sağlayacaktır. Çocuk bakım ve korumasının sağlıklı olmasının temel faktörü ailelerin bu konuda ki eğitimi ve tutumlarıdır.

### Çocuk Bakımı

Çocuklar kalıtsal ve çevresel faktörlerin etkisiyle birbirlerinden çok farklı olabilecekleri için bütün çocuklar için geçerli bir tek bakım yönteminden bahsetmek zordur. Ama her çocuğun ihtiyaç duyacağı ortak temel konular vardır. Doğru bakım tarzının çocuk için uygulanabilmesi ailenin bu konudaki bilgisiyle ortaya konulacaktır. Çocuk bakımında öncelikli olarak ele alınacak konular, çocuğun beslenme, uyku, temizlik, hastalıklardan korunma, hareketli olması ve kazalardan korunmasıdır (Sağlık Bakanlığı, 1982, s. 42-43).

Sağlıklı çocuk yetiştirebilmek için tabii ki birçok faktöre dikkat edilmesi gerekir ama en önemlilerinin başında çocuğun doğru beslenebilmesi gelir. Çocuğun fiziksel ve zihinsel olarak sağlıklı yetişebilmesi için doğru beslenme şekillerinin uygulanması gerekir. Bu da başta anne ve babanın sorumluluğudur. Anne-baba bu konuda ne kadar eğitilmişse doğru beslenme kurallarını uygulayabilecektir. Gerekli birçok koşuldansa belki de en önemlisi çocukların yeterli ve dengeli beslenmesidir. Yeterli ve dengeli beslenme tüm yaş gruplarının, özellikle de yaşamın başlangıcındaki çocukların en başta gelen gereksinimlerindedir. Bu durumda, çocuğun yetiştirilmesinde en çok sorumluluk sahibi olan anne ve babanın bilgisi önem taşımaktadır. Doğru beslenme de ekonomik faktörlerin de etkili olduğu gerçeğinin yanında, yapılan birçok araştırmada ekonomik olarak iyi olan ailelerinin çocuklarında da beslenme sorunları görülebilmektedir (Koçoğlu vd., 1990, s. 12-20). Beslenme sorunlarının nedenlerinin başında özellikle annenin ilgi ve eğitimi önem taşımaktadır. Anne sütünün önemini bilmesi, çocuğa hangi gıdaların ne sıklıkla verilmesi gerektiğini bilmesi, gıdaların pişirilme, depolanma ve saklanma koşullarını bilmesi daha sağlıklı çocuk yetiştirmelerini sağlayacaktır (Baysal, 1985, s. 21). Bu nedenle sadece ekonomik olarak iyi olmak doğru beslenmenin tek başına belirleyicisi değildir. Anne- babanın bu konudaki bilgisi ve ilgisi de çocuğun doğru beslenebilmesini etkileyen önemli bir faktördür.

Anne ve babalar için bir diğer önemli sorun ise çocukların hastalanmalarıdır. Çocukluk döneminde özellikle aşıların takibi çok önemlidir. Aşıların eksiksiz olarak ve zamanında yapılması özellikle bulaşıcı hastalıklar bakımından önemlidir. Sağlık Bakanlığı tarafından bütün çocuklara ücretsiz olarak yapılan, boğmaca, çocuk felci, difteri, hemofilus influenza tip b, hepatit A, hepatit B, kabakulak, kızamık, kızamıkçık, konjuge pnömokok, suçiçeği, tetanoz, tüberküloz aşıları sağlık kuruluşlarında yapılmaktadır (HSGM, 2020). Anne-babalar sağlık kuruluşları ile irtibat halinde olarak çocuklarının aşılarının düzenli olarak yapılıp yapılmadığının takip etmelidirler.

Çocuğun gelişiminde bir diğer önemli konuda temiz havaya ve güneşe çıkmasıdır. Çocukların D vitamini ihtiyaçlarının karşılanması önemlidir. Güneş vücudun D vitamini ihtiyacının karşılanmasında önemli bir etkiye sahiptir. D vitamini kemiklerin gelişmesinde ihtiyaç duyulan bir vitamindir (Sağlık Bakanlığı, 1982, s. 43). Ayrıca çocuğun yeterli düzeyde hareket etmemesi psikolojik ve fiziksel açıdan gelişimini zorlaştırabilir. Temel becerileri kazanmasında ve kendine güveni açısından da problemler

çıkabilir. Çocuğun açık havada oynaması, hareket etmesi, koşması ve gezmesi solunum, sindirim ve dolaşım sistemlerinin sağlıklı olması açısından da gereklidir (Akandere, 2006, s. 2-36). Bu nedenle ebeveynler çocuklarının, hiç değilse günde 15-20 dakika açık havada kalıp oyun oynamasını, hareket etmesini sağlamalıdır.

Çocukların çoğu zaman karşılaşabilecekleri sorunlardan bir tanesi de kazalardır. Çocuklar dikkatsizlikleri ve becerilerinin yetersizliği nedeniyle kazalardan korunmakta zorlanabilirler. Bu durumda yetişkinlerin ilgisi ve yardımı onlar için önemlidir. Çocukların kazalardan korunması için özellikle anne ve babalara önemli görevler düşmektedir. Çocuklarını güvenli ortamlarda bulundurmaları, çevresel riskleri azaltmalarını ve olabilecek kazalar konusunda bilgi sahibi olup önleyici tedbirler almaları kazaları azaltacaktır (Karaaslan, 1995).

Anne ve babalar, minik bebekleri dünyaya gözlerini açar açmaz onu en iyi şekilde büyütmenin yollarını ararlar. Çocuklarının iyi beslenmesi ve hastalanmaması için ellerinden geleni yaparlar. Fakat bir çocuğun gelişiminin sağlıklı olabilmesi için temiz besin ve giysiler ile sıcak bir barınma alanından çok daha fazlasına ihtiyacı vardır. Burada hedeflenen çocuğu büyütme değil, çocuğu en iyi şekilde yetiştirmek olmalıdır.

Çocuğun büyümesi denildiğinde akla gelen şey görünümündeki değişikliklerdir. Bunun yanında çocuğun dış görünüş değişikliği ile birlikte iç organlarının da değiştiğini unutmamak lazımdır. Beynin büyümesiyle çocuğun öğrenme, beceri geliştirme ve kıyas yapma yetenekleri de artmaktadır. Bedensel büyümenin yanında zihinsel büyümeye de dikkat edilmesi önemlidir (Yavuzer,1999). İnsanın gelişimi fiziksel, bilişsel, kişilik ve sosyal gelişim olmak üzere üç boyutta gerçekleşir (Başaran, 1994, s. 33). Bu nedenle sadece bir yönüyle değil çocuğun gelişimi takip edilirken bütün yönleriyle ele alınmalıdır.

### **Fiziki Çevre Faktörleri**

Çocukların gelişimi üzerinde fiziksel çevre de önemli bir faktördür. Çocuğun isteğine uygun şekilde fiziksel çevresinin düzenlenmesi gerekir. Bunun bilincinde olup doğru çevresel düzenlemeler yapılmalıdır. Bu olmazsa çocuklar çoğu zaman çevreye uyum sağlamakta zorluklar yaşayabilmektedirler (Çukur, 2011, s. 71).

Çocukların artık günümüz koşullarında vakitlerinin büyük kısmını evde ve teknolojik araçların başında geçirmesi, onların hareketsiz kalmalarına, agresif ve sosyal yönden zayıf kalmalarına neden olmaktadır. Ayrıca obezite, dikkat eksikliği ve çeşitli psikolojik problemler yaşamalarına neden olabilmektedir (Çukur, 2011, s. 70). Çocuğun gelişim sürecinde kalıtımsal ve çevresel faktörlerin yanında içerisinde bulunduğu ortamdaki araç gereçlerde önemli bir etkidir. Doğru düzenlenmiş ortamlar çocuğun hem ruhsal hem de bedensel gelişimini olumlu etkilemekte ve kaza olasılığını azaltmaktadır (Bilici ve Türkcan, 2015).

Özellikle büyük şehirlerde yaşantıdaki yoğunluk nedeniyle aileler çocuklarına yeterli zamanı ayıramamaktadırlar. Çocuğun gelişimi sağlıklı olarak takip edilememektedir. Çocuk vaktinin büyük kısmını eğitim kurumlarında geçirmektedir. Okulun içerisinde bulunduğu çevre ve fiziki ortamların yetersizliği çocuklar için güvenlik riskleri oluşturabilmektedir. Çocuk çevresel faktörlerin etkisi ile suç eğilimli olabilme tehlikesiyle karşı karşıya kalabilmektedir (Karal, 2011, s. 5). Okul ortamlarının daha güvenli olabilmesi için aile, öğretmen, okul yönetimi ve ilgili kurumların yakın işbirliği içerisinde olması oldukça önemlidir. Çocukların okul içinde ve dışında rahat hareket edebilmeleri için gerekli güvenlik önlemleri sağlanmalıdır. Okul güvenliği bir anlamda öğrenim kadar zorunlu hale gelmektedir (Wilde, 1995).

Okulda şiddet olaylarının da dikkate alınması gerekmektedir. Okuldaki şiddet sadece fiziksel olarak zarar verme olmayıp şiddet olaylarının psikolojik, cinsel ve ekonomik yönlerinin de olduğu unutulmamalıdır. Çeşitli araştırmalar madde bağımlılığının özellikle 12-24 aralığındaki çocuklarda kullanılma riskinin yüksek olduğunu göstermektedir (Karal, 2011, s. 24). Bu nedenle bu yaş aralığında ve okula giden çocukların daha dikkatlice takip edilmesi önemlidir.

#### **Aile -Yakın Çevre Faktörleri**

Çocukların bakımından sorumlu aile ve diğer kişilerin çocukların ihtiyaçlarını bilip ona göre davranmaları gerekir. Çocuklara yeterince ilgi ve özen gösterilmezse kendilerini ihmal edilmiş hissedeceklerdir. İhmal, temel ihtiyaçlarının karşılanmasının ya da yeterince karşılanmamasının bir sonucudur. İhmal sonucunda çocuklar yaşitlarında çeşitli yönlerde eksik kalmakta ve ruhsal olarak sıkıntı yaşayabilmektedirler. Çocuklarını ihmal eden ailelere de bakıldığında onların da çoğu zaman problemlerinin olduğu görülmektedir (Öztürk, 2011, s. 19).

Çeşitli nedenlerle çocuğun yakın çevresinden istediği ilgiyi ve çevresel ortamı bulamaması, ihtiyaç duyabileceği kaynaklara ulaşamaması fiziksel ihmal olarak adlandırılabilir. Ailenin ve yakın çevrenin çocuktan fazla beklenti içerisinde olması da çocuğun duygusal olarak istismarına neden olabilir. Bu ruhsal durum çocuk üzerinde ömür boyu etkili olabilir. Dikkat dağınıklığı ve buna benzer sorunlarla karşılaşabilir. Duygusal istismar çocuğun kişilik özellikleri üzerinde etkili olan ve olumsuz sonuçlar doğuran bir durumdur (Erkman, 1991, s. 164) Çocuklara gerekli cinsel bilgi verilmeyip çocuğun cinsel yönden gelişiminin izlenmemesi ve bazen istismara uğramasının görülememesi de cinsel ihmal olarak adlandırılmaktadır (Kozcu, 1990, s. 383).

Çocuk ihmali ailenin, okulun, ilgili olan çeşitli devlet kurumlarının çocuğa karşı en büyük sorumluluklarını yeterince yerine getirememeleridir. Bu kurumların hatası sonucu ortaya çıkan ihmal, çocuğun eşit davranış hakkından ve çeşitli özgürlüklerinin kısıtlanmasından kaynaklı olumsuz davranışlarının ortaya çıkmasına neden olacaktır. Çocuğun temel ihtiyaçlarının karşılanmaması, yemek, uyku ve güvenlik gibi, ayrıca hastalıklara karşı

korunmaması, anne babanın sorumluluklarını yerine getirememesi ihmal davranışlarına örnektir (Lynch, 1991, s. 39).

Ülkemizde aile verilecek eğitimler, ailenin sorumluluklarının bilincinde olmasının sağlanması, aile içerisinde huzurlu ortam, okul öncesi eğitim gibi konular en çok üzerinde durulması gereken noktalardır (Tezel ve Özbey, 2007, s. 9). Günümüzde anne ve babalar AÇEV, AÇEP, HEM ile MEB destekli kurumsal ve özel merkezlerde çocuk gelişimi, çocuk sağlığı, eğitimi ve ilgili sorunlar üzerine ücretsiz ve nitelikli bilgiye erişme ve kendilerini geliştirme şansına sahiptirler. Bunun yanında Aile, Çalışma ve Sosyal Hizmetler Bakanlığı'nca danışmanlık hizmetleri ve çeşitli platformlarda aileleri bilgilendirme çalışmaları da yürütülmektedir (AÇSHB, 2020).

Çocuk sağlığı açısından ise Sağlık Bakanlığı'nın Halk Sağlığı Genel Müdürlükleri aracılığı ile Çocuk ve Ergen Sağlığı Dairesi Başkanlığı'nca beslenme, sağlığın geliştirilmesi, tarama ve eğitim programı faaliyetleri ile izlem çalışmaları yürütülmektedir (Sağlık Bakanlığı, 2020). Anne ve babalar çocuklarını ve kendi sağlıklarını ilgilendiren durumlarda bilgi, danışmanlık, destek, müdahale gibi her türlü konuda buradan yardım alabilmektedirler.

Literatür incelendiğinde; Karakoç (2017), 'Öğretmenlerin Çocuk İhmal ve İstismarına Yönelik Farkındalık Düzeyleri' adlı çalışmada öğretmenlerin çocuk ihmal ve istismarı konusundaki farkındalık düzeylerini incelemiştir. Araştırmada, öğretmenlerin çocuk ihmal ve istismarı konusunda lisans döneminde ve sonrasında kapsamlı ve programlı bir eğitime tabi tutulmadıkları aynı zamanda çocuk koruma kanunu hakkında bilgilendirilmedikleri ortaya çıkmıştır. Öğretmenlerin çocuk ihmal ve istismarını bildirme konusunda hem hukuken hem vicdanen kendilerini yükümlü gördükleri sonucuna ulaşılmıştır. Kır (2015) 'Sağlık Yöneticilerinin Çocuk İhmal ve İstismarına Yönelik Bilgi ve farkındalık Düzeyleri' adlı çalışmada; sağlık yöneticilerinin çocuk ihmal ve istismarı hakkında ne kadar bilgi sahibi oldukları, ne yapmaları gerektiği konusunda bilgi ve farkındalıklarının düzeylerinin değerlendirilmesini amaçlamıştır. Araştırma sonucunda bu konuda daha önce eğitim almış veya bu tür vakalara rastlamış olan yöneticilerin farkındalık düzeylerinin yüksek olduğu sonucuna varmıştır.

Kamu politikası bağlamında Türkiye'deki 'Çocuk Koruma Sistemi'nin ve korunmaya muhtaç çocuklar için uygulanan koruma modellerini ele aldığı "Türkiye'de Çocuk Koruma Politikaları ve 2000 Sonrası Uygulanan Yeni Modeller" adlı araştırmasında Soyulu (2019); uygulanan yeni modellerin çocukların yetiştirilmesi açısından yurt tipi kurum bakımından daha verimli olduğu neticesine varmıştır. Fakat çocuk koruma alanında müdahale konusunda sorunun oluşması ve olumsuz sonuçların ortaya çıkmasını bekleyen ve bu sonuçlara göre müdahale eden politikalar izlendiğinin ve erken müdahale yöntemlerinin geliştirilemediğinin altını çizmiştir.

Karataş (2007), 'Türkiye'deki Çocuk Koruma Sistemi ve Koruyucu Aile Uygulamaları Üzerine Bir Değerlendirme' adlı çalışmada; ülkemizde geniş kapsamlı ve tutarlı bir

çocuk koruma politikasının olmadığını ve buna ayrılan bütçenin yetersiz kaldığını, denetim ve uygulamalarda sıkıntılar yaşandığını belirtmiştir. Koruyucu aile uygulamalarının önemine dikkat çekerek, ailelerin bu konuda eğitilmesi, denetlenmesi, ailelere yapılan ödemelerin teşvik edici seviyeye getirilmesi, ilgili meslek elemanlarının daha fazla eğitilmesi gerektiğini vurgulamıştır. “Korunmaya Muhtaç Çocuklara Sağlanan Bakım Yöntemleri” çalışmasında Şenocak (2006); öz aile, koruyucu aile ve kurum tipi bakım hizmetlerindeki uygulamaları değerlendirmiştir. Türkiye’de korunmaya muhtaç çocuk sayısının 550 bin kadar olduğunu bunun yalnızca 19.233’üne hizmet verilebildiğini ve öz aile yanında bakım ve destek hizmetlerine öncelik verilmesi gerektiği, bunun sağlanamaması durumunda koruyucu aile hizmetine ağırlık verilmesinin çocuk ve toplum açısından yararları üzerinde durmuştur.

Çetin (2010), “Korunmaya Muhtaç Çocukların Bakımına Yönelik Etkin ve Sistematik Bir Yaklaşım Modeli” adlı araştırmasında, bakım ve koruma altındaki çocukların sağlık problemlerinin önlenmesi için kullanılabilecek, çocuk adına oluşturulacak Sağlık Eğitim Kimliği (SEM) modeli üzerinde durmuştur. SEK ile korunmaya muhtaç çocukların alacakları hizmete özel bilgilerin dökümü yapılarak, daha iyi hizmet planlaması ve sunumunun yapılabilmesi, izlem sırasında daha fazla detay yakalanabileceği sonucuna varmıştır. Tuncer, E. (2018), “Korunmaya Muhtaç Çocuklar ve Korunmaya Muhtaç Çocuklara Sağlanan Bakım Yöntemleri” isimli araştırmasında, Türkiye’deki korunmaya muhtaç çocuklara verilen hizmet modellerinin hepsi tanıtılarak, değerlendirmeleri yapılmıştır. Bakıma muhtaç çocukların barındığı büyük hizmet kurumlarının yerini giderek az sayıda çocuğun barındığı ev tipi sistemlere bırakmasının olumlu etkileri olduğunu, fakat koruyucu aile konusunda pek fazla yol kat edilemediğini savunmuştur.

Literatür ışığında araştırmamızın bundan sonraki bölümünde annelerin çocuk bakımı ve koruma konusunda tutumlarını ölçmek amacıyla ilgili istatistiksel analizlerin yapıldığı yöntem kısmına yer verilmiştir.

## ARAŞTIRMANIN YÖNTEMİ

### Araştırmanın Önemi ve Amacı

Çocuk bakımı ve koruma özellikle üzerinde durulması gereken bir konudur. Ailelerin ve diğer insanların korumasına ve yardımına ihtiyaç duyan çocukların ne derece ilgi gördükleri, ailelerin ve okulun bu konuda onlara ne kadar yardımcı olduğunun bilinmesi açısından araştırma önemli görülmektedir. Araştırmanın amacı ise çeşitli demografik özelliklerine göre annelerin çocuklarının bakımı ve koruması konusundaki tutumlarının ölçülmesidir. Araştırmada çocuğa daha yakın olduğu düşünülerek annelerin tutumları ölçülmeye çalışılmıştır.

### **Araştırmanın Hipotezleri**

Araştırmanın temel problemi, annelerin çocukların bakım ve korumasına ilişkin tutumlarının tespit edilmesidir. Bu amaçla literatür okumaları neticesinde farklı demografik özelliklere sahip annelerin tutumları arasında fark olup olmadığını tespit etmek amacıyla araştırmanın hipotezleri aşağıdaki gibi oluşturulmuştur:

**H<sub>1</sub>:** Annelerin eğitim durumları ile çocuk bakımı ve koruma tutumları arasında anlamlı bir fark vardır.

**H<sub>2</sub>:** Annelerin çocuklarının cinsiyeti ile çocuk bakımı ve koruma tutumları arasında anlamlı bir fark vardır.

**H<sub>3</sub>:** Annelerin maddi gelirleri ile çocuk bakımı ve koruma tutumları arasında anlamlı bir fark vardır.

**H<sub>4</sub>:** Annelerin yaşadıkları yerin sosyal-ekonomik yapısı ile çocuk bakımı ve koruma tutumları arasında anlamlı bir fark vardır.

**H<sub>5</sub>:** Annelerin medeni halleri ile çocuk bakımı ve koruma tutumları arasında anlamlı bir fark vardır.

**H<sub>6</sub>:** Annelerin yaşları ile çocuk bakımı ve koruma tutumları arasında anlamlı bir fark vardır.

**H<sub>7</sub>:** Annelerin çocuk sayıları ile çocuk bakımı ve koruma tutumları arasında anlamlı bir fark vardır.

### **Araştırmanın Evren ve Örneklemi**

Araştırmanın evrenini, Kırşehir ilinde faaliyet gösteren bir okuldaki ilköğretim 1. Sınıf öğrencilerinin anneleri oluşturmaktadır. Toplam beş tane 1. Sınıfın olduğu öğrenci sayısının 150 olduğu belirlenmiştir. Ankete katılmayı kabul eden 117 anne araştırmanın örneklemi oluşturmaktadır. Sekaran'a (1992) göre 150 kişilik bir evren için 108 kişilik örneklem büyüklüğü yeterlidir (Altunışık vd., 2010, s. 135). Dolayısıyla araştırmamızda kullanılan 117 kişilik örneklem evreni temsil etmektedir.

### **Araştırmada Kullanılan Ölçekler**

Araştırmanın ilk bölümünde aile bilgi formuna yer verilmiştir. Bu formda çeşitli demografik bilgilere ait ifadeler yer almaktadır. Araştırmada kullanılan Çocuk Bakımı ve Koruma Tutum Ölçeği ise 5'li likert tipi bir ölçek olup (1=Tümüyle Katılmıyorum, 2=Kısmen Katılıyorum, 3=Kararsızım, 4=Pek Katılmıyorum, 5=Kesinlikle Katılmıyorum) şeklinde cevaplardan oluşmaktadır. Ölçek Yurtsever, M. (2009) tarafından geliştirilmiş olup geçerlilik ve güvenilirliği yapılmıştır. Ölçek orijinalinde "Ebeveyn Çocuk Hakları Tutum Ölçeği", başlığı altında 63 ifade ve 3 boyuttan

oluşmaktadır. Ölçeğin çocuk bakım ve koruma boyutundaki 15 ifade çalışmamızda kullanılmıştır.

### Verilerin Analizi

Araştırmada nicel araştırma yöntemlerinden anket tekniği kullanılmıştır. Veriler kolayda örnekleme yöntemiyle elde edilmiştir. Elde edilen verilerin normal dağıldığı tespit edilip gerekli görülen testler yapılmıştır. Araştırmada elde edilen veriler uygun istatistiksel paket program kullanılarak analiz edilmiştir. İlk önce demografik faktörler ele alınarak tanımlayıcı istatistikler verilmiştir. Ölçeğin güvenilirlik ve geçerlilik analizleri yapılmıştır. Ölçek ortalaması gösterilerek, farklılıkları ölçmek için Anova testleri yapılmıştır.

### Ölçeklerin Güvenilirliği ve Geçerliliği

Ölçüm araçlarının güvenilirliğini belirlemek için en sık kullanılan yöntem Cronbach Alfa katsayısıdır. Cronbach Alfa katsayısı 0 ile 1 arasında değerler almaktadır ve kabul edilebilir bir değer en az 0.70 olması arzu edilmektedir (Altunışık vd., 2010, s. 124). Ölçeğin güvenilirliğini ölçmek amacıyla yapılan analiz neticesinde Cronbach Alfa değerlerinin 0,78 olduğu ve ölçeğin güvenilir olduğu tespit edilmiştir. Ölçeğin güvenilirlik analizi sonucu tablo 1’de verilmiştir.

**Tablo 1:** Ölçeğin Güvenilirlik Analizi

Ölçek	Cronbach's Alpha	Madde Sayısı
<b>Çocuk Koruma ve Bakımı Tutum Ölçeği</b>	,789	15

Çocuk koruma ve bakımı tutumu ölçeği ile ilgili açımlayıcı faktör analizi yapmadan önce verilerin analize uygunluğunu değerlendirmek için KMO (Kaiser-Meyer-Olkin) ve Bartlett Testi yapılmıştır. Çocuk koruma ve bakımı tutumu ölçeğine ilişkin KMO Değeri ve Bartlett küresellik testi sonuçları Tablo2’de gösterilmiştir.

**Tablo2:** Çocuk Koruma ve Bakımı Tutum Ölçeğinin KMO Değeri ve Bartlett Küresellik Testi Sonuçları

KMO and Bartlett's Test		
Kaiser-Meyer-Olkin (KMO)		,773
Bartlett's Küresellik Testi	Ki-Kare	412,232
	Sd	105
	P:Anlamlık düzeyi	,000

\* p<0.05



Tablo 2 incelendiğinde, Kaiser Meyer Olkin (KMO) değeri 0,773 olarak bulunmuştur. Bu sonuca göre faktör analizinin söz konusu veri için uygun olduğu görülmektedir. Bartlett Küresellik testi sonucunda ise değişkenler arasında anlamlı düzeyde yüksek ilişkiler bulunduğu ve verilerin faktör analizi uygulamak için uygun olduğu sonucuna ulaşılmıştır ( $p<0.05$ ). Bu sonuçlara göre Çocuk Koruma ve Bakımı Tutumu ölçeğine ait ifadelerin açımlayıcı faktör analizine uygun olduğu tespit edilmiştir.

Yapılan açımlayıcı faktör analizi neticesinde Çocuk Koruma ve Bakımı Tutumu Ölçeğinin öz değeri 1'in üzerinde ve açıklanan varyans düzeyi 60.3 olan bir ölçek yapısına sahip olduğunu ortaya koymuştur ve faktör yükleri ise Tablo 3'de gösterilmiştir.

**Tablo 3:** Endüstri 4.0 Ölçeği Maddelerine İlişkin Faktör Yükleri

Maddeler	Faktör Yükleri
çocuk3	,700
çocuk9	,622
çocuk7	,494
çocuk2	,443
çocuk11	,714
çocuk6	,701
çocuk4	,657
çocuk15	,799
çocuk10	,795
çocuk14	,668
çocuk13	,568
çocuk1	,408
çocuk8	,775
çocuk5	,645
çocuk12	,590

Tablo 3'de Çocuk Koruma ve Bakımı Tutumu Ölçeğinin ölçeğine ait her bir maddenin faktör yükü bulunmaktadır. Ölçek 15 ifadeden oluşmaktadır. Maddelerin faktör yükleri 0,30'un üzerindedir. Hair vd.(1998)'e göre faktör yükleri en az 0,30 olan ifadeler değerlendirmeye alınabilir (Altunışık vd. 2010:281). Elde edilen bu sonuçlar faktör yüklerinin alt sınır değerlerini geçtiğini ve ölçeğin yapı geçerliliklerinin sağlandığını göstermektedir.

### Araştırmanın Bulguları

Bu kısımda araştırma ile ilgili demografik bulgulara, Anova analizlerine yer verilmiştir.

### Katılımcıların Demografik Özellikleri

Katılımcıların demografik özelliklerine ilişkin bulgular aşağıdaki tablolarda gösterilmiştir.

**Tablo 4:** Katılımcıların Çocuk Sahipliğine İlişkin Bulgular

Değişkenler	Frekans	Yüzde
Kız	31	26,5
Erkek	35	29,9
Hemkızhemerkek	51	43,6
<b>Toplam</b>	<b>117</b>	<b>100,0</b>

Tablo 4'e bakıldığında katılımcıların %26.5'inin sadece kız çocuğuna, %29.9'unun sadece erkek çocuğuna, %43.6'sının ise hem kız hem erkek çocuğuna sahip olduğu görülmektedir.

**Tablo 5:** Katılımcıların Yaşlarına İlişkin Bulgular

Değişkenler	Frekans	Yüzde
18-30	30	25,6
31-40	73	62,4
41-50	14	12,0
<b>Toplam</b>	<b>117</b>	<b>100,0</b>

Tablo 5'e bakıldığında katılımcıların %25.6'sının 18-30 yaş arasında olduğu, %62.4'ünün 31-40 yaş aralığında olduğu ve %12.0'inin ise 41-50 yaş aralığında olduğu görülmektedir. Katılımcıların yarısından fazlasını 31-40 yaş arası anneler oluşturmaktadır.

**Tablo 6:** Katılımcıların Eğitim Durumlarına İlişkin Bulgular

Değişkenler	Frekans	Yüzde
İlköğretim	21	17,9
Lise	44	37,6
Üniversite	45	38,5
yükseklisans/doktora	7	6,0
<b>Toplam</b>	<b>117</b>	<b>100,0</b>

Tablo 6'ya bakıldığında katılımcıların %17.9'unun ilköğretim mezunu, %37.6'sının lise mezunu, %38.5'inin üniversite ve %6'sının ise yüksek lisans/doktora mezunu olduğunu görmekteyiz.

**Tablo 7:** Katılımcıların Gelir Durumlarına İlişkin Bulgular

Değişkenler	Frekans	Yüzde
Dargelirli	18	15,4
Ortanınaltıgelirli	18	15,4
Ortagelirli	54	46,2
Ortanınüstügelirli	25	21,4
Varlıklı	2	1,7
<b>Toplam</b>	<b>117</b>	<b>100,0</b>

Tablo 7'ye bakıldığında katılımcıların %15.4'ünün dar gelirli, %15.4'ünün ortanın altı gelirli, %46.2'sinin orta gelirli, %21.4'ünün ortanın üstü gelirli ve %1.7'sinin ise varlıklı olduğu görülmektedir. Katılımcıların büyük çoğunluğunun gelir seviyelerinin orta düzey ve altında olduğu görülmektedir.

**Tablo 8:** Katılımcıların Medeni Durumlarına İlişkin Bulgular

Değişkenler	Frekans	Yüzde
Evliyim	98	83,8
Boşandım	11	9,4
Eşim vefat etti	7	6,0
Birden fazla evlilik	1	,8
<b>Toplam</b>	<b>117</b>	<b>100,0</b>

Tablo 8'e bakıldığında katılımcıların %83.8'inin evli olduğu, %9.4'ünün boşanmış olduğu, %6.0'ünün eşinin vefat ettiği ve %0.8'inin ise birden fazla evlilik yaptığı görülmektedir.

**Tablo 9:** Katılımcıların Yaşadığı Bölgenin Sosyo-Ekonomik Durumlarına İlişkin Bulgular

Değişkenler	Frekans	Yüzde
Altdüzey	26	22,2
Ortadüzey	82	70,1
Üstdüzey	9	7,7
<b>Toplam</b>	<b>117</b>	<b>100,0</b>

Tablo 9'a bakıldığında katılımcıların yaşadığı bölgeyi sosyo-ekonomik açıdan %22.2'sinin alt düzey,%70.1'inin orta düzey ve %7.7'sinin ise üst düzey olarak değerlendirdikleri görülmektedir.

Tablo 10'da ise ölçek ifadelerine ait ortalamalar gösterilmiştir.

**Tablo 10:** Çocuk Koruma ve Bakımı Tutum Ölçeğine İlişkin Ortalamalar

	Örnekleme Sayısı	Minimum	Maksimum	Ortalama	Std. Sapma
çocuk1	117	1,00	5,00	1,5043	,78371
çocuk2	117	1,00	5,00	1,5556	,78174
çocuk3	117	1,00	5,00	1,4359	,71178
çocuk4	117	1,00	2,00	1,1709	,37808
çocuk5	117	1,00	3,00	1,2308	,48038
çocuk6	117	1,00	3,00	1,1966	,45937
çocuk7	117	1,00	4,00	1,4701	,73780
çocuk8	117	1,00	4,00	1,3590	,67545
çocuk9	117	1,00	5,00	1,4188	,73390
çocuk10	117	1,00	3,00	1,2479	,50695
çocuk11	117	1,00	3,00	1,1880	,47219
çocuk12	117	1,00	5,00	1,5726	,90321
çocuk13	117	1,00	4,00	1,3248	,59927
çocuk14	117	1,00	4,00	1,4274	,71095
çocuk15	117	1,00	3,00	2,1966	,67261

Ölçek İfadelerinin ortalamalarına bakıldığında, ortalamaların 1.17 ile 2.20 arasında değiştiği görülmektedir. Ölçek ifadeleri olumlu ifadelerden başladığı için 1=Tamamen katılıyorum şeklinde annelerin çocuk koruma ve bakımı tutumlarının yüksek olduğu görülmektedir.

Araştırmanın bundan sonraki bölümünde ise demografik değişkenler açısından ölçek ortalamalarının farklılık gösterip göstermediğini analiz etmek ve hipotezleri test etmek tek yönlü varyans analizi (One Way ANOVA) testlerine yer verilmiştir.

Farklı eğitim durumuna sahip katılımcıların çocuk koruma ve bakımı tutumlarının anlamlı bir farklılık gösterip göstermediğinin belirlenmesi amacıyla tek yönlü varyans analizi (One Way ANOVA) hesaplanmış ve sonuçlar Tablo11'de gösterilmiştir.

**Tablo 11:** Katılımcıların Çocuk Koruma ve Bakımı Tutumlarının Eğitim Durumlarına Göre Tek Yönlü Varyans Analizi Sonuçları

Ölçek Başlığı	Eğitim Durumu	
	F	P
<b>Çocuk Koruma ve Bakımı Tutumu</b>	10,092	,000

\*p<0.05

Tablo 11'de görüldüğü üzere eğitim durumları arasında anlamlı farklılıkların olduğu görülmüştür(p<0.05).Tablo 12'de karşılaştırmalar verilmiştir.

**Tablo 12:** Katılımcıların Çocuk Koruma ve Bakımı Tutumlarının Eğitim Durumlarına Göre Çoklu Karşılaştırma Testi Sonuçları

(I) eğitimdurumu	(J) eğitimdurumu	Ortalama Fark (I-J)	SE	P
İlköğretim	Lise	,10873	,08905	,617
	Üniversite	,36021*	,07462	<b>,000</b>
	yükseklisans/doktora	,39683*	,10531	<b>,008</b>
Lise	İlköğretim	-,10873	,08905	,617
	Üniversite	,25148*	,06289	<b>,001</b>
	yükseklisans/doktora	,28810*	,09735	<b>,048</b>
Üniversite	İlköğretim	-,36021*	,07462	,000
	Lise	-,25148*	,06289	,001
	yükseklisans/doktora	,03661	,08436	,971
Yükseklisans/doktora	İlköğretim	-,39683*	,10531	,008
	Lise	-,28810*	,09735	,048
	Üniversite	-,03661	,08436	,971

\*p&lt;0.05

Tablo 12’de görüldüğü üzere katılımcıların eğitim durumları arasında anlamlı farklılıklar vardır(p<0.05). İlköğretim mezunları ile üniversite mezunları arasında ve yüksek lisans/doktora mezunları arasında, lise mezunları ile üniversite ve yüksek lisans/doktora mezunları arasında anlamlı farklılıklar bulunmuştur. Eğitim seviyesi arttıkça çocuk koruma ve bakımı tutumları artmaktadır.  $H_1$  Hipotezi kabul edilmiştir.

Farklı gelir grubundaki katılımcıların çocuk koruma ve bakımı tutumlarının anlamlı bir farklılık gösterip göstermediğinin belirlenmesi amacıyla tek yönlü varyans analizi (One Way ANOVA) hesaplanmış ve sonuçlar Tablo13’de gösterilmiştir.

**Tablo 13:** Katılımcıların Çocuk Koruma ve Bakımı Tutumlarının Gelirlerine Göre Tek Yönlü Varyans Analizi Sonuçları

Ölçek Başlığı	Gelir	
	F	P
<b>Çocuk Koruma ve Bakımı Tutumu</b>	6,106	,000

\*p&lt;0.05

Tablo 13’de görüldüğü üzere gelir durumları arasında anlamlı farklılıkların olduğu görülmüştür (p<0.05). Tablo 14’de karşılaştırmalar verilmiştir.

**Tablo 14:** Katılımcıların Çocuk Koruma ve Bakımı Tutumlarının Gelir Durumlarına Göre Çoklu Karşılaştırma Testi Sonuçları

(I) gelir	(J) gelir	Ortalama Fark (I-J)	SE	P
Dargelirli	Ortanınaltıgelirli	,10741	,11511	,882
	Ortagelirli	,33210*	,09160	,011
	Ortanınüstügelirli	,34074*	,10626	,023
	Varlıklı	,54074*	,10751	,014
ortanınaltıgelirli	Dargelirli	-,10741	,11511	,882
	Ortagelirli	,22469	,08610	,100
	Ortanınüstügelirli	,23333	,10156	,169
	Varlıklı	,43333*	,10286	,040
Ortagelirli	Dargelirli	-,33210*	,09160	,011
	Ortanınaltıgelirli	-,22469	,08610	,100
	Ortanınüstügelirli	,00864	,07385	1,000
	Varlıklı	,20864	,07564	,341
ortanınüstügelirli	Dargelirli	-,34074*	,10626	,023
	Ortanınaltıgelirli	-,23333	,10156	,169
	Ortagelirli	-,00864	,07385	1,000
	Varlıklı	,20000	,09286	,359
Varlıklı	Dargelirli	-,54074*	,10751	,014
	Ortanınaltıgelirli	-,43333*	,10286	,040
	Ortagelirli	-,20864	,07564	,341
	Ortanınüstügelirli	-,20000	,09286	,359

\*p&lt;0.05

Tablo 14'de görüldüğü üzere katılımcıların gelir durumları arasında anlamlı farklılıklar vardır(p<0.05). Dar gelirliler ile orta gelirliler, ortanın üstü gelirliler ve varlıklı olanlar arasında ve ortanın altı gelirlilerle varlıklılar arasında anlamlı farklılıklar bulunmuştur. Gelir arttıkça çocuk koruma ve bakımı tutumları artmaktadır.  $H_3$  Hipotezi kabul edilmiştir.

Farklı sosyo-ekonomik çevrede yaşama ile katılımcıların çocuk koruma ve bakımı tutumlarının anlamlı bir farklılık gösterip göstermediğinin belirlenmesi amacıyla tek yönlü varyans analizi (One Way ANOVA) hesaplanmış ve sonuçlar Tablo 15'de gösterilmiştir.

**Tablo 15:** Katılımcıların Çocuk Koruma ve Bakımı Tutumlarının Farklı Sosyo-Ekonomik Çevrede Yaşamaya Göre Tek Yönlü Varyans Analizi Sonuçları

Ölçek Başlığı	Sosyo-Ekonomik Çevre	
	F	P
<b>Çocuk Koruma ve Bakımı Tutumu</b>	12,002	,000

\* p&lt;0.05

Tablo 15’de görüldüğü katılımcıların yaşadıkları sosyo-ekonomik çevre ile anlamlı farklılıkların olduğu görülmüştür( $p<0.05$ ). Tablo 16’da karşılaştırmalar verilmiştir.

**Tablo 16:** Katılımcıların Çocuk Koruma ve Bakımı Tutumlarının Farklı Sosyo-Ekonomik Çevrede Yaşamaya Göre Çoklu Karşılaştırma Testi Sonuçları

(I) okulçevresisosoeko	(J) okulçevresisosoeko	Ortalama Fark (I-J)	SE	P
Altdüzey	Ortadüzey	,31082*	,07760	,001
	Üstdüzey	,41254*	,12097	,009
Ortadüzey	Altdüzey	-,31082*	,07760	,001
	Üstdüzey	,10172	,10252	,599
Üstdüzey	Altdüzey	-,41254*	,12097	,009
	Ortadüzey	-,10172	,10252	,599

\* $p<0.05$

Tablo 16’da görüldüğü üzere katılımcıların yaşadıkları sosyo-ekonomik çevreleri arasında anlamlı farklılıklar vardır( $p<0.05$ ). Yaşadığı sosyo-ekonomik çevreyi alt düzey görenler ile orta düzey ve üst düzey görenler arasında anlamlı farklılıklar bulunmuştur.  $H_4$  Hipotezi kabul edilmiştir.

Yaş ile katılımcıların çocuk koruma ve bakımı tutumlarının anlamlı bir farklılık gösterip göstermediğinin belirlenmesi amacıyla tek yönlü varyans analizi (One Way ANOVA) hesaplanmış ve sonuçlar Tablo 17’de gösterilmiştir.

**Tablo 17:** Katılımcıların Çocuk Koruma ve Bakımı Tutumlarının Yaşlarına Göre Tek Yönlü Varyans Analizi Sonuçları

Ölçek Başlığı	Yaş	
	F	P
<b>Çocuk Koruma ve Bakımı Tutumu</b>	7.221	,001

\* $p<0.05$

Tablo 17’de görüldüğü katılımcıların yaşları arasında anlamlı farklılıkların olduğu görülmüştür( $p<0.05$ ). Tablo 18’de karşılaştırmalar verilmiştir.

**Tablo 18.** Katılımcıların Çocuk Koruma ve Bakımı Tutumlarının Farklı Yaş Gruplarına Göre Çoklu Karşılaştırma Testi Sonuçları

(I) yaş	(J) yaş	Ortalama Fark (I-J)	SE	P
18-30	31-40	,11534	,07755	,306
	41-50	,38286*	,07334	,000
31-40	18-30	-,11534	,07755	,306
	41-50	,26751*	,04432	,000
41-50	18-30	-,38286*	,07334	,000
	31-40	-,26751*	,04432	,000

\*p<0.05

Tablo 18’de görüldüğü üzere katılımcıların yaş grupları arasında anlamlı farklılıklar vardır(p<0.05). Yaşları 18-30 yaş arasında olanlar ile 41-50 yaş arasında olanlar arasında ve 31-40 yaş arasında olanlar ile 41-50 yaş arasında olanlar arasında anlamlı farklılıklar bulunmuştur.  $H_6$  Hipotezi kabul edilmiştir.

Yapılan analizler neticesinde  $H_2$  Hipotezi,  $H_5$  Hipotezi ve  $H_7$  Hipotezi reddedilmiştir. Değişkenler arasında anlamlı farklılıklar bulunamamıştır.

### Sonuç

Çocuk gelişim sürecinde çocuğun korunması ve bakımının yapılması çok önemlidir. Özellikle günümüzde gelişen teknoloji ve yoğun iş ortamıyla birlikte hem aileler çocuğa gerekli vakti ayıramamakta hemde çocuklar vaktinin önemli kısmını teknolojik aletlerin başında geçirmektedirler. Çocukların bakım ve korunmasında aile başta olmak üzere yakın çevre ve ilgili devlet kurumlarının sorumlulukları vardır. Araştırmada özellikle çocuğun gelişim sürecinde daha fazla emek sarfeden annelerin çocuk koruma ve bakımı tutumları ortaya konulmaya çalışılmıştır.

Araştırma sonucunda, annelerin çocuk koruma ve bakımı konusundaki tutumlarının genel olarak yüksek düzeyde olduğu ama çeşitli demografik değişkenlere bakıldığında farklılıklar gösterdiği ortaya konulmuştur. Eğitim seviyesi yüksek olan annelerin çocuk koruma ve bakımı konusunda tutumlarının eğitim seviyesi düşük olanlara göre daha yüksek olduğu tespit edilmiştir. Bu eğitimin önemini ortaya koymaktadır. Eğitim seviyesi yüksek anneler daha bilinçli ve ne yapması gerektiğinin farkında olacağından eğitim seviyesinin yüksek olması bu konuda da önemini göstermektedir.

Gelir seviyeleri yüksek olan anneler ile daha düşük gelir sahibi anneler arasında da farklılıklar olduğu ortaya konulmuştur. Ekonomik faktörler hayatın her alanında olduğu gibi bu konuda da önemini göstermiştir. Ekonomik sıkıntı yaşayan aileler geçim sıkıntısı telaşı ile çocuklarını ihmal edebilmektedirler. Belki de ebeveynlerin ikisinin de çalışması çocuklarına yeterince vakit ayıramamalarına neden olabilmektedir. Yaşanılan sosyo-



ekonomik çevre ile annelerin çocuk koruma ve bakımı tutumları arasında da farklılıklar olduğu ortaya konulmuştur. Bu durum sosyo-ekonomik açıdan daha yüksek ortamda yaşadığını düşünen annelerin içerisinde bulunduğu yaşam koşulları ve çevresel etkenler bu konuda daha duyarlı olmalarını gerektirebilir.

Annelerin yaş grupları ile çocuk koruma ve bakım tutumları arasında da anlamlı farklılıklar bulunmuştur. Yaşları daha yüksek annelerin tecrübelerinden ve daha fazla sorumluk hissetmelerinden kaynaklandığı düşünülebilir. Yaş ilerledikçe sorumluluk duygusu artabilir.

Araştırmanın sadece bir okulda ve sadece 1.sınıf okuyan çocukların annesi üzerinde yapılması, sadece annelerin araştırmaya dahil edilmesi ve belirli bir bölgede yapılması araştırmanın kısıtları olarak söylenilebilir.

Bu sonuçlar çerçevesinde, araştırmanın daha değişik bölgelerde, daha geniş katılımlı yapılabileceği önerilmektedir. Aynı zamanda araştırma sadece anneler üzerinde değil anne-baba birlikte ele alınarak yapılabilir. Çocuk koruma ve bakımı konusunda ebeveynler dışında yakın akraba ve çevre üzerinde de araştırmalar yapıp onların etkinlikleri incelenebilir. Yine çocuk koruma ve bakımı hususunda devletin aldığı ve alması gereken tedbirler araştırma konusu yapılabilir.

Bu çalışma ile çocuk koruma ve bakımının önemi vurgulanmaya çalışılmıştır. Annelerin bu konudaki tutumları ölçülmeye çalışılarak literatüre katkı yapılmak istenmiştir.

#### KAYNAKÇA

- AÇSHB. (2020). Sosyal Yardımlar Genel Müdürlüğü, *Sosyal Yardım Programları*. 20 Haziran 2020 tarihinde <https://www.ailevecalisma.gov.tr/sygm/programlarimiz/sosyal-yardim-programlarimiz/> adresinden erişildi.
- Akandere, M. (2006). *Eğitici Okul Oyunları*. (Geliştirilmiş 2. Bs.), s.1-36, Ankara: Nobel.
- Altunışık, R, Coşkun, R., Bayraktar, S.ve Yıldırım, E. (2010). *Sosyal Bilimlerde Araştırma Yöntemleri*. 6.Baskı. Sakarya: Sakarya.
- Ayan, S. (2011). *Suçlu kim? Türkiye’de Çocuk Suçluluğu* (2.Baskı). Ankara: Ütopya.
- Bakılcı, A. (2019). *Korunma İhtiyacı Olan Çocuklara Yönelik Çocuk Evleri Modelinin Tarihsel Süreci ve Mutlu Yuva Derneği Örneği*. (Yayımlanmamış Yüksek Lisans Tezi). Sabahattin Zaim Üniversitesi, Sosyal Bilimler Enstitüsü, İstanbul.
- Başaran, İ. E. (1994). *Eğitime Giriş*. Ankara: Kadioğlu.

- Baysal, A. (1985). *Beslenme Sorunları, Toplum ve Hekim*, 37: 20-25. T.T.B. Yayın Organı.
- Bilici, K. S., Türkcan, E. K. (2015). Çocuklar İçin Mekan ve Ergonomi. 25 Haziran 2020 tarihinde <https://prezi.com/bq1j82yytvvb/cocuklar-icin-mekan-ve-ergonomi/>.adresinden erişildi.
- Boduroğlu, G. (2016). *Kurum Bakımından Ayrılan Bireylerin Yaşamın Düzenlenmesi ve Uyum Sürecinde Karşılaştığı Sorunlar ve Sosyal Destek Kaynakları*. (Yayımlanmamış Yüksek Lisans Tezi). Yıldırım Beyazıt Üniversitesi, Sağlık Bilimleri Enstitüsü, Ankara.
- Çetin, H. (2010). Korunmaya Muhtaç Çocukların Bakımına Yönelik Etkin ve Sistematik Bir Yaklaşım Modeli. *Mersin Üniversitesi, Sağlık Bilimleri Dergisi*. 3(3),1-8.
- Çocuk Haklarına Dair Sözleşme. (1989). 22 Haziran 2020 tarihinde [https://www.unicefturk.org/public/uploads/files/UNICEF\\_CocukHaklarınaDairSözleşme.pdf](https://www.unicefturk.org/public/uploads/files/UNICEF_CocukHaklarınaDairSözleşme.pdf).Adresinden erişildi.
- Çocuk Koruma Kanunu. (2005). T.C. Resmi Gazete, sayı: 25876, 3 Temmuz 2005. 25 Haziran 2020 tarihinde <https://www.mevzuat.gov.tr/MevzuatMetin/1.5.5395.pdf>. adresinden erişildi.
- Çocuk Sağlığı El Kitabı (1982). T.C. Sağlık ve Sosyal Yardım Bakanlığı Hıfzıssıhha Okulu Tıbbi Eğitim Teknolojisi Merkezi Projesi, Ankara.
- Çukur, D. (2011). Okulöncesi Çocukluk Döneminde Sağlıklı Gelişimi Destekleyici Dış Mekan Tasarımı. Süleyman Demirel Üniversitesi, Mühendislik Mimarlık Fakültesi, *Orman Fakültesi Dergisi*, 12, 70-76.
- Dervişoğlu, S. (2012). *Çocuk İstismarı ve İhmali Açısından Sokakta Çalışan Çocuklar ve Avrupa Birliği Uygulamaları*. (Yayımlanmamış Yüksek Lisans Tezi). İstanbul Üniversitesi Sosyal Bilimler Enstitüsü, İstanbul.
- Defne Kaymakamlığı. (2020). 23 Haziran 2020 tarihinde <http://www.defne.gov.tr/cocuk-haklari-sozlesme-maddeleri>. adresinden erişildi.
- Erkman, F. (1991). "Çocukların Duygusal Ezimi", *Çocuk İstismarı ve İhmali*. Çocukların Kötü Muameleden Korunması I. Ulusal Kongresi, Gözde Repro Ofset, Ankara, 163-170.
- Halk Sağlığı Genel Müdürlüğü. (2020). Aşı Portalı. 20 Haziran 2020 tarihinde <https://asi.saglik.gov.tr/genel-bilgiler/27-a%C5%9F%C4%B1n%C4%B1nyararlar%C4%B1.html> adresinden erişildi.
- Kağıtçıbaşı, Ç. (1981). *Çocuğun Değeri, Türkiye'de Değerler ve Doğurganlık*. İstanbul: Boğaziçi Üniversitesi.

- Karaaslan, A. (1995). Sağlık ve Hastalıkta Ailenin Önemi. *Ege Üniversitesi Hemşirelik Yüksek Okulu Dergisi*, 11, 95-96.
- Karakoç, F. (2017). *Öğretmenlerin Çocuk İhmal ve İstismarına Yönelik Farkındalık Düzeyleri*. (Yayımlanmamış Yüksek Lisans Tezi). Van Yüzüncü Yıl Üniversitesi, Eğitim Bilimleri Enstitüsü, Van.
- Karal, D. (2011). *Korkmadan Öğrenmek: Okul ve Okul Çevresi Güvenliği*. Ankara: Uluslararası Sosyal Araştırmalar Kurumu.
- Karataş, K. (2007). Türkiye’de Çocuk Koruma Sistemi ve Koruyucu Aile Uygulamaları Üzerine Bir Değerlendirme. *Toplum ve Sosyal Hizmet Dergisi*, 18(2).
- Kır, M. (2015). *Sağlık Yöneticilerinin Çocuk İhmal ve İstismarına Yönelik Bilgi ve Farkındalık Düzeyleri*. (Yayımlanmamış Yüksek Lisans Tezi). Okan Üniversitesi, Sağlık Bilimleri Enstitüsü, İstanbul.
- Koçoğlu, G., Polat, H. ve Özgür, S. (1990). Ailelerin Beslenme Olanakları ve Annelerin Çocuk Beslenmesi Konusundaki Bilgileri İle Çocukların Fiziksel Gelişimleri Arasındaki İlişkiler. *Beslenme ve Diyet Dergisi / J. Nutr. and Diet.*, 19,11-22.
- Kozcu, Ş. (1990). Çocuk İstismarı ve İhmali. Aile Yazıları 3., Birey Kişilik ve Toplum. T.C. Başbakanlık Aile Araştırma Kurumu Bilim Serisi: 5/3, s. 379-390, Ankara: Devran.
- Kunt, V. (2003). *Suç ve Çocuk*. (Yayımlanmamış Yüksek Lisans Tezi). Ankara Üniversitesi, Sosyal Bilimler Enstitüsü, Ankara.
- Lynch, M. (1991). *Çocuk İstismarı ve İhmali*. Çocukların Kötü Muameleden Korunması I. Ulusal Kongresi, Gözde Repro Ofset, Ankara, 37-44.
- Öztürk, M. (2011). *Çocuk Hakları Açısından Çocuk İhmali ve İstismarı El Kitabı*. 1. Türkiye Çocuk Hakları Kongresi İçinde (s.14-29). Çocuk İhmali ve İstismarı. İstanbul: Çocuk Vakfı.
- Polat, Ö. (2010). *Aktif Öğrenme*. (Rengin Zembat, Ed.), *Okul Öncesinde Özel Öğretim Yöntemleri*. Ankara: Anı.
- Sağır, M. (2013). *Okul Öncesi ve Sınıf Öğretmenlerinin Çocuk İstismarı ve İhmaline Yönelik Görüşleri ve Farkındalık Düzeyleri: Kayseri İli Örneği*. (Yayımlanmamış Yüksek Lisans Tezi). Erciyes Üniversitesi, Eğitim Bilimleri Enstitüsü, Kayseri.
- Sağlık Bakanlığı. (2020). *Halk Sağlığı Genel Müdürlüğü, Çocuk ve Ergen Sağlığı Dairesi Başkanlığı*. 15 Haziran tarihinde <https://hsgm.saglik.gov.tr/tr/cocukergen-anasayfa> adresinden elde edilmiştir.

- Sosyal Hizmetler Kanunu. (1983). 20 Haziran 2020 tarihinde <https://www.mevzuat.gov.tr/MevzuatMetin/1.5.2828.pdf> adresinden elde edilmiştir.
- Soylu, Z. V. (2019). *Türkiye’de Çocuk Koruma Politikaları ve 2000 Sonrası Uygulanan Yeni Modeller*. (Yayımlanmamış Yüksek Lisans Tezi). Celal Bayar Üniversitesi, Sosyal Bilimler Enstitüsü, Manisa.
- Şenocak, H. (2006). Korunmaya Muhtaç Çocuklara Sağlanan Bakım Yöntemleri. *Sosyal Siyaset Konferansları Dergisi*, 51, 177-228.
- Tezel, Ş. F., Özbey, S. (2007). Aile Eğitim Programlarına Niçin Gereksinim Duyulmuştur? Aile Eğitim Programları Neden Önemlidir?”, *Aile ve Toplum Kültür ve Araştırma Dergisi*, 3(12), 7-12.
- Tuncer, B., Erdoğan, T. (2018). Korunmaya Muhtaç Çocuklar ve Korunmaya Muhtaç Çocuklara Sağlanan Bakım Yöntemleri. *Uluslararası Bilimsel Araştırmalar Dergisi*, 3(2), 515-527.
- Wilde, J. (1995). *Anger Management in Schools Alternative to Student Violence*. Basel: Technomic Publishing Co., Inc.
- Yavuzer, H. (1999). *Bilişsel Gelişim Teorileri*. Ankara.
- Yörükoğlu, A. (1997). *Çocuk Ruh Sağlığı* (21. Baskı). İstanbul: Özgür.
- Yurtsever, M. (2009). *Ebeveyn Çocuk Hakları Tutum Ölçeğinin Geliştirilmesi ve Anne Babaların Çocuk Haklarına Yönelik Tutumlarının Farklı Değişkenler Açısından İncelenmesi*. (Yayımlanmamış Doktora tezi). Marmara Üniversitesi Eğitim Bilimleri Enstitüsü, İstanbul.
- Zeytinoğlu, S. (1991). *Çocuk İstismarı ve İhmali. Çocukların Kötü Muameleden Korunması 1. Ulusal Kongresi içinde (s.147-162)*. Sağlık, Sosyal Hizmet, Hukuk ve Eğitim Alanlarında Çalışanların Türkiye’de Çocuk İstismarı ve İhmali Sorunu İle İlgili Görüşleri. Ankara: Gözde Repro Ofset.

## Eğitim ve Geliştirme Programları ile Satış Gücünün Motivasyonu Arasındaki İlişki: İlaç Mümessilleri Üzerinde Bir Araştırma

### Relationship Between Training and Development Programs and Motivation of Sales Power: A Research on Pharmaceutical Representatives

Dr. Bülent ÇİZMECİ\*  
Dr. Öğr. Üy. Halil Özcan ÖZDEMİR†  
Fevzi YETİM‡

**Başvuru Tarihi:** 08.11.2019  
**Kabul Tarihi:** 21.07.2020  
**Makale Türü:** Araştırma Makalesi

#### Özet

Çalışma; “eğitim ve geliştirme programları ile satış gücünün motivasyonu arasındaki ilişkiyi” Kayseri ilaç mümessilleri üzerinde ölçmek üzere gerçekleştirilmiştir. Araştırmanın çalışma evreni, İç Anadolu Bölgesinde Kayseri il merkezinde aktif çalışan ilaç mümessillerini kapsamaktadır. Araştırmada kullanılan birincil veriler, anket tekniği ile toplanmıştır. Anketlerin uygulaması 2 Temmuz 2019- 2 Ağustos 2019 tarihleri arasında gerçekleştirilmiştir. Örneklem, Kayseri de ikamet eden ve aktif olarak ilaç firmalarının satış gücünü temsil eden mümessillerden oluşmaktadır. Anketler yüz yüze ve online anket tekniğiyle uygulanmıştır. Veriler, eğitim ve geliştirme programları ile anlamlı bir ilişki olduğunu göstermiştir. Bu çalışmanın sonucunda işletmelerin ilaç mümessillerine belli periyotlarla eğitim ve geliştirme programları uygulayabildikleri sürece çalışanlarının motivasyonunda artış olacağı saptanmıştır.

**Anahtar Kelimeler:** Satış Gücü, Eğitim ve Geliştirme Programları, Motivasyon

\* Abdullah Gül Üniversitesi, bulent.cizmeci@yahoo.com, ORCID: 0000-0002-7722-6003

† Kırşehir Ahi Evran Üniversitesi, hoozdemir@ahievran.edu.tr, ORCID: 0000-0002-0021-3618

‡ Nevşehir Hacı Bektaş Veli Üniversitesi, Sosyal Bilimler Enstitüsü (Doktora Öğrencisi), fevziyetim@gmail.com, ORCID: 0000-0003-4881-9640

**Abstract**

This study aimed; “The relationship between training and development programs and the motivation of salesforce” to determine whether it has an impact on Kayseri pharmaceutical agents. The population of the study consists of active pharmaceutical agents in Kayseri which province in the Central Anatolia Region. The primary data used in the study were collected by questionnaire technique. The surveys were conducted between 2 July 2019 and 2 August 2019. The sample consists of Representatives who reside in Kayseri and actively represent the salesforce of pharmaceutical companies. The questionnaires were applied face to face and online survey technique. The data showed a significant relationship with the education and development programs. As a result of this study, it was determined that as long as the companies are able to apply training and development programs to the pharmaceutical representatives, there will be an increase in their motivations.

**Keywords:** Sales Force, Training and Development Programs, Motivation

**Giriş**

Motivasyonu, kişilerin kendileri için belirlenmiş bir hedefe ulaşabilmek için kendi istek ve arzularıyla eyleme geçmeleri, işletmenin koymuş olduğu amaçların gerçekleşmesine yönelik istekli ve ileri derecede çaba sarf etmeleri şeklinde tanımlamak mümkündür (Koçel, 2001). İşletmelerde motivasyon, işgörenlerin, koyulmuş işletme amaçlarına yoğunlaşmalarına yardımcı olan psikolojik bir unsur olarak görülmektedir. İşletmelerde başarı, işletmelerin fiziki unsurlarıyla kişisel çaba ve kaynakların birlikte hareket etmesi sonucunda meydana gelmektedir. İşgörenlerin motivasyonunu arttıran örgütsel-yönetimsel unsurlar ise; amaç birliği, yetki ve sorumluluk bilinci, eğitim ve ilerleme, verilecek kararlara katılma, iletişim, iş geliştirilmesi ve zenginleştirilmesi, çalışma koşullarında iyileşme şeklinde sıralanabilir (Kuşluyan, 1999; Nicholson, 2003). Bu bağlamda belirli örgütsel ve kişisel hedeflere ulaşabilmek için temel etmenlerden biri de motivasyon ve eğitim unsurları arasında ilişkilendirilme olmaktadır (Güllü, 2016).

Günümüzde sürekli artan ve işletmeleri saran rekabet olgusu, işletmeleri yıkıcı rekabet şartlarında rakipleriyle mücadele etmeye zorlarken, rekabetin vazgeçilmez unsurlarından birisi olan değişime ve değişime uyumlu olmaya zorlamaktadır. İşletme dışında meydana gelen, ekonomik belirsizlikler, sosyolojik problemler vb. gibi dış çevre kaynaklı faktörler satış gücünü ve yönetimini etkilemektedir. Gelişen ve değişiklik gösteren dış çevre koşulları içerisindeki en önemli dış çevre koşulu, artan rekabet baskısıdır (Taşkın, 2010). Örgütlerin süregelen değişimlerle baş edebilmeleri için dikkate değer en klasik uygulama, henüz değişim ve gelişime karşı tepki oluşmadan işgörenlerin eğitilmesidir. Gelecekte işletmeler, beşeri ilişkiler ve benzer yetenekleri geliştirme konularında eğitimlere yönelik

çalışmalara ağırlık vereceklerdir (Taşkın, 2010). Günümüz işletme felsefesi, iş görenlerinin çalıştıkları süre boyunca eğitim görmelerini, bilgilerini sürekli yenileyip kendilerini geliştirmelerini, yeni beceriler elde etmelerini ve kendilerini geliştirmelerini gerektirmektedir. Bu durum, kompleks ve hızla gelişmekte olan örgütler içinde yönetilmesi gereken grup ve işgörenler arasındaki ilişkilerde ortaya çıkan baskılardan dolayı önem kazanmaktadır (Dale, 1988).

Bu çalışmada, işletmelerin vermiş oldukları eğitim ve geliştirme programlarının işgörenlerin motivasyonları üzerine olan etkisi incelenmiştir. Sonuçlar, gelecekte bu konu hakkında çalışma yapmak isteyen araştırmacıların ve sektör çalışanlarının yararlanacağı bulguları içermektedir.

### **Literatür Taraması**

Araştırma ile ilgili önceden yapılmış ulusal ve uluslararası literatür incelendiğinde konu ile ilgili çok sayıda çalışmanın yapıldığı gözlenmiştir. Fakat ulusal literatürde ve satış gücü konusunda çalışmaların sayısının kısıtlı olduğu görülmektedir. Adı geçen çalışmalardan bazıları aşağıda örnek olarak verilmiştir.

Hultink ve Atuahene-Gima (2000) yapmış oldukları ampirik çalışmada yeni mamül satış performansı arasında ilişki olduğunu tespit etmişlerdir. Barlett (2001) yapmış olduğu çalışmada eğitime sosyal desteğin öğrenme motivasyonuna ve eğitimin yararlarının kavranmasına yönelik ilişkide pozitif yönlü ilişki tespit etmiştir. Örucü ve Yumuşak (2005) yapmış oldukları çalışma sonucunda işyerinde verilen eğitimin çalışanlar tarafından desteklenmesi sonucunda işyerinde verimliliğin artış gösterdiğini tespit etmiştir. Akıncioğlu (2005) yapmış olduğu çalışmada eğitim ve geliştirme programlarında maliyet etkililik, maliyetler, bütçe ve eğitim yatırımı konularında ölçme ve değerlendirme aracı olarak kullanılan ROI (Return On Investment = Yatırımın Geri Dönüşü) tekniğinin TCMB'nin eğitim ve geliştirme programlarının uygulanabilir olup olmadığını gözlemlemiştir. İbicioğlu ve Antalyalı (2005) yapmış oldukları çalışma sonucunda uzaktan eğitim çalışmalarında başarıyı etkileyen unsurları inceleyip elde ettikleri verilere dayanarak, bilgisayar kullanma fırsatının, motivasyon ve uzaktan eğitim düşüncesinin, uzaktan eğitimdeki başarı performansında birinci dereceden öneme sahip olduğunu tespit etmişlerdir.

Eroğlu (2006) yapmış olduğu çalışmada, işletme bünyesinde uygulanan eğitim faaliyetlerinin etkinliğinin ölçülmesine yönelik araştırmada, belge incelenmesi, görüşme ve anketten meydan gelen üçlü bir ölçüm tekniğini kullanmıştır. Öztürk ve Sancak (2007) yapmış oldukları çalışmada, işletmelerde hazır çalışanlar veya işe yeni alınacak personel üzerinde uygulanması düşünülen hizmet içi eğitim programlarının gerekliliği ve önemi hakkında bilgi vermişlerdir. Fiorito ve arkadaşlarının (2007) yapmış oldukları çalışmada işgörenlerin eğitimlerine yapılan yatırım iş devamlılığı ve örgüte olan bağlılıklarını pozitif yönlü etkilediğini tespit etmiştir. Atak ve Atik (2007) yapmış oldukları çalışmada,

Hava Kuvvetleri Komutanlığında örgütlerde eğitimin önemi konusunu incelemiştir. Miao ve Evans (2007) yapmış oldukları çalışmada satış yöneticilerinin, satış elemanlarının motivasyonunda sunulan maddi imkanların satış performansı üzerinde pozitif yönlü etkilediklerini tespit etmişlerdir. Sabuncuoğlu (2007) yapmış olduğu çalışmada, işgörenlerin eğitime ihtiyaçlarının olduğunu ve çalıştıkları işletmenin eğitim imkanları ile eğitimi destekleyici bir sosyal çevrenin varlığı, çalışanların işletmelerine hissetmiş oldukları duygusal ve normatif bağlılıkları arttırmış olmakla beraber işten ayrılma niyetinde azalışa sebep olduğunu tespit etmiştir. Horzum ve Balta (2008) internet tabanlı öğretim tekniklerinin sunumundaki farklılıkları incelemiş ve öğrencilerin başarı, kaygı motivasyon derecelerini tespit etmişlerdir. Tayfun ve arkadaşları (2010) yapmış oldukları çalışmada eğitim seviyesi ile örgütsel bağlılık arasındaki farklılığı ortaya koyarak işgörenin çalıştığı örgüte duygusal bağlılığının geliştirilmesi konusunda eğitimin önemine değinmişlerdir.

Onay ve Ergüden (2011) yapmış oldukları çalışmada örgütsel yönetsel motivasyon uygulamalarının işgörenlerin performansları ve verimliliğine etkisini tespit etmeyi ve bu etkinin hangi boyutlarda olduğunu tespit etmişlerdir. İş motivasyonu birey olmak, işle ilgili davranışları başlatmak ve işin biçimini ve yönünü belirlemek ile ilgili ortaya çıkan bir dizi enerji gücüdür (Porter, Bigley, Steers, 2003). Yap ve arkadaşlarının (2012) yapmış oldukları çalışmada eğitimin yararlı olduğunu düşünen işgörenlerin, eğitimin yararlı olduğunu düşünmeyen işgörelere göre işletmeye gözle görülebilir bir şekilde bağlı olduğunu tespit etmiştir. Robins ve Judge'nin (2012) yapmış oldukları çalışmada motivasyonun iş hayatının önemli bir unsuru olduğunu ve motive olmamış bir işgörenin iyi bir performans sergileyemeyeceğini tespit etmiştir. Krishna ve Latha'nın (2012) yapmış oldukları çalışmalarının sonucunda işgörelere sunulan eğitimin, işgörenlerin işten memnuniyeti ve işletmeye olan bağlılıklarına yönelik farklı değişkenler arasında pozitif yönlü ilişkiye sahip olduğunu tespit etmişlerdir. Majeed ve arkadaşlarının (2012) yaptıkları çalışmanın sonucuna göre eğitim ve geliştirmenin örgütsel bağlılığa önemli ve pozitif yönlü ilişki tespit etmişlerdir. Mahmood (2012) yapmış olduğu çalışmada bağlılık, performans ve işgöreleri örgütte tutma konularında eğitimin algılanışının doğrudan ve önemli bir etkisinin olduğunu tespit etmiştir. Ashar ve arkadaşlarının (2013) yaptıkları çalışmanın sonucunda eğitimin duygusal bağlılıkla ilişkili olduğunu ve ayrıca duygusal bağlılıkla çalışanın iş değiştirme niyeti arasında negatif yönlü bir ilişki tespit edilmiştir.

Fu (2015) satış elemanının motivasyon ve performansına yönelik yapmış olduğu sektörel bir çalışmada satış üzerine yapılan eğitimin satış elemanlarının performansına ve motivasyonuna pozitif yönde etkilediğini tespit etmiştir. Güllü (2016) bankacılık sektöründe eğitim ve geliştirme programları ve işgören motivasyonu arasındaki ilişki üzerine yapmış olduğu çalışmada eğitim ve geliştirme programlarına katılan çalışanların katılmayanlara oranla işgören motivasyonlarının yüksek olduğunu tespit etmiştir. Mallin ve Ragland (2017) yapmış oldukları çalışmada satış yöneticilerinin satış personeline yönelik sergiledikleri davranışlarının personel üzerindeki etkisini incelemiş ve araştırma sonucunda satış yöneticilerinin baskıcı tutumlarını ve yetkilerini kullanarak satış



elemanlarını etkilediğine yönelik sonuçlara ulaşmıştır. Ferreira (2017) yapmış olduğu çalışmada motivasyon unsurlarının satış elemanları üzerindeki etkisini incelemiş olup çalışmanın sonucuna göre satış elemanlarının motive olmalarını sağlayan içsel faktörlerin, kişisel hedefler koyma ve kazanılmış yetenekler olduğunu, dışsal faktörlerin ise işletmeye olan güven, işverenlerle ilişkilerin düzeyi ve işletmeye olan sadakat olduğunu tespit etmiştir.

### **Araştırmanın Amacı ve Önemi**

Bu çalışmanın amacı ilaç mümessillerinin motivasyonu ile eğitim ve geliştirme programları arasındaki ilişkiyi belirlemektir. Bu çalışma son derece önemli olan sağlık sektörünün bir bileşeni olan ilaç mümessillerinin motivasyonunun sağlıkta hizmete ulaşma ve kaliteli hizmetten faydalanma gibi sonuçlarını etkileyecek olması bu çalışmanın önemini oluşturmaktadır. Ayrıca bu konu hakkında çalışma yapacak araştırmacılara da kaynak olması çalışmanın bir başka önemidir.

### **Araştırmanın Sınırlılıkları**

Araştırma örnekleminin farklı illerde ikamet ediyor olmaları veya sürekli hareket halinde olmaları örneklemlere ulaşma konusunda zaman ve maliyet sınırı getirmektedir.

### **Araştırma Hakkında Genel Bilgiler**

Tanımlayıcı araştırma yöntemi kullanılan çalışmada literatür taraması sonucunda elde edilen ikincil veriler kullanılmıştır. Akabinde birincil verilerin toplanması için anket tasarlanmış, uygulanmış ve analizi yapılmıştır.

Araştırmanın uygulaması Kayseri il merkezi ve çevresinde çalışan ilaç mümessillerini kapsamaktadır. Araştırmada kullanılan birincil veriler, anket yöntemi ile toplanmıştır. Anketlerin uygulaması 4 Haziran 2019 - 25 Temmuz 2019 tarihleri arasında gerçekleştirilmiştir. Uygulanan anketin örneklem seçiminde, %5 örneklem hatası ve %95 güven aralığı ölçütleri temel alınarak Kayseri il merkezi ve çevresinde çalışan tüm ilaç mümessillerine ulaşılması hedeflenmiştir. Olasılıklı olmayan örnekleme türlerinden biri olan kartopu örneklem metodu kullanılmıştır. Toplamda 152 anket uygulanmıştır. Yapılan 152 ankette 43 tanesi boş bırakılmış veya hatalı doldurulmuştur. Bu nedenle değerlendirmeye alınan anket formu sayısı 109 olmuştur. Anket formu hazırlanırken literatür taraması yapılmış ve önceki çalışmalardan da yararlanılmıştır. Anket formunda ilaç mümessillerinin motivasyonu ile eğitim ve geliştirme programları arasındaki ilişkiyi ölçmeye dair ifadeler sorulmuştur.

Eğitim ve geliştirmeye yönelik 24 ifade ve motivasyonuna yönelik 20 ifadeye verilmiş olup katılımcıların bu ifadeleri 5'li Likert ölçeğine göre değerlendirmeleri istenmiştir. Ayrıca demografik özelliklerini belirlemek amacıyla katılımcılara yönelik sorular da yer almaktadır.

### ***Verilerin Toplanması***

Araştırmada kullanılan veriler anket yöntemiyle elde edilmiştir. Oluşturulan anket formu, araştırmanın temel sorularını kapsayan bölüm ve katılımcıların demografik özelliklerini kapsayan sorular olmak üzere iki bölümden oluşmuştur.

Anketin ilk bölümü katılımcıların cevapladıkları eğitim ve geliştirme programını değerlendirmek amacıyla birbirinden farklı (1. Düzey: Tepki, 2. Düzey: Öğrenme, 3. Düzey: Davranış, 4. Düzey: Sonuç) dört düzeyden oluşmuştur. Beşli Likert ölçeği şeklinde tasarlanmış toplam 24 ifade yer almıştır. Kullanılan bu ölçek Naong'un (2009) eğitim geliştirme çalışanının motivasyonu, örgütsel iklim algılamaları ve bireysel performans üzerine etkisini konu edindiği çalışmasından alınmış ve 1959'da Donald Kirkpatrick tarafından geliştirilmiş bir modele dayanmaktadır. Bu modelde eğitimin etkinliği "tepki, öğrenme, davranış ve sonuç" olmak üzere dört aşamada ölçülmektedir (Kirkpatrick 1976, Kirkpatrick, 2013). Ölçmede pek çok kriterin etkisinin olmasının yanında özellikle model çok sayıda kriteri sistemli bir şekilde bir araya getirmiştir. Bu model daha sonraları, çok sayıda bilimsel çalışmada atıf yapılan ve işletmelerle ilgili araştırmalarda tercih edilen bir model olmuştur (Eroğlu, 2006).

Ayrıca katılımcıların çalışan motivasyon derecesini belirlemek amacıyla beşli likert ölçeği şeklinde tasarlanmış toplam 20 ifade yer almıştır. Adı geçen maddeler Ölçek Geliştirme İlkeleri (DeVellis, 2014) çerçevesinde ortaya konulmuştur. Motivasyon derecesini belirtmek üzere değişkenlerin meydana getirilmesinde daha önce literatürde yapılmış çalışmalardan faydalanılmıştır.

Lopes (2006) öğrencilerin kariyer motivasyonlarındaki farklılıkların tespiti için yapmış olduğu araştırmada motivasyon boyutuna yönelik değişkenlere yer vermiştir. Kırçı (2007) kariyer geliştirme çalışmasında motivasyon değişkenlerini kullanmıştır.

Göllü ve Kayı (2014) personel geliştirme işgören motivasyonuna etkisini belirlemek üzere 10 adet motivasyon değişkenlerinden istifade etmiştir. Daha önce yapılmış olan bu araştırmalar yeniden gözden geçirilerek oluşturulan ölçek ifadesi havuzundan ölçeğin amacına uygun ifadeler seçilmiş ve sonuçta toplam 20 adet ölçek ifadesinden oluşan motivasyon ölçeğinden meydana getirilmiş motivasyon ölçeğine anket formunda yer verilmiştir.

Anketin ikinci bölümünde katılımcıların demografik özellikleri ve mesleki tecrübelerine yönelik bazı tanımlayıcı özellikleri belirlemeye yönelik ifadeler yer verilmiştir.

### *Verilerin Analizi ve Değerlendirilmesi*

Elde edilen verileri analiz etmek için istatistikî paket programı SPSS kullanılmış ve çeşitli analizler yapılmıştır. Öncelikle ifadelerin güvenilirliğine bakmak için analiz yapılmış ve Cronbach's alfa değeri dikkate alınmıştır. Araştırma sonucunda öncelikle katılımcıların demografik özellikleri ortaya konmuştur. Demografik özelliklerin frekans ve yüzdeleri verilmiştir. Ayrıca eğitim ve geliştirmeye yönelik 24 ifade ve motivasyonuna yönelik 20 ifadenin ortalamaları alınmıştır.

Satış gücünün motivasyonu ile eğitim ve geliştirme arasında ilişki olup olmadığına bakmak için korelasyon analizi yapılmıştır.

Araştırmada öncelikle güvenilirlik ve geçerlilik analizleri yapılmıştır. Araştırmada kullanılan ölçeğin güvenilirliği için alfa katsayısının 0,70 ve üzerinde olması gerekmektedir (Hair vd., 1998). Çalışmada Tablo 1’de görüldüğü üzere Cronbach's Alpha 0,959 olarak tespit edilmiştir. Bu sonuç, ölçeğin oldukça güvenilir olduğunu göstermektedir. Eğitim ve geliştirme ölçeğinin Cronbach's Alpha 0,954 ve motivasyon ölçeğinin ise Cronbach's Alpha 0,918 olduğu görülmektedir.

**Tablo 1:** Güvenirlik Testleri

	<b>Cronbach's Alpha</b>	<b>N</b>
İfadeler	,959	44
Eğitim ve Geliştirme Ölçeği	,954	24
Motivasyon Ölçeği	,918	20
Tepki	,946	6
Öğrenme	,917	6
Davranış	,922	6
Sonuç	,931	6

### *Katılımcıların Demografik Özelliklerine İlişkin Bulgular*

Araştırmaya katılanların demografik özellikleri Tablo 2’de verilmiştir.

**Tablo 2:** Katılımcıların Demografik Özellikleri

Sektörde Çalıştığı süre	Frekans	Yüzde	Çalışılan Yıl	Frekans	Yüzde
1 yıldan az	7	6,4	1 yıldan az	7	6,4
1 – 5 yıl	54	49,5	1 – 5 yıl	54	49,5
6 – 10 yıl	33	30,3	6 – 10 yıl	33	30,3
11 - 20 yıl	14	12,8	11 - 20 yıl	14	12,8
20 yıldan çok	1	0,9	20 yıldan çok	1	0,9
<b>Toplam</b>	<b>109</b>	<b>100</b>	<b>Toplam</b>	<b>109</b>	<b>100,0</b>
Cinsiyet	Frekans	Yüzde	Eğitim	Frekans	Yüzde
Erkek	93	85,3	Ortaöğretim	-	-
Kadın	16	14,7	Lise	17	15,6
<b>Toplam</b>	<b>109</b>	<b>100,0</b>	Üniversite	91	83,5
Yaş	Frekans	Yüzde	Yüksek L/ Doktora	Frekans	Yüzde
20'den az	-	-	<b>Toplam</b>	109	<b>100,0</b>
20 - 25	8	7,3	Medeni Durumu	Frekans	Yüzde
26 - 30	42	38,5	Evli	73	67,0
31 – 35	21	19,3	Bekar	36	33,0
36 - 40	29	26,6	<b>Toplam</b>	109	<b>100,0</b>
40'dan çok	9	8,3			
<b>Toplam</b>	<b>109</b>	<b>100,0</b>			

Araştırmaya katılanların cinsiyeti ve medeni durumlarına bakıldığında %14,7'si kadın, %85,3'ü erkek, %33,0'ü bekar ve %67,0'si evlidir. Yaş gruplarına göre katılımcıların sırasıyla %7,3'ü 20-25 yaş, %38,5'i 26-30 yaş, %19,3' 31-35 yaş, %26,6'sı 36-40 yaş ve 40 yaş üstünün %8,3 olduğu görülmektedir. Katılımcıların %83,5'i üniversite, %15,6'sı lise ve %0,9'u lisansüstü eğitimi almıştır.

Katılımcıların sektörde çalıştığı sürelerine baktığımızda ise %49,5'inin 1-5 yıl, %30,3'ünün 6-10 yıl ve %12,8'inin 11-20 yıl çalıştığı görülmektedir.

**Tablo 3:** İlaç Mümessillerinin Son Bir Yılda Herhangi Bir Eğitim ve Geliştirme Programına Katılmalarına İlişkin Bulgular

Son bir yılda herhangi bir “Eğitim ve Geliştirme Programına” katıldınız mı?	Frekans	Yüzde
Evet	81	74,3
Hayır	28	25,7
<b>Toplam</b>	<b>109</b>	<b>100</b>

İlaç mümessillerinin son bir yılda kendi işletmelerinde herhangi bir “Eğitim ve Geliştirme Programına” katılma durumlarına baktığımızda %74,3'ünün katıldığı %25,7'sinin ise katılmadığı görülmektedir. Bu durumda ilaç mümessillerinin kıdemlerinin çoğunun genellikle 1 ile 10 yıl arasında toplandığı görülmektedir.

**Tablo 4:** Son Üç Yılda Herhangi Bir “Eğitim ve Geliştirme Programına” Katılanların Dağılımı

Son üç yılda herhangi bir “Eğitim ve Geliştirme Programına” katıldınız mı?	Frekans	Yüzde
Bir defa katıldım	29	26,6
İki defa katıldım	30	27,5
İki defadan çok katıldım	50	45,9
<b>Toplam</b>	<b>109</b>	<b>100</b>

Araştırma kapsamında anket uygulanan işgörenlerin eğitim ve geliştirme programlarına katılıp katılmadığı ile ilgili sorulan soruya bir defa katılanların oranı %26,6 iken; iki veya daha çok katılanların oranı %73,4 olduğu tespit edilmiştir. Bu oran yüksek olmasına rağmen daha da arttırılması gelişim açısından faydalı olacaktır.

#### *Araştırmanın Hipotezleri ve Modeli*

Sağlık sektöründeki ilaç firmaları belirli periyotlarla ilaç mümessillerine eğitim ve geliştirme programları organize etmektedirler. İlaç mümessilleri ise işletmeleri tarafından organize edilmiş olan bu eğitim ve geliştirme programlarına katılmakta ve sonuç olarak eğitim almış olan ilaç mümessillerinin motivasyonlarında artış görülmektedir. Bu dönüşüm performans, etkinlik, verimlilik artışı sonucu kârlılık olarak işletmeye katkı sağlamaktadır (Güllü, 2015).

Bu çalışma için aşağıdaki hipotezler belirlenmiştir.

**H<sub>1</sub>:** Eğitim geliştirme programlarının tepki boyutuyla ilaç mümessillerinin motivasyon düzeyleri arasında anlamlı bir ilişki vardır.

**H<sub>2</sub>:** Eğitim geliştirme programlarının öğrenme boyutuyla ilaç mümessillerinin motivasyon düzeyleri arasında anlamlı bir ilişki vardır.

**H<sub>3</sub>:** Eğitim geliştirme programlarının davranış boyutuyla ilaç mümessillerinin motivasyon düzeyleri arasında anlamlı bir ilişki vardır.

**H<sub>4</sub>:** Eğitim geliştirme programlarının sonuç boyutuyla ilaç mümessillerinin motivasyon düzeyleri arasında anlamlı bir ilişki vardır.

**H<sub>5</sub>:** Eğitim geliştirme programları ile ilaç mümessillerinin motivasyon düzeyleri arasında anlamlı bir ilişki vardır.

Araştırmanın modeli, işletmelerin eğitim ve geliştirme programlarının ilaç mümessillerinin motivasyonunda etkili olduğunu öngörmektedir.

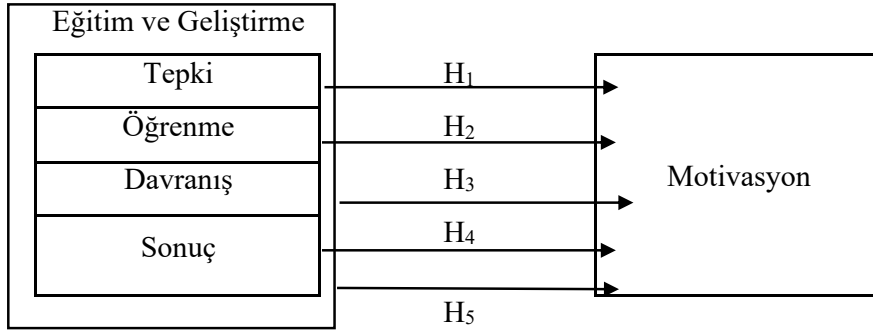

Şekil 1: Araştırmanın Modeli

Tablo 5: Ölçeklerin Ortalamaları

	Ortalama	Standart Sapma	N
Tepki_ort	4,7018	1,04455	109
Ogrenme_ort	4,6606	,96089	109
Davranis_ort	4,5092	,94195	109
Sonuc_ort	4,6116	,92158	109
Egitim_ort	4,6208	,88421	109
Motivas_ort	4,7248	,79482	109

#### Araştırmanın Hipotezlerinin Değerlendirilmesi

Düzenlenen eğitimlere katılan ilaç mümessillerinin motivasyon düzeyleri ile eğitim ve geliştirme programlarına katılmaları arasında anlamlı bir ilişkinin olup olmadığını belirlemek amacıyla korelasyon analizi gerçekleştirilmiştir.

**Tablo 6:** İlaç Mümessillerinin Son Bir Yılda Eğitim ve Geliştirme Programlarına Katılma Durumları ile Motivasyon Düzeyleri

	Ortalama	Standart. Sapma	Tepki	Öğrenme	Davranış	Sonuç	Eğitim	Motivasyon
Tepki	4,7018	1,04455	1					
Öğrenme	4,6606	,96089	,823**	1				
Davranış	4,5092	,94195	,756**	,775**	1			
Sonuç	4,6116	,92158	,738**	,748**	,847**	1		
Eğitim	4,6208	,88421	,913**	,916**	,921**	,907**	1	
Motivasyon	4,7248	,79482	,632**	,597**	,563**	,592**	,653**	1

Pearson korelasyon analizi sonuçlarına göre; motivasyon ile eğitim ve geliştirme boyutlarından tepki boyutu arasında pozitif yönlü ve anlamlı bir ilişki olduğu saptanmıştır ( $r=632$ ;  $P<0,01$ ), öğrenme boyutu ile motivasyon arasında pozitif yönlü ( $r=597$ ;  $P<0,01$ ),

davranış boyutu ile motivasyon arasında pozitif yönlü ( $r=563$ ;  $P<0,01$ ), sonuç boyutu ile motivasyon arasında pozitif yönlü ( $r=592$ ;  $P<0,01$ ) ve son olarak eğitim ile motivasyon arasında pozitif yönlü ve anlamlı bir ilişki olduğu saptanmıştır ( $r=653$ ;  $P<0,01$ ). Bu nedenle  $H_1$ ,  $H_2$ ,  $H_3$ ,  $H_4$  ve  $H_5$  hipotezleri kabul edilmiştir.

### Sonuç ve Öneriler

İşletmeler çevrelerinde yaşanan değişimi takip etmek zorundadırlar. Dünya da ilk sıralarda yer alan ve büyük bütçelere sahip olan ilaç sektöründe de yaşanan yoğun rekabette işletmelerin bu değişime ayak uydurabilmeleri için çalışanlarına düzenli eğitim programları düzenlenmesi gerekmektedir.

Çalışma sonuçlarına göre ilaç mümessillerinin çalıştıkları örgütlerine karşı faydalı olabilmelerinin altında yatan nedenlerin araştırılarak ortaya çıkarılması önemli bir faktördür. Bu özellik hizmet sektöründe yer alan ilaç mümessili olarak görev yapan işgörenlerin gelişimine bağlı performans ilişkisi ile yakından ilişkilidir. Yapmış olduğumuz çalışma sonucunda ilaç mümessillerinin yaklaşık %73.4'lük kısmı iki veya daha fazla eğitime katıldığını belirtmiştir.

Pearson korelasyon analizi sonuçlarına göre; motivasyon ile eğitim ve geliştirme boyutlarından tepki, öğrenme, davranış, sonuç, eğitim boyutları arasında pozitif yönlü ve anlamlı bir ilişki olduğu saptanmıştır. Bu nedenle eğitim faaliyetlerinin artırılmasıyla ilaç mümessillerinin verimliliğinin ve etkinliğinin de beraberinde artacağını söyleyebiliriz. Belirlenen ana kütleye göre araştırma sonuçları geçerlidir. Bu nedenle sonuçları genellemek mümkün olmamaktadır. Ancak araştırmanın sonuçları ilaç sektöründe yer alan işletmelere, bu sektörde çalışan ilaç mümessillerine ve bu alanda çalışmak isteyen akademisyenlere katkı sağlayacak niteliktedir.

### Kaynakça

- Akıncıoğlu, N. (2005). Örgütlerde Eğitim Programlarının Maliyet Etkililik Açısından Değerlendirilmesi: TCMB için Bir ROI Model Uygulaması. Ankara: *TCMB Uzmanlık Yeterlilik Tezi*.
- Ashar, M., Ghafoor, M.M., Münir, E., Hafeez, S. (2013). The Impact of Perceptions of Training on Employee Commitment and Turnover Intention: Evidence from Pakistan. *International Journal of Human Resource Studies*, 3(1), 74-88.
- Atak, M., Atik, İ. (2007). Örgütlerde sürekli eğitimin önemi ve öğrenen örgüt oluşturma sürecine etkisi. *Journal of Aeronautics and Space Technologies*, 3(1), 63-70.

- Bartlett, K. R. (2001). The Relationship Between Training and Organizational Commitment: A study in the health care field. *Human resource development quarterly*, 12(4), 335-352.
- Dale, E. (1988). *Management: Theory and Practice*, Singapore: McGraw-Hill Management Series.
- DeVillis, R. F. (2014). *Ölçek Geliştirme Kuram ve Uygulamalar*. (Çeviri Editör: Tarık TOTAN). Üçüncü Basımdan Çeviri. Ankara. Nobel Yayınları.
- Eroğlu, U. (2006). İşletmelerde Eğitim Faaliyetlerinin Etkinliğinin Ölçümüne İlişkin Bir Model Önerisi. *Yönetim Bilimleri Dergisi*, 4(2), 111-132.
- Ferreira, T.S., (2017). Motivational Factors In Sales Team Management And Their Influence On Individual Performance. *Tourism& Management Studies*, 13 (1), 60-65.
- Fiorito, J., Bozeman, D. P., Young, A., Meurs, J. A. (2007). Organizational commitment, human resource practices, and organizational characteristics. *Journal of Managerial Issues*, 186-207.
- Fu, F., (2015). Motivate To Improve Salesforce Performance: The Sales Training Perspective. *Performance Improvement*, 54 (4), 31-35.
- Göllü, E., Kayı, A. (2014). “Impact of Personal Development Training on Employee Motivation: A Case Study From Turkish Pharmaceutical Sector”, *The Journal of International Social Research*, Volume:7, Issue 33, 635-642.
- Güllü, T. (2016). Eğitim ve Geliştirme Programları ve İşgören Motivasyonu Arasındaki İlişki: Bankacılık Sektöründe Bir Araştırma. *Kastamonu Üniversitesi İktisadi ve İdari Bilimler Fakültesi Dergisi*, (13).
- Hair, J., Anderson, Tatham, R., Black, W. (1998). *Multivariate Data Analysis with Readings*. (5th ed., Prentice- Hall).
- Horzum, M.B., Balta, Ö.Ç. (2008). Farklı Web Tabanlı Öğretim Ortamlarında Öğrencilerin Başarı, Motivasyon ve Bilgisayar Kaygı Düzeyleri. *Hacettepe Üniversitesi Eğitim Fakültesi Dergisi*, 34(34), 140-154.
- Hultink, E.J., Gima, K.A. (2000). The Effect of Sales Force Adoption On New Product Selling Performance. *Journal of Product Innovation Management: An International Publication of The Product Development & Management Association*, 17 (6), 435-450.



- İbicioğlu, H., Antalyalı, UÖL. (2005). Uzaktan Eğitimin Başarısında İmkan Algı Motivasyon ve Etkileşim Faktörlerinin Etkileri: Karşılaştırmalı Bir Uygulama. *Çukurova Üniversitesi Sosyal Bilimler Enstitüsü Dergisi*, 14(2), 325-338.
- Kırıcı, Z. (2007). “Motivasyon Unsuru Olarak Kariyer Geliştirme ve Bir Uygulama”, *Atatürk Üniversitesi Sosyal Bilimler Enstitüsü*, Erzurum: Basılmamış Yüksek Lisans Tezi.
- Kirkpatrick, D. L. (1976). *Evaluation of Training*. In R.L. Craig (Ed.), *Training and Development Handbook: A Guide to Human Research Development* (2<sup>nd</sup> ed., pp. 18-27). New York: McGraw-Hill
- Kirkpatrick, D. L., Kirkpatrick, J. (2013). *Kirkpatrick Four Levels Audio Recordings Study Guide*, LLC: Kirkpatrick Partners.
- Krishna, S., Latha, S. (2012). Relationship Between Employee Job Satisfaction and Organizational Commitment : An Empirical Study Among Employees Of Automotive Industries in India. *The International Journal's Research Journal of Social Science and Management*. 2.2: 39-44.
- Kuşluvan, Z. (1999). “Örgütlerde Motivasyonun Önemi ve Kullanılan Motivasyon Araçları”, *Human Resources: İnsan Kaynakları ve Yönetim Dergisi*, 3, (3), 55-64.
- Lopez, T. (2006). Differences in Career Motivation Between International and domestic Graduate Students, *Pennsylvania State University PhD Disseration*, USA: Pennsylvania State University.
- Mahmood, A. (2012). Impact Of Training On Commitment, Retention And Performance. Doctor of Philosophy Thesis. Islamabad: Foundation University.
- Majeed, S., Mujtaba, H., Saleem, S., Aziz, T., Usman, M. (2012). The Influence of Corporate Culture on Organizational Commitment of Pakistani Banks an Empirical Study. *International Journal of Asian Social Science*. 2.8: 1370-1377.
- Mallin, M. L., Ragland, C. B. (2017). Power-base effects on salesperson motivation and Performance: A contingency view. *Journal of Busines –to- Business Marketing*, 24(2), 99-121.
- Mallin, M., Ragland, C. (2017). Power-Base Effects On Salesperson Motivation And Performance: A Contingency View. *Journal Of Business-To-Business Marketing*, 24 (2), 99-121.
- Miao, F. C., Evans, K.R. (2007). The impact of salesperson motivation on role perceptions and job performance—a cognitive and affective perspective. *Journal of Personal Selling & Sales Management*, 27(1), 89-101.

- Naong, M. N. (2009). "Impact of Skills Development Training on Employee Motivation, Perceptions of Organisational Climate and Individual Performance, *Thesis PhD, University of Kwazulu- Natal Durban*, Westville: University of Kwazulu- Natal Durban.
- Nicholson, N. (2003). "How to Motivate Your Problem People", *Harvard Business Review*, January, 57-67.
- Onay, M., Ergüden, S. (2011). Örgütsel-Yönetimsel Motivasyon Faktörlerinin Çalışanların Performans ve Verimliliğine Etkilerini İncelemeye Yönelik Ampirik Bir Çalışma: *Manisa-Sosyal Güvenlik Kurumu. Organizasyon ve Yönetim Bilimleri Dergisi*, 3(2), 221-230.
- Örücü, E., Yumuşak, S. (2005). Örgütlerde İşgören Eğitimi Üzerine Bir Alan Araştırması. *Atatürk Üniversitesi İktisadi ve İdari Bilimler Dergisi*, 19(2), 235-246.
- Öztürk, M., Sancak, S. (2007). Hizmet İçi Eğitim Uygulamalarının Çalışma Hayatına Etkileri. *Journal of Yasar University*, 2(7), 761-794.
- Porter, L. W., Bigley, G. A., Steers, R. M. (2003). *Motivation and Work Behavior*.
- Robbins, S., Judge, T. (2012). *Örgütsel Davranış*, (Çev. Prof. Dr. İnci Erdem), İstanbul: Nobel Akademik.
- Sabuncuoğlu, E.T., (2007). Eğitim, Örgütsel Bağlılık ve İsten Ayrılma Niyeti Arasındaki İlişkilerin İncelenmesi. *Ege Academic Review*, 7(2), 613-628.
- Tayfun, A., Palavar, K., Çöp, S. (2010). İşgörenlerin Eğitim ve Örgütsel Bağlılık Düzeyleri Arasındaki İlişki: Belek Bölgesindeki Beş Yıldızlı Otel İşletmelerinde Bir Araştırma. *İşletme Araştırmaları Dergisi*, 2(4), 3-18.