

AKÜSBD

ISSN: 1302-1265
e-ISSN: 2149-4894

Afyon Kocatepe Üniversitesi

SOSYAL BİLİMLER DERGİSİ

Cilt: 22, Sayı: 3, Eylül-2020

Afyon Kocatepe University

Journal of Social Sciences

Volume: 22, Issue: 3, September-2020

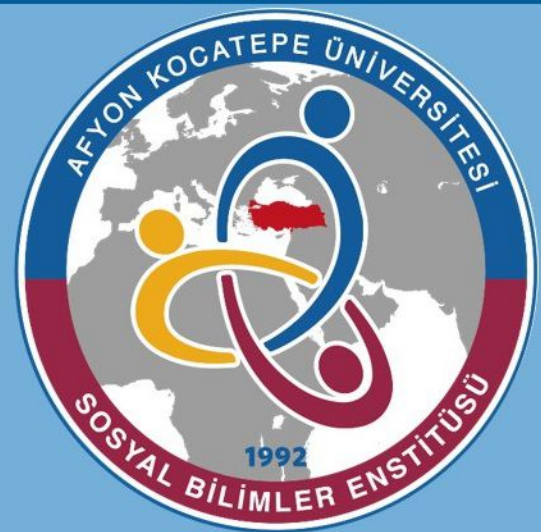

	Afyon Kocatepe Üniversitesi Sosyal Bilimler Dergisi Cilt: 22, Sayı:3, Eylül-2020	
	Afyon Kocatepe University Journal of Social Sciences Volume:22, Issue:3, September-2020	
ISSN: 1302-1265 e-ISSN: 2149-4894		

Sahibi / Owner

Afyon Kocatepe Üniversitesi adına Sosyal Bilimler Enstitüsü Müdürü
Prof. Dr. Elbeyi PELİT

Editörler / Editors

Prof. Dr. Elbeyi PELİT
Dr. Öğr. Üyesi Mehmet KOÇYİĞİT

Yardımcı Editör / Assistant Editor

Dr. Öğr. Üyesi Mustafa KÖSE

Alan Editörleri / Field Editors

Antropoloji –Felsefe –Psikoloji -Sosyoloji / Anthropology -Philosophy -Psychology -Sociology

Dr. Öğr. Üyesi Mehmet KOÇYİĞİT
Dr. Öğr. Üyesi Mustafa KÖSE

Coğrafya –Tarih / Geography -History

Doç. Dr. Selim KAYA
Dr. Öğr. Üyesi Mustafa KÖSE

Dil ve Edebiyat –Eğitim –İlahiyat / Language and Literature –Education –Theology

Prof. Dr. Gürbüz OCAK
Dr. Öğr. Üyesi Mehmet KOÇYİĞİT

İktisadi ve İdari Bilimler –Hukuk / Economics and Administrative Sciences -Law

Prof. Dr. Elbeyi PELİT
Prof. Dr. Mustafa FİŞNE

Halkla İlişkiler -İletişim -Turizm / Public Relations -Communication -Tourism

Prof. Dr. Elbeyi PELİT
Prof. Dr. Gürbüz OCAK

Sanat –Tasarım / Art -Design

Prof. Dr. Mustafa FİŞNE
Doç. Dr. Selim KAYA

Dil Editörleri / Language Editors

Dr. Öğr. Üyesi Mehmet KOÇYİĞİT (İngilizce)
Dr. Öğr. Üyesi Mustafa KÖSE (Türkçe)

Yayın Kurulu / Editorial Board

Prof. Dr. Ahmet Kemal BAYRAM	Marmara Üniversitesi	Türkiye
Prof. Dr. Artur KOZLOWSKI	Gdansk School of Bankowa	Polonya
Prof. Dr. Birsal KÜÇÜKSİPAHİOĞLU	İstanbul Üniversitesi	Türkiye
Prof. Dr. Elbeyi PELİT	Afyon Kocatepe Üniversitesi	Türkiye
Prof. Dr. Gürbüz OCAK	Afyon Kocatepe Üniversitesi	Türkiye
Prof. Dr. Huziie HİROAKİ	Osaka Üniversitesi	Japonya
Prof. Dr. Mehmet KARAKAŞ	Afyon Kocatepe Üniversitesi	Türkiye
Prof. Dr. Mustafa FİŞNE	Afyon Kocatepe Üniversitesi	Türkiye
Prof. Dr. Timothy MAY	University of North Georgia	ABD
Doç. Dr. Selim KAYA	Afyon Kocatepe Üniversitesi	Türkiye
Dr. Öğr. Üyesi Mehmet HATİPOĞLU	Afyon Kocatepe Üniversitesi	Türkiye
Dr. Öğr. Üyesi Mehmet KOÇYİĞİT	Afyon Kocatepe Üniversitesi	Türkiye
Dr. Öğr. Üyesi Mustafa KÖSE	Afyon Kocatepe Üniversitesi	Türkiye
Dr. Bashir ADAMU	University of Leicester	İngiltere
Dr. Renata BZDILOVA	Pavol Jozef Safarik University	Slovakya

* Yayın Kurulu listesi ünvana göre alfabetik olarak sıralanmıştır.

Danışma Kurulu / Advisory Board

Prof. Dr. Ahmet KAYACIK	Erciyes Üniversitesi	Türkiye
Prof. Dr. Ahmet YARAMIŞ	Türk Tarih Kurumu	Türkiye
Prof. Dr. Ali İrfan AYPAY	Afyon Kocatepe Üniversitesi	Türkiye
Prof. Dr. Aytunga OĞUZ	Dumlupınar Üniversitesi	Türkiye
Prof. Dr. Belkis ÖZKARA	Afyon Kocatepe Üniversitesi	Türkiye
Prof. Dr. Celal DEMİR	Afyon Kocatepe Üniversitesi	Türkiye
Prof. Dr. Ethem Kadri PEKTAŞ	Afyon Kocatepe Üniversitesi	Türkiye
Prof. Dr. Hakkı YAZICI	Afyon Kocatepe Üniversitesi	Türkiye
Prof. Dr. Hilmi UÇAN	Afyon Kocatepe Üniversitesi	Türkiye
Prof. Dr. İrfan MORİNA	Priştine Üniversitesi	Kosova
Prof. Dr. İrfan YAZICIOĞLU	Ankara Hacı Bayram Veli Üniversitesi	Türkiye
Prof. Dr. İsa SAĞBAŞ	Afyon Kocatepe Üniversitesi	Türkiye
Prof. Dr. Juliboy ELTAZAROV	Semerkand Devlet Üniversitesi	Özbekistan
Prof. Dr. Kemalettin ÇONKAR	Afyon Kocatepe Üniversitesi	Türkiye
Prof. Dr. M. Ali ÖZDEMİR	Afyon Kocatepe Üniversitesi	Türkiye
Prof. Dr. Mehmet KARAKAŞ	Afyon Kocatepe Üniversitesi	Türkiye
Prof. Dr. Mustafa GÜLER	Afyon Kocatepe Üniversitesi	Türkiye
Prof. Dr. Nesrin KULA DEMİR	Afyon Kocatepe Üniversitesi	Türkiye
Prof. Dr. Nusret KOCA	Afyon Kocatepe Üniversitesi	Türkiye
Prof. Dr. Selçuk AKÇAY	Afyon Kocatepe Üniversitesi	Türkiye
Prof. Dr. Şuayıp ÖZDEMİR	Afyon Kocatepe Üniversitesi	Türkiye
Prof. Dr. Uğur TÜRKMEN	Afyon Kocatepe Üniversitesi	Türkiye
Prof. Dr. Veysel KULA	Afyon Kocatepe Üniversitesi	Türkiye
Prof. Dr. Yusuf KARACA	Afyon Kocatepe Üniversitesi	Türkiye
Doç. Dr. Hasan DURAN	İstanbul Üniversitesi	Türkiye
Doç. Dr. Ahmet BAYTOK	Afyon Kocatepe Üniversitesi	Türkiye

Doç. Dr. Cüneyt AKIN	Afyon Kocatepe Üniversitesi	Türkiye
Doç. Dr. Şenay GÜNGÖR	Nevşehir Hacı Bektaş Veli Üniversitesi	Türkiye
Doç. Dr. Zivar Hüseyin BAYLAN	Khazar University	Azerbaycan
Dr. Öğr. Üyesi Ali YAŞAR	Afyon Kocatepe Üniversitesi	Türkiye
Dr. Öğr. Üyesi Asuman PEKYAMAN	Afyon Kocatepe Üniversitesi	Türkiye
Dr. Öğr. Üyesi Eyüp KURT	Afyon Kocatepe Üniversitesi	Türkiye
Dr. Öğr. Üyesi Eyyüp Sabri FANİ	Afyon Kocatepe Üniversitesi	Türkiye
Dr. Öğr. Üyesi Özgür CENGİZ	Afyon Kocatepe Üniversitesi	Türkiye
Dr. Öğr. Üyesi Sena COŞKUN	Afyon Kocatepe Üniversitesi	Türkiye
Dr. Alan V. MURRAY	University of Leeds	İngiltere
Dr. Cristopher S. LIGHTFOOT	Metropolitan Müzesi	İngiltere

* Danışma Kurulu listesi ünvana göre alfabetik olarak sıralanmıştır.

Afyon Kocatepe Üniversitesi Sosyal Bilimler Dergisi, Afyon Kocatepe Üniversitesi Sosyal Bilimler Enstitüsü tarafından yayımlanan ve alanında ulusal ve uluslararası indeksler tarafından taranan hakemli, disiplinler-arası akademik bir dergidir.

Dergide yayımlanan yazıların, her türlü bilimsel, imlâ ve hukukî sorumlulukları yazarlarına aittir. Derginin amaç, kapsam, yayın etik ilkeleri, makale kabul süreci ve diğer tüm ayrıntılar derginin resmî web sitesinde mevcuttur (<https://dergipark.org.tr/tr/pub/akusosbil>).

Afyon Kocatepe University Journal of Social Sciences is a scientific, interdisciplinary and academic journal published by Afyon Kocatepe University Institute of Social Sciences and indexed in national and international field indexes.

All scientific, spelling and legal responsibilities of the articles published in the journal belong to the authors. Please check the Journal's website for aim and scope, ethical principles of the journal and article acceptance process and full details (<https://dergipark.org.tr/tr/pub/akusosbil>).

Afyon Kocatepe Üniversitesi Sosyal Bilimler Dergisi'nin Yer Aldığı Dizin/İndeksler:
Afyon Kocatepe University Journal of Social Sciences is Indexed at:

- **CITEFACTOR** (*Academic Scientific Journals*)
- **DRJI** (*Directory of Research Journals Indexing*)
- **EBSCO** (*SocINDEX with Full Text - Full Text Subject Title List*)
- **EBSCOHOST** (*SocINDEX with Full Text - Database Coverage List*)
- **EURASIAN SCIENTIFIC JOURNAL INDEX (ESJI)**
- **GOOGLE SCHOLAR**
- **INTERNATIONAL CITATION INDEX**
- **MLA** (*Modern Language Association*)
- **RESEARCHBIB** (*Academic Resource Index*)
- **ROOT INDEXING** (*Journal Abstracting and Indexing Service*)
- **SCIENTIFIC INDEXING SERVICES (SIS)**
- **SOBİAD** (*Sosyal Bilimler Atıf Dizini*)
- **TEİ** (*Türk Eğitim İndeksi*)
- **TÜBİTAK-ULAKBİM TR DİZİN**

Dergi Yazışma Adresi/Journal Correspondence Address:

Afyon Kocatepe Üniversitesi, Sosyal Bilimler Enstitüsü, Sosyal Bilimler Dergisi

ANS Yerleşkesi, 03200/Afyonkarahisar/Türkiye

Tel: +90 272 2281255– **Belgegeçer/Fax:** +90 272 2281476

e-posta/e-mail: akusbder@aku.edu.tr

web: <https://dergipark.org.tr/tr/pub/akusosbil> - <http://www.sbd.aku.edu.tr>

ISSN: 1302-1265 | **e-ISSN:** 2149-4894

Bu Sayının Hakemleri / Reviewers of This Issue*

Sıra No	Unvan-Ad-Soyad Title-Name-Surname	Kurum Institution
1.	Prof. Dr. Ali Sabri İPEK	Recep Tayyip Erdoğan Üniversitesi
2.	Prof. Dr. Alp Yücel KAYA	Ege Üniversitesi
3.	Prof. Dr. Belkıs ÖZKARA	Afyon Kocatepe Üniversitesi
4.	Prof. Dr. Celal DEMİR	Afyon Kocatepe Üniversitesi
5.	Prof. Dr. Celalettin VATANDAŞ	Süleyman Demirel Üniversitesi
6.	Prof. Dr. Erdal DAĞTAŞ	Anadolu Üniversitesi
7.	Prof. Dr. Esin CAN	Yıldız Teknik Üniversitesi
8.	Prof. Dr. Hatice ÖZUTKU	Afyon Kocatepe Üniversitesi
9.	Prof. Dr. İnel İNAL	Mimar Sinan Güzel Sanatlar Üniversitesi
10.	Prof. Dr. Mehmet MARANGOZ	Muğla Sıtkı Koçman Üniversitesi
11.	Prof. Dr. Meral ATICI	Çukurova Üniversitesi
12.	Prof. Dr. Metin COŞKUN	Anadolu Üniversitesi
13.	Prof. Dr. Mustafa BULAT	Atatürk Üniversitesi
14.	Prof. Dr. Neslihan DERİN	İnönü Üniversitesi
15.	Prof. Dr. Orhan ELMACI	Kütahya Dumlupınar Üniversitesi
16.	Prof. Dr. Orhan YAZICI	İnönü Üniversitesi
17.	Prof. Dr. Osman DEMİR	Tokat Gaziosmanpaşa Üniversitesi
18.	Prof. Dr. Ramazan ERDEM	Süleyman Demirel Üniversitesi
19.	Prof. Dr. Salih PAY	Bursa Uludağ Üniversitesi
20.	Prof. Dr. Selahattin KARABINAR	İstanbul Üniversitesi
21.	Prof. Dr. Selcuk AKÇAY	Afyon Kocatepe Üniversitesi
22.	Prof. Dr. Tayfur BAYAT	İnönü Üniversitesi
23.	Prof. Dr. Üstün ÖZEN	Atatürk Üniversitesi
24.	Prof. Dr. Yusuf YURDİGÜL	Atatürk Üniversitesi
25.	Doç. Dr. Abidin DAĞLI	Dicle Üniversitesi
26.	Doç. Dr. Ceyhan Can ÖZCAN	Necmettin Erbakan Üniversitesi
27.	Doç. Dr. Gökhan AKAY	Boğaziçi Üniversitesi
28.	Doç. Dr. Koray KASAPOĞLU	Afyon Kocatepe Üniversitesi
29.	Doç. Dr. Murat BAYRAM	Pamukkale Üniversitesi
30.	Doç. Dr. Nihat YILMAZ	Gümüşhane Üniversitesi
31.	Doç. Dr. Nuray KURTDEDE FİDAN	Afyon Kocatepe Üniversitesi
32.	Doç. Dr. Şahin DANIŞMAN	Düzce Üniversitesi
33.	Doç. Dr. Tuğba SELANİK AY	Afyon Kocatepe Üniversitesi
34.	Doç. Dr. Türker ŞİMŞEK	Tokat Gaziosmanpaşa Üniversitesi
35.	Doç. Dr. Yasin KELEŞ	Ondokuz Mayıs Üniversitesi
36.	Doç. Dr. Yusuf DEMİR	Selçuk Üniversitesi
37.	Doç. Dr. Zeki UÇAR	Bitlis Eren Üniversitesi
38.	Dr. Öğr. Üyesi Ahmet TAN	Gaziantep Üniversitesi
39.	Dr. Öğr. Üyesi Alparslan ÖZMEN	Afyon Kocatepe Üniversitesi
40.	Dr. Öğr. Üyesi Arif YILDIZ	Adıyaman Üniversitesi
41.	Dr. Öğr. Üyesi Avşar ARDIÇ	Ege Üniversitesi
42.	Dr. Öğr. Üyesi Ayşe Çiğdem MERCANLIOĞLU	İstanbul Bilgi Üniversitesi
43.	Dr. Öğr. Üyesi Burak PİRGAİP	Hacettepe Üniversitesi

44.	Dr. Öğr. Üyesi Cahit ERDEM	Afyon Kocatepe Üniversitesi
45.	Dr. Öğr. Üyesi Cantürk AKBEN	Bolu Abant İzzet Baysal Üniversitesi
46.	Dr. Öğr. Üyesi Emine AKKAŞ BAYSAL	Afyon Kocatepe Üniversitesi
47.	Dr. Öğr. Üyesi Engin ÜNGÜREN	Alanya Alaaddin Keykubat Üniversitesi
48.	Dr. Öğr. Üyesi Ersin DİKER	Gümüşhane Üniversitesi
49.	Dr. Öğr. Üyesi Esin YELGEN	Alanya Alaaddin Keykubat Üniversitesi
50.	Dr. Öğr. Üyesi Fatma İNCE	Mersin Üniversitesi
51.	Dr. Öğr. Üyesi Hasan Mesud MERAL	Yıldız Teknik Üniversitesi
52.	Dr. Öğr. Üyesi İbrahim ÖZKAN	Afyon Kocatepe Üniversitesi
53.	Dr. Öğr. Üyesi Kürşad DEMİRUTKU	Ted Üniversitesi
54.	Dr. Öğr. Üyesi Mehmet ERSOY	Eskişehir Osmangazi Üniversitesi
55.	Dr. Öğr. Üyesi Murat ÖZŞAHİN	Afyon Kocatepe Üniversitesi
56.	Dr. Öğr. Üyesi Mücahit GÜLTEKİN	Afyon Kocatepe Üniversitesi
57.	Dr. Öğr. Üyesi Nergiz AYDOĞDU	Kırklareli Üniversitesi
58.	Dr. Öğr. Üyesi Ömür DUĞAN	Pamukkale Üniversitesi
59.	Dr. Öğr. Üyesi Sabiha DULAY	Bahçeşehir Üniversitesi
60.	Dr. Öğr. Üyesi Sema BAYRAKTAR TÜR	İstanbul Bilgi Üniversitesi
61.	Dr. Öğr. Üyesi Seyda MAVRUK ÖZBİÇER	Çağ Üniversitesi
62.	Dr. Öğr. Üyesi Suzan DAL	İstanbul Üniversitesi-Cerrahpaşa
63.	Dr. Öğr. Üyesi Uğur AKDU	Gümüşhane Üniversitesi
64.	Dr. Öğr. Üyesi Yavuz YILDIRIM	Niğde Ömer Halisdemir Üniversitesi
65.	Dr. Erhan ÜNAL	Afyon Kocatepe Üniversitesi
66.	Dr. Şule KOÇYİĞİT	MEB

* Hakem listesi unvana göre alfabetik olarak sıralanmıştır.

İçindekiler / Contents				
Makale Sıra No	Makale Başlığı Paper Title	Yazar(lar) Author(s)	Makale Türü Paper Type	Sayfa Page
Antropoloji – Felsefe – Psikoloji - Sosyoloji / Anthropology - Philosophy - Psychology - Sociology				
1	Maddi Değerler Ölçeği'nin Türkçe'ye Uyarlanması / <i>Adaptation of the Material Values Scale to Turkish</i>	Doç. Dr. Gazanfer ANLI	Araştırma Research	624-634
2	Üniversite Öğrencilerinde İşlevsel Olmayan Romantik İnançlarla Çelişik Duygulu Cinsiyetçiliğin ve İlişki Deneyiminin İlişkisi / <i>Relations of Dysfunctional Romantic Beliefs with Ambivalent Sexism and Relationship Experience in University Students</i>	Dr. Öğr. Üyesi Timuçin AKTAN, Psk. Handesu ASKER	Araştırma Research	635-653
3	Dünyada Toplumsal Cinsiyet Karşıtı (Anti-Gender) Hareketler / <i>Anti-Gender Movements in the World</i>	Dr. Öğr. Üyesi Meryem ŞAHİN	Derleme Review	654-670
Coğrafya – Tarih / Geography - History				
4	Japonya'da İslâm Davetçisi Bir Türk: Abdürreşid İbrahim "Dini Fikirleri ve Stratejisi" / <i>A Turkish Inviter to Islam in Japan: Abdürreşid İbrahim "His Religious Ideas and Strategy"</i>	Dr. Öğr. Üyesi Hasan BARLAK	Araştırma Research	671-692
Dil ve Edebiyat – Eğitim – İlahiyat / Language and Literature – Education – Theology				
5	Birleşik Krallık'taki Okullarda Ders Kitabı Kullanımı: Mevcut Durum, Çalışmalar, Gelecek Planları / <i>Textbook Usage At Schools In The UK: Current Status, Studies, Future Plans</i>	Doç. Dr. Nihal ÇALIŞKAN, Doktora Öğrencisi Mehmet TOYRAN	Araştırma Research	693-705
6	-IA Ekinin Farklı Bir İşlevi Üzerine / <i>On a Different Function of the Suffix -IA</i>	Dr. Öğr. Üyesi Sevda Özen ERATALAY, Arş. Gör. Şahin YILDIZ	Araştırma Research	706-713

İktisadi ve İdari Bilimler – Hukuk / <i>Economics and Administrative Sciences - Law</i>				
7	Katılımcı İklim Algısı ile Örgütsel Muhalefet Arasındaki İlişkinin İncelenmesi / <i>Examining the Relationship Between Participative Climate Perception and Organizational Dissent</i>	Dr. Öğr. Üyesi Serol KARALAR, Dr. Öğr. Üyesi Işıl USTA KARA	Araştırma <i>Research</i>	714-729
8	Dört Temel Örgüt Kuramının Genel Değerlendirmesi / <i>An Overview of Four Fundamental Theories of Organizations</i>	Dr. Tutku SEÇKİN ÇELİK	Derleme <i>Review</i>	730-746
9	Bulut Bilişim ve Geleneksel Alternatiflerinin Karşılaştırılması: İşletmeler için Avantajlar, Riskler ve Geçiş Önerileri / <i>Comparison of the Cloud Computing and the Traditional Alternatives: Advantages, Risks and Advices for Migration</i>	Dr. Suat ATAN	Derleme <i>Review</i>	747-759
10	Demografik Özellikler ve Psikolojik Sahiplenme: Havacılık Sektöründe Bir Araştırma / <i>Demographic Features and Psychological Ownership: A Research In The Aviation Sector</i>	Öğr. Gör. Dr. Leyla ŞENOL, Dr. Burcu ÜZÜM	Araştırma <i>Research</i>	760-770
11	Tüketicileri Sosyal Sorumlu Tüketime Yönlendiren Faydacı ve Hedonik Güdülerin İncelenmesi / <i>Investigation of Utilitarian and Hedonic Motives Directing Consumers to Socially Responsible Consumption</i>	Doç. Dr. Şükran KARACA, Arş. Gör. Dr. İbrahim YEMEZ	Araştırma <i>Research</i>	771-785
12	Sistemik Riskin Kompozit Göstergesi CISS Endeksi ile BIST Banka Endeksi Arasındaki Volatilité Etkileşimi Üzerine Eşbütünleşme ve Nedensellik Analizi / <i>Cointegration and Causality Analysis on Volatility Interaction between Composite</i>	Dr. Öğr. Üyesi Emre Esat TOPALOĞLU	Araştırma <i>Research</i>	786-801

	<i>Indicator of Systemic Risk CISS Index and BIST Bank Index</i>			
13	Markaların Helal Etiketinin Kullanımının Satın Alma Davranışına Yansıması / <i>The Reflection of the Use of Halal Label of Brands on the Purchasing Behavior</i>	Arş. Gör. Yelda ÜLKER	Araştırma Research	802-814
14	Demokrasinin Doğulu Kökenlerine Dair Bir İnceleme / <i>A Study on the Eastern Origins of Democracy</i>	Dr. Ramazan LEVENT	Derleme Review	815-826
15	Modern Çağ Toplumlarının Geleneksel Sosyal Statüleri, Yeni Doğan Ekonomik Sınıfları ile Modern Çağın Ekonomik Kurumları, Yeni Sosyal ve Ekonomik Düzeni / <i>The Traditional Social Status Of Modern Age Societies, Economic Institutions With Newborn Economic Classes And The New Social And Economic Orders Of Modern Age</i>	Dr. Öğr. Üyesi Enver Günay	Derleme Review	827-840
Halkla İlişkiler - İletişim - Turizm / Public Relations - Communication - Tourism				
16	Satış Elemanının Örgütsel Bağlılığının Müşteri Odaklılığı Üzerine Etkisi: Seyahat Acentacılığı Sektöründe Bir Araştırma / <i>The Impact of Salesperson's Organizational Commitment on Customer Orientation: A Study on the Travel Agency Sector</i>	Yeter TEKİN, Doç. Dr. Halil Semih KİMZAN	Araştırma Research	841-856
Sanat – Tasarım / Art - Design				
17	Seramik Sanatında Işığın Plastik Bir Olgu Olarak Kullanımı / <i>The Usage of Light as a Plastic Element in Ceramic Art</i>	Doç. Dr. Kamuran Özlem SARNIÇ, Öznur GÖK	Derleme Review	857-871



Maddi Değerler Ölçeği'nin Türkçe'ye Uyarlanması

Adaptation of the Material Values Scale to Turkish

Doç. Dr. Gazanfer ANLI ¹

Öz

Bu çalışmada, Richins (2004) tarafından geliştirilen *Maddi Değerler Ölçeği*'nin Türkçeye uyarlanması amaçlanmıştır. Bu araştırma kapsamında, 2018-2019 eğitim-öğretim yılında toplam 408 lisans ve yüksek lisans öğrencisinden oluşan bir araştırma grubu ile çalışılmıştır. Bu grup 203 kadın ve 205 erkekten oluşmaktadır. Ölçeğin Türkçeye çevrilme aşaması tamamlandıktan sonra gerekli izinler alınmış ve ölçek çalışma grubuna uygulanmıştır. Doğrulayıcı faktör analizi sonucunda uyum değerlerinin kabul edilebilir düzeyde olmamasından dolayı ölçeğin orijinal üç faktörlü yapısı doğrulanamamış ve Açımlayıcı Faktör Analizi yapılmasına karar verilmiştir. Yapılan analiz sonucunda her iki faktöre binişen ve eksi değer alan 2. maddenin çıkarılmasına karar verilmiştir. Sonuç olarak 8 madde ve 2 alt boyuttan oluşan bir yapı elde edilmiştir. Maddelerin faktör yük değerlerinin .43 ile .90 arasında değiştiği tespit edilmiştir. Doğrulayıcı faktör analizi sonuçları iki faktörlü yapının iyi uyum değerlerine sahip olduğunu göstermiştir. Ölçeğin iki boyutunun da Cronbach alfa iç tutarlılık katsayısı .70 iken tüm ölçeğin Cronbach alfa iç tutarlılık katsayısı .77 olarak bulunmuştur. Yapılan bu çalışma neticesinde bu ölçeğin Türkçe formunun güvenilir ve geçerli olduğu çıkarımı yapılmıştır.

Anahtar Kelimeler: Maddi değerler, merkezîyet, başarı, mutluluk, geçerlik, güvenilirlik

Makale Türü: Araştırma

Abstract

In this study, it was aimed to adapt the *Material Values Scale* developed by Richins (2004) to Turkish. For this purpose, a total of 408 undergraduate and master's students were the participants in 2018-2019 academic year. This group is composed of 203 women and 205 men. After the translation process of the scale into Turkish was finished, necessary permissions were obtained, and the scale was applied to the study group. Since the fit indices were not within acceptable limits in Confirmatory Factor Analysis and the original three-factor structure wasn't confirmed, it was decided to perform Exploratory Factor Analysis. Item 2 had a negative value and loaded on both factors, so it was decided to remove this item. As a result, a structure consisting of 8 items and 2 sub-dimensions was obtained. Factor loadings of the items were between .43 and .90. Confirmatory factor analysis results indicated that the two-factor structure had good fit. Cronbach alpha coefficient of both of the two factors were .70 and the Cronbach alpha coefficient of the whole scale was .77. As a result of this study, it was concluded that the Turkish version of this scale is reliable and valid.

Keywords: Material values, centrality, success, happiness, validity, reliability

Paper Type: Research

¹Bursa Teknik Üniversitesi, İnsan ve Toplum Bilimleri Fakültesi, anligazanfer@gmail.com.

Atf için (to cite): Anlı, G. (2020). Maddi Değerler Ölçeği'nin Türkçe'ye uyarlanması. *Afyon Kocatepe Üniversitesi Sosyal Bilimler Dergisi*, 22(3), 624-634.

Giriş

Küreselleşen dünyada maddi değerler ve onlara verilen önem dikkat çekici hale gelmektedir. Bu konu, alanda çalışan bazı uzmanların ilgisini çekmiş ve araştırmalarına maddi değerleri ve onun etkilerini konu etmişlerdir. Maddi değer konusundaki tanımlardan önce değer tanımını yapmak daha uygun olacaktır. Milton Rokeach, değer kavramını “belirli bir davranış ve varoluş durumlarına yönelik eylem ve yargıları yönlendiren merkezi konumda yer alan kalıcı inanç” olarak tanımlamıştır (Rokeach 1968, s. 161). Değerlerin birey düzeyinde, kişilerin gereksinimleri ile toplumun talepleri arasında bir denge unsuru olan içselleştirilmiş standartlar olduğu; toplum düzeyinde ise değerlerin, anlam, bütünlük ve istikrar getiren ortak anlayışları temsil ettiği bildirilmiştir (Braithwaite ve Blamey, 1998). İnsanların taşınır veya taşınmaz mallar edinmesi ve tüketimin artması ile birlikte bireylerin edindiği eşyalara verdiği önem ve maddi değerler konusu çalışılmaya başlanmıştır (Browne ve Kaldenberg, 1997; Griffin, Babin ve Christensen, 2004).

Maddi değerler konusunda bilimsel açıdan öncü sayılabilecek olan Csikszentmihalyi ve Rochberg-Halton (1981), varlık edinme ile oluşan bağlılıkları ve ilişkileri vurgulayan bir maddecilik (materyalizm) modeli sunmuşlardır. Bu model, sadece nesnelere türlerini ve fiziksel doğasını değil, aynı zamanda bireye hizmet ettikleri amacı ve daha özgül olarak bir bireyin yapmasını sağladıkları şeyi de içerir. Csikszentmihalyi ve Rochberg-Halton (1978), maddeciliği amaçsal (terminal) ve araçsal (instrumental) olmak üzere ikiye ayırmıştır. Amaçsal maddecilikte, bireyler varlıklara sahip olmayı arzu eder ve onların tüm gayesi de budur. Araçsal maddecilik ise bize bir şeyi yapabilmemizi sağlayacak, örneğin bir ilişki kurmamızı sağlayan ya da kendini gerçekleştirme konusunda bizi cesaretlendirebilecek bir nesneye sahip olma arzusunun içerir. Bu yüzden araçsal maddecilik hayatın daha uzun, daha güvenli, keyif sağlayıcı olmasına yardım eder (Csikszentmihalyi ve Rochberg-Halton, 1978). Belk (1985) ise maddeciliği bir dizi kişilik özelliği olarak görmüş ve tüketici temelli bir yaklaşımla ele alarak onu “tüketicinin dünyevi varlıklara verdiği önem” olarak tanımlamıştır (Belk, 1985, s. 291). Belk'e göre maddecilik kıskançlık, cimrilik ve sahip olma isteği gibi kişilik özelliklerini barındırmakta ve bireylerin hayatlarının merkezinde yer alıp onların hayattan haz alıp almamalarını etkilemektedir. Richins ve Dawson (1992) ise “maddi varlıklara sahip olma arzusunun merkeze alan bir grup inanç” veya “bireylerin hayatlarında kazandığı ya da sahip olduğu varlıklara ilişkin göreceli önem hakkındaki zihin yapısı ya da tutum kümesi” olarak tanım yapmışlardır (Richins ve Dawson, 1992, s. 307). Bu yazarlara göre maddecilik, Belk'in (1985) belirttiği gibi bir kişilik özelliği olmaktan ziyade yaşam boyunca değişiklik gösterebilen sosyal değerler bütünüdür. Ayrıca bu yazarlar, bu kavramın üç boyutu olduğunu, bu üç boyutun ise, merkezilik, başarı ve mutluluk olarak kaydedildiğinden bahsetmişlerdir.

Merkezilik boyutu, maddeci bireylerin mallarının ve eşyalara sahip olma durumunun onların hayatına amaç ve anlam katma ölçüsünde hayatlarında yer alma derecesidir. Bireyler böylece günlük uğraşları için bir hedef oluşturup yaşamlarına bir ölçüde anlam katmaya çabalamaktadır (Richins ve Dawson, 1992). İkinci boyut olan *başarı boyutu*, maddeci kimselerin sahip oldukları malların nitelik ve niceliğine göre kendileri ya da başkalarını yargılamaya tabi tutmalarıdır. Bireyler sağlam maddi varlıklara sahip olduklarında, bu kazanım ya da sahipliklerin kendilerini başarıya götüreceği bir anahtar niteliğinde olduğuna inanmaktadır (Richins, 1994). Son boyut olan *mutluluk boyutu* ise, mal edinmelerinin onların mutluluk ve yaşam doyumlarının en büyük kaynağı olduğu ile ilgili inançlarıdır. Yüksek düzeyde maddeci bakış açısına sahip bireyler, kişisel ilişkiler, deneyimler gibi etmenlerden çok kendilerinin kazandığı varlıklarla mutluluğunun geleceğini düşünmektedir (Richins, 2004, s. 209; Richins ve Dawson, 1992, s. 2).

Yapılan alan yazın taramasında maddi değerleri ölçen, çocuk veya ergen grubu için, Goldberg ve diğerleri'nin (2003) Genç Maddecilik Ölçeği; Opre, Buijzen, Reijmersdal ve Valkenburg'un (2011) Çocuklar İçin Maddi Değerler Ölçeği bu konuda geliştirilmiş güncel ölçeklerdir. Yetişkinler için Hanzee ve Adibifar (2012) tarafından geliştirilen 43 maddelik bir

Maddi Değerler Ölçeği de bulunmaktadır. Ancak konuya ilişkin yapılan araştırmalarda daha çok Richins ve Dawson (1992) tarafından geliştirilen 18 ifadeden ve üç boyuttan oluşan ve ikincisi yine Richins (2004) tarafından geliştirilen 9 ve 15 maddelik, üç boyuttan oluşan “Maddi Değerler Ölçeği”nin yer aldığı görülmektedir. Richins’in (2004) ölçeğinin, Fransız ve Rus (Griffin vd., 2004), Alman (Müller vd., 2013) ve Hırvat dillerinde (Lipovčan, Prizmić-Larsen, ve Brkljacic, 2015) test edilip geçerlik ve güvenilirliğinin sağlandığı rapor edilmiştir. Çalışmamızda 15 maddelik kısa form yerine 9 maddelik kısa form tercih etmemizin sebebi ise, yapılan çalışmalarda 15 maddelik formda yer alan altı adet ters maddenin farklı kültürlerde farklı yanıtlara sebep olduğunun raporlanmasıdır (Wong, Rindfleisch ve Burroughs, 2003).

1. Araştırmanın Amacı ve Önemi

Bu araştırmanın amacı, Richins (2004) tarafından geliştirilen “Maddi Değerler Ölçeği”nin Türkiye koşullarında geçerlik ve güvenilirlik çalışmasını yapmaktır. Ekonomik gücü elinde bulunduran on sekiz yaş ve üstü bireylerin maddiyat konusundaki görüşlerini ölçme ihtiyacı vardır. Bu konuda ülkemizde de yetişkin grubu için maddi değerleri ölçen bir ölçme aracı bulunmamaktadır. Alan yazınımızda bu tarz bir ölçeğe rastlanmadığı için Richins (2004) tarafından geliştirilen Maddi Değerler Ölçeği’nin uyarlanması karar verilmiştir. Bu ölçek yukarıda da bahsedildiği gibi farklı bir çok ülkedeki örneklemelerde test edilmiş olup geçerlilik ve güvenilirliği sağlandığı için ve ayrıca 9 maddeyi içeren kısa ve kullanışlı bir formda olması hasebiyle tercih edilmiştir. Bu alanda çalışan saha araştırmacıları ve uzmanların ölçekten faydalanabilmesi amaçlanmakta, bu konuda yapılacak farklı araştırmalarda ölçeğin kullanımının gerçekleştirilebileceği düşünülmektedir. Ayrıca ölçeğin, maddi değerler konusunda bilgilendirme ve farkındalık oluşturması hedeflenmektedir. Son olarak ölçeğin kısa oluşu uygulanma ve değerlendirilme açısından kolaylık sağlayacağı için konu ile ilişkili çalışmalarda rahatlıkla kullanılabileceği tahmin edilmektedir.

2. Yöntem

2.1. Araştırmanın Metodu

Bu araştırmada ölçek uyarlama çalışması niteliğinde olan betimsel tarama modeli tercih edilmiştir. Çalışma, Richins (2004) tarafından geliştirilen “Maddi Değerler Ölçeği”nin Türk kültürüne uyarlanması işlemlerini içermektedir.

2.2. Veri Toplama Araçları

Sosyodemografik Form: Öğrencilerden yaş ve cinsiyet bilgilerini içeren bir form doldurmaları istenmiştir.

Maddi Değerler Ölçeği: Richins (2004) tarafından geliştirilen “Maddi Değerler Ölçeği” dokuz madde ve üç alt boyuttan oluşmaktadır ve 5’li Likert tipi bir ölçektir. Bu alt boyutlar “Merkezilik”, “Başarı” ve “Mutluluk” olarak belirlenmiştir. Merkezilik alt boyutu için “Bir şeyler satın almak bana çokça keyif veriyor”, başarı alt boyutu için “Pahalı ev, araba ve kıyafeti olan insanlara hayranım”, mutluluk alt boyutu için ise “Daha çok şey satın almaya gücüm yetseydi daha mutlu olurdu” maddeleri örnek verilebilir. 9 maddelik ölçeğin Cronbach alfa iç tutarlılık katsayısı .84 olarak bulunmuştur. Doğrulayıcı faktör analizi sonucu uyum değerleri ise TLI= .966, CFI= .977 ve RMSEA= .053 olarak tespit edilmiştir.

Oxford Mutluluk Ölçeği Kısa Formu-OMÖ-K: Ölçek Hills ve Argyle (2002) tarafından geliştirilmiş, Türk kültürüne Doğan ve Çötök (2011) tarafından uyarlanmıştır. Ölçek yedi maddeden oluşan tek faktörlü bir yapıya sahip olup 5’li Likert tiptedir. Ölçeğin uyarlama çalışmasında elde edilen tek boyutlu yapı toplam varyansın %39,74’ünü açıklamıştır. Ayrıca doğrulayıcı faktör analizi sonucunda da uyum değerlerinin iyi olduğu görülmüştür ($\chi^2/df=2.27$, RMSEA= .074, GFI= .97, CFI= .95, NFI= .97). Ölçeğin güvenilirlik çalışmalarından elde edilen sonuçlara göre Cronbach alfa katsayısı .74, test tekrar test katsayısı ise .85 olarak tespit edilmiştir. Bu çalışma kapsamında ölçeğin Cronbach alfa katsayısı .72 olarak bulunmuştur.

2.3. Ölçek Uyarlama Çalışmaları

Çalışmada öncelikle Richins (2004) tarafından geliştirilen “Maddi Değerler Ölçeği ile ilgili yazarla e-posta vasıtası ile iletişime geçilmiş ve gerekli izinler alınmıştır. Sonrasında ölçek psikolojik danışma ve rehberlik bölümünde görev yapan üç uzman tarafından Türkçeye çevrilmiş, daha sonra çevrilen Türkçe form İngilizce Öğretmenliği mezunu iki uzman tarafından tekrar İngilizceye çevrilmiştir. İki form arasında kontroller yapılmış ve ölçeğin çevrilmiş formu dilsel eşdeğerlik açısından teyit edilmiştir. En son olarak psikolojik danışma ve rehberlik bölümü yüksek lisans öğrencisi olan üç kişi ölçeğin açıkça anlaşılır ve uygulanabilir olduğu noktasında görüş belirtmişlerdir. Böylece ölçeğin son hali uygulamaya hazır hale gelmiştir.

2.4. Çalışma Grubu

Bu araştırmanın evrenini 2018-2019 eğitim-öğretim yılında Bursa Teknik Üniversitesi'nde öğrenim gören 4667 öğrenci oluşturmaktadır. Örneklem ise, yine üniversitenin çeşitli lisans bölümlerindeki birinci sınıf öğrencileri ve yüksek lisans ders dönemi öğrencilerinden oluşmaktadır. 203 kadın (%49,8), 205 (%50,2) erkek olmak üzere toplam 408 öğrenciden oluşan grubun yaş ortalaması ise 20,74 olarak tespit edilmiştir. Bu örneklem alınırken vakit, para vb. değişkenlerde kolaylık sağlanması açısından uygun örnekleme yöntemi tercih edilmiştir (Fraenkel, Wallen ve Hyun, 2012). Ölçekler uygulama izni alındıktan sonra öğrencilere ders saatlerinde ve gönüllülük prensibine dayalı olarak uygulanmıştır. Form uygulanmadan önce öğrencilere isim, soy isim vb. kendilerini tanıttıcı bilgileri vermeden formları doldurmaları gerektiği ve katılım konusunda herhangi bir tereddüt veya rahatsızlık duyduklarında bildirebilecekleri ve katılmaktan vazgeçebilecekleri açıklanmıştır.

2.5. Verilerin Analizi

Verilerin analizine geçmeden önce verilerin normallik sınırları içinde olup olmadığına çarpıklık ve basıklık değerleri aracılığı ile bakılmış, tüm değişkenlerin çarpıklık basıklık değerlerinin .35 ile -.42 aralığında olduğu tespit edilmiştir. Veri setinde -2 ile +2 arasındaki değerler normal kabul edildiğinden (Trochim ve Donnelly, 2006) verilerin uygun değerlerde olduğu görülmüştür. Geçerlilik çalışmasında doğrulayıcı faktör analizi ve açımlayıcı faktör analizi gerçekleştirilmiştir. Ayrıca ölçüt geçerliğinin sağlanması için ölçeğin Oxford Mutluluk Ölçeği Kısa Formu ile olan korelasyonu hesaplanmıştır. Ölçeğin yapı geçerliğine ek kanıt sağlamak için alt boyutların birbirleri ve tüm ölçekle olan korelasyonlarına bakılmıştır. Güvenirlik analizleri için Cronbach alfa iç tutarlılık katsayısı ve madde-toplam korelasyonlarından faydalanılmıştır. Ayrıca değişkenlere ilişkin aritmetik ortalama ve standart sapma değerleri de incelenmiştir. Tüm bu analizler SPSS 25 ve AMOS 24 paket programları ile gerçekleştirilmiştir.

3. Bulgular

3.1. Geçerlik Bulguları

Richins (2004) tarafından geliştirilen 3 boyutlu ölçeğin yapı geçerliliğini sınamak için öncelikle doğrulayıcı faktör analizi yapılmıştır. Bu analizde uyum değerlerinin istenilen düzeyde olmadığı görülmüştür ($\chi^2/sd = 5,54$, $p < .001$, $RMSEA = .10$, $SRMR = .06$, $GFI = .92$, $AGFI = .86$, $CFI = .83$, $NFI = .80$, $TLI = .77$). Bu sonucun yanında modelde yer alan “merkeziyet” ve “başarı” boyutları arasında korelasyon kestirimi değerinin oldukça yüksek çıkması da ($\Phi = 0.99$) bu iki boyut arasında neredeyse bir fark olmadığı çıkarımına yol açmıştır. Bu bulgu, ölçeği daha önce Fransız ve Rus (Griffin, Babin ve Christensen, 2004), Alman (Müller vd., 2013) ve Hırvat (Lipovčan, Prizmić-Larsen, ve Brkljacic, 2015) kültürlerine uyarlayan araştırmacıların sonuçları ile de uyum arz etmektedir. Bu araştırmacılar da elde edilen bulgular ışığında merkeziyet ve başarı boyutlarını birleştirip tek boyut olarak ele almışlardır. Ayrıca yaptığımız doğrulayıcı faktör analizinde, 2. Maddenin faktör yükü .07 bulunmuştur. Bu sonuçlara göre ölçeğin orijinal 3 boyutlu yapısının Türk kültürü için doğrulanmadığı tespit edilmiştir. Bundan dolayı açımlayıcı faktör analizi yapılmasına karar verilmiştir. Bu analizde Kaiser-Meyer-Olkin (KMO) değeri

incelenmiş ve .79 olarak bulunmuştur. Ayrıca Barlett's Sphericity testi sonucu ($\chi^2= 752,623$, $p<.01$) da verilerin faktör analizine uygun olduğunu göstermiştir (Çokluk, Şekercioğlu ve Büyüköztürk, 2012). Bir sonraki adımda temel bileşenler analizi yapılmış ve bu işlem yapılırken yukarıda belirtilen literatür ışığında iki boyut sabitlenerek analiz gerçekleştirilmiştir. Bu boyutlar arası korelasyonun olduğu düşünüldüğünden Promax döndürme tekniği kullanılmıştır. Yapılan analiz sonucunda hem her iki faktöre binişen ve hem de eksi değer alan (.58 ve -.48) 2. maddenin çıkarılmasına karar verilmiştir (Çokluk, Şekercioğlu ve Büyüköztürk, 2012). Madde çıkarıldıktan sonra kalan 8 madde ile analiz tekrarlanmış ve 2 alt boyuttan oluşan bir yapı elde edilmiştir. Tablo 1'de de görüldüğü üzere bu 8 maddenin öz değeri 1'den büyük olan iki farklı faktör altında bir araya geldiği ve faktörlerin toplam varyansın % 53.262'sini açıkladığı tespit edilmiştir.

Tablo 1. Elde edilen iki faktörün özdeğer ve varyansı açıklama yüzdeleri

Faktör	Öz değer	Açıklanan Varyans (%)	Yığılmalı Varyans (%)
1	3,157	39,457	39,457
2	1,104	13,805	53,262

Tablo 2'de belirtildiği üzere 5, 6, 7, 8 ve 9. Maddeler "Merkeziyet ve Başarı", 1, 3 ve 4. Maddeler ise "Mutluluk" alt boyutunu temsil etmektedir. Maddelerin faktör yük değerlerinin .43 ile .90 arasında değiştiği tespit edilmektedir. Faktör yüklerinin .40 ve üzeri olması tavsiye edildiğinden (Stevens, 1992), bu ölçütün sağlandığı açıkça görülmektedir.

Tablo 2. Döndürme sonrası Maddi Değerler Ölçeğine (MDÖ) ait faktör yükleri

Maddeler	Faktör Yüğü	
	1. Faktör	2. Faktör
MDÖ 8	.839	
MDÖ 6	.689	
MDÖ 7	.681	
MDÖ 5	.649	
MDÖ 9	.429	
MDÖ 1		.905
MDÖ 3		.740
MDÖ 4		.661

Daha sonra 8 madde ve iki boyutlu bu modeli test etmek için doğrulayıcı faktör analizine geçilmiştir. Bu analizde χ^2/sd , RMSEA, RMR, TLI, GFI, NFI, AGFI ve CFI değerleri ölçüt olarak alınmıştır. Doğrulayıcı faktör analizi sonuçlarında χ^2/sd , değerinin 3'ten küçük, RMSEA değerinin .10'dan düşük, TLI, GFI, NFI, AGFI ve CFI'nın ise .90'a eşit ya da daha yüksek bir değer alması model ile veri uyumunun sağlandığını gösteren ölçütlerdir (Marsh, Balla ve McDonald, 1988). Bu ölçütler doğrultusunda uygulanan doğrulayıcı faktör analizi, sekiz madde ve iki faktörden oluşan yapının uyum değerlerinin iyi olduğunu göstermiştir ($\chi^2/sd=2,29$, $p<.001$, RMSEA=.05, SRMR=.04, GFI=.97, AGFI=.95, CFI=.97, NFI=.94, TLI=.95). Ölçekle alakalı path analizi sonucu oluşan değerler Şekil 1'de gösterilmiştir.

Şekil 1. MDÖ'ye ilişkin yol şeması ve faktör yükleri

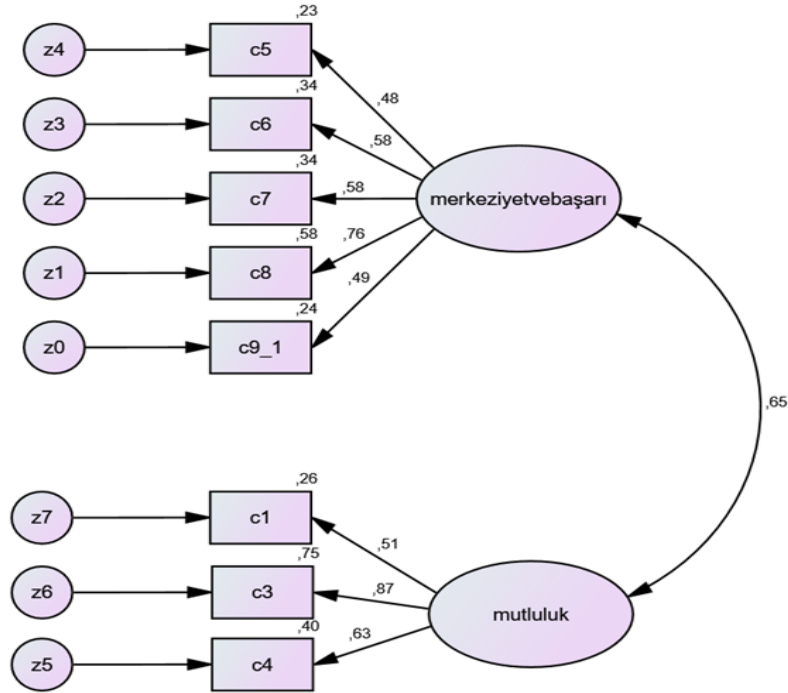

Ölçek boyutları arasındaki korelasyona bakıldığında ise Merkeziyet ve Başarı boyutu ile Mutluluk boyutu arasında pozitif yönde orta düzeyde anlamlı ($r=.49, p<.01$) ilişki saptanmıştır. Ölçüt geçerliğini sınamak için Doğan ve Çötök (2011) tarafından Türk kültürüne uyarlanan Oxford Mutluluk Ölçeği Kısa Formu (Hills ve Argyle, 2002) kullanılmıştır. Korelasyon analizi sonucunda Maddi Değerler Ölçeği (MDÖ) ile Oxford Mutluluk Ölçeği Kısa Formu arasında negatif yönde düşük düzeyde anlamlı ($r=-.15, p<.01$) ilişki saptanmıştır. Ölçeklere ilişkin betimsel istatistikler ve korelasyon sonuçları Tablo 3'te ayrıntılı bir biçimde gösterilmiştir.

Tablo 3. Maddi Değerler Ölçeği (MDÖ) ve alt boyutları ile Oxford Mutluluk Ölçeği'ne ait betimleyici istatistikler ve aralarındaki korelasyona dair sonuçlar

Faktör	1	2	3	4
1. Maddi değerler ölçeği toplam puan	—			
2. Merkeziyet ve başarı	.90**	—		
3. Mutluluk	.82**	.49**	—	
4. Oxford mutluluk ölçeği	-.15**	-.05	-.23**	—
Ortalama	21.06	12.58	8.48	23.41
Standart Sapma	5.24	3.41	2.65	4.08
Çarpıklık	.23	.35	.17	-.41
Basıklık	.01	.01	-.42	.05
Cronbach α	.77	.70	.70	.72

Tablo 3 incelendiğinde Maddi değerler ölçeği toplam puanı ve alt boyutlar olan merkeziyet ve başarı ile mutluluk ortalamalarının orta düzeyde olduğu görülmüştür. Ayrıca Oxford mutluluk ölçeği puan ortalamalarının da yine orta düzeyin hafif üzerinde olduğu tespit edilmiştir. Maddi değerler ölçeği toplam puanı ve ölçeğin mutluluk alt boyutu Oxford mutluluk ölçeği ile negatif yönlü düşük düzeyde anlamlı ilişkiye sahipken, merkeziyet ve başarı alt boyutu Oxford mutluluk ölçeği ile anlamlı bir ilişkiye sahip değildir. Maddi değerler ölçeği'nin alt boyutları olan mutluluk ile merkeziyet ve başarı boyutu arasındaki ilişki orta düzeyde ve anlamlı olarak bulunmuştur. Yine bu alt boyutlar, ölçeğin toplam puanları ile yüksek düzeyde ve anlamlı

ilişkilidir. Ölçek alt boyutları arasında çok yüksek ya da çok düşük bir korelasyonun olmaması ve alt boyutların tüm ölçek puanı ile yüksek düzeyde ilişkiye sahip olması da geçerlilik için ek kanıtlardır (Tavşancıl, 2010).

3.2. Güvenirlilik Bulguları

Ölçeğin güvenilirliğini saptamak için Cronbach Alfa iç tutarlılık kat sayısı analiz edilmiştir. Ölçeğin iki boyutunun da Cronbach alfa katsayısı .70, tüm ölçeğin Cronbach alfa katsayısı .77 bulunmuştur. Ayrıca ölçeğin düzeltilmiş madde-toplam korelasyonlarının .36 ile .61 arasındaki değerlere sahip olduğu tespit edilmiştir. Bu değerler Tablo 4'te gösterilmiştir.

Tablo 4. Güvenirlilik analizi sonuçları

Madde No	Düzeltilmiş Madde toplam korelasyonu	Madde atıldığında Cronbacha Alfa	Cronbach Alfa
M1	.36	.77	.77
M3	.61	.72	
M4	.53	.74	
M5	.40	.76	
M6	.46	.75	
M7	.47	.75	
M8	.57	.74	
M9	.43	.76	

Tablo 4 incelendiğinde, ilk boyuttaki madde-toplam korelasyonlarının .36 ile .61 arasında olduğu, ikinci boyuttaki maddelerin madde-toplam korelasyonlarının ise .40 ile .57 arasında yer aldığı görülmüştür. Ölçekteki tüm maddelerin madde-toplam korelasyonları için kabul edilebilir değer olan .30'dan yüksek olduğu tespit edilmiştir (Büyükoztürk, 2011).

Tartışma

Araştırmanın amacı Richins (2004) tarafından bireylerin maddi değer ve mal varlıklarına verdikleri önemi ölçmek için geliştirilen Maddi Değerler Ölçeği'ni Türk kültürüne uyarlamak ve alanda yapılacak çalışmalara katkı sağlamaktır. Şimdiye kadarki alan yazın taramamız sonucunda bu ölçeğin kısa formunun ülkemizdeki ilk uyarlanma çalışması olduğunu belirtebiliriz. Ölçeğin orijinal yapısında yer alan "mutluluk", "merkeziyet" ve "başarı" boyutlarının olduğu üç faktörlü model, gerçekleştirdiğimiz doğrulayıcı faktör analizi sonucunda doğrulanmamıştır. Bu sonucun yanında modelde yer alan "merkeziyet" ve "başarı" boyutları arasında korelasyon kestirimi değerinin oldukça yüksek çıkması da ($\Phi = 0.99$) bu iki boyut arasında neredeyse bir fark olmadığı çıkarımına yol açmıştır. Bu bulgu ölçeği daha önce Griffin ve diğerlerinin (2004) 103 kişilik bir Rus örnekleme ile ölçeğin 18 maddelik formunu kullandığı çalışmada, Müller ve diğerlerinin (2013) 2520 kişilik Alman örnekleme ile ölçeğin 15 maddelik formunu kullandığı çalışmada ve Lipovčan ve diğerlerinin (2015) 1129 kişilik Hırvat örnekleme ile ölçeğin 9 maddelik formunu kullandığı çalışmada elde edilen sonuçlar ile de uyum arz etmektedir. Bu araştırmacıların elde ettiği bulgularda da mutluluk boyutu hiç değişmeden aynen kalmış, merkeziyet ve başarı boyutları birleşip tek boyut içerisinde yer almışlardır.

Uyarladığımız bu ölçeğin mutluluk boyutunu oluşturan "Daha çok şey satın almaya gücüm yetseydi daha mutlu olurdu", "Sahip olmadığım bazı şeylere sahip olsam hayatım daha iyi olurdu" ve "Beğendiğim şeyleri satın almaya gücümün yetmemesi canımı sıkıyor" maddeleri sadece maddeci bir bakış açısı ile değil aynı zamanda bireylerin refah düzeyleri ile de ilişkilidir. Maddi durumu nispeten daha iyi olan bireylerde bu maddeler maddeci bakış açısını sergileyebilirken daha düşük gelire sahip bireylerde ise düşük gelir düzeyi ve düşük sosyoekonomik durumu yansıtabilir. Merkeziyet ve başarı boyutuna bakıldığında ise lüks eşyalara sahip olmaktan keyif alma, para harcayarak bir şeyleri satın almayı ve bu satın aldığı veya sahip olduğu varlıklarla başkalarını etkilemeyi amaç edinme vurgulanmaktadır. Birçok ülkede olduğu gibi bizim ülkemizde de ekonomik koşulları iyi olmayan bireyler var olduğundan,

ölçeğin yapısı ve maddelerden alınan puanlar da bu koşul ve durumlardan etkilenmektedir. Bu konuda ölçek maddelerinin eşyaların kolayca elde edilebilir olduğu varsayımına dayanmasının dünyadaki tüm ülkelerde geçerli olamayacağı konusu tartışılmıştır (Griffin vd., 2004). Bu yüzden yukarıda bahsedilen çalışmalarda Rus, Alman ve Hırvat örneklemelerinde de merkezîyet ve başarı boyutlarının birleşmesi, ölçeğin yapısının belirtilen sebeplerle değişmesinin gerekçesi olabilir.

Ölçüt geçerliğini sınamak için yapılan korelasyon analizi sonucunda Maddi Değerler Ölçeği (MDÖ) ile Oxford Mutluluk Ölçeği Kısa Formu arasında negatif yönde düşük düzeyde anlamlı ilişki saptanmıştır. Alan yazında maddecilik; yalnızlık (Pieters, 2013), depresyon (Mueller vd., 2011) ve düşük benlik saygısı (Christopher vd., 2006; Richins ve Dawson, 1992) gibi iyi-oluşun birçok negatif göstergesi ile pozitif yönlü ilişkili bulunmuştur. Kasser ve Ryan (2001) tarafından yapılan bir dizi çalışma, yüksek düzeyde maddeci değerlere sahip olan bireylerin daha az olumlu duygu ve daha yüksek düzeyde depresyon, kaygı ve madde bağımlılığına sahip olduklarını göstermiştir. Alan yazındaki bu çalışmalar, araştırmamızdaki maddecilik ve mutluluk arasındaki negatif korelasyonu destekler niteliktedir. Maddi Değerler Ölçeği'nin alt boyutu olan mutluluk ile Oxford Mutluluk Ölçeği'nden elde edilen mutluluk puanlarının negatif yönlü anlamlı bulunması da maddi değerlerle sağlanan mutluluğun gerçek hayattaki mutluluğun tam tersi bir yönde seyrettiği çıkarımını ortaya çıkarmaktadır. Mutluluk alt boyutlarındaki ifadelerden de anlaşılacağı üzere bir kişinin mal ve varlık sahibi olduğu zaman mutlu olacağı düşüncesi ve imgesinin pratikte karşılığının olmadığını göstermiştir. Bu noktada Tsang ve diğerleri (2014) üniversite öğrencileri ile gerçekleştirdikleri “neden maddeciler daha az mutlu” isimli çalışmada, maddeciliğin minnettarlık, yaşam doyumunu ve ihtiyaç doyumunu ile negatif yönlü anlamlı ilişkide olduğunu tespit etmiştir. Bu bulguyu yorumlarken yüksek düzeyde maddeci olan insanların temel psikolojik ihtiyaçlarında azalma olduğu ve bunun da sahip oldukları şeylerden şükran duymamaya yol açtığı, şükran duymayan bireylerin de mutluluk düzeylerinin düşük olduğu şeklinde açıklamışlardır.

Ölçek ve alt boyutlarının puan ortalamalarının orta düzeyde olması, ülkemizdeki yetişkinlerin maddecilik noktasında aşırı uçlarda olmadığı noktasında bir ipucu olarak görülebilir. Ölçeğin iki boyutu olan mutluluk ile merkezîyet ve başarı boyutu arasındaki ilişki orta düzeyde ve anlamlı olarak bulunması ve bu iki boyutun ölçeğin toplam puanı ile yüksek düzeyde anlamlı ilişkide olması da geçerli bir ölçek olduğunu göstermektedir. Güvenirlik ölçümlerinde ise ölçeğin her iki boyutunun da Cronbach alfa katsayısı .70, tüm ölçeğin Cronbach alfa katsayısı .77 bulunmuştur. Ayrıca ölçeğin düzeltilmiş madde-toplam korelasyonlarının .40 ile .61 arasındaki değerlere sahip olduğu tespit edilmiştir. Tüm bu analizler neticesinde ölçeğin güvenilir ve geçerli bir ölçme aracı olduğu kanaatine varılmıştır. Ölçeğin 8 maddeden oluşan kısa bir biçime sahip olması ve 2-3 dakika içinde yanıtlanabilmesi de kullanılabilirliğini göstermektedir.

Sonuç ve Öneriler

Bu sonuçlar incelendiğinde ileride yapılacak araştırmalar için bazı öneriler getirilmiştir. Çalışmamız üniversite lisans ve yüksek lisans öğrencilerini kapsadığı için doktora öğrencilerini de kapsayan bir çalışma ile veriler sınanabilir. Ayrıca sadece üniversite değil toplumun farklı kesiminden ve farklı yaş düzeylerine sahip insanlar da çalışma grubunda yer alabilir. Ölçeğin güvenilirliğine katkı sağlamak amacıyla test tekrar test uygulaması gerçekleştirilebilir. Ayrıca farklı değişkenler kullanılarak öğrencilerin maddi değer düzeylerinin mutluluk, özsaygı, empati, diğerkâmlık, saldırganlık vb. değişkenler ile ilişkisi incelenebilir. Maddi değer düzeyleri yüksek bireylerin belirlenmesi, uyum bozucu seviyede seyreden durumların incelenmesi ve bu bireylerle gerçekleştirilebilecek çalışmalara katkı sağlayabilmesi açısından ölçeğin önemli olduğu düşünülmektedir. Ölçeğin maddi değerlerin yerine manevi, vicdani, ahlaki değerlerin geliştirilmesi için çalışmalar yapan profesyonel kurum, kuruluşlar için de yarar sağlayacağı öngörülmektedir.

Kaynakça

- Belk, R. W. (1985). Materialism: trait aspects of living in the material world. *J Consum Res.* (12). 265–280.
- Braithwaite, V. ve Blamey, R. (1998). Consensus, stability and meaning in abstract social values. *Australian Journal of Political Science*, 33(3), 363-380.
- Browne, B. A. ve Kaldenberg, D. O. (1997). Conceptualizing self-monitoring: Links to materialism and product involvement. *J. Consum. Market.* 14(1): 31-44.
- Büyüköztürk, Ş. (2011). *Sosyal bilimler için veri analizi el kitabı - İstatistik, araştırma deseni, spss uygulamaları ve yorum* (15. Baskı). Ankara: Pegem Akademi
- Christopher. A. N., Drummond. K., Jones. J. R., Marek. P. ve Therriault, K. M. (2006). Beliefs about one's own death. personal insecurity. and materialism. *Personality and Individual Differences*. 40. 441–451. <http://dx.doi.org/10.1016/j.paid.2005.09.017>.
- Csikszentmihalyi, M. ve Rochberg-Halton, E. (1978). Reflections on materialism. *University of Chicago Magazine*, 70, 6-15.
- Csikszentmihalyi, M. ve Rochberg-Halton, E. (1981). *The meaning of things: domestic symbols and the self*. Cambridge: Cambridge University Press.
- Çokluk, Ö., Şekercioğlu, G. ve Büyüköztürk, Ş. (2012). *Sosyal bilimler için çok değişkenli istatistik SPSS ve LISREL uygulamaları*. Ankara: Pegem Akademi.
- Doğan, T. ve Akıncı-Çötök, N. (2011). Oxford mutluluk ölçeği kısa formunun Türkçe uyarlaması: Geçerlik ve güvenirlik çalışması. *Türk Psikolojik Danışma ve Rehberlik Dergisi*. 4(36). 165-172.
- Fraenkel. J. R., Wallen. N. E., & Hyun. H. H. (2012). *How to design and evaluate research in education* (8. bs.). New York: McGraw Hill.
- Goldberg, M. E., Gorn, G. J., Peracchio, L. A. ve Bamossy, G. (2003). Understanding materialism among youth. *Journal of Consumer Psychology*. 13(3). 278–288.
- Griffin, M., Babin, B. J. ve Christensen, F. (2004). A cross-cultural investigation of the materialism construct - Assessing the Richins and Dawson's Materialism Scale in Denmark, France and Russia. *Journal of Business Research*. 57(8). 893-900
- Hanzaee, K. H. ve Adibifard, S. (2012). Development and validation of native material values scale for Iran (NMVS-I). *Research Journal of Applied Sciences. Engineering and Technology* 4(14): 2140-2146.
- Hills, P. ve Argyle, M. (2002). The Oxford Happiness Questionnaire: a compact scale for the measurement of psychological well-being. *Personality and Individual Differences*. 33. 1073–1082.
- Kasser, T. & Ryan, R. M. (2001). Be careful what you wish for: Optimal functioning and the relative attainment of intrinsic and extrinsic goals. In P. Schmuck & K. M. Sheldon (Eds.). *Life goals and well-being: Towards a positive psychology of human striving* (pp. 116–131). Ashland, OH: Hogrefe & Huber.
- Lipovčan, L. K., Prizmić-Larsen, Z. ve Brkljačić, T. (2015). Materialism, affective states, and life satisfaction: case of Croatia. *SpringerPlus*. 4. 699. <http://doi.org/10.1186/s40064-015-1494-5>
- Marsh, H. W., Balla, J. R., ve McDonald, R. P. (1988). Goodness-of-Fit indexes in confirmatory factor analysis: The effect of sample size. *Psychological Bulletin*, 103(3), 391–410.

- Mueller, A., Mitchell, J. E., Peterson, L. A., Faber, R. J., Steffen, K. J., Crosby, R. D. vd. (2011). Depression, materialism, and excessive internet use in relation to compulsive buying. *Comprehensive Psychiatry*, 52, 420–424. <http://dx.doi.org/10.1016/j.comppsy.2010.09.001>.
- Müller, A., Smits, D. J. M., Claes, L., Gefeller, O., Hinz, A. ve de Zwaan, M. (2013). The German version of the Material Values Scale. *GMS Psycho-Social-Medicine*, 10, Doc05. <http://doi.org/10.3205/psm000095>
- Oprea, J. S., Buijzen, M., Reijmersdal, E. A. V. ve Valkenburg, M. P. (2011). Development and validation of the material values scale for children (MVS-c). *Personality and Individual Differences*, 51(8), 963–968.
- Pieters, R. (2013). Bidirectional dynamics of materialism and loneliness: Not just a vicious cycle. *Journal of Consumer Research*, 615–631. <http://dx.doi.org/10.1086/671564>.
- Richins, M. L. (1994). Special possessions and the expression of material values. *Journal of Consumer Research*, 21(3), 522-523.
- Richins, M. L. (2004). The material values scale: Measurement properties and development of a short form. *Journal of Consumer Research*, 31(1), 209–219.
- Richins, M. L. ve Dawson, S. (1992). A consumer values orientation for materialism and its measurement: Scale development and validation. *Journal of Consumer Research*, 19(3), 303–316.
- Rokeach, M. (1968) *Beliefs, attitudes and values: A theory of organization and change*. Ex-library/underlining edition. San Francisco, CA: Jossey-Bass Inc Pub.
- Stevens, J. P. (1992) *Applied multivariate statistics for the social sciences* (2nd edition). Hillsdale, NJ: Erlbaum.
- Tavşancıl, E. (2010). *Tutumların ölçülmesi ve SPSS ile veri analizi*. (4. Baskı). Ankara: Nobel yayın Dağıtım
- Trochim, W. M. ve Donnelly, J. P. (2006). *The research methods knowledge base* (3rd ed.). Cincinnati, OH: Atomic Dog.
- Tsang, J. A., Carpenter, T. P., Roberts, J. A., Frisch, M. B. ve Carlisle, R. D. (2014). Why are materialists less happy? The role of gratitude and need satisfaction in the relationship between materialism and life satisfaction. *Personality and Individual Differences*, 64, 62–66.
- Wong, N., Rindfleisch, A., ve Burroughs, J. E. (2003). Do reverse-worded items confound measures in cross-cultural consumer research? The case of the material values scale. *Journal of Consumer Research*, 30(1), 72-91. <https://doi.org/10.1086/374697>

Ek 1. Maddi Değerler Ölçeği Formu

	Lütfen hangi seçenek sizi en iyi tanımlıyorsa onu işaretleyiniz ve hiçbir maddeyi boş bırakmayınız.	Kesinlikle katılmıyorum	Katılıyorum	Kararsızım	Katılıyorum	Kesinlikle katılıyorum
1	Sahip olmadığım bazı şeylere sahip olsam hayatım daha iyi olurdu.	1	2	3	4	5
3	Daha çok şey satın almaya gücüm yetebilseydi daha mutlu olurdum.	1	2	3	4	5
4	Beğendiğim şeyleri satın almaya gücümün yetmemesi canımı sıkıyor.	1	2	3	4	5
5	Bir şeyler satın almak bana çok keyif veriyor.	1	2	3	4	5
6	Pahalı ev, araba ve kıyafetleri olan insanlara hayranım.	1	2	3	4	5
7	İnsanları etkileyen şeylere sahip olmayı seviyorum.	1	2	3	4	5
8	Hayatımda birçok lüks şey olmasını seviyorum.	1	2	3	4	5
9	Bir şeylere sahip olma söz konusu olduğunda hayatımı sade sürdürmeye çalışırım.	1	2	3	4	5

NOT: Bilimsel çalışmalarda kaynak gösterilmek şartıyla izin alınmadan kullanılabilir.

NOT2: Ölçekte 9. Madde ters madde olarak kodlanmaktadır. 1.3.4. Maddeler “Mutluluk”; 5.6.7.8 ve 9. Maddeler ise “Merkezilik ve Başarı” alt boyutunda yer almaktadır.

ETİK ve BİLİMSEL İLKELER SORUMLULUK BEYANI

Bu çalışmanın tüm hazırlanma süreçlerinde etik kurallara ve bilimsel atıf gösterme ilkelerine riayet edildiğini yazar(lar) beyan eder. Aksi bir durumun tespiti halinde Afyon Kocatepe Üniversitesi Sosyal Bilimler Dergisi'nin hiçbir sorumluluğu olmayıp, tüm sorumluluk makale yazarlarına aittir.



Üniversite Öğrencilerinde İşlevsel Olmayan Romantik İnançlarla Çelişik Duygulu Cinsiyetçiliğin ve İlişki Deneyiminin İlişkisi

Relations of Dysfunctional Romantic Beliefs with Ambivalent Sexism and Relationship Experience in University Students

Dr. Öğr. Üyesi Timuçin AKTAN¹, Psk. Handesu ASKER²

Öz

Romantik inançlar, kişinin ilişkiden beklentilerini belirlemekte ve bu beklentilerin gerçekçi olmaması ilişkinin işlevselliğini bozabilmektedir. İşlevsel olmayan romantik inançlar, kadınların zayıf ve korunmaya muhtaç olduğuna dair cinsiyetçi inançlarla paralellik göstermektedir. Bu doğrultuda, bu araştırmada üniversite öğrencilerinin işlevsel olmayan romantik inançlarıyla cinsiyetçiliğin ilişkisini incelemek amaçlanmıştır. Çalışma, bir vakıf üniversitesinin çeşitli bölümlerinde okuyan 102 kadın ve 48 erkek olmak üzere toplam 150 katılımcıyla yürütülmüştür. Katılımcılardan, "Romantik İnançlar Ölçeği", "Çelişik Duygulu Cinsiyetçilik Ölçeği" ve "Erkeklerle İlişkin Çelişik Duygular Ölçeği" ile birlikte demografik bilgi formunu doldurmaları istenmiştir. Çalışmanın bulguları hem erkeklere hem de kadınlara yönelik korumacı tutumların gerçekçi olmayan romantik inançları pozitif yönde yordadığını göstermiştir. Elde edilen bulgular, cinsiyet ve ilişki deneyimi değişkenleriyle ilişkilendirilerek tartışılmıştır.

Anahtar Kelimeler: Romantik inançlar, çelişik duygulu cinsiyetçilik, ilişki deneyimi

Makale Türü: Araştırma

Abstract

Romantic beliefs are one of the important correlates of relationship expectancies. For that reason, unrealistic beliefs and expectations about relationships can harm relationship functionality. These kinds of dysfunctional beliefs about relationships seem to be in line with sexist beliefs which depict (romantic) female partner as weak and as in a need for protection. The aim of the study was to investigate the relations between sexism and dysfunctional romantic beliefs. One hundred and fifty students (102 females and 48 males) of a private university participated to the study. Participants completed "Romantic Beliefs Scale", "Ambivalent Sexism Inventory", "Ambivalence toward Men Inventory" and Demographic Information Form. Findings showed that benevolent sexist beliefs, but not hostile ones, towards both men and women predicted dysfunctional romantic beliefs. Findings were discussed in relation with gender and relationship experience.

Keywords: Romantic beliefs, ambivalent sexism, relationship experience

Paper Type: Research

¹Afyon Kocatepe Üniversitesi, Fen-Edebiyat Fakültesi, taktan@aku.edu.tr.

²Nuh Naci Yazgan Üniversitesi, Fen-Edebiyat Fakültesi, su.hande.5@gmail.com.

Atf için (to cite): Aktan, T. ve Asker, H (2020). Üniversite öğrencilerinde işlevsel olmayan romantik inançlarla çelişik duygulu cinsiyetçiliğin ve ilişki deneyiminin ilişkisi. *Afyon Kocatepe Üniversitesi Sosyal Bilimler Dergisi*, 22(3), 635-653.

Giriş

Üniversite yaşamıyla birlikte genç yetişkinlerin psiko-sosyal gelişiminde yakın ilişkiler artan bir önem kazanmaktadır. Bu dönemde kurulan romantik ilişkiler, genç yetişkinlerin gelecekteki evliliklerinin temelini oluşturabilmektedir (Karabacak ve Çiftçi, 2016; Küçükarslan, 2011). Türkiye'de üniversite öğrencilerinin evlilik için en uygun yaş olarak yaklaşık 22-29 yaş arası görmeleri, üniversite yıllarında evlilik kararlarını verme eğiliminde olduklarını düşündürmektedir (Ondaş, 2007; Türkaslan ve Suleymanov, 2010). Bu nedenle, üniversite yıllarındaki romantik ilişkilerin niteliğinin, yetişkinlik dönemindeki uzun süreli ilişkilerin niteliğiyle ilişkili olması beklenebilir.

Romantik ilişkilerin niteliğini belirleyebilecek önemli değişkenlerden biri ilişkiye yönelik inançların işlevselliğidir (Epstein ve Eidelson, 1981). Bu nedenle, uzun süreli ilişkilerin başlangıç aşamasında olan üniversite öğrencilerinde, ilişki işlevselliğini bozabilecek romantik inançları ve bu inançların olası kaynaklarını incelemek önem kazanmaktadır. Bu çalışmada işlevsel olmayan romantik inançları biçimlendirebilecek bir değişken olarak çelişik duygulu cinsiyetçilik (Glick ve Fiske, 1996) ele alınmıştır.

1. Romantik İnançların İlişki İşlevselliği ile İlişkisi

Özellikle endüstrileşmiş toplumlarda romantik aşk, eş seçiminin ve yakın ilişkinin temelini oluşturan bir ideal olarak sunulmaktadır (Dion, ve Dion, 1996; Medora, Larson, Hortaçsu, ve Dave, 2002; Sprecher ve Metts, 1989). Potansiyel ya da mevcut sevgiliyle (partner) ilişki hakkındaki söz konusu romantikleştirme, kişinin sevgilisi/ilişkisi ile ilgili beklentilerini, atıflarını ve kriterlerini biçimlendirerek ilişki yönelimine şekil vermektedir. Gerçek aşkın her türlü güclüğü aşacağı, kişinin yaşadığı aşkın ilk ve yaşayabileceği tek aşkı olduğu, ilk görüşte aşkın mümkün olduğu ve sevgilinin/eşin gerçekçi olmayan şekilde idealize edildiği romantik inançlar, devam eden bir ilişkide abartılmış beklentileri sevgilinin/eşin karşılayamaması durumunda ilişkinin kalitesine zarar verebilir (Metts ve Cupach, 1990; Sprecher ve Metts, 1989). Her ne kadar bu inançlar tutkulu aşkla ilişkili olsa da Sprecher ve Metts (1999) katı bir şekilde devam ettirilen romantik inançların ilişkideki dönüşümlere (örn. sevgililik ilişkisinden evliliğe geçiş) uyum sağlamayı engellediği için işlevsiz olabileceklerini belirtmiştir.

Çeşitli çalışmalar, romantik ilişkilere yönelik işlevsel olmayan inançların ilişki doyumu üzerinde olumsuz etkisi olduğuna işaret etmektedir. İşlevsel olmayan inançların üniversite öğrencilerinin yakın ilişkilerinde ilişkiden alınan doyumu (Metts ve Cupach, 1990; Stackert ve Bursik, 2003), evli çiftlerde ise evlilik doyumunu azalttığı bulunmuştur (Bradbury ve Fincham, 1993; Moller ve Van Zyl, 1991). Bu durumun önemli bir kaynağı, işlevsel olmayan romantik inançları yüksek olan bireylerin ilişkisel problemlerini çözmede de işlevsel olmayan yöntemlere yönelmeleri (Christian, O'Leary ve Vivian, 1994; Kaygusuz, 2013; Metts ve Cupach, 1990) ve/veya ilişkideki uyumlarının azalması olabilir (Moller ve Van Zyl, 1991).

Romantik inançlar, her ne kadar devam eden bir ilişkinin işleyişinde olumsuz çıktılara yol açıyor olsa da ilişkinin başlangıcında işlevsel bir yöne sahip olabilirler (Medora ve arkadaşları, 2002; Sharp ve Ganong, 2000). Bu inançlar, bireylerin sevgililerinin olumlu özelliklerine daha fazla odaklanmalarını (Murray ve Holmes, 1997) ve ilişkilerine daha fazla bağlılıkta (commitment) bulunmalarını sağlayarak onları bir ilişkiyi başlatma ve devam ettirmeye daha fazla güdüyor olabilir. Örneğin, Karabacak ve Çiftçi (2016) akılcı olmayan romantik inançlardan "Aşırı Beklentiler", "Sosyal Zaman Kullanımı" ve "Zihin Okuma" alt boyutlarında yüksek puan almanın, üniversite öğrencilerinde evliliğe yönelik olumlu tutumlarla ilişkili olduğunu bulmuştur. Bu durumun olası bir nedeni evlilik planı yapma eğiliminde olan bireylerin gelecekteki ilişkisini idealleştirmesidir. Bu yorumla ilişkili olarak, araştırmacılar farklı cinsiyetlerin birbirlerini anlamasının mümkün olmadığı inancı ile ilişkili olan "Cinsiyet Farklılıkları" alt ölçeği ve farklı düşünmenin ilişki için yıkıcı olduğunu dile getiren "Farklı

Düşünmek" alt ölçeğinden alınan puanlar ile evlilik tutumları arasında negatif yönde bir ilişki olduğunu bulmuştur.

Mevcut bir ilişkiyi devam ettirmeyle romantik inançların ilişkili olduğuna dair bir diğer bulgu Gizir (2013) tarafından sunulmuştur. Araştırmacı, mevcut bir sevgilisi olan üniversite öğrencilerinde çiftlerin birbirlerine tamamen açık olması, birbirinin zihnini okuyabilmesi, her şeyi birlikte yapması, birbirlerinin bütün ihtiyaçlarını karşılayabilmesi ve birbirlerini değiştirebilmeleri gerektiği şeklindeki inançların daha güçlü olduğunu bulmuştur. Çalışmanın ilginç bir bulgusu ise işlevsel olmayan bu inançlar açısından geçmişte ilişki yaşayıp yaşamamanın anlamlı farklılaşma yaratmamış olmasıdır. Söz konusu bulgu, işlevsel olmayan romantik inançların kişinin geçmiş ilişki deneyiminden ziyade mevcut ilişkisinin korunması ve devam ettirilmesi ile ilgili olduğunu ve ilişkiye bağlılığa karşılık geldiğini düşündürmektedir.

Benzer şekilde, Sprecher ve Metts (1999) romantik ilişkisi olan üniversite öğrencisi çiftlerle yürüttükleri boylamsal çalışmada çiftlerin romantik inançlarının başlangıçta yüksek olduğunu, ancak ilişki ilerledikçe bu inançların azaldığını gözlemiştir. Romantik inançlardaki bu azalma, sadece flört ilişkisinden nişanlanmaya geçen çiftlerde gözlenmemiştir. Söz konusu durum, mevcut ilişkinin devam ettirilmesi açısından romantik inançların (ilgili çalışmada, "Aşk Bir Yolunu Bulur", "İlk ve Tek Aşk" ve "İdealleştirme" inançları) işlevsel olduğuna dikkat çekmektedir. Bununla birlikte, araştırmacılar ilişki kalitesiyle ilgili değişkenler olan aşk (love), bağlılık (commitment) ve doyum (satisfaction) ile romantik inançlar arasında pozitif yönde korelasyonlar bulmuşlardır. Ancak, romantik inançların aksine, bu çalışmada ilişki kalitesinin zaman içerisinde azalmadığı bulunmuştur. Bu durum, ilişki kalitesi ile ilgili değişkenler ile romantik inançların birbirinden bağımsız olabileceğini ve bu iki değişken arasında bir neden sonuç ilişkisi kurmanın yanıltıcı olabileceğini düşündürmektedir. Ayrıca, araştırmacılar "İlk Görüşte Aşk" ile ilgili inançların ilişki kalitesi ile ilgili değişkenlerle korelasyonlarının zayıf olduğunu ve bu boyutun diğer romantik inançlardan farklı olabileceğini belirtmiştir.

Romantik inançların ilişkinin başlatılması ve mevcut ilişkinin devam ettirilmesinde işlevsel olduğu ile ilgili bir diğer bulgu ise genellikle erkeklerin daha fazla romantik inanca sahip olmalarıdır (Küçükarslan, 2011; Sharp ve Ganong, 2000; Sprecher ve Metts, 1989; 1999). Geleneksel cinsiyet rolleri, erkeklerin ilişkiyi başlatan aktif taraf, kadınların ise ilişkiyi kabul eden görece pasif taraf olduğunu vurguladığı için erkeklerin daha fazla romantik inanca sahip olmasının işlevsel olduğu savunulmaktadır (Dion ve Dion, 1996; Eagly ve Mladinic, 1994). Bu durumun olası bir nedeni, romantik inançlara yüksek düzeyde sahip olmak, reddedilme riskine karşın, erkekleri ilişkiyi başlatan rolünü üstlenmeye güdülemesidir.

Cinsiyet rolleri ile romantik inançlar arasındaki ilişkiye ışık tutan önemli bir bulgu Stackert ve Bursik (2003) tarafından sunulmuştur. Araştırmacılar, üniversite öğrencileri ile yürüttükleri çalışmada, ilişkilerde anlaşmazlıkların yıkıcı olduğu ile ilgili işlevsel olmayan inançlar ile ilişki doyumunu arasındaki negatif korelasyonun sadece kadınlarda gözlendiğini, buna karşın ilişkide cinselliğin mükemmel olması gerektiğine yönelik işlevsel olmayan inançlar ile ilişki doyumunu arasındaki negatif korelasyonun ise sadece erkeklerde gözlendiğini bulmuştur. Kadınlarda gözlenen negatif korelasyonu, kadınların ilişkide yaşanan sorunlara karşı daha hassas olması ile açıklayan araştırmacılar (örneğin, Choo, Levine ve Hatfield, 1996; Wood, Rhodes ve Whelan, 1989) erkeklerde gözlenen negatif korelasyonu ise erkeklere atfedilen cinsel olarak aktif olma rolüyle ilişkilendirmişlerdir.

İşlevsel olmayan romantik inançlarla ilgili bulgular genel olarak değerlendirildiğinde, bu inançların ilişkiyi başlatma ve ilişkiye bağlılık açısından işlevsel olabileceğine, ancak ilişki devam ettikçe taraflar arasındaki uyumu bozarak, ya da kişileri işlevsel olmayan problem çözme stratejilerine yönlendirerek ilişki doyumunu azaltabileceğine işaret etmektedir. Bununla birlikte, cinsiyet ve romantik inançlar arasındaki ilişkiler, bu inançların geleneksel cinsiyet rolleriyle biçimlendiğini düşündürmektedir. Bu bağlamda, cinsiyetçi tutumların romantik inançlar ile ilişkisini incelemek önem kazanmaktadır.

2. Romantik İnançlar ile Cinsiyetçi Tutumlar Arasındaki İlişkiler

Romantik inançlar açısından gözlenen cinsiyet farklılıkları her ne kadar cinsiyet rolleri ile açıklanmış olsa da literatürde romantik inançların cinsiyetçilik ile ilişkisini doğrudan inceleyen çalışmalara rastlanmamaktadır. Cinsiyetçiliğin romantik ilişkiler ile ilişkisine dair az sayıdaki araştırma ise Çelişik Duygulu Cinsiyetçilik Kuramı (Ambivalent Sexism Theory - Glick ve Fiske, 1996; ayrıca bkz. Glick ve Fiske, 2001) çerçevesinde yürütülmüştür.

Cinsiyetçiliği, kadınlar ve erkekler arasında toplumda var olan eşitsizlikleri meşrulaştıran bir tutum olarak elen alan Fiske ve Glick (1996; 2001), cinsiyetçiliğin korumacı (benevolent) ve düşmanca (hostile) tutumlar şeklinde iki türü olduğunu belirtmiştir. Araştırmacılar, korumacı tutumların geleneksel cinsiyet rollerine uyan ev hanımı gibi kadın gruplarına, düşmanca tutumların ise geleneksel olmayan iş kadını ve feminist gibi kadınlara yönlendirildiğini savunmuştur. Bu iddiaları ile ilişkili olarak, Glick ve arkadaşları (2000) 19 ülkede çelişik duygulu cinsiyetçilik puanları ile ülkelerin cinsiyet eşitliği göstergeleri arasında negatif yönde korelasyonlar gözlemişlerdir. Benzer şekilde, erkeklere yönelik cinsiyetçi tutumları inceleyen araştırmacılar, erkeklere yönelik korumacı ve düşmanca cinsiyetçiliğin birbiri ile ilişkili iki ayrı yapı olduğunu (Glick ve Fiske, 1999) ve bu inançların da ülkelerin cinsiyetçilik göstergeleri ile benzer şekilde ilişkili olduğunu 16 ülkede göstermiştir (Glick ve arkadaşları, 2004).

Glick ve Fiske (2001) hem kadınlara hem de erkeklere yönelik korumacı ve düşmanca cinsiyetçiliğin benzer bir cinsiyetçi ideolojiden kaynaklandığını belirtmektedir. Araştırmacılar, ataerkil bir yapıya sahip olan toplumlarda cinsiyet temelli rol farklılaşmalarının (ekmek getiren ve koruyan erkek ile bakım veren kadın) ve tarafların birbirlerine yönelik deneyimledikleri heteroseksüel çekimin çelişik duygulu cinsiyetçiliği beslediğini savunmuşlardır. Bu çelişkili inançlar bir yandan kadınların zayıf olduğu ve erkekler tarafından korunması gerektiği şeklindeki korumacı tutumlar, diğer yandan ise erkeğin gücünü tehdit eden ve cinsiyet rollerinin dışına çıkan kadınlara yönelik bir cezalandırmayı içeren düşmanca tutumlar şeklinde gözlenmektedir. Erkeklere yönelik tutumlar ise erkeklerin yüksek statüsüne hayranlık ve onların koruyucu rolünü kabul etme şeklindeki korumacı tutumlar ve ataerkilliğe ve erkeklerin saldırganlığına içerleme şeklindeki düşmanca tutumlar şeklinde dışa vurulmaktadır (Glick ve Fiske, 1999). Bu inançların çelişik olarak adlandırılmasının önemli bir nedeni ise korumacı ve düşmanca tutumlar arasında pozitif yönde güçlü bir korelasyon gözlenmesidir (Glick ve Fiske, 2001; Glick ve arkadaşları, 2004). Söz konusu durum, korumacı cinsiyetçi tutumu yüksek olan bireylerin aynı zamanda düşmanca cinsiyetçi tutumlarının da yüksek olduğunu göstermektedir. Buna karşın, korumacı ve düşmanca tutumlar, cinsiyetçilik ile ilişkili farklı değişkenlerle özgün (unique) bir ilişki göstermektedir (Glick, Sakallı-Uğurlu, Ferreira ve Aguiar de Souza, 2002).

Düşmanca cinsiyetçilik olumsuz bir tona sahip olduğu için kadınlar tarafından daha fazla reddedilmekte (Glick ve arkadaşlarının, 2000), korumacı cinsiyetçilik ise olumlu bir ton içerdiği için gözden daha kolay kaçabilmektedir. Ancak, literatürde koruyucu cinsiyetçi tutumlara maruz kalmanın kadınların bilişsel görevlerdeki performansını, yetkin olmama ile ilgili düşünceleri aktive ederek bozduğu (Dumont, Sarlet ve Dardenne, 2010); kadınların korumacı cinsiyetçi bir tonda sunulan kısıtlamaları kabul etme eğiliminde oldukları (Moya ve arkadaşları, 2007); hem kadınların hem de erkeklerin korumacı cinsiyetçi ifadeleri cinsiyetçi olarak görmedikleri (Barreto ve Ellemers, 2005) ile ilgili bulgular bulunmaktadır. Bu gibi bulgular, koruyucu cinsiyetçiliğin gözden kaçan, ancak ataerkil cinsiyetçi sistemin devamını sağlayan bir rolü olduğuna dikkat çekmektedir (Jost ve Kay, 2005).

Korumacı cinsiyetçiliğin kadınların romantik ilişkilerdeki tercihlerini de biçimlendirdiğine yönelik çeşitli bulgular literatürde yer almaktadır. Eş/Sevgili tercihleri ile cinsiyetçi tutumlar arasındaki ilişkileri inceleyen çalışmalar korumacı cinsiyetçiliği yüksek olan kadınların statü sahibi olan ve kaynak sağlayan erkekleri tercih ettiğini, düşmanca cinsiyetçiliği yüksek olan erkeklerin ise fiziksel olarak çekici kadınlara yöneldiklerini (Travaglia, Overall ve

Sibley, 2009; ayrıca bkz. Eastwick ve arkadaşları, 2006); kadınların ideal bir eşte aradıkları özelliklerin (örn. kaynak sağlama ve güvenilir olma) korumacı, erkeklerinkinin ise (örn. ahlaklı olma ve geleneksel değerlere bağlı olma) düşmanca cinsiyetçilikle şekillendiğini (Lee, Fiske, Glick ve Chen, 2010) göstermiştir. Benzer şekilde, Bohner, Ahlborn ve Steiner (2010) üniversite öğrencisi kadınların kendilerine sunulan korumacı cinsiyetçi erkek profilini cinsiyetçi olmayan erkek profilinden daha fazla beğendiklerini ve korumacı cinsiyetçi erkeklerin daha nadir bulunduğu inandıklarını bulmuşlardır. Bu durumun olası bir nedeni, korumacı cinsiyetçiliğin *görünüşte* kadını yücelten olumlu bir tona sahip olmasıdır.

Söz konusu olumlu ton ilişkiyi başlatma ve kur yapma davranışlarını biçimlendirme açısından da önemlidir. Geleneksel cinsiyet rollerinde erkeklere atfedilen ilişkiyi başlatma rolü, onları ataerkil centilmenlik (paternalistic chivalry) göstererek kadınları etkileme çabasına yönlendirebilmektedir. Ataerkil centilmenliğin bir yandan kadınlara karşı korumacı ve kibar, diğer yandan ise kadınları sınırlayıcı inançları içerdiğini belirten Viki, Abrams ve Hutchison (2003), korumacı cinsiyetçiliği yüksek olan kadın ve erkek üniversite öğrencilerinin flört davranışlarında ataerkil centilmenliği daha fazla onayladığını bulmuştur. Benzer şekilde, Good ve Sanchez (2009) kadınların bakım verme rolü ile ilgili kalıpyargılar aktive edildiğinde erkeklerin ilişkiye bağlılık yöneliminin arttığını ve bu artışa korumacı cinsiyetçi tutumların aracılık ettiğini gözlemiştir.

Literatürdeki bulgular, korumacı cinsiyetçiliği yüksek erkeklerin yakın ilişki arama eğilimine girdiğine ve ataerkil centilmenliği bir kur yapma stratejisi olarak gördüğüne işaret etmektedir. Korumacı cinsiyetçiliği yüksek olan kadınların ise bu stratejiyi onaylama ve tercih etme eğiliminde oldukları görülmektedir. Bu çıkarımı destekleyen bir diğer bulguyu De Lemus, Moya ve Glick (2010) sunmuştur. Lise öğrencileri ile yaptıkları çalışmada araştırmacılar, oğlan çocukların ilişki deneyimi ile korumacı cinsiyetçilik düzeyleri arasında pozitif yönde bir korelasyon olduğunu bulmuşlardır. Araştırmacılar bu bulguyu, oğlan çocuklarının romantik ilgileri arttıkça kız arkadaşlarını çekmek için korumacı tutumları bir araç olarak kullandıkları şeklinde yorumlamışlardır. İlgili çalışmada elde edilen beklenmedik bir bulgu ise kız çocuklarının ilişki deneyimleri ile düşmanca cinsiyetçilik düzeyleri arasında pozitif yönde korelasyon gözlenmesidir. Araştırmacılar, söz konusu pozitif korelasyonun, romantik ilgisi yüksek olan kız çocuklarının kendilerini feministler gibi oğlan çocukları tarafından tercih edilmeyen kızlardan farklılaştırma çabalarını yansıttığını savunmuştur.

Devam etmekte olan ilişkilerde ise kadınların yüksek düzeyde korumacı cinsiyetçiliği sahip olması onların ilişkiden aldıkları doyumunu olumsuz yönde etkileyebilmektedir. Hammond ve Overall (2013) çiftlerle yürüttükleri boylamsal çalışmada korumacı cinsiyetçiliği yüksek olan kadınların ilişkileri sırasında karşılaştıkları problemlere karşı daha hassas olduğunu ve bu gibi problemler karşısında ilişki doyumlarında ciddi bir düşüşün olduğunu bulmuştur. Araştırmacılar, ilişki doyumundaki bu düşüşün, korumacı cinsiyetçiliği yüksek olan kadınların ilişkiye gösterdikleri bağlılık karşılığında sevgilisi tarafından yüceltilmeyi beklemelerinden kaynaklandığını savunmuştur. Bu gibi bulgular, korumacı cinsiyetçilik ve romantik inançların birbirleriyle ilişkili olduklarına ve romantik ilişkiler için olumsuz çıktuları olabileceğine işaret etmektedir.

3. Araştırmanın Amacı ve Önemi

Geçmiş araştırma bulguları genel olarak, işlevsel olmayan romantik inançların ilişki kalitesi ile ilgili olduğuna ve bu inançların cinsiyet rolleri ve ilişki deneyimi ile şekillendiğine işaret etmektedir. Ancak, işlevsel olmayan romantik inançlar ile cinsiyetçilik literatürlerinin birbirinden görece ilişkisiz olması dikkat çekmektedir. Her ne kadar Çelişik Duygulu Cinsiyetçilik Kuramı çerçevesinde yürütülen çalışmalar korumacı cinsiyetçi tutumlar ile romantik inançlar ve tercihlerin birbiriyle ilgili olabileceğine işaret etse de (Travaglia, Overall ve Sibley, 2009; Viki, Abrams ve Hutchison, 2003), ilgili alanyazında işlevsel olmayan

romantik inançlar ile cinsiyetçi tutumlar arasındaki ilişkiyi inceleyen bir çalışmaya tarafımızdan rastlanmamıştır.

Alan yazın genel olarak değerlendirildiğinde erkeklere ilişkiyi başlatma rolü atfedildiği için onların romantik inançlarının daha yüksek olduğu belirtilmiştir (Küçükarslan, 2011; Sharp ve Ganong, 2000; Sprecher ve Metts, 1989; 1999). Bununla birlikte, cinsiyetçilik alanındaki çalışmalar, erkeklerin kadınlara yönelik düşmanca cinsiyetçiliğinin ve erkeklere yönelik korumacı cinsiyetçiliğinin daha yüksek olduğunu göstermiştir. Söz konusu bulguların, yürütülen çalışmada da tekrarlanması beklenmiş ve aşağıdaki hipotez test edilmiştir.

H1: Kadın ve erkekler Romantik İnanç düzeyleri ve Cinsiyetçilik düzeyleri farklılaşmaktadır.

İlişki durumunun ve deneyiminin romantik inançlar ile ilişkili olduğuna dair literatürdeki tartışmalar, kişilerin geçmişte yaşadıkları ilişkiden ziyade mevcut bir ilişki içerisinde olmasının romantik inançları arttırdığına işaret etmektedir (Gizir, 2013; Küçükarslan, 2011; Sprecher ve Metts, 1999). Cinsiyetçilik alan yazınında ise ilişki durumu yerine ilişki deneyiminin cinsiyetçilik ile ilişkisi az sayıda çalışmada incelenmiştir (de-Lemus, Moya ve Glick, 2010). Bu nedenle, yürütülen çalışmada ilişki durumu ve deneyimi ile cinsiyetçiliğin ilişkisi bir araştırma sorusu olarak ele alınmıştır.

H2: Romantik İnanç düzeyi kişinin mevcut bir ilişkide olup olmamasına göre farklılaşmaktadır.

S1: Korumacı ve Düşmanca Cinsiyetçilik düzeyi kişinin ilişki durumu ve ilişki deneyimi ile ilişkisi nedir?

Yürütülen araştırmadan elde edilen bulguların alan yazınla uyumlu olduğunu göstermekle birlikte, geçmiş çalışmalarda ele alınmamış olan romantik inanç ve cinsiyetçilik arasındaki ilişkinin incelenmesi de amaçlanmıştır. Kadınlara ve erkeklere yönelik cinsiyetçi tutumların benzer olduğu yönündeki tartışmadan hareketle (Glick ve Fiske, 2001), korumacı tutumların (hem kadınlara hem de erkeklere yönelik) romantik inançları ile ilişkili olması beklenmiştir.

H3: Korumacı cinsiyetçi tutumlar ile Romantik İnançlar arasında bir ilişki bulunmaktadır.

4. Yöntem

4.1. Katılımcılar

Bir Vakıf Üniversitesinin farklı bölümlerde okuyan 150 katılımcının %68'i kadın ve %32'si erkeklerden oluşmuş ve katılımcıların yaşları 19 ile 25 arasında değişmiştir ($\bar{X}=20.98$, $SS=1.25$; Tablo 1). Hiçbir katılımcı cinsiyet sorusunda "diğer" seçeneğini işaretlemediği için, katılımcıların heteroseksüel yönelimli olduğu kabul edilmiştir.

Tablo 1. Katılımcıların yaş, cinsiyet ve romantik ilişki durumlarına göre dağılımı

		Kadın		Erkek		Toplam	
		\bar{X}	SS	\bar{X}	SS	\bar{X}	SS
Yaş (Yıl)		20.69	1.04	21.58	1.43	20.98	1.25
Mevcut İlişki Süresi (Ay)		29.06	20.79	32.75	32.62	30.41	25.50
Geçmiş İlişkilerin Ortalama Süresi (Ay)		15.16	13.89	14.50	13.67	14.91	13.73
		f	%	f	%	f	%
Geçmiş İlişki	Var	52	50.98	32	66.67	84	56.00
	Yok	50	49.02	16	33.33	66	44.00
Mevcut İlişki	Var	33	32.35	19	39.58	52	34.67
	Yok	69	67.65	29	60.42	98	65.33

En yüksek frekansla rapor edilen baba eğitiminin üniversite (%46), anne eğitiminin ise lise (%35,3) olduğu görülmüştür. Katılımcıların %34,7'si mevcut bir romantik ilişkisi olduğunu, %56'sı ise geçmişte romantik bir ilişki içinde bulunduğunu belirtmiştir. Mevcut romantik ilişkisi bulunanlar, ilişkilerinin süresinin 0.2 ay ile 108 ay arasında değiştiğini ($\bar{X} = 30.41$, $SS = 25.50$); geçmişte romantik ilişki yaşayanlar ise geçmiş ilişkilerinin süresinin 0.2 ay ile 77 ay arasında değiştiğini ($\bar{X} = 18.52$, $SS = 16.05$) belirtmiştir.

4.2. Ölçme Araçları

4.2.1. Romantik İnançlar Ölçeği (RİÖ)

Sprecher ve Metts (1989) tarafından geliştirilen ve Küçükarslan (2011) tarafından Türkçeye uyarlanan 15 maddelik ölçek romantik ilişkilere yönelik işlevsel olmayan inançları ölçmektedir. Ölçek, Aşk Bir Yol Bulur (ABYB - 6 madde; örn. "Birine aşık olursam, her türlü engele rağmen o ilişkiyi yürütebilirim"), İlk ve Tek Aşk (İVT - 3 madde; örn. "Gerçek aşkın sonsuza dek süreceğine inanırım"), İdealleştirme (İDL - 3 madde; örn. "Gerçek aşkımla olan ilişkim, mükemmele yakın olacaktır") ve İlk Görüşte Aşk (İGA - 3 madde; örn. "Gerçek aşkımlı bulduğumu, onunla tanışır tanışmaz anlarım") olmak üzere dört alt ölçekten oluşmaktadır. Küçükarslan (2011) yürüttüğü faktör analizleri sonucunda, İGA alt ölçeğindeki 1 numaralı maddeyi ve ABYB alt ölçeğindeki 13 numaralı maddeyi ölçekten çıkartmıştır. Araştırmacı, ölçeğin son formunda iç tutarlılık katsayılarının ABYB için .79, İVT için .69, İDL için .67 ve İGA için ise .50 olduğunu, tüm ölçek için .84 olarak hesaplandığını raporlamıştır. Bu çalışmada da ilgili maddeler analizlerden çıkarılmış, alt ölçekler için bu şekilde hesaplanan alfa güvenilirlik katsayılarının ABYB için .69, İVT için .65, İDL için .47 ve İGA için .40 tüm ölçek için ise .76 olduğu görülmüştür. Ölçekten alınan puanlardaki artış, romantik ilişkilere yönelik işlevsel olmayan inançlarda artışı göstermektedir.

4.2.2. Çelişik Duygulu Cinsiyetçilik Ölçeği (ÇDCÖ)

Glick ve Fiske (1996) tarafından geliştirilen ve Sakallı-Uğurlu (2002) tarafından Türkçeye uyarlanan ölçek hem kadınların hem de erkeklerin kadınlara yönelik cinsiyetçi tutumlarını ölçmeyi amaçlamaktadır. Yirmi iki maddelik ölçekteki maddelerin yarısı kadınlara yönelik düşmanca cinsiyetçiliği (DC; örn. "Kadınlar erkekler üzerinde kontrolü sağlayarak güç kazanmak hevesindedir") diğer yarısı ise korumacı cinsiyetçiliği (KC; örn. "Birçok kadın çok az erkekte olan bir saflığa sahiptir") ölçmektedir. Ölçek içerisindeki maddeler 6'lı Likert tipi skalada puanlanmaktadır (1: Kesinlikle Katılmıyorum- 6: Kesinlikle Katılıyorum). Sakallı-Uğurlu'nun (2002) çalışmasında iç tutarlılık katsayıları tüm ölçek için .85, DC için .87 ve KC için ise .78 olarak hesaplanmıştır. Bu çalışmada güvenilirlik katsayıları tüm ölçek için .87, DC için .84 ve KC için ise .81 olarak bulunmuştur. Ölçekten alınan puanlardaki artış, kadınlara yönelik cinsiyetçi inançların daha fazla onaylandığını göstermektedir.

4.2.3. Erkeklerle İlişkin Çelişik Duygular Ölçeği (EÇDÖ)

Glick ve Fiske (1996) tarafından geliştirilen ölçek hem kadınların hem de erkeklerin erkeklerle yönelik cinsiyetçi tutumlarını ölçmeyi amaçlamaktadır. Sakallı-Uğurlu (2008) tarafından Türkçeye uyarlanan ölçekteki on madde erkeklerle yönelik düşmanca tutumları (EDT; örn. "Erkekler toplumda kadınlardan daha fazla kontrole sahip olmak için her zaman çabalarlar"), dokuz madde ise korumacı tutumları (EKT; örn. "Erkekler temelde kadınlara maddi güvence sağlamak açısından yararlıdır") ölçmektedir. Ölçek içerisindeki maddeler 6'lı Likert tipi skalada puanlanmaktadır (1: Kesinlikle Katılmıyorum- 6: Kesinlikle Katılıyorum). Sakallı-Uğurlu'nun (2008) çalışmasında alfa katsayılarının tüm ölçek ve EDT için .82, EKT için ise .83 olduğu bulunmuştur. Bu çalışmada, güvenilirlikler EDT için .77, EKT için ise .83 olarak hesaplanmıştır. Ölçek puanlarındaki artış, erkeklerle yönelik cinsiyetçi tutumların daha fazla onaylandığını göstermektedir.

4.2.4. Demografik Bilgi Formu.

Katılımcıların cinsiyet, yaş ve anne-baba eğitim düzeyi gibi demografik özellikleri ile ilişki durumlarını ve deneyimlerini belirlemek amacıyla araştırmacılar tarafından oluşturulan Demografik Bilgi Formu kullanılmıştır. İlişki durumu, katılımcılardan hâlihazırda romantik bir ilişki yaşayıp yaşamadıkları ve geçmişte bir ilişkileri olup olmadığı sorularak belirlenmiştir. İlişki deneyimini ölçmek için ise mevcut ilişkisi (varsa) ne kadar süredir devam ettiği (Mevcut Sevgiliyle İlişki Süresi- MPİS), geçmişte kaç sevgilileri olduğu (Geçmiş İlişki Sayısı- GİS) ve her bir sevgilisiyle ilişki süresi hakkındaki sorularla ölçülmüştür (benzer bir ölçüm için bkz. De Lemus, Moya ve Glick, 2010). Katılımcıların geçmişteki sevgilileri ile ilişki süreleri, geçmiş ilişki sayısına bölünerek Geçmiş Sevgililerle Ortalama İlişki Süresi (GSOİS) hesaplanmıştır. GSOİS sık sevgili değiştirmenin bir göstergesi olarak kabul edilmiştir. GSOİS değerinin yüksek olması kişinin az sayıda sevgiliyle uzun süreli ilişki yaşadığını göstermektedir.

4.3. İşlem

Katılımcılar belli bir dersten araştırmaya katılım bonusu karşılığında sınıf ortamında ölçekleri doldurmuştur. Ölçekler katılımcılara sunulmadan önce çalışmanın genel amacı hakkında bilgilendirme yapılmıştır. Anonim şekilde ve gönüllülük esasına göre doldurulan ölçeklerin tamamlanması yaklaşık 30-40 dakika sürmüştür. Veri toplama aşamasının sonunda katılımcılar araştırmanın amacı ile ilgili olarak bilgilendirilmiştir.

5. Bulgular

5.1. Cinsiyet Açısından Romantik İnanç ve Cinsiyetçilik Düzeyindeki Farklılaşmalar

Araştırmanın birinci hipotezi bağlamında, romantik inançlar toplam puanı ve alt ölçek puanlarının cinsiyete göre farklılaşıp farklılaşmadığını incelemek için bağımsız gruplar t testleri yapılmıştır. Analiz sonuçları, erkeklerin toplam romantik inanç puanının ($\bar{X} = 3.48$, $SS = 0.50$) kadınlarınkinden ($\bar{X} = 3.26$, $SS = 0.62$) daha yüksek olduğunu ($t(147) = 2.18$, $p < .05$) ve yalnızca ABYB ve İVT alt ölçeklerinde erkeklerin kadınlardan daha yüksek puan aldıklarını göstermiştir ($t > 2.02$, $p < .05$; Tablo 2).

ÇDCÖ ve EÇDÖ ile ölçülen cinsiyetçilik puanları cinsiyete göre incelendiğinde erkeklerin DC ve KC alt boyutlarında kadınlardan daha yüksek puanlar aldıkları görülmüştür ($t \geq 2.10$, $p < .05$). Benzer şekilde, EÇDÖ'nün EKT alt boyutunda da erkeklerin kadınlardan daha yüksek puan aldığı bulunmuştur ($t(148) = 5.24$, $p < .001$; Tablo 2).

Tablo 2. Kadın ve erkeklerin arasında romantik inanç ve cinsiyetçilik açısından farklar

	Kadın		Erkek		t	Cohen d
	\bar{X}	SS	\bar{X}	SS		
RİÖ Toplam	3.26	0.62	3.48	0.50	2.18*	0.39
ABYB	3.44	0.74	3.80	0.56	3.03**	0.55
İVT	2.97	1.02	3.33	0.99	2.02*	0.36
İDL	3.55	0.84	3.52	0.71	-0.24	0.04
İGA	2.79	1.00	2.85	0.90	0.37	0.06
ÇDCÖ						
DC	3.18	0.90	3.81	0.73	4.25***	0.77
KC	3.44	0.95	3.77	0.73	2.09*	0.39
EÇDÖ						
EDT	3.87	0.85	3.61	0.73	-1.82	0.33
EKT	2.99	0.97	3.83	0.80	5.25***	0.94

* $p < .05$, ** $p < .01$, *** $p < .001$. ABYB = Aşk Bir Yolunu Bulur, İVT = İlk ve Tek Aşk, İDL = İdealleştirme, İGA = İlk Görüşte Aşk, ÇDCÖ = Çelişik Duygulu Cinsiyetçilik Ölçeği, DC = Düşmanca Cinsiyetçilik, KC = Korumacı Cinsiyetçilik, EÇDÖ = Erkeklerle İlişkin Çelişik Duygular Ölçeği, EDT = Erkeklerle İlişkin Düşmanca Tutumlar, EKT = Erkeklerle İlişkin Korumacı Tutumlar

5.2. İlişki Durumu ve Deneyiminin Romantik İnanç Düzeyi ve Cinsiyetçilik Düzeyi ile İlişkisi

Araştırmanın ikinci hipotezi ile ilişkili olarak geçmiş ve mevcut ilişki durumuna göre romantik inançlar toplam puanının farklılaşp farklılaşmadığını incelemek için 2 (Geçmiş İlişki: Var - Yok) X 2 (Mevcut İlişki: Var - Yok) gruplararası ANOVA analizi yapılmıştır. Analiz sonuçları, yalnızca şimdiki ilişki durumunun ana etkisinin anlamlı olduğunu ve mevcut bir sevgilisi bulunanların daha fazla romantik inanç rapor ettiklerini göstermiştir ($F(1, 145) = 5.43, p < .05$; Tablo 3).

Tablo 3. Geçmiş ve mevcut ilişki durumuna göre romantik inançlar ve cinsiyetçilik puanlarındaki farklılaşmalar

	Geçmişte Romantik İlişki	Mevcut Romantik İlişki				F
		Var		Yok		
		\bar{X}	SS	\bar{X}	SS	
RİÖ Toplam	Var	3.44	0.62	3.28	0.63	$F_{Mevcut}(1, 145)=5.43, p<.05$
	Yok	3.53	0.50	3.22	0.56	$F_{Geçmiş}(1, 145)=0.01, p=.91$
	Toplam	3.48	0.57	3.25	0.60	$F_{Etkileşim}(1, 145)=0.51, p=.48$
ABYB	Var	3.78	0.68	3.50	0.77	$F_{Mevcut}(1, 145)=8.01, p<.01$
	Yok	3.77	0.63	3.36	0.62	$F_{Geçmiş}(1, 145)=0.43, p=.51$
	Toplam	3.77	0.65	3.44	0.71	$F_{Etkileşim}(1, 145)=0.27, p=.61$
İVT	Var	3.29	1.17	2.80	0.92	$F_{Mevcut}(1, 145)=10.25, p<.01$
	Yok	3.64	0.93	3.02	0.98	$F_{Geçmiş}(1, 145)=2.82, p=.09$
	Toplam	3.44	1.07	2.89	0.95	$F_{Etkileşim}(1, 145)=0.13, p=.72$
İDL	Var	3.56	0.65	3.60	0.86	$F_{Mevcut}(1, 145)=0.46, p=.50$
	Yok	3.64	0.80	3.41	0.81	$F_{Geçmiş}(1, 145)=0.14, p=.71$
	Toplam	3.59	0.72	3.52	0.84	$F_{Etkileşim}(1, 145)=0.87, p=.35$
İGA	Var	2.66	0.97	2.96	0.97	$F_{Mevcut}(1, 145)=2.72, p=.10$
	Yok	2.59	1.08	2.85	0.88	$F_{Geçmiş}(1, 145)=0.30, p=.58$
	Toplam	2.63	1.01	2.91	0.93	$F_{Etkileşim}(1, 145)=0.01, p=.91$
<i>Wilk's Lambda = .85, F(4, 142) = 6.19, p < .001</i>						
ÇDCÖ DC	Var	3.75	0.73	3.27	0.87	$F_{Mevcut}(1, 143)=8.24, p<.01$
	Yok	3.56	0.83	3.17	0.99	$F_{Geçmiş}(1, 143)=0.82, p=.37$
	Toplam	3.66	0.78	3.23	0.92	$F_{Etkileşim}(1, 143)=0.08, p=.77$
KC	Var	3.63	0.95	3.54	0.85	$F_{Mevcut}(1, 143)=2.46, p=.12$
	Yok	3.77	0.67	3.38	1.02	$F_{Geçmiş}(1, 143)=0.00, p=.95$
	Toplam	3.70	0.83	3.47	0.93	$F_{Etkileşim}(1, 143)=0.88, p=.35$
EÇDÖ EDT	Var	4.06	0.82	3.68	0.83	$F_{Mevcut}(1, 143)=6.03, p<.05$
	Yok	3.92	0.65	3.68	0.85	$F_{Geçmiş}(1, 143)=0.33, p=.57$
	Toplam	4.00	0.74	3.68	0.84	$F_{Etkileşim}(1, 143)=0.19, p=.66$
EKT	Var	3.35	0.89	3.10	0.94	$F_{Mevcut}(1, 143)=5.77, p<.05$
	Yok	3.74	0.94	3.14	1.09	$F_{Geçmiş}(1, 143)=1.90, p=.17$
	Toplam	3.53	.93	3.12	1.01	$F_{Etkileşim}(1, 143)=0.82, p=.37$
<i>Wilk's Lambda = .92, F(4, 140) = 3.22, p < .05</i>						

MANOVA bulguları yalnızca Mevcut Romantik İlişki ana etkisinin anlamlı olduğunu gösterdiği için bu ana etkiye dair Wilk's Lambda değerleri ve ortalamalar verilmiştir. ABYB = Aşk Bir Yolunu Bulur, İVT = İlk ve Tek Aşk, İDL = İdealleştirme, İGA = İlk Görüşte Aşk, ÇDCÖ = Çelişik Duygulu Cinsiyetçilik Ölçeği, DC = Düşmanca Cinsiyetçilik, KC = Korumacı Cinsiyetçilik, EÇDÖ = Erkeklerle İlişkin Çelişik Duygular Ölçeği, EDT = Erkeklerle İlişkin Düşmanca Tutumlar, EKT = Erkeklerle İlişkin Korumacı Tutumlar

Aynı model alt ölçekler üzerinden MANOVA analizi ile test edildiğinde, ABYB ve İVT alt ölçeklerinde mevcut sevgilisi bulunanların daha yüksek puanlar aldıkları görülmüştür (*Wilk's Lambda* = .85, $F(4,142) = 6.19, p < .001$; alt ölçekler için sırasıyla, $F(1,145) = 8.01, p < .01$, $F(1,145) = 10.25, p < .01$). Geçmişteki ilişki deneyiminin ve etkileşim etkisinin ise herhangi bir alt ölçek puanı üzerinde anlamlı etkisi olmadığı görülmüştür.

Katılımcıların ilişki deneyimleri ve romantik inançları arasındaki ilişkileri incelemek için korelasyon analizleri yapılmıştır (Tablo 4). Bulgular, geçmişteki ilişkilerin ortalama süresinin ABYB, İDL ve RİÖ toplam puanı ile negatif yönde korelasyonu olduğunu ($r < -.25, p < .05$) göstermiştir. Son olarak, geçmişteki romantik ilişkilerin sayısı (GİS) romantik inançların ilişkili olmadığı bulunmuştur.

Tablo 4. Romantik inançlar ile ilişki deneyimi ve cinsiyetçiliğin ilişkisi

	sd	RİÖ				
		ABYB	İVT	İDL	İGA	RİÖ Toplam
İlişki Deneyimi						
MSİS	50	.11	.26	.10	.14	.23
GSOİS	81	-.25*	-.20	-.26*	-.17	-.31**
GİS	83	.02	-.02	-.04	-.08	-.03
ÇDCÖ						
DC	145	.21**	.22**	.11	-.02	.21**
KC	145	.30***	.27***	.37***	.13	.39***
EÇDÖ						
EDT	148	.08	.10	.15	.03	.13
EKT	148	.26***	.42***	.30***	.16	.42***

* $p < .05$, ** $p < .01$, *** $p < .001$. ABYB = Aşk Bir Yolunu Bulur, İVT = İlk ve Tek Aşk, İDL = İdealleştirme, İGA = İlk Görüşte Aşk, MSİS = Mevcut Sevgiliyle İlişki Süresi, GSOİS = Geçmiş Sevgililerle Ortalama İlişki Süresi, GİS = Geçmiş İlişki Sayısı, ÇDCÖ = Çelişik Duygulu Cinsiyetçilik Ölçeği, DC = Düşmanca Cinsiyetçilik, KC = Korumacı Cinsiyetçilik, EÇDÖ = Erkeklerle İlişkin Çelişik Duygular Ölçeği, EDT = Erkeklerle İlişkin Düşmanca Tutumlar, EKT = Erkeklerle İlişkin Korumacı Tutumlar

Araştırmanın birinci sorusu çerçevesinde, geçmiş ve mevcut ilişki durumuna göre ÇDCÖ ve EÇDÖ alt ölçek puanlarının farklılaşıp farklılaşmadığını incelemek için 2 (Geçmiş İlişki: Var - Yok) X 2 (Mevcut İlişki: Var - Yok) gruplar arası MANOVA analizi yürütülmüştür. Analiz sonuçları, mevcut ilişki durumu ana etkisinin anlamlı olduğunu (*Wilk's Lambda* = .92, $F(4, 140) = 3.22, p < .05$), geçmiş ilişkinin ve etkileşim etkisinin anlamlı olmadığını göstermiştir. İkili karşılaştırmalar, mevcut romantik ilişkisi olanların, olmayanlara göre DC, EDT ve EKT puanlarının daha yüksek olduğunu göstermiştir ($F > 5.76, p < .05$; Tablo 3).

İlişki süreleri ile cinsiyetçilik arasındaki ilişkiler incelendiğinde ise mevcut ilişki süresi ile EDT arasındaki pozitif korelasyon ($r(51) = .28, p < .05$) dışında ilişki deneyimi ölçümlerinin cinsiyetçilik ile ilişkili olmadığı görülmüştür.

5.3. Cinsiyetçilik ile Romantik İnançlar Arasındaki İlişkiler

Araştırmanın üçüncü hipotezi çerçevesinde, cinsiyetçilik ile romantik inançlar arasındaki ilişkileri incelemek için Pearson korelasyon katsayıları hesaplanmış ve Tablo 4'te sunulmuştur. DC ile ABYB ve İVT inancı ve RİÖ toplam puan arasında pozitif yönde anlamlı korelasyonlar bulunmuştur ($r > .21, p < .01$). Bununla birlikte KC'nin İGA inancı dışında diğer tüm alt ölçekler ve RİÖ toplam puanıyla pozitif yönde anlamlı korelasyonları olduğu görülmüştür ($r > .27, p < .001$). EKT'nin ise İGA alt boyutu hariç romantik inançların hepsiyle pozitif yönde korelasyonlara sahip olduğu görülmüştür ($r > .26, p < .01$).

5.4. Romantik İnançların Yordayıcıları

Analiz sonuçları genel olarak incelendiğinde, romantik inançlar ile en güçlü ilişkisi olan demografik değişkenlerin katılımcıların cinsiyeti, mevcut romantik ilişki durumu ve geçmişteki ortalama ilişki süresi olduğu görülmüştür. Bununla birlikte, cinsiyetçiliğin de romantik inançlar

ile ilişkili bir değişken olduğu tespit edilmiştir. Bu değişkenlerin birbirleriyle olan korelasyonlarını kontrol ederek romantik inançlar üzerindeki etkilerini incelemek için hiyerarşik regresyon analizleri yürütülmüştür. Böylece, araştırmanın üçüncü hipotezinde belirtildiği gibi Korumacı Cinsiyetçiliğin Romantik İnanç Düzeyi üzerindeki özgün (unique) etkisini incelemek amaçlanmıştır.

Hiyerarşik regresyon analizinde cinsiyet ve mevcut romantik ilişki durumu (MRİD) birinci basamakta, korumacı ve düşmanca cinsiyetçilik ise ikinci basamakta analize sokulmuştur. Katılımcıların yaklaşık yarısının (%44) geçmişte bir romantik ilişkisi olmadığı için geçmişteki ortalama ilişki süresi değişkeni analizlere dahil edilmeyerek katılımcı kaybindan kaçınılmıştır. Son olarak, ÇDCÖ ve EÇDÖ ölçeklerinden alınan puanlar arasında pozitif yönde yüksek korelasyonlar olduğu için bu iki ölçeğin aynı regresyon analizine sokulması eş-doğrusallık (colinearity) sorununa yol açmıştır. Eş-doğrusallık sorununu aşmak için regresyon analizleri ÇDCÖ ve EÇDÖ ölçeklerinden alınan puanlar için ayrı ayrı yürütülmüştür (Tablo 5).

Romantik inançlar toplam puanı üzerinden yürütülen regresyon analizinde ilk basamağın açıkladığı varyansın anlamlı olduğu ($R^2=.06$, $F(2,143)=4.47$, $p < .05$) ve önceki analizlerle uyumlu şekilde erkeklerin kadınlardan, mevcut ilişkisi olanların ise ilişkisi olmayanlardan daha fazla romantik inanç rapor ettikleri görülmüştür (sırasıyla, $\beta = -.21$, $SH = .10$, $t = -2.05$, $p < .05$; $\beta = .20$, $SH = .10$, $t = 2.01$, $p < .05$). İkinci basamağın da açıklanan varyansa katkısının anlamlı olduğu ($\Delta R^2=.12$, $\Delta F(2,141)=10.70$, $p<.001$) ve bu basamakta cinsiyet ve mevcut ilişki durumunun etkisinin anlamlılığını yitirdiği bulunmuştur. İkinci basamakta, kadınlara yönelik cinsiyetçi tutumlardan sadece KC'nin romantik inançlara pozitif yönde anlamlı bir katkısı olduğu gözlenmiştir ($\beta = .25$, $SH = .06$, $t = 4.31$, $p < .001$). Aynı analiz, ikinci basamakta erkeklere yönelik cinsiyetçi tutumlar ile yürütüldüğünde ise cinsiyet ve mevcut ilişki durumu etkilerinin anlamlılığını yitirdiği, sadece EKT'nin pozitif yönde anlamlı bir etkisinin olduğu görülmüştür ($\Delta R^2 = .12$, $\Delta F(2,141)= 10.75$, $p<.001$; $\beta = .23$, $SH = .05$, $t = 4.22$, $p < .001$).

Aynı regresyon modeli, ABYB alt ölçeğinden alınan puanlar ile yürütüldüğünde birinci basamağın açıkladığı varyansın anlamlı olduğu ($R^2 = .10$, $F(2,143)=8.07$, $p < .001$); erkeklerin ve mevcut romantik ilişkisi olanların ABYB inancının daha yüksek olduğu bulunmuştur (sırasıyla, $\beta = -.35$, $SH = .12$, $t = -2.91$, $p < .001$; $\beta = .30$, $SH = .12$, $t = 2.53$, $p < .01$). İkinci basamakta analize eklenen DC ve KC'nin açıklanan varyansa katkısının anlamlı olduğu ($\Delta R^2 = .06$, $\Delta F(2,141)= 4.73$, $p < .01$), bu basamakta cinsiyet ile mevcut ilişki durumunun anlamlılığını devam ettirdiği ve KC'nin pozitif yönde anlamlı bir etkisi olduğu görülmüştür ($\beta = .20$, $SH = .07$, $t = 2.82$, $p < .01$). Analizler, EDT ve EKT alt ölçek puanları ile yürütüldüğünde, ikinci basamağın açıklanan varyansa katkısının anlamlı olmadığı görülmüştür.

İVT inancı üzerinde de demografik değişkenlerin açıkladıkları varyansın anlamlı olduğu ($R^2=.08$, $F(2,143)=6.63$, $p < .01$) ve mevcut ilişki durumunun anlamlı bir etkisi olduğu görülmüştür ($\beta = .51$, $SH = .17$, $t = 2.99$, $p < .01$). İkinci basamakta, kadınlara yönelik cinsiyetçi tutumların analize katılmasıyla birlikte açıklanan varyansta anlamlı bir artış gözlenmiş ($\Delta R^2=.05$, $\Delta F(2,141)=4.15$, $p < .05$) ve bu basamakta da mevcut ilişki durumunun anlamlı etkisini devam ettirdiği görülmüştür. İkinci basamakta KC'nin pozitif yöndeki etkisinin de anlamlı olduğu gözlenmiştir ($\beta = .25$, $SH = .10$, $t = 2.43$, $p < .05$). Analizler erkeklere yönelik cinsiyetçi tutumlar ile yürütüldüğünde benzer sonuçlar elde edilmiş ve EKT'nin pozitif yöndeki etkisinin anlamlı olduğu bulunmuştur ($\Delta R^2=.12$, $\Delta F(2, 141)=10.48$, $p < .001$; $\beta = .41$, $SH = .09$, $t = 4.40$, $p < .001$).

Tablo 5. Romantik inançlar üzerinde cinsiyet, mevcut ilişki durumu ve cinsiyetçiliğin etkisi

		RİÖ Toplam			ABYB			İVT			İDL			İGA		
		β	SH	t	β	SH	t	β	SH	t	β	SH	t	β	SH	t
B1	Cinsiyet	-.21	.10	-2.05*	-.35	.12	-2.91***	-.32	.17	-1.83	.06	.14	.40	-.10	.17	-.62
	MRİD	.20	.10	2.01*	.30	.12	2.53**	.51	.17	2.99**	.09	.14	.68	-.34	.16	-2.07*
		$R^2=.06, F(2,143)=4.47^*$			$R^2=.10, F(2,143)=8.07^{***}$			$R^2=.08, F(2,143)=6.63^{**}$			$R^2=.00, F(2,143)=.29$			$R^2=.03, F(2,143)=2.24$		
B2	Cinsiyet	-.15	.10	-1.45	-.30	.12	-2.38*	-.22	.18	-1.23	.13	.14	.97	-.10	.18	-.56
	MRİD	.16	.10	1.69	.26	.12	2.24*	.45	.17	2.62**	.05	.13	.35	-.34	.17	-2.04*
	DC	-.03	.06	-.42	-.01	.07	-.16	.03	.11	.30	-.06	.08	-.74	-.10	.10	-.94
	KC	.25	.06	4.31***	.20	.07	2.82**	.25	.10	2.43*	.36	.08	4.69***	.20	.10	2.04*
		$\Delta R^2=.12, \Delta F(2,141)=10.70^{***}$			$\Delta R^2=.06, \Delta F(2,141)=4.73^{**}$			$\Delta R^2=.05, \Delta F(2,141)=4.15^*$			$\Delta R^2=.15, \Delta F(2,141)=12.17^{***}$			$\Delta R^2=.03, \Delta F(2,141)=2.07$		
B2	Cinsiyet	-.03	.11	-.23	-.27	.14	-1.96*	.03	.19	.14	.29	.15	1.90	.02	.19	.12
	MRİD	.13	.10	1.32	.25	.12	2.10*	.40	.16	2.45*	.00	.13	-.02	-.41	.17	-2.44*
	EDT	.01	.06	.17	.03	.08	.38	-.05	.11	-.48	.02	.09	.24	.05	.11	.42
	EKT	.23	.05	4.22***	.11	.07	1.66	.41	.09	4.40***	.29	.08	3.87***	.17	.09	1.79
		$\Delta R^2=.12, \Delta F(2,141)=10.75^{***}$			$\Delta R^2=.02, \Delta F(2,141)=1.97$			$\Delta R^2=.12, \Delta F(2,141)=10.48^{***}$			$\Delta R^2=.11, \Delta F(2,141)=9.18^{***}$			$\Delta R^2=.06, \Delta F(2,141)=2.31$		

* p<.05, ** p<.01, *** p<.001. ÇDCÖ ve EÇDÖ alt ölçek puanları üzerinden yürütülen hiyerarşik regresyon analizlerinin ilk basamakları aynıdır. B1= Birinci Basamak, B2= İkinci Basamak, ABYB = Aşk Bir Yolunu Bulur, İVT = İlk ve Tek Aşk, İDL = İdealleştirme, İGA = İlk Görüşte Aşk, MRİD = Mevcut Romantik İlişki Durumu, DC = Düşmanca Cinsiyetçilik, KC = Korumacı Cinsiyetçilik, EDT = Erkeklerle İlişkin Düşmanca Tutumlar, EKT = Erkeklerle İlişkin Korumacı Tutumlar

İDL alt ölçeği üzerinden yürütülen analizlerde birinci basamaktaki demografik değişkenlerin açıklanan varyansa katkısının anlamlı olmadığı, ancak ikinci basamakta eklenen DC ve KC'nin modele anlamlı bir katkısı olduğu görülmüştür ($\Delta R^2=.15$, $\Delta F(2,141)=12.17$, $p < .001$). Bu basamakta KC'nin pozitif yöndeki etkisinin anlamlı olduğu bulunmuştur ($\beta = .36$, $SH = .08$, $t = 4.69$, $p < .001$). Benzer şekilde erkeklere yönelik çelişik duygulu cinsiyetçi tutumlardan EKT pozitif yönde anlamlı bir etki göstermiştir ($\Delta R^2=.11$, $\Delta F(2,141)=9.18$, $p < .001$; $\beta = .29$, $SH = .08$, $t = 3.87$, $p < .001$).

Son olarak İGA alt ölçeğinden alınan puanlar üzerinden aynı regresyon analizi yürütüldüğünde, birinci basamaktaki demografik değişkenlerin ve ikinci basamakta eklenen ÇDCÖ (EÇDÖ) alt ölçeklerinin açıkladığı varyansın anlamlı olmadığı görülmüştür.

6. Tartışma

Romantik inançlar her ne kadar ilişkiye başlama konusunda işlevsel olabilese de uzun süreli ilişkilerde ilişki kalitesini bozabilmektedir. Bu nedenle, üniversite öğrencilerinin romantik inançlarını ve bu inançların olası kaynaklarını çalışmak gelecekteki uzun süreli ilişkilerine katkı sağlamak açısından önem kazanmaktadır.

Romantik inançların geleneksel cinsiyet rolleri ile ilişkili olduğu düşünülmeye karşın literatürde bu inançların cinsiyetçilik ile ilişkisini doğrudan inceleyen çalışmalara rastlanmamaktadır. Bu nedenle, yürütülen çalışmada romantik inançlar ile cinsiyetçilik arasındaki ilişkiler incelenmiştir. Ayrıca, romantik inançların cinsiyet ve ilişki durumu ile ilişkisi de ele alınarak söz konusu inançların olası kaynakları geniş bir çerçevede irdelenmiştir.

6.1. Cinsiyetin Romantik İnançlar ve Cinsiyetçilik ile İlişkisi

Çalışmanın birinci hipotezi bağlamında romantik inançlar ile cinsiyetin ilişkisi incelendiğinde, geçmiş çalışmalarla benzer şekilde erkeklerin daha fazla romantik inanca sahip oldukları görülmüştür (Küçükarslan, 2011; Sharp ve Ganong, 2000; Sprecher ve Metts, 1989; 1999). Alt ölçek puanlarındaki farklılaşmalara odaklanıldığında ise erkeklerin aşklarının bütün engelleri aşacağına ve tek bir kişiye aşık olacaklarına kadınlardan daha fazla inandıkları görülmüştür. Sprecher ve Metts (1989) Romantik İnançlar Ölçeğini ilk geliştirdikleri çalışmalarında ilk ve tek aşk inancı dışındaki inançlarda erkeklerin daha yüksek puanlar aldığını bulmuşlardır. Bununla birlikte, boylamsal çalışmalarında (Sprecher ve Metts, 1999) alt ölçek puanlarında cinsiyet farkının istatistiksel olarak anlamlı olmadığını, erkeklerin toplam puanda kadınlardan daha fazla romantik inanç beyan ettiklerini bulmuştur. Ölçeğin Türkçeye uyarlama çalışmasındaysa, Küçükarslan (2011) erkeklerin sadece ABYB ve İGA alt ölçeklerinde kadınlardan daha fazla romantik inanç sergilediklerini belirtmiştir. Bu bulgular birlikte ele alındığında, erkeklerin genel olarak daha fazla romantik inanca sahip olmalarına karşın, ABYB alt ölçeği dışındaki alt ölçeklerdeki cinsiyet farklılaşmasının tutarlı olmadığı görülmektedir. Söz konusu durum üzerinde çalışılan örneklemelerin farklı olmasından kaynaklanıyor olabileceği gibi ABYB alt ölçeği dışındaki alt ölçeklerin az sayıda madde içermesi ve bu yüzden güvenilirlik katsayılarının düşük olmasının da bir sonucu olabilir. Bu çalışmada hesaplanan güvenilirlik katsayıları incelendiğinde de sadece üç maddeden oluşan İDL ve sadece iki maddeden oluşan İGA ölçeklerinin alfa değerlerinin kabul edilir sınırların çok altında olduğu görülmüştür. Gelecek çalışmalarda bu alt ölçeklere yeni maddeler eklenerek ölçeklerin güvenilirliklerinin artırılması, spesifik romantik inançların çalışılabilmesi için faydalı olacaktır.

Katılımcıların cinsiyetçi tutumları üzerinde de cinsiyetin anlamlı bir etkisi olduğu gözlenmiştir. Geçmiş çalışmalarla tutarlı olarak, erkeklerin DC ve EKT alt ölçeklerinde kadınlardan daha yüksek puanlar aldıkları bulunmuştur. Katılımcıların KC puanları incelendiğinde ise, kadın ve erkeklerin görece benzer puanlara sahip olduğu, ancak erkeklerin KC puanlarının istatistiksel olarak anlamlı bir şekilde daha yüksek olduğu görülmüştür. Glick ve arkadaşları (2004) da farklı kültürlerde erkeklerin kadınlara yönelik daha fazla düşmanca cinsiyetçilik gösterdiği, buna karşın kadınların erkeklere yönelik düşmanca cinsiyetçiliğinin

daha yüksek olduğunu bulmuştur (ayrıca bkz. Glick ve arkadaşları, 2000). Araştırmacılar bu durumun kadınların kendilerine gösterilen düşmanca cinsiyetçiliği kabul etmeme ve erkeklerin lehine olan ataerkil güç farkına içerlemelerinden kaynaklandığını savunmuştur. Araştırmacıların bulguları korumacı cinsiyetçilik açısından cinsiyet farklılaşmasının ülkeler arasında daha az tutarlı bir bulgu olduğuna işaret etmiştir. Bu çalışmada, erkeklerin hem kadınlara hem de erkeklere yönelik korumacı cinsiyetçilik puanlarının daha yüksek olması örneklemimizin özelliklerinden ve/veya çalışılan konudan kaynaklanmış olabilir. Genel olarak erkeklerin romantik inançlarının yüksek olduğu örneklemimizde, erkekler korumacı tutumları geleneksel cinsiyet rollerine dayanan bir ilişkiyi başlatma ya da devam ettirmede işlevsel görmüş olabilirler (de Lemus, Moyave Glick, 2010). Bununla birlikte, çalışmamızda romantik ilişkileriyle ilgili sorular cevaplayan erkek katılımcıların korumacı cinsiyetçi tutumları aktive olmuş olabilir (Good ve Sanchez, 2009). Bu etkenlerden hangilerinin erkeklerin daha fazla korumacı cinsiyetçi tutumlar sergilemeleriyle sonuçlanmasına yol açtığı gelecek çalışmalarda incelenebilecek bir konudur.

6.2. İlişki Durumunun ve Deneyiminin Romantik İnançlar ve Cinsiyetçilikle İlişkisi

Araştırmanın ikinci hipotezi çerçevesinde, ilişki durumu ve deneyiminin romantik inançlarla ilişkisi incelendiğinde mevcut sevgilisi olan katılımcıların toplam RİÖ puanında, ABYB ve İVT alt ölçeklerinde sevgilisi olmayan katılımcılardan daha yüksek puanlar aldığı görülmüştür. Bununla birlikte, geçmişte ilişki yaşamının romantik inançlar ile ilişkili olmadığı bulunmuştur. Benzer şekilde, geçişteki sevgililerle toplam ilişki süresi (GİS) ile yürütülen korelasyon analizleri, bu değişkenin de romantik inançlar ile ilişkili olmadığını göstermiştir. Söz konusu durum, romantik inançların geçmiş ilişkilerden ziyade mevcut ilişki ile ilgili bir inanç olduğu yönündeki bulgularla uyumludur (Gizir, 2013; Küçükarslan, 2011).

Küçükarslan (2011) da bizim çalışmamızdakine benzer şekilde ABYB ve İVT alt boyutlarında mevcut ilişkisi olanların daha yüksek puanlar aldığını rapor etmiştir. Söz konusu bulgu, romantik bir ilişki içinde olan bireylerin ilişkilerini zorluklar karşısında devam ettirebileceklerine ve gerçek aşklarını bir anlamda bulduklarına inandıklarını işaret etmektedir. Bu açıdan bakıldığında, mevcut ilişkisi olanların ilişkilerine daha fazla bağlılık gösterdikleri, bu nedenle de romantik inançlarının işlevsel olduğu düşünülebilir (Murray ve Holmes, 1997; Sharp ve Ganong, 2000). Benzer şekilde, Sprecher ve Metts (1999) de romantik inançların bireyleri güdüleyerek onları ilişkiyi başlatma ve ilişkiyi dönüştürmeye (örn. flörtten nişanlılığı) yöneltmesi açısından işlevsel olabileceğine işaret etmektedir. Ancak, çalışmamızda mevcut sevgilisi olmayan katılımcılardan da veri toplandığı için ilişki doyumu gibi ilişkinin niteliğini gösteren ölçümlerin alınmaması bir kısıtlılık oluşturmaktadır. Bu nedenle, romantik inançların flört ilişkilerindeki işlevselliğini incelemek için ilişki doyumu gibi romantik ilişkinin nasıl işlediği ile ilgili doğrudan bilgi veren ölçümlerin alındığı çalışmalara ihtiyaç duyulmaktadır.

Mevcut bir ilişkide olmak katılımcıların romantik inançlarını arttırmış olsa da mevcut ilişkinin süresi ile romantik inançlar arasındaki korelasyonların anlamlı olmaması beklenmedik bir bulgudur. Sprecher ve Metts (1999) yürüttükleri boylamsal çalışmada ilişki süresi arttıkça romantik inançların azaldığını, yalnızca flörtten nişanlanmaya geçen çiftlerde romantik inançların değişmeden devam ettirildiğini bulmuştur. Bu bağlamda yapılabilecek bir spekülasyon, mevcut ilişkisi olan katılımcılarımızın bu ilişkilerini evlilik gibi uzun süreli bir ilişkiye dönüştürmeyi planladıkları için romantik inançlarını devam ettirmekte olduklarıdır. Bu spekülasyon, katılımcıların mevcut sevgilileriyle evlilik niyetlerinin ölçüldüğü gelecek çalışmalarda ele alınılabilecek bir konudur.

Çalışmanın ilginç bir bulgusu geçmişteki ortalama ilişki süresinin (GSOİS) romantik inançlar ile negatif yönde korelasyonlar göstermiş olmasıdır. Bu durum, geçmişte daha sık ilişki/sevgili değiştirmiş olan katılımcıların aşkın bütün engelleri aşacağına, birlikte oldukları kişinin ilk ve tek aşkları olduğuna ve ilişkilerinin ideallerindeki gibi bir ilişki olduğuna daha fazla inandıklarına işaret etmektedir. Geçmiş çalışmalarda da romantik inançların bir ilişkiyi

başlatmaya bireyleri güdülediği belirtilmiştir (Dion ve Dion, 1996; Sprecher ve Metts, 1999). Bununla birlikte, romantik inançları yüksek olan bireylerin ilişkilerindeki problemleri çözmek için daha az işlevsel olan yöntemler kullandıkları ve ilişkiyi terk etmeyi planladıkları rapor edilmiştir (Christian, OLeary ve Vivian, 1994; Kaygusuz, 2013; Metts ve Cupach, 1990). Bu çerçevede düşünüldüğünde, yüksek düzeyde romantik inançlara sahip üniversite öğrencilerinin ilişkisel problemlerini başarılı bir şekilde çözemedikleri ve yeni bir ilişkiye başlama konusunda daha istekli oldukları için sık sevgili değiştirdikleri düşünülebilir. Gelecek çalışmalarda, katılımcıların bir ilişkiye başlama yönündeki isteklilikleri veya devam eden ilişkilerinde kullandıkları problem çözme yaklaşımları ölçülerek, söz konusu bulgunun kaynağı daha iyi anlaşılabilir.

Alan yazında cinsiyetçiliğin ilişki durumu ve deneyimi ile ilişkisi üzerine yürütülmüş az sayıda çalışma bulunduğundan, çalışmamızda söz ilişkiler bir araştırma sorusu olarak ele alınmıştır. Analiz sonuçları mevcut ilişkisi olanların DC, EDT ve EKT puanlarının daha yüksek olduğunu ve mevcut sevgiliyle ilişki süresi arttıkça EDT'nin de arttığını göstermiştir. Söz konusu bulgular genel olarak değerlendirildiğinde, katılımcıların ilişki durumu ve deneyimlerinin düşmanca cinsiyetçilik (EDT ve DC) ile ilişkili olduğu dikkat çekmektedir. Benzer şekilde de-Lemus, Moya ve Glick (2010) de kadınların ilişki deneyimi ile düşmanca cinsiyetçiliğin ilişkili olduğunu bulmuştur. Bizim örneklemimizin çoğunluğunun kadınlardan oluşması ve mevcut ilişkisi olan erkeklerin sayısının az olması, cinsiyete göre ilişki deneyimi ve cinsiyetçilik arasındaki ilişkiyi incelememizde bir kısıtlılık oluşturmuştur. Belki de bu yüzden, çoğunluğu kadın olan örneklemimizde ilişki durumu ve deneyimi düşmanca cinsiyetçilik ile ilişkili olduğu gözlenmiş olabilir. Mevcut ilişkisi olan kadın ve erkeklerin benzer oranlarda olduğu bir örnekte cinsiyetin de bir değişken olarak alınarak bu sorunun çalışılması gerekmektedir.

6.3. Korumacı ve Düşmanca Cinsiyetçilik ile Romantik İnançlar Arasındaki İlişkiler

Çalışmamızın üçüncü hipotezi bağlamında cinsiyetçilik ile romantik inançlar arasındaki ilişkiler incelendiğinde, romantik inançlar ile korumacı cinsiyetçi tutumların arasında özgün bir ilişki olduğunu göstermiştir. Her ne kadar korelasyon analizleri kadınlara yönelik düşmanca cinsiyetçiliğin de romantik inançlar ile ilişkili olduğunu göstermiş olsa da regresyon analizinde cinsiyet, mevcut ilişki durumu ve korumacı cinsiyetçilik kontrol edildiğinde bu ilişkinin anlamlılığını yitirdiğini göstermiştir. Söz konusu durum, korumacı ve düşmanca cinsiyetçi tutumların birbiriyle yüksek korelasyonu olmasından kaynaklanıyor olabilir (Glick ve Fiske, 2001). Regresyon analizinde cinsiyetçi tutumlar arasındaki korelasyon kontrol edildiğinde yalnızca korumacı cinsiyetçiliğin anlamlı bir yordayıcı olarak gözlenmesi, cinsiyetçilik ile ilgili gelecek çalışmalarda da benzer bir regresyon modeli kullanılarak korumacı ve düşmanca cinsiyetçiliğin ortak varyansının (covariance) kontrol edilmesi gerektiğine işaret etmektedir.

Romantik inançlar ile korumacı cinsiyetçilik arasında gözlenen pozitif yöndeki ilişki literatürdeki benzer çalışmaların bulguları ile tutarlıdır. Viki, Abrams ve Hutchison (2003) da ilişkilerin başlatılması ile ilgili olan ataerkil centilmenliğin düşmanca cinsiyetçilik yerine korumacı cinsiyetçi tutumlarla şekillendiğini bulmuştur. Araştırmacılar ÇDCÖ ve EÇDÖ ölçeklerinin alt ölçekleri birleştirilerek korumacılık ve düşmanlık boyutları oluşturulmuş ve cinsiyet ile birlikte bu alt boyutları çoklu regresyon analizine soktuklarında sadece korumacılık puanının ataerkil centilmenlik ile pozitif yönde bir ilişki gösterdiğini bulmuştur.

Korumacı cinsiyetçilik, kadınların zayıf ve erkekler tarafından korunması gereken bireyler olduğu ve erkeklerin ise kadınlara kaynak sağlaması gerektiği yönündeki inançları içerdiğinden, geleneksel ilişki rollerini benimseyen bireylerde romantik ilişki ile ilgili gerçekçi olmayan idealleri beraberinde getiriyor olabilir. Bu durum aslında, korumacı cinsiyetçiliği benimseyen bireylerin medyada sıklıkla resmedilen beyaz atlı prens ve prenses senaryosuna uygun romantik beklentilere sahip olduğunu düşündürmektedir (Tanner, Haddock, Zimmerman ve Lund, 2003; ayrıca bkz. Glick ve Fiske, 2001). Belki de bu yüzden, kadınlar korumacı

cinsiyetçi erkekleri tercih etme yönelimine girmekte (Bohner, Ahlborn ve Steiner, 2010; Lee, Fiske, SGLick ve Chen, 2010; Travaglia, Overall ve Sibley, 2009) ve erkeklerin ilişkiye bağlılık eğilimlerinin korumacı cinsiyetçilikle ilişkili olduğu gözlenmektedir (Good ve Sanchez, 2009).

Romantik inançlardan ilk görüşte aşk alt ölçeği dışındaki bütün alt ölçeklerle korumacı cinsiyetçiliğin benzer yönde ilişkisi olduğu bulunmuştur. Alt ölçekler açısından düşünüldüğünde korumacı cinsiyetçiliği yüksek olan bireylerin aşklarının bütün engelleri aşacağı, yalnızca tek bir kişiye âşık olacaklarına ve âşık oldukları kişinin ve ilişkilerinin ideallerindeki gibi olacağına inandıkları görülmektedir. İlk görüşte aşkın korumacı cinsiyetçilik ile ilişkili olmaması, bu romantik inancın diğer romantik inançlardan farklı işlemesi ile ilgili olabilir. Sprecher ve Metts (1989; 1999) de bu inancın, diğer romantik inançlardan farklı olduğu ve ilişki kalitesi ile aşka yönelik ölçümlerin çoğuyla zayıf korelasyonlar gösterdiğini bulmuştur. Araştırmacıların bulgularında dikkat çeken nokta, ilk görüşte aşk inancının tutkulu aşkla ve geçmiş ilişki sayısının düşük olmasıyla pozitif yönde ilişkili olmasıdır. Belki de bu inanç, kişinin eş seçimi konusunda kendisini aşırı sınırlaması ve oldukça seçici olmasıyla ilgili olabilir. Gelecek çalışmalarda ilk görüşte aşkın yordayıcılarının bu bağlamda incelenmesi literatüre önemli bir katkı sağlayabilir.

Sonuç ve Öneriler

Çalışmadan elde edilen sonuçlar genel olarak değerlendirildiğinde, üniversite öğrencilerinin korumacı cinsiyetçi tutumlarının işlevsel olmayan romantik inançlarla birlikte artış gösterdiği, erkeklerin daha fazla romantik inanca sahip olduğu, devam eden bir ilişki içerisinde olan bireylerin daha fazla romantik inanç rapor ettiği ve sık sevgili değiştiren katılımcıların romantik inançları daha fazla onayladıkları görülmüştür. Yürütülen çalışma, romantik inançlar ile cinsiyetçi tutumlar arasındaki ilişkiyi doğrudan incelediği için literatürdeki önemli bir boşluğu doldurmuştur. Ancak, çalışmanın sahip olduğu çeşitli kısıtlılıklar, romantik inançlar ile cinsiyetçilik arasındaki ilişkiyi daha iyi anlamamız için gelecek çalışmalara ihtiyaç olduğunu göstermektedir.

Çalışmanın en önemli kısıtlılıklarından birisi, romantik inançlar ölçeğinin alt ölçeklerinin güvenilirliklerinin oldukça düşük olmasıdır. Sprecher ve Metts'in (1989) ölçeği geliştirme çalışmalarında da İDL ve İGA alt ölçeklerinin; yürüttükleri boylamsal çalışmada ise (Sprecher ve Metts, 1999) İGA alt ölçeğinin iç tutarlılıklarının .70'in altında olduğu görülmüştür. Benzer bir durumu Küçükarslan (2011) ölçeğin Türkçeye uyarlama çalışmasında İVT, İDL ve İGA alt ölçekleri için gözlemiştir. Ayrıca, Weaver ve Ganong (2004) Afrika kökenli ve Avrupa kökenli Amerikalılar için ölçeğin faktör yapısının farklılaştığını, sadece "İlk ve Tek Aşk" alt ölçeğinde bu örneklemelerin benzeştiğini bulmuştur. Bununla birlikte, araştırmacılar ölçek toplam puanlarının geçerlilik kriterleriyle her iki örnekte de benzer ilişkiler gösterdiğini bulmuş ve etnik çeşitliliği bulunan örnekte RİÖ toplam puanının kullanılmasını önermiştir. Genel olarak bakıldığında, alt ölçekler ile ilgili bütün bulgular, alt ölçeklerin iç tutarlılıkları ile ilgili bir sorun olduğuna işaret etmektedir. Bu nedenle, gelecek çalışmalarda ölçeğin tekrar gözden geçirilip gerekirse alt ölçeklere yeni maddeler eklenmesi yararlı olacaktır.

Çalışmadaki bir diğer kısıtlılık ise katılımcı sayısının görece sınırlı olmasından dolayı geçmiş ilişki durumu ve mevcut ilişki durumu çaprazlanması ile elde edilen dört kategorinin yeterince resmedilememiş olmasıdır. Geçmişte veya halihazırda bir ilişkisi olan katılımcıların sayılarının sınırlı olması özellikle korelasyonel analizlerle ilgili önemli oranda istatistiksel güç kaybına yol açmıştır. Bu yüzden, yürütülen regresyon analizlerinde ilişki süreleri ile ilgili değişkenler kullanılamamıştır. Gelecek çalışmalarda sadece ilişki deneyimi olan katılımcılarla çalışmanın yürütülmesi, romantik inançlar ve romantik deneyim arasındaki ilişkiyi daha iyi anlamamızı sağlayabilir. Son olarak, gelecek çalışmalarda katılımcıların romantik bir ilişkiye başlama isteklilikleri ve/veya devam eden ilişkilerinin kalitesi ile ilgili ölçümlerin de alınması, romantik inançların işlevselliğinin incelenmesi için yararlı olacaktır.

Kaynakça

- Barreto, M. ve Ellemers, N. (2005). The Burden of benevolent sexism: How it contributes to the maintenance of gender inequalities, *European Journal of Social Psychology*, 35: 633–642.
- Bohner, G., Ahlborn, K. ve Steiner, R. (2010). How sexy are sexist men? Women's perception of male response profiles in the ambivalent sexism inventory, *Sex Roles*, 62: 568–582.
- Bradbury, T. N. ve Fincham, F. D. (1988). Individual difference variables in close relationships: A contextual model of marriage as an integrative framework, *Journal of Personality and Social Psychology*, 54: 713–721.
- Choo, P., Levine, T. ve Hatfield, E. (1996). Gender, love schemas, and reactions to romantic break-ups, *Journal of Social Behavior and Personality*, 11: 143–160.
- Christian, J. L., O'Leary, K. D., ve Vivian, D. (1994). Depressive symptomatology in maritally discordant women and men: The role of individual and relationship variables. *Journal of Family Psychology*, 8(1): 32–42.
- De Lemus, S., Moya, M. ve Glick, P. (2010). When contact correlates with prejudice: Adolescents' romantic relationship experience predicts greater benevolent sexism in boys and hostile sexism in girls, *Sex Roles*, 63: 214–225.
- Dion, K. K. ve Dion, K. L. (1996). Cultural perspectives on romantic love, *Personal Relationships*, 3: 5-18.
- Dumont, M., Sarlet, M. ve Dardenne, B. (2010). Be too kind to a woman, she'll feel incompetent: benevolent sexism shifts self-construal and autobiographical memories toward incompetence, *Sex Roles*, 62: 545–553.
- Eagly, A. H. ve Mladinic, A. (1994). Are people prejudiced against women? Some answers from research on attitudes, gender stereotypes, and judgments of competence, *European Review of Social Psychology*, 5(1): 1–35.
- Eastwick, P. W., Eagly, A. H., Glick, P., Johannesen-Schmidt, M. C., Fiske, S. T. ve arkadaşları (2006), Is traditional gender ideology associated with sex-typed mate preferences? A test in nine nations, *Sex Roles*, 54: 603–614.
- Epstein, N. ve Eidelson, R. (1981). Unrealistic beliefs of clinical couples: Their relationship to expectations, goals and satisfaction. *American Journal of Family Therapy*, 9: 13–22.
- Gizir, C. A. (2013). Üniversite öğrencilerinin ilişki inançlarının cinsiyet ve romantik ilişki yaşama durumlarına göre incelenmesi, *Eğitim ve Bilim*, 38: 372-383.
- Glick, P. ve Fiske, S. T. (1996). The ambivalent sexism inventory: differentiating hostile and benevolent sexism, *Journal of Personality and Social Psychology*, 70(3): 491–512.
- Glick, P. ve Fiske, S. T. (2001). An ambivalent alliance, *American Psychologist*, 56 (2): 109–118.
- Glick, P., Fiske, S. T., Mladinic, A., Saiz, J. L., Abrams, D., Masser, B. ve arkadaşları (2000). Beyond prejudice as simple antipathy: Hostile and benevolent sexism across cultures, *Journal of Personality and Social Psychology*, 75: 763–775.
- Glick, P., Lameriras, M., Fiske, S. T., Eckes, T., Masser, B., Volpato, C., Manganelli, A. M., Pek, J., Huang, L.-I., Sakalli-Ugurlu, N., Rodriguez Castro, Y. R., D'Avila Pereira, M. L., Willemsen, A. B., Six-Materna, I. ve Wells, R. (2004). Bad but bold: Ambivalent attitudes toward men predict gender inequality in 16 nations, *Journal of Personality and Social Psychology*, 86: 713-728.

- Glick, P., Sakallı-Uğurlu, N., Ferreira, M. C. ve Aguiar de Souza, M. (2002). Ambivalent sexism and attitudes toward wife abuse in turkey and brazil, *Psychology of Women Quarterly*, 26(4): 292–297.
- Glick, P. ve Fiske, S. T. (1999). The ambivalence toward men inventory: Differentiating hostile and benevolent beliefs about men, *Psychology of Women Quarterly*, 23: 519–536.
- Good, J. J. ve Sanchez, D. T. (2009). Communal stereotypes prime men’s benevolent sexism: Implications for romance and family, *Psychology of Men & Masculinity*, 10 (1): 88–94.
- Hammond, M. D. ve Overall, N. C. (2013). When relationships do not live up to benevolent ideals: Women’s benevolent sexism and sensitivity to relationship problems, *European Journal of Social Psychology*, 43: 212–223.
- Jost, J. T. ve Kay, A. C. (2005). Exposure to benevolent sexism and complementary gender stereotypes: Consequences for specific and diffuse forms of system justification, *Journal of Personality and Social Psychology*, 88(3): 498–509.
- Karabacak, A. ve Çiftçi, M. (2016). Üniversite öğrencilerinin evliliğe ilişkin tutumları ile romantik ilişkilerde akılcı olmayan inançları arasındaki ilişkinin incelenmesi, *Psikoloji Çalışmaları*, 36(2): 25-43.
- Kaygusuz, C. (2013). Irrational beliefs and abuse in university students' romantic relations, *Eurasian Journal of Educational Research*, 51: 141-156.
- Küçükarslan, M. (2011). *Mersin Üniversitesi Öğrencilerinin Romantik İlişkilere Yönelik İnançlarının Cinsiyet, Sınıf Düzeyi ve Romantik İlişki Yaşama Durumuna Göre İncelenmesi*, Mersin Üniversitesi Eğitim Bilimleri Enstitüsü, Yüksek Lisans Tezi, Mersin.
- Lee, T. L., Fiske, S. T., Glick, P. ve Chen, Z. (2010). Ambivalent Sexism in close relationships: (hostile) power and (benevolent) romance shape relationship ideals, *Sex Roles*, 62: 583–601.
- Medora, N.P., Larson, J. H., Hortaçsu, N. ve Dave, P. (2002). Perceived attitudes towards romanticism: a cross-cultural study of american, asian-indian, and turkish young adults, *Journal of Comparative Family Studies*, 33 (2): 155-178.
- Metts, S. ve Cupach, W. R. (1990). The influence of relationship beliefs and problem-solving responses on satisfaction in romantic relationships, *Human Communication Research*, 17: 170–185.
- Moller, A. T. ve Van Zyl, P. D. (1991). Relationship beliefs, interpersonal perception, and marital adjustment, *Journal of Clinical Psychology*, 47: 28–33.
- Moya, M., Glick, P., Expósito, F., de Lemus, S. ve Hart, J. (2007). It’s for your own good: Benevolent sexism and women’s reactions to protectively justified restrictions, *Personality and Social Psychology Bulletin*, 33: 1421–1434.
- Murray, S. L. ve Holmes, J. G. (1997). A leap of faith? Positive illusions in romantic relationships, *Personality and Social Psychology Bulletin*, 23(6): 586-604.
- Ondaş, B. (2007). *Üniversite öğrencilerinin evlilik ve eş seçimi ile ilgili görüşlerinin incelenmesi*, Gazi Üniversitesi Eğitim Bilimleri Enstitüsü, Yüksek Lisans Tezi, Ankara.
- Sakallı-Uğurlu, N. (2002). Çelişik duygulu cinsiyetçilik ölçeği: Geçerlik ve güvenilirlik çalışması, *Türk Psikoloji Dergisi*, 17(49): 47-58.
- Sakallı-Uğurlu, N. (2008). Erkeklerle ilişkin çelişik duygular ölçeği'nin Türkçe'ye uyarlanması, *Türk Psikoloji Yazıları*, 11(21): 1-11.
- Sharp, E. A. ve Ganong, L. H. (2000). Raising awareness about marital expectations: Are unrealistic beliefs changed by integrative teaching? *Family Relations*, 49(1): 71-76.

- Sprecher, S. ve Metts, S. (1989). Development of the romantic beliefs scale and examination of the effects of gender and gender-role orientation, *Journal of Social and Personal Relationships*, 6: 387-411.
- Sprecher, S. ve Metts, S. (1999). Romantic beliefs: their influence on relationships and patterns of change over time, *Journal of Social and Personal Relationships*, 16(6): 834-851.
- Stackert, R.A. ve Bursik, K. (2003). Why am I unsatisfied? Adult attachment style, gendered irrational relationship beliefs, and young adult romantic relationship satisfaction. *Personality and Individual Differences*, 34 (8): 1419-1429.
- Tanner, L. R., Haddock, S. A., Zimmerman, T. S. ve Lund, L. K. (2003). Images of couples and families in disney feature-length animated films, *American Journal of Family Therapy*, 31: 355-373.
- Travaglia, L. K., Overall, N. C. ve Sibley, C. G. (2009). Benevolent and hostile sexism and preferences for romantic partners, *Personality and Individual Differences*, 47: 599–604.
- Türkarşlan, N. ve Suleymanov, A. (2010). Üniversite son sınıf öğrencilerinin evlilik konusundaki görüş ve düşünceleri - Azerbaycan ve Türkiye karşılaştırması, *Karadeniz Dergisi*, 5: 54-66.
- Viki, G. T., Abrams, D. ve Hutchison P. (2003). The “true” romantic: Benevolent sexism and paternalistic chivalry, *Sex Roles*, 49: 533-537.
- Weaver, S. E. ve Ganong, L. H. (2004). The Factor Structure of the Romantic Beliefs Scale for African Americans and European Americans. *Journal of Social and Personal Relationships*, 21 (2): 171-185.
- Wood, W., Rhodes, N. ve Whelan, M. (1989). Sex differences in positive well-being: A consideration of emotional style and marital status, *Psychological Bulletin*, 106: 249–264.

ETİK ve BİLİMSEL İLKELER SORUMLULUK BEYANI

Bu çalışmanın tüm hazırlanma süreçlerinde etik kurallara ve bilimsel atıf gösterme ilkelerine riayet edildiğini yazar(lar) beyan eder. Aksi bir durumun tespiti halinde Afyon Kocatepe Üniversitesi Sosyal Bilimler Dergisi'nin hiçbir sorumluluğu olmayıp, tüm sorumluluk makale yazarlarına aittir.



Dünyada Toplumsal Cinsiyet Karşıtı (Anti-Gender) Hareketler

Anti-Gender Movements in the World

Dr. Öğr. Üyesi Meryem ŞAHİN¹

Öz

Toplumsal cinsiyet, kadın hareketlerinin üzerinde ısrarla durduğu bir terimdir. Bu terim cinsiyetin biyolojik tanımının yanı sıra, onu sosyal bir yapı olarak ele almış, kadın ve erkek rollerinin toplumsal bir kurgu olduğunu dile getirmiştir. Yıllar içerisinde terimin kullanım alanı giderek genişlemiş, önemli politik metinlerde kendine yer bulmuş, toplumsal cinsiyet eşitliği uluslararası norm haline gelmiştir. Etki alanındaki bu genişlemeyle birlikte, özellikle 2010 yılından itibaren toplumsal cinsiyete karşı tepkiler de oluşmaya başlamıştır. Bu çalışmada çeşitli ülkelerde toplumsal cinsiyet bakış açısına ve buna dayalı uygulamalara gösterilen tepkiler ele alınmıştır. Toplumsal cinsiyet karşıtı olarak adlandırılan bu tepkiler Avrupa'dan Latin Amerika'ya kadar pek çok ülkede kendini göstererek geniş çaplı protestolara dönüşmüş, bazı ülkelerde yasal düzenlemelere etkide bulunmuş, toplumsal cinsiyet çalışmalarına sağlanan fonları engelleyebilmiştir. Türkiye'de de son yıllarda benzer tartışmaların tetiklendiği görülmektedir. Toplumsal cinsiyet karşıtı hareketlerde, toplumsal cinsiyet bakış açısının bilimsel değil, ideolojik olduğu vurgulanmakta; bu anlayış aileye, geleceğe ve uygarlığa yönelik tehdit olarak değerlendirilmektedir. Çalışmada toplumsal cinsiyet karşıtı hareketlerin etkili olduğu ülkeler, eylem biçimleri, geliştirdikleri söylemler, etki alanları, bu hareketlere karşı tepkiler ele alınmış ve literatür ışığında tartışılmıştır.

Anahtar Kelimeler: Toplumsal cinsiyet, toplumsal cinsiyet karşıtı hareketler, toplumsal cinsiyet ideolojisi, feminizm

Makale Türü: Derleme

Abstract

Gender is a term that women's movements have insisted on it. This term, in addition to the biological definition of sex, considered it as a social structure and stated that the roles of men and women are social construct. Over the years, the use of the term has expanded, the term has found itself in important political texts and gender equality has become the international norm. With this expansion in the field of influence, especially since 2010, reactions against the gender have started to occur. In this study, the reactions to the perspective of gender in various countries are discussed. These reactions which are called anti-gender movements have become widespread protests in many countries, from Europe to Latin America, have influenced legal regulations in some countries and have been able to block funds for gender studies. Recently, it has triggered a similar debate in Turkey too. The perspective of gender in anti-gender movements is emphasized ideologically, not scientific; this term is considered as a threat to the family, the future and civilization. In this study, the countries where anti-gender movements are effective, their forms of action, their discourses and impacts, the reactions to these movements were discussed.

Keywords: Gender, anti-gender movements, gender ideology, feminism

Paper Type: Review

¹Afyon Kocatepe Üniversitesi, Fen-Edebiyat Fakültesi, Afyon Kocatepe Üniversitesi Kadın ve Aile Araştırmaları Uygulama ve Araştırma Merkezi meryemsahin@aku.edu.tr.

Atf için (to cite): Şahin, M. (2020). Dünyada toplumsal cinsiyet karşıtı (anti-gender) hareketler. *Afyon Kocatepe Üniversitesi Sosyal Bilimler Dergisi*, 22(3), 654-670.

Giriş

Erkek ve kadın arasındaki ayrım, toplumsal yaşamda evrensel yönü olan örgütleyici bir ilke olarak değerlendirilmektedir (Taylor, Peplau ve Sears, 2012, s. 344). Günümüz literatüründe ise erkek ve kadın arasındaki ayrımlar toplumsal cinsiyet (gender) ve biyolojik cinsiyet (sex) terimleri üzerinden açıklanmakta ve bu iki terimin birbirinden farklı kullanım alanları bulunmaktadır. Feminist hareketin önemli bir terimi olan toplumsal cinsiyet özellikle 1970’lerden sonra yaygın olarak kullanılmaya başlanmış ve çeşitli politik metinlerde kendine yer edinmiştir. Toplumsal cinsiyet kavramını keşfeden kişi John Money olarak bilinmektedir (Goldie, 2014). Terim ilk olarak 1950’lerde Money’in interseks bireyler üzerinde yürüttüğü çalışmalarda kullanılmış (Germon, 2009, s. 23), sonrasında cinsiyet ile toplumsal cinsiyet arasındaki ayrım Psikanalist Stoller’in (1968) yazılarında yer almış, bu çalışmalar Greer, Millett, Oakley, Barrett gibi feminist düşünürlerce benimsenmiştir (Gaten, 1996, s. 6; Stone, 2016, s. 54). 1970’li yıllarda feministlerin yeni bir anlam yükleyerek kullanıma soktuğu (Özkazanç, 2015, s. 109) toplumsal cinsiyet teriminin kullanım alanının genişlemesiyle birlikte çeşitli tartışmalar da başlamış, toplumsal cinsiyet bakış açısı çeşitli yönlerden sorgulanmış ve eleştirilmiştir.

En yaygın kullanılan anlamıyla cinsiyet, kadın ve erkek arasındaki biyolojik farklılıklar olarak ele alınırken; toplumsal cinsiyet cinsel kimliğin toplumsal kurgulanışı olarak değerlendirilmektedir. Cinsiyette biyolojik olarak belirlenmişlik söz konusuysen, toplumsal cinsiyet biyolojiye bağlı değerlendirilmemektedir. Toplumsal cinsiyet toplumda var olan kültürel, ideolojik, dini sistemlerle güçlenen toplumsal bir iş bölümünün yansıması olarak ele alınmaktadır (Ostergaard, 1992; akt. Özçatal, 2011, s. 24). Toplumsal cinsiyet rollerinin kadınlık ve erkeklığe ilişkin durumların belirleyicisi olarak; cinsiyetleri, kimlikleri, aidiyetleri toplumsal süreçte inşa ettiği ve kadınlarla erkeklerin nasıl davranacağını, nasıl hissedeceğini belirlediği düşünülmektedir (Şaşman-Kaylı, 2007, s. 61). Terim kadın ve erkek arasında biyolojik ayrımın yanı sıra toplumlar, kültürler tarafından oluşturulan ayrımlar bulunduğunu, inşa edilen bu ayrımların da çoğunlukla erkekler lehine olduğunu ve kadın-erkek arasında eşitsiz bir ilişkiye hizmet ettiğini vurgulamaktadır. Cinsiyet rollerinin erkekler lehine kurgulandığını varsayan bu açıklamalara paralel bir şekilde, Türkiye’de özellikle kadına yönelik şiddetle ilgili tartışmalarda “erkek egemen yapı” ve “toplumsal cinsiyet eşitliği” söylemleri üzerinden kendini gösteren feminist bir perspektif ön plana çıkmaktadır (Özkazanç, 2015, s. 125). Günümüzde yoğun bir şekilde kullanılmalarına rağmen, cinsiyet ve toplumsal cinsiyet arasındaki ayrımlar tartışmalıdır. Biyolojik olanla toplumsal olanı net olarak ayırmanın çeşitli zorlukları olduğu için feminist literatürde de bu terimlerin nasıl tanımlanacağı konusunda bir uzlaşma yoktur (Özkazanç, 2015, s. 110; Taylor vd., 2012, s. 343).

Toplumsal cinsiyet ve biyolojik cinsiyet ayrımı tartışmalarına zemin olacak şekilde, Foucault doğru ya da gerçek cinsiyet diye bir şeyin gerekli veya zorunlu olup olmadığını sorgulamıştır. Ona göre bedenin kendisi cinsiyetli bir varlık değilken, söylem içinde ve iktidar ilişkileri bağlamında bu anlamı kazanmaktadır (akt. Direk, 2007, ss. 71-72). Butler (2014, ss. 52-54) da benzer şekilde feminist teorinin en önemli yapıtlarından sayılan “Cinsiyet Belası” çalışmasında, dişil ve eril olarak heteroseksüel bir biçimde ikiye bölünmüş cinsiyetin, toplumsal cinsiyetlendirme mekanizmalarının temel varsayımı olduğunu, “cinsiyet” denen bu inşanın da toplumsal cinsiyet gibi kültürel bir inşa olduğunu savunmaktadır. Ona göre cinsiyet, tanımı itibarıyla aslında hep toplumsal cinsiyettir. Direk’e (2007, s. 73) göre Butler bir anlamda cinsiyet kategorisinin biyolojik, toplumsal cinsiyet kategorisinin ise kültürel olduğu tezini ortadan kaldırmaktadır. Özellikle cinsel fark kavramı üzerine yürüttüğü çalışmalarıyla öne çıkan Braidotti (2019, s. 66) de bedeni büyük oranda inşa edilmiş olan toplumsal ve sembolik kuvvetlerin karmaşık etkileşimi olarak ele almakta, fakat bedeni yalnızca toplumsal pratikler ve söylemlerle değil, bilgi teknolojilerinin etkisi altında, biyoteknoloji ve çağdaş evrimci teoriler ışığında değerlendirmektedir. Ona göre çağdaş bilim ve teknoloji hümanistik düşüncenin ortaya koyduğu sınırları kaldırmış olup, beden kısmen hayvan, kısmen makinedir. Aktarılan

açıklamalarda görüldüğü gibi, feminist kuramın son 40 yıldaki genel seyri değerlendirildiğinde, bedenın doğrudan kendisinin de tartışmaya açıldığı, bedenın varsayılan doğallığının ve bizzat bedenın kendisinin sorunsallaştırılmaya başlandığı görülmektedir. Bu tartışmalarda “doğal, biyolojik ya da beden gerçeği” olmadığı vurgusu giderek artmaktadır (Özkazanç, 2015, s. 110).

Cinsiyet ile toplumsal cinsiyet ayırımındaki belirsizlik ve toplumsal cinsiyet tartışmaları içerisinde giderek bedenın kendisinin de tartışmaya açık hale getirilmesi, toplumsal cinsiyet teriminin kullanım alanlarına ilişkin tartışmaları da beraberinde getirmiştir. Şişman (1996) 1995 yılında Pekin’de gerçekleştirilen BM 4. Dünya Kadın Konferansı’na dair gözlemlerinde, tartışmalı ve önemli konulardan birisinin toplumsal cinsiyet bakış açısı olduğunu, özellikle Müslüman ve Katolik grupların bu terime yönelik eleştiriler getirdiğini aktarmaktadır. Tarihsel olarak değerlendirildiğinde toplumsal cinsiyet teriminin dillendirilmeye başlandığı yıllarda ilk olarak kilise bu terime ilişkin çekincelerini dile getirerek, biyolojik cinsiyet teriminin kullanılmasında ısrar etmiş; kadınlık ve erkekliğin sosyal olarak inşa edilmiş kategoriler olduğu düşüncesine itiraz etmiştir. Vatikan’ın önerisi toplumsal cinsiyet eşitliğinden ziyade eş değeri/lik/eşit saygınlık kavramı olmuştur. Bu öneri kadın ve erkek arasındaki cinsel farkları temel alan tamamlayıcılık teolojisine dayanmaktadır (Kuhar ve Zobec, 2017, s. 33). Kilise bu tutumunu günümüze kadar sürdürmüş, Vatikan (2019) tarafından cinsiyetlerin Tanrı tarafından verildiğine vurgu yapan, eğitimde toplumsal cinsiyete yönelik 31 sayfalık rehber kitapçık yayımlanmıştır. Bu şekilde cinsiyete yönelik sosyal inşa yaklaşımına karşı tavır alınmıştır.

Kilisenin toplumsal cinsiyet eleştirilerinin dışında, özellikle son yıllarda çok çeşitli çevrelerce eleştiriler, karşı argümanlar oluşturulmaya başlanmış ve bu karşı tepkiler toplumsal cinsiyet karşıtı (anti-gender) hareketler olarak adlandırılmıştır. Cinsiyetin sosyal bir yapı olarak kavramsallaştırılmasına karşı çıkan bu hareketler özellikle 2010 yılından itibaren Avrupa ve Latin Amerika başta olmak üzere dünyanın pek çok yerinde ortaya çıkmış, bu ülkelerde kendine özgü hareket alanı edinmiştir. Sokak protestoları, tepki e-postaları, imza kampanyaları gibi aktivist direniş biçimlerinin yanı sıra bilim ve bilgi üretimi de temel mücadele alanı haline gelmiştir. Bu hareketlerin temelinde toplumsal cinsiyet bakış açısının bilimsel değil ideolojik olduğu görüşü yatmaktadır. Toplumsal cinsiyet teorisi (gender theory), toplumsal cinsiyetçilik (genderism) ve toplumsal cinsiyet ideolojisi (gender ideology) olarak kullanılabilen bu terimlerin ortak iddiası, toplumsal cinsiyet anlayışının geleneksel aile ile doğal erkeklik ve kadınlık için bir tehdit oluşturduğudur (Kováts, 2017, s. 175; Squire, 2018, s. 7). Ülkemizde de toplumsal cinsiyet terimine yönelik tepkiler, eleştirel söylemler mevcuttur. Dünyada toplumsal cinsiyet bakış açısı etrafında yürütülen tartışmaların ülkemizde bilinirliğinin artmasının, terim üzerinde yürütülen tartışmaları zenginleştireceği, tartışma ortamına katkı sağlayacağı düşünülmektedir.

1. Yöntem

Bu çalışmada feminizmin önemli kuramsal araçlarından biri olan toplumsal cinsiyet bakış açısına dünyada gösterilen tepkiler ele alınmıştır. Çalışma toplumsal cinsiyet teriminin tarihsel bağlamına veya kavramsal tartışmalara odaklanmayıp, toplumsal cinsiyet bakış açısına yönelik ortaya çıkan tepkileri analiz etme amacıyla sınırlandırılmıştır. Çalışmada öncelikle toplumsal cinsiyet karşıtlığı ile ilgili gelişmekte olan uluslararası literatür, çeşitli sivil toplum kuruluşlarının yayınları ve etkinlikleri, devletlerin resmî belgeleri incelenmiştir. Toplumsal olayların izlenmesinde gazeteler, sürekli yayımlar araştırmacılar için önemli veri kaynakları olarak değerlendirilmektedir. Bu çalışmanın da aktüel ve politik gelişmelerle bağlantılı olması dolayısıyla medya taraması da yapılmış, henüz bilimsel yazında yer bulmayan bilgiler basında çıkan haberler üzerinden ele alınmıştır. Araştırma sonucunda elde edilen bilgilere dayalı olarak öncelikle toplumsal cinsiyet karşıtı hareketlerin etkili olduğu ülkeler ve eylem biçimleri tespit edilmiş, sonrasında bu hareketlerin argümanları ve dünyada bu hareketlere karşı gösterilen tepkiler betimsel bir şekilde sunularak, ilgili literatür ışığında tartışılmıştır.

2. Toplumsal Cinsiyet Karşısı Hareketlerin Etkili Olduğu Ülkeler

Toplumsal cinsiyet karşısı hareketler özellikle Doğu Avrupa ve Latin Amerika’da etkili olmuş, bununla birlikte Batı Avrupa, ABD, Kanada gibi ülkelerde de ortaya çıkmıştır. Bu gelişmelerle ilgili olarak Kováts ve Poim (2015) editörlüğünde Fransa, Almanya, Macaristan, Polonya, Slovakya’da toplumsal cinsiyet karşısı hareketlerin ele alındığı çalışma yayımlanmıştır. Benzer şekilde Roman Kuhar ve David Paternotte (2017) editörlüğünde, 11 Avrupa ülkesindeki toplumsal cinsiyet karşısı hareketliliği anlayabilmek için “Avrupa’da Toplumsal Cinsiyet Karşısı Kampanyalar (Anti-Gender Campaigns in Europe)” adlı kitap yayımlanmıştır. Kitapta Katolikliğin şekillendirdiği ve hâkim olduğu Avusturya, Fransa, Belçika, İrlanda, İtalya, Macaristan, Hırvatistan, Slovenya, İspanya ve Polonya’dan; Protestan Hristiyanlığın da etkili olduğu Almanya’dan ve Avrupa’nın sınırında olan Rusya’dan örnekler vardır. Bu çalışmalarda toplumsal cinsiyet karşısı söylemlerin bölgesel farklılıklarına rağmen küreselleştiği dile getirilmektedir (Vieten, 2018, s. 257).

Bu hareketlerin tepkilerinin merkezinde çoğunlukla okullarda kademeli cinsel eğitim ve toplumsal cinsiyete duyarlı eğitimler verilmesi, eşcinsel evlilikler, eşcinsel çiftlerin üreme-evlat edinme hakları, ulusal ve uluslararası mevzuatlar bulunmaktadır (Kováts, 2017, s. 175; Kuhar ve Paternotte 2017, ss. 1-23; Squire, 2018, s. 6). Özellikle İstanbul’da imzaya açıldığı için “İstanbul Sözleşmesi” olarak da isimlendirilen “Kadına Yönelik Şiddet ve Aile İçi Şiddetin Önlenmesi ve Bunlarla Mücadeleye İlişkin Avrupa Konseyi Sözleşmesi²” toplumsal cinsiyet karşısı hareketler için bir toplanma noktası olmuştur (Squire, 2018, s. 7). Bu sözleşmenin toplumsal cinsiyet karşısı hareketler için önemli olmasının nedeni toplumsal cinsiyeti tanımlayan ilk uluslararası belge ve toplumsal cinsiyet terimini merkeze alarak hazırlanan bir metin olmasıdır. Sözleşme kadına yönelik şiddeti toplumsal cinsiyet eşitliğini sağlama yoluyla önlemeyi amaçlamaktadır (Resmi Gazete, 2012).

Avrupa Konseyi’ne üye pek çok ülke sözleşmeyi uzun tartışmalardan sonra imzalamış veya reddetmiştir. Özellikle Macaristan, Hırvatistan ve Bulgaristan’da sözleşmeye yönelik sert tepkiler basında geniş yer bulmuştur. Macaristan sözleşmeyi 2014 yılında imzalamış fakat sonrasında onaylamamış, Başbakan Viktor Orban üniversitelerdeki toplumsal cinsiyet çalışmaları programlarını yasakladığını açıklamış (Bianet, 2018), 2020 yılında sözleşmenin reddedilmesine ilişkin siyasi deklarasyonu kabul etmiştir. Bu karşı çıkışın temelinde sözleşmede geçen toplumsal cinsiyet terimine yönelik eleştiriler yatmaktadır. Sözleşmenin reddedilmesine rağmen, kadın ve çocukları şiddetten korumaya yönelik tedbirler yasal sisteme yerleştirilmiştir (Hungary Today, 2020).

Bulgaristan’da İstanbul Sözleşmesi’nin gündem olmaya başlamasından sonra 30 sivil ve dini grubun imzasıyla sözleşme karşısı bir bildiri hazırlanarak politikacılara gönderilmiş, bildiride sözleşmenin üçüncü cinsiyeti legalleştirebileceği vurgulanmıştır. Bulgaristan Hükümeti 2018 yılında sözleşmeyi reddetmiş, Anayasa Mahkemesi sözleşmenin Bulgaristan Anayasası’na aykırı olduğuna karar vermiştir (Squire, 2018, s. 30). Mahkeme heyetine göre sözleşme cinsiyetin biyolojik ve sosyal boyutunu ayırarak insan türünün iki cinsli olduğu anlayışının dışına çıkmaktadır. Bulgar Ortodoks Kilisesi belgenin onaylanmasına karşı çıkarak, sözleşmenin onaylanmasının manevi ölüm olacağını ileri sürmüş, bu görüşler Bulgaristan Katolik Kilisesi tarafından da kabul edilmiştir (Kırcaali Haber, 2018). Aynı zamanda Bulgaristan Müslümanları Baş Müftülüğü (2018) de yaptığı yazılı açıklamayla sözleşmenin aileyi hedefe koyduğunu ve birtakım riskler barındırdığını belirtmiştir.

Hırvatistan’da 2018 yılında İstanbul Sözleşmesi önemli bir gündem maddesi olmuştur. İktidar ve solcu-feminist STK’lar sözleşmenin onaylanmasını desteklerken; muhafazakâr muhalefet ve kilise, şiddet ve aile içi şiddete karşı mücadelenin toplum için son derece önemli olduğunu kabul ederken, sözleşmenin “üçüncü cinsiyete” yol açtığını iddia ederek onaylanmasına karşı çıkmış, sözleşmeyi marksist-feminist ideolojinin bir uzantısı olarak

² Sözleşme adı makalede bundan sonra İstanbul Sözleşmesi olarak kullanılacaktır.

değerlendirmiştir (Croatia, The War, And The Future, 2018). Hırvat muhafazakârlar, parlamentoda onaylanmasına karşı çıktıkları sözleşmenin kadınları koruma argümanı altında toplumsal cinsiyet ideolojisini teşvik ettiğini ve geleneksel aile değerlerini zayıflattığını ifade etmiştir (Deutsche Welle, 2018).

Polonya’da toplumsal cinsiyet karşıtı kampanyalar 2012 yılında başlamış (Grzebalska ve Soós, 2016, ss. 9-10), 2014 yılında “toplumsal cinsiyet ideolojisi”ni durdurmaya ilişkin parlamento komisyonu kurulmuştur (Kováts ve Poim, 2015, s. 16). Ülkede yürütülen kampanyalar başlangıçta “toplumsal cinsiyet ideolojisi” taşıyıcısı olarak yorumlanan sözleşmeye karşı koymaya ve sözleşmenin onayını geciktirmeye odaklanmışken, kısa sürede toplumsal cinsiyete ilişkin fonların kesilmesi, eğitimde toplumsal cinsiyet çalışmalarının kaldırılması, transseksüel haklarının veto edilmesi gibi konulara da yayılmıştır (Grzebalska, 2015, ss. 83-103).

Fransa’daki toplumsal cinsiyet karşıtı hareketlerin içerisinde en ön plana çıkan tepki 2013 yılında yaklaşık bir milyon insanın katılımıyla düzenlenen eşcinsel evliliklerin yasallaşmasına karşı düzenlenen protestodur. Protestoda açılan pankartlarda “toplumsal cinsiyeti durdur”, “toplumsal cinsiyet ideolojisini durdur” ifadeleri öne çıkmıştır. Bu durum, protestoya katılanların toplumsal cinsiyet bakış açısını ahlaki krizin sembolü olarak değerlendirdiği şeklinde yorumlanmıştır (Brustier, 2015, s. 19; Kuhar ve Zobec, 2017, s. 33). Eşcinsel evliliğe tepki olarak başlayan ve sonrasında toplumsal cinsiyet karşıtlığına dönüşen bu protestolar laiklik ve cinsel özgürlükle anılan bir ülkede sürpriz olarak değerlendirilmiştir (Grzebalska ve Soós 2016, s. 10). Özellikle 2014 seçimleri esnasında toplumsal cinsiyet konusu yoğun bir yer tutmuştur. Fransa’daki sol partiler ise bu güçlü muhafazakâr savunmayla yüzleşmek konusunda stratejik olarak tereddütte kalmış ve toplumsal cinsiyet ideolojisi söylemine çok fazla reaksiyon göstermemişlerdir (Brustier, 2015, ss. 28-35).

Fransa’daki protestoyla aynı dönemde Hırvatistan’da eşcinsel evlilik konusunun referanduma götürülmesi için sivil çağrılar yapılmıştır. İspanya’da ise 2010 yılındaki kürtaja sınırlandırmalar getiren yasa önerisiyle toplumsal cinsiyet karşıtı kampanya tetiklenmiştir. 2012 yılında İspanya Hükümeti kürtaj yasağı taslağını onaylamış, tasarı daha sonra uzlaşma eksikliği nedeniyle geri çekilmiştir. Rusya’da 2013 yılında LGBTQ+ Propaganda Kanunu imzalanmıştır. Bu kanun, henüz reşit olmayan kişileri geleneksel olmayan cinsel ilişkilerin propagandasına maruz kalmaktan korumayı amaçlamaktadır. Sonrasında yürütülen lobi faaliyetleriyle Belarus, Moldova, Kazakistan, Kırgızistan ve Ukrayna’da benzer yasalar geliştirilmiştir (Grzebalska ve Soós 2016, ss. 9-11).

Slovakya’da, “Toplumsal Cinsiyet Eşitlik Belgesi 2014-2017” ve “Ulusal İnsan Haklarının Korunması ve Geliştirilmesi Stratejisi” adlı Avrupa Birliği belgeleri bir sivil hareketin oluşumuna yol açmış, geleneksel aile modeline yönelik tehditlerle mücadele etmek için “Aile İttifakı” kurulmuştur (Grzebalska ve Soós, 2016, s. 11; Squire, 2018, s. 6). Toplumsal cinsiyet konusu toplumu iki kutba bölmüş, sonuç olarak ülkede 2014 yılında anayasada değişiklik yapılarak eşcinsel evlilik yasaklanmıştır (Durinova, 2015, ss. 104-114). Dünyada toplumsal cinsiyet eşitliğini garanti altına alan ilk ülkelerden biri olan Ukrayna’da “Toplumsal Cinsiyeti Durdur (Stop Gender)” hareketi oluşmuştur. Bu hareket Ukrayna’daki geleneksel aile politikasının, toplumsal cinsiyet politikasına dönüştürüldüğünü; bu şekilde liberalizmi teşvik ederek geleneksel aile değerlerinin modasının geçmiş olduğu fikrinin yayıldığını dile getirmektedir. Bu hareket aynı zamanda toplumsal cinsiyet politikalarının tehlikeli olduğunu, çocuk yetiştirme tutumlarından ceza kanunlarının yorumlanmasına kadar vatandaşların yaşantılarının her alanını etkileyeceğini vurgulamaktadır (Hankivsky ve Skoryk, 2014, s. 24). İsveç’te 2018 yılı seçim kampanyasında anti feminist ve toplumsal cinsiyet karşıtı söylem açık bir şekilde yapılmıştır. Öğretmenlerin feminist fikirlerden şiddetli bir şekilde etkilendiği, feminist bir gündem yükleyerek oyuncak arabaları erkek çocuklardan, oyuncak bebekleri kız çocuklardan uzaklaştırdıkları dile getirilmiş; toplumsal cinsiyet farklılıklarının doğal olduğu,

bunlara meydan okumanın çocukların sağlıklı gelişimine zarar verdiği vurgulanmıştır (Nygren vd., 2018, ss. 4-5).

Latin Amerika’da, özellikle 2016 yılının ikinci yarısında, toplumsal cinsiyeti ideoloji olarak ele alan söylem ağırlık kazanmış ve önemli gelişmeler yaşanmıştır. İlk tetiklenme 2011 yılında Paraguay’da toplumsal cinsiyet teriminin ulusal eğitim planına girmesine ilişkin tartışmalar esnasında ortaya çıkmıştır. 2013 yılında haftalık TV programlarından birinde Ekvador’un solcu Cumhurbaşkanı Rafael Corrêa, toplumsal cinsiyet bakış açısını bir ideoloji ve aileyi yok etmeye yönelik araç olarak yorumlayarak kınamıştır (Correa vd., 2018). Kolombiya’da eğitim sistemine ilişkin ciddi tartışmalar yaşanmıştır. 2016 yılında on binlerce protestocu Kolombiya Hükümeti’nin toplumsal cinsiyet ideolojisini dayattığını iddia ederek, tepki göstermek için sokağa çıkmış, ardından geleneksel aileyi savunan çok geniş katılımlı ulusal mitingler yapılmıştır. Bu durumun etkisiyle Devlet Başkanı Santos, revize edilmiş eğitim müfredatını geri çekmiştir. Kolombiya’dan sonra Meksika’da da toplumsal cinsiyet ideolojisi söylemiyle benzer mitingler düzenlenmiştir. Geniş katılımlı bu gösteriler, Meksika’nın farklı kentlerinde on binlerce protestocuyu bir araya getirmiştir (Wilkinson, 2017, s. 2).

Feminizm ve queer kuram hakkındaki görüşleriyle tanınan Amerikalı Felsefeci Judith Butler’ın 2017 yılında Brezilya’ya yaptığı ziyaretle Latin Amerika’daki gösteriler doruğa ulaşmış, ülkede pek çok grup bir araya gelerek ziyaretin iptal edilmesine yönelik imza kampanyası başlatmıştır (Correa vd., 2018). Protestocular toplumsal cinsiyet anlayışını ailenin doğal düzeni için bir tehdit olarak gördüklerini vurgularken, kimi akademik çevre ve STK’lar ise ziyarete destek vermiştir (Sexuality Policy Watch, 2018). Bu ziyarete karşı çıkan ve destekleyenler üzerinde yapılan bir araştırmaya göre, Butler’ı destekleyenlerin %71’i kendilerini sola ait olarak tanımlarken, ziyareti protesto edenlerin %60’ı sağ eğilimli olduğunu bildirmiştir (Silva, 2017). Bu protestolar küresel çapta ses getirmiştir. Protestocular tarafından oluşturulan, ziyaretin iptal edilmesine yönelik talepleri içeren dilekçede, Butler’ın Brezilya’da istenmediği, Brezilyalıların tüm eğitim programlarında toplumsal cinsiyet ideolojisini reddettiği dile getirilmiştir. Aynı zamanda Butler’ın kimliğinin değişken ve kültürün bir sonucu olduğunu iddia ettiği ama bilim ve gerçekliğin bunun tersini gösterdiği vurgulanmıştır (Bessa, 2017). Latin Amerika’daki tepkiler kürtajın tamamen yasaklanması, toplumsal cinsiyet ve cinsel yönelim eşitliğine dayalı her türlü kamu politikasının iptal edilmesi yönünde baskı uygulamaktadır (Machado, 2018). Toplumsal cinsiyet ideolojisi söylemi Latin Amerika ile sınırlı kalmamış, ABD ve Kanada’da da giderek artmıştır (Wilkinson, 2017, s. 3).

Çoğu ülkede Türkiye’de olduğu gibi toplumsal cinsiyet eşitliğine yönelik tepkilerin bir mekânı da okullar olmuş, okullarda toplumsal cinsiyet eşitliğinin gündem edilmemesi için çeşitli direnç mekanizmaları oluşturulmuş, okul yöneticileri ve öğretmenlere baskı uygulanmıştır. Fransa’da ilkökul öğrencileri için izletilen iki erkek balığın âşık olduğu animasyon filminin gösterimine karşı bir dilekçe kampanyası başlatılmış (Akt., Kuhar ve Zobec, 2017, s. 37), okul kitaplarındaki toplumsal cinsiyet bakış açısına karşı protestolar düzenlenmiştir (Brustier, 2015, ss. 20-26). İtalya’da ders kitaplarına yönelik tepkiler ortaya çıkmış, bazı devlet ilkökullarında aile çeşitliliğini ele alan kitapların geri çekilmesi sağlanmış (Garbagnoli, 2017, ss. 151-174; Grzebalska, 2016, s. 10); Almanya’da çocukların okulda erken cinselleştirilmesine tepkiler gösterilmiş, Polonya’da cinsel eğitime karşı “Aile Dostu Okul” programı oluşturulmuş; çocukları okul müfredatındaki toplumsal cinsiyet ideolojisinden korumak üzere toplumsal cinsiyet karşıtı eylemler gerçekleştirilmiştir (Grzebalska, 2015, s. 91; Kováts ve Poim, 2015, ss. 15-16; Lavizzari ve Prearo, 2018, s. 2). Eğitim sisteminde toplumsal cinsiyet eşitliğine yönelik tepkiler; cinsel eğitim protestoları, toplumsal cinsiyet ideolojisini teşvik eden kitapları kınamak, çocukları okuldan korumak için toplu protestolar gerçekleştirilmek şeklinde kendini göstermiştir (Kuhar ve Zobec, 2017, s. 37).

Toplumsal cinsiyet karşıtı hareketlerin eleştirilerinin merkezinde olan İstanbul Sözleşmesi, Türkiye’nin Avrupa Konseyi dönem başkanlığını yürüttüğü süreçte, İstanbul’da imzalanmış, sözleşmenin ilk imzacısı Türkiye olmuştur. Sözleşmenin gündem olduğu

dönemlerde parlamentoda herhangi bir muhalefet oluşmamıştır (TBMM Tutanak Dergisi, 2011, s. 109). Türkiye’de İstanbul Sözleşmesi 2011 yılında imzalanarak parlamentoda kabul edilmiş, 2012 yılında resmi gazetede yayımlanmış, 2014 yılında yürürlüğe girmiştir (Resmi Gazete, 2012). Kendini farklı ideolojilerle tanımlayan ve mecliste temsilcisi olan partiler sözleşme konusunda dünyadaki tepkilerin aksine görüş farklılığı yaşamamıştır. Siyasi uzlaşıyla paralel bir şekilde sivil toplum veya halk nezdinde de o dönemlerde sözleşme tartışma konusu edilmemiş, konunun tartışmaya açıldığı bir zemin oluşmamıştır. Türkiye’de sözleşmenin imzalanma sürecinde tartışmaların olmaması, sözleşmenin ilk imzacısı olduğundan tartışmanın olgunlaşması için yeterli zamana sahip olmadığı şeklinde değerlendirilebilir. Türkiye’de sözleşmenin imzalanma süreci sakın bir atmosferde gerçekleşse de ilerleyen yıllarda karşı hareketler ortaya çıkmaya başlamıştır. İlk olarak Gültekin (2013) tarafından “Ailenin Sonu mu: Aile Politikaları ve İstanbul Sözleşmesi” isimli rapor hazırlanmış, bu raporda özellikle toplumsal cinsiyet eşitliği politikalarının aile politikalarının merkezine yerleştirilmesi eleştirilmiştir. Sonrasında toplumsal cinsiyet bakış açısını eleştirel olarak ele alan araştırmalar yayımlanmıştır (Bkz. Gültekin ve Şahin, 2014; Şahin ve Gültekin, 2013). 2013 tarihinde kurulan Kadın ve Demokrasi Derneği tarafından da toplumsal cinsiyet teriminden ziyade “toplumsal cinsiyet eşitliği” söylemi eleştirilip, cinsiyetlere özgü konularda adaleti esas alan “toplumsal cinsiyet adaleti” söylemi kullanıma sokulmuştur. Kadın ve Demokrasi Derneği (2015) tarafından 1. Toplumsal Cinsiyet Adaleti Kongresi düzenlenmiş ve günümüze kadar her yıl farklı temalarla kongre devam ettirilmiştir. 2019 yılına gelene kadar kamuoyu nezdinde çok dikkat çekmeyen toplumsal cinsiyet politikaları, Milli Eğitim Bakanlığı’nca yürütülen “Eğitimde Toplumsal Cinsiyet Eşitliği Projesi (ETCEP)”nin uygulama sürecine dair fotoğrafların basında yer almasıyla kamuoyunun gündemine girmiştir. “Yeniden yazmaya var mısın?” sloganıyla toplumsal kadın-erkek rollerinin yeniden yazılmasını hedefleyen projenin basına yansımalarının ardından kamuoyu projeye tepki göstermiş, özellikle sosyal medya üzerinden sivil bir baskı oluşturulmuştur. Bunun üzerine Milli Eğitim Bakanlığı (2019) projenin devam eden değil, tamamlanmış bir proje olduğuna dair açıklama yapmıştır. Bu süreçten sonra muhafazakâr yapısı olan pek çok sivil toplum kuruluşu ve siyasetçi toplumsal cinsiyet eksenli politikaları ve İstanbul Sözleşmesi’ne tepki gösteren basın açıklamaları gerçekleştirmiş, demeçler vermiştir (Bkz. Diyanet-Sen, 2020; Memur-Sen, 2019; Saadet Partisi, 2019; çeşitli illerin STK Platformları). Yönetici kadroların yaklaşımlarında da zaman zaman toplumsal cinsiyet bakış açısına ve İstanbul Sözleşmesi’ne mesafeli duran söylemler yer almıştır.

Latin Amerika, Avrupa ve Türkiye’de toplumsal cinsiyet karşıtı hareketler hâlen devam etmektedir. Dünyada ortaya çıkan tepkiler değerlendirildiğinde toplumsal cinsiyetin farklı başlıkları içeren bir buluşma noktası haline geldiği görülmektedir. Protestolarda cinsiyet rolleri, cinsel yönelim, eşcinsel evlilikler, eşcinsellerin üreme ve evlat edinme hakları, kürtaj, çocukların okulda erken cinselleştirilmesi, eğitim sisteminde cinselliğin ele alınışı, ailenin korunması gibi birbirleriyle doğrudan ilgisi olmayan fakat “cinsellik” teması altında bir araya gelebilecek pek çok farklı konu tartışılmaktadır. Tartışılan konuların genel olarak cinsel devrim olarak adlandırılan gelişmelere karşıt olarak konumlandığı görülmektedir. Cinsel devrim, batıda 1950’lerin ortasında başlayıp 1960’larda belirginlik kazanan cinsellik siyaseti olarak ele alınır. Genel olarak bu siyaset cinselliğin evliliğe, tek eşliliğe, heteroseksüelliğe ve üremeye indirgenmesine karşı çıkar (Şişman, 2015, s. 135), cinsel özgürlük konusunda haz ve istek üzerine her eylemi meşru görür (Yıldırım, 2018, 64). Cinsel devrim ve kadın özgürlük hareketi paralel hareketler olarak değerlendirilmektedir. Cinselliğe dair her şeyin tartışılması cinsel devrim kadar feminizmin de amacıdır (Şişman, 2013, s. 89). Bu anlamda toplumsal cinsiyet terimi şemsiye terim görevi görerek cinsellikle ilgili geniş bir bağlamda ele alınmış, konu ile ilgili zengin bir tartışma zemini oluşmuştur.

Toplumsal cinsiyet karşıtı hareketlerin söylem aralığı kadar, etkin olduğu coğrafya da geniştir. Bu hareketler Batı Avrupa, Doğu Avrupa, Latin Amerika gibi farklı kültürel özelliklere sahip coğrafyalarda var olabilmektedir. Geniş kesimler toplumsal cinsiyet bakış açısına ilişkin çekincelerini, kaygılarını, eleştirilerini dile getirerek terimi tartışmaya açmış; bu bakış açısının

geçerliliği sorgulanabilir hale gelmiştir. Türkiye’de toplumsal cinsiyet karşıtı hareketlere getirilen eleştirilerde kadına yönelik şiddet vurgusunun ön planda olduğu görülmektedir. Bu açıdan Türkiye’de tartışmanın ana zemininin oturmadığından söz etmek mümkündür. Pek çok Avrupa ülkesinde kadına yönelik şiddet, cinayet ve tecavüz oranlarının yüksekliğine rağmen (Uluslararası Af Örgütü, 2019; DSÖ, 2013), tartışmalarda kadına yönelik şiddet vurgusunun olmadığı görülmektedir. Toplumsal cinsiyet karşıtı hareketlerde kadına yönelik şiddet savunulan veya meşrulaştırılan bir konu değildir. Daha ziyade toplumsal cinsiyet bakış açısının içeriği, felsefesi, eğitim sistemine, kanunlara, aileye ve geleceğe yansımaları ele alınmakta, neoliberal politikalara karşı da bir muhalefet zemini oluşmaktadır. Bununla birlikte dünyadaki tartışmalarda eşcinsel evliliklerin önemli bir yer tuttuğu görülmektedir. Ülkemizde yasal olarak böyle bir gündem olmadığı için de benzer tartışmaların tetiklenmediğinden bahsedilebilir.

3. Toplumsal Cinsiyet Karşısı Hareketlerin Argümanları

Toplumsal cinsiyet karşıtı hareketler evlilik ve aileyi koruma amacıyla giderek daha fazla uluslararası iş birliği yapmaktadırlar (Graff ve Korolczuk, 2018, s. 799). Bu iş birliğinin bir sonucu olarak da toplumsal cinsiyet karşıtlığında farklı ülkelerin benzer argümanlar kullandığı görülmektedir. Toplumsal cinsiyet karşıtı hareketler, en temelde toplumsal cinsiyet bakış açısının ideolojik arka plana sahip olduğunu düşünmektedir. Geleneksel muhafazakâr ve dini değerlere karşı tehdit olarak görülen toplumsal cinsiyet anlayışına karşı, “toplumsal cinsiyet ideolojisi” terimi üretilmiştir. “Toplumsal cinsiyet ideolojisi” terimi toplumsal cinsiyetle ilgili politikalara, toplumsal cinsiyete ilişkin sosyal yapılandırmacılığa karşıt olarak kullanılmaktadır (Squire, 2018, s. 1). Bu ideoloji; geleneksel aile, doğal erkeklik ve kadınlık için tehdit olarak açıklanmakta, toplumsal cinsiyet ideolojisinin kültürel devrimi hedeflediği iddia edilmektedir (Kuhar ve Zobec, 2017, s. 34). Toplumsal cinsiyet karşıtı hareketler toplumsal cinsiyet ideolojisinin asıl hedefinin kadın ve erkek arasındaki doğal, biyolojik cinsel farklılıkların yok edilmesi olduğunu iddia etmektedir. Bu durum da toplumun feminizasyonu, erkekliğin sonlanması, ailelerin tahrip olması, demografinin değişimi ve Hristiyanlığın tahrip olmasına neden olacaktır. Bu şekilde ele alınan toplumsal cinsiyet terimi gizli gündemi olan bir truva atı olarak değerlendirilmektedir (Brustier, 2015, s. 20; Felix, 2015, s. 75).

Toplumsal cinsiyet teorisi kadın ve erkek arasındaki biyolojik farklılıkların reddedildiği, cinsiyet akışkanlığının desteklendiği kültürel bir devrimi amaçlayan komplo teorisi ile eş anlamlı değerlendirilmekte, bu teorinin ikili cinsiyet sisteminin ötesine geçerek cinsiyet sonrası toplum oluşturmak için stratejik bir araç olarak kullanıldığı düşünülmektedir. Bu nedenle toplumsal cinsiyet teorisi erkeklerin erkeksi, kadınların kadınsı olmadığı, birinin kendi toplumsal cinsiyetini ve cinsel yönelimini seçmekte özgür olduğu bir sosyal mühendislik projesi olarak yorumlanmaktadır (Hodžič ve Bijelić, 2014, s. 6; Kuhar ve Zobec, 2017, s. 34). Toplumsal cinsiyet anlayışı farklı toplumlardaki insanların kültürel özerkliklerini ortadan kaldırmaktan, kadın ve erkek haklarını baltalamaktan sorumlu görülmekte (Vieten, 2018, s. 259), hatta sadece kültüre değil, uygarlığa yönelik de bir tehdit olarak ele alınmaktadır.

Toplumsal cinsiyet karşıtı hareketler, toplumsal cinsiyet teorisinin tutarlı, bilimsel bir teori olmadığını iddia etmektedirler. Özellikle toplumsal cinsiyetle ilgili akademik çalışmaların meşruiyeti üzerinde bir mücadele yürütülmektedir. Toplumsal cinsiyet çalışmaları akademik olmamakla, ideolojik olmakla ve tartışmasız biyolojik bulgularla çelişme iddiasıyla eleştirilmektedir. Bu nedenle toplumsal cinsiyet karşıtı hareketler alternatif bilgi üretme motivasyonuna sahiptir (Kuhar ve Zobec, 2017, s. 36; Pető, 2016, s. 298). Bu karşıt hareketler, dini söylemlerin dışında bilimsel yaklaşımlar ve hak odaklı söylemler inşa etmekte, kürtaj meselesi, geleneksel değerlerin ve doğal ailenin korunması insan hakları bağlamında ele alınmaktadır (Machado, 2018; Wilkinson, 2017, s. 3). Ulusal eğitim müfredatlarına yönelik mücadelede ailelerin çocuğunu kendi ahlaki ve dini inancına göre yetiştirme hakkı, ifade özgürlüğü, din özgürlüğü argümanları kullanılmaktadır (Machado, 2018). Toplumsal cinsiyet karşıtı hareketlerin bilimsel delil kullanma ve hak odaklı söylem geliştirmesi paradigma değişikliği olarak yorumlanmaktadır.

Bulgaristan'daki İstanbul Sözleşmesi karşıtı kampanyaların metinlerinin analiz edildiği bir araştırmada, sözleşmeye karşı çıkanların kullandığı tespit edilen bazı argümanlar şu şekildedir: Toplumsal cinsiyet bir ideolojidir ve gizli bir ajandaya sahiptir; toplumsal cinsiyet kimliği geleneksel aile değerleri, doğal aile, ebeveyn hakları, heteroseksüel evlilikleri tehdit etmektedir, toplumsal cinsiyet üçüncü cinsiyetin yasallaşmasına neden olacaktır; sözleşmedeki toplumsal cinsiyet tanımı yaratıcının düzenine aykırıdır, çünkü Tanrı insanı kadın ve erkek olarak yaratmıştır; sözleşme ulusal egemenliği baltalamaktadır, anayasaya aykırıdır, aynı zamanda Avrupa müdahalesidir; sözleşmede yer alan GREVIO polis rolündedir. Bu görüşler muhafazakâr sivil toplum kuruluşları, Bulgaristan Ortodoks Kilisesi ve milliyetçi politikacılar tarafından paylaşılmaktadır (Squire, 2018, s. 32).

Toplumsal cinsiyet karşıtı söylemleri ile tanınan Sosyolog Kuby'nin (2014) temel argümanları günümüzde radikal feminist hareket ve eşcinsel hareketlerin birleşerek toplumsal cinsiyet ideolojisini doğurduğu, insan varoluşunun köklerine saldıran antropolojik bir devrim ile karşı karşıya kalındığıdır. Kadın hareketinin önemli kuramsal araçlarından biri olarak değerlendirilen toplumsal cinsiyet terimi, 1980'lerden itibaren politik belgelerde yer alarak uluslararası norm haline gelmiştir (İçli, 2017, ss. 135-136). Kuby (2014) bu gelişmeleri sadece bir kültür yan ürünü değil, proje olarak gördüğünü ifade etmektedir. Ona göre Birleşmiş Milletler ve Avrupa Birliği, planlı bir şekilde feminist ve eşcinsel gündemi dünyadaki her ülkeye toplumsal cinsiyetin yaygınlaşması ve LGBT hakları politikası yoluyla dayatmaya çalışmakta; üye ülkelere sadece yeni ekonomik imkânlar sağlamakla kalmayıp, aynı zamanda ülkelerin kendi değer sistemlerinin de zorla yıkılmasına neden olmaktadır.

Toplumsal cinsiyet karşıtı hareketlerin en önemli hedeflerinden biri olan eğitimde toplumsal cinsiyet politikalarına karşı çıkılmasına ilişkin argümanları; toplumsal cinsiyet ideolojisinin devlet okullarına sızdığı, bu şekilde öğrencilerin cinselleştirildiği, radikal feminist ideoloji ve eşcinsellik propagandasıyla beyinlerinin yıkandığıdır. Ebeveynler çocuklarını kendi dini ve felsefi inançlarına göre yetiştirme haklarının ihlal edildiğini dile getirmektedir (Blum, 2015, ss. 47-48; Brustier, 2015, s. 32; Grzebalska, 2015, ss. 82-87).

Bazı araştırmacılar konuyu uluslararası ilişkiler bağlamında ele almaktadır. Moss (2017, s. 195) Rusya'nın toplumsal cinsiyet karşıtı tutumunu, çökmekte olan liberal Batı'ya karşı muhalefetinin bir ifadesi olarak değerlendirmekte; toplumsal cinsiyet karşıtı söylemleri uluslararası statü kazanmak ve nihayetinde Avrupa Birliği'ni istikrarsızlaştırmak için strateji olarak kullandığını dile getirmektedir. Rusya'daki kampanyaların, Rus Ortodoks Kilisesi'nin desteğiyle doğrudan Kremlin'den üretildiği iddia edilmekte, bu hareketlerin "ulusal egemenlik" ve "geleneksel değerler" savunmasıyla Rusya'nın uluslararası statüsünü yeniden kazanmayı hedeflediği dile getirilmektedir (Correa vd., 2018). Özellikle Doğu Avrupa'da toplumsal cinsiyet bakış açısı, genellikle batının neo-sömürge projesi, yeni bir totaliter ideoloji olarak değerlendirilmektedir (Madarova, 2015, s. 40).

Tüm kavramların yapısöküme uğratılabileceğini ortaya koyan postmodern düşüncenin etkisiyle, cinsiyetle ilgili tüm kavramların da sorgulanması ve bunların hepsinin kültürel yani kurgulanabilir olduğu iddiası yeni bir inşa sürecini doğurmuştur. Sosyal hayata önemli yansımaları olan cinsiyet konusunda özcü yaklaşımı dışarıda bırakan bu seküler dil, toplumsal cinsiyet özelinde kendini bir tartışma içerisinde bulmuştur. Konunun hâkim literatürde seküler dilin dışında ele alınmamasının bir sonucu olarak da güncel tartışmanın baskın tarafını muhafazakâr çevreler oluşturmaktadır. Bununla birlikte toplumsal cinsiyet karşıtı hareketlerin sadece muhafazakâr çevrelerle sınırlı olmadığı, aynı zamanda yeni örgütlenme biçimlerinin de tezahürü olduğu görülmektedir (Kuhar ve Zobec, 2017, s.3). Toplumsal cinsiyet karşıtlarının bazıları farklı kiliselere bağlıken, bazıları güçlü inananlar olmamasına rağmen anti-liberal söylemlerle bu pozisyondadır. Sosyal düzen isteyen orta sınıf aktivistler, seküler aktörler de bu hareketler içerisinde yer alabilmektedir (Correa vd., 2018; Graff ve Korolczuk, 2018, ss. 798-799; Pető, 2016, s. 297). İnananlar, ateistler, Katolikler, Rus Ortodokslar, Latin Amerika Evanjelistleri, Modern Roma Katolikliği tarafından benzer söylemler paylaşılmaktadır. Bu

durum neoliberal düzenin reddedilmesinde toplumsal cinsiyetin şemsiye bir terim haline gelerek, sembolik bir tutkal görevi gördüğü şeklinde yorumlanmıştır (Brustier, 2015, s. 32; Felix, 2015, s. 75; Grzebalska, Kováts ve Petó, 2017; Petó, 2015, s. 126). Toplumsal cinsiyet karşıtı söylemler aynı zamanda Doğu Avrupa ve Latin Amerika'daki komünizm karşıtı duyguları körüklemektedir (Correa vd., 2018). Bazı Katolik entelektüeller toplumsal cinsiyeti Marksist ideolojinin uzantısı olarak görmekte, savaşın artık işçi sınıfına karşı sermaye arasında değil, kadın ve erkek arasındaki ilişkide yapılandırıldığını dile getirmektedir (akt. Anic, 2015, s. 16; akt. Kuhar ve Zobec, 2017, s. 34).

Toplumsal cinsiyet karşıtı argümanlarda kadına yönelik şiddet önemsizleştirilip meşrulaştırılmamış, kadının çalışma hayatına katılımı hedef alınmamış, buna benzer gündemler oluşturulmamıştır. Çoğu çalışmada toplumsal cinsiyet bakış açısının hem erkekliği hem de kadınlığı yok etmeyi, erkeklerin ve kadınların doğal tamamlayıcılığının ötesine geçmeyi ve dolayısıyla doğal aileyi yok etmeyi hedeflediği üzerine yoğunlaşmaktadır. Toplumsal cinsiyete karşı geliştirilen argümanların sadece toplumsal cinsiyet eleştirisiyle sınırlı kalmadığı, feminizmin genel söylemlerine karşı da direnç oluşturulduğu görülmektedir. Ailenin korunması, kadın-erkek rolleri, heteroseksüellik savunusu, kürtaj karşıtlığı gibi konular bu duruma örnek gösterilebilir. Nitekim 1970 sonrası feminist harekette sadece kadın ve erkeğin toplumsal rollerinin değil, doğrudan cinselliğin kendisinin de tanıma ve tartışmaya açık hale geldiği görülmektedir. Bu tartışmalarda bizzat heteroseksüel ilişkinin kadınların ezilmesine, yani ataerkil sisteme hizmet ettiği vurgulanmaktadır. Radikal feminist Millet'e (2011, s. 65) göre ataerkil ideoloji telkininin temelinde aile yer almaktadır. Beauvoir (1986, s. 23) evliliği kadınlar için tehdit olarak değerlendirmiştir. Benzer şekilde Firestone (2013, s. 229; s. 22) aile kurumunun toptan ortadan kaldırılması gerektiğini düşünmekte; üreme araçlarının denetiminin ele geçirilerek, biyolojik aile yerine yapay üremenin yer alması gerektiğini söylemektedir. Feminizmin farklı akımlarının aile kurumuna yönelik eleştirileri farklılaşsa da, tüm feministler aileyi ataerkil yapının temellendiği kurum olarak kabul etmektedir (Şişman, 2013, s. 62). Dolayısıyla feminizmin önemli araçlarından biri olan toplumsal cinsiyet terimi de en fazla "ailenin korunması" argümanı üzerinden eleştirilmektedir.

4. Toplumsal Cinsiyet Karşısı Hareketlere Karşı Tepkiler

Toplumsal cinsiyet savunusu yapan akademisyen ve aktivistler, toplumsal cinsiyet karşıtı kampanyaların başlangıcından beri çok şey elde ettiklerini, geniş kitleleri harekete geçirebildiklerini, pek çok yasanın onayını engellemeyi başardıklarını, bazı ülkelerde devletin sağladığı fonların kesildiğini dile getirmektedir. Bu durum toplumsal cinsiyet savunusu yapan çevreleri harekete geçmeye zorlamıştır. Bu amaçla akademisyenler tarafından toplumsal cinsiyet karşıtı hareket ve kampanyaların sınır ötesiyle paylaştıkları söylemleri, stratejileri ve eylem biçimleri araştırılmaya başlanmış (Grzebalska, 2016; Heinrich Böll Foundation, 2015, 47; Hodžić ve Bijelić, 2014, s. 4; Squire, 2018, s. 6), pek çok ülkede sivil toplum kuruluşları veya üniversite eliyle toplumsal cinsiyet karşıtı hareketleri ele alan konferanslar, çalıştaylar düzenlenmiş, yeni söylemler üretme yönünde çağrılar yapılmaya başlanmıştır. Aşağıda bu çalışmalardan bazı örnekler aktarılacaktır.

2014 yılında Berlin'de Heinrich Böll Vakfı tarafından toplumsal cinsiyet eşitliğine karşı oluşan direnç üstesinden gelebilecek stratejileri tartışmak için 3. Uluslararası Toplumsal Cinsiyet Atölyesi düzenlenmiş, atölyeye Ermenistan, Belarus, Çek Cumhuriyeti, Gürcistan, Macaristan, Polonya, Rusya, Sırbistan, Slovakya ve Ukrayna'dan aktivistler ve akademisyenler katılmıştır. Çalışmada son yıllarda dünyanın her yerinde toplumsal cinsiyet eşitliği ve LGBTİQ+ haklarının desteklenmesinde düşüşler ve onlara karşı saldırılarda artış olduğu vurgulanmıştır. Çalıştay sonrası "Toplumsal Cinsiyet Karşısı Hareketler Yükselişte Mi?" isimli rapor yayımlanmış, raporda uzman görüşlerine yer verilmiştir. Yayımlanan raporda toplumsal cinsiyet karşıtı söylemleri çürütmenin yeterli olmadığı, güçlü ve çekici yanıtlara ihtiyaç duyulduğu, yaşam tarzları ne olursa olsun tüm vatandaşlara hitap etmek gerektiği vurgulanmıştır (Heinrich Böll Foundation, 2015, s. 10).

2016 yılında Utrecht/Hollanda’da gerçekleştirilen Toplumsal Cinsiyet Bahar Konferansı’ndaki atölye/panel başlıklarından birisi de “Toplumsal Cinsiyet İdeolojisi Savaşına Karşı Organize Olma: LGBTQ+ ve Feminist Hareketler, Mekanlar ve Stratejiler”dir. Davet metninde cinsiyetçilik ve cinsiyet kalıpyargılarına karşı koymayı amaçlayan LGBTQ+ haklarına karşı toplumsal hareketlerde artış olduğu, Avrupa’daki hareketlerin toplumsal cinsiyeti ABD’den gelen kültürel emperyalizm örneği ve geleneksel aile ve toplumsal cinsiyet rollerini tehlikeye sokan ahlaki bir çöküş olarak gördükleri ifade edilmiştir. Aynı zamanda bu hareketlerin çeşitli şekillerde mobilize oldukları belirtilmiştir. Atölye/panelde hem sivil toplum yapılanmasında hem de akademik zeminde toplumsal cinsiyet karşıtı hareketlerin etkisinin araştırılacağı ifade edilmiş; toplumsal cinsiyet karşıtı hareketlerin farklı bölgesel ve ulusal ortamlarda ortaya çıkışının nasıl olduğu, bu hareketlerin hangi yerel/uluslararası ağlara dayandığı, hangi söylemleri kullandığı, başka hangi hareketlerle bağlantı kurduğu gibi başlıkların ele alınacağı duyurulmuştur (ATGENDER Spring Conference, 2016).

Çatı LGBTİ örgütü olan Uluslararası Lezbiyen, Gey, Biseksüel, Trans ve İnterseks Derneği (ILGA), 31 Ocak-2 Şubat 2019 tarihlerinde Brüksel’de “Toplumsal Cinsiyet Karşıtı Hareketleri Cevaplama” isimli atölye düzenlemiştir. Atölye duyuru metninde toplumsal cinsiyet karşıtı söylemlerin bağlamlarının, kullanılan stratejilerin ve mesajlarının içeriğinin daha iyi anlaşılması, bu hareketlere cevap vermek için mevcut kaynakların değerlendirilmesi ve ihtiyaçların tespit edilmesi, yeni söylemler geliştirme ve bunları test etme konularında çalışmalar yürütüleceği belirtilmiştir. Bu duyuru metninde toplumsal cinsiyet karşıtı hareketler genellikle LGBTİ haklarına, üreme haklarına, cinsel eğitime, trans haklarına ve toplumsal cinsiyet çalışmalarına karşı söylemler geliştiren muhafazakâr ve dini güçler koalisyonu olarak ifade edilmiş; bu hareketlerin Avrupa genelinde seçimleri etkilediği, İstanbul Sözleşmesi’nin onaylanmasını engellediği, LGBTİ’lere yönelik nefret suçu yasasını engelleme gibi önemli başarılarla imza attığı vurgulanmıştır. ILGA duyuru metninde, toplumsal cinsiyet karşıtı hareketlere yönelik etkili bir şekilde cevap vermek için yeni anlatılar geliştirmeye, stratejik düşünme ve planlamaya ihtiyaç duyulduğu belirtilmiştir (ILGA Europe, 2019). Bunların dışında pek çok Avrupa ülkesinde “Toplumsal Cinsiyet Karşıtı Hareketler ile Ne Yapmalıyız?” (Europeum, 2017), “LGBTIQ+ Konuşmaları: Toplumsal Cinsiyet Karşıtı Hareketlere Nasıl Cevap Verilir?” (SETA, 2019), “Avrupa’da Toplumsal Cinsiyet Karşıtı Hareketler” (Institut du Genre, 2017; University College London, 2019) konulu etkinlikler gerçekleştirilmektedir.

Aktarılan çalışmalarda görüldüğü üzere toplumsal cinsiyet karşıtı hareketlerde olduğu gibi, toplumsal cinsiyet savunusu yapmayı amaçlayan çalışmalar da LGBTİ haklarından bağımsız ele alınmamakta, LGBTİ hakları ve toplumsal cinsiyet aynı zeminde tartışılmaktadır. Bu açıdan kadın hakları söylemi ile eşcinsel hakları söyleminin iç içe geçtiği yorumunu yapmak mümkündür.

Toplumsal cinsiyet karşıtı hareketlere yönelik ortaya çıkan çalışmalarda toplumsal cinsiyet karşıtı hareketlerin söylemlerinin analiz edildiği, karşıt hareketlerin elde ettiği kazanımlara karşı yeni strateji geliştirme ihtiyacının vurgulandığı, toplumsal cinsiyet savunusundaki mevcut söylemlerin artık yeterli olmadığı, bilimsel ve kültürel olarak uluslararası düzeyde sorgulandığının kabul edildiği görülmektedir. Bu hareketlere yönelik olarak yeni stratejiler tartışılmakta ve planlanmaktadır. Bu çalışmalar terim üzerinde yürütülen tartışmaların içeriğinin zenginleşmesi adına olumlu gelişmeler olarak değerlendirilebilir. Toplumsal cinsiyet karşıtlarının getirdikleri eleştiriler, terim üzerinde daha derinlikli çalışma yapılmasına olanak sağlamıştır. Bu açıdan toplumsal cinsiyet literatürünün canlılığını koruyan, aktif bir çalışma alanı olduğu söylenebilir.

Tartışma, Sonuç ve Öneriler

Erkek ve kadınlar arasındaki ilişkilerin dönüştürülmesini, kadınların çeşitli olanaklara sahip olabilmesi için dünyanın değiştirilmesini amaçlayan feminizm, bu amaçları nedeniyle hem eylemsel hem de ideolojik düşünceler dizisi olarak ele alınmaktadır (Ramazanoğlu, 1998, s. 26).

Bu dönüşümü hedefleyen bakış açılarından birisi olan toplumsal cinsiyet, kadın çalışmaları ve feminist kuram için bir temel oluşturmaktadır (Alptekin, 2011, s. 35). Cinsiyetin verili bir özellik olduğu inancının yıkılarak kurgusal ve kültürel bir gerçekliğe indirildiği toplumsal cinsiyet literatürü, beraberinde bir iktidar alanı olarak beden ve cinsiyetin yeniden inşasını getirmiştir. Bu yaklaşıma göre cinsiyet bir inşaysa, yeni kurguların oluşturulması mümkündür (Toprak, 2019, s. 11; Şişman, 2013, s. 45). Bu durum, bir ideoloji olarak da ele alınan feminizmin önemli terimlerinden biri olan toplumsal cinsiyetin de ideolojik mi yoksa bilimsel mi olduğu tartışmalarını beraberinde getirmiştir.

Toplumsal cinsiyet teriminin uluslararası politik metinlerde yer bulması ve bu metinler üzerinden kadın ve erkek rollerine ilişkin evrensel normlar belirlenmesi, özellikle beden politikalarına ilişkin tartışmaları tetiklemiştir. Toplumsal cinsiyet bakış açısının ve feminizmin queer teoriyle olan ilişkisi bağlamında (Özkazanç, 2015; Özkazanç, 2019), eleştirilen sadece kadın ve erkeğin toplumsal rollerinde eşitliğe yönelik politikalar olmamış; eşcinsel evlilikler, eşcinsel çiftlerin üreme ve evlat edinme hakları, çocukların erken cinselleştirilmesi, çocukların okullarda cinsel yönelimleri de içeren toplumsal cinsiyet eğitimlerine tabi tutulmaları Orta ve Doğu Avrupa başta olmak üzere küresel düzeyde tepkiyle karşılanmıştır. Toplumsal cinsiyet karşıtı olarak adlandırılan bu tepkiler sadece duygu dilini esas alan bir korku siyaseti üzerinden konumlanmamış, bilimsel dil de kullanarak güçlü argümanlar ortaya koyabilmeyi başarmıştır. Bu şekilde geniş kitleleri etki altına alan toplumsal cinsiyet karşıtı hareketlenmeler, toplumsal cinsiyet terimini sorgulamaya açabilmiş, toplumsal etkinin yanı sıra siyasi arenada da etkili olmuştur.

Bu hareketlenmelerin en önemli özelliklerinden birisi çok farklı kesimleri bir araya getirebilmesidir. Kilisenin büyük desteğini alan bu hareketler, aynı zamanda sekülerler, neo-liberal politika karşıtları, farklı din ve mezhep mensupları tarafından da desteklenebilmektedir. Kadın ve erkeğe yönelik oluşturulan yeni tasavvurlar nedeniyle, yeni bir sömürge ideolojisi olarak değerlendirilen toplumsal cinsiyet anlayışı kadın hakları bağlamından ziyade; insanlığa, uygarlığa ve özellikle ailenin geleceğine yönelik bir tehdit şeklinde yorumlanmaktadır.

Toplumsal cinsiyet karşıtı hareketler genel olarak değerlendirildiğinde temelde dört unsur göze çarpmaktadır. İlk olarak, toplumsal cinsiyetin geniş bir bağlamda ele alındığı ve bu kapsamda cinsellikle ilgili pek çok politikanın eleştirildiği görülmektedir. İkincisi, bu hareketler sınırlı bir kültürden ziyade geniş bir coğrafyada ortaya çıkmaktadır. Üçüncüsü, toplumsal cinsiyet karşıtı hareketler toplumun farklı ideolojik görüşlere sahip kesimlerini içeren bir muhalefete sahiptir. Dördüncü unsur ise karşıt olarak üretilen söylemlerin çıkış noktasının çeşitlilik göstermesidir, dini söylemler olduğu kadar seküler dilin de kullanıldığı görülmektedir. Toplumsal cinsiyet teriminin içeriğindeki belirsizliklerin kamuoyu üzerinde çeşitli kaygılara sebep olduğu anlaşılmaktadır. Bu kaygının çok geniş kesimlerde paylaşılması, terimi eleştirenler bir dikkatle ele almayı gerekli kılmaktadır.

Şişman'ın (2013, s. 95; 2015, s. 101) tespitine göre saf bir teori olarak feminizm dünyada gücünü kaybederken, söylem olarak kitleselleşmektedir. Toplumsal cinsiyet terimi de bu kitleselleşmenin bir örneği olarak değerlendirilebilir. Dünyayla paralel şekilde Türkiye'de toplumsal cinsiyet eşitliği politikaları ana akım politika olarak uygulanmakta, buna karşılık bu politikaları eleştiren kitleler bulunmaktadır. Özellikle son yıllarda aile yapısına ilişkin ortaya çıkan problemlerin artması ile birlikte feminizmin argümanlarına yönelik eleştiriler yapılmaya başlanmış, toplumsal cinsiyet eşitliğinin eğitim politikalarındaki uygulamaları tepkiyle karşılanmıştır. Türkiye'de toplumsal cinsiyet bakış açısına karşı olarak konumlanan argümanlar, kadına şiddet söylemi üzerinden eleştirilmiş; bu indirgemeci yaklaşım nedeniyle kavramsal analizler daha sınırlı düzeyde kalmıştır. Ülkemizde henüz terimin bilimselliğinin, felsefesinin, tarihsel arka planının, beden politikalarının, gelecek tasavvurlarının eleştirel bakışla ele alındığı akademik bir tartışma platformundan söz etmek mümkün değildir. Bu çalışma konunun akademik düzeyde tartışmaya açılmasını amaçlamaktadır. Bu gerçekleştiği takdirde, terim üzerindeki tek yönlü bilgi akışından ziyade, çok sesliliği esas alan tartışma platformları

oluşacak; toplumsal cinsiyete, kadın sorunlarına dair farklı perspektifler ortaya çıkma imkânı bulacaktır.

Bu çalışma Türkiye’deki toplumsal cinsiyet literatüründe henüz yeterince yer bulamamış bir konu olan toplumsal cinsiyet karşıtı hareketlere odaklanan bir başlangıç olarak düşünülmektedir. Toplumsal cinsiyet karşıtı metinlerin içerik analizinin yapılması, toplumsal cinsiyet karşıtı bireyler ile derinlemesine mülakat ve odak grup görüşmeleri gerçekleştirilmesi, toplumsal cinsiyet karşıtlarının kadın sorunlarına bakış açısının ele alınması gibi farklı yöntem ve içeriklere sahip ileri araştırmalarla bu konudaki literatürün geliştirilmesi önerilmektedir.

Kaynakça

- Alptekin, D. (2011). Sokaktan akademiye: Kadın hareketinin kurumsallaşma süreci. *Selçuk Üniversitesi Sosyal Bilimler Enstitüsü Dergisi*, 26, 33-43.
- Anic, J. R. (2015). Gender, gender ‘ideology’ and cultural war: Local consequences of a global idea – Croatian example. *Feminist Theology*, 24(1), 7-22.
- ATGENDER Spring Conference (2016). *Organizing against the war on “gender ideology”:* *LGBTQ*/Feminist movements, spaces and strategies*. https://atgender.eu/wpcontent/uploads/sites/207/2015/12/Conference_6.pdf (Erişim Tarihi: 10.05.2020).
- Bağımsız İletişim Ağı (BİANET) (2018). *Macaristan’da toplumsal cinsiyet çalışmaları yasaklandı*. <http://m.bianet.org/kadin/toplumsal-cinsiyet/201954-macaristan-da-toplumsal-cinsiyet-calismalari-yasaklandi> (Erişim Tarihi: 10.05.2020).
- Beauvoir, S. (1986). *Ben bir feministim-Alice Schwarzer’le konuşmalar* (Ayşe, Minu, Sedef, Çev.). İstanbul: Kadın Çevresi Yayınları.
- Bessa, T. (2017). Judith Butler, “gender ideology” and the rise of conservatism in Brazil. *Feminist Academic Collective*. <https://feministacademiccollective.com/2017/11/17/judith-butler-gender-ideology-and-the-rise-of-conservatism-in-brazil/> (Erişim Tarihi: 10.05.2020).
- Blum, A. (2015). Germany. E. Kováts ve M. Poim (Ed.), *Gender as symbolic glue: The position and role of conservative and far right parties in the anti-gender mobilizations in Europe* içinde (ss.40-61). Budapest: Foundation for European Progressive Studies ve Friedrich-Ebert-Stiftung.
- Braidotti, R. (2019). *Kadın-Oluş: Cinsel farkı yeniden düşünmek*. İstanbul: Otonom Yayınları.
- Brustier, G. (2015). France. E. Kováts ve M. Poim (Ed.), *Gender as symbolic glue: The position and role of conservative and far right parties in the anti-gender mobilizations in Europe* içinde (ss.19-39). Budapest: Foundation for European Progressive Studies ve Friedrich-Ebert-Stiftung.
- Bulgaristan Cumhuriyeti Müslümanlar Diyaneti Baş Müftülüğü (2018). *Bulgaristan müslümanlar diyaneti beyannamesi*. <https://grandmufti.bg/tr/za-nas-5/novini/5249-s-t-a-n-o-v-i-sht-e-na-myusyulmansko-izpovedanie-glavno-myuftiistvo-v-republika-balgariya-2.html> (Erişim Tarihi: 10.05.2020).
- Butler, J. (2014). *Cinsiyet belası* (B. Ertür, Çev.). İstanbul: Metis Yayınları.
- Correa, S. ve diğerleri (2018). The Globalisation of anti-gender campaigns. *International Politics and Society*. <https://www.ips-journal.eu/topics/human-rights/article/show/the-globalisation-of-anti-gender-campaigns-2761/> (Erişim Tarihi: 24.06.2019).
- Croatia, The War, and the Future (2018). *Croatia in throes of marxist-feminism in Istanbul Convention*. <https://inavukic.com/2018/02/11/croatia-in-throes-of-marxist-feminism-in-istanbul-convention/> (Erişim Tarihi: 10.05.2020).

- Deutsche Welle Türkçe (2018). *Hırvatistan'da İstanbul Sözleşmesi tartışılıyor*. <https://www.dw.com/tr/h%C4%B1rvatistanda-istanbul-s%C3%B6zle%C5%9Fmesi-tart%C4%B1%C5%9F%C4%B1yor/a-42949278> (Erişim Tarihi: 10.05.2020).
- Direk, Z. (2007). Judith Butler: Toplumsal cinsiyet ve bedenin maddeleşmesi. Z. Direk (Ed.), *Cinsiyetli olmak: Sosyal bilimlere feminist bakışlar* içinde (ss. 67-84). İstanbul: YKY.
- Diyanet-Sen (2020). Türkiye İstanbul Sözleşmesi'nden Çekilmelidir. <http://www.diyansen.org.tr/turkiye-istanbul-sozlesmesinden-cekilmelidir> (Erişim Tarihi: 11.05.2020).
- Durinova, P. (2015). Slovakia. E. Kováts ve M. Poim (Ed.), *Gender as symbolic glue: The position and role of conservative and far right parties in the anti-gender mobilizations in Europe* içinde (ss.104-125). Budapest: Foundation for European Progressive Studies ve Friedrich-Ebert-Stiftung.
- Dünya Sağlık Örgütü (2013). *Global and regional estimates of violence against women: Prevalence and health effects of intimate partner violence and non-partner sexual violence*. Switzerland: WHO Press.
- Europeum (2017). *Invitation: What should we do with anti-gender movements in Europe?* <http://www.europeum.org/en/articles/detail/1422/invitation-what-should-we-do-with-anti-gender-movements-in-europe> (Erişim Tarihi: 10.05.2020).
- Felix, A. (2015). Hungary. E. Kováts ve M. Poim (Ed.), *Gender as symbolic glue: The position and role of conservative and far right parties in the anti-gender mobilizations in Europe* içinde (ss.62-82). Budapest: Foundation for European Progressive Studies ve Friedrich-Ebert-Stiftung.
- Firestone, S. (2013). *Cinselliğin diyalektiği* (Y. Salman, Çev.). İstanbul: Payel Yayınevi.
- Garbagnoli, S. (2017). Italy as a lighthouse: Anti-Gender protests between the “anthropological question” and national identity. R. Kuhar ve D. Paternotte (Ed.), *Anti-Gender campaigns in europe: Mobilizing against equality* içinde (ss. 151– 174). New York, London: Rowman & Littlefield International.
- Gaten, M. (1996). *Imaginary bodies: Ethics, power and corporeality*. London: Routledge.
- Germon, J. (2009). *Gender: A genealogy of an idea*. New York: Palgrave Macmillan.
- Goldie, T. (2014). *The man who invented gender: Engaging the ideas of John Money*. Vancouver: UBC Press.
- Graff, A. ve Korolczuk, E. (2018). Gender as ‘ebola from Brussels’: The anti-colonial frame and the rise of illiberal populism. *Signs Journal of Women in Culture and Society*, 43(4), 797-821.
- Grzebalska, W. (2015). Poland. E. Kováts ve M. Poim (Ed.), *Gender as symbolic glue: The position and role of conservative and far right parties in the anti-gender mobilizations in Europe* içinde (ss. 83-103). Budapest: Foundation for European Progressive Studies ve Friedrich-Ebert-Stiftung.
- Grzebalska, W. (2016). Why the war on “gender ideology” matters-and not just to feminists: Antigenderism and the crisis of neoliberal democracy. *Visegrad Insight*. <http://visegradinsight.eu/why-the-war-on-gender-ideology-matters-and-not-just-to-feminists/> (Erişim Tarihi: 10.05.2020).
- Grzebalska, W. ve Soós, E. (2016). *Conservatives vs. the “culture of death”: How progressives handled the war on “gender”?*. Brussels: FEPS Young Academics Network.
- Grzebalska, W., Kováts, E. ve Pető, A. (2017). Gender as symbolic glue: How ‘gender’ became an umbrella term for the rejection of the (neo)liberal order. *Political Critique*.

- <http://politicalcritique.org/long-read/2017/gender-as-symbolic-glue-how-gender-became-an-umbrella-term-for-the-rejection-of-the-neoliberal-order/> (Erişim Tarihi: 10.05.2020).
- Gültekin, M. (2013). *Aile politikaları ve İstanbul Sözleşmesi*. Bursa: Aile Akademisi Derneği. http://aileakademisi.org/sites/default/files/aile_politikaları_ve_istanbul_sozlesmesi_0.pdf (Erişim Tarihi: 10.05.2020).
- Gültekin, M. ve Şahin, M. (2014). *Türkiye’de ve Dünyada Kadına Şiddet*. İstanbul: Sekam Yayınları.
- Hankivsky, O. ve Skoryk, M. (2014). The current situation and potential responses to movements against gender equality in Ukraine. *East/West: Journal of Ukrainian Studies*, 1(1), 19-43.
- Heinrich Böll Foundation (Ed.) (2015). *Anti-Gender movements on the rise? Strategising for gender equality in Central and Eastern Europe*. Berlin: Heinrich Böll Foundation.
- Hodžič, A. ve Bijelić, N. (2014). *Neo-Conservative threats to sexual and reproductive health & rights in the European Union*. Zagreb: CESI.
- Hungary Today (2020). *Parliament adopts declaration rejecting Istanbul Convention*. <https://hungarytoday.hu/hungary-istanbul-convention-parliament-declaration/> (Erişim Tarihi: 8.05.2020).
- ILGA Europe (2019). *Workshop: “Responding to the anti-gender movement”*. <https://www.ilga-europe.org/resources/news/latest-news/responding-anti-gender-movement-rhetoric-opposition-our-movements> (Erişim Tarihi: 10.05.2020).
- Institut du Genre (2017). Right-Wing and anti-gender movements in Europe: how gender became a pop-science. http://institut-du-genre.fr/fr/actualites-du-genre/manifestations-scientifiques-138/article/right-wing-and-anti-gender_(Erişim Tarihi: 10.05.2020).
- İçli, G. (2018). Toplumsal cinsiyet eşitliği politikaları ve küreselleşme. *Pamukkale Üniversitesi Sosyal Bilimler Enstitüsü Dergisi*, 30, 133-143.
- KADEM (2015). *1. Toplumsal cinsiyet adaleti kongresi*. <https://kadem.org.tr/toplumsal-cinsiyet-adaleti-kongresi-sonuc-bildirgesi/> (Erişim Tarihi: 10.05.2020).
- Kırcaali Haber (2018). *Meclis, İstanbul Sözleşmesi’ni onaylama sürecini durdurdu*. https://kircaalihaber.com/?pid=3&id_news=20468 (Erişim Tarihi: 10.05.2020).
- Kováts, E. (2017). The emergence of powerful anti-gender movements in Europe and the crisis of liberal democracy. M. Köting vd. (Ed.), *Gender and far right politics in Europe* içinde (ss. 175-190). Switzerland: Palgrave Macmillan.
- Kováts, E. ve Poim, M. (Ed.) (2015). *Gender as symbolic glue: The position and role of conservative and far right parties in the anti-gender mobilizations in Europe*. Budapest: Foundation for European Progressive Studies and Friedrich-Ebert-Stiftung.
- Kuby, G. (2014). *Genderism - A new ideology destroying the family*. <https://www.lifesitenews.com/opinion/genderism-a-new-ideology-destroying-the-family> (Erişim Tarihi: 10.05.2020).
- Kuhar, R. ve Paternotte, D. (2017). Gender ideology in movement. R.Kuhar ve D. Paternotte (Ed.), *Anti-Gender campaigns in Europe: Mobilizing against equality* içinde (ss. 1-23). New York, London: Rowman & Littlefield International.
- Kuhar, R. ve Zobec, A. (2017). The anti-gender movement in Europe and the educational process in public schools. *CEPS Journal*, 7(2), 29-46.
- Lavizzari, A. ve Prearo, M. (2018). The anti-gender movement in Italy: Catholic participation between electoral and protest politics. *European Societies*, DOI: 10.1080/14616696.2018.1536801.

- Machado, M. R. de A. (2018). *Conservative mobilization in Latin America and its impacts on women's and adolescents' human rights*. Oxford Human Rights Hub. <http://ohrh.law.ox.ac.uk/conservative-mobilization-in-latin-america-and-its-impacts-on-womens-and-adolescents-human-rights/> (Erişim Tarihi: 10.05.2020).
- Madarova, Z. (2015). Love and fear argumentative strategies against gender equality in Slovakia. Heinrich Böll Foundation (Ed.), *Anti-Gender movements on the rise? Strategising for gender equality in Central and Eastern Europe* içinde (ss.33-42). Berlin: Heinrich Böll Foundation.
- Memur-Sen (2019). *Memur-Sen Kadınlar Komisyonundan İstanbul Sözleşmesi Çağırısı*. <http://www.memursen.org.tr/memur-sen-kadinlar-komisyonundan-istanbul-sozlesmesi-cagrisi> (Erişim Tarihi: 11.05.2020).
- Millet, K. (2011). *Cinsel politika*. (S. Selvi, Çev.). İstanbul: Payel Yayınları.
- Milli Eğitim Bakanlığı (2019). *Basın açıklaması*. <http://www.meb.gov.tr/basin-aciklamasi/haber/17798/tr> (Erişim Tarihi: 24.06.2019).
- Moss, K. (2017). Russia as the saviour of european civilization: Gender and the geopolitics of traditional values. R. Kuhar ve D. Paternotte (Ed.), *Anti-Gender campaigns in Europe: mobilizing against equality* içinde (ss.195-214). London: Rowman & Littlefield International.
- Nygren, K., Martinsson, L. ve Mulinari, D. (2018). Gender equality and beyond: At the crossroads of neoliberalism, anti-gender movements, "European" values, and normative reiterations in the Nordic model. *Social Inclusion*, 6(4), 1-7.
- Özçatal, E. Ö. (2011). Ataerkillik, toplumsal cinsiyet ve kadının çalışma yaşamına katılımı. *Çankırı Karatekin Üniversitesi İktisadi ve İdari Bilimler Fakültesi Dergisi*, 1(1), 21-39.
- Özkazanç, A. (2015). *Feminizm ve Queer kuram*. Ankara: Dipnot Yayınları.
- Özkazanç, A. (2019). *Toplumsal cinsiyet eşitliği karşılığının dinamikleri*. <https://m.bianet.org/bianet/toplumsal-cinsiyet/206353-toplumsal-cinsiyet-esitligi-karsitliginin-dinamikleri> (Erişim Tarihi: 10.05.2020).
- Pető, A. (2015). "Anti-Gender" mobilisational discourse of conservative and far right parties as a challenge for progressive politics. E. Kováts ve M. Poim (Ed.), *Gender as symbolic glue: The position and role of conservative and far right parties in the anti-gender mobilizations in Europe* içinde (ss.126-131). Budapest: Foundation for European Progressive Studies ve Friedrich-Ebert-Stiftung.
- Pető, A. (2016). How are anti-gender movements changing gender studies as a profession?. *Religion & Gender*, 6(2), 297-299.
- Ramazanoğlu, C. (1998). *Feminizm ve ezilmenin çelişkileri* (M. Bayatlı, Çev.). İstanbul: Pencere Yayınları.
- Resmi Gazete (2012). *Milletlerarası Sözleşme (Kadınlara Yönelik Şiddet ve Aile İçi Şiddetin Önlenmesi ve Bunlarla Mücadeleye İlişkin Avrupa Konseyi Sözleşmesi)*. Karar sayısı 2012/2816 <https://www.resmigazete.gov.tr/eskiler/2012/03/20120308M1-1.pdf> (Erişim Tarihi: 10.05.2020).
- Saadet Partisi (2019). *İstanbul Sözleşmesi Feshedilmeli*. <http://saadet.org.tr/istanbul-sozlesmesi-feshedilmeli/> (Erişim Tarihi: 11.05.2020).
- SETA (2019). *LGBTIQ+ Talks: How to respond to the anti-gender movement?*. <https://seta.fi/tapahtumat/lgbtiq-talks-how-to-respond-to-the-anti-gender-movement/> (Erişim Tarihi: 10.05.2020).

- Sexuality Policy Watch (2018). *Judith Butler attacked in Brazil: A briefing*. <https://sxpolitics.org/judith-butler-in-brazil-a-briefing/17916> (Erişim Tarihi: 10.05.2020).
- Silva, I. O. P. (2017). Gender, politics and religion in protest against Judith Butler. *NEXO Jornal*. <https://www.nexojournal.com.br/ensaio/2017/G%C3%AAnero-pol%C3%ADtica-e-religi%C3%A3o-nos-protestos-contr-Judith-Butler> (Erişim Tarihi: 10.05.2020).
- Squire, I. (2018). *Gender ideology and the Istanbul Convention in Bulgaria*. Bulgaria.
- Stoller, R. J. (1968). *Sex and gender*. London: Hogarth Press.
- Stone, A. (2016). *Feminist felsefeye giriş* (Y. Cingöz, B. Tanrıseven, Çev.). İstanbul: Otonom Yayınları.
- Şahin, M. ve Gültekin, M. (2013). *Toplumsal cinsiyet eşitliğine dayalı politika uygulayan ülkelerde kadın ve aile*. İstanbul: Sekam Yayınları.
- Şaşman-Kaylı, Derya (2007). *Kadın bedeninin annelikle imtihanı: Toplumsal cinsiyet bakış açısının annelik kurgularıyla ilişkisi*. D. Altun ve H. Toker (Ed.), *Toplumsal cinsiyet-farklı disiplinlerden yaklaşımlar* içinde (ss.61-78). Ankara: Nika Yayınları.
- Şişman, N. (1996). *Global konferanslarda kadın politikaları*. İstanbul: İz Yayıncılık.
- Şişman, N. (2013). *Emanetten mülke: Kadın, beden, siyaset*. İstanbul: İz Yayıncılık.
- Şişman, N. (2015). *Küreselleşmenin pençesi İslam'ın peçesi*. İstanbul: İnsan Yayınları.
- Taylor, S. E., Peplau, L. A. ve Sears, D. O. (2012). *Sosyal psikoloji* (Çev. Ali Dönmez). Ankara: İmge Yayınevi.
- TBMM Kütüphanesi (2011). *TBMM tutanak dergisi*. Dönem 24, Yasama Yılı 2, 23. Birleşim, Cilt 5.
- Toprak, H. K. (2019). Asri ve hür: Tanzimat'tan Cumhuriyet'e Türkiye'de kadın kimliğinin dönüşümü. *İnsan & Toplum*, 9(3),1-26.
- Uluslararası Af Örgütü (2019). *Time for change - justice for rape survivors in the nordic countries*. London: Amnesty International Ltd.
- University College London (2019). Stop gender! Anti-gender movements in Europe. <https://www.ucl.ac.uk/ssees/events/2019/feb/stop-gender-anti-gender-movements-europe> (Erişim Tarihi: 10.05.2020).
- Vatican City (2019). "Male and female He created them"- Towards a path of dialogue on the question of gender theory in education. *Congregation for Catholic Education (for educational institutions)*.
- Vieten, U. M. (2018). Review of anti-gender campaigns in Europe: Mobilising against equality. *Feminist Dissent*, 3, 257-264.
- Wilkinson, A. (2017). Latin America's gender ideology explosion. *Anthropology News*, 58 (2).
- Yıldırım, S. (2018). Hak, cinayet ve politika üçgeninde kürtaj hakkı. *Sosyal ve Beşeri Bilimler Araştırmaları Dergisi Kadın Çalışmaları Özel Sayısı*, 19/42.

ETİK ve BİLİMSEL İLKELER SORUMLULUK BEYANI

Bu çalışmanın tüm hazırlanma süreçlerinde etik kurallara ve bilimsel atıf gösterme ilkelerine riayet edildiğini yazar(lar) beyan eder. Aksi bir durumun tespiti halinde Afyon Kocatepe Üniversitesi Sosyal Bilimler Dergisi'nin hiçbir sorumluluğu olmayıp, tüm sorumluluk makale yazarlarına aittir.



Japonya’da İslâm Davetçisi Bir Türk: Abdürreşid İbrahim “Dinî Fikirleri ve Stratejisi”

A Turkish Inviter to Islam in Japan: Abdürreşid İbrahim “His Religious Ideas and Strategy”

Dr. Öğr. Üyesi Hasan BARLAK ¹

Öz

Abdürreşid İbrahim, Türk/Tatar ve Osmanlı tarihinde fikirleri, dinî-siyasî aktiviteleri ve seyahatleri ile sıra dışı bir şahsiyettir. Onun 1908 yılında çıktığı uzun Asya yolculuğunda, 1909 yılı kış ve bahar aylarını geçirdiği Japonya’nın özel bir yeri vardır. Abdürreşid İbrahim, saygın kişiliği ve Asya yayılcılığını benimseyen Japon milliyetçileri ile kurduğu samimi ilişkiler sayesinde Japonya’da özel bir konuk muamelesi görmüştür. Burada geçirdiği zaman içinde bir yandan dinî, siyasî ve içtimai yönlerden Japonya’yı tanımaya çalışırken diğer yandan tanıştığı ve diyalog kurduğu hemen her Japon’a İslâm’ı anlatmayı vazife bilmıştır. Kendi adına, Müslümanlaşan bir Japonya’nın Rus işgali altındaki Tatarlar için güçlü bir destek olacağını düşünmüştür. Japonların ahlakî olgunlukları, Türklere ve Müslümanlara yakın duruşları ve bir Şark milleti olarak hızla ilerlemeleri, onu teşvik eden unsurlar arasında yer almıştır. Abdürreşid İbrahim, Japonya’da devlet adamı, asker ve gazeteci gibi toplumun önde gelen insanları ile diyalog kurmuş ve onlardan pek çoğunun İslâm ile tanışmasını sağlamıştır. Sunumlarında sade ve duru bir üslup kullanarak dinin özünü aktarmaya gayret etmiştir. Konuşup görüştüğü Japonlar kendisine karşı sadece büyük bir hüsnü kabul göstermekle kalmamış, aralarında İslâm’ı kabul edenler de olmuştur. Japon ihtidaları her ne kadar siyasî hesapların gölgesinde kalsa da Abdürreşid İbrahim’in Japonya’daki faaliyetleri 20. yüzyılın başlarında Müslüman bir Türk aydınının fikirlerinin ve davet stratejisinin tahlili bakımından önemlidir.

Anahtar Kelimeler: Abdürreşid İbrahim, Japonya, Türk-Tatar, Japon, İslâm, Pan-Asyacılık

Makale Türü: Araştırma

Abstract

Abdürreşid İbrahim is an extraordinary person in Turkish/Tatar and Ottoman history with his ideas, religious-political activities and travels. Japan has a special place in his long journey to Asia in 1908, where he spent the winter and spring of 1909. Abdürreşid İbrahim has been treated as a special guest in Japan due to his respected personality and his sincere relations with Japanese nationalists who embrace Asian expansionism. During his time there, while trying to get to know Japan in religious, political and social aspects, he was able to explain Islam to almost every Japanese he met and dialogue with. On his behalf, he thought that a Islamizing Japan would be a strong support for Tatars under Russian occupation. The moral maturity of the Japanese, their close position towards Turks and Muslims, and their rapid progress as a nation of the Orient were amongst the factors that encouraged him. Abdürreşid İbrahim established a dialogue with the leading people of the society such as statesman, soldier and journalist in Japan and enable many of them meet Islam. In his presentations, he tried to convey the essence of religion by using a simple and clear style. Japanese who he is in relation with, presented kind reception towards him and also some of those accepted Islam. Although Japanese conversions have been overshadowed by political accounts, Abdürreşid İbrahim’s activities in Japan are important for the analysis of the ideas and invitation strategy of a Muslim Turkish intellectual in the early 20th century.

Keywords: Abdürreşid İbrahim, Japan, Turkish-Tatar, Japanese, Islam, Pan-Asianism

¹Sinop Üniversitesi, Fen-Edebiyat Fakültesi, hbarlak@sinop.edu.tr.

Atf için (to cite): Barlak, H. (2020). Japonya’da İslâm davetçisi bir Türk: Abdürreşid İbrahim “dinî fikirleri ve stratejisi”. *Afyon Kocatepe Üniversitesi Sosyal Bilimler Dergisi*, 22(3), 671-692.

Paper Type: Research

Giriş

Japonya’da Meiji’nin imparatorluk yılları [1867-1912] planlı bir yenileşme dönemi olarak kabul edilmiştir. (Mason, Caiger, 1997, s. 257). Bu süreçte girdiği savaşlar Japonya’nın bir dünya gücü olarak tanınmasını sağlamıştır. Kore için çakişan çıkarlar yüzünden 1894-1895’te Çin ile girişilen savaştan kazançlı çıkan Japonlar, daha sonra yaşanan Boksör ayaklanmasında 1900 senesinde sergiledikleri tavırları ile de Batılı gözlemcilerin takdirlerini toplamışlardır. Nitekim 1902’de Anglo-Japon ittifakı ile İngiltere Japonya’nın Doğu Asya’daki çıkarlarını destekleyeceğini garanti etmiştir. Arkasından Japonya, 1904’te Rusya’ya karşı savaşa girmiş ve Japonlar savaşta Mançurya’ya kadar ilerlemişlerdir. 1905’te savaş bittiğinde galip taraf Japonya olmuştur. Bunun akabinde Japonya, Kore’yi 1910 yılında ilhak etmiştir. (Craig, 2011, s. 114). Bu hareketli siyasî-askerî hadiselerin gerçekleştiği sıralarda Japonlar, İslâm dini ile de belirgin anlamda tanışmaya başlamışlardır. Japonya’da İslâm’a yönelik ilgi, Batı dinî düşüncesi çerçevesinde ortaya çıkarken, asıl gelişmeler 1890’larda Osmanlı-Japon ilişkileri ile kendini göstermiştir. Japonya’ya Ertuğrul gemisinin gönderilmesi ve bu geminin dönüş yolunda batması Türklerle Japonlar arasında bir yakınlaşmayı beraberinde getirmiştir. Torajiro Yamada ve Shotaro Noda adlı iki Japon, gemi kazasından kurtulanlarla birlikte İstanbul’a gelmişler ve Sultan II. Abdülhamid’in isteği üzerine Osmanlı subaylarına Japonca öğretmişlerdir. Bu sırada Müslüman olan Yamada, Abdülhalil, Noda ise Abdülhakim ismini almıştır. Yamada, yirmi yıl kadar kaldığı Türkiye’de iki ülke arasındaki ilişkilerin ilerlemesine de katkıda bulunmuştur² (Nagata, 2001, c. 23, s. 575).

Japonlar, 1895’te Çin ile yaptıkları savaşın ardından girdikleri topraklarda Müslüman halklarla karşılaşmış ve Müslümanları etkileyen fikirler ve akımlar hakkında bilgi edinmeye başlamışlardır. Bu sırada Panislâmizm [İttihad-ı İslâm-İslâm birliği] ve Pantürkizm’in Türkler arasında özellikle öne çıktığını fark etmişlerdir. Japonya’nın Panislâmizm’e olan ilgisi Osmanlı padişahı II. Abdülhamid’in saltanat yıllarına kadar geri gitmektedir. Batılı Hıristiyan devletlerin saldırılarına karşı Müslümanların dayanışma içinde olması gerektiği fikrine dayanan Panislâmizm, geniş bir coğrafyaya yayılan kalabalık Müslüman kitleleri etkilemiş ve Osmanlı Devleti’nin emperyalist devletlere karşı kullandığı güçlü bir araç olarak görülmüştür. Orta Asya Müslümanları için de cazip bir akım olan İslâm birliği Rusya’da siyaseti etkileyen başat unsurdan biri olmuştur. Bu coğrafyanın Türkçe konuşan Müslüman halkları ya dinî-siyasî propaganda olan Panislâmizm ya da etnik bir propaganda olan Pantürkizm veya Panturanizm’in etki sahasında bulunmuştur. Asya’ya nüfuz etmek isteyen Japonya da bölgedeki mevcut siyasî konjonktürü ve insanların dinî-siyasî yönelişlerini kendi yayılmacılığı için değerlendirebileceğini düşünmüş ve İslâm aracılığı ile bu çevrelerde birtakım faaliyetlere girişmiştir (Dündar, 2006, ss. 146-147).

Müslümanlar, 19. yüzyıl ile 20. yüzyılın başlarında kendilerini zayıf düşüren, ezen ve yıpratıcı siyasî, iktisadî ve içtimâî gelişmelere karşı çeşitli şekillerde harekete geçmiştir. Osmanlı coğrafyasında veya sömürgeleştirilen İslâm topraklarında yaşayan devlet adamı veya entelektüeller Müslümanları içinde buldukları şartlardan kurtaracak çıkış yolları aramaya koyulmuşlardır. İslâm âlemi böyle bir mücadelenin içindeyken, 1905-1906 yıllarında Rus-Japon harbi yaşanmış ve savaşın Japonların galibiyeti ile sonuçlanması bütün İslâm dünyasında büyük bir heyecan uyandırmıştır. Dahası, İslâm coğrafyasının çeşitli merkezlerinde Japonların İslâm âlemine kazanılması umut vaat eden bir ihtimal olarak konuşulmuş ve yazılmıştır (Uluslan Şahin, 2001, ss. 191-204). 20. yüzyıla doğru, Japon Pan-Asyacılığı ile Müslüman entelektüeller, Batı emperyalizmine karşı oluşları ve kendi kültürlerini muhafaza ederek modernleşme düşüncesine sahip olmaları bakımından ortak bir ideale sahiptiler. Bu ortak ülkü bazı İslâmcıların belli hedefler için Japonya’ya yönelmelerini beraberinde getirdi. Meiji Japonya’sında Asyacılığın öncüleri olan

² Bu iki Japon’un Müslüman olmadaki önceliği için bkz. (Misawa and Akçadağ, 2007, s. 85-109).

Kokuryūkai [Kara Ejderler] ve Genyōsha [Büyük Okyanus Topluluğu] gibi örgütler de Müslümanlarla temas kurulmasına öncülük etmişlerdir. (Esenbel, 2012, ss. 378-381).

Bu siyasî ve ideolojik atmosfer içinde Japonlar ile ilişkileri bakımından öne çıkan isimlerden biri de Rusya Müslümanlarından Kazanlı Abdürreşid İbrahim'dir. O, hoca, kadı, gazeteci-yazar, seyyah ve siyasî hareket insanı gibi çeşitli vasıfları haiz bir şahsiyettir.³ Japonya'nın Asya devletleri arasında gücünü iyice hissettirmeye başladığı sıralarda İbrahim Efendi de Rus hükümetinin takibi sebebiyle uzun bir seyahate çıkma kararı aldı. (Türkoğlu, 1997, s. 52). 1908 Eylül'ünde Kazan'dan yola çıkarak, Sibirya, Moğolistan, Mançurya, Japonya, Kore, Çin, Hindistan, Hicaz ve Ortadoğu üzerinden 1910 yılında İstanbul'da son bulan bir seyahat gerçekleştirdi. Onun, Japonya'da İslâm'ın tanınmasında ve kabul görmesinde ayrı bir yeri vardır. Abdürreşid İbrahim, Japonya'da kaldığı süre içinde pek çok saygın şahsiyet ile görüşüp İslâm dinini tanıtmak için çeşitli aktivitelerde bulundu ve Şark milletlerinin Batılı sömürgecilere karşı birlikte hareket etmeleri gerektiğini savundu. (Uzun, 1988, ss. 295-296). Onun Japonlara İslâm'ı tanıtmayı idealleştirmesi, döneminde yaşayan pek çok Müslüman entelektüele göre daha özel bir yönelişti.

Abdürreşid İbrahim'in Japonya'yı tanımadan önce Japonlara İslâm dinini tebliğ etmek gibi bir niyetinin olup olmadığı açık değildir. Ancak, Japonya'da kaldığı süre boyunca Japonlardan gördüğü olumlu yaklaşımın, onu İslâm tebliği konusunda umutlandırdığına şüphe yoktur. İslâmiyet, Japonlar arasında yayılabilirse din adına önemli bir iş başarılmış olurdu. Siyasî bakımdan ise İslâm'ı benimseyen bir Japonya mazlum Müslümanlar için güçlü bir dayanak, Batılı emperyalistler için ciddi bir tehdit ve Osmanlı Devleti için de sağlam bir müttefik olabilirdi. İslâm'ın Japonlar tarafından kabul edilmesi için birincisi, davetçinin uygulayacağı metot/strateji ve buna bağlı olarak ikna gücü; ikincisi, Japonların kendilerine sunulan yeni dine yaklaşımları olmak üzere iki temel mesele vardı. Abdürreşid İbrahim'in anlattıklarından çıkan sonuç onun Japonya'daki çalışmalarından çok iyi dönütler aldığıdır. Bununla birlikte meselenin farklı şekillerde açıklandığı da görülmektedir. Bu makalede asıl olarak İbrahim Efendi'nin davet çalışmalarındaki yaklaşımları, dinî fikirleri ve davet metodu, onun Japonlarla yaşadığı diyaloglar üzerinden incelenerek değerlendirilecektir.

1. Neden Japonlar, Neden İslâm?

19. yüzyılın ikinci yarısında ulaşım imkânlarının gelişmesi, siyasî ilişkiler ve milletler arası ticaret gibi pek çok hareket din merkezli ilişkileri de etkiledi ve geliştirdi. 20. asrın arifesinde Avrupa'da Hristiyanlığın, Orta Doğu'da İslâm'ın baskın dinler olmasına karşın, Japonya denildiğinde akla ilk gelen, burada erken zamanlardan beri var olan Şinto dini ile Japonya'ya daha sonra giren Buda dini idi (Craig, 2011, s. 11). Şinto, bir tür çok veya tüm tanrıcılık olan "tanrılar yolu" demektir. Bu din, belli sayıda tanrılardan oluşan tek bir mabedi değil, toplumun (soyun) daha önce ölmüş bütün fertlerini içine alan geniş bir tarih birikimini ifade eder ve Japonya'da, ölmüş olan her ata "kami" [üstün insan] kabul edilir (Güvenç, 2002, ss. 141-143). 1914 yılında Japonya'yı ziyaret eden Türk gazeteci Samizâde Süreyya Japonların Şinto'yu Konfüçyanizm ile ikmal ettiklerini söylemektedir (1917, s. 57). Öte yandan Japonya büyük bir Budistler memleketi olduğu halde, burada Buda dini Hindistan'dakinden farklıdır ve zengin bir anlayış çeşitliliği arasında Zen mezhebi denilen özel bir yorumda da sahiptir (Benedict, ty, ss. 158-161). Ayrıca Meiji Japonya'sında nüfusa oranla oldukça az sayıda Hristiyan da vardır (Meyer, 2019, s. 163).

Abdürreşid İbrahim'in Japonya seyahatinden beş yıl önce Tokyo'da vefat eden Lafcadio Hearn, bu ülkeyi gerçekten tanımak isteyenlerin Japonların dinlerini derinlemesine bilmek zorunda olduğunu; Japon törelerini, müesseselerini, Japon sanayileşmesini, sanatını ve edebiyatını anlamamanın Japon dinini ve inançlarını anlamadan mümkün olamayacağını ifade etmiştir (Hearn, 2016, s. 12). Onun bu tespiti dikkate değerdir. Pek çok yabancı, hatta Japonların

³ Abdürreşid İbrahim, 1857 senesinde Sibirya'nın, Tobolsk vilayetinin Tara kasabasında doğmuştur. Eğitim hayatına doğduğu kasaba civarındaki medreselerde devam etmiştir (A. İbrahim, ty: 2-15). Eğitiminin geri kalan kısmını Medine'de tamamlamıştır (A. İbrahim, ty: 71-110).

kendileri dahi dinî taassuplarının olmadığını söyler. Ancak Japonların dinî kültürleri öğrenildiğinde aslında herhangi bir durumda, savaşta, barışta, işte, okulda vs. bir Japon’u Japon yapan zihniyetin nereye dayandığı fark edilir. Abdürreşid İbrahim, Japonya’da bulunduğu iki aylık süre sonunda, hemen herkes gibi Japonların dinî taassuplarının olmadığına kanaat getirmiş ve onların dine yaklaşımlarını kendi gözlemleri çerçevesinde başlıca dört başlık altında tasvir etmiştir:

1. Askerler, devlet adamları ve zabitler ki; bunların dini ve itikatları imparatora, yani Mikado’ya itaat ve milletlerine hizmettir.

2. Bilginler, münevverler ve toplumun önde gelenleri ki; bunlar arasında dinin gerekliliğini hissedenler vardır. Buda inancının bozulduğunu ve putperestliğin de bir anlamı olmadığını itiraf etmektedirler.

3. Bir kesim de Buda dinini ıslah ederek eski haline getirmek gerektiğine inananlardır. Bunlar da öz fikirlerinin değerini artırmak için hususi cemiyetler açmışlar, çalışmaktadırlar.

4. Toplumun daha alt kesimleri ise nerede bir lokma ekmek görseler oraya yönelirler. Hangisinden kazanç temin edeceklerine bağlı olarak Katolik, Protestan veya Ortodoks mezheplerinden her birine girip çıkmaktadırlar. Sayılanlar dışında bu ülkede farklı inançların olabileceğini de ifade eden Abdürreşid İbrahim, misyonerlerin Japonya’da hummalı bir şekilde çalıştıklarını özellikle belirtmiştir (A. İbrahim, [1]327a, ss. 182-183).

Japonya’daki bu din haritasına karşılık İbrahim Efendi’nin Japonlara sunacağı din, Kur’an-ı Kerim’de “Allah’ın dini” olarak ifade edilen İslâm’dı (Âl-i İmrân, 3/19, 85). Bir insan herhangi bir sebeple Müslüman olabilir. Ancak ona göre, Japonların Müslüman olmasını gerektirecek pek çok sebep vardı. Mesela, Japonların çok düşünen, az konuşan, düşünmeden, iyice ölçüp biçmeden konuşmayan bir millet olmaları dikkatini çekmiş (A. İbrahim, 1328 [1910/1911], ss. 281, 370) ve onların bu yönünü İslâm’ı kabul etmelerini destekleyecek önemli bir özellik olarak görmüştür. Şöyle ki, Kur’an-ı Kerim’de bazen insanın kendi yaratılışından (40 Mü’min, 67), bazen Allah’ın evrene ve dünyaya koyduğu yasalardan (2 Bakara, 164), bazen eski toplumların sonlarından (12 Yusuf, 109) örnekler verilmek suretiyle insanlar Allah ile olan irtibatlarını görmeleri ve anlamaları için düşünmeye ve akıllarını kullanmaya davet edilirler. Abdürreşid İbrahim’in Japonlardaki düşünme eğilimi ile Kur’an’ın bu uyarıları arasında bir tür örtüşürme yaptığı düşünülebilir. O, bundan başka Japonların karakter ve ahlak olarak İslâm’a çok yakın olduklarını söylemiştir. İslâm kaidelerinden pek çoğunun Japonlarda fitraten mevcut olduğunu; temizlik, hayâ, sadakat, emniyet, cömertlik ve cesaret gibi erdemlerin onlarda adeta tabii bir hal aldığını ifade etmiştir (A. İbrahim, 1328, ss. 273-274). Japonların ahlakî meziyetlerini o derece methetmiştir ki, İstanbul’daki dostu, şair ve mütefekkir Mehmed Akif, onun Japonlar hakkındaki müşahedelerini ve intibalarını aşağıdaki şekilde şiirleştirmekten kendini alamamıştır.

*“Sorunuz, şimdi, Japonlar da nasıl millettir?
Onu tasvîre zafer-yâb olamam, hayrettir!
Şu kadar söyleyeyim: Dîn-i mübînin orada
Rûh-ı feyyâzı yayılmış, yalınız, şekli Buda.
Siz gidin, safvet-i İslâm’ı Japonlarda görün!
O küçük boylu, büyük milletin efrâdı bugün
Müslümanlıktaki erkân-ı siyânette ferîd;
Müslüman demek için eksiği ancak tevhîd.
Doğruluk, ahde vefâ, va’de sadâkat, şefkat;
Âcizin hakkını i’lâya samîmî gayret;
En ufak şeyle kanâ’at, çoğa kudret varken;
Yine ifrât ile vermek, veren eller darken;
Kimsenin ırzına, nâmûsuna yan bakmayarak,
Yedi kat ellerin evlâdını kardeş tanımak;
“Öleceksin!” denilen noktada merdâne sebat;*

*Yeri gelsin, gülerek, oynayarak terk-i hayat;
İhtirâsât-ı husûsiyyeye nefret; hatta
Nef'-i şahsîyi umûmunkine her yerde feda
Edivermek gibi çok nâdire gördüm orada
Âdemin en temiz ahfâdına mâlik bir ada”* (Mehmed Akif, 1330[1912], ss. 29-30).

İbrahim Efendi, ilmi donanımının yanı sıra içtimaî ve siyasî tecrübeye sahip tefekkür ehli bir şahsiyetti. Japonya’da bulunduğu kısa denebilecek bir zaman diliminde teorik olarak belli bir strateji ile hareket etmiş ve İslâm’ı tanıtmak için profesyonel bir çaba sergilemiştir. Sonuçlar ve kazanımlar itibariyle bakılacak olursa onun işinin ehli bir davet insanı olduğunu söylemek mümkündür. Abdürreşid İbrahim, Japonları karakter, istidat ve davranış olarak her yönden incelemiş ve dine olan rağbetlerini anlamaya çalışmış, tebliğini yaparken bir hata yapmaktan ve çalışmalarının sonuçsuz kalmasından çok endişelenmiştir. Doğru bir yöntem ve metot izlediği takdirde ise milyonlarca insanın Müslüman olabileceğini düşünmüş ve büyük heyecanlar yaşamıştır (A. İbrahim, 1328, s. 360).

Abdürreşid İbrahim’in beklentilerinin abartılı olduğu düşünülebilir. Ancak Japonya’da Umehara isimli önde gelen bir din adamının itirafları onun heyecanının çok da yersiz olmadığını göstermektedir. Umehara, Buda dini ve kendisinin halkına karşı mesuliyeti hakkında ona şunları söylemiştir:

“Buda mezhebi esasını zayı’ etmiştir [kaybetmiştir]⁴. Hususen bizim Japonya’da Buda mezhebi bütün çığırından çıkmıştır. Biz de âlihe [tanrılar] o kadar çoğalmıştır ki, ta’dadı [sayılması] mümkün değil, elli sene sonra Prens İtō da Mutsuhito⁵ da birer âlihe olacaklar. Bunları mülhaza ettikçe tüylerim ürperiyor. Siz burada çokça kalırsanız şu din meselesini sağlam bir esasa raptederdik [bağlardık]. Bugün benim on bini müteceviz [aşan] ihvanım var, ben her ne dersem âmenna [tamam, öyledir] diye kabul edecekler. Zaten ben kendimden ziyade onlar için merak ediyorum. Bu kadar insanlar kendilerini benim vicdanıma tevdi etmişler, ben ise kendim müteredit olduğum bir dini başkalarına nasıl hak diye telkin edeyim. Bunun için benim vicdanım çok muazzab oluyor” [acı çekiyor] (A. İbrahim, 1328, ss. 278-279). Umehara’nın açıklamaları, inancı ile ilgili yaşadığı şüpheler, kendisine tabi olanlara karşı hissettiği sorumluluk ve İbrahim Efendi’ye din daveti için yaptığı teşvik meselenin anlaşılmasına bir derece daha katkı sağlayabilir.

Şahsî görüşmeleri ve katıldığı küçük-büyük toplantılar dışında Abdürreşid İbrahim hakkında Japon basınında birtakım haberler de yapılıyordu. O kadar ki, Japon basınında dört-beş aylık bir sürede kendisinden bu kadar bahsedilen bir yabancıya çok nadir rastlanıyor, basında genellikle yaşına rağmen milleti için fedakârlık gösteren dinç bir insan olarak aktarılıyordu (Komatsu, 2012, ss. 86-87). İbrahim Efendi, tanınmış olmanın da psikolojik baskısı altında, İslâm’ı anlatırken hangi surette hareket ederse daha başarılı olabileceği, Japonya’da İslâm’ın şiarının kurulmasını, açıklanmasını en isabetli ne şekilde sağlayabileceği ve insanları nasıl ikna edebileceği hususlarında sürekli kafa yormuştur. İtiraz yağmuruna tutulur veya çokça izah istenirse ne tür bir tavır takınacağına dair planlar yapmıştır. Başarılı olduğu takdirde İslâm adına temin edilecek siyasî kazanımları da hep hesap etmiştir. Kendisinden önce Japonya’da İslâm’ı yaymak isteyen fakat nereden başlayacaklarını ve nasıl davranacaklarını bilmedikleri için Müslümanlığın tanınmasına belki faydadan çok zararı dokunan kimselerin durumuna düşmekten de çok korkmuştur (A. İbrahim, 1328, s. 362).

Bu sıra dışı Türk/Tatar İslâm davetçisinin Japonlara yönelik tebliğinin çok özel bir tarafı vardır. Bir din daveti, hemen her zaman karşı tarafta görülen yanlış inancın düzeltilmesi ve doğru veya uygun görülmeyen davranış ve alışkanlıkların değiştirilmesine yönelik yapılır. Yani hedef kişinin veya toplumun hatalı veya kötü bir hayat yaşadığı ve düzeltilmeleri gerektiği ön kabulünden hareket edilir. Ve tabii olarak davetçi muhataplarının belki de yüzlerce yıldır sürdürdükleri

⁴ Orijinal Osmanlı Türkçesi metinde geçen bazı kelimelerin günümüz Türkçesi ile anlamını köşeli parantez içinde verdik.

⁵ Meiji İmparatoru.

geldikleri geleneklere eleştirel bir perspektiften baktığı için yaklaşımlarının dozuna göre tepkiyle karşılaşabilir. Oysa Abdürreşid İbrahim, Japonların takdir uyandıran yönlerini dikkate alarak yola çıkmıştır. Yaklaşımında samimi olduğu açıktır, çünkü öz değerlendirmelerinde, Japonların dürüstlüklerinden çalışkanlıklarına, yardımseverliklerinden nezaketlerine kadar ahlakî erdemlerinden sık sık bahsetmiştir. Esasen o, Japon inançlarındaki tanrı tasavvurlarının ve insanî-ahlakî bakımdan İslâm dinine uygun olmayan bazı davranışların elbette farkında idi. Ancak bu meselelere girmeyi hemen hiç tercih etmemiştir.

Ekonomik güç, egemenliğin en önemli araçlarından biridir (Weber, 2012, s. 308) ve bu güce sahip olabilmek için çok kazandıran pazarlar zaruridir. Abdürreşid İbrahim, uygun bir sunumla Japonların İslâm’ı kabule yatkın bir millet olduklarını söyler. Bununla birlikte İslâm dinini kabul etmeleri için, Müslüman olmaları halinde elde edecekleri iktisadî kazanımların anlatmasını da gerekli görür. Aksi takdirde, onların sadece cennet vaadi ile Müslüman olmalarının zor olacağı kanaatindedir. Bu konudaki bir önerisi, Japonlar için çok büyük bir pazar olan Çin’in değerlendirilmesidir. O, Hıristiyan misyonerlerin Çinlileri Japonlara karşı kıskırtması sonucunda Çinliler ile Japonlar arasındaki nefretin daha da arttığını, bunun da ticari bakımdan Japonların elini zayıflattığını ifade etmektedir. Bu durumda Japonların Çin’de en iyi ilişki kuracakları kesim Çin Müslümanları olacaktır. Ortak düşmanın misyonerler olduğu düşünüldüğünde “Düşmanımın düşmanı dostumdur.” ilkesinden hareketle konjonktür, Japonların İslâm’a eğilimini artıracaktır. Japonlar bu ticari yaklaşımla Cava adalarında ve diğer Doğu Asya ülkelerinde dahi büyük pazarlar kazanabileceklerdir (A. İbrahim, 1328, ss. 310-311). Böylece İbrahim Efendi, çerçevesini her yönden çizdiği bir tasarı ile harekete geçmiştir.

2. Diyalog, Diyalektik ve Strateji

Herhangi bir Müslüman, muhatabını İslâm’a davet ederken onun Müslümanlığından şahsî veya maddî bir beklenti içine giremez. Kur’an’da İslâm davetinin, insanlara ancak doğru yolu göstermek için yapıldığı ve tebliğden herhangi bir menfaatin beklenemeyeceği pek çok ayette belirtilmiştir. Mesela Yasin Sûresi, 21. ayette, “Sizden herhangi bir ücret istemeyen bu kimselere tâbi olun, çünkü onlar hidayete ermiş kimselerdir.” (Yâsin, 36/21) denilmektedir.⁶ Elçinin veya davetçilerin insanlardan istediği şey insanların Allah’ın dinine tabi olmaları ve Onun ilkelerine uygun bir hayat yaşamalarıdır. Bu da Allah’ın varlığını-birliğini ve İslâm’ın temel esaslarını kabul ile başlar. Özetle, dinin özü inanç veya imandan ibarettir (Izutsu, 2006, s. 1). Abdürreşid İbrahim de Japonlara İslâm’ı anlatırken, karşılıksız bir tutum göstermiş, son derece samimi ve dininden emin bir yaklaşım sergilemiştir. Onun eski Hariciye Nazırı Kont Ōkuma’ya kendi durumu ve İslâm hakkında yaptığı açıklama şöyledir:

“Siz bana kendi dinini neşretmek [yaymak] için gelmiş bir adam nazarıyla bakmayınız. Zira bizim dinimiz aynı hakikattir [gerçeğin ta kendisidir]. Hakikati aramak her insana lazımdır. Biz onu kimseye teklif etmeyiz. Arayan kendisi bulur” (A. İbrahim, 1328, s. 203). Görüldüğü üzere o, gerçeğin ta kendisi olarak gördüğü ve doğruluğundan asla şüphe etmediği İslâm inancını muhatabına sunarken, onun kendisine değil, hak olan İslâm’a tabi olmasını teklif etmektedir. İbrahim Efendi, daha sonra hakikati aramanın her insanın asli görevi olduğunu söyleyerek muhatabını hayatın anlamı üzerine derin düşünmeye yönlendirmiş ve yine İslâm’ı işaret etmiştir. Yalnız her ne kadar, İslâm’ı anlatsa ve önerse de Japonlar nezdinde belli hesaplar peşinde koşan bir din adamı olduğu zannedilsin istememiştir (A. İbrahim, 1328, ss. 410-411).

Abdürreşid İbrahim Japonya’da üniversite, okul, tiyatro, hapishane, müze, kütüphane, darphane ve hastahane gibi pek çok kurumu ziyaret etmiş ve buralardaki insanlarla çeşitli diyalogları olmuştur. Hemen her gittiği yerde, konuştuğu hemen herkes ona dinî veya siyasi birtakım sorular sormuştur. Mesela, Tokyo’da hapishane ziyareti sırasında, orada din [ahlak] görevlisi olarak çalışan Takita, Abdürreşid İbrahim’den Muhammedîlik [İslâm dini] hakkında bilgi istemiştir. Abdürreşid İbrahim, ona öncelikle İslâm’ın gayet sade bir din olduğunu, bütün

⁶ Makalede geçen ayet mealleri Türkiye Diyanet Vakfı Yayınları’nın *Kur’ân-ı Kerim ve Açıklamalı Meâlî*’nden alınmıştır (Haz: Karaman vd., 2009).

esasının tevhid ve nübüvvetten [peygamberlik] ibaret olduğunu söylemiştir. Yani, tek ve bir tanrı olarak Allah'ı kabul etmek ve yine O'nun din tebliği için gönderdiği elçiyi onaylamak. Burada, peygambere olan ihtiyacı açıklama gereği gören Abdürreşid İbrahim, insanların her işte bir muallime ihtiyaç duymaları gibi dini konularda da bir muallime ihtiyaçları olduğunu, bu muallimin de peygamber olduğunu ifade etmiştir. Arkasından İslâm dininde gizli-kapalı hiçbir şey olmadığını ve dört tane dinî görev bulunduğunu belirtmiştir.⁷ Takita'nin mezheplere dair sorduğu soruya da Müslümanlarda asıl olarak bir mezhebin olduğunu, teferruatları farklı görüşlerin Müslümanlar için ehemmiyetli olmadığını, Allah'ı bir bilip, Hz. Muhammed'e peygamber olarak inanan herkesin Müslüman olduğunu beyan etmiştir. İtikad, ikiye ayrılmış ise de esasta bir olduğunu, zira ayrılığın sonradan oluşmuş küçük bir farklılıktan ibaret olduğunu dile getirmiştir (A. İbrahim, 1328, s. 238).⁸

İslâm'da özellikle tevhid inancının ayrıcalığı çeşitli şekillerde dile getirilmiş bir husustur. Mesela Eliade, İslâm mesajının tevhid akidesini, dinî yapıbilim açısından mutlak tek tanrıcılığın en katıksız şekli olarak ifade etmiştir (Eliade, 2003, s. 93). Abdürreşid İbrahim'in mezhepler [İslâm ekolleri] hakkındaki yorumunda ise kaçamak yaptığı düşünülmemelidir. İslâm dininde temel inançlarda ve ibadetlerde mezhepler arası belirgin farklar yoktur. Farklılıklar detaylarda ortaya çıkar ki bunlar da dini yaşamayı hem dogmatiklikten kurtarır hem de değişik karakter veya farklı coğrafyalardaki insanlar için birbiri ile çelişmeyen uygulama seçenekleri sunar. İslâm dinindeki dört temel ibadetten biri olan hac, mezheplerin Müslümanlar için dini yaşamada bir sorun teşkil etmediğinin en güzel göstergesidir. Hacda renkleri, dilleri ve vatanları farklı on binlerce Müslüman bir araya gelir. Haccın ifası esnasında iktisadî, içtimaî vs. farklara bakılmadığından insanlar eşit olduklarını hissederler. Hac ibadeti mezhep ayrımı olmaksızın bütün müminler tarafından birlikte yerine getirilir. Böylece Müslümanlar arasındaki kardeşlik bağının önemi de gösterilmiş olur (Zuhaylî, 1985, s. 13).

Japonya'da yukarıda bahsi geçen gizli-kapalı meselesinin din söz konusu olduğunda bir şekilde gündeme geldiği anlaşılıyor. Abdürreşid İbrahim'in bir başka Japon dostu Kont Matsuura da ona İslâm dininde gizli sırların bulunup bulunmadığını sormuştur. Abdürreşid İbrahim de İslâm'da gizli sırların bulunmadığını, halk ile âlim veya yönetici kesimin inanç hususunda eşit olduğunu ve Müslüman toplumun dinî-fikri bakımdan önde gelenlerinin bilmesi gerekenler ile halkın bilmesi gerekenlerin aynı olduğunu ifade etmiştir. Açıklamalarına, İslâm'da her şeyin akıl ile kavranabileceğini de ilave etmiştir (A. İbrahim, 1328, ss. 297-298). Abdürreşid İbrahim'in gizli sırlar meselesi ile zaman zaman karşılaşması, Buda ve Şinto dinlerinin kolları olan pek çok Japon mezhebinde, kendini hipnotize etme ve vecd haline geçmeyi sağlayan mistik düşünce metotları üzerinde fazlaca durulması ile ilgili olabilir (Benedict, ty, s. 161). Diğer yandan İslâm tasavvufundaki batını ilim mevzusunun da (Ateş, 1992, ss. 551-558) gizli sırları çağırıştırır bir mahiyet arz ettiği düşünülebilir. Akıl meselesine gelince, her ne kadar Kur'an'da pek çok ayette aklın kullanılması özellikle istenmişse de bazı Müslüman çevrelerde dindeki birtakım hususların açıklanmaksızın doğrudan kabul edilmesi şeklinde bir anlayış da görülmüştür. Nitekim bir dönem Müslüman toplumlarda akli yaklaşımlarda görülen zafiyet 19. yüzyılın ikinci yarısında yaşayan modernist İslâm düşünürlerinden Muhammed Abduh tarafından şiddetle eleştirilmiştir. Abduh, Müslüman toplumlarda ilmi bakıştan uzaklaşmanın ve aklın ihmal edilmesinin dinden uzaklaşmayı da beraberinde getirdiğini savunmuştur (Abduh, 1414/1994, s. 31). İbrahim Efendi'nin İslâm'ı açıklarken yaptığı akıl vurgusu ile Abduh'un yaklaşımı her ne kadar bire bir örtüşürülemez de onun, İslâm'ı ne derece duru anladığını göstermesi bakımdan dikkat çekicidir.

Japonların Abdürreşid İbrahim vesilesiyle İslâm'a sıcak bakmalarında onun iyi bir örnek olmasının etkisi büyüktür. O, sadece tebliği, vaazı, beyanı veya ikna kabiliyeti ile değil dinde samimiyeti, dürüstlüğü ve şahsiyetli duruşu ile de İslâm'ın ne derece seçkin insanlar yetiştirdiğini ortaya koymuştur. Tokyo dışındaki bir yazlıkta gerçekleşen davette Tatar ve Japon kardeşliğinden

⁷ Kelime-i Şehadet'ten sonra Namaz, Oruç, Hac ve Zekât.

⁸ İnanç ekollerinden Maturidilik ile Eşarilik'i kastetmiş olmalıdır. Her iki mezhep de İslâm düşüncesinin ürünleri olarak sonradan gelişmiş olup, İslâm'ın temel inançlarına yaklaşımda aralarında büyük farklar yoktur (Manastırlı İsmail Hakkı, 1331: 3).

bahis olunmuş ve Abdürreşid İbrahim’e çokça hürmet edilmişti. Burada Profesör Ōshima İslâm dininin geleceği hakkında kısa ve anlamlı bir konuşma yapmış ve herkesin heyecanla alkışladığı hitabını şu çarpıcı sözlerle bitirmiştir: “İslâmiyet öyle âli bir dindir ki, işte numunesi meydanda (âcize işaret ederek) mücessem bir insanıyettir. Japonya’da intişar-ı İslâmiyet’i ‘an samimi’l-kalp temenni ederiz.”⁹ Ev sahibi Hayashida’nın da aynı meclisteki konuşmasında Abdürreşid İbrahim Efendi’yi büyük biraderleri olarak takdim etmesi aynı intibai teyit eder mahiyettedir (A. İbrahim, 1328, ss. 248-249).

Abdürreşid İbrahim’in Japonya’da birkaç defa görüştüğü önde gelen insanlardan birisi de Prens İtō’dur. Alt bir sınıftan samuray geçmişine sahip olan İtō Hirobumi hiyerarşik bir toplum yapısı bulunan Japonya’da gücün zirvesine yükselmeyi başarmıştır. Dışişleri dairesinden sonra, maliye ve sanayi bakanlığı ve başbakanlık görevleri yapan İtō, Meiji dönemi siyasetine yön veren devlet adamlarındandır (Meyer, 2019, s. 146). Prens İtō’nun daveti üzerine yaptıkları uzun bir konuşma her iki tarafın fikirlerinin ve yaklaşımlarının tahlili bakımından önemlidir. Sohbetin başında Abdürreşid İbrahim, Prens İtō’ya Japonya’nın hızlı ilerlemesini neye borçlu olduğunu ve Japonya’da meşrutiyet idaresini gerektiren mecburiyetleri sormuştur. Prens İtō bu sorulara başka bir zaman cevap verebileceğini, şimdi ise öğrenmek istediği diğer bir mesele olduğunu ifade etmiş ve onun gibi bir ihtiyarın¹⁰ Japonya kadar uzak bir memlekete ciddi bir masraf ve emek sarf ederek neden geldiğini öğrenmek istemiştir. Abdürreşid İbrahim, cevabi mahiyette yaptığı açıklamaya siyasî bir giriş yaparak Tatarların sürekli bir şekilde Rusların baskısına maruz kalmasının kendisini, bu soruna çare bulacağını düşündüğü Japonya’ya getirdiğini belirtmiştir. Arkasından, Avrupa’nın bütün siyasetinin İslâm aleyhtarlığı üzerine kurulduğunu ve Avrupalıların da farkında olduğu üzere Müslümanlardaki siyasî şuurun dinden kaynaklandığını ifade etmiştir (A. İbrahim, 1328, ss. 263-264). İbrahim Efendi’nin Batı’ya, özellikle de Büyük Britanya’ya karşı politik tutumu onların sömürgeci politikaları sebebiyle çok güçlüydü (Özbek, 1994, s. 110).

Bu konuşmaların yapıldığı dönem Avrupalıların Müslümanlara, özellikle de Türklere siyasî, askerî ve iktisadî her yönden taarruza devam ettikleri bir süreçtir (Karal, 2011, s. 552). Bunların sayısız örneği vardır. Mesela, İngiltere Başbakanı Gladstone, 1894 yılı sonlarında Avam Kamarası’nda Sason olaylarını değerlendirdiği bir konuşmada kullandığı ifade ile kendisine Türk-Müslüman düşmanı sıfatını kazandırmıştır. Oturuma elinde Kur’an-ı Kerim ile gelen Gladstone konuşmasının bir yerinde Kur’an-ı Kerim’i işaret ederek “*Bu lanet kitabın takipçileri oldukça Avrupa’ya barış gelmeyecektir.*” cümlesini sarf etmiş (Karaca, 2015, s. 302) ve Müslümanlara/Türklere karşı taşıdığı kını açıkça gözler önüne sermiştir. İngiltere, diğer cürümleri bir yana, 1882 yılında Osmanlı Devleti’nin Mısır topraklarını işgal etmişken (Danişmend, 1972, ss. 323-325); 1898 yılında Sudan’da yapılan Omdurman savaşında Britanya ve Mısır ordularının 48 asker kaybına karşılık top ve ağır makineli tüfek ateşiyle, sadece kendi topraklarını savunan 10.000 Müslüman Sudanlının hayatına son vermişken (Roberts, 2016, s. 782), bu devletin başbakanlarından biri olan Gladstone’nun barışa engel olarak yine Türkleri göstermesi de işin asıl ilginç tarafı olsa gerektir. İslâm ve Türk karşıtlığının adeta sistemli bir şekilde yürütüldüğü dönemin Avrupa’sında, karikatürlerde dahi tahrif edilmiş İslâm, Osmanlı ve Türk imajına sıkça rastlanır (Alkan, 2016).

Din kuvvetinin yeryüzünün en büyük kuvveti olduğunu ifade eden Abdürreşid İbrahim, Osmanlı Türklerinin bu kuvveti hakkıyla kullanmalarının bütün dünyayı İslâm âlemi yapacağını iddia eder. Batı Çin’den Anadolu’ya kadar uzanan bir millet, bir unsur ve bir din sahibi Türk coğrafyasının İslâm şuru ile birleşmesi düşüncesi ise onu ayrıca heyecanlandırır (A. İbrahim, 1328, s. 265). Aslında 19. yüzyılın ortalarına gelindiğinde Orta Asya Türklerinin kültürel ve dinî olarak ayakta kalma mücadelesi ile Osmanlı Devleti’nin Rus yayılmacılığını engelleme arayışları,

⁹ “İslam öyle yüce bir dindir ki, işte örneği meydanda (Abdürreşid İbrahim’i işaret ederek) gözle görülür bir insanıyettir. Japonya’da İslam’ın yayılmasını samimi bir kalp ile isteriz.”

¹⁰ Aslında Abdürreşid İbrahim bu diyalogların yaşandığı günlerde çok yaşlı değildi. Muhtemelen, bir hayli beyazlamış sakalı, klasik Müslüman hoca tarzı olgun giyimi, ağırbaşlı ve vakur duruşu onu olduğundan daha yaşlı gösteriyordu.

her iki tarafı da uzun bir geçmişe sahip ilişkilerini pratik siyasî amaçlara yöneltmeye zorlamıştır (Karpat, 2005, s. 145).

Abdürreşid İbrahim, Japonya'ya İslâm'ın girmediğini ancak İslâmi uygulamaların Japonlarda tabii bir şekilde bulunduğunu söyleyince Prens İtō şaşırarak bunların neler olduğunu sormuş; İbrahim Efendi de temizlik, sadakat, emniyet, yere oturmak, kadın-erkek ilişkileri şeklinde sıralamıştır. Açıklama kabilinden de bu özelliklerin Japonlarda adet, Müslümanlarda ise din olduğunu ifade etmiştir (A. İbrahim, 1328: 265). Buradaki yaklaşım oldukça çarpıcıdır. Yani diyor İbrahim Efendi, siz ahlakınızla, erdeminizle, insanlar arası ilişkilerinizle zaten Müslüman gibi yaşıyorsunuz, Müslüman olmakla bir kaybınız olmayacak aksine fazladan kazançlı olacaksınız. Bu arada Prens İtō, Japon yenileşmesinin gelişimi hakkında bazı bilgiler vermiş ve sözü tekrar İslâm'a getirmiştir. Japonların İslâmiyet hakkındaki malumatlarının çok az olduğunu, Mançurya Müslümanları komşuları olduğu halde Japonların nasılsa o tarafa yönelmediğini fakat otuz-kırk sene önce İbrahim Efendi gibi insanlar gelmiş olsa Japonya'da İslâm'ın yayılmasında büyük mesafeler alınabileceğini dile getirmiştir. Arkasından Hıristiyanlığın daha önce gelmesine rağmen pek kabul görmediğini belirtmiş ve şöyle devam etmiştir:

“İslâmiyet ekseriyetle Şark milletleri içinde daha ziyade tevsi'etmiş [yayılmış], şu sebepten hatırıma geliyor ki bizim Japonlar arasında daha suhûletle [kolaylıkla] intişar eder. Yalnız taaddüd-i zevcat [çok eşlilik] meselesi ile bilmem imtizaç edebilirler mi? İhtimal bu mesele biraz mâni olur, bizim Japonlarda taaddüd-i zevcat pek nevadirdendir. Me'a ma fih var, yok değil.”

Abdürreşid İbrahim:

— *İslâmiyet, taaddüd-i zevcattan ibaret değildir, belki taaddüd-i zevcat ile İslâmiyet beyinde [arasında] münasebet bile yoktur. Çünkü levazım-ı dinden [dinin gerekliliklerinden] değildir. İslâmiyet gayet sade bir dindir, en kısa bir tarif ile ifade edecek olursak, İslâmiyet – tevhid [Allah'ın birliği] ile mekârim-i ahlaktan [güzel ahlak] ibarettir.”* şeklinde kısa bir izahta bulunur (A. İbrahim, 1328, ss. 268-269).¹¹

Bunun üzerine Prens İtō İslâm hakkında biraz daha bilgi ister. Abdürreşid İbrahim de aşağıdaki açıklamaları yapar:

“İslâmiyet size arz ettiğim gibidir: Bu kâinatın bir müessiri hakiki ve hâlıkı [yaratıcısı] olacak, elbette vardır. Yalnız tabiatın tesiri kâfi olamaz. Biz o müessirin [sevk ve idare eden] künhünü [esasını] bihakkın idrakte aciz kalacağız. Zira 'ukûl-i beşerin [insan aklının] fevkindedir. Şu sebepten muallimlere ihtiyaç görülmüş, ki onlar da enbiya-i izamdır [yüce peygamberlerdir], mekârim-i ahlakı ve emniyeti umumiye-i temin eder kavânin-i ilahiye-yi [ilahi kanunları] talim etmişler, bunları tasdik İslâmiyet'tir. Bunun da hülasası iki kelime ile talim olunmuştur ki, o da «Lailahe illallah Muhammedün resûlullah» kelimesidir.” (A. İbrahim, 1328, ss. 269).¹²

Prens İtō, ondan son ifadeyi, yani Kelime-i Tevhid'i ağır ağır bir daha tekrar etmesini ister. Abdürreşid İbrahim, ağır ağır üç defa okur, Prens İtō da onun arkasından tekrar eder. İbrahim Efendi, bu kelimelerin ifade ettiği manayı tasdik ettiği takdirde kendisine Müslüman denileceğini ve bu saatten sonra da onun Müslüman olduğunu beyan eder. Prens İtō, bunda tasdik olunamayacak bir şey göremediğini ve bunun çok hoş bir şey olduğunu belirterek onu onaylar. Abdürreşid İbrahim, bu görüşmeden sonra Prens İtō'dan bunun aksine bir söz işitmediğini belirtmiştir (A. İbrahim, 1328, ss. 269).

¹¹ Kur'an-ı Kerim'de tevhid ile ilgili olarak En'am Süresi'nin 102. ayetinde *“İşte Rabbiniz Allah O'dur. O'ndan başka tanrı yoktur. O, her şeyin yaratıcısıdır. Öyle ise O'na kulluk edin, O her şeye vekildir [güvenilip dayanılacak tek varlık O'dur].”* denilmektedir; Ahlak hususunda da Hz. Muhammed'in *“Ben güzel ahlakı tamamlamak için gönderildim”* hadisi çok meşhurdur. (Mâlik b. Enes, 1425/2004: “Hüsnü'l-Huluk”, 8; Ahmed b. Hanbel, 1416/1995: 512).

¹² İslam dininde bu ifadeye “Kelime-i Tevhid” denir. Yani Allah'ı birleme sözü. Anlamı: “Allah'tan başka tanrı yoktur, Muhammed Allah'ın elçisidir.”

Abdürreşid İbrahim yukarıdaki örneğe benzer şekilde pek çok Japon’la sohbet etmiş ve İslâm’ı tanıtmıştır. Bununla birlikte o, muhataplarına genel manada doğrudan Müslüman olmalarını önermemiştir. Yaklaşımı saygılı ve özgürlükçüdür. Ona, Müslüman olduğunu söyleyen Japonların ne derece samimi oldukları ise ayrı bir meseledir. Japonya’nın, Birinci ve İkinci Dünya Savaşı arasındaki dönemde Pan-Asyacılık veya Büyük Asya projeleri kapsamında Japon çıkarları için Müslümanları kullanmak üzere pek çok sahte Japon Müslüman yetiştirdiği söylenmektedir (Misawa, 2011, s. 120). Bununla birlikte biz makalemizde asıl olarak Abdürreşid İbrahim’in, bir Türk/Tatar Müslüman aydını olarak kendisine vazife edindiği konudaki yaklaşımlarını ve hareket metodunu incelediğimizden meselenin diğer yönüne fazla girmedik. Kaldı ki bir kişi, başka bir din mensubunun önerisi ile ikna olup bir din tercihinde bulunabileceği gibi, sağlam bir araştırma sonucu veya tamamen kendine has bir bakış ve kalbi bir yöneliş ile de bir dini seçebilir. Ayrıca şu da var ki; İslâm dininde iman bilgi ile desteklendikçe ikna ve kabul derecesi yükselir ve dinî vecibelerinin rutin olarak uygulandığı ortamlarda dinî kavrayış güçlü bir şekilde gelişme imkânı bulur.¹³

Japonya’da yukarıdaki türden ilişkilerin öznesi olanların genellikle siyasî, askerî ve içtimaî konularda hayata dokunan şahıslar olduğu bir vakıadır. Bu diyaloglarda görülen uyumlu konuşmaların arkasında siyasî hesapların olduğu düşünülebilir. Mesela, Abdürreşid İbrahim’in Japonya’ya, Rusya Müslümanlarının Rus esaretinden kurtarılmasını sağlamak niyetiyle işbirliği imkânları aramak için geldiği söylenebileceği gibi, iki tarafın aralarında samimi bir bağ kurarak aynı amaç için birlikte hareket ettikleri veya tarafların ortak çıkarlar için kendi hedeflerine ulaşınca kadar müştereken çalışıp stratejik bir davranış sergiledikleri de düşünülebilir (Misawa, 2012, ss. 277-278). Yalnız, Abdürreşid İbrahim’in siyasî hesapları Japonları rahatsız edecek türden değil, aksine kazançlı çıkaracak türdendi. En azından onun düşüncesi bu yöndeydi. Ancak biz İbrahim Efendi ile görüşmüş olduğu Japonlar arasındaki bütün ilişkileri siyasî sebeplere bağlamanın doğru olmayacağı kanaatindeyiz. Öncelikle İslâm tebliği yapan bir Müslüman dinî bakımdan davetinden asıl beklentisinin şahsî veya içtimaî olamayacağını bilir. Davete muhatap olan herhangi bir kişi de dünyevi hesaplardan bağımsız olarak aklı, vicdanı, duyguları ve tecrübeleri ile hayatında bir anlam arayışına girebilir veya ölüm sonrasında kaygılanarak sağlam bir dinî tercih yapmak isteyebilir.

Bir insanın bulunduğu ortama uygun davranması, etkileşim halinde olduğu insanlarla uyumlu olmasına yardımcı olur (Kağıtçıbaşı, 1988, s. 52). Bu ilke ile doğru orantılı bir şekilde Abdürreşid İbrahim, Müslüman kimliğinin bütün ağırlığına rağmen davet faaliyetlerinde Şintoizm’i veya Budizm’i karşısına almak yerine Şinto ve Buda dinî ile İslâm arasındaki asgari müştereklerden hareket etmeye çalışmıştır. Bu hususta Yüksek Ticaret Okulu’nda¹⁴ verdiği bir konferansta Buda dininin köken olarak ilahi bir din olduğunu ancak, sonradan tahrif olma ihtimalinin bulunduğunu söylemesi önemlidir. Tarihte benzer bir bozulmayı Hıristiyanlığın da yaşadığını belirttikten sonra, İslâm dininin ilahilik bakımından orijinalliğini koruduğunu Kur’an

¹³ Meselenin daha iyi anlaşılması için kendi hatıralarımdan bir kesiti paylaşmak istiyorum. İstanbul’da Başbakanlık Osmanlı Arşivi’nde çalışma yaparken tanıştığım bir Japon araştırmacıya dinini sormuştum. Budist olduğunu söylemişti. Daha sonra arkadaşlığımız ilerledi. Bir gün bana, o zamanki Tokyo Camii imamının onu İslâm’a davet ettiğinden ve kendisinin de Kelime-i Şehadet getirdiğinden bahsetti. Benimle dinî konulara nadiren giriyordu. Çok sıcak bir Ramazan günüydü, oruçluydum. O gün kitap alışverişi için dolaşıyorduk. Ona, – Sen oruçlu değilsin, yemek yiyebilirsin, su içebilirsin, diyordum. Ancak dostum her defasında ısrarla, – Hayır. diyordu. Nihayet orucu iftar vaktinde birlikte, açtık. Başka bir gün, bir Cuma günüydü. Öğlen vaktine doğru arşivden çıkıyorduk. Cuma namazına gideceğimi söyledim. O da gelmek istedi. Cuma namazının diğer namazlara göre daha uzun sürdüğünü söyledim. – Olsun. dedi. Bunun üzerine, birlikte çıktık. Abdest aldık, camiye girdik. İlk sünnetten sonra imam hutbeyi irad etmek üzere minbere çıktı. Hutbe olağanüstü uzamıştı. Nihayet, hutbenin arkasından namazı kıldık. Dışarı çıktığımızda biraz da şaşkınlığımı bildirmek için, normalde hutbenin bu kadar uzun sürmediğini söylemekten kendimi alamadım. Bu arada şu bilgiyi vermek isterim; Japon arkadaşım sair zamanlarda diğer Japon tanıdıkları ile karşılaştığında hafif eğilerek Budist selamı verirdi. Şimdi bu beyefendi Müslüman olmuş muydu, olmamış mıydı? İman, nihai olarak kişi ile Allah arasındadır. İnsanın niyeti kendisine aittir. Abdürreşid İbrahim’in aktardıklarına böyle bir perspektiften bakmak da mümkündür. Bu değerli dostumun adını, yazdıklarından rencide olabilir düşüncesi ile paylaşmadım. Bunu asla istemem. Ben Japonya’da bulunmadım ancak, itiraf etmeliyim; yukarıda bahsettiğim dostumda olsun, bir şekilde tanıştığım diğer Japonlarda olsun, İbrahim Efendi’nin Japonları tasvir ederken anlattığı güzel ahlakî vasıfları aynı şekilde gördüm.

¹⁴ Okulun adını yaptığımız yazışmada Prof. Dr. Komatsu vermiştir: 15.02.2020.

tarihinden aktardığı bilgilerle açıklamıştır.¹⁵ İbrahim Efendi, konuşmasının sonunda Kur'an'ın Müslümanlar ve bütün insanlar için ehemmiyetini dile getirmiş, ön yargısız ve tarafsız bir şekilde incelendiği takdirde insanlığı bu kitabın aydınlatacağının kati bir şekilde fark edileceğini belirtmiştir. Konuşmasını bitirip kürsüden ayrıldığında topluluktan yükselen “Yaşasın İslâmiyet” sesleri ise anlattıklarının dinleyici kitle üstünde bıraktığı tesiri göstermesi bakımından zikre değerdir (A. İbrahim, 1328, ss. 344-346).

Onun söylediklerinden çıkacak mana; Allah'ın yarattığı insanlar için başından beri bir din yani ilahi bir kanun koyduğu, ancak mevcut dinî görüşlerin Allah'ın dininin farklı toplumlarda farklı şekillerde dejenerasyona uğraması sebebiyle ortaya çıktığıdır. Gerçekten pek çok dinde, tanrı anlayışı, ibadetler, önerilen ahlak gibi belli yönlerden az veya çok İslâm'a benzerlikler görülür. Mesela, Japonlarda saygı nev'inden bir davranış olarak dikkati çeken, muhatabının önünde eğilerek rükû veya secde yapma hareketinin, aslında Allah'a yapılan rükû ve secdenin zamanla geçirdiği bir dönüşüm olduğu düşünülebilir. Abdürreşid İbrahim, Buda dini hakkında bilgi verirken Japonlara bir peygamber gelip gelmediğini sorgular. Arkasından “...Biz, bir peygamber göndermedikçe (kimseye) azap edecek değiliz” (İsra, 17/15).¹⁶ ayetini delil göstererek Japonlara da peygamber geldiğine hükmeder ve Müslüman âlimlerin bu ayet üzerine daha derin eğilmeleri gerektiğini ifade eder. Tibet Lamaları ile Japon Budistleri arasında karşılaştırma yaparak Tibet Lamalarında kulluk etmeye layık olan bir ilah inancının bulunduğunu, bununla birlikte, onların birtakım putlar edinmekle hata ettiklerini söyler. Yine de İslâm âlimlerinin müdahalesi durumunda inançlarındaki bu yanlıştan kurtulabilecekleri kanaatinde. Japon Budistlerinin ise esasında ilahi otoriteyi inkâr ettiklerini, buna karşılık olağanüstü iş başarmış bir insana ulûhiyet atfettiklerini belirtir. Mesela Mikado'nun Japon milletini bir araya getirmesini ilahi bir güç ile açıkladıklarını dile getirir (A. İbrahim, 1328: 277-278). İbrahim Efendi'nin her durumda dikkat çektiği hususun inançların yozlaşması olduğu ve buradan hareket edildiği takdirde yanlışların izale edilerek İslâm'ın kabulünün kolaylaşacağını düşündüğü anlaşılıyor.

Abdürreşid İbrahim, üstlendiği vazife ile doğru orantılı bir şekilde makul ve yerinde davranan bir şahsiyettir. O, özellikle kalabalık gruplara yönelik konuşmalarında dinî teferruatlara girmez, samimi ve okşayıcı bir üslup kullanır. Daha çok, Japonların milli seciyesi, şark milletlerinin içinde bulunduğu olumsuzluklar, Japonların şarka örnekliliği, bilim, kültür ve hamiyetin bir millet için ehemmiyeti, Japonya'nın kalkınma mücadelesi, milli kültürün muhafazası, Doğu ittifakı gibi siyasî ve içtimâî genel temalı ve bilhassa Japonları öven konuşmalar yapar. Bunlar dışında İslâmî mesaj verdiği veya İslâm'ı anlatması istendiği durumlarda ise sade ve doğrudan hayata dokunan konuları işler. Mesela, Profesör Tanaka'nın kurduğu kız okulundaki mezuniyet merasimine davet edilir (A. İbrahim, 1328: 325) ve burada kendisinden İslâm'ın hakikati ve özü hakkında bilgi vermesi istenir. Bunun üzerine İbrahim Efendi yaptığı konuşmada İslâm'ın güzel ahlaktan ibaret olduğunu, İslâmiyet'in misyonerlik tarzındaki çalışmalarla değil, Müslümanlar arasında görülen kardeşlik, sevgi, emniyet gibi güzel ahlakî vasıflara özenilerek benimsendiğini ve yayıldığını belirtir. Yine Japon ahlak değerlerinin İslâm ahlak değerleri ile birebir örtüştüğünü özellikle vurgular. Abdürreşid İbrahim'in bu yaklaşımları İslâm hakkında güzel bir intiba oluşturmak için gösterdiği düşünülebilir ki doğruluk payı vardır. Ancak onun İslâm'a aykırı olan bir inancı veya örfü belirtmesi gerektiğinde oldukça net ve cesur bir tutum içine girdiği görülür. Nitekim buradaki hitabına, Japonların kutsallık atfettiği heykelleri işaret ederek, “Eğer şu esnam [putlar] da olmasa idi, ben Japonlar fitraten [yaratılıştan] Müslümandır diyecektim.” sözleri ile devam eder. Her hâlükârda Japonlar gibi tefekkür ehli bir millet için bu putların kalıcı olamayacağını, Japonların kendi elleri ile şekil verdikleri ağaç parçalarını yaratıcı ve mabut olarak kabul edemeyeceklerini, bundan dolayı da

¹⁵ Bilindiği üzere Kur'an, Hz. Muhammed'e gelen vahiylerin yazıya aktarılıp, arkasından bir araya getirildiği bir kitaptır. İnciller ise Hz. İsa'ya gelen vahiylerin Kur'an gibi bünyesinde toplandığı kitaplar değildir. Dahası onlar sadece Hz. İsa'nın sözlerinin ve yaptıklarının kendisinden sonra ortaya çıkan şartlar içinde bir araya getirilmesi sonucunda oluşturulan kitaplardır (Aydın, 2002: 93).

¹⁶ Ayetin tamamı şöyledir: “Kim hidayet yolunu seçerse, bunu ancak kendi iyiliği için seçmiş olur; kim de doğruluktan saparsa, kendi zararına sapsın olur. Hiçbir günahkâr, başkasının günah yükünü üslenmez. Biz, bir peygamber göndermedikçe (kimseye) azap edecek değiliz.”

Japonya’nın nihai olarak benimseyeceği dinin ancak İslâm olacağını belirtir (A. İbrahim, 1328, ss. 328-329).

Aynı mekânda bulunan Avukat Sakurai, Abdürreşid İbrahim’in yukarıdaki konuşmasına karşılık özel olarak yaptığı açıklamada, hiçbir Japon’un söz konusu putları mabut olarak kabul etmediğini ve hiçbir aklın da böyle ilahları onaylamayacağını dile getirmiştir. Mevcut durumu açıklarken de aşkla bağlanacak bir değer olmadıkça eskiden ayrılmanın bir parça ağır geldiğini itiraf etmiştir. Diğer taraftan Japonların birçoğunun İslâm’ın hakikatlerinden haberdar oldukları takdirde İslâmiyet’i kabul etmekte tereddüt etmeyeceklerini belirtmiştir. Sorunu izah ederken, Müslümanların lisanlarından hiçbirini bilmediklerinden dolayı İslâm hakkındaki malumatı İslâm düşmanlarının eserlerinden okumaya mecbur kaldıklarını ve buna bağlı olarak da kalplerinde bir tereddüt oluştuğunu beyan etmiştir (A. İbrahim, 1328, ss. 329). Bu açıklama önemlidir. Gerçekten, Müslümanların kendilerini başkalarına doğrudan tanıtamaması İslâm veya Müslümanlar hakkındaki yanlış anlaşılmaların önde gelen sebeplerinden biridir. Japonların İslâm’ı Batılılar vasıtasıyla tanınması bu durumun tipik bir örneğidir. Şöyle ki, İslâm’ın 17. yüzyıla kadar yayılması daha ziyade Batı’ya doğru gerçekleştiğinden Avrupalılar Müslümanları düşmanları olarak görmüşlerdir. Sonraki süreçte Batılıların İslâm’a ilgisi ise Şarkiyatçılık bağlamında gelişmiştir. Avrupa’da İslâm üzerine çalışanlar kahir ekseriyetle İslâm’ın bizatihi kendisini anlamak yerine, kendi ön yargıları üzerinden İslâm’a dair sübjektif değerlendirmeler yapmayı tercih etmişlerdir. Yaklaşımlarının çok büyük bir bölümü de rahatsız edecek derecede olumsuzdur ve bir Müslüman için asla kabul edilebilir nitelikte değildir (Said, 2003, ss. 68-82). İşte İslâm inancı ile örtüşmeyen bu Oryentalist ürünler üzerinden oluşturmak istenen algının da Japonların İslâm’a yaklaşımında tereddütlere sebep olacağına şüphe yoktur.

3. Umut Vadeden Gelişmeler

İslâm dini terminolojisinde, İslâm’ı insanlara anlatmak, benimsetmek ve dinin tatbik edilmesini sağlamak üzere yapılan çalışmalar “davet” olarak isimlendirilir. Mümin, münafık, ehl-i kitap ve müşrik her insana durumuna göre davet yapılabilir (Önkal, 1993, s. 23). Bir davetçinin gayrimüslim muhatapları hakkında başta gelen beklentisi de onları İslâm’a kazanabilmektir. Bu durum Abdürreşid İbrahim için de geçerlidir ve onun Japonya’da yakın ilişki içinde olduğu isimler arasında İslâm’ı kabul edenler olmuştur. Ōhara Bukeiji bunlardan biridir. Ōhara’nın kendisi Müslüman olmaktan başka Japonya’daki tebliğ faaliyetlerinde özel bir yeri olduğu da anlaşılmaktadır. İbrahim Efendi, Müslüman olduktan sonra “Ebubekir” adını tercih eden Ōhara’dan övgüyle bahseder. Onun, Japonya’da görüştüğü diğer insanlar gibi Ōhara da sıradan birisi değildir, çeşitli resmi görevler almış yüksek rütbeli bir askerdir. [Yarbay Ōhara Bukeiji, Japon Genelkurmay subaylarından ve Tōa Dōbunkai’nin sekreteri] (Esenbel, 2012, s. 332). Aynı zamanda aşağıda hakkında bilgi vereceğimiz Ajia Gikai cemiyetinin de başkanıdır. Ōhara Tokyo’da bir cami inşası için azami derecede gayret göstermiş ve İslâm’ın Japonya’da daha hızlı yayılması için ciddi bir mücadele sarf etmiştir (A. İbrahim, 1328, ss. 359-360).

Ōhara’nın düzenlediği ve eski Japon iş adamı Tōyama, parlamento üyelerinden Kaveno, eski İçişleri Bakanı ve parlamento üyesi Inukai Ki, Nakano ve Nakayama’nın bulunduğu bir ziyafette Ōhara, Abdürreşid İbrahim’i Tatar İslâm ulemasından, kendilerinin ustası ve Japonya’da İslâmiyet’in müessisi olarak takdim etmiştir. Takdimin arkasından herkesin secdeye kapandığı bu mecliste Ōhara, Japonya’da İslâm’ın yayılmasına fizikî, iktisadî, maddî ve manevî olarak güçleri ölçüsünde çalışacaklarına dair söz vereceklerini belirtmiş ve Abdürreşid İbrahim’den o günden itibaren kendilerini kardeşleri olarak kabul etmesini istemiştir. (A. İbrahim, 1328, ss. 391-392). O da İslâm’ın esasını ve erkânını öğretme hususunda asla ihmalkâr davranmayacağını belirterek, din meselesinin siyasî yönü olarak da hilafet makamına bağlılıktan bahsetmiştir. Daha sonra yine İslâm dininde gizli sırların bulunmadığını, Müslüman olmak için; yaratıcı, kulluğa tek layık ve her şeye gücü yeten bir tanrının [Allah] varlığını kabul edip Müslüman olduğunu açıklamının yeterli olduğunu, bundan sonra o şahsın İslâm’ın hükümlerinden sorumlu olduğunu dile getirmiştir (A. İbrahim, 1328, s. 392).

“Âlem-i İslâm”da geçen Honjō Yasutarō isimli bir Japon’un ihtida hikâyesi de oldukça ilginçtir. Honjō’nun, kendisine gıyaben çok saygı duyduğunu söyleyen Abdürreşid İbrahim, onu, derin düşünen birisi olduğu simasından belli olan vatanperver bir Japon olarak tanıtmıştır. Honjō, bizzat tanıştıktan kısa bir zaman sonra İbrahim Efendi’yi evine davet etmiştir. Misafir karşılama anında ev halkı kendisini secde ederek selamlayınca Abdürreşid İbrahim, selamı iade ettikten sonra özür dileyerek, İslâm dini Allah’tan başkasına secde etmeyi yasakladığından¹⁷, aynı şekilde mukabele edemediğini ifade etmiştir. İslâmiyet’te selamın “*Selâmun aleyküm – Ve aleyküm Selâm*”¹⁸ şeklinde sadece dil ile söylendiğini belirtmiştir. Bunun üzerine evin hanımı bilmedikleri için bu şekilde davrandıklarını söylemiş ve mahcubiyetini arz etmiştir. Arkasından karşılıklı nazik açıklamalarla konuşma devam etmiştir. Abdürreşid İbrahim, o gün onlara İslâm’ın sırf insanlığa hizmet olduğunu ispat etmeye çalışmış ve İslâm’ın ahlak üzerindeki etkisini tarihi birkaç misalle izah etmiştir (A. İbrahim, 1328, s. 366).¹⁹

Yukarıdaki görüşmede Abdürreşid İbrahim ile Honjō Yasutarō arasında uzun bir sohbet gerçekleşmiştir. Honjō, Çin’i gezdiği zamanlarda Müslümanların mescidlerinde misafir olduğunu, onların misafirperverliğinden çok memnun kaldığını, temizliklerini beğendiğini ve oradaki Müslüman Çinlilerden pek çok iyilik gördüğünü anlatmıştır. Açıklamalarından, Honjō’nun o güne kadar İslâm dini hakkında birtakım değerlendirmeler yaptığı ve ihtida etmeyi düşündüğü anlaşılmaktadır. Nitekim sohbetin ileriki safhalarında Abdürreşid İbrahim’e onunla kendi adına ahidleşeceğini ve ahidini Japonların anayasaları üzerine, kılıç üstünde icra edeceğini ifade ederek bir kılıç getirmiştir. Kılıcı kınından çıkarıp keskin tarafını yukarı çevirdikten sonra elini uzatmış, Abdürreşid İbrahim de elini uzattığı halde İslâm dinine girmiştir. Arkasından artık Müslüman olduğunu ve mülklerini sattığı gibi İslâmiyet’i öğrenmek için Darü’l-Hilâfe’ye [İstanbul] gideceğini ifade etmiştir. Durumdan ziyadesiyle memnun olan Abdürreşid İbrahim, ona Müslüman olarak öncelikle riayet etmesi gereken hususları açıklamış, İslâm’ın esaslarının nelerden ibaret olduğunu anlatmış ve diğer bazı İslâmî uygulamaları tarif ederek pek çok tavsiyede bulunmuştur (A. İbrahim, 1328, s. 369).

¹⁷ Kur’an- Kerim’de yalnız âlemlerin Rabbi olan Allah’a secde edilmesini emreden pek çok ayet vardır. Bunlardan birinde: “Gece ve gündüz, güneş ve ay O’nun ayetlerindedir. Eğer Allah’a ibadet etmek istiyorsanız, güneşe de aya secde etmeyin. Onları yaratan Allah’a secde edin!” (Fussilet 41/37) denilmektedir. Ayette gece ile gündüzün varlığı ve birbirlerini takip etmesi, güneşin aydınlatması, ayın ışığı, güneşe ve aya yörlümler takdir edilmesi, güneşin, dünyanın ve ayın hareketlerinin; gecenin, gündüzün, ayların, mevsimlerin ve yılların oluşumunu temin eden devrimler olduğu ifade edilmiştir. Bütün bunlar Allah’ın kudretini, azametini ve hikmetini gösteren delillerdir. Ayette ayrıca güneşin ve ayın kâinat içerisinde müşahade edilebilen çok güzel ve yararlı varlıklar olmakla birlikte; Allah tarafından yaratıldıklarına ve Allah’ın gücü ve kudreti karşısında boyun eğdiklerine dikkat çekilmiştir. Dolayısıyla tazim ve hürmetin bu ikisine değil, onların da yaratıcısı olan Allah’a gösterilmesi gerektiği ikazında bulunulmuştur. İkisi de Allah’ın yarattığı varlıklar olduğundan Rububiyet [tanrılık] konusunda Allah’a eş tutulamazlar. Onlara yapılacak tapınma faydasız olacağı gibi aynı zamanda şirk olacaktır. (Zuhayli, 1418: 233-237; Ayrıca bkz., Taberî, 1422/2001: 436-437; Semerkandî, 1413/1993: 227-228). Yine Allah dışındaki her şey, her vakta yaratılmış olduğundan bunlara tapılmaması gerektiği Kur’an’da şöyle ifade edilmiştir: “Andolsun, biz Nuh’u kavmine elçi gönderdik. Onlara: «Ben (dedi), sizin için apaçık bir uyarıcıyım. Allah’tan başkasına tapmayın! Ben, size (gelecek) elem verici bir günün azabından korkuyorum» (11 Hüd, 25-26).

¹⁸ “Selâm”, “silm” ve “selm” kelimeleri sulh yani barış ve esenlik anlamına gelir. (Râgıb el-İsfahânî, ty: 316; Cevherî, 1404/1984: 1951; Râzî, 1986: 131). Selâm kavramı Kur’an’da pek çok ayette geçer. es-Selâm, Allah’ın isimlerindedir. Mesela Haşr Sûresi’nin 23. ayetinde Allah, “es-Selâm” yani “güven veren” olarak tavsif edilmiştir. Müslümanlar birbirlerine “Selâmun aleyküm” – “Ve aleyküm Selâm” şeklinde selam vererek muhataplarına hem yakınlık göstermiş hem de güven vaat etmiş olurlar. Selâm aynı zamanda karşıdaki kişiye dua anlamı taşır.

¹⁹ İbrahim Efendi İslâm’ın ahlak üzerine etkisi hususunda hangi tarihi örnekleri verdiğini belirtmemiştir. Ancak örnek davranış bulmakta zorlanmayacağı malumdur. İslâm’ın insanî değerlere ve ahlaka verdiği önemi gösteren pek çok tarihi bilgi vardır. İlk İslâm fetihlerinin arkasından Müslüman idarecilerin fethettikleri topraklarda vergi ve sair hususlardaki insafı uygulamaları buna örnek olabilir. Fatihlerin yaklaşımı o kadar müspetti ki Suriye ve Mısır’da yaşayan Hristiyanlardan, Hristiyan Bizans idaresi yerine İslâm egemenliğine girmek isteyenler oluyor, bazı yerlerde Yahudi ve Hristiyanlar arasından Müslüman fatihlere doğrudan yardım edenler çıkıyordu (Lewis, 2002: 57-58). Daha geç dönemlerdeki Osmanlı İmparatorluğu’nun yönetim anlayışına günümüzde “Pax Ottomana” [Osmanlı birliği, barışı] denilmektedir. Bu tabir, Osmanlı yöneticilerinin kendi coğrafyalarında meskün birçok din ve etnik gruba mensup halka bir arada yaşama imkânını veren sistemden ileri gelen bir adlandırmadır. (Ortaylı, 2010: 309). Dahası mesela, Avrupa’da yaşanan 1848 ihtilallerinde Rusya kanlı bir şekilde hem Macar ihtilalini hem de Lehistan’da çıkan bağımsızlık hareketini bastırmıştır. Bunun üzerine Macar bağımsızlık taraftarlarının bir kısmı ile bazı Lehler Osmanlı Devleti’ne sığınmış ve hemen arkasından bu mülteciler Avusturya ve Rusya tarafından ısrarla geri istenmiştir. Fakat Türkiye, kendisine sığınanların iade edilmesini, devlet onuruna yakıştırmadığından reddetmiştir. İstanbul hükümeti, devletin içinde bulunduğu zor şartlara rağmen bu mesele için Avusturya ve Rusya ile savaşta göze almıştır (Uçarol, 2015: 226-227). Bu millletler arası konuda Türklerin göstermiş olduğu alicenaplık gibi tarihte Müslüman haysiyetinin göstergesi olan pek çok ferdi ve içtimaî hadise yaşanmıştır.

Japonya’da din tebliği yapan bir Müslüman için en önemli sorunlardan biri insanlara İslâm’ı anlatan ve öğreten, İslâm dini hakkında bilgi veren Müslümanlar tarafından yazılmış kitapların bulunmaması idi. İkinci dereceden kitaplar bir yana, Kuran-ı Kerim’in Japonca bir çevirisi dahi yoktu.²⁰ Bu eksikliğin giderilmesi için Japonya’da bulunan bir başka Tatar Müslüman aktivist Kurban Ali tarafından daha sonra, 1927 yılında *Tokyo Matbaa-yi İslâmiye* (Tokyo Kaikyō Insatsusho) adıyla bir matbaa kurulacaktır (Esenbel, 2012, s. 406).

Her şeye rağmen Abdürreşid İbrahim’in verdiği bilgilere bakılacak olursa bu süreçte Japonya’da Japonlardan meydana gelen çekirdek bir Müslüman kadro oluşmaya başlamış gibidir. Bununla birlikte daha önce bahsini ettiğimiz Japon Müslümanlarının samimiyeti meselesi vardır. Şöyle ki, genellikle irtibat halinde olduğu Japon milliyetçileri Abdürreşid İbrahim’den kendi emelleri doğrultusunda faydalanmak istemiş olabilirler (Komatsu, 2012, s. 95). Müslümanlık konusundaki tutumları da bu niyetin ürünü olabilir. Siyasî beklentilerin bulunduğu bağlantılarda ilişki sebebi her ne olursa olsun siyasî hesapların göz ardı edilemeyeceği muhakkaktır. Ancak son derece ciddi ve yaşanmış onlarca hadiseyi sadece siyasî ve ideolojik projelerin bir uzantısı şeklinde değerlendirmenin de çok doğru olmayacağı kanaatindeyiz. Nitekim bir Müslümanın halis niyetle İslâm tebliği yapması ve herhangi bir insanın da samimi olarak Müslüman olması son derece makul bir durumdur.²¹

Abdürreşid İbrahim, Japonya’dan ayrılmadan kısa bir süre önce yine saygın Japonların katıldığı on beş kişilik bir toplantıda uzun uzun hac ibadetinin hikmetlerini anlatmıştır. Ondan sonra Fukushima²² isimli bir Japon söz alarak, İslâm’ın o günkü vaziyeti ve geleceği üzerine çarpıcı bir konuşma yapmıştır. Dönem itibarıyla İslâm’ın tanınmasının önündeki en büyük engeli, dünyada fikir hürriyetinin bulunmamasına bağlayan Fukushima, mevcut asırda medeni ilerlemenin bir derece yükselmiş olmasına rağmen, binlerce senedir paslanmış bir cehalet ve ırk taassubu ile hakikatten uzaklaşmış olan zihinlerin esaretten hala kurtulamadıklarını söylemiştir. Yine de dünyada hakikat arayışının sürdüğünü ve bunun herkesin malumu olduğunu, bütün âlimlerin hakikatleri keşfetmek için fikir ürettiklerini belirtmiştir. Ona göre gerek Avrupa’da gerek Asya ve Afrika’da vicdan hürriyeti, konuşma hürriyeti ve basın hürriyeti gibi serbestlikler varsa da dünyada daha hiçbir millette gerçek anlamda bir düşünce hürriyeti yoktur. Milletlerin fikirleri manevi esaret, taklit ve körlük altında bulunduğundan, her ne kadar hürriyet davasında bulunsalar da gerçek anlamda fikir hürriyetine sahip olan insanlar henüz sahaya inmemiştir. Fukushima, ironik bir şekilde, kendilerinin fikir hürriyetine sahip olduğunu düşünenlerin de fikir hürriyetinin derecesini bilmediklerinden öyle zannettiklerini ifade etmiştir (A. İbrahim, 1328, s. 435).

Yani Fukushima, aslında insanların zihinlerinin tutsak olduğunu, bununla birlikte özellikle bilge kimselerin bir şeylerin yolunda gitmediğinin farkında olduklarından insanlığı mesut edecek bir arayışın içinde olduklarını anlatmak istemiştir. Arkasından Abdürreşid İbrahim’in konuşmalarına atıf yaparak, kendisinin İngiltere’de tahsil gördüğünü ve İngiltere’nin en serbest memleket olarak bilinmesine rağmen, orada da İbrahim Efendi’nin tarif ettiği şekilde bir hürriyetin bulunmadığını belirtmiştir. Ancak gelecekte medeniyetin gelişeceğini, herkesin fikirlerini serbestçe ifade edebileceğini ve işte o zaman, İslâm’ın hakikatlerinin hakkıyla takdir olunacağına katıyen emin olduğunu, insanların yalnız hac ibadetini dikkate almaları durumunda

²⁰ Kur’an-ı Kerim’in ilk Japonca çevirisini Toshihiko Izutsu yapmış ve 1951’de başladığı tercümeyle 1958’de bitirmiştir (Kalin, 2001: 552).

²¹ Sıradan insanlar bir yana mesela, Osmanlı Devleti’ni seri ateş edebilen hafif toplarla tanıştıran Fransız asıllı Humbaracı Ahmed Paşa [Comte de Bonneval/1675-1747] (Neumann, 2006: 55), 1827’de Avusturya’da Harp Okulu öğrencisiyken Devlet-i Aliyye’ye sığınarak Müslüman olan Osmanlı devlet adamı Ömer Lütfi Paşa [Michael Lattas/1806-1871] (Mehmed Süreyya, 1996: 1322-1323; Saydam, 2007: 74), ilk İngilizce Kur’an tercümesini yapan, yazar Muhammad Marmaduke Pickthall [1875-1936] (Kahraman, 2007: 270-271), Yahudi asıllı Müslüman ilim ve siyaset insanı Muhammed Esed [Leopold Weiss/1900-1992] (Kahraman, 2005: 526-527), Fransız felsefe ve estetik profesörü, siyasetçi ve düşünür Roger Garaudy [1913-2012] (Ayдын, DİA, 2020), İslâm’ı kabul etmiş dikkat çeken isimlerden sadece birkaçı olarak zikredilebilir.

²² Komatsu, bu kişinin o zaman Genelkurmay Vekili olan Korgeneral Yasumasa Fukushima [1852-1919] olabileceğini ifade etmektedir. Ordu içinde Rusya mütehassısı olarak tanınan Fukushima, 1892-1893’te tek başına at ile Sibiry’a’yı geçmiş ve bu başarısı ona büyük bir ün kazandırmıştı (Komatsu, 2012: 91).

dahi insanlık için bundan daha büyük bir güzellik tasavvur edilemeyeceğini anlayacaklarını ifade etmiştir. Zamanı geldiğinde bu gerçeğin görüleceğini, o gün için Hıristiyan âlimleri veya diğerleri İslâm'ın hakikatlerine karşı set çekmek isteseler de hakikatin yerini bulacağını dile getirmiştir. Fukushima son olarak Abdürreşid İbrahim'den planladığı hac ibadetinde bir Japon'un da Müslüman kardeşlerinin durumunu görmek için ona eşlik etmesini istirham etmiştir (A. İbrahim, 1328: 436). Bu teklif samimi değilse, bunun altında Japonların gelecekteki Asya, daha özelden İslâm siyaseti ile ilgili bazı planlarının yattığı düşünülebilir. Müslümanlar üzerinden politika yapabilmek için Müslümanların dinî merkezi olan Mekke'nin bir Japon tarafından görülmesi şüphesiz iyi olurdu (Komatsu, 2012, ss. 91-92).²³

Her halükârda söz konusu teklif yerine getirilmiştir. Abdürreşid İbrahim, Bombay'da iken Singapur'dan almış olduğu bir telgraf üzerine beklediği fakat önceden tanışmadığı Yamaoka Mitsutarō isimli Japon ile Hindistan'da buluşmuştur. Yamaoka, Ōhara tarafından yazılmış, güzel Rusça bildiğini de belirten bir mektubu takdim ettikten sonra İbrahim Efendi'ye hemen İslâm ile müşerref olmak istediğini belirtmiş ve onun eşliğinde Kelime-i Tevhid okuyarak Müslüman olmuştur. Arkasından Abdürreşid İbrahim ona Ömer adını vererek abdest ve namaz gibi İslâm'ın temel rükünlerini öğretmiştir. Ertesi gün Ömer Yamaoka'yı yanına alarak Osmanlı Başkonsolosu Celal Beyefendi'yi ziyaret eden Abdürreşid İbrahim, konuyu arz ederek önceki gün ihtida eden Japon arkadaşının pasaportuna Ömer adını yazdırmıştır (A. İbrahim, 1329: 74-75). Hac zamanında İbrahim Efendi'nin yanında Hicaz'da bulunan Ömer Yamaoka, Medine'de katıldıkları bir toplantıda, aşağıda bahsedeceğimiz Tokyo'da kurulan Ajia Gikai'nin taleplerinden, şarkın birleşmesinin faydalarından ve kendisinin Müslüman olmasından duyduğu memnuniyeti anlatan ayrıntılı bir konuşma da yapmıştır. Daha sonra Abdürreşid İbrahim'e ısrarla İstanbul'a gitmek istediğini söylemiş ve bir gurup Müslümanın yardımı ile İstanbul'a gönderilmiştir (A. İbrahim, 1329: 235-236). Burada kaldığı günlerde de büyük bir hüsnü kabul görmüştür (Beyanü'l-Hak, 9.Ra.1328, s. 1088).

İslâm dinini Japonya'da yaymak gibi ciddi bir faaliyetin teşkilatsız yürütülmesi beklenemezdi. Nitekim Abdürreşid İbrahim ve dostları Japonya'da İslâm'ın yayılmasına hizmet etmek üzere Tokyo'da bir cemiyet kurulmasına karar verdiler. Olumsuz tepkilere sebep olabileceğini düşünerek, cemiyete “İslâmiyet'in Yayılması Cemiyeti” gibi bir isim vermekten çekinmişlerdi. Cemiyetin işlevinin bir derece kapalı, hiç olmazsa kısa bir müddet müphem olmasının daha doğru olacağına kanaat getirdiler ve cemiyete “Ajia Gikai” (Asya Kuvve-i Müdafaası) ismini vermeyi uygun gördüler. Cemiyetin takip edeceği yol ve program “*Ey Allah'ın kulları, kardeş olunuz.*” mealindeki hadise²⁴ müstenit olacaktı. Cemiyetin devamlılığını sağlamak için de cemiyete gireceklere “...*Verdiğiniz sözü de yerine getirin. Çünkü verilen söz, sorumluluğu gerektirir.*” (İsra Sûresi, 17/34) mealindeki ayeti harfiyen vicdanlarına rehber edinmeleri şart koşulmuştu. Bu şekilde “Ajia Gikai Cemiyeti” 18 Cemaziyelevvel 1327 [7 Haziran 1909] tarihinde kurularak üyeler tarafından imza altına alındı (A. İbrahim, 1328, s. 427).

Bu tören, Tokyo'da yapılması planlanan cami arazisini bağışlayan Tōadōbunkai'nin ofisinde yapılır ve cami için ilk adım burada atılır. “Ajia Gikai” cemiyetinin, ilki Asya birliğini sağlamak, diğeri İslâm'ın Japonya'da geliştirilmesi için çalışmak olmak üzere birbiri ile ilişkili iki temel hedefi vardır. Katılımcılar tarafından yapılan yemin OSS [Office of Strategic Studies] raporlarında Müslüman yemini olarak adlandırılmıştır. Abdürreşid İbrahim ise bütün bu gelişmeleri aktarırken hadiselerin bağlantılı olduğu siyasî meselelere hemen hiç girmemiştir

²³ Bu yönetime Avrupalılar tarafından çok sık başvurulmuştur. Bir örnek olarak Felemenk İslam araştırmacısı ve sömürge danışmanı Christian Snouck Hurgronje gösterilebilir. Hurgronje, Leiden Üniversitesi'nde İlahiyat öğrenimi görmüş bir şarkiyatçıdır. Hac ibadetinin kökenleri üzerine 1880 yılında “Het Mekkaansche Feest” başlıklı bir doktora tezi hazırlamış ve dört yıl sonra 1884'de Hicaz'a gitmiştir. Bir Müslüman gibi davranarak Cidde ve Mekke'de on bir ay kalmıştır. Bu arada Abdülgaffar takma adı kullanmış ve Mekke'de daha iyi bilgi toplayabilmek için bir evlilik de yapmıştır. Hurgronje'un Mekke'den çıkarılması ise gerçek kimliğinin öğrenilmesi üzerine Hicaz'daki Osmanlı valisinin emri ile gerçekleşmiştir. Hicaz'daki çalışmalarının ürünü olan kitabını 1889'da yayımlamıştır (Hurgronje, 1931; Bidwell, 1994: 129-130; Eickelman, 2005, c. 12: 8461; Tuncer, 2010: 120-123).

²⁴ Hadisin tam metni şöyledir: “*Birbirinize buğz etmeyiniz, birbirinize haset etmeyiniz, birbirinize arka dönüp ayrılmayınız. Ey Allah'ın kulları, kardeşler olunuz. Bir Müslümanın [din] kardeşini üç gündür fazla bırakması [küs durması] helal olmaz!*” (Buhârî, 1422: “Edeb”, 57; Müslim, 1407/1987: “Bir”, 23 [2559]; Ebû Dâvûd, 11, 1992: “Edeb”, 47).

(Esenbel, 2012, ss. 330-331). Cemiyet, sonraki yıllarda dernek üyesi görünümündeki ajanları ile din, coğrafya, iktisat ve eğitim üzerine çeşitli araştırmalar yürütmüştür. Rusya boyunduruğundaki Müslümanlarla Japonya arasındaki ilişkileri güçlendirmek ve onları esaretten kurtarmak amacını güden derneğin Çin, Siyam, Afganistan, İran, Türkiye ve Hindistan’da da şubeleri açılmıştır. (Dündar, 2006, s. 176). Muhtemelen Abdürreşid İbrahim, Japonların bu tür çalışmalarını siyaseten normal karşılamış, bununla birlikte o, söz konusu girişimlerde Müslümanlar adına sağlanabilecek kazanımlara odaklanmıştı.

Abdürreşid İbrahim Efendi’nin düşünce dünyası o dönemde Müslüman entelektüeller arasında görülen teorik ve felsefi tartışmalara uzaktır (Özbek, 1994, s. 109). Onun hareket metodunda belli siyasî hedefleri önceleyen veya kapsayan bir yaklaşım vardır. Bu hususta özellikle hilafete yaptığı vurgular dikkat çekicidir. Hilafet, 19. yüzyılı 20. yüzyıla bağlayan süreçte Müslümanlar için çok ehemmiyetli bir müessese idi. İslâm âleminin büyük bir bölümünde halifeden bağımsız bir İslâm hareketi düşünülüyordu. Abdürreşid İbrahim’in düşünceleri de bu yöneydi. Bundan dolayı Japonları Müslüman yaptıktan sonra ikinci hedef olarak, hatta mümkünse Müslümanlığı kabul etmeleri ile eş zamanlı olarak Osmanlı halifeliğine bağlamak istiyordu. Doğru ve yerinde bir İslâm daveti ile Japonlar Müslüman olabilirdi, ancak ona göre bu yeterli değildi. O, Japonların kendi açılarından İslâm’ı kabul etmekle kazanacakları siyasî menfaatleri de hesaba katarak Japon Müslümanları ile hilafet arasında bir bağ kurmayı gerekli görüyordu (A. İbrahim, 1328, ss. 365-366).

4. Tokyo Camii

Bir dinin bir yerde gelişmesi için mabedin önemi ve gerekliliği tartışılmaz. Nitekim Abdürreşid İbrahim’in Japonya’daki faaliyetleri devam ederken İslâm dininin somut bir tezahürü olması bakımından Tokyo’da bir mescid [cami] inşasının gündeme geldiği görülmektedir. Cami teklifi ilk olarak muhtedi Ōhara’dan gelmiştir. Ōhara, arzusunu dile getirdiğinde İbrahim Efendi, konuya ağırdan yaklaşmış, acele etmemelerini, bu hususta öncelikle etraflı bir istişare gerektiğini belirtmiş, bununla birlikte caminin insanları bir araya toplamak ve İslâm’ın şiarını ilan etmek fonksiyonunu özellikle vurgulamıştır (A. İbrahim, 1328: 363). O, İslâm veya Osmanlı şehirlerinde olduğu gibi Müslümanların sosyal hayatlarının cami etrafında şekillendiğinin (Ortaylı, 2010, s. 280) farkındaydı. Yani meselenin ehemmiyetine vakıftı, ancak birtakım tereddütleri vardı. Bundan dolayı daha sonra mescid meselesini Hintli Müslüman iş adamı dostları Türabalizade ve Abdülgafur Efendi ile konuşma ihtiyacı duymuştur. Aralarında yaptıkları görüşmede ise cami girişimi için ihtiyaç duyulan para ve arsa temini hususu ile konunun siyasî yönünü değerlendirmişlerdir (A. İbrahim, 1328, ss. 388-389).

Daha sonra Abdürreşid İbrahim’in Japon dostlarından Nakano’nun da bir cami ve okul için ısrarcılığına şahit olunmaktadır. Buna karşılık Abdürreşid İbrahim, yine asıl maksatlarının Japonya’da İslâm’ın yayılması için çalışmak olduğunu belirtmiş ve arkasından Asya milletlerinin içinde bulunduğu zayıf vaziyeti tasvir eden açıklamalar yaparak Avrupa etkisine karşı Şark’ın siyasî ve içtimaî yönden kalkındırılması gerektiğine dikkat çekmiştir. Bu yorumları destekleyen Nakano din meselesini tekrar merkeze koyarak şunları söylemiştir: “... *Bütün Şark âleminde en büyük, en kavi bir unsur var ise onlar da Türk ve Tatar unsurudur. Bunların kâffesi de min’el-kadim (eskiden beri) din-i mübin-i İslâm ile müşerref olmuşlardır. Şu halde bizim Japonya’da dahi din-i İslâm’ın bir an evvel intişar etmesi Şark’ın ittihadı için yegâne bir vesile olur ümidinde bulunuyorum. Şu sebebe mebni şîâr-ı İslâm’dan olan mesacidin [mescidlerin] tesisine ne kadar isti’cal [acele] edersek o derece isabet edeceğiz gibi geliyor. Şu mülahaza ile hiç olmazsa Tokyo’da bir mescidin esasını kurabilseydik bence büyük bir muvaffakiyet olurdu.*” Abdürreşid İbrahim cevaben Japonya’da henüz Müslüman sayısının yok denecek kadar az olduğunu, acele etmemek gerektiğini, üstelik Japonya’da inşa olunacak bir cami için öncelikle İstanbul’daki şeyhülislamlık makamından izin alınması lazım geldiğini belirtmiştir. Bunun üzerine Nakano, cami inşaatına girişildiği takdirde binlerce insanın İslâm ile müşerref olacağını, davet başladığında sözlü-yazılı yürütülecek her çeşit yöntem ile dostlarından bir kişinin dahi dışarıda kalmayacak şekilde Müslüman olacaklarını ümit ettiğini ifade etmiştir. Bu arada konuşma

ortamında bulunan ve Abdürreşid İbrahim'in adını özellikle vermediği anlaşılan üçüncü şahıs; “— Ya üstad, İslâmiyet neden ibaret, akidesi nedir, erkâmı nedir, biz bunları layıkıyla öğrendiğimiz gibi siz hiç merak etmeyiniz. Sonra siz o tarafını bize bırakınız. Yüzbinlerce adam İslâmiyeti kabul eder, bizim Japonlar hakikati idrak ettikleri gibi hemen hücum ederler, hakikat meftunu bir millettir. Siz de göreceksiniz hakayık-ı İslâmiye'yi [İslâm gerçeklerini] anladıkları gibi o şimdiki Hıristiyan olanlar bile İslâmiyete geleceklerdir. Biz getireceğiz.” (A. İbrahim, 1328, ss. 402-405) cümleleri ile Nakano'ya destek olmuştur. Görüldüğü üzere Müslümanlık ile çok yakında tanışmış olan bu insanlar İslâm ve cami hususunda şaşırtıcı seviyede bir basiret ve iştiyak sergilemişlerdir.

İbrahim Efendi cami ile ilgili olarak son gelişmeleri aktarırken, eski Millet Meclisi başkanı Kawanō, *Day Tokyo* gazetesi mesul müdürü ve yazarı Nakano, General Ōhara, Terakkiyun (İlerlemeciler) Cemiyeti Başkanı İnukai ve Milli Ahlakı Muhafaza Cemiyeti Başkanı Tōyama; İslâm'ın Japonya'da yayılmasını kalben arzu ettiklerini, fakat Japonların acayip bir millet olduğunu, gözleri ile gördükleri bir şey olmadıkça İslâm'a heves etmeyeceklerini üstelik Avrupa misyonerlerinin gelir gelmez bir kilise yaptıklarını ifade etmişlerdir. Ayrıca İslâm dininin yayılması vazifesini üstlenmeyi kendisinden tekrar istirham ettiklerini, bu büyük vazifeyi yüklenmesini, kendilerinin de Japon milleti tarafından mescid ve medreseye esas olmak üzere bir yer tedarik edeceklerini, bir mescid ve medrese bina ederek, birlikte İslâm şiarının esasını kurmak istediklerini belirtmişlerdir. Nitekim Tokyo'da cami girişimi hızla meyve vermiş ve bu konuşmalardan kısa bir müddet sonra cami arsası satın alınmıştır (A. İbrahim, 1328: 428-430). Abdürreşid İbrahim, Japonya'da cami ve medrese inşası için alınan karardan duyduğu memnuniyeti İstanbul'a yazmış ve “Beşâret-i Uzma” [çok büyük müjde] başlığı ile yayınlanan yazıda her iki proje için Müslümanlardan iane talebinde bulunmuştur (A. İbrahim, 19 Receb 1327b, ss. 344-345).

1909 yılı Haziran'ında Japonya'dan ayrılan Abdürreşid İbrahim, Kore, Çin, Hindistan, Hicaz ve Ortadoğu üzerinden 1910 yılında İstanbul'a ulaştı. Hayatı bundan sonra da son derece hareketli geçti. Osmanlı Devleti'nin 1911'de İtalya'ya karşı girdiği savaşta Trablusgarp'ta İtalyanlara karşı çalıştı. 1915'teki Rus işgali üzerine Sarıkamış'a gitti. Çeşitli Avrupa şehirlerini dolaşarak Rusya Türklerinin haklarını savundu. Teşkilât-ı Mahsûsa'da görevli olarak Almanya'ya gitti. Türkiye'ye döndükten sonra Rusya'da, Kahire'de ve Mekke'de bulundu. Bu arada pek çok yayın yaptı. 1934'te ailesiyle birlikte yerleştiği Japonya'da İslâm'ın yayılması için gayret sarf etti. Onun Japonya'da vesile olduğu en önemli işlerden biri İslâm dininin resmen tanınmasını sağlamak oldu. Abdürreşid İbrahim 17 Ağustos 1944 tarihinde Tokyo'da vefat etti (Uzun, 1988, ss. 295-296).

Tokyo Camii ancak, onun 1934'te Tokyo'ya tekrar dönmesinden sonra 1938'de inşa edilebilmiş ve ibadete açılmıştır.²⁵ Açılış merasiminde namazı Abdürreşid İbrahim kıldırması, kurdeleyi Japon milliyetçilerinden Tōyama Mitsuru kesmiştir. Asyacı-İslâm faaliyetlerinin önemli isimlerinden Amiral Ogasawara Chōsei de merasimde yerini almıştır. Açılışa ayrıca İslâm'ın Japon parlamentosu tarafında tanınması için başvuru yapmak amacıyla Tokyo'ya gelen Yemen veliaht prensi Hüseyin, Mekke'den temsilciler, Çinli Müslümanlar, Sovyetler Birliği'nden kaçan Müslüman göçmenler ve İtalya büyükelçisi katılmıştır. Özellikle Japon katılımcılar dikkate alındığında Tokyo camii'nin açılışındaki manzaranın Japonya'nın İslâm aracılığı ile yürütmeyi planladığı Asya iddiasının bir tezahürü olduğu söylenebilir (Esenbel, 2012, s. 417). Yine de Mekke, Kahire ve İstanbul gibi çok kalabalık Müslüman nüfusa sahip şehirlerden çok uzakta, Tokyo'da bir cami açılması İslâm'ın Japonya'da temsil edilmesi bakımından önemlidir.

Caminin ilk imam hatibi Abdulhay Kurban Ali olup, 1938-1943 yılları arasında aynı vazifeyi Abdürreşid İbrahim yürütmüştür. Tokyo Camii'nde zamanla birtakım hasarlar meydana

²⁵ Japonya'da inşa edilen ilk cami Kobe Camii olup [1935] günümüzde ibadete açıktır. 1986 senesinde yıkılan Tokyo Camii'nin yeniden inşası geleneksel Osmanlı-Türk mimarisine uygun olarak gerçekleştirilmiştir. Bu iki camiden başka 1938'de Nagoya'da ve 1977'de Osaka'da da birer cami inşa edilmiştir (Nagata, 2001: 575).

gelmiş ve bina 1986 yılında yıkılmıştır. Daha sonra cami ve okulun bulunduğu arazi, cami yapılması şartı ile Türkiye Cumhuriyeti Devleti’ne hibe edilmiştir. Arsa mülkiyetinin T.C. Devleti’ne geçmesinin ardından 1997 yılında Diyanet İşleri Başkanlığı tarafından bir çalışma başlatılarak Tokyo Cami Vakfı kurulmuştur. Caminin temeli 30 Haziran 1998 tarihinde atılmış ve iki yılda tamamlanan cami 30 Haziran 2000’de ibadete açılmıştır. Cami açılışına Türk ve Japon devlet adamları, İslâm ülkeleri büyükelçileri, Türk ve Japon basın mensupları, Japonya’da İslâmî faaliyet gösteren dernek temsilcileri ile kalabalık bir topluluk katılmıştır. Tokyo Camii Japonya’da hizmet vermeye halen devam etmektedir (<https://tokyocamii.org/tr/history/>, 2019). Tarihin eski çağlarından günümüze, mabetlerin insan tabiatı üzerinde tartışılmaz bir etkisi olmuştur. Abdürreşid İbrahim’in inşasına önyak olduğu Tokyo Camii de Japonya’da İslâm davetini diyaloglardan öteye geçirmiş ve ihtida çağrısına mücessem bir karakter kazandırmıştır.

Sonuç

Abdürreşid İbrahim’in 19. yüzyılı 20. yüzyıla bağlayan zaman dilimi içinde yaşamış münevver ve Müslüman aktivistler arasında farklı bir yeri vardır. Döneminde onun gibi klasik İslâm bilimleri öğrenimi görmüş çok sayıda Müslüman vardı. Ancak İbrahim Efendi’nin almış olduğu eğitimi kuvveden fiile geçirircesine, yazıları, ferdi girişimleri ve seyahatleri ile sergilemiş olduğu mücadele onu özelleştirmiştir. Abdürreşid İbrahim, Rus baskısı sebebiyle çıkmış olduğu seyahate Japonya durağında ayrı bir anlam kazandırmış, Japonlara İslâm dinini tanıtmak ve Japonya’da İslâm dininin yayılmasına ön ayak olmak istemiştir. Muhtemelen bu fikir aklına birden gelmiş değildi, Japonlar hakkında önceden de belli bir kanaati vardı. Bununla birlikte Japonya’da yakalamış olduğu ortamların onu düşünceleri konusunda cesaretlendirdiğine şüphe yoktur. 1909 yılı içinde Japonya’da kaldığı yaklaşık yedi aylık sürede bu amacını gerçekleştirmek için birtakım önemli kimselerle görüşmüş, çeşitli sosyal mekânlarda bulunmuş, samimi bir hissiyat ve sade bir üslupla İslâm’ı anlatmıştır. Tanıştığı, konuştuğu insanlar onu sevmiş ve benimsemişlerdir. Onlar, İslâm’ı ilk defa Abdürreşid İbrahim’den duymamışlardı. Ancak o, Japonların İslâm’ı bir Müslümanın şahsında tanıdıkları ilk örneklerden biri olmuştur.

Türk-Tatar kimliğini her fırsatta vurgulayan Abdürreşid İbrahim Japonya’da sıradan insanlardan ziyade siyasî, askerî veya içtimaî olarak toplumda belli bir yeri ve kimliği olan kimselerle ilişki kurmuştur. Onun temasta bulunduğu insanlar arasında esas kesimin Kokuryukai [Kara Ejderha Topluluğu] denilen örgüte mensup Japon milletçileri olması dikkat çekicidir. Arka planında ister Japonların Asya yayılmacılığı adına Müslümanların sempatisini kazanma düşüncesi olsun, ister Abdürreşid İbrahim’in Ruslara karşı destek arayışının bir uzantısı olsun, İbrahim Efendi’nin Japonya’daki meselesi İslâm olmuştur. Onun İslâm davası siyasî hesaplardan uzak değildir. Aksine siyasete angaje bir İslâm yayılmasına taraftardır. Bununla birlikte Abdürreşid İbrahim Japonya’da diyalog kurduğu hemen herkese her hâlükârda İslâm’ı anlatmayı asıl vazifesi bilmiştir. Onun detaylara girmeyen bir İslâm sunumu vardır. Tebliğinde özellikle İslâm’ın tevhid ve peygamberlik inancı üzerinde durmuştur. Davet çalışmalarında belli bir başarı da göstermiştir. İslâm’ın insan fitratına hitabeden inanç ve hayat tarzını ayrı tutarsak onun başarısının sırrı samimi bir yaklaşım, ayrıntılarda boğulmayan bilgi ve fevkalade bir temsil yeteneğiyle açıklanabilir.

Abdürreşid İbrahim Japonya’yı ve Japonları sevmiş ve onlara karşı büyük bir muhabbet beslemiştir. “Âlem-i İslâm”ın hemen her sayfasında onun Japonlar hakkındaki güzel sözleri ve olumlu kanaatleri okunabilir. Şüphesiz bu, karşılıksız bir sevgi ve muhabbet değildir. Japonlar da onu sevmişler, benimsemişler ve kendisine ziyadesiyle hürmet etmişlerdir. Abdürreşid İbrahim Japonya’da gittiği her yerde, köylerde, şehirlerde saygıyla karşılanmış, işleri kolaylaştırılmış, pek çok eve misafir olmuş, çeşitli kurumlara davet edilmiş, toplantılara katılmış, konuşmalar yapmıştır. Japon gazetelerinde kendisi hakkında çokça haber yayınlanmış ve katıldığı hemen her toplantıda şeref konuğu muamelesi görmüştür. Abdürreşid İbrahim’e gösterilen hürmet onun şahsiyeti, kültürü, hal ve hareketleri ile doğrudan ilgili olduğu gibi Abdürreşid İbrahim’in Japonlara karşı hissettiği yakınlık da aynı şekilde Japonların şahsiyeti, kültürü, hal ve hareketleri ile doğrudan ilişkilidir.

Japonya’da genel kabul gören Şinto veya Buda dinlerinde bir Müslümanın hoş görmeyeceği inançlar ve ritüeller vardı. Bununla birlikte Abdürreşid İbrahim, Japonlara İslâm dinini anlatırken Japon inanç ve geleneklerini eleştirmek yoluna gitmemiştir. Aksine Japonların ahlakî vasıflarını öne çıkarıp, Müslümanlara çok yakın davranışlara sahip olduklarını vurgulamayı tercih etmiştir. Yalnız, bir insanın önünde secdeye kapanmak veya birtakım tanrısal figürlere saygı göstermek gibi tevhid akidesi ile bağdaşmayan hususlarda açık bir şekilde bunların İslâm inancına aykırı olduğunu ifade etmiştir. Bundan başka Hıristiyan misyonerlerin Japonya faaliyetlerine dikkat kesilmiş ve Hıristiyanlığa karşı Şark ittifakı fikrini savunmuştur. Bu arada Japon-Türk/Tatar ırklarının birbirlerine yakınlığına değinmiş ve bu yaklaşımı Japon dostları tarafından da paylaşılmıştır. Japonların kendi kültürlerine bağlılıkları Abdürreşid İbrahim için önemli bir avantaj olmuştur. İslâmiyet’e doğrudan aykırı olanlar dışında İslâm dini, ihtida eden toplumların eski geleneklerini dışlamamış, soydan, coğrafyadan ve kültürden kaynaklanan milli özelliklerini korumalarını onaylamıştır. Müslüman olmayı tercih ettikleri takdirde Japonlar için geriye Allah ve peygamber inancı gibi İslâm’ın temel akidesini benimsemek ve bazı ibadetleri yerine getirmek kalıyordu. Bundan dolayı Abdürreşid İbrahim’e göre Japonların, her bir fert için onurlu bir hayat ve dünya-ahiret dengesinde ebedi saadet sunan İslâm’ı kabul etmemeleri için bir sebep yoktu.

Ne var ki 20. yüzyıla girerken dünya genelinde İslâm’ın ve Müslümanların imajı ciddi manada sarsıldı. Siyasî ve içtimaî vasıtalarla İslâm’a karşı yürütülen kara propagandaya bir de Batılı güçlerin siyasî hegemonyası eklenince Müslümanların önü iyice tıkanı. Aslında Abdürreşid İbrahim’in girişimleri Müslümanlara siyasî bakımdan bir kapı aralama umudunu da içeriyordu. İslâm güneşi Japonya’da parlarsa yeniden bütün dünyayı aydınlatabilir ve Müslümanların yanında duran bir Japonya ezilen Müslüman halkların içinde buldukları cendereden sıyrılmalarına yardım edebilirdi. Bu beklentinin fevkaladeliği bir yana asıl mesele Japonların gelecekle ilgili projelerinin ne olduğu idi. Abdürreşid İbrahim’in idealine gelince, bir kişinin altından kalkabileceği bir iş değildi. 20. yüzyıl çok sert ve acı tecrübelerle gebe idi. Bu asırda İslâm’ın merkezî coğrafyası olan Orta Doğu iyice karıştı, Müslümanlar için dünya daha önce hiç olmadığı kadar yıpratıcı bir biçimde şekillenmeye başladı. Osmanlı Devleti’nin yıkılması, milletler arası güç dengelerinin değişmesi, yeni fikri-siyasî akımlar ve oluşumlar Abdürreşid İbrahim’in Japonya’da İslâm’ı yayma idealini muhtemelen daha zayıf bir beklentiye dönüştürdü.

Kaynakça

- Abduh, M. (m. 1994-h. 1414). *Risaletü’l-Tevhîd*, Beyrut-Kahire: Muhammed ‘Ammare, Dâru’ş-Şevk.
- Abdürreşid İbrahim. (1328[1910/1911]). *Âlem-i İslâm ve Japonya’da İntişarı İslâmiyet*, C. 1, İstanbul: Nâşiri Ebu’l-Ulâ ve Eşref Edib, Ahmed Sakî Bey Matbaası.
- Abdürreşid İbrahim. (1329-1331 [1912-1913]). *Âlem-i İslâm*, C. 2, Dâru’l-Hilafe: Kader Matbaası.
- Abdürreşid İbrahim. (7 Cemaziyevvel [1]327a [27 Mayıs 1909]). Japonya’da İslâmiyet, *Sirât-ı Müstakîm*, Adet 38, C. 2: 182-183.
- Abdürreşid İbrahim. (ty.). *Tercüme-i Hâlim yâ ki Başımaya Gelenler*, St. Petersburg.
- Abdürreşid İbrahim. (19 Receb 1327b [6 Ağustos 1909], 23 Temmuz [1]325). Japonya Mektupları: 3 Beşaret-i Uzma, *Sirât-ı Müstakîm*, Aded 48, C. 2: 344-345.
- Ahmed b. Hanbel. (1416/1995). *Müsnedü’l-İmâm Ahmed İbn Hanbel*, (Thk: Şu’ayb el-Arnaûd vd.), C. 14, Beyrût: Müessesetu’r-Risâle.
- Alkan, N. (2016). *Karikatürlerle Oryantalizm Avrupa’nın Türk ve Türkiye Algısı*, İstanbul: Selis Kitaplar.

- Aydın, M. (2002). *Tarihsel İsa İmanın Mesih'inden Tarihin İsa'sına*, Ankara: Ankara Okulu Yayınları.
- Ateş, S. (1992). *İslâm Tasavvufu*, İstanbul: Yeni Ufuklar Neşriyat.
- Benedict, R. (ty.). *Krizantem ve Kılıç* (Çev: Türkân Turgut), Ankara: Türkiye İş Bankası Kültür Yayınları.
- Beyanü'l-Hak*, (9.Ra.1328 [21 Mart 1910]), Hacı Ömer Yamaoka Efendi, Birinci sene, İkinci cilt, Aded 52, 1088-1094.
- Bidwell, R. (1994). *Travellers in Arabia*, Reading Berkshire: Garnet Publishing Limited.
- Buhârî, M. b. İsmâîl. (1422). *el-Câmiu's-Sahîh*, (Thk: Muhammed Zühayr b. Nâsır en-Nâsır), yy: Dâru Tavki'n-Necât.
- Cevherî, İ. b. Hammâd (1404/1984). *es-Sihâh Tâcu'l-Luga ve Sihâhu'l-Arabiyye*, C. 5, thk., Ahmed Abdu'l-Ğafûr Attâr, Beyrut: Dâru'l-İlm li'l-Melâyîn.
- Craig, A. M. (2011). *The Heritage of Japanese Civilization*, Boston, London, Tokyo vd: Prentice Hall.
- Danişmend, İ. H. (1972). *İzahlı Osmanlı Tarihi Kronolojisi*, C. 4, İstanbul: Türkiye Yayınevi.
- Dündar, A. M. (2006). *Panislâmizm'den Büyük Asyacılığa Osmanlı İmparatorluğu, Japonya ve Orta Asya*, İstanbul: Ötüken Neşriyat A.Ş.
- Ebü Dâvûd, S. b. el-Eş'as. (1992). *es-Sünen*, 11, İstanbul: Çağrı Yayınları.
- Eickelman, D. F. (2005). Snouck Hurgronje, Christiaan, *Encyclopedia of Religion*, Macmillan Reference Usa, Thomson Gale, C. 12: 8461.
- Eliade, M. (2003). *Dinsel İnançlar ve Düşünceler Tarihi: Muhammed'den Reform Çağına*, C. 3, (Çev: Ali Berktaş), İstanbul: Kabalıcı Yayınevi.
- Esenbel, S. (2012). *Japon Modernleşmesi ve Osmanlı Japonya'nın Türk Dünyası ve İslam Politikaları*, İstanbul: İletişim Yayınları.
- Güvenç, B. (2002). *Japon Kültürü*, İstanbul: Türkiye İş Bankası Kültür Yayınları.
- Hearn, L. (2016). *Japonya*, (Çev: Oğuz Adanır), Ankara: Doğu Batı Yayınları.
- Hurgronje, C. S. (1931). *Mekka in the Latter Part of the 19th Century: Daily Life, Customs and Learning the Moslems of the East-Indian-Archipelago*, (Çev: J. H. Monahan), Leyden: Late E. J. Brill Ltd., London: Luzac & Co.
- Izutsu, T. (2006). *The Concept of Belief in Islamic Theology: Analysis of İmân and İslâm*, Malaysia: Islamic Book Trust.
- İsfahânî, Ebu'l-Kâsım H. b. M. er-Râğıb. (ty.). *el-Müfredât fi Ğaribi'l-Kur'ân*, C. 1, yy.: Mektebetü Nazâr Mustafâ el-Bâz.
- Kağıtçıbaşı, Ç. (1988). *İnsan ve İnsanlar*, İstanbul: Evrim Basım Yayım Dağıtım.
- Kahraman, K. (2005). Muhammed Esed, Türkiye Diyanet Vakfı İslâm Ansiklopedisi (*DİA*), C. 30: 526-527.
- Kahraman, K. (2007). Pickthall, Marmaduke William, *DİA*, C. 34: 270-271.
- Kalın, İ. (2001). Izutsu, Toshihiko, *DİA*, C. 23: 552-553.
- Karaca, T. N. (2015). *Büyük Oyun İngiltere Başbakanı Gladstone'un Osmanlı'yı Yıkma Planı*, İstanbul: Timaş Yayınları.

- Karal, E. Z. (2011). *Osmanlı Tarihi Birinci Meşrutiyet ve İstibdat Devirleri 1876-1907*, Ankara: Türk Tarih Kurumu Yayınları.
- Karpat, K. H. (2005). *İslâm'ın Siyasallaşması*, (Çev: Şiar Yalçın), İstanbul: İstanbul Bilgi Üniversitesi Yayınları.
- Komatsu, H. (2012). Japonlar Açısından Âlem-i İslam, *Türk - Japon İlişkilerinin Dönüm Noktasında Abdürreşit İbrahim, Uluslararası Abdürreşit İbrahim ve Türk-Japon İlişkileri Bilgi Şöleni*, 22-23 Mayıs 2012, Konya, Bildiriler, (Ed: Okan Haluk Akbay), Konya: Konya Japon Kültür Merkezi.
- Kur'ân-ı Kerîm ve Açıklamalı Meâlî*, (2009). (Haz: Hayrettin Karaman v.d.), Ankara: Türkiye Diyanet Vakfı Yayınları.
- Lewis, B. (2002). *The Arabs in History*, Oxford: Oxford University Press.
- Mâlik b. Enes, (1425/2004). *el-Muvatta'*, (Thk: Muhammed Mustafa el-A'zamî), yy: Müessesetü Zâyid b. Sultân.
- Manastırlı İsmail Hakkı. (1331). *Telhîsü'l-Kelam fî Berâhîn-i Akâidi'l-İslâm*, İstanbul: Tanin Matbaası.
- Mason, R. H. P., Caiger, J. G. (1997). *A History of Japan*, Singapore: Tuttle Publishing.
- Mehmed Akif (1330[1912]). *Safahat İkinci Kitap Süleymaniye Kürsüsünde*, Sebîlürreşad Kütüphanesi: 1.
- Mehmed Süreyya (1996). *Sicill-i Osmanî*, C. 4, (Yay. Haz: Nuri Akbayar, Eski Yaz. Akt: Seyit Ali Kahraman), İstanbul: Tarih Vakfı Yurt Yayınları.
- Meyer, M. W. (2019). *Japonya Tarihi*, (Çev: Lizet Deadato), İstanbul: İnkılâp Kitabevi Yayın Sanayi ve Ticaret AŞ.
- Misawa, N. (2012). Abdürreşit İbrahim ve Japon Milliyetçileri, *Türk - Japon İlişkilerinin Dönüm Noktasında Abdürreşit İbrahim, Uluslararası Abdürreşit İbrahim ve Türk-Japon İlişkileri Bilgi Şöleni*, 22-23 Mayıs 2012, Konya, Bildiriler, (Ed: Okan Haluk Akbay), Konya: Konya Japon Kültür Merkezi.
- Misawa, N. (2011). Shintoism and Islam in Interwar Japan: How did the Japanese Come to Believe in Islam?, *Orient*, The Society for Near Eastern Studies in Japan, Tokyo, 46: 119-139.
- Misawa, N. and Akçadağ Gökür. (2007). The First Japanese Muslim, Shōtarō Noda (1868-1904), *Annals of Japan Association for Middle East Studies*, Tokyo, 23-1: 85-109.
- Müslim, M. b. el-Haccâc. (1407/1987). *el-Câmiu's-Sahîh*, Kâhire.
- Nagata, Y. (2001). Japonya, *DİA*, C. 23: 574-576.
- Neumann, C. K. (2006). Political and Diplomatic Developments, *The Cambridge History of Turkey The Later Ottoman Empire, 1603-1839*, (Ed: Suraiya N. Faroqhi), Cambridge: Cambridge University Press.
- Ortaylı, İ. (2010). *Türkiye Teşkilat ve İdare Tarihi*, Ankara: Cedit Neşriyat.
- Osmanlı'nın Gölgesinde Bir Uzakdoğu Devleti Aç*, (2010). (Haz: Harun Tuncer), İstanbul: Çamlıca Basım Yayın.
- Önkâl, A. (1993). *Resûlüllahın İslâm'a Davet Metodu*, Konya: Esra Yayınları.
- Özbek, N. (1994). *Abdürreşid İbrahim (1857-1944) The Life and Thought of a Muslim Activist*, Boğaziçi University The Institute for Graduate Studies in Social Sciences, Yüksek Lisans Tezi.
- Râzî, M. b. Ebî Bekr b. Abdilkadir. (1986). *Muhtârü's-Sihâh* Beyrut: Mektebetü Lübnân.

- Roberts, J. M. (2016). *Dünya Tarihi*, (Çev: İdem Erman, Tansu Akgün), İstanbul: İnkılâp Kitabevi Yayın Sanayi ve Ticaret A.Ş.
- Said, E. W. (2003). *Şarkiyatçılık Batı’nın Şark Anlayışları*, (Çev: Berna Ülner), İstanbul: Metis Yayınları.
- Samizâde Süreyya. (1917). *Day Nipon Büyük Japonya*, Kostantiniyye: Nâşiri Cemiyet Kütüphanesi.
- Saydam, A. (2007). Ömer Lutfi Paşa, *DİA*, C. 34: 74-76.
- Semerkandî, N. b. Muhammed. (1413/1993). *Tefsîru’s-Semerkandî Bahru’l-Ulûm*, C. 3, (Thk. Ali Muhammed Mu’avvaz, Âdil Ahmed Abdulmevcûd), Beyrut-Lübnan: Dâru’l-Kütübî’l-İlmiyye.
- Taberî, M. b. Cerîr, *Câmi’u’l-Beyân ‘an Te’vîl-i Âyi’l-Kur’ân*, (1422/2001). C. 20, (Thk: Abdullâh b. Abdulmuhsîn et-Türkî), Kâhire: Dâru Hicr li’t-Tibâ’ah ve’n-Neşr ve’t-Tevzî’ ve’l-İ’lân.
- Tokyo Camii (2019). Tokyo Camii’nin Tarihçesi, <https://tokyocamii.org/tr/history/> (Erişim tarihi: 23.12.2019).
- Türkiye Diyanet Vakfı İslâm Ansiklopedisi (2020). <https://islamansiklopedisi.org.tr/garaudy-roger> (Mad. yaz. Cemal Aydın, Erişim tarihi: 22.01.2020).
- Türkoğlu, İ. (1997). *Sibiryalı Meşhur Seyyah Abdürreşid İbrahim*, Ankara: Türkiye Diyanet Vakfı Yayınları.
- Uluslan Şahin, F. Ş. (2001). *Türk-Japon İlişkileri (1876-1908)*, Ankara: T.C. Kültür Bakanlığı Yayınları.
- Uçarol, R. (2015). *Siyasi Tarih [1789-2014]*, İstanbul: Der Yayınları.
- Uzun, M. (1988). Abdürreşid İbrahim, *DİA*, C. 1: 295-297.
- Weber, M. (2012). *Ekonomi ve Toplum*, C. 2, (Çev: Latif Boyacı), İstanbul: Yarı Yayınları.
- Zuhaylî, Vehbe (1985). *el-Fikhu’l-İslâmî ve Edilletuhu*, C. 3, Dimeşk: Dâru’l-Fikr.
- Zuhaylî, V. b. Mustafa (1418). *et-Tefsîru’l-Münîr fi’l-Akîde ve’s-Şerî’a ve’l-Menhec*, C. 24, Dimeşk: Dâru’l-Fikri’l-Mu’âsir.

ETİK ve BİLİMSEL İLKELER SORUMLULUK BEYANI

Bu çalışmanın tüm hazırlanma süreçlerinde etik kurallara ve bilimsel atıf gösterme ilkelerine riayet edildiğini yazar(lar) beyan eder. Aksi bir durumun tespiti halinde Afyon Kocatepe Üniversitesi Sosyal Bilimler Dergisi’nin hiçbir sorumluluğu olmayıp, tüm sorumluluk makale yazarlarına aittir.

TEŞEKKÜR

Yazar bu makalenin hazırlanma sürecindeki bazı hususlarda yardımcı olan Sayın Prof. Dr. Hisao Komatsu’ya ve T.C. Cumhurbaşkanlığı Diyanet İşleri Başkanlığı’na bağlı Tokyo Camii görevlilerine teşekkür eder.



Birleşik Krallık'taki Okullarda Ders Kitabı Kullanımı: Mevcut Durum, Çalışmalar, Gelecek Planları

Textbook Usage at Schools in the UK: Current Status, Studies, Future Plans

Doç. Dr. Nihal ÇALIŞKAN¹, Doktora Öğrencisi Mehmet TOYRAN²

Öz

Bu çalışma, Birleşik Krallık eğitim sisteminde ders kitabı kullanımı konusuna ışık tutmayı amaçlamaktadır. Dünyanın birçok ülkesinde ders kitapları başlıca eğitim materyali olmasına rağmen, Birleşik Krallık eğitim sisteminde geçtiğimiz yüzyılın son yarısında ders kitabı kullanımı ortadan kalkmıştır. Bunda farklılaştırılmış öğretim ve öğrenmeyi öğretme yaklaşımları etkili olmuştur. Ancak, ders kitabı kullanımının başat olduğu Uzak Doğu ülkelerinin PISA gibi uluslararası sınavlarda elde ettiği başarılar, İngiliz eğitim otoritelerini Birleşik Krallık'taki ders kitabı karşıtlığı kültürünü sorgulamaya yöneltmiştir. Eğitim Bakanlığı, nitelikli ders kitaplarını kullanıma sunarak ders kitabı karşıtlığını zayıflatmak üzere çeşitli adımlar atmıştır. Şimdiye kadar matematik ders kitaplarında oldukça önemli bir mesafe kat edilebilmiştir. Eğitim otoriteleri, Birleşik Krallık'taki okullarda ders kitabı kullanımını yaygınlaştırma yolunda çaba sarf etmekle birlikte, eğitimin bireysel olması gerektiği yönündeki köklü düşünce, bütün tarafları ikna etmenin uzun zaman alacağını göstermektedir.

Anahtar Kelimeler: Birleşik Krallık, eğitim sistemi, ders kitabı, materyal

Makale Türü: Araştırma

Abstract

This study aims to shed a light on textbook use in the UK education system. Although being the primary course material in many countries through the World, textbooks have fallen out of use in the UK during the last quarter of the century. The philosophy of differentiated teaching and “teach how to learn” have played a great part in shaping this change. However, the success of Far East countries, where the textbook use is dominant, in international exams such as PISA urged British educational authorities to question the anti-textbook culture in the UK. Ministry of Education has taken a step to counteract against this anti-textbook culture by introducing high quality textbooks to the UK schools. So far, considerable progress has been made in maths textbooks. The authorities aim to widen the use of textbooks in the UK schools, but it seems this will take a long time to persuade all parties in the educational system due to the deep-seated view that education must be individualized.

Keywords: United Kingdom, education system, textbook, material

Paper Type: Research

¹Yıldırım Beyazıt Üniversitesi, İnsan ve Toplum Bilimleri Fakültesi, caliskanihal@hotmail.com.

²Atatürk Üniversitesi, Eğitim Bilimleri Enstitüsü, toyran1@gmail.com.

Atf için (to cite): Çalışkan, N. ve Toyran, M. (2020). Birleşik Krallık'taki okullarda ders kitabı kullanımı: mevcut durum, çalışmalar, gelecek planları. *Afyon Kocatepe Üniversitesi Sosyal Bilimler Dergisi*, 22(3), 693-705.

Giriş

“Nasıl bireyler yetiştirmeliyiz?” sorusuna cevap aramak üzere inşa edilen eğitim sistemleri, ülkelerin eğitime bakışının genel bir özettir. Bir idealin ürünü olarak ortaya çıkan bu sistemler, ihtiyaçlar nispetinde değişir ve gelişir. Eğitimde başarılı olmak, öncelikle sağlıklı bir sistemin kurulabilmesi ile mümkündür. Çağa uygun bir biçimde kendini yenilemek durumunda olan bu sistemlerin başarısını, basılan ve okunan kitap sayısı, uluslararası ölçme ve değerlendirme sınavlarının sonuçları, yükseköğretim kurumlarının uluslararası sıralamalardaki yeri, sanayi ve üretime ilişkin veriler başta olmak üzere pek çok değişken aracılığıyla değerlendirmek mümkündür.

Eğitim sistemlerinin hedefe yönelik söylemleri, sistemin uygulanışına ilişkin esas ve yöntemlerin çerçevesini çizen öğretim programları ile ortaya konur. Eğitim, bütün dünyada ideal olanın izini sürdüğünden öğretim programları büyük ölçüde benzer amaç ve hedefler barındırır. Türkiye'deki öğretim programlarının genel amacı tüm programlarda aşağıdaki şekilde ifade edilir: “...birey olmanın aynı zamanda çok daha geniş bir “dünya ailesi”ne ait olmak olduğunun bilincine varacak, yaşadığı topluma ve ülkesine, toprağına samimi bir hisle bağlanacak, bilim ve teknolojiyi etkin şekilde kullanarak gerekli teknik bilgi, birikim, beceri ve yeterliliklere sahip kuşaklar yetiştirmek hedeflenmiştir.” (Coşkun, 2017, s. 10). İngiltere’de de son olarak 2014 yılında güncellenen Ulusal Müfredat’ta (National Curriculum) “...Çocukların canlı bir kişiliğe sahip olmalarını sağlamada yardımcı olmak; kendisinden farklı değerleri olan başka ırk, din ve yaşam biçimlerine sahip insanlara saygı duymak; çocukların ulusların özgürlüğü ve yaşadıkları dünyayı anlamalarına yardımcı olmak; okuma-yazma becerisinin yanı sıra konuşmada etkili bir dil kullanmalarına yardım etmek; öğrencilere bilimsel ve matematiksel bir temel sağlamak...”³ ifadeleri yer almaktadır. Öğretim programlarında idealize edilen bu amaç ve hedefleri eyleme dökmek, eğitime yön veren kurumların organizasyon kabiliyetiyle mümkün olabilmektedir.

Bu organizasyon sağlam bir şekilde yapılandırılabilirse yakalanan kalite, eğitimle ilgili diğer paydaşlara da sirayet edecektir. Bu çalışmanın konusunu oluşturan ders kitabı kullanımı hususu da sistemin işlerlik kazanmasında önemli etkenlerden biri durumundadır.

Ders Kitaplarının Eğitimdeki Yeri

Dijital Çağ denilen günümüz dünyasında basılı yayınların piyasadan yavaş yavaş kalkacağı konuşulsa da ders kitapları, birçok ülkede eğitimin önemli bir unsuru olmaya devam etmektedir. Bunun en önemli nedeni, Pingel’in (2003, s. 12) de belirtmiş olduğu gibi ders kitabı metinlerinin ulusal kültüre ilişkin temel fikirleri yansıtmalarından kaynaklanmaktadır. Özellikle ana dili dersi ile sosyal bilimlerle ilgili dersler, öğrencilerin fikir dünyalarına etki etmeye; onlara millî bir bakış açısı ve arzu edilen manevi değerleri kazandırmaya uygun derslerdir. Bu nedenle Gürses ve Pazarıcı’nın ifadesiyle “eğitimin ulusal ölçekte yapılmadığı ülkelerde bile okul kitaplarının içeriği, devletin ilgilenmekten vazgeçemeyeceği kadar önemli olmuştur.” (2010 s. 1).

Ders kitapları, bir toplumun geleceğine ilişkin tasarımları yeni kuşaklara aktarmak için de önemli bir araçtır. Amerika’da gerçekleşen siyasal toplulaşma sürecinde eğitim verme yetkisine sahip çoğu eyalette 13 ve 14 yaşındaki öğrenciler için özel bir Yurttaşlık Bilgisi dersi zorunlu tutulmuştur (Kaplan, 1999, s. 124). Japonya’da da mevcut siyasal düzeni koruma ve sürdürmeye yönelik “sosyalizasyon simgeleri” aritmetik ve müzik gibi sosyal bağlamdan uzak olduğu düşünülebilecek derslerde bile kullanılmıştır (Alkan, 1979, s. 68). Elbette ders kitaplarına biçilen rol, ülkeden ülkeye değişiklik göstermektedir. Uyan eğitimde gösterdiği

³ National Curriculum 2014: “...Helping children to have a lively personality; to respect other people of different race, religion and lifestyle with different values; to help children understand the freedom of nations and the world they live in; assisting them to use an effective language in speaking as well as reading-writing skills; To provide students with a scientific and mathematical foundation...”

başarı ile adını duyuran Finlandiya'daki ders kitabı kullanımı ile ilgili gözlemlerini şöyle aktarmaktadır: “Bizde müfredat ve ders kitapları eğitimin baş aktörleri olarak biliniyor. Eğitim kalitesindeki zayıflık genelde bu ikisinin suçu olarak görülüyor. Ama Finlandiya’da çok basit bir müfredat var ve pek değişmiyor. Öğretmenler okutulacak kitapları kendileri seçiyorlar ama yine de ortalıkta pek ders kitabı gözükmüyor.” (2015, s. 6).

Ders kitabı kullanımı veya ders kitaplarının eğitim sistemlerindeki yeri ile ilgili genel bir değerlendirmede, Türkiye'nin ders kitaplarına önem veren ve ders kitaplarını eğitimin temel unsuru olarak kabul eden ülkeler arasında bulunduğunu söylemek hatalı olmayacaktır. Bu anlayışın temelinde, başka gerekçelerin yanında, birtakım değerleri kontrol altında tutma ve bu değerleri kitaplar vasıtasıyla yeni nesillere aktarma motivasyonu da vardır. Millî ve manevî değerlerin ders kitapları vasıtasıyla topluma yerleştirilme çabası cumhuriyetin ilk yıllarından itibaren Türkiye’de siyasî iradenin müdahale ettiği hususlardan biri olmuştur. 1980 döneminde ve sonrasında okullardaki Millî Güvenlik derslerine askerlerin giriyor olması bunun en somut örneğidir. Son olarak 2018 yılında güncellenen Türkçe Öğretim Programı’nda ilk defa “değerler eğitimi” kavramının yer almış olması, Türkçe ders kitaplarına bu kavramla ilgili içerik bulundurulması zorunluluğu getirilmiş olması da aynı yaklaşımın bir ürünüdür. Öte yandan genç nüfusun yoğun olduğu bir ülke olarak ders kitaplarının pratik bir öğretim materyali olması da tercihleri belirlemede etkili olmaktadır. Türkçe ders kitaplarıyla ilgili çalışmasında Göçer (2007, s. 197-198), temalara uygun metinler içermeye, öğrenci seviyesine uygunluk, öğrenci alıştırmaya kitabıyla uyumluluk, ölçme-değerlendirme konusunda zenginlik gibi ölçütler doğrultusunda yüksek bir standardı sağlayabilen ders kitaplarının kolay ulaşılabilirlik ve bütün öğrenciler tarafından yaygın bir şekilde kullanılabilirlik imkânıyla öğretimi destekleyecek bir araç olduğunu vurgulamaktadır.

Eğitim genel itibarıyla dinamik bir süreçtir. Eğitimle ilgili birçok hususun yeniden gözden geçirildiği günümüzde, derslerdeki kitap ve kaynak kullanımının sorgulanması modern eğitim anlayışının bir gereğidir. Özellikle teknoloji ile beraber öğrenme yöntem ve alışkanlıklarının değişmesi göz önünde bulundurulduğunda ders kitaplarının sistemdeki işlevi yeniden ele alınıp değerlendirilmelidir. Köklü bir eğitim geleneğine sahip olan İngiltere’deki okullarda kurum kültürü, disiplin, geleneksel eğitim yöntemleri gibi eğitimin özüne dair birçok husus hâlâ önemini korurken ders kitaplarının hem devlet okullarında hem de özel okullarda kullanımının yok denecek kadar az olması dikkat çekicidir. Bu durum kanaatimizce, Türkiye ve İngiltere arasında eğitim pratikleri açısından kolayca gözlemlenebilir durumdaki en büyük farklılık durumundadır.

Eğitim araştırmalarında sıkça referans gösterilen PISA sonuçlarına baktığımızda OECD ülkeleri ortalamasının 493 olduğu 2015 yılında, okuma testinde İngiltere'nin ortalama puanı 498, Türkiye'nin ise 428'dir. İlk üç sıradaki Singapur, Hong Kong ve Kanada'nın puanları sırasıyla 535, 527, 527; son üç sıradaki Cezayir, Kosova ve Lübnan'ın 350, 347, 347'dir. En yüksek puanın 556 (Singapur) olduğu fen alanında İngiltere'nin puanı 509; Matematikte ise Singapur 564 iken İngiltere’de 492’dir. Türkiye’de ise sırasıyla bu puanlar 425 ve 420’dir.

PISA sınavlarından elde edilen verilerin ülkelerin eğitim sistemlerinin değerlendirilmesi ve eğitim politikalarının belirlenmesindeki rolüyle ilgili tartışmalar devam etmekle birlikte (Araujo vd. 2017, Fernandez-Cano 2016, Goldstein 2017, Sjøberg 2015, Sjøberg 2018) gerek Türkiye’de gerekse İngiltere’de dikkatlerin yüksek puan alan ülkelere çevrildiği ve bu ülkelerdeki eğitim pratiklerinden nelerin transfer edilebileceği konusunda bir arayış olduğu gözlemlenmektedir. Bu noktada ders kitabı kullanımı ilginç bir araştırma konusu olarak ortaya çıkmaktadır. Zira 2015 yılı PISA sınavının tüm alanlarda ilk sırada yer alan ülkesi Singapur’da ders kitabı yaygın biçimde kullanılırken İngiltere’de bu oran oldukça düşüktür. Öte yandan PISA sınavında her üç alanda da OECD ortalamasının oldukça altında olan Türkiye’de ders kitapları temel öğretim materyali durumundadır. Son yıllarda, İngiltere’de gözler PISA sınavlarında dikkat çekici bir başarı yakalayan Uzak Doğu ülkelerine çevrilmiş olup 2010

yılında okullardan sorumlu eğitim bakanı olan Nick Gibb'in gayretleriyle, ders kitabı kullanımının yaygınlaştırılması konusunda çalışmalar artırılmıştır.

Ders kitaplarının Talim ve Terbiye Kurulu Başkanlığınca bir yönetmelik ve kriterler (Millî Eğitim Bakanlığı Ders Kitapları Ve Eğitim Araçları Yönetmeliği-2016) dâhilinde incelenerek çeşitli onay süreçlerinden geçmek kaydıyla belirlendiği Türkiye'de ise ders kitaplarının kalitesi, eğitimin çözüm bekleyen önemli sorunlarından biri olmaya devam etmiştir (Özgen, 1993; Demirkaya ve Tomal, 2002; Altun vd. 2004; Işıksalan, 2004; Çalışkan, 2006; Ülper ve Yalınkılıç, 2010; Çakır, 2013; Gülersoy, 2013).

2. Yöntem

Çalışma kapsamında veriler iki yolla elde edilmiştir. Bunlardan ilki nitel araştırmalarda sıkça kullanılan gözlem ve onu takip eden görüşme yöntemi, ikincisi ise doküman analizidir (Yıldırım ve Şimşek, 2016). Makale yazarları üç yıldır İngiltere'de bulunmakta olup her ikisinin de ilk ve orta okula giden çocukları vardır. Ayrıca yazarlardan biri İngiliz okullarında Türkçe ve Türk Kültürü Öğretmeni olarak görev yapmaktadır. Üç yıllık süre zarfında çocukların okul hayatına ilişkin yapılandırılmamış gözlemlerden ders kitabı ve materyal kullanımı konusunda elde edilen veriler sistematik bir şekilde listelenmiş, daha sonra çocuklar ve öğretmenlerle görüşülerek listelenen hususların doğru değerlendirilip değerlendirilmediği kontrol edilmiştir. Çalışmada kullanılan ikinci yöntem doküman analizidir. Bunun için İngiltere'de ders kitabı kullanımı konusundaki tartışmaların ye aldığı hükümet siteleri, ders kitabı kullanımı konusunda hükümete sunulan 2014 tarihli rapor, konuyla ilgili olarak öğretmenler ile eğitim sendikalarının görüşlerine haberleşiren gazete yazıları ile veli perspektifini yansıtmak üzere blog ortamında yapılan tartışmalar incelenerek analiz edilmiştir.

İngiliz Eğitim Sistemi ve İngiltere'de Ders Kitabı Kullanımı

İngiltere'de eğitimin sorumluluğu, merkezi hükümet eliyle Eğitim Bakanlığındadır (Department for Education). Fakat söz konusu sorumluluk, yerinden yönetimi kolaylaştırmak amacıyla yerel yöneticilere (Local Education Authorities, LEAs), gönüllü kuruluşlara, eğitim kuruluşlarının yönetim organlarına dağıtılmıştır. "İngiltere'de 1986 yılında düzenlenen "Okulların Yönetimi" çalışmasıyla, eğitim yönetimi ile ilgili yetkilerin büyük çoğunluğu okullara devredilmiştir" (Çinkır, 2010: 60). İngiltere'de eğitimin temel amaçları ve yol haritasını belirlemede en önemli referanslardan biri de hiç şüphesiz Ulusal Program (National Curriculum)'dir. Ulusal Program, en son 2014 yılında güncellenmiştir.

Türk eğitim sistemi ile kıyaslandığında İngiliz eğitim sistemi yerelleşme özelliği ile ön plana çıkmaktadır. Eğitimin yerelleşmesi ulusal bir öğretim programı uygulanırken okullara da bireysel olarak kendi programlarını yapma, ders materyallerini belirleme konusunda otonomi verilmesi olarak karşımıza çıkar (Bakioğlu, 2018, s. 290). Birleşik Krallık'a bağlı diğer ülkelerde (Galler, İskoçya, Kuzey İrlanda) ders kitapları nispeten daha çok kullanılırken İngiltere'de öğrencilere ders kitabı dağıtılmadığı gibi herhangi bir kitap tavsiyesinde de bulunulmaz. Hangi sınıf seviyesinde, hangi konuların nasıl öğretileceği Ulusal Program'ın ilgili kısmında açık bir şekilde izah edilmektedir. Söz gelimi İngilizce okuma-yazma öğretiminde son derece önemli bir başlık olan yazım (spelling) konusunda hangi sınıf düzeyinde hangi kelimeler üzerinde durulacağı listelenmiştir. Bununla birlikte programdaki konuların hangi sıraya göre nasıl işleneceği okullara, zümre ve ders öğretmenlerine bırakılmıştır.

Hem gözlem yaptığımız İngiliz okullarında hem de örgün eğitim içerisinde görev yapan öğretmenlerden aldığımız bilgiler doğrultusunda İngiltere'deki ders kitabı kullanımı konusunda aşağıda sıralanan hususlar öne çıkmaktadır:

- İngiltere'deki ilk ve orta dereceli (primary-secondary) okullarda "textbook" adı verilen ders kitapları kullanımıyla ilgili herhangi bir zorunluluk yoktur. Eğitime yön veren kurumların derste kullanılacak kitaplarla ilgili herhangi bir tavsiye veya tasarrufu söz konusu değildir. Ancak, okul ders için seçilen materyali ücretsiz olarak temin etmekle yükümlüdür.

• Ders kitabı kullanımının yaygın bir pratik olmaması, öğretmenlerin materyal geliştirme sürecinde aktif biçimde rol almasını da beraberinde getirmektedir. Bu noktada öğretmenler kendi ders materyallerini geliştirme ya da eğitim sitelerinden seçip aynen veya düzenlemek suretiyle kullanma özgürlüğüne sahiptir.

• Öğretmenlerin derslerde hangi kaynağı (materyal, web sitesi vb.) kullanacağı zümre öğretmenler kurulunun kararı ve okul idaresinin onayı ile olabilmektedir. Zümre öğretmenleri bulunmayan küçük okullarda ise öğretmenler, ilgili müdür yardımcısı ya da okul müdürüyle birlikte kararlar alabilmektedir.

• Öğretmenlerin derslerde kullandıkları çalışma kâğıtları, her ders için okul tarafından temin edilen defterlere ilkokulda öğretmen ya da yardımcı öğretmen, ortaokulda ise öğrencinin kendisi tarafından yapıştirılmaktadır. Bu defterlere de kitap (book) adı verilmekte, böylelikle öğrencilerin dönem ya da yılsonunda dersle ilgili bir arşive sahip olmaları sağlanmaya çalışılmaktadır. Çalışma kâğıtları genellikle renkli olarak basılmaktadır.

• İngiltere'deki eğitim sisteminde ders kitaplarının kullanılmaması eğitimle ilgili kaynak sağlayan sitelerin gelişmesine ortam hazırlamıştır. Öğrencilerin ilgisini çekebilecek canlılıkta içerik barındıran bu eğitim sitelerinden bazıları bütün derslerle ilgili kaynak imkânı sunarken bazılarında ise sadece belli derslerle ilgili materyaller bulunmaktadır. İngiltere eğitim sistemi içerisinde İngilizce ve matematik dersleri temel olarak kabul edildiği için bu iki derse ilişkin kaynak barındıran sitelerin sayısı ve bu derslerle ilgili materyaller hâliyle daha fazladır.⁴

• Eğitim için materyal imkânı sunan siteler ücretli ve ücretsiz olarak ikiye ayrılmaktadır. Daha nitelikli içerik barındıran siteler genellikle ücret karşılığı hizmet verebilmektedir. Kimi zaman okul olarak kimi zaman da öğretmenler bireysel olarak bu sitelere üye olabilmektedir. Ücretli siteler öğretmen ve velilerin talepleri doğrultusunda siteye yeni materyaller koyabilmektedir.

• İngiltere'de sitelerin eğitime desteği sadece materyal boyutunda değildir. Öğrencilerin ödev yapmaları için de platformlar bulunmaktadır. Okullar böyle bir platform kullanacaklarsa kurumsal üyelik yolunu tercih etmekte, öğrenciden herhangi bir ücret talep edilmemektedir. Bu siteler üzerinden yapılan ödevleri öğretmenler ve veliler kontrol edebilmektedir. İnternet erişimi bulunmadığını beyan eden öğrencilere, bu ödevler basılı olarak dağıtılmaktadır.

• İngiltere'de köklü bir geçmişe sahip özel eğitim kurumları, dünyanın dört bir yanından gelen öğrencilere de ev sahipliği yapmaktadır. Bu tür eğitim kurumları kendi hazırladıkları ders kitaplarına ve kendi materyallerini içeren eğitim sitelerine sahiptirler.

• Öğretmenlerin mesailerinin ve çoğu zaman da mesai dışı zamanlarının önemli bir bölümünü materyal hazırlamaya ayırmaları son derece yorucu olmakla birlikte sistemin işleyişi bu pratiğin devamlılığını garanti altına almaktadır. Çünkü öğretmenler sözleşmeli olarak görev yapmakta ve buldukları kurumda kalıcı olmak veya daha nitelikli bir okulda görev alabilmek için -tabiri caizse- başarıya mahkûm edilmektedir. Bu durum sistemin devreye soktuğu bir otokontrol mekanizması olarak dikkat çekmektedir.

İngiltere'de Ders Kitabı Kullanımı Konusunda Güncel Tartışmalar

Türkiye'de ders kitabı kullanımının nicel ve nitel yönlerini ele alan gerek kitap gerekse makale, bildiri, rapor boyutunda pek çok çalışma yapılmış olmasına, konuyla ilgili bir dizi çalıştay düzenlenmiş olmasına rağmen İngiliz eğitim bilimleri literatüründe bu doğrultuda bir birikim olduğunu söylemek mümkün değildir. Tabii bu, "var olmayan bir durum üzerine" zaten görüş bildirilemeyeceği gibi bir argümanla doğal karşılanabilir. Ancak ders kitabı kullanımının farklı ülkeler bağlamında değerlendirerek İngiliz okullarında da ders kitabı kullanımının

⁴ Türkiye'de de çok sayıda eğitim sitesi vardır. Ancak bu sitelerde yer alan materyaller öğretmenlerin hazırlayıp kendi inisiyatifleriyle siteye yükledikleri, herhangi bir denetimden geçmeyen, bütüncül olma gayesiyle hazırlanmamış malzemeler olup geribildirimler aracılığıyla düzeltilerek yeniden yayımlanmaları da söz konusu değildir.

yaygınlaştırılmasını bir seçenek olarak masaya yatıran çalışmalar da yok denecek kadar azdır. İngiliz yayıncılık piyasası da ders kitabı üretimi konusunda, bütün enerji ve birikimini İngilizcenin ikinci/yabancı dil olarak öğretimi alanına sarf etmiş gibi görünmektedir. Bu yüzden yukarıda sözünü ettiğimiz üzere okullardan sorumlu eğitim bakanı Nick Gibb'in öncülük ettiği ders kitaplarını yaygınlaştırma çabaları önem kazanmaktadır.

İngiltere eğitim sisteminde ders kitabı kullanımı 1970'lerden itibaren giderek azalmış, 2000'li yıllarda ise neredeyse tedavülden kalkma noktasına gelmiştir. Ancak 2014 yılında eğitim uzmanı Tim Oates tarafından hazırlanan rapor gerek resmî makamlar nezdinde, gerekse kamuoyunda ilgi görmüş ve o tarihten bugüne ders kitaplarının yeniden temel eğitim materyali olarak kullanılmasını özendirmeye yönelik çalışmalar ağırlık kazanmıştır. Oates (2014), *Ders Kitapları Neden Önemlidir? (Why Textbooks Count?)* başlıklı raporunda, ders kitabı kullanımının PISA sınavlarında tutarlı bir başarı çizgisi yakalamış Singapur'da %70, Finlandiya'da %95 iken İngiltere'de ancak %10'larda olduğu tespitini yaparak 1970'lerden itibaren ders kitabı kullanımına karşı ideolojik bir düşmanlık başlatıldığını; diğer ülkelerde teorik açıdan sağlam, iyi tasarlanmış, dikkatlice uygulanan ders kitaplarıyla ilgili gerçeğin farkına varamadıklarını, çalışma kâğıtlarıyla öğretmenin yükü artırılırken ders içeriğinin tutarlı ve ulusal standartlara uygun biçimde yürütülmesi zarar gördüğünü söylemektedir. Oates'in bu rapordaki görüş ve tespitlerini maddeler hâlinde şöyle özetlemek mümkündür:

- Ulusal yeterliliklerin hem biçim hem de içerik açısından sık sık değiştirilmesi nitelikli ders kitaplarının yazımını güçleştirmekte; Şangay ve Singapur'da görülen değerlendirme (evaluation) ve rafine etme (refinement) süreçlerine engel teşkil etmektedir. (s.4)

- Oysa nitelikli ders kitapları; sağlam öğrenme teorileriyle desteklenir, anahtar kavram ve bilgilere odaklanarak içeriği net bir şekilde resmeder, konuyla ilgili tutarlı bir devamlılık sağlar, öğrencinin konu üzerinde derinlemesine düşünmesini destekler, kavram ve ilkelerin çeşitli şekillerde uygulamasını gösterir, metinlerin hem yapısal hem de yüzeysel özellikler bakımından temeldeki öğrenme teorisiyle uyumluluğunu kontrol altına alır. (s.4, 5)

- Dijitalleşmeyle birlikte çevrimiçi materyallere yönelim, ders kitaplarıyla elde edilen birikimin kaybolmasına yol açmamalıdır. (s.5)

- Ortak kriterler doğrultusunda hazırlanan ders kitaplarının gereğinden fazla kuralcı olduğu söylenebilir ancak sağlam ve güvenilir değerlendirme süreçlerinde başlangıçta sınırlayıcı gibi görülen kriterlerin temel bileşenler söz konusu olduğunda gevşediği görülmektedir. Üstelik bu tür süreçlerden geçerek hazırlanan ders kitaplarının sınıf bağlamında kullanımında da esneklikler görülebilmektedir. (s.5)

- Başarılı öğretmenlerin ders kitabı kullanma konusunda daha istekli olduğunu gösteren araştırmalar vardır (Reynolds ve Farrell, 1996). Çünkü ders kitapları, öğretim programının amaçlarıyla tutarlılık sergilemekte, iyi tasarlanmış biçimlendirici ölçme-değerlendirme malzemesi sunmakta ve öğretmene zamanını materyal geliştirmek yerine öğrencilerin gelişimine odaklanmak için kullanma fırsatı vermektedir. (s.5, 6)

Oates'in bu raporunda öne sürülen argümanlar doğrultusunda Bakan Nick Gibb, 2014 yılında anti-ders kitabı görüşüne karşı velilere seslenmiş ve okullarda hâlihazırda kullanılan çalışma kâğıtlarını hazırlamanın zaman alıcı bir iş olduğu ve bunları sistemli biçimde bir arada tutmanın çoğu zaman mümkün olmadığı; buna karşılık ders kitaplarının öğrenciye daha yapılandırılmış bir öğretim sunacağı, okulların tasarruf etmesini sağlayacağı, ebeveynin okul dışında çocuğun derslerine yardımcı olmasını kolaylaştıracağı, öğrenciyi sınav müfredatının sınırlılıklarından kurtaracağı gerekçeleriyle destek istemiştir. Bakan, bu konuşmasında mevcut ders kitaplarının daha çok sınav odaklı olduğuna da dikkat çekmiştir (The Telegraph, 20.11.2014).⁵ Gibb'in bu çağrısı ilerleyen günlerde de medya organlarında yankılanmaya

⁵ İngiltere'de lise bitirme (GCSE) ve üniversiteye giriş (GCSE-A Level) şeklinde nitelendirilebileceğimiz iki temel sınav yapılmaktadır. Bunlardan ilkinde öğrenci, lise diploması almak için zorunlu ve seçmeli derslerden oluşan bir dizi sınava

devam etmiş; BBC ve The Telegraph başta olmak üzere, çeşitli yayın organlarında Oates'in raporu haberleştirilmiş; konuyla ilgili öğretmen görüşlerine yer verilmiştir. The Telegraph'ın "No textbooks? No wonder children aren't learning (Ders kitabı yok mu? Çocukların neden öğrenemediğine şaşırılmamak lazım.) başlığıyla sunduğu haberde, İngiltere'nin önde gelen yatılı okullarından birinde görev yapmakta olan bir İngilizce öğretmeni, ders kitaplarının okul derslerini pratik bir şekilde desteklediğini belirtmekte; gramer kitabı olmadan yabancı dil dersi veya harita ve görseller olmadan tarih, coğrafya dersi olamayacağını ifade ederek ders kitaplarının bu malzemeyi kolayca sunma işlevini vurgulamaktadır. İnternet ortamındaki bilgilerin yoğun olmakla birlikte sistematik olmadığına işaret ederek öğrencinin tek başına ödev yaparken de ders kitaplarına başvurabileceğini, bunun yanı sıra ders kitabı üzerinde not alma ya da işaretleme yoluyla zorlanılan konuları belirginleştirme imkânı olduğunu belirten öğretmen, öğrencilerin kendilerinin de ders kitabına ihtiyaç duyduklarını söylediklerine dikkat çekmektedir. Yine bu ifadelerden öğrendiğimiz kadarıyla, fotokopi yoluyla çoğaltılıp dağıtılan materyaller, öğrenciye güven vermemekte; hatta bir ölçüde hayal kırıklığına sebep olmaktadır. Öğretmen sözlerini "(Ders kitapları) çoktandır görmediğimiz arkadaşlar gibidir. İçerindeki resimler -bunu söylediğime üzgünüm ama çoğu kez yüzleri sakal bıyık ve grafitilerle değiştirilmiştir- bana bulanık ve uzak bir geçmişteki okul günlerimin mutlu anılarını getiriyor. Ne diye yeni nesiller bu hazinelerden mahrum bırakılsın ki?" şeklinde bitirerek kitap ile insan arasında kurulan duygusal bağa da işaret etmektedir. Burada ders kitabı kullanımını destekleyen öğretmenin özel bir yatılı okulda görev yapması aslında üzerinde durulması gereken bir durumdur. İngiliz yasalarına göre, devlet okulları veliyi ders kitabı almaya zorlayamaz. Muhtemelen özel okullarda ders kitabı bütçesi okulun yıllık ücretinin yanında çok cüzi bir miktara karşılık geldiği ve velinin alım gücü problemi olmadığı için ders kitapları kullanılabilir. Oates, ders kitabı kullanımının öğrenci başına günlük 50 penny (yaklaşık 4 TL) gibi bir maliyeti olduğunu tahmin ederek fotokopi masrafının da aşağı yukarı aynı olduğunu ifade etmektedir (<https://www.cambridgeassessment.org.uk/insights/why-do-students-still-need-textbooks/>). Ancak İngiltere'de ders kitaplarının ücretsiz dağıtımı gibi bir seçenek üzerinde pek durulmadığı görülmektedir.

İngiltere'de okulun veliden ders kitabı almasını isteme hakkı olmaması, devletin de kitapları ücretsiz dağıtmaya yönelik bir politikasının bulunmaması nitelikli kitaplar üretebilecek durumdaki yayınevlerinin de piyasaya girmesini engellemektedir. Fakat bu şartlar gerçekleşmiş olsa bile, Özel Okullar Birliği Başkanı Lenon'un da dikkat çektiği üzere, İngiliz eğitim sistemine yön veren dinamiklerden biri olan "farklılaştırılmış (differentiated) öğrenme", yani her öğrencinin kendi gelişim düzeyine göre bir gruba dâhil olmasını ve ilerledikçe grup değiştirmesini sağlayan mekanizma da bunun önünde ciddi bir engeldir (The Telegraph, 15.07.2015). Gerçekten de görev yaptığımız veya veli olarak gözlemlene imkân bulduğumuz kadarıyla özellikle matematik ve ana dili derslerinde çok keskin biçimde yapılandırılmış bir farklılaştırılmış öğrenme modeli uygulanmaktadır. Buna göre aynı sınıftaki öğrencilerden bir kısmı okuma-yazmanın "sesleri ayırma, harfleri tanıma" aşamasındayken bir kısmı uzun hikâyeye kitapları okuyup kendi hikâyelerini yazabilecek durumdadır. Bu durum, aynı materyalin kullanımı önünde büyük bir engel teşkil etmektedir. Ancak Lenon aynı yazısında, dezavantaj biçiminde değerlendirilebilecek durumların yanında, ders kitaplarının "fiziksel kullanım kolaylığı sağlaması, dersi veya dersin bir bölümünü kaçıran veya anlamayan öğrenciler için hem kendi başına hem de veliyle birlikte çalışırken rehber niteliği taşıması, not alma becerilerini geliştirmesi ve hatırlamayı kolaylaştırması" gibi özelliklerinin gözden kaçırılmaması gerektiğini de ifade etmektedir.

İngiltere'de ders kitapları ile ilgili tartışmalarda bazen politik duruşlar da gündeme gelmektedir. Aslına bakılırsa Uzak Doğu ülkelerinin uluslararası sınavlarda elde ettiği başarılar,

girmektedir. Bu sınavlar merkezi olmayıp sınav giriş tarih ve sayılarında esneklik vardır. Öğrenci üniversite eğitimine devam etmek istiyorsa lise eğitimini müteakip 2 yıllık bir eğitim almakta, bu süreçte de okumak istediği bölümün öngördüğü derslerden ikinci bir sınavda daha girmektedir. GCSE-A Level denilen bu sınavlar ileri düzey bilgi ve beceri sınavlarıdır.

her türlü yenilik ve gelişmenin Batı kökenli olduğu konusunda sarsılmaz bir kanaate sahip çevreleri şaşırtmıştır. Yukarıdaki yazısında Lenon, Barack Obama'nın da eğitim danışmanlığını yapmış Amerikalı bir eğitimcinin, yayın dünyasının dijitalleştiği gerekçesiyle İngiliz okullarına 5 yıl içinde ders kitaplarından tümüyle vazgeçme şeklindeki tavsiyesine “Eğitim sistemlerinin başarı ve başarısızlıkları hakkında bilgi sahibi olduğumuza göre, Amerikalı danışmanlar yerine Güney Kore ve Tayvanlı öğretmenlere kulak versek iyi olur.”⁶ diyerek biraz da bu ortodoks bakış açısına karşı pozisyon almıştır.

Lenon'un dile getirdiği farklılaştırılmış öğrenme modeli ve ders kitabı kullanımı ilişkisi, Eğitim Bakanı Nick Gibb'in Yayıncılar Birliği ve İngiliz Eğitim Sağlayıcıları Birliği (PA-BESA/The Publishers Association-British Educational Suppliers Association)'nin 2015 yılı Kasım ayındaki kongresinde özellikle vurguladığı hususlardan biridir. Bakan, kongrenin açılış konuşmasında anti-ders kitabı akımını besleyen kaynaklardan birinin İngiliz eğitim sisteminde konu alanına ilişkin içeriğin öğretim programının temeli olmaktan çıkarılması ve bunun neticesinde öğretmenlerin geleneksel olarak ders kitaplarına nüfuz etmiş sistematik bilgidен uzaklaşması; diğerinin ise öğretimin, her bireyin ilgi ve ihtiyaçlarına göre tasarlanması gerektiği inancı olduğunu ifade etmiştir. Bu değişkenlere bağlı olarak ortaya çıkan arz-talep dengesinin ders kitaplarının bütünüyle sistem dışına itilmesi sonucunu getirdiğini ifade eden Gibb, 2014'ten beri yürütmekte oldukları çalışmaların en azından “ders kitabı arzı” noktasında belli bir yere geldiğini belirtmiştir. Bu süre zarfında Bakanlık, 35 matematik yuvasının⁷ öncülüğünde ilkökul matematik öğretmenlerinin Singapur'dan adapte edilen 2 matematik kitabının pilot uygulamasını yaptırmıştır. Ulusal Birinci Sınıf Matematik Eğitimi Merkezi (National Centre for Excellence in Mathematics-NCETM), 1 yılı değerlendiren kısa bir rapor hazırlamış; raporda öğretmenler ve öğrencilerden alınan olumlu dönütlere yer verilmiştir. Bu girişim, eğitim yayıncılığı alanında uluslararası düzeyde tanınırlığı olan Collins Yayınlarını, Şangay matematik ders kitaplarını adapte ederek *Busy Anths* adıyla bir matematik serisi yayınlamaya teşvik etmiştir. Yine Bakanın konuşmasından öğrendiğimiz üzere, Hodder ve Cambridge gibi önde gelen yayın evleri, lise bitirme ve üniversite giriş sınavlarına yönelik olarak hazırladıkları tekrar kitaplarının (revision guide) formatında değişikliğe gitmiş; daha önce bizdeki soru bankalarına benzeyen kitapları alan bilgisine yönelik içeriği zenginleştirerek bir tür konu anlatımlı soru bankasına dönüştürmüşlerdir. Bütün bu gelişmelerin yanı sıra Bakanlık, “yüksek kalitede okul kaynakları (high-quality school resources)” kavramlaştırmasıyla, yayınevlerine çağrıda bulunmuş ve başta klasik eserler olmak üzere destekleyici materyallerin okulların alım gücüne uygun makul fiyatlarla pazarlanması konusunda seçenek üretmelerini istemiştir. Bu çağrıya Penguin, Scholastics gibi kuruluşlar olumlu cevap vermiş; örneğin Scholastic, *Black Classics* serisinde bulunan 26 kitabın, tanesi 1,5 pounda gelecek şekilde çoklu baskılarını⁸ hazırlayacağını belirtmiştir (<https://www.gov.uk/government/speeches/how-to-get-more-high-quality-textbooks-into-classrooms>).

Yukarıda ana hatlarıyla değinilen 7 Kasım 2015 tarihli konuşmasında Bakan, 1966 yılında University of East Anglia'dan bir grup araştırmacının bir gözlemini aktararak dinleyicilerden sözü edilen ülkeyi tahmin etmelerini istemiştir. Araştırmacıların tasviri, gözlemlenen duruma dair olumlu bir tutumu yansıtmamaktadır. Ancak mesafeli bir tutumla anlatılan ülke, uluslararası sınavlarda uzun yıllar liderliğini koruyan Finlandiya'dır. Rapordaki ifadeler şöyledir:⁹ “Bütün sınıf, öğretmen tarafından tayin edilen bir hızda, satır satır kitapta

⁶ “Given what we know about the success and failure of educational systems, we would be better off listening to teachers from South Korea and Taiwan than advisers from the USA.”

⁷ Matematik yuvası (Math hubs): Matematik eğitimiyle ilgilenen profesyonelleri 35 farklı merkezde bir araya getiren bir program. Her bir merkezin öncülüğü, bölgenin önde gelen okul ya da kolejlerince yapılmaktadır. Merkezlerin amacı matematik öğretimiyle ilgili birinci sınıf uygulamaları geliştirerek bunları ülke genelinde yaygınlaştırmaktır.

⁸ Çoklu baskılar, belli bir sınıf düzeyindeki bütün öğrencilerin okuması beklenen kitaplar için yapılmaktadır. Bu kitapların baskı kalitesi orijinaline göre düşüktür. Örneğin orijinal baskı renkli ve ciltli ise, çoklu baskılar siyah-beyaz ve karton kapaklı olabilmektedir. Çoklu baskılar toptan satış yoluyla pazara sunulmaktadır.

⁹ “Whole classes following line by line what is written in the textbook, at a pace determined by the teacher. Rows and rows of children all doing the same thing in the same way whether it be art, mathematics or geography. We have moved from school to

yazılanları takip ediyor. Sıra sıra öğrencilerin hepsi, ister sanat, isterse matematik ya da coğrafya olsun, aynı şeyi, aynı şekilde yapıyor. Okuldan okula dolaştık ve neredeyse aynı dersleri gördük. (Fakat) mesela, öğrenci merkezli öğrenme veya bağımsız öğrenmeye dair bir belirtiye pek rastlamadık.” Gibb’in, bu örneği farklılaştırılmış/bireyselleştirilmiş/öğrenci merkezli öğretim konusunda İngiliz eğitimine yön veren görüşleri tartışmaya açmak gayesiyle verdiği açıktır. Ancak bu konuda İngiliz eğitim camiasında bir direnç olduğu gözlemlenmektedir. Zira bu konuşmadan 1 ay kadar önce, İngiltere’nin en büyük öğretmen sendikası olan NASUWT’un genel sekreteri “Bunun arkasında öğrenme konusunda çok daha katı ve dar planları zorla kabul ettirmeye yönelik bir gündem pusuya yatmış durumdadır. Hükümet, bütün çocukların biricik olduğu ve yeterlilik düzeyleri ile öğrenme ve bilgiyi özümseme kapasitelerinin farklı olduğunu kabul etmeksizin ‘her bedene göre tek kıyafet’ politikası güdüyor. Hükümet, ‘Bakanlar en iyisini bilir.’ yaklaşımından vazgeçmeli ve öğretmenlerin profesyonelliklerine saygılı olmalıdır.”¹⁰ şeklinde oldukça sert diye nitelendirebileceğimiz ifadelerle eğitimi tek tipleştirerek uygulamalara karşı olduklarını belirtmiştir (<https://www.express.co.uk/news/uk/611221/UK-schools-back-books-bid-close-gap-best-countries>).

İngiltere’de ders kitapları ile ilgili tartışmalar konusunda sosyal medya ortamında dile getirilen görüşler de dikkat çekicidir. Bu platformlar öğretmen, öğrenci ve velilerin görüşlerini özgürce dile getirebilmelerine imkân sağlaması açısından önemlidir. Aşağıdaki tabloda ülkenin önde gelen eğitim sitelerinden www.tes.com’un forum bölümünde 2017 yılı Aralık ayında İngiliz okullarında neden ders kitabı kullanılmadığı konusunda yapılan bir tartışmaya ilişkin görüşler yer almaktadır.

Tablo 1. “Birleşik Krallık okulları neden ders kitabı kullanmıyor?” tartışması

GÖRÜŞLER	Why do UK Schools not Use Textbooks? 2 Aralık 2007-9 Nisan 2019
Ders Kitabı Kullanımı Konusundaki Görüşler Kullanımı Olumlu	<ol style="list-style-type: none">1. Ders kitapları maddi imkânları yetersiz veliler için iyidir.2. Ders kitapları ekip çalışmasının ürünüdür. Bu insanlar uzmandır ve bütün işleri kitap yazmaktır. Bu nedenle bir öğretmenden daha iyi materyaller üretebilirler.3. Ders kitapları incelemeyen ve bazı durumlarda pilot uygulamadan geçtiği için daha güvenilir kaynaklardır.4. Bazı ders kitapları internet aracılığıyla destekleyici kaynaklar, zengin materyaller sunabiliyor.5. Öğretmen kitabı, ders kitabı, farklı düzeydeki öğrenciler için farklı çalışma ve değerlendirme kitapları gibi kitaplardan oluşan kapsamlı setler faydalıdır.6. Öğrenciler ders kitabının tasarımını seviyorlar.7. Ders kitapları öğrencilerin “nereden başladık, neredeyiz, nereye gidiyoruz” şeklinde bir fikre sahip olmasını kolaylaştırır.8. Sağlam, bütünlük taşıyan bir eğitim için kitap faydalıdır. Öğrenci bütün bir içeriği elinde tuttuğu için geri dönüp bakabilir, ileri gidip büyük resim içinde kendi öğrenmesinin yerini görebilir.9. Dersi kaçırın öğrencilerin evde çalışmaları için ders kitapları rehber niteliğindedir.10. Eski kitapları ihtiyaç olursa diye muhafaza ediyoruz. Müfredat ne kadar değişirse değişsin çoğu şey kitaplarda var olmaya devam ediyor.
Çalışma Kağıdı Kullanımı Konusundaki Görüşler Kullanımı Olumsuz	<ol style="list-style-type: none">1. İnternette kaynak çok olmakla birlikte uygun çalışma kağıdını bulmak oldukça uzun ve yorucu bir süreçtir.2. Çalışma kağıtlarıyla ilgili planlama ve kaynak oluşturma çok zaman alıyor.3. Çalışma kağıtlarını öğrenciye dağıtmak ve toplamak zordur.4. Çalışma kağıtlarını deftere yapıştırmak ayrıca bir zaman gerektiriyor.5. Çok az çalışma kağıdı kitaptan daha iyi olup çoğunlukla da kitabın

school and seen almost identical lessons... [We] did not see much evidence of, for example, student-centred learning or independent learning”.

¹⁰ “Lurking behind this is an agenda to impose even more rigid and narrow plans for learning. The Government is moving down the road of a one-size-fits-all policy without recognising that children are unique and have different levels of ability and different capacities to learn and absorb information. The Government needs to abandon its ‘ministers know best approach’ and to respect teachers’ professionalism.”

	<p>içeriğiyle örtüşmektedir.</p> <ol style="list-style-type: none">6. Bazı çalışma kâğıtları ders kitaplarından hareketle üretilmektedir. Bu tekerleğin yeniden keşfi gibi bir şeydir.7. Çalışma kâğıtları öğrencilerin okuma yazma becerilerini köreltmektedir. Bir kitapta sayfa numaralarını ne işe yaradığını bilmeyen öğrenciler olabilmektedir.8. Çalışma kâğıtları öğretmenlerin kendilerini iş yapıyor göstererek idarenin takdirini toplama çabasıdır. Çünkü ders kitabı kullanma, tembel öğretmen algısına yol açmaktadır.9. Çalışma kâğıdı kullanımı masraflı bir iştir. Çünkü fotokopi ücreti kitap ücretini aşmaktadır.
Diğer Görüş ve Yorumlar	<ol style="list-style-type: none">1. Ders kitapları bilgi içerir. Bilgi eğitim sistemimizde tehlikeli bir şey olarak görülmektedir. Konuya ilişkin bilgiden ziyade düşünme becerileri öncelenmekte; olguları bilmek değil, beceri kazanmak önemli vurgusu yapılmaktadır. Oysa ikisi de önemli olmalı ve ölçme değerlendirme de bunu dikkate alınmalıdır.2. Kanun gereği okul veliyi kitap almaya zorlayamadığı için ders kitabı kullanılmamaktadır.3. Öğretim programının yapısı ders kitabı kullanımını zorlaştırmaktadır. Program çok sık değişiyorsa ders kitaplarının buna ayak uydurması zordur. Ayrıca ders kitapları için elverişli materyallerdir.4. Ders kitabı kullanmamanın mantıklı bir açıklaması yoktur. Bir zamanlar ders kitabı modaydı, şimdi değil, zamanı gelince yine moda olacaktır.5. Kitabı satır satır takip edip gerçek anlamda öğrenmeyi ihmal eden öğretmenler vardı. Çalışma kâğıdı hazırlama zorunluluğu öğretmeni daha çok çalıştıracağı için ders kitabı kullanılmıyor.6. Ders kitaplarının içeriği yetersiz olduğu için kullanılmasından vazgeçildi.7. Politikacılar değişince kitapların da yeni politikalar doğrultusunda değişmesi gerekir. Bu da zaman alıcıdır. Çünkü kısa sürede yeni politik söylemin kitapları yazılamaz. Bu boşluk çalışma kâğıtlarıyla doldurulmaktadır.

Kaynak: <https://community.tes.com/threads/why-do-uk-schools-not-use-textbooks.768076/>

Bu tartışmaya dunnocks kullanıcı adlı bir öğretmenin verdiği cevap ise içerdiği duygusal ton bakımından dikkat çekicidir. Bu kullanıcı ders kitaplarını dışlayan tutumu, karar vericilerin öğrenciyi şımartan ve öğretmenleri âdeta onların kölesi hâline getiren çalışma kâğıdı kullanımına karşı çıkarken, konuyla ilgili bilimsel araştırmalara güvensizliğini dile getirmekte ve fotokopi endüstrisinin de bu işten bir çıkarı olduğuna dair şüphelerini ironik bir şekilde ifade ederek orta öğretimde bile henüz bir kitaptaki sayfa numaralarının ne işe yaradığını bilmeyen öğrenciler bulunduğundan şikâyet etmektedir. Bu cümlelerle dile getirilen görüş, içerikten çok öğretmenlerin tepkilerini göstermesi bakımından dikkat çekici olup anti-ders kitabı söylemlerinin hâkim olduğu bir ortamda direnci kırmanın zorlukları hakkında da fikir vermektedir.

Daha önce de ifade ettiğimiz üzere özellikle Eğitim Bakanı Gibb'in gayretleriyle başlayan anti-ders kitabı tutumunu yumuşatmaya yönelik çalışmalar, İngiltere'de çok yavaş ilerlemektedir. Ders kitapları konusunda kayda değer mesafe ancak matematik ders kitapları için kat edilebilmiş durumdadır. Hükümet, 2017 yılında 36 kitaptan oluşan Real Shanghai Mathematics serisini çevirerek piyasaya sürme kararı almış, bu iş için de 54 milyon dolarlık bir kaynak planlaması yapmıştır (The New York Times: 5 Ağustos 2017; <https://www.studyinternational.com/news/uk-china-text-books-improve-test-score/>). Bu ders kitaplarıyla aynı zamanda Birleşik Krallık genelindeki matematik eğitim sistemini de değiştirmek amaçlanmaktadır. Zira adı geçen ders kitapları az sayıdaki matematik kavramını derinlemesine öğretme ve bütün sınıfın aynı konu üzerinde çalışmasını sağlama esasına dayalıdır. Sınıftaki bütün öğrencilere aynı konunun öğretilecek olması baştan beri dikkat çekmeye çalıştığımız farklılaştırılmış/bireyselleştirilmiş öğrenme felsefesinin esas olduğu bir sistemde önemli bir paradigma değişikliğine işaret etmektedir. Bu yüzden Bakanlık, öğretmenleri ders kitaplarını kullanma veya kendi müfredatlarına adapte/entegre ederek kullanma konusunda serbest bırakmıştır.

Eğitim sistemindeki paradigma değişikliğiyle ilgili bir diğer işaret de ders kitaplarıyla “bilgiden zengin” bir öğretimin hedefleniyor olmasıdır. Yukarıdaki tabloda İngiliz eğitim sisteminin düşünme ve beceri temelli olduğu ifade edilmişti. Bugün itibarıyla bu esaslardan vazgeçilmemekle birlikte bunların bilgi ile desteklenmesi gerektiği yüksek sesle dile getirilmektedir. Gibb’in 1 Aralık 2017 tarihli konuşmasında sık sık “knowledge-rich (bilgiden zengin)” ifadesini tekrarlaması, İngiliz eğitim sisteminde yakın gelecekte ders kitapları aracılığıyla gerçekleştirilecek bir değişimi haber verir niteliktedir.

Sonuç ve Öneriler

1. Görüldüğü gibi Birleşik Krallık’taki devlet okullarında ders kitabı kullanımı 1970’ten sonra büyük ölçüde azalmıştır. Son yıllarda bu eğilimi tersine çevirme yolunda özellikle Eğitim Bakanlığı destekli çalışmalar görünür hâle gelmiştir. Ancak kısa vadede ders kitabı kullanımının yaygınlaştırılması pek mümkün görünmemektedir. Bugün itibarıyla ders kitabı kullanımı konusunda en somut adım ancak matematik dersi için atılabılmıştır. Söz gelimi dil ve edebiyat dersleri için ders kitabı kullanımından söz edilmemektedir.

2. Ders kitabı kullanılmamasının arka planındaki iki temel dinamik farklılaştırılmış/bireyselleştirilmiş öğrenme ve öğrenmeyi öğretme şeklinde bildiğimiz bilgiyi ikinci planda gören anlayıştır.

3. Birleşik Krallık’ta ders kitabı kullanımının zamanla azalmış olması biraz da ülkenin kozmopolit yapısının bir sonucu olarak değerlendirilebilir. Dünyanın her yerinden gelen çocukların yaşlarıyla aynı sınıfta okuma zorunluluğu, aynı sınıf içerisinde hem dil hem de kültür açısından bazı seviyeler ortaya koymaktadır. Aynı sınıfta üç dört farklı seviyede öğrencinin bulunması aynı kitabın kullanılmasını zorlaştıran bir husustur. Bu sebeple seviyesine göre gruplara ayrılmış öğrencilere konunun niteliğine uygun ders materyali hazırlayıp dağıtmak sistem açısından daha mantıklı görünmektedir. Bu anlayış yaygınlaştığı için yayınevleri ders kitabı basmak konusunda artık hevesli değillerdir. Devletin kitap kullanımını yaygınlaştırmak konusunda gayreti söz konusu olsa da ücretsiz kitap dağıtmak gibi bir düşüncesi kısa vadede mümkün görünmemektedir.

4. Ders kitaplarının kullanılmaması öğretmenlerin kendi materyallerini hazırlama zorunluluğunu beraberinde getirmekte, bunun bir sonucu olarak da eğitim içerikli siteler ders kitaplarının yerini almaya devam etmektedir.

5. Ulusal ölçekli sınavlarda her zaman üst sıralarda yer alan Uzak Doğu Ülkeleri, Finlandiya ve Singapur gibi ülkelerde kitap kullanımı sistemin vazgeçilmez bir unsuru olmaya devam ederken yine sıralamada ülkemizin üstünde yer alan İngiltere gibi ülkelerde de kitap kullanılmadığı görülmektedir. Özellikle fen bilimleri ve matematik gibi uluslararası geçerliği olan derslerde başarılı olan ülkelerin kitaplarını incelemek, derslerde kullanılan yöntem ve teknikleri tespit etmek iyi örneklerin değerlendirilmesi açısından önem arz etmektedir. Ancak burada her ikisi de uluslararası sınavlarda ülkemizin önünde olan iki farklı coğrafyadan iki farklı pratik söz konusudur. Bu noktada, “Biz hangi uygulamadan yana tavır koyacağız?” sorusu, ülkemizin sosyo-kültürel bağlamı, eğitime ayrılan kaynakların kullanımı ve eğitim uygulamalarına yön veren felsefe tarafından tayin edilecektir.

6. Ders kitaplarının niteliği ile ilgili önemli sorunlarımız olduğu bir gerçektir. İçeriğe gelmeden önce sadece baskı ve resim kalitesi konularında bile ders kitaplarında eleştirilecek çok şey bulunabilir. Bu bağlamda çalışmamız herhangi bir öneri getirme amacı taşımamakta; farklı ülkelerdeki uygulamaları ve bunları yöneten felsefeyi açarak eğitim camiasında yapılmakta olan ve ileride yapılacak olan tartışmalara “Bu hususları da dikkate alalım.” gibi mütevazı bir katkı sunmak istemektedir. Nitelikli bir öğretim, nitelikli öğretim materyalleriyle yapılabilir. Nitelikli eğitim materyali geliştirmek ve bunları uygulayacak öğretmeni yetiştirmek elbette sistemin devamı açısından çok önemlidir. Daha da önemlisi ise eğitimle ilgili alınacak kararların, yapılacak çalışmaların kendi bağlarımızla, eğitime bakış açımızla, eğitim felsefemizin bel

kemiğini oluşturan düşüncelerle, eğitime ayırabildiğimiz kaynaklarla, öğrenci, öğretmen, veli beklentileriyle uyumlu olmasıdır.

Kaynakça

- Alkan, T. (1979). *Siyasal toplumsallaşma*. Ankara: Kültür Bakanlığı Yayınları.
- Altan, C. (2011). Eğitim-siyasal eğilim ilişkisi: Mersin örneği. *Cumhuriyet Üniversitesi İktisadi ve İdari Bilimler Enstitüsü Dergisi*, 12(1), 313-329.
- Altun, M. Arslan, Ç. Yazgan, Y. (2004). Lise Matematik Ders Kitaplarının Kullanım Şekli ve Sıklığı Üzerine Bir Çalışma. *Eğitim Fakültesi Dergisi XVII* (2), 2004, 131-147.
- Araujo, L. Slatelli, A, Schnepf, S. (2017). Do PISA Data Justify PISA-Based Education Policy *International Journal of Comparative Education and Development*, C.19, S.1, s.1-17.
- Aslan, E. (2010) Dokuz Eylül Üniversitesi, Buca Eğitim Fakültesi, *Eğitim ve Bilim Cilt 35*, Sayı 158.
- Bakioğlu, A. (2018). *Karşılaştırmalı Eğitim Yönetimi*, Ankara: Nobel yayınları.
- Coşkun, D. Y. (2017). *Öğretim Programları Arka Planı Raporu*, Eğitim Reformu Girişimi, İstanbul.
- Çakır, P. (2013). Türkçe Ders Kitaplarındaki Öykülerin Çocuğa Görelik İlkesi Açısından İncelenmesi. Ankara: Turkish Studies - *International Periodical For The Languages, Literature and History of Turkish or Turkic Volume 8/1*, p.1171-1180.
- Çalışkan, N. (2006). Türkiye'deki Ortaöğretim Edebiyat Ders Kitapları Üzerine Edebiyat Eğitimi Açısından Bir Değerlendirme, *Millî Eğitim*, 34 (169), s. 355-365.
- Çankır, Ş. (2010). *Eğitim örgütlerinde Yeniden Yapılanma ve Kapasite Geliştirme: AB Ülkelerinde Örnekler*. Ankara: Ekinoks Yayınları.
- Demirkaya, H. Tomal, N. (2002). *Lise coğrafya Ders Kitaplarının Değerlendirilmesi ve Sorunlara Yönelik Çözüm Önerileri*. Ankara: Coğrafya Kurultayı, 9-11 Temmuz, s.12-134.
- Fernandez-Cano, Antonio (2016). A Methodological Critique of the PISA Evaluations. *RELIEVE*, 22(1), art. M15. DOI: <http://dx.doi.org/10.7203/relieve.22.1.8806>
- Goldstein, H. (2017). *Measurement and evaluation issues with PISA*. In *The PISA effect on global educational governance*, ed. Louis Volante, New York and London, Routledge.
- Göçer, A. (2007). *İlköğretim Türkçe Ders Kitaplarının Ölçme ve Değerlendirme Açısından İncelenmesi*. Çukurova Üniversitesi III. Sosyal Bilimler Eğitimi Kongresi. 197-210.
- Gülersoy, A. (2013). İdeal Ders Kitabı Arayışında Sosyal Bilgiler Ders Kitaplarının Bazı Özellikler Açısından İncelenmesi. *International Journal of New Trends in Arts, Sports & Science Education*, 2, issue 1.
- Gürses, F. ve Pazarcı, N.G. (2010). *Siyasal gündemin yurttaşlık kavramına etkileri: Ders kitapları üzerinden bir inceleme*. İzmir. 5. Karaburun Bilim Kongresi.
- İşıksalan, N. (2004). Türk Edebiyatı Ders Kitaplarının İçerik Değerlendirilmesi - II (1950-2000). *Eğitim ve Bilim*, 29, (132), 48-57.
- Kaplan, İ. (1999). *Türkiye 'de Millî Eğitim İdeolojisi*. İstanbul: İletişim Yayınları.
- Millî Eğitim Bakanlığı Ders Kitapları ve Eğitim Araçları Yönetmeliği-2016
http://pisa.meb.gov.tr/wp-content/uploads/2014/11/PISA2015_UlusalRapor.pdf
<http://www.resmigazete.gov.tr/eskiler/2012/09/20120912-2.htm>
<http://community.tes.com/threads/why-do-uk-schools-not-use-textbooks.768076/>.

- <https://www.cambridgeassessment.org.uk/insights/why-do-students-still-need-textbooks/>.
- <https://www.express.co.uk/news/uk/611221/UK-schools-back-books-bid-close-gap-best-countries>.
- <https://www.gov.uk/government/speeches/how-to-get-more-high-quality-textbooks-into-classrooms>.
- <https://www.meb.gov.tr/bakan-selcuk-tbmm-plan-ve-butce-komisyonunda-sunum-yapti/haber/17391/tr>.
- <https://www.nytimes.com/2017/08/05/world/asia/china-textbooks-britain.html> 05.08.2017.
- <https://www.studyinternational.com/news/uk-china-text-books-improve-test-score/>.
- <https://www.telegraph.co.uk/education/educationnews/11241014/Schools-told-reintroduce-traditional-textbooks-in-lessons.html> 20.11.2014.
- <https://www.telegraph.co.uk/education/educationopinion/11739310/Textbooks-have-a-huge-impact-on-education.html> 15.07.2015.
- National Curriculum, (2014). <https://www.gov.uk/government/collections/national-curriculum>.
- Oates, T. (2014). Ders Kitapları Neden Önemlidir? (Why Textbooks Count?). *University of Cambridge Assesment*, s. 1-23.
- Özgen, B. (1993). Türkiye’de Ders Kitapları Sorunu ve Çözüm Yolları. *Eğitim ve Bilim*. 17 (87), s.48-59.
- Pingel, F. (2003). *Ders Kitaplarını Araştırma ve Düzeltme Rehberi (UNESCO)*, İstanbul: Tarih Vakfı Yurt Yayınları.
- Svein Sjøberg (2015) *Eurasia Journal of Mathematics, Science & Technology Education*, 11(1), 111-127, International Society of Educational Research ISSN: 1305-8223 PISA and Global Educational Governance – A Critique of the Project, its Uses and Implications. University of Oslo, NORWAY.
- Svein Sjøberg (2018). The power and paradoxes of PISA: Should Inquiry-Based Science Education be sacrificed to climb on the rankings?- University of Oslo, NORWAY.
- Uyan, S. (2015). Türkiye ve Finlandiya Eğitim Sistemleri Arasındaki 15 Fark. <http://www.gelecekegitimde.com/turkiye-ve-finlandiya-egitim-sistemleri-arasindaki-15-fark/> adresinden 31.03.2019 tarihinde erişildi.
- Ülper, H. ve Yalınkılıç, K. (2010). Son Türkçe Programına Göre Hazırlanan Türkçe Ders Kitaplarındaki Metin Sonu Sorularının Nicel ve Nitel Görünümü. *Uluslararası Sosyal Araştırmalar Dergisi*, 3 (12), s. 449-461.
- Yıldırım, A. ve Şimşek, H. (2016). *Sosyal Bilimlerde Nitel Araştırma Yöntemleri*. 10. Baskı. Ankara: Seçkin Yayınları.

ETİK ve BİLİMSEL İLKELER SORUMLULUK BEYANI

Bu çalışmanın tüm hazırlanma süreçlerinde etik kurallara ve bilimsel atıf gösterme ilkelerine riayet edildiğini yazar(lar) beyan eder. Aksi bir durumun tespiti halinde Afyon Kocatepe Üniversitesi Sosyal Bilimler Dergisi’nin hiçbir sorumluluğu olmayıp, tüm sorumluluk makale yazarlarına aittir.



-IA Ekinin Farklı Bir İşlevi Üzerine

On a Different Function of the Suffix -IA

Dr. Öğr. Üyesi Sevda ÖZEN ERATALAY ¹, Arş. Gör. Şahin YILDIZ ²

Öz

Canlı bir varlık olan dil sürekli olarak bir değişime uğrar. Dildeki değişim hem yazı hem de konuşma dilinde hissedilebilir. Bu değişim bir dili bulunduğu konumdan çok farklı bir yere getirebilir. Buna bağlı olarak dilde değişen yapıları saptamak amacıyla birçok araştırma yapılmıştır. Bu çalışmada isimden fiil yapma eki olarak bilinen “-IA-” üzerinde durulacaktır. Eklendiği yapıların anlamlarını derinden etkilemeyip bazen sadece anlamın pekişmesine yardımcı olan ya da bir işin sürekli yapıldığını gösteren bu ek, kaynak olarak gösterilen ya da okutulan hemen her eserde isimden fiil yapma ekleri arasında gösterilmektedir. Oysa Türkçenin bazı dönemlerinde ekin, fiilden fiil yapma eki olarak da kullanıldığına dair örnekler bulunmaktadır. Eğer dil bilimsel bağlamda yeni bir kural oluşturulacaksa, belirlenen dilin dönemleri içerisinde bu kurala uygun örneklerin saptanması gerekir. Bulunan örnekler hatırı sayılır dereceye ulaştığında bilinen kuralla ilgili yeni şeyler söylenmeli ve bilinen mutlak gerçek değiştirilmelidir. Bu bağlamda çalışmada “-IA-” ekinin bilinen işlevinden ziyade farklı bir işlevi daha ortaya çıkarılmış ve bununla ilgili örnekler tespit edilerek gerekli açıklamalar yapılmıştır. Ekin, Türkçenin çağdaş ve tarihî lehçelerindeki örnekleri, Türkiye Türkçesindeki kullanımları tespit edilmeye çalışılmıştır. Çalışmanın, eklere farklı bir bakış açısı kazandırmak ve Türkçenin zenginliğini ortaya çıkarmak açısından katkı sağlayacağı düşünülmektedir.

Anahtar Kelimeler: Türkçe, gramer, yapım ekleri, fiil yapımı, -IA-

Makale Türü: Araştırma

Abstract

Language, as a living being, is constantly changing. Change in language can be felt both in written and spoken language. This change can make a language very different from where it is located. Accordingly, many studies have been carried out to determine the structures that change in the language. This study will focus on “-IA-, known as the suffix that makes verb from the noun. This suffix, which does not deeply affect the meaning of the structures to which it is added, but sometimes only helps to consolidate the meaning or shows that a work is done all the time, is explained as the suffix that makes verb from the noun in almost every work that is cited or taught as a resource. However, in some periods of Turkish, there are some examples that the suffix is used to make verb from the verb. If a new rule is to be established in the grammatical context, samples appropriate to this rule should be determined within the periods of the specified language. When the examples found reach a considerable degree, new things should be said about the known rule and the known absolute truth should be changed. For this reason, in the study, a function of the suffix -IA different from the known function was revealed and related examples were identified, and necessary explanations were made. The appearances of the suffix in contemporary and historical dialects of Turkish, and its uses in Turkey Turkish were tried to determine. It is thought that the study will contribute in order to gain a different perspective to suffixes and to reveal the richness of Turkish.

Keywords: Turkish, grammar, derivational suffixes, verb making -IA-

Paper Type: Research

¹Van Yüzüncü Yıl Üniversitesi, Edebiyat Fakültesi, sevdaeratalay@hotmail.com.

²Van Yüzüncü Yıl Üniversitesi, Edebiyat Fakültesi, shnyildiz47@gmail.com.

Atf için (to cite): Özen Eratalay, S. ve Yıldız, Ş. (2020). -IA ekinin farklı bir işlevi üzerine. *Afyon Kocatepe Üniversitesi Sosyal Bilimler Dergisi*, 22(3), 706-713.

Giriş

Değişim ve dönüşüm temelinde farklılaşan diller her zaman bu evrimleşme sürecini takip ederler. Değişen, gelişen ya da dönüşen bir dilin güçlü yapıları kendini korurken, güçsüz yapıların da yavaşça ortadan kaybolduğu görülür. Bununla ilgili Saussure; dilde mutlak bir durağanlığın olmadığını ve dilin tüm bölümlerinin değişebileceğinden söz eder. Bu değişme sürecini evrim olarak nitelendiren Saussure'e göre dilin değişim ve gelişim süresi de değişkendir. Bu değişkenlik içerisinde dilin var olan ilkesi asla değişmez. Dil ırmağının asla kesintiye uğramayacağını ve her zaman akacağını belirten Saussure, bu akıntının hızını da ikincil nitelik olarak değerlendirir (2001, s. 201). Bu bağlamda “dil her zaman değişebilir; ancak bu değişkenliğin belli bir hızı yoktur” anlayışına sahip olabiliriz. Ancak bu değişkenlik içerisinde bile dilin belli başlı kuralları kendini korumaktadır.

Türk dili, ilk yazılı belgeleri olan Göktürk Yazıtlarından günümüze kadar bazı değişikliklere uğramıştır. Bu uzun süreçte pek çok etken dilin farklılaşmasına zemin hazırlamıştır. Göçebe toplumun yerleşik hayata geçmesi bile başlı başına pek çok değişikliği beraberinde getirir. Bu değişikliklere; savaş, ekonomik etkenler, komşu devlet ya da milletlerle ilişkiler, teknolojik gelişmeler, kitlesel göçler gibi olgular eklenince kültürel dokunun yanı sıra dil ve bu bağlamda o toplumu oluşturan hemen her yapının derinden etkilenmesi kaçınılmazdır. Bir milletin en temel varlıklarından biri olan dil, o milletin yaşadığı olaylara, yaşam şekline, kültürüne ve pek çok sebebe bağlı olarak değişip dönüşebilir. Dildeki bu değişim/dönüşüm dilin hemen her alanında kendini gösterebilir. Dil kendine özgü kuralları değiştirmekte zorlanır; ancak sözcük ya da bazı yapılar bağlamında değişiklikleri bazen olduğu gibi kabul eder, bazen de kendi bünyesine uydurur. Bununla ilgili Johanson'un bazı fikirleri bulunmaktadır. O'na göre dil kendi sınırları içerisinde diğer dillerden etkilenebilir ve o dillerin bazı yapılarını kopyalayabilir. Kolay ve erken kopyalananlar etkilenen dilin en üstünde yerini alırken zor ve daha geç kopyalananlar da en dipte yerini alır (2014, s. 50). Johanson'un bu fikrinden hareketle; bir dilin kendisine ve bağlı bulunduğu dil ailesine özgü belirgin özellikleri daha geç ve zor değişirken, dünyanın diğer dilleri ile ortak olan özellikleri değişime daha elverişlidir. Örneğin, Türkçenin cümle yapısı veya eklemeli oluşu ona özgü bir özelliktir ve bu özelliğinin değişmesi/dönüşmesi oldukça güçtür. Ancak Türkçenin diğer dillerden sözcük alması ya da bazı ekleri bünyesine katması daha olağandır. Buna göre Türkçenin bazı dillerden sözcük alması ya da farklı dillere sözcük vermesi, dilin dayanıklılık göstergesinde oldukça kolaydır. Ama Türkçenin dilbilgisel bağlamda değişikliğe gitmesi onun sözcük alışverişinden daha zor olmaktadır.

Türkçe oldukça gelişmiş bir ek sistemine sahiptir. Ancak Johanson'un da belirttiği gibi Türkçedeki bazı yapılar diğer dillerden geçmiş ya da kopyalanmıştır. Örneğin bugün Türkiye Türkçesinde kullanılan “baharat” ya da “hayvanat” sözcüklerindeki +at eki Türkçe değildir ve çoğul ekidir. Ancak Türkçe bu eki olduğu gibi bünyesinde eritmiş hatta “baharat” sözcüğündeki çokluk ekine +lar çokluk ekini de ekleyerek kullanımını sürdürmüştür. Bu ve bunun gibi örnekler Türkçede pek de rastlanmaz. Çünkü Türkçe kendi bünyesine yabancı ek alma bağlamında sözcük alma bağlamından daha sert yaklaşmaktadır. Yani Türkçede yabancı yapılardan çok yabancı sözcükleri görmek daha mümkün olmaktadır. Sondan eklemeli dil olan Türkçede örneğin, biçare gibi olumsuz ön eklerin kullanıldığı yabancı yapılara da rastlanılır. Bu Türkçenin kendine özgü yapısına oldukça ters bir kuraldır; ancak yine de bu yapıyı bünyesinde eritebilmiştir. Bu yapılar ya da bu bağlamlı örnekler oldukça sınırlıdır. Ancak Türkçe yabancı sözcük alma ya da kopyalama noktasında oldukça başarılıdır. Bu, belki de kimilerine göre başarı olarak nitelendirilebilecek bir durum değildir. Ancak Türkçe, yabancı bir sözcüğü kendi bünyesine alırken bu sözcüklerin çoğunu kendi kurallarına uydurma ve Türkçeleştirme yöntemini kullanır. Bu da Türkçenin zenginliklerinden biridir; bu sebepten yabancı bir sözcüğü Türkçeleştirme eğilimi belki de Türkçenin önemli özellikleri arasında sayılmalıdır. Burada konu ile ilgili daha fazla söz söylenebilir; ancak bu, kapsamlı ve daha farklı bir incelemenin konusunu teşkil ettiğinden sadece özet geçmek yerinde olacaktır.

Türkçenin olmazsa olmaz kuralları vardır ve bu kurallar -sondan eklemeli bir dil olması ya da ünlü uyumunun bulunması- Türkçenin kendine özgü yapısı ile ilgilidir. Bazen bu kurallar bile bazı sebeplerden ötürü farklılıklar gösterebilir. Bu, dilin gelişmesi ya da dönüşmesi bağlamında olağan bir durum olarak değerlendirilebilir. Bundan daha farklı bir konu daha var ki o da Türkçenin kuralları içerisinde hep aynı bağlamda değerlendirilen ve şimdiye kadar yazılmış çoğu dilbilgisi kitabında isimden fiil yapma ekleri arasında gösterilen -IA- çalışmanın konusunu oluşturmaktadır.

Çalışmada yukarıda da bahsedildiği üzere, çok işlek gibi görünmeyen ancak örneklerine oldukça rastlanılan fiilden fiil yapım eki -IA- üzerinde durulacaktır. Eski Türkçeden günümüze daha çok isimden fiil yapma eki olarak gösterilen ve sadece birkaç örnekte fiilden fiil yapma eki olduğu üzerinde durulan bu ek, pek çok dilbilgisi kitabında fiilden fiil yapma başlığı altında değerlendirilmeyip isimden fiil yapma ekleri arasında gösterilmektedir (bk. Banguoğlu, 2015; Ergin, 2013; Korkmaz, 2014). Oysa Göktürk yazıtlarından günümüze, tarihî Türk lehçelerinden, Türkiye Türkçesi ağızlarına kadar Türk dilinin hemen her dönemde -IA- ekinin fiilden fiil yapma görevinde kullanılan örneklerine de rastlanılmaktadır. Çalışmayla ekin şimdiye kadar bilinen görevinden başka bir görevi olduğu saptanarak bu ekin, Türkçenin hangi döneminde nasıl karşımıza çıktığı üzerinde durulacak ve örneklerle konu açıklanmaya çalışılacaktır. Elde edilen veriler neticesinde belki de pek çok Türk dili araştırmacısı bundan sonraki çalışmalarında ya da şimdiye kadar yazılan Türk dilbilgisi kitaplarında ek olarak, hem bilinen görevi hem de elde ettiğimiz fiilden fiil yapma görevi alt başlıklarında değerlendirmeye alınacaktır.

1. Amaç

Türkçe ile ilgili yapılmış çalışmaların birçoğunda sadece isimden fiil yapım ekleri arasında gösterilen -IA- ekinin, fiilden fiil yapma işlevinde de kullanıldığını örnekleriyle birlikte ortaya koymaktır.

2. Yöntem

Çalışmada tarihî Türk yazı dilleri, çağdaş Türk yazı dilleri, Türkiye Türkçesi ve Türkiye Türkçesi ağızları ile ilgili metinler ve bunlarla ilgili yapılan çalışmalar taranmış olup -IA- ekinin fiilden fiil yapım eki göreviyle kullanıldığı örnekler tespit edilmiştir.

3. Bulgular

3.1. Tarihî Türk Yazı Dillerinde -IA- Eki

Türk dilbilgisi üzerine yapılan çalışmaları genel olarak, eksiksiz ve doğru biçimde değerlendirebilmek için Türk dilinin tüm dönemlerini göz önünde bulundurmaya gerekmektedir. Çünkü Türk dilinin bütün olarak ele almak ve hemen her dönemini iyi bilmek günümüz Türkçesini de iyi anlamak demektir. Örneğin çalışma konumuz olan -IA- eki Eski Türkçede fiilden fiil yapım görevinde kullanılmış olup bu görev bağlamında Türk dilinin dönemleri içerisinde birçok yerde karşımıza çıkmaktadır. Tekin, Orhon Türkçesi Grameri'nde eylemden eylem türeten ekler başlığı altında verdiği ekin sıklık çatısı eki olduğunu belirtmiş olup **kunmak* 'çalmak' ve bu bağlamda da *kunlamak* 'sürekli çalmak, yağmalamak' olarak vermiştir (2016, s. 91). *Kunmak*'ın Uygur Türkçesinin önemli eserlerinden olan Altın Yaruk'ta da 'çalmak', *edig tavarıg kuntum, altım, ogurladım* 'malı mülkü çaldım, aldım, çaldım' biçiminde kullanıldığı görülmektedir (Kaya, 1994, s. 120). Yine ekin farklı örneklerde aynı yapı bağlamında karşımıza çıktığı görülür. Örneğin *kolumak* 'ant içmek' olarak belirtilen eylemin *kolulamak* şeklinde de kullanıldığı bilinmektedir (Eraslan, 2012, s. 582). Ayrıca *tınmak* 'dinlenmek' olarak gösterilen yapının aynı anlamda *tnlamak* 'dinlenmek' biçiminde -la- eki ile tekrar kullanıldığı gözlemlenir. Pekiştirme görevi olan bu ekin örneklerde de görüldüğü üzere anlam değişikliğine yol açmadığı tam tersine anlamını koruduğu görülmektedir. *Tınlamak*' eyleminin 'nefes, can ve ruh' anlamlarına gelen *tından* geldiği söylene de eylemin pek çok eserde *tnmak* biçiminde 'dinlenmek, derin nefes almak, solumak' (Gabain, 2007, s. 299;

Paçacıoğlu, 2016, s. 627; Üşenmez, 2010, s. 287) anlamlarında karşımıza çıktığı görülür. Ekin fiilden fiil yapım eki olarak kullanıldığı diğer örnekler değinmek gerekirse; Caferoğlu'nun, Eski Uygur Türkçesi Sözlüğü'nde *yarumak*'ı 'parlamak, ışıklanmak, aydınlanmak' tanımıyla verdiği görülür. Aynı şekilde *yarutmak*'ı da 'parlatmak, aydınlatmak ve görünmek' olarak belirtir (1968, s. 288). Bu bağlamda Şinasi Tekin Eski Uygur Türkçesi eserlerinden olan Maytrisimit'te *yartalamak*'ın 'parıldamak' (1976, s. 505) anlamına geldiğinden söz eder. Örneklerden hareketle ek bir kez daha bize fiilden fiil yapım eklerinden olduğunu hatırlatmaktadır. Yine, Göktürk (Gabain, 2007, s. 300; Tekin, 2016, s. 311) ve Uygur (Caferoğlu, 1968, s. 244) Türkçesi dönemlerinde karşımıza çıkan bir başka fiil de *tokumak/tokmak* fiilidir. 'Vurmak, dövmek, tokmaklamak, dokumak, yontmak' anlamlarına gelen fiilin bugün Türkiye Türkçesi ağızlarında 'ham ipliği tokaçla dövmek' anlamında *tokulamak* olarak karşımıza çıktığı görülmektedir (DS, 2009, s. 3952).

Orta Türkçe döneminde de ekin fiilden fiil yapım eki işleviyle kullanıldığına dair örnekler tespit edilmiştir. Dîvânu Lugâti't-Türk'te 'sandığa koymak' anlamına gelen *kamak*'ın *kalamak* (Ercilasun & Akkouyunlu, 2015, s. 673) biçiminde aynı anlamda kullanıldığı da görülmektedir. Yine Dîvânu Lûgâti't-Türk'te 'sarmak ve sıkı bağlamak' anlamlarına gelen *çoğmak*'ın *çoğlamak* şeklinde 'bohçalamak' anlamına geldiği belirtilmektedir (Atalay, 1999, s. 155-156).

Hacıeminoğlu, -IA- ekinin -ala-/-ele- ile birleştirilemeyeceğini savunarak bazı örneklerin -a- ile genişlememiş tabanlarında görüldüğünü söyler. Buradan hareketle Hacıeminoğlu, *düğmek*'ten *düğlenmek* 'dügümlemek', *düşmek*'ten *düşlenmek* 'Fazlaca meşgul olmak', *kürümek*'ten *kürülenmek* 'sürüklenmek', *çalkamak*'tan *çalkalamak* 'sallamak ve iyice sallamak' örneklerini verir (1991: 113-114). Kıpçak Türkçesinde de ekin aynı görevde kullanıldığını belirten Hacıeminoğlu, ekle ilgili; "Aslında isimlerden fiil yapan -la-/-le- bazı şivelerde fiil tabanlarından da pekiştirilmiş fiiller teşkil etmektedir." der (1991, s. 90).

Hacıeminoğlu'nun -IA- ekinin -AIA- ekine bağlanamayacağını savunan görüşünden hareketle Dönmez'in; (*Kâmûs-ı Türki'ye Göre*) *Türkçede Fiilden Fiil Yapan Ekler ve Kullanışları* adlı yüksek lisans tezine değinmek önem arz etmektedir. Çünkü söz konusu tezde Dönmez, ekin nereden geldiği ile ilgili bilgiler vererek ek üzerine dilcilerin görüşleri hakkında da ayrıntılar sunar. Daha sonra sunulan tüm bilgilerden hareketle; eki işlek olmayan fiilden fiil yapım ekleri arasında değerlendirir. Hatta bu bağlamda ekin pekiştirilmiş gövdeler yapmaya yarayan ekler arasında pek çok gramer kitabında da fiilden fiil yapma görevinde ele alınmadığını vurgular. Ekin -(A)IA- ekinden geldiği üzerine görüşlerin de bulunduğu söz eden Dönmez, tüm bu bilgilerin sonucunda eki fiilden fiil yapma ekleri başlığıyla değerlendirmeye alır (2012, s. 105). Dönmez'in, ekin fiilden fiil yapmaya yaradığını ispatlayan örneklerinden bazıları; *abanmak*'tan *abanlamak* 'büyük adım atmak, adımları fazlaca açmak', *avırmak*'tan *avırlamak* 'yayı kıvrırmak', *bağdamak*'tan *bağdalamak* 'güreşte rakibin bacağına kendi bacağıyla sarıp alta düşürmek', *yansımak*'tan *yansılamak* 'yan yürümek, çarpık yürümek, taklit etmek, ses ya da ışık geri dönmesi' şeklindedir.

Ayrıca A. Fehmi Karamanlıoğlu'nun *Kıpçak Türkçesi Grameri* adlı çalışmasında ekle ilgili (fiilden fiil yapma görevinde) şu örnekler yer verdiği görülmektedir; *ayırmaq*'tan *ayırlamak* 'ayırmaq, ayrılmak', *buyurmak*'tan *buyurlamak* 'kabul etmek', *çızmaq*'tan *çızlaşmak* 'yazmaq, yazışmaq', *kayırmak*'tan *kayırlamak* 'kayırmak, iltifat etmek', *otamak*'tan *otalamak* 'ilaç yapmak, iyileştirmek' (1994, s. 51).

Ekin, Eski Anadolu Türkçesi döneminde de bazı örneklerde açıkça kullanıldığı görülür. Daha önce de verdiğimiz ve Dede Korkut kitabında karşılaştığımız *düğmek* eserde 'dügümlemek ve bağlamak' anlamlarında karşımıza çıkar (Özçelik, 2016, s. 838). Paçacıoğlu'nun Sözlüğü'nde yer alan ve Eski Anadolu Türkçesi eserlerinden olan Marzubanname'de çiğnemek anlamına gelen *kebmekten keblemek* 'gevelemek' olarak verilen

eylem de yine fiilden fiil yapma görevini üstlenen bir örnek olarak karşımıza çıkmaktadır (2016, s. 358-359).

3.2. Çağdaş Türk Yazı Dillerinde -IA- Eki

Özbek Türkçesi -IA- ekini fiilden fiil yapım eki görevinde sıklıkla kullanır. “*Asıl fiil anlamını pekiştirici, tekerrür ettirici işlevi vardır. İşlektir. Sesteş isim ve fiil tabanlarında kullanımında isimden fiil yapma eki gibi de düşünülebilecek olan bu ekin doğrudan fiil tabanlarına getirildiği örnekler az değildir: tongmak’tan tonglamak ‘donmak, buz tutmak’, bükmek’ten büklemek ‘bükmek, kıvrırmak’, bulgâmak’tan bulgâlâmak ‘bulamak, batırtmak’* (Öztürk, 2007, s. 308). Özellikle alıntılanan ibaredeki *işlektir* ifadesi ekin bu lehçede azımsanmayacak derecede kullanıldığını göstermesi bakımından dikkate değerdir.

Yeni Uygur Türkçesinde -IA- eki fiilin anlamını pekiştiren ve bu bağlamda yeni fiiller türeten eklerden olup şu örneklerde görülür: *bolcamak’tan bolcalamak ‘fal açmak’, pükme’ten püklâmek ‘bükme’, çoqmaq’tan çoqulamak ‘gagalamak’* (Öztürk, 2007, s. 375; Öztürk, 2015, s. 48). Yeni Uygur Türkçesi Grameri’nde ‘kesmek, parçalamak’ anlamında *keslemek* örneğini veren Paçacıoğlu bunun *kesmekten* geldiğini belirten örneği de gösterir (2016, s. 370-371).

Tamir, Kazak Türkçesinde kullanılan -IA- ile ilgili “*fiilin gösterdiği hareketin tekrar tekrar yapıldığını gösterir*” diyerek *sabamak ‘vurmak’ sabalamak ‘tekrar tekrar vurmak, dövmeye devam etmek’, tistemek ‘ısırmak’ ve tistelemek ‘tekrar tekrar ısırarak’* örneklerini verir (2007, s. 449). Görüldüğü üzere; ekin Türkçenin hemen her döneminde fiilden fiil yapım eki bağlamında kullanıldığı örneklerle tespit edilmiştir.

3.3. Türkiye Türkçesinde -IA- Eki

Ekin Türkiye Türkçesinde de kullanıldığına dair örnekler mevcuttur. Bu örnekler; *gözetmek’ten gözetlemek, salmak’tan sallamak, atmak’tan atlamak* olarak sıralanabilir. Aynı şekilde burada *dermek’ten derlemek örneği* de verilebilir. Çünkü Eski Türkçede ve Orta Türkçede *tirmek* ve *tirmek* olarak ‘derlemek, toplamak’ (Gülensoy, 2011, s. 278-279) anlamına gelen fiil bugün de aynı anlamda ve biçimde karşımıza çıkmaktadır.

3.4. Türkiye Türkçesi Ağzlarında -IA- Eki

Dîvânu Lugât-it-Türk’te ‘söylemek’ anlamına gelen *aymak* fiilinin Türkiye Türkçesi ağzlarında ‘sözü uzatmak’ anlamında *aylamak* biçiminin yer aldığı görülmektedir (DS, 2009, s. 424). Yine Türkiye Türkçesi ağzlarında *artmak*’ın ‘dövmek ve tokat atmak’ anlamlarına geldiği görülmektedir (<https://sozluk.gov.tr/>, E.T. 12.11.2019). Eylem, Dîvânu Lugât-it-Türk’te *artlamak* biçiminde aynı anlamda kullanılmaktadır (Atalay, 1999, s. 38).

Tablo1. -IA- Eki

Kelime	Anlam	Kelime	Anlam	Dönem
aban-	büyük adım atmak	abanla-	büyük adım atmak, adımları fazlaca açmak’	Osmanlı Türkçesi
art-	dövmek ve tokat atmak	artla-	dövmek ve tokat atmak’	Türkiye Türkçesi Ağzları
at-	atmak	atla-	atlamak	Türkiye Türkçesi
avrı-	yayı kıvrırmak	avrıla-	yayı kıvrırmak	Osmanlı Türkçesi
ay-	söylemek	ayla-	sözü uzatmak	Türkiye Türkçesi Ağzları
ayır-	ayırarak	ayırila-	ayırarak	Kıpçak Türkçesi
bağda-	güreşte rakibin	bağdala-	güreşte rakibin	Osmanlı

	bacağını kendi bacağıyla sarıp alta düşürmek		bacağını kendi bacağıyla sarıp alta düşürmek	Türkçesi
bolca-	fal açmak	bolcala-	fal açmak	Yeni Uygur Türkçesi
bulga-	bulamak	bulgala-	bulamak	Özbek Türkçesi
buyur-	buyurmak	buyurla-	kabul etmek, (buyruğu)	Kıpçak Türkçesi
bük-	bükme	bükle-	bükme	Özbek Türkçesi
çalka-	sallamak	çalkala-	iyice sallamak	Eski Anadolu Türkçesi ve devamı
çız-	yazmak, yazışmak	çızla-	yazmak, yazışmak	Kıpçak Türkçesi
çoğ-	sarmak, sıkı bağlamak	çoğla-	bohçalamak	Karahanlı Türkçesi
çoqu-	gagalamak	çoqula-	gagalamak	Yeni Uygur Türkçesi
düğ-	düğmelemek	düğle-	düğümle-	Eski Anadolu Türkçesi, Osmanlı Türkçesi, Türkiye Türkçesi
düş-	meşgul olmak	düşle-	fazlaca meşgul olmak	Eski Anadolu Türkçesi
gözet-	gözetmek	gözetle-	izlemek, gözetlemek	Türkiye Türkçesi
ırğa-	iki yana sallamak	ırgala-	iki yana sallamak	Eski Anadolu- Türkiye Türkçesi
ka-	sandığa koymak	kala-	sandığa koymak	Karahanlı Türkçesi
kayır-	kayırmak	kayırla-	kayırmak	Kıpçak Türkçesi
keb-	gevelemek	keble-	gevelemek	Eski Anadolu Türkçesi
kolu-	ant içmek	kolula-	ant içmek	Eski Uygur Türkçesi
kun-	çalmak	kunla-	sürekli çalmak, yağmalamak	Orhun Türkçesi
kürü-	sürüklenmek	kürüle-	sürüklenmek	Çağatay Türkçesi, Eski Anadolu Türkçesi ve devamı
ota-	ilaç yapmak	otala-	ilaç yapmak, tedavi etmek	Kıpçak Türkçesi
pük-	bükme	pükle-	bükme	Yeni Uygur Türkçesi
saba-	vurmak	sabala-	tekrar vurmak	Kazak Türkçesi
sal-	etrafa yaymak	salla-	sağa sola sallamak	Türkiye Türkçesi
tir-/tér-	derlemek, toparlamak	derle-	derlemek, toparlamak	Eski Türkçe – Türkiye Türkçesi
tın-	dinlenmek	tınla-	tinlenmek	Eski Uygur Türkçesi,

				Karahanlı Türkçesi
tiste-	ısırmak	tistele-	tekrar ısırmak	Kazak Türkçesi
tokı-/toku-	vurmak, dövmek, tokmaklamak	tokula-	ham ipliği tokaçla dövmek	Eski Türkçe – Türkiye Türkçesi Ağızları
ton-	donmak	tonla-	donmak	Özbek Türkçesi
yarut-	parlamak	yarutla-	parıldamak	Eski Uygur Türkçesi
yansı-	yan yürümek, çarpık yürümek, taklit etmek, ses ya da ışık geri dönmesi	yansıla-	yan yürümek, çarpık yürümek, taklit etmek, ses ya da ışık geri dönmesi	Osmanlı Türkçesi

Sonuç ve Öneriler

Türk dilinin önemli bir alanını oluşturan eklerin, bilinen görevleri dışında farklı görevleri de olabileceği göz ardı edilmekte ya da olduğu ve bilindiği şekliyle kabul edilmektedir. Bugün bazı ekler üzerine yapılan birtakım çalışmalar bu eklerin bilinen görevlerinden başka kullanım alanlarının da olduğunu göstermektedir. Oysa herhangi bir ekin hangi görevde ve nasıl işlediğini bilmek için o ekle ilgili titiz bir çalışma yürütmek gerekebilir. Örneğin bir ekle ilgili yeni ya da farklı bir şeyler söyleyebilmek için ekin tarihsel metinlerde taranarak karşılaştırma yöntemiyle iyice ele alınması/araştırılması gerekmektedir. Canlı bir varlık olan dilin mutlak doğruları yoktur. Çünkü gelişir ve değişir; bu sebeple, özellikle yapı bağlamında bilinen ve mutlak doğru olarak kabul gören pek çok bilgi belki de bugün farklı kapıları aralayarak Türk dilini daha da zengin hale getirecektir.

Çalışmada Türkçenin bilinen en eski yazılı metinlerinden günümüze kadar pek çok örnekte isimden fiil yapma ekleri başlığı altında değerlendirilen -IA- ekinin fiilden fiil yapma özelliğinin de olabileceği üzerinde durulmuştur. Bu bağlamda ekin, fiilden fiil yapma özelliğinin olup olmadığı konusunda örnekler verilerek tartışmaya sunulmuştur.

Elde edilen veriler dikkate alındığında ekin, Türkçenin dönemleri içerisinde kullanımında farklılıklar gösterdiği tespit edilmiştir. Öyle ki kimi zaman yoğun olarak fiilden fiil yapma eki olarak karşımıza çıkan ekin kimi zaman da sadece birkaç örnekle sınırlı kaldığı görülmüştür. Ancak çalışmanın geneli değerlendirildiğinde isimden fiil yapma eki olarak oldukça çok örneği bulunan -IA- ekinin, fiilden fiil yapma işleviyle de kullanıldığı görülmektedir. Bu sebeple ekin Türk dilbilgisi kaynak kitaplarında yeniden değerlendirilerek, isimden fiil yapım ekleri yanında, fiilden fiil yapım ekleri içerisinde de değerlendirilmesi uygun görülmektedir. Bu çalışma ile birlikte Türkçedeki diğer eklerin farklı işlevleri üzerine yapılacak çalışmalara zemin hazırlanmış olup yeni söylem ve tasniflendirmelere kapı aralanmış olacaktır.

Kaynaklar

- Atalay, B. (1999). *Divanü Lûgat-it-Türk Dizini*, Ankara: TDK Yayınları.
- Banguoğlu, T. (2015). *Türkçenin Grameri*, Ankara: TDK Yayınları.
- Caferoğlu, A. (1968). *Eski Uygur Türkçesi Sözlüğü*. İstanbul: Edebiyat Fak. Matbaası.
- Derleme Sözlüğü (2009). Ankara: TDK Yayınları,
- De Saussure, F. (2001). Genel Dilbilim Dersleri (Çev: B. Vardar), İstanbul: Multilingual Yayınları.

- Dönmez, H. (2012). *Kâmûs-ı Türkî'ye Göre Türkçede Fiilden Fiil Yapan Ekler ve Kullanılışları*, Basılmamış Yüksek Lisans Tezi, İnönü Üniversitesi, Sosyal Bilimler Enstitüsü Yüksek Lisans Tezi, Malatya.
- Eraslan, K. (2012). *Eski Uygur Türkçesi Grameri*, Ankara: TDK Yayınları.
- Ercilasun, A. B., ; Akkoyunlu, Z. (2015). *Kâşgarlı Mahmud Dîvânü Lugâti't-Türk Giriş-Metin-Çeviri-Notlar-Dizin*. Ankara: TDK Yayınları.
- Ergin, M. (2013). *Edebiyat ve Eğitim Fakültelerinin Türk Dili ve Edebiyatı Bölümleri İçin Türk Dil Bilgisi*, İstanbul: Bayrak Yayıncılık.
- Gabain A. V. (2007). *Eski Türkçenin Grameri*, (Çev: M. Akalın), Ankara: TDK Yayınları.
- Gülensoy, T. (2011). *Türkiye Türkçesindeki Türkçe Sözcüklerin Köken Bilgisi Sözlüğü*, Ankara: TDK Yayınları.
- Hacıeminoğlu, N. (1991). *Türk Dilinde Yapı Bakımından Fiiller*, Ankara: Kültür Bakanlığı Yayınları.
- <https://sozluk.gov.tr>, Erişim Tarihi: 12.11.2019.
- Johanson, L. (2014). *Türkçe Dil İlişkilerinde Yapısal Etkenler*, (Çev: N. Demir), Ankara: TDK Yayınları.
- Karamanlioğlu, A. F. (1994) *Kıpçak Türkçesi Grameri*, Ankara: TDK Yayınları
- Kaya, C. (1994). *Uygurca Altun Yaruk: Giriş, Metin ve Dizin*, Ankara: TDK Yayınları
- Korkmaz, Z. (2014). *Türkiye Türkçesi Grameri Şekil Bilgisi*, Ankara: TDK Yayınları.
- Özçelik, S. (2016). *Dede Korkut -Dresden Nüshası- Metin, Dizin, C.II.*, Ankara: TDK Yayınları.
- Öztürk, R. (2007). *Türk Lehçeleri Grameri, Özbek Türkçesi* (Ed: A. B. Ercilasun), Ankara: Akçağ Yayınları.
- Öztürk, R. (2015). *Yeni Uygur Türkçesi Grameri*, Ankara: TDK Yayınları.
- Paçacıoğlu, B. (2016). *VIII.-XVI. yüzyıllar arasında Türkçenin sözcük dağarcığı*, İstanbul: Kesit Yayınları.
- Tamir, F. (2007). *Türk Lehçeleri Grameri, Kazak Türkçesi*, (Ed: A. B. Ercilasun), Ankara: Akçağ Yayınları.
- Tekin, Ş. (1976). *Maytrisimit: Burkancuların Mehdîsi Maitreya ile Buluşma Uygurca İptidaî Bir Dram: Burkancılığın Vaibhâşika Tarikatine Âit: Bir Eserin Uygurcası* (No. 54). Ankara: Sevinç Matbaası.
- Tekin, T. (2016). *Orhon Türkçesi Grameri*, (Yay: M. Ölmez), İstanbul: Türk Dilleri Araştırmalar Dizisi.
- Üşenmez, E. (2010). *Karahanlı Türkçesi Sözlüğü*, İstanbul: Doğu Kitabevi
- Yazıcı Ersoy, H. (2007). *Türk Lehçeleri Grameri, Yeni Uygur Türkçesi*, (Ed: A. B. Ercilasun), Ankara: Akçağ Yayınları.

ETİK VE BİLİMSEL İLKELER SORUMLULUK BEYANI

Bu çalışmanın tüm hazırlanma süreçlerinde etik kurallara ve bilimsel atıf gösterme ilkelerine riayet edildiğini yazarlar beyan eder. Aksi bir durumun tespiti halinde Afyon Kocatepe Üniversitesi Sosyal Bilimler Dergisi'nin hiçbir sorumluluğu olmayıp, tüm sorumluluk makale yazarlarına aittir.



Katılımcı İklim Algısı ile Örgütsel Muhalefet Arasındaki İlişkinin İncelenmesi*

Examining the Relationship Between Participative Climate Perception and Organizational Dissent

Dr. Öğr. Üyesi Serol KARALAR¹, Dr. Öğr. Üyesi Işıl USTA KARA²

Öz

Siyaset bilimi kapsamında gelişen muhalefet kavramı, son yıllarda yönetim ve işletme alanında çalışan araştırmacılar tarafından da ele alınan konulardan biri haline gelmiştir. Örgüt içerisinde çalışanlara yönelik olumsuz davranışlar, eşit olmayan yönetim uygulamaları, çatışma ortamı ve örgütsel bağlılık düzeyi çalışanların muhalif tutum ve davranışlar sergilemelerine neden olan faktörler arasındadır. Yöneticilerin eşit, şeffaf ve katılımcı bir iklim meydana getirdikleri örgütler eleştiriye ve muhalefete açık bir iş ortamı oluşturabilmektedir. Diğer taraftan örgütsel muhalefetin olasılığı durumunda çalışanların seslerini yükseltmeleri ve karar alma süreçlerine katılmaları daha mümkün hale gelebilmektedir. Dolayısı ile katılımcı iklim ve örgütsel muhalefet, birbirlerini karşılıklı olarak etkileyen iki kavram olarak ortaya çıkmaktadır. Bu bağlamda araştırmanın amacı, katılımcı iklim algısı ile örgütsel muhalefet arasındaki iki yönlü ilişkiyi incelemektir. Araştırma kapsamında Huang, Van de Vliert ve Van der Vegt (2005) tarafından geliştirilen katılımcı iklim algısı ölçeği ile Kassing (1998)'in geliştirdiği ve Dağlı (2015) tarafından Türkçe'ye öğretmenlere yönelik olarak çevrilen örgütsel muhalefet ölçeği kullanılmıştır. Araştırmada Tekirdağ merkez ilçedeki devlet ilköğretim okulları ve liselerinde görev yapan 188 öğretmen üzerinde bir anket çalışması yürütülmüştür. Araştırma sonucunda elde edilen verilerin analizinde betimsel istatistikler, açıklayıcı faktör analizi ve yapısal eşitlik modellemesi kullanılmıştır. Modellerin sınanması sonucunda, katılımcı iklim algısı ile dikey muhalefet arasında karşılıklı bir ilişkinin varlığı ortaya koyulmuş olup yatay muhalefet ile katılımcı iklim algısı arasında hiçbir ilişkiye rastlanmamıştır.

Anahtar Kelimeler: Katılımcı iklim algısı, örgütsel muhalefet, yatay muhalefet, dikey muhalefet

Makale Türü: Araştırma

Abstract

Emerging in the context of political science, the notion of dissent has become one of the research topics for researchers in management and business area in recent years. Negative behaviors against employees, unequal managerial implementations, conflict and level of organizational commitment are among the factors which cause the employees to display dissident attitudes and behaviors in the organization. Organizations in which managers form equal, transparent and participative climate, can constitute a work environment open to criticism and dissent. On the other hand, employees may be more likely to raise their voices and participate in decision making processes when organizational dissent is possible. Consequently, participative climate and organizational dissent appear as two notions affecting each other. In this context, the purpose of this study is to examine the two-way relationship between participative climate perception and organizational dissent. Participative climate perception scale developed by Huang, Van de Vliert and Van der Vegt (2005) and organizational dissent scale developed by Kassing (1998) and translated into Turkish by Dağlı (2015) for teachers were used within the scope of the research. A survey was conducted on 188 teachers working in state primary and high schools in Tekirdağ city centre. Descriptive statistics,

* Bu çalışma, 15. Ulusal İşletmecilik Kongresi'nde bildiri olarak sunulmuş olup yazın kısmına yeni kaynaklar eklenmiş ve veriler başka bir analiz tekniği ile tekrar değerlendirilmiştir.

¹Trakya Üniversitesi Sağlık Bilimleri Fakültesi, serolkaralar@trakya.edu.tr.

²Trakya Üniversitesi Sağlık Bilimleri Fakültesi, isilusta@trakya.edu.tr.

explanatory factor analysis and structural equation modelling were used in the analysis of the data obtained from the research. As a result of testing the models, it was revealed that there was a bilateral relationship between participative climate perception and vertical dissent while any relationships were encountered between horizontal dissent and participative climate perception.

Keywords: Participative climate perception, organizational dissent, horizontal dissent, vertical dissent

Paper Type: Research

Giriş

Yaşanan küresel rekabetin etkisi ile günden güne değişen iş yaşamında çalışan memnuniyetinin sağlanması için çeşitli yönetim uygulamaları ve kavramları geliştirilmektedir. Bu konuda önde gelen kavramlardan bir tanesi katılımcı iklimdir. Katılımcı iklimin hakim olduğu örgütlerde çalışanlar yöneticileri ile iletişim kurabilmekte, alınan kararlara katılabilmekte ve örgüt içerisinde eksik veya yanlış gördükleri hususları bildirebilmektedirler. Söz konusu ortamın gerçekleşmesi örgütsel muhalefet olarak adlandırılan bir başka kavramın ortaya çıkmasını sağlamaktadır. Çalışanların örgütlerine muhalefet etme düzeyleri yükseldikçe karar alma mekanizmalarına katılma sıklıkları da artabilmektedir. Dolayısı ile katılımcı iklim ve örgütsel muhalefetin birbirlerini etkileyen ve aralarındaki ilişkinin incelenmesi gereken kavramlar olduğu belirtilebilir.

Çalışmada, öğretmenlerin katılımcı iklim algıları ile örgütsel muhalefet davranışları arasındaki ilişkiyi incelemek amaçlanmıştır. Öncelikle, katılımcı iklim ile örgütsel muhalefet kavramlarının irdelendiği yazın taraması yapılmış olup ilgili yazında iki kavramı birlikte ele alan ve öğretmenler üzerinde gerçekleştirilmiş bir çalışmaya rastlanmamıştır. Tespit edilen bu eksikliğin giderilmesinin ve iki değişken arasındaki ilişkinin ampirik boyutunun ortaya koyulmasının ilgili yazın için önemli olduğu düşünülmektedir. Çalışmada, araştırma amacı doğrultusunda Tekirdağ merkez ilçedeki devlet ilköğretim okulları ve liselerinde görev yapan öğretmenler üzerinde uygulanan anket çalışmasının sonuçlarına yer verilmiştir.

1. Kavramsal Çerçeve

Bu bölümde; katılımcı iklim algısı ve örgütsel muhalefet kavramları tanımlanmış, söz konusu kavramlar ile ilgili olarak yazında araştırmacılar tarafından gerçekleştirilen çalışmalara yer verilmiş ve iki kavram arasındaki ilişkiden söz edilmiştir.

1.1. Katılımcı İklim Kavramı

Katılımcı iklim kavramının doğuş noktası olarak katılımcı yönetim kabul edilmektedir. Geleneksel örgütlerin kontrol temelli uygulamalarına kıyasla katılımcı yöntemler; işe devamsızlık ve işten ayrılma niyeti düzeyini azaltırken bireysel iş performansı, iş tutumları ve çalışan-örgüt ilişkisini geliştirmektedir (Tesluk, Vance & Mathieu, 1999, s. 271). Katılımcı yönetim uygulamaları yüzyılı aşkın bir süredir var olmakla birlikte 1970'lerde örgütlerin, işleri etkileyen konularda çalışanlara söz hakkı vermeleri gerektiğini fark etmeleri ile kapsam ve uygulama açısından gelişmiştir (Angermeier, Dunford, Boss & Boss, 2009, s. 128). Yaşanan bu gelişmenin ardından katılımcı iklim algısı, araştırmacılar tarafından incelenmesi gereken bir kavram olarak ortaya çıkmıştır.

Katılımcı iklim; yeni fikirler, öneriler ve hatta muhalif görüşlerin yönetim tarafından ne ölçüde desteklendiği ile ilgili olarak çalışanların ortak algılarını ifade etmektedir (Huang et al., 2005, s. 463). Katılımcı iklimin belirleyicileri; elde etmek için çaba gösterilen ortak örgütsel amaçlar ile ilgili çalışan algısı olarak ifade edilen kurumsal amaç bağımlılığı, örgüt amaçlarının çalışanlar üzerinde etkisinin olmaması ile ilgili çalışan algısı olarak tanımlanan özerk amaç bağımlılığı ve kararlar ile faaliyetlerin sonuçlandırılmasında yararlanılan farklı bakış açılarının

güçlendirilmesi için işyerindeki uyuşmazlıkların olumlu açıdan değerlendirilmesi olarak belirtilen yapıcı uyuşmazlık olmak üzere üç unsurdan oluşmaktadır (Turnbull, 1999, s. 132).

Katılımcı iklimin belirlenmesinde, üst yönetimin katılıma ilişkin tutum ve davranışları önemli bir rol oynamaktadır (Tesluk et al., 1999, s. 275). Katılımcı iklimi tutum ve davranışları ile oluşturan yöneticiler aynı zamanda, meydana getirecekleri katılımcı iklim türü ile ilgili bir seçim yapma olanağına da sahiptirler. Katılımcı iklim türlerinden ilki olan bilgi paylaşımı iklimi, iş ile ilgili konularda çalışanlara fikirlerini söyleme cesareti veren yönetim uygulamalarını içermektedir. Diğer katılımcı iklim türü olan karar alma iklimi ise çalışanlara, işlerini uygun gördükleri gibi organize etme ve gerçekleştirme sorumluluğu ve özgürlüğü vermektedir (Brown & Cregan, 2008, s. 670). Katılımcı klime sahip örgütlerde bilgi, yaratıcılık ve çalışanların özgürlüğüne değer verilmekte ve bireysel katkı ile kişisel inisiyatife vurgu yapılmaktadır (Bordin, Bartram & Casimir, 2007, s. 37). Diğer taraftan katılımcı iklim, çalışanların iş arkadaşları ve yöneticileri ile olan sosyal etkileşimlerinden etkilenmektedir (Huang et al., 2005, s. 464). Buradan hareketle, yöneticilerin ve çalışanların etkisi ile örgüt içerisinde benimsenen katılımcı iklimde bilgi paylaşımı, özgürlük, eleştiri, inisiyatif ve sosyal ilişkilerin önemli olduğu belirtilebilir.

Örgüt içerisindeki katılımcı iklimin çalışan tutumları üzerinde, çalışanların sadece belirli kararlara katılmalarından daha fazla etkili olduğu belirlenmiştir (Bartkus, 1997, s. 338). Örneğin; yalnızca amaçların belirlenmesine katılım, verimlilik üzerinde güçlü bir etki yaratmamaktadır (Miller & Monge, 1986, s. 748). Bu nedenle, katılımcı iklim algısının örgüt geneline yayılması gerekmektedir. Ayrıca katılımcı iklimin yönetim tarafından kısa dönemli ve/veya davranışsal kapsamından çıkartılarak, örgütün farklı seviyelerinde doğal iş grupları ve kendi kendini yöneten takımların kullanılması ile birlikte daha stratejik açıdan ele alınması gerekli görülmektedir (Liverpool, 1990, s. 421). Dolayısı ile, çalışanlara bazı kararların alınmasında söz verilmesi yerine genel olarak katılımcı iklim algısının oluşturulmasının ve katılımcı iklimin uzun dönemli olarak düşünülmesinin önem taşıdığı söylenebilir.

İlgili yazında katılımcı iklim kavramı, araştırmacılar tarafından birçok kavram ile ilişkilendirilmiştir. Bu kavramlar arasında karar alma (Liverpool, 1990; Taylor & Tashakkori, 1994; Tesluk et al., 1999; Turnbull, 1999), kalite çemberleri (Liverpool, 1990), örgütsel ses, sessizlik ve güç mesafesi (Huang et al., 2005; Demiralay, 2014; Lee, Diefendorff, Kim & Bian, 2014), personel güçlendirme (Short & Rinehart, 1992; Bordin et al., 2007), yenilikçi davranış ve proaktif kişilik (Bal Taştan, 2013), örgütsel sinizm (Brown & Cregan, 2008), tükenmişlik ve işten ayrılma niyeti (Angermeier et al., 2009), kişilik (Lee et al., 2014), işgören elde tutma ve rol performansı (Jadon & Upadhyay, 2018) yer almaktadır. Kavramsal çerçevenin ikinci bölümünde, araştırmanın bir diğer değişkeni olan ve çalışanların katılımcı iklim algılarını etkileyen örgütsel muhalefet kavramını tanımlamanın önem taşıdığı düşünülmektedir.

1.2. Örgütsel Muhalefet Kavramı

Muhalefet, “Bir tutuma, bir görüşe, bir davranışa karşı olma durumu, aykırılık” olarak ifade edilmektedir (tdk.gov.tr, 09.02.2019). Kelimenin İngilizce karşılığı olan “dissent” ise Latince kökenli olup “ayrı, farklı hissetmek” anlamına gelmektedir (Kassing, 1997, s. 312). Diğer bir tanım ile muhalefet, ortak veya resmi olarak kabul edilen fikirlerle çelişen görüş ve düşüncelere sahip olmak veya bunları dile getirmektir (www.oxforddictionaries, 09.02.2019). Muhalefet, siyaset bilimi çerçevesinde gelişen bir kavram olmakla birlikte son yıllarda örgüt ve yönetim yazınında da irdelenen konulardan biri haline gelmiştir (Özdemir, 2011, s. 1896). Bu sayede örgütsel muhalefet kavramı ortaya çıkmıştır.

Temel olarak örgütsel muhalefet; örgütsel politikalar ve uygulamalara karşı anlaşmazlıkların veya karşıt görüş ve fikirlerin ifade edilmesi olarak tanımlanmaktadır (Kassing, 1997, s. 312). Başka bir tanım ile örgütsel muhalefet; mevcut örgüt politikaları ve uygulamalarını sorgulayan çalışan geribeslemesidir (Garner, 2011, s. 3). Ayrıca örgütsel muhalefet bir işgören duruşu ve tavrı olup açık bir protestoyu veya pozitif yarar duygusuyla itirazı tanımlamaktadır (Sadykova ve Tutar, 2014, s. 3). Nitekim örgütsel muhalefet, örgütün problem çözme ve karar

alma becerilerini geliştirmekte ve çalışan performansı ile iş tatminini artırmaktadır (Garner, 2013, s. 2). Buradan hareketle, genel olarak olumsuz bir imaja sahip olan örgütsel muhalefetin örgüt açısından olumlu yanlarının da bulunduğu söylenebilir.

Örgüt içerisinde çalışanların muhalif davranışları çeşitli etkenler tarafından tetiklenmektedir. Örgütsel muhalefet genel olarak örgütsel, ilişkisel ve bireysel nedenlerle oluşmaktadır (Kassing & Avtgis, 1999, s. 100). Kaynakların yetersizliği, performans değerlendirmeleri, örgütsel verim düşüklüğü, katılım olanağının olmaması, örgütsel değişim, etik kaygılar, örgütsel çatışmanın önlenmek istenmesi, örgütsel özdeşleşme, sorumluluk alma, çalışanlara karşı olan olumsuz tutum ve davranışlar örgütsel muhalefete neden olan unsurların başında gelmektedir (Kassing, 1997, s. 314; Mehta, 2009, s. 194; Turnage & Goodboy, 2014, s. 3). Bahsedilen unsurlar aynı zamanda örgütsel muhalefetin analiz edilmesinde dikkate alınması gereken unsurları oluşturmaktadır.

Örgütsel muhalefet davranışı çalışanlar tarafından üç şekilde sergilenmektedir. Açık veya dikey muhalefet; hiyerarşik örgüt kanallarının ve örgütsel değişim üzerinde etkisi bulunduğu düşünülen yönetici, müdür gibi otorite unsurlarının kullanılmasını içermekte; yatay veya gizli muhalefet ise dikey muhalefet mümkün olmadığında veya istenmediğinde muhalefetin iş arkadaşlarına ifade edilmesini tanımlamaktadır (Croucher et al., 2009, s. 179). Dikey muhalefetin gerçekleşmemesi durumunda çalışanlar kendilerini engellenmiş olarak algılamakta ve muhalefetlerini örgüt içerisinde etkisi olmayan kişilere ya da kendini engellenmiş hisseden çalışma arkadaşlarına daha agresif bir şekilde belirtmektedirler (Yıldız, 2013, s. 858). Son olarak; yer değiştirmiş veya dolaylı muhalefet ise anlaşmazlığın aile, arkadaşlar veya yabancı kimseler gibi dışsal unsurlara anlatılmasıdır (Croucher et al., 2009, s. 179). Bilgi uçurma (Whistle-blowing) ile benzerlik gösterdiği düşünülmekle birlikte dolaylı muhalefette, bilgi uçurmanın aksine medya veya siyasi kaynaklara aktarımda bulunulmamaktadır (Kassing & Avtgis, 1999, s. 103). Dolaylı muhalefetin amacı dikkatleri örgüte çekmek değil, çalışan gerilimini azaltmak için psikolojik boşalma görevi görmektedir (Avtgis, Thomas-Maddox, Taylor & Patterson, 2007, s. 99).

Çalışanların muhalif görüşlerini ifade etme stratejileri ve bu görüşleri ilettikleri iletişim kanalları yanlış olabilmektedir. Bu durum, örgüt içerisinde muhalefetin olmadığı algısını yaratabilmektedir (Kassing, 1997, s. 312). Bu algı yanlışlığına düşmemek için yöneticilerin üzerine düşen görevler bulunmaktadır. Örgüt içerisinde yöneticiler, muhalif davranışlar sergileyen örgüt üyelerine tepkilerini ödüllendirme, cezalandırma ve yok sayma olmak üzere üç şekilde göstermektedirler (Dağlı, 2015, s. 199). Ancak yöneticilerin unutmamaları gereken nokta; muhalefetin örgüt içerisinde tam olarak sona ermediği, her zaman kısmen var olduğudur (Ötken ve Cenkcı, 2013, s. 41). Önemli olan; yöneticilerin, örgütsel muhalefeti örgütün bir parçası olarak görmeleridir.

Bu araştırmanın katılımcıları olan öğretmenlerin genellikle hayata geçirilen eğitim reformlarına, aşırı bürokratik ve merkezîyetçi kontrol mekanizmalarına ve düşük ücret politikalarına karşı muhalif davranışlar gösterdikleri görülmektedir (Özdemir, 2011, s. 1897). Türkiye’de öğretmenleri muhalefet etmeye iten nedenleri ve örgütsel muhalefet davranışlarının etkilerini araştıran çalışmaların sayısı az olmakla birlikte son yıllarda bir artış gözlemlenmektedir. Yapılan araştırmalara göre öğretmenlerin en çok dikey muhalefet davranışı sergilediği tespit edilmiştir.

Özdemir (2013)’in Ankara’daki 134 lisede gerçekleştirmiş olduğu araştırmada öğretmenlerin en sık olarak, yöneticinin kendisine itiraz ederek dikey muhalefet davranışı sergilemeyi tercih ettikleri belirlenmiştir. Akada ve Beycioğlu (2017) tarafından İzmir ili Buca merkez ilçesindeki kamu ortaokullarında görevli öğretmenler ile yapılan çalışmada katılımcı öğretmenlerin, okul müdürlerine karşı çoğunlukla açık/yukarıya muhalefet davranışlarında buldukları ortaya koyulmuştur. Uğurlu ve Bostancı (2017)’nin İzmir ilindeki ortaokullarda görev yapan öğretmenler üzerinde gerçekleştirdiği araştırmada, muhalif davranış gösterme

durumları orta düzeyde olan katılımcıların en çok dikey muhalefet davranışını sergiledikleri tespit edilmiştir.

İliman Püsküllüoğlu ve Altınkurt (2018) tarafından Muğla ilinde görevli öğretmenler üzerinde yürütülen çalışmada katılımcıların örgütsel muhalefet davranışlarının orta düzeyde olduğu ve bu davranışlarını en çok yöneticilerine ifade ettikleri saptanmıştır. Eskişehir ilinde görev yapan temel eğitim ve ortaöğretim kurumlarında yapılan çalışmada öğretmenlerin dikey muhalefet davranışında bulduklarını desteklemektedir (Korucuoğlu ve Şentürk, 2018). Acaray (2018)'ın İstanbul'daki özel eğitim kurumlarında görev yapan öğretmenler üzerinde gerçekleştirdiği araştırmada da en çok tercih edilen örgütsel muhalefet türünün dikey muhalefet olduğu belirlenmiştir.

İlgili yazın incelendiğinde; örgütsel muhalefet kavramının iletişim (Kassing & Avtgis, 1999; Garner, 2011), örgütsel özdeşleşme (Kassing, 2000a), tükenmişlik (Avtgis et al., 2007), örgütsel adalet (Goodboy, Chory & Dunleavy, 2008), tartışmacılık (Croucher et al., 2009), kişilik (Ötken ve Ceneci, 2013), örgütsel bağlılık (Yıldız, 2013), örgütsel ses (Garner, 2013), örgütsel sinizm (Yıldız, 2013), örgütsel demokrasi (Sadykova ve Tutar, 2014; Oral Ataç ve Köse, 2017), lider-üye etkileşimi (Kassing, 2000b; Turnage & Goodboy, 2014), okul kültürü ve mesleki değerler (Kadı ve Beytekin, 2015), işyerinde konuşma özgürlüğü (Croucher, Zeng, Rahmani & Cui, 2017), politik yeti (Uğurlu ve Bostancı, 2017), mesleki öz yeterlilik (Bakan, Doğan ve Yılmaz, 2017), eleştirel düşünme eğilimi (İliman Püsküllüoğlu ve Altınkurt, 2018) ve pozitif psikolojik sermaye (Acaray, 2018) kavramları ile ilişkilendirildiği çalışmalara rastlanmıştır.

1.3. Katılımcı İklim ile Örgütsel Muhalefet Arasındaki İlişki

Katılımcı iklim, özellikle otoriter yönetim tarzından kaynaklanan düşük moral, motivasyon ve örgütsel verimlilik düzeyi gibi sorunların çözülmesi için kullanılacak bir seçenek olarak kabul görmektedir (Bal Taştan, 2013, s. 410). Ayrıca katılımcı iklimin olduğu bir ortamda çalışmanın, çalışanların iş tatmini düzeylerini artırdığı bilinmektedir (Miller & Monge, 1986, s. 745). Bu doğrultuda katılımcı iklimin, örgütlere önemli avantajlar sağladığı belirtilebilir.

İşyerinde eleştirel ortamın olumlu yönde olması ile ilgili çalışan algısı olarak tanımlanan katılımcı iklim; çalışanların alınan kararlara etki ve katılım düzeyi ile şekil bulmaktadır (Smits & Champagne, 2008, s. 429). Karar alma ve geribesleme süreçlerine aktif bir şekilde dahil edilen, serbest ve katılımcı bir iklimde görev yapan çalışanlar düşüncelerini açık ve çekinmeden ifade edebilmektedirler (Huang et al., 2005, s. 460). Diğer bir deyişle katılımcı iklim, çalışanların örgütsel ses davranışlarını olumlu yönde etkilemektedir (Lee et al., 2014, s. 28). Örgüt içerisinde seslerini duyurabilen çalışanların, yönetime karşı olan eleştirilerini söyleme ve muhalefet etme olanakları doğabilmektedir. Dolayısı ile örgüt içerisinde eleştirel ve muhalif düşüncelerin dile getirilmesine ortam oluşturan katılımcı iklimin, örgütsel muhalefet kavramını geliştirici bir etkisinin olduğu söylenebilir.

Çalışanlar muhalefet etme niyetinde olduklarında örgüt kültürü ve iklimini göz önünde bulundurmaktadırlar. Çalışma ortamında konuşma özgürlüğü ve açıklık gibi örgütsel niteliklerin yanı sıra örgütün muhalefete daha önceden vermiş olduğu tepkiler katılımcı iklimin oluşmasına katkı sağlamaktadır (Croucher et al., 2009, s. 179). Örgütsel muhalefet, demokratik örgütler kadar geleneksel örgütlerde de çalışan katılımının bir göstergesi olarak görülmektedir (Kassing, 1998, s. 187). Bu doğrultuda, katılımcı iklim ve örgütsel muhalefet birbirlerini karşılıklı etkileyen iki kavram olarak ele alınabilir.

Örgüt içerisinde çalışanların fikir ve görüşlerini ifade edebilmeleri ve alınan kararlara dahil edilmeleri örgütler ve çalışanlar açısından olumlu sonuçlar doğurmaktadır. Bu sayede çalışanların güven duyguları ve motivasyon düzeyleri yükselebilmekte, bireysel ve örgütsel performansları artabilmektedir. Örgüt içerisinde eleştirel bir ortama ve muhalif görüşlere olanak sağlayan katılımcı iklim algısı, örgütsel muhalefetin gelişmesini kolaylaştırmaktadır. Aynı şekilde örgütsel muhalefet davranışları, katılımcı iklimin güçlenmesine yardımcı olmaktadır.

Katılımcı iklim algısı ve örgütsel muhalefet kavramlarının, öğretmenler ve okullar açısından da önem taşıdığı düşünülmektedir. Çünkü katılımcı iklime sahip okullarda görev yapan öğretmenlerin mesleki faydaları ve iş memnuniyeti düzeyleri artmaktadır (Taylor & Tashakkori, 1994, s. 3).

Örgütsel muhalefet kökenlerini örgütsel ses kavramından aldığı için eğitim örgütlerinde gerçekleşen etkinliklere ilişkin ortaya çıkan ses, yani örgütsel muhalefet davranışı, yanlış olan uygulamaların düzeltilmesine ve var olan uygulamaların iyileşmesine katkı sağlayabilir. Özellikle yöneticilere ifade edilen muhalefet davranışının zayıflığı, okullarda korku kültürünün oluşup gelişiminin yavaşlamasına neden olabilir (İliman-Püsküllüoğlu ve Altınkurt, 2018, s. 901). Bu nedenle öğretmenlerin sesini çıkarabileceği katılımcı bir iklimin hakim olduğu bir çalışma ortamının varlığı önemli görülebilir.

2. Yöntem

Bu bölümde; araştırmanın evreni ve örneklemi, kullanılan veri toplama araçları, araştırma modeli ve hipotezleri ile araştırmanın sınırlılıklarına yer verilmiştir.

2.1. Araştırmanın Evreni ve Örneklemi

Katılımcı iklim algısı ile örgütsel muhalefet arasındaki iki yönlü ilişkinin ortaya koyulması amacıyla yürütülen araştırmanın evreni, Tekirdağ merkez ilçedeki devlet ilköğretim okulları ve liselerinde görev yapan öğretmenlerden meydana gelmektedir. Milli Eğitim Bakanlığı'nın web sitesinde yer alan okul bilgilerine göre Tekirdağ merkez ilçedeki okullarda 371 öğretmen bulunmakta olup araştırmanın evrenini oluşturmaktadır. Araştırmada nicel analiz yöntemi tercih edilmiş olup basit tesadüfi olmayan örneklem yöntemlerinden olan kolayda örnekleme yöntemi kullanılmıştır. Araştırmaya katılan 188 katılımcı araştırmanın örneklemini oluşturmaktadır. Belirlenen araştırma evreninden oluşan örneklem büyüklüğünün, araştırmacılar tarafından genel olarak kabul edilen %95 güvenilirlik düzeyinde $n=183$ ($N=350$) ile $n=196$ ($N=400$) arasında olması uygun bulunmaktadır (Cohen, Manion & Morrison, 2007, s. 104). Buradan hareketle, araştırmanın örneklem büyüklüğünün yeterli olduğu belirtilebilir.

2.2. Araştırmada Kullanılan Veri Toplama Araçları

Araştırmada veri toplama aracı olarak yüz yüze anket tekniğinden yararlanılmıştır. Araştırmada kullanılan anket üç bölümden meydana gelmektedir. Anketin birinci ve ikinci bölümünde katılımcı iklim algısı ve örgütsel muhalefet ile ilgili olarak önceden geliştirilmiş, geçerliliği ve güvenilirliği sınanmış ölçekler kullanılmıştır. Ölçekleri oluşturan ifadelerin tümü 5'li Likert tipi (1=Kesinlikle katılmıyorum.....5=Kesinlikle katılıyorum) sorulardır.

Araştırma kapsamında uygulanan katılımcı iklim algısı ölçeği Huang, Van de Vliert & Van der Vegt (2005) tarafından geliştirilmiş olup 4 ifade ve tek boyuttan oluşmaktadır. Söz konusu ölçeğin Cronbach alfa katsayısı araştırmacılar tarafından $\alpha= 0,72$ olarak belirlenmiştir.

Kassing (1998)'in geliştirdiği ve Dağlı (2015) tarafından Türkçe'ye öğretmenlere yönelik olarak çevrilen örgütsel muhalefet ölçeğinde ise 15 ifade ve 2 alt boyut bulunmaktadır. Örgütsel muhalefet ölçeğinde yer alan dikey muhalefet; çalışanların aykırı görüşlerini, zıt fikirlerini ve anlaşmazlıklarını örgütte aktif olarak hareket edebilecek yöneticilere yapıcı biçimde ifade etmeleri şeklinde tanımlanırken yatay muhalefet ise çalışanların sorun olarak değerlendirdikleri durumları örgütsel süreçlerde güce sahip olanlar yerine sorunun çözümüne etki etmeyecek etkisiz tarafa eleştirel ve saldırgan biçimde dile getirmeleri olarak ifade edilmektedir (Acaray, 2018, s. 85). Kassing (1998) tarafından gerçekleştirilen ölçek geliştirme çalışmalarında ölçeğin alt boyutlarının Cronbach alfa katsayısının $\alpha= 0,66$ ile $\alpha= 0,88$ arasında değiştiği görülmektedir. Dağlı (2015)'nin çalışmaları sonucunda öğretmenler üzerinde uygulanan ve Türkçeleştirilen ölçeğin Cronbach alfa katsayısı $\alpha= 0,85$ olarak saptanmıştır.

Araştırmanın üçüncü bölümünde ise, katılımcıların sosyo-demografik özelliklerini belirlemeye yönelik hazırlanan 8 adet soru yer almaktadır.

2.3. Araştırma Modeli

Araştırma kapsamında irdelenen değişkenler arasındaki ilişkiyi sınavabilmek için bir araştırma modeli geliştirilmiştir. Araştırma modeline Şekil 1'de yer verilmiştir.

Şekil 1. Araştırma modeli

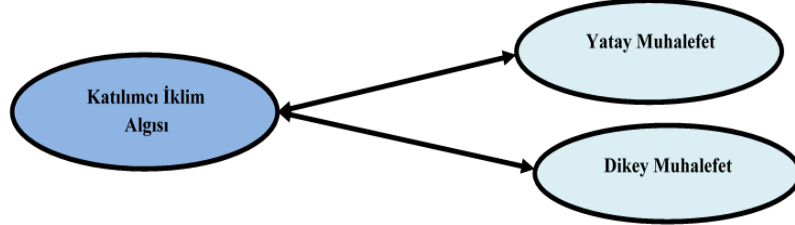

Şekil 1'de görüldüğü gibi; araştırma kapsamında ilk olarak katılımcı iklim algısının, örgütsel muhalefetin alt boyutları olan dikey ve yatay muhalefet üzerindeki etkisi incelenmektedir. Ardından, dikey ve yatay muhalefetin katılımcı iklim algısı ile olan ilişkisi irdelenmektedir. Oluşturulan model doğrultusunda, araştırmada test edilmek istenen hipotezler ortaya konulmuştur.

2.4. Araştırmanın Hipotezleri

Araştırma modeli kapsamında test edilmek istenen araştırma hipotezleri Tablo 1'de gösterilmiştir.

Tablo 1. Araştırmanın hipotezleri

H ₁ : Katılımcı iklim algısının, dikey muhalefet üzerinde anlamlı bir etkisi vardır.
H ₂ : Katılımcı iklim algısının, yatay muhalefet üzerinde anlamlı bir etkisi vardır.
H ₃ : Dikey muhalefetin, katılımcı iklim algısı üzerinde anlamlı bir etkisi vardır
H ₄ : Yatay muhalefetin, katılımcı iklim algısı üzerinde anlamlı bir etkisi vardır.

2.5. Verilerin Analizi

Tekirdağ merkez ilçedeki devlet ilköğretim okulları ve liselerinde görev yapan öğretmenler üzerinde uygulanan anketten elde edilen veriler SPSS 17.0 ve AMOS 23 paket programları kullanılarak değerlendirilmiş ve ortaya çıkan sonuçlar yorumlanmıştır. Öncelikle araştırma katılımcılarının sosyo-demografik özelliklerini belirlemek amacı ile tanımlayıcı istatistiklere bakılmıştır. Anketlerden elde edilen veriler açıklayıcı faktör analizine (AFA) tabi tutulmuştur. Araştırmada kullanılan veri setinin faktör analizine uygun olup olmadığını belirlemek için Kaiser-Meyer-Olkin (KMO) testi ve Bartlett testi sonuçlarına bakılarak veri setinin faktör analizi için oldukça uygun olduğu görülmüştür. Faktör analizinde tek boyut oluşturan bir adet ifade analizden çıkarılmıştır. AFA ile çalışmada katılımcı iklim, dikey ve yatay muhalefet olmak üzere 3 boyut belirlenmiştir. Boyutların Cronbach Alfa (α) katsayıları hesaplanmış olup güvenilirlik düzeylerinin yüksek olduğu söylenebilir.

Boyutlar arasındaki etkileşimi tanımlamak üzere bağımsız iki teorik model geliştirilmiştir. İlk modelde örgütsel muhalefetin alt boyutları bağımsız, katılımcı iklim bağımlı değişken olarak belirlenmiştir. İkinci modelde ise katılımcı iklim bağımsız, yatay ve dikey muhalefet alt boyutları bağımlı değişkenler olarak yer almıştır. İlgili modelleri test etmek amacıyla yapısal eşitlik modellemesi (YEM) tercih edilmiştir. YEM tekniğinin uygulanabilmesi için belirli varsayımların gerçekleştirilmesi gerekmektedir. Örneklem büyüklüğünün uygun olması, gözlenen ve gizil değişkenlerin çok değişkenli normal dağılıma sahip olması, doğrusallık, çoklu doğrusal bağlantının ve aykırı değerlerin olmaması YEM'in varsayımlarıdır. Örneklem büyüklüğü konusunda ilgili yazında farklı görüşler bulunmakla birlikte genellikle 100'den az örneklem küçük, 100-200 arası örneklem hacmi orta ve 200'den fazla örneklem hacmi ise büyük

örneklem olarak tanımlanmaktadır (Bayram, 2010, s. 51). Bu doğrultuda araştırmanın 188 olan örneklem büyüklüğünün yeterli olacağı görülmektedir.

Verilerin çok değişkenli normallliğini değerlendirmek için kullanılan yöntemlerden biri Mardia'nın çok değişkenli çarpıklık ve basıklık katsayılarıdır (Kline, 2011, s. 54; Bryne, 2010; Mardia, 1970). Çalışmada çok değişkenli normallik varsayımı için Mardia basıklık katsayısı kullanılmıştır. Analiz sonucuna göre kurtosis değeri 61,423 ve kritik oran (c.r.) 15,011 > 1,96 olarak belirlenmiş ve veri setinin çok değişkenli normallik varsayımını sağlamadığı anlaşılmıştır. Bu nedenle çalışmada bootstrap maksimum olabilirlik yöntemi kullanılmıştır.

Değişkenler arasındaki ilişkileri tespit etmek amacıyla iki yapısal eşitlik modeli oluşturulmuştur. Öncelikle ilgili modeller varsayımlar açısından sınanmıştır.

Her iki model için veri setinde aykırı ve uç değerlerin saptanabilmesi için Mahalanobis uzaklıkları kullanılmış, aykırı ve uç değer tespit edilmediği için hiçbir gözlem analiz dışı bırakılmamıştır. Doğrusallık varsayımının test edilmesi amacıyla Pearson Korelasyon Katsayısı irdelenmiş ve ulaşılan anlamlı katsayılar ile doğrusallık varsayımının sağlandığı sonucuna ulaşılmıştır.

YEM varsayımlarından olan çoklu doğrusal bağlantının saptanabilmesi için veri seti, Varyans artış faktörleri (VIF) ile değerlendirilmiştir. VIF değerlerinin 10'nun üzerinde olması ciddi bir doğrusal bağlantı olduğunu göstermektedir (Çokluk vd., 2012, s. 35). Çalışmaya ait VIF değerleri 1,066 ile 2,749 değerleri arasında yer almaktadır. Ayrıca modellerin uyum iyiliği indekslerinin analiz için yeterli olduğu görülmüştür. Yapısal eşitlik modellemesinin yapılabilmesi için gerekli olan varsayımlar sağlanarak modellerin analizi gerçekleştirilmiştir.

2.6. Araştırmanın Sınırlılıkları

Bilimsel araştırmaların yürütülmesi sürecinde en doğru sonuçlara ulaşılmasına engel olan birtakım sınırlılıklarla karşılaşmaktadır. Bu araştırmanın en temel sınırlılığı, anket çalışmasının Tekirdağ merkez ilçedeki devlet okullarında gerçekleştirilmesi ve araştırma sonuçlarının sadece anketin uygulanabildiği öğretmenler tarafından verilen cevaplara göre şekillenmiş olmasıdır. Zaman kısıtı nedeniyle bu sınırlılık unsuru ortadan kaldırılamamıştır. Söz edilen temel sınırlılığın yanı sıra; anket çalışmasının araştırma evreninin tamamına uygulanamaması ve 188 öğretmenin araştırmaya katılmayı kabul etmesi araştırmanın diğer sınırlılığını oluşturmaktadır. Dolayısı ile araştırma sonuçlarını Tekirdağ merkez ilçedeki tüm öğretmenlere genelleştirme hususunda da sınırlılıklar doğmuştur.

3. Bulgular

Tablo 2'de, araştırmaya katılan öğretmenlerin sosyo-demografik özelliklerine göre dağılımı görülmektedir.

Tablo 2. Katılımcıların sosyo-demografik özelliklerine göre dağılımı

Sosyo-Demografik Özellik	Frekans	Yüzde	Sosyo-Demografik Özellik	Frekans	Yüzde
Cinsiyet			Çalışılan Kurum		
Kadın	104	55,3	İlköğretim	101	53,7
Erkek	84	44,7	Lise	87	46,3
Toplam	188	100,0	Toplam	188	100,0
Yaş			Kurumda Çalışma Süresi		
22-32 yaş	46	24,5	1-10 yıl	141	75,0
33-43 yaş	69	36,7	11-20 yıl	31	16,5
44-54 yaş	58	30,9	21-30 yıl	16	8,5
55 yaş ve üzeri	15	8,0	Toplam	188	100,0
Toplam	188	100,0			

Medeni Durum		Toplam Çalışma Süresi			
Bekar	43	22,9	1-10 yıl	51	27,1
Evli	145	77,1	11-20 yıl	79	42,0
Toplam	188	100,0	21-30 yıl	58	30,9
			Toplam	188	100,0
Eğitim Durumu		Kurumda Bir Yakınının Çalışma Durumu			
Lisans	154	81,9	Evet	26	13,8
Yüksek Lisans	34	18,1	Hayır	162	86,2
Toplam	188	100,0	Toplam	188	100,0

Tablo 2'ye göre; araştırma kapsamındaki öğretmenlerin çoğunluğu kadın, 33-43 yaş aralığında, evli, lisans mezunu, ilköğretim okullarında görev yapan, buldukları kurumda 1-10 yıldır çalışan, toplam çalışma süresi 11-20 yıl olan ve aynı kurumda eş, kardeş gibi bir yakını çalışmayan katılımcılardan oluşmaktadır.

Araştırmada kullanılan veri setinin faktör analizine uygun olup olmadığını belirlemek için Kaiser-Meyer-Olkin (KMO) testi ve Bartlett testinden yararlanılmıştır. KMO değerinin 0,815 ve Bartlett testinin anlamlı ($p=0,00<0,05$) olması nedeniyle veri setinin faktör analizi için oldukça uygun olduğu saptanmıştır. Açıklayıcı faktör analizinin uygulanmasının ardından, tek boyut oluşturduğu görülen "Okulumu diğer öğretmenlerin yanında eleştirmem" ifadesi ölçekten çıkarılmıştır. İfadenin çıkarılmasının ardından KMO değerinin arttığı, açıklanan toplam varyans oranının yükseldiği ve araştırmacılar tarafından kabul gören %50'nin üzerine çıktığı ve orijinal ölçeklere uygun olarak faktör özdeğeri 1'den büyük olan büyük olan üç faktör elde edildiği görülmüştür. Buradan hareketle, ifadenin ölçekten çıkarılmasının doğru olduğu söylenebilir. Tablo 3'te, üç boyut içerisinde yer alan ifadelerin faktör yüklerine yer verilmiştir.

Tablo 3. Açıklayıcı faktör yükleri

İfade No	Faktör Bileşenleri		
	Faktör 1 (Katılımcı İklim)	Faktör 2 (Dikey Muhalefet)	Faktör 3 (Yatay Muhalefet)
Kİ4	,876		
Kİ3	,864		
Kİ2	,832		
Kİ1	,555		
DM7		,750	
DM4		,701	
DM3		,617	
DM1		,600	
DM2		,598	
DM8		,569	
DM5		,559	
DM6		,532	
YM3			,754
YM4			,723
YM7			,718
YM5			,700
YM1			,582
YM2			,561

Tablo 3'te görüldüğü gibi; üç boyut altında yer alan tüm faktör yüklerinin 0,5'ten büyük olması nedeniyle, uygulanan faktör analizinin boyutlar arasındaki korelasyonları doğru yansıttığı söylenebilir.

Araştırma kapsamında kullanılan ölçeklere ait güvenilirlik analizi sonuçları Tablo 4'te gösterilmiştir. Tablo 4'te görüldüğü gibi; katılımcı iklim algısı ve örgütsel muhalefet ölçeklerinin

ve tüm alt boyutlarının Cronbach Alfa (α) katsayıları 0,5'ten büyüktür. Bu doğrultuda, araştırmada kullanılan ölçeklerin güvenilir olduğu belirtilebilir.

Tablo 4. Faktör analizi öncesi ve sonrası güvenilirlik analizi sonuçları

Değişkenler	Boyutlar	Cronbach Alfa (α) Katsayıları	
		Faktör Analizi Öncesi	Faktör Analizi Sonrası
Katılımcı İklim	Katılımcı İklim Algısı	0,808	0,808
	Örgütsel Muhalefet	0,825	0,839
Örgütsel Muhalefet	Dikey Muhalefet	0,809	0,809
	Yatay Muhalefet	0,748	0,774
Katılımcı İklim ve Örgütsel Muhalefet	Katılımcı İklim Algısı, Dikey ve Yatay Muhalefet	0,822	0,831

Faktör analizinin uygulanmasının ve ifadelerin çıkarılmasının ardından örgütsel muhalefet ölçeğinin güvenilirlik katsayısının yükseldiği görülmektedir.

3.1. Modellerin Test Edilmesi

Yapısal Eşitlik Modeli-I: Belirlenen ilk teorik modelde yatay ve dikey muhalefetin katılımcı iklim algısına olan etkisini ölçümlemek amaçlanmaktadır. Bu doğrultuda meydana getirilen yapısal eşitlik modeli Şekil 2'de gösterilmektedir.

Şekil 2. Yapısal eşitlik modeli I

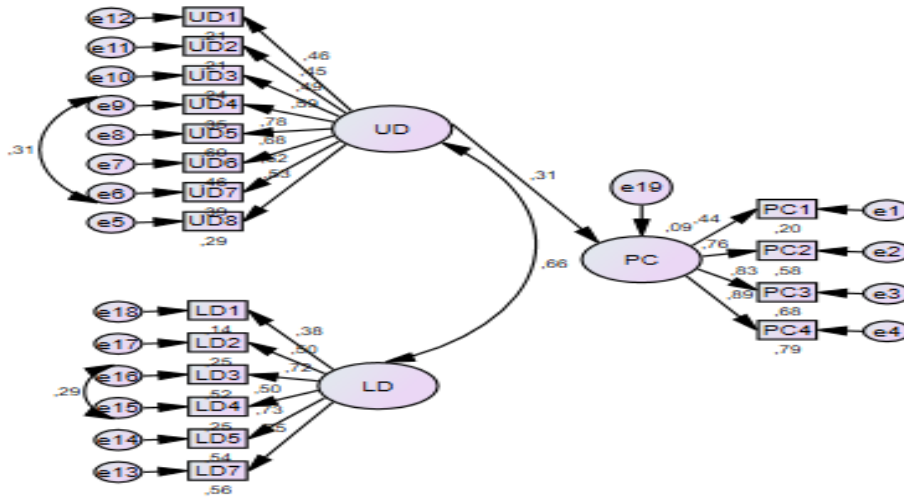

Modelde yer alan değişkenler arası yollardan; yatay muhalefetten katılımcı iklim algısına olan yol istatistiksel olarak anlamsız çıkmıştır. Dikey muhalefet ile katılımcı iklim algısı arasında nedensel ilişkinin olduğu belirlenmiştir. Modele ait model uyum iyiliği indeksleri $\chi^2/df = 1,585$, GFI=0,875, CFI=0,923, RMSEA= 0,058 şeklindedir. Modelin kabul edilebilir bir uyum içinde olduğu söylenebilir.

Tablo 5'te modele ilişkin standardize edilmemiş regresyon katsayıları, standardize edilmiş regresyon katsayıları, standart hatalar ve kritik oranlar görülmektedir.

Tablo 5. Model I'e ilişkin değerler

	Stand.Regression Weight (β)	Estimate	S.E.	C.R.	P
KI ← DM	0,307	0,335	0,117	2,865	0,004

Analiz sonucuna göre yatay muhalefetin katılımcı iklim algısını etkilemediği sonucuna ulaşılmıştır. Yapısal eşitlik I modelinde dikey muhalefetten katılımcı iklim algısına çizilen yol doğrulanmış olup dikey muhalefetteki bir birimlik artış katılımcı iklim algısını 0,31 birim arttıracaktır.

Yapısal Eşitlik Modeli-II: İkinci teorik modelde katılımcı iklim algısının yatay ve dikey muhalefete olan etkisini ölçümlemek amaçlanmaktadır. Bu doğrultuda oluşturulan yapısal eşitlik modeli Şekil 3'te gösterilmektedir.

Şekil 3. Yapısal eşitlik modeli II

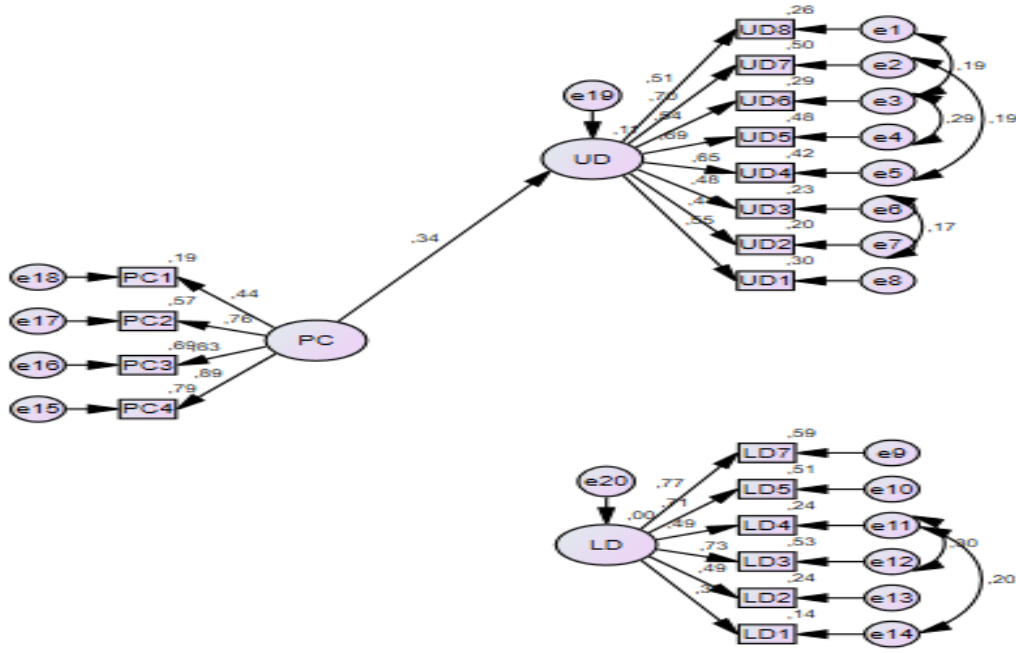

Modelde yer alan değişkenler arası yollardan; katılımcı iklim algısından yatay muhalefete olan yol istatistiksel olarak anlamsız çıkmıştır. Dikey muhalefet ile katılımcı iklim algısı arasında nedensel ilişkinin olduğu belirlenmiştir. Modele ait model uyum iyiliği indeksleri $\chi^2/df = 1,880$, GFI=0,870, CFI=0,887, RMSEA= 0,072 şeklindedir. Modelin kabul edilebilir bir uyum içinde olduğu belirtilebilir.

Tablo 6'da modele ilişkin standardize edilmemiş regresyon katsayıları, standardize edilmiş regresyon katsayıları, standart hatalar ve kritik oranlara yer verilmektedir.

Tablo 6. Model II'ye ilişkin değerler

	Stand.Regression Weight (β)	Estimate	S.E.	C.R.	P
DM ← KI	0,338	0,168	0,05	3,33	***

Analiz sonucuna göre katılımcı iklim algısından yatay muhalefete çizilen yol anlamsız çıkmıştır. Yapısal eşitlik II modelinde katılımcı iklim algısından dikey muhalefete çizilen yol doğrulanmış olup katılımcı iklim algısındaki bir birimlik artış dikey muhalefeti 0,34 birim arttıracaktır.

Yapısal eşitlik modellerinin analizi sonucunda katılımcı iklim algısı ile yatay muhalefet arasında karşılıklı olarak hiçbir ilişkinin olmadığı belirlenmiştir. Bu doğrultuda H2 ve H4 hipotezleri reddedilmiştir. Analiz sonuçlarına göre katılımcı iklim algısı ile dikey muhalefet arasında ilişki olduğu görülmüş olup H1 ve H3 hipotezleri kabul edilmiştir. Her iki değişken arasındaki ilişkinin pozitif yönlü ancak zayıf düzeyde olduğu söylenebilir.

Sonuç ve Tartışma

Çalışmada katılımcı iklim ile örgütsel muhalefet arasındaki ilişkiyi belirlemek amaçlanmıştır. Bu amaç doğrultusunda Tekirdağ merkez ilçedeki devlet ilköğretim okulları ve liselerinde görev yapan 188 öğretmen üzerinde bir araştırma yapılmıştır. Yürütülen araştırmanın sonuçlarına göre;

- Öğretmenlerin katılımcı iklim algılarının, dikey muhalefet davranışları üzerinde anlamlı bir etkisi olduğu tespit edilmiştir. Dolayısı ile katılımcı iklim algısının dikey muhalefeti daha çok geliştirdiği söylenebilir. Buna neden olarak, muhalif görüşlerin aktarılmasına olanak sağlayan bir ortamda çalışan öğretmenlerin iş arkadaşları yerine doğrudan yönetim ile iletişim kurabilmeleri gösterilebilir. Bu doğrultuda dikey muhalefetin tercih edilme nedeni olarak, iş doyumunu ve örgütsel bağlılığı artırması gösterilebilir (Yıldız, 2013, s. 860).

- Dikey muhalefet davranışlarının katılımcı iklim algısını daha çok geliştirdiği belirlenmiştir. Çünkü muhalif görüşlerini ve eleştirel düşüncelerini yönetime aktarabilen öğretmenler, okul içerisinde katılımcı iklim ortamının var olduğunu hissedebilirler.

- Katılımcı iklim ile yatay muhalefet arasında herhangi bir ilişki olmadığı saptanmıştır. Öğretmenlerin iş arkadaşları ile muhalefet etmeleri örgüt içindeki katılımcı iklimi etkilememektedir.

Çalışmanın sonuçları, ilgili yazında ortaya koyulan katılımcı iklim algısı ile dikey örgütsel muhalefet davranışları arasındaki karşılıklı pozitif ilişkiyi dikey muhalefet açısından desteklemektedir. Özdemir (2013)'in yaptığı çalışmada öğretmenlerin muhalefet etmelerinin önemli bir nedeni olarak, kendilerini ilgilendiren konularda okul yöneticilerinin öğretmenlere danışmadan karar almaları gösterilmiştir. Ankara'daki beş lisede yapılan çalışmada öğretmenlerin en çok, kendilerine verilen görevlere muhalefet ettikleri ve karar alma sürecinin dışında tutulmaları durumunda muhalefet etme eğilimine girdikleri belirtilmektedir (Özdemir, 2011). Bu noktada yöneticilere düşen görev, muhalif davranışlar gösteren öğretmenlerin sorunlarına yapıcı bir yaklaşımla eğilmek ve aslında muhalefetin, eğitim-öğretim süreci ile örgüt içerisinde katılımı geliştirici bir yönünün bulunduğunun farkına varmaktır.

Benzer şekilde Iliman- Püsküllüoğlu ve Altınkurt (2018) Muğla ilinde görev yapan öğretmenler üzerinde yaptığı çalışmada öğretmenlerin en çok yöneticilerine daha sonra meslektaşlarına karşı muhalefet davranışında oldukları belirlenmiş olup çalışmada öğretmenlerin eleştirel düşüncelerinin yöneticilere yönelik uygulanan muhalefetin bir yordayıcısı olduğu sonucuna ulaşılmıştır. Eleştirel düşünebilme katılımcı bir iklimin olduğu çalışma ortamında ortaya çıkabileceğinden ilgili çalışmanın sonuçları ile araştırma sonuçlarının birbirini desteklediği söylenebilir.

İlgili yazında ayrıca muhalefet davranışı ile okul türü arasında bağlantı durumu araştırılmış ve Yıldız (2014) tarafından Bolu ili merkez ilçede yapılan çalışmada ilköğretim öğretmenlerinin ortaokul öğretmenlerine göre daha çok meslektaşlarına muhalefet davranışı uyguladığı sonucuna ulaşılmıştır.

İlgili yazında öğretmenler dışında başka sektörlerde çalışanlar üzerinde gerçekleştirilen araştırmalar da muhalefet davranışının genellikle dikey olarak gerçekleştiğini ve katılımcı bir ortamın muhalefeti arttırdığı ayrıca muhalefetin de örgütün refahı açısından gerekli olduğunu göstermektedir. Sadyakova ve Tutar (2014) ticaret borsası çalışanları üzerine yaptıkları çalışmada demokratik yönetimin ve demokratik davranışın üst düzey yöneticilere yapılan muhalefet davranışını olumlu yönde etkilediğini belirtmiştir. Oral Ataç ve Köse (2017), sanayi ve hizmet sektöründe çalışan beyaz yakalılar üzerine yaptıkları çalışmada örgütsel demokrasinin yöneticilere karşı yapılan dikey muhalefeti olumlu yönde etkilediği ayrıca yöneticilere karşı dile getirilen muhalefetin düzeyinin, aynı zamanda o örgütün demokratikleşme düzeyini gösteren bir işaret olduğu sonucuna ulaşılmıştır. De Dreu ve West (2001) çalışanların karar verme sürecine yüksek düzeyde katılım gösterdikleri zaman muhalefet davranışının ortaya çıkabileceğini

belirtmişlerdir. Araştırmalar doğrultusunda örgütlerde katılımcı, herkesin düşüncesini ifade ettiği, eleştirel düşünmenin teşvik edildiği demokratik çalışma ortamlarının çalışanları muhalefet yapmaya yönlendirdiği, aynı zamanda muhalefetin olduğu örgütlerin demokratik ve katılımcı örgütler olduğu söylenebilir. Dikey muhalefetin, örgütün sağlıklı olduğunu işaret eden bir gösterge olduğu belirtilebilir.

Öneriler

Çalışmadan elde edilen sonuçlar ve ilgili alanda yapılan diğer araştırmalar çerçevesinde örgütlerde muhalefet davranışının desteklendiği bir ortamın gerekliliğinden söz edilebilir. Aynı zamanda çalışanlar tarafından muhalefet davranışı gösterilmesi örgüt yapısı hakkında fikir vermekte olup muhalefetin gerçekleştiği örgütlerin demokratik ve katılımcı örgütler olduğu belirtilebilir. Bu doğrultuda örgüt yöneticilerine düşen görev muhalefet davranışının olumsuz yanlarının olmadığı, aksine örgütün gelişim ve değişimini desteklediği bilincine sahip olmaktır. Yöneticiler bu bilinç ile katılımcı davranışı teşvik ederek örgütsel muhalefetin gerçekleşmesine yardımcı olabilirler. Eğitim sektörü açısından ise okul yöneticilerinin öğretmenlerin görüşünü alarak karar vermeleri, öğretmenlere danışmaktan çekinmemeleri gerekmektedir. Öğretmenlerin düşüncelerini ifade edebildikleri, olayları ve durumları sorgulayabildikleri, önerilerde bulunabildikleri, okul yönetiminde aktif rol alabildikleri bir çalışma ortamı oluşturulmalıdır. Okul yöneticisinin çalışma ortamını bu şekilde düzenleyip iletişim kanallarını açık tutarak davranması halinde öğretmenlerin yaratıcı fikirlerinin gelişmesine dolayısıyla öğrencilerin de yaratıcı olmalarına katkı sağlanabilir. Eğitimin dinamik bir şekilde gerçekleşmesinin, sunulan eğitimin kalitesi, dolayısıyla da gelecek nesillerin daha bilinçli yetişmesi açısından önemli olduğu söylenebilir.

Araştırma kapsamında daha doğru sonuçların elde edilebilmesi ve araştırma sınırlılıklarının ortadan kaldırılabilmesi için gelecek araştırmalarda; ölçeğin uygulandığı evrenin genişletilmesi ve daha çok sayıda öğretmenin araştırmaya dahil edilmesi, örneklem büyüklüğünün tamamına ulaşılmaya çalışılması gerekmektedir. Ayrıca özel kurumlar ile kamu kurumları arasında karşılaştırma yapılarak kurum sahipliğinin ve okul türünün değişkenleri nasıl etkilediği ortaya koyulabilir. Bunun yanı sıra, araştırma kapsamında ele alınan değişkenlerin başka değişkenler ile olan ilişkisi farklı sektörlerde incelenerek söz konusu kavramların diğer yönleri de ele alınabilir. Böylece, araştırma kapsamındaki değişkenler arasındaki etkide bulunan ve analiz sonucunda elde edilen oranların düşük kalmasına neden olan diğer unsurlar ortaya çıkarılabilir.

Kaynakça

- Acaray, A. (2018). Örgütsel muhalefet üzerine pozitif psikolojik sermayenin etkisi: Eğitim sektöründe bir çalışma. *Anemon Muş Alparslan Üniversitesi Sosyal Bilimler Dergisi*, 6, 83-91.
- Akada, T. ve Beycioğlu, K. (2017). Ortaokul öğretmenlerinin örgütsel muhalefet davranışlarına ilişkin görüşleri: İzmir ili Buca merkez ilçesi örneği. *5. Uluslararası Öğretim Teknolojileri ve Öğretmen Eğitimi Sempozyumu*, 11-13 Ekim 2017, İzmir, Türkiye.
- Angermeier, I., Dunford, B. B., Boss, A. D. & Boss, R. W. (2009). The impact of participative management perceptions on customer service, medical errors, burnout and turnover intentions. *Journal of Healthcare Management*, 54(2), 127-141.
- Ataç Oral, L. ve Köse, S. (2017). Örgütsel demokrasi ve örgütsel muhalefet ilişkisi: Beyaz yakalılar üzerine bir araştırma. *İstanbul Üniversitesi İşletme Fakültesi Dergisi*, 46(1), 117-132.
- Avtgis, A. T., Candice, T. M., Elycia, T. & Patterson, B. R. (2007). The influence of employee burnout syndrome on the expression of organizational dissent. *Communication Research Methods*, 24(2), 97-102.

- Bakan, İ., Doğan, F. İ. ve Yılmaz, S. Y. (2017). Çalışanlarda mesleki öz yeterlilik algısı ile örgütsel muhalefet ilişkisi. *Organizasyon ve Yönetim Bilimleri Dergisi*, 9(2), 54-70.
- Bal, T. S. (2013). The influences of participative organizational climate and self-leadership on innovative behavior and the roles of job involvement and proactive personality: A survey in the context of SMEs in İzmir. *Social and Behavioral Sciences*, 75, 407-419.
- Bartkus, R. B. (1997). Employee ownership as catalyst of organizational change. *Journal of Organizational Change Management*, 10(4), 331-344.
- Bayram, N. (2010). *Yapısal Eşitlik Modellemesine giriş: AMOS uygulamaları*. Bursa: Ezgi Kitapevi.
- Bordin, C., Bartram, T. & Casimir, G. (2007). The antecedents and consequences of psychological empowerment among Singaporean IT employees. *Management Research News*, 30(1), 34-46.
- Brown, M. & Cregan, C. (2008). Organizational change cynicism: The role of employee involvement. *Human Resource Management*, 47(4), 667-686.
- Bryne, B. M. (2010). *Structural Equation Modeling with AMOS: Basic concepts, applications and programming*. 2nd Edition, USA: Taylor & Francis Group.
- Cohen, L., Manion, L. & Morrison, K. (2007). *Research methods in education*. 6th Edition, New York: Routledge.
- Croucher, M. Stephen, Braziunaite, R., Homsey, D., Pillai, G., Saxena, J., Saldanha, A., Joshi, V., Jafri, I., Choudhary, P., Bose, L. & Agarwal, K. (2009). Organizational dissent and argumentativeness: A comparative analysis between American Indian organizations. *Journal of Intercultural Communication Research*, 38(3), 175-191.
- Croucher, M. S., Zeng, C., Rahmani, D. & Cui, X. (2017). The relationship between organizational dissent and workplace freedom of speech: A cross-cultural analysis in Singapore. *Journal of Management & Organization*, 24(6), 793-807.
- Çokluk, Ö., Şekercioğlu, G. ve Büyüköztürk, Ş. (2012). *Sosyal bilimler için çok değişkenli istatistik SPSS ve Lisrel uygulamaları*. 2. Baskı, Ankara: Pegem Akademi.
- Dağlı, A. (2015). Örgütsel muhalefet ölçeğinin Türkçe'ye uyarlanması: Geçerlik ve güvenilirlik çalışması. *Elektronik Sosyal Bilimler Dergisi*, 14(53), 198-218.
- Dağlı, A. ve Ağalday, B. (2015). Öğretmenlerin örgütsel muhalefetin nedenlerine ilişkin görüşleri. *İlköğretim Online*, 14(3), 885-898.
- De Dreu, C. K. W. & West, M. A. (2001). Minority dissent and team innovation: The importance of participation of decision making. *Journal of Applied Psychology*, 86(6), 1191-1201.
- Demiralay, T. (2014). *Hekimlerde örgütsel sessizliğin Yapısal Eşitlik Modeli ile incelenmesi*. Trakya Üniversitesi Sosyal Bilimler Enstitüsü, Doktora Tezi, Edirne.
- Garner, T. J. (2011). Making waves at work: Perceived effectiveness and appropriateness of organizational dissent messages. *Management Communication Quarterly*, XX(X), 1-17.
- Garner, T. J. (2013). Dissenters, managers and coworkers: The process of co-constructing organizational dissent and dissent effectiveness. *Management Communication Quarterly*, XX(X), 1-23.
- Goodboy, K. A., Chory, M. R. & Dunleavy, K. N. (2008). Organizational dissent as a function of organizational justice. *Communication Research Reports*, 25(4), 255-265.
- Huang, X., Van de Vliert, E. & Van der Vegt, G. (2005). Breaking the silence culture: Stimulation of participation and employee opinion withholding cross-nationally. *Management and Organization Review*, 1(3), 459-482.

- <http://www.meb.gov.tr/baglantilar/okullar/index.php?ILKODU=59&ILCEKODU=1>, (Erişim tarihi: 01.03.2016).
- http://tdk.gov.tr/index.php?option=com_gts&arama=gts&guid=TDK.GTS.56e04814081ff2.99092510, (Erişim tarihi: 09.02.2019).
- <http://www.oxforddictionaries.com/definition/english/dissent>, (Erişim tarihi: 09.02.2019).
- Iliman Püsküllüoğlu, E. ve Altinkurt, Y. (2018). Öğretmenlerin eleştirel düşünme eğilimleri ile örgütsel muhalefet davranışları arasındaki ilişki. *Hacettepe Üniversitesi Eğitim Fakültesi Dergisi*, 33(4), 897-914.
- Jadon, S. P. & Upadhyay, K. B. (2018). Employee retention in public and private hospital settings: An empirical study of its relationship with participative climate, and role performance. *Indian Journal of Commerce & Management Studies*, 9(1), 37-46.
- Kadı, A. ve Beytekin, F. O. (2015). Okul kültürü ve örgütsel muhalefet davranışları arasındaki ilişkinin meslekî değerler aracılığıyla araştırılması. *Kalem Eğitim ve İnsan Bilimleri Dergisi*, 5(1), 71-97.
- Kassing, W. J. (1997). Articulating, antagonizing and displacing: A model of employee dissent. *Communication Studies*, 48(4), 311-332.
- Kassing, W. J. (1998). Development and validation of the organizational dissent scale. *Management Communication Quarterly*, 12(2), 183-229.
- Kassing, W. J. & Avtgis, A. T. (1999). Examining the relationship between organizational dissent and aggressive communication. *Management Communication Quarterly*, 13(1), 100-115.
- Kassing, W. J. (2000a). Exploring the relationship between workplace freedom of speech, organizational identification and employee dissent. *Communication Research Reports*, 17(4), 387-396.
- Kassing, W. J. (2000b). Investigating the relationship between superior-subordinate relationship quality and employee dissent. *Communication Research Reports*, 17(1), 58-69.
- Kline, R. B. (2011). *Principles and practice of Structural Equation Modelling*. 3rd Edition, USA: Guilford Press.
- Korucuoğlu, T. ve Şentürk, İ. (2018). Örgütsel güç oyunları ve örgütsel muhalefet arasındaki ilişki. *Hacettepe Üniversitesi Eğitim Fakültesi Dergisi*, Advance online publication. doi: 10.16986/HUJE.2018045306.
- Lee, L. G., Diefendorff, M. J, Tae-Yeol, K. & Lin, B. (2014). Personality and participative climate: Antecedents of distinct voice behaviors. *Human Performance*, 27(1), 25-43.
- Liverpool, R. P. (1990). Employee participation in decision-making: An analysis of the perceptions of members and nonmembers of quality circles. *Journal of Business and Psychology*, 4(4), 411-422.
- Mardia, K. V. (1970). Measures of multivariate skewness and kurtosis with applications. *Biometrika*, 57(3), 519-530.
- Mehta, A. (2009). *Organisation development: Principles, process and performance*. New Delhi: Global India Publications.
- Miller, I. K. & Monge, R. P. (1986). Participation, satisfaction and productivity: A meta-analytic review. *The Academy of Management Journal*, 29(4), 727-753.
- Oral-Ataç, L. ve Köse, S. (2017). Örgütsel demokrasi ve örgütsel muhalefet ilişkisi: Beyaz yakalılar üzerine bir araştırma. *İstanbul Üniversitesi İşletme Fakültesi Dergisi*, 46(1), 117-132.

- Ötken, B. A. ve Cenkci, T. (2013). Beş faktör kişilik modeli ve örgütsel muhalefet arasındaki ilişki üzerine bir araştırma. *Öneri Dergisi*, 10(39), 41-51.
- Özdemir, M. (2011). Lise yöneticilerinin öğretmenlerin örgütsel muhalefet davranışlarına ilişkin görüşleri. *Kuram ve Uygulamada Eğitim Bilimleri*, 11(4), 1895-1908.
- Özdemir, M. (2013). Genel liselerde görev yapan öğretmenlerin örgütsel muhalefete ilişkin görüşleri (Ankara ili örneği). *Eğitim ve Bilim*, 38(168), 113-128.
- Sadykova, G. ve Tutar, H. (2014). Örgütsel demokrasi ile örgütsel muhalefet arasındaki ilişki üzerine bir inceleme. *İşletme Bilimi Dergisi*, 2(1), 1-16.
- Short, M. P. & Rinehart, S. J. (1992). Teacher empowerment and school climate. *Annual Meeting of the American Educational Research Association*, San Francisco.
- Smits, A. P. & Champagne, F. (2008). An assessment of the theoretical underpinnings of practical participatory evaluation. *American Journal of Evaluation*, 29(4), 427-442.
- Taylor, L. D. & Tashakkori, A. (1994). Predicting teachers' sense of efficacy and job satisfaction using school climate and participatory decision making. *Annual Meeting of the Southwest Educational Research Association*, San Antonio.
- Tesluk, E. P., Vance, J. R. & Mathieu, E. J. (1999). Examining employee involvement in the context of participative work environments. *Group & Organization Management*, 24(3), 271-299.
- Turnage, K. A. & Goodboy, K. A. (2014). E-Mail and face-to-face organizational dissent as a function of leader-member exchange status. *International Journal of Business Communication*, 1-15.
- Turnbull, B. (1999). The mediating effect of participation efficacy on evaluation use. *Evaluation and Program Planning*, 22, 131-140.
- Uğurlu, E. ve Bostancı, B. A. (2017). Öğretmenlerin politik yetileri ile örgütsel muhalefet düzeyleri arasındaki ilişki. *International Journal of Human Sciences*, 14(4), 4050-4064.
- Yıldız, K. (2013). Örgütsel bağlılık ile örgütsel sinizm ve örgütsel muhalefet arasındaki ilişki, *International Periodical for the Languages, Literature and History of Turkish and Turkic*, 8(6), 853-879.
- Yıldız, K. (2014). "Örgütsel muhalefet", *Akademik Bakış Dergisi*, 43.

ETİK ve BİLİMSEL İLKELER SORUMLULUK BEYANI

Bu çalışmanın tüm hazırlanma süreçlerinde etik kurallara ve bilimsel atıf gösterme ilkelerine riayet edildiğini yazar(lar) beyan eder. Aksi bir durumun tespiti halinde Afyon Kocatepe Üniversitesi Sosyal Bilimler Dergisi'nin hiçbir sorumluluğu olmayıp, tüm sorumluluk makale yazarlarına aittir



An Overview of Four Fundamental Theories of Organizations

Dört Temel Örgüt Kuramının Genel Değerlendirmesi

Dr. Tutku SEÇKİN ÇELİK ¹

Abstract

The aim of this paper is to provide a basic understanding about the four fundamental theories of organization: Contingency theory, resource dependence theory, institutional theory, and population ecology theory of organizations, and to review in which way these theories differ in a detailed way. Along with a comparison of these theories, this paper aims to provide a general historical summary about them. Base assumptions and standpoints of these theories are overviewed, and main limitations and critiques against these theories are discussed. Besides, a comparison is provided to further explicate these highly acknowledged theories. While all four theories carry a resemblance and may seem to be more valuable if converge, they are fundamentally different from each other. A general review was carried out on some fundamental criteria such as the level of analysis, preferred methodological methods, depiction of organization and success criteria.

Keywords: Contingency theory, resource dependence theory, institutional theory, population ecology, organization theory

Paper Type: Review

Öz

Bu çalışmayla dört temel örgüt kuramı (koşul bağımlılık kuramı, kaynak bağımlılığı kuramı, kurumsal kuram ve örgütsel ekoloji kuramı) hakkında temel bir anlayış sağlamak amaçlanmıştır. Bu kuramların karşılaştırılmaları yanında, genel tarihsel bir özet sunmak hedeflenmektedir. Koşul bağımlılık kuramı, kaynak bağımlılığı kuramı, kurumsal kuram ve örgütsel ekoloji kuramının temel varsayımları ve bakış açıları genel olarak değerlendirilmiş ve temel kısıtları ile haklarında getirilen eleştiriler tartışılmıştır. Bunların yanında dünya üzerinde tanınmış bu kuramların daha detaylı irdelenerek bir karşılaştırması yapılmıştır. Her ne kadar çevreyi ele alan bu dört örgüt kuramı benzerlikler taşıyalar ve birleştirilseler daha değerli olacakmış gibi görünseler de, temel olarak birbirlerinden çok ayrılmaktadırlar. Bu dört temel örgüt kuramının hangi analiz seviyesinde olduğu, baskın metodolojik yöntemleri, örgütü ele alış biçimi ve başarı kriterleri gibi temel birtakım ölçütleri gözeticilerle genel bir değerlendirme yapılmıştır.

Anahtar Kelimeler: Koşul bağımlılık kuramı, kaynak bağımlılığı kuramı, kurumsal kuram, örgütsel ekoloji, örgüt teorisi

Makale Türü: Derleme

¹Istanbul Medeniyet Üniversitesi, Siyasal Bilgiler Fakültesi, tutkuseckin@gmail.com.

Atf için (to cite): Seçkin Çelik, T. (2020). An overview of four fundamental theories of organizations. *Afyon Kocatepe Üniversitesi Sosyal Bilimler Dergisi*, 22(3), 730-746.

Introduction

Since the introduction of the very first theory of organization in the late 18th century by Adam Smith (Hatch and Cunliffe, 2013), an abundance of organization theories has proliferated both in management literature and other literatures of related disciplines. Dated back the times of Adam Smith, first theories, assumptions and research on administrative issues were mostly in the form of normative principles that exemplified today by best practices and benchmarking. While studying how the industrial age was changing social and organizational life, these first attempts established a field of organization theory. Although practical demands for normative perspective still remains, and it penetrates into all theories and perspectives in a way, modern, symbolic and postmodern perspectives have dominated at least the past 50 years of organization theory field. Regardless of the chosen perspective, organizational theorists use six core concepts in order to construct their theories: environment, social and physical structure, technology, culture, and power (Hatch and Cunliffe, 2013).

With the introduction of general systems theory and its open systems model, it was realized that intraorganizational level theories that rely primarily upon internal structures, processes and dynamics of organization, and point out these internal arrangements as the sole reason of success and failure are inadequate. This realization impelled organization theorists to think about external influences on the organization as well. These external influences, lying outside the organization were referred as the environment. Environmental forces of an organization might include customers, suppliers, competitors, partners, industry norms, government, labor, culture, political economy and such. So that everything outside of an organizational boundary might have an effect on the organization itself, and an organization is a subsystem of its environment. Following the logic of systems thinking, endemic belief of “one best way” to organize was altered in the way that “depends on the environment”, and managers were accepted as externally constrained in their ability to implement any structural and strategic decision as well (Jaffe, 2001).

In this paper, environment and organization relationship will be scrutinized around four popular theories, which generally better suited to modern thinking: environmental contingency theory, resource dependence theory, population ecology, and institutional theory. After a quick review of the most basic contributions of these four fundamental theories of organizations, critiques directed against each theory will be shortly mentioned. And in the last part, differences and similarities between them will be discussed.

1. Environmental Contingency Theory

Contingency theory simply argues that organizations adapt to their environments' demands to survive and prosper (Donaldson, 1995). There is no ‘one best way’ to be successful, rather effectiveness of an organizational structure and strategy depends upon other circumstances or factors, which are generally imposed by the external environment (Jaffe, 2001). More specifically, the fit between the structure and the contingency factor effects organizational performance (Donaldson, 1995). When someone mentions contingency theory, it generally evokes Burns & Stalker. Their famous work, which examines how organizations pinpoint and respond to stability and change conditions and categorizes responses as appropriate or dysfunctional on four different firms, revealed that there are important differences in terms of management style and structure of these organizations. Realization of these differences led Burns and Stalker (1961) to identify two important organizational approaches: mechanistic and organic.

Mechanistic management systems are more appropriate for stable industries, and are characterized by specialized routine tasks, precise definition of formal roles, highly hierarchical structure, vertical communication, and insistence of loyalty and obedience. On the other hand, organic structures are suitable for constantly changing unstable environments. They are characterized by high proportion of mental labor, adjustment and redefinition of individual tasks

through interaction, a network structure of control, authority and communication, lateral communication, and consultation and advice in information sharing rather than instructions and decisions. In stable environments, mechanistic organizations are favored because of the efficiencies generated by standard procedures and formalization of routine tasks. Conversely, unstable environments require flexibility in order to innovate and adapt, so that organic structures should be favored if success is desired. Although organic and mechanic management systems seem to be dual, it is emphasized that they do not represent a dichotomy, rather a polarity. Proposed structures correspond to two edges of a continuum, and there are less strict systems between these two extremities (Burns and Stalker, 1961).

Despite the fact that there had been other researchers who studied the impact of contingency factors of organizations just as Burns and Stalker, it was Lawrence and Lorsch (1967a) who first composed and labeled ‘contingency organization theory’ approach in their book *Organization and Environment: Managing Differentiation and Integration*. Employing the main concepts of one of the two major tensions within organizations (Jaffe, 2001) to examine appropriate internal functioning by concerning the demands of the environment placed upon organization, Lawrence and Lorsch build their propositions on the entire organization and its larger subsystems rather than solely focusing on the individual, and look at it from the organization outward. Comparison of high performing organizations in differing degrees of complexity gave insight into the relation between internal structure and environmental characteristics. Highly formalized organizational structure and managerial hierarchy as an integrating device prevail in highly stable and certain environments, whereas in dynamic and diverse environments, informal and flexible structure, integrative devices of integrative departments and cross-functional teams become common. Plus, moderately unstable environments require moderately flexible organizational structures. Moreover, subunits tend to develop diverging internal arrangements related to certainty/stability in their relevant sub-environment. Production department with the most stable environment have the highest formalized structure; sales department with moderately certain environment have moderately flexible structure; and research departments with most dynamic and unstable environment have the most flexibility (Lawrence and Lorsch, 1967a). Interpersonal orientation is also affected by the degree of certainty in the environment. Most certain and uncertain environments tend to be characterized by task-oriented relationships, while moderately certain environments have more socially oriented relationships, indicating a curvilinear trend between interpersonal orientation and certainty of the environment (Lawrence and Lorsch, 1967b).

Researches on contingency-structure relationships central to the theory are mainly focused on three themes: strategy and structure, size and bureaucracy, and uncertainty and organic forms. Results of the several studies on these subjects have proven the validity of contingency theory and its propositions (Donaldson, 1995). However, early studies on environmental contingency theory have not clearly conceptualized the environment or elements comprising it, and conditions in the environments were assumed to be objectively real (Duncan, 1972). The latter deficit has been admitted proudly by Burns & Stalker as follows “...different forms assumed by a working organization do exist objectively and are not merely interpretations offered by observers of different schools” (1961, p. 104). Duncan (1972, p. 314) has differentiated internal and external environment while conceptualizing the environment as “the totality of physical and social factors that are taken directly into consideration in the decision-making behavior of individuals in the organization” in his work. He combined the effect of both internal and external environmental factors in an effort to understand perceived uncertainty. Studied model contains 2 dimensions of the environment: simple-complex and static-dynamic. Simple-complex dimension refers to “the number of factors taken into consideration in decision making”, which points out complexity; and static-dynamic refers to “the degree to which these factors in the decision unit’s environment remain basically the same over time or are in a continual process”, which implies rate of change (Duncan, 1972, p. 313). As one should expect, static-simple and complex-dynamic environments are placed at the opposite ends of a spectrum of perceived uncertainty: low

perceived vs. high perceived uncertainty; whilst in static-complex and simple-dynamic ones, individuals in decision units perceive moderately low and moderately high uncertainty, respectively. In that way, it is argued that complexity and rate of change in the environments are not stable, but rather depend on the perceptions of organizational members.

Some contingency theorists also concentrate on the appropriate business level and corporate level strategies depending on the particular environmental and organizational characteristics. In an extensive literature review by Hofer (1975), most significant environmental determinant for the formulation of viable strategies is identified as the stages of the life cycle. For example, in the introduction phase of the product life cycle, major determinants of business strategy are newness of the product, buyer needs, the rate of technological change in product design, and purchase frequency; while market size, buyer loyalty, elasticity of demand, degree of product differentiation, product quality, and marginal plant size are the most important ones in the decline stage. There are many propositions and research findings on the most effective strategies regarding relevant environmental factors, for more detailed information on the topic, see Hofer (1975).

There has been much criticism around contingency theory since the 1970s with a wave of paradigm proliferation (Donaldson, 1995). All the subsequent theories criticize contingency theory in a way. For example, Pfeffer and Salancik (2003) attack it for its overemphasis on internal structure, and DiMaggio and Powell (1991) for its assumption of frequent change to adapt contingencies. But more importantly it is reprehended because the relationship between technology, structure and performance (as main themes scrutinized under contingency theory) are much more complicated than the theory assumes (Schoonhoven, 1981).

Contrary to extreme advocates of contingency theory (e.g. Donaldson, 1995), some organization theorists argue that it is not a theory at all. According to contingency approach, while designing organizational structure to support effectiveness, “it all depends...” Theoretical statements using unsure verb “should” and vague words such as “appropriate for”, “consistent with”, “conform” and “fit” engenders lack of clarity about substance of the theory despite the explicitness of the overall strategy of the theory. Lack of precision also leads implicit assumption of the interaction effect between independent variables to become blurred, and true effects on the dependent variable becomes impossible to be acknowledged. Imprecise hypotheses further prevent researchers to test the original model as it has been offered, rather leave the development of hypotheses on individual’s interpretation. In addition, relationships are assumed to be linear while studying contingency theory, however there may be nonlinear and curvilinear effects that may distort the results. Likewise, contingency relationships have symmetrical effects, and so suggest a nonmonotonic effect of structure on effectiveness instead of being constant over all the values of independent variables. All these effects that make a big difference in research are neglected by contingency theory (Schoonhoven, 1981).

2. Resource Dependence Theory

Organizations need resources in order to operate. Required resources vary widely and can be considered as inputs or outputs including raw materials, information, technological innovations, capital, personnel, social support and such. But flow of these resources, necessary for the transactions between organizations, generally happened to be uncertain and unpredictable (Galaskiewicz and Marsden, 1978). According to resource dependence theory (RDT) the ability to acquire and maintain resources is the key to organizational survival. Extent of survival is tied to the effectiveness, and effectiveness emanate from management of demands hinges on different interest groups for resources and support. Every organization must transact with its environment to get some resources, with no exception. So, every organization have to manage the acquisition of resources in order to survive and prosper (Pfeffer and Salancik, 2003, p. 2). From this perspective, organizations thus are seen as proactive entities in dealing with environmental constraints, rather than being passive observers (Jaffe, 2001).

The first step of RDT is identifying the resource inputs and outputs of the organization, and tracing these resources to their sources in order to realize another actors and special interest groups in the way (Hatch and Cunliffe, 2013). All interest groups in both internal and external environments have diverging and conflicting demands, but it's impossible to satisfy all. So, first it has to be decided which groups' demand will be met. At this point, the choice of the interest group to be taken into consideration more, while managing dependencies, is a matter of power. Extent of dependence on those interest groups creates power imbalances; those who have the most critical and scarce resources obtain more power and control over the organization (Salancik and Pfeffer, 1974). Only after determining the most critical and scarce resources it depends, an organization can plan its actions to manage these dependencies. Nevertheless, deciding the criticality and scarcity of resources is totally subjective. RDT embraces Karl Weick's view of enacted environment, and argues that "environments become known through a process of enactment in which perceptions, attention and interpretation come to define the context for the organization" (Pfeffer and Salancik, 2003, p. 260). Due to this subjectivity of decision makers and actors, organizations may misread the dependence relationships, misinterpret the demands, and fail to see conflicting demands. So, there is always the danger of misspecification of critical and scarce resources, and organizations have to be careful about overcoming these problems in order to survive (Pfeffer and Salancik, 2003).

When the organization's control over critical and scarce resources has started to diminish, and other external or internal actors has become more powerful in that vein, that organization needs to take over control again by managing its exchanges and its relationships. RDT offers some practical strategies to alter organizational interdependence situations. An organization may simply adapt their systems and structure in accord with the environment or may try to affect the environment with some strategic tools. It may absorb their environment through mergers and acquisitions including vertical integration, horizontal expansion, and diversification to reduce its dependence on others and to increase its power in exchange relationships. Since it is hard to cope with problematic dependence created by mergers, organization may also choose to grow through direct capital investment; size of an organization determines the extent of power and leverage over their environment. Mutual interdependence and sharing power is another option, if ownership is not possible or optimal. Managing environmental interdependence and uncertainty through coordination, instead of total absorption of the parts of the environment, can be more advantageous due to its flexibility. Coordination activities can take various forms such as generating social norms, cooptation through joint ventures, creating advisory boards and interlocking members of powerful environmental actors in boards of directors, being part of trade associations, cartels, and enter into reciprocal trade agreements (Pfeffer and Salancik, 2003).

Constraints imposed by political, legal and social environments may also be managed by organizations. Means to manage these macro environmental dependencies involves gaining organizational legitimacy, efforts of political activity to influence government in establishing favorable regulations, and altering the environment by lobbying. It is also argued that law, legitimacy and political outcomes might in fact reflect organizations' actions taken to protect their survival and certainty interests. (Pfeffer and Salancik, 2003). Speaking of the effect of organization on its environment, objectives of the organizations are twofold including "acquiring control over resources that maximize the dependence of other organizations on themselves", as well as "acquiring control over resources that minimize their dependence on other organizations". In this regard, augmenting the dependence of other organizations on themselves is as important as minimizing their own dependence (Ulrich and Barney, 1984, p. 472).

Resource dependence theory has grasp widespread attention in both management literature and other related disciplines due to its empirical accuracy and its fit with the social environment (Davis and Cobb, 2009). However, even founding fathers of the theory have accepted that the very success of the theory has ruined itself. Prevalent acceptance and taken-for-grantedness of resource dependence theory has turned into a major drawback that despite its aging

condition, rigorous studies testing the theory has still been limited (Pfeffer and Salancik, 2003; Davis and Cobb, 2009; Hillman et al., 2009). According to Casciaro and Piskorski (2005), the principal reason why RDT suffer from lack of implementation is because it treats two distinct dimensions of power imbalance and mutual dependence as if one single construct, namely interdependence. While pointing out that these two dimensions constitute two diverge constructs with opposite effects on constraint absorption behavior (M&A activity in this case) of organizations, the study also attempts to answer a basic important question that can be addressed to RDT: Why do more powerful organizations want to enter into constraint absorption relationships with their dependents, whereas they can hold more power and control over them without it? One finding indicates that the more the increase in the constraint, the more the increased tendency to absorb organizations in the constraining industry. Besides, it was revealed that M&A's are more likely if the power difference between potential partners is small, and if these parties operate in mutually dependent industries. So, more powerful organizations are only willing to cooperate if the power imbalance is small, and if there is some mutual interdependence between them.

Apart from misconceptualization of one of the main themes of the theory, RDT has another more important flaw: over emphasizing power. It is accepted to become mainly a political model, rather than an organizational one (Donaldson, 1995). In their famous book, Pfeffer and Salancik (2003) consistently exemplify organizations, in a way that as if their sole purpose is to manage power relationships with political actors in the environment by exaggerating the reality. Although it is true that running an organization requires managing power relationships, they also conduct significant activities such as production and sales. Managers are also seen as mostly passive and symbolic actors, even in the most influential sense they just act in a consistent manner with environmental demands.

Additionally, offered options to buffer environmental effects apply to only few organizations, and they further decrease the autonomy of organizations instead of decreasing the dependence (Donaldson, 1995). Available tactics and sources of power and dependence are also outdated, and needs an update if RDT is going to be used in today's business environment (Davis and Cobb, 2009). Moreover, enacted environment approach of the theory hangs in the air. There are pages of explanations in Pfeffer and Salancik's (2003) book, but enacted environment is only considered related to the determination of scarcity and criticality of resources. Nothing more is offered and explained, thus despite the attempt, RDT is still very far away from the symbolic approach.

3. Institutional Theory

The leading influential figure of institutional theory is commonly accepted as Philip Selznick. In his famous work *Leadership in Administration*, he differentiated between organization and institution. Organizations were treated as rational and expendable tools, judged by their efficiency; and as an organization is institutionalized it changes, and either creates a distinctive competence or a built-in incapacity. Therein, institutionalization was defined as "the emergence of orderly stable, socially integrating patterns out of unstable, loosely organized, or narrowly technical activities" (Selznick, 1996, p. 271), and the role of institutionalization beyond efficiency considerations was emphasized. Although Selznick and proponents made considerable "voice of resistance to this culture of shortsightedness, offers guides to thinking about corporate social responsibility, and brings into question the goal of maximizing profits or returns on capital" (Selznick, 1996, p. 272), a new institutionalism has emerged.

Although both old and new institutionalism view institutionalization as constraining organizational rationality, and as a state-dependent process that makes organizations less instrumentally rational by limiting the options they can pursue, and argue that culture shapes organizational reality, these two views diverge substantially. Main differences between these approaches incorporate locus of institutionalization, sources of constraints, and sociological focus

of the latter one. Conceptualization of the environment has moved from organizations in local communities tied by cooptation toward organizational sectors of fields constituted by boundaries of industries, professions or national societies. Old institutionalism refers vested interests within organizations as sources of constraints, whilst the latter underlines the relationship between stability, legitimacy, and the power of common understandings (DiMaggio and Powell, 1991, p. 12). Nowadays even this old and new distinction has almost lost, and institutional theory is generally associated with the new or neo institutional theory. From now on, it will also be referred to the new one when using institutional theory.

Institutional theory aims to understand why organizational forms and practices are so similar in a structured field, while deals with institutional sectors or fields as the unit of analysis. An institutional field refers organizations in the same line of business constituting key suppliers, customers, regulatory agencies, and other competitors that must conform precise rules and practices. Although the field demonstrates diversity at the beginning of the establishment, in the long run, it becomes extremely homogenous regarding organizational approach and form (DiMaggio and Powell, 1983). Institutional theorists argue that organizational structures and their implementation are affected by practices and procedures, which prevails rationalized concepts of organizational work that are institutionalized in the society. Institutionalization “involves the processes by which social processes, obligations, or actualities come to take on a rule-like status in social thought and action” (Meyer and Rowan, 1977, p. 341). Institutional rules give important signs of rooted social settings, and function as “highly rationalized myths”, which constraint organizations (Meyer and Rowan, 1977). Although the adoption of these rational myths results in legitimacy for the organization, it becomes irrational when a large number of organizations embrace the same structures and practices. But they still continue to do so, and become more and more homogenous (DiMaggio and Powell, 1983).

Homogenization of the field can best be explained with isomorphism (DiMaggio and Powell, 1983). It is defined as “a constraining process that forces one unit in a population to resemble other units that face the same set of environmental conditions” (Hawley, 1968, p. 334). The key to organizational survival and success is institutional isomorphism (Meyer and Rowan, 1977), and there are three mechanisms of institutional isomorphic change: coercive isomorphism, mimetic isomorphism, and normative isomorphism.

Coercive isomorphism results from internal and external pressures of political influence, and the problem of legitimacy derives from cultural expectations in the society. This type of isomorphism implies some formal or informal consequences for failure to conform. As organizations attempt to conform to given standard operating procedures, legitimized rules, regulations, and laws of wider institutions, organizational models become more homogenous. When an organization is highly dependent on another, organization’s needed resource supply is highly central and dependent upon a single source, and transaction with the state is more extensive, organizations tend to become coercively more isomorphic (DiMaggio and Powell, 1983).

Mimetic isomorphism derives from the need to buffer uncertainty. Organizations are more inclined to modeling and imitating other successful organizations, when there is uncertainty between means and ends, when organizational goals and aspirations are ambiguous, and when there are few alternative examples for modeling. Also, organizations have few options when they search for a consulting firm, thus they get similar advises, and it leads to further homogenization (DiMaggio and Powell, 1983).

Normative isomorphism stems from professionalization. Universities and professional networks (e.g. trade associations) promote very similar organizational norms, so that all employees including executives tend to view problems in a similar fashion and approach decisions in much the same way. Individuals even learn how to behave, dress, and talk through anticipatory

socialization in an organizational field. Once defined conditions and methods for a specific profession becomes normatively sanctioned and legitimated (DiMaggio and Powell, 1983).

All mentioned sources of isomorphism processes work under the assumption that they will lead to organizational efficiency, in the absence of evidence (DiMaggio and Powell, 1983). Isomorphism regardless of the factual efficiency considerations is what turned these ‘institutionalized rules’ into ‘myths’. According to Meyer and Rowan (1977), myth generating formal organizational structure has two key properties: First one includes rationalization and specification of social and technical purposes of impersonal prescriptions with appropriate means to pursue them rationally; and the second one involves highly institutionalization of purposes and means such an extent that they are taken for granted as legitimate without considering the real impact of these practices. In parallel, institutional environments have some serious impacts on organizations: “They incorporate elements which are legitimated externally, rather than in terms of efficiency; they employ external or ceremonial assessment criteria to define the value of structural elements; and dependence on externally fixed institutions reduces turbulence and maintains stability” (Meyer and Rowan, 1977, p. 348). Conforming to the widespread myths is rewarded with social legitimacy, while not conforming them leads to accusations of being negligent or irrational, and result in the loss of legitimacy and resources from the environment. Thus, organizations face a paradox of interest between demands for efficiency and ceremonial rules in institutional environments (Meyer and Rowan, 1977), they “compete not just for resources and customers, but for political power and institutional legitimacy, for social as well as economic fitness” (DiMaggio and Powell, 1983, p. 150).

Institutional theory is also concerned with loose coupling, and differentiates the two types of organizational environments: institutional environment and technical environment. Institutional environment refers to the environment in which organizations have to adapt and conform to some institutionalized and established rules and procedures; while technical environment points out an environment where transactions takes place in a market, in which organizations are evaluated on the basis of efficiency and effectiveness. Technical environments take into account efficiency pressures, and organizational structures are determined by task contingencies as a result. On the other hand, institutional environments attach less importance to efficiency considerations and more on demands of conformity pressures (Meyer and Scott, 1983). In order organizations to resolve conflicts arisen from the inconsistency between ceremonial rules and efficiency or to buffer the effect of institutional environment on organization, organizations use loose coupling or decoupling strategies. With the help of decoupling, organizations can still maintain their legitimacy, standard procedures and formal structures desired by the institutional environments, while their internal activities vary in response to practical considerations and while they still can respond the requirements of the technical environment (Meyer and Rowan, 1977). Moreover, as in the case of a strong institutional environment, tightly coupling of structure with the environment causes looser coupling of activities with the organizational structure. Conformity pressures are generally directed against the most visible aspects and actors of the organization such as CEO’s, boards of directors, while operating core is mostly neglected and can act in a different way. Dedication on visible aspects of the environment masks inconsistencies and irrationalities inside the operating core. Loose coupling of organizations between operating core and management hierarchy helps operating core to perform under autonomy and unleash it from the demands of institutional environment (Meyer and Scott, 1983).

Here, it is only attempted to give a snapshot of the most influential parts in institutional theory, but the real picture is much more complicated than this. There are dozens of different approaches to institutional theory, for example loose coupling argument mentioned in the above paragraph is seen as a part of institutional phenomena as “loose coupling version of institutional theory”. Novelty seeking leads institutionalism to constitute lots of different ideas, contradictory claims and even criticism within the same phenomena. Sometimes conflicting various ideas prevent institutional theory becoming a consistent body of knowledge (Donaldson, 1995). Despite

the huge attention on further improving the theory with different elements, there has been little attempt to conceptualize and specify the institutionalization processes (Tolbert and Zucker, 1996).

There are also concerns about research on institutional theory. Due to the variety of field, institutional theory has neither developed standard variables nor standard research methodology (Tolbert and Zucker, 1996). It has been established upon the complex needs of meaning systems, symbols, myths, and ceremonies and other processes that requires intensive interpretation. However, research on theory has mostly limited to positivist approach rather than interpretivist methods that would be better suited in understanding the subjective experiences of the institutions and institutional actors. The same also applies the role of language in institutional processes and effects. Case studies and other qualitative methods need to be undertaken more to truly grasp the “institutional story”, and more attention should be given to the deliberate use of words in changing cognitions. Also, emphasis on the divergence of technical and institutional environments in theory has blurred when it comes to research. Researchers have generally worked on empirical variables that are hard to distinguish whether they belong to institutional or technical environment (Suddaby, 2010). Besides, institutional theorists have not even proven their fundamental argument of high similarity between organizations; in fact, evidence shows the opposite: increasing variance across organizations (Donaldson, 1995). All in all, it is argued that institutional theory has failed considering the inconsistencies between the theoretical arguments and methodological approach (Suddaby, 2010).

4. Population Ecology Theory of Organizations

The idea behind the population ecology of organizations is that “under specific conditions, processes of change in organizational populations parallel processes of change in biotic populations” (Singh and Lumsden, 1990, p. 162). Following this presumption, natural selection processes in organic evolution is applied to the population of organizations. While biology field is interested in changes in genotypes of species; social sciences is concerned with the changes in social organization when using natural selection model. This model is a three-stage process including variation, selection, and retention. In the first stage, variations occurred for some reason; second stage brings forth selection of some variations over others by a consistent selection criterion; and the third stage involves retention (preservation, duplication and reproduction) of positively selected variations. It is important to note that, natural selection does not imply that organizations progress to higher or better forms, but better fit with the environment (Aldrich and Pfeffer, 1976).

Population ecology of organizations employs organizations, populations, and communities of organizations as its basic elements. “A set of organizations engaged in similar activities and with similar patterns of resource utilization constitutes a population” (Baum, 1999, p. 71). Therefore, population in this literature refers to aggregates of organization rather than members, and organizational ecology does not deal with a single organization or its parts (Hannan and Freeman, 1977).

Unlike other theories assume organizations can survive if they adapt to changes in the environment, this theory deemphasizes adaptation. Population ecologists do not completely against formulating and implementing strategies in order to adapt environmental contingencies, but they argue that not all variations among organizations can be attributed only to adaptive behavior (Hannan and Freeman, 1977). Although organizations face a lot of uncertainties due to the environmental changes, and need to change their organizational strategies and structures in accord with the changes in the environment, they are structurally inert to keep up with the pace of environmental change because of their rooted intraorganizational arrangements (Baum, 1999). Therefore, structural inertia precludes organizations for making changes in their structures as frequent as the changes happening in their environments. Besides, organizations that are reliable and accountable are favored by potential members, investors, clients, and other interested parties, and these competencies (reliability and accountability) require organizational structures to be

highly reproducible. Reproducing organizational structures rather than frequently changing them implies high structural inertia. So, inertia is a consequence of natural selection (Hannan and Freeman, 1984). Internal inertial pressures include sunk costs of investments, information asymmetry and political resistance within the organization, and normative agreements as to how to conduct the business; while external pressures toward inertia consist of entry and exit barriers from markets, lack of necessary information about the environment, prevalent legitimacy claims, and collective rationality problem in the population. In cases such that inertial pressures are sufficiently strong and adaptation is unlikely, then differential selection processes decide the appropriate structural arrangements in the population (Hannan and Freeman, 1977).

Through centering on selection and structural inertia, ecology theorists mainly attempt to explain foundings (birth) and failures (death) for particular organizational populations. Instead of holding managerial abilities or mistakes responsible, they argue that contextual or environmental causes determine the founding and failure rates in a certain population through influencing opportunity structures that potential newcomers confront, and resource constraints that incumbents' face. Reasons of foundings and death are classified as demographic processes, ecological processes, and environmental processes (Baum, 1999).

Demographic processes point out age and size variables of the population. Selection pressures in favor of reliability and accountability support liability of newness hypothesis, which holds that young organizations are more prone to failure. Also, the same selection pressures favor larger organizations, since they are more inclined to be structurally inert, support liability of smallness hypothesis. Especially in an attempt at reorganization, small organizations are more likely to fail than larger ones. Therefore, death decreases with age and size (Hannan and Freeman, 1984). But there are also other hypotheses (liability of adolescence, liability of obsolescence) asserting that progressing through the organizational life-cycle, failure rates might increase due to depleted resource endowments and unfit with the eroded environment (Baum, 1999).

Ecological processes are related to the predictions of niche-width theory and density dynamics of the population. Niche-width theory offers a model of differential survival capabilities of specialist vs. generalist organizations. Each population operates under a distinct niche. Depending on the choice of capacity of resources, organizations may choose to be generalists by targeting the average customers in the market while possessing a broad range of resources; or choose to become specialists with a narrow range of resources. Favored forms are determined by the variability of environmental fluctuations and their patchiness. In a nutshell, stable environmental conditions favor specialist organizations over generalists, but optimal strategy diverges for uncertain environments. If the environmental demands among fluctuations are different, then again specialist strategy is the optimal one. But if the demands of different environmental states are similar or complementary, the optimal strategy is being generalist (Hannan and Freeman, 1977). Also, the number of competing organizations in a specific population has an effect on founding and failure rates. Small number of firms in the early stages of the development of a new organizational form increases with the legitimacy of the organizational population, and this density decreases the mortality rates in turn. However, as population continues to grow, resources become scarce and insufficient, and competition becomes intense. Competition between the organizations resulting from this density detracts the value of legitimation and increases mortality rates. In other words, density creates a curvilinear effect on births and dates (Singh and Lumsden, 1990).

Environmental processes may also affect the population through changes in institutional structure such as legal rules, government regulations, political turbulences; and through technological innovations by disrupting market conditions and changing competitive ability of organizations (Baum, 1999; Jaffe, 2001). More than that, there are additional elements, that might have an effect on survival, implicitly sprinkled in theory: blind variation and chance (Donaldson, 1995).

In spite of the vision expanding contribution of population ecology of organizations, it might even be at fault categorizing it as an organization theory, according to Donaldson (1995). It does not offer any managerial implications, “The only output of organizations in population ecology is that they go on existing” (Donaldson, 1995, p. 66). Also, not even its founders or proponents have tried much to obtain empirical evidence and validate their theory. There has been little effort since the foundation, and attempts have mostly focused on the effect of population size on birth and death rates. But, birth and deaths of organizations in a defined population requires more explanation than just by population size. There are also curvilinear relationships, timing, ageing effects, and such. Besides, internal organizational characteristics need to be taken into account while understanding organizational inertia to see the big picture (Donaldson, 1995). However, natural selection model of population ecology ignores them as if they are irrelevant (Aldrich and Pfeffer, 1976). Moreover, there also exist “non-density based alternatives to study legitimation of organizational forms that are both fine-grained and generalizable” (Baum and Powell, 1995, p. 536). Considering these deficits, Young (1988) claims that theory has not contributed to understanding of organizations.

Furthermore, biological metaphor rooted in population ecology, and its translation from organisms to organizations is highly problematic. For example, Darwinian natural selection does not explain the merge of two organizations, but only birth and death; and survival can only be explained for large organizations from environments of small organizations. Also, in its original form, there are some mechanisms that allow natural selection work such as genetic inheritance. When someone applies these basic assumptions to the organizations and populations, it becomes meaningless, and makes the Darwinian theory inapplicable to organizations indeed (Donaldson, 1995). It’s not just that, there are more inapplicability arguments of human ecology on organizations. Human ecology, which assumes species as free actors, has been patched to business environment, which is characterized by dependence relationships. Organizations are not free from their branches, headquarters; governments, schools, agencies are also dependent on some other actors in the environment. So, it is questioned as to whether application is convenient or not. More importantly, conceptual definitions of the major terms borrowed from biology field are generally vague, so it becomes troublesome to distinguish some concepts and propositions from others. Articles on population ecology of organizations are difficult to read due to lack of clarity, while the original human ecology is easier to comprehend (Young, 1988).

In addition, there is a major limitation about the base argument of adaptation. Population ecology asserts that organizations fail to adapt or become too late to adapt changing environmental demands because of inertial pressures. However, under some circumstances adaptation becomes possible, and it further makes impossible to apply the theory. If the environment is highly stable, or if the rate of required change is slower than the rate of change in the organization, organizations can match the demands of the environment. And contrary to the de-emphasis of population ecology on adaptation, they can actually adapt to their environments. Thus, the main argument of the theory fails, and population ecology only operates under some contingencies, according to Donaldson (1995).

5. A Comparison of the theories

Common to all four theories examined until now is the shared concern on environmental pressures that shape organizations; that is to say, environment is important in understanding the acts of organizations. In that vein, all of them believe that survival and prosperity require a certain fit between the organization and the environment. And environment stands as a constraining factor against the organization. But, besides these basic ideas shared about the environmental constraints, all of them diverge sharply in terms of fundamental assumptions, unit level of analyses and research approaches, bases of organizational success, approach to adaptation, sources of constraining factors, role of organization against the environment, and the effect of

internal power structure from one another, with a deliberate effort. Table 1 captures the essence of differences argued here.

The first difference between these four theories is their unit level of analysis. Both contingency theory and resource dependence theory are formulated at the level of organization, and both institutional theory and population ecology are formulated at the level of environment. But, institutional theory specifically works in institutional fields or institutional sectors, while population ecology can be applied in a specified population of organizations. Parallel to this, their methodology diverges. Contingency theory mostly uses quantitative measures to understand the relationship between internal efficiencies and performance outcomes, such that RDT does in order to measure dependencies and their results. Institutional theory again tends to use quantitative data mostly, but needs to undertake more qualitative research that fits better with fundamental elements of symbols, ceremonials, and myths rooted in theory. On the other side, population ecology tends to analyze longitudinal data to best capture births and deaths of the organizations at different times in history of a given population.

There is also a sharp discrepancy between these different paradigms in terms of bases of organizational success. According to contingency theory the key to organizational effectiveness is to maintain fit between organizational structure and contingency factors. Resource dependence models see maximization of organizational power by acquiring and maintaining the needed resources as the most important determinant of success. On the other hand, institutional theory and population ecology of organizations argue that isomorphism determines prosperity, and the very existence of the organizations in the long run. However, institutional theory focuses on institutional isomorphism and legitimacy, while organizational ecology emphasizes on competitive isomorphism and differential survival. “Isomorphism can result either because non-optimal forms are selected out of a community of organizations or because organizational decision makers learn optimal responses and adjust organizational behavior accordingly” (Hannan and Freeman, 1977, p. 939). Institutional isomorphism grasps the latter explanation, and centers upon politics and ceremony that pervade in organizational life. In order one organization to be successful, it is necessary to act in accord with wider environmental demands and gain legitimacy (DiMaggio and Powell, 1983). Distinctly, population perspective believes that it is the environment, which optimizes; thus the former explanation fits with selection processes. And a focus on selection brings out competition; organizational forms compete with each other for essential resources and survival. At the end, environment decides the most suitable organizational form (Hannan and Freeman, 1977).

Additionally, there is a fundamental paradigmatic difference between these theories regarding their approach to adaptation. Although all of them believe that survival and prosperity require a certain fit between the organization and the environment, both their focus and acceptable amount of degree of fit differ. Contingency theory argues that adapting to environment by changing influential task contingencies generates high performance and success, and offers frequent adaptation of structure. It concentrates on managerial adaptation to find the fit with a more focus on internal environment. RDT has a more restricted stance on the effect of internal contingencies on organizational performance; there is a reciprocal relationship between organizations and their environments that organizations are able to affect their environments as well. Organizations have an active role towards environmental demands, and have more options than simply adapting to every contingency. Besides, it focuses on holding power to acquire needed resources, rather than changing tasks, and argues that external environmental relationships have more effect on organizational success. Institutional theory accepts adaptation as well, but in a less restricted manner. According to institutional theory, organizations adapt their structural elements that fit better with the wider environmental demands, and organizations have less choice due to high conformity pressures. Organizations may change their internal structural elements to the extent permitted by institutional environment, but the aim is generally to meet demands for

Table 1. Comparison of the theories

	Contingency theory	Resource dependence theory	Institutional theory	Population ecology theory
Level of analysis	Organization	Organization	Institutional fields	Population
Methodology	Quantitative	Quantitative	Qualitative	Longitudinal
Adaptation approach	Adaptation (High)	Reciprocal adaptation	Restricted adaptation	De-emphasizes adaptation
Change focus	Changing internal tasks for effectiveness	Changing power relations to acquire resources	Changing structural elements for legitimacy, not for efficiency	Change achieved through differential selection to survive
Success criteria	Fit between structure and contingency factor	Maximizing organizational power by acquiring needed resources	Institutional isomorphism & legitimacy	Competitive isomorphism & differential survival
Constraining factors	Size, technology, strategy	Patterns of transaction and exchanges	Social rules, expectations, norms and values	Age & size, niche-width & density, institutional structures & technological innovations
Internal power structure	Neglected	Adaptive	Separated	maladaptive
Depiction of organization	Passive	Proactive & highly powerful	Slightly active	Passive

legitimacy not for efficiency/effectiveness. On the other hand, population ecology defines fitness as “the probability that a given form of organization would persist in a certain environment” (Hannan and Freeman, 1977, p. 937) while emphasizing change achieved through differential selection by births and deaths. In essence, theory completely rejects adaptation by ‘de-emphasizing’ it.

Environment of an organization is seen as a constraining factor in all four theories, but sources of constraints differ among them. In contingency theory, constraining factors include size, technology, and strategy. In RDT, these factors are patterns of transaction and exchanges; while in institutional theory they take the form of social rules, expectations, norms and values (Pfeffer and Salancik, 2003). When it comes to population ecology, demographic processes (age and size), ecological processes (niche-width and density), environmental processes (institutional structure and technological innovations), as well as blind variation and chance are what limits the organizations.

Furthermore, theories have different assumptions and opinions for the depictions of organizations against the environment. Both contingency and population ecology theory sees organizations as highly passive from a fatalism viewpoint. From the contingency perspective, only role of the organization against the environmental demands is to adjust their internal structure, and adapt to changing environment. On the other hand, population ecology perspective is even against the adaptation, and argues that environment decides which organizational forms are better suited in a certain population. According to both RDT and institutional theory, organizations are active players, but in highly differing degrees. RDT argues that organizations are highly powerful that they can even control their environments proactively through some tools such as M&A’s and lobbying. But, institutional theory asserts that it is slightly possible to have an effect on the wider environment due to high conformity pressures.

Finally, the role and effect of internal power structure diverges in these four theories. One of the most criticized features of contingency theory is its over-emphasize on the internal structure. It attaches great importance to internal characteristics to sustain environmental demands, which in turn leads to high performance (Donaldson, 1995). However, internal ‘power’ structure is neglected by the theory, thus one can infer that it is seen as highly passive. RDT argues that empowering the managers or internal groups which best deal with the external contingencies helps organizational adaptation (Pfeffer and Salancik, 2003), thus seen it as highly adaptive. On the other hand, population ecology perspective neglects internal structure, but not internal power structure. Resistance to change of internal structure viewed as the source of demise of the organization (Hannan and Freeman, 1977). Powerful internal actors only wish to maintain the same status-quo, and resist to change; thus intraorganizational arrangements required to keep up with environmental demands would be subject to inertia, and in the long run it would eventually lead to organizational death (Donaldson, 1995). Moreover, institutional theory separates internal and external power holders in order to adjust efficiency and legitimacy demands of technical and institutional environments. With the help of this separation, organizations can perform their core activities autonomously while obeying ceremonial rules at the same time. Institutionalized rules may distort efficiency of organizations if they are attached, because the only consideration of the organization becomes to maintain its legitimacy in institutional environments.

Concluding Thoughts

This paper aimed to look through the fundamental contributions of four fundamental theories of organizations: contingency theory, resource dependence theory, institutional theory, and population ecology theory of organizations. At the end of each theory review, major critiques raised against them were also mentioned. After reviewing all of them, a comparison made among them. Although all these theories have concerns about environmental constraints on organizations and they all seem highly similar and compatible theories at first glance, they are extremely different from one another.

According to Donaldson (1995), until the field of organization theory has fragmented into several paradigms for novelty-seeking attempts, only one unifying theoretical approach reigned over: structural contingency theory. Population ecology, institutional theory and RDT have rejected and risen to challenge contingency theory by offering a radically new view apart from contingency approach and from each other. As a result of these deliberate efforts, there are sharp differences between each of them. Because of these discrepancies and fragmentation, organization theory is no longer being able to offer advice to practitioners on how they survive and prosper (Donaldson, 1995). He also offers an integrative argument seems highly plausible at first:

“Organizations tend to a degree to adopt interorganizational linkages which facilitate their acquisition of needed resources; however they also tend to a degree, to adopt structural elements from the institutional environment to ensure legitimacy and support; both these mechanisms tend to help survival to a degree, however these adaptations are insufficient for some organizations and so they die out, especially in the demanding environments where presently occupied niches are fast disappearing.”

Although rendering these four theories and creating an integrated model may seem meaningful and may provide more benefit if possible, they have to compromise much from their basic assumptions and arguments. As going deeper, differences become much more obvious. They are established on a common theme, namely environment. But their unit level of analysis, research methodologies, success criteria, approaches to adaptation, depictions of organizations and internal power structure against the environment are highly distinctive. Besides, all have flaws and problems like all the other theories in the science world; combining them in a super-meta-theory may create more problems than benefits in an effort to create synergistic effects.

Having thought of the lack of appropriate research on these theories that were mentioned as a critique in the literature, further studies should focus on research on these subjects. Researchers on contingency theory may add more elements to their research, either as an additional element or as control variable, in order to measure the effect of the environment on organizations, rather than only focus on size, technology, and strategy. Further RDT research may examine suggested techniques to gain power over other actors in the environment more to understand the proper conditions for these techniques and to improve implications for the work environment. In order to improve institutional theory, more researches by using qualitative techniques especially with the help of institutional narratives are necessary. As for population ecology theory of organizations, current focus on birth and death rates of organizations in certain populations may be shifted to other areas such as institutional structures and technological innovations. And as a bold advice, one should avoid trying to combine these theories while doing research.

References

- Aldrich, H.E. and Pfeffer, J. (1976). “Environments of Organizations”, *Annual Review of Sociology*, 2:79-105.
- Baum, J.A. (1999). “Organizational Ecology”, In: *Studying Organization: Theory and Method* (Eds: S.R. Clegg and C. Hardy), London: SAGE.
- Baum, J.A. and Powell, W.W. (1995). “Cultivating an Institutional Ecology of Organizations: Comment on Hannan, Carroll, Dundon, and Torres”, *American Sociological Review*, 60(4):529-538.
- Burns, T. and Stalker, G.M. (1961). *The Management of Innovation*, London: Tavistock.
- Casciaro, T. and Piskorski, M.J. (2005), “Power imbalance, Mutual Dependence, and Constraint Absorption: A Closer Look at Resource Dependence Theory”, *Administrative Science Quarterly*, 50(2):167-199.

- Davis, G.F. and Cobb, J.A. (2009). "Resource Dependence Theory: Past and Future", In: *Research in the Sociology of Organizations* (Ed: S.B. Bacharach), London: Elsevier.
- DiMaggio, P.J. and Powell, W.W. (1983). "The Iron Cage Revisited: Institutional Isomorphism and Collective Rationality in Organizational Fields", *American Sociological Review*, 48(2):147-160.
- DiMaggio, P.J. and Powell, W.W. (1991). "Introduction", In: *The New Institutionalism in Organizational Analysis* (Eds: W.W. Powell and P.J. DiMaggio), Chicago: The University of Chicago Press.
- Donaldson, L. (1995). *American Anti-management Theories of Organization: A Critique of Paradigm Proliferation*, Cambridge: Cambridge University Press.
- Duncan, R.B. (1972). "Characteristics of Organizational Environments and Perceived Environmental Uncertainty", *Administrative Science Quarterly*, 17(3):313-327.
- Galaskiewicz, J. and Marsden, P.V. (1978). "Interorganizational Resource Networks: Formal Patterns of Overlap", *Social Science Research*, 7(2):89-107.
- Hannan, M.T. and Freeman, J. (1977). "The Population Ecology of Organizations", *American Journal of Sociology*, 82(5):929-964.
- Hannan, M.T. and Freeman, J. (1984). "Structural Inertia and Organizational Change", *American Sociological Review*, 49(2):149-164.
- Hatch, M.J. and Cunliffe, A. (2013). *Organization Theory: Modern, Symbolic and Postmodern Perspectives*, Oxford: Oxford University Press.
- Hawley, A. (1968). "Human Ecology", In: *International Encyclopedia of the Social Sciences* (Ed: D.L. Sills), New York: Macmillan.
- Hillman, A.J., Withers, M.C. and Collins, B.J. (2009). "Resource Dependence Theory: A Review", *Journal of Management*, 35(6):1404-1427.
- Hofer, C.W. (1975). "Toward a Contingency Theory of Business Strategy", *Academy of Management Journal*, 18(4):784-810.
- Jaffe, D. (2001). *Organization Theory: Tension and Change*, Singapore: McGraw-Hill.
- Lawrence, P.R. and Lorsch, J.W. (1967a). *Organization and Environment: Managing Differentiation and Integration*, Boston: Harvard University.
- Lawrence, P.R. and Lorsch, J.W. (1967b). "Differentiation and Integration in Complex Organizations", *Administrative Science Quarterly*, 12(1):1-47.
- Meyer, J.W. and Rowan, B. (1977). "Institutionalized Organizations: Formal Structure as Myth and Ceremony", *American Journal of Sociology*, 83(2):340-363.
- Meyer, J.W. and Scott, W.R. (1983). *Organizational Environments: Ritual and Rationality*, Beverly Hills: Sage.
- Pfeffer, J. and Salancik, G.R. (2003). *The External Control of Organizations: A Resource Dependence Perspective*, California: Stanford University Press.
- Salancik, G.R. and Pfeffer, J. (1974). "The Bases and Use of Power in Organizational Decision Making: The Case of a University", *Administrative Science Quarterly*, 19(4):453-473.
- Schoonhoven, C.B. (1981). "Problems with Contingency Theory: Testing Assumptions Hidden within the Language of Contingency Theory", *Administrative Science Quarterly*, 26(3):349-377.

- Selznick, P. (1996). "Institutionalism "Old" and "New", *Administrative Science Quarterly*, 41:270-277.
- Singh, J.V. and Lumsden, C.J. (1990). "Theory and Research in Organizational Ecology", *Annual Review of Sociology*, 16:161-195.
- Suddaby, R. (2010). "Challenges for Institutional Theory", *Journal of Management Inquiry*, 19(1):14-20.
- Tolbert, P.S. and Zucker, L.G. (1996). "The Institutionalization of Institutional Theory", In: *Handbook of Organization Studies* (Eds: S. Clegg, C. Hardy and W. Nord), London: Sage.
- Ulrich, D. and Barney, J.B. (1984). "Perspectives in Organizations: Resource Dependence, Efficiency, and Population", *Academy of Management Review*, 9(3):471-481.
- Young, R.C. (1988). "Is Population Ecology a Useful Paradigm for the Study of Organizations?", *American Journal of Sociology*, 94(1):1-24.

ETİK ve BİLİMSEL İLKELER SORUMLULUK BEYANI

Bu çalışmanın tüm hazırlanma süreçlerinde etik kurallara ve bilimsel atıf gösterme ilkelerine riayet edildiğini yazar beyan eder. Aksi bir durumun tespiti halinde Afyon Kocatepe Üniversitesi Sosyal Bilimler Dergisi'nin hiçbir sorumluluğu olmayıp, tüm sorumluluk makale yazarlarına aittir.



Bulut Bilişim ve Geleneksel Alternatiflerinin Karşılaştırılması: İşletmeler için Avantajlar, Riskler ve Geçiş Önerileri

Comparison of the Cloud Computing and the Traditional Alternatives: Advantages, Risks and Advices for Migration

Dr. Suat ATAN ¹

Öz

Web tabanlı bir yazılım uygulamasını barındırmak için uzun bir zaman boyunca kullanılan yegâne araç, sunucu edinme veya kiralama yoluyla web uygulamalarını kullanıcıların hizmetine sunmaktır. Bulut teknolojisinin ortaya çıkışı ile bu yöntem önemli bir alternatif ortaya çıkmıştır. Bulut sayesinde başta yazılım uygulamalarını barındırma hizmetleri olmak üzere, dosya depolama, veri işleme, veri tabanı şirket tarafından da sunulmaya başlanmıştır. Sunulan hizmetler bulut başlığı altında tek bir hizmetten birden fazla hizmete kadar değişmektedir. Bulut kavramı sunulan servislerin dışsallığına gönderme yapmakla beraber yeterli olanağa sahip şirketlerin kendi bünyelerinde de oluşturabilecekleri bir altyapıyı da ifade etmektedir. Türkçe yazında bulut teknolojilerine yönelik ilgi mevcut olmakla birlikte bu çalışmalar bulut çözümlerinin kavramsal boyutlarını ele almakta ancak işletmeler açısından pratik yararları değerlendirmemektedir. Bu çalışmada, bu boşluğu doldurmak amacıyla yönetim bilişim sistemleri perspektifinde bulut platformunun olumlu ve olumsuz özellikleriyle ilişkili yazını incelenmiş; daha sonra yazında geçen ve risk veya olumsuzluk olarak ele alınan konuların yeni girişimler için geçerli olmayabileceği ortaya konmuştur. Ayrıca işletmelerin özellikle yeni girişimlerin bulut platformunu kullanmalarının yaratacağı faydalar ve geleneksel alternatifleri ile mukayesesi ele alınmıştır.

Anahtar Kelimeler: Yönetim bilişim sistemleri, bulut teknolojiler, büyük veri.

Makale Türü: Araştırma

Abstract

Up to emerging cloud technologies, the only way to host a web application was by purchasing or renting a server or using hosting services. The cloud technology emerged as a new alternative in the market. With cloud technology, many services, such as file hosting, data warehousing, and web hosting have begun to be offered by small and large companies such as Google and Amazon. Services which offered by these companies vary from a single service to multiple services under the cloud technology title. The 'cloud' concept refers to the externalities of the services offered and also refers to the infrastructure that companies with sufficient capabilities can create in their own structures. While there is interest in cloud technologies in Turkish literature, these studies deal with the conceptual dimensions of cloud solutions but do not assess their practical benefits in terms of enterprises. This study examines the positive and negative aspects of the cloud platform in terms of management information systems in order to fill this gap and it is revealed that the topics which considered as risk or negativity may not be valid for new ventures. In addition, the benefits of usage of the cloud technologies and its alternatives for enterprises especially for new ventures have been evaluated.

Keywords: Management information systems, cloud technologies, big data

Paper Type: Research

¹Tarım ve Kırsal Kalkınmayı Destekleme Kurumu, yazılım geliştirme uzmanı, suat.atan@tkdk.gov.tr.

Atf için (to cite): Atan, S. (2020). Bulut bilişim ve geleneksel alternatiflerinin karşılaştırılması: işletmeler için avantajlar, riskler ve geçiş önerileri. *Afyon Kocatepe Üniversitesi Sosyal Bilimler Dergisi*, 22(3), 747-759.

Giriş

Literatürde bulut bilişiminin tanımı ile ilgili olarak görüş birliği mevcut değildir (Henkoğlu ve Külcü, 2013:63). Ancak bulut bilişim, sunucu kaynaklarını kullanıcılara müşterek olarak kullanılan, kullanıcıların ihtiyaç duyduğu miktarda sunucuların kullanımına olanak veren, yönetimi görece kolay bilgi servisleri olarak tanımlanabilir (Elitaş ve Özdemir, 2014:94). Görece yeni bir teknoloji olan bulut bilişim hali hazırda birçok organizasyonun sahip olduğu bilgi işlem altyapısından farklıdır. Bu nedenle öncelikle bulut olmayan bilişim türünü ya da geleneksel yaklaşımı ifade etmek yerinde olacaktır. Yaygın bir şekilde kullanılan ve organizasyonun kendi ihtiyaçlarına göre web, dosya veya e-posta sunucularını kendisinin sağladığı ve bu altyapının bakım ve takibini de kendi yaptığı durumlar geleneksel olarak tanımlanabilecek anlayıştır. Bu anlayışa göre bir organizasyon sahip olduğu yazılımı dış dünyaya açmak için tüm kontrolü ve mülkiyeti kendisinde bulunan bir sunucuya sahip olmalı ve onu yapılandırmalıdır. Bu sunucuların satın alınmasından sonra söz konusu yazılımın erişime açılması için sunucunun gerekli işletim sistemlerinin sunucu sürümlerinin edinilmesi gerekmektedir (Windows IIS, Apache, Tomcat, Glassfish gibi araçların kurulması ve yapılandırılması gerekmektedir). Daha sonra işletme kendi bilgi sistemlerini bu sunucular üzerinden paylaşımına açmaktadır. Söz konusu süreç bununla da sınırlı değildir: Bu sunucuların internete açılması ile saldırı riski ile karşı karşıya kalındığından sunucuların güvenlik önlemlerinin alınması, sunucu yazılımlarında ortaya çıkan güvenlik açıkları ile ilgili güncellemelerin yapılması ve sunucuların fiziksel olarak güvenli koşullarda muhafazası gerekliliği ortaya çıkmaktadır. Organizasyon büyüdükçe bu gereklilikler artmakta, daha fazla sayıda sunucu edinme, bu sunucuların birlikte çalışması için özel farklı yazılımlara sahip olma gerekliliği gibi durumlar ortaya (nginx gibi) çıkmaktadır. Bu aşamadan sonra ise işletme yazılımının geliştirilmesi ile ilgili departmanın yanı sıra bir de sunucuların bakımı ve sürdürülmesi için ek departmana ihtiyaç duyacaktır. Bu amaçla yapılan yatırımlarla ortaya çıkan donanımsal ve insan kaynağı kapasitesi, işletmenin bu kapasiteye ihtiyacının dönemsel dalgalanmaları ve düzensizlikleri nedeniyle bazen çok atıl bazen de kapasitesinin üzerinde bir yüklenmeye maruz kalabilir. Bu durumu optimize etmek işletmeler için kolay olmamaktadır. İşletmeler kendi sunucularını edinmek yerine bu ihtiyaçlarını dışarıdan temine (outsorce) yönelerek bu alanda özelleşmiş firmalardan sunucu kiralayabilmektedirler. Kiralama yerine sadece barındırma hizmeti için belirli bir miktardaki alanı tahsis etmek üzere hizmet alma (hosting) da sıkça başvurulan yollardan biridir. Böylece işletme sadece ihtiyaç duyduğu yazılımın geliştirilmesi/edinilmesi için kaynak ayırmakta, bu yazılımın dağıtımını için önemli miktarda kaynak ayırmaya ihtiyaç kalmamaktadır. Sadece barındırma hizmeti ele alındığında, bulut üzerinden barındırma hizmeti de geleneksel yöntemlerden farkı olmayan bir fonksiyon icra etmektedir. Ancak bulut bilişim sözleşmeleri, bir organizasyonun dışarıdan hizmet almak suretiyle eriştiği hizmet alım sözleşmelerinden farklıdır (Vithayathil, 2017). Bulut bilişim sözleşmeleri hizmet alım sözleşmeleri ile benzeşmekte iken, geleneksel sözleşmeler daha ziyade bilişim altyapısının kiralanmasını konu edinmektedir. Bulut olmayan bilişim türlerinin sahip olduğu dezavantajlar düşünüldüğünde bulut bilişim farklı bir alternatif olarak ön plana çıkmaktadır.

Bu çalışmada bulut bilişim ile geleneksel alternatifleri ilgili yazın ışığında değerlendirilmektedir. Çalışmanın birinci bölümünde bulut bilişimin kavramsal çerçevesi, ikinci bölümde bulut bilişiminin olumlu yönleri, üçüncü bölümde olumsuz yönleri değerlendirilmiştir. Üçüncü bölümden sonra olumsuz yönlerle ilgili ortaya çıkan tablodaki kavramsal problemler analiz edilerek son bölümde işletmelerin bulut bilişime dayalı olarak bilgi sistemlerinde yapabilecekleri etkinlik artırıcı öneriler ele alınmıştır.

Bulut bilişimle ilgili bir kavram kargaşası mevcuttur. Oracle CEO'su bulut bilişimle ilgili olarak şunu söylemektedir: *"Şu ana kadar yaptığımız her şeyi bulut bilişim olarak yeniden tanımladık. Bulut bilişim ifadesi ile reklamlardaki kelime değişikliği dışında farklı olarak ne yapabileceğimizi anlamadım"* (Armbrust vd., 2010:52). Bu durum, bulut bilişim öncesinde geleneksel sıfatı ile tanımladığımız çözümlerin halen birer alternatif olarak var olmaya devam

ettiğini de ortaya koymaktadır. Gerçekten de bulut bilişimle geleneksel alternatiflerinin de amaçları aynıdır ancak yaklaşım ve uygulamaları ciddi farklılıklar barındırmaktadır.

Bulut bilişim kavramının ortaya çıkışından önce, “grid” bilişim adı verilen benzer bir teknolojik yaklaşım mevcuttu. Daha sonra 90'lı yılların ortasında "grid" bilişim kavramı, enerji nakil hatları kelimesinin İngilizcesi olan "power-grid" kavramı üzerinde bu hatların yaygınlığı, bağlantılabilirliği ve birlikte çalışabilirliğinden esinlenilerek oluşturulmuştur. Bu dönemde tek bilgisayarın sağlamayacağı çaptaki işleri gerçekleştirmek için sunucu kümeleri oluşturma olgusu grid bilişim olarak nitelendirilmiştir. Grid bilişimden sonra ise benzer işlevlerine atıfla bulut bilişim kavramı ortaya çıkmıştır. Bulut bilişim ile ilgili genel kabul görmüş bir tanımlama olmamakla beraber, bulut bilişimin bazı yönleri ile grid bilişim olarak adlandırılabilirliği görülmektedir. Halen bulut ve grid bilişimin farkları tartışılmaktadır (Weinhardt vd., 2009: 392). NIST (National Institute of Standards and Technology: Amerikan Standartları Enstitüsü) tanımına göre bulut bilişim beş temel karakteristik özelliğe sahip olmalıdır (Mell ve Grance, 2011: 6):

- *Talebe dayalı, kişisel servis:* Bulut bilişim müşterisi, sunucu kaynaklarının kullanımında tek taraflı bir üstünlüğe sahip olmalı, bulut servis sağlayıcısında operasyonel olarak herhangi bir insan kaynağına ihtiyaç duyulmamalıdır.
- *Geniş ağ erişimi:* Bulut servisleri, mobil telefonlar, tabletler, iş istasyonları ve diz üstü bilgisayarlar gibi her türlü platformdan erişime ve kullanıma açık olmalıdır.
- *Kaynakların ortak kullanımı:* Bulut bilişim servis sağlayıcısının tüm kaynakları âdem-i tahsis mantığı içerisinde birden fazla müşteri arasında fiziksel sunucuların lokasyonundan bağımsız olarak paylaşılır. Bu kaynaklar, disk kapasitesi, işlemci hafızası ve ağ bant genişliği olabilir.
- *Hızlı Esneklik:* Bulut bilişimde sağlanan servisin kapasitesi herhangi bir zamanda ek işleme gerek duyulmaksızın otomatik olarak artabilir.
- *Kullan-öde mantığı:* Kapasite artışları için geleneksel sistemlerdeki ek işlemlere gerek yoktur. Kullanıcılar bir nevi kullandığı kadar öder.
- *Ölçülebilen servisler:* Kullanıcının harcadığı işlemci gücü, bant genişliği, kullanıcı hesapları, disk alanı gibi tüm kaynaklar her iki taraf tarafından izlenebilmektedir.

Bulut bilişim kavramının tanımları yazında birbirine benzemektedir. Ancak her tanım bulut bilişimi farklı açılardan betimlemektedir. Örneğin bir tanımda bulut kavramı ve yazılım ve donanımdan müteşekkil olan veri merkezi (data center) olarak tanımlanarak (Armbrust vd., 2010:51) bulut bilişimin mekânsal özelliğine vurgu yapılmaktadır. Bu merkez eğer organizasyon bünyesinde ise “özel bulut”, eğer birden fazla farklı organizasyona hizmet vermekte ve ödeme ile direkt olarak sisteme dâhil olmakta ise “dış bulut” olarak nitelendirilmektedir. Dış bulut hizmeti sayesinde farklı firmalar tarafından bilişim altyapısından faydalanma hizmetinin satın alınma imkânı ortaya çıkmaktadır. İç ve dış bulut kavramları bulut kavramının niteliğini değiştirmemektedir. Bununla birlikte, işletmenin kendi içindeki bulutun işletmenin mevcut sunucu altyapısından farkı net değildir. Ancak dış bulut tanımına giren bulut hizmetinin işletmenin kendi altyapısından farklı olduğu açıktır.

Bulut bilişimle ilgili olarak hizmet sağlayanlar ve kullanıcıların perspektifinden birçok araştırma yapılmasına rağmen halen bazı alanlar net değildir ve bulut bilişimde ilerlemenin sağlanması için bu alanların netleştirilmesi gerekmektedir (Marston vd., 2009:178). Bulut bilişim tanımında geçen bir diğer önemli vurgu da bulut bilişimin donanımsal kaynakları servis olarak internet üzerinden sağlamasıdır (Armbrust vd., 2010: 50). Bu durum işletmelerin kendi altyapılarına internetten bağımsız olarak erişimleri şeklinde olan geleneksel sistemlerin yaklaşımına göre en temel farklardan biridir.

Geleneksel servislerde kurumların kullanıcılarına ve yazılım geliştiricilerine sundukları donanımlara erişim Windows veya Linux ağları üzerinden olmakta ve bu hizmete internet olmasa

da erişim mümkün olmaktadır. Bulut bilişim uygulamalarında ise donanımlara erişmek için internet gereklidir. Söz gelimi yerel bir sunucu üzerinde bulunan bir veri tabanından yapılacak bir sorgu işlemi için sunucuya bağlanıp oradan bu işlemi yapılmaktadır ve bunun için internet bağlantısına ihtiyaç bulunmamaktadır.

Ancak aynı sorgu işlemini internet adresi olan bir web sayfasından yapmak da mümkündür. Bu duruma Google'ın sunduğu Colab veya Microsoft Azure'un sunduğu çevrimiçi 'Jupyter' ya da Apache Zeppelin not defterleri örnek gösterilebilir. Bu web uygulamasına yüklenen herhangi bir veri direkt olarak Microsoft'un sunucuları üzerinden sorgulanabilmekte ve analiz edilebilmektedir. Bunun için Microsoft sunucularına geleneksel yöntemlerle bağlanmaya ihtiyaç bulunmamaktadır. Bu örnekte belirtildiği şekilde sunuculara erişimin şekli, kullanılan teknolojinin tanımını da değiştirmektedir. Ancak tek farklılık tanım değildir. Bulut ve bulut olmayan teknolojinin birbirlerine göre üstünlükleri ve zayıf yönleri mevcuttur.

Ancak henüz tanımından itibaren başlayan farklı yaklaşımlar bu iki teknolojiyi kıyaslamayı zor hale getirmektedir. Söz gelimi, barındırma hizmeti bakımından bir web uygulamasının geliştiricisi bulut tabanlı hizmet ile geleneksel barındırma hizmeti arasında işlevsel bir fark görmeyebilir. Her ikisi de kodlanmış olan bir uygulamayı kullanıcılarla buluşturmaktadır. Ancak bu süreçte geliştirici, bulut hizmetinde kendine ayrılan sanal alanda uygulamayı geliştirdiği için bulut olmayan teknolojilere göre tam tam bağımsız bir sistemden ziyade belirli bir altyapı (Google, Amazon vs.) içerisinde sunulan otonom bir alanda var olan "Servis olarak platform" (Platform as Service: PaaS) kategorisinde hizmet almaktadır.

1. Bulut Bilişim ve Organizasyonlar

Bulut bilişimin yaygınlaşması öncesinde, veri barındırma, veri işleme, veri paylaşımı, web sayfaları ve uygulamaları yayınlama gibi temel bilişimsel işlevler ya işletmelerin kendi sunucularında ya da başka firmalardan hizmet almak suretiyle gerçekleştirilmekteydi. Geleneksel olarak tanımlanan bu yaklaşım halen yaygın bir biçimde kullanılmaktadır. Bulut bilişimin sunduğu bir takım imkânlar geleneksel alternatiflere göre daha fazla kolaylık sağlmasına rağmen, yukarıda anılan kavramsal farklılıklar kullanıcıları bulut bilişim alternatifini geleneksel alternatiflere göre henüz kararlı olmayan bir seçenek olarak düşünmeye sevk edebilmektedir. Örneğin Kalkınma Bakanlığı tarafından kamu kurumlarının bilgi işlem bölümlerinde yaptırılan çalışmaya göre bulut bilişimle ilgili çekinceler halen devam etmektedir (Özdaş, 2014). Bulut bilişimle ilgili yazında bilinen ve bulut bilişimde bilginin güvenliği ve mülkiyeti gibi konulardaki tartışmaların yarattığı ön yargı, verisi bakımından kritik olmayan kurum ve kuruluşları bile bulut bilişimden uzaklaştırabilmektedir.

Bir organizasyon için söz gelimi herhangi bir web uygulamasının yazılım geliştirici tarafından tasarlanarak şirket içinde test edilmek üzere erişime açılması sürecin bitmek üzere olması demek anlamına gelebilir. Ancak yazılım geliştiriciler açısından bakıldığında bu durum sürecin henüz başı olmaktadır. Nitekim web uygulaması sunucuya "gerçek ortam" ya da "product" ortamı olarak adlandırılan ortama taşındığında (deployment) yeni ortamın yazılan kodlara uyumu, performansı, sürekliliği ve de arıza şeklinde ortaya çıkabilen trafiğe karşı durumu gibi birçok soru işareti varlığını korumaktadır. Ayrıca sunulan ortamdaki verinin kolayca izlenebilmesi, kesintiye uğramaksızın bu verilerden istifade edilebilmesi, uygulamanın eski versiyonlarının her ihtimale karşı hazır tutulması gibi başka teknik hususlar da mevcut olmaya devam edebilmektedir. Bu teknik sorunlar organizasyonda yönetim düzeyine çıkmadıkça farkına varılmamakta ve sorun çıkmadan önlem alınması mümkün olmayabilmektedir. Medyada da sıkça görülen hizmet veremediği için askıya alınan web uygulamaları bu durumun önemli örneklerindedir. Performans yanında sunucu altyapısının güvenliği de bir diğer kritik konudur. Sunucuların web uygulamasının sorunsuzca yayınlanması ve güvenliği ise büyük ölçüde yazılım geliştiricilerin uzmanlık alanına girmemektedir. Buna göre bir web uygulaması için istihdam edilecek personel sadece yazılım geliştiricilerden ibaret olmayacaktır. Uygulamalar, bu uygulamalarda yapılan işlemler ve kullanıcı hacmi büyüdükçe ağ ile ilgili departmanlara ihtiyaç artacaktır. Bu ise yeni

girişimler için ek maliyet kalemi olmaktadır. Tüm bunlar bulut bilişimin alternatifi olan işletme bünyesinde sunucu altyapısı kurmanın maliyetleridir. Bulut bilişim işte bu noktada bir servis olarak maliyet avantajı sağlamakta, özel bir altyapı kurulumu ve sürdürülmesine ihtiyaç bırakmamaktadır.

Bazı yazarlar çalışmalarında bulut servislerin ücret ve tip bakımından kapsamlı bir karşılaştırmasını yapmışlardır (Weinhardt vd., 2009:392). Bu tür mukayeseler işletmelerin bulut bilişim ile geleneksel alternatifleri arasında karar vermeleri söz konusu olduğunda değerli bir kaynak oluşturmaktadır. Bu çalışmalarda bahse konu servislerin her biri 'bulut bilişim' kategorisine girmektedir. Ancak her bir servisin sunduğu hizmetlerin kapsamının farklı olması nedeniyle herhangi bir servisi tek başına bulut bilişim platformu olarak görmek doğru olmayacaktır. Amazon ve Google gibi firmalar bulut bilişimle ilgili hemen hemen tüm hizmetleri sunmakta iken, box.net sadece depolama, MuxCloud gibi firmalar ise veri işleme bulut hizmeti sunmaktadır.

Sunduğu hizmetten bağımsız olarak, bulut bilişim ile alternatifi olan barındırma hizmetlerine olan ilgiyi Google Trends hizmetinden de izlemek mümkündür. Bilindiği üzere Google Trends hizmeti Google'da arama yapan herkesin anahtar terimlere yönelik ilgilerinin izlenebildiği bir hizmettir. Buna göre 2004 ila 2007 yılları arasında azalan bir eğilim içinde olmakla birlikte barındırma kavramına (yazılımsal anlamda) ilgi varken, bulut bilişim kavramı ise 2010 yılından itibaren sıkça aranmaya başlamıştır. 2015 yılından bu yana da bulut bilişim kavramı her zaman barındırma kavramından daha fazla aranmıştır (Şekil 1).

Şekil 1. Bulut bilişim ve barındırma kavramına yönelik ilgi (Sarı çizgi bulut bilişimi, mavi çizgi ise barındırma hizmetini temsil eder)

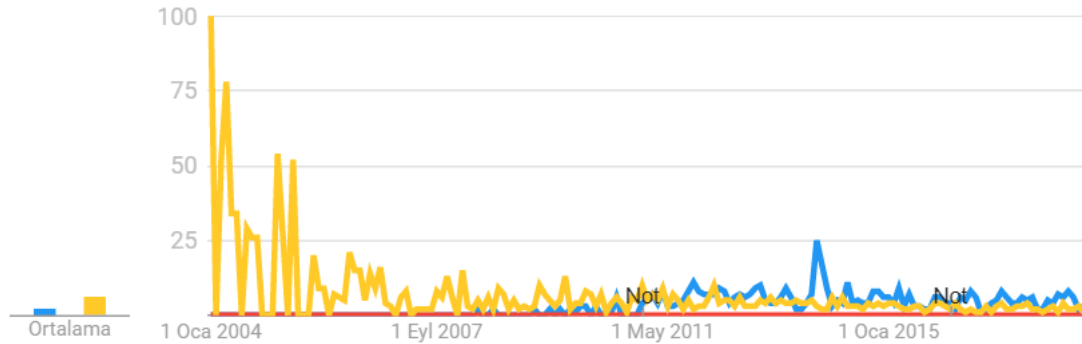

İşletmelere ait web üzerinden sunulmakta olan hizmetlerin barındırıldığı sunucular ilgili hizmete yönelik ilgiye bağlı olarak değişkenlik gösterecektir. Bazı web sayfaları aşırı derecede trafik alırken diğer bazıları çok az trafikle karşılaşabilir. Ancak bu trafik durumu genellikle her an aynı olmamaktadır. Sınav sonuçları ilanları gibi durumlara web sayfası normal aldığı trafiğe göre aşırı derecede yüksek düzeyde bir anlık trafiğe maruz kalmaktadır. Maruz kalmamak trafiğe göre edinilecek sunucuya karar verilirken bu tür durumların göz ardı edilmesi olasıdır.

İnternet ve intranet uygulamalarının popülerleşmesi ile ani taleplere cevap vermeyen geleneksel sunucular artık haberlere konu olmaya başlamıştır². Oysa büyük sosyal medya servisleri ya da popüler web uygulamaları için böyle bir durum haberlere konu olmayacak düzeyde az rastlanır bir durumdur. Trafik düzensizliği durumu örnekle ifade edilecek olursa: Her gün sadece bin civarında ziyaretçi alan bir sunucunun, özel bir nedenle belirli bir günde aldığı ya da alması beklenen ziyaretçi sayısının bir milyon olduğunu varsayalım. Bu durumda sadece ortalama değerlere bakarak karar verildiğinde gerçekçi olunmayacaktır. Eğer bir milyon

² <http://www.hurriyet.com.tr/gundem/e-devletin-soy-agaci-sorgulama-hizmetine-vatandastan-buyuk-ilgi-sistem-kilitlendi-40735437>

kullanıcıyı kaldırabilecek kapasitede alt yapı yatırımı yapılacaksa ve bu bir milyon ziyaretçinin ticari olarak yarattığı bir değer yoksa yapılan yatırım boşa gitmiş olacaktır. Diğer taraftan eğer bu bir milyon ziyaretçi tümünden görmezden gelinip bin civarındaki ziyaretçiyi ancak karşılayan bir altyapı kurulursa bu kez bir milyon ziyaretçi sayfaya yüklendiğinde ilgili organizasyon için itibar kaybı ya da yeni fırsatların geri çevrilmesi söz konusu olacaktır. Bu durumda sunucu altyapısı kurmak/kiralamak, gerekli maliyetlerle karşılandığı takdirde geleneksel çözümlerden biridir. Sunucu altyapısı kurmak maliyetlerin sadece görünen tarafıdır. Alınan sunucu sayısı arttıkça bu web uygulamalarının trafiğinin dağıtımı, sunucuların bakımı, güvenliği, güncellenmesi gibi birçok ek masraf da söz konusu olmaktadır.

"Sunucu altyapısı kurmak" şeklindeki geleneksel çözüme alternatif olabilecek en iyi çözüm iç veya dış "bulut bilişim" olmaktadır. Bulut bilişimin en çok işe yarayacağı yerlerden biri de düzenli olmayan trafik akışları karşısında sağladığı verimliliklerdir.

2. Kullanıcı İşletmeler Açısından Bulut Bilişimin Olumlu Yönleri

Bulut bilişimin olumlu ve olumsuz yönleri onu kullanan ve sunan işletmelerin durumlarına göre değişiklik gösterebilir. İşletmelerin faaliyet alanları, yasal statüleri, kaynakları ve diğer özellikleri bu işletmelerin bulut bilişim ile ilgili olanaklardan yararlanma noktasında belirleyicidir. Buna göre bulut bilişimin genel olarak kabul gören olumlu yanları aşağıdaki gibi sıralanmıştır:

İş yerinden bağımsız çalışma avantajı: Çoğu kez bilişim altyapısının fiziksel olarak işletmenin çalışma alanlarında yer alması nedeniyle uzaktan erişimle bu hizmetlere sınırlı olarak erişim dışında iş yeri dışından çalışma olanakları sınırlı olabilmektedir. Yine yazılımların kurulu olduğu bilgisayarların güncellemeleri ve yazılımlar üzerindeki ek modüller de fiziksel konuma bağımlıdır. Örneğin muhasebe yazılımlarından bulut bilişim kullanımı, kullanıcı organizasyonu kurulum ve güncelleme işlemlerinden kurtarması, iş yerinden bağımsız olarak çalışma avantajı sağlaması gibi (Elitaş ve Özdemir, 2014: 103) pratik hayatta önemli hız ve avantaj sağlayan faydalara sahiptir.

Mülkiyet gereksinimini ortadan kaldırma: Bulut bilişimi kullanan organizasyon, faydalanacağı sunucu ve benzeri fiziksel donanım için altyapı yatırımlarına bilfiil sahip olmaktan kurtulmaktadır. Bu durum demirbaş giderlerini ortadan kaldırmakta, bakım, işletme ve güvenlik gibi giderleri de minimize etmektedir. Uzun zaman sarfında sahip olunan bir sunucunun enerji ve bakım masrafları sunucunun kendi maliyetlerini aşabilmektedir. Sunuculara fiziksel olarak malik olmama sunucuların yangın, sel vb. afetlerde tahrip olması veya bu sunuculara fiziksel olarak erişim suretiyle oluşabilecek güvenlik risklerine karşı da önemli bir avantaj sağlamaktadır.

Bilişimle ilgili inovasyonun önündeki engelleri kaldırma: Yalnızca güçlü firmalarda olan ve küçük girişimlerin elde edemeyeceği altyapılara kolayca erişim sağlama (Marston ve diğerleri, 2009:178) bulut bilişimin avantajlarından biridir. Bu sayede işletmeler donanım yatırımı ile mevcut finansal kaynakları ile elde etmesi çok güç olan ileri teknolojilere ücretsiz olarak veya çok uygun fiyatlarla. Bu duruma verilebilecek en iyi örneklerden biri Google bulut platformunca sunulan Google Vision API'dir. Bu API bulut uygulamalarla bütünleşmiş olarak çalışan ve uygulamaların içindeki resimlerde var olan nesnelere, hayvanları, bitkileri, yazıları, renkleri hatta ünlü kişi, yer ve yapıları tanıma gücüne sahiptir³. Benzer şekilde Google App Engine altyapısı web uygulamalarında veri tabanından yapılan sorguları önbelleğe almak için kendi içindeki bütünleşik Memcache API'si ile hız için yapılacak optimizasyonları kolaylaştırmaktadır (Atan, 2012).

Değişken kullanım için maliyet avantajı: Yeni kurulan bir organizasyona ait veya hâlihazırda bir şirketin web sayfasının veri tabanı sunucusunun ani bir ilgi sonucu aşırı derece yüklenmesi

³ <https://cloud.google.com/vision/?hl=tr>

olasıdır. Bir web sayfası herhangi bir habere konu olmak veya viral olarak yayılmak suretiyle ciddi bir popülarite kazanarak önemli bir trafik alabilir (Armbrust ve diğerleri, 2010, s. 51). Bu durumda alınacak trafik sonucu da sunucuların başta planlanan kapasiteyi aşarak servis dışı kalmaları veya yavaşlamaları olasıdır. Bu yavaşlamalar ülkelerin e-devlet servislerinde bile görülebilmektedir. Bu durumlarda işletmeler özelinde özellikle birer ürün olarak yeni piyasaya sürülen uygulamalar tüm iyi özelliklerine rağmen kendilerine dönük ilgiyi kaybedeceklerdir. Bulut bilişimin sunduğu esneklik sayesinde bulut bilişim kullanıcısının kabulü ile hazırlanan web sayfası veya uygulama herhangi bir sınır veya yavaşlamaya maruz kalmaksızın çalışmaya devam edebilir.

İşletmelerin donanımsal kaynakları sürekli olarak aynı düzeyde kullanmamaları, yapılacak bilişimsel altyapı yatırımlarının bazen atıl kalmasına bazen de yetersiz kalmasına neden olabilir. Bu nedenle bu durumdaki işletmelerin bilişim altyapısı yatırımlarına bağlı kalmaksızın faaliyetlerini gerçekleştirebilmeleri için bulut bilişim önemli bir avantaj sağlamaktadır. Bu avantaj özellikle yeni girişimler için faydalı olabilir.

İnovatif iş fikrine sahip geliştiriciler donanıma veya servislerin sürdürülmesini sağlamak için insan gücüne daha fazla ihtiyaç duymamaktadırlar (Armbrust vd., 2010:50). Bir anlamda bulut servisleri bizzat onu sağlayan firmaların da iş gücü ve donanım yatırımı ihtiyacını azaltmaktadır. Bulut bilişimdeki esneklik, söz gelimi 1000 adet sunucuyu 1 saat kullanmak için harcanacak ücretle, 1 sunucuyu 1000 saat kullanmak için ödenecek ücreti neredeyse eşitlemektedir (Armbrust vd., 2010:52). Bu esnekliğin insan emeği ve standart paketlere dayalı geleneksel barındırma çözümlerinde mümkün olmadığı bilinmektedir.

Şekil 2. Değişken sunucu trafiği durumunda kapasitenin yetmemesi

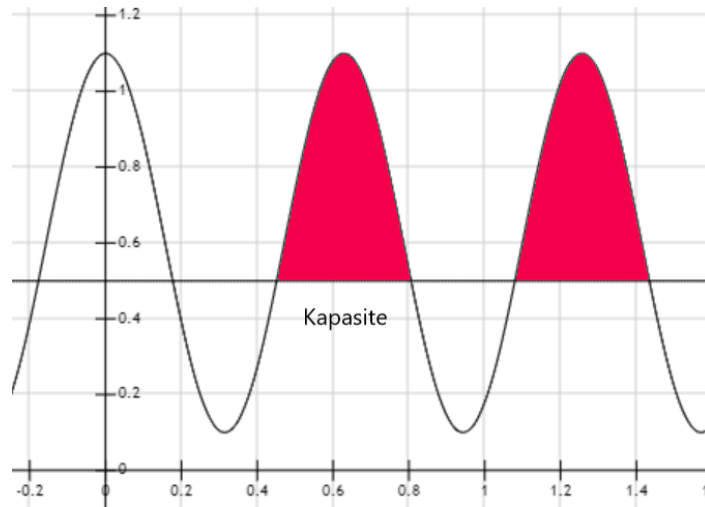

Değişken kapasite kaynaklı olarak yapılan fazladan altyapı yatırımlarının atıl kalması olgusu ile ilgili olarak şu örnek verilebilir: Şekil 2’de bir farazi bir maaş uygulamasının bulunduğu web sunucusunun varsayımsal trafik yükü gösterilmektedir. Bu sunucu ay ortalarında kullanıcıların bordrolarını kontrol etmeleri ve veri girişi gibi nedenlerden ötürü kapasitesinin üstünde trafiğe maruz kalmaktadır. Bu nedenle işletme ek sunucu tahsis ederek kapasiteyi iki katından daha fazlaya çıkarmıştır.

Şekil 3. Kapasitenin 2 kattan daha fazla artırılması durumu

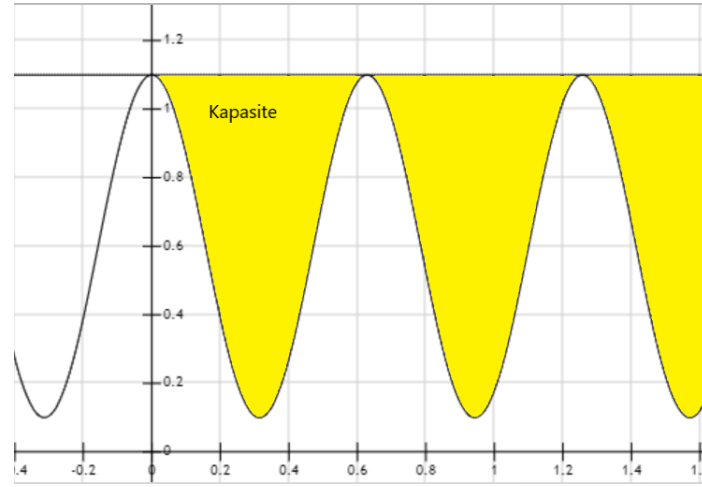

Bu durumda ise yoğunluğu sunucular kaldırabilmektedir ancak ay ortası da dahil tüm trafik eşit dağıldığı takdirde yeterli kapasiteye sahip sunucu altyapısının iki katından fazla bir kapasite yoğunlukla atıl kalmaktadır (Şekil 3). Böyle bir sorun durumunda bulut servisleri dinamik olarak kullanılan kapasiteye göre fiyatlandırma yapma imkânına sahiptir. Bulut bilişim kullanımında her dönemde sunucunun kullanımı kadar ödeme yapılacağından sunucunun aktif olmadığı dönemlerde daha fazla ödeme yapılmasına gerek kalmayacaktır.

İş sürekliliği: Donanım satın alma veya kiralama durumunda sunucuların çökmesi gibi bir durumun gerçekleşme ihtimali her zaman mevcuttur. Bu ihtimale karşı altyapının sürekli olarak hazır halde tutulması amacıyla uzman personel istihdam edilerek sunucuların bakımı ve sürekliliği gerçekleştirilebilir. Ancak bir işletmenin altyapısının devamlılığını sağlaması amacıyla personel temin etmesi her zaman mümkün olmayabilir. Küresel çapta bulut hizmeti veren servis sağlayıcıların ise altyapının devamlılığını sağlayacak insan kaynağı altyapısını sürekli olarak bulundurmaları durumundadırlar. Bulut bilişim insan kaynağı ihtiyacını da azaltması/yok etmesi bakımından avantaja sahiptir. Bulut bilişim servisleri sağlayıcılarının merkezi olarak çok fazla sayıda bilgisini barındırıyor olması bulut bilişim servis sağlayıcılarının bir takım saldırılara hedef haline gelmesine neden olabilir. Ancak bu noktada da işletmenin kendi bünyesinde kullanılan sunuculardaki yazılımların standart olması ve açıkları keşfedildiğinde standart saldırılara maruz kalabileceği düşünüldüğünde küresel bulut platformu saldırılarının alternatifi olarak geleneksel yöntemleri öne sürmek gerçekçi olmayacaktır. Bulut platformlarının çoğu SLA (Service Layer Agreement) için sürekli aktif olma olma süreleri için garanti vermektedir. Örneğin Amazon AWS %99.95 çalışma zamanı (uptime) garantisini vermektedir.

Muhasebeleştirme etkinliği: Bulut bilişim, kullanıcıları için sabit giderleri, değişken giderlere dönüştürme özelliğine sahiptir (Armbrust vd., 2010). Bir nevi alınan/verilen bilişim hizmetleri bir demirbaş olmaktan çıkarıp sarf malzemesine dönüştürmektedir. Bu durum demirbaş olarak edinilen sunucu altyapılarının muhasebeleştirilirken kapasitelerinin muhasebe anlamında değerlendirilmesini olanaksız kılmaktadır. Oysa bulut bilişim hizmeti tıpkı elektrik veya su sarfiyatı gibi izlenebilir şekilde faturalandırılabilir.

3. Büyük Organizasyonlar İçin Bulut Bilişimin Önemi

Organizasyonların geleneksel yöntemlerle bilişim altyapısı kurmaları söz konusu olduğunda bu organizasyonlarca önlem amaçlı olarak ihtiyaç duyulan kapasiteden fazla kapasitelere yönelik yatırım gerçekleştirileceği tahmin edilebilir. Başka bir deyimle böyle bir durum söz konusu olduğunda her halükarda, bir donanım altyapısı belirli dönemlerde atıl kalmak durumundadır. Bu durum birden fazla işletmenin teşkil ettiği şirket gruplarında ya da daha büyük

bir yapı olarak devletlerin alt organizasyonlarında toplamda ciddi bir kapasitenin atıl kalmasına neden olmaktadır. Kullanılmayan bu kapasiteler toplamda aynı grup içindeki bir başka alt organizasyon için ihtiyaç duyulan kapasiteyi yaratabilecek kadar büyük olabilir (Şekil 4). Bu kapasitelerin boşa harcanması kuşkusuz ekonomik de değildir.

Şekil 4. Sunucu kümelerinde atıl kapasite

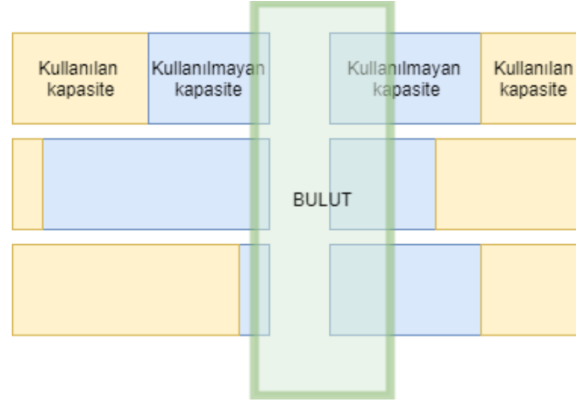

Bu durumda kullanılmayan kapasiteleri ortak kullanıma açmak için başka bir yol mevcut değilse, donanımsal kaynakları merkezileştirmek üst organizasyonel yapılar için önemli ekonomik avantajlar yaratabilecektir. Aktif olarak kullanılmayan sunucu altyapıları sadece atıl kaldıkları için değil, herhangi bir hizmet vermeseler dahi enerji, insan kaynağı ve her ihtiyaç duyulduğunda bu kapasitelerin arttırılması için yapılan yatırımlar hesaba katıldığında önemli maliyetlere neden olabilecektir.

4. Kullanıcı İşletmeler Açısından Bulut Bilişimin Olumsuz Yönleri

Veri transfer güvenliği: Bulut bilişimle ilgili geliştirme süreçlerinde, kafe, restoran, otobüs gibi ortamlarda veri transferinin yapılması ile ilgili riskler bulunmaktadır (Henkoğlu ve Külcü, 2013:68). Bulut bilişim servisleri genellikle kullanıcı adı ve şifre ile erişim sağlanabilen herhangi bir web uygulamasına benzer yapıda olduğundan bu hizmetlere erişim bilgilerinin ortak ağlar üzerinden yetkisiz kişilerin ellerine geçmesi mümkündür. Geleneksel sistemlerde işletmelerin fiziksel mekanları dışında verilerine erişmek kullanıcı adı ve şifreler ele geçirilse bile mümkün olmayabilir. Ancak bulut bilişimde özel bir engel konmadıkça her türlü veri kullanıcı adı ve şifreler mevcutsa her yerden erişilebilir durumdadır.

Veri mülkiyeti: Bulut bilişim servis sağlayıcılarının tutmakta oldukları verilerin mülkiyeti hukuki açıdan ülkeden ülkeye değişiklik göstermektedir (Henkoğlu ve Külcü, 2013, s. 68). Sunucu konumunun (lokasyon) belirsiz olabilmesi (bu her serviste böyle olmamakla birlikte mümkündür) (Marston vd., 2009:179) olumsuz olarak değerlendirilebilir. Özellikle kullanıcılara ait kişisel verileri tutacak uygulamalar için bu durum değerlendirilmelidir.

Adli vakalarda erişim: Bulutta tutulan verilerin yetkililerce gerçekleştirilecek adli inceleme durumunda statüsü ve dijital delil olarak kullanılıp kullanılmayacağına dair belirsizlikler bulunmaktadır (Henkoğlu ve Külcü, 2013:72). Ancak kişilere ait olmayan ve özel olmayan verilerin (açık veriler veya anonim veriler gibi) tutulmasında bir problem olmayacağından özellikle yeni kurulan işletmelerin bu belirsizliği dikkate alarak ek maliyetlere katlanmaları doğru olmayacaktır.

İnternet bağlantı hızı problemi: İnternet bağlantısının zayıf olduğu yerlerde, internet üzerinden yüklü miktarda veri transferi yapacak organizasyonlar için bulut bilişim çözümleri kullanımı pratik olmayabilir (Leavitt, 2009:1).

Bağımlılık riski: İşletmelerin bulut bilişim sağlayıcılarına bağımlı hale gelmesi bir risk olarak görülmektedir (Elitaş ve Özdemir, 2014:101). Nitekim tüm bulut sağlayıcıları kullanıcılara kendi yazılım geliştirme ve yaklaşımlarını teşvik etmektedir. Hemen hemen tüm bulut hizmetler aynı teknolojileri de sağlıyor olmakla birlikte (MySQL, MongoDB, Apache) kendi teknolojilerinin kullanılması durumunda ücretsiz hizmetler vererek kullanıcıları kendi hizmetlerine bağımlı hale getirmeye çalışmaktadırlar. Örneğin Google Compute Engine hizmeti standart MySQL hizmeti gibi bağımlılık yaratmayacak bir aracı ücretli olarak sunarken, kendi özel veri tabanı sistemi olan Datastore teknolojisini ücretsiz olarak sunmaktadır.

Saldırlara hedef olma: Bulut bilişim servis sağlayıcıları daha çok saldırıya maruz kalmaktadır (Elitaş ve Özdemir, 2014:101). Bu saldırılar bulut bilişimin çok fazla sayıda müşterinin verisini barındırmasından kaynaklanmaktadır. Geleneksel sistemler ise sadece bir veya birkaç organizasyona ait verileri barındırdığından olası saldırılar sadece bu organizasyonlara yönelik olacaktır.

5. Servis Sağlayıcı İşletmeler Açısından Bulut Bilişim

Bulut bilişimi sunacak işletmeler açısından da olumlu ve olumsuz özellikler farklılık göstermektedir. Bilişim hizmetleri için altyapı kiralayan ya da satan firmaların bulut bilişimle ilgili olarak sahip geleneksel sistemlere göre sahip olacakları avantajlar aşağıda değerlendirilmektedir:

İnsan kaynağına bağımlılığın azaltılması: Bulut servis sağlayıcısı firmalar altyapılarını uygun şekilde geliştirdiklerinde servisi kullanacak işletmelerin geleneksel servisleri kullanırken ihtiyaç duydukları telefon görüşmeleri, yazışmalar ve ek başka bürokratik süreçlere ihtiyaçları azaltabilir.

Ek güvenlik maliyetleri: Bulut bilişim firmaları, geleneksel alternatiflere göre bir takım ek maliyetlere katlanmak durumundadır, örneğin barındırdığı verilerin kriptolanması, sistemlerinin erişim güvenliği için ek önlemler gibi işlemler gerekmektedir (Henkoğlu ve Külcü, 2013, s. 67).

Veri koruma sorumluluğu: Bulut servisler sadece web sayfaları değil, işletmenin kullanabileceği birçok veriyi barındırma ve işleme özelliğine sahip olduğundan ayrıca bunu birden fazla firma için gerçekleştirdiğinden bu fonksiyonları ile ilgili hukuki mesuliyeti göz önüne almak durumundadır.

6. Sonuç ve Değerlendirmeler

Bulut bilişim ile ilgili olarak yazındaki çalışmaların bulut bilişimin tanımı, türleri gibi tanımlayıcı boyutlarını ele alan çalışmalar yanında bulut bilişimin kullanıcıları için sunduğu faydalar ve barındırdığı riskleri ele alan çalışmaların etrafında kümelendiği görülmektedir. Bulut bilişimin faydaları ile ilgili çalışmalarda bulut bilişimin olumlu yönleri ele alınırken hali hazırdaki olumlu örnekler değerlendirilmekte, olumsuz yönler ele alınırken gerçekleşmiş olumsuzluklar veya hali hazırdaki olumsuzlukların değil, muhtemel olumsuzlukların ele alındığı görülmektedir. Bulut bilişim ile ilgili bilinen en büyük olumsuz gelişmeler arasında gösterilen bir olay 2014 yılında gerçekleşmiş olan Apple'a ait iCloud bulut servisinden ünlülere ait fotoğrafların sızdırılması olayıdır⁴. Bu olayda saldırganlar basitçe sık kullanılan şifreleri deneme yanılma yaparak ünlülerin hesabına girmişler üstelik bu deneme yanılmayı yapacak basit Python kodlarını da açık kaynak kod platformu olan GitHub adresinden yayınlamışlardır. Bu durum bulut bilişim ile ilgili olumsuz bir örnek olarak ele alınmıştır. Oysa bu olayda sorun Apple'ın iCloud'una deneme yanılma ile şifre çalma saldırılarında sunucunun belirli bir sayıdan daha fazla denemeyi robot kontrolü (captcha) yardımıyla engellemesi gerekirken engellememesi ile ilgili problemidir. Öte yandan her halükarda tahmin edilmesi güç şifreler kullanan kişiler bu saldırıdan korunmuştur. Buna göre bu iCloud'a yönelik saldırıdaki olumsuzlukların bir kısmı da kullanıcı hatasından kaynaklanmaktadır. Bu skandaldan sonra yalnızca bulut servisleri değil bir e-posta ve sosyal

⁴ <https://www.forbes.com/sites/davelewis/2014/09/02/icloud-data-breach-hacking-and-nude-celebrity-photos/#73cff472de72>

medya servisi de hali hazırda bankaların da kullandığı SMS ile doğrulama ya da çift katmanlı doğrulama servislerine yönelmiştir.

Kuşkusuz bilişim ile ilgili hiçbir alternatif mutlak güvenlik veya mutlak bilgi güvenliği sağlamayacaktır. Bulut dışındaki geleneksel bilişim alternatifleri de saldırılara maruz kalmaktadır. Yazında karşılaşılan riskler mevcut olmakla birlikte, her işletme için her koşulda geçerli olmayacaktır. Bu noktada sıkça karşılaşılan risklerden bazıları ile ilgili değerlendirmeler aşağıdaki gibidir:

Adli durumlar ve veri mülkiyeti: Yazında verilerin adli durumlarda kullanımı ile ilgili risklerden söz edilmektedir. Ancak özellikle yeni girişimlerin ya da bulutta kritik bilgi saklamayacak işletmeler için bu durum söz konusu değildir. Söz gelimi sadece web sayfasını bulutta tutmak isteyen ve şirket haberlerini buradan yayınlayan bir işletmenin adli incelemeler durumunda bulutta tutulan veri ile ilgili adli veya hukuki kaygılar taşınması yerinde olmayacaktır.

Bulut bilişime yönelik yasal boşluklar kullanıcı adaylarını geleneksel çözümlerle devam etmeye teşvik etmektedir. Bankacılık sektörü de benzer bir süreçten geçmiştir. Bankacılık sektörünün ilk ortaya çıktığı dönemlerde yasal boşluklar bu sisteme dair çekinceler mevcut olagelmıştır (Henkoğlu ve Külcü, 2013). Ancak yasal boşluklar nedeniyle bu ihtiyaçların bir kenara itilmesi söz konusu olmamıştır. İnternet, elektrik, gaz, su artık toplumun talep ettiği bir altyapı hizmeti haline gelmiştir (Buyya vd., 2008:1). İnternetin sunduğu bu imkânlar, internetle beraber ortaya çıkan bir takım başka hizmetlerin de birer servise dönüşmesine neden olmuştur. Bulut bilişimin de bu hizmetlerden olduğu kabul edilebilir nitekim toplumun günlük ihtiyaçlarını karşılarken, işletmelerin kendilerinin sağlayacağı büyük altyapı yatırımlarına ihtiyaç duymamasını sağlar, Nasıl ki işletmeler belirli büyüklüğe ulaşmadan elektriklerini kendileri üretmek yerine farklı firmalardan temin ediyorlarsa, birçok bilişim hizmetini de bulut üzerinden alabilmelidirler. Yazılımsal boyutu bakımından, bulut bilişim ve geleneksel alternatifi olan çözümlerin her ikisi de özünde işletmelerin kendi bünyelerinde geliştirdikleri ya da dışarıdan temin ettikleri yazılımların web veya intranet ortamında kullanıcılara ulaştırma fonksiyonunu üstlenirler. Yazılım projelerinin geliştirilmesi görece uzun zaman dilimlerine yayılmakta ve tamamlandıktan sonra da kullanıma açılması bu iki alternatiften biri üzerinde olmaktadır. Ancak bir yazılım projesinin onu kullanacak ilk kişinin veya test görevlisinin ekranında görülmesi sürecin bittiği anlamına gelmemektedir.

Bağımlılık: Bulut bilişimin kullanıcı işletmeler için bağımlılık yaratması ve daha sonra farklı alternatiflere geçişi zorlaştırması ile ilgili kaygılar herhangi bir bilişim çözümü için de geçerlidir. İşletmeler geleneksel yapıda da zaten her gün altyapılarını değiştirmemektedir. Bilişim sistemleri doğası gereği belirli miktarda yol patika bağımlılığına sahiptir. Söz gelimi günümüzde yaygın olarak kullanılan QWERTY klavyeler en kullanışlı klavye olmadığı halde (Ashwin, 2015) tarihi olarak yaygın kullanımından ötürü diğer alternatiflerine göre daha yaygın kullanılmış ve başarılı olmuştur (Barnes vd., 2004). Bu nedenle bulut bilişimde risk olarak görülen bu konu özünde zaten tüm bilişim sistemlerinde bulunan bir risktir. Bu risk olağan patika bağımlılığı riskinden daha fazla değildir. Aynı şekilde yeni girişimler için henüz emekleme aşamasında olan uygulamaların aşırı derecede veri ve kullanıcı alışkanlıklarına bağlı olarak yol bağımlılığı yaratması olası değildir.

Saldırıya açıklık ve veri transfer güvenliği: Bulut bilişim de dâhil olmak üzere hiçbir bilişim çözümü, barındırma hizmetleri ile tutulan organizasyonlara ait dijital varlıkların yedekleme ve ek tedbirler alınmaksızın korunmasını garanti etmemektedir. Bulut bilişimin daha fazla saldırıya açık olması nedeniyle verilerini yerel sunucularda barındıran bir organizasyonun yerel sunucuların daha da güvenli olduğundan emin olmasını sağlayacak nicel bir ölçüt bulunmamaktadır. Bu nedenle yedekleme ve ek tedbirlerle bulut sunuculardaki verilerin güvenli olarak kabul edilmesinde bir engel yoktur.

Geleneksel araçlar bulut bilişimle benzer fonksiyonları icra etmektedirler. Örneğin geleneksel bir barındırma çözümü bulut bilişim tarafından da sunulmaktadır. Bulut bilişimin teknik anlamda kullanıcıları için bir farkının olmaması onları kullanmaya karar veren organizasyon yönetimleri için de farksızlık anlamına gelmemektedir. Nitekim maliyet bakımından ve özellikle de gelecekte büyüme potansiyeli olan ancak şu anda yeterli altyapı ve insan gücüne sahip olmayan işletmeler için sağladığı kolaylık bakımından bulut bilişim özel olarak değerlendirilmesi gereken bir konudur. Bu noktada bulut bilişim kullanmayı planlayan işletmeler için öneriler ortaya konmuştur.

Bulut bilişim ile ilgili şüphelere dayanarak, imkânlarından istifade etmemek yerine organizasyonlar bulut bilişim ile ilgili Bisong ve Rahman (2011:39) tarafından aşağıda ifade edilen hususları gözden geçirerek kendi koşullarına göre daha doğru karar verebilirler. Aşağıdaki hususlar sorgulanarak işletmelerin bulut bilişime geçişi noktasında durumlarını gözden geçirmeleri mümkündür:

- Verinin afet durumunda geri getirme imkânları incelenmelidir.
- Verinin çok uzun yıllar muhafaza edilip edilmeyeceğine dair hususlar incelenmelidir.
- Verinin muhafaza edileceği sunucuların lokasyon ülkesi ve bu durumdaki hukuki koşullar araştırılmalıdır.
- Verinin harici denetim ve adli soruşturulmalara konu olup olmayacağı araştırılmalıdır.
- Bulut servislerinde verinin parçalanması (data segregation) olgusunun olup olmadığı incelenmelidir.
- İşletmeler geleneksel bilişim altyapısı alternatifinin maliyetini gerçekçi bir biçimde ortaya koyarak, bulut bilişime geçiş ile ortaya çıkacak maliyetleri mukayese etmelidir.
- Bulut bilişime geçmeden önce mevcut kapasitenin kullanımı analiz edilmeli, kapasitenin gelecekteki durumu için öngörüler sağlanmalıdır.

Kaynakça

- Armbrust, M., Fox, A., Griffith, R., Joseph, A. D., Katz, R., Konwinski, A., ... Stoica, I. (2010). A view of cloud computing. *Communications of the ACM*, 53(4), 50–58.
- Ashwin. (2015, 24 Haziran). Why The Keys In The Keyboard Are Not Arranged In Alphabetical Order? *Science ABC*. <https://www.scienceabc.com/innovation/qwerty-keyboard-over-the-years-why-is-it-the-most-preferred-typing-tool.html> adresinden erişildi.
- Atan, S. (2012). *Google App Engine*. KODLAB Yayın Dağıtım.
- Barnes, W., Gartland, M. ve Stack, M. (2004). Old Habits Die Hard: Path Dependency and Behavioral Lock-in. *Journal of Economic Issues*, 38(2), 371–377. doi:10.1080/00213624.2004.11506696
- Bisong, A. ve Rahman, M. (2011). An overview of the security concerns in enterprise cloud computing. *arXiv preprint arXiv:1101.5613*.
- Buyya, R., Yeo, C. S. ve Venugopal, S. (2008). Market-oriented cloud computing: Vision, hype, and reality for delivering it services as computing utilities. *High Performance Computing and Communications, 2008. HPCC'08. 10th IEEE International Conference on* içinde (ss. 5–13). Ieee.
- Elitaş, C. ve Özdemir, S. (2014). Bulut bilişim ve muhasebede kullanımı. *Muhasebe Bilim Dünyası Dergisi*, 16(2).
- Fox, B. (2012). Cloud computing a “game-changer” for EU economy, Kroes says. 13 Mart 2018 tarihinde <https://euobserver.com/news/117695> adresinden erişildi.
- Henkoğlu, T. ve Külcü, Ö. (2013). Bilgi erişim platformu olarak bulut bilişim: Riskler ve hukuksal koşullar üzerine bir inceleme. *Bilgi Dünyası*, 14(1), 62–86.

- Leavitt, N. (2009). Is cloud computing really ready for prime time? *Computer*, 42(1).
- Marston, S. R., Li, Z., Bandyopadhyay, S., Ghalsasi, A. ve Zhang, J. (2009). Cloud Computing: The Business Perspective. *SSRN Electronic Journal*. doi:10.2139/ssrn.1413545
- Özdaş, M. R. (2014), Bulut Bilişimin Kamuda Kullanımı. Kalkınma Bakanlığı Uzmanlık Tezi
- Vithayathil, J. (2017). Will cloud computing make the Information Technology (IT) department obsolete? *Information Systems Journal*.
- Weinhardt, C., Anandasivam, A., Blau, B., Borissov, N., Meinel, T., Michalk, W. ve Stöckert, J. (2009). Cloud computing—a classification, business models, and research directions. *Business & Information Systems Engineering*, 1(5), 391–399.

ETİK ve BİLİMSEL İLKELER SORUMLULUK BEYANI

Bu çalışmanın tüm hazırlanma süreçlerinde etik kurallara ve bilimsel atıf gösterme ilkelerine riayet edildiğini yazar(lar) beyan eder. Aksi bir durumun tespiti halinde Afyon Kocatepe Üniversitesi Sosyal Bilimler Dergisi'nin hiçbir sorumluluğu olmayıp, tüm sorumluluk makale yazarlarına aittir.



Demografik Özellikler ve Psikolojik Sahiplenme: Havacılık Sektöründe Bir Araştırma

Demographic Features and Psychological Ownership: A Research In The Aviation Sector

Öğr. Gör. Dr. Leyla ŞENOL¹, Dr. Burcu ÜZÜM²

Öz

Bu araştırmadaki amaç; işgörenlerin sahip oldukları demografik değişkenlerin psikolojik sahiplenme üzerindeki farklılık yaratıp yaratmadığının belirlemektir. Araştırma için gerekli olan veriler hava yolu çalışanlarından sağlanmıştır. Hava yolu işletmelerinde çalışanların psikolojik sahiplenme düzeylerinin tespit edilmesi için nicel yöntem tercih edilmiştir. Belirlenen yöntem dahilinde anket ile veri toplanmıştır. Elde edilen sonuçlar IBM SPSS 21 yazılım programı ile analiz edilmiştir. Araştırmada Uçar (2018) tarafından geliştirilen dört boyutlu psikolojik sahiplenme ölçeği kullanılmıştır. Anket formunda ayrıca cinsiyet, gelir, medeni durum, eğitim durumu, yaş ve pozisyon gibi demografik sorularda bulunmaktadır. Analizlerde anlamlılık derecesi 0,05 olarak kabul edilmiştir. Verilere AFA, DFA, güvenirlik, korelasyon, ANOVA analizi ile t-testi uygulanmıştır. DFA için LISREL 9.1 paket programı kullanılmıştır. Araştırma sonucunda; demografik değişkenlerden cinsiyet, medeni durum, yaş ile psikolojik sahiplenme ve alt boyutları arasında istatistiksel bir ilişki bulunamamıştır. Ancak gelir ve pozisyon ile psikolojik sahiplenme arasında anlamlı bir ilişki tespit edilmiştir. Gelir arttıkça psikolojik sahiplenmede artış olduğu belirtilebilir. Ayrıca hiyerarşik pozisyon yükseldikçe psikolojik sahiplenme düzeyi de artmaktadır.

Anahtar Kelimeler: Psikolojik sahiplenme, demografik değişkenler, tutum ve davranışlar, havacılık sektörü

Makale Türü: Araştırma

Abstract

The aim of this research; It is to determine whether demographic variables that employees have make a difference on psychological ownership. The data required for the research was provided from the airline staff. Quantitative method was used to determine the psychological ownership level of the employees in the airline companies. Data were collected by questionnaire within the determined method. The results were analyzed with IBM SPSS 21 software. Four-dimensional psychological ownership scale developed by Uçar (2018) was used in the study. The questionnaire also includes demographic questions such as gender, income, marital status, educational background, age and position. The degree of significance was accepted as 0.05 in the analysis. AFA, CFA, reliability, correlation, ANOVA analysis and t-test were applied to the data. The LISREL 9.1 package program was used for DFA. As a result of the research, there was no statistical relationship between demographic variables, gender, marital status, age and psychological ownership and sub-dimensions. However, a significant relationship was found between income and position and psychological ownership. It can be stated that as income increases, there is an increase in psychological ownership. In addition, as the hierarchical position increases, the level of psychological ownership increases.

Keywords: Psychological ownership, demographic variables, attitudes and behaviors, aviation sector

Paper Type: Research

¹Kocaeli Üniversitesi, Ali Rıza Veziroğlu Meslek Yüksekokulu, senolleyla4@gmail.com.

²Kocaeli Üniversitesi, Kocaeli Meslek Yüksekokulu, burcugokay@gmail.com.

Giriş

Örgütlerin hedeflerine ulaşma yolunda en önemli kaynaklarından biri insan kaynağıdır. Bu önemli kaynağın verimli şekilde kullanılması örgütlerin amaçlarından biri olarak yönetimde yer etmiştir. Yönetim ve çalışma endüstrisi açısından insan hem fiziksel hem de ruhsal yönden bir bütün olarak ele alınmaktadır. Çalışanlar; örgütü başarıya ulaştırırken ve işletme performansına da doğrudan etkilemektedirler.

Başarı ve üstün performans sağlayan çalışanların davranış ve tutumları pozitif örgütsel davranış kapsamında incelenmektedir. Örgütsel davranış yazınında incelenen kavramlardan biri de psikolojik sahiplenmedir. İnsanın doğasında yer edinmiş bir tutum olarak sahip olma isteği; soyut kavramlara veya somut nesnelere yönelik geliştirilebilir (Asatryan & Oh, 2008, s.363). Sahip olma isteği ile geliştirilen bu hislerden biri de psikolojik sahiplenmedir. Psikolojik sahiplenmenin önemi ise psikolojik ve tutumsal etkilerinin olmasından gelmektedir (Isaacs 1933, akt., Uçar, 2017, s. 168).

Yasal mülkiyet hakkına sahip olmamasına rağmen sanki kendine aitmiş gibi örgütü sahiplenilen çalışanlar, tutumsal olarak işletmenin verimliliğine ve performansına olumlu katkıda bulunmaktadır. Bu durum işletmelerin rekabet gücünü ve hizmet kalitesini artırmada etkili olmaktadır. Psikolojik sahiplenmeyi etkileyen unsurların belirlenmesi örgüt başarısını artırmaya yardımcı olacaktır. Psikolojik sahiplenme düzeyindeki artış iş memnuniyetinin, örgütsel bağlılığın, motivasyonun, çalışan performansının yükselmesine katkı sağlamaktadır (Temizkan, 2019, s. 642). Psikolojik sahiplenme kavramının hastane, banka çalışanları, öğretmenler ve sektör çalışanları üzerinde çalışıldığı görülmüştür.

Hizmet sektörü içerisinde yer alan havacılık sektörü çalışanlarının kurumlarına karşı psikolojik sahiplenme düzeylerinin demografik değişkenlerle olan ilişkisinin araştırıldığı bu çalışma sonuçlarının örgütsel davranış literatürüne ve gelişmekte olan Türk havacılık sektörüne katkı sağlayacağı düşünülmektedir.

1. Psikolojik Sahiplenme

Psikolojik sahiplenme sosyoloji, felsefe, insan gelişimi ve psikoloji bilimlerinin inceleme konusu olmuştur (Pierce vd., 2001, s. 296). Psikolojik sahiplenmenin sadece biçimsel sahiplik değil büyüyen bir olgu olduğu belirtilmiştir (Pierce vd., 1991, s.310). Psikolojik sahiplenme resmi sahiplikten ayrı bir kavram olarak ele alınmış, sonrasında da psikolojik sahiplenme bir teori olarak ortaya konmuştur (Pierce vd., 2001, s. 310). Psikolojik sahiplenme; yasal veya yasal olmayan sahiplenmenin olmadığı ortamda var olan bir sahiplenme arzudur (Mayhew vd., 2007, s. 477; Van Dyne ve Pierce, 2004, s. 459).

Örgütsel açıdan psikolojik sahiplenme gelişimi, psikoloji ve sosyoloji araştırmalarına dayanmaktadır. Bu bağlamda çalışan ile ilgili psikolojik sahiplenmenin oluşumunu sağlayan güdüler üzerinde yoğunlaşmıştır (Pierce vd., 2004, s. 459; Pierce ve Rodgers, 2004, s. 613; Van Dyne ve Pierce, 2004, s. 459; Mayhew vd., 2007, s. 500). Kolektif psikolojik sahiplenmenin sosyolojik temelde de ele alınabileceği ortaya konulmuştur (Pierce ve Jussila, 2010, s. 834). Ancak psikolojik sahiplenme, örgütsel açıdan psikolojik temelli çalışmalar etrafında toplanmıştır (Uçar, 2017, s. 167).

Bu bağlamda psikolojik sahiplenme; çalışanın birtakım nesnelere kendisine aitmiş gibi hissetmesi, çalışanın örgütüne duyduğu psikolojik sahiplenme ise, çalışanın örgütün kendisine aitmiş gibi hissetmesi şeklinde açıklanmaktadır (Pierce vd., 2003, akt., Yeşil vd., 2015, s. 65).

Araştırmalara göre sahiplenilen soyut veya somut nesnelere, benliğin bir devamı şeklinde görülmekte ve genellikle de sahip olunan varlıkların bir toplamı olarak benliği açıklamaktadır (Litwinski, 1947, s. 240; Belk, 1988, s. 139; Yeşil vd., 2015, s. 61). Psikolojik sahiplenme; tutumlarla, benlik kavramıyla ve sorumluluk duygusuyla ilişki içindedir. Bireyler soyut ve somut nesnelere karşı sahiplik hissettiğinde onlara karşı daha olumlu tutum geliştirmekte hatta

benliklerinin devamı olarak görüp sahiplik hissettikleri nesnelere karşı sorumluluk duygusu geliştirmektedirler. Bu sorumluluk duygusu da kendini iş doyumunu örgütsel bağlılık gibi örgütsel davranışta kendini yansıtmaktadır (Van Dyne ve Pierce, 2004, s. 459).

Bireylerin çeşitli hedeflere yönelik sahiplenme hissettiği gözlemlenmektedir, belirli şartlar sağlandığında örgüt çalışanlarının kuruma ve çeşitli örgütsel unsurlara karşı sahiplenme hisleri geliştirebilmektedir. Örgütlerle psikolojik ilişkiler, taahhüt, tanımlama ve içselleştirme psikolojik mülkiyet ile bir arada bulunabilir (Pierce vd., 2001, s. 298). Psikolojik sahiplenme örgüte, çalışanlara, fikre, öneriye, işe veya ekipmana karşı duyulan sahiplenme gibi çeşitli şekillerde ortaya çıkabilmektedir (Van Dyne ve Pierce, 2004, s. 439).

Yapılan araştırmalar resmi sahiplenmenin kamusal anlamda yasal dayanaklara sahip olduğunu, psikolojik olarak sahiplenmenin ise çalışanların kişisel duygularına dayandığını göstermektedir. Sahiplik duygusuna ait üç önemli nokta tanımlanmaktadır (Pierce vd., 2001, s. 298; Pierce vd., 2003, akt., Yeşil vd., 2015, s. 65). Birinci nokta, sahiplik duygusunun insana ait bir olgu olduğu; ikincisinin insanların çevresindeki soyut ve somut tüm nesnelere yönelik geliştirilen hisler olduğudur. Üçüncü nokta ise; sahiplik hissinin önemli tutumsal, duygusal ve psikolojik çıktılarının olmasıdır (Pierce vd., 2003, akt., Yeşil vd., 2015, s. 65; Memmedova ve Ekber, 2017, s. 100). Mülkiyet sahipliği kavramı öz kimlik, etkililik/etkileme, bölgecilik ve sorumluluk olarak dört boyutta ele alınmaktadır (Uçar, 2017, s. 177).

Çalışanın örgütüne karşı sahiplik hissetmesi, psikolojik anlamda örgütüne bağlanması örgüt kimliği kapsamında yer almaktadır (McIntyre vd., 2009, s. 383). Psikolojik sahiplenme ve örgüte bağlılık arasında güçlü bir ilişki olsa da bu iki olgu ayrı kavram olarak ele alınmaktadır (Mayhew vd., 2007, s. 500). Psikolojik sahiplenmenin yarattığı örgütsel bağlılık; çalışanların örgütün hedefleriyle bütünleştiği bir tutumu yansıtmaktadır (Pierce vd., 2004, akt., Yeşil vd., 2015, s. 66). Psikolojik sahiplenme hissi taşıyan kişiler örgüte bağlılık gibi pozitif davranışlar göstermektedir.

Psikolojik sahiplenme farklı yazarlar tarafından farklı boyutlarla ele alınmıştır. Psikolojik sahiplenme geliştirici ve önleyici olmak üzere iki şekilde görülebilmektedir (Avey vd., 2009). Ayrıca Dirik ve Eryılmaz (2016, s. 1435), promosyon odaklı psikolojik sahiplenmeden de söz etmişlerdir. Promosyon odaklı psikolojik sahiplenmede mülkiyet önceliği ilk sırada yer almazken, mülkiyet sahipliği özendirici bir konumda yer almaktadır ve öz yeterlilik, hesap verebilirlik, aidiyet duygusuyla öz kimlik olarak dört boyuttan oluşmaktadır.

1.1. Psikolojik Sahiplenme ve İlişkili Olduğu Kavramlar

Psikolojik açıdan olumlu duygular beslenmeye (Van Dyne ve Pierce, 2004, s. 439) yatkınlık, genellikle benlik ile ilgili bir durumu ifade etmektedir. Başka bir ifadeyle kişiler sahip oldukları bağlamında diğer kişilere kendilerini anlatma, benliklerini ifade etme ve zaman içinde öz devamlılıklarını sürdürmeyi hedeflemektedir (Pierce vd., 2001, s. 300). Bu açıdan sahiplik hissi hedef, kimliğin bir devamı olarak anlaşılakta ve kişinin öz benliği kapsamında köklü bir yapı oluşturmaktadır (Uçar, 2018, s. 643). Sahiplenme, bireyler açısından psikolojik temelli “benimki” kimliğine dönüşmekte ve kişi kendi benliğini onun üzerinden yapılandırmaktadır. Kişi onunla var oldukça psikolojik sahipliğin hedefi bireyin benliği üzerinde, kimliğinin bir parçasına ve kimliğini ifade eden bir sembol haline gelmektedir (Pierce vd., 2001, s. 299; Avey vd., 2009, s. 174).

Sahiplenmenin temelinde bulunan güdü, kontrolü elinde tutmaktadır. Bireylerin herhangi bir nesne üzerindeki kontrolü veya inisiyatiflerinin olması, etkililik duygusunu meydana getirmektedir. Sahiplik ile birlikte gelen haklar, kişilerin çevresini anlamalarına ve onu değiştirmelerine olanak tanıyarak etkili olma duygusunu tatmin etmelerini sağlamaktadır. Kişilerin çevrelerini değiştirme arzuları, onların sahiplenme arzusunun gelişmesine neden olmaktadır (Pierce vd., 2001, s. 300).

Bölgecilik; kişinin kendi alanının sınırlarının çizilmesi ve onun korunmaya çalışılması (Avey vd., 2009, s. 174) olarak açıklanabilir. Psikolojik sahiplenme yazın alanında koruyucu odak bileşenini açıklayan kavram olarak görülmektedir. Bölgecilik, kişinin fiziksel veya sosyal sahipliğin hedefine dair sahiplik duygusunun tutumsal yönü olarak açıklanmaktadır (Brown vd., 2005, s. 577).

Psikolojik sahiplenme alanında yer alan diğer bir kavram da sorumluluktur. Soyut bir kavram olarak açıklanan sorumluluk dört özellik ile açıklanmaktadır. Bu özelliklerden sorumluluğun bir süreç olarak ele alındığı, sorumluluğun tercih edildiği, sorumluluğun içsel bir süreç olarak ve sorumluluğun bir anlamda öz açıklama olduğu anlaşılmaktadır (Nelson-Jones, 1984, s. 3).

Sorumluluk, bireyin inançlarını, hislerini ve davranışlarını diğer bireylere onaylatmak üzere ortaya koyacağı gizli veya açık beklentileri şeklinde açıklanmaktadır. Sorumluluk psikolojik sahiplenme kapsamında bir bileşen olarak yer almaktadır ve iki yönlü olarak değerlendirilmektedir (Avey vd., 2009, s. 173). Bunlar, bireyin diğerlerini sorumlu tutmaya yönelik beklentisi ve bireyin kendini sorumlu tutmasıdır (Lerner ve Tetlock 1999, s. 255). Bir başka ifadeyle; psikolojik sahipliğin hesap verebilme yönüyle kişiler hem diğerlerini sorumlu tutabilme hem de içsel açıdan öz-sorumluluk duygusu oluşmaktadır.

Örgütsel davranış yazınında; psikolojik sahiplenme ile örgütsel destek ve duygusal destek arasında olumlu yönde anlamlı bir ilişki bulunduğu tespit edilmiştir. Özellikle, psikolojik sahiplenme ve duygusal destek arasında daha yüksek derecede bir ilişki bulunduğu sonucuna varılmıştır. Örgütsel destek arttıkça örgüte karşı psikolojik sahiplenmenin arttığını belirtmek mümkündür (Ökten, 2015, s. 140). Örgüt için psikolojik sahiplik ile çalışan tutumları (örgütsel bağlılık, iş tatmini, organizasyon temelli öz saygı) ve iş davranışı (performans ve örgütsel vatandaşlık) arasında olumlu yönde anlamlı bir ilişki olduğunu göstermektedir (Van Dyne ve Pierce, 2004, s. 459).

Psikolojik sahiplenmeyle örgütsel destek, örgütsel adalet, (Ökten, 2015), sanal kaytarma, yenilikçi iş davranışları (Derin, 2018), algılanan kontrol (Kalyoncuoğlu, 2018), kontrol algısı (Uçar, 2016), işkoliklik (Dirik ve Eryılmaz, 2016), etik olmayan örgütsel davranışlar (Karadal ve Akyazı, 2015), babacan liderlik (Bekmezci ve Yıldız, 2019) gibi kavramların birlikte araştırıldığı görülmüştür.

2. Yöntem

Nicel yöntemin tercih edildiği araştırmada veriler anket yöntemi ile elde edilmiştir. Anketler 2019 yılında ocak-şubat aylarında dağıtılmış ve toplanmıştır. Anket; psikolojik sahiplenme ölçeği ve demografik sorular olarak iki bölümden oluşmaktadır. Araştırmanın ilk bölümünde kullanılan psikolojik sahiplenme ölçeğinin geliştirme çalışması Uçar (2018) tarafından yapılmıştır. Ölçek 15 maddeden; etkililik, koruyucu odak, kimlikleştirme ve sorumluluk olarak dört alt boyuttan oluşmaktadır. Anket formu 5'li likert tipinde hazırlanmıştır. Ölçeğin güvenilirliği 0,922 olarak hesaplanmıştır. Araştırmanın ikinci bölümünde katılımcılara ilişkin cinsiyet, gelir, medeni durum, eğitim durumu, yaş, pozisyon olarak demografik değişkenlerin tespit edilmesine yönelik sorular sorulmuştur.

2.1. Katılımcılar

Araştırma evreni, Sabiha Gökçen Havaalanı ve Cengiz Topel Havaalanında faaliyet gösteren iki farklı özel havayolu şirketi çalışanlarından oluşmaktadır. Evren 270 kişidir. Kolayda örneklem metodunun tercih edildiği araştırma 178 çalışana gönüllü katılım esasına göre uygulanmıştır. Örneklem sayısına göre anketlerin geri dönüş oranı %65,92'dir.

2. Bulgular

Verilerin IBM SPSS 21 ve LISREL 9.1 programı ile analiz edildiği araştırmada anlamlılık değeri 0,05 olarak kabul edilmiştir. Normal dağılım gösteren verilere açımlayıcı, doğrulayıcı faktör analizi, korelasyon analizi, t-testi, tek yönlü varyans analizi uygulanmıştır.

Araştırma; demografik değişkenlerin psikolojik sahiplenme ve alt boyutları üzerinde bir farklılık yaratıp yaratmadığının incelenmesini amaçlamaktadır. Bu amaç doğrultusunda hazırlanan hipotezler şöyledir;

- H₁: Yaş psikolojik sahiplenme üzerinde bir farklılık yaratmaktadır,
H₂: Eğitim psikolojik sahiplenme üzerinde bir farklılık yaratmaktadır,
H₃: Pozisyon psikolojik sahiplenme üzerinde bir farklılık yaratmaktadır,
H₄: Medeni durum psikolojik sahiplenme üzerinde bir farklılık yaratmaktadır,
H₅: Cinsiyet psikolojik sahiplenme üzerinde bir farklılık yaratmaktadır,
H₆: Gelir psikolojik sahiplenme üzerinde bir farklılık yaratmaktadır,

Araştırma sonucunda elde edilen veriler ve hipotezleri test etmek amacıyla verilere uygulanan analizler ile sonuçları aşağıdaki gibi gösterilmiştir.

Tablo 1. Keiser-Meyer-Olkin ve Barlett değeri

KMO		0,827
Barlett Testi	Sd	105
Sig		0,000

Keiser-Meyer-Olkin değeri 0,827 olarak hesaplanmış, Barlett testinin serbestlik derecesi 105, anlamlılık değeri ise 0,00 bulunmuştur. Birinci boyutun özdeğeri 5,205, ikinci boyutun özdeğeri 2,614, üçüncü boyutun özdeğeri 1,397'dir. Ölçeğin açıkladığı varyans oranı 61,446'dır.

Tablo 2. Tekrarlanan faktör analizi

Ölçek Maddeleri	1. Faktör	2. Faktör	3. Faktör
PSAH1	,752		
PSAH2	,795		
PSAH3	,851		
PSAH4	,460		
PSAH5	,719		
PSAH6	,752		
PSAH7	,682		
PSAH8		,620	
PSAH9		,790	
PSAH10		,800	
PSAH11		,820	
PSAH12			,744
PSAH13			,775
PSAH14			,773
PSAH15			,794
Özdeğer (Eigenvalues)	10,279	2,614	1,397
Açıklanan varyans oranı	23,498	18,541	17,565
Toplam	61,446		

Faktör yük değeri 0.30' a kadar yeterli büyüklüğe sahip olduğunu belirtmek mümkündür (Büyüköztürk, 2002, s. 481). AFA uygulanırken herhangi bir faktör sayısı belirtilmemiş ve varimax döndürme metodu tercih edilmiştir. Kararlı bir yapıda faktörden söz edebilmek için en az 3 maddeden oluşması ve faktör yükünün yüksek olması beklenir (Karaman vd., 2017: 1180). Madde 7 kimlikleştirme boyutuna, madde 8 koruyucu odak boyutuna dağıldığından analiz üç faktör üzerinden değerlendirilmiştir. Hem AFA hem DFA sonucunda, her değişken en az üç maddeyle temsil edilmelidir.

Ölçüm model uyumluluğunu değerlendirmede en çok kullanılan değerler; X^2 , RMSEA, GFI değerleridir. Uyum değerlerinden, X^2/sd derecesi oranının 5'ten küçük olması beklenirken RMSEA değerinin 0,05-0,08 arasında olması ölçme modelinin iyi bir uyuma sahip olduğunun bir göstergesidir (Şimşek, 2007).

Tablo 3. DFA uyum değerleri

Uyum İndeksleri	İyi Uyum	Kabul Edilebilir Uyum	Uyum Değerleri
X^2/sd	≤ 3	$\leq 4-5$	$\leq 4,28$
RMSEA	$\leq 0,05$	$\leq 0,06-0,08$	$\leq 0,07$

DFA sonucunda elde edilen uyum istatistik değerleri ki-kare 449,77; serbestlik derecesi 105; p değeri 0,000; RMSEA değeri 0,07'dir. Toplam 13 maddeden oluşan yapı, uyum iyiliği değerleri ile desteklenmekte kabul edilebilir değerler aralığında olduğu görülmektedir.

Tablo 4. Ölçek ait güvenilirlik katsayısı

Faktör	Cronbach Alfa
Psikolojik sahiplenme	0,812
Kimlikleştirme	0,871
Koruyucu odak	0,809
İçsel sorumluluk	0,760

Ölçeğin güvenilirlik katsayısı ve alt boyutlara ait güvenilirlik katsayıları; ölçeğin oldukça güvenilir olduğunu göstermektedir.

Tablo 5. Ölçeklere ilişkin korelasyon değerleri

Değişkenler	Kimlikleştirme	Koruyucu odak	İçsel sorumluluk	Psikolojik Sahiplenme
Psikolojik Sahiplenme	0,869**	0,695**	0,549**	1

** $p < 0,01$

Psikolojik sahiplenme ile kimlikleştirme alt boyutu arasında ($r=,869$; $p=0,000 < 0,01$) doğru yönlü ve yüksek düzeyde, koruyucu odak alt boyutu arasında ($r=,695$; $p=0,000 < 0,01$) doğru yönlü ve yüksek düzeyde, içsel sorumluluk alt boyutu ile ($r=0,549$; $p=0,000 < 0,01$) doğru yönlü ve orta düzeyde bir ilişki olduğu tespit edilmiştir.

Demografik değişkenlerle psikolojik sahiplenmenin alt boyutları arasında anlamlı bir ilişki bulunamamıştır. Bu nedenle sadece psikolojik sahiplenmeye ait bulgular aşağıdaki tablolarda verilmiştir.

Tablo 6. Cinsiyet ile psikolojik sahiplenme ilişkisi

Boyutlar	Cinsiyet	N	ss.	t	F	p
Psikolojik sahiplenme	Erkek	118	9,23	1,267	3,824	0,207
	Kadın	60	7,10			

Cinsiyet ile psikolojik sahiplenme ilişkisinin incelendiği t-testi sonucuna göre varyansların eşit olduğu (0,052) görülmüştür. Bu sonuca göre ($p>0,05$), cinsiyet ile psikolojik sahiplenme arasında anlamlı bir ilişki belirlenmemiştir.

Tablo 7. Gelir ile psikolojik sahiplenme ilişkisi

Boyut	Gelir	N	ss.	F	p
Psikolojik sahiplenme	1499 TL'den az	9	8,63	1,869	0,00
	1500-2999 TL	69	9,56		
	3000-4499TL	76	6,90		
	4500 TL ve üzeri	24	9,91		

Gelir ile psikolojik sahiplenme arasındaki ilişki tek yönlü varyans analiziyle incelenmiştir. Analiz sonucunda ($p < 0,05$), gelir ile psikolojik sahiplenme arasında anlamlı bir ilişki bulunmaktadır. Anlamlılığın hangi gruplar arasında olduğunu tespit etmek Scheffe testi yapılmıştır.

Tablo 8. Gelire ait farklılıkların analizi

Boyut	Gruplararası eşleşme		Ortalama farkı	p
Psikolojik sahiplenme	1500-2999 TL	3000-4499 TL	-2,95233*	0,039

Analize göre 1500-2999 TL gelir düzeyine sahip çalışanlar 3000-4499 TL gelir düzeyine sahip çalışanlardan daha düşük psikolojik sahiplenme düzeyine sahiptirler.

Tablo 9. Medeni durum ile psikolojik sahiplenme ilişkisi

Boyutlar	Cinsiyet	N	ss.	t	F	p
Psikolojik sahiplenme	Evli	86	9,14	1,858	0,687	0,115
	Bekar	92	7,96			

Medeni durum ile psikolojik sahiplenme ilişkisinin incelendiği t-testi sonucuna göre varyansların eşit olduğu (0,408) görülmüştür. Bu sonuca göre ($p>0,05$), medeni durum ile psikolojik sahiplenme arasında anlamlı bir ilişki tespit edilmemiştir.

Tablo 10. Yaş ile psikolojik sahiplenme ilişkisi

Boyut	Yaş	N	ss.	F	p
Psikolojik sahiplenme	20-26	51	9,54	2,149	0,077
	27-33	50	8,02		
	34-40	61	8,26		
	41-47	13	5,31		
	48-54	3	12,22		

Yaş ile psikolojik sahiplenme arasındaki ilişki tek yönlü varyans analiziyle incelenmiştir. Analiz sonucunda ($p > 0,05$), yaş ile psikolojik sahiplenme arasında istatistiksel anlamlılık bulunmamaktadır.

Tablo 11. Eğitim ile psikolojik sahiplenme ilişkisi

Boyut	Eğitim	N	ss.	F	p
Psikolojik sahiplenme	Lise	40	10,16	0,803	0,49
	Önlisans	38	7,67		
	Lisans	88	8,14		
	Lisans üstü	12	9,04		

Eğitim ile psikolojik sahiplenme ilişki tek yönlü varyans analiziyle incelenmiştir. Analiz sonucunda ($p > 0,05$), eğitim ile psikolojik sahiplenme arasında istatistiksel anlamlılık bulunmamaktadır.

Tablo 12. Pozisyon ile psikolojik sahiplenme ilişkisi

Boyut	Pozisyon	N	ss.	F	p
Psikolojik sahiplenme	Memur	58	7,904	5,484	0,000
	Hizmetli	12	10,762		
	İşçi	21	10,723		
	Operasyon Elemanı	69	6,710		
	Yönetici	4	11,747		
Şef	14	7,111			

Pozisyon ile psikolojik sahiplenme arasındaki ilişkinin incelendiği tek yönlü varyans analizinin sonucuna göre ($p < 0,05$), pozisyon ile psikolojik sahiplenme arasında anlamlı bir ilişki görülmektedir.

Tablo 13. Pozisyona ait farklılıkların analizi

Boyut	Gruplararası eşleşme		Ortalama farkı	p
Psikolojik sahiplenme	Şef	Memur	10,655*	0,002
	Şef	İşçi	9,4047*	0,050

Anlamlılığın hangi gruplar arasında olduğunu tespit etmek Scheffe testi yapılmıştır. Bu sonuçta şef ile memur arasındaki farklılık; şef ile işçi arasındaki farklılık şef pozisyonunun lehinedir. Kısaca şef pozisyonu memur ve işçiye göre daha yüksek psikolojik sahiplenme göstermektedir.

Tartışma

Bu araştırmada; hava yolu işletmelerinde çalışanların demografik özelliklerinin psikolojik sahiplenme düzeyine etkisi incelenmiştir. Araştırma hipotezlerinden H_3 ve H_6 kabul edilirken, H_1 , H_2 , H_4 , H_5 reddedilmiştir. Bu bulguların yanı sıra demografik değişkenlerle psikolojik sahiplenmenin alt boyutlarına ilişkin yapılan analizlerde istatistiksel bir anlamlılık tespit edilememiştir. Cinsiyet ile psikolojik sahiplenme arasında anlamlı bir ilişki belirlenmemiştir. Elde edilen bulgular Demirkaya ve Şimşek-Kandemir (2014)'in sonuçlarıyla örtüşmektedir. Gelir ile psikolojik sahiplenme arasında anlamlı bir ilişki bulunmaktadır. Analiz sonuçlarına göre 3000-4499 TL gelir düzeyine sahip çalışanların 1500-2999 TL gelir düzeyine sahip çalışanlardan daha yüksek psikolojik sahiplenme gösterdikleri belirlenmiştir. Gelir düzeyinin artması sahiplik duygusu üzerinde de bir artış sağlamaktadır.

Demografik değişkenlerden medeni durum ile psikolojik sahiplenme arasında anlamlı bir ilişki tespit edilmemiştir. Yaş ile psikolojik sahiplenme arasında da anlamlı bir ilişki bulunmamaktadır. Eğitim ile psikolojik sahiplenme arasında istatistiksel bir anlamlılık bulunmamaktadır. Fakat, Demirkaya ve Şimşek-Kandemir (2014) çalışmalarında psikolojik sahiplenme ile eğitim düzeyleri arasında anlamlı bir ilişki bulmuşlardır. Yine aynı çalışmada çalışanların psikolojik sahiplenme ile çalışma süreleri arasında anlamlı bir ilişki bulunmuştur. Derin (2018)'e göre psikolojik sahiplenme yenilikçi iş davranışlarına yol açmaktadır. Memmedova ve Ekber (2017)'in yaptığı çalışma sonucuna göre de sahiplenme ile cinsiyet, yaş, kıdem, eğitim ve medeni durum arasında bir farklılık olmadığı belirlenmiştir.

Analiz sonucunda pozisyon ile psikolojik sahiplenme arasında anlamlı bir ilişki tespit edilmiştir. Şef pozisyonunda çalışanların, memur ve işçiye göre daha yüksek psikolojik sahiplenme gösterdiği sonucuna ulaşılmıştır.

Psikolojik sahiplenme ile kimikleştirme alt boyutu arasında doğru yönlü ve yüksek düzeyde, koruyucu odak alt boyutu arasında doğru yönlü ve yüksek düzeyde, içsel sorumluluk alt boyutu ile doğru yönlü ve orta düzeyde bir ilişki olduğu tespit edilmiştir

Sonuç ve Öneriler

Pozitif örgütsel çıktıları olan psikolojik sahipliğin gelir ve pozisyonla ilişkisi göz önünde bulundurularak; kariyer yönetimi, yönetici geliştirme, performans yönetimi ve ücretlendirme politikaları hazırlanmalı; prim, terfi gibi fırsatların psikolojik sahiplenmeyi etkileyebileceği unutulmamalıdır.

Psikolojik sahiplenmenin çalışan odaklı olması nedeniyle örgütsel adalet, örgütsel bağlılık, örgütsel destek, hizmetkar liderlik vb. kavramlarla ilişkilerin incelendiği çalışmaların çeşitli sektörler bazında yapılması önerilmektedir. Psikolojik sahiplenmenin olumsuz çıktılarına yönelik karanlık yönünün ele alınabileceği kariyerizm, narsist kişilik, üretkenlik dışı iş davranışları gibi kavramlarla da araştırılması önerilmektedir. İlgili çalışmanın alan yazında yer alan bir boşluğu doldurduğu, araştırmacılar ve uygulayıcılar açısından gelecekte yapılacak olan yeni araştırmalara yol gösterdiği düşünülmektedir.

Kaynakça

- Asatryan, V. S. ve Oh, H. (2008). Psychological ownership theory: an exploratory application in the restaurant industry. *Journal of Hospitality & Tourism Research*, 32, 363-386. DOI: 10.1177/1096348008317391.
- Avey, J. B., Avolio, B. J., Crossley, C. D., ve Luthans, F. (2009). Psychological ownership: theoretical extensions, measurement and relation to work outcomes. *Journal Of Organizational Behavior*, 30(2), 173-191. doi 10.1002/job.583.
- Bekmezci, M ve Yıldız, B. (2019). Yönetim babacan liderlik psikolojik sahipliği nasıl etkilemektedir? kolektif şükranın aracı rolü. *İstanbul Ticaret Üniversitesi Sosyal Bilimler Dergisi*, 18(35), 309-324.
- Belk, R. W. (1988). Possessions and the extended self. *Journal Of Consumer Research*, 15, 139-168. <http://dx.doi.org/10.1086/209154>.
- Brown, G., Lawrence, T. B. ve Robinson, S. L. (2005). Territoriality in organizations. *Academy of Management Review*, 30(3), 577-594. <https://doi.org/10.2307/20159145>.
- Büyükoztürk, Ş. (2002). Faktör analizi: temel kavramlar ve ölçek geliştirme kullanımı. *Kuram ve Uygulamada Eğitim Yönetimi*, Güz(32), 470-483.
- Dirik, D. ve Eryılmaz, İ. (2016). Psikolojik sahiplenme ve işkoliklik arasındaki ilişkiye yönelik bir araştırma. *Süleyman Demirel Üniversitesi İktisadi ve İdari Bilimler Fakültesi Dergisi* 21(4), 1433-1448.
- Dittmar, H. (1992). Perceived material wealth and first impressions. *British Journal of Social Psychology*, 31(4), 379-391. <https://doi.org/10.1111/j.2044-8309.1992.tb00980.x>.
- Demirkaya, H. ve Şimşek Kandemir, A. (2014). 21. yüzyılın anahtar rekabet faktörü olan psikolojik sahiplenme üzerine bir işletme incelemesi. *ÇSGB Çalışma Dünyası Dergisi*, 2(3), 7-21.
- Derin, N. (2018). Kuruma duyulan psikolojik sahiplenme ile yenilikçi iş davranışı arasındaki ilişkide sanal kaytarmanın düzenleyici rolü. *Hacettepe Üniversitesi İktisadi ve İdari Bilimler Fakültesi Dergisi*, 36(1), 63-82. <https://doi.org/10.17065/huniibf.411127>.
- Kalyoncuoğlu, S. (2018). Algılanan kontrolün psikolojik sahiplenmeye etkisinde maksimum fiyatı ödeme istekliliğinin düzenleyici rolü: Mercedes marka otomobil kullanıcıları üzerinde

- bir araştırma. *İşletme Araştırmaları Dergisi*, 10(3), 974-994. DOI: 10.20491/isarder.2018.509.
- Karadal, H., ve Akyazı, T. E. (2015). Psikolojik sahiplenme ile etik olmayan örgüt yanlısı davranışlar arasındaki ilişkinin analizi üzerine Aksaray ilinde bir araştırma. 3. *Örgütsel Davranış Kongresi Bildiri Kitabı* içinde (ss.111-116), Gaziosmanpaşa Üniversitesi, Tokat.
- Karaman, H., Atar, B. ve Çobanoğlu Aktan, D. (2017). Açımlayıcı faktör analizinde kullanılan faktör çıkartma yöntemlerinin karşılaştırılması. *GEFAD*, 37(3), 1173-1193. DOI: 10.17152/gefad.309356.
- Lerner, J. S. ve Tetlock, P. E. (1999). Accounting for the effects of accountability. *Psychological Bulletin*, 125, 255-275. <https://doi.org/10.1037/0033-2909.125.2.255>.
- Litwinski, L. (1947). The psychology of mine. *Philosophy*, 22, 240-251. DOI: <https://doi.org/10.1017/S003181910000570>.
- Mayhew, M. G., Ashkanasy, N. M., Bramble, T., ve Gardner, J. (2007). A study of the antecedents and consequences of psychological ownership in organizational settings. *The Journal Of Social Psychology*, 147(5), 477-500. doi: 10.3200/SOCP.147.5.477-500.
- McIntyre, N., Srivastava, A. ve Fuller, J.A. (2009). The relationship of locus of control and motives with psychological ownership in organizations. *Journal of Managerial Issues*, 21(3), 383-401.
- Memmedova, M. ve Ekber, Ş. (2017). Azerbaycan`da bankacılık sektörü çalışanlarının sahiplik duygusu analizine yönelik bir çalışma. *MANAS Sosyal Araştırmalar Dergisi*, 6(2), 97-114.
- Nelson-Jones, R. (1984). *Personal Responsibility Counseling and Therapy An Integrative Approach*. London: Herper & Row Publishers.
- Ökten, A. B. (2015). Algılanan örgütsel destek ve psikolojik sahiplenme arasındaki ilişki ve bu ilişkide örgütsel adaletin rolü. *Hacettepe Üniversitesi İktisadi ve İdari Bilimler Fakültesi Dergisi*, 33(2), 113-140. DOI:10.17065/huiibf.83618.
- Pierce, J. L., ve Jussila, I. (2010). Collective psychological ownership within the work and organizational context: construct introduction and elaboration. *Journal of Organizational Behavior*, 31(6), 810-834. DOI: 10.1002/job.628.
- Pierce, J.L., Kostova, T. ve Dirks, K.T. (2001). Toward a theory of psychological ownership in organizations. *Academy of Management*, 26(2), 298-310. DOI: 10.2307/259124.
- Pierce, J.L., S.A. Rubenfeld ve S. Morgan (1991). Employee ownership: a conceptual model of process and effects. *Academy of Management Review*, 15, 121-144. DOI: 10.2307/258609.
- Pierce, J. L. ve Rodgers, L. (2004). The psychology of ownership and worker-owner productivity. *Group & Organization Management*, 29(5), 588-613. <https://doi.org/10.1177/1059601103254270>.
- Şimşek Ö. F. (2007). *Yapısal eşitlik modellenmesine giriş temel ilkeler ve lisrel uygulamaları*. Ankara: Ekinoks Yayınları.
- Temizkan, Ö. Y. (2019). Psikolojik güçlendirme ile psikolojik sahiplenme arasındaki ilişkinin değerlendirilmesi: Devlet hastanesi örneği. *Ankara Hacı Bayram Veli Üniversitesi İktisadi ve İdari Bilimler Fakültesi Dergisi*, 21(3), 640-665.
- Uçar, Z. (2016). Kontrol algısı- psikolojik sahiplenme ilişkisi üzerinde algılanan aşırı vasıflılığın düzenleyicilik etkisi. *International Journal of Applied Business and Management Studies*, 1(1), 40-58.
- Uçar, Z. (2018). Psikolojik sahiplik olgusunu örgütsel düzlemde ölçmek için ölçek geliştirme çalışması. *İşletme Araştırmaları Dergisi*, 10(3), 640-654. DOI: 10.20491/isarder.2018.492.

- Uçar, Z. (2017). Psikolojik sahiplenme: örgütsel alana ilişkin bir model önerisi. *Dokuz Eylül Üniversitesi İktisadi ve İdari Bilimler Fakültesi Dergisi*, 32(1), 167-200. DOI: <https://doi.org/10.24988/deuiibf.2017321552>.
- Van Dyne, L. ve J.L. Pierce (2004). Psychological ownership and feelings of possession: three field studies predicting employee attitudes and organizational citizenship behavior. *Journal of Organizational Behavior*, 25, 439–459. <https://doi.org/10.1002/job.249>.
- Yeşil, Ü., Bancar, A. ve Budak, G. (2015). Psikolojik sahiplik kavramına ilişkin bir literatür incelemesi. *Eskişehir Osmangazi Üniversitesi Sosyal Bilimler Dergisi*, 16(2), 59-82. <https://doi.org/10.17494/ogusbd.57630>.

ETİK ve BİLİMSEL İLKELER SORUMLULUK BEYANI

Bu çalışmanın tüm hazırlanma süreçlerinde etik kurallara ve bilimsel atıf gösterme ilkelerine riayet edildiğini yazar(lar) beyan eder. Aksi bir durumun tespiti halinde Afyon Kocatepe Üniversitesi Sosyal Bilimler Dergisi'nin hiçbir sorumluluğu olmayıp, tüm sorumluluk makale yazarlarına aittir.



Tüketicileri Sosyal Sorumlu Tüketime Yönlendiren Faydacı ve Hedonik Güdülerin İncelenmesi

Investigation of Utilitarian and Hedonic Motives Directing Consumers to Socially Responsible Consumption

Doç. Dr. Şükran KARACA¹, Arş. Gör. Dr. İbrahim YEMEZ²

Öz

Giderek artan çevresel ve sosyal problemler dünyanın dört bir yanındaki insanların lüks yaşam tarzlarının ve sorumsuz tüketiminin dünyayı tahrip ettiği gerçeğinin fark edilmesini sağlamıştır. Dolayısıyla her geçen gün sorumlu tüketime yönelik bilinç artmaktadır. Bu bağlamda bu çalışmanın amacını faydacı ve hedonik tüketimin sosyal sorumlu tüketim davranışı üzerindeki etkisini ortaya koymak oluşturmaktadır. Bu amaçla Sivas ili şehir merkezinde yaşayan, kolayda örnekleme metoduyla belirlenen, 18 yaşından büyük 413 kişiyle yüz yüze anket tekniği kullanılarak veriler toplanmıştır. Verilere ilk olarak AMOS programıyla Doğrulayıcı Faktör Analizi uygulanmıştır. Daha sonra araştırmacılar tarafından tasarlanan model Yol Analizi ile test edilmiştir. Analiz sonuçlarına göre faydacı tüketim ve hedonik tüketim arasından pozitif ve anlamlı bir korelasyon ilişkisi vardır. Ayrıca faydacı tüketim sosyal sorumlu tüketim ve alt boyutlarını pozitif ve olumlu anlamda etkilerken; hedonik tüketim ise sosyal sorumlu tüketim ve alt boyutları üzerinde anlamlı bir etkiye sahip değildir.

Anahtar Kelimeler: Sosyal sorumlu tüketim, faydacı tüketim, hedonik tüketim, rasyonel tüketim

Makale Türü: Araştırma

Abstract

Increasingly, environmental and social problems have led to the realization that the luxury lifestyles and irresponsible consumption of people all over the world have destroyed the world. Therefore, consciousness for responsible consumption increases day by day. In this context, the aim of this study is to reveal the effect of utilitarian and hedonic consumption on the socially responsible consumption behavior. For this purpose, data were collected by using face-to-face survey technique with 413 people older than 18 years, who were living in the city center of Sivas and were determined by easy sampling method. Confirmatory Factor Analysis was applied to the data with AMOS program. The model designed by the researchers was then tested with Path Analysis. According to the results of the analysis, there is a positive and significant correlation between beneficiary consumption and hedonic consumption. In addition, beneficiary consumption positively and positively affects socially responsible consumption and sub-dimensions; Hedonic consumption has no significant effect on socially responsible consumption and sub-dimensions.

Keywords: Socially responsible consumption, beneficial consumption, hedonic consumption, rational consumption

Paper Type: Research

¹Sivas Cumhuriyet Üniversitesi, Turizm Fakültesi, sukrankaraca@gmail.com.

²Sivas Cumhuriyet Üniversitesi, İİBF, ibrahimyemez@hotmail.com.

Atf için (to cite): Karaca, Ş. ve Yemez, İ. (2020). Tüketicileri sosyal sorumlu tüketime yönlendiren faydacı ve hedonik güdülerin incelenmesi, *Afyon Kocatepe Üniversitesi Sosyal Bilimler Dergisi*, 22(3), 771-785.

Giriş

Son yıllarda nüfusun hızlı artışı, doğal kaynakların bilinçsizce kullanımı, artan tüketim ve çevre kirliliğine bağlı olarak sosyal sorumlu tüketim kavramı ortaya çıkmıştır. Hem çevreye hem de sosyal sorunlara karşı daha hassas olan bireyler, bu hassasiyetlerini gösterecek şekilde tüketim yapma eğilimindedirler ve bu davranışları sosyal sorumlu tüketim davranışı olarak ifade edilmektedir (Sayraç, 2016, s.1). Sosyal sorumlu tüketimin temel başlangıç noktası bireylerin kendi kişisel tüketimlerinin toplum üzerindeki etkisini ve sonuçlarını düşünmesidir (Francois-Lecompte ve Roberts, 2006, s.50). Sorumlu tüketim, daha azıyla daha fazla ve daha iyisini yapmak, tüm yaşam döngüsü boyunca kaynak kullanımını, çevresel bozulmayı ve kirliliği azaltarak ekonomik faaliyetlerden net refah kazanımlarını artırmak anlamına gelmektedir (Castano, 2016, s.460). Francois-Lecompte ve Roberts (2006, s.52) 'in ifade ettiği gibi sosyal sorumlu tüketim; fiziksel çevre ve / veya sosyal kaygıları ifade etmek için satın alma gücünün kullanımı üzerinde olumlu veya daha az olumsuz bir etkiye sahip olduğu algılanan ürün ve hizmetleri satın almayı içermektedir. Bu tanım, kurumsal sosyal sorumluluk kavramıyla tutarlıdır ve sosyal olarak sorumlu tüketici, satın alımından etkilenebilecek paydaşların refahını düşünen bir kişidir. Webb vd. ise (2008, s.91), sosyal sorumlu tüketiciyi “herhangi bir zararlı etkiyi en aza indirmek veya ortadan kaldırmak ve topluma uzun vadeli yararı en üst seviyeye çıkarmak için bir istek üzerine” ürünlerini satın alma, kullanma ve elden çıkarmaya dayanan bir kişi olarak tanımlamışlardır.

Mal ve hizmetlerin doğrudan ve dolaylı olarak tüketimi birçok sosyal ve çevresel sorunlara neden olmaktadır. Çevresel sorunların bir kısmı ise tüketicilerin yaşam tarzları ile ilgilidir. Tüketiciler davranışlarında, tutumlarında ve değerlerinde gerekli değişiklikleri yapmadıkları sürece daha sürdürülebilir yaşam tarzlarına ulaşılması da mümkün olmamaktadır. Tüketicilerin özellikle satın alma kararlarında etik ilkeleri dikkate almaları daha bilinçli tüketime yol açmaktadır (Roberts, 1996, s.80). Tüketicilerin yaptıkları her seçimin çevre ve toplum üzerinde etkileri vardır. Sosyal sorumlu tüketici yaptığı seçimler ile dünyayı değiştirecek güce sahiptir. Olumsuz çevresel ve sosyal etkileri daha az olan ürünleri seçmek sosyal sorumlu tüketicinin görevidir (<https://equiterre.org>). Sürdürülebilirlik ve sosyal sorumluluk kavramlarının giderek birbirini tamamlaması ve ayrılmaz birer bütün haline gelmesi, sürdürülebilir tüketim düşüncesinin ve buna bağlı olarak da bireylerin sosyal sorumluluğunun ortaya çıkmasında önemli rol oynamıştır (Şüküroğlu, 2018, s.453).

Yapılan literatür incelemesi sonucunda hem hedonik hem de faydacı tüketici davranışının sosyal sorumlu tüketimin öncülleri olduğu varsayılmaktadır. Ancak Adomaviciute (2013, s.757), hedonik tüketici davranışlarının sosyal sorumlu tüketimin özellikle etik yönünde faydacı tüketici davranışlarından daha fazla etkiye sahip olduğunu ifade etmektedir. Tüketici davranışları geleneksel pazarlama dönemlerinde rasyonel ihtiyaca dönük iken modern pazarlama dönemlerinde ise daha çok haz almaya dönük davranışlar içerisindedir. Tüketicilerin zevk almaya dönük takındığı tutum beraberinde hedonik(hazcı) tüketim kavramını ortaya çıkarmıştır (Hirschman ve Holbrook, 1982, s.93). Bu bağlamda bu çalışmanın amacı sosyal sorumlu tüketim ile faydacı ve hedonik tüketici davranışı arasındaki ilişkinin incelenmesidir.

1. Sosyal Sorumlu Tüketim ile Faydacı ve Hedonik Güdüler Arasındaki İlişki

Tüketiciler hedonik (duyusal nitelikler) ve faydacı değerlerden (işlevsel niteliklerden) dolayı mal ve hizmet satın almakta ve tüketim davranışını gerçekleştirmektedirler (Adomaviciute, 2013, s.756). Hedonik değer; zevk, eğlence, fantezi ve duyuların memnuniyeti ile ilişkilidir (Holbrook ve Hirschman, 1982, s.132) ve genel olarak anlık memnuniyet, egoizm, bireyselci materyalizm ve aşırı bencil davranış ile bağlantılı olumsuz çağrışımlarla ifade edilmektedir (Szmigin ve Carrigan, 2006, s.610).

Hedonizm felsefesi, insan davranışının acıdan kaçınma ve haz duyduğu faaliyetlere yönelme düşüncesi üzerine kurulmuştur. Buna göre, birey kendisini kendi ölçülerine göre yaptığı

ihtiyaç tanımından yola çıkarak yarattığı ruhsal gerilimi azaltmak amacıyla birtakım ürünleri kullanma/tüketme yönünde davranış sergilemektedir. Epikür (M.Ö 341-270)'ün ifade ettiği türden bir hedonizmi savunan sadelik anlayışının özellikle bireyin içsel huzura kavuşmasında, yaşamını her yönüyle sadeleştirmesinde ve çevrenin korunmasında bireysel ve toplumsal açıdan faydalı olduğu düşünülmektedir (Özgül, 2011, s.36). Etik tüketiminde kendi içinde hedonistik bir yönü olduğu ifade edilmektedir. Bu bakımdan hedonizm, bireyin “iyi yaşam” için çaba gösterme motivasyonuna dayanmaktadır. “İyi yaşam”, bir bireyin alternatif tüketim uygulama biçimlerini seçme eğilimi ile sonuçlanan tüketimcilik ve materyalizmden hoşnutsuzluğunu ifade etmektedir. Dolayısıyla, hedonizm kavramı göz önüne alındığında, egoist ve etik hedonizm şeklinde iki hedonizm şeklini analiz etmek gerekmektedir. Egoist hedonizm, bireyin mutluluğu veya zevkinin nihai amaç olduğu fikrine dayanmaktadır (Sidgwick, 1981'den akt., Adomaviciute, 2013, s.756). Yani, egoist hedonistlerin başkalarının refahı ile ilgilenmediği sonucuna ulaşılabilir. Etik hedonistler ise sadece kendi iyilikleriyle değil, başkalarının refahı ile de ilgilenmektedirler. Etik hedonizm kavramı, zevkli bir hareket olarak etik ürünlerin satın alınması ve tüketilmesiyle ilgilidir. Hedonizm, “doğru şeyi” yapmanın kişinin zevk hissine verdiği öz saygı ile ilişkili olabileceği kabul edilirse, etik tüketimin meşru bir boyutu olabilir (Szmigin ve Carrigan, 2006, s.610). Dolayısıyla gerek gönüllü sadelik gerek etik tüketim ve gerekse diğer sosyal sorumlu tüketim alt boyutlarının (yeşil tüketim, sürdürülebilir tüketim vd.) hedonizm ile ilişkili olduğu söylenilebilir.

Faydacı değer ise, doğru ürünü elde etmek için doğru fiyat ve minimum çaba ile ilişkilidir (Babin, 1994, s.646). Faydacı değerde, tüketiciler tüketim değerini dikkate almaktadır ve faydacı tüketimin amacı, tüketiciye en yüksek faydayı sağlamaktır (Irani ve Hanzaee, 2011, s.36). Bir satın alma davranışı olan faydacı davranış ise; tüketici alışveriş sırasında ve sonrasında göreve odaklı, rasyonel bir tutum içerisinde ve faydacı bir değer arayışı içindedir (Carpenter vd., 2005, s.44). Faydacı tüketim yapmak isteyen bir tüketici için öncelikle ihtiyaç ortaya çıkar ve tüketici bütçesine en uygun mal veya hizmeti alternatifleri karşılaştırarak satın alır. Bu durum fayda teorisi olarak ifade edilmektedir (Buhrman, 2002, s.79-81). Dolayısıyla bireylerin sadece ihtiyacı olan ürünleri ihtiyacı kadar satın alması, ürünlerin çevreye zararlı etkilerini hesaba katması, sağlığına zarar vermeyecek ürünleri seçmesi, yaptığı tüketim sonucunda sadece kendi çıkarlarını değil toplumun çıkarlarını da düşünmesi gibi rasyonel güdülerin tüketicileri sorumlu tüketime yönlendirdiği ifade edilebilir.

Hedonik ve faydacı tüketim ile ilgili verilen kararlarda oto kontrol ve suçluluk hissinin de rolü vardır. Suçluluk, genellikle ahlaki standartlara ilişkin duyulan kaygı veya başkalarına verilen zararı içermektedir (Tangney ve Dearing, 2002). Suçluluk duygusu; satın alma sırasında, kullanım sırasında ve ürünleri kullandıktan sonra da ortaya çıkabilmektedir (Dahl vd., 2003, s.159). Hedonik ürünler daha fazla suçluluk hissettirmekte ve faydacı ürünlerin tüketimini haklı çıkarmayı daha kolaylaştırmaktadır. Bireylerin hedonik ürün satın almaktan dolayı hissettikleri suçluluk duygusu arttıkça, hedonik tüketim ertelenmekte ve faydacı tüketim oto kontrolün etkisi ile güçlü olmaktadır (Urminsky ve Kivetz, 2004, s.359).

Sosyal sorumlu tüketim konusundaki çalışmalar artmasına rağmen özellikle bireyleri sosyal sorumlu tüketime yönlendiren güdüler hakkında yapılmış çok fazla çalışma mevcut değildir. Bundan dolayı bu çalışma ile sosyal olarak sorumlu tüketiciyi ifade eden yeni bilgilerin bulunmasına katkı sağlanacağı düşünülmektedir.

2. Literatür Analizi

Literatürde sosyal sorumlu tüketim davranışları olarak; etik tüketim, sürdürülebilir ve çevre dostu tüketim, yeşil tüketim ve tüketici vatandaş sorumluluğu sayılabilir (Dursun vd., 2016, s.15-17). Aynı zamanda sosyal sorumlu tüketim davranışına ilişkin literatür incelendiğinde, pek çok çalışmada etik ve çevreci tüketim davranışının sorumlu tüketim davranışının bir alt boyutu olarak yer aldığını görmek mümkündür (Buğday, 2015, s.70).

Etik tüketim; bir ürünün satın alınmasında belirli etik konularda ilgili olunması ve buna uygun olarak özgürce seçim yapılması (Süygün, 2015, s.56) olarak ifade edilebilir. Tüketicilerin etik tüketim tarzlarını belirlemek için yapılan araştırmalarda, bireylerin faydacı ve hedonik yönlerinin dikkate alındığı görülmektedir. Wilkes (1978, s.70-71) tarafından ev hanımlarına yönelik yapılan çalışmada, hileli tüketici davranışlarını içeren ankette tüketicilerin hileli davranışları genellikle “yanlış” buldukları ifade edilmiştir. Hileli davranışın fiziken kimseye zarar vermediği sürece kabul edilebilir olarak algıladıkları tespit edilirken, bazı davranışlarda hoşgörü noktaları olduğu ve bunların işletmelerin hataları olarak ifade edildiği belirtilmiştir. Hedonizm, tüketici ve tüketim ile ilişkisi boyutunda ele alındığında, tüketicinin bencilliği ve duygularını hoş tutmasıyla ilgili bir süreç olarak ifade edildiğinden (Fırat ve Aydın, 2016, s.1841), araştırmada etik olmayan davranışlar hoşgörü noktaları sayesinde kabul edilebilir olarak gösterilmiştir. Sosyal açıdan sorumlu tüketimin etik yönü, yani hangi faktörlerin bireyleri etik olarak tüketime yönlendirdiği ile ilgili çalışmalar az sayıdadır. Bu konu ile ilgili bir çalışma Adomaviciute tarafından yapılmıştır. Adomaviciute (2014, s.758), egoist hedonik tüketici davranışının, suçluluk denilen olumsuz öz-bilinçli duyguların etkisiyle etik ürünlerin satın alınmasına yol açabileceğini, aynı zamanda etik hedonik tüketici davranışının etik tüketim üzerinde doğrudan etkiye sahip olabileceğini varsaymaktadır.

Sürdürülebilir ve çevre dostu tüketim; literatürde kişinin bireysel veya ortak tüketiminin çevresel ve toplumsal sonuçlarını, tüketim öncesinde, sırasında ve sonrasında dikkate almak ya da kendi satın alım gücünü çevresel düzenin korunması ve iyileştirilmesini desteklemek için korumak anlamına gelmektedir (Dursun vd., 2016, s.16). Çabuk ve Nakipoğlu (2003, s.39) tarafından yapılan çalışmada, çevreci ürünlerin farkında olma düzeyi yüksek olan tüketicilerin büyük bir çoğunluğunun aynı zamanda “yüksek çevreci ürün satın alma grubunda” oldukları belirlenmiştir. Saydan ve Kanıbir (2007, s.231) tarafından üniversiteli tüketicilerin çevreci tüketim tutumları ve satın alma davranışlarına etkilerini incelemek amacıyla yapılan çalışmada da; tüketicilerin sahip oldukları çevreci kültür, çevrecilik anlayışının tüketiciler tarafından içselleştirilme düzeyi, tüketicinin çevreci kimliğe sahip olması durumunda bunun yapacağı etki düzeyine ilişkin algılamalar ve tüketicilerin sahip olduğu çevrecilik yönlü inanışlar/bilgiler, çevreci ürün satın almaya yönelik tutumu belirleyen temel bileşenler olarak ifade edilmiştir. Bu çalışmaların sonuçlarından yola çıkarak, tüketicilerin sürdürülebilir ve çevre dostu tüketim yaparken daha faydacı ve rasyonel davrandıkları söylenebilir.

Yeşil tüketim; tüm satın alma, kullanma ve atma sürecinde, özellikle çevre dostu ürünler satın alma aşamasında, tüketimin çevre üzerindeki olumsuz etkisini en aza indiren bir tür tüketim davranışını ifade eder (Pagiaslis ve Krontalis, 2014, s.336). Aksoy ve Erdoğan (2008, s.596) tarafından yeşil tüketim yapan tüketicilerin özelliklerini belirlemek amacıyla yapılan çalışmada; bireylerin yeşil tüketici olduklarını söylemelerine rağmen yeşil tüketim kültürünün henüz benimsemedikleri sonucuna ulaşılmıştır. Bu sonuç tüketicilerin yeşil tüketim davranışlarında faydacı güdülerden ziyade hedonistik güdüler ile hareket ettiğini göstermektedir. Aynı çalışmada, yeşil tüketiciler ile eğitim ve gelir değişkeni arasında herhangi bir anlamlı ilişki bulunamaz iken özellikle genç ve bekâr tüketicilerin yeşil tüketici olmadıkları ortaya çıkmıştır.

Mohr vd. (2001, s.45) sosyal açıdan sorumlu tüketiciyi, herhangi bir zararlı etkiyi en aza indirmek ya da ortadan kaldırmak ve toplum üzerindeki uzun vadeli faydalı etkiyi en üst düzeye çıkarmak için ürün satın alan, kullanan ve elden çıkaran bir kişi olarak tanımlamıştır. Irving vd. (2012) sorumlu tüketim davranışının üreticiler üzerindeki etkisini değerlendirmişlerdir ve buna göre tüketiciler sorumlu tüketim bilinciyle hareket ettiklerinde ortak bir bilinç oluşacak ve zararlı ürünlerden ortak bir kaçınma söz konusu olacaktır. Üreticiler tüketicilerin ortak tepkisini gördüklerinde müşteri kaybetme tehdidiyle karşı karşıya kalacağı için daha duyarlı ve sağlıklı üretim yapmaya ve toplumsal, sosyal olaylara daha duyarlı olmaya yönelecektir (Meydan, 2017, s.234). Follows ve Jobber (2000, s.738), sosyal sorumluluk sahibi tüketicinin satın alma kararı almadan önce ürün kullanımının toplum üzerindeki etkisini değerlendirdiğini belirtmiştir. Bu,

sosyal olarak sorumlu tüketimin, tüketici değerlerini doğal, çevresel, sosyal ve ekonomik yönleriyle yansıtması gerektiğini önermektedir.

Çevrenin öneminin farkında olan ve çevre sorunlarını dikkate alan tüketiciler, tükettiği ürünlerin çevreye olan etkisini düşünerek hareket etmektedir. Ancak çevre sorunlarına karşı duyarlı olmak her zaman çevreci tüketim sonucunu doğurmamaktadır. Autio ve Heinonen (2004, s.138) gençler üzerinde yaptıkları çalışmada gençlerin yeşil tüketime yönelik bilinçlerinin olduğunu ancak bu bilince göre davranmadıklarını tespit etmişlerdir. Tunç Hussein ve Cankül (2010, s.50) tarafından yapılan bir diğer çalışmada da, öğrencilerin büyük çoğunluğunun, çevrenin hızla tahrip olduğu endişesi taşınmasına rağmen bunları ürün satın alırken, kullanırken ve kullanım sonrası davranışlarına yansıtamadıkları sonucuna ulaşmışlardır.

Ayrıca çok sayıda çalışma, demografik değişkenleri sosyal açıdan sorumlu ve çevreye duyarlı tüketim davranışlarıyla ilişkilendirmeye çalışmıştır. Bu çalışmalardan bazıları şu şekildedir: Sosyal açıdan sorumlu tüketicilerin profilini çıkarmaya yönelik çalışmalarda öncülerin (Berkowitz ve Lutterman 1968; Anderson ve Cunningham, 1972) tespit ettiği bulgular, sosyal olarak bilinçli kişilerin kadın, orta yaş öncesi, yüksek eğitim seviyesine sahip (lise mezunu), ortalamanın üzerinde sosyo-ekonomik statüye mensup olduklarını göstermektedir (Thiyagarajan ve Shanthi, 2013, s.389). Aynı şekilde Webster (1975, s.188) tarafından yapılan çalışmada da kadınların erkeklere göre daha fazla çevresel bilinçli yaşama eğilimine sahip olduğunu bulmuştur. Steger ve Witt (1989, s.627) yapmış olduğu çalışmasında, kadınların çevre sorumluluğuna bağlı tüketim tutumlarının ve davranışlarının erkeklerden daha fazla olduğunu tespit etmişlerdir.

Yapılan literatür incelemesi sonucunda tüketicileri sosyal sorumlu tüketime yönlendiren faydacı ve hedonik güdülerin doğrudan incelendiği bir çalışmaya rastlanamamıştır. Bundan dolayı bu çalışmada, sosyal sorumlu tüketim ile faydacı ve hedonik tüketici davranışı arasındaki ilişkinin sosyal olarak sorumlu tüketimin bir parçası olarak ölçülmesinin literatürdeki boşluğu doldurmaya katkıda bulunacağı düşünülmektedir.

3. Yöntem

3.1. Araştırmanın Ana Kütlesi ve Örneklemi

Araştırmanın ana kütesini Sivas ilinde yaşayan 18 yaşından büyük tüketiciler oluşturmaktadır. Örneklemen belirlenmesinde kolayda örnekleme yöntemi esas alınmıştır. 2018 yılı Sivas ili nüfusu 646.608 (www.tuik.gov.tr), 18 yaş üstü nüfus ise 482.272'dir. Baş (2001, s.45)'in örneklem büyüklüğü formülüne ($n = \frac{Nt^2pq}{d^2(N-1)+t^2pq}$) göre %5 hata payıyla hesaplanan örneklem büyüklüğü 384 olarak bulunmuştur. Ancak hatalı ve eksik anket olma ihtimali göz önüne alınarak örnek sayısı 420 olarak belirlenmiştir. Bunlardan geçerli olan 413 anket üzerinden analiz gerçekleştirilmiştir. Veriler, katılımcılarla yüz yüze anket tekniği kullanılarak bizzat araştırmacılar tarafından 2019 yılı Şubat-Mart ayları arasında toplanmıştır. Veri toplamada yaşanan zorluklar, zaman ve maliyet gibi kısıtlar nedeniyle çalışma sadece Sivas iliyle sınırlı tutulmuştur.

3.2. Veri Toplama Aracı

Anket 5'li Likert tipi (1-Kesinlikle Katılmıyorum,..., 5-Kesinlikle Katılıyorum) toplam 45 ifadeden oluşmaktadır. Ankette iki farklı ölçek kullanılmıştır. Ankette yer alan "Faydacı ve Hedonik Tüketim" ifadelerini Yaşar (2017)'in çalışmasından, "Sosyal Sorumlu Tüketim" ifadeleri ise Castano, Ortiz, Ocampo ve Leon (2016) ile Bekar (2015)'in çalışmalarından alınmıştır. Ayrıca sosyal sorumlu tüketimin alt boyutlarının adlandırılması da bu çalışmalardan olduğu gibi alınmıştır.

3.3. Araştırmanın Modeli ve Hipotezleri

Çalışmaya esas teşkil eden model araştırmacılar tarafından yedi değişkenli bir model şeklinde tasarlanmıştır. Başka bir ifadeyle iki bağımsız değişken beş de bağımlı değişken söz konusudur.

Şekil 1. Araştırmanın modeli

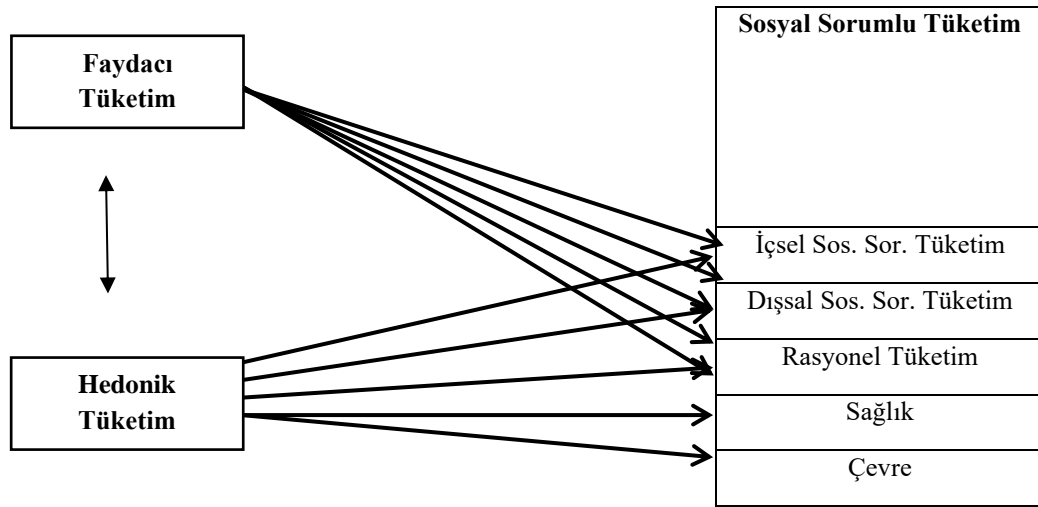

Şekil 1’deki araştırma modelinde “Faydacı Tüketim” ve “Hedonik Tüketim” bağımsız değişkenlerinden sosyal sorumlu tüketimin alt boyutlarına korelasyon ve regresyon ilişkileri görülmekte ve iki bağımsız değişkeninin de birbirlerini etkilediği varsayılmaktadır. Buna göre araştırmanın hipotezleri aşağıdaki gibi kurulmuştur:

H₁: Faydacı Tüketim ve Hedonik Tüketim arasında anlamlı ve pozitif bir ilişki vardır.

H₂: Faydacı Tüketim ile Sosyal Sorumlu Tüketim arasında anlamlı ve pozitif bir ilişki vardır.

H_{2.1}: Faydacı Tüketim ile İçsel Sosyal Sorumlu Tüketim arasında anlamlı ve pozitif bir ilişki vardır.

H_{2.2}: Faydacı Tüketim ile Dışsal Sosyal Sorumlu Tüketim arasında anlamlı ve pozitif bir ilişki vardır.

H_{2.3}: Faydacı Tüketim ile Rasyonel Tüketim arasında anlamlı ve pozitif bir ilişki vardır.

H_{2.4}: Faydacı Tüketim ile Sağlık arasında anlamlı ve pozitif bir ilişki vardır.

H_{2.5}: Faydacı Tüketim ile Çevre arasında anlamlı ve pozitif bir ilişki vardır.

H₃: Hedonik Tüketim ile Sosyal Sorumlu Tüketim arasında anlamlı ve pozitif bir ilişki vardır.

H_{3.1}: Hedonik Tüketim ile İçsel Sosyal Sorumlu Tüketim arasında anlamlı ve pozitif bir ilişki vardır.

H_{3.2}: Hedonik Tüketim ile Dışsal Sosyal Sorumlu Tüketim arasında anlamlı ve pozitif bir ilişki vardır.

H_{3.3}: Hedonik Tüketim ile Rasyonel Tüketim arasında anlamlı ve pozitif bir ilişki vardır.

H_{3.4}: Hedonik Tüketim ile Sağlık arasında anlamlı ve pozitif bir ilişki vardır.

H_{3.5}: Hedonik Tüketim ile Çevre arasında anlamlı ve pozitif bir ilişki vardır.

3.4. Kullanılan İstatistiksel Analizler

Araştırma modelinde yer alan değişkenlerin verilerle uyumunu test etmek için Yapısal Eşitlik Modellemesi (YEM) altında Doğrulayıcı Faktör Analizi (DFA) kullanılmıştır. Daha sonra değişkenlerin tamamının verilerle uyumlu olduğu saptandıktan sonra araştırma modelinin test edilmesinde YEM altında Yol Analizi kullanılmıştır. Analizler AMOS 22 paket programıyla gerçekleştirilmiştir.

3.5. Analiz ve Bulgular

3.5.1. Doğrulayıcı Faktör Analizine Ait Bulgular

Doğrulayıcı Faktör Analizi ile araştırmada kullanılan iki ayrı ölçeğin verilerle uyumu ve yapısal geçerliliği test edilmiştir. İlk olarak bağımsız değişkenler olan Faydacı Tüketim ve Hedonik Tüketim faktörlerinin daha sonra ise bağımlı değişkenler olan Sosyal Sorumlu Tüketim ve alt boyutlarının Doğrulayıcı Faktör Analizi ile verilerle uyumu test edilmiştir.

3.5.2. Faydacı Tüketim ve Hedonik Tüketim Değişkenlerinin DFA Sonuçları

18 ifadeden oluşan Faydacı ve Hedonik Tüketim ölçeği DFA'ya Tabi tutulmuştur. Şekil 2'de Faydacı ve Hedonik Tüketim değişkenlerinin AMOS diyagramı görülmektedir.

Şekil 2. Faydacı ve Hedonik tüketim değişkenlerinin AMOS diyagramı

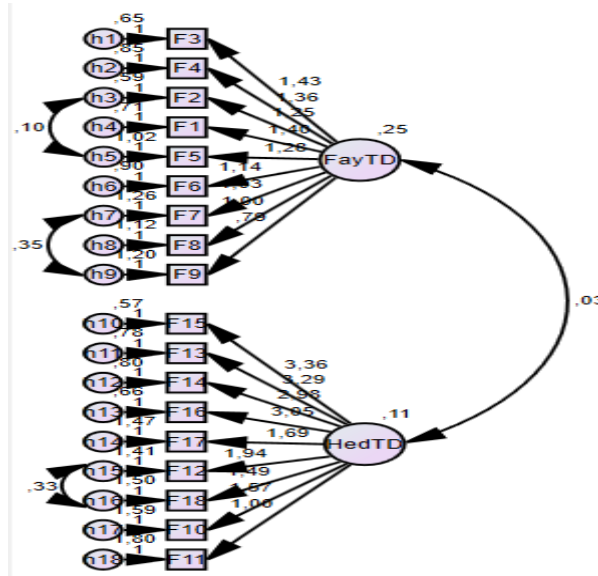

Buna göre 18 ifadeden oluşan ölçeğin DFA sonuçları Tablo 1'deki gibidir. Tablo 1'deki sonuçlara göre iki bağımsız değişkenin uyum indeksleri kabul edilebilir uyum göstermektedir. Dolayısıyla, ortaya konulan iki değişkenli yapının geçerliliği ve gözlenen değerlerle uyumu doğrulayıcı faktör analizi ile de teyit edilmiştir.

Tablo 1. Faydacı ve hedonik tüketim değişkenlerinin uyum iyiliği değerleri

	Model Uyum Kriterleri	İyi Uyum Değerleri	Kabul Edilebilir Uyum Değerleri	Faydacı ve Hedonik Tüketim
1.	CMIN/SD	$\chi^2 / df \leq 3$	$\chi^2 / df \leq 5$	$2,847 \leq 3$
2.	IFI	$0,95 \leq IFI$	$0,90 \leq IFI$	$0,90 \leq 0,907$
3.	CFI	$0,97 \leq CFI$	$0,95 \leq CFI$	$0,95 \leq 0,907$
4.	GFI	$0,90 \leq GFI$	$0,85 \leq GFI$	$0,85 \leq 0,911$
5.	RMSEA	$0,05 \geq RMSEA$	$0,08 \geq RMSEA$	$0,08 \geq 0,067$

3.5.3. Sosyal Sorumlu Tüketim Ölçeğinin Alt Boyutlarının DFA Sonuçları

Beş alt boyuttan oluşan Sosyal Sorumlu Tüketim ölçeği DFA'ya tabi tutulmuştur. Şekil 3'de beş alt boyutlu ölçeğin AMOS diyagramı görülmektedir. Tablo 2'de ise İçsel Sosyal Sorumlu Tüketim, Dışsal Sosyal Sorumlu Tüketim, Rasyonel Tüketim, Sağlık ve Çevre boyutlarından oluşan toplam 27 maddelik ölçeğe ait DFA sonuçları görülmektedir.

Şekil 3. Sosyal sorumlu tüketim değişkenlerinin AMOS diyagramı

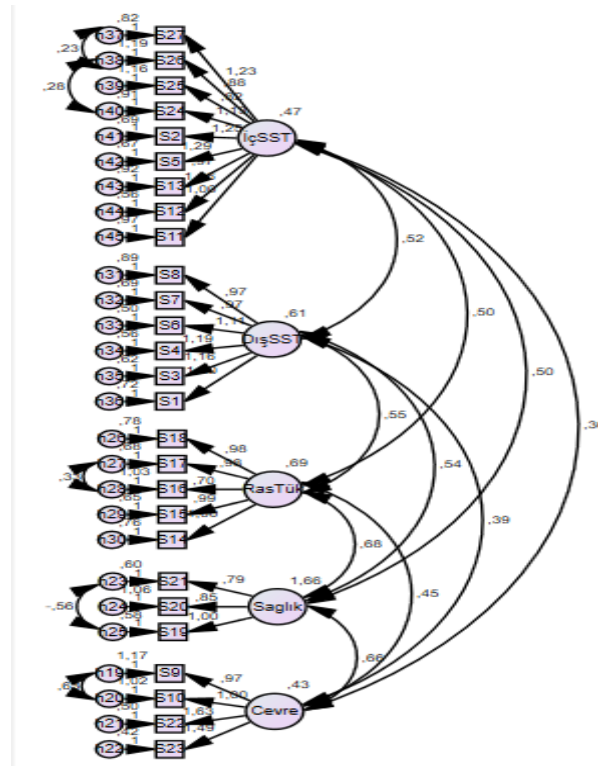

Tablo 2'deki sonuçlara göre beş değişkenin uyum indeksleri kabul edilebilir derecede uyum göstermektedir. Dolayısıyla, ortaya konulan beş değişkenli yapının geçerliği ve gözlenen değerlerle uyumu doğrulayıcı faktör analizi ile de teyit edilmiştir.

Tablo 2. Sosyal Sorumlu Tüketim Değişkenlerinin Uyum İyiliği Değerleri

	Model Uyum Kriterleri	İyi Uyum Değerleri	Kabul Edilebilir Uyum Değerleri	Sosyal Sorumlu Tüketim
1.	CMIN/SD	$\chi^2 / df \leq 3$	$\chi^2 / df \leq 5$	$3,006 \leq 5$
2.	IFI	$0,95 \leq IFI$	$0,90 \leq IFI$	$0,90 \leq 0,904$
3.	CFI	$0,97 \leq CFI$	$0,95 \leq CFI$	$0,95 \leq 0,905$
4.	GFI	$0,90 \leq GFI$	$0,85 \leq GFI$	$0,85 \leq 0,868$
5.	RMSEA	$0,05 \geq RMSEA$	$0,08 \geq RMSEA$	$0,08 \geq 0,070$

İki ayrı ölçeğe ayrı ayrı olarak uygulanan DFA sonucunda ölçeklerin ve alt boyutlarının, verilerle kabul edilebilir derecede uyum gösterdikleri tespit edilmiştir. Değişkenlerin tamamının kabul edilebilir derecede uyum göstermeleri saptandıktan sonra genel modelin Yol Analizi ile test edilmesine geçilmiştir.

3.5.2. Yol Analizine İlişkin Sonuçlar

Araştırmacılar tarafından tasarlanan, iki bağımsız ve beş bağımlı değişkenden oluşan araştırma modelinin ilk hali Şekil 4'te görüldüğü gibidir.

Şekil 4. Araştırma modelinin ilk halinin AMOS diyagramı

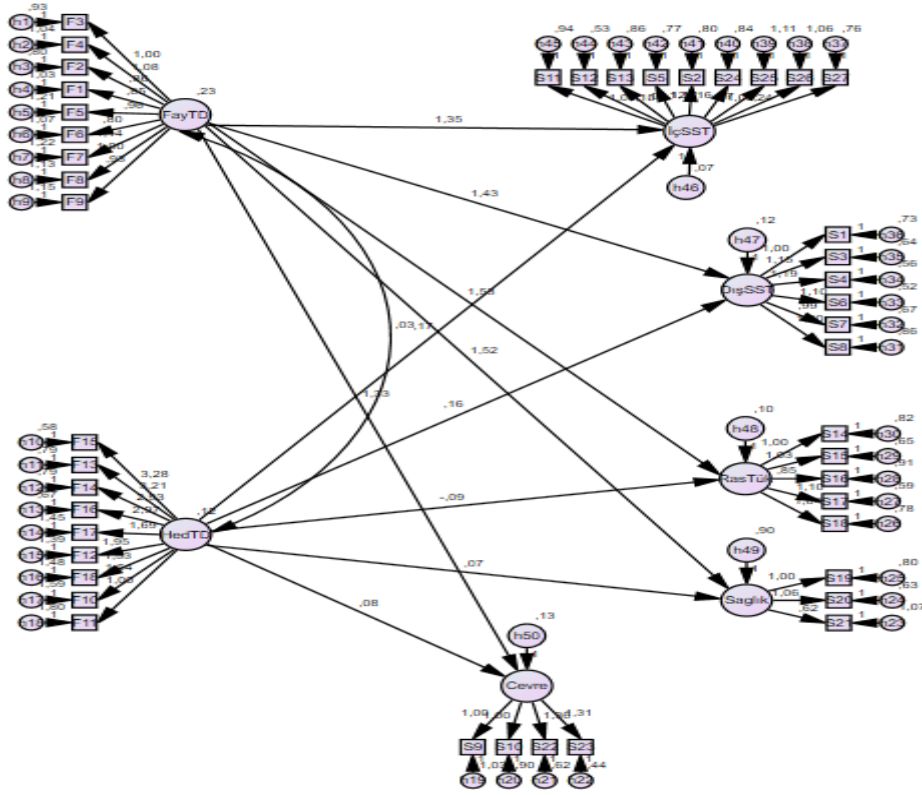

Araştırma modelinin Yol Analizi sonucundaki uyum iyiliği değerleri Tablo 3’de görüldüğü gibidir. Tablo 3’e göre modelin ilk halinin uyum iyiliği değerleri kabul edilebilir aralıklarda değildir. Dolayısıyla model anlamsızdır. Bunun nedeni ise Tablo 4’te görüldüğü gibi modeldeki regresyon ilişkilerini gösteren yollardan bazılarının anlamsız olmasıdır.

Tablo 3. Genel modelin yol analizi uyum iyiliği değerleri

	Model Uyum Kriterleri	İyi Uyum Değerleri	Kabul Edilebilir Uyum Değerleri	Araştırma Modeli
1.	CMIN/SD	$\chi^2 / df \leq 3$	$\chi^2 / df \leq 5$	$3,205 \leq 5$
2.	IFI	$0,95 \leq IFI$	$0,90 \leq IFI$	$0,90 \leq 0,759$
3.	CFI	$0,97 \leq CFI$	$0,95 \leq CFI$	$0,95 \leq 0,757$
4.	GFI	$0,90 \leq GFI$	$0,85 \leq GFI$	$0,85 \leq 0,743$
5.	RMSEA	$0,05 \geq RMSEA$	$0,08 \geq RMSEA$	$0,08 \geq 0,073$

Tablo 4’teki regresyon katsayılarına göre modelde Hedonik Tüketim bağımsız değişkeninden İçsel Sosyal Sorumlu Tüketim ($p=0,094 > 0,001$), Dışsal Sosyal Sorumlu Tüketim ($p=0,160 > 0,001$), Rasyonel Tüketim ($p=0,467 > 0,001$), Sağlık ($p=0,713 > 0,001$) ve Çevre ($p=0,474 > 0,001$) bağımlı değişkenlerine giden yolların anlamsız olduğu ve analizden çıkarılması gerektiği görülmektedir. Çıkarma ilk olarak p değeri en yüksek olandan (anlamlılık düzeyi en düşük olandan) başlayıp tüm anlamsız ilişkiler ortadan kalkana dek büyükten küçüğe doğru bir sıralama ile tekrarlanır (Meydan ve Şeşen, 2015, s.109). Dolayısıyla önce Hedonik Tüketim değişkeninden Sağlık değişkenine giden yolun analizden çıkarılması gerekmektedir.

Tablo 4. Değişkenlerin regresyon katsayıları

Yollar	Tahmin	Standart Hata	Ki Kare Değeri	p
İçSST <--- FayTD	1,346	,184	7,319	***
DışSST <--- FayTD	1,425	,187	7,616	***

Yollar	Tahmin	Standart Hata	Ki Kare Değeri	p
RasTük <--- FayTD	1,529	,202	7,585	***
Sağlık <--- FayTD	1,523	,220	6,933	***
Çevre <--- FayTD	1,325	,182	7,271	***
İçSST <--- HedTD	,173	,103	1,672	,094
DışSST <--- HedTD	,160	,114	1,406	,160
RasTük <--- HedTD	-,085	,117	-,727	,467
Sağlık <--- HedTD	,071	,193	,368	,713
Çevre <--- HedTD	,078	,109	,716	,474

Analizden en yüksek p değerine sahip yollar sırayla çıkarılmış ancak ilk analizde anlamsız olan yolların yine anlamsız olarak kaldığı görülmüştür. Dolayısıyla hedonik tüketimden bağımlı değişkenlere doğru çizilen tüm yollar anlamsızdır. Başka bir ifadeyle H3, H3.1, H3.2, H3.3, H3.4 ve H3.5 hipotezleri reddedilmiştir. Bu bağlamda Hedonik Tüketim'in Sosyal Sorumlu Tüketim ve alt boyutları olan İçsel Sosyal Sorumlu Tüketim, Dışsal Sosyal Sorumlu Tüketim, Rasyonel Tüketim, Sağlık ve Çevre değişkenleri üzerinde anlamlı bir etkisi olmadığı söylenebilir.

Analizden anlamsız yollar çıkarıldıktan sonra araştırma modelinin AMOS diyagramı Şekil 5'te görüldüğü gibidir.

Şekil 5. Araştırma modelinin son halinin AMOS diyagramı

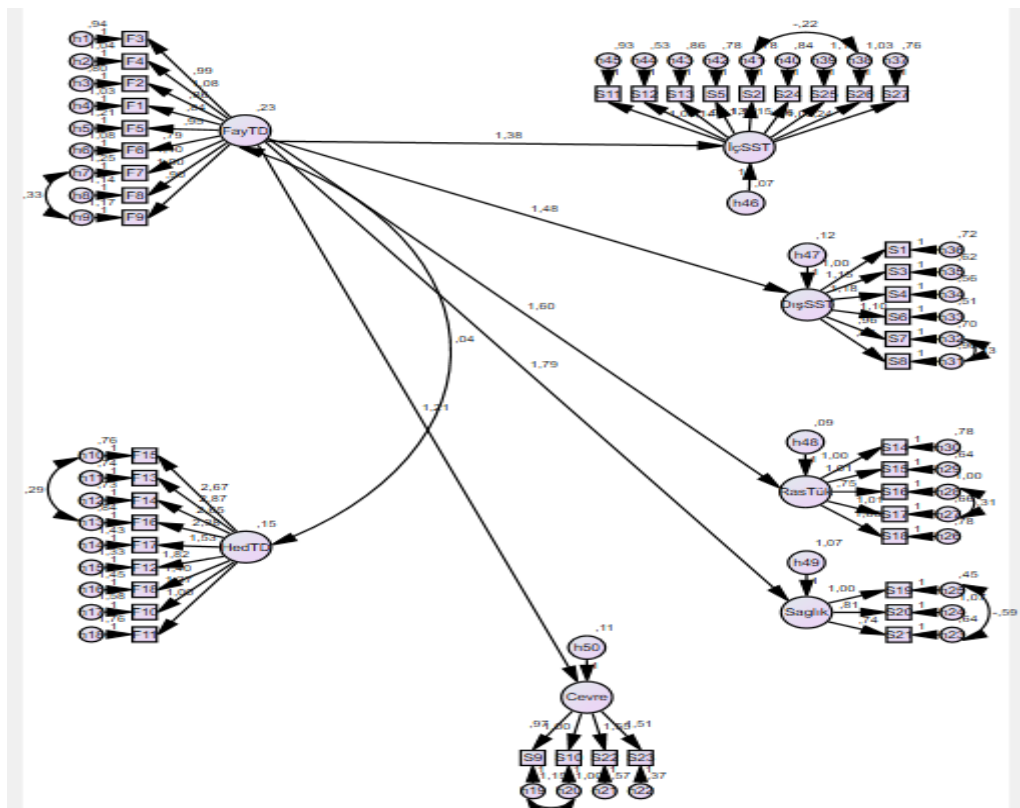

Araştırma modelinin son halinin uyum iyiliği değerleri ise Tablo 5'te görüldüğü gibidir.

Tablo 5. Genel modelin yol analizi uyum iyiliği değerleri

Model Uyum Kriterleri	İyi Uyum Değerleri	Kabul Edilebilir Uyum Değerleri	Araştırma Modeli
1. CMIN/SD	$\chi^2 / df \leq 3$	$\chi^2 / df \leq 5$	$2,580 \leq 5$
2. IFI	$0,95 \leq IFI$	$0,90 \leq IFI$	$0,90 \leq 0,909$
3. CFI	$0,97 \leq CFI$	$0,95 \leq CFI$	$0,95 \leq 0,911$
4. GFI	$0,90 \leq GFI$	$0,85 \leq GFI$	$0,85 \leq 0,892$
5. RMSEA	$0,05 \geq RMSEA$	$0,08 \geq RMSEA$	$0,08 \geq 0,062$

Tablo 5'teki sonuçlara göre modelin son halinin uyum iyiliği değerleri kabul edilebilir aralıktadır. Başka bir ifadeyle araştırmacılar tarafından tasarlanan modelin verilerle uyumlu olduğu ve modelin son halinin istatistiksel olarak anlamlı ve geçerli olduğu söylenebilir. Bununla birlikte modeldeki regresyon ilişkilerini gösteren yolların anlamlılığı için Tablo 6'daki regresyon katsayılarına da bakmak gerekmektedir.

Tablo 6. Değişkenlerin regresyon katsayıları

Yollar	Tahmin	Standart Hata	Ki Kare Değeri	p
İçSST <--- FayTD	1,234	,164	7,535	***
DışSST <--- FayTD	1,244	,159	7,805	***
RasTük <--- FayTD	1,458	,184	7,909	***
Sağlık <--- FayTD	1,556	,206	7,555	***
Çevre <--- FayTD	1,048	,148	7,063	***

Tablo 6'ya göre modelde kurulan tüm yollar istatistiksel olarak anlamlıdır. Buna göre Faydacı Tüketimden İçsel Sosyal Sorumlu Tüketim ($\chi^2=7,535$; $p<0,001$), Dışsal Sosyal Sorumlu Tüketim ($\chi^2=7,805$; $p<0,001$), Rasyonel Tüketim ($\chi^2=7,909$; $p<0,001$), Sağlık ($\chi^2=7,555$; $p<0,001$) ve Çevre ($\chi^2=7,063$; $p<0,001$) bağımlı değişkenlerine giden yolların tamamı istatistiksel olarak anlamlı ve geçerlidir. Başka bir ifadeyle faydacı tüketimin tüketicilerin sosyal sorumlu tüketim davranışları üzerinde pozitif ve anlamlı bir etkiye sahiptir. Dolayısıyla H2, H2.1, H2.2, H2.3, H2.4 ve H2.5 hipotezleri kabul edilmiştir.

Yapısal Eşitlik Modellemesi, analiz sonuçlarında uyum iyiliği ve regresyon katsayıları dışında değişkenler arasındaki korelasyon ilişkilerini gösteren bir sonuç da vermektedir. Buna göre Tablo 7'de modelde var olan Faydacı Tüketim ve Hedonik Tüketim arasındaki korelasyon ilişkisi ve katsayısı dışında modelde yapılan modifikasyonların da korelasyon ilişkileri ve katsayıları görülmektedir. Maddeler arasında yapılan modifikasyonlar da, doğrudan maddeler arasında değil maddelerin hata terimleri arasında modifikasyon kurulmaktadır. Dolayısıyla Tablo 7'de de görüleceği üzere değişkenlerin kendi aralarındaki ilişki hariç, diğer ilişkiler hata terimleri üzerinde gösterilmiştir.

Tablo 7. Değişkenler ve alt maddeleri arasındaki korelasyon katsayıları

İlişkiler	Tahmin	İlişkiler	Tahmin
FayTD <--> HedTD	,199	h23 <--> h25	-1,104
h7 <--> h9	,257	h27 <--> h28	,361
h10 <--> h13	,367	h31 <--> h32	,203
h19 <--> h20	,577	h38 <--> h41	,488

Tablo 7'ye göre faydacı tüketim ile hedonik tüketim arasında korelasyon ilişkisi vardır ve katsayısı 0,199'dur. Yani iki değişken birbirlerini yaklaşık olarak %20 oranında etkilemektedir. Dolayısıyla bu sonuca göre H1 hipotezi de kabul edilmiştir.

Sonuç ve Öneriler

Faydacı ve hedonik güdülerin tüketicilerin sosyal sorumlu tüketim davranışları üzerindeki etkisi ortaya koymak amacıyla yapılan bu araştırma kapsamında; faydacı ve hedonik tüketim güdülerinin sosyal sorumlu tüketim ölçeğinin alt boyutları İçsel Sosyal Sorumlu Tüketim, Dışsal Sosyal Sorumlu Tüketim, Rasyonel Tüketim, Sağlık ve Çevre gibi bağımlı değişkenleri üzerindeki etkisini tespit etmek amacıyla yapılan Yol analizi sonucunda Hedonik Tüketim güdüsünün içsel sosyal sorumlu tüketim, dışsal sosyal sorumlu tüketim, rasyonel tüketim, sağlık ve çevre değişkenleri üzerinde anlamlı bir etkisinin olmadığı tespit edilmiştir. Bu sonuç Clement vd. (2009) tarafından yapılan çalışmanın sonuçlarıyla örtüşmektedir. Çalışma sonucunda hedonik satın alma davranışının duygusal öğeler içerdiği, tüketicilerin genellikle sembolik sebeplerden dolayı satın aldığını ve yüksek tüketim riski içerdiğini belirtilmiştir. Dolayısıyla hedonik güdülerin etkisi ile satın alma davranışında bulunan tüketicinin sosyal sorumluluğu göz ardı ettiği söylenebilir.

Faydacı Tüketim güdüsünün ise İçsel Sosyal Sorumlu Tüketim, Dışsal Sosyal Sorumlu Tüketim, Rasyonel Tüketim, Sağlık ve Çevre gibi sosyal sorumlu tüketimin alt boyutları üzerinde pozitif ve anlamlı bir etkiye sahip olduğu sonucuna ulaşılmıştır. Follows ve Jobber (2000, s.738) tarafından yapılan çalışmada mevcut çalışmadaki sonucu desteklemektedir. Yapılan çalışmada sosyal sorumluluk sahibi tüketicinin satın alma kararı almadan önce ürün kullanımının toplum üzerindeki etkisini değerlendirdiğini belirtmiştir.

Son olarak araştırma modelinde bağımsız değişkenler olarak yer alan Faydacı Tüketim ve Hedonik Tüketim değişkenlerinin arasındaki korelasyon ilişkisi test edilmiş ve iki değişken arasında pozitif ve anlamlı bir ilişki olduğu bulunmuştur. Başka bir ifadeyle iki değişkenin birbirilerini yaklaşık olarak %20 oranında etkilediği görülmüştür.

Araştırma kapsamında şu önerilerde bulunulabilir:

- Aşırı tüketim ya da gösterişçi tüketim yerine sosyal sorumlu tüketim davranışı tüketiciler tarafından benimsenmelidir.
- Hükümet, kamu kurumlar ve STK'lar tarafından sosyal sorumlu tüketim noktasında tüketicileri bilinçlendirmek için çeşitli bilgilendirme faaliyetleri yapılmalıdır.
- Tüketicilerin sosyal sorumluluk bilinciyle hareket etmesi ve bunu da bir alışkanlık haline getirmesi için gerekli çalışmalar yapılması gerekmektedir.
- Daha iyi bir gelecek için daha az ve bilinçli tüketim yapmak çoğu birey tarafından kabul edilmeli ve sade yaşam tarzı tüketiciler tarafından daha çok benimsenmelidir.
- Sosyal sorumlu tüketim davranışlarının özendirilmesi ve desteklenmesi için ulusal ve uluslararası politikalar oluşturulmalı böylece tüketicilerin hem kendi davranışlarını sosyal sorumluluk noktasında değiştirmeleri mümkün olacak hem de tüketiciler işletmeleri daha sorumlu davranmaya yönlendireceklerdir.

Araştırmanın sadece Sivas ili şehir merkezinde yapılması, zaman ve maliyet gibi zorluklardan dolayı örneklem sayısının fazla olmaması, seçilen örneklem yöntemi ve kullanılan istatistiksel teknikler bu çalışmanın kısıtlarını oluşturmaktadır. Araştırmacıların gelecekte daha geniş kapsamlı, daha büyük sayıda örneklem gruplarıyla daha farklı istatistiksel teknikler kullanarak yapacakları araştırmalarda bu konuda daha iyi sonuçlara ulaşılması mümkün olacaktır.

Kaynakça

Adomaviciute, K. (2013). Relationship between utilitarian and hedonic consumer behavior and socially responsible consumption. *Economics and Management*, 18 (4), 754-760.

- Aksoy, R. ve Erdoğan, E. (2008). *Yeşil ürün tercih eden tüketici özellikleri: KDZ. Ereğli'sinde tüketiciler üzerine bir inceleme*, 13.Ulusal Pazarlama Kongresi, Çukurova Üniversitesi, Adana.
- Autio, M. ve Heinonen V. (2004). To consume or not to consume? young people's environmentalism in the affluent finnish society. *Young*, 12(2),137–153.
- Babin, B. J.,Darden, W. R. ve Griffin, M. (1994). Work and/or fun: measuring hedonic and utilitarian shopping value. *Journal of Consumer Research*, 20 (4), 644-656.
- Baş T., (2001), “Anket”, Ankara: Seçkin Yayıncılık.
- Bekar, S. (2015).*Sosyal sorumlu tüketim davranışının ölçümü ve değerlendirilmesi üzerine bir uygulama* (Yayınlanmamış yüksek lisans tezi). Atatürk Üniversitesi, Erzurum.
- Buğday, E.B. (2015). *Bilinçli tüketici ölçeği geliştirme çalışması* (Yayınlanmamış doktora tezi). Hacettepe Üniversitesi, Ankara.
- Buhrman, T. (2002). “Effectsof hedonic and utilitarian shopping satisfactionon mall consumption”,University of North Texas.
- Carpenter, J. M.,Moore, M. ve Fairhurst, A. E. (2005). Consumer shopping value for retail brands. *Journal of Fashion Marketing and Management*, 9(1), 43-53.
- CastanoLida E.V.,Ortizs, Jesus P., Ocampo, Sebastian D. ve Leon, William F.D. (2016). “Socially responsible consumption: an application in colombia. *Business Ethics*, 25 (4), 460-481.
- Clement, M., Fabel, S. ve Schmidt-Stolting, C. (2009). Diffusion of hedonic goods: a literature review. *International Journal on Media Management*, 8(4), 155–163.
- Çabuk, S.ve Nakiboğlu, B. (2003). Çevreci pazarlama ve tüketicilerin çevreci tutumlarının satın alma davranışlarına etkileri ile ilgili bir uygulama. *Çukurova Üniversitesi İİBF Dergisi*, 12(12), 39-54.
- Dahl, D. W.,Honea, H. Ve Manchanda, R.V. (2003). The nature of self-reported guilt in consumption contexts. *Marketing Letters*, 14(3), 159-171.
- Dursun, İ., Tümer Kabadayı, E. ve Tuğer, A. T. (2016).Sorumlu tüketim: neden? nasıl?. M. Babaoğlu, A. Şener ve E. Buğday (Ed), *Tüketici yazıları* içinde (ss. 9-39). Ankara: Hacettepe Üniversitesi Tüpadem.
- Fırat, A. ve Aydın, A. E. (2016). Hedonik ve faydacı alışveriş davranışı üzerine bir araştırma. *Uluslararası Sosyal Araştırmalar Dergisi*, 9(43),1840-1846.
- Follows, S. B. ve Jobber, D. (2000). Environmentally responsible purchase behaviour: a test of a consumer model. *European Journal of Marketing*, 34(5/6), 723-747.
- For Socially and Environmentally Responsible Choices, <https://equiterre.org>,(Erişim Tarihi:10.01.2019).
- Francois-Lecompte, A. ve Roberts, J.A. (2006). Developing a measure of socially responsible consumption in france, *Marketing Management Journal*, 16(2), 50-66.
- Hirschman, E. C. ve Holbrook, M. B., (1982). Hedonic consumption: emerging concepts. methods and propositions. *Journal of Marketing*, 46, 92-101.
- Holbrook, M. B. ve Hirschman, E. C. (1982). The experiential aspects of consumption: consumer fantasies, feelings, and fun. *Journal of Consumer Research*, 9(2), 132-140.
- http://www.tuik.gov.tr/PreTablo.do?alt_id=1059 (E.T.:01.04.2020).

- Irani, N. ve Hanzae, K. H. (2011). The effects of Iranian consumers' buying tendencies on utilitarian and hedonic shopping value. *African Journal of Business Management*, 5(17), 7449-7460.
- Meydan, B. (2017). Etik tüketicinin kozmetik ürünü satın alma kararı: promethee tekniği ile bir uygulama. *Uluslararası Akademik Yönetim Bilimleri Dergisi*, 3 (4), 233-259.
- Meydan, C. H. ve Şeşen, H. (2015). *Yapısal eşitlik modellemesi amos uygulamaları*. Ankara: Detay Yayıncılık.
- Mohr, L.A., Webb, D.J. ve Harris, K.E. (2001). Do consumers expect companies to be socially responsible? the impact of corporate social responsibility on buying behavior. *Journal of Consumer Affairs*, 35(1), 45-72.
- Özgül, E. (2011). Tüketicilerin sosyo-demografik özelliklerinin hedonik tüketim ve gönüllü sade yaşam tarzları açısından değerlendirilmesi. *Ege Akademik Bakış Dergisi*, 11(1), 25-38.
- Pagiaslis, A. ve Krontalis, A.K. (2014). Green Consumption Behavior Antecedents: Environmental Concern, Knowledge, and Beliefs. *Psychol. Mark.* 31,335-348.
- Roberts, J.A. (1996). Will the real socially responsible consumer please step forward?. *Business Horizons*, 39(1), 79-83.
- Saydan, R. ve Kambir, H. (2001). Üniversiteli tüketicilerin çevreci tüketim tutumları ve satın alma davranışlarına etkileri. *H.Ü. İktisadi ve İdari Bilimler Fakültesi Dergisi*, 25(2), 213-242.
- Sayraç, N. (2016). *Aile ve bireysel değerlerin sorumlu tüketim bilinci üzerindeki etkisi* (Yayınlanmamış yüksek lisans tezi). İstanbul Ticaret Üniversitesi, İstanbul.
- Steger, M. A. E. ve Witt, S. L. (1989). Gender differences in environmental orientations: A comparison of publics and activists in Canada and the US. *The Western Political Quarterly*, 42: 627-649.
- Süygün, M. S. (2015). Küresel işletmelerde etik bir yaklaşım: adil ticaret. *Çağ Üniversitesi Sosyal Bilimler Dergisi*, 12(2), 48-63.
- Szmigin, I. ve Carrigan, M. (2006). Exploring the dimensions of ethical consumption. *European Advances in Consumer Research*, 7, 608-613.
- Şüküroğlu, V. K. (2018). Sürdürülebilirlik bağlamında tüketici vatandaş sorumluluğu. *The Journal of Academic Social Science Studies*, 65, 451-470.
- Tangney, J.P. ve Dearing, R. (2002). *Shame and guilt*. New York: Guilford.
- Thiyagarajan, S. ve Shanthi, P. (2013). Social responsible consumer behaviour and its effectiveness on advertisements in India. *Sociology Study*, 3(5), 387-394.
- Tunç Hussein, A. ve Cankül, D. (2010). Üniversite öğrencilerinin yeşil pazarlama faaliyetleri kapsamında çevreye ilişkin davranışlarını belirlemeye yönelik bir araştırma. *Ticaret ve Turizm Eğitim Fakültesi Dergisi*, 1, 50-67.
- Urminsky, O. ve Kivetz, R. (2003). "Reconciling impulsiveness with self-control: explaining differential. *Advances in Consumer Research*, 31, 358-361.
- Webb, D. J., Mohr, L. A. ve Harris, K. E. (2008). A re-examination of socially responsible consumption and its measurement. *Journal of Business Research*, 61(2), 91-98.
- Webster, Jr. F. E. (1975). "Determining the characteristics of the socially conscious consumer. *Journal of Consumer Research*, 2, 188-196.
- Wilkes, R. E. (1978). Fraudulent behavior by consumers. *Journal of Marketing*, 67-75.

Yaşar, M. (2017). *Hedonik ve faydacı tüketim bağlamında tüketici davranışlarının incelenmesi: Gençlerin hedonik tüketim eğilimlerini belirlemeye yönelik bir araştırma* (Yayımlanmamış doktora tezi). Dumlupınar Üniversitesi, Kütahya.

ETİK ve BİLİMSEL İLKELER SORUMLULUK BEYANI

Bu çalışmanın tüm hazırlanma süreçlerinde etik kurallara ve bilimsel atıf gösterme ilkelerine riayet edildiğini yazar(lar) beyan eder. Aksi bir durumun tespiti halinde Afyon Kocatepe Üniversitesi Sosyal Bilimler Dergisi'nin hiçbir sorumluluğu olmayıp, tüm sorumluluk makale yazarlarına aittir.



Sistemik Riskin Kompozit Göstergesi CISS Endeksi ile BIST Banka Endeksi Arasındaki Volatilite Etkileşimi Üzerine Eşbütünleşme ve Nedensellik Analizi

Cointegration and Causality Analysis on Volatility Interaction between Composite Indicator of Systemic Risk CISS Index and BIST Bank Index

Dr. Öğr. Üyesi Emre Esat TOPALOĞLU¹

Öz

Bu çalışmada, Sistemik Riskin Kompozit Göstergesi (CISS) endeks volatilitesi ile Borsa İstanbul Banka endeks getiri volatilitesi arasındaki uzun dönemli ilişkiyi ortaya çıkarmak amaçlanmıştır. Her iki endekse ilişkin 18.01.1999 ile 31.12.2018 dönemindeki haftalık veriler, eşbütünleşme ve nedensellik analizleri ile incelenmiştir. CISS endeksi serisi için ARCH(2) ve BIST Banka endeksi için ise ARCH(1) modelleri ile volatilité modellenmesi gerçekleştirilmiştir. CISS ve Banka endeksleri için geçmiş dönemli şokların cari dönemdeki volatilitéyi etkilediği ve volatilitéye yol açan şokların uzun hafıza özelliği göstermeyerek kısa vadeli etki gösterdiği belirlenmiştir. Ayrıca çalışmada, endeksler arasında pozitif yönlü eşbütünleşme ilişkisinin varlığı ortaya çıkarılırken; CISS endeks volatilitesinden, Banka endeks getiri volatilitesine doğru tek yönlü nedensellik ilişkisinin varlığı da tespit edilmiştir.

Anahtar Kelimeler: Volatilite, Borsa İstanbul, banka, sistemik risk, CISS endeksi

Makale Türü: Araştırma

Abstract

In this study, it is aimed to determine the long-term relationship between composite indicator of systemic risk (CISS) Index volatility and Borsa Istanbul Bank Index return volatility. The weekly data of both indexes for the period between 18.01.1999 and 31.12.2018 analyzed with cointegration and causality. The volatility models of the series are analyzed by ARCH (2) model for CISS Index series and ARCH (1) model for BIST Bank Index series. It is found that the impacts on the volatility of the CISS and Bank Indices series don't have a lasting impact and showed a long memory characteristic. Furthermore, while the positive cointegration relationship between the indices is determined; One-way causality relationship is determined from CISS index volatility to Bank index return volatility.

Keywords: Volatility, Borsa Istanbul, bank, systemic risk, CISS index

Paper Type: Research

¹Sırnak Üniversitesi, İktisadi ve İdari Bilimler Fakültesi, emresatopal@simak.edu.tr.

Atıf için (to cite): Topaloğlu, E. E. (2020). Sistemik riskin kompozit göstergesi CISS Endeksi ile BIST banka endeksi arasındaki volatilité etkileşimi üzerine eşbütünleşme ve nedensellik analizi. *Afyon Kocatepe Üniversitesi Sosyal Bilimler Dergisi*, 22(3), 786-801.

Giriş

Küresel finansal kriz, ABD subprime ipotek piyasasında artan baskılarla başlamıştır. Ağustos 2007'de BNP Paribas, büyük ölçüde likit hale gelen ABD subprime ipotekleri tarafından desteklenen menkul kıymetleştirme varlıklarına, maruz kaldığı büyük yatırımlarla üç yatırım fonundaki itfaları durdurmaya zorlanmıştır. Bu durum, ABD varlık piyasasındaki yerel zorlamaların küresel finansal sistemin büyük bölümlerinde “sistemik bir olayı” tetiklediği anlardan biri olmuştur (Hollo vd., 2012, s. 4). Bu bağlamda, iflası veya bozulmasının doğrudan veya dolaylı bir şekilde bulaşmayı artırdığı büyük ölçekli sorunlara neden olan bir kuruluş, piyasa ya da enstrüman sistemik bir unsur olarak kabul görmektedir (BIS; IMF; FSB, 2009, s. 5). Finansal istikrarsızlığın yaygınlaşması ülkelerin büyümelerine ve refahına maddi olarak zarar verebilecek ölçüde finansal sistemin işleyişinin bozulma riski ise sistemik risk olarak ifade edilebilmektedir (European Central Bank, 2009, s. 134).

Bank for International Settlements (BIS), International Monetary Fund (IMF) ve Financial Stability Board (FSB) tarafından yayımlanan raporda sistemik risk; finansal sistem içerisindeki kısmi ya da bütünsel bozulmalardan kaynaklanan, mali sektörün yanı sıra reel ekonomi için de ciddi olumsuz sonuçlara yol açabilecek finansal hizmetlerde ortaya çıkabilecek bozulma riski olarak tanımlanmaktadır. Sistemik riskin her türlü finansal araç, aracı kuruluş, piyasa ve altyapı sorunlarından belirli bir dereceye kadar etkilenebileceği öngörülmektedir. Buna ek olarak sistemik riskin belirleyicilerinin büyüklük (finansal sistem içerisinde faaliyetlerin tek bir unsur tarafından ağırlıklı olarak yürütülmesi), ikame (finansal başarısızlık durumunda sağlanması gereken hizmetlerin hangi unsurlar tarafından gerçekleştirileceği) ve karşılıklı bağlantılar (finansal sistem içerisinde yer alan diğer unsurlar ile olan bağlantılar) olduğu da ifade edilmektedir (BIS-IMF-FSB, 2009, s. 2-13). Büyüklük, ikame ve karşılıklı bağlantılar doğrultusunda finansal sıkıntı ve iflas maliyetlerinin finansal sistem ve ekonomik faaliyetler üzerinde büyük ölçekli olumsuz etkilere yol açabilecek finansal kuruluşlar, sistemik açıdan önem arz eden kuruluşlar olarak karşımıza çıkmaktadır (FSB, 2011, s. 1).

Yaşanan küresel finansal kriz, pazar segmentleri ve katılımcılar arasında küreselleşme süreci ile kurulan güçlü bağlantıların ve ilişkilerin, finansal şokun istikrarını etkileyen yeni bir politika analizi paradigmasına yol açarak, finansal şok iletim mekanizmasını önemli ölçüde değiştirdiğini vurgulamıştır. Sistem, sürdürülebilir büyümenin sağlanması için ön koşul teşkil etmektedir. Dahası, kriz, finansal yenilikçiliğin, uzun süreli finansal istikrar bağlamında düşük derecede düzenleyici gözetim ile karmaşık bir finansal sistem yarattığını da ortaya koymaktadır. Yüksek belirsizlik dönemlerinde, finansal sistemde ve bunların reel ekonomi üzerindeki bulaşma ve yayılma etkilerinden dolayı olumsuz etkileri yaşanmaktadır. Mevcut makroekonomik modellerin, doğrusal olmayan düzeltmelerin yanı sıra finansal sistem ve reel ekonomi arasındaki sistemik yayılma ve bulaşma dinamiklerini ölçmede yetersiz kalması gerçeğiyle finansal istikrar analiz araçlarının eksikliği söz konusu olmuştur.

Ocak 2011'de Avrupa Birliği mali sisteminin makro ihtiyati gözetiminden sorumlu yetkili otorite olarak kurulan Avrupa Sistemik Risk Kurulu (ESRB), sistemik risk kavramını “mali sistemlerde bir aksaklık riski” olarak tanımlanmaktadır. Bu doğrultuda, ESRB'nin görevi, sistem genelinde bir perspektif uygulayarak, finansal istikrarın korunması, piyasa katılımcıları ve kurumlar arasındaki karşılıklı bağlantıdan kaynaklanan ve olumsuz makroekonomik gelişmeler oluşturan potansiyel güvenlik açıklarını izlemek, değerlendirmek ve ele almaktır. Dolayısıyla, sistemik risk analizi, piyasa oyuncularını ve kurumlar arasındaki etkileşimlerin yanı sıra bireysel gelişmeleri de dikkate alarak finansal sistemin geniş bir perspektifini ima etmekte ve finansal şokların ana ekonomiye aktarım kanallarının belirlenmesini gerektirmektedir (Kubinski ve Barnea, 2016, s. 80-81).

Bu sorunların bazılarını ele almak için Holló, Kremer and Lo Duca (2012), tarafından “Sistemik riskin Kompozit Göstergesi” veya sadece “CISS” olarak adlandırılan yeni bir finansal

risk endeksi oluşturulmuştur. Finansal risk endekslerinin temel amacı, finansal sistemdeki mevcut istikrarsızlık durumunu diğer bir ifadeyle mevcut sürtünme seviyesini ve gerilmeleri (veya bunların yokluğunu) ölçmek ve bunu sürekli olarak bir tek istatistik değer olarak sunmaktır. Kapsamlı bir finansal risk endeksi, tüm finansal sistemdeki risk düzeyinin gerçek zamanlı olarak izlenmesine ve değerlendirilmesine olanak tanınmasının yanı sıra, tarihsel kriz bölümlerini daha iyi tanımlamak ve tarif etmek için de yardımcı olabilmektedir. CISS, finansal sistemdeki mevcut istikrarsızlık durumunu bir bütün olarak veya “sistemik risk” seviyesini eşit olarak ölçmeyi amaçlamaktadır. Sistemik stres, gerçekleşmiş olan sistemik risk miktarı olarak yorumlanırken; sistemik risk ise, finansal istikrarsızlığın yaygınlaşması, finansal sistemin işleyişini, ekonomik büyümenin ve refahın maddi sıkıntıya girdiği noktaya kadar bozulma riski olarak tanımlanabilmektedir. CISS endeksi, sistemik stres endeksini meydana getiren alt endeksleri arasındaki zaman esaslı değişkenlik gösteren korelasyonlar doğrultusunda ağırlıklandırarak birleştirmektedir. CISS endeksi bu özelliği ile diğer endeksleme metodlarına göre daha gelişmiş ve üstün bir yöntemdir. CISS endeksinde değişkenlerin kur seviyelerini, oynaklığını ve kısa vadeli ilişkinin yönünü ortaya çıkarmak amaçlanmaktadır (Kilimci vd., 2015, s. 4).

Çalışmada, sistemik riskin Türkiye bankacılık sektörü üzerindeki etkisini ortaya çıkarmak amaçlanmıştır. Bu doğrultuda, 18.01.1999 ile 31.12.2018 dönemi için CISS sistemik risk endeks volatilitesi ile BIST Banka Endeks getiri volatilitesi arasındaki uzun dönemli eşbütünleşme ve nedensellik ilişkisi incelenmiştir. Çalışma, konuya ilişkin kavramsal açıklamaların yer aldığı giriş bölümü; önceki çalışmalarda elde edilen bulguların sunulduğu literatür taraması ve metodoloji bölümlerinden oluşmaktadır. Ulusal literatürde bankaların karşılaşılabilecekleri risklere ilişkin çeşitli çalışmalar söz konusudur. Ancak sistemik riskin bankacılık sektörüne olan etkisinin araştırıldığı herhangi bir çalışmaya rastlanılmamıştır. Bu bağlamda çalışmanın özgün bir değere sahip olduğu ve literatüre katkı sağlayacak nitelikte olduğu düşünülmektedir.

1. Literatür Taraması

Finansal krizlerin önemli makroekonomik sonuçlarını takiben, sistemik risk kavramı literatürde önemli hale gelmiştir. Büyük ölçekli finansal kurumların risk eğilimleri, bulaşıcılık ve yayılma etkileri farklı analiz yöntemleri kullanılarak çeşitli ampirik araştırmalara konu olmuştur. Çalışmalar, ağırlıklı olarak ülke bazında sistematik risk ölçümleri ya da sistemik riski etkileyen faktörler üzerine gerçekleştirilmiştir. Sistemik riskin incelendiği çeşitli çalışmalarda ulaşılan bulgular aşağıda özetlenmiştir.

Darby (1997), çalışmasında global finansal sistem içerisinde tezgahüstü türev piyasalar ile sistemik risk arasındaki ilişkiyi incelemiştir. İnceleme neticesinde, yüksek işlem hacmine ulaşan türev araçların sistemik riski azaltabilmek için kullanılabilecek bir araç olduğu sonucuna ulaşılmıştır.

Duca vd, (2011), çalışmalarında sistemik riskleri değerlendirmek ve örnek dışı sistemik olayları tahmin etmek, yani potansiyel gerçek maliyetlerle yüksek finansal istikrarsızlık dönemleri için bir çerçeve oluşturmayı amaçlamışlardır. Sistemik olayların öngörülebilmesinde tek başına olan ve bileşik olan göstergeleri test etmişlerdir. Bu doğrultuda yerel ve küresel olan makro-finance kırılmalıklarının dikkate alınmasının, sistemik olayların öngörülmesinde ayrık seçim modellerinin performansını önemli ölçüde etkilediğini tespit etmişlerdir. Yaptıkları çalışma sonucunda modelin Ağustos 2007’ para piyasası gerginliklerinin ortaya çıkmasından 5 çeyrek önce ABD için erken uyarı sinyali vereceğini bulmuşlardır.

Brunnermeier vd. (2012), bankaların faiz dışı gelirleri ile sistemik risk arasındaki ilişkiyi araştırmışlardır. Araştırma sonucunda, faiz dışı gelirleri yüksek olan bankaların diğer bankalara göre sistemik riskten daha fazla etkilendikleri ortaya çıkarılmıştır. Yatırım bankacılığı ve risk sermayesinin aynı düzeylerde sistemik risk ile ilişkili olduğu da belirlenmiştir.

Pais ve Storck (2013) çalışmalarında banka büyüklüğü ile sistemik risk arasındaki ilişki incelenmiştir. Çalışmada, büyük ölçekli bankaların sistemik riskten daha fazla etkilendikleri ve küresel kriz sonrasında tüm bankalar için sistemik riskin arttığı da belirlenmiştir.

Chen vd. (2013) tarafından yapılan çalışmada, bankalar ve sigorta şirketleri arasındaki sistemik risk bağlantısı incelenmiştir. Nedensellik analizi sonucunda sigorta şirketleri ile bankalar arasında çift yönlü nedensellik ilişkisinin varlığı ortaya çıkarılmıştır. Ayrıca çalışmada, koşullu değişen varyans modellemesi ile bankaların sigorta şirketleri üzerindeki etkisinin daha güçlü ve kalıcı olduğu belirlenirken, bankaların sigorta şirketleri için sistemik risk unsuru olduğu da belirlenmiştir.

Anginer vd. (2014) çalışmalarında bankalar arasındaki rekabetin sistematik risk üzerindeki etkisi incelemişlerdir. Çalışmada, bankalar arasındaki rekabet düzeyi ile sistematik risk arasında negatif ilişki tespit edilirken, rekabetin olumsuz etkilerinin finansal kurumların kamu ve özel olarak izlenmesi ile güçlü bir kurumsal ortam aracılığıyla hafifletilebileceği de tespit edilmiştir.

Straetmans ve Chaudhry (2015) çalışmalarında kuyruk riski ile sistemik risk arasındaki ilişkiyi küresel kriz bağlamında ABD ve Avrupa bölgesi için incelemişlerdir. Çalışmada, kuyruk ve sistemik risklerin her iki bölge için de zaman içerisinde artış gösterdiği ve bu risklerin ABD'de Avrupa'dan daha yüksek olduğu belirlenmiştir.

Jonghe vd. (2015) tarafından yapılan çalışmada faiz dışı gelirlerin banka büyüklüğü, faaliyet alanı ve sistemik risk üzerindeki etkisi araştırılmıştır. Araştırma sonucunda, faiz dışı gelirlerin sistemik risk üzerindeki etkisinin banka büyüklüğüne ve faaliyet alanına göre farklılık gösterdiği tespit edilmiştir. Ayrıca faiz dışı gelirlerin, büyük ölçekli bankaların sistemik risklerini azaltırken, küçük ölçekli bankaların ise artırdığı da belirlenmiştir.

Iqbal vd. (2015) çalışmalarında, kurumsal yönetim ile sistemik risk arasındaki ilişki finansal kurumlar esas alınarak analiz edilmiştir. Analiz sonucunda, kurumsal yönetim düzeyi yüksek olan finansal kurumlarda sistemik risklerin daha fazla olduğu ve iyi kurumsal yönetim uygulamalarının sistemik riski teşvik ettiği ortaya çıkarılmıştır.

Kubinschi ve Barnea (2016), çalışmalarında zamana göre değişen Parametre Vektörü kullanılarak tahmin edilen, deneysel bir makro-finansal modelde sistemik finansal şok aktarım mekanizması analiz edilmektedir. Bu doğrultuda Euro Bölgesi finansal piyasalarından kaynaklanan sistemik riski ölçen Sistemik Riskin Kompozit Göstergesi (CISS) endeksi kullanılmıştır. Stokastik oynaklık ile otoregresyon (TVP-VAR) analizi yapılan çalışma sonucunda ekonomilerin finansal krizin patlak vermesinden sonra sistemik risk şoklarına karşı daha az duyarlı olmasına rağmen, son yıllarda analiz edilen ülkeler arasında ortak bir gelişme getirdiğini, temel makroekonomik göstergelerin bu şoklara karşı daha savunmasız görüldüğünü tespit etmişlerdir. Bununla birlikte, finansal kurumlar arasındaki karşılıklı bağlantının, risk paylaşım mekanizmasını pratik olarak bulaşıcı bir iletim ağına dönüştürerek potansiyel olarak sistemik olaylara yol açan, ikinci turda önemli etkilere yol açabileceği sonucuna ulaşmışlardır.

Leaven vd. (2016) çalışmalarında banka büyüklüğü, sermayesi ve sistemik risk arasındaki ilişki analiz edilmiştir. Ayrıca, 2008 küresel kriz esnasında büyük ölçekli bankaların sistemik risk unsurlarının belirlenerek aralarındaki farklılıklar da araştırılmıştır. Çalışma sonucunda, sistemik risk ile banka büyüklüğü arasında doğrusal pozitif bir ilişkinin olduğu buna karşılık banka sermayesi ile ters yönlü bir ilişki içerisinde olduğu tespit edilmiştir. Sistemik risk etkisinin bankaların maruz kaldıkları diğer bağımsız risklerden daha etkili olduğu ve banka sermayesinin artırılarak sistemik riskin olumsuz etkilerinin azaltılabileceği sonucuna ulaşılmıştır.

2. Metodoloji

Bankacılık sisteminde ortaya çıkan ve ekonomiyi olumsuz etkileyerek yıkıcı etkilere yol açabilecek sistemik riskin Türkiye bankacılık sektörü üzerindeki etkisini ortaya çıkarmak,

çalışmanın temel amacını oluşturmaktadır. Bu doğrultuda, sistemik riskin ölçütü olarak Avrupa Merkez Bankası tarafından oluşturulan Sistemik riskin Kompozit Göstergesi (Systemic Risk Composite Indicator-CISS) esas alınırken, Türkiye bankacılık sektörü ise Borsa İstanbul (BIST) Banka Endeksi kapanış fiyatları ve endeks getirisi ile temsil edilmiştir. Her iki endekse ilişkin 18.01.1999 ile 31.12.2018 dönemindeki haftalık veriler, analiz kapsamında incelenmiştir. CISS endeksine ilişkin veriler, Avrupa Merkez Bankası <http://sdw.ecb.europa.eu> veri tabanından elde edilirken; BIST Banka Endeks verilerine ise investing.com veri tabanından ulaşılmıştır. Endekslere ilişkin kapanış değerleri doğrultusunda hesaplanan sürekli getiriler ise aşağıdaki formül kullanılarak hesaplanmış ve serilerin analizi için dönüşümü sağlanmıştır.

$$R_t = \ln(P_t / P_{t-1}) \quad (1)$$

Çalışmada öncelikle, sistemik risk ve banka endekslerine ilişkin volatilité modellemeleri simetrik ve asimetrik modeller kullanılarak gerçekleştirilmiştir. Bu bağlamda, volatilité yapısının belirlenebilmesi için ilk olarak serilerin durağanlıkları diğér bir deyişle birim kök içerip içermedikleri, Dickey ve Fuller (1979) tarafından geliştirilen ‘Genişletilmiş Dickey-Fuller’ (ADF) ve Phillips Perron (1988) tarafından geliştirilen Phillips Perron (PP) testleri ile araştırılmıştır. Sonrasında volatilité modellemesi için en uygun başlangıç ARMA modeli, Schwarz bilgi kriteri ile gecikme uzunluğuna göre belirlenmiştir. Hata terimlerine ilişkin değışen varyans, Engle (1982) ARCH LM testi ile sınanırken; otokorelasyon ise korelogram Q testi ile sınanmıştır. Volatilité modellemesi için bir diğér varsayım ise serilerin doğrusal olmayan unsurlar içerip içermediklerinin belirlenmesidir. Ramsey (1969) RESET ve Brock, Dechert ve Scheinkman (1987) BDS testleri ile serilerdeki doğrusal olmayan unsurların varlığı araştırılmıştır.

Volatilité modellemesi için endekslere ait zaman serilerine ilişkin sınamalar sonrasında volatilité modelleri ile sınamalar gerçekleştirilmiş ve katsayılar tespit edilmiştir. Ardından modeller vasıtasıyla ulaşılan katsayı ve koşullar kapsamında modeller arasında kıyaslama yapılarak geçerli volatilité modeli belirlenmiştir. Sistemik risk ile BIST banka endeksi arasındaki uzun dönemli ilişkinin analiz edilebilmesi için volatilité modellemesi yapılan serilerin koşullu varyanslarının karekökü (koşullu standart sapmalar) serileri bağımlı ve açıklayıcı değışken olarak modele dahil edilmiştir (Smith, 2012). Sistemik risk endeksi ile banka endeksi arasındaki uzun dönemli ilişkiyi belirleyebilmek için Engle-Granger (1987) ve Johansen-Juselius (1990) eşbütünleşme testleri kullanılmıştır. Johansen eşbütünleşme testi, eşbütünleşme vektörlerinin sayısını belirleyebilmek için maksimum özdeğer ve iz istatistikleri olmak üzere iki farklı istatistik ileri sürmektedir. Bu testte eşbütünleşme ile değışkenler arasındaki uzun dönemli ilişkinin analiz edilmesinde gecikme sayısının seçimi VAR’da oldukça önemlidir. Gecikme uzunluğu, Schwarz Bilgi Kriteri ile belirlenirken, VAR’da uygun gecikme uzunluğu 1’dir. Engle ve Granger (1987) eşbütünleşme testi ise aynı derecede durağan iki değışken arasındaki koentegrasyon analizine dayanmaktadır.

Seriler arasındaki eşbütünleşme ilişkisinin tespit edilmesinden sonra, seriler arasındaki tek/çift yönlü nedensellik ilişkilerinin belirlenebilmesi için çalışmada, Granger (1969) nedensellik testi kullanılmıştır. Granger nedensellik testi, açıklayıcı değışkenin gecikmeli değerlerine ait hesaplanan katsayıların grup halinde sifıra eşitliğı dikkate alınarak gerçekleştirilmektedir.

3. Ampirik Bulgular

Sistemik risk ve BIST endekslerine ait volatilité modellemesi ve koşullu varyans serilerinin elde edilebilmesi için öncelikle serilerde birim kök sürecinin araştırılması gerekmektedir. Serilerin durağan olup olmadığına ilişkin birim kök testlerinden önce endekslere ait tanımlayıcı istatistikler ve fiyat-getiri serilerinin zaman yolu grafikleri incelenmiştir. Serilere ilişkin grafikler incelenerek durağanlık gözlemlenebilmektedir. Endeks serilerine ait tanımlayıcı istatistiklere Şekil 1’de, fiyat ve getiri grafikleri ise Şekil 2’de sunulmaktadır.

Şekil 1. Tanımlayıcı istatistikler

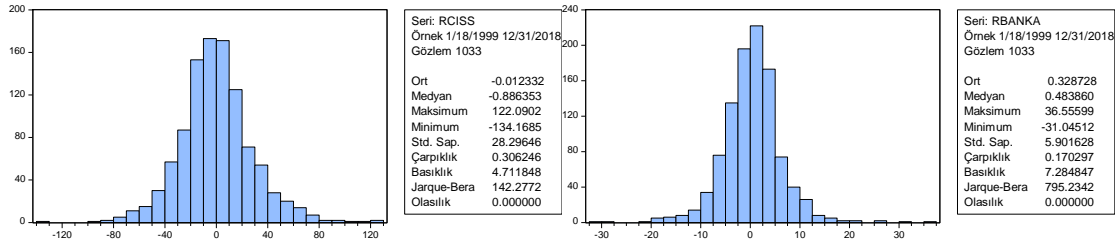

Endeks serilerine ait tanımlayıcı istatistik sonuçları incelendiğinde, sistemik risk endeks ortalamasının negatif olduğu belirlenirken, banka endeks ortalamasının ise pozitif bir değere sahip olduğu görülmektedir. Basıklık, çarpıklık ve Jarque-Bera değerleri, serilerin normal dağılımına ilişkin bulgular sunmaktadır. Her iki endeks serisine dair hesaplanan basıklık ve çarpıklık katsayıları incelendiğinde, çarpıklık katsayılarının 0'dan büyük ve serilerin pozitif ve sağa çarpık olduğu belirlenmiştir. Basıklık katsayılarının da 3'ten büyük olduğu belirlenmiş ve serilerde kalın kuyruk durumunun olduğu tespit edilmiştir. Jarque-Bera olasılık değerlerine göre de serilerin normal dağılım göstermedikleri ortaya çıkarılmıştır. Serilerin birim kök testleri ile durağanlık sınavı öncesinde fiyat ve dönüşümü yapılmış getiri serilerinin zaman grafikleri Şekil 2'de gösterilmektedir.

Şekil 2. Endekslere ilişkin fiyat ve getiri grafikleri

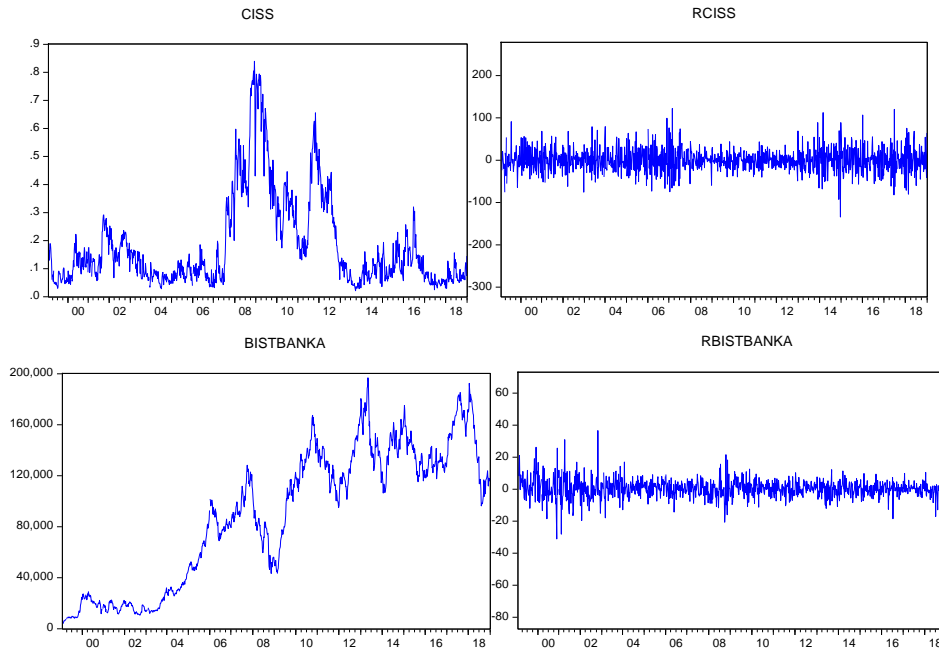

CISS ve BIST Banka endekslerine ilişkin zaman serisi grafikleri incelendiğinde, CISS serisinde analiz dönemi içerisinde dalgalanmalar yaşandığı gözlemlenmektedir. Özellikle 2008 yılında CISS endeks değerinin yüksek düzeylere ulaştığı ve volatilité kümelenmelerinin gerçekleştiği görülmektedir. Bu durumun 2008'de gerçekleşen küresel finansal krizden kaynaklandığını söylemek mümkündür. Volatilité modellenmesi için kullanılan dönüşümü yapılmış seriler dikkate alındığında, serilerin durağan bir yapıya sahip olduğu gözlemlenmektedir. Bu grafiklerden sağlanan gözleme dayalı veriler, birim kök testlerinden sağlanacak bulgular ile desteklenebilmektedir. Bu doğrultuda, endeks serilerinin durağanlıklarına ilişkin ADF ve PP birim kök test sonuçları Tablo 1'de sunulmaktadır.

Tablo 1. Birim kök test sonuçları

CISS							
	Test	Fark	%	Krit. Değ.	t-ista.	Olas. Değ.	Karar
Sabit	ADF	Düzey	% 1	-3.436	-24.985	0.000	I(0)
			% 5	-2.864			
	PP	Düzey	% 10	-2.568	-59.092	0.000	I(0)
CISS							
	Test	Fark	%	Krit. Değ.	t-ista.	Olas. Değ.	Karar
Trend ve Sabit	ADF	Düzey	% 1	-3.966	-24.972	0.000	I(0)
			% 5	-3.414			
	PP	Düzey	% 10	-3.129	-59.058	0.000	I(0)
BIST BANKA							
	Test	Fark	%	Krit. Değ.	t-ista.	Olas. Değ.	Karar
Sabit	ADF	Düzey	% 1	-3.436	-32.780	0.000	I(0)
			% 5	-2.864			
	PP	Düzey	% 10	-2.568	-32.812	0.000	I(0)
BIST BANKA							
	Test	Fark	%	Krit. Değ.	t-ista.	Olas. Değ.	Karar
Trend ve Sabit	ADF	Düzey	% 1	-3.966	-32.887	0.000	I(0)
			% 5	-3.414			
	PP	Düzey	% 10	-3.129	-32.892	0.000	I(0)

H_0 =Birim Kök Vardır. H_1 =Birim Kök Yoktur.

Tablo 1’de yer alan birim kök testi sonuçları değerlendirildiğinde, her iki endeks için sabit ve sabit/trendli modeller için hesaplanmış test istatistik olasılık değerlerinin kritik değerinin altında olduğu belirlenmiş ve “Birim Kök Vardır” sıfır hipotezi reddedilmiştir. Dolayısıyla, serilerin düzeyde durağan oldukları belirlenmiştir. Volatilité modellemesi için serilerin durağan olduğu belirlendikten sonra, oluşturulacak model için en uygun başlangıç modelinin tespit edilmesi gerekmektedir. Başlangıç modeli için en uygun ARMA modeli, 5. gecikmeye kadar oluşturulan kombinasyonlar ile Schwarz Bayesyen Bilgi Kriteri (SBIC) esas alınarak belirlenmiştir. SBIC bilgi kriteri sonuçları Tablo 2’de yer almaktadır.

Tablo 2. Schwarz bilgi kriterine göre ARMA (p/q) seçimi

CISS						
p/q	0	1	2	3	4	5
0	9.529101	9.407909	9.406343	9.408835	9.415545	9.421100
1	9.442673	9.403628	9.407509	9.415523	9.422234	9.423770
2	9.426762	9.407995	9.413904	9.419284	9.423802	9.425911
3	9.416656	9.414598	9.421428	9.423193	9.423689	9.430170
4	9.420219	9.421997	9.425771	9.423737	9.430131	9.434630
5	9.426935	9.428118	9.426150	9.431715	9.431885	9.438441
BIST BANKA						
p/q	0	1	2	3	4	5
0	6.394084	6.407165	6.406930	6.413236	6.419284	6.424450
1	6.407105	6.412114	6.412687	6.419374	6.425628	6.429905
2	6.406845	6.412616	6.419334	6.426038	6.427441	6.436527
3	6.412805	6.419334	6.425420	6.427314	6.433749	6.440555
4	6.419409	6.426016	6.427358	6.431227	6.429523	6.435573
5	6.425079	6.430501	6.433648	6.438307	6.435191	6.449736

SBIC bilgi kriteri esas alınarak belirlenen gecikme uzunlukları doğrultusunda CISS endeksi için en düşük katsayı ARMA(1,1) modelinde 9.403628 olarak hesaplanırken; BIST

Banka endeksi için ise ARMA(0,0) modelinde 6.394084 olarak hesaplanmıştır. Volatilite için ARMA modellerinin tespiti sonrasında bu modellerde değişen varyans, otokorelasyon ve serilerde doğrusal olmayan unsurların varlığının olup olmadığı test edilmelidir. Bu bağlamda hata terimlerine ilişkin değişen varyans, Engle (1982) ARCH LM testi ile incelenmiştir. Test sonuçları, Tablo 3'te yer almaktadır.

Tablo 3. ARCH LM değişen varyans test sonuçları

CISS				
ARMA (1,1)	F İsta.	F İsta. Anlam.	Göz. R ²	R ² Anlam.
1.Gecikme	7.156405	0.0076	7.120825	0.0076
5.Gecikme	6.349579	0.0000	30.97215	0.0000
10.Gecikme	4.475692	0.0000	43.32721	0.0000
20.Gecikme	3.120392	0.0000	59.95701	0.0000
30.Gecikme	2.508529	0.0000	72.07563	0.0000
BIST BANKA				
ARMA (0,0)	F İsta.	F İsta. Anlam.	Göz. R ²	R ² Anlam.
1.Gecikme	32.18667	0.0000	31.27195	0.0000
5.Gecikme	8.480729	0.0000	40.95340	0.0000
10.Gecikme	7.047050	0.0000	66.59888	0.0000
20.Gecikme	6.724131	0.0000	120.9347	0.0000
30.Gecikme	4.787105	0.0000	129.1164	0.0000

Değişen varyans test sonuçları incelendiğinde, her iki endeks serisi için de hesaplanan test olasılık değerlerinin kritik değerin altında olduğu belirlenmiş ve sıfır hipotezi olan değişen varyans yoktur reddedilmiştir. Dolayısıyla her iki seri için de değişen varyansın varlığı belirlenmiştir. Otokorelasyon ise korelogram Q testi ile sınanmıştır. Otokorelasyon test sonuçları, Tablo 4'te gösterilmektedir.

Tablo 4. Hata terimleri korelogramları

CISS					
ARMA (1,1)	1.Gec.	5.Gec.	10.Gec.	20.Gec.	30.Gec.
AC	-0.008	0.008	0.004	0.010	0.031
PAC	-0.008	0.010	0.010	0.020	0.035
Q-İstatistik	0.0643	1.8983	13.391	23.085	31.126
Olasılık	-	0.594	0.099	0.187	0.312
BIST BANKA					
ARMA (0,0)	1.Gec.	5.Gec.	10.Gec.	20.Gec.	30.Gec.
AC	-0.020	0.035	-0.018	-0.026	0.019
PAC	-0.020	0.032	-0.013	-0.016	0.026
Q-İstatistik	0.4300	9.7687	14.073	22.060	33.730
Olasılık	0.512	0.082	0.170	0.337	0.292

Q istatistiği değerleri değerlendirildiğinde, endeksler için farklı gecikme değerlerinde olasılık değerlerinin 0.10 anlamlılık düzeyinde otokorelasyona işaret ettiği görülmektedir. Ayrıca CISS endeksi için tabloda yer almayan 6, 7 ve 8. gecikme değerleri için hesaplanan olasılık değerlerinin 0.05'ten küçük olduğu gözlemlenirken; Banka endeksi için ise 2 ile 6. gecikme değerleri için de aynı durum gözlemlenmiştir. Bu bağlamda her iki endeks serisi için de otokorelasyon sorununun varlığı tespit edilmiştir. Volatilite modellemesine geçmeden önce diğer bir varsayım ise serilerde doğrusal olmayan unsurların olup olmadığının incelenmesidir. Doğrusal olmayan unsurların varlığı için RESET ve BDS testleri uygulanmıştır. Analiz sonuçları, Tablo 5 ve Tablo 6'da sunulmaktadır.

Tablo 5. Ramsey reset doğrusallık test sonuçları

Seri	ARMA (1,1)	Değer	Olas. Değeri
CISS	t-istatistik	4.360964	0.0000
	F-istatistik	51.91408	0.0000
BIST BANKA	ARMA (0,0)	Değer	Olas. Değeri
	t-istatistik	-	-
	F-istatistik	-	-

Tablo 5’te yer alan Ramsey Reset doğrusallık test sonuçlarına göre CISS serisi için olasılık değerlerinin kritik değerinin altında olduğu belirlenmiş ve seride doğrusal olmayan unsurların varlığı ortaya çıkarılmıştır. Banka endeksi için ise RESET testi, ARMA modeli işletilemediğinden sonuç verememiştir. Ancak banka endeks serisi için BDS test sonuçları Tablo 6’da hesaplanmıştır.

Tablo 6. BDS testi sonuçları

	Boyut	BDS İsta.	Std. Hata	z-ista.	Olas. Değ.
CISS	2	0.021088	0.002561	8.233050	0.0000
	3	0.037497	0.004063	9.228252	0.0000
	4	0.046512	0.004830	9.630685	0.0000
	5	0.050353	0.005024	10.02194	0.0000
	6	0.050159	0.004836	10.37168	0.0000
BIST BANKA	Boyut	BDS İsta.	Std. Hata	z-ista.	Olas. Değ.
	2	0.013445	0.002698	4.982522	0.0000
	3	0.025332	0.004281	5.916694	0.0000
	4	0.034549	0.005090	6.787066	0.0000
	5	0.038120	0.005297	7.196087	0.0000
6	0.038992	0.005101	7.644496	0.0000	

BDS test sonuçları değerlendirildiğinde ise her iki seri için hesaplanan olasılık değerlerinin kritik değerinin altında olduğu ve serilerde doğrusal unsurların olmadığına ilişkin sıfır hipotezi reddedilmiştir. Dolayısıyla, her iki endeks serisinde de doğrusal olmayan unsurların var olduğu ortaya çıkarılmıştır. BDS testinde elde edilen sonuçlar, RESET testinde ulaşılan kısmi sonuçları desteklemektedir.

Volatilite modellemesi için simetrik ve asimetric koşullu değişen varyans modelleri çalışma kapsamında incelenmiş ve seriler için en doğru volatilite modeli belirlenmiştir. Bu doğrultuda modellere ilişkin anlamlılık ve parametre kısıt koşulları doğrultusunda geçerli oldukları belirlenen ARCH ve GARCH simetrik modelleri ile EGARCH ve APGARCH asimetric modelleri kullanılmıştır. CISS ve BIST Banka endeksleri için volatilite tahmin sonuçları Tablo 7’de gösterilmektedir.

Tablo 7. Volatilite model sonuçları

Seri	Modeller	Katsayılar							
		α_0	α_1	α_2	α_3	α_4	β_1	β_2	γ_1
CISS ARMA(1,1)	ARCH (p=1)	525.86***	0.222***	-	-	-	-	-	-
	ARCH (p=2)	560.10***	0.150***	0.050**	-	-	-	-	-
	ARCH (p=3)	586.77***	0.133***	0.044**	0.038**	-	-	-	-
BISTBANKA ARMA(0,0)	ARCH (p=1)	26.789***	0.244***	-	-	-	-	-	-
	ARCH (p=2)	22.194***	0.171***	0.218***	-	-	-	-	-
	ARCH (p=3)	19.323***	0.165***	0.186***	0.127***	-	-	-	-
	ARCH (p=4)	18.381***	0.136***	0.160***	0.124***	0.074***	-	-	-

$$h_t = \alpha_0 + \sum_{i=1}^q \alpha_i u_{t-i}^2$$

Seri	Modeller	Katsayılar							
		α_0	α_1	α_2	α_3	β_1	β_2	β_3	γ_1
BISTBANKA ARMA(0,0)	GARCH (p=1, q=1)	0.368***	0.049***	-	-	0.938***	-	-	-

$$h_t = \alpha_0 + \sum_{i=1}^q \alpha_i u_{t-i}^2 + \sum_{i=1}^p \beta_i h_{t-i}$$

Seri	Modeller	Katsayılar							
		α_0	α_1	α_2	α_3	β_1	β_2	β_3	γ_1
BISTBANKA	EGARCH (p=1, q=1)	-0.035***	0.071***	-	-	0.994***	-	-	-0.037***
ARMA(0,0)	EGARCH (p=2, q=1)	-0.028***	0.187***	0.130***	-	0.995***	-	-	-0.036***

$$\log(h_t) = \alpha_0 + \sum_{j=1}^q \beta_j \log(h_{t-j}) + \sum_{i=1}^p \alpha_i \left| \frac{u_{t-i}}{\sqrt{h_{t-i}}} \right| + \sum_{k=1}^r \gamma_k \frac{u_{t-k}}{\sqrt{h_{t-k}}}$$

Seri	Modeller	Katsayılar							
		α_0	α_1	α_2	α_3	β_1	β_2	β_3	γ_1
BISTBANKA	APGARCH (p=1, q=1)	0.031***	0.035***	-	-	0.966***	-	-	0.564***
ARMA(0,0)									

$$\sigma_t^d = \alpha_0 + \sum_{i=1}^q \alpha_i (|\varepsilon_{t-i}| + \gamma_i \varepsilon_{t-i})^d + \sum_{i=1}^p \beta_i \sigma_{t-i}^d$$

Farklı derecelerde ARCH, GARCH, TARCH, IGARCH, EGARCH, PGARCH modelleri uygulanmıştır. Tablo 7’de kısıtlan sağlayan model sonuçlarını yer almaktadır. *** %1, ** %5 anlamlılık düzeylerini ifade etmektedir.

Volatilite tahmin sonuçlarına göre CISS endeksi için anlamlılık ve parametre kısıt koşullarını sağlayan ARCH(1), ARCH(2) ve ARCH(3) modellerinin geçerli olduğu, BIST Banka endeksi için ise GARCH(1,1), EGARCH(1,1), EGARCH(2,1) ve APGARCH(1,1) modellerinin geçerli olduğu belirlenmiştir. Her iki endeks için geçerli olan modellerin, serilerde varlığı tespit edilen değişen varyans ve otokorelasyon sorunlarını çözüp çözmediğine ilişkin sonuçlar, Tablo 8 ve Tablo 9’da gösterilmektedir.

Tablo 8. ARCH LM değişen varyans test sonuçları

SERİ	Modeller	F İsta.	F İsta. Olas.	Gözlenen R ²	R ² Olasılık
CISS ARMA(1,1)	ARCH (1)	2.240623	0.1347	2.240100	0.1345
	ARCH (2)	0.244542	0.6211	0.244959	0.6206
	ARCH (3)	3.708770	0.0544	3.702633	0.0543
BISTBANKA ARMA(0,0)	ARCH (1)	0.590960	0.4422	0.591768	0.4417
	ARCH (2)	0.211232	0.6459	0.211599	0.6455
	ARCH (3)	0.307993	0.5790	0.308499	0.5786
	ARCH (4)	0.080057	0.7773	0.080206	0.7770
	GARCH (1,1)	0.511733	0.4746	0.512472	0.4741
	EGARCH (1,1)	1.342807	0.2468	1.343663	0.2464
	EGARCH (2,1)	0.011006	0.9165	0.011028	0.9164
	APGARCH (1,1)	1.617738	0.2037	1.618338	0.2033

ARCH LM test sonuçları incelendiğinde, iki endeks için de tüm volatilite modellerinde değişen varyans sorununun çözüldüğü tespit edilmiştir.

Tablo 9. Hata terimleri korelogramları

SERİ	Modeller	AC	PAC	Q-İstatistik	Olasılık
CISS ARMA(1,1)	ARCH (1)	-0.047	-0.047	2.242	0.134
	ARCH (2)	-0.015	-0.015	0.245	0.621
	ARCH (3)	0.060	0.060	3.700	0.054
BISTBANKA ARMA(0,0)	ARCH (1)	-0.024	-0.024	0.5940	0.441
	ARCH (2)	-0.014	-0.014	0.2124	0.645
	ARCH (3)	-0.017	-0.017	0.3096	0.578
	ARCH (4)	-0.009	-0.009	0.0805	0.777
	GARCH (1,1)	0.022	0.022	0.5143	0.473
	EGARCH (1,1)	0.036	0.036	1.3485	0.246
	EGARCH (2,1)	-0.003	-0.003	0.0111	0.916
	APGARCH (1,1)	0.040	0.040	1.6242	0.203

Korelogram test sonuçlarına göre, iki endeks için de tüm volatilité modellerinde otokorelasyon sorununun da çözüldüğü tespit edilmiş ve modellerin geçerli oldukları belirlenmiştir. CISS ve Banka endeksleri için volatilité modellemesi için hangi modelin en uygun olduğuna ise Theil Eşitsizlik Katsayısı (TIC), Kök Ortalama Kare Hata (RMSE) ve Ortalama Mutlak Hata (MAE) katsayıları ile karar verilebilmektedir. Çalışmada, RMSE katsayıları esas alınarak, volatilité modeli tespit edilmiştir. Test sonuçları Tablo 10’da sunulmaktadır.

Tablo 10. Volatilité modeli karşılaştırmaları

Seri	Modeller	Theil	RMSE	MAE
CISS	ARCH (1)	0.982895	28.28908	21.12265
	ARCH (2)	0.986664	28.22874	21.12510
	ARCH (3)	0.999766	28.28673	21.13915
BISTBANKA	ARCH (1)	0.947145	5.898777	4.224809
	ARCH (2)	0.949031	5.898809	4.225179
	ARCH (3)	0.958278	5.899320	4.227221
	ARCH (4)	0.962414	5.899733	4.228183
	GARCH (1,1)	0.948926	5.898806	4.225158
	EGARCH (1,1)	0.961243	5.899605	4.227906
	EGARCH (2,1)	0.965083	5.900056	4.228856
	APGARCH (1,1)	0.961881	5.899673	4.228057

CISS ve Banka endeksleri için RMSE katsayıları incelendiğinde, CISS için en düşük RMSE değeri 28.22874 olarak ARCH(2) modeli olarak belirlenirken; Banka endeksi için en düşük RMSE değeri ise ARCH(1) modelinde 5.898777 olarak belirlenmiştir. Bu bağlamda endeksler için volatilité tahmin sonuçlarına ilişkin katsayılar Tablo 11’de sunulmaktadır.

Tablo 11. Volatilité tahmin sonuçları

CISS	Modeller	Katsayılar							
		α_0	α_1	α_2	α_3	β_1	β_2	β_3	γ_1
	ARCH (p=2)	560.10***	0.150***	0.050**	-	-	-	-	-
BISTBANKA	ARCH (p=1)	26.789***	0.244***	-	-	-	-	-	-

ARCH terimi kısa dönem koşullu varyansı ifade etmektedir. ARCH modelinin geçerli olabilmesi için α_0 katsayısının sıfırdan büyük ve anlamlı olması gerekirken, modeldeki ARCH etkisini ifade eden α_1 katsayısının ise 1’den küçük ve anlamlı olması gerekmektedir. Ayrıca katsayı değerlerinin pozitif olması da ARCH modelinin geçerliliği için ön koşullardır. CISS endeksi ARCH(2) ve BIST Banka endeksi ARCH(1) modelleri için tüm kısıtların sağlandığı görülmektedir. CISS ve Banka endeksleri için geçmiş dönemli şokların cari dönemdeki volatilitéyi etkilediği ve volatilitéye yol açan şokların uzun hafıza özelliği göstermeyerek kısa vadeli etki gösterdiği belirlenmiştir. Endeks serilerine ait volatilité modelleri doğrultusunda elde edilen koşullu varyans grafikleri Şekil 3’te gösterilmektedir.

Şekil 3. Endeks Serilerinin Koşullu Varyans Grafikleri

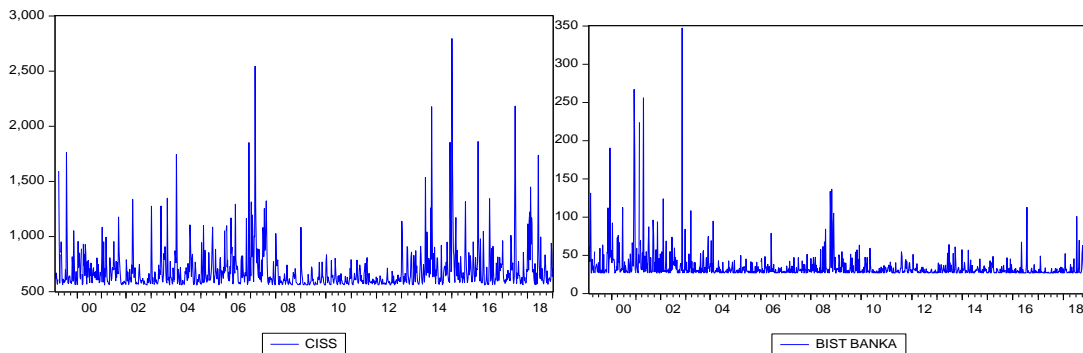

Koşullu varyans grafikleri incelendiğinde, analiz edilen dönem içerisinde CISS endeksi için varyansın en yüksek olduğu yıllar 2007 ve 2014'tür. 2007 yılında varyansın yüksek olmasının ve volatilité kümelenmelerinin bu dönemde gerçekleşmesinin 2008 küresel finansal krizinin etkisinden kaynaklandığını söylemek mümkündür.

CISS endeksi ile BIST banka endeksi arasındaki uzun dönemli ilişkinin analiz edilebilmesi için volatilité modellemesi yapılan serilerin koşullu varyanslarının karekökü (koşullu standart sapmalar) serileri bağımlı ve açıklayıcı değişken olarak modele dahil edilmiştir. Endeksler arasındaki uzun dönemli ilişkinin belirlenebilmesi için öncelikle volatilité modellemeleri sonucunda elde edilen yeni serilerin durağanlıklarının sağlanması gerekmektedir. Zaman serilerinin durağanlık analizi, ADF ve PP birim kök testleri ile gerçekleştirilmiştir. Birim kök testi sonuçları, Tablo 12'de gösterilmektedir.

Tablo 12. Koşullu standart sapma serilerinin birim kök test sonuçları

CISS							
	Test	Fark	%	Krit. Değ.	t-ista.	Olas. Değ.	Karar
Sabit	ADF	Düzye	% 1	-3.436	-20.012***	0.000	I(0)
			% 5	-2.864			
	PP	Düzye	% 10	-2.568	-21.350***	0.000	I(0)
CISS							
	Test	Fark	%	Krit. Değ.	t-ista.	Olas. Değ.	Karar
Trend ve Sabit	ADF	Düzye	% 1	-3.966	-20.032***	0.000	I(0)
			% 5	-3.414			
	PP	Düzye	% 10	-3.129	-21.345***	0.000	I(0)
BIST BANKA							
	Test	Fark	%	Krit. Değ.	t-ista.	Olas. Değ.	Karar
Sabit	ADF	Düzye	% 1	-3.436	-9.392***	0.000	I(0)
			% 5	-2.864			
	PP	Düzye	% 10	-2.568	-30.444***	0.000	I(0)
BIST BANKA							
	Test	Fark	%	Krit. Değ.	t-ista.	Olas. Değ.	Karar
Trend ve Sabit	ADF	Düzye	% 1	-3.966	-27.890***	0.000	I(0)
			% 5	-3.414			
	PP	Düzye	% 10	-3.129	-29.488***	0.000	I(0)

H₀=Birim Kök Vardır. H₁=Birim Kök Yoktur.

*** %1' de istatistiksel olarak anlamlıdır. ** %5' de istatistiksel olarak anlamlıdır.

ADF ve PP birim kök testi sonuçlarına göre her iki endeks için hesaplanan test olasılık değerlerinin kritik değerin altında olduğu belirlenmiş ve sıfır hipotezi reddedilmiştir. Dolayısıyla, endeks serilerinin düzeyde I(0) oldukları tespit edilmiştir. Değişkenlerin zaman serisi özellikleri incelendikten sonra değişkenler arasındaki uzun dönemli bir ilişki olup olmadığı çalışmanın bir sonraki adımını oluşturmaktadır. CISS endeksi ile Banka endeksi arasındaki uzun dönemli ilişki, Johansen eşbütünlüme testi ile araştırılmıştır. Johansen eşbütünlüme test sonuçları, Tablo 13'te sunulmaktadır.

Tablo 13. Johansen eşbütünleşme testi sonuçları

İz İstatistiği				
Eşbütünleşik Vektör Sayısı	Özdeğer	İz İsta.	%5 Krit. Değ.	Olas. Değ.
r = 0	0.109838	228.4287	15.49471	0.0001
r ≤ 1	0.100639	108.9349	3.841466	0.0000
Maksimum Özdeğer İstatistiği				
Eşbütünleşik Vektör Sayısı	Özdeğer	İz İsta.	%5 Krit. Değ.	Olas. Değ.
r = 0	0.109838	119.4938	14.26460	0.0001
r ≤ 1	0.100639	108.9349	3.841466	0.0000
BISTBANKA = (0.02818) 0.055332CISS				

Johansen eşbütünleşme test sonuçları değerlendirildiğinde, iz ve maksimum özdeğer istatistik değerlerine göre CISS endeksi ile BIST Banka endeksi arasında istatistiksel olarak anlamlı kointegrasyon (eşbütünleşme) ilişkisinin varlığı ortaya çıkarılmıştır. Elde edilen eşbütünleşik denkleme göre, uzun dönemde CISS endeksi ile BIST Banka endeksi arasında pozitif ve anlamlı bir ilişki söz konusudur. CISS endeksi volatilité serisinde meydana gelen bir artış, BIST Banka endeks getiri volatilitésinde artışa yol açmaktadır. Diğer bir deyişle, sistemik risk endeksindeki değişimler Türk bankalarının pay getirilerinde oynaklığın artmasına neden olmaktadır.

Sistemik risk ve banka endeks getiri volatiliteleri arasındaki uzun dönemli eşbütünleşme ilişkisi Engle-Granger yöntemi ile de analiz edilmiştir. Engle-Granger yöntemi, aynı derecede durağan iki değişken arasındaki koentegrasyon analizine dayanmaktadır. Engle-Granger iki aşamalı eşbütünleşme testinde öncelikle model En Küçük Kareler (EKK) metoduyla tahminlenmekte ve ardından kalıntılara uygulanan ADF birim kök testi ile eğer kalıntılar düzeyde durağanlık seviyelerine göre eşbütünleşmeye karar verilmekte, diğer durumda ise eşbütünleşme bulunmadığına karar verilmektedir. Engle-Granger test sonuçları Tablo 14’te gösterilmektedir.

Tablo 14. Engle-Granger koentegrasyon testi

Bağımlı Değişken	tau-istatistiği	Olasılık*	z-istatistiği	Olasılık*
BIST BANKA	-9.404014	0.0000	-265.7946	0.0000

*MacKinnon (1996) p-değerleri.

Engle-Granger eşbütünleşme test sonuçlarına göre, hesaplanan olasılık değerlerin kritik değerin altında olduğu ve “eşbütünleşme yoktur” hipotezinin reddedilerek değişkenler arasında uzun dönemli eşbütünleşme ilişkisinin varlığı ortaya çıkarılmıştır. Aynı zamanda EKK ile tahmin edilen modelden kalıntılara uygulanan DF ve ADF birim kök testlerine göre kalıntıların düzeyde durağan oldukları belirlenmiş ve eşbütünleşme ilişkisinin varlığı tespit edilmiştir. Aralarında uzun dönemli ilişki bulunan sistemik risk volatilitésini ile banka endeks getiri volatilitésini arasındaki nedensellik ilişkisinin yönü Granger nedensellik analizi ile araştırılmıştır. Nedensellik analiz sonuçları Tablo 15’te yer almaktadır.

Tablo 15. Granger nedensellik test sonuçları

H ₀ Hipotezi	F istatistiği	Olasılık Değeri	Lag	Sonuç
BIST BANKA Granger nedeni değildir CISS	0.99075	0.3198	1	BIST BANKA, CISS’ın Granger Nedeni Değildir
CISS Granger nedeni değildir BIST BANKA	5.03098	0.0251**	1	CISS, BIST BANKA’nın Granger Nedenidir

Granger nedensellik analiz sonuçlarına göre, CISS sistemik risk endeks volatilitésinden, BIST Banka endeks getiri volatilitésine doğru 0.05 anlamlılık düzeyinde tek yönlü nedensellik ilişkisinin varlığı tespit edilmiştir. Buna karşın BIST Banka endeks getiri volatilitésinden, CISS sistemik risk endeks volatilitésine doğru bir nedensellik ilişkisine ise rastlanılmamıştır. Bu durum

BIST’te payları işlem gören bankaların sistemik riskten ve sistemik risk volatilitesinden olumsuz etkilendiği anlaşılmaktadır.

Sonuç ve Öneriler

Finansal sistem içerisindeki temel unsurlar olan aracı kuruluşlar, finansal araçlar ve piyasalarda meydana gelen aksaklık ve bozulmalar sonucunda dolaylı veya doğrudan yayılım gösteren ve geniş çaplı sorunlara yol açan risk, sistemik risk olarak ifade edilmektedir. Sistemik risk, finansal nitelikte başlayıp sonrasında reel sektör ve ekonominin genel işleyişini de olumsuz yönde etkileyebilmektedir. Dolayısıyla sistemik riskin ölçülmesi, sistemik riski etkileyen faktörlerin belirlenmesi ve bu riskin ülkelerin bankacılık sektörlerine olan yayılımının araştırılması önem arz etmektedir. Bu bağlamda Holló, Kremer and Lo Duca (2012), tarafından “Sistemik Riskin Kompozit Göstergesi” veya sadece “CISS” olarak adlandırılan yeni bir finansal risk endeksi oluşturulmuş ve bu endeks sistemik risk göstergesi olarak literatürde kabul görmüştür. CISS endeksi, finansal sistemdeki istikrarsızlık durumunu, mevcut sürtünme seviyesini ve gerilmeleri ölçmek ve bunu sürekli olarak bir tek istatistiksel değer olarak sunmaktadır.

Çalışmada, sistemik riskin Türkiye bankacılık sektörü üzerindeki etkisini ortaya çıkarmak amaçlanmıştır. Bu doğrultuda, 18.01.1999 ile 31.12.2018 dönemi için CISS sistemik risk endeksi volatilitesi ile BIST Banka Endeksi getiri volatilitesi arasındaki uzun dönemli eşbütünlük ve nedensellik ilişkisi incelenmiştir. Bu doğrultuda öncelikle her iki endeksin volatilitelerinin modellenmesi yapılmıştır. CISS endeksi için ARCH(2), BIST Banka endeksi için ise ARCH(1) simetrik koşullu değişken varyans modelleri ile volatilitelerinin modellenmesi gerçekleştirilmiştir. CISS ve Banka endeksleri için geçmiş dönemli şokların cari dönemdeki volatiliteleri etkilediği ve volatilitelere yol açan şokların uzun hafıza özelliği göstermeyerek kısa vadeli etki gösterdiği belirlenmiştir. Türk bankalarının sermaye yeterlilik rasyosunun ortalamadan daha yüksek tutulması ve 2008 küresel finansal krizin Türkiye bankacılık sektörünü nitekim daha az etkilediği dikkate alındığında ulaşılan bulguların tutarlı olduğu düşünülmektedir.

CISS endeksi ile Banka endeksi arasındaki uzun dönemli eşbütünlük ve nedensellik ilişkilerinin analiz edilebilmesi için endekslere ilişkin volatilitelerinin modellenmesi sonucunda, serilerin koşullu varyanslarının karekökü (koşullu standart sapmalar) hesaplanarak yeni seriler oluşturulmuştur. Bu seriler, bağımlı ve açıklayıcı değişken olarak modele dâhil edilmiş ve uzun dönemli ilişki analiz edilmiştir. CISS endeksi ile Banka endeksi arasındaki uzun dönemli ilişki, Engle-Granger (1987) ve Johansen-Juselius (1990) eşbütünlük testleri ile araştırılırken; seriler arasındaki tek/çift yönlü nedensellik ilişkileri ise Granger (1969) nedensellik testi ile araştırılmıştır. Analizler neticesinde, CISS endeksi ile BIST Banka endeksi arasında istatistiksel olarak anlamlı kointegrasyon (eşbütünlük) ilişkisinin varlığı ortaya çıkarılmıştır. Eşbütünlük denklemi göre, uzun dönemde CISS endeksi ile BIST Banka endeksi arasında pozitif ve anlamlı bir ilişki söz konusudur. CISS endeksi volatilitelerinde meydana gelen artış, BIST Banka endeksi getiri volatilitesinde artışa yol açmaktadır. Diğer bir deyişle, sistemik risk endeksindeki değişimler Türk bankalarının pay getirilerinde oynaklığın artmasına neden olmaktadır. Ayrıca çalışmada, CISS endeksi volatilitesinden, Banka endeksi getiri volatilitesine doğru tek yönlü nedensellik ilişkisinin varlığı tespit edilirken; Banka endeksi getiri volatilitesinden, CISS endeksi volatilitesine doğru herhangi bir nedensellik ilişkisine rastlanılmamıştır. Bu bağlamda, BIST’te payları işlem gören bankaların sistemik riskten ve sistemik risk volatilitesinden olumsuz etkilendiği tespit edilmiştir.

Çalışmada elde edilen bulgulara göre sistemik risk Türkiye bankacılık sektörünü olumsuz yönde etkilemektedir. Finansal piyasalarda ortaya çıkabilecek sistemik risk faktörünün, bankaların getirilerinde oynaklığa yol açtığı tespit edilmiştir. Sistemik riskin ülkelerin ekonomik büyüme ve refah durumlarında yol açtığı olumsuz ve yıkıcı etkiler dikkate alındığında, finansal sistem içerisindeki politika yapıcıların ve özellikle bankacılık sektörünün sistemik risk unsurlarını göz önünde bulundurarak hareket etmeleri, finansal piyasalar ve ekonomik düzeni açısından önem

arz etmektedir. Bu çalışma, sistemik riski etkileyen temel faktörlerin incelenmesi, farklı sistemik risk endekslerinin ve farklı metodolojik yöntemlerin kullanılması suretiyle sonraki çalışmalarca geliştirilebileceği düşünülmektedir.

Kaynakça

- Anginer, D., Demirguc-Kunt, A. ve Zhu, M. (2014). How does competition affect bank systemic risk?. *J. Finan. Intermediation*, 23, 1–26.
- BIS-IMF-FSB (2009). Report to G20 Finance Ministers And Governors: Guidance to Assess The Systemic Importance of Financial Institutions, Markets And Instruments: Initial Considerations. <http://www.imf.org/external/np/g20/pdf/100109.pdf>, (Erişim: 23.01.2019).
- Brock, W., Dechert, W. ve Scheinkman, J. (1987). A test for independence based on the correlation dimension. *Working Paper*, University of Wisconsin at Madison, University of Houston, and University of Chicago.
- Brunnermeier, M. K., Dong, G. N. ve Palia, D. (2012). “Banks’ Non-interest Income And Systemic Risk”, AFA Chicago Meetings Paper. SSRN: <https://ssrn.com/abstract=1786738> or <http://dx.doi.org/10.2139/ssrn.1786738>
- Chen, H., Cummins, J. D., Viswanathan, K. S. ve Weiss, M. A. (2013). Systemic risk and the interconnectedness between banks and insurers: An econometric analysis. *Journal of Risk and Insurance*, 81(3), 623-652.
- Darby, M. R. (1997). Over-the-counter derivatives and systematic risk to the global financial system. *Advances in International Banking and Finance*, 3(1), 215-235.
- De Jonghe, O., Diepstraten, M. ve Schepens, G. (2015). Banks’ size, scope and systemic risk: What role for conflicts of interest?. *Journal of Banking & Finance*, 61(1), 3-13.
- Dickey, D. ve Fuller, W. A. (1981). Likelihood ratio statistics for autoregressive time series with a unit root. *Econometrica*, 49, 1052-1072.
- Engle, R. F. (1982). Autoregressive conditional heteroscedasticity with estimates of the variance of United Kingdom inflation. *Econometrica*, 50(4), 987-1008.
- Engle, R. F. ve Granger, C. W. J (1987). Co-integration and error-correction: representation, estimation and testing. *Econometrica*, 251-276.
- Financial Stability Board (2011). Policy measures to address systemically important financial institutions. http://www.financialstabilityboard.org/publications/r_111104bb.pdf, (Erişim: 23.01.2019)
- Granger, C. W. J. (1969). Investigating causal relations by econometric models and cross-spectral methods. *Econometrica*, 37, 424-438.
- Holló, D., Kremer, M. ve Lo Duca, M. (2012). CISS - a composite indicator of systemic stress in the financial system. *ECB Working Paper*, 1426, March, 1-49.
- Iqbal, J., Strobl, S. ve Vähämaa, S. (2015). Corporate governance and the systemic risk of financial institutions. *Journal of Economics and Business*, 82, 42-61.
- Johansen, S. ve Juselius, K. (1990). Maximum likelihood estimation and inference on cointegration with applications to demand for money. *Oxford Bulletin of Economics and Statistics*, 52(2), 169-210.
- Kilimci, E., Er, H. ve Çerçil, İ. (2015). Ekonomi notları, TCMB, <https://www.tcmb.gov.tr/>, 2015-04.
- Kubinsch, M, ve Barnea, D. (2016). Systemic risk impact on economic growth - the case of the cee countries. *Romanian Journal of Economic Forecasting*, XIX(4), 79-94.

- Laeven, L., Ratnovski, L. ve Tong, H. (2016). Bank size, capital, and systemic risk: Some international evidence. *Journal of Banking & Finance*, 69(1), 25-34.
- Lo Duca, M. ve Peltonon, T. (2011). Macro-financial vulnerabilities and future financial stress assessing systemic risks and predicting systemic events. *ECB Working Paper*, 1311, March, 1-38.
- Pais, A. ve Stork, P. A. (2013). Bank size and systemic risk. *European Financial Management*, 19(3), 429–451.
- Phillips, P. C. B. ve Perron, P. (1988). Testing for a unit root in time series regression. *Biomètrika*, 75(2), 336-346.
- Ramsey J. B. (1969). Tests for specification errors in classical linear least squares regression analysis. *Journal of the Royal Statistical Society*, 31(2), 350–371.
- Smith, G. P. (2012). Google internet search activity and volatility prediction in the market for foreign currency. *Finance Research Letters*, 92, 103–110.
- Straetmans, S. ve Chaudhry, S. M. (2015). Tail risk and systemic risk of us and eurozone financial institutions in the wake of the global financial crisis. *Journal of International Money and Finance*, 58, 191-223.

ETİK ve BİLİMSEL İLKELER SORUMLULUK BEYANI

Bu çalışmanın tüm hazırlanma süreçlerinde etik kurallara ve bilimsel atıf gösterme ilkelerine riayet edildiğini yazar(lar) beyan eder. Aksi bir durumun tespiti halinde Afyon Kocatepe Üniversitesi Sosyal Bilimler Dergisi'nin hiçbir sorumluluğu olmayıp, tüm sorumluluk makale yazarlarına aittir.



Markaların Helal Etiketi Kullanımının Satın Alma Davranışına Yansıması

The Reflection of the Use of Halal Label of Brands on the Purchasing Behavior

Arş. Gör. Yelda ÜLKER ¹

Öz

Günümüzde, dinin insan hayatını her yönüyle etkilediği bilinmektedir. Bu bağlamda, dinin uygun gördüğü davranışları sergilemek isteyen bireyler, bulunduğu dinin kurallarına uygun yaşamaya çalışmaktadır. Bu bağlamda Müslüman kesim de dinen uygun diğer bir deyişle 'helal' bulunan davranışları sergileme yoluna gitmektedir. Bu sebeple de kullandıkları ürünlerin dinen helal olmasına özen göstermektedir. Tüketicinin dini hassasiyetini fark eden markalar da ürünlerinin helal olduğunu vurgulamak istemektedir. Bundan dolayı markalar ürünlerinde 'helal etiketi' kullanmaya başlamıştır. Bu bağlamda, araştırmada karma yöntem kullanıma yolu tercih edilmiştir. Araştırmanın birinci kısmında Marmara Üniversitesi İletişim Fakültesi öğrencilerinin dini eğilimlerini ölçmek amacıyla anket uygulanmıştır. Öğrencilerin her bir anketi K1-K2 şeklinde kodlanmış olup, gelen cevaplar doğrultusunda katılımcılar dini eğilimi 'yüksek' ve 'düşük' olmak üzere iki gruba ayrılmıştır. Bu gruplardan gönüllü olanlarla odak grup çalışması yapılmıştır. Bu görüşmelerde grupların markaların helal etiketi kullanılmasından nasıl etkilendiklerinin belirlenmesi amaçlanmıştır. Ayrıca araştırmada, katılımcıların helal etiket kullanan markalara yönelik satın alma davranışları da irdelenmiştir. Dini eğilimi düşük ve yüksek olan katılımcıların görüşmeleri incelendiğinde iki grubun katılımcılarının da helal etiket hakkındaki bilgilerinin yeterli olmadığı görülmektedir. Bunun yanı sıra düşük dini eğilimli katılımcıların satın alma davranışı sergilerken, helal marka etiketi aramadığı, dini eğilimi yüksek katılımcıların ise Müslüman bir ülkede yaşadıkları için çok dikkat etmedikleri ve katılımcıların sadece yarısının baktığı sonucuna varılmıştır.

Anahtar Kelimeler: Helal etiketi, satın alma davranışı, tüketici, marka, din

Makale Türü: Araştırma

Abstract

Today, it is known that religion affects every aspect of human life. In this context, individuals who want to exhibit the behaviors deemed appropriate by religion are trying to live according to the rules of religion. Therefore, in the Muslim population, the religion is suitable to exhibit behaviors that are halal. For this reason, the products they use are religious. In this context, a mixed method is preferred in the research. In the first part of the research, it is aimed to measure the religious tendencies of Marmara University Faculty of Communication students. Each questionnaire of the students was coded as K1-K2 and among the answers, the participants were divided into two groups as religious tendency 'high' and 'low'. A focus group study was conducted with volunteers from these groups. In these interviews, it was aimed to examine how groups affect the use of halal labels of brands. In addition, the research also examined the purchasing behavior of the participants for brands that use halal labels. When the interviews of the participants with low and high religious tendency are examined, it is seen that the knowledge of the participants of the two groups about the halal brand label is not sufficient. In addition to this, it was concluded that the participants with low religious tendency do not seek halal brand certificates, while the participants with high religious tendencies do not pay much attention because they live in a Muslim country and only half of the participants look.

Keywords: Halal label, purchasing, consumer, brand, religion

Paper Type: Research

¹Marmara Üniversitesi, İletişim Fakültesi, yeldaulker@hotmail.com.

Atf için (to cite): Ülker, Y. (2020). Markaların helal etiketi kullanımının satın alma davranışına yansıması. *Afyon Kocatepe Üniversitesi Sosyal Bilimler Dergisi*, 22(3), 802-814.

Giriş

İnsanın kendisini ve dünyayı anlamlandırmasını sağlayan din, hayatın her alanında hissedilmektedir. Bu bağlamda dinin, insanların ev ve iş yaşantısında, siyasette, ekonomide, doğumda ve ölümden etkili olduğu söylenebilir. Bu durum insanların tutum ve alışkanlıklarına da yansımaktadır. Özellikle tüketim bağlamında, dinin tüketicinin tutumlarını etkilediği görülmektedir. Dinin insanların ne yiyip ne içeceklerini, nasıl giyinmesi ve davranması gerektiğini belli kurallar çerçevesinde çizmesiyle, 'helal kavramı' yakından ilişkilidir. Din kurallarına aykırı olmayan, yasaklanmamış anlamlarına gelen helal kavramı, insanların hayat tarzının sembolü haline gelmiştir. Bu bağlamda, gıdadan kozmetiğe, giyimden bankacılığa kadar her alanda markalar, hedef kitlesinin dini hassasiyetlerini göz önünde bulundurmaktadır. Bu sebeple, bazı markalar mal ve hizmetlerinde 'helal' oldukları iddiasında bulunmakta ve helal etiketi kullanmaktadır. Diğer bir deyişle, tüketicilerde bulunan dini hassasiyetin, markalara da yansıdığı görülmektedir. Bu bağlamda markaların helal etiketi konusuna karşı hassasiyetlerinin arttığı söylenebilir. Fakat, bu durumun sadece hedef kitlesi Müslüman olan markalarda ortaya çıktığını söylemek doğru değildir. Dünya genelinde yapılan araştırmalara göre, her dört tüketiciden biri helal ürün kullanmaktadır (Bonne ve Verbeke, 2008). Bu bağlamda, belli standartlar çerçevesinde helal etiketi alan markaların daha 'hijyenik' ve 'güvenilir' bulunmasından ötürü, Müslüman olmayan kesimler tarafından da tercih edildiği görülmektedir (Torlak, 2012, s.2).

Tüketicilerin helal etiketi olan markalara yönelik satın alma davranışlarındaki etkilerini saptamak araştırmanın temel amacıdır. Bu bağlamda, tüketicilerin helal etiketi bulunan markalara yönelik tutumlarının belirlenmesinin yanı sıra tüketicilerin helal etiketine sahip markaları satın almasına yönelik davranışları da irdelenmektedir. Bu amaç doğrultusunda önce, Ok (2011)'un İslam dinini baz alarak oluşturduğu 'dini tutum ölçeği' 50 üniversite öğrencisine uygulanmıştır. Böylece katılımcıların dini eğilimleri belirlenmeye çalışılmıştır. Bu bağlamda ankete katılanlar dini yönelimleri yüksek ve düşük olarak iki gruba ayrılmıştır. Çalışmanın sonraki aşamasında anketten elde edilen veriler ışığında katılımcılar 6 öğrenciden oluşan iki farklı odak gruba ayrılmıştır. Yapılan odak grup görüşmesinde, katılımcıların helal etikete sahip markalara yönelik tutumları ve satın alma davranışlarına yansımaları irdelenmiştir.

1. Tüketim Bağlamında Helal Kavramı

Tarih boyunca insanları bir araya getiren ve aitlik hissi yaratan dinin, insanın var olduğu dönemden beri adından söz ettirdiği söylenebilir (Doğan, 2014, s.207). Mardin (2015)'e göre de insanlar din ile hem kendilerini hem de dünyayı anlamlandırmaktadır. Bu sebeple dinin, ev yaşantısından işe, ekonomiden siyasete, doğumdan ölüme hayatın her alanında insan davranışına yön verdiği söylenebilir (Droogsm, 2007). Diğer bir deyişle, insanoğlu için evrensel bir olgu olan din, hayatın her alanında varlığını göstermektedir. Bu sebeple, markalar dinlerin inanlarıyla kurdukları güçlü bağı, tüketicileriyle de yakalamak istemektedir (Kale, 2014, s.326). Bireylerin alışkanlıkları ve tutumları üzerinde etkili olan din (Delener, 1994), bu özelliği ile markalara da yol gösterici olmaktadır. Dinin insanların satın alma davranışlarını da yönlendirdiği söylenebilir. Diğer bir deyişle, tüketiciler bazı ürünleri sırf din inançlarına uygun olduğu için satın alırken, bazı ürünleri ise uymadığı için satın almama davranışı göstermektedir (Kurtoğlu ve Çiçek, 2013, s.182; Essoo ve Dibb, 2004, s.684; Soesilowati, 2010, s.153). Tüketim sürecinde dini inançların etkisini fark eden markalar için yeni bir pazar oluşmuştur (Mercan, 2015, s.18). Yapılan araştırmalar, Müslüman nüfusun sürekli arttığını ve İslam dinini bir kültür ve yaşam biçimi olarak görenlerin sayısının yüksek olduğunu göstermektedir (Rarick vd. 2012, s.81). Ayrıca, 2025 yılında dünya nüfusundaki Müslümanların sayısının, dünya nüfusunun %30'unu oluşturacağı düşünülmektedir (Torlak, 2012, s.3).

Yukarıdaki bilgiler ışığında insanların dini inançların, yaşam tarzlarını belirlemenin yanı sıra, tüketimlerini de etkilediği söylenebilir. Bu bağlamda, özellikle gıda sektöründe dinin tüketim seçimlerini etkilemesine sıklıkla rastlanmaktadır (Deng, vd., 1994). Fakat günümüzde dinin

etkisinin sadece gıda sektörüyle sınırlı kaldığı söylenemez. Bununla birlikte özellikle Müslüman tüketiciye yönelik ‘helal’ olduğu vurgulanan ürünlerin varlığının ortaya çıktığı görülmektedir. Türk Dil Kurumu’na göre; ‘dinin kurallarına aykırı olmayan’ ve ‘dinen yasaklanmamış olan’ anlamına gelen (<http://www.tdk.gov.tr>) helal kelimesi, aynı zaman da kanunen bir sakıncası olmayan anlamına da gelmektedir. Ayrıca kelime sadece dini bir olgu olarak değil, bir hayat tarzının sembolü olarak da kullanılmaktadır (Lada vd., 2009). Yapılan araştırmalar da tüketicilerin markaya olan tutumlarında dinin etkisinin bulunduğunu göstermektedir (Öztürk, 2014, ss.294-295). Bu bağlamda, gıdadan kozmetiğe, otelcilikten bankacılığa birçok alanda yer alan markalar, dini hassasiyetleri göz önünde bulundurarak Müslüman müşterilerine ürünlerini sunmak için yarışmaktadır (Mercan, 2015). Fakat, helal ürünleri sadece Müslümanların kullandığını düşünmek doğru değildir. Diğer bir deyişle, helal gıda pazarının yaklaşık 850 milyon dolar değerinde olmasının altında yatan sebeplerden biri de başka dine mensup tüketicilerin de helal gıda ürünlerini daha ‘hijyenik’ ve ‘güvenilir’ bulup, tercih etmeleridir (Torlak, 2012, s.2).

2. Markalaşma Sürecinde Helal Etiketi

Müslüman nüfusun fazla olduğu ülkelerde yaygın olarak görülen helal gıda sektörü (Çallı, 2014, s.44), markalar tarafından, gittikçe büyümekte olduğu için tercih edilmektedir (Torlak, 2012). Özellikle Malezya, Tayland, Singapur, Avustralya, Kuzey Amerika, Almanya, Fransa, İngiltere, çok sayıda Afrika ve Orta Doğu ülkelerinde helal gıda pazarının önemli olduğu söylenebilir (DHGG, 2011). Helal kavramının tüketici için önemli olduğunu fark eden büyük markalar da bu pazara yönelmiştir. Bu büyük markalardan biri olan Nestle, 2004 yılından beri Fransa, İngiltere, Almanya gibi ülkelerde helal ürünlerini de piyasaya sunmaktadır (Rajagopal, vd., 2011, s.141). Mc Donald’s, KFC, Dominos, Subway gibi yemek zincirleri de menülerinde helal seçeneğini barındırmaktadır (Wilson ve Liu, 2010, s.7). Ayrıca Nido, Smarties, Maggi, Soup, Kit Kat, Milo ve Nescafe gibi markalar da sektörlerinde varlıklarını sürdürmek için helal marka çalışmaları yapmaktadır. Bu markaların yıllık satışları 5,2 milyon dolara ulaşırken, ürünlerin satışının yapıldığı 456 fabrikanın 85 tanesi helal etikete sahiptir (Rajagopal, vd., 2011, s.141). Bu bağlamda helal gıda etiketinin markanın denetimini sağlayarak, tüketicilere güven verdiği ve etiketi olan markaların daha çok tercih edildiği söylenebilir (Batu, 2012). Özellikle teknolojinin gelişmesiyle birlikte Halal Pal gibi cep telefonu uygulamaları ile tüketici helal restoranları bulmakta zorluk çekmemektedir. Uygulama restoranların yerini göstermenin yanı sıra, yemeklerle ilgili bilgi verip, yorumları da barındırmaktadır. Ayrıca bu tür hizmetler markalara, helal ürün kullanıcıları için yeni ve yaratıcı ürünlerin yaratılmasına ilham kaynağı olmaktadır (Rajagopal vd., 2011, ss.141-142). Yapılan araştırmalar, helal etiketinin tüketicilerin dikkatini çekmekte etkili olduğunu göstermektedir. 400 Malezyalı Müslüman tüketici üzerinde yapılan bir araştırmaya göre, katılımcıların ürünlerin üzerindeki helal etiketinden etkilenecek ürünü satın aldıkları ortaya çıkmıştır (Hamdan vd., 2013, s. 60). Haribo markası da domuz yağı içermeyen jelatinle ürettiği şekerlemeler ile firmasının %50 büyümesini sağlamıştır (Çallı, 2014, s.51). Jelatin sorunu sadece gıdalarda değil, ilaç sektöründe de kendisini göstermektedir. Kanadalı ilaç şirketleri gibi birçok marka, helal olduklarını vurgulayarak ilaçlarını piyasaya sürmektedir (Lindstrom, 2012, s.226). Helal etiketleri sadece gıda ürünlerinde kullanılmamaktadır. Kozmetik sektöründe de kullanılan ürünün ‘helal olma’ kurallarına uyması önemlidir. Diğer bir deyişle, helal kozmetikten kastedilen, deriye temas eden ürünlerde de helallik kurallarına uyulmasıdır. Bu bağlamda içerisinde domuz yağı, cenin ve alkol gibi maddelerin bulunmadığı ürünler helal olarak kabul edilmektedir (Rajagopal, vd., 2011, s.141). Helal kozmetik ürünleri ‘kaliteli’ ve ‘güvenli’ olmalarından ötürü her türlü inanişsa sahip tüketici tarafından tercih edilmektedir (Torlak, 2012). Bu sebeple, One Pure ve Saaf Pure Skincare gibi markalar da helal kozmetik pazarında yerini almaktadır (Lindstrom, 2012, s.226). Bu bağlamda, kozmetik markaları da helal etiketi almaya başlamıştır. Ayrıca parfüm, diş macunu gibi kişisel bakım ürünlerinde de helal etiketi aranmaya başlanmıştır (Wilson ve Liu, 2010, s.6; Türkel, 2016, s.122; Torlak, 2012). Diğer bir deyişle, helal etiketinin tüketicinin markaya olan tutumunu değiştirdiği söylenebilir. Bununla birlikte yıllık büyüme oranının %10 olduğu pazardan, helal belgelendirme kuruluşlarının elde ettiği ciro 6 milyar doların üzerindedir. Fakat dünyada onlarca farklı helal belgelendirme kuruluşu

bulunmakta ve üretici firmaları neye göre belgelendirdiklerine dair de bir birlik bulunmamaktadır (Türkel, 2016, s.122).

3. Yöntem

Günümüzde dinin, yaşamın her alanında insan davranışlarını yönlendirdiği bilinmektedir. Yapılan araştırmalar da tüketicinin satın alma kararında dinin etkili olduğunu göstermektedir. Bu bağlamda, markaların helal etiket kullanımı artmaktadır. Diğer bir deyişle, güvenli ve daha sağlıklı bulunmasından dolayı tercih edilen helal etikete sahip markalar, Müslüman olmayan tüketiciler tarafından da tercih edilmektedir. Bu bağlamda çalışmada, dini eğilimleri yüksek ve düşük olan katılımcıların marka tercihinde helal etiketin etkisi irdelenmiştir. Bu bağlamda markaların helal etiket kullanımının tüketicinin satın alma davranışına yansımalarının irdelendiği nicel ve nitel verilerin toplanıp, elde edilen verilerin birleştirilerek sonuç çıkarıldığı çalışmada problemi anlamak için karma yöntem (Creswell, 2017, s.2) kullanılmıştır. Bunun yanı sıra araştırmada en kolay ve hızlı bilgi ve veriyi toplamak amacıyla kolayda örnekleme yöntemine (Kurtuluş, 2010, s.63) başvurulmuştur. Bu sebeple çalışmanın örneklem kütlesi Marmara Üniversitesi öğrencileri tarafından oluşturulmuştur.

Araştırmada karma bir yöntem uygulandığından iki bölümden oluşmaktadır. Birinci bölümde Ok (2011)'un Üniversite öğrencilerine uygulayıp, İslam dinini dikkate alarak oluşturduğu dini tutum ölçeği uygulanmıştır. Bu bağlamda araştırmada zaman ve maliyet kısıtlaması sebebiyle hızlı ve kolay ulaşıldığı için kolayda örneklem yöntemi (Yıldırım ve Şimşek, 2006, s.113) uygulanmıştır. Bu amaç doğrultusunda Marmara Üniversitesi'ndeki 150 öğrencinin dini eğilimlerini belirlemek amacıyla 2018 yılının Aralık ayında Ok'un anketi uygulanmıştır. Ankete katılan katılımcılara K1-K2 şeklinde kodlar verilmiştir. Bu bağlamda katılımcıların kimlikleri gizli tutulmaktadır. Yapılan anket sonuçlarına göre katılımcılar dini eğilimi yüksek ve düşük olan bireyler tespit edilmiştir. Belirlenen kişilere odak gruba katılmak için gönüllü olmak isteyip, istemedikleri sorulmuştur.

Araştırmanın ikinci kısmında ise dini eğilimleri yüksek ve düşük oldukları tespit edilen katılımcılardan gönüllü olmayı kabul eden 12 kişiyle odak grup görüşmesi yapılmıştır. Bu görüşmelerde sorulan sorulara katılımcılar birbirleriyle etkileşim kurarak cevap vermektedir. Bu bağlamda, katılımcıların düşüncelerini özgürce ifade edebilmesi (Krueger, 1994) ve birbirleriyle iletişim kurmasından dolayı odak grup görüşmelerinde zengin veriler elde edilmektedir (Yıldırım ve Şimşek, 2006: 151). Bu sebeplerden dolayı araştırmada, nitel araştırma yöntemlerinden biri olan odak gruba başvurulmuştur. Ayrıca odak grup görüşmelerinde katılımcı sayısının 6-8 ile sınırlı tutulması (Çokluk vd., 2011, s.101) ve soru sayısının da 4-5'i geçmemesi uygun bulunmaktadır (Yıldırım ve Şimşek, 2006, s.163). Bu bağlamda araştırmamızda katılımcı sayısı gönüllü olmayı kabul eden 6 kişi ile sınırlı tutulmuş ve Rajagopal vd. (2011), Çallı (2014), Kurtoğlu ve Çiçek (2013), Torlak'ın (2012) çalışmalarından yararlanarak hazırlanan aşağıdaki 5 soru sorulmuştur:

- 1) Markaların kullandığı helal marka etiketinin ne olduğunu biliyor musunuz?
- 2) Aldığınız ürünlerde helal etiketinin olup olmadığına dikkat eder misiniz? Özellikle hangi tür ürünlerde helal etiketi ararsınız?
- 3) Bir markayı satın almada helal etiketinin önemi var mıdır?
- 4) Bir markayı sevip sevmediğinizde helal etiketine sahip olmasının önemi var mıdır?
- 5) Almak istediğiniz bir ürünün hem helal etiketli olanı hem de olmayanı bulunmaktadır. Hangisini satın alırsınız?

4. Bulgular

Araştırmadaki örneklem, zaman ve maliyet kısıtlamasından dolayı İstanbul ilinde bulunan Marmara Üniversitesi İletişim Fakültesi öğrencilerinden seçilmiştir. Kolayda örnekleme yöntemi ile belirlenen üniversitenin 150 öğrencisine yüz yüze anket uygulanmıştır. Çalışmaya katılan her bir katılımcı K1-K2-K3 şeklinde kodlanmıştır. Bu sayede katılımcıların kimlikleri

saklanarak, dini eğilimleri belirlenmiştir. Dini eğilimi yüksek ve düşük olarak belirlenen katılımcılara odak grup görüşmelerine katılmak isteyip istemedikleri sorulmuştur. Odak grup görüşmelerine katılmaya gönüllü olan, dini eğilimi yüksek ve düşük katılımcıların oluşturduğu 6 kişilik iki ayrı çalışma grubu karşılaştırmalı olarak incelenmiştir. Katılımcıların yaş aralıkları 21-28 arasında değişirken, cinsiyetleri karmadır. Odak grubu görüşmeleri sırasında katılımcılara uzun konuşma imkânı verilip, detaylı bilgi almak amaçlanmıştır. Bu sebeple her bir odak grup görüşmesinin süresi 1.5 saat sürmüştür. Değerlendirmenin kolayca yapılabilmesi için katılımcılar üzerinden kodlama yapılmıştır. Bu bağlamda dini eğilimi yüksek olan katılımcıların her biri Y1, Y2 vb.; düşük dini eğilimleri olanlar ise D1, D2 gibi kodlarla yer almaktadır. Dini eğilimi yüksek katılımcıların tamamı kadınlardan oluşurken, düşük dini eğilime sahip katılımcılardan sadece bir kişi kadındır. Yapılan odak grup görüşmeleri sonucunda, katılımcıların her soruyla ilgili görüş ve düşünceleri araştırmacı tarafından irdelenmiştir.

4.1. Katılımcıların Dini Eğilimlerini Belirlemek İçin Uygulanan Anket Çalışması

Araştırmada kullanılan Ok'un 'Dini Tutum' ölçeğinin güvenilirliğini belirlemek amacıyla Cronbach Alpha hesaplanmıştır. Yapılan hesaplama sonucunda ölçeğin genel güvenilirliği alpha=0,75 olarak tespit edilmiştir. Elde edilen veriler doğrultusunda ölçeğin güvenilir olduğu görülmektedir.

4.1.1. Katılımcıların Demografik Özelliklerine Göre Dağılımı

Araştırmada katılımcıların demografik özelliklerini tanımlamak için sorulan sorulardan elde edilen veriler doğrultusunda katılımcıların cinsiyet değişkenine göre 98'i (%65,3) kadın, 52'si (%34,6) erkek olarak dağılmaktadır. Ayrıca katılımcılar yaş grubu değişkenine göre 67'si (%44,6) 19-23, 65'i (%43,3) 24-28, 18'u (%12) 29 ve üstü olarak ayrılmaktadır. Araştırmaya katılan katılımcıların medeni durumu değişkenine göre 143'ü (%95,3) bekar, 7'si (%4,6) evli cevabını vermiştir. Araştırmaya katılan katılımcıların çalışma durumu değişkenine göre 42'si (%28) evet, 108'i (%72) hayır cevabını vermiştir. Araştırmaya katılan katılımcıların gelir durumu değişkeni açık uçlu olarak sorulmuştur. Elde edilen bilgiler doğrultusunda, devlet üniversitesinde okuyan katılımcıların aylık gelir durumları değişkenine göre 91'i (%60,6) 250-499 TL, 27'si (%18) 500-749 TL, 12'si (%8) 750-999 TL, 20'si (%13,3) 1000 TL ve üstü olarak dağılmaktadır.

4.1.2. Ölçek Sorularına Göre Dağılımı

	Kesinlikle Katılmıyorum		Katılmıyorum		Ne Katılıyorum Ne Katılmıyorum		Katılıyorum		Kesinlikle Katılıyorum		TOP.	
	N	%	N	%	N	%	N	%	N	%	N	%
İnanıyorum dinin gereklerini yerine getirmeye çalışırım	11	7,33	29	19,33	33	22	31	20,67	46	30,67	150	100
Dinin gereksiz olduğunu düşünüyorum	55	36,67	31	20,67	17	11,33	9	6	38	25,33	150	100
Zor zamanlarda Allah'ın bana yardım ettiğini düşünüyorum	14	9,33	19	12,67	41	27,33	27	18	49	32,67	150	100
Ezan, dua veya ayet gibi dini okumaları dinlediğimde duyulanırım	5	3,33	18	12	64	42,67	40	26,67	23	15,33	150	100
Yaşamımın dini değerlere uygun olup olmadığına dikkat ederim	27	18	21	14	10	6,67	39	26	53	35,33	150	100
Allah'ın bana çok yakın olduğunu hissediyorum	32	21,33	9	6	3	2	76	50,67	30	20	150	100
Dini inancın insanlara yararından çok zararı olduğunu düşünüyorum	53	35,33	31	20,67	21	14	11	7,33	34	22,67	150	100
Dini etkinliklere katıldığımda gerçekten zevk alırım	27	18	2	1,33	63	42	46	30,67	12	8	150	100

Çalışmaya katılan katılımcıların, araştırmada kullanılan Ok'un (2011) dini tutum ölçeği ile ilgili

verdikleri cevaplar yukarıda belirtilmiştir;

Yukarıdaki tabloda araştırmaya katılan katılımcıların anket sorularına verdikleri cevapların frekans analizleri bulunmaktadır. Tabloda katılımcıların ölçeklere verdikleri cevapların oranları yer almaktadır. Çalışmaya katılan katılımcılar K1-K2 şeklinde kodlanmış olup, belirlenen dini eğilimi yüksek ve düşük olan bireyler iki gruba ayrılarak, gönüllü olanlarla odak grup görüşmesi yapılmıştır.

4.2. Dini Eğilimleri ‘Yüksek’ ve ‘Düşük’ Katılımcılarla Yapılan Odak Grup Görüşmeleri

Araştırmanın ilk kısmında yapılan anket çalışması sonucunda dini eğilimi yüksek ve düşük katılımcılar belirlenmiştir. Bu kişilerden odak grup görüşmelerine katılmayı kabul edenlere, 5 temel soru sorulmuş ve görüşme sonucunda verilen cevaplar; ‘evet’, ‘hayır’ ve ‘kısmen’; ‘helal etiketi olan’, ‘helal etiketi olmayan’, ‘fark etmez’ kategorileri aracılığı ile analiz edilmiştir. Bunun yanı sıra odak grup görüşmeleri sırasında katılımcıların her birinin konuşması tek tek incelenmiştir.

Tablo 1. Markaların kullandığı helal marka etiketinin ne olduğunu biliyor musunuz?

	EVET	HAYIR	KISMEN	
Dini Eğilimi Yüksek Olan Katılımcılar	Y1	X		
	Y2	X		
	Y3	X		
	Y4	X		
	Y5	X		
	Y6	X		
Dini Eğilimi Düşük Olan Katılımcılar	D1	X		
	D2	X		
	D3	X		
	D4		X	
	D5	X		
	D6	X		

Araştırmaya katılan öğrencilerin ilk soruya verdikleri cevaplar incelendiğinde; dini eğilimi yüksek olan katılımcıların tümünün, dini eğilimi düşük olan katılımcıların ise 5’inin helal marka etiketinin ne olduğunu bildikleri görülmektedir. Katılımcılardan sadece bir tanesinin helal marka etiketini ilk kez odak grup görüşmesinde duyduğu anlaşılmıştır. Araştırmaya katılan katılımcıların hepsi helal kavramını ‘İslami usullere uygun hayvan kesimi’ olarak tanımlamıştır. Görüşmede katılımcıların tamamı daha çok gıda üzerine odaklanmış ve haramı daha çok ‘domuz eti’ üzerinden değerlendirmiştir. Ayrıca katılımcıların hiçbirinin helal marka etiketine güvenmediği gözlenmiştir. Fakat dini eğilimi yüksek olan katılımcılar güvenmedikleri halde vicdanlarını rahatlatmak için tercih edebileceklerini belirtmektedir. Dini eğilimi yüksek katılımcı **Y1**: ‘helal marketlerin açılması ile helal marka etiketini öğrenmiştim. Helal deterjanlar bile o marketlerde var. Konu sadece et değil ama açıkçası sadece öyleymiş gibi yaşıyoruz. Ben de bilmeme rağmen helal etiketli deterjan ve benzeri ürünleri kullanmıyorum. Hatta yediğimiz bazı tatlıların içinde bile alkol var ve bu aslında haramdır. Bunun yanı sıra helal etiketi var diye de markaya güvenmiyorum. Bu yüzden de güvenmediğim ürünlerin içindekilere bakıyorum veya satın aldığım kişi çok dindarsa ona inanıp, satın alıyorum.’ **Y2**: ‘Allah’ın yasaklamadığı ve yiyebileceğimiz şeylerdir. Ben özellikle Çin ve Japon ürünleri satın alırken içinde domuz var mı diye bakıyorum. Ama hiçbir Türk markasında helal etiketini aramam. Türk markasının içinde helal olmayan bir şey olacağını düşünmüyorum.’ Yorumunda bulunmuştur. **Y5**: ‘Helal marka etiketini ben ilk fast food zincirlerinde duymuştum. Et yerken düzgün kestiklerini belirtmek için kullanmışlardı ama beni çok etkilemedi. Türkiye’de satıldığı için helal etiketi olmayan fast food markasının haram olacağını düşünmüyorum.’ Demiştir.

Dini eğilimi düşük olan katılımcılarda helal kelimesini ‘İslam dinine uygun’ olarak tanımlamış ve daha çok etin kesimi üzerinde durmuşlardır. Bununla birlikte katılımcılar markanın sunduğu vaadi gerçekleştirilmesinin ve dürüst davranmasının da markayı helal yapacağını düşünmektedir. Katılımcılardan **D4**: ‘Helal etiketini biliyorum ama helal kavramının sadece

domuz eti ile sınırlı olması saçma geliyor. Belki markanın yalan söylememesi de helal yapabilir markayı. Mesela %100 dana eti dediğinde gerçekten de yalan söylemeyip, bir şey karıştırmayıp gerçekten de vaadini uyguluyor olması da markanın helal etiketi kullanmasını sağlayabilir markanın.’ Yorumunda bulunurken benzer bir görüşü katılımcı **D6**: ‘Helal kelimesini duyunca tekbir getirilerek hayvanın kesilmesi aklıma geliyor. Bunun yanı sıra markanın üreticilerin ve emekçilerin hakkını verdiği bir kurum olduğunu düşünüyorum. Bir marka çalışanlarının haklarını savunuyorsa o zaman helal etiketi kullanılabilir.’ Şeklinde yorum yapmıştır.

Tablo 2. Aldığınız ürünlerde helal etiketinin olup olmadığına dikkat eder misiniz? Özellikle hangi tür ürünlerde helal etiketi ararsınız?

	EVET	HAYIR	KISMEN
Dini Eğilimi Yüksek Olan Katılımcılar	Y1		X
	Y2		X
	Y3	X	
	Y4		X
	Y5	X	
	Y6	X	
Dini Eğilimi Düşük Olan Katılımcılar	D1	X	
	D2	X	
	D3	X	
	D4	X	
	D5	X	
	D6	X	

Odak grup görüşmesine katılan dini eğilimi yüksek olan katılımcıların yarısı aldığı ürünlerde helal etiketinin olup olmadığına dikkat etmediği, geri kalan katılımcıların da kısmen dikkat ettiği görülmektedir. Dini eğilimi düşük olan katılımcıların ise hiçbiri aldıkları üründe helal etiketin olup olmadığına bakmadıkları anlaşılmıştır. Yüksek dini eğilimine sahip olan katılımcı **Y1**: ‘Ürüne bağlı olarak bakıyorum. Özellikle şüpheye düştüğüm ürünlerde tercih ediyorum. Bunun dışında her üründe etikete bakmıyorum. Bazı markaların dini eğilimlerinin yüksek olduğunu biliyorum. O markaların ürünlerinde özellikle helal etiketi aramam.’ Yorumunda bulunurken, **Y2**: ‘ben de yabancı ülkelerden gelenlere özellikle bakıyorum ama güvendiğim Türkiye’de üretilen ürünlere veya markalara bakmıyorum. Bununla birlikte içkili bir yiyeceği denerim ama domuzlu bir ürünü denemem. Benim için helal etiketinin anlamı içinde domuz etinin olmamasıdır.’ demiştir. Katılımcı **Y4** ise, ‘Ürünlerde helal marka etiketi aramıyorum ama bir ürün alacaksam ve sevdiğim ürünün yanında helal marka etiketi olan bir başka ürün varsa vicdanımı rahatlatmak için etiketi olanı alıyorum. Daha sonra tekrar markete gittiğimde helal marka etiketi olan ürünü görmemek için hızlıca yanındaki raftaki almak istediğim ürünü alıp, çıkıyorum.’ Şeklinde yorum yapmıştır. Dini eğilimi düşük olan katılımcılardan **D2**: ‘Helal marka etiketi tam tersi bana dini pazarlama gibi geliyor ve bu beni rahatsız ediyor. Sanki sadece satmak için bu durumu kullanıyorlarmış gibi geliyor.’ Yorumunda bulunurken katılımcı **D3** ise; ‘yurtdışına çıktığım zaman domuz yememeğe çalışıyorum ama helal marka etiketine bakmıyorum. Yurtdışında helal marka etiketi olan ürünler çok pahalıydı bu yüzden sadece domuz olmayan ürünleri tercih ediyordum. Türkiye’de ise zaten domuz olmayacağı için helal etiketi ile ilgilenmiyorum.’ Yorumunda bulunmuştur. Katılımcı **D5**’de ‘domuz eti yemem diye bir şey demiyorum o yüzden helal etiketi aramam ama helal etiketi aynı zamanda ‘hijyenik’ veya daha ‘güvenirlilik’ anlamındaysa o zaman belki fikrim değişir. Bir marka kozmetik ürünü için helaliz çünkü daha sağlıklıyız mesajı ile veriyorsa belki sırf daha sağlıklı diye alırım ama şu ana kadar böyle bir şeye de rastlamadığım için aldığım ürünlerde helal etiketi aramıyorum.’ demiştir.

Tablo 3. Bir markayı satın almada helal etiketinin önemi var mıdır?

	EVET	HAYIR	KISMEN
			X
		X	
		X	
Dini Eğilimi Yüksek Olan Katılımcılar			X
		X	
			X
		X	
Dini Eğilimi Düşük Olan Katılımcılar		X	
		X	
		X	
		X	

Odak gruba katılan katılımcılardan dini eğilimi yüksek olanların yarısı bir markayı satın almada helal etiketinin önemini olmadığını diğer yarısı da kısmen olduğunu belirtmektedir. Katılımcılar daha çok markanın kalitesinin, markaya olan güvenlerinin kendilerini etkilediklerini söylemektedir. Dini eğilimi düşük olan katılımcıların çoğunluğu ise aldıkları ürünün helal etiketinin olup olmadığına bakmadıkları, bu yüzden de etiketinin varlığının önemli olmadığını belirtmişlerdir. Dini eğilimi düşük katılımcılardan sadece bir tanesi dinin sömürüldüğünü düşündüğü için bazen satın alma davranışının negatif etkilendiğini söylemektedir. Ayrıca katılımcılar helal marka etiketinin kendisine güven duymadıklarını söylemektedir. Bu sebeple markanın etiketinin olup olmaması da katılımcılara bir anlam ifade etmemektedir.

Dini eğilimi yüksek olan odak grubundaki katılımcı **Y1**: ‘bazı durumlarda helal etiketin önemi olabiliyor. Özellikle yabancı ürünlerde bu durum ile karşılaşıyorum. Fakat, kendim başka ülkedeysen muhakkak helal etiketine bakıyorum.’ Diyerek düşüncelerini belirtmiştir. **Y4**: ‘yurtdışına çıktığımda muhakkak etiketlerine bakıyorum ve ona göre satın alıyorum. Özellikle helal olan ürünleri çok sevmesem bile satın alıyorum. Fakat Türkiye’de böyle bir davranışta bulunmuyorum. Çok da önemli değil Türkiye’de aldığım ürünlerde helal etiketinin olup olmadığı.’ Yorumunda bulunmuştur. Dini eğilimi düşük olan katılımcılardan **D2**: ‘helal etiketi olunca tam tersi markaya karşı ekstra bir negatif duygum olabiliyor. Marka sanki dini duyguları sömürüyor gibi geliyor ve bu benim tercihim olumsuz olarak etkileyebiliyor da.’ Yorumunu yaparken katılımcı **D3**: ‘çoğunluğu Müslüman olan bir ülkede neden bakayım ki? Zaten hepsi helaldir diye düşünüyorum. Helal etiketinin olmaması zaten helal olmadığını bana düşündürmüyor.’ yorumunda bulunmuştur. Katılımcı **D6**: ‘helal etiketinin olup olmadığına bakmıyorum. Daha çok hangi marka ucuzsa o markayı satın alıyorum. Sadece bazı markalar çalışanlarına haksızlık yapıyor ve bu yüzden o markaları özellikle almamaya çalışıyorum.’

Tablo 4. Bir markayı sevip sevmediğinizde helal etiketine sahip olmasının önemi var mıdır?

	EVET	HAYIR	KISMEN
		X	
		X	
		X	
Dini Eğilimi Yüksek Olan Katılımcılar		X	
		X	
			X
		X	
Dini Eğilimi Düşük Olan Katılımcılar		X	
		X	
		X	
		X	

Odak grubuna katılan yüksek ve düşük dini eğilimi olan katılımcılardan sadece birileri bu soruyu kısmen şeklinde yorumlamıştır. Bunun dışındaki katılımcılar markayı sevmelerinde helal etiketinin önemli olmadığı görülmektedir. Dini eğilimi düşük katılımcılar helal kavramı ile çok ilgilenmediklerini ve helal etiketinin markayı sevmelerine artı veya eksi bir getirisi olmadığını anlatmışlardır. Katılımcı **Y2**: ‘bir markayı helal etiketi olduğu için değil, güvenilir olduğu için sever ve satın alırım. Helal etiketi olduğu için o markaya güveneceğim anlamına gelmiyor. Güvenmediğim bir markayı da zaten sevmem.’ Yorumunda bulunurken, katılımcı **Y6**: ‘Müslüman bir toplumda yaşıyoruz bu yüzden sanırım bazı durumlarda markanın helal etikete sahip olması onu sevip sevmememde etkili olabilir. Ama bu durum marka ve ürünle de alakalı olarak değişebilir.’ Demiştir. Dini eğilimi düşük katılımcı **D2**: ‘markaların dini kullanarak çok fazla ön planda olmasından hoşlanmıyorum. Din ile markaların bir işinin olmaması gerekmektedir. Bazen markalar çok fazla din ile ön planda olabiliyor ve bu durum bende negatif duygular uyandırıyor.’ Yorumunda bulunurken, katılımcı **D6** ise, ‘bir markayı sevmem için o markanın insanların haklarını savunması, çalışanlarına iyi davranması, çevreye duyarlı olması gerekmektedir. Öbür türlü zaten helal kavramına uygun yaşamadığım için markayı sevmemde etkili olmamaktadır.’ Demiştir.

Tablo 5. Almak istediğiniz bir ürünün hem helal etiketli olanı hem de olmayanı bulunmaktadır.

Hangisini satın alırsınız?				
	Helal Etiketi Olan	Helal Etiketi Olmayan	Fark Etmez	
Dini Eğilimi Yüksek Olan Katılımcılar	Y1		X	
	Y2		X	
	Y3		X	
	Y4		X	
	Y5		X	
	Y6	X		
Dini Eğilimi Düşük Olan Katılımcılar	D1		X	
	D2		X	
	D3	X		
	D4	X		
	D5		X	
	D6		X	

Dini eğilimi yüksek olan katılımcılarla yapılan görüşmede katılımcılardan sadece bir tanesi helal etiketi olan ürünü tercih edeceğini belirtmiştir. Bunun dışındaki tüm katılımcılar alacakları üründe etiket olup olmadığı ile ilgilenmemektedir. Katılımcılar markaya güvenmelerinin ürünün helal etiketinin olmasından daha önemli olduğunu söylemektedirler. Dini eğilimi düşük olan katılımcıların oluşturduğu odak grup görüşmesindeki sonuçlara göre katılımcıların ikisi helal etiketi olan markayı satın alırken, ikisi helal etiketi olmayan markayı tercih ettiğini ve geri kalan katılımcılar ise fark etmediğini söylemektedir.

Dini eğilimi yüksek olan katılımcı **Y2**: ‘Sevmediğim ve güvenmediğim bir markanın helal etiketinin olması beni etkilemez. Güvendiğim ama helal etiketi olmayan bir markayı da alabilirim. Önemli olan benim markaya güvenmemdir.’ Şeklinde yorum yapmıştır. Katılımcı **Y3**: ‘Aslında haram olan daha cazip geliyor ama büyük ihtimalle satın alma sırasında fark etmez diye düşünüyorum.’ diyerek düşüncelerini belirtmektedir. **Y5** ise ‘sadece aynı marka ve aynı üründe ancak birinde helal etiketi olup, diğerinde yoksa ancak o zaman alırım helal etiketi olanı. Ancak zaten marka neden aynı ürünün bir kısmını helal etiketli bir kısmını etiketsiz yapsın ki! Bu yüzden fark etmez.’ Dini eğilimi düşük olan katılımcılardan **D3**: ‘markanın helal etiketi olması bana sanki verdiğim para karşılığında daha fazla hizmet alıyormuşum gibi hissettiriyor. Aslında dini inanç olarak çok fazla helal veya harama dikkat etmiyorum ama markanın kendisinin etiketinin olması sanki fazladan hizmet veriyormuş gibi hissettiriyor.’ Yorumunu yaparken benzer bir yorumu katılımcı **D4**’de yapmıştır. Katılımcı **D4**: ‘helal etiketinin olması bende marka çabalamış, daha çok çalışmış ve o etiketi de kazanmış gibi hissettiriyor. Bu yüzden de helal etiketi olan markayı tercih ediyorum eğer aynı benzer ürüne sahip olan etiketsiz marka yerine.’ Demiştir.

Katılımcı **D5** ile **D6** ise markaların dini sömürdüğünü ve bu yüzden özellikle helal marka etiketi olmayı tercih edeceklerini belirtmiştir. **D6**: ‘dini duyguları reklam amaçlı kullanan markaları güvenli bulmuyorum. Zaten helal marka etiketlerini hangi şartları karşıladıkları için markalar alabiliyor veya nasıl denetleniyor bilmiyorum. Bu yüzden de zaten güvenmiyorum. Hem dini sömüren hem de güvenmediğim bir markayı almak yerine helal etiketi olmayı tercih ederim.’ yorumunda bulunmuştur.

Sonuç ve Öneriler

Hayatın her alanında insan yaşamını etkileyen dinin, insanların tutum ve alışkanlıklarına da yansıdığı görülmektedir. Bu bağlamda, insanların ne yiyip ne içeceklerini, nasıl giyinmesi ve davranması gerektiğini belirleyen din, insanların tüketim bağlamındaki davranışlarını da etkilemektedir. Hedef kitesinin dini hassasiyetini göz önünde bulunduran markalar, gıdadan kozmetiğe, giyimden bankacılığa kadar her alanda çalışmalar yapmaktadır. Bu sebeple markalar, helal etiketi kullanarak ürünlerinin ‘helal’ olduğu iddiasında bulunmaktadır. Kullanıldığı ürünün daha ‘güvenilir’ ve ‘hijyenik’ olduğu imajı oluşturan helal etiketi dünyada her kesim dine sahip kişiler tarafından tercih edildiği söylenebilir.

Tüketicilerin helal etiketine sahip markalara yönelik satın alma davranışlarını saptamak amacıyla yapılan çalışmada karma yöntem uygulanmıştır. Araştırmada ilk olarak Marmara Üniversitesi’nde okuyan 150 öğrenciye, Ok’un İslam dinini baz alarak oluşturduğu ‘dini tutum ölçeği’ uygulanmıştır. Bu doğrultuda, katılımcıların dini eğilimlerinin seviyeleri belirlenmiştir. Böylece katılımcılar, dini eğilimleri ‘yüksek’ ve ‘düşük’ olmak üzere iki gruba ayrılmıştır. Bu doğrultuda, araştırmanın ikinci kısmında, iki gruba ayrılan katılımcıların helal etiketine sahip markaları satın almalarına yönelik tutumları ve satın alma davranışlarına yansımalarını irdelemek amacıyla kurumsal arka planı olan sorular hazırlanmıştır. Dini eğilimi yüksek ve düşük olan 6’şar kişiden oluşan iki grubun katılımcılarının vermiş olduğu cevaplara bakıldığında, katılımcıların hepsi helal kelimesini ‘domuz olmayan’ ve ‘İslami usullere uygun hayvan kesimi’ olarak tanımlamaktadır. Bunun yanı sıra sadece dini eğilimi düşük olan katılımcılardan biri hariç, diğer tüm katılımcılar helal etiketini daha önceden duymuştur. Katılımcıların hepsi domuz eti kullanmayan markaların helal eti kullandığı görüşündedir. Fakat düşük dini eğilimi olan iki katılımcı, çalışanların haklarını savunan markaların da helal etiketi kullanabileceği fikrinde bulunmuştur. Bununla birlikte, her iki odak grup çalışmasına da katılan katılımcıların hiçbiri helal etiketini hangi kurumun verdiğini bilmediklerini belirtmişlerdir. Ayrıca katılımcıların hiçbiri helal etiketine güvenmemektedir. Diğer bir deyişle, katılımcıların tamamı, helal etiketini hangi kurumun verdiğini bilmediklerini söylemektedir. Ayrıca katılımcılar bir markanın helal etiketinin olmasının o markayı helal edeceği anlamına gelmediği görüşünü de paylaşmaktadır.

Yapılan görüşmelerde düşük dini eğilimi olan katılımcıların hiçbiri aldığı ürünlerde helal etiketin olup olmadığına bakmazken, yüksek dini eğilimi olan katılımcıların yarısı bakmamakta, diğer yarısı da aldıkları ürüne göre bakmaktadır. Yüksek dini eğilimi olan katılımcılar, Türkiye’de yaşadıkları için satılan ürünlerin zaten helal olduğu görüşünde olduklarını ama yabancı ülkelerin ürünlerini alırken helal etiketi aradıklarını belirtmektedirler. Düşük dini eğilimi olan katılımcılar ise zaten helal kavramı ile çok fazla ilgilenmemekte ve o yüzden aldıkları ürünlerin helal etiketinin olup olmadığına bakmamaktadır. Bu bilgilere ek olarak yüksek dini eğilimi olan katılımcıların sadece yarısı emin olmadıkları ürünlerde helal etiketinin önemli olduğunu vurgulamaktadır. Bunun yanı sıra yüksek dini eğilimi olan katılımcılardan yurtdışına gidenler, aldıkları ürünlerde helal etiketi aramaktadır. Odak grup görüşmelerinde dini eğilimi yüksek katılımcılar bir markayı sevip sevmeye helal etiketinin bir önemi olmadığını belirtmiştir. Katılımcıların ortak görüşü bir markayı sevip sevmemelerinde o markanın kalitesinin, güvenilirliğinin, imajının önemli olduğunu vurgulamaktadırlar. Dini eğilimi düşük katılımcılar ise görüşme sırasında helal etiketi olan markaları itici bile bulduklarını belirtmişlerdir. Markaların dini kullanmasını itici bulan dini eğilimi düşük katılımcılar, helal etiket kullanan markaları sevmediklerini belirtmişlerdir. Odak grubuna katılan katılımcılara almak istedikleri bir ürünün

hem helal etiketi olanı hem de olmayanının bulunduğu ve hangisini satın alacakları sorulmuştur. Yapılan görüşmelerde yüksek dini eğilimi olanların çoğu fark etmeyeceğini söylerken, dini düşük eğilimi olanların cevaplarında ciddi ölçüde farklılıklar bulunmaktadır. Dini eğilimi düşük katılımcılardan ikisi helal etiketi olan markayı satın alacaklarını söylemektedir. Bunun sebebi olarak da verdikleri paranın karşılığı olarak ekstra bir hizmet aldıkları görüşündedir. Diğer bir deyişle, helal etiketini markanın ekstra bir özelliği olarak gören katılımcılar, verdikleri paranın karşılığını daha fazla aldıkları inancındadırlar. Düşük dini eğilimine sahip katılımcılardan ikisi ise özellikle helal etiketi olmayan markayı satın almayacaklarını belirtmiştir. Bunun sebebi olarak da markaların ürünlerini satmak için dini kullandıklarını düşünmeleridir.

Bu çalışmadan elde edilen bulgular doğrultusunda her iki odak grubun da helal kelimesini benzer şekilde algıladıkları görülmektedir. Ayrıca katılımcıların hemen hemen hepsi helal etiketi kavramını bildiği halde etiketin hangi kurumun verdiğini bilmemektedir. Bu sebeple de katılımcıların, hiçbiri etiketin markayı helal yaptığına güvenmemektedir. Çalışmadan elde edilen bulgular sonucunda, markalara verilen helal etiketinin sınırlarının belirli olmadığı görülmektedir. Ayrıca hangi şartlar altında ve hangi kurum tarafından helal etiketi kullanımına hak kazandıklarını bilmemektedirler. Katılımcılar, güvendikleri markalara veya kişilere göre ürün satın almaktadır. Bu bağlamda, helal etiket kavramının sadece et veya gıda ile sınırlı olmadığına tüketiciye anlatılması gerektiği söylenebilir. Bunun yanı sıra helal etiketini veren kurum, tüketiciye bildirilmeli ve güven oluşturulmalıdır. Yapılan çalışma sonunda tüketici için helal etiketinin Türk markalarında önemli olmadığı gözlenmiştir. Fakat, yabancı markaların helal etiketinin bulunmasının dini eğilimi yüksek tüketici için önem olduğu söylenebilir. Markanın kendisinin güven vermesinin helal etiketinden daha önemli olduğu da görülen başka bir bulgudur. Fakat, araştırmada daha önceden belirtilen odak grup sınırlılığından dolayı bundan sonra yapılacak çalışmalarda farklı odak gruplara yönelik olması sonucu daha sağlıklı olacaktır. Bununla birlikte gerçekleştirilen çalışmanın gelecekte helal etiketine sahip spesifik ürün kategorilerine yönelik farklı odak gruplar oluşturularak yapılacak çalışmalara yol gösterici olacağı düşünülmektedir.

Kaynakça

- Batu, A. (2012). Türkiye’de helal (mahzursuz) gıda ve helal belgelendirme sistemi. *Gıda Teknolojileri Elektronik Dergisi*, 7(1), 51-61.
- Bonne K. ve Win, V. (2007). Religious values informing halal meat production and the control and delivery of halal credence quality. *Agricultural and Human Values*, 25, 35-47.
doi:10.1007/s10460-007-9076-y
- Creswell, J. W. (2017). *Karma yöntem araştırmalarına giriş*. Ankara: Pegem Akademi Yayıncılık.
- Çallı, İ. (2014) Etnik pazarlamada helal kavramının kullanımı Almanya’da yayımlanan gıda reklamları üzerine bir inceleme. *Anadolu Üniversitesi Sosyal Bilimler Dergisi*, 14(4), 43-56.
- Çokluk Ö., Yılmaz, K. ve Oğuz, E. (2011). Nitel bir görüşme yöntemi: odak grup görüşmesi. *Kurumsal Eğitimbilim*, 4(1), 95-107.
- Delener, N. (1994). Religious contrasts in consumer decision behaviour patterns: their dimensions and marketing implications. *European Journal of Marketing*, 28(5), 36-53.
doi:10.1108/03090569410062023
- Deng, S., Jivan, S. ve Hassan, M.L. (1994). Advertising in Malaysia: a cultural perspective. *International Journal of Advertising*, 13(2), 153-166.
doi:10.1080/02650487.1994.11104569
- Doğan, B. (2014) Çevrimiçi dinsel nefret söylemi. M. Çamdereli, B. Doğan ve N. Şener (Ed), *Medya ve din içinde* (ss.205-234). İstanbul: Köprü Yayınları.
- Droogsma, R.A. (2007). Redefining hijab: American Muslim Women’s standpoints on veiling, *Journal of Applied Communication Research*, 35(3), 294-319.

- doi:10.1080/00909880701434299
- Dünyada Helal Gıda Gerçeği (2011). *GIMDES*. <http://www.gimdes.org/kurumsal-2/dunyada-helal-gida-gercegi> (Erişim tarihi: 24. 07. 2018)
- Essoo N. ve Dibb. S. (2004), Religious influences on shopping behaviour: an exploratory study. *Journal of Marketing Management*, 20(7-8), 683-712. doi: 10.1362/0267257041838728
- Hamdan, H., Mat Issa, Z., Abu, N. ve Juso , K. (2013). Purchasing decisions among Muslim consumers of processed halal food products. *Journal of Food Products Marketing*, 19(1), 54-61. doi: 10.1080/10454446.2013.724365
- Helal, Türk Dil Kurumu <http://www.tdk.gov.tr> (Erişim tarihi: 13.03.2016)
- Kale, G. (2014). Marka sadakati yaratmada dinin rolü. M. Çamdereli, B. Doğan ve N. Şener (Ed), *Medya ve din içinde* (ss.325-351). İstanbul: Köprü Yayınları.
- Krueger, R.A. (1994). *Focus groups: a practical guide for applied research*. London: SAGE.
- Kurtuluş, K. (2010). *Araştırma yöntemleri*. Yayın No: 351. İstanbul: Türkmen Kitabevi.
- Kurtoğlu, R. ve Çiçek, B. (2013). Tüketicilerin helal ürünler hakkındaki algılama, tutum ve beklentilerini tespit etmeye yönelik bir araştırma. *Eskişehir Osmangazi Üniversitesi İİBF Dergisi*, 8 (3), 181-205.
- Lada, S., Tanakinjal, G.H. ve Amin, H. (2009). Predicting intention to choose halal products using theory of reasoned action. *International Journal of Islamic and Middle Eastern Finance and Management*, 2(1), 66-76. doi: 10.1108/17538390910946276
- Lindstrom M. (2012). *Brand washed* (Göktem L. Çev.). İstanbul: Optimist Yayınları.
- Mardin, Ş. (2015). *Din ve ideoloji*. İstanbul: İletişim Yayınları.
- Mercan, B. (2015). *Türkiye'nin yeni tüketicileri için yeni pazarlama trendi: muhafaza 'kar' Pazarlama*. (Yayınlanmamış lisans tezi). İstanbul Üniversitesi, İstanbul.
- Ok, Ü. (2011). Dini tutum ölçeği: ölçek geliştirme ve geçerlik çalışması. *Uluslararası İnsan Bilimleri Dergisi*. 8(2), 528- 549.
- Öztürk G. (2014). Reklamlarda dinsel sembollerin kullanımı. M. Çamdereli, B. Doğan ve N. Şener (Ed), *Medya ve din içinde* (ss.289-324). İstanbul: Köprü Yayınları.
- Rajagopal, S., Sitalakshmi, R., Ramanan, V. ve Subhadra, S. (2011). Halal sertication: implication for marketers in UAE. *Journal of Islamic Marketing*, 2(2), 138-153. doi:10.1108/17590831111139857
- Rarick, C., Falk, G., Barczyk, C ve Feldman, L. (2012). Marketing to Muslims: the growing importance of halal products. *Journal of the International Academy for Case Studies*, 18(1), 81-86.
- Soesilowati E.S. (2010). Business opportunities for halal products in the global market: Muslim consumer behaviour and halal food consumption. *Journal of Indonesian Social Sciences and Humanities*, 3, 151-160.
- Torlak, Ö. (2012). İslam ülkeleri arasında helal ürün pazarlama potansiyeli. *Problemleri ve Çözüm Önerileri. Tüketici ve Tüketim Araştırmaları Dergisi*, 4(2), 1-10.
- Türkel, F. (2016). Helal ekonomisi. *The BrandAge Dergisi*, Figen Uçkaç (Ed). İstanbul: Gezegen Basım Yayın. Sayı/84
- Wilson J. ve Liu J. (2010). Shaping the halal into a brand?. *Journal of Islamic Marketing*, 1(2), 107-123. doi: 10.1108/17590831011055851

Yıldırım, A. ve Şimşek, H. (2006). *Sosyal bilimlerde nitel araştırma yöntemleri*. Ankara: Seçkin Yayın Evi.

ETİK ve BİLİMSEL İLKELER SORUMLULUK BEYANI

Bu çalışmanın tüm hazırlanma süreçlerinde etik kurallara ve bilimsel atıf gösterme ilkelerine riayet edildiğini yazar(lar) beyan eder. Aksi bir durumun tespiti halinde Afyon Kocatepe Üniversitesi Sosyal Bilimler Dergisi'nin hiçbir sorumluluğu olmayıp, tüm sorumluluk makale yazarlarına aittir.



Demokrasinin Doğulu Kökenlerine Dair Bir İnceleme

A Study on the Eastern Origins of Democracy

Dr. Ramazan LEVENT ¹

Öz

Demokrasi tarihi ile ilgili yapılan çalışmalarda batı tarihine endeksli bir çabanın söz konusu olduğu görülmektedir. Bu çalışmada doğu tarihindeki bazı demokrasi örnekleri ele alınmaktadır. Antik İsrail Devletinin kuruluşu sürecinde krallık yapan Davut ve Süleyman peygamberlerin yönetimleri bu yaklaşımla incelenmiştir. Kaynak olarak en başta Kitab-ı Mukaddes verilerine yer verilmiştir. İslami kaynaklarla da konu desteklenmiştir. Diğer bir örnek olarak Süleyman Peygamber zamanında yaşayan Sebe Melikesinin yönetim şekli değerlendirilmiştir. Tevrat'ta Sebe melikesinin yönetiminin içeriği ile ilgili bir veri bulunmadığı için bu kitap kaynak olarak kullanılamamıştır. Melikenin yönetim modeli için Kur'an'ın ifadeleri değerlendirilmiştir. Hem Davud-Süleyman peygamberlerin yönetimleri hem Sebe Melikesinin yönetimleri incelenerek bazı çıkarımlarda bulunulmuştur. Demokrasinin doğu toplumlarında MÖ XII. yy'a kadar dayanan bir tarihinin olduğu görülmüştür.

Anahtar Kelimeler: Kitab-ı Mukaddes, Kur'an, Belkis, Süleyman Peygamber, mesh etmek

Makale Türü: Derleme

Abstract

In the studies on the history of democracy, it is seen that there is an effort indexed to the western history. In this study some examples of democracy in eastern history are discussed. The governance of the prophets of David and Solomon, who made the kingdom in the foundation of the ancient state of Israel, were examined with this approach. In the first place, the Torah and Bible data are given as the source. The subject was also supported by Islamic sources. As another example, the Sebe queen's administration method, who lived in the time of the Prophet Solomon, was evaluated. This book was not used as a reference since there is no data on the content of the Sebe administration in the Torah. Qur'an's statements were evaluated for the queen's management model. Both the administration of the prophets of David / Suleiman and the queen of Sebe have been examined and some inferences have been made. In Eastern societies. It was seen that democracy had a history dating back to the X. century BC.

Keywords: Torah, Qur'an, Belkis, Prophet Solomon, anoint

Paper Type: Review

¹Malatya Eğitim ve Araştırma Hastanesi, rlevent44@hotmail.com.

Giriş

Demokrasinin tarihi ve başlangıcı ile ilgili yapılan çalışmalarda kavramın etimolojik olarak Eski Yunan'a ait olduğu belirtilerek ilk demokratik tecrübelerin en eski tarihinin Antik Yunan'da aranması gerektiği belirtilir. Demokrasi üzerinde yapılan bu değerlendirme demokrasinin Doğu toplumlarına ait kökenlerinin göz ardı edilmesine neden olmuştur. Bu makalede mevcut literatürde demokrasi olarak nitelendirilen yönetim şeklinin iptidai tecrübelerinin Eski Yunan'dan da önce Doğu toplumlarındaki bazı örnekleri üzerinde durulmaktadır.

Konunun anlaşılmasında bütünlük sağlamak amacıyla öncelikle Eski Yunan'daki demokrasinin içeriğinden bahsedilmiş; daha sonra İsrail devletinin kuruluş sürecinde Davut ve Süleyman peygamberlerin iktidara geliş süreçleri incelenmiş ve Sebe Melikesi Belkıs'ın iktidarının içeriği ele alınmıştır. İsrail devletinin kuruluşu ile ilgili Kitab-ı Mukaddeste yer alan bilgiler en eski yazılı veriler olarak işlev görmektedir. İçeriği tahrif edilmiş olmasından dolayı, gerçeklik derecesi hakkında kuşular bulunan (örnek için bkz. Mendenhall, 2016, s. 143) bu kaynaktan yer alan bilgilerin başta İslam'ın sahih metinleri olmak üzere diğer kaynaklarla desteklenmesi gerekmektedir. Bu çalışmada Kitab-ı Mukaddeste yer alan bilgiler ipucu olarak değerlendirilmiş ve İslami kaynaklar da göz önünde bulundurularak konu hakkında bazı sonuçlara varılmaya çalışılmıştır.

İnsanlık tarihinin en eski yazılı kaynaklarından olan kutsal dini metinlerde anlatılanlar konu hakkında önemli bilgiler içermektedir. Peygamberler tarihi üzerine yazılan metinler demokratik uygulamaların Eski Yunan'dan önce Davut ve Süleyman peygamberler döneminde tecrübe edildiğini göstermektedir. Ayrıca İran, Hint, Çin ve diğer doğu toplumları ile ilgili yapılacak çalışmalardan sonra ilk demokratik uygulamaların hangi medeniyette görüldüğüne karar verilmelidir. Konu üzerinde neredeyse hiç çalışma yapılmadığından dolayı kaynak eksikliği kendini hissettirse de var olan metinlerde yer alan ipuçları bazı sonuçlara ulaşmak için önemli veriler olarak işlev görmektedirler. En önemli aydınlatıcı bilgilerin İsrailoğulları/Yahudi tarihinde yer aldığı bilinmelidir.

1. Yöntem

Bu çalışma bir araştırma makalesidir. Çalışmada doğu toplumlarında Antik Yunan'dan daha önce demokratik tecrübelerin iptidai örneklerinin yaşanıp yaşanmadığı incelenmektedir. İnceleme esnasında en eski yazılı kaynaklardan olan Kitab-ı mukaddes verileri, Kuran ve diğer bazı İslami kaynaklar kullanılmıştır. Eski Yunan demokrasinin özellikleri literatür çalışması ile kısaca özetlenmiş ve bu özelliklerin Antik İsrail kralları olan Davut ve Süleyman peygamberlerin iktidarlarında ne derecede bulunduğu incelenmiştir. Ayrıca Kuran'da kıssası anlatılan ve Süleyman Peygamberle çağdaş olan Sebe Melikesi Belkıs'ın iktidarında hangi demokratik niteliklerin bulunduğu, konuyu işleyen İslami kaynaklar incelenerek ortaya konulmaya çalışılmıştır. Çıkan sonuçta iptidai özellikler taşısa da bazı demokratik uygulamaların Antik Yunan'dan önce Antik İsrail ve bazı orta doğu yönetimlerinde tecrübe edildiği sonucuna ulaşılmıştır.

2. Antik Yunan'da Demokrasi

Eski Yunan'da bugün için ilk ve en önemli demokratik uygulamalar olarak değerlendirilen çalışmalar, M.Ö. 507'de iktidarı darbe ile elde etmiş bir aristokrat olan Kleisthenes döneminden başlatılmaktadır. Kleisthenes iktidar olduğunda 'Genos' denilen ve kan bağına göre oluşan örgütlenmelerin yerine bölgesel nitelikli 'Deme'² örgütlerini kurdu. Atina 10 Deme'ye ayrıldı ve her Deme'den 50 kişi olacak şekilde 'Beşyüzler Meclisi' kuruldu (Şenel,

² Demokrasi kavramının da kökeninde bu ifade bulunmaktadır.

1995, s. 118-9). Bu meclis Atina'daki kabileleri temsilen kura ile belirlenen beş yüz kişiden oluşmaktaydı. Beşyüzler meclisi iktidar erki için bir danışma konseyi niteliğinde idi ve üyeleri Kleisthenes tarafından atanmıştı (Akgün, 2011, s. 168).³ Demokrasinin ilk nüveleri olarak değerlendirilen uygulamaların görüldüğü en önemli merkez olan Atina şehir devletinde en önemli demokratik kurum Halk Meclisiydi (Ekleisia). Kadınlar, yabancılar ve kölelerin dışında kalan ve 20 yaş üstü, eli silah tutan erkeklerin katıldığı mecliste çeşitli konular görüşülerek basit çoğunluk yöntemi ile karara bağlanmaktaydı. Farklı sayılarda olanları olmakla birlikte, 320.000 nüfuslu bir poliste 20.000 civarında kişi Halk Meclisine katılma şartlarını sağlamaktaydı.⁴ Halk Meclisi genellikle 5.000-6.000 civarında kişi ile toplanmaktaydı (Çınar, 2016, s. 207). Bu bilgiler çerçevesinde aktif siyasal çalışmalara katılanların oranı nüfusun yaklaşık 1/50'si civarındaydı. Siyasal eylemlere katılma yeterliliğine sahip olanlar (Politai) da kendi aralarında çeşitli sınıflara ayrılmışlardı. Politai, Eupatridler (İyi doğmuşlar: Yönetimi ellerinde tutan ve başkalarını bundan mahrum bırakanlar), Demiurgoi (Ticaret ve sanatla zenginleşen kentli orta sınıf), Georgoi (Küçük toprak sahibi köylüler) ve Thetes'ler (arazisi ve belli bir işi olmayan kentli emekçiler) şeklinde kısımlardan meydana gelmekteydiler (tr.wikipedia.org, Atina Demokrasisi maddesi, -Er Tr: 8.5.2020).

Halk meclisinin ilk ortaya çıkma gerekçesi soylu sınıfın içinde yönetimi üstlenenlerin yasaları ve sosyal hayatı düzenleyen kuralları adet ve geleneklere göre yorumlamasıydı. Yasalar sözlü olmakla birlikte tanrı buyruğu olarak kabul edilmekte ve soylu sınıfın yönetici tabakası tarafından uygulanmaktaydı. Bu durum yasaların uygulanmasında bazı suiistimallerin meydana gelmesine neden oluyordu. Alt kademe soylularının aleyhindeki bu durum tepkilere neden oluyordu. Yukarıda bahsedilen Halk Meclisi bu soruna bir çözüm olarak ortaya çıktı. Halk Meclisinde toplanan alt düzeyde soylular ve özgürler sözü edilen yöntemlerle yasaların yazılı hale gelmesini sağladılar. Bu şekilde 'halk' hangi suça hangi cezanın verileceğini öğrenmiş olmaktadır. Yasaların yazıya geçirilmesinin en önemli sonuçlarından biri polisteki bütün özgürlerin yasa önündeki eşitliğinin sağlanmış olmasıydı. Yeni durumun tehlikesi aristokrat sınıf içinde iktidarı üstlenecek olanın 'tiranlaşma'sıydı. Tiranlaşma iktidarı zorla ele geçiren aristokratın diktatör gibi davranması; diğer bir ifadeyle ya yasalara göre hareket etmemesi veya yasaları eskisi gibi keyfince uygulamasıydı. Yönetimi üstlenen aristokratın halk meclisine yılda bir kez 'Çanak-Çömlek Mahkemesi' olarak çalışma yetkisi vermesi, tiranlaşmaya bir çözüm olarak ortaya çıktı. Çanak Çömlek Mahkemesi toplandığında tiran olabileceğinden kuşkulandıkları aristokratların isimlerini çanak çömlek parçalarına yazıyorlardı. Yapılan sayımda ismi 6.000'den fazla kişi tarafından yazılanlar 10 yıllığına kent dışına sürülmekteydi (Tekin, 2008, s. 73-80).

Antik Yunan'da yargı görevini 30 yaş üstü özgürler arasından kurayla belirlenen 6000 kişi yürütmekteydi.⁵ Bu grup içinden belirlenen 501 kişi mahkeme heyetini oluşturmuştur. Belirlenen 501 kişi davalarda tarafları dinleyerek suç ve cezalar hakkında karar vermiştir. Mahkemelerin önemli işlevlerinden biri de yöneticilik yapan memurların toplanan vergilerden yaptıkları harcamaları denetlemektir (Çınar, 2016, s. 207).

Eski Yunan'da iptidai bir şekilde uygulanan ve bugün için demokrasinin ilk örnekleri olarak ileri sürülen özelliklere bakıldığında çeşitli sonuçlara ulaşılabilir. Siyaset felsefesinin en önemli konularından olan 'kim yönetecek?' sorusunun cevabı demokratikliğin en önemli mihenklerinden biridir. Bu soru üzerinden Kadim Yunan demokrasisine bakıldığında siyasal iktidarı elde tutan en üst yöneticilerin siyasal haklara sahip vatandaşlar tarafından belirlendiğini gösteren bir uygulama örneği bulunmamaktadır. En çok iktidarı demokrasi dışı yöntemlerle üstlenen iktidar sahiplerinin, aristokrat yanlısı veya halk yanlısı olup olmadığı söz konusu

³ <https://www.academia.edu>, (Er Tr: 7.5.2020) Akgün, E. (2011). "Antik Yunan'da Yurttaşların Özgürlüklerinin Temeli Olarak Demokrasi"

⁴ https://www.academia.edu/4023971/Antik_Yunan_Demokrasisi_Modern_Demokrasi_Kar%C5%9F%C4%B1la%C5%9F%C4%B1rmas%C4%B1_Comparison_of_Ancient_Greek_Democracy_and_Modern_Democracy, (Er Tr: 5.5.2020)

⁵ www.academia.edu, (Er Tr: 8.5.2020); Hüner, M. F. "Antik Yunan Demokrasisi- Modern Demokrasi Karşılaştırması", s. 7

olmuştur. Çanak Çömlek Mahkemesi örneğinde görüldüğü gibi iktidarı elde etmesi muhtemel olanlardan Tiranlaşma eğilimi taşıdığı düşünülenlerin iktidarının engellenmesi; Halk Meclisinin kimin iktidar olacağını değil kimin iktidar olmayacağını belirleme yetkisi olduğunu göstermektedir.

Demokrasinin diğer bir mihengi toplumun yönetilmesinin kuralları olan yasalarda toplumun belirleyicilik düzeyidir. Eski Yunan'da Halk Meclisinin yasa yapıcı olarak işlev gördüğünü gösteren açık bir uygulama örneğine rastlanmamaktadır. Halk Meclisinin yasalar üzerindeki etkisinin yasaların yazılı hale getirilerek sübjektif olarak uygulanmasının ve yargılananın sınıfsal niteliğine göre yorumlanmasının önüne geçmektir. Halk meclisinin en önemli fonksiyonunun yasa önünde eşitliği sağlamak olduğu söylenebilir. Bunun dışında Halk Meclisinin özgürlerin kabile mensubiyetlerini dengeli bir şekilde gözeterek alt düzeyde memurluklara atamasında söz sahibi olduğu görülür.

Beşyüzler Meclisi, iktidarı elinde tutan erk için kabileler veya bölgeler ile oranlı olarak ve yine iktidar sahipleri tarafından kura ile belirlenmekteydi. Öncesinde Politai (özgürler) arasında belli bir sınıfa has olarak meydana gelen ve iktidar erkinin danışma heyeti konumunda olan bu meclis, demokratik reformlardan sonra Politai arasında daha dengeli bir dağılıma kavuşturulmuştur. Dolayısıyla Beşyüzler Meclisinin doğrudan yürütmeyi üstlenen bir meclis olarak değil iktidar erki ya da yürütme için bir danışma konseyi niteliğinde olduğu söylenebilir.

Demokrasinin önemli ölçütlerinden biri olarak görülen 'kanun önünde eşitlik' (Özbudun, 2015, s. 75) kadınlar, köleler ve yabancılar hariç tutulacak olursa Kadim Yunan'da ulaşılan en önemli başarı olarak görülebilir. Esasında Halk Meclisi gibi demokratik kurumların ilk ortaya çıkış gerekçesi de bu konudaki suiistimalleri önlemek olmuştur.

3. Antik İsrail Devletinin Kralları: Davud ve Süleyman Peygamberler Dönemi

Bu başlıkta Antik Yunan'dan önce Kadim İsrail Devletinde yaşanan iptidai demokratik tecrübelerin izleri aranacaktır. Tevrat'ta Kur'an'da ve peygamberler tarihi ile ilgili yazılan kitaplarda belirtildiği gibi Hz. Yakup'un (İsrail) çocukları olan İsrailoğulları Mısır'daki Firavun idaresinin altında bir nevi esaret hayatı yaşamaktaydı. Hz. Musa İsrailoğullarına gönderilmiş bir peygamber olarak kendi kavmini Firavun'un zulmünden ve esaretinden kurtarma misyonunu da yüklenmişti. Dolayısıyla Musa peygamber İsrailoğullarını Firavun'un hükmünden kurtarıp onları atalarının toprakları olan Kenan'a (bugünkü Filistin) getirmek için çabalıyordu. Hz. Musa İsrailoğullarını Firavun'dan kurtarıp Tih Sahrasına kadar getirdi. İsrailoğulları sözü edilen sahrada iken Hz. Musa, kendisine vahiy yoluyla gelen kutsal kitap Tevrat'ın yazılı olduğu kitabeleri içeren mukaddes sandığı da onlara miras olarak bırakıp, vefat etti. Musa peygamberden sonra İsrailoğullarına Hz. Yuşa Peygamber olarak görevlendirildi. İsrailoğullarını Tih sahrasından Yuşa Peygamber çıkardı (Ahmet Cevdet Paşa, 1966, s. 30-32). Tevrat'a göre İsrailoğullarının Hz. Yuşa (as)'dan Hz. İsmoil(as)'e kadar devam eden devresine 'Hakimler Dönemi' denilmektedir (Kızıloğlu, 2012, s. 39). Hakimler Dönemi İsrailoğullarının kendi içlerindeki idarelerinin yerel bir yönetici konumunda olan Hakimler tarafından yürütüldüğü devredir. İsrailoğullarının on iki kabilesi olan Esbat-ı Beni İsrail'in bütünü bu hakimlere itaat eder ve onları yönetici konumunda tutardı (Ahmet Cevdet Paşa, 1966, s. 33).

Hakimler döneminin ne zaman başladığı ve ne kadar sürdüğü konusunda birbirinden farklı tarihler verilmektedir. Ahmet Cevdet Paşa (V. 1890) Hz. Musa'nın vefatından Hz. Davut'un⁶ vefatına kadar geçen sürenin 535 sene olduğunu ifade etmektedir (1966, s. 33). Yine Ahmet Cevdet Paşanın verdiği tarihler miladi takvime uyarlandığında Hz. Davud'un vefatının MÖ 1181 tarihine denk geldiği görülmektedir. Hakimler döneminin MÖ 1200'lü yıllarda

⁶ Hakimler döneminden sonraki Antik İsrail Devletinin ikinci kralı

başladığı şeklinde kayıtlar da yer almaktadır (Kızıloğlu, 2012, s. 38).⁷ Tarihlendirme konusunda yaşanan bu farklılığın Tevrat nüshaları arasındaki uyumsuzluktan kaynaklandığı düşünülmektedir.⁸

İsrailoğulları son hükkam Hz. İşmoil'den⁹, kendi toprakları olan Kenan'ı işgal eden Amalikalılara (Kurt, 2010, s. 552) karşı savaşmak üzere kendilerine bir melik nasb olunmasını istediler (Ebu Cafer Muhammed Bin Cerir'üt- Taberi, s. 490). Hz. İşmoil kendisine gelen vahiy gereği Talut'ü¹⁰ melik olarak tayin eder (Yavaşoğlu, 2012, s. 43). Bu tayin aynı zamanda İsrailoğullarının hakimlik döneminden meliklik dönemine geçişini ifade etmektedir. Melikler ile hükkamlar arasındaki temel fark hükkamların daha çok bir aşiret beyi veya kanaat önderi konumunda olması idi (Arçın, 2016, s. 34). Bu dönemde başka aşiretlerle sözgelimi Filistilerle (bu günkü Filistin'e ismini veren ve şu anda tamamen asimile olan bir halk) hükkamlar önderliğinde çatışmalar yaşanıyor idiyse de bunlar kabile çatışmaları konumundaydı. Hükkamlar döneminde İsrailoğulları Amalikalıların yönetimi altında bulunan Kenan'da yaşamaktaydılar. Melikler döneminde İsrailoğulları bağımsız bir devlet olarak başka devletler ile savaşma ve bir toprak parçası (Kenan) üzerinde bağımsız olarak hükmetme sürecine girmişlerdir.

Talut Amalikalıların hükümdarı (Köksal, 2014, s. 508) veya güçlü bir savaşçısı (Tevrat, 1. Samul, 17:4) olan Calut ile yaptığı savaşta galip geldi. Böylece İsrailoğulları, Tevrat'ın kendilerine vaad ettiğini iddia ettikleri Kenan ülkesinde Amalikalılara karşı bağımsızlıklarını elde etmiş oldular. Kazanılan savaşta Beniisrailin Yehuda oğulları koluna mensup olan Davut adında çobanlık yapan bir gencin sapan taşıyla, Amalikalı kumandan Calut¹¹ öldürüldü. Amalikalı kumandan Calut'u öldüren bu genç daha sonra Talut'un yerine İsrail oğullarının başına kral olacak olan Davut peygamberdi. İsrailoğulları ilk melik Talut liderliğinde kazandıkları bu savaş ile Amalikalılara karşı bağımsızlıklarını kazanmışlardı. Artık Kenan denilen ülkede bağımsız bir İsrailoğulları devleti kurulmuş olmaktadır. Bu devletin kurucu iradesi Tevrat'taki ismi Saul olarak geçen Talut'tu. Tevrat'ta anlatılan bilgilere bakıldığında kurulan yeni devletin bazı özellikleri ile ilgili fikir sahibi olunabilmektedir. Yeni devlette erkeklerden meydana gelen, komuta kademesine bağlı ve çeşitli büyüklüklerde hiyerarşik olarak sıralanmış bir ordu (Tevrat, 1. Samuel, 8: 11-12); yemek işleriyle ilgilenecek ve kadınlardan meydana gelecek bir harem olacaktır (Tevrat, 1. Samuel, 8: 13). Yönetim işinde bürokratlar ve memurların görev alacağı bir yapılanma (Tevrat, 1. Samuel, 8: 14-18); ve bu memurların ücretleri/maaşları ve diğer giderler için toplanacak aşar vergisinin toplanması de yeni devletin özellikleri arasında yer alacaktır (Tevrat, 1. Samuel, 8: 14-18). Musa Peygamberin şeriatına göre şekillenen ve hukuksal sorunların çözümünde hükkamlar döneminden beri uygulanana gelen Ahid Kanunnamesi ise devletin hukuksal temelini oluşturacaktı. Ahid Kanunnamesi İsrail oğulları arasında sürekli uygulanagelmiş olan hukuk metinleri olarak örf haline gelmiş hukuk kurallarıydı. İsrail kralından beklenen bu yasal kurallar mecmuasına uygun davranmasıydı. Kitab-ı Mukaddes uzmanlarından olan George E. Mendenhall yeni kurulan İsrail devletinin,

⁷ Hakimler dönemi ve diğer tarihi kayıtlarla ilgili birbiriyle uyumsuz bilgilerin kaynağı çelişkili bilgiler içeren Kitab-ı Mukaddes (Tevrat ve İncil) nüshalarıdır. İnsanlık tarihini anlatan Tevrat'tan başka bir kitap olmadığı ve Tevrat'ın nüshaları da birbiri ile uyumlu olmadığı için Kitab-ı Mukaddes referanslı yazılan eserlerde birbiriyle uyumsuz bilgilere rastlanmaktadır (Ahmet Cevdet Paşa, 1966, s. 32).

⁸ Davut ve Süleyman peygamberlerin ne zaman yaşadıklarına dair verilerde bazı ihtilaflar olsa da bu makalenin konusu açısından yeterli olabilecek bilgiler bulunmaktadır. Buna göre Ahmet Cevdet Paşanın Kıyas-ı Enbiya ve Tevarih-i Hulefa adlı kitabında verdiği bilgilerden anlaşıldığına göre Hz. Davud'un vefatı MÖ 1181'de olmuştur. Hz. Davud vefat ettiğinde hemen Süleyman Peygamber kral olmuş ve kırk yıl hükümdarlık yapmıştır. Dolayısıyla Hz. Süleyman MÖ 1141 civarı tarihlerde vefat etmiştir. Başka bir kaynaktan Süleyman (as)'ın MÖ 928 veya 931 yıllarında vefat ettiği ifade edilmiştir (Harman, 2010, s. 60). Fakat Kitab-ı Mukaddes uzmanlarından George E. Mendenhall Hz. Süleyman'ın vefatı için MÖ 922 tarihini vermektedir (2016, s. 171). Yaklaşık 220 yıllık farkın nereden kaynaklandığı tam olarak bilinmemektedir.

⁹ Kitab-ı Mukaddeste İşmoil Peygamberin ismi Samuel olarak geçmektedir (Kutsal Kitap, 284). Bazı İslami kaynaklarda ise Şemuyel (as) olarak geçmektedir (Köksal, 2014, s. 499).

¹⁰ Tevrat'ta Talut'un ismi Saul olarak geçmektedir (Tevrat, 1. Samuel, 10: 1).

¹¹ Kitab-ı Mukaddes'te Calut'un ismi Golyat olarak geçmektedir (Tevrat, 1. Samuel, 17: 51).

kralın böyle yasal bir sınırlandırmaya tabi olmasından hareketle, anayasal monarşinin ilk örneği olarak kabul edilebileceğini ifade eder (2016, s. 143).

İşmoil peygamber İsrailoğullarının başlarına bir kral tayin edilmesine dair taleplerine ilkin, bu talebin bir devlet olmayı ve onun ise savaş ve vergi gibi mükellefiyetleri içerdiğinden hareketle, İsrailoğullarının bunları kabullenmeyecekleri düşüncesiyle bu talebe olumsuz cevap vermek istemişti. Fakat İsrailoğulları bu konuda ısrarcı olduklarında onlardan tekrar tekrar yeni duruma uyacakları konusunda teminatlar alarak yeni süreci başlatmıştır.

İlk İsrail kralı olarak belirlenen Talut'un vefatından sonra yerine kimim geçeceği konusunda İsrail oğulları arasında tartışma çıktı. Calut'u öldürmesiyle Hz. Davud'un İsrailoğulları arasındaki prestiji oldukça yükselmişti. İsrailoğullarının bu süreçte başlarına geçecek melik konusunda izledikleri yolun bu günkü seçim sistemine benzeyen biat yöntemi (Kallek, 1992, s. 120) olduğu söylenebilir. Talut'un ölümünden sonra yerine oğlu melik oluyor. Fakat İsrail oğulları arasına ayrılık giriyor. İsrailoğullarının on iki kabilesinden on biri Talut'un oğlunun melikliğini kabul ederken Yahuda oğulları kabilesi Hz. Davud'a tabi oluyor. Buna rağmen tartışmalar bitmiyor ve nihayetinde İsrailoğullarının bütün kabileleri Hz. Davud'a biat ediyorlar (Ahmet Cevdet Paşa, 1966, s. 34). Davud peygamberin İsrailoğulları devletinin ikinci meliki konumunda iktidara gelmesi, kendi kabilesi dışındaki kabileleri zor ve şiddet kullanarak kendi hükümrana boyun eğdirmesi şeklinde değil, İsrailoğullarının on iki kabilesinin de kendisine biat etmesiyle oluyor (Peygamberler Tarihi Ansiklopedisi IV. Cilt, 1990, s. 101). Tevrat'ta da bu yaklaşımı destekleyici bir anlatım üslubunun olduğu net olarak görülmektedir.

"2.Samuel 5: 1 İsrail'in bütün oymakları Hevron'da bulunan Davut'a gelip şöyle dediler: "Biz senin etin, kemiğiniz."

2.Samuel 5: 2 Geçmişte Saul kralımızken, savaşta İsrail'e komuta eden sendin. RAB sana, 'Halkım İsrail'i sen güdecek, onlara sen önder olacaksın diye söz verdi."

2.Samuel 5: 3 İsrail'in bütün ileri gelenleri Hevron'a, Kral Davut'un yanına gelince, kral, RAB'in önünde orada onlarla bir antlaşma yaptı. Onlar da Davut'u İsrail Kralı olarak mesh ettiler (Tevrat, 2. Samuel 5: 1-3)."

Tevrat'ın bu ifadeleri Davud peygamberin İsrailoğullarının istemesiyle onların krallığı kabul ettiğini göstermektedir. Üstelik bu konuda tam bir ittifakın sağlandığı da ifadelerden anlaşılmaktadır. Dolayısıyla Davud peygambere İsrailoğulları tarafından seçilmiş bir melik olarak bakılabilir. Burada Hz. Süleyman'ın İsrailoğullarının üçüncü meliki olmasından da bahsedilecek ve daha sonra genel bir değerlendirme yapılacaktır.

Davut Peygamber yaklaşık kırk yıl hükümdarlık yaptıktan sonra vefat etmiş ve yerine oğlu Hz. Süleyman melik olmuştur. Hz. Davud ve Hz. Süleyman'ın (as) İsrailoğullarının başına hükümdar olmaları Tevrat'ta bazı ayrıntılarla beraber şu şekilde ifade edilmektedir:

"Ve Davud İsrail'in bütün reislerini sıbtların reislerini ve krala nöbetle hizmet eden bölüklerin başbuğlarını ve binlerin başlarını ve yüzlerin başlarını ve kralla oğullarının bütün mallarının ve sürülerinin reislerini, kızlar ağalarını ve yiğitleri, bütün cesur yiğitleri Yeruselim (Kudüs)'e topladı. Ve kral Davud ayağa kalktı ve dedi: "Ey kardeşlerim ve kavmim beni dinleyin... bütün oğullarımdan Rabbin İsrail üzerinde krallık tahtına oturmak için oğlum Süleyman'ı seçti... Ve bütün cemaat atalarının Allah'ı Rabbi takdis ettiler ve başlarını eğdiler (Kitab-ı Mukaddes, 1. Tarihler, Bab: 28)..."

"Ve Davud'un oğlu Süleyman'ı ikinci kere kral ettiler. Ve Rabb için reis olarak onu ve kahin olarak Tsodok'u meshettiler. Ve Süleyman babası Davud'un yerine kral olarak Rabbin tahtı üzerine oturdu. Ve işi iyi gitti ve bütün İsrail onun sözünü dinlediler. Ve bütün reisler ve yiğitler ve Kral Davud'un bütün oğulları da Kral Süleyman'a tabi oldular (Kitab-ı Mukaddes, 1. Tarihler, Bab: 29)."

Tevrat'ın bu ifadelerinden anlaşıldığı kadarıyla Davut Peygamber İsrailoğullarının bütün kabile büyüklerini, yönetici bürokrasiyi, ordu komutanlarını, hazine yöneticilerini, haremden bulunan yöneticileri ve diğer bazı önde gelenleri toplayarak oğlu Süleyman'ı kendi yerine kral olarak kabul etmelerin istedi. İsrailoğullarının önde gelen isimleri Hz. Süleyman'ı kral olarak kabul ettiler. Hz. Süleyman'ın diğer kardeşleri de onu kral olarak tanıdılar. Tevrat'ta geçen 'Ve bütün İsrail onun sözünü dinlediler' ifadesi Hz. Süleyman'ın krallığında İsrailoğullarının bir

konsensüs sağladığını ve ittifakla onu krallık görevine seçtiklerini ifade etmektedir. Diğer bir ifade ile İsrailoğulları Hz. Süleyman'ın krallığını baskı ve zorlama olmadan kabul etmişlerdir.

Bazı İslami kaynaklarda ifade edildiğine göre Davud (as) Hz. Süleyman 12 yaşında iken onu beni İsrail alimlerinin huzurunda imtihan etti. Hz. Süleyman'ın hem kendisinin hem de Beni İsrail alimlerinin sorduğu suallere vukufiyetle cevap verdiğini görünce onu kendi yerine Beni İsrail'in üzerine halife tayin etti. Fakat bu tayinin kabul ve geçerli olabilmesi için kendisi önde ve Süleyman (as) arkada olarak 'İşte bu, benden sonra sizin üzerinize halifemdir' diye İsrailoğulları arasında dolaştı. Hepsi Süleyman (as)'ın hilafetini kabul ettiler (Peygamberler Tarihi Ansiklopedisi IV. Cilt, 1990, s. 101). Buna göre önceden yapılan kamuoyu araştırmaları sonucu bir iktidar adayı belirleniyor ve bu aday o dönem için bir oylama yöntemi olarak kabul edilebilecek olan 'iktidar adayının halk arasında gezmesi ve halkın doğrudan demokrasi yoluyla gezen adaya oy vermesi' şeklindeki bir yöntemle iktidara getirilmiş oluyor. Bu olaydaki anlatım şekli ile Tevrat'ta bahsedilen İsrailoğullarının Hz. Davud tarafından toplanması arasında büyük bir benzerlik bulunmaktadır. Yukarıda ayrıntılı olarak geçtiği gibi eğer Hz. Davud Hz. Süleyman'ı zor kullanarak kendi yerine halife bıraksaydı o halde Hz. Süleyman'ı İsrailoğullarının huzurunda ilme göre imtihan etmesi ve Hz. Süleyman'ın hilafeti konusunu tartışmaya açması anlamsız olurdu.

Hz. Süleyman'ın İsrailoğulları tarafından kral olarak tanınmasının zor içermeyen hür irade ile olduğu, Davut Peygamberin kral seçilmesi sürecinde yaşanan tartışmalardan da anlaşılmaktadır. Yukarıda bahsedildiği gibi Birinci Melik Talut'tan sonra İsrail oğulları üzerine kral olarak Talut'un oğlu geçmiş ve Beniisrailin on iki kabilesinden on biri ona biat etmişti. Diğer kabile ise Hz. Davud'a biat etmişti. Fakat daha sonra Davut Peygamber herhangi bir güç kullanmadan diğer İsrailoğulları kabileleri Hz. Davud'a biat etmişlerdir (Mendenhall, 2016, s. 147).

Hz. Davud'un Hz. Süleyman'ı kendisi daha hayatta iken yerine kral olarak tayin etmesi ve İsrailoğullarının onun krallığını tanınmasına; kendisinin kral olması sürecindeki gibi rızaya dayanan bir tercih olarak bakılabilir. Tevrat'ın ifadelerinde de buna dair ipuçları yer almaktadır. Tevrat'taki 'Ve Davud'un oğlu Süleyman'ı ikinci kere kral ettiler' ifadesi Hz. Süleyman'ın Hz. Davud'un vefatından sonra İsrailoğulları tarafından bir kez daha kral olarak tayin edildiğini göstermektedir. Tevrat'ın bu ifadesinden dolayı Hz. Davud'un son iki yılında Hz. Süleyman'ın da saltanata geçtiği ileri sürülmüştür (Arçın, 2016, s. 44). İfadelerden anlaşılan Hz. Davud'un son iki yılında, Hz. Süleyman'ın saltanata geçtiği ve Hz. Davud'un kendi tercihiyle daha pasif bir konumu seçtiğidir. Eğer Hz. Davut saltanatının gücünü kullanarak Hz. Süleyman'ı kendi yerine halife bıraksaydı Hz. Davud'un vefatından sonra İsrailoğullarının Hz. Süleyman'ı ikinci kez kral seçmemeleri gerekirdi. Dolayısıyla söylenebilir ki Hz. Davut (as) ve Hz. Süleyman (as) bugünkü literatür olarak seçimle ifade edilen zor içermeyen 'biat' yöntemiyle krallığa seçilmişlerdir. Biatın Tevrat'taki karşılığının 'mesh etme' kavramı olduğu görülmektedir (Mendenhall, 2016, s. 157; Kitab-ı Mukaddes, I. Tarihler, 11. ve 19. Baplar).

Süleyman peygamberin meşru biat yöntemi ile krallığa geldiğini gösteren diğer bir delil İsrail devletinin onun vefatından sonra, Yahuda ve İsrail Devletleri olarak ikiye bölünmesidir (Ahmet Cevdet Paşa, 1966, s. 34). Hz. Süleyman'ın vefatından sonra İsrail oğullarının on kabilesi İsrail Devletini, Hz. Süleyman'ın kabilesi ve Bünyaminoğulları ise Yahuda Devletini meydana getiriyorlar. Başka bir ifadeyle Süleyman peygamberin vefatından sonra İsrailoğullarının büyük bir kısmı Süleyman (as)'ın kabilesinin aleyhine geçiyorlar. İsrailoğullarının Davut ve Süleyman (as)'a biatları zorla olsaydı söz konusu biatın hanedan ailesince bu peygamberlerin vefatından sonra da sürdürülmesi beklenirdi. Demek söz konusu biat zorla değil gönüllü olarak gerçekleşmiştir denilebilir. Davut peygamberin İsrailoğulları üzerine ikinci melik/kral olarak seçilmesinin peygamberliğinden önce gerçekleşmiş olması da İsrailoğullarının biatının gönüllü olduğu yaklaşımını desteklemektedir (Peygamberler Tarihi Ansiklopedisi IV. Cilt, 1990, s. 79). Diğer bir ifadeyle Hz. Davud'un krallığına razı olduklarından dolayı ona biat eden İsrailoğulları, Hz. Davud'u peygamber olarak kabul edip

krallığına tabi olmayı peygamberliğine tabi olmanın gereği olarak görüp tabi olmamışlardır. Hz. Davud'a Peygamberlik, kendisi kral seçildikten sonra verilmiştir.

İsrail oğullarının ilk devletleşme sürecinde iki peygamber önderliğinde yaşanan tecrübeler göstermektedir ki devlet yöneticisinin toplumsal rızaya dayalı olarak belirlenmesinin doğu toplumlarında oldukça eskiye dayanan bir geçmişi bulunmaktadır. Mendenhall'ın Davud Peygamberin yönetim şeklini anayasal monarşinin ilk örneği olarak nitelendirdiğinden daha önce bahsedilmişti. Daha ileri bir değerlendirme olarak ilk İsrail Devletinin ikinci ve üçüncü kralları olan Hz. Davud ve Hz. Süleyman (as) dönemlerindeki idare sistemine cumhuriyet yönetiminin ilk örnekleri olarak bakılabilir. Tevrat'ta anlatılan bilgilerin –Tevrat'ın İslam inancına göre muharref olduğu düşüncesinden dolayı- delil teşkil etmeyeceği ileri sürülebilir. Tevrat'ın muharref olması içindeki hiçbir bilginin gerçeklik taşımadığı anlamına gelmemelidir. Diğer taraftan bu makalede Tevrat'tan yapılan aktarmalar tek başına delil olarak gösterilmemekte İslami kaynaklardan da konuyu destekleyici verilere yer verilmektedir.

Antik İsrail devletinde Talut'un ve Davut ve Süleyman peygamberlerin iktidara geliş yöntemlerinin Beniisrail'in 12 kabilesinin onayı ile olmasından hareketle toplumsal rızaya dayandığı görülmektedir. İktidarın bu şekilde elde edilmesinin demokrasinin en önemli mihenklerinden biri olan 'kim yönetecek?' sorusuna demokratik bir cevap içerdiği söylenebilir. Seçilen kralın Ahid Kanunnamesine uymak zorunda olması yetkilerinin mutlak olmadığını göstermektedir. Siyasal iktidarın meşruluk kaynağının Kadim İsrail'de toplumsal rıza olması Antik Yunan'da bulunmamaktaydı. Kadim İsrail'de iktidar erki anayasa ile sınırlandırılmış olmasına rağmen halk tarafından seçilen doğrudan veya dolaylı bir kurum (meclis) ile sınırlandırılmamış olması ise Kadim İsrail'de bulunmamaktaydı. Dolayısıyla Antik İsrail'de siyasal iktidar sahibinin yürütme ve yargı yetkilerini birlikte kullandığı görülmektedir. Ayrıca yapılan bu değerlendirmelerin ilgili dönemin siyasal işleyişinin ayrıntılarının yeterince çalışılmamış olmasından kaynaklanan bilgi eksikliklerinden kaynaklanmış olabileceği de göz önünde bulundurulmalıdır.

4. Sebe Kraliçesi Belkıs'ın Yönetimi

Tevrat'ta Sebe melikesi hakkında sadece melikenin Saba denilen ülkenin kraliçesi olduğu, İsrail kralı Süleyman Peygamberin saltanatının ihtişamını duyup hayran kaldığı, bundan dolayı onu ziyaret ettiği anlatılmaktadır. Saba kraliçesi Süleyman Peygamberin saltanatını görünce hayretler içerisinde kalmıştır. Bu ziyarette kraliçe Hz. Süleyman'a çeşitli hediyeler getirmiş ve ona çeşitli sorular sormuştur. Hz. Süleyman Saba kraliçesinin bütün sorularına cevap vermiştir. Saba Melikesi ile ilgili kıssa Tevrat'ta iki kere ve hemen hemen aynı ifadelerle tekrar edilmektedir. Tevrat'ın Saba kraliçesi ile ilgili verdiği bilgi bu kadardır (Tevrat, I. Krallar, Bab: 10; Tevrat, II. Tarihler, Bab: 9).

Tevrat'ın verdiği bilgilerden hareketle Sebe melikesinin yönetimi konusunda bilgi sahibi olmak mümkün görünmemektedir. Dolayısıyla bir Kur'an kıssası olarak Sebe melikesinin yönetiminin sahip olduğu özellikler konusunda İslami kaynaklardan yararlanmak zorunluluğu vardır. Sebe Melikesi ile ilgili kıssa Kur'an'da yer aldığı için konu ile ilgili hem tefsir kitaplarında hem de hadis kitaplarında açıklayıcı bilgilere yer verilmektedir. Fakat Sebe melikesi ile ilgili tefsir kitaplarında verilen bilgiler konusunda eleştirel yaklaşımlar da bulunmaktadır (Duman, 2013, s. 319-325). Bu makalede bir Kur'an kıssası olan Sebe Melikesi ile ilgili, doğrudan Kur'an ayetlerinden verilen referanslara bağlı kalınarak değerlendirmeler yapılacaktır.

Sebe melikesinin ismi Tevrat'ta ve Kur'an'da geçmemektedir (Duman, 2013, s. 321). Fakat Kur'an tefsirlerinin çoğunda ve neredeyse bütün İslami kaynaklarda melikenin isminin Belkıs olduğu ifade edilmektedir.¹² Sebe Melikesi ile ilgili kıssa Kur'an'da Neml suresinde

¹² <https://kuran.diyaret.gov.tr/tefsir/Neml-suresi/3176/17-30ayet-tefsiri>, Er Tr: 9.4.2019

anlatılmaktadır (Kur'an, 27/22-44). Bu kıssada Hz. Süleyman'ın, Sebe ülkesinde güneşe tapan ve kendilerine bir kadının hükümdarlık yaptığı bir kavme dair bir bilgi aldığı belirtilir. Bu bilgiye binaen Süleyman peygamber Sebe melikesine mektup yazar ve bu mektupta onu ülkesiyle beraber kendisine tabi olmaya çağırır. Sebe Melikesine Süleyman peygamberin mektubu ulaştınca Melike ülkesinin ileri gelenlerini toplar ve mektup konusunda müzakere yapıldıktan sonra çizilen yol haritasına göre hareket edilerek nihayetinde melike Hz. Süleyman'a hem tabi olur hem de iman eder. Kıssanın bu makale açısından değerlendirilecek tarafları melikenin idaresinin karakteristik özelliklerinin çözümlenmesine yönelik olarak verilen ifadeler olacaktır.

Hz. Süleyman'ın mektubu Melike Belkıs'a ulaştınca Melike'nin tepkisi Kur'an'da şu şekilde ifade edilmektedir: "Ey ileri gelenler (bu) işim hakkında bana fetva verin. (Ben, sizler yanımda) şahid olmadıkça (size danışmadan) hiçbir iş (hakkında karar)'ımı kat'ileştirici değilim" (Hayrat Neşriyat Kur'an meali, 27/32). Bu ayette konunun ifade ediş tarzından anlaşıldığı gibi Melike Belkıs başka bir ülkenin en üst yöneticisinden gelen bir mektup üzerine konuyu 'ileri gelenler meclisi'nde tartışmaya açmıştır. Ayetin ifadelerinden anlaşıldığı gibi 'ileri gelenler meclisi'nde yönetimin icraatları veya ülkenin sorunlarıyla ilgili konuların tartışılmasının rutin bir uygulama olduğu '(Ben, sizler yanımda) şahid olmadıkça (size danışmadan) hiçbir iş (hakkında karar)'ımı kat'ileştirici değilim' ifadelerinden anlaşılmaktadır. Melike Belkıs'ın ülke yönetimi ile ilgili bütün kararlarına son şekli bu mecliste çıkan karara göre verdiği ifade edilmektedir. Kur'an'da yer alan bu ifadeler ile ilgili tefsir kitaplarında ayrıntılı bilgiler yer almaktadır.

Belkıs yönetiminin ülke meselelerini mecliste tartışarak sonuca bağladığı Kur'an ayetinin ifade tarzından da anlaşılmaktadır (Kur'an, 27/32). Son dönem müfessirlerinden Muhammed Hamdi Yazır Belkıs yönetiminin Meşrutî idareyi andıracak şekilde olduğunu belirtmektedir:

"Hatta taşhadun' (siz olmadığınız süreç)¹³ denilmesinden bunların mühim işleri müşavere için huzurunda toplanması mu'tad olan bir heyet olduğu anlaşılıyor. Bunların her biri on bin kişiyi temsil etmek üzere 312 kişi olduğu da rivayet edilmiştir. (Katade). Bu heyete iyrad olunan bu noktada şimdiye kadar emr-i hükümette istibdat yapılmamış olması medh ve rey(rey)lerinin esas tutulmuş olduğu beyan olunmak suretiyle cemile gösterilerek meşveretin ehemmiyeti tesbit edilmiştir ki bunun zahiri (belirgin) bir meşrutîyet teamülü anlatılmaktadır." (Yazır, 1938, s. 3676).

Belkıs'ın idaresinde bir meşveret meclisinin bulunduğu ilk dönem müfessirlerin tefsirlerinde de yer almaktadır (İbn-i Kesir, XI. Cilt, 1993, s. 6141). Sadece meşveret meclisinde kaç kişinin olduğu konusunda farklı sayılar verilmektedir. Sebe Melikesi Belkıs'ın yönetiminin meşrutî bir idareyi andırdığı ayetin ifadeleriyle netleşmektedir. Bir devlet başkanı olan Belkıs'ın kendi meşveret meclisine hitap ediş şekli meclisin yetkileri konusunda bir fikir edinmek mümkün olmaktadır. Belkıs meclise 'size danışmadan hiçbir işimi kesinleştirici değilim' demektedir. Bu ifadelerde yer alan 'danışma' kavramı konuların bu mecliste müzakere edildiğini göstermektedir. 'Hiçbir işimi kesinleştirici değilim' sözü ise meclisin devlet yönetimi ile ilgili konulara melike ile birlikte son şeklini verdiği bir karar mercii olduğu anlaşılmaktadır. Büyük müfessir Fahrüddin er-Razi ayetin Arapçasında geçen 'aftuni' (bir fetva verin) ifadesi için kelimenin fetva kavramından geldiğini, onun kökünün ise feta (genç) kavramına dayandığını, dolayısıyla bu kavramın 'yeni meydana gelen bir hadise için belirtilen görüş' olduğunu ifade etmektedir (17. Cilt, 1990, s. 423). Yeni meydana gelen bir olay veya konunun mecliste görüşülüp karar altına alındığını göstermektedir. Dolayısıyla bu heyet bir yasama meclisi konumundadır. Yeni gündemler karar altına alınmakta ve uygulaması yürütme konumunda olan melikeye bırakılmaktadır. Kur'an ayetlerinin Belkıs yönetimi ile ilgili verdiği bu bilgilerden özet olarak çıkarılabilecek sonuçlar için şunlar söylenebilir: 1- Belkıs yönetimi mutlakiyetçi değil meşrutî bir yönetimdir. 2- Yasama ve yürütme iç içe bulunmaktadır. Kraliçe

¹³ <http://kuranmeali...sure=27&ayet=32...elmalili>, Er Tr: 10.4.2019

ve kraliçenin kararlarına son şeklini verdiği bir yasama meclisi bulunmakta, meclisten çıkan kararların yürütmesi melikeye bırakılmaktadır. Bu özelliklerinden dolayı Belkis idaresine parlamenter Demokrasinin ilk örneği olarak bakılabilir.¹⁴ İlgili döneme ait kaynaklar ya yetersiz olduğu ya da yeterince incelenmediği için bu dönemde yargı erkinin mahiyeti ile ilgili yeterince bilgi bulunmamaktadır. Yukarıda bahsedilen özelliklerinden anlaşılmaktadır ki Belkis yönetimi Antik Yunan'dan oldukça ileri düzeyde bir demokratik içeriğe sahip olmuştur. Belkis'in siyasal iktidarı toplumsal rızayı ifade eden bir yöntemle mi yoksa soy bağına bağlı bir yöntemle mi elde ettiği konusunda şimdilik bir veri bulunmamaktadır. Konunun bu kısmı daha derin ve kapsamlı incelemeler ile ortaya çıkarılmalıdır.

Sonuç ve Öneriler

Bu makalede Davut ve Süleyman peygamberlerin Antik İsrail Devletinde ikinci ve üçüncü kral olma yöntemleri incelendi. Çalışmada ağırlıklı olarak Kitab-ı Mukaddes verilerinden hareket edildi. İslami kaynaklarda yer alan bilgilere ise tamamlayıcı ve destekleyici veriler olarak yer verildi. Elde edilen verilere bakıldığında bu peygamberlerin iktidara gelme metodu ve uyguladıkları yönetim şeklinin Cumhuriyet yönetiminin ilk örnekleri olduğu söylenebilir.

Kitab-ı Mukaddes'te Saba Kraliçesi olarak geçen ve Kur'an'da ise Sebe melikesi olarak yer alan Belkis yönetimi ile ilgili ise doğrudan İslami kaynaklardan hareket etme zorunluluğu bulunmaktadır. Çünkü Tevrat'ta sözü edilen kraliçenin yönetim metodu ile ilgili referans olabilecek bir içerik bulunmamaktadır. Kur'an'da ise kısa olmakla beraber birçok referanslar içeren bilgiler yer almaktadır. Bu çalışmada Sebe Melikesi ile ilgili değerlendirmelerde en temel kaynak olarak Kur'an'ın değerlendirmelerine yer verildi. İkinci olarak da Melike Belkis ile ilgili bazı İslami kaynaklarda yer alan ve Kur'an ifadeleri ile uyumlu olan bilgilere yer verildi.

Davud ve Süleyman peygamberlerin ne zaman yaşadıkları konusunda yukarıda yapılan kritiğe göre batılı kaynaklarda H. Süleyman'ın M. Ö. 922 yılında vefat ettiğine dair değerlendirmeler bulunmaktadır (Mendenhall, 2016, s. 171). İslami kaynaklarda ise Hz. Süleyman'ın vefat tarihi için M. Ö. 1141, 928, 931 gibi birbirinden farklı tarihler verilmektedir (Ahmet Cevdet Paşa, 1966, s. 35-45; Harman, 2010, s. 60). Süleyman Peygamberin yaşadığı tarih döneminin bu çalışma açısından önemi Doğu toplumlarında demokratik idarelere örnek gösterilebilecek yönetimlerin tarihine işaret etmek içindir. Buna göre ortaya çıkan sonuç için denilebilir ki; M.Ö. X. yüzyıla kadar uzanan bir tarihte, özellikle antik medeniyetlerin merkezi olan orta doğu coğrafyasında demokratik uygulamalara örnek olabilecek birçok tarihsel tecrübe yaşanmıştır. Doğu/Asya toplumlarından olan Çin, Hint, İran, Rus ve Türk tarihleri de incelenerek konu hakkında daha kapsamlı çalışmaların yapılması gerekmektedir.

¹⁴ Melikenin Süleyman Peygamberin mektubu ile ilgili konuyu meclis gündemine getirirken kullandığı 'emr' kavramı Türkçeye genellikle 'iş' olarak çevrilmiştir (http://kuranmeali...=golpinarli...=32, -Er Tr: 10.4.2019). Melikenin konuyu bir 'emr' olarak meclisin gündemine taşınması Kur'an'ın aynı zamanda Melikenin yönetim şeklini/metodunu övdüğünü de göstermektedir. Çünkü Kur'an'ın iki ayetinde 'emr'lerin Şura ile olması gerektiğinden bahsedilmektedir. Emruhum şura beynahum (Kur'an, 42/38). Onlar(Rablerine inanan ve tevekkül edenler)ın aralarındaki 'emr'leri şura iledir. Veşavirhum fil emr ('emr'ini onlara danış) (Kur'an, 3/ 159). Peygambere hitaben gelen bu ayette Peygamberden 'emr'lerini ashabına danışarak karara bağlaması söylenmektedir. Bu iki ayette 'emr' kavramı ile ifade edilen işlerin meşveret/istişare ile karara bağlanması istenmektedir. Dolayısıyla Kuran'ın Sebe melikesi Belkis'in ve kavminin güneşe tapmasını 'şeytan işi' olarak görürken((Hüdhüd)'Onun ve kavminin, Allah'ı bırakıp güneşe secde ettiklerini gördüm. Şeytan, kendilerine yaptıklarını süslü göstermiş de onları doğru yoldan alıkoymuş. Bunun için hidayete giremiyorlar.' (Kur'an, 27/24)) 'emr'lerini şura ile halletmeye çalışmalarını ise 'mümince bir özellik' olarak değerlendirdiği söylenebilir.

Kaynakça

- Ahmet Cevdet Paşa, (1966). *Kıyas-ı Enbiya ve Tevarih-i Hulefa*, Cilt: 1, İstanbul: Bedir Yayınevi.
- Arçın, Ş. A. (2016). *İsrail ve Yahuda Krallıkları Tarihi*, 1. Baskı, İstanbul: Ayışığı Yayınları.
- Çınar, M. (2016). “Demokrasi”, Siyaset (Ed. Yüksel Taşkın), 2. Baskı, İstanbul: İletişim Yayınları.
- Ebu Cafer Muhammed Bin Cerir’üt- Taberi, *Tarih- Taberi*(Ter: M. Faruk Gürtunca), 1. Cilt, İstanbul: Sağlam Yayınevi.
- Fahrudin er-Razi, (1990). *Tefsir-i Kebir*, (Tercüme: Suat Yıldırım, Lütfullah Cebeci, Sadık Kılıç, Sadık Doğru), 17. Cilt, Akçağ Yayınları, Ankara.
- Duman, C. (2013). *Üç Kral İki Peygamber*, 1. Baskı, İstanbul: Pınar Yayınları.
- Harman, Ö. F. (2010) “Süleyman”, 38. Cilt, İstanbul: TDV İslam Ansiklopedisi.
- Heyet (2012). *Kur’an-ı Kerim ve Muhtasar Kelime Meali* İstanbul: Hayrat Neşriyat.
- <https://kuran.diyaret.gov.tr/tefsir/Neml-suresi/3176/17-30-ayet-tefsiri>, -Er Tr: 9.4.2019).
- <http://kuranmeali.com/Kelime.php?sure=27&ayet=32&meal=elmalili>, -Er Tr: 10.4.2019).
- <http://kuranmeali.com/Kelime.php?meal=golpinarli&sure=27&ayet=32>, -Er Tr: 10.4.2019.
- https://www.academia.edu/4023971/Antik_Yunan_Demokrasisi__Modern_Demokrasi_Kar%C5%9F%C4%B1la%C5%9F%C4%B1rmas%C4%B1_Comparison_of_Ancient_Greek_Democracy_and_Modern_Democracy_, (Er. Tr: 5.5.2020).
- <https://www.academia.edu>, (Er. Tr: 7.5.2020), Akgün, E. (2011). “Antik Yunan’da Yurttaşların Özgürlüklerinin Temeli Olarak Demokrasi”
- İbn-i Kesir, (1993). *Hadislerle Kur’an-ı Kerim Tefsiri*, (Çev: Bekir Karlıağa, Bedrettin Çetiner), XI. Cilt, 1. Baskı, İstanbul: Çağrı Yayınları.
- Kallek, C. (1992). “Biat”, 6. Cilt, İstanbul: TDV İslam Ansiklopedisi.
- Kızıloğlu, S. (2012). “İsrail Devletinin Kuruluşuna Kadar Geçen Süreçte Yahudiler ve Siyonizm’in Gelişimi”, *Kırıkkale Üniversitesi Sosyal Bilimler Enstitüsü Sosyal Bilimler Dergisi*, 2(1): 35-64.
- Köksal, M. A. (2014). *Peygamberler Tarihi*, 19. Baskı, İstanbul: Türkiye Diyanet Vakfı Yayınları.
- Kurt, A. O. (2010). “Talut”, 39. Cilt, İstanbul: TDV İslam Ansiklopedisi.
- (2014). *Kutsal Kitap* (Tevrat, İncil, Zebur), İstanbul: Yeni Yaşam Yayınları.
- Mendenhall, G. E. (2016). *Antik İsrail’in İnanç ve Tarihi*(Çev: Mia Pelin Özdoğru), 1. Baskı, İstanbul: İnsan Yayınları.
- (1990). *Peygamberler Tarihi Ansiklopedisi IV*. Cilt(Heyet), İstanbul: İhlas Matbaacılık, Gazetecilik ve Sağlık Hizmetleri A. Ş., (Türkiye Gazetesi).
- Özbudun, E. (2015). *Anayasalcılık ve Demokrasi*, İstanbul: İstanbul Bilgi Üniversitesi Yayınları.
- Şenel, A. (1995) *Siyasal Düşünceler Tarihi*, 4. Baskı, Ankara: Bilim ve Sanat Yayınları.
- Tekin, O. (2008). *Eski Yunan ve Roma Tarihine Giriş*, İstanbul: İletişim Yayınları.
- tr.wikipedia.org, Atina Demokrasisi maddesi (Er Tr: 8.5.2020).

Yazır, M. H. (1938). *Hak Dini Kur'an Dili*(V. Cilt), 1. Baskı, Matbaa-i Ebüzziya, İstanbul.
Yavaşođlu, A. (2012). *Saul ve Davut*, 1. Baskı, Ankara: Kent Kitap.

ETİK ve BİLİMSEL İLKELER SORUMLULUK BEYANI

Bu çalışmanın tüm hazırlanma süreçlerinde etik kurallara ve bilimsel atıf gösterme ilkelerine riayet edildiđini yazar(lar) beyan eder. Aksi bir durumun tespiti halinde Afyon Kocatepe Üniversitesi Sosyal Bilimler Dergisi'nin hiçbir sorumluluđu olmayıp, tüm sorumluluk makale yazarlarına aittir.



Modern Çağ Toplumlarının Geleneksel Sosyal Statüleri, Yeni Doğan Ekonomik Sınıfları ile Modern Çağın Ekonomik Kurumları, Yeni Sosyal ve Ekonomik Düzeni

The Traditional Social Status of Modern Age Societies, Economic Institutions with New-born Economic Classes and The New Social and Economic Orders of Modern Age

Dr. Öğr. Üyesi Enver GÜNAY¹

Öz

Tarımın gerilediği dönemin sonunda ticaretin yükselişi ile, batı Avrupa toplumunun sosyal yapısı, ekonomik ilişkileri ve ekonomik kurumları değişmeye başladı. Eski dünyanın doğuştan gelen geleneksel statüleri ile dönemin özelliğine göre şekillenen kurumları güç kaybederek varlıklarını sürdürürken, yeni dünyanın ekonomik tabana dayanan sınıfları güçlenerek varlıklarını gösterdiler. Eski dünyanın feodal devletleri soylu ve ruhban sınıfıyla dayanışma içindeydi ve temel haklardan yoksun büyük bir çoğunluğa hükmediyorlardı. Yeni dünyanın Monarşik devletleri, tüccarlarla dayanışma içindeydiler, Monarşik devletler ve tüccar ittifakı, Orta Çağ'a nispeten daha geniş haklara sahip sosyal çoğunluğa hükmettiler. Yeni çağın ekonomik kurumları devletin ve ulusun çıkarları ile tüccarın beklentileri doğrultusunda şekillendi. Uluslararası ticaretten yalnızca bir tarafın kazançlı çıkacağı felsefesi, müdahaleci devlet karakterine, sömürgecilğe ve imtiyazlı tüccar sınıfına uygundu. Bu çalışmada, güç kaybederek varlığını sürdüren geleneksel statüler ve kurumlar ile coğrafi keşifler ile büyüyen uluslararası ticaret ve sömürgecilikten beslenen yeni ekonomik sınıflar ve yeni ekonomik kurumların gösterdiği gelişme ve batı Avrupa tarihinin en devrimci sınıfı tüccar kapitalist sınıfın yükselişinin nedenleri ile devletçi kapitalizmin kazandığı toplumsal destekle şekillenen yeni ekonomik ve sosyal düzen incelenmiştir.

Anahtar Kelimeler: Sosyal statü, ekonomik sınıf, modern çağ, ekonomik kurumlar

Makale Türü: Derleme

Abstract

At the end of the decline of agriculture, with the rise of trade, the social structure, economic relations and economic institutions of Western European society began to change. While the institutions of the old world, which were shaped according to the characteristics of the period with their innate traditional status, continued their existence by losing their power, the classes of the new world strengthened and showed their existence. The feudal states of the old world were in solidarity with the noble and clergy and ruled the vast majority without fundamental rights. The Monarchic states of the new world were in solidarity with the merchants; the monarchic states and the merchant alliance dominated the social majority with broader rights relative to the Middle Ages. The economic institutions of the new age were shaped in line with the interests of the state and the nation and the expectations of the merchant. The philosophy that only one side would benefit from international trade was consistent with the character of the interventionist state, colonialism, and the privileged merchant class. In this study, those, traditional statutes and institutions that continued to exist by losing their strength, new economic classes nurtured by international trade and colonialism growing through geographical discoveries, development of new economic institutions, the causes of the rising of the merchant capitalist class, the most revolutionary class in Western European history and the new economic and social order shaped by the social support that statist capitalism gained, are examined.

¹Kahramanmaraş Sütçü İmam Üniversitesi, İktisadi ve İdari Bilimler Fakültesi, envergunay@hotmail.com.

Atf için (to cite): Günay, E. (2020). Modern çağ toplumlarının geleneksel sosyal statüleri, yeni doğan ekonomik sınıfları ile modern çağın ekonomik kurumları, yeni sosyal ve ekonomik düzeni. *Afyon Kocatepe Üniversitesi Sosyal Bilimler Dergisi*, 22(3), 827-840.

Keywords: Social status, economic class, modern age, economic institutions

Paper Type: Review

Giriş

Modern Çağ 1453 İstanbul'un fethiyle başlayan ve 1789 Fransız İhtilali'ne kadar süren bir tarihi evredir. Orta Çağda Feodal prenslikleri merkezi krallıklara karşı koruyan surların, İstanbul'un fethinde, toprakla yıkılmasından sonra, derebeylikler kralların tehditlerine açık hale geldi. Feodal prenslikler yıkıldıkça, Modern Çağ'ın siyasal modeli, Monarşiler (merkezi krallıklar) güçlenmeye başladı. Modern Çağın ticari devrimi Avrupa'nın bu siyasal gelişmelerini destekledi ve Modern Çağ ticaretin dönüştürücü gücü sayesinde yeniden şekillendi. Bu yeniçağda eski dünyanın kurumları yıkılarak, yenedünyanın müesseseleri kuruldu ve Batı Avrupa toplumları siyasal, sosyal ve ekonomik değişim geçirdi. Bu değişimin öncü sınıfı, tüccar kapitalist sınıf olduğundan Modern Çağın geçirdiği değişimi burjuva devrimi olarak da görmek mümkündür. Batı Avrupa; coğrafi keşiflerden faydalanarak 15.yy.dan sonra tartışmasız bir biçimde dünyanın en hızlı gelişen bölgesi olmuş, dünya ekonomisi üzerinde 20.yüzyıla kadar hissedilecek hegemonya kurmuş, ticaret ya da sömürgecilik yoluyla, dünyanın zenginliğini Avrupa'ya taşıyacak avantaj kazanmıştır.

Çalışmada Modern Çağda varlığını zayıflayarak sürdüren eski statüler ve kurumlar incelendikten sonra Modern Çağ içinde zayıflayan eski statüler, yeni doğan sosyal sınıflar ve bu çağın getirdiği yeni ekonomik düzen tartışılmıştır. Bu çalışma literatür-kaynak taramasına dayanan bir çalışmadır ve literatür taramasında kaynakların ana başlık ve alt başlıklar için referans olması amaçlanmıştır. Makalede öncelikle geleneksel statülerin oluşumu ve eski toplumların sosyo ekonomik düzeni incelenmiş, daha sonra modern çağın ekonomik temele dayanan sınıfların ve kurumların oluşumu ile yeni sınıfların ve ekonomik kurumların oluşturduğu yeni düzen araştırılmıştır. Bu çalışmanın amacı içinde; önceki çağlardan beri varlık gösteren eski sosyal statülerdeki ve ekonomik kurumlardaki güç kaybının nedenleri ile Modern Çağda güçlenen yeni ekonomik sınıfları ve bu sınıfların kontrolünde gelişen yeni ekonomik kurumları, sistematik devlet müdahaleciliğinin özelliklerini, Modern Çağın iktisat politikalarını tamamlayan ve devletçi politikalara meşruiyet sağlayan sömürgeciliği kapsayan bir araştırma olmak, Modern Çağ'ın ticari genişlemesinin sebepleri ve ticari genişleme içinde ortaya çıkan yeni düzeni açıklamaya çalışmak; bulunmaktadır.

1. Modern Çağ İçinde Varlığını Zayıflayarak Sürdüren Eski Sosyal Statüler ve Kurumlar

Orta Çağ bir gerileme ve duraklama çağıydı, Orta çağı bir önceki çağdan (antik çağ) farklı kılan değişim; sosyal, ekonomik ve toplumsal gerilemeyle ilgiliydi. Orta Çağ'da ruhban sınıfının önemli ölçüde bir ekonomik belirleyiciliği vardı. Orta çağın ruhban sınıfının ve zayıf siyasal sistemi Feodalizmin yükselmesi, Merkezi Krallıklar kontrolündeki siyasetin gerilemesiyle ilgiliydi. "Zayıflayan merkezi krallıkların bulunduğu Feodal Avrupa'da, kilise güçlü bir kurum olarak ortaya çıktı, kilise, tüm sosyal sınıflardan insanlar üzerindeki etkisini arttırdı" (Orangefield Isd, s. 370). Merkezi krallıklar ellerindeki ekonomik ve askeri gücü prensliklerle paylaştıkça da Feodalizm güçlendi. Dolayısıyla bu çağda güçlü siyasi gelenekler, yerini dini geleneklere bıraktı ve kilise kendi geleneğini yarattı. Ancak Modern Çağ'ı farklı kılan değişim ise sosyal, ekonomik ve toplumsal ilerlemeyle ilgiliydi. Bu çağa yön veren unsurlar; ticari büyümenin güçlendirdiği tüccarlar ile Monarşilerin kontrolünde güçlenen siyasetti. Modern çağda büyüyen ticaret kiliseyi ve Feodalizmi besleyen bir kaynak değildi, bu nedenle dinin toplumsal etkisi, ruhban sınıfının ekonomik kontrolü ve Feodalizm zayıfladı. Modern çağda büyüyen ticaret tüccar burjuvaziyi ve Monarşileri besliyordu, ticaret büyüdükçe, eski sınıflar ve doğuştan gelen statüler zayıfladı, tüccar sınıfı güçlendi, merkezi devletler geliştiler ve iktisadi sorumluluk üstlendiler. Modern Çağ tam anlamıyla yeni bir çağdı ve ilerlemeyi temsil ediyordu. Dolayısıyla bu çağın ekonomik belirleyicileri, ekonomik ilişkileri daha önceki zamanlarla kıyaslanamayacak ölçüde toplumsal

yapıyı etkileyebilecek güce sahipti ve iktisadi düşünce bu çağda daha somut ve daha bütünlüklü bir özellik kazandı.

16.yy. ekonomik hayatının doğurduğu şartlar orta çağ sınıfsal yapısını temelinden sarsıyordu. Sermayenin, pazarın ve rekabetin rolü gittikçe büyüyordu. Bu rolün 16.yy.dan daha sonraki dönemlere göre daha az önemli olduğu, doğru olmakla birlikte modern kapitalizmin bütün unsurları ortaya çıkmış bulunmaktaydı (Güriz, 1969, s. 80). Modern Çağ'ın ekonomik unsurları ya da sosyal statüleri orta çağdan farklıydı. Orta Çağ'da beliren ekonomik kurumlar büyük ölçüde geleneksel ve dinsel özellik taşıyorlardı. Mesela serflik rejimi ile işletilen feodal mülkiyet, bir siyasal tercih olarak doğmuş ve veraset yoluyla devam eden geleneksel uygulamaya dönüşmüştü. Kilise ve ruhban sınıfı, statüsünü dinden alıyordu, dinsel özelliği olan bir mülkiyet ve kilisenin kontrolünde kalan bir servet vardı, dini gelenek bu servetin halkla paylaşılmasına izin vermiyordu. Ancak Modern Çağ'da bu geleneksel ve dini unsurlar varlığını sürdürmesine rağmen, güç kaybederek var oldular ve bir daha Orta Çağ'daki nüfuzlarına ulaşamadılar, ancak kamusal alanda zayıflayarak da olsa varlıklarını sürdürmeye devam ettiler. Modern Çağ'a hâkim yeni sosyal sınıfların ise bir ekonomik temeli vardı. Bu yeni ekonomik unsurlar ticaretle gelişen özel mülkiyet ve servet birikiminin yarattığı yeni sınıflardı.

16. yy. güçlü bir ticari ve ekonomik genişleme dönemi idi. Bu genişleme, Modern Çağın sosyal, politik ve kültürel diğer birçok dönüşümünde önemli rol oynadı. Merkantilistler, girişimciler ve bankerler sermayeyi hiç görülmemiş bir şekilde biriktirip manipüle etmişlerdi (Stearns vd., 2016). Gelişen ticaret, tarımdan ve sanayiden gelen kazançları geride bıraktı, özel mülkiyete dayanan ve daha güçlü ekonomik temele sahip bu sınıflar, ticaretten besleniyorlardı ve Orta Çağ'ın geleneksel statülerine hiç benzemiyorlardı. Büyüyen ticaret mülkiyetin el değiştirmesini sağlayarak, geleneğin ve dinin koruması altında olan eski statüleri, zayıflattı ve Modern Çağ'ın ekonomik ortamına uygun, Modern Çağ'ın kendi hâkim sınıfını yarattı. Ancak İslam ve Türk medeniyetleri dünya ticari sisteminin dışında olduklarından, Batı Avrupa'daki sınıfsal değişimle de karşılaşmadılar. Dolayısıyla İslam ve Türk toplumlarının sosyal yapısı Modern Çağda değişmedi. Bu çağ içindeki geleneksel statüler, çoğunlukla doğuştan kazanılan ekonomik ayrıcalıklarla varlığını sürdüren, böylece sınıfsal bir karakter kazanan toplumsal farklılıklardı. Bu statüler ve kurumlar; Orta çağ Batı Avrupa toplumuna özgüymüş gibi gözükse de benzer şekilde Avrupa dışındaki toplumlarda da geleneksel statüler ve geleneksel kurumlar mevcuttu ve ekonomik temelleri veraset yoluyla kazanılan ayrıcalıklı toprak mülkiyetine dayanıyordu.

1.1. Ruhban Sınıfı

Orta Çağ'da kesin bir toplumsal kural vardı, bir insan sınıfı içinde doğar ve genellikle tüm yaşamın sınıfı içinde yaşardı, çok çalışmak statüyü değiştirmezdi, hiyerarşi, soylular, şövalyeler, din adamları, tüccar ve köylüler şeklinde sıralanıyordu (Western Reserve Public Media, 2018). Bu sınıflar içinde bulunan ruhban sınıfı eskiden üst hiyerarşide sürdürdüğü varlığını Modern Çağ'da da zayıflayarak sürdürmüştür. Hıristiyanlık inancında başka bir dini görüş Protestanlık doğmuş, bu yeni görüş kendi kurumlarını ve cemaatini yaratmıştı. Dolayısıyla Modern Çağ'da Hıristiyanlık hem cemaat olarak hem de örgütsel olarak bölünmüştü

Luther Hıristiyanlığın örgütsel törensel yönlerini reddetmişti. Skolâstik felsefenin Hıristiyanlık üzerindeki etkisini de "papacıların bir sapması" olarak görmüştü, artık tanrı kilisenin törenlerinde, papazlarında ve kurumlarında aranmak yerine insanın içinde aranacaktı (Yıldırım, 2005, s. 4). Luther faiz ve adil fiyat konularında Orta Çağ'ın görüşlerini benimsemekle beraber, bu konudaki düzenlemeleri kiliseden ayırmış ve laik devletin düzenlemesine terk etmiştir. Luther ulusal devletin çıkarına bireyin çıkarlarından daha fazla değer verilmesini ve devletin ekonomi politikaları uygulamasının doğru olacağını savunmuştur (Savaş, 2000, s. 141). Böylece Avrupa'nın kuzey bölgelerinde yaşayan Hıristiyanlar Protestanlığın önermelerini kabul ederek bu yeni cemaate katılmışlardır. Modern Çağ'da Protestanlık, İskandinavya, Hollanda, Almanya'nın büyük bölümü, Fransa ve İsviçre'nin bir kısmı, Britanya ve İrlanda'nın kuzey kısmına yayıldı.

Aşağı yukarı Avrupa nüfusunun dörtte birini barındıran bu bölgelerde mülkiyet ve gelirden büyük bir artış meydana geldi. İngiltere’de manastırlar ilga edildi, bunlara ait binalar, toprak ve menkuller krallığın eline geçti, Krallıklar da bunların bir kısmını ya sattılar ya da kendi mülkiyetlerine kattılar. Hesaplandığına göre İngiliz milli servetinin üçte biri bu dönemde el değiştirmiştir (Heaton, 2005, s. 196). Reform hareketi kilise yönetiminin toplum hayatındaki engelleyici ve baskıcı gücünün yıkılmasına yol açmıştı. Reform hareketi kilisenin politik gücünü azalttı ve kilise topraklarının dağıtılmasına neden oldu (Kılıç ve Demirçelik, 2011, s. 187). Modern Çağda kiliseler böyle bir süreç içinde bölündü ve Avrupa toplumu dinsel anlamda cemaatlere ayrıldı. Orta Çağ’da feodal toplumun bir parçası olan kilise ticaret çağında sahip olduğu toprak mülkiyetini büyük oranda kaybederek ekonomik gücünün yanı sıra toplumsal nüfuzunu da kaybetti. Sürecin sonunda Monarşiler güçlenerek kilisenin manevi tasarrufundan kurtulmuşlar ve kilisenin siyasal baskısını üzerinden atmışlardı. Modern Çağ’ın ticaretle gelişen ekonomik temele sahip olmayan her statü sınıfı gibi ruhban sınıfı da yeni ekonomik gelişmelerin yarattığı fırtınada savruldu. Kilise ve ruhban sınıfı zayıflarken, dinin ekonomik etkinliği başka bir boyuta geçti. Protestan düşüncüyü savunan Calvin modern kapitalizmin sözcüsü oldu, Calvin ticaret, kar ve faiz konusunda Protestanlığı kapitalizme destek çıkan, bir moral değer olarak yükseltti. Dolayısıyla din Modern Çağda piyasayla çatışan değil, piyasayla örtüşen bir ahlaki motivasyona dönüştü.

1.2. Feodalizm

Feodalizm; Modern Çağ’da gerileyerek varlığını sürdüren kurumlardan biridir. Feodalizmin, Modern Çağda askeri, siyasal, ve ekonomik nedenlerle geriledi. Orta çağda Feodal prenslikleri Monarşilere karşı koruyan surlar, Monarşilerin siyasal ve askeri bakımdan genişlemesini engelliyordu. Orta Çağ’da askeri teknolojinin yetersiz olması nedeniyle bu küçük krallıklar, merkezi krallıklar tarafından zapt edilemiyordu. Ateşli toplar icat edildiğinde bu yeni silahlar prensleri koruyan kaleleri yıkmak için kullanıldı. Yeni askeri teknoloji Monarşilere avantaj kazandırdı, İstanbul’un fethi sırasında test edilen ateşli toplarla birlikte, surların arkasında korunan küçük krallıklar zorla monarşilere katıldılar. Feodalizmin gerilemesinin siyasal nedeni ise tüccar burjuvazinin Monarşileri feodal prensliklere tercih etmesidir. Ticareten zenginleşen yeni tüccar sınıfının ihtiyaç duyduğu büyük piyasayı Monarşiler sağlayabilirdi, bu nedenle tüccarlar ve büyük kentler, Monarşiler için birleştiler, Monarşilerin siyaseten güçlenmesi Feodalizmi Modern Çağ’da siyaseten zayıflattı.

Feodalizmin gerilemesinin ekonomik nedeni ise kuşkusuz ticaretti. Kentlerin içinde doğan ticaret para ekonomisini geliştirdi ticari karları artırdı ve ticari karlardaki büyüme merkezi krallıkların vergi gelirlerini ve diğer ekonomik kaynaklarını geliştirdi. “Feodalizmin düşük emek üretkenliği, toprağın veriminin düşmesi, Lortların giderek büyüyen ihtiyaçlarının karşılanmamasına yol açtı. 14.yy.da ortaya çıkan veba salgını, nüfusun azalmasına ve işgücü kıtlığına neden oldu. Feodal gelirlerdeki azalma ve işgücü kıtlığı nedeniyle, Lortlar toprakları işletmek yerine kiraya vermeye başladılar. Parasal ekonominin gelişmesi ve ihtiyaçların piyasadan karşılanması, Serflerin yükümlülüğünü, para karşılığı hizmet ilişkisine dönüştürerek, bazı bölgelerde azalttı, bazı bölgelerde de daha da attırdı. Ürünü artırma yönündeki baskılar köylü isyanlarına ve feodal sistemin can damarının kesilmesine neden oldu... Bütün bu gelişmeler siyasal merkezileşme olgusunun yani merkezi krallıkların güçlenmesinin yolunu açtı” (Kaygalak, 2010, s. 190).

1.3. Soyluluk ve Serflik Statüsü

Modern Çağ’da toprağa bağlı soyluluk toprak aristokrasisi, Feodalitenin gerilemesiyle zayıflamıştır. Toprak aristokrasisinin dayandığı toprak mülkiyeti, Monarşilerin soy aristokrasisinin servetlerine katıldığından, toprak soyluları ekonomik olarak gerilemiştir. Ticari karların oluşturduğu büyük servetler tarımsal gelirleri aştığından, toprak aristokrasisinin üzerinde yükseldiği gelir kaynağı azaldıkça bu tür soyluluk gerilemiştir. Ancak irsi bir temele dayanan soy aristokrasisi varlığını monarşilerin yükselmesine rağmen korumuştur. “Avrupa’daki her devlet,

ayrıcılıkları yasalarla korunan bir soylu formunu kabul etmiştir” (Peter, 2016). Toprağın getirdiği katma değer azalması soy aristokrasisini etkilememiş, onlar ticaretten gelen yeni kaynaklarla Modern Çağ’ın sonuna kadar varlığını sürdürmüştür. Soyluların pazara bağımlılığı, tüccarlarla iş birliğinin artmasına neden olmuştur. Soy aristokrasisi piyasaya baskı kurmak bir yana, Monarşik düzen içinde piyasayı geliştirerek piyasaya yardımcı olmuşlardır.

Zorunlu tarım işçiliği kurumu olan serflik, Orta Çağ Avrupa’sında yaygındır (Markevich ve Zhuravskaya, 2016, s. 2). Modern Çağda serflik feodalitenin gerilemesi ve toprak aristokrasisinin dağılmasından etkilenecek daha özgür bir statüye kavuşmuştur. Büyüyen kentler ve bu kentlerde parasal ekonominin gelişmesi, kırsal alandaki karşılıklı bağımlılığa dayanan sözleşmeleri ve ekonomik ilişkileri değiştirmiştir. Tarımsal ürünlerin katma değeri azalırken, 14.yy da ki veba salgınından dolayı ve büyüyen kentlerin sunduğu yeni iş alanlarının genişlemesi sonucu, şehirlere göç eden köylü nüfustan dolayı kırsal alanda nüfus azalmış ve nüfus azlığı nedeniyle artan ücretler maliyetleri artmıştır. Emek kıtlığı ile maliyetler artarken ve tarımsal gelirlerin de azalması, nüfusun kentlere taşınmasına neden olmuş ve bu durum serflik rejiminin yumuşamasına yol açmıştır. Parasal ekonominin yaygınlaşması sonucu Lortlar zorunlu hizmet yükümlülüğünü kaldırdılar ve toprakları köylülere kiraladılar. Böylece köylüler kiracı ya da tarım işçisi durumuna geldiler. Ancak Modern Çağ’da büyüyen endüstrinin ve büyüyen kentlerin gıda ihtiyacı hem sanayide hem de tarımda ucuz emeğe ihtiyacın artmasına neden oldu. Bu da emekçi sınıf üzerinde başka tür bir baskı doğurdu ve kölelik yeniden ortaya çıktı. Büyüyen uluslararası ticaret ve uluslararası rekabet nedeniyle ucuz emeğe duyulan ihtiyaç her zamankinden fazla oldu. Avrupalı tüccarlar mal sattıkları pazarlardan köle alarak, bunları Avrupa’ya taşıdılar ve yeni keşfedilen kıtadaki yerli halkı köleleştirdiler. Ticari genişleme içinde ekonomik faaliyetlerin ağırlığının kentlerde yoğunlaşması, yarı köle Serflik statüsünü zayıflatırken, tam kölelik statüsünü güçlendirdi, Afrika Modern Çağ’ın köle deposu oldu, Antik Çağ’dan sonra Modern Çağ’da köle ticareti yeniden doğdu.

1.4. Loncalar ve Esnaflık Statüsü

Ticaret ve paranın gücü, sanayi üretimini ve sanayi üretimi üzerindeki eski otoriteyi de değiştirdi. Sanayinin ihtiyaç duyduğu bol emek arzı, serflik sisteminden boşalan halkın şehirlere göçüyle sağlandı. Esnaflık sistemi büyük sanayinin rekabet gücüyle baş edemediği için, azalan iş hacmi ve iflaslar, esnafı güçlenen tüccarın karşısında gerilettiler. Loncaların mikro ölçekteki piyasa kontrolü ortadan kalktı; sanayi üzerindeki yeni otorite ve kontrol, monarşiler tarafından büyük ölçekte yapıldı.

Monarşiler ve kent devletleri, kendilerine gelir sağlayabilmek için kilisenin mallarının çoğunu, dinsel loncaların mallarını ve zanaat loncalarının dinsel amaçlar için buldukları mallarını müsadere ettiler.... Piyasanın büyümesi nedeniyle “loncalar arasında gittikçe büyüyen bir farklılık belirmeye başladı. Bazı esnaf loncaları daha fazla sermaye ve daha fazla işgücüne sahip olmaya başladılar. Bir süre sonra loncalar ancak belli bir sermayeye sahip olanları, loncalara kabul etmeye başladılar. Bazı loncalar tekelleşti ve müşteriye sömürmek yolunu tuttular. Diğer taraftan lonca mensuplarının çoğunluğu meydana gelen değişim yüzünden fakirleşmeye başladılar. Kendi geleneksel sanatları yanında, diğer işleri yaparak hayatlarını sürdürmeye çalıştılar (Kılıç ve Demirçelik, 2011, s. 187). Ticari sermaye, önce meta değişiminde aracılık rolündeydi. Daha sonra lonca kurallarına uygun olarak, küçük üreticiler katında, metalar biriktirmeye onlara hammadde sağlamak, ödünçler verilmeye koyuldu. İşte küçük üreticilerin, tüccarların ekonomik bağımlılıkları altına girmeleri böyle oldu. Ticari sermayenin bunu izleyen faaliyeti, zanaatçıları; ücretli işçiler olarak çalışan durumuna getirdi (Aydemir ve Genç, 2011, s. 238).

2. Modern Çağ İçinde Varlığını Güçlendirerek Sürdüren Yeni Sosyal Sınıf ve Kurumlar: Modern Çağın Yeni Ekonomik Düzeni

Yaklaşık üç yüz yıllık tarih içinde kendisini gösteren ticari büyüme, ekonomik kazançları elinde toplayan kendi sınıfını, kendi kurumlarını ve kendi sosyo ekonomik ve politik düzenini

yarattı. Ticaret üzerinden gelen yeni ekonomik gelişmenin yol açtığı ekonomik düzen ticari kapitalizm olarak kendisini gösterirken; kaynaklar devletin ve tüccar burjuvazinin kontrolüne geçtikçe yeni düzen bu ikisinin çıkarı doğrultusunda şekillendi.

2.1. Modern Çağda Batının Devrimci Sınıfı Tüccar Burjuvazinin Yükselişinin Kısa Tarihi

Modern Çağ'ın en hızlı yükselen sınıfı tüccar sınıfıdır. Bu sınıf ekonomik temeli olan bir sosyal topluluk olduğu için ticari ekonominin büyümesiyle birlikte güçlenmeye devam etmiştir. Yeni üretim biçiminin ortaya çıkardığı değişime ayak uyduran bu sınıfı, tüccar kapitalist olarak tanımlamak, yaygın bir eğilimdir. Modern Çağ'ın tüccar kapitalisti ticaretten gelen servetlerle Modern Çağ boyunca ekonomik iktidara sahip oldu, zenginlik tüccar kapitalist sınıfın sosyal iktidarı kazanmasına yol açsa da, siyasal iktidara nüfuzu aynı ölçüde olmadı. Bu sınıfın devletle dayanışma içinde olmasına rağmen, siyasal iktidara nüfuzu hemen gerçekleşmedi. Tüccar burjuvazi ancak 1789 Fransız İhtilalıyla birlikte siyasal iktidarı kazanabilmiştir. Tüccar kapitalist sınıfın, zenginlik hırsı onun daha fazla güce sahip olmasını gerektirmekteydi. Zenginlik ancak tüccar kapitalist sınıfın kontrolündeki bir yapıda gelişebilirdi, dolayısıyla tüccarlar sonu gelmez taleplere sahiptiler. Devletin tanıdığı imtiyazlar, Modern Çağ'ın sunduğu zenginlik, Monarşilerin tanıdığı özgürlük, yeterli olmadı, her zaman daha fazlasını istediler, tüccarların artan taleplerinin karşılanması için gösterdikleri çaba onları Modern Çağın büyük devrimlerinin öncüsü yaptı. Yeni fikirlere yön verdiler, siyasal ve ekonomik devrimler bu sınıfın öncü rolüyle gerçekleşti. Tarihin hiçbir döneminde bu sınıfla boy ölçüşebilecek devrimci bir sınıf ortaya çıkmadı. 300 yıllık Modern Çağ'daki siyasal dönüşüm bu sınıfın eseridir. Monarşiler, kentlerin ve tüccarların destekleriyle ayakta kalabildiler ve Feodalizme böylece karşı koyabildiler. Modern Çağ boyunca destekledikleri Monarşileri daha sonra kendi elleriyle yıkan, bireylerin siyasete katılımı yoluyla hükümetleri belirlediği yeni siyasal sistemleri tüccarlar destekledi. Ticaret devrimi bu sınıfın ekonomik devrimi olduğu gibi, dünyayı etkileyen siyasal devrim, 1789 Fransız İhtilalı de bu sınıfın devrimidir, ticaret devrimi sonucunda ortaya çıkan, sanayi devrimi de bu sınıfın eseridir. Cumhuriyet rejimlerini savunarak bütün monarşileri yıkan ve milliyetçilik akımlarıyla cumhuriyetçiliği ve milliyetçiliği bütün dünyaya yayan ve yeni bir çağ açan da bu sınıftır.

Modern Çağ'da tüccar kesiminin yükselişi nasıl başladı. Kuşkusuz bu yükselişin itici gücü ticaretti. Bireysel olarak çalışan tüccarların iş akışlarını incelediğimizde, ticaret ağlarının 16. Yüzyıl içinde ne kadar karmaşık olduğunu görmekteyiz (Harreld, 2003, s. 13-14). 15. yy. sonunda ortaya çıkan büyük keşifler, uzak mesafeleri aşacak yeni deniz yollarına kapı araladı, 1487'de Portekizli Bartelmy Diaz, Ümit Burnu'nu dolaştı, 1492'de Cenevizli Cristophe Colomb Amerika'yı keşfetti, 1498'de Vasga de Gama Ümit Burnu'ndan Hindistan'a vardı (Özgülven, 2001, s. 45)

Batı Avrupalılar; yeniden eski dünyayla ve ilk defa yenedünyayla deniz yolları üzerinden bağlantı kurarak dünyayla entegre oldular, Avrupa kıtası içinde ve dışında dünya piyasalarıyla iktisadi bütünlük sağladılar, daha sonraları sömürgecilik gibi devam eden gelişmelerle dünyanın geçirdiği bu değişimden daha fazla yararlandılar. İnsanoğlunun deniz üzerinden güvenli bir biçimde başka bir kıtaya ayak basması eski dünyayla (Asya) ve yeni dünyayla (Amerika) bağlantı kurması sadece bir ticari etki yaratmadı, bunun yanı sıra siyasal sistemler, toplumsal yapılar değişti ve bilimsel sanat edebiyat düşünceleri değişti (Rönesans, reform, kapitalist düşünce), teknoloji etkilendi ve büyük bir ticari patlama oldu. 15.yy.dan sonra büyüyen ticaret karşısında kilise de bu değişime direnmenin güçlüğüne görmüştü. Bu nedenle de Kilise iktisadi doktrinini gözden geçirdi, Kilisenin yeni iktisadi doktrininin sözcüsü de Saint Thomas Aquinas oldu.

St. Thomas'ın görüşlerini bütünlüklü bir biçimde ele aldığımızda, onun 14.yy.da Katolik kilisesinin iktisadi görüşünü yeniden yorumlayarak çağın şartlarına uyum sağlamaya çalıştığını ve tüccara da zeytin dalı uzattığını kabul edebiliriz (Duran, 2012, s. 94-97). Saint Thomas Aquinas ilginç bir diyalogla ticaret üzerindeki kuşkuvarı dağıtmaya çalışmıştır. Yazdığı bu diyalogda Filozof bir tacire aldığı ürünleri, aynı fiyattan satıp satmayacağını sorar. Tacir satmak istemem diye cevap verir. Eğer böyle yapmış olsam benim katlandığım zahmetin karşılığı ne olur

diye karşı soru sorar. Ancak satın aldığımdan daha yükseğe satarsam ailemi geçindirebilirim, diyerek diyalog devam eder. Aquinos bundan hareketle meşru sınırlar içinde ticareti kaçınılmaz görmüştür (Akalin, 2013, s. 273). En varlıklı zanaatkârlar arasından ticaretle uğraşan bir unsurun, üretimden kopup toptan ticaretin belirli bir alanını, tekeline alacak ticari örgütler kurulmasıyla, tüccar kapitalist sınıf görülmeye başlandı. Loncalar gerçekleştirdiği birleşmeler sonunda, mübadele koşullarını kendi lehine çevirebilecek tekel gücüne ulaştı. Çok dar sınırlara hapsolmuş pazarlarda aracılık rolü, hem kentteki zanaatkârın, hem de kırdaki köylü üreticinin ve aristokrat tüketicinin sömürülmesi yoluyla, tüccarın zenginlik ve birikimini arttırdı... Tüccar loncası ve kent yönetimlerinin, kentin çevresindeki ve kentteki ticarete yönelik düzenlemelerinin (devleti arkasına alarak) toptancı tüccarın çıkarını gözettiğine ilişkin pek çok kanıt bulunmaktadır...14. yy.da pek çok kentte tüccar sermayesinin gücü, yerel pazarlarda perakende ticareti sınırlayabilecek ve zanaatkârları dar bir tüccar birliğince bağımlı kılacak düzeydeydi (Kaygalak, 2010, s. 188-189).

Nitekim tüccarın ve kent yönetiminin gücünün artması Feodalizmin yönetim sınırını ihlal ediyordu. Feodal prensliklerin tüccar birliklerinin yönetime ve siyasal kararlara katılma isteklerine sırt çevirmeleri, tüccarın feodal düzenle çatışmaya girmesini gerektirmişti. 1789'a kadar tüccar sınıfı siyasal ve hukuksal eşitliği sağlayamasa da feodal prenslikler, kentlerden gelen vergi gelirlerinin düşmemesi bakımından tüccar birliklerini yok sayamadılar. Bunun sonucunda Modern Çağ boyunca tüccarın zenginliği artarken yönetime ve siyasal kararlara etki edebilme yeteneği de arttı. Esnaf loncaları, Feodalizm ve ruhban sınıfının gerilemesi Modern Çağ boyunca devam etse de, zenginliği kontrol eden burjuvazi hiç gerilemedi. Tüccar burjuvazi Modern Çağ'ın sonunda Fransız Devrimi'yle ruhban sınıfının ve soylu sınıfının üstünlüğünü kaldırarak siyasal ve hukuksal eşitliğe ulaştı, sermaye üzerindeki kontrolü ile tüccar kapitalist sınıf Modern Çağ'ın hâkim sınıfı haline geldi.

Burjuvazinin Fransız devrimine katılmasının nedeni diğer sınıflarla yaşadığı çatışmadır. Yukarıda da anlatıldığı gibi ticari burjuvazinin geçim kaynağı ticareti, Feodal toprak düzeni ve kentlerdeki lonca sistemi ticaretin gelişmesinin önünde engeldi. Tüccarın devletle yakınlığına rağmen burjuvazi siyasal ve hukuksal anlamda soylularla eşit değildi. Tüccarın amaçlarına ulaşabilmesi ve bu sınıfsal çatışmadan kendini koruyabilmesi için, en azından siyasal ve hukuksal eşitliğe ihtiyacı vardı. Bu nedenle tüccar burjuvazisi, Fransız Devrimi'ne öncülük etmekten çekinmemiştir.

Fransız Devrimi aydınların da desteğini almıştır. Bu devrime özgürlüğü, kanunlar tarafından yasaklanmayanı yapmak olarak tanımlayan Montesquie, halk egemenliğini savunan J.J.Rousseau, insanların düşünce ve inançları açısından yargılanmamasını savunan Voltarie, destek vermiştir. Devrim'den sonra yayınlanan insan ve yurttaş hakları evrensel bildirgesinin 1. maddesinde, Her İnsan Özgür ve Haklar Bakımından Eşit Doğar, 6. maddesinde Herkes Kanun Önünde Eşittir Ve Yasa Tarafından Eşit Korunmaya Hakkı Vardır ve 17. maddesinde Mülkiyete Dokunulamaz Ve Kutsal Bir Hak Olduğundan Kamusal Zorunluluk Açıkça Gerekli Kılmadıkça Ve Bedeli Peşin Ödenmedikçe Kimse Bu Haktan Yoksun Bırakılamaz (Öndül, 1988, s. 688,692) ifadeleri yer almaktadır. Burjuvazi yalnızca soyluların iktidarını almamıştı, halkın ve aydınların da desteğini almıştı. Fransız devriminin insan ve yurttaş hakları evrensel beyanamesi, halka istediğini verdiği kadar burjuvaziye de istediğini vermiştir. İnsanlık tarihinde soylular ilk defa 18.yy.da eşit yurttaşlar oldular. İnsanlık tarihi ruhban ya da soylu sınıfın egemenliğine çokça şahit oldu, ancak halk egemenliği ilk defa kuruluyordu. İnsanlığın soylulara ve dini bürokrasiye karşı verdiği uzun mücadeleyi, burjuvazi kesin bir biçimde kazanmıştı.

2.2. Modern Çağdaki Ticari Devrimin Ekonomik Kurumları

Modern Çağ'ın ekonomik kurumları mülkiyet statüsü, girişim özgürlüğü, rekabet ve fiyat kurumu dini reform hareketinden çok şey kazanmıştır. Katolik inancı Modern Çağ'da etkinliğini sürdürse de ekonomik konulardaki görüşlerinin piyasada karşılığı yoktu. Özel mülkiyet konusunda Modern Çağ piyasalarının, kar peşinde koşan hırslı tüccarların talepleri reformist

hareket içinde yer alan, Calvin doktrini tarafından karşılanmıştır. Reform hareketinde özellikle de Calvin, özel mülkiyeti, girişim özgürlüğünü savunmuş ve ticareti günahkârların işi olmaktan çıkarmıştır. Bu nedenle batı Avrupa toplumunun mülkiyet anlayışının reformist harekete paralel geliştiğini söylememiz mümkündür. Ancak Monarşiler siyasal alanda güçlendiklerinde, özgün iktisat politikaları da geliştirdiler. Monarşilerin iktisat politikası, bazen toplumsal anlayışın ve Calvinizmin karşısında olduğu gibi bazen de bunlara paraleldi. Bu nedenledir ki özel mülkiyet girişim özgürlüğü, rekabet ve fiyat kurumu tüccar dayanışmasını sağlamlaştıracak biçimde daha fazla Monarşiler tarafından şekillendirildi.

2.2.1. Özel Mülkiyet Statüsü

Özel mülkiyet şahsi teşebbüse tanınan bir hak olup, piyasada üretim oluşumunun gerçekleşmesine hizmet eder. Piyasanın büyümesi ve küçülmesi özel mülkiyetin büyümesi ve küçülmesiyle doğrudan ilgilidir. Dolayısıyla piyasanın ölçeğini, özel mülkiyetin kısıtlanması ya da genişletilmesi belirler. Modern Çağ'da özel mülkiyet hukuki meşruiyet kazanmıştır. Reformistlerin mülkiyeti toplum yararına kullanılması idealini, Modern Çağ'ın Monarşik devletleri üstlenmiştir. Devletle dayanışma içinde olan tüccara mülkiyet konusunda ayrıcalık tanınması toplumun çıkarına uygun görülmüştür. Bu nedenle Monarşiler, ticari imtiyazlar tanıyarak, alım ve satım tekelleriyle tüccarlara ayrıcalıklar vermişlerdir. Modern Çağ'da özel mülkiyet hukuken tanınmasına rağmen, tam bir bireysel hak olarak korunmamış ve geniş kamu yararı yorumu nedeniyle, kamu müdahalesine her an açık olmuştur. Ancak buna rağmen dış ticarete dönük olarak kısmi kapitalizmin ilk oluşumunun gerçekleştiği bu çağda özel mülkiyet; tüccar ve kamu ayrıcalıkları dışında, bireysel bir hak olarak yeni güvenceler kazanmıştır.

Bu dönemin düşünce dünyasında özel mülkiyetin benimsenmesi, reformist din adamları sayesinde oldu. Modern Çağ'ın mülkiyet teorisi büyük ölçüde Calvinist düşünceden etkilendi. Calvin, muhtemelen Cenevre gibi ticari bir şehirde yaşadığı ve öğretilerini benimseyenler arasında tüccarlar aktif bir grup olarak belirledikleri için, ticari faaliyeti olumlu ve faydalı karşılamak yolunu tutmuştur. Onun bu konudaki açıklamaları, ticari faaliyeti yararlı saydığını ve ticaret yoluyla elde edilen kazancı meşru olarak nitelendirdiğini göstermektedir. Calvin iş adamının kazancının toprak sahibinin kazancından daha fazla olmaması için bir sebep var mıdır, tüccarın kazancı da yalnızca onun sebat ve çalışkanlığından gelmez mi, diyerek ticari faaliyeti ve karı meşrulaştırmıştır (Güriz, 2011, s. 257). Calvin mülkiyetin tanrıya ait olduğu yolundaki teolojik kanıttan hareketle, özel mülkiyeti açıklamıştır. Calvine göre tanrı kendisine ait olan mülkiyeti, duyduğu sevgi dolayısıyla insana bağışlamıştır... Mülkiyet tanrı hibesi olduğundan, toplum yararına kullanılmalıdır... Calvin mülkiyetin şarta bağlı özelliğinden söz ederken, mülkiyetin kişiye çalışma borcu yüklediğini belirtmiştir. Malikin, mülk sahibi olduğu için, tembelliğe, israfa sapmamasını aksine mülk konusu olan şeyi değerlendirmek maksadıyla çalışması gerektiğini savunmuştur. Calvin'e göre Tanrının kendisine verdiği malları işlemeyen Tanrı önünde suçludur ve zengin bir tacirin faizle ödünç para alması ayıplanamaz (Güriz, 1969: 90-93).

Protestanlığın kurucusu olan Martin Luther (1483-1546) benzer şekilde toplumsal sınıflar arasındaki eşitsizliğin Tanrı'nın işi olduğunu ve bu yüzden de olduğu gibi korunması gerektiğini savunmaktaydı (Adaçay, 2012, s. 32). Modern Çağ'a baktığımız zaman özel mülkiyette tüccar burjuvazi elinde toplanan başka bir sınıfsal bir yoğunlaşma ve devlet mülkiyetinin varlığını görüyoruz. Toprakta mülkiyet soyluların ayrıcalığında devam ederken, ticaretten gelen kazançlar soylular dışındaki kişilerde tüccar burjuvazi elinde özel mülkü geliştirmiştir. Ticari kazançlardaki artış tarımın önemini azaltarak sanayi mülkiyetinin önemini arttırmıştır. Loncaların ve tüccar birliklerinin tekeli uygulamaları neticesinde, sanayi ve ticari faaliyetten kazanılan mülkiyetten, emekçi kesim çok az faydalanmıştır. Piyasa ekonomisinin önemli bir ekonomik kurumu özel mülkiyet, devlet mülkiyeti ile birlikte tüccar burjuvazi elinde toplanarak ve bir sınıf içinde yoğunlaşma göstererek başka bir sınıfsal karakter kazansa da, daha önceki zamanlara göre kısmen tabana yayılmıştır.

2.2.2. Girişim Özgürlüğü

Modern Çağ'da girişim özgürlüğü geniş bir biçimde kamu müdahalesine açıldı. Devlet ulusun çıkarını korumak için bu özgürlüğü sınırladı. Kamu girişimine ayrıcalıklar yaratıldığı gibi özel kişilere de ayrıcalıklar tanındı. Özel girişime; kamu girişimi ve imtiyaz verilen alanlar dışında; sınırlı bir özgürlük tanındı. Modern Çağ'da devlet eliyle bir piyasa yaratılmıştır, ancak bu piyasa serbest piyasa değil uydu bir piyasadır; yani devletin kontrol ettiği bir piyasadır. Loncalar ve tüccar birlikleri katı bir tutumla girişim özgürlüğünü kısıtlayarak karlarını korumak istemişlerdir. Dolayısıyla Modern Çağ'da girişim özgürlüğü kısmen söz konusudur, Loncalar, tüccar birlikleri ve devletin izin verdiği alanlarda kullanılmıştır.

2.2.3. Rekabet Kurumu

Modern Çağda dış piyasalarda kızırgan rekabet nedeniyle, iç piyasalarda rekabet istenmemiştir. İç piyasada rekabetin kısıtlanmasının nedeni üreticilerin kendi aralarında rekabetinin ülkeye bir şey kazandırmayacağına inanılmasıdır. Modern zamanlarda iç rekabet üreticilerin birbirleriyle yarışarak güç kaybetmeleri anlamına gelmektedir. Ülkenin çıkarı üreticilerin çatışmasında değil dış piyasaya karşı dayanışmasında görülmüştür. Tüccarlar tekeli imtiyazlar verilerek desteklenmiş ve iç piyasalar rekabetin dışında tutulmuş ve tüccarlar birbirlerinin rakibi olmaktan çıkarılmıştır. Özellikle stratejik mallar ve dış ticaret için avantaj taşıyan sektörlerde rekabet yoktur, aksine ayrıcalık, imtiyaz ve tekel vardır. Dış rekabet gümrüklerle sınırlanmaktadır, devlet dış rekabete karşı ulusal firmaların yardımcısıdır; taşıma avantajları ve vergi avantajları ile dış rekabette tüccarlar devlet desteği aldığı gibi içerde de tüccarlar desteklenmekte, iç rekabet içinde onların kan kaybetmelerinin önüne geçilmektedir.

2.2.4. Fiyat Kurumu

Arz ve talep koşullarına bağlı olarak serbestçe oluşan fiyatlar, piyasanın ekonomik koordinasyonuna hizmet eder ve serbest piyasalarda fiyat, piyasanın sinyal aygıtıdır ve ferdi teşebbüse yön verir. Modern Çağ'da fiyat piyasayı koordine eden bir müessese değil, piyasayı devlet koordine etmekteydi, fiyatlar da devletin kontrol ve gözetimi altındaydı. Ulusun mallarının rekabet gücünün, fiyatların düşük olmasıyla artacağına inanıldığından devlet düşük fiyata ulaşmak için daha çok maliyetler üzerinde baskı kurmuştur.

2.3. Ticari Devrimin En Etkili Ekonomik Kurumu: Sistemik Devlet Müdahaleciliğinin Özellikleri ve Sömürgecilik

Modern Çağ bilinen ilk iktisat politikalarının uygulandığı çağdı. Bu çağın iktisat politikaları devletçi ya da devlet tarafından desteklenen politikalar. Devletçi iktisat politikaları içerde piyasayı destekleyen dışarıda da ya korumacı ya da sömürgeci politikalar.

2.3.1. Devlet Müdahaleciliğine Giden Yol ve Sistemik Devlet Müdahaleciliğinin Özellikleri

Modern Çağ tacirinin ekonomide yaptığını siyasal alana da taşıdığını görüyoruz. Tacirin Modern Çağ'da siyasal görüşlerinin temsilcileri N.Machieveli, J. Bodin ve T.Hobbes'tir. Bu üç düşünür, barış, huzur ve güvenlik adına Monarşiye (tüccarın çok yakından istediği siyasal rejim) sarılarak mutlak krallıkların siyasal teorisini kurmuşlardır. N.Machieveli Tanrı'yla siyasal iktidar arasındaki bağı kopararak bu dünyayı esas alan yaklaşım ortaya koymuş ve tüccarı devlete yakınlaştırmıştır. Hobbes; insanın kendi güvenliğinin sağlanması bakımından egemen güce ihtiyacı olduğunu ileri sürmüştü... Kişiler haklarını devlete güvenliklerinin sağlanması için devrettiğinden egemenliğin kaynağının toplum olduğunu ileri sürmüştür (Bulut, 2002, s. 24). Modern Çağ'ın siyasal teorileri; Feodalizmin ve kilisenin devlet üzerindeki vesayetini kaldırarak, devleti topluma dayandırmış hatta toplum üzerinde devlete vesayet tanımışlardır. Monarşilerin soylu ve ruhban sınıfına karşı kazandığı zaferin sürmesi, yeni ekonomik kaynaklara ve devleti destekleyecek güçlü bir sınıfın desteğine bağlıydı. Monarşiler; ruhban ve soylu sınıfın vesayetinden çıktıktan sonra, tüccar burjuvaziyle dayanışma gösterdiler. Tacirler monarşilerin ihtiyaç duyduğu parasal kaynaklara (yeni vergi) sahiptiler. Örneğin Macar kralı, 1501 yılında

Türlere karşı, 4. Alexander komutasında bir birlik oluşturduğunda, Fugger ailesi (Güney Almanya'nın en nüfuzlu firmasının sahipleri) 40.000 ducalık finansman desteği vermiş ve vaat ettiği yardımı düzenli bir şekilde ödeme sorumluluğunu üstlenmiştir (Akalin, 2006, s. 3). Bu nedenle Monarşiler, ruhban ve soylu sınıfı karşısına aldıktan sonra, tüccarların desteğiyle ayakta kalabilirdi, devletin vergiye ve parasal kaynaklara ihtiyacı vardı, bu kaynak da tüccar birliklerinde vardı. Tüccarın da, gümrüklerle bölünmüş piyasaların birleşmesine, imtiyazlara ve dış piyasalarda tüccarın güvenliğini sağlayacak, yeni pazarlar ve sömürgeler bulacak güçlü bir devlete ihtiyacı vardı. Tüccar burjuvazi için devletin önemi, devletin iktisat politikalarının tüccarın çıkarına uygun olmasıyla ilgiliydi. Modern Çağ'da devletin iktisadi görevi ticaretin artmasını sağlayacak, ticaret yanlı politikalarıydı. Ancak bu politikalar devletin tüccarını korumasını gerektirdiğinden müdahaleci iktisat politikaları olmaları gerekiyordu. Modern Çağ'da dine dayanan siyasal meşruiyet zayıflamaya başladığı için, Monarşiler kamu yararına dayanan yeni bir siyasal meşruiyet alanı açtılar.

Merkantilist hedefleri gerçekleştirmek devletin iktisadi faaliyete büyük ölçüde müdahalesi anlamına gelmekteydi. Avrupalı devletler bu dönemde ithalat harcamalarını kısmak amacıyla ulusal düzeyde kendi kendine yeterliliği desteklemiş, dönemin hükümetleri de yerli girişimcileri güçlendirmeye ve korumaya çalışmışlardı (Barber, 1991, s. 19). Devletin koruyucu iktisat politikaları, toplumsal yararı ve dayanışmayı amaçlamıştı. Modern Çağ'da korunması gereken toplumsal dayanışma ve toplumsal yarar; ticaretin önündeki engellerin kaldırılmasını, devlet tarafından yol, köprü, limanlar inşa edilmesini, altyapının güçlendirilmesini, liman kentleri kurulmasını, iç gümrüklerin kaldırılmasını, hammadde ihracının sınırlandırılmasını, mamul mal ihracının teşvik edilmesini, mamul mal ithalatının sınırlandırılmasını, hammadde ithalinin teşvik edilmesini, hammadde ihracında avantaj sağlamak için maliyetlerin devlet kontrolünde düşürülmesini, ücret artışlarının baskılanmasını, faizlerin düşürülmesini, devletin örnek büyük sanayi işletmeleri kurmasını mümkün kılan, devlet müdahalelerini gerektiriyordu (Küçükkalay, 2008, s. 152).

Modern Çağda devletin piyasaya ihtiyacı vardır ve Modern Çağ'daki piyasa varlığını devlete yani siyasete borçludur. Piyasayla devlet arasındaki dayanışma nedeniyle, devlet kendi yarattığı eseri korumak, geliştirmek istemiş, ondan faydalanma hakkını, kimseyle paylaşmak istememiş ve piyasanın patronu olmuştur. Piyasa Modern Çağ devletlerinin en önemli finansal kaynağıydı, ticaret devletin aristokrasiye karşı ekonomik ve siyasal bağımsızlığını korumasına yardım ediyordu. Ticari vergiler monarşilerin en önemli gelir kaynağı olduğu için ekonomik ve siyasal bağımsızlık, piyasanın gelişmesine bağlıydı. Devlet bu bakımdan piyasayı himaye etmenin ötesine geçerek, piyasanın ta kendisi olmuş ve bu dönem piyasası tam anlamıyla devletin uydu piyasası olarak kurulmuştur. Modern zamanların başlarında ekonomik kazançların en büyük kaynağı dış ticaretti, çünkü altın kazançları dış ticaretten elde ediliyordu. Dış ticaretin ihtiyaç duyduğu dış pazarlar devlet sayesinde kazanılıyordu. Sömürgeler kazanmak, korumak için savaşmak gerekiyordu, dış rekabetin yaşandığı uluslararası piyasalarda tüccarı korumak, ticari yolların güvenliğini sağlamak, dahası dış rekabete karşı korunmak için de devlete ihtiyaç vardı. Dolayısıyla piyasanın ancak devlet desteğiyle gelişeceği inancı piyasa devleti müttefik, tüccarlarla monarşiyi de ortak yapmıştır. Bu nedenlerle bu dönemin piyasanın devlet kontrolü piyasanın rızası hilafına değil aksine rızası hizasınadır. Modern zamanların iktisat politikaları belirgin bir biçimde devletçi politikalar olup piyasanın uymak zorunda olduğu kurallardı ve bu şekilde geliştirilen kurallara göre uygulanan sistematik devlet müdahaleciliği aşağıdaki özelliklere sahipti:

- ❖ Üretimin Rasyonelleşmesi: Modern Çağda eğitici ve disipline edici düzenleme ve çağrılarla üretim metotları geliştirildi. Orta Çağ'da mikro düzeydeki üretim kontrolü loncalarca mahalli piyasalarda yapıldığı gibi; ülke ölçeğinde ulusal piyasalarda bu kontrolü piyasanın hamiliğini devlet üstlendi. Küçük esnaf ve zanaatkârlar girişimci olmaları için eğitildiler. Kamu kesimi örnek işletmelerle özel kesime öncülük etti. Devlet işletmeleri ülkeye yeni endüstriler kazandırılmasında üretim ölçeğinin büyütülmesinde kullanıldı. Dış

piyasalar için aracı şirketler kuruldu bunlar iç piyasadaki malları dış piyasalara ulaştırarak iç üretime pazar açtı.

❖ **Genişletici Para Politikası:** Modern Çağda para bolluğunun ticaretin gelişmesi ve finansmanı bakımından, gerekli olduğuna inanılıyordu (Biber, 2012, s. 111-112). Para politikasının belirleyicisi piyasa değil devletti. Bol para, kamu harcamaları ve sömürgelerde tüccarların çıkarlarını koruyan ordunun masraflarının karşılanması bakımından gerekliydi. Modern dönemlerde ekonomik ve siyasal nedenlerle para arzı artışı para politikasının temel amacı olmuştur.

❖ **Ödemeler Bilançosu Fazlalılığı:** Modern Çağ dönemlerinde iktisat politikalarının amaçlarından birisi ödemeler bilançosunda fazlalık yaratmak olmuştur. Ödemeler bilançosu fazlalığının bütün ekonomik sorunları kendiliğinden çözeceğine inanıldığından, aşılması gereken iktisadi sorunun ödemeler bilançosunda fazlalık yaratarak çözüleceği kabul edilmiştir.

❖ **Korumacılık:** Ödemeler bilançosu fazlasına hizmet edeceği düşünüldüğünden bu dönemin karakteristik yapısında korumacı iktisat anlayışı görülmektedir. Dış ticaret kazançlarının korunması ve ülke sanayinin gümrük duvarlarının arkasında rekabetten etkilenmemesi ve gelişmesi için, iç piyasa dış gümrüklerle korundu.

❖ **Piyasaya devlet Yardımı:** Modern Çağ iktisat politikalarının özelliğinin yeni zenginlik anlayışına özgü müdahaleci iktisat politikaları olarak benimsendiğini söyleyebiliriz. Ekonominin en iyi kontrolünü ülke çapında örgütlü bir güç düzenleyebilirdi; devletin müdahale gerekçesi ulusun yararına dayandığı için, kamu yararı karşısında bireysel yararlar korunmamıştır. İleri düzeyde devlet müdahaleciliği Modern Çağ'da Monarşilerin belirgin karakteristiğidir. Modern Çağda altın biçimindeki servetin sömürgecilik ve ticaret dışından elde edilemeyeceğine inanılıyordu. Dış piyasalarda tüccarın ticari avantaj kazanması ucuz ve kaliteli mallar ihraç etmesiyle mümkündü. O halde devlet ülke çapında en örgütlü güç olarak üretimin rasyonel örgütlenmesini sağlayabilir, maliyetleri düşürülebilir, üretimi organize ederek dış ticaret gelirlerini artırabilirdi. Devlet Modern Çağ'da piyasanın büyük ortağı olmuştur, özel kesim devlete tabi olmuştur. Güçlü devletin piyasa üzerindeki kontrolü imalat sanayinin desteklenmesinden, denetimine ve sömürgecilğe kadar uzanan önemli boyutlara ulaştı. Devlet özel kesime yardım ederek ve devlete ait imalat endüstrileri kurarak, kredi desteği sağlayarak ve tekeller kurarak imalat sanayinin geliştirilmesini destekledi. Devlet ulusun ürettiği malların ucuz ve kaliteli olması için standartlar koyarak ve standartları kontrol ederek endüstriyi denetledi. Devlet, kamu işletmeleri ve izne bağlı özel işletmeler yaratarak, girişim alanını kendi gözetim ve denetiminde tutmuştur. Gelir yaratıcı özelliği olduğuna inanıldığı için büyük kamu harcamalarını da devlet üstlenmiştir. Sömürgeler tamamen ulusun çıkarına görüldüğü için hükümetlerden sömürgeleri artırması beklenmiştir.

2.3.2. Dış Ticareti Teşvik, Tekelcilik ve Sömürgecilik

Modern Çağ'da iktisat politikalarının ana amacı para bolluğu sağlamaktı. Dış ticaret para stoklarını artıracak tek sektördü. Altın eğer içerdeki madenlerden karşılanmıyorsa ekonomik kalkınma için ticarettten başka çıkış yoktu. İhracat vergileri düşürüldü dış ticaret desteklendi, uluslararası piyasalarda rekabet gücünü artırmak için tüccarlara tekeli imtiyazlar, alma ve satma ayrıcalıkları verildi, böylece ülke sanayinin hammadde ve pazar ihtiyacını birden karşılayacak sömürgecilik, dönemin iktisat politikalarının temel özelliği oldu. Sömürgeler pazarlarda tekel hakkı kazandırıyor; sanayinin ihtiyaç duyduğu hammadde ve mamul mallar için pazar garantisi sunuyordu; dolayısıyla ihracatla doğrudan ilgiliydi. Sömürgeler için savaşlar dahi göze alınabilirdi bunun için savaşlarda yapıldı. Bir ülke ana ülkenin mallarına talep yaratıyorsa piyasa oluşturuyorsa o ülke yararlı görüldü; sömürgeler tam bu özellikte ülkelerdi. İlk sömürgecilik dalgasının başladığı Modern Çağ'da az gelişmiş ülkelere ilginin artmasının nedeni buydu. Fakir ülkeler sömürgeye daha uygundu, çalıştıkça ana ülkeye talep yaratıyordu zengin ülkeler ise piyasalar için tehdit olarak görülüyordu zengin ülkeler çalıştıkça ana ülkeye rakip olduğundan

sömürgeleştirilmeye ve ticari ilişki kurmaya uygun değillerdi. Sömürgeciliğin bir iktisat politikası olarak meşruiyeti ve ticaret çağında ekonomik tercihleri etkileyen bir kurum olarak yükselmesi Modern Çağın çarpıcı iktisat doktrini Merkantilizmin zenginlik inancına dayanır. Merkantilist doktrin zenginliği kıymetli madenle ölçen ve kıtlık sorununun çözümünü kıymetli maden artışına bağlayan, yalnızca kıymetli maden artışını sağlayacak politikaları benimseyen kısmi bir doktrindir. Dünyada kıymetli maden dünyadaki rezervler kadar sınırlı olduğundan bir ulusun altın biçimindeki servetle zenginleşmesi başka bir ulusun fakirleşmesi pahasına olabilirdi. Çünkü dünyadaki rezervler bir ulusun kontrolüne geçtikçe diğer uluslar fakirleşeceğinden ticaretten yalnızca tek taraf kazanabilirdi. Modern Çağın politika biliminin önemli düşünürü Niccolò di Bernardo dei Machiavelli'nin amaca ulaşmak için her yol mubahtır felsefesi gereği devletler kendi ulusunun çıkarı için dünyadaki sınırlı kaynakları ulus lehine kullanmak için başka ulusları sömürebilirdi. Devleti yönetenlerin; duygularına ya da inançlarına kapılmadan ve merhamet gibi insani duyguları bir kenara bırakarak; devleti yönetmesi gerektiği ve başarıya ulaşmak için her yola, her araca başvurulmasının mübah olduğunu savunan bu görüş, başkalarına ait olanın başkaları tarafından sahip olunması durumunu, yani sömürgeciliği ahlaki bir sorun olmaktan çıkarmış ve Modern Çağın kalkınma politikasının en önemli unsuru, en önemli müessesesi ve iktisat politikası haline gelmiştir.

Sonuç

Her ekonomik devrimden yeni bir sosyal yapı, yeni ekonomik ilişkiler ve ekonomik kurumlar doğmaktadır. Tarım devriminde tarımsal üretimin kesintiye uğramadan devam etmesi ihtiyacı, kendine özgü ekonomik kurumların gelişmesine ve yeni Sosyo-Ekonomik statülerin oluşmasına neden olmuştur. Bu dönem toplumlarında soylu ve ruhban sınıfının kontrolü sayesinde tarımsal üretimin gerektirdiği devlet rolü ve dönemine göre üretimin yükünü taşıyan yarı özgür köylü serf ve köle, statüsü oluşmuştur. Ticaret devrimi; toplumların geçimini tarıma bağlı olmaktan çıkardığı için eski statüler ve devlet rolü değişime uğramış, yükselen yeni ekonomik faaliyetin gerektirdiği yeni sınıflar doğmuş, eski geleneksel statüler ve devlet rolü değişime uğramış ve yeni ekonomik kurumlar inşa edilmiştir. Ticaret çağında geleneksel statüleri gerileyerek, yerini ekonomik bir temel üzerinde yükselen ticaretten gelişen tüccar burjuvaziye bırakmışlardır. Tüccar burjuvazi; ticaretten elde ettiği büyük servetleri kullanarak eski dünyanın geleneksel sınıflarına ait olan ekonomik kontrolü eline geçirmiş, devletten yardım alarak zenginleşmiş, ekonomik imtiyazlar kazanmış ve Modern Çağ'ın ekonomik, siyasal ve sosyal iktidarına ortak olmuştur. Ticaret çağının ekonomik kurumları; tek yönlü ticareti ulus lehine sürdürmek için devlet ve tüccar ittifakı tarafından desteklenmiş; müdahaleci devlet içinde şekillenmiştir. Modern Çağ'ın devletçi piyasası içinde ulusun çıkarının bireysel çıkarların önünde tutulması, devlet tarafından ticaretin desteklenmesi, sömürgeciliğin devlet tarafından yürütülen, tüccar tarafından desteklenen bir iktisat politikası olarak sürdürülmesi, ekonomik hayatın bu şekilde akışına uygun olarak yeni ekonomik kurumların oluşmasına; neden olmuştur. Bunun yanı sıra tüccar burjuvazi sınıfının çıkarıyla devletin çıkarlarının uyuşması, eski dünyanın geleneksel statülerinin, soylu ve ruhban sınıfının devletle kurduğu ittifakından daha güçlüsünün, devletle tüccar burjuvazi arasında kurulmasına ve bu topluluğun sınıfsal ayrıcalıklar kazanmasına yol açmıştır.

Bu çalışmanın sonucu; Modern Çağ içindeki değişimi, coğrafi keşifler sonucu büyüyen ticaret ve sömürgeciliğin başlattığını, ticaretin kendi hakim sınıfını ve kendine uyum sağlayan yeni sosyal ve ekonomik düzeni yarattığını, devletin ve devletle dayanışma içinde olan tüccar sınıfının bu yeni düzeni kontrol ettiğini; ortaya koymaktadır.

Kaynakça

Adaçay, F. R. (2012). Modern İktisadi Düşüncenin Doğuşu, Merkantilizm ve Fیزیokrasi, Ed.: B. Erdem ve H. İslatince, *İktisadi Düşünceler Tarihi*, s. 30-53. Ekin Yayınevi.

- Akalın, K. H. (2006). Orta Çağ İktisat Zihniyeti Sınırlarında M. Luther ve J. Calvin'in Tefecilik Yorumları, *Çukurova Üniversitesi İktisadi ve İdari Bilimler Fakültesi Dergisi*, 10(1), ss. 1-12.
- Akalın, K. H. (2013). Orta Çağ İktisat Zihniyetinin Kazanç Maksatlı Ticaret Etkinliğine Karşı Tutumu, *Gümüşhane Üniversitesi Sosyal Bilimler Elektronik Dergisi*, (7), ss. 254-280.
- Aubin, H. Treasure, G. Salmon, J. Herrin, J. Champion, T. Peters, E. Herlihy ve D. Mayne, R. (2016). *Nobles and Gentlemen*, Encyclopædia Britannica, İnternet Adresi: <https://www.britannica.com/topic/history-of-Europe/Nobles-and-gentlemen>, E.T.: 7.6.2018.
- Aydemir, G. ve Genç, S. (2011). Ortaçağın Sosyoekonomik Düzeni: Feodalizm, *Elektronik Sosyal Bilimler Dergisi*, 10(36), ss. 226-241.
- Biber, A. E. (2012), Merkantilist İktisadi Düşünce, Ed.: M. Masca, O. Bahar, *İktisadi Düşünce Tarihi*, , s. 105-120, Lisans Yayınevi.
- Bulut, N. (2002). Ortaçağdan Yeniçağa Geçiş Süreci Bağlamında Ekonomik Zihniyet Değişiminin Siyasal Düşünceye Etkisi, *Erzincan Üniversitesi Hukuk Fakültesi Dergisi*, 6(1-4), ss. 17-32.
- Duran, B. (Ed.) (2012). Ortaçağda İslam Dünyası ve Batıda İktisadi Düşünce, Ed. M., Masca ve O. Bahar, İstanbul: Lisans Yayıncılık, ss. 61-102.
- Güran, T. (1997). *İktisat Tarihi*, İstanbul: Acar Yayıncılık.
- Güriz, A. (1969). *Teorik Açından Mülkiyet Sorunu*, Ankara: Ankara Üniversitesi Hukuk Fakültesi Yayınları.
- Güriz, A. (2011). *Hukuk Felsefesi*, Ankara: Siyasal Kitabevi.
- Harreld, D. J. (2006). *Merchants and International Trade Networks in the Sixteen Century*, Brigham Young University, XIV International Economic History Congress, Helsinki, İnternet Adresi: <http://www.helsinki.fi/iehc2006/papers3/Harreld.pdf>, E.T.: 8.6.2018.
- Heaton, H. (2005). *Avrupa İktisat Tarihi*, Çev.: M. A. Kılıçbay ve O. Aydoğuş, Ankara: Paragraf Yayınevi.
- Kaygalak, S. (2010). Kır Kent ve Kapitalizme Geçiş: Bursa Örneği, *Mülkiye Dergisi*, 31(257), ss. 185-203.
- Kılıç, R. ve Demirçelik, M. (2011). Mülkiyet Kavramının Tarihsel Gelişimi Sürecinde Ortaçağ ve Reform Hareketi, *Dumlupınar Üniversitesi Sosyal Bilimler Dergisi*, (30), ss. 181-190.
- Küçükkalay, A. M. (2008). *İktisadi Düşünce Tarihi*, İstanbul: Beta Basım Yayıncılık.
- Markevich, A. ve Zhuravskaya, E. (2016). *The Economic Effects of the Abolition of Serfdom: Evidence from Russian Empire*, İnternet Adresi: <http://piketty.pse.ens.fr/files/MarkevitchZhuravskaya2016.pdf>, E.T.: 7.6.2018.
- Orangefield Isd; *European Middle Ages, 500-1200*, İnternet Adresi: <http://www.orangefieldisd.com/view/14314.pdf>, E.T.: 22.5.2018.
- Öndül, H. (1988). 1789 Fransız Devrimi ve Etkileri, *Ankara Barosu Dergisi*, (4), ss. 688-692.
- Özgül, A. (2001). *İktisadi Düşünceler - Doktrinler ve Teoriler*, İstanbul: Filiz Kitabevi.
- Savaş, V. (2000). *İktisadın Tarihi*, Ankara: Siyasal Kitabevi.
- Small, G. (2005). *A Christian Understanding of Property: Spiritual Themes Underlying Western Property*, University of Technology, Sydney, İnternet Adresi: http://www.prres.net/papers/Small_A_Christian_Understanding_Of_Property.Pdf, E.T.: 7.6.2018.

- Stearns, P., David H., Aubin, H., Barzun, J., Champion, T., Herrin, J., Frassetto, M., Parker, G., Salmon, H., Herlihy, D., Mayne, R., Peters, E., Treasure, G., Sorensen, M. ve Weinstein, D., (2016), *The Emergence of Modern Europe, 1500-1648*, Economy and Society, Encyclopædia Britannica, İnternet Adresi: <https://www.britannica.com/topic/history-of-Europe/The-emergence-of-modern-Europe-1500-1648>, E. T.: 24.5.2018.
- Torun, İ. (2003). Endüstri Toplumunun Oluşmasında İktisadi ve Sina-i Faktörler, *C.Ü. İktisadi ve İdari Bilimler Dergisi*, 4. (1), ss 181-196.
- Trethewey, R. (1974). *The Establishment of Serfdom in Eastern Europe and Russia*, The American Economist, Vol 18, Issue 1, pp. 36-41, İnternet Adresi: <https://doi/10.1177/056943457401800106>, E.T.: 7.6.2018.
- Western Reserve Public Media; *The Middle Ages*, İnternet Adresi: https://westernreservepublicmedia.org/middleages/feud_clergy.htm, E.T.: 31.5.2018.
- Yıldırım, E. (2005). Toplumsal Gelişme Açısından Protestanlık ve İslam, *Dumlupınar Üniversitesi Sosyal Bilimler Dergisi*, (12), ss. 51-64.

ETİK ve BİLİMSEL İLKELER SORUMLULUK BEYANI

Bu çalışmanın tüm hazırlanma süreçlerinde etik kurallara ve bilimsel atıf gösterme ilkelerine riayet edildiğini yazar(lar) beyan eder. Aksi bir durumun tespiti halinde Afyon Kocatepe Üniversitesi Sosyal Bilimler Dergisi'nin hiçbir sorumluluğu olmayıp, tüm sorumluluk makale yazarlarına aittir.



Satış Elemanının Örgütsel Bağlılığının Müşteri Odaklılığı Üzerine

Etkisi: Seyahat Acentacılığı Sektöründe Bir Araştırma*

The Impact of Salesperson's Organizational Commitment on Customer Orientation: A Study on the Travel Agency Sector

Yeter TEKİN¹, Doç. Dr. Halil Semih KİM ZAN²

Öz

Yoğun rekabet ortamında benzer ürün/hizmetlerin arasında farklı olmanın, müşteriyi elde tutmanın, satış ve işletme performansını artırmanın en etkili yollarından biri müşteri odaklılık stratejisidir. Bu stratejinin en doğru şekilde uygulanması, çalışanların bu stratejiyi benimsemesiyle mümkündür. Çalışanların örgütlerine duyduğu bağlılık derecesi benimseme konusundaki en büyük yardımcıdır. Bu çalışmanın amacı satış elemanının örgütsel bağlılığının müşteri odaklılığı üzerindeki etkisini incelemektir. Veri toplamak için kullanılan anket formları, Eskişehir ilindeki 73 adet A grubu seyahat acentasında çalışan 152 adet satış elemanına uygulanmıştır. Toplanan verilere geçerlilik, güvenilirlik ve regresyon analizleri uygulanmıştır. Araştırma sonuçlarına göre; satış elemanının örgütsel bağlılığının müşteri odaklılık üzerinde pozitif yönde anlamlı bir etkiye sahip olduğu tespit edilmiştir. Ayrıca örgütsel bağlılığın alt boyutları olan duygusal, devam ve normatif bağlılık boyutlarının müşteri odaklılık üzerindeki etkileri incelenmiş, duygusal ve normatif bağlılığın müşteri odaklılık üzerinde pozitif yönde anlamlı bir etkiye sahip olduğu tespit edilmiştir.

Anahtar Kelimeler: Örgütsel bağlılık, müşteri odaklılık, seyahat acentacılığı

Makale Türü: Araştırma

Abstract

Customer orientation strategy is one of the most effective ways to differentiate between similar products / services in a fierce competition environment, to keep customers and to increase sales and business performance. Implementing this strategy in the right way is possible only if employees adopt it. The level of commitment of employees to their organizations is the biggest help in the adoption issue. The aim of this study is to examine the impact of salesperson's organizational commitment on customer orientation. In this study, information is given about the literature on the subject, the relations between the concepts are explained and the data obtained from the questionnaires have been tested by regression analysis. The questionnaire was implemented to 152 salespersons working in 73 (A) group travel agency running in Eskişehir. The research findings revealed that salesperson's organizational commitment has a significant positive effect on customer orientation. This study also found that the subdimensions of organizational commitment which are affective and normative, have a significant positive effect on customer orientation.

Keywords: Organizational commitment, customer orientation, travel agency

Paper Type: Research

*Bu çalışma Yeter TEKİN'in Eskişehir Osmangazi Üniversitesi Sosyal Bilimler Enstitüsü'nde tamamlamış olduğu yüksek lisans tezinden türetilmiştir.

¹Eskişehir Osmangazi Üniversitesi, Sosyal Bilimler Enstitüsü, yetertekin@outlook.com.

²Eskişehir Osmangazi Üniversitesi, İktisadi ve İdari Bilimler Fakültesi, hskimzan@ogu.edu.tr.

Atf için (to cite): Tekin, Y. ve Kimzan, H. S. (2020). Satış elemanının örgütsel bağlılığının müşteri odaklılığı üzerine etkisi: seyahat acentacılığı sektöründe bir araştırma. *Afyon Kocatepe Üniversitesi Sosyal Bilimler Dergisi*, 22(3), 841-856.

Giriş

Bir işletmenin varlığından söz edebilmek için müşteriler; müşterilerin varlığının sağlanması ve devam ettirebilmesi içinse onların memnun ve tatmin edilerek sadakatlerinin sağlanması gerekmektedir. Bunun yolu da müşteri istek ve ihtiyaçlarının öncelik olduğu müşteri odaklı yaklaşımı benimsemektir. Günümüzde müşteriler, teknoloji ve iletişimdeki hızlı ve etkili gelişmelerin etkisiyle bilgili ve bilinçli hale gelmişlerdir. İhtiyaçları, alışkanlıkları, satın alma davranışları değişen müşteriler kendilerine sunulan ürün/hizmetin fiyatı ve kalitesinin yanında kendi beklentilerini ve değer görmeyi de düşünmeye başlamışlardır. İşletmelerin, rekabet ortamını kızıştıran bu değişimin içerdiği istekleri karşılayabilmesi müşteri odaklı bir stratejinin benimsenmesiyle mümkündür. Pazarlama, yönetimin olduğu kadar tüm departmanların ve çalışanların da sorumluluğunda olması gerektiğinden, yönetimce benimsenen müşteri odaklılık stratejisinin çalışanlarca da benimsenmesi çalışanların şirkete bağlılık duymasıyla mümkündür. Satış elemanlarının çalıştığı işletmenin amaç, hedef ve stratejilerini benimseyerek uygulaması o işletmeye ne kadar bağlı olduğuyula ilgilidir. Bu anlamda örgütsel bağlılık, müşteri odaklılığı etkileyen en önemli faktörlerden biridir. Bu araştırmanın temel amacı, hizmet sektöründe çalışan satış elemanlarının örgütsel bağlılığının müşteri odaklılık üzerindeki etkisini incelemektir.

Literatürde kişisel özelliklerin, örgütsel özverinin, şirket kültürünün vb. diğer faktörlerin müşteri odaklılık üzerindeki etkisini ve örgütsel bağlılığın iş performansı, iş tatmini vb. faktörler üzerindeki etkisini inceleyen, bunların etkilediği ve etkilendiği diğer faktörlerle de ilgili birçok çalışma bulunmaktadır ancak örgütsel bağlılığın müşteri odaklılık üzerindeki etkisiyle ilgili yapılan çalışma sayısı azdır. Bu bakımdan bu çalışmanın faydalı olacağı düşünülmektedir.

1. Örgütsel Bağlılık Kavramı ve Önemi

Teknoloji ve iletişimdeki ilerlemenin tüketici bilincinde ve beklentilerinde yaptığı değişim işletmeleri rekabet avantajı sağlama konusunda etkili adımlar atmaya mecbur bırakmaktadır ve bu anlamdaki en etkili adımlardan birisi çalışanların örgüte olan bağlılığıdır. Örgütsel bağlılık, çalışanların örgütle olan ilişkileri yanında çalışanların örgütte kalma kararlarını yansıtan psikolojik bir durumdur (Meyer ve Allen, 1997: 93). Entelektüel sermayenin gitgide önem kazanarak işletmelerin yoğun rekabet ortamındaki ayırıcı özelliği olması sebebiyle işletmeler çalışanlarını işletmede tutmak zorundadır (Özdevecioğlu, 2003: 115). Çalışanların yeteneklerini geliştirerek, onlardan elde edilen verimi en üst seviyeye ulaştırmak ve çalışanların işletmeye gösterdiği bağlılığı arttırmayı sağlamak, işletmelerin en önemli amaçları arasında yer almaktadır. (Yalçın ve İplik, 2007: 484). Çünkü örgütsel bağlılığa sahip çalışanların uyum, tatmin olma, üretkenlik durumları ile sadakat ve sorumluluk duyguları yüksek olmaktadır ve bu da onların daha verimli çalışmalarını ve daha az maliyete sebep olmalarını sağlamaktadır (Balcı, 2003: 52). Örgütsel bağlılık, bir çalışanın bir örgütte kalma arzusunu, kendi adına çaba gösterme isteğini, örgütün değerlerini ve hedeflerini kabul ettiğini ve benimsediğini gösteren çok boyutlu bir kavramdır (Mowday vd., 1979).

Örgütsel bağlılık, çalışanın örgüte hissettiği özdeşleşme ve bütünleşme derecesini belirtmektedir (Sağlam, 2003: 22). Porter vd. (1973)'e göre örgütsel bağlılık 3 unsurdan meydana gelmektedir (Candan ve Çekmecelioğlu, 2009: 46):

- Örgütsel değerlere ve amaçlara güçlü bir şekilde inanma,
- Örgütsel amaçlara ulaşılması için fazladan çaba harcama,
- Örgütle ilişkisini sürdürmek için yüksek düzeyde bir isteğe sahip olma.

Modern yönetim anlayışına göre çalışanın örgütüne olan katkısını üst düzeylere çıkarmak en önemli konulardan biridir (İnce ve Gül, 2005: 1). Herhangi bir sektöre ait herhangi bir örgütte çalışan kişiler, o örgütün hedeflerini ve amaçlarını benimsediği ve örgütte kalmayı istedikleri sürece örgüte katkı sağlayacaklardır (Pelit, Boylu ve Göçer, 2007). Çalışan örgütten kendine ne kadar fayda sağlarsa örgüte de o kadar fayda sağlayabilir. Diğer bir deyişle, çalışan ve örgüt

arasındaki iletişimde, çalışan kendisini örgüte adanmasına karşılık olarak örgütten bazı ödüller beklemektedir. Örgüte bağlanma, çalışanın davranışını dört şekilde etkileyebilmektedir (Balci, 2003: 28):

- Kendilerini örgüte aday çalışanlar, örgütsel etkinliklerde aktif olarak rol alırlar.
- Örgüte bağlılık duyan çalışanlar, örgüt üyeliğini devam ettirme ve örgütün amaçlarını gerçekleştirme gibi konularda yüksek düzeyde isteklilik gösterirler.
- Örgüte duyulan bağlılık arttıkça işten ayrılma isteği azalır.
- İşten elde edilen doyum, ilk dönemde işten ayrılmanın kritik bir belirleyicisi iken, zamanla bağlılık doyumdan daha güçlü bir belirleyici haline gelmektedir.

Örgütsel bağlılık arttıkça, örgütteki personel devir devir hızı büyük ölçüde azalmakta; çalışanların iş doyumunu, verimliliği, performansı ve kendilerine olan güvenleri ise artmaktadır (Yalçın ve İplik, 2007: 496). Çalışanların örgütsel performansını ve ürün/hizmet kalitesini olumlu yönde etkileyen örgütsel bağlılık; çalışanların işten ayrılma ve devamsızlık gibi olumsuz davranışlarını azaltmaktadır (Bayram, 2005).

1.1. Örgütsel Bağlılığın Boyutları

Meyer ve Allen'in normatif bağlılık, duygusal bağlılık ve devam bağlılığından oluşan üç bileşenli örgütsel bağlılık modeli, işgören ile örgüt arasındaki ilişkinin özellikleri yanında işgörenin örgüt üyeliğinin sürmesi ya da sürmemesi kararını belirleyen faktörleri ortaya koymaktadır (Güçlü, 2006). Meyer ve Allen'a göre, örgütsel bağlılığın her bir boyutu farklı yaşantılar sonucu ortaya çıkar ve gelişir (Yıldırım, 2002: 98).

Duygusal bağlılık, üzerine en çok çalışılan ve örgütlerin en çok istediği bağlılık türüdür (Sarıkamış, 2006). Bu bağlılık, çalışanların örgüte olan duygusal bağlılığı ve örgütle bütünleşmesi anlamını taşır, bu bağlılıkta çalışanlar örgütle özdeşleştikleri için örgütte kalmaya devam ederler (Yalçın ve İplik, 2005). Çalışan, kendi değerleriyle örgüt değerlerinin örtüşmesi halinde örgüte duygusal olarak bağlanır (Wiener, 1982: 423).

Örgütsel bağlılığı güçlü olan çalışanların örgütte kalma sebebi, buna ihtiyaçları olması değil bunu istemeleridir (Balay, 2000: 21). Duygusal bağlılık Allen ve Meyer (1990) tarafından çok önemli görülmektedir çünkü çalışanın kendini örgütün parçası olarak görmesi, çalışanın örgüt amaçlarını ve değerlerini kabul ederek örgütte kalması demektir (İnce ve Gül, 2005: 40).

Devam bağlılığı, Obeng ve Ugboro (2003)'ya göre bir işgörenin örgütte çalıştığı sürece harcadığı emek ve zaman ile kazandığı para ve statü gibi edinimlerini, örgütten ayrılması sonucunda kaybedeceği düşüncesi sonucunda oluşan bir bağlılık türüdür (Yalçın ve İplik, 2007: 486). "Rasyonel bağlılık" olarak da ifade edilen devam bağlılığında; örgütten ayrılmanın maliyetinin yüksek olacağı düşünülür, bu nedenle örgüt üyeliği devam ettirilir (Balay, 2000: 21). Buna göre devam bağlılığında çalışan, örgütteki kıdemini, kariyerini ve elde ettiği faydalar gibi yatırımları önemsemektedir ve böylece istemese bile örgütte kalmayı sürdürmektedir (Karahan, 2008: 236). Bu boyuttaki çalışanlardan bazıları da ailevi nedenlerden dolayı örgütte kalmaktan başka alternatifleri olmadığından örgütte kalmayı tercih etmektedirler (Demirel, 2009: 117).

Normatif bağlılık, çalışanların kendi yararları ya da başkalarının beklentileri için değil, eylemlerinin doğru ve etik olduğuna inandıkları için ortaya çıkar (Balay, 2000: 22). Bu tür bağlılıktaki zorunluluk, çıkardan ziyade ahlak ve erdemle ilgilidir (Gül, 2003: 45). Duygusal ve rasyonel bağlılık, örgüte girdikten sonra edinilen maddi ve manevi unsurlardan etkilenirken, normatif bağlılık örgüte giriş öncesi bireyde var olan değerlerden etkilenmektedir (İnce ve Gül, 2005: 43). Sadakatin önemine inanan ve bununla ilgili ahlaki bir zorunluluk hisseden çalışanlar bu tür bağlılığa sahip olmaktadır (Yalçın ve İplik, 2005). Yüksek düzeyde normatif bağlılık gösteren işgörenler için örgütte çalışmak, kendileri için bir görev olarak görülür (Yılmaz, 2010: 238).

Duygusal bağlılığı yüksek olan çalışanlar istedikleri için, devamlılık bağlılığına sahip olan çalışanlar çıkarları nedeniyle, normatif bağlılığa sahip olan çalışanlar ise doğru olanı yapmak için örgüt üyeliğini sürdürmektedir (Çöl ve Gül, 2005: 294). Çalışanların normatif, duygusal ve devam bağlılık düzeyleri her zaman aynı anda ve aynı şiddette olmak zorunda değildir. Çalışanlar örgütte kalmaya ilişkin yüksek düzeyde bir ihtiyaç ve zorunluluk hissedebilir ama aynı zamanda bunu istemeyebilir ya da ihtiyaç ve zorunluluk hissetmiyorken sadece istediği için örgütte kalabilir (Meyer ve Allen, 1997: 5).

2. Müşteri Odaklılık Kavramı ve Önemi

Pazarlama kavramı, ortaya çıktığı dönemden bu zamana kadar üretim odaklı pazarlama, ürün odaklı pazarlama, müşteri odaklı pazarlama ve toplumsal pazarlama gibi yaklaşımlarla yaşamıştır. Ürünün ve satışın odağa alındığı geleneksel pazarlama anlayışından müşterinin odak olduğu modern pazarlama anlayışına geçiş, tüketicilerin teknoloji ve iletişim sayesinde bilinçlerinin artması, hayat tarzlarındaki, ihtiyaç ve alışkanlıklarındaki ve de buna bağlı olarak satın alma davranışlarındaki değişimle olmuştur. Günümüzde iletişim ve teknolojideki gelişmelerle ve tüketicilerin eğitim seviyelerindeki artışla beraber tüketiciler daha bilinçli ve elde ettiği bilgiler konusunda daha talepkâr ve seçici bir hale gelmiştir (Odabaşı ve Oyman, 2011: 69). Bilgi düzeyi artan ve bilinçlenen müşteriler düşük maliyetli ama kaliteli aynı zamanda kendi beklentileri ve ihtiyaçlarıyla örtüşen ürün ve hizmetleri talep etmekte, kendisine değer verilmesini istemektedir. İşletmelerin, müşterilerin bu isteklerini karşılayabilmeleri ve rakip şirketlere karşı tercih edilmeleri müşteri odaklı yaklaşımı benimsemeleriyle mümkündür. Müşteri odaklılık, şirketin ve çalışanlarının karar almada ve uygulamada, sunulan ürün ve hizmetlerin müşterileri mutlu edecek, onları tatmin edecek biçimde planlanmasının sağlandığı bir stratejidir (Odabaşı, 2005: 14).

Bir işletmenin var olması için müşteriler; bu varlığın devam edebilmesi için de müşterilerin memnuniyeti, tatmini ve sadakati gerekmektedir. Bunların sağlanmasının en etkili yolu müşteri ihtiyaç ve isteklerinin ön planda tutulduğu müşteri odaklı yaklaşımı benimsemektir. Literatürdeki çalışmalar, bir şirketin müşteri odaklılığının o şirketin üstün performansıya pozitif bir şekilde ilişkili olduğunu göstermektedir (Brown vd., 2002: 110). Müşteri odaklı şirketlerin rakiplerinden daha iyi performans gösterdiği ve müşteri memnuniyetini artırdığı yapılan çalışmalarla tespit edilmiştir (Narver ve Slater, 1990). Babakuş, Yavaş ve Ashill'in 2009'da yaptıkları bir araştırmada, işletme kaynaklarının işletme performansı üzerinde toplamda %13'lük bir etkisi olduğu, müşteri odaklılığın ise %43'lük bir oranla işletme performansını çok daha yüksek düzeyde etkilediği saptanmıştır (Bilgen, 2016: 16). Müşterilerle uzun vadeli, karşılıklı yarar sağlayan ilişkiler kurmak şirketlerin temel hedefi olmalıdır. Bu ilişkilerin şirket üzerindeki faydaları müşterilerin sadakat ve memnuniyetlerinin artmasıdır. Müşteri sadakati ve yüksek memnuniyet seviyeleri ise satışların ve kazançların artmasını sağlar (Wachner vd., 2009: 32). Bir şirketin istikrarlı şekilde büyümesi, sanılanın aksine maliyetlerin düşürülmesi yoluyla değil satışların artırılmasıyla mümkün olmaktadır. Bu artışı sağlamanın yolu ise satış odaklı değil müşteri odaklı yaklaşımı uygulamaktan geçmektedir.

Teknoloji ve internet dünyasındaki hızlı bir o kadar da etkili gelişmelerle bilgi çağına girilmesi ticari ilişkileri küresel boyuta taşımış, bu da işletmelerin rekabet yarışında kalıcı ve ilerletilebilir avantajlara sahip olması gerekliliğini ortaya çıkarmıştır. Müşterinin istek ve ihtiyaçlarını tespit etmeyen ve bu tespitlere yönelik olarak uygun süreçleri işletmeyen firmaların rekabet üstünlüğü sağlama alternatifleri çok düşük seviyelerdedir (Güler, 2014: 228). Müşteri odaklılık yaklaşımının benimsenmesi, müşterinin şirkete karşı daha fazla sadık olmasına yardımcı olması açısından şirket için rekabet avantajı sağlamaktadır (Narver ve Slater, 1990). İşletmeler rekabet avantajı elde etmek ve bunu korumak için müşteri odaklı bir örgüt kültürü oluşturmalı ve müşterilere üstün değer sunmalıdır (Naktiyok, 2003: 96).

Müşteri odaklılığın en önemli getirilerinden biri müşteriler için değer yaratılmasıdır. Müşteri odaklılık, işletmelerin, müşterilerinin ihtiyaçlarını daha iyi anlaması sayesinde onlar için

daha üstün değer yaratmasını sağlar (Narver ve Slater, 1990). Bu bakış açısına göre müşteri odaklılık, satış elemanlarının memnuniyet ve değer sunmak için müşterilerin ihtiyaçları, davranışları ve iletişim tarzları hakkında mümkün olduğunca bilgi sahibi olmalarını gerektirir (Kaynak vd., 2016: 68). Müşteri istek ve ihtiyaçları, müşteri odaklılık yaklaşımında önceliğe sahiptir ve müşteri odaklılık da müşteriye üstün değer sağlaması sebebiyle işletmelerde önceliğe sahiptir (Eren vd., 2010: 3105).

2.1. Müşteri Odaklılığın Örgütsel Bağlılıkla İlişkisi

Literatürde örgütsel bağlılığın müşteri odaklılığa olan etkisini inceleyen çalışmaların (Pettijohn vd., 2002; Sivamakrishnan vd., 2008; Harris, 1999) yanında müşteri odaklılığın da örgütsel bağlılığa olan etkisini inceleyen çalışmalar (Jaworski ve Kohli, 1993; Caruana vd., 1999; Siguaw vd., 1994) bulunmaktadır. Bu iki kavram birbiriyle o kadar bağlantılıdır ki Sivamakrishnan (2008) aralarındaki ilişkiyi “tavuk ve yumurta” benzetmesiyle açıklamaktadır. Örgütsel bağlılık ve müşteri odaklılık literatürde ayrı ayrı önemli yer tutsa da müşteri odaklılığı motive eden faktörlerle ilgili bazı boşluklar vardır. Satış elemanının müşteri odaklı olabilmesi, müşteriyle olan etkileşiminde satış odaklılığa göre daha fazla gayret sarf edebilmesi motive olmasına bağlıdır (Saxe ve Weitz, 1982). Kotler (2013), pazarlamanın 10 ölümcül günahının ilkinin şirketin yeterince pazar odaklı ve müşteri merkezli olmaması olarak belirlemiştir. Kotler’e göre bu yetersizliğin işaretlerinden biri müşteriye özellikle iyi davranılması için teşvikin olmamasıdır. Çalışanları bu anlamda teşvik edebilecek en etkili faktörlerden birisi örgütsel bağlılıktır.

Müşteri odaklılık stratejisini öncelik olarak belirlemiş şirketlerin çalışanlarının müşteri odaklı davranışlar gösterebilmesi için bu çalışanların şirketin amaç, değer, hedef ve kültürünü benimsemesi gerekmektedir. Bu noktada örgütsel bağlılık benimseme ve uygulama açısından müşteri odaklılığa öncül olabilecek en önemli ve etkili faktörlerdendir (Sivamakrishnan vd., 2008). Örgütlerin ve çalışanlarının satış öncesi, sırası ve sonrasında müşteri odaklı bir yaklaşımı benimseyip uygulamasında ve bunu geliştirmesinde örgütsel bağlılığın kaçınılmaz bir etkisi vardır.

Herhangi bir sektördeki herhangi bir firmanın geleneksel pazarlama anlayışını terk ederek güncel satış uygulamalarını yani modern pazarlama anlayışını benimsemesi ve beraberinde kaçınılmaz olarak müşteri istek, ihtiyaç ve beklentilerini belirleyerek bunları karşılamayı nihai amaç edinmesi, bir başka deyişle müşteriye odağına alması o firmanın varlığını sağlam adımlarla devam ettirebilmesi için en önemli husustur. Modern pazarlama anlayışının temelinde müşterinin elde edilmesi, tatmin edilmesi ve şirkete bağlılığını ve sadakatini sağlamak vardır. Müşteri odaklılık yaklaşımının en önemli özelliklerinden biri de müşterilerin tatminini ve sadakatini sağlayarak müşteri bağlılığı oluşturmak ve bunları kısa dönemli değil uzun dönemli bir performans halinde sergilemektir. Uzun dönemli müşteri bağlılığının yolu uzun dönemli çalışan bağlılığından geçmektedir. Çalışanların sadakati müşterilerin sadakatini sağlayacak ve çalışanlar örgütte kaldıkça müşterilerin pazarda kalması kolaylaşacaktır.

Bir örgütün varlığı ve sürekliliği çalışanların örgütten ayrılmamalarıyla mümkün olmaktadır. Çalışanlar örgüte ne kadar bağlı olursa örgütün ömrü de o kadar uzun olmaktadır. Örgütler, çalışanların maaşlarını artırmak, işe özendirerek fırsatlar sunmak, yükselme imkânı tanımak gibi uygulamalarla çalışanların örgüte olan bağlılığını sağlamaya ve artırmaya çalışmaktadır (Çetin, 2004). Örgütüne bağlı olan çalışanların diğer çalışanlara kıyasla çok daha doyumlu ve uyumlu olması onların verimliliğini ve üretkenliğini artırarak sadakat ve sorumluluk duygularının daha sağlam olmasını sağlamaktadır. Çalışanların müşterilere karşı bakış açısını gösteren ve çalışanların davranışlarıyla doğrudan bağlantılı olan müşteri odaklılık stratejisinin çalışanların örgütsel bağlılık durumlarından etkilenmesi kaçınılmaz olmaktadır.

Müşteri odaklılık yaklaşımının uygulamaları pek çok şirket için maliyetli kabul edilmektedir ancak şirketlerin müşterilerinin bağlılığını sağlayabilmesinin yolu müşteri odaklılıktan geçmektedir. Yeni müşteriler edinmenin mevcut müşterileri kaybetmemekten çok

daha maliyetli olduğu düşünülürken müşteri odaklılık stratejisinin benimsenmesi kaçınılmazdır. Aynı şekilde şirketlerin çalışanlarının bağlılığını sağlamak adına attığı adımlar da maliyetli olabilmektedir ancak çalışan bağlılığının sağlanmaması sonucu ortaya çıkacak personel devir hızı yüksekliği çok daha ağır maliyetlere neden olmaktadır. Yeni çalışanlar bulmak mevcut çalışanları elde tutmaktan çok daha zor ve maliyetlidir. Çalışanların örgütsel bağlılığının sağlanmasının şirkete mali açıdan olumlu yansımaları olmaktadır. Örgütsel bağlılığa sahip çalışanların yüksek sadakat ve sorumluluk duygusuyla müşteri odaklılık yaklaşımını benimseyerek uygulaması sonucunda ortaya çıkan müşteri bağlılığıyla yine mali açıdan pek çok kolaylık sağlanmaktadır.

3. Araştırmanın Konusu, Amacı ve Önemi

İşletmelerin yoğun rekabet ortamında tercih edilen olmasının ve ayakta kalabilmesinin yolu müşterilerden ve onların tatmininden ve sadakatinden geçmektedir. Bu tatmini ve sadakati sağlamak için benimsenmesi gereken en etkili stratejilerden biri müşteri odaklılıktır. Satış elemanlarının çalıştığı işletmenin amaç, hedef ve stratejilerini benimseyerek uygulaması o işletmeye ne kadar bağlı olduğuyla ilgilidir. Bu anlamda örgütsel bağlılık, müşteri odaklılığı etkileyen en önemli faktörlerden biridir. Bu araştırmanın temel amacı, hizmet sektöründe çalışan satış elemanlarının örgütsel bağlılığının müşteri odaklılık üzerindeki etkisini incelemektir.

Literatürde kişisel özelliklerin, örgütsel özverinin, şirket kültürünün vb. diğer faktörlerin müşteri odaklılık üzerindeki etkisini ve örgütsel bağlılığın iş performansı, iş tatmini vb. faktörler üzerindeki etkisini inceleyen, bunların etkilediği ve etkilendiği diğer faktörlerle de ilgili birçok çalışma bulunmaktadır ancak örgütsel bağlılığın müşteri odaklılık üzerindeki etkisiyle ilgili yapılan çalışma sayısı azdır. Bu bakımdan bu çalışmanın faydalı olacağı düşünülmektedir.

Örgütsel bağlılığın ve alt boyutlarının müşteri odaklılığa olan etkisinin modeli Şekil 1 ve Şekil 2'deki gibidir.

Şekil 1. Araştırma modeli

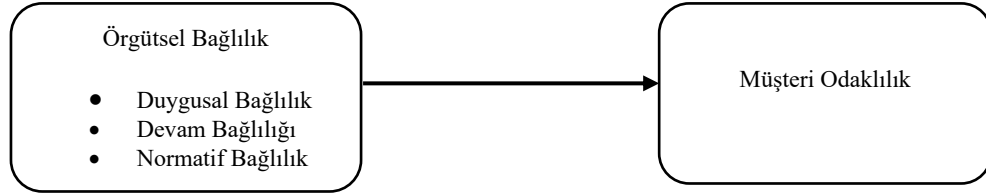

Araştırma modelinin açılımı Şekil 2'de gösterilmiştir.

Şekil 2. Araştırma modelinin açılımı

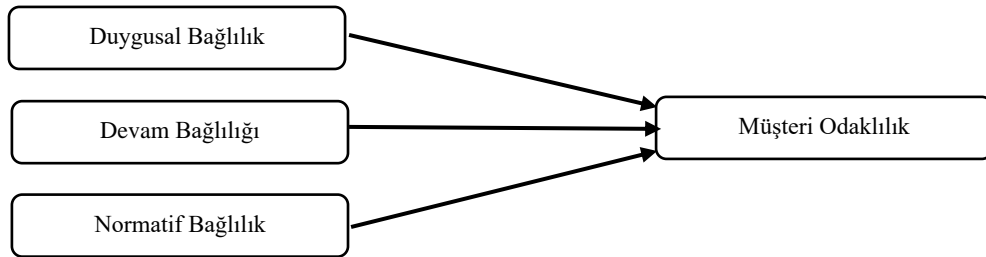

Araştırmanın amaçlarına göre oluşturulan hipotezler şu şekildedir:

Çalışanların müşteri odaklılık stratejisini örgüt kültürü olarak benimseyebilmesi müşteri odaklılık davranışının gelişimi açısından önemlidir (Uray, 2014). Sivamakrishnan vd. (2008), örgütsel bağlılığın bu anlamda müşteri odaklılık için bir öncül olduğunu belirtmektedir. Bruning vd. (2001), Conduit ve Mavondo (2001) ve Harris (1999), çalışanların tutumlarının ve eylemlerinin müşteri odaklılık düzeyini etkilediğini, müşteri odaklılığın gelişiminin tüm çalışanların anlayışı, inancı ve bağlılığıyla ilgili olduğunu öne sürmektedirler. Pettijohn vd. (2002), yüksek düzeyde örgütsel bağlılığa sahip olan çalışanların, müşteri memnuniyetini sağlamak için gerekli olan çabaları üstlenmede daha istekli olabileceğini, müşteri odaklı işletmelerde örgütsel bağlılığın bir gereklilik olduğunu söylemektedir. O'hara vd. (1991)'nin yaptığı çalışmada, örgütlerine bağlı olan çalışanların örgütün müşteri memnuniyetinin gelişmesi ile ilgili hedeflerini -bu bağlamda müşteri odaklılıkla ilgili hedefleri- destekleme olasılıklarının daha yüksek olduğu sonucuna varılmıştır. Bu çalışmalar ışığında hipotez şu şekilde oluşturulmuştur:

H₁: Örgütsel bağlılığın müşteri odaklılık üzerinde istatistiksel olarak anlamlı bir etkisi vardır.

Çalışanın kendi değerleriyle örgütün değerlerini özdeşleştirme durumunda ortaya çıkan duygusal bağlılık (Wiener, 1982), içselleştirme ve özdeşleşme ile ilgili normların güçlü olduğu örgüt kültürlerinde daha baskın olmaktadır (Bergman, 2006). Sağladığı faydalar sebebiyle şirketler tarafından en çok tercih edilen bağlılık türü olan duygusal bağlılığa sahip çalışanlar, şirketin müşteri odaklılıkla ilgili amaçlarını içselleştirip özdeşleşmede daha istekli olacaklardır. Bu bağlamda hipotez şu şekilde oluşturulmuştur:

H_{1a}: Örgütsel bağlılığın duygusal bağlılık boyutunun müşteri odaklılık üzerinde istatistiksel olarak anlamlı bir etkisi vardır.

Çalışanın örgüte verdiği çaba ve zamanı ve ayrıca örgütten elde ettiği kazanımları kaybetmek istememesiyle, eğitiminin ve yeteneklerinin başka bir örgütte yararlı olup olmayacağını bilmemesiyle, alternatif iş olanaklarının kısıtlı olduğunu düşünmesiyle ortaya çıkan devam bağlılığı (Allen ve Meyer, 1990), her ne kadar çalışanın isteğiyle değil maddi birtakım zorunluluklarıyla ilgili olsa da, bu tür bağlılığa sahip çalışanların şirketin stratejilerini benimseyip uygulamada başarılı olabilecekleri düşünülmektedir. Bu nedenle hipotez şu şekilde oluşturulmuştur:

H_{1b}: Örgütsel bağlılığın devam bağlılığı boyutunun müşteri odaklılık üzerinde istatistiksel olarak anlamlı bir etkisi vardır.

Çalışanların kendi yararları ya da başkalarının beklentileri için değil, kendi doğruları ve etik anlayışları için eylemde bulunmaları sonucunda ortaya çıkan normatif bağlılık (Balay, 2000), zorunlulukla ilgili normların güçlü olduğu şirketlerde baskın olmaktadır (Bergman, 2006). Bu tür bağlılıktaki zorunluluk çalışanın erdemi ve ahlakıyla ilgilidir (Gül, 2003). Ahlaki değerlerin, şirket stratejilerini benimseme ve uygulama hususunda arzu ve maddi çıkarlar kadar etkili olabileceği düşünülerek hipotez şu şekilde oluşturulmuştur:

H_{1c}: Örgütsel bağlılığın normatif bağlılık boyutunun müşteri odaklılık üzerinde istatistiksel olarak anlamlı bir etkisi vardır.

Çalışanların örgütsel bağlılığının ve bu bağlılığın alt boyutlarının çalışanların müşteri odaklılığı üzerinde etkisi olup olmadığını incelemenin yanı sıra çalışanların demografik özelliklerinin de müşteri odaklılığa etki edip etmeyeceği incelenmiş ve hipotez şu şekilde oluşturulmuştur.

H₂: Çalışanların demografik özellikleri ile müşteri odaklılıkları arasında istatistiksel olarak anlamlı bir fark vardır.

H_{2a}: Çalışanların cinsiyetleri ile müşteri odaklılıkları arasında istatistiksel olarak anlamlı bir fark vardır.

H_{2b}: Çalışanların yaşları ile müşteri odaklılıkları arasında istatistiksel olarak anlamlı bir fark vardır.

H_{2c}: Çalışanların eğitim durumları ile müşteri odaklılıkları arasında istatistiksel olarak anlamlı bir fark vardır.

H_{2d}: Çalışanların gelir durumları ile müşteri odaklılıkları arasında istatistiksel olarak anlamlı bir fark vardır.

H_{2e}: Çalışanların meslekte geçirdikleri süre ile müşteri odaklılıkları arasında istatistiksel olarak anlamlı bir fark vardır.

H_{2f}: Çalışanların işletmede geçirdikleri süre ile müşteri odaklılıkları arasında istatistiksel olarak anlamlı bir fark vardır.

4. Yöntem

4.1. Örneklemin Belirlenmesi

Bu çalışmada, Eskişehir ilinde bulunan A grubu seyahat acentalarındaki satış elemanlarından oluşan katılımcılara kolayda örnekleme ve kartopu örnekleme yöntemiyle ulaşılmıştır. TÜRSAB verilerine göre Eskişehir'de faaliyet gösteren ve ana kütleyi oluşturan seyahat acentası A grubu ve Geçici (A) grubu acenta sayısı 73'tür. Bu işletmelerin satış elemanları üzerinde yapılan araştırmada 1618 sayılı yasanın hükmü gereğince çalıştırılması gereken enformasyon memuru (satış elemanı) sayısının en az 2 olması temel alınarak, örneklem 152 kişi olarak belirlenmiştir. Veri toplama sürecinde 152 adet çalışanın tamamına anket formları yöneticileri aracılığıyla ulaştırılmış ve yine aynı şekilde toplanmıştır.

4.2. Veri Toplama Yöntemi

Araştırmada veri toplama yöntemi olarak anket formu kullanılmıştır. Anket formlarını katılımcı satış elemanlarına ulaştırmak için seyahat acentalarının yöneticileriyle yüz yüze görüşülmüştür ve onlar formları çalışanlarına iletmiştir. Anket formları toplanırken de yöneticilerden eksiksiz olarak 152 adet form teslim alınmıştır. Bu 152 adet formun 125 adedi son 2 yıl içinde, 27 adedi yeni hizmete giren acentalardan dolayı son 6 ay içinde uygulanmıştır. Anket formundaki sorular için literatürde daha önce kullanılmış ölçeklerden yararlanılmıştır. Müşteri odaklılığı ölçmek için Saxe ve Weitz (1982) tarafından geliştirilmiş olan Müşteri Odaklılık (SOCO Scale) ölçeği kullanılmış olup bu ölçüm ilk 24 soruyla yapılmıştır. Örgütsel bağlılığı ölçmek için Meyer ve Allen (1990)'in üç boyutlu örgütsel bağlılık ölçeği kullanılmıştır. Buna göre "25- 30." sorular duygusal bağlılık boyutunu, "31-36." sorular devam bağlılığı boyutunu, "37-42." sorular normatif bağlılık boyutunu ölçmektedir. Anket üzerindeki ölçek ifadelerine katılım düzeyi; "1: Kesinlikle Katılıyorum, 2: Katılıyorum, 3: Ne Katılıyorum Ne Katılmıyorum, 4: Katılmıyorum, 5: Kesinlikle Katılmıyorum" şeklinde 5'li likert derecelendirme ölçeği ile sayısallaştırılmıştır.

4.3. Ölçeklerin Geçerlilik ve Güvenilirlik Analizleri

Bu çalışmada ölçeklerin geçerliliğini belirlemek için açımlayıcı faktör analizi yapılmıştır. Verilerin açımlayıcı faktör analizine uygunluğunu belirleyebilmek amacıyla Örnekleme Uygunluğu Ölçümü olan KMO (Kaiser-Meyer-Olkin Measure of Sampling Adequacy) ve Bartlett Testi kullanılmıştır. Faktör analizinde, örneklem büyüklüğünün uygunluğunu test etme amacıyla kullanılan KMO testinden elde edilen değer, 1,00'a yakın olması verilerin faktör analizi için uygun olduğu; 0,50'nin altında olması bu veriler ile faktör analizi yapmanın doğru olmayacağı anlamına gelmektedir.

Güvenilirlik, bir ölçme aracı ile aynı koşullarda tekrarlanan ölçümlerden elde edilen ölçüm değerlerinin kararlılığının bir göstergesi olarak tanımlanabilir. Güvenilirlik analizi ise bir testin incelenen konuyu/olayı ne kadar güç ile belirleyip ortaya koyabildiğini belirleyen yöntemlerdir. Güvenilir bir ölçek, hatasız ölçme yapan bir ölçektir. Güvenilirliğin hesaplanması

için çok sayıda yöntem vardır. Bunlardan en çok kullanılanı Alfa modeli (Cronbach's Alpha Coefficient)'dir. Alfa katsayısı, ölçek içinde bulunan maddelerin iç tutarlılığının bir ölçüsüdür. Alfa katsayısına bağlı olarak ölçeğin güvenilirliği şu şekilde yorumlanmaktadır (Lorcu, 2015: 207- 208):

$0 \leq \alpha < 0,40$ ise ölçek güvenilir değildir.

$0,40 \leq \alpha < 0,60$ ise ölçeğin güvenilirliği düşüktür.

$0,60 \leq \alpha < 0,80$ ise ölçek oldukça güvenilirlerdir.

$0,80 \leq \alpha < 1$ ise ölçek yüksek derecede güvenilirlerdir.

Tablo 1. Ölçeklerin geçerlilik ve güvenilirlik sonuçları

Geçerlilik / Güvenilirlik	Örgütsel Bağlılık	Müşteri Odaklılık
KMO ve Bartlett	0,810/ sig=0,000<0,05	0,686/ sig=0,000<0,05
Faktör Sayıları ve Açıklama Oranları	10 faktör/ %62,58	7 faktör/ %51,12
Güvenilirlik Sonuçları	(α) 0,691	(α) 0,650

5. Bulgular ve Tartışma

5.1. Demografik Yapıya Dair Bulgular

Katılımcıların demografik özelliklerine ilişkin bilgiler Tablo 2'de gösterilmiştir.

Tablo 2. Katılımcıların Demografik Özelliklerine Göre Dağılım Tablosu

Grup	f	%	Grup	f	%
Cinsiyet			Eğitim Durumu		
Kadın	94	61,8	Lise	79	52,0
Erkek	58	38,2	Üniversite	73	48,0
Yaş			Meslek Yılı		
18-25	38	25,0	0-1 yıl	18	11,8
26-35	81	53,3	2-5 yıl	39	25,7
36-45	28	18,4	6-10 yıl	61	40,1
46 ve üzeri	5	3,3	11-15 yıl	18	11,8
			16 yıl ve üzeri	16	10,5
Gelir Durumu			İşletmede Çalışma Süresi		
750 TL ve altı	3	2,0	0-1 yıl	28	18,4
751-1500 TL	79	52,0	2-5 yıl	66	43,4
1501-2250 TL	50	32,9	6-10 yıl	41	27,0
2251-3000 TL	18	11,8	11-15 yıl	10	6,6
3001 ve üzeri	2	1,3	16 yıl ve üzeri	7	4,6

Tablo 2'de belirtildiği gibi katılımcıların çoğunluğunu %61,8 oranıyla kadınların oluşturduğu görülmektedir. Katılımcıların %53,3'ü "26-35 yaş" arasında bulunarak en kalabalık yaş grubunu oluşturmaktadır. Eğitim durumları bakımından katılımcılar %52 oranla lise, %48 oranla üniversite seviyesinde bulunmaktadırlar. Katılımcıların gelirlerine göre büyük çoğunluğun %52 oranla "751-1500 lira" ücret grubunda yer aldığı görülmektedir. Katılımcılara kaç yıldır söz konusu mesleği yaptığı sorulduğunda %40,1'i "6-10 yıl" cevabını verirken; söz konusu işletmede bulunma sürelerine "6-10 yıl" diyenlerin oranı %27, "2-5 yıl" diyenlerin oranı %43,4'tür.

5.2. Hipotezlere Dair Bulgular

Çalışmanın ana hipotezini ve buna bağlı üç alt hipotezini incelemek için regresyon analizi yapılmıştır. Regresyon analizi, herhangi bir değişkenin bir ya da birden fazla değişkenle aralarındaki ilişkinin matematik fonksiyonu olarak tanımlanabilir. Regresyon analizi, bağımsız değişken sayısına göre; basit regresyon ve çoklu regresyon analizi olmak üzere iki şekilde incelenebilir. Basit regresyon analizinde bağımsız değişken sayısı bir taneyken çoklu regresyon analizinde bağımsız değişken sayısı birden fazladır (Lorcu, 2015: 240-241). Bu çalışmada hipotezlerin incelemesinde basit ve çoklu regresyon analizi kullanılmıştır.

Tablo 3. Örgütsel Bağlılık ve Müşteri Odaklılık Model Özeti

Model	R	R ²	Uyarlanmış R ²	Tahmini Standart Hata	F Değeri	p Değeri
1	0,186	0,035	0,028	0,38668	5,399	0,021
Değişkenler	Bağımlı değişken (Müşteri Odaklılık)					
	Beta		t		p	
Sabit			8,622		0,00	
Örgütsel Bağlılık	0,186		2,324		0,02	

Tablo 3'teki bulgulara bakıldığında, elde edilen regresyon modelinin istatistiki yönden anlamlı olup olmadığını, diğer bir deyişle modelin tahminlerde kullanılıp kullanılmayacağını belirlemek için F değerinin ve bu değere ait p değerinin incelenmesi gerekmektedir. Modele ait F değerinin 5,399 ve bu değere ait p değerinin (p=0,021) 0,05'ten küçük olması, elde edilen regresyon modelinin anlamlı olduğu ve tahminlerde kullanılabileceğini göstermektedir. Ayrıca R=0,186 değerine göre, örgütsel bağlılık ve müşteri odaklılık arasında orta düzeyde pozitif yönde bir ilişkinin olduğu görülmektedir. Belirlilik katsayısı olan R²=0,035 olarak bulunmuştur. Buna göre; bağımsız değişken olan örgütsel bağlılığın bağımlı değişken olan müşteri odaklılığın %3'ünü açıkladığını söylemek mümkündür. Buna göre örgütsel bağlılığın müşteri odaklılık üzerindeki etkisi istatistiki olarak anlamlıdır. Buna göre; H₁ hipotezi kabul edilmiştir. Diğer bir ifadeyle; örgütsel bağlılığın müşteri odaklılık üzerinde etkisinin bulunduğu söylenebilir.

Tablo 4. Örgütsel Bağlılık Boyutları ve Müşteri Odaklılık Model Özeti

Model	R	R ²	Uyarlanmış R ²	Tahmini Standart Hata	F Değeri	p Değeri
1	0,358	0,128	0,110	0,37002	7,234	0,000
Değişkenler	Bağımlı değişken (Müşteri Odaklılık)					
	Beta		t		p	
Sabit			8,736		0,000	
Duygusal	0,30		3,445		0,001	
Devam	0,14		1,559		0,121	
Normatif	0,18		2,195		0,030	

Tablo 4'teki bulgulara bakıldığında, elde edilen regresyon modelinin istatistiki yönden anlamlı olup olmadığını belirlemek için F değerinin ve bu değere ait p değerinin incelenmesi gerekmektedir. Modele ait F değerinin 7,234 ve bu değere ait p değerinin (p=0,000) 0,05'ten küçük olması, elde edilen regresyon modelinin anlamlı olduğunu göstermektedir. Ayrıca R=0,358 değerine göre, örgütsel bağlılığın duygusal, devam ve normatif boyutları ile müşteri odaklılık arasında orta düzeyde pozitif yönde bir ilişkinin olduğu görülmektedir. Belirlilik katsayısı olan R²=0,128 olarak bulunmuştur. Buna göre bağımsız değişken olan örgütsel bağlılığın alt boyutlarının, bağımlı değişken olan müşteri odaklılığının %12'sini açıkladığını söylemek mümkündür.

Örgütsel bağlılık boyutlarının müşteri odaklılık üzerindeki etkileri değerlendirildiğinde ise, örgütsel bağlılığın duygusal boyutu ile müşteri odaklılık arasında pozitif yönde anlamlı bir ilişki olduğu ($B=302$; $p=0,001$), örgütsel bağlılığın devam boyutu ile müşteri odaklılık arasında anlamlı bir ilişki olmadığı ($B=141$; $p=0,121$) ve örgütsel bağlılığın normatif boyutu ile müşteri odaklılık arasında pozitif yönde anlamlı bir ilişki olduğu ($B=186$; $p=0,030$) görülmektedir.

Son olarak, örgütsel bağlılık boyutlarından duygusal ve normatif boyutun p değerinin $0,05$ 'ten küçük olduğu, devam boyutunun önem seviyesinin ise büyük olduğu görülmektedir. Buna göre örgütsel bağlılığın duygusal ve normatif alt boyutlarının müşteri odaklılık üzerindeki etkisi istatistiki olarak anlamlıyken devam boyutunun etkisi istatistiki olarak anlamlı değildir. Buna göre; H_{1a} ve H_{1c} hipotezleri kabul edilmiş, H_{1b} hipotezi reddedilmiştir. Diğer bir ifadeyle; örgütsel bağlılığın duygusal ve normatif alt boyutlarının, müşteri odaklılık üzerinde istatistiksel olarak anlamlı etkisinin bulunduğu, devam boyutunun ise etkisinin bulunmadığı söylenebilir.

Tablo 5. Demografik Özellikler ve Müşteri Odaklılık ANOVA Testi Sonuçları

<i>Cinsiyet</i>	Kareler Toplamı	Serbestlik Derecesi	Kareler Ortalaması	F	p
Gruplar Arası	,455	1	,455	2,996	,086
Gruplar İçi	22,780	150	,152		
Toplam	23,235	151			
<i>Yaş*</i>	Kareler Toplamı	Serbestlik Derecesi	Kareler Ortalaması	F	p
Gruplar Arası	1,099	2	,550	3,700	,027
Gruplar İçi	22,136	149	,149		
Toplam	23,235	151			
<i>Eğitim</i>	Kareler Toplamı	Serbestlik Derecesi	Kareler Ortalaması	F	p
Gruplar Arası	1,075	1	1,075	7,276	,008
Gruplar İçi	22,160	150	,148		
Toplam	23,235	151			
<i>Gelir</i>	Kareler Toplamı	Serbestlik Derecesi	Kareler Ortalaması	F	p
Gruplar Arası	1,762	1	1,762	12,305	,001
Gruplar İçi	21,474	150	,143		

*Çalışanların yaşı 3 gruba bölünmüştür ve “18-25 yaş grubu” ile “36 ve üzeri yaş grubu”nun p değeri $0,05$ 'ten küçük bulunurken “26-35 yaş grubu”nun p değeri $0,05$ 'ten büyük bulunmuştur.

Tablo 5 incelendiğinde ANOVA test sonuçlarına göre anlamlılık sütununda p değeri $0,05$ 'ten büyük olan özellikler, yani çalışanların cinsiyeti, meslekte geçirdikleri süre ve işletmede geçirdikleri süre ile çalışanların müşteri odaklılıkları arasında istatistiki olarak anlamlı bir fark bulunmamaktadır. Anlamlılık sütununda p değeri $0,05$ 'ten küçük olan özellikler yani çalışanların yaşı, eğitim durumu ve gelir durumu ile çalışanların müşteri odaklılıkları arasında istatistiki olarak anlamlı bir fark bulunmaktadır.

Buna göre H_2 hipotezi kısmen kabul edilmiştir çünkü H_{2a} , H_{2e} ve H_{2f} hipotezleri reddedilirken H_{2b} , H_{2c} ve H_{2d} hipotezleri kabul edilmiştir. Diğer bir ifadeyle, çalışanların müşteri odaklılıkları ile demografik özelliklerin bir kısmı arasında anlamlı bir fark oluşurken diğer kısımla ilgili anlamlı bir fark elde edilememiştir.

Sonuç ve Öneriler

Araştırmadan elde edilen bulgulara göre, satış elemanının örgütsel bağlılığının müşteri odaklılık üzerinde istatistiksel olarak anlamlı bir etkisi olduğu tespit edilmiştir. Bu bulgu, örgütsel

bağlılığın müşteri odaklılık üzerinde etkisi olduğunu söyleyen çalışmalarla (Pettijohn vd., 2002; Sivamakrishnan vd., 2008; Uray, 2014) örtüşmektedir. Çalışmada satış elemanının örgütsel bağlılığı duygusal bağlılık, devam bağlılığı ve normatif bağlılık olmak üzere 3 boyuttan oluşan bir olgu olarak ele alınmıştır. Örgütsel bağlılığın müşteri odaklılık üzerindeki istatistiksel olarak anlamlı etkisinden yola çıkarak, satış elemanının örgütsel bağlılığının 3 boyutunun da müşteri odaklılık üzerinde istatistiksel olarak anlamlı bir etkisinin olabileceği tahmin edilmiştir ancak analiz sonuçları beklenenden farklı çıkmıştır. Satış elemanının örgütsel bağlılığının alt boyutlarından sadece duygusal ve normatif bağlılık boyutlarının müşteri odaklılık üzerinde istatistiksel olarak anlamlı etkilerinin olduğu tespit edilmiştir.

Örgütsel bağlılığın duygusal boyutunda çalışanlar, kendi değerlerini örgüt değerleriyle özdeşleştirerek duygusal bağ kurarlar. Kendini örgütün bir parçası gibi hisseden çalışanlar, ekonomik ya da ahlaki sebeplerden değil, istedikleri için şirkette kalmaya devam ederler. Bu boyuttaki çalışanlar için, örgüt amaç ve stratejilerini benimsemek çok kolaydır. Çalışanların bu bağlılığa sahip olabilmesi için şirketlerin çalışandan neler beklediğini açıkça belirtmek, çalışanların fikirlerini dikkate almak, çalışanlar arasında yakın ilişkiler kurulmasına yardımcı olmak, çalışanları sergiledikleri performans hakkında bilgilendirmek gibi bağlılığı teşvik edici adımlar atması gerekmektedir. Örgütsel bağlılığın normatif boyutunda çalışanlar, istekleri ve ekonomik zorunlulukları sebebiyle değil, ahlaki güdüleriyle şirkette çalışmaya devam ederler. Yaptıklarının doğru ve ahlaki olduğuna inanarak şirkete karşı bir sadakat duygusu geliştirirler. Bu çalışmanın sonucunda ortaya çıkan normatif bağlılığın müşteri odaklılık üzerindeki anlamlı etkisinin örtüştüğü çalışmanın sahibi Uray (2014), bu türdeki bağlılığı çalışanlarında artırmak isteyen şirketlerin örgüt kültürünü güçlendirerek yaygınlaştırması yolu ile örgüte ait değerlerin çalışanlar için ahlaki norm seviyesine çıkarmaya çalışması gerektiğini söylemektedir. Devam bağlılığı, çalışanların alternatif iş olanaklarının kısıtlı olmasından, gelecekle ilgili kaygı taşınmasından vs. dolayı oluştuğu ve bir zorunluluk içerdiği için örgütlerce çok arzu edilmeyen bir bağlılık türüdür. Seyahat acentacılığı sektöründe iş olanaklarının kısıtlı olmamasının ve çalışanların örgüt değiştirmeleri halinde maddi anlamda çok fazla değişim yaşamayacak olmasının, bu çalışmada elde edilen devam bağlılığın müşteri odaklılık üzerinde etkisinin olmadığı sonucunu açıklayabileceği düşünülmektedir.

Yoğun rekabet ortamında müşteriler tarafından tercih edilen olmak ve müşterileri elde tutarak müşteri sadakati sağlamak, müşterileri memnun ve tatmin etmekle mümkündür. Müşteri odaklı bir satış stratejisinin yönetimle beraber çalışanlarca da benimsenmesi, bu sadakati sağlamanın en etkili yollarından biridir. Bu çalışmanın sonuçlarında da görüldüğü gibi, çalışanların müşteri odaklılığı çalıştıkları şirkete olan bağlılıklarından etkilenmektedir. Çalışanlar, şirketler için en önemli sermaye ve şirketlerin müşterilerle kurduğu iletişimdeki arayüz olduklarından, çalışanların müşterilerle olan ilişkisi şirket ve müşteri arasındaki ilişkiyi doğrudan etkilemektedir. Şirketlerin müşterileri elde tutabilmesinin ilk yolu çalışanlarını elde tutabilmesidir. Mevcut müşteriyi kaybetmenin, yenilerini kazanmaya çalışmanın maliyeti çok ağır olmaktadır. Müşteri bağlılığı, çalışan bağlılığıyla mümkündür. Şirketin hedef, politika ve stratejilerinin çalışanlarca benimsenmesi için insan kaynaklarının etkili ve verimli kullanılmasını sağlayacak adımlar atılmalı, performans değerlendirmeleri çalışanların bilgisi dahilinde yapılmalı, çalışanların iş tatminini artırmaya yönelik uygulamalar yapılmalıdır.

Hizmet sektöründe müşteriyi elde tutmak, onu kazanmak kadar önemli ve zor, kazanmaktan çok daha maliyetlidir. Bu maliyetlerin en aza indirilmesi ya da ortadan kaldırılmasında müşteri odaklılık yaklaşımı büyük bir paya sahiptir. Müşteri odaklılık stratejisinin öncelik olduğu şirketlerde, bu stratejinin çalışanlarca benimsenmesi ve uygulanması, çalışanların şirkete bağlılık hissetmesi durumunda daha kolay olacaktır. Çalışanların örgütsel bağlılık düzeyinin, dolayısıyla müşteri odaklılık düzeyinin artırılarak müşterilerin elde tutulmasının sağlanması, işletmenin ekonomik performansı açısından kritiktir. Çalışanların örgütsel bağlılık düzeyleri, şirketle aralarındaki ilişkiyi ve şirketin stratejilerini benimseyip uygulama durumuna etki ederken, bu da çalışan ile müşteri arasındaki ilişkiye etki edecektir. Çalışan-müşteri ilişkisi

de en nihayetinde yine şirket-müşteri ilişkisini etkileyecektir. Bu sarmalın şirket, çalışan ve müşteriden oluşan noktalarının tamamının kârlı çıkabilmesi, şirketlerin çalışanların bağlılık düzeylerini artırıcı adımlar atmasıyla mümkündür. Müşteri odaklılık stratejisini benimsemiş bir şirketin örgütsel bağlılığa sahip çalışanlarının bu stratejinin bir sonucu olarak müşteri memnuniyeti hedefiyle satış satması, müşteri bağlılığını sağlayacaktır.

Bu çalışma, sadece bir şehirdeki tek bir gruba ait olan şirketlerdeki çalışanların örgütsel bağlılığı ve müşteri odaklılığını incelemiştir. Genellenebilir sonuçlar elde edilmesi adına gelecek çalışmalarda hizmet sektörünün geniş anlamda incelenebileceği bir örneklem seçilebilir.

Bu çalışmada değişken olarak seçilen örgütsel bağlılık ve müşteri odaklılığa ek olarak gelecek çalışmalarda, örgütsel bağlılık ve müşteri odaklılık ilişkisine etki edebilecek diğer değişkenler de incelemeye dahil edilebilir.

Bu çalışmada, anketlerden elde edilen verilere normallik testi uygulanamamıştır ve bu kısıt pek çok anket ifadesinin elenmesine neden olmuştur. İlerideki çalışmalarda normallik testine tabi tutulan verilerle çok daha genellenebilir sonuçlar edilebileceği tahmin edilmektedir.

Çalışanların anket sorularına cevap verirken objektif olamayabilecekleri ihtimalinden yola çıkarak, çalışanların müşteri odaklılığını ölçmek için tüketicilere yönelik sorular içeren yeni çalışmalar yapılabilir.

Kaynakça

- Allen, N.J., Meyer, J.P. ve John, P. (1990). The Measurement and Antecedents of Affective, Continuance and Normative Commitment to the Organization. *Journal of Occupational Psychology*, 63, 1-18.
- Babakuş, E., Yavaş, U. ve Ashill, N.J. (2009). The Role of Customer Orientation as a Moderator of the Job Demand – Burnout – Performance Relationship: A SurfaceLevel Trait Perspective. *Journal of Retailing*, 85(4), 480-492.
- Balay, R. (2000). *Yönetici ve Öğretmenlerde Örgütsel Bağlılık*. Ankara: Nobel Yayın Dağıtım.
- Balcı, A. (2003). *Örgütsel Sosyalleşme Kuram Strateji ve Taktikler*, Ankara: Pegem Yayıncılık.
- Bayram, L. (2005). Yönetimde Yeni Bir Paradigma: Örgütsel Bağlılık. *Sayıştay Dergisi*, 59, 125-137.
- Bergman, M. E. (2006). The Relationship Between Affective and Normative Commitment: Review and Research Agenda. *Journal of Organizational Behavior*, 27, 645– 663.
- Bilgen, İ. (2016). *İşletmelerde Bireysel ve Kurumsal Faktörlerin Satış Performansı Üzerindeki Etkisinde Müşteri Odaklılık ve Satış Odaklılığın Moderatör Rolü ve Bir Uygulama* (Yayımlanmamış Yüksek Lisans Tezi). Marmara Üniversitesi Sosyal Bilimler Enstitüsü, İstanbul.
- Brown, T. J., Mowen, J. C., Donovan, D. T. ve Licata, J. W. (2002). The Customer Orientation of Service Workers: Personality Trait Effects on Self And Supervisor Performance Ratings. *Journal of Marketing Research*, 39, 110–119.
- Bruning, E., Argo, J. ve Main, K. (2001). *An Exploration of Antecedents and Consequences of Market Orientation for Canadian Exporters*. Proceedings of the 2001 Annual Conference of the Administrative Sciences Association of Canada (ASAC), 22, 1– 10.
- Candan, B. ve Çekmecelioğlu, G. (2009). İçsel Pazarlama Faaliyetlerinin Örgütsel Bağlılık Unsurları Açısından Değerlendirilmesi: Bir Araştırma. *Yönetim*, 20(63), 41-58.

- Caruana, A., Ramaseshan, B. ve Ewing, M.T. (1999). Market Orientation And Performance In The Public Sector: The Role Of Organizational Commitment. *Journal of Global Marketing*, 12(3), 59–80.
- Conduit, J. ve Mavondo, F. (2001). How Critical Is Internal Customer Orientation to Market Orientation? *Journal of Business Research*, 51(1), 11–24.
- Çetin, M. (2004). *Örgüt Kültürü ve Örgütsel Bağlılık*. Ankara: Nobel Yayın Dağıtım.
- Çöl, G. ve Gül, H. (2005). Kişisel Özelliklerin Örgütsel Bağlılık Üzerine Etkileri ve Kamu Üniversitelerinde Bir Uygulama. *İktisadi ve İdari Bilimler Dergisi*, 19(1), 291-306.
- Demirel, Y. (2009). Örgütsel Bağlılık Ve Üretkenlik Karşıtı Davranışlar Arasındaki İlişkiye Kavramsal Yaklaşım. *İstanbul Ticaret Üniversitesi İktisadi ve İdari Bilimler Fakültesi Dergisi*, 15, 115–132.
- Eren, M.Ş., Yücel, R. ve Eren, S.S. (2010). Firma Performansına Etkileri Kapsamında Çevresel Olumsuzluk, Pazar Dinamizmi, Müşteri Odaklılık ve Yenilikçilik Arasındaki İlişkilerin İncelenmesi. *Journal of Yasar University*, 18(5), 3102-3116.
- Güçlü, H. (2006). *Turizm Sektöründe Durumsal Faktörlerin Örgütsel Bağlılık Üzerindeki Etkisi* (Yayımlanmamış Doktora Tezi). Anadolu Üniversitesi Sosyal Bilimler Enstitüsü, Eskişehir.
- Gül, H. (2002). Örgütsel Bağlılık Yaklaşımlarının Mukayesesi ve Değerlendirmesi. *Ege Akademik Bakış*, 2(1), 37-56.
- Harris, L. (1999). Barriers to Developing Marketing Orientation. *Journal of Applied Management Studies*, 8(1), 85–101.
- İnce, M. ve Gül, H. (2005). *Yönetimde Yeni Bir Paradigma: Örgütsel Bağlılık*. Konya: Çizgi Kitabevi.
- İpek, C. (1999). *Resmi Liseler ile Özel Liselerde Örgütsel Kültür ve Öğretmen Öğrenci İlişkisi* (Yayımlanmamış Doktora Tezi). Ankara Üniversitesi Sosyal Bilimler Enstitüsü, Ankara.
- Jaworski, B. ve Kohli, A. (1993). Market Orientation: Antecedents and Consequences. *Journal of Marketing*, 52, 53-70.
- Karahan, A. (2008). Çalışma Ortamındaki Statü Farklılıklarının Örgütsel Bağlılığa Etkisi. *Sosyal Bilimler Dergisi*, 10(3), 231-246.
- Kaynak, E., Kara, A., Chow, C.S.F. ve Laukkanen, T. (2016). Role of Adaptive Selling and Customer Orientation on Salesperson Performance: Evidence from Two Distinct Markets of Europe and Asia. *Journal of Transnational Management*, 21(2), 62–83.
- Kotler, P. (2013). *10 Ölümcül Pazarlama Günahı*. İstanbul: MediaCat Yayıncılık.
- Lorcu, F. (2015). *Örneklerle Veri Analizi SPSS Uygulamalı*, Ankara: Detay Yayıncılık.
- Meyer, J.P. ve Allen, N.J. (1997). *Commitment in the Workplace: Theory, Research, and Application*. London: Sage Publications.
- Mowday, R. T., Steers, R. M. ve Porter, L. W. (1979). The Measurement of Organizational Commitment. *Journal of Vocational Behavior*, 14, 224-247.
- Naktiyok, A. (2003). Yönetici Değerleri ve Pazar Yönlülük Bir Uygulama. *Erciyes Üniversitesi İİBF Dergisi*, 20, 95-116.
- Narver, J.C. ve Slater, S.F., (1990). The Effect of Market Orientation on Business Profitability. *Journal of Marketing*, 54, 20-35.
- Obeng, K. ve Ugboro, I. (2003). Organizational Commitment among Public Transit Employees: An Assessment Study. *Journal of The Transportation Research Forum*, 57(2), 83–98.

- Odabaşı, Y. (2005). *Satışta ve Pazarlamada Müşteri İlişkileri Yönetimi*, Eskişehir: Sistem Yayıncılık.
- Odabaşı, Y. ve Oyman, M. (2011). *Pazarlama İletişimi Yönetimi*, Eskişehir: MediaCat Kitapları.
- O'Hara, B. S., Boles, J. S. ve Johnston, M. W. (1991). The Influence of Personal Variables on Salesperson Selling Orientation. *Journal of Personal Selling and Sales Management*, 11, 61-67.
- Özdevecioğlu, M. (2003). Algılanan Örgütsel Destek ile Örgütsel Bağlılık Arasındaki İlişkilerin Belirlenmesine Yönelik Bir Araştırma. *Dokuz Eylül Üniversitesi İ.İ.B.F. Dergisi*, 18(2), 113 - 130.
- Pelit, E., Boylu, Y. ve Göçer, E. (2007). Gazi Üniversitesi Ticaret ve Turizm Eğitim Fakültesi Akademisyenlerinin Örgütsel Bağlılık Düzeyleri Üzerine Bir Araştırma. *T.T.E.F Dergisi*, 1, 86-114.
- Pettijohn, C.E., Pettijohn, L.S. ve Taylor, A.J (2002). The Influence of Salesperson Skill, Motivation, and Training on the Practice of Customer-Oriented Selling. *Psychology & Marketing*, 19(9), 743-757.
- Porter, L., SteerS, R., Mowday, R. ve Boulian, P. (1973). Organizational Commitment, Job Satisfaction, And Turnover Amnong Psychiatric Technicians. *Journal of Applied Psychology*, 59(5), 603-609.
- Sarıkamış, Ç. (2006). *Örgüt Kültürü ve Örgütsel İletişim Arasındaki İlişkinin Örgüte Bağlılık ve İş Tatminine Etkisi ve Başarı Teknik Servis A.Ş'de Bir Uygulama* (Yayımlanmamış Yüksek Lisans Tezi). Anadolu Üniversitesi, Sosyal Bilimler Enstitüsü, Eskişehir.
- Saxe, R. ve Weitz, B.A. (1982). The SOCO Scale: A Measure of the Customer Orientation of Salespeople. *Journal of Marketing Research*, 19, 343-351.
- Siguaw, J.A., Brown, G. ve Widing, R.E. (1994). The Influence of the Market Orientation of the Firm on Sales Force Behavior and Attitudes. *Journal of Marketing Research*, 31(1), 106-116.
- Sivamakrishnan, S., Zhang, D., Delbare, M. ve Bruning, E. (2008). The Relationship between Organizational Commitment and Market Orientation. *Journal of Strategic Marketing*, 16, 55-73.
- Uray, M. (2014). *Müşteri Odaklılık ve Örgütsel Güven İlişkisinde Örgütsel Özdeşleşme ve Örgütsel Bağlılığın Aracılık Rolü ve Bir Araştırma* (Yayımlanmamış Doktora Tezi). Marmara Üniversitesi Sosyal Bilimler Enstitüsü, İstanbul.
- Wachner, T., Plouffe, C.R. ve Grégoire, Y. (2009). SOCO's Impact on Individual Sales Performance: The Integration of Selling Skills as a Missing Link. *Industrial Marketing Management*, 38, 32-44.
- Wiener, Y. (1982). Commitment in Organization: A Normative View. *Academy Management Review*, 7(3), 418-428.
- Yalçın, A. ve İplik, F.N. (2005). Beş Yıldızlı Otellerde Çalışanların Demografik Özellikleri ile Örgütsel Bağlılıkları Arasındaki İlişkiyi Belirlemeye Yönelik Bir Araştırma: Adana İli Örneği. *Çukurova Üniversitesi Sosyal Bilimler Enstitüsü Dergisi*, 14(1), 395-412.
- Yalçın, A. ve İplik, F.N. (2007). A Grubu Seyahat Acentalarında Çalışanların Örgütsel Bağlılıklarını Etkileyen Faktörlerin Belirlenmesine Yönelik Bir Araştırma: Adana İli Örneği. *Selçuk Üniversitesi Sosyal Bilimler Enstitüsü Dergisi*, 18, 483-500.
- Yıldırım, F. (2002). *Çalışma Yaşamında Örgüte Bağlılık ve Örgütsel Adalet İlişkisi* (Yayımlanmamış Doktora Tezi. Ankara Üniversitesi Sosyal Bilimler Enstitüsü, Ankara.

Yılmaz, A. (2010). Örgütsel Bağlılık ve Ekstra Rol Davranışı Arasındaki İlişkiler: İmalat Sektöründe Bir Araştırma. *Eskişehir Osmangazi Üniversitesi İİBF Dergisi*, 5(2), 236-250.

ETİK ve BİLİMSEL İLKELER SORUMLULUK BEYANI

Bu çalışmanın tüm hazırlanma süreçlerinde etik kurallara ve bilimsel atıf gösterme ilkelerine riayet edildiğini yazar(lar) beyan eder. Aksi bir durumun tespiti halinde Afyon Kocatepe Üniversitesi Sosyal Bilimler Dergisi'nin hiçbir sorumluluğu olmayıp, tüm sorumluluk makale yazarlarına aittir.



Seramik Sanatında Işığın Plastik Bir Olgu Olarak Kullanımı*

The Usage of Light as a Plastic Element in Ceramic Art

Doç. Dr. Kamuran Özlem SARNIÇ¹, Öznur GÖK²

Öz

Işık, sanatın oluşum ve gelişim süreci içerisinde plastik bir değer olarak her zaman var olmuştur. Sanat tarihi içerisinde ilk olarak resim sanatında görülen ışık, heykel sanatında ve mimaride üç boyutun algılanmasında önemli bir unsurdur. Işık, geçmişten günümüze seramikte de hem yüzey de, hem rölyef de hem de üç boyutlu biçimlerde plastik bir değer olarak karşımıza çıkmaktadır. 20. yüzyılda teknolojik gelişmelerin ardından ışık artık sadece plastik bir değer olarak değil bir malzeme olarak da sanatsal çalışmaların bir parçası konumundadır.

Seramiğin sanatsal kimliğini kazanması 20. yüzyılın ikinci yarısında gerçekleştiğinden, ışık bir malzeme olarak seramikte diğer plastik sanat alanlarına göre daha geç tanışmıştır. Bu tanışmanın ardından geçen süre içerisinde, özellikle son yıllarda ışığın sanatçıları tarafından çeşitli seramik bünyelerle birlikte kullanımı yaygınlaşmıştır. Malzeme olarak ışık ve seramiğin birlikte kullanılmasıyla meydana gelen plastik dil, bu çalışmanın konusudur. Bu çalışmada, sözü edilen bu yeni plastik dil, çeşitli sanatçı örnekleriyle ele alınmaktadır. Verilen örneklerden yola çıkılarak çeşitli kaynaklardan inceleme araştırma yöntemi aracılığıyla elde edilen veriler değerlendirilmiştir.

Anahtar Kelimeler: Seramik, ışık, plastik sanatlar, disiplinlerarası

Makale Türü: Araştırma

Abstract

Light has always existed as a plastic value in the process of the formation and development of art. Light, which was first seen in the art of painting in the history of art, is an important element in the perception of three dimensions in sculpture and architecture. Light emerges as a plastic value both in the surface, in relief and in three-dimensional forms in ceramics from past to present. After the technological developments in the 20th century, light is now a part of artistic works not only as a plastic value but also as a material.

Since ceramic gained its artistic identity in the second half of the 20th century, it was introduced to ceramics as a light material later than other plastic art fields. In the period since this meeting, especially in recent years, the use of light with various ceramic bodies has become widespread by artists. The plastic language, which is formed by using light and ceramic together as the material, is the subject of this study. In this study, this new plastic language mentioned is handled with various artist examples. Based on the examples given, the data obtained from various sources through the research and research method was evaluated.

Keywords: Ceramics, light, plastic arts, interdisciplinary

Paper Type: Research

* Bu çalışmanın ilk hali X. Uluslararası Katılımlı Seramik Kongresi'nde sözlü bildiri olarak sunulmuştur.

¹Akdeniz Üniversitesi, Güzel Sanatlar Fakültesi, kosarnic@gmail.com.

²Yüksek lisans öğrencisi, oz.nr@hotmail.com.

Giriş

Çalışma, seramik sanatında ışık medyasının³ plastik bir olgu olarak kullanımının araştırılması üzerinedir. (Bu kısımdan sonra makale içerisinde ışık olarak ifade edilen, ışık medyasıdır). Teknolojik ve küresel gelişmeler sanat alanında yeni medya ve iletişimin oluşmasına zemin hazırlamıştır. Buna paralel olarak farklı disiplinlerin bir arada kullanılmaya başlanması, sanatçıların çalışmalarında özgür bir tutum sergilemesini sağlamıştır. Bu bağlamda seramik malzemenin de bu tutum içerisinde yer edindiği görülmektedir.

Binlerce yıllık bir sürece sahip olan seramik, üretildiği bölge, tasarım ve zamana göre değişiklik gösterse de evrensel bir dile sahiptir. Oluşum süreci içerisinde önceleri sadece ihtiyaca yönelik üretilip kullanılsa da, yüzyıllar içinde gelişim göstermiş, bu üretim tarzının dışına çıkarak güçlü bir ifade aracı olma yolunda da ilerlemiştir. Bu ilerleyiş çoğu zaman diğer sanat ve zanaat alanları ile paralellik göstermiş, kimi zaman da ayrılmıştır.

Sanat ve endüstriyi birleştirme amacıyla William Morris öncülüğünde başlayan Sanat ve Zanaat Hareketiyle (Arts and Craft Movement) birlikte, dönemin ucuz ve yoz üretim mantığının dışına çıkılmış, çeşitli sanat okulları açılmaya başlamıştır. Seramik sanatı bu noktada ivme kazanmış, seramik üretimi yapılan atölyelerde Sanat ve Zanaat Hareketi (1850) öncü olmak üzere, Art Nouveau (1880-1910), Bauhaus (1919) ve Art Deco (1920) özelliklerini taşıyan seramikler tasarlanmaya ve üretilmeye başlamıştır.

20. yüzyılın ikinci yarısı itibarıyla seramik tam anlamıyla, birçok yeni yaratıcı faaliyetin olduğu bir döneme girmiştir. Sanatçılar, seramikte işlevsel ve dekoratif üretim mantığının dışına çıkarak yeni teknikler kullanmaya başlamışlardır.

Seramik, diğer plastik sanat dalları içerisinde kendine yeni yeni yer bulan bir alandır ve bu nedenle sanat ortamında kendini kabul ettirmesi 20. yüzyıl içerisinde gerçekleşmiştir. Sanat seramiği olarak isimlendirilen çalışmalar plastik sanat dallarının birçok alanında kullanılan içerik, biçim ve öğelerini bünyesinde barındırmıştır (Sönmez, 2002, ss. 178-179). Buna örnek olarak resim sanatının renk öğesini seramikte kullanan Picasso, Chagall, Miro, Braque ve Matisse gibi 20. Yüzyıl sanatçılarının özgün girişimi gösterilebilir. Seramiğin çağdaşlaşma sürecine katkıda bulunan sanatçılar çeşitli seramik bünyeler üzerine resimler yapmışlardır.

Seramiğin çağdaşlaşma sürecine, bir başka etki de şüphesiz teknolojik gelişmelerdir. Teknolojik gelişmelerle birlikte yeni medya seçenekleri artmış, çeşitlilik çoğaldıkça sanatsal üretim alanı da genişlemiştir. Bu gelişim 1990'lardan itibaren bazı ülkelerde yeni medya alanları oluşturmuş ve sanatsal üretimde etkin bir rol oynamıştır. Teknolojik gelişmeler yeni ışık kaynaklarının oluşmasında da etkili olmuştur. Yapay ışığın, teknolojik olarak çeşitlenmesinin ardından seramik sanatçıları da ışığın kendisini temel konu ve araç olarak çalışmalarında ele almaya başlamışlardır.

Tüm bu sebep ve sonuçlar, çalışmanın önemini oluşturan, ele alınmak istenen ve güncel malzemelerden olan ışığın seramikle birlikte kullanımının, geç bir dönemde gerçekleştiğini göstermektedir. Günümüzde birçok sanatçı, ışığın fiziksel özelliklerini plastik bir olguya dönüştürerek seramikle birlikte kullanmakta, çeşitli seramik bünyelerde deneysel çalışmalar yürütmeye devam etmektedir. Araştırmada buna örnek teşkil eden sanatçıların çalışmaları ele alınarak seramik sanatında ışığın plastik bir olgu olarak kullanımı açıklanmaya çalışılmıştır.

³Bir sanatçı, kompozitör veya yazar tarafından kullanılan araç.

1. Çalışmanın Amacı ve Önemi

Bu çalışmanın temel amacı, bir medya olarak ışığın, seramikle birlikte kullanımında, ışığın ve kaynağının fiziksel özelliklerinin plastik bir olguya dönüşmesi durumunu ele alarak, farklı malzemelerin etkileşimlerini ortaya koymaktır. Çalışmada, ışık üzerine yapılan deneylerin ilerleyişinin, seramiğin sanatsal ifade biçimine dönüşme sürecindeki etkilerinin incelenmesi, katkılarının ve çözümlemelerinin yapılması amaçlanmaktadır. Bunlara ek olarak, seramik ve ışık birlikteliğinin deneyimlenmesi üzerine yapılan çalışmaların, disiplinlerarası yaklaşımla nasıl bir sonuç meydana getirdiğini ortaya koymak da hedeflenmektedir.

2. Işığın Plastik Sanatlardaki Tarihsel Süreci

Işığın plastik bir olgu olarak kullanımı oldukça köklü bir geçmişe sahiptir. Her ne kadar bu süreç içerisinde en güçlü örnekleri resim sanatında görmek mümkün olsa da erken örnekler seramik buluntuların bezemeleri ya da mimari yapılara eşlik eden kabartmalardadır. Işığın sanat ortamına girmesinden bir sanat nesnesi olarak kullanılmasına kadar olan süreçte çeşitli sanat hareketlerinin yanı sıra teknolojik gelişmeler de etkili olmuştur.

Sanatın öyküsüne göz atıldığında ışığın insanoğlunun sanatsal üretimlerinin içerisinde her daim var olduğu görülmektedir. Ancak bu plastik değer süreci içerisinde doğaldan yapaya, yapaydan bir araca doğru değişmiş ve gelişmiştir. Erken örneklerde daha primitif dokunuşlarla ortaya çıkan ışık değerleri ileriki dönemlerde iki boyutlu eserlerde üç boyut etkisini yakalamaya yardımcı olan bir aracı olarak da kullanılmış, üç boyutlu heykel gibi eserlerde ise gölgeyle birlikte diyalektik bir dile sahip olmuştur. Söz konusu bu süreci irdelemeye seramik tarihinden bazı örnekler üzerinden devam edildiğinde konu daha net anlaşılabilir. Örneğin MÖ. 1600'lerde yapıldığı düşünülen İnadık Vazosu yüzeyine figürlerin alçak rölyeflerle işlenmesi, seramik form üzerinde ışık ve gölge etkileri yaratan plastik bir olgudur.

Şekil 1. Hitit İnadık Vazosu, Çankırı yakınlarındaki İnadık Tepe Höyüğü'nden çıkarılan Hitit dönemine ait yaklaşık 3700 yıllık vazo detayı



Kaynak: URL-1

Yunan seramik sanatında MÖ.1000-900 arasında üretildiği düşünülen Dipylon Vazosu Geometrik Dönem'den figüratif döneme geçişin önemli örneklerindedir. Dipylon Vazosu'nun üzerinde işlenen cenaze sahnesinde geometrik unsurların arasında yer alan figürlerde ışık ve gölge yok denecek kadar azken, Yunan seramik sanatında Arkaik Dönem'in siyah figürlü seramiklerinin yüzeyindeki silüet şeklindeki figür bezemelerinde kullanılan sgraffito (kazıma) tekniği, ışıklı alanlar oluşturarak daha güçlü bir biçim algısı yaratılmasını sağlamıştır.

Şekil 2. Sol: Dipylon Vazosu, detay, ağıt yakan kadınlar kurban sahnesi betimlemesi M.Ö. 900
Sağ: Siyah Figür dönemi Yunan seramiği detay



Kaynak: URL-2

Kaynak: URL-3

Sözü edilen bu seramik örneklerin ardından özellikle resim alanında sanat tarihinde önemli yerlere sahip birçok örnekten bahsetmek mümkündür. Bu örneklerin içinde özellikle Rönesans dönemine ait eserlerde ışığın plastik değeri ve söylemi her zamankinden daha güçlü bir hal almıştır.

“Plastik sanatlarda Rönesans ile birlikte ışık ve gölge resim ve hatta heykel sanatı için formların belirlenmesinde, derinliğin verilmesinde ve üç boyutun algılanmasında önemli bir unsur haline gelmiş, formların mekândaki varlıklarına işaret etmiştir. Işık ve gölge yüzyıllar boyu sanatçıların çalışmalarında üsluplarını ve anlayışlarını belirlemiş, plastik sanatların temel unsurlarından biri olmuştur. İnsanın ışık ve gölgeyi keşfi tarihsel açıdan sanat tarihiyle paraleldir” (Gökçe ve Mammadov, 2007, ss. 10-11-15).

Şekil 3. Michelangelo, Pieta, mermer, Yükseklik 74 cm, detay, Basilicadi San Pietro, Vatican, 1499



Kaynak: URL-4

Diğer sanat alanlarında ışığın plastik değeri ile ilgili yukarıda örneklendirilen değişim ve dönüşümler yaşanırken seramik sanatında resimsel anlatım kullanılan yüzeylerde de konuyla ilgili bir devinin gözlenmektedir. Örneğin Şekil 4’te verilen Delft seramikleri üzerinde tek renk kullanılarak yapılan resimsel anlatımda ışık, gölge ve derinlik etkisi yoğun olarak görülmektedir.

Şekil 4. Delft Seramikleri karolar üzerinde Venedik'ten bir görünüm



Kaynak: URL-5

Barok dönemde yapılan resimlerde, dramatik ve teatral etkilerin ışık yardımıyla etkileyici bir şekilde verildiği görülmektedir. Empresyonist sanatçılar ise çalışmalarında tamamen güneş ışığından faydalanmışlardır. Sanatçılar, günün çeşitli saatlerinde güneş ışığının farklı hallerini aynı manzara üzerinden resmetmişlerdir (Koloğlu, 2013, s. 7).

Realist ve Empresyonist dönemlerde ışık her zaman önemli bir olgu olmuştur ancak sanat alanında daima var olan ışık önceleri yardımcı bir öge iken ilk defa Empresyonistler tarafından bir sorun olarak incelenmeye başlamıştır.

Ekspresyonistler ise ışığı sanatsal çalışmalarında farklı bir yorumlamayla kullanmışlardır. Sigmund Freud'un psiko-analizi bir bilim olarak ortaya koyması Ekspresyonist sanatçıları etkilemiş, bu dönemde sanatçılar iç ışığını ortaya koymayı amaçlayan çalışmalar yapmıştır. Işık, Fütüristler tarafından, geleneksel malzemenin dışına çıkılarak farklı ve yeniyi arama iç güdüsüyle ele alınmıştır. Elektrik ışığından yararlanan sanatçılar ışık ve hareketi kompozisyonlarında etkili bir biçimde kullanmışlardır. (Bozbıyık, 2000, ss. 64-70).

20. yüzyılda hareket ve ışık sanatları olarak ortaya çıkan kinetik ve optik sanatta ise ışık, sanatçılar için güçlü bir malzeme olmuştur. 1950'li yıllarda mekân, ışık, müzik ve zaman gibi kavramlar Nicolas Schöffer öncülüğünde esere dahil edilmiş, dinamizmin ilkeleri böylelikle ortaya koyulmuştur (Turkgenç, 2018).

“Doğal ve yapay olarak ikiye ayrılan ışık kaynağını sanat alıcısının 20.yy'a kadar, bazen varlığı ile bazen ise yansıması ile tanımlayabildiği, ışığın geliş açısını ise yine gölge ve resimde yer alan öğelerde değişen renk değerleri ile algılayabildiği bir durum söz konusuydu. Ancak ışığın bu pasifliği, 20.yy'ın ilk çeyreğinden sonra aktif ve eseri harekete geçirici hale dönüşür. Bu dönemlerde sabit bir elektrik kaynağının erişilebilir olması insanların yaşamlarını değiştirir ve aynı zamanda sanatta da teknoloji ile bütünleşen bir bakış açısına yol açar. Resimde bir öge olarak yer almadığı sürece, ön planda değil; gizli kahraman olarak yer alan ışık, artık izleyici sanat eseri ve mekân arasında arabulucu rolü üstlenir ve ön plandadır. Sadece eserin malzemesi değildir. Çağdaş sanatçılar, ışığın yansıtıcı ve renk özelliklerini kullanmanın yanı sıra onu sanatsal estetiklerini sunmanın, eserin izleyici ile etkileşime geçmesinin bir yolu olarak görürler” (Girgin, 2018, s. 2316).

20. yüzyılın başında sanat ortamını etkileyen I. Dünya Savaşı ve Rus Devrimiyle ortaya çıkan Dada hareketinde ışık; renk ve biçim gibi elemanları görünür kılma amacıyla değil, çalışmada gerekli bir öge olarak değerlendirilmiştir. Kavramsal Sanat'a öncülük eden Dada ile ilk olarak Fütürist Heykel Manifestosu'nda geçen elektrik ışığı, tek başına bir sanat nesnesi olarak kullanılabilmiştir.

Işığın plastik sanatlardaki varlığı yüzyıllar içinde hep sürdürmüş ve varlık biçimi her zaman devingen, değişen, gelişen bir çizgi içinde canlılığını, önemini korumuştur.

3. Sanat Yapıtlarında Işık Medyasının Kullanımı

Teknolojinin etkisiyle gelişen yapay ışık kaynaklarının doğal ışık kaynaklarıyla birlikte kullanılması, sanatsal çalışmalara yeni bir dinamizm getirmiştir. Bununla birlikte artık ışık araç olmaktan çıkıp sanatsal bir malzemeye dönüşmüştür.

Işığın tek başına sanat nesnesi olarak kullanılmasında öncü sanatçı Thomas Wilfred (1889–1968) bu kavramı Lumia (Işık Sanatı-Light Art) olarak adlandırmıştır. Sanatçı ilk kez 1905'te Lumia ismini verdiği bir ışık kutusu yapmış, yapay ışık kullanımıyla büyük ilgi toplamıştır (Kavaz, 2007, s. 74).

Şekil 5. Thomas Wilfred Lumia, Metal, cam, elektrik ve aydınlatma elemanları ve ahşap bir kabinde bir çizim panosu ekranı, 1930. Carol ve Eugene Epstein Koleksiyonu



Kaynak: URL-6

Avrupa'nın I. Dünya Savaşı'ndan sonra değişime girmek istemesi, sanata olan ihtiyacı arttırmıştır. Sanat toplumların değişiminde bir nevi rota belirleyicisi konumuna gelmiştir. Bu bağlamda Fütüristler, Orfistler ve Rayonistler bu değişim için yeni fikirler ortaya atarak resim sanatını soyut sanat yolunda ilerletmişlerdir. Bu sebepler ışığında Rayonizm (Işıkcılık), bir Rus Akımı olarak Mikhail Larionov ve arkadaşı Natalya Gonçarova'nın Fütürizm, Orfizm ve Kübizm'i birleştirerek tek bir isimle anılması için oluşturdukları bir Rus akımı olarak ortaya çıkmıştır. Rus soyut sanatı için çok önemli olan bu akım yansıyan farklı ışıkların kesişmeleriyle oluşan enerjiyi ritmik olarak yansıtmıştır (Ayyıldız, 2015).

Işıkcılık (Rayonizm) sözcüğünü bir terim olarak ilk kez 1954'te New York'taki Whitney Müzesi müdürü John Baur kullanmıştır. Üslubun en önemli temsilcileri başlıca Hugh Lane ve Martin Heade olmak üzere, George Tirrell, Henry Walton ve J. W. Hill'dir (Kavaz,2007, s. 73)

Şekil 6. Natalia Goncharova, Bir Rayonizm Yapısı, 1912, 102x146 cm, St.Petersburg



Kaynak: URL-7

Işığın başlı başına bir estetik olgu olarak ele alınışı edebiyatta 18.yy.'a değinse de plastik sanatlarda 20.yüzyılda Rus öncü (Avant–Garde) sanatçıların etkinlikleriyle gelişmiştir. 1915'te Scriabin'in bir senfonisi çalınırken ışık oyunları kullanılmış, El Lissitski, gerçekleşemeyen Elektrik–Mekanik Gösteri Anıtı için mühendislerle iş birliği yapmıştır. Eczacıbaşı Sanat Ansiklopedisi, A.g.k., Cilt II. s. 1291).

“Moholy–Naghy'nin 1922–30 tarihli “Işık–Mekan Düzenegi”nden sonra ışığı yepyeni bir anlayışla değerlendiren L. Fontana, çağdaş Işık Sanatı'nın öncüsüdür. 1949'da gerçekleştirdiği “Mekansal Ortamlar” yapay ışıktan yararlanan ilk örnek olmuştur. Düsseldorf'ta Sıfır Grubu'nun kurucularından Piene ise 1958'de “Işık Balesi” adlı yapıtıyla çeşitli ışık kaynakları ve yansıtıcılar kullanarak çevresel kapsamda bir ışık sanatına yönelmiştir.Fransa'da Görsel Sanatlar Araştırma Grubu (Groupe de Recherche d' Art Visuel→GRAV) sanatçıları ışık kullanarak mekân oluşturdukları Oluşumlar'la 1966'da Işık Sanatı'na yeni bir yön kazandırmışlardır. Bu örneklerin dışına, rengi ışıktan arındıran, mekân içinde dağıtan ve devingen bir zaman akışı duygusu uyandırmayı amaçlayan ışık sanatçıları içinde Munari, Frank Malina, Abraham Polatnik ve Heinz Mack öncü adlardır. Söz konusu sanatçılar renkli ışığın belirli yüzeylerde yansması ve süzülmesiyle çalışmışlardır. Boriani'nin, ışık ve sestten yararlanarak gerçekleştirdiği çevreler, Dale Eldred'in iç ve dış mekânlarda yansıtıcı alüminyum malzemeye yaptığı uygulamalar da Işık Sanatı içinde değerlendirilir” (Eczacıbaşı Sanat Ansiklopedisi, A.g.k., Cilt II. s. 821).

Şekil 7.Labyrinthe, GRAV (Groupe de recherched'artvisuel), 1963 - Salle de Julio Le Parc



Kaynak: URL-8

Işık Sanatı'nın öncü isimlerinden Dan Flavin (1933–1996) ise çalışmalarında floresan tüplerini kullanmakta uzmanlaşmıştır. Sanatçı floresan lambalarıyla renk, ışık ve mekânı birleştirmeye yönelik çalışmalar yapmıştır.

Sanatçı floresan lambalarla yepyeni mekanlar oluştururken kimi zamanda ev, büro gibi döşeli mekanları kullanarak değiştirmiştir. 1960' lı yıllarda "Işık: Nesne ve İmge", "Elektrik Sanatı" gibi salt ışıkla ilgili sergilerin en önemli sanatçılarından biri olmuştur (Eczacıbaşı Sanat Ansiklopedisi, A.g.k., Cilt II. s. 595).

Şekil 8. Dan Flavin, Untitled (to Rob and Pat Rohm), 1969

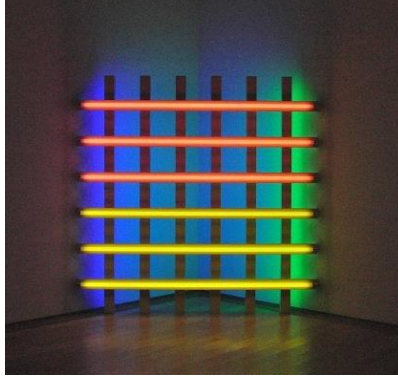

Kaynak: Ağçıçek, 2017, s. 57

Çağdaş sanatta ışık kullanılarak yapılan çalışmalar, heykel, mimari, enstalasyon vb. gibi çeşitli alanlarda karşımıza çıkmaktadır. Sanatçılar çalışmalarında çeşitli kimi zaman tek başına kimi zaman da farklı sanat medyalarıyla birlikte deneyimlemişlerdir. Bu ışık kaynaklarından biri olan neon, geçmişte olduğu kadar günümüz sanatında da sanatçıların ilgisini çekmektedir.

Çağdaş sanatın en güncel isimlerinden biri olan Ai Weiwei de enstalasyon sanatının önemli isimlerinden biridir. Yaptığı ışık kurulumlarını çeşitli ülkelerde sergileyerek dikkatleri çekmeyi başarmıştır. Bu çalışmalardan biri olan Forever Bicycles isimli ışık enstalasyonu, 2013 yılında Toronto'nun Natha Philips Meydanı'nda yer almıştır. Çalışma yaklaşık 3000 bisikletten oluşmaktadır. Mekânın büyük bir bölümünü kaplayan çalışma, daha sonra küçük versiyonları ile çeşitli ülkelerde sergilenmiştir. Kelime anlamıyla "sonsuz kadar" anlamına gelen bu eser, Çin'deki en önde gelen bisiklet markasıdır. Ai, çalışmasında buradan yola çıkarak bisikletleri soyut ve sembolik bir şekilde yeniden yorumlamıştır. Bisikletlerin sayısı (3000 adet) Çin ve dünyadaki değişen sosyal ortamı temsil etmektedir.

Şekil 9. AiWeiwei, 2013 Toronto, Sonsuz Kadar Bisiklet, (ForewerBicycles), Fotoğraf: ScotiabankNuitBlanche, metal bisiklet iskeletleri, ışık



Kaynak: URL-9

Bu örnekler dışında daha birçok önemli sanatçı ışık kullanılarak yapılan çalışmalara öncülük etmiştir. Bu sanatçıların öncülüğünde, günümüzde hala ışık, renk ve gölgelerin etkileşimiyle çeşitli çağdaş çalışmalar yapılmaktadır.

4. Çağdaş Seramik Sanatında Işık Medyasının Kullanımı

Seramik malzeme ve ışığın bir arada ele alındığı sanatsal çalışmalar özellikle son yıllarda çeşitlenerek karşımıza çıkmaktadır. Seramik ve ışık medyasının birlikte kullanımıyla oluşan bu yeni plastik dil, birçok sanatçının ilgisini çekmektedir. Sanatçılar kimi zaman ışık medyasının kendisini veya gölge unsurunu, kimi zamansa ışığın seramik bünyeye etkileşimini vb. plastik bir olgu olarak kullanmışlardır.

Işığın kendisini plastik bir olgu olarak kullanan Peter Biddulph bu sanatçılardan biridir. Sanatçının “Vol Luminous” isimli seramik eser koleksiyonu modern mimari unsurların özelliklerinden, organik formlardan ve özellikle de bitkilerden esinlenilerek ortaya çıkmıştır. Bu bitkilerden biri olan kaktüs, sanatçının eserlerinde oluşturduğu deliklere ilham kaynağı olmuştur. Eserler beyaz stoneware bünyeden üretilmiş ve 1200°C sıcaklıkta pişirilmiştir. Saten, mat sır ve led ışığın bir arada kullanıldığı eserlerde, bu zıt birlikteliğin oluşturduğu plastik dilden faydalanılmıştır.

Şekil 10. Peter Biddulph, “Sol”, 2006, LED ile aydınlatılmış fiber optik kablolar ve seramik, 45 x 32 cm



Kaynak: URL-10

Susannah Biondo, Amerikalı bir sanatçıdır ve çalışmalarında teknolojinin imkanlarından yararlanmaktadır. Sanatçı Şekil 11’deki yapıtında porselen, gümüş renkli sır ve khantal tel kullanarak bir nevi elektrik haznesi ortaya koymuştur. Sanatçının elektrik ve teller vasıtası ile bir alev gibi yanan seramik çalışması ısı ve ışık yaymakta ve ateşe gönderme yapmaktadır. Mitolojide’ki Prometheus’un Zeustan ateşi çalıp insanlığa taşıması olayını imgelemektedir (Sevim ve Boz, 126).

Şekil 11. Susannah Biondo. 2006. Prometheus İçin Oyuncak II. (Toy For Prometheus II.)
porselen, kanthal tel, çelik



Kaynak: URL-11

Seramik sanatçısı Antonella Cimatti, ışık ve gölgenin mükemmel uyumunu ele alan sanatçılardan biridir. Yapay ışık kaynağının seramik eserleriyle birlikte oluşturduğu gölgeler, sanatçının çalışmalarında tamamlayıcı bir unsur olmuştur. Porselen çalışmalarından bazıları tıpkı bir ipliğin üst üste binişiyle oluşan spiraller şeklinde ortaya çıkani ipten örgülere benzemektedir. Sanatçının eserlerindeki kırılğan naiflik ışık ve gölgenin birlikteliği ile plastik bir olguya dönüşmektedir. Sanatçının Şekil 12’ de görülen duvar üzerinde sergilediği “Kelebekler” isimli çalışması porselen kanatlardan oluşmaktadır. Çalışmada kanat çiftinin teki porselenden üretilmiş diğer teki ise orada olanın gölgesiyle oluşturmaktadır. Cimatti’nin bu ve benzeri eserleri kendi gölgesiyle yarattığı bir birleşimden doğmakta, ışıkla birlikte var olan gölgelerin etkileyici ve metamorfik dünyasını belirgin hale getirmektedir.

Şekil 12. Antonella Cimatti, Kelebekler (Butterflies), ışıklar ve gölgeler, porselen kâğıt, 130x
130 cm, Internacional de Ceramica Contemporanea, Museo De Teruel, İspanya

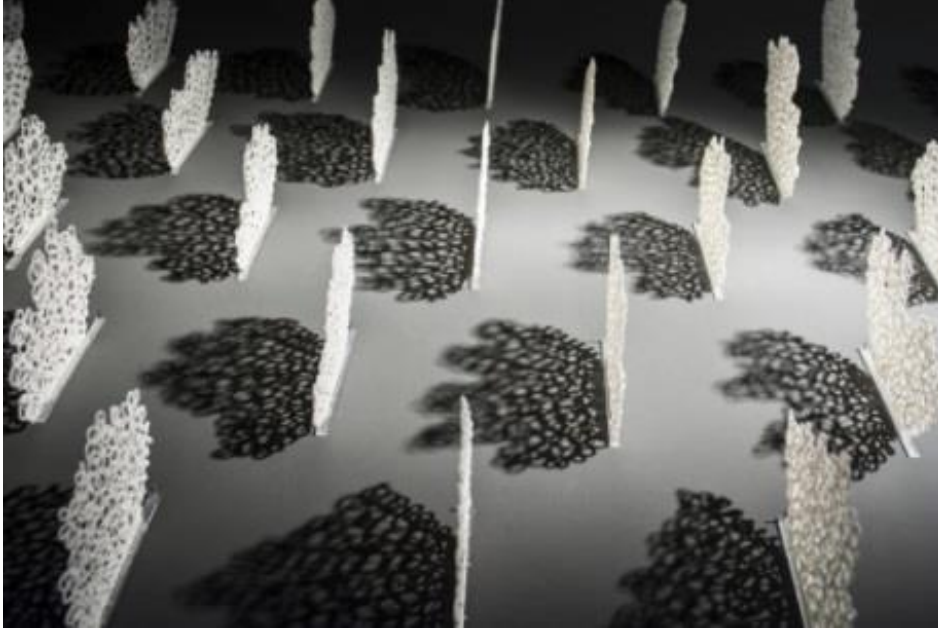

Kaynak: URL-12

Kate Mac Dowell, ışığın seramik bünyeye etkileşimini başarılı bir şekilde ele alan seramik sanatçılarından. Sanatçı, efsaneler, sanat tarihi ve diğer kültürel dokunuşlardan da ilham alarak, çalışmalarında iklim değişikliği, bitkiler de dâhil olmak üzere, çevresel sorunlara dikkat çekmektedir. Sanatçı çalışmalarında doğal ortamda bulunan hazır nesnelerle mizahi öğeleri de kullanmaktadır. Bazı çalışmalarında insana ait organları ele alan sanatçı, porselenle birlikte ışığı kullanmış, bu bağlamda floresan ve halojen lambalardan faydalanmıştır. Sanatçının Şekil 13'te yer alan eserinde diğer örneklerden farklı bir ışık kullanımı söz konusudur. Burada porselenin ışık geçirgenliğinden faydalanılarak plastik bir değer elde edilmeye çalışılmıştır.

Şekil 13. Kate Mac Dowell, Venus, porselen ve halojen ışık, 9x14x9 cm, 2006

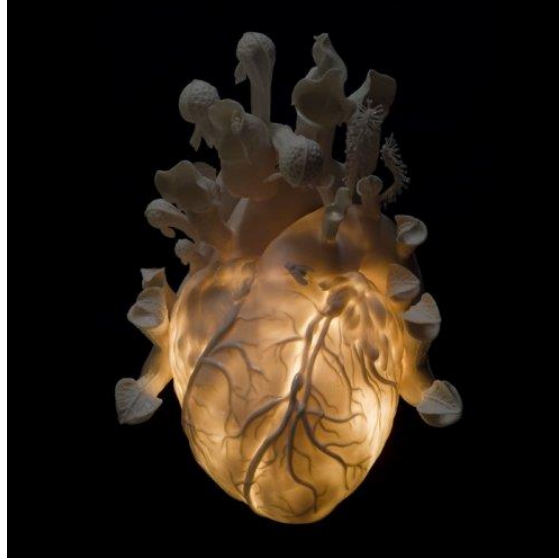

Kaynak: URL-13

Sanatçı Eun Joo Lee ise eserlerinde ışığın porselen bünyeye etkileşimini ortaya koymuş, kimi zamanda ışık-gölge uyumundan faydalanmıştır. Işığın kullanıldığı porselen çalışmalarda, gündelik yaşamdan eşyalardan yola çıkabildiği gibi soyut formlar da tasarlanmaktadır. Seramiğin yapısı gereği kırılğan bir malzeme olması ışık ile kullanıldığında zarif ve duygusal bir anlamı beraberinde getirmektedir. Yine yapısı gereği, pişmiş porselenin beyazlığı ve saflığı, ışık geçirgenliği yarattığı için renkli ışıklarla birlikte kullanıldığında umut, sonsuzluk, ihtişam ve hayat enerjisi ile ilgili mesajlar vermektedir. Sanatçı Şekil 14'teki çalışmasında eski bir sandalyeyi porselen birimlerle kaplamış, led ışıklarla birleştirerek günlük yaşamda karşılaşılan malzemeleri enerjik bir biçime sokmuştur. Lee'nin çalışmalarının temel amacı, insanlarla iletişim kurmak ve ışıktan yararlanarak insanlar arasındaki benzer duygu ve anıları tetiklemektir.

Şekil 14. Eun Joo Lee, Şifa Koltuğu (Healing Chair), 2013, porselen, Led, 55x60x70 cm



Kaynak: URL-14

Türk seramik sanatçılarından Füsün Kavalcı'da ışık medyasını seramikle birlikte kullanmıştır. Sanatçının yapıtlarına neon ışığı etkileyici bir biçimde dahil ettiği görülmektedir. Kavalcı'nın eserlerinde, estetik kaygılar ile kullandığı neon, seramik ile çağdaş teknoloji arasında yeni ve farklı bir bağ kurarak kavramsal bir boyut oluşturmuştur. Sanatçının bir sonraki seri çalışmalarında alüminyum tüpleri kullanmaya başladığı görülmektedir (Sevim ve Boz, 2011, s. 131). Sanatçı örnek çalışmasında seramiğin dayanıklılığını ve neonun kırılgenliğini izleyiciye bir arada sunmaktadır.

Şekil 15. Füsün Kavalcı, İsimsiz, 1997, Refrakter tuğla ve neon, 108x22x15 cm



Kaynak: URL-15

Füsün Kavalcı'nın Şekil.15'te görülen eserinde "Fırın, baca gibi ısının yüksek olduğu alanlar için kullanılan ve deyiş yerinde ise kaba olarak nitelendirilebilen refrakter tuğlalar yontulmuş, sırlanmış ve neonlarla bütünleştirilerek karmaşık bir hacim ilişkisi içinde bize kırılgen birer estetik obje halinde sunulmuştur" (Sevim ve Boz, 2011, s. 131). Söz konusu bu karmaşık ilişki eserin plastik dilini oluşturmaktadır.

Türk seramik sanatçılarından Ezgi Hakan ise bir seri seramik eserinde fosfor etkisi gösteren sırlar kullanmıştır. Sanatçının Şekil 16'da görülen seramik elbise çalışması, bu etki sayesinde doğal ya da yapay kaynağından ışığı toplamakta ve karanlıkta da bu ışığı yansıtmaktadır. Hakan'ın söz konusu çalışmalarına benzer uygulamalar seramik sektöründe özellikle banyo gibi sadece yapay ışıkla aydınlatılan mekanlar için tasarlanmış fayans ve karolarda da kullanılmaktadır.

Şekil 16. Ezgi Hakan, Fosfor sırlı seramik elbise, 2013, Stoneware, 1200 °C

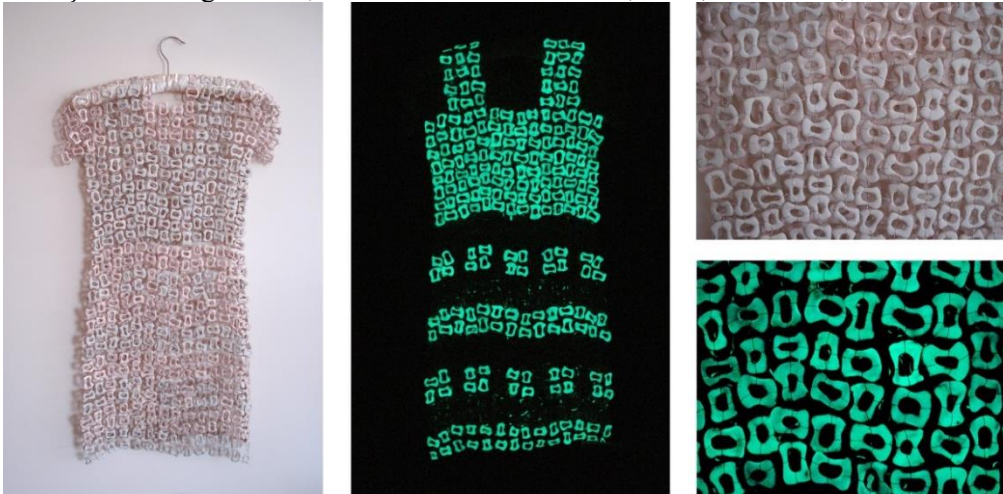

Kaynak: URL-16

Yabancı sanatçılara oranla Türkiye’de bir medya olarak ışığı seramik malzemeyle birlikte kullanan ve araştıran sanatçı sayısının daha az olduğu söylenebilir. Ancak ülkemiz sanat okullarında seramik malzemeyle çalışan öğrencilerin ışık medyasını çalışmalarına dahil etmeye başlamaları, gelişen sanat ortamında bu medyanın önemli bir yer edineceğinin bir göstergesi sayılabilir. MSGSÜ Seramik ve Cam Tasarımı Bölümü mezunu Banu Konyalı’nın 2015 yılında gerçekleştirdiği mezuniyet projesinde yer alan porselen ve ışığın birlikte kullanıldığı çalışmalar bu duruma örnek gösterilebilir.

Şekil 17. Banu Konyalı, Porselen, MSGÜ Mezuniyet Sergisi, 2015



Kaynak: URL-17

Sonuç

Seramiğin sanatsal dilinin oluşma sürecinde birçok sanat hareketinin yanında, sanatçıların çalışmalarında yeni ve farklıyı arama çabaları özgür bir sürecin doğmasını sağlamıştır. 1950’lerden itibaren mekan, hareket, devrim zaman gibi kavramların sanatla bütünleşmesiyle birlikte sanatçıların yeni malzemelere olan ilgisi artmıştır. Bu süreçte teknoloji ve bilimin getirdiği çeşitli malzemelerin sanatsal çalışmalarda kullanılması, diğer sanat dallarına olduğu gibi seramik sanatına da ivme kazandırmıştır. Bu malzemelerden biri olan ışık, resim sanatından başlayıp başlı başına bir sanat elemanı olarak birçok plastik sanat dalında yeni, özgür ve disiplinleri birleştiren bir anlatım dili olarak kullanılmıştır. Işığın yansıma, kırılma, saydam yüzeylerden geçebilme gibi fiziksel özellikleri plastik bir olgu niteliğinde seramik sanatında da birçok sanatçı tarafından kullanılmaktadır.

Seramik malzemenin kendine has özellikleri, ışıkla birleştiğinde etkili bir ifade ortaya koymaktadır. Porselenin ışık geçirgenliğini ele alan sanatçılar çeşitli ışık kaynaklarıyla bu malzemenin ifade dilini genişletmişlerdir. Aynı zamanda sanatçıların bazıları farklı seramik bünyelerde ışığı doğrudan plastik bir olgu olarak eserin bir parçası olarak kullanırken, bazen de bu ifadeyi güçlendirmek için ışığa rengi ve gölgeyi de dahil etmişlerdir.

Işık medyasının çağımızda birçok sanatçı tarafından tercih edildiği yadsınamaz bir gerçektir. Sanatçı çalışmalarına verilen örneklerde de görüldüğü gibi seramikle birlikte ışığın kullanımıyla farklı bir söylem yaratılmış, yeni hareketlerle, bu malzemeyi deneyimlemişlerdir. Seramiğe çağdaş bir yorum ve yeni bir söz kazandırmışlardır. Seramiğin ve ışığın birlikte kullanımının oluşturduğu zengin olanaklar sanatsal üretimlerde plastik bir olguya dönüşerek sanatçılara yeni bir ifade olanağı sunmuştur. Ayrıca, çağımızın vazgeçilmez bir parçası olan teknoloji ve bilimin etkilerini açıkça ortaya koyan çalışmalar yapan sanatçılar, kendinden sonraki dönemlerde oluşacak sanat ortamına dinamik ve özgün katkılar sağlamışlardır.

Kaynakça

Ağçiçek, B. (2017). *Barok Resim Sanatından Light Art’a Uzanan Işık Kavramı*, Ondokuz Mayıs Üniversitesi Eğitim Bilimleri Enstitüsü, Yüksek Lisans Tezi, Samsun.

- Ayyıldız, A. (2015). *Fütürizm, orfizm ve rayonizm*, Adalı Dergisi, <http://www.adalidergisi.com/cms/adali-dergisi/tum-arsiv/makale/783/futurizm-orfizm-ve-rayonizm>, Erişim Tarihi: 2.09.2019.
- Bozbıyık, H. (2000). *Işığın Fiziksel Malzeme Niteliğinde Heykel Sanatında Kullanımı*, Marmara Üniversitesi Güzel Sanatlar Enstitüsü, Sanatta Yeterlilik Tezi, İstanbul.
- Eczacıbaşı Sanat Ansiklopedisi, A.g.k., Cilt II. s. 1291.
- Eczacıbaşı Sanat Ansiklopedisi, A.g.k., Cilt II. s. 595.
- Eczacıbaşı Sanat Ansiklopedisi, A.g.k., Cilt II. s. 821.
- Girgin, F. (2018). Sanatta neon ışıkları. *Hitit Üniversitesi Sosyal Bilimler Enstitüsü Dergisi*, 11(3), 2315-2329. doi: 10.17218/hititsosbil.425113.
- Gökçe, N. K., Mammadov, N. (2007). *Desende Işık ve Gölge*, Erciyes Üniversitesi Yayını, Kayseri.
- Kavaz, E. (2007). *Plastik Bir Değer Olarak Işığın İşlevi ve Önemi*, Atatürk Üniversitesi Sosyal Bilimler Enstitüsü, Yüksek Lisans Tezi, Erzurum.
- Koloğlu, D. (2013). *Günümüz Sanatında Renk ve Işığın Dramatik Etkileşimi*, FMV Işık Üniversitesi Sosyal Bilimler Enstitüsü, Yüksek Lisans Tezi, İstanbul.
- Sevim, C. Boz, G. (2011). Hazır Nesnelerin ve Teknolojinin Sanatta Kullanımı ve Seramik Sanatına Yansması. *Anadolu Üniversitesi Sanat ve Tasarım Dergisi*, (1).
- Sönmez, N. (2002). *Anadolu Üniversitesi Yayınları*, Sayı:13, Eskişehir
- Turkgenç, (2018). *Hareket Sanatı (Kinetik Sanat) Nedir, Ne Demektir?* <http://www.sanatsal.gen.tr/hareket-sanati-kinetik-sanat-nedir-ne-demektir/>, Erişim Tarihi: 28.11.2019.
- URL-1: <https://www.flickr.com/photos/carolemage/26440405765>, Erişim Tarihi: 9.11.2019.
- URL-2: <https://www.flickr.com/photos/profzucker/33803233141/>, Erişim Tarihi: 30.05.2019.
- URL-3: <https://www.historynet.com/gallery-scenes-from-the-trojan-war.htm>, Erişim Tarihi: 30.05.2019.
- URL-4: <http://pustoodunya.com/vatikan-in-bilinmeyenleri-ve-michelangelo/michelangelo-pieta-jesus-2/>, Erişim Tarihi: 30.05.2019.
- URL-5: <https://theculturetrip.com/europe/the-netherlands/articles/a-brief-history-of-delftware-pottery/>
- URL-6: <https://americanart.si.edu/exhibitions/lumia>, Erişim Tarihi:26.11.2019.
- URL-7: <https://www.museothyssen.org/en/collection/artists/goncharova-natalia/forest>, Erişim Tarihi: 30.05.2019.
- URL-8: <https://www.flickr.com/photos/photogay-paris/9244101327>,15.11.2019.
- URL-9: <http://embed.scribblelive.com/Embed/v5.aspx?Id=233918&Page=28&ThemeId=139>
Erişim Tarihi: 4.08.2018.
- URL-10: <http://www.ceramicdesign.org/construction>, Erişim Tarihi: 20.09.2019.
- URL-11: <https://susannahbiondogemmell.com/artwork/1819070-Toys-for-Prometheus-I-Detail.html>, Erişim Tarihi: 20.09.2019.
- URL-12: <https://artaxis.org/antonella-cimatti/#jp-carousel-18915>, Erişim Tarihi: 20.09.2019.
- URL-13: http://www.katemacdowell.com/venus_side.html, Erişim Tarihi:11.08.2019.

URL-14: <http://www.nextdoorgallery.co.kr/214>, Erişim Tarihi: 15.12.2018.

URL-15: <http://www.kitaptansanattan.com/etkinlikler/kare-sanat-galerisi-sergi-bir-galeri-bir-donem-dort-sanatci-kusagi/attachment/fusun-kavalci-isimsiz-1997-seramik-formda-neon-108x22x15-cm/>, Erişim Tarihi:15.07.2019.

URL-16: <https://ezgihakanvmartinez.files.wordpress.com/2013/07/ezgihakanmartinez-application.jpg>, Erişim Tarihi: 25.11.2019.

URL-17: <https://www.instagram.com/banukonyali/>, Erişim Tarihi: 3.11.2019.

ETİK ve BİLİMSEL İLKELER SORUMLULUK BEYANI

Bu çalışmanın tüm hazırlanma süreçlerinde etik kurallara ve bilimsel atıf gösterme ilkelerine riayet edildiğini yazar(lar) beyan eder. Aksi bir durumun tespiti halinde Afyon Kocatepe Üniversitesi Sosyal Bilimler Dergisi'nin hiçbir sorumluluğu olmayıp, tüm sorumluluk makale yazarlarına aittir.