

ATATÜRK KÜLTÜR, DİL VE TARİH YÜKSEK KURUMU
T Ü R K T A R İ H K U R U M U

ISSN 0041-4255

BELLE TEN

DÖRT AYDA BİR ÇIKAR

Cilt : LXVII

Sa. 248

Nisan 2003

T Ü R K T A R İ H K U R U M U B A S I M E V İ — A N K A R A

2003

İÇİNDEKİLER

Makaleler, İncelemeler:

	Sayfa
KARAUĞUZ, GÜNGÖR: Bronz Tablette (Bo 86/299) Geçen NA ₄ hekur SAG.UŞ "türbe" Yapısı Üzerine (10 resim ile birlikte)	1
ÖZTAN, ALİYE-FAYDALI, EROL: Köşk Höyük'den Erken Kalkolitik Çağa Ait Bir Yapı (63 resim, 8 çizim ile birlikte)	13
ÖZTAN, ALİYE-FAYDALI, EROL: An Early Chalcolithic Building From Köşk Höyük	45
ÖZTEPE, ERHAN: Smintheion'dan Bir Grup Pişmiş Toprak Heykelcik (17 resim ile birlikte)	77
DEMİRKENT, İŞİN: Tatikios (Türk Asıllı Bir Bizans Kumandanı)	93
MERÇİL, ERDOĞAN: Selçuklular ve Türkçe	111
ÖZDEMİR, MEHMET: Bir "Zırvata" Olayı Tunus'un İşgali	119
BARAN, T ÜLAY ALİM: Mondros Mütarekesi Gereğince Osmanlı İmparatorluğu'ndan Ayrılan Alman ve Avusturya Vatandaşlarının Durumu	139
CENGİZKAN, ALİ: Ankara 1924 Lörcher Planı Raporu (28 belge ile birlikte)	153

Kitap Tanıtımlar:

EKİNCİ, İLHAN: Abdülkerim Abdulkadiroğlu, İ.Hakkı Aksoyak, Necip Fazıl Duru: <i>Kastamonu Jurnal Defteri (1252-1253/1836-1837)</i>	193
UYAR, MUSTAFA: Ahmed İsa Bek: <i>Tarih-i Bimâristânâ der-İslâm (İslam Memleketlerinde Hastaneler Tarihi)</i>	201
ERÜNSAL, İSMAİL E.: Jan Schmidt: <i>Catalogue of Turkish Manuscripts in the Library of Leiden University and Other Collections in the Netherlands</i>	203
AKAN, KEREM: <i>Być kobietac w orienie. Praca zbiorowa pod redakcją</i>	209
ÇİÇEK, KEMAL: Theoharis Stavrides: <i>The Sultan of the Viziers: The Life and Times of the Ottoman Grand Vizir Mahmud Paşa Angelović (1453-1474)</i>	211
ÖZCAN, AZMİ: A. L. Macfie: <i>Orientalism: A Reader</i>	215
GENÇLER, ÇİÇDEM: E. Marienne Stern: <i>Roman, Byzantine and Early Medieval Glass</i>	217
ŞAKİROĞLU, MAHMUT H.: Minna Rozen: <i>A History of the Jewish Community in İstanbul, the Formative Years, 1453-1566</i>	219
2002 Yılı İkinci Yarısında Kütüphanemize Gelen Kitaplar ve Dergiler	221
İngilizce Özetler	363

BELLETEN

Sahibi ve Yazı İşleri Müdürü / Proprietor and Redactor in Chief
Türk Tarih Kurumu Adına / Turkish Historical Society
PROF. DR. YUSUF HALAÇOĞLU

Yayın Komisyonu / Commission of Publications
Prof. Dr. Kâzım Yaşar KOPRAMAN
Prof. Dr. Abdülkadir DONUK
Prof. Dr. Özer ERGENÇ

Hakemler / Referees
Prof. Dr. Gülnihal BOZKURT
Prof. Dr. Ali M. DİNÇOL
Prof. Dr. Özer ERGENÇ
Prof. Dr. Hayat ERKANAL
Prof. Dr. Ali SEVİM
Prof. Dr. Coşkun ÖZGÜNEL
Prof. Dr. Bahaeddin YEDİYILDIZ

Adres/Address:

Türk Tarih Kurumu Kızılay Sokak No: 1

06100-Sıhhiye/ANKARA

Tel: 310 23 68/210-217

310 25 00

Fax: 310 16 98

Internet: <http://www.ttk.org.tr>

e-posta: yusuf@ttk.org.tr

e-posta: ttkinfo@ttk.org.tr

ISSN 0041-4255

BELLETEN

Cilt: LXVII

Nisan 2003

Sayı: 248

BRONZ TABLETTE (Bo 86/299) GEÇEN
NA₄ ħekur SAG.UŠ “türbe” YAPISI ÜZERİNE

GÜNGÖR KARAUĞUZ*

Bronz tabletin 1986 yılında keşfi¹ ve 1988 yılında H. Otten tarafından yayımlanması ile², Tarḫuntašša ve Ħulaia Nehri Ülkesi problemi konusunda pek çok sorun çözümlene aşamasına gelmiştir. Buna karşılık tablette çözülemeyen bir kısım problem varlığını hâlâ devam ettirmektedir. Bu problemlerden biri de NA₄ ħekur SAG.UŠ yapısıdır.

Bronz tablette I 91-101; II 1-3 (§10) satırlarda Tarḫuntašša kralı Kurunta ile ilişkili olarak, bu yapı hakkında şu bilgiler verilmektedir:

Öy. I

- 91 *Maraššanta sözlü olarak türbe (NA₄ ħekur SAG.UŠ) meselesi ile ilgili olarak babama*
- 92 *müracaat etti³. (Ve şöyle söyledi): ‘Kurunta türbeye yaklaşmasın.’*
- 93 *Babam Maraššanta için bir tablet yaptı. Ve Maraššanta ona*
- 94-97 *sahiptir (onu elinde bulunduruyor). Fakat babam Fırına Tanrısı’nın kuntarrası (ŠA^DU kuntarra⁴) içerisinde türbe meselesinin nasıl yazılmış olduğunu ve gelecekte Kurunta’-*

* Selçuk Üniversitesi, Fen-Edebiyat Fakültesi, Eskiçağ Tarihi Ana Bilim Dalı. KONYA.

¹ Neve 1987, 266-268; Neve 1990, 7-20; Otten 1987a, 410 vd.; Otten 1987b, 271-276.

² Otten 1988.

³ Bu cümlemin çevirisi ve yorumu için bkz. Beal 1993, 32-34.

⁴ H.Otten, “ŠA^DU kuntarra” ifadesini Hurricede bilinen kundari ve Kanzura/Kandurna/Kundurra Dağı ile ilişkilendirerek “Fırına Tanrısı’nın ikametgahı” şeklinde çevirmiştir (Otten 1988, 44-45).

- nın türbeye çıkmaya nasıl hakkı olmadığını bilmiyordu. Babam
- 98 meseleyi işitince, kararı tersine çevirdi (feshetti/yürürlükten kaldırdı).
- 99 *Ve Ben Büyük Kral Tutḫaliia kral olduğumda,*
- 100-101 *bir şahsı gönderdim. Ve o, Fırtına Tanrısı'nın kuntarra'sı üzerine yazılmış türbe meselesinin ne olduğu hakkındaki (metni) gördü.*

Öy. II

- 1 *Ve gelecekte Kurunta türbeye (çıkma) hakkını*
- 2 *kaybetmeyecek⁵. Maraşşanta (elinde) tuttuğu tableti*
- 3 *gelir ve getirirse, onu almasınlar (şimdi o hükümsüzdür⁶).*

Öte yandan, bu paragraf hakkında makaleler kaleme alınarak⁷, bu yapının Tarḫuntaşša kralı Kurunta için neyi ifade ettiği anlaşılmaya çalışılmıştır.

R.H. Beal, ilk olarak bu paragrafta geçen Maraşşanta'nın kralın sözcüsü veya elçisi olarak oynadığı rolü sorgulamıştır: "Eğer Maraşşanta kralın sözcüsü ise, kral Maraşşanta'ya niçin bir tablet yapmış?; ya da eğer elçisi ise, niçin Maraşşanta dağıtılması gereken tableti muhafaza etmiştir? Eğer tabletin önemi az idi ise, Maraşşanta tableti hatıra olarak mı saklamıştır? Eğer tablet devlet antlaşmasında geçecek kadar önemli idi ise, niçin daha sonra ortadan kaldırılmamıştır?"⁸.

Tüm bu sorularla birlikte R.H. Beal, D. Sürenhagen'in düşündüğü gibi⁹, Maraşşanta'nın kralın bir elçisi ya da sözcüsü değil, türbeyi yönetmekle görevli ve belki de türbenin Kurunta tarafından nasıl kullanılması gerektiği konusunda talimat alan bir kişi olduğu noktasında ikna edici kanıtlar sunmuştur. Bu amaçla da Maraşşanta'ya kral buyruğunu içeren bir tablet verilmiş olduğunu kabul etmiştir¹⁰.

⁵ Bu cümlelerin çevirisi ve yorumu için bkz. Beal 1993, 34 vd.

⁶ Metnin çevirisi için bkz. Otten 1988, 15; Beal 1993, 39; Beckman 1996, 111.

⁷ Houwink ten Cate 1992, 244-245; Stefanini 1992, 133-143; Beal 1993, 30-39; Imperati-Daddi 1993, 27-29.

⁸ Beal 1993, 30.

⁹ Sürenhagen 1992, 345¹⁴.

¹⁰ Beal 1993, 34 vd.

Şüphesiz bu buyrukta açık olan şey, Kurunta'nın türbeye yaklaşmasının yasaklanmış olması idi. III. Ğattuşili'nin, Kurunta'nın bu yapıya yaklaşmasını yasaklamasındaki amacı, muhtemelen II. Muwattalli'nin ölü kültü törenlerini kendi elinde tutmak ve böylece kardeşinin soyundan gelenlerce bulunulabilecek her türlü taht iddiası girişimini de engellemektir.

Bu durum, Kurunta'nın 'Büyük Krallığı' ileride zorla ele geçirmesiyle anlaşılabilir. Çünkü o, II. Muwattalli'nin oğlu olmasından dolayı taht üzerinde hak iddia etmektedir. III. Ğattuşili bu durumu önceden sezmiş olmalı ki, NA₄ħekur SAG.UŠ yapısını 'Büyük Krallık' üzerinde hak talep etmemesi şartıyla Kurunta'ya verip kurtulmayı düşünmüş olmalıydı¹¹.

Ayrıca F. Imparati ve F. P. Daddi'ye göre, bu yapı Muwattalli'nin türbesi değildi, Fırına Tanrısı'nın kuntarra'sı idi¹². Aslında III. Ğattuşili erkek kardeşi Muwattalli'nin nereye gömüldüğünü bilmemektedir¹³.

Sonuçta IV. Tuthaliia NA₄ħekur SAG.UŠ yapısını, Kurunta'ya bağışlayarak bu yapıyı vergiden muaf tutmuştur :

§16 Öy. II

- 64 *Ona tekrardan uygun bir şekilde sınırlar çizdim. NA₄ħekur SAG.UŠ (türbe) yapısını ona*
 65 *geri verdim. Gelecekte NA₄ħekur SAG.UŠ yapısını*
 66 *Kurunta'nın neslinden hiç kimse (zorla) almasın.*

§23 Ay. III

- 51 *Tarħuntaşşa ülkesi kralının NA₄ħekur SAG.UŠ yapısı,*
 52 *evi (sarayı) ve (tüm) bu müstahkem şehirler için*
 53 *luzzi ve şahhan vergi yükümlülüğü yoktur.*

Bilindiği üzere, burada geçen NA₄ "taş, kaya" anlamlarına geldiği gibi bu malzemeden yapılan nesnelere ilgili bir determinatif olarak da kullanılmaktadır. Ayrıca NA₄ ħekur belirli bir tepe, mağara, duvar gibi bir kaya yapısı; aynı zamanda "kaya odası/kaya evi/kaya tapınağı" şeklinde çevrilmektedir¹⁴.

¹¹ Beal 1993, 34.

¹² Imparati-Daddi 1993, 27-29.

¹³ Imparati-Daddi 1993, 29.

¹⁴ Friedrich 1952, 68; Tischler 1983, 235-237; Puhvel 1991, 287-289.

SAG.UŞ kelimesi ise “sağlam, sabit, dayanıklı, devamlı, muntazam” anlamlarına gelmektedir¹⁵.

Bronz tabletten ayrı olarak ^{NA}₄ ḫekur SAG.UŞ deyiimi, II. Murşili'nin tanrıya suçun bağışlanması için yaptığı yakarışlarını ve itiraflarını içeren CTH 387=KUB XXI 33 IV 23-26¹⁶. satırlar arasında geçmektedir¹⁷. Bu metinde Pirana şehrinde Tanuḫepa için sunulan mantalliia kurbanları¹⁸ konu edilerek “[]^{NA}₄ ḫekur SAG.UŞ yapısını aldı. [] tekrar götürülmüş idi.” cümleleri okunabilmektedir¹⁹.

Yine II. Şuppiluliuma dönemine ait ve Alaşia'nın fethi ile ilgili metinde de (CTH 121=KBo XII 38 Öy. II 4-21²⁰) bu deyim geçmektedir:

Öy. II

- 4-5 *Şimdi (babam) Tutḫaliia'nın bu heykeli [henüz inşa edilmemiş idi.]*
- 6-10 *(Böylece) Büyük Kral Murşili'nin torununun oğlu, Büyük Kral [Ḫat] tuşili'nin torunu ve Büyük Kral Tutḫa[liia]'nın oğlu, Ḫatti Ülkesi Kralı Ben Şuppi[luliuma] (bunu) inşa ettim.*
- 11 *Nasıl babam Büyük Kral Tutḫaliia*
- 12 *gerçek bir kral olduysa,*
- 13 *ben de aynı şekilde*
- 14 *kahramanlıklar gösterdim.*
- 15 *Hiçbir şeyi eksik bırakmadım.*
- 16 *Keza hiçbir şey(den)i hafifletmedim (vazgeçmedim).*
- 17 *^{NA}₄ ḫekur SAG.UŞ yapısı [inşa] ettim.*
- 18 *Ve (bir) heykel yaptım. Ve onu ^{NA}₄ ḫekur SAG.UŞ yapısına*

¹⁵ Rüster-Neu, 1991, 192.

¹⁶ Krş. CTH 383=KUB XXI 19+ XIV 7+ 338/v+ 1303/u Öy. I 16 vd.

¹⁷ Geçtiği diğer yerler için bkz. Puhvel 1991, 287.

¹⁸ Únal 1975, 165-174.

¹⁹ Meriggi 1984, 70-71.

²⁰ Hitit İmparatorluğu'nun son dönemlerine tarihlendirilen bu çivi yazılı metin, Alaşia'ya, biri IV. Tutḫaliia ve diğeri onun oğlu II. Şuppiluliuma döneminde iki ayrı sefer yapıldığını göstermektedir. Ayrıca H. A. Hoffner Jr., II. Şuppiluliuma'nın Güney Burcu yazıtını bu Kıbrıs seferinden önce yazdırdığı kanısını taşımaktadır (Hoffner 1992, 48-49). Ancak H. Otten bu iki seferin II. Şuppiluliuma döneminde yapıldığı görüşündedir (Bu görüş ve diğerleri için bkz. Knapp 1980, 45⁴).

- 19 *soktum.*
 20 *Onu (onunla) kuvvetlendirdim (yerleřtirdim).*
 21 *(Ve kurbanlar ile) teskin ettim.*

Görüldüğü üzere burada NA₄ hekur SAG.UŠ yapısından kasıt, II. Šuppiluliuma'nın ölmüş babası için tanzim ettiğı bir kült yeri olduğıdur. Dolayısı ile onun heykelini burada dikmiş ve ölü kurbanları ile de onu teskin etmiştir.

Aynı eylem hiç şüphesiz Bronz tablette geçen NA₄ hekur SAG.UŠ yapısı için de geçerli olmalıdır. Ayrıca P.H.J. Houwink ten Cate NA₄ hekur SAG.UŠ yapısını, Kizzuwatna'nın sınır şehri olan ve Porsuk Höyük ile identifiye edilen Šaliia²¹ dan fazla uzakta olmayan Puřanta (I 74) şehrinde aramaktadır²². Ayrıca son yıllarda bu yapının izleri kral Hartapuř yazıtlarının bulunduğı Karadağ'da görülmek istenmiştir²³.

Karadağ, Konya Ovası'nın 63 km. güneyinde ve Karaman'ın kuzeyinde yer alan bir dağ kitlesidir. Bu dağ üzerindeki bir Bizans Kilisesi'nin hemen ařağısında

- 1 *Bu bölgedeki²⁴ Göğün Fırtına Tanrısı, Büyük Dağ Tanrısı (ve) Tüm Tanrılar*
 2 *Bütün ülkeleri fetheden Büyük Kral Majeste Ğartapuř[*
 3 *Göğün Fırtına Tanrısı ve tanrı(lar)[²⁵*

şeklinde okunan Karadağ 1 yazıtı ve bu yazıtın hemen yanındaki Karadağ 2 yazıtında çok silik bir şekilde muhafaza edilmiş "Büyük Kral Ğartapuř" ifadesi geçmektedir²⁶.

Ancak bilindiğı gibi, Karadağ ve Kızıldağ'daki yazıtların tarihlendirilmesi hâlâ bir çözüme kavuşturulamamıştır. Kızıldağ 1 yazıtı üzerindeki taht

²¹ Ünal 1997, 150.

²² Onun bu yapıyı burada aramasının sebebi Bo. 6754'te geçen (7. ^MMa-ra-ař-ša-an-ta I: [D] 8. [^{UR}] ^U Pu-řa-an-ta) şeklinde bir ifadesinin yanında bu şehrin Bronz tablet I 74. saurda geçmesi idi. Ona göre bu şehir Tarřuntařaa ülkesinin ortasında idi (Houwink ten Cate 1992, 245, 251; Ayrıca bkz. Otten 1988, 44⁷⁶).

²³ Alp 1995, 8; Dinçol 2000a, 350; Dinçol 2000b, 7 vd.

²⁴ "Toros Ülkesi" çevirisi için bkz. Alp 1974, 26; Tercüme için bkz. Hawkins 1992, 265.

²⁵ Alp 1974, Plate IX, Abb. 17-18; Hawkins 1995, 104-105.

²⁶ Hrozný 1936, 207; Alp 1974, 26 vd, Plate X, Abb.19-20.; Hawkins 1995, 104-105.

kabartması²⁷ genellikle M.Ö. 10-8. yy'lara tarihlendirilirken²⁸; hiyeroglif yazıtlar ise Geç Hitit Çağı²⁹ ya da M.Ö. 10 yy.'a³⁰ tarihlendirilmektedir. Ancak son yıllarda J.D. Hawkins bu hiyeroglif yazıtları M.Ö. 12. yy'ın erken dönemlerine ait olabileceği üzerinde durmuştur³¹. Şüphesiz onun bu tarihlendirmesi yazıtlardaki üslup benzerlikleri yanında bazı hiyeroglif unsurların benzer kullanılışlarına dayanmaktadır³².

Öte yandan, 1994 yılından itibaren Konya Bölgesinde H. Bahar başkanlığındaki araştırmalar kapsamı içinde Kızıldağ ve Karadağ'da yaptığımız incelemelerde M.Ö. II. bine tarihlendirebileceğimiz seramik parçalarına, K. Bittel'in Geç Bronz Çağı'na tarihlendirdiği iki seramik parçası bulmasına rağmen³³, rastlamadık. Genellikle burada bulduğumuz seramik parçaları Demir Çağı'nın karakteristik özelliklerini yansıtmaktadır.

Ayrıca Kızıldağ ve Karadağ ile Karaman yol hattı üzerinde M.Ö. II. bin seramiği veren Eğilmez³⁴, Süleymanhacı³⁵, Kaşoba³⁶, İslıhisar-Gavur Höyük³⁷, Mandasun³⁸ ve Eminler³⁹ gibi bazı höyüklerin Karadağ ve Kızıldağ'ın çevre-

²⁷ Alp 1974, Plate IV, Abb.7-8.

²⁸ Akurgal 1949, 3¹⁸, 13¹⁰²; Bittel 1986, 106; Hawkins 1992, 269, 272.

²⁹ Laroche 1960, 262; Alp 1974, 17 vd.; Meriggi 1975, 12-18, 266-271.

³⁰ Gonnet 1983, 23; Gonnet 1984, 119.

³¹ Hawkins 1992, 269.

³² Buradan da görüleceği gibi, yazıtlar ve taht kabartması arasında tam bir mutabakat sağlanamamasından en az ikiyüz yıl bir boşluk oluşmaktadır. Öte yandan bu yazıtlarda Hırtapuş, kendisini Murşili'nin oğlu olarak takdim etmektedir (Meriggi 1965, 314 vd.; Alp 1974, 24-25; Hawkins 1992, 264-265; Hawkins 1995, 104-105). Ancak bu Murşili'nin, Urhi-Teşup (III. Murşili) olduğu kabul edilirken (Mellaart 1974, 514-516), bizim de kaulduğumuz şekilde, Kurunta ailesinden çıkmış başka bir Murşili olduğu yönünde kabuller de bulunmaktadır (Hawkins 1992, 270; Hawkins 1995, 64; Bu konuda ayrıca bkz. Güterbock 1992, 54; Singer 1996, 70; Ünal 1993, 435). Bundan dolayı daha sonraki dönemlerde Kurunta'nın kurduğu hanedan çizgisinin Konya'dan daha güneye kayarak Karadağ ve Kızıldağ'da Murşili ve oğlu Hırtapuş ile devam ettiği şeklinde bir yorum yapılsa yanlış olmayacağı kanısındayız.

³³ Bittel 1986, 108.

³⁴ Eğilmez köyünün yaklaşık 2 km. girişinde bir yamaç yerleşmesidir.

³⁵ Karaman'ın 32 km. kuzeyinde, Süleymanhacı köyünün yakınında ve Karadağ'ın kuzey eteklerinde bulunan bu höyük, 250x250 m. boyutlarındadır.

³⁶ Süleymanhacı köyünün 6 km. güneybatısındaki Kaşoba köyünün batısında yer alan bu höyük, 200 m. çapındadır.

³⁷ Karaman'ın 5 km. batısında ve Milledana yakınlarında, 330 m. uzunluğunda bir höyüktür.

³⁸ Karaman'ın 19 km. kuzeybatısında, Eminler'in kuzeyinde yer alan bu höyük, 260 m. boyutlarındadır.

³⁹ Karaman'ın 17 km. kuzeyinde, Eminler köyünün yakınında ve 230x230x18 m. ölçülerindedir.

sini sarmasına rağmen (Resim 1), burada M.Ö. II. bine tarihlendirebileceğimiz malzemenin yok denecek kadar az olması dikkat çekicidir.

Tüm bunlara rağmen, Ereğli Müzesinde yaptığımız araştırmalar sırasında Karadağ'dan müzeye satın alma yoluyla gelmiş, bir kaide üzerinde duran, fakat sadece ayakları korunmuş ve Hitit özelliği gösteren bir figürün parçasını burada anmak gerekmektedir (Resim 10 A-B).

Öte yandan NA₄ hekur SAG.UŞ yapısının Karadağ'da aramak istemek şimdilik erken olsa gerektir. Ancak son yıllarda Konya-Hatup'ta keşfedilen⁴⁰ (Resim 8 B) ve kendisini "Büyük Kral" olarak nitelendiren Kurunta yazıtının bulunduğu alan Hitit başkentine benzer bir topografik yapı göstermesi yanında, bu anıtın bulunduğu kısmın;

- a- Kayalık ve uçurum olması yanında tapınak özelliği gösteren iki odanın bulunması (Resim 8 A, Resim 9 A),
- b- Dönemin karakteristik özelliğini yansıtan bir kalenin bulunması (Resim 6-7⁴¹, Resim 9 B),
- c- Aynı zamanda kalede, Hitit İmparatorluk Döneminin sonlarına tarihlendirilen seramik parçalarının⁴² bol miktarda ele geçmiş olması (Resim 2-4),
- d- Eflatunpınar, Fasıllar ve bölgedeki diğer anıtlar yanında M.Ö. II. binin karakteristik özelliklerini gösteren Hatunsaray (Zoldra, Zoldere, Lystra⁴³), Seçme⁴⁴ ve Alibeyhöyük⁴⁵ gibi höyükler ile de yol bağlantılarının olması (Resim 1),
- e- Burada bir su kaynağının bugün Konya çevresi için de hâlâ önemini korumasından,

biz de NA₄ hekur SAG.UŞ yapısını Hatup kayalıklarında aramak düşüncesindeyiz.

⁴⁰ Bahar 1996, 2 vd.; Dinçol 1996, 8 vd; Bahar-Karauğuz-Koçak 1996, 42-45; Resim I-II; Dinçol 1998a, 27 vd.; Dinçol 1998b, 159 vd.

⁴¹ Kalenin çizimlerini sırasında yardımlarını gördüğüm Halil İbrahim KUNT ve Zekeriya ŞİMŞİR'e içtenlikle teşekkür ederim.

⁴² Hatup-Kalede ele geçen bu keramik formları Beycesultan I. yapı katı (Resim 2:3,4-Mellaart-Murray 1995, P.32:17; Resim 2:5- Mellaart-Murray 1995, P.9,15) ve Kilisetepe seramik formları ile yakın benzerlik göstermektedir.

⁴³ Konya'nın Hatunsaray ilçesinin 1 km. kuzeyinde yer alan ve 300x300x30 m. boyutlarında bir höyüktür.

⁴⁴ Bu höyük Konya'nın Çumra ilçesinin, Seçme köyünün güneyinde 200x150x50 m. boyutlarındadır.

⁴⁵ Çumra bölgesinde yer alan bu höyük, Konya-Karahöyük'ün 37 km. güneydoğusundadır.

KAYNAKÇA

Alp, S.,

1974 "Eine Neue Hieroglyphenhethitische Inschrift der Gruppe Kızıl Dağ-Kara Dağ aus der Nahe von Aksaray Und Die Früher Publi-zierten Inschriften Derselben Gruppe", *Anatolian Studies*, (Presented to H. G. Güterbock on the Ocession of his 65th Birthday), 17-27, Plate I-X.

1995 "Zur Lage der Stadt Tarhuntašša", *Atti Del II Congresso Internazionale di Hittitologia*, Pavia, 28 giugno 2 luglio, (Edited by O. Carruba-M. Giorgieri-C. Mora), *Studia Mediterranea*, IX, I-II.

Akurgal, E.,

1949 *Spaethethitische Bildkunst*, Ankara.

Bahar, H.,

1996 "Konya-Hatip'te Bulunan Yeni Bir Hitit Anıtı", *Arkeoloji ve Sanat*, 73, 2-7.

Bahar, H.- G. Karauğuz - Ö. Koçak,

1996 *Eskiçağ Konya Araştırmaları I. (Phrygia Paroreus Bölgesi: Anıtlar, Yerleşmeler ve Küçük Buluntular)*, İstanbul.

Beal, R.H.,

1993 "Kurunta of Tarhuntašša and the Imperial Hittite *Mausoleum*. A new Interpretation of § 10 of the Bronze Tablet", *Anatolian Studies*, XLIII, 30-39

Beckman, G.,

1996 *Hittite Diplomatic Texts*, Atlanta, Georgia.

Bittel, K.,

1986 "Hartapuš and Kızıldağ", *Ancient Anatolia. Aspects of Change and Culture Development, Essays in Honor of Machteld J. Melink*, (Edited by J.V. Canby, E. Porada, B.S. Ridway, T. Stech), Wisconsin, 103-111.

Dinçol, A.,

1998a "Die Entdeckung des Felsmonuments in Haup und ihre Auswir-kungen über die historischen und geographischen Fragen des Hethiterreichs", *TÜBA-AR*, Turkish Academy of Sciences Journal of Archaeology, I, 27-34, Abb.1-2.

- 1998b "The Rock Monument of the Great King *Kurunta* and its Hieroglyphic Inscription", III. Uluslararası Hititoloji Kongresi Bildirileri (*Çorum 16-22 Eylül 1996*), Ankara, 1998, 159-166.
- Dinçol, A., B. Dinçol,
 1996 "Hatip Anıtı'ndaki Hiyeroglif Yazıt", *Arkeoloji ve Sanat*, 73, 1996, 8-9.
- 2000a "Orta Toroslar Bölgesi Tarihsel Coğrafya Araştırmaları", *Türkiye Arkeolojisi ve İstanbul Üniversitesi*, Ankara.
- Dinçol, A.M.-J. Yakar-B. Dinçol-A. Taffer,
 2000b "The Borders of the Appanage Kingdom of Tarhuntašša-A Geographical and Archaeological Assessment", *Anatolica*, XXVI, 1-29.
- Friedrich, J.,
 1952 *Hethitisches Wörterbuch*, Heidelberg.
- Gonnet, H.,
 1983 "L'Inscription No 2 de Kızıl Dağ (I)", *Hethitica*, V, 21-28.
 1984 "Nouvelles Données Archéologiques Relatives aux Inscriptions Hiéroglyphiques de Hartapusa À Kızıldağ", *Archéologie et Religions de l'Anatolie Ancienne, Mélanges en l'honneur du Professeur Paul Naster* (Édites par R. Donceel, R. Lebrun), Louvain-la Neuve, 119-125.
- Güterbock, H. G.,
 1992 "Survival of the Hittite Dynasty", *The Crisis Years: The 12th Century B.C. From Beyond the Danube to the Tigris*. (Edited by A. Ward, M. Sharp Joukowski), Dubuque, Iowa, 53-55.
- Hawkins, J. D.,
 1992 "The Inscription of the Kızıl Dağ and the Kara Dağ in the Light of the Yalburt Inscription.", *Hittite And Other Anatolian And Near Eastern Studies in Honour of S. Alp*, S. Alp'e Armağan, (Edited by, H. Otten, E. Akurgal, H. Ertem, A. Süel), 259-275.
 1995 *The Hieroglyphic Inscription of the Sacred Pool Complex at Hattuša (SÜDBURG)*, (StBoT Beiheft III), With an Archaeological Introduction by P. Neve, Wiesbaden.

Hoffner, H. A. Jr.

- 1992 "The Last Days of Khattusha", *The Crisis Years: The 12th Century B.C. From Beyond the Danube to the Tigris*. (Edited by A. Ward, M. Sharp Joukowsky), Dubuque, Iowa, 46-52.

Houwink ten Cate, P. H. J.,

- 1992 "The Bronze Tablet of Tuthaliiaš IV and its Geographical and Historical Relations", *Zeitschrift für Assyriologie und verwandte Gebiete*, LXXXII/2, 233-270.

Hrozný, B.,

- 1936 "Les Inscriptions 'Hittites' Hieroglyphiques de Karakuyu, Fraktin, Karadağ et la Stele de Boghazköi", *Archiv Orientalny*, VIII, 200-209, Pl.XXVII-XXIX.

Imparati, F. - F. P. Daddi,

- 1993 "Le Relazioni politiche fra Hatti e Tarhuntašša all'epoca di Hattušili III e Tuthaliia IV", *Quattro Studi Ittiti*, (Eothen 4) (Edited by F. Imparati), 23-68.

Knapp, B. A.,

- 1980 "Alašia and Hatti", *Journal of Cuneiform Studies*, XXXII/1, 43-47.

Laroche, E.,

- 1960 *Les Hiéroglyphes Hittites*, Paris.

Mellaart, J.,

- 1974 "Western Anatolia, Beycesultan and the Hittites", *Mélanges Mansel* (Mansel'e Armağan) I, 493-526.

Mellaart, J.-A. Murray,

- 1995 *Beycesultan III/II*, Ankara.

Meriggi, P.,

- 1965 "Quarto Viaggio Anatolico", *Oriens Antiquus*, IV, 1965, s.261-315.
 1975 *Manuale di Eteo Geroglifico II*, Roma.
 1984 "Über einige hethitische Fragmente historischen Inhaltes", *Revue d'Assyriologie et d'Archéologie Orientale*, LXVIII, 66-109.

Neve, P.,

- 1987 "Boğazköy-Hattušaš 1986 Kazıları", *Kazı Sonuçları Toplantısı*, IX, 249-269.

- 1990 "Boğazköy-Hattuša. New Results of the Excavations in the Upper City", *Anatolica*, XVI, 1989-1990, 7-20.
- Stefanini, R.,
- 1992 "On the Tenth Paragraph of the Bronze Tablet (II 91-III 3)", *Archivio Glottologico Italiano*, Roma/Firenze, LXXVII, 133-143.
- Otten, H.,
- 1987a "Staatsvertrag von Tuthaliia IV. mit Kurunta von Tarḫuntašša", *Archaeologischer Anzeiger*, 410-412.
- 1987b "Die Bronzetafel", *Kazı Sonuçları Toplantısı*, IX/I, 1987, 271-276.
- 1988 *Die Bronzetafel aus Boğazköy, Ein Staatsvertrag Tuthaliias IV*, Wiesbaden.
- Singer, I.,
- 1996 "Great Kings of Tarhuntašša", *Studi Micenei ed Egeo-Anatolici*, XXXVIII, 63-71.
- Sürenhagen, D.,
- 1992 "Untersuchungen zur Bronzetafel und weiteren Verträgen mit der Sekundogenitur in Tarḫuntašša", *Orientalistische Literaturzeitung*, LXXXVII, 341-371.
- Puhvel, J.,
- 1991 *Hittite Etymological Dictionary*, III/5, Berlin, New York.
- Rüster, C.-E. Neu,
- 1991 *Deutsch-Sumerographisches Wörterverzeichnis, Materialien zum Hethitischen Zeichenlexikon*, Wiesbaden.
- Tischler, J.,
- 1983 *Hethitisches Etymologisches Glossar*, Innsbruck.
- Ünal, A.,
- 1975 "Hititlerde Ölülere Sunulan Kurban Hakkında Bazı Düşünceler", *Anadolu/Anatolia*, XIX, 165-174.
- 1993 "Muršili", *Reallexikon der Assyriologie (und vorderasiatischen Archaeologie)*, VIII, 1993-1997, 435.
- 1997 "Zur Historischen Geographie von Kizzuwatna und Lage von Sirkeci-Eine Bilanz", *Istanbul Mitteilungen*, XLVII, 143-150.

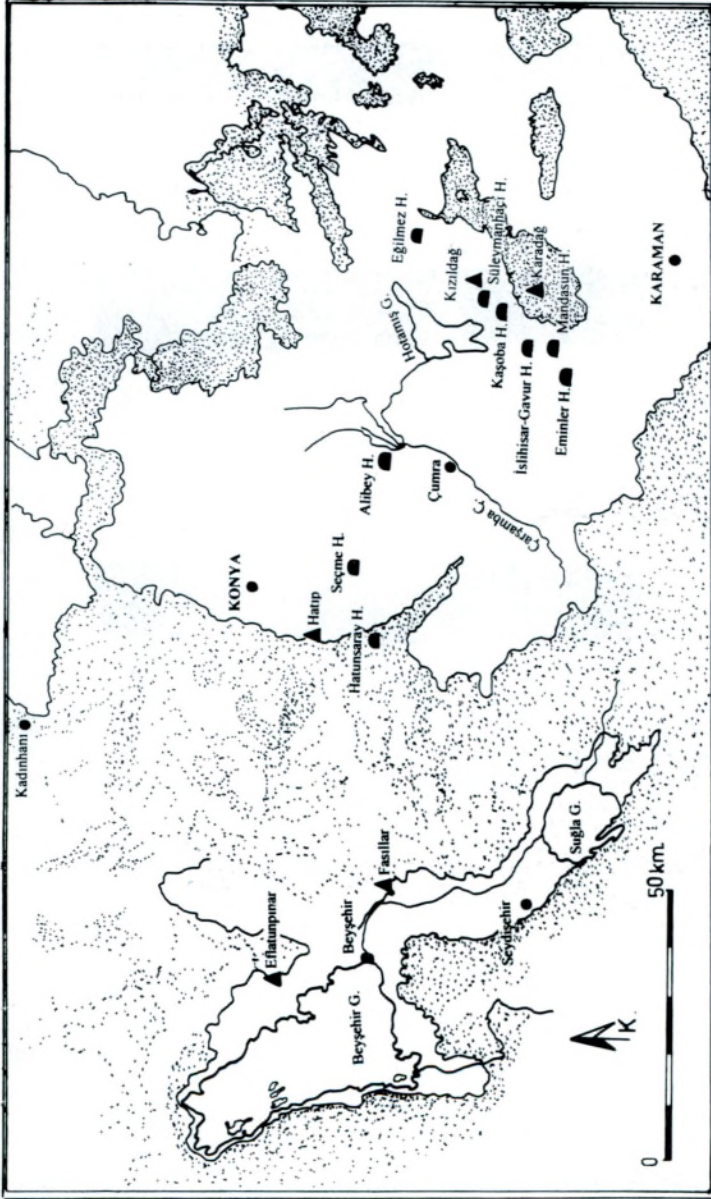

Resim 1 - Haup, Karadağ ve Kızıldağ ile bazı M.Ö. II. bin merkezleri

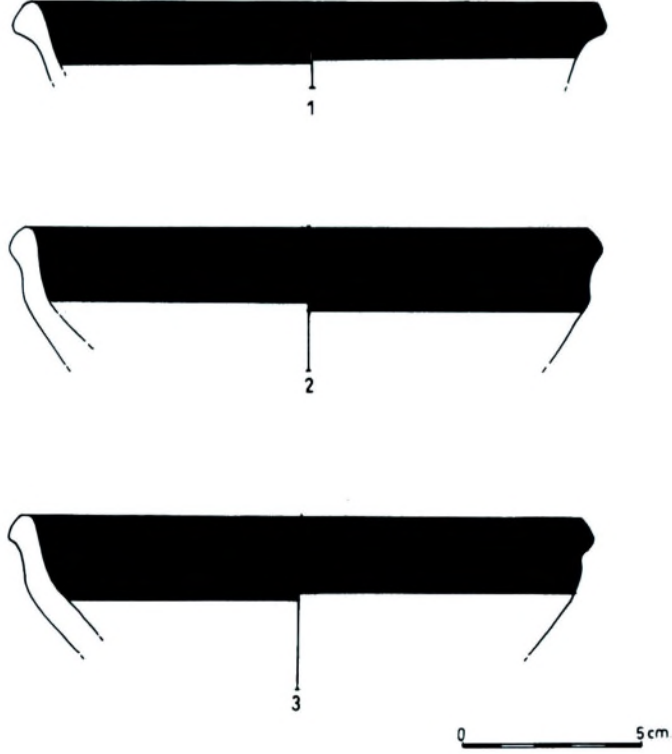

Resim 2 - 1. Açık kahverengi hamurlu; kendinden astarlı; açkılı; ince kumlu, taşçık, kireç katkılı; iyi pişmiş; çy.; her iki yüzde ağızdan omuza kadar koyu kahverengi boya bezemeli.

2. Krem rengi hamurlu; kendinden astarlı; açkılı; ince kumlu, taşçık, kireç katkılı; iyi pişmiş; çy.; her iki yüzde ağızdan omuza kadar açık kahverengi boya bezemeli.

3. Pembemsi kahverengi hamurlu; devetüyü rengi astarlı; açkılı; ince kumlu, taşçık, kireç katkılı; iyi pişmiş; çy.; her iki yüzde ağızdan omuza kadar açık kahverengi boya bezemeli.



Resim 3 - Açık kahverengi hamurlu; kendinden astarlı; açkılı; ince kumlu, taşçık, kireç katkılı; iyi pişmiş; çy.; dış yüzde ağızdan omuza kadar açık kahverengi boya bezemeli.

5. Krem rengi hamurlu; kendinden astarlı; açkılı; ince kumlu, taşçık, kireç katkılı; iyi pişmiş; çy.; dış yüzde ağızdan omuza kadar kahverengi boya bezemeli.

6. Krem rengi hamurlu; kendinden astarlı; açkılı; ince kumlu, taşçık, kireç katkılı; iyi pişmiş; çy.; her iki yüzde ağızdan omuza kadar koyu kahverengi boya bezemeli.

Güngör Karauğuz

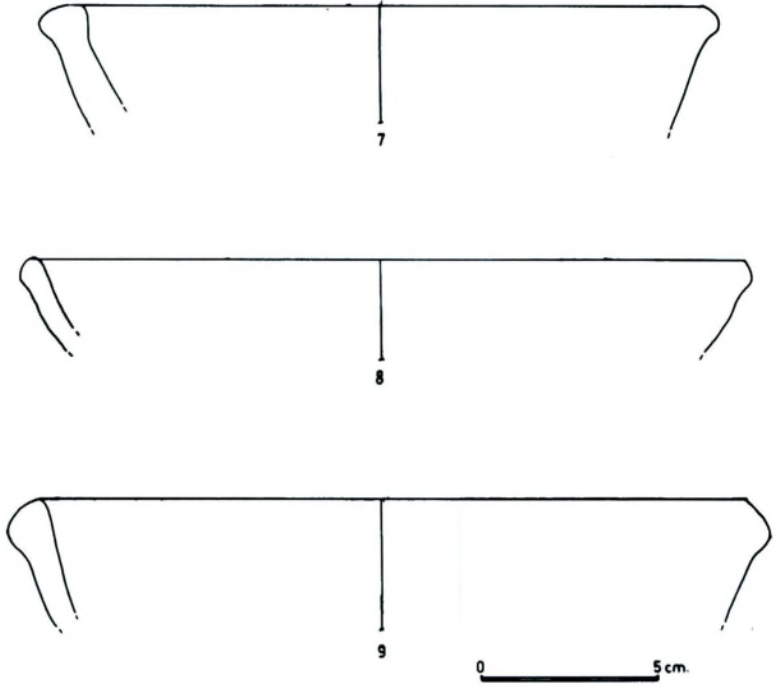

Resim 4 - 7. Krem rengi hamurlu; kendinden astarlı; açkılı; ince kumlu, taşçık, kireç katkılı; iyi pişmiş; çy.

8. Krem rengi hamurlu; kendinden astarlı; açkılı; ince kumlu, taşçık, kireç katkılı; iyi pişmiş; çy.

9. Açık kahverengi hamurlu; kendinden astarlı; açkılı; ince kumlu, taşçık, kireç katkılı; iyi pişmiş; çy.

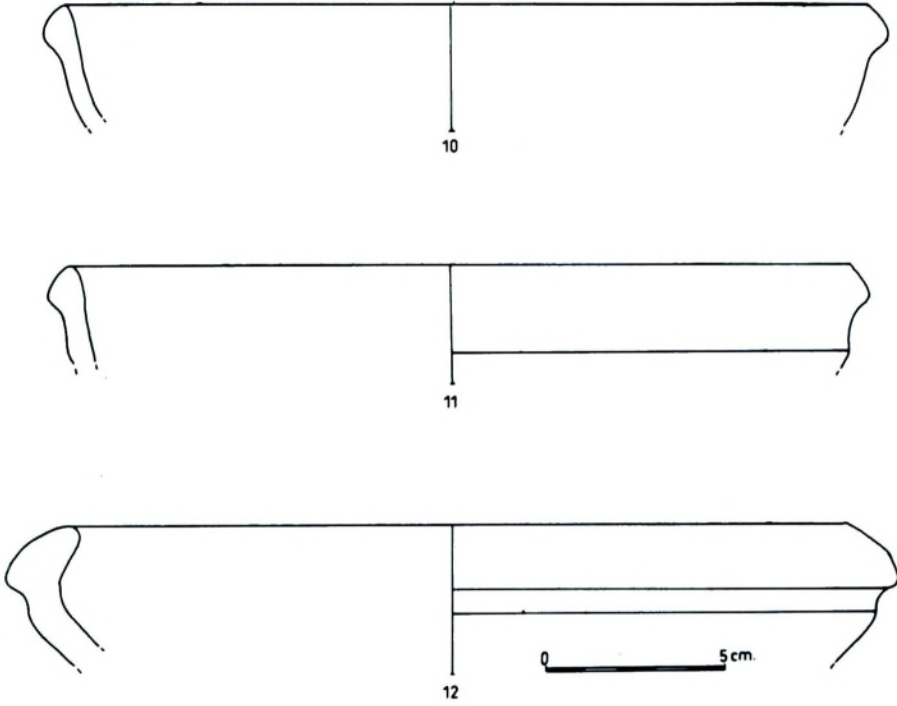

Resim 5 - 10. Açık kahverengi hamurlu; kendinden astarlı; silik açkılı; ince kumlu, taşçık, kireç katkılı; iyi pişmiş; çy.

11. Açık kahverengi hamurlu; kendinden astarlı; açkılı; ince kumlu, taşçık, kireç katkılı; iyi pişmiş; çy.

12. Açık kahverengi hamurlu; kendinden astarlı; orta kumlu, taşçık, kireç katkılı; iyi pişmiş; çy.

Güngör Karauğuz

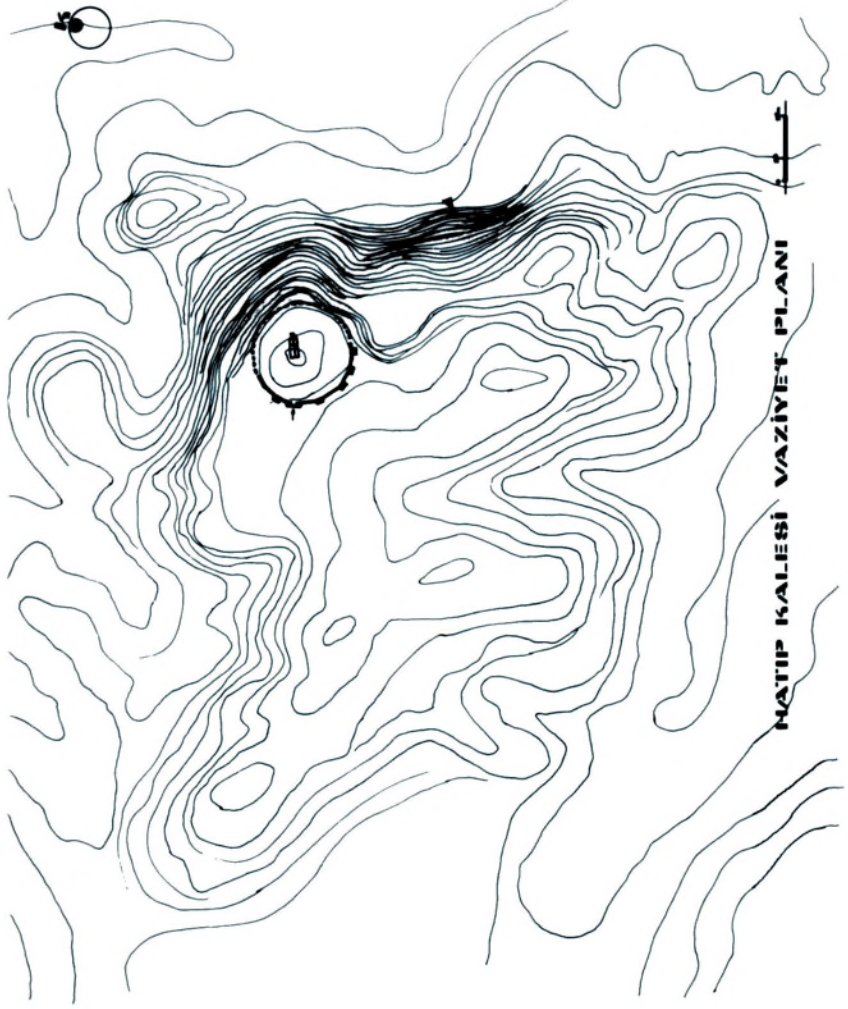

Resim 6 - Hatip Kurunta Anıtının kuzey-batısında bulunan kalenin vaziyet planı

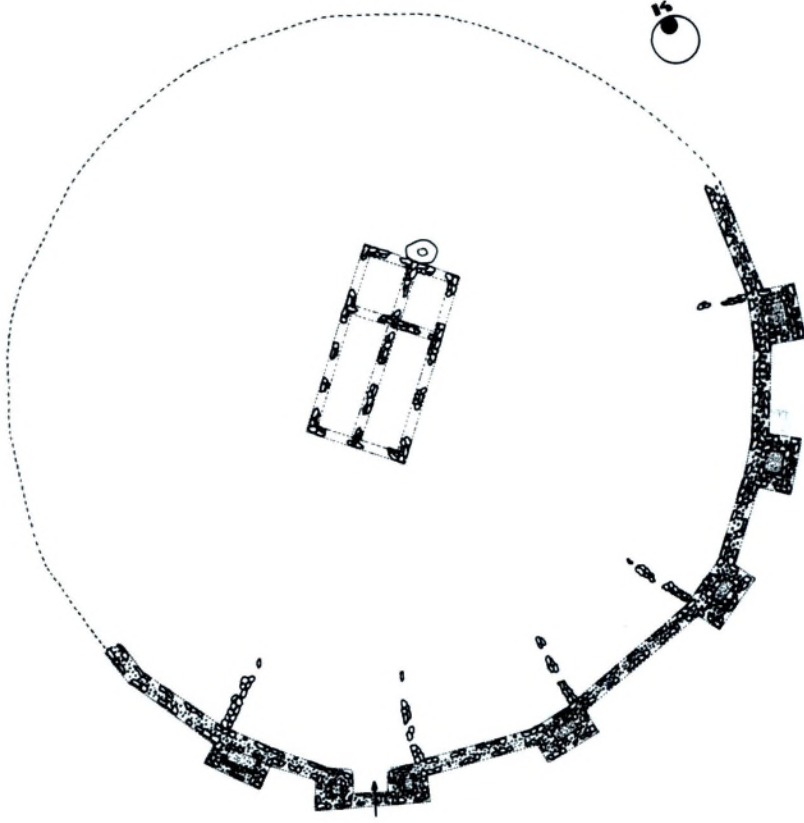

HATIP KALESİ

Resim 7 - Hatip Kalesi

Güngör Karağuz



Resim 8A - Hatup kayalıklarının genel görünüşü



Resim 8B - Hatup-Kurunta Anıtı



Resim 9A - Hatup kayalıklarındaki mağaraların genel görünüşü



Resim 9B - Hatup Kalesinin doğu yönündeki sur kalıntıları Hatup Kalesinin doğu yönündeki sur kalıntıları

Güngör Karağuz



Resim 10 - A-B Envanter No: 357; Eserin adı ve cinsi: Kaide ve ayak parçası-P.T., Bulunduğu Yer: Karadağ, satın alma Ölçüsü: Yükseklik: 7.6 cm. Tanımı: Bir kaide üzerinde bilekten itibaren bir çift ayak görülmektedir. Ayakkabılar Hitit çarıklarına benzemektedir. Ayak bileğinden yukarısı kırık ve eksiktir.

KÖŞK HÖYÜK'DEN ERKEN KALKOLİTİK ÇAĞA AİT BİR YAPI

ALİYE ÖZTAN- EROL FAYDALI

Değerli meslekdaşımız Prof.Dr. Uğur Silistreli'nin vefatı üzerine ara verilen Köşk Höyük kazılarına, Niğde Müzesi adına 1995 yılında tekrar başlanmıştır. Dr. Silistreli tarafından açığa çıkarılan mimari ve küçük eserler, onun anısına ekibimiz tarafından hazırlanmakta olan Köşk Höyük I adlı kitapta yayımlanacaktır. Bu makalenin konusu ise 1995 - 1996 yıllarında açığa çıkarılmış¹, I. kata ait iki evreli bir ev ve buluntularıdır.

MİMARİ:

Köşk Höyük ve devri için özgün olan bu yapı, daha önce kazılmış bir evin güneyinde², ona bitişik konumdadır. Komşusu ile bir duvarı ortak olan ev (1. evre), bir süre sonra geçirdiği yangınla tahrip olmuş, yerine aynı dönemde bir başkası (2. evre) yapılmıştır. Yeni topografik haritada G/11-12 plankarelerinde yer alan evler, ölçü, plan ve iç donanım bakımından farklı özellikler taşımaktadır.

I. Evre:

Konut, ilk inşaa edildiği dönemde 9.00X 6.75 m. ölçülerinde, düzensiz dikdörtgen planlıdır. Duvarlar, farklı ölçülerde düzensiz olarak yapılmıştır. Bunlardan batı yönünde olanı 54-74 cm., kuzeydeki 60- 90 cm., doğudaki 55-74 cm., güneydeki ise 44- 50 cm. arasında değişen kalınlıklardadır. Komşusu ile ortak kuzey duvarı kısmen tahrip olmuştur (Res.1)³. Dış duvarların yapımında 10x 20x8, 20x 30x 12 cm. ölçülerinde kırma taşlar kullanılmıştır. Taş-

¹ Kazılar Niğde Müzesi Müdürü Erol Faydalı'nın başkanlığında, Prof.Dr. Nimet Özgüç ve A.Öztaş'ın katılımı ile yürütülmektedir. 1995 -1996 kazılarına Niğde Müzesinden Fazlı Açıköz ve Mahmut Altuncan ile Dr. Hatçe Baltacıoğlu, Doç Dr. Süleyman Özkan, Yrd.Doç.Dr. S.Yücel Şenyurt, Ar.Gör. M. And Atasoy, arkeologlar Nurperi Ayengin, Nilgün Gökalp, Nimet Demirci, Leyla Gül, Cem Düzgün, Ebru Tüter, Emrah Çankaya, Ebru Sırma, Mutlu Bozkurtlar katılmışlardır.

² Silistreli 1986: 136, Plan 2. Y/5-6 plankarelerindeki yapı.

³ Bu tahribatın nedeni, DSİ tarafından höyük üstüne açılan sondajda çıkan suyun boru ile bu kısımdan geçirilmesidir.

ların düzgün kenarları iç ve dışa gelecek şeklide yerleştirilmiş, araları küçük taş parçaları ile doldurulmuştur. Kullanılan malzeme Köşk Höyük'ün tamamında olduğu gibi yerli kireçtaşı ve çamur harçtır. Köşelerde örgünün daha özenli yapıldığı, taşların iyice birbirine kaynatıldığı görülmektedir. Dış cephe üç yönde (doğu, güney, batı) sıvasızdır. Buna karşın içteki düzgün sıva birçok kez yenilenmiş, bazı yerlerde 15 cm. kalınlığa kadar ulaşmıştır.

Yapının girişi batı duvarının ortasındadır. İçe doğru hafifce daralan kapı yeri 80 cm. genişliktedir. Eşik, tabandan 10 cm. daha yüksekte yer alır. O da taban gibi sıkıştırılmış topraktan yapılmış, özenle sıvanmıştır (Res.2). Kapının önünde 1.5 m. genişliğindeki bir kısım özellikle düzeltilmiş, böylece eve girişte düzgün bir alan oluşturulmuştur. Bu kısımda girişinin kuzeybatısına, bir ucu yuvarlanarak yapının ana duvarına bağlanan 54 cm. genişlikte küçük bir destek duvarı yapılmıştır. Bu duvar, yerleşimin topografyasına uygun olarak biraz daha batıya uzanan, komşu yapının batı duvarı ile birleşmektedir (Plan.1).

Yapı bir ana oda ve kuzeydoğuda yer alan depodan oluşmaktadır. Girişin iç yüzünde, bir kısmı duvara gömülmüş durumdaki sövelerin ahşap kalıntıları korunmuştur. Bu dikmelerden kuzeyde yer alanın yanından başlayan, 20 cm. yükseklikte 180X 110 cm. ölçülerinde çamur sıvalı bir işlik, oda duvarına paralel olarak uzanmaktadır. İşliğin bir kenarında evin tandırı yer almaktadır. Tandırın tepesi ve içi, yapının kuzey duvarı ile birlikte tahrip olmuştur (Res. 1-2).

Odanın batı duvarında, kapı ile oda köşesi arasında, tabandan 60 cm. yükseklikte, duvar içine yapılmış 80x 40 cm. lik oval bir niş mevcuttur. Nişin içi de duvarlar gibi özenle sıvanmıştır. Güneybatı köşede, taban üstünde 50x 40 cm. ölçülerinde kilden yapılmış, üstü kısmen kapalı, kutu biçimli bir bölme yer almaktadır (Res.2). Bu bölmenin içine ve üstüne, büyük ve küçükbaş hayvanların boynuzları istiflenmiş, altına da obsidiyenden bir alet bırakılmıştır⁴.

Odanın ortasına yakın bir kısımda 1.20 m. çapında bir ocak yer almaktadır. Ocağın çevresinde, içlerinde yanmış ağaç kalıntıları bulunan, 20 cm. çapında dört delik bulunmaktadır (Res.3). Ana duvarlara yaklaşık olarak eşit uzaklıkta olan bu deliklere yerleştirilen dikmeler, üst yapıyı taşımaktadır.

⁴ Yapıda ele geçen aletlerin % 95'i, silahların tamamı obsidiyenden yapılmıştır. Alet ve silahlar ile çekirdek, yonga ve dilgiler Yrd. Doç Dr. Merih C. Ereğ tarafından yayınlanacaktır.

Konutta önemli bir işleve sahip olan seki doğuda depo bölmesine, güneyde ana duvara dayanmaktadır. Kare biçimli seki 1.5 m. uzunlukta, 63 cm. yükseklikindedir (Res.3-4). Köşesi yuvarlatılmış, üstü ve yanları düzgün bir biçimde sıvanmıştır. Sekiden 1.09 m. yüksekte, ana duvar içine yapılmış 40x 25 cm. ölçülerinde 2. bir niş (olasılıkla lambalık) bulunmaktadır (Res.4). Sekinin önüne, işliğin üstüne ve önüne yapılmış, düzensiz olarak şekillendirilmiş kilden üç kap yeri, odanın diğer donanımlarıdır.

Konutun doğusundaki depo, ana odadan ince bir duvar ve silo ile ayrılmıştır (Res.5). Doğu duvarına paralel uzanan 25 cm. kalınlıktaki bu duvar, ufak taşların çamur harçla tutturulması ile yapılmıştır. Yapının girişi ile aynı aksa kadar devam eden bu duvar içe doğru döndürülmüş, ucu yuvarlatılarak bitirilmiştir. İnce duvarın orijinal yüksekliğinin seki üstündeki niş hizasına kadar olduğu ve üstünün semerdam şeklinde bitirildiği, ana duvarla birleşen kısımdaki kalıntılardan anlaşılmaktadır (Res.3-4). Depo olarak kullanılan mekanın korunan yüksekliği 2.30 m. dir. Depo kısmında, yapının doğu duvarına, güneydoğu köşesine yakın yere, ilki köşeden 60 cm., ikincisi 1.80 m. uzaklıkta iki dikme konulmuştur. Kısmen duvar içine gömülmüş dikmelerin kömürleşmiş kalıntıları ancak tabana yakın kısımda korunmuştur (Res. 6). Bu dikmelerin tam karşısına, ince duvar üstüne, zeminden 1m. yükseklikte, 20 cm. çapında iki delik açılmıştır. Bu alanda bulunmuş çok sayıda yanmış ağaç kalıntısı, duvardaki dikmelerden bu deliklere bağlanan ahşap rafa ait olmalıdır. Bu kısımdaki enkaz içinde ele geçen bazı kapların da bu rafta korunmuş olmaları gerekmektedir. Kapların üst seviyesinde, silonun kuzeyinde daha yoğun olarak ele geçen, üzerinde kamış ve ağaç izleri olan çamur kalıntıları, çatı örtüsüne aittir. Rafın altında ve girişe yakın kısımda, büyük olanları duvara dayanmış pekçok kap *in situ* durumda ele geçmiştir (Res. 5-6). Küplerin dipleri tabana hafifce gömülmüş, çevrelerinde taban düzeltilmiştir. Deponun kuzey sınırını oluşturan silo, düzensiz oval biçimlidir. Güneydeki daha küçük olan iki bölmeli silo tamamen çamurdan yapılmıştır. Duvara dayalı olan kuzeydeki bölme daha yüksektir. İyice inceltilmiş üst kısmı yuvarlatılmış, içi ve dışı düzgün bir biçimde sıvanmıştır (Res.5). Silo ile odanın kuzey duvarına bitişik durumda, tabandan 20 cm. yükseklikte yer alan, üç göz oluşturacak şekilde hazırlanmış bölüm, olasılıkla kap koyma yerleridir.

Geçirdiği yangın sonrasında yapıda *in situ* olarak ele geçen buluntular, iç donanımın işlevlerini öğrenmemize yardımcı olmaktadır. Konutta buluntuların dağılımı şöyledir: ışık üstünde bir çanak, bir tanrıça figürünü ve bir

ezgi taşı ; işliğin önünde iri bir çanak, iki çömlek, bir vazı, bir ocak ayağı, üç perdah taşı; sekinin üstünde bir boncuk tanesi, bir vazı, iki hayvan biçimli kap, bir bız, bir okucu; sekinin önünde iki çanak, iki vazı, bir mühür, üç bız; eşliğin önünde iri bir çanak; ocağın kuzeyinde bir çanak; silonun önünde iki vazı ile sürtme taşları; silonun büyük gözünde bir okucu; deponun girişinde bir hayvan figürini; depoda iki çanak, beş vazı, dört küp, bir maşrapa, bir fincancık, bir kapak, iki ocak ayağı, iki bız, bir taş kap, bir havan eli ve ezgi taşı.

2. Evre:

Höyüğün eğimine uygun olarak daha yüksekte yer alan, 1995 yılında kazıya bu kısımdan başlandığı için 1 no'lu oda olarak adlandırılan mekânın, yapının 2. evresinde kullanılan bölümü olduğu anlaşılmıştır (Res.1, 7; Plan.2). 1. evre yapısının bir yangınla tahribinden sonra onun doğu duvarı ile kısmen de kuzey ve güney yönlerindeki duvarları kullanılarak, enkazı üstüne 2. evre binası kurulmuştur. Bu yeni yapı için sadece batı yönünde, diğerleri ile aynı teknikte 75- 90 cm. kalınlıklarda düzensiz olarak örülmüş bir duvar yapılmıştır (Res.7). Bu duvar, ilk evre sekisinin ortasından siloya bitişik kap yerlerinin hizasına doğru uzanmaktadır. Böylece, yeni yapı 6.75 x 3.60 m. lik bir alana indirgenmiştir. Giriş yine batı yönündedir (Res.7-8). Ancak 1. evrede yapılanı göre biraz güneye kaymıştır. Yapının önünde, 1.20 m. genişlikteki bir alan düzeltilerek kapı önünde düzgün bir zemin oluşturulmuştur. Bu kısımda, arkası yapının dış duvarına dayanmış, tabanına ezgi taşları döşenmiş bir ocak mevcuttur (Res.9).

Bu dönemde de yapının iç duvarları ve girişin de yer aldığı sadece batı duvarının dış yüzü sıvanmıştır. Kapı genişliği 62 cm. dir. Eşik ilk evredeki gibi oda tabanına göre daha yüksekte yer almaktadır. Konutta ele geçen çok sayıda yanmış ağaç kalıntısı çatı örtüsüne aittir. Kömürleşmiş ağaçların 40-60 cm. altındaki sıvalı toprak taban yer yer göçmüştür. Yapıda, biri doğu duvarına dayalı, diğeri bunun karşısında batı duvarına yakın durumda iki ocak mevcuttur (Res.7). Bunlardan batıdaki, eski ve kırık ezgi taşlarından yapılmıştır. Doğudaki diğeri ocağın önüne, biri güney duvarı dibine olmak üzere, kilden iki kap yeri yapılmıştır. Yapıda, taban üstünde iki çanak, bir çömlek, sekiz vazı, bir küp, bir maşrapa, bir tanrıça figürini, iki ağırşak, üç bız, iki şiş, iki sap, bir perdah taşı ile çok sayıda sürtme ve ezgi taşı; eşikte bir çanak, bir ezgi taşı; dıştaki ocağın yanında iki çömlek ve bir çanak ele geçmiştir. Kapla-

rın hemen hepsinin yanına ya da içine sayıları 2-5 arasında değişen obsidiyen alet ve okuçları bırakılmıştır.

Bu yapının iki evresinden de toplanan odun kömürü parçaları P.I. Kuniholm ve ekibi tarafından incelenmiştir. Bu çalışmalar, yapıda meşe ve çam türlerinde olmak üzere en az 54 ağacın kullanıldığını göstermiştir. 1 ve 2. evrede kullanılan ağaçların kesim yılları arasında 53 yıllık bir fark bulunmaktadır. Bu da söz konusu yapının inşaaından 53 yıl sonra, geçirdiği yangın arkasından 2. evrede, aynı insanlar tarafından tekrar yapıldığını göstermektedir. Yeni yapım sırasında, eski yapının işe yarar durumdaki bazı ağaçları da kullanılmıştır. 2. evreye ait dendrokronolojik ölçüm yapılan ağaçlardan alınan örnekler C 14 yöntemiyle de tarihlendirilmiştir. Bu son yöntemin verdiği tarih M.Ö. 4883± 120 dir⁵. Söz konusu iki yöntemin eşleştirilmesi sonucunda 2. evre için M.Ö. 4890 ± 120; 1. evre için M.Ö. 4943 ±120 tarihi belirlenmektedir. Bu sonuç Köşk Höyük I. kaının U. Silistreli tarafından göreceli olarak belirtildiği gibi Erken Kalkolitik Çağa ait olduğunu göstermektedir.

I. SERAMİK

Köşk Höyük'deki bu yapının her iki evresinde ele geçmiş olan seramikler kendi kendine yeten bir konutta karşılaşılabilecek niteliktedir. Büyük depo küplerinden pişirme kaplarına, orta boy çanaklardan fincanlara kadar değişen günlük işlerde kullanılan kaplar çoğunluktadır. Bunların yanında, kültür hizmeti de yapabilecek hayvan biçimli kaplar ya da çift ağızlı özel biçimler de mevcuttur. Yapılarda ele geçen seramik parçalarını da değerlendirmeye almak, bu makalenin kapsamını çok genişleteceğinden, burada onların sadece genel özelliklerine değinilmiş, benzerleri olan tüm kapların tanıtımı yoluna gidilmiştir.

Seramiklerin teknik ve şekilleri iki evrede de aynıdır. Çoğunluğu devetüyü hamurludur. Bunları azalan sayılarda, sırasıyla kahverengi, siyah, gri ve kiremit rengi hamurlular izlemektedir. Kireç ve kum katkı bütün seramiklerde mevcuttur. Mika ve kapların boyutları ile orantılı olarak değişen büyüklükte taş da katkı olarak kullanılmıştır. Tamamı elde şekillendirilmiş olan seramikler genellikle ince cidarlıdır. Küçük boy kaplar oldukça iyi pişirilmiş-

⁵ Kuniholm 1998: 54; Bu makale baskı aşamasında iken radyokarbon ve dendrokronoloji tarihlerinde yapılan düzeltmelerle I. kat için M.Ö. 4911+102/-58 tarihi verilmiştir. Kuniholm-Newton 2002: 275-276 Diğer tarihleri buna göre değiştirmek gereklidir.

tır. Buna karşılık büyük boyda olanlar katkılarının da etkisiyle daha gevrek-
tir. Köşk Höyük çömlekçilerinin ateşe tam hakim olmadıkları, bir kısım kap-
ların iç veya dış yüzeylerinin gri-siyah, kahverengi-devetüyü, kırmızı-pembe
alacalı olmasından anlaşılmaktadır. Bunlarda daima siyah ya da koyu gri bir
öz oluşmuştur.

Kapların yarıya yakın kısmı, hamurları renginde bırakılmıştır. Hamuru
renginde bırakılanların bir bölümü ıslakken sıvazlanmıştır. Diğerleri, çoğun-
lukla hamurları renginde kalın bir astara sahiptir. Az sayıdaki kabın dışı si-
yah, içi devetüyü astarlıdır. Astarlı kaplar daima çok iyi perdahlanmış, kap-
lara adeta metalik bir görünüm kazandırılmıştır.

İki evrede de boya bezekli tek bir parça yoktur. Diğer kazı alanlarında
bulunmuş, Köşk Höyük'e ithal edilmiş boya bezekli az sayıdaki iki seramik
türü bir yana bırakılırsa, bu durum I. kat için genel bir özelliktir. Buna kar-
şın her iki evrede de kapların bir kısmı kabartma bezeklidir. Çoğunlukla
boğa boynuzu biçiminde olan bezeme, irili ufaklı her kaba uygulanmıştır.
Bir başka bezek, iri küplerin kulpları üstüne yapılmış kaş ve göz motifleridir.

Seramiklerin büyük kısmı Köşk Höyük I. katından iyi tanınan biçimler-
dedir. Az sayıdaki yeni form ise kap repertuarının genişlemesine yardımcı
olmaktadır. Çanaklar dışında bütün formlarda dik boyunlar tipiktir. Çoğu
kapta, boynun gövdeye birleşen kısmı sığ bir yivle belirtilmiştir. Kapların bü-
yük kısmı, ortası içe doğru çukurlaştırılmış düz diplidir. Bazen bu diplerin
kenarları özellikle kalınlaştırılarak adeta bir halka dip oluşturulmuştur. Yatay
ya da dikey olarak bağlanan kulplar çoğunlukla oval kesitlidir. Yatay olarak
bağlanan bazı şerit kulpların gövdeye birleşen kısımları yassılanmış, kenarları
yuvarlatılmıştır (Res. 24, 27, 44, 47; Çiz. 8, 20, 23). Bu kulp tipi Köşk Höyük
I. katı için tipiktir.

İki evrede de bazı kaplarda ilginç tamir izleri bulunmaktadır. Tamir için
uygulanan yöntem, depoda bulunmuş olan küplerden birinde en iyi şekilde
görülmemektedir. Buna göre, kullanım sırasında kapta oluşan çatlaklar iç ve
dıştan ziftle⁶ doldurulmakta, bu dolgunun üstüne yumuşakça kabuklarının
parçaları yapıştirılarak çatlaklar desteklenmektedir (Res.29b). Çanak, vazo
gibi daha küçük boyutlu kaplar ise sadece ziftle doldurularak sağlamlaştırıl-

⁶ Dolgu olarak kullanılan siyah renkli maddeden alınan örnek MTA Başkanlığı laboratu-
varlarında incelenmiştir. Verdikleri raporlar Ek.1-2 de sunulan Dr. Selami Toprak ve Ergun
Kaptan'a bu katkılarından dolayı teşekkür borçluyuz.

mıştır. Ziftin, Akeramik Neolitik dönemden beri Anadolu'da çeşitli eşyaların yapımında kullanıldığı bilinmektedir⁷. Köşk Höyük insanların da bu malzemeyi yalıtım özelliğini bilerek kullandıkları anlaşılmaktadır. Yerleşime en yakın zift/ asfalt yatakları Çamardı (bitümlü şeyl) ve onun hemen güneyinde Karaisalı'da (katran ve asfalt) bulunmaktadır⁸. Tamir için bu yatakların birinden getirilen malzeme kullanılmış olmalıdır.

1. EVRE SERAMİKLERİ:

1. Çanaklar: Köşk Höyük'ün en yaygın biçimlerindedir. İç ve dış yüzleri astarlı, parlak perdahlıdır. Çanaklar kulplu ve kulpsuz olmak üzere iki ana gruba ayrılırlar.

a. Kulpsuz Çanaklar: Gövde ve dip şekillerine göre üç gruba ayrılırlar. Bunlardan ilki, yuvarlak omuzlu ve gövdeli olanlardır. Bütün yerleşim yerlerinde, her dönemde karşılaşılan en yaygın tiptir. İkinci gruptaki çanaklar, diplerinin iyice yükseltilerek adeta pedestal durumuna getirilmiş olmaları ile diğerlerinden ayrılırlar. Bu pedestale, birbirinden eşit uzaklıkta üç delik açılmıştır. Aynı tip çanaklar Hacılar ve Kuruçay Erken Kalkolitiği ile Demircihöyük'den de bilinmektedir⁹. Çanakların üçüncü grubu, hafif keskinleştirilmiş omuzları dibe yakın, ortası çukurlaştırılmış kenarı kalın düz diplidir.

b. Kulplu Çanaklar: Kulpsuz çanakların ilk grubuna benzer biçimli, iri boyutlu kaplardır. Köşk Höyük'ün yeni formlarından olan kulplu iri çanakların yakın benzeri Yümüktepe XXIV. katta, daha küçük boyutlu olanları Kuruçay Höyük'te mevcuttur¹⁰.

- Kş.95.167 (Res.10)

y.10 , ağ.ç.24.4, dip ç. 8 cm.

Odada işliğin üstünden.

Kahverengi¹¹ (5 Y4/2) hamuru kireç, kalker, mika katkılı. İçi dışı siyah isli. Basit ağız kenarlı, yuvarlak gövdeli, düz dipli.

⁷ Rosenberg- Peasnell 1998: 199, Fig. 7; Stein *et alii* 1998: 158 vd.

⁸ Prof.Dr. İ. Akarsu tarafından hazırlanmış TPAO haritasında bölgedeki yataklar görülmektedir.

⁹ Mellaart 1970, 112, Fig. 64/9, 90/33; Duru 1994a: 40,43,46, Lev. 108/21, 143/9, 164/7; Seeher 1978: 90, Tafel 16/17

¹⁰ Garstang 1953: Fig. 34; Duru 1994a: 41-42,A3, B3, Lev. 120/2, 122/5

¹¹ Belirtilen renklerin Munsell 1975'deki numaraları parantez içinde verilmiştir.

- Kş.95.166 (Çiz.1)

y.6.5, ağ.ç.14.3, dip ç. 2.8 cm.

Odada, ortadaki ocağın kuzeyinden.

Kahverengi (5 Y 4/2) hamuru kireç, kum, mika katkılı. Islakken sıvazlanmış. İçi ve dışının yarısı siyah isli. Basit ağız kenarlı, yuvarlak omuzlu, ufak çukurlaştırılmış dipli.

- Kş. 95.174 (Çiz.2)

y.7, ağ.ç.12.7, karın g.12.4, dip ç.3.5 cm.

Odada sekinin önünden.

Devetüyü (10 YR 5/3) hamuru bol kum, kireç ve mika katkılı. Kahverengi, siyah, gri alacalı yüzeyi ıslakken sıvazlanmış. Basit ağız kenarlı, hafif keskinleştirilmiş omuzu dibe yakın, ortası çukurlaştırılmış düz dipli.

- Kş. 96.48 (Res.11)

y.4.9, g. 10.2, ağ.ç. 10.6 cm.

Depodan, 4 nolu kap.

Siyah hamuru ince kum katkılı. İçi, dışı siyah astarlı, perdahlı. Basit ağız kenarı hafifçe dışa çekilmiş, hafifçe keskinleştirilmiş omuzlu, ortası çukurlaştırılmış düz dipli.

- Kş. 95.165 (Çiz.3)

y. 6.2, ağ.ç. 13.5, dip ç.5.7 cm.

Odada sekinin kuzeybatı kenarından.

Siyah hamuru kireç, kum, mika ve orta boy taş katkılı. Hamuru renginde astarlı, perdahlı. Basit ağız kenarlı, konik gövdeli, konik kaidesi üç delikli.

-Kş.96. 60 (Res.12)

y.7.5, ağ.ç.17.5, dip ç. 6 cm.

Depodan, 8 nolu kap.

Siyah hamuru ince ve orta boy kum, kireç katkılı. İçi, dışı siyah astarlı, parlak perdahlı. Basit ağız kenarlı, konik gövdeli, konik kaidesi üç delikli.

- Kş. 96. 58 (Res.13;Çiz.4)

y. 24, ağ.ç.64, dip ç. 11.5 cm.

Odanın kapısı ile ışık arasından.

Devetüyü (10 YR 5/4) hamuru bol kireç, kum katkılı. Dışı, içte sadece ağız kenarının altı siyah astarlı, parlak perdahlı. Basit ağız kenarlı, dibe doğru daralan gövdeli, ortası çukurlaştırılmış dipli. Ağız kenarı altundan çıkıp omuza bağlanan çift kulbu oval kesitli.

- Kş.98. 6 (Res.14)
y.29, ağı.ç. 52, dip.ç. 11 cm.
Odada işliğin önünden.

Kirli devetüyü (10 YR 5/4) hamuru kum ve kireç katkılı. Hamuru renginde astarlı, perdahlı. İçi ve dışı yangından islenmiş. Basit ağız kenarlı, yuvarlak omuzlu, ortası çukurlaştırılıp kenarları kalınlaştırılmış düz dipli. Ağız kenarının hemen altına dik olarak bağlanmış kulpları yuvarlak kesitli.

2. Çömlek: Köşk Höyük'de 1. evre konutunda ele geçen ve tamamlanabilen tek çömlek kulplu mutfak kabı tipindedir.

- Kş. 96. 59 (Res.15;Çiz.5)
y. 22.5, ağı.ç.27 cm.
Odada işliğin önünden.

Devetüyü (7.5 YR 5/4) hamuru kireç ve kum katkılı. Hamuru renginde bırakılmış, dışı yangından gri siyah alacalanmış. Basit ağız kenarlı, yuvarlak gövdeli ve dipli. Omuz üstündeki karşılıklı dik kulpları oval kesitli.

3. Vazo: Köşk Höyük' ün yaygın biçimlerinden olan vazolar, daima dik boyunlu, yuvarlak gövdeli olarak yapılmıştır. Kulplu, kulpsuz tipleri tanınmaktadır. 1. evre evinde bulunan vazoların tamamı kulpludur. Bunlardan biri, kulbunun ceylan başı ile bezeli olması bakımından ayrıcalık göstermektedir (Res.16;Çiz.6). Kulbunun şekli dışında, bu vazonun en yakın benzeri Güvercinkayası'nda mevcuttur¹² Dört örnekle temsil edilen bir başka vazo grubu, karın genişliği üstünde, ikişer tanesi birbirine yakın olarak bağlanmış, karşılıklı dört, dik kulpludur (Res.18-21;Çiz.7,9). Diğer vazolar yatay ya da dikey olarak bağlanmış iki kulplu tiplerdedir. İki vazoda, kulbun üst bağlantısından çıkan boynuz şeklinde kabartma bezek bulunmaktadır (Res.24;Çiz.6). Aynı bezeğe sahip kulplar, Kuruçay Erken Kalkolitik Çağın da tanınmaktadır¹³.

¹² Gülçur- Endoğru 1999: 82, Çizim: 5,1

¹³ Duru 1994a: Lev. 197/ 2, 4

- Kş.95.175 (Res.16;Çiz.6)
y.13.5, ağ.ç. 12.2, karın g.15 cm.
Odada sekinin önüne düşmüş.

Devetüyü (10 YR 5/3) hamuru kireç, kum, mika katkılı, hamuru renginde astarlı, parlak perdahlı. Yarıdan çoğu yangından kararmış. Basit ağız kenarlı, silindir boyunlu, boynun gövdeye bağlanan kısmında sığ bir yiv oluşturulmuş, keskin karınlı, hafif çukur dipli. Kulbu, kabın karın genişliğinden çıkan boynu, ağız kenarına bağlanan boynuzları ile ceylan başı şeklinde yapılmış. Kulp keskinliğinde yer alan kabaca şekillendirilmiş başta gözler kabartma olarak belirtilmiş. Kulbun karşısında, karın genişliği üstünde memecik şeklinde iki bezeme mevcut.

-Kş. 97.7 (Res.17)
y.22.1, ağ.ç. 14.2, karın g. 20.4, dip ç. 7.3 cm.
Odada, sekinin önünden.

Devetüyü (7.5 YR 5/4) hamuru kum ve kireç katkılı, siyah astarlı, parlak perdahlı. Basit ağız kenarlı, aşağı doğru hafifce daralan konik boyunlu, boyun dibi sığ yivli, keskin karınlı, hafif çukurlaştırılmış düz dipli. Ağız kenarı altında birbirine yakın konumda kulba ait iki bağlantı korunmuş. Olasılıkla, bir önceki vazo gibi ceylan başı şeklinde bir kulba sahip.

- Kş.96.56 (Res.18;Çiz.7)
y.42.5, ağ.ç.19.4, karın g. 34.2 cm.
Odada, siloya dayalı.

Kirli deveyüyü (10 YR 5/4) hamuru kum ve kireç katkılı. Dışı gri-siyah alacalı astarlı, perdahlı. Basit ağız kenarlı, silindir boyunlu, yumurta gövdesi düzensiz, ortası çukurlaştırılmış düz dipli. Karın genişliği üstündeki oval kesitli dört dik kulbu, ikişer tanesi birbirine yakın olarak bağlanmış.

- Kş.98.2 (Res.19)
y. 44.6, ağ.ç. 19, karın g. 33.5 cm.
Depodan, 5 nolu kap.

Kirli devetüyü (10 YR 5/4) hamuru kum ve orta boy taş katkılı. Hamuru renginde alacalı astarlı, perdahlı. Dışı yangından gri, siyah alacalanmış. Basit ağız kenarlı, silindir boyunlu, şişkin gövdeli, ortası çukurlaştırılmış düz dipli. Karın genişliği üstündeki oval kesitli dört dik kulbu, ikişer tanesi birbirine yakın olarak bağlanmış.

- Kş.98.3 (Res.20)

y. 41.8, ağ.ç. 20.3, karın g. 35.5 cm.

Depodan, 7 nolu kap.

Açık devetüyü (7.5 YR 7/4) hamuru ince kum ve küçük taş katkılı, hamuru renginde astarlı, perdahlı. Dışı yangından gri, siyah alacalanmış. Basit ağız kenarlı, silindir boyunlu, şişkin gövdeli, ortası çukurlaştırılmış düz dipli. Boynun gövdeye birleşen kısmı yivli. Karın genişliği üstündeki oval kesitli dört dik kulbu, ikişer tanesi birbirine yakın olarak bağlanmış.

- Kş.97. 1 (Res.21)

y. 46, ağ.ç. 19.7, karın g. 35.5 , dip ç. 6.6 cm.

Odada işliğin önünden.

Devetüyü (5 Y 8/4) hamuru kireç ve kum katkılı. Hamuru renginde astarlı, parlak perdahlı. Yangından büyük kısmı siyahlaşmış. Basit ağız kenarlı, silindir boyunlu, keskin karınlı, hafif çukurlaştırılmış düz dipli. Boynun gövdeye birleşen kısmı bir yivle belirtilmiş. Karın genişliği üstündeki karşılıklı dik kulpları oval kesitli.

- Kş. 98.4 (Res.22)

y.41.5, ağ.ç. 23.7, karın g. 35.4 cm.

Depodan, 3 nolu kap.

Açık devetüyü (7.5 YR 7/4) hamuru kum ve kireç katkılı. Hamuru renginde astarlı, perdahlı. Dışı yangından yer yer grileşmiş. Basit ağız kenarlı, silindir boyunlu, şişkin gövdeli, çukurlaştırılmış ufak düz dipli. Boynun gövdeye birleşen kısmı yivli. Karın genişliği üstündeki oval kesitli kulpları dik olarak bağlanmış. Kulpların üstünde uçlara doğru kıvrılan boynuz şeklinde kabartma bezekler mevcut.

- Kş.96. 54 (Çiz.8)

mev. y. 24.5, karın g. 29 cm.

Odada sekinin önünden.

Devetüyü (5 YR 6/4) hamuru kireç ve kum katkılı. Dışı siyah alacalı astarlı, perdahlı. Başlangıcından itibaren boynun üst kısmı kırık. Şişkin karınlı, ortası çukurlaştırılmış düz dipli. Karın genişliği üstüne yatay olarak bağlanmış kulplarının gövdeye birleşen kısmı biraz kabartılarak yassıtılmış, ortası sivriltilmiş.

- Kş. 98. 5 (Res.23)
y. 44.6, ağ.ç. 22.5, karın g. 42 cm.
Depodan, 11 nolu kap.

Devetüyü (10 YR 6/4) hamuru kum ve kireç katkılı. Hamuru renginde astarlı, perdahlı. Yangından gri, siyah alacalanmış. Basit ağız kenarlı, ağza doğru hafifçe genişleyen boyunlu, şişkin karınlı, çukurlaştırılmış ufak düz dipli. Boynun gövdeye birleşen kısmı yivli. Karın genişliği üstündeki yatay kulplarının gövdeye birleşen kısmı basık.

- Kş.97.5 (Res.24)
mev. y. 31.5, karın g. 33, dip ç. 8.7 cm.
Depodan, 6 nolu kap.

Devetüyü (10 YR 7/3) hamuru kum ve kireç katkılı. Dışı siyah, koyu gri alacalı astarlı, perdahlı. Boynun gövdeye birleşen kısmı yivli, şişkin karınlı, ufak düz dipli. Karın genişliği üstündeki oval kesitli yatay kulplarından biri daha dik olarak tutturulmuş.

4. Küpler: Büyük boy vazo formunda yapılmış olan küpler Köşk Höyük'ün hemen her evinde bulunmaktadır. Kulpları üstünde kabartma olarak yapılmış boynuz veya kaş, göz bezekleri bakımından çeşitlilik gösterirler. Bu tip bezeklere sahip kaplar Anadolu'da Neolitik Çağ'dan itibaren yaygın olarak görülürler¹⁴.

- Kş.96.47 (Çiz.9)
y.62, ağ.ç. 34, karın g. 52.5 cm.
Odada, silonun batısından.

Kahverengi (10 YR 5/3) hamuru kireç, kum katkılı. Dışı devetüyü, gri, siyah isli, yangından renk değiştirmiş. Islakken sızazlanmış. Basit ağız kenarlı, kısa silindir boyunlu, yumurta gövdesi düzensiz, yuvarlak dibi hafifçe düzeltilmiş. Karın genişliği üstündeki oval kesitli dört dik kulbu, ikişer tanesi birbirine yakın olarak bağlanmış. Kullanıldığı dönemde çatlayan vazo ziftle tamir edilerek tekrar kullanılmış.

- Kş.96. 53 (Res.25)
y. 57.5, ağ.ç. 22, karın g. 40 cm.
Odada sekinin önünden.

¹⁴ Mellaart 1970: 106 v.d., Fig 56/1,3; Alkım 1986:122- 123. Diğer paralellerinin devirleri ve yayılış alanları için bkz. a.g.e. :123, dip not 17- 27; Gülçur *et alii*. 2000: 58, Çizim:2:2; 3:5; 4:1

Kahverengi (7.5 YR 6/4) hamuru kireç ve kum katkılı. Dışı devetüyü siyah alacalı astarlı, perdahlı. Basit ağız kenarlı, ağız kenarına doğru hafifce daralan silindirik boyunlu, şişkin karınlı, düz dipli. Boynun gövdeye birleşen kısmı bir yivle belirtilmiş. Karın genişliği üstündeki karşılıklı dik kulpları oval kesitli. Kulbun üst bağlantısında boynuz şeklinde kabartma bezek mevcut.

-Kş. 96-55 (Res.26a,b;Çiz.11)
y.52, ağız ç. 31, karın g. 47.5 cm.
Depodan, 9 nolu kap.

Devetüyü (10 YR 5/3) hamuru kireç, kum ve mika katkılı. Dışı siyah astarlı, perdahlı. Basit ağız kenarlı, dik boyunlu, şişkin karınlı, yuvarlak dipli. Karın genişliği üstündeki oval kesitli dik kulplarının üstünden çıkan hilal biçimli iki kabartma ve içindeki birer kabarcık nokta halinde kaş ve göz tasviri mevcut.

-Kş. 97-13 (Res.27)
mev. y. 57.6, karın ç. 63, dip ç. 10.7 cm.
Depoda 10 no'lu kap.

Açık devetüyü (10 YR 7/3) hamuru bol kum ve orta boy taş katkılı, hamuru renginde bırakılmış, dışı ıslakken sıvazlanmış. Büyük kısmı yangının etkisiyle siyahlaşmış. Boyundan üstü kırık, boynun gövdeye birleşen kısmı derin yivli, şişkin gövdeli, yuvarlak dipli, ortası çukurlaştırılmış ufak düz dipli. Yatay olarak bağlanmış oval kesitli kulplarının kaba birleşen kısımları yassıtulup kenarları yuvarlatılmış. Kulpların üstündeki, bir uçları kulplarla bağlantılı olan hilal biçimli iki kabartı, olasılıkla boğa boynuzlarını simgelemektedir.

-Kş. 97-14 (Res.28)
mev. y. 73.2, karın g. 75 cm.
Depoda 2 no'lu kap.

Açık devetüyü (10 YR 7/3) hamuru kum ve orta boy taş katkılı, hamuru renginde astarlı, perdahlı. Dışı yangından dolayı gri-siyah alacalanmış. Boyun dibinden itibaren üstü kırık, şişkin gövdeli, sivri dipli. Karın genişliği üstüne, dik olarak bağlanmış çift kulpları yuvarlak kesitli.

-Kş. 01-1 (Res.29a-b)
y. 97, ağız ç. 47.5, karın g. 80 cm.,
Depoda 1 nolu kap.

Devetüyü (10 YR 5/3) hamuru kum ve orta boy taş katkılı, dışı siyah astarlı, parlak perdahlı. Basit ağız kenarlı, kısa dik boyunlu, şişkin gövdeli sivri dipli. Karın genişliği üstündeki dik kulpları oval kesitli. Boyun ve gövdedeki çatlaklar ziftle doldurularak tamir edilmiş. Ziftli kısım iç ve dışta yumuşakça kabuklarının parçaları ile desteklenmiş(Bk. Ek. 1-2 deki raporlar).

5. Hayvan Biçimli Kap: Kaplumbağa biçimli iki kap¹⁵, Anadolu'dan bilinen hayvan biçimli kaplara yeni bir form eklemektedir. Eridu'nun VIII. katında bulunmuş, Ubeyd 3 ve 4 evrelerine tarihlenen¹⁶, Mezopotamya'nın kaplumbağa biçimli kaplarından tamamen farklı bir anlayışta yapılmışlardır. Evin sekisi üstünde korundukları anlaşılan kaplar, renk ve detaylardaki bazı farklar dışında benzer özelliklere sahiptir. Doğal olarak biçimlendirilmiş gövdenin üst kısmı dik boyunlu bir vazo şeklindedir. Başlı korunmuş olan örnekte, gözlere obsidiyen parçaları kakılmıştır. Anadolu'da Kalkolitik çağ hayvan ya da insan biçimli kaplarında, bazı figürinlerde de görülen bu uygulama, onlara canlılık kazandırmak amacıyla yapılmıştır¹⁷.

- Kş. 96- 50 (Res.30; Çiz.12)

y. 11.6, g. 18.5X 15.5 cm.

Sekinin üstünden.

Siyah hamuru ince kum,mika ve kireç katkılı. Dışı siyah astarlı, parlak perdahlı. Basit ağız kenarlı, kısa silindirik boyunlu, boynun gövdeye birleşen kısmı bir yivle belirtilmiş. Basık oval gövde ile birlikte yapılan kısa küt bacakların eklemleri kabartma olarak gösterilmiş. Önde bacak eklemlerinden çıkan boyna bağlanan kabartma bir hat hayvanın başa'sını belirtmekte. Kısa boyunlu, çenesi hafif sivri, yuvarlak göz çukurlarına obsidiyen parçalar kakılmış, ağız küçük bir çukur halinde, gerdanı belirtilmiş. Ön sol bacak önde sağ biraz arkada, sağ arka bacak önde solu arkada olmak üzere yürür durumda. Hayvanın yürüyüşüne uygun olarak baş hafif sola yatırılmış. Kuyruk kabın çanak kısmı üstünde küçük bir kabarcık halinde gösterilmiş. Ayakların içi boş olarak yapılmış. Ağız kenarı altını gövde üstüne bağlayan karşılıklı dik kulpları yuvarlak kesitli.

¹⁵ 1990 yılı kazılarında, benzer tipte bir kap parça halinde ele geçmiştir.

¹⁶ Safar *et alii* 1981: 156, Fig. 73, 82 9, 105

¹⁷ Mellaart 1970: Pl. 172, 176; Silistreli 1985: 32- 33, Res. 7; Duru 1994a: 189/3, 192/12, 194/2, 195/ 3

- Kş. 96- 51 (Res.31; Çiz.13)

y. 10.1, g. 13.7 cm.

Sekinin üstünden.

Devetüyü (10 YR 5/3) hamuru ince kum, kireç ve mika katkılı. Hamuru renginde bırakılmış, ıslakken sıvazlanmış. Basit ağız kenarlı, kısa silindirik boyunlu, basık oval gövdeli. Birbirine yakın olarak yapılmış ön ve arka ayaklarında eklemeler belirtilmiş. Baş ve başın üstünde ağız kenarında yer alan ilmek kulbu kırık. Kuyruk arka bacaklar arasında küçük bir kabartma halinde gösterilmiş. Diğer örnekte olduğu gibi, karşılıklı kulplarından birinin bağlantı yerleri korunmuş.

6.Maşrapa: Köşk Höyük'de az tanınan maşrapalardan bir örnek bu evde ele geçmiştir.

- Kş. 96- 49 (Res.32; Çiz.14)

y. 11.4, ağ.ç. 9, g. 11 cm.

Depodan.

Devetüyür (10 YR 7/4) hamuru kireç ve kum katkılı, hamuru renginde bırakılmış, ıslakken sıvazlanmış. İçi, dışı yangından kırmızı, gri, siyah islenmiş. Basit ağız kenarlı, kısa silindir boyunlu, yuvarlak gövdeli, düzensiz düz dibi hafifçe içe doğru çukurlaştırılmış. Ağız kenarı altını omuz genişliğine bağlayan kulbu oval kesitli.

7. Fincan: Ele geçen tek fincan küçük boyutlu ve kabaca şekillendirilmiştir.

- Kş. 96- 39 (Çiz.15)

y. 3.8, ağ.ç. 3.8 cm.

Depodan.

Devetüyü (10 YR 5/3) hamuru kireç, kum, mika katkılı, hamuru renginde bırakılmış. Basit ağız kenarlı, düzensiz yuvarlak gövdeli, sivri dipli. Ağız kenarı dıştan bastırılarak inceltilmiş. Omuz genişliği üstündeki kulbu kırık.

8.Kapak: Köşk Höyük'den farklı tipleri bilinen kapaklara katılan bu yeni örnek, minyatür ölçülerdedir. Benzerleri Kuruçay Höyük, Höyücek ve Güvercinkayasası'nda bulunmaktadır¹⁸.

¹⁸ Duru 1992: 558, Lev. 23/3; Duru 1994a; 20, Lev. 56/3, 98/5 (Geç Neolitik); Gülçür - Endoğru 1999:82, Çizim: 5, 3; Res. 15 de huni olarak tanımlanmış kap.

- Kş. 96- 36 (Çiz.16)

y.2.7, g.6.5 cm.

Depoda, küplerin arasından.

Siyah hamuru ince kum ve mika katkılı, gri- siyah alacalı astarlı, perdahlı. Kaba oturan kısmı yuvarlatılmış, içi çukur, konik gövdeli bir çanak şeklinde, tepesinde eğri olarak açılmış bir delik bulunmakta.

9. Kap Altığı: Evin deposunda bulunan kaba, çanak biçimli üç kap, Köşk Höyük seramiklerinde görülmeyen geniş düz dibe sahiptir. Bu kapların onlarla birlikte bulunan yuvarlak dipli şişkin gövdeli vazo ve küplerin taşınması sırasında kullanılmış olabileceğini düşünmekteyiz.

- Kş. 96- 40 (Çiz.17)

y.15, ağ.ç.26 cm.

Depodan, 10 nolu kabın dibinde.

Kiremit rengi (10 YR 7/4) hamuru orta boy taş, kum, kireç katkılı. Hamuru renginde bırakılmış, içi dışı yangından islenmiş. Basit ağız kenarlı, dibe doğru hafifce daralan konik gövdeli, geniş düz dipli.

- Kş. 96- 41

y.14.5, ağ.ç. 25.5 cm.

Depodan.

Kiremit rengi (10 YR 7/4) hamuru orta boy taş, kum, kireç katkılı, hamuru renginde bırakılmış. İçi, dışı yangından islenmiş. Basit ağız kenarlı, dibe doğru hafifce daralan konik gövdeli, geniş düz dipli. Ağız kenarı zedeli.

- Kş. 96- 42 (Res.33)

y.16, ağ.ç. 28.5 cm.

Depodan.

Kahverengi (7.5 YR 6/4) hamuru orta boy taş, kum ve kireç katkılı. Hamuru renginde bırakılmış. İçi, dışı yangından islenmiş ve kararmış. Basit ağız kenarlı, dibe doğru hafifce daralan konik gövdeli, geniş düz dipli. Ağız kenarı zedeli.

10. Ocak Ayakları: Konutun oda ve deposunda ele geçen ocak ayakları iki tiptedir.

a. Birinci tip ayaklar, iki ucu boynuz şeklinde sivriltilmiş, düz diplidir. Hafifce yuvarlatılmış arka kısımlarında bir kulp veya delik bulunmaktadır.

- Kş. 95- 176 (Res.34; Çiz.18)

y.26, g. 26.5, k. 17.5 cm.

Odada işliğin önünden.

Devetüyü (10 YR 7/4) hamuru orta boy taş ve kum katkılı, hamuru renginde bırakılmış. Yangından yer yer islenmiş. Kapların oturacağı kısım, uçları yuvarlatılmış boynuz şeklinde. Tabanı, köşeleri yuvarlatılmış üçgen biçiminde. Ayağın dış kısmına gelen kısma, köşeye yakın bir yere açılan yuvarlak delik tabanın biraz üstünde son bulmakta.

- Kş. 96- 46 (Res.35)

y.20, g.32, k.12 cm.

Depoda 1 no'lu küpe dayalı.

Kahverengi (7.5 YR 6/4) hamuru kireç ve kum katkılı,hamuru renginde bırakılmış, üzeri yer yer isli. İki ucu boynuz şeklinde çıkıntılı. Hafif bombeli dış yüzün ortasında yatay ilmek kulbu mevcut. İç yüzü ve altı düz.

b. İkinci tip kaide, kabaca şekillendirilmiş silindir biçimlidir. Üstü hafifçe çukurlaştırılmıştır.

- Kş. 96- 45 (Res.36)

mev.y. 12.5, g. 10.3 cm.

Depoda, silonun doğusundan.

Devetüyü (10YR 7/4) hamuru bol kireç ve kum katkılı, hamuru renginde bırakılmış. Düzensiz silindir biçimli, altı düz, üstü hafifçe çukurlaştırılmış.

2. EVRE SERAMİKLERİ:

1. **Çanaklar:** Önceki evrenin kulplu ve kulpsuz tipdeki çanakları ile temsil edilmektedir.

-Kş. 97.11 (Res.37)

y.15.2, ağ.ç.37, dip ç. 10.6 cm.

Yapı dışındaki ocağın yanından.

Kirli devetüyü (7.5 YR 6/4) hamuru kum katkılı, hamuru renginde bırakılmış. Yangından içi, dışı kahverengi, siyah alacalanmış. Basit ağız kenarlı, yuvarlak gövdeli, hafif çukurlaştırılmış düz dipli. Kullanıldığı dönemde ağız kenarında oluşan çatlak ziftle doldurulmuş.

-Kş. 97.12 (Res.38)
y.14.5, ağ.ç.32.2, dip ç. 8.1 cm.
Odadan.

Açık devetüyü (10 YR 6/2) hamuru kum katkılı, hamuru renginde astarlı, perdahlı. Yangından dışı yer yer siyah alacalanmış. Basit ağız kenarlı, yuvarlak gövdeli, ortası hafif çukurlaştırılmış yüksek düz dipli.

-Kş. 97.9 (Res.39)
y.17.4, ağ.ç.43.4, dip ç. 12 cm.
Odanın eşik kısmından.

Kızıl kahverengi (2.5 YR 5/6) hamuru kum, kireç ve küçük taş katkılı, hamuru renginde astarlı, dışı perdahlı. Yangından içi, dışı kahverengi, siyah alacalanmış. Basit ağız kenarlı, yuvarlak gövdeli, hafif çukurlaştırılmış düz dipli. Ağız kenarı altını omuza bağlayan oval kesitli kulpları dik olarak tutturulmuş. Çatlakları ziftle doldurulmuş, bu kısımların üstüne yumuşakça kabuklarının parçaları yapıştırılmış.

-Kş. 97.10 (Res.40)
y.15.1, ağ.ç.43, dip ç. 10.4 cm.
Odadan.

Devetüyü (10 YR 6/4) hamuru kum katkılı, hamuru renginde bırakılmış. Yangından içi, dışı kahverengi, siyah alacalanmış. Basit ağız kenarlı, yuvarlak gövdeli, hafif çukurlaştırılmış düz dipli. Ağız kenarı altını omuza bağlayan oval kesitli kulpları dik olarak tutturulmuş. Kullanıldığı dönemde çatlamaş olan kulplarından birinin iki yanı ve gövdesi ziftle onarılmış.

2.Çömlekler: Kulplu ve kulpsuz tiplerle temsil edilmektedir. Kulpsuz olanlarda, karın genişliği üstünde kabartma olarak yapılmış boynuz biçimli bir bezeme yer almaktadır. Bu tipin en yakın benzeri, Can Hasan'da Geç Neolitik tabakada mevcuttur¹⁹. Çömleklerden birindeki bezeme, boynuzların arasına eklenen dikdörtgen biçimli bir kabartma ile zenginleştirilmiştir.

-Kş.95- 171 (Res.41; Çiz.19)
y. 21, ağ.ç.26.5, karın g. 30.5 cm.
Odada 8. kap.

¹⁹ French 1968: 52, Fig. 5

Devetüyü (7.5 YR 5/4) hamuru kireç, mika ve küçük taş katkılı. Hamuru renginde bırakılmış. Dışı gri, siyah, devetüyü alacalı. Basit ağız kenarlı, keskin omuzlu, çukurlaştırılmış düz dipli. Omuz keskinliği üstüne karşılıklı olarak kabartma boğa boynuzu bezeme yapılmış.

-Kş.97- 6 (Res.42)

y. 21, ağ.ç.26.5, karın g. 30.5 cm.

Yapı dışındaki ocağın yanından.

Devetüyü (7.5 YR 5/4) hamuru kireç, kum ve küçük taş katkılı. Hamuru renginde astarlı, perdahlı. Dışı gri, siyah alacalı. Basit ağız kenarlı, keskin omuzlu, çukurlaştırılmış yüksek düz dipli. Omuz keskinliği üstüne karşılıklı olarak kabartma boğa boynuzu bezeme yapılmış. Bu bezemelerin arasına gelen kısma, ağız kenarı altından omuza doğru uzanan dikdörge biçimli bir kabartma yapılmış.

-Kş. 95. 169 (Res.43)

y. 21, ağ.ç.26.5, karın g. 30.5 cm.

Yapı dışındaki ocağın yanından.

Koyu gri (10 YR 4/1) hamuru kireç ve kum katkılı. Hamuru renginde bırakılmış. Dışı gri, siyah alacalı. Basit ağız kenarlı, kısa boyunlu, keskin karınlı, çukurlaştırılmış düz dipli. Ağız kenarı altını omuza bağlayan yuvarlak kesitli kulpları dik bağlanmış.

3. Vazolar: 1. evrede olduğu gibi 9.7- 50 cm. arasında değişen boylardaki vazolar kulplu kulpsuz tiplerle temsil edilmektedir. Aynı gövdeden çıkan çift ağıza sahip bir vazo, Köşk Höyük için yeni bir formu temsil etmektedir. Tam benzeri olmasa da çift ağızlı tipte, değişik formlarda kaplar Kuruçay Geç Kalkolitiği'nden tanınmaktadır²⁰.

-Kş.95. 172 (Res.44; Çiz.20)

y.27.5, ağ.ç. 10.3, karın g. 26 cm.

Odada 1. kap.

Kahverengi (7.5 YR 6/4) hamuru kireç ve kum katkılı. Aynı renk astarlı, perdahlı. Dışı yangından gri, siyah alacalanmış. Basit ağız kenarlı, silindirik boyunlu, şişkin karınlı, çukurlaştırılmış düz dipli. Karnın yukarı doğru daralan üst kısmına iki boyun sığ bir yivle birleştirilmiş. Boyunların yanına, karın

²⁰ Duru 1983: 28, Lev. 20/16, 27/3; Umurtak 1996: 491, 496 vd.

genişliği üstüne oval kesitli kulpları yatay olarak bağlanmış. Kulpların gövdeye bağlanan kısımları yassıtılıp yuvarlatılmış.

-Kş.95. 164 (Res.45; Çiz.21)

y.9.7, ağ.ç. 7.5, karın g. 10, dip ç. 3.8 cm.

Odada 9. kap.

Siyah hamuru kireç, mika katkılı, siyah astarlı, parlak perdahlı. Basit ağız kenarlı, aşağı doğru hafifce daralan konik boyunlu, boyun dibi sığ yivli, keskin karınlı, hafif çukurlaştırılmış düz dipli. Karın keskinliği üstüne karşılıklı olarak kabartma boynuz bezeme yapılmış.

-Kş.95. 168 (Res.46; Çiz.22)

y.12.8, ağ.ç. 10.2, karın g. 13 cm.

Odada 7. kap.

Gri (5 YR 7/2) hamuru kireç, kum ve mika katkılı, hamuru renginde astarlı, perdahlı. Basit ağız kenarlı, dik boyunlu, boyun dibi sığ yivli, yuvarlak karınlı, hafif çukurlaştırılmış düz dipli. Karın keskinliği üstündeki karşılıklı ilmek kulpları yatay olarak bağlanmış. Kulpların arasında, karın keskinliği üstüne karşılıklı olarak kabartma boynuz bezeme yapılmış.

-Kş.97. 2 (Res.47)

y.40, ağ.ç. 20, karın g. 32, dip ç. 8.2 cm.

Odada 2. kap.

Koyu kahverengi (7.5 YR 5/6) hamuru kireç ve kum katkılı, siyah astarlı, parlak perdahlı. Basit ağız kenarlı, silindir boyunlu, boyun dibi sığ yivli, yuvarlak karınlı, hafif çukurlaştırılmış düz dipli. Karın keskinliği üstündeki yatay bağlanmış kulplarının yanında yukarı doğru kıvrılmış kabartma boynuz bezeme mevcut.

-Kş.97.3 (Res.48)

y.38.5, ağ.ç. 23.2, karın g. 31.3, dip ç. 8.5 cm.

Odada 5. kap.

Devetüyü (7.5 YR 5/4) hamuru kireç ve kum katkılı, hamuru renginde astarlı, perdahlı. Yangından dolayı siyah ve gri alacalanmış. Basit ağız kenarlı, silindir boyunlu, boyun dibi sığ yivli, yuvarlak karınlı, hafif çukurlaştırılmış düz dipli. Karın keskinliği üstündeki yatay bağlanmış kulplarının yanında yukarı doğru kıvrılmış kabartma boynuz bezeme mevcut.

-Kş.95.173 (Çiz.23)

y.50, ağ.ç. 28, karın g. 40 cm.

Odada, 4. kap.

Devetüyü (7.5 YR 5/4) hamuru mika, kum ve orta boy taş katkılı, siyah astarlı, parlak perdahlı. Basit ağız kenarlı, silindir boyunlu, boyun dibi sığ yivli, yuvarlak karınlı, düz dipli. Karın keskinliği üstündeki yatay kulpları yassıtılarak bağlanmış.

-Kş.97.4 (Res.49)

y.37.3, ağ.ç. 26.4, karın g. 31, dip ç. 7.7 cm.

Odada 3. kap.

Koyu kahverengi (7.5 YR 5/6) hamuru kum ve orta boy taş katkılı, siyah astarlı, parlak perdahlı. Basit ağız kenarlı, silindir boyunlu, boyun dibi sığ yivli, yuvarlak karınlı, hafif çukurlaştırılmış düz dipli. Karın keskinliği üstündeki yatay kulpları yassıtılarak bağlanmış.

-Kş.98.1 (Res.50)

y.34, ağ.ç. 20.5, karın g. 32.3, dip ç. 7.5 cm.

Odadan.

Devetüyü (7.5 YR 5/4) hamuru kum, kireç ve orta boy taş katkılı, hamuru renginde astarlı, perdahlı. Basit ağız kenarlı, silindir boyunlu, boyun dibi sığ yivli, yuvarlak karınlı, hafif çukurlaştırılmış düz dipli. Karın keskinliği üstündeki oval kesitli kulpları dik olarak bağlanmış. Kulpların üstünde iki yanda kabartma kaş ve içlerinde birer nokta halinde göz tasvirleri mevcut.

4. Küp: Bu evrede ele geçen tek küp, Köşk Höyük'ün en büyük eserlerinden biridir.

- Kş.97. 15 (Res.51; Çiz.24)

y. 105, ağ.ç. 47.5, karın g. 80 cm.

Odada kapının karşısında, doğu duvarı dibinde 6. kap.

Kirli devetüyü (10 YR 7/4) hamuru kireç, kum ve orta boy taş katkılı. Dışı devetüyü astarlı, perdahlı. Yangından yer yer siyah, gri alacalanmış. Basit ağız kenarlı, hafif içbükey kenarlı silindir biçimli boyunlu, yumurta gövdesi asimetric, sivri dipli. Omuz genişliği üstündeki karşılıklı dik kulpları oval kesitli.

5. Maşrapa: Evin tek maşrapası önceki evrede bulunanın eşidir.

- Kş.97. 8 (Res.52)

y. 14.7, ağ.ç.10, karın g. 15.3, dip ç.5.5 cm.

Odadan.

Kahverengi (10 YR 5/3) hamuru kireç ve kum katkılı. Hamuru renginde astarlı, parlak perdahlı. Yangından dolayı siyah alacalanmış. Basit ağız kenarlı, kısa silindirik boyunlu, şişkin karınlı, hafifce çukurlaştırılmış düz dipli. Boyunun gövdeye birleşen kısmı bir yivle belirtilmiş. Ağız kenarı altını karın genişliği üstüne bağlayan kulbu oval kesitli.

II. KÜÇÜK BULUNTULAR

Her iki evrede de küçük buluntular pişmiş toprak, kemik ve taştan yapılmıştır. Bunlara 1. evrede yumuşakça kabuğu, 2. evrede boynuzdan üretilmiş olanlar katılmıştır.

1. EVRE

1. Pişmiş topraktan yapılmış eserler:

İnsan ve hayvan figürinleri ile bir mühür bu evrenin pişmiş toprak eserlerini oluşturmaktadır.

A. Tanrıça Figürini:

Evin ilk evresinde seki üstüne bırakılmış tek insan figürünü oturan bir tanrıçaya aittir. Kalça ve bacakların üst kısmının çok iri gösterimi, ağırlığını bir bacağın üstüne vererek oturması bakımından Köşk Höyük II. katta bulunmuş figürin ve Höyücek örneklerine²¹ benzerlik gösterir. Diğer taraftan biraz daha stilize işlenmiş olması ile onlardan ayrılmaktadır. Bu stilizasyon, kolların belirtilmemiş olması, omuz başlarının küt olarak bırakılması, karın ve göğüslerin abartısız gösterimi ile sağlanmıştır.

- Kş. 95- 39 (Res.53a,b; Çiz.25)

mev.y. 2.3, g.2.5, k. 2.2 cm.

Odada işliğin üstünden.

Koyu gri hamuru kireç ve mika katkılı, hamuru renginde bırakılmış. Baş boyundan itibaren kırık. Geniş omuzlu, kollar belirtilmemiş, omuz uçları küt

²¹ Silistreli 1989: 498- 499, Lev. II, 3-4; Duru 1994b: 733, 740, Lev. 24, 33/2

olarak yapılmış. Ağırlığını sağ tarafa vermiş olarak dizlerinin üstünde oturur vaziyette. Karın, bacak, kalça ve bel hatları belirtilmiş. Altı hafif çukur.

B. Hayvan Figürini:

Hayvan figürinleri Köşk Höyük'de az sayıda örnekle temsil edilir. Kabaca şekillendirilmiş olmaları çoğunlukla türlerinin saptanmasını güçleştirir. Bu yapıda ele geçen figürinin kırık boynuzları, kısa dik kuyruğu ve sakalı ile bir keçiyi betimlediği anlaşılmaktadır. Aynı yapıda, odanın güneybatı köşesindeki kil kutuda çok sayıda keçi boynuzunun da istiflenmiş olması göz önüne alınırsa, bu figürini bir adak eşyası olarak değerlendirmek olasıdır.

- Kş. 96- 38 (Çiz.26)

mev. y. 4.5, uz. 5.4, g. 2.7 cm.

Deponun girişinde, silonun önünden.

Devetüyü (5 YR 6/4) hamuru orta boy kum ve taş katkılı. Hamuru renginde bırakılmış. Boynuzları kırık, gözler farklı yükseklikte belirtilmiş, uzun burunda delikler nokta halinde, ağız bir çizgi ile gösterilmiş, sakalı belirtilmiş, kısa küt kuyruklu. Dolgun gövdeli, kısa küt ayaklarının ön sağ teki korunmuş.

C. Damga Mühür:

Bu evde bulunmuş tek örnek, Köşk Höyük'ün diğer mühürleriyle birlikte S. Özkan tarafından detaylı bir biçimde incelenmiştir²². Köşk Höyük'ün II ve III. katlarında bulunmuş olanlarla benzer özelliktedir.

- Kş. 95- 74 (Res.54)

y.1.7, ç.1.8 cm.

Odada sekinin önünden.

Koni biçimli, tepesi yuvarlak. Gövdenin yarısına yakın kısmını kaplayan yatay ip deliğinin üstü kırık. Yuvarlak mühür yüzünde haçın kolları arasında kalan alan paralel çizgilerle doldurulmuş.

2. Kemik yapılmış eserler:

Konutta, delici alet grubuna giren altı adet bız ele geçmiştir. Tamamı küçükbaş hayvanların kemiklerinden yapılmıştır. Teknikleri bakımından,

²² Özkan 2001: 18-19, Kş.95- 74

Köşk Höyük'ün ilk dönem kazılarında bulunmuş ve S. Özkan tarafından detaylı incelemesi yapılmış olanlardan hiçbir şekilde ayrılmazlar²³. Özkan'ın gruplamasında Ib-d tiplerinde yer alanların benzerleridir.

- Kş. 95- 2 (Çiz.27)
mev. u. 6.2, g. 0.9 cm.
Odadan.

Kemiğin ortadan dilinip bir ucunun çok sivriltilmesi ile yapılmış.

- Kş. 95- 72 (Çiz.28)
u.5.9, g.1.6 cm.
Odadan.

Kemiğin bir kenarının kesilerek uca doğru sivriltilmesi ile yapılmış.

- Kş. 95- 73 (Çiz.29)
u. 4.2, g.1 cm.
Odadan.

Kemiğin bir kenarının kesilerek uca doğru sivriltilmesi ile yapılmış.

- Kş. 95- 104 (Çiz.30)
mev.u.8.7, g.1 cm.
Odada sekinin üstünden.

Kemiğin ortadan dilinip bir ucunun sivriltilmesi ile yapılmış.

- Kş. 96- 10 (Çiz.31)
u.9.5, g.1.6 cm.
Depodan.

Kemiğin bir ucunun kesilip sivriltilmesi ile yapılmış.

- Kş. 96- 11 (Çiz.32)
mev. u. 9.7, g. 2.2 cm.
Depodan.

Kemiğin bir ucunun kesilip sivriltilmesi ile yapılmış.

²³ Özkan 2002: 510-511, Çiz. 1-11.

3. Yumuşakça kabuğundan yapılmış eser:

Bu gruptaki tek eser bir boncuk tanesidir.

- Kş. 96- 16 (Çiz.33)

1.1x 0.1 cm.

Odada sekinin üstünden.

Yumuşakça kabuğundan, düğme gibi yuvarlatılmış, ortasına bir delik açılmış.

4. Taş eserler:

Değişik taş türlerinden yapılmış eşyalar taş kap, perdah taşları, havan eleri ve sürtme taşları ile temsil edilmektedir.

A. Taş Kap:

Depoda küplerin arasında bulunmuş bazalttan yapılmış bir kap kabaca şekillendirilmiştir. Akeramik Neolitik dönemden beri kullanılan kaplardan farksızdır.

- Kş. 96- 44 (Res.55; Çiz.34)

y.4, ağ. ç. 8.9, dip ç. 5.7 cm.

Depoda 1 ve 2 nolu küpler arasında, 12 nolu kap.

Ağız kenarı yuvarlatılmış, kabaca şekillendirilmiş gövdeli, düzensiz düz dipli. İçi sıg bir çanak şeklinde oyulmuş.

B. Perdah Taşları:

Üretilen aletleri perdahlamada kullanılmış olması gereken taşlar farklı biçimler gösterir. Kumtaşı ve yeşil renkli çaytaşından üretilmiş üç örnek bulunmaktadır.

- Kş. 95- 29 (Res.56)

y.6.3, g.3.1, k. 1.6 cm.

Odada işliğin önünden.

Dikdörtgen prizma biçiminde, alt kenarı sürterek kullanılmaktan dolayı eğri olarak aşınmış, üst kenarın ortasına sap şeklinde bir tutamak yapılmış.

- Kş. 95- 30 (Res.57)

4.5x 4.6x 3.2 cm.

Odadan.

Yamuk prizma biçimli, köşeleri yuvarlatılmış. Dört yüzü kullanımdan dolayı parlamış.

- Kş. 95- 31 (Res.58)

8.1x 3.7x 2.7 cm.

Odadan.

Düzensiz biçimli, iki ucu yuvarlatılmış.

C. Havan eli:

Bazalttan yapılmış tek havan eli, bir uca doğru hafifce inceltülerek amacına uygun biçime getirilmiştir. Vurma yüzü hafif bombelidir.

- Kş. 96- 43 (Res.59)

y.18, g. 7.5 cm.

Depodan.

Üst ucu hafif konikleştirilmiş silindir gövdeli. Oval biçimli vurma yüzü kullanımdan dolayı düzelmiş.

D. Sürtme ve Ezgi taşları:

Gri ve beyaz gözenekli kumtaşlarından yapılmış beş ezgi taşından biri işlik üstünde , üçü tandırla silo arasında, biri deponun kuzey kısmında bulunmuştur. 58x 25x 22 ila 31x 18x 14 cm. arasında değişen ölçülerdedir. Kullanım yüzleri daha düz ve oval olan küçük boydaki ikisini üst parça; daha içbükey ve büyük boyda olanların alt parça olarak kullanılmış olmaları gerekir.

2. EVRE:

1. Pişmiş topraktan yapılmış eserler:

Bu evrenin pişmiş toprak eserleri bir tanrıça figürini ve ağırşaklardır.

A. Tanrıça Figürini:

Köşk Höyük'ün bilinen figürinlerinden tamamen farklı bir stilde yapılmıştır. Çan biçimli gövdesi, küçük bir çıkıntı şeklinde sadece biri belirtilmiş kolu, burun, ağız ve göz işlenişleri ile şematik bir görünümde. Konik başlığı ve yüz detaylarının işlenişleri Köşk Höyük I. katunda bulunan figürine benzerlik göstermektedir²⁴.

²⁴ Silistreli 1991: 96, Resim: 3

- Kş.95.25 (Res.60; Çiz.35)

y.2.7, g.1.6 cm.

Odanın güneydoğu köşesindeki iki boyunlu kabın (1.kap) yanından.

Koyu gri hamurlu, hamuru renginde astarlı. Konik başlığı geriye doğru yatık, başa geçen kısmı alın üstünde belirtilmiş. Kabartma olarak belirtilmiş yay şeklindeki kaşlar burunla birleşmiş ve yüzü ikiye bölmüş Birer yuvarlak kabartma halindeki gözlerin ortası/bebeği çukur. Yuvarlak ağız bir çukur halinde gösterilmiş. Kısa boyunlu, konik gövdeli. Alt kısmı düzensiz olarak bırakılmış. Sol kol gövdenin üst kısmında küçük bir çıkıntı halinde belirtilmiş.

B. Ağırşaklar:

Ele geçen iki ağırşaktan biri çanak parçasından üretilmiştir. Her ikisi de basık silindir biçimlidir.

- Kş.95.23 (Çiz.36)

y.1.1, ç.4.1, delik ç. 0.9 cm.

Odadan.

Kirli devetüyü (10 YR 6/4) hamuru kireç, kum ve mika katkılı. Hamuru renginde bırakılmış, yüzeyi yangından grileşmiş. Düzensiz silindir biçimli.

- Kş.95.24 (Çiz.37)

y.0.7, ç.4.1, delik ç. 0.7 cm.

Odadan.

Koyu gri (10 YR 4/1) hamuru ince kum ve mika katkılı, içi, dışı kızıl kahverengi (7.5 YR 6/4) astarlı bir kabın parçasından yapılmış.Kenarları yuvarlatılarak düzeltilmiş.

2. Kemikten yapılmış eserler:

Bu evrenin kemik eşyaları delicilerin iki türü olan bız ve şişlerden oluşmaktadır. Teknik ve biçimleri önceki evreden farksızdır.

A. Bızlar:

Önceki evrede de görülen Özkan I c ve d tipinde²⁵ üç örnekle temsil edilmektedir.

²⁵ Özkan 2002: 511, Çiz. 6-9.

- Kş.95.1 (Çiz.38)
mev.y.5.3, g.1.2 cm.
Odadan.

Kemiğin bir kenarının kesilerek uca doğru sivriltilmesi ile yapılmış.

- Kş.95.36 (Çiz.39)
y.7.9, g.2.4 cm.
Odadan.

Kemiğin bir kenarının kesilerek uca doğru sivriltilmesi ile yapılmış.

- Kş.95.7 (Çiz.40)
mev.y.4, g.0.5 cm.
Odadan.

Kemiğin ortadan dilinerek bir ucunun sivriltilmesi ile yapılmış.

B. Şişler:

İki ucu da sivri olarak yapılan delicilerdendir.

- Kş.95.4 (Çiz.41)
mev.y.7.4, g.1.7 cm.
Odadan.

Kemiğin ortadan dilinip bir ucunun sivriltilmesi, diğer ucunun yuvarlatılıp düzeltilmesi ile yapılmış.

- Kş.95.6 (Çiz.42)
mev.y.7.2, g.0.5 cm.
Odadan.

Kemiğin ortadan dilinip bir ucunun sivriltilmesi ile yapılmış. Diğer ucu kırık.

3. Boynuzdan yapılmış eserler:

Bu gruba giren iki sap mevcuttur. Her ikisi de boynuzun uca yakın kısmından kesilerek çıkarılmış parçalarıdır. İki uca açılan yuvarların dış yüzleri, geçirilecek aletin oturması için düzeltilmiştir²⁶.

²⁶ Özkan 2002: 515, Çiz. 26.

- Kş.95.26(Res.61)

u.5, k.1.5- 1 cm.

Odadan.

Boynuzun iki kenarının kesilmesi, bir ucuna 1.7cm., diğerine 0.7 cm. lik yuva açılması ile yapılmış. Çatlaklı.

- Kş.95.27(Res.62)

u.7.5, k..1.8- 1.3 cm.

Odadan.

Boynuzun iki kenarının kesilmesi, bir ucuna 2.5cm., diğerine 1.8 cm. lik yuva açılması ile yapılmış. Geniş ucu zedeli

4.Taş eserler:

Bu yapının taş buluntuları bir perdah taşı ile çok sayıda sürtme ve ezgi taşından oluşmaktadır.

A. Perdah Taşı:

- Kş.95.33(Res.63)

u.8.8, g.5, k. 3.3 cm.

Odadan.

Düzensiz biçimli, bir kenarı düz, diğeri dışbükey. Yan yüzler kulanımdan dolayı parlamış.

B. Sürtme ve Ezgi Taşları:

Önceki evre örneklerinin benzerleridir.

EK.1

Köşk Höyük kazılarında bulunan üç adet organik kökenli olduğu tahmin edilen materyal irdelenmek için MTA Tabiat Tarihi Müzesine verilmiştir.

Boyutları: 3.4x 0.4 cm., 1.0x 0.5 cm., 1.4x 0.5 cm.

Önce makroskopik olarak irdelenen materyaller mat siyah renkli, kuru, kırılğan ve sert sayılan kalıntılardır. Bu kalıntıların üstünde yumuşakçalara (mollusca) ait kavkı parçaları saptanmıştır. Bu parçaların pelesipod (yassı solungaçlılar) kavkı parçaları olduğu paleontologlar tarafından doğrulanmıştır.

Üç küçük ana materyalin ise *ağır ham petrol ürünü asfalt türünden bir kalıntı* olduğu (Ek. 2) anlaşılmıştır.

24/Şubat/ 1998

Ergun Kaptan

MTA Genel Müdürlüğü

Tabiat Tarihi Müzesi ANKARA

EK.2

Yapılan Petrografik ve mikrokimyasal analizler sonucunda organik materyalin genellikle petrol kökenli (asfalt cinsi) materyal olduğu tesbit edilmiştir. Örnek içinde az miktarda, bitkisel dokuların izlenebildiği kömürsü materyal parçacıkları (yaklaşık 5- 60 mikron boyutunda) da saptanmıştır.

23 Ocak 1998

Jeo. Yük. Müh. Dr. Selami Toprak
MTA Genel Müdürlüğü MAT Dairesi
Organik Petrografi Uzmanı

KAYNAKÇA

- Alkım 1986: Alkım H., "İkiztepe Kazılarında Saptanan Kültür Katları ve Elde Edilen Madeni Eserlerden Örnekler" IX. Türk Tarih Kongresi, 119- 132
- Alkım- Bilgi 1988: Alkım U.B.- Alkım H.- Bilgi Ö., İkiztepe I. Birinci ve İkinci Dönem Kazıları / The First and Second Seasons' Excavations (1974- 1975) Ankara
- Bilgi 1980: Bilgi Ö., "Yeni Bulunmuş Eserlerin Işığında Anadolu'da Bronz Çağı Öncesi İnsan Figürleri Hakkında Yeni Gözlemler/ New Remarks on the Pre- Bronze Age Anatolian Anthropomorphic Representations in the Light of New Acquisitions" Belleten XLIV/ 173, 1-12/ 13- 24
- Duru 1983: Duru R., "Kuruçay Höyüğü Kazıları, 1981 Çalışma Raporu/ Excavations at Kuruçay Höyük 1981" Anadolu Araştırmaları/ JKF IX, 13- 40 /41- 50
- Duru 1992: Duru R., "Höyücek Kazıları- 1989" Belleten LVI/ 216, 551- 562
- Duru 1994a: Duru R., Kuruçay Höyük I. 1978- 1988 Kazılarının Sonuçları Neolitik ve Erken Kalkolitik Çağ Yerleşmeleri/ Results of the Excavations 1978- 1988 The Neolithic and Early Chalcolithic Periods. Ankara
- Duru 1994b: Duru R., "Höyücek Kazıları 1990/ Höyücek Excavations ,1990" Belleten LVIII/ 223, 725- 743/ 745- 750
- French 1968: French D., "Excavations at Can Hasan, 1967. Seventh Preliminary Report" AS XVIII, 45- 56
- Garstang 1953: Garstang J., Prehistoric Mersin, Yümük Tepe in Southern Turkey. Oxford
- Gülçur 1999: Gülçur S., "Güvercinkayası 1997" Anatolica XXV, 53- 69
- Gülçur- Endoğru 1999: Gülçur S.- Endoğru M., "Güvercinkayası 1997 Kazısı" XX. Kazı Sonuçları Toplantısı I. 77- 83
- Gülçur *et alii* 2000: Gülçur S., Endoğru M.- Kara D., "Güvercinkayası 1998 Kazısı" 21. Kazı Sonuçları Toplantısı, 1. Cilt. 55-60

- Kuniholm 1998: Kuniholm P.I., "Aegean Dendrochronology Project 1996- 1997 Results" XIII. Arkeometri Sonuçları Toplantısı, 49- 63
- Kuniholm-Newton 2002: Kuniholm P.I.-Newton M., "Radiocarbon and dendrochronology" The Neolithic of Central Anatolia, Central Anatolian Neolithic e-Workshop. İstanbul, 275-276.
- Mellaart 1970: Mellaart J., Excavations at Hacılar I- II. Edinburg
- Munsell 1975: Munsell Soil Color Charts. Baltimore
- Özkan 2001: Özkan S., " Köşk Höyük Seals" *Anatolica* XXVII, 15- 22
- Özkan 2002: Özkan S., " Köşk Höyük Kemik Eserleri" *Anadolu Araştırmaları* XVI, 509-525.
- Rosenberg- Peasnall 1998: Rosenberg M.- Peasnall B.L., " A Report on Soundings at Demirköy Höyük: an Aceramic Neolithic Site in Eastern Anatolia" *Anatolica* XXIV, 195- 207
- Safar *et alii* 1981: Safar F., Mustafa M.A., S.Lloyd, Eridu. Baghdad: Republic of Iraq, Ministry of Culture and Information, State Organization of Antiquities and Heritage. Baghdad
- Seeher 1987: Seeher J., Demirci Höyük III.1: Die Keramik 1, Mainz
- Silistreli 1985: Silistreli U., " Köşk Höyüğü" VI. Kazı Sonuçları Toplantısı, 31- 34
- Silistreli 1986: Silistreli U., "1984 Köşk Höyüğü" VII. Kazı Sonuçları Toplantısı, 129- 141
- Silistreli 1989: Silistreli U., " Köşk Höyük Figürin ve Heykelcikleri" *Bellekten* LIII/ 207- 208, 497- 504
- Silistreli 1991: Silistreli U., " 1989 Köşk Höyük Kazıları" XII. Kazı Sonuçları Toplantısı I, 95- 99
- Stein *et alii* 1998: Stein G. *et alii*, "Southeast Anatolia Before the Uruk Expansion: Preliminary Report on the 1997 Excavations at Hacinebi, Turkey" *Anatolica* XXIV, 143- 193
- Umurtak 1996: Umurtak G., "Anadolu'nun Batı Bölgelerinde ve Trakya'da Tunç Çağları Öncesi Yerleşmelerinde Bulunmuş Olan Ayrışık Kaplar" *An. Ar. XIV*, Prof.Dr. Afif Erzen'e Armağan. İstanbul, 479- 517

AN EARLY CHALCOLITHIC BUILDING FROM KÖŞK HÖYÜK

ALİYE ÖZTAN - EROL FAYDALI

Excavations at Köşk Höyük, which were interrupted upon death of our dear colleague, Prof. Dr. Uğur Silistreli, have been re-initiated in the name of Niğde Museum in 1995. The architecture and small finds recovered by Prof. Dr. Silistreli during his excavations will be published in Köşk Höyük I final report which is under preparation by our team for his memory. The subject of the current article is a building with two phases and its finds which were uncovered in 1995-1996 seasons¹.

ARCHITECTURE :

This building, which is fairly regular for Köşk Höyük and its related era, is located in adjacent to a previously excavated building to south². The building which shares a wall with its neighbor building (phase 1) was destroyed by fire after a while, and another one was built on it within the same period (phase 2). The buildings locating in the square G/11-12 according to new topographical map, posses different characteristics in respect of dimensions, plan and inner decoration.

Phase 1:

The building is an irregular rectangular in shape having 9.00 x 6.75 m dimensions during the first building period. This irregular plan is due to careless construction of the walls in different dimensions. Of the walls, the western one is 54-74 cm in thickness while the northern, eastern and southern walls are 60-90 cm, 55-74 cm and 44-50 cm respectively. The

¹ Archaeological excavations are being carried out under direction of Erol Faydalı, the director of Niğde Museum with participation of Prof. Dr. Nimet Özgüç and A. Öztan. The attendants of the 1995-1996 seasons were Fazlı Açıkgöz and Mahmut Altuncan from Niğde Museum, Dr. Hatçe Baltacıoğlu, Associate Professor Dr. Süleyman Özkan, Deputy Associate Professor Dr. S.Yücel Şenyurt, Research Assistant M. And Atasoy, the archaeologists Nurperri Ayengin, Nilgün Gökalp, Nimet Demirci, Leyla Gül, Cem Düzgün, Ebru Tüter, Emrah Çankaya, Ebru Sırma and Mutlu Bozkurtlar.

² Silistreli 1986: 136, The building in the square Y/5-6 on plan 2.

northern wall that it shares with its neighbor was partially destroyed (Ill.1)³. For the construction of the outer walls, broken stones in 10 x 20 x 8, 20 x 30 x 12 cm dimensions were used. The relatively smooth part of the stones were placed either looking out or in and the intervals were filled with small stone pieces. The material used for the construction of the walls are limestone and mud mortar as in the rest of Köşk Höyük. It is observed that the masonry is finer at the corners and the stones were considerably fixed into each other. The outer face is without plaster in three directions (east, south and west). However the fine plaster on the inner side were renewed many times and reached to 15 cm. thickness in some parts.

The entrance of the building is through the middle of the western wall. The door way narrowing toward inner part is 80 cm width. Threshold is 10 cm higher than the floor. It is also built of compacted soil and carefully plastered as the floor (Ill.2). A part having 1.5 m width in front of the doorway was intently smoothed in order to create a nice area before entering into the house. In this part, to northwest of the entrance, a small supporting wall having 54 cm width was connected to main wall of the building with a curved end. This wall connects to west wall of the neighboring structure which extends toward west more following the topography of the settlement (Plan.1).

The building consists of a main room and a store to northeast. At the inner face of the entrance, the wooden remains of the door frame, some of which were buried into the wall, were preserved. A mud plastered workshop having 20 cm height and 180 x 110 cm dimensions, starts by the one of the beams of above doorframe to north and extends parallel to the room wall. In a corner of the workshop is the tandır /pit oven of the house. The top and inner part of the tandır were destroyed together with the north wall (Ill. 1-2).

At the western wall of the room between door and room corner there is an oval niche of 80 x 40 cm dimensions built into the wall at 60 cm height from the floor. The inner part of the niche was also carefully plastered as the walls. In the southwestern corner, there is a clay-made partition in shape of box on the floor with 50 x 40 cm dimensions. Its top is partially covered

³ Cause of this destruction is the water pipe that was passed through here in order to transfer the water of sounding opened on the prehistoric mound by DSI (State Water Works).

(Ill.2). Within and on this partition, the horns of cattle and sheep/goats were piled up and an obsidian tool was left under these⁴.

Near center of room there is a hearth with 1.20 m diameter. The hearth was perforated by four holes with 20 cm diameter each bearing burnt wood remains (Ill.3). The wooden supports placed into these holes, which are relatively at same distance to the main walls, were used to carry the super structure. The bench which had an important function within the building leans on the storing partition to east and the main wall to south. The square shaped bench is 1.5 m long and 63 cm high (Ill.3-4). The corner was curved and the upper and lateral parts were carefully plastered. There is another niche (dimensions: 40x 25 cm) (presumably used as lamb base) built into the main wall as 1.09 m high from the bench (Ill.4). Irregular shaped, clay made three pot places in front of the bench, on and in front of the workshop are other features of the rooms.

The store/bin situated to east of the building was separated from the main room by means of a thin wall and silo (Ill.5). This wall (thickness: 25 cm) running parallel to the eastern wall was built of mud mortared small stones. This wall, extending until the same axis with the entrance of the building, was turned toward inside of the building and stopped with an curved end. From the remains uncovered in the part where it connects to main room, it is possible to assume that the original height of this thin wall was until the level of the niche over the bench and covered with a doomed ceiling super-structure (Ill.3-4). The preserved height of the room used as store is 2.30 m. The store was provided with two wooden supports situated respectively 60 cm and 1.80 m far from southeastern corner of the eastern wall. The coal-choral remains of the beams which were partially buried into the wall, were only preserved in parts near the floor (Ill.6). Just in front of these beams, two holes (with 20 cm diameter) were perforated into the thin wall at 1 m high from the floor. Many burnt wooden remains discovered in this area should have belonged to a wooden shelve probably tied into above mentioned holes from the beams. Some of the intact vessels uncovered in this area must have been put on such shelve. The dried mud remains with reed and wood impressions encountered above such vessels are denser to

⁴ %95 percent of the tools recovered in the building and all of the weapons were made of obsidian. The tools and weapons as well as core, blades and flakes shall be published by Deputy Associate Professor Doctor C. Ereğ.

north of the silo and should belong to ceiling structure. Under the above shelf and around the part near to the entrance many vessels were found in situ (Ill.5-6). The larger ones were leant against the wall. The bases of the pithoi were slightly buried into ground and the floor surrounding them was smoothed. The silo which makes the northern border of the store has an irregular oval shape. The silo with two compartments to south is smaller and completely made of mud. The northern compartment leaning on the wall is slightly higher. It was made quite thinner, the upper part was rounded and inner and outer surfaces were well plastered (Ill.5). A curious feature with three divisions, situated 20 cm higher than floor as adjacent to silo and northern wall of the room, are probably to place pot inside them.

The finds recovered in situ due to fire that it suffered, help us a lot to understand the functions of the households. The distribution of the finds within the building is as follows: a plate, a mother-goddess figurine and a ground stone on the workshop; a large plate, two jars, a vase, a tripod feet (oven feet), three burnishing stone; a bead piece, a vase, two ryhtons, a pin and an arrow head on the bench; two plates, two vases, a seal and three pins in front of the bench; a large bowl in front of the threshold; a bowl to north of the hearth; two vases and grinding stones before the silo; an arrow head within the largest division of the silo; an animal figurine in front of the store; two bowls, five vases, four pithoi, one mug, one small cup, one lid, two hearth legs, two awls, one stone bowl, one mortar pestle and grinding stone.

2nd Phase:

It has been understood that the room, which is located slightly in a higher elevation due to natural slope of the mound and was called as Room 1 simply because the excavation in 1995 had been first started in this point, was the part of the building that was used in the second phase of the structure (Ill.1,7; Plan.2). After the destruction of the first phase of the building by fire, a second phase building was built on the remains of the former one by reusing its eastern wall and the other ones in north and south directions in parts. For this new building, only an irregularly put up wall having 75-90 cm. width lying in west direction was a new element added in the same technique with the remaining walls (Ill.7). This wall extends until the pot places adjacent to the silo through the middle of the bench of the first phase. Thus, the new building was reduced to an area of 6.75 x 3.60 m. The entrance is from the west (Ill.7,8). However, it was slightly moved

towards south compared to one in the first phase. An area having 1.20 m width in front of the building entrance was smoothed in order to obtain a flat surface before the entrance. In this part, there is a hearth leaning on the outer wall of the building. Its bottom was paved with grinding stones (Ill.9).

In this period again, only the outer surface of the western wall, which bears the inner walls and the entrance, was plastered. The width of the door is 62 cm. The threshold is higher than the floor as it was in the preceding phase. A number of burnt wooden remains, uncovered within the building, should belong to ceiling. The plastered earth floor lying under 40-60 cm of the deposit of burnt woods had collapsed in places. There are two hearths in the building; one leaning on the eastern wall and other near the western wall in front of the former one (Ill.7). Of these, the western one was built of old and broken grinding stones. One in front of the eastern hearth and another next to the southern wall, two pot places were prepared. On the floor within the building, two bowls, one jar, eight vases, one pithos, one mug, one mother-goddess figurine, two spindle-whorls, three awls, two needles, two handles, one burnishing stone and a number of ground and grinding stones were discovered while a bowl and one grinding stone were found in the threshold and two jars and one bowl next to the heart outside of the building. Obsidian tools or arrow heads numbering between 2 and 5 were left either within or immediate outside of almost all pots.

The burnt wooden remains collected from both phases of the building were examined by P. I. Kuniholm and his team. Their works have indicated that at least 54 trees of oak and pine species, were used in the construction. Between the cutting years of the woods used in 1st and the 2nd phases, there is a time difference of 53 years. This suggests that the building was rebuilt by the same inhabitants after it was destroyed by fire 53 years after its original construction. During the new building process, some woods of the ex-building in good condition were re-used. The samples taken from the woods of the second phase, to which dendrochronological measurements were also applied, were dated via C 14 method. The date that dating method gives us is 4883±120 BC⁵. As a result of combination of these two dating method, it is possible to suggest 4890±120 BC for the 2nd phase and 4943± 120 for the 1st

⁵ Kuniholm 1998: 54; The revised radiocarbon and dendrochronological dates obtained while this article was submitted provide a date of 4911±102/-58 B.C. for Level I. Kuniholm - Newton 2002:275-276. Other dates should be revised accordingly.

building phase. This result indicates that Ist Building Level of Köşk Höyük belongs to Early Chalcolithic Period as relatively mentioned by U. Silistreli earlier.

I. POTTERY

The pottery recovered from both phases of this building at Köşk Höyük are enough in number and quality for a self-sufficient house. The pottery for daily-use ranging from storage pithoi to cooking pots, from middle size bowls to small cups, are in majority. In addition to these, there are also pots in the shape of animal (rython) or ones with double spouts which might have served for cult practices. Due to fact that if the sherds recovered from the levels were added to current evaluation, it would extremely enlarge the scope of the present article, here we could only mention their general characteristics and rather concentrated on the intact ones which are similar thereof.

The technique and shapes of the pottery are same in both phases. The majority is buff ware. This is followed respectively by brown, black, gray and red-tile colored ware. Lime and sand temper exist in all pottery. Beside these, mica and grit varying in size depending on the size of the related pottery were also tempered. Pottery, which is all hand-made, has usually thin wall. The small sized pots are very well fired. However the larger ones are more brittle due to their temper. The fact that the potters of Köşk Höyük could not control the fire properly, is obvious from the gray-black, brown-buff and red-purple variegation that can be observed on the inner and outer surfaces of various pots. In such examples there are principally black or dark gray core.

Almost half of the pottery were left in their paste color. A part of such pottery left in its original paste color was washed when they were unfired. Others have usually a thick slip in the same color with their paste color. A small number of pottery was slipped black at outer and buff at inner surface. The slipped ware is always well burnished and such pots had gained almost a metallic appearance.

In both phases, there isn't any painted piece. If a very few number of two pottery group with painted decoration that is known from other excavated sites and imported to Köşk Höyük is left aside, this is a general characteristic for the Ist level. However in both phases, a part of the ceramics

is relief decorated. Such decoration which is usually in the form of ox horn, was applied to various pots notwithstanding their sizes. Another decoration is eyebrow and eye motives applied on the handles of the large pithoi.

Majority of the ceramics are in shapes that are already well known from the 1st Level of Köşk Höyük. Still a few number of additional forms helps to enrich the pot assemblage. Straight, long necks are typical for all forms other than bowls. In many pots, the junction of the neck to the body was indicated by a thin groove. Majority of the pots have flat base, the middle of which were depressed. Sometimes the edge of such bases are consciously thickened in order to create almost a ring base. The horizontally or vertically attached handles have frequently oval section. Some of the horizontally attached strap handles were flatten at junctions to body and their ends were rounded (Ill. 24,27,44,47; Fig.8,20,23). This handle kind is typical for the Köşk Höyük Level I.

In the second phase, there are some interesting repairing traces. The method used for repairing can be best observed on one of the pithoi discovered in the store. Here, the cracks occurred during the usage are filled with pitch⁶ and are additionally supported by adhering shells on such filling (Ill.29b). The smaller pots such as bowl or vase were strengthen only by filling pitch. It is already known that pitch or bitumen have been used in production of various households since the Aceramic Neolithic Period in Anatolia⁷. It is relatively easy to think that the Köşk Höyük people used this material knowing its insulation characteristic. The nearest pitch/bitumen sources to the site are located in Çamardı (şeyl with bitumen) and Karaisalı just to south of former one (bitumen and asphalt)⁸. For the repairing, the material from either one of such sources should have been used.

POTTERY OF THE 1ST PHASE

1. Bowls: One of the most popular shapes of Köşk Höyük. The inner and outer surfaces are slipped and bright burnished. The bowls are separated into two groups as ones with and without handles.

⁶ The sample taken from the black colored material used as filling was examined in the laboratories of MTA Directorate. We thank Dr. Selami Toprak and Ergun Kaptan very much for their valuable contribution. The report that they submitted can be found in annex 1-2 hereto.

⁷ Rosenberg-Peasall 1998: 199, Fig. 7; Stein *et alii* 1998: 158 ff.

⁸ The related sources can be seen on the TPAO map prepared by Prof. Dr. İ. Akarsu.

a. Bowls without handles. They are separated into three groups depending on the body and base forms. First is the ones with round shoulder and body. This is the commonest type that can be seen in all sites through all periods. The bowls of the second group is distinguished from others with their pedestal-like high bases. Such pedestal was perforated through three holes locating at equal distances from each other. The same type bowls are also known from Early Chalcolithic of Hacılar and Kuruçay as well as Demircihöyük⁹. The third group of the bowls have slightly carinated shoulder located near base and flat base with hollow center and thick rim.

b. Bowls with handles. They are large pots having similar shape to first group of the bowls without handles. The nearest similar examples of such large bowls, which are amongst the new forms of Köşk Höyük, exist in Level XXIV of Yümüktepe while the examples for the smaller ones are known from Kuruçay Höyük¹⁰.

- Kş. 95.167 (Ill.10).

Height: 10, Mouth Diameter: 24.4, Base Diameter: 8 cm.

From over the workshop within the room.

The brown¹¹ paste (5 Y 4/2) is lime, calcareous and mica tempered. Inner and outer surface is black re-fired. Simple rim, round body and flat base.

- Kş.95.166 (Fig.1)

h.6.5, m.d.14.3, b.d. 2.8 cm.

From north of the hearth in the middle within the room.

The brown paste (5 Y 4/2) is lime, sand and mica tempered. Wet wiped. Half inner and outer surface is black re-fired. Simple rim, round body and slightly hollowed base.

- Kş.95.174 (Fig.2)

h.7, m.d.12.7, b.w. 12.4, b.d. 3.5 cm.

From in front of the bench within the room.

⁹ Mellaart 1970: 112, Fig.64/9, 90/33; Duru 1994a: 40,43,46, Lev. 108/21, 143/9, 164/7; Secher 1978: 90, Tafel 16/17

¹⁰ Garstang 1953: Fig.34; Duru 1994a: 41-42,A3, B3, Lev. 120/2, 122/5.

¹¹ The number of the mentioned color at Munsell 1975 were given in parenthesis.

Buff paste (10 YR 5/3) is abundantly sand, lime and mica tempered. The brown, black and gray variegated surface is wet wiped. Simple rim, slightly carinated shoulder locates near base, flat base with hollow center.

- Kş.96.48 (Ill.11)

h.4.9, w. 10.2, m.d. 10.6 cm.

From the store, the 4 numbered pot.

The black paste is fine sand tempered. The inner and outer surface are slipped and burnished. Simple rim, slightly everted and carinated shoulder and flat base with hollow center.

- Kş.95.165 (Fig.3)

h.6.2, m.d.13.5, b.d. 5.7 cm.

From northwestern corner of the bench within the room.

The black paste is lime, sand, mica and middle size girt tempered. Slipped and burnished in paste color. Simple rim, conical body, the conical base with three holes.

- Kş.95.60 (Ill.12)

h.7.5, m.d.17.5, b.d. 6 cm.

From the store, the 8 numbered pot.

The black paste is fine and middle size sand and lime tempered. Inner and outer surface are black slipped and bright burnished. Simple rim, conical body, the conical base with three holes.

- Kş.96.58 (Ill.13;Fig.4)

h.24, m.d.64, b.d. 11.5 cm.

From between the door and workshop of the room.

Buff paste (10 YR 5/4) is abundantly lime and sand tempered. The outer surface and only under the rim at the inner surface are black slipped and bright burnished. Simple rim, body narrowing toward base, base with hollow center. The double handle emerging under the rim and connecting to the shoulder has oval section.

- Kş.98.6 (Ill.14)

h.29, m.d.52, b.d. 11 cm.

From in front of the workshop in the room.

Dirty buff colored paste (10 YR 5/4) is sand and lime tempered. Slipped and burnished in paste color. Inner and outer surface is re-fired. Simple rim, round shoulder, flat base with hollow center and thickened rim. Handles connected right under the rim straightly have round section.

2. *Jar*: The only restorable jar that was recovered from the 1st phase building at Köşk Höyük is a cooking pot type with handles.

- Kş.96.59 (Ill.15; Fig.5)

h.22.5, m.d.27 cm.

From in front of the workshop in the room.

Buff colored paste (7.5 YR 5/4) is sand and lime tempered. Left in paste color, outer surface is gray-black variegated due to fire. Simple rim, round body and base. The vertical handles in opposition over the shoulder have oval section.

3. *Vase*: The vases which are one of the most popular forms of Köşk Höyük, have always vertical neck and round body. Both types with and without handles are known. All of the vases discovered within the house of the 1st phase are with handles. Of these, one is distinguished having a gazelle head decoration on its handle (Ill.16; Fig.6). The closest parallels for this vase other than unusual shape of the handle can be seen in Güvercinkayası¹². Another vase group represented by four examples, has four vertical handles divided in two separate groups tied close to each other and located in opposite sides (Ill.18-21; Fig.7-8). Other vases are types with double handles either tied horizontal or vertical. In two vases, there are relief decorations in the shape of horn emerging from the upper connection of the handle (Ill.24; Fig.10). The handles having the same sort of decoration are known from the Early Chalcolithic Period of Kuruçay¹³.

- Kş.95.175 (Ill.16; Fig.6)

h.13.5, m.d.12.2, b.w. 15 cm.

Felt in front of the workshop in the room.

Buff colored paste (10 YR 5/4) is lime, sand and mica tempered. Slipped and bright burnished in its paste color. More than half part was darken due to fire. Simple rim, cylindrical neck, a thin groove at the

¹² Gülçur 1999:61-62, Fig 23, 25/1

¹³ Duru 1994a: Lev. 197/2,4.

junction of neck and body, carinated body, slightly hollow base. The handle was made in shape of a gazelle head with neck emerging out of body plain and horns connecting to rims. Eyes on the head which was roughly shaped on the handle carination, were depicted with relieves. In opposite side of the handle, there are two nipple decorations on the body plain.

- Kş.97.7 (Ill.17)

h.22.1, m.d.14.2, b.w. 20.4 cm. b.d. 7.3 cm

From in front of the bench in the room.

Buff colored paste (7.5 YR 5/4) is lime and sand tempered. Black slipped and bright burnished. Simple rim, conical neck narrowing slightly downward, thin groove at the bottom of the neck, slightly hollowed flat base. Two connections of handles near each other under the rim were preserved. Probably this has also a handle in the shape of a gazelle as the former one.

- Kş.96.56 (Ill.18; Fig.7)

h.42.5, m.d.19.4, body/b.w. 34.2 cm.

Near silo in the room.

Dirty buff colored paste (10 YR 5/4) is lime and sand tempered. Outer surface is gray-black variegated, slipped and burnished. Simple rim, cylindrical neck, egg-form body is rough, flat base with hollow center. Four vertical handles with oval section on the belly width, handles were grouped in two located near to each other.

- Kş.98.2 (Ill.19)

h.44.6, m.d.19, b.w. 33.5 cm.

5 numbered pot from the store.

Dirty buff colored paste (10 YR 5/4) is lime and middle size girt tempered. Variegated slipped in its paste color and burnished. Outer surface was gray-black variegated due to fire. Simple rim, cylindrical neck, swollen body, flat base with hollow center. Four vertical handles with oval section on the belly width, handles were tied in two groups located near to each other.

- Kş.98.3 (Ill.20)

h.41.8, m.d.20.3, b.w. 35.5 cm.

7 numbered pot from store.

Light buff colored paste (7.5 YR 7/4) is fine sand and small grit tempered. Slipped in its paste color and burnished. Outer surface is gray-

black variegated due to fire. Simple rim, cylindrical neck, swollen body, flat base with hollow center. Junction of neck and body is grooved. Four vertical handles with oval section on the belly width, handles were grouped in two located near to each other.

- Kş.97.1 (Ill.21)

h.46, m.d.19.7, b.w. 35.5, b.d. 6.6 cm.

From in front of the workshop in the room.

Buff paste (5 YR 8/4) is lime and sand tempered. Slipped and bright burnished in its paste color. A great part was blacken due to fire. Simple rim, cylindrical neck, carinated belly, slightly hallowed flat base. Junction between neck and the body was indicated by a groove. The vertical handles located in opposite sides on the belly plain have oval section.

- Kş.98.4 (Ill.22)

h.41.5, m.d.23.7, b.w. 35.4 cm.

3 numbered pot from store.

Light buff colored paste (7.5 YR 7/4) is sand and lime tempered. Slipped and burnished in its paste color. Outer surface is grayed in places due to fire. Simple rim, cylindrical neck, swollen body, small flat base with hollow center. Junction of neck and body is grooved. The handles with oval section on the belly width are connected vertically. On the handles, there are relief decorations in the shape of horns curving toward the rim.

- Kş.96.54 (Fig.8)

Preserved h.24.5, b.w. 29 cm.

From in front of the bench in the room.

Buff paste (5 YR 6/4) is lime and sand tempered. Outer surface is black variegated, slipped and burnished. The upper part of the neck from beginning is broken. Swollen belly, flat base with hollow center. Handles are horizontally connected to belly plain. The junctions of these handles with the body are exaggeratedly flatten and the middle were carinated.

- Kş.98.5 (Ill.23)

h.44.6, m.d. 22.5, b.w. 42 cm.

11 numbered pot from the store.

Buff paste (10 YR 6/4) is lime and sand tempered. Slipped and burnished in paste color. Gray and black variegated due to fire. Simple rim,

neck narrowing slightly toward mouth, swollen belly, hallowed small flat base. Junction of neck to the body is grooved. Junction of the horizontal handle on the belly plain to the body is pressed.

- Kş.97.5 (Ill.24)

Preserved h.31.5, b.w. 33, b.d. 8.7 cm.

6 numbered pot from the store.

Buff paste (10 YR 7/3) is lime and sand tempered. Outer surface is black and dark gray variegated, slipped and burnished. Junction of neck to the body is grooved, swollen belly, small flat base. One of the horizontal handles with oval section on the belly plain was attached more vertically.

4. *Pithoi*: The pithoi having the shape of a large vase, exist in almost every house of Köşk Höyük. They vary in respect of relief decoration depicted on their handles in form of horn or eyebrow and eyes. The pottery having such decoration are widespread since Neolithic Period in Anatolia¹⁴.

- Kş.96.47 (Fig.9)

h.62, m.d.34, b.w. 52.5 cm.

From west of the silo in the room.

Brown paste (10 YR 5/3) is lime and sand tempered. Outer surface is buff, gray and black re-fired, changed color due to fire. Wet wiped. Simple rim, short cylindrical neck, rough egg-shaped body, slightly smoothed round base. There are four vertical handles group in two near to each other with oval section on the belly plain. The cracked vase was reused after repaired by bitumen.

- Kş.96.53 (Ill.25)

h.57.5 m.d.22 b.w. 40 cm.

From in front of the bench in the room.

Brown paste (7.5 YR 6/4) is lime and sand tempered. Outer surface is buff-black variegated, slipped and burnished. Simple rim, cylindrical neck slightly narrowing toward the rim, swollen belly, flat base. Junction between neck and the body was indicated by a groove. The vertical handles located in

¹⁴ Mellaart 1970: 106 ff., Fig 56/1,3; Alkım 1986:122-123. For the period and distribution areas of other parallels, please look ibid: 123, footnote 17-27; Gülçur *et al* 2000: 58, Çizim.2:2; 3:5; 4:1.

opposite sides on the belly plain have oval section. There is a decoration in the shape of horn on the upper connection of the handle.

- Kş.96.55 (Ill.26a,b; Fig.11)

h.52, m.d.31, b.w. 47.5 cm.

9 numbered pot from the store.

Buff paste (10 YR 5/3) is lime, sand and mica tempered. Outer surface is black slipped and burnished. Simple rim, vertical neck, swollen belly, round base. Decorated with two crescent motifs in relief emerging over the vertical handles with oval section on the belly plain. There are eyebrow and eye depictions like small bubbles on these decorations.

- Kş.97.13 (Ill.27)

Preserved h.57.6, b.d. 63, b.d. 10.7 cm.

10 numbered pot from the store.

Light buff paste (10 YR 7/3) is abundant sand and medium size grit tempered. Left in past color. Outer surface was wiped wet. A great part got blacken due to fire. Upper part of the neck is broken. Connection part of neck and body is deep grooved. Swollen body, round base, small base with hallow center. The end of the horizontally connected handles with oval section where they are attached to the pot were flatten and the sides were rounded. Two crescent motifs in relief, one tip of which are connected to the handles, are probably representing ox horns.

- Kş.97.14 (Ill.28)

Preserved h.73.2, b.w. 75 cm.

2 numbered pot from the store.

Light buff paste (10 YR 7/3) is sand and middle sized grit tempered. Slipped and burnished in paste color. Outer surface is gray-black variegated due to fire. The upper part is missing from bottom of the neck. Swollen body, pointed base. The handles vertically connected to belly plain have round section.

- Kş. 01.1 (Ill.29a,b)

h. 97, m.d.47.5, b.w. 80 cm.

1 numbered pot in the store.

Buff paste (10 YR 5/3) is sand and middle sized grit tempered. Outer surface is black slipped and bright burnished. Simple rim, short vertical

neck, swollen body and pointed base. The vertical handles on the belly plain have oval section. The cracks on the neck and the body were repaired by filling with bitumen. The part with bitumen was buffered by shell fragments (Please look at the reports in Annex 1-2).

5. Animal Shaped Pot: Two pots in the shape of turtle¹⁵ adds a new type to the repertoire of animal shaped pots hitherto known in Anatolia. They were made in a completely different understanding from the turtle shaped pots discovered in level VIII of Eridu in Mesopotamia (Dating to 3rd and 4th phases of Ubeid Period)¹⁶. The pots that seem to have been preserved on the bench of the house, have similar characters despite some differences in color and details. The upper part of the body which was formed naturally, is in shape of a vase with vertical neck. In the one, the head of which was preserved, the eyes are obsidian incrustated. The same application that can also be observed in various animal or human shaped pots as well as some figurines during Chalcolithic Period in Anatolia, should have been done to give a vigorous appearance¹⁷.

- Kş.96.50 (Ill.30; Fig.12)

h.11.6, w. 18.5 x 15.5 cm.

From over the bench.

The black paste is fine sand, mica and lime tempered. Outer surface is black slipped and bright burnished. Simple rim, short cylindrical neck, the junction between neck and body is indicated by a groove. The joint of the short, thick legs which were made together with the low oval body, were depicted in relief. The tortoise-shell is indicated in relief emerging out of the front legs and connecting to the neck. It has short neck and slightly pointed chin. The round eye cavities were worked in relief with obsidian pieces. The mouth is depicted as a small hollow. Throat is clearly indicated. The front left leg steps forward while the right one stays a little bit back. The rear right leg is ahead of the left one, clearly in order to give impression that it is walking. In harmony with such action of walking, the head of the animal leans toward left. Tail was depicted as a small relief on the bowl part of the pot. Inner part of the foot were left empty. The vertical handles in opposite

¹⁵ During the season 1990, a similar pot was recovered in fragments.

¹⁶ Safar *et alii* 1981: 156, Fig. 73, 82 9, 105.

¹⁷ Mellaart 1970: Pl.172, 176; Silistreli 1985:32-33, Resim. 7; Duru 1994a:189/3, 192/12, 194/2, 195/3.

directions connect the lower part of the rim with the body. They have oval section.

- Kş.96.51 (Ill.31; Fig.13)

h.10.1, w. 13.7 cm.

From over the bench.

The buff paste (10 YR 5/3) is fine sand, mica and lime tempered. Left in paste color and wet wiped. Simple rim, short cylindrical neck and suppressed oval body. Joints were clearly depicted in front and rear legs which were made close to each other. The head and the loop-handle on the rim over the head are broken. The tail is represented by a small relief between the rear legs. As in the previous example, the joint parts of the opposite handles were preserved.

6. *Mug*: Of the rarely known mugs in Köşk Höyük , just one example was recovered in this house.

- Kş.96.49 (Ill.32; Fig.14)

h.11.4, m. d. 9, w. 11 cm.

From the store.

The buff paste (10 YR 7/4) is lime and sand tempered. Left in paste color and wet wiped. The inner and outer surface were red, gray and black re-fired due to fire. Simple rim, short cylindrical neck and round body. The rough base was slightly hallowed toward inside. The handle which connects the lower part of the rim to shoulder plain, has oval section.

7. *Cup*: The only cup that recovered is very small sized and roughly shaped.

- Kş.96.39 (Fig.15)

h.3.8, m. d. 3.8 cm.

From the store.

The buff paste (10 YR 5/3) is lime, sand and mica tempered. Left in paste color. Simple rim, irregular round body and pointed base. The rim was thinned by pressing from outside. The handle on the shoulder plain is broken.

8. *Lid*: This is a new type to add to various known lid shapes of Köşk Höyük. However this is in miniature dimensions. Parallels can be seen in Kuruçay Höyük, Höyücek and Güvercinkayası¹⁸.

- Kş.96.36 (Fig.16)

h.2,7, w. 6.5 cm.

From the store amongst the pithoi.

The black paste is fine sand and mica tempered. Gray-black variegated, slipped and burnished. The part that sits on the pot was rounded. It is in shape of a conical bowl with hallowed center. There is a curving hole a top.

9. *Pot Stand*: The three rough, bowl-like pots uncovered in the store of the house have a wide base which is unfamiliar in other ceramics of Köşk Höyük. We suggest that these bowls were used for the transportation of the vase with globular body and round base and other pithoi that were found together with them.

- Kş.96.40 (Fig.17)

h.15, m.d. 26 cm.

From the store, next to the bottom of the 10 numbered pot.

The reddish brown paste (10 YR 7/4) is medium size grit, sand and lime tempered. Left in paste color. The inner and outer face is re-fired. Simple rim, conical body narrowing slightly toward large and flat base.

- Kş.96.41

h.14.5, m.d. 25.5 cm.

From the store.

The reddish brown paste (10 YR 7/4) is medium size grit, sand and lime tempered. Left in paste color. The inner and outer face is re-fired. Simple rim, conical body narrowing slightly toward large and flat base. The rim is damaged.

- Kş.96.42 (Ill.33)

h.16, m.d. 28.5 cm.

From the store.

¹⁸ Duru 1992: 558, Lev.23/3; Duru 1994a: 20, Lev. 56/3, 98/5 (Late Neolithic); Gülçur 1999:62, Fig. 23/3; the pot that was defined as funnel.

The brown paste (7.5 YR 6/4) is medium size grit, sand and lime tempered. Left in paste color. The inner and outer face is re-fired and darkened. Simple rim, conical body narrowing slightly towards large and flat base. The rim is damaged.

10. *Andirons*: The andirons recovered from the room and the store of the building have two types.

a. The first type feet have flat base, one end of which are pointed in the shape of a horn. At the slightly rounded back part, there is a handle or hole.

- Kş.95.176 (Ill.34; Fig.18)

h.26, w. 26.5, th. 17.5 cm.

From in front of the workshop in the room.

The buff paste (10 YR 7/4) is medium size grit and sand tempered. Left in paste color. Re-fired in places. The part on which the pots would sit are in shape of pointed horns. The base is in shape of triangle with rounded corners. The hole perforated near the corner corresponding to outer part of the foot, ends in immediate upper part of the base.

- Kş.95.46 (Ill.35)

h.20, w. 32, th. 12 cm.

In the store, leaning against the 1 numbered pithos.

The brown paste (7.5 YR 6/4) is lime and sand tempered. Left in paste color. Outer surface is re-fired in places. Two tips were relieved in shape of horn. There is a horizontal loop-handle in the middle of the slightly swollen outer surface. The inner face and the bottom are flat.

b. The second type pedestal has roughly shaped cylindrical form. The upper part is slightly hollowed.

- Kş.96.45 (Ill.36)

Preserved h.12.5, w.10.3

In the store, from the east of silo.

The buff paste (10 YR 7/4) is abundantly lime and sand tempered. Left in paste color. Irregular cylindrical shaped. The bottom is flat, the upper part is slightly hollowed.

POTTERY OF THE 2ND PHASE

1. Bowls: Represented by the bowls with and without handles of the previous phase.

- Kş. 97.11 (Ill.37)

h. 15.2, m.d. 37, b.d. 10.6 cm.

From next to the hearth out of the building.

Dirty buff paste (7.5 YR 6/4) is sand tempered. Left in paste color. The inner and outer surface were black re-fired. Simple rim, round body and slightly hallowed flat base. The crack in the rim was filled with bitumen in time.

- Kş. 97.12 (Ill.38)

h. 14.5, m.d. 32.2, b.d. 8.1 cm.

From the room.

Light buff paste (10 YR 6/2) is sand tempered. Left in paste color. Slipped and burnished. The outer surface was re-fired in places. Simple rim, round body and slightly hallowed high flat base.

- Kş. 97.9 (Ill.39)

h. 17.4, m.d. 43.4, b.d. 12 cm.

From threshold of the room.

Reddish brown paste (2.5 YR 5/6) is sand, lime and small grit tempered. Slipped in paste color, the outer surface is burnished. The outer and inner surface were brown and black re-fired. Simple rim, round body and slightly hallowed flat base. The handles with oval section connecting the lower part of the rim to shoulder were attached vertically. Cracks were filled with bitumen and fragments of shells were adhered on these parts.

- Kş. 97.10 (Ill.40)

h. 15.1, m.d. 43, b.d. 10.4 cm.

From the room.

Buff (10 YR 6/4) is sand tempered. Left in paste color. The outer and inner surfaces were brown and black re-fired. Simple rim, round body and slightly hallowed flat base. The handles with oval section connecting the lower part of the rim to shoulder were attached vertically. Both sides of one of the handles and body that cracked in time of original usage were repaired with bitumen filling .

2. *Jars*: Represented by types with or without handles. In the ones without handle, there is a horn decoration in relief on the belly plain. The closest parallels for this type can be found in the Late Neolithic layer of Can Hasan¹⁹. Decoration in one of the jars has been enriched by a rectangular relief located between the horns.

- Kş.95.171 (Ill.41; Fig.19)

h. 21, m.d. 26.5, w. 30.5 cm.

In the room, the 8th pot.

Buff colored paste (7.5 YR 5/4) is lime, mica and small grit tempered. Left in paste color, outer surface is gray-black and buff variegated. Simple rim, carinated shoulder and hallowed flat based. A couple of ox horns in relief were depicted as decoration in opposite locations on the shoulder carination.

- Kş.97.6 (Ill.42)

h. 21, m.d. 26.5, w. 30.5 cm.

Next to the hearth out of the building.

Buff colored paste (7.5 YR 5/4) is lime, sand and small grit tempered. Slipped and burnished in paste color. Outer surface is gray-black variegated. Simple rim, carinated shoulder and high hallowed flat based. A couple of ox horns in relief were depicted as decoration in opposite locations on the shoulder carination. Between these decorations, a rectangular relief extending from lower part of the rim down to shoulder was put.

- Kş.95.169 (Ill.43)

h. 21, m.d. 26.5, w. 30.5 cm.

Next to the hearth out of the building.

Dark gray paste (10 YR 4/1) is lime and sand tempered. Left in paste color. Outer surface is gray-black variegated. Simple rim, short necked, carinated belly, and hallowed flat based. The handles with round section, connecting the lower part of the rim to the shoulder were tied vertically.

3. *Vases*: The vases which vary from 9.7 to 50 cm height as in the 1st Phase, are represented by the examples with or without handles. A vase having two mouth emerging from the same body, represent a new form for

¹⁹ French 1968: 52, Fig.5.

Köşk Höyük. Even though not in exact form, some similar pots with double mouths are known from the Late Chalcolithic of Kuruçay²⁰.

- Kş.95.172 (Ill.44; Fig.20)

h. 27.5, m.d. 10.3, b.w. 26 cm.

1st pot in the room.

Brown paste (7.5 YR 6/4) is lime and sand tempered. Slipped and burnished in the same color. Outer surface is gray-black variegated due to fire. Simple rim, cylindrical neck, swollen belly, hallowed flat based. The necks were attached to each other by means of a thin groove on the narrowing upper part of the belly. The oval sectioned handles were horizontally attached next to the necks on the belly width. The part of the handles connected to the body were flatten and rounded.

- Kş.95.164 (Ill.45; Fig.21)

h. 9.7, m.d. 7.5, b.w. 10, b.d. 3.8 cm.

9th pot in the room.

Black paste is lime and mica tempered. Black slipped and bright burnished. Simple rim, conical neck slightly narrowing downward. There is a thin groove at the bottom of the neck. Carinated belly, slightly depressed flat base. Horns in relief were depicted in opposite directions on the belly carination.

- Kş.95.168 (Ill.46; Fig.22)

h. 12.8, m.d. 10.2, b.w. 13 cm.

7th pot in the room.

Gray paste (5 YR 7/2) is lime, sand and mica tempered. Slipped and burnished in paste color. Simple rim, vertical neck. There is a thin groove at the bottom of the neck. Round belly, slightly depressed flat base. The loop-handles located in opposite directions on the belly carination were horizontally connected. Horns in relief were depicted in opposite directions on the belly carination between the handles.

- Kş.97.2 (Ill.47)

h. 40, m.d. 20, b.w. 32, b.w. 8.2 cm.

2nd pot in the room.

²⁰ Duru 1983: 28, Lev.20/16, 27/3; Umurtak 1996: 491, 496 ff.

Dark brown paste (7.5 YR 5/6) is lime and sand tempered. Black slipped and bright burnished. Simple rim, cylindrical neck. There is a thin groove at the bottom of the neck. Round belly, slightly depressed flat base. There is a horn decoration in relief, curving upward next to the horizontally connected handles on the belly carination.

- Kş.97.3 (Ill.48)

h. 38.5, m.d. 23.2, b.w. 31.3, b.d. 8.5 cm.

5th pot in the room.

Buff paste (7.5 YR 5/4) is lime and sand tempered. Slipped and burnished in paste color. Black and gray variegated due to fire. Simple rim, cylindrical neck. There is a thin groove at the bottom of the neck. Round belly, slightly depressed flat base. There is a horn decoration in relief curving upward next to the horizontally connected handles on the belly carination.

- Kş.95.173 (Fig.23)

h. 50, m.d. 28, b.w. 40 cm.

4th pot in the room.

Buff paste (7.5 YR 5/4) is mica, sand and medium size grit tempered. Black slipped and bright burnished. Simple rim, cylindrical neck. There is a thin groove at the bottom of the neck. Round belly and flat base. The horizontal handles on the belly carination were bound by flattening.

- Kş.97.4 (Ill.49)

h. 37.3, m.d. 26.4, b.w. 3, b.d. 7.7 cm.

3rd pot in the room.

Dark brown paste (7.5 YR 5/6) is sand and medium size grit tempered. Black slipped and bright burnished. Simple rim, cylindrical neck. There is a thin groove at the bottom of the neck. Round belly and slightly depressed flat base. The horizontal handles on the belly carination were bound by flattening.

- Kş.98.1 (Ill.50)

h. 34, m.d. 20.5, b.w. 32.3, b.d. 7.5 cm.

From the room.

Buff paste (7.5 YR 5/4) is sand, lime and medium size grit tempered. Slipped and burnished in paste color. Simple rim, cylindrical neck. There is

a thin groove at the bottom of the neck. Round belly and slightly depressed flat base. The oval sectioned handles on the belly carination were vertically bound. Eye decorations consisting of eye-brows in relief in both sides with dots within each curve were depicted over the handles.

4. *Pithos*: The only pithos recovered in this phase is one of the biggest artifacts of Köşk Höyük.

- Kş.95.15 (Ill.51; Fig.24)

h. 105, m.d. 47.5, b.w. 80 cm.

6th pot next to the eastern wall in front of the door in the room.

Dirty buff paste (10 YR 7/4) is lime, sand and medium size grit tempered. Outer surface is buff slipped and burnished. Black and gray variegated in places due to fire. Simple rim, cylindrical neck with slightly concave rim. The egg-shaped body is asymmetric. Pointed base. The vertical handles in opposite directions on the shoulder plain have oval section.

5. *Mug*: The only mug of the house is identical of the others found in previous phase.

- Kş.97.8 (Ill.52)

h. 14.7, m.d. 10, b.w. 15.3, b.d. 5.5 cm.

From the room.

Brown paste (10 YR 5/3) is lime and sand tempered. Slipped in paste color and bright burnished. Black variegated due to fire. Simple rim, short cylindrical neck, swollen belly and slightly depressed flat base. Junction between the body and the neck is expressed by a thin groove. The handle binding the lower part of the rim to belly width has oval section.

II. SMALL FINDS

The small finds were made of terra-cotta, bone and stone in both phases. To these, the shells in the first phase and other small finds made of horn in the second were added.

1ST PHASE

1. *Terra-cotta/Baked clay finds*:

Various human and animal figurines and a seal are the terra-cotta finds of this phase.

A. Goddess Figurine:

The only human figurine is a seated goddess, left on the bench during the first phase of the building. The exaggeration in hips and upper part of the legs and sitting position giving the weight of body on one leg has similarities with the figurine found in Level II at Köşk Höyük and several examples from Höyücek²¹. On the other hand, it still differs from others having more stylistic form. Such stylization has been maintained by not defining the arms, leaving the shoulder and head blunt as well as unexaggerated depiction of belly and breasts.

-Kş.95.39 (Ill.53a,b;Fig.25)
 preserved h. 2.3, w. 2.5, th. 2.2 cm
 From over the bench in the room.

The dark gray paste is lime and mica tempered. Left in paste color. Head is missing by the neck. Having broad shoulder, the arms were not depicted. Shoulder tips were left blunt. Sitting on knees giving the weight of body over right side. The belly, leg, hip and waist contours were defined. Bottom is slightly depressed.

B. Animal Figurine:

The animal figurines are represented by a few examples in Köşk Höyük. It is difficult to define their species due to their rough shape. The figurine that was uncovered in this building, can be defined as a goat with its broken horns, short and vertical tail and a kind of beard. If the fact that many goat horns were stored within a clay box in the southwestern corner of the room in the same building is taken into consideration, it might be possible to suggest that this figurine was a votive object left consciously.

Kş.96.38 (Fig.26)
 Preserved h. 4.5, l. 5.4, w. 2.7 cm
 In front of the silo in the entrance of the store.

The buff colored paste (5 YR 6/4) is medium sized sand and grit tempered. Left in paste color. The horns are broken, eyes were depicted in different heights, the holes in the long nose were made as dots. Mouth is

²¹ Silistrelı 1989: 498-499, Lev. II, 3-4; Duru 1994b: 733, 740, Lev.24, 33/2.

depicted with a line. The beard is defined. Tail is small and blunt. Stout body, of the short and blunt feet only the front right one was preserved.

C. Stamp Seal:

The only example recovered in this house had been studied in detail together with other seals of Köşk Höyük by S. Özkan²². It has common features with other seals found in Level II and III of Köşk Höyük.

Kş.95.74 (Ill.54)

h. 1.7, d. 1.8 cm

In front of the bench in the room.

Conical shaped, the top is rounded. The upper part of the horizontal string hole which covers almost half of the body, is broken. The space between the arms of cross on the circular sealing face was filled by parallel lines.

2. Bone Objects

Totally six pins that can be categorized as borer, were discovered in the house. All were made of sheep or goat bones. Technically they do not differ from other examples found during the early excavations at Köşk Höyük, which had been studied by S. Özkan in detail²³. Current examples are identical of the Ib-d types of Özkan's categorization.

-Kş. 95.2 (Fig. 27)

Preserved l. 6.2, w. 0.9 cm

From the room.

A bone was broken in the middle and one end was pointed.

-Kş. 95.72 (Fig. 28)

l. 5.9, w.1.6 cm

From the room.

One end of a bone was cut and pointed toward the end.

-Kş. 95.73 (Fig. 29)

l. 4.2, w. 1 cm

From the room.

²² Özkan 2001: 18-19, Kş.95-74.

²³ Özkan 2002: 510-511, Fig. 1-11.

One end of a bone was cut and pointed toward the end.

-Kş. 95.104 (Fig. 30)

Preserved l. 8.7, w. 1 cm

Over the bench in the room.

A bone was cut in the middle and one end was pointed.

-Kş. 96.10 (Fig. 31)

l. 9.5, w. 1.6 cm

From the store.

One end of a bone was cut and pointed toward the end.

-Kş. 96.11 (Fig.32)

Preserved l. 9.7, w. 2.2 cm

From the store.

One end of a bone was cut and pointed toward the end.

3. An Object made of shell:

The only find in this group is a bead.

-Kş. 96.16 (Fig. 33)

1.1 x 0.1 cm.

On the bench in the room.

Made of shell, rounded like a button, the center was perforated.

4. Stone Objects:

The stone objects made of various stone types, are represented by stone bowl, finishing stone, mortars and grinding stones.

A. Stone Bowl:

The basalt bowl found amongst the pithoi in the store, was roughly shaped. It is not different from any stone bowl being used since Aceramic Neolithic period.

-Kş.96.44 (Ill.55; Fig.34)

h. 4, Mouth d. 8.9, Base d. 5.7 cm.

The 12 numbered bowl amongst the 1st and 2nd numbered pithoi in the store.

The rim was rounded. The body was roughly shaped. Base is irregular and flat. Inside was hallowed in form of a shallow bowl.

B. Polishing Stones:

These stones that should have been used to polish the tools, have various shapes. There are three examples made of sandstone and green colored river-stone.

-Kş. 95.29 (Ill.56)

h. 6.3, w. 3.1, th. 1.6 cm.

In front of the workshop in the room.

In form of a rectangular prism. The bottom was corroded unjustly due to rubbing. A handle was made in the middle of the upper part.

Kş. 95.30 (Ill.57)

4.5 x 4.6 x 3.2 cm.

From the room.

In the shape of a trapezoid prism. The corners were rounded. The four sides are shining due to utilization.

Kş. 95.31 (Ill.58)

8.1 x 3.7 x 2.7 cm.

From the room.

Irregular shape, both ends were rounded.

C. Mortar :

The only mortar in basalt so far discovered was slightly worked in one end to make a handle for its purposes. The beating face is slightly curved.

Kş. 96.43 (Ill.59)

h. 18, w. 7.5 cm.

From the store.

Cylindrical body with slightly conical upper end. The Oval shaped beating face became flat due to over-use.

D. Grinding and Rubbing Stones:

Of the total 5 grinding stones, made of gray and white porous sandstone, one was found on the workshop, three between the tandır and silo and one in northern part of the store. They are in dimensions varying

from 58 x 25 x 22 to 31 x 18 x 14 cm. Two small ones with flatter and more oval usage surface should have been used as upper part while the larger and more concave ones were used as lower part.

2nd PHASE:

1. Terracotta Objects:

The terracotta objects of this phase are one goddess figurine and spindle-whorls.

A. Goddess Figurine:

This was made in a quite different style than other known figurines of Köşk Höyük. It has a rather schematic appearance with its bell-shaped body, just one arm depicted as small relief and other works of nose, mouth and eye. However its conical cap and work of face details are similar to the figurine discovered in the Level I of Köşk Höyük²⁴.

- Kş. 95.25 (Ill.60; Fig.35)

h. 2.7, w. 1.6 cm.

Next to the jar with double neck (1st pot) in the southeastern corner of the room.

The dark gray paste, slipped in paste color. The conical cap is leaning back. The part covering the head was defined on the forehead. The eyebrows in shape of bow depicted in relief were connected with the nose and divided the face into two parts. The middle/pupil of the eyes which were depicted as circular relieves, are hollow. The circular mouth is represented by a hollow. Short neck and conical body. The bottom part was left rough. The left arm was depicted as a small projection in the upper part of the body.

B. Spindle Whorls:

Of the two recovered spindle whorls, one was made of sherd. Both have suppressed, cylindrical shape.

- Kş. 95.23 (Fig.36)

h. 1.1, d. 4.1, Hole d. 0.9 cm.

From the room.

²⁴ Silistreli 1991: 96, Resim. 3.

The dirty buff (10 YR 6/4) paste is lime, sand and mica tempered. Left in paste color. The surface became grayish due to fire. Irregular cylindrical shape.

- Kş. 95.24 (Fig.37)

h. 0.7, d. 4.1, Hole d. 0.7 cm.

From the room.

The dark gray (10 YR 4/1) paste is fine sand and mica tempered. Remade of a sherd, the inner and outer surfaces of which are reddish brown (7.5 YR 6/4) slipped. The edges were rounded and smoothed.

2. Bone Objects:

The bone objects of this phase consist of pin and needles, the two types of borers. The techniques and shapes are not different from the previous phase.

A. Pins:

They are represented by three examples in Özkan I c and d type²⁵ all were also seen in the previous phase.

- Kş. 95.1 (Fig.38)

Preserved h. 5.3, w. 1.2 cm.

From the room.

One end of the bone was cut and pointed toward the tip.

-Kş. 95.36 (Fig.39)

h. 7.9, w. 2.4 cm.

From the room.

One end of the bone was cut and pointed toward the tip.

- Kş. 95.7 (Fig.40)

Preserved h. 4, w. 0.5 cm.

From the room.

Bone was cut in the middle and one end pointed.

²⁵ Özkan 2002: 511, Fig. 6-9.

B. Needles:

These are borers with two pointed ends.

- Kş. 95.4 (Fig.41)

Preserved h. 7.4, w. 1.7 cm.

From the room.

Bone was cut in the middle and one end pointed while the other was rounded and smoothed.

- Kş. 95.6 (Fig.42)

Preserved h. 7.2, w. 0.5 cm.

From the room.

Bone was cut in the middle and one end pointed. Other end is broken away.

2. Objects made of horn:

There are two handles that can be categorized in this group. Both are pieces cut from the horn, somewhere near the tip. The outer surfaces of the beds carved in each end are to fit the tools inside the handles²⁶.

- Kş. 95.26 (Ill.61)

l. 5, th. 1.5-1 cm.

From the room.

Both ends of a horn were cut and beds/bearings were carved in each tip, one is 1.7 other 0.7 cm. depth. Cracked.

- Kş. 95.27 (Ill.62)

l. 7.5, th. 1.8-1.3 cm.

From the room.

Both ends of a horn were cut and beds/bearings were carved in each tip, one is 2.5 other 1.8 cm. depth. Broader end is damaged.

4. Stone Objects:

The stone objects of this phase consist of one polishing stone and a number of rubbing and grinding stones.

²⁶ Özkan 2002: 515, Fig. 26.

A. Polishing Stone:

- Kş. 95.33 (Ill.63)

l. 8.8, w. 5, th. 3.3 cm.

From the room.

Irregular in shape, one edge is flat, other is convex. The side surfaces are bright due to over-use.

B. Rubbing and Grinding Stones:

Quite similar of the examples from previous phase.

ANNEX: 1

Three materials that were deemed to be organic in origin, found in Köşk Höyük excavations, were submitted to MTA Museum of Natural History to be studied.

Dimensions: 3.4 x 0.4 cm., 1.0 x 0.5 cm., 1.4 x 0.5 cm.

The materials, which were first macroscopically observed, are mat black colored, dry, fragile and hard residues. On these, some fragments of shells belonging to mollusca were detected. These were proven to be pelesipod shells by the paleontologists.

The three main material were understood to be a residue in type of asphalt made of heavy raw petrol/oil (Annex 2).

24th February 1998

Ergun Kaptan

General Directorate of MTA
Museum Natural History, ANKARA

As a result of the petrographical and micro-chemical analysis, it has been determined that the organic material in subject is a petrol/oil (asphalt type) originated material in general. There are also a small quantity of charcoal fragments where plant tissues can be observed (approximately in 5-60 micron size) within the sample.

23rd January 1998

Geology Senior Engineer Dr. Selami Toprak
General Directorate of MTA, Department of MAT
Organic Petrography Specialist.



Res. 1/Fig. 1



Res. 2/Fig. 2



Res. 3/ Fig. 3



Res. 4/ Fig. 4



Res. 5/ Fig. 5



Res. 6/ Fig. 6



Res. 7/ Fig. 7



Res. 8/ Fig. 8



Res. 9/Fig. 9



Res. 10/Fig. 10

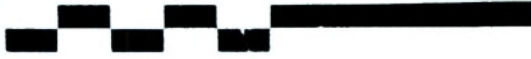
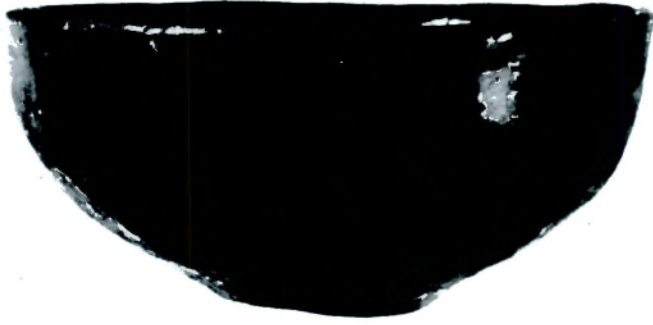

Res. 11/Fig. 11



Res. 12/Fig. 12



Res. 13/Fig. 13

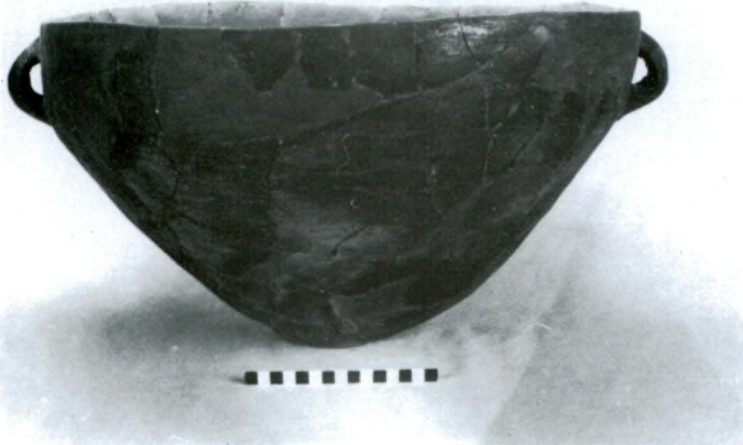

Res. 14/Fig. 14



Res. 15/Fig. 15



Res. 16/Fig. 16



Res. 17/Fig. 17



Res. 18/Fig. 18



Res. 19/Fig. 19



Res. 20/Fig. 20

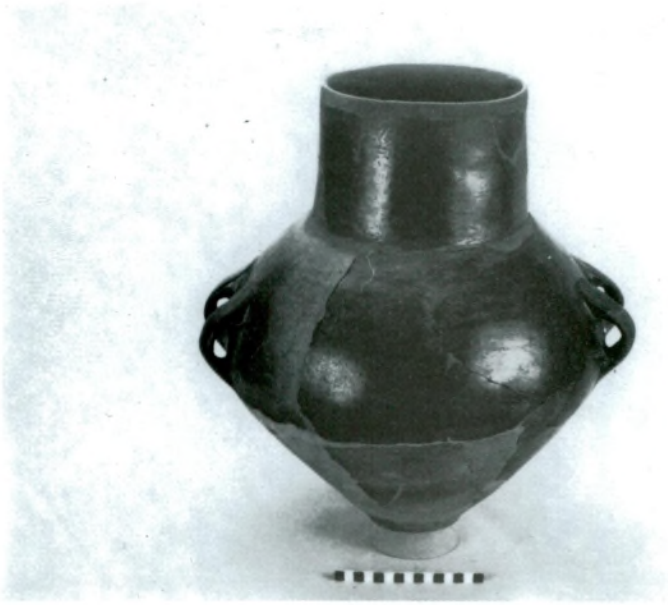

Res. 21/ Fig. 21



Res. 22/ Fig. 22



Res. 23/Fig. 23



Res. 24/Fig. 24



Res. 25/Fig. 25



Res. 27/Fig. 27



Res. 26a/ Fig. 26a



Res. 26b/ Fig. 26b



Res. 28/Fig. 28



Res. 29a/Fig. 29a



Res. 29b/ Fig. 29b



Res. 30/ Fig. 30



Res. 31/Fig. 31



Res. 32/Fig. 32

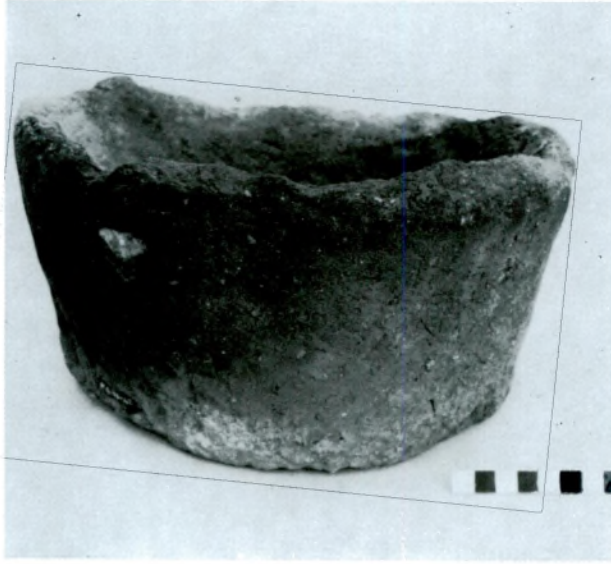

Res. 33/Fig. 33

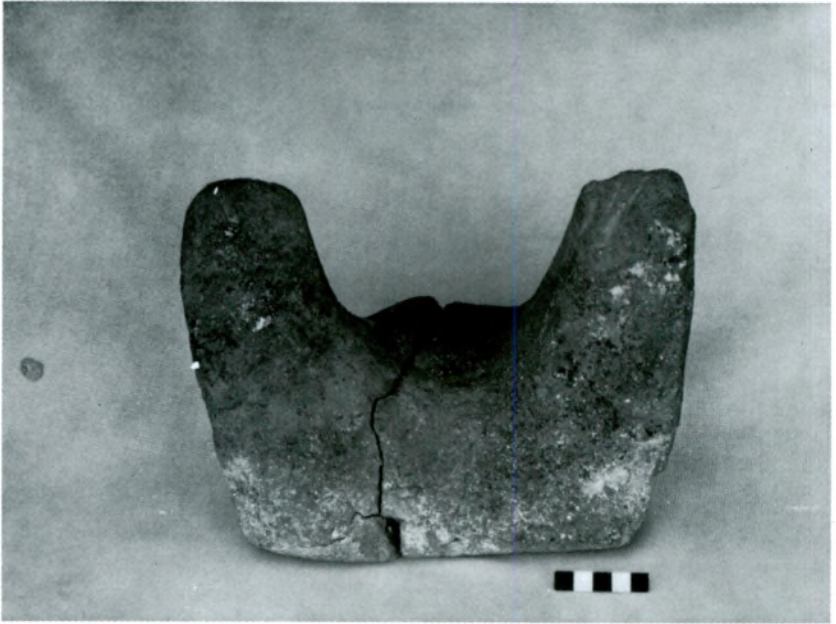

Res. 34/Fig. 34



Res. 35/ Fig. 35

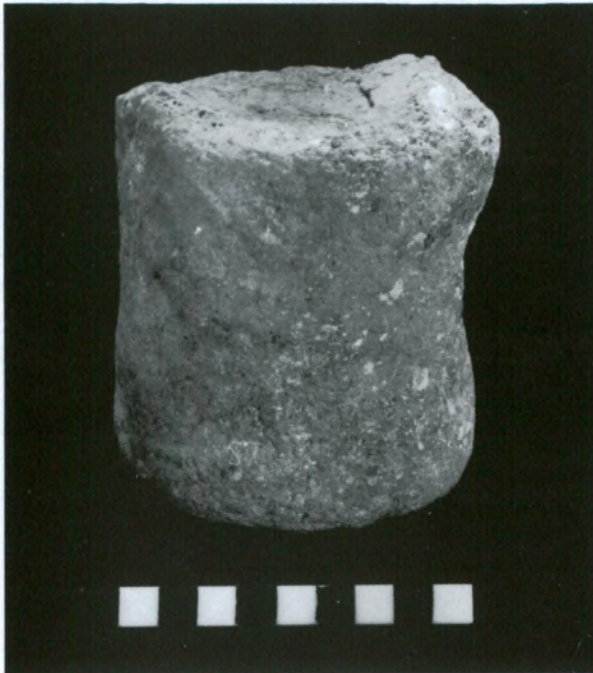

Res. 36/ Fig. 36



Res. 37/ Fig. 37



Res. 38/ Fig. 38



Res. 39/ Fig. 39



Res. 40/ Fig. 40



Res. 41/Fig. 41



Res. 42/Fig. 42



Res. 43/ Fig. 43



Res. 44/ Fig. 44



Res. 45/Fig. 45

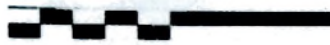
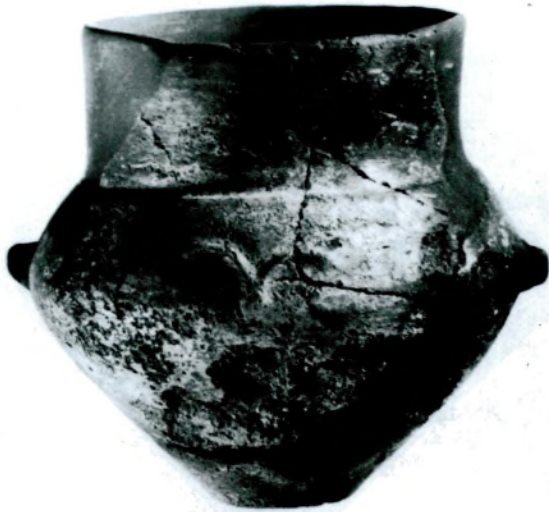

Res. 46/Fig. 46



Res. 47/ Fig. 47



Res. 48/ Fig. 48

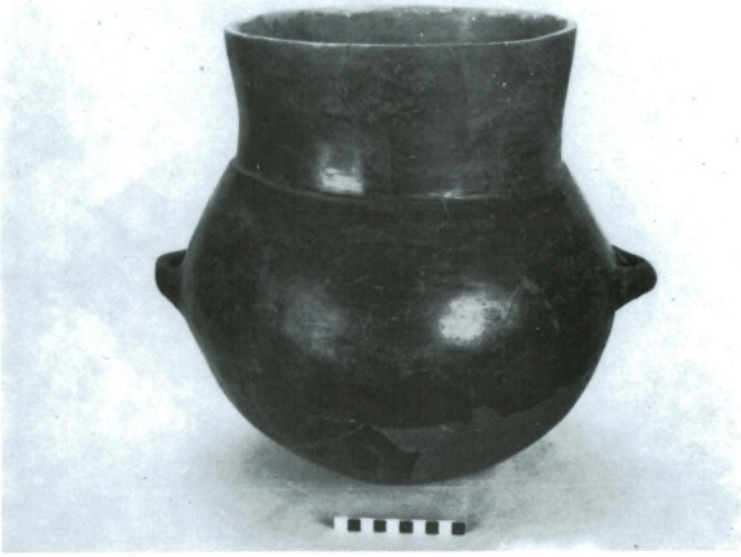

Res. 49/Fig. 49



Res. 50/Fig. 50

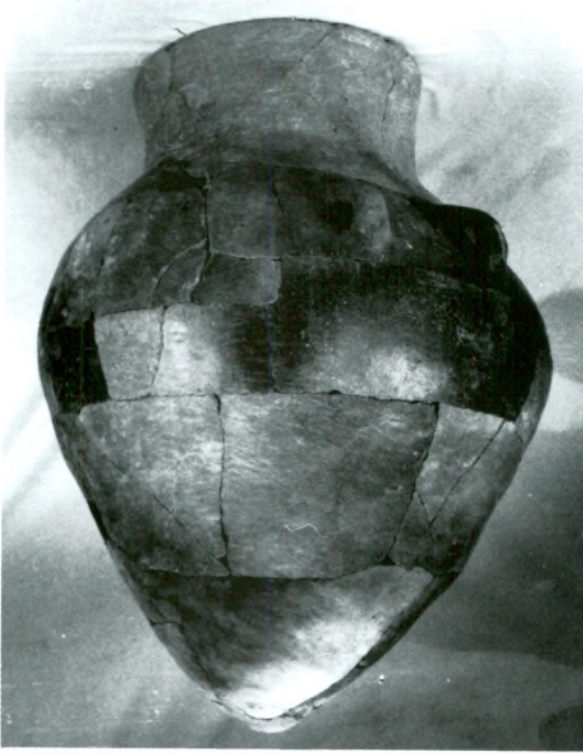

Res. 51/Fig. 51



Res. 52/Fig. 52

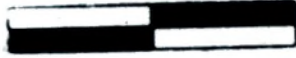

Res. 53a/Fig. 53a



Res. 53b/Fig. 53b

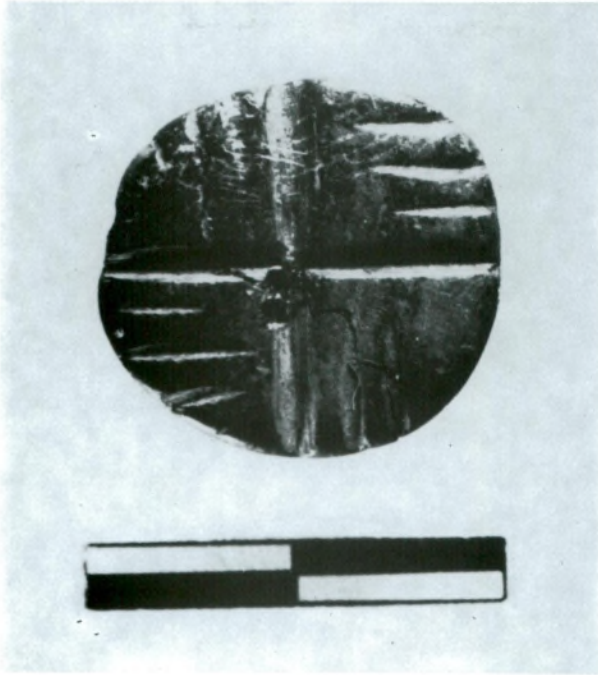

Res. 54/Fig. 54



Res. 55/Fig. 55

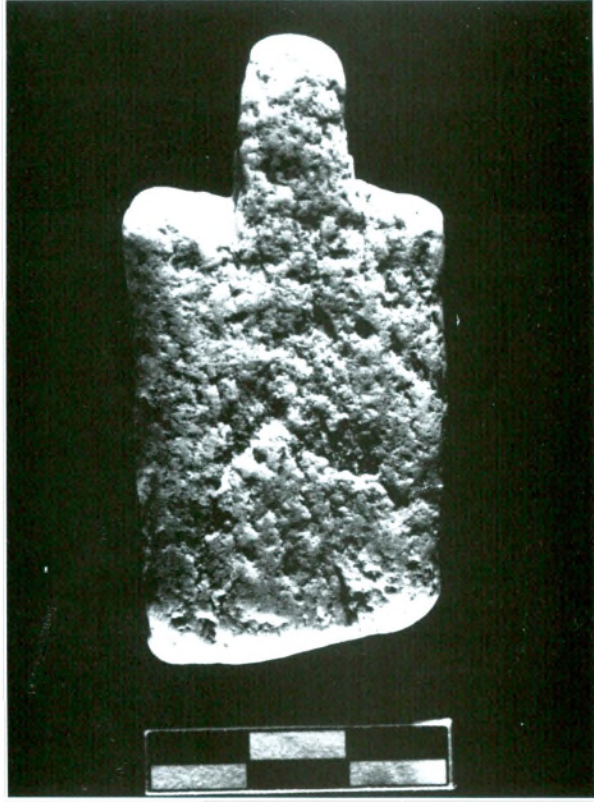

Res. 56/Fig. 56

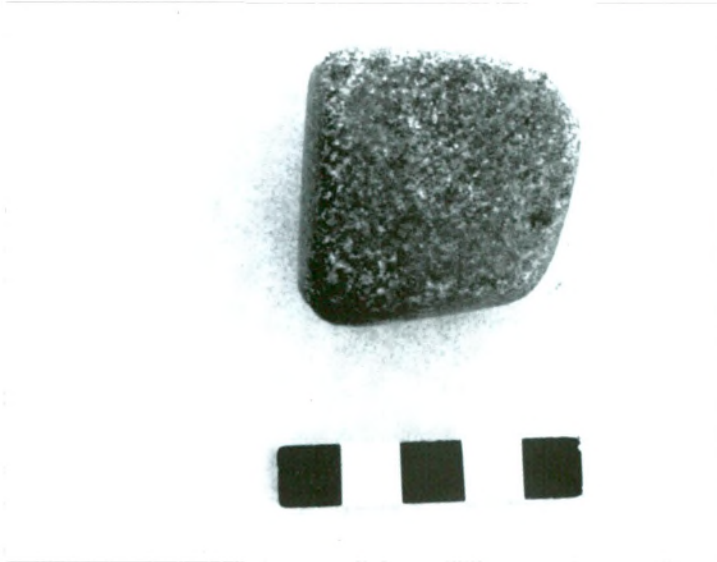

Res. 57/Fig. 57

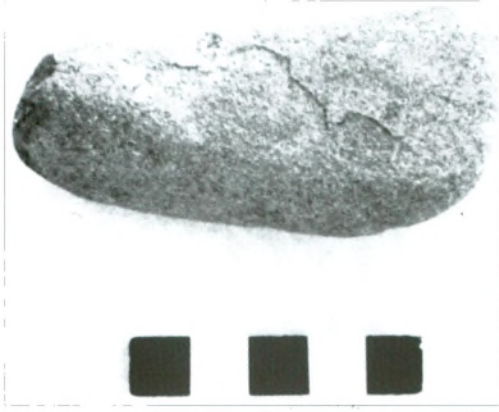

Res. 58/Fig. 58



Res. 59/Fig. 59



Res. 60/Fig. 60



Res. 61/Fig. 61



Res. 62/Fig. 62



Res. 63/Fig. 63

Aliye Öztan - Erol Faydalı

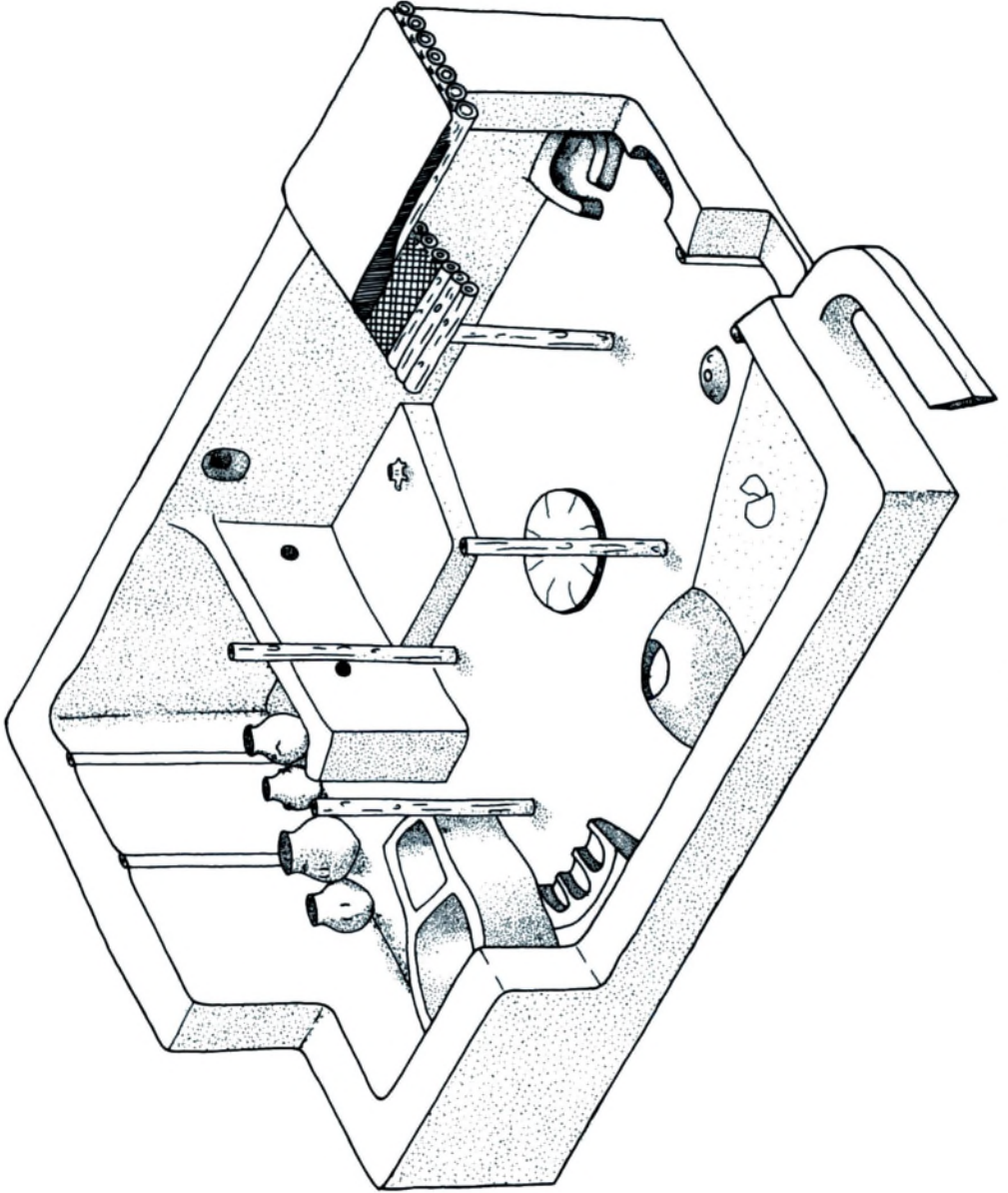

Köşk Höyük I. kat evi rekonstrüksiyon

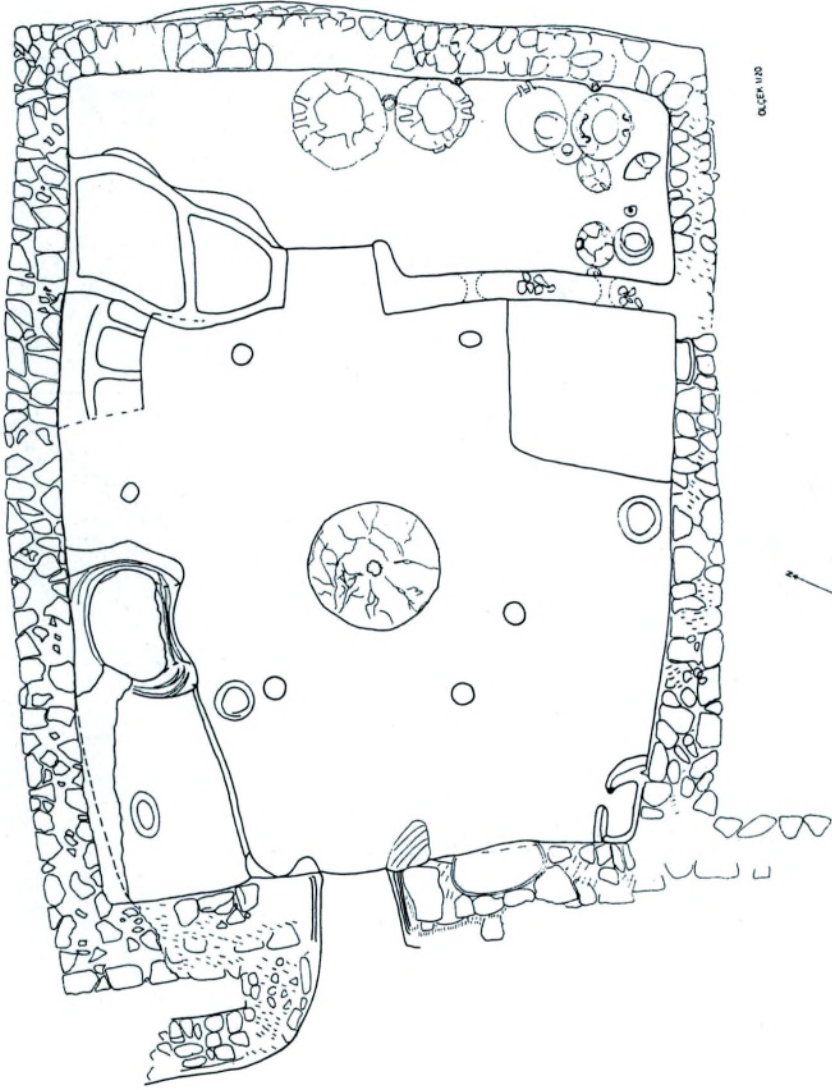

Köşk Höyük I. kat evi

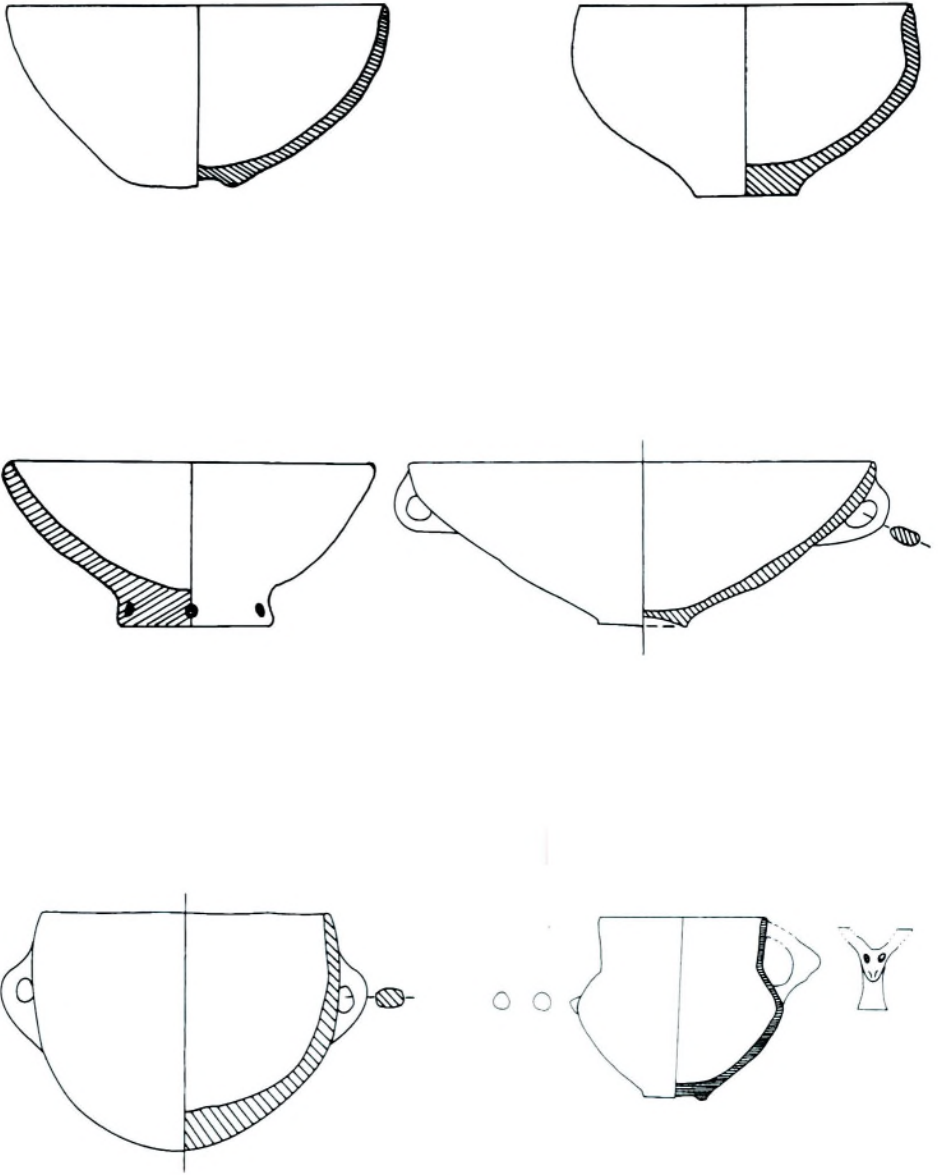

Çiz./Fig. 1-6

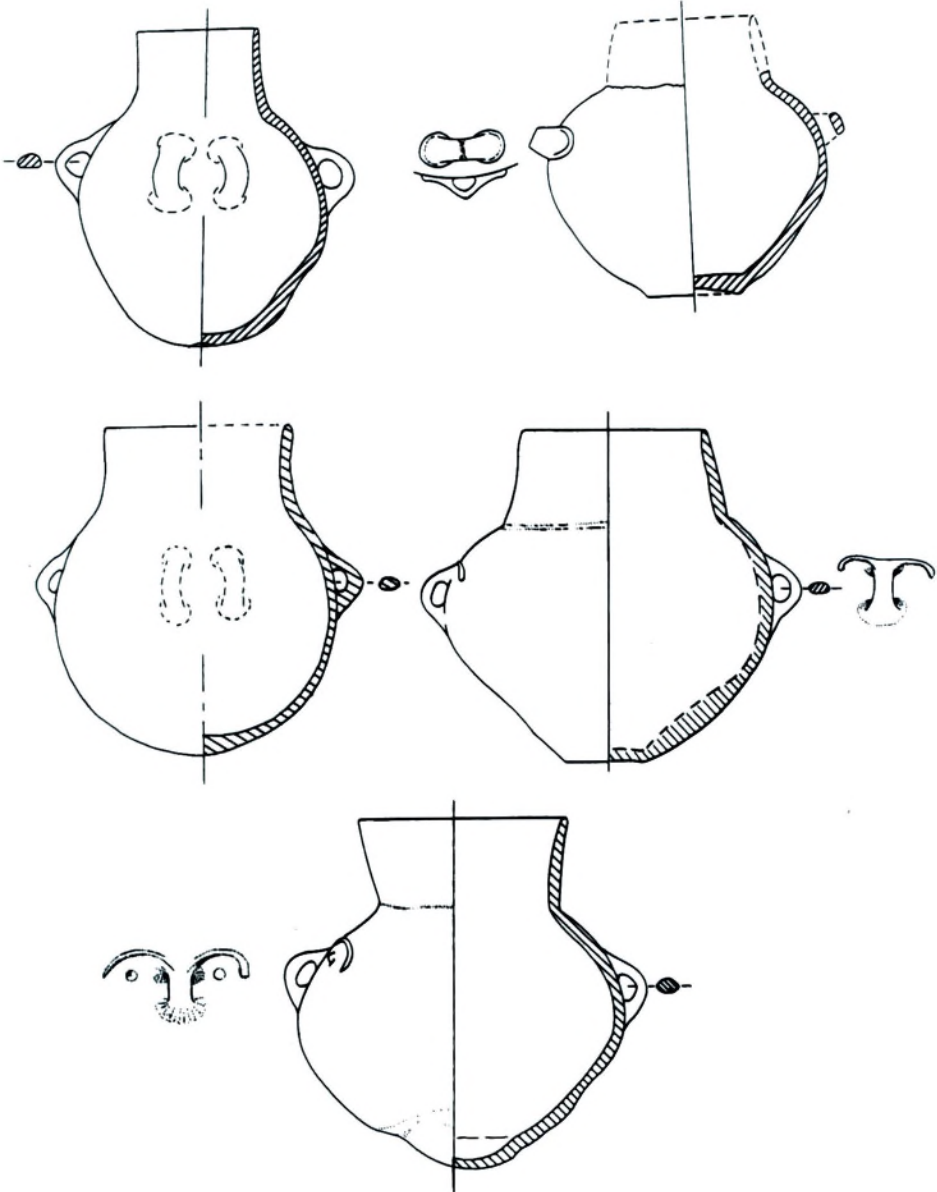

Çiz./Fig. 7-11

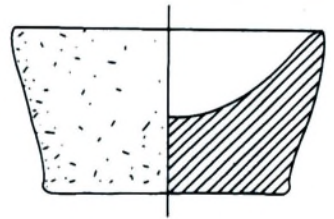
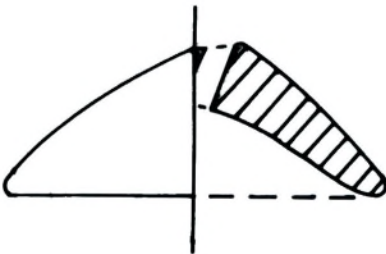
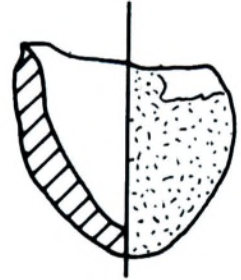
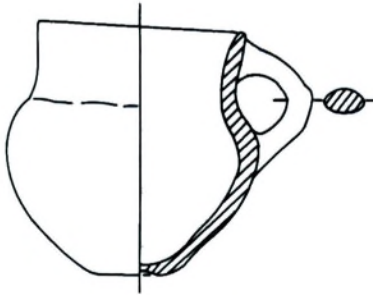
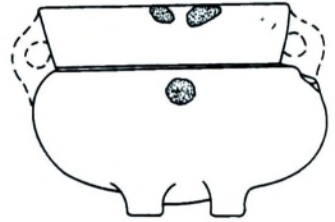
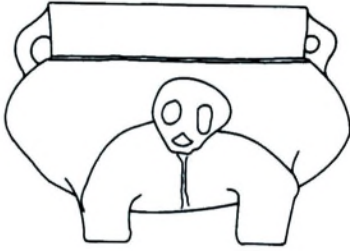
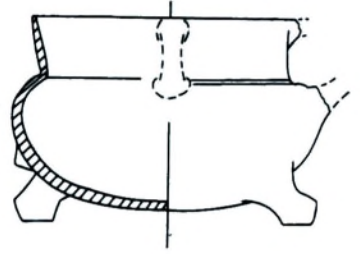
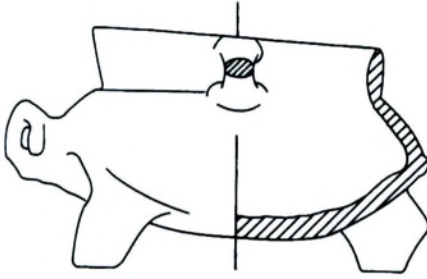

Çiz./Fig. 12-17

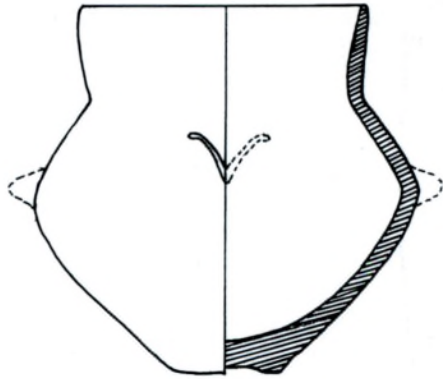
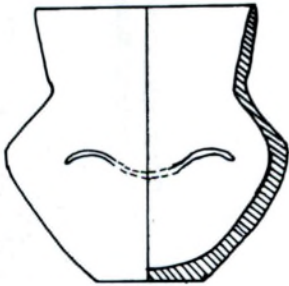
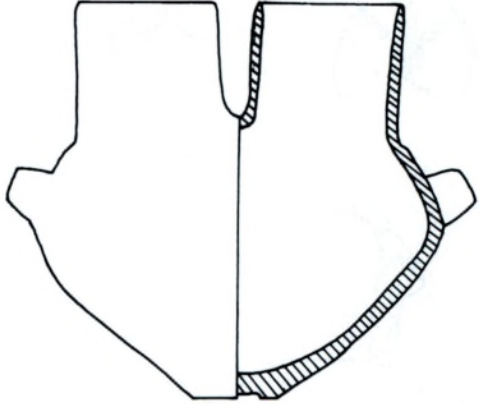
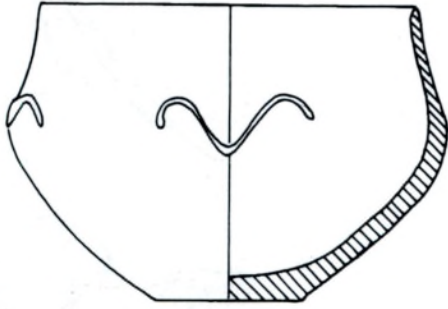
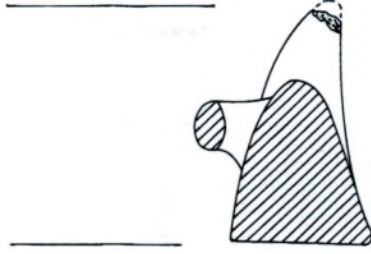
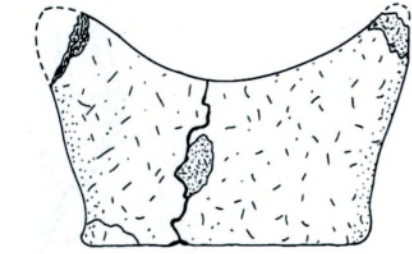

Çiz./Fig. 18-22

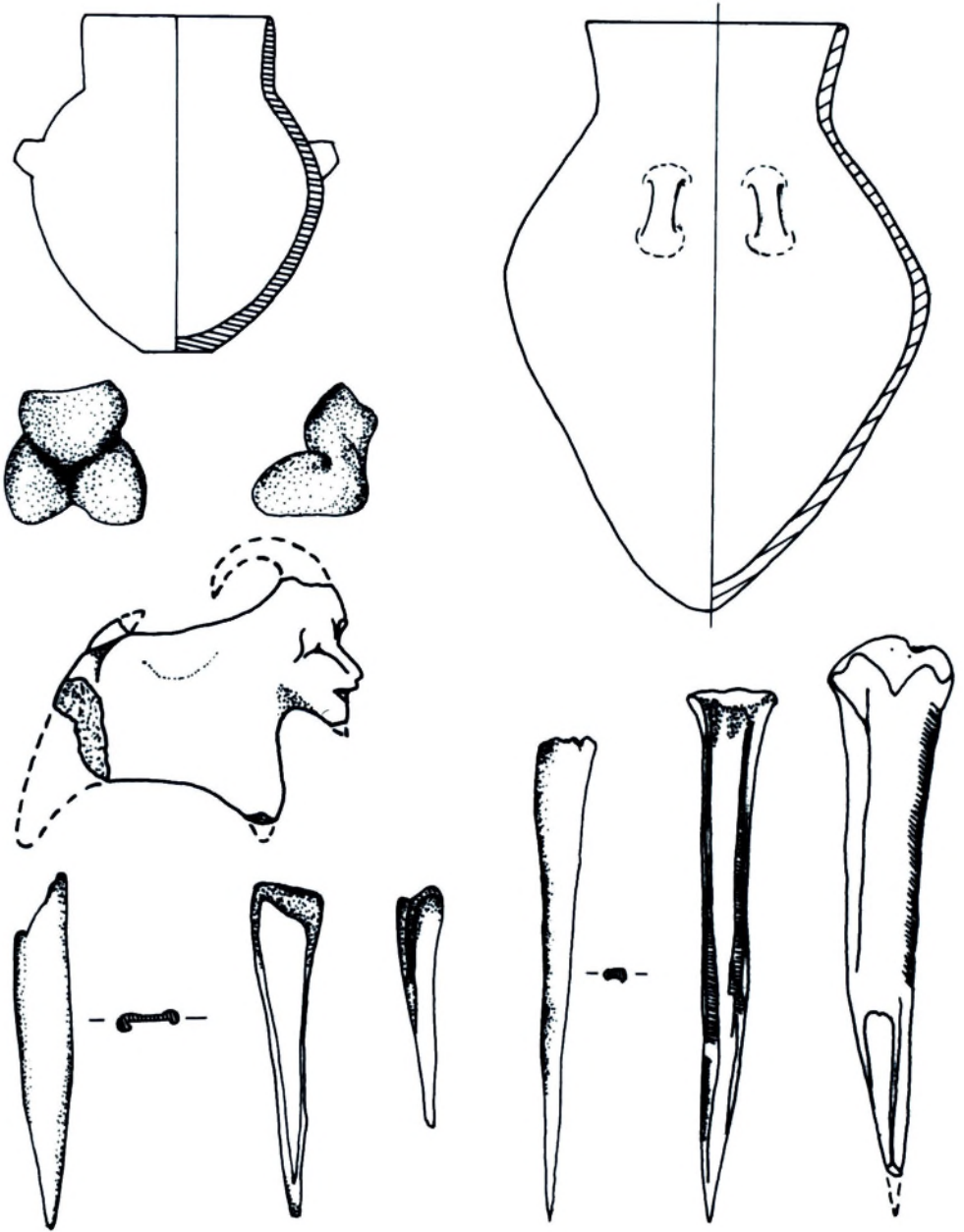

Çiz./Fig. 23-32

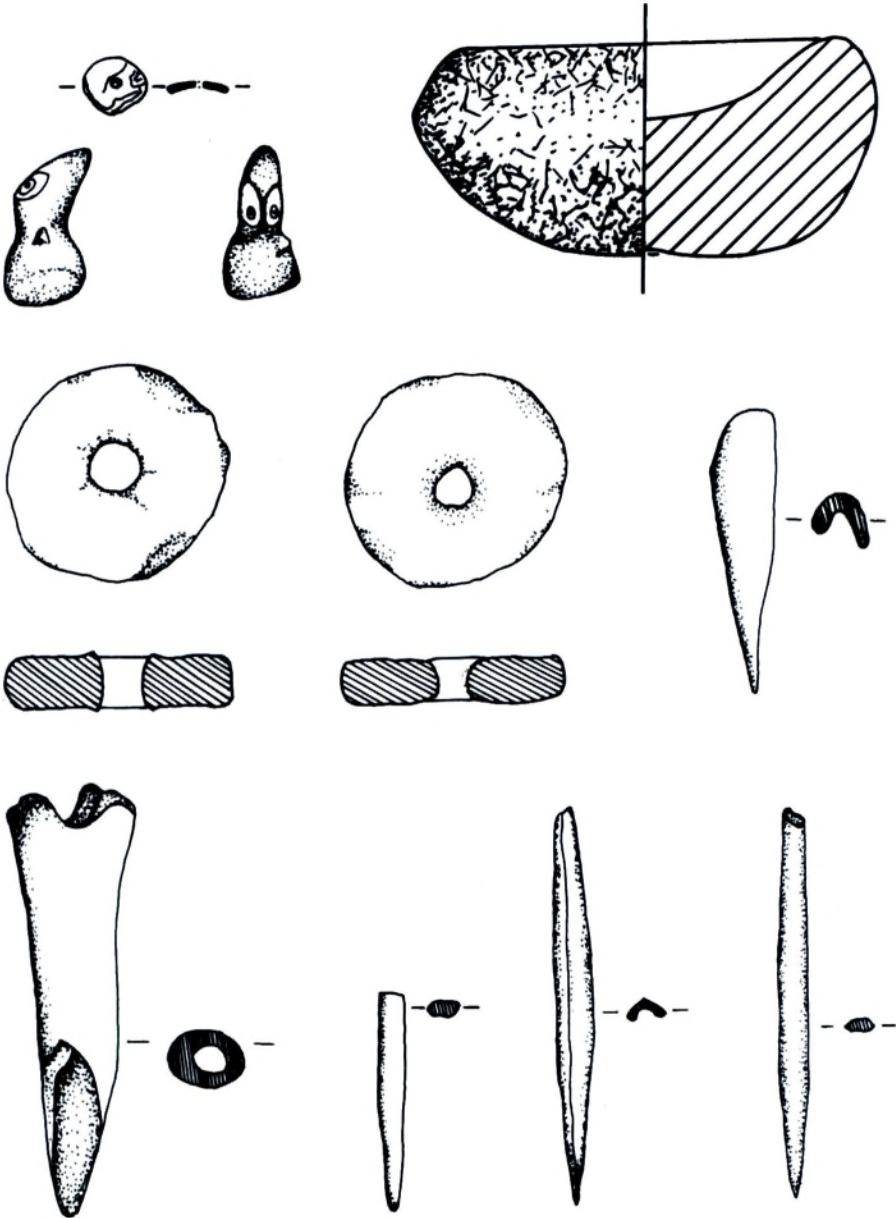

Çiz./Fig. 33-42

SMİNTHEİON'DAN BİR GRUP PİŞMİŞ TOPRAK HEYKELCİK¹

ERHAN ÖZTEPE*

1980 yılından bugüne Çanakkale ili, Ayvacık ilçesi, Gülpınar Beldesi sınırları içerisinde yer alan Apollon Smintheus kutsal alanında sürdürülmekte olan kazılarda iki ayrı alandan küçük bir grup oluşturacak sayıda pişmiş toprak heykeltik ele geçmiştir.

Eserlerin bir bölümü 1986 yılı kazı sezonunda Apollon Tapınağı'nın güneydoğusunda yer alan bir alanda sürdürülen çalışmalar sırasında ortaya

* Dr. Erhan Öztepe, Ankara Üniversitesi, Dil ve Tarih-Coğrafya Fakültesi, Klasik Arkeoloji Anabilim Dalı 06100 Sıhhiye / Ankara

AA 1992 s. 743 v.d. verilen kısaltmalar dışında metin içerisinde aşağıda belirtilen kısaltmalar kullanılmıştır.

Akyürek; N.E.Akyürek, "Terra Sigillata aus dem Heiligtum des Apollon Smintheus", Asia Minor Studien, 8, Studien zum antiken Kleinasien II, 1992, s.125-165

Bieber, Hell. Sculp(1) ; M. Bieber, The Sculpture of Hellenistic Age, New York 1951

Corinth XII ; G.R.Davidson, " The Minor Objets ", Corinth XII, New Jersey 1952

Délos XXIII ;A.Laumonier, "Les Figürines de terre-cuite", Délos XXIII, Paris 1956

Gençler ; Ç.Gençler, Smintheion Camları (Yayınlanmamış Yüksek Lisans Tezi), Ankara 2000

Higgins (1967) ; R.A. Higgins, Greek Terracottas, London 1967

Kassab, Myrina ; D. Kassab, Statuettes en terre-cuite de Myrina, Corpus Monogrammes Lettres et Signes. Paris 1988

Louvre II ; Encyclopedie Photographique de L'art le Musée du Louvre, Tome II, Paris 1936

Mollard-Besques II ; S.Mollard-Besques, Musée National du Louvre, Catalogue Raisonné des figürines et reliefs en terre-cuite Grecs, Etrusques et Romains, Myrina II, Paris 1963

Mollard-Besques (1954) ; S.Mollard-Besques, Catalogue Raisonné des Figürines et Reliefs en Terre-Cuite Grecs, Etrusques et Romains, I, Epoques Préhellenique Géométrique, Archaïque et Classique, Paris 1954

Reinach, Nécropole; E.Pottier-S. Reinach, La Nécropole de Myrina, Paris 1887

Sieveking, Terrakotten I, II ; J.Sieveking, Die Terrakotten der Sammlung Loeb, I, II, München 1916

Tarsus I ; H.Goldman, Excavations at Gözlü Kule, Tarsus I, Princeton 1950

Thompson, Troy ; D.B. Thompson, Troy, The Terracotta Figurines of the Hellenistic Period, Supplementary Monography 3, New Jersey 1963

Töpperwein, Pergamon ; E.Töpperwein, Terrakotten von Pergamon, Deutsches Archäologisches Institut, Pergamenische Forschungen 3, Berlin 1976

Tüzün ; B.Tüzün, " Les Lampes de Smintheion", Anatolia Antiqua V, 1997, s.167-185

¹Eserlerin yayınlanmasına izin veren Gülpınar Kazıları Başkanı Prof. Dr. Coşkun Özgünel'e bu satırlarda teşekkür ederim.

çıkarılmıştır. Gülpınar Beldesi sakinlerinden Hilmi Özak'a ait tarlada yürütülen çalışmalar sırasında geç Roma veya erken Bizans dönemine tarihlendirilebilecek bir yapı kalıntısına rastlanılmıştır. Anılan yapının temellerine gizlenmiş olan küçük bir kuyu içerisinden pişmiş toprak heykelciklerle birlikte daha geç dönem seramiği de gün ışığına çıkarılmıştır². Burada ele alınan pişmiş toprak heykelciklerin diğer bölümü tapınak alanının 500-600 m. kadar kuzeybatısında yer alan ve yörede Pazardere mevkiinde Karşılar-tepe olarak adlandırılan tepe üzerinde 1989 yılında sürdürülen çalışmalar ile ortaya çıkarılmıştır³. Günümüzde zeytin ağaçlarının yaygın olarak bulunduğu, yoğun biçimde tarımsal faaliyetlerin sürdürüldüğü tepe üzerinde ve çevre alanlarda 1989-1991 yılları arasında yürütülen kazı çalışmaları sırasında toplam 36 adet mezarın temizliği gerçekleştirilmiştir. Büyük ölçüde tahribata uğrayan, üzerleri pişmiş toprak ve taş plakalarla örtülü, etrafları yine taş ve pöhrenklerle sınırlandırılmış basit mezarlardan pişmiş toprak heykelciklerin yanında, cam şişeler, kandiller, terra sigillata açık kap formları, bronz ve fildişi-kemik objeler sağlam ya da parçalar halinde ele geçmiştir⁴.

Gülpınar Kazılarında bugüne kadar çıkmış olan heykelcik ve parçalarının tamamı insan figürlerine ait parçalardır. Eserleri heykelcikler, onlara ait gövde parçaları ve diğer parçalar ile başlar olmak üzere üç başlık altında toplayabiliriz. İlk gruba dahil edebileceğimiz burada üç heykelcik bulunmaktadır (No.1-3). Heykelciklerden ilki (No.1) ayakta duran giyimli bir kadını temsil etmektedir. Kadın figürü sol elinde meyve türünde bir objeyi tutarken sol göğüsünü açıkta bırakacak biçimde vücudunu saran himationun bir kenarını diğer eliyle yukarı doğru kaldırmaktadır. Kadın heykelciği bu pozu ve giyimi ile antik dönemin önemli eserlerinden Venüs Genitrix tiplemesini andırmaktadır⁵. Venüs Genitrix tiplemesini pişmiş toprak heykelcik olarak

² Geç dönem yapısının temelini gizlenmiş bu küçük kuyu içerisinde yaklaşık 30-40 cm'lik tabaka içinde erken Hellenistik dönemden siyah firnisli Attika seramiği ile birlikte pişmiş toprak heykelcikler, Bizans ve Osmanlı seramiği parçaları gün ışığına çıkarılmıştır.

³ Nekropol kazıları hakkında bkz. C. Özgünel, " 1991 Yılı Gülpınar (Apollon Smintheus Tapınağı) Kazı ve Onarım Çalışmaları, XIV Kazı Sonuçları Toplantısı, Ankara 1992, s. 510 v.d.

⁴ Mezarlardan ele geçen buluntular ilgili olarak bkz. Akyürek, s.125 v.d. ; Tüzün, s. 167 v.d; Gençler, s. 1 v.d.

⁵ Reinach, Nécropole, s.161 v.d. Kat.No.28, lev.VIII; Roscher, ML, II,2, 412 ; Rodenwalt, Kunst, s.316, lev. XXI; Lippold, Plastik, lev.60,4 ; Antik dönemin bu ünlü eseri bazen 1650 yılında bulunduğu yer ile birlikte Aphrodite Fréjus olarak da adlandırılır bkz. Reinach, Nécropole, s.310 ; D. Arnold, Die Polyklet Nachfolge, Jdl Suppl.25, 1969, s.74-80; S.Karasu, " Neues zur Aphrodite Frejus" AM 89, 1974, s. 151 v.d., No.1-4, lev. 65 (Aphrodite Fréjus); A.Linfert, " Die Schule des Polyklet, Polyklet, Mainz am Rhein 1990, s.264, res.131-132 ; LIMC II,

MÖ IV. yüzyıldan itibaren tanımaktayız.⁶ Anılan Aphrodite tipi gerek büyük boyutlu plastik yontulara gerekse de pişmiş toprak heykellere ilham kaynağı olmuştur⁷. Gülpınar'dan ele geçmiş olan bu kadın heykeliçisi Venüs Genitrix tipini yansıtmaktadır⁸.

Diğer heykellikler arasında oturan giyimli kadın heykeliçisi (No.3), iki vücut parçası ile (No.4,5) benzer ikonografiye sahiptir. İlkinde oturan kadın figürü giyimli, son iki parçada da çıplak olarak betimlenmiştir. Hellenistik dönem boyunca gerek giyimli gerekse çıplak olarak oturur biçimde betimlenmiş bu türden kadın heykellikleri çok sevilerek kullanılmışlardır⁹. Hellenistik dönem öncesi örneklerinde görüldüğü gibi bu figürlerin büyük bölümünde bacaklar ve ayaklar birbirine bitişik olarak yapılmışlardır¹⁰. Kollar bazen vücut ile birlikte verilirken bazı örneklerde de sonradan gövdeye ilave edilmişlerdir. Oturur biçimdeki bu türde heykellikler Pottier ve Reinach tarafından "Oriental Aphrodite", Thompson tarafından da "Hierodouloi" olarak adlandırılmışlardır¹¹. Heykelliklerin oturur biçimde betimlenmeleri Kıbrıs ve Korinth'de kutsal cariyelerin ahşap banklar üzerinde beklemelerini ya da tapınak.pronaoslarında kutsal hazine sandıkları üzerine oturmalarını

1-2, s. 34 v.d., lev.27, no.234, 235, 237 ; C.Rolley, *La Sculpture Grecque 2, La periode classique*, Paris 1999, s.142, dipnot 108.

⁶ Mollard-Besques, *Cat.Raisonné des Fig.*, lev. LIX, C.24, LXI, C.38, LXXII, C.101.

⁷ Reinach, *Nécropole*, s.309 Venüs Genitrix tipi ile ilgili liste için bkz. dipnot.7 ; Winter, *Typen*, II, s.214, No.1,2,5,6 ; Reinach, *RSt I*, s.172, no.3, s.317, no.6, s.343, no.4-7, Myrina örnekleri için bkz. Mollard-Besques II, lev. 12a, 13b, 14d, 225a, 247b, 253f, 276a,c ; Kassab, Myrina, s.33, 53, 63, 76, 86 , lev. 10, 27, 35, 45, 50, No. 50, 138, 173, 223, 259 ; LIMC II,2 lev.27, no.237 ; Higgins (1967), s.115, lev.54B, J.Charbonneaux, *Les Terres Cuites Grecques* (1936), lev.82, no.92.

⁸ Reinach, *RSt I*, s.172, lev.339, s.317,lev.592, No.1288, s.318,lev.594, No.1288A ; a.g.e. II, Vol.I, s. 331, No.1 ; a.g.e. III, s.102, No.5 ; a.g.e. V, Vol.1, s.162, No.6 ; Mollard-Besques, II, lev.12 (Myr.28, MA 525), lev.13 (Myr.26-27, M.6-7), lev.14 (LY 1587, Mry.964, 925, 672) özellikle bu örnekler eserimize yakındır. lev.276a (LY 1650).

⁹ Hellenistik dönemde üretimi en fazla olan tiplerden biri olan oturan kadın heykelliklerinin benzer ikonografi ile erken Roma döneminde de üretilmiş olduğunu görmekteyiz bkz S. Başaran, Enez (Ainos) Kazıları, Türkiye Arkeolojisi ve İstanbul Üniversitesi, s. 255, şek.8 ; A.Erzen-S. Başaran, " 1991 Yılı Enez (Ainos) Kazıları ", XIV.Kazı Sonuçları Toplantısı II, s.208, res.14-16 .

¹⁰ Mollard-Besques (1954), s116, lev.LXXXIII, C.200-203, s.124, lev.LXXXVIII, C.249.

¹¹ Reinach, *Nécropole*, s. 262 v.d., No.1 ve 14, lev. II Reinach heykelliklerin bu oturur biçimi ile doğulu unsurları içerdiklerini düşünmektedir. Başları üzerinde taşınan ve diadem ya da stéphane olarak adlandırılan objelerle de doğulu unsurlar güçlendirilmektedir. ; Thompson, *Troy*, s.87 ; Hierodouloi hakkında bkz. RE VIII,2, 1913, 1459 v.d..

hatırlatmaktadır¹². Oturan ve giyimli olarak betimlenmiş olan bu türden kadın heykelciklerinde giysinin iki biçimde verildiği görülmektedir. Bunlardan ilki ayak bileklerine kadar uzanan, vücudu sıkıca saran ve boyun çevresinde enli bir bandın yer aldığı chitondur¹³. Diğeri ise iyi bir Mısır keteninden yapılmış bol cüppe niteliğindedir¹⁴. Kadın heykelcikleri sanki bir tiyatro kostümü içinde gibi görünmeleri nedeniyle Sieveking tarafından İsis kültüründe tiyatro oyunları icra eden kızlar olarak yorumlanmışlardır¹⁵. Çıplak olarak betimlenen kadın heykelcikleri ise Nil'in sularında temizlenen çıplak rahibeler olarak düşünülmüş ve aynı külte bağlanmıştır¹⁶. Higgins'e göre bu türde heykelcikler daha çok Smyrna, Myrina, Priene, Troia gibi Batı Anadolu şehirleri ile Delos ve Samothrake gibi Ege adalarında ortaya çıkarılmışlardır¹⁷.

Giyimli kadın heykelciğinin (No.3) benzerlerini Hellenistik dönemden çeşitli merkezlerden tanımaktayız¹⁸. Assos'dan çıkmış olan bir heykelcik giysisi ile heykelciğimize yakınlık göstermektedir¹⁹. Heykelcik vücut parçalarından ilki (No.4) pek çok merkezden tanıdığımız üzere oturan çıplak bir kadın heykelciğine aittir²⁰. Diğer vücut parçası da ilki gibi oturan bir kadın heykelciğine ait olmalıdır. İlkinden farklı olarak göğüsler arasında bazı oturan giyimli kadın heykelciklerinde de rastladığımız gibi madalyon türünden bir süsleme objesi görülmektedir²¹.

¹² Thompson, Troy, s.90, dipnot.104.

¹³ Délos XXIII, lev. 42, No.384,385 ; H.B.Walters, Catalogue of the Terracottas in the Department of Greek and Roman Antiquities, British Museum, London 1903, C522 lev. XXXV ; MÖ IV. yüzyıla ait bir vazo üzerinde ilk görülen bu elbisenin tip açısından Pers kökenli bir elbiseden geldiği düşünülmektedir bkz. Thompson, Troy, s. 90, dipnot.109.

¹⁴ Reinach, Nécropole, lev. II, No.5 ; Délos XXIII, lev. 42, No.382.

¹⁵ Sieveking, Terrakotten II, s.53.

¹⁶ Thompson, Troy, s. 90, dipnot.112.

¹⁷ Higgins (1967), s.116.

¹⁸ Reinach, Nécropole, lev.II, No.5 ; Töpferwein, Pergamon, lev. 37, No.222, lev.38, No.235 ; Sieveking, Terrakotten II, s. 53, lev.110.

¹⁹ Winter, Typen, I, s.62.

²⁰ Corinth XII, lev.19, No.224, 225 ; Thompson, Troy, lev.XVI, No.59-60, lev.XVIII, No.61-62 ; S.S.Weinberg, "Investigations at Corinth, 1947-1948" Hesperia XVIII, 1949, lev.17, No.22 ; Töpferwein, Pergamon, lev.37, No.224 .

²¹ *Giyimli heykelcikler* : Reinach, Nécropole, lev. II, No.5; Délos XXIII, lev. 42, No.382 ; Mollard-Besques II, lev.11b (Myr.14); Higgins (1967), s.108, lev.50A; Kassab, Myrina, s.88, lev.51, no.263; LIMC II,1, s. 89, lev.80, no.801; Mendel, I, s.378, lev.VIII,6, no.2640 ; *çıplak heykelcikler* : Reinach, Nécropole, lev.II, No.2 ; Délos XXIII, lev.44, No.404, 406-408, 410 ; Higgins (1967), s.108, lev.50B; Töpferwein, Pergamon, lev.37, No.225, lev.35, No.212 ; Kassab, Myrina, s.23, 72, 83, lev.1, 43, 49, no.3, 208, 247.

Oturan ve kithara çalan kadın heykelciği (No.2) büyük boyutlu heykeltıraşlık eserlerinden de tanıdığımız üzere bir Musa olmalıdır²². Kithara ya da lyra çalan Musa bazen Erato bazen de Terpsichore olarak kimikleştirilmiştir²³. Ancak vazo resimlerindeki yazıtların da işaret ettiğine göre her müzik aletinin farklı Musa tarafından kullanılabilceği görülmektedir²⁴. Herkula-neum'dan bir duvar resmi ise bize Musalar ve onların atributları hakkında bilgi vermektedir²⁵. Bu bulguların ışığı altında Kithara Erato ile Lyra ise Terpsichore ile özdeşleştirilmektedir²⁶. Heykelciğimiz ile aynı tipoloji içine dahil edebileceğimiz erken örnekleri özellikle Myrina eserleri arasında görebilmek mümkündür²⁷.

Gövde parçaları içerisinde ilki vücut üst bölümü ile korunmuş olan çocuk heykelciğidir (No.6). Figür yukarıya doğru kaldırdığı sağ kolu, kanatı ve hafif sağa çevrilmiş başı ile bir çocuk Eros'dur²⁸. Diğer bir parçada (No.7) korunmuş olan ve bir kadın ile erkek figüründen oluşan grup akla ilk olarak Eros-Psyche ikilisini getirmektedir²⁹. Diğer bir olasılık olarak Dionysos-Ariadne çifti de düşünülebilirse de Eros ile Psyche'nin burada betimlenmiş olması güçlü bir olasılıktır³⁰.

Heykelcilere ait vücut parçaları içerisinde birbirine bitişik iki bacak parçası (No.14) oturan, çıplak bir kadın heykelciğine ait olmalıdır³¹. Birbirine bitişik olarak betimlenmiş olan bacaklar arasındaki birleşme perdesi

²² Musalar hakkında bkz. Roscher, ML, II,2, 3238 v.d.; LIMC VI,1-2, s. 657 v.d..

²³ *Erato*: Reinach, RSt, I, s.179, 271-273, lev.354, 520-524, No.1064-1065, 1067-1068, 1070-1074, 1076A, 1078; *Terpsichore*: Reinach, a.g.e., s. 179,271, lev.517-519, No. 1055-1062, 1063A-1063.

²⁴ D.Pinkwart, *Das Relief des Archelaos von Priene und die Musen des Philiskos*, 1965, s.175, dipnot.639, lyra bu vazo resimlerinde Kalliope, Thalia, Terpsichore ve Klio'nun atributları olarak gösterilmiştir.

²⁵ Roscher, a.g.e., 3273 v.d.

²⁶ Roscher, a.g.e., 3295; Pinkwart, a.g.e., s.181 küçük Kithara ile betimlenen Musa örnekleri için bkz. s.195 v.d. Ek II,C büyük Kithara ile oturur biçimde betimlenen Musa örnekleri için bkz. s.205 Ek II,G.

²⁷ Reinach, Nécropole, lev. XXIII, No.6; Mollard-Besques II, lev.107a,b.

²⁸ Winter, Typen II, s.282, No.1; Mollard-Besques II, lev.42 (Myr.54,60), lev.44 (Myr 62, Ly 1645).

²⁹ Winter, a.g.e., s.227-228; Reinach, RSt VI, s.102,no.3; Sieveking, Terrakotten I, lev.20, a.g.e.,lev.94.

³⁰ Mollard-Besques II, lev.95a, e, f; C.C.Vermeule, " Greek, Roman and Etruscan Sculptures in the Museum of Fine Arts, Boston", *The Classical Journal*, 65, 1969, s.60, şek.8; Reinach, a.g.e. II, s.75, no.8.

³¹ Thompson, Troy, lev.XVIII, no.63.

dikkat çekicidir³². Belirgin bir birleşme perdesine sahip olmayan ve bizim parçamıza benzeyen örnekler de mevcuttur³³. Diğer bir bacak parçası (No.15) ise bir çocuk bacağı olarak belki Eros (?) figürüne ait olabilir³⁴.

Pişmiş toprak heykeliçiklere ait başlar saç tuvaletleri ve dekorasyonunda kullanılan objelerle birbirinden farklı özellikler göstermektedir. Saç stilini, alın üzerinde ve başın arkasında yapılan düzenlemeler şeklinde ele almak mümkündür. Knidos saç stili alın üzerinde uygulamalar arasında sıklıkla karşımıza çıkan bir düzenlemedir. Adını ünlü Aphrodite heykelindeki düzenlemeden alan bu saç stilinde alın üzerinde ikiye ayrılan saçlar bir bant yardımıyla bastırılmakta ve ense üzerinde gevşek bir küme bırakılmaktadır³⁵. Pişmiş toprak heykeliçiklerde bu saç stilinin en eski şekline MÖ 250 yılları civarında rastlanmaktadır³⁶. MÖ 3.yüzyıl örneklerinde geriye doğru hafif kıvrımlanan saçların başın her iki yanında ve kulaklar üzerinde küçük kümelermeler oluşturduğu gözlenmektedir³⁷. MÖ 2. yüzyılın erken safhasında kulaklar üzerinde kümeler belirginleşirken, başın arkasında yığın oluşmaya başlar³⁸. Kadın başları arasında Knidos saç stilinin MÖ 2. yüzyıl uygulamalarına yaklaştırılabilir iki örnek bulunmaktadır (No. 9,10). Yüzeyindeki aşınmaya karşın diğer bir başı da (No.8) bu gruba dahil etmek olanaklıdır. Kadın başları arasında alın üzerindeki düzenleme ile Knidos saç stiline yaklaştırılabilen ancak başın yanlarındaki düzenlemeler ile farklı olan uygulamalar söz konusudur. Bunlardan ilkinde (No.1) saçlar başın yan tarafında değil bazı Aphrodite heykeliçiklerinde de rastlandığı gibi omuzlara dökül-

³² Délos XXIII, lev.45, no.445, 454 (MÖ II. yüzyıl örnekleri).

³³ J.Bouzek, Anatolian Collection of Charles University, Kyme I, Praha 1974, lev.39, no.93 ; Délos XXIII, lev.45, no.446-450 ; D.B.Thompson , "Three Centuries of Hellenistic Terracottas", Hesperia XXXII, 1963, lev.72, no.1.

³⁴ Louvre II, s.224, 228A,B, 229C,D ; Ö.Özyiğit, " Bergama Arkeoloji Müzesinde Sergilenen Myrina Terrakottaları ve Aglaophon İşliğı ", IX. TTK Kongresi, Ankara 1981, s.247, res.6, s.228, res.8 v.d. ; Thompson, Troy, lev.VI, no.6a, b ; J.Bouzek, a.g.e., lev.39, no.91, 96 (çocuk bacakları) ; Délos XXIII, a.g.e., lev.53,no.509 .

³⁵ Knidos Aphroditesi için bkz.Bieber, Hell. Sculp.(1), şek.24.

³⁶ Thompson, Troy , s.37, dipnot.15, ayrıca bkz. Corinth XII, lev.23, no.269, 271, 285; Tarsus I, şekil.247, no.493.

³⁷ Thompson, Troy, lev.XLIX, no.231,236 ; Corinth XII, lev.23, no.270-272 ; E.Paul, Antike Welt in Ton, griechische und römische Terrakotten des archäologischen Institutes in Leipzig, lev.37, no.149, 150 ; Sieveking, Terrakotten I, lev.35.

³⁸ Thompson, Troy, lev. XLVII,XLIX , no.219, 235.

mehtedir³⁹. Diğer iki örnekte (No.2,12) saçın başın yanlarında iri bukeller halinde düzenlendiği görülmektedir⁴⁰.

Hellenistik dönemde karşılaşılan saç düzenlemelerinden biri de Lampadion bağ olarak adlandırılan uygulamadır. Bu bağ türü ileriye doğru uzanan gevşek kıvrımlar için kullanılmıştır. Genel olarak enseden ve yanlardan toplanan saçların başın üzerinde kümelenmesi ile oluşan bir bağ stilidir. Başın üzerine kümelenen saçların uç kısımları alın üzerindeki saç bandı tarafından bastırılmaktadır. MÖ 4. yüzyılda bir meşale alevi gibi ileriye doğru uzatılan kısım kalın bir küme halini almıştır⁴¹. MÖ 3. yüzyıl boyunca bu şeklini koruyan bağ MÖ 2. yüzyıl ortasından sonra şeklini kaybetmeye başlar ve kuyruk ya da küme gevşeyerek başın üzerine doğru yayılır⁴². MÖ 2. yüzyıl ortasından sonra eski geleneği devam ettiren bazı örneklerin yanında geleneğin bozulmaya başladığı, başın arkasında kısa bir kuyruğa dönüşen örnekler de bulunmaktadır⁴³. Kadın başları arasında iki örnek (No.8,11) bu bağ stili-nin gelişimi içerisinde irdelenebilir. İlkinde (No.8) ense kısmındaki topuz ile birlikte saçın uç kısımlarının alın üzerinde band içerisine sokulması neticesinde ortaya çıkan benzer bağ stili söz konusudur⁴⁴. Diğer baş ise (No.11) yüzeyindeki yıpranmaya karşın alın üzerinde taşınan band ve geriye doğru kaymaya başlamış saç kümesi ile bu sınıf içine dahil edilebilecek bir örnek olarak gözükmektedir.

Saçlar ile ilgili diğer bir düzenleme fiyonk bağ olarak adlandırılan stildir. Başın üzerinde taç gibi duran ve saç bitimlerine bir fiyonk şekli verilmesiyle oluşan bu bağ stili gerçek şeklini Lampadion bağ stilinden alır ve MÖ 4. yüzyılın geç döneminde onun bir varyasyonu olarak ortaya çıkar⁴⁵. Bu bağ stili-nin MÖ 4. yüzyıldaki en önemli iki temsilcisi Apollon Belvedere ve Capitol Aphrodite'sidir⁴⁶. Genelde alın üzerindeki düzenlemelerde Knidos saç

³⁹ Ö.Özyiğit, "Avrupa Koleksiyonlarındaki Batı Anadolu Üretimi Sahte Terrakottalar", VI. Araştırma Sonuçları Toplantısı, Ankara 1988, res.21, res.33-35.

⁴⁰ Mendel, I, lev.XI, no.2,4.

⁴¹ Thompson, Troy, s.41.

⁴² MÖ 3. yüzyıl örnekleri için bkz. Paul, a.g.e., lev. 41, no. 170; Töpperwein, Pergamon, lev.50, no.351.

⁴³ Délos XXIII, lev.49, 50, 86, no.473, 475, 1130 (eski geleneği devam ettiren örnekler); Thompson, Troy, s.41, lev.XLIV, XLVI, no.208, 213 (dejenere olmuş örnekler).

⁴⁴ Délos XXIII, lev.86, no.1131 buradaki örnekte de No.8'deki kadın başında olduğu enseden toparlanan saçlar bir topuz oluşturmaktadır.

⁴⁵ Thompson, Troy, s.42, Reinach, Nécropole, lev.IX, no.2 (MÖ 4. yüzyıl erken örnek).

⁴⁶ Bieber, Hell.Sculp (1), şekil.34-38, 200-201.

stili ile birlikte kullanılan fyonk bağlar bazı örneklerde görüldüğü gibi kavun dilimi saç stili ile birlikte de kullanılabilir¹⁷. MÖ 1. yüzyıldan itibaren fyonk bağ stili adeta bir kelebeğin kanatları biçimine dönüşerek stiline bir forma kavuşurken bağ kısmı da belirginleşir¹⁸. Kadın başları arasında birinde (No.9) ensede sivrileşen topuz kısmı ve başın üzerinde saçların yığılmasına işaret edebilecek bir kalıntı görülmektedir. Bu saç stilini Lampadion bağ ile fyonk stili arasında düşünmek olanaklıdır. Kadın başında kısmen izlenebilen bu durumdan yola çıkılarak onun Myrina, Troia ve Priene'den bazı başlarla benzerliği kurulabilir⁴⁹.

Kadın başlarında saçlarda alın üzerinde ve başın arkasında yapılan düzenlemeler ile ortaya konulan stillerin yanında dekorasyona yönelik süsleme objeleri de kullanılmaktadır. Bunlardan ilki sade süssüz saç bandıdır. Saç bantları Hellenistik dönem boyunca popüler bir süsleme objesi olmuştur. Mısır'da Ptolemaioslar tarafından sevilerek kullanılan saç bantlarının enli olan örneklerini Ptolemaios III ve Ptolemaios IV ile Cleopatra VII'de görmekteyiz⁵⁰. Saç bantlarının MÖ 4. yüzyıldan beri görülen örneklerinde saçlar alın üzerinden itibaren bandın olduğu yere kadar ortadan ikiye ayrılmaktadır. Kadın başları arasında ikisinde (No.8,11) ensiz saç bantları görülmektedir.

Hellenistik dönem içinde yaygın olarak kullanım gören başka bir süsleme objesi ise çelenklerdir. Bunlar meyva ve bitkisel çelenkler ile ince çelenkler olarak karşımıza çıkarlar. Venüs Genetrix tipli kadın heykelciğinin (No.1) başında ince bir çelenk taşınmaktadır. Hellenistik dönem boyunca halka ya da simit şeklindeki ince çelenkler çoğu kez kavun dilimi saç stili ile birlikte kullanılmış olarak karşımıza çıkmaktadırlar⁵¹. MÖ 2. yüzyılda küçük tipler hakim olup çelenklerin kalınlıkları artarken şekilleri de eskisi gibi yassı değildir⁵². İnce çelenkler zaman içerisinde değişiklik geçirerek başın etrafını

¹⁷ T.Wiegand - H.Schrader, Priene, Ergebnisse der Ausgrabungen und Untersuchungen in den Jahren 1895-1898, Berlin 1904, s.338, şek.379.

¹⁸ Tarsus I, şek.248, no.506-510; Mollard-Besques II, lev.218f, h ; Töpferwein, Pergamon, lev.50, no.352.

⁴⁹ Mollard-Besques II, lev.218e ; Thompson, Troy, lev.XLIV, no.205 her iki örnek de geç Lampadion bağ stili olarak yorumlanmaktadır. Wiegand-Schrader, a.g.e., s.338, şek.380.

⁵⁰ Bieber, Hell.Sculp (1), şek.342, 360, 364, 367.

⁵¹ Louvre II, s.231 D ; Délos XXIII, lev.85, No.1118.

⁵² Mollard-Besques II, lev.207d ; Thompson, Troy, lev.LI, no.252-253; Délos XXIII, lev.85, no.1121.

çevirirler ve yuvarlatılmış türban halini alırlar⁵³. Bu dönemde çelenk ile birlikte alın üzerinde tercih edilen düzenleme Knidos saç stilidir. MÖ 1. yüzyıl içinde ince çelenklerin formunda bozulma başlar. Çelenkler artık başın etrafını çevirmezler ve kulaklar hizasına kadar gelirler. Kadın heykeltçisinde (No.1) görülen hafif basık biçimli ve kulaklar hizasına kadar yarım yapılmış ince çelenk MÖ 1. yüzyıl içindeki örneklerden başlayarak izlenebilir⁵⁴.

Hellenistik dönemde sıklıkla saçın süslemesi amacıyla karşımıza çıkan stéphanes hilal biçimli bir taçtan oluşmaktadır. Genelde sade olan bu süsleme objesi ilk olarak görüldükleri Klasik dönemde tanrıçaların poloslarından ayrılamaz bir forma sahiptir⁵⁵. Çoğunlukla Knidos saç stili ile birlikte kullanılan stéphanesler alçak ve yüksek formda olmak üzere iki ana gruba ve pekçok tipe ayrılmaktadırlar. Yüksek forma sahip olanlar çoğunlukla giyimli ya da çıplak olarak oturur biçimde betimlenmiş olan kadın heykeltçilerinde karşımıza çıkmaktadırlar. Bu tür heykeltçilerde görülen yüksek stéphanesler zig zag ve güneş ışınları gibi motiflerin yanında ajur tekniğinde işlenmiş olan örneklerle de sahiptirler⁵⁶. Kadın başlarından birinde (No.10) stéphanes görülmektedir. Kırılma sonucu detaylarını ve kenarlarını yitirmiş olan stéphanes tepe kısmında üçgenleşen kısım ile MÖ 5. yüzyıldan bazı örnekleri hatırlatmaktadır⁵⁷. Ancak Hellenistik dönemde Myrina'dan örnekler yardımıyla kadın başında görülen türden stéphanesinin formu hakkında bir fikir sahibi olunabilir⁵⁸.

Eserlerin tarihlendirilmesinde genel stilistik özelliklerin yanında aynı kontekstten gün ışığına çıkarılmış olan eserler de fikir vermektedir. Öncelikle çıplak ya da giyimli olarak ve oturur biçimde betimlenmiş olan kadın heykeltçilerini ele alırsak (No.3, 4, 5) bu türde heykeltçilerin Hellenistik dönem boyunca özellikle Doğu Yunan atölyeleri tarafından yoğun biçimde

⁵³ Mollard-Besques II, lev.205a ; Thompson, Troy, lev.LI, no.260; Délos XXIII, lev.83, no.1056,1064; Töpperwein, Pergamon, lev.47, no.321; Sieveking, Terrakotten I, lev.50, 53 ; Sieveking, Terrakotten II, lev.98.

⁵⁴ Thompson, Troy, lev.LIX, no.274-276, 278.

⁵⁵ Thompson, Troy, s.49.

⁵⁶ Délos XXIII, lev.43, no.390, 391, 394; Mollard-Besques II, lev.191a, b, c; Mendel I, lev.IX, no.2 ; Sieveking, Terrakotten II, lev.110, no.3 ; Töpperwein, Pergamon, lev.38, no.238, 239 ajur teknikli örnekler için bkz. Mollard-Besques II, lev.9a, c, 11b ; Enc.Phot. TEL II, s.219B, C ; Mendel I, lev. VIII, no.6; Sieveking Terrakotten II, lev.110, no.4, 5.

⁵⁷ Mollard-Besques, Cat.Raisonné des Fig., lev.XCIV, no.379 v.d.

⁵⁸ Mollard-Besques II, lev.202a, i.

üretildikleri görülmektedir⁵⁹. MÖ 3. yüzyıl sonu ile 2. yüzyılın başında vücut hatlarının verilmesinde belirsizleşmenin başlaması ile etin işlenisindeki ilgisizlikle birlikte Mithridates Savaşları öncesinde MÖ 1. yüzyılın ilk çeyreğindeki örneklerde dejenerelik gözlenmektedir⁶⁰. MÖ 1. yüzyılda çıplak olarak betimlenen örneklerde göğüsler küçülmüş, omuzlar çok daralmış ve omuzdan kalça kısmına kadar olan vücut bölümünde bel ayrımı ortadan kalkmıştır⁶¹. Giyimli oturan kadın heykelciği ile çıplak kadın heykelciği gövde parçaları (No.3, 4) gösterdikleri vücut oranları ile MÖ 2. yüzyılın ortası civarına ait olmalıdır. Diğer vücut parçası ise (No.5) kıyaslanabilen örnekler aracılığı ile biraz daha geç bir tarihe verilebilir⁶².

Aynı mezardan ele geçmiş üç heykelcik (No.1, 2, 6) Hellenistik dönem örneklerine göre vücutlarda hacimliliği yitirmiş ve yassılaştırmıştır. Aynı mezarda beraber gün ışığına çıkarılan çeşitli formlardaki cam buluntular heykelcikler için de kabul edilebilecek bir tarih olan MS 1. yüzyıl veya biraz daha sonrasını vermektedirler⁶³. Dağılmış durumdaki bir mezardan ele geçen pişmiş Eros-Psyche betimlemeli levhacık da (No.7) beraber bulunan terra sigillata tabağın verdiği tarihe göre MS 1. yüzyıl içinden olmalıdır⁶⁴.

Kadın başları arasında Lampadion bağ stilli baş (No.8), başın arkasında oluşmuş kümelenmenin geriye doğru kayması ile bağ stiline karakterini yitirmeye başladığı düşünülebilir. Gerçek, bozulmamış Lampadion Bağ stiline MÖ 4. ve 2. yüzyıl ortası arasında görüldüğü düşünülürse bu baş için 2. yüzyıl ortasından sonraki bir tarih uygun gözükmektedir⁶⁵. Saç tuvaletinde geç Lampadion Bağ ve erken Fiyonk Bağ stili arasındaki bir stili yansıtmakta olan kadın başı (No.9) Troia ve Myrina'dan iki örnek ile kıyaslanabilir⁶⁶. Kadın başı Troia örneğinden daha geç ancak Myrina örneğine göre de daha erken bir tarzı yansıtıyor olmalıdır.

İki kadın başı (No.12, 13) yalnız gösterdikleri stil aracılığı ile değil beraber ortaya çıkarılan mezar buluntularının yardımıyla da tarihlendirilebilmektedir. Bunlardan ilki (No.12) günlük kullanıma ait Roma dönemi kap-

⁵⁹ Higgins (1967), s.1150.

⁶⁰ Thompson, Troy, s.92.

⁶¹ Thompson, Troy, lev.XVI, no.59 ; Mollard-Besques II, lev.9 (Myr.1).

⁶² Mollard-Besques II, lev.9 (Myr.2), 170a (Myr.1683).

⁶³ Gençler, s. 25 v.d., Kat.No.7, 15,25, 35, 44, 45, 47, 50, 53, 63.

⁶⁴ Akyürek, s.140, No.49, şek.8.

⁶⁵ Thompson, Troy., s.42.

⁶⁶ Thompson, Troy, lev.XLIV, No.205 ; Mollard-Besques II, lev.218e.

ları ve terra sigillata kase ile birlikte aynı mezarda bulunmuştur. Kasenin bize verdiği tarih MS geç 1.yüzyıl - erken 2. yüzyıl arasındır⁶⁷. Diğer kadın başı (No.13) ile birlikte aynı mezardan kandil, cam ve terra sigillata kaplar gün ışığına çıkarılmıştır. Bu buluntu grubu içindeki kandiller MS 1. yüzyılın ikinci yarısı ile 2. yüzyılın başı arasına verilmektedirler⁶⁸. Cam ve sigillatalar için de önerilen tarih yaklaşık aynı zaman dilimini kapsamaktadır⁶⁹. Diğer kadın başlarından birinde (No.10) Knidos saç stili ile birlikte alçak bir stéphanane göze çarpmaktadır⁷⁰. Stéphanenin gösterdiği form özellikleri MÖ 2. yüzyılın sonları civarını düşündürmektedir. Kadının ovalleşmeye başlamış yuvarlak yüz formu da bize tarihlendirme konusunda yardımcı olabilir. Dolgun yuvarlak yüz formları en güzel örneklerini MÖ 3. yüzyıl içinde vermişlerdir⁷¹. Özellikle Pergamon'dan birkaç eserde bu karşımıza çıkmaktadır⁷². Dejenere olmuş yüz şekillerinin Mithridates Savaşlarından önce son bulunduğu da bilinmektedir⁷³. Bu noktadan hareketle kadın başı MÖ 2. yüzyılın sonu ile 1. yüzyılın başı arasından bir tarihe verilebilir.

Lampadion bağ stili içinde değerlendirdiğimiz diğer bir kadın başı (No.11) aynı bağ stiline sahip gözükken diğer baş ile (No.8) kıyaslanabilir⁷⁴. Buna göre kadın başı bu bağ stilinin gösterdiği gelişim için erken bir örnek olarak MÖ 2. yüzyıl ortası civarına verilebilir.

Vücut parçaları içinde bir Hieorodoulos'a ait olması muhtemel çift bacak parçası (No.14) özellikle Troia ve Delos'dan örneklerle benzerlik göstermektedir⁷⁵. Bu örnekler ışığı altında bu parça MÖ 3.yüzyıl sonu ile 2. yüzyıl başı arasına tarihlendirilebilir. Diğer vücut parçaları da (No.15,16,17) benzer nitelikleri ile aynı tarihlerden olmalıdırlar.

⁶⁷ Akyürek, s.135, No.28, şek.6, lev.14,3.

⁶⁸ Tüzün, s.172, 174, No.15, 27, 28.

⁶⁹ Gençler, s. 28, 54-55, Kat.No.43 ; Akyürek, s.132, 133, 141, No.17, 20, 54, şek.5, 9, lev.14,1-2.

⁷⁰ Kadın başında görülen Stéphanane ile ilgili olarak bkz. dipnotlar 57,58.

⁷¹ Thompson, Troy, s.32.

⁷² Bieber, Hell.Sculp (1), şek.334, 336-339, 432-434.

⁷³ Thompson, Troy, s.32.

⁷⁴ Lampadion bağ stilinin gelişimi hakkında bkz. burada s.5 v.d.

⁷⁵ bkz. dipnotlar 31-33.

KATALOG

1. Giyimli Kadın Heykelciği :

Gülpınar-Smn Nekropolü 1989 çalışması- III B8 mezarı

Çanakkale Müzesi Env.No. 5772

Yükseklik : 16,5 cm.

Genişlik : 6,7 cm.

Derinlik : 3,4 cm.

Koyu devetüyü renkli hamurlu heykelcik kırık parçalarının birleştirilmesi ile kısmen tamamlanmıştır. Ayakta duran giyimli olan kadın figüründe baş üzerinde halka biçimli türban taşınmaktadır. Saçlar alının üzerinde üçgenleşerek ikiye ayrılmakta ve boyunun iki yanından omuzlara dökülmektedir. Yüz detayları siliktir. Vücudun büyük bölümünü örtecek biçimde bir himationa sarınmıştır. Sol göğüs açıkta bırakılmıştır. Sağ el ile giysinin bir kenarı yukarıya doğru kaldırılmakta diğer kenarı ise sol kolun bilek kısmının etrafından aşağıya doğru dökülmektedir. Olasılıkla sol elde meyve türünde bir obje tutulmaktadır.

2. Oturan Kadın Heykelciği :

Gülpınar-SMN Nekropolü 1989 çalışması- III B 8 mezarı

Çanakkale Müzesi Env. No.5771

Yükseklik : 12,6 cm.

Genişlik : 4,5 cm.

Derinlik : 3,8 - 6,1 cm.

Koyu devetüyü renkli hamurlu heykelcik kaide kısmındaki kırıklar dışında sağlamdır. Yüzeyle aşınma mevcuttur. Kayalık olarak nitelendirilebilecek bir zemin üzerinde oturan ve giyimli kadın heykelciğinde zemine yakın bölümdeki elbise kıvrımlarında boya izleri bulunmaktadır. Alın üzerinde düz, yanlarda bukleler halinde verilen saç tuvaletine sahiptir. Altta chiton onun üzerinde himationa sarınmış olan kadın figürü sağ eli ile kithara çalmaktadır. Heykelciğin işlenmemiş sırt kısmında bir buhar deliği görülmektedir.

3. Oturan Kadın Heykeliği :

Gülpınar- Hilmi Özak Tarlası 1986 A Sondajı

Yükseklik : 11,1 cm. Genişlik : 2,1 - 2,9 cm. Derinlik : 1,8 - 4,4 cm.

Pembemsi devetüyü renkli hamurludur. Dört kırık parçanın birleştirilmesi ile tamamlanmıştır. Baş kısmı ve kolları eksiktir. Vücudunun her iki yanında kolların monte edilebilmesi için yuvalar mevcuttur. Oturur pozisyon-daki kadın figürü göğüslerin altından kuşak aracılığı ile sıkılan uzun bir chiton taşımaktadır.

4. Oturan Çıplak Kadın Heykeliği Parçası :

Gülpınar- Hilmi Özak Tarlası 1986 A Sondajı

Yükseklik :4,7 cm. Genişlik : 2,1 cm-2,5 cm. Derinlik : 1,8 cm.

Açık kiremit rengi hamurludur. Heykeliğin kolları ve baş kısmı ele geçmemiştir. Vücut alt bölümü kırıktır. Vücudun sol tarafında kol için oluşturulmuş bir yuva mevcuttur. Çıplak betimlenmiş vücut üzerinde herhangi bir giysi kalıntısı gözükmez.

5. Oturan Çıplak Kadın Heykeliği Parçası :

Gülpınar- Hilmi Özak Tarlası 1986 A Sondajı

Yükseklik : 4,1 cm. Genişlik : 2,7 cm. Derinlik : 1,3 cm.

Koyu kiremit rengi hamurludur. Heykeliğin gövde ön kısmına ait bir parçadır. Parçada boyun kısmının altından bel kısmına kadar olan vücut ön bölümü korunabilmiştir. Çıplak betimlenmiş vücudun ön bölümünde göğüsler arasında madalyona benzeyen bir obje yer almaktadır.

6. Çocuk Heykeliği Parçası :

Gülpınar-SMN Nekropolü 1989 çalışması- III B8 Mezarı

Çanakkale Müzesi Envanter No.5773

Yükseklik : 5 cm. Genişlik : 6,9 cm. Derinlik : 2,7 cm.

Koyu devetüyü hamurludur. Heykelciğin pek çok parçası eksiktir. Kanatlı çocuk Eros'un betimlendiği heykelciğin üst bölümü kısmen korunmuştur. Sağ kanat ve yukarıya kaldırılan sağ kol ile baş kısmı korunabilmiştir.

7. Pişmiş Toprak Levhacık Parçası :

Gülpınar-SMN Nekropolü 1989 çalışması-IV B Sondajı

Çanakkale Müzesi Envanter No.5786

Yükseklik : 6,5 cm.

Genişlik : 4,5 cm.

Dış çerçevesi kırık olan levhacık üzerinde birbirine sarılmış vaziyette betimlenmiş iki figüre ait gövde kalıntısı mevcuttur. Her ikisi de çıplak olan figürlerden sağdaki figür erkek, soldaki ise kadındır. Baş kısımları ve ayak bölümü kırıktır.

8.Kadın Başı :

Gülpınar -Hilmi Özak Tarlası 1986 A Sondajı

Yükseklik: 3,3 cm.

Genişlik : 2,2 cm.

Derinlik : 2,4 cm.

Devetüyü hamurludur. Yüz detayları aşınmış durumdadır. Ovale yaklaşan yüzü, sıg bir alın kısmı vardır. Küçük sivrice bir çenesi bulunmaktadır. Alın üzerinde saçları bastıran enli bir saç bandı görülmektedir. Saç başın üzerinde yüksek bir kabartı yaptıktan sonra arkada sivri bir topuz haline sokulmuştur.

9.Kadın Başı :

Gülpınar-Hilmi Özak Tarlası 1986 A Sondajı

Yükseklik : 4,4 cm.

Genişlik : 2,4 cm.

Derinlik :3,7 cm.

Açık kiremit rengi hamurludur. Başın yüzeyinde aşınma mevcuttur. Ovale yaklaşan yüze, küçük dudaklara sahiptir. Saçlar başın gerisinde topuz oluşturduktan sonra yukarıya doğru toparlanmıştır. Başın her iki yanında saç kıvrımları gözlenmektedir.

10. Kadın Başı :

Gülpınar-Hilmi Özak Tarlası 1986 A Sondajı

Yükseklik : 4,4 cm. Genişlik : 2,8 cm. Derinlik :3,6 cm.

Açık kiremit rengi hamurludur. Ovale yaklaşan yüz kısmına, küçük dudaklara sahiptir. Yukarıda üçgenleşen geniş bir alın yapısı vardır. Alın üzerinde üçgen oluşturacak biçimde düzenlenen saçlar başın arkasında sivri bir topuz oluşturmaktadır. Baş üzerinde alçak bir stéphane taşınmaktadır. Başın her iki yanında küpeler görülmektedir.

11. Kadın Başı :

Gülpınar-Hilmi Özak Tarlası 1986 A Sondajı

Yükseklik : 3,3 cm. Genişlik :2,3 cm. Derinlik : 2,7 cm.

Açık kiremit rengi hamurludur. Başın detayları aşınmıştır. Ovale yaklaşan yüzü, küçük dudakları ve burunu vardır. Başın üzerinde ensiz bir saç bandı taşınmaktadır. Sol kulakta küçük bir küpe bulunmaktadır.

12. Kadın Başı:

Gülpınar - SMN Nekropolü 1989 çalışması- IA2 Mezarı

Çanakkale Müzesi Envanter No.5716

Yükseklik : 6,1 cm. Genişlik : 1,8 cm.

Kırmızımsı kiremit rengi hamurludur. Başın yalnızca ön kısmı korunmuştur. Ovale yaklaşan yüz formuna, sığ alın kısmına, dolgun yanaklara ve etlice çene kısmına sahiptir. Başın her iki yanında iri bukleler halinde verilmiş saç tuvaletine sahiptir.

13. Kadın Başı:

Gülpınar-SMN Nekropolü 1989 Çalışması-III A1 Mezarı

Çanakkale Müzesi Envanter No.5736

Yükseklik : 3,6 cm. Genişlik :2,7 cm. Derinlik : 3,3 cm.

Kiremit rengi hamurludur. Yuvarlağa yakın yüze, küçük dudaklara ve çeneye sahiptir. Alın kısmı sığır. Saçlar baş üzerinde ince kıvrımlar halinde izlenmektedir.

14. Çift Bacak Parçası:

Gülpınar-Hilmi Özak Tarlası 1986 A Sondajı

Yükseklik :4,6 cm.

Genişlik :2,4 cm.

Derinlik: 2,4 cm.

Açık Kiremit rengi hamurludur. Birbirine bitişik bacaklar üzerinde hilal biçimli belki sandalet bağı izleri mevcuttur.

15. Bacak Parçası:

Gülpınar-Hilmi Özak Tarlası 1986 A Sondajı

Yükselik :3,3 cm.

Genişlik :1,2 cm.

Açık Kiremit rengi hamurludur.

16. Bacak Parçası:

Gülpınar-Hilmi Özak Tarlası 1986 A Sondajı

Yükselik :3,8 cm.

Genişlik :2,4 cm.

Koyu devetüyü rengi hamurludur.

17. Omuz-Kol Parçası:

Gülpınar-Hilmi Özak Tarlası 1986 A Sondajı

Yükselik :4,3 cm.

Genişlik :1,6 cm.

Açık devetüyü rengi hamurludur.

Erhan Öztepe



No. 1



Erhan Öztepe

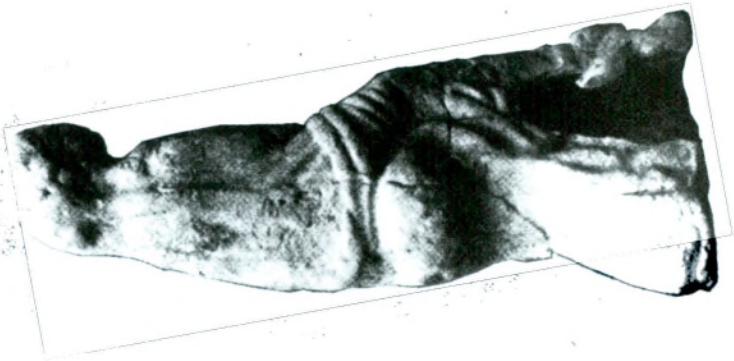
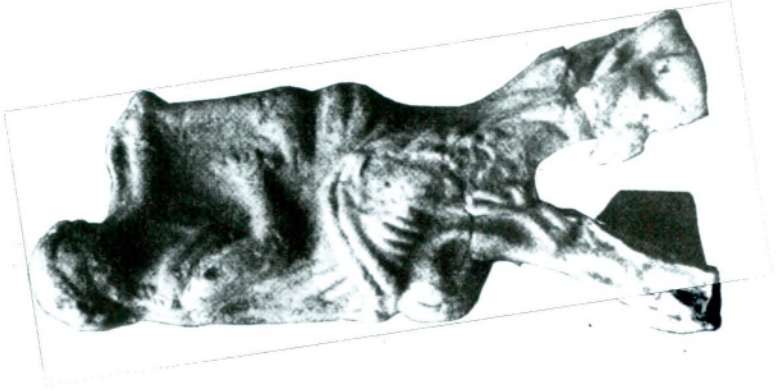

No. 2



No.3



No.4



No. 5



No. 6



No. 7

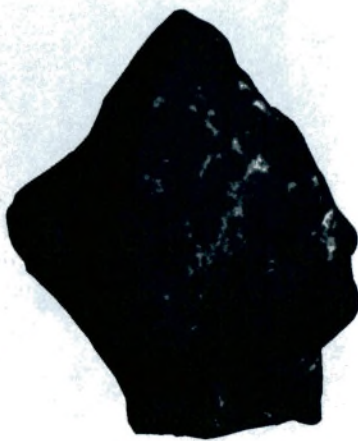

No.8

Erhan Öztepe



No. 9



Erhan Öztepe

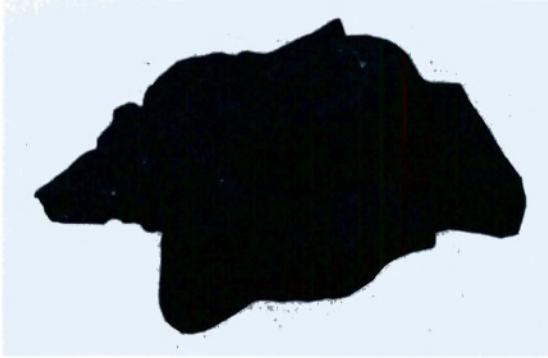

No. 10





No. 11



No.12



No. 13



No. 14



No. 15



No.16



No. 17

TATIKIOS (TÜRK ASILLI BİR BİZANS KUMANDANI)

IŞIN DEMİRKENT

Bizans İmparatorluğu, XI. yüzyılda Selçuklu Türklerinin Anadolu'ya girişleri ve kısa sürede Ege ve Marmara Denizi kıyılarına kadar ulaşan akınları sonucunda Türkler ile yoğun bir ilişki içine girdi. İmparatorluğun yabancıları bünyesinde toplama politikasına uygun olarak Türkler de, çeşitli milletlerden gelenler gibi, ya göç etmek ya da esir alınıp getirilmek suretiyle Bizans dünyasına katıldı. Bunlar arasında birçok kişinin, saray unvanları bahşedilerek aristokrat sınıf içinde yer aldığını ve özellikle askerî alanda yüksek mevkilere çıktığını görüyoruz¹. Bu dönem hakkında bilgi veren Bizans kaynakları, devlet hizmetinde ve orduda görev almış olan Türkler'den bahsetmişlerdir. Bu şahıslar arasında önemli bir mevkie yükselen ilk Türk, Tatiki-os'tur².

¹ Tatikios gibi yine Komnenoslar hanedanı zamanında yaşamış ve imparator Aleksios'un oğlu imparator Ioannes Komnenos (1118-1143) döneminin *megas domestikos*'u ve imparatorun en yakın dostlarından biri olan I.Aksukhos hakkında geniş bilgi için bk. I.Demirkent, "Komnenos Hanedanının Büyük Başkumandanı: Türk Asıllı Ioannes Aksukhos", *Belleten*, LX (Nisan 1996), sayı 227, s.59-72.

² Anna Komnene (*Alexiade*, nşr. ve trc. B.Leib, *Anne Comnène. Alexiade*, 3 cilt, Paris 1937, Kitap IV, iv, 3, trc. B.Leib, *age*, I, s.151) Tatikios için "Sarsen" asıllı diye yazmıştır. Ancak Anna "Sarsen" ifadesiyle herhalde onun müslüman biri olduğunu kastetmek istemiş olmalıdır. Zira bu dönemde Bizans'ın Anadolu'da Araplar ile değil Türklerle teması vardır; aynı görüşü paylaşan G.Moravcsik (*Byzantinoturcica* II, *Sprachreste der Türkvölker in den Byzantinischen Quellen*, Leiden 1983, s.302) ve C.M.Brand, "The Turkish Element in Byzantium, Eleventh-Twelfth Centuries", *Dumbarton Oaks Papers*, 43 (1989), s.3) da Tatikios'un Türk asıllı olduğunu yazarlar. Tatikios hakkında ayrıca bk. F.Chalandon, *Les Comnène. Etudes sur l'Empire Byzantin aux XIe et XIIe siècles (Essai sur le règne d'Alexis Ier Comnène 1081-1118)*, Paris 1900, s.76, 100 vd., 106 n.3, 109, 112, 118, 125, 178, 191, 194, 199-202, 205, 215, 233; ayn. mlf., *Histoire de la première croisade*, Paris 1925, s.162, 167, 178, 191-194; G.Buckler, *Anna Comnena*, Oxford 1929, s.18, 143, 255, 360, 379, 383, 415, 425, 463, 466, 469, 500; R.Grousset, *Histoire des Croisades et du royaume Franc de Jérusalem*, Paris 1934-36, I, s.27, 31, 80 vd.; S.Runciman, *A History of the Crusades*, London 1951, Türkçe trc. F.İşiltan, *Haçlı Seferleri Tarihi*, TTK Yay., Ankara 1986, I, s.138 n.7, 141, 144, 146, 148, 172, 174, 231 vd., 255, 260; B.Skoulatos, *Les personnages byzantins de l'Alexiade*, Louvain 1980, s.287-292.

İmparator I.Aleksios Komnenos (1081-1118)'un en güvendiği kumandanlarından biri ve yakın dostu olan Tatikios'un hayatı ve faaliyetleri hakkında bize imparatorun kızı prenses Anna Komnene'nin babasının hayatını konu alan tanınmış eseri *Alexiade*³ ile, Anna'nın kocası caesar Nikephoros Bryennios'un kaleme aldığı tarih eseri⁴ bilgi vermektedirler. Ayrıca Birinci Haçlı Seferi'ni anlatan çoğu çağdaş Haçlı eser ve yazarları, *Gesta Francorum*, Albertus Aquensis, Raimundus Aguilers, Tudebodus, Guibertus Novigenti, Baldricus ve Willermus Tyrensis İznik ve Antakya kuşatmaları sırasındaki olaylar içinde Tatikios'tan bahsetmişlerdir⁵.

Anna Komnene'nin kaydına göre, müthiş bir savaşçı ve çarpışmalarda soğukkanlılığını kaybetmeyen, gözü pek bir kumandan olan Tatikios hür soydan gelmiyordu. Tatikios'un babası, Anna'nın büyükbabası *dux* Ioannes Komnenos tarafından bir yağma saldırısı sırasında esir alınmıştı⁶. Ne var ki

³ Anna Komnene, nşr. ve trc. B.Leib, *age*, I, 151, II, 67-70, 72, 83, -86, 97, 109, 171, 175, 182, 193, III, 12, 13, 17, 18, 20, 40, 42, 45, 160, trc. E.R.A.Sewter, *The Alexiad of Anna Komnene*, Penguin Books 1969, s.141, 201-203, 205, 213-215, 232, 279, 282, 288, 299, 336, 337, 341, 343, 360, 363, 449, trc.D.R.Reinsch, *Alexias. Anna Komnene*, Köln 1996, s. 149, 217-19, 221, 231 vd., 242, 252, 304, 307, 313, 323, 365 vd., 370, 372, 389, 392, 394, 490.

⁴ *Nicephori Bryennii Commentarii*, nşr. A.Meineke, *Corpus Scriptorum Historiae Byzantinae (kısaltması CSHB)*, Bonn 1836, s.86 vd., 150; nşr. P.Gautier, *Nicephori Bryennii Historiarum Libri Quattuor, Corpus Fontium Historiae Byzantinae 9*, Brussels 1975, IV, 20, 287, 289. O.Kazanlı'nın "Tarihî Hauralar" adıyla Türkçeye tercüme ettiği Bryennios'un eseri hâlâ basılmamıştır. Eserin Fransızcaya tercümesi ise H.Gregoire tarafından (*Byzantion*, 23 (1953), s.469-530 ve 25/27 (1955/57), s.881-926) yapılmıştır.

⁵ *Gesta Francorum et Aliorum Hierosolimitanorum, (The Deeds of the Franks and the Other Pilgrims to Jerusalem)*, yay. R.Hill, Oxford 1962, s.34 (Tetigus); Albertus Aquensis, *Liber Christianae Expeditionis pro Ereptione, Emundatione et Restitutione Sanctae Hierosolymitanae Ecclesiae, Recueil des Historiens des Croisades (kısaltması RHC occ.)*, IV, II, 22, s.315, trc. H.Hefe, *Albert von Aachen. Geschichte des ersten Kreuzzuges*, I, Jena 1923, s.62 (Tatinus); Raimundus Aguilers, *Historia Francorum qui ceperunt Iherusalem, RHC occ.*, III, 6, s.245-46, trc. J.H. ve L.L.Hill, *Raymond d'Aguilers*, Philadelphia 1968, s.36, 37 (Tatic); Tudebodus, *Historia peregrinorum euntium Jerusalem ad liberandum Sanctum Sepulcrum de potestate eyhnicorum, RHC occ.*, III, s.135, 189 (Tetigus); Guibertus Novigenti, *Historia quaedicitur Gesta Dei per Francos, RHC occ.*, IV, IV, 10, s.175 (Tetigus); Baldricus, *Historia Jerosolimitana, RHC occ.*, IV, s.44 (Tagingus); Willermus Tyrensis, *Historia rerum in partibus transmarinis gestarum, RHC occ.*, I, II, 23, s.107, III, 11, s.126, IV, 21, s.186, VI, 11, s.252, trc.Kausler, *Geschichte der Kreuzzüge und Königreichs Jerusalem*, Stuttgart 1844, s.56, 66, 101, 140 (Taninus).

⁶ Anna Komnene (Kitap IV, IV, 3, trc.B.Leib, *age*, I, s.151) "o sırada *mezas primikerios* olan Tatikios, Akhrida çevresinde oturan Türklere kumanda ediyordu; bu şahıs son derecede cesur ve savaşta çok soğukkanlı biri olmasına rağmen asil bir aileden değildi. Zira bir Sarasen olan babası, benim baba yönünden büyükbabam olan Ioannes Komnenos tarafından esir alınmıştı" diye yazmaktadır.

Anna, bu olayın hangi tarihte cereyan ettiğini kaydetmemiştir. Bununla beraber, büyük bir ihtimalle Tatikios da babası ile birlikte esir alınmış olmalıdır ki, o takdirde bu olayı 1057 yılından sonraki bir tarihe yerleştirmek gerekecektir. Çünkü Nikephoros Bryennios eserinde, Tatikios'un imparator Aleksios ile aynı yaşta olduğunu ve onunla beraber yetişip büyüdüğünü yazmıştır⁷. Aleksios'un doğumu için 1057 yılı kabul edildiğine göre, Tatikios da aynı yıl, yani 1057'de doğmuş olmalıdır.

Anna Komnene'nin, eserinde yabancılar için hemen hemen hiçbir methedici söz kullanmamasına rağmen, Tatikios'u cesareti ve savaşçılığının yanı sıra temkinli ve uzakgörüşe sahip bir kişi olarak övmesi dikkat çekicidir. Tatikios için Bryennios'un ifadesi de aynı şekilde övgülerle doludur; onun imparatora bağlılığını ve ileri görüşlü kişiliğini dile getirmiştir. Aynı zamanda Bryennios, Tatikios'un âdeta imparator Aleksios'un ailesinden biriymiş gibi olduğunu kaydetmiş ve böylece onunla Aleksios arasındaki samimiyeti vurgulamak istemiştir⁸. Tatikios ile ilgili olarak Anna'nın şöyle bir kaydı da vardır: Anna babasının sonraları dizinden duyduğu ağrıya her ikisi polo⁹ oynarken istemeyerek Tatikios'un sebep olduğunu yazmıştır¹⁰. Anna Komnene ve N.Bryennios'un hiç değinmedikleri fakat Haçlı yazarları tarafından dile getirilen bir husus da, Tatikios'un burnunun kesik olduğu ve onun burnunun yerinde altundan yapılmış takma bir burun taşıdığıdır¹¹.

Tatikios, ilk kez, 1078 yılında genç kumandan Aleksios Komnenos'un yanında, imparator III.Nikephoros Botaneiates'e¹² karşı ayaklanan Dyrrhak-

⁷ Bryennios, nşr. P.Gautier, *age*, IV, 20, s.289.

⁸ Bryennios, nşr. P.Gautier, *age*, aynı yer.

⁹ Çok eski zamanlardan beri bir Orta-Asya oyunu olan "Polo" nun Bizans'da da büyük bir zevkle oynandığına dair kaynaklarda bilgi vardır; bu oyunun nasıl oynandığını tarihçi Ioannes Kinnamos eseri *Historia*'da ayrıntılı bir şekilde anlatmıştır, bk. I.Demirkent, *Ioannes Kinnamos'un Historia'sı*, TTK Yay., Ankara 2001, s.189 vd.

¹⁰ Anna Komnene, *Kitap XIV*, IV, 2, trc. B.Leib, *age*, s.160.

¹¹ Burnunun kesik oluşu Haçlı yazarlar tarafından kaydedilmiştir; Raymond d'Aguilers, *RHC occ.*, III, s.245: "Tatic, naribus truncus" [burnundan sakat Taüic]; Albertus Aquensis, *RHC occ.*, IV, s.315: "Tatinus quidam truncati nasi" [Kesik burunlu Tatinus]; Guibert, *RHC occ.*, IV, s.175: "Tetigus ... vir siquidem gravis aevo, sed naso, qua nescio occasione, deciso, et id utens aureo" [Tetigus ... eğer gerçekten doğruysa yaşamı bakımından can sıkıcı fakat bilinmeyen bir sebeple burnu kesilince, altundan bir burun kullanan adam].

¹² 1078-1081 yılları arasında hüküm süren III.Nikephoros da bir önceki imparator VII.Mikhail Dukas'a isyan ederek onu hükümdarlıktan feragat etmeye zorlayıp tahta çıkmıştı.

hion valisi Nikephoros Basilakes'in¹³ isyanının bastırılması olayında karşı-
mıza çıkmaktadır. Bryennios'a göre, Aleksios Komnenos asi Basilakes'in üze-
rine yürüyüp Vardar Nehri kenarında ordugâhını kurduğu sırada, Basila-
kes'in onun ordugâhına ani bir saldırı hazırladığını Aleksios'a haber veren
de Tatikios olmuştur¹⁴. Herhalde asinin hareketini kontrol için etrafa yolla-
nan gözcülerin başında bulunan Tatikios geri dönüp geldiğinde Aleksios'a,
düşmanın yakın bir yerde olduğunu ve geceleyin ordugâha saldırmayı plân-
ladığını söylemişti. Bunun üzerine Aleksios ona, gördüğünün gerçekten Ba-
silakes olduğuna emin olup olmadığını sormuş, Tatikios da Basilakes'in bir-
liklerine önce dur, sonra hareket emrini verirken sesini işittiğini, hatta ya-
yından kendisine bir ok fırlattığını bildirince Aleksios bu saldırıyı sonuçsuz
bırakmak üzere ordugâhın her tarafında meşaleler yakılmasını ve sabaha
kadar söndürülmemesini emrederek bütün ordusunu yanına alıp ordugâh-
tan çıkmış ve ormanlık bir yerde gizlenmişti. Gerçekten de Basilakes ordu-
gâha gece saldırdığında her tarafı boş bulmuş, oyuna getirildiğini anlamış ve
daha ordugâhtan çıkarken Aleksios'un ordusunun hücumuna uğramıştı. Büt-
tün gece süren çarpışmadan sonra Basilakes kaçmayı başarmışsa da, kısa bir
zaman sonra artık mücadelenin yararsız olduğunu gören kendi adamları ta-
rafından Aleksios'a teslim edilmişti¹⁵. İşte bu olay dolayısıyla Tatikios'un ilk
faaliyetini tesbit etmiş oluyoruz.

Tatikios, Aleksios Komnenos'un 1081 Nisan'ında imparatorluk tahtına
yükselmesiyle onun tarafından *mezas primikerios* rütbesiyle taltif edildi¹⁶.
Böyle bir mevki daha önce yoktu. Aleksios'un bunu arkadaşı ve dostu Tati-
kios için yeni ihdas ettiği anlaşılıyor. Aleksios'un tahta çıktığı 1081 yılının
sonbaharında Dyrhakhion üzerinden Epiros bölgesine başlayan ilk Norman
seferine karşı yapılan harekâta Tatikios'un imparatorun yanında savaşa ka-
tıldığını ve Okhrida çevresinde yaşayan Türklerin kumandasını üzerine aldı-
ğını görüyoruz. Ancak yıllarca süren (1081-1085) bu mücadele sırasında
Anna Komnene onun adından sadece bir defa bahsetmiştir. Biz, Bizans'ın
Normanlara karşı dört yıl süren bu savaşı Venedik donanması ile Süleyman-

¹³ Basilakes için bk. *Oxford Dictionary of Byzantium*, I, s.262 vd.; A.P.Kazhdan, *Armjane v sostave gospodstvujuščego klasa Vizantijskoj imperii v XI-XII vv.*, Erevan 1975, s.103-106.

¹⁴ Bryennios, *age*, *CSHB*, s.150, nşr. P.Gautier, *age*, IV, 20, s.289.

¹⁵ Basilakes'in isyanını anlatan Anna Komnene (Kitap I, vı-ıx, 1 -6, trc. B.Leib, *age*, I, s.28-36)'nin bu olaylar içinde Tatikios'un adından bahsetmemesi çok ühafur.

¹⁶ Tatikios bu sırada *mezas primikerios* unvanına sahipti, bk. Anna Komnene, Kitap IV, ıv, 3, trc. B.Leib, *age*, I, s.151.

şah'ın imparatorun ricası üzerine gönderdiği 7000 kişilik bir ordunun yardımını sayesinde¹⁷ ve ancak Norman reisi Robert Guiscard'ın ölümü sonucunda başarıya ulaştırarak Epiros, Makedonya ve Tesalya bölgelerini Norman istilâsından kurtarabildiğini söylemekle yetineceğiz.

Tarih kitaplarında bundan sonra Tatikios'un adı İznik'i elinde tutan Ebulkasım ile Bizans'ın giriştiği mücadeleler dolayısıyla geçer. Norman savaşının son bulmasından sonra 1085 yılının sonunda İstanbul'a dönen imparator Aleksios, Süleymanşah'ın Çukurova bölgesini ve Antakya'yı zaptetmek üzere güneye giderken başkenti İznik'in idaresiyle görevlendirdiği kumandanı Ebulkasım'ın, iki taraf arasında 1081'de yapılan Dragos Suyu Anlaşması'nın şartlarını bozarak Bizans arazisine akınlar düzenlediğini ve Türklerin yeniden İstanbul yakınına kadar ilerlemiş olduğunu gördü¹⁸. Aleksios derhal karşı saldırıya geçerek Türk akıncılarını kıyı bölgelerinden uzaklaştırdı, Anna'nın ifadesine göre bundan sonra Tatikios imparator Aleksios'un emriyle İznik'te hüküm süren Ebulkasım'a karşı gönderilmiştir¹⁹. Burada üzerinde durmak istediğimiz husus bu mücadelenin ne zaman yapılmış olduğudur? XX.yüzyılın başında yaşamış Bizans tarihçisi F.Chalandon'dan itibaren Batılı tarihçiler Tatikios'un bu seferinin 1086 yılına doğru yapıldığı görüşündedirler. Halbuki kronolojisi hiç de açık olmayan Anna'nın kaydına dayanarak böyle bir netice çıkarmak pek mümkün görünmüyor. Bu konuda başka bir kaynağın, yani İbnü'l-Esir'in verdiği bilgiler²⁰ bize ışık tutmaktadır ve biz bu kaynağın kayıtlarından faydalanarak tarihî açıdan bir sonuca varmaya çalışmaktayız. Bu bilgilere göre, aslında bu seferin en erken 1087 yılı ilkbaharından sonra yapılmış olması gerekmektedir. Bunun neden böyle olması gerektiğini ise aşağıda belirteceğiz. Ama bu arada Anna tarafından daha sonra anlatılan fakat olayların akışına dayanarak tarih bakımından daha önceye alınması gereken Tatikios'un başka bir seferi de vardır²¹. Bu düşüncemize uygun olarak 1086 - 1087 yıllarının olaylarını sıralarken önce bu Gemlik seferini anlatmalıyız:

¹⁷ Süleymanşah'ın yardımcı birlikler yollaması hakkında bk. Anna Komnene, Kitap V, v, 2, trc. B.Leib, age, II, s.23; krş. F.Chalandon, age, s.89.

¹⁸ Krş. I.Demirkent, *Türkiye Selçuklu Hükümdarı Sultan I.Kılıç Arslan*, TTK Yay., Ankara 1996, s.9.

¹⁹ Anna Komnene, Kitap VI, x, 2-7, trc. B.Leib, age, II, s.67-70; krş. F.Chalandon, age, s.100 vd.; I.Demirkent, age, s.9 vdd.

²⁰ İbnü'l-Esir, *el-Kâmil fi't-Tarih*, Beyrut 1965/66, X, s.148, 160, Türkçe trc. A.Özaydın, *İbnü'l-Esir el-Kâmil fi't-Tarih Tercümesi, İslâm Tarihi*, İstanbul 1987, X, s.136, 145.

²¹ Anna Komnene, Kitap VI, x, 5-7, trc. B.Leib, age, II, s.69 vd.

İmparator Aleksios, Ebulkasım'ın sadece Marmara'nın kuzeyini değil güney kıyılarını da ele geçirdiğini, bu arada Gemlik (Kios)'i de zaptettiğini ve burada gemiler inşa ettirerek Bizans'a karşı bir filo hazırlamakta olduğunu haber alınca böyle bir girişimin imparatorluk için ne tehlikeli sonuçlar doğuracağını farkettiler. Bu sebeple Ebulkasım'ın girişimini durdurmak üzere derhal harekete geçti. Bizans donanmasını kumandan Manuel Butumites idaresinde Gemlik'e yollayarak Ebulkasım'ın o sırada herhalde çoğu kıyıda bulunan gemilerini yakmakla görevlendirdi. Diğer taraftan Tatikios'un kumandasında büyükçe bir orduyu da karadan Ebulkasım'ın üzerine göndermeyi ihmal etmedi (1086). Manuel Butumites'in idaresindeki filoya karşı koymayacağını anlayan ve Tatikios'un gelişiyi de hem karadan hem denizden sıkıştırılıp kısaç içine düşeceğini anlayan Ebulkasım birliklerine daha iyi hareket imkânı sağlayacağını tahmin ettiği Halykas veya Kyparissos²² denilen bir yere çekildi. Manuel Gemlik'deki Türk gemilerini yakarken, ertesi gün Tatikios da Gemlik yakınına vardı ve Ebulkasım'ın birliklerinin karşısında stratejik bakımdan iyi bir yerde karargâh kurdu. Tatikios 15 gün boyunca sabahın erken saatlerinden akşama kadar Ebulkasım'ın birliklerine devamlı saldırılarda bulundu. Fakat iki taraf arasında bazen küçük bazen biraz daha büyük çapta cereyan eden bu çatışmalar sonuç vermemekteydi. Ebulkasım Bizans saldırılarına şiddetle karşı koyuyordu. Nihayet Tatikios arazinin elverişsiz olmasından dolayı ciddi bir savaşa girmeyi pek akıllıca bulmamasına rağmen, ordusu içinde bulunan Frankların zorlamasıyla ve Ebulkasım'ın da durmadan takviye aldığını bildiğinden bu işe son noktayı koymak üzere kesin savaşa karar verdi. Ertesi sabah şafak vaktinde Ebulkasım'ın birliklerinin üzerine saldırdı. Bu savaşta Ebulkasım yenildi; adamlarının bir çoğu ya öldü, ya esir düştü. Kendisi dahil geriye kalanlar ise kaçarak İznik'e gittiler. Tatikios'un askerlerine gelince savaş alanında ele geçirdikleri bütün ganimeti topladıktan sonra karargâhlarına döndüler. Tatikios savaşı kazanmış olmasına rağmen İznik üzerine yürüyemedi; herhalde bu iş için ordusunun yeterli güce sahip olmadığını düşünmüştü.

İşte ancak bu çatışmadan sonra, Anna'nın eserinde daha önceye koymuş olmasına rağmen, 1087 yılı ilkbaharı sonunda Tatikios'un İznik önüne yürüyüşü olayı gerçekleşmiş olmalıdır. Bize bu olayın tarihini tesbit etme fırsatını ise, yukarıda değinmiş olduğumuz gibi, İbnü'l-Esir'in verdiği bilgiler sağ-

²² Bu isimler başka kaynaklarda geçmez; yerlerinin neresi olduğu bugüne kadar tesbit edilememiştir.

lamaktadır²³. Bu arada Anna'nın ifadesinden Tatikios'un İznik seferi ile emir Porsuk'un İznik üzerine yürüyüşünün aynı tarihlere rastladığını öğrenmiş bulunuyoruz. O halde Anna'nın bu olay için verdiği 1086 yılında emir Porsuk gerçekten Anadolu'ya gelebilmiş mi idi? Zira İbnü'l-Esîr'in kaydına göre emir Porsuk'un 1086 senesinde nerede olduğunu ve ne yaptığını öğrenmek imkânımız var: İbnü'l-Esîr'e göre, Sultan Melikşah 479 (1086/87) yılının Cemaziyülahir'inde (Eylül/Ekim 1086) İsfahan'dan yola çıkıp Musul üzerine yönelmişti. Öncü birliklerinin başında emir Porsuk, Bozan ve diğer beyler vardı. Sultan, Receb (Ekim/Kasım 1086) ayında Musul'a ve oradan Harran'a ulaşmıştı. Bundan sonra Urfa ve Caber'i ele geçirip yolda Menbic şehrini de zaptettikten sonra Haleb üzerine yürümüş ve şehre hâkim olmuştu. İbnü'l-Esîr'in bu ifadesinden emir Porsuk'un bu sefer sırasında sultanın yanında olduğu sonucu çıkmaktadır. Çünkü Haleb'den sonra Zilhicce (Mart 1087) ayında Bağdat'a giden Sultan Melikşah burada en az bir ay kalmış ve ancak 480 yılı Safer (Mayıs 1087) ayında oradan ayrılmış, bu arada kızını Muharrem ayında (Nisan 1087) Abbâsî halifesi ile evlendirmişti. İşte İbnü'l-Esîr, bu düğün törenleri sırasında hilâfet sarayına gönderilen sultanın kızının çeyizinin önünde emir Porsuk'un bulunduğunu yazmıştır. O halde, 1086 Eylül'ünden itibaren emir Porsuk'un sultanın seferine katıldığını ve onun yanında olduğunu, 1087 Nisan'ında da Porsuk'un hâlâ sultanın yanında Bağdat'ta bulunduğunu görüyoruz. Esasen İbnü'l-Esîr bu süre içinde Porsuk'un sultanın yanından herhangi bir görev ile ayrıldığına dair hiçbir şey yazmamıştır. Üstelik Anna'nın kaydına göre Anadolu'yu geçip İznik önüne gelmek için belli bir zamana ihtiyacı olan Porsuk'un İznik önüne geldikten sonra şehri 3 ay kuşatması ve Nisan ayına kadar tekrar Bağdat'a dönüp evlenme töreninde hazır bulunması zaman açısından mümkün görünmemektedir. İşte bu olaylara dayanarak biz, Porsuk'un 1086 yazından 1087 Nisan ayına kadar doğuda bulunduğunu ve onun sultan tarafından ancak 1087 ilkbaharında büyükçe bir orduyla İznik üzerine gönderilmiş olduğunu düşünüyoruz.

Böyle bir açıklama yaptıktan sonra tarihî akışı takip ettiğimizde, Gemlik önünde yaşanan bu olayları müteakip imparator Aleksios'un yenilgiye uğrayan Ebulkasım'ın artık bütün gücünü kırmanın ve İznik'i ele geçirmenin mümkün olduğunu plânlamaya başladığını görüyoruz²⁴. Bu sebeple o, *me-*

²³ İbnü'l-Esîr, aynı yer.

²⁴ Anna Komnene (Kitap VI, x, 2-4, trc. B.Leib, *age*, II, s.67 vd.) babası imparator Aleksios'un Ebulkasım'ı barış istemek zorunda bıraktığını fakat yine de onun sözüne güvenmediğini

gas primikerios Tatikios'u yeniden Ebulkasım'ın üzerine yollamaya karar verdi ve Tatikios da, Frank askerleriyle takviye edilmiş ordusu ile İznik önüne geldi. Anna'nın ifadesine göre²⁵ Tatikios yola çıkmadan önce imparator ona, Türklere büyük bir ihtiyatla yaklaşmasını ve Türkleri ancak şehir surlarının dışında yakalayacak olursa taarruz etmesini söylemişti. İmparator tarafından bu şekilde uyarılmış olarak yola çıkan Tatikios, İznik önüne gelip askerlerini savaş düzenine sokarken Türkler aniden 200 kişilik bir kuvvetle şehirden çıkıp Bizanslılara hücum ettiler. Fakat Tatikios'un ordusunda bulunan ve sayıları Türklerden az olmayan Franklar, uzun mızraklarıyla karşı saldırıya geçip bu hücumu durdurdular ve Türklerin bir kısmını da yaraladılar; bu durumda geriye kalanlar tekrar şehir surlarının arkasına çekilmek zorunda kaldılar. Bununla beraber Tatikios, yeni bir Türk hücumundan endişe duyarak, güneş batıncaya kadar ordusunun savaş düzenini bozmadan olduğu yerde bekledi. Ancak karanlık bastıktan sonra ve sur kapılarının dışında hiçbir Türk bulunmadığına emin olunca, ordusunu İznik'den 12 stadion uzaklıkta Basileia²⁶ denilen bir yere çekerek karargâhını orada kurdu. Fakat İznik'deki Türk kuvvetine karşı bir şey yapamayacağını da anlamıştı. Ayrıca Tatikios o gece karargâha gelen bir köylüden Büyük Selçuklu Sultanı Melikşah tarafından İznik'i itaat altına almak üzere gönderilen emir Porsuk'un 50.000 kişilik bir kuvvetle Anadolu'ya geldiğini ve neredeyse İznik önüne ulaşmak üzere olduğunu da haber almıştı²⁷. Bu haber başkaları tarafından da doğrulanmış ve emir Porsuk'un ordusuna nazaran adamlarının sayıca azlığından endişeye düşen Tatikios plânını değiştirerek kendisinden daha güçlü bir orduya karşı savaşmak yerine ordusunun güvenliğini sağlamayı tercih ederek İzmit (Nikomedea) üzerinden İstanbul'a dönmeyi kararlaştırmıştı. Anna Komnene rivayetinin devamında Tatikios'un İstanbul'a doğru yola çıktığını, İznik surlarındaki gözcü kulesinden bunu gören Ebulkasım'ın Tatikios'un geri çekildiğini anladığını ve uygun bir yerde ona hücum etmek maksadıyla arkasından yola çıktığını ve Bizans ordusuna Prainetos (Karamürsel)'de yetişip şiddetli bir saldırıyla savaşı başlattığını, fakat Frankların bu kez de Türk-

yazmakta ve Ebulkasım'ın bir fırsatını bulur bulmaz derhal Bizans'a saldırabileceğini düşündüğünü belirtmektedir.

²⁵ Anna Komnene, aynı yer.

²⁶ W.M.Ramsay (trc.M.Pektaş, *Anadolu'nun Tarihi Coğrafyası*, İstanbul 1960, s.207), Basileia'nın İznik'in 12 mil kuzeyinde ve Nikaia - Prainetos (= İznik - Karamürsel) yolu üzerinde bir yer olduğunu belirtiyor. Acaba bugün burası kuzeyde göl kenarından geçip Boyalıca'dan Karamürsel'e giden yol üzerindeki ve İznik'in 10 km. uzağındaki Çakır köyü olabilir mi?

²⁷ Anna Komnene, Kitap VI, x, 3, trc. B.Leib, age, II, s.68.

leri geri püskürttüğünü ve Tatikios'un başka bir taarruza uğramadan Bithynia bölgesinden geçerek ordusuyla İstanbul'a döndüğünü bildirmektedir²⁸.

Aslında Tatikios, Ebulkasım'a karşı gönderildiğinde, Peçenekler de Tuna'yı aşıp (1087) Bizans topraklarını yağmalamaya başlamış bulunuyorlardı²⁹. İmparator Aleksios bunu haber alınca, *batı domestikos*'u Pakurianos'a derhal ordusuyla Peçeneklerin üzerine yürümesini emretmişti. Ne var ki, bu emre uyan Pakurianos kendi birliklerinden sayıca çok fazla olan Peçeneklere karşı yaptığı savaşı kaybettiği gibi kendisi de savaşta ölmüştü. Bunun üzerine imparator, Tatikios'u Anadolu'dan çağırarak Trakya bölgesinde yeni bir ordu hazırlamak için yanına büyük miktarda para verdikten sonra Adrianopolis (Edirne)'e gönderdi. Tatikios bu paralar ile yeni kuracağı orduya alacağı askerlerin yıllık ücretlerini ödeyecekti. Ayrıca imparator, Humbertopulos'un³⁰ da Kyzikos'da küçük bir garnizon bırakıp adamlarıyla derhal Tatikios'un yanına gitmesini sağlamıştı. Tatikios bu Lâtinlerin gelişiyle güçlendi ve hemen harekete geçerek Philippopolis (Filibe) yakınlarında Blisos'dan geçen nehrin kıyısında ordugâhını kurdu. Tatikios, daha eşyalar hendeklere yerleştirilmeden Peçenek birliğinin pek çok esir ve ganimetle birlikte bir saldırıdan döndüğünü gördü. Derhal bunların üzerine bir birlik gönderdiği gibi, kendisi de savaş düzenine soktuğu bütün ordusuyla bu birliği takip etti. Peçenekler ganimet ve esirleriyle birlikte kendi ordularına katılınca Bizanslılar ikiye ayrılıp savaş çığlıkları atarak iki kanattan Peçeneklere saldırdılar. Düşmanın çoğu bu şiddetli çarpışmada öldü, bir çoğu da kaçıp canını kurtardı. Tatikios ise Peçeneklerin eline geçmiş olan bütün ganimeti alıp Filibe'ye döndü ve bu

²⁸ Anna Komnene, Kitap VI, x, 4, trc. B.Leib, *age*, II, s.68 vd.

²⁹ Anna Komnene, Kitap VI, xiv, 1-3, trc. B.Leib, *age*, II, s.81 vdd.

³⁰ Norman asıllı bir kumandan olan Humbertopulos, 1081 yılından önce Bizans hizmetine girmiş görünüyor. Aleksios Komnenos'un isyanı ve tahta yükselişi olaylarında onun yanında yer aldığı gibi sonraki yıllarda Peçeneklere karşı yapılan savaşlarda da görevler üstlendiğine tanık oluyoruz. Ancak Anna Komnene (Kitap VIII, vii, 1, trc. B.Leib, *age*, II, s.146 vd.)'nin kaydına göre Kumanlara karşı yapılan savaştan sonra onun Ermeni Ariebès ile birlikte imparator Aleksios'a karşı bir komplo hazırladığını fakat işin anlaşılıp ortaya çıkarıldığını, bunların da yakalayıp mallarının ellerinden alınarak gözlerinin kör edilmek istendiğini öğreniyoruz. Bununla beraber yine Anna (Kitap X, ii, 6, trc. B.Leib, *age*, II, s.193)'nin ifadesinden bunların ciddi bir cezaya çarptırılmadığını ve 1095'de Kumanlara karşı savaş esnasında imparator Aleksios'un diğer kumandanlarının yanı sıra Humbertopulos'u da beraberine alıp onu Zygos dolaylarındaki dağ geçitlerini tutmakla görevlendirdiğini anlıyoruz, krş.F.Chalandon, *age*, I, s.44 vd., 77, 109, 133, 139, 164.

kez karargâhını burada kurarak Peçeneklere karşı ikinci bir saldırı plânlamaya başladı.

Ancak saldırının nasıl ve nereden yapılması hususunda müteredditti. Zira Peçeneklerin insan gücü çoktu ve onlarla bir meydan savaşına girmek hiç şüphesiz bütün Bizans ordusu için intihar anlamına gelecekti. Aslında çok zor durumdaydı ve ne yapacağını bilmiyordu. Tam bu sırada Peçeneklerin her hareketini gözlemek ve sürekli bilgi almak maksadıyla her tarafa çıkardığı gözcüler geri dönerek, Beliatoba yakınlarında büyük bir Peçenek ordusunun bulunduğu haberini getirdiler. Tatikios derhal Euros (Meriç) nehrinin öteki yakasına geçip ordusunu savaş düzenine soktukten sonra Peçeneklerin karşısında yer aldı. Fakat iki taraf da bir türlü savaşa başlamıyordu; iki taraf da korku içindeydi ve çarpışma anını erteliyordu. Bizanslılar Peçeneklerin muazzam sayılarından korkup titrerken, Peçenekler de güneş ışığında pırıl pırıl parlayan Bizanslıların zırhlarından ve silâhlarından ürküyorlardı. Sadece Bizans ordusu içindeki Lâtinler cesaretlerini kaybetmemişlerdi ve düşmanın üzerine atılmak için sabırsızlanıyorlardı. Fakat Tatikios bu durumda cesaret göstermekten ziyade dirayetli davranmak gerektiği bilinciyle onları durdurdu. Böylece karşı taraf ilk adımı atсын diye iki taraf bütün gün bekledi. Hiç kimse aradaki boş alana atını sürmeye yanaşmadı ve nihayet güneş batarken iki ordu da kendi karargâhına geri çekildi. İki gün boyunca aynı durum tekrarlandı. Üçüncü günün şafağında ise Peçenekler çekildi. Bunun üzerine Tatikios onları kovalamaya başladı. Anna Komnene "... fakat bu, bir yayanın Lydia yarış arabasını kovalaması gibi birşeydi" demekle³¹, aslında Tatikios'un onları ciddi bir şekilde takip etmediğini ve belki de onları takip edecek kadar atlı kuvvete sahip olmadığını ima etmektedir. Gerçekten de Peçeneklerin geri çekilmesinden sonra Tatikios, Filibe bölgesinde sadece Lâtinleri bırakıp Edirne'ye döndü ve burada askerlerinin çoğunu evlerine göndererek kendisi de bir birlikle başkente imparatorun yanına gitti.

Peçenekler mücadeleden vazgeçmemiştir, saldırılarını sürdürmekteydiler. İmparator bu meseleyi kesin olarak halletmek amacıyla ordusunun başında Balkan dağ geçitlerini aşarak Dristra (Silistre) üzerine yürürken filoyu da Tuna'ya yolladı. Gerçekten de bu müthiş bir güç gösterisiydi. 1087 yaz sonunda Silistre yakınında Peçeneklere karşı yapılan bu savaşta Tatikios da

³¹ Anna Komnene, Kitap VI, xiv, 7, trc. B.Leib, age, II, s.85.

ordunun sağ kanadına komuta etmekteydi³². Fakat bu savaşta Bizans ordusu büyük bir yenilgiye uğradı. Ne var ki Peçenekler elde ettikleri başarıdan yararlanamadılar. Çünkü tam bu sırada Volga yöresinden Tuna bölgesine inen diğer bir Türk kavminin, Kumanların saldırısına uğrayıp yenildiler. Bu durum Bizans'a hiç değilse bir süre için nefes almak imkânı sağladı. Her ne kadar Kumanlar Bizans hizmetine girmek istedilerse de, imparator Aleksios Peçenekler ile anlaşmayı tercih etti. Bununla beraber Peçenekler (üç yıl boyunca) Trakya bölgesine saldırılarını sürdürdüler. Ama Bizans da bu mücadeleler sırasında yine düşmana karşı başarılı olabileceğini göstermek fırsatını buldu.

Anna'nın kaydına göre, 1090 yılı ilkbaharında Peçeneklere karşı devam eden savaşlar sırasında, Arkhontopuloi *tagma*'sının ve Lâtin yardımcı birliklerinin başında bulunan Tatikios, bu sırada Bulgarophygon'da bulunan imparatorun emriyle Aspra yakınında Peçeneklere saldırdı ve bu savaşta 300 kişi öldürüp çok sayıda esir aldı³³. Peçenekler ile mücadele bunların 29 Nisan 1091'de Levunion'da kesin olarak yenilmelerine kadar daha bir süre devam ettiyse de, bu son olaylar içinde Tatikios'un adı geçmemektedir.

Anna Komnene, Aspra yakınındaki savaştan sonra Tatikios'dan ancak 1094 yılında Nikephoros Diogenes'in imparatora karşı komplosunu ortaya çıkarıp bozması ve imparatorun hayatını kurtarması münasebetiyle bahsetmektedir. Anna bu olayı şöyle hikâye eder: imparator Aleksios bir süreden beri Bizans topraklarına yaptığı akınlarla her tarafı tahrip eden Rascia *jupan*'ı Vukan'a karşı sefere çıktığında Serres (Serez) bölgesine geldiği sırada maiyetinde bulunan *porphyrogenetos* Konstantinos Dukas³⁴ onu adı Pentegostis olan malikânesinde misafir etti. Bu misafirlik esnasında, uzun zamandan beri imparatoru öldürmek için plânlar yapan ve fırsat kollayan eski imparator IV.Romanos Diogenes'in oğlu Nikephoros Diogenes imparatorun yıkanıp hamamdan çıktığını duyunca, sanki avdan dönüyormuş gibi kısa bir kılıç kuşanıp malikâneye geldi. İçeri girdiğinde Tatikios onu gördü

³² Anna Komnene (Kitap VII, III, 6, trc. B.Leib, *age*, II, s.97) sağ kanatta Tatikios'un yanı sıra Kastamonites adlı kumandanın da bulunduğunu yazıyor. Ayrıca onun ifadesinden anlaşılacağına göre burada Oğuz ve Karaca adındaki Türk kumandanların idaresinde ücretli Türk birlikleri de yer almaktaydı.

³³ Anna Komnene, Kitap VII, VI, 3, trc. B.Leib, *age*, II, s.109

³⁴ Aleksios Komnenos'dan iki önceki imparator VII.Mikhail Dukas (1071-1078)'ın büyük oğlu; bu şahıs aynı zamanda Aleksios'un kızı Anna ile nişanlanmıştı. Fakat genç yaşta ölümü yüzünden Anna ile evliliği gerçekleşemedi.

ve uzun zamandan beri Nikephoros'un neler plânladığını bildiğinden yolunu kesti. Ona, "Bunun anlamı ne? Neden buraya uygun olmayan bir kıyafetle ve de kılıç kuşanmış olarak geliyorsun? Şimdi hamam vakti; yürüyüş yapmak, ava çıkmak veya savaşmak zamanı değil!" dedi. Tatikios'un bu sözleri üzerine Nikephoros fırsatın kaçtığına anladı ve dönüp gitti³⁵. Anna Komnene hikâyesinin devamında komplonun ortaya çıkmasından ve Nikephoros Diogenes'in tutuklanmasından sonra imparatorun olanları açıklamak ve bu komplo ile ilgili herşeyi öğrendiğini söyleyerek bu işe bulaşmış olanlara herhalde gözdağı vermek üzere bütün akrabalarını ve ileri gelenleri çağırında genel bir toplantıya çağırdığını ve çadırının korunması görevini Tatikios'a verdiğini yazmakta ve bu vesile ile Tatikios'u "güzel konuşan, güçlü ve faal bir adam" sözleriyle³⁶ övmektedir.

Bu olay münasebetiyle Tatikios'un 1094 yılında Rascia *jupan*'ı Vukan'a karşı yapılan sefere katılmış olduğunu da öğreniyoruz. Sefer savaşa dönüşmeden yaz aylarında anlaşmayla son bulduktan sonra imparator ile başkente döndüğü anlaşılan Tatikios'un, aynı yılın sonunda İstanbul'da yapılan Blekhernai Kilise Toplantısı'na *protoproedros* ve iç *vestiarito*'un *mezas primikerios*'u sıfatıyla katıldığını görmekteyiz. Bu toplantı, 1081 yılında Normanlara karşı savaşı yürütemek için çok lüzumlu paranın toplanması için kilisenin para ve değerli eşyalarına el konulmasına karşı çıkmış olan Kadıköy piskoposu Leon'un fikrinin yanlışlığını mahkûm etmek üzere toplanmıştı³⁷.

Tatikios bundan sonra, kendisinin eski imparator IV.Romanos Diogenes'in oğlu olduğunu iddia eden ve Kumanların yanına giderek onları Bizans'a saldırmaya teşvik eden sahte Diogenes ile birlikte Kumanların Paristrion bölgesini işgal etmeleri üzerine imparatorun düzenlediği 1095 yılındaki sefere katıldı ve bu sefer sırasında imparator Aleksios'un emriyle Kumanlara karşı Ankhialos yakınındaki Therme bölgesinin korunmasıyla görevlendirildi. Yanında kumandan Kantakuzenos ile İlhan rütbesini taşıyan

³⁵ Anna Komnene, Kitap IX, v, 5, trc. B.Leib, *age*, II, s.171 vd.

³⁶ Anna Komnene, Kitap IX, ix, 3, trc. B.Leib, *age*, II, s.182

³⁷ Bu Konsil hakkında bk. P.Gautier, "Le Synode des Blachernes (fin 1094), Etude topographique", *Revue des études byzantines*, 29 (1971), s.213-284; Kadıköy piskoposu Leon yukarıda belirtilen davranışı yüzünden daha 1086 yılında kiliseden atılmıştı; aslında 1094 yılı sonunda toplanan Blakhernai Konsili'nde onun fikrini ve ifadesini değiştirip kilise ile barışması sağlanmıştı, bu konuda geniş bilgi için bk. P.Stephanou, "Le procès de Léon de Chalcédoine", *Orientalia christiana periodica*, 9 (1943), s.5-64; ayn. mlf., "La doctrine de Léon de Chalcédoine et de ses adversaires sur les images", *Orientalia christiana periodica*, 12 (1946), s.177-199.

Skaliarios³⁸ ve diğer yüksek rütbeli subaylar ile paralı askerler vardı; hep birlikte bölgenin emniyetini sağlayacaklardı. Gerçekten de Kumanların Ankhialos'a saldırıları başarısız kaldı. Daha sonra Diogenes'in ele geçirilmesiyle de Kuman saldırısı durduruldu³⁹.

Tatikios'un bundan sonraki faaliyetleri hakkında, Birinci Haçlı Seferi'nin başlaması dolayısıyla, çoğu kez tek kaynak durumunda olan Anna Komnene'nin yanında Haçlı yazarlarının kayıtlarına da sahibiz. *Chanson d'Antioche*'a göre, 1096 yılı Aralık ayında İstanbul surları dışında kamp kuran Aşağı Lorraine dükü Godefroi de Bouillon'un askerlerine yiyecek sağlama görevi imparator tarafından Tatikios'a verilmişti⁴⁰. Bu kısa kayda dayanarak, Godefroi'nun imparatora vasallık yemini vermemesi üzerine iki taraf arasında çıkan çatışmalarda da Tatikios'un yer almış olabileceğini düşünmek pekala mümkündür.

Birinci Haçlı Seferi orduları Anadolu yakasına geçtikten ve İzmit üzerinden yürüyerek 6 Mayıs 1097'de Türkiye Selçuklu Devleti'nin başkenti İznik önüne ulaştıktan sonra derhal şehri kuşatmaya başladılar. Bu arada ordusuyla İstanbul'dan Anadolu tarafına geçerek Pelekanon (Maltepe)'a gelen imparator Aleksios'un düşüncesi de İznik önündeki Haçlılara katılmaktı. Fakat kendi ordusunun Haçlılar yanında sayıca çok az olması yüzünden olayların akışını istediği gibi yönlendiremeyeceğinden çekinerek bundan vazgeçti. Ama bizzat gitmese de, Haçlılara sanki kendisi oradaymış gibi destek vermenin doğru olacağını düşündü. Bunun üzerine *mezas primikerios* Tatikios ile kumandan Tzitas'ı 2000 kişilik bir okçu birliğiyle Haçlıların yanına yolladı⁴¹. Tatikios imparatorun emrine uyarak önce İznik'den uzakça bir yerde bulunan Aziz Georgios kalesine geldi ve buradan yanında bulunan herkes yaya olarak yürüyüp İznik surlarındaki Gonatas burcunun karşısına yerleşerek Haçlılarla birlikte kuşatmaya katıldı⁴². Haçlı tarihçisi Albertus Aquensis'e

³⁸ Skaliarios da Türk asıllı bir kumandandı. Fakat o, esir düşerek değil gönüllü olarak Bizans hizmetine girmişti, bk. Anna Komnene, Kitap VI, xıı, 4, trc. B.Leib, *age*, II, s.80 vd.

³⁹ Anna Komnene, Kitap X, ııı, 1-11, trc. B.Leib, *age*, II, s.192-204.

⁴⁰ Krş. G.Paris, *Chanson d'Antioche*, Paris 1848, I, s.77.

⁴¹ Anna Komnene, Kitap XI, ıı, 4, trc. B.Leib, *age*, III, s.12; krş. S.Runciman, *age*, I, s.138 n.7; I.Demirkent, *age*, s.27.

⁴² Gonatas burcu surların güney tarafında yer almaktaydı ve Toulouse kontu Raymond de St.-Gilles bu burcu bulduğu sur kesiminin karşısında mevzilenmişti. Gonatas (=Diz çöken) burcunun özelliğini Anna Komnene şöyle anlatır: İmparator II.Basileios'a isyan eden kumandan Bardas Skleros'un İznik'i ele geçirmek için yaptığı saldırılar sırasında burcu temelinde açılan bir gedik yüzünden burcu eğilmiş fakat yıkılmamış olduğunu, sanki diz çökmüş gibi bir gö-

göre, Haçlılar ile Türkler arasındaki müzakerelerde Tatikios arabuluculuk yapmıştı⁴³. Anna Komnene ise Tatikios'un, Türklerin şehri Bizanslılara teslim etmeleri için ikna edilmesi hususunda, İznik Gölü'ndeki Bizans filusunun başında bulunan Manuel Butumites ile işbirliği yaptığını ve Haçlılar ile birlikte Türklere saldırdığını yazmaktadır⁴⁴.

İznik'in 19 Haziran 1097'de Bizans'a teslim edilmesinden ve şehrin idaresinin Manuel Butumites'e verilmesinden sonra, Haçlı reislerini yanına Pelekanon'a çağırarak ve Antakya'ya doğru yola çıkmadan önce onlarla tekrar konuşan imparator Aleksios, bunlara Anadolu'dan geçişleri sırasında kendilerine yol göstermek suretiyle yardımcı olacak bir Bizans birliği vereceğini bildirdi. Anna Komnene'nin ifadesinden anlaşıldığına göre, Haçlı reisleriyle birlikte Tatikios da Pelekanon'a gelmişti. Haçlı reislerinin Pelekanon'dan ayrılmasından sonra imparator Haçlılara refakat edecek Bizans birliğinin başına *mezas primikerios* Tatikios'u geçirdi. Tatikios'un iki görevi vardı; biri, Anadolu'daki yürüyüş sırasında Haçlıların güvenliğini sağlamak hususunda yardımcı olmak; ikincisi ise, Haçlılar tarafından Türklere alınacak kale ve şehirlere imparatorun temsilcisi sıfatıyla sahip olmak⁴⁵. Yine Anna'ya göre, Tatikios bir yardımcı birlikle Haçlılara katılarak, İznik'den doğuya doğru ilerleyen Haçlı ordusu ile Lefke (Osmaneli)'ye geldi⁴⁶. Ne var ki bundan sonra Anna Komnene, Haçlı ordusunun Antakya önüne gelişine kadar Anadolu'da geçen olaylar içinde Tatikios'dan bir daha bahsetmez. Ancak onun bu suskunluğunu Haçlı ordusunun Anadolu'daki yürüyüşünü anlatan Haçlı yazarlarının verdiği bilgilerle gidermek mümkün olmaktadır. Çünkü onların kayıtlarından Tatikios'un yürüyüş sırasında zaman zaman Haçlı reislerine müdahale ettiği ve Haçlılara Türklerin oluşturduğu büyük tehlikeyi göstermek için uğraştığı anlaşılmaktadır⁴⁷.

rünüş aldığı yazmış, Haçlı kuşatması sırasında ise açılan lâğım ve yakılan ateş ile burcun biraz daha çarpıldığını ve tam adına uygun bir hale geldiğini belirtmektedir. Buna mukabil burca verilen zararın daha o gece Türk garnizonu tarafından onarıldığını Haçlı kaynakları kaydetmişlerdir: Raimundus Aquilers, *RHC occ*, III, s.239, trc. H.Hill - L.Hill, *age*, s.25 vd.; Albertus Aquensis, *RHC occ*, IV, II, 31, s.322 vd., trc. H.Hefelee, *age*, I, s.73.

⁴³ Albertus Aquensis, *RHC occ*, IV, II, 22, s.315, trc. H.Hefelee, *age*, I, s.62 vd.

⁴⁴ Anna Komnene, Kitap XI, II, 4-5, trc. B.Leib, *age*, III, s.12.

⁴⁵ Anna Komnene, Kitap XI, III, 3, trc. B.Leib, *age*, III, s.17; krş. S.Runciman, trc. F.İşiltan, *age*, I, s.141, 144; İ.Demirkent, *age*, s.29; ayn. mlf., *Urfa Haçlı Kontluğu Tarihi (1098'den 1118'e kadar)*, İst. Üni. Edebiyat Fakültesi Yay., İstanbul 1974. s.56.

⁴⁶ Anna Komnene, Kitap XI, III, 4, trc. B.Leib, *age*, III, s.18.

⁴⁷ *Gesta Francorum*, *RHC occ*, III, s.135, trc. R.Hill, *age*, s.34; Raimundus Aquilers, *RHC occ*, III, 6, s.245, trc. J.H. ve L.L.Hill, *age*, s.36 vd.; Tudebodus, *RHC occ*, III, s.135, 189.

Tatikios, her ne kadar kaynaklarda adı kaydedilmemiş olsa da, Anadolu'daki olayların tümü içinde yer almıştı. Dorylaion (Eskişehir yakınında)'da Türklere karşı kazanılan savaştan (1 Temmuz 1097)⁴⁸ sonra takip edilmesi gereken yol güzergâhını belirleyen de şüphesiz Tatikios olmuş, bölge hakkında hiçbir bilgiye sahip olmayan Haçlı reisleri onun kararına uymuştu. Türk taarruzlarına karşı Haçlıların mümkün olduğunca güvenlik içinde ilerlemelerini sağlamasına rağmen, Tatikios yol boyunca çıkan her zor durumda Haçlılarca suçlanmıştı. *Gesta Francorum*'un kaydından anlaşıldığına göre⁴⁹, Antakya kuşatması sırasında Tatikios'dan artık "Haçlıların düşmanı" sıfatıyla bahsedilmektedir. Öte yandan Haçlıların nankör ve küstahça davranışları da Tatikios'u fazlasıyla kızdırmaktaydı. Bununla beraber askerî olmaktan ziyade siyasî anlam taşıyan görevini Antakya kuşatmasında 1098 yılının ilk aylarına kadar yürüttü.

Haçlı yazarı Raimundus Aquilers Haçlıların Türklerin elinde bulunan Antakya'yı kuşatmaya başladıkları zaman, Tatikios'un uygulanması gereken strateji hakkında öğütler verdiğini ve kuşatma sırasında açlık çeken Haçlılara karargâhlarından çıkıp yiyecek bulmak için çevredeki bölgeye yayılmalarını söylediğini yazmıştır⁵⁰. Yine Raimundus Aquilers'in bildirdiğine göre, 1098 yılı başında Tatikios şehrin daha sıkı ve tam bir kuşatma altına alınmasını teklif etmiş, fakat bu kabul olunmamış ve bundan kısa zaman sonra da Tatikios Antakya önünden ayrılmıştı⁵¹. Onun Antakya'dan ayrılışı hakkında hem Haçlı kaynakları hem de Anna Komnene tarafından verilen - ama birbirinden farklı olan bilgilere sahibiz.

Haçlı kaynakları Tatikios'un çekilen açlık yüzünden ve Türk saldırısından korkarak kaçtığı fikrinde birleşirler⁵². Anna'nın anlatımı ise farklıdır.

⁴⁸ Bu savaş hakkında geniş bilgi için bk. I. Demirkent, *Sultan I. Kılıç Arslan*, s.28-31.

⁴⁹ Krş. yukarıda n.47.

⁵⁰ Raimundus Aquilers, *age*, aynı yer.

⁵¹ Ayn. mlf., aynı yer.

⁵² Haçlı kaynaklarından Albertus Aquensis (*RHC occ*, IV, iv, 40, s.417, trc. H.Hefe, *age*, I, s.211)'e göre Tatikios Antakya'dan ayrılışı sırasında Haçlılara büyük takviyelerle geri döneceği sözünü vermişti: "Tatinum quoque truncatae naris, qui similitur timore attonitus, in falsa fide a sociis recesserat ad ipsum Imperatorem, propter promissum auxilium legationem laturus, quam minime fideliter peregit, non ultra Antiochiam reversus" *Gesta Francorum* (aynı yer)'un yazarı ise "interea inimicus Tetigus audiens quod exercitus Turcorum venissent super nos, ait se timuisse, arbitransque nos omnes perisse atque in manibus inimicorum incidisse, fingens omnia falsa dixit: 'Seniores et uiri prudentissimi, uidete quia nos sumus hic in maxima necessitate, et ex nulla parte nobis adiutorium succedit. Ecce modo sinite me in Romaniae patriam reuertit, et

Biz, Tatikios'un İstanbul'a gelerek yaptığı açıklama ile imparatorun kendisinin bu şekildeki davranışını tasvip ettiğini ve Haçlılar hakkında Anna Komnene'nin kaynağı durumunda olan Tatikios'un ifadesinin daha doğru olabileceğini kabule taraftarız⁵³. Anna bu konuyu şöyle anlatır: Bohemund imparatora verdiği yemine uyararak Antakya'yı Bizans'a teslim etmek istemediğinden, şehri kurtarmak üzere bir Türk ordusunun yaklaşmakta olduğunu haber alınca Tatikios ile gizlice görüşerek, ona bütün Haçlı reislerinin Türkleri Haçlılara karşı imparatorun kışkırttığına inandıklarını ve bunun intikamını almak için kendisini öldürmeye karar verdiklerini, bu sebeple mümkün olduğunca çabuk Antakya'dan uzaklaşmasını söylemiştir. Bunun üzerine Tatikios, ya Bohemund'un ikazını ciddiye alarak, ya da çekilen korkunç açlık nedeni ve kuşatmanın başarıya ulaşmasını imkânsız görerek Antakya'dan ayrılarak⁵⁴ St. Symeon (Süveydiye, bugün Samandağ) limanından bir Bizans gemisine binerek Kıbrıs'a gitmiştir.

Bundan sonra Tatikios ile ilgili bilgi 1099 yılına aittir. İmparator Aleksios büyük bir Pisa filosunun Suriye'ye gitmek ve Haçlılara katılmak üzere denize açıldığını ve bu filonun Adriyatik'deki Korfu, Leukas, Kephalaria, Zakynthos adalarını yağmaladığını haber alınca hemen bunlara karşı bir filo

ego absque ulla dubitatione faciam huc multas naues uenire per mare, onustas frumento, uino, hordeo, carne, farina et caseis, omnibusque bonis quae sunt nobis necessaria. Faciam et equos conduci ad uendendum, et mercatum per terram in fidelitate imperatoris huc aduenire faciam. Ecce haec omnia uobis fideliter iurabo, et attendam. Adhuc quoque et domestici mei et papilio meus sunt in campo, unde et firmiter credite, quia quantocius redibo." [Bütün bunlar olup bitirken bizim düşmanımız Tetigus, Türk ordusunun üzerimize geldiğini haber alınca korkuya kapıldı ve hepimizin düşman eline düşüp mahvolacağımızı sandı. Bunun üzerine her türlü yalana baş vurup şunları söyledi: Efendiler ve çok cesur şövalyeler! Bizim burada büyük bir tehlike içinde olduğumuzu ve hiçbir yönden bize yardımcı bir kuvvetin ulaşamayacağını görüyorsunuz. Dolayısıyla bırakın ben Roma ülkesine geri döneyim ve gecikmeden size mısır, şarap, arpa, et, un, peynir ve ihtiyacınız olan her çeşit yiyeceği deniz yoluyla göndereyim. Aynı zamanda buraya satmak üzere at da getireyim ve imparatorun güvencesi altında malların kara yoluyla gelmesini sağlayayım. Bakın size yemin ediyorum, bu işle bizzat kendim uğraşacağım. En kısa zamanda geri döneceğime delil olmak üzere geçecek bu süre zarfında maiyetimi de karargâhta bırakacağım] diye yazmaktadır.

⁵³ Anna Komnene, Kitap XI, iv, 3, trc. B.Leib, *age*, III, s.20. G.Buckler (s.463, 469 vd.), prenses Anna Komnene'nin bu olayı bizzat Tatikios'un ağzından duyduğuna, bunun yanı sıra devlet arşivlerinden de yararlanıp olay hakkında bilgi topladığına inanmaktadır.

⁵⁴ Tatikios'un Antakya kuşatması sırasında Haçlı karargâhından ayrılması ile ilgili olarak bk. J.France, "The Departure of Tatikios from the Crusader Army", *Bulletin of the Institute of Historical Research*, XLIV (1971), No.110, s.137-117.

hazırlığına girişti⁵⁵. Pizahlının denizcilikte çok hünerli olduklarını bildiğinden onlara karşı güçlü bir filo hazırladı ve Antakya'dan yeni dönmüş olan Tatikios'u, kendisine *képhalè périfhanestatè* (en şanlı amiral) unvanını vererek bu filonun başına getirdi ve deniz savaşlarında tecrübeli Landulf da *mezas dux* rütbesine yükseltilerek bütün gemilerin sorumluluğu ile görevlendirildi⁵⁶. Filo 1099 yılı Nisan ayının ikinci yarısında İstanbul'dan denize açıldı ve Samos Adası'na geldi. Ne var ki Pisalılar ada açıklarından geçerken onları yakalayamadılar ve Kos Adası'na kadar kovalamak zorunda kaldılar. Ama burada da onlara ulaşamadılar. Nihayet Patara ile Rodos Adası arasındaki sularda Pisa filosunu yakaladılar. Bizanslılar derhal hücumu geçerek Pisa filosunun içine girdiler ve kısa sürede Pisalıların en büyük üç gemisini savurdıkları Sıvı Ateş ile yaktılar, içinde Bohemund'un akrabalarından birisinin bulunduğu bir Pisa gemisini ele geçirdiler. Ancak birdenbire patlayan fırtına denizi altüst ederek savaşı imkânsız kıldı ve Pisa filosuna da kaçmak fırsatını verdi. Pisalılar bundan sonra Kıbrıs Adası'na yöneldilerse de, Eumathios Philokales tarafından yağma girişimleri önlenerek adadan dışarı atıldılar. Bizans filosunun yaklaşması üzerine de Kıbrıs sularından ayrıлып, bu sırada Bizans'a ait liman şehri Laodikeia (Lâzikiye)'yı kuşatmış olan Antakya prinkepsi Bohemund'un yanına gittiler⁵⁷. Tatikios imparatorun temsilcisi sıfatıyla Kıbrıs'dan Manuel Butumites'i Bohemund'a gönderdi. Niyeti herhalde Bohemund ile bir anlaşma sağlayıp Haçlıları Laodikeia önünden uzaklaştırmaktı. Ayrıca Butumites vasıtasıyla kuşatma altında açıklıktan kırılan şehre yiyecek sağlamayı da plânlamış olmalıdır. Fakat Bohemund anlaşma yapmaya yanaşmadı. Butumites başarı elde edemedi Kıbrıs'a döndü. Bundan sonra Tatikios, Bohemund'un açıkça sergilediği düşmanca tutumunu imparatora bildirmek üzere bütün filoyla başkente doğru yelken açtı. Fakat Anamur yakınlarındaki Syke açıklarında korkunç bir fırtınaya yakalanan filo büyük kayıplara uğradı, gemilerin çoğu karaya sürüklenip paramparça oldu;

⁵⁵ Tatikios ile ilgili 1099 yılı için verilen bilgiler hakkında bk. Anna Komnene, Kitap XI, x, 1, trc. B.Leib, *age*, III, s.41 vd.; krş. F.Chalandon, *age*, s.215; G.Buckler, *age*, s.500.

⁵⁶ Anna Komnene, Kitap XI, x, 2, trc. B.Leib, *age*, III, s.42; F.Chalandon, *age*, aynı yer; G.Buckler, *age*, aynı yer.

⁵⁷ Anna Komnene, Kitap XI, x, 3-6, trc. B.Leib, *age*, III, s.42 vdd.; Albertus Aquensis, *RHC occ*, IV, vı, 55, s.500 vd, trc. H.Hefe, *age*, I, s.330 vdd. Laodikeia'nın Bohemund tarafından kuşatılıp sıkıştırılması hakkında ayrıca bk. R.B.Yewdale, *Bohemond I, Prince of Antioch*, Amsterdam 1970; S.Runciman, trc. F.İşiltan, *age*, I, s.232.

sadece Tatikios'un kendi idaresinde bulunan gemiler hasar görmeden yola devam edebildiler ve İstanbul'a vardılar⁵⁸.

1099 sonbahar/kış aylarında son bulduğu anlaşılan bu deniz seferiyle, kaynakların Tatikios hakkında verdikleri bilgiler son bulmaktadır.

Anna Komnene dürüstlüğünü, cesaretini, savaçılığını övdüğü Tatikios için, babasının bu çocukluk arkadaşına duyduğu sevgi ve güveni de eserinde açıkça belirtmiştir. Ama Tatikios'un ne ölümü ne de özel hayatı ile ilgili herhangi bir bilgi aktarmıştır. Diğer eserlerde de bu konularda bir kayıt yoktur. Bu sebeple Tatikios'un evlenip evlenmediği veya çocukları olup olmadığı hakkında hiçbir şey bilmiyoruz. Bununla beraber babasının Tatikios, annesinin Komnene olduğunu söyleyen Mihail adında biri, belki de gerçekten onun oğludur. Ayrıca 1104 sözleşmesinde, *kuropalates* ve *anaagrapheos* olan Konstantinos adındaki birinden "*mezas primikerios*'un yeğeni" diye bahs olunmuştur. Bunun dışında 12.yüzyıl sonunda imparator II.Isaakios Angelos'a karşı düzenlenen entrikalar içinde Konstantinos Tatikios adını taşıyan şahıs, belki de Tatikios'un torunlarından birisiydi⁵⁹. Kinnamos'un eserinde de Tatikios adında bir kumandanın varlığından haberdar olmaktadır⁶⁰. Kinnamos, imparator Manuel'in Macarlara karşı 1167 yılında yaptığı sefer ve savaş sırasında ordusunda "Aspietes" lâkaplı Tatikios adında bir kumandanın bulunduğu bahseder. Bu şahsın da *mezas primikerios* Tatikios'un soyundan gelmiş olması pekâlâ mümkündür.

⁵⁸ Anna Komnene, Kitap XI, x, 7-9, trc. B.Leib, *age*, III, s.45 vd.

⁵⁹ Bk. Niketas Zthoniates, *Historia*, CSHB, Bonn 1835, s.554; krş. C.M.Brand, *Byzantium Confronts the West 1180-1204*, Cambridge 1968, s.84 vd.

⁶⁰ Bk. I.Demirkent, *Ioannes Kinnamos'un Historia'sı*, TTK Yay., Ankara 2001, s.194 vd.

SELÇUKLULAR VE TÜRKÇE

ERDOĞAN MERÇİL

Zaman zaman Türk hükümdarlarının hâkim oldukları ülkeler nedeniyle anadillerini muhafaza edip etmedikleri tereddütlere yol açmıştır. Bazı araştırmacılar Selçuklular döneminde sarayda ve orduda Türkçe konuşulduğunu kabul etmelerine rağmen bu konuda yeterli deliller ortaya koyamamışlardır¹. Bazı araştırmacılar ise Türkçe'nin kullanımını edebî eserlerle açıklamaya çalışmışlardır. Bu tebliğimizde Selçuklu hükümdarları ve orduda Türkçe konuşulması hakkında bazı destekleyici bilgiler ortaya koyarak, bu konuya bir ölçüde açıklık getirmeye çalışacağız. Ancak Selçuklular'dan önce onların sık temasda buldukları ve devlet teşkilâtı konusunda etkilendikleri Gazneli sultanların Türkçe konuştukları hakkında bazı bilgiler vermek faydalı olacaktır.

Gazneliler döneminde Türkçe konuşmayla tespit edebildiğimiz ilk bilgi hanedanın kurucusu Sebüktegin (977-997) ile başlamaktadır. Hurma yetiştiren bir köylü, hurmalarını alıp götüren bir filci (filbân) den şikâyetçi olmuştu. Sebüktegin hemen harekete geçmiş ve bu sırada yanında bulunan (Harezmsâh) Altuntaş'a Türkçe olarak, "yayın kirişini çıkar, önce file sonra da ağaca doğru yürü ve filciyi bu kirişle as" diye emir vermişti². Sultan Mahmûd (998-1030)'un askerleri Karahanlılarla yapılan savaşların birinde, "Hoten'de bestelenmiş" Türkçe bir şarkı söylemişlerdi³. Sultan Mes'ûd (1030-1040) ise, herkesin duymasını istemediği emirleri bazen Türkçe olarak vermekte idi⁴. Dandanakan Savaşı (1040) sırasında Gazneli ordusu mağlup olup dağıldığı sırada Mes'ûd hâlâ mücadele etmekte ve neredeyse esir düşmek üzere idi. Nitekim bir saray görevlisi Câmedâr Hacib Türkçe olarak,

¹ Bk. M. A. Köymen, *Büyük Selçuklu İmparatorluğu Tarihi, III, Alp Arslan ve Zamanı*, Ankara 1992, s. 235; O. Turan, *Selçuklular Tarihi ve Türk-İslâm Medeniyeti*, Ankara 1965, s.312,318.

² Hâce Ebu'l-Fazl Muhammed b. Huseyn Beyhâkî, *Tarih-i Beyhâkî* (nşr. Gani-Feyyaz), Tehran hş. 1324, s.450.

³ Bk. V.V. Barthold, *Moğol İstilasına Kadar Türkistan* (Haz. H. D. Yıldız), Ankara 1990, s. 292.

⁴ Bk. Beyhâkî, s. 163, 166, 438.

“Emîr acele gitmezse düşman eline düşecek” demişti. Sultan bunun üzerine durumun vahametini anlayarak savaş meydanını terketmişti⁵. Sultan Mes’ûd’un veziri Ahmed Abdüssamed de Türkçe bilmekte idi⁶. Öte yandan Sultan Mahmûd ve Mes’ûd dönemlerinin ileri gelen kumandanlarından Si-pehsâlâr Gazi ve Eryaruk zaman zaman içki meclisleri tertip ediyorlardı. İçki meclisine katılan Türkler bu iki kumandanı Türkçe methediyorlardı⁷.

Dandanakan Savaşı’nın kazandıktan sonra Selçuklular kendi aralarında toplandılar, (artık) zengin olmuşlardı. Çünkü, yağmadan elde ettiklerinin haddi ve hesabı yoktu. Hiç kimse karşılarında söz söylemeye cesaret edemiyordu. Onlar Türkçe olarak “bunu biz yaptık” diyorlardı⁸. Selçuklular döneminde Türkçe konuşan hanedan mensupları hakkındaki tespitlerden biri İbrahim Yınal (öl.1059) ile ilgilidir. Arslan Besasirî ile işbirliği yapmış olan Ukayliler’den Kureyş ve Mezyediler’den Dübeys, Sultan Tuğrul Bey (1038-1063)’den aff dilemişlerdi. Daha sonra İbrahim Yınal’ın karşı harekete geçmesi üzerine, onlar Vezir Amid el-Mülk’e bir mektup yazarak durumu bildirdiler ve yardım istediler. Bu olaydan haberdar olan İbrahim Yınal, Vezir Amid el-Mülk’e Türkçe “Araplarla sultanın arasını buldun mu? Onları barışa razı ettin mi? Ancak barış birbirine eşit kimseler arasında olur...” şeklinde hitap etti. Amid el-Mülk’ün cevabından sonra, İbrahim Yınal ona, “Bugün çadırına git, dinlen ve istirahat et. Yarın sultanla bir araya gelirsin” dedi⁹.

Tuğrul Bey 24 Ocak 1058’de Halife Kaim bi-Emrillah ile bulunduğu zaman, halife reisürrüesa’ya, “Sultan Rükneddîn Tuğrul Bey’i kendisine doğru, onun konuşmalarını tercüme ve açıklaması için de Vezir Kündürî’yi onun hemen yanına oturt” emrini verdi. Böylece her ikisi, istenilen şekilde oturular. Amid el-Mülk Kündürî daha sonra halifenin sözlerini sultana aynen tercüme etti¹⁰.

⁵ Bk. aynı eser, s. 624. Krş. M.A. Köymen, *Büyük Selçuklu İmparatorluğu Tarihi, I, Kuruluş Devri*, Ankara 1979, s. 339.

⁶ Bk. Beyhakî, s. 655.

⁷ Bk. Beyhakî, s. 222.

⁸ Bk. Beyhakî, s. 628. Ancak Gani-Feyyaz bu ifadenin yanlış olduğunu belirtiyorlar bk. 628 not. 5. Köymen (*Kuruluş Devri*, s. 344) Sa’id Nefisî neşrini kullanarak, Beyhakî’yi bizim belirttiğimiz şekilde tercüme etmiştir.

⁹ Bk. “Sıbt İbnü’l-Cevzi’nin Mir’atü’z-Zaman Fî Tarihi’l-Âyan adlı eserindeki Selçuklular İlgili Bilgiler, I., Sultan Tuğrul Bey Dönemi”, Ali Sevim, *Belgeler*, Sayı: 22, Ankara 1997, s. 22.

¹⁰ Bk. aynı eser, s.27.; el-Bundarî, *Zubdet el-Nusra ve Nuhbet el-Usra*, Arapça metin, s.14/Trk.trc. Kıvameddin Burslan, *Irak ve Horasan Selçukluları Tarihi*, İstanbul 1943, s. 11.

Halife Kaim bi-Emrillah, Arslan Besasiri'nin elinden kurtulduktan sonra, Tuğrul Bey yine halife ile buluşmuştu (Ocak 1060). Bu buluşmada Tuğrul Bey, Büveyhoğulları'na âit olan örülmüş kırmızı yakut ipi çıkardı ve halifenin önüne attı, sonra da oniki büyük ve değerli, sekizer köşeli incileri çıkartıp, "Bunlar Arslan Hatun'un armağanıdır, o bunları benimle size gönderdi ve emîr el-müminine bunları tespih yapmasını bildirmemi benden istedi" dedi. Sultan bunları tercüme etmesi için Amid el-Mülk'e Türkçe söylemişti¹¹. Bu olaylardan Vezir Amid el-Mülk'ün de ana dili olan Farsça'dan başka Türkçe'yi de bildiği anlaşılıyor¹². Nitekim İbn Hassul Türkler hakkında yazmış olduğu *Tafzîl el-Etrak âlâ sâ'ir el-ecnâd* başlıklı eserini Selçuklu veziri Amid el-Mülk'e takdim ve Tuğrul Bey'e okumasını rica ederek onun için demişti; "..Kitabımı Tuğrul Bey'e... Türkçe tefsir ve izah edecektir"^{12a}.

Tuğrul Bey döneminde Türkçe'yle ilgili son tespitimiz, sultan ve halifenin kızı Seyyide'nin düğünü münasebetiyledir (1063). Bu düğün sırasında Selçuklu devlet adamları ve sultanın yakınları sevinçlerinden oynayıp Türkçe şarkılar söylüyorlardı¹³. Bir diğer rivayete göre¹⁴, sultan da Türk eşrafi ile ayağa kalkarak kendi âdetlerine uygun olarak raksetmiş... ve Türk şarkıları söylemişti.

Sultan Alp Arslan (1063-1072)'ın Türkçe konuştuğu hakkında -şimdilik bir bilgi tespit edilmemiştir. Ancak Malazgirt Savaşı'yla ilgili olarak zikredilen olaylarda kaynaklar sultanın çeşitli konuşmalar yaptığını belirtiyorlar. Nitekim İbn el-Esir'e göre¹⁵, sultan savaş başlamadan önce askerlerine şöyle demiştir, "Ben Allah rızası için sabrederek savaşaçağım, sağ kalırsam bu Tanrı'nın bana bir lütfudur, şehit olursam oğlum Melikşah benim halefimidir". Alp Arslan'ın savaş başlamadan önce askerlerine ve kumandanlarına buna

¹¹ Bk. Sıbt, aynı eser, s. 52.

¹² Köymen'e göre (*Alp Arslan ve Zamanı*, III, s. 157), Amid el-Mülk Farsça, Türkçe, Arapça ve Hindu dilini biliyordu.

^{12a} Bk. Abbas Azzavî, "İbn Hassul'un Türkler Hakkında Bir Eseri", Türkçeye çeviren Şerefeddin Yalıtıkaya, *Belleten* sayı: 14-15. Ankara 1940, Arapça metin, s. 45. s. 247, 262.

¹³ Bk. Sıbt, aynı eser, s.82-83.

¹⁴ Bk. Gregory Abu'l Farac (Bar Hebraeus), *Abu'l Farac Tarihi*, I, Trk.trc. Ömer R. Doğrul, Ankara 1987², s. 315. Krş. Turan, *Selçuklular Tarihi*, s. 94.; M.A. Köymen, *Tuğrul Bey ve Zamanı*, İstanbul 1976, s. 120.

¹⁵ Bk. *İslâm Tarihi, El-Kâmil Fi't-Târih Tercümesi*, çvr. A. Özyayın, I cilt, İstanbul 1987, s. 71-72.

benzer hitapları ve Bizans İmparatoru Romanos Diogenes arasındaki meşhur görüşmesi¹⁶, acaba hangi dilde olmuştur?

Öte yandan Malazgirt Savaşı esnasında Uzlar ve Peçenekler, Selçuklu Türkleriyle karşılaştıkları zaman onların soydaşları olduğunu kılık kıyafet ve konuşmalarından anlayarak savaşın başında Selçuklular'ın tarafına geçmişlerdi¹⁷.

Sultan Alp Arslan bir içki meclisinden sonra sarhoş olduğu zaman, daha önce kendisine itaat eden Haleb Mirdası Emîri Mahmûd'u öldürmek istediğinde Vezir Nizâm ül-Mülk ve sultanın hatunu onu engellemişlerdi¹⁸. Bu olaya sırasında Alp Arslan, hatunu ve Nizâm ül-Mülk hangi dilde konuşmuştu? Bunlar yoruma açık, fakat kanıt isteyen konuşmalardır¹⁹.

Sultan Melikşah (1072-1092)'in Türkçe mektup yazdığı hususundaki bilgi ise oldukça dikkat çekicidir. Melikşah'ın nedimlerinden biri Divan ül-inşâ sahibi Kemâleddîn Ebu'r-Rıza Fazlullah b. Muhammed idi. Bu şahıs sultanın çok teveccühünü kazanmış olup, daima huzurda bulunurdu. Bir gün bir engel çıkmış ve Kemâleddîn sultanın yanına gidememiş idi. Melikşah kendisine Türkçe olarak, "Sen bensiz olabilirsin, fakat ben sensiz olamam..." mealinde bir mektup yazdı²⁰ (Feketebe ileyhi bi't-Türkiye). Sultan Türkçe mektup yazdığına göre acaba hangi harfleri kullanmıştı? Bu da çözüm bekleyen olaylardan biriye de, daha sonra bazı Türkçe kelime ve cümleciklerin kaynaklarda Arap harfleriyle yazılması konuya bir ölçüde açıklık getirmektedir.

Türkçe konuştuğunu tespit ettiğimiz sultanlardan biri de Muhammed Tapar (1105-1118) idi. Sultan Berkyaruk öldükten sonra (1104), küçük yaş-

¹⁶ Bk. *İslâm Kaynaklarına göre Malazgirt Savaşı (metinler ve çevirileri)*, F. Sümer-A.Sevim, Ankara 1971.

¹⁷ Bk. *Urfalı Mateos Vekayi-Nâmesi (952-1136) ve Papaz Grigor'un Zeyli (1136-1162)*, Trk.çvr. Hrant D. Andreasyan, Ankara 1962, s. 143. Krş. İ. Kafesoğlu, Malazgirt (Malazgirt muharebesi) mad., *İA*, s. 246.; Köymen, *Alp Arslan ve Zamanı*, III, s. 34.

¹⁸ Bk. *Biyografilerle Selçuklu Tarihi, İbnü'l-Adîm Bugyetü't-Taleb fi Tarihi Haleb (Seçmeler)*, çeviri notlar ve açıklamalar, Ali Sevim, Ankara 1982, s. 18.

¹⁹ Nizâm ül-Mülk'ün Türkler'den oluşan binlerce kölesi olduğuna göre (bk. İbn el-Esir, Trk. Trc. X, s. 123), onlarla nasıl anlaşıyordu? Bu konuyu ve Gazneliler'den itibaren Türkler'in hizmetinde bulunduğunu dikkate alırsak büyük bir ihtimalle onun da Türkçe bildiğini öne sürebiliriz.

²⁰ Sadruddin Ebu'l-Hasan Ali b. Nâsir İbn Ali el-Hüseynî, *Ahbâr üd-Devlet is-Selçukiyye*, nşr. Muhammed İkbâl, Lahor 1933, s. 68-89./Trk.trc. N. Lugal, Ankara 1943, s. 47, (Feketebe ileyhi bi't-Türkiye). Krş. Turan, *Selçuklular Tarihi*, s. 318.

taki oğlu Melikşah, Bağdat'da sultan ilân edildi ve Emîr Ayaz da kendisine "atabeg" oldu. Muhammed Tapar da derhal Bağdat'a yürüdü. Atabeg Ayaz da Muhammed Tapar ile anlaşmayı tercih ederek onun sultanlığını tanı-
mıştı. Ayaz daha sonra büyük bir ziyafet hazırlayıp Sultan Muhammed Ta-
par'ı davet etti. Ancak kötü bir tesadüf eseri ziyafet sırasında kölelerin şaka-
laşmaları sonucu bir kâtip sultanın yakın adamlarına sığınmıştı. Sultan bu
durumdan şüphelenmiş ve bir kölesine Türkçe olarak, hiçbir kimseye bil-
dirmeden o şahsın üzerinde ne var diye tutup bakmasını emretmişti (25 Şu-
bat 1105)²¹.

Suriye Selçuklu Meliki Tutuş (1078-1095) da Türkçe konuşan Selçuklu-
lar'dan biridir. O Anadolu fatihi Süleyman-şah ile Haleb hâkimiyeti için sa-
vaşmıştı. Bu savaş sonunda (4 Haziran 1086), Süleyman-şah hayatına son
vermişti. Tutuş, onun cesedini teşhis ettikten sonra, Türkçe "biz sizlere zul-
mettik, sizleri bizden uzaklaştırdık ve işte böyle de öldürüyoruz" demişti²².

Sultan Sencer döneminde (1118-1157), "Togan Bey menşei Türk, bu
bakımdan Türkçe bildiği ... için" sultanın mizacına tasarruf etmiş, böylece
vezir tayin edilmişti²³. Sultan Sencer'in konar-göçer Oğuzlar'ın elinde esir
kaldığı süre içinde (1153-1156) onlarla Türkçe konuştuğu şeklindeki yoru-
mumuz muhtemelen yanlış olmayacaktır.

Irak Selçukluları zamanında ise Türkçe konuşmayla ilgili olarak hemen
hemen hiç bilgi yoktur. Sultan Mahmûd (1118-1131)'a karşı, Atabag Çavuş'un da desteğiyle, kardeşi Mes'ûd isyan etmişti. İki ordu savaşa başladığı-
nda Mes'ûd, Mahmûd'u gördüğü zaman "İci ici" diye bağırmişti. Kaynağın
ifadesiyle, "Bu Türkçe büyük kardeş, yani ağabey demektir"²⁴ (14 Haziran
1120).

Türkiye Selçukluları döneminde de biraz yorum ile Türkçe konuşuldu-
ğunu ileri sürebiliriz. Bu örneklerden biri Hacib Zekeriya ile ilgilidir. Sultan
II. Süleyman-şah'ın ölümünden (1204) sonra, Selçuklu emîrleri Gıyaseddin

²¹ Bk. İbn el-Esir, Trk.trc. X, s. 314. Olay için bk. A. Özaydın, *Sultan Muhammed Tapar Devri Selçuklu Tarihi (498-511/1105-1118)*, Ankara 1990, s. 43.

²² Bk. A. Sevim, *Suriye ve Filistin Selçukluları Tarihi*, Ankara 1983, s. 124.

²³ Bk. Seyf el-Din Hâci b. Nizâm Ukaylî, *Âsâr el-Vüzerâ*, nşr. Mir Celâl el-Din Hüseyinî Ur-
mevî, Tehran hş. 1337, s. 236; Handmîr, *Düstûr el-Vüzerâ*, nşr. Sa'id Nefisî, Tehran hş. 1317, s.
191. Krş. A. Taneri, "Büyük Selçuklu İmparatorluğu'nda Vezirlik", *TAD*, V, Ankara 1970, s. 96.

²⁴ Bk. *Ahbâr*, Arapça metin, s. 96-97/Trk.trc. s. 68; Bundarî, Arapça, s. 132-133/Trk.trc. s.
126-127.

Keyhusrev'i tahta davet etmek için Zekeriya'yı İstanbul'a gönderdiler. İbn Bibî'ye göre²⁵, "Hacib Zekeriya Rum ülkesinde (Anadolu) halkın konuştuğu beş dile tam hâkimiyet sağlamış, o dilleri inceliklerine ve ayrıntularına kadar öğrenmişti". Bu beş dilden biri muhakkak Türkçe olmalıdır. Nitekim Yazıcı-zâde²⁶, İbn Bibî'nin bu ifadesini "Türkî ve Parsiden gayri beş dil bilürdi ki Anadolu'da ve Rum-İli'nde söylenirdi ..." şeklinde aksettiriyor. Rahmetli Prof. Dr. Osman Turan²⁷, bu dönemde konuşulan dillerden dördünü Türkçe, Rumca, Ermenice, büyük şehir ve kültür çevresinde Farsça olarak zikrediyor. Beşinci dil konusunda ise mütereddittir. En az üç dilin desteklendiği bir olay ise, Sultan Celâleddin Harezşah'ın Ahlat kuşatması sırasında yaşanmıştır. Ahlat'tan Sultan Celâleddin'in huzuruna gelen yaşlı bir kadın Arapça, Türkçe ve Ermenice biliyordu²⁸.

I. İzzeddin Keykavus döneminde (1210-1219) sultan Ermeniler'in sahip olduğu Hancin kalesine bir sefer tertibledi. İzzeddin Keykavus burada savaş için emir vermiş ve çavuşlar Türkçe "Atlan atlan" diye bağırırmışlardı. İbn Bibî²⁹, sultanın bu emrini Arap harfleri ile Türkçe olarak aynen eserinde yazmıştır (اطلان اطلان).

Sultan I. Alâeddin Keykubad (1219-1237), huzuruna gelen Harezşah Celâleddin'in elçilerine tercüme istemeden hitap etmişti³⁰. Burada sultan tercüman istemediğine göre elçilerle Türkçe konuşmuş olmalıdır³¹. Alâeddin Keykubad Harezşah'a karşı işbirliği yaptığı Melik Eşref ile konuştuğu sırada Emîr Kemâleddin Kamyar tercümanlık yapmıştı³². Bu olayda Emîr Kemâleddin, Arapça konuşan Melik Eşref'in sözlerini Türkçe'ye çevirmiştir. İbn Bibî³³, Sultan Alâeddin Keykubad'ın faziletlerinden söz ederken onun rubailer söylediğini zikrediyor. Yazıcı-zâde³⁴ ise şöyle bir ilavede bulunuyor,

²⁵ Bk. *el-Evâmirü'l-'Alâ'îye fi'l-Umûr il'Alâ'îya*, nşr. A. S. Erzi, I, Tıpkıbasım, Ankara 1956, s. 77/ Türkçe trc. Mürsel Öztürk, Ankara 1996, I, s. 97.

²⁶ Bk. M.Th. Houtsma, Recueil de Textes relatifs a' l'histoire des Seljoucides, *Histoire Des Seldjoucides D'Asie Mineure D'Abres İbn-Bibi Texte Turc*, III, Leiden 1902, s. 63.

²⁷ Bk. *Selçuklular Zamanında Türkiye*, İstanbul 1971, s. 272.

²⁸ Bk. Muhammed Nesevî, *Siret-i Celâl el-Din Mingburni*, nşr. Mücteba Minovi, Tehran hş. 1344, s. 208.

²⁹ Bk. Farsça metin, s. 166/Trk. Trc. S. 381-382.

³⁰ Bk. İbn Bibî, s. 376/Trk.trc.s. 381-382.

³¹ Celâleddin Harezşah da Türkçe konuşmakta idi (...Turkî guy), Nesevî, s. 281.

³² Bk. İbn Bibî, 387/Trk.trc., I, S. 390.

³³ Bk. Farsça metin, s. 228/Trk.trc., s. 246.

³⁴ Bk. s. 216.

“Her çend ki Türkî el-asl ve Oğuz sultanlarındandı amma çün ol vakt ki dahi Türkî şiir yogdu ve Acem ikliminden gelmişlerdi, ekser evkat Farsî söylerlerdi”. Böylece Yazıcı-zâde de edebiyat alanında Farsça'nın hâkim olduğunu kabul ediyor. Ancak Selçuklular'ın Türk asıllı olduklarını belirterek geri plânda belki de Türkçe konuştuklarını îma ediyor?.

Türkiye Selçuklu sultanı IV. Kılıç Arslan (1257-1265) aralarında anlaşmazlık bulunan Muineddîn Pervâne'ye “İci mestî veya mahşuşî/Ağabey sarhoş musun veya uyuşturucu mu aldın?” şeklinde hitap etmişti³⁵ (1266). Daha önce 1120'lerde karşılaştığımız Türkçe ici kelimesi aşağı-yukarı birbuçuk yüzyıl sonra Anadolu'da varlığını sürdürüyor ve kullanılıyordu.

Türkiye Selçukluları çöküş döneminde olmasına rağmen Türkçe konusunda önemli bir gelişme 1277 yılında görüldü. Moğollar'ın Anadolu'ya hâkim olmasından sonra buraya yeni gelen Türkmen boyları ile Türkçe konuşanların sayısında muhakkak artış olmuştur. Nitekim Türkmenler'in desteklediği Alâeddîn Siyavuş (Cimri) Selçuklu tahtına oturmuş ve ertesi günü Konya'da toplanan Selçuklu divanı Türkçe'nin resmî dil olması yönünde önemli bir karar almıştı (13 Mayıs 1277)³⁶.

Öte yandan Anadolu'ya hâkim olan Moğol hükümdarlarının ve halkın Türkçe konuştuğu hususunda bir örnek tespit edebiliyoruz. Geyhatı (1291-1295) Ilgın yöresinde bir çiftçiye buğday tohumu ekerken yardımda bulunmuş ve Türkçe olarak, “Yükü beş akçaya yükü beş akçaya/ یکی بیش اقچیا یکی بیش اقچیا” demişti³⁷ (1291).

Netice olarak;

- a) Büyük Selçuklular döneminde sarayda ve orduda Türkçe konuşulduğunu rahatlıkla tespit edebiliyoruz,
- b) Bürokratlar arasında da Türkçe konuşanlar mevcuttur.
- c) Türkçe; Türkiye Selçukluları zamanında da varlığını sürdürmüş, Beylikler ve Osmanlılar döneminde Anadolu'da hâkim dil olmuştur.

³⁵ Bk. Aksaraylı Mehmed oğlu, Kerimüddin Mahmûd, *Müsameret ül-Ahbâr, Moğollar Zamanında Türkiye Selçukluları Tarihi*, nşr. O. Turan, Ankara 1944, s.85 ve not 3/Trk.trc. M. Öztürk, Ankara 2000, s. 65. Krş. N. Kaymaz, Pervâne Mu'inü'd-Din Süleyman, Ankara 1970, s. 120.

³⁶ Bk. E. Merçil, “Türkiye Selçukluları Devrinde Türkçe'nin Resmî Dil Olmasını Kim Kabul Etti?”, *Bellekten*, Sayı: 239, Ankara 2000, s.51-57.

³⁷ Farsça Anonim Selçuk-nâme, nşr.F.N.Uzluk, *Anadolu Selçukluları Devleti Tarihi*, III, Ankara 1852, s.80.; Turan, *Müsameret ül-Ahbâr*, önsöz. s. 24.

BİR “ZIRVATA”* OLAYI TUNUS’UN İŞGALİ

MEHMET ÖZDEMİR

Tunus Kuzey Afrika’nın Akdeniz kıyısında olan ülkelerden birisidir. Doğusunda Trablusgarp (Libya), Akdeniz; batısında Cezayir; kuzeyinde Akdeniz ile çevrilidir.

Osmanlılar, Doğu ve Batı Akdeniz’i kontrol eden Malta-Sicilya-Tunus üçgeninin bir ucunu teşkil eden bu yerin Akdeniz hakimiyeti için önemini anladılar. Devlet hizmetine giren Barbaros Hayrettin Paşa ilk seferini Tunus’a yaptı ve 1534 yılı sonlarına doğru Tunus ve limana hakim Halkulvad (Goulette) Osmanlı ülkesine katıldı. Fakat ertesi yıl, 1335 yazında bu bölge İspanyollar tarafından geri alındı. 1569 yılına kadar İspanyollarla yapılan mücadeleler sonunda Halkulvad hariç Tunus tekrar ele geçirildi. Uzun süren Tunus’un fethi işini sonuçlandırmak üzere; 1574 yılında Yemen fatihi Koca Sinan Paşa ve Kaptan-ı Derya Kılıç Ali Paşa görevlendirildiler. Aynı yıl Tunus tamamen ele geçirildi. 1881 yılında Fransızlar tarafından işgal edilinceye kadar 307 sene Osmanlı Devleti hakimiyetinde kaldı.

Tunus Osmanlı hakimiyeti döneminde idari yönden çeşitli safhalar geçirdi. Önceleri merkezden gönderilen Beylerbeyiler tarafından idare edilirken sonraları, buranın muhafazası için bırakılan dörtbin yeniçeri isyanlar ve idari işlere sık sık karışarak merkezden gönderilen valilerin nüfuzunu kırdılar. 1591’de yapılan bir isyanla yeniçeriler ileri gelenleri öldürerek ortadan kaldırdılar. Aralarından seçtikleri birisini “Dayı” adıyla işbaşına getirdiler. Beylerbeyiler (valiler) bunların gölgesinde kaldı.

Tunus’ta “Dayılar” devri denilen bir dönem başladı. Bu dönemde çok defa merkezden vali gönderilmeyip yeniçerilerin seçimle işbaşına getirdikleri Dayı’ya Beylerbeyi’lik de tevcih edilir (verilir) oldu.

Bu devir de fazla devam etmedi. Emirü’l evtan (Vatan beyi) denilen Tunus sancakbeyleri önem kazanmaya başladı. Soy takip eden bu beyliğe geçenler Tunus Beylerbeyliği’nin de kendilerine verilmesini sağlayabilirlerse

* Zırvata: Topuzlu kısa sopa

Paşa-Bey unvanını alıyorlardı. Yönetimi ve maliyeyi denetleyen Bey, Dayı'ya yardımcılık ediyordu. Uzun yıllar dayı, vatan-beyi (Bey) mücadelelerine sahne olan Tunus eyaletinde, onyedinci yüzyılın ikinci yarısından itibaren Dayı, Bey'in vesayeti altına girdi. Sonunda Hüseyin Bey 1705'te bu unvanı büsbütün kaldırdı. Kendisine merkezden beylerbeyi'lik tevcih ettirerek Paşa-Bey (Bey) oldu. Böylece Tunus'ta Beyler devri başladı ¹.

Asker kökenli Dayı'ların uzaklaştırılıp yerli Bey'lerin yönetimi ele almasından itibaren Osmanlı hakimiyeti kabul edilmekle birlikte Türk öge diğer yerli unsurlar arasında önemini kaybedip, karışarak Tunus milletine dönüşmüştür².

Tunus'ta Türk soylu nüfus oldukça fazla idi. Bunların önemli bir kısmını Tunus'a giden yönetici ve asker çocukları teşkil etmekte idi. Ayrıca; Sırp isyanında (1806-1813) Manastır'dan 8.000, Girit isyanı (1896-1898) esnasında buradan 15.000 Türk, göç ettirilerek Tunus'a yerleştirilmişti³.

1710'dan itibaren babadan oğula geçen Bey'lik otoritesi başlangıçta Tunus merkez kasabası ve diğer büyük kentleri pek aşmıyordu. İç kesimlerin fethi, Ali Bey (1759-1782) ve Hammude Bey (1782-1814) dönemlerinde tamamlandı. Fransızların Cezayir'i işgali, uluslararası alanda korsanlık ve köleliğin yasaklanması Tunus ekonomisini zora soktu. İngiltere, İtalya ve Fransa'dan büyük miktarda borç paralar alındı. Alınan borçların ödenememesi, uluslararası bir İngiliz-Fransız-İtalyan Mali komisyonunun kurulması (1869) ve ekonominin bunların kontrolüne verilmesiyle sonuçlandı⁴.

Osmanlı Devleti son zamanlarında Sultan Abdülaziz'in esrarengiz bir şekilde ölümü, V. Murat'ın kısa süreli saltanatu ve akli yetersizlik nedeniyle tahttan indirilmesi, II. Abdülhamit'in tahta geçmesi, saltanatu emniyete almak için uyguladığı isdibdat (baskı) politikaları ülkede büyük buhranların yaşanmasına, bu da Tunus gibi zayıf bağlarla bağlı olan denizaşırı topraklar üzerinde gözü olan sömürgeci devletlerin iştahının kabarmasına neden oldu.

Osmanlı Devleti Tunus ile olan bağları güçlendirmek ve haklarını uluslararası alanda kabul ettirmek amacıyla bazı girişimlerde bulundu. 1859

¹ Mithat Sertoğlu, *Resimli Osmanlı Tarihi Ansiklopedisi*, İstanbul 1958, s.324-325

² Büyük Larousse Sözlük ve Ansiklopedisi, 23. cilt., s.11749

³ Kemal Kartaç, *Tunus Faciası Nasıl Başladı, Nasıl Devam Ediyor?*, İstanbul, 1954, s.6.

⁴ Büyük Larousse; s.11749

yılında ölen Tunus Bey'i Mahmut Paşa bin Ayyad'ın yerine Mehmet Sadık Paşa geçince, Tunus eyaletinin kendisine Vezaret rütbesiyle tevcih olunduğuna dair şatafatlı bir ferman gönderildi. Zaten Mehmet Sadık Paşa da nüfuzu güçlenen Avrupalı devletlere karşı Osmanlı hükümetine muhtaç duruma düşmüş bununuyordu. Hem durumunu kuvvetlendirmek hem de Babıali ile olan ilişkilerini sıkılaştırmak için beyliğin ailesine veraset yoluyla verilmesi için dilekte bulundu. Babıali de 1871 yılında bu yolda bir ferman gönderdi.

Mehmet Sadık Paşa'ya gönderilen veraset fermmanı, Osmanlı Devleti'nin Tunus üzerinde geçmişte ve gelecekteki haklarını teslim ettiği gibi Beyliğin, Osmanlı İmparatorluğu'ndaki yerini ve idaresini de belirliyordu. Buna göre;

Tunus, Osmanlı İmparatorluğu'ndan sayılmaktaydı. İdaresi hükümet tarafından öncekilere olduğu gibi Mehmet Sadık Paşa'ya da verasetle verilmişti. Bey'in görevi eyaletin güvenliğini ve refahını sağlamak, Osmanlı tebası bulunan Tunusluları Padişahın iyi düşüncelerine layık bir hale getirmektir. Osmanlı Devleti Tunus üzerindeki hakimiyet haklarının gereğini yerine getirecekti.

Veraset aşağıdaki şartlarla verilmişti. Tunus her yıl belirli bir miktar vergi verecekti. Hutbede Padişahın adı anılacaktı. Parada Padişahın tuğrası bulunacaktı. Bayrak, o güne kadar kullanılan şeklini ve rengini koruyarak devam edecekti. Osmanlı Devleti savaşa girince Tunus, belirlenen miktarda asker gönderecekti.

Bu duruma göre; Tunus Beyleri, mülki, askeri ve adli memurları tayin ve görevden alma yetkisine sahipti. Dış ülkelerle siyasi anlaşmalar yapmak, savaş ve barış kararı almak Osmanlı Devleti'nin haklarındandı⁵.

1877-1878 Rus Harbi devletin ne kadar zayıf ve güçsüz olduğunu açıkça ortaya koydu. Savaşın sonunda Ruslar ile imzalanan Ayastefanos (Yeşilköy) anlaşması Ruslara Akdeniz yolunu açıyordu. Bu durumu çıkarlarına ters bulan Avrupalı ülkeler Almanya, İngiltere, Fransa, Ruslara baskı yaparak bu anlaşmayı Berlin'de yeniden masaya yatırdılar. Güya Osmanlı devlet bütünlüğünü korumak, aslında ise; kendi çıkarlarını emniyete almak amacıyla yeniden bir anlaşma metni hazırlayarak Osmanlı ve Rus devletlerine imzalatular. (1856)

⁵ Enver Ziya Karal, *Osmanlı Tarihi*, VIII.Cilt, Ankara, 1962, s.83-84

Berlin anlaşması ile ilgili görüşmeler esnasında tatmin edici çıkar sağlayamayan Fransa'ya sus payı olmak üzere İngiltere ve Almanya, Fransa'nın Tunus'taki çıkarlarını tanıyacaklarını belirttiler. Hatta Fransa'yı bu konuda teşvik ettiler. O günlerde iç sorunlarla uğraşmakta olan Fransa bu konuda hemen harekete geçemedi⁶.

1881'de İtalya'nın Akdeniz kıyısı ülkelere ilgisinin artması ve Tunus'ta da güçlenmesi üzerine Fransa daha fazla beklemedi. Cezayir sömürgesine yönelik sınır olaylarını ve güvenliğini bahane ederek harekete geçti. Fransızların tertibi ile 1881 yılı Mart ayı sonlarında Cezayir-Tunus sınırında yerleşmiş bulunan Komirli kabilelerinden bir şahsın elindeki zırvata (topuzlu kısa sopa) ile bir Fransız askerinin başına vurarak öldürmesi üzerine başlayan olaylar gelişerek Tunus'un işgaline kadar ilerledi⁷.

İŞGAL HAZIRLIKLARI

Fransa Tunus'un işgalini uzun bir tarihe yayarak planlı bir şekilde gerçekleştirdi. İşgal bir planın aşama aşama uygulanması ile tamamlandı. İlk aşamada Tunus'la ticari ilişkiler geliştirildi. Borç verildi. Daha sonra hükümet içine Fransa dostu olan devlet adamları yerleştirildi.

Tunus'un işgalinde Tunus Beyi'ni etkisi altına alan baş vezir Mustafa Bin İsmail ile onun yaverleri Allale ve İlyas'ın önemli payları vardı. Bunlar; "Hayrettin (Tunuslu), Babıali ile birlikte hareket halinde Tunus eyaletini Osmanlı devletine teslim edecektir" diye Tunus Beyi'ni korkutmakta idiler. Ayrıca; Fransız Konsolosu Roustan ile yakın ilişkileri vardı. Cahil ve sefahat düşkünü idiler⁸. Fransızlar bunlar aracılığı ile bazı sınır kabileleri ile de ilişki kurdular ve planlarını uygularken bu kabileleri kullandılar⁹.

Tunus-Cezayir sınırında yerleşik durumda bulunan Komir (Krumir)¹⁰ kabilesinin Tabarko'da bir gemisine saldırması ile başlayan olaylar esnasında bir askerinin de ölmesini bahane eden Fransa, kendilerine karşı saldırıya geçen bu kabilenin cezalandırılması maksadıyla General Fergamol komuta-

⁶ Kartaç, a.g.e., s.7, Ayrıca bkz. "Tunuslu Hayrettin Paşa", Atilla Çetin, Kültür Bakanlığı Yay., 1999, s.339. Ayrıca Bkz. Karal, s.82-86

⁷ Kartaç, s.6

⁸ Karal, s.86

⁹ Kartaç, s.15

¹⁰ Karal, s.86

sında yirmi bin¹¹ kişilik bir ordu ile harekete geçti. Sınıra asker yığdı. Hareketin sınır güvenliğini sağlamak amacıyla yapıldığının ilan edilmesi, olayı küçük göstermek ve ilgili devletleri endişeye düşürmemek için bulunmuş bir formül idi¹². Asıl amaç Tunus'un işgal edilmesi idi.

Fransa'nın sınıra asker sevk etmesi üzerine Tunus Bey'i Sadık Paşa'nın kardeşi ve Ordu Kumandanı Ali Paşa sınıra gelerek General Fergamol ile görüştü. Burada yapılan bir anlaşma ile güya kriz giderilerek geri döndü.

Fakat; Ali Paşa'nın geri dönmesinden sonra Fergamol anlaşmaya rağmen ileri harekate geçerek Tunus topraklarında 15 mil ilerledi. Fransızların ilerlemesine karşı ülkelerini savunmak isteyen kabilelerin direnişini kırmak amacıyla onları aldatmaya çalıştı. "Ali Paşa, Bey'inizin emriyle bize yol açmak ve yol göstermek için geri dönmüştür" (Biz de onun arkasından ilerliyoruz.) söylentisini yaymak suretiyle iki ülke arasında bir anlaşma olduğu düşüncesini işledi. Gerçek olmayan bu sözler önceden planlanan işgal olayının usta aktörler eliyle sahnelendiğini göstermekte idi¹³.

Sınırdaki taşkınlık yapan kabileleri uslandırmak (tedip) için geldiklerini söyleyen Fransızların, sınırı geçerek Tunus içlerine doğru ilerlemelerinin bir açıklaması yoktu. Amaçları belli olmuştu. Bu bahane ile Tunus'u işgal etmek. Bu durumu anlayan kabileler vatanlarını işgalcilere karşı korumak için silaha sarılırken Tunus Bey'i de bağlı bulunduğu Osmanlı Devleti'nden yardım istedi.

OSMANLI DEVLETİ'NİN TUTUMU

Tunus Beyi'nin Fransız işgaline karşı yardım isteğine dair yazısı Hariciye nezaretince değerlendirilerek padişaha 19 Nisan 1881 tarihinde arz edildi¹⁴. Buna göre "Fransa'nın asker sevk etmesine sebep olan sınır olayının aslı; Tunus tarafındaki bazı aşiretlerin (kabilelerin) Cezayir aşiretleri ile aralarında yapılan mücadelelerden ibarettir. Buna Fransa tarafından gereğinden fazla önem verilmiş ve Müslümanların tedibi (uslandırılması-terbiyesi) için kol kol asker gönderilmiş, birtakım tedbirler alınmış ve bunlar yapılırken Tunus Hükümeti yok sayılmıştır" denilmektedir.

¹¹ a.g.e, s.86

¹² a.g.e, s.86

¹³ Kartaç, a.g.e., s.15.

¹⁴ Başbakanlık Osmanlı Arşivi (BOA);Y.E.E., 109/71-1.

Değerlendirmede; Fransa'nın bu hareketi karşısında Tunus valisinin yardım istemesi olumlu karşılanmakta, Tunus'un Osmanlı Devleti'ne bağlılığının yeni bir delili olarak yorumlanmaktadır. Yardım isteğinin diğer devletlere bildirilmesinin faydalı olacağı, Fransa'nın sınırda güvenliğinin sağlanması için aldığı tedbirlerin dünya devletlerine anlatılmasının, yaptıkları askerî hareketin gereksizliğini göstereceği ve bu hareketin doğuracağı kötülükleri azaltacağı belirtilmektedir.

Ayrıca; "Fransa'nın bu hareketi karşısında sessiz kalınması durumunda Fransa tarafından ileri sürülen Osmanlı Devleti ile Tunus arasındaki bağın yalnız bir dinî alâkadan ibaret olduğu iddiası kabul edilmiş olacağı gibi sonradan bunun reddedilmesi de fayda vermeyecektir." denilmekte ve bu nedenle gerekli itirazların ilgili devletler nezdinde hemen yapılması istenmektedir¹⁵.

Bu değerlendirmelerden sonra; Osmanlı Devleti'nin Fransa'nın hareketini yalnız devletler nezdinde protesto etmekle yetinmesi üzerine Tunus valisi, "Fransa'nın askerî hareketi nedeniyle halk içinde meydana gelen heyecan ve isturabın teskini için saltanatı seniyenin (Osmanlı Devleti'nin) yardım edeceğini göstermesinin gerekli olduğunu bildiren bir telgraf daha gönderdi. Ayrıca gönderdiği diğer bir telgrafta "Fransa'nın Tunus eyaletinin merkezi olan Tunus kasabasına da asker çıkarmak için izin istediğini" bildirmekte idi. Tunus valisinin bu talepleri üzerine Osmanlı Hükûmeti'nce tekrar bir durum değerlendirmesi daha yapıldı. Buna göre Fransızlar, başlangıçta sınıra asker sevk etmelerinin aşiretlerin uslandırılması ve sınırda güvenliğinin sağlanmasına yönelik olduğunu açıklayarak gerçek maksatlarını saklamak istemişlerdir. Fakat Fransızların Tabarko limanına harp gemileri ile yanaşarak asker çıkarmaları, Tunus merkez kasabasına asker çıkarmak düşünceleri ile buralardaki Tunus askerinin çekilmesini istemeleri, ayrıca ülke içinde heyecan ve kargaşayı teşvik etmeleri onların asıl niyetlerini açıkça göstermektedir. Nitekim Tunus valisi de bu durumun farkındadır. Fransa'nın ülke içinde yaptığı bu hareketlere ve isteklerine karşı metanetle ve ekonomik durumuna uygun cevaplar vermektedir.

Bu şartlar altında Osmanlı Devleti'nin Fransa ile Tunus arasında barışı sağlayacak bir yardımda bulunması mümkün değildir. Diğer devletler de tarafsız kalmaktan başka bir şey yapamazlar. Tunus valisinin tek başına güçlü

¹⁵ BOA; Y.E.E., 103/71-2.

Fransız devletine karşı yapacağı bir şey olamayacağından Fransa'nın Tunus'u istediği duruma getirmesi doğal görülmelidir.

Eğer devletler Fransa'nın Tunus'ta tam bir etki ve baskı kurmalarını istemeyip işin sonunda ara yere girseler bile onların bu aracılığı ancak Tunus'un statükosunun (mevcut durumunun) devamını sağlayabilir. Bu da Tunus Hükûmeti'nin şimdiye kadar diğer devletlerle yaptığı sözleşme/anlaşmaların bundan sonra da devam etmesini ve ilgili devletler arasında uzlaşma olmadıkça iptali veya değiştirilmesi hakkında Fransa'nın teminat alması şeklinde olacağından Tunus'ta Osmanlı Devleti'nin egemenlik haklarının bu şekilde devamının sağlanması imkânsız görünmektedir.

Tunus eyaletinin mevcut statükosunun az da olsa değiştirilmesi Fransa tarafından ilk aşamada yeterli kabul edilebilir. Bulacakları ilk fırsatta elde ettiklerini genişleteceklerinden diğer devletlerin de menfaat hırsına düşerek kısa zaman içinde Trablusgarp, Bingazi, Yemen, Hicaz ve Mısır gibi bütün Osmanlı Afrikası'nın tehlikeye düşmesine neden olacaklardır.

Osmanlı Devleti bu durum karşısında gerekli tedbirleri almak zorundadır. Ancak içinde bulunan güçlükler de dikkate alınarak uygulanabilecek üç türlü önlem olduğu düşünülmektedir:

Bunlardan birisi uluslararası hukuktan doğan hakların korunması için diğer devletlerin desteğine başvurmak, diğeri Fransa'nın harekâtının sonucunu beklemek ve sonuncusu iki tarafın da kabul edeceği bir durumu sağlamak üzere Fransa'yı Osmanlı Devleti ile görüşme masasına davet etmektir. Bu durumda tarafların onaylayacağı bir karar Osmanlı Devleti'nin amaçladığı menfaatleri sağlamaya yeterli olmayabilir. Karşı tarafın da kabul edeceği bir karar olacağından Fransa görüşmeleri kabul ederse kalıcı barış için karşılıklı fedakârlıklar yapmaya hazır olunmalıdır.

Yukarıda arz edilen üç çözüm yolundan birincisine meselenin başından beri başvurulmaktadır. Hâlen de bu yol denenmektedir. Ancak bu yoldan mevcut şartlar altında bir fayda umulmamaktadır.

İkinci hâl tarzı olan Fransa'nın harekâtının sonucunu beklemeye gelince; bunun gerçekleşmesinden ve bir kere Fransa askerinin Tunus'un sahil ve limanlarını tutmasından sonra Osmanlı Devleti'nce her ne yapılırsa bir netice alınmaz. Dolayısıyla üçüncüsünden başka yola gidilmesinde fayda görülmemektedir. Fakat Fransa Tunus konusunda çok iyi bir hazırlık yapmış olup, Tunus'un Osmanlı Devleti'nin bir parçası olduğuna dair tarihî olaylara

maddî varlıklara ve çalışmalara dayalı olan Osmanlı haklarını tanımamakta ve bu konuda Osmanlı Devleti ile görüşme ve konuşmaya dahi yanaşmamaktadır. Bundan dolayı Fransa'ya görüşmeleri kabul ettirmek Osmanlı Devleti tarafından yapılacak bir güç gösterisine bağlı görünmektedir. Bu da dışarıda olan gelişmeleri iyi değerlendirmek ve vali paşanın telgrafında belirttiği gibi hazır durumda bulunan halkın güvenliğini sağlamak amacıyla Tunus'a hemen iki gemi göndererek müdahaleye zemin hazırlamakla olur.

Böyle bir girişimde akla gelen mahzur, gönderilecek gemileri limanda bulunan Fransız gemilerinin limana sokmaması, ısrar olunduğu takdirde fiilen engel olmaları hususudur. Fakat Fransa'nın Osmanlı gemilerinin limana girmelerine engel olmak için üzerine top atmaları gerekir. Böyle bir eylem Osmanlı gemilerini korkutup geri çevirmek için yapılabilirse de batırmaya cesaret edemezler. Çünkü kendilerinin sahip olmadıkları bir limana girmek isteyen bir devletin gemisini girişten men etmek ona düşmanlık ilân etmek demektir. Fransa mevcut olan hareketi ile Tunus üzerindeki emelini gerçekleştirmek için her şeyi göze almış görünüyorsa da, bunu daha ileri götürüp Almanya'ya karşı dikkat ve ihtiyatlı olmak zorunda olduğu bir zamanda bir başka devletle savaşmayı göze alamayacaktır. Her ne kadar diğer devletler ile birlikte Almanya da Fransa'nın Tunus'taki hareketini kolaylaştırıcı bir tutum izliyor olsa da Fransa buna güvenemez.

Ancak Osmanlı Devleti'nin Tunus'a gemi göndermesi diğer devletlerin de müdahalesine ve gemiler göndermesine sebep olabilir. Böyle bir durumda ise Osmanlı Devleti bir şey kaybetmez. Fransa'nın tek başına yaptığı bu hareketi boşa çıkar. Konuya diğer devletler de karışarak onların da kararıyla soruna çözüm bulunur ve bu suretle Tunus'taki Osmanlı hukuku da devletlerce kabul ve güçlendirilmiş olur.

Gemi gönderilmesi yoluna gidildiği takdirde; öncelikle devletlerden bazılarının onayını almak faydalı olur gibi görünse de, bu konu hangi devlete açılrsa hemen karşı çıkacak ve hatta durum Fransa'ya duyurularak umulan fayda kaybolacaktır.

Belirtilen görüşlerin uygun bulunması hâlinde gereği kesin bir gizlilik içinde hemen yapılmalıdır. Aksi hâlde denizden ve karadan artan Fransız saldırıları ve nihayet Tunus kazasına asker çıkarmaları hâlinde Osmanlı Devleti'nin herhangi bir şey yapması imkânı kalmayacaktır¹⁶.

¹⁶ BOA; Y.E.E., 103/15-1.

Padişaha arz edilen yukarıdaki değerlendirmenin gereği olarak teklif edilen Tunus'a gemi gönderilmesine mahzurlarından dolayı sıcak bakılmadı. Bu konuda en önemli mahzur ise Paris Büyükelçiliğinden gelen rapora göre; Tunus Beyi'nin aldatılarak/ikna edilerek Tunus'un Fransa himayesine alınacağına dair bilgi idi. Tunus yönetiminde söz sahibi olan o günkü idarecilerin durumu da bu bilgiyi destekler mahiyette idi¹⁷.

Tunus Beyi'ne "İtidal ve Fransa ile iyi ilişkilerin devamı tavsiye edilmekle" yetinildi¹⁸.

Fakat; Tunus valisinin 5 Mayıs 1881 tarihli telgrafı bu değerlendirmedeki mahzuru ortadan kaldırdı. Tunus valisi bu telgrafında daha önce yaptığı yardım isteğinin neticesini beklediğini, yardımın gecikmesinin endişelerini artırdığını, memleketteki telâş ve acıyı dindirmek için Osmanlı Hükümeti'nden bir gösteri beklediklerini, böyle bir gösterinin halk nazarında devletin kendilerini sahiplendiğinin delili olacağını belirtmekteydi¹⁹.

Tunus valisinin bu şekilde yardım istemesi üzerine son durum bir kere daha değerlendirilmiştir. Buna göre; valinin de teyit ettiği üzere Fransa'nın kötü niyeti açıkça ortaya çıkmış ve Tunus tarafından Fransa'ya karşı Osmanlı Devleti'nden yardım istenmektedir. Bu durumda Tunus'a gemi göndermeye mahzur teşkil edecek bir engel kalmamıştır. Hatta bu konuda gecikmeden hareket edilmelidir. Çünkü, birkaç gün daha gecikilecek olursa bu yol bir fayda sağlamayacaktır²⁰. Nihayet; Tunus'a iki gemi gönderilmesine karar verilmiş ve durum Tunus valisine bildirilmiştir.

Osmanlı Devleti'nden beklenen yardımın gecikmesi üzerine Tunus valisi bir kere daha yardım istedi. 8 Mayıs 1881 tarihli telgrafında, Osmanlı Devleti'nin vadettiği yardımı beklediğini ifade eden vali, "Bakanlığınızdan gönderilen telgrafı (telgraf-ı vekâlet penahileri) almak bizi rahatlatmış olup, vadettiğiniz (yardım) beklenmektedir." dedikten sonra Tunus'taki Fransa konsolosunun; karışıklık içinde rahatı kaçan halkın ve yabancıların güvenliğinin sağlanması için Fransız askerinin Tunus kasabasına çıkarılmasına izin talep ettiğini, bu talebe cevap olarak; böyle bir çıkarmanın maksadın tersine bir gelişmeye sebep olacağı, mahalli Tunus Hükümeti'nin halkın ve yabancı-

¹⁷ BOA; Y.E.E., 103/15-2.

¹⁸ Çetin; s.341.

¹⁹ BOA; Y.E.E., 103/15-5.

²⁰ BOA; Y.E.E., 103/15-4.

ların güvenliğini sağlamaya yeterli olduğu, buna rağmen Fransız askerinin çıkarılması durumunda halkın tepkisinin önlenemeyeceğinin kendilerine bildirildiği ifade edilmektedir.

Ayrıca, Tunus'a asker çıkarmanın faydasız ve gereksiz olduğunun bildirilmesine rağmen konsolosun bütün vilâyet dâhilinde halkın endişelerini kamçılıyarak karışıklık çıkarmaya ve bu yolla maksadını temin etmeye çalıştığı bildirilmektedir²¹.

Osmanlı Devleti konuya müdahalede tereddütü ve çekingen davranmıştır. Bu davranışın sebebi; içinde bulunduğu iç ve dış siyasî gelişmeler ile askerî durumun zorluğu gibi nedenlerdir. Ancak bu tereddüt ve çekingenlik eldeki zamanın iyi değerlendirilememesine, alınacak önlemlerde gecikilmesine neden olmuştur. Nitekim; Tunus'a yardım için iki gemi gönderilmesine gecikmeli olarak karar verilmiştir. Bu gecikme Tunus valisini ümitsizce ve tek başına karar vermeye itmiştir.

TUNUS'UN İŞGALİ

Fransızlar önce sınır güvenliğini bahane ederek Cezayir tarafından, daha sonra da Tunus'taki genel karışıklığı gidermek bahanesi ile kuzeydeki Binzat limanından karaya asker çıkartarak Tunus'u işgale başladılar. Cezayir sınırından General Fergamol komutasında ilerleyen ordu ülkelerini savunan kabileler ile savaşırken, Binzat limanından karaya çıkan General Brear komutasındaki ordu doğrudan Mennube'deki sarayında bulunan Tunus Beyi'nin üzerine yürüdü.

Tunus Beyi, gelişmeleri ülkenin ileri gelenleri ile birlikte Tunus kasabası yakınlarındaki Mennube Sarayı'ndan takip ediyordu. 11 Mayıs 1881 günü ileri gelenler ile yapılan değerlendirme toplantısında, Osmanlı Devleti'nden beklenen yardımın gelmemesi üzerine İngilizlerden yardım istenmesine karar verildi. Toplantı devam ederken durum İngiltere başkonsolosuna bildirildi.

İngilizler yardım etmeyi kabul ettiler. Ancak bu konuda çok istekli değillerdi. Fransızlara müdahale için zamanın henüz erken olduğunu, müdahalenin meşru bir hâl alabilmesi için Fransızların hareketinin müdahaleye itiraz edemeyecekleri bir şekilde gelene kadar gelişmesini beklemenin uygun

²¹ BOA, Y.E.E., 103/15-3.

olacağını, saraya kadar gelmeleri ve burayı kuşatarak şiddet kullanmaları durumunda Tunus'u himaye değil işgal edeceklerinin kesin olarak dünya kamuoyunca anlaşılacağını, böyle bir durum ortaya çıkınca İngiliz müdahalesinin meşrulaşacağını ve hiçbir devletin buna itiraz edemeyeceğini bildirdiler.

İngilizlerin bu yaklaşımı bir çeşit oyalamaca idi. Fransızlara karşı ilk etapta güçlü bir direnişin doğmasını önlemek istiyorlardı. Nitekim; ilerleyen Fransız kuvvetleri Tunus valisinin bulunduğu Mennube Sarayı'na kadar gelerek kuşatacak, bundan sonra ise İngiltere zaten müdahale edecek pozisyonu bulamayacaktır.

İngilizlerin bu görüşünü tatmin edici bulmayan Tunus (kazası) Belediye Başkanı Mehmet Zerruk Paşa, Şeyhülislâm Ahmet bin Hoca, Kâtibi Adil Mehmet Bin Adil direniş taraftarı idiler. Valinin yanında Mennube Sarayı'nda bulunan Mehmet Zerruk Paşa direniş taraftarlarının görüşlerini temsil ediyordu. Emrinde 60 bine yakın bir silâhlı gücü olduğu tahmin ediliyordu.

Toplantıda; işgalci düşmana karşı direniş fikrini savunun Zerruk Paşa, valinin merkez sarayına çekilerek direnişin oradan yönetilmesinin uygun olacağını, orayı savunmanın daha kolay olduğunu ileri sürdü. Zerruk Paşa, valinin de onayı ile savunma hazırlıklarına başlamak üzere Mennube'den ayrılarak Tunus'a döndü²².

Zerruk Paşa'nın saraydan ayrılmasından sonra valiye gelen ve muhtemelen Fransızların tertibi olan bir telgraf valinin kararını etkiledi. Telgrafta "padişah hazretleri Tunus Valisi Mehmet Sadık Paşa'yı azletmeye ve yerine Tunuslu Hayrettin Paşa'yı* bey olarak görevlendirmeye karar vermiştir." denilmekte idi²³.

²² Kartaç; s.16.

* Tunuslu Hayrettin Paşa: (Kafkasya 1827-İstanbul 1890) Küçük yaşta Kafkasya'dan İstanbul'a getirildi. İstanbul'da bir süre eğitildikten sonra (Karal, s. 84) köle olarak Tunus Valisi Ahmet Paşa'ya satıldı. Tunus ve Fransa'da eğitimini tamamladıktan sonra Tunus'ta çeşitli üst düzey görevlerde bulundu. Vezirliğe kadar yükseldi. Tunus Beyi ile düştüğü anlaşmazlık üzerine önce Paris'e (1877) sonra da İstanbul'dan aldığı çağrı üzerine imparatorluk başkentine gitti. (1878) Önce Ayan Meclisi üyeliği ve sonra vezir rütbesiyle Maliye Komisyonu başkanlığına getirildi. II.Abdülhamit'in beğenisini kazandı. 1878 yılında sadrazam oldu. Devlet örgütünün yeniden yapılanmasına gayret etti. Bu çalışmalarını sırasında bir Arap imparatorluğu kurmak istediği ileri sürülerek padişaha ihbar edildi. Bundan sonra vezirlikten istifa etti. (1879) İstanbul'da göz hapsinde tutuldu. Zaman zaman önemli devlet sorunlarının çözümü ile ilgili olarak görüşlerine baş vuruldu. (Büyük Larousse...; s.11753)

²³ Kartaç; s.19.

Telgraf olayından sonra Sadık Paşa Tunus (kazası)'taki merkez sarayına dönmedi. Fransızlara yakınlığı ile bilinen Başvezir Mustafa bin İsmail'in de telkiniyle Mennube yakınlarındaki Şebbale çiftliğine kadar gelmiş olan Fransız General Breur ile görüşmeye karar verdi²⁴.

BARDÜ ANLAŞMASI

12 Mayıs 1881 günü General Breur askerleriyle gelerek Mennube'deki Bardü Sarayı'nı kuşattı. Fransız Konsolosu Roustan, General Breur ve maiyetindeki iki tabancalı subay ellerini tabancalarının üzerine koymuş oldukları hâlde Tunus beyinin makamına girerek ellerinde hazır yazılı bir metni imzalamasını istediler. Beyin bu taleplerin üzerinde görüşme ve anlaşma yapılması gerektiğini ileri sürmesi üzerine general hiddetle "Size 6 saat mühlet veriyorum ya imzalar ya reddedersiniz" diyerek odadan çıktı ve yan odaya geçip beklemeye başladı.

Vali; Tunus ileri gelenlerinden meydana gelen geniş kapsamlı bir meclisin toplanarak konunun görüşülmesini istedi. Mecliste Fransız teklifleri görüşülürken heyecanlı ve hararetili konuşmalar yapıldı. Direniş taraftarı olan Mehmet Zerruk Paşa'nın konuşması gerçekten dikkate değerdi.

Mehmet Zerruk Paşa konuşmasında valiye karşı sert bir üslûpla "Siz Devleti Osmaniye'nin bir valisisiniz. Bu memleket Devleti Osmaniye'nin memleketidir. Siz de onun haklarının muhafızısınız. Bu nedenle bir yabancı devletle böyle bir muahede akdedip (anlaşma) imza edemezsiniz. Buna selahiyetiniz yoktur. Bu muahede ancak padişah hazretlerinin muvafakat (onay) ve emriyle olabilir. Eğer padişah düşmanın memleketi işgaline onay verirse o zaman padişaha karşı bir sorumluluğunuz kalmaz." dedi²⁵.

Zerruk Paşa devamla, "Bu durumda size düşen hiç gecikmeden dün verdiğimiz kararı tatbik etmektir. Hemen Tunus kasabasına hareket ederek orada etrafınızda milletten 60.000 asker hazır bulacaksınız." dedi.

Vali eliyle sarayı kuşatmış olan Fransız askerlerini göstererek "Bunlarla ne yapalım?" dedi. Mehmet Zerruk Paşa, "Harp buradan başlasın." dedi.

Bunun üzerine vali öfke ile elini sakalına götürerek "İster misin bu sakalı kana bulaştırayım." dedi.

²⁴ a.g.e.; s.21.

²⁵ a.g.e.; s.21.

Bu konuşmaların arkasından meclisi dağıttı. Arkasından Mehmet Zerruk Paşa'ya haber göndererek kendisini görevinden azlettiğini, evine giderek beklemesini istedi.

Valinin bu tarz davranmasında muhtemelen bir gün önce aldığı ve kendisinin azledilerek yerine Hayrettin Paşa'nın görevlendirileceğine ilişkin padişahın telgrafını hatırlamış olması vardı. Zira Zerruk Paşa Hayrettin Paşa'nın akrabası idi.

Ayrıca bu konuşmanın seyri valinin kararını vermiş olduğunu gösteriyordu. Fransızların dikte ettiği metni imzalayacaktı. Nitekim öyle de yaptı. Meclisin kararına ihtiyaç duymaksızın Fransızların himayesini kabul ettiğine dair anlaşmayı imzalayarak generale verdi. Verirken "Ben ancak kuvvete boyun eğdim." diyordu.

Tunus beyi olan Vali Mehmet Sadık Paşa'nın çok zor bir karar verdiği Fransızlarla istemeye istemeye bir anlaşmayı baskı altında imzaladığı anlaşılmaktadır. Bu kararı almasında padişah tarafından gönderildiği ileri sürülen telgrafın da etkisi olmuştur.

Tunus valisinin karar verme aşamasına geldiği en kritik bir zamanda çıkagelen telgraf olayının bir Fransız tertibi olup olmadığı konusu önemli bir soru olarak kalmıştır. Bu soruya cevap ararken Fransa'nın İstanbul Büyük Elçisi Tissot'un devletiyle yaptığı yazışmalar bir fikir verebilir.

Diplomathığı yanında, meşhur bir arkeolog olan Tunus'un antik dünyasına hayranlığı ile tanınan Fransa'nın İstanbul Büyük Elçisi Tissot, 1881 yılı başlangıcından beri hükûmetine artık Tunus'un ilhakının vaktinin geldiğini ısrarla telkin etmekteydi. Osmanlı Devleti'nin Yunan meselesi ile uğraştığını, askerî zayıflık ile malî güçlükler içinde olduğunu ve Fransa'nın Tunus'u işgali karşısında tehlike yaratmayacağını ifade ediyordu. Tissot 28 Ocak 1881 tarihinden itibaren Sultan Abdülhamit'in 1871 fermanına göre Tunus üzerindeki hâkimiyetini kuvvetlendirmek istediğini, Hayrettin Paşa'yı beyin yerine geçirmek için Tunus'a göndermek ve Tunus'u Babıâli'nin doğrudan otoritesi altında idare etmek niyetinde olduğunu çeşitli yazı ve telgraflarında Fransa Hariciye Nezareti'ne bildirdi.

Diğer taraftan, Hayrettin Paşa Osmanlı Devleti'nde Tunus'un durumunu en iyi bilen devlet adamı olarak tanınıyordu. Fransa, Sultan Abdülhamit'in Hayrettin Paşa'yı Tunus'ta bir unsur olarak kullanmasından ve özellikle paşanın halk nezdindeki prestijinden yararlanmasından kuşku duyuy-

yordu. Nitekim, Tunus konsolosu Roustan'ın kardeşi olup, Petral adlı gemisi ile İstanbul'a gelmiş olan Kumandan Roustan Hayrettin Paşa ile 14 Şubat ve 8 Mayıs 1881 tarihlerinde yaptığı özel görüşmelerde, paşanın Tunus hakkındaki niyet ve görüşlerini, Osmanlı Devleti'nin tasavvurlarını öğrenmeye çalıştı. Roustan, Hayrettin Paşa'nın Tunus'a gönderileceği hakkındaki söylentilerin aslını kendisine sorduğunda Hayrettin Paşa böyle bir görevi asla kabul etmeyeceğini söylemişti. Roustan, Hayrettin Paşa ile yaptığı görüşme sonuçlarını raporlarıyla Fransa Hariciye Nezareti'ne bildirdi.

Tissot, Hariciye Nazırı Asım Paşaya Babıâli'nin Hayrettin Paşa'yı, Tunus'un başına göndermek niyetinde olup olmadığını sordu. Böyle bir durum daha önceki taahhütlere aykırı olacaktı. Asım Paşa Babıâli'nin, Tunus'taki düzeni hiçbir suretle değiştirmeyi düşünmediğini bildirdi²⁶.

Hayrettin Paşa'nın Tunus'a görevlendirileceği düşüncesini geliştiren Fransızlar bu konuyu daima yakından takip ettiler. Sadık Paşa'nın kendi çıkarlarına yakın durmasını sağlamak için de bir tehdit olarak kullandılar.

Fransa adına General Breur ile Vali Mehmet Sadık Paşa tarafından Bardü Sarayı'nda imzalanan ve tarihe Bardü Anlaşması olarak geçen anlaşma şu maddeleri kapsıyordu:

1. Fransa Cumhuriyeti ile Tunus beyi arasında bugün mevcut barış, dostluk ve ticaret anlaşmalarına bütün sözleşmelerin hükümleri geçerli olacaktır.

2. İki taraf arasında istenilen maksada ulaşmak için Fransa Cumhuriyet Hükûmeti'nin alacağı tedbirlerin uygulanmasını kolaylaştırmak üzere Tunus beyi sınırlar içindeki sahil boyunca düzen ve güvenliğin devamı için uygun görülecek yerlerin Fransız askerleri tarafından işgalini onaylar.

Mahallî hükûmetin güvenliğin korunmasını üstlenebilecek bir hâle geldiği Fransa ve Tunus askerî elemanları tarafından müştereken onaylandığı gün bu işgale son verilecektir.

3. Tunus beyi şahsı ve sülâlesi veya memleketlerinin huzur ve güveni bir tehlikeye maruz bulunduğu zaman kendilerine daimî surette yardım etmeyi Fransa Cumhuriyet Hükûmeti garanti eder.

4. Fransa Hükûmeti Tunus Hükûmeti ile çeşitli Avrupa devletleri arasında mevcut anlaşmaların uygulanmasını üstlenir.

²⁶ Çetin; s.339-340.

5. Fransa Cumhuriyet Hükûmeti tarafından Tunus Beyi yanında bir sefir bulunacak, ve bu sefir bu anlaşmanın uygulanmasına nezaret ve her iki memlekete ait ortak işler için Fransa Hükûmeti ile Tunus Hükûmeti arasında aracılık yapacaktır.

6. Fransa'nın dış ülkelerdeki konsolosları Tunus Hükûmeti'yle vatandaşlarının menfaatlerini koruyup gözetmekle görevlendirilmişlerdir. Buna karşılık Tunus Beyi de Fransa Hükûmeti'ne bilgi vermeden ve önceden onun onayını almadan uluslar arası mahiyette anlaşma yapmamayı taahhüt eder.

7. Tunus Hükûmeti'nin Düyunu Umumiye ödemelerini sağlayacak ve alacaklıların haklarını koruyacak surette kurulacak malî teşkilât esasları ve Tunus Hükûmetinin sorumluluğu altında olarak tahsil sureti daha sonra yapılacak diğer bir anlaşma ile belirlenecektir.

8. Sınırdaki ve sahil boyunda yerleşik itaatsiz kabilelere bir askerî vergi konulacak, bu verginin miktarı ile Tunus Hükûmeti sorumluluğunda olarak tahsil sureti daha sonra yapılacak bir anlaşma ile belirlenecektir.

9. Fransa Hükûmetinin Cezayir sömürgesini silâh, mühimmat ve ardiye kaçakçılığından muhafaza için Tunus Hükûmeti Cerbe adasıyla Gabes limanından ve Tunus'un bütün güney limanlarından silâh ve mühimmat ithalini men etmeyi taahhüt eder.

10. Bu antlaşma Fransa Cumhuriyeti tarafından onaylandıktan sonra bir sureti Tunus beyine sunulacaktır²⁷.

Tunus'ta bu gelişmeler olurken Babîâli (Osmanlı Hükûmeti) gönderileceği bildirilen gemilerin yola çıkarılmasına nihayet karar verdi. Girit'te bulunan 3 zırhlı geminin Tunus'a yardım için hareket etmesi emri verildi. Ancak; yolda, Fransa ile Tunus arasında Bardü anlaşması'nın imzalandığı haber alınınca gemiler geri döndüler²⁸.

BARDÜ ANLAŞMASI'NDAN SONRA

Tunus valisinin Fransa'nın himayesine girmeyi kabul ettiği Bardü Anlaşması'ndan sonra gelişmeler içinde öne çıkanların akıbeti ilginçtir.

Fransa'nın Tunus'u himaye altına almasına çalışanlardan Başvezir Mustafa bin İsmail, Fransızlar tarafından önce yakın çalışma arkadaşlarından

²⁷ Kartaç; s.12-13.

²⁸ a.g.e.; s.341.

uzaklaştırıldı. Yaverleri Alkale ve İbni Zayi hapsedilerek Gabes'e sürüldüler. Bin İsmail ise Fransız Parlamentosunda Tunus'un işgaline karşı çıkan Clemenceau'yu* ikna etmek için Fransa'ya götürüldü. Bir süre Fransa'da kaldıktan sonra Tunus'a döndü ise de görevinden azledilerek sınırışı edildi²⁹. Daha sonra İstanbul'a gelerek (1889) burada Fransa'ya karşı mücadele edenlerin arasına katıldı³⁰.

Fransız işgaline karşı direniş taraftarı olan Mehmet Zerruk Paşa, Tunus valisinin kendisine karşı tutumu üzerine İngiliz konsolosundan himaye istedi. İngiliz konsolosu bu talebi kabul etti. Bu kabulde onun elindeki kuvvetle Fransızlara karşı hareketinin önlenmesi amacını güttüğü daha sonraki Tunus direniş hareketi liderleri tarafından iddia edilmiştir. Ancak İngilizler Zerruk Paşa'yı koruyarak İstanbul'a gitmesine imkân vermişlerdi³¹. Burada Tunuslu Hayrettin Paşa'nın etrafında oluşan Tunus lobisine katılarak Fransa karşıtı çalışmalara katıldı³².

Tunus valisi Bardü Anlaşması'nı imzaladı. Ancak onun kabul ettiği Fransız himayesini Tunus halkı kabul etmedi. Büyük çaplı direniş hareketleri, isyanlar patlak verdi. Bunun üzerine Fransa Tunus'ta yalnız Bey ailesini himaye ettiğini ilân etmek zorunda kalarak³³ hareketin meşruiyetini "bey ailesinin haklarını korumak" esası ile açıklamak garipliğine düştü.

Tunus halkı Fransız işgaline karşı silâha sarılarak bağımsızlık mücadelesine başladı. Kuzeybatıda Fresis, Rabita, Bislate kabileleri liderlerinin önderliğinde Gardimau bölgesinde, Büyükkale ve bunların arkasındaki sahil boyunca General Fergamol ile, Keyrevan civarında Cilos kabilesi General Lej-

* Georges Clemenceau; (1841-1929) Üçüncü Cumhuriyet döneminde önemli rol oynamış Fransız devlet adamı ve gazeteci. Başbakan olarak (1917-1920) İtülâf devletlerinin Birinci Dünya Savaşı'ndaki zaferine büyük katkıda bulunmuş Versailles Anlaşması'nın çerçevesini çizenler arasında yer almıştır. 1871'den itibaren ulusal meclis ve senatoda parlâmenter olarak çeşitli görevler aldı, başarılı çalışmalar yaptı. Çeşitli adlarla gazeteler çıkardı. 1879-1887 yılları arasında tutucuların yanı sıra cumhuriyetçilere ve radikallere yöneltti eleştirilerle tanındı. Hiçbir hükümet görevi kabul etmeyen, ama "hükümet düşüren" bir kişi olarak ün kazandı. Zayıflamış olan Fransa'nın kaynaklarını tüketen sömürgeci politikalara karşı çıkarak, yayılcılığı savunanlara karşı sert bir muhalefet yaptı. (Ana Britannica Genel Kültür Ansiklopedisi; Hürriyet Yay., c.8, s.155-156.)

²⁹ Kartaç; s.18.

³⁰ Çetin; s.344.

³¹ Kartaç; s.23.

³² Çetin; s.343.

³³ a.g.e.; s.23.

ren ile savaşa tutuştular, Sfakis ve Suse halkı Fransız donanmasının top ateşi altında direnişe devam etti. Bu şehirlere yardım olmak üzere Cilos kabilesi on bin kişi gönderdi. Ayrıca Nefate ve Hemmame kabilelerinden de yardım gönderildi. Tunus kazası kalelerindeki Murabıtlar himayeyi kabul eden idareye isyan ederek kasabayı terk ile sahil memleketlere yardıma koştular³⁴.

Tunus'tan bir görgü tanığının ifadesini kapsayan bir raporda: "Kabile reislerinden Şeyh Ali bin Halifenin Gabes'te bulunan Fransızlar üzerine saldırarak çok sayıda zayıat verdiği, kendi askerinden yetmiş beş neferin şehit olduğu Fransızların denizde bekleyen gemilere kaçarak kurtulduğu, Tunus vilâyetinin tamamen hercümerc (karmakarışık) içinde olduğu bildirilmektedir.

Aynı raporda Fransızların halka karşı tavrı ve halkın onlara bakışını ortaya koyan ilginç bir olay anlatılmaktadır. "Kayrevana gitmekte olan bir Fransız birliği yolda, reisi Ahmet El Arai olan bir kableden kendilerine yemek vs. konularında hizmet etmek üzere kadın bulmalarını istediler. Kabileler on gün mühlet istedi. Fakat bu on gün dolmadan Fransız askerleri üzerine aniden saldırarak üç yüz elli askeri öldürdüler. Geri kalanlar kaçarak kurtuldu³⁵.

Yine o günlerde ajanslara geçilen bir haberde; Sfakis, Gabes ve Cerbe adasında halkın isyan hâlinde olduğu, bölgeye Fransız donanmasından yeni zırhlı gemiler gönderilmekte olduğu, Sfakis'te ayaklanan halkın üzerine gemilerden top ateşi açıldığı, burada karaya on bir tabur çıkarıldığı, Sfakis civarının isyancıların elinde olduğu bildirilmekte idi³⁶.

Tunus'ta Fransız işgali karşısında silâha sarılarak vatanlarını savunan kabilelerden yetmiş bine yakın urbanın (dağlı) Gabes körfezine toplandığı, telgraf hatlarını tahrip ettikleri, bunlara karşı Fransızların on beş bin nizamîye on bin Tunuslu süvariden oluşan bir kuvveti vapurla Gabes körfezine çıkararak karadan sevk edeceğinin öğrenildiğini 27 Mayıs 1881 tarihli telgrafı ile bildiren Trablusgarp Komutanı Hüseyin Paşa, Fransız saldırılarından kaçan urbanların Trablusgarp taraflarına geçmelerinin muhtemel olduğunu, bunlara akraba olan Trablusgarp kabilelerinin de katılabileceğini, kaçan Tunusluları takip eden Fransızlarla bir sorun çıkmasının muhtemel ol-

³⁴ Kartaç, s.17.

³⁵ BOA; Y.P.R.K. TKM., 4/46.

³⁶ BOA; YPRK., PT., 1/86.

duğunu, bunu önlemek için sınır boyunda gerekli tedbirlerin alındığını, tedbirlerin güçlendirilmesi için bazı silâh ve cephaneye ihtiyaç olduğunu bildirmekte idi³⁷.

Tunus halkı ne yazık ki, direnişi bir merkezden yönetecek lider bulamadı. Direnişleri birbirinden koordinesiz, dağınık ve zayıf kaldığından olumlu netice alamadılar.

Himaye anlaşmasının imzalandığı günün gecesi Tunus merkez kasabası ileri gelenleri, Katibi Adil Mehmet bin Ahmet'in evinde toplandılar. Anlaşmayı konuştular. Heyecanlı anlar yaşandı. Sonra toplantıya katılanlardan Salih Efendi adında birisi herkesi susturarak önemli bir konuşma yaptı; "Şimdi ne yapmalı? Hep böyle bekleyecek miyiz? Yoksa daha önce Zerruk Paşa'nın da katıldığı bir toplantıda kararlaştırdığı gibi direniş azmi ve kararı üzerinde yürüyecek miyiz?" dedi. Uzun tartışmalardan sonra alınan karar tam bir lider-sizlik örneği idi. O anda topluluktaki heyecanı, vatani işgalci düşmana karşı savunmak için alınan bir karara çevirmek ancak iyi bir liderin yapabileceği bir iş olabilirdi. Ancak bu yapılamadı. Karar "Fransızların durumunu beklemek" şeklinde alındı. Bu kararın gerekçesi şöyle açıklandı: Fransızlar ya geldikleri yere dönecekler veya memleket içine dağılacaklardır. Birincisi olursa mesele yoktur. İkinci durumda ise halkın isteğine tâbi olunacak, Fransızlara karşı mücadeleye girişilecektir³⁸.

Alınan bu karardan sonra dağılan Tunus'un ileri gelenleri, tekrar bir araya gelmeyi başaramadılar. Fransızlar onlara bu fırsatı vermedi.

SONUÇ

1856 yılında yapılan Berlin Antlaşması ile Osmanlı Devleti'ni Avrupa adına himaye altına alan Almanya ve İngiltere, bu anlaşma ile sağladıkları çıkarlarını Fransa'ya da kabul ettirebilmek amacıyla onun Kuzey Afrika'da öteden beri ilgilendiği Tunus'taki çıkarlarına itiraz etmeyeceklerini bildirdiler.

Fransa buna rağmen iç sıkıntıları nedeniyle Tunus'la ilgilenemedi. 1881 yılı başlarından itibaren gerek Fransa'nın İstanbul başkonsolosunun Tunus'a yönelik ilgileri nedeniyle hükümetini teşvik edici raporlar göndermesi, ge-

³⁷ BOA; YPRK, ASK., 7/43.

³⁸ a.g.e., s.22.

rekse Osmanlı Devleti'nin içinde bulunduğu iç ve dış sorunlarının düşürdüğü zafiyet Fransa'nın Tunus'a yönelmesine sebep oldu.

Fırsat kollayan Fransa, Tunus-Cezayir sınırındaki kabilelerin çıkardığı olayları bahane ederek sınır güvenliğini sağlamak amacıyla Tunus topraklarına girdi. Tunus Beyi'nin Osmanlı Devleti'nden yardım isteklerine devlet gerekli hassasiyeti gösteremedi. Osmanlı Devleti'nin daha önceden girdiği taahhütler, uluslararası ilişkiler ve askerî, siyasî, ekonomik zafiyetleri etkili yardım yapma imkânı vermiyordu.

Ayrıca Fransa, Tunus Beyi'ne ve Avrupalı devletlere Tunus'un mevcut statükosunun Osmanlı Devleti'ne zayıf bağlarla bağlı bir durumda olduğunu kabul ettirmiştir. Buna göre Tunus Beyi Osmanlı Devleti'ne danışmadan uluslararası anlaşmaları imzalama yetkisine sahiptir.

Bu siyasî ortam içinde Tunus'a karadan ve denizden asker sevk ederek ilerleyen Fransa, Tunus Beyi'ne imzalaması için dikte ettiği anlaşmayı imzalatmakta güçlük çekmedi. Ayrıca Tunus Beyi'nin güvenini sarsmak maksadıyla, Osmanlı Devleti'nin onu gözden çıkardığını, yerine Hayrettin Paşa'yı bey tayin edeceğini hissettiren telgraflar da çekti.

Tunus Beyi, zor gelse de Fransa'nın himayesini kabul etmekten başka çare bulamadı. Ancak onun bu çaresizlik içinde imzaladığı Bardü Anlaşması'nı halk kabul etmedi. Kabilelerin başkaldırıları Fransa'yı uzun süre uğraştırdı. Vatanlarını Fransız işgaline karşı savunan halk, dağınık bir şekilde sürdürdüğü mücadelesinde ileri gelenlerden lider bulamadığı ve gücünü ülke çapında birleştiremediği için başarılı olamadı. Ne yazık ki Tunus'ta Türkiye'deki ATATÜRK gibi bir lider çıkmadı. Kurtuluş mücadelesini zafere taşıyacak bir lider yoksunluğu halkın uzun yıllar Fransız baskısı altında kalmasına neden oldu.

MONDROS MÜTAREKESİ GEREĞİNCE OSMANLI İMPARATORLUĞU'NDAN AYRILAN ALMAN VE AVUSTURYA VATANDAŞLARININ DURUMU

TÜLAY ALİM BARAN*

Osmanlı İmparatorluğu'nun 30 Ekim 1918'de imzaladığı Mondros Mütarekesi, bir devletin sona erişine işaret ettiği gibi Mütareke hükümlerinin uygulanmaya başlaması ile birlikte bir başka devletin doğuşuna yol açacak ulusal uyanışa da başlangıç olacaktır. Mütarekenin bir işgal politikası ile birlikte başlayan uygulaması uzun bir süreç içerisinde tersine çevrilecek ve başlangıçta tasarlanan hiç bir şey yeni ve bağımsız bir devletin kurulma kararlılığı karşısında gerçekleşme şansını elde edemeyecektir. Mondros Mütarekesi sonrası dönem, askeri açıdan İtilaf Devletleri'nin politikalarına bir karşı duruşu getirmiş olmakla beraber, üzerinde çok fazla durulmayan ancak bir dönem için oldukça önemli olan dış siyaset ilkelerini de zorunlu olarak değiştirmiştir. Çünkü Mütareke, uzun bir zamandan beri devam eden Türk-Alman yakınlaşmasının İtilaf Devletleri eli ile bitirildiğini de ifade eder. Nitekim Mütarekenin 19.maddesi "Denizci, asker ve sivil tüm Almanların ve Avusturyalıların bir ay içinde Türk ülkelerinden çıkartılması;uzak bölgelerdekilerin de olanaklı en erken bir tarihte çıkartılması" nı kayda bağlamıştır. İmparatorluğun savaşa girerken müttefiki olan Almanya ve Avusturya ile olan ilişkileri yine Mütarekenin 23. Maddesindeki "Türkiye bakımından Merkez devletleri (Almanya,Avusturya) ile tüm ilişkilerin kesilmesi zorunluluğu" hükmü ile sonlandırılmıştır¹.

Aynı şekilde 28 Haziran 1919 tarihli Versay Anlaşması da Almanya'nın Osmanlı Devleti ile ilişkisini ortadan kaldıran hükümler içeriyordu. Almanya'nın İstanbul Büyükelçisi Kont Johann Von Berntoff , Mütarekenin imzalanmasından iki gün önce 28 Ekim'de İstanbul'dan ayrıldığı gibi, Osmanlı Devleti'nin son Berlin Büyükelçisi Rıfat Bey de güven mektubunu Mütarekeden bir kaç hafta önce 2 Eylül'de sunmuş olmasına rağmen savaşın bitmesi ile birlikte İstanbul'a dönmüştür².

* Yard.Doç.Dr Tülay Alim Baran, İstanbul Bilgi Üniversitesi,Türk Devrim Tarihi Araştırma Merkezi.

¹ İsmail Soysal, *Türkiye'nin Siyasal Andlaşmaları* I.cilt (1920-1945) Ankara 1983,s 14.

² Cemil Koçak, *Türk-Alman İlişkileri* (1923-1939) Ankara 1991,s 1.

Aynı şekilde Osmanlı Devleti'nin son Viyana Büyükelçisi Hüseyin Hilmi Paşa ve Avusturya Macaristan'ın İstanbul'daki Büyükelçisi Johnn Von Pallavicini de buldukları ülkeleri terk ederek yurtlarına dönmüşlerdir³.

Mondros Mütarekesi'nin imzalanması ile birlikte Almanlar, 31 Ekim 1918'de Boğazlardan ayrılırlar ve Boğazlar Genel Komutanlığı ile Çanakkale Boğazı Komutanlığı lağvedilerek müstahkem mevki komutanlıkları doğrudan Harbiye Nezareti'ne bağlanır⁴.

Mütareke hükümlerinin uygulanmaya başlaması ile birlikte Akdeniz Tümen Komutanlığı, Türk Genelkurmayı'nın Alman Başkanı ve örgütleri ile İstanbul yakınındaki Alman birlikleri vapurlarla Odesa'ya gönderilmeye başlanmıştır. Suriye ve diğer uzak yerlerdeki Alman subay ve erlerinin İstanbul'a gelmesi demiryollarındaki tıkanıklıklar ve kömür darlığı sebebi ile hızlı olmamıştır. Liman Von Sanders hatıralarında "...19 Kasım'da General Von Lenthe ile erkânı ve Alman Askeri Kurulu'nun büyük kısmı, Odesa ya da Nikolayef üzerinden Ukrayna'ya ve oradan da Almanya'ya geçmek üzere bir Türk vapuru ile İstanbul'dan ayrılırken ben de kalan subaylarımla birlikte Moda'ya taşındım. Çünkü İtilaf Devletlerinin temsilcileri ile Türk memurlarından kurulu komisyon, Almanların Anadolu yakasında kalmasını kararlaştırmıştı... Irak'taki 6.orduda görev yapmış olan Alman ve Avusturyalılar, 1919 yılının Ocak ayı başında vapurla Samsun'dan Haydarpaşa önüne getirildi. ...Hazırlanan beş büyük gemi ile Almanya'ya gönderileceğimiz bize 24 Ocak 1919'da bildirildi. Bu gemiler, Alman mürettebatlı Etna Rickmers, Lili Rickmers, Patmos, Kertyra ve Akdeniz vapurlarıydı. Bunlar uzun yolculuğa hazırlandıktan sonra, 27 Ocak günü 120 subay ve 1800 er ile İstanbul'u terk edecektik."⁵.

Almanlar Mütareke hükümleri doğrultusunda Osmanlı İmparatorluğu'nu terke başlarken, İmparatorluk da yine aynı doğrultuda Alman askerlerinin silahtan arındırılması işlemine başlamış bulunuyordu⁶.

Böylece 1915 yılında Türkiye'de Alman politikasının Asya Türkiye'si'nin güçlendirilmesi ve ilerlemesi konusunda içten ve dürüst olarak yürütüldü-

³ İsmail Soysal, a.g.e s 84.

⁴ İsmet Görgülü, *10 Yıllık Harbin Kadrosu 1912-1922*, Ankara 1993, s 194.

⁵ Liman Von Sanders, *Türkiye'de Beş Yıl*, Aralık 1995, s 113, 114, 116.

⁶ Başbakanlık Osmanlı Arşivi, *Dahiliye Nezareti Şifre Kalemi Evrakı*, Dosya No:97, Vesika No:93 (Bundan sonra Başbakanlık Osmanlı Arşivi anılmayarak Dahiliye Nezareti Şifre Kalemi Evrakı DH.ŞFR olarak kısaltılacaktır).

ğüne inandığı için, Sadrazamın haşmetli İmparatorundan istediği ve önerinin geri çevrilmesi durumunda Bâbü'lî'nin gerek duyduğu reformcuları başka devletlerden sağlama tehlikesinin var olduğunun altının çizildiği ve bu nedenle oluşturulan Alman Askeri Kurulu Osmanlı İmparatorluğu'nu terk etmiştir⁷. Bu, savaşa giriş sürecinden oldukça erken bir tarihte başlayan ve Osmanlı İmparatorluğu üzerinde bir çok bakımdan etkili ama hepsinden önemlisi savaşta müttefikimiz olan Almanya ile olan ilişkilerimizin Lozan'a kadar sonu oldu⁸.

Mondros Mütarekesi hükümleri İtilaf Devletleri tarafından uygulamaya konulunca, yukarıda andığımız 19.madde gereğince asker ve sivil Alman ve Avusturyalıların imparatorluk topraklarından çıkarılması ile ilgili yazışmalar da hemen başlamıştır.

6 Teşrin-i Sani 1334(1918) yılında Vilayat ve Elviye-i Müstakile'ye gönderilen tamimde, "İngiltere ile yapılan Mütareke gereğince Alman ve Avusturya tebaasının bir ay zarfında ve uzak yerlerde bulunanların ise bir aydan sonra en kısa zamanda Memalik-i Osmaniye'yi terk etme zorunluluğu bulunduğu, bu nedenle tamim gönderilen yerlerdeki bu kişilerin isimleri, lakapları ve buldukları yerin adresini içeren birer defterin gönderilmesinin gerekli olduğu "bildirilmiştir⁹. (Bkz Ek 1)

Alman ve Avusturya tebaası hakkındaki bilgileri içeren cetvellerin süratle gönderilmesi, "Mühim ve Müstaceldir" başlıklı yazılar ile illerden ve mutasarrıflıklardan istenmeye başlanmıştır¹⁰. Ayrılmaları zorunlu olan Alman ve Avusturya vatandaşlarının belirtilen süre içerisinde aileleri ile birlikte gitmeleri gerekiyordu¹¹. Söz konusu vatandaşlarla ilgili bilgileri içeren cetvellerin süratle gönderilmesi isteği bu süre içerisinde bir kaç kez yinelenmiştir¹². Vilayetlere ve mutasarrıflıklara gönderilen değişik yazılarda, Mütareke hükümlerinin bila istisna hepsini kapsadığının altı çizilerek derhal Dersa-

⁷ Liman Von Sanders, a.g.e s 9,10.

⁸ Osmanlı İmparatorluğundaki Alman etkisi için bkz İlber Ortaylı, *Osmanlı İmparatorluğu'nda Alman Nüfuzu*, İstanbul 2001.

⁹ DH.ŞFR 93/69-1 Tamim gönderilen söz konusu yer adları şunlardır: Edirne, Erzurum, Adana, Ankara, Aydın, Bitlis, Hüdavendigâr, Diyarbakır, Sivas, Trabzon, Kastamonu, Konya, Mamuretülaziz, Musul ve Van vilayetleri ile, Erzincan, Eskişehir, Urfa, İçel, Bolu, Teke, Canik, Çatalca, Karahisar-ı Sahib, Karesi, Kal'a-I Sultaniye, Kayseri, Kütahya, Maraş, Menteşe, Niğde, Ayıntab Elviye-i Müstakilesi.

¹⁰ DH.ŞFR,94/134.

¹¹ DH.ŞFR,93/266.

¹² DH.ŞFR,93/270.

adet'e sevklarının önemi" vurgulanmıştır¹³. Adana vilayetine gönderilen yazıda bu gereklilik "Alman ve Avusturya tebaasının kalmalarına izin verilemez" hükmü ile, bu konuda gelebilecek isteklerin geçersizliğine dair kesinlik kazanmış görünmektedir¹⁴.

Ancak bu kesin ifadelere rağmen, bir süre sonra Emniyet-i Umumiye Müdüriyeti'nden gönderilen şifre yazılardan, bu konunun siviller açısından çok çabuk çözümlenemeyecek bir hal almaya başladığı anlaşılmaktadır. Mütareke Alman ve Avusturya uyrukluların gitmesini bir süreye bağlamış olmakla beraber, hastalık, demiryollarında çalışanların ayrılmasının işleri aksatacak olması ve gitmeyip burada kalmak isteyenlerin varlığı gibi bir takım sebepler nedeniyle bu süre oldukça aşılmıştır. Osmanlı tabiiyetine geçmek isteyen Alman ve Avusturya uyruklulara karşı ne yapılması gerektiği sorununa ilk etapta "Badel Mütarekedeki durumun şartları değiştirmeyeceği" dolayısıyla, bu talepte bulunanların da aynen diğerleri gibi ihraçlarının gerekli olduğu cevabı verilmiştir¹⁵. Ancak bir süre sonra, Türkiye'de kalmak isteyen Alman ve Avusturya uyrukluların Mütareke gereğince ayrılmaları zorunlu olmasına rağmen, bir dilekçe ile veya şahsen Muhtelit Komisyona başvurmaları karara bağlanmış¹⁶ ve Trabzon Vilayetine 30 Kanun-u Evvel 1334 tarihinde gönderilen bir yazıda bu durum biraz daha açıklığa kavuşturularak, hangi sebepten dolayı burada kalmak istediklerinin dilekçelere yazılması gerektiği ifade edilmiştir¹⁷. Bu durum, değişik il ve mutasarrıflıklara gönderilen yazılarla bir kaç kez ifade edilmiş ve bu talepte bulunan şahıslarla ilgili bilgiler verilmiştir. Örneğin kalmak istediğini bildiren Mersin Alman Konsolosu¹⁸ ve değişik yerlerdeki rahibelere bu doğrultuda hareket etmeleri gerektiği yazılmıştır¹⁹.

Görüldüğü üzere, kalmak isteyenler konusunda asıl belirleyici olan, İngiltere başta olmak üzere karma komisyondur. Bazı yerlerde bulunan Alman ve Avusturya uyruklulara daha sonra verilecek ikinci bir emre kadar yerle-

¹³ *DH.ŞFR*,94/33,93/266.

¹⁴ *DH.ŞFR*,93/94.

¹⁵ *DH.ŞFR*,94/34.

¹⁶ *DH.ŞFR*,94/247.

¹⁷ *DH.ŞFR*,94/282.

¹⁸ *DH.ŞFR*,94/172.

¹⁹ *DH.ŞFR*,94/89.

rinde kalmaları için İngiltere Fevkalade Komiserliği'nin izin verdiğine oldukça sık rastlanmaktadır²⁰.

Bundan sonraki yazışmalarda kalmak isteyen şahıslara verilen izinler ve bu izinlerin süresi karşımıza çıkıyor. Söz konusu Alman ve Avusturya uyruklu kişilerin titizlikle belirlendiği, izinlerinin takip edildiği ve bitiş sürelerine yaklaşıldığının haurlaıldığı görülmektedir²¹.

Bir şekilde kalmak isteyenlerin mazeretlerinin yer aldığı dilekçelerinin kabul edilmesi durumunda, onlara yeniden süre verilmesi, Mütareke hükümlerinin öngördüğü toplu gidişi engelleyici bir durum almaya başlamıştır. Gecikmeye yol açan bir başka sorun ise demiryollarında çalışan vatandaşların durumudur. Mütareke gereğince gitmeleri gereken bu memurların hepsinin ayrılması işlerin aksamasına yol açacağı için, "...İşletme muamelatını sekten vikaleten mezkûr memurların yerlerine diğerleri tayin olunmak üzere emr-i mezkûrun tehiri lüzumu" Nafia Nezareti'nden bildirilince devlet eliyle ertelemeler başlamıştır (Bkz.Ek 2)²², Bu kişilerin yerlerine yenileri gelinceye kadar görevlerinde kalmalarını içeren yazılar illere gönderilmeye başlanmış²³; ancak, bir süre sonra bu şahısların hemen İstanbul'a gelmelerinin gerektiği ve bu konuda Nafia Nezareti'nden demiryolu şirketlerine tebligat yapıldığı gibi farklı bir uygulamaya geçildiğine dair yazışmalar da yapılmaya başlanmıştır²⁴.

16 Kanun-u Ewel 1334 tarihinde müsteşar tarafından gönderilen açıklamada ise "Bilumum şimendifer hatlarında ve Toros tüneli inşaatında çalışan Alman ve Avusturya tebaası memur ve müstahdemlerinin hizmetlerinde ibkası esası, İngiliz ve Fransız ve diğerlerince kabul edilmiştir"denilmektedir. Ancak, bunların her birinin ayrı ayrı bir dilekçe ile İtilaf devletleri yetkililerinden oluşan komisyona başvurmaları ve görevlerine devam edip etmeyecekleri konusunu bu yolla açıklığa kavuşturmaları gerekmektedir²⁵. Bu tebligatın üzerinden 10 gün geçtikten sonra Adana ve Konya vilayetine yazılan

²⁰ DH.ŞFR,94/175 Söz konusu belgede Tekfurdağı'nda bulunan Avusturya tebaasının daha sonra verilecek emre kadar orada kalmalarına İngiltere Fevkalade Komiserliği tarafından izin verildiği ifade edilmiştir.

²¹ DH.ŞFR,95/40 .

²² DH.ŞFR,93/81.

²³ DH.ŞFR,93/114 Örneğin Adana vilayetine gönderilen yazıda yerlerine yenileri gelinceye kadar gidişlerinin ertelendiği bildirilmiştir.

²⁴ DH.ŞFR,94/21.

²⁵ DH.ŞFR,94/153.

yazıda demiryollarında çalışan görevlilerin yerlerinde kalmaları gereği hatırlanmıştır²⁶. Ancak bu gerekliliğin genel bir emir olmaktan çıktığı durumlar da söz konusudur. Örneğin Ankara Vilayeti'ne çekilen bir telgrafta Ankara'da şimendiferde çalışan Alman tebaasından İkan Okst'un memleketine gönderilmek üzere derhal Dersaadet'e gönderilmesi emredildiği gibi²⁷. İzmit Mutasarrıflığı'na gönderilen yazıda da, Anadolu Demiryolu idaresinde görevli olup Derince'de bulunan Mösyö Hononer'in hizmetine devam etmesine gerek kalmadığı ve ülkesine gönderilmesinin İngiltere komiserliği tarafından istendiği ve bu nedenle hemen gönderilmesi gerektiği bildirilmektedir²⁸. Aynı şekilde, Anadolu Demiryolu idaresinde çalışıp Eskişehir'de bulunan, Alman tebaasından olan kişilerin hizmetlerinin devamına gerek duyulmadığı bildirilmiş ve memleketlerine sevklerinin İngiltere'nin isteği olduğu hatırlanmıştır. (Bkz Ek 3)²⁹.

Demiryollarında çalışanların durumu, "yerlerine yenileri gelinceye kadar görevlerinde kalmaları" şeklinde bir genel ifade ile açıklığa kavuşturulmuş görünse de, aslında bazı şahısların incelendiği ve kalmalarına veya gitmelerine bundan sonra izin verildiği anlaşılmaktadır. Bu durum demiryollarında çalışmayanlar için de geçerli idi. Örneğin Kayseri mutasarrıflığına yazılan yazıda Alman tebaasından Aralof hakkında Hariciye Nezareti'yle görüşmelerin yapıldığı ve bu sonuçlanıncaya kadar sevk edilmemesi bildirildiği gibi³⁰. Sivas'a yazılan bir başka yazıda, bu kez Avusturya tebaasından Oskara Efendi'nin, elinde bir ay kalmasına izin verildiğine dair bir vesikanın olup olmadığının kontrol edilmesi istenmiştir³¹.

Kalmaları için izin verilen bu şahıslarla ilgili bilgiler bir taraftan ilgili vilayetlere bildirilirken, bir taraftan da hiç bir şekilde kalmalarına izin verilmeyenlerin isimleri buldukları yerlere yazılarak, gönderilmelerinin üzerinde tüzlikle duruluyordu³². Gönderilmesi kararlaştırılmış olan bu kişilerin gidiş güzergâhları da ayrıca belirtilmiştir. Eğer gemi ile gidecekse (çoğunlukla bu yolla sevk edilmişlerdir) bu gemilerin isimleri ve yaklaşık ha-

²⁶ *DH.ŞFR*,94/249.

²⁷ *DH.ŞFR*,97/30.

²⁸ *DH.ŞFR*,97/82.

²⁹ *DH.ŞFR*,97/85.

³⁰ *DH.ŞFR*,96/177.

³¹ *DH.ŞFR*,98/149.

³² Örneğin Emniyet-i Umumiye Müdüriyeti'nden Kastamonu Vilayeti'ne yazılan yazıda İnebolu'da bulunan Madam Sofya'nın Dersaadete derhal sevki istenmiştir. *DH.ŞFR*,97/77.

reket tarihi bildirilmekte ve buna göre hareket edilmesi istenmektedir. Bu bilgi buldukları yerlerde gemi veya başka bir nakil vasıtası olmayanların en yakın ulaşım noktasına varabilmeleri açısından da önemliydi³³. Yazışmalardan anlaşıldığı üzere, illerden ayrıca bir vapur tahsisinin mümkün olup olmadığına dair sorulara red cevabı verilmekte ve bu durumda trenle gelmeleri gereği bildirilmektedir³⁴.

Hangi yolla olursa olsun bir şekilde kalmalarına izin verilmeyen veya daha önce izin almasına rağmen, izin süresi dolan Alman ve Avusturya uyruklular sıkı bir şekilde izlenmektedir. İzin süresi dolduğu belirlenmiş olanların hangi gerekçe ile hâlâ yerlerinde buldukları ilgili yerlerden sorulmakta ve eğer yeniden edildiği bir izin kağıdı varsa bunun da bir suretinin gönderilmesi istenmektedir³⁵.

Gönderilmesi kararlaştırılan ve yukarıda andığımız sebeplerin dışında kalmalarını gerektirecek veya bu süreyi uzatacak mazeretleri olmayanların da "sağlık problemleri" nedeniyle gitmelerinin hemen gerçekleşmediği görülmektedir. Bu durumda gidemeyecek derecede hasta olduklarının doktor raporu ile kesinleştirilmesi gerekiyor ve ondan sonra da bir dilekçe ile Dersaadet'teki İngiltere sefarethanesinde bulunan Muhtelit Komisyon'a başvurmaları zorunlu tutuluyordu³⁶. Bu başvuruların incelenmesinin ardından iyileşinceye kadar buldukları yerlerde kalmalarına izin verilebiliyordu³⁷. Ayrı bir sorun olarak görünen yol parasını karşılayamayacak kadar fakir olanların durumu ise, bu paranın seferberlik tahsisatından karşılanmasının kararlaştırılması ile çözümlenmiştir³⁸.

Demiryollarında çalışanların yanı sıra, Osmanlı İmparatorluğu'nda bulunan rahip ve rahibeler ile hemşirelerin durumu da ayrı bir özellik arz et-

³³ Aydın Vilayeti'ne çekilen bir telgrafta "Kızılırmak vapurunun bugün Bandırma'ya müteveccihen hareket edeceği ve Alman,Avusturya tebaasının mezkûr vapura irkab etmek üzere Bandırma'ya sevkleri"istenmektedir."DH.ŞFR,94/228.

³⁴ DH.ŞFR,94/150.

³⁵ Bolu Mutasarrıflığına yazılan yazıda "Zonguldak'ta bulunan Avusturya tebaasından Kazimir Furuşand'ın elinde mezuniyetinin uzatıldığı hakkında ikinci bir vesika yoksa Dersaadet'e sevki"istenmiştir.DH.ŞFR,98/149.

³⁶ DH.ŞFR,97/283.

³⁷ Emniyet-i Umumiye Müdüriyetinden Bolu Mutasarrıflığı'na yazılan yazıda"Hasta olan iki Avusturyalı'nın ifakat edinceye kadar Bolu'da kalabilmeleri için Dersaadet İngiliz Sefareti'nde bulunan komisyona dilekçe ile müracaat etmeleri" gereği bildirilmiştir. DH.ŞFR,97/248.

³⁸ DH.ŞFR,94/170.

mektedir³⁹. Bunların bir kısmına bir süre daha kalmalarına izin verilmiş ve daha sonra bu izinlerin bitiş tarihleri dikkatle izlenmiştir. Örneğin Harput'taki Amerikan kurumlarını idareye memur Alman tebaasından olan rahibenin kalmasına iki ay izin verilmiş⁴⁰, Mamuretülaziz vilayetindeki rahibinin bittiği söz konusu İl'e hatırlatılarak derhal Dersaadet'e gönderilmesi istenmiş⁴¹ ve yine bu İl'e yazılan bir başka yazıda da Alman rahibeye refakat edecek olanlarla birlikte hareket tarihlerinin önceden bildirilerek Dersaadet'e gönderilmeleri istenmiştir⁴².

Görüldüğü üzere Mondros Mütarekesi'nin ilgili hükümleri gereğince Osmanlı İmparatorluğu'nun bağlanmasının kesildiği, eski müttefiki olan devletlere ait vatandaşların gönderilmesi, Mütarekede yazıldığı süre içerisinde gerçekleşmemiştir. Ya sağlık sorunları ya da izin taleplerinin incelenmesi ve uygun görülenlerin kalmalarına izin verilmesi nedeniyle bu süre Mütarekede belirtilenden daha uzun bir döneme yayılmıştır. Bu gecikmeye yol açan problemlerden bir tanesi de yukarıdakilere ek olarak bazı şahısların uyruklarının tam olarak belirlenememesidir. Örneğin, Karadeniz Ereğlisi'nde aslen Latin olup harp esnasında Alman olduğu iddia edilen Akel Mayer adındaki kişinin durumunun netlik kazanabilmesi için Fransa Fevkalade Komiserliği'nin araştırma yaptığı görülüyor⁴³.

Başlangıçtaki genel durumun zaman içerisinde alt başlıklara ayrılıp ayrı işlemler yapılmasına neden olan gelişmelerinden biri de, Avusturya tebaasından olan yerli Rumlar ile musevilerin ve Bosna'lı Müslümanların durumudur. Yazışmalardan edindiğimiz bilgilere göre, Avusturya tebaasından olan yerli Rumlar konusunda Nazır Vekili tarafından başlangıçta herhangi bir işlem yapılmaması istenmiş⁴⁴ ancak, daha sonra İzmit Mutasarrıflığı'na yazılan yazıda sevklerine engel olunmaması istenmiş⁴⁵, bunu takip eden bir başka yazışmada ise Bosnalı müslümanların kalmalarına İtilaf Komiserleri namına Mütareke Komisyonu'nda memur yetkililer tarafından izin verildiği

³⁹ Ankara Vilayeti'ne 21 Mart 1335 tarihinde yazılan yazıda "Ankara'daki Ermeni Eytamhanesi'nde bulunan Alman hemşirelerden Bartalomia ile Yakobita'nın 20 Nisan 1335 tarihine kadar Ankara'da kalmalarına müsaade edilmiş olduğundan sevklerinden sarfı nazar edilmesi" istenmiştir. *DH.ŞFR*,97/200.

⁴⁰ *DH.ŞFR*,95/41.

⁴¹ *DH.ŞFR*,96/321.

⁴² *DH.ŞFR*,96/147.

⁴³ *DH.ŞFR*,97/227.

⁴⁴ *DH.ŞFR*,95/185.

⁴⁵ *DH.ŞFR*,96/157.

duyurulmuştur⁴⁶. Avusturyalı museviler Mütareke ile kararlaştırılmış olan Alman ve Avusturyalılardan farklı olarak gönderilmekten muaf tutulmuş, ancak bunların durumlarını içeren defterlerin düzenlenerek acele gönderilmesi istenmiştir⁴⁷. Vilayetlere ve mutasarrıflıklara gönderilen açıklamalarda, Avusturyalı musevilerin de şimdilik buldukları yerlerde kalmalarının İngiliz yetkililer tarafından talep edildiği ve bu nedenle İstanbul'a gönderilmemeleri yazılmıştır⁴⁸.

Edirne Vilayeti'ne 26 Kanun-u Sani 1335 (1919) tarihinde yazılan yazıda; Avusturyalı museviler, Bosna'lı müslümanlar ve bilumum şimendifer hatlarında görevli memur ve mühendislerin ellerine Dersaadet Murahhaslığı tarafından tabiiyet varakası verilenler ve İstanbul'daki Muhtelit Komisyon'a ve İtilaf Fevkalade Komiserliği'ne müracaatla geçici veya sürekli olarak kalmak üzere izin almış olanlar dışında bütün Alman ve Avusturyalıların Mütareke hükümleri gereğince ülkeyi terk etmeleri zorunluluğu bildirilmiştir⁴⁹.

Aydın vilayetine yazılan benzer yazıda da ellerinde İtalyan Dersaadet Murahhaslığı tarafından tabiiyet varakası verilenler ve aynı şekilde İstanbul'daki söz konusu yetkililere başvurup kalma izni almış olanlar hariç, hepsinin Adana, Ankara ve Konya'da bulunanlarla İzmir'den hareket etmeleri kararlaştırılmış olduğu için buna göre hareket edilmesi emredilmiştir. (Bkz Ek 4)⁵⁰

İzmit Mutasarrıflığı'na yazılan yazıda da aynı istisnai haller belirtilerek, bunun dışında kalanların ilk vasıta ile gönderilmesi ve miktarları ile isim ve hüviyetlerini içeren cetvellerin hazırlanması, sevk edilmiş olanların miktarları ve sevk edildikleri yerlerin telgrafla bildirilmesi belirtilmiştir⁵¹.

Ankara, Trabzon, Hüdavendigâr, Kastamonu, Konya ve Mamuretülaziz vilayetleri ile Bolu, Canik, Çatalca, Karesi, Menteşe, Kayseri, Karahisar-ı Sahib, Eskişehir, Ayntab mutasarrıflıklarına gönderilen tamimde, söz konusu bilgilerin beş güne kadar ve cetvellerin de on beş gün içerisinde postaya teslim edilmesi istenmiştir⁵².

⁴⁶ DH,ŞFR,94/144.

⁴⁷ DH,ŞFR,94/154.

⁴⁸ DH,ŞFR,94/145.

⁴⁹ DH,ŞFR,95/253.

⁵⁰ DH,ŞFR,95/251.

⁵¹ DH,ŞFR,96/39.

⁵² DH,ŞFR,96/39.

Daha sonra gönderilen yazılarda da cetvellerin düzenlenip gönderilmesi haurlatılmıştır. Ellerinde muaf olduklarına dair vesikası olmayanların Dersaadet'e gönderilmeleri gereği illere ve mutasarrıflıklara yazılan yazılarda isimleri bildirilerek yinelenmiş ve bunlara yakın illerden gelecek kişilerle birleşip gelmeleri konusunda bilgi verilmiştir. Aynı zamanda söz konusu idari birimler, buldukları yere gönderildikleri haber verilen kişilerin gelip gelmediklerinin kontrolünü yapmakla da görevli kılınmıştır⁵³.

Bu konudaki titizlik, gitmek istemeyen Alman ve Avusturya tebaasından olan vatandaşların gerekirse zorla gönderilmesi gibi bir durumu da beraberinde getiriyordu. Örneğin Mamuretülaziz vilayetine yazılan bir yazıda, Matlatya'da bulunan Alman tebaasından iki kişinin gitmedikleri takdirde tevkif edilerek gönderilmesi, Hariciye Nezareti'nin emri olarak bildirilmiştir⁵⁴. Buna, kalmalarını gerektirecek bir durumları söz konusu olmadığı halde kendi istekleri ile kalmak isteyenlerin hepsi dahildir. Bazen de buldukları yerlerdeki idari birimlerin onları göndermek istemedikleri şeklinde şikâyetlerin İstanbul'a ulaştığı anlaşılıyor. Örneğin Konya'da bulunduğu belirlenen beş-on Almanın gönderilmek istenmediği şeklinde İngiltere sefaretine giden bir duyum şikâyet konusu olmuş ve bunun üzerine Konya Vilayeti'ne bu tür şikâyetlere meydan verilmemesini isteyen bir yazı gönderilmiştir⁵⁵.

Bu konudaki ısrarın ve sıkı takibin sebebi hiç kuşkusuz bunun bir Mütareke hükmü olması idi. Hem merkez devletleriyle ilişkilerin kesilmesini, hem de Alman ve Avusturya tebaasının ülkeyi terk etmesini kararlaştıran Mondros Mütarekesi hükümlerinin uygulamaya konulmasıyla birlikte, derhal gereğinin yapılması konusunda işlemlere başlanmıştır. Mütareke hükümlerinin uygulanması konusunda oldukça titiz davranan İngiltere'nin varlığı da, söz konusu hükmün yerine getirilmesi konusunda hükümeti harekete geçirmiştir. İstanbul'un bilinen politikasının doğal bir sonucu olarak, Mütareke şartlarının yerine getirilip getirilmediğini kontrol eden İngiliz askerleriyle iyi ilişkiler kurulması gereği de sık sık haurlatılan bir husustur⁵⁶.

Bu durum bir Mütareke hükmünün yerine getirilip getirilmediğinin denetlenmesine dair bir sorumluluktan öte, İstanbul Hükümeti açısından anlamsız bir yaklaşımı da beraberinde getirmiştir. Mütareke hükümlerinin de-

⁵³ *DH.ŞFR*,97/192.

⁵⁴ *DH.ŞFR*,95/241.

⁵⁵ *DH.ŞFR*,95/175.

⁵⁶ *DH.ŞFR*,95/30.

netlenmesi ile yükümlü İngiliz askerlerinin iyi karşılanıp memnun edilmesi gibi aşırı bir siyasetin varlığını ortaya koyan belgeler, bu durumu kolaylıkla açıklamaktadır. İstanbul Hükümeti Mondros Mütarekesi'nin uygulanması konusunda diğer maddelerde olduğu gibi bu konuda da, elinden geleni özellikle İngiltere'nin istekleri doğrultusunda yapmıştır. İlgili maddelerde dile getirilen bu hüküm, belirlenen süre içerisinde gerçekleşmediği gibi, başlangıçtaki genel ilke de değişik mazeretlerle aşılmış görünmektedir.

Mondros Mütarekesi'nin ardından başlayan ulusal bağımsızlık savaşı başarı ile sonuçlandırılıp Lozan'da onaylandıktan sonra, yeni ve bağımsız Türkiye, Birinci Dünya Savaşı'nda kader birliği ettiği devletlerle ilişkilerini bu kez kendi iradesiyle geliştirmek şansını elde etmiştir. Lozan Anlaşması'ndan sonra Almanya Rudolf Nadolny'yi 1924 yılında Türkiye'ye elçi olarak göndermiş, Türk Hükümeti de Berlin'e Kemalettin Sami Paşayı yine aynı yıl içerisinde büyükelçi olarak atamıştır. Aynı şekilde Avusturya ve yeni bir Cumhuriyet olan Macaristan da yeni Türkiye'ye ilk elçilerini göndermeye başlamıştır. Ankara Hükümeti Hamdi Arpağ'ı Viyana'ya, Hüsrev Gerede'yi ise Budapeşte'ye ilk elçi olarak gönderip bu devletler ile yeni diplomatik ilişkilerini başlatmıştır⁵⁷.

⁵⁷ İsmail Soysal.a.g.e.s 84.

Ek 1

Vilayat ve Elviye-i Müstakile'ye

Tamim

İngiltere ile yapılan mütarekenamede Alman ve Avusturya tebaasının bir ay zarfında ve uzak mahallerde bulunanların bir aydan sonra en kısa zamanda Memalik-i Osmaniye'yi terk etmeleri münderiç bulunmasına binaen dahili vilayette (livada) bulunan ve ikâmet tezkeresi ahz etmiş olan bu kabil eşhasın isim, lakab ve mahall-i ikâmetlerini müşir müteferrik birer kıta sahih ve muntazam defterlerin serian irsali.

6 Teşrin-i Sani 1334

Nazır namına Müsteşar

Ek 2

Adana Vilayeti'ne

Gayet Müstaceldir

Bağdat Demiryolu müstahdeminden olub Alman ve Avusturya devletleri tebaasından olanların hizmet ve mevkilerini terk ile hemen gitmeleri hakkında taraf-ı valâlarından emr verildiğinden bahisle işletme muamelatını sekteden vikayeten mezkûr memurların yerlerine diğerleri tayin olunmak üzere emr-i mezkûrun tehiri lüzumu Nafia Nezareti'nden bildiriliyor. Ona göre icab edenlere serian evamir-i mukteziye itasıyla neticenin inbası.

7 Teşrin-i sani 1334

Nazır namına

Ek 3

Eskişehir Mutasarrıflığı'na

Anadolu Demiryolu idaresinde müstahdem olub Eskişehir'de bulunan Alman tebaasından balada isimleri muharrer kişinin devam-ı hizmetlerine

lüzum kalmadığı cihetle memleketlerine sevki İngiltere Komiserliği'nden talep edilmiştir. Mumaileyhümanın hemen Dersaadet'e sevkleriyle inbası.

8 Mart 1335

Nazır namına Müsteşar

Ek 4

Aydın Vilayeti'ne

Gayet Müstaceldir

5 ve 30 Teşrin-i Sani 1334 ve 9,15,16 Kanun-u Evvel 1334 tarihli beş kıta şifreye zeyldir . Avusturya'lı museviler ve Bosna'lı müslümanlar ve bilumum şimendifer hatlarında çalışan memur ve mühendislerden ve yedlerine İtalyan Dersaadet Murahhaslığı tarafından tabiiyet varakası verilenlerden ve İstanbul'daki Muhtelit Komisyona ve İtilaf Fevkalade Komiserliklerine müracaatla muvakkat ve daimi surette Memalik-i Osmaniye'de kalmak için müsaade almış olanlardan maada bilumum Alman ve Avusturyalı'ların mütareke ahkâmı mucibince hemen Memalik-i Osmaniye'yi terk etmeleri elzem ve cümlesinin Tirieste tarikiyle sevkleri ve Adana ve Ankara ve Konya'da bulunanların vilayet-i aliyeleri dahilinde bulunanlar ile beraber İzmir'den Tirieste'ye hareketleri mukarrer bulunmuş olduğundan mezkûr mahallerden gelecek olanlarla beraber İzmir'dekilerin ol suretle Tirieste'ye hareket ettirilerek gerek mezkûr vilayattan gelerek Tirieste tarikiyle geçeceklerin ve gerek vilayetten sevk olunacakların ayrı ayrı mikdarlarının telgrafla inba ve esami ve hüviyetlerini mübin cedvelin posta ile esrası saniyen şimdiye kadar sevk edilmiş olanların mikdarıyla mahall-i sevklerinin telgrafla ve hüviyetlerinin tahriratla işarı salisen balada tekrar edilmiş esbaba mebni sevkden istisna edilmiş olanların esami ve hüviyetleriyle sebab-i istisnalarına ve varsa yedlerindeki vesaikin tarih ve numaralarını ve vesikanın ne taraftan ita edilmiş olduğunu mübin bir cedvelin acilen irsali ve mikdarlarının telgrafla inbası ehemmiyetle tebliğ olunur. İşbu telgrafın cevabı nihayet beş güne kadar bildirilecek ve matlub cetveller on beş gün zarfında postaya teslim edilecektir.

26 Kanun-u Sani 1335

Dahiliye Nazır Vekili

ANKARA 1924 LÖRCHER PLANI RAPORU

ALİ CENGİZKAN*

Ankara'nın erken cumhuriyet dönemi planlama kararları ve belgeleri üzerinde yaklaşık üç yıldır yapılmakta olan inceleme çalışması ve arşiv araştırmaları, bugün iyi bir noktaya gelmiş bulunuyor¹. Ne yazık ki, başkentlik kararının alındığı 13 Ekim 1923 tarihinden sonra, Ankara şehrinin yönetimi, Ankara'da başkente özgü bir yönetim arayışı ve belediyeciliğin kurumsallaşması, ilk belediye yılları, ilk plan arayışları ve bulguları, bugüne kadar çok fazla araştırılmamıştı. Yaklaşık 80 yıl sonra bu yazının ekindeki raporun da kilit taşlarından birini oluşturduğu araştırma, bir dönüm noktasını, bir uğrak noktasını haberleyen çarpıcılıkta.

Bu yazının ekinde sunulmakta olan rapor², Ankara'nın ilk planının 1923 sonunda yani aynı yılın Aralık ayında, İstanbul'da faaliyet gösteren Keşfiyat ve İnşa'at Türk Anonim Şirketi'ne ısmarlandığını; ilgili şirketçe yapılan çalışmanın sonuçlarının ise 30 Mayıs 1924 tarihinde, firmanın uzmanlarından Dr. Carl Christoph Lörcher'e hazırlanmış biçimde, planları ve basılı plan raporu ile, firma yetkili müdürü Heussler tarafından Şehremaneti'ne teslim edildiğini kanıtlamaktadır. Böylece son bir yıl boyunca ortaya çıkarılan bel-

* Dr; ODTÜ Mimarlık Bölümü.

¹ Çalışma ve araştırma sonuçlarının yer aldığı iki konuşma, daha önce yapılmıştı; makale ise yayınlanmak üzeredir:

Cengizkan, Ali (2002) "*Planning for the New Capital Ankara: 1924-1925 Lörcher Plans: Constructions and Erasures*"; 28 Mart 2002 günü, ODTÜ Mimarlık Fakültesi Kubbealtı salonunda yapılan konuşma.

Cengizkan, Ali (2002) "Ankara 1924-25 Lörcher Planı: Tasarım ve Siliniş"; 15 Mayıs 2002 tarihinde, *Mimarlar Derneği 1927, Ankara* salonunda gerçekleştirilen konuşma.

Cengizkan, Ali (2002f) "Ankara 1924-25 Lörcher Planı: Bir Başkenti Tasarlamak ve Sonrası", *Arredamento Mimarlık*; s: 100+51, 2002/10, Ekim 2002; 116-132.

² Raporu bir açık-artırmada satın alarak kendi arşivine katan ve Lörcher Planı konusundaki kitap önerimi destekleyerek, kitabın (*Şehremaneti Haritası'ndan Ankara'nın İlk Planı'na 1924-25 Lörcher Planı: Kentsel Mekan Özellikleri, 1932 Jansen Planı'na ve Bugüne / Katkıları, Etki ve Kalıntıları*) yayını üstlenen Ankara Enstitüsü Vakfı'na ve Vakıf Başkanı sayın Timur Erkman'a, hem araştırmama gösterdikleri ilgi, hem de çok iyi bir Ankara Arşivi oluşturdukları için, şükran duyuyorum. Metnin Osmanlıcadan Türkçeye çevrimini sağlayan uzman Kadir Aytar'a, titizliği ve dikkati için ayrıca çok teşekkür ediyorum.

gelere daha somut son bir yenisi eklenmekte ve bu konudaki spekülâtif bilgilere bir son verilmiş olmaktadır³.

A. Raporun Getirdiği "İlk"ler

Raporun pek çok açıdan bir "ilk" olduğunu düşünmekteyim. "Pay-i taht" İstanbul'da yapılan modernleşme çalışmaları, çoğunlukla sorun çözücü ve yine çoğunlukla, yangınlarla darbe alan kent parçalarının yenilenmesi biçiminde kısmi uygulamalardır. Oysa yeni "pay-i taht" Ankara için yapılan bu "ilk" planın "ilk"leri, özellikle sıfırdan bir kent tasarlamakla sınırlı değildi; planın, eski kentin yanında onunla yarışabilecek ve onun niteliğini tümüyle değiştirebilecek, ama onunla birlikte yaşamak zorunda olan bir sorunsalın ele alınmasını zorunlu kılan ilksel (elementer) yapısı, büyük bir deneyim ortamı da sunmaktaydı. Bu "ilk"leri şöyle sıralamamız olanaklıdır:

1. Ankara'nın "ilk" planına eşlik eden bu rapor, 13 Ekim 1923 tarihinde başkent ilan edilen kentin, modern bir başkent olarak planlanması doğrultusunda alınacak temel kararlara zemin oluşturmuştur. Dolayısıyla 'yeni kent kurma' düşüncesinin kentin yakın ve uzak geçmişi ile ilişkisi (Rapor Numara Bir); kentin su kaynaklarına olan mesafesi ve su sağlama olanakları (Rapor Numara İki); kentin ulaşım ve çağdaş ulaşım olan tren yolu olanakları (Rapor Numara Üç); kentin endüstrisi ve endüstri kurma olanakları (Rapor Numara Dört); kentin kendi içinde ulaşım niteliğini belirleyecek yol ağı (Rapor Numara Beş); kentin kendi içindeki yapısal ve işlevsel bölünmesinin sağlık ve çağdaş kent estetiği açısından düşünülmesi (Rapor Numara Altı); yine modernleşmenin karşılığı olarak kentte açık alanların düzenlenmesi (Rapor Numara Yedi); ve yine çağın gerekleri olarak kentte pazar yerlerinin, et için hayvan kesiminin, sağlık işlerinin, ölü defin mekanlarının, tutukevlerinin, kentsel ziraat olanağı veren yeşil alanların ve "kentsel estetiğin" (Raporlar Numara Sekizden Ondörde kadar) irdelenmesi ve yerine getirilip sağlanması konusundaki bu bağımsız raporlar, yöntemsel açıdan çok yol gösterici ve öğretici olmuştur. O kadar ki, ay ve günü bulunmayan 1924 tarihli bir Toprak İskan Genel Müdürlüğü ve bunun hemen aynısı olan Başbakanlık Muamelat Belgesi, Ankara'nın Başkent olarak nasıl düzenlenmesi gerektiğine ilişkin ilkesel noktaları ortaya koyarken, buradaki raporun hemen hemen kapsamlı bir özeti kullanmaktadırlar⁴. Esasen, araştırmamanın ön saf-

³ Bilindiği gibi bu konuda daha önce yapılmış pek çok değerli çalışma vardır; bunların başlıcaları sayın Tankut'un ve sayın Tekeli'nin araştırmalarıdır. Sayın Vardar'ın yazıları ise, planın varlığı konusunda bizleri iki erken dönem yazıdan haberdar etmiştir. Ancak bu çalışmalarda veri azlığından kaynaklanan pek çok eksik ya da boşluk bulunmaktadır. Bunların konularına bu yazının A ve B bölüm başlıklarında değinilmiş olmaktadır.

⁴ Ay ve günü belirtilmeden 1924 tarihli, 10481 sıra sayılı, "Ankara'nın imarı için düşünülen genel plan" özetli TİM yazısı. (TCBCA 272.80/3.8.11(2)) Aynı metin, elyazısı olarak ve "Bİ'L-

halarında bu iki raporu aynı sırayla bulduğumda, bunların daha çerçevesi çizilmiş, daha kapsamlı çalışmalar olduğu kanısını edinmiştim. Dolayısıyla Türkiye Cumhuriyeti, bu disiplinli planlama kararı ile kent planlama alanında örnek (numûne) şehirler kurma kararlılığını bir "ilk" olarak ortaya koymuş oluyordu. Bilindiği gibi bu tutum, daha sonra örnek köy kurma kararı ve uygulaması ile de sürecektir⁵.

2. Raporun bölümlerinden ilki (Rapor Numara Bir), Ankara Salnameleri dışında (örneğin Emiroğlu v.d., haz.; 1995), "ilk" kez kapsamlı bir Ankara Kent Tarihi yazımı örneğidir. Sonrasında, yabancı yazarlar ve Ernst Mamboury (1933) gibi arkeolog ve rehber yazarları, bu örneğin arkasını getirmişlerdir. Yine zamanında bir çalışma yapan Alexandre M. Raymond'un araştırması (1924), özellikle Augustus tapınağı üzerinde yoğunlaşmakta; tapınağın dünyada üç diğer benzeri ile karşılaştırmalar yapmakta; kendi önerisi olduğu anlaşılan Augustus tapınağının Bizans dönemi kilisesi restitüsyonunu barındırmakta; sonra da yeni başkent Ankara'nın konumunun belirsizliğini giderecek yakın tarih bilgileri vermektedir. Kitabının başındaki iç kapakta Pierre Loti'ye ithafta bulunan Raymond'un, İstanbul'da yaşayan bir mimar olduğu bilinmektedir.

3. Rapor, modern kentlerin planlanmasında nelerin kapsanması gerektiği ve nasıl bir yöntem saptanması ve izlenmesi gerektiği konusunda da, genç Cumhuriyet'in önünde bir örnek sergilenmiş olmaktadır. Nitekim hemen diğer bakanlıklara da dağıtımı yapılan raporun çok özlü bir özeti, Mübadele, İmar ve İskan Vekaleti tarafından Amasya ve Uşak kentlerinin planlamasına da ışık tutmuştur⁶. Yaklaşık bir buçuk yıl süren bakanlığın ömrü

CÜMLE VEKÂLETLERE" başlığı altında, "Kalem: Ankara'nın İ'marı" notu, 101/6 sıra numarası ve 26 Aralık 1923 tarihiyle, Mua belgeleri arasında da bulunmaktadır. (TCBCA 030.10/122.866.6) Aralık 1923 tarihinin daha uygun olduğu ve Başbakanlıktan diğer bakanlıklara yazılı olarak dağıtıldığı anlaşılmaktadır. Belgelerin özgün metinleri için, bkz. yazarın yakında yayınlanacak olan *Şehremâneti Haritası'ndan Ankara'nın İlk Planı'na 1924-25 Lörcher Planı: Kentsel Mekan Özellikleri, 1932 Jansen Planı'na ve Bugüne / Katkıları, Etki ve Kalıntıları* kitabındaki Belge 9. İki belge de karşılaştırmalı olarak yer almaktadır.

⁵ Bu konuya, yakında yayınlanacak olan *Kurtuluş Savaşı Sonrasında Yerleşim Sorunları: Âhi Mes'ûd Nümûne Köyü (Eümesgut)* makalesiyle eğilmekteyim.

⁶ Bakınız, yazarın çıkacak olan *Şehremâneti Haritası'ndan Ankara'nın İlk Planı'na 1924-25 Lörcher Planı: Kentsel Mekan Özellikleri, 1932 Jansen Planı'na ve Bugüne / Katkıları, Etki ve Kalıntıları* kitabındaki Belge 9. Ayrıca, yine bakınız yazarın yakında çıkacak olan *Çağa Yerleşmek I: Mübadele Konutları ve Köyleri: Savaş Yıkımının, İç Göçün ve Mübadelenin Doğurduğu Konut Sorunu İçin "İktisadi Hâne" Programı, "Numûne Köyler" ve "Emval-i Metruke"nin Değerlendirilmesi İçin Adımlar* kitabında Belgeler 36, 37 ve 38.

nedeniyle, bu ikisinin dışındaki kentlerin planlanmasında da nasıl etkili olduğunu anlayabileceğimiz ipuçları ne yazık ki elimizde bulunmamaktadır. Ancak, yukarıda birinci maddede ele alınan belgelerden birincisinin 1924 yılı başlarında Toprak İskan Genel Müdürlüğü tarafından Türkiye'nin savaş yıkımından yeni çıkmış olan bütün illerine dağıtılması; ikincisinin ise, 26 Aralık 1923 tarihinde "BİL-CÜMLE VEKÂLETLERE" başlığı ve bir genelge tavrı ile Mübadele, İmar ve İskan Vekaleti tarafından bütün Bakanlıklar'a gönderilmiş oluşu; hem planlamaya bu ilkesel bakışın Türkiye'nin tüm kentleri için geçerli görüldüğü konusunda, hem de başkentin imarında gözetilecek yönetsel tavrın paylaşılmasının istendiği biçiminde, bir "ilksel" yöntem önerisi barındırmaktadır.

4. "Yol Şebekesi" (Rapor Numara Beş) ile kentsel simgeselliğin nasıl oluşturulması gerektiği üzerinde duran çalışma, Türkiye kentleri için bir ilki gerçekleştirmekte ve 'kentsel mekanın kurulmasındaki anlamı', özellikle de 'yeniden kurulmadaki anlamı' yolların genişliği ile yapıların kütlesi ve işlevleri arasındaki bir denge ile kurmaya çalışmaktadır. Böylece kentlerin, tıpkı resim, heykel ve öteki plastik sanatlardaki gibi kompozisyonel bir yaratı olduğu olgusunun, Rönesans'tan günümüze geldiği gibi, önemsendiği anlaşılmaktadır. Eski şehir, yani eski Ankara için üretilen 1924 Planı'nda ortaya çıkan bu konu, Lörcher Planı'nın 1925'te üretilen ve Yeni Şehir için düşünülen 1/10000 ölçekli kopyasında, kentin dokusu ve mekansal kullanım dağılımı ile ortaya çıkacak olan güçlü "kentsel metafor"lara varana kadar kendi içinde gelişecektir. Örneğin bunun sonucu olarak "Eski Şehir" planında dağınık olarak varolan ancak konumları ve bağlantıları önemsenen İstasyon-Meclis ve Hükümet Merkezi-Kale ilişkisi, "Yeni Şehir" planı ile Anadolu'da Hititler'den beri "ilk kez" yönetim merkezi yapılarının somut olarak biraraya toplandığı bir "Yönetim Mahallesi" (*Regierungsviertel*) geliştirilmesiyle sonuçlanacaktır. Önceleri "Yeni Şehir" in (Yeni Mahalle) tümü için kullanılan bu adlandırma, sonradan "Vekaletler Mahallesi" olarak adlandırılan ve Güven Park'tan başlayıp, bakanlıkları içeren ve Türkiye Büyük Millet Meclisi ile "taçlanan" "kama" ile somutlaşacaktır. "Kama"nın ince ucunun Kale'de sonlandığı; "kama"nın kendi içinde bireyden kolektif ulusa doğru giden hiyerarşik bir düzenin anlamını aradığı; ve somutlaştırdığı, söylenmelidir⁷.

⁷ Konunun pek çok yönünün kapsamlı ve ayrıntılı tartışması için, bkz. yazarın yakında yayınlanacak olan "Holzmeister et.al: In Search of Ways to Represent the Democratic Power: From "Habitation Barracks" to Imperative Offices" (Holzmeister v.d. / Cumhuriyet için Demokratik Mizansen: "Vekaletler Mahallesi"nde Temsili Düzen) makalesi.

5. Öte yandan "Mıntuka Taksimatı ve Tarz-ı İnşaat" (Rapor Numara Altı) ise yalnızca Ankara kentinin modernist bir öğreti içindeki bölgeleme mantığını (*zoning*) ortaya koymakla kalmamakta, ayrıca "İnşaat Tarzı" kavramını da (kavram dilimize Almanca'dan çeviri olarak girse bile; herhalde *Bebauungsplan*, yapılaşma planı) bilindiği kadarıyla, ilk kez kullanarak, kent planlama çalışmalarımıza yeni bir doğrultu sunmaktadır. 1928 sınırlı yarışmasına katılan Jaussely, Brix ve Jansen'e Lörcher'in hazırladığı planların ve belgelerin verildiği, belge ve yazışmalardaki plan ölçeklerinden anlaşılmaktadır. Dolayısıyla, örneğin 1/10000, 1/4000 ve 1/1000 yarışmacıların çalıştığı kent planı ölçekleri olmuştur. Kuşkusuz, bütün bu planların bir öncülünü de 1924 yılında yapılan, yine 1/4000 ölçekli Ankara Şehremaneti Haritası oluşturmaktadır.

6. Kentin 'organik bir yapı ve kompozisyon' olduğu kanısını güçlendirecek ve yüzyılın ortalarında daha da söylemsel düzeye çıkacak olan "organik benzeşim" kuramının uzantıları, bu planlama mantığının içinde net olarak görülebilmektedir. Kentin tekil insan bedenindeki gibi her türlü işlevi üstlenen bölge ve mekanları barındırması, işlevleri görünür-görünmez düzlemlerde çözmesi gerektiğini kabul eden bu görüşle, kent pazar yerleri, mez-baha tesisatı, hastahaneler, mezarlıklar, hapishane, sebze bahçeleri gibi kullanımları barındırması ve bunların eşgüdüm içinde olması gerektiğini (Raporlar Numara Sekiz ila Ondört) savunan rapor, konut alanları ile bu alanların ayrımı ve yakınlaşması üzerinde de örnek oluşturmaktadır. Avrupa'da kent planlama alanında gelişen bölgeleme (*zoning*) kararları benzeri "modern" ve hatta "avangard" tutumların Lörcher Planı aracılığı ile Türkiye'ye "ilk kez" kapsamlı biçimde girdiğini söylemek yanlış olmayacaktır⁸. Yine bu çerçevede, Bahçe Şehir (*Garden City*) planlama anlayışının ilk kez bu raporun ikinci bölümüyle (Rapor Numara İki) Türkiye'ye girdiği ve daha sonra Hermann Jansen tarafından hem kent planının hazırlanmasında, hem de Bahçeli Evler 'banliyö' yerleşiminin planlarının hazırlanması ve gerçekleştirilmesinde uygulandığı görülmektedir. Raporun şu sözleri de ilginçtir: "Tabi'atın bahş ettiği bu kâbiliyet hüsni istifâde ve tatbik olunursa (güzelce yararlanılır ve uygulanırsa) bugün çorak ve ruhsuz görünen şehre, muhîti (çevresi) bir park yeşilliği için sarılmış bir bağçe şehri şekli

⁸ Kuşkusuz bu kararlar, yeni yol açma çalışmaları, yangın alanlarının yeniden düzenlenmesi, demiryolunun ve olanakları ile hizmet yapılarının gerçekleştirilmesi yoluyla, parça parça, Osmanlı'nın son yüzyılının ortalarından itibaren başlamıştı. Ama buradaki "plan kapsamı", haklı bir yeniliği ve toplu bakışı gündeme getirmektedir.

verilebilir ve bu halde yeni şehrin manzara-i umûmiyesi zemînin bugünkü kabartularıyla ve tesadüfen mevcûd olan serbest düzlüklerin yeşillendirilmesiyle en şirin ve şâyân-ı dikkat şehirler sırasında latîf bir manzaraya mâlik olabilir. Binâen aleyh, yeşil zemin satırlarını (yüzeylerini) şehrin hâricinden başlayarak, ya'ni yeşil su mecra kuşağından i'tibâren şehir dâhilinde mümkün merteye içerülere kadar çekmek işimizde hedef ve gâye ittihâz olunmak lâzımdır (edinmek gereklidir)." Birinci cümle, Bahçe Şehir akımının gerçekleşmesi doğrultusunda söylemsel ilk kanıt ise, ikincisi de sonraki gelişmelerle birlikte bugünkü Ankara'ya kadar yansıyan yeşil vadi çalışmalarının pratik bir öncülü olmuştur.

7. Yirminci yüzyılın başında insan ve toplum sağlığına verilmeye başlanan önem ve bunun yeni şehircilik anlayışına yansımaları, raporda özellikle "Serbest Meydanlar" bölümünde (Rapor Numara Yedi) çok net olarak yansımaları bulmaktadır. Çağdaş ve modern bir kentteki açık alanların, kamusal meydanlar, yeşil alanlar, mezarlıkların oluşturduğu boşluklar ve yeşil alanlar, yaşlılar için parklar, gençler için spor alanları, bu düşüncenin uzantısı olarak önerilmektedir. 1905 yılında Mannheim'da 'kamu sağlığının korunması' konulu toplantıda, "bedensel olarak tam bir gelişme sağlanabilmesi için, gençliğin düzenli ve yüksek derecede bedenini kullanması gerektiği" ilke olarak kabul edildiğinden, bu öğretiyi doğrultusunda hareket edildiği anlaşılmaktadır. Bu arada ilginç bir biçimde, Batı kentlerinde ve başkentlerinde bu konu zamanında düşünülmediği için doğan sıkışma ve başgösteren sorunların, Ankara'da baştan düşünüldüğü ve düşünülebileceği için oluşmayacağı savunulmaktadır. Beyoğlu ve Galata'daki kentsel dokunun sıkışıklığı ve yeşilden yoksunluğu "çok olumsuz" bir örnek olarak verilmekte ve Ankara'nın özellikle akar suları ile açık ve yeşil alan kurma konusunda çok vaadedici olduğu savunulmaktadır⁹. Dizgesel biçimde yeşil ve açık alanların kurgulanması ve plan bilgisi olarak değerliliği konusu, "ilk" kez 1924 Ankara Lörcher Planı ile gündeme gelmiş, 1928 ve 1932 Jansen Planları ile de Ankara'nın varlığına derinden kazınmıştır.

8. Yine yukarıdaki noktaların doğrultusunda belki de Anadolu ve Türkiye planlama tarihinde "ilk kez", bir kentin bütününde nasıl durduğu ve görüldüğü, yakın zamanda nasıl bir şekil alacağı ve alması gerektiği konularında, kentin bütünü hakkında kurgu ve kurultular düşünülmüş ve iletilmiş

⁹ Konuya dikkat çeken daha erken bir yazının Bruno Taut tarafından nasıl kaleme alındığını daha önce ayrıntılı biçimde incelemiştim: Cengizkan (2002c).

olmaktadır. Kentin sokakları, meydanları, yapıları ile birlikte yapılandırılması ve işletilmesi, bu yapılanmanın bir anlamının olması ve zaman içinde değişebilmesi ama aynı zamanda değişmeyen, ya de evrildikçe olumlu kalmayı sürdürebilen görünümü olarak kentsel estetik değerinin bulunması gibi olgu ve değerlerin önemli olduğu bilinmektedir. Yakın tarihlerde 'kentsel tasarım' olarak adlandırmaya başladığımız tüm bu süreç ve işlemler de zaten bunların bütününe hakim olma niyet ve kurgularından başka bir şey değildir.

B. Raporun Sunduğu Yeni Bilgi ve İzlenimler

Plan Raporu, belli başlıları burada vurgulanacak olan bir dizi 'yeni bilgi ve izlenimi' ortaya çıkarmıştır. Buradaki döküm, hem bir başlangıç iskeleti ortaya koymakta, hem de yeni soru işaretlerine dikkat çekmekte; dolayısıyla alandaki araştırma ve çıkarımlar için bir başlangıç niteliği taşımaktadır.

1. 1924 Planı Müellifi: Rapor bu haliyle, 1929 yılında üretilmeye başlanan, Fehmi Yavuz'un alıntuladığı bilgi ve sonraki araştırmacıların da bu bilgiyi kullanıp belirsizleştirerek yaygınlaştırmaları ile adeta söyleneleşmeye koyulan bir oluşumu, ilk kez aydınlatarak sona erdirmektedir: Bilindiği gibi, kentin ilk planı konusunda ilk, ve neredeyse şimdiye kadar tek belge olan, "Ankara Şehrinin Profesör M. Jausseley, Jansen ve Brix taraflarından yapılan plan ve projelerine ait izahnameler" adlı, 1929 tarihinde Hakimiyeti Milliye Matbaası'nda T.C. Ankara Şehremaneti tarafından bastırılan kitabın "Başlangıç" bölümü, Latin alfabesiyle erken yıllarda yayınlanmış olmanın acemiliklerini, neredeyse hiç taşımamaktadır:

"Ankara şehrinin Cumhuriyet merkezi itüihazı üzerine, şehrin bir plân dairesinde inkişaf ve imarı 927 senesinde Şehremaneti tarafından eski ve yeni şehir için müteahhit Mösyö Höyislere iki plân yaptırılmıştı. Löhler plânı tesmiye edilen bu plânlar hususi bir komisyon tarafından tetkik edilerek eskişehir plânının tatbik kabiliyeti görülemediğinden red ve yeni şehir plânı ise mesken buhranı sebeble, derhal binalar inşası zaruretine binaen, kabul olunmuş ve malûm şekilde tatbik edilmiştir.

Bir ve iki katlı binaları havi ve bahçeli olmasına rağmen fazla geniş yolları ve pek küçük adaları ihtiva eden bu plân (150) hektar üzerinde küçük bir plândan ibaret olduğundan eski şehir dahil olmak üzere 50 senelik atıye ve 250-300 bin nüfusa göre bir inkişaf ve tevessü plânının yeniden tanzimi zarurî bulunuyordu. Bunun için 1927 mayısı içinde Emanetçe Avrupa'ya

gönderilen hey'et Berlin'e vaki seyahatinde Berlin Şehremanetinin ve Berlin Büyük Elçiliğimizin delaletiyle meşhur mimar profesör Hofman'la temas etmiştir. Bu ihtiyar alim 75 yaşında olması dolayısıyla Ankara'ya kadar seyahat imkanını göremediğinden, Ankara şehri plânının tanzimi için Berlin güzel san'atlar akademisi azasından ve yüksek mühendis mektebi şehir inşaat profesörü M. Jansen, Berlin yüksek mühendis mektebi profesörlerinden M. Brix'i tavsiye etmiştir.

En iyi bir plân elde edilmek fikir ve arzusuyla bu iki mimar ile Fransa hükümeti baş mimarı ve Barçelone şehri tevsî planları Nimarı mösyö Jausseley taraflarından yapılacak üç plândan en münasibinin bir jüri heyeti tarafından seçilmesi daha muvafik görülmüş ve mezkûr mütehassıslarla bu esas dairesinde mutabık kalınarak, işbu eserin nihayetinde aynen neşredilen mukavelename akdolunmuştur.

1927 senesi temmuz ayı içinde bu zevat Ankara'ya gelerek şehri tetkik etmişler ve muhtelif mevad üzerinde konuşularak, Şehremanetinden verilen ve aşağıdaki maddelerde mezkûr olan direktif ve donelere göre plânlarını tanzim ve kânunuevvel 1928 içinde göndermişlerdir.

Şehir mütehasıslarına Emanetçe verilen veçhelerin ana hatları ve mütehasısların plânlar hakkındaki izahnameleri ile Emanetle Mütehasıslar arasında akdedilen mukavelename suretlerinin neşredilmesi faydalı görülmüştür.¹⁰

Bu metnin, "1927 senesinde Şehremaneti tarafından eski ve yeni şehir için müteahhit Mösyö Höyislere iki plân yaptırılmıştı. Löhler plânı tesmiye edilen (ismi verilen) bu plânlar" deyişi ve bilgileri, bugüne kadarki mimarlık tarihi ve kent tarihçiliği çalışmalarında, neredeyse bir çağdaş söylence yaratmış, plana Höyisler (Heussler) planı adı (da) yakıştırılmış, planın fiziki varlığı sorgulanmış, zaman zaman çok da önemli olmadığı vurgulandığı görülmüştür. Bu söylenceye yol açan alıntı, daha çok Fehmi Yavuz'un çalışmasından yapılmıştır. Yavuz,

"Ankara'da, Keçiören ile Çankaya arasındaki sahada münferit inşaat yapılıyor, eski Ankara evleri tadil edilerek artan nüfusun mesken ihtiyacı karşılanmağa çalışılıyordu." dedikten sonra yukarıdaki ikinci alıntıyı yapıyordu¹¹. Böylece Yavuz'a atıfta bulunan ve planların ve belgelerin önce ger-

¹⁰ T.C. Ankara Şehremaneti (1929; 3-4) Metindeki yanlış yazımlar aynen korunmuştur.

¹¹ Yavuz (1952) *Ankara'nın İmarı ve Şehirciliğimiz*; 25.

çekliğini, sonra da kendilerini araştırmayan kent ve mimarlık tarihçileri, konunun 1929'dan 1989'a, yani Ali Vardar'ın yazısına kadar, aynı belirsizlik içinde kalmasını sağladılar.

Raporun ortaya çıkardığı gibi, Ankara'nın ilk planının 30 Aralık 1923 tarihinde, İstanbul'da faaliyet gösteren Keşfiyat ve İnşa'at Türk Anonim Şirketi'ne ısmarlandığı; şirketin yaptığı çalışmanın sonuçlarının ise 30 Mayıs 1924 tarihinde, firmanın uzmanlarından Lörcher'e hazırlanmış biçimde, planları ve basılı plan raporu ile, firma yetkili müdürü Heussler tarafından Şehremamenti'ne teslim edildiği anlaşılmaktadır. Dolayısıyla, Ankara'nın ilk planı olan 1924 Planı'nın müellifi, pafta üzerinde de okunacağı gibi, Dr. Carl Christoph Carl Lörcher'dir.

2. *Raporun Plan Belgeleri:* Rapora eşlik eden üç adet plan olduğu anlaşılmaktadır. Bu planların yalnızca birisinin elimizde olduğunu söylemek olanaklıdır:

a. Yolların numaralandığı bu "Eski Şehir" planı, ki raporda *Plan I* ya da *Plan Numara 1* (Bir Numaralı Plan) olarak gönderme almaktadır, bizzat Lörcher tarafından 1925 yılında Almanya'da bir dergide yayımlanmıştır¹² ve açıklama metni ile buradaki rapor arasında anlatım benzerlikleri dikkat çekicidir. (*Resim 1*) Planın kopyasının kopyasından alınmış pek çok versiyonunu bugüne kadar görmüştük; burada özgün biçimi ikinci kez yayınlanıyor. Caddeler ve sokaklar (1, 2, 3 gibi) sayılarla numaralandırılmış, özel ve kent genelindeki ana caddeler için ise (I, II, III gibi) Romen rakamları kullanılmıştır. Dolayısıyla bu planın künye bilgisini şöyle verebiliriz:

Resim 1. 1924 Lörcher Eski Şehir Planı "*Bebaungsplan der Türkischen Haupt und Residenzstadt Angora*" (Türklerin Başkenti ve Konut Yerleşimi Ankara için Yapılaşma Planı), 1/2000; *Auffestell im Auftrage der Türkischen Regierung von C.Ch. Lörcher (1925) "Der Neue Bebauungsplan für Angora", Wasmuths Monatshefte für Baukunst, n: 9, Heft 1, 1925; 25.*

b. Aynı yazıdaki, 1/1000 ölçekli plandan (*Resim 2*) yeniden çizilmiş benzeyen 1/1000 ölçekli Yeni Şehir bölgesi (havagazı borularının döşeme hatlarını gösteren) uygulama altlığı ise, bizi bu yazıdaki esas plana en çok yaklaştıran bir çizili belgedir. (*Resim 3*) Bu belgenin önemli yanlarından birisi de, 4 Aralık 1928 tarihi civarında, Yeni Şehir bölgesindeki yapılaşma ha-

¹² Lörcher (1925a). Ayrıca, Türkçedeki ilk değini için bkz., Vardar (1989).

lihazırını gösteriyor olmasıdır. Bu planın, mimarlık ve kent tarihçileri ile semt tarihçileri için bulunmaz bir değer içerdiği kuşku götürmez.

Resim 2. 1925 Lörcher Yeni Şehir Planı, 1/1000; "Regierungs Stadt: Entwurf und Ausführung" (Yönetim Şehri: Plan ve Yapılaşma Planı) 1925; Carl. Ch. Lörcher, B.D.A. Charlottenburg (1925) "Das Neue Reigerungsviertel der Stadt Angora", *Städtebau Monatshefte für Stadtbaukunst Städtisches Verkehrs=Park=und Siedlungswesen*, v: 20, Jahrgang 1925; 144.

Resim 3. 1925 Yeni Şehir Planı (Hal-i Hazır) (*Yeni Şehir'e Havagazı Boru Dağılımını Gösteren Pafta, 4.12.1928 tarihli, pullu, imzalı "Anschluss Blatt 2"* (Gaz Bağlantıları, Tablo 2) *notlu*), 1/1000; 12 Ocak 1929 tarihli, 06E24 sayılı, "Ankara Elektrik Havagazı Şirketi'ne ait havagazı boru hattı planlarının Nafia Vekaleti Fen Heyeti'nce tedkik edilerek, proje halinde bulunan mahallere ileride döşenmesi şartıyla tasdik edildiği" konulu Bay Bak dosyası. (TCBCA 230/7.20.1(19)) "Henüz mesakin inşa edilmiş mahallelere ferş edilmediği (döşenemediği) görülen boruların ileride ihtiyaca göre tefrişi şartile tasdik kılındı. 9.1.29" notuyla birlikte bulunmaktadır.

c. Öte yandan araştırmalar sonucunda ortaya çıkarıp yayınladığım 1/10000 ölçekli, hem "Eski Şehir"i ve hem de "Yönetim Şehri" ile "Çankaya Mahallesi"ni biraraya getiren planın ise¹³ (*Resim 4*), daha ayrıntılı ve kapsamlı biçimde, bir bağlam planı (*context plan*) olduğu anlaşılmaktadır. Nitekim plan, elimizdeki plan raporunda da gönderme almaktadır: Örneğin Rapor Numara Yedi'de (Serbest Meydanlar) "III numaralı manzara-i umumiye planı" olarak adı geçmekte; yine Rapor Numara Sekiz ila Ondört'de (Mevadd-ı Müteferrika), hastahaneler, mezarlıklar, hapisane ve sebze bahçelerinin konumlarını gösterirken kullanılmaktadır. Hatta, bu planın mekansal tahsisleri ve gösterim tekniği de anlatımından anlaşılabilir.

1. Buna göre, şehrin kuzeyinde ve doğusunda olmak üzere açık iki pazar yeri düşünülmekte, bunların hayvan pazarı da olabileceği vurgulanmakta, doğu ülkelerinde kapalı pazar inşasından kaçınmak gerektiği söylenmektedir.

2. Mezbahanın Debbağhane deresi üzerindeki yerini terketmesi, hali hazır mezbahanın "şehrin uzviyetine girmiş olduğundan", zorunlu olduğu bildirilmektedir. Et kesim yeri olarak tariflenen yerin, Et Balık Kurumu kombinasyonunun olduğu yer olarak betimlendiğini görmekteyiz.

¹³ İlk kez yayımlandığı, Cengizkan (2002f).

3. Yine tanımlamalardan, Numune Hastahanesi'nin genişletilmesinin "hastahänenin şu andaki konumunda ve yakın gelecekteki büyük yeşil parka yakınlığı" nedeniyle uygun görüldüğü, ayrıca ileride inşa edilecek büyük bir Merkez Hastahanesi'nin de şehrin güney doğusunda, askeri hastahanelere yakın olarak, bugünkü Ankara Hastahanesi yerinde, önerildiği görülmektedir.

4. Mezarlıkların şehrin gelişme bölgesinden kaldırılarak, şehir dışında bir veya birkaç noktaya kaldırılması önerilmektedir ve şema olarak projelendirilmiştir. Bu yerin bugünkü Cebeci Asri Mezarlığı olduğu görülmektedir.

5. Hapishanenin bugünkü Ankara Merkez Kapalı Cezaevi'nin bulunduğu yerde önerildiği anlaşılmaktadır.

6. Sebze bahçelerinin, III numaralı planda açık yeşille gösterildiğini, yaklaşık Kazıkıçı Bostanları'nın konumunda olduklarını, şehir sakinlerinin toprakla ilişkilerini sürdürebilmeleri için önerildiğini görmekteyiz.

Dolayısıyla, renk kullanımından da, sözü edilen III numaralı planın (Plan No III) basılı (matbu) bir belge olduğu, zaten rapordaki konumlamaların da plandakilerle uyumlu olduğu ve dolayısıyla Plan III'ün *Resim 4*'te sunduğumuz belge olduğu anlaşılmaktadır.

Resim 4. 1924-25 Lörcher Planı, "Plan zum Aufbau der Türk. (ische) Hauptstadt - Angora- Altstadt u. (nd) Regierungstadt=Tschankaya" (Türklerin Başkenti Ankara'nın Yapılaşma Planı / Eski Şehir ve Yönetim Şehri= Çankaya), 1/10000; 00.10.1928 tarihli, 06E15 sayılı BayBak yazısı eklerinden, aydingerden ozalite çekilmiş kopya. (TCBCA 230/5.17.1(80)).

3. *Plan Gereğesi Olarak Raporun Gücü:* Yine bir başka açıdan, raporun gerekçelendirmelerinde kimi naif savlar ileri sürdüğü de anlaşılmaktadır; ancak bunların dönemin kent planlama mantığının, yine dönemindeki gelişmişliği ve düzeyi açısından da anlatıcı olduğunu söylemek gerekir. Örneğin hapishanenin, "sürülecek arazi ve tarlaların mevcudiyeti" tutukluları yararlı bir çalışmaya sevkedebilir, diye burada konumlandığını anlıyoruz ki; dönemin konumlandırma politikalarını aydınlatmaktadır: Bireysel ya da toplu yaşam çok yavaş ve pahalı bir hizmettir. Ancak öte yandan, planın, Ankara'nın ana kararlarından hemen tümünü vermiş olduğunu da böylece görmekteyiz. Ana ulaşım kanallarının ve yaya yollarının yanı sıra, açık ve yeşil alanlar, sanayi bölgesi, pazar yeri, mezbaha, hastahane, mezarlık, hapishane ve sebze bahçelerinin alanları, akarsu boylarının kullanımı konuları plan ve ra-

poru aracılığıyla karara bağlanmıştır. Böylece yapılan kamulaştırma ve sonrasındaki işlevsel bazı tahsisler, hemen zamanında olmasa bile sonradan bitirilmek üzere Ankara kenti fiziksel mekanının oluşumunu kesinleştirmiştir.

4. Nüfus Tahmini: Kimi saptamalarıyla (örneğin meydanların düşünülmesi ve "Sanayi Mektebi civarında yapılacak bir meydanı, daha sonra aynı yere kurulacak Üniversite" ile gerektirmemesi) raporun Ankara kentini elli ila yüz bin kişilik bir nüfusa göre kurguladığı anlaşılmaktadır; çünkü "Eski Şehir" bölgesinin yani kale ve çevresinin dışına çıkılmamakta, biraz batıya doğru eteklere inilmektedir. Su kaynakları, demiryolunun gelişkinliği ve çapı, sanayi bölgesinin büyüklüğü, ana yolların sayısı ve boyutları ile kentsel hizmet alanlarının tekliği, ölçeğin elli-yüz bin arası öngörüldüğünü göstermektedir. Oysa 1925'te yayınladığı bir yazısında Lörcher, 200.000 nüfuslu bir kent öngördüğünden söz etmektedir. Brix ve Jansen'in 1928 yarışması öncesi yaptıkları keşif ziyaretinden sonra önerdikleri gibi, kentin nüfusunun iki yüz - üç yüz bin olması beklenmektedir¹⁴. 1926 yılında 47.727 kişi olan başkent Ankara'nın şehir nüfusu, 1927'de 74.533, 1928 yılında ise 107.641 kişiye ulaşmıştır. Dolayısıyla "Eski Şehir" bölgesine de farklı anlamsal-kurgusal önermeler yapılmasının zorunluluğu hissedilmiştir.

5. Kamulaştırma: 1924-25 Lörcher Planı'nın plan sunarak zemin oluşturduğu ve şimşeklerini üzerine çekerek bütün yükünü üstlendiği ünlü 24 Mart 1925 tarihli, 583 sayılı yasa ile gerçekleştirilen 4 milyon metrekarelik "büyük kamulaştırma", 1924 planı raporunda, yani planın Eski Şehir'e ilişkin bölümünde henüz etken olarak sahnede değildir. Konunun örtülü olması, bir diplomatik / politik tutum olabileceği gibi, modernleşme çabalarının zaman içinde bilinç düzeyine çıkması ile de ilgili olabilir. İkincisinden yana düşünmek daha doğru gibi gözükmektedir; çünkü yabancı şirket ve uzmanların da sorumlu kişi olarak bulunduğu bir ortamda, politik bir kaygı ve yaklaşımı gizlemek olanaksız gözükmektedir. Şehremaneti, 26 Aralık 1923'te şehrin konut gereksinimini artırmak ve eski şehir bölgesini yeni gereksinimlere göre düzenlemek için bir plan ve keşif ısmarlamış; sonrasında yeniden ortaya çıkan koşullarla planın müdahale alanını genişletmenin daha uygun olacağı düşünülmüştür. Buradaki uygunluk (*feasibility*), kamulaştırmanın 1924 Lörcher Planı'nın akla getirdiği bir yöntem olmasından kaynaklanabi-

¹⁴ Bkz., yazarın yakında çıkacak olan *Şehremaneti Haritası'ndan Ankara'nın İlk Planı'na 1924-25 Lörcher Planı: Kentsel Mekan Özellikleri, 1932 Jansen Planı'na ve Bugüne / Katkıları, Etki ve Kalıntıları* kitabında, Belgeler 21 ve 22.

leceği gibi; kamulaştırmanın yapılma tarzından kaynaklanan "fiyat düşüklüğü"nü'nün olası kıldığı yeni bir olanak olarak da görülebilir. Bilindiği gibi, 583 sayılı "Ankara'da inşası mukarrer Yeni Mahalle için muktezi yerler ile bataklık ve merzagi arazinin Şehremanetince istimlak hakkında kanun", adındaki gibi, bataklık alanların kurutulmasını, su çıkarılmasını ve Ankara'ya temiz hava sağlamak için yeşil alanların artırılmasını hedefliyordu¹⁵. Konut yapımına değinmeyen yasanın birinci maddesi, 15 Mart 1925 tarihli Meclis toplantısında şu biçimi alarak çıkmıştır: "Merbût harîta mucibince, Ankara'da te'sis ve inşâ'ası takarrur eden (Yeni Mahalle)ye muktezi yerlerin dörtte biri sahiplerine bırakılmak şartıyla mütebâki dörtte üçü ve sıhhat-ı umûmiye-i belde-i sıyanetten bataklık ve merzagi arazinin tamamı Şehremaneti namına istimlak olunur."¹⁶ Aynı oturumda dağıtılan 1/4000 ölçekli krokinin üzerinde, yalnızca üç yönü gösteren yazılar vardır. Kadastro haritası olduğu savını taşıyan kroki, mülkiyet sınırlarını göstermemektedir¹⁷. Tüm tartışmalara karşın, tapu bedelleri üzerinden yapılmayan, dolayısıyla ucuza gerçekleşen kamulaştırma, yeni imara açılan Yeni Şehir, Kurtuluş, Maltepe ve Kavaklıdere / Çankaya bölgelerindeki araziden dörtte birini, üzerine yapılacak yapılar Ebniye Kanunu'na göre olmak koşuluyla, kamulaştırılan alanların mal sahiplerine yarar getirmiş gibi gözükmemekte; ancak bu arada "Vekaletler Mahallesi" gibi kamu alanlarının da gerçekleştirilmesini olanaklı kıldığı anlaşılmaktadır.

1/4000 ölçekli bu krokinin, ancak Lörcher'in Yeni Şehir için ayrıca çizmiş olduğu aynı ölçekli bir planı altlık olarak kullandığında anlamlı olacağı düşünülürse, henüz Lörcher'in makalesi dışında elimizde ve arşivlerde bulun(a)mayan bu planın da aranmasının yararlı olacağı açıktır. Öte yandan raporda, Plan No I ve Plan No III göndermeler alırken, bu yazının A4 ve B2 bölümlerindeki 1/1000 ölçekli plana herhangi bir biçimde değinilmemiş oluşu, Plan No II'nin 1/1000 ölçekli Yeni Şehir planı olduğunu ve kamulaştırma süreci sonuçlanıncaya kadar, spekülâtif amaçla kullanılmaması için gizlendiği izlenimini yaratmaktadır.

6. *Camillo Sitte Etkisi*: Raporun, ve dolayısıyla arkasındaki düşünce ve çizim kurucu Carl Christoph Lörcher'in, Camillo Sitte ekolünü çok iyi temsil ettiğini düşündüren ipuçları çok fazladır. Sitte'nin, kentleri özellikle sağlıklı

¹⁵ Yavuz (1952) *Ankara'nın İmanı ve Şehirciliğimiz*; 16.

¹⁶ Yavuz (1952) *Ankara'nın İmanı ve Şehirciliğimiz*; 22.

¹⁷ Yavuz (1952) *Ankara'nın İmanı ve Şehirciliğimiz*; 23.

alanlar ve estetik yönden düşünmeyi öne çıkaran çalışmaları, bilinmektedir. Kentsel alan olarak meydanların merkezlerinin boş bırakılmasının gerekliliği, kentsel meydanların kapalı ve tanımlı olmalarının zorunluluğu, bu meydanların büyüklük ve biçimlerinin gözetilmesi gerekliliği, eski meydanların düzen dışı görünmelerinin nasıl ortadan kaldırılacağı, ardışık (silsilevi) meydanlar kavramının önemsenmesi, ve sokaklarla ilgili geliştirilen kaygı ve kurallar, Sitte'nin pek çok Avrupa kentini inceleyerek çıkardığı sonuçlarla öğretici bir biçimde kent tasarımına girmiştir¹⁸. Kentsel mekanların insan sağlığını geliştirici olması gerektiği düşüncesi ile de çağdaş olan Camillo Sitte ekolünün, yukarıda sayılan özelliklerinin tümünü 1924-25 Ankara Planı'nda uygulanmış olarak bulmaktayız.

7. *Planın Jansen'e Etkisi*: Öte yandan raporun ve planın, her ne kadar sonuçları olan kentsel alanın planlaması kendisine verildiğinde bunlar sabit olsa bile, 1928 yarışması birincisi ve 1932 Ankara Planı'nın uygulayıcısı Hermann Jansen'i çok etkilediği söylenmelidir. Jansen'in etkilenmesi yalnızca kendisinin de Sitte'nin bir öğrencisi olmasından kaynaklanmamaktadır. Başka bir yerde daha ayrıntılı olarak incelendiği üzere, 1927-28 yarışmasında, Jansen, Jaussely ve Brix'e Lörcher'in zaten altlığını hazırladığı ve ona göre yapılaşmış bulunan Yeni Şehir bölgesi verilmiş ve yarışmacılar bu bölgenin yol ve doku karakterini kabullenmek zorunda kalmışlardır¹⁹. Hem alanın yapılaşmış oluşu, ve hem de Jansen'in de Lörcher'le fikir birliği içinde bulunması, bu uygulamanın korunmasını getirmiştir²⁰. Aynı yazıda tartışıldığı üzere, Jansen, telif hakkının tartışılmaya başlanması üzerine fikirlerini değiştirmiş ve kentsel kararları da zorunlu olarak değiştirmek durumunda kalmıştır.

C. Sonuç

Burada hem kendisi sunulan, hem de etkileri ve önemi yorumlanan Türkiye'nin başkenti Ankara için geliştirilen "İlk Plan"ın raporu, aşağıdaki ilklerin de nesnesini oluşturmaktadır:

1. Bu rapor ilk kez, "*örnek şehir*"ler kurma konusunda somut bir girişim olmaktadır.

¹⁸ Collins and Collins (1986) *Camillo Sitte: The Birth of Modern City Planning*; 151-241.

¹⁹ Cengizkan (2002f).

²⁰ Jansen'in Lörcher'le fikir ayrılığı içinde olmadığını şuradan anlamaktayız: Jansen, Lörcher'in getirdiği yeşil alan bantlarını ve yeşilin konut ve kent dokusunun içine girmesini önemsemiş ve daha da abartarak kullanmıştır.

2. İlk kez kapsamlı bir "*Ankara Kent tarihi*" hazırlanmış olmaktadır.

3. Ulusal düzeyde bir fikirbirliği (oydaşlık) sağlanması isteğinin yanısıra, "*planlama yöntem ve süreçleri*" konusunda da ulusal önermeye dönüşecek olan bir ilk adımla karşı karşıyayız.

4. Kentin kurulmasındaki "*mekansal anlam*" ve "*kent mekanının simgeselliği*", ilk kez bu raporun gerekçeleri ve ileride geliştireceği planlarla kapsamlı biçimde gündeme gelmiştir.

5. Plan raporu, ekli planlar ve belgeleriyle, "*planlama ve düşünce ölçeği*" konusundaki önermelerini ve Cumhuriyet'in sonraki yıllardaki uygulamalarını da belirlemiştir.

6. Plan ve raporu, "*modern ve avangard öğeleri içeren çağdaş şehir planlılığı*"nın ülkemizdeki ilk örneği olmuştur.

7. Dizgesel bir "*çağın gerektirdiği beden sağlığı, açık alan ve yeşil alan*" tanımı, bu plan raporu ile planlama ve mimarlık kültürümüze kazandırılmıştır.

8. Rapor, Ankara'nın modern bir kente dönüşmesindeki "*ilk tasarım ve düşünce belgesi*"dir. Bu makale de ortaya koymaktadır ki, kamulaştırma, kent topraklarının tahsisi ve kentsel işletim ile birarada alınan ve eşzamanlı yürütülen kararlar nedeniyle, 1924-25 Lörcher Planı, Ankara Kenti'nin fiziksel ve mekansal kaderi üzerinde en etkili kararları ve uygulamayı getiren, arkasından gelişen ardıl planların hep ona uymak zorunda kaldıkları bir belgedir.

Öyle umuyorum ki rapor, farklı ölçeklerdeki farklı okumaların getirdiği yeni derinliklerle, bir süre daha meyvelerini vermeyi sürdürecektir ve kent planlama tarihimiz ile mimarlık tarihimiz için yeni düşünce ve kurgulama kapıları açacaktır.

KAYNAKLAR

- Bu çalışmada büyük ölçüde T.C. Başbakanlık Cumhuriyet Arşivi (TCBCA) belgelerinden, Bakanlar Kurulu kararlarından (BKK), Başbakanlık Muamelat Müdürlüğü belgelerinden (Mua), Nafia Nezareti ve Bayındırlık Bakanlığı (BayBak) belgeleri ve Toprak İskan Genel Müdürlüğü (TİM) belgeleri ile Ankara Büyükşehir Belediyesi İmar Müdürlüğü Arşivi (ABBİMA), İstanbul Alman Arkeoloji Enstitüsü Harita ve Fotoğraf Arşivleri (İDAE) ve Orta Doğu Teknik Üniversitesi Mimarlık Fakültesi Harita Arşivi (ODTÜMFAH) belgelerinden yararlanılmıştır.
- Bademli, Raci (1986) "1920-40 Döneminde Ankara'nın Yazgısını Etkileyen Tutumlar", *Mimarlık*, s: 85/2-3; 10-6.
- Cengizkan, Ali (1994) "Momentum Ankara", *Ankara Ankara* (1994) Enis Batur, der., Yapı Kredi Yayınları, İstanbul; 487-507. Ayrıca, *Kent, Planlama, Politika, Sanat/Tarık Okyay Anısına Yazılar* içinde (1994) İlhan Tekeli, der. ODTÜ Mimarlık Fakültesi Yayını, Ankara; 151-77.
- Cengizkan Ali (2002a) *Modernin Saati: 20. Yüzyılda Modernleşme ve Demokratikleşme Pratiğinde Mimarlar, Kamusal Mekan ve Konut Mimarlığı*, Mimarlar Derneği 1927 ve Boyut Yayıncılık, İstanbul.
- Cengizkan, Ali (2002b) "Türkiye Büyük Millet Meclisi ve Bakanlıklar", *Modernin Saati* içinde; 93-99.
- Cengizkan, Ali (2002c) "Robert Oerley (1876-1945): Söylemsel Dönüşümler Döneminde Ankara'da Viyanalı Bir Mimar", *Modernin Saati* içinde; 71-91.
- Cengizkan, Ali (2002d) "Bağ Evi'nden Villa'ya: Ankara Keçiören Bağ Evleri ve Kent Konutu Tipolojisinde Dönüşüm", *Modernin Saati* içinde; 119-141.
- Cengizkan, Ali (2002e) "Bruno Taut: Duygu ve Gönül / Türkiye'ye Gönül Veren Duygulu Dünya Yurttaşı", *Modernin Saati* içinde; 29-35.
- Cengizkan, Ali (2002f) "Ankara 1924-25 Lörcher Planı: Bir Başkenti Tasarlamak ve Sonrası", *Arredamento Mimarlık*, n: 100+51, 2002/10, Ekim 2002; 116-132. Ayrıca *Modernin Saati* içinde; 37-59.
- Collins, George R. and Christiane Crasemann Collins (1986) *Camillo Sitte: The Birth of Modern City Planning / with a translation of the 1889 Austrian edition of his "City Planning according to Artistic Principles"*, Rizzoli, New York.

- Ellison, Grace M. (1923, 1973) *Bir İngiliz Kadını Gözüyle Kuva-i Milliye Ankarası*, Türkçesi İbrahim S. Türek, Milliyet Yayınları, İstanbul.
- Emiroğlu Kudret v.d., haz. (1995) *Ankara Vilâyeti Sâlnâme-i Resmîsi 1325 (1907)*, Ankara Enstitüsü Vakfı Yayınları, Ankara.
- Erichsen, Regine (1994) "Sığınmacı Alman Bilim Adamlarının Etkisi ve Dönemin Türk- Alman İlişkileri", *Bir Başkentün Oluşumu / Ankara 1923-1950*, TMMOB Mimarlar Odası Ankara Şubesi Yayını; 26-35.
- Eyice, Semavi (1971) "Ankara'nın Eski Bir Resmi", *Atatürk Konferansları IV 1970*, Türk Tarih Kurumu Yayını, Ankara; 61-124.
- Farrère, Claude (1999) *Ankaralı Dört Hanım*, Fransızcadan çeviren Kriton Dinçmen, Scala Yayıncılık, İstanbul.
- F.A. Brockhaus (1955) *Der Grosse Brockhaus*, Almanca Ansiklopedi, 20 ciltlik 6. Baskı, F.A. Brockhaus, Wiesbaden.
- Jansen, Hermann (1917) *Die Grossstadt der Neuzeit - Zaman-ı Hazırın Büyük Şehri*, Osmanlıcaya çeviren: Vahit Bey, Ahmet İhsan ve Şürekası, Matbaayı Hümayun-u Osmani Şirketi, İstanbul.
- Jansen, Hermann (1937) *Ankara İmar Planı Raporu*, çev. Mithat Yenen, Aladdin Kırıl Basımevi, İstanbul.
- Karabekir, Kazım (2001) *Sanayi Projeleri: "Ülkümüz Kuvvetli Bir Türkiye'dir"*, baskıya haz. Orhan Hülâgü, Emre Yayınları, İstanbul.
- Kemal, Mehmed (1983) *Türkiye'nin Kalbi Ankara*, Çağdaş Yayınları, İstanbul.
- Koyunoğlu, Arif Hikmet (1987) "Merhum Mimar Arif Hikmet Koyunoğlu'nun Anıları - 4", *Tarih ve Toplum*, cilt: 7, Şubat 1987; 47-51.
- Lörcher, Carl Ch. (1925a) "Der Neue Bebauungsplan für Angora", *Wasmuths Monatshefte für Baukunst*, n: 9, Heft 1, 1925; 25-26.
- Lörcher, Carl Ch. (1925b) "Das Neue Regierungsviertel der Stadt Angora", *Städtebau Monatshefte für Stadtbaukunst Städtisches Verkehrs-Park-und Siedlungswesen*, v: 20, Jahrgang 1925; 144-145.
- Mamboury, Ernst (1933) *Ankara Guide Touristique: Haidar Pacha - Ankara; Bogaz Keuy, Euyuk, Sivri-Hissar et environs, Tchangri, Yozgat, etc.*, Edition Française, Ministère Turc de l'Intérieur.
- Nicolai, Bernd (1998) *Moderne und Exil: Deutschsprachige Architekten in der Türkei 1925-1955* (Modern ve Sürgünde: Türkiye'de Almanca Konuşan Mimarlar 1925- 1955), Verlag für Bauwesen, Berlin.

- Raymond, Alexandre M., Architecte (1924) *Une Ville Célèbre Angora (L'Antique Ancyre)*, Prague; 101 sayfa, 15 resim.
- Sarıoğlu, Mehmet (2001) *"Ankara" Bir Modernleşme Öyküsü (1919-1945)*, TC Kültür Bakanlığı Yayını, Ankara.
- Şenyapılı, Tansı (1985) *Ankara Kentinde Gecekondu Gelişimi (1923-1960)*, Batıkent Konut Üretim Yapı Kooperatifleri Birliği, Ankara.
- Tankut, Gönül (1983) "Ankara Kent Planı Yarışması'na İlişkin Yeni Veriler: 23 Nisan 1928 - 30 Nisan 1929", *Prof Fehmi Yavuz'a Armağan*, A.Ü. SBF Yayınları, Ankara; 79-89.
- Tankut, Gönül (1984) "Jansen Planı Uygulama Sorunları ve Cumhuriyet Demokrasisinin Kent Planına Yaklaşımı", *Tarih İçinde Ankara : Eylül 1981 Seminer Bildirileri*, E. Yavuz ve Ü.N. Uğurel, der., ODTÜ Mimarlık Fakültesi Yayını, Ankara; 303-19.
- Tankut, Gönül (1988) "Ankara'nın Başkent Olma Süreci", *ODTÜ Mimarlık Fakültesi Dergisi*, c: 8, s: 2; 93-104.
- Tankut, Gönül (1993) *Bir Başkent'in İmarı: Ankara: (1929-1939)*, Anahtar Kitaplar, İstanbul.
- Tankut, Gönül (1994) "Erken Cumhuriyet Döneminde Şehir Mimarisi, 'Ankara'", *Bir Başkent'in Oluşumu / Ankara 1923-1950*, TMMOB Mimarlar Odası Ankara Şubesi Yayını; 23-25.
- Tekeli, İlhan (1980) "Türkiye'de Kent Planlamasının Tarihsel Kökleri", *Türkiye'de İmar Planlaması*, derl. Tamer Gök, ODTÜ Mimarlık Fakültesi Yayını; 8-111.
- Tekeli, İlhan (1994) "Ankara'nın Başkentlik Kararının Ülkesel Mekan Organizasyonu ve Toplumsal Yapıya Etkileri Bakımından Genel Bir Değerlendirmesi", *Ankara Ankara* (1994) Enis Batur, der., Yapı Kredi Yayınları, İstanbul; 143-59.
- T.C. Ankara Şehremaneti (1929) *Ankara Şehrinin Profesör M. Jausseley, Jansen ve Brix taraflarından yapılan plan ve projelerine ait izahnameler*, Hakimiyeti Milliye Matbaası, Ankara.
- Vardar, Ali (1989) "Başkent'in İlk Planları", *Planlama*, s: 6, Haziran-Eylül-Aralık 1989, 89/2-3-4; 38-50.
- Vardar, Ali (1997) "Cumhuriyet Forumundan Güvenpark'a, Tasarımda Dönüşüm: Neye Niyet Neye Kısım", *Planlama*, s: 97/2; 48-49.

- Yavuz, Fehmi (1952) *Ankara'nın İmarı ve Şehirciliğimiz*, AÜ Siyasal Bilgiler Fakültesi Yayını, Ankara.
- Yavuz, Yıldırım (1984) "1923-1928 Ankara'sında Konut Sorunu ve Konut Gelişmesi", *Tarih İçinde Ankara : Eylül 1981 Seminer Bildirileri*, E. Yavuz ve Ü.N. Uğurel, der. (1984) ODTÜ Mimarlık Fakültesi Yayını, Ankara; 303-19.
- W.L. (1911) "Architektonisches von der Allgemeinen Stadtebau-Ausstellung zu Berlin", *Berliner Architekturwelt*, n: 46, 123-63.

BELGE Tarih: 30 Mayıs 340 (1924)²¹

ANKARA ŞEHRİNİN İ'MÂR VE İNŞÂ PLANINA ÂİD

İzahnâmedir

Keşfiyât ve İnşâ'ât Türk Anonim Şirketi

İstanbul: Ayasofya Yerebatan Caddesi, Numara: 34

Dersa'adet - "Metânet" Matbaası

30 Kânûn-ı evvel 339 (1923) tarihli mukavelenâmenin birinci maddesinin "b" fıkrasındaki 3 ilâ 8 numaralarda muharrer (yazılı olan)

ANKARA ŞEHRİ İ'MÂR VE İNŞÂ PLANI

hakkında tevhid edilmiş (birleştirilmiş) izahnâmelerdir.

Muharriri (yazarı):

Mütehasıs Mi'mâr: G. Karl Lorhar

30 Mayıs 340 (1924) tarihinde

Müte'ahhid

Keşfiyât ve İnşâ'ât Türk Anonim Şirketi Müdürü

Hevisler

tarafından takdîm edilmiştir.

Rapor Numara (1)

KISM-I TARİHİ

1) KISM-I TARİHİ

Ankara'nın menşe'i tarihin kayd edemediği çok eski zamanlara râci'idir (dayanır). Esâtir-i Yunâniye'den (Yunan mitolojisinden) birine göre Ankara şehri Firijya krallarından "Midas tarafından" milâd-ı İsâ'dan yedi asır evvel binâ edilmiştir. Şehrin eski ismi Yunânice gemi demiri ma'nâsına olan An-kira (Ankyra)dır.

²¹ Basılı olan 51 sayfalık bu kitapçık, "30 Mayıs 340 tarihinde Müte'ahhid Keşfiyat ve İnşâ'at Türk Anonim Şirketi Müdürü Hevisler (Heussler) tarafından takdîm edilmiştir." Dolayısıyla basım tarihini de aynı olarak düşünebiliriz.

Yunan kadîm (eski) udebâsı (edebiyatçıları) bu garîb namı birçok ma-sallarla izaha uğraşmışlarsa da bu ismin, mezkûr şehrin kadîm sekenesinin (eski sakinlerinin) bugün artık bize ma'lûm olmayan lisanlardan neş'et et-mekde (çıkmakta) olduğu ve yalnız kelimenin Yunan lisânında "Ankira - Ancyra" kelimesine müşâbeh-i telaffuziyesi (söyleyiş benzerliği) bulunduğu cihetle Yunânilerin de şehri bu nâm ile tevsîm eylemiş (isimlendirmiş) ol-duklarında şübhe yokdur.

Türkçe "Engürü" ismi Türk lisanının hurûf-ı savtiye (sesli harfler) ahen-gine göre "Angora" kelimesinden neş'et etmiştir (çıkıştır).

İskender-i Kebir (Büyük İskender), Acemistan (İran) ve Suriye'ye karşı yaptığı akında Gordiyon'da (*Bu günkü Pebi - Beylik Köprü*) meşhur Gordi-yos'un düğümünü çözdükten sonra (*Miladdan 333 sene mukaddem - evvel*) Ankara'da mola vermişti.

Miladdan üç asır evvel Avrupa'da azîm (büyük) kâfilelerle akına geçerek Asya-yı suğrâyı (*Küçük Asya'yı - Anadolu'yu*) vahşetleriyle harâbe-zâra çeviren "Galetler-Galater" nâm-ı âharla (*diğer bir ismiyle Galyalar-Gallier*- bugün Ga-latlar) zamanında Gordiyon şehri bir merkez-i siyâsî olmuşdu. Galetler Sû-riye kralları ile Pergamen (Bergama) kralları tarafından müte'addid defâlar mağlûb edildikten sonra nihâyet Sakarya nehriyle Kızılırmak nehirleri ara-sında yerleşmişlerdi. İşte bu sırada Ankara şehri Galetler'in en kuvvetli kabî-lelerinden biri olan Tektozakların pâ-yı tahtı (taht merkezi - başkenti) ol-muşdu. Galetler bu havâlîde bir sulh ve sükûn hayâtı geçirinçeye kadar Per-gamenlerle ve Romalılarla birçok muharebeler yapmağa mecbûr oldular.

Miladdan iki yüz sene evvel Galetlerin havza-i işgallerindeki memâlik (işgalleri altındaki memleketler) bir müddet için Pergamen hükûmetinin tasarrufuna geçmişdi.

Galetlerin prensleri miladdan yüz sene evele tesâdüf eden zamanlarda Romalılara tâbi' hâle girmiş iken miladdan yirmi beş sene evvel icrâ-yı hükm eden (hüküm süren) İmparator "Ogüstüs" (Agustus) zamanında işbu Ga-latya eyâlâtı (eyaletleri) Ankara şehri de dâhil olmak üzere Romalıların bir vilayeti hükmüne geçerek Roma hükümdarlığının havza-i memâlikine dâhil olmuşdu. Ankara şehrinin Romalılar tâbi'iyeti zamanından kalan en kadîm ve en güzel bir eser-i inşâ'iyesi Ogüstüs âlihesisyle Roma âlihesisinin ma'bed binâsıdır.

İmparator Ogüstüs ölümünden kısa bir zaman sonra Roma halkı tarafından âlihe i'lân edildiği gibi Roma şehri de bir âlihe olarak takdîs edilirdi. Bu zamanlarda zulüm ve istibdâdın mahkûmu olan halk yeni ilahlar için ma'bedler inşâ ederek Roma'ya i'lân-ı sadâkatde birbirleriyle rekâbet ederlerdi.

Ankara'daki Ogüstüs ma'bedi her ne kadar tahrîb edilmiş ise de bu binâ Ogüsta zamanının en güzel ve müstesnâ bir şâheseri olarak telakkîye şâyetedir. Bu binâyâ tarih-i kadîm nokta-i nazarından en büyük kıymet bahşeden şey, duvarlarında mahkûk (kazınmış) olan "Ankiranum âbidesi - Manumentum Ancryanum" nâmındaki kitâbedir.

Bu yazı, iki ma'denî levha üzerine tertib olundu. Galetler bu eserin aslını kendi ma'bedlerinin duvarlarına hakk ettikleri (kazıdıkları) gibi, bunu yalnız Latin lisânında değil o zaman Ankara'da daha iyi anlaşılmaqda olan Yunan lisânına da tercüme etdirilmişlerdi.

Ogüstüs'ün ef'âline â'id (yaptuklarıyla ilgili) en doğru ve vâzih ma'lûmâtı (açık bilgileri) gösteren bu kitâbe o zamana â'id ma'lûmâtın kaflesinden (hepsinden) mükemmel olduğu için bu kitâbeye haklı olarak "Kitâbeler Kraliçesi" nâmı verilmiştir.

Ma'bedde inşâ edilmiş olan evlerden bir yangın zuhûr ederek bu kitâbe ziyâ'a uğrarsa (zarar görürse) medeniyet-i hâzıra-i beşeriye (insanlığın şimdiki medeniyetinin) Roma medeniyetine â'id en mühim bir eserini ga'ib etmiş olacaktır. Böyle bir yüksek kıymetli eserin hüsn-i muhafazası ve sıyâneti (iyi korunması) bu esere sâhib olan Türkiye Hükûmet-i Cumhuriyesince ehemmiyetle nazar-ı dikkate alınmağa şâyetedir (layıktır).

Alman âsâr-ı âtîka ulemâsi (eski eser bilginleri) bu kitabenin cihan-ı medeniyete (medeniyet dünyasına) tanıtdırılması için sûret-i mahsûsada (özel olarak) alâkadâr olmuşlar ve sarf-ı gayret eylemişlerdir. 1554 senesinde Türkiye Hükûmeti nezdinde Alman Sefiri (elçisi) olan "Bosbek" bu vasiyetnamenin ilk kopyesini Avrupa'ya getirmiştir. 1882 tarihinde ise Karl Human, kitâbenin alçı ile kopyesini yapıdırarak bu alçı levhaları, mekkârî (yük hayvanı) sırtında İzmit'e ve buradan da, vapurla Berline nakl eylemiştir. Zamân-ı âhîrin (son zamanın) en büyük tarih-şinâsi olan "Teodor Mumzen" klasik bir eserinde bu kitâbenin muhteviyâtını cihana tanıtdırmak için uzun uzadıya mevzu'-ı bahs eylemekdedir (anlatmaktadır).

Hıristiyanlık inkişâf bulduğu zaman mezkûr ma'bed bir kiliseye tahvil edilmişdi. Ankara'da Roma harsının hüsn-i hâlde (Roma kültürünün iyi halde) kalan ikinci bir şahidi de ağleb-i ihtimâl (büyük ihtimal) ba'de'l-milâd (M.S.) dördüncü asırda İmparator "Jülien" tarafından inşa ettirilen Belkis Müzesi tesmiye edilen (adı verilen) sütundur ki, bu sütuna sehven (yanlışlıkla) Ogüstüs'ün sütunu denilmektedir. Mezkûr sütun dahi hüsn-i muhâfaza edilmeğe lâyük bir âsâr-ı atıka âbidesi teşkil eylemektedir.

Ankara'nın müte'addid kiliselerinden küçük fakat sanâyi-i atıka (eski eser) nokta-i nazarından son derece kıymetdar olan bir kilisesi de "Klemens" kilisesidir. Ankara'nın son yangını bu kiliseyi meydanda bırakmış ise de binâsı mâ'il-i indiham (yıkılmaya meyilli) olduğundan sür'atle termîmi lâzımedendir (onarımı gereklidir).

Ankara'nın âbidât-ı tarihiye-i cesîmiesinden (büyük târihî abidelerinden) biri de cesîm (büyük) iç kal'asıdır ki, kal'anın duvarlarında Roma devrinin birçok âsârı da berâber binâ edilmiştir. Bugünkü şekli kurûn-ı vustâda (Ortaçağ'da) ta'mîr görmüş olan son şeklidir. Bu kal'ada, Garbî Anadolu'nun pek çok siyâsî muhârebelerinin hâturâtu memzucdur (saklıdır). Milâdın yedinci asrında Ankara şehri Acem krallarından "Hüsrev" in (*Chasraes*) taht hâkimiyetine (hakimiyeti altına) girmişse de kısa bir zaman sonra, Acem hükûmetiyle berâber Ankara, Arabların eline düşdü. 806 tarih-i milâdisinde Hârun er-Reşîd Ankara'yı zabt eylemişdi.

On ikinci asr-ı milâdîde ehl-i salib (haçlı) seferi bir müddet Ankara'yı taht-ı işgâline aldıysa da 1213 tarihinde Selçuk sultanlarından "Keykavus" tarafından yed-i zabta (ele) geçirildi. Selçukîlerin çöller kralı arslana karşı besledikleri muhabbet-i mahsûsanın şahidi olmak üzere Ankara'da Selçuk devrinin beş büyük arslan heykeli hâlâ bâkîdir. 1360 târih-i milâdisinde Ankara şehri Osmanlıların eline geçmiştir. Bu tarihten itibaren Osmanlıların Ankara üzerindeki hâkimiyeti yalnız bir def'a inkıtâ'a uğramış ve bu da Tatar Hâmı Timurlenk 1402 târih-i milâdisinde Sulatan Bâyezid-i Evveli (I. Bayezıt) Ankara'da mağlûb ederek taht-i esâretine almasıyla vuku' bulmuştur.

Sultan Süleyman Kânûni zamanında inşa edilmiş olan Hacı Bayram Veli Câmi'i Ogüstüs ma'bedinin ittisâlinde (bitişğinde) binâ edilmiştir. Bu câmi' büyük Türk Mi'mârı Koca Sinan'ın ve Mi'mârbaşı Süleyman'ın eseridir.

Şehrîn şimâl-i garbisinde (kuzey-batısında) kâ'in (bulunan) Debbağhâne (Tabakhane) deresi üzerindeki kadîm (eski) taş kemerli köprü de şâyân-ı

zıkr âsâr-ı atıkadan olup hüsn-i hâlde (iyi bir şekilde) muhâfazası lâzım gelen mebâniden ma'düddur (binalardan sayılır).

Medeniyet-i atıka edvârına (eski medeniyet devirlerine) â'id olan bâlâda mezkûr abidât (yukarıda zikredilen abideler) şehrin müstakbel planında ayrı ayrı nazar-ı dikkat ve ehemmiyetle alınması îcâb-ı hâlden olmakla yeni planda bu mebâninin yerleri derece-i ehemmiyetleriyle mütenâsib mahâllere düşerek kıymet-i asliyelerini muhâfaza eyleyecek vaz'iyete getirilmek ve müstakbel nesillere nesl-i hâzırın (şimdiki neslin) âsâr-ı eslâfa (önceki nesillerin eserlerine) karşı kıymet-şinaslığı (kıymet bilirliği) isbât ve irâ'e edilmek (gösterilmek) lâzımdır.

Rapor Numara (2)

SU CEREYANLARI

2) SU CEREYANLARI

Ankara şehrinin arazisi, Ankara suyuyla İnce Su derelerinin mültekâsındadır (kavuştuğu yerdedir). Bu iki dere şehrin alt tarafında Kasabhâne binâsı civârında birleşerek takrîben 1,4 kilometre daha aşağıda şimâl-i garbîde (kuzey-batıda) Tabakhâne deresine munsabb olmaktadır (karışmaktadır). Bu iki su mecrâsı şehir arazisi muhîtinde tabî'i şekilde bir kuşak çevirmektedir ki, bu kuşak şehrin tabî'i bir park çevresini vücûda getirmektedir.

Bir tayyareden kuş bakışıyla bakılır veya şehrin umûmî fotoğrafı alırsa, şehrin su mecrâlarına göre vaziyet-i umûmiyesinde bu te'sirin hâsıl olacağı gayet kat'îdir. Tabi'aun bahş ettiği bu kâbiliyet hüsn-i istifâde ve tatbik olunursa (güzelce yararlanılır ve uygulanırsa) bugün çorak ve ruhsuz görünen şehre, muhîti (çevresi) bir park yeşilliği için sarılmış bir bağçe şehri şekli verilebilir ve bu halde yeni şehrin manzara-i umûmiyesi zemînin bugünkü kabartılarıyla ve tesadüfen mevcûd olan serbest düzlüklerin yeşillendirilmesiyle en şirin ve şâyân-ı dikkat şehirler sırasında latîf bir manzaraya mâlik olabilir. Binâen aleyh, yeşil zemin sathlarını (yüzeylerini) şehrin hâricinden başlayarak, ya'ni yeşil su mecrâ kuşağından i'tibâren şehir dâhilinde mümkün merteye içerülere kadar çekmek işimizde hedef ve gâye itihâz olunmak lâzımdır (edinmek gereklidir). III numaralı plan bunun ne sûretle tatbik olunarak bu gâyeye vâsıl olduğunu göstermektedir.

Ankara suyuyla İnce suyun ve bi'l-hâssa Ankara suyu mecrâsının mevcûd olan su sukûtları (düşme, aşağı inme) taşıırma bendleri te'sîsâtıyla küçük gölcükler teşkiline müsâ'iddirler. Şehrin mâzîsine bir atf-ı nazar binlerce sene ewel Ankara suyunun vâdisinde İç kal'anın arkasında her ne kadar esbâb-ı sevku'l-ceyşiyeden münba'is de olsa (asker sevki sebeplerinden ileri gelse de) bu kabîl su taşıırma mü'essesâtının yapılmış olduğunu bize göstermekdedir.

Âtûde "yeşillikler" faslında bu projeler daha mufassal (ayrıntılı) mevzu'-ı bahs (soz konusu) olunacaktır.

İnce suya gelince, bu su hâzıran (şimdilik) şimendüfer hattını kat' etdikten (kestikten) sonra arâzîden istifade kasdıyla tebdîl-i istikâmete uğradılmışdır (yönü değiştirilmiştir) ki, bu suyun aynı zamanda istasyon önünde bir havuz tezyînâtı (süslemesi) yapma kâbiliyeti olup bu sûretle de en eski ve en güzel İslam şehirlerinin sanâyi-i inşâ'îyesinde görülen yegâne güzel meydanlıkların te'siri vücûda getirilmiş olacaktır. İleride bu mevzu' dahi gözden geçirilecektir.

Rapor Numarası (3)

ŞİMENDÜFER HATTI TE'SİSÂTI

3) ŞİMENDÜFER HATTI TE'SİSÂTI

Ankara - Bağdat hattının bir şu'be hattı olan Eskişehir - Ankara hattının müntehâ (son) istasyonunu teşkil eylemektedir. Ma'amâfih şimdilik dar hat hâlinde olup yakında tam hat hâline ikmâl edilmek üzere bu hattın Kızılırmak vadisine doğru temdîdine (uzatılmasına) başlanmıştır. Bundan başka da dar hat olarak diğer şu'beler yapılmış ve yapılmakta da bulunmuştur ki, Ankara'nın bir şimendüfer hutûtu merkez-i iltisâkı (hatların birleşme merkezi) olmasına mebde-i tahassul eylemiştir (bir başlangıç olmuştur).

İstasyonun şehre nazaran vaziyeti müsâ'id telakkiye şâyândır (uygundur). İstasyonla şehir arasında esas muvâsala (ulaşım) hattı güzel inşâ edilmiş, müstakîm (doğru) [cadde numara (1) plan numara (I)] ve meyil ve derecesi müsâ'id olan ve şehrin göbeğine kadar mümted (uzamış) bulunan bir şose ile te'mîn edilmiştir. İstasyonun istikâmet-i garbiyeye doğru nakil ve tahvîli (değiştirilmesi) mevzu'-ı bahs olamaz. Çünkü, bu hâlde istasyon şehre gayr-ı müsâ'id bir mesafeye atılmış olur. Şark istikâmetine bir yere nakli de gayr-ı müsâ'id görülmekdedir. Çünkü şimdiki mevki'inden birkaç yüz metre

uzaklaşdırılacak olsa şehre irtibat ve münâsebeti gayr-ı müsâ'id bir şekil alacak ve gayr-ı kâbil-i tatbîk (uygulanması imkansız) yol profillerine ihtiyâc mess ederek (gerekürerek) maksadla da gayr-ı mütenâsib (uygun olmayan) masârif-i azîmeyi mûcib olacaktır (büyük masraflar gerektirecektir).

İstasyon te'sîsâtı, hâl-i hâzırında henüz ibtidâ'î (ilkel) bir şekilde olup yakın bir âtîde (gelecekte) esaslı sûretde tevsi'ât (genişleme-gelişme) vücûda getirilmesine ihtiyâc vardır. Planda istasyonun tevsi'âtı için mahall-i mahsûs (özel yerler) nazar-ı dikkate alınmıştır. Bu mahall-i mahsûs istikbâlin bütün ihtiyâcâtına kifâyet edecek mertebe-i vüs'âtde (genişlikte) olup şarkî ve garbî istikâmetlerinde müsâ'id sûretde makâslar ve manivra hatları inşâsına da el-verişlidir.

Rapor Numara (4)

SANÂYİ'

4) SANÂYİ'

Sanâyi'a müte'âllik hutût-ı hadîdiye mevzu'-ı bahs olunca (sanayi ile alakalı demir (yolu) hatları söz konusu olunca) bunun için şehrin garbında esâs demir yolu hattıyla şimdiki dar hatun arasındaki kısm-ı müsellesî (üçgen kısmı) nazar-ı i'tibâra alınmıştır. Burada dar hatun kısm-ı kavsîsi (yay biçimindeki kısmı) kâfi adde (yeterli sayılmaya) iltisâk (birleşme) şu'be hatları te'sîsine müsâ'id olduğu gibi bu civarda te'sîsi mutasavver olan (düşünülen) mezbaha mü'essesesi için de bir şu'be hattı inşâsına elverişlidir.

Ba'zı esâs şose yollarının, şimdi olduğu gibi raylar üzerinden geçmesi keyfiyeti bi'l-hâssa nazar-ı dikkate alınacak husûsâtdır. Şimendüfer hattı tefrîşâtunun (döşemesinin) biraz yukarı kaldırılmasıyla şoselerin demir yolları altından emrârı (geçmesi) ikmâl edilmek (tamamlanmak) lazımdır.

Raylar altından şose emrârının mûcib olacağı masarısı, en küçük mik-yâsa ircâ'ı (en aza indirilmesi) için, ana şose demiryolu hatunun tekâtu' (kesişme) noktaları muvâsalata (ulaşıma) bir zarar vermeksizin mümkün mertebe tahdîd edilmiştir (sınırlandırılmıştır). İstasyonun ön meydanı şehrin umûm hutût-ı muvâsalasının (ulaşım hatlarının) bir merkez-i iltisâkı (birleşme merkezi) olduğu cihetle bu meydan istikbâldeki şerâ'it-i irtibat (irtibat şartları) ve muvâsalaya tamamen kifâyet edecek bir şekle ifrâğ olunmuştur (sokulmuştur). Bu meydanın sınâ'i olan tezyînâtı ileride de mevzu'-ı bahs edilecektir.

Rapor Numara (5)

YOL ŞEBEKESİ

5) YOL ŞEBEKESİ

Bir şehir, tıpkı bir canlı uzviyet gibi nazar-ı dikkate alınmalıdır. Nasıl ki, bir uzviyetin her tarafından bu uzva kuvve-i hayâtiye isâle eden (hayat kuvvetini akıtan) damarlar geçiyorsa, bir şehrin yolları da o şehrin hayat damarları mesâbesindedir. Ve nasıl ki, bir uzviyette birinci, ikinci ve üçüncü... ilh. (vs.) derece-i ehemmiyeti hâ'iz damarlar mevcûd ise bir şehir teşkilâtı da yakinen tedkik olunursa bunun da birinci, ikinci, üçüncü... ilh. derece-i ehemmiyetde yolları mevcûd olduğu görülür. Bir şehir bi't-tabi' sadece mürûr ve ubûr (gelmek ve geçmek) için te'sis edilmiş olmayup o şehrin içinde yaşayan insanların ihtiyâcât-ı hayâtîyelerine medâr olacak bütün şerâ'iti de hâ'iz olmak lazımdır. Bu kabilden olmak üzere bir şehir, kendi sükkânına (sakinlerine) yalnız başlarını sokacak tahaffuz-ı melcele'leri (sığınakları) arz etmek değil, bu insanların ihtiyâcât-ı sıhhiye ve ihtiyâcât-ı zevkiyelerine de vefâ eyleyebilmek şerâ'itini câmi' olmalıdır (içermelidir).

Şehir inşâsı san'atının kadim san'atkârları ber-vech-i âti kâ'ide-i esâsiyeyi vaz' eylemişlerdir (ilerideki esaslarını koymuşlardır):

"Ana caddeler, o şekilde tertib edilmeli ve bu caddelerin yan taraflarında öyle mebâni-i cesîme (büyük binalar) ile tezyîn edilmiş olmalıdır ki, yabancı bir zâ'ir (ziyaretçi), caddelerde bir büyük şehir haşmeti te'sîri alsun. Mürûr ve ubûra (gelip geçmeye) mahsûs olan esâs çarşu caddelerine bi'l-hâssa atf-ı ehemmiyet olunmak lâzımdır. Ana caddeler şehrin en mühim ve esaslı nukâtına (noktalarına) muvâsala (ulaşım) te'mîn etmek üzere boydan boya müstakim (doğru) ve caddelik evsâf ve tabi'atını şâmil (özelliklerini taşıyan) ve birinci sınıf bir yolun vazîfe ve hizmetini görececek şekilde olmalıdır.

Buna mukâbil, ikâmetgâhlar arasındaki yollar - ikâmet sokakları - tamâmen başka tabi'at ve evsâfa mâlikdir. Bir mahalle sokağı kısa olmalı ve arazinin teşkilâtına tabi'atıyla mesâkin-i husûsiye (özel evler) kesâfetini (yoğunluğunu) en münâsib şekilde taksîm eylemeli, arsalarda inşâ'âta elverişli şekiller vücûda getirmeli, çok arsa yeri işgâl eylemeyerek iktisâdî bir taksîmât ifâde etmeli ve arasından geçdiği arsa ve binalara iyi medhâller (girişler) bırakarak güzel bir hava ve ziyâ (ışık) taksîmâtı te'mîn eylemelidir".

Hülâsa (özet): İkâmetgâh yollarıyla mürûr ve ubûr yollarının birbirinden tamâmen tefrîki (ayrılması) maksada en muvâfık (uygun) bir şekilde in-

şâsı san'atının kavâ'id-i esâsîyesini (esas kaidelerini) teşkil eylemekte olduğundan, iyi teşkil edilmiş ve içinde yaşanmaya müsâ'id bir şehir uzviyeti vücûda getirmek için, bu kâ'ideye ri'âyet husûsu, planımızda nokta-i nazar-ı esâsîyeden (esas bakış noktasından) birini teşkil eylemiştir. İkâmetgâh yollarının uzun tutulmasındaki yanlış zihniyeti bütün dünya büyük şehirlerinde tesbît etmek kabil olduğundan, bu vakı'adan ders alarak ber-vech-i âû ka'ideyi işimize rehber itihâz eyledik (kabul eyledik). İkâmetgâh yolları başlı başına kapalı ve mahdûd bir şekil arz eylemeli ve mesâkin-i husûsîyenin nazarlara verdiği hacm te'siri yollarda gâ'ib olmalı ve sokaklarda nev'amâ (çeşitli) binâ hacimlerinin kısm-ı mümteddi (uzanan kısmı) gibi gelmelidir. Ma'rûz (arz edilen) yol planları, işbu nukât-ı nazara tevfikân tertûb ve izhâr olunmuştur (hazırlanmıştır). Esas mürûr ve ubûr caddeleri müstâkbeldeki şerâ'it-i mürûr ve ubûr kesâfetine de müsâ'id ve kâfi olacak mertebede tertûb olunmuştur. Hilâf-ı tabi'at (tabiata aykırı) olarak musanna' (sanatlı) bir mürûr ve ubûr yolu ihdâs olunamaz (konulamaz). Bu istikâmetler mu'ayyen ba'zı şerâ'it ve nukât-ı nazar tahtında ve mazinin şerâ'it-i tabi'îyesine bağlı olarak düşünölmek lazımdır. Bu bâbda sâlim bir iktisâd mes'elesini der-pîş eylemek (göz önünde bulundurmak) ve mevcûd mebânî ashâbının hukûk-ı tassarrufîyesini de nazar-ı i'tibâra almak başlıca şartlardır.

Hâl-i hazırda mevcûd olup muhakak mâzîdeki ihtiyacı tabi'îye ve hayâtîye sevk ve ilcâsıyla vücûd bulmuş olan ana yolların vaz'iyetinden bu şehre giren ve çıkan esâs şoseler ve istikâmetleri vâzihan görölmekte ve bu yolların iltisâk noktası olan Ankara şehrinin büyük kervan yollarının nokta-i tekâtû'unda (kesişme noktasında) bir düğüm noktası olduğu kolaylıkla tesbît olunmaktadır. Şehre muvâsalat ve şehrin içinden mürûr (geçiş) yolu olarak müsâvî (eşit) derece-i ehemmiyette olan iki ana istikâmet mevcûddur ki, bu istikâmetler şarktan garba ve şimâlden cenûba (kuzeyden güneye) doğru yol şebeke-i umûmîyesinin birer bel kemiğini vücûda getirmektedir.

Plan numara (1)'de 2, 3, 4 numaralı şark-garb yoluna planda doğru bir istikâmet verilerek ana caddeler sırasına geçirilmiş ve ehemmiyetle mütenâsib (uygun) derecede tevsi' edilmiştir (genişletilmiştir). Bu yolun tanzîmi eski şehrin şark tarafındaki şebekesinde fazla ta'dilât vücûda getirmeksizin kabildir. Mevcûd olan yol istikâmeti, esasen ufak tefek mebânîsi olan şehir şark kısmında, birkaç yerde yarma icâb etdirecektir ki, bu yolun daha garba imtidâdı (uzatılması), yeni yapılmış olan istasyona giden caddeye varır ve iki mezarlığın tekâtû' mahallinde şimâl-cenûb caddesini kat' eyler (keser).

İki mezaristan civârında eski yolun güzergâhı bir kavis çevirdikten sonra istikâmetini şimal-i garbiye doğru teveccüh eylemekte ve Tiyatro meydanını kat' ederek Ankara suyu üstünden de geçerek ve şehir mıntukası hâricinde Tabakhâne deresinin kadim taş köprüsünü de geçtikten sonra bunun arkasından garb istikâmetini almakta ve ba'de't-tekrâr (tekrardan sonra) eski ordu yoluna mülâkî olmaktadır (kavuşmaktadır). Şehrin şarkında, şehre girerken şimendüfer hattının tekâtü'u, tahtani (alttan) demir yolu geçidi haline kalb olunmalı (dönüştürülmeli) ve bu geçid mahalli aynı zamanda buraya müntehî (burada son bulan) ikinci bir ana yol istikâmetine de müşterek bir geçid vazifesi görmelidir. Garbda Debbağhâne suyu üzerinden mürürün yeni hutût-ı muvâsalaya (kavuşma hatlarına) kâfi gelmesi için yeni bir köprü inşâsı lâzımsa da bu bâbda (konuda) edvâr-ı kadîmenin (eski devirlerin) bir şahid-i zî-vakârı (vekarlı, ağırbaşlı şahidi) olan eski köprünün tesirini ihlâl eylemeyeğe son derece dikkatli olunmak lâzımdır. Bunun için yolu daha şimâl-i şarkîye ve plan numara (I)'de kırmızı renkli mahalle nakl eylemek lâzımdır. Yeni köprü eski köprünün 60-70 metre şimâl-i şarkîsinde te'sis ve inşâ olunabilir. Bâlâda serd olunan esbâba binâen (yukarıda sayılan sebeplere göre) burada bir demir beton köprü veyâhûd daha iyisi bir taş köprü yapılması demir köprüden daha ziyâde şayân-ı tercihdir. Âsâr-ı atîka müessesâtının hak ve kıymetini ihlâl etmemek neslimizin cümle-i vezâifindedir.

Bir numaralı planda 2, 3 numaralı şimâl-cenûb ana yolu şehir mıntukasına girerken ve Ankara suyunu geçtikten sonra tatlı bir meyil kazanabilmek için köprünün arkasında garba doğru bir kıvrım vücûda getirmiştir. Şark-garb istikâmeti yoluyla tekâtü' (kesme) mahallinde bu yolun cenûb istikâmeti bir merkezî meydana vâsıl olmaktadır ki, (Tiyatro meydanı) mezkûr meydan sun'î ve inşâ'î güzelliklerle bezendirilmiş olduğundan burası caddenin uzunluğuna latîf (hoş-güzel) bir inkitâ' (kesişme) ve vakfe (duraklama yeri) teşkil eylemiş olacaktır. Mezkûr yol, 4 numaralı cadde ile tekâtü'unda istasyondan gelen caddenin bir kısmıyla birleşerek demir yoluna varınca tahtânî bir geçide hatı geçüp şehrin müstakbeldeki cenûbi sayfiye (yazlık) mıntukasına vâsıl olur ve hattın öbür tarafında müte'addid yollara teşa'ub ederek (ayrılarak) cenûb sayfiyelerinin ve bu havâlîdeki köylerin şehre irtibatını temîn eyler. Plan numara (I)'de I numaralı cadde istasyonla şehir merkezi arasında doğrudan doğruya irtibatı te'sis eylemekte tevsî'an (genişçe) inşâ edilmiş olduğundan hâl-i hâzırdaki tirâsesi (kalkanları) maksada muvâfıktır (uygundur). Bu yol istikâmet ve şekli-i hâ'zırıyla kalabilirse de i'mârat ve tezyinât-ı smâiye i'tibâriyle 1/2000 mikyasındaki (ölçeğindeki) planla 1/200

mikyasındaki maktu'-ı arzânide (enine kesitte) gösterilen te'sîsât ve tevsî'âta mâlik olacaktır. Bu yol en birinci sınıf mürûr ve ubûr caddesi olarak sağlı sollu âmed ü şüde (gelme ve gitmeye) müsâ'id iki araba yolu hâlinde taksîm edilmiştir. Çift hatlı bir tramvay, cadde ortasındaki yeşillik şeridi üzerinde, caddenin umûmi mürûr ve ubûr kesâfetinden hâricde tertûb edilmiş olup bu tramvayın tarafeyni (iki tarafı) ağaç sıralarıyla tezyîn edilmiştir. Bu tarz te'sîsât istikbâlde tahassul edecek (gelecekte ortaya çıkacak) en büyük mürûr ve ubûr ihtiyâcına da vefâ eyleyecek bir tertûbdır.

Plan numara (1)'deki I numaralı cadde kısmen de istasyonla Spor meydanı ve Sergi meydanlarının irtibat caddesini teşkil eyler ki, yolun bu kısımları ortası yeşillik şeridiyle müzeyyen bir tenezzüh (seyirlik) caddesi olacak ve bu yolun imtidâdı da Ankara suyu vadisine doğru gezinti caddesi olacağı gibi aynı zamanda 1 ve 3 numaralı yolların kesâfetini (yoğunluğunu) tahfîfe (hafifletmeye) yarayacak olan yeni bir cadde istikâmeti vücûda getirecektir. Bu son kısım, şehrin şimâl kısmı sekencesini (oturanlarını) istasyona sevk edecek ve şehrin şimâlini en kısa ve rahat yoldan istasyona rabt eylemek (bağlamak) sûretiyle şimdiki Meclis-i Millî binası civarında şehir merkezinin kesâfetini tahfîfe medâr olacaktır.

Plan numara (1)'deki II numaralı cadde, nazar-rübâ (göz alıcı, çeken) bir mebânî caddesi sıfatıyla rü'yet-i nazarî (nazari bir bakışla) kal'a burçlarına ve bunun önünde bir sûret-i musanna'ada (sanatlı bir şekilde) te'sîs edilecek olan şehir parkına kadar sevk edecek ve bu cadde, III numaralı cadde ile irtübâtında Meclis-i Millî binâsını şâmil olarak esâs mürûr ve ubûr caddesi rolünü ifâ eyleyecektir. II numaralı caddenin Meclis-i Millî binasıyla III numaralı cadde arasındaki istikâmeti ve tarz-ı te'sîsi şarkda kal'a burçlarına doğru nazar-rübâ manzarası icâbı bu caddenin şarka doğru yukarı burçlara temdîdini icâb ettirmekte ve mukâbil istikâmetde aynı yolun garba doğru temdîdiyle bu cihetde de hudûd-ı nazara (bakışların sınırına) bina'î bir merkez tevkîf bulunmak (tutulmak) icab eylemektedir. Nâdir bir eser-i hüsn-i tesadüf olmak üzere bu şartlar tamamen burada mevcûddur ki, şehrin en kesif ve işlek olan bu caddesinde en güzel menâzırın (manzaraların) husûlüne şerâit-i tabi'iyye-i hâzıra (mevcut tabii şartlar) tamamen müsâ'id bulunmaktadır. Bu caddeye "Cumhuriyet Caddesi" veya "İstiklâl Caddesi" gibi yüksek bir isim bahşı muvâfıktır. Yolun mihver-i vasatısında (orta ekseninde) istihlâs-ı memleketin (memleketin kurtuluşunun) binâ-yı mevlüdü (doğduğu bina) olan Meclis-i Millî binası, yolun müntehâ-yı şarkiyesinde de (doğu tara-

finin sonunda) timsâl-i azamet ve haşmet olan kal'a burcları bulunur ki, yeni Meclis-i Millî binâsı, yeni hükûmet-i müstakilenin bir merkez-i kuvvetini temsil eylediği gibi mütenâzıran (karşılıklı duran) yolun müntehâ-yı garbısındaki (batu tarafının sonundaki) millî eğlence binâsı da hür ve serbest bir millet halkının refahına dâll (delil) olan zevk ve huzûr-ı fikrîsini tevsîk eder (belgelendirir).

3, 5, 6 numaralı yollar ikinci derecedeki irtibât yolları olup bu istikâmetlerde nihâyet bulan şehir aksâmını, ana caddelere sevk ve isâl eylemek ve istikbâlde bir elektrikli tramvay hattının mürûruna müsâ'id olmak üzere düşünölmektedir. Binâlardan gayrı mevcûd olan umûm yollar, mesâkin ve binâ arsalarının taksîmât yolları olarak nazar-ı dikkate alınmıştır.

Bir numaralı plandaki yollar şebekesine umûmî bir nazar atf olunursa, mürûr ve ubûr ve muvâsala şebekesinin şebekesinin en basit faaliyet tarzı hakkında açık ve vâzih bir fikir hâsıl etmek kâbilidir. Fi'l-hakika (gerçekte) şehir kat' ederek (keserek) geçmek için büyük ve boydan boya şehrin bir ucundan diğere giden yollar mevcûddur. İstasyon civarı seri' muvâsala ile en müsâ'id şekilde şehre irtibât etdirilmiştir. Şehir dahilindeki ana mürûr ve ubûr yolları bizzat şehir dahilindeki aksâmın birbirine en güzel sûrette irtibât ve münâsebetini te'mîn eylediği gibi şehrin aksâm-ı muhtelif-i meskûnesinin (oturulan çeşitli kısımlarının), park, bahçe, mezarlık ve sâ'ire gibi (plan numara (3)'e müraca'at) şehir te'sisât-ı umûmîyesiyle irtibâtını vücûda getirmektedir.

Ber-vech-i bâlâ (yukarıda yapılan) îzâhâta zamîmen (ek olarak) (2) numaralı planda müstakbelen bir şehir elektrik tramvayının güzergâhları da kırmızı renkle gösterilmiştir. Bu tramvayın birinci kısm-ı tatbikiyesi olmak üzere istasyondan hareketle şehrin merkezini kat' eden ve tekrâr istasyona dönen bir çevre hattı vücûda getirilmesi şâyân-ı tavsiyedir. İkinci kısım tatbik olmak üzere bu hatla şehrin şarkına, kışlalara kadar ve şimâlde Zirâ'at Mektebi Âlisine kadar iki irtibat tramvay hattının vücûda getirilmesi muvâfık-ı maslahattır (uygundur).

Bundan sonraki tramvay hattı tevsî'âtü için noktali hatlarla gösterilen çevre hatlarıyla bunların irtibat hatları düşünölmüştür ki, münferid (yalnız) şehir aksâmının tarz-ı inkişâf-ı tabiiyyesine (tabii gelişme tarzına) göre ileride yeni bir hattın inşâsı lüzum ve ihtiyâc-ı iktisâdisi kendisini gösterince hattın güzergâhı da kendiliğinden zâhir olur (ortaya çıkar).

Mahall-i meskûnenin inşâ'ât bloklarına taksîminde, ya'ni ikametgâh sokaklarının tirâsesinde en iktisâdî bir şekilde bu taksîmâtın başa çıkarılması ve kâfî derecede güneşlenme keyfiyeti nazar-ı dikkâte alınmıştır. Meskûn adacıkların eb'ad ve cesameti, eski şehir mahallinin yeni şekle ifrâğında (dönüştürülmesinde), mevcûd ve mü'esses olan sokak taksîmât-ı hâzirasıyla ehemmiyetli derecede mü'essir olmuştur. Muharir-i âcizin (yazarın) fikrine nazaran bu mebânî bloklarının ve sokak taksîmâtının gâyet cezrî (köklü) bir şekilde ve ulu orta yarılıp geçilmesine ve tatbikâtda sadece arzu ve hevesin hâkim olmasına imkân müsâ'id değildir. Bu sebeble münferid mahall-i meskûne adalarının blok cesâmetleri oralarda mü'esses ihtiyâca göre muhtelifdir. Servet ve refah-ı umûmîsi yüksek olan tabaka-i halkın sayfiyevârî olan mesâkin adacıkları sa'î ve amel erbâbı (iş güc sahibi) olan tabaka-i halkın mesâkin adacıklarından daha büyüktür. Şehrin cenûb-ı şarkisinde muharrir-i âcizin amele ve küçük â'ile mesâkini bloklarını ne şekilde düşündüğü gösterilmiştir. Her ev 150-200 metre murabba'lık (m2 lik) bir bahçeye mâlikdir. Bu tarz-ı inşâ dahilindeki te'sîsât, son yirmi senelik kavâ'id-i tecrübiyenin (tecrübe kurallarının) mahsûlüdür. 150-200 metre murabba'lık bir bahçe cesâmeti (büyüklüğü) bir â'ile efrâdının serbest hayat sa'atlerinde bahçe işleyle iştiğâline müsâ'id bulunmuştur.

Ankara'da mühimmât fabrikaları yakınında bir amele kolonisi tertûbî tasavvuru tamamen hatalı bir zihniyettir. Memalik-i Garbiye'de (Batı ülkelerinde) bu kâbil te'sîsâtın tatbikiyle hâsıl olan mehâzir-i âdide (sayılan mahzurları) hasebiyle muharrir-i âciz, mezkûr tasavvurdan kat'iyen sarf-ı nazar edilmesi (vaz geçilmesi) husûsunu tavsiyeye kendisini mecbûr görür.

Rapor Numara (6)

MINTIKA TAKSİMÂTI VE TARZ-I

İNŞÂ'ÂT

6) MINTIKA TAKSİMÂTI, İNŞÂ'ÂT TARZI

Bugünkü temayül-i umûmî, mesâkinin kesâfetini tahdîd ve tenkis (noksan) eylemek ve mesâkini sihhî bir şekilde vaz' ve te'sîs etmektedir. Bî-nâen aleyh Ankara'yı üç katlı evlerden fazla katlı olarak inşâ eylemek doğru değildir. Ba-husûs (özellikle) Ankara'ya birçok yeni sükkân (oturanlar - nüfus göçü) gelmekte olduğunda arsa fiyatlarının tanzîmi bugün henüz şehir belediyesinin elinde olmasından bi'-istifâde muharrir-i âciz ber-vech-i âtî I numaralı planda görülen teklif-i âtiyi der-meyân eyler (gelecek teklifi öne sürer).

Planda da'ireviyyü'-ş-şekl (daire şeklindeki) muhîtlar tersîminden sarf-ı nazar edilmiştir (sınırlar - hudutlar çizilmesinden vazgeçilmiştir). Çünkü Ankara'nın vaziyet-i hâzırası için bu tarz, bir şekil-perestliğe sevk eder. Menekşe rengiyle gösterilen şehir merkezi hâl-i hâzırda dahi bir merkez olarak inkişâf bulmuş olan ve istikbâlde de şehir merkezi kalacak olan mıntuka-i arziyeyi gösterir.

Bu merkezden çıkan ana caddelerin tarafeyninde yapılacak binâların şehir ma'mûriyeti nokta-i nazarından merkezde olduğu gibi zemin katıyla birinci ve ikinci katlardan ibâret olmak üzere üç katlı olması münâsibdir.

Bu kısm-ı merkezîye murtabıt (bağlı) ve mülâsık (bitişik) olan mıntuka, III numaralı planda kırmızı ile gösterilmiştir ki, buraları da başlı başına bir inşâ'ât mıntukası teşkil eyley ve buraların iki katlı inşâ'âta hasrı, maksada muvâfıktır. Ba'zı müteferrid (yalnız - eşsiz) nukâtta (noktalarda) ve meydânlarda değişiklik olarak üç katlı binâ inşâsına ve bunun gibi üç katlı inşâ'ât arasında meselâ İstasyon meydânı gibi yerlerde dört katlı bina inşâsına da müsâ'ade olunabilir. Şehrin bu kısımlardan gayri esmer renkle gösterilen menâtkı seyrek ve açık binâli bir i'mâr mıntukası teşkil eylemekte olup buralarda kısmen toplu olarak iki katlı bina tarz-ı inşâsı tatbik olunursa da sûret-i umûmiyede açık ve seyrek bir inşâ sistemi ta'kîbiyle münferid (yalnız) binâlar ve arsalar arasında sayfiyevâri (yazlık türü) mebânî tarz-ı inşâsına doğru temâyül gösteriliyor.

Şehrin şark taraflarında vücûda getirilmesi mutasavver (düşünülen) i'mâr mıntukası kısmen münferid binâ tarz-ı i'mârî ve kısmen de tek ve çift katlı sıra evleri inşâsıyla hâsıl olacak i'mârât şekli göstermekte ise de münferid mebânî grupları arasındaki bağçelerle birlikde topdan nazar-ı dikkate alınursa bu tarz-ı i'mâr dahi seyrek ve açık inşâ'ât tarzına tevafûk eylemelidir.

Sarı renk altında gösterilen arâzî kısmı tamâmen açık kır evleri tarzındaki i'mâr mıntukası olarak düşünülmüştür. Bu mıntukalar dâhilinde ba'zı mahâllerde güzel birer mebânî grupları teşkil için tek veya çift katlı toplu bir sıra evleri tarz-ı inşâ'âtu tatbikine müsâ'ade olunursa da bu grupların haricinde arsanın ancak yüzde otuzunun binâ kısmında isti'mâline müsâ'ade olunmalıdır. Ta'kîb olunacak siyâset-i inşâ'iyedeki takayyüdâtın (kayıtların) hedef-i aslîsi her hâl u karda mesken kesâfetine meydân bırakmamak ve birçok insanların bir arada ve dar bir muhîtte toplu olarak iskân eylemelerini mümkün mertebeye tahdîd eylemekden ibaret olmalıdır. Belediyenin Mebânî

ve İnşâ'ât İdâresi, ikâmete mahsûs olan binâ hacimlerinin kavâ'id-i hıfzı's-sihhâte muvâfık (sağlık kurallarına uygun) tarzda olmasına ve kâfi ziyâ (ışık) ile kafi hava alan mesken binalarının vücuda getirilmesine da'imi dikkat sarf eylemelidir.

Müstakbel inşâ'ât için bir binâ nizamnâmesi ta'kîbi şarttır. Bu nizam-nâme hangi yerlerde, hangi tarz-ı inşâ'âtın müsâ'id olduğunu tesbît ve takrîr eylemeli (kararlaştırılmalı) ve ashâb-ı emlakden (mülk sahiplerinden) birinin diğerine zarar vermemesini te'mîn etmelidir.

Binâ nizamnâmesinde, sanâyi'-i nefise (güzel sanatlar) zevkini tatyîb eden (okşayan) tanzîmât dâhi şerh edilmiş olmalı, fakat bunlar kat'î bir sistem olarak mecbûri't-tatbîk olmalıdır (zorunlu olarak uygulanmalıdır).

Rapor Numara (7)

SERBEST MEYDÂNLAR

7) SERBEST MEYDÂNLAR

Zamanımızda cereyân eden dünya hâdisât-ı siyâsiyesi, sıhhat-ı umûmiye ile bir millet kâbiliyet-i tedâfü'yesinin (müdafaâ kabiliyetinin) o milletün istiklâlinde ne büyük mevki'i olduğunu her millete göstermiştir. Bu ahvâlden ders alarak her vatandaşa hayatında kuvâ-yı masrûfesini (sarfedilen kuvvetini) tekrâr toplayacak zemin ve zaman bahş eylemek lüzûmuna kâ'iliz (inanıyoruz) ve bunun için bir şehrin serbest ve yeşil meydanalarının kıymet-i tezyîniyesini (süsleme - ziynet kıymetini) değil, yeşilliğin fevâ'id-i sıhhiyesini (sağlığa yararlarını) düşünmemiz lâzımdır.

1905'da Manhaym'da Alman Hıfzı's-sıhha-i Umumîye Cem'iyetinin ictimâ'ında birçok kavâ'id-i sıhhiye (sağlık kuralları) arasında ber-vech-i âtû düsturu'l-amel (yapılması gereken prensipler) karârî olmuştur (kararlaştırılmıştır).

"Bedenî neş ü nemâ-yı tâm (bedensel olarak tam bir gelişme sağlanabilmesi) için gençliğin muntazam ve a'zamî derecede hareket-i uzviyesi hayâtî bir ihtiyâcdır."

Münâsib şekilde hareket-i uzviye ve ta'limler icrâsı bütün esnân-ı hayat (hayatın her yaşı) için nâ-kâbil-i telâfi (telafisi imkansız) bir ihtiyâc-ı mutlakadır. Halkın sıhhat-i umûmiyesi nokta-i nazarından bir şehir belediyesinin

şehrin nevâhi-i muhtelifesinde (çeşitli taraflarında) serbest meydânlar bırakması ve bu meydânlardan hareket ihtiyâcında olan gençliğin bilâ-mâni'a (engelsiz) istifâde eyleyebilmesi şart-ı aslîdir (esas şarttır).

Bu meydânların yanibaşında mekteb çocukları ile yetişmiş çocukların harekât-ı bedeniye ta'lîmleri ve oyunları için mümkün olduğu kadar esâs şehir menatuk-ı asliyesine (asıl mıntukalarına) münkasım (bölünmüş) olmak üzere oldukça büyücek oyun ve spor meydânları tertüb olunmalıdır. Oyun meydânlarının büyük meydânların veya parkların ortasında veya ittisâlinde (bitişiginde) tertüb olunması maksada daha muvâfıktır. Mekteb avlularında tâ'lîm olunan harekât-ı bedeniye oyunlarının tatbîki için mekteb bahçeleri münâsib zamanlarda umûm çocuklara açılmalıdır.

Şurası da zikre şâyândır ki, oyun ve spor meydânları, üzerlerinde, tanzîm edilmiş oyunlar icrâsına tevâfuk eyleyecek (uygun düşecek) halde olmalıdır. Meselâ top tenis oyun için 60 metre tûl (uzunluk) ve 25 metre arz, futbol için 110 metre tûl ve 75 metre arza (genişliğe) ihtiyâc vardır.

Bir şehirde serbest meydânlar ihdâsı için tatbîk edilmesi icâb eden siyâset-i idâriye şerâ-iti Ankara şehrinde bâligan-mâ-belağ (fazlasıyla) mevcûddur. İstikbâli gören bir şehir idâre-i belediyesi bilâ-ifâ-te-i zaman (hiç vakit geçirmeden) menâfi'-i umûmiyeyi (genel menfaatleri) te'mîn eden bâlâda ma'rûz husûsaun (yukarıda arzedilen konuların) tahkîkini kendine vazife bilmeli ve bu tatbîkât için mevâni' (engeller) zuhûr etmezden evvel tatbîkâtına şurû' edilmiş (başlanmış) olmalıdır. Memâlik-i Garbiye'nin ekserisinde vâki' olan vaz'iyet-i müşkile Ankara'da henüz vâki' olmadığından serbest meydânlar ihdâsı mes'elesi Ankara için müsâ'id sûretde hall edilebilecek bir mes'ele teşkîl etmektedir.

Şehirde bu ihtiyâc, hâzırda çok büyük olduğu sebebledir ki, bu mes'elenin şimdiden nazar-ı dikkât ve ehemmiyete alınması lâzîme-i hâldendir. Türkiye'de mâzinin müsâmahatından hâzırda zararları görülen ve fi yevminâ (günümüzde) telafi-i mâ-fât (kaybedileni geri kazanmanın) imkânsızlığı karşısında bulunan şâyân-ı ibret misâller mevcûddur. Bunun en bâhir bir misâlini Beyoğlu ve Galata'da görmek ve zarârın derecesini tedkîk ve tahmîn eylemek kolaydır.

Şehrin yeşillik meydânları yekdiğeriyle münâsebetdâr olmak icâb eylediği gibi her biri de münferiden şehrin aksâm-ı münferidesinin vaz'iyetiyle münâsebetdâr olmak lâzımdır.

Şehir mınukası dâhilinde müte'addid cesim (büyük) mezarlıklar bulunması yeşillik meydânların mümkün mertebe şehrin içeri kısımlarına kadar uzanacak şekilde vaz' ve te'sisini ve bi'n-nesbeh (nisbeten) basit ve kolay bir tarzda tahkik-pezîr (bulunabilen) olmasını mücibdir.

III numaralı manzara-i umûmiye planında bu te'sir kolaylıkla görülebilir. Şehrin tevsî' ve inkişâf istikâmeti ekseriyetle yeni boş mıntukalara doğru müteveccih olduğundan (yöneldiğinden) müstakbeli derpîş eden (göz önünde bulunduran) bir şehir belediyesi buralarda da ağaçlı meydânlar ihdâsı ihtiyâcını suhûletle (kolaylıkla) tatbik edebilir.

Yeşil meydânların mutasavver mekteblere merbûten o civardaki mıntuka-i meskûne arasına nasıl yerleşirildiği ve esas mürûr ve ubûr caddelerinin velvelesinden nasıl uzak tutulduğu planda görülmektedir.

Tarafeynine ağaç dikilmiş gezinti yolları ve bu yollardaki yeşillik şeridi, yeşillik meydânlarının yekdiğerine aynı cinsden bir hatt-ı irtibâtını vücûda getirir. Ankara suyu vâdisi bi'l-hâssa şâyân-ı nazar-ı letâfetde (hoş görüntülü) te'sisâta elverişlidir. Bu vâdî şehrin kenârını çevreleyen latîf bir park mahalli olarak kendini göstermektedir. Vâdinin şarkında vâki' tepeler silsilesi, şehrin bu istikâmete doğru tevsî' ve inkişâfına hadd-i zâunda bir mâni'a-i tabî'ye vücûda getirdiği cihetle bu mıntukayı parka kalb etmekle (dönüştürmekle) şehrin inkişâfını ihlâl etmiş olmak mahzûru vârid değildir. Tabî'atun bahş ettiği kâbiliyetlerin hüsni-isti'mâli (güzel kullanılması) sâyesinde Ankara suyu vâdisi en nazar-rübâ bir tabî'i park haline geçirilebilir. Planda gösterilen proje mücibince Ankara suyunun su sükûtundan (aşağı doğru inmesinden) istifâde olunarak göller teşkili için de bir taşırma bendi te'sis edilmektedir. Bu sûret-i tanzîme göre vücûd bulacak bir parkda şark letâfet-i tabî'yesinin (doğuya özgü doğal güzelliklerinin) bir lâzıme-i gayr-ı mufârıkı (vaz geçilz bir parçası) olan su manzarası da mevki'in letâfetini müzdâd eylemiş (artırılmış) olur.

Millî eğlence parkıyla birlikte asıl şehir bahçesi kal'a burcundan millî parka kadar uzanan caddenin bir vakfe-i manzarını (hoş manzaralı duraklama yeri) teşkil eden ve zevki-mimâriyi okşayan latîf bir tenezzüh (seyir) mahalli vücûda getirmektedir. Şehir bahçesiyle sergi mahalli ve bunun yanındaki spor ve koşu mevki'inin arası resm-i geçid ve nümâyîş mahalli ve aynı zamanda millî yarış oyunları yeri olabilir. Şehrin şarkında spor fa'âliyeti için müşâbih (benzer) bir meydân düşünülmüş ise de bunun vüs'âtı (genişliği) bi'n-nisbeh (nisbeten) küçükdür.

Rapor Numara (8 ilâ 14)

MEVÂDD-I MÜTEFERRİKA

(çeşitli maddeler)

PAZAR YERLERİ, MEZBAHA TE'SİSÂTI,
HASTAHÂNELER, MEZARLIKLAR, HAPİS-
HÂNE, SEBZE BAHÇELERİ VE ESTETİK

8) PAZAR YERLERİ

Satış dükkânlarıyla beraber şehirde iki ana cadde üzerinde iki umûmî pazar mahalli tasavvur edilmiştir. Bunların biri şehrin kısm-ı şimâlinde diğeri de kısm-ı şarkisindedir. Bu pazar meydânlarında senelik hayvan pazarı kurulması ahvâli de nazar-ı te'emmüle (göz önüne) alınmıştır. Üstü kapalı merkezi ve umûmî pazar mahalli binâsı tasavvurundan sarf-ı nazar olunmuştur. Çünkü şarkda havâyic-i ma'îşetin tarz-ı te'mîni ve tedârikine (geçimin sağlanma tarzına) göre böyle bir pazar mahalli ihdâsı (yapılması) Ankara için nazar-ı hesâba alınamaz.

9) MEZBAHA TE'SİSÂTI

Şimdiki mezbaha şehrin uzviyetine girmiş olduğundan bu yerde bir mezbaha te'sisi ilerüsi için kabil değildir. Mezbahanın hâl-i hâzırının bir kıymeti mahsûsa teşkil eylememesi ve bunun hiç muhafazaya değmeyen hâli mezbahanın projede gösterildiği gibi dar hattın Debbağhâne deresini geçtiği yere nakli kolaydır. Bu yeni mevki', hayvânâun şimendüfer ve araba ile nakliyâtına da daha müsâ'id şerâ'it-i mevzî'i-yeyi hâ'izdir (uygun konumdur).

10) HASTAHÂNELER

Mevcûd olan hastahânenin mevki'-i hâzırını ve müstakbeldeki büyük yeşil parka kurbiyeti (yakınlığı) bu hastahâne mahallini pek müsâ'id göstermekde olduğundan mezkûr hastahâne tevsî' edilmiştir (genişletilmiştir). III numaralı plan ilerüde inşâsı lâzım gelecek cesim bir merkez hastahânesinin te'sisâtını göstermektedir. Bu hastahâne yeni kavâ'id hıfzı's-sıhhate (sağlık kaide-lerine) göre müretteb (tertip edilmiş) olup şehrin cenub-ı şarkisindeki kışla-larla askeri hastahâneler civârında te'sis olunabilir.

11) MEZARLIKLAR

Mezarlıklar, şehir dâhilinden kaldırılarak şehir sâha-i inkişâfından (gelişme bölgesinden) hâricde bir veyâ birkaç mahalle nakli bir lüzûm-ı mübremdir (kaçınılmazdır). Bu ihtiyâc projede düşünölmüş ve III numaralı planda şema olarak bir proje gösterilmiştir. Ma'amâfih bir veya birkaç mezarlık ihdâs ve te'sisi keyfiyeti mahallinde tedkikât ve müdâvele-i efkarı (fikir alışverişi) icâb etdirdiği cihetle mesâ'i-i hazırâmızın hudûdundan hâricde bırakılmışdır.

12) HAPİSHÂNE

Bunun için de III numaralı planda münhasıran kroki hâlinde bir mahall irâ'e edilmiştir (gösterilmiştir) ki muharrir-i âciz Ankara'yı tedkik ve ziyâreti esnâsında bu mahalli müsâ'id bulmuştur. Bi'l-hassa (özellikle) civârda sürülecek arâzî ve tarlaların mevcûdiyeti mahbûsîni müsmir bir sa'ye (mahpusları faydalı bir çalışmaya) sevk eylemek ve sa'y-i amel (çalışma) yolunda ıslâh-ı ma'nevîyâtlarına hizmet ederek bunları cem'iyet-i beşeriyeye i'ade edebilmek için mahall-i mezkûrun münâsebet-i mahsûsası görölmüşdür.

13) SEBZE BAHÇELERİ

III numaralı planda açık yeşil renkle gösterilen arâzî şehrin sebze ihtiyâcını te'mîne mahsus olan bahçeleri irâ'e eylemekdedir. Şehir sekencesini top-rakla daha sıkı münâsebetle sokmak ve ahâlinin kır işi ihtiyâcını tatmîn ve halkın şehirdeki meslek hayâtı hâricinde zirâ'i fa'âliyetden de sâhib-i fikir olmasını te'mîn için sebze bahçeleri mıntokasında şehir sekencesine kiralık bahçeler de tertûb ve tanzîm olunabilür.

14) ESTETİK

Şehrin şekl-i umûmîsi dâhilindeki mebânî-i resmiyenin vaz'iyetleri, bu mebaninin grup hâlinde toplu bulundurulması ve bunların menâzır-ı latîfiyeyi (hoş manzaraları) hâ'iz olan meydânlarla tevhdî (birleştirilmesi), ana câddelerden uzakda kalarak câddelerin toz ve toprağınan, velvelesinden kurtarılmakla beraber bu caddelerle iyi münâsebetde bulundurulmaları ve bu binâların dâhilinde de geniş mesâ'i odaları tertûbi gibi husûsât nazar-ı dikkâte alınmıştır.

Müstakbel hükûmet mebânîsinin yukarıda burc üzerinde tertûb olunacak bir plato üzerinde te'sisi düşünölmekdedir. Şimdiki yangın yerinde en

mühhatt (aşağıdaki) burc duvarı yeniden inşâ ve te'sis olunarak hükümet mebânisi zemînine istinâd duvarı olarak vücûda getirilmelidir. Her tarafa hâkim vaz'iyette olan bu yüksek mahalde inşâ olunacak mebânî-i resmiye şehre büyük bir azamet verecek ve yeni pâ-yi tahta (başkente) ma'nidâr bir tabî'at-ı mahsûsa bahş eyleyecektir. Şimdiki Sanayi' Mektebi civârında bir meydânlık teşkili istikbâlde burada te'sis olunacak dâru'l-fünûnun meydânlığını vücûda getirmelidir.

Tiyatro meydânı, iki büyük ana câddesinin ya'ni şimâl-cenûb ve şark-garb yollarının tekâtu' noktasında (kesişme noktasında) düşünölmüşdür. İstasyon önü meydânının teşkîlinden bahs olunmuşdu. Meydân yerlerinin ve şehir aksâm-ı muhtelifesinin zevk-i selîm dâ'iresinde tezyîni projeyi daha ziyâde zenginleştirecektir.

Ma'rûz-ı izâhât-ı umûmîyeden fazlasını da merbût planın vermesini ümid ve temennî ederek ma'ruzâtımıza nihâyet verilmişdir efendim.

G. Karl Lorhar
Berlin - Şarlotenburg

آتقره شهرينك اعمار وانشاپلانه عائد

Anhase W. Kama W. S. a

ايضا ختامه در .

كشفيات وانشآت نورك آنونيم شركتي

استانبول : آليصوفيه بره ياتان جادسي نومرو ۳۴

« مانت » مطبعسي

آقره شهرينك اعمار وانشاپلاننه عائد

ايضا حاتمدر .



○ ○ كشفيات وانشآت نورك آنونيم شركتي ○ ○

○ ○ استانبول : آلبوغيه يره بانان جاديسي نوسرد ۳۴ ○ ○

۲۰ کانون اول ۳۳۹ کورجیل مطاولکه برنجی مادهسک «ب» قرمستمنک ۳ ال ۸ نوسورده محرر اولان

آقره شهری اعمار و انشا پلانی

حکته توجه ایدلس ایضاحنامه لردر .

محرری :

متخصص سمار : غ. قارل لردر

۲۰ مایس - ۳۶۰ کورجیلده

مشهد

کشتیلت و انشآت نورک آنونیم شرکتی میری

هریسور

طرفدن قدیم ایدلسدر.

داؤد نومرو (۱)

قسم تاريخى

(۱) قسم تاریخی.

اقره نك منشأ تاریخك قید ایدمدهیكی چوق اسکی زمانله راجدر . اساطیر یونانیعدن برینه کوره اقره شهری فریقا قرالردن « میداس » طرفندن میلاد عیادتدی عصر اول بنا ایدلشدر . شهرک اسکی اسی یونانیجه کی دیری مناسه اولان آنکیرا (Ankyra) در .

یونان قدیم ادبسی بوغریب نامی برچوق ماسالره ایضاحه اوغراشملر سده بواسسک ، مذکور شهرک قدیم سکنسک بوگون ارتق بزّه معلوم اولمیان لسانردن نشأت اینکده اولدینی ویا لکنز گلهنگ یونان لسانده « آنکیرا - Ankyra » گلمسه مشابّه تلفظیسی بولندی جهته یونانیلر کده شهری یونان ایه توسیم ایش اولدقلرنده شپه بو قدر .

تریکه « آنکوروی - Engürü » اسی ترک لسانک حروف صوتیه آهنگته کوره « آنفورا - Angora » گلمسندن نشأت ایشدر .

اسکندر کبر ، عجمستان و سوریه قارش یابدینی آقینده غوردیونده (بوگونکی پنی - بکلک کوپری) مشهور غوردیوسک دوکومی جوزدگدن سکره (میلاددن ۳۳۳ سنه مقدم) اقرده موله ورمشدی .

میلاددن اوج عصر اول اوروپادن عظیم قافلهله آقینه کچرک ایسی صغرای وحشترله خرابه زاره چوربان « کلتلر - galater » نام آخرله « گالیلر - gallier » زمانده غوردیون شهری برمرکز سیاسی اولمشدی . کلتلر سوریا قرالری ایه پوزنامه قرالری طرفندن متعدد دفعهله مغلوب ایدلهکن سکره اگ نهایت سفاربا نهریه قیزیل اریق نهری آره سنده برلشمشدری . اشته بو صبرده اقره شهری کلتلر اگ قوتلی قیلهلردن بری اولان تکتوزاقرک پاغخی اولمشدی . کلتلر بوحوالده بر صلح و سکون حیاتی کچیرنجیه قدر پوزنامه نلره ورومالیله برچوق محاربهله پانجه مجبور اولدیلر .

میلاددن اینیوز سنه اول کلتلرک حوضه اشغاللرندهکی مملک بر مدت ایچون پوزنامه حکومتک تصرفه کچمشدی .

کلتلرک پرسلری میلاددن یوز سنه اوله تصادف ایدن زمانلرده رومالیله تابع حاله کیرمش ایکن میلاددن یکری بئن سنه اول اجرای حکم ایدن امپراطور « اوگوستوس augustus » زمانده اشبو غالاتیا ایلانی اقره شهری ده داخل اولق اوزره رومالیلرک برولای حکمنه کچرک روما حکمدارلنک حوضه ممالکته داخل اولمشدی . اقره شهریک رومالیلر تابیشی زماندن قالان اگ قدیم واکوزل برائر انشاییسی ، اوگوستوس الهسیه روما الهسک مید بتاییدر .

امپراطور اوگوستوس ، اولومندن قیصه بر زمان سکره روماطلق طرفندن الهه اعلان ایدلهیکی اکی روم شهری ده برآله اولهوق قدیس ایدیلوردی . بو زمانلرده ظلم و استبدادک محکومی اولان خلق یی الهه ایچون معبدلر انشا ایدرک رومیه اعلان سداقده بررله رقابت ایدرلدی .

اقرده کی اوکوستوس مبدی هر قدر تخریب ایدلش ایسه بو بنا اوکوستا زمانک الک کوزل وستنا بر شاه
اثری اولوق تلقیه شایسته در . بو پایه تاریخ قدیم نقطه نظرندن الک بیوک قیمت بخشیدن شی، دیوارلرنده
محکوک اولان « انکیبرانوم آبدسی - manumentum ancyranum » نامنده کی کتابه در .

اوکوستوس، اولومندن اول فعالیت سیاسی حقنده برخطه قلمه آلتش بو خطه مک رومله کی مزارینک
باشنه یازلسنی وصیت ایلشدی .

بو بازی ایی معدن لوحه اوزرینه ترتیب اولندی . کهنتر بو اثرک اصلی کندی مبدلرینک دیوارلرینه حک
ایتدیردکلری کچی بونی بالکتر لاتین لسانده دکل اوزمان اقرده ده ای اکلشلمقده اولان یونان لسانده
ترجه ایتدیرمشلردی .

اوکوستوسک افساله هاند الک طوغری و واضح معلوماتی کوسون بو کتابه اوزمانه هاند معلوماتک کلفستندن
مکمل اولدیی ایچون بو کتابه یه حفل اوله رق « کتابر قرالیرسی » نامی ویرلشدر .

مبدیه انشا ایدلش اولان اولردن بریانتین ظهور ایدرک بو کتابه ضیاعه اوغرارسه مدینت حاضره بشریه
روما مدینته هاند الک مهم برائینی غالب ایجتش اولاجقدر . بویله بروکسک قیستل اترک حسن محافظه وسایته، بو اثره
صاحب اولان تورکیا حکومت جمهوریه سنجه اهمیتته نظر دقته آلتخفه شایسته در .

آلمان آثار عتیقه علماسی بو کتابه نک جهان مدینته طابیتدرلمسی ایچون صورت مخصوصه ده علاقه دار اولمشلر
وصرف غیرت ایلشدر . ۱۵۵۴ سنه سنده ترکیا حکومتی زنده آلمان سفیری اولان « بوسپه ک »، بو سوتنامه نک
ایلک قوییه سی اورپا ک کتیره مشدر . ۱۸۸۲ تاریخنده ایسه قارل هومان، کتابه نک آلمچی ایله قوییه سی یاپدیرمق
بو آلمچی لوحه لری مکلری صرتمده ایزمیده و بورادند، واپورله برلینه نقل ایلشدر . زمان آخیرک الک بیوک تاریخشناسی
اولان « ته اودور موزمن »، قلاسیق برأرنده بو کتابه نک محتویاتی جهان طابیتدرمق ایچون اوزون اوزادی یه
موضوع بحث ایلکده در .

خرستیانلق انکشاف بولدهنی زمان مذکور معبد بر کلیسا . تحویل ایدلشدی . اقرده روما حرشک حسن
حاله قالان ایکنجی بر شاهیدی ده اغلب احتمال بیدلیلاد دردنجی عصرده امپراطور « وولین » طرفندن انشا ایتدیریلن
بلیقس مناره سی تسبه ایدیلن ستوندرک بو ستونه سبوا اوکوستوسک ستونی دنیلمکده در . مذکور ستون دخی
حسن محافظه ایلک لایق بر آثار عتیقه آبدسی تشکیل ایلکده در .

اقرده نک تمدد کیسارندن کوچک فقط صنایع عتیقه نقطه نظرندن سوکدرجه قیتمدار اولان بر کلیسای ده
« قلمنس » کلیسایدر . اقرده نک سوک یانینشی بو کلیسای میدانه بر اقلش ایسه ده بناسی مائل انهدام اولدینندن سرعتنه
تریمی لازمه در .

اقرده نک آبدات تاریخیه جیسه سنندن بری ده جسم ایچ قلمه سیدرک بوقلمه نک دیوارلرنده روما دورینک
برجوق آثاری ده . برابر بنا ایدلشدر . بو کونجی شکلی قرون وسطاده تمبیر کورمش اولان سوک شکلدر .
بوقلمه ده، غری اناطولینک پک چوق سیاسی محاربه لرینک خاطر اقی مزوجدر . میلادک یدنچی عصرنده اقرده
شهری عجم فرالارندن « خسروک - Chasraes » تخت حاکیمته کیرمشه ده قیبه بر زمان سکره عجم حکومتیه
برابر اقرده عربلرک اله دوشدی . ۸۰۶ تاریخ میلادینسنده هارون الرشید اقرده نی ضبط ایلشدی .

اوان ايكنجى عصر ميلاديه اهل سلب سفرى برمدت اقره بي تحت اشغائه آلدېسه ده ۱۲۱۳ تاريخده سلجوق سلطانلارندن «كيياووس» طرفدن يد ضيغه كييرلدى. سلجوقلارك چولار قرالى آرسلاڭ قارشى بىله طبرى محبت مخصوصه نك شاهدهى اولوق اوزره اقره ده سلجوق دورينك بىش بيوك ارسلان هيلى حالا باقيدىر. ۱۳۶۰ تاريخ ميلاديه اقره شهرى عثمانلارك اله كچمشدر. بوتاريخدن اعتباراً عثمانلارك اقره اوزرنده كى حاكيتى يالگىز بر دغه اقطاعه اوغراماش وبوده تاتار خانى تيمورلنك ۱۴۰۲ ، تاريخ ميلاديه سلطان بايزيد اولى اقره ده مغلوب ايدرك تحت اسارته آلمسه وقوعولمشدر .

سلطان سليمان قاتونى زمانده انشا ايدىش اولان حاجى بارام ولى جامى اوكتوس ميهينك اتسالته بنا ايدلمشدر . بوجامع بيوك تورك ميمارى قوجه سنالك ومصار باشى سلبانك اتريدىر .

شهرك شال غريبنده كاشن دباغمانه درهسى اوزرنده كى قديم طاش كرلى كوپرى ده شاپان ذكر آثار عتيقه دن اولوب حسن حالده محافظه سى لازمطن ميانين ممدوددر .

مدنيت عتيقه ادوارينه هاند اولان بالاده مذكور آبداتك شهرك مستقبل بلانده آبرى آبرى نظر دقت واهيت آنسى ايجاب حالدن اولتقه بكي بلانده بوميانك برلى درجه اهميتله متناسب محله ده دوشوك قيمت اصله لى محافظه ايله جك وضعيه كتيرلك ومستقبل نسلره نسل خنرك آثار اسلافه قارشى قيمتشتاسلى اثبات واره ايدىلك لازمدر .

حال حاضرده موجود اولوب محقق ماضیدهکی احتیاجات طبیعی و حیاتیه سوق و الجاسیبه وجود بولمش اولان آنا بولرک وضعیتندن بوشهره کیرن و جیقان اساس شوهلر و استقامتلی و اتمخا کورولمکده و بوبولرک اتصاق قطعی اولان آقره شهرینک بیوک کروان بولرینک قطعه قاطعنده ر دوکوم قطعی اولدینی قولایقه تثبیت اولمقدهدر . شهره موصلت و شهرک ایچندن مرور بولی اولهرق مساوی درجه اهمیتده اولان ایکی آنا استقامت موجوددرکه بو استقامتله شرقدن غربه و شمالدن جنوبه طوغری یول شیکه عومیهسنگ بر بل کیکی وجوده کتیرمکدهدر .

پلان نومرو (۱) ده ۴، ۳، ۲ نومرولی شرق - غرب یوله پلانده طوغری بر استقامت و بربلرک آنا جادهلر صرهنه کیریش و اهمیتله متناسب درجهده توسیع ایلمشدر . بویوک تنظیمی اسی شهرک شرق طرفدهکی شیکهسند فضا له تدبیرات وجوده کتیرمکسزین قابلدر . موجود اولان یول استقامتی اساساً اوفق قنک مابسی اولان شهر شرق قسندره بر قاچ یرده پارمه ایجاب ایتدیره جکدرکه بویوک دها غربه امتدادی بی پایش اولان استاسیونه کیدن جادهیه واریر و ایبی مزارانک قاطع محلنده شمال - جنوب جادهسی قطع ایبر .

ایبی مزارستان جوارنده اسی یوک کذرکاهی بر قوس چوریدکنن صکره استقامتی شمال غربیه طوغری توجیه ایلمکده و تیارو میدانی قطع ایدرک آقره صوبی اوستندنده کبهرک و شهر منطقهسی خارجنده طباقخانه درهسنگ قدیم طاش کورپسیده کجده کدنصکره بونک آرقهسندن عرب استقامتی آلمقده و بیده تکرار اسی اردو یوله ملاقی اولمقدهدر . شهرک شرقنده ، شهره کبیرکن شمندوفر خطنک قاطعی ، مختانی دمبر بولی کیدی حاله قلب اولمقی بویکیده عملی عینی زمانده بورایه منشی ایکنی بر آنا یول استقامتهده مشترک برکییده وظیفهسی کورمیلیدر . غربده دماغخانه صوبی اوزرندن مرورک بیی خطوط موصلهیه قافی گلی ایچون بیی برکوری انشاسی لازمهده بو بایده اودار قدیمهک بر شاهد ذی وقاری اولان اسی کورپینک تأثیرینی اخلال ایلمکه صوک درجه دقت اولمقی لازمدر . بونک ایچون بولی دها شمال شرقیه و پلان نومرو (۱) ده قیرمزی رنگلی کورسزینک عمل نقل ایلمک لازمدر . یکی کورپی اسی کورپینک ۶۰ : ۷۰ متره شمال شرقیسنده تأسیس و انشا اولنه یلور . بالاده سرد اولتان اسبابه بناء بوراده دمبر بونک کورپی و پاخود دها ایسی طماش کورپی پالمسی دمبر کورپیدن دها زیاده شایان ترجیحدر . آثار عتیقه مؤساتنک حق و قیستی اخلال ایتمک نلسلزک جمله وظاقتنددر .

بر نومرولی پلانده ۳ و ۲ نومرولی شمال - جنوب آنا بولی شهر منطقهسه کیرکن و آقره صوبی کجدهکنن صکره طاقلی بر میل قزاقه بیلک ایچون کورپینک آرقهسندره غربه طوغری رفیوریم وجوده کتیرمشدر . شرق - غرب استقامتی یوله قاطع محلنده بویوک جنوب استقامتی بر مرکزی میدانه واصل اولمقدهدرکه (تیارو میدانی) مذکور میدان منشی و انشائی کورنکلرله بزندیریش اولدیندن بوراسی جادهک اوزونلتنه لطیف راضطاع ووقفه تشکیل اییش اوله جقدر . مذکور یول ۴ نومرولی جاده ایله قاطعنده استاسیوندن کنن جادهک بر قسبله برلشهرک دمبر یوله وارنجه مختانی برکییده خطی کچوب شهرک مستقبلهکی جنوبی سفیه منطقهسه واصل اولور و خطنک اورطرفنده تمدد بولره تشب ایدرک جنوب سفیهلرینک و بوجوالیدهکی

کویلیک شهره ارتباطی تأمین ایلی . پلان نومرو (۱) ده ۱ نومرولی جاده استاسیونه شهر مرکزی آرمهنده طوغریدن طوغری به ارتباطی تأسیس ایلکده اولوب توسیماً انشا ایلمش اولدیفندن حال حاضردهکی تراسهسی مقصده موافقدر . بو یول استقامت وشکل حاضرده قالیلورسه ده اعمارات و تزینات صنایعه اعتبارله ۱۰۰ مقیاسدهکی پلانله ۱۰۰ مقیاسدهکی مقطع عرضانیده کوسترین تأسیسات و توسیحاته مالک اوله جقدر . بو یول اک برنجی صنف مرور و عبور جادهسی اولهرق ساغلی سوللی آمدوشده مساعد ایکی عربه بولی حانده تقسیم ایلمشدر . چفت خطلی برتراموای، جاده اورته سندهکی یشیک شریدی اوزرنده، جاده مک عمومی مرور و عبور کثافتندن خارجه تزیین ایلمش اولوب برتراموایک طرفینی اتاج سیرده لیه ده تزیین ایلمشدر . بو طرز تأسیسات استقباده محصل ایده جک اک بویک مرور و عبور احتیاجنده وفا ایله جک برتریبدر .

پلان نومرو (۱) ده کی ۱ نومرولی جاده قسماً ده استاسیونه سپور میدان و سرکی میدانلیک ارتباط جادهسی تشکیل ایرله بویک بو قسملی اورتهسی یشیک شریده مزین بر تزه جادهسی اوله جق و بویوک امتدادی ده آتزه سوئی وادیسنه طوغری کزینی جادهسی اوله جی کی عینی زمانه ۱ و ۳ نومرولی بویوک کثافتی تخفیفه یارایه جق اولان یکی بر جاده استقامتی وجوده کتیره جکدر . بوسوک قسم شهرک شمال قسی سکنه سی استاسیونه سوق ایده جک و شهرک شمالی اک قیصه و راحت یولدن استاسیونه ربط ایلک سورتیله شمعی مجلس ملی بناسی جورانده شهر مرکزینک کثافتی تخفیفه مدار اوله جقدر .

پلان نومرو (۱) ده کی II نومرولی جاده ، نظریاً بر میان جادهسی سفتیله رؤیت نظری قلمه ورجلرینه و بویوک اوکنده بر صورت معنیده تأسیس ایله جک اولان شهر یارانه قدرسوق ایده جک و بویوک III نومرولی جاده ایله ارتباطنده مجلس ملی بناسی شامل اولهرق اساس مرور و عبور جادهسی رولنی ایفا ایله جکدر . II نومرولی جاده نیک مجلس ملی بناسیله III نومرولی جاده آره سنده کی استقامتی و طرز تأسیسی شرفه قلمه ورجلرینه طوغری نظریاً منظره سی ایجابی اولهرق بویوک شرفه طوغری یوقاری برجله تمدینی ایجاب ایندیرمکده و مقابل استقامته عینی بویوک غربه طوغری تمدیله بوجهته ده حدود نظره بنائی بر مرکز توفیق یولنی ایجاب ایلکده در . نادر بر اثر حسن تصادف اولق اوزره بو شرطلر تماماً براده موجوددر که شهرک اک کثیف و ایشلک اولان بویوک سنده اک کوزل مناظرک حصوله شرائط طبیعه حاضره تماماً مساعد بولمقده در . بویوکده «جمهوریت جادهسی» و «استقلال جادهسی» کی یوکسک براسم بخشی موافقدر . بویوک محور و سلیسنده استخلاص مملکتک بنای مولدی اولان مجلس ملی بناسی، بویوک منهای شرفینده ده شمال عظمت وحشمت اولان قلمه بویوک بولنورده یکی مجلس ملی بناسی یکی حکومت مستقله نیک بر مرکز قوتی تمثیل ایله بی کی مناظر آ بویوک منهای غریبنده کی ملی اکلنجه بناسی ده حر و سربست بر ملت حلقنک رفاهنه دال اولان ذوق و حضور فکریسی توفیق ایدر .

۵۰۳ و ۶ نومرولی یوللر ایکنجی درجه ده کی ارتباط یولری اولوب بو استقامتله نهایت بولان شهر اقسامی آنا جاده لر سوق و ایصال ایلک و استقباده بر الکتریکل تراموای خطک مروریته مساعد اولق اوزره دو شولشدر . بولنردن غیری موجود اولان عموم یوللر مساک و بنا عرصه لریک تقسیمات یولری اولهرق نظر دقه آلمشدر .

بر نومرولی پلانده کی بوللر شیکسنه عمومی بر نظر عطف اولنورسه مرور و عبور و مواصله شیکسنک اک بسیط فعالیت طرزی حقیقه آجیق و واضح بر فکر حاصل ایتمک قابلدن . فی الحقیقه شهری قطع ایدرک کیمک ایچون بیوک و بویدن بویه شهرک بر اوچندن دیکرینه کیدن بوللر موجوددر . استاسیون جواری سریع مواصله ایله اک مساعد شکلده شهره ارتباط ایندرلشدر . شهر داخلنده کی انا مرور و عبور بوللری باقادت شهر داخلنده کی اقسامک بر برینه اک کوزل صورتده ارتباط و مناسبتی تأمین ایله بی کی شهرک اقسام مختلفه مسکونه سنک بارق ، بنجه ، مزارلق و ساژره کی (پلان نومرو (۳) . مراجعت) شهر تأسیسات عمومی سیله ارتباطی وجوده کتیرمکدهدر .

بروجه بالا ایضاحه ضمیمه (۲) نومرولی پلانده مستقیلاً بر شهر الکتریک ترامواينک کذرگاهلری ده فرمزی رنگه کوسترلشدر . بر ترامواينک برنجی قسم تطبیقی اولوق اوزره استاسیوندن حرکتله شهرک سرگزینی قطع ایدن و تکرار استاسیونه دون رجوره خطی وجوده کتیرلی شان توسعهدر . ایکنی قسم تطبیق اولوق اوزره بو خطله شهرک شرقه قشله ره قدر و شهاده زراعت مکتب عالیته قدر ایی ارتباط ترامواي خطک وجوده کتیرلی موافق مصلحتدر .

بودن مسکونه کی ترامواي خطی توسیعی ایچون قطعی خطله کوسترین جوره خطله بر بونرک ارتباط خطلری دوشونلشدر که منفرد شهر اقسامک طرز انکشاف طبیعت کوره ایله روده بی بر خطک انشاسی لوزم و احتیاج اقتصادی کندهنی کوسترنجه خطک کذرگاهله کندهلکندن ظاهر اولور .

حقال مسکونه نك انشا آت بولقرینه تسمینده یعنی اقامتگاه سوققرینک تراسنده اک اقتصادی بر شکلده بو قسبانک باشه چیقارلی کافی درجه ده کونلشنه کیفیت نظر دقه آلتشدر . مسکون اهله جقرک ایمادوجامتی اسکی شهر حنلک بی شکله افراغنده ، موجود و مؤسس اولان سوقاق قسبانک حاضر سیله اهمیتله درجه ده متأثر اولشدر . محرر حاجرک فکرینه نظراً بومانی بولقرینک و سوقاق قسبانک ثابت جذری بر شکلده و اولو اورته پاریلوب کیلمت و تطبیقانه ساده جه ارزو وهوسک حاکم اولمنه امکان مساعد دکلدن . بوسيله منفرد حقال مسکونه اهله رینک بلوق جسامتری اورالرده مؤسس احتیاجه کوره مختلقدن . ثروت و رفاه عمومی یوسک اولان طبقه خلقک صیفه واری اولان مسکن اهله جقرلی سی و عمل اربابی اولان طبقه خلقک مسکن اهله . جقرلندن دها بیوکدر . شهرک جنوب شرقینده محرر حاجرک عمله و کوچک طاله مسکنی بولقرینی نه شکلده دوشوندیکی کوسترلشدر . هرأه ، ۱۵۰ : ۲۰۰ متره مربعله بر بنجه یه مالکدر . بو طرز انشا داخلنده کی تأسیسات صوک یکریمی سنک قواعد تجرینه نك محمولیدر . ۱۵۰ : ۲۰۰ متره مربعله بر بنجه جسامتی بر طاله افرادینک سر بست حیات ساتلرنده بنجه ایشلریله اشتغالله مساعد بولنشدر .

اقرمه مهمات قاربرقاری قیئنده بر عمه قولونیسو تریبی تصویری تماماً خطالی بر ذهنیتدر . مالک غریبه ده بو قبیل تأسیساتک تطبیقه حاصل اولان محاذیر عیدیه حبیبیه محرر حاجر ، مذکور تصورندن قطعاً صرف نظر ایلملی خصوصی توصیه کندهنی عبور کورور .

داپود نومرو (٦)

منطقه تقسیماتی و طرز انشآت

منطقه قسبانی، انشآت طرزی

بوکونسی تمایل عمومی، مسکن کثافتی محدود و تقسیم ابلک و مسکنی محلی رشکده وضع و تأسیس انجامد.
بناءً علیه آخری اوج قاتلی اولردن فضله قاتلی اولهرق انشا ابلک طوغری سکدر. بخصوص آخریه بر جوق
یکی مسکن کلکده اولدیندن عرصه فیاتلرینک تنظیمی بوکون هنوز شهر بلدیة سنک الده اولسندن بالاستفاده
محرر طاجز بروجه آتی 1 نومرولی پلانده کوریلن تکلیف آتی بی درمیان ایلر :

پلانده دائره وی الشکل محیطلر ترسیمندن صرف نظر ایملشدر. چونکه آخره نك وضیعت حاضره سی ایچون
بو طرلز رشکله برستلکه سوق ایلدر. منکته رنگه کوسترین شهر مرکزی حال حاضرده دخی بر مرکز اولهرق
انکشاف بولش اولان واستقبالده شهر مرکزی قلاجق اولان منطقه ارضیه بی کوستر .
بو مرکز دین چیقان آنا جاده لک طرفینده پایله جق بنارک شهر مموری قلمه نظرندن مرکزده اولدی بی کی
زین قاتیله ریجی وایکینجی قاتلردن عبارت اولق اوزره اوج قاتلی اولسی مناسبدر .

بو قسم مرکزی به مرتبط و ملاصق اولان منطقه III نومرولی پلانده قرمز ی ابله کوسترلشدر. بورالی ده
باشلی باشه برانشآت منطقه سی تشکیل ایلر و بورالک ای بی قاتلی انشآت حصری مقصده موافقدر . بعض
متفرد قاطده و میدانده دیکشکلک اولهرق اوج قاتلی بنا انشاسه و بونک کی اوج قاتلی انشآت آره سنده
مثلا استاسیون میدانی کی برلده دوت قاتلی بنا انشاسه ده مساعده اوله بیلور. شهرک بو قلمردن غیری اسمر
رنگه کوسترین مناطق سیرک و آجیق بنالی بر اعمار منطقه سی تشکیل ایلکده اولوب بورالده قسماً طولی اولهرق
ایکی قاتلی بنا طرز انشاسی تطبیق اولنورسه ده صورت عمومی ده آجیق و سیرک برانشاسیستی تعقیله منفرد بنال
و عرصه لر آره سنده سیفه واری مانی طرز انشاسه طوغری تمایل کوستریلور .

شهرک شرق طرفلرینده وجوده کتیرلیسی متصور اعمار منطقه سی قسماً منفرد بنا طرز اعماری و قسماً ده
تک و جفت قاتلی صره اولری انشاسیله حاصل اوله جق اعمارات شکلی کوستر مکده ایسه ده منفرد مانی
غروپلری آره سنده کی بفعله لرله برلکده طویدن نظر دقه آلتورسه بو طرز اعمار دخی سیرک و آجیق انشآت
طرزیه توافق ایملیدر .

ساری رنگ آلتنده کوسترین اراضی قسماً تماماً آجیق قیر اولری طرزینده کی اعمار منطقه سی اولهرق
دوشولشدر . بو منطقه لر داخلنده بعض محله ده کوزل بر مانی غروپلری تشکیل ایچون تک و یا جفت قاتلی
طولی صره اولری طرز انشآت تطبیقنه مساعده اولنورسه ده بوغروپلرک خارچنده عرصه نك آجیق یوزده
اوتوزینک بنا قسمنده استعمالنه مساعده اولملیدر . تعقیب اوله جق سیاست انشاسیله کی قیداتک هدف اصلی
هر حال کارده مسکن کثافتنه میدان برافامق و بر جوق انسانلرک برآرمده و دار بر محیطده طولی اولهرق اسکن
ایلرینی ممکن مرتبه تحدید ایملکدن عبارت اولملیدر. بلدیة نك مانی و انشآت ادارسی، اقامت مخصوص اولان

— ۳۹ —

بنا هجرلرئك قواعد حفظالصحة موافق طرزده اولسته وكافى ضيا ايله كافى هوا آلان مسكن بنالرئك وجوده
كئيرلشنه دائمى دقت صرف ائيليدر .

مستقبل انشاآت ائيمون برنا نظامنامسى تقىي شرطدر . بونظامنامه هانسى پرلرده هانسى طرز انشاآت
مساعد اولدئقنى تثبیت و تقرر ائيلی واصحاب املاكدن برئك ديكرينه ضرر ورمامسى تامين ائيليدر .
بنا نظامنامهسنده منابع فئيه ذوقى تطيب ايدن تنظييات دئخى شرح ايدلش اوللى، فقط بونئر قئلى برسئتم
اولارق مجبورى التطبيق اولماليدر .



Ali Cengizkan

داپود نومرو (۷)

سربست میدانلر

سربست ميدانلر

زمانيزده جريان ايدن دنيا حادثات سياسي صحت عوميه ايله رملت قابليت تدافيه سنك اوملتك استقلالنده نبيوك موقعي اولديني هر ملت كوترمشدر . بواحوالدين درس آلهرق هر وطنداشه حياتنده قواي مصروفه سني تكرار طوليه جق زمين وزمان بخش ايلك لزومه قائلز بونك ايجون برشرك سربست وبشيل ميدانلرينك قيمت تزيينه سني دهر بشيلكك فوآند صحت سني دوشونمه من لازمدر .

۱۹۰۵ ده ماته ايمده المان حفظالصحة عوميه جمعيتك اجنابنده بر جوق قواعد صحت آره سنده بوجه آني دستورالعمل قرار كير اولمشدر :

• بدني نشوونماي تام ايجون كنجلكك متظم واعظمي درجه ده حركت عضويه سي حياتي راحتي ايجدر .
• مناسب شكلده حركات عضويه وتعليملر اجراسي بتون انسان حيات ايجون ناقابل تلافی بواجياج مطلقدر .
• خلقك صحت عوميه سي قطفه نظر ايدن برشهر بلديه سنك شهرك نواحي مختلفه سنده سربست ميدانلر براقسي وبو ميدانلردن حركت اجنابجه اولان كنجلكك بلامانه استفاده ايله بيلمسي شرط اصليدر .

بو ميدانلر ك ياني باشنده مكتب جو جق قري ايله قشمش جو جق قرك حركات بدنيه تعليملري واويونلري ايجون ممكن اولديني قدر اساس شهر مناطق اصليه سنه منقسم اولوق اوزره اولدقجه بيوجك اوپون وسپور ميدانلري ترتيب اولتيليدر . اوپون ميدانلرينك بيولا ميدانلر ك ويا پاركلر ك اورت سنده ويا اصالنده ترتيب اولنمسي مقصده ده مواقتدر . مكتب آلولونده تعليم اولتان حركات بدنيه اوپونلرينك تطبيق ايجون مكتب بنجهلري مناسب زمانلرده عوم جو جق قره آچينيليدر .

شوراسي ده ذكره شاياندر كه اوپون وسپور ميدانلري ، اوزرلنده تنظيم ايدلش اوپونلر اجراسنه توافق ايله جك حلقه اولمليدرلر . مثلا طوب تهنيس اوپون ايجون ۶۰ متره طول و ۲۵ متره عرض ، فودبول ايجون ۱۱۰ متره طول و ۷۵ متره عرضه اجياج واردر .

برشهرده سربست ميدانلر احداثي ايجون تطبيق ايدلسي اجياج ايدن سياست اداره شرائطي آقره شهرنده بلقا مابلق موجوددر . استقبالي كورن برشهر اداره بلديه سي بلا افاقته زمان منافع عوميه سي تايمين ايدن بالاده معروض خصوصاتك تحقيقي كنديه وظيفه بيلملي وبو تطبيقات ايجون موانع ظهور اجيزدن اول تطبيقنه شروع ايدلش اولمليدر . محلك غريبه نك اكر بيسندمواقه اولان وضعت مشكله آقره ده هنوز واقع اولمدينندن سربست ميدانلر احداثي مسئله آقره ايجون مساعد صورتده حل ايديله بيله جك برسئله تشكيل ايجمكده در .

شهرده بواجياج حاضر آ جوق بيوك اولديني سبيله در كه بو مسئله نك شمديدن نظر دقت واهيت آلمسي لازمه حلقه ندر . توركياده مائينك مساحتيندن حاضره ضررلري كوريلن وق بو منا تلافی مافات امكانسزلق قارشوسنده بولويان شايان عبرت مشالر موجوددر . بونك الكباهر برمالي بك اوغلي - وغلطه ده كورمك ضررلر ك درجه سي تدقيق و تخمين ايلك قولايدر .

شهرك يشيلك ميدانلري يكديكريكه مناسبندار اولوق اجياج ايله يري كې هر يري ده منفرد آ شهرك اقسام منفرد سنك وضعتيه مناسبندار اولوق لازمدر .

شهر منطقه‌سی داخلنده متعدد جسيم مزاراقلر بولمسی بيشلك ميدانلرك ممكن مرتبه شهرك ايجرى قسملرينه قدر اوزانهجق شده وضع و تأسيسى و بالنسبه بسط و قولاي بر طرزده تحققيدير اولسنى موجبدر .

III نومرولى منظره عموميه پلانده بو تاثير قولايقله كوريله بيلور . شهرك توسع و انكشاف استقامتى اكثرته يى و بوش منطقه له طوغرى متوجه اولدويندن مستقبلى درپيش ايدين بر شهر بلديسى بورالدهده اعجابلى ميدانلر احداثى احتياجى سهولته تطبيق ايده بيلور .

بشيل ميدانلرك متصور مكتبلره مربوطاً او جواردهكى منطقه مسكونه آرمسه فصل رلشدرلديكى اساس مرور و عبور جادهلرينك ولوله سندن نصل اوزاق طوتلدينى پلانده كورلدهده در .

طرفينه آناج ديكلمش كريفنى بوللرى و بو بولردهكى بيشلك شريدى بيشلك ميدانلرينك يكدبكرينه عيى جسدن رخط ارتباطى وجوده كتيرر . انقره سويى واديسى بالخاصه شاهان نظر لطافتده بر تاسيساته الوريشليدر . بو وادى شهرك كنارنى چوره لايان لطيف بر بارق محلى اولارق كندينى كوسترمكده در . وادينك شرقنده واقع تيار سلسله سى شهرك بواستقامته طوغرى توسع و انكشافنه حد ذاته بر مانعه طيبه وجوده كتيردينى جهته بو منطقه يى بارقه قلب ايمكله شهرك انكشافى اخلاص اجتن اولوق محذورى وارد فكلددر . طبيعتك بخش ابتدئى قابليتلك حسن استمالى ساپسنده انقره سويى واديسى اك نظرربا بر طبيعى بارق حالكه كيريله بيلور . پلانده كوسترلن پروژه موجبنجه انقره سوينك سوسقوطندن استفاده اولهوق كوللر تشكيل ايجونده بر طاشبرمه بندى تاسيس ايدلكده در . بوسورت تنظيمه كوره وجود بولهجق بر بارقه شرق لطافت طبيعه نك بر لازمه غير مفارق اولان سو منظره سى ده موقعك لطافتى مزدااد ايلش اولور .

ملى اكلنجه بارقيه برلكده اصل شهر بئجسى قلعه رجسدن مى بارقه قدر اوزانان جاده نك بر وقفه منظرينى تشكيل ايدين و ذوق معمارى يى اوتشاهان لطيف بر نئزه محلى وجوده كتيرمكده در . شهر بئججه سرك محلى و بونك پاندهكى سپور و قوشو موقعنك ارهسى رسم كيد و تماش محلى و عيى زمانده مى باريش اويونلرى برى اوله بيلور . شهرك شرقنده سپور فعاليتى ايجون مشاه بر ميدان دوشونلش ايسده بونك وسخى بالنسبه كوچكدر .

دېور نومبرو (۸ الی ۱۴)

مواد متفرقه

بازار پرری ، مذبحه تاسیساتی ، خسته خانہ ، سزاراقلر ، خبسخانہ ،
سبرہ بشچہ لری و ہستہ تیک



۸) بازار برلی

سائیش دکانریله برابر شهرده ایکی آ۲ جاده اوزرنده ایبی عمومی بازار عملی تصور ایدلشدیر . بوتلرک برلی شهرک قسم شایلسنده دیکری ده قسم شرفینسندهدر . بو بازار میداندنرنده سنهک حیوان بازارلی قورولسی احوالی ده نظر تأمله آلتمشدر . اوستی قابلی مرکزی وعمومی بازار عملی بناسی تصورندن صرفنظر اولمشدر . چونکه شرفده حوایج میشتک طرز تأمین وتدارکنه کوره بویله بر بازار عملی احداتی اقره ایچون نظر حساب آلتنمن .

۹) مذبحه تأسیساتی

شمدیی مذبحه شهرک عضویتنه کیرمش اولدیندن بورده بر مذبحه تأسیسی ایبروسی ایچون قابل دکدر . مذبحه تک حال حاضر تک رقیمت مخصوصه تشکیل ایلماسی وبوتک هیچ محافظه به دکبان حالی مذبحه تک پروژه ده کورسرتیلدی کی دار خطک دیاغخانه دره سی کجیدی کی ره نقل قولایدیر . بویکی موقع حیوان تک شمندورف واره ابله قلیتانه دهها مساعد شرائط موضعی حازدر .

۱۰) خسته خانه ل

موجود اولان خسته خانه تک موقع حاضرلی ومتقبیلده کی بویک بشیل بارقه قریبی بوخسته خانه عملی تک مساعد کورسرتیلده اولدیندن مذکور خسته خانه توسیع ایدلشدیر . III نومرولی پلان ایبروده انشاسی لازم گلهجک جیم بر مرکز خسته خانه تک تأسیساتی کورسرتیلده در . بوخسته خانه بکی قواعد حفظ صحته کوره مرتب اولوب شهرک جنوب شرفینسندکی قشله لاله عسکری خسته خانه ل جوارنده تأسیس اولنه بیلور .

۱۱) مزارقلر

مزارقلرک شهر داخلندن قالدیرلهرق شهر ساحه انکشافندن خارجه ده بر ویا بر قاج محله نقل برلوم برمدر . بو احتیاج پروژه ده دوشولش و III نومرولی پلانده شما اولهرق بر پروژه کورسرتیلشدیر . مع مافیه بر ویا بر قاج مزارقلر احدات و تأسیسی کیفیتی محلده تدقیقات ومداوله افکارلی ایجاب ایندیردیکی جهته مساعی حاضره مرکز حدودندن خارجه بر اقلمشدر .

۱۲) خبستانه :

بوتک ایچونده III نومرولی پلانده منحصرأ فروکی حالده بر عمل اراشه ایبلشدرکه محرراجز اقره بی تدقیق وزیراتی ائشانسده بو محلی مساعد بولشدیر . بلخاصه جوارده سوریلجک اراضی وتزلارک موجودتی مجبوسنی شمر برسیه سوق ایلک وسی عمل بولنده اصلاح منویاتلرینه خدمت ایدرک بوتلری جمعیت برسیه به اعاده ایدمیلدک ایچون عمل مذکورک مناسبت مخصوصه سی کورولشدیر .

۱۳) سبزه پنجه‌لری :

III نومرولی پلانده آچیق ییشیل رنگه کوسترین اراضی شهرک سبزه احتیاجی تأمین مخصوص اولان پنجه‌لری اراه ایلمکدهدر . شهر سکنه‌سی طوبراقه دها سبزه مناسبتی سواقق واهالینک قیرایشی احتیاجی تعدین وخلق شهردهکی مسک حیاتی خارچنده زراعی فعالیتنده صاحب فکر اولسنی تأمین ایچون سبزه پنجه‌لری منطقه‌سنده شهر سکنه‌سنه کیرالقی بفعله‌ده ترتیب وتنظیم اوله‌بیلور .

۱۴) هسته‌تیک .

شهرک شکل عمومی داخلندهکی مبانی رسمیه‌نک وضیتلری، بومیانینک غروب حالنده طوبلی بولندیرلسی بونلرک مناظر لطیفه‌نی حازاولان میدانلره توجیدی، آناجاده‌لردن اوزاقده قاهره جاده‌لرک طوز وطوبراغندن اوله‌سندن قورتلرقله برابر بوجاده‌لره ای مناسبتده بولندیرلرلی وبونلرک داخلندهده کنیش مساعی اوله‌لری ترتیبی کبی خصوصات نظرده‌ده آلمشدر .

مستقبل حکومت مبانینک یوقاریده برج اوزرنده ترتیب اوله‌جق برپلاتو اوزرنده تأسیسی دوشولمشدر . شمدهکی یانین یرنده اک منحصط برج دیواری یکیدن انشا وتأسیس اوله‌جق حکومت مبانسی زمیننه استناد دیواری اوله‌جق وجوده کتیرلیدر . هرطرفه حاکم وضیتده اولان بو بوکک عمده انشا اوله‌جق مبانی رسمیه شهره بیوک بر عظمت وبره‌جک ویکی یاغته منیدار بر طبیعت مخصوصه بخش ایله‌جکدر . شمدهکی صنایع مکتبی جوارنده بر میدانلق تشکیلی استقباله‌ده بوراده تأسیس اوله‌جق دارالفنونک میدانلقی وجوده کتیرلیدر . تیارومیدانی، ایکی بیوک آناجاده‌سنک یعنی شمال جنوب وشرق غرب یوقارینک قاطع نقطه‌سنده دوشولمشدر . استاسیون اوکی میداننک تشکیلندن بحث اولمشدی . میدان یرلرینک وشهرک‌اقسام مختلفه‌سنک ذوق سلیم داره‌سنده ترتیبی پروژهنی دها زیاده زینکینشدیره‌جکدر .

مروض ایضاحات عمومی‌دن فضله‌سنده مربوط پلانک ویرسنی امید وتمنی ایدرک معروضاتمه نهایت ویرلشدیر اقدام .

خ. قارل لورنر

برلین - شادولتویوغ



PLAN ZUM AUFBAU DER TÜRK. HAUPTSTADT - ANGORA - ALTSTADT u. REGIERUNGSTADT = TSCHANIKAYA

LANDWIRTSCHAFTL.
HOCHSCHULE E.

VKP. 2364.

RIESELFLÖSS.

ANGORA.

- I STATION-ANGORA.
- II ALTES PARLAMENT.
- III RING
- IV FESTE PLATZ
- V VOLKSHAUS.
- VI AUSSTELLUNGSPARK
- VII STADIUM
- VIII SCHULEN
- IX THEATER
- X WILAJETREGIERUNG
- XI KRANKENHAUS.
- XII MARKTPLATZ.
- XIII FUßBALLPLATZ.
- XIV BADAL.

TSCHANIKAYA.

- 1 STATION HAYDAN
- 2 STATION-TSCHINRAYA
- 3 PARLAMENT.
- 4 BYRONOURIET-HAYDAN
- 5 NATIONALTHEATER.
- 6 RING
- 7 BAHN
- 8 KAMAR
- 9 SCHULEN, GYMNASIUM
- 10 SPORTPLATZ
- 11 BADHS. u. s. w.
- 12 NATIONALPARK-PLATZ
- 13 MINISTERIEN, VERWALTG.
- 14 BIBLIOTHEK, MUSEUM.
- 15 SIEGESTOR
- 1-3-2 STRASSE o. d.
- NATION -

Projekt
eines
Elektrizitäts- und Gaswerkes.

ENTWURF u. AUSFÜHRUNG..
CARL CH. LÖRCHER. ARCHITECT B.D.A.
MITGL. d. ACAD. d. STÄDTBAUS.
BERLIN - CONSTANTINOPEL 1924/25.

Das Urheberrecht an diesem Bau- u. Zeichnungs- u. Planmäßigen
Arbeiten verbleibt dem Architekten. Die Zeichnungen und Pläne dürfen ohne
seiner vorherige schriftliche Genehmigung weder zu ändern
werden, als wenn sie dem Empfänger unentgeltlich worden sind, be-
sonders nach Irrtum, insbesondere Verfehlungen, im Original oder
in Kopie überlassen oder sonst irgendwie ausgestellt oder sonstwie
publiziert werden.
Toda Veredeltigingsu ni unentgeltl.
Die Zeichnungen u. Pläne werden dem Empfänger unter der
schriftlichen Bedingung anvertraut, sie, insbesondere auch bei Ver-
schaffung von Kreistellen und bei Ausbesserungen, ausschließlich
persönlich zu gebrauchen und sie, sofern sie zu Angelegenheiten gehören,
im Falle der Nichtbestellung sofort unausgegeben.
Stettiner Chamotte-Fabrik A.-G. vorm. Didier, Stettin.

Stettiner Chamotte-Fabrik A.G.
vorm. Didier.
Zentralverwaltung Berlin.

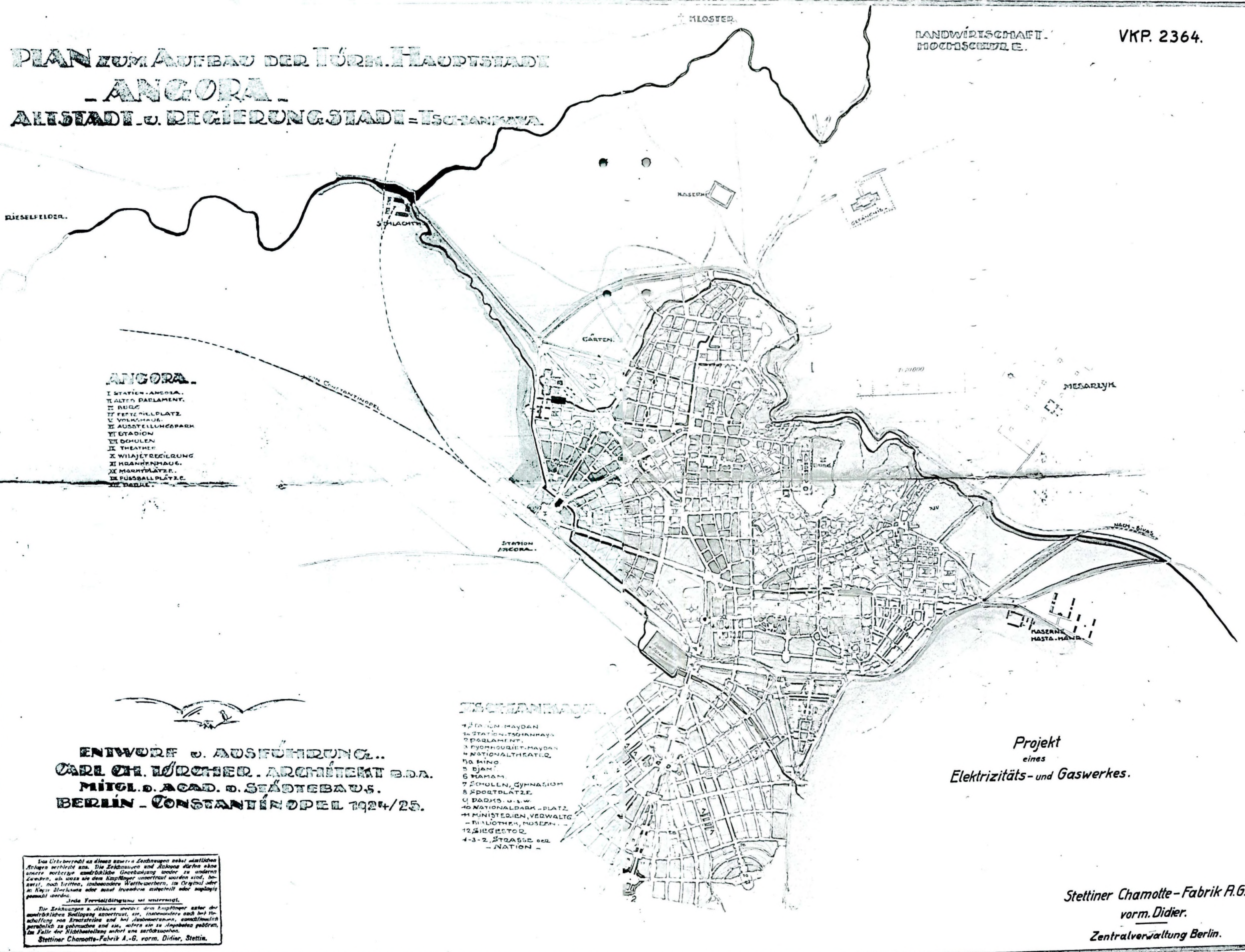

Kitap Tanıtımlar:

ABDULKERİM ABDULKADİROĞLU, İ. HAKKI AKSOYAK, NECİP FAZIL DURU, *Kastamonu Jurnal Defteri (1252-1253/1836-1837)* (Metin ve Tıpkıbasımı), Başbakanlık Arşiv Genel Müdürlüğü.

Jurnal Defteri yahut Mürur Tezkereleri Defteri idâri amaçlıdır. Mürur tezkiresi yurtiçi seyahat vesikalarına verilen ad olup şer'i mahkeme sicillerindedir. Ülke dışı seyahatler için verilen pasaportun benzeri bir uygulama ile, vilayet dışına çıkanlara da bu tezkire verilir. Bu uygulamaya 1908 yılına kadar sürmüştür. Matbu olan mürur tezkireleri harca tâbi idi. Üzerinde nüfus cüzdanındaki açıklamalar yazıldıktan sonra nereye ne için ve ne kadar süre ile gidileceği de belirtilirdi¹. Tarihi bir kaynak olarak jurnal defterlerindeki verilerin nasıl kullanılabileceği konusunda bir fikir vermesi için Kastamonu Jurnal Defterini daha sistematik bir şekilde işleyip bir değerlendirmeye tâbi tuttuk. Defter düzenleniş ve içindeki bilgiler itibarıyla 1836-1837 tarihlerinde ortalama bir Anadolu şehri olan Kastamonu'nun kayıtlara geçmiş seyahat sıklığına ait bilgiler sunmaktadır. Defteri değerlendirilmesi sonucunda Kastamonu'dan en çok seyahat edilen yerler, bu seyahatlerin aylara göre dağılımı, en çok seyahat eden gruplar, seyahat etme amaçlarına göre bu grupların dağılımı, hangi mesleklerin nerelere seyahat ettiği gibi bazı bilgilere ulaşılabilmektedir. Ayrıca müslim, gayrimüslimlerin bu dağılımdaki yerleri ve seyahat amaçları konusunda bilgiler edinmek mümkün olmaktadır. Seyahat edenler dışında defterde ölüm, doğum ve evlilik gibi sosyal yapıya ait sicil kayıtları ve nadir olarak da ihtida, dini bayram tarihleri, sakat hayvan doğumu gibi bazı özel bilgiler de bulunmaktadır.

Defter 1836 yılı Mayıs başından 1837 yılı Kasım ortasına kadar devam eden yaklaşık on dokuz aylık bir dönemi kapsamaktadır. Defter düzenleniş itibarıyla günlük kayıtlar şeklindedir. Fakat belirtilen süre içinde günlük kayıtlar düzenli değildir. Her güne ait mutlaka kayıt olması gerektiği fikrinden hareket edecek olursak bu 19 aylık sürede 534 güne ait kayıt olması gerekir. Fakat defterde 201 gün eksiği ile 333 güne ait kayıt vardır. Eksik aylarda kayıtlı olmayan gün sayısı 9 ile 24 arasında değişmekte ve özellikle yılın soğuk aylarına rastlayan 6 aylık periyoda rastlamaktadır². Bu eksiklikler çeşitli sebeplerden meydana gelmiş olabilir. Kayıt olmayan günler olabileceği gibi kayıtlar belli günlere de toplanmış olabilir. Eksik günlerin kışa rastlaması defterin ana düzenleniş amacı olan ticaret amaçlı seyahatlerin en aza indiği dönemdir. Fakat eksik günlerin kesintisiz bir şekilde ve arka arkaya olması, bazı aylarda üç haftaya kadar çıkması eksik kayıtlar olduğunu düşündürmektedir. Bu eksiklikler sebebiyle verdiği bilgiler itibarıyla bize tam ve doğru bir istatistik vermiyor gibi görünebilir. Fakat kayıtların tam olduğu ayların bulunması ve diğer kayıtlarla birlikte kullanılmasıyla bu dönem Kastamonu'su hakkında bazı fikirler verecektir. Değerlendirme, bu kaynağa dayalı olarak defterdeki bilgiler herhangi bir tamamlamaya tabi tutulmaksızın kullanılmıştır. Ayrıca ortaya çıkan rakamlardan defterin, şehirdeki seyahat, ölüm, doğum gibi verilerin tamamını içerdiğini söylemek de zordur. Bu verilere ait bilgilerin her zaman kayıt dışı kalmış olanlarının bulunabileceği gözden uzak tutulmamalıdır.

¹ *Kastamonu Jurnal Defteri*, Ankara 1998, s. VIII.

² Ağustos 1836'da 15 gün, Eylül 1836'da 9 gün, Ekim 1836'da 25 gün, Kasım 1836'da 23 gün, Aralık 1836'da 23 gün, Ocak 1837'de 20 gün, Şubat 1837'de 24 gün, Mart 1837'de 22 gün, Nisan 1837'de 13 gün, Temmuz 1837'de 13 gün, Ağustos 1837'de 14 gün, kayıt görünmemektedir.

Kastamonu nüfusu 1831 sayımında liva ve sancaklarıyla beraber 3285'i gayrimüslim olmak üzere toplam 121.483 kişi olarak hesaplanmıştır. Yine Kastamonu kent nüfusu ise 1830-1840 arası tahmini olarak 12000-14000 kişidir³. Ayrıca defterde yalnızca Kastamonu merkezini ilgilendiren kayıtlar değil, aynı zamanda yakın nahiyeleri Akkaya, Kuzyaka, çevre sancak ve eyaletlerden gelip Kastamonu'dan geçerek başka merkezlere gidenlere ait kayıtlar da bulunmaktadır.

Defterde Tespit edebildiğimiz kadarıyla toplam 2710 kişiye ait kayıt vardır. Bu rakama bazı kişilerin dönüş kayıtları ile doğum, ölüm, evlilik kayıtları dahildir. Evli çiftler için kayıtlara esas olan konunun evlilik kaydı olduğu düşünülerek tek kayıt alınmıştır. İki kişi olarak düşünülürse bu rakam 2896'ya çıkmaktadır. Ayrıca defterde aynı kayıt içinde birden fazla belirtilen aile, çocuk, kardeş veya toplu seyahat kayıtlarında kişiler ayrı ayrı dikkate alınmıştır. Bu 2710 kişiye ait kaydın 2085'i mürur tezkeresi, yani seyahat için tutulmuş olan kayıtlar olup, bununla ilgili bilgileri içermektedir (%76,9). 419 ölüm (%15,4), 186'sı evlilik (% 6,8) ve 20'si de doğum ilamıdır (%0,7).

Tablo I - Kayıt Türleri ve Aylara Göre Dağılımı

	Seyahat	Doğum	Evlilik	Ölüm	Toplam
Mayıs1836	228	3	14	25	270
Haziran1836	218	7	17	17	259
Temmuz1836	401	1	11	6	419
Ağustos1836	120	2	9	10	141
Eylül1836	47	-	2	44	93
Ekim1836	13	-	2	30	45
Kasım1836	28	-	3	18	49
Aralık1836	25	-	6	7	38
Ocak1837	18	-	5	9	32
Şubat1837	25	-	6	2	33
Mart1837	34	1	8	3	46
Nisan1837	96	-	16	7	119
Mayıs1837	179	-	16	6	201
Haziran1837	142	-	27	11	180
Temmuz1837	73	-	14	5	92
Ağustos1837	98	3	3	39	143
Eylül1837	109	3	9	110	231
Ekim1837	156	-	13	50	219
Kasım1837	75	-	5	20	100
Toplam	2085	20	186	419	2710

³ Cem Behar, *Osmanlı İmparatorluğu'nun ve Türkiye'nin Nüfusu*, Tarihi İstatistikler Dizisi C.II, Ankara 1996, s.23,33.

a) Seyahatler

Defterde mürur tezkeresi alan kişilerin takip edilmesini sağlayacak bir çok ince teferruatın kaydedildiği görülmektedir. Kişi yada kişilerin nereden geldiği veya nereye gittiği, belirtilen yaş ile görünüm yaşı farklılığı, kaç gece ve gün kalacağı, giriş çıkış günleri, bıyık, saç şekli ve renkleri ve benzeri özellikleri, unvan, meslek, vasıf, aile künye ve lakapları, nereli oldukları yazılıdır. Ayrıca yer adları ve bunun gibi bilgileri kayıtlarda bulmak mümkündür⁴. Fakat bütün bu bilgiler her kişi için standart bir şekilde kaydedilmemiştir. Belirleme ve teşhis için yeterli olduğu düşünülecek kadar kişisel bilgilerin kaydedildiği anlaşılıyor.

Kayıtlarda dikkati çeken bir husus da İstanbul ile ilgili olanlarda ayrıntılara daha dikkat edildiği ve bilgilerin hepsinin yazıldığıdır. Diğer kayıtlara oranla İstanbul'dan gelenler veya gidenlerin daha ayrıntılı olarak meslek, İstanbul adresleri, ne kadar kalacakları, yaşları ve seyahat sebebi gibi bilgiler diğerlerinden farklı olarak hemen her seferinde eksiksiz yazılmıştır. İster daha sıkı denetleme amacıyla, isterse merkezi otoritenin düzenli kayıt ihtiyacından olsun, bu İstanbul'un belirleyiciliğini ve merkezliliğini yalnızca en çok seyahat edilen yer olarak değil, aynı zamanda idari ve bürokratik olarak da vurgulamaktadır. Kayıtlar İstanbul ile ilgili olarak tutulmaları söz konusu olunca daha özenli ve ayrıntılı olabilmektedir. Ayrıca kayıtlardaki farklardan birisi de gidilecek yerler konusundaki ayrımdan kaynaklanmaktadır. Özellikle İstanbul'a gidenlerde gidiş ve dönüş tarihleri, meslekleri, orada kalış zamanı gibi bilgilerin yazılmasına da daha dikkat edildiği görülmektedir.

Jurnal defterinin büyük bir kısmı (% 76'9u) mürur tezkeresi kayıtları yani seyahat kayıtlarından oluşmaktadır. Bu 19 aylık süre içinde toplam 2085 kişi çeşitli amaçlarla Kastamonu'dan gitmiş, oraya gelmiş veya oradan geçmiştir. Seyahat zamanlarındaki yoğunluğun iklimin ve şartların gereği kışın azalması yazın ise artması tabiidir. En çok seyahat edilen aylar Mayıs ile Ekim arasındaki 6 aylık dönem olup ay olarak ise Mayıs, Haziran, Temmuz ve Ağustostur. Seyahat amaçlarının başında ise ticaret gelmektedir. 2085 kişiye ait seyahat kaydının seyahat sebebi açık olarak belirtilmiş 1768 kayıttan (geri kalan 317 kayıttaki seyahat amacı belirtilmemiştir) 928'i ticaret amacıyla seyahat etmektedir (% 52). İkinci sırayı kayıtlarda "*li-maslahatin*" yazılarak belirtilen fakat ne tür işler olduğu açık bir şekilde anlaşılabilen grup oluşturmaktadır (%9,3). Üçüncü sırayı ise izne gelen, giden askerler oluşturmaktadır (%9). Bunları dervişler ve çeşitli sebeplerle seyahat edenler, sıra (memleket ziyaretleri), "*ahz-ü atâ*" (ticaret kelimesi ile ifade edilen faaliyetten farklı olarak küçük ticari faaliyet veya şahsi alışverişler için kullanıldığı anlaşılıyor), hac, rençperlik, erzak temini (özellikle medrese öğrencilerinin) gibi sebepler takip etmektedir. Seyahat amaçlarının zaman bakımından dağılımı genel seyahat zamanlarına uygun olarak yaz aylarına toplanmıştır. Medrese öğrencilerinin "cer" adı verilen, üç aylarda memleketin köşe bucağına yayılarak gittikleri yerlerde Kuran okumak vaaz ve nasihat etmek suretiyle gördükleri hizmete karşılık olmak üzere halktan para, yiyecek ve giyecek alma gelenekleri vardı⁵. Bu sebeple olsa gerek, erzak temini amacıyla, özellikle medrese öğrencilerinin Ekim ve Kasım 1837'de çevre vilayetlere doğru gittikleri gözlenmektedir.

⁴ *Kastamonu Jurnal Defteri*, Ankara 1998, s.X.

⁵ M. Zeki Pakalın, *Osmanlı Tarih Deyimleri ve Terimleri Sözlüğü*, İstanbul 1993, s.279. Bu yiyecek toplama geleneğinin devam etmesi veya arup artmadığı hususunda, Tanzimat devrinde Anadolu'da, özellikle İç Anadolu'da sık sık yaşanan kıtlıkların etkili olması muhtemeldir. M. Yavuz Erler, *Ankara ve Konya Vilayetlerinde Kuraklık ve Kıtık (1845-1874)*, Basılmamış Doktora Tezi, Samsun 1997.

Defterin Kastamonu'ya ait olması sebebiyle gelinen ve gidilen yer olarak Kastamonu merkezlidir. İkinci derecede dikkati çeken merkez İstanbul'dur. Muhakkak ki devletin başkenti bu başkente yakınlık, ekonomik, sosyal, ilmi konulardaki merkeziliği Kastamonu sancağı için de geçerlidir. Seyahat edilen yerler itibarıyla Kastamonu merkez alındığı takdirde gerek Kastamonu'ya gelenler bakımından, gerekse Kastamonu'dan gidenler bakımından İstanbul en önemli yeri tutmaktadır. Genel olarak yapılan seyahatlerin asgari %30'unu İstanbul'a gidenler veya İstanbul'dan gelenler oluşturmaktadır. Ayrıca İstanbul sadece Kastamonu için değil Sinop, Trabzon, Sivas, Ankara, Konya, Harput gibi merkezlerden gelip Kastamonu'dan geçerek İstanbul'a gidenler için de en önemli merkez olarak görülmektedir. İkinci ağırlık noktası olarak Kastamonu'nun yakın çevresini yani bugünkü ilçelerini görüyoruz. Bartın, Safranbolu, Taşköprü, İnebolu, Boyabat gibi merkezlerin keza öncelikli Kastamonu daha sonra da İstanbul ile açık bir şekilde görülmektedir. Üçüncü halkayı ise Sinop, Ankara, Çankırı, İzmir gibi çevre merkezler oluşturmaktadır. İzmir'in diğerlerine göre uzak olmasına rağmen ticari çekiciliği onu kısmen diğerlerinden ayırmış olmalıdır. Bunların dışında çok daha seyrek olarak, Kayseri, Adapazarı, Trabzon, Bafra, Canik, Harput, Diyarbakır, Van, Erzurum ve hac güzergahı üzerinde bulunduğu anlaşılan Tarsus gibi uzak merkezler seyahatlerin ağırlık noktasını oluşturmaktadır.

Seyahat edenler ve amaçları bakımından tüccarlar ve ticaretin en önemli özelliği olarak görüldüğü defterde ticari faaliyetlerin ayrıca yoğunlaştığı dönemler de dikkati çekmektedir. Özellikle ticari amaçlı seyahatleri canlandıran bir durum da panayırlandı. Burada Çankırı'daki Yapraklı Panayırının da Temmuz ve Ağustos ayında ticari seyahatleri artıran bir merkez olduğu görülmektedir. Panayıra Kastamonu merkezden Temmuz 1836'da 166 tüccar gitmişti. Bir yıl sonra ise panayıra gitme tarihi Ağustos'a kaymış ve gidenlerin sayısında da büyük oranda azalma görülmüştür (36 tüccar). Bu azalma kayıtlardaki eksiklikten kaynaklanabilir. Fakat asıl sebep, aynı tarihlerde görülen ve hızla yayılan vebanın, yayılma ve bulaşma riski karşısındaki tereddütler olduğu anlaşılıyor.

Seyahat edilen yerlere bakılarak, Kastamonu'yu merkez alan ana seyahat güzergahlarını çıkarmak mümkündür. İstanbul-Kastamonu arası, en işlek yol olup, bu yolun diğer bağlantıları Boyabat üzerinden Sinop'a kadar gitmektedir. Kastamonu'ya gelen diğer güzergahın ise Doğu'daki merkezleri Sivas-Tokat-İskilip üzerinden Anadolu'nun daha da doğusundaki diğer merkezleri birleştiren güzergah olduğu anlaşılıyor. Diğer yol ise, güneye Çankırı, Yapraklı, Ankara ve daha güneydeki diğer merkezlerle olan bağlantıların sağlandığı güzergahur.

Defterdeki ticari amaçlı seyahat kayıtları da dahil olmak üzere çoğu zaman kişilerin ayrıntılı meslekleri belirtilmemiştir. Mevcut kayıtlarda kısmen yoğunlaşan ve dikkati çeken bazı noktalar vardır. Belirli meslek gruplarının daha çok belirli merkezlere yöneldiği söylenebilir. Attarlar İstanbul'a giderlerken, fincancılar Kütahya'dan gelmekte; Kasaplar Bafra'ya gitmektedirler. Sinop güzergahının az sayıda da olsa Kırım üzerinden getirilip, Anadolu içlerine doğru sokulan köle ticaret yolu olarak kullanıldığı da dikkati çekmektedir. Dikkati çeken bir noktada ticari amaçlı olmaktan ziyade ziyaret amacıyla İstanbul'dan gelenlerin mühim bir kısmında mesleklerinin de belirtilmiş olmasıdır. Kastamonu ve ilçelerinden İstanbul'a gitmiş olanların en önemli iş alanının kaynakçılık olduğu yine bu kayıtlardan anlaşılmaktadır. İstanbul'daki loncalar şeklinde örgütlenmiş olan bu işçilerin büyük bir kısmı Karadeniz havzasından, önemli bir grubu da İnebolu'dan gelmektedir⁶.

⁶ Donald Quataert, *Osmanlı Devleti'nde Avrupa İktisadi Yayılımı ve Direniş (1181-1908)*, Ankara 1987, s.89.

Defterde gayrimüslimlerle ilgili 219 kayda rastlanmıştır. Bu kayıtlardan 12'si ölüm -ki bu kayıtlar vebanın en şiddetli olduğu zamanlara aittir- 21'ini ise Doğu Anadolu'dan Van ve Erzurum'dan gelip İstanbul'a rençperlik yapmaya gidenler oluşturmaktadır. Bunların dışındaki 186 kaydın hemen tamamını ticaret amaçlı seyahat kayıtları teşkil etmektedir.

Defterdeki bilgilere göre, seyahat eden kadınların sayıca azlığı dikkati çekmektedir. Seyahat eden kadın sayısı 49'dur. Bunlardan 41'i Müslüman 3'ü gayrimüslim ve 5'i de köledir. Bunlar hemen hepsi ya aileleriyle birlikte seyahat etmekte ya da ticaret dışı hac, oğul ziyareti ve bunun gibi sebepler dolayısıyla zikredilmektedirler. Satılma amacıyla götürülen köle kadınların dul veya bakire olarak nitelendirilmeleri de yine görülmektedir.

Mesleklere göre bir dağılım yapmak gerekirse birinci sırayı tüccarlar almaktadır. İkinci sırada ise asker ve devlete ait çeşitli görevler için gelenler (çukadar, demir madeni görevlileri, mimar ve mühendisler, kadı ve hizmetindekiler vb.) yer almaktadır. Askerlerin temel yolculuk sebeplerinin izin, tekaüt ve terhis olduğu görülmüyor. Askerlerin mazerete dayalı terhislerinde sebepler belirtilirken en önemli kayıt "illet-i kadim" dir. Alil ve hasta, yaşlılık hatta kemik hastalığına yakalanma gibi sebepler de açıkça belirtilmiştir. Asker kayıtlarının çokluğu halen veya bir zamanlar taşıdıkları resmi sıfattan dolayı gittikleri yerlerin mahalli memurlarına kayıt yaptırma mecburiyetlerinden kaynaklanıyor olabilir. Üçüncü sırayı "*maslahat*" kelimesi ile ifade edilen fakat amacın daha ayrıntılı ve açıkça belirtilmediği grup almaktadır. Dördüncü sırayı çeşitli ziyaretgâhları dolaşan şeyhler, müridleri, dervişler, gezginler almaktadır. Bunların bazen geldikleri yer, bazen de aslen nereli oldukları kayıt düşülmüştür. Bu kayıtlarda Bağdat, Buhara, Mekke Medine, Hicaz gibi merkezler dikkati çekmektedir. Ayrıca bunların en önemli ziyaretgâhlarından birisinin Sinop'taki Seyyid Bilal Türbesi olduğu görülmektedir. Daha sonra "*li-ecli's-sıla*" kelimesi ile ifade edilen memleket ziyaretleri, "*ahzû atâ*" kelimesiyle ifade edilen seyahatler, sonra hac yolcuları, rençperlik ve ilim tahsili, sai'ler yani ulaklar, erzak temin etmeye çalışan öğrenciler ve katırcılar almaktadır. Rençperlik için gidenlerin toplu bir şekilde seyahat eden ve Doğu Anadolu bölgesinden gelen (Erzurum, Van) gayrimüslimlerin oluşturduğu görülmektedir. Ayrıca çeşitli özel sebeplerle belirtilmiş miras alımı, oğul veya baba ziyareti, başka şehirlerdeki aylık ve düzenli gelirlerini toplama, hastalığına deva arama, hacı karşılama, uygunsuz vaziyette olma (yani sürgün), "*meks olma*", istikbal gibi daha özel seyahat amaçları da kayıtlar arasında yer almaktadır.

b) Evlilikler

Defterde toplam 186 çiftin evliliklerine ait kayıt olup, bu çiftlerin isimleri hangi mahalle veya nahiyeden veya divandan oldukları kaydedilmiştir. Kadınların daha önce evli olup olmadıkları yani dul veya kız olmaları kaydedilmiştir. Erkeklerin bu durumlarına ait bilgi yoktur. Defterde 19 aylık zaman dilimi içinde 186 evlilik kaydı olup bunlardan 64'ü dul 122'si ise kızlarla yapılan evliliklerden oluşmaktadır. Evliliklerin zamanı konusunda da bahar ve yaz aylarında yoğunlaştığı görülmektedir. Çiftlerin mensup oldukları yerler itibarıyla evliliklerin çok büyük bir oranda yakın çevreli evlilikler olduğunu söyleyebiliriz. Aynı şehir içinde (aynı veya farklı mahalle) aynı nahie ve divana mensup olanlar arasında yapılan evlilikler ağırlıktadır. Evliliklerin 160'ı (%86) aynı merkez içinde yapılmıştır. Kastamonu'dan nahiyelerine, nahiyelerden köye veya tersi evlilikler ise 26 (%14) 'dır.

c) Doğumlar ve Ölümler

Doğum ilamlarına ait kayıtlar sınırlı olup burada bütün doğumların kaydedilmediği anlaşıyor. Defterde 19 aylık dönem içinde 20 çocuğun doğumuna ait bilgi vardır. Bu kayıtlar da daha çok Kastamonu merkezine ait olup yaz aylarına rastlamaktadır.

Kastamonu jurnalindeki ölüm kayıtları ise Osmanlı coğrafyasında sık sık görülen bir gerçeği ve ölüm sebebini gözler önüne sermektedir. Anadolu'da XVIII ve XIX. yüzyıl ortalarına kadar aralıklarla süren veba salgınları bu yıllarda Kastamonu'da da karşımıza çıkmaktadır. 1830'lu yıllardan sonra Anadolu'nun bir çok yerinde veba salgınları görülmektedir. 1836'da Orta ve Güney Anadolu'da, 1837'de ise Batı Anadolu ve İzmir'de görülen vebanın izlerine Kastamonu'da da rastlıyoruz⁷. Bu 19 aylık dönemde kayıtlarda bulunan toplam 419 ölüm vakasından 148'i kadın ve 148'i erkek olmak üzere 296 kişinin vebadan öldüğü görülmektedir. Ölümlelerin %70,6'sı vebadan gerçekleşmiştir. Kayıtlarda veba dışındaki ölüm sebepleri (sele kapılarak ölen iki çocuk dışında) belirtilmemiştir. Ölüm kayıtlarının hemen hepsinde yaşlar belirtilmiştir. Jurnalde 215'i erkek 204'ü kadın olmak üzere toplam 419 kişinin ölüm ilamı vardır. Ölümlelerde erkeklerde ortalama yaş 25,6 kadınlarda ise 22,1 dir. Genel ortalama ise 23,9dur. Ortalama ölüm yaşının düşüklüğü dikkat çekicidir. Bu değerlerin tam olarak gerçeği yansıtmadığını bilemiyoruz. Fakat ölüm sebepleri arasına veba da girince özellikle vebadan en çok etkilenen çocuk ölümlerinin sebep olduğu ortalama ölüm yaşı daha da düşmektedir. Çünkü Eylül 1836 yılından itibaren başlayan vebalı ölüm kayıtlarında erkeklerde ölüm yaşı 18,9 a kadınlarda bu rakam 16,2 ye kadar düşmektedir. Vebadan ölenlerin genel ortalama yaşı ise 17,6 dir.

Veba, ölüm kayıtlarından görülebildiği kadarıyla iki dalga halinde gelmiştir. Birinci dalga, 1836 Eylülünde başlayıp Ocak 1837'ye kadar devam etmiştir. İkinci dalga ise Nisan'da hafif bir şekilde başlayıp defterin sona erdiği tarih olan Kasım 1837 ortalarında halen devam etmektedir. Salgınların çıkış ve en yoğun oldukları dönem bu hastalığın klasik seyir tablosunda olduğu gibi yaz ve yaz sonudur. 1836 ve 1837 yazında kışın azalan veya rastlanılmayan veba vakalarının yazın artmaya başladığı görülmektedir. Orta şiddette olarak nitelendirilebilecek vebanın en fazla arttığı zaman olan Eylül 1837'de vebadan gayrimüslimlerin de öldükleri ve bunların kaydedilmeye başladığını görüyoruz. İlk veba dalgasında gayrimüslimler ya hiç etkilenmediler ya da çok az olduğu için kaydedilmediler. Müslümanlardan ölenler için "*fevt şud*", gayrimüslim ölüleri için "*helak şud*" tabiri kullanılmaktadır. Genelde İslam toplumlarında gelenek ve inanç olarak çocuklara yaklaşırken dini farklılıkları vurgulayacak bakış açılarından uzak duran bir anlayış vardır. Fakat ölüm kayıtlarında kaç günlük veya aylık olursa olsun müslüman olmayan çocuklar için de "*helak şud*" tabiri kullanıldığı görülmektedir. Burada devletin resmi görüş ve anlayışının, bürokrasi ve belgeler söz konusu olduğunda toplumsal ve dini anlayışların ve yargıların önüne geçtiğini söylemek her halde yanlış olmaz.

Vebanın Kastamonu'ya gelişi de yine deftere göre muhtemelen iki yolla veya ikisinden birisiyle olduğu anlaşılmaktadır. Birincisi bu hastalığın çıkış ve yayılışı ile ilgili olarak en klasik açıklamadır ki o da hac dönüşü, hacılarla beraber taşınmış olmasıdır. Diğeri de bu muhtemel sebebi hızlandıran, yardımcı olan ve genellikle de daha etkili olmuş ticari münasebetlerdir. Veba vakalarının görülmeye başlanmasının hem tüccarların Yapraklı Panayırından hem de hacıların dönüş zamanlarına rastlaması dikkat çekicidir. Defterde vebadan ölenlerin kayıtları 2 Eylül'den başlamaktadır. Hacı dönüşlerine ait kayıtlar 17 Temmuz ve 13 Ağustos'a, Yapraklı panayırından dönüşler ise 6 Ağustos'a rastlamaktadır. Muhakkak ki hangisinin mutlak bulaşma yolu olduğu veya bunların hangisinin hastalığın taşınmasına sebep olduğunu kesin olarak bilememekle birlikte, genelde hastalığın yayılma güzergâhının ticaret ve hac yollarını takip ettiği bilinen bir gerçektir. Dolayısıyla vebanın Kastamonu'ya gelişi her iki sebepten hatta bunların dışında taşınma yolu olan ulaklar, askerler veya göçebeler yoluyla da olmuştur.

⁷ Daniel Panzac, *Osmanlı İmparatorluğu'nda Veba*, İstanbul 1997, s.61.

ç) Kapana Gelen Mallar

Defterde Kastamonu kapanlarına satılmak için gelen mallar da her gnk kayıtların sonuna eklenmiř olarak gnlk bir řekilde takip edilebilmektedir. Hangi kapanlara hangi maddelerin geldiđi, pazara gelen mallardaki çeřitlilik ve dalgalanmaların mevsimlere gre deđiřmesi takip edilebilmektedir. Kastamonu'da kapana gelen mallar un, tuz, arpa, demir, pamuk, pirinç, zm kahve, sabun, fiy, leblebi, revgan-ı sade ve bezir, mercimek, ttn, nohut, fındık, bal, pekmez, boya gibi mamullerdir.

Jurnal defterlerinin incelenmesiyle, řehrin ticaret ađı, halkın seyahat sebepleri, sıklıđı ve eđilimleri, dođum, evlilik ve dađımları, lmler yařı ve sebepleri ve ekonomik verilere ait bir çok bilgi elde edilmesi mmkn olacaktır.

İLHAN EKİNCİ*

* OM, Ordu Fen-Edebiyat Fakltesi Tarih Blm

AHMED İSÂ BEK, *Tarih-i Bîmâristânihâ der-İslâm (İslam Memleketlerinde Hastaneler Tarihi)*, Tahran 1371.

Tıp tarihine ilişkin olarak Dr. Ahmed İsâ Bek tarafından Arapça kaleme alınan eser Dr. Nûrullah Kesâ'î tarafından Farsça'ya tercüme edilmiş ve Muhammed b. Zekeriyâ-yi Râzi'nin ölümünün on ikinci yüzyılı münasebetiyle H. 1371 tarihinde neşredilmiştir.

Toplam 229 sayfa olan eserin göz önünde bulundurulması gereken en önemli özelliği, muasır kaynaklar ve vekâinâmelerden yararlanılarak kaleme alınmış olmasıdır. Buna rağmen, kaynaklardan yapılan bazı gereksiz diyalog aktarımları, eserin bilimselliği açısından bir eksiklik olarak değerlendirilebilir. Fakat eser, İslam ülkelerinde ortaçağlarda tesis edilmiş hastaneleri toplu bir biçimde ele alması ve faaliyetlerini konu edinmesi bakımından yararlı bir yapıt niteliğindedir.

Kitabın içeriğine bakıldığında şu şekilde sınıflandırıldığı görülür: Eser, çevirmenin önsözüyle başlamakta, müellif Dr. Ahmed İsâ Bek'in hayatını anlatan kısa bir bölümle devam etmekte ve ardından kitabın yazımındaki amaçlar ve içeriğine ilişkin olarak görüşleri sunulmaktadır. Ardından, çeşitli başlıklar altında hastaneler tarihine girilmektedir.

İlk bölümde, *Oluşum, Yapı, Doktorlar ve Hastane Giderleri* ana başlığı altında İslam tarihinde hastanelerin ortaya çıkışı, yapıları ve bünyeleri, doktorların ve hastanelerin harcamaları, ayrıca bu anlamda finanse edilme şekilleri hakkında bilgi verilerek giriş yapılmıştır. Ardından *bimaristân*, yani hastane kelimesinin anlamı, İslam tarihinin ilk yıllarında, Araplar'da tabiplik müessesesi; ilk hastaneyi kurmuş olan kişi ve hastanenin kuruluş şekli konu edilmektedir. *Sabit* ve *seyyar* olmak üzere hastane çeşitleri; İslam tarihinde tabiplik mesleğini icra eden kadınlar ve görme özürlü hekimler; hastane yapısında mevcut olan teknik kısımlar; tabiplerin ve hastanenin idaresi; hekimlik mesleğine ilişkin bazı unvanlar (*Re'isü'l-etbâ'*, *Re'isü'l-kehhlîn*, *Re'isü'l-cer-râhîn* vb gibi) anlatıldıktan sonra, tabiplerin tayini, maaşları ve tedavi şekillerine değinilmektedir. Tabiplerin eğitim şekillerine ve bu sürece ilişkin olarak, hasta ile yüz yüze pratik eğitim, klinik eğitimi ve tıp okullarında verilen eğitim; tabiplik diplomasının alınması öncesindeki süreç ve diploma çeşitleri; eczacıların eğitim aşamaları anlatılmakta, *hisbet* adı verilen kontrol ve tefüt müessesesi; bu müesseseden sorumlu ve işlevlerini yerine getiren *muhtesib*; son olarak, tabipler ile eczacıların tefütleri hakkında bilgi verilmektedir.

İkinci bölümde ise, *İslam Ülkeleri Hastaneleri* başlığı altında Cündişâpûr Hastanesi, Mısır Hastaneleri (Zukâkü'l-kanâdîl, Mu'âfir, 'Atik, Kaşşâşîn, Sakatıyyîn, Salâheddin Eyyübî veya Nâsırî, İskenderiyye, Büyük Mansûrî veya Kalavun, Mü'eyyedî hastaneleri gibi) anlatılmış; Mansûrî veya Kalavun Hastanesi ile Mü'eyyedî Hastanesi üzerinde ayrıntılı bir şekilde durulmuştur. Bu hastaneler ile alakalı olarak, hastanelerin yerleri, bina ediliş nedenleri, hastanelerin yönetimi, yenilenmeleri, hastanelerin kalıntıları, yazılı evrakları, bunlara ait vakıflar ve vakıfnameler konu edilmektedir.

Ardından *Irak ve el-Cezire Hastaneleri* söz konusu edilmekte ve şu hastaneler anlatılmaktadır: Berâmike (Bermekiler), Ebu'l-Hasan Ali b. İsâ, Gulâm Mu'tezid, Seyyide, Muktedirî, İbnü'l-Furât, Emîr Ebu'l-Hasan, Mu'izüddevl b. Büveyh, Ezdî, Muhammed b. Ali, Vâsıt, Fârikî, Bâb-ı Muhavvel, Musul, Harran, Nusaybin Hastanesi.

Bundan sonra *Şam Hastanelerine* geçilmekte ve başlıklar altında şu hastaneler ele alınmaktadır: Bir Emevî halifesi tarafından inşa ettirilmiş olan Velid b. Abdülmelik Hastanesi, An-

takya, Küçük Dımaşk Hastanesi, Nüreddin Mahmud b. Zengî tarafından bina ettirilen Büyük Nürî Hastanesi tasvir edilmekte ve bu hastanenin tabipleri hakkında bilgi verilmektedir. Ardından Haleb'de bulunan Nürî veya 'Atîk adıyla anılan aynı hükümdara ait diğer bir hastane, Dımaşk'ta yer alan bir caminin kapısına nisbetle isimlendirilmiş olan Bâb-ı Berîd Hastanesi, Hama Hastanesi, Haleb'de bulunan ve ismi belli olmayan başka bir hastane, Kudûs Hastanesi ve bu hastanenin hekimleri hakkında bilgi sunulmaktadır. Daha sonra 'Akka, Safad, Sâlihiyye veya Kîmurî, Cebel, Gazze, Kerek, Hısnû'l-Ekrâd, Yeni Haleb veya Argun Kâmilî, Dekâkî, Remle, Nâblus hastaneleri ile alakalı bölümler gelmektedir.

Bir başka İslam beldesi olan *Cezîretü'l-'Arab*, bu günkü dille Arap Yarımadası hastanelerine geçilmekte, burada Mekke ve Medîne hastaneleri konu edilmektedir.

Bir sonraki kısım İsfahan, Şîrâz, Nişâbûr, Zerenc, Tebriz, Merv ve Harezmi hastanelerinin anıldığı *İran Hastaneleri* adını taşımakta olup, bu hastaneler hakkında çok kısa bilgi verilmiştir.

Bundan sonra Anadolu-Türk tıp tarihini ilgilendirecek kısım olan *Rum Ülkesi veya Anadolu Hastaneleri* adlı başlık altındaki kısım gelmektedir. Burada Kayseriye Darüşşifâsı, Sivas'ta bulunan Şîfa'îyye Medresesi, Kutluğ Terken, Amasya, Divriği, Mehmed Fatih, Sultan Süleyman, Edirne, Kastamonu, Alaeddin Keykubat, Edirne Cüzzamlılar, Edirne İkinci Bayezid, Sultan Ahmed, Valide Sultan, Haseki hastaneleri ve Bursa Darü'ttîbbî hakkında kısaca bilgi verilmektedir.

Mağrib Hastanelerinin konu edildiği kısımda Tunus, Merâkeş, Fas Seydi Ferec hastaneleri tasvir edilmektedir. Gırnata Hastanesi ise *Endülüs Hastaneleri* başlığı altında ele alınmıştır.

Eserin sonunda hastanelerin bazılarında ait planlar, dış ve iç cepheleri ile bazı hastane kitabelerine ait fotoğraflar, yazarın atıfları ve bibliyografya gelmektedir. Kitabın en sonunda yer alan indeks eserin kullanımını oldukça kolaylaştırır niteliktedir.

MUSTAFA UYAR

JAN SCHMIDT, *Catalogue of Turkish Manuscripts in The Library of Leiden University and Other Collections in The Netherlands. Volume One Comprising The Acquisitions of Turkish Manuscripts in The Seventeenth and Eighteenth Centuries*, Leiden University Library, Leiden 2000.

Jan Schmidt'in hazırlamış olduğu bu kataloğun, geçtiğimiz asrın son çeyreğinde yayınlanmış kataloglar arasında müstesna bir yeri vardır¹. Diğer kataloglar göz önüne alınca, aslında bu çalışmayı katalog diye adlandırmakla, sanki kendimi bir haksızlık yapmış gibi hissediyorum. Çünkü Schmidt'in eserinde sadece Leiden Üniversitesi Kütüphanesi'nde bulunan Türkçe yazmaların bibliyografik tanımlarını değil, katalogda yer alan yazmalar vasıtasıyla Hollandalı kitap meraklılarının, diplomatların ve ilim adamlarının Doğu'yla olan münasebetlerini, bu pazarlardan sağladıkları yazmaları, koleksiyonlarının oluşum serüvenini ve bu yazmaların bize anlattıkları hikâyeleri de buluyoruz. Özellikle diplomatların koleksiyonlarının Osmanlı-Hollanda siyasi ve kültürel münasebetlerine ışık tutacak materyal ihtiva ettiklerini görüyoruz.

Dr. Schmidt'in çalışması diğer kataloglardan birçok bakımdan ayrılmaktadır. Her şeyden önce bu çalışmada yazmaların, konularına göre tasnifi yerine, kütüphaneye kazandırılan koleksiyonların kütüphaneye geliş tarihine göre verildiğini görüyoruz. Bir nevi provenans sistemi kullanılarak herhangi bir yazmanın kimin tarafından, yaklaşık olarak hangi tarihte edinildiği ve kütüphaneye kazandırıldığı ortaya konulmaktadır. Bu bize te'lif veya istinsah tarihi belli olmayan eserlerin tarihlendirilmesinde büyük bir kolaylık sağlamaktadır. Bu katalogdaki ikinci önemli fark yazmalarda mevcut fevâ'id kayıtlarının en ince detayına kadar verilmiş olmasıdır. Özellikle de "temellük kayıtları" dikkatle kaydedilmiştir. Sadece Türkçe eserlerdeki kayıtlar değil, Arapça ve Farsça eserlerdeki Türkçe kayıtlar da verilmiştir. Bazı eserlerdeki çok önemli sayılabilecek arşivlerde bulunması gerekli belgeler bütünüyle verildiği gibi mecmualarda yer alan mektuplar da teker teker belirtilmiştir. Bu belgelerden büyük bölümünün fotoğrafları metne eklenmiştir. Üçüncü olarak da Schmidt'in büyük bir titizlikle yazmaların müellifleri, müstensihleri hakkında bilgi verdiğini, yazmaların diğer nüshalarının da hangi kütüphanelerde mevcut olduğunu belirttiğini görmekteyiz.

Dr. Schmidt'in kataloğu günümüzde artık el yazması eser uzmanlarının duayeni sayılan Dr. Jan Just Witkam'ın bir takdimiyle (iii-iv) başlamaktadır. Geçtiğimiz günlerde Leiden Üniversitesi'nde yeni kurulan "Chair of Paleography and Codicology of the Islamic World" kürsüsünün başına getirilen Dr. Witkam, XIX. asrın sonlarında M. Th. Houtsma tarafından *Catalogus Codicum Orientalium Bibliothecae Academiae Lugduno-Batavae*'nin altıncı cildi olarak hazırlanan Leiden Üniversitesi Kütüphanesi'nde mevcut Türkçe yazmaların kataloğunun çeşitli sebeplerden ötürü artık ihtiyaca cevap veremez hale geldiğini ve özellikle de dilinin Latince olması dolayısıyla kullanımında güçlük olduğunu ve bu yüzden yeni bir katalog hazırlanmasına ihtiyaç duyulduğunu belirtmektedir. Takdiminin sonunda Dr. Witkam, bu yeni katalogun hazırlanma işini Dr. Schmidt'in üstlenmesinden dolayı duyduğu memnuniyeti ifade etmektedir.

¹ Bu dönemde yayınlanmış kataloglarla ilgili olarak Hatice Aynur tarafından hazırlanmış şu çalışmaya bakılabilir: "Türkiye'de Türkçe Yazma Eserlerin Kataloglanması Üzerine Bir Değerlendirme 1989-2002", *TBA* 26/1 (Harvard University 2002), s. 37-52.

Dr. Schmidt yazdığı önsözde (v-vi) kataloğun bu cildinde 1575 yılında kurulan Leiden Üniversitesi Kütüphanesi'nin 1781 yılından önce sahip olduğu yazmalardan Türkçe metinler ihtiva eden eserlerin yer aldığını söylemekte ve koleksiyonu oluşturan bölümleri saymaktadır. Transliterasyon tablosu (vii) ve kısaltmalar listesinden (viii-xv) sonra kataloğun koleksiyonlara göre sıralanmasına geçilmektedir. Kısaltmalar listesinin zenginliği bu eserin ne büyük bir emek mahsulü olduğunu göstermektedir.

Kütüphane'nin ilk Türkçe koleksiyonu Jacob Gool'a (Golius 1596-1667) aittir ve kataloğun 1-23. sayfaları arasında yer almaktadır. Leiden Üniversitesi'nde Doğu dilleri ve matematik profesörü olan Golius bir süre diplomat olarak görev yapmış olduğu Fas, Halep ve İstanbul'da Leiden Üniversitesi Kütüphanesi için büyük çoğunluğu Arapça olan 211 yazma satın almıştır. Golius'un kendi özel kütüphanesi için satın almış olduğu bu sayının iki misli kadar bir koleksiyon ise ölümdünden sonra varisleri tarafından Oxford'daki Bodleian Kütüphanesi'ne satılmıştır. Golius'un Hollanda'ya döndükten sonra gerekli gördüğü birkaç eseri de Nicolaus Petri, Shahin Kandi gibi Halep'li iki Hıristiyan ile İranlı Hakverdi adında birine yazdırdığını görmekteyiz (s.1).

Golius koleksiyonunda az sayıda Türkçe eser mevcuttur ve bunlar da ya sözlük, ya da astronomiyle ilgili eserlerdir. Dr. Schmidt bu bölümde bazı Arapça eserlerin başında yer alan enteresan kayıtlara yer vermektedir; astronomiyle ilgili yazmaların birinde (Cod. Or.80) bir veya birkaç sahhafın Yahya-zâde, İbrahim Çelebi, Fezullah Çelebi, Ruhullah, Hanefi Efendi ve Bekir isimli şahıslara sattıkları kitaplar ve fiyatları ile ilgili kayıtlar vardır. Diğer bir yazmada (Cod. Or. 188) Mustafa b. Hâkim'in 11 Zî'l-ka'de 995'te Divân-ı Hümâyün'a katib tayin edildiğine dair bir kayıt görmekteyiz.

Katalog'da yer alan ikinci koleksiyon Joseph Justus Scaliger'e (1540-1609) aittir. Diplomat ve üniversite hocası olarak görev yapan Scaliger çok az Türkçe bildiği için koleksiyonunda mahdut sayıda Türkçe yazma yer almaktadır (24-42) ve bu yazmaların çoğu dua mecmualarıdır. Bu koleksiyondaki iki yazmada ilgi çekici kayıtlar vardır. Bu kayıtların biri Arapça-Türkçe yazılmış *Vikaye* adlı bir fıkıh kitabının (Cod. Or. 222) üzerindedir ve İspanyolca'dır. Bernardo de Josa adlı biri bu yazmanın kendisine Don Guilem de San Clemente tarafından Roma'da verildiğini ve O'nun da bu yazmayı Lepanto savaşında 7 Ekim 1571'de ganimet olarak ele geçirdiğini bildirmektedir. Sa'dî'nin *Gülistan*'ının fevâ'id bölümünde Almanca yazılmış diğer bir kayıta ise (Cod. Or. 242) Carll Kunnink bu yazmanın fethedilen Cotuss Kalesi'nde adamları tarafından ele geçirildiğini belirtmektedir.

Katalogda yer alan üçüncü koleksiyon Levinus Warner'e (1619-1665) aittir. Bir süre İstanbul'daki Hollanda sefâretünde çalışan Warner çeşitli yollarla çok zengin bir yazma eser koleksiyonu oluşturmuş ve öldüğünde de bu eserler bağış olarak Leiden Üniversitesi Kütüphanesi'ne verilmiştir. Bin kadar yazmadan oluşan Warner koleksiyonunda müellif nüshaları, birçoğu tek nüsha olan nadir yazmalar, Hoca Sa'deddin, Gazanfer Ağa, Nev'i-zâde Atâi, Hasan beg-zâde ve Ebu'l-Fazl Mahmud Kara Çelebi-zâde gibi ünlü kişilerin kütüphanelerinden çıkmış eserler mevcuttur. Birçok yazmanın üzerinde XV-XVII. asırda yapılmış orijinal temellük kayıtları ve belge metinleri vardır.

Bu koleksiyondaki *Münşe'ât-ı Selâtin*'in (Cod. Or. 277) üzerinde "Merhûm Cennet-mekân firdavs-âşiyân Şeyhü'l-islâm Sa'dü'd-dîn Efendi'nün kütüb-i şerifesindendir" kaydı vardır (s. 47). Kanun-nâmelerden oluşan bir mecmuanın (Cod. Or. 327) sonunda, bu mecmuanın muhtemelen Balkanlar'daki bir bölgede istinsah edildiğini belirten şu kayıt vardır: "Ketebehü'l-fakir Şeyh Mehmed el-müvellâ Rostî Kasrı hilâfe". (s. 71). *Luğat-ı ni'metu'lah*'ın 1a sayfasında da şu temellük kaydı vardır: "Merhum Kasım Efendi'nin kethüdası olup hâlâ yeniçeri ağası İbrahim Ağa'nın kılarcıbaşı olan Zülfikar Ağa'dan dört yüz akçeye alınmıştır. Fi Şevval sene 1020" (s. 341).

Warner koleksiyonundaki Cod. Or. no. 1109'da kayıtlı *Cihân-nümâ* Kâtib Çelebi'nin kütüphanesinden çıkmıştır (s. 423).

Warner'in İstanbul'da bulunduğu sırada bazı mühtedilerle yakın münasebette bulunduğunu ve bunlardan bazılarıyla Hıristiyanlığın bazı kutsal metinlerinin Türkçe'ye kazandırılması için çalışmalar yaptığını görmekteyiz. Bunlardan biri Hâkî'dir. *Ahd-i Atık*'ın Türkçe'ye çevirdiği bir bölümünün sonuna koyduğu ketebe kaydında miladî tarihi kullanmış ve bunu hem Romen hem de Arap rakamlarıyla yazmıştır:

"Beşinci Kitab tamâm oldu, ya'nî Tevrât-ı Şerif. Hak Ta'âla'ya (...) olsun bu Fakîre ve Hâkî-rûn eliyle. Yahyâ bin İshak el-mülekkab bi-Hâkî. Sene 1659/Yevm 15 min şehri Nisani'l-mübârek min tarihi'l-mezkûr. (s. 83).

Acaba bu Hâkî, Safâî ve Belîğ tezkirelerinde bahsedilen Yahudilikten ihtida etmiş ve 1078/1667'de ölmüş olan Hâkî olabilir mi?

Koleksiyondaki bazı eserlerde müellif hatı olduklarına veya bir müellifin hatt-ı destiyle kayıtlar bulunduğu dâir notlar vardır. Meselâ Cod. Or. 586'daki eserin fevâ'id kayıtlarının bulunduğu sayfada bu eserin haşiyesinde Celâleddin-i Devvânî hattıyla bazı kayıtların mevcut olduğuna dâir bir not vardır (s. 159). Cod. Or. no. 801'deki *Neşrû'n-Nâzirîn ve Makbulü'l-Hâtirîn* adlı eser muhtemelen müellif hatı olup 988-993/1581-1585 tarihlerinde vuku bulan Şirvan seferini anlatmaktadır. Bu yazma eserin bilinen tek nüshasıdır. Eserin müellifi Seyyid Sadeddin b. Mevlânâ Mahmud, kitabının başında kendi hayatıyla ilgili enteresan bilgiler vermektedir: Şiiler tarafından ele geçirilen Şirvan'dan kaçarak II. Selim'in hükümdarlığı sırasında inancını muhafaza ve ilim tahsili için İstanbul'a gelmiştir. Beraberinde getirdiği yirmi aded kitabı çalınmıştır. Uzun süre Süleymaniye külliyesinin yakınındaki bir hücrede "daşdan yasduk idinüp bir hasır üzerinde" yaşamış. Mutlu bir tesadüf sonucu Ferhat Paşa'nın hocalarından Abdülmü'min Efendi ile karşılaşmış ve Abdülmü'min Efendi kendisini Ferhad Paşa ve hanımı Hümâşâh Sultanla tanıştırmıştır. Ferhad Paşa müellifin tahsil masraflarını üstlenmiştir. Altı yıl dânişmendlik yaptıktan sonra Ebu's-Suud Efendi'nin öldüğü yıl mülâzım olmuşsa da sekiz sene gözlerinden kanlı yaşlar akıtarak bir medreseye tayinini beklemiş. Müellif burada kazaskerlere kızılbaşlarla birlikte Allah cezalarını versin şeklinde bir beddua etmektedir. Sultana takdim ettiği *Şifâü'l-Kulub ve Likâü'l-Mahcub* eserinden dolayı kendisine elli altın ihsanda bulunulmuştur. Özdemiroğlu Osman Paşa'nın Safevilere karşı muzafferiyet haberleri İstanbul'a geldiğinde bahşiş ve ihsanlar dağıtılmış ve müellif de İstanbul kadısı Zekeriyya Efendi tarafından İznik'teki Dârülhadis mensuplarına ihsan ve bahşişleri ulaştırmak için görevlendirilmiştir. Ancak Kazasker Bahaüddinzâde müdahale etmiş ve O'nun yerine ahmak birini göndermiştir. Müellif bu eserini Özdemiroğlu Osman Paşa'ya takdim etmiştir. Bahaüddinzâde'nin vefatından sonra da kırk akçeyle müderris tayin edilmiştir. Müellif eserinin başka yerlerinde de hayatıyla ilgili enteresan bilgiler vermektedir.

Warner Koleksiyonu arşiv malzemesi bakımından zengin olduğu gibi, farklı konularda yazılmış birçok eserde de tarihî hadiselerle ilgili kayıtlar bulunduğunu görüyoruz. Meselâ Cod. Or. 644'deki mecmuanın muhtelif sayfalarında bu tür çeşitli kayıtlar vardır. 43b'de Egri seferinde yaralanan askerlere bağlanan maaşla ilgili iki kayıt mevcuttur. 81a-82b'de ise İstanbul'daki bazı medreselere yapılan tayinlerle ilgili olarak düşürülen tarihler ve bazı kayıtlar vardır. Cod. Or. 895 no.'daki *Enisu'l-Ârifîn* adlı eserin baş kısmında İzmir'e kadı olarak tayin edilen bir kişinin Çanakkale Boğazı yoluyla İzmir'e gidişini hikâye eden bir not bulunmaktadır. Cod. Or. 978 no.lu yazmada bir tımar sahibinin düşdüğü notlar vardır. 998/1590 tarihinde yapılmış bir kayıta göre bu yılın 6 Ramazanında tımar sahibinin hizmetkârları Yusuf ve Derviş atlarla tımarın bu-

lunduğu Köstendil'e gitmişler, kethüdası Mehmed Ağa Üsküdar'a doğru hareket etmiş, oğlanları da timarına gitmişlerdir. Siyakat yazısıyla oğlanların listesi de verilmiştir (364).

Warner koleksiyonundaki nadir eserlerden biri de aynı mecmuada bulunmaktadır. Fatih Sultan Mehmed ve II. Bâyezid döneminin ünlü bilginlerinden Molla Lütfi'ye âit olan bu eserin mevcut diğer nüshası da Kahire'de Dârü'l-Kütübi'l-Mısıriyye'de Talat Paşa koleksiyonunda 204 no'da kayıtlı bulunmaktadır. Benim kütüphanemde de eksik bir nüshası mevcuttur. Kaynaklarda Hârnâme veya Uslu Münazarası olarak geçen bu eserin eksik bir nüshasını O. Rescher 1926 yılında yayınlamıştı². Eserin Kahire nüshasının neşri ise merhum Orhan Şaik Gökay tarafından yapılmıştır³. Warner koleksiyonundaki bu nadir eserin de son kısmının eksik olduğu anlaşılmaktadır (s. 176-177).

Bu koleksiyondaki eserlerin bazılarının fevâ'id bölümlerinde birtakım kitap listeleri ve bu kitapların fiyatlarına dair kayıtlar bulunmaktadır. Bu kayıtlar bazı orijinal eserleri izlememize yardımcı oldukları gibi kayıtların yapıldıkları dönemdeki kitap fiyatlarını öğrenmemizi de sağlamaktadırlar. Cod. Or. 781 no.lu yazmanın başında verilen kitap listesinde nüshası nadir olan eserlerden Tercümân-ı Belağa adlı eserin de yer aldığını görüyoruz.

Warner koleksiyonunda birçok nadir eser vardır. Bunlardan biri Cod. Or. 765 no.daki Mustafa Ağa'nın *Fevâ'id-i Gazâ* adlı eseridir. Dr. Schmidt'in naklettiğine göre bu eserin birçok yerinde yazarın hayatına dâir, dolayısıyla da XVI. asrın sonlarında meydana gelmiş bazı hadiselerle ilgili orijinal sayılabilecek bilgiler vardır. Yeniçeri ocağına genç yaşta intisab eden müellif birçok sefere katılmış ve Osmanlı coğrafyasının değişik bölgelerinde bulunmuştur. Cod. Or. 917 no.'daki mecmua içinde Osman b. Derviş tarafından kaleme alınan Genç Osman'ın katliyle ilgili eser de koleksiyonda yer alan nadir eserlerdendir.

Warner koleksiyonda Warner tarafından yazılmış eserler de bulunmaktadır. Bunlardan biri Cod. Or. 1119 no.daki Atasözleri külliyyatıdır. Warner'in bizzat kendisinin yazdığı bu eserde 800 atasözünün Latince'ye tercümelere ve açıklamaları vardır. Cod. Or. 1170 no.da da yine Warner tarafından kaleme alınmış 53 atasözünün açıklamaları bulunmaktadır. Cod. Or. no. 1122'de münşeât mecmuası Warner tarafından bir araya getirilmiş enteresan mektuplar ve belgelerden oluşmaktadır. F. 9'daki mektupta Muhammed el-Urdi adlı bir şahıs Warner'e kendisi için Katip Çelebi'nin terekesinden altı kitap satın aldığını bildirmekte ve kitapların adlarıyla kaç adet alındıklarını belirtmektedir. F. 35'teki bir mektupta Hâkî Warner'e İncil'in tercümesi için harcanan parayı bildirmektedir. Bu mecmuada Osmanlı tarihinin siyasî, iktisadî ve sosyal yönlerine ışık tutacak 81 mektup ve belge vardır.

XVII-XVIII. asırda kütüphane için satın alınmış eserler Katalogda yer alan dördüncü koleksiyonu oluşturmaktadır (s. 498-513). Az sayıda Türkçe eser ihtiva eden bu koleksiyonda yer alan bir yazma, müstensihî dolayısıyla dikkati çekmektedir. Cod. Or. 1183/1 no.da kayıtlı *Tacû't-tevârih* adlı eserin Halebli bir Hıristiyan olan ve 1656-1668 tarihleri arasında Leiden Üniversitesi kütüphanesinde çalışan Şâhin Kandi tarafından Golius için kopye edildiğini görüyoruz. Bu eserin istinsah kaydı şöyledir:

Temme'l-kitâbü bi-'avni'l-Meliki'l-Vehhâb, hurrirre fi Beldeti Leyde sene isneyn'l-sittîn ve sitte-mi'e ve elf-i mesihîyye. Ve'l-hamdü li'llâhi dâyimem.

² *Orientalische Miscellen*, c. II, İstanbul 1926, s. 40-43.

³ "Tokatlı Molla Lütfi'nin Harnâmesi, *Türk Folkloru Belleten*, 1986/1 (İstanbul 1986), s. 155-182.

Bu yazmanın içindeki *Tevârih-i Fetih-nâme-i Bağdad* adlı sadece iki nüshası mevcut olan eser de yine Şahin Kandi tarafından kopya edilmiştir.

Katalogdaki beşinci koleksiyon Jan Jacob Shultens'e (1716-1778) aittir. Babası meşhur şariyatçı Albert Shultens (1686-1750) gibi Leiden Üniversitesi'nde bir profesör olan Jan Jacob doğu ülkelerine hiç bir seyahat yapmamış olmasına rağmen önemli sayıda yazma eser biriktirmiştir. Yapığı yazışmalardan O'na bu konuda Edward Wortley Montagu (1713-1776) ve Patrick Pussel'in (1727-1805) yardımcı olduklarını öğrenmekteyiz. Shultens 1778 yılında ölünce kütüphanesi yapılan bir müzayedeyle satılmış ve bu koleksiyondaki yazmalardan 81 eser Leiden Üniversitesi Kütüphanesi için satın alınmıştır. Shultens koleksiyonunda nüshası nadir olan eserlerin yanında Osmanlı iktisat tarihi için değerli bilgiler veren mektuplar, anlaşmalar ve arşiv belgeleri de vardır.

Bu koleksiyondaki değerli yazmalardan biri Leiden Üniversitesi'nde öğrenim gören ve 1673 tarihinde de üniversite kütüphanesi için bir katalog hazırlamakta olan Şahin Kandi'ye yardımcı olarak görevlendirilen N. Boot'un 1659-1675 tarihleri arasında tuttuğu notlardan oluşan *Lexicon Turcico-Arabico-Persico-Latinum* (Cod. Or. 1224) adlı sözlük müsvededesidir. Koleksiyonda bir mecmua (Cod. Or. 1228) Golius için eserler kopye eden Şahin Kandi ve Nicolaus Petri'nin yaptıkları enteresan yazışmaları ve Hoca Marzuk diye adlandırılan Hollandalı tüccar Paul Maashoek'in ticari mektuplarını ihtiva etmektedir. Bu mecmuanın içinde Şahin Kandi'nin kopya ettiği I. Ahmed'in İngiliz, Fransız, Venedik ve Hollanda vatandaşlarının haraçtan muaf tutulduklarına dâir bir fermanı da mevcuttur. Koleksiyondaki diğer iki mecmuada da (Cod. Or. 1267; Cod. Or. 1268) XVII. yüzyıla ait önemli belgeler vardır. Yine bu koleksiyonda yer alan XVII. asrın başlarında Şeyhoğlu tarafından kaleme alınan *Tarih-i Dârü's-selâm-ı Bağdadın Başına Gelen Ahvâller* adlı eserin (Cod. Or. 1278) şimdilik başka bir nüshası bilinmemektedir. Çorlu'lu Zarifi'nin eserlerinden oluşan bir mecmua da (Cod. Or. 1286) bu koleksiyondaki nadir eserlerden biridir. Shultens koleksiyonundaki fâl, rüya tabiri ve takvimle ilgili eserlerin çokluğu dikkati çekmektedir.

Dr. Schmidt koleksiyonda mevcut yazmaların diğer kütüphanelerdeki nüshalarından da bizi haberdar ettiği gibi bu yazmaların varsa neşirlerini ve üzerinde yapılan çalışmalarını da belirtmektedir. Bu kataloğa başvurulduğunda kütüphanede yer alan eser ve yazarıyla ilgili bilgiler edinildiği gibi eser hakkında yapılan çalışmalar da verildiğinden o konuda bilgilerimizi derinleştirmek imkanı da doğmaktadır. Ancak Türkiye'de yayınlanan eserlerin bibliyografik kontrolünün güçlüğü Dr. Schmidt'in nadiren de olsa bazı yayınları zikredememesine sebebiyet vermiştir. Bu kadar güzel pişmiş aştı bizim de bir tutam tuzumuz olsun diye birkaç ilâve yapalım: s. 284'deki Baki Divanı neşirlerine Sabahattin Küçük'ün *Baki Divanı, Tenkidli Basım*, (Türk Dil Kurumu Yayınları 601, Ankara 1994) çalışmasını da ilâve etmek gerekir. 296. sayfadaki *Latîf Tezkiresi'nin* Rıdvan Canım tarafından yapılmış yeni bir neşri vardır: Latifi, *Tezkiretü'ş-Şu'arâ ve Tabsıratkü'n-Nuzamâ* (Atatürk Kültür Merkezi Yayınları, Ankara 2000). S. 332'deki *Asaf-nâme* neşirlerine M. Kütükoğlu ve A. Akgündüz neşirleri de ilâve edilmeli. (Mübahat Kütükoğlu, "Lütfi Paşa Asafnamesi" *Prof. Dr. Bekir Kütükoğlu'na Armağan*, Edebiyat Fakültesi Basımevi, İstanbul 1991, s. 49-99; Ahmet Akgündüz, *Lütfi Paşa'nın Asafnamesi. Osmanlı Kanunnameleri ve Hukuki Tahlilleri. 4. Kitap Kanuni Devri Kanunnameleri*, Fey Vakfı Yayınları no: 1, İstanbul 1992, s. 255-290). 335. Sayfadaki Zâifi'yle ilgili literatüre yapılan iki yeni çalışma da eklenmelidir: Kamil Akarsu, *Rumelili Zâifi, Hayatı, Sanatı Eserleri ve Divanından Seçmeler* (Millî Eğitim Bakanlığı Yayınları, İstanbul 1993); Gönül Alpay Tekin, "Zâifi Külliyyatının Yeni Bir Nüshası Hakkında", *JTS II* (1978), s. 107-125.

"Bu kadar kusur kadı kızında da bulunur" cinsinden bir hatırlatma; müelliflerle ve eserleriyle ilgili bilgiler eserlerinin her geçtiği yerde tekrar edilmektedir. Meselâ Halimî'yle ilgili aynı bilgiler s. 126, 191 ve 271. sayfada tekrarlanmaktadır. *Fevâ'id-i Gaza* (s. 241, 279), *Tarih-i Nisabur* (s. 197, 287), *Hümâyun-nâme* (s. 448, 1246) ile de ilgili tekrarlar mevcuttur. Her ne kadar bu tekrarlar biz okuyucular için büyük bir kolaylık sağlamaktaysa da, katalog tamamlandığında birkaç cilt olacağından, yerden tasarruf amacıyla gönderme yapmanın yararlı olup-olmayacağı düşünölmeli.

Kataloglara herhangi bir eser arandığında başvurulur. Dr. Schmidt'in hazırladığı katalog ise gerektiğinde başvurulacak değil, zevkle okunulacak ve okudukça çok şey öğrenilecek bir eser. Ben de zevkle okudum ve yararlandım. Sabırsızlıkla diğer cilderi bekliyorum.

İSMAİL E. ERÜNSAL

Być kobietac w oriencie. Praca zbiorowa pod redakcją, Barbary Grabowskiej, Ewy Machut-Mendeckig. Warszawa: Wydawnictwo Akademickie, Dialog 2001, 274 s.

Varşova Akademik Dialog Yayınevi'nden 2001 yılında çıkan "Orient'te Kadın Olmak" başlıklı bu kitap, Danuta Chmielowska, Barbara Grobowska ve Ewa Machut Mendecka'nın redaksiyonu altında hazırlanmış. Her biri kendi alanında uzman, akademik kariyeri olan 16 değişik yazar tarafından vücuda getirilen bu kitap, yazarlarının uzmanlık alanlarında yazdıkları iki genel bölümden oluşmakta. Birinci bölümün başlığı: Antik Çağdan Modern Çağa. İkinci bölümün başlığı ise: Edebiyatta Kadının Portresi.

Başlıklardan da kolayca anlaşılabilirliği gibi, Orient ülkelerinde yaşayan kadının, Asya ve Afrika kültürlerindeki yerlerinin tespiti, tanıtımı, aile içindeki konumu, toplum gelenek ve göreneklerindeki yerini irdelemek birinci bölümün temeldeki amacı. Bölümler içinde, Arap ülkelere, İran'a ve Türkiye'ye din, inanç ve kültür üçgeni içinde kalan bölge kadınının tarihi fonda yaşamları ile yaşamak zorunda kaldıkları ve zorunda bırakıldıkları yaşantılar, gelenekler ve kısıtlanan özgürlükleri anlatılmış. 19. ve 20. yüzyıllarda modernizmi yaşayan İslam ülkelerinin, sosyal özgürlükleri yaşama geçirme çabaları ile birlikte, kadının sosyal statüsü ve özgürlükleri irdelenmiş. Ayrıca buna bağlı olarak Asya kıtasının güneyini, yani Hinduizm ve Şikhizmin yoğun olarak hissedildiği ve yaşandığı bölgelerin kadınlarının, birbirleriyle karşılaştırması, ve şu ana kadar hakkında yazılan tüm konuların, Polonya basınındaki yansımalarına da yer verilerek genel bir tanım yapılmış. Elbette kitap tamamen okunduğunda, varılan gerçek daha sarıh bir şekilde kendini gösterecektir, ancak Hinduizmin kadını kısıtlayan, neredeyse yaşama hakkı vermeyen bir din ve anlayış sisteminin olmasının yanında, aynı topraklar, aynı coğrafya dahilinde olmasına rağmen, Hinduizmden somut farkının, Şikhizm de kadının erkeğe denk bir varoluşunun resmi çok net sergilenmiş. Benzer şekillerde kadın, küçük Asya'da, Kore'de, Japonya'da da mercek altına yatırılmış. Konfüçyüs ve Şintoizm anlayışlarında kadının kendine bulduğu yer, okura resmedilmiş. Konu Orient'teki kadın olunca elbette sınırları Afrika ülkelerine ve İsrail'e kadar da uzanmış.

Afrika ve Doğu'nun kadını, sadece tarihsel ve kültürel fonda incelenmekle kalmayıp ikinci bölümde, edebiyata yansımalarıyla anlatılıyor. Örneğin; Kadın haklarının Türk edebiyatındaki savunucuları ve özellikle Halide Edip Adivar, detaylı biçimde inceleniyor. Bu konudan daha az kapsamlı olmak suretiyle, özellikle Hindistan, Mongolya ve İsrail hakkında da bilgilere yer verilmiş. Doğrusu edebiyata ayrılan bu ikinci bölüm, birinci bölümün gölgesinde, birinci bölümü tamamlamaya çalışır bir çaba içersinde. Ancak kadının Orient'teki yerinin incelendiği bölüm, zevkle okunan, enteresan bir bölüm.

KEREM AKAN

THEOHARIS STAVRIDES, *The Sultan of the Vezirs: The Life and Times of the Ottoman Grand Vezir Mahmud Paşa Angelović (1453-1474)*, Brill-Leiden-Boston-Köln, 2001. 449 sayfa.

Son 50 yıldır Osmanlı tarihi araştırmaları çok önemli aşamalar kaydetti. Artık Osmanlı tarihi sadece siyasi olayları ile değil, sosyal, ekonomik ve kültürel bakımdan da çok daha iyi biliniyor. Bununla birlikte Osmanlı tarih yazıcılığında prosopografik araştırmalar çok ihmal edilmiş bir çalışma alanı olarak göze çarpıyor. Halbuki Osmanlı İmparatorluğu'nun tarihinin sağlıklı bir şekilde değerlendirilebilmesi için olaylara yön veren tarihi şahsiyetler hakkında daha kapsamlı bilimsel çalışmalar yapılması ve onların tarihi olayların yön değiştirmesindeki rollerinin daha sağlıklı bir şekilde ortaya konulması elzemdir. Ne var ki, Osmanlı tarih araştırmaları biyografik eserlerin niteliği ve niceliği bakımından henüz emekleme aşamasındadır. Henüz Osmanlı padişahlarının bile biyografilerinin ilmi tenkit süzgecinden geçirilmek suretiyle yapılamaması ve yapılan çalışmaların da ansiklopedi maddesi sınırlarını aşamaması bir gerçektir ve kanaatimce düşündürücüdür. Osmanlı Padişahları içerisinde Fatih Sultan Mehmed gibi çok önemli bir padişah hakkında bile Franz Babinger ve Halil İnalçık'ın öncü çalışmaları dışında kapsamlı bir çalışma yapılamamış olması da ayrıca düşündürücüdür. Fatih Sultan Mehmed ve Kanuni Sultan Süleyman dışındaki sultanların hayatları hakkında bilinmeyenlerin de tahminlerden fazla olduğunu son zamanlarda yapılan bazı bilimsel araştırmalar ortaya koymaktadır. Tarafımızdan yapılan Padişah biyografileri hakkında ansiklopedik bir çalışmada da gördük ki, padişah biyografileri olarak hazırlanan mevcut çalışmalar çelişki ve yanlışlıklarla doludur.

Öte yandan Osmanlı tarihinde çok önemli bir yer tutan ve özellikle XVII. yüzyıldan itibaren padişah derecesinde ve belki de daha fazla iktidar kazanan veziriazamlar hakkında yapılan bilimsel çalışmalar çok daha azdır. İsmail Hakkı Uzunçarşılı'nın Çandarlı Vezir Ailesi ile İbnülemin Mahmud Kemal İnal'ın "Son Sadrazamlar" hakkında yaptığı çalışmalar ne yazık ki benzer çalışmaların yapılmasına yeterince öncü olamamıştır. Vezirler dışındaki devlet adamları ise bir çok padişahın dönemi için hâlâ muamma olma özelliğini korumaktadır. Hedda Reindl'in "Männer um Bayezid" adıyla II. Bayezid döneminin devlet adamlarıyla ilgili olarak yaptığı prosopografik alandaki belki de tek modern tarih çalışması, yine yeni araştırmalara öncül olmayı beklemektedir.

İşte bu itibarla, Theoharis Stavrides'in *The Sultan of Vezirs* (Vezirlerin Sultanı) adlı çalışması örnek bir biyografik eser olarak Osmanlı tarihçileri için çok büyük önem taşımaktadır. Aynı zamanda yazarın doktora tezi olan bu çalışma, bilimselliği, kullandığı arşiv ve ilk el kaynakları ile dikkat çekmektedir. Eserin, Osmanlı tarihinde bir vezir ve dönemi hakkında yapılan bilimsel çalışmaların başında sayılması için pek çok neden vardır. Öncelikle yazar, Mahmud Paşa'yı menşeyinden başlayarak ölümüne kadar Osmanlı tarihine katkısı bakımından analiz etmekte, kendisi için yazılan menkıbevi eserleri de bilimsel bir yaklaşımla ele almaktadır. Özellikle Fatih Sultan Mehmed'in kul kökenli veziriazamları göreve tayin etme geleneği bakımından Mahmud Paşa'nın araştırma konusu seçilmesi, bize üzerinde durulması gereken bir noktadır. Bilindiği gibi Fatih devrinde iki dönem 20 yılı aşkın bir süre veziriazamlık yapan Mahmud Paşa, dönemin yoğun fetih siyasetinde oynadığı rol bakımından araştırılmaya değer bir şahsiyettir. Ayrıca o, Stavrides'in de işaret ettiği gibi, veziriazamlığı sırasında yabancı devletlerle Osmanlı Devleti arasındaki diplomatik ilişkilerin şekillenmesinde önemli rol sahibidir. Sanat ve mimari alanda abideli eserlerin vücuda getirilmesindeki katkıları, sanatçıları himaye etmesi, dönemin bütün ve-

zirlerinden daha fazla vakıf ve hayır eseri bırakması, aynı zamanda kendisinin de divan sahibi bir âlim, kendi deyimiyile "*sahibü's-seyfe ve'l-kalem*" olması onu öncelikle araştırılmaya layık bir şahsiyet yapmaktadır. Bu özelliği onun hakkında biyografik çalışma yapmanın zorluklarını da ortaya koymaktadır.

İşte bu yüzden eserin içeriğine geçmeden önce değerli tarihçi Theoharis Stavrides'i kullandığı zengin arşiv malzemesi dolayısıyla kutlamak gerekmektedir. Bu yönüyle yazar, biz Osmanlı tarihçilerine mukayeseli arşiv çalışmasının Osmanlı sultan ve devlet adamlarının yaşamlarının aydınlatılmasında ne kadar önemli olduğunu açıkça göstermiştir. Gerçekten de eserde Osmanlı arşivi ve kronikleri yanında Venedik, Dubrovnik ve diğer batı ülkelerinin arşivleri de yoğun olarak kullanılmıştır. Bu sayede ortaya çok güzel ve bilimsel açıdan doyurucu bir monografi çıkmıştır. Şurası akılda tutulmalıdır ki, Osmanlı İmparatorluğu ve onun başındaki başta Sultan ve diğer devlet adamları dış dünyaya açık ve ilişki içerisinde olan kişilerdir. Bu bakımdan Osmanlı tarihinde prosopografik alandaki çalışmaların artması ve bilimsel olması çok değişik arşiv ve ülkelerde araştırma yapılmasını zorunlu kılmaktadır. Bu yönüyle elimizdeki eser, mükemmel bir örnek teşkil etmektedir.

Eser 4 ana kısımdan ve 10 bölümden oluşmaktadır. Birinci bölüm giriş olarak düşünülmüştür. Burada önce Osmanlı Hakimiyet Anlayışı ve bu çerçevede İslam devletleri ve Osmanlı İmparatorluğu'nda vezirlik makamının yeri ve önemi değerlendirilmiştir. Yazar bu kısımda özellikle Fatih Sultan Mehmed'in vezirlerinin tespiti konusunda önemli bilimsel katkılar yapmakta ve Osmanlı tarih yazarlarının yanlışlarına işaret etmektedir. Bu bakımdan giriş bölümü malumun ilanı olarak görülmemeli, mutlaka Fatih Sultan Mehmed ve dönemi araştırmacıları tarafından dikkatle değerlendirilmelidir.

İkinci kısım üç alt bölümden oluşmaktadır. İlk bölümde Mahmud Paşa'nın Menşei ve Hayatını konu almaktadır. Burada, Mahmud Paşa'nın doğum yeri, ailesi, kardeşi Michael Angelović ve son olarak da evlilikleri ve çocukları incelenmektedir. Burada vezir ve ailesi hakkında, yazarın orijinal Bizans, Venedik, İtalyan, Sırp ve Dubrovnik arşiv belgelerini kullanması sayesinde çok önemli yeni bilgilere ulaşılmış, Mahmud Paşa hakkında Osmanlı kroniklerinin verdikleri çelişkili bilgiler ciddi bir analize tutulmuştur. Theoharis'in tespitleri şüpheye yer bırakmayacak bir şekilde paşanın çocuk yaşta, bir Sırp şehri olan Novo Brdo yakınlarında devşirildiğini (s.73) ortaya koymaktadır. Bu itibarla yazar onun Kosovalı, Hırvat, Alacahisarlı olduğuna dair ileri sürülen görüşlerin yanlışını göstermektedir. Babası Sırbistan'da yaşayan Mihail adlı bir kişidir. İlginçtir ki, ağabeyi Michael Angelović 1457 yılında Sırp Voyvodasıdır ve kardeşi ile Sırp kralını temsilen müzakerelere oturmuştur (s.94). Bu bilgilerle, yazar Osmanlı tarih araştırmalarında kroniklere mukayeseli yaklaşmanın önemini bir kez daha kanıtlamaktadır. Bu kısmın ikinci bölümü Mahmud Paşa'nın Veziriazamlığa yükselişini ele almaktadır. Burada yazar, kronolojiye sadık kalarak Mahmud Paşa'nın kariyerini vermekte ve özellikle de komuta ettiği veya bulunduğu seferler üzerinde detaylı bir şekilde durmaktadır. Daha sonraki bölümde ise Mahmud Paşa'nın gözden düşüşü ve idamıyla sona eren yıllar ele alınmaktadır.

Eserin Üçüncü kısmı "Fetih", "Diplomasi", "Vakıfları ve Yaptırdığı Mimari Eserler" ile diğer kültür ve sanat faaliyetlerine yaptığı hizmet ve destekleri incelemektedir. Bu bakımdan bu kısım, yazarın girişinde de ifade ettiği gibi önceki kısmın ayrıntılı hâle getirilmiş bir eki gibi düşünülmelidir. Yazarın amacı Mahmud Paşa'nın Osmanlı İmparatorluğu'nun yükselişine yaptığı askeri, siyasi, politik, sanatsal ve kültürel katkısını vurgulamaktır. Kanaatimce bu kısımda dikkatle okunması gereken bölümlerin başında Mahmud Paşa'nın diplomasi faaliyetleri çerçevesinde Ragusa ve Venedik ile ilişkileri gelmektedir. Yazar, bu bölümü yazarken Venedik ve Ragusa senato arşivlerini kullanmakta, yeni bulunan ve çoğu Osmanlı tarihçisinin dikkatinden kaçan La-

tince ve Sırpça eserlere yer vermektedir. Mahmud Paşa'nın vakıfları (s. 260 vd.) ve divanı ise ülkemizde yapılan yayınlar sayesinde iyi bilinmekle beraber, yazar tarafından daha iyi bir tasnif ve düzen içerisinde sunulmaktadır.

Eserin dördüncü kısmı Mahmud Paşa'nın idamı ve idamına sebep olan olaylar ve nedenlerini değerlendirmektedir. (s.329-56) Bu konuyu ele alırken yazar, Osmanlı ve İtalyan kaynaklarına dayanmakta ve bir kez daha yerli kaynak ve kroniklerin idama sebep olan olaylardaki esrar perdesini kaldırmaya yeterli olmadığını göstermektedir. Mesela Mahmud Paşa ile Şehzade Mustafa arasındaki anlaşmazlığa dair İtalyan arşiv belgelerinin sunduğu zengin malzeme ilk kez okuyuculara sunulmaktadır (s.345). Onuncu ve son bölümde ise yazar, öncelikle Mahmud Paşa'nın vezir olarak başarılarını ve entelektüel birikimini incelemekte, daha sonra da ölümü sonrasında gelişen olayları ve menkıbelerini değerlendirmektedir.

Eser, sonuç ve ekler kısmı ile sona ermektedir. Ekler kısmında özellikle Ek-1 Fatih Sultan Mehmed'e suikast düzenlenmesi konusunda Venedik Cumhuriyeti'nin yaptığı faaliyetleri konu alan orijinal Venedik belgeleriyle dikkat çekmektedir. Kısaca, elimizdeki kitap kullandığı orijinal kaynaklar ve metoduyla Osmanlı tarihçilerine bir model olacak özelliktedir. Aynı zamanda sanat tarihi ve din tarihçileri için de önemli bir başvuru kaynağı olması gereken tüz bir incelemedir.

KEMAL ÇİÇEK

A.L. MACFIE, *Orientalism: A Reader*, Edinburg University Press, Edinburg 2001, 8+365+9 sahife.

"Orientalizm" genel anlamda geleneksel "Doğu bilimleri" olarak anlaşılırken XX. yüzyılın ikinci yarısından itibaren, bir başka deyişle kolonyalizmin sona ermeye başlamasıyla yeni bir anlam çerçevesi kazanmıştır. Buna göre yeni dönemde Orientalizm teknik bir ifade olmaktan çıkarak, doğu ve batı ikileminde batı ve batı emperyalizminin hayat anlayışı, doğu toplumları veya daha ziyade İslam toplumlarına karşı geliştirilen bir tavır, bir ideoloji olarak takdim edilmeye ve anlaşılmaya başlanmıştır. Bir bakıma hakim Batının Doğuya karşı politikalarının meşrulaştırma gayretlerini de içeren bu yaklaşım tabiatıyla pek çok hararetle tartışmaların da konusu olmuş ve olmaya devam etmektedir. Şüphesiz bu haliyle Orientalizmin en keskin tenkitçilerinin Doğu kültüründen kaynaklanması tabiidir. Nitekim bunlar arasında Abdülatif Tibavi, Edward Said en tanınanları ve tesirleri en geniş olanlarıdır. Bunların yanı sıra Marxizm temeline dayalı eleştirileri ile bizzat Batı kaynaklı yaklaşımlar arasında Bryan S. Turner ile daha öncelerde Maxime Rodinson'u özellikle kaydetmek gerekir.

İster Doğu kaynaklı ister Batı kaynaklı olsun Orientalizme yöneltilen tenkitler dört ana nokta-i nazarda toplanılabilir. Bunlar Orientalizmin emperyalizmin bir aracı olması, yeni sömürgecilik döneminde doğu toplumlarını kontrol altında tutabilmek için geliştirilen politikalarından biri olarak gündeme getirilmesi, Batı çıkarlarına uygun bir dünya ve İslam anlayışının geliştirilmesi çabası, Batının İslam toplumlarına karşı uyguladığı sosyal, ekonomik, etik ve askeri politikalarının meşrulaştırılma gayretlerinin ürünü olması gibi genel yaklaşımlarla ifadelendirilebilir. Aşağı yukarı Orientalizmin bütün tenkitçileri tarafından tek tek veya bütün olarak vurgulanan bu noktalara günümüzde Edward Said'in ifadeleriyle topyekün bir sorgulanma süreci başlatmış, uzun yıllar entellektüel gündemin baş konularından birini işgal etmiştir. Filistin asıllı Amerikalı bir Hıristiyan Arap ve İngiliz dili- edebiyatı uzmanı olan Edward Sid şahsında topladığı Doğu ve Batı kültürlerinin birleşiminin verdiği iç görü ve güvenle Orientalizm hakkında çok net ve meydan okuyucudur. Said'e göre Orient bir Batı icadıdır. Batı düşünce ve felsefesinin geliştirdiği ben ve ötekiler anlayışının gereği olarak Batı kendini akılcı gelişmiş, insan, üstün, doğru, yaratıcı ve gelişmeci olarak tavsif ederken tabii olarak bunun karşısında olan Doğu, akıldışı, geri, duygusal, zalim, barbar, bozulmuş, pasif, aşağı vb. kavramlarla ifadelendirilmiştir. Oryantalist literatür Doğu ve Batı farklılığını bu temele dayandıran sayısız fantezilerle doludur ve bütün bunların nihai hedefi birinci grubunun ikinci gruba karşı hakimiyetini meşrulaştırmaktan da öte bunun tabii bir hak ve görev olarak takdim edilmesine matuftur. Esasen Batı'nın medeniyet götürme misyonunun dayandırıldığı temel anlayış da budur.

Elimizde bulunan kitap Orientalizmin dayandığı felsefi temellerden teori ve uygulamalarına, savunucularından tenkit edicilerine kadar son iki yüz yıllık bir kısım temsilcileri mahiyetinde pek çok düşünür, yazar, politikacı ve akademisyenin çeşitli dönemlerde kaleme aldığı ve makalelerinden seçme toplam 37 yazıdan bir araya getirilmiş son derece önemli, meseleyi bütün yönleriyle ortaya koyucu, temel bir çalışma olmuştur. Esasen kitabı oluşturan yazıların bazıları'nın başlıkları da bu hususu açıkça ortaya koyar mahiyettedir. Mesela Karl Marx, "The British Rule in India"; P. Martino, "Les Cmmencements de l'Orientalisme"; F. Nietzsche, "Appearance and the Thing -in Itself"; M. Foucault, "Truth and Power"; A. Abdel Melek, "Orientalism in Crises"; A. L. Tibawi, "English Speaking Orientalists"; F. Gabrielli, "Apology for Orientalism"; E. Sid, "Shattered Myths"; "Arabs, Islam and the Dogmas of the West"; B. S. Turner, "Marx and

the End of Orientalism"; "From Orientalism to Global Sociology"; D. P. Litte, "There Arab Critiques of Orientalism"; S. Schaar, "Orientalism at the Service of Imperialism and Orientalism in Revers"; B. Lewis, "The Question of Orientalism"; A. Ahmad, "Between Orientalism and Historicism"; B. Melman, "Humanising the Arabs"; J. Mac Kenzie, "History, Theory and the Arts; "F. Dallmayr", "Exit from Orientalism".

Orientalizm, son birkaç yüzyıllık tarihi arka plan bütün ideolojik ve dini birikimiyle artık başlı başına bir fenomen olarak tarihi ve bilinçleri şekillendirmede mutlaka fonksiyonel olmuş ve olmaya da devam edecektir. XXI. Yüzyılda gelinen son nokta belki de kelimenin çok kullanılmış olmasının verdiği olumsuz çağrışımların etkisinden sıyrılmak düşüncesiyle Orientalizm çalışmaları artık Batı üniversitelerinde "Area Studies" başlığı altında işlenmektedir. Literatür ve metod olarak zaman zaman farklılık arz etse de fonksiyon olarak yukarıda belirtilen genel amaçlarla bağlantısını kaybetmesi mümkün görünmeyen bu yeni başlık altındaki çalışmaların Modern Dünyayı şekillendirmede yine çok müessir olacağı özellikle 11 Eylül olaylarından sonra çok net bir şekilde ortadadır. Bununla birlikte ilgili literatür incelediğinde görüleceği üzere dini ve ideolojik saiklerin dışında samimi entelektüel ve akademik gayretlerin de bulunduğu bir gerçektir.

Aynı zamanda Osmanlı tarihi ile ilgili araştırmalarıyla da tanınan A.L.MacFie'nin editörlüğünü üstlendiği bu çalışma şüphesiz Orientalizm'le ilgili bütün olup biten değildir. Basit bir literatür araştırmasında bile konunun hala bütün cazibesıyla ilgileri toplamaya devam ettiği ve son on yılda en az yirmi kadar müstakil çalışma yapıldığı görülecektir. Mac Fie konuyu tarihi bir kronolojide din, emperyalizm, kültürel yaklaşımlar, ideolojik (marksist) bakış ve feminist anlayış zaviyelerinden ortaya koyan seçilmiş metinlerle okuyucusuna sunmaya çalışan temel bir el kitabı oluşmuştur. Bu tarzdaki bütün seçici çalışmalar için bakış açılarına göre eksik bulunan şeyler söylenebilir. Ancak MacFie'nin çalışmasının göze çarpan belki de en önemli eksikliği bir konu ve kavram indeksinin bulunmamasıdır. Böyle bir index şüphesiz geniş yelpazedeki okuyucular için faydalı bir klavuz olurdu. Eserin sonundaki bibliyografya ise daha geniş bilgi sahibi olmak isteyenleri entelektüel dünyanın labirentine yönlendirebilecek mahiyettedir

AZMİ ÖZCAN

E. MARIENNE STERN, *Roman, Byzantine and Early Medieval Glass 10BCE - 700 CE Ernesto Wolf Collection*, Ostfildern 2001.

Eva Marienne Stern'in antik cam, özellikle Roma Dönemi cam buluntuları üzerine bir çok yayını bulunmaktadır. Yazarın bu çalışması, Ernesto Wolf Koleksiyonu'nun ikinci kitabıdır. Bir ortak çalışma olan ilk kitapta (E.M. STERN - B. SCHLICK NOLTE, *Early Glass of the Ancient World 1600 B.C. - A.D. 50 Ernesto Wolf Collection*, Ostfildern 1994), üfleme tekniği öncesine ait yaklaşık 1500 yıllık bir süreçte yapılmış olan cam eserlerin katalogu yer almaktadır. Yine bir katalog çalışması olan bu son kitabında ise Erken Roma Dönemi'nden Geç Antik ve Erken Ortaçağ (IV. yüzyıl ortası - erken VIII. yüzyıl) dönemleri arasında yapılmış olan cam eserlerin tanıtımı yapılmıştır.

Stern, hazırladığı bu kitapta iki amaç belirlemiştir: Birincisi Ernesto Wolf Koleksiyonu'nda bulunan Roma, Bizans ve Ortaçağ Dönemi cam buluntularının yayımlanması ve bu cam buluntuların tarihsel ve kültürel verilerle değerlendirilmesi; ikinci olarak da Roma İmparatorluğu'nun doğusunda özellikle Suriye-Filistin ve imparatorluğun bausında özellikle İtalya ve kuzeybatı Avrupa cam atölyelerinin aralarındaki üretim farklılıklarının koleksiyonda bulunan örneklerle dayanarak belirlenmesidir. Farklı kültürel ve tarihsel özelliklere sahip olan bu iki bölgeden gelen cam kapların formlarına, bezeme biçimlerine, cam renklerine, kullanım amaçlarına ve teknik özelliklerine bakılarak bu farklılıklar yazar tarafından ortaya çıkarılmıştır. Ayrıca, cam kapların günlük hayattaki yeri, kullanıldığı yerler, kullanım yaygınlığı doğu-batı farklılığı da dikkate alınarak açıklanmıştır.

Kitabın girişinde çalışmanın amacı, bölümlerin düzeni, kitapta kullanılan kısaltmalar ve cam terminolojisini anlayabilmek amacıyla hazırlanmış bir sözlük bölümü bulunmakta, bunu takip eden dört bölümde kronolojik olarak Erken Roma İmparatorluk (İ.Ö. ca. 30 - İ.S. 120), Orta ve Geç Roma İmparatorluk (II. - IV. yüzyıl), Erken Bizans İmparatorluğu (geç IV. yüzyıl - VII. yüzyılın ortası) ve Geç Antik ve Erken Ortaçağ Dönem'leri(IV. yüzyıl ortası - erken VIII. yüzyıl), beşinci bölümde ise Cam Eşyalar (I. yüzyıldan VII. yüzyıla kadar) ele alınmıştır. Her bölümün başında, dönem hakkında genel bilgi ve bu dönemde kullanılan yapım teknikleri, atölyeler ve atölyeler arasındaki farklılıklar, cam kap formları ve kullanımları, bölümde yer alan cam eserlerin genel bilgisi ve son olarak da her eserin fotoğrafı ile birlikte katalog kısmı yer almaktadır.

İ.Ö. I. yüzyılın ikinci yarısında cam endüstrisinde büyük bir hareketliliğin yaşanmasına neden olan üfleme tekniğinin keşfedilmesinin ve bunu takip eden teknik gelişimin anlaşıldığı birinci bölümde, cam üfleycilerinin ilk çalışmalarını Suriye-Filistin Bölgesi'nde, Sidon'da (modern Saida, güney Lübnan) ve İtalya'da gerçekleştirdikleri belirtilmiştir. İcadın gerçekleştiği dönemlerde imparatorluk içinde "Pax Romana"nın yaşanıyor olması, bölgeler arası ilişkilerin yoğunlaşmasına ve İtalya'nın, özellikle de Roma kentünün Doğu Akdenizli zanaatkarları kendilerine çekecek, tekniğin hızlı bir şekilde diğer bölgelere yayılmasına neden olduğu vurgulanmıştır. Bu bölümde, üfleme tekniğinin en eski örnekleri olan "unguentarium"ları, dönemin modası olan kalıba üfleme tekniğinde yapılmış cam kapları ve bunların dışında çeşitli formlardaki masa kaplarının bölgesel özellikleri, formların yayılımı ve yapım teknikleri üzerine detaylı bir çalışma yer almaktadır.

İkinci bölümde, İ.S. II. yüzyıldan itibaren imparatorluğun doğu ve batı atölyelerinin git-tükçe birbirlerinden bağımsız olarak yeni formların ve üretim tekniklerinin kullanıldığı bir dö-ne-min başladığı belirtilmiştir. Bu bölümde detaylı olarak batı ve doğu üretimi formlar, formlar ara-sındaki benzerlik ve farklılıklar koleksiyonda bulunan örneklerle dayanılarak açıklanmıştır.

Bu dönemde batıda belirli büyük üretim merkezlerinin yanında, yerel ihtiyacı karşılayacak küçük atölyelerin de kurulmaya başlandığı, İ.S. IV. yüzyıla kadar çeşitli amaçlar için çeşitli form-lar üretilirken, özellikle kuzeybatı Avrupa'da IV. yüzyıldan sonra sadece form olarak masa kapla-rının üretildiği, İmparatorluğun doğusunda ise cam tarihinin en verimli döneminin Geç Roma Dönemi'nde bu bölgede yaşandığı vurgulanmıştır.

Kitabın üçüncü bölümünde, Roma İmparatorluğu'nun 330 yılında ikiye ayrılmasıyla olu-şan yeni siyasal ve dinsel değişikliklerin etkilerinin cam endüstrisine nasıl yansdığı ele alınmıştır. Bu dönemde cam üretimi baskın bir şekilde devam etmiş ancak, sosyal ve dinsel hayatta değişik-liklerin yaşanması cam estetiğinde de yeni bir dilin ortaya çıkmasına neden olmuştur. Yazar bu bölümü 3 ana kronolojik dönemle ele almıştır: Geç Roma Geleneği Camları, Erken Bizans Ser-best Üfleme ve Erken Bizans Kalıba Üfleme Camları. İlk dönemde Roma geleneğinin devamı olarak armudi gövdeli vazolar, küresel gövdeli huni ağzılı şişeler, derin kaseler, mavi beneklerle bezeli çeşitli formlardaki kaplar karşımıza çıkar. Erken Bizans Dönemi'nde kadeh, kandil ve ayaklı sürahilerin yanında, "Hacı Kapları" olarak tanımlanan altugen gövdeli kalıba üflenerek ya-pılmış kaplar da bu dönemin karakteristiğidir.

Geç Antik ve Erken Ortaçağ camlarının ele alındığı dördüncü bölümde güneydoğu Av-rupa, Frenk, Sasani ve Erken İslami Ümeye kapları gibi Roma İmparatorluğu sınırları dışında yapılmış ve kullanılmış olan cam kaplar ele alınmıştır. Roma'nın etkisinin devam ettiği bir geçiş dönemi olan Geç Antik Dönem'i takip eden süreçte, özellikle Avrupa'da toplumsal ayrılıkların yaşanmasının cam üretiminin de ulusallaşmasına neden olduğu, bunun sonucunda da güney Almanya'da Alamanni'ler, İngiltere'de Saxsonlar, Kuzey İtalya'da Longobard'lar, Got'lar gibi farklı etnik toplulukların kendilerine özgü cam kaplar üretmeye başladıkları; doğuda, Suriye-Fi-listin Bölgesi'nde ise cam endüstrisinin aynı şekilde devam ettiği sadece bölgenin yöneticilerinin değiştiği belirtilmiştir.

Doğu Akdeniz'de Bizans Dönemi'nin sona erip İslami Dönem'in başladığı İ.S. VII. yüzyılda üretilen cam kaplarla Bizans Dönemi'nin cam kapları arasında görülemeyecek kadar az farklılık-ların bulunduğu, bölgenin cam üretimindeki asıl farklılığı VIII. yüzyılın ortasında Abbasi'lerin başa geçip başkenti Bağdat'a taşınmasıyla yaşandığı vurgulanmıştır.

Beşinci bölümünde, koleksiyonda yer alan camdan yapılmış küçük objelerin katalogu yer almaktadır. Bu bölümde, çeşitli dönemlere ait yüzük taşı, pendant ve amuletler, cam boncuklar ve kuş biçimli boncuklar, cam çubuklar ve ağırlıklar gibi malzemeler yer almaktadır.

Kitapta, dönemlerin en önemli cam üretim merkezleri ve onların formlarının yanında, Anadolu gibi farklı ve az çalışılmış bölgelere ait olabilecek formlar da ele alınmıştır. Kitap, bir ka-talog çalışması olmasının yanında belirli dönemlerdeki cam endüstrisinin gelişimini, özellikle imparatorluğun batısı ve doğusunda yer alan cam atölyelerinin nasıl geliştiğini, birbirlerini nasıl etkilediği ve birbirleri arasındaki temel farklılıkları, bugüne kadar yapılmış cam araştırmalarına ve Ernesto Wolf Koleksiyonu'nda yer alan örneklerle dayanarak açıklayan önemli bir kitap niteli-ğindedir.

ROZEN, MINNA, *A History of the Jewish Community in Istanbul, the Formative Years, 1453-1566*, Leiden-Boston 2002, XV-414 Sayfa, Nâşri, Hollanda'daki Brill Yayınevi'dir.

Türk toplumu içinde yer alan Musevi cemaati üzerinde çok sayıda yapılan araştırmalara bir yenisi daha katılmış bulunuyor. Hazırlayan en faal ve çok sayıda vesikanın meydana geldiği seneleri araştırması için sınırlamış, bu sayede en mühim kaynaklara ulaşabilme fırsatını yakalamıştır.

Oniki bölüme ayrılan esere, kullanılan vesikalar, kaynakça ve dizin eklenmiştir. Böylece her bir araştırmacı için ilgi duyacağı konu ile ilgili bilgilere rahat ulaşması sağlanmıştır. Giriş kısmı, tarihî hâdiselerin birbirini takip ettiği sıra ile belirlenmiştir. Birinci kısım "Osmanlıların İstanbul'u fethetmesi ve Bizansın sonu" ile alakalıdır (s. 1-15). Burasının bir medeniyetten öteki bir medeniyetin idaresi altına girmesi, Musevi toplumunu da yakından ilgilendirir. 1451 senesinde başlayan fetih hazırlıkları 29.V.1453 günü Fatih Sultan Mehmed'in şehre girişi ile sonuç verdi. Araştırmacı bunu ihmal etmiyor ve uzun dipnotları koymuş bulunuyor ve cemaatin uzun zaman Kasım Paşa ve Hasköy diye adlandırılan mahallerde ne zamandan beri mevcut bulduklarına değinirken anakaynaklardan istifade etmiştir. Kuşatma sırasında Osmanlı tarafında destekte bulunmama ilkesi ile savunmalara aktif katılmama tutumu Musevilerin asırlarca sürdürdükleri bir geleneğin uzantısıdır. Nüfusları az olduğu için neticeye ulaşamayacak çarpışmalara katılmadılar ve vardıklarını da böyle devam ettirdiler.

Tarihi tekâmül esnasında Musevi ile olan ilişkinin hangi aşamada olduğu da merak edilmiştir ve araştırmacı 1492 senesinde İspanya'dan yurdu terk etmekle zorlanan Musevi asıllı toplulukların, Osmanlı topraklarında iskân edilen grupların yayılış ve etkinliğini açığa kavuşturuyor (s. 47 ve s. 226'da başlayan bahisler). Büyük oranda zengin ve faal ticaret merkezlerine yerleşen Musevi cemaati mensupları geleneklerine bağlı olarak yaşamaya devam ettiler ve 12. bölümde ele alınan bu konu (s. 278-303) muhtelif zamanlarda diğer araştırmacıların ele aldıkları hususlardır. Zira azınlık duygusu bir toplumda çeşitli meseleleri beraberinde getirir. Musevi cemaati siyasi huzursuzluk yaratmadan, s. 222'de başlayan İktisat Hayatı kısmında maddi gelişmeyi kendisi için hedef seçmiş ve şahsî varlıkları yanında bütünlük ruh ve dinini de sürdürmüşlerdi ve araştırmacı sonraki bölümde Kültür Çalışmaları (s. 244) konusunu tahlil etmiştir. Bu aşamada en mühim husus kitap basımı için gösterilen gayretlerdir: s. 264'de başlatılan Kitap Piyasası saturları, siyasi tarih yanında kültür çalışmalarının olgunlaşmasının faydasına değinir. Bu arada matbaanın keşfinden sonra Türkiye'de uzantısının Museviler tarafından açılan matbaa ile başardıklarını görüyoruz. Ne yazık ki devam ettirilemeyen bu çaba, İbrani harfleri ile Türk dil ve tarih çalışmaları yaratılması bu cemaatin başarıları arasındadır (s. 283'de tahlil edilen kısımdır). Bu devirleri ihtiva eden bir çalışmada Yasef Nasi'nin konu edilmesi kaçınılmazdır, zira girişimciliği, becerisi, ileri görüşlülüğü, yatırım gücünün becerisi sayesinde sivriyen bu zatın yarattığı etkinin asırlarca haurlanması ve eserlere mevzu teşkil etmesi rastlantı değildir (s. 211 n. 47 ve s. 240-241 n. 56). Sonradan Osmanlı maliyesi içinde büyük çaplı mukataaların işletilmesine girişen bu topluluğun, ödedikleri külliyetli miktarlardaki meblağlar devirlerinde olduğu kadar sonraki senelerde de hem gıptayı çektiler hem de muhtelif rivayetlerin yayılmasına yol açtılar. Bu ticaret bağlantısı Venedik şehri ile İstanbul arasında sürdü gitti ve kitabın başındaki senelerde en parlak olgunluğuna ulaştı ve müellif tarafından s. 237'de işlenen bu konu asırlarca sürüp gitmiştir. Elimizdeki kitap içinde, cemaat duygusunun çok güçlü bulunduğu Museviler arasında aile statüsü için özel

yer ayrılmıştır (s. 99-196). Son senelerde epey sayıdaki kitabın neşrine yol açan aile meselesi hakkında arařtırıcı, ulařmamıza m¼mk¼n olmayan kayıtlar sayesinde sonuçlarını sıralamıştır.

Brill Yayınevi'nin üstlendiđi Osmanlı Devleti ve Mirası serisi içinde yer alan bu kitabın, öteki neşriyat kadar arařtırıcılara faydalı olacağını ümit ediyoruz ve Osmanlı kaynaklarına aşına olmakta çok becerikli olan İsraili arařtırıcıların yeni eserler vermelerini bekliyoruz.

MAHMUT H. ŞAKİROĐLU

2002 YILI İKİNCİ YARISINDA KÜTÜPHANEMİZE GELEN KİTAPLAR VE DERGİLER

A. KİTAPLAR

- A LM IA ceramic kiln in south-central Crete : function and pottery production* / Joseph W. Shaw... [et al.] ; with a contribution by Louise Joyner. — [Princeton] : The American School of Classical Studies at Athens, 2001. x, 172 s. : res. ; 28 cm. — (Hesperia Supplement ; 30) ISBN 0876615302 (B.I/2683).
- ABAZOV, RAFİS : *Central Asian conflicting legacy and ethnic policies : revisiting a crises-zone of the former USSR* / Rafis Abazov. — Tokyo : Islamic Area Studies Project, 1999. 30 s. ; 26 cm. — (Islamic Area Studies Working Paper series ; 15) (B.I/2668).
- ABDULKADİROĞLU, ABDULKERİM : *Güncel yazılar* / Abdulkerim Abdulkadiroğlu. — 1. bsk. — Ankara : [yayl.y.], 2002. ... c. ; 19 cm. — (Makaleler dizisi ; 5) ISBN 9757392227 (A.V/8788-3).
- Abia : South and Southeast Asian art and archaeology index* / ed. by Ellen M. Raven, Helga I. Lasschuijt. — Leiden : Brill, 2002. ... c. ; 24 cm. — (Handbook of Oriental Studies. Section 2. India = Handbuch der Orientalistik. Indien, ISSN 0169-9377 ; 15) Kütüphanemizde 2. cildin 1. ve 2. kısımları mevcuttur. ISBN 9004124225 (tk.) (A.VI/4373).
- Actual situation and prospects of Turkey's bilateral relations with Egypt potential and future co-operation* / ed. by Bahri Yılmaz. — Ankara : Bilkent University ; Friedrich-Naumann-Foundation in Turkey, 1994. xii, 187 s. ; 24 cm. ISBN 9757218006 (A.VI/4752).
- Afganistan Üzerine Çalışmalar* / yay. haz. Ali Ahmetbeyoğlu. — İstanbul : Tarih ve Tabiat Vakfı, 2002. xv, 400 s. ; 21 cm. — (Tarih ve Tabiat Vakfı TATAV yayınları. Tarih serisi ; 7) ISBN 9756596066 (A.VI/4475).
- AFYONCU, ERHAN : *Çözülemeyen Muamma : Osmanlı İmparatorluğu Nasıl Kuruldu?* / Erhan Afyoncu. — İstanbul : [yayl.y.], 2002. 257-266 ss. ; 24 cm. Türklük araştırmaları dergisi 11'den ayrışım. (A.VI/4688).

- AFYONCU, ERHAN : *İntihalden De Öte; Edepsiz İntihal!* / Erhan Afyoncu. — İstanbul : [yayl.y.], 2002. 267-273 ss. ; 24 cm. Türklük araştırmaları dergisi 11'den ayrışım. (A.VI/4687).
- AFYONCU, ERHAN : *XVI. Yüzyılda Osmanlı Beylerbeyleri I : Temerrüd Ali Paşa* / Erhan Afyoncu. — Ankara : Türk Tarih Kurumu, 2002. 1007-1033, [8] ss. : rnk. res. ; 24 cm. Belleten LXV, Aralık 2001, Sayı 244'ten ayrışım. (A.VI/4257).
- AFYONCU, ERHAN : *XVII. Yüzyıl Osmanlı Bürokrasisinde İki Yeni Defter : Cebe Ve Derdest Defterleri* / Erhan Afyoncu. — İzmir : Ege Üniversitesi Edebiyat Fakültesi, 2000. 221-229 ss. ; 21 cm. Tarih İncelemeleri dergisi XV'den ayrışım. (A.VI/4697).
- AFYONCU, ERHAN : *Talîkîzâde Mehmed Subhî'nin Hayatı Hakkında Notlar* / Erhan Afyoncu. — İstanbul : [yayl.y.], 2001. 285-306 ss. ; 23 cm. Osmanlı araştırmaları XXI = The journal of Ottoman studies XXI'den ayrışım. (A.VI/4686).
- AFYONCU, ERHAN : *Teşrifâtüzâde Mehmed Bin Ahmed'in Hayatına Işık Tutacak Bir Vesika* / Erhan Afyoncu. — İzmir : Ege Üniversitesi Edebiyat Fakültesi, 2001. 113-120 ss. ; 21 cm. Tarih incelemeleri dergisi XVI'dan ayrışım. (A.VI/4696).
- AFYONCU, ERHAN : *Vekayi'nüvis Tabirine Dair* / Erhan Afyoncu. — İstanbul : Marmara Üniversitesi Fen-Edebiyat Fakültesi, 2001. 7-19 ss. ; 24 cm. Türklük araştırmaları dergisi 10'dan ayrışım. (A.VI/4685).
- Afyonkarahisar Kütüğü* / proje yürütücüsü Şan Öz-Alp ; yay. kurulu Nüket Saracel, Ö. Faruk Emrulloğlu, H. Rıza Aşıkoğlu ; yay. haz. İbrahim Küçükkurt... [ve başk.]. — Afyon : Afyon Kocatepe Üniversitesi, 2001. ... c. : rnk. res. ; 31 cm. — (Afyon Kocatepe Üniversitesi yayın no ; 35) ISBN 9757150355 (B.I/2387).
- AGOVIĆ, BAJRO : *Dzamije u crnoj gori* / Bajro Agovic. — Podgorica : Almanah, 2001. 499 s. : res. ; 25 cm. (A.VI/4695).
- Agrarnıy vopros v Rossii v načale XX stoletiya. — Moskva : İnstitut Nauçnoy İnfornatsii po Obşestvenım Naukam, 1996. 158 s. ; 20 cm. — (Seriya : Oteçestvennoya İstoriya) (A.VI/4203).
- AĞAÇSAPAN KURTMAN, ASUMAN : *Dil üzerine* / Asuman Ağaçasapan Kurtman. — Eskişehir : Anadolu Üniversitesi Eğitim Fakültesi, 2002. 158 s. ; 24 cm. — (Anadolu Üniversitesi yayınları ; 1352. Eğitim Fakültesi yayınları ; 83) ISBN 9750600924 (A.VI/4610).

- AĞARI, MURAT : *İslâm coğrafyacılığı ve müslüman coğrafyacılar : doğuşu-gelişimi ve temsilcileri* / Murat Ağarı. — İstanbul : Kitabevi, 2002. xviii, 429 s. ; 21 cm. — (Kitabevi ; 174) ISBN 975732163X (A.VI/4078).
- AHMED NAZİF : *Mir'at-i Kayseriyye veya Kayseri Tarihi* / Ahmed Nazif ; Osmanlıca metinden sadeleştirerek önsöz, biyografi, çev., ekler ve açıklamalar yaparak yeni harflere çev. Mehmet Palamutoğlu. — Kayseri : Kayseri Özel İdare Müdürlüğü ve Kayseri Belediyesi Birliği, 1987. 222 s. ; 24 cm. — (Kayseri Özel İdare Müdürlüğü ve Kayseri Belediyesi Birliği yayınları ; 2) (A.VI/4638).
- AHMET, M. AZİZ : *Siyasi Tarihi ve Müesseseleriyle Delhi Türk İmparatorluğu* / M. Aziz Ahmet ; baskıya haz. Tansu Say. — [y.y.] : Tercüman, [19??]. 336 s. ; 20 cm. — (Tercüman 1001 Temel Eser ; 60) (A.IV/9).
- AINSWORTH, JOHN H. : *Asırlar Boyunca Kâğıt* / John H. Ainsworth ; özetliyerek çev. Savni Huş. — İstanbul : İstanbul Üniversitesi Orman Fakültesi, 1962. 114 s. ; 24 cm. — (İ. Ü. yayın no ; 988. O. F. yayın no ; 86) (A.VI/4517).
- Airborne particles and gases, and their impact on the cultural heritage and its environment : proceedings of the European workshops held at Ravello, European University Centre for the Cultural Heritage, December 12-13th 1989 and December 14-16th 1990* / ed. by Sheila Hicks... [et al.]. — Strasbourg : Council of Europe, 1991. 287 s. : res. ; 27 cm. — (PACT, ISSN 0257-8727 ; 33) (B.I/2589).
- AKAL, EMEL : *Milli Mücadelenin Başlangıcında Mustafa Kemal, İttihat ve Terakki ve Bolşevizm* / Emel Akal. — 1. bs. — İstanbul : Türkiye Sosyal Tarih ve Araştırma Vakfı, 2002. 423 s. ; 20 cm. — (Genel Sıra no ; 4. Araştırma dizisi ; 1) ISBN 9758683004 (A.VI/4082).
- Akbar and his age* / ed. İqtidar Alam Khan. — 1. published. — New Delhi : Northern Book Centre, 1999. xvi, 327 s. ; 24 cm. — (Indian Council of Historical Research Monograph series ; 5) ISBN 8172111088 (A.VI/4453).
- AKÇAM, TANER : *Ermeni Tabusu Aralanırken : Diyalogdan Başka Bir Çözüm Var Mı?* / Taner Akçam. — 2. bsk. — İstanbul : Su, 2002. 240 s. ; 20 cm. ISBN 9756709065 (A.VI/4181).
- AKGÜNDÜZ, AHMED : *Darende Tarihi* / Ahmed Akgündüz, Said Öztürk, Yaşar Baş. — 1. bsk. — Malatya : Es-Seyyid Osman Hulûsi Efendi Vakfı

- Somuncu Baba Araştırma ve Kültür Merkezi, 2002. 1033 s. ; 28 cm. ISBN 9759797615 (B.I/2512).
- AKGÜNDÜZ, AHMED : *Darende Temettuat Defterleri / Ahmed Akgündüz, Said Öztürk.* — 1. bsk. — Malatya : Es-Seyyid Osman Hulûsi Efendi Vakfı Somuncu Baba Araştırma ve Kültür Merkezi, 2002. 2 c. ; 28 cm. ISBN 9759732688 (tk.) (B.I/2513).
- AKIN, RIDVAN : *TBMM Devleti (1920-1923) : Birinci Meclis Döneminde Devlet Erkleri ve İdare / Rıdvan Akın.* — 1. bsk. — İstanbul : İletişim, 2001. 447 s. ; 19 cm. — (İletişim yayınları ; 685. Araştırma-İnceleme dizisi ; 105) ISBN 9754708606 (A.VI/4339).
- AKIŞ, ALİ : *Aklımda Kalanlar : Hatalar-Konuşmalar / Ali Akış.* — Ankara : [yayl.y.], 2002. 214 s. : res. ; 20 cm. ISBN 975931570X (A.VI/4084).
- AKKANAT, CEVAT : *Gelenek ve İkinci Yeni Şiiri / Cevat Akkanat.* — 1. bsk. — Ankara : Kültür Bakanlığı Yayınlar Dairesi Başkanlığı, 2002. xvii, 362 s. ; 20 cm. — (Kültür Bakanlığı yayınları ; 2809. Yayınlar Dairesi Başkanlığı Sanat-Edebiyat Eserleri dizisi ; 380-126) ISBN 975172855X (A.VI/4310).
- AKMAMMEDOV, O. : *Aslı Behiştten Bedev / O. Akmammedov, S. Kabayeva, T. Tagandurdiyev.* — Aşgabat : İlim, 2001. 24 s. ; 20 cm. (A.VI/4159).
- AKŞİN, SİNA : *İstanbul Hükümetleri ve Millî Mücadele / Sina Akşin.* — 1. bsk. — Ankara : Türkiye İş Bankası, 1998. 2 c. ; 20 cm. — (Türkiye İş Bankası Kültür yayınları Genel yayın no ; 381, 382. Tarih dizisi ; 30, 31) İçindekiler: 1.c.: Mutlakiyete dönüş (1918-1919) — 2.c.: Son meşrutiyet (1919-1920). ISBN 9754581258 (A.VI/4121).
- AKŞİT, OKTAY : *Manisa Tarihi (Magnesia Ad Sipylum) : Başlangıçtan M.S. 395 Yılına Kadar / Oktay Akşit.* — İstanbul : İstanbul Üniversitesi Edebiyat Fakültesi, 1983. 155, [3] s. ; 23 cm. — (İstanbul Üniversitesi Edebiyat Fakültesi yayınları ; 3104) (A.VI/4424).
- Aktualnie problemi novogo etapa peformirovaniya ekonomiki. Sbornik Nauçnih Rabot Doktorantov i Aspirantov İnstitutu Ekonomiki RAN.* — Moskva : İnstitut Ekonomiki RAN, 1999. 234 s. ; 21 cm. ISBN 5201033180 (A.VI/4201).
- AKURGAL, EKREM : *Bir Arkeoloğun Anıları : Türkiye Cumhuriyeti Kültür Tarihinden Birkaç Yaprak / Ekrem Akurgal.* — 2. bs. — Ankara : Türkiye Bilimler Akademisi, 2002. 302 s. : res. ; 27 cm. ISBN 9754051665 (B.I/2511).

- AKYOL, TAHA : *Osmanlı Mirasından Cumhuriyet Türkiye'sine : İlber Ortaylı İle Konuşmalar* / Taha Akyol ; yay. haz. Mustafa Armağan. — 1. bsk. — İstanbul : Ufuk Kitapları, 2002. 158 s. ; 21 cm. — (Ufuk Kitapları ; 23. Tarih dizisi ; 7) ISBN 9756571225 (A.VI/4079).
- ALEKSANDR KOLESNIKOV : *Yesli Ya Goret Ne Budu* / Aleksandr Kolesnikov. — Moskva : Arbizo, 2001. 46 s. ; 21 cm. (A.VI/4156).
- ALKAN, MUSTAFA : *Osmanlılarda Hilâfet 1517-1909 : "Geçışı, Tarihi Gelişimi ve Tesirleri"* / Mustafa Alkan. — İzmir : Çağlayan, 1997. [9], 264 s. ; 20 cm. — (Yayın no ; 14) ISBN 9757166219 (A.VI/4224).
- ALMAZ, AHMET : *Tarihin Esrarengiz Bir Sahifesi : "Dönmeler" ve "Dönmelerin Hakikati"* / Ahmet Almaz. — İstanbul : Kültür, 2002. 229 s. ; 22 cm. ISBN 9756509627 (A.VI/4613).
- ALP, SEDAT : *Hitit Çağında Anadolu : Çiviyazılı ve Hiyeroglif Yazılı Kaynaklar* / Sedat Alp ; yay. haz. Barış Bıçakçı. — 3. bs. — Ankara : TÜBİTAK, 2002. 184 s. : res. ; 23 cm. — (TÜBİTAK Popüler Bilim Kitapları ; 140) ISBN 975403205X (A.VI/4564).
- ALPAY, MERAL : *İstanbul Kütüphaneleri* / Meral Alpay, Safiye Özkan. — İstanbul : [yayl.y.], 1982. xxix, 220 s. ; 24 cm. (A.VI/4777).
- ALSAN, CEVDET : *Türk-Sovyet Halklarının Kardeşliği : Türk-Sovyet İlişkilerinin Kısa Bir Tarihçesi* / Cevdet Alsan. — 1. bsk. — İstanbul : Sorun, 1976. 94 s. ; 20 cm. — (Sorun yayınları ; 10) (A.VI/4580).
- ALTAN, ÖMER ZÜHTÜ : *Kadın İşçiler Ve Türkiye'de Kadın İşçilerin 1475 Sayılı İş Kanunu İle Korunması* / Ömer Zühtü Altan. — Eskişehir : Eskişehir İktisadi ve Ticari İlimler Akademisi, 1980. vii, 205 s. ; 24 cm. — (Eskişehir İktisadi ve Ticari İlimler Akademisi yayınları ; 224/147) (A.VI/4493).
- ALTHEIM, FRANZ : *Tarihçi Gözüyle Asya'nın Avrupa'ya Öğrettiği* / Franz Altheim ; çev. Emin Türk Eliçin. — İstanbul : May, 1967. 112 s. ; 20 cm. (A.VI/3144).
- ALTINAY, AHMED REFİK : *Lâle Devri* / Ahmed Refik Altınay ; baskıya haz. Haydar Ali Diriöz. — 1. bs. — Ankara : Başbakanlık Kültür Müsteşarlığı, 1973. xi, 199 s. ; 20 cm. — (Başbakanlık Kültür Müsteşarlığı Kültür yayınları) (A.VI/4266).
- ALTINAY, A. REFİK : *Onuncu Asr-ı Hicrîde İstanbul Hayatı* / A. Refik Altınay ; haz. Abdullah Uysal. — 1. bsk. — Ankara : Kültür ve Turizm Bakanlığı, 1987. xl, 291 s. ; 20 cm. — (Kültür ve Turizm Bakanlığı

yayımları ; 791. Kaynak Eserleri dizisi ; 10) ISBN 9751700493 (A.VI/4768).

AMIRAUX, VALÉRIE : *Acteurs de L'islam Entre Allemagne Et Turquie : Parcours Militants Et Expériences Religieuses* / Valérie Amiraux. — Paris : L'Harmattan, 2001. 329 s. ; 22 cm. — (Logiques Politiques) ISBN 2747510859 (A.VI/4500).

L'analyse par microfluorescence X appliquée à l'archéologie : actes du colloque organisé au laboratoire des Musées de France en Juin 1977 sous la direction de Mme Madeleine Hours = X-ray microfluorescence analysis applied to archaeology : proceedings of the symposium organized by Mme Madeleine Hours at the laboratoire des Musées de France, Paris, in June 1977. — Strasbourg : Conseil de l'Europe Assemblée Parlementaire = Council of Europe Parliamentary Assembly, 1977. 227 s. : res. ; 27 cm. — (PACT ; 1) ISBN 2801700851 (B.I/2556).

ANASTASIADI-MANOUSAKI, SOFIA : *Mnimes Kappadokias* / Sofia Anastasiadi-Manousaki ; haz. Mirka Tzebeleki-Kondaki. — Atina : Kentro Mikrasiatikon Spoudon, 2002. 303 s. : res. ; 24 cm. ISBN 9608597668 (A.VI/4102).

Anatolia antiqua X : recueil de travaux publiés par l'Institut Français d'Etudes Anatoliennes Georges Dumézil Istanbul= Eski Anadolu X / éd. par Catherine Kuzucuoğlu, Aksel Tibet. — İstanbul ; Paris : Institut Français d'Etudes Anatoliennes-Georges Dumezil ; De Boccard Edition-Diffusion, 2002. 333 s. : res., şek. ; 29 cm. ISBN 290605366X (B.I/2628).

Anatolia moderna IX = Yeni Anadolu IX : travaux et recherches de l'Institut Français d'Études Anatoliennes - Georges Dumézil et de l'Observatoire Urbain d'Istanbul / éd. sous la direction de Paul Dumont ; avec la collaboration de Jean-Louis Bacqué-Grammont, Aksel Tibet. — Paris : Librairie d'Amérique et d'Orient Adrien Maisonneuve Jean Maisonneuve Successeur, 2000. 235 s. : res. ; 29 cm. — (Bibliothèque de l'Institut Français d'Études Anatoliennes - Georges Dumezil ; XLVII) ISBN 2720011339 ISBN 2906053619 (B.I/2658).

Ancient and traditional ceramics : seminar held at the European University Centre for Cultural Heritage, Ravello, March 19-24, 1990 = Céramiques anciennes et traditionnelles : séminaire tenu au Centre

Universitaire Européen pour les Biens Culturels à Ravello, 19-24 Mars 1990 / éd. par Tony Hackens. — [Strasbourg] ; Rixensart : Conseil de l'Europe = Council of Europe ; PACT Belgium, 1994. 153 s. ; 27 cm. — (PACT, ISSN 0257-8727 ; 40) (B.I/2594).

ANDERSON, JUNE: *Return the tradition : the revitalization of Turkish village carpets* / June Anderson. — California : The California Academy of Sciences, 1998. 80 s. : rnk. res. ; 27 cm. ISBN 0295976896 (B.I/2603).

ANDREEV, E. M. : *Demografiçeskaya İstoriya Rossii : 1927-1959* / E. M. Andreev, L. E. Darskiy, T. L. Harkova. — Moskva : İnformatika, 1998. 187 s. ; 20 cm. — (Nİİ Statistiki Goskomstata Rossii Otdelenie Demografii) ISBN 5894760216 (A.VI/4126).

ANDRITOIU, IOAN : *Civilizatia Tracilor Din Sud - Vestul Transilvaniei În Epoca Bronzului* / Ioan Andritoiu. — Bucureşti : Ministerul İnvatamıntului Şi Ştiinţei Departamentul Ştiinţei, 1992. 244 s. : res. ; 23 cm. — (Institutul Român de Tracologie Bibliotheca Thracologica ; 2) (A.VI/4745).

Anıtkabir özel defteri : 1953'ten günümüze Anıtkabir'i ziyaret eden yerli ve yabancı heyet başkanlarının Atatürk hakkındaki duygu ve düşünceleri / yay. koordinatörü Recep Cengiz. — Ankara : Anıtkabir Derneği, 2001. 20 c.+fihrist. ; 31 cm. — (Anıtkabir Derneği yayınları ; 2) ISBN 9758563130 (tk.) (B.I/2409).

Anıtkabir özel defteri alfabetik fihristi. — Ankara : Anıtkabir Derneği, [2001]. 20 c.+fihrist. ; 31 cm. (B.I/2409).

ANNUAL IUFA CONFERENCE (31 : 2001 : MERSİN-İSTANBUL) : *The problems of urban growth : preserving while developing : proceedings of the 31st annual IUFA conference : June 9-15, 2001 Mersin-İstanbul Turkey* / in collaboration with Ministry of Culture. — Mersin : Mersin Üniversitesi Mimarlık Fakültesi, 2002. x, 123 s. ; 29 cm. — (Mersin Üniversitesi yayınları ; 6. Mimarlık Fakültesi yayınları ; 1) Eserin Türkçe adı: Kentsel gelişme sorunları : büyüme-koruma dengesi. ISBN 9756900091 (B.I/2630).

ARABADJYAN, A. Z. : *Petsenziya Na Knigu Çarlza Kindlbergera Mirovoe Ekonomičeskoe Pervenstvo : 1500-1990* / A. Z. Arabadjyan. — Moskva : İnitut Vostokovedeniya, 1997. 22 s. ; 20 cm. Charles P. Kindleberger / Ford International Massachusetts Institute of Technology World Economic Primacy : 1500 to 1990 New York

- Oxford. New York : Oxford University Press, 1996 kitabın kritiği. ISBN 5892820211 (A.VI/4205).
- ARAS, BÜLENT : *The New Geopolitics Of Eurasia And Turkey's Position /* Bülent Aras ; with a foreword by Barry Rubin. — London : Frank Cass, 2002. viii, 110 s. ; 24 cm. ISBN 0714650757 (A.VI/4502).
- ARAŞTIRMA SONUÇLARI TOPLANTISI (19 : 2001 : ANKARA) : 19. *Araştırma Sonuçları Toplantısı : 28 Mayıs-01 Haziran 2001 : Ankara /* yay. haz. Koray Olşen... [ve başk.]. — Ankara : Kültür Bakanlığı Anıtlar ve Müzeler Genel Müdürlüğü, 2002. 2 c. : res. ; 24 cm. — (Kültür Bakanlığı yayınları, ISSN 1017-7663 ; 2764-1, 2764-2. Anıtlar ve Müzeler Genel Müdürlüğü yayın no ; 84, 85) ISBN 9751728215 (tk.) (A.VI/4389).
- ARAT, REŞİT RAHMETİ : *Baburnâme : Babur'un Hatıratı İki /* Reşit Rahmeti Arat. — 1. bs. — [Ankara] : Milli Eğitim Bakanlığı, 1970. ... c. ; 20 cm. — (Milli Eğitim Bakanlığı. Devlet Kitapları. 1000 Temel Eser ; 41) Kütüphanemizde 3. cilt mevcuttur. (A.VI/4588-3).
- ARAZ, NEZİHE : *Fatihin Derunî Tarihi /* Nezihe Araz. — İstanbul : İnkılâp Kitabevi, 1953. 219 s. ; 19 cm. Mehemed Bin Murad Hân : el muzaffer daimâ. (A.VI/4416).
- Archaeology of Upper Charlotte Harbor, Florida /* ed. by George M. Luer. — Florida : Florida Anthropological Society, 2002. 211 s. : res. ; 28 cm. — (Florida Anthropological Society publication no ; 15) ISBN 0970155026 (B.I/2638).
- Archaeometry in South Eastern Europe : second conference in Delphi, 19th-21st April 1991 /* ed. by I. Liritzis, G. Tsokas. — [Strasbourg] ; Rixensart : Council of Europe ; PACT Belgium, 1995. 543 s. : res., şek. ; 27 cm. — (PACT, ISSN 0257-8727 ; 45) (B.I/2597).
- Archaische Griechische Tempel Und Altägypten /* hrsg. von Manfred Bietak. — Wien : Verlag der Österreichischen Akademie der Wissenschaften, 2001. 115 s. : res. ; 31 cm. — (Österreichische Akademie der Wissenschaften. Denkschriften der Gesamtakademie ; 21. Untersuchungen der Zweigstelle Kairo des Österreichischen Archäologischen Institutes ; 18) ISBN 3700129378 (B.I/2549).
- ARGYROPOULOS, ROXANE D. : *Les intellectuels Grecs à la recherche de Byzance (1860-1912) /* Roxane D. Argyropoulos. — Athènes : Institut de Recherches Néohelléniques Fondation Nationale de la Recherche

Scientifique, 2001. 98 s. ; 24 cm. — (Institut de Recherches Néohelléniques Fondation Nationale de la Recherche Scientifique ; 77. Collection Histoire des Idées ; 1) ISBN 9607916158 (A.VI/4736).

Arheologičeskie nahodki na kaspiyskom pobereje = Archeological finds on the caspian coast = trouvailles archéologiques sur le littoral de la mer caspienne / redaktsiye P. A. Azizbekovoy. — [y.y.] : Akademiya Nauk Azerbaidjanskoy SSR Muzey İstorii Azerbaydjana, [19??]. 32 s. : rnk. res. ; 26 cm. — (Pamyatniki Materialnoy Kulturi Azerbaydjana = Monuments of Azerbaijan Material Culture series = Collection Patrimoine Cultural de l'Azerbaidjan ; 9) (B.I/2432).

Arheologičeskie pamyatniki = Archaeological monuments = Archéologie / redaktsiye P. A. Azizbekovoy. — [y.y.] : Akademiya Nauk Azerbaidjanskoy SSR Muzey İstorii Azerbaydjana, [19??]. 28 s. : rnk. res. ; 26 cm. — (Pamyatniki Materialnoy Kulturi Azerbaydjana = Monuments of Azerbaijan Material Culture series = Collection Patrimoine Cultural de l'Azerbaidjan ; 7) (B.I/2430).

Arhitekturata na počvata na Makedonija : prilozhi za istrajuvaneto na istorijata na kulturata na počvata na Makedonija / ureduvaçki odbor Georgi Stardelov, Krum Tomovski, İvan Şeparoski. — Skopje : MANU, 2000. 237 s. ; 30 cm. — (Publikatsijata e vo Pamkite na : Makroproektot "İstorija na Kulturata na Makedonija" ; kniga 9) ISBN 9989649766 (B.I/2441).

ARIBURNU, KEMAL : *Milli Mücadelede İstanbul Mitingleri* / Kemal Arıburnu. — 2. bs. — Ankara : [yayl.y.], 1975. 78 s. ; 20 cm. (A.VI/4439).

ARIK, RÜÇHAN : *Kubad Abad : Selçuklu Saray ve Çinileri* / Rüşhan Arık. — İstanbul : Türkiye İş Bankası, 2000. 227 s. : rnk. res. ; 30 cm. — (Türkiye İş Bankası Kültür yayınları Genel yayın no ; 514. Sanat dizisi) ISBN 9754582653 (B.I/2422).

ARIKAN, İSMAİL : *Mahalleimizdeki Ermeniler* / İsmail Arıkan. — 1. bsk. — İstanbul : İletişim, 2001. 126 s. ; 20 cm. — (İletişim yayınları ; 679. Anı dizisi ; 29) ISBN 9754708614 (A.VI/4336).

ARİFOĞLU-ŞİHALİYEV, EMİN : *Türkiye Ve Azerbaycan Açısından Ermeni Sorunu : Tarih, Gerçekler ve Olaylar* / Emin Arifoğlu-Şihaliyev. — 1. bs. — Ankara : Türk Kültür ve Eğitim Norm Geliştirme Vakfı, 2002. 231 s. : res. ; 20 cm. — (Türk Kültür ve Eğitim Norm Geliştirme Vakfı kitap ; 1) ISBN 9759322005 (A.VI/4341).

- Arkeolojinin Delikanlısı : Muhibbe Darga Kitabı* / söyleşi Emine Çaykara. — 1. bs. — İstanbul : Türkiye İş Bankası, 2002. 477 s. : res. ; 20 cm. — (Türkiye İş Bankası Kültür yayınları. Genel yayın ; 612. Edebiyat dizisi ; 220) ISBN 9754583706 (A.VI/4625).
- ARKEOMETRİ SONUÇLARI TOPLANTISI (17 : 2001 : ANKARA) : 17. *Arkeometri Sonuçları Toplantısı : 28 Mayıs-01 Haziran 2001 : Ankara* / yay. haz. Koray Olşen... [ve başk.]. — Ankara : Kültür Bakanlığı Anıtlar ve Müzeler Genel Müdürlüğü, 2002. 134 s. : res. ; 24 cm. — (Kültür Bakanlığı yayınları, ISSN 1017-7671 ; 2763. Anıtlar ve Müzeler Genel Müdürlüğü yayın no ; 83) ISBN 9751728258 (A.VI/4386).
- Armenia : political and ethnic boundaries 1878-1948.* — [y.y.] : [Archive Editions], 1998. 2 c. : hrt. (kimi rnk.) ; 25 cm. (A.VI/4215).
- Armenian Baghesh/Bitlis and Taron/Mush* / ed. by Richard G. Hovannisian. — California : Mazda Publishers, 2001. xiv, 235 s. ; 23 cm. — (UCLA Armenian History and Culture series. Historic Armenian Cities and Provinces ; 2) ISBN 1568591365 (A.VI/4579).
- ARSEL, İLHAN : *Arap Milliyetçiliği ve Türkler* / İlhan Arsel. — 1. bs. — İstanbul : Remzi Kitabevi, 1977. 574 s. ; 24 cm. — (Büyük Fikir Kitapları dizisi ; 28) (A.VI/4514).
- ARSEVEN, CELÂL ESAD : *Eski İstanbul* / Celâl Esad Arseven ; haz. Dilek Yelkenci. — 1. bsk. — İstanbul : Çelik Gülersoy Vakfı İstanbul Kütüphanesi, 1989. 221 s. : res., 1 katl. hrt. ; 23 cm. — (Çelik Gülersoy Vakfı İstanbul Kütüphanesi. Etüdler ; 1) ISBN 9757512052 (A.VI/4551).
- Arşivcilik Konferansları I* / yay. haz. Hamza Kandur. — İstanbul : AREM ; Librairie de Péra, 1995. ix, 102 s. ; 23 cm. — (AREM no ; 1) ISBN 9757148024 (A.VI/4234).
- Art history and laboratory : scientific examination of easel paintings : published on the occasion of the Xth anniversary meeting of the Pact group at Louvain-la-Neuve, 1986* / ed. by Roger van Schoute, Hélène Verougstraete-Marcq. — Strasbourg : Conseil de l'Europe, 1986. 237 s. ; 27 cm. — (PACT, ISSN 0257-8727 ; 13) (B.I/2568).
- ÂSÂDOV, FİRİDUN : *Çarizmi Azerbaycana Getirenler* / Firidun Âsâdov, Sevil Kârimova. — Bakı : Gençlik, 1993. 160 s. : hrt. ; 21 cm. ISBN 9647090080 (A.VI/4111).
- Asia Minor and Egypt : old cultures in a new empire : proceedings of the Groningen 1988 Achaemenid history workshop* / ed. by Heleen

- Sancisi-Weerdenburg, Amélie Kuhrt. — Leiden : Nederlands Instituut Voor Het Nabije Oosten, 1991. xviii, 367 s. ; 25 cm. — (Achaemenid History ; 6) ISBN 9062584063 (A.VI/4094).
- ASLANAPA, OKTAY : *Türk Sanatı / Oktay Aslanapa*. — 1. bs. — [Ankara] : Milli Eğitim Bakanlığı, 1972. 2 c. : res., 1 katl. hrt. ; 28 cm. — (Kültür yayınları. Devlet Kitapları) İçindekiler: 1.c.: Başlangıcından Büyük Selçukluların sonuna kadar — 2.c.: Anadolu Selçuklularından Beylikler devrinin sonuna kadar. (B/9066).
- ASLANOĞLU, İNCİ N. : *Ankara Karacabey Külliyesi / İnci N. Aslanoğlu*. — 2.bsk. — Ankara : Kültür Bakanlığı Yayınlar Dairesi Başkanlığı, 1998. x, 57 s. : res. ; 20 cm. — (Kültür Bakanlığı yayınları ; 948. Yayınlar Dairesi Başkanlığı Tanıtma Eserleri dizisi ; 10) ISBN 9751701694 (A.VI/327).
- Aşiret Mektep Devlet / Türkçesi Özkan Akpınar ; yay. haz. Sinan Birvan. — İstanbul : Aram, 2001. 166, [14] s. : res. ; 21 cm. — (Aram Yayıncılık ; 32) İçindekiler: II. Abdülhamid'in aşiret mektebi (1892-1907) / Eugene L. Rogan — Osmanlı Devleti'nde aşiret mektebi / Alişan Akpınar. ISBN 9758242189 (A.VI/4345).
- ATABİNEN, RECHID SAFFET : *Les Turcs a Constantinople du Ve au XVe siecle / Rechid Saffet Atabinen*. — İstanbul : T.A.C.T., 1954. 66 s. ; 20 cm. (A.VI/4530).
- ATAÖV, TÜRKKAYA : *An Armenian Source : Hovhannes Katchaznoui = Une Source Armenienne : Hovhannes Katchaznoui = Eine Armenische Quelle : Hovhannes Katchaznoui = Fuente Armenia : Hovhannes Katchaznoui / Türkkiye Ataöv*. — Ankara : [yayl.y.], 1985. 49 s. ; 24 cm. (A.IV/2958).
- ATAÖV, TÜRKKAYA : *Ce qui s'est reellement passe a Geneve : la verité au sujet du 'rapport Whitaker' / Türkkiye Ataöv*. — Ankara : [yayl.y.], 1986. 36 s. ; 24 cm. (A.VI/4701).
- ATAÖV, TÜRKKAYA : *Documents se rapportant a la question Armenienne : documents falsifies et authentiques / Türkkiye Ataöv*. — 1. ed. — Ankara : [yayl.y.], 1985. 32 s. ; 24 cm. (A.IV/9278).
- ATAÖV, TÜRKKAYA : *Hindistan : Siyaset Yazıları / Türkkiye Ataöv*. — 1. bs. — Ankara : [yayl.y.], 2002. vii, 128 s. ; 23 cm. ISBN 9759283107 (A.VI/4619).
- ATAÖV, TÜRKKAYA : *La 'cuestion Armenia' : conflicto, trauma y objetividad / Türkkiye Ataöv*. — Ankara : Center for Strategic

- Research, 1999. 46 s. ; 24 cm. — (SAM Papers, ISSN 1302-3845 ; 9/99) (A.VI/4699).
- ATAÖV, TÜRKKAYA : Los archivos Otomanos y la cuestión Armenia / Türkkaya Ataöv. — Ankara : [yayl.y.], 1986. 39 s. ; 24 cm. (A.VI/4703).
- ATAÖV, TÜRKKAYA : *The 'Armenian question' : conflict, trauma & objectivity* / Türkkaya Ataöv. — Ankara : Center for Strategic Research, 1997. 48 s. ; 24 cm. — (SAM Papers ; 3/97) (A.VI/4700).
- ATAÖV, TÜRKKAYA : *Una "declaracion" falsamente atribuida a Mustafa Kemâl Atatürk* / Türkkaya Ataöv. — Ankara : [yayl.y.], 1986. 50 s. ; 24 cm. (A.IV/9268).
- ATASOY, NURHAN : *1582 : Surname-İ Hümayun : Dügün Kitabı* / Nurhan Atasoy ; proje ed. Ayşe Üçok. — İstanbul : Koçbank, 1997. 136 s. : rnk. res. ; 47 cm. (C/637).
- ATASOY, NURHAN : *17. ve 18. Yüzyıllarda Avrupa Sanatı* / Nurhan Atasoy. — 2. bsk. — İstanbul : İstanbul Üniversitesi Edebiyat Fakültesi, 1985. 210 s. : res. (kimi rnk.) ; 23 cm. — (İstanbul Üniversitesi Edebiyat Fakültesi yayınları ; 2161) (A.VI/4428).
- ATASOY, NURHAN : *Otağ-ı Hümayun : Osmanlı Çadırları* / Nurhan Atasoy. — 2. bs. — İstanbul : Aygaz, 2002. 305 s. : rnk. res. ; 29 cm. ISBN 9756845066 (B.I/2618).
- Atatürk Döneminde Basın ve Basın Özgürlüğü*. — 1. bsk. — [y.y.] : Gazeteciler Cemiyeti, 1982. 55 s. ; 19 cm. — (Gazeteciler Cemiyeti yayınları ; 15) (A.VI/4769).
- Atatürk En Photos = Fotoğraflarla Atatürk = Atatürk With Photos* / derleyen ve yapımcı Ahmet Abut ; Fransızca'ya çev. Mercedes Öndül, Suzette Epikmen, Cüneyt Akalın ; İng. çev. Lale Akalın, Ahmet T. Türkistanlı. — Antalya : Suna & İnan Kıraç Akdeniz Medeniyetleri Araştırma Enstitüsü, 1998. 225 s. : res. ; 31 cm. ISBN 9757078042 (B.I/2617).
- Atatürk Konferansları Dizisi*. — 1. bsk. — İstanbul : Boğaziçi Üniversitesi, 1986. 136 s. ; 23 cm. — (Boğaziçi Üniversitesi yayınları ; 405. Atatürk İlkeleri ve İnkılâp Tarihi Enstitüsü) (A.VI/4327).
- ATATÜRK, MUSTAFA KEMAL : *Nutuk : Osmanlıca'dan Türkçe'ye Çeviri : Orjinal Tam Metin* / Mustafa Kemal Atatürk. — [İstanbul] : Yeditepe Üniversitesi, [200?]. 2 c. ; 23 cm. — (Yeditepe Üniversitesi Kültür yayınları) İçindekiler: 1.c.: Metinler — 2.c.: Vesikalar. (A.VI/4298).

- Atatürk Orman Çiftliği*. — [y.y.] : [yayl.y.], [200?]. [14] s. : rnk. res. ; 30 cm. (B.I/2416).
- Atatürk ve Büyük Zafer* / haz. Osman Atillâ. — Ankara : [yayl.y.], [19?]. 95 s. ; 24 cm. (A.VI/4411).
- Atatürk'ten Ermeni Sorunu*. — 1. bs. — Ankara : Bilgi, 2002. 281 s. ; 20 cm. — (Bilgi yayınları. Bilgi dizisi ; 114. İsmet Görgülü ; 2) ISBN 9754949921 (A.VI/4076).
- Atatürk'ün Afyonkarahisar Ziyaretleri* / haz. Latif Daşdemir ; ed. Muzaffer Uyan. — [Afyon] : Afyon Kocatepe Üniversitesi, 2002. 143 s. : res. ; 23 cm. (A.VI/4476).
- Atatürk'ün Bütün Eserleri* / danışma kurulu M. Türker Acaroğlu...[ve başk.]. — 1. bs. — İstanbul : Kaynak, 1998-2002. ... c. ; 24 cm. — (Kaynak yayınları ; 260, 278, 293, 318, 328, 332, 340, 350, 357) İçindekiler: 1.c.: 1903-1915 — 2.c.: 1915-1919 — 3.c.: 1919 — 4.c.: 1919 — 5.c.: 1919 — 6.c.: 1919-1920 — 7.c.: 1 Mart-22 Nisan 1920 — 8.c.: 23 Nisan-7/8 Temmuz 1920 — 9.c.: 8 Temmuz-30 Eylül 1920. ISBN 9753432356 (tk.) (A.VI/1670).
- Atatürk'ün Evi : Bir Ulusun Geleceğinin Doğduğu Yer*. — [İzmir] : İzmir Ticaret Odası, [200?]. [7] s. : rnk. res. ; 30 cm. (B.I/2415).
- Atatürk'ün Okuduğu Kitaplar : "altını çizdiği satırları, özel işaretle, uyarıları, düştüğü notlar ve kitap içerisindeki özel yazıları ile"* / yay. koordinatörü Recep Cengiz. — Ankara : Anıtkabir Derneği, 2001. 24 c. ; 21 cm. — (Anıtkabir Derneği yayınları ; 1) İçindekiler: 1., 2., 3., 4., 5., 6., 7., 8.c: Osmanlıca kitaplar — 9.c: Osmanlıca-Türkçe kitaplar — 10.c.: Türkçe-Fransızca kitaplar — 11., 12., 13., 14., 15., 16., 17., 18., 19., 20., 21., 22., 23.c.: Fransızca kitaplar — 24.c.: Fransızca-Almanca-İngilizce-İtalyanca-Türkçe Osmanlıca kitaplar. ISBN 9759583526 (tk.) (A.VI/4093).
- Atentado terrorista en orly : declaraciones y pruebas presentadas en el juicio 19 de Febrero al 2 de Marzo de 1985*. — Ankara : Universidad de Ankara Facultad de Ciencias Políticas, 1986. 72 s. ; 24 cm. (A.VI/4702).
- ATEŞ, İBRAHİM : *Kanunî Sultan Süleyman'ın Su Vakfiyesi* / İbrahim Ateş. — 1. bsk. — Ankara : Kültür ve Turizm Bakanlığı, 1987. v, 58, [yak. 60] s. ; 20 cm. — (Kültür ve Turizm Bakanlığı yayınları ; 851. 1000 Temel Eser dizisi ; 134) ISBN 9751701058 (A.VI/4422).

- ATEŞ, TOKTAMIŞ : *Osmanlı Toplumunun Siyasal Yapısı : Kuruluş Dönemi / Toktamiş Ateş*. — 1. bs. — İstanbul : Say, 1982. 203 s. ; 19 cm. — (Genel dizi ; 10) (A.VI/4764).
- ATIL, ESİN : *Levni ve Surname : Bir Osmanlı Şenliğinin Öyküsü / Esin Atıl*. — 1. bs. — İstanbul : Koçbank, 1999. 247 s. : rnk. res. ; 32 cm. ISBN 9756845074 (B.I/2616).
- Atlas istorii Kazahstana s drevneyşih vremen do XVIII v.* — Almatı : [yayl.y.], 1995. 12 s. : rnk. hrt. ; 22 cm. Çast 1: Dlya obtşebrazovatelnuh şkol respubliki Kazahstan. (A.VI/4133).
- Atti del corso Europeo di formazione : la protezione e conservazione del patrimonio culturale nelle zone a rischio sismico = Protection and conservation of cultural heritage in regions of sismic risks = Protection et conservation du patrimoine culturel dans les zones à risques sismiques / ed. a cura di = ed. by = éd. par J. Bonnin, T. Hackens, B. Helly*. — Ravello : Conseil de l'Europe = Council of Europe, 1987. xvi, 274 s. : res. ; 27 cm. — (PACT, ISSN 0257-8727 ; 18) (B.I/2575).
- ATTIAS, JEAN-CHRISTOPHE : *Paylaşılramayan Kutsal Topraklar ve İsrail / Jean-Christophe Attias, Esther Benbassa*. — 1. bsk. — İstanbul : İletişim, 2002. 317 s. ; 20 cm. — (İletişim yayınları ; 823. Tarih dizisi ; 20) Eserin özgün adı: Israël, la terre et le sacré. ISBN 9750500571 (A.VI/4575).
- Attisch Rotfigurige Hydrien Attische Firnis-Hydrien / bearbeitet von Elke Böhr*. — München : Verlag C. H. Beck, 2002. 98, [20], [60] s. : res. ; 33 cm. — (Corpus Vasorum Antiquorum. Deutschland ; 74. Berlin, Antikensammlung Ehemals Antiquarium ; 9) ISBN 3406490441 (B.I/2540).
- Auf Den Spuren Der Osmanen İn Der Österreichischen Geschichte / hrsg. Inanc Feigl... [et al.]*. — Frankfurt am Main : Peter Lang, 2002. 179 s. ; 21 cm. — (Wiener Osteuropa Studien, ISSN 0946-7246 ; 14) ISBN 3631389329 (A.VI/4323).
- Ausgrabungen in Assos / hrsg. von Ümit Serdaroğlu, Reinhard Stupperich, Elmar Schwertheim*. — Bonn : Dr. Rudolf Habelt GmbH, 1990. vii, 146, 19 s. : tafel ; 28 cm. — (Asia Minor Studien ; 2) ISBN 3774924864 (B.I/2453).
- Ausgrabungen in Assos 1992 / hrsg. von Ümit Serdaroğlu, Reinhard Stupperich*. — Bonn : Dr. Rudolf Habelt GmbH, 1996. 190, 33 s. : tafel

- ; 28 cm. — (Asia Minor Studien, ISSN 1430-0680 ; 21) ISBN 3774927863 (B.I/2471).
- Ausgrabungen in Assos 1991* / hrsg. von Ümit Serdaroğlu, Reinhard Stupperich. — Bonn : Dr. Rudolf Habelt GmbH, 1993. 257, 31 s. : tafel, res. ; 28 cm. — (Asia Minor Studien ; 10) ISBN 3774926123 (B.I/2460).
- Ausgrabungen in Assos 1990* / hrsg. von Ümit Serdaroğlu, Reinhard Stupperich. — Bonn : Dr. Rudolf Habelt, 1992. 196, 35 s. : tafel ; 28 cm. — (Asia Minor Studien ; 5) ISBN 3774925232 (B.I/2455).
- AUTHEMAN, ANDRÉ : *Bank-ı Osmanî-i Şahane : Tanzimat'tan Cumhuriyet'e Osmanlı Bankası* / André Autheman ; çev. Ali Berktaş ; yay. danışmanı Edhem Eldem ; yay. haz. Lorans Tanatar Baruh. — 1. bsk. — İstanbul : Osmanlı Bankası Arşiv ve Araştırma Merkezi, 2002. 287 s. ; 24 cm. Eserin özgün adı: La banque impériale Ottomane. ISBN 9759369222 (A.VI/4380).
- AVCIOĞLU, DOĞAN : *Millî Kurtuluş Tarihi : 1838'den 1995'e* / Doğan Avcıoğlu. — İstanbul : [yayl.y.], 1974. 3 c. ; 20 cm. İçindekiler: 1.c.: Emperyalizm karşısında Türk aydınının aymazlığı ve tam bağımsızlık — 2.c.: Sovyet devrimi karşısında Türk devrimi — 3.c.: Devrimin yapısı ve kurtuluşun sonra Türkiye. (A.III/8179).
- Avrupa Birliği Kıbrıs Ermeni soykırımı iddiaları azınlıklar-bölücülük Ege sorunu patrikhane Heybeliada Ruhban Okulu IMF programları konularında Türkiye'den ne istiyor? : Cumhurbaşkanı Sayın Ahmet Necdet Sezer'e TÜRK-İŞ tarafından 11 Aralık 2001 tarihinde sunulan rapor ile TÜRK-İŞ Genel Başkanı Bayram Meral'in rapora ilişkin olarak basında çıkan bazı yazılar ve Laeken Zirvesi konularındaki değerlendirmeleri.* — [Ankara] : TÜRK-İŞ, 2001. 24 s. ; 21 cm. (A.VI/4708).
- Avrupa'da süreli Türkçe yayınlar sempozyumu : Ekim 1997 : Hollanda.* — Amsterdam : Hollanda Türk Akademisyenler Birliği Vakfı, [199?]. 63 s. ; 24 cm. — (Hollanda Türk Akademisyenler Birliği Vakfı yayınları ; 14) ISBN 907361614X (A.VI/4489).
- Avrupa'da Türkçe yayınlar sempozyumu : Ekim 1996.* — Amsterdam : Hollanda Türk Akademisyenler Birliği Vakfı, [199?]. 116 s. ; 24 cm. — (Hollanda Türk Akademisyenler Birliği Vakfı yayınları ; 11) ISBN 9073616115 (A.VI/2701).

- AYDEMİR, İBRAHİM : *Bir Vakitler Erzurum* / İbrahim Aydemir. — 1. bs. — İstanbul : Erzurum Kitaplığı, 2002. 336 s. : res. ; 20 cm. — (Erzurum Kitaplığı ; 18) ISBN 9756611405 (A.VI/4338).
- AYDIN, S. MEHMET : *İslam en dialoog* / S. Mehmet Aydın. — Amsterdam : Stichting Nederlands-Turks Academisch Genootschap, 1996. 61 s. ; 20 cm. — (Stichting Nederlands-Turks Academisch Genootschap ; 9) ISBN 9073616093 (A.VI/4741).
- AYHAN, AHMET : *Dünden Bugüne Türkiye’de Billim-Teknoloji ve Geleceğin Teknolojileri* / Ahmet Ayhan ; yay. haz. Salih Zeki İmamoğlu. — İstanbul : Güriş Holding A.Ş., 2002. v, 455 s. ; 25 cm. ISBN 9759295008 (A.VI/4488).
- AYKOL, HÜSEYİN : *Çerkes Ethem’in Gerçek Yaşam Öyküsü : Ali Bey’in Dramı* / Hüseyin Aykol. — 1. bsk. — İstanbul : Belge, 2001. 167 s. ; 20 cm. — (Belge yayınları. Yaşam ve Anılar dizisi) ISBN 9753442386 (A.VI/4577).
- AYNAKULOVA, GÜLNİSA : *İslam Müelliflerine Göre Ortaçağda Oş Şehri / Gülnisa Aynakulova*. — Ankara : Türk Tarih Kurumu, 2002. 911-920 ss. ; 24 cm. Belleten LXV, Aralık 2001, Sayı 244’ten ayrışım. (A.VI/4259).
- AYNÎ ALİ EFENDİ : *Osmanlı İmparatorluğunda Eyâlet Taksimatı, Toprak Dağıtım ve Bunların Mali Güçleri* / Aynî Ali Efendi ; bu günkü dile çev. Hâdiye Tuncer. — Ankara : [yayl.y.], 1964. viii, 89 s. ; 24 cm. (A.VI/4425).
- AYVANSARAYLI HAFIZ HÜSEYİN : *Camilerimiz Ansiklopedisi : Hadikatü’l-Cevami’* / Ayvansaraylı Hafız Hüseyin ; açıklama ve ilv. yay. haz. İhsan Erzi. — İstanbul : Tercüman Aile ve Kültür Kitaplığı, 1987. ... c. : res. ; 27 cm. Kütüphanemizde 1. cilt mevcuttur. (B.I/2626-1).
- AYVERDİ, EKREM HAKKI : *Osmanlı Mi’mârisinde Çelebi ve II. Sultan Murad Devri : 806-855 (1403-1451) II* / Ekrem Hakkı Ayverdi. — İstanbul : İstanbul Fetih Cemiyeti İstanbul Enstitüsü, 1972. xi, 606 s. : res., 7 katl. pl. ; 34 cm. — (İstanbul Fetih Cemiyeti İstanbul Enstitüsü ; 65) Eser 4 kitaptan oluşmaktadır. 1. Kitap İstanbul mi’mârî çağının menşe’i : Osmanlı mi’mârîsinin ilk devri : Ertuğrul, Osman, Orhan Gaziler Hüdavendigâr ve Yıldırım Bâyezîd 630-805 — 3. Kitap Osmanlı mi’mârisinde Fâtih devri 855-886 (1451-1481) adı altındadır. (B.I/2648).

- AYVERDİ, EKREM HAKKI : *Osmanlı Mi'mârisinde Fâtih Devri 855-886 (1451-1481) III* / Ekrem Hakkı Ayverdi. — İstanbul : İstanbul Fetih Cemiyeti İstanbul Enstitüsü, 1973. ... c. : res. ; 35 cm. — (İstanbul Fetih Cemiyeti İstanbul Enstitüsü no ; 69) Eser 4 kitaptan oluşmaktadır. 1. Kitap İstanbul mi'mârî çağının menşe'i : Osmanlı mi'mârisinin ilk devri : Ertuğrul, Osman, Orhan Gaziler Hüdavendigâr ve Yıldırım Bâyezîd 630-805 — 2. Kitap Osmanlı mi'mârisinde Çelebi ve II. Sultan Murad devri : 806-855 (1403-1451) adı altındadır. (B.I/2539).
- AYVERDİ, SÂMİHA : *Hâaturalarla Başbaşa* / Sâmîha Ayverdi. — İstanbul : Kubbealtı Neşriyatı, 1977. 256 s. ; 20 cm. (A.VI/4535).
- AYVERDİ, SÂMİHA : *Millî Kültür Mes'eleleri ve Maârif Dâvâmız* / Sâmîha Ayverdi. — 1. bs. — [Ankara] : Kültür Bakanlığı, 1976. vii, 416 s. ; 20 cm. — (Kültür Eserleri ; 12) (A.VI/4766).
- AYVERDİ, SÂMİHA : *Türk Târihinde Osmanlı Asırları* / Sâmîha Ayverdi. — 2. bsk. — İstanbul : Damla, 1981. ... c. ; 20 cm. Kütüphanemizde 3. cilt mevcuttur. (A.VI/4536-3).
- Azerbaycan Halk Cumhuriyeti Harici İşler Nazirliyinin Şahsi Heyeti / tertibatçı ve ön sözün müellifi Musa Kasımov.* — Bakı : Azerbaycan Universiteti Neşriyatı, 2002. 22 s. ; 21 cm. (A.VI/4117).
- Azerbaydjanskaya natsionalnaya odejna = Azerbaijan national costume = Le costume national Azerbaidjanais / redaktsiey P. A. Azizbekovoy.* — [y.y.] : Akademiya Nauk Azerbaidjanskoy SSR Muzeı İstorii Azerbaydjana, [19??]. 36 s. : rnk. res. ; 26 cm. — (Pamyatniki Materialnoy Kulturu Azerbaydjana = Monuments of Azerbaijan Material Culture series = Collection Patrimoine Cultural de l'Azerbaidjan ; 4) (B.I/2427).
- Azerbaydjanskıe vııivki = Azerbaijan embroideries = Broderies d'Azerbaidjan / redaktsiey P. A. Azizbekovoy.* — [y.y.] : Akademiya Nauk Azerbaidjanskoy SSR Muzeı İstorii Azerbaydjana, [19??]. 36 s. : rnk. res. ; 26 cm. — (Pamyatniki Materialnoy Kulturu Azerbaydjana = Monuments of Azerbaijan Material Culture series = Collection Patrimoine Cultural de l'Azerbaidjan ; 6) (B.I/2429).
- BACQUÉ-GRAMMONT, JEAN-LOUIS : *Kâtib Çelebi Cihân-Nümâsının Bazı Batı Kaynakları Hakkında* / Jean-Louis Bacqué-Grammont. — İstanbul : İslâm Tarih, Sanat ve Kültür Araştırma Merkezi, 2001. vi, 185-188 ss. ; 24 cm. Osmanlı dünyasında bilim ve eğitim : milletlerarası kongresi : İstanbul, 12-15 Nisan 1999 : tebliğler'den ayrışım. (A.VI/4661).

- BACQUÉ-GRAMMONT, JEAN-LOUIS : *L'armée de Charles VIII partant pour naples d'après un rapport Ottoman* / Jean-Louis Bacqué-Grammont. — Napoli : Istituto Universitario Orientale, 2002. 581-619 ss. ; 24 cm. Europe e islam tra i secoli XIV e XVI = Europe and islam between 14th and 16th centuries tomo II'den ayrībasım. (A.VI/4683).
- Bağımsızlıklarının 10. Yılında Türk Cumhuriyetleri : Azerbaycan Kazakistan Kırgızistan Özbekistan Türkmenistan* / ed. Emine Gürsoy-Naskali, Erdal Şahin. — 1. bsk. — Haarlem : SOTA, 2002. 642 s. ; 22 cm. — (SOTA yayınları. Turkuaz dizi ; 8) ISBN 9080440973 (A.VI/4303).
- BALIVET, MICHEL : *Les Turcs au moyen-age, des croisades aux Ottomans (XIe-XVe siècles)* / Michel Balivet. — İstanbul : Isis, 2002. 156 s. ; 24 cm. — (Analecta Isisiana ; LIX) ISBN 9754282153 (A.VI/4359).
- Balkanlar'da islâm medeniyeti milletlerarası sempozyumu tebliğleri : Sofya, 21-23 Nisan 2000.* — İstanbul : IRCICA, 2002. x, 447 s. ; 24 cm. — (İslâm Medeniyeti Tarihi Kaynak ve İncelemeleri dizisi seri no ; 8) ISBN 9290631082 (A.VI/4379).
- BARIŞTA, H. ÖRCÜN : *İstanbul Çeşmeleri : Bereketzade Çeşmesi* / H. Örcün Barışta. — 1. bsk. — [Ankara] : Kültür Bakanlığı, 1989. vii, 74 s. : res. ; 20 cm. — (Kültür Bakanlığı yayınları ; 1053. Tanıtma Eserleri dizisi ; 17) ISBN 9751703867 (A.VI/4272).
- BARIŞTA, H. ÖRCÜN : *Türk İşleme Sanatı Tarihi* / H. Örcün Barışta. — Ankara : Gazi Üniversitesi Gazi Eğitim Fakültesi, 1984. viii, 96 s. : res. ; 24 cm. — (Gazi Üniversitesi yayın no ; 45. Gazi Eğitim Fakültesi yayın no ; 5) (A.VI/4780).
- BARTH, HANS : *Türk Savun Kendini* / Hans Barth ; çev. Selçuk Ünlü. — İstanbul : Türk Dünyası Araştırmaları Vakfı, 1988. 151, [5] s. ; 19 cm. — (Türk Dünyası Araştırmaları Vakfı ; 58) ISBN 9754980179 (A.VI/4227).
- BASHEAR, SULIMAN: *Arabs and others in early islam* / Suliman Bashear. — Princeton : The Darwin Press, 1997. viii, 161 s. ; 24 cm. — (Studies in Late Antiquity and Early Islam ; 8) ISBN 0878501266 (A.VI/4088).
- BASILOW, W. N.: *Das schamanentum bei den völkern mittelasiens und Kasachstans* / W. N. Basilow. — Berlin : Reinhold Schletzer Verlag, 1995. 364 s. ; 25 cm. — (Mittelasiatische Studien bd ; 1) ISBN 3921539706 (A.VI/4241).

- BAŞKAN, SEYFİ: *Ankara Cenabi Ahmet Paşa Camii / Seyfi Başkan*. — 3. bsk. — Ankara : Kültür Bakanlığı Yayınlar Dairesi Başkanlığı, 1998. x, 46 s. : res. (kimi rnk.) ; 20 cm. — (Kültür Bakanlığı yayınları ; 1407. Yayınlar Dairesi Başkanlığı Tanıtma Eserleri dizisi ; 49) ISBN 975171012X (A.VI/4328).
- BAŞKAN, SEYFİ: *Ondokuzuncu yüzyıldan günümüze Türk ressamları = Contemporary Turkish painters / Seyfi Başkan* ; çev. = translation Alaeddin Gürtuna, Fred Stark. — Ankara : Kültür Bakanlığı, 1991. ix, 149 s. : res. (kimi rnk.) ; 27 cm. — (Kültür Bakanlığı yayınları ; 1321. Sanat Eserleri dizisi ; 14 = Ministry of Culture publications ; 1321. Art series ; 14) ISBN 9751708702 (B.I/2643).
- Başkent Ankara & Atatürk : şehir rehberi = Capital Ankara & Atatürk : city guide / koordinatör H. Murat Koçoğlu*. — Ankara : ProLink, 1998. yak. 100 s. : rnk. res. ; 21 cm. (A.VI/4325).
- Batı Avrupa Birliği Avrupa Üniversiteleri Komitesi : tarihçesi - istikbali : Avrupa üniversiteleri rektörleri ve vis-şansölyeleri ikinci konferansı : Dijon 9-15 Eylül 1959 : çalışma gruplarının raporları / önsöz Sıddık Sami Onar*. — İstanbul : İstanbul Üniversitesi, 1960. 150 s. ; 20 cm. — (İstanbul Üniversitesi yayınları ; 871) (A.VI/4590).
- BATTAL GAZİ VE MALATYA ÇEVRESİ HALK KÜLTÜRÜ SEMPOZYUMU (3 : 1988 : MALATYA) : *İnönü Üniversitesi III. Battal Gazi ve Malatya çevresi halk kültürü sempozyumu : tebliğler : Malatya : 19-21 Ekim 1988 / yay. haz. Mehmet Yardımcı, Tahir Kutsi Makal*. — [Malatya] : [İnönü Üniversitesi], 1989. 280 s. ; 24 cm. (A.VI/4394).
- BATTAL GAZİ VE MALATYA ÇEVRESİ HALK KÜLTÜRÜ SEMPOZYUMU (2 : 1987 : MALATYA) : *II. Battal Gazi ve Malatya çevresi halk kültürü sempozyumu : tebliğler : Malatya : 19-21 Ekim 1987*. — Malatya : İnönü Üniversitesi, 1988. 300 s. ; 24 cm. (A.VI/4552).
- BATTAL GAZİ VE MALATYA ÇEVRESİ HALK KÜLTÜRÜ SEMPOZYUMU (1 : 1986 : MALATYA) : *I. Battal Gazi ve Malatya çevresi halk kültürü sempozyumu : tebliğler : Malatya : 22-24 Ekim 1986*. — Malatya : İnönü Üniversitesi, 1987. 189 s. ; 24 cm. (A.VI/4553).
- BATUR, MUHSİN: *Anılar ve Görüşler : "Üç Dönemin Perde Arkası" / Muhsin Batur*. — 1. bsk. — İstanbul : Milliyet, 1985. 584, [32] s. : res. ; 20 cm. — (Milliyet yayınları ; 47) (A.VI/4226).

- BAYATLI, OSMAN: *Bergama Tarihinde Türk-İslâm Eserleri* / Osman Bayatlı. — İstanbul : [yayl.y.], 1956. 65, [24] s. : res. ; 24 cm. (A.VI/4404).
- BAYKARA, TUNCER: *Osmanlı Taşra Teşkilatında XVIII. Yüzyılda Görev ve Görevliler (Anadolu)* / Tuncer Baykara. — Ankara : Vakıflar Genel Müdürlüğü, 1990. viii, 319 s. ; 20 cm. ISBN 9751902622 (A.VI/2234).
- BAYKARA, TUNCER: *Zeki Velidi Togan* / Tuncer Baykara. — 1. bsk. — [Ankara] : Kültür Bakanlığı, 1989. ix, 229 s. ; 20 cm. — (Kültür Bakanlığı yayınları ; 1042. Türk Büyükleri dizisi ; 110) ISBN 9751703670 (A.VI/2235).
- BAYKURT, FAKİR: *Bir Tös Vardı : Özyaşam* / Fakir Baykurt. — 1. bs. — İstanbul : Papirüs, 1999. 535 s. ; 20 cm. — (Papirüs yayınları. Özyaşam ; 5) ISBN 9756999608 (A.VI/4232).
- BAYKURT, FAKİR: *Kavacık Köyünün Öğretmeni : Özyaşam* / Fakir Baykurt. — 1. bs. — İstanbul : Papirüs, 1999. 487 s. ; 20 cm. — (Özyaşam ; 3) ISBN 9756999578 (A.VI/4230).
- BAYKURT, FAKİR: *Köşe Bucak Anadolu : Özyaşam* / Fakir Baykurt. — 1. bs. — İstanbul : Papirüs, 2000. 458 s. ; 20 cm. — (Papirüs yayınları. Yaşantı dizisi ; 4) ISBN 9756999616 (A.VI/4231).
- BAYKURT, FAKİR: *Köy Enstitülü Delikanlı : Özyaşam* / Fakir Baykurt ; ed. Feridun Andaç. — 1. bs. — İstanbul : Papirüs, 1999. 351 s. ; 20 cm. — (Papirüs yayınları. Özyaşam dizisi ; 2) ISBN 9756999349 (A.VI/4229).
- BAYKURT, FAKİR: *Özüm Çocuktur : Özyaşam* / Fakir Baykurt ; ed. Feridun Andaç. — 1. bs. — İstanbul : Papirüs, 1998. 302 s. ; 20 cm. — (Papirüs yayınları. Yaşantı dizisi ; 1) ISBN 9757942529 (A.VI/4228).
- BAYKURT, FAKİR: *Sıladan Uzakta : Özyaşam* / Fakir Baykurt. — 1. bs. — İstanbul : Papirüs, 2002. 422 s. ; 20 cm. — (Papirüs yayınları. Özyaşam dizisi ; 7) ISBN 975699956X (A.VI/4233).
- BAYMAK, OSMAN: *Gagauz Çağdaş Şiiri Antolojisi* / Osman Baymak. — 2. bsk. — Prizren : Bay Yayınları, 2000. 412 s. ; 20 cm. — (Balkan Aydınları ve Yazarları yayınları ; 13. Şiir dizisi ; 9) (A.VI/4290).
- BAYMAK, OSMAN: *Mr. Hamit Altıparmak'ın tüm bilimsel çalışmaları : Kosova - Prizren'de Osmanlı eserleri : araştırma-inceleme* / Osman Baymak. — Prizren : Bay Yayınları, 2001. 386 s. ; 24 cm. — (Balkan Aydınları ve Yazarları yayınları ; 18. Araştırma-İnceleme dizisi ; 4) (A.VI/4291).

- BAYNE, NICHOLAS: *The grey wares of North-West Anatolia : in the middle and late bronze age and the early iron age and their relation to the early Greek settlements* / Nicholas Bayne ; mit einem nachwort von D. Hertel, A. Schachner. — Bonn : Dr. Rudolf Habelt GmbH, 2000. xi, 317 s. ; 28 cm. — (Asia Minor Studien ; 37) ISBN 3774930090 (B.I/2486).
- BAYRAK, M. ORHAN: *İstanbul'da Gömülü Meşhur Adamlar (1453-1978)* / M. Orhan Bayrak. — İstanbul : Türkiye Anıtlar Derneği İstanbul Şubesi, 1979. 276 s. : res. ; 24 cm. — (Türkiye Anıtlar Derneği İstanbul Şubesi yayını ; 5) (A.VI/4807).
- BAYRAMÂŞIK, MUSA SAFFET: *İslâmiyetin Amerika ve Avrupada Yayılması Adlı Büyük Esere Giriş* / Musa Saffet Bayramâşık. — İstanbul : Bayramâşık, 1962. 48 s. ; 19 cm. — (İslâm Misyonerliği Külliyyatı ; 1) (A.VI/4605).
- BECK, PIRHIYA: *Imagery and representation : studies in the art and iconography of ancient Palestine : collected articles* / Pirhiya Beck. — Tel Aviv : Emery and Claire Yass Publications in Archaeology, 2002. xvi, 464 s. : res. ; 24 cm. — (Tel Aviv University Sonia and Marco Nadler Institute of Archaeology. Tel Aviv Journal of the Institute of Archaeology of Tel Aviv University Occasional publications ; 3) ISBN 9652660191 (A.VI/4783).
- BEDÎ' UZ-ZAMÂN EBÛ'L-'İZZ İSMÂ'İL B. ER-REZZÂZ EL-CEZERÎ: *El-câmi' beyne'l-'ilm ve'l-'amel en-nâfi' fi es-sinaâ 'ti'l-hiyel* / Bedî' uz-Zamân Ebû'l-'İzz İsmâ'îl b. er-Rezzâz el-Cezerî ; çev., inceleme ve teknik açıklamalar Sevim Tekeli, Melek Dosay, Yavuz Unat. — Ankara : Türk Tarih Kurumu, 2002. xci, 338 s. : res. (kimi rnk.) ; 29 cm. — (AKDTYK Türk Tarih Kurumu yayınları ; III. Dizi-Sa. 26) ISBN 9751614473 (B.I/2621).
- BEKTAN, ALİ: *Atatürk ve Parapsikoloji* / Ali Bektan. — İstanbul : Bilge Karınca, 2002. 299, [10] s. : res. ; 21 cm. — (Bilge Karınca yayınları. Genel yayın no ; 39. Gizemli Olaylar İnceleme Araştırma dizisi ; 1) ISBN 9756553219 (A.VI/4566).
- BELEN, FAHRÎ: *Türk Kurtuluş Savaşı : Askerî, Siyasî ve Sosyal Yönleriyle* / Fahri Belen. — 2. bsk. — Ankara : Kültür ve Turizm Bakanlığı, 1983. xi, 559 s. ; 20 cm. — (Kültür ve Turizm Bakanlığı yayınları ; 542. Atatürk dizisi ; 18) (A.VI/4391).

- Belgeleri ile Türk spor tarihi.* — [y.y.] : Türk Spor Vakfı, 1981. ... c. ; 20 cm. — (Türk Spor Vakfı yayınları ; 2) İçindekiler: 1.c.: Atatürk. Kütüphanemizde 1. cilt mevcuttur. (A.VI/4589-1).
- Belgelerle Mustafa Kemal Atatürk ve Türk-Bulgar ilişkileri (1913-1938) = Mustafa Kemal Atatürk i Tursko-Bulgarskite otnoşeniya v dokumenti (1913-1938)* / proje yöneticisi Yusuf Sarıнай ; yay. haz. Ali Sarıkoyuncu, Necati Aktaş, Ahmet Ceylan. — Ankara : Devlet Arşivleri Genel Müdürlüğü, 2002. lxxvii, 957 s. ; 33 cm. — (Başbakanlık Devlet Arşivleri Genel Müdürlüğü yayın nu ; 16) ISBN 975192944X (B.I/2493).
- BELLİ, OKTAY: *Trabzon'da Türk Bakırcılık Sanatının Tarihsel Gelişimi* / Oktay Belli, İ. Gündoğ Kayaoğlu. — İstanbul : Arkeoloji ve Sanat, 2002. viii, 88 s. : res. ; 28 cm. — (Arkeoloji ve Sanat yayınları. Eski Anadolu Uygarlıkları dizisi ; 9) Eserin İngilizce adı: The historical development of copper smithing in Trabzon. ISBN 9756561181 (B.I/2606).
- BÉNOU, LISA: *Le codex b du monastère Saint-Jean-prodrome (serrès)* / Lisa Bénou. — Paris : Association Pierre Belon, 1998. 2 c. ; 24 cm. — (Textes. Documents. Études sur le Monde Byzantin Néohellénique et Balkanique ; 2) İçindekiler: 1.c.: XIIIe-XVe siècles — 2.c.: XVe-XIXe siècles. ISBN 2910860051 (A.VI/4354).
- BERINDEI, MIHNEA: *L'Empire Ottoman et les pays Roumains 1544-1545 : Étude et documents* / Mihnea Berindei, Gilles Veinstein. — Paris ; Cambridge : Éditions de l'École des Hautes Études en Sciences Sociales ; Harvard Ukrainian Research Institute, 1987. 366 s. ; 24 cm. — (Documents et Recherches sur le Monde Byzantin, Néohellénique et Balkanique ; 14. Studies in Ottoman Documents Pertaining to the Ukraine and the Black Sea Countries ; 1) ISBN 2713208580 (EHES); ISBN 0916458237 (HURI) (A.VI/4608).
- BERNIER, FRANCOIS: *Travels in the Mogul Empire AD 1656-1668* / Francois Bernier ; translated, on the basis of Irving Brock's version and annotated by Archibald Constable ; second ed. rev. by Vincent A. Smith. — reprinted. — Delhi : Low Price Publications, 1989. li, 497 s. ; 22 cm. ISBN 8185395128 (A.VI/4518).
- BESALEL, YUSUF: *Yahudilik Ansiklopedisi* / Yusuf Besalel. — 1. bsk. — İstanbul : Gözlem Gazetecilik Basın ve Yayın A. Ş., 2001-2002. 3 c. ; 28

- cm. İçindekiler: 1.c.:A-J — 2.c.: K-R — 3.c.: S-Z. ISBN 9757304557 (tk.) (B.I/2313).
500. *Yıl Kutlamalarının Onuncu Yılında Nesim Benbanaste / İlber Ortaylı...* [ve başk.]. — İstanbul : Tiryaki, 2002. 191 s. ; 20 cm. ISBN 975966447X (A.VI/4618).
- 500.ncü yıldönümünde Galatasaray üzerine "konuşmalar ve görüşler". — İstanbul : Galatasaray Eğitim Vakfı, 1982. 68 s. : res. ; 24 cm. — (Galatasaray Eğitim Vakfı yayın no ; 3) (A.VI/4438).
- BISTROVA, I. V.: *Voенно-promıshlennıy kompleks SSSR v godı holodnoy voyny (vtoraya polovina 40-x-naçalo 60-x godov) / İ. V. Bıstrova.* — Moskva : Rossiyskaya Akademiya Nauk İnstitut Rossiyskoy İstorii, 2000. 361 s. ; 20 cm. (A.VI/4124).
- BIYIKLIOĞLU, TEVFİK: *Trakya'da Milli Mücadele : 4. bölüm tıpkı basımı / Tevfik Bıynklioğlu.* — [y.y.] : [yayl.y.], [2002?]. [10], 210-302 ss. ; 20 cm. Edirne Liseliler Dergisi 2002 sayısı ekidir. (A.VI/4098).
- Bibliografia Slovenskej archeológie za rok 1989 : Bibliografia Slovenskej archeológie za rok 1990 / zostavila Hana Macalová.* — Nitra : Slovenská Archeologická Spolocnost Pri Slovenskej Akadémii Vied, 1999. 101 s. ; 21 cm. ISBN 8088780306 (A.VI/4664).
- Bibliografia Slovenskej archeológie za roky 1993 a 1994 / zostavila Marta Jasecková.* — Nitra : Slovenská Archeologická Spolocnost Pri Sav, 2002. 99 s. ; 20 cm. ISBN 8088709539 (A.VI/4665).
- Bibliografia Slovenskej archeológie za roky 1991 a 1992 / zostavila Marta Jasecková.* — Nitra : Slovenská Archeologická Spolocnost Pri Sav, 2001. 118 s. ; 20 cm. ISBN 8088709512 (A.VI/4663).
- Bibliographie des ceuvres de Ivan Chmelev = İvan Sergeevič Şmelev bibliografiya / etablie par Dimitri Schakhovskoy.* — Paris : Institut d'Etudes Slaves, 1980. 128 s. ; 24 cm. — (Bibliothèque Russe de l'Institut d'Etudes Slaves ; tome LIV serie : Ecrivains Russes en France) ISBN 2720401560 (A.VI/4139).
- Bibliographie des travaux de Lucien Febvre / établie par Bertrand Müller.* — Paris : Armand Colin, 1990. 252 s. ; 24 cm. — (Cahiers des Annales ; 42) ISBN 2200372132 (A.VI/4187).
- A bibliography of articles on Armenian studies in western journals, 1869-1995 / compiled by V. N. Nersessian.* — 1. published. — Richmond : Curzon, 1997. xi, 242 s. ; 22 cm. — (Caucasus World) ISBN 0700706356 (A.VI/4340).

- A bibliography on cremation : Leichenbrand - bibliographie* / Martina Lange... [et al.]. — Strasbourg : Conseil de l'Europe = Council of Europe, 1987. 168 s. ; 27 cm. — (PACT, ISSN 0257-8727 ; 19) (B.I/2576).
- Bigadiç 2002* / yay. haz. Zekeriya Özdemir. — [Balıkesir] : Bigadiç Kaymakamlığı, 2002. yak. 50 s. : rnk. res. ; 20 cm. (A.VI/4698).
- BİLGET, N. BURHAN: *Gök Medrese* / N. Burhan Bilget. — 1. bsk. — Ankara : Kültür Bakanlığı, 1989. vii, 39 s. : res. ; 19 cm. — (Kültür Bakanlığı yayınları ; 1104. Tanıtma Eserleri dizisi ; 28) ISBN 9751704987 (A.VI/4523).
- BİLİM, CAHİT YALÇIN: *Türkiye'de Çağdaş Eğitim Tarihi (1734-1876)* / Cahit Yalçın Bilim. — gnış. 2. bsk. — Eskişehir : Anadolu Üniversitesi Edebiyat Fakültesi, 2002. xiv, 538 s. ; 24 cm. — (Anadolu Üniversitesi yayınları ; 1348. Edebiyat Fakültesi yayınları ; 12) ISBN 9750600886 (A.VI/4623).
- BİNGÖL, YÜKSEL: *İshak Paşa Sarayı* / Yüksel Bingöl. — İstanbul : Türkiye İş Bankası, [1998?]. 267 s. : rnk. res. ; 29 cm. — (Türkiye İş Bankası Kültür yayınları Genel yayın dizisi ; 426. Sanat dizisi ; 61) ISBN 9754581312 (B.I/2423).
- 1893-1969 Fotoğraflarla Çankırı* / haz. Aydın Demiröz. — 2. bsk. — Çankırı : Çankırı Belediyesi, 2001. 120 s. : res. ; 24 cm. — (Çankırı Belediyesi Kültür yayınları ; 2) (A.VI/4306).
- Bir Millet in ve Bir Devletin Yaşama Hakkı Kıbrıs Sorunu* / haz. M. Sami Denker. — 1. bsk. — [Ankara] : TÜRKAR, 2001. xiii, 241 s. ; 24 cm. — (TÜRKAR Araştırma dizisi) ISBN 9756610042 (A.VI/4319).
- Birecik-Suruç : Türkiye Kültür Envanteri Pilot Bölge Çalışmaları* / yay. haz. Nezih Başgelen. — 1. bs. — Ankara : Türkiye Bilimler Akademisi ; Kültür Bakanlığı, 2002. xvi, 333, [2] s. : şek., hrt., rnk. res. ; 30 cm. + 1 katl. hrt. — (Türkiye Bilimler Akademisi Türkiye Kültür Sektörü TÜBA-TÜKSEK yayınları ; 1/1) ISBN 975859320X (B.I/2691).
- BITTNER, ANGELA: *Gesellschaft und wirtschaft in Herakleia Pontike : eine polis zwischen tyrannis und selbstverwaltung* / Angela Bittner. — Bonn : Dr. Rudolf Habelt GmbH, 1998. vii, 236 s. ; 28 cm. — (Asia Minor Studien ; 30) ISBN 377492824X (B.I/2479).
- BİZBİRLİK, ALPAY: *16. Yüzyıl Ortalarında Diyarbekir Beylerbeyliği'nde Vakıflar : 972 Tahriri Işığında* / Alpay Bizbirlük. — Ankara : Türk

- Tarih Kurumu, 2002. xx, 471, [23] s. : rnk. res. ; 24 cm. — (AKDTYK Türk Tarih Kurumu yayınları ; VII. Dizi-Sa. 185) ISBN 9751614597 (A.VI/4378).
- BLAISDELL, DONALD C.: *Osmanlı İmparatorluğu'nda Avrupa Mali Denetimi : Osmanlı Düyunuümmüye İdaresi'nin Anlamı, Kuruluşu ve Faaliyeti* / Donald C. Blaisdell ; çev. Ali İhsan Dalgıç. — İstanbul : Doğu-Batı, 1979. viii, 222 s. ; 24 cm. (A.VI/4808).
- BLEDA, MİTHAT ŞÜKRÜ: *İmparatorluğun Çöküşü* / Mithat Şükrü Bleda. — İstanbul : Remzi Kitabevi, 1979. 200, [1] s. ; 20 cm. (A.VI/4527).
- BLEIBTREU, ERIKA: *Ein vergoldeter silberbecher der zeit Assurbanipals im Miho Museum : historische darstellungen des 7. jahrhunderts v. chr.* / Erika Bleibtreu ; zeichnungen Christa Mlinar. — Wien : Institut für Orientalistik der Universität Wien, 1999. 48 s. : res., 1 katl. res. ; 30 cm. — (Archiv für Orientforschung, ISSN 1015-3403 ; 28) ISBN 3900345074 (B.I/2545).
- BOARDMAN, JOHN: *Kırmızı Figürlü Atina Vazoları : Arkaik Dönem* / John Boardman ; çev. Gürkan Ergin. — 1. bs. — İstanbul : Homer Kitabevi, 2002. 256 s. : res. ; 21 cm. Eserin özgün adı: Athenian red figure vases : the archaic period. ISBN 9758293303 (A.VI/4085).
- Boğaziçi koruları.* — İstanbul : Türkiye Turing ve Otomobil Kurumu, 1970. yak. 70 s. : res. ; 27 cm. (B.I/2451).
- BONVALOT, GABRIEL: *Esir Yurt Orta Asya'dan* / Gabriel Bonvalot ; çev. M. Reşat Uzmen. — [y.y.] : Tercüman, [19??]. 283 s. ; 20 cm. — (Tercüman 1001 Temel Eser ; 85) (A.VI/4537).
- BOPPERT, WALBURG: *Römische steindenkmäler aus dem landkreis Bad Kreuznach* / Walburg Boppert. — Mainz : Verlag des Römisch-Germanischen Zentralmuseums, 2001. vii, 161, 96 s. : res. ; 28 cm. — (Corpus Signorum Imperii Romani. Corpus der Skulpturen der Römischen Welt. Deutschland II, 9. Germania Superior) ISBN 3884670557 (B.I/2675).
- BOSTAN, M. HANEFİ: *XV-XVI. Asırlarda Trabzon Sancağında Sosyal ve İktisadî Hayat* / M. Hanefi Bostan. — Ankara : Türk Tarih Kurumu, 2002. xix, 634 s. : 1 katl. hrt. ; 24 cm. — (AKDTYK Türk Tarih Kurumu yayınları ; XXVII. Dizi-Sa. 5. Türkiye'nin Sosyal ve Ekonomik Tarihini Sondaj Metoduyla Araştırma Grubu Araştırma yayın dizisi no ; Ordu-4) ISBN 9751614481 (A.VI/4375).

- BOZAY, KEMAL: *Exil Türkiye : ein forschungsbeitrag zur deutschsprachigen emigration in die Türkei (1933-1945)* / Kemal Bozay. — Münster : Lit Verlag, 2001. 131 s. ; 21 cm. — (Fremde Nähe. Beiträge zur Interkulturellen Diskussion ; 15) ISBN 3825851036 (A.VI/4470).
- BOZDOĞAN, SİBEL: *Modernism and nation building : Turkish architectural culture in the early Republic* / Sibel Bozdoğan. — Seattle : University of Washington Press, 2001. xii, 367 s. : res. ; 26 cm. ISBN 0295981105 (B.I/2604).
- BÖCK, BARBARA: *Die Babylonisch-Assyrische morphoskopie* / Barbara Böck. — Wien : Institut für Orientalistik der Universität Wien, 2000. vi, 348, [32] s. : tafel ; 30 cm. — (Archiv für Orientforschung, ISSN 1015-3403 ; 27) ISBN 3900345066 (B.I/2546).
- BÖREKÇİ, MEHMET ÇETİN: *Osmanlı İmparatorluğu'nda Sırp Meselesi / Mehmet Çetin Börekçi.* — 1. bsk. — İstanbul : Kutup Yıldızı, 2001. 199 s. ; 20 cm. ISBN 9758514121 (A.VI/4560).
- BRANDT, HARTWIN: *Gesellschaft und wirtschaft Pamphyliens und Pisidiens im altertum* / Hartwin Brandt. — Bonn : Dr. Rudolf Habelt GmbH, 1992. xi, 223 s. : 1 katl. hrt. ; 28 cm. — (Asia Minor Studien ; 7) ISBN 3774925542 (B.I/2457).
- Brazilian mosaic : portraits of a diverse people and culture* / ed. by G. Harvey Summ. — 1. published. — Wilmington : A Scholarly Resources Inc., 1995. xxi, 209 s. ; 23 cm. ISBN 0842024921 (A.VI/4236).
- BRUINESSEN, MARTIN VAN: *The Kurds and islam* / Martin van Bruinessen. — Tokyo : Islamic Area Studies Project, 1999. 24 s. ; 26 cm. — (Islamic Area Studies Working Paper series no ; 13) (B.I/2662).
- BRUINESSEN, MARTIN VAN: *The Kurds in movement : migrations, mobilisations, communications and the globalisation of the Kurdish question* / Martin van Bruinessen. — Tokyo : Islamic Area Studies Project, 1999. 20 s. ; 26 cm. — (Islamic Area Studies Working Paper series ; 14) (B.I/2667).
- BUDAK, MUSTAFA: *İdealden Gerçeğe : Misâk-ı Millî'den Lozan'a Dış Politika* / Mustafa Budak. — 1. bs. — İstanbul : Küre, 2002. xvii, 588 s. ; 23 cm. — (Küre yayınları BSV Kitaplığı ; 5. Türkiye Araştırmaları ; 2) ISBN 9756614056 (A.VI/3954).

- BULATOVA, A. G.: *Selskohozyaystvennyy kalendar i kalendarnie obiçai i obryadı narodov Dagestana / A. G. Bulatova.* — Sankt-Peterburg : Rossiyskaya Akademiya Nauk, 1999. 286 s. ; 22 cm. ISBN 5858031358 (A.VI/4105).
- Buldan : Türkiye Kültür Envanteri Pilot Bölge Çalışmaları / yay. haz. Nezih Başgelen.* — 1. bs. — Ankara : Türkiye Bilimler Akademisi ; Kültür Bakanlığı, 2002. xv, 148 s. : rnk. res. ; 30 cm. — (Türkiye Bilimler Akademisi Türkiye Kültür Sektörü TÜBA-TÜKSEK yayınları ; 1/2) ISBN 9758593218 (B.I/2690).
- BULUT, CAN: *Wilhelm von Scholz : darstellungstechnik und figurencharakteristik seiner erzählprosa / Can Bulut.* — İzmir : Ege Üniversitesi Edebiyat Fakültesi, 2001. 219 s. ; 24 cm. — (Ege Üniversitesi Edebiyat Fakültesi yayınları ; 118) ISBN 9754834989 (A.VI/4753).
- BULUT, MEHMET: *Ottoman-Dutch economic relations in the early modern period 1571-1699 / Mehmet Bulut.* — Hilversum : Verloren, 2001. 240 s. ; 24 cm. — (N. W. Posthumus Reeks ; 11) ISBN 9065506551 (A.VI/4457).
- Buntuyuşaya etniçnost / otvetstvennyy redaktor V. R. Filippov.* — Moskva : Rossiyskaya Akademiya Nauk, 1999. 156 s. ; 20 cm. ISBN 5201050840 (A.VI/4152).
- BURSA EDEBİYAT GÜNLERİ (7 : 2002 : BURSA) : 7. *Bursa edebiyat günleri : 29-31 Mart 2002 : Çınarlı kentın dili.* — Bursa : Bursa Kültür Sanat ve Turizm Vakfı, 2002. 309 s. ; 24 cm. — (Bursa Kültür Sanat ve Turizm Vakfı yayınları. Bursa Kitaplığı ; 9) ISBN 9757093084 (A.VI/4496).
- BUSBECQ, OGIER GHISLEN DE: *Turkish letters / Ogier Ghislen de Busbecq.* — London : Sickle Moon Books, 2001. xvi, 174 s. ; 22 cm. ISBN 1900209055 (A.VI/4632).
- Büyük Değişim Sürecinde Avrasya ve Uluslararası Avrasya Metal İşçileri Federasyonu / haz. Uluslararası Avrasya Metal İşçileri Federasyonu Basın Müşavirliği.* — 1. bsk. — Ankara : TÜR KAR, 2001. 285 s. ; 24 cm. ISBN 9756610034 (A.VI/4318).
- Büyük dinler ve mezhepler ansiklopedisi.* — İstanbul : [yayl.y.], 1964. 480 s. ; 20 cm. (A.VI/4592).
- Büyük Mareşal Fevzi Çakmak'ın Askerî Dehâsi Siyasî Hayatı / toplayan Sinan Omur.* — İstanbul : Sinan Matbaası ve Neşriyat Evi, 1962. 208 s. ; 21 cm. (A.VI/4659).

- Byc kobieta w orientie* / praca zbiorowa pod redakcja Danuty Chmielowskiej, Barbary Grabowskiej, Ewy Machut-Mendeckiej. — Warszawa : Wydawnictwo Akademickie DIALOG, 2001. 274 s. ; 24 cm. ISBN 838823899X (A.VI/4366).
- BYRD, RICHARD E.: *Seul (alone)* / Richard E. Byrd ; traduit de l'Anglais par Henry Muller. — Paris : Editions Bernard Grasset, 1940. 268 s. ; 19 cm. (A.VI/4739).
- Byzance et l'Europe : colloque à la maison de l'Europe Paris, 22 Avril 1994.* — Paris : Ambassade de Grèce en France Bureau de Presse, 2001. 119 s. ; 22 cm. ISBN 2911427270 (A.VI/4454).
- Byzance et l'hellénisme : l'identité Grecque au Moyen-Âge : actes du congrès international tenu à trieste du 1er au 3 Octobre 1997 /* direction de la publication André Guillou. — Paris : Association Pierre Belon, 1999. 201 s. ; 24 cm. — (Études Balkaniques. Cahiers Pierre Belon, ISSN 1260-2116 ; 6) ISBN 2910860094 (A.VI/4351).
- Byzance et les Slaves : études de civilisation : mélanges Ivan Dujcev.* — Paris : Association des Amis des Études Archéologiques des Mondes Byzantino-Slaves et du Christianisme Oriental, [1979?]. xx, 460 s. ; 24 cm. (A.VI/4355).
- Byzantine garden culture* / ed. by Antony Littlewood, Henry Maguire, and Joachim Wolschke-Bulmahn. — Washington : Dumbarton Oaks Research Library and Collection, 2002. xvii, 260 s. : res. ; 26 cm. ISBN 0884022803 (B.I/2446).
- CAHEN, CLAUDE: *Osmanlılardan Önce Anadolu'da Türkler* / Claude Cahen ; Türkçeye çev. Yıldız Moran. — 2. bsk. — İstanbul : E Yayınları, 1984. 162, yak. 50 s. : res. ; 24 cm. — (E yayınları Tarih dizisi) Eserin özgün adı: Preottoman Turkey. (A.VI/4790).
- CAN, YILMAZ: *İslâm Şehirlerinin Fizikî Yapısı (H. I-III/M. VII-IX Yüzyıl)* / Yılmaz Can. — 1. bsk. — Ankara : Türkiye Diyanet Vakfı, 1995. xi, 244 s. : res. ; 19 cm. — (Türkiye Diyanet Vakfı yayınları ; 169. İlmî Eserler serisi ; 39) ISBN 9753891768 (A.VI/4413).
- CARACO, MAURICE: *La famille Calderon ou chronique de la vie juive de Constantinople au début du 20e siècle* / Maurice Caraco. — İstanbul : Isis, 2002. 187 s. ; 24 cm. ISBN 9754282226 (A.VI/4363).
- CARRÈRE, CLAUDE: *Barcelone : centre économique à l'époque des difficultés 1380-1462* / Claude Carrère. — Paris : Mouton & Co, 1967. 2 c. ; 24 cm. — (École Pratique des Hautes Études. Sorbonne VIe

section. Sciences Économiques et Sociales. Civilisations et Sociétés ; 5) (A.VI/4189).

Carthage : results of the Swedish excavations 1979-1983 / directed by Birgitta Sander, Carl-Gustaf Styrenius. — Stockholm : Svenska Institutet i Rom, 2002. ... c. ; 30 cm. + 8 plate. — (Skrifter Utgivna av Svenska Institutet i Rom ; 40, LIV:I. Acta Instituti Romani Regni Sueciae, ISSN 0081-993X ; 40, LIV:I) İçindekiler: 1.c.: A Roman bath in Carthage : an architectural description and evaluation of a building excavated by the Swedish mission to Carthage / Cathrine Gerner Hansen. Kütüphanemizde 1. cilt mevcuttur. ISBN 9170421587 (B.I/2689-1).

Catalogue of the collections of Sir Aurel Stein in the library of the Hungarian Academy of Sciences / compiled by John Falconer... [et al.] ; ed. by Éva Apor, Helen Wang. — Budapest : Library of the Hungarian Academy of Sciences, 2002. 350 s. : res. ; 24 cm. — (Keleti Tanulmányok Oriental Studies, ISSN 0133-6193 ; 11) ISBN 9637451110 (A.VI/4218).

CEMAL PAŞA: *Hatıralar* / Cemal Paşa ; tamamlayan ve tertipleyen Behçet Cemal. — [y.y.] : Selekt, 1959. 383 s. ; 21 cm. (A.VI/4759).

CEMAL PAŞA: *Hatıralar : İttihat ve Terakki, I. Dünya Savaşı Anıları : Cemal Paşa : Bahriye Nazırı ve 4. Ordu Komutanı* / Cemal Paşa ; yay. haz. Alpay Kabacalı. — 1. bs. — İstanbul : Türkiye İş Bankası, 2001. 429, [17] s. : res. ; 20 cm. — (Türkiye İş Bankası Kültür yayınları. Genel yayın ; 495. Anılar dizisi ; 14) ISBN 9754582491 (A.VI/4627).

CEMİLOĞLU, MUSTAFA: *Bursa Dağ Köylerinde Türkmen Kültürü* / Mustafa Cemiloğlu. — Bursa : Uludağ Üniversitesi, 2002. 302 s. ; 24 cm. ISBN 9756958545 (A.VI/4100).

CHAPMAN, ROBERT L.: *A new dictionary of American slang* / Robert L. Chapman. — abr. ed. — London : Pan Books, 1988. xxvii, 499 s. ; 20 cm. ISBN 0330303724 (A.VI/4238).

CİNLİOĞLU, HALİS TURGUT: *Osmanlılar Zamanında Tokat : Dördüncü Kısım* / Halis Turgut Cinlioğlu. — Tokat : [yayl.y.], 1973. 98, [4] s. : res. ; 22 cm. — (Tokat'a Ait Kitaplar ; 9) (A.VI/4598).

CIUGUDEAN, HORIA: *Epoca timpurie a bronzului în centrul și sud-vestul transilvaniei* / Horia Ciugudean. — București : Institutul Român de Tracologie, 1996. 292 s. : res. ; 24 cm. — (Institutul Român de

- Tracologie Bibliotheca Thracologica ; XIII) ISBN 9739799612 (A.VI/4717).
- CLAUS, JEAN: *A professional directory of European scientific laboratories cooperating with archeology = inventaire des laboratoires Européens de sciences naturelles appliquées à l'archéologie* / Jean Claus, Tony Hackens, W. G. Mook. — Strasbourg : Conseil de l'Europe Assemblée Parlementaire = Council of Europe Parliamentary Assembly, 1980. viii, 365 s. ; 27 cm. — (PACT ; 4) ISBN 9068310151 (B.I/2558).
- Coastal Estonia : recent advances in environmental and cultural history* / ed. by Tony Hackens... [et al.]. — [Strasbourg] ; Rixensart : Council of Europe ; PACT Belgium, 1996. 461 s. : res. ; 27 cm. — (PACT, ISSN 0257-8727 ; 51) (B.I/2601).
- COHEN, AMNON: *Economic life in Ottoman Jerusalem* / Amnon Cohen. — 1. paperback ed. — Cambridge : Cambridge University Press, 2002. vii, 179 s. ; 23 cm. — (Cambridge Studies in Islamic Civilization) ISBN 0521524350 (A.VI/4263).
- COHEN, RUDOLPH: *Ancient settlement of the Central Negev* / Rudolph Cohen ; with the collaboration of Rebecca Cohen-Amin ; contributions by S. Ilani... [et al.]. — Jerusalem : The Israel Antiquities Authority, 1999. ... c. : res. ; 27 cm. — (IAA Reports no ; 6) İçindekiler: 1.c.: The chalcolithic period, the early bronze age and the middle bronze age I. Ktüphanemizde 1. cilt mevcuttur. ISBN 9654060337 (B.I/2496-1).
- COLEMAN, JOHN E.: *Kephala : a late neolithic settlement and cemetery* / John E. Coleman ; with a foreword by John L. Caskey. — Princeton : American School of Classical Studies, 1977. xxiii, 173, 95 s. : res. ; 31 cm. — (Keos. Results of Excavations Conducted by the University of Cincinnati under the Auspices of the American School of Classical Studies at Athens ; 1) ISBN 0876617011 (B.I/2684).
- Le commerce maritime Romain en Méditerranée occidentale = El comercio marítimo Romano en el Mediterráneo occidental : colloque international tenu à Barcelone du 16 au 18 Mai 1988* / organisé par Le Groupe PACT du Conseil de l'Europe = La Societat Catalana d'Arqueologia ; actes éd. par = actas ed. por Tony Hackens, Marta Miró. — Strasbourg ; Rixensart : Conseil de l'Europe ; PACT Belgium, 1990. 390 s. ; 27 cm. — (PACT, ISSN 0257-8727 ; 27) (B.I/2584).

- The conservation of library and archive property : Rome, 3th-12th April 1980* / directed by Maria Lilli Di Franco. — Ravello : Centre Universitaire Européen pour les Biens Culturels, 1985. 296 s. ; 27 cm. — (PACT, ISSN 0257-8727 ; 12) (B.I/2566).
- COWDREY, ALBERT E.: *This land, this south : an environmental history* / Albert E. Cowdrey. — rev. ed. — Kentucky : The University Press of Kentucky, 1996. xiv, 240 s. ; 24 cm. ISBN 0813119332 (A.VI/4679).
- CREMER, MARIELOUISE: *Hellenistisch-Römische grabstelen im nordwestlichen kleinasion : 2. bithynien* / Marielouise Cremer. — Bonn : Dr. Rudolf Habelt GmbH, 1992. xi, 190, 34 s. : tafel, 1 katl. hrt. ; 28 cm. — (Asia Minor Studien ; 4,2) ISBN 3774925224 (B.I/2454).
- CSORNAY-CAPREZ, BOLDIZSÁR: *Cypriote antiquities* / Boldizsár Csornay-Caprez. — Roma : "L'Erma" di Bretschneider, 2000. 96, [61] s. : res. ; 29 cm. — (Bibliotheca Archaeologica ; 30. Monumenta Antiquitatis Extra Fines Hungariae Reperta ; 6) ISBN 888265107X (B.I/2433).
- Cultural structure and cultural identity problem in Southeastern Anatolia region and among those who migrated from Eastern and Southeastern Anatolia region to West.* — Ankara : Türk Metal Sendikası, 1996. [14], 461 s. ; 24 cm. (A.VI/4316).
- Cultures en couleurs : l'héritage des Empires Ottoman et Austro-Hongrois en orient et en occident = Cultures in colours : the heritage of the Ottoman Empire and the Austro-Hungarian monarchy in the orient and the occident* / eds. Valeria Heuberger, Geneviève Humbert-Knitel, Elisabeth Vyslonzil. — Frankfurt am Main : Peter Lang, 2001. 97 s. ; 21 cm. ISBN 3631368089 (A.VI/4432).
- Cumhuriyet Ansiklopedisi 1923-2000* / yay. kurulu Hasan Ersel... [ve başk.] ; kitap ed. Bedirhan Toprak. — 3. bs. — İstanbul : Yapı Kredi, 2002. 4 c. : res. ; 24 cm. + 1 Cd-rom. — (Yapı Kredi yayınları ; 1625, 1626, 1627, 1628) İçindekiler: 1.c.: 1923-1940 — 2.c.: 1941-1960 — 3.c.: 1961-1980 — 4.c.: 1981-2000. ISBN 9750804082 (A.VI/4068).
- CHP Grup Toplantısı Tutanakları 1923-1924* / yay. haz. Yücel Demirel, Osman Zeki Konur. — 1. bsk. — İstanbul : Bilgi, 2002. 631 s. ; 24 cm. — (İstanbul Bilgi Üniversitesi yayınları ; 25. Tarih-Belge ; 1) ISBN 9756857374 (A.VI/4348).
- CURABAY, ŞENSU: *20. Kuruluş Yılında Anadolu Üniversitesi Açıköğretim Sistemi ve Açıköğretim Fakültesi Eğitim Televizyonu (Etv)* / Şensu

- Curabay, Emine Demiray. — Eskişehir : Anadolu Üniversitesi Açıköğretim Fakültesi, 2002. viii, 224 s. ; 24 cm. — (Anadolu Üniversitesi yayınları ; 1354. Açıköğretim Fakültesi yayınları ; 721) ISBN 9750600940 (A.VI/4620).
- ÇABEJ, EQREM: *Studime etimologjike në fushë të shqipes : bleu II A-B /* Eqrem Çabej. — Tiranë : Akademia e Shkencave e rp të Shqipërisë Instituti i Gjuhësisë dhe i Letërsisë, 1976. ... c. ; 24 cm. (A.IV/1285).
- ÇAĞATAY, NEŞET: *Bir Türk Kurumu Olan Ahilik / Neşet Çağatay.* — [Ankara] : Ankara Üniversitesi İlahiyat Fakültesi, 1974. x, 202 s. ; 24 cm. — (Ankara Üniversitesi İlahiyat Fakültesi yayınları ; 123) (A.III/8949).
- ÇAĞMAN, FİLİZ: *Padişah Portreleri / Filiz Çağman, Zeren Tanındı.* — İstanbul : Topkapı Sarayı Müzesi, 1984. 56 s. : rnk. res. ; 23 cm. — (Topkapı Sarayı Müzesi ; 10) (A.VI/4431).
- ÇAL, HALİT: *Niksar'da Türk Eserleri / Halit Çal.* — 1. bsk. — [Ankara] : Kültür Bakanlığı, 1989. viii, 88 s. : rnk. res., 1 katl. hrt. ; 20 cm. — (Kültür Bakanlığı yayınları ; 1054. Tanıtma Eserleri dizisi ; 18) ISBN 9751703786 (A.VI/4429).
- Çanakkale Hatıraları / yay. haz. Metin Martu.* — 1. bsk. — İstanbul : Arma, 2001-2002. ... c. : 4 katl. hrt. ; 20 cm. — (Arma yayınları ; 37, 41. Tarih/Anı ; 17, 21) İçindekiler: 1.c.: Anafartalar hatıraları / Mustafa Kemal Atatürk — Çanakkale hatıraları / Selahattin Âdil Paşa — Çanakkale-Arıburnu Savaşları ve 27. Alay / Miralay Şefik Aker — Birinci Dünya Savaşında Çanakkale-Arıburnu Hatıralarım / Sokrat İncesu — 2.c.: Çanakkale hatıraları / Fahrettin Altay Paşa — Çanakkale hatıraları / Liman von Sanders Paşa — Çanakkale hatıraları ve Conkbayırı Savaşları / Cemil Conk Paşa. Kütüphanemizde 1. ve 2. ciltler mevcuttur. ISBN 9757336262 (A.VI/2995).
- Çanakkale Seramikleri = Çanakkale Ceramics /* metin = text Ara Altun ; İng. çev. = English translations Tülay Artan. — İstanbul : Suna-İnan Kıraç Akdeniz Medeniyetleri Araştırma Enstitüsü = Suna-İnan Kıraç Mediterranean Civilizations Research Institute, 1996. 160 s. : rnk. res. ; 30 cm. — (Suna-İnan Kıraç Akdeniz Medeniyetleri Araştırma Enstitüsü yayınları ; 1 = Suna-İnan Kıraç Mediterranean Civilizations Research Institute publication ; 1) ISBN 9759495708 (B.I/2608).

- Çekanne mednie izdeliya = Chased copper objects = Chaudronnerie d'Art* / redaktsiey P. A. Azizbekovoy. — [y.y.] : Akademiya Nauk Azerbaidjanskoy SSR Muzeı İstorii Azerbaydjana, [19??]. 32 s. : rnk. res. ; 26 cm. — (Pamyatniki Materialnoy Kulturu Azerbaydjana = Monuments of Azerbaijan Material Culture series = Collection Patrimoine Cultural de l'Azerbaidjan ; 3) (B.I/2426).
- ÇELİKDÖNMEZ, ÖMÜR: *Devrek Tarihi / Ömür Çelikdönmez*. — Devrek : Devrek Ticaret ve Sanayi Odası, 2000. 170, [6] s. : rnk. res. ; 31 cm. ISBN 9755125027 (B.I/2434).
- ÇERKES ETHEM: *Çerkes Ethem'in Hatıraları / Çerkes Ethem*. — [y.y.] : Dünya, 1962. 226 s. ; 17 cm. (A.II/6273).
- ÇIKAR, MUSTAFA: *Hasan-Âli Yücel ve Türk Kültür Reformu / Mustafa Çıkar*. — 2. bsk. — Ankara : Türkiye İş Bankası, 1998. 208 s. : res. ; 20 cm. — (Türkiye İş Bankası Kültür yayınları Genel yayın no ; 359. Ünlü Kişiler dizisi ; 15) ISBN 9754580685 (A.VI/4118).
- ÇIKAR, MUSTAFA: *Von der Osmanischen dynastie zur Türkischen nation : politische gemeinschaften in Osmanisch-Türkischen schulbüchern der Jahre 1876-1938 / Mustafa Çıkar*. — Darmstadt : Wissenschaftliche Buchgesellschaft, 2001. 234, [1] s. ; 24 cm. — (Edition Universität) ISBN 3534154525 (A.VI/4434).
- ÇINAR, HÜSEYİN: *Osmanlıdan Cumhuriyete Çubuk Kazası / Hüseyin Çınar, Osman Gümüşçü*. — 1. bsk. — Ankara : Bilge, 2002. xix, 300 s. ; 24 cm. ISBN 975658006X (A.VI/4617).
- ÇIRAKMAN, ASLI: *From the "terror of the world" to the "sick man of Europe" : European images of Ottoman Empire and society from the sixteenth century to the nineteenth / Ash Çırakman*. — New York : Peter Lang, 2002. x, 236 s. ; 24 cm. — (Studies in Modern European History, ISSN 0893-6897 ; 43) ISBN 0820451894 (A.VI/4433).
- ÇİÇEK, KEMAL: *Interpreters of the court in the Ottoman Empire as seen from the sharia court records of Cyprus / Kemal Çiçek*. — Leiden : Brill, 2001. 1-15 ss. ; 24 cm. Islamic Law and Society 9, 1'den ayrışım. (A.VI/4671).
- ÇİÇEK, KEMAL: *Osmanlılar'dan Önce Akdeniz Dünyasında Yapılan Tahrirler Hakkında Bazı Gözlemler / Kemal Çiçek*. — Ankara : Ankara Üniversitesi, 1995. 51-89 ss. ; 24 cm. Ankara Üniversitesi Osmanlı Tarihi Araştırma ve Uygulama Merkezi Dergisi (1995)'den ayrışım. (A.VI/4670).

- ÇİÇEK, KEMAL: *The earliest population and fiscal surveys (tahrir defterleri) for the Anatolian provinces of the Ottoman Empire / Kemal Çiçek*. — Ankara : Ankara Üniversitesi, 1997. 45-97 ss. ; 24 cm. Ankara Üniversitesi Osmanlı Tarihi Araştırma ve Uygulama Merkezi Dergisi sayı 7'den ayırabım. (A.VI/4669).
- ÇİĞDEM, SÜLEYMAN: *Alaca Tarihi / Süleyman Çiğdem*. — [Erzurum] : Atatürk Üniversitesi Türk-Ermeni İlişkileri Araştırma Merkezi, 2002. 136 s. : res. ; 24 cm. — (Atatürk Üniversitesi Türk-Ermeni İlişkileri Araştırma Merkezi yayın no ; 1) ISBN 9754420920 (A.VI/4282).
- ÇOKER, FAHRİ: *T.C.G. Savarona ile Akdeniz ve Atlantik'te 78 Gün : Deniz Harp Okulu Son Sınıf Öğrencilerinin 1957 Yılı Açık Deniz Tatbikat Gezisi Anıları 24 Temmuz-11 Ekim 1957 / Fahri Çoker* ; yay. koordinatörü Mustafa Köse ; ed. Cem Gürdeniz ; redaksiyon Hakan Ayırkan. — 1. bsk. — Ankara : Deniz Kuvvetleri Komutanlığı, 2001. 136 s. : rnk. res. ; 27 cm. ISBN 9754091927 (B.I/2499).
- ÇOKER, FAHRİ: *Türk Parlamento Tarihi : Cumhuriyet Senatosu Denetim Etkinlikleri / Fahri Çoker*. — Ankara : Türkiye Büyük Millet Meclisi Vakfı, 2002. ... c. ; 24 cm. — (Türkiye Büyük Millet Meclisi Vakfı yayınları ; 29) İçindekiler: 1.c.: Soru, genel görüşme. Kütüphanemizde 1. cilt mevcuttur. ISBN 9757291293 (tk.) (A.VI/4484-1).
- ÇONGUR, H. RIDVAN: *Doğumunun 90. Yıldönümünde Remzi Oğuz Arık / H. Rıdvan Çongur*. — 1. bsk. — Ankara : Kültür Bakanlığı, 1989. 24 s. ; 24 cm. — (Kültür Bakanlığı yayınları ; 1079. Kaynak Eserler dizisi ; 33) ISBN 9751704553 (A.VI/4781).
- ÇOROTEGİN, T. K.: *Kırgızdardın jana Kırgızstandın tarıhı : ezelki zamandan tartıp b. z. VII k. başına çeyin / T. K. Çorotegin, T. H. Ömürbekov*. — Bişkek : Kırgızstan, 1997. 156 s. ; 20 cm. Baştağlıç kurs. Orto mekteptin 6-klassı üçün okuu kitebi. ISBN 5655010895 (A.VI/4134).
- DADRİAN, VAHAKN N.: *Autopsie du génocide Arménien / Vahakn N. Dadrian* ; traduit de l'anglais par Marc et Mikael Nichanian. — Bruxelles : Éditions Complexe, 1995. 267 s. ; 18 cm. ISBN 2870275706 (A.VI/4690).
- DADRİAN, VAHAKN N.: *Ulusal ve Uluslararası Hukuk Sorunu Olarak Jenosid : 1915 Ermeni Olayı ve Hukuki Sonuçları / Vahakn N. Dadrian* ; Türkçesi Yavuz Alogan. — 1. bsk. — İstanbul : Belge, 1995. 221 s. ; 20 cm. — (Belge yayınları ; 214) ISBN 9753440707 (A.VI/4335).

- Dai palazzi Assiri : immagini di potere da Assurnasirpal II ad Assurbanipal (IX-VII sec. a. C.)* / a cura di Rita Dolce e Maresita Nota Santi. — Roma : "L'Erma" di Bretschneider, 1995. 339 s. : res. ; 25 cm. — (Studia Archaeologica ; 76) ISBN 8870628930 (A.VI/4143).
- ED-DÂLÎ, MUHAMMED SABRÎ: *el-Meşâyih ve'l-gazvi'l-Osmanî li-Mısr* / Muhammed Sabri ed-Dâlî. — Tokyo : el-Meşru Drasâtî'l-Hadâret'il-İslamiyye, 2001. 47 s. ; 26 cm. — (Sinsiletü Ehbâs Drasâtî'l-Hadâret'il-İslamiyye, el-aded ; 22) Eserin İngilizce adı: Shaykhs and the Ottoman occupation of Egypt. (B.I/2413).
- DAMALI, ATOM: *150 Devlet 1500 Sultan : İslam Sikkeleri* / Atom Damalı. — İstanbul : Nilüfer Vakfı, 2001. iv, 422 s. : res. ; 20 cm. ISBN 9759327902 (A.VI/4086).
- DANIŞMAN, ZUHURÎ: *Osmanlı Padişahları* / Zuhuri Danişman, S. Gök. — İstanbul : Zuhuri Danişman Yayınevi, 1966. 431 s. ; 24 cm. (A.VI/4447).
- DARROUZÈS, JEAN: *Le registre synodal du patriarcat Byzantin au XIVE siècle : étude paléographique et diplomatique* / Jean Darrouzès. — Paris : Institut Français d'Études Byzantines, 1971. 498 s. ; 25 cm. — (Archives de l'Orient Chrétien ; 12) (A.VI/4352).
- DARSKIY, L. E.: *Braçnost v Rossii : analiz tablits braçnosti* / L. E. Darskiy, İ. P. İlina; pod redaktsiey A.G. Bolkova. — Moskva : İnformatika, 2000. 144 s. ; 20 cm. — (Nİİ Statistiki Goskomstata Rossii Otdelenie Demografii) ISBN 5851670169 (A.VI/4125).
- Data processing and mathematics applied to archaeology = Mathématiques et informatique appliquées à l'archéologie* / ed. by = éd. par Fr. Djindjian, H. Ducasse. — Ravello : Conseil de l'Europe = Council of Europe, 1987. 472 s. ; 27 cm. — (PACT, ISSN 0257-8727 ; 16) (B.I/2573).
- Database management and zooarchaeology : proceedings of the workshop on data management of archaeozoological assemblages, Amsterdam May 7-9 1984 : proceedings of the data management section of the international symposium on data management and mathematical methods in archaeology, Amsterdam May 10-12 1984* / ed. by Louise H. van Wijngaarden-Bakker. — Strasbourg : Conseil de l'Europe, 1986. 206 s. : 2 katl. hrt. ; 27 cm. — (PACT, ISSN 0257-8727 ; 14) (B.I/2569).
- Datation-caractérisation des céramiques anciennes : bordeaux-Talence, 6-18 Avril 1981 : cours intensif Européen : organisé dans le cadre du*

- programme intergouvernemental du Conseil de l'Europe dans le domaine de l'enseignement supérieur et de la recherche* / ed. par Tony Hackens, Max Schvoerer. — Paris ; Ravello : Presses du CNRS ; Centre Universitaire Européen pour les Biens Culturels, 1984. 433 s. ; 27 cm. — (PACT, ISSN 0257-8727 ; 10) ISBN 2222038340 (B.I/2564).
- Datation-caractérisation des peintures pariétales et murales* / éd. par François Delamare, Tony Hackens, Bruno Helly. — Ravello : Centre Universitaire Européen pour les biens culturels, 1987. 428 s. : res. ; 27 cm. — (PACT, ISSN 0257-8727 ; 17) (B.I/2574).
- DAVEY, RICHARD: *The sultan and his subjects* / Richard Davey. — New Jersey : Gorgias Press, 2001. xiv, 507 s. ; 22 cm. ISBN 0971598606 (A.VI/4578).
- DAY, JOHN: *Les douanes de gènes 1376-1377* / John Day. — Paris : S.E.V.P.E.N., 1963. 2 c. ; 25 cm. — (École Pratique des Hautes Études - VIe section. Centre de Recherches Historiques. Ports Routes Trafics ; 17) (A.VI/4191).
- Dayirdin jarık juldızı : halkımızdın karnekti sayasi kayratkeri M. Tınışbaevka arnaladı* / kurastırışı M. M. Begmanova. — Almatı : Kazakstan Respublikası Bilim Jane Gılım Ministrılıǵı. Ortalık Gılımı Kitaphana, 2001. 236 s. ; 21 cm. — (Gılımı Biografıyalık seriya "Ulı Tulgalar") ISBN 9965473153 (A.VI/4115).
- Deconstructing images of "the Turkish woman"* / ed. by Zehra F. Arat. — 1. ed. — New York : Palgrave, 2000. x, 342 s. ; 21 cm. ISBN 0333946979 (A.VI/4460).
- DEFTERDAR SARI MEHMED PAŞA: *Zübde-i Vekayiat : Olayların Özü I : 1656-1684* / Defterdar Sarı Mehmed Paşa ; sadeleşüren Abdülkadir Özcan. — İstanbul : Tercüman, 1977. 261 s. ; 19 cm. — (Tercüman 1001 Temel Eser ; 105) (A.IV/7935).
- DELEMEN, İNCİ: *Anatolian rider-gods : a study on stone finds from the regions of Lycia, Pisidia, Isauria, Lycaonia, Phrygia, Lydia and Caria in the late Roman period* / İnci Delemen. — Bonn : Dr. Rudolf Habelt GmbH, 1999. xi, 228, 24 s. : plate ; 28 cm. — (Asia Minor Studien ; 35) ISBN 3774928398 (B.I/2484).
- DELILLE, GÉRARD: *Famille et propriété dans le royaume de Naples (XVe-XIXe siècle)* / Gérard Delille. — Rome ; Paris : École Française de Rome ; Éditions de l'École des Hautes Études en Sciences Sociales, 1985. 482 s. ; 25 cm. ISBN 2728300798 (A.VI/4183).

- DEMANGEL, R.: *Contribution a la topographie de l'Hebdomon* / R. Demangel. — Paris : E. De Boccard, Éditeur, 1945. 54, [11] s. : res., 1 katl. pl. ; 33 cm. — (Recherches Françaises en Turquie ; fasc. 3) (B.I/2530).
- DEMANGEL, R.: *Le quartier des manganes : et la première région de Constantinople* / R. Demangel, E. Mamboury. — Paris : E. De Boccard, Éditeur, 1939. ii, 167 s. : res., 12 katl. pl. ; 33 cm. — (Recherches Françaises en Turquie ; fasc. 2) (B.I/2531).
- DEMİR, MUZAFFER: *İskitli Okçuların Atina'ya Getiriliş Tarihi Üzerine Yeni Bir Yorum (M.Ö. 5. Yüzyıl)* / Muzaffer Demir. — Ankara : Türk Tarih Kurumu, 2002. 905-910 ss. ; 24 cm. Belleten LXV, Aralık 2001, Sayı 244'ten ayrıbasım. (A.VI/4260).
- DEMİRHAN ERDEMİR, AYŞEGÜL: *Lectures on medical history and medical ethics* / Ayşegül Demirhan Erdemir. — İstanbul : Nobel Tıp Kitabevleri, 1995. 175 s. ; 24 cm. (A.VI/4286).
- DEMİRHAN ERDEMİR, AYŞEGÜL: *Tıbbi Deontoloji ve Genel Tıp Tarihi* / Ayşegül Demirhan Erdemir. — Bursa : Güneş & Nobel, 1996. 342 s. ; 24 cm. (A.VI/4285).
- DEMİRİZ, YILDIZ: *Eyüp'te Türbeler* / Yıldız Demiriz. — 1. bsk. — Ankara : Kültür Bakanlığı, 1989. vii, 86, [2] s. : res. ; 20 cm. — (Kültür Bakanlığı yayınları ; 1050. Tanıtma Eserleri dizisi ; 14) ISBN 9751703751 (A.VI/4532).
- DEMİRİZ, YILDIZ: *Sanat Tarihi* / Yıldız Demiriz, Ara Altun. — Ankara : Yaygın Yükseköğretim Kurumu Eğitim Enstitüleri Resim-İş Sosyal Bilgiler Türkçe Bölümü, 1977-1978. 241 s. : res. ; 28 cm. (B.I/2627).
- DEMİRKENT, IŞIN: *Haçlı Seferleri Kaynaklarının Büyük Külliyyatı II : Bizanslı Tarihçiler* / Işın Demirkent. — Ankara : Türk Tarih Kurumu, 2002. 921-958 ss. ; 24 cm. Recueil des historiens des croisades. Belleten LXV, Aralık 2001, Sayı 244'ten ayrıbasım. (A.VI/4262) .
- Democratisation and popular movements in the islamic world : international workshop organized by Islamic Area Studies Project, unit 2 in Kisarazu, Japan on 27-28 November 1999* / ed. by Masatoshi Kisaichi. — Tokyo : Islamic Area Studies Project, 2000. 130 s. ; 26 cm. — (Islamic Area Studies Proceedings series ; 2) (B.I/2669).
- Denmark and Scotland : the cultural and environmental resources of small nations : joint symposium of the Royal Society of Edinburgh and the Royal Danish Academy of Sciences and Letters held in*

- Copenhagen 15th-18th September 1999* / ed. by Gillian Fellows-Jensen. — Copenhagen : Det Kongelige Danske Videnskabernes Selskab, 2001. 256 s. ; 23 cm. — (Historisk-Filosofiske Meddelelser, ISSN 0106-0481 ; 82) ISBN 8778762294 (A.VI/4657).
- DENNERT, MARTIN: *Mittelbyzantinische kapitelle : studien zu typologie und chronologie* / Martin Dennert. — Bonn : Dr. Rudolf Habelt GmbH, 1997. xi, 230, 62 s. : tafel ; 28 cm. — (Asia Minor Studien ; 25) ISBN 3774928134 (B.I/2474).
- DÉPREZ, E.: *Clément VI (1342-1352) : lettres closes, patentes et curiales : intéressant les pays autres que la France : publiées ou analysées d'après les registres du Vatican* / E. Deprez, Mgr G. Mollat. — Paris : Éditions E. De Boccard, 1960-1961. 3 fasc. ; 33 cm. — (Bibliothèque des Écoles Françaises d'Athènes et de Rome. Publiée sous les Auspices du Ministère de l'Éducation Nationale) 3. fasc.: Tables. (B.I/2526).
- DÉPREZ, EUGÈNE: *Clément VI (1342-1352) : lettres closes, patentes et curiales : se rapportant a la France : publiées ou analysées d'après les registres du Vatican* / E. Déprez, J. Glénisson, Mgr G. Mollat. — Paris : E. De Boccard, Éditeur, 1925-1961. ... fasc. ; 33 cm. — (Bibliothèque des Écoles Françaises d'Athènes et de Rome. Publiée sous les Auspices du Ministère de l'Éducation Nationale ; 3. sér.) 6. fasc.: Tables. Kütüphanemizde 2., 3., 4., 5. ve 6. fasiküller mevcuttur. (B.I/2525).
- DERSİMİ, M. NURİ: *Kürdistan Tarihinde Dersim* / M. Nuri Dersimi. — 4. bsk. — Diyarbakır : Dilan, 1992. 339 s. ; 22 cm. (A.VI/4539).
- Devlet Adamları ve Deniz Gücü* / düzenleyen Cengiz Gülmeden. — yeniden düzenlenmiş 2. bsk. — Ankara : Deniz Kuvvetleri Komutanlığı, 2002. xiii, 440 s. ; 24 cm. — (Deniz Kuvvetleri Komutanlığı Vardiya dizisi ; 1) ISBN 9754092125 (A.VI/4305).
- DEVLET, NADİR: *Empires in Eurasia : from Chingiz Khan to 20th century* / Nadir Devlet. — İstanbul : Yeditepe University, 2002. xv, 106 s. : res. ; 23 cm. — (Yeditepe Üniversitesi yayınları ; 8) ISBN 9753070020 (A.VI/4382).
- Dışişleri Kütüphanesi Lozan koleksiyonu.* — Ankara : Dışişleri Bakanlığı, 2002. 101 s. ; 21 cm. (A.VI/4217).
- The diary of a Bulgarian peasant Iliya Vankov for the year 1900* / ed. by Kenji Terajima. — Tokyo : Institute for the Study of Languages and

- Cultures of Asia and Africa, 1997-2001. 2 c. ; 26 cm. — (Studia Culturae Islamicae, ISSN 1340-5306 ; 58, 71) İçindekiler: 1.c.: Text and notes — 2.c.: Documents and index. ISBN 4872978099 (B.I/1477).
- DIEHL, CHARLES: *Manuel d'art Byzantin* / Charles Diehl. — 2e éd. revue et augmentée, suivie de deux index. — Paris : Auguste Picard, 1926. ... c. : res. ; 23 cm. Kütüphanemizde 2. cilt mevcuttur. (A.VI/4644-2).
- DİNÇER, NÂHİD: *1913'ten Günümüze imam-hatip okulları meselesi* / Nâhid Dinçer ; yay. haz. M. Ertuğrul Düzdağ ; ed. A. Ali Ural. — İstanbul : Şûle, 1998. 291 s. ; 20 cm. — (Şûle yayınları ; 70. Düşünce dizisi ; 13) ISBN 9757796522 (A.VI/4602).
- DİVİTÇİOĞLU, SENCER: *Asya üretim tarzı ve Osmanlı toplumu* / Sencer Divitçioğlu. — 2. bsk. — İstanbul : Köz, 1971. 160 s. ; 19 cm. (A.VI/4581).
- DMITRIEVA, L. V.: *Opisanie Tyurkskih Rukopisey İnitutita Vostokovedeniya III : poeziya i komentarii k poetičeskim soçineniyam, poetika* / L. V. Dmitrieva. — Moskva : İzdatelstvo "Nauka", 1980. 3 c. ; 26 cm. (B/5050).
- Doğumunun 100. yılında Atatürk'ün silah arkadaşları yaşayan Çanakkaleli muharipler* / haz. Cahit Önder. — 1. bs. — [y.y.] : [yayl.y.], [19??]. 152 s. : rnk. res. ; 27 cm. (B.I/2535).
- D'OHSSON, M. DE M. : *XVIII. yüzyıl Türkiyesinde örf ve âdetler* / M. de M. D'Ohsson ; çev. Zerhan Yüksel. — [y.y.] : Tercüman, [19??]. 267 s. ; 20 cm. — (Tercüman 1001 Temel Eser ; 3) (A.IV/7896).
- DONNER, FRED M.: *Narratives of islamic origins : the beginnings of islamic historical writing* / Fred M. Donner. — Princeton : The Darwin Press, 1998. xv, 358 s. ; 24 cm. — (Studies in Late Antiquity and Early Islam ; 14) ISBN 0878501274 (A.VI/4089).
- DOSTİYEV, TARİH: *Şimal-çergı Azerbaycan IX-XV eserlerde : Guba-Kaçmaz belkesinin materiılları esasında tarihi-arheoloji tedgıgat* / Tarih Dostiyev. — Bakı : Bakı Universitetinin Neşriyatı, 2001. 396 s. ; 20 cm. (A.VI/4774).
- DÖNMEZ, ŞEVKET: *1997-1999 yılları yüzey araştırmalarında incelenen Samsun-Amasya illeri İ.Ö. 2. Binyılı yerleşmeleri* / Şevket Dönmez. — Ankara : Türk Tarih Kurumu, 2002. 873-903, [27] ss. : şek., rnk. res. ; 24 cm. Belleten LXV, Aralık 2001, Sayı 244'ten ayrıbasım. (A.VI/4258).
- DRAGANOVA, SLAVKA: *Kyustendilski region 1864-1919 : etnodemografsko i sotsialnoikonomičesko izsledvane* / Slavka Draganova. — Sofiya :

- Akademično İzdatelstvo Prof. Marin Drinov, 1996. 265 s. ; 20 cm. ISBN 9544304258 (A.VI/4772).
- Drevnie i srednevekovie moneti = Antique and medieval coins = Les monnaies antiques et medievales /* redaksiesy P. A. Azizbekovoy. — [y.y.] : Akademiya Nauk Azerbaidjanskoy SSR Muzeı İstorii Azerbaydjana, [19??]. 28 s. : rnk. res. ; 26 cm. — (Pamyatniki Materialnoy Kultury Azerbaydjana = Monuments of Azerbaijan Material Culture series = Collection Patrimoine Cultural de l'Azerbaidjan ; 8) (B.I/2431).
- DURŞUN, TUNÇAY: *Tek parti dönemindeki Cumhuriyet Halk Partisi büyük kurultayları /* Tuncay Dursun. — 1. bsk. — Ankara : Kültür Bakanlığı Yayınlar Dairesi Başkanlığı, 2002. x, 190 s. ; 20 cm. — (Kültür Bakanlığı yayınları ; 2784. Yayınlar Dairesi Başkanlığı Kültür Eserleri dizisi ; 341) ISBN 9751728932 (A.VI/4311).
- DURUGÖNÜL, SERRA: *Türme und siedlungen im rauhen Kilikien : eine untersuchung zu den archäologischen hinterlassenschaften im olbischen territorium /* Serra Durugönül. — Bonn : Dr. Rudolf Habelt GmbH, 1998. x, 150, 58 s. : tafel ; 28 cm. — (Asia Minor Studien ; 28) ISBN 3774928401 (B.I/2477).
- DURUL, YUSUF: *Selçuklu halıları : başlangıcından onaltıncı yüzyıl ortalarına kadar Türk halı sanatı /* Yusuf Durul, Oktay Aslanapa. — İstanbul : Ak, [19??]. 93 s. : res. (çoğu rnk.) ; 28 cm. — (Ak yayınları Türk Süsleme Sanatları serisi ; 2) (B.I/2450).
- DURUY, V.: *Histoire de l'Europe et de la France de 1270 à 1610 /* V. Duruy ; nouvelle éd. remaniée conformément aux programmes du 28 Janvier 1890 par M. Mariéjol ; sous la direction de E. Lavissee. — vingt-cinquième éd. — Paris : Librairie Hachette et Cie, 1898. xiii, 782 s. : res., 7 katl. hrt. ; 18 cm. (A.VI/4594).
- DURUY, V.: *Histoire de l'orient /* V. Duruy ; vingt-septième éd. remaniée conformément aux programmes du 28 Janvier 1890 par M. A. Moret ; sous la direction de E. Lavissee. — Paris : Librairie Hachette et Cie, 1899. viii, 574 s. : res., 5 katl. hrt. ; 18 cm. (A.VI/4596).
- DURUY, VICTOR: *Histoire de l'Europe et de la France jusqu'en 1270 /* Victor Duruy ; nouvelle éd. remaniée conformément aux programmes du 28 Janvier 1890 par M. Parmentier ; sous la direction de E. Lavissee. — trente-deuxième éd. revue et corrigée. — Paris : Librairie Hachette et Cie, 1899. xi, 618 s. : 8 katl. hrt. ; 18 cm. (A.VI/4595).

- DURUY, VICTOR: *Histoire Romaine* / Victor Duruy ; nouvelle éd. remaniée conformément aux programmes du 28 Janvier 1890 par M. Parmentier ; sous la direction de E. Lavissee. — Paris : Librairie Hachette et Cie, 1899. xii, 618 s. : 7 katl. hrt. ; 18 cm. (A.VI/4597).
- DUYURAN, RÜSTEM: *The ancient cities of Western Anatolia* / Rüstem Duyuran. — [y.y.] : Turkish Press, Broadcasting and Tourist Department, [19??]. 85, yak. 100 s. : res., 1 katl. hrt. ; 20 cm. (A.II/5565).
- Düş ve gerçek : Troia* / çev. Selma Bulgurlu Gün. — İstanbul : Homer Kitabevi, 2001. 485 s. : res. (çoğu rnk.) ; 31 cm. ISBN 9758293222 (B.I/2408).
- ECER, A. VEHBİ: *XIII. ve XIV. yüzyıllarda Kayseri kültür ve tarihi* / A. Vehbi Ecer. — Kayseri : İlahiyat Bilimleri Araştırma Vakfı, 2001. 78 s. : rnk. res. ; 19 cm. — (İlahiyat Bilimleri Araştırma Vakfı. Aktüel Eserler serisi ; 1) ISBN 9759663015 (A.VI/4677).
- The economic history of Byzantium : from the seventh through the fifteenth century* / ed. in chief Angeliki E. Laiou. — Washington : Dumbarton Oaks, 2002. 3 c. ; 27 cm. — (Dumbarton Oaks Studies ; 39) ISBN 0884022889 (B.I/2521).
- ECONOMY CONGRESS OF TURKEY (2 : 1981 : İZMİR) : *Second economy congress of Turkey (2-7 Nov. 1981, İzmir) : opening - closing sessions and committee reports.* — Ankara : State Planning Organisation, 1983. 147 s. ; 24 cm. — (State Planning Organisation publication no ; 1860) (A.VI/4494).
- Edirne Müzesi rehberi* / yay. ve yöneten Nezih Başgelen. — İstanbul : Arkeoloji ve Sanat, 1984. 38 s. : res. ; 19 cm. — (Arkeoloji ve Sanat yayınları. Müze Rehberleri dizisi ; 2) (A.VI/4522).
- L'église saint-anania de por.* — Wien : Calouste Gulbenkian Foundation, 1975. 184-200 ss. ; 30 cm. (B.I/2687).
- Egypt : as viewed in the 19th century = Mısır fi adesati'l karnit-tâsi'aşer / Ekmeleddin İhsanoğlu...* [et al.]. — İstanbul : Research Centre for Islamic History, Art and Culture, 2001. xiii, 223, [12] s. : res. ; 22 cm. — (Historical Photograph Albums series ; 2) ISBN 9290631066 (A.VI/4104).
- EHLING, KAY: *Die münzprägung der mysischen stadt germe in der Römischen kaiserzeit* / Kay Ehling. — Bonn : Dr. Rudolf Habelt

- Gmbh, 2001. xx, 183, 5 s. : tafel ; 28 cm. — (Asia Minor Studien ; 42) ISBN 3774929947 (B.I/2490).
- EIDEM, JESPER: *The Shemshara archives* / Jesper Eidem, Jørgen Læssøe. — [Copenhagen] : Det Kongelige Danske Videnskabernes Selskab, 2001. ... c. : res. ; 33 cm. — (Historisk-Filosofiske Skrifter ; 23) İçindekiler: 1.c.: The letters. Kütüphanemizde 1. cilt mevcuttur. ISBN 8778762456 (B.I/2542-1).
- Ein dach für Ephesos : der schutzbau für das hanghaus 2 = A roof for Ephesos : the shelter for terrace house 2 = Efes için bir çatı : yamaç ev 2 koruma binası* / hg. Friedrich Krinzing. — Wien : Österreichisches Archäologisches Institut, 2000. 191 s. : rnk. res. ; 24 cm. — (Sonderschriften ; bd. 34) ISBN 3900305315 (A.VI/4715).
- EISENBERG, EMANUEL: *Tel te'o : a neolithic, chalcolithic and early bronze age site in the Hula Valley* / Emanuel Eisenberg, Avi Gopher, Raphael Greenberg. — Jerusalem : Israel Antiquities Authority, 2001. 227 s. : res. ; 27 cm. — (IAA Reports ; 13) SBN 9654061422 (B.I/2671).
- EKİNCİ, EKREM BUĞRA: *Osmanlı hukukunda mahkeme kararlarının kontrolü (Klasik Devir)* / Ekrem Buğra Ekinci. — Ankara : Türk Tarih Kurumu, 2002. 959-1005 ss. ; 24 cm. Belleten LXV, Aralık 2001, Sayı 244'ten ayırbasım. (A.VI/4261).
- Elaiussa sebaste I : campagne di scavo 1995-1997* / a cura di Eugenia Equini Schneider. — Roma : "L'Erma" di Bretschneider, 1999. 439, [10] s. : rnk. res. ; 29 cm. + 4 hrt. — (Università Degli Studi di Roma "La Sapienza". Dipartimento di Scienze Storiche, Archeologiche e Antropologiche dell'Antichità) ISBN 8882650324 (B.I/2498).
- ELLIS, MARIANNE: *Ottoman embroidery* / Marianne Ellis, Jennifer Wearden. — London : V&A Publications, 2001. 144 s. : rnk. res. ; 31 cm. ISBN 1851773576 (B.I/2567).
- EMİRCAN, ABDÜLALİ: *Büyük Ermenistan hayali ve Kars'tan Karabağ'a Ermeni vahşeti* / Abdülali Emircan, Mehmet Emin Gerger. — İstanbul : Cemre Yayınları, 1992. 199, [21] s. : res. ; 20 cm. (A.VI/4507).
- EMİRCAN, MEHMET S.: *Kıbrıs Türk toprağıdır* / Mehmet S. Emircan. — Ankara : TÜRKAR, 2000. 2 c. ; 24 cm. — (TÜRKAR Araştırma dizisi) İçindekiler: 1.c.: Başlangıçtan 1960'a — 2.c.: 1961-1964. (A.VI/4320).
- En tierras ajenas yo me vo murir : textos contemporanos en djudeo-Espaniol : leyenda de una lingua - haketia - kuentos - memorias -*

meliselda - oki oki / ed. por Gad Nassi ; tekstos Lina Albukrek... [et al.]. — İstanbul : Isis, 2002. 559 s. : res. ; 29 cm. ISBN 9754282269 (B.I/2532).

Encyclopædia Iranica / ed. by Ehsan Yarshater. — California : Mazda Publishers, 1998-1999. ... c. ; 28 cm. İçindekiler: 1.c.: Ab-Anahid — 2.c.: Anamaka-Atar Al-Wozara — 3.c.: Atas-Bayhaqi, Zahir-Al-Din — 4.c.: Bayju-Carpets — 5.c.: Carpets-Coffee — 6.c.: Coffeehouse-Dara — 7.c.: Dara(B)-Ebn Al-Atir — 8.c.: Ebn 'Ayya_'E'tezad-Al-Saltana — 9.c.: Ethé-Fish. ISBN 1568590571 (tk.) (B.I/1116).

The encyclopaedia of islam / ed. by P. J. Bearman... [et al.]. — new ed. — Leiden : Brill, 2002. 11 c. ; 27 cm. İçindekiler: 1.c.: A-B — 2.c.: C-G — 3.c.: H-Iram — 4.c.: Iran-Kha — 5.c.: Khe-Mahi — 6.c.: Mahk-Mid — 7.c.: Mif-Naz — 8.c.: Ned-Sam — 9.c.: San-Sze — 10.c.: T-U — 11.c.: W-Z. ISBN 9004127569 (B/9588).

Encyclopaedia of the Qur'an / general ed. Jane Dammen McAuliffe ; associate ed. Claude Gilliot... [et al.] ; assistant ed. Monique Bernards, John Nawas. — Leiden : Brill, 2001-2002. ... c. ; 27 cm. İçindekiler: 1.c.: A-D — 2.c.: E-I. Kütüphanemizde eserin 1. ve 2. ciltleri mevcuttur. ISBN 9004120351 (B.I/2073).

ENDIMION: *Afina i deva : filosofiya unijeniya i antiçniye erotiçeskiye tainstva* / Endimion. — Sankt-Peterburg : LISS, 1992. 96 s. ; 17 cm. ISBN 5870500125 (A.VI/4153).

Enquêtes en Méditerranée : les expéditions Françaises d'Égypte, de Morée et d'Algérie : actes de colloque Athènes-Nauplie, 8-10 Juin 1995 / éd. par Marie-Noëlle Bourguet... [et al.]. — Athènes : Institut de Recherches Néohelléniques, 1999. 349 s. ; 24 cm. ISBN 9607916093 (A.VI/4754).

Environment and Vikings with special reference to Birka / ed. by Urve Miller... [et al.]. — [Strasbourg] ; Rixensart : Council of Europe ; PACT Belgium, 1997. 275 s. : res., şek. ; 27 cm. — (PACT, ISSN 0257-8727 ; 52. Birka Studies ; 4) (B.I/2602).

Epitome of history Ploetz' dictionary of dates / translated and enlarged by William H. Tillinghast ; rev. under the editorship Harry Elmer Barnes ; with the collaboration of Albert H. Imlah, Thomas Preston Peardon, John Henry Wuorinen. — New York : Halcyon House, 1925. xvii, 766, lxxxix s. ; 22 cm. (A.VI/4682).

- ERALP, H. VEHBİ: *Platon* / H. Vehbi Eralp. — İstanbul : İstanbul Üniversitesi Edebiyat Fakültesi, 1953. ... c. ; 24 cm. — (İstanbul Üniversitesi Edebiyat Fakültesi yayınları ; 562) İçindekiler: 1.c.: Hayat-eserleri-Sokratik diyaloglar. Kütüphanemizde 1. cilt mevcuttur. (A.VI/4600-1).
- ERCAN, YAVUZ: *Osmanlı İmparatorluğunda bazı sorunlar ve günümüze yansımalar* / Yavuz Ercan. — Ankara : Millî Eğitim Bakanlığı, 2002. 87 s. ; 24 cm. — (Millî Eğitim Bakanlığı yayınları ; 3746. Kaynak Kitaplar dizisi ; 136) (A.VI/4803).
- ERDOĞAN, MUZAFFER: *Lâle Devri Baş Mi'marı Kayseri'li Mehmed Ağa / Muzaffer Erdoğan*. — İstanbul : İstanbul Fetih Cemiyeti, 1962. vi, 128 s. ; 24 cm. — (İstanbul Fetih Cemiyeti. İstanbul Enstitüsü Neşriyatı ; 48) (A.VI/4402).
- Ermeni âmâl ve harekât-ı ihtilâliyesi tesâvir ve vesâik = die ziele und taten Armenischer revolutionäre = The Armenian aspirations and revolutionary movements = Aspirations et mouvements révolutionnaires Arméniens*. — Ankara : Ankara Matbaacılar Ciltçiler ve Sanatkarlar Odası, [200?]. viii, 64 s. : res. ; 24 cm. — (Ankara Matbaacılar Ciltçiler ve Sanatkarlar Odası Eğitim ve Kültür yayınları ; 5. Albüm no ; 2) (A.VI/4672).
- Ermeni sorunu rehberi* / ed. Şener Aksu ; yay. haz. Hüseyin Munyar... [ve başk.]. — 2. bsk. — İzmit : Kocaeli Üniversitesi, 2001. 223 s. ; 24 cm. — (Kocaeli Üniversitesi yayınları ; 44) ISBN 9758047027 (A.VI/4167).
- Ermeniler hakkında makaleler derlemeler*. — 2. bsk. — [Erzurum] : Atatürk Üniversitesi, 1982. 207 s. ; 20 cm. — (Yayın no ; 505) (A.VI/4508).
- ERŞAHİN, SEYFETTİN: *Akkoyunlular : siyasal, kültürel, ekonomik ve sosyal tarih* / Seyfettin Erşahin. — Ankara : [yayl.y.], 2002. 317 s. ; 24 cm. ISBN 9758201506 (A.VI/4276).
- ERŞAHİN, SEYFETTİN: *Türkistan'da islam ve müslümanlar : Sovyet dönemi* / Seyfettin Erşahin. — Ankara : İlahiyat Vakfı, 1999. 482 s. ; 22 cm. — (İlahiyat Vakfı yayınları ; 1) ISBN 9759412705 (A.VI/4279).
- ERÜRETEN, METİN: *Osmanlı madalyaları ve nişanları : belgelerle tarihi = Ottoman medals and orders : documented history* / Metin Erüreten ; çev. = translated by Erhan Uzsay ; fotoğraflar = photographs by Sinan Turan. — İstanbul : The Destination Management Company, 2001. 384 s. : rnk. res. ; 34 cm. ISBN 9759763702 (B.I/2407).

- ESMER, MEHMET ALİ: *Avanos'un eski Türk evleri* / Mehmet Ali Esmer. — Ankara : Kültür Bakanlığı, 1992. xi, 157 s. : rnk. res. ; 28 cm. — (Kültür Bakanlığı yayınları ; 1351. Sanat Tarihi dizisi ; 18) ISBN 9751709423 (B.I/2652).
- Estonia : nature, man and cultural heritage : proceedings of a round table held at Tallinn, April 1991 at the Estonian Academy of Sciences* / ed. by Tony Hackens, Valter Lang, Urve Miller. — Strasbourg ; Rixensart : Council of Europe ; PACT Belgium, 1992. 173 s. : res., 1 katl. şek. ; 27 cm. — (PACT, ISSN 0257-8727 ; 37) (B.I/2592).
- Etika stoitsizma : traditsii i sovremennost.* — Moskva : Akademiya Nauk SSSR İnstitut Filosofii, 1991. 116 s. ; 20 cm. (A.VI/4144).
- EURIPIDES: *Troyalı kadınlar* / Euripides ; eski Hellence'den çev. Sema Sandalcı ; yay. ve yöneten Nezih Başgelen. — İstanbul : Arkeoloji ve Sanat, 2002. viii, 72 s. ; 20 cm. — (Arkeoloji ve Sanat yayınları. Antik Kaynaklar dizisi ; 13) ISBN 9756561262 (A.VI/4504).
- L'Europa e il levante nel cinquecento : cose Turchesche* / a cura di Luigia Zilli. — Padova : Unipress, 2001. 161 s. ; 24 cm. — (Gruppo di Studio Sull'Europa e il Levante) ISBN 8880981323 (A.VI/4621).
- EVLIYA ÇELEBİ: *Seyahatnâme : Hatay - Suriye - Lübnan - Filistin* / Evliya Çelebi ; haz. İsmet Parmaksızoğlu. — 1. bsk. — Ankara : Kültür ve Turizm Bakanlığı, 1982. 411 s. ; 20 cm. — (Kültür ve Turizm Bakanlığı yayınları ; 506. 1000 Temel Eser dizisi ; 88) (A.VI/4268).
- EVREN, GÜRBÜZ: *Sömürgecilik tarihi ışığında Ermeni sorunundaki çıkar odakları* / Gürbüz Evren. — 1. bsk. — Ankara : Ümit Yayıncılık, 2002. 294 s. ; 20 cm. ISBN 9758572202 (A.VI/4563).
- Excavations at Tel Michal, Israel* / ed. by Ze'ev Herzog, George Rapp, Ora Negbi. — Minneapolis ; Tel Aviv : The University of Minnesota Press ; The Sonia and Marco Nadler Institute of Archaeology, Tel Aviv University, 1989. xxiii, 462 s. : res. ; 29 cm. — (Tel Aviv University Sonia and Marco Nadler Institute of Archaeology. Publications of the Institute of Archaeology ; 8) ISBN 0816616221 (B.I/2448).
- FARAH, CAESAR E.: *The Sultan's Yemen : nineteenth-century challenges to Ottoman rule* / Caesar E. Farah. — London : I. B. Tauris, 2002. xxii, 392 s. ; 22 cm. ISBN 1860647677 (A.VI/4464).
- Fâtiḥ Câmileri ve diğ̈er târiḥî eserler* / haz. A. Hâki Demir... [ve başk.]. — İstanbul : Türkiye Diyanet Vakfı Fâtiḥ Şubesi, 1991. 432 s. : rnk. res. ; 28 cm. (B.I/2649).

- FEICHTLBAUER, HUBERT: *The Austrian dilemma : an inquiry into national socialism and racism in Austria* / Hubert Feichtlbauer ; translated from the German by Andrew Smith, Penny Senften. — Vienna : Holzhausen Verlag, 2001. viii, 348 s. ; 25 cm. ISBN 3854930496 (A.VI/4721).
- FELTON, D.: *Eski Yunan ve Roma'da tekinsizlik : antik edebiyatta hayalet hikâyeleri* / D. Felton ; çev. İnci Delemen ; yay. ve yöneten Neziha Başgelen. — İstanbul : Arkeoloji ve Sanat, 2002. ix, 190 s. ; 20 cm. — (Arkeoloji ve Sanat yayınları. Eskiçağ Dinleri ve Mitolojileri dizisi ; 8) ISBN 9756561254 (A.VI/4505).
- Fırat Havzası sanat tarihi sempozyumu : 20-21 Mayıs 1987, Elazığ.* — Elazığ : Fırat Üniversitesi Fırat Havzası Araştırma Merkezi, 1992. 223 s. : res. ; 24 cm. — (Fırat Üniversitesi Fırat Havzası Araştırma Merkezi yayınları ; 11) ISBN 9753940009 (A.VI/4492).
- FIRAT, M. ŞERİF: *Doğu illeri ve Varto tarihi* / M. Şerif Fırat. — 3. bsk. — Ankara : [yayl.y.], 1970. 272 s. ; 19 cm. (A.VI/4538).
- FINKELSTEIN, ISRAEL : *Highlands of many cultures : the Southern Samaria survey this sites* / Israel Finkelstein, Zvi Lederman, Shlomo Bunimovitz ; ed. Israel Finkelstein, Zvi Lederman. — Tel Aviv : Tel Aviv University Sonia and Marco Nadler Institute of Archaeology, 1997. 2 c. : res. ; 27 cm. — (Tel Aviv University Sonia and Marco Nadler Institute of Archaeology. Monograph series ; 14) ISBN 9654400073 (B.I/2449).
- The first iron in the Mediterranean : proceedings of the Populonia/Piombino 1983 symposium = Il primo ferro nel Mediterraneo : atti del convegno di Populonia/Piombino 1983* / ed. by Gerhard Sperl. — Strasbourg : Conseil de l'Europe = Council of Europe, 1988. 199 s. : res. ; 27 cm. — (PACT, ISSN 0257-8727 ; 21) (B.I/2578).
- First South European conference in archaeometry : Delphi, European Cultural Center 9-11th November 1984* / ed. by Yannis Liritzis, Tony Hackens ; assisted by Françoise Dachy... [et al.]. — Strasbourg : Conseil de l'Europe, 1986. 216 s. ; 27 cm. — (PACT, ISSN 0257-8727 ; 15) (B.I/2570).
- FISCHER-JØRGENSEN, ELI: *Tryk i ældre dansk : sammensætninger og afledninger* / Eli Fischer-Jørgensen. — Copenhagen : Det Kongelige Danske Videnskabernes Selskab, 2001. xii, 516 s. ; 23 cm. — (Historisk-

Filosofiske Meddelelser, ISSN 0368-7201 ; 84) ISBN 8778762324 (A.VI/4656).

FISCHER-JØRGENSEN, ELI: *Tryk i ældre dansk : sammensætninger og afledninger : English summary / Eli Fischer-Jørgensen.* — Copenhagen : Det Kongelige Danske Videnskabernes Selskab, 2001. 497-516 ss. ; 23 cm. — (Historisk-Filosofiske Meddelelser ; 84) (A.VI/4656-ek).

FLEMMING, BARBARA: *The diary of Karl Süssheim (1878-1947) : orientalist between Munich and Istanbul / Barbara Flemming, Jan Schmidt.* — Stuttgart : Franz Steiner, 2002. viii, [8], 334 s. ; 24 cm. — (Verzeichnis der Orientalischen Handschriften in Deutschland. Im Einvernehmen mit der Deutschen Morgenländischen Gesellschaft Supplementband ; 32) ISBN 3515075739 (A.VI/4194).

Forschungen in Galatien / hrsg. von Elmar Schwertheim. — Bonn : Dr. Rudolf Habelt GmbH, 1994. vii, 188, 9 s. : tafel ; 28 cm. — (Asia Minor Studien ; 12) ISBN 3774926484 (B.I/2462).

Forschungen in Lydien / hrsg. von Elmar Schwertheim. — Bonn : Dr. Rudolf Habelt GmbH, 1995. vii, 109, 13 s. : tafel ; 28 cm. — (Asia Minor Studien ; 17) ISBN 3774927030 (B.I/2467).

Forschungen in Pisidien / hrsg. von Elmar Schwertheim. — Bonn : Dr. Rudolf Habelt GmbH, 1992. vii, 175, 30 s. : tafel ; 28 cm. — (Asia Minor Studien ; 6) ISBN 3774925240 (B.I/2456).

Forteresses d'Algerie 1145-1932 = el-Husünü'l-Cezayir 1932-1145. — Alger : Centre des Archives Nationales = Merkezül Arşifi'l-Vatani, 2001. 48, 44 s. : res. (kimi rnk.) ; 20 cm. (A.VI/4103).

FOUNDATION FOR MIDDLE EAST AND BALKAN STUDIES (OBİV): *Turkish review of Balkan studies : annual 2001 /* Foundation for Middle East and Balkan Studies (OBİV) ; ed. Güner Öztekin ; ed. advisors Zafer Toprak, Ersin Kalaycıođlu, Şule Kut. — İstanbul : Isis, [2002?]. 281 s. ; 24 cm. Eserin Türkçe adı: Balkan incelemeleri yıllığı 2001. ISBN 9757341177 (A.V/8447-6).

FOUNDATION FOR MIDDLE EAST AND BALKAN STUDIES (OBİV): *Turkish review of Eurasian Studies : annual 2001 /* Foundation for Middle East and Balkan Studies (OBİV) ; ed. Güner Öztekin ; ed. advisors Z. Toprak, E. Kalaycıođlu, Ş. Kut. — İstanbul : Isis, 2001. 105 s. ; 24 cm. Eserin Türkçe adı: Avrasya incelemeleri yıllığı 2001. ISBN 9757341169 (A.VI/4733-1).

- FOUNDATION FOR MIDDLE EAST AND BALKAN STUDIES (OBİV): *Turkish review of Middle East studies : annual 2001* / Foundation for Middle East and Balkan Studies (OBİV) ; ed. Güner Öztekin ; ed. advisors Z. Toprak, E. Kalaycıođlu, Ş. Kut. — İstanbul : Isis, [2001?]. 166 s. ; 24 cm. Eserin Türkçe adı: Ortadođu incelemeleri yılıđı 2001. ISBN 9757341185 (A.V/9103-12).
- 14 *C methods and applications : a symposium dedicated to Ingrid Olsson on the occasion of a birthday* / ed. by Tony Hackens, Lars-König Königsson, Göran Possnert. — [Strasbourg] ; Rixensart : Council of Europe ; PACT Belgium, 1995. 158 s. ; 27 cm. — (PACT, ISSN 0257-8727 ; 49) (B.I/2599).
- FRANGIPANE, MARCELLA: *Yakındođu'da devletin dođuşu : Mezopotamya ve çevresinde güçlü aile yönetimlerinin devlet çarkına dönüşmesi* / Marcella Frangipane ; önsöz Mario Liverani ; çev. Z. Zühre İlkelen ; yay. ve yöneten Nezh Başgelen. — İstanbul : Arkeoloji ve Sanat, 2002. 326 s. ; 20 cm. — (Arkeoloji ve Sanat yayınları. Deneme, Eleştiri ve Tarih dizisi ; 27) Eserin özgün adı: La nascita dello stato nel vicino oriente. ISBN 9756561203 (A.VI/4247).
- FRANKLIN, DEREK: *Macromedia flash mx actionscript : ileri düzey kaynađından eğitim* / Derek Franklin, Jobe Makar ; Türkçe yay. ed. Bora Ünal ; ed. Jill Marts Lodwig, Wendy Sharp, Jill Simonsen. — 1. bsk. — Ankara : Medyasoft ; Sistem, 2002. viii, 606 s. : şek. ; 24 cm. + 2 Cd-Rom. Eserin özgün adı: Macromedia flash mx actionscripting : advanced training from the source. ISBN 9756675071 (A.VI/4655).
- FRENKEL, A. A.: *Ekonomika Rossii v 1992-1997 gg. : tendentsii, analiz, prognoz* / A. A. Frenkel. — Moskva : Finstatinform, 1997. 208 s. ; 21 cm. ISBN 578660022X (A.VI/4123).
- FREYBERG, P. A.: *Vizantiyskaya literatura epohi rasts veta IX-XV vv.* / P. A. Freyberg, T. V. Popova. — Moskva : İzdatelstvo Nauka, 1978. 287 s. : res. ; 21 cm. — (Akademiya Nauk SSSR İstitut Mirovoy Literaturı İm. A. M. Gorkogo) (A.VI/4127).
- FREYER-SCHAUENBURG, BRIGITTE: *Die Lykischen zwölfgötter-reliefs* / Brigitte Freyer-Schauenburg ; mit beiträgen zu den inschriften von Georg Petzl. — Bonn : Dr. Rudolf Habelt GmbH, 1994. xii, 110, 19 s. : tafel, res. ; 28 cm. — (Asia Minor Studien ; 13) ISBN 3774926751 (B.I/2463).

- From Epidaurus to Salerno : symposium held at the European University Centre for Cultural Heritage, Ravello, April, 1990* / ed. by Antje Krug. — [Strasbourg] : Council of Europe, 1992. 320 s. ; 27 cm. — (PACT, ISSN 0257-8727 ; 34) (B.I/2590).
- Der fuchs in kultur, religion und folklore zentral- und ostasiens* / hrsg. von Hartmut Walravens. — Wiesbaden : Harrassowitz Verlag, 2001. xi, 203 s. ; 25 cm. — (Asiatische Forschungen. Monographienreihe zur Geschichte, Kultur und Sprache der Völker Ost- und Zentralasiens, ISSN 0571-320X ; 141) Kütüphanemizde eserin 1. cildi mevcuttur. ISBN 3447043253 (A.VI/4242-1).
- FUCIC, BRANKO: *Majstor Albert iz Konstanza : u Brsecu, Jesenoviku, Lovranu, Pazu i plominu* / Branko Fucic. — Zagreb : Hrvatska Akademija Znanosti i Umjetnosti, 2000. 64 s. : rnk. res. ; 33 cm. ISBN 9531544794 (B.I/2677).
- FUKUYAMA, FRANCIS: *Tarihin sonu mu?* / Francis Fukuyama ; derleyenler Mustafa Aydın, Ertan Özensel. — 3. bs. — Ankara : Vadi, 2002. 352 s. ; 22 cm. — (Vadi yayınları ; 164. Toplum dizisi ; 41) ISBN 9757726966 (A.VI/4075).
- GABRIEL, ALBERT: *Niğde Türk anıtları* / Albert Gabriel ; çev. Ahmed Akif Tütenk. — [Niğde] : Türk Kültür Derneği Niğde Şubesi, 1962. 91, [33] s. : res. ; 24 cm. (A.VI/4408).
- GABRIEL-LEROUX, J.: *İlk Akdeniz medeniyetleri* / J. Gabriel-Leroux ; çev. Cevdet Perin, Mithat Perin. — İstanbul : Remzi Kitabevi, 1944. 159 s. ; 19 cm. — (Kültür serisi) (A.VI/4554).
- Gadaleta's affair Adalia 1859 or correspondence regarding complaints against her Britannic Majesty's vice-consul in that port* / compiled, ed. & translated by Nassif Mallouf ; additional ed. by Charles Malouf Samaha. — 1. ed. — İstanbul : Isis, 2002. 106 s. ; 16 cm. ISBN 9754282285 (A.VI/4368).
- GAFFAROF, TAHİR: *January 20, 1990 red and black : reasons facts lessons and results* / Tahir Gaffarof ; scientific ed. Teymur Bunyadof ; literary ed. Adila Agabayli. — Baku : [yayl.y.], 2002. 81 s. ; 20 cm. (A.VI/4743).
- Garden history : garden plants, species, forms and varieties from pompeii to 1800 : symposium held at the European University Centre for Cultural Heritage, Ravello, June, 1991* / ed. by Dagfinn Moe, James H. Dickson, Per Magnus JHrgensen. — [Strasbourg] ; Rixensart : Council

- of Europe ; PACT Belgium, 1994. 199 s. : res. ; 27 cm. — (PACT, ISSN 0257-8727 ; 42) (B.I/2596).
- GARDETTE, PHILIPPE: *Djalâl-od-dîn Rûmî, Raymond Lulle, Rabbi Abraham Aboulafia ou l'amour du dialogue interconfessionnel / Philippe Gardette.* — İstanbul : Isis, 2002. 162 s. ; 24 cm. — (Cahiers du Bosphore ; XXIII) ISBN 9754282218 (A.VI/4362).
- GELDİYEY, GURBANDURDU: *Türkmen naküllerü we Atalar sözi / Gurbandurdu Geldiyew, Annamurat Altuyew.* — Ankara : Atatürk Kültür Merkezi, 2002. v, 394 s. ; 24 cm. — (Atatürk Yüksek Kurumu Atatürk Kültür Merkezi yayını ; 282) ISBN 9751615356 (A.VI/4222).
- GENCER, ALİ İHSAN: *Bahriye'de yapılan islâhat hareketleri ve Bahriye Nezâreti'nin kuruluşu / Ali İhsan Gencer.* — İstanbul : İstanbul Üniversitesi Edebiyat Fakültesi, 1985. xii, 375 s. ; 24 cm. — (İstanbul Üniversitesi Edebiyat Fakültesi yayınları no ; 3250) (A.VI/4516).
- The geography of Neandertals and modern humans in Europe and the greater Mediterranean / ed. Ofer Bar-Yosef, David Pilbeam.* — Cambridge : Harvard University Peabody Museum of Archaeology and Ethnology, 2000. x, 197 s. ; 28 cm. — (Peabody Museum Bulletin ; 8) ISBN 0873659589 (B.I/2538).
- Geology and palaeoecology for archaeologists : palinuro I / ed. by Tony Hackens, Urce Miller.* — Ravello : European University Centre for Cultural Heritage, 1989. 213 s. : res. ; 27 cm. — (PACT, ISSN 0257-8727 ; 24) (B.I/2581).
- GEORGELIN, JEAN: *Venise au siècle des lumières / Jean Georgelin.* — Paris : École des Hautes Études en Sciences Sociales ; Mouton Éditeur, 1978. 1225 s. ; 24 cm. — (École des Hautes Études en Sciences Sociales Centre de Recherches Historiques. Civilisations et Sociétés ; 41) ISBN 2719308285 (Mouton Paris) ; ISBN 9027977461 (Mouton La Haye) ; ISBN 2713206014 (E.H.E.S.S. Paris) (A.VI/4186).
- GERÇEK, SELİM NÜZHET: *Türk matbuatı / Selim Nüzhet Gerçek ; derleyen Ali Birinci.* — Ankara : Gezgin Kitabevi, 2002. 176 s. ; 20 cm. ISBN 9759379228 (A.VI/4225).
- GEROLYMATOS, ANDRÉ: *The Balkan wars : conquest, revolution, and retribution from the Ottoman era to the twentieth century and beyond / André Gerolymatos.* — New York : Basic Books, 2002. xviii, 297 s. ; 24 cm. ISBN 0465027318 (A.VI/4503).

- GERSON, NOEL B.: *The Hittite* / Noel B. Gerson. — London : Alvin Redman, 1962. 259 s. ; 21 cm. (A.VI/4658).
- Ghid de monumente și situri istorice din Republica Moldova = Guide de monuments et de sites historiques de la République de Moldova = Guide of monuments and historical sites of the Republic of Moldova.* — Chișinău = Știința : Comisia Nationala a Republicii Molodova pentru UNESCO = Commission Nationale de la République de Moldova pour l'UNESCO = National Commission of the Republic of Moldova for UNESCO, 1998. 71 s. : rnk. res. ; 29 cm. ISBN 9975670687 (B.I/2637).
- GLASSIE, HENRY: *Turkish traditional art today* / Henry Glassie. — 2. ed. — Ankara : Ministry of Culture of the Turkish Republic, 2002. xi, 947 s. : res. ; 27 cm. — (Publications of the Ministry of Culture of the Turkish Republic ; 2782. Directorate of publications Art Books series ; 375) ISBN 9751728975 (B.I/2502).
- GLASSIE, HENRY: *Turkish traditional art today* / Henry Glassie. — Bloomington : Indiana University Press, 1993. xi, 947 s. : res. ; 27 cm. — (Indiana University Turkish Studies ; 11) ISBN 0253325552 (B.I/2552).
- Gollanma (katalog) : Türkmenistanın çaklerinde talaba layık gelyan sap ganlı Ahalteke tohum atlarını hövürde ulanmak boyunca.* — Aşgabat : Türkmen Atları Dövlət Birleşigi, 2001. 102 s. : res. ; 21 cm. (A.VI/4161).
- GOLOĞLU, MAHMUT: *Milli Şef dönemi (1939-1945)* / Mahmut Goloğlu. — Ankara : Turhan Kitapevi, 1974. vii, 423 s. ; 24 cm. — (Goloğlu yayınları. Türkiye Cumhuriyeti Tarihi ; 3. kitap) (A.VI/4412).
- GOLOĞLU, MAHMUT: *Tek partili Cumhuriyet (1931-1938)* / Mahmut Goloğlu. — Ankara : Turhan Kitapevi, 1974. xii, 355 s. ; 24 cm. — (Goloğlu yayınları. Türkiye Cumhuriyeti Tarihi ; 2. kitap) (A.VI/4418).
- GÖBL, ROBERT: *Die Münzprägung der Kaiser Valerianus I./Gallienus/Saloninus (253/268), Regalianus (260) und Macrinus/Quietus (260/262)* / Robert Göbl. — Wien : Österreichische Akademie der Wissenschaften, 2000. 2 c. ; 30 cm. — (Österreichische Akademie der Wissenschaften. Philosophisch-Historische Klasse. Denkschriften ; 286. bd. Veröffentlichungen der Numismatischen Kommission ; 35. MIR - Moneta Imperii Romani ;

- 36, 43, 44) İçindekiler: 1.c.: Textband — 2.c.: Tafelband. ISBN 3700129238 (B.I/2660).
- GÖĞEBAKAN, GÖKNUR: *XVI. Yüzyılda Malatya Kazası (1516-1560)* / Göknur Göğebakan. — Malatya : Malatya Belediyesi, 2002. xxix, 458 s. : 1 katl hrt. ; 24 cm. — (Malatya Belediyesi Kültür yayınları ; 6) ISBN 9759728230 (A.VI/4196).
- GÖKALP, ZİYA: *Kürt aşiretleri hakkında sosyolojik tetkikler* / Ziya Gökalp ; haz. Şevket Beysanoğlu. — 1. bs. — İstanbul : Sosyal Yayınlar, 1992. 139 s. ; 20 cm. (A.VI/4524).
- GÖKBERK, MACİT: *Kant ile Herder'in tarih anlayışları* / Macit Gökberk. — İstanbul : İstanbul Üniversitesi Edebiyat Fakültesi, 1948. vi, 128 s. ; 20 cm. — (İstanbul Üniversitesi Edebiyat Fakültesi yayınları ; 379) (A.VI/4762).
- GÖKÇEN, SABİHA: *Atatürk'ün izinde bir ömür böyle geçti* / Sabiha Gökçen ; anıları kaleme alan Oktay Verel. — [Ankara] : Türk Hava Kurumu, 1982. 431 s. : res. ; 25 cm. — (Türk Hava Kurumu yayınları ; 2) (A.VI/4307).
- GÖKER, LÜTFİ: *Matematik tarihi* / Lütfi Göker. — 1. bsk. — Ankara : Kültür Bakanlığı, 1989. 194 s. ; 20 cm. — (Kültür Bakanlığı yayınları ; 1017. Kaynak Eserler dizisi ; 23) ISBN 9751703395 (A.VI/4329).
- GÖKTÜRK, HİLMİ: *Anadolunun dağında ovasında Türk mührü* / Hilmi Göktürk ; önsöz Kemal Bıyıkoglu. — Erzurum : Atatürk Üniversitesi, 1974. ... c. ; 24 cm. Kütüphanemizde 1. cilt mevcuttur. (A.VI/4643-1).
- GÖLPINARLI, ABDÜLBÂKİ: *Mevlânâ Celâleddin : hayatı, felsefesi, eserleri, eserlerinden seçmeler* / Abdülbâki Gölpınarlı. — 3. bs. — İstanbul : İnkılâp Kitabevi, 1959. 333, [16] s. : res. ; 24 cm. (A.VI/4448).
- GÖNENSAY, HIFZI TEVFİK: *Hâmid'in son yılları ve son şiirleri* / Hıfzı Tevfik Gönensay. — İstanbul : [yayl.y.], 1943. 87 s. ; 20 cm. (A.VI/4273).
- GÖR, HAMDİ NAMIK: *İstiklâl mucizesi* / Hamdi Namık Gör. — Ankara : [yayl.y.], 1956. 83 s. ; 21 cm. (A.VI/4302).
- Les grandes puissances, l'Empire Ottoman et les Arméniens dans les archives Françaises (1914-1918)* / documents réunis et présentés par Arthur Beylerian ; préface de Jean-Baptiste Duroselle. — Paris : Université de Paris I - Panthéon-Sorbonne, 1983. lxiv, 792 s. : 1 katl. hrt. ; 24 cm. — (Publications de la Sorbonne. Série "Documents" ; 34) ISBN 2859440577 (A.VI/4694).

- Greek-Turkish relations in the era of globalization* / ed. by Dimitris Keridis, Dimitrios Triantaphyllou. — Virginia : Brassey's, 2001. xxii, 283 s. ; 24 cm. — (The IFPA-Kokkalis series on Southeast European Policy ; 1) ISBN 1574883127 (A.VI/4609).
- GREENE, MOLLY: *A shared world : christians and muslims in the early modern Mediterranean* / Molly Greene. — Princeton : Princeton University Press, 2000. xiii, 228 s. ; 24 cm. ISBN 0691095426 (A.VI/1539).
- GREINER, CARSTEN H.: *Die suche nach dem quark-gluon-plasma : der kleine urknall im labor* / Carsten H. Greiner. — Stuttgart : Franz Steiner, 2002. 33 s. : res. ; 24 cm. — (Akademie der Wissenschaften und der Literatur. Colloquia Academica. Akademievorträge Junger Wissenschaftler. Naturwissenschaften, ISSN 0949-8133 ; N 2001) ISBN 3515080694 (A.VI/4747).
- GREW, JOSEPH C.: *Yeni Türkiye* / Joseph C. Grew ; Türkçesi Kadri Mustafa Orağlı. — İstanbul : Multilingual, 1999. 246 s. ; 20 cm. Eser adı dış kapakta Amerika'nın ilk Türkiye Büyükelçisi'nin anıları : yeni Türkiye olarak geçiyor. ISBN 975726253X (A.VI/4342).
- Griechenland in der kaiserzeit : neue funde und forschungen zu skulptur, architektur und topographie : kolloquium zum sechzigsten Geburtstag von Prof. Dietrich Willers Bern, 12.-13. Juni 1998* / hrsg. von Christoph Reusser. — Bern : Institut für Klassische Archäologie der Universität Bern, 2001. 145, [53] s. : res. ; 30 cm. — (Hefte des Archäologischen Seminars der Universität Bern, ISSN 1422-3694 ; 4. beiheft) ISBN 3905046245 (B.I/2548).
- GRILLMEIER, ALOIS: *Jesus der Christus im Glauben der Kirche* / Alois Grillmeier ; hrsg. von Theresia Hainthaler. — Freiburg : Herder, 1990-2002. ... c. ; 24 cm. İçindekiler: 1.c.: Von der apostolischen zeit bis zum Konzil von Chalcedon (451) — 2/1.c.: Das Konzil von Chalcedon (451) : rezeption und widerspruch (451-518) — 2/3.c.: Die Kirchen von Jerusalem und antiochien nach 451 bis 600 — 2/4.c.: Die Kirche von Alexandrien mit Nubien und Äthiopien nach 451. Kütüphanemizde eserin 1., 2/1., 2/3. ve 2/4. ciltleri mevcuttur. ISBN 3451220261 (A.VI/2955).
- GUÉRON, MME A.: *Journal du siège d'andrinople : 30 Octobre 1912-26 Mars 1913* / Mme A. Guéron. — İstanbul : Isis, 2002. 77 s. ; 16 cm. — (Les Cahiers du Bosphore ; XXIV) ISBN 9754282234 (A.VI/4369).

- GUMA, MARIAN: *Civilizatia primei epoci a fierului în sud-vestul României / Marian Guma.* — Bucureşti : Ministerul Învatamîntului, 1993. 311, yak. 100 s. : res. ; 24 cm. + 1 katl. hrt., 1 katl. broşür. — (Institutul Român de Tracologie Bibliotheca Thracologica ; 4) ISBN 9739534953 (A.VI/4746).
- GUSKOVA, E. YU.: *Novie gosudarstva na Balkanah : pervie şagi na puti samostoyatelnosti / E. Yu. Guskova.* — Moskva : Institut Nauçnoy İnformatsii Po Obşestvennim Naukam, 1996. 66 s. ; 20 cm. ISBN 5248000742 (A.VI/4199).
- GÜLERSOY, ÇELİK: *İstanbul estetiği / Çelik Gülersoy.* — İstanbul : [yayl.y.], 1983. 139 s. : rnk. res. ; 27 cm. (B.I/2534).
- GÜLERSOY, ÇELİK: *Kariye (chora) / Çelik Gülersoy.* — İstanbul : [yayl.y.], 1974. yak 100 s. : res. (kimi rnk.) ; 27 cm. (B.I/2537).
- GÜLERSOY, ÇELİK: *Lâle ve İstanbul / Çelik Gülersoy.* — İstanbul : Türkiye Turing ve Otomobil Kurumu, 1980. yak. 50 s. ; 27 cm. (B.I/2651).
- GÜLERSOY, ÇELİK: *Tepebaşı : bir meydan savaşı / Çelik Gülersoy.* — İstanbul : İstanbul Büyükşehir Belediye Başkanlığı Kültür İşleri Daire Başkanlığı, 1993. 175 s. : res. ; 32 cm. — (İstanbul Büyükşehir Belediye Başkanlığı Kültür İşleri Daire Başkanlığı yayınları no ; 14) ISBN 975758021X (B.I/1382).
- GÜLMEZ, MESUT: *Kamu görevlileri sendika ve toplu görüşme hukuku 788'den 4688'e : 1926-2001 / Mesut Gülmez.* — Ankara : Türkiye ve Orta Doğu Amme İdaresi Enstitüsü, 2002. xxxiii, 578, [11] s. ; 24 c. — (TODAİE yayın no ; 309) ISBN 9757669881 (A.VI/4300).
- GÜLTEKİN, GALİBE: *Güney Azerbaycan'ın doğusundaki yer adları / Galibe Gültekin ; Türkiye Türkçesine aktaran Enver Uzun.* — [y.y.] : [yayl.y.], [200?]. 187, [5] s. : hrt. ; 20 cm. A.VI/4330).
- GÜNAY, BEKİR: *Ermeni tehciri : İzmit : 1914-1920 / Bekir Günay.* — Kocaeli : Kocaeli Üniversitesi, 2002. 158 s. ; 20 cm. ISBN 9758047167 (A.VI/4281).
- GÜNERİ, A. SEMİH: *Cultural connections between Anatolia and Caucasus-Central Asia during the late bronze-early iron age : in the light of the 1987 Sos Höyük excavations and north-eastern Turkey surveys, carried out between 1985-1997 / A. Semih Güneri.* — [İstanbul ; Paris] : Institut Français d'Etudes Anatoliennes-Georges Dumezil ; De

- Boccard, 2002. 11-77 ss. : res. ; 29 cm. Anatolia antiqua X = Eski Anadolu X'dan ayırması. (B.I/2654).
- GÜNEŞ, İHSAN: *Türk Parlamento tarihi : TBMM - V. dönem (1935-1939) / İhsan Güneş*. — Ankara : Türkiye Büyük Millet Meclisi Vakfı, 2001. ... c. ; 24 cm. — (Türkiye Büyük Millet Meclisi Vakfı yayınları ; 26) İçindekiler: 2.c.: Özgeçmişler. Kütüphanemizde 2. cilt mevcuttur. ISBN 9757291242 (tk.) (A.VI/4485-2).
- GÜRTAŞ, AHMET: *Doğumunun 100. yılında Atatürk ve din eğitimi / Ahmet Gürtaş*. — 4 bsk. — Ankara : Diyanet İşleri Başkanlığı, [1982?]. viii, 185 s. ; 20 cm. — (Diyanet İşleri Başkanlığı yayınları ; 214) (A.VI/4771).
- GÜRÜN, KÂMURAN: *Türkler ve Türk Devletleri tarihi / Kâmuran Gürün*. — [y.y.] : Karacan, 1982. ... c. ; 24 cm. — (Karacan yayınları ; 110) Kütüphanemizde 2. cilt mevcuttur. (A.VI/4599-2).
- GÜVEMLİ, ZAHİR: *Yahya Kemal : hayatı ve eseri : tahlil ve tetkik / Zahir Güvemli*. — İstanbul : Çığır Kitabevi, 1943. 32 s. ; 20 cm. (A.VI/4604).
- GÜVENÇ, BOZKURT: *Osmanlı'dan Cumhuriyete kültürümüzde batı etkileri / Bozkurt Güvenç*. — 1. bs. — Ankara : Türkiye Bilimler Akademisi, 2002. 40 s. ; 20 cm. — (Türkiye Bilimler Akademisi Forumu ; 12) ISBN 9758593285 (A.VI/4799).
- HAACK, HERMANN: *Doğu halıları / Hermann Haack ; çev. Neriman Girişken*. — Ankara : Atatürk Üniversitesi Ziraat Fakültesi, 1975. 66, [44] s. : res. ; 24 cm. — (Atatürk Üniversitesi yayın no ; 404. Ziraat Fakültesi yayın no ; 193. Tercüme yayın no ; 16) (A.VI/4440).
- HABİB, İSMAIL: *Tunadan Batıya : Tunadan önce - Tuna yolunda - Tunadan sonra - dönüş / İsmail Habib*. — İstanbul : İstanbul Matbaacılık ve Neşriyat, 1935. 256 s. : res. ; 23 cm. (A.VI/4513).
- HAKER, EROL: *Bir zamanlar Kırklareli'de Yahudiler yaşardı : Kırklarelili Adato ailesi'nin öyküsü / Erol Haker ; yay. haz. Rıfat N. Bali ; çev. Natali Medina*. — 1. bsk. — İstanbul : İletişim, 2002. 331, [13] s. : res. ; 20 cm. — (İletişim yayınları ; 832. Anı dizisi ; 37) Yayınlanmamış İngilizce yazma the Adato family of Kırklareli, a history 1800-1934. ISBN 9750500210 (A.VI/4337).
- HALAÇOĞLU, AHMET: *Teke mütesellimi Hacı Mehmed Ağa ve faaliyetleri / Ahmet Halaçoğlu*. — 2. bsk. — Isparta : Fakülte Kitabevi, 2002. iv, 107 s. ; 20 cm. — (Fakülte Kitabevi yayınları ; 27. Araştırma-İnceleme dizisi ; 6) ISBN 9757135186 (A.VI/4385).

- HALAÇOĞLU, YUSUF: *Osmanlılarda ulaşım ve haberleşme : menziller / Yusuf Halaçoğlu*. — Ankara : PTT Genel Müdürlüğü, 2002. xii, 246 s. : 1 katl. hrt. ; 24 cm. ISBN 9754930007 (A.VI/4220).
- HALİD, REFİK: *Ago Paşanın hatıratı / Refik Halid*. — 2. bs. — [y.y.] : Semih Lûtfi Kitabevi, [19??]. 159 s. ; 21 cm. — (Külliyat ; 4) (A.VI/4757).
- HALİFE B. HAYYÂT: *Tarihu Halife B. Hayyat : Halife B. Hayyat tarihi / Halife b. Hayyât ; çev. Abdulhalik Bakır*. — Ankara : [yayl.y.], 2001. 713 s. ; 20 cm. ISBN 9758201409 (A.VI/4097).
- HALMAN, TALAT: *21. Yüzyılda üniversite ve kültür / Talat Halman*. — 2. bs. — Ankara : Türkiye Bilimler Akademisi, 2002. 55 s. ; 20 cm. — (Türkiye Bilimler Akademisi Forumu ; 1) ISBN 9758593277 (A.VI/4798).
- HAMILTON, ALASTAIR: *Arab culture and Ottoman magnificence in Antwerp's golden age / Alastair Hamilton*. — 1. published. — London : The Arcadian Library, 2001. 134 s. : res. ; 33 cm. ISBN 0197144012 (B.I/2563).
- HAMILTON, EDITH: *Mythology : timeless tales of Gods and heroes / Edith Hamilton*. — [New York] : [Penguin Group], [1942?]. 335 s. ; 18 cm. — (A Mentor Book) (A.VI/4742).
- HAMZA, YUSUF: *Mladoturskata revolutsiya vo Osmanskata İmperiya / Yusuf Hamza*. — Skopje : Logos-A, 1995. xii, 642 s. : res., hrt. ; 24 cm. Eserin Türkçe adı: Osmanlı İmparatorluğu'nda II. Meşrutiyet'in ilânı. ISBN 9989601216 (A.V/8720).
- Harbiye Nazırı Sadrazam Mahmut Şevket Paşa'nın günlüğü / derleyen Adem Sarıgöl*. — İstanbul : IQ Kültür Sanat, 2001. 287 s. ; 21 cm. — (IQ Kültür Sarat yayıncılık ; 23. Anı-Tarih dizisi ; 1) ISBN 9756618175 (A.VI/4572).
- HARMANKAYA, SAVAŞ: *Türkiye arkeolojik yerleşmeleri / Savaş Harmankaya, Burçin Erdoğan*. — 1.bsk. — İstanbul : TASK Yayınları, 1996-2002. 4 c. 5 c.'te. : res. ; 31 cm. — (Task yayınları ; 9. Türkiye Arkeolojik Yerleşmeleri ; 4a, 4b) İçindekiler : 1.c.: Paleolitik-Epipleolitik — 2.c.: Neolitik — 3.c.: Kalkolitik — 4.c.: İlk tunç. ISBN 9756637080 (tk.) (B.I/1181).
- HARTUNG, HARALD: *Machen oder entstehenlassen : erfahrungen beim schreiben von Lyrik / Harald Hartung*. — Mainz ; Stuttgart : Akademie der Wissenschaften und der Literatur ; Franz Steiner, 2001.

29 s. ; 24 cm. — (Akademie der Wissenschaften und der Literatur. Abhandlungen der Klasse der Literatur Jahrgang 2001, ISSN 0002-2985 ; 3) ISBN 3515080309 (A.VI/4750).

HASANLI, CEMİL: *Azerbaycan Cumhuriyeti : Türkiye yardımından Rusya işgaline kadar (1918-1920)* / Cemil Hasanlı ; çev. Aslan Erturun ; redaktör Samir Kazımoğlu ; ed. Ayça Kelif, Şükrü Evren. — 1. bsk. — Ankara : Azerbaycan Kültür Derneği, 1998. viii, 412 s. ; 20 cm. — (Azerbaycan Kültür Derneği yayınları ; 48) ISBN 9757511129 (A.VI/4297).

HATEMİ, NİLÜFER: *Mareşal Fevzi Çakmak ve günlükleri* / Nilüfer Hatemi ; kitap ed. Ömer Faruk Şerifoğlu. — 1. bsk. — İstanbul : Yapı Kredi, 2002. 2 c. ; 24 cm. — (Yapı Kredi yayınları ; 1573, 1574. Tarih ; 16) İçindekiler: 1.c.: 1911-1917 — 2.c.: 1918-1921/1950. ISBN 9750801318 (tk.) (A.VI/4067).

HATHAWAY, JANE: *Osmanlı Mısır'ında hane siyaseti : Kazdağlıların yükselişi* / Jane Hathaway ; çev. Nalan Özsoy. — İstanbul : Türkiye Ekonomik ve Toplumsal Tarih Vakfı, 2002. xii, 212 s. ; 21 cm. — (Tarih Vakfı Yurt yayınları ; 130) Eserin özgün adı: The politics of households in Ottoman Egypt : the rise of the Qazdağlıs. ISBN 9753331657 (A.VI/4381).

HATİBOĞLU, TAHİR: *Jöntürklerden sontürklere tıbbiyeli* / Tahir Hatıboğlu. — İstanbul : Otopsi, 2002. 184 s. ; 20 cm. ISBN 9758410245 (A.VI/4083).

HATİPOĞLU, M. MURAT: *Yunanistan'daki gelişmelerin ışığında Türk-Yunan ilişkilerinin 101 yılı (1821-1922)* / M. Murat Hatipoğlu. — Ankara : Türk Kültürünü Araştırma Enstitüsü, 1988. xvii, 180 s. ; 24 cm. — (Türk Kültürünü Araştırma Enstitüsü yayınları ; 75. Seri ; 1. Sayı ; A. 10) ISBN 9754560102 (A.VI/4640).

HATİPOĞLU, SÜLEYMAN: *Fransa'nın Çukurova'yı işgali ve Pozantı Kongresi* / Süleyman Hatipoğlu. — 1. bsk. — Ankara : Kültür Bakanlığı, 1989. 125 s. : res. ; 20 cm. — (Kültür Bakanlığı yayınları ; 1023. Kaynak Eserler dizisi ; 28) ISBN 9751703468 (A.VI/4403).

Hattat Hâmid Aytac kitabı / haz. İsmail Yazıcı. — İstanbul : Kitabevi, 2002. 216, [15] s. : res. ; 24 cm. — (Kitabevi ; 172) (A.VI/4069).

HAWKING, STEPHEN W.: *Zamanın kısa tarihi : büyük patlamadan kara deliklere* / Stephen W. Hawking ; önsöz Carl Sagan ; dilimize çev.

- Sabit Say, Murat Uraz. — [İstanbul] : Milliyet, 1989. 237 s. ; 18 cm. (A.VI/4645).
- Hefte des archäologischen seminars der Universität Bern (HASB) 17/2000.*
— Zürich : Institut für Klassische Archäologie der Universität Bern, 2000. 76, 8 s. : res. ; 30 cm. — (ISSN 0259-7764) ISBN 3905046237 (B.I/2656).
- Hefte des archäologischen seminars der Universität Bern (HASB) 16/1997.*
— Zürich : Institut für Klassische Archäologie der Universität Bern, 1997. 76, 12 s. : res. ; 30 cm. — (ISSN 0259-7764) ISBN 3905046229 (B.I/2655).
- HENCKEN, HUGH: *The iron age cemetery og Magdalenska gora in Slovenia* / Hugh Hencken ; with ed. assistance from Peter S. Wells. — Cambridge : Harvard University Peabody Museum of Archaeology and Ethnology, 1978. 316 s. ; 27 cm. — (American School of Prehistoric Research Bulletin no ; 32. Mecklenburg Collection ; part II) ISBN 0873655354 (B.I/2550).
- Herodot tarihi* / Türkçeye çev. Perihan Kuturman. — 1. bsk. — İstanbul : Hürriyet, 1973. 424 s. ; 24 cm. — (Hürriyet yayınları ; 42. Tarih dizisi ; 5) (A.VI/4543).
- HESENİLİ, ÇEMİL: *Küney Azerbayçanda Sovet-Amerika-İnkiltere garşıdurması* / Çemil Hesenli. — Bakı : Azerbaycan Neşriyatı, 2001. 574 s. ; 22 cm. (A.VI/4775).
- Die Hethiter und ihr Reich : das volk der 1000 götter : Kunst- und Ausstellungshalle der Bundesrepublik Deutschland 18. Januar-28. April 2002.* — Bonn ; Stuttgart : Kunst- und Ausstellungshalle der Bundesrepublik Deutschland GmbH ; Konrad Theiss, 2002. 375 s. : rnk. res. ; 28 cm. ISBN 3806216762 (B.I/2661).
- HEYD, URIEL: *Türk ulusçuluğunun temelleri* / Uriel Heyd ; çev. Kadir Günay. — Ankara : Kültür Bakanlığı, 1979. 222 s. ; 20 cm. — (Kültür Bakanlığı yayınları ; 339. Bilim dizisi ; 10) (A.VI/4441).
- HEYWOOD, COLIN: *Writing Ottoman history : documents and interpretations* / Colin Heywood. — Hampshire : Ashgate Variorum, 2002. xiv, 356 s. ; 23 cm. — (Variorum Collected Studies series ; CS725) ISBN 0860788547 A(VI/4461).
- Hicret'in 15. yüzyılında islâm sanatları sergisi : hat sanatı-yazma eserler ve fermanlar sergisi = On the occasion of the fifteenth centennial of*

hegira islamic arts exhibition : calligraphy, manuscripts and imperial edicts exhibition : İstanbul-Turkey. — [Ankara] : Kültür ve Turizm Bakanlığı = Ministry of Culture and Tourism, 1983. yak. 50 s. : rnk. res. ; 22 cm. (A.VI/4776-4).

Hicret'in 15. yüzyılında islâm sanatları sergisi : islam mimari eserler fotoğraf sergisi = On the occasion of the fifteenth centennial of hegira islamic arts exhibition : islamic architecture photo exhibition : İstanbul-Turkey. — [Ankara] : Kültür ve Turizm Bakanlığı = Ministry of Culture and Tourism, 1983. yak. 50 s. : rnk. res. ; 22 cm. (A.VI/4776-7).

Hicret'in 15. yüzyılında islâm sanatları sergisi : islamda halı sanatı = On the occasion of the fifteenth centennial of hegira islamic arts exhibition : carpets in islam : İstanbul-Turkey. — [Ankara] : Kültür ve Turizm Bakanlığı = Ministry of Culture and Tourism, 1983. [10], 39, [6] s. : rnk. res. ; 22 cm. (A.VI/4776-1).

Hicret'in 15. yüzyılında islâm sanatları sergisi : islamda ibadetle ilgili eserler sergisi = On the occasion of the fifteenth centennial of hegira islamic arts exhibition : exhibition of islamic worship articles : İstanbul-Turkey. — [Ankara] : Kültür ve Turizm Bakanlığı = Ministry of Culture and Tourism, 1983. yak. 50 s. : rnk. res. ; 22 cm. (A.VI/4776-6).

Hicret'in 15. yüzyılında islâm sanatları sergisi : islami çini ve seramik sanatları sergisi = On the occasion of the fifteenth centennial of hegira islamic arts exhibition : islamic tiles and ceramics arts exhibition : İstanbul-Turkey. — [Ankara] : Kültür ve Turizm Bakanlığı = Ministry of Culture and Tourism, 1983. yak. 50 s. : rnk. res. ; 22 cm. (A.VI/4776-5).

Hicret'in 15. yüzyılında islâm sanatları sergisi : maden ve ağaç işleri sergisi = On the occasion of the fifteenth centennial of hegira islamic arts exhibition : metal and woodwork exhibition : İstanbul-Turkey. — [Ankara] : Kültür ve Turizm Bakanlığı = Ministry of Culture and Tourism, 1983. yak. 50 s. : rnk. res. ; 22 cm. (A.VI/4776-3).

Hicret'in 15. yüzyılında islâm sanatları sergisi : mukaddes emanetler sergisi = On the occasion of the fifteenth centennial of hegira islamic arts exhibition : sacred relics exhibition : İstanbul-Turkey. — [Ankara] : Kültür ve Turizm Bakanlığı = Ministry of Culture and Tourism, 1983. [12], 24, [6] s. : rnk. res. ; 22 cm. (A.VI/4776-2).

- HIRSCH, HANS: *Gilgamesch-Epos und erra-lied : zu einem aspekt des verbalsystems* / Hans Hirsch. — Wien : Institut für Orientalistik der Universität Wien, 2002. iv, 256 s. ; 30 cm. — (Archiv für Orientforschung, ISSN 1015-3403 ; beiheft 29) ISBN 3900345090 (B.I/2501).
- HİSAR, ABDÜLHAK ŞİNASI: *Boğaziçi yalıları* / Abdülhak Şinasi Hisar. — İstanbul : Varlık, 1954. 94 s. ; 16 cm. — (Varlık yayınları ; 317. Varlık Cep Kitapları ; 122) (A.VI/4587).
- Historische bücherkunde südoeuropa* / bearbeitet von Manfred Stoy. — München : R. Oldenbourg Verlag, 2002. ... c. ; 25 cm. — (Südoeuropa-Bibliographie. Ergänzungsband ; 4) İçindekiler: bd. 1 teil 1 ve teil 2: Mittelalter —bd. 2 teil 2: Neuzeit : Rumänien 1521-1918. ISBN 3486548417 (A.IV/4851).
- History of spinal disorders and cerrahiyetül haniye (imperial surgery) : a review of a Turkish treatise written by Şerefeddin Sabuncuoğlu in the 15th century : historical vignette.* — [y.y.] : [yayl.y.], 2002. 352-356 ss. ; 30 cm. Journal of neurosurgery : spine April 2002 vol. 96, no 3'ten fotokopi halindedir. (B.I/2685).
- History of the Ottoman State, society & civilisation* / ed. by Ekmeleddin İhsanoğlu ; foreword by Halil İnalçık. — İstanbul : Research Centre for Islamic History, Art and Culture, 2001-2002. 2 c. ; 25 cm. — (Ottoman State and Its Civilization series no ; 4, 5) ISBN 9290630531 (tk.) (A.VI/4176).
- HITZEL, FRÉDÉRIC: *L'Empire Ottoman : XVe-XVIIIe siècles* / Frédéric Hitzel. — 2e tirage revu et corrigé. — Paris : Les Belles Lettres, 2002. 319 s. ; 21 cm. — (Guide Belles Lettres) ISBN 2251410163 (A.VI/4477).
- HOEXTER, MIRIAM: *Yirminci yüzyılda vakıf çalışmaları : durum tespiti* / Miriam Hoexter ; çev. Hatice Güzel. — Ankara : Türk Tarih Kurumu, 2002. 1115-1143 ss. ; 24 cm. Belleten LXV, Aralık 2001, Sayı 244'ten ayrışım. (A.VI/4255).
- HOZ, MARÍA PAZ DE: *Die Lydischen kulte im lichte der griechischen inschriften* / María Paz de Hoz. — Bonn : Dr. Rudolf Habelt GmbH, 1999. xiii, 410 s. : hrt. ; 28 cm. — (Asia Minor Studien ; 36) ISBN 3774929653 (B.I/2485).
- HUETZ DE LEMPS, CHRISTIAN: *Géographie du commerce de Bordeaux : à la fin du règne de Louis XIV* / Christian Huetz de Lemps. — Paris : Mouton, 1975. 661 s. ; 24 cm. — (École des Hautes Études en

Sciences Sociales Centre de Recherches Historiques. Civilisations et Sociétés ; 49) ISBN 2719308412 (Moton) ; ISBN 2713200040 (E.H.E.S.S.) (A.VI/4184).

HUMPHREYS, R. STEPHEN: *Towards a history of Aleppo and Damascus in the early middle ages, 635-1260 C. E.* / R. Stephen Humphreys. — Tokyo : Islamic Area Studies Project, 1998. 14 s. ; 26 cm. — (Islamic Area Studies Working Paper series ; 2) (B.I/2664).

HUPCHICK, DENNIS P.: *The Palgrave concise historical atlas of Eastern Europe* / Dennis P. Hupchick, Harold E. Cox. — 1. published. — New York : Palgrave, 2001. 130 s. : rnk. hrt. ; 24 cm. The Palgrave concise historical atlas of Balkans. ISBN 031223984X (A.VI/4473).

Hüsrev Gerede'nin anıları : Kurtuluş Savaşı, Atatürk ve devrimler (19 Mayıs 1919-10 Kasım 1938) / yay. haz. Sami Önal. — İstanbul : Literatür, 2002. 296 s. ; 20 cm. — (Literatür yayınları ; 86) ISBN 9758431927 (A.VI/4565).

IBN TAGHRÎ-BİRDÎ, ABÛ'L-MAHÂSİN YUSUF: *Abû'l-Mahâsin Ibn Taghrî Birdî's annals entitled an-nujûm az-zâhira fî mulûk Misr wal-Kahirâ* / Abû'l-Mahâsin Yusuf Ibn Taghrî-Birdî ; ed. by William Popper. — Berkeley : The University Press, 1909-1912. ... c. ; 27 cm. — (University of California publications in Semitic Philology ; vol. 2) Kütüphanemizde 2., 3;1,1., 5., 6. ve 7. ciltleri mevcuttur. (A.III/5236).

L'Illyrie méridionale et l'épire dans l'antiquité - III : actes du IIIe colloque international de Chantilly (16-19 Octobre 1996) / réunis par Pierre Cabanes. — Paris : De Boccard, [1999?]. 429 s. : res. ; 28 cm. ISBN 2701801257 (B.I/2520).

L'Illyrie méridionale et l'épire dans l'antiquité-II : actes du IIe colloque international de Clermont-Ferrand (25-27 Octobre 1990) / réunis par Pierre Cabanes. — Paris : De Boccard, 1993. 284 s. : res. ; 28 cm. ISBN 2701800757 (B.I/2519).

IMBER, COLIN: *The Ottoman Empire, 1300-1650 : the structure of power* / Colin Imber. — New York : Palgrave Macmillan, 2002. xiv, 405 s. ; 20 cm. ISBN 0333613872 (A.VI/4459).

Impact of prehistoric and medieval man on the vegetation : man at the forest limit : report of the meeting held in Ravello, December 9. and 10. 1989, PACT network, palaeoecology / ed. by D. Moe, S. Hicks. — Strasbourg : Council of Europe, 1990. 116 s. ; 27 cm. — (PACT, ISSN 0257-8727 ; 31) (B.I/2587).

- Impactul trecutului totalitar asupra noilor democratii din Europa centrala și de est : simpozion international = The impact of the totalitarian past upon the new democracies in Central and Eastern Europe : Sala Albastra a Muzeului National de Istorie a Moldovei Chișinău, 1-2 iulie 1999. — Chișinău : Editura ARC, 2000. 237 s. ; 20 cm. ISBN 9975611141 (A.VI/4723).*
- Index islamicus : a bibliography of books, articles and reviews on islam and the muslim world which were published in the year 2000 with additions from 1993-99 / compiled and ed. by G. J. Roper, C. H. Bleaney. — Leiden : Brill, 2002. xl, 943 s. ; 24 cm. (A.III/9909-2000).*
- Index islamicus : a bibliography of books, articles and reviews on islam and the muslim world which were published in the year 1999 with additions from 1993-98 / compiled and ed. by G. J. Roper, C. H. Bleaney. — London : Bowker, 2001. xxxix, 863 s. ; 24 cm. (A.III/9909-1999).*
- Inscriptions de la mésie supérieure / sous la direction de Fanoula Papazoglou. — Beograd : Centre d'Études Épigraphiques et Numismatiques de la Faculté de Philosophie de l'Université de Beograd, 1995. ... c. : res. ; 33 cm. İçindekiler: vol. III/2: Timacum minus et la vallée du timok / Petar Petrovic. Kütüphanemizde eserin 3. cildin 2. kısmı var. (B.I/2522-3,2).*
- The Iraqi asylum seekers and Türkiye (1988-1991) / Refet Yınanç... [et al.] ; project manager and ed. Muhteşem Kaynak. — Ankara : Tanmak, 1992. 152 s. : rnk. res. ; 23 cm. ISBN 9757845027 (A.VI/4712).*
- Islam : from the prophet Muhammad to the capture of Constantinople / ed. and translated by Bernard Lewis. — New York : Harper & Row, 1974. ... c. ; 20 cm. — (Documentary History of Western Civilization) İçindekiler: 2.c.: Religion and society. Kütüphanemizde 2. cilt mevcuttur. (A.VI/4593-2).*
- Islam in politics in Russia and Central Asia : early eighteenth to late twentieth centuries / ed. by Stéphane A. Dudoignon, Komatsu Hisao. — 1. published. — London : Kegan Paul, 2001. xix, 375 s. ; 24 cm. — (Islamic Area Studies ; 3) ISBN 0710307675 (A.VI/4211).*
- Istanbul : selected themes = Seçme yazılar / compiled & ed. by Neziha Başgelen, Brian Johnson. — İstanbul : Arkeoloji ve Sanat = Archaeology and Art, 2002. vii, 127 s. : res. ; 28 cm. — (Archaeology &*

Art publications = Arkeoloji ve Sanat yayınları. Myth to Modernity = Efsanelerden Günümüze ; 1) ISBN 9756561270 (B.I/2605).

İŞİK, CENGİZ: *Das monument des protogenes in Kaunos / Cengiz Işık, Christian Marek. — Bonn : Dr. Rudolf Habelt GmbH, 1997. x, 79, 20 s. : tafel ; 28 cm. + 7 beilage. — (Asia Minor Studien ; 26) ISBN 3774928150 (B.I/2475).*

İŞİK, ŞEVKET: *Karaburun Yarımadası'nın tarihsel coğrafyası / Şevket Işık. — İzmir : Ege Üniversitesi Edebiyat Fakültesi, 2002. viii, 80 s.res. : rnk. res., hrt. ; 24 cm. — (Ege Üniversitesi Edebiyat Fakültesi yayınları ; 120) ISBN 9754835438 (A.VI/4095).*

İŞIKLI, ALPASLAN: *Said Nursi Fethullah Gülen ve "laik" sempatzanları / Alpaslan Işıklı. — 1. bsk. — Ankara : Mülkiyeliler Birliği, 1998. 96 s. ; 20 cm. — (Mülkiyeliler Birliği yayınları ; 1) ISBN 9756889004 (A.VI/4245).*

İŞIKLI, ALPASLAN: *Sosyalizm, Kemalizm ve din / Alpaslan Işıklı. — 3. bsk. — Ankara : İmge Kitabevi, 2001. 270 s. ; 20 cm. ISBN 9755333010 (A.VI/3633).*

İbn Batuta'ya göre Anadolu'nun sosyal-kültürel ve iktisadî hayatı ile ahilik / haz. Mehmet Şeker. — Ankara : Kültür Bakanlığı Halk Kültürlerini Araştırma ve Geliştirme Genel Müdürlüğü, 1993. 96 s. ; 24 cm. — (Kültür Bakanlığı Halk Kültürlerini Araştırma ve Geliştirme Genel Müdürlüğü yayınları ; 195. Gelenek-Görenek ve İnançlar dizisi ; 17) ISBN 9751711614 (A.VI/4405).

İKBAL, MUHAMMED: *Mektuplar / Muhammed İkbâl ; Türkçesi Halil Toker. — 1. bs. — İstanbul : Kaknüs, 2002. 174 s. ; 21 cm. — (Kaknüs yayınları ; 148. Mektup serisi ; 4) ISBN 9756698374 (A.VI/4080).*

II. Abdülhamid ve dönemi : sempozyum bildirileri : 2 Mayıs 1992 Cumartesi / haz. Coşkun Yılmaz. — İstanbul : Seha Neşriyat, 1992. 228 s. ; 20 cm. — (Seha Neşriyat ; 98. Tarih ve Haturat ; 15) ISBN 9757370045 (A.VI/4525).

İLHAN, M. MEHDİ: *Urfa and its environs in 1560s / M. Mehdi İlhan. — [Wiesbaden] : Harrassowitz Verlag, 2001. 5-67 ss. : 1 katl. hrt. ; 24 cm. Archivum Ottomanicum 19(2001)'den ayrışım. (A.VI/4287).*

İNAL, İBNÜ'L-EMİN MAHMUD KEMAL: *Son asır Türk şairleri (Kemâlî's-Şuarâ) / İbnü'l-Emin Mahmud Kemal İnal ; haz. Hidayet Özcan. — 1. bsk. — Ankara : Atatürk Kültür Merkezi, 1999-2000. ... c. ; 24 cm. — (Atatürk Yüksek Kurumu Atatürk Kültür Merkezi yayını ; 203, 241, 242.*

- Tezkireler dizisi ; 5) Kütüphanemizde eserin 1., 2. ve 3. ciltler mevcuttur. ISBN 975161418X (tk.) (A.VI/1204).
- İNALCIK, HALİL: *Tarih ve akademi / Halil İncalcık*. — 2. bs. — Ankara : Türkiye Bilimler Akademisi, 2002. 72 s. ; 20 cm. — (Türkiye Bilimler Akademisi Forumu ; 2) ISBN 9758593293 (A.VI/4800).
- İNCİCİYAN, P. Ğ.: *XVIII. asırda İstanbul / P. Ğ. İnciciyan* ; tercüme ve tahşiye eden Hrand D. Andreasyan. — İstanbul : İstanbul Fethi Derneği İstanbul Enstitüsü, 1956. viii, 191 s. ; 25 cm. (A.I/9879).
- İNCİCİYAN, Ğ.: *XVIII. Asırda İstanbul / Ğ. İnciciyan* ; tercüme ve notlar Hrand D. Andreasyan. — 2. bsk. — İstanbul : İstanbul Fetih Cemiyeti İstanbul Enstitüsü, 1976. x, 159 s. ; 24 cm. — (İstanbul Fetih Cemiyeti İstanbul Enstitüsü yayınları ; 43) (A.VI/4212).
- Insoniyatning ilmiy va madaniy merosi-uçinçi ming yillikka. Buhoro va hiva Şaharlarining 2500 yilligiga bağışlangan halkaro simpozium tezislari 1997 yıl 18-20 Oktyabr. Buhoro-Hiva*. — Toşkent : Üzbekiston, 1997. 304 s. ; 20 cm. ISBN 5640023074 (A.VI/4141).
- İNUĞUR, M. NURİ: *Türk basınında "iz" bırakanlar / M. Nuri İnuğur*. — İstanbul : Der, 1988. viii, 160 s. ; 23 cm. — (Yayın no ; 53.) (A.VI/4795).
- L'invention scientifique de la Méditerranée : Égypte, Morée, Algérie*. — Paris : Éditions de l'École des Hautes Études en Sciences Sociales, 1998. 325 s. ; 23 cm. ISBN 2713212375 (A.VI/4178).
- İSKENDEROĞLU, REŞİT: *İnsan hakları bakımından karar tashihi / Reşit İskenderoğlu*. — 1. bsk. — Ankara : [yayl.y.], 2002. 63 s. ; 21 cm. ISBN 975930130X (A.VI/4219).
- İslâm ansiklopedisi : Türkiye Diyanet Vakfı / başkan Şahin Uçar ; danışma kurulu M. Orhan Okay, Ahmet Özel, Metin Tuncel*. — İstanbul : Türkiye Diyanet Vakfı, 1988- c. ; 29 cm. ISBN 9759548003 (tk.) (B.I/1070-24).
- La islamización de la extremadura Romana / eds. F. Valdés, A. Velázquez*. — Mérida : Museo Nacional de Arte Romano, 2001. 369 s. ; 22 cm. — (Cuadernos Emeritenses ; 17) (A.VI/3795).
- İstanbul kültür ve sanat ansiklopedisi / haz. Recep Ekicigil*. — İstanbul : Tercüman Gazetesi, 1982-1985. ... c. : res. ; 27 cm. — (Tercüman Gazetesi Kültür yayını) Kütüphanemizde 1., 2., 3. ve 4. ciltler mevcuttur. (B.I/2636).

- İstanbul ve Chicago Üniversiteleri karma projesi : Güneydoğu Anadolu tarih öncesi araştırmaları = The joint Istanbul - Chicago Universities : prehistoric research in Southeastern Anatolia / Halet Çambel... [ve başk.]. — İstanbul : İstanbul Üniversitesi Edebiyat Fakültesi = Istanbul University, Faculty of Letters, 1980. xv, 327, 49 s. : res. ; 30 cm. — (İstanbul Üniversitesi Edebiyat Fakültesi ; 2589 = Istanbul University, Faculty of Letters ; 2589) (B.I/2644).*
- İstanbul'dan Göreme'ye kültür mirasımız. — [İstanbul] : Milliyet, [19??]. 159, yak. 40 s. : rnk. res. ; 33 cm. (B.I/2645).*
- İstorija na ideite na počvata na Makedonija : prilozhi za istrajuvaneto na istorijata na kulturata na počvata na Makedonija / ureduvački odbor Georgi Stardelov, Blaje Ristovski, İvan Şeparoski. — Skopje : MANU, 2000. 227 s. ; 30 cm. — (Publikatsijata e vo Pamkite na : Makroproektot "İstorija na Kulturata na Makedonija" ; kniga 11) ISBN 9989649820 (B.I/2440).*
- İVANOV, VYAÇESLAV: Dionis i pradionisiystvo / Vyaçeslav İvanov. — Sankt-Peterburg : İzdatelstvo "Aleteyya", 2000. 343 s. ; 21 cm. — (Antiçnaya, Biblioteka İssledovaniya) ISBN 589329243X (A.VI/4122).*
- İz istorii Rossiyskogo predprinimatelstva : dinastiya Polyakovh. Nauçno-analitiçeskiy obzor. — Moskva : İstitut Nauçnoy İnformatsii po Obştstvennim Naukam, 1996. 68 s. ; 20 cm. ISBN 5248000580 (A.VI/4202).*
- JACOBY, DAVID: La féodalité en Grèce médiévale : les "assises de Romanie" sources, application et diffusion / David Jacoby. — Paris : Mouton & Co, 1971. 358 s. ; 24 cm. — (École Pratique des Hautes Études VIe section. Documents et Recherches. Sur l'Économie des Pays Byzantins, Islamiques et Slaves et Leurs Relations Commerciales au Moyen Age ; 10) (A.VI/4188).*
- JAHANGIRI, NADER: A sociolinguistic study of Persian in Tehran / Nader Jahangiri. — Tokyo : Institute for the Study of Languages and Cultures of Asia and Africa, 2000. ix, 267 s. ; 26 cm. — (Studia Culturae Islamicae ; 69. Iranian Studies, ISSN 1340-5306 ; 15) ISBN 487297784X (B.I/2678).*
- JANIN, R.: La géographie ecclésiastique de l'Empire Byzantin : première partie : le siège de Constantinople et le patriarcat œcuménique : tome III : les églises et les monastères / R. Janin. — 2. éd. — Paris : Institut Français d'Études Byzantines, 1969. xxiii, 605 s. ; 28 cm. (B.I/2518).*

- JANIN, RAYMOND: *Les églises et les monastères des grands centres Byzantins : Bithynie, Hellespont, Latros, Galèsios, Trébizonde, Athènes, Thessalonique* / Raymond Janin. — Paris : Institut Français d'Études Byzantines, 1975. xvi, 492 s. ; 28 cm. — (Géographie Ecclésiastique de l'Empire Byzantin ; 2) (B.I/2515).
- JEAN, GEORGES: *Yazı insanlığın belleği* / Georges Jean ; çev. Nami Başer ; kitap ed. Esra Özdoğan. — 1. bsk. — İstanbul : Yapı Kredi, 2002. 224 s. : res. (kimi rnk.) ; 18 cm. — (Yapı Kredi yayınları ; 1601. Genel Kültür dizisi ; 7) ISBN 9750803558 (A.VI/4064).
- JOBST, WERNER: *Das heidentor vor Carnuntum : ein spätantikes triumphalmonument am donaulimes* / Werner Jobst. — Wien : Verlag der Österreichischen Akademie der Wissenschaften, 2001. 264 s. : rnk. res. ; 31 cm. + 1 katl. hrt. ISBN 3700129734 (B.I/2437).
- JORDAN-RUWE, MARTINA: *Das säulenmonument : zur geschichte der erhöhten aufstellung antiker porträtstatuen* / Martina Jordan-Ruwe. — Bonn : Dr. Rudolf Habelt GmbH, 1995. xxv, 262, 20 s. : tafel ; 28 cm. — (Asia Minor Studien ; 19) ISBN 3774927219 (B.I/2469).
- Joseph-Breitbach-Preis : Akademie der Wissenschaften und der Literatur, Mainz Stiftung Joseph Breitbach : laudationes und reden der preisträger anlässlich der verleihung des preises 1998 und 1999.* — Mainz : Akademie der Wissenschaften und der Literatur, 2000. 84 s. ; 21 cm. (A.VI/4709).
- JUNG, DIETRICH: *Turkey at the crossroads : Ottoman legacies and a greater Middle East* / Dietrich Jung, Wolfango Piccoli. — London : Zed Books, 2001. vii, 231 s. ; 22 cm. ISBN 1856498670 (A.VI/4483).
- K. Atatürk / haz. Ali İsa Taygan. — gnlş. 2. bsk. — Ankara : Ekonomi ve Politika Ajansı, 1988. 415 s. ; 27 cm. — (Ekonomi ve Politika Ajansı yayınları. Atatürk dizisi ; 1) Atatürk'ün doğumunun 100. yılı 1881-1981. (B.I/2676).
- KABACALI, ALPAY: *Başlangıçtan günümüze Türkiye'de basın sansürü* / Alpay Kabacalı. — 1. bsk. — İstanbul : Gazeteciler Cemiyeti, 1990. 314, [18] s. : res. ; 20 cm. — (Gazeteciler Cemiyeti yayınları ; 29) (A.VI/4417).
- KABACALI, ALPAY: *Türk yayın tarihi : başlangıçtan Tanzimat'a kadar* / Alpay Kabacalı. — [İstanbul] : Gazeteciler Cemiyeti, 1987. 122 s. ; 23 cm. — (Gazeteciler Cemiyeti yayınları ; 22) (A.VI/4637).

- Kafalı armağanı* / yay. koordinatörü Saadettin Gömeç ; yay. kurulu Yavuz Ercan... [ve başk.]. — Ankara : Akçağ, 2002. ix, 517 s. ; 23 cm. — (Akçağ yayınları ; 400. Armağan Kitaplar ; 1) ISBN 9753383851 (A.VI/4334).
- KAFKASYALI, ALİ: *İran Türk edebiyatı antolojisi* / Ali Kafkasyalı. — 1. bsk. — Erzurum : Atatürk Üniversitesi Kâzım Karabekir Eğitim Fakültesi, 2002. 6 c. ; 24 cm. — (Atatürk Üniversitesi yayınları ; 920. Kâzım Karabekir Eğitim Fakültesi yayınları ; 122. Araştırmalar serisi ; 47) ISBN 9757698067 (tk.) (A.VI/4390).
- KALIPÇI, İLKNUR GÜNTÜRKÜN: *Her yönüyle insan Atatürk* / İlknur Güntürkün Kalıpçı. — 1. bsk. — Bursa : Uludağ Üniversitesi, 2002. 143 s. : res. ; 30 cm. ISBN 9756958588 (B.I/2622).
- Kamu görevlileri elkitabı* / Doğan Canman... [ve başk.]. — Ankara : TODAİE, 2002. xviii, 798 s. ; 24 cm. — (Türkiye ve Orta Doğu Amme İdaresi Enstitüsü yayın no ; 308) ISBN 9757669873 (A.VI/4168).
- KANAFİN, AYEZHAN: *Narodnoe obrazovanie Kazahstana (1917-1985 g. g.)* / Ayezhan Kanafin. — Almatı : [yayl.y.], 1998. 118 s. ; 20 cm. ISBN 9965905207 (A.VI/4145).
- KAPLAN, MICHEL: *Bizans'ın altınları* / Michel Kaplan ; çev. İhsan Batur ; kitap ed. Ömer Aygün. — 1. bsk. — İstanbul : Yapı Kredi, 2001. 176 s. : rnk. res. ; 18 cm. — (Yapı Kredi yayınları ; 1475. Genel Kültür dizisi ; 1) ISBN 9750801342 (A.VI/4063).
- KAPLANOĞLU, RAİF: *Osmanlı Devleti'nin kuruluşu* / Raif Kaplanoğlu ; giriş Halil İnalçık ; redaksiyon Mustafa Desterci. — Bursa : Avrasya Etnografya Vakfı, 2000. 254 s. ; 24 cm. — (Avrasya Etnografya Vakfı yayınları ; 7) ISBN 9756738006 (A.VI/4372).
- KAPPLER, MATTHIAS: *Turkish language contacts in South-Eastern Europe : articles in italian, German, French and English* / Matthias Kappler. — İstanbul : Isis, 2002. 288 s. ; 24 cm. — (Analecta Isisiana ; LXI) ISBN 9754282196 (A.VI/4361).
- KAPTAN, EYÜP: *Lozan Konferansı'nda azınlıklar sorunu* / Eyüp Kaptan. — İstanbul : [yayl.y.], 2002. 191, [35] s. ; 20 cm. (A.VI/4243).
- KARABUDA, ZEKİ H.: *Hasan - Âli Yücel* / Zeki H. Karabuda. — [y.y.] : UNESCO, 1961. 32 s. ; 30 cm. UNESCO haberleri seri IV sayı 34 Mart 1961'den fotokopi halindedir. (B.I/2673).
- KARPAT, KEMAL H.: *Studies on Ottoman social and political history : selected articles and essays* / Kemal H. Karpat. — Leiden : Brill, 2002.

- xii, 856 s. ; 25 cm. — (Social, Economic and Political Studies of the Middle East and Asia, ISSN 1385-3376 ; 81) ISBN 9004121013 (A.VI/4468).
- KARPUZ, HAŞİM: *Türk islâm mesken mimarisinde Erzurum evleri* / Haşim Karpuz. — 1. bsk. — Ankara : Kültür ve Turizm Bakanlığı, 1984. 184 s. : res. (kimi rnk.) ; 28 cm. — (Kültür ve Turizm Bakanlığı yayınları ; 562. Sanat Eserleri dizisi ; 5) (B.I/2642).
- Karşılaştırmalı tarihsel perspektiv’de (1453-1923) Osmanlı başkenti ile ilgili batı kaynaklarından seçilmiş bir kaynakça denemesi* / derleyen Engin Yenil. — İstanbul : Türkiye Turing ve Otomobil Kurumu, 1986. xxiv, 78 s. ; 24 cm. (A.VI/4786).
- Kasantatarisches wörterverzeichnis : aufgrund der sammlung von Ignác Kúnos* / zusammengestellt von Zsuzsa Kakuk unter mitwirkung von Imre Baski. — Ankara : Türk Dil Kurumu, 1999. vii, 135 s. ; 24 cm. — (AKDITYK Türk Dil Kurumu yayınları ; 698) ISBN 9751610117 (A.VI/4731).
- KASBARIAN-BRICOUT, BÉATRICE: *Les Arméniens au XXe siècle* / Béatrice Kasbarian-Bricout. — Paris : L’Harmattan, 1984. 254 s. ; 22 cm. ISBN 285802383X (A.VI/4691).
- KASIMBAEV, J. K.: *Programma po istorii Kazahstana* / J. K. Kasymbaev, M. J. Şaymerdenova. — Almatı : Ministerstvo Obrazovaniya Respubliki Kazahstan, 1994. 36 s. ; 20 cm. (A.VI/4137).
- KASIMOV, MUSA: *Beynâlhalk münasibâtâr tarihi (XX esr. I. hissâ. 1900-1945-ci iller)* / Musa Kasimov, Mahir Abdullayev. — Bakı : Bakı Universiteti Nâşriyyatı, 1998. 295 s. ; 20 cm. (A.VI/4116).
- KAŞGARLI, MEHLİKA AKTOK: *Kilikya Tâbi Ermeni Baronluđu tarihi* / Mehlika Aktok Kaşgarlı. — 1. bsk. — Ankara : Proses Ltd. Şti., 1990. xv, 181 s. ; 24 cm. — (Kök Sosyal ve Stratejik Araştırmalar serisi ; 1) ISBN 975772100X (A.VI/4509).
- KAŞIKÇI, NİHAT: *Aras’tan Volga’ya Kafkaslar : ülkeler-şehirler-iz bırakanlar* / Nihat Kaşıkçı, Hasan Yılmaz. — 3. bsk. — [Ankara] : TÜRKAR, 2002. 304 s. : rnk. res. ; 26 cm. ISBN 9759431017 (B.I/2507).
- KAŞIKÇI, NİHAT: *Batum’dan Burgaz’a Karadeniz’in öte yakası : ülkeler-şehirler-iz bırakanlar* / Nihat Kaşıkçı, Hasan Yılmaz. — 2. bsk. — [Ankara] : TÜRKAR, 2002. 304 s. : rnk. res. ; 26 cm. ISBN 9759431025 (B.I/2506).

- KAŞIKÇI, NİHAT: *Mora'dan Viyana'ya Osmanlı'nın Avrupası : ülkeler - şehirler - iz bırakanlar* / Nihat Kaşıkçı, Hasan Yılmaz. — 2. bsk. — [Ankara] : TÜRKAR, 2002. 352 s. : rnk. res. ; 26 cm. ISBN 9759431033 (B.I/2509).
- KAŞIKÇI, NİHAT: *Orta Asya - Anadolu göç coğrafyası : Tanrı Dağlarından Malazgirt'e : şehirler-devletler-iz bırakanlar* / Nihat Kaşıkçı, Hasan Yılmaz. — 4. bsk. — [Ankara] : TÜRKAR, 2002. 272 s. : rnk. res. ; 26 cm. ISBN 9759431009 (B.I/2508).
- Katar* / otvetstvenniy redaktori V. P. Leonov, Nazim al-Deiravu. — Sankt-Peterburg : Biblioteka Rossiyskoy Akademii Nauk, 1999. 48 s. ; 21 cm. — (Arabskiy Gosudarstva) (A.VI/4164).
- KAYA, M. ALİ: *Anadolu'daki Galatlar ve Galatya tarihi* / M. Ali Kaya. — İzmir : Ege Üniversitesi Edebiyat Fakültesi, 2000. vi, 289 s. ; 24 cm. — (Ege Üniversitesi Edebiyat Fakültesi yayınları no ; 112) ISBN 9754834733 (A.VI/2003).
- KAYA, MEHMET: *Kürt kimliği iddiaları üzerine çelişkiler : Bilge Tonyukuk mu, Demirci Gave mi?* / Mehmet Kaya. — 1. bs. — [İstanbul] : Mani-İzm Türk Kültürü Araştırmaları, 2002. 208 s. ; 20 cm. (A.VI/4455).
- KAYA, MEHMET: *Mitolojik Türk kültürü üzerine çelişkiler* / Mehmet Kaya. — 1. bs. — [İstanbul] : Mani-İzm Türk Kültürü Araştırmaları, 2002. 416 s. ; 20 cm. (A.VI/4474).
- KAYAOĞLU, İSMET: *Mevlânâ ve melevîlik* / İsmet Kayaoğlu. — Konya : Konya Valiliği İl Kültür Müdürlüğü, 2002. 192 s. ; 20 cm. — (Konya Valiliği İl Kültür Müdürlüğü yayınları ; 38) ISBN 9755852840 (A.VI/4277).
- KAYGUSUZ ABDAL: *Saraynâme* / Kaygusuz Abdal ; haz. Abdurrahman Güzel. — 1. bsk. — Ankara : Kültür Bakanlığı, 1989. ix, 243 s. ; 20 cm. — (Kültür Bakanlığı yayınları ; 1078. 1000 Temel Eser dizisi ; 146) ISBN 9751704545 (A.VI/4445).
- KAYRA, CAHİT: *Bebek : mekânlar ve zamanlar* / Cahit Kayra. — İstanbul : Akbank, 1993. 195 s. : res. (kimi rnk.) ; 29 cm. — (Akbank Kültür ve Sanat Kitapları ; 57) ISBN 9757630284 (B.I/2612).
- Kazak* / redaktsiya alkası A. Kasımjanov. — Almatı : Bılım, 1994. 176 s. ; 20 cm. ISBN 5740400139 (A.V/6944).
- KAZI SONUÇLARI TOPLANTISI (23 : 2001 : ANKARA) : 23. *Kazı sonuçları toplantısı : 28 Mayıs-1 Haziran 2001 : Ankara* / yay. haz. Koray Olşen... [ve başk.]. — Ankara : Kültür Bakanlığı Anıtlar ve Müzeler Genel

- Müdürlüğü, 2002. 2 c. : res. ; 24 cm. — (Kültür Bakanlığı yayınları, ISSN 1017-7655 ; 2765/1, 2765/2. Anıtlar ve Müzeler Genel Müdürlüğü yayın no ; 86, 87) ISBN 9751728185 (tk.). (A.VI/4388).
- KAZICI, ZİYA: *Historia e arsimit islam : në vija të përgjithshme* / Ziya Kazıcı ; përktheu nga origjinali Edvin Cami. — Tiranë : Shtëpia Botuese "Feneri", 2001. 93 s. ; 23 cm. Eserin özgün adı: Anahatlarıyla islam eğitim tarihi. (A.VI/4732).
- KÂZIM KARABEKİR: *Erzincan ve Erzurum'un kurtuluşu* / Kâzım Karabekir. — 2. bsk. — Ankara : TÜRKAR, 2001. 260 s. ; 22 cm. — (TÜRKAR Araştırma dizisi) ISBN 9756610069 (A.VI/4317).
- KEKİLBAYULI, ABİŞ: *Ülker* / Abiş Kekilbayulı ; ed. Sadık Tural. — Ankara : Atatürk Kültür Merkezi, 2002. ... c. ; 21 cm. — (Atatürk Yüksek Kurumu Atatürk Kültür Merkezi yayını ; 283) Kütüphanemizde 1. cilt mevcuttur. ISBN 9751615569 (A.VI/4223-1).
- KEKLİK, NİHAT: *Türk-islam felsefesi açısından felsefenin ilkeleri* / Nihat Keklik. — 2. bsk. — [İstanbul] : İstanbul Üniversitesi Edebiyat Fakültesi, 1996. xv, 352 s. ; 24 cm. — (İstanbul Üniversitesi Edebiyat Fakültesi yayınları no ; 3484) (A.VI/4495).
- KELLOGG, ORSON: *Macromedia authorware 6 kaynağından eğitim* / Orson Kellogg, Veera Bhatnagar ; Türkçe yay. ed. Bora Ünal ; proje yöneticisi Veena Balram. — 1. bsk. — İstanbul : Medyasoft ; Sistem, 2002. ix, 555 s. : şek. ; 24 cm. + 2 Cd-Rom. Eserin özgün adı: Macromedia authorware 6 : training from the source. ISBN 9756675063 (A.VI/4092).
- Kent araştırmaları bibliyografyası* / yay. haz. Bahar Aksel, Filiz Öğretmen ; redaksiyon Nurten Tuç. — İstanbul : Türkiye Ekonomik ve Toplumsal Tarih Vakfı, 2001. xii, 571 s. ; 24 cm. ISBN 9757306886 (A.VI/4172).
- KÉVORKIAN, RAYMOND H.: *Les Arméniens : dans l'Empire Ottoman : a la veille du génocide* / Raymond H. Kévorkian, Paul B. Paboudjian. — Paris : Les Editions d'Art et d'Histoire Arhis, 1992. 603 s. : res. ; 32 cm. ISBN 2906755095 (B.I/2492).
- KHAYADJIAN, EDMOND: *Archag Tchobanian et le mouvement Armenophile en France* / Edmond Khayadjian. — Alfortville : Sigest, 2001. 352 s. ; 24 cm. ISBN 2951218702 (A.VI/4693).
- Kırım zafernâmesi : hayrâbât* / haz. Salih Hayri, Necat Birinci. — 1. bsk. — Ankara : Kültür ve Turizm Bakanlığı, 1988. vii, 387, [20] s. : res. ; 20

cm. — (Kültür ve Turizm Bakanlığı yayınları ; 879. 1000 Temel Eser dizisi ; 138) ISBN 975170152X (A.VI/4267).

Kırk bir yılın seyir defteri : Bursa festivali / metin yazarı ve yay. haz. Banu Demirağ. — Bursa : Bursa Kültür Sanat ve Turizm Vakfı, 2002. 144 s. : rnk. res. ; 28 cm. — (Bursa Kültür Sanat ve Turizm Vakfı yayınları. Bursa Kitaplığı ; 8) ISBN 9757093076 (B.I/2572).

Kırşehir. — [Kırşehir] : [yayl.y.], [200?]. [26] s. : rnk. res. ; 19 cm. (A.VI/4718).

KLONER, AMOS: *Archaeological survey of Israel : survey of Jerusalem : the northeastern sector /* Amos Kloner ; directors of survey teams S. Gibson, G. Mazor. — Jerusalem : The Israel Antiquities Authority, 2001. 177, 223 s. : res. ; 24 cm. + 1 katl. hrt. ISBN 9654060515 (A.VI/4714).

KOÇ, YUNUS: *XVI. yüzyılda bir Osmanlı Sancağının iskân ve nüfus yapısı /* Yunus Koç. — 1. bsk. — Ankara : Kültür Bakanlığı, 1989. 129 s. ; 20 cm. — (Kültür Bakanlığı yayınları ; 1021. Kaynak Eserler dizisi ; 26) ISBN 9751703441 (A.VI/4415).

KOÇSOY, ŞEVKET: *Irak Türkleri ve Türk-Irak ilişkileri (1932-1963) /* Şevket Koçsoy. — İstanbul : Boğaziçi, 1991. xi, 163 s. ; 20 cm. ISBN 9754510474 (A.VI/4582).

KOÇU, REŞAD EKREM: *İstanbul ansiklopedisi /* Reşad Ekrem Koçu. — İstanbul : [yayl.y.], 1958-1961. ... c. : res. ; 28 cm. İçindekiler: 1.c.: Aba, abacılar-Alafranga baloz — 2.c.: Alageyik Sokağı-Âşirefendi Kütübhânesi — 4.c.: Baba-Bayrampaşa — 5.c.: "Bayrampaşa Medresesi-Boğaziçi deniz hamamları. Kütüphanemizde 1., 2., 4. ve 5. ciltler mevcuttur. (B.I/2639).

KOÇU, REŞAD EKREM: *İstanbul ansiklopedisi /* Reşad Ekrem Koçu. — İstanbul : İstanbul Yayınevi, 1946-1948. ... c. : res. ; 33 cm. İçindekiler: 1.c.: Aba, abacılar-Akbalık — 2.c.: Akbıyık Caddesi-Asesbaşı — 3.c.: Âsım-Ayios Yüanis. Kütüphanemizde 1., 2. ve 3. ciltler mevcuttur. (B.I/2640).

KOLERKILIÇ, EKREM: *Osmanlı İmparatorluğunda para /* Ekrem Kolerkılıç. — Ankara : [yayl.y.], 1958. 180 s. ; 24 cm. (A.VI/4544).

Kolokyum : 19. yy.'da Mersin ve Akdeniz dünyası : Mersin, Türkiye 18-20 Nisan, 2002 = Mersin, the Mediterranean, and modernity : colloquium heritage of the long nineteenth century : Mersin, Turkey

- April 18-20, 2002.* — Mersin : Mersin Üniversitesi Akdeniz Kent Arş. Mrk., 2002. 155 s. : res. (kimi rnk.) ; 30 cm. — (Mersin Üniversitesi yayınları ; 7. Akdeniz Kent Arş. Mrk. yayınları ; 1) ISBN 9756900105 (B.I/2631).
- KONAVİ, HALİL İBN MUHAMMET İBN YUSUP: *Turkiçe ve Arapça sözlük / Halil İbn Muhammet İbn Yusup Konavi ; redaksiyası bilen Nazar Halımovın.* — Aşgabat : TMGİ, 1997. 86 s. ; 20 cm. (A.VI/4160).
- KONRAPA, M. ZEKÂİ: *Bolu tarihi / M. Zekâi Konrapa.* — [Bolu] : [yayl.y.], 1964. 744, [7] s. : res. ; 25 cm. (A.VI/4787).
- Konstantinopolis 1054-1261 : hıristiyanlığın başı, latinlerin avı, Yunan başkenti / derleyenler Alain Ducellier, Michel Balard.* — 1. bsk. — İstanbul : İletişim, 2002, c2001. 256 s. ; 23 cm. — (İletişim yayınları ; 842. Dünya Şehirleri dizisi ; 6) Eserin özgün adı: Constantinople 1054-1261. ISBN 9750500806 (A.VI/4573).
- KONYALI, İBRAHİM HAKKI: *Abideleri ve kitabeleri ile Erzurum tarihi / İbrahim Hakkı Konyalı.* — [Erzurum] : Erzurum Tarihini Araştırma ve Tanıtma Derneği, 1960. 594 s. ; 25 cm. — (Erzurum Tarihini Araştırma ve Tanıtma Derneği yayınları ; 2) (A.VI/2918).
- Korolevstvo Saudovskaya Araviya.* — Sankt-Peterburg : Biblioteka Rossiyskaya Akademii Nauk, 2000. 44 s. ; 21 cm. ISBN 52010023832 (A.VI/4162).
- KOUROUPOU, MATOULA: *Ellinortodkses koinotites tis Kappadokias : I. Perifereia Prokopiou / Matoula Kouroupou, Evangelia Balta.* — Atina : Kentro Mikrasiatikon Spoudon, 2001. 222 s. ; 24 cm. ISBN 960859765X (A.VI/4101).
- Kovrı i kovrovie izdeliya = Carpets = L'Art du Tapis / redaksiyey P. A. Azizbekovoy.* — [y.y.] : Akademiya Nauk Azerbaidjanskoy SSR Muzey İstorii Azerbaydjana, [19??]. 44 s. : rnk. res. ; 26 cm. — (Pamyatniki Materialnoy Kultury Azerbaydjana = Monuments of Azerbaijan Material Culture series = Collection Patrimoine Cultural de l'Azerbaidjan ; 2) (B.I/2425).
- KOWALSKI, TADEUSZ: *Les éléments ethniques Turcs de la Dobroudja / Tadeusz Kowalski.* — [y.y.] : [yayl.y.], 1938. 15 y. ; 30 cm. Rocznik orientalistyczny XIV(1938)'den fotokopi halindedir. (B.I/2679).
- KÖPRÜLÜ, MEHMED FUAD: *Islam in Anatolia after the Turkish invasion : prolegomena / Mehmed Fuad Köprülü ; translated, ed., and with an*

- introduction by Gary Leiser. — Salt Lake City : University of Utah Press, 1993. xviii, 141 s. ; 24 cm. ISBN 0874804280 (A.VI/4213).
- KÖPRÜLÜ, MEHMED FUAD: *The Seljuks of Anatolia : their history and culture according to local muslim sources / Mehmed Fuad Köprülü ; translated and ed. by Gary Leiser.* — Salt Lake City : University of Utah Press, 1992. xi, 101 s. ; 24 cm. ISBN 0874804035 (A.VI/4214).
- KÖSEOĞLU, CENGİZ: *Hazine / Cengiz Köseoğlu ; İngilizcesi Adair Mill ; fotoğraflar Sami Güner.* — İstanbul : Topkapı Sarayı Müzesi, 1980. 32 s. : mk. res. ; 23 cm. — (Topkapı Sarayı Müzesi ; 5) (A.VI/4519).
- KRIKORIAN, ARA: *Dictionnaire de la cause Arménienne / Ara Krikorian.* — Créteil : Edipol, 2002. 268 s. : res. ; 21 cm. ISBN 2913444156 (A.VI/4802).
- Kulturologiya XX vek. dayjest.* — Moskva : Rossiyskaya Akademiya Nauk, 1997. 166 s. ; 20 cm. — (Kulturologiya 20 veka) ISBN 5248000718 (A.VI/4146).
- KUNT, İ. METİN: *Sancaktan eyalete : 1550-1650 arasında Osmanlı ümerası ve il idaresi / İ. Metin Kunt.* — 1. bsk. — İstanbul : Boğaziçi Üniversitesi Temel Bilimler Fakültesi, 1978. xiii, 206 s. ; 23 cm. — (Boğaziçi Üniversitesi yayınları ; 154. Temel Bilimler Fakültesi Beşeri Bilimler Bölümü ; 78-10/03) (A.VI/4443).
- KURDAKUL, NECDET: *Tarih ışığında Kıbrıs dâvamız / Necdet Kurdakul.* — İstanbul : Batı Trakya Türkleri Dayanışma Derneği Genel Merkezi, 1968. 141 s. ; 18 cm. (A.VI/4770).
- KUTAY, CEMAL: *Beş kıt'ada bir Türk paşası : Dâniş Karabelen / Cemal Kutay.* — [y.y.] : [yayl.y.], [19??]. 254 s. : res., 1 katl. secere ; 20 cm. (A.VI/4252).
- Kuveyt / otvetstvennyy redaktori V. P. Leonov, Nazim al-Deiravu.* — Sankt-Peterburg : Biblioteka Rossiyskoy Akademii Nauk, 2000. 48 s. ; 21 cm. — (Arabskiy Gosudarstva) ISBN 5201002439 (A.VI/4165).
- KÜÇÜK ASYA ARAŞTIRMALARI MERKEZİ: *Göç / Küçük Asya Araştırmaları Merkezi ; Türkçe basımı derleyen Herkül Millas ; Yunanca'dan çev. Damla Demiröz ; ed. Kerem Ünüvar.* — 3. bsk. — İstanbul : İletişim, 2002. 302 s. ; 20 cm. — (İletişim yayınları ; 771. Tarih dizisi ; 16) Eser adı dış kapakta Göç : Rumlar'ın Anadolu'dan mecburi ayrılışı (1919-1923) olarak geçiyor. ISBN 9754709335 (A.VI/4576).
- KÜÇÜK, CEVDET: *Osmanlı diplomasisinde Ermeni meselesinin ortaya çıkışı 1878-1897 / Cevdet Küçük.* — 2. bsk. — İstanbul : Türk Dünyası

- Araştırmaları Vakfı, 1986. xv, 192 s. ; 23 cm. — (Türk Dünyası Araştırmaları Vakfı yayını ; 22) (A.VI/4510).
- KÜÇÜKDAĞ, YUSUF: *II. Bâyezid, Yavuz ve Kanûnî devirlerinde Cemâli ailesi* / Yusuf Küçükdağ. — İstanbul : Aksarayî Vakfı, 1995. ix, 207 s. : 1 katl. pl. ; 20 cm. — (Aksarayî Vakfı yayınları ; 2) (A.VI/4549).
- KÜÇÜKDAĞ, YUSUF: *Selçuklular ve Konya* / Yusuf Küçükdağ, Caner Arabacı. — Konya : Selçuklu Belediyesi, 1994. xvi, 327 s. ; 20 cm. — (Selçuklu Belediyesi Kültür yayınları ; 3) (A.V/6330).
- LAÇİNER, SEDAT: *Ararat : sanatsal Ermeni propagandası* / Sedat Laçiner, Şenol Kantarcı. — Ankara : Avrasya Stratejik Araştırmalar Merkezi Ermeni Araştırmaları Enstitüsü, 2002. xii, 167 s. : res. ; 24 cm. — (Avrasya Stratejik Araştırmalar Merkezi Ermeni Araştırmaları Enstitüsü yayınları ; 1) ISBN 9756769475 (A.VI/4071).
- Laminated sediments : symposium held at the European University Centre for Cultural Heritage, Ravello, June 1991* / ed. by Sheila Hicks, Urve Miller, Matti Saarnisto. — [Strasbourg] ; Rixensart : Council of Europe ; PACT Belgium, 1994. 148 s. : res., şek. ; 27 cm. — (PACT, ISSN 0257-8727 ; 41) (B.I/2595).
- Landscapes and life : studies in honour of Urve Miller* / ed. by Ann-Marie Robertsson... [et al.]. — [Strasbourg] ; Rixensart : Council of Europe ; PACT Belgium, 1995. xxi, 507 s. : res. ; 27 cm. — (PACT, ISSN 0257-8727 ; 50) (B.I/2600).
- LAPEYRE, HENRI: *Une famille de marchands les Ruiz : contribution à l'étude du commerce entre la France et l'Espagne au temps de Philippe II* / Henri Lapeyre. — Paris : Librairie Armand Colin, 1955. 671 s. ; 25 cm. — (École Pratique des Hautes Études - VIe section. Centre de Recherches Historiques. Affaires et Gens d'Affaires) (A.VI/4177).
- LAPIDUS, IRA M.: *İslâm toplumları tarihi* / Ira M. Lapidus ; çev. Yasin Aktay ; ed. M. Gökem Doğan, Kerem Ünüvar. — 1. bsk. — İstanbul : İletişim, 2002. ... c. ; 20 cm. — (İletişim yayınları ; 815. Tarih dizisi ; 19) İçindekiler: 1.c.: Hazreti Muhammed'den 19. yüzyıla. Eserin özgün adı: A history of islamic societies. Kütüphanemizde eserin 1. cildi mevcuttur. ISBN 9754709564 (tk.) (A.VI/4193-1).
- LECACHEUX, P.: *Lettres secrètes & curiales du pape Urbain V (1362-1370) : se rapportant a la France : extraites des registres d'avignon et du Vatican* / P. Lecacheux, G. Mollat. — Paris : E. De Boccard, Éditeur,

- [19??-1955]. ... fasc. ; 33 cm. — (Bibliothèque des Écoles Françaises d'Athènes et de Rome. Publiée sous les Auspices du Ministère de l'Éducation Nationale ; 3. sér.) 4. fasc.: Table des matières / Mgr G. Mollat. Kütüphanemizde 3. ve 4. fasiküller mevcuttur. (B.I/2529).
- LEE (CEMİL), HEE-SOO: *Osmanlı japon münasebetleri ve Japonya'da islamiyet* / Hee-Soo Lee (Cemil), İbrahim İlhan. — 1. bsk. — Ankara : Türkiye Diyanet Vakfı, 1989. xvi, 152 s. ; 23 cm. ISBN 975389032X (A.VI/4791).
- LEWIS, BERNARD: *Musulimno yorropa hakken* / Bernard Lewis ; mütercim Hiroki Odaka. — Tokyo : Shunppan Sha, 2001. iii, 154 s. ; 22 cm. Eserin İngilizce adı: The muslim discovery of Europe. ISBN 4921146055 (A.VI/4251).
- LEWIS, BERNARD: *Müslümanların Avrupa'yı keşfi* / Bernard Lewis ; çev. İhsan Durdu. — İstanbul : Ayışığı Kitapları, 2000. 424 s. ; 22 cm. — (Ayışığı Kitapları ; 25) (A.VI/4370).
- LEWIS, RAPHAELA: *Osmanlı Türkiyesinde gündelik hayat : âdetler ve gelenekler* / Raphaela Lewis ; İngilizce aslından Türkçeye çev. Mefkûre Poroy. — İstanbul : Doğan Kardeş, 1973. 208 s. ; 20 cm. (A.VI/4395).
- Leyla Atakan : 1925-1971* / proje yöneticisi ve ed. Hikmet Özdemir. — Kocaeli : Kocaeli Üniversitesi, 2002. 84 s. : res. ; 21 cm. ISBN 9758047175 (A.VI/4280).
- LIBARIDIAN, GERARD J.: *Ermenilerin devletleşme sınavı : bağımsızlıktan bugüne Ermeni siyasî düşüncüsü* / Gerard J. Libaridian ; çev. Alma Taşlıca. — 1. bsk. — İstanbul : İletişim, 2001. 220 s. ; 20 cm. — (İletişim yayımları ; 715. Bugünün Kitapları ; 68) Eserin özgün adı: The challenge of statehood : Armenian political thinking since independence. ISBN 9754708991 (A.VI/4182).
- Lightning over Yemen : a history of the Ottoman campaign (1569-71)* / being a translation from the Arabic of part III of al-Barq al-Yamani fi al-Fath al-Uthmani by Qutb al-Din al-Nahrawali al-Makki ; translation, with introduction and notes by Clive K. Smith. — London : I. B. Tauris, 2002. xiii, 226 s. ; 24 cm. — (The Library of Ottoman Studies ; 3) ISBN 1860648363 (A.VI/4472).
- Likya incelemeleri I* / yay. Sencer Şahin, Mustafa Adak. — İstanbul : Arkeoloji ve Sanat, 2002. 148 s. : res. (çoğu rnk.) ; 28 cm. —

- (Arkeoloji ve Sanat yayınları. Epigrafi ve Tarihsel Coğrafya dizisi ; 1) Kütüphanemizde 1. cilt mevcuttur. ISBN 9756561106 (B.I/2504-1).
- LITAVRIN, G. G.: *Vizantiya, Bolgariya, drevnyaya Rus (IX-naçalo XII v.) nauçnoe izdanie* / G. G. Litavrin. — Sankt-Peterburg : İzdatelstvo "Aleteyya", 2000. 416 s. ; 21 cm. — (Bizantiyskaya Biblioteka İssledovaniya) ISBN 5893292707 (A.VI/4106).
- La littérature comparée en Europe orientale : conférence de Budapest 26-29 Octobre 1962* / rédigé par I. Sötér... [et al.]. — Budapest : Akadémiai Kiadó, 1963. 534 s. ; 24 cm. (A.VI/4681).
- LOMBARD, MAURICE: *Les métaux dans l'ancien monde du Ve au XIe siècle* / Maurice Lombard. — [Paris] : Éditions de l'EHESS, 2001. 295 s. ; 24 cm. + 5 katl. hrt. — (Études d'Économie Médiévale ; 2) ISBN 2713212960 (A.VI/4192).
- LOTI, PIERRE: *Doğu düşleri sona ererken* / Pierre Loti ; çev. Faruk Ersöz. — 1. bs. — İstanbul : Kitap, 2002. 143 s. ; 21 cm. — (Kitap Yayınevi ; 2. Anı ve Yaşam dizisi ; 1) ISBN 9758704028 (A.VI/4344).
- Lykische studien 5 : die siedlungskammer des Yavu-Berglandes : berichte über die ergebnisse der feldforschungskampagne 1995 auf dem territorium der zentrallykischen polis Kyaneai* / hrsg. von Frank Kolb. — Bonn : Dr. Rudolf Habelt GmbH, 2000. x, 249, 39 s. : tafel ; 28 cm. + 6 faltplan. — (Asia Minor Studien ; 41) ISBN 3774928940 (B.I/2489).
- Lykische studien 4 : feldforschungen auf dem Gebiet von Kyaneai (Yavu-Bergland) : ergebnisse der kampagnen 1993-94* / hrsg. von Frank Kolb. — Bonn : Dr. Rudolf Habelt GmbH, 1998. ix, 299, 42 s. : tafel, sek. ; 28 cm. + 2 faltplan. — (Asia Minor Studien ; 29) ISBN 3774928339 (B.I/2478).
- Lykische studien 3 : die siedlungskammer von Kyaneai in Lykien : bericht über feldforschungen im yavu-bergland im sommer 1992* / hrsg. von Frank Kolb. — Bonn : Dr. Rudolf Habelt GmbH, 1996. xii, 207, 34 s. : tafel ; 28 cm. + 5 faltplan. — (Asia Minor Studien, ISSN 1430-0680 ; 24) ISBN 3774927340 (B.I/2473).
- Lykische studien 2 : forschungen auf dem gebiet der polis Kyaneai in zentrallykien bericht über die kampagne 1991* / hrsg. von Frank Kolb. — Bonn : Dr. Rudolf Habelt GmbH, 1995. x, 244, 58 s. : tafel ; 28 cm. + 10 faltplan. — (Asia Minor Studien ; 18) ISBN 3774926409 (B.I/2468).

- Lykische studien 1 : die siedlungskammer von Kyaneai* / hrsg. von Frank Kolb. — Bonn : Dr. Rudolf Habelt GmbH, 1993. vii, 174, 31 s. : tafel ; 28 cm. — (Asia Minor Studien ; 9) ISBN 3774925585 (B.I/2459).
- MACAR, ELÇİN: *İstanbul'un yok olmuş iki cemaati : Doğu Ritli Katolik Rumlar ve Bulgarlar* / Elçin Macar ; ed. Bağış Erten. — 1. bsk. — İstanbul : İletişim, 2002. 176 s. ; 20 cm. — (İletişim yayınları ; 838. Tarih dizisi ; 21) ISBN 9750500741 (A.VI/4574).
- MACEK, JOSEF: *The Hussite movement in Bohemia* / Josef Macek. — 2. enl. ed. — Prague : Orbis, 1958. 138 s. : 1 katl. hrt. ; 20 cm. (A.VI/4740).
- MAHMUDOV, YAKUB: *Azərbaycan tarixi. 7-ci sinif üçün derslik* / Yakub Mahmudov, Yusif Yusifov, Râhim Âliyev. — Bakı : Azərbaycan Respublikası Tâhsil Nazirliyi, 1994. 112 s. ; 21 cm. (A.VI/4112).
- MALAY, HASAN: *Researches in Lydia, Mysia and Aiolis* / Hasan Malay. — Wien : Verlag der Österreichischen Akademie der Wissenschaften, 1999. 196, [179] s. : plates ; 30 cm. — (Österreichische Akademie der Wissenschaften. Philosophisch-Historische Klasse Denkschriften ; 279. bd. Ergänzungsbände zu den Tituli Asiae Minoris ; 23) ISBN 3700128134 (B.I/2555).
- MALHOTRA, YOG RAJ: *Babur's nobility and administration in Hindustan* / Yog Raj Malhotra. — 1. published. — Jalandhar : ABS Publications, 1996. xiii, 166 s. : 1 katl. hrt. ; 22 cm. ISBN 8170720699 (A.VI/4451).
- MAMMEDOV, NURSAHET: *Miras : goşgular, rovatlar, rubagılar, poemalar. Gadım mervin 2500 yıllığına* / Nursahet Mammedov. — Ankara : Türkiye-Türkmenistan Dostluk Jemgiyeti, 1995. 224 s. ; 20 cm. (A.VI/4132).
- MANSFIELD, PETER: *Osmanlı sonrası Türkiye ve Arap dünyası* / Peter Mansfield ; Türkçesi Nuran Ülken. — 1. bsk. — İstanbul : Sander, 1975. 235 s. ; 20 cm. — (Sander yayınları. Türk Tarihi dizisi ; 6) Eserin özgün adı: *The successors of the Ottoman Empire*. (A.VI/4521).
- MANSUR, MEHMET: *İskenderiye Kütüphanesini müslümanlar mı yaktı?* / Mehmet Mansur ; sadeleştiren Fahri Unan. — 1. bsk. — Ankara : Türkiye Diyanet Vakfı, 1995. xvi, 143 s. ; 19 cm. — (Türkiye Diyanet Vakfı yayınları ; 159. Oku-Düşün serisi ; 23. Kültür Hazinesimiz dizisi ; 1) ISBN 9753891660 (A.VI/4612).
- MARUSHIAKOVA, ELENA: *Gypsies in the Ottoman Empire : a contribution to the history of the Balkans* / Elena Marushiakova, Vesselin Popov ;

- ed. by Donald Kenrick. — Hertfordshire : University of Hertfordshire Press, 2001. 108 s. ; 24 cm. — (Collection Interface) ISBN 1902806026 (A.VI/4482).
- Matériaux pour une histoire de Chypre : IVe-XXe s.* / direction de la publication André Guillou. — Paris : Association Pierre Belon, 1998. 223 s. ; 24 cm. — (Études Balkaniques. Cahiers Pierre Belon, ISSN 1260-2116 ; 5) ISBN 2910860086 (A.VI/4350).
- MATTERN, MARION: *Römische steindenkmäler vom taunus- und wetteraulimes mit hinterland zwischen heftrich und grosskrotzenburg* / Marion Mattern. — Mainz : Verlag des Römisch-Germanischen Zentralmuseums, 2001. 165, 127 s. : res. ; 28 cm. — (Corpus Signorum Imperii Romani. Corpus der Skulpturen der Römischen Welt. Deutschland II, 12. Germania Superior) ISBN 3884670565 (B.I/2674).
- MAUROIS, ANDRÉ: *États-unis 39 : journal d'un voyage en Amérique* / André Maurois. — Paris : Les Éditions de France, 1939. 198 s. ; 19 cm. (A.VI/4738).
- MAXIM, MIHAI: *Romano-Ottomanica : essays & documents from the Turkish archives* / Mihai Maxim. — 1. published. — İstanbul : Isis, 2001. 213 s. ; 24 cm. — (Analecta Isisiana ; 58) ISBN 9754282145 (A.VI/4284).
- MAZICI, NURŞEN: *Belgelerle Atatürk döneminde muhalefet (1919-1926)* / Nurşen Mazıcı. — İstanbul : Dilmen, 1984. xv, 267 s. ; 19 cm. (A.VI/4558).
- MCCARTHY, JUSTIN: *Kurbanlar ve şefkatli insanlar = Victims and charitable men* / Justin McCarthy. — Isparta : Süleyman Demirel Üniversitesi, 2001. 57 s. ; 20 cm. ISBN 9757929387 (A.VI/4322).
- MCCARTHY, JUSTIN: *The Ottoman peoples and the end of Empire* / Justin McCarthy. — London : Arnold, 2001. 234 s. ; 24 cm. — (Historical Endings) ISBN 0340706562 (A.VI/4465).
- MCCARTHY, JUSTIN: *Population history of the Middle East and the Balkans* / Justin McCarthy. — İstanbul : Isis, 2002. 321 s. ; 24 cm. — (Analecta Isisiana ; LXII) ISBN 9754282277 (A.VI/4365).
- MCCARTHY, JUSTIN: *The population of Palestine : population history and statistics of the Late Ottoman period and the mandate* / Justin McCarthy. — New York : Columbia University Press, c1990. xix, [7],

242 s. ; 29 cm. — (The Institute for Palestine Studies series) ISBN 0231071108 (B.I/2533).

MCLEAN, B. H.: *Greek and Latin inscriptions in the Konya Archaeological Museum* / B. H. McLean. — Ankara : The British Institute of Archaeology at Ankara, 2002. xvi, 134, [41] s. : res. ; 31 cm. — (Regional Epigraphic Catalogues of Asia Minor ; IV. Monograph, ISSN 0969-9007 ; 29) ISBN 1898249148 (B.I/2543).

MCMURRAY, JONATHAN S.: *Distant ties : Germany, the Ottoman Empire, and the construction of the Baghdad railway* / Jonathan S. McMurray. — Connecticut : Praeger, 2001. xi, 155 s. ; 24 cm. ISBN 0275970639 (A.VI/4480).

MEEKER, MICHAEL E.: *A nation of Empire : the Ottoman legacy of Turkish modernity* / Michael E. Meeker. — Berkeley : University of California Press, 2002. xxviii, 420 s. ; 23 cm. ISBN 05202.4820 (A.VI/4463).

MEHMETZADE, MİRZA BALA: *Azərbaycan misak-ı millisi : 28 Mayıs istiklâl beyannamesinin tahlili* / Mirza Bala Mehmetzade ; aktarma ve şerhler Alesker Aleskerli, Elşad Mahmudov. — Ankara : Azərbaycan Kültür Derneği, 2002. 87 s. ; 20 cm. — (Azərbaycan Kültür Derneği yayınları ; 50) (A.VI/4293).

MEHMETZADE, MİRZA BALA: *Milli Azərbaycan hərəketi* / Mirza Bala Mehmetzade ; yay. haz. Ahmet Karaca. — Ankara : Azərbaycan Kültür Derneği, 1991. lxii, 239 s. ; 20 cm. — (Azərbaycan Kültür Derneği yayınları ; 40) (A.VI/4292).

MEJER, JØRGEN: *Überlieferung der philosophie im altertum : eine einföhrung* / Jørgen Mejer. — [Copenhagen] : Det Kongelige Danske Videnskabernes Selskab, 2000. 206 s. ; 23 cm. — (Historisk-Filosofiske Meddelelser, ISSN 0106-0481 ; 80) ISBN 8778761557 (A.VI/4653).

MEMİŞ, EKREM: *Eskiçağ'da Türkler* / Ekrem Memiş ; genel yay. yönetmeni Seyhan Kurt. — 1. bs. — Konya : Çizgi Kitabevi, 2002. x, 240 s. ; 22 cm. — (Çizgi Kitabevi yayınları ; 60. Çizgi Tarih ; 12) ISBN 9758156624 (A.VI/4077).

Mémorial Louis Petit : mélanges d'histoire et d'archéologie Byzantines. — Bucarest : Institut Français d'Études Byzantines, 1948. xxviii, 426 s. ; 25 cm. — (Archives de l'Orient Chrétien ; 1) (A.VI/4353).

Menâkıb-nâme-i Hasan Ünsî / derleyen İbrahim Hâs ; haz. Mustafa Tatcı. — 1. bsk. — Ankara : Kültür Bakanlığı Yayınlar Dairesi Başkanlığı,

2002. xiii, 275 s. ; 20 cm. — (Kültür Bakanlığı yayınları ; 2773. Yayınlar Dairesi Başkanlığı Kültür Eserleri dizisi ; 339) ISBN 9751728762 (A.VI/4308).
- MERCAN, HASAN: *Balkanlar'da çağdaş Türk çocuk edebiyatı antolojisi / Hasan Mercan.* — Ankara : Başbakanlık Basın-Yayın ve Enformasyon Genel Müdürlüğü, 2002. xvi, 417 s. ; 24 cm. ISBN 9751931746 (A.VI/4239).
- MERÇİL, ERDOĞAN: *Müslüman-Türk devletleri tarihi / Erdoğan Merçil.* — İstanbul : İstanbul Üniversitesi Edebiyat Fakültesi, 1985. vii, 392 s. ; 23 cm. — (İstanbul Üniversitesi yayınları ; 3316. Edebiyat Fakültesi yayınları ; 3211) (A.VI/4512).
- MERİÇBOYU, YILDIZ: *İstanbul Arkeoloji Müzesindeki büst şeklinde kantar ağırlıkları = Steelyard weights in the form of busts in the Archaeological Museum of Istanbul / Yıldız Meriçboyu, Sümer Atasoy.* — İstanbul : Arkeoloji ve Sanat, 1983. 28 s. : res. ; 24 cm. — (Arkeoloji ve Sanat yayınları. Müze, Sergi ve Koleksiyon Katalogları dizisi = Archaeology and Art publications. Catalogues of Museum, Exhibition and Collection series ; 1) (A.VI/3754).
- MERİÇBOYU, YILDIZ AKYAY: *Antikçağ'da Anadolu takıları / Yıldız Akyay Meriçboyu ; redaksiyon Asya Çağlar.* — İstanbul : Akbank, 2001. 255 s. : rnk. res. ; 29 cm. — (Akbank Kültür ve Sanat Kitapları ; 69) ISBN 9757880191 (B.I/2614).
- MESARA, GÜLBÜN: *Türk sanatında ince kâğıt oymacılığı (katı) / Gülbün Mesara.* — 1. bsk. — Ankara : Türkiye İş Bankası, 1991. x, 102 s. : res. (çoğu rnk.) ; 20 cm. — (Türkiye İş Bankası Kültür yayıları Genel yayın no ; 312. Sanat dizisi ; 44) ISBN 9754580375 (A.VI/4414).
- MEUVRET, JEAN: *Le problème des subsistances à l'époque Louis XIV / Jean Meuvret.* — Paris : Mouton ; École des Hautes Études en Sciences Sociales, 1977-1988. 3 c. 6 c.'te. ; 24 cm. — (École des Hautes Études en Sciences Sociales Centre de Recherches Historiques. Civilisations et Sociétés ; 50, 75, 77) İçindekiler: c.1,1: La production des céréales dans la France du XVIIe et du XVIII siècle : texte — c.1,2: La production des céréales dans la France du XVIIe et du XVIII siècle : notes — c.2,1: La production des céréales et la société rurale : texte — c.2,2: La production des céréales et la société rurale : notes — c.3,1: Le commerce des grains et la conjoncture : texte — c.3,2: Le

- commerce des grains et la conjoncture : notes. ISBN 2719304247 ; ISBN 2713200342 (A.VI/4185).
- Mevlâna : hayatu sanatu eserleri / haz. Abdülbâki Gölpınarlı. — İstanbul : Varlık, 1954. 157 s. ; 17 cm. — (Varlık yayınları ; 233. Dünya Klâsikleri ; 6) (A.VI/4586).*
- Mevlâna : hayatu - şahsiyeti - eserleri - türbesi = His life - personality - works - turbeh = Sa vie personnalité oeuvres mausolée / haz. = prepared by Mehmet Önder, Celâleddin Kışmır. — Konya : [yayl.y.], 1952. 29, [3] s. : res. ; 17 cm. (A.II/2607).*
- Mevlâna : yirmi altı bilim adamının Mevlâna üzerine araştırmaları / haz. Feyzi Halıcı. — Konya : [yayl.y.], 1983. 202 s. ; 23 cm. (A.VI/4446).*
- MEYENDORFF, JEAN: *Jizn i trudı svyatitelya grigoriya palamı : wenedie v izuçenie / Jean Meyendorff ; perevod G. N. Naçinkina ; pod redaktsiey İ. P. Medvedeva, V. M. Lire. — Sankt-Peterburg : Vizantinorossika, 1997. 16, 479 s. ; 25 cm. — (Subsidia Byzantinorossica ; tom 2) ISBN 5768404368 (A.VI/4107).*
- MEYER, WOLFGANG: *İstanbul'daki güneş saatleri / Wolfgang Meyer. — [y.y.] : Sandoz, 1985. 95 s. : res. ; 28 cm. — (Sandoz Kültür yayınları ; 7) (B.I/2536).*
- MEYRIER, GUSTAVE: *Les massacres de Diarbékir : correspondance diplomatique du vice-consul de France 1894-1896 / Gustave Meyrier ; présentée et annotée par Claire Mouradian, Michel Durand-Meyrier. — [Caen] : L'inventaire, 2000. 259 s. ; 19 cm. — (Valise Diplomatique) ISBN 2910490300 (A.VI/4689).*
- MICHELET: *Fransız ihtilâli tarihi / Michelet ; çev. Hamdi Varoğlu. — [Ankara] : Milli Eğitim Bakanlığı, 1950. ... c. ; 18 cm. — (Dünya Edebiyatından Tercümeleler. Fransız Klâsikleri ; 173) Kütüphanemizde 1. cilt mevcuttur. Eserin özgün adı: Histoire de la révolution Française. (A.VI/4497-1).*
- Milâttan evvel ve sonra eski Türk seferleri / derleyen Bahattin Ertürk. — Ankara : [yayl.y.], 1948. 158, [29] s. : kroki ; 24 cm. (A.VI/4437).*
- MILKOV, V. V.: *Drevnerusskiye apokrifi / V. V. Milkov. — Sankt-Peterburg : İzdatelstvo Russkogo Hristianskogo Gumanitarnogo İnstitutu, 1999. 896 s. : res. ; 25 cm. — (Pamyatniki Drevnerusskoy Mıslı. İssledovaniya i Tekstu Vışusk ; I) ISBN 5888120758 (A.VI/4109).*
- MILLET, GABRIEL: *La peinture du moyen âge en Yugoslavie : Serbie, Macédoine et Monténégro / Gabriel Millet. — Paris : Éditions E. De*

- Boccard, 1969. ... fasc. : res. ; 38 cm. fasc. 4: Texte et présentation par Tania Velmans. Kütüphanemizde 4. fasikül mevcuttur. (C/636-4).
- MİLLETLERARASI BİZANS TETKİKLERİ KONGRESİ = CONGRES INTERNATIONAL D'ETUDES BYZANTINES (10 : 1955 : İSTANBUL) : X. *milletlerarası Bizans tetkikleri kongresi tebliğleri = Actes du X. congres international d'etudes Byzantines : İstanbul, 15-21.IX.1955.* — İstanbul : X. Milletlerarası Bizans Tetkikleri Kongresi Tertip Komitesinin Neşriyatı = Publication du Comite d'Organisation du X. Congres International d'Etudes Byzantines, 1957. 344, yak. 50 s. : res. ; 24 cm. (A.II/266).
- Milli Egemenlik 1990 : sempozyum - panel ve konferanslarda sunulan bildiriler.* — Ankara : TBMM Kültür, Sanat ve Yayın Kurulu, 1991. 42 s. ; 24 cm. — (TBMM Kültür, Sanat ve Yayın Kurulu yayınları ; 48) İçindekiler: Atatürk ve Millî egemenlik-Ankara — Millî egemenlik ve T.B.M.M.-Kayseri — Demokrasi ve basın-İstanbul — Millî egemenlik ve T.B.M.M.-İzmir. ISBN 9757479039 (A.VI/4557).
- Millî egemenlik 1989 : panellerde sunulan bildiriler.* — [Ankara] : TBMM Kültür, Sanat ve Yayın Kurulu, [19??]. 54 s. ; 24 cm. — (TBMM Kültür, Sanat ve Yayın Kurulu yayınları ; 44) İçindekiler: Millî egemenlik ve Sivas Kongresi-Sivas — Millî egemenlik ilkesi ve devletlerüstü kuruluşlar-İstanbul — Millî egemenlik kavramı-Erzincan. (A.VI/4556).
- Millî Eğitim Bakanlığı'nın teşkilat ve görevleri hakkında kanun.* — Ankara : Millî Eğitim Bakanlığı, 1995. 28 s. ; 24 cm. (A.VI/4727).
- Millî eğitim şûrası yönetmeliği.* — [Ankara] : Millî Eğitim Gençlik ve Spor Bakanlığı, [198?]. 9 s. ; 24 cm. (A.VI/4726).
- Millî kültür : özel ihtisas komisyonu raporu.* — 2. bsk. — [Ankara] : Devlet Planlama Teşkilatı, 1984. xxiii, 575 s. ; 24 cm. — (Yayın no DPT ; 1920. Ö.İ.K. 300) Eser adı dış kapakta V. beş yıllık kalkınma planı özel ihtisas komisyonu raporu : Millî kültür olarak geçiyor. (A.VI/4788).
- MİLLÎ KÜLTÜR ŞÛRÂSİ (1 : 1982 : ANKARA) : *Birinci millî kültür şûrası (23-27 Ekim 1982) : komisyon raporları / baskıya haz. Araştırma, Planlama ve Koordinasyon Kurulu Başkanlığı Şûrâ Sekreteryası.* — 1. bsk. — Ankara : Kültür ve Turizm Bakanlığı, 1983. 122 s. ; 24 cm. (A.VI/4442).
- MİLLÎ MEVLÂNA KONGRESİ (10 : 2002 : KONYA) : X. *Millî Mevlâna kongresi : tebliğler : 2-3 Mayıs 2002 : Konya.* — Konya : Selçuk

- Üniversitesi, 2002. ... c. ; 24 cm. Kütüphanemizde 1. cilt mevcuttur. ISBN 9754481644 (A.VI/4806-1).
- MİLLÎ MEVLÂNÂ KONGRESİ (9 : 1997 : KONYA) : 9. *Millî Mevlâna kongresi : tebliğler : 15-16 Aralık 1997 : Konya.* — Konya : Selçuk Üniversitesi, 1998. 284 s. ; 24 cm. ISBN 9754481385 (A.VI/4805).
- MİLLÎ MEVLÂNÂ KONGRESİ (8 : 1996 : KONYA) : 8. *Millî Mevlâna kongresi : tebliğler : 6-7 Mayıs 1996 : Konya.* — Konya : Selçuk Üniversitesi, 1997. 150 s. ; 24 cm. ISBN 9754481318 (A.VI/4804).
- MİLLÎ MEVLÂNÂ KONGRESİ (7 : 1993 : KONYA) : 7. *Millî Mevlânâ kongresi : tebliğler : 3-4 Mayıs 1993 : Konya.* — Konya : Selçuk Üniversitesi Selçuklu Araştırmaları Merkezi, 1994. 106, [2] s. : res. ; 24 cm. — (Selçuk Üniversitesi yayınları ; 122. Selçuklu Araştırmaları Merkezi yayınları ; 12) ISBN 9754480885 (A.V/7173).
- MİLLÎ MEVLÂNÂ KONGRESİ (6 : 1992 : KONYA) : 6. *Millî Mevlânâ kongresi : tebliğler : 24-25 Mayıs 1992 : Konya.* — Konya : Selçuk Üniversitesi Selçuklu Araştırmaları Merkezi, 1993. 167 s. ; 24 cm. — (Selçuk Üniversitesi yayınları ; 110. Selçuklu Araştırmaları Merkezi yayınları ; 9) ISBN 9754480729 (A.V/7172).
- Millî Mücadele'de devleşen il Balıkesir.* — Ankara : [yayl.y.], [200?]. yak. 30 s. : res. ; 20 cm. (A.VI/4326).
- Mimar Sinan ve yapılarıyla ilgili eserler bibliyografyası / ed. Ekmeleddin İhsanoğlu ; haz. Abdullah Topaloğlu, Kasım Çelik, M. Zeki Ören.* — 1. bsk. — Ankara : Kültür ve Turizm Bakanlığı, 1988. xxii, 193 s. ; 24 cm. — (Kültür ve Turizm Bakanlığı yayınları ; 1000. Kaynak Eserler dizisi ; 15) ISBN 9751702569 (A.VI/4407).
- MIROT, L.: *Lettres secrètes & curiales du pape Grégoire XI (1370-1378) : relatives a la France : extraites des registres du Vatican / L. Mirot, H. Jassemin, J. Vielliard.* — Paris : E. De Boccard, Éditeur, 1935-1957. 5 fasc. ; 33 cm. — (Bibliothèque des Écoles Françaises d'Athènes et de Rome. Publiée sous les Auspices du Ministère de l'Éducation Nationale ; 3. sér.-VII-1, VII-2, VII-3) 4. fasc. par G. Mollat — 5. fasc.: Tables / G. Mollat, E. R. Labande. *Lettres des papes d'avignon : se rapportant a la France : publiées ou analysées d'après les registres du Vatican par les anciens membres de l'Ecole Française de Rome.* (B.I/2524).
- Mis memorias una vida yena de drama i Perikolos : un commissaire de police Ottoman d'origine juive à İzmir au début du XXe siècle : les*

- mémoires de Rafael Chikurel* / texte présenté et publié par Henri Nahum. — İstanbul : Isis, 2002. 97 s. ; 24 cm. ISBN 975428220X (A.VI/4364).
- The Mishnah in contemporary perspective* / ed. by Alan J. Avery-Peck, Jacob Neusner. — Leiden : Brill, 2002. xv, 270 s. ; 25 cm. — (Handbook of Oriental Studies. Section 1. The Near and Middle East = Handbuch der Orientalistik, ISSN 0169-9423 ; 65) ISBN 9004125159 (A.VI/4087).
- Modern Türkiye’de siyasî düşünce : milliyetçilik* / genel yay. yönetmeni Murat Belge ; ed. Tanıl Bora, Murat Gültekingil. — 1. bsk. — İstanbul : İletişim, 2002. ... c. ; 24 cm. — (İletişim yayınları ; 848) Kütüphanemizde eserin 1., 2., 3. ve 4. ciltleri mevcuttur. ISBN 9754709092 (ciltsiz tk.) ; ISBN 9750500032 (ciltli tk.) (A.VI/2418).
- Moğolistan’daki Türk anıtları projesi 2000 yılı çalışmaları*. — Ankara : Türk İşbirliği ve Kalkınma İdaresi Başkanlığı, 2002. vi, 257 s. : rnk. res. ; 28 cm. ISBN 9751932041 (B.I/2571).
- Moğolistan’daki Türk anıtları projesi 2000 yılı rapor özetleri*. — [Ankara] : Türk İşbirliği ve Kalkınma İdaresi Başkanlığı, [200?]. yak. 50 y. ; 31 cm. (B.I/2692).
- Moldova ülke raporu* / haz. Yaver Demir, Cüneyt Esmer. — Ankara : Türk İşbirliği ve Kalkınma Ajansı, 1999. 95 s. ; 24 cm. ISBN 9757307548 (A.VI/4486).
- MOLLAT, G.: *Lettres secrètes et curiales du pape Grégoire XI (1370-1378) : intéressant les pays autres que la France : publiées ou analysées d’après les registres du Vatican* / G. Mollat. — Paris : Éditions E. De Boccard, 1962-1965. 3 fasc. ; 33 cm. — (Bibliothèque des Écoles Françaises d’Athènes et de Rome. Publiée sous les Auspices du Ministère de l’Éducation Nationale) 3. Fasc.: Tables. (B.I/2523).
- MONTAGU, MARY: *L’islam au péril des femmes : une anglaise en Turquie au XVIIIe siècle* / Mary Montagu ; introduction, traduction et notes Anne-Marie Moulin, Pierre Chuvin. — Paris : La Découverte, 2001. 254 s. ; 19 cm. — (La Découverte/Poche ; 109. Littérature et Voyages) ISBN 2707134961 (A.VI/4499).
- MORALES, VICTOR: *El Mediterráneo (II) : edades moderna y contemporánea* / Victor Morales. — 1. ed. — Madrid : Eudema, 1993. 96 s. ; 21 cm. — (Eudema Historia Secuencias) ISBN 8477541477 (A.VI/4666).

- MUMCU, AHMET: *Atatürkçülükte temel ilkeler : Atatürk ilkelerinin saptanmasında yeni bir deneme* / Ahmet Mumcu. — 2. bsk. — İstanbul : İnkılâp ve Aka Kitabevleri, 1983. xi, 150 s. ; 18 cm. (A.VI/4253).
- Muqarnas : an annual on the visual culture of the Islamic world* / ed. by Gülru Necipoğlu ; founding ed. Oleg Grabar ; managing ed. Margaret B. _evcenko. — Leiden : Brill, 2002. vi, 223 s. : res. ; 28 cm. — (Muqarnas, ISSN 0732-2992 ; vol. 19) ISBN 9004125930 (B/9234-19).
- MUSAYEV, İSMAYIL: *Azerbaycan - Türkiye ilişkileri (1917 - 1922) yılları : üniversitelerin tarih ve uluslararası ilişkiler fakülteleri için eğitim kitabı* / İsmayıl Musayev ; bilimsel ed. C. P. Hasanlı. — Bakü : Bakü Üniversitesi, 1998. 132, [39] s. : hrt. ; 21 cm. (A.VI/930).
- MUSTAFA KESBİ: *İbretnümâ-yı devlet : tahlil ve tenkitli metin* / Mustafa Kesbî ; haz. Ahmet Öğreten. — Ankara : Türk Tarih Kurumu, 2002. lxxiii, 654 s. ; 24 cm. — (AKDTYK Türk Tarih Kurumu yayınları ; II. Dizi-Sa. 39) ISBN 9751614511 (A.VI/4376).
- MUSTAFAYEV, ŞAHİN: *Tiflis Eyaletinin mufassal defteri : Borçalı ve Gazah (1728. il)* / Şahin Mustafayev. — Bakı : Pedagogika, 2001. 256 s. ; 22 cm. (A.VI/4129).
- Musul-Kerkük ile ilgili arşiv belgeleri (1525-1919)* / proje yöneticisi İsmet Binark ; proje sorumluları Necati Gültepe, Necati Aktaş ; haz. İsmet Demir... [ve başk.]. — Ankara : Başbakanlık Devlet Arşivleri Genel Müdürlüğü Osmanlı Arşivi Daire Başkanlığı, 1993. xxxvi, 734 s. ; 24 cm. — (Başbakanlık Devlet Arşivleri Genel Müdürlüğü Osmanlı Arşivi Daire Başkanlığı yayın no ; 11) ISBN 9751907578 (A.VI/4540).
- MUTLU, SERVET: *Economic bases of ethnic separatism in Turkey : an evaluation of claims and counterclaims* / Servet Mutlu. — London : Frank Cass, 2001. 101-135 ss. ; 22 cm. Middle Eastern Studies vol. 37, no 4(2001)'den ayırbasım. (A.VI/4166).
- Mübadele bibliyografyası : Lozan nüfus mübadelesi ile ilgili yayınlar ve yayımlanmamış çalışmalar* / haz. Müfide Pekin, Çimen Turan. — 1. bsk. — İstanbul : Lozan Mübadilleri Vakfı, 2002. 207 s. ; 24 cm. — (Lozan Mübadilleri Vakfı yayın no ; 1) ISBN 9759790505 (A.VI/4072).
- MÜLAYİM, SELÇUK: *Anadolu Türk mimarisinde geometrik süslemeler : Selçuklu çağı* / Selçuk Mülayim. — 1. bsk. — Ankara : Kültür ve Turizm Bakanlığı, 1982. 405 s. : res. ; 27 cm. — (Kültür ve Turizm Bakanlığı yayınları ; 503. Sanat Eserleri dizisi ; 1) (B.I/2646).

- MÜZE ÇALIŞMALARI VE KURTARMA KAZILARI SEMPOZYUMU (12 : 2001 : KUŞADASI) : 12. Müze çalışmaları ve kurtarma kazıları sempozyumu : Anadolu Medeniyetleri Müzesi Müdürü Sayın Dr. Turhan Özkan'ın anısına : 25-27 Nisan 2001 : Kuşadası / yay. haz. Koray Olşen... [ve başk.]. — Ankara : Kültür Bakanlığı Anıtlar ve Müzeler Genel Müdürlüğü, 2002. 318 s. : res. ; 24 cm. — (Kültür Bakanlığı yayınları, ISSN 1300-5626 ; 2762. Anıtlar ve Müzeler Genel Müdürlüğü yayın no ; 82) ISBN 975172824X (A.VI/4387).
- Mysische studien* / hrsg. von Elmar Schwertheim. — Bonn : Dr. Rudolf Habelt GmbH, 1990. viii, 139, 13 s. : tafel ; 28 cm. — (Asia Minor Studien ; 1) ISBN 3774924856 (B.I/2452).
- Na razvalinah imperii : etniçeskie i natsionalnie problemi v bıvşem sovetskom soyuze.* — Moskva : İnstitut Mirovoy Ekonomiki i Mejduнародnih Otnoşeniy, 2000. 63 s. ; 28 cm. (B.I/2439).
- NADİ, YUNUS: *Birinci Büyük Millet Meclisinin açılışı ve isyanlar* / Yunus Nadi. — İstanbul : Sel, 1955. 110 s. ; 17 cm. — (Atatürk Kütüphanesi ; 10) (A.II/5801).
- The Nag Hammadi texts in the history of religions : proceedings of the international conference at the Royal Academy of Sciences and Letters in Copenhagen, September 19-24, 1995 : on the occasion of the 50th anniversary of the Nag Hammadi discovery* / ed. by SHren Giversen, Tage Petersen, JHrgen Podemann SHrensen. — Copenhagen : Det Kongelige Danske Videnskabernes Selskab, 2002. 228 s. ; 27 cm. — (Historisk-Filosofiske Skrifter, ISSN 0023-3307 ; 26) ISBN 8778762839 (B.I/2541).
- Namenkundliche beiträge : Wolfgang P. Schmid zum 70. geburtstag* / hrsg. Friedhelm Debus ; mit beiträgen von Friedhelm Debus, Ernst Eichler, Grasilda Blaziene. — Mainz ; Stuttgart : Akademie der Wissenschaften und der Literatur ; Franz Steiner, 2001. 60 s. ; 24 cm. — (Akademie der Wissenschaften und der Literatur. Abhandlungen der Geistes- und Sozialwissenschaftlichen Klasse Jahrgang 2001, ISSN 0002-2977 ; 1) ISBN 3515079254 (A.VI/4749).
- Napoleon and the French in Egypt and the Holy Land 1798-1801 : articles presented at the 2nd international congress of Napoleonic studies : Israel, July 4-11, 1999* / ed. Aryeh Shmuelevitz ; ed. board Mordechai Gichon, J. David Markham, David Mendelson. — İstanbul : Isis, 2002. 290 s. ; 24 cm. ISBN 9754281831 (A.VI/4360).

- NAROÇNITSKAYA, E. A.: *Etnonatsionalnie konflikti i ih razreşenie. Poliçiçeskie teorii i opıt zapada* / E. A. Naroçnitskaya. — Moskva : İnstıtut Nauçnoy İnfırmatsii Po Obtşestvenım Naukam, 2000. 96 s. ; 20 cm. ISBN 5248013488 (A.VI/4200).
- NASİRİ, MOHAMMAD REZA: *Nâsıreddîn Şah zamanında Osmanlı-İran münasebetleri (1848-1896)* / Mohammad Reza Nasiri. — Tokyo : Institute for the Study of Languages and Cultures of Asia and Africa, 1991. x, 186 s. ; 26 cm. — (Study of Languages and Cultures of Asia & Africa. Monograph series ; 26) (B.I/2445).
- NAVARO-YASHIN, YAEL: *Faces of the state : secularism and public life in Turkey* / Yael Navaro-Yashin. — Princeton ; Oxford : Princeton University Press, 2002. xii, 247 s. ; 24 cm. ISBN 0691088446 (A.VI/4136).
- Navies and commerce of the Greeks, the Carthaginians and Etruscans in the Tyrrhenian Sea : proceedings of the European symposium held at Ravello, January 1987 : European University Centre for Cultural Heritage = Flotte e commercio Greco Cartaginese ed Etrusco nel Mar Tirreno : Atti del simposio Europeo tenuto a Ravello, Gennaio 1987 : Centro Universitario Europeo per i Beni Culturali = Flotte et commerce Grecs, Carthaginois et Étrusques en Mer Tyrrhénienne : Actes du symposium Européen tenu à Ravello, Janvier 1987 : Centre Universitaire Européen pour les Biens Culturels* / ed. by Tony Hackens. — Strasbourg : Conseil de l'Europe = Council of Europe, 1988. 512 s. ; 27 cm. — (PACT ; 20) (B.I/2577).
- NECATİGİL, BEHÇET: *100 soruda mitologya* / Behçet Necatigil. — 3. bsk. — İstanbul : Gerçek, 1978. 143 s. ; 20 cm. (A.VI/4763).
- Neue forschungen zu Neandria und Alexandria Troas* / hrsg. von Elmar Schwertheim, Hans Wiegartz. — Bonn : Dr. Rudolf Habelt GmbH, 1994. vii, 201, 13, 28 s. : tafel, beilage ; 28 cm. — (Asia Minor Studien ; 11) ISBN 3774926387 (B.I/2461).
- New cultural perspectives in the new millennium : proceedings of the fifth cultural studies seminar, Ege University, İzmir, May 2000* / ed. by Ayşe Lahur Kırtunç... [et al.]. — İzmir : American Studies Association of Turkey ; Department of American Culture and Literature and Department of English Language and Literature, Ege University, 2001. 156 s. ; 24 cm. Ege İngiliz ve Amerikan incelemeleri dergisi özel sayı. (A.VI/4725).

- New research on old material from Asine and Berbati : in celebration of the fiftieth anniversary of the Swedish Institute at Athens* / ed. by Berit Wells. — Stockholm : Svenska Institutet i Athen, 2002. 155 s. : res. ; 24 cm. — (Skrifter Utgivna av Svenska Institutet i Athen ; 80, XVII. Acta Instituti Atheniensis Regni Sueciae, ISSN 0081-9921 ; 80, XVII) ISBN 9179160433 (A.VI/4782).
- NEYMAT, MEŞADİHANUM: *Korpus epigrafiçeskih pamyatnikov Azerbaydjana* / Meşadihanum Neymat. — Baku : Elm, 1991-2001. 3 c. ; 27 cm. İçindekiler: 1.c.: Arabo-Perso-Tyurkoyazıçnıe nadpisi Baku i Apşeronu XIV- naçala XX veka — 2.c.: Arabo-Perso-Tyurkoyazıçnıe nadpisi Şeki-Zakatalskoy zonu (XIV vek-naçalo XX veka) — 3.c.: Arabo-Perso-Tyurkoyazıçnıe nadpisi Nahçıvanskoy Avtonomnoy Respubliki (XII vek-naçalo XX veka) ISBN 5806603229 (B.I/2693).
- NICOL, DONALD M.: *The reluctant emperor : a biography of John Cantacuzene, Byzantine Emperor and monk, c. 1295-1383* / Donald M. Nicol. — 1. published. — Cambridge : Cambridge University Press, 1996. xi, 203 s. ; 24 cm. ISBN 0521552567 (A.VI/4216).
- Niğbolu Meydan Muharebesi ve Yıldırım Bayezıt.* — Ankara : Genelkurmay Askerî Tarih ve Stratejik Etüt Başkanlığı, 1984. vi, 90, [11] s. : rnk. hrt. ; 17 cm. — (Genelkurmay Askerî Tarih ve Stratejik Etüt Başkanlığı Türk Asker Büyükleri ve Zaferleri seri no ; 9) (A.VI/4426).
- NİRVEN, SAADİ NAZİM: *İstanbul'da Fatih II. Sultan Mehmed devri Türk su medeniyeti* / Saadi Nazım Nirven. — İstanbul : [yayl.y.], 1953. 124 s. ; 25 cm. (A.VI/4639).
- NOSOVSKIY, G. V.: *Novaya hronologiya Rusi, anglii i rima* / G. V. Nosovskiy, A. T. Fomenko. — Moskva : İzdatelstvo "ANVIK", 1999. 544 s. ; 26 cm. ISBN 5896690053 (B.I/2688).
- Notitiae episcopatum ecclesiae Constantinopolitanae* / texte critique, introduction et notes par Jean Darrouzès. — Paris : Institut Français d'Études Byzantines, 1981. xvi, 518 s. ; 28 cm. — (Géographie Ecclésiastique de l'Empire Byzantin ; 1) (B.I/2517).
- La nouvelle Turquie.* — [y.y.] : [yayl.y.], [19??]. yak. 200 s. : res. ; 15 cm. (A.VI/4713).
- Novıye imena. Slovar spravoçnik. 1999 god* / otvetstvennyy redaktor T. S. Bogdasarova. — Moskva : Moskovskiy Obşestvennyy Nauçnyy Fond, 2000. 88 s. ; 20 cm. ISBN 589554147X (A.VI/4158).

- Obşeniye i liçnost.* — Almatı : Gılım, 1996. 132 s. ; 20 cm. (A.VI/4154).
- Obzor ekonomičeskoj politiki v Rossii za 1999 god.* — Moskva : TEİS, 2000. 800 s. ; 24 cm. ISBN 5721802804 (A.VI/4208).
- Obzor ekonomičeskoj politiki v Rossii za 1998 god.* — Moskva : ROSSPZN, 1999. 629 s. ; 24 cm. ISBN 5824300550 (A.VI/4207).
- OCAK, AHMET YAŞAR: *Sarı Saluk : popüler islâm'ın Balkanlar'daki öncüsü (XIII. yüzyıl) / Ahmet Yaşar Ocak.* — Ankara : Türk Tarih Kurumu, 2002. xv, 155 s. ; 24 cm. — (AKDTYK Türk Tarih Kurumu yayınları ; VII. Dizi-Sa. 203) ISBN 9751615771 (A.VI/4374).
- OCAK, AHMET: *Selçukluların dinî siyaseti (1040-1092) / Ahmet Ocak.* — İstanbul : Tarih ve Tabiat Vakfı, 2002. ix, 445 s. ; 24 cm. — (Tarih ve Tabiat Vakfı TATAV yayınları. Tarih serisi ; 9) ISBN 9756596090 (A.VI/4346).
- ODAKA, HIROKI: *Kyucyuk Kainaruca joyaku (1774 nen) ni tsuite / Hiroki Odaka.* — [y.y.] : [yayl.y.], 2001. 203-209 ss. ; 26 cm. Aichi-Gakuin = Journal of Literary Faculty 30(2001)'den ayrışım. (B.I/2653).
- ODAKA, HIROKI: *Kyucyuk Kainaruca joyaku (1774 nen) no dai jusan (13) jo ni tsuite no kosatsu / Hiroki Odaka.* — [y.y.] : [yayl.y.], 2001. 53-65 ss. ; 21 cm. Shigaku-keenkyu = Review of Historical Studies 232(2001)'den ayrışım. (A.VI/4667).
- ODAKA, HIROKI: *Toruko gaiko no seioka : henmu shugi gaiko kara somushugi gaiko e no tenkan / Hiroki Odaka.* — [y.y.] : [yayl.y.], 2001. 51-62 ss. ; 21 cm. Seiyoshi-Gakuho = Review of Western History 28(2001)'den ayrışım. (A.VI/4668).
- ODORICO, PAOLO: *Conseils et mémoires de Synadinos, prêtre de serrès en Macédoine : XVIIe siècle / Paolo Odorico ; avec la collaboration de S. Asdrachas... [et al.].* — [Paris] : Editions de l'Association "Pierre Belon", 1996. 596, [4] s. ; 24 cm. — (Textes. Documents. Études sur le Monde Byzantin Néohellénique et Balkanique ; 1) ISBN 9603442852 (A.VI/4349).
- ODORICO, PAOLO: *Le codex b du monastère Saint-Jean-prodrome (serrès) / Paolo Odorico.* — Paris : Association Pierre Belon, 1998. 2 c. ; 24 cm. — (Textes. Documents. Études sur le Monde Byzantin Néohellénique et Balkanique ; 2) İçindekiler: 1.c.: XIIIe-XVe siècles — 2.c.: XVe-XIXe siècles. ISBN 2910860051 (A.VI/4354).
- ODORICO, PAOLO: *Mémoire d'une voix perdue : le cartulaire de la métropole de Serrés 17e-19e siècles / Paolo Odorico.* — Paris :

Éditions de l'École des Hautes Études en Sciences Sociales, 1994. 131 s. ; 24 cm. — (Documents et Recherches sur le Monde Byzantin Néohellénique et Balkanique ; 16) ISBN 2713210178 (A.VI/4179).

Oeuvres complètes de Georges Scholarios = Georgiou tou Scholariou apanta ta euriskomena / publiées pour la première fois par Mgr Louis Petit, X. A. Siderides, Martin Jugie. — Paris : Maison de la Bonne Presse, 1928-1936. 8 c. ; 25 cm. İçindekiler: 1.c.: Œuvres oratoires - traités théologiques sur la providence et sur l'âme — 2.c.: Traités polémiques sur la procession du Saint-Esprit — 3.c.: Œuvres polémiques - questions théologiques. Écrits apologétiques — 4.c.: Polémique contre Pléthon - oeuvres pastorales ascétiques, liturgiques, poétiques - correspondance. Chronographie — 5.c.: Résumé de la somme contre les gentils et de la première partie de la somme théologique de saint Thomas d'Aquin — 6.c.: Résumés, traductions et commentaires thomistes : I. Résume de la Ia IIae : II. Traduction et commentaire du "de ente et essentia" : III. Traduction du commentaire du "de anima" d'Aristote — 7.c.: Commentaires et résumés des ouvrages d'Aristote — 8.c.: Fin des œuvres et des traductions philosophiques - grammaire - varia - appendices divers. (A.VI/4357).

OLCAY UÇKAN, B. YELDA: *Eskişehir Odunpazarı evleri* / B. Yelda Olcay Uçkan, Erkan Uçkan. — [Ankara] : Kültür Bakanlığı, 2002. 80 s. : rnk. res. ; 28 cm. — (Kültür Bakanlığı yayınları ; 2936. ÇEKÜL Kültür dizisi) ISBN 9756825022 (B.I/2635).

Oman / otvetstvennyy redaktori V. P. Leonov, Nazim al-Deiravu. — Sankt-Peterburg : Biblioteka Rossiyskoy Akademii Nauk, 1999. 48 s. ; 21 cm. — (Arabskiy Gosudarstva) (A.VI/4163).

Onbeşinci millî eğitim şurası hazırlık dokümanı-5 : bazı ülkelerde eğitim sistemi ve yüksek öğretime geçiş. — Ankara : Millî Eğitim Bakanlığı Talim ve Terbiye Kurulu Başkanlığı Şura Genel Sekreterliği, 1995. ... c. ; 24 cm. (A.VI/3618).

Onbeşinci millî eğitim şurası : ön komisyon önerileri üzerine araştırma : doküman no-4. — Ankara : Millî Eğitim Bakanlığı Talim ve Terbiye Kurulu Başkanlığı, 1995. 37 s. ; 24 cm. (A.VI/4728).

15. *millî eğitim şurası ve okullarımızda din eğitimi ve öğretimi : rapor* / haz. Mustafa Öcal. — İstanbul : Türkiye Gönüllü Teşekküller Vakfı, 1996. viii, 56 s. ; 20 cm. (A.VI/4603).

Once upon a time : Istanbul from Empire to Republic photographs from National Geographic / advisory board Ara Güler... [et al.] ; ed. Celâl Üster ; texts Murat Belge, John Freely, Ümit Kıvanç. — 1. ed. — İstanbul : Türkiye İş Bankası, 2000. 247 s. : rnk. res. ; 29 cm. — (Türkiye İş Bankası Kültür yayınları publishing no ; 494. Art series ; 69) ISBN 9754582434 (B.I/2420).

19. *Yüzyıl İzmir fotoğrafları / fotoğraflar Alexander Sandor Svoboda... [ve başk.] ; metin M. Çınar Atay. — İstanbul : Suna & İnan Kırac Akdeniz Medeniyetleri Araştırma Enstitüsü, 1997. 232 s. : res. ; 25 cm. — (Suna & İnan Kırac Akdeniz Medeniyetleri Araştırma Enstitüsü yayını ; 3) ISBN 9757078034 (A.VI/4559).*

Ord. Prof. Dr. Ernst E. Hirsch'e armağan. — Ankara : Ankara Üniversitesi Hukuk Fakültesi, 1964. 1, 672 s. ; 25 cm. — (Ankara Üniversitesi Hukuk Fakültesi yayınları ; 197) (A.VI/4541).

Ortaçağda Bizans döneminde Frigya (Phrygia) ve bölge müzelerindeki Bizans taş eserleri. — Eskişehir : Anadolu Üniversitesi Edebiyat Fakültesi, 2002. ii, 273, yak. 150 s. : res., 1 katl. res., 1 katl. hrt. ; 24 cm. — (Anadolu Üniversitesi yayınları ; 1347. Edebiyat Fakültesi yayınları ; 11) ISBN 9750600878 (A.VI/4622).

Ortadoğu'da Osmanlı dönemi kültür izleri uluslar arası bilgi şöleni bildirimleri : 25-27 Ekim 2000, Hatay : 28 Ekim 2000, İskenderun = Papers submitted to international symposium on Ottoman heritage in the Middle East : 25-27 October 2000, Hatay : 28 October 2000, İskenderun / yay. koordinatörü = publishing coordinator İmran Baba ; yay. haz. ve redaksiyon = preparing publication and reduction by Şebnem Ercebeci, Aysu Şimşek-Canpolat ; çev. = translated by Berin U. Yurdadoğ, Âdemn Akın, Nurçin Yıldız. — 1. bsk. — Ankara : Atatürk Kültür Merkezi = Atatürk Culture Center, 2001. 2 c. : rnk. res. ; 29 cm. — (Atatürk Yüksek Kurumu Atatürk Kültür Merkezi yayını ; 284, 285. Kongre ve Sempozyum Bildirimleri dizisi ; 22) ISBN 9751615607 (tk.) (B.I/2497).

ORTAYLI, İLBER: *Ottoman jewelry and the Turkish language / İlber Ortaylı. — Tel Aviv : Tel Aviv University, 2002. 129-139 ss. ; 23 cm. The last Ottoman century and beyond : the jews in Turkey and the Balkans 1808-1945 II'den ayrıbasım. (A.VI/4288).*

- ORTAYLI, İLBER: *The three capitals of the Ottoman Empire : Bursa - Edirne - İstanbul* / İlber Ortaylı. — [y.y.] : Turkey, [200?]. 63 s. : rnk. res. ; 22 cm. (A.VI/4678).
- Osmanlı dünyasında bilim ve eğitim : milletlerarası kongresi tebliğleri : İstanbul 12-15 Nisan 1999* / derleyen Hidayet Yavuz Nuhoglu. — İstanbul : İslâm Tarih, Sanat ve Kültür Araştırma Merkezi, 2001. xxvii, 761 s. ; 24 cm. — (Osmanlı Tarihi Kaynak ve İncelemeleri dizi seri no ; 7) ISBN 9290630938 (A.VI/4175).
- Osmanlı'nın son döneminde Ermeniler* / ed. Türkkaya Ataöv ; koordinatör Vahit Erdem. — 1. bsk. — Ankara : TBMM Kültür, Sanat ve Yayın Kurulu Başkanlığı, 2002. xviii, 343 s. ; 24 cm. — (Kültür, Sanat ve Yayın Kurulu yayınları ; 94) ISBN 9757479888 (A.VI/4299).
- Osmanlı'nın üç başkenti : Bursa-Edirne-İstanbul* / metin İlber Ortaylı. — [y.y.] : Türkiye, [200?]. 69 s. : rnk. res. ; 22 cm. (A.VI/4383).
- Osmanlıca el kitabı = Ottoman manual* / haz. = prepared and ed. by Şinasi Tekin. — Cambridge : Harvard Üniversitesi Yakındoğu Dilleri ve Medeniyetleri Bölümü = Harvard University The Department of Near Eastern Languages and Civilizations, 2002. 2 c. ; 28 cm. — (Doğu Dilleri ve Edebiyatlarının Kaynakları ; 52, 53. Türkçe Kaynaklar ; XLV, XLVI = Sources of Oriental Languages and Literatures ; 52, 53. Turkish Sources ; XLV, XLVI) İçindekiler: 1.c.: Osmanlıca metinlerin çevriyazısı ve tıpkıbasımlar = Ottoman text in transcription and facsimiles — 2.c.: Osmanlıca metinlerin açıklamalı Türkçe tercümesi ve açıklamalı sözlük = Annotated Turkish translation of the Ottoman text - annotated glossary. (B.I/2547).
- Osmanskaya imperiya i stranı tsentralnoy vostočnoy i yugo-vostočnoy Evropı v XVII v.* — Moskva : Pamyatniki İstoriçeskoj Mıslı, 2001. 2 c. ; 22 cm. — (Rossiyskaya Akademiya Nauk İstitut Slavyanovedeniya) İçindekiler: 1.c.: V XV-XVI vv. — 2.c.: V. XVII v. ISBN 5884511140 (A.IV/9512).
- Osmanskaya İmperiya : sobitiya i lyudi* / otvetstvennie redaktörü M. S. Meyer, S. F. Oreşkova. — Moskva : Sbornik Statej, 2000. 139 s. ; 21 cm. ISBN 5892210359 (A.VI/4773).
- The Ottoman world : the library of Şefik E. Atabey with a supplement.* — London : Sotheby's, 2002. 3 c. : rnk. res. ; 27 cm. İçindekiler: 1.c.: A-G — 2.c.: H-Sc — 3.c.: Se-Z and supplement. (B.I/2436).

- The Ottomans and the Balkans : a discussion of historiography* / ed. by Fikret Adanır, Suraiya Faroqhi. — Leiden : Brill, 2002. vii, 445 s. ; 24 cm. — (The Ottoman Empire and Its Heritage. Politics, Society and Economy, ISSN 1380-6076 ; 25) ISBN 9004119027 (A.VI/4396).
- OZANKAYA, ÖZER: *Dünya düşünürleri gözüyle Atatürk ve Cumhuriyeti* / Özer Ozankaya ; yay. haz. Mürşit Balabanlılar. — 2. bs. — İstanbul : Türkiye İş Bankası, 2000. 359 s. ; 24 cm. — (Türkiye İş Bankası Kültür yayınları Genel yayın no ; 451. Atatürk dizisi ; 35) ISBN 9754582009 (A.VI/4120).
- ÖGEL, SEMRA: *Anadolu'nun Selçuklu çehresi* / Semra Ögel. — İstanbul : Akbank, 1994. 135 s. : rnk. res. ; 29 cm. — (Akbank yayınları Kültür Sanat Kitapları ; 58) ISBN 9757880000 (B.I/2610).
- ÖKE, MİM KEMÂL: *Musul-Kürdistan sorunu : 1918-1926* / Mim Kemâl Öke. — İstanbul : İz, 1995. 350 s. ; 24 cm. — (İz yayıncılık ; 115. Mim Kemal Öke-Bütün Eserleri ; 1) ISBN 975355124X (A.VI/4785).
- ÖMÜRBEKTEĞİN, TOKTORBEK: *Tündük Kırgızstandın orusiyaga karatılışı 1855-1868* / Toktorbek Ömürbektegin, Tınçtıkbek Çorotegin. — Bişkek : Mamlekettik Uçkun Kontserni, 1992. 24 s. ; 20 cm. (A.VI/4151).
- ÖNEY, GÖNÜL: *Ankara Arslanhane camii* / Gönül Öney. — 2. bsk. — Ankara : Kültür Bakanlığı Yayınlar Dairesi Başkanlığı, 1998. ix, 18, [22] s. : res. ; 20 cm. — (Kültür Bakanlığı yayınları ; 1125. Yayınlar Diresi Başkanlığı Tanıtma Eserler dizisi ; 32) ISBN 9751705835 (A.VI/316).
- ÖNEY, GÖNÜL: *Türk devri Çanakkale seramikleri = Turkish period Çanakkale ceramics* / Gönül Öney. — Ankara : Çanakkale Seramik Fabrikaları A. Ş., 1971. vi, 115 s. : res. ; 24 cm. (A.III/5576).
- ÖNGEREN, FERİT: *Cumhuriyet'in 75 yılında Türk mizahı ve hicvi* / Ferit Öngeren. — İstanbul : Türkiye İş Bankası, [200?]. 287 s. ; 24 cm. — (Türkiye İş Bankası Kültür yayınları. Genel yayın ; 405. Cumhuriyet dizisi ; 16) ISBN 9754581371 (A.VI/4629).
- ÖNKAL, HAKKI: *Tire türbeleri* / Hakkı Önkal. — Ankara : Kültür Bakanlığı, 1991. viii, 132 s. : res. (kimi rnk.) ; 20 cm. — (Kültür Bakanlığı yayınları ; 1317. Tanıtma Eserleri dizisi ; 41) ISBN 9751708656 (A.VI/4758).
- Österreich und die Osmanen : gemeinsame ausstellung der Österreichischen Nationalbibliothek und des Österreichischen*

- Staatsarchivs : punksaal der Österreichischen Nationalbibliothek 31. Mai bis 30. Oktober 1983 : katalog.* — Wien : Österreichische Nationalbibliothek ; Österreichisches Staatsarchiv, 1983. xv, 259, [52] s. : rnk. res. ; 22 cm. (A.VI/4427).
- ÖTENİYAZ, SAMAT: *Attila (gılımi zertteu) / Samat Öteniyaz.* — Almatı : "ARIS" Baspası, 2000. 214 s. ; 20 cm. ISBN 9965447527 (A.VI/4142).
- ÖZ, M. FEYZİ: *Türkiye Cumhuriyeti'nde okuma-yazma seferberlikleri ve yönetimi / M. Feyzi Öz.* — Eskişehir : Anadolu Üniversitesi Eğitim Fakültesi, 2002. vii, 311 s. ; 24 cm. — (Anadolu Üniversitesi yayınları ; 1344. Eğitim Fakültesi yayınları ; 82) ISBN 9750600843 (A.VI/4611).
- ÖZAKMAN, TURGUT: *1881-1938 : Atatürk, Kurtuluş Savaşı ve Cumhuriyet kronolojisi : açıklamalar, kaynaklar, temel belgeler ve devrim yasaları : genel kronolojiye ek olarak özet devrim tarihi ile özet Atatürk kronolojisi / Turgut Özakman.* — 1. bs. — Ankara : Bilgi, 1999. 437, [3] s. : res. ; 20 cm. — (Bilgi yayınları. Bilgi dizisi ; 126) ISBN 975494816X (A.VI/4569).
- ÖZAKMAN, TURGUT: *Dr. Rıza Nur dosyası / Turgut Özakman.* — 1. bs. — Ankara : Bilgi Yayınevi, 1995. 164 s. ; 20 cm. — (Bilgi yayınları. Bilgi dizisi ; 102) ISBN 9754945152 (A.VI/4568).
- ÖZASLAN, NURAY: *Understanding the historic city : an architectural inquiry into the problem of urban design in the postmodern era / Nuray Özaslan.* — Eskişehir : Anadolu Üniversitesi Mühendislik-Mimarlık Fakültesi, 2002. iii, 103 s ; 24 cm. — (Anadolu Üniversitesi yayınları ; 1330. Mühendislik-Mimarlık Fakültesi yayınları ; 5) ISBN 9750600746 (A.VI/4675).
- ÖZBEK, NADİR: *Osmanlı İmparatorluğu'nda sosyal devlet : siyaset, iktidar ve meşruiyet (1876-1914) / Nadir Özbek ; ed. Asena Günal.* — 1. bsk. — İstanbul : İletişim, 2002. 380 s. ; 20 cm. — (İletişim yayınları ; 836. Araştırma İnceleme dizisi ; 129) ISBN 9750500717 (A.VI/4343).
- ÖZCAN, MUSTAFA: *Ortadoğu denkleminde Türkler-Kürtler Araplar-Yahudiler / Mustafa Özcan.* — İstanbul : Marifet, 1994. 312 s. ; 19 cm. ISBN 9753590458 (A.VI/4756).
- ÖZÇELİK, AYFER: *Sahibini arayan Meşrutiyet : Meclis-i Mebusan'ın açılışı 31 Mart ve 1909 Adana olayları / Ayfer Özçelik ; yay. haz. Ensar Köse.* — 1. bsk. — İstanbul : Tez, 2001. 397 s. : res. ; 22 cm. ISBN 9758485059 (A.VI/4371).

- ÖZÇELİK, İSMAİL: *The Armenian allegations and facts* / İsmail Özçelik ; translated by Güneri Arbak. — Ankara : TÜRKAR, 2001. 87, [3] s. ; 21 cm. — (TÜRKAR Research series) (A.VI/4314).
- ÖZÇELİK, İSMAİL: *Ermeni iddiaları ve gerçekler* / İsmail Özçelik. — [Ankara] : TÜRKAR, [2001]. 85, [4] s. ; 21 cm. — (TÜRKAR Araştırma dizisi) (A.VI/4315).
- ÖZDEMİR, ADİL: *Visible islam in modern Turkey* / Adil Özdemir, Kenneth Frank. — New York : St. Martin's Press, 2000. ix, 259 s. ; 22 cm. — (Library of Philosophy and Religion) ISBN 0312234791 (A.VI/4633).
- ÖZDEMİR, HİKMET: *The Turkish-American relations toward 1960 Turkish "revolution"* / Hikmet Özdemir. — Ankara : Ankara Üniversitesi, 2002. 159-181 ss. ; 24 cm. Ankara Üniversitesi Siyasal Bilgiler Fakültesi Dergisi 2000/2'den ayrışım. A(.VI/4384).
- ÖZDEMİR, ZEKERİYA: *Adramyttion'dan efeler toprağı Edremit'e* / Zekeriya Özdemir. — 3. bs. — Ankara : [yayl.y.], 2002. ... c. : res. (kimi rnk.), 2 katl. hrt. ; 25 cm. Kütüphanemizde 1. cilt mevcuttur. ISBN 9759572680 (A.VI/3928-1).
- ÖZDOĞAN, MEHMET: *Şanlıurfa ili kaynakçası* / Mehmet Özdoğan, Semra Polat. — 1. bs. — Ankara : Türkiye Bilimler Akademisi ; Kültür Bakanlığı, 2002. x, 132 s. ; 20 cm. — (Türkiye Bilimler Akademisi TÜBA-TÜKSEK Türkiye Kültür Sektörü. Kaynakça dizisi ; 2/1) ISBN 9758593196 (A.VI/4801).
- ÖZGAN, RAMAZAN: *Die griechischen und Römischen skulpturen aus Tralleis* / Ramazan Özgan. — Bonn : Dr. Rudolf Habelt GmbH, 1995. xiv, 173, 43 s. : tafel ; 28 cm. — (Asia Minor Studien ; 15) ISBN 3774926395 (B.I/2465).
- ÖZGAN, RAMAZAN: *Die skulpturen von Stratonikeia* / Ramazan Özgan. — Bonn : Dr. Rudolf Habelt GmbH, 1999. xii, 177, 59 s. : tafel ; 28 cm. — (Asia Minor Studien ; 32) ISBN 3774929378 (B.I/2481).
- ÖZGÜNEL, COŞKUN: *Smintheion : Troas'da kutsal bir alan, Gülpınar'daki Apollon Smintheus tapınağı* / Coşkun Özgünel. — 1. bsk. — Ankara : Kültür Bakanlığı Anıtlar ve Müzeler Genel Müdürlüğü, 2001. xli, 393 s. : res. ; 25 cm. — (Kültür Bakanlığı ; 2672. Anıtlar ve Müzeler Genel Müdürlüğü yayın no ; 80) ISBN 9751727898 (A.VI/4491).

- ÖZKAN, SÜLEYMAN: *Köşk Höyük seals / Süleyman Özkan. — [y.y.] : [yayl.y.], 2001. 15-22 ss. : res. ; 27 cm. Anatolica XXVII'den ayırbaşım. (B.I/2670).*
- ÖZSEZGİN, KAYA: *Cumhuriyetin 75 yılında Türk resmi / Kaya Özsezgin. — İstanbul : Türkiye İş Bankası, [200?]. 158 s. : res. ; 24 cm. — (Türkiye İş Bankası Kültür yayınları. Genel yayın ; 436. Cumhuriyet dizisi ; 20) ISBN 9754581398 (A.VI/4631).*
- ÖZTAN, ALİYE: *Köşk Höyük : Anadolu arkeolojisine yeni katkılar / Aliye Öztan. — [Ankara] : Türkiye Bilimler Akademisi, 2002. 55-69 ss. : rnk. res. ; 30 cm. Tüba-Ar : Türkiye Bilimler Akademisi Arkeoloji Dergisi 5(2002)'den ayırbaşım. İngilizce özet var. Eserin İngilizce adı: Köşk Höyük : new contributions to Anatolian archaeology. (B.I/2633).*
- ÖZTUNA, YILMAZ: *Başlangıcından zamanımıza kadar büyük Türkiye tarihi : Türkiye'nin siyasî, medenî, kültür, teşkilât ve san'at tarihi / Yılmaz Öztuna. — İstanbul : Ötüken, 1978. ... c. ; 24 cm. Kütüphanemizde 11. cilt mevcuttur. (A.VI/4784-11).*
- ÖZTÜRK, KÂZIM: *Türk Parlamento tarihi : TBMM - IX. dönem (1950-1954) / Kâzım Öztürk. — Ankara : Türkiye Büyük Millet Meclisi Vakfı, 1998-2001. 7 c. ; 24 cm. — (Türkiye Büyük Millet Meclisi Vakfı yayınları ; 19, 21, 22, 23, 18, 27, 28) Eserin 7. cildinde özgeçmiş bulunmaktadır. ISBN 9757291188 (tk.) (A.VI/2224).*
- ÖZTÜRK, ÖZER: *Türk toplumunda toplam kalite yönetiminin kavram olarak yeri ve inkılâpçılık / Özer Öztürk. — Ankara : Kara Harp Okulu Bilgi Toplama ve Yayım Merkezi, 2002. 11 s. ; 24 cm. — (Kara Harp Okulu Bilgi Toplama ve Yayım Merkezi yayınları ; 255) (A.VI/4096).*
- Paestum : étude de cas de vulnérabilité du patrimoine : atelier Européen, Ravello, Centre Universitaire Européen pour les Biens Culturels / éd. par Giuliana Tocco Sciarelli. — [Strasbourg] : Conseil de l'Europe, 1991. 207 s. ; 27 cm. — (PACT, ISSN 0257-8727 ; 32) (B.I/2588).*
- PALECZEK, GABRIELE: *Der Wandel der traditionellen Wirtschaft in einem Anatolischen dorf / Gabriele Paleczek. — Wien : Verlag Ferdinand Berger & Söhne, 1987. 407 s. ; 30 cm. — (Wiener Beiträge zur Ethnologie und Anthropologie ; 4) Yazarın tezi (Doktora - Universität Wien)'ne bağlı olarak. ISBN 3850281981 (B.I/2544).*
- PALMER, ALAN: *Son üç yüzyıl Osmanlı İmparatorluğu : bir çöküşün yeni tarihi / Alan Palmer ; çev. Belkıs Çorakçı Dişbudak ; yay. haz. Mürşit*

- Balabanlılar. — 1. bs. — İstanbul : Türkiye İş Bankası, 2002. 295 s. ; 24 cm. — (Türkiye İş Bankası Kültür yayınları. Genel yayın ; 602. Tarih dizisi ; 42) ISBN 9754583617 (A.VI/4628).
- Palmet IV : Sadberk Hanım Müzesi yıllığı / çev. = translation Robert Bragner.* — İstanbul : Sadberk Hanım Müzesi, 2002. 186 s. : res. ; 24 cm. ISBN 9756959061 (A.VI/4490).
- Palnama / çapa tayarları Nazar Halımov ; redaktor Annagurban Aşırov.* — Aşgabat : TMGİ, 1998. 40 s. ; 20 cm. (A.VI/4155).
- PARIS, ERATO: *La genèse intellectuelle de l'œuvre de Fernand Braudel : la Méditerranée et le monde Méditerranéen à l'époque de Philippe II (1923-1947) / Erato Paris ; préface de Emmanuel Le Roy Ladurie.* — Athènes : Institut de Recherches Néohelléniques, 1999. 352 s. ; 24 cm. — (Institut de Recherches Néohelléniques Fondation Nationale de la Recherche Scientifique de Grèce ; 73) ISBN 9607916131 (A.VI/4737).
- PARMAKSIZOĞLU, İSMET: *Tarih boyunca Kürttürkleri ve Türkmenler / İsmet Parmaksızoğlu.* — Ankara : Türk Kültürünü Araştırma Enstitüsü, 1983. xvi, 126 s. ; 20 cm. (A.VI/4767).
- PAŞABEY-ZÂDE ÖMER ÂLİ BEY: *Türkmen kızı / Paşabey-zâde Ömer Âli Bey ; haz. M. Kayahan Özgül.* — Isparta : Zağnos Kültür ve Eğitim Vakfı, 1997. 176 s. ; 20 cm. — (Zağnos Kültür ve Eğitim Vakfı yayın no ; 3) (A.VI/4324).
- PERI, ODED: *Christianity under islam in Jerusalem : the question of the Holy Sites in early Ottoman times / Oded Peri.* — Leiden : Brill, 2001. xi, 219 s. ; 25 cm. — (The Ottoman Empire and Its Heritage. Politics, Society and Economy, ISSN 1380-6076 ; 23) ISBN 9004120424 (A.VI/4469).
- PINAR, İLHAN: *Gezginlerin gözüyle İzmir : XIX. yüzyıl / İlhan Pınar.* — İzmir : Akademi Kitabevi, 1994. vii, 154 s. ; 20 cm. ISBN 9757395382 (A.V/7681).
- PIKUL, VALENTIN: *Bitva jeleznih kantslerov / Valentin Pikul.* — Lenizdat : [yayl.y.], 1977. 768 s. ; 21 cm. (A.VI/4130).
- PİRİ REİS: *Kitabı bahriye / Piri Reis.* — 2. bsk. — Ankara : Türk Tarih Kurumu, 2002. lxiii, [8], 72, 858 s. : res. ; 33 cm. — (AKD TYK Türk Tarih Kurumu yayınları ; I. Dizi-Sa. 2) ISBN 9751615445 (B.I/2500).
- Piri Reis haritası hakkında izahname.* — 2. bsk. — Ankara : Türk Tarih Kurumu, 1999. 19 s. ; 34 cm. + 2 katl. hrt. — (AKD TYK Türk Tarih

- Kurumu yayınları ; I. Dizi - Sa. 1) Eserin içinde Almanca, İngilizce ve Fransızca metinler de var. ISBN 9751611059 (C/631).
- PISTOR-HATAM, ANJA: *Amtsblatt, vilayet gazetesi und unabhängiges journal : die anfänge der presse im nahen osten* / Anja Pistor-Hatam. — Frankfurt am Main : Peter Lang, 2001. 206 s. ; 21 cm. — (Heidelberger Studien zur Geschichte und Kultur des Modernen Vorderen Orients, ISSN 1437-5672 ; 27) ISBN 3631377045 (A.VI/4471).
- Plan i program islamske vjeronauke*. — Sarajevo : Starjesinstvo Islamske Zajednice Bosne I Hercegovins Hrvatske I Slovenije, 1983. 51 s. ; 20 cm. (A.VI/4131).
- PLOMER, WILLIAM: *Yanya sultanı* / William Plomer ; çev. Murat Belge. — 1. bsk. — İstanbul : Hürriyet, 1972. 336 s. ; 20 cm. — (Hürriyet yayınları. Tarih dizisi) (A.VI/4583).
- POHL, DANIELA: *Kaiserzeitliche tempel in kleinasion unter besonderer berücksichtigung der hellenistischen vorläufer* / Daniela Pohl. — Bonn : Dr. Rudolf Habelt GmbH, 2002. xiii, 287, 6 s. : tafel, res. ; 28 cm. — (Asia Minor Studien ; 43) ISBN 3774930317 (B.I/2491).
- Poids, mesures, monnaies et cours du change dans les principales localités de l'Empire Ottoman à la fin du 19e siècle*. — İstanbul : Isis, 2002. 79 s. ; 16 cm. — (Carnets du Bosphore ; VII) ISBN 9754282250 (A.VI/4367).
- Political parties in Turkey* / ed. Barry Rubin, Metin Heper. — London : Frank Cass, 2002. vii, 160 s. ; 23 cm. ISBN 0714652741 (A.VI/4501).
- Politics of the Black Sea : dynamics of cooperation and conflict* / ed. by Tunç Aybak. — London : I. B. Tauris, 2001. xiii, 272 s. ; 23 cm. — (The Library of International Relations ; 16) ISBN 1860644546 (A.VI/4467).
- La préparation alimentaire des céréales : rapports présentés à la table ronde organisée à Ravello au Centre Universitaire Européen pour les Biens Culturels, du 11 au 14 Avril 1988* / éd. par François Sigaut, Dominique Fournier. — Strasbourg : Conseil de l'Europe, 1991. 136 s. : res. ; 27 cm. — (PACT, ISSN 0257-8727 ; 26) (B.I/2583).
- Prestations paysannes, dîmes, rente foncière et mouvement de la production agricole à l'époque préindustrielle : actes du colloque préparatoire (30 juin-1er et 2 juillet 1977) au VIIe Congrès international d'histoire économique section A3. Édimbourg, 13-19 août 1978* / communications et travaux rassemblés et présentés par

- Joseph Goy, Emmanuel Le Roy Ladurie. — Paris : Éditions de l'École des Hautes Études en Sciences Sociales ; Mouton Éditeur, 1982. 2 c. ; 24 cm. — (École des Hautes Études en Sciences Sociales Centre de Recherches Historiques. Cahiers des Études Rurales ; 4) ISBN 2713207142 (École des Hautes Études/Paris) ISBN 2719308293 (Mouton/Paris) ; ISBN 9027931305 (Mouton/La Haye) (A.VI/4190).
- Prilozi za običajnoto pravo na Makedonskiot narod tom I.* — Skopje : Common Law of the Macedonian People, 2000. 516 s. ; 24 cm. ISBN 9989649693 (A.VI/4210).
- Pristapni predavana prilozi i bibliografija : na novite ç:enovi na Makedonskata Akademija na Naukite i Umetnostite XIII.* — Skopje : Makedonska Akademija na Nukite i Umetnostite, 2000. 296 s. ; 24 cm. (A.VI/4209).
- Proceedings of LP'98 : item order in language and speech : Columbus, the Ohio State University, September 15-20, 1998 / ed. by Osamu Fujimura, Brian D. Joseph, Bohumil Palek.* — Prague : Charles University in Prague, 1999. 2 c. ; 22 cm. — (Acta Universitatis Carolinae 1998. Philologica, ISSN 0567-8269 ; 1-2) ISBN 8024600161 (A.VI/4751).
- Proceedings of LP'96 : typology : prototypes, item orderings and universals : proceedings of the conference held in Prague August 20-22, 1996 / ed. by Bohumil Palek ; advisory ed. Osamu Fujimura, Jirí V. Neustupny.* — Prague : Charles University Press, 1997. 537 s. ; 22 cm. — (Acta Universitatis Carolinae - Philologica 1996, ISSN 0567-8269 ; 3-4) (A.VI/4716).
- Proceedings of the first international symposium 14C and archaeology : Groningen 1981 / ed. by W. G. Mook, H. T. Waterbolk.* — Strasbourg : Conseil de l'Europe Assemblée Parlementaire = Council of Europe Parliamentary Assembly, 1983. 525 s. ; 27 cm. — (PACT ; 8) (B.I/2561).
- Proceedings of the second international symposium 14C and archaeology : Groningen 1987 / ed. by W. G. Mook, H. T. Waterbolk.* — Strasbourg : Council of Europe, 1990. 459 s. ; 27 cm. — (PACT, ISSN 0257-8727 ; 29) (B.I/2586).
- Prof. Dr. Fikret Işıltan'a 80. doğum yılı armağanı.* — İstanbul : İstanbul Üniversitesi Edebiyat Fakültesi Ortaçağ Tarihi Anabilim Dalı, 1995. 280 s. ; 24 cm. ISBN 97576320704 (A.VI/1821).

- PROKOPIUS: *Bizans'ın gizli tarihi* / Prokopius ; çev. Orhan Duru ; yay. haz. Mürşit Balabanlılar. — 1. bs. — İstanbul : Türkiye İş Bankası, 2001. 179 s. ; 20 cm. — (Türkiye İş Bankası Kültür yayınları Genel yayın no ; 531. Tarih dizisi ; 36) ISBN 9754582858 (A.VI/4119).
- Protection du patrimoine bâti dans les zones à risques sismiques : analyses et interventions : Ravello, Centre Universitaire Européen pour les Biens Culturels, 7-18 Décembre 1987* / éd. par Ferruccio Ferrigni, Bruno Helly. — Strasbourg : Conseil de l'Europe, 1990. 243 s. : res. ; 27 cm. — (PACT, ISSN 0257-8727 ; 28) (B.I/2585).
- QUELLA-VILLÉGER, ALAIN: *Pierre Loti : gezegen seyyahı : yaşantı* / Alain Quella-Villéger ; Fransızcadan çev. Aysel Bora ; kitap ed. Ali Ece. — 1. bsk. — İstanbul : Yapı Kredi, 2002. 555 s. ; 21 cm. — (Yapı Kredi yayınları ; 1606. Edebiyat ; 432) ISBN 9750803582 (A.VI/4065).
- RÀSONYI, LÂSZLÒ: *Türk Devletinin batıdaki vârisleri ve ilk müslüman Türkler : "Hazarlar, Macarlar, Kürttürkleri, Hunlar, Ogurlar, Avarlar, Sabirler, Göktürkler, Peçenekler, Uzlar, Kumanlar, Gazneliler, Karahanlılar, Selçuklular, Atabeğler, Memlûklular, Timuriler"* / Lâszlò Ràsonyi ; yay. haz. Ş. K. Seferoğlu, Adnan Müderrisoğlu. — Ankara : Türk Kültürünü Araştırma Enstitüsü, 1983. xix, 240 s. ; 20 cm. (A.VI/4585).
- RASULY-PALECZEK, GABRIELE: *Die Türkische landwirtschaft : modernisierungsstrategien und problemfelder* / Gabriele Rasuly-Paleczek. — Wien : Ferdinand Berger & Söhne, 1997. xiv, 386 s. ; 30 cm. — (Arbeitspapiere des Instituts für Völkerkunde. Institut für Ethnologie, Kultur- und Sozialanthropologie. Der Universität Wien ; 4) ISBN 3850283143 (B.I/2659).
- RAYMOND, ANDRÉ: *Arab cities in the Ottoman period : Cairo, Syria and the Maghreb* / André Raymond. — Hampshire : Ashgate Variorum, 2002. x, 288 s. ; 23 cm. — (Variorum Collected Studies series ; CS734) ISBN 0860788741 (A.VI/4462).
- RAYMOND, ANDRÉ: *Grandes villes Arabes à l'époque Ottomane* / André Raymond. — Paris : Sindbad, 1985. 389 s. ; 23 cm. — (La Bibliothèque Arabe. Collection Hommes et Sociétés) ISBN 2727401078 (A.VI/4547).
- Rebellion repression reinvention : mutiny in comparative perspective* / ed. by Jane Hathaway. — 1. published. — Connecticut : Praeger, 2001. xix, 282 s. ; 24 cm. ISBN 0275970108 (A.VI/4481).

Les regestes des actes du patriarcat de Constantinople. — 2. éd. — Paris : Institut Français d'Études Byzantines, 1971-1991. 1 c. 7 fask. 6 c.'te. ; 28 cm. — (Le Patriarcat Byzantin ; 1) İçindekiler: 1.c.1.fasc.: Les actes des patriarches : les regestes de 381 a 715 / V. Grumel — 1.c.2.ve 3.fasc.: Les actes des patriarches : les regestes de 715 a 1206 / Venance Grumel — 1.c.4. fasc.: Les actes des patriarches : les regestes de 1208 a 1309 / V. Laurent — 1.c.5.fasc.: Les actes des patriarches : les regestes de 1310 a 1376 / J. Darrouzès — 1.c.6.fasc.: Les actes des patriarches : les regestes de 1377 a 1410 / J. Darrouzès — 1.c.7.fasc.: Les actes des patriarches : les regestes de 1410 à 1453 / Jean Darrouzès. (B.I/2516).

Resimli Amasya : tarih, coğrafya : salname-kılavuz ve kazalar / haz. Ahmet Demiray. — Ankara : [yayl.y.], 1954. x, 287 s. : res. ; 24 cm. (A.VI/4423).

RESULZÂDE, MEHMET EMİN: *Azerbaycan problemi / Mehmet Emin Resulzâde ; çev. Perihan Mete, Sebahattin Şimşir.* — Ankara : Azerbaycan Kültür Derneği, 1996. 42 s. ; 24 cm. — (Azerbaycan Kültür Derneği yayınları ; 45) ISBN 97575111102 (A.VI/4295).

Reşid Halid Gönç'ün koleksiyonundan Bab-ı Ali'nin hatıra defteri / haz. Ayhan Yetkiner. — [İstanbul] : Gazeteciler Cemiyeti, 1984. 160 s. : res. ; 22 cm. (A.VI/4636).

REŞİT, EKREM: *Hayreddin Barbaros / Ekrem Reşit.* — [Ankara] : Genelkurmay Başkanlığı IX. Şube, 1937. v, 161 s. ; 24 cm. (A.VI/4601).

REY, MAURICE: *Le domaine du roi et les finances extraordinaires sous Charles VI : 1388-1413 / Maurice Rey.* — Paris : S.E.V.P.E.N., 1965. 447 s. ; 25 cm. — (Bibliothèque Générale de l'École Pratique des Hautes Études ; VIe section) (A.VI/4607).

REY, MAURICE: *Les finances royales sous Charles VI : les causes du déficit 1388-1413 / Maurice Rey.* — Paris : S.E.V.P.E.N., 1965. 685 s. ; 25 cm. — (Bibliothèque Générale de l'École Pratique des Hautes Études VIe section) (A.VI/4180).

RHIE, MARYLIN MARTIN: *Early buddhist art of China and Central Asia / Marylin Martin Rhie.* — Leiden : Brill, 1998-2002. ... c ; 24 cm. — (Handbook of Oriental Studies. Section 4. China = Handbuch der Orientalistik, ISSN 0169-9520 ; Bd. 12, 12/2) İçindekiler : 1. c.: Later Han, Three Kingdoms and Western Chin in China and Bactria to Shan-shan in Central Asia — 2.c.,text: The Eastern Chin and sixteen

- kingdoms period in China and Tumshuk, Kucha and Karashahr in Central Asia-text — 2.c.,plates: The Eastern Chin and sixteen kingdoms period in China and Tumshuk,Kucha and Karashahr in Central Asia-illustrations. Kütüphanemizde 1. ve 2. cilt mevcuttur. ISBN 9004114998 (tk.) (A.VI/267).
- RIDGWAY, DAVID: *The world of the early Etruscans* / David Ridgway. — Jönsered : Paul Åströms, 2002. 53 s. ; 21 cm. — (Studies in Mediterranean Archaeology and Literature. Pocket-Book ; 162) ISBN 917081189X (A.VI/4240).
- ROAME, TONY: *Macromedia freehand 10 kaynağından eğitim* / Tony Roame, Subir Choudhury ; Türkçe yay. ed. İhsan Taşer ; ed. Wendy Katz. — 1. bsk. — İstanbul : Medyasoft ; Sistem, 2002. viii, 461 s. : şek. ; 24 cm. + 2 Cd-Rom. Eserin özgün adı: Macromedia freehand 10 : training from the source. ISBN 9756675055 (A.VI/4091).
- Rossiya 1996 : *sotsialno-demografiçeskaya situatsiya. VI ejegodny doklad / otvetstvenniye redaktori N. M. Rimaşevskaya, V. İ. Markov.* — Moskva : İnfograf, 1997. 144 s. ; 21 cm. ISBN 5895090095 (A.VI/4150).
- ROZEN, MINNA: *A history of the Jewish community in Istanbul the formative years, 1453-1566* / Minna Rozen. — Leiden : Brill, 2002. xv, 414 s. : 1 katl. hrt. ; 24 cm. — (The Ottoman Empire and Its Heritage. Politics, Society and Economy, ISSN 1380-6076 ; 26) ISBN 9004125302 (A.VI/4660).
- S. *Lorenzello, alla ricerca delle anomalie che proteggono* / a cura di Ferruccio Ferrigni. — 1. ed. — Ravello : Centro Universitario Europeo per i Beni Culturali, 1989. 103 s. : hrt. ; 21 cm. — (Consiglio d'Europa) (A.VI/4498).
- SAATÇI, SUPHİ: *Mimar Sinan* / Suphi Saatçi ; önsöz Bedrettin Dalan ; ed. Selahattin Yıldırım. — İstanbul : İstanbul Büyükşehir Belediye Başkanlığı, 1987. 59 s. : rnk. res. ; 21 cm. (A.VI/4555).
- SADRİ SEMA: *Eski İstanbul hatıraları* / Sadri Sema ; haz. Ali Şükrü Çoruk. — İstanbul : Kitabevi, 2002. xxvii, 668 s. ; 23 cm. — (Kitabevi ; 177) ISBN 9757321711 (A.VI/4304).
- SAINT-RAMOND ROUSSANNE, FRANCINE: *La campagne d'orient 1915-1918 Dardanelles - Macedoine : d'apres les temoignages de combattants : des premiers départs vers les Dardanelles fin Février 1915 à l'armistice Bulgare du 29 Septembre 1918* / Francine Saint-Ramond Roussanne ; sous la direction de Doÿen Guy Pedroncini. — [y.y.] : Presses

Universitaires du Septentrion, 2002. 2 c. ; 24 cm. Université Paris i - Pantheon - Sorbonne. These presentee pour le doctorat d'histoire. ISBN 2284018440 (A.VI/4634).

SAKA, MEHMET: *Ege denizi adalarında Türk hakları* / Mehmet Saka. — Ankara : [yayl.y.], 1955. 84 s. ; 24 cm. Yazarın tezi' (Paris Üniversitesi Hukuk Fakültesi-Doktora)'ne bağlı olarak. (A.VI/4789).

SAKAOĞLU, NECDET: *Çeşm-i cihan Amasra* / Necdet Sakaoğlu. — İstanbul : Türkiye Ekonomik ve Toplumsal Tarih Vakfı, 1999. 220 s. : res. ; 27 cm. ISBN 9757306495 (B.I/1782).

SANAN, OKTAY: *Atatürkçülük ve Cumhuriyetimizin geleceği* / Oktay Sanan. — 2. bsk. — Ankara : 75. Yıl Cumhuriyet Vakfı, 1999. 144 s. ; 20 cm. — (75. Yıl Cumhuriyet Vakfı yayını ; 1) ISBN 9759692309 (A.VI/4730).

SANDALCI, MERT: *Max Fruchtermann kartpostalları* / Mert Sandalcı ; proje koordinatörü R. Hikmet Konuralp ; proje ed. M. Sabri Koz, Emin Nedret İşli. — 1. bs. — İstanbul : Koçbank, 2000. 3 c. : res. ; 34 cm. ISBN 9758555006 (tk.) (B.I/2619).

SARAY, MEHMET: *Dünden bugüne Afganistan* / Mehmet Saray. — İstanbul : Boğaziçi, 1981. 224 s. ; 20 cm. — (Boğaziçi yayınları ; 52) (A.VI/4760).

SARIKOYUNCU, ALİ: *Atatürk : din ve din adamları* / Ali Sarıkoyuncu. — Ankara : Türkiye Diyanet Vakfı, 2002. xiii, 294 s. ; 21 cm. — (Türkiye Diyanet Vakfı yayınları ; 317. İlmî Eserler serisi ; 65) ISBN 9753893892 (A.VI/4244).

SARIKOYUNCU, ALİ: *Milli Mücadele'de söğüt ve çevresi* / Ali Sarıkoyuncu. — Eskişehir : Osmangazi Üniversitesi, 1999. vii, 214 s. ; 20 cm. — (Osmangazi Üniversitesi yayınları ; 033) ISBN 9757936014 (A.VI/4195).

SCHÄRF, CHRISTIAN: *Alfred Döblins "Berlin Alexanderplatz" : Roman und film. Zu einer intermediären poetik der modernen literatur* / Christian Schärf. — Mainz ; Stuttgart : Akademie der Wissenschaften und der Literatur ; Franz Steiner, 2001. 46 s. ; 24 cm. — (Akademie der Wissenschaften und der Literatur. Abhandlungen der Klasse der Literatur Jahrgang 2001, ISSN 0002-2985 ; 2) ISBN 3515079556 (A.VI/4719).

SCHICK, IRVIN CEMİL: *Batu'nun cinsel kıyısı : başkalkı söylemde cinsellik ve mekânsallık* / İrvin Cemil Schick ; çev. Savaş Kılıç, Gamze Sarı ;

- yay. haz. Ayşe Düzkan. — İstanbul : Türkiye Ekonomik ve Toplumsal Tarih Vakfı, 2001. xii, 272 s. ; 21 cm. — (Tarih Vakfı Yurt yayınları ; 129) Eserin özgün adı: *The erotic margin : sexuality and spatiality in alteritist discourse*. ISBN 9753331630 (A.VI/4169).
- SCHMIDT, JAN: *The joys of philology : studies in Ottoman literature, history and orientalism (1500-1923)* / Jan Schmidt. — İstanbul : Isis, 2002. 2 c. ; 24 cm. — (Analecta Isisiana ; LX) İçindekiler: 1.c.: Poetry, historiography, biography and autobiography — 2.c.: Orientalists, travellers and merchants in the Ottoman Empire, political relations between Europe and the porte. ISBN 9754282161 (A.VI/4358).
- SCHREIBER, GEORG: *Edirne'den Viyana kapılarına kadar Türklerden kalan...* / Georg Schreiber ; Türkçesi Esat Nermi. — 1. bsk. — [y.y.] : Milliyet, 1982. 328 s. ; 20 cm. — (Milliyet yayınları ; 4) (A.VI/4528).
- SCHULZ, ARMIN: *Die stadtmauern von Neandrea in der Troas* / Armin Schulz. — Bonn : Dr. Rudolf Habelt GmbH, 2000. ix, 159, 32 s. : beilage, tafel ; 28 cm. + 2 beilage. — (Asia Minor Studien ; 38) ISBN 3774929661 (B.I/2487).
- SCHULZ, THEKLA: *Die Römischen tempel im heraion von Samos* / Thekla Schulz ; hrsg. von Hermann J. Kienast. — Bonn : Deutsches Archäologisches Institut ; Dr. Rudolf Habelt GmbH, 2002. ... c. ; 30 cm. — (Samos ; 24) İçindekiler: bd. 1: Die prostyloi. Kütüphanemizde 1. cilt mevcuttur. ISBN 3774931070 (B.I/2494-1).
- SCHULZE, PATTI: *Macromedia dreamweaver 4 fireworks 4 kaynağından eğitim* / Patti Schulze ; çev. Zeynep Doğruyol ; Türkçe yay. ed. İhsan Taşer ; genel ed. Wendy Sharp. — 1. bsk. — İstanbul : Medyasoft ; Sistem, 2002. viii, 368 s. : şek. ; 24 cm. + 2 Cd-Rom. Eserin özgün adı: *Macromedia dreamweaver 4 fireworks 4 studio*. ISBN 9756675047 (A.VI/4090).
- SCHULZE, PATTI: *Macromedia fireworks mx : kaynağından eğitim* / Patti Schulze ; çev. Zeynep Doğruyol ; Türkçe yay. ed. Nagehan Toprak ; genel ed. Wendy Sharp. — 1. bsk. — İstanbul : Medyasoft ; Sistem, 2002. x, 300 s. : şek. ; 24 cm. + 2 Cd-Rom. Eserin özgün adı: *Macromedia fireworks mx : training from the source*. ISBN 975667508X (A.VI/4654).
- SCHWEYER, ANNE-VALERIE: *Les Lyciens et la mort : une etude d'histoire sociale* / Anne-Valerie Schweyer. — İstanbul ; Paris : Institut Français d'Etudes Anatoliennes d'Istanbul ; De Boccard Edition-Diffusion,

2002. 317, xxxix s. : pl. ; 28 cm. — (Varia Anatolica ; 14) ISBN 2906053678 (B.I/2629).

Science in islamic civilisation : proceedings of the international symposia : "science institutions in islamic civilisation" & "science and technology in the Turkish and islamic world" / ed. by Ekmeleddin İhsanoğlu, Feza Günergun. — İstanbul : IRCICA, 2000. v, 289 s. ; 24 cm. — (Studies and Sources on the History of Science series ; 9) ISBN 9290630957 (A.VI/2256).

Science, technology and the 19th century state : conference proceedings Syros, 9-10 July 1999 = Sciences, technologies et constitution de l'état au 19e siècle / ed. by Efthymios Nicolaïdis, Konstantinos Chatzis. — Athens : Institute for Neohellenic Research National Hellenic Research Foundation, 2000. 149 s. ; 24 cm. ISBN 960791614X A.(VI/4735).

Scientific and cultural heritage of Mankind- to the third millennium : theses of reports of the international symposium dedicated to the 2500 anniversary of Bukhara and Khiva : October 18-20, 1997 Bukhara-Khiva. — Tashkent : Ministry of Foreign Affairs of the Republic of Uzbekistan Academy of Sciences of the Republic of Uzbekistan Khokimiyats of Bukhara and Khorezm Regions, 1997. 207 s. ; 20 cm. ISBN 5640023086 (A.VI/4729).

Scientific methods in underwater archaeology : proceedings of a European seminar held at the zoological field station of Tvärminne, Finland, Oct. 15-18, 1992 / ed. Irmeli Vuorela. — [Strasbourg] ; Rixensart : Council of Europe ; PACT Belgium, 1995. 194 s. : res. ; 27 cm. — (PACT, ISSN 0257-8727 ; 47) (B.I/2598).

Second international tobacco trade congress : Sept. 16-26. 1965 İstanbul - Turkey. — İstanbul : [yayl.y.], 1965. 30 s. : rnk. res. ; 24 cm. (A.VI/4676).

Second specialist seminar on thermoluminescence dating : Oxford Research Laboratory for Archaeology and the History of Art July 1980 = Deuxième séminaire de recherches consacrées à la datation par thermoluminescence : Oxford, Juillet 1980. — Strasbourg : Conseil de l'Europe Assemblée Parlementaire = Council of Europe Parliamentary Assembly, 1982. 562 s. ; 27 cm. — (PACT ; 6) (B.I/2560).

SEGAL, JUDAH BENZION: *Edessa / Urfa : "kutsanmış şehir" / Judah Benzion Segal ; çev. Ahmet Arslan. — 1. bsk. — İstanbul : İletişim,*

2002. 354, yak. 50 s. : res. ; 23 cm. — (İletişim yayınları ; 808. Dünya Şehirleri dizisi ; 5) Eserin özgün adı: Edessa : "the blessed city". ISBN 9750500261 (A.VI/4070).
- 85 *Numaralı mühimme defteri (1040/1630-1631) : tıpkıbasım / baskıya haz. Murat Şener, Salih Dutoğlu, Hacı Osman Yıldırım. — Ankara : Devlet Arşivleri Genel Müdürlüğü Osmanlı Arşivi Daire Başkanlığı, 2001. 295 s. ; 28 cm. — (Başbakanlık Devlet Arşivleri Genel Müdürlüğü Osmanlı Arşivi Daire Başkanlığı yayın nu ; 56. Dîvân-ı Hümâyûn Sicilleri dizisi ; VIII) ISBN 9751930278 (B.I/2554).*
- 83 *Numaralı mühimme defteri (1036-1037 / 1626-1628) <özet-transkripsiyon-indeks ve tıpkıbasım> / proje yöneticisi Yusuf Sarımay ; proje sorumluları Necati Aktaş... [ve başk.] ; yay. haz. Hacı Osman Yıldırım... [ve başk.]. — Ankara : Devlet Arşivleri Genel Müdürlüğü Osmanlı Arşivi Daire Başkanlığı, 2001. xlv, 116, 82 s. ; 28 cm. — (Devlet Arşivleri Genel Müdürlüğü Osmanlı Arşivi Daire Başkanlığı yayın nu ; 54. Dîvân-ı Hümâyûn Sicilleri dizisi ; 7) ISBN 9751929458 (B.I/2418).*
- SERDAR, MEHMET TÖREHAN: *Bitlis'te Ermeni mezalimi / Mehmet Törehan Serdar. — 2. bsk. — Bitlis : Bitlis Valiliği, 2002. 53 s. ; 25 cm. — (Bitlis Valiliği yayınları ; 9) (A.VI/4624).*
- SEREZ, MEHMET: *Tekirdağ ve çevresi vakfiyeleri / Mehmet Serez. — Tekirdağ : Tekirdağ Valiliği, 1993. 179 s. ; 24 cm. (A.VI/4606).*
- Settlement dynamics and regional diversity in ancient upper Galilee : archaeological survey of upper Galilee / Rafael Frankel... [et al.]. — Jerusalem : Israel Antiquities Authority, 2001. 175, [16] s. : rnk. hrt., 1 katl. hrt. ; 27 cm. — (IAA Reports ; 14) ISBN 9654061414 (B.I/2672).*
- Sevdamız Ağrı Dağı : Iğdır Ağrı Dağı doğa sporları ve kış turizmi merkezi. — Iğdır : Iğdır Valiliği, 2002. 136 s. : rnk. res. ; 28 cm. ISBN 975585259X (B.I/2414).*
- SEVİN, NUREDDİN: *On üç asırlık Türk kıyâfet târihine bir bakış / Nureddin Sevin. — Ankara : Kültür Bakanlığı, 1990. 152, 161 s. : res. (çoğu rnk.) ; 24 cm. — (Kültür Bakanlığı yayınları ; 1195. Kültür Eserleri dizisi ; 151) ISBN 9751708036 (A.VI/4419).*
- SEVÜK, İSMAİL HABİB: *Tuna'dan Batıya / İsmail Habib Sevük. — 1. bsk. — Ankara : Kültür ve Turizm Bakanlığı, 1987. ix, 258 s. ; 20 cm. — (Kültür ve Turizm Bakanlığı yayınları ; 798. Kültür Eserleri dizisi ; 91) ISBN 9751700434 (A.VI/4400).*

- SEZGİN, FUAT: *Geschichte des Arabischen schrifttums* / Fuat Sezgin. — Frankfurt am Main : Institut für Geschichte der Arabisch-Islamischen Wissenschaften an der Johann Wolfgang Goethe-Universität, 2000. ... c. ; 24 cm. — (Veröffentlichungen des Institutes für Geschichte der Arabisch-Islamischen Wissenschaften) İçindekiler: band X teil 1: Mathematische geographie und kartographie im islam und ihr fortleben im abendland : historische darstellung — band XI teil 2: Mathematische geographie und kartographie im islam und ihr fortleben im abendland : historische darstellung — band XII kartenband: Mathematische geographie und kartographie im islam und ihr fortleben im abendland. Kütüphanemizde ayrıca eserin 1., 2., 3., 4., 5., 6., 7. ciltleri ve indeks mevcuttur. ISBN 3829800568 (A.III/1603).
- SHAHİD, IRFAN: *Byzantium and the Arabs in the sixth century* / Irfan Shahid. — Washington : Dumbarton Oaks Research Library and Collection, 2002. ... c. : rnk. res., hrt. ; 24 cm. İçindekiler: 1,1: Political and military history — 1,2: Ecclesiastical history — 2,1: Toponymy, monuments, historical geography and frontier studies. ISBN 0884022846 (A.V/7739).
- SHNEIDER, VLADIMIR: *Traces of the ten* / Vladimir Shneider. — Beer-Sheva : [yayl.y.], 2002. 498 s. : res. ; 23 cm. ISBN 9655550575 (A.VI/4254).
- SHORTER, EDWARD: *The historian and the computer : a practical guide* / Edward Shorter. — New York : The Norton Library, 1971. x, 149 s. ; 20 cm. ISBN 0393007324 (A.VI/4237).
- SHPUZA, GAZMEND: *Ataturku dhe shqiptaret : marrëdhëniet shqiptaro-Turke dhe jehona e revolucionit Qemalist në shqipëri në vitet 20-30 të shekullit tonë* / Gazmend Shpuza ; redaktor Kujtim Ymeri. — Dituria : Shtëpia Botuese, 1994. 176 s. ; 18 cm. (A.V/7753).
- Sivil toplum kuruluşlarında gönüllülük ve gençlik : Türkiye’de sivil toplum kuruluşları sempozyumu-IX : sivil toplum kuruluşlarında örgüt içi demokrasi ve gönüllülük 2-3 Haziran 2001 : Türkiye’de sivil toplum kuruluşları sempozyumu-X : gençlik, katılım ve sivil toplum 2-4 Kasım 2001* / yay. haz. Ali Çakmak. — İstanbul : Türkiye Ekonomik ve Toplumsal Tarih Vakfı, 2002. x, 219 s. ; 24 cm. ISBN 9757306908 (A.VI/4171).

- SLOT, B. J.: *Archipelagus turbatus : les cyclades entre colonisation latine et occupation Ottomane c. 1500-1718* / B. J. Slot. — [İstanbul] : Nederlands Historisch-Archaeologisch Instituut te Istanbul, 1982. 2 c. ; 27 cm. — (Uitgaven van het Nederlands Historisch-Archaeologisch Instituut te Istanbul ; 51) ISBN 9062580513 (B.I/2411).
- Soixante-quinzième session annuelle du comité : Pékin, du 27 Mai au 2 Juin 2001 : compte rendu.* — Bruxelles : Union Académique Internationale, [2001?]. 184 s. ; 25 cm. ISBN 9299000727 (A.VI/4724).
- SOLÉ, ROBERT: *L'Égypte, passion Française* / Robert Solé. — Paris : Éditions du Seuil, 1997. 412 s. ; 24 cm. ISBN 2020281449 (A.VI/4264).
- SOMUNCUOĞLU, SADİ: *Gümrük'te kuşatma* / Sadi Somuncuoğlu. — Ankara : [yayl.y.], [2002?]. xv, 158 s. ; 24 cm. (A.VI/4221).
- Sources and resources : studies in honour of Birgit Arrhenius* / ed. group Greta Arwidsson... [et al.]. — [Strasbourg] ; Rixensart : Council of Europe ; PACT Belgium, 1993. xvi, 566 s. : res. ; 27 cm. — (PACT, ISSN 0257-8727 ; 38) (B.I/2593).
- Sovetskiy faktor v vostochnoy yevrope 1944-1953 T. 1. 1944-1948. Dokumenty / otv. redaktor T. V. Volokitina.* — Moskva : ROSSPEN, 1999. 687 s. ; 22 cm. ISBN 5824300097 (A.VI/4108).
- SOYKUT, MUSTAFA: *Image of the "Turk" in Italy : a history of the "other" in early modern Europe : 1453-1683* / Mustafa Soykut. — Berlin : Klaus Schwarz, 2001. xvi, 215 s. ; 24 cm. — (Islamkundliche Untersuchungen, ISSN 0939-1940 ; 236) ISBN 3879972893 (A.VI/4458).
- SOYKUT, REFİK H.: *Emrem Yunus : ahiliği kültürü yurdu* / Refik H. Soykut. — Ankara : [yayl.y.], 1982. 104 s. ; 19 cm. (A.V/4969).
- Söğüt'ten İstanbul'a : Osmanlı Devleti'nin kuruluşu üzerine tartışmalar* / Colin Imber... [et al.] ; derleyenler Oktay Özel, Mehmet Öz. — 1. bsk. — Ankara : İmge Kitabevi, 2000. 635 s. ; 20 cm. ISBN 9755332502 (A.VI/4347).
- SÖZEN, GÜROL: *Ege'den Akdeniz'e mavi uygarlık* / Gürol Sözen ; redaksiyon Asya Çağlar. — İstanbul : Türkiye İş Bankası, 2001. 419 s. : rnk. res. ; 31 cm. — (Türkiye İş Bankası Kültür yayınları Genel yayın no ; 465. Sanat dizisi ; 66) ISBN 4754582203 (B.I/2421).
- SÖZEN, METİN: *The evolution of Turkish art and architecture* / Metin Sözen ; general ed. İlhan Akşit. — İstanbul : Haşet Kitabevi, 1987. 336 s. : rnk. res. ; 30 cm. (B/9818).

- A specialist seminar on thermoluminescence dating : Oxford Research Laboratory for Archaeology and the History of Art July 1978 = Séminaire de recherches consacrées à la datation par thermoluminescence : Oxford, Juillet 1978.* — Strasbourg : Conseil de l'Europe Assemblée Parlementaire = Council of Europe Parliamentary Assembly, 1978-1979. 2 c. ; 27 cm. — (PACT ; 2, 3) ISBN 2801702262 (B.I/2557).
- STARDELOV, GEORGI: *Arhitekturata na počvata na Makedoniia : prilozi za istrajuvaneto na istoriata na kulturata na počvata na Makedoniia / Georgi Stardelov, Krum Tomovski.* — Skopie : Makedonska Akademiia na Naukite i Umetnostite, 2000. 181 s. ; 29 cm. — (İstoriata na Kulturata na Poçvata na Makedoniia ; kniga 10) ISBN 9989649782 (B.I/2442).
- Statistics and numismatics = Statistique et numismatique : table ronde organisée par le Centre de Mathématique Sociale de l'École des Hautes Études en Sciences Sociales de Paris et le Séminaire de Numismatique Marcel Hoc de l'Université Catholique de Louvain : Paris, 17-19 Sept. 1979 / éd. par = ed. by Charlotte Carcassonne, Tony Hackens.* — Strasbourg : Conseil de l'Europe Assemblée Parlementaire = Council of Europe Parliamentary Assembly, 1981. xviii, 431 s. ; 27 cm. — (PACT ; 5) (B.I/2559).
- STEBLİN-KAMENSKIY, İ. M.: *Etimologiçeskiy slovar vahanskogo yazıka / İ. M. Steblin-Kamenskiy.* — Sankt-Peterburg : Sankt-Peterburgskiy Gosudarstvenniy Universitet, 1999. 480 s. : res. ; 24 cm. ISBN 5858030939 (A.VI/4110).
- Stiftung Joseph Breitbach : eine Stiftung stellt sich und ihren Stifter vor / hrsg. durch die Stiftung Joseph Breitbach.* — Mainz : Akademie der Wissenschaften und der Literatur, 1998. 64 s. ; 19 cm. (A.VI/4710).
- Studien zum antiken kleinasien IV.* — Bonn : Dr. Rudolf Habelt GmbH, 1999. vii, 191, 35 s. : tafel ; 28 cm. + 1 pl. — (Asia Minor Studien, ISSN 1430-0699 ; 34) ISBN 3774929386 (B.I/2483).
- Studien zum antiken kleinasien III.* — Bonn : Dr. Rudolf Habelt GmbH, 1995. 186, 24 s. : tafel ; 28 cm. + 2 beilage. — (Asia Minor Studien ; 16) ISBN 3774926999 (B.I/2466).
- Studien zum antiken kleinasien II.* — Bonn : Dr. Rudolf Habelt GmbH, 1992. vii, 183, 15 s. : tafel ; 28 cm. — (Asia Minor Studien ; 8) ISBN 3774925917 (B.I/2458).

- Studien zur religion und kultur kleinasiens und des ägäischen bereiches : festschrift für Baki Ögün zum 75. geburtstag / hrsg. von Cengiz Işık. — Bonn : Dr. Rudolf Habelt GmbH, 2000. xi, 334 s. : res. ; 28 cm. — (Asia Minor Studien ; 39) ISBN 377493018X (B.I/2488).*
- SU, KÂMİL: *Karaosmanoğlu Halit Paşa / Kâmil Su. — Manisa : Celal Bayar Üniversitesi Manisa Yöresi Türk Tarihi ve Kültürünü Araştırma ve Uygulama Merkezi, 2002. 96 s. ; 24 cm. ISBN 9758628054 (A.VI/4197).*
- SUBHAN, ABDUS: *A descriptive catalogue of Central Asian documents / Abdus Subhan. — New Delhi : Northern Book Centre, 1997. xiii, 196 s. ; 28 cm. ISBN 8185119775 (B.I/2553).*
- Sultan II. Bayezid tarafından yürürlüğe konulan dünyanın bugünkü manada ilk standardı : kanunname-i ihtisab-ı Bursa. — Ankara : Türk Standardları Enstitüsü, 1998. 34, yak. 40 s. ; 31 cm. The law of the municipality of Bursa. (B.I/2510).*
- The Sultan's portrait : picturing the house of Osman / managing ed. Selmin Kangal ; translation Priscilla Mary Işın. — İstanbul : Türkiye İş Bankası, 2000. 576 s. : rnk. res. ; 34 cm. — (İşbank publishing no ; 464. Art series ; 65) ISBN 975458219X (B.I/2623).*
- Suna-İnan Kıraç ve Sadberk Hanım Müzesi koleksiyonlarından Osmanlı seramiklerinin görkemi : XVI. - XIX. yüzyıl / katalog Laure Soustiel. — İstanbul : Suna-İnan Kıraç Akdeniz Medeniyetleri Araştırma Enstitüsü, 2000. 222 s. : rnk. res. ; 30 cm. — (Suna-İnan Kıraç Akdeniz Medeniyetleri Araştırma Enstitüsü no ; 7) ISBN 9757078077 (B.I/2611).*
- Suna ve İnan Kıraç koleksiyonunda Kütahya seramikleri : yadigâr-ı Kütahya / haz. Şebnem Akalın, Hülya Yılmaz Bilgi. — İstanbul : Suna-İnan Kıraç Akdeniz Medeniyetleri Araştırma Enstitüsü, 1997. 135 s. : rnk. res. ; 30 cm. — (Suna-İnan Kıraç Akdeniz Medeniyetleri Araştırma Enstitüsü yayını ; 2) ISBN 9757078018 (B.I/2609).*
- SUNUCU, YILMAZ: *Uşak ağzı sözlüğü / Yılmaz Sunucu. — İzmir : Sunucu, 2002. 140 s. : res. ; 28 cm. (B.I/2435).*
- Survey of international affairs 1939-1946 : Hitler's Europe / ed. by Arnold Toynbee, Veronica M. Toynbee. — London : Oxford University Press, 1954. xvi, 730 s. : 4 katl. hrt. ; 24 cm. (A.VI/4680).*

- Süleymaniye Vakfıyesi* / mukaddimeyi ve metni haz. Kemâl Edib Kürkçüoğlu. — Ankara : Vakıflar Umum Müdürlüğü, 1962. 54, yak. 100 s. ; 28 cm. (B/7367).
- SÜMER, FARUK: *Oğuzlar (Türkmenler) : tarihleri-boş teşkilâtı-destanları* / Faruk Sümer. — 2. bsk. — Ankara : Ankara Üniversitesi Dil ve Tarih-Coğrafya Fakültesi, 1972. xxv, 532 s. : 2 katl. hrt. ; 24 cm. — (Ankara Üniversitesi Dil ve Tarih-Coğrafya Fakültesi yayınları ; 170) (A.VI/4542).
- SÜMER, FARUK: *Türkler'de atçılık ve binicilik* / Faruk Sümer. — [İstanbul] : Türk Dünyası Araştırmaları Vakfı, 1983. vii, 132 s. : res. (kimi rnk.) ; 24 cm. — (Türk Dünyası Araştırmaları Vakfı yayını ; 5) (A.VI/4550).
- The synagogue of ancient Ostia and the Jews of Rome : interdisciplinary studies* / ed. by Birger Olsson, Dieter Mitternacht, Olof Brandt. — Stockholm : Svenska Institutet i Rom, 2001. 202 s. : res. ; 30 cm. — (Skrifter Utgivna av Svenska Institutet i Rom ; 40, LVII. Acta Instituti Romani Regni Sueciae series, ISSN 0081-993X ; 40, LVII) ISBN 917042165X (B.I/2680).
- ŞAHİN, ENİS: *Türkiye ve Maverâ-yı Kafkasya ilişkileri içerisinde Trabzon ve Batum konferansları ve antlaşmaları (1917-1918)* / Enis Şahin. — Ankara : Türk Tarih Kurumu, 2002. xxx, 818 s. : res. ; 24 cm. — (AKDITYK Türk Tarih Kurumu yayınları ; XVI. Dizi-Sa. 89) ISBN 9751615437 (A.VI/4377).
- ŞAHİN, FARUK K.: *Türk-islam çini ve seramik kaynakçası : deneme* / Faruk K. Şahin. — Bursa : Uludağ Üniversitesi, 2002. xi, 207 s. ; 24 cm. ISBN 9756958553 (A.VI/4099).
- ŞAHİN, KÂMİL: *Çorum Mevlevihanesi* / Kâmil Şahin. — Konya : Selçuk Üniversitesi, 2002. 97-104 ss. ; 24 cm. X. Millî Mevlâna kongresi : tebliğler I : 2-3 Mayıs 2002-Konya'dan ayrılışım. (A.VI/4796).
- ŞAHİN, TURHAN: *Öncesiyle ve sonrasıyla 93 Harbi* / Turhan Şahin. — 1. bsk. — Ankara : Kültür ve Turizm Bakanlığı, 1988. 199 s. : res. ; 20 cm. — (Kültür ve Turizm Bakanlığı ; 898. Kültür Eserleri dizisi ; 115) ISBN 9751701767 (A.VI/4410).
- ŞAHİNOĞLU, METİN: *Anadolu Selçuklu mimarisinde yazının dekoratif eleman olarak kullanılışı* / Metin Şahinoğlu. — [y.y.] : Türk Eğitim Vakfı, [19??]. 77 s. : res. (kimi rnk.) ; 27 cm. — (Sadberk Koç Türk-İslâm Kültürü Kaynak Eserler dizisi ; 1) (B.I/2650).

- ŞÇEDRİN, SALTİKOV: *Golovlev ailesi* / Salukov Şçedrin ; Rusçadan çev. Mazlum Beyhan. — 1. bsk. — Ankara : Kuzey, 1984. 415 s. ; 20 cm. — (Kuzey yayınları ; 10. Klasik dizi ; 1) (A.VI/4392).
- ŞEHİSUVAROĞLU, BEDİ N.: *Öğretmen - Edebiyat tarihçisi - yazar ve kütüphaneci Sadettin Nüzhet Ergun (1901-1946)* / Bedi N. Şehsuvaroğlu, Muzaffer Gökman. — İstanbul : İstanbul Şehir Kütüphanesi Kurma ve Yaşatma Derneği, 1976. 15 s. : res. ; 23 cm. — (İstanbul Şehir Kütüphanesi Kurma ve Yaşatma Derneği yayın no ; 2) (A.VI/4642).
- ŞENER, CEMAL: *Osmanlı belgeleri'nde aleviler-bektaşiler : 78 orjinal belge* / Cemal Şener. — İstanbul : Karacaahmet Sultan Kültür Derneği, 2002. 176 s. ; 28 cm. — (Karacaahmet Sultan Derneği yayınları ; 7) ISBN 9759312301 (B.I/2406).
- ŞENER, SEVDA: *Cumhuriyet'in 75 yılında Türk tiyatrosu* / Sevda Şener. — İstanbul : Türkiye İş Bankası, [200?]. 331 s. ; 24 cm. — (Türkiye İş Bankası Kültür yayınları. Genel yayın ; 434. Cumhuriyet dizisi ; 18) ISBN 9754581355 (A.VI/4630).
- ŞENGÜL, ZEYNEP MERÂL: *100 Türk motifi = 100 Turkish motifs = Les 100 motifs Turc = 100 Turkische motive = 100 motivi Turchi* / Zeynep Merâl Şengül. — İstanbul : Geçit Kitabevi, 1990. 112 s. : res. ; 24 cm. Eser adı dış kapakta süsleme sanatı : 100 Türk motifi olarak geçiyor. ISBN 9757699004 (A.V/3806).
- ŞERİF ŞEREFLİ, AHMET: *Türk doğduk Türk öldük : soy kırımı yaşantıları* / Ahmet Şerif Şerefli. — 2. bsk. — Ankara : Kültür Bakanlığı Yayınlar Dairesi Başkanlığı, 2002. xii, 585 s. ; 20 cm. — (Kültür Bakanlığı yayınları ; 1208. Yayınlar Dairesi Başkanlığı Türk Dünyası Edebiyatı dizisi ; 11) ISBN 9751706793 (A.VI/4312).
- ŞEVKİ, MEHMET ALİ: *Osmanlı tarihinin sosyal bilimle açıklanması ve öteki makaleleri* / Mehmet Ali Şevki. — [y.y.] : Elif Yayınları, 1968. 364 s. ; 20 cm. — (Elif yayınları ; 22. Sosyologlar dizisi ; 2) (A.VI/4526).
- ŞİMŞİR, BİLAL N.: *İngiliz belgelerinde Osmanlı Ermenileri (1856-1880)* / Bilal N. Şimşir ; Türkçesi Şinasi Orel. — 1. bs. — Ankara : Bilgi, 1986. 508 s. : res. ; 20 cm. — (Bilgi yayınları ; 38. Bilal N. Şimşir ; 3) Eserin özgün adı : British documents on Ottoman Armeniens, vol I (1856-1888). (A.VI/462).
- ŞİMŞİR, BİLÂL N.: *Türkiye-Arnautluk ilişkileri : büyükelçilik anıları (1985-1988)* / Bilâl N. Şimşir. — Ankara : Avrasya Stratejik Araştırmalar

- Merkezi, 2001. xviii, 510 s. : res. ; 20 cm. — (Avrasya-Bir Vakfı ASAM yayınları ; 28. Balkan Araştırmaları dizisi ; 5) ISBN 9756769300 (A.VI/3979).
- ŞRAMKOVA, G. İ.: *İskusstvo antiçnogo mira* / G. İ. Şramkova. — Moskva : İzobrazitelnoe İskusstvo, 1993. 64 s. ; 22 cm. ISBN 5852002038 (A.VI/4140).
- ŞÜKÛN, KÂMİL: *Büyük biyografi ansiklopedisi : günümüz Türkiyesinde kim kimdir 2002* / Kâmil Şükûn. — 8. bsk. — [y.y.] : [yayl.y.], 2002, c1984. 751 s. ; 31 cm. Eserin İngilizce adı: Who's who in Turkey 2002. ISBN 9759547953 (B.I/2624).
- ŞVATÇENKO, O. A.: *Svetskie feodalnie votçini v Rossii vo vtoroy polovine XVII veka (istoriko-geografiçeskiy oçerk)* / O. A. Şvatçenko. — Moskva : İstitut Rossiyskoy İstorii, 1996. 286 s. : hrt. ; 25 cm. ISBN 5201005969 (A.VI/4206).
- Talât Paşa'nın anıları* / baskıya haz. Mehmet Kasım. — 1. bsk. — İstanbul : Say, 1986. 208, [16] s. : res. ; 20 cm. (A.VI/4275).
- LE TALLEC, CYRIL: *La communauté Arménienne de France 1920-1950* / Cyril Le Tallec. — Paris : L'Harmattan, 2001. 217, [4] s. ; 22 cm. ISBN 2747504808 (A.VI/4692).
- TALUY YÜCE, NEŞE: *Polonya edebiyatında aydınlanma romantizm realizm* / Neşe Taluy Yüce. — 1. bsk. — Ankara : Kültür Bakanlığı Yayınlar Dairesi Başkanlığı, 2002. viii, 321 s. ; 20 cm. — (Kültür Bakanlığı yayınları ; 2803. Yayınlar Dairesi Başkanlığı Dünya Edebiyatı Eserleri dizisi ; 73) ISBN 9751728835 (A.VI/4309).
- TAN, M. TURHAN: *Tarihte Türkler için söylenen büyük sözler* / M. Turhan Tan. — [y.y.] : Matbaacılık ve Neşriyat T. A. Ş., 1936. 109 s. ; 20 cm. (A.VI/4531).
- TANERİ, AYDIN: *Kürtler : Kürtlerin kökeni - siyasi, sosyal ve kültürel hayatları : İbnü'l-Ezrak ve Şeref Han tarihlerinin değerlendirilmesi* / Aydın Taneri. — Ankara : [yayl.y.], 1976. 120 s. ; 20 cm. (A.IV/474).
- TANSEL, FEVZİYE ABDULLAH: *Hususi mektuplarına göre Namık Kemal ve Abdülhak Hâmid* / Fevziye Abdullah Tansel. — Ankara : [yayl.y.], 1949. viii, 172 s. ; 17 cm. (A.VI/4520).
- TANSEL, SELÂHATTİN: *Osmanlı kaynaklarına göre Fatih Sultan Mehmed'in siyasi ve askerî faaliyeti* / Selâhattin Tansel. — [Ankara] : Milli Eğitim Bakanlığı, 1971. xix, 356 s. ; 24 cm. — (Milli Eğitim Bakanlığı Ders Kitapları) (A.VI/4393).

- TAPIA, STÉPHANE DE: *L'impact régional en Turquie des investissements industriels des travailleurs émigrés* / Stéphane de Tapia. — Paris : L'Harmattan, 1996. 392, [25] s. : hrt. ; 24 cm. — (Varia Turcica ; 21) ISBN 2738448828 (A.VI/4452).
- Tarihi Deniz Arşivi belge kataloğu XV.* — İstanbul : Deniz Kuvvetleri Komutanlığı Deniz Müzesi Komutanlığı, 2001. iii, 194 s. ; 29 cm. — (Deniz Kuvvetleri Komutanlığı Kültür yayınları Tarihi Eserler dizisi no ; 32) (B.I/2503).
- TARLAN, ALİ NİHAT: *Mehmet Akif : his life and works* / Ali Nihat Tarlan. — 1. bsk. — Ankara : Publication of the Ministry of Culture and Tourism, 1986. 84 s. ; 24 cm. — (Publication of the Ministry of Culture and Tourism ; 704. Introducing Turkey series ; 1) (A.VI/4641).
- TARTANOĞLU, ALİ: *Ulusal savaşa birlikte başlayan yolcular ve yalnız adam Mustafa Kemal* / Ali Tartanoğlu. — 1. bsk. — Ankara : Öncü Kitap, 2002. 454 s. ; 20 cm. ISBN 9756783095 (A.VI/4248).
- TAŞAN, A. AZİZ: *Dün'den - bugün'e Merzifon* / A. Aziz Taşan. — İstanbul : Merzifon'lular Derneği, 1979. iii, 128 s. ; 24 cm. (A.VI/4792).
- TCHERNOV, EITAN: *An early neolithic village in the Jordan Valley* / Eitan Tchernov. — Cambridge : Harvard University Peabody Museum of Archaeology and Ethnology, 1994. ... c. ; 27 cm. — (American School of Prehistoric Research Bulletin ; 44) İçindekiler: part 2: The fauna of netiv hagdud. Kütüphanemizde part 2 mevcuttur. ISBN 0873655486 (B.I/2681-2).
- Technology and analysis of ancient gemstones : proceedings of the European workshop held at Ravello, European University Centre for Cultural Heritage, November 13-16, 1987 = Technologie et analyse des gemmes anciennes : actes de l'Atelier Européen tenu à Ravello, Centre Universitaire Européen pour les Biens Culturels, 13-16 Novembre 1987* / ed. by = éd. par Tony Hackens, Ghislaine Moucharte. — Strasbourg : Conseil de l'Europe = Council of Europe, 1989. 458 s. : res. ; 27 cm. — (PACT, ISSN 0257-8727 ; 23) (B.I/2580).
- TEKEYAN, BEDROS A.: *Bibliography of Cilician Armenia 1500-2000* / Bedros A. Tekeyan. — 2. rev. & augm. ed. — Quebec : Bedros Avedis Tekeyan, 2001. xxxiv, 453 s. : res. ; 22 cm. Bibliographie de la Cilicie Arménienne. ISBN 2980639117 (A.VI/4265).

- TEKTAŞ, NÂZİM: *Sadrâzamlar / Nâzım Tektaş*. — İstanbul : Çatı Kitapları, 2002. 760 s. ; 21 cm. — (Çatı Kitapları ; 1. Tarih ; 1) Eser adı dış kapakta Sadrâzamlar : Osmanlı'da ikinci adam saltanatı. ISBN 975764580X (A.VI/4333).
- TEMİMİ, ABDELJELİL: *Problemiques et developpement de la recherche historique dans le monde Arabe : etudes Ottomanes et moriscologie / Abdeljelil Temimi*. — Tokyo : Islamic Area Studies Project, 1998. 12 s. ; 26 cm. — (Islamic Area Studies Working Paper series ; 5) (B.I/2666).
- Tesmoi kai ideologia sti neolliniki koinonia 15os-19os ai : protos apologismos enos ereunitikou programmatos*. — Atina : Etniko İdrima Ereunon Kentro Neollinikon Ereunon, 2000. 98 s. ; 25 cm. ISBN 9607916166 (A.VI/4755).
- TEVETOĞLU, FETHÎ: *Mehmed Emin Yurdakul : hayâtu ve eserleri / Fethî Tevetoğlu*. — 1. bsk. — Ankara : Kültür ve Turizm Bakanlığı, 1988. vii, 198 s. ; 19 cm. — (Kültür ve Turizm Bakanlığı yayınları ; 933. Türk Büyüklere dizisi ; 94) ISBN 9751702003 (A.VI/4421).
- TEVETOĞLU, FETHÎ: *Süleyman Paşa : hayâtu ve eserleri / Fethi Tevetoğlu*. — 1. bsk. — Ankara : Kültür ve Turizm Bakanlığı, 1988. viii, 127 s. ; 20 cm. — (Kültür ve Turizm Bakanlığı yayınları ; 920. Türk Büyüklere dizisi ; 84) ISBN 9751701775 (A.VI/4398).
- TEZGÖR, DOMINIQUE KASSAB: *Catalogue des lampes en terre cuite du Musee Archeologique d'Istanbul / Dominique Kassab Tezgör, Tahsin Sezer*. — İstanbul ; Paris : Institut Français d'Etudes Anatoliennes d'Istanbul ; De Bocard, 1995. ... c. : lev. ; 28 cm. — (Varia Anatolica ; 6/1) İçindekiler: 1.c.: Epoques protohistorique, archaïque, classique et hellénistique. Kütüphanemizde 1. cilt mevcuttur. ISBN 2906053384 (B.I/2417-1).
- TEZGÖR, DOMINIQUE KASSAB: *İstanbul arkeoloji müzeleri pişmiş toprak kandiller kataloğu / Dominique Kassab Tezgör, Tahsin Sezer*. — İstanbul : Fransız Anadolu Araştırmaları Enstitüsü, 1995. ... c. : res. ; 28 cm. — (Varia Anatolica ; VI/2) İçindekiler: 1.c.: Protohistorik, arkaik, klasik ve hellenistik dönemler. Kütüphanemizde 1. cilt mevcuttur. ISBN 2906053392 (B.I/1108-1).
- Theses on Turkey : accepted by the U.K. and Ireland universities = Büyük Britanya ve İrlanda üniversiteleri tarafından kabul edilmiş Türkiye üzerine tezler / compiled by = haz. A. Oğuz İcimsoy*. — İstanbul :

- AREM ; Librairie de Péra, 1995. x, 51 s. ; 24 cm. ISBN 9757148032 (A.VI/4235).
- THIERRY, J. M.: *Le couvent des saints-apotres de Muş* / J. M. Thierry. — Wien : Calouste Gulbenkian Foundation, 1976. 236-256 ss. ; 30 cm. Handes Amsorya. Zeitschrift für Armenische philologie XC. Jahrgang 1976 Dezember 1-12'den fotokopi halindedir. (B.I/2686).
- Thraki "istorikes kai geografikes proseggiseis". — Athina : Ethniko İdhrima Ereunon, 2000. 256 s. ; 24 cm. 28 Nisan - 9 Haziran 1998'de yapılmış olan sempozyum bildirileridir. ISBN 9607998049 (A.VI/4173).
- TIETZE, ANDREAS: *Tarihi ve etimolojik Türkiye Türkçesi lugatı* / Andreas Tietze. — 1. bsk. — İstanbul : Simurg, 2002, c2001. ... c. ; 29 cm. — (Simurg ; 26. Sözlük ; 2) İçindekiler: 1.c.: A-E. Eserin Almanca adı: Sprachgeschichtliches und etymologisches wörterbuch des Türkei-Türkischen. Kütüphanemizde 1. cilt mevcuttur. ISBN 9757172561 (tk.) (B.I/2514-1).
- Time and environment : a PACT seminar : September 25-28, 1990 : Helsinki, Finland* / ed. Tony Hackens, Høgne Jungner, Christian Carpelan. — [Strasbourg] : Council of Europe, 1992. 267 s. : şek. ; 27 cm. — (PACT, ISSN 0257-8727 ; 36) (B.I/2591).
- To pattern the past : symposium organized by the commission IV of the International Union of Pre- and Protohistoric Sciences (UISPP), at the University of Amsterdam : Amsterdam, May 1984* / ed. by Albertus Voorrips, Susan H. Loving. — Strasbourg : Conseil de l'Europe, 1985. 381 s. ; 27 cm. — (PACT, ISSN 0257-8727 ; 11) Eser adı dış kapakta *To pattern the past : proceedings of the symposium on mathematical methods in archaeology*, Amsterdam, 1984 olarak geçiyor. (B.I/2565).
- TOFİK, MUSTAFAZADE: *XVIII yüzyillik - XIX yüzyilliğin ewvellerinde Osmanlı-Azerbaycan münasibetleri* / Mustafazade Tofik. — Bakı : Elm, 2002. 370 s. ; 21 cm. ISBN 5806614239 (A.VI/4321).
- TOMENENDAL, KERSTIN: *Das Türkische gesicht Wiens : auf den spuren der Türken in Wien* / Kerstin Tomenendal. — Wien : Böhlau Verlag, 2000. 325 s. ; 24 cm. ISBN 3205991915 (A.VI/4283).
- TOMILOV, F. VALEEV N. A.: *Tatarı zapadnoy sibiri : istoriya i kultura* / F. Valeev N. A. Tomilov. — Novosibirsk : Nauka ; Sibirskeya İzdatelskaya Firma RAN, 1996. 220 s. : res. ; 21 cm. — (Kultura Narodov Rossii ; tom 2) ISBN 5020308935 (A.VI/4204).

- TONARİİ, OYDİN: *Jaloliddin Horazmşoh va uning davri / Oydin Tonarii*. — Toşkent : “Şark” Naşriet-Matbaa Kontserni Boş Tahririyati, 1999. 128 s. ; 20 cm. (A.VI/4113).
- TONGUÇ, FAİK: *Birinci Dünya Savaşı'nda bir yedek subayın anıları / Faik Tonguç*. — 2. bs. — İstanbul : Türkiye İş Bankası, 2001. 424, [7] s. ; 20 cm. — (Türkiye İş Bankası Kültür yayınları. Genel yayın ; 409. Anılar dizisi ; 12) ISBN 9754581509 (A.VI/4626).
- TOPBAŞ, SEYHUN: *Dil ve konuşma terapistliği : Türkiye'de gelişmekte olan bir bilim dalı / Seyhun Topbaş, Ahmet Konrot, Pınar Ege*. — Eskişehir : Anadolu Üniversitesi Dil ve Konuşma Bozuklukları Eğitim, Uygulama ve Araştırma Merkezi, 2002. 43 s. ; 20 cm. — (Anadolu Üniversitesi yayınları ; 1333. Dil ve Konuşma Bozuklukları Eğitim, Uygulama ve Araştırma Merkezi yayınları ; 1) ISBN 9750600762 (A.VI/4706).
- TOPUZLU, CEMİL: *İstibdat-Meşrutiyet-Cumhuriyet devirlerinde 80 yıllık hatıralarım / Cemil Topuzlu*. — 4. bsk. — İstanbul : Topuzlu, 2002. 277 s. ; 21 cm. ISBN 9759314304 (A.VI/4074).
- TOPUZLU, CEMİL: *İstibdat-Meşrutiyet-Cumhuriyet devirlerinde 80 yıllık hatıralarım / Cemil Topuzlu ; ikinci bsk. yay. Hüsrev Hatemi, Aykut Kazancıgil*. — 2. bsk. — İstanbul : İstanbul Üniversitesi Cerrahpaşa Tıp Fakültesi, 1982. xxix, 231 s. ; 24 cm. — (İstanbul Üniversitesi Cerrahpaşa Tıp Fakültesi Rektörlük no ; 2971. Dekanlık no ; 96) (A.VI/4793).
- TOROS, TAHA: *İlk kadın ressamlarımız / Taha Toros ; İngilizcesi = English translation by Adair Mill*. — [y.y.] : Ak, 1988. 86 s. : rnk. res. ; 29 cm. — (Ak yayınları Sanat Kitapları serisi ; 12-1) ISBN 9757630004 (B.I/91).
- TORU, MIURA: *Report on the present condition of the original sources of the islamic area found in Japanese Institutions / Miura Toru, Hemmi Yukiko*. — Tokyo : Islamic Area Studies Project, 1998. 17 s. ; 26 cm. — (Islamic Area Studies Working Paper series ; 4) (B.I/2665).
- TOYNBEE, ARNOLD J.: *Türkiye ve Avrupa / Arnold J. Toynbee ; haz. Serap Ercan ; ed. Ö. Andaç Uğurlu*. — 2. bsk. — İstanbul : Örgün Yayınevi, 2002. 253 s. ; 20 cm. — (Örgün Yayınevi. Kültür dizisi) ISBN 97576510709 (A.VI/4570).
- TOZLU, NECMETTİN: *İsmayıl Hakkı Baltacıoğlu'nun eğitim sistemi üzerine bir araştırma / Necmettin Tozlu*. — [Ankara] : Milli Eğitim

- Bakanlığı, 1989. vii, 296 s. ; 24 cm. — (Millî Eğitim Bakanlığı yayınları ; 870. Bilim ve Kültür Eserleri dizisi ; 140. Araştırma-İnceleme dizisi ; 4) ISBN 9751102820 (A.VI/4548).
- Trabzon meşhurları bibliyografyası : edebiyatta, san'atta, ilimde, politikada ve her sahada yetişmiş Trabzonluların hayatı ve eserleri / derleyen Ömer Akbulut. — Ankara : [yayl.y.], 1970. 96 s. ; 24 cm. (A.VI/4436).*
- Die Troas : neue forschungen III / hrsg. von Elmar Schwertheim. — Bonn : Dr. Rudolf Habelt GmbH, 1999. vii, 180, 14 s. : tafel ; 28 cm. + 2 beilage. — (Asia Minor Studien ; 33) ISBN 3774929556 (B.I/2482).*
- Die Troas : neue forschungen zu Neandria und Alexandria Troas II / hrsg. von Elmar Schwertheim, Hans Wiegartz. — Bonn : Dr. Rudolf Habelt GmbH, 1996. vii, 196, 3, 19 s. : tafel, beilage ; 28 cm. — (Asia Minor Studien, ISSN 1430-0680 ; 22) ISBN 3774927723 (B.I/2472).*
- TUĞLACI, PARS: *Osmanlı şehirleri / Pars Tuğlacı. — İstanbul : Milliyet, 1985. 411 s. : res. ; 26 cm. (B.I/2625).*
- TUHANUKU, DANIEL: *Na tau'a o mungiki = Raids on Bellona Island / Daniel Tuhanuku ; ed. by Rolf Kuschel, 'Angikinui Francis Tekatoha Takiika. — Copenhagen : Det Kongelige Danske Videnskaberne Selskab, 2002. 209 s. ; 23 cm. — (Historisk-Filosofiske Meddelelser, ISSN 0106-0481 ; 83) ISBN 8778762766 (A.VI/4450).*
- TULUK, HASAN: *[Metallerin dili ve Anadolu] / Hasan Tuluk. — [y.y.] : [yayl.y.], [200?]. [19] s. : rnk. res. ; 22 cm. (A.VI/4174).*
- TUNA, CELÂL: *Kentten imparatorluğa : Anadolu'nun eski yerleşim yerleri / Celâl Tuna. — 1. bsk. — İstanbul : İletişim, 2002. ... c. : res. (kimi rnk.) ; 20 cm. — (İletişim yayınları ; 792. Tarih dizisi ; 17) Kütüphanemizde 2. cilt mevcuttur. ISBN 975050030X (A.VI/4567-2).*
- TUNCER, ORHAN CEZMİ: *Kayseri Sahip Ata Medresesi / Orhan Cezmi Tuncer. — 1. bsk. — Ankara : Kültür ve Turizm Bakanlığı, 1988. 62 s. : res. ; 20 cm. — (Kültür ve Turizm Bakanlığı yayınları ; 893. Tanıtma Eserleri dizisi ; 8) ISBN 9751701295 (A.VI/4271).*
- TUNÇAY, METE: *T.C.'nde tek-parti yönetimi'nin kurulması (1923-1931) / Mete Tunçay. — Ankara : Yurt yayınları, 1981. 486 s. ; 24 cm. (A.VI/4420).*
- TURAN, OSMAN: *Selçuklular ve islâmiyet / Osman Turan. — İstanbul : Nakışlar, 1980. 334 s. ; 20 cm. — (Nakışlar Yayınevi'nin yayın numarası ; 24) (A.VI/4584).*

- TURDUBAY, UMAR UULU: *Kırgız sanjırası : tegindi bil ıyman sakla. Ata-Saltın unutpa* / Umar Uulu Turdubay. — Bişkek : Arım, 1991. 32 s. ; 14 cm. (A.VI/4147).
- TURFAN, M. NAİM: *Rise of the Young Turks : politics, the military and Ottoman collapse* / M. Naim Turfan. — London : I. B. Tauris, 2002. xix, 490 s. ; 24 cm. ISBN 186064533X (A.VI/4296).
- Turkey and Central and Eastern European countries in transition : towards membership of the EU* / ed. by S. Togan, V. N. Balasubramanyam. — New York : Palgrave, 2001. x, 300 s. ; 23 cm. ISBN 0333922948 (A.VI/4456).
- Turkey in world politics : an emerging multiregional power* / ed. by Barry Rubin, Kemel Kirişci. — London : Lynne Rienner, 2001. ix, 270 s. ; 24 cm. ISBN 1555879543 (A.VI/4478).
- "*Turkish atrocities*" : *statements of American missionaries on the destruction of christian communities in Ottoman Turkey, 1915-1917* / compiled by James L. Barton. — Michigan : Gomidas Institute, 1998. xiii, 210 s. ; 26 cm. ISBN 1884630049 (B.I/2620).
- Türkmenistanın tarihi boyunca programma : yokarı okuv caylarının tarih fakultetinden beyleki fakültelerinin talıpları için* / redaksiyası bilen G. F. Gadelşinin. — Aşgabat : İlham, 1993. 26 s. ; 20 cm. (A.VI/4135).
- Türk basınında Cumhuriyetin 60 yılı* / araştırma ve metinler İbrahim Örs ; fotoğraflar Ali Bostancı. — İstanbul : Gazeteciler Cemiyeti, 1984. 257 s. : res. ; 22 cm. (A.VI/4635).
- Türk dünyası el kitabı*. — 3. bsk. — Ankara : Türk Kültürünü Araştırma Enstitüsü, 1998. 4 c. ; 24 cm. — (Türk Kültürünü Araştırma Enstitüsü yayınları ; 158. Seri ; I. Sayı ; A. 31/II) İçindekiler: 4.c.: Edebiyat : Türkiye dışı Türk edebiyatları. Kütüphanemizde 1., 2., 3., 4. ciltler mevcuttur. ISBN 9754560838 (A.V/4797).
- Türk işleme sanatı : XLci Parlamentolar Birliği konferansı : İstanbul, 30 Ağustos-6 Eylül 1951 = The art of Turkish embroidery : XLth conference of the Inter-Parliamentary Union : İstanbul 30th August-6th September 1951 = L'art Turc de la broderie : XLe conférence de l'Union Interparlementaire : İstanbul 30 Août-6 Septembre 1951*. — İstanbul : Milli Eğitim Bakanlığı Kız Teknik Öğretim Olgunlaşma Enstitüsü = Turkish Ministry of Education Girls' Technical Institute = M. de l'Instruction Publique Institut Technique de Jeunes Filles, 1951. [15] s. : res. ; 24 cm. (A.VI/4779).

- Türk minyatürleri*. — [Ankara] : Kültür Bakanlığı, [19??]. [23] s. : rnk. res. ; 36 cm. Eserin tamamı resimlidir. (C/638).
- Türk nefroloji tarihi* / ed. Ayla San. — Ankara : Anadolu Böbrek Vakfı, 2002. xi, 408 s. ; 24 cm. — (Sağlık Eğitim Araştırma Merkezi Vakıf yayın no ; 27) ISBN 9759275007 (A.VI/4487).
- TÜRK TARİH KONGRESİ (14 : 2002 : ANKARA): *XIV. Türk Tarih Kongresi : 9-13 Eylül 2002 - Ankara : bildiri özetleri* / kongre hazırlık komitesi İsmail Aka... [ve başk.] ; komite başkanı Yusuf Halaçoğlu. — Ankara : Türk Tarih Kurumu, 2002. xxi, 224 s. ; 24 cm. (A.VI/4250).
- TÜRK TARİH KONGRESİ (14 : 2002 : ANKARA): *XIV. Türk Tarih Kongresi : 9-13 Eylül - Ankara : genel program*. — Ankara : Türk Tarih Kurumu, 2002. 59 s. ; 24 cm. (A.VI/4249).
- TÜRK TARİH KONGRESİ (13 : 1999 : ANKARA): *XIII. Türk Tarih Kongresi : Ankara : 4-8 Ekim 1999 : kongreye sunulan bildiriler*. — Ankara : Türk Tarih Kurumu, 2002. 3 c. 5 c.'te. ; 24 cm. — (AKDYYK Türk Tarih Kurumu yayınları ; IX. Dizi - Sa. 13, 13a, 13b, 13c, 13d) ISBN 9751615909 (tk.) (A.VI/4529).
- Türk ve İslâm Eserleri Müzesi*. — İstanbul : Akbank, 2002. 383 s. : rnk. res. ; 29 cm. — (Akbank Kültür ve Sanat dizisi ; 70) ISBN 9757880205 (B.I/2613).
- Türk-Yunan ilişkileri ve megalò idea* / haz. Genelkurmay Askeri Tarih ve Stratejik Etüt Başkanlığı. — 1. bsk. — Ankara : Kültür ve Turizm Bakanlığı, 1985. vi, 64 s. : hrt., 4 katl. ek, 2 katl hrt. ; 19 cm. — (Kültür ve Turizm Bakanlığı yayınları ; 594. Gençlik ve Halk Kitapları dizisi ; 4) (A.VI/4399).
- TÜRKER, TAŞANSU: *İsrail'in barış politikası* / Taşansu Türker. — Ankara : [yayl.y.], 2002. 129 y. ; 30 cm. Ankara Üniversitesi Sosyal Bilimler Enstitüsü Uluslararası İlişkiler Anabilim Dalı yüksek lisans tezi. (B.I/2412).
- Türkiye - Avrupa Birliği ilişkileri bibliyografyası = A bibliography of Turkey - European Union relations* / proje yöneticisi Yusuf Sarımay ; proje sorumlusu İbrahim Karaer ; haz. Erol Çelik. — Ankara : Başbakanlık Devlet Arşivleri Genel Müdürlüğü Dokümantasyon Daire Başkanlığı, 2001. xxxv, 808 s. ; 24 cm. — (Başbakanlık Devlet Arşivleri Genel Müdürlüğü Dokümantasyon Daire Başkanlığı ; 23) ISBN 9751928729 (A.VI/3304).

- Türkiye Avrupa Birliği ilişkilerinde gelişmeler ve gelecek : sempozyum 3-4 Mayıs 2001 Eskişehir / yay. haz. Elif Uçkan Dağdemir, Mesut Kurulgan, Ayla Kılıçalp. — Eskişehir : Anadolu Üniversitesi Avrupa Birliği Araştırma Uygulama ve Dokümantasyon Merkezi Türkiye-Avrupa Vakfı, 2001. vi, 138 s. ; 24 cm. — (Anadolu Üniversitesi yayınları ; 1329. Anadolu Üniversitesi Avrupa Birliği Araştırma Uygulama ve Dokümantasyon Merkezi yayınları ; 1) ISBN 9750600738 (A.VI/4704).*
- TBMM Adalet Komisyonu'na sunulan Türkiye üçüncü sektör ulusal deklarasyonu ve öneriler paketi : İstanbul, 18 Nisan 2000. — İstanbul : Türkiye Üçüncü Sektör Vakfı, [2000?]. 22, yak. 30 s. ; 30 cm. — (TÜSEV yayını ; 25) (B.I/2682).*
- TÜRKİYE İKTİSAT KONGRESİ (2 : 1981 : İZMİR) : 2. Türkiye iktisat kongresi VIII : açılış - kapanış oturumları ve komisyon raporları : 2-7 Kasım 1981 : İzmir. — Ankara : Başbakanlık Devlet Plânlama Teşkilâtı, 1983. 286 s. ; 24 cm. — (Başbakanlık Devlet Plânlama Teşkilâtı yayın no ; 1859) (A.IV/6132-8).*
- Türkiye kültür sektörü TÜBA-TÜKSEK. — 1. bsk. — Ankara : Türkiye Bilimler Akademisi ; Kültür Bakanlığı, 2002. 23 s. ; 20 cm. (A.VI/4797).*
- Türkiye'de tarihi kent dokularının korunması ve geleceğe taşınması sempozyumu : 8-11 Şubat 2002 - Kemer, Antalya / yay. haz. Nermin Beşbaş, Meral Sevinç. — Ankara : Kültür Bakanlığı Kültür ve Tabiat Varlıklarını Koruma Genel Müdürlüğü, 2002. 192 s. : rnk. res. ; 28 cm. — (Kültür Bakanlığı Kültür ve Tabiat Varlıklarını Koruma Genel Müdürlüğü yayını ; 2933) ISBN 9751730554 (B.I/2634).*
- TÜTENGİL, CAVİT ORHAN: Diyarbakır basını ve bölge gazeteciliğimiz / Cavit Orhan Tütengil. — bazı eklerle yeni bs. — İstanbul : İstanbul Üniversitesi İktisat Fakültesi Gazetecilik Enstitüsü, 1966. 78 s. ; 24 cm. — (İstanbul Üniversitesi yayınlarından ; 1150. İktisat Fakültesi ; 172. Gazetecilik Enstitüsü yayını ; 5) (A.VI/4444).*
- UĞURLUER, MURAT: Gaziantep mutfak kültüründe bakır / Murat Uğurluer. — Gaziantep : Gaziantep Üniversitesi, 2002. 40 s. : res. ; 20 cm. (A.VI/4673).*
- Ultun ulı ustazı : halkımızdın kâpnekti kogam kayratkeri galım Agartuşı Ahmet Baytursinovka Arnaladı / kürasturuşı V. K. Küzembayeva. — Almatı : Kazakistan Respublikası Bılım Jane Gılım Ministrılıgı Ortalık*

- Gılımi Kıtaphana, 2001. 306 s. : res. ; 20 cm. ISBN 9965473161 (A.VI/4114).
- ULUSAL EL SANATLARI SEMPOZYUMU (1 : 1981 : İZMİR) : 1. *Ulusal el sanatları sempozyumu bildirileri : 18-21 Kasım 1981 : İzmir* / derleyen İsmail Öztürk. — 1. bs. — İzmir : Dokuz Eylül Üniversitesi Güzel Sanatlar Fakültesi, 1984. iv, 443 s. ; 23 cm. — (Dokuz Eylül Üniversitesi Güzel Sanatlar Fakültesi yayınları ; 18) (A.VI/4401).
- Ulusal sola teorik katkı* / Hakan Reyhan... [ve başk.]. — 1. bs. — Ankara : Ulusal Dergisi Kitaplığı, 1999. 297, [5] s. : res. ; 20 cm. — (Ulusal Dergisi Kitaplığı ; 7) ISBN 9428300001 (A.VI/4246).
- ULUSLARARASI ÇEŞME TARİH VE KÜLTÜRÜ SEMPOZYUMU (2 : 15-17 EYLÜL 1997 : ÇEŞME) : 2. *Uluslararası Çeşme tarih ve kültürü sempozyumu : 15-17 Eylül 1997 : Çeşme-İzmir*. — İzmir : Çeşme Belediyesi, 1998. 124 s. ; 27 cm. — (Çeşme Belediyesi Kültür yayınları) (B.I/2444).
- ULUSLARARASI ÇEŞME TARİH VE KÜLTÜRÜ SEMPOZYUMU (1 : 15-17 EYLÜL 1995 : ÇEŞME) : *Uluslararası Çeşme tarih ve kültürü sempozyumu : 15-17 Eylül 1995 : Çeşme-İzmir*. — İzmir : Çeşme Belediyesi, 1997. 177 s. : res. ; 28 cm. — (Çeşme Belediyesi Kültür yayınları) (B.I/2443).
- ULUSLARARASI SEYAHATNAMELERDE TÜRK VE BATI İMAJI SEMPOZYUMU (I : 1985 : ESKİŞEHİR) : 1. *Uluslararası seyahatnamelerde Türk ve batı imajı sempozyumu belgeleri : 28.X-1.XI.1985*. — Eskişehir : Anadolu Üniversitesi Eğitim Fakültesi, 1987. xv, 395 s. ; 23 cm. — (Anadolu Üniversitesi yayınları ; 221. Eğitim Fakültesi yayınları ; 6) Eserin Almanca adı: Akten des I. internationalen symposion Turken und Europäerbild in den reiseberichten. Eserin İngilizce adı: Documents of Ith international symposion on Turkish and European image in the travel books. (A.VI/4545).
- Uluslararası standard müzik numaralama sistemi el kitabı* / çev. Hakan Gür ; proje, yapım ve düzenleme Hasan Duman. — Ankara : Enformasyon ve Dokümantasyon Hizmetleri Vakfı, 2000. 52 s. ; 21 cm. ISBN 975747312X (A.VI/4711).
- UMAR, BİLGE: *Pisidia* / Bilge Umar. — [y.y.] : Ak Yayınları, [199?]. 87 s. : rnk. res. ; 27 cm. — (Ak yayınları Kültür ve Sanat Kitapları ; 48. Yeni dizi ; 2) ISBN 973363011X (B.I/2607).

- UTILI, FEDERICO: *Die archaische nekropole von Assos* / Federico Utili. — Bonn : Dr. Rudolf Habelt GmbH, 1999. xv, 366 s. : res. ; 28 cm. — (Asia Minor Studien ; 31) ISBN 3774928231 (B.I/2480).
- UYAR, HAKKI: “*Sol milliyetçi*” bir Türk aydını : Mahmut Esat Bozkurt (1892-1943) / Hakkı Uyar. — 1. bs. — İstanbul : Büke Yayınları, 2000. 158 s. : res. ; 21 cm. — (Büke yayınları. Yakın Tarihimizden Portreler ; 2000/5) ISBN 9758454145 (A.VI/4562).
- UYAR, HAKKI: *Türk siyasal yaşamında cepheleşmelere bir örnek : Vatan cephesi* / Hakkı Uyar. — 1. bs. — İstanbul : Büke Kitapları, 2001. 135 s. ; 21 cm. ISBN 9758454358 (A.VI/4561).
- Uzak ve eski komşumuz Çin* / haz. Yılmaz Tezkan. — 1. bs. — İstanbul : Ülke, 2002. 208 s. ; 24 cm. — (Ülke Kitapları ; 11) ISBN 9756611278 (A.VI/4073).
- Uzbekiston tarihi kursi u kuv dasturi* / tuzuvçılar Hakimov Nazar Hakimoviç. — Toşkent : Uzbekiston Respublikasi Oliy va Urta Mahsus Tablim Vazirligi, 1992. 35 s. ; 20 cm. (A.VI/4138).
- UZEL, İLTER: *Birinci milli dış tababeti kurultayı : 1-5 Kasım 1932 İstanbul* / İlter Uzel. — Ankara : Türk Dışhekimleri Birliği, 2002. v, 55 s. : res. ; 20 cm. (A.VI/4662).
- UZUN, AHMET: *Tepedelenli Ali Paşa ve mal varlığı* / Ahmet Uzun. — Ankara : Türk Tarih Kurumu, 2002. 1035-1077 ss. ; 24 cm. Belleten LXV, Aralık 2001, Sayı 244’ten ayrışım. (A.VI/4256).
- 370 Numaralı muhâsebe-i vilâyet-i Rûm-İli defteri (937 / 1530) I : Paşa (sofya) ve Vize Livâları ile Sağkol Kazâları (Edirne, Dimetoka, Ferecik, Keşan, Kızıl-ağaç, Zağra-i Eski-hisâr, İpsala, Filibe, Tatar-bâzârı, Samakov, Üsküb, Kalkan-delen, Kırçova, Manastır, Pirlepe ve Köprülü <dizin ve tıpkıbasım> / proje yöneticisi Yusuf Sarınay ; proje sorumluları Necati Aktaş, Necati Gültepe, Mustafa Kaplan ; yay. haz. Ahmet Özkılınç... [ve başk.]. — Ankara : Devlet Arşivleri Genel Müdürlüğü Osmanlı Arşivi Daire Başkanlığı, 2001. ... c. ; 34 cm. — (Devlet Arşivleri Genel Müdürlüğü Osmanlı Arşivi Daire Başkanlığı yayın nu ; 55. Defter-i Hâkânî dizisi ; 7) Kütüphanemizde 1. cilt mevcuttur. ISBN 9751930286 (tk.) (B.I/2419-1).
- ÜNAL, AHMET: *Hititler devrinde Anadolu I* / Ahmet Ünal ; yay. ve yöneten Nezih Başgelen. — İstanbul : Arkeoloji ve Sanat, 2002. viii, 224 s. ; 27 cm. — (Arkeoloji ve Sanat yayınları. Eski Anadolu

- Uygarlıkları dizisi ; 7) Kütüphanemizde 1. cilt mevcuttur. ISBN 9756561122 (B.I/2505).
- ÜNAL, OĞUZ: *Horasan'dan Anadolu'ya : Türkiye tarihine giriş : Anadolu'nun fethi ve Türkiye Devleti'nin kuruluşu* / Oğuz Ünal. — 1. bsk. — Ankara : Töre Devlet Yayınevi, 1980. 248 s. ; 20 cm. — (Töre Devlet yayınları ; 50) (A.VI/4761).
- ÜNAL, TAHSİN: *İkinci Viyana Muhasarası : mağlûbiyetimizin gizli sebepleri* / Tahsin Ünal. — Ankara : [yayl.y.], 1954. 68 s. ; 20 cm. (A.VI/4533).
- ÜNSAL, ARTUN: *Umuttan yalnızlığa Türkiye İşçi Partisi (1961-1971)* / Artun Ünsal ; yay. haz. Ayşe Ozil. — İstanbul : Türkiye Ekonomik ve Toplumsal Tarih Vakfı, 2002. xvi, 524 s. ; 21 cm. — (Tarih Vakfı Yurt yayınları ; 128) ISBN 9753331622 (A.VI/4170).
- ÜSDİKEN, BEHZAT: *Pera'dan Beyoğlu'na 1840-1955* / Behzat Üsdiken. — İstanbul : Akbank, 1999. 383 s. : res. (kimi rnk.) ; 29 cm. — (Akbank Kültür ve Sanat Kitapları ; 67) ISBN 9757880167 (B.I/2615).
- VAHMAN, FEREYDUN: *Notes on the language and ethnography of the Zoroastrians of Yazd* / Fereyduñ Vahman, Garnik Asatrian. — Copenhagen : Det Kongelige Danske Videnskaberne Selskab, 2002. 115 s. : res. ; 23 cm. — (Historisk-Filosofiske Meddelelser, ISSN 0106-0481 ; 85) ISBN 8778762928 (A.VI/4449).
- VALEEV, R. M.: *Kazanskoe vostokovedenie : istoki i razvitie (XIX v.-20-e gg. XX v.)* / R. M. Valeev. — Kazan : İzdatelstvo Kazanskogo Universiteta, 1998. 380 s. ; 20 cm. ISBN 5746412783 (A.VI/4128).
- DE VALENCIENNES, HENRI: *Histoire de l'empereur Henri de Constantinople* / Henri de Valenciennes ; publiée par Jean Longnon. — Paris : Librairie Orientaliste Paul Geuthner, 1948. 134 s. : 1 katl. hrt. ; 25 cm. — (Documents Relatifs a l'Histoire des Croisades ; 2) (A.VI/4356).
- Varna (1444), İkinci Kosova (1448) Meydan Muharebeleri ve II. Murat* / haz. Genelkurmay Askeri Tarih ve Stratejik Etüd Başkanlığı. — 1. bsk. — İstanbul : Kültür ve Turizm Bakanlığı, 1987. viii, 100, [29] s. : hrt. ; 20 cm. — (Kültür ve Turizm Bakanlığı yayınları ; 719. Gençlik ve Halk Kitapları dizisi ; 25) (A.VI/4409).
- VELİDEDEOĞLU, HIFZI VELDET: *Devirden devire* / Hıfzı Veldet Velidedeoğlu. — 1. bs. — İstanbul : Bilgi, 1975. ... c. ; 20 cm. — (Bilgi

- yayınları. Bilgi dizisi ; 15) İçindekiler: 2.c.: Gözlemler-incelemeler. Kütüphanemizde 2. cilt mevcuttur. (A.VI/4591-2).
- VEPAYI: *Rovnakıl-Islam* / Vepayı ; redaktor A. Aşirov. — Aşgabat : Miras, 1991. 78 s. ; 20 cm. (A.VI/4157).
- VIDAL, J.-M.: *Benoit XII (1334-1342) : lettres closes et patentes : intéressant les pays autres que la France : publiées ou analysées d'après les registres du Vatican* / J.-M. Vidal. — Paris : Fontemoing & CIE, Éditeurs, 1913-1950. ... fasc. ; 33 cm. — (Bibliothèque des Écoles Françaises d'Athènes et de Rome. Publiée sous les Auspices du Ministère de l'Instruction publique ; 3. sér. 2, 3) 6. fasc.: Introduction et tables / G. Mollat. Lettres communes des papes d'avignon : analysées d'après les registres du Vatican par les chapelains de Saint-Louis-des-Français, à Rome. Kütüphanemizde 1., 2., 4., 5., 6. fasiküller mevcuttur. (B.I/2528).
- VIDAL, J.-M.: *Benoit XII (1334-1342) : lettres communes : analysées d'après les registres dits d'avignon et du Vatican* / J.-M. Vidal. — Paris : Albert Fontemoing, Éditeur, 1905. ... fasc. ; 33 cm. — (Bibliothèque des Écoles Françaises d'Athènes et de Rome. Publiée sous les Auspices du Ministère de l'Instruction publique ; 3. sér. IIbis) Lettres communes des papes d'avignon : analysées d'après les registres du Vatican par les chapelains de Saint-Louis-des-Français, à Rome. Kütüphanemizde 4. fasikül mevcuttur. (B.I/2527-4).
- Videnskab og Værdier : den humanistiske udfordring* / redigeret af Kirsten Hastrup. — Copenhagen : Det Kongelige Danske Videnskabernes Selskab, 2002. 253 s. ; 27 cm. — (Historisk-Filosofiske Skrifter, ISSN 0106-0481 ; 25) ISBN 8778762448 (B.I/2657).
- Viribus unitis : jahresbericht 2001 des Heeresgeschichtlichen Museums*. — Wien : Heeresgeschichtlichen Museum, 2002. 112 s. ; 21 cm. (A.VI/4289).
- VLADIMIROVA, N. V.: *Razvitie janra rasskaza v Uzbekskey Sovetskey literature (20-e-40-e godı)* / N. V. Vladimirova. — Taşkent : İzdatelstvo "FAN" Uzbekskey SSR, 1977. 192 s. ; 20 cm. (A.VI/4148).
- Volcanology and archaeology : proceedings of the European workshops of Ravello, November 19-27, 1987 and March 30-31, 1989 = Volcanologie et archéologie : actes des ateliers Européens de Ravello, 19-27 Novembre 1987 et 30-31 Mars 1989* / ed. by = éd. par Claude Albore Livadie, François Widemann. — Strasbourg : Conseil de l'Europe =

- Council of Europe, 1990. 277 s. : res. ; 27 cm. — (PACT, ISSN 0257-8727 ; 25) (B.I/2582).
- VOLKAN, VAMİK D.: *Türkler ve Yunanlılar : çatışan komşular* / Vamik D. Volkan, Norman Itzkowitz. — 1. bs. — İstanbul : Bağlam, 2002. 294 s. ; 20 cm. — (Bağlam yayınları ; 177. İnceleme-Araştırma ; 116) ISBN 9756947659 (A.VI/4081).
- Vostoçnoe orujie = Oriental arms and armour = Armes orientales* / redaktsiey P. A. Azizbekovoy. — [y.y.] : Akademiya Nauk Azerbaidjanskoy SSR Muzeı İstorii Azerbaydjana, [19??]. 44 s. : rnk. res. ; 26 cm. — (Pamyatniki Materialnoy Kulturu Azerbaydjana = Monuments of Azerbaijan Material Culture series = Collection Patrimoine Cultural de l'Azerbaidjan ; 1) (B.I/2424).
- Voyage au Levant : les observations de Pierre Belon du Mans : de plusieurs singularités & choses mémorables, trouvées en Grèce, Turquie, Judée, Égypte, Arabie & autres pays étranges (1553)* / texte établi & présenté par Alexandra Merle. — Paris : Chandeigne, 2001. 606 s. : res. ; 22 cm. — (Collection Magellane, ISSN 1160-2899) ISBN 2906462500 (A.VI/4479).
- Völkermord und verdrängung : der genozid an den Armeniern - die Schweiz und die Shoah* / hg. ArbeitsKreis Armenien ; redaktion Rupen Boyadjian. — Zürich : Chronos, 1998. 198 s. ; 23 cm. ISBN 3905312409 (A.VI/4435).
- VYATKIN, M. P.: *Sotsialno-ekonomičeskoye razvitiye sredney azii (istorigrafičeskiy očerk 1865-1965 gg.)* / M. P. Vyatkin. — Frunze : İzdatelstvo İlim, 1974. 264 s. ; 22 cm. (A.VI/4149).
- WAGNER-NAGY, BEÁTA BOGLÁRKA: *Die wortbildung im nganasanischen* / Beáta Boglárka Wagner-Nagy. — Szeged : Universitas Szegediensis, 2001. 204 s. ; 24 cm. — (Studia Uralo-Altaiica, ISSN 0133-4239 ; 43) ISBN 9634825532 (A.VI/4674).
- WAGSTAFF, J. M.: *Greece : ethnicity and sovereignty 1820-1994 : atlas and documents* / J. M. Wagstaff. — [Slough] : Archive Editions, 2002. xi, 481 s. : rnk. hrt. ; 31 cm. ISBN 1852078952 (B.I/2410).
- War as a cultural and social force : essays on warfare in antiquity* / ed. by Thñnes Bekker-Nielsen, Lise Hannestad. — Copenhagen : Det Kongelige Danske Videnskabernes Selskab, 2001. 215 s. : res. ; 27 cm. — (Historisk-Filosofiske Skrifter, ISSN 0023-3307 ; 22) ISBN 8778761875 (B.I/2632).

- WATT, W. MONTGOMERY: *A history of islamic Spain* / W. Montgomery Watt ; with additional sections on literature by Pierre Cachia. — Edinburgh : Edinburgh University Press, 1965. x, 210 s. ; 20 cm. — (Islamic Surveys ; 4) (A.VI/4765).
- WEEMS, SAMUEL A.: *Armenia : secrets of a "christian" terrorist state* / Samuel A. Weems. — 1. printing. — Dallas : St. John Press, 2002. ... c. ; 24 cm. İçindekiler: 1.c.: The Armenian great deception series. Kütüphanemizde 1. cilt mevcuttur. ISBN 0971921237 (A.VI/4198-1).
- WELLERSHOFF, DIETER: *Die entstehung eines romans : ein zwischenbericht* / Dieter Wellershoff. — Mainz ; Stuttgart : Akademie der Wissenschaften und der Literatur ; Franz Steiner, 2000. 17 s. ; 24 cm. — (Akademie der Wissenschaften und der Literatur. Abhandlungen der Klasse der Literatur Jahrgang 2000, ISSN 0002-2985 ; 3) ISBN 3515078126 (A.VI/4707).
- WELLS, PETER S.: *The emergence of an iron age economy : the Mecklenburg grave groups from hallstatt and sticna* / Peter S. Wells ; illustrations by Symme Burstein. — Cambridge : Harvard University Peabody Museum of Archaeology and Ethnology, 1981. 246 s. : res. ; 27 cm. — (American School of Prehistoric Research Bulletin no ; 33. Mecklenburg Collection ; part III) ISBN 0873655362 (B.I/2551).
- What is the truth? : documents and publications on genocide.* — Ankara : Azerbaijan Cultural Association, 1996. 88, [2] s. ; 20 cm. — (Publication of Azerbaijan Cultural Association ; 46) ISBN 9757511129 (A.VI/4294).
- The white slip ware of late bronze age Cyprus : proceedings of an international conference organized by the Anastasios G. Leventis Foundation, Nicosia in Honour of Malcolm Wiener Nicosia 29th-30th October 1998* / ed. by Vassos Karageorghis ; editorial assistance Ernst Czerny, Ian A. Todd. — Wien : Verlag der Österreichischen Akademie der Wissenschaften, 2001. 244 s. : res. ; 31 cm. — (Österreichische Akademie der Wissenschaften. Denkschriften der Gesamtakademie ; bd. 20. Contributions to the Chronology of the Eastern Mediterranean ; vol. 2) ISBN 3700129351 (B.I/2447).
- WICKERT, ERWIN: *Konfuzius - sein leben und scheitern* / Erwin Wickert. — Mainz ; Stuttgart : Akademie der Wissenschaften und der Literatur ; Franz Steiner, 2001. 17 s. ; 24 cm. — (Akademie der Wissenschaften

- und der Literatur. Abhandlungen der Klasse der Literatur Jahrgang 2001, ISSN 0002-2985 ; 1) ISBN 3515079238 (A.VI/4720).
- WILLIAMS, BRIAN GLYN: *The Crimean Tatars : the diaspora experience and the forging of a nation* / Brian Glyn Williams. — Leiden : Brill, 2001. xxvii, 488, [35] s. : res. ; 25 cm. — (Brill's Inner Asian Library, ISSN 1566-7162 ; 2) ISBN 9004121226 (A.VI/4466).
- WINTER, ENGELBERT: *Staatliche baupolitik und baufürsorge in den Römischen provinzen des kaiserzeitlichen kleinasiens* / Engelbert Winter. — Bonn : Dr. Rudolf Habelt GmbH, 1996. xi, 359 s. ; 28 cm. — (Asia Minor Studien ; 20) ISBN 3774927618 (B.I/2470).
- WOLFF, LARRY: *O diafotismos kai o ortodoksos kosmos* / Larry Wolff ; Yunancaya çev. Maria-Hristina Hatzioannou. — Atina : Kentro Neoellinikon Erevnon Etnikov İdrimatos Erevnon, 2001. 212 s. ; 20 cm. ISBN 9607916204 (A.VI/4734).
- Wood and archaeology : acts of the European symposium held at Louvain-la-Neuve, October 1987 = Bois et archéologie : actes du symposium Européen tenu à Louvain-la-Neuve, Octobre 1987* / ed. by Tony Hackens, André V. Munaut, Claudine Till. — Strasbourg : Conseil de l'Europe = Council of Europe, 1988. 400 s. : res. ; 27 cm. — (PACT, ISSN 0257-8727 ; 22) (B.I/2579).
- WRATISLAW, WENCESLAW: *Anılar* / Wenceslaw Wratislaw ; Türkçesi M. Süreyya Dilmen. — 1. bsk. — [y.y.] : Karacan, 1981. 194 s. ; 20 cm. — (Karacan yayınları ; 49) Eser adı dış kapakta anılar : "16. yüzyıl Osmanlı İmparatorluğu'ndan çizgiler" olarak geçiyor. (A.VI/4269).
- YAKAR, JAK: *Prehistoric Anatolia : the neolithic transformation and the early chalcolithic period supplement no. 1* / Jak Yakar. — Jerusalem : Tel Aviv University, 1994. viii, 84 s. : res. ; 28 cm. — (Tel Aviv University Sonia and Marco Nadler Institute of Archaeology Monograph series ; 9a) ISBN 9654400030 (B.I/1061-sup.1).
- YALÇIN, EMİN: *Türkmen oymaklarında bir yörük beyi : Rûmi : 1323-1392* / Emin Yalçın. — 1. bsk. — Ankara : Kültür Bakanlığı Yayınlar Dairesi Başkanlığı, 2001. xi, 417 s. ; 24 cm. — (Kültür Bakanlığı yayınları ; 2723. Yayınlar Dairesi Başkanlığı Kültür Eserleri dizisi ; 325) ISBN 9751727731 (A.VI/4052).
- YALÇIN, SONER: *Teşkilat'ın iki silahşoru : biri Meşrutiyet'in silahşoru Dede Yakub Cemil diğeri Cumhuriyet'in silahşoru Torun "Yakub*

Cemil / Soner Yalçın. — 10. bsk. — İstanbul : Doğan Kitapçılık, 2002. 314 s. ; 23 cm. ISBN 9756612134 (A.VI/4332).

YAMAKOĞLU, CİHAN: *Kuva-i Milliyeci ilim ve fikir adamı hatip, yazar ve (1924-1930) Adalet Bakanı Mahmut Esat Bozkurt : 1892-1943* / Cihan Yamakoğlu. — 1. bsk. — Ankara : Kültür ve Turizm Bakanlığı, 1987. ix, 163 s. ; 20 cm. — (Kültür ve Turizm Bakanlığı yayınları ; 831. Türk Büyükleri dizisi ; 59) ISBN 9751700329 (A.VI/4270).

YANAGIHASHI, HIROYUKI: *Islamic law and the state* / Hiroyuki Yanagihashi. — Tokyo : Islamic Area Studies Project, 1998. 16 s. ; 26 cm. — (Islamic Area Studies Working Paper series ; 3) (B.I/2663).

YAVI, ERSAL: *1856-1923 emperyalizm kışkırcısında Türkler Ermeniler Kürtler* / Ersal Yavi ; yay. ed. Necla Yazıcıoğlu Yavi. — 4. bs. — İzmir : Yazıcı, 2002. xv, 391 s. ; 22 cm. ISBN 97570450603 (A.VI/4571).

YAVUZ, NURCAN: *İşgâl ve mezâlimde Erzincan* / Nurcan Yavuz. — [Erzincan] : Erzincan Belediyesi, [1995?]. xiv, 542 s. : res., hrt. ; 22 cm. — (Erzincan Belediyesi yayınları ; 4) Yazarın tezi (Atatürk Üniversitesi Atatürk İnkılap Tarihi Enstitüsü - Doktora)'ne bağlı olarak. ISBN 9759492202 (A.VI/4278).

YAZANSOY, CENAP: *Sabancı hat koleksiyonu = The Sabancı collection of calligraphy* / Cenap Yazansoy, Abdülkadir Karahan. — [y.y.] : Ak, 1985. yak. 100 s. : rnk. res. ; 29 cm. — (Ak yayınları. Sanat Kitapları serisi ; 8) (B.I/2647).

YAZICI, NESİMİ: *İlk Türk-islâm devletleri tarihi* / Nesimi Yazıcı. — 1. bsk. — Ankara : Türkiye Diyanet Vakfı, 2002. xiii, 447 s. ; 24 cm. — (Türkiye Diyanet Vakfı yayınları ; 315) ISBN 9753893833 (A.VI/3647).

YAZMAN, M. ŞEVKİ: *Viyana kapılarından dönüş ve Osman Ağa'nın çilesi* / M. Şevki Yazman. — İstanbul : Tarih, 1962. 128 s. ; 17 cm. — (Tarih Konuşuyor serisi ; 3) (A.VI/4397).

YEDİYILDIZ, BAHAEDDİN: *Ordu yöresi tarihinin kaynakları* / Bahaeddin Yediyıldız, Mehmet Öz, Ünal Üstün. — Ankara : Türk Tarih Kurumu, 2002. ... c. : 2 katl. hrt. ; 29 cm. — (AKDITYK Türk Tarih Kurumu yayınları ; XXVII. Dizi - Sa. 1a, 1b. Türkiye'nin Sosyal ve Ekonomik Tarihini Sondaj Metoduyla Araştırma Grubu Kaynak yayın dizisi no ; Ordu-2, Ordu-3) İçindekiler: 1.c.: 1455 tarihli tahrir defteri — 2.c.: 1485 tarihli tahrir defteri — 3.c.: 387 numaralı defter-i Karaman ve Rum'un Canik Livâsı'na âit bölümü (1520) ISBN 9751605032 (tk.) (B.I/613).

- YEGÜL, FİKRET: *Baths and bathing in classical antiquity* / Fikret Yegül. — New York : The Architectural History Foundation and the Massachusetts Institute of Technology, 1995. ix, 501 s. : res. ; 28 cm. ISBN 0262740184 (B.I/2562).
- YERASIMOS, STEFANOS: *Birinci Dünya Savaşı ve Ermeni sorunu* / Stefanos Yerasimos. — 1. bs. — Ankara : Türkiye Bilimler Akademisi, 2002. 48 s. ; 20 cm. — (Türkiye Bilimler Akademisi Forumu Sıra no ; 8) ISBN 9758593242 (A.VI/4313).
- YERASIMOS, STEFANOS: *Sultan sofraları : 15. ve 16. yüzyılda Osmanlı saray mutfağı : yaşantı* / Stefanos Yerasimos ; kitap ed. Ayfer Tunç ; çizimler Belkıs Taşkeser. — 2. bsk. — İstanbul : Yapı Kredi, 2002. 146 s. : res. ; 21 cm. — (Yapı Kredi yayınları ; 1637. Edebiyat ; 439) ISBN 9750803868 (A.VI/4066).
- YERASIMOS, STEFANOS: *Süleymaniye* / Stefanos Yerasimos ; fotoğraflar Ara Güler, Samih Rifat ; çev. Alp Tümertekin ; kitap ed. Ali Ece. — 1. bsk. — İstanbul : Yapı Kredi, 2002. 143 s. : rnk. res. ; 28 cm. — (Yapı Kredi yayınları ; 1613. Sanat ; 79) Eserin özgün adı: İstanbul : la Mosquée de Soliman. ISBN 9750803124 (B.I/2405).
- YEŞİL, AHMET: *Türkiye'de çok partili hayata geçiş* / Ahmet Yeşil. — 1. bsk. — Ankara : Kültür ve Turizm Bakanlığı, 1988. vi, 178, [8] s. ; 19 cm. — (Kültür ve Turizm Bakanlığı yayınları ; 897. Kültür Eserleri dizisi ; 114) ISBN 975170314X (A.VI/4406).
- YILDIZ, NURAY: *Eskiçağ kütüphaneleri* / Nuray Yıldız. — İstanbul : Marmara Üniversitesi Fen-Edebiyat Fakültesi, 1985. xv, 460 s. : res. ; 24 cm. — (Marmara Üniversitesi yayınları ; 421. Fen-Edebiyat Fakültesi yayınları ; 3) (A.VI/4794).
- YILMAZ, BAYRAM: *Goethe ve islâmiyet : Johann Wolfgang von Goethe (1749-1832)* / Bayram Yılmaz. — Konya : Esra, 1991. 166 s. ; 20 cm. — (Esra yayınları ; 22) (A.VI/4430).
- YILMAZ, VELİ: *Inci Dünya Harbi'nde Türk-Alman ittifakı ve askeri yardımlar* / Veli Yılmaz. — 1. bs. — İstanbul : [yayl.y.], 1993. xviii, 318 s. ; 24 cm. (A.VI/4546).
- YİNANÇ, REFET: *Kanunî devri Malatya tahrir defteri (1560)* / Refet Yınanç, Mesut Elibüyük. — Ankara : Gazi Üniversitesi Gazi Eğitim Fakültesi, 1983. xv, 614 s. ; 24 cm. — (Gazi Üniversitesi yayın no ; 31. Gazi Eğitim Fakültesi yayı no ; 1) (A.VI/4515).

- XX. yıl armağanı : Ermeniler hakkında "makaleler - derlemeler". — [Erzurum] : Atatürk Üniversitesi, 1978. 345 s. ; 23 cm. — (Atatürk Üniversitesi yayınları ; 535) (A.VI/4511).
- [27 Mayıs tarih albümü ve ikinci Türk anayasası]. — [y.y.] : [yayl.y.], [1961]. yak. 200 s. : res. ; 16 cm. (A.VI/4684).
- YURDAKÖK, MURAT: *Doğa ve insan tarihinde anne sütü* / Murat Yurdakök. — 1. bsk. — İstanbul : Wyeth İlaçları A. Ş., 1996. xii, 97 s. ; 21 cm. — (Wyeth İlaçları A. Ş. Bilimsel yayınları ; 1) (A.VI/4614).
- YURDAKÖK, MURAT: *Eski Türklerde çocuk hekimliği* / Murat Yurdakök. — Ankara : [yayl.y.], 2003. 73 s. ; 16 cm. ISBN 9758531492 (A.VI/4652).
- YURDAKÖK, MURAT: *Gecekonduvan üniversiteye Hacettepe Çocuk Hastanesi tarihi* / Murat Yurdakök. — Ankara : [yayl.y.], 1992. xvi, 55 s. ; 20 cm. (A.VI/4649).
- YURDAKÖK, MURAT: *History of Hacettepe = Hacettepe tarihi* / Murat Yurdakök. — Ankara : Katkı Books, 1984. 91 s. : res. ; 16 cm. (A.VI/4651).
- YURDAKÖK, MURAT: *Kur'an ve hadislerde çocuk sağlığı* / Murat Yurdakök. — Ankara : Alunkalem, 1992. 119 s. ; 20 cm. — (Din-Bilim serisi ; 1) (A.VI/4650).
- YURDAKÖK, MURAT: *Kutsal kitaplarda çocuk hekimliği bilgileri* / Murat Yurdakök. — Ankara : [yayl.y.], 2001. 100 s. ; 16 cm. ISBN 9759624532 (A.VI/4615).
- YURDAKÖK, MURAT: *Pediyatrik paleopatoloji* / Murat Yurdakök. — Ankara : [yayl.y.], 1986. 92 s. ; 18 cm. Eser adı dış kapakta Kemikler, mumyalar ve çocuklar : pediyatrik paleopatoloji olarak geçiyor. (A.VI/4646).
- YURDAKÖK, MURAT: *Pediyatrik terminoloji* / Murat Yurdakök. — 1. bsk. — Ankara : Hacettepe Pediyatri Eğitimi Geliştirme ve Destekleme Derneği, 2002. 142 s. ; 20 cm. ISBN 9759624559 (A.VI/4647).
- YURDAKÖK, MURAT: *Tıbbiyenin kuruluşuna kadar ünlü Türk çocuk hekimleri* / Murat Yurdakök. — Ankara : [yayl.y.], 1997. 195 s. ; 16 cm. ISBN 9754910499 (A.VI/4616).
- YURDAKÖK, MURAT: *Türk çocuk hekimliği tarihi* / Murat Yurdakök. — 2. bsk. — Ankara : [yayl.y.], 1984. 64 s. ; 23 cm. (A.VI/4648).
- Yurtdışı Tanıtma ve Kültür İşleri Genel Müdürlüğü ve yurtdışı temsilciliklerimizin işbirliğiyle 2001 yılında gerçekleştirilen başlıca*

- tanıtma ve kültür etkinlikleri*. — Ankara : Dışişleri Bakanlığı, 2002. 2, 66 s. ; 28 cm. (B.I/2495).
- YURTSEVER, CEZMİ: *Ermeni terör merkezi Kilikya Kilisesi : Çukurova'da Türk varlığının sosyo-ekonomik esasları, Türkmen aşiretler, derebeylik rejimi, bunalımlar, 1865 Çukurova reformu ve Ermeni terörizminin dünü - bugünü - yarını / Cezmi Yurtsever*. — İstanbul : [yayl.y.], 1983. 316 s. ; 19 cm. — (Çukurova Tarihi Araştırmalar serisi ; 2) (A.VI/4506).
- Yüvelirnie izdeliya = Jewelry = Bijoux / redaksiey P. A. Azizbekovoy*. — [y.y.] : Akademiya Nauk Azerbaidjanskoj SSR Muzej İstorii Azerbaydjana, [19?]. 44 s. : rnk. res. ; 26 cm. — (Pamyatniki Materialnoy Kulturi Azerbaydjana = Monuments of Azerbaijan Material Culture series = Collection Patrimoine Cultural de l'Azerbaidjan ; 5) (B.I/2428).
- YÜCE, KEMAL: *Saltuk-nâme'de tarihî, dinî ve efsanevî unsurlar / Kemal Yüce*. — 1. bsk. — Ankara : Kültür ve Turizm Bakanlığı, 1987. xv, 394 s. ; 20 cm. — (Kültür ve Turizm Bakanlığı yayınları ; 832. Kaynak Eserleri dizisi ; 9) ISBN 9751700892 (A.VI/4274).
- YÜCEBAŞ, HİLMİ: *Şair padişahlar / Hilmi Yücebaş*. — İstanbul : [yayl.y.], 1960. 127 s. ; 20 cm. (A.VI/4534).
- Yüksek lisans ve doktora tez özetleri : 1999-2000*. — [Bursa] : Uludağ Üniversitesi Sosyal Bilimler Enstitüsü, [200?]. 92 s. ; 24 cm. — (Uludağ Üniversitesi Sosyal Bilimler Enstitüsü yayın no ; 10) ISBN 9756958596 (A.VI/4301).
- YÜKSEL, AYHAN: *Giresun tarihi yazıları / Ayhan Yüksel*. — İstanbul : Kitabevi, 2002. viii, 359 s. ; 21 cm. — (Kitabevi ; 173) ISBN 9757321656 (A.VI/4331).
- YÜREKLİ, AYNUR: *Joy of reading / Aynur Yürekli, Meral M. Ünver*. — Eskişehir : Anadolu Üniversitesi Yabancı Diller Yüksekokulu, 2002. 122 s. ; 24 cm. — (Anadolu Üniversitesi yayınları ; 1339. Yabancı Diller Yüksekokulu ; 2) ISBN 9750600800 (A.VI/4705).
- Yüzyıllar boyunca Türk sanatı : 14. yüzyıl / haz. Oktay Aslanapa*. — [Ankara] : Milli Eğitim Bakanlığı, 1977. 207 s. : rnk. res. ; 28 cm. — (Milli Eğitim Bakanlığı Devlet Kitapları) (B.I/2641).
- ZELLE, MICHAEL: *Die terra sigillata aus der westtor-nekropole in Assos / Michael Zelle*. — Bonn : Dr. Rudolf Habelt GmbH, 1997. xii, 247, 6 s. :

tafel, şek. ; 28 cm. — (Asia Minor Studien, ISSN 1430-0680 ; 27) ISBN 3774927979 (B.I/2476).

ZİYAOĞLU, RAKİM: *Yorumlu İstanbul kütüğü 330-1983 : insanlar-kurumlar-olaylar-izler-eserler / Rakım Ziyaoğlu.* — İstanbul : Türkiye Turing ve Otomobil Kurumu, 1985. 422 s. ; 23 cm. (A.VI/4778).

ZOLLT, THOMAS: *Kapitellplastik Konstantinopels vom 4. bis 6. Jahrhundert n. chr : mit einem beitrage zur untersuchung des ionischen kämpferkapitells / Thomas Zollt.* — Bonn : Dr. Rudolf Habelt GmbH, 1994. xiv, 380, 51 s. : tafel ; 28 cm. — (Asia Minor Studien ; 14) ISBN 3774926549 (B.I/2464).

ZSOLT, SZÉKELY: *Perioada timpurie și începutul celei mijlocii a epocii bronzului în sud-estul Transilvaniei / Székely Zsolt.* — București : Ministerul Educației Nationale, 1997. 216 s. : res. ; 24 cm. — (Institutul Român de Tracologie Bibliotheca Thracologica ; 21) ISBN 9739833446 (A.VI/4744).

Zukunftsfragen der gesellschaft : vorträge des symposiums vom 16. Februar 2001 / hrsg. Helmut Hesse. — Mainz ; Stuttgart : Akademie der Wissenschaften und der Literatur ; Franz Steiner, 2001. 58 s. ; 24 cm. — (Akademie der Wissenschaften und der Literatur. Abhandlungen der Geistes- und Sozialwissenschaftlichen Klasse Jahrgang 2001, ISSN 0002-2977 ; 2) ISBN 3515079297 (A.VI/4748).

B. DERGİLER

Abant İzzet Baysal Üniversitesi Sosyal Bilimler Enstitüsü Dergisi I, 1 (2000); I, 2 (2001); II, 3 (2001).

Acta Archaeologica Academiae Scientiarum LIII, 1-3 (2002).

Acta Asiatica: Bulletin of the Institute of Eastern Culture 83 (2002).

Acta Historiae Artium XLII, 1-4 (2001).

Acta Orientalia. Academiae Scientiarum Hungaricae LIV, 4 (2001).

Acta Poloniae Historica LXXXIV (2001); LXXXV (2002).

Āfāq al-Taqāfa wa al-Turāt VIII, 32 (2001); IX, 33-35 (2001); IX, 36 (2002); X, 37-39 (2002).

Afyon Kocatepe Üniversitesi İktisadi ve İdari Bilimler Fakültesi Dergisi IV, 1 (2002).

Ahbarü'l-mektebe 19 (1999); 20-21 (2000); 23-24 (2001).

Akademik Araştırmalar Dergisi = Journal of Academic Studies IV, 13-14 (2002).

- Akkadica 123, 1 (2002).
Altorientalische Forschungen XXIX, 2 (2002).
Altunköprü: Edebiyat-Kültür-Sanat-Folklor Dergisi 4-5 (2002).
The American Historical Review CVII, 3-4 (2002).
American Journal of Archaeology CVI, 3-4 (2002).
American Schools of Oriental Research. Bulletin 326-327 (2002).
Amme İdaresi Dergisi XXXV, 1-3 (2002).
Ana Dili: Dil ve Eğitim Dergisi 26 (2002).
Anadolu Üniversitesi Edebiyat Fakültesi Dergisi I, 3 (2002).
Anadolu Üniversitesi Sosyal Bilimler Dergisi = Anadolu University Journal of Social Sciences II, 1 (2002).
Anayasa Yargısı 19 (2002).
Ankara Üniversitesi Siyasal Bilgiler Fakültesi Dergisi LVII, 1-2 (2002).
Annales: Histoire, Sciences Sociales LVII, 3-5 (2002).
Annali della Scuola Normale Superiore di Pisa serie IV, quaderni 1-2 (2000).
An Anthology of Iranian Studies 5 (2001).
Anthropology Today XVIII, 3-6 (2002).
The Antiquaries Journal LXXXII (2002).
Anuarul Institutul de Istorie "A.D. Xenopol" XXXVI (1999); XXXVII (2000).
Anzeiger der Philosophisch-Historischen Klasse 136 (2001).
Archaeological Reports for 48 (2001-2002).
Archäologischer Anzeiger 4 (2001).
Archaeology International 5 (2001-2002).
Archiv für Orientforschung beiheft 29 (2002).
Archiv Orientální LXX, 3 (2002).
Archivo de Prehistoria Levantina XXIV (2001).
Archivum Ottomanicum 19 (2001).
Arkeoloji ve Sanat 108-110 (2002).
Asian Research Trends 11 (2001); 12 (2002).
Association Internationale d'Etudes du Sud-Est Européen. Bulletin 31 (2001).
Atatürk Dergisi (Atatürk Üniversitesi) III, 2 (2002).
Atatürk Üniversitesi Türkiyat Araştırmaları Enstitüsü Dergisi 20 (2002).
Atatürkçü Bakış (Uludağ Ün.) I, 1 (2002).

- Athenaeum XC, 2 (2002).
Atıqot XLII (2001).
Avrasya Dosyası 155-156 (2002).
Avrasya Etüdüleri 23 (2002).
Aydın Tarihi Nisan-Eylül (2002).
Azerbaycan: Türk Kültür Dergisi 339 (2001); 342-344 (2002).
Azerbaycan Arkheologiyası = Azerbaijan Archeology II, 3-4 (2000).
BAYKültür ve Sanat Dergisi 50-68 (2000).
Baghdader Mitteilungen XXXII (2001).
Belgelerle Türk Tarihi Dergisi: Dün/Bugün/Yarın 62-64 (2002).
Bericht der Römisch-Germanischen Kommission LXXXII (2001).
Biblica LXXXIII, 2-3 (2002).
Bibliographie Internationale d'Histoire Militaire XXIII (2001).
Bibliography of the History of Art IX, 1-4 (1999); IX, Cumulative index (1999).
Bibliotheca Orientalis LIX, 3-4 (2002).
Bilge 32 (2002).
Bilig: Türk Dünyası Sosyal Bilimler Dergisi 23 (2002).
Bilim Dergisi (Kara Harp Okulu) XII, 3 (2002).
Bilim ve Ütopya 97-100 (2002).
The Bodleian Library Record XVII, 5 (2002).
Bollettino di Archeologia 39-40 (1996).
Bulgarian Historical Review = Revue Bulgare d'Histoire 1-2 (2002).
Bulletin (Schweizerische Gesellschaft für Geschichte) 73 (2001); 74-75 (2002).
Bulletin of the National Museum of Ethnology XXVI, 3-4 (2002).
Bulletins et Mémoires de la Société d'Anthropologie de Paris XIII, 3-4 (2001); XIV, 1-2 (2002).
Bülten (Atatürk Kültür, Dil ve Tarih Yüksek Kurumu) XV, 46 (2002).
Byzantinische Forschungen: Internationale Zeitschrift für Byzantinistik XXVII (2002).
Byzantinische Zeitschrift XCV, 1 (2002).
Byzantion LXXII, 1 (2002).
Cahiers de Civilisation Médiévale XLV, 178-180 (2002).
Les Cahiers de Tunisie: Revue de Sciences Humaines XLIX, 179 (1997); XLIX, 180 (2002).

- Cultura Antiqua LIII, 9-12 (2001); LIV, 1-8 (2002).
 Cumhuriyet Üniversitesi İlahiyat Fakültesi Dergisi VI, 1 (2002).
 Dağların Kenti Hakkâri 20 (2002).
 Danıştay Dergisi 104 (2001).
 Deniz Kuvvetleri Dergisi 584 (2002).
 Dianet Evraziya (Kırgızistan) 6 (2002).
 Diyanet Avrasiya 6 (2002).
 Diyanet Euraziya (Kazakistan) 6 (2002).
 Diyanet Yewroaziya (Türkmenistan) 6 (2002).
 Doğu Batı: Düşünce Dergisi 19-20 (2002).
 Dönemeç 66-67 (2002).
 4. Kat (Yapı Kredi Sermet Çifter Araştırma Kütüphanesi Bülteni) 3 (2001);
 4-7 (2002).
 Dumbarton Oaks Papers LV (2001).
 EKEV Akademi Dergisi III, 1 (2001).
 East European Quarterly XXXVI, 2 (2002).
 Ege Alman Dili ve Edebiyatı Araştırmaları Dergisi = Ege Forschungen zur
 Deutschen Sprach-und Literaturwissenschaft 4 (2002).
 Encyclopédie de l'Islam X, 177-177a (2002).
 Enformasyon Bülteni 80-81 (2002).
 Epigraphica Anatolica XXXIV (2002).
 Erciyes Üniversitesi İktisadi ve İdari Bilimler Fakültesi Dergisi 18 (2002).
 Erdem XII, 35 (2000).
 Ethnology XLI, 1-2 (2002).
 Études Balkaniques XXXVIII, 2 (2002).
 Eurasian Studies I, 1 (2002).
 Expedition XLIV, 2 (2002).
 The Florida Anthropologist LIV, 3-4 (2001); LV, 2 (2002).
 Folia Orientalia XXXVI (2000); XXXVII (2001).
 Foreign Periodical Abstracts 23-24 (2001).
 Gagaguz Kültür Sanat Dergisi 1-22 (2000-2001).
 Gerede: Gerede Kültür, Kalkınma ve Dayanışma Vakfı Bülteni 7 (2002).
 Gökbayrak 47-48 (2002).
 Gurbansoltan Eje 5-8 (2002).
 Günce: TÜBA Bülteni 23-24 (2002).

- Haberler (Türk Eskiçağ Bilimleri Enstitüsü) 3 (1997); 5 (1998)-14 (2002).
Hamizrah Hehadash XLIII (2002).
Harvard Journal of Asiatic Studies LXII, 1 (2002).
Havlyat al-Camiat al-Tunissiyat: Macallat Li'l-Bahs al-'İlmi 45 (2001).
Hesperia: The Journal of the American School of Classical Studies at Athens LXXI, 2-3 (2002).
Hindistan'a Bakış Mayıs-Ağustos (2002).
Historical Research LXXV, 189-190 (2002).
L'Homme 163-164 (2002).
Hürriyet Tarih 6 Kasım (2002); 13 Kasım (2002); 20 Kasım (2002); 27 Kasım (2002); 4 Aralık (2002); 11 Aralık (2002); 18 Aralık (2002); 25 Aralık (2002).
İdol: Arkeoloji ve Arkeologlar Derneği Dergisi 2 (1999); 7 (2000) ; 8-11 (2001); 12-15 (2002).
İlgi 104 (2002).
İlmî Araştırmalar. Dil, Edebiyat, Tarih İncelemeleri 13 (2002).
Index Islamicus annual volume (2000).
The Indian Historical Review XXVII, 1-2 (2000).
International Journal of Anthropology XVII, 1-2 (2002).
International Journal of Middle East Studies XXXIV, 3-4 (2002).
International Journal of Turkish Studies IV, 2 (1989); VI, 1-2 (1992-94); VII, 1-2 (2001); VIII, 1-2 (2002).
Der Islam LXXIX, 1 (2002).
Islamic Law and Society IX, 2 (2002).
Islamic Studies XLI, 2 (2002).
Israel Exploration Journal LII, 1 (2002).
İstanbul (Tarih Vakfı) 41-43 (2002).
Istanbul Mitteilungen 51 (2001).
İstoričeski Pregled LVII, 3-6 (2001).
Jahrbuch (Akademie der Wissenschaften und der Literatur) LII (2001).
Jandarma Eğitim Dergisi 22-23 (2002).
Journal Asiatique 289, 2 (2001).
Journal of Archaeological Science XXIX, 4-9, 11-12 (2002).
Journal of Asian History XXXVI, 1 (2002).
The Journal of Hellenic Studies CXXII (2002).

- Journal of Islamic and Near Eastern Law I, 2 (2002).
Journal of Islamic Studies XIII, 2-3 (2002).
Journal of Near Eastern Studies LXI, 1-4 (2002).
Journal of Palestine Studies XXXI, 2-4 (2002).
Journal of the American Oriental Society CXXII, 1-2 (2002).
Journal of the Economic and Social History of the Orient XLV, 2-4 (2002).
Journal of the History of Biology XXXV, 2-3 (2002).
Journal of the Pakistan Historical Society L, 1-3 (2002).
The Journal of the Royal Anthropological Institute. Incorporating MAN VIII, 2-3 (2002).
Journal of the Royal Asiatic Society XII, 2-3 (2002).
Journal of the Warburg and Courtauld Institutes LXIV (2001).
Kadmos XL, 2 (2001).
Kardaşlık: Kültür Sanat Edebiyat ve Folklor Dergisi 14-15 (2002).
Kebikeç: İnsan Bilimleri İçin Kaynak Araştırmaları Dergisi 12 (2001); 13 (2002).
Keesing's Record of World Events XLVIII, 5-10 (2002).
Koreana: Korean Art and Culture XVI, 2 (2002).
Kubbealtı Akademi Mecmuası 3-4 (2002).
Kulturchronik 3-5 (2002).
Kurgu: Anadolu Üniversitesi İletişim Bilimleri Fakültesi Dergisi 19 (2002).
Kuvayı Milliye 2, 4, 7 (1997); 11-13 (1998); 14-15 (1999); 22-25 (2000); 26-31 (2001); 32-34 (2002).
Levélári Közlemények LXXII, 1-2 (2001).
Lexicon of the Greek and Roman Cities and Place Names in Antiquity 6 (2002).
Makedonski Pregled = Macedonian Review XXV, 1 (2002).
Maliye Dergisi 140 (2002).
Manuscripta Orientalia VIII, 1-3 (2002).
Medioevo Saggi e Rassegne XXIII (1998); XXIV (1999).
Memoirs of the American Academy in Rome XLVI (2001).
Memoirs of the Research Department of the Toyo Bunko (The Oriental Library) 59 (2001).
Mésogeios 16 (2002).
The Metropolitan Museum of Art. Bulletin LX, 1-2 (1002).
Middle East Studies Association Bulletin XXXVI, 1 (2002).

- Middle Eastern Studies XXXVIII, 2-4 (2002).
Milli Eğitim Vakfı Dergisi 54 (2001).
Milliyet Sanat 520-524 (2002).
Mimarlık 305-308 (2002).
Mitteilungen (Dokumentationsarchiv des Österreichischen Widerstandes) 156-159 (2002).
Mitteilungen der Deutschen Orient-Gesellschaft zu Berlin 133 (2001).
Mitteilungen des Deutschen Archäologischen Instituts. Athenische Abteilung CXV (2000); CXVI (2001).
Mitteilungen des Deutschen Archäologischen Instituts. Römische Abteilung CVIII (2001).
Monumentet 1992-1999.
Name-i Aşina 1-2 (2002).
Near Eastern Archaeology LXIV, 3 (2001).
New Perspectives on Turkey 25 (2001); 26 (2002).
News Letter (Indian Council of Historical Research) I, 1-4 (2001).
Newsletter (IRCICA) 58 (2002).
Niğde Üniversitesi Eğitim Fakültesi Dergisi = Journal of Faculty of Education Niğde University I, 1 (2002).
Numen: International Review for the History of Religions XLIX, 3-4 (2002).
OCIS News 32-33 (2002).
Opuscula Atheniensia XXVII (2002).
Orient. Deutsche Zeitschrift für Politik und Wirtschaft des Orients XLIII, 1 (2002).
Orientalia LXXI, 2-3 (2002).
Oriente Moderno XXI (LXXXII), 1-2 (2002).
Orkun 53-58 (2002).
Oxford University Calendar 2001-2002; 2002-2003.
Ozan Ağacı. Kültür-Sanat-Edebiyat Dergisi 23-28 (2001); 29-34 (2002).
Österreichische Osthefte LXIII, 4 (2001).
Österreichische Zeitschrift für Volkskunde LVI (105), 2 (2002).
Papers of the British School at Rome LXX (2002).
Perceptions. Journal of International Affairs VII, 2 (2002).
Praehistorische Zeitschrift LXX, 1-2 (1995); LXXI, 1-2 (1996); LXXII (1997); LXXIII, 1-2 (1998); LXXIV, 1-2 (1999); LXXV, 1-2 (2000); LXXVI, 1-2 (2001); LXXVII, 1-2 (2002).

- Prilozi za Orijentalnu Filologiju = Contributions to Oriental Philology L (2002).
- Proceedings of the Society of Antiquaries of Scotland CXXXI (2001); general index CVI-CXXXVI (1974-1996).
- Pusula 51 (2002).
- Rassegna Storica del Risorgimento LXXXIX, 2-3 (2002); Supplemento LXXXIX, 3 (2002).
- Reallexikon für Antike und Christentum supplement-lieferung 9 (2002).
- Report of the Department of Antiquities, Cyprus (2001).
- Review (Fernand Braudel Center) XXV, 2-3 (2002).
- Rivista degli Studi Orientali LXXXIV, 1-4 (2000); suppl. LXXIV, 1-2 (2001).
- Rocznik Orientalistyczny LIII, 2 (2001); LIV, 1 (2002).
- Ruperto Carola 2 (2002).
- Russia and the Moslem World 6-10 (120-124) (2002).
- SIHMED. Lettre de Liaison 9 (2002).
- Saeculum LIII, 1 (2002).
- Schweizerische Zeitschrift für Geschichte LI, 4 (2001); LII, 1-3 (2002).
- School of Oriental and African Studies. Bulletin LXV, 2 (2002).
- Schweizerisches Landesmuseum 110 (2001).
- Silahlı Kuvvetler Dergisi 373 (2002).
- Slovenská Archeológia XLVIII, 2 (2000).
- Sosyal Bilimler Dergisi (Afyon Kocatepe Üniversitesi) IV, 1 (2002).
- Sosyal Bilimler Dergisi (Cumhuriyet Üniversitesi) 1 (1983); 2-3 (1984); 4 (1985).
- Sosyal Bilimler Dergisi = Journal of Social Science (Fırat Üniversitesi) X, 2 (2000); XII, 2 (2002).
- Speculum: A Journal of Medieval Studies LXXVII, 3-4 (2002).
- Studi Micenei ed Egeo-Anatolici XLIV, 1 (2002).
- Studia Islamica 92 (2001).
- Študijné Zvesti Archeologického Ústavu Slovenskej Akadémie Vied XXXIII (1999); XXXIV (2002).
- Studime Historike LV (XXXVIII), 3-4 (2001).
- Suomen Museo 108 (2001).
- Südost-Forschungen LIX-LX (2000-2001).
- Südosteuropa Mitteilungen XLII, 3-4 (2002).

- Syria LXXVIII (2001).
Századok CXXXVI, 3-5 (2002).
TÜBA-AR: Türkiye Bilimler Akademisi Arkeoloji Dergisi= Turkish Academy of Sciences Journal of Archaeology 5 (2002).
TÜRKSOY: Türk Dünyası Kültür, Sanat, Bilim, Haber ve Araştırma Dergisi II, 7 (2002).
Tarbiz LXX, 2-4 (2001).
Tarih İncelemeleri Dergisi (Ege Üniversitesi Edebiyat Fakültesi) XVII, 1 (2002).
Tarih ve Düşünce 25-30, 32 (2002).
Tarih ve Toplum XXXVIII, 223-227 (2002).
Tel Aviv: Journal of the Institute of Archaeology of Tel Aviv University XXIX, 1 (2002).
Toplum ve Bilim 93 (2002).
Toplumsal Tarih 101-106 (2002).
T'oung Pao LXXXVII, 4-5 (2001); LXXXVIII, 1-3 (2002).
Toyo Bunko Nenpo 13.
Toyo Bunko Sho-ho 33 (2001).
The Toyo Gakuho: The Journal of the Research Department of the Toyo Bunko LXXXIII, 4 (2002); LXXXIV, 1-2 (2002).
Történelmi Szemle XLIII, 1-2 (2001).
The Tōyōshi-Kenkyū: The Journal of Oriental Research LXI, 1-2 (2002).
Turcica XXXIII (2001).
Türeg Mongol Sudlal = Türk Moğol Araştırmaları: Turkica and Mongolica 1 (2001).
Türk Arkeoloji ve Etnografya Dergisi 2 (2002).
Türk Dünyası Araştırmaları 137-140 (2002).
Türk Dünyası Bülteni (TİKA) 1-4 (2002).
Türk Dünyası Tarih Kültür Dergisi 184, 186-192 (2002).
Türk Hukuk 68 (2002).
Türk Kültürü 468-472 (2002).
Türk Kültürü İncelemeleri Dergisi 6 (2002).
Türk Kütüphaneciliği XVI, 2-3 (2002).
Türk Yurdu XXII, 179-184 (2002).
Türkiye Diyanet Vakfı Haber Bülteni 74-75 (2002).

- Türkiye Günlüğü 68-69 (2002).
- Türklük Araştırmaları Dergisi (Marmara Üni. Fen-Edebiyat Fakütesi) 11 (2002).
- Türkmenistanda İlim ve Teknika 3-4 (2002).
- Vestnik Drevney İstorii 2-3 (241-242) (2002).
- Vizantiyskiy Vremennik 61 (86) (2002).
- Voice of Atatürk 18 (2002).
- Voprosi İstorii 6-11 (2002).
- Die Welt des Islams XLII, 2 (2002).
- Yakın Dönem Türkiye Araştırmaları (İ.Ü. Atatürk İlkeleri ve İnkılâp Tarihi Enstitüsü Dergisi) 1 (2002).
- The Yale Review XC, 3-4 (2002).
- Yapı 248-253 (2002).
- Yeni Batı Trakya Dergisi 172-173 (2002).
- Yeni Türkiye 43-46 (2002).
- Yenises 80-83 (2002).
- Yörtürk 43-44 (2002).
- Zeitschrift für Assyriologie und Vorderasiatische Archäologie XCII, 1-2 (2002).
- Zeitschrift für Balkanologie XXXVII, 2 (2001).
- Zeitschrift für Kulturaustausch LII, 2-3 (2002).
- Zeitschrift für Papyrologie und Epigraphik 139-140 (2002).
- Zeitschrift für Schweizerische Archäologie und Kunstgeschichte LIX, 2 (2002).
- Zentral-Asiatische Studien 31 (2001).
- Zion LXVII, 2-3 (2002).

İngilizce Özetler:

GÜNGÖR KARAUĞUZ : About ^{NA4} hekur SAG.UŠ "Mausoleum" Building Mentioned in the Bronze Tablet (Bo 86/299) (pp. 1-11)

Thanks to the discovery in 1986 and the subsequent publication in 1988 by H. Otten of a bronze tablet, many questions concerning the enigma of the Tarhuntašša and Hulaia River Country are on the verge of being solved. Nevertheless there are still many questions related to that part of the tablet that have not, as yet been deciphered. One of these questions is the one related to the ^{NA4} hekur SAG.UŠ building.

In the last few years traces of this building have been searched for in the city of Puhanta, which is not far from the Kizzuwatna border town of Šaliia that is generally referred to as being the Porsuk Höyük (tumulus). Karadağ, where the King Hartapuš inscriptions have been found, is another probable location for this building.

We, on the other hand, chose to look for it in the rocky terrain where the Hatup-Kurunta monument is located.

ALİYE ÖZTAN - EROL FAYDALI : An Early Chalcolithic Building From Köşk Höyük (pp. 13-76)

Here we will introduce a two-phase residential unit-one that is quite original considering its period—and the artifacts found within it that have been discovered in the Köşk Höyük. The original building (measuring 9.00 by 6.75 meters) was built during the stratum one phase of the tumulus. This building was destroyed by fire and was then rebuilt during the second stratum with dimensions of 6.75 by 3.60 meters. This new building was built using the entire eastern wall and part of the southern and northern walls of the original building. Only the western wall was a completely new addition. The new building differs from the previous one, not just in its dimensions, but also as far as its plan and internal fittings are concerned. Carbonized remains of wood from this building demonstrate that at least 54 oak and pine had been used in the construction. A dating analysis shows us that there is a 53-year difference between the felling date of the trees used in the two different strata, with the date of the first building being 4911+102/-58 B.C.

All the artifacts found in the building, beginning from the ceramic, are of the kind one would find in a self-sufficient residential unit. Most of the artifacts related to the first phase consist of pots used to satisfy daily needs and chores, but there are also some with special shapes. The manufacturing techniques and shapes of the ceramic objects are the same in each strata. They are all monochromatic. Some are decorated with eyebrow, eye and bull horn patterns, some of which are in relief. Some of the containers of both phases have been repaired by means of tar pitch inserted in the cracks or by reinforcing the cracks with a top layering.

ERHAN ÖZTEPE: *A Group of Baked Clay Figurines from the Smintheion* (pp. 77-92)

The seventeen baked clay figurines and fragments found in the excavations of the necropolis near the Apollo Smintheus sacred area and temple in the Gölpinar area of the Ayvacık county of the Çanakkale province are numerous enough to constitute a group. The most noteworthy of the figurines are those depicting Venus Genitrix, Moses playing a stringed instrument, and seated female slaves or concubines, both dressed and nude, of the Hierodouloi kind. The hairdos are mostly of the Knidos style and are tied in the Lampadion style or with bows. Apart from the hairdos, the heads, especially of the seated women, are decorated especially with stéphanes, hair ribbons and narrow garlands.

The figurines have been excavated from under the foundation walls of a late era building within the temple area. On the basis of their styles they can be placed sometime between the end of the third century B.C. and the beginning of the first century B.C. On the other hand the figurines and fragments found in the second group excavated from simple tombs covered with baked clay or stone plaques, may be said, on the basis of their styles, and of the kinds of objects like glass bottles, *terra sigillata* plates and lamps found with them, to be of approximately the first century A. D.

IŞIN DEMİRKENT: *Tatikios (A Byzantine Commander of Turkish Origin)* (pp. 93-110)

The Byzantine commander Tatikios, a Turk of Pechenek (a Turkoman tribe) origins, being a friend of Emperor Alexius I since his childhood, stayed with him for all his life as a close and trusted friend.

On the basis of the information provided by Nicophoros Bryennios and Anna Comnena, we know that Tatikios was taken prisoner by John Comnenus and then was educated together with John's son, Alexius. Tatikios was praised not just for his heroism and war-like qualities, but also for his prudent personality and foresight. We also know that Tatikios was a constant companion of Comnenus, accompanied him in all his expeditions in Anatolia and the Balkans and by uncovering a plot against him, saved his life.

He participated, under the Byzantine banner, in the siege of İznik by the armies of the First Crusade and contributed to its fall to the emperor. As a guide to the armies of the First Crusade, he led them across Anatolia and participated in their siege of Antakya. Taken in by the treacherous words of Bohemund, he became convinced that Antakya would never fall and went to the isle of Cyprus together with all the Byzantine military units by means of ships in the Samandağ (Süveydiye) port.

When Comnenus I learned in 1099 that the navy of Pisa was plundering the isles of Corfu, Leucas, Cephalonia and Zakyntos in the Adriatic Sea, he put together a navy against the Pisans under the command of Tatikios, who was honored with the title of "most glorious admiral." This fleet set sail from İstanbul and defeated the Pisan navy between the isles of Patara and Rhodes, but was not able to destroy it completely, because of a storm. Tatikios then went to Cyprus and from there returned to İstanbul. We do not have any precise information concerning the death of Tatikios.

ERDOĞAN MERÇİL : *The Seljuks and the Turkish Language* (pp.111-117)

Suspensions have been raised concerning the fact that from time to time Turkish sovereigns may have, as a result of the cultures of conquered countries, forgotten their Turkishness or abandoned their *native language*. Some historians have claimed that the Turkish language was used both in the royal palace and in the army, but have not been able to provide conclusive proof. In this paper we shall attempt to convey our observations leading to the conclusion that the Seljuk Sultans spoke Turkish.

One of the first observations about Turkish speakers in the Seljuk period, concern İbrahim Yinal and the vizier Amidülmülk Kündürî. Tuğrul Bey's conversation with the Caliph was made possible with the translation of

the vizier Amidülmülk. Tuğrul Bey spoke in Turkish to his vizier. When Tuğrul Bey married the Caliph's daughter, he joined and sang together with those singing in Turkish. Even though we do not have - for the moment - any information concerning Sultan Alp Arslan, we are in a position to state that his son Melikşah wrote in Turkish. Also Muhammed Tapar was one of the Turkish-speaking sultans. In Sultan Sencer's time, knowing Turkish was a requisite for being a vizier.

Tutuş, founder of the Syrian Seljuk State, also knew Turkish. During the time of the Iraqi Seljuks, Mes'ud talked in Turkish to his brother Mahmud.

Even if it requires interpreting the facts a bit, we can state that some of the sultans of the Anatolian Seljuks also spoke in Turkish. The most important event of this period concerning this subject was the acceptance of Turkish as the official language by the Seljuk State Council in 1277.

MEHMET ÖZDEMİR : *The "Zırvata" Event and the Occupation of Tunisia* (pp. 119-137)

Ottoman domination of Tunisia, which began in the years 1569-1574 as a result of a struggle with the Spanish, ended in 1881 after having lasted 307 years, with Tunisia's occupation by the French.

With the pretext of ensuring the safety of the border, after the killing of one of its soldiers near the Tunisian-Algerian frontier, the French army penetrated into Tunisia. The Tunisian governor requested Ottoman assistance. The Ottoman authorities responded first by giving advice, and later let it be known that they would send two military vessels to Tunisia.

As French forces advanced rapidly, the delay in Ottoman help made the Governor of Tunisia despair. He requested British help, but did not receive an adequate response. Due to malicious misinformation by the French, he did not trust his own commanders, so he did not follow their advice concerning possible resistance.

On the 12th May 1881, the French surrounded the governor's Palace of Bardu and obliged the governor to sign a treaty that became known as the Bardu Treaty. As a consequence the Magistrate of Tunisia accepted French protection.

In the meantime the Ottoman government had finally decided to send aid and ordered three battleships stationed in the Isle of Crete to set sail for

Tunisia. While they were on their way, news of the signing of the Bardu treaty between France and Tunisia reached them and they turned back.

The Tunisians did not accept French protection and began a war of resistance, but unfortunately Tunisia did not have a leader like ATATÜRK. The lack of a leader capable of organizing a war of independence condemned the people of Tunisia to long years of French domination.

TÜLAYALİM BARAN: *The Conditions of German and Austrian Citizens that had to Abandon the Ottoman Empire as a Result of the Mondros Armistice* (pp. 139-151)

At the end of the First World War, the relations between the Ottoman Empire and its wartime ally Germany changed drastically. Not only did the 19th clause of the Mondros Armistice require all German and Austrian citizens, both military and civilian, to leave the country, but the 23rd clause prescribed a complete cessation of relations between the former allies. Post-armistice developments were formed by these clauses. By the 31st October the Germans left the area around the straits and steps were taken to ensure that all German and Austrian citizens left the country in accordance with the related clauses of the armistice. Even though the term of this expulsion was one month, those situated in far away places were only ordered to leave as soon as possible. Notwithstanding this, various factors like illness, the danger that the expulsion of the people working for the railroads would have created difficulties, and the desire by many to remain, pushed forward the time limits prescribed by the armistice. The British High Commission very carefully studied the reasons of those who stated that they could not leave, asked for medical reports from those who were too ill to leave, and declared that those who worked for the railroads would keep their positions until people that could substitute them were found. The result of all this was that the precise requirements of the Mondros Armistice related to the position of German and Austrian citizens were applied only with delay.

ALİ CENGİZKAN : *The Lörcher Plan Report for Ankara, 1924* (pp. 153-191)

The article offers a resume of the findings of research on the very first contemporary city plan of Ankara, naming it as the "1924-25 Lörcher Plan"

but focuses on the Plan Report dated 1924, revealed here for the first time. Before the declaration as the capital of the new state on 13 October 1923, the city of Ankara in central Anatolia had already tripled its population following 1920, i.e. during her pioneer role in the Turkish War of Independence. Foundation of a Capital City Municipality (Şehremaneti) and search for a new plan, were all attempts to solve housing problem resulting from the accelerated population rate.

The full text of the plan report discussed in this article, proves that the plan was ordered in December 1923 by the Municipality of Ankara to the firm Turkish Society for survey and Construction Inc. (*Société Anonyme Turque d'Études et d'Entreprises Urbaines - Keşfiyat ve İnşa'at Türk Anonim Şirketi*) in İstanbul; that the plan and its report were designed and prepared by Dr. Carl Christoph Lörcher from Charlottenburg (Berlin) and submitted to the Municipality on 30 May 1924 by the firm manager Heussler. Thus, the 80 years of speculative thinking and false historiography about the author, origin, function and results of the first plan prepared for the expansion of the city are eluded.

Full elaboration on the report elucidates that, the report and accompanying plans hold several initial and modernizing values for Turkish urban planning. It proves to be the first tool in the implementation of "model cities"; the first city history of Ankara in the modern sense; the first attempt to achieve consensus on national city planning methods and processes; the first concrete consideration to attain meaning and symbolism in urban grounds; the first display of consistency of urban planning and design thinking; the first introduction of contemporary and *avantguard* city planning concepts; the first proposal for regulation of hierarchic and systematized set of open and green public spaces; the very first document in the construction of modern Ankara.

C O N T E N T S

Articles and Studies:

	Page
KARAUĞUZ, GÜNGÖR: About ^{NA} 4 hekur SAG.US "Mausoleum" Building Mentioned in the Bronze Tablet (Bo 86/299) (with 10 illustrations)	1
ÖZTAN, ALİYE-FAYDALI, EROL: An Early Chalcolithic Building From Köşk Höyük (with 71 illustrations)	13
ÖZTAN, ALİYE-FAYDALI, EROL: An Early Chalcolithic Building From Köşk Höyük	45
ÖZTEPE, ERHAN: A Group of Baked Clay Figurines from the Smintheion (with 17 illustrations)	77
DEMİRKENT, İŞİN: Tatikios (A Byzantine Commander of Turkish Origin)	93
MERÇİL, ERDOĞAN: The Seljuks and the Turkish Language	111
ÖZDEMİR, MEHMET: The "Zırvata" Event and the Occupation of Tunisia	119
BARAN, TÜLAY ALİM: The Conditions of German and Austrian Citizens that had to Abandon the Ottoman Empire as a Result of the Mondros Armistice	139
CENGİZKAN, ALİ: The Lörcher Plan Report for Ankara, 1924 (with 28 documents)	153

Book Reviews:

EKİNCİ, İLHAN: Abdülkerim Abdulkadiroğlu, İ.Hakkı Aksoyak, Necip Fazıl Duru: <i>Kastamonu Jurnal Defteri (1252-1253/1836-1837)</i>	193
UYAR, MUSTAFA: Ahmed İsa Bek: <i>Tarih-i Bimâristânhâ der-İslâm (İslam Memleketlerinde Hastaneler Tarihi)</i>	201
ERÜNSAL, İSMAİL E.: Jan Schmidt: <i>Catalogue of Turkish Manuscripts in the Library of Leiden University and Other Collections in the Netherlands</i>	203
AKAN, KEREM: <i>Być kobietac w oriencie. Praca zbiorowa pod redakcja</i>	209
ÇİÇEK, KEMAL: Theoharis Stavrides: <i>The Sultan of the Vezirs: The Life and Times of the Ottoman Grand Vezir Mahmud Paşa Angelovič (1453-1474)</i>	211
ÖZCAN, AZMİ: A. L. Macfie: <i>Orientalism: A Reader</i>	215
GENÇLER, ÇİÇDEM: E. Marienne Stern: <i>Roman, Byzantine and Early Medieval Glass</i>	217
ŞAKİROĞLU, MAHMUT H.: Minna Rozen: <i>A History of the Jewish Community in İstanbul, the Formative Years, 1453-1566</i>	219
The books and periodicals our library received during the second half of 2002	221
Abstracts	363

BELLE TEN

PERIODICAL PUBLISHED EVERY FOUR MONTHS

TURKISH HISTORICAL SOCIETY REVIEW

Volume : LXVII

No. 248

April 2003

ANKARA - TURKISH HISTORICAL SOCIETY PRINTING HOUSE

2003