

ERCIYES ÜNİVERSİTESİ
İKTİSADİ VE İDARİ BİLİMLER FAKÜLTESİ DERGİSİ

ERCIYES UNIVERSITY
JOURNAL OF FACULTY OF ECONOMICS AND
ADMINISTRATIVE SCIENCES

Eylül/Aralık 2020, Sayı: 57

September/December 2020, Number: 57

ERCİYES ÜNİVERSİTESİ
İKTİSADİ VE İDARİ BİLİMLER FAKÜLTESİ DERGİSİ

ERCİYES UNIVERSITY
JOURNAL OF FACULTY OF ECONOMICS AND ADMINISTRATIVE SCIENCES

Sahibi / Publisher
ERCİYES ÜNİVERSİTESİ İ.İ.B.F. Adına
Dekan, Prof. Dr. Şaban UZAY

Baş Editör / Editor in Chief
Prof. Dr. Levent ÇITAK
Editör / Editor
Prof. Dr. Ferit KULA

Yayın Kurulu / Editorial Board

Prof. Dr. Mustafa DEMİRCİ
Prof. Dr. Mehmet ÖCAL
Prof. Dr. Halil ALTINTAŞ
Prof. Dr. Yunus DURSUN
Dr. Öğr. Üyesi Ahmet AYSU

Danışma Kurulu / Advisory Board

Prof. Dr. Abraham MULUGETTA	Ithaca Koleji (ABD) Ithaca Collage (USA)
Prof. Dr. Dominick SALVATORE	Fordham Üniversitesi (ABD) Fordham University (USA)
Prof. Dr. Radu VRANCEANU	ESSEC Yönetim Okulu (Fransa) ESSEC Business School (France)
Prof. Dr. Raquib ZAMAN	Ithaca Koleji (ABD) Ithaca Collage (USA)
Prof. Dr. Ekrem ERDEM	Erciyes Üniversitesi (Türkiye) Erciyes University (Turkey)
Prof. Dr. Ahmet Cevat ACAR	İstanbul Üniversitesi (Türkiye) İstanbul University (Turkey)
Prof. Dr. Coşkun Can AKTAN	Dokuz Eylül Üniversitesi (Türkiye) Dokuz Eylul University (Turkey)
Prof. Dr. Haluk ALKAN	İstanbul Üniversitesi (Türkiye) İstanbul University (Turkey)
Prof. Dr. Ramazan GÖZEN	Abant İzzet Baysal Üniversitesi (Türkiye) Abant İzzet Baysal University (Turkey)
Prof. Dr. Metin TOPRAK	Osmangazi Üniversitesi (Türkiye) Osmangazi University
Doç. Dr. (Assoc. Prof. Dr.) Ruzita Mohd. AMİN	Uluslararası İslam Üniversitesi (Malezya) International Islamic University (Malasia)
Doç. Dr. (Assoc. Prof. Dr.) Bilin NEYAPTI	Bilkent Üniversitesi (Türkiye) Bilkent University (Turkey)
Dr. Baybars KARACAOVALI	Fordham Üniversitesi (ABD) Fordham University (USA)
Dr. Hazel PARCON	Hawaii Üniversitesi (ABD) University of Hawaii (USA)

Yayına Hazırlayan / Prepared for Publication by

Arş. Gör. Dr. Gökhan ÇOBANOĞULLARI gokhanc@erciyes.edu.tr

Yayın Kurulu Sekreterleri / Editorial Secretary

Öğr. Gör. Sabri GÜNGÖR sgungor@erciyes.edu.tr
 Arş. Gör. Serap AĞAYA serap@erciyes.edu.tr
 Arş. Gör. Erman EROĞLU ermaneroglu@erciyes.edu.tr
 Arş. Gör. Haluk AYTEKİN haytekin@erciyes.edu.tr
 Arş. Gör. Esra DAYI ealdemir@erciyes.edu.tr
 Arş. Gör. Dr. Murat RUHLUSARAÇ mruhlusarac@erciyes.edu.tr
 Arş. Gör. Muhammed İkbal DURMUŞ ikbaldurmus@erciyes.edu.tr

Diğer Bilgiler

- Dergimiz yılda üç kez yayınlanan hakemli bir dergidir.
- Türkiye’de en az beş üniversiteye mensup öğretim üyelerinden oluşan bir hakem kurulu vardır.
- Dergimiz Türkiye’de tüm üniversite kütüphanelerine gönderilmektedir.
- Bu derginin elektronik versiyonuna <http://iibf.erciyes.edu.tr/dergi/dergi.htm> internet adresinden ulaşılabilir.
- Dergimizde yayınlanan makalelerde belirtilen görüşlerden makale sahipleri sorumludur.
- Makaleler kaynak gösterilmek koşuluyla iktibas edilebilir.
- Dergimiz ULAKBİM Sosyal Bilimler, EconLit, EBSCOhost, ProQuest, SOBIAD, Scientific Indexing Services,
- CiteFactor, ResearchBib, DRJI, ASOS Index, Arastirmax, DOAJ, Index Copernicus, Erih Plus ve GoogleScholar veri tabanlarında taranmaktadır.
- Dergimiz uluslararası elektronik dergidir.

More Information

- Erciyes University Journal of Faculty of Economics and Administrative Sciences is a refereed journal published tri-annual.
- Our journal has a board of referees which consists of professors from at least five universities in Turkey.
- Our journal is sent to all university libraries in Turkey.
- Electronic version of the journal is accesible through: <http://iibf.erciyes.edu.tr/dergi/dergi.htm>
- The authors are responsible for all the opinions expressed in articles published in our journal.
- Articles in the journal can be referred by giving reference.
- Our journal is indexed in ULAKBİM Social Sciences, EconLit, EBSCOhost, ProQuest, SOBIAD, Scientific Indexing Services, CiteFactor, ResearchBib, DRJI, ASOS Index, Arastirmax, DOAJ, Index Copernicus, Erih Plus and Google Scholar databases.
- Our journal is an international electronical journal.

İdare ve Yazışma Adresi/ All correspondence should be addressed to:

Erciyes Üniversitesi
 İktisadi ve İdari Bilimler Fakültesi
 İİBF Dergisi Editörlüğü
 38039 KAYSERİ
 Tel: +90 352 4374913
 Fax: +90 352 4375239
 E-mail: iibfdergi@erciyes.edu.tr
 Web adresi: <http://dergipark.gov.tr/erciyesiibd>
 ISSN: 1301-3688 | e-ISSN: 2630-6409

Basıma Hazırlık ve Baskı**Kimlik Yayınları**

Köşk Mah. Ahmet El Biruni Cad. H. Bayraktar İlahiyat Fak. A Blok No:8 Melikgazi/KAYSERİ
 Tel : 0 352 207 66 66 / 31029

Web: www.kimlikyayinevi.com - e-posta: rights@kimlikyayinevi.com * info@kimlikyayinevi.com

İÇİNDEKİLER

Veysel YILMAZ Erkan ARI Yusuf BİLGE	OYUN BAĞIMLILIĞININ TEKNOLOJİ KABUL MODELİ (TKM) VE PLANLI DAVRANIŞ TEORİSİNİ (PDT) BÜTÜNLEŞTİREN BİR MODEL İLE ARAŞTIRILMASI
İpek ÖZENİR Gülşün NAKİBOĞLU Pınar ELÇİÇEK GÜNEŞ	AVRUPA'YA TAŞIMACILIKTA LOJİSTİK FİRMALARININ BAZ ALDIKLARI KRİTERLERİN BELİRLENMESİ VE ÜLKE SIRALAMASI: ÇOK KRİTERLİ KARAR VERME TEKNİKLERİ İLE BİR UYGULAMA
Süleyman DİKMEN Hüseyin Güçlü ÇİÇEK	AVRUPA BİRLİĞİ'NDE ÇEVRE VERGİSİ GELİRLERİNİN KARŞILAŞTIRMALI ANALİZİ
Neslihan YILMAZ	6360 SAYILI YASA'NIN BELEDİYELERİN MALİ YAPILARI ÜZERİNE ETKİLERİ: DENİZLİ VE UŞAK İLLERİNE YÖNELİK BİR MEMNUNİYET ARAŞTIRMASI
Ali Samir MERDAN	AMERİKA BİRLEŞİK DEVLETLERİ'NDEKİ ERMENİ LOBİSİNİN BAŞARISINI ETKİLEYEN FAKTÖRLER
İrem ÇETİN	EĞİTİM VE YOKSULLUKLA MÜCADELE: TÜRKİYE'DEN BÖLGESEL BİR KANIT
Abdullah UZUN	KÖTÜ HUYLU PROBLEMLERLE MÜCADELE STRATEJİLERİ: PROBLEM ODAKLI VE DURUMSALCI BİR PERSPEKTİF
Güner ÖZKAN Elif Şimşek ÖZKAN	İNGİLİZ OKULU'NUN ULUSLARARASI İLİŞKİLERDEKİ KURAMSAL KONUMU: MARKSİST BİR ELEŞTİREL OKUMA
Fatma DEMİRCİ OREL Abdil ARIK	SOSYAL MEDYA PAZARLAMASININ TÜKETİCİ SATIN ALMA NİYETİNE ETKİSİNİN TEKNOLOJİ KABUL MODELİ ARACILIĞIYLA İNCELENMESİ
Alpaslan ÖZTÜRKÇİ	HÜSNİ ZAİM DARBESİ KARŞISINDA TÜRKİYE'NİN SURİYE POLİTİKASI
Mehmet ŞAHİN	ULUSLARARASI EKONOMİ POLİTİKTE NEOKLASİK REALİZME DUYULAN İHTİYAÇ: AVRASYA EKONOMİ TOPLULUĞU
Suzan ÇOBAN Malik DÜNDAR	ONLİNE PLATFORMLARDA İÇERİK PAZARLAMA, YEŞİL ÜRÜN VE E-WOM ETKİLEŞİMİ: AMPİRİK BİR ARAŞTIRMA
Aylin YILMAZ Mustafa Atilla ARICIOĞLU Büşra YiğİTOL	ENDÜSTRİ 4.0 ÜZERİNE YÖNTEM VE LİTERATÜR ÇALIŞMASI: TÜRKİYE'DEKİ LİSANSÜSTÜ TEZ ÇALIŞMALARI
Ergin ULUSOY	KİMLİK İNŞASI VE POLİTİKAYA AKTARIMI
Murat SUCU	DEĞİŞİM YÖNETİMİ İLE ÜCRET VE ÖDÜLLENDİRME SİSTEMİ ARASINDAKİ İLİŞKİ: SİVİL HAVACILIK SEKTÖRÜNDE FAALİYET GÖSTEREN YER HİZMETLERİ İŞLETMELERİNDE BİR ARAŞTIRMA

CONTENTS

Veysel YILMAZ Erkan ARI Yusuf BİLGE	INVESTIGATION OF GAMING ADDICTION WITH A MODEL WHICH ENROLLES TECHNOLOGY ACCEPTANCE MODEL (TAM) AND PLANNED BEHAVIOR THEORY (PBT)
İpek ÖZENİR Gülsün NAKİBOĞLU Pınar ELÇİÇEK GÜNEŞ	DETERMINING THE CRITERIA USED BY LOGISTICS COMPANIES IN THEIR TRANSPORT ACTIVITIES TO EUROPE AND RANKING DESTINATION COUNTRIES: AN APPLICATION BASED ON MCDM METHODS
Süleyman DİKMEN Hüseyin Güçlü ÇİÇEK	COMPARATIVE ANALYSIS OF ENVIRONMENTAL TAX REVENUES IN THE EUROPEAN UNION
Neslihan YILMAZ	THE EFFECTS OF LAW NO.6360 ON THE FISCAL STRUCTURES OF THE MUNICIPALITIES: A SATISFACTION SURVEY FOR DENİZLİ AND UŞAK PROVINCES
Ali Samir MERDAN	THE FACTORS AFFECTING THE SUCCESS OF THE ARMENIAN LOBBY IN THE UNITED STATES
İrem ÇETİN	EDUCATION AND POVERTY ALLEVIATION: A REGIONAL EVIDENCE FROM TURKEY
Abdullah UZUN	STRATEGIES TO TACKLE WITH WICKED PROBLEMS: A PROBLEM ORIENTED AND CONTINGENCY PERSPECTIVE
Güner ÖZKAN Elif Şimşek ÖZKAN	THEORETICAL POSITION OF ENGLISH SCHOOL IN INTERNATIONAL RELATIONS: A MARXIST CRITICAL READING
Fatma DEMİRCİ OREL Abdil ARIK	INVESTIGATION OF THE EFFECT OF SOCIAL MEDIA MARKETING ON CONSUMER PURCHASE INTENTIOON THROUGH TECHNOLOGY ACCEPTANCE MODEL
Alpaslan ÖZTÜRKÇİ	TURKEY'S SYRIA POLICY REGARDING HUSNI ZAIM COUP
Mehmet ŞAHİN	A NEED FOR NEOCLASSICAL REALIST APPROACH IN INTERNATINOAL POLITICAL ECONOMY: THE EURASIAN ECONOMIC UNION
Suzan ÇOBAN Malik DÜNDAR	CONTENT MARKETING ON ONLINE PLATFORMS, GREEN PRODUCT AND E-WOM INTERACTION: AN EMPIRICAL RESEARCH
Aylin YILMAZ Mustafa Atilla ARICIOĞLU Büşra YİĞİTOL	METHOD AND LITERATURE REVIEW OF INDUSTRY 4.0: POSTGRADUATE THESES IN TURKEY
Ergin ULUSOY	IDENTITY BUILDING AND ITS REFLECTION IN POLICY
Murat SUCU	THE RELATIONSHIP BETWEEN CHANGE MANAGEMENT AND THE WAGE AND REWARD SYSTEM: A RESEARCH IN THE GROUND HANDLING COMPANY OPERATING IN THE CIVIL AVIATION SECTOR

DERGİNİN BU SAYISINDA KATKIDA BULUNAN HAKEMLERİN LİSTESİ

- Prof. Dr. Şenol ALTAN – Ankara Hacı Bayram Veli Üniversitesi
Prof. Dr. Süleyman BARUTÇU- Pamukkale Üniversitesi
Prof. Dr. Kamer KASIM – Bolu Abant İzzet Baysal Üniversitesi
Prof. Dr. Hüseyin YILMAZ- Aydın Adnan Menderes Üniversitesi
Doç. Dr. Şenol ADIGÜZEL – Hatay Mustafa Kemal Üniversitesi
Doç. Dr. Sinan APAK - Maltepe Üniversitesi
Doç. Dr. Hakan ARSLANER – Aydın Adnan Menderes Üniversitesi
Doç. Dr. Fahrettin Atıl BİLGE – Selçuk Üniversitesi
Doç. Dr. Mehmet CURAL – Zonguldak Bülent Ecevit Üniversitesi
Doç. Dr. Turgut DEMİRTEPE – Çanakkale On Sekiz Mart Üniversitesi
Doç. Dr. Fatih ERTUGAY – Sivas Cumhuriyet Üniversitesi
Doç. Dr. Gül ESER – Marmara Üniversitesi
Doç. Dr. Musa GÖK- İzmir Demokrasi Üniversitesi
Doç. Dr. Esra KAHYA ÖZYİRMİDOKUZ – Erciyes Üniversitesi
Doç. Dr. Yunus Emre ÖZER – Dokuz Eylül Üniversitesi
Doç. Dr. Ebru Çoban ÖZTÜRK – Çankaya Üniversitesi
Doç. Dr. Ahmet SARITAŞ - Ankara Yıldırım Beyazıt Üniversitesi
Doç. Dr. Zeliha TEKİN - Muş Alpaslan Üniversitesi
Doç. Dr. Ömer Kürşad TÜFEKÇİ – Isparta Uygulamalı Bilimler Üniversitesi
Dr. Öğretim Üyesi Yasin ATLIOĞLU- Niğde Ömer Halisdemir Üniversitesi
Dr. Öğretim Üyesi Emre ÇITAK – Hitit Üniversitesi
Dr. Öğretim Üyesi Mehmet DİNÇ – Isparta Uygulamalı Bilimler Üniversitesi
Dr. Öğretim Üyesi Gözde Müşerref GEZGÜÇ – Muğla Sıtkı Koçman Üniversitesi
Dr. Öğretim Üyesi Sami KİRAZ – Hitit Üniversitesi
Dr. Öğretim Üyesi Muhammed Hüseyin MERCAN – Marmara Üniversitesi
Dr. Öğretim Üyesi Yusuf MURATOĞLU – Hitit Üniversitesi
Dr. Öğretim Üyesi Hülya ÖCAL – Afyon Kocatepe Üniversitesi
Dr. Öğretim Üyesi Nuri SALIK – Ankara Yıldırım Beyazıt Üniversitesi
Dr. Öğretim Üyesi Düriye TOPRAK- Burdur Mehmet Akif Üniversitesi
Dr. Öğretim Üyesi Mustafa Tayfun ÜSTÜN – Atatürk Üniversitesi
Dr. Tuğay GÜNEL- Çukurova Üniversitesi

OYUN BAĞIMLILIĞININ TEKNOLOJİ KABUL MODELİ (TKM) VE PLANLI DAVRANIŞ TEORİSİNİ (PDT) BÜTÜNLEŞTİREN BİR MODEL İLE ARAŞTIRILMASI

Veysel YILMAZ*

Erkan ARI**

Yusuf BİLGE***

ÖZ

Bu makalenin amacı, online oyun bağımlılığına etki eden faktörlerin Teknoloji Kabul Modeli (TKM) ve Planlı Davranış Teorisini (PDT) bütünleştiren bir araştırma modeli ile araştırmaktır. Teknoloji Kabul Modeli, bireylerin genel olarak davranışlarını ve teknolojiyi kullanma veya kullanmama konusundaki eğilimlerini açıklamak ve tahmin etme sürecinde araştırmacılara önemli fikirler verebilmektedir. Planlı Davranış Teorisi ise belirli bir konuda gerçekleşen insan davranışlarını açıklamak ve tahmin etmek amacıyla tasarlanmış bir teoridir. Oyun bağımlılığı, bir tür teknoloji bağımlılığı türü olarak kabul edilmekle birlikte internet bağımlılığı alt kategorisinde de değerlendirilmektedir. Bu sebeple oluşturulacak olan oyun bağımlılığı modelinde TKM VE PDT esas alınmıştır. Önerilen modelin uyumunun sınanmasında ise Yapısal Eşitlik Modellemesi (YEM) kullanılmıştır. Çalışma sonunda Algılanan Keyifteki bir birimlik artış, online oyuna yönelik olumu tutumu 0,92 birim arttıracığı, ayrıca online oyuna yönelik bağımlılık arttıkça bu tür oyunları oynama niyetlerinde ve davranışlarında da anlamlı artışlar olacağı tahmin edilmiştir. Bu çalışmanın sonuçları, kullanıcıların önceki araştırmalarda ele alınmamış olan online oyun oynama niyetinin ve davranışının kritik belirleyicileri ile ilgili bazı önemli konulara ışık tutmaktadır.

Anahtar Kavramlar: Online Oyun, Tutum ve Davranış, Teknoloji Kabul Modeli (TKM), Planlı Davranış Teorisi (PDT), Yapısal Eşitlik Modellemesi (YEM).

* Prof., Dr., Eskişehir Osmangazi Üniversitesi, Fen Edebiyat Fak., İstatistik Bölümü, vyilmaz@ogu.edu.tr; <https://orcid.org/0000-0001-5147-5047>

** Doç. Dr., Kütahya Dumlupınar Üniversitesi, İktisadi ve İdari Bilimler Fakültesi, Ekonometri Bölümü, erkan.ari@dpu.edu.tr; <https://orcid.org/0000-0001-6012-0619>.

*** Eskişehir Osmangazi Üniversitesi, Fen Edebiyat Fakültesi, İstatistik Bölümü, yusuf16bilge@gmail.com; <https://orcid.org/0000-0002-9785-5253>.

Makalenin gönderilme tarihi: 24 Haziran 2020

Kabul tarihi: 9 Temmuz 2020

INVESTIGATION OF GAMING ADDICTION WITH A MODEL WHICH ENROLLES TECHNOLOGY ACCEPTANCE MODEL (TAM) AND PLANNED BEHAVIOR THEORY (PBT)

ABSTRACT

The purpose of this article is to investigate the factors affecting online game addiction with a research model that integrates the Technology Acceptance Model (TKM) and Planned Behavior Theory (PDT). In this context, a research model was used that integrates Technology Acceptance Model (TAM) and Planned Behavior Theory (PBT). The Technology Acceptance Model is able to give researchers important ideas in the process of explaining and predicting individuals' behavior in general and their tendency to use or not to use technology. The Theory of Planned Behavior is a theory designed to explain and predict human behavior that occurs on a particular subject. Game addiction is considered a type of technology addiction, but is also evaluated in the internet addiction subcategory. For this reason, TAM and PBT are based on the game addiction model that will be created. Structural Equation Modelling (SEM) was used to test the compatibility of the proposed model. At the end of the study, it was estimated that a one-unit increase in perceived enjoyment would increase the attitude towards online play by 0.92 units, as well as significant increases in the intentions and behavior of playing such games as the dependence on online play increases. The results of this study highlight some important issues related to the critical determinants of users' intention and behavior to online game, which have not been addressed in previous research.

Keywords: Online gaming, attitude and behavior, Technology Acceptance Model (TAM), Planned Behavior Theory (PBT), Structural Equation Modelling (SEM).

GİRİŞ

İnternet, aslında akademik ve askeri kurumlar arasında araştırma yapılmasını kolaylaştırmak için tasarlanmış bir ağıdır. Bununla birlikte, toplum bu iletişim ortamının kullanım sıklığını ve internet bağımlılığı kavramını tartışmaktadır. İnternet bağımlılığı kavramının kullanımı yeni ve hızla büyüyen bir olgu olmuştur. Pew Araştırma Merkezi'ne göre, yalnızca ABD'de internet kullanımı 2000 yılında Amerika'da yetişkinlerin %59'una ulaşmıştır (Pew Research Center Internet & Technology, Americans' Internet Access: 2000-2015, 2015).

2002'den sonra yapılan araştırmalar, online kullanıcıların neredeyse %6'sının internet bağımlılığı yaşadığını göstermiştir (Greenfield, 1999; Young, 2004). Bağımlılık alanındaki önceki araştırmalar, uyuşturucu ve alkol bağımlılıkları ile patolojik kumar bağımlılığına odaklı iken, ortaya konan

araştırmalar, online sohbet ortamları, anlık mesajlaşmalar ve online oyunlara yönelmiştir. Bununla birlikte, online oyun bağımlılığını internetin alışkanlık oluşturan doğasını ve sonuçlarını aktaran çalışmalara da rastlamak mümkündür (Young, 2004; Lee ve Tsai, 2010; Karacaoğlu, 2019; Yiğit ve Güneç, 2020).

İnternetin hem bağımlılık derecesinde kullanılması, hem de kötü amaçlı olarak kullanılması farklı sonuçlara yol açabilir. Her türlü bağımlılıkta olduğu gibi internet bağımlılığı da kontrol edilemeyen bir istek ile ilişkilidir. Genellikle kontrol kaybı, kullanımla ilgili meşgul olma ve sürekli kullanım isteği olarak ifade edilebilir. Kötü amaçla kullanma ise, kullanıcı için sorun yaratabilecek daha hafif bir bağımlılık olarak kabul edilir. Ancak bu kullanım tarzında kullanıcının üzerinde daha fazla denetim yapılabilir ve kullanıcının alanları sınırlandırılarak çeşitli düzenlemeler yapılabilir. Örneğin, okulda arkadaşlarıyla takıntılı bir şekilde internetten sohbet eden bir öğrenci, akademik çalışmalarının zayıf olmasına neden olan değerli çalışma süresinden uzaklaşır. Başka bir örnekte ise çalışma saatleri boyunca online oyunların takibi hakkında vakit harcayan bir çalışan genel iş verimliliğinden uzaklaşır ve eylemleri iş kaybına yol açabilir (Young, 2004; Yalçın ve Bertiz, 2019).

Online oyun oyuncuları için keyif almak veya zevk en önemli amaçtır (Sweetser ve Wyeth, 2005). Basit bir tanımlama ile oyuncular oyundan hoşlanmazsa oynamazlar. Ayrıca gerçekleştirilen araştırmalarda oyunların eğlence ve rahatlama sağlamayı amaçladıkları sonucuna varılmıştır (Ha vd., 2007). Önceki araştırmalarda, insanların neden online oyun oynadıklarını açıklamak için algılanan eğlenceye odaklı çalışmalar gerçekleştirilmiştir (Hsu ve Lu, 2004; Sweetser ve Wyeth, 2005; Song ve Lee, 2007).

Oyunlardan zevk alma, öğrencilerin oyun oynamaya devam etmeye motive etmek için yeterli olmayacağını göstermiştir. Çünkü çoğu oyunun oyuncu için belli bir zamandan sonra keyfinin geçtiği anlaşılmıştır (Song ve Lee, 2007). Sweetser ve Wyeth (2005), oyuncuların oynamakta olan oyunları sevmelerine rağmen sıklıkla yeni online oyunlar denediklerini de ortaya koymuştur.

İnternet kullanımının artmasından dolayı, son zamanlarda gerçekleştirilen çalışmalarda e-öğrenme, online alışveriş ve oyun gibi bilgi teknolojilerinin benimsenmesini açıklamak için *akış* deneyimi kavramı tanıtılmıştır. Akış deneyimi, oyunlara, faaliyetlere tam katılımı olan bireylerin yaşadığı en iyi ve hoş aktiviteleri ifade eder (Refiana, Mizerski ve Murphy, 2005). Akış durumunda, insanlar faaliyetlerinde yoğunlaşır, kendi bilinçlerini kaybederler ve çevrelerindeki değişiklikleri tanıyamazlar. Bu nedenle, bu çalışmada akış deneyimi online oyunun bir tahmincisi olarak tanımlanmıştır. Buna ek olarak online oyunlar genellikle kullanıcıların hayal kurmasını ve eğlenmesini sağlayan çok oyunculu oyunlardır. Etkileşim, binlerce kişinin aynı anda oynamasını sağlayan çok oyunculu oyunların önemli bir özelliğidir. Bu özellik, oyuncuların oyunlara katılmasında çok önemli bir rol oynayabilir.

Belirtilen etkenler, oyuncunun online oyunların kabulü üzerinde farklı etkileri olmasına rağmen, bu etkenler arasındaki ilişkilerin ve oyuncuların online oyun oynama davranışlarının niyeti nasıl etkilediği hakkında çok az şey bilinmektedir. Pilke (2004) bu ilişkileri incelemek ve bu kavramların oyuncuların online oyunlar oynama davranışını, neyin etkilediğini ve ne kadar etkilediğini değerlendirmek için onları yeni bir teorik modele entegre etmek ve birleştirmek gerektiğini değerlendirmiştir.

Online oyunlar, bir tür bilgi teknolojisi olarak kabul edilmekle birlikte, eğlence yönelimleri onları geleneksel görev odaklı bilgi teknolojisinden ayırır. İnsanlar, belirli hedeflere ulaşmak veya iş performansını artırmak için değil, eğlence için online oyunlar oynarlar. Teknoloji Kabul Modeli (TKM) bilişim teknolojilerinin kabulünü, bireyin algıları, eğilimleri, davranış ve niyetleri arasındaki ilişkiyi açıklamaktadır. Davis tarafından ortaya konan TKM, kullanıcının teknolojiyi benimseme ve kabulünü modellemeyi amaçlayan bir davranış modelidir (Davis, vd., 1989:985). TKM eğlence, oyun, internetin dışında iş sektöründe bilgi teknolojisi kabulünde geniş ölçüde uygulanmış olsa da oyuncuların online oyunlarla ilgili niyetlerini açıklamak için uygun olmayacağı değerlendirilmiştir. Bunun nedeni, teknoloji kabul modelinde algılanan fayda ve algılanan kullanım kolaylığının, online oyun oynamaya yönelik olumlu ya da olumsuzluk duygularını yansıtamayacağıdır. Ayrıca TKM, sosyal ve kontrol faktörlerinin davranış üzerindeki etkisini içermemektedir ve bu faktörlerin online kullanım davranışını önemli ölçüde etkilediği belirlenmiştir (Lee ve Tsai, 2010).

Online oyun davranışı araştırmalarında, öngörücü faydası ve sosyal psikolojideki yaygın uygulaması nedeniyle, Planlı Davranış Teorisi (PDT) online oyun oynama davranışsal niyetini anlamak için kullanılabilir (Ramayah vd., 2017). PDT, belirli bir konuya yönelik gerçekleşen insan davranışlarını açıklamak ve tahmin etmek amacıyla tasarlanmış bir davranış teorisidir (Ajzen, 1991). PDT'nin temelinde bireylerin bilgiye sistematik olarak ulaşarak, rasyonel kararlar verdiği anlayışı yatar. PDT, üç temel bilişsel faktörün birey davranışını belirlediği öne sürer. PDT, niyetin tutumların ve öznel normlarının etkisiyle şekillendiğini savunur. PDT, bir kimse belli bir davranışı yapma konusunda olumlu bir tavır içerisinde ise, olumsuz bir tavır içerisinde olan bir kimseye göre, bu bireyin söz konusu davranışı gerçekleştirme şansının daha yüksek olduğu iddia edilir (Yılmaz ve Doğan, 2016). PDT'de, sosyal etkilerin (öznel normlar) davranışsal niyetin belirleyicisi ve algılanan davranış kontrolünün de hem niyetin hem de davranışın belirleyicisi olarak modellenmektedir (Ajzen, 1985).

Bu çalışmada, önerilen modeldeki ilişkilerin anlamlılığını ve gücünü değerlendirmek için yapısal eşitlik modellemesi (YEM) kullanılmıştır. Genel olarak bu çalışmanın amacı üç maddede aşağıdaki gibi özetlenebilir:

1. Akış deneyiminin, algılanan eğlencenin, sosyal etkileşimin ve insan-bilgisayar etkileşiminin, öğrencilerin online oyun oynama niyetini önemli ölçüde etkileyip etkilemediğini araştırmak.

2. Öğrencilerin online oyun oynama niyetinin devam etmesinde hangi faktörlerin daha etkili olduğunu netleştirmek.

3. Teknoloji kabul modelinin planlanan davranış teorisi ile bütünleşmesinin, öğrencilerin online oyun oynama niyet ve davranışlarını araştırmak için teorik bir temel teşkil edip edemeyeceğini değerlendirmektir.

I. LİTERATÜR TARAMASI

Aşağıda online oyun tutum ve davranışlarının açıklanmasında yararlanılan kavramlara ilişkin literatür, başlıklar halinde verilmiştir.

A. İNTERNET BAĞIMLILIĞI

Teknoloji bağımlılığı (Griffiths, 1996) ve bilgisayar bağımlılığı (Shotton, 1991) kavramları daha önce çalışılmış olup, internet bağımlılığı ilk kez 1996 yılında Amerikan Psikologlar Birliği Yıllık Toplantısında tanıtılmıştır. Daha sonra bu konu klinisyenler ve akademisyenler arasında tartışılmıştır (Young, 1996).

Uyuşturucu, alkol vb. bağımlılıklarından farklı olarak, internet, teknolojik bir gelişme olarak birçok konuda yarar sunan ve “bağımlılık” olarak eleştirilecek bir konu olmadığı belirtilmiştir (Levy, 1996). Bu faydalar, araştırma yapmak, ticari işlemleri gerçekleştirmek, kütüphanelere erişmek, iş arkadaşlarıyla iletişim kurmak ve tatil planları yapmak gibi pratik uygulamalardan oluşmaktadır. Ayrıca, internetin günlük yaşamlarımızdaki psikolojik ve işlevsel faydalarını anlatan kitaplar da mevcuttur (Turkle, 1995).

Birçok araştırmacı bağımlılık teriminin sadece uyuşturucu, alkol vb. gibi vücuda fiziksel olarak etki eden olaylara ilişkin durumlarda kullanılması gerektiğini savunmuştur (Walker, 1989; Rachlin, 1990). Son yirmi yılda, giderek artan bir şekilde internet bağımlılığı terimi sıkça bir hastalık olarak kabul görmeye başlamıştır (Greenfield, 1999; Ferris, 2001; Hansen, 2002; Yalçın ve Bertiz, 2019; Karacaoğlu, 2019; Yiğit ve Günüş, 2020).

Günümüzde internet bağımlılığı kavramı yerini dijital bağımlılık kavramına bırakmıştır. Dijital bağımlılık kompulsif, takıntılı, dürtüsel ve aceleci olarak tanımlanan teknoloji ile sorunlu bir ilişkiyi ifade etmektedir. Genellikle anksiyete ve depresyon gibi olumsuz yaşam deneyimleriyle ilişkilidir. Ortaya konan araştırmalar, kullanıcıların dijital davranışlarının davranışsal bağımlılığın klinik kriterlerini karşılayan semptomlar gösterdiğini ortaya koymuştur (Alrobai ve arkadaşları, 2016; Drasatos ve arkadaşları, 2020).

B. OYUN BAĞIMLILIĞI

“Oyun” terimi, oyuncular tarafından gerçekleştirilen yapay bir çatışma olarak tanımlanır. Oyunculara çeşitli rekabetçi aktiviteler sunulur ve oyunun hikâyesi oyuncuları motive etmede ve oyuncuların katılımında önemli bir rol oynar. Yapılan araştırmaya göre (Zyda, 2005), bilgisayar oyunları sadece eğlence sağlamakla sınırlı kalmamakta, aynı zamanda stratejik iletişim, sağlık ve eğitim ile ilgili farklı eğitimleri de içermektedir. Araştırmacı kuralları, hedefleri, duygusal bağları ve oyunun sonuçları olan bir oyunu tanımlamak için çeşitli ölçütler belirlediğini göstermiştir (Juul, 2011).

Game changer (2013) raporuna göre 1,2 milyar insanın şu anda dünya genelinde oyun oynadığını, bunun 700 milyonunun online olduğunu göstermektedir. Aynı kaynak, dünyadaki online nüfusun yüzde 44'ünün oyuncu olduğunu da belirtmiştir. Dünya genelinde online oyunlara çok zaman harcanmaktadır (Spilgames, 2013) . Online oyunlar, oyuncuların bu koşulları sağladıktan sonra üst aşamalarda hareket etmek için farklı koşullarla yüzleşmeleri gerektiği sanal bir durum sunar. Video oyunları, 2016 yılında 101,1 milyar dolarlık küresel bir pazarla ve 2017 yılında 108,9 milyar dolar küresel bir pazarla dünyanın önde gelen kültürel endüstrilerinden birini oluşturmaya başlamıştır. İlk aşamadan bugüne kadar video oyunları, farklı platform türlerine sahip birçok farklı oyuncu kategorisinde (Alzahrana, Mahmud, Ramayah, Alfarraja, Alalwana, 2017) yaşanmış ve bunların yüzde 27'si kişisel bilgisayarlarını ve yüzde 37'si akıllı telefonları kullanarak oyun oynadığını göstermiştir (Ramayah, Rabaya, Saparya Mahmud, Rawshon, 2017).

Günümüzde, online oyunlar, yazılım ve bilgisayarların birbirleriyle etkileşime girmesine izin verdiği için çok oyuncu ile oyuna katılmaya uygundur (Alzahrana vd., 2017). Bu nedenle, insanlar artık oyun yoluyla küresel olarak kolayca bağlantı kurabilmektedirler. Eğlence Yazılımları Derneği'ne (Entertainment Software Association) (2016) göre, en sık oynayan oyuncuların yüzde 54'ü farklı bölgelerdeki diğer oyuncularla oynadığını ve oyuncuların %53'ü video oyunlarının arkadaşlarıyla bağlantı kurmasına yardımcı olduğunu belirtmiştir. Bu raporda ayrıca oyuncuların %40'ının arkadaşlarıyla oynadığı ifade edilmiştir.

Bazı çalışmalarda PDT, yapıları, sosyal etkileşim ve insan-bilgisayar etkileşimi ile oyuncuların online oyun oynama niyetinin sürekliliği arasındaki ilişkiyi araştırmıştır. Bu çalışmaların ortak noktası online oyun oynama niyetinin öncüllerini ve online oyun bağımlılığı üzerindeki etkisine yönelik soruları ortaya koymaktadır. Oyuncuların devamlılık niyetini etkileyen faktörlerin belirlenmesi, oyuncuları bağımlı hale gelmemeleri konusunda doğru stratejilerin uygulanabilmesine yardımcı olacaktır. Öğrenciler arasında online oyun bağımlılığının belirleyicilerinin daha iyi anlaşılması, eğitimcilerin daha bilinçli kararlar almasına, bağımlılığı durdurmak için doğru stratejiyi uygulamalarına imkan sağlayacaktır (Ramayah vd., 2017).

C. AKIŞ DENEYİMİ

Csikszentmihalyi (1990) tarafından ortaya konan akış teorisi, “insanların tam katılımı hareket ettiklerinde hissettiği deneyim” olarak tanımlanmaktadır. Oyuncular, akış durumunda, online oyun oynarlarken neredeyse dışarı ile bağlantılarını keserler ve çevrede olan bitenden haberleri olmaz. Spesifik olarak, sadece devam eden faaliyetlerine odaklanarak kendi bilinçlerini kaybederler. Bu kavram, spor, alışveriş, kaya tırmanışı, dans ve oyun gibi geniş bir bağlamdaki çalışmalarda, diğerleri arasında yaygın olarak kullanılmaktadır (Csikszentmihalyi ve LeFevre, 1989).

Son zamanlarda, çeşitli çalışmalar online oyunlarla akış deneyimi kavramını ilişkilendirmiştir. Refiana, Mizerski ve Murphy (2005), bu bağlamda beceri, zorluk, katılım ve zamanın akış deneyiminin önemli özellikleri olduğunu ve bu akışı bulduğunu ortaya koymuşlardır. Ha ve arkadaşları (2007) akış deneyimi ile online oyun arasındaki ilişkiyi doğrulayarak üniversite öğrencilerinin online oyun oynamaya yönelik tutumlarını incelemiştir. Bu çalışmada akış deneyiminin oyuncuların online oyun oynama niyetleri üzerindeki etkisini incelemek odaklanılan ana kısımdır.

D. ETKİLEŞİM

Etkileşim, bilgisayar oyunlarında en uygun deneyim ile ilgili en önemli hususlardan biri olarak kabul edilir (Lewinski, 2000). Etkileşim, iki veya daha fazla nesneyle ve her birini veya diğerlerini etkileyen nesneyle iletişim kurma davranışı olarak tanımlanır (Laurel, 1993). Örneğin, bir oyuncu online oyunlarda hayatını kurtarmak için kollarını kullanarak karşı saldırı ile etkileşime girebilir. Bazen bir oyuncu güçlü eşyalar veya daha yüksek bir beceri kazanmak istediğinde, oyuncu rakipleriyle etkileşime girebilir ve ardından rakipler bir karşı saldırıya veya kaçmaya yanıt verir. Bu tür etkileşimlerin online oyunların popülerliği üzerinde önemli bir etkiye sahip olduğu değerlendirilmiştir (Choi ve Kim, 2004).

Voiskounsky ve arkadaşları (2004), birçok oyuncunun online oyunlardan zevk aldıklarını, çünkü sosyal temaslarını geliştirmelerine ve diğer oyuncularla bilgisayar aracılığıyla etkileşim kalıplarına erişmelerine yardımcı olduklarını belirtmiştir. Sweetser ve Wyeth (2005), sosyal etkileşimin oyunlara katılmaya neden olabileceğini öne sürmüşlerdir. Ayrıca, Lazzaro (2004) oyuncuların diğer insanlarla olan etkileşimlerinden zevk aldığını belirtmiştir.

E. ALGILANAN KEYİF

İnsanlar genelde eğlenceli buldukları ve keyif aldıkları durumlarda belirli bir davranışta bulunabilirler. Bu, kullanımı eğlenceli olduğu için bireylerin teknolojiyi benimseyebileceği anlamına gelir. Algılanan zevk, “teknolojiyi kullanma faaliyetinin, tahmin edilebilecek performans sonuçları

dışında, kendi başına zevkli olduğu ölçüde algılandığı” olarak tanımlanmıştır (Heijden, 2003).

Motivasyon perspektifinden bakıldığında, insanlar hem içsel hem de dışsal nedenlerden dolayı bilgi teknolojisini kullanma çabasındadır (Davis, Bagozzi, Warshaw, 1992). İçsel motivasyon, bir davranış sergilemekten zevk ve memnuniyet anlamına gelir (Deci ve Ryan, 1987), dışsal motivasyon ise belirli hedeflere / ödüllere ulaşmak için bir davranış sergilemeyi vurgular (Vellerand, 1997). Orijinal teknoloji kabul modelinde, dışsal motivasyon ve algılanan faydadan türetilen bilgi teknolojisi kullanımı, dışsal motivasyon ve içsel motivasyon açıkça dahil edilmemiştir. TKM içsel motivasyonun rolünü açıkça modellemek için Davis ve arkadaşları (1992) algılanan zevk kavramını ortaya koymuş ve algılanan eğlencenin bir kelime işlemci programını kullanma niyetinde önemli etkileri olduğunu belirlemiştir.

F. OYUN BAĞIMLILIĞI ARAŞTIRMALARI

İnternet kullanım bozukluğu, davranış bağımlılığının bir türü olarak tanımlanmaktadır. Zihinsel bozukluklar için Tanısal ve İstatistiksel El Kitabı'nın Beşinci Baskı (DSM-5) güncellenmiş sürüm ekinde internet kullanım bozukluğu / internet bağımlılığı ile birlikte sınıflandırılmıştır. “Klinik olarak önemli bir bozulma veya sıkıntıya yol açan, çoğu zaman diğer oyuncularla ve sürekli internet kullanımı” anlamına gelmektedir Entertainment Software Association, 2013).

Entertainment Software Association'a (2016) göre, Avustralya bilgisayar ve video oyun endüstrisi ile ilgili bir raporda, Avustralya'daki hanelerin %79'unda bilgisayar / video oyunları oynamak için bir cihaz olduğu ve ebeveynlerin %77'sinin çocuklarıyla bilgisayar oyunları oynadığı ve bu durumun aileler tarafından değerlendirildiği belirtilmiştir (Brand, 2007). Festl ve arkadaşları (2013) internet oyun bağımlılığının %90.2 olduğunu belirlemiştir. Amerika Birleşik Devletleri'nde 2-17 yaş grubundaki çocukların %91'inin, genç erkeklerin %99'unun ve genç kızların %94'ünün dijital oyun oynadığı belirlenmiştir (Granic, Lobel, Engels, 2014). 2015'te oyuncular tarafından toplam 23 milyar dolar harcanmıştır (Duggan, 2015), Amerika Birleşik Devletleri'nde her evde düzenli olarak video oyunları oynayan en az bir kişi bulunduğu belirlenmiştir. (Entertainment Software Association, 2016).

Yalçın ve Bertiz (2019), bireyleri bir hastalık gibi saran ve bağımlı hale getiren online oyunların üniversite öğrencileri üzerindeki etkilerini ortaya koymaya çalışmıştır. Çalışmada ayrıca, oyunlarının özellikle öğrenciler üzerindeki olumlu olumsuz yönleri de ele alınmıştır. Çalışmada nitel araştırma yöntemlerinden yapılandırılmış görüşme tekniği kullanılmıştır. Çalışma sonucunda, bireylerin dijital oyunları gerçek hayatla ilişkilendirdikleri, dijital oyun oynamayı başka etkinliklere tercih ettikleri ve dijital oyunların gerçek

yaşamda karşılaşılan bir sorunun çözümünde yol gösterici olduğu görüşüne sahip oldukları elde edilmiştir.

Karacaoğlu (2019), çocuklarda bilgisayar oyun bağımlılığı ile aile ilişkileri arasında ilişki olup olmadığını araştırmıştır. Araştırmanın evreni, İstanbul ili Üsküdar ilçesindeki Milli Eğitim Bakanlığı'na bağlı ilkokul 4 ve ortaokul 5. sınıfa devam eden öğrencilerden oluşmuştur. Araştırma sonucunda; aile ilişkileri ile bilgisayar oyun bağımlılığı arasında anlamlı ilişki olduğu bulunmuştur. Buna göre bilgisayar oyun bağımlılığı ile engelleyici aile ilişkileri arasında orta düzeyde pozitif yönde, destekleyici aile ilişkileri ile orta düzeyde negatif yönde anlamlı bir ilişki olduğu tespit edilmiştir.

Yiğit ve Günüş (2020), çocukların dijital oyun bağımlılığına göre aile profillerinin belirlenmesi amaçlanmıştır. Bu nedenle ilk olarak çocuklara dijital oyun bağımlılığı ölçeği uygulanmış ve çocukların dijital oyun bağımlılığı düzeyleri belirlenmiştir. Ayrıca dijital oyun bağımlılığı ölçeği sonucuna göre; oyun bağımlılık puanları en yüksek olan çocukların ebeveynleri ile oyun bağımlılık puanları en düşük olan çocukların ebeveynlerinden yarı yapılandırılmış görüşme yoluyla nitel veriler toplanmıştır. Çalışma sonucunda, çocukların dijital oyun bağımlısı olup olmamasında ailenin kalabalık yapısı, aile içerisindeki kural ve sınırlar, anne veya babanın çocukla ilgilenme durumu, ailece yapılan sosyal etkinlikler, teknoloji ve zararlarına ilişkin farkındalık gibi bazı faktörlere ulaşılmıştır.

Online oyunlara bağımlı hale gelen insan sayısının artması, online oyunların gelişmiş ve karmaşık oluşu, teşhis için kriterlerin yokluğu, tedavi ve önleme stratejilerine dayanan kanıtların bulunmaması oyun bağımlılığında önemli bir rol oynamaktadır (Idrees, Hafeez, Kim, 2015).

II. MATERYAL VE YÖNTEM

A. ARAŞTIRMA MODELİ

TKM, kullanıcıların yeni bir bilgi teknolojisini ilk kez benimsemelerini öngörmek için Davis vd. (1989) tarafından geliştirilmiştir. Bu modelde, algılanan keyif ve algılanan kullanım kolaylığı, bir teknolojiye yönelik tutumu etkileyen ve bunun fiili kullanımına yol açan iki öncülü olarak kabul edilir. Algılanan keyif, bir kişinin belirli bir sistemi kullanmanın iş performansını artıracığına inandığı dereceyi ifade eder. Algılanan kullanım kolaylığı ise, bir kişinin belirli bir sistemi kullanmanın çaba göstermeyeceğine inandığı derece olarak tanımlanır.

TKM, gelecekteki kullanıcı davranışlarını ilk örnek veya önceden hazırlık denemesinde “sistemle çok kısa bir etkileşimden sonra” alınan basit önlemlere dayanarak açıklaması ve tahmin etmesi beklenmektedir (Davis vd., 1989). Bununla birlikte, Teknoloji kabul modeline dayanan birçok çalışma

dolaylı olarak kabul edilmiş görünmektedir. Ortaya konan çalışmalarda kullanıcıların daha önce benimsemiş oldukları bilişim teknolojilerini kullandıklarından sonra bu teknolojiye devam etme niyetlerini incelemek için TKM uygulanmıştır (Taylor ve Todd, 1995a).

Taylor ve Todd (1995b), öğrencilerin birçoğu tarafından yaygın olarak kullanılan bir bilgisayar hizmetini kullanım niyetlerini incelemiştir. Davis ve arkadaşları (1989) IBM çalışanlarının bir e-posta sistemini bir metin editörünü benimsemesi üzerine çalışmıştır. Bu çalışma sırasında organizasyonda kullanılan mail üzerinden yapılan araştırmalarda evlat edinme niyetini ve / veya davranışını incelemek için teknoloji kabul modelini de kullanmıştır (Venkatesh ve Davis, 2000; Venkatesh ve Brown, 2001).

PDT, hemen hemen her insan davranışını açıklamak için tasarlanmış ve çeşitli uygulama bağlamlarındaki davranışları tahmin etmede ve açıklamada başarılı olduğu kanıtlanmış olan mantıklı eylem teorisine dayanır. Bu teori, bireylerin davranışsal niyetlerinin gerçek davranışlarının belirleyicisi olduğunu ileri sürer. Planlanan davranış teorisindeki davranışsal niyet, üç belirleyicinin bir fonksiyonudur. Bu üç fonksiyon, tutum, öznel norm ve algılanan davranış kontrolüdür. Tutum, bir bireyin hedef davranışı gerçekleştirme konusundaki olumlu veya olumsuz duygularını ifade eder. Planlanan davranış teorisi, bir bireyin belirli bir davranışı ne kadar olumlu değerlendirdiğini, bu davranışı gerçekleştirme olasılığının daha yüksek olacağını öngörmektedir (Ajzen, 1987). Öznel norm, kendileri için önemli kişilerin söz konusu davranışı gerçekleştirme gerektiğini veya yapmaması gerektiğini düşündüğü algısını yansıtır. Bir birey, başkalarının davranışa katılması gerektiğini düşündükçe algıladıkça, bir bireyin diğerlerine uyma motivasyonu artar (Ajzen ve Fishbein, 1980).

Algılanan davranış kontrolü, davranış üzerindeki iç ve dış kısıtlamaların algılarını yansıtır (Taylor ve Todd, 1995a). Bu irade kontrolü ya da eylemi tamamlamanın algılanan güçlük ile ilişkisi, bireyin niyetini ve bu davranışın başarılı bir şekilde yerine getirilmesini etkileyecektir (Ajzen ve Madden, 1986). Planlanan davranış teorisi, çok çeşitli davranışsal niyetler için güçlü bir öngörücüsüdür. Armitage ve Conner (2001) tarafından yapılan son bir meta-analiz de planlı davranış teorisinin etkinliğini desteklemektedir.

Online oyunlar, öğrenciler tarafından internetteki yenilikçi bilgi teknolojisi hizmetleri olarak görülebilir (Ha vd., 2007). Bu nedenle, bilgi teknolojisi, temel olarak sosyal psikolojiden gelen tutum teorilerine dayanan literatürü kullanır (Lee ve Tsai, 2010). Bu çalışmanın araştırma modelini ve bununla ilgili hipotezleri geliştirmek için önde gelen iki tutum teorisi, TKM ve PDT'den yararlanılmıştır. .

Çalışmada kullanılan model Lee ve Tsai (2010)'den yararlanarak oluşturulmuştur. Lee ve Tsai (2010) modeli Şekil 1'de verilmiştir.

Şekil 1: Lee ve Tsai(2010) Araştırma Modeli. TKM = Teknoloji Kabul Modeli; PDT = Planlı Davranış Teorisi

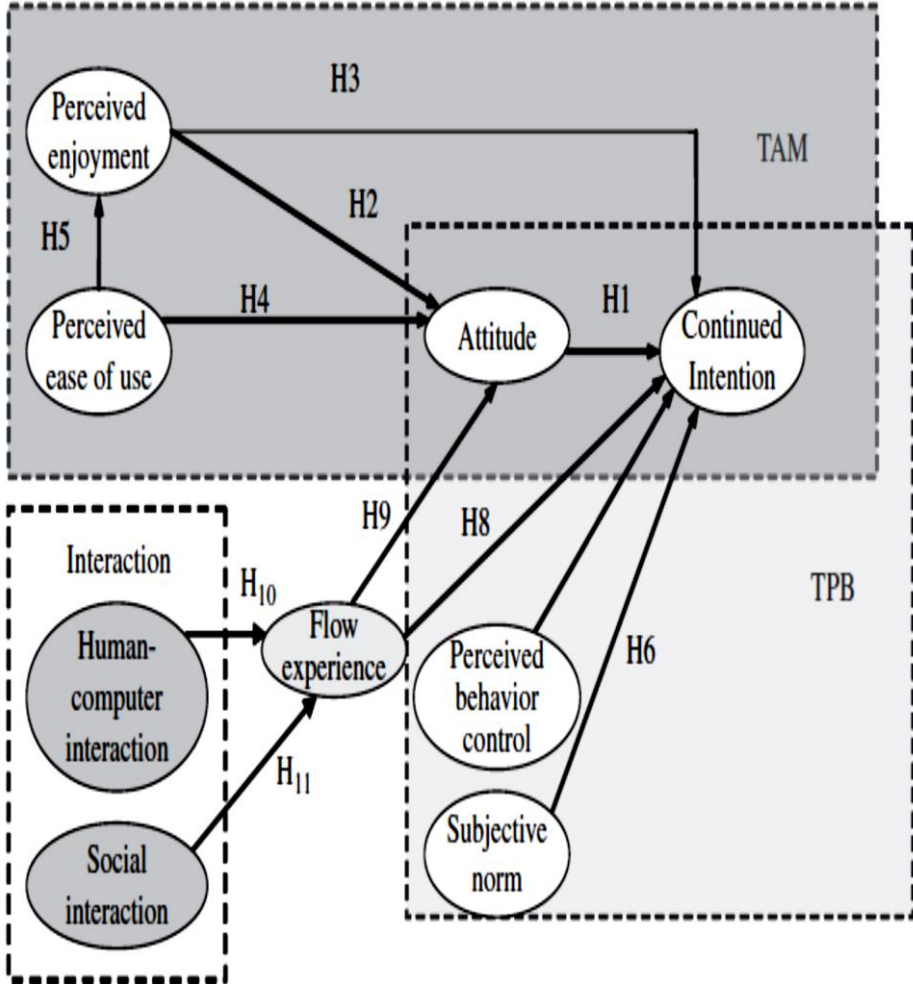

Perceived enjoyment: Algılanan keyif, Perceived ease of use: Algılanan kullanım kolaylığı Attitude: Tutum, Human-computer interaction: İnsan bilgisayar etkileşimi, Social interaction: Sosyal etkileşim, Flow experience: Akış Deneyimi, Perceived behavior control: Algılanan davranış kontrolü, Subjective norm: Özel norm, Continued intention: Devam niyeti

Bu çalışmadaki araştırma modelinde literatürde yer alan modelden farklı olarak online oyun oynamaya yönelik Devam Niyetine doğrudan etkisi olabileceği öngörülerek Bağımlılık ve Davranış faktörleri modele ilave edilmiştir. Çalışmada önerilen araştırma modeli Şekil 2’de verilmiştir.

Şekil 2. Araştırma Modeli

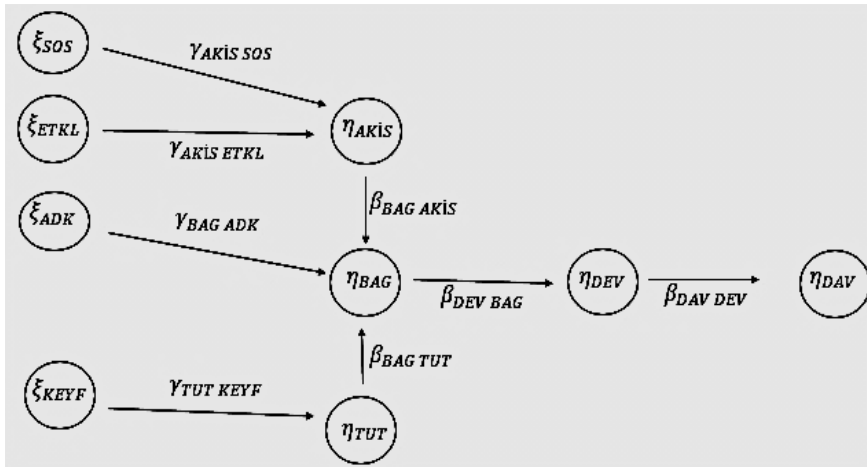
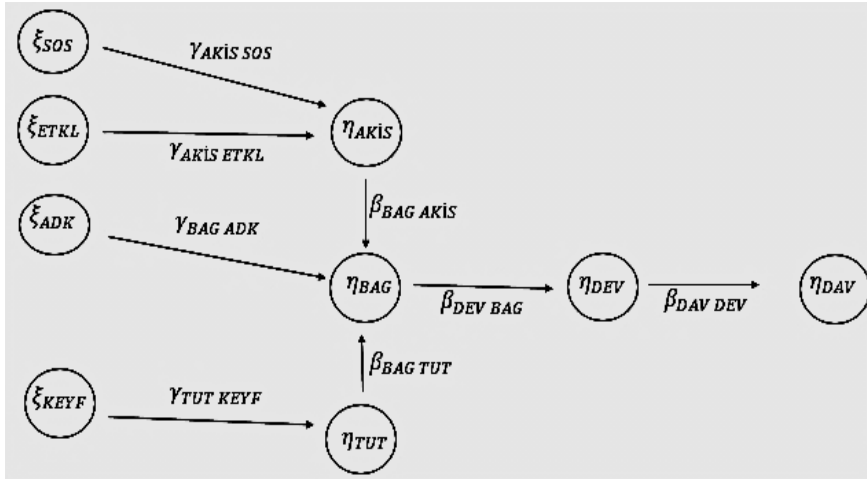

ξ_{SOS} : Sosyal Etkileşim, ξ_{ETKL} : İnsan Bilgisayar Etkileşimi, ξ_{ADK} : Algılanan Davranış Kontrolü, ξ_{KEYF} : Algılanan Keyif, η_{AKIS} : Akış Deneyimi, η_{BAG} : Bağımlılık, η_{TUT} : Tutum, η_{DEV} : Devam Niyeti, η_{DAV} : Davranış

Şekil 2’de verilen araştırma modelindeki gizli değişkenler ve parametreler aşağıda tanımlanmıştır.

$\gamma_{AKIS\ SOS}$: Sosyal Etkileşimin, Akış Deneyimine doğrudan etkisi

$\gamma_{AKIS\ ETKL}$: İnsan Bilgisayar Etkileşiminin, Akış Deneyimine doğrudan etkisi

$\gamma_{BAG\ ADK}$: Algılanan Davranış Kontrolünün, Bağımlılığa doğrudan etkisi

$\gamma_{TUT\ KEYF}$: Algılanan Keyfin, Tutuma doğrudan etkisi

$\beta_{BAG AKIS}$: Akış Deneyiminin, Bağımlılığa doğrudan etkisi

$\beta_{BAG TUT}$: Tutumun, Bağımlılığa doğrudan etkisi

$\beta_{DEV BAG}$: Bağımlılığın, Devam niyetine doğrudan etkisi

$\beta_{DAV DEV}$: Devam Niyetinin, Davranışa doğrudan etkisi

Önerilen bu model ile, üniversite öğrencilerinin online oyuna ilişkin tutum ve davranışlarını etkileyen faktörlerin belirlenmesi amaçlanmıştır. Modelde dışsal gizil değişkenler olan Sosyal Etkileşim, İnsan Bilgisayar Etkileşimi, Algılanan Davranış Kontrolü, ve Algılanan Keyfin, içsel gizil değişkenler Akış Deneyimi, Bağımlılık, Tutum, Devam Niyeti ve Davranış etkilediği varsayılmıştır.

B. HİPOTEZLER

Online oyun oynayanların devam niyeti bağlamında bağımlılık, planlı davranış teorisinde bir oyuncunun devam niyetine yönelik bir tutum olarak görülebilir. Online oyun oynamaya daha istekli olanlar; diğer insanların online oyunlara bağımlılık hakkındaki görüşlerine uymak veya gerekli kaynaklara, becerilere, fırsatlara sahip olmalarını istemektedir (Lee ve Tsai, 2010).

H1: Oyuncuların online oyuna yönelik tutumu, online oyun bağımlılığını etkiler.

H2: Online oyun bağımlılığı, online oyun devam niyetini etkiler.

H3: Oyuncuların online oyuna devam niyeti, online oyun davranışını etkiler.

Teknoloji kabul modelinde içsel motivasyonun rolünü açıkça modellemek için Davis (1992), tutum ve kullanım amacını doğrudan etkilemek için teorik olarak algılanan zevk kavramını ortaya koymuştur. Heijden (2003), kişisel web sitelerinin benimsenmesine yönelik oyuncuların tutumunu ve niyetini etkilediğini göstermek için algılanan keyfi teknoloji kabul modeli ile birleştirmiştir. Hsu ve Lu (2004), teknoloji kabul modelinde algılanan fayda, online oyun topluluklarında öğrencilerin davranışını tahmin etmek için algılanan zevkle değiştirilmesinin gerektiğini, çünkü algılanan fayda bu tür oyunlara yönelik iyilik veya uygunsuzluk duygularını yansıtamayacağını belirtmiştir (Lee ve Tsai, 2010). Buna göre, oyuncuların bu çalışmada oynamaya devam etme niyetini açıklamak için algılanan fayda yerine algılanan keyif eklenmiştir. Bu nedenle hipotezler:

H4: Online oyundan algılanan keyif, oyuncuların online oyuna yönelik tutumunu etkiler.

H5: Algılanan davranışsal kontrol, oyuncuların online oyun bağımlılığını etkiler.

Bazı çalışmalarda, eğlence aktiviteleri ile ilgili akış deneyimi incelenmiştir. İnsanların oyun oynamaya yönelik tutumlarını ve bağımlılıklarını anlamada faydalı olduğu ifade edilmiştir (Refiana vd., 2005; Xiang vd., 2005). Örneğin, Hsu ve Lu (2004) online oyunlardaki akış deneyimini içsel bir motivasyon olarak kavramsallaştırmıştır. Choi ve Kim (2004), bir kişi online oyun oynarken akış durumuna girerse, oyuna daha fazla sadakati olacağını belirtmiştir. Kim vd. (2005), akış deneyiminin, oyuncuların olumlu deneyimleri ve online oyunların başarısı için şaşırtıcı bir etken olduğunu öne sürmüştür. Ek olarak, Refiana vd. (2005), akış deneyiminin devam etme niyeti ve bağımlılık üzerinde önemli bir etkisi olduğunu doğrulamıştır.

H6: Online oyunun akış deneyimi, oyuncuların online oyun bağımlılığı etkiler.

Bilgi teknolojisinin kabulünde veya bir bilgisayar aracılı ortamda etkileşim kavramının akış deneyimini etkilediği belirtilmiştir. Birkaç çalışma, etkileşimi online oyunlardaki akış deneyimini anlamak için önemli bir değişken olarak tanımlamıştır. Kim vd. (2005), sosyal etkileşimin ve insan-bilgisayar etkileşiminin, akış deneyiminin etkilediğini ortaya çıkarmıştır.

H7: İnsan-bilgisayar etkileşimi, online oyunlarda akış deneyimi ile pozitif ilişkilidir

H8: Sosyal etkileşim, online oyunlarda akış deneyimi ile pozitif ilişkilidir.

C. ÇALIŞMA GRUBU VE VERİ TOPLAMA ARACI

Araştırma örneklemini Eskişehir Osmangazi Üniversitesi ve Bursa Teknik Üniversitesi öğrencilerinden online anket formunu (forms.gle/Np3fEtNzXXfdYbw26) dolduran 450 katılımcı oluşturmuştur. Anket Şubat-Mart 2019 tarihinde bir link aracılığıyla ve gönüllü katılım ile gerçekleştirilmiştir.

Bu çalışmanın araştırma modelini ve hipotezleri geliştirmek için önde gelen iki tutum teorisi, teknoloji kabul modeli (Davis vd., 1989) ve planlı davranış teorisinden (Ajzen, 1991) yararlanılmıştır. Veri toplama aracının ilk bölümünde öğrencilerin demografik özelliklerine ait bilgiler yer almıştır. İkinci bölümde ise Davranış faktörüne ait 4 ifadeye yer verilmiştir. Üçüncü bölümde ise Bağımlılık faktörüne ait 5 ifadeye yer verilmiş olup 5 puanlı Likert ölçeği (5 = Her Zaman, 4 = Sıklıkla, 3 = Ara Sıra, 2 = Nadiren, 1 = Hiçbir Zaman) kullanılmıştır. Dördüncü bölümde ise Algılanan Keyif, Tutum, İnsan Bilgisayar Etkileşimi, Sosyal Etkileşim, Akış Deneyimi, Algılanan Davranış Kontrolü ve Devam Niyeti faktörlerine ilişkin toplam 25 ifadeye yer verilmiştir. Bu ifadeler için 5 puanlı Likert ölçeğinden (1- Hiç Katılmıyorum, 5- Tamamen Katılıyorum) yararlanılmıştır.

Ölçme aracı, “DAV: Davranış, TUT: Tutum, AKİS: Akış Deneyimi, BAG: Bağımlılık, DEV: Devam Niyeti, KEYF: Algılanan Keyif, ETKL: İnsan Bilgisayar Etkileşimi, SOS: Sosyal Etkileşim, ADK: Algılanan Davranış Kontrolü” olarak on bir faktör altında toplanmıştır. Veri derleme aracı Chou ve Ting (2003), Hsu ve Lu (2004) Lee ve Tsai (2010) çalışmalarından yararlanılarak oluşturulmuştur.

Araştırmaya katılan katılımcıların %58,7 (264)’si erkek, %41,3 (186)’ü kızdır. Üniversite düzeyinde online oyun oynayan öğrencilerin çoğunluğu erkeklerden oluştuğunu göstermektedir. Hazırlık sınıfında eğitim gören öğrenciler 15 kişi %3.3, 1. sınıf öğrencileri 82 kişi %18.2, 2. sınıf öğrencileri 92 kişi %20.4, 3. sınıf öğrencileri 59 kişi %13.1, 4. sınıf öğrencileri 65 kişi %14.4, üniversiteyi uzatmış olan öğrenciler 28 kişi %6.2, yüksek lisans öğrencileri 94 kişi %20.9 ve doktora öğrencileri 15 kişi %3.3’dür.

Tablo 1 incelendiğinde erkek öğrencilerin çoğunlukla 5 yıldan fazla online oyun oynadıklarını, kadın öğrencilerin çoğunluğu ise 1 yıldır oyun oynadıkları belirlenmiştir.

Tablo 1: Öğrencilerin Online Oyun Oynama Yıllarına Göre Dağılımı

		Kaç yıldır online oyun oynuyorsunuz?						Toplam
		1	2	3	4	5 ve Daha Fazlası	Neredeyse Hiç	
Cinsiyet	Kadın	78	24	28	15	41	0	186
	Erkek	24	15	23	16	185	1	264
Toplam		102	39	51	31	226	1	450

Öğrencilerin büyük çoğunlukları online oyunları cep telefonlarında 227(%50,44) ve evde oynayan 191(%42,44) kişi sayılarını görmekteyiz. Ayrıca çoğunluk olarak oynadıkları gün sayısını 1 gün 125(%27,78) kişi ve 7 gün 127(%28,22) oynadıkları belirtilmiştir.

III. VERİLERİN ANALİZİ

A. MODELİN UYUMU

Literatür araştırıldığında yapısal eşitlik modelinin uyumunun belirlenmesinde en çok kullanılan istatistikler; ki-kare (χ^2), Yaklaşık Hataların Ortalama Karekökü (RMSEA), uyum iyiliği indeksi (GFI) ve düzeltilmiş uyum iyiliği indeksi (AGFI) dir. $\{\chi^2 /sd\}$ değerinin 3’ten küçük olması kabul edilebilir uyumun olduğunu belirtir. RMSEA değerinin 0,05’ten küçük olması mükemmel,

0,05 < RMSEA < 0,10 arası mükemmel yakın, RMSEA > 0,10 değeri ise kötü uyuma karşılık gelmektedir. NFI, NNFI ve CFI indeksleri regresyon Analizinde kullanılan belirlilik katsayısı (R^2) istatistiğine benzer bir şekilde kullanılmaktadır. Bu indeksler 0 ile 1 arasında değerler almaktadır ve genellikle 1'e yakın değerler alması modelin iyi uyum gösterdiği anlamına gelmektedir (Raykov ve Marcoulides, 2006).

Tablo 2: Uyum İyiliği İndekslerine Ait Kabul Edilebilir Limitler

Uyum Ölçüleri	İyi Uyum	Kabul Edilebilir uyum	Önerilen Model
RMSEA	$0 < RMSEA < 0,05$	$0,05 < RMSEA < 0,10$	0,09
SRMR	$0 \leq SRMR \leq 0,05$	$0,05 \leq SRMR \leq 0,10$	0,09
NFI	$0,95 \leq NFI \leq 1$	$0,90 \leq NFI \leq 0,95$	0,97
NNFI	$0,97 \leq NNFI \leq 1$	$0,95 \leq NNFI \leq 0,97$	0,98
CFI	$0,97 \leq CFI \leq 1$	$0,95 \leq CFI \leq 0,97$	0,98
χ^2/sd	$\chi^2/sd < 2$	$2 \leq \chi^2/sd \leq 5$	4,51

Tablo 2 incelendiğinde, araştırma modeline ait uyum iyiliği indekslerin iyi uyum ve kabul edilebilir sınırlar içinde olduğu görülmektedir (Byrne, 1998; Jöreskog ve Sörbom, 2001). Araştırma modelin uygunluğu gösteren ölçüler ise; Yaklaşık Hataların Ortalama Karekökü-RMSEA=0.09, Standartlaştırılmış Hata Kareleri Ortalamasının Karekökü-SRMR = 0.09, Normlaştırılmış Uyum İndeksi-NFI= 0.97, Normlaştırılmamış Uyum İndeksi-NNFI= 0.98, İndeksi-IFI = 0.98, Göreceli İndeksi-RFI= 0.97, Karşılaştırılmalı Uyum İndeksi-CFI= 0.98 olarak hesaplanmıştır.

B. MODELİN YAKINSAKLIK VE AYIRT EDİCİ GEÇERLİLİĞİ

Modelin yakınsak geçerliliği ve yapı güvenilirliğinin sağlanabilmesi için her bir değişkenin standart faktör yükünün 0,50'den (CR), Cronbach Alpha (CA) değerinin 0,7'den büyük ve Ortalama Açıklanan Varyans (AVE) değerinin 0,50'den yüksek olması gerekmektedir (Fornell ve Locker, 1981; Hair vd., 1998; Yılmaz ve Bilge, 2018).

Tablo 3'te faktörlerin AVE değerleri 0,50'den yüksek, CR ve CA değerlerinin 0,70'den daha yüksek olduğu görülmektedir. Sonuç olarak Çizelge 3-4 incelendiğinde yapı geçerliliğinin sağlandığı ifade edilebilir.

Tablo 3: Faktörler İçin CR-CA-AVE Değerleri

Faktörler	CR	CA	AVE
DAV: Davranış	0,86	0,709	0,76
TUT: Tutum	0,89	0,922	0,80
AKİS: Akış Deneyimi	0,82	0,878	0,61
BAG: Bağımlılık	0,93	0,843	0,83
DEV: Devam Niyeti	0,95	0,957	0,88
KEYF: Algılanan Keyif	0,91	0,943	0,78
ETKL: İnsan Bilgisayar Etkileşimi	0,87	0,893	0,77
SOS: Sosyal Etkileşim	0,89	0,906	0,72
ADK: Algılanan Davranış Kontrolü	0,89	0,898	0,74

Yapısal modelinin ayırt edici geçerliliğinin sağlanması için her bir yapının AVE değerinin karekökünü, o yapı ile diğer yapılar arasındaki korelasyonun karşılaştırılmasıyla kontrol edilir. Bu karşılaştırmalar sonucunda AVE'nin karekök değerleri daha büyük ise ayırt edici geçerlilik sağlanmış olur (Fornell ve Larcker, 1981). Tablo 4'te gösterildiği gibi, AVE'nin karekökü tüm yapılar arasındaki korelasyon katsayılarından daha büyüktür. Dolayısıyla ayırt edici geçerliliği sağlandığı ifade edilebilir.

Tablo 4: Ayırt Edici Geçerlilik.

TUT	AKİS	BAG	DEV	KEYF	ETKL	SOS	ADK	
TUT	0,89							
AKİS	0,72	0,78						
BAG	0,77	0,85	0,91					
DEV	0,58	0,63	0,74	0,94				
DAV	0,39	0,43	0,50	0,67	0,87			
KEYF	0,92	0,78	0,80	0,60	0,40	0,88		
ETKL	0,78	0,79	0,78	0,58	0,39	0,85	0,88	
SOS	0,80	0,77	0,76	0,57	0,38	0,87	0,71	0,85
ADK	0,73	0,72	0,77	0,57	0,39	0,80	0,82	0,77
AVE	0,80	0,61	0,83	0,88	0,76	0,78	0,77	0,72

Not: Köşegen elemanlar AVE'nin karekökünü, diğerleri faktörler arası korelasyon katsayılarını gösterir. Tüm korelasyonlar $p < 0,05$ 'de anlamlıdır

C. ARAŞTIRMA MODELİN YOL DİYAGRAMI VE PARAMETRE TAHMİNLERİ

YEM analizi sonucunda hesaplanan yapısal eşitlikler Eşitlik 1' de verilmiştir.

$$\begin{aligned}\eta_{TUT} &= 0,92\xi_{KEYF} + 0,16 \\ \eta_{AKİS} &= 0,50\xi_{ETKL} + 0,42\xi_{SOS} + 0,28 \\ \eta_{BAG} &= 0,24\eta_{TUT} + 0,52\eta_{AKİS} + 0,22\xi_{ADK} + 0,20 \\ (1) \\ \eta_{DEV} &= 0,74\eta_{BAG} + 0,45 \\ \eta_{DAV} &= 0,67\eta_{DEV} + 0,55\end{aligned}$$

Modele ilişkin Şekil 3'teki ve Eşitlik 1 sonuçları incelendiğinde; Sosyal Etkileşim dışsal gizil değişken ile online oyunun Akış Deneyimi arasındaki katsayısı 0,42'dir. Bu değer Öğrencilerin Sosyal Etkileşimlerdeki bir birimlik artışın, online oyuna yönelik Akış Deneyim algısını 0,42 birim arttırdığını ifade eder. İnsan Bilgisayar Etkileşimi ile online oyunun Akış Deneyimi arasındaki katsayısı 0,50'dir. Bu katsayı, İnsan Bilgisayar Etkileşimindeki bir birimlik artışın, Akış Deneyimini 0,50 birim arttıracak anlamını gelir.

Şekil 3. Araştırma Modeli Path Diyagramı

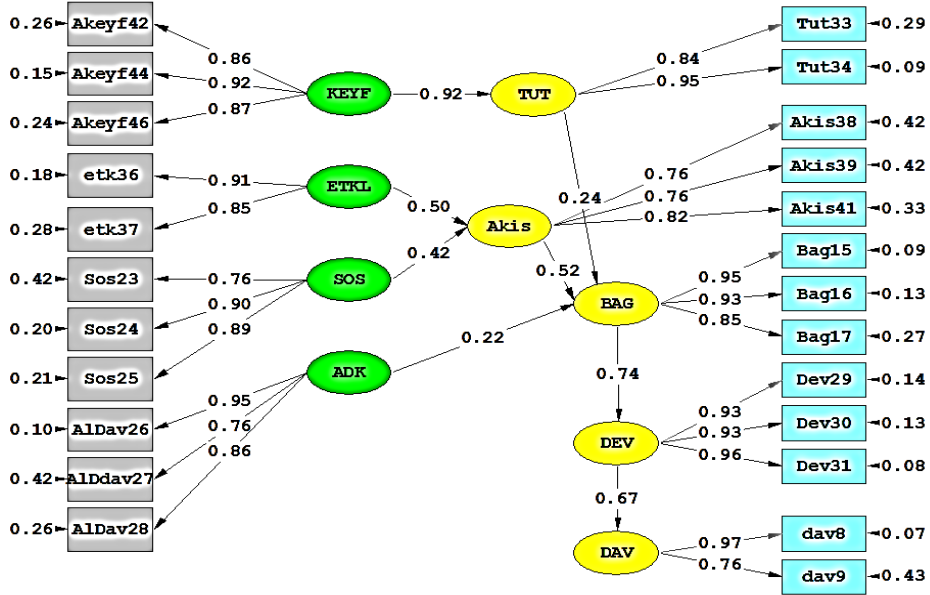

Chi-Square=1142.39, df=238, P-value=0.00000, RMSEA=0.092

DAV: Davranış, TUT: Tutum, AKİS: Akış Deneyimi, BAG: Bağımlılık, DEV: Devam Niyeti, KEYF: Algılanan Keyif, ETKL: İnsan Bilgisayar Etkileşimi, SOS: Sosyal Etkileşim, ADK: Algılanan Davranış Kontrolü

Katsayıların yorumuna ilişkin bilgiler aşağıda özetle verilmiştir;

Algılanan Davranış Kontrolü, online oyun Bağımlılığı arasındaki katsayı 0,22 olarak hesaplanmıştır. Bu bulgu, Algılanan Davranış Kontrolündeki bir birimlik artışın, online oyun Bağımlılığını 0,22 birim arttıracakını ifade eder.

Online oyundan Algılanan Keyif, online oyuna yönelik Tutum arasındaki katsayı 0,92'dir. Bu değer, Online oyundan Algılanan Keyifteki bir birimlik artışın, online oyuna yönelik Tutumu 0,92 birim arttıracığı anlamına gelir.

Online oyunun Akış Deneyimi ile online oyun Bağımlılığı arasındaki katsayı 0,52'olarak bulunmuştur. Bu sonuç, Akış Deneyimindeki bir birimlik artışın, online oyun Bağımlılığını 0,52 birim arttıracığını ifade eder.

Online oyuna yönelik Tutum ile online oyun Bağımlılığı arasındaki katsayı 0,24'tür. Bu katsayı, Online oyuna yönelik Tutumundaki bir birimlik artışın, online oyun Bağımlılığını 0,24 birim arttıracığı anlamına gelir.

Online oyun Bağımlılığı ile online oyun Devam Niyeti arasındaki katsayı 0,74'olarak hesaplanmıştır. Bu Bulgu, online oyun Bağımlılığındaki bir birimlik artışın, online oyun Devam Niyetini 0,74 birim arttıracığını ifade eder.

Online oyun Devam Niyeti ile online oyunu Davranışı arasındaki katsayı 0,67'şeklinde hesaplanmıştır. Bu sonuç, online oyun Devam Niyetindeki bir birimlik artışın, online oyun Davranışını 0,67 birim arttıracığı anlamına gelir.

Tablo 5: Standartlaştırılmış Parametre Tahminleri, t-Değerleri ve Hipotezler

Hipotezler	Akış Yönü	Standartlaştırılmış		
		Parametrelerin Tahmini Değeri	t-Değeri	Sonuç
H1	TUT → BAG	0,24	4,89**	Desteklendi
H2	BAG → DEV	0,74	19,53**	Desteklendi
H3	DEV → DAV	0,67	16,79**	Desteklendi
H4	KEYF → TUT	0,92	19,22**	Desteklendi
H5	ADK → BAG	0,22	4,46**	Desteklendi
H6	AKİS → BAG	0,52	8,91**	Desteklendi
H7	ETKL → AKİS	0,50	8,05**	Desteklendi
H8	SOS → AKİS	0,42	6,90**	Desteklendi

$$\eta_{TUT} = 0,92\xi_{KEYF} + 0,16$$

$$\eta_{AKİS} = 0,50\xi_{ETKL} + 0,42\xi_{SOS} + 0,28$$

$$\eta_{BAG} = 0,24\eta_{TUT} + 0,52\eta_{AKİS} + 0,22\xi_{ADK} + 0,20$$

$$\eta_{DEV} = 0,74\eta_{BAG} + 0,45$$

$$\eta_{DAV} = 0,67\eta_{DEV} + 0,55$$

**p<0,01

Çizelge 5'te, standartlaştırılmış parametre değerlerine ilişkin katsayıların istatistiksel olarak anlamlı olduğu, dolayısıyla önerilen hipotezlerin istatistiksel olarak desteklendiği ortaya çıkmıştır.

SONUÇ VE ÖNERİLER

Bu çalışmada, üniversite öğrencilerinin online oyun oynamalarına etki eden faktörler önerilen bir yapısal model ile araştırılmıştır. Bu kapsamda teknoloji kabul modeli ve planlı davranış kuramı ile bütünleştiren teorik bir araştırma modeli kullanılmıştır. Şekil 2’de önerilen araştırma modeli ve hipotezlerin, YEM analizi sonucunda elde edilen Şekil 3 ve Çizelge 5’deki sonuçlardan desteklendiği ortaya çıkmıştır.

Akış deneyimi, tutum, algılanan zevk ve algılanan davranış kontrolü öğrenciler için online oyun oynama bağımlılığını artıran ve doğrudan etkilere sahip beş önemli kavramdır. Akış deneyiminin bağımlılığa etkisi diğer faktörlerden önemli ölçüde daha güçlüdür ($\beta_{BAG AKIS}=0.52$; $p < 0,01$). Özellikle, insan-bilgisayar etkileşimi ($\gamma_{AKIS ETKL}= 0,50$, $p < 0,01$) ve sosyal etkileşim ($\gamma_{AKIS SOS}= 0,42$; $p < 0.01$) akış deneyiminin önkoşulları olarak önemlidir.

Online oyun bağımlılığı, devam niyetini etkilemede test edilen en temel unsur olarak belirlenmiştir ($\beta_{DEV BAG} = 0.75$, $p < 0.001$). Oluşturulan modelde bağımlılık devam niyetini etkilerken, niyetin online oyun oyuncuların davranış faktörünü oluşturmada tek doğrudan etkisi olan faktör olarak görülmektedir.

Online oyun oyuncularının tutumları ($\beta_{BAG TUT} = 0,24$; $p < 0,01$), online oyun bağımlılığına güçlü etkisi vardır. Bu nedenle, bu tür oyunları oynamaya yönelik daha olumlu bir tutuma sahip olan oyuncuların bu oyuncuları kabul etmeleri ve bunlara katılmaları daha muhtemeldir.

Araştırma sonuçlarından algılanan keyfin, tutum ($\gamma_{TUT KEYF} = 0,92$, $p < 0,01$) üzerinde önemli bir etkiye sahip olduğu belirlenmiştir. Bu bulgu, literatürde Hsu ve Lu’daki (2005) algılanan eğlencenin tutum üzerinde önemli bir etkiye sahip olduğu ve online bir topluluğa katılmaya istekli olduğu iddiasıyla örtüşmektedir. Bu sonuç, eğer oyuncular online oyunlarda eğlenceyi algılamıyorlarsa, oynamama ihtimalinin azalacağını altını çizmektedir.

Lee ve Tsai (2010) devam niyetine etki eden en güçlü en önemli faktörler akış deneyimi, tutum, algılanan davranışsal kontrol ve öznel norm olurken, bu çalışmada ise akış deneyimi, tutum, algılanan zevk ve algılanan davranış kontrolü bağımlılığa etki eden en güçlü faktörler olmuştur. Bağımlılık faktörü Devam niyetine doğrudan etkisi bulunmaktadır.

Lee ve Tsai (2010) devam niyetine anlamlı derecede akış deneyimi etki ederken, bu çalışmada da akış deneyimi bağımlılığa anlamlı derecede güçlü etkisi olmuştur. Her iki çalışmada da akış deneyimi faktörüne önkoşul olarak sosyal etkileşim ve insan bilgisayar etkileşimi faktörleri sağlamaktadır. Tutum devam niyeti faktörünü etkileyen faktörlerdendir. Bu çalışmada tutum faktörü bağımlılık faktörünü doğrudan etkilediği değerlendirilmiştir.

Literatürde keyif faktörünün hem tutum faktörüne hem de devam niyeti faktörüne önemli etkiye sahip olduğunu görülürken, bu çalışmada algılanan keyif faktörü doğrudan tutum faktörüne etkisi olduğu belirlenmiştir.

Bu çalışmanın sonuçları, kullanıcıların önceki araştırmalarda ele alınmamış olan online oyun oynama niyetinin ve davranışının kritik belirleyicileri ile ilgili bazı önemli konulara ışık tutmaktadır. Birincisi, önceki online oyunlarla ilgili araştırmalar, algılanan eğlenceye çok az odaklanmasına rağmen, bu çalışma akış deneyiminin aynı zamanda oyuncuların devam etme niyetlerini ve davranış etkileyen kritik bir faktör olduğunu ortaya koymaktadır.

Özellikle, bu çalışma, akış deneyiminin, üniversite öğrencilerinin online oyun oynama niyetinde algılanan eğlenceden daha önemli ve etkili bir faktör olduğunu ortaya koymaktadır. Bu tür deneyimleri geliştirmenin oyundan kazanılan keyfi vurgulamaktan daha önemli olduğunu ima etmektedir.

Akademik araştırmacılar için bu çalışma, online oyunlar gibi eğlence odaklı bilgi teknolojisi kullanımını teşvik eden kritik faktörlerin daha derinden anlaşılmasına katkıda bulunmaktadır. Teknoloji kabul modelinin ve planlanan davranış teorisinin, son on yılda görev odaklı bilgi teknolojisi sistemlerinin benimsenmesine geniş çapta uygulanmış olmasına rağmen, iki yaklaşımın birleşimi nadiren eğlence odaklı bilgi teknolojisine uygulanmıştır. Teknoloji kabul modelini ve planlanan davranış teorisini bütünleştiren bu çalışma, online oyun model bağlamında birleştirilen model için tatmin edici sonuçlar ortaya koymaktadır. Bu bulgu, teknoloji kabul modelinin planlanan davranış teorisi ile bütünleşmesinin, online oyun oynama davranışının daha iyi anlaşılması için teorik bir model olarak hizmet edebileceğini göstermektedir. Ayrıca, bundan sonraki çalışmalarda TKM ve PDT ile bütünleştiren teorik bir araştırma modeli olarak önerilen bu modeli eğlenceye yönelik diğer bilgi teknolojilerine de genişletmek uygun olabilir. Araştırma modeline farklı faktörler ilave edilerek faktörler arasındaki ilişkiler araştırılabilir. Farklı örneklem ve daha geniş örnekleme çalışma tekrar yapılabilir. Online oyun bağımlılığının öğrencilerin okul başarılarına etkileri, yaşam ve kaygıları arasındaki ilişkiler araştırılabilir. Ayrıca online oyun bağımlılığının aile ilişkileriyle ilgili psikolojik durumlarına olan etkileri de araştırılabilir.

KAYNAKÇA

- Alrobai, A., McAlaney, J., Phalp, K., Ali, R. (2016). Exploring the risk factors of interactive e-health interventions for digital addiction. *International Journal of Sociotechnology and Knowledge Development*, 8(2), 1-15.
- Alzahrana, A.I., Mahmud, I, Ramayah, T, Alfarraja, O. ve Alalwana, N. (2017). Extending the theory of planned behavior (TPB) to explain online game

- playing among Malaysian undergraduate students, *Telematics and Informatics*, 34 (4), 239-251.
- Armitage, C. J. ve Conner, M. (2001). Efficacy of the theory of planned behavior: A metaanalytic review. *British Journal of Social Psychology*, 40(3), 471–499.
- Association, D.-A.P. (2013). *Diagnostic and statistical manual of mental disorders*. Arlington: American Psychiatric Publishing.
- Association, E.S. (2016). *Essential facts about computer and video game industry*. Washington. DC, USA Entertainment Software Association.
- Ajzen, I. (1985). *From intentions to actions: a theory of planned behavior*. Action- Control: From Cognition to Behavior, Springer-Verlag, Berlin.
- Ajzen, I. (1987). Attitudes, traits, and actions: dispositional prediction of behavior insocial psychology. *Advances in Experimental Social Psychology*, 20, 1–63.
- Ajzen, I. (1991), The theory of planned behavior. *Organizational Behavior and Human Decision Process*, 5(1), 179-211.
- Ajzen, I. ve Fishbein, M. (1980). *Understanding attitudes and predicting social behavior*. Englewood Cliffs, NJ: Prentice-Hall.
- Ajzen, I. ve Madden, T. J. (1986). Prediction of goal directed behavior: Attitude, intentions and perceived behavioral control. *Journal of Experimental Social Psychology*, 22, 453–474.
- Brand, J.E. (2007). Interactive Australia 2007: Facts about the Australian computer and video game industry. Humanities & Social Sciences papers, 95.
- Byrne, B.M. (1998), *Structural equation modeling with lisrel, prelis, and simplis: basic concepts, applications, and programming*. Lawrence Erlbaum Associates Publisher, New Jersey.
- Choi, D. ve Kim, J. (2004). Why people continue to play online games: In search of critical design factors to increase customer loyalty to online contents. *Cyberpsychology & Behavior*, 7, 11–24.
- Csikszentmihalyi, M. (Ed.). (1990). *Flow: the psychology of optimal experience*. New York: HarperCollins.
- Csikszentmihalyi, M. ve LeFevre, J. (1989). Optimal experience in work and leisure. *Journal of Personality and Social Psychology*, 56, 815–822.
- Davis, F., Bagozzi, R. ve Warshaw, P. (1989). User acceptance of computer technology: A comparision of two theoretical models. *Management Science*, 35, 982–1003.
- Davis, F., Bagozzi, R. ve Warshaw, P. (1992). Extrinsic and intrinsic motivation to use computers in the workplace. *Journal of Applied Social Psychology*, 22, 1111–1132.

- Deci, E. L. ve Ryan, R. M. (1987). Accessibility and stability of predictors in the theory of planned behavior. *Journal of Personality and Social Psychology*, 63, 754–765.
- Drosatos, G., [Arden-Close, E.](#), [Bolat, E.](#) and [Ali, R.](#), (2020). Gambling data and modalities of interaction for responsible online gambling: A Qualitative Study. *Journal of Gambling Issues*, 44 (2020).
- Duggan, M. (2015, Mart 6). “Gaming and gamers.” Pew Research Center. Erişim adresi <http://www.pewinternet.org/2015/12/15/gaming-and-gamers/>
- Ferris, J. (2001). Social ramifications of excessive Internet use among college-age males. *Journal of Technology and Culture*, 20(1), 44-53.
- Fornell, C. ve Larcker, D. (1981). Evaluating structural equation models with unobservable variables and measurement error. *Journal of Marketing Research*, 18(1), 39-50. <http://dx.doi.org/10.2307/3150980>.
- Idrees, M.D, Hafeez, M. ve Kim, J-Y. (2015). Psychological factors affecting the perception of personal safety of sonstruction workers in a developing Country. *International Journal of Scientific Engineering and Research (IJSER)*, 94-98.
- Festl, R., Scharkow, M. ve Quandt, T. (2013). Problematic computer game use among adolescents, younger and older adults. *Addiction*, 108(3), 592-599.
- Fornell, C. ve Larcker, D., (1981). Evaluating structural equation models with unobservable variables and measurement error. *Journal of Marketing Research*, 18(1):39-50.
- Game changer. (2013, Nisan 18). Erişim adresi <https://www.wescrimmage.com/from-the-consumer-to-the-enterprise.pdf>.
- Granic, I., Lobel, A. ve Engels, R.C. (2014). The benefits of playing video games. *American Psychologist*, 69(1), 66-78.
- Greenfield, D. (1999). *Virtual addiction: Help for netheads, cyberfreaks, and those who love them*. Oakland, CA: New Harbinger.
- Griffiths, M. (1996). Technological addictions. *Clinical Psychology Forum*, 76, 14-19.
- Ha, I., Yoon, Y. ve Choi, M. (2007). Determinants of adoption of mobile games under mobile broadband wireless access environment. *Information & Management*, 44(3), 276-86.
- Hair, J., Anderson, R., Tatham, R. ve Black, W.,(1998). *Multivariate data analysis*, (5th Edition). Upper Saddle River, NJ: Prentice Hall.

- Hansen, S. (2002). Excessive Internet usage or “Internet addiction”? Diagnostic categories for student users. *Journal of Computer Assisted Learning*, 18(2), 235-239.
- Heijden, H. (2003). Factors influencing the usage of websites: The case of a generic portal in The Netherlands. *Information & Management*, 40, 541–549.
- Hsu, C.L. ve Lu, H.P. (2004). Why do people play on-line games? An extended TAM with social influences and flow experience. *Information & Management*, 47, 853–868.
- Joreskog, K. ve Sörbom, D., (2001). *Lisrel 8: User’s reference guide*, Scientific Software International Inc
- Juul, J. (2011). *Half-real: Video games between real rules and fictional worlds*. MIT press.
- Karacaoğlu, D. (2019). Çocuklarda bilgisayar oyun bağımlılığı ile aile ilişkileri arasındaki ilişkinin incelenmesi. Yüksek Lisans Tezi, İstanbul Sabahattin Zaim Üniversitesi Sosyal Bilimler Enstitüsü Eğitim Bilimleri Anabilim Dalı Rehberlik ve Psikolojik Danışmanlık Bilim Dalı, İstanbul.
- Kim, J., Oh, S. ve Heejin, L. (2005). What make people experience flow? Social characteristics of online games. *International Journal of Advanced Media and Communication*, 1, 76–92.
- Laurel, B. (1993). *Computer as theatre*. New York: Addison-Wesley Longman.
- Lazzaro, N. (2004, Ağustos 9). Why we play games: Four keys to more emotion without story. Erişim adresi www.madwomb.com/tutorials/gamedesign/Theory_XeoDesign_WhyWePlayGames.pdf.
- Lee M. ve Tsai T., (2010). What drives people to continue to play online games? An extension of technology model and theory of planned behavior, Intl. *Journal of Human–Computer Interaction*, 26:6, 601-620.
- Levy, S. (1996). Breathing is also addictive. *Newsweek*, 128, 52-53.
- Lewinski, J. S. (Ed.). (2000). *Developer’s guide to computer game design*. Portland:Wordware.
- Peele, S. ve Brodsky, A. (1979). *Love and addiction*. Scarborough, Ontario: New American Library of Canada.
- Pew Research Center Internet & Technology, Americans’ 2000-2015. (2015, Nisan 27).Erişim adresi www.pewresearch.org/internet/2015/06/26/americans_internet-access-2000-2015/.
- Pilke, E.M. (2004), Flow experiences in information technology use. *International Journal of Human-Computer Studies*, 61(3), 347-57.

- Ramayah T., Rabaya T., Saparya S., Mahmud I., Rawshon S. (2017). Why are they so addicted?: Modeling online games addiction behavior among university students. *1st International Conference on Business & Management*, At Dhaka, Bangladesh.
- Raykov, T. ve Marcoulides, G. A. (2006). *A first course in structural equation modeling*. Mahwah, NJ: Erlbaum.
- Rachlin, H. (1990). Why do people gamble and keep gambling despite heavy losses? *Psychological Science*, 1, 294-297.
- Refiana, L., Mizerski, D. ve Murphy, J. (2005). Measuring the state of flow in playing online games. *Paper presented at the ANZMAC 2005 Conference: Marketing Research and Research Methodologies*. New Zealand, December 2005.
- Shotton, M. (1991). The costs and benefits of “computer addiction.” *Behaviour and Information Technology*, 10(3), 219-230.
- Song, S. ve Lee, J. (2007). Key factors of heuristic evaluation for game design: towards massively multi-player online role-playing game. *International Journal of Human- Computer Studies*, 65(8) 709-23.
- Spil Games Technology. (2013, Nisan 27). State of online gaming report. Erişim adresi<[http:// gamesauce.org/news](http://gamesauce.org/news)>
- Sweetser, P. ve Wyeth, P. (2005). GameFlow: a model for evaluating player enjoyment in games. *ACM Computers in Entertainment*, 3(3), 1-24.
- Taylor, S. ve Todd, P. (1995a). Assessing IT usage: The role of prior experience. *MIS Quarterly*, 19, 561–570.
- Taylor, S. ve Todd, P. (1995b). Understanding information technology usage: a test of competing models. *Information Systems Research*, 6, 144–176.
- Turkle, S. (1995). *Life behind the screen: Identity in the age of the Internet*. New York: Simon & Schuster.
- Venkatesh, V. ve Brown, S. V. (2001). A longitudinal investigation of personal computers in homes: adoption determinants and emerging challenges. *MIS Quarterly*, 25, 71–102.
- Venkatesh, V. ve Davis, F. D. (2000). A theoretical extension of the technology acceptance model: Four longitudinal field studies. *Management Science*, 46, 186–204.
- Vellerand, R. J. (1997). Toward a hierarchical model of intrinsic and extrinsic motivation. *Advances in Experimental Social Psychology*, 29, 271–360.
- Yılmaz, V. ve Doğan. M. (2016). Planlanmış davranış teorisi kullanılarak önerilen bir yapısal eşitlik modeli ile geri dönüşüm davranışlarının araştırılması. *Anadolu Üniversitesi Sosyal Bilimler Dergisi*,16(5), 191-205.

- Walker, M. B. (1989). Some problems with the concept of “gambling addiction”: Should theories of addiction be generalized to include excessive gambling? *Journal of Gambling Behavior*, 5, 179- 200.
- Xiang, Y., Lee, S. C. ve Li, X. (2005). The variables of effecting customer loyalty in Chinese online game market. services systems and services management, 2005. *Proceedings of ICSSSM _05. 2005 International Conference on June 13–15, Chongqing University, Chongqing, China.*
- Yalçın, S., Bertiz, Y. (2019). Üniversite öğrencilerinde oyun bağımlılığının etkileri üzerine nitel bir çalışma. *Bilim, Eğitim, Sanat ve Teknoloji Dergisi (BEST Dergi)*, 3(1), 27-34.
- Yiğit, E., Günüş, S. (2020). Çocukların dijital oyun bağımlılığına göre aile profillerinin belirlenmesi. *YYÜ Eğitim Fakültesi Dergisi (YYU Journal of Education Faculty)*, 17(1), 144-174.
- Young, K. S. (1996). Pathological internet use: A case that breaks the stereotype. *Psychological Reports*, 79, 899-902.
- Young S. (2004). Internet addiction. *American Behavioral Scientist*, 48(4), 402-415.
- Zyda, M. (2005). From visual simulation to virtual reality to games. *Computer*, 38(9), 25-32.

AVRUPA'YA TAŞIMACILIKTA LOJİSTİK FİRMALARININ BAZ ALDIKLARI KRİTERLERİN BELİRLENMESİ VE ÜLKE SIRALAMASI: ÇOK KRİTERLİ KARAR VERME TEKNİKLERİ İLE BİR UYGULAMA*

İpek Özenir**

Gülsün Nakıboğlu***

Pınar Elçiçek Güneş****

ÖZ

Uzun yıllardır Ortadoğu'da devam eden savaşlar ve Ortadoğu ülkelerindeki istikrarsızlık Türkiye'de birçok sektörü etkilemiş, işletmelerin zararlarına sebep olmuştur. Zarar gören sektörlerden biri de lojistik sektördür. Özellikle Hatay ilinde oldukça önemli bir geçim kaynağı olan lojistik sektörü Suriye Savaşı ile birlikte büyük bir sekteye uğramıştır. Savaşla birlikte taşıma maliyetleri yükselmiş, birçok işyeri işçi çıkarmış ve bazı işyerleri kapanmıştır. Hatay'da lojistik işletmelerinin büyük bir kısmı da rotasını Avrupa ülkelerine çevirmiştir. Bu çalışmada öncelikle lojistik işletmelerinin Avrupa ülkelerine taşımacılık faaliyetlerini gerçekleştiren dikkat ettikleri kriterlerin ve bu kriterlerin önem sıralarının belirlenmesi amaçlanmıştır. Bu kriterler baz alınarak taşımacılık faaliyetlerini gerçekleştirmek istedikleri Avrupa ülkelerinin sıralanmasını oluşturmak, bir diğer amaçtır. Hatay'da faaliyet gösteren lojistik firmalarının Avrupa ülkelerine gitmek için baz aldıkları kriterler literatür taraması ve uzman görüşü ile belirlenmiştir. Bu kriterler, geçiş belgesi yeterliliği, UBAK Kotaları, ülkeye özgü kurallar, yakıt maliyetleri, Avrupa'daki sürüş yasakları, gümrük vergileri ve dönüş yükü bulamama gibi kriterlerdir. Hatay'dan Avrupa ülkelerine taşımacılık yapan lojistik işletmeleri için kriterlerin ağırlıklandırılmasında SWARA, çalışmanın ikinci aşamasında Avrupa ülkelerinin sıralaması için MOORA-Oran, MOOSRA ve TOPSIS yöntemleri kullanılmıştır. Çalışmada firmalar için en önemli kriterlerin dönüş yükü bulma, geçiş belgesi yeterliliği ve UBAK kotaları olduğu; taşımacılık faaliyetlerini gerçekleştirmek istedikleri ülkelerin de öncelikle İngiltere ve İsveç olduğu ortaya çıkmıştır. Çalışma, ulaştırma hizmeti sunan taraflar ve lojistik şirketleri için politika önerileri sunmakta ve aynı zamanda şirketleri iyileştirme alanları hakkında da yönlendirebilmektedir.

Anahtar Kavramlar: Çok Kriterli Karar Verme Teknikleri, Hatay, SWARA, MOORA-Oran, MOOSRA, TOPSIS

*Bu çalışmanın ilk hali 18-20 Ekim 2018 tarihindeki *16th International Logistics and Supply Chain Congress*'de sunulmuş ve özet metni bildiri kitapçığında basılmıştır.

**Öğr.Gör., Hatay Mustafa Kemal Üniversitesi, Antakya MYO, ipekozenir@mku.edu.tr, <https://orcid.org/0000-0002-0684-0938>.

***Doç.Dr., Çukurova Üniversitesi, İİBF İşletme Bölümü, ngulsun@cu.edu.tr, <https://orcid.org/0000-0002-6835-744X>.

****Doktora Öğrencisi, Çukurova Üniversitesi Sosyal Bilimler Enstitüsü, pınarelcekgunes@gmail.com, <https://orcid.org/0000-0001-8107-1836>.

Makalenin gönderilme tarihi: 14 Mayıs 2020

Kabul tarihi: 14 Temmuz 2020

DETERMINING THE CRITERIA USED BY LOGISTICS COMPANIES IN THEIR TRANSPORT ACTIVITIES TO EUROPE AND RANKING DESTINATION COUNTRIES: AN APPLICATION BASED ON MCDM METHODS

ABSTRACT

Years of war and instability in the Middle East have affected many sectors in Turkey, causing serious losses to companies. One such sector damaged by those wars is the logistics sector. The logistics sector is a very important source of income, particularly in Hatay province, which is one of the cities most affected by the turmoil in the region. Transportation costs in the region have increased substantially due to the war in Syria, forcing many logistics companies engaged in transportation business to fire their employees and, in some cases, even to close down. As a result, most logistics enterprises in Hatay have turned their route towards European countries. This study aims to determine the criteria that logistics companies take into consideration when conducting their transportation activities into Europe, and rank the importance levels of those criteria. Based on the determined criteria, the study then aims to rank the alternative European countries that logistics companies are interested in for their transportation activities. The criteria used by the logistics companies that are active in the province of Hatay in relation to their transportation decisions to European countries have been determined through literature review and expert opinions. These include criteria such as the allocation of transit certificate, ECMT Licences, country specific regulations, fuel costs, driving limitations in Europe, the cost of customs clearance and the costs of not finding a backhaul. The multi-criteria decision making was used in the weighting and ranking of the criteria. SWARA was used to determine the criteria weights. The MOORA-Ratio, MOOSRA and TOPSIS, were employed in the second phase of the study to rank the European countries. The study has found that the most important criteria that companies take into consideration for transporting into Europe are finding backhauls, acquiring transit certificate and the ECMT quotas; while England and Sweden has been found to be the most desired countries in terms of carrying out transportation activities. The study provides policy recommendations for authorities as well as logistics companies that provide transportation service, and can also guide companies about the areas that need improvement.

Keywords: Multi Criteria Decision Making, Hatay, SWARA, MOORA-Ratio, MOOSRA, TOPSIS.

GİRİŞ

Ucuz işgücü ve hammaddeye ulaşabilmek, teknolojik gelişmişlik düzeyi, pazara yakın olma isteği gibi sebeplerle küresel tedarik ve küresel tedarik zincirlerinin hâkim olduğu bir dönem söz konusudur. Ürün, hizmet ve sermayenin akışında engellerin azalması ve özellikle iletişim ve nakliye teknolojilerindeki gelişmeler küreselleşmeyi artıran unsurlardır (Kherbash ve Mocan, 2015). Küresel tedarik zincirleri, hammadde ediniminden ürünlerin pazara dağıtımına kadar hemen her aşamada uluslararası taşımacılığının büyük

oranda artmasına sebep olmuştur. Zaman odaklı rekabet, bilişim teknolojisindeki gelişmeler ve elektronik ticaretin artışı, ekonomik faaliyetleri ve uluslararası taşımacılığı etkileyen faktörler olmuştur (Meersman vd., 2016). Lojistik, işletmeler için maliyet olarak büyük bir kalem, ülkeler açısından GSYH içinde önemli bir yüzde ve küresel ekonomik faaliyetler düşünüldüğünde de yine en önemli faaliyetlerden biridir. Küreselleşme ve rekabetçiliğin artması, uluslararası ticarete lojistiğin en önemli unsurlardan biri haline gelmesine sebep olmuştur. Lojistik faaliyetler küreselleşmenin artması ile şekillenmektedir. Küreselleşme sebebiyle işletmelerin işgücünün ucuz olduğu yerlere üretim tesisleri kurma durumu artmakta, tedarikçi, üretici, pazar konumları sebebiyle ortalama nakliye mesafeleri artmakta, yeni nakliye rotaları oluşmakta ve var olan rotaların da önemleri değişmektedir (Ceniga ve Sukalova, 2015). Türkiye küresel lojistik faaliyetlerde konumu sebebiyle yıllardır nakliye rotalarının değişmeyen adresi olarak önemini korumaktadır. Türkiye, bölgesel ortakları ile yüksek düzeyde ticari ilişkiler içinde olan, Avrupa açısından önemli bir lojistik merkezdir. Avrupa, Bağımsız Devletler Topluluğu ve Ortadoğu arasındaki ticarete de kritik bir rol oynamaktadır (Kabak, Ülengin ve Ekici, 2018). Türkiye ve sınır illeri Ortadoğu ülkelerine ulaşım kapısı olarak da görülmektedir. Bu illerden en önemlilerinden biri de Hatay ilidir. Geçim kaynağının önemli bir kısmını nakliye faaliyetinin oluşturduğu Hatay'da, İstanbul ve Mersin'den sonra üçüncü büyük tır filosu yer almaktadır. Eylül 2017 verilerine göre Türkiye'de C2 belgeli firmaların yaklaşık %12'sinin bulunduğu Hatay'da yaklaşık 14.000 sürücü, 8.821 tır (çekici), 9.914 dorse (römork-yarı römork), 2.789 kamyon, 271 uluslararası eşya taşımacılığı yapan işletme bulunmaktadır (ATSO Ekonomik Rapor, 2017). Türkiye'den Ortadoğu ve Avrupa ülkelerine yapılan taşımacılık faaliyetlerinin önemli bir bölümü Hatay üzerinden gerçekleştirilmektedir. Ancak 2011 yılında başlayan Suriye Savaşı sürecin aksamasında sebep olmuştur. Savaş öncesinde Cilvegözü sınır kapısı kullanılarak Suriye üzerinden Ortadoğu ülkeleri olan Lübnan, Ürdün, Suudi Arabistan, Yemen, Umman, Birleşik Arap Emirlikleri ve Katar'a taşımacılık faaliyetleri gerçekleştirilmekteydi. Savaşın ilerlemesi taşımacılık faaliyetlerini etkilemiş, karayolunun güvenli olmaması sebebiyle denizyolu kullanılmaya başlanmıştır. Bu sebeple karayolu taşımacılığı yapan birçok nakliye firması pazar kaybı yaşamış, Ortadoğu ülkelerine taşımacılık yapan nakliye firmalarının çoğu kapanmış, birçok işletme Rusya ve Avrupa pazarına daha fazla eğilmiştir (Özenir, Güneş ve Nakıboğlu, 2019a). Türkiye'de Avrupa ülkelerine yapılan taşımacılığının %70'i Hatay, %30'u diğer iller tarafından yapılmaktadır. Taşımacılık faaliyetlerinin en çok gerçekleştirildiği Avrupa ülkeleri Almanya, İtalya, Fransa, Yunanistan, İngiltere, Bulgaristan, İspanya ve Hollanda'dır. Hatay'dan Avrupa ülkelerine yapılan taşımacılıkta Hatay ilinin soğutuculu araçlar konusunda kapasitesinin yüksek olması sebebiyle yaş sebze-meyve, deniz ürünleri, ilaç taşımacılığı yapılmaktadır. Bu ürünlerin üretim yeri Hatay olmamakla birlikte taşıma işlemi Hatay üzerinden gerçekleşmektedir.

Bu çalışmada, Hatay ilinden Avrupa ülkelerine yapılan taşımacılık faaliyetleri dikkate alınmaktadır. Çalışmada,

- Lojistik firmalarının Avrupa ülkelerine taşımacılık faaliyetlerine karar verme sürecinde dikkat ettikleri kriterlerin belirlenmesi,
- Belirlenen bu kriterlerin önem sırasına göre sıralanması,
- Taşımacılık faaliyetlerinin gerçekleştirilmesi istenen alternatif Avrupa ülkelerinin sıralanması amaçlanmıştır.

Nakliye firmalarının Avrupa ülkelerine taşıma kararı verirken dikkate aldıkları kriterler incelenmiş, kriterler oldukça yeni bir yöntem olan SWARA ile ağırlıklandırılmış, ardından MOORA-Oran, MOOSRA ve TOPSIS yöntemi ile bu kriterlere göre en çok tercih edilen ülkeler belirlenmiştir. İzleyen bölümlerde öncelikle ele alınan kriterler açıklanmakta, ardından çalışmada kullanılan yöntemler tanıtılmakta ve uygulama aşaması detaylandırılmaktadır.

I. LOJİSTİK FİRMALARININ TAŞIMA KARARLARINI ETKİLEYEN KRİTERLER

Çalışmada ilk olarak, lojistik firmalarının kararını etkileyebilecek kriterler listesi oluşturulmuştur. Bu liste oluşturulurken literatürdeki çalışmalardan ve sektörde yer alan uzmanlarla yapılan görüşmelerden faydalanılmıştır. Belirlenen 20 kriterin önem düzeyi, 5'li Likert ölçeği (1=“Hiç önemli değil”, 2=“Önemli değil”, 3=“Orta düzeyde önemli”, 4=“Önemli”, 5=“Çok önemli”) kullanılarak, lojistik firma sahipleri, yöneticileri ve uzmanlar ile yapılan anket ile test edilmiştir. Oylama sonucunda en yüksek ortalamaya sahip 11 kriter ile çalışmanın diğer aşamaları gerçekleştirilmiştir. Çalışmada kullanılan bu kriterlerin açıklamaları aşağıdaki şekildedir.

K1: Dönüş yükü bulamama durumu: İşletmelerin yükü varış noktasına teslim ettikten sonra ülkeye dönüş aşamasında yük bulmaları ile ilgili kriterdir. Lojistik şirketleri, araçların boş dönüşlerden kaçınmak için, çizelgelerini mümkün olduğunca etkin yapmaya ve bu sayede, nakliye maliyetlerini ve süresini mümkün olduğunca azaltmaya çalışmaktadırlar (Ceniga ve Sukalova, 2015). Aracın varış ülkesinden veya yakın ülkelerden yük bulmadan dönmesi işletmenin taşımadan dolayı elde edeceği kârın düşmesi anlamına gelmektedir. Bu sebeple işletmeler araç Türkiye’den ayrılmadan önce yük bulmaya çalışmaktadır. Türkiye’den ayrılmadan önce yük bulmaya çalışmalarının bir diğer sebebi dönüş yolunda geçilecek ülke için sürücünün beraberinde geçiş belgesinin orijinalini götürmek zorunda olmasıdır.

K2: Geçiş belgesi yeterliliği: Ülkelerin birbirleri ile olan ilişkileri vb. durumlar sebebiyle ülkeler arası taşımacılık faaliyetleri belirli kotalar dâhilinde gerçekleştirilmekte ve bu kotalar geçiş belgesi adı verilen izin belgeleri sayesinde yürütülmektedir (<http://www.denizticaretodasi.org.tr/sayfalar/TirGecis.aspx>, Erişim tarihi: 17.04.19). Geçiş Belgesi, “ikili anlaşmalar gereği yabancı ülkelere temin edilen ve uluslararası taşımalarda kullanılan ikili, transit, üçüncü ülke,

dönüş yükü ve benzeri izin belgesini” ifade etmektedir (Geçiş Belgeleri Dağıtım Esasları Yönergesi, 2017). Ülkelere göre geçiş belgesi dağıtım usulü, özel şartları ve izlenecek güzergâhlar değişmektedir. Geçiş belgeleri varış ülkesi ile birlikte izlenecek güzergâh ülkeleri için de tahsis edilmektedir ve yurtdışına çıkış yapmış olan taşıtlara sonradan geçiş belgesi tahsis edilmemektedir (a.g.e). Örneğin Polonya'ya mal taşımacılığı sürecinde, Bulgaristan, Romanya, Slovakya, Macaristan, Polonya güzergâhını izleyecekse 5 geçiş belgesi (ikili/transit/üçüncü ülke/dönüş yükü) olarak Polonya'ya mal taşınabilmektedir. Geçiş belgeleri sınırlı sayıda mevcut olduğundan belgeler tükendiğinde eğer işletmenin elinde UBAK İzin Belgesi de yoksa taşıma faaliyetleri durabilmektedir. Türkiye’de taşıma amaçlı kullanılan araç sayısı fazla olduğundan ve her sefer için bir geçiş belgesi kullanılmasından dolayı sınırlı sayıda olan geçiş belgeleri kısa sürede tükenmektedir. İşletmeler çoğu zaman geçiş sayısını, dolayısıyla kullanılan geçiş belgesi sayısını azaltabilmek için RO-RO kullanmayı tercih etmekte, çekicileri gemiyle, sürücü ise uçakla ilgili ülkeye göndermektedir. Avusturya, Macaristan, İtalya, Yunanistan kota konusunda sıkıntı yaşanan ülkelerdir, bu ülkeler tarafından verilen geçiş belgesi sayısı çok azdır. Geçiş belgelerinin tükenmesine yakın bu ülkelerden geçmemek için güzergâh değiştirilerek kullanılan geçiş belgesi sayısı azaltılmaya çalışılmaktadır.

K3: UBAK kotaları: Ulaştırma Bakanları Avrupa Konferansı (UBAK, European Conference of Ministers of Transport), 17 Ekim 1953 tarihinde kurulmuştur ve ülkelerin temel kotaları ve araç filo yapılarına göre ülkelere UBAK İzin Belgesi vermektedir (Kül, n.d.). UBAK İzin Belgesi, “çok taraflı kota dâhilinde UBAK üyesi ülkeler arasında veya bu ülkeler üzerinden yapılan transit taşımalar için tahsis edilen ve taşımacılara dağıtım ayrı bir düzenleme ile yapılan UBAK Karayolu izin belgesidir” (Geçiş Belgeleri Dağıtım Esasları Yönergesi, 2017). Çok Taraflı Geçiş Belgeleri sayesinde üye ülkeler arasında, sınırlı sayıda tahsis edilen ikili geçiş belgesi kotalarına bağlı kalınmadan ikili, transit taşımalar ve 3. ülke taşımaları gerçekleştirilmesi sağlanmaktadır (a.g.e.). UBAK kotaları Türkiye’deki tüm taşıma işletmelerine verilmemektedir. İşletmelerin alabilecekleri izin belgesi sayısı değerlendirmeye tabidir. Değerlendirmede kullanılan kriterler işletmenin toplam yeşil taşıt sayısı (EURO V ve EURO VI), toplam taşıt sayısı, toplam sefer sayısı, İzin Belgeleriyle yapılan üçüncü ülke taşımaları toplam sefer sayısı ve verimlilik olarak belirlenmiştir (UBAK İzin Belgesi Dağıtım Esasları Yönergesi, 2018). UBAK İzin Belgesi işletmelere avantajlar sağlamaktadır. Bu belge sayesinde UBAK’a üye 43 ülkede geçiş sırasında durdurma, kontrol vs. işlemlerine tabi tutulmadan geçiş yapabilmektedir. İşletme sahip olduğu UBAK İzin Belgesi sayısı kadar seferi bu şekilde gerçekleştirebilmektedir.

K4: Yakıt maliyetleri: Türkiye’de ve Avrupa ülkelerinde yakıt maliyetlerinin yüksekliği, karayolu taşımacılığında ve ticari ağların oluşumunda en önemli engellerden biri olmaktadır (Meersman vd., 2016). Özellikle taşıma

mesafesi arttıkça yakıt maliyeti, toplam taşıma maliyetinin %60'ına kadar ulaşabilmektedir (Ojala ve Celebi, 2015). Taşıtlar Kapıkule sınır kapısından çıkışta ÖTV'siz maksimum 1800 litre yakıt alabilmektedirler. Ayrıca ülke içinde kaçak yakıt satışını engellemek amacıyla, 4458 Sayılı Gümrük Kanunu'nun Bazı Maddelerinin Uygulanması Hakkında Karar (2009)'da "MADDE 96-(1) Motorlu ticari araçların ve özel konteynerlerin standart depolarında mevcut bulunan ve gümrük vergilerinden muaf olarak ithal edilecek yakıt miktarı;

- a) TIR çekicilerinde 550 litreyi,
- b) İstiap haddi 15 tona kadar olan (15 ton dâhil), kamyon ve tankerlerde 300 litreyi,
- c) İstiap haddi 15 tonun üzerinde olan kamyon ve tankerlerde ise 400 litreyi aşamaz.

(2) Frigorifik depolarla gümrük vergilerinden muaf olarak yurda girişine izin verilen yakıt miktarı ayrıca dikkate alınır ve araca tanınan miktardan fazla olamaz.

(3) Gümrük kapılarında standart depo fazlası olarak tespit edilen petrol ürünlerinden, ilgili petrol ürünü için litre başına 6/6/2002 tarihli ve 4760 sayılı Özel Tüketim Vergisi Kanunu uyarınca uygulanmakta olan özel tüketim vergisi tutarının %50 fazlası tutarındaki vergi, tek ve maktu vergi olarak tahsil edilir." şeklinde belirlenmiştir.

K5: Teslimat güvenilirliği: Nakliye işletmesinin taşıdığı ürünlere zarar gelmeden müşteriye teslim etmesini ifade etmektedir. Özellikle bozulabilir ürünlerin taşınması sürecine bu kriter oldukça önemlidir. Malın hasar görmeden teslim edilmesi nakliye firmasının tercih edilebilirliğini etkilediğinden işletmeler önemli bir kriter olarak görülmektedir.

K6: Navlun bedeli: Navlun bedeli işletmenin gerçekleştireceği taşımanın maliyeti ve kâr toplamı olarak düşünülebilir. Navlun bedeline yol masrafları (otoban ücretleri, köprü geçiş ücretleri), sürücü ücreti, yakıt masrafları, işletmenin taşımayı gerçekleştireceği süre, belge ücretleri dâhil edilmektedir.

K7: Çevresel sürdürülebilirlik ile ilgili konular: Çevreye verilen geri dönülemez hasarlar sebebiyle tüm dünyada çevresel duyarlılık son yıllarda oldukça artmıştır. Lojistik sektörü de karbon emisyonu açısından en önemli sektörlerden biridir. Karayolu taşımacılığı, lojistik sektörünün oluşturduğu emisyonun %60'ının sebebidir (Ceniga ve Sukalova, 2015). BM'nin Sürdürülebilir Kalkınma Hedeflerinin çoğunu başarmak için sağlıklı bir karayolu taşımacılığı ekosistemi kritik öneme sahiptir. Daimler, Einride, Nikola One, Tesla ve Volvo'daki elektrikli ve otonom kamyon kavramlarındaki gelişmeler, özel sektörün sürdürülebilirlik, iklim değişikliği ve yol güvenliği sorunlarına çözüm bulma konusundaki kararlılığını göstermektedir (IRU Report, 2017).

Avrupa'nın karbon emisyonu konusundaki katı tutumu taşıma sürecinde kullanılan ekipmanlara yansımış, Euro Emisyon Standartları oluşturulmuştur. Euro Emisyon Standartları Avrupa Birliği bünyesinde geçerli olan, egzozdan çıkan zararlı gaz ve partikülleri kademeli olarak ve belirli bir takvim dâhilinde azaltma programıdır (Elmas, 2008). Artan araç sayısından dolayı, çevreye verilen zararı azaltmak amacıyla, egzoz emisyonlarına standartlar getirilmeye başlanmıştır. Euro 1 standardıyla başlayan süreçte, Euro 6 standartlarına ulaşılmıştır. Türkiye'de "taşımacıların uluslararası taşımalarda kullandıkları ve UBAK Karayolu Çalışma Grubu'nun UBAK Kullanım Kılavuzu'nda açıklanan gürültü ve egzoz emisyon değerlerine haiz EURO IV, EURO V ve EURO VI niteliğindeki çekici ve kamyonlar yeşil taşıt olarak ifade edilmektedir (UBAK İzin Belgesi Dağıtım Esasları Yönergesi, 2018). Yukarıda da bahsedildiği üzere UBAK İzin Belgeleri' nin dağıtımında değerlendirme sürecinde baz alınan kriterlerden biri de işletmelerin sahip oldukları EURO V ve EURO VI motorlu araçlardır. Avrupa ülkelerine girişte yapılan kontrollerde emisyon değerleri standartlara uygun olmadığı takdirde işletmeler ciddi cezai yaptırımlara maruz kalmaktadırlar. Günümüzde Avrupa ülkelerine, EURO III, EURO IV, EURO V, EURO VI standartlarına sahip araçların girişine izin verilmektedir. Avrupa ülkelerinde otoban geçiş ücretleri EURO V ve EURO VI standardına sahip olan araçlar için farklı alınmakta, aracın sahip olduğu Euro standardı arttıkça ödemek zorunda olunan ücret azalmaktadır. Buna ek olarak Avrupa'daki ithalatçı işletmeler taşıma aracının yeni model olarak seçilmesini istemektedirler. Taşımalarda, eski model, gürültülü, yakıt tüketimi fazla, emisyon değerleri yüksek, hava kalitesini etkileyen araçların ülke sınırları içerisine girmesi istenmemektedir.

K8: Nakliye alt yapısı: Nakliye, ticari lojistiğin tek başına en büyük maliyet kalemidir ve nakliyeyi gerçekleştirebilmek için de uygun bir altyapı sağlanması gereklidir. Bu altyapının bileşenleri konteynırlar, araçlar, koridorlar, terminaller, demiryolu hatları, limanlar, sinyal ve trafik kontrol gibi birçok unsuru içerebilir (Korinek ve Sourdin, 2011). Gereken altyapı, kullanılan nakliye moduna göre farklılık gösterecektir. Uygun olmayan nakliye alt yapısı taşıma sürecinin uzamasına sebep olabilmektedir.

K9: Avrupa ülkelerinde bulunan sürüş yasakları: Avrupa ülkelerinde, 7,5 ton ve üzerindeki araçlarda belirli saatlerde ve günlerde sürüş yasağı bulunmaktadır. (<http://www.und.org.tr/tr/18292/avrupa-surus-yasaklari>, Erişim tarihi: 11.10.18). Örneğin Almanya'da pazar günleri ve resmî tatil günlerinde saat 07:00-22:00 arasında, 7,5 ton brüt ağırlığı aşan araçlar ve tüm yollarda karayolu trenleri için genel sürüş yasağı bulunmaktadır (<http://www.lkw-walter.com.tr/tr/nakliyecisi/faydali-bilgiler/tatil-guenleri-veye-yuerueme-yasagi>, Erişim tarihi: 11.10.18). Sürücüler bu sürüş yasaklarına uymadıkları durumda yüksek tutarlı cezalarla karşı karşıya kalabilmekte, bazen bu cezaların ödenmesi için taşıyıcı aracın satılması bile yetmemektedir.

K10: Taşıma süresi: Hatay ilinden Avrupa'ya yapılan taşımaların büyük bir çoğunluğunu bozulabilir ürünler oluşturmaktadır. Örneğin kirazın İsveç'e bozulmadan ulaştırılması için 4 gün içinde taşıma işleminin tamamlanmış olması gerekmektedir. İşletmeler taşımayı kısa sürede gerçekleştirebilmek için yedek sürücüyle yola çıkmakta, bu da maliyet artışına sebep olmaktadır. Toplam taşıma süresinin uzunluğu, önemli bir kriterdir. Nakliye süresinin uzunluğunun, ticaret hacmini düşürebileceğine dair çalışmalar mevcuttur. Örneğin gönderim zamanında %10'luk artışın, ithalatı %7 oranında azalttığına dair çalışmalar bulunmaktadır (Korinek ve Sourdin, 2011).

K11: Ülkeye özgü zorlayıcı kurallar: Bu kurallar ülkelere göre değişebilmekte ve nakliye işini gerçekleştiren işletmeyi birçok açıdan etkileyebildiğinden, taşıma kararını da yönlendirebilmektedir. Bu kurallar taşımacılık yapılmak istenen ülkeye özgü anlaşmalarda yer almaktadır. Ülkelere özgü kurallar açısından Almanya incelenecek olursa, örneğin Almanya'da saatteki hızı 90 km'yi aşan araçlar cezai uygulamalara maruz kalmaktadırlar (<https://www.und.org.tr/tr/3409/almanya-tasimalarında-dikkat>, Erişim Tarihi: 11.10.18). Yine 1 Ocak 2015 tarihinden itibaren Almanya'da devreye giren yeni asgari ücret yasasına (Mindestlohngesetz – MiLoG) göre, şoförün Almanya sınırına girmesiyle birlikte, Almanya sınırları içinde kaldığı süre boyunca saatine 8,84 Euro ödenmesi şartı getirilmiştir (<https://und.org.tr/tr/19380/almanya-asgari-ucet-uygulanmasında-milog-yeni-uygulama>, Erişim Tarihi: 11.10.18). Aynı zamanda Almanya'da şoförlerin haftalık 45 saatlik çalışma süresi karşılığında elde ettikleri dinlenme sürelerini araç içinde geçirmeleri dinlenme olarak sayılmamakta, dinlenme araç içinde gerçekleştirildiği takdirde yüksek maliyetlere (sürücü için saat başına 500 Euro, işveren için 1,500 Euro) sebep olan cezai işlemler uygulanmaktadır (UTİKAD Resmi İnternet Sitesi, 2018). Benzer durum Fransa, Belçika ve Hollanda'da da söz konusudur (<https://www.und.org.tr/tr/15781/onemli-uyari-fransada-duzenli-haftalik-dinlenme-suresinin-aracta-gecirilmesini-yasaklayan-kanun-onaylandı>, Erişim Tarihi: 12.10.18). Ülkeye özgü benzer bir kurala Polonya'ya girişlerde 600 litre yakıt sınırlaması uygulaması örnek olarak verilebilir. Ülkede kaçak yakıt tüketimini azaltmak için böyle bir uygulama yapılmaktadır. Aracın ülkeye girişte yakıt tankında 600 litreden fazla yakıt bulunması halinde (soğutmalı sisteme sahip olan araçlarda ek olarak 200 litre) araçlar KDV ve tüketim vergisine tabi tutulmaktadır (<https://www.und.org.tr/tr/3569/polonyaya-girislerde-600-litre-akaryakit-sinirlaması>, Erişim tarihi: 12.10.18). Ülkeden ülkeye otoban ücretleri, köprü geçiş ücretleri değişmektedir, bu durum da taşımacılık faaliyetlerini zorlamaktadır.

II. YÖNTEM VE UYGULAMA

Nakliye konusundaki kararlarda fayda-maliyet analizi kullanımı yaygın olsa da maddi olmayan veya nitel değişkenler (örneğin sürüş kısıtları, gürültü, hava kirliliği) karar kriteri olduğunda gerçekleştirilmek istenen birçok amaç ve

bunların arasında ödünleşim söz konusu olmaktadır. Bu sebeple karar verme aşamasında çok kriterli karar verme yöntemlerini kullanmak oldukça yaygındır (Tudela, Akiki ve Cisternas, 2006). Çok kriterli karar verme probleminde seçime etki eden kriterlerin ve ardından alternatiflerin değerlendirilmesi aşamasında, bu çalışmadaki gibi birçok farklı kriter söz konusu olduğunda, bu kriterlerin ağırlıklarının belirlenmesi önemlidir. Kriter ağırlıklarının farklı olması sonuçta seçilen alternatifi etkileyeceğinden, dikkatlice belirlenmelidir (Karabasevic vd., 2017). Bu çalışmada, kriterlerin ağırlıklarının belirlenmesi için SWARA yöntemi, ardından alternatiflerin değerlendirilmesi aşamasında da karşılaştırma yapılması amacıyla MOOSRA, MOORA-Oran ve TOPSIS yöntemleri kullanılmıştır. Çalışmada kriterlerin ağırlıklandırılması aşamasında SWARA tekniğinin kullanılmasının sebebi, yöntemin görece yeni olması, uzmanların fikirlerinin değerlendirilmesi ve her bir kriterin göreceli öneminin tahmininde oldukça başarılı bir yöntem olmasıdır (Zarbakshnia, Soleimani ve Ghaderi, 2018). Ayrıca yöntem, diğer çok kriterli karar verme tekniklerinde olmayan “değerlendirmecilerin kriterlerin önem sıraları hakkındaki fikirlerini değerlendirmeye dâhil etme” imkânı tanımaktadır. Çalışmada alternatiflerin değerlendirilmesi aşamasında üç yöntem kullanılmış ve elde edilen sonuçlar kıyaslanmıştır. Çalışmada kriterlerin belirlenmesi ve alternatiflerin değerlendirilmesi aşamasında nakliye işletmesi sahibi üç kişi ve lojistik sektöründe deneyimli bir uzman çalışmaya dâhil edilmiş, çalışmanın amaçları hakkında bilgi verilerek katılımcıların değerlendirmeleri yapmaları sağlanmıştır. İzleyen bölümlerde, kullanılan yöntemler açıklanmakta, literatür özetlenmekte ve uygulama sonuçlarına yer verilmektedir.

A.SWARA Yöntemi

Kerşulienne, Zavadskas ve Turskis (2010) tarafından ortaya konan SWARA (Stepwise Weight Assessment Ratio Analysis) son yıllarda sıklıkla kullanılan çok kriterli karar verme yöntemlerinden biridir (Fazli, Afshari ve Hajiaghahi-Keshteli, 2018). SWARA yönteminin uzmanların fikirlerinin değerlendirilmesi ve her bir kriterin göreceli öneminin tahmininde oldukça başarılı bir yöntem olduğu gözlenmiştir (Zarbakshnia, Soleimani ve Ghaderi, 2018). Bu sebeple yöntem üst yönetim düzeyinde karar verme ve politika oluşturmada oldukça kuvvetli bir yöntem olarak görülmektedir (Zolfani, Salimi, Maknoon ve Kildiene, 2015). SWARA, kriterlerin ağırlıklarının belirlenmesi aşamasında uzmanların kriterlerin önem düzeylerini belirleme sürecine dâhil olma olasılıkları sebebiyle, avantajlı bir yöntem olarak görülmektedir (Kerşulienne vd., 2010). SWARA, ağırlık belirleme aşamasında uzmanın/uzman grubun kriterlerin önem düzeyleri hakkında fikirlerinin alınmasını sağlar. Çok kriterli karar verme yöntemleri içinde yer alan Analitik Hiyerarşi Prosesi-AHP, Analitik Ağ Prosesi-ANP, Entropi, FARE gibi yöntemlerin bazıları hem ağırlıklandırma hem de sıralama yapmak için kullanılabilirken, bazılarında bu mümkün olamamaktadır (Ghorshi-Nezhad, Zolfani, Moztarzadeh, Zavadskas, Bahrami, 2015) SWARA, ağırlık belirleme konusunda bu sayılan yöntemlerden

farklılaşmaktadır (Yazdani, Zolfani ve Zavadskas, 2016). Yöntem ile ağırlıklar hesaplanırken bir grup uzmanın ortak grup görüşü, ortalama alınarak hesaplanmaktadır (Yazdani vd., 2016; Mardani vd., 2017). Ağırlık belirlemede kullanılan diğer yöntemlere kıyasla daha az ikili karşılaştırma olması sayesinde daha az zaman almakta ve daha anlaşılır olmaktadır (Alimardani, Zolfani ve Aghdaie., 2013; Karabasevic vd., 2017). SWARA, uzmanların örtük bilgilerini, deneyimlerini kullanabildikleri, hesaplama zorluğu olmayan bir yöntemdir (Mardani vd., 2017). Uzman-odaklı bir yaklaşım olan SWARA, göz önüne alınan kriterlerin en önemliden en önemsize doğru sıralandığı bir yaklaşımdır (Ghorshi-Nezhad vd, 2015; Fazli vd., 2018). SWARA, 2010 yılında ortaya konduğundan beri, birçok farklı alandaki çalışmada kullanılmıştır. Kersulienne ve Turskis (2011) mimar seçimini göz önüne aldıkları çalışmalarında birçok fuzzy çok kriterli karar verme yöntemlerini birlikte kullanmış ve kriter ağırlıklarının belirlenmesi aşamasında da SWARA yöntemini kullanmışlardır. Zolfani ve Bahrami (2014), yüksek karlı yüksek-teknoloji endüstrilerinde yatırımların önceliklendirme kararlarında kriterleri değerlendirmek ve ağırlıklandırmak için SWARA yöntemini, alternatifleri sıralamak için de COPRAS yöntemini kullanmışlardır. Zolfani ve diğerleri (2015), Ar&Ge projelerinin geleceğini tahmin etme amacıyla SWARA yöntemini kullanmışlardır. Yazdani ve diğerleri (2016), tedarikçi seçim probleminde QFD, SWARA ve WASPAS yöntemlerini uygulamışlardır. Urosevic, Karabasevic, Stanujkic & Maksimovic (2017), turizm sektöründe personel seçimi ile ilgilenmişler ve SWARA ile WASPAS yöntemlerini uygulamışlardır. Mardani ve diğerleri (2017), SWARA ve WASPAS yöntemleri için literatür taraması gerçekleştirmişlerdir. Stanujkic, Karabasevic ve Zavadskas (2017), personel seçim probleminde Weighted Sum ve SWARA yöntemlerini kullanmışlardır. Karabasevic ve diğerleri (2017) çalışmalarında için DELPHI ve SWARA yöntemlerini birlikte uygulamış ve değiştirilmiş-SWARA yönteminden bahsetmişlerdir. Radovic ve Stevic (2017) çalışmalarında, lojistik firmaların, nakliye etkinliklerinin ölçülmesinde kullanılabilecekleri anahtar performans göstergelerini belirlemek için SWARA yöntemini uygulamışlardır. Sremac, Stevic, Pamucar, Arsic ve Matic (2018), 3PL seçiminde SWARA ve WASPAS yöntemlerini kullanmışlardır. Zorbakhshnia ve diğerleri (2018) yayınlarında, tersine lojistik hizmet sağlayıcısının seçiminde, tedarikçi riski değerlendirme için Fuzzy-SWARA ve Fuzzy-COPRAS yöntemlerini birlikte kullanmışlardır. Fazli ve diğerleri (2018) çevresel riskleri azaltabilmek adına, yeşil binaların risk değerlendirmesi için SWARA-COPRAS kombinasyonunu kullanmıştır. Veskovic, Stevic, Stojic, Vasiljevic ve Milinkovic (2018) demiryolları yönetim modellerini karşılaştırmak amacıyla DELPHI, SWARA ve MABAC yöntemlerini kullanmışlardır.

SWARA yönteminin adımları, aşağıda açıklanmıştır (Karabasevic vd., 2017; Urosevic vd., 2017):

Adım 1: Kriterler önem derecelerine göre, en önemliden başlanarak, önem derecelerinin azalmalarına göre sıralanır.

Adım 2: İkinci kriterden başlayarak, katılımcı önceki kritere ($j-1$) göre j kriterinin göreceli önemini belirler ve bunu her bir kriter için yapar. Bu orana ortalama değerin göreceli önemi, s_j adı verilmektedir.

Adım 3: Katsayı k_j aşağıdaki formülle hesaplanır:

$$= \begin{cases} 1 & j = 1 \\ s_j + 1 & j > 1 \end{cases} \quad (1)$$

Adım 4: Yeniden hesaplanmış ağırlık q_j aşağıdaki formülle hesaplanır:

$$q_j = \begin{cases} 1 & j = 1 \\ \frac{q_{j-1}}{k_j} & j > 1 \end{cases} \quad (2)$$

Adım 5: Kriterlerin göreceli ağırlıkları w_j aşağıdaki formülle hesaplanır:

$$w_j = \frac{q_j}{\sum_{k=1}^n q_k} \quad (3)$$

w_j j . kriterin göreceli ağırlığını ifade eder, n kriter sayısıdır.

B. MOORA-Oran Yöntemi

MOORA (Multi-Objective Optimization on the basis of Ratio Analysis) yöntemi 2006 yılında Brauers ve Zavadskas tarafından ortaya atılmıştır (Brauers ve Zavadskas, 2006). Yaklaşımın doğru kararlar alınmasında oldukça kullanıldığı ve birçok disiplinde uygulama alanı bulduğu literatürde yer almaktadır (Kundakci, 2016; Çelikbilek, 2018). MOORA yöntemi oran sistemi ve referans noktası yaklaşımı olmak üzere iki bölümden oluşmaktadır (Brauers ve Zavadskas, 2009). Çalışma kapsamında MOORA-Oran Yöntemi kullanılmış ve adımları aşağıda özetlenmiştir (Brauers ve Zavadskas, 2006).

Adım 1: Yöntem, tüm alternatif çözümlerin tüm kriterlere verdiği cevap matrisi ile başlar.

$i = 1, 2, \dots, n$ kriterler, $j = 1, 2, \dots, m$ alternatifler olmak üzere, x_{ij} , alternatif j 'nin i kriteri için cevabını ifade etmektedir.

Adım 2: Matriste yer alan cevaplar (4) numaralı formül kullanılarak normalize edilir.

$$x_{ij}^* = \frac{x_{ij}}{\sqrt{\sum_{i=1}^m x_{ij}^2}} \quad (4)$$

x_{ij}^* alternatif j 'nin kriter i için cevabını temsil eden boyutsuz bir sayıdır.

Adım 3: Optimizasyon için, bu cevaplar (x_{ij}^*) amaç maksimizasyon olduğunda toplanır ve amaç minimizasyon olduğunda çıkarılır. Cevaplar maksimizasyon ve minimizasyon şeklinde ayrılır, maksimizasyon değerlerinin toplamı, minimizasyon değerlerinin toplamından çıkarılır;

$$y_j^* = \sum_{i=1}^{i=g} x_{ij}^* - \sum_{i=g+1}^{i=n} x_{ij}^* \quad (5)$$

$i = 1, 2, \dots, g$ maksimize edilmek istenen kriterler, $i = g+1, g+2, \dots, n$ minimize edilmek istenen kriterlerdir. y_j^* alternatif j'nin tüm kriterlere yönelik cevabını temsil eden boyutsuz bir sayıdır. y_j^* değeri maksimum ve minimum değerlerinin toplamına bağlı olarak pozitif veya negatif olabilir. y_j^* 'nin büyükten küçüğe sıralaması alternatiflerin tercih sıralamasını gösterir.

C. MOOSRA Yöntemi

MOOSRA, karar verme sürecinde, fayda (beneficial) ve maliyet (nonbeneficial) kriterlerinin oranını hesaplayan bir yöntemdir (Dorfeshan, Mousavi, Mohagheghi ve Vahdani, 2018). MOOSRA yöntemi bir dereceye kadar MOORA yöntemine paraleldir, ancak MOORA yöntemine göre daha sağlam/kuvvetlidir (robust) (Jagadish ve Ray, 2014). MOOSRA yöntemi MOORA, AHP, TOPSIS, VIKOR, ELECTRE gibi çok kriterli karar verme yöntemleriyle kıyaslandığında hesaplama için daha az zaman gerektirmesi, basit olması, yüksek sağlamlığa ve kararlı bir yapıya sahip olması gibi avantajlara sahiptir (Das, Sarkar ve Ray, 2015). Farklı alanlarda kullanıldığı görülen MOOSRA yöntemi hakkında bazı çalışmalar şu şekilde özetlenebilir: Jagadish ve Ray (2014) çevresel kirliliğe sebep olan kesme sıvısı kullanımında çevreye dost bir seçim gerçekleştirmek amacıyla MOOSRA yöntemini kullanmışlardır. Bhowmik (2014), kısıtlar teorisi mantığı ile oluşturdukları çalışmada üretim ortamındaki kısıtları değerlendirme aşamasında MOOSRA ve MOORA yöntemlerini kullanmıştır. Sarkar, Panja, Das ve Sarkar (2015) MOORA ve MOOSRA yöntemlerini kullanarak fazla malzemeyi kesme gibi geleneksel işleme yöntemleri yerine, mekanik, termal, elektriksel ya da kimyasal enerji gibi geleneksel olmayan işleme yöntemleri seçiminde kullanmışlardır. Das ve diğerleri (2015) çalışmalarında ülke gelişiminde teknik eğitimin önemli olmasından hareketle, mühendislik eğitimi veren kurumları kriterler bazında karşılaştırabilmek için Fuzzy AHP yöntemi ile ağırlıklandırma ve MOOSRA yöntemi ile sıralama gerçekleştirmişlerdir. Dorfeshan ve diğerlerinin (2018) çalışmasında proje zamanı, proje maliyeti, risk, kalite ve güvenliği dikkate alacak şekilde kritik yol belirlemede karar metodolojisinde MOOSRA ve MULTIMOORA yöntemlerini kullanılmıştır.

MOOSRA yöntemi uygulaması alternatifler, kriterler veya nitelikler, her bir kriterin bireysel (sübjektif) ağırlığı veya önem katsayısı, kriterlere bağlı olarak alternatiflerin performans ölçümlerinden olmak üzere 4 bileşenden oluşan karar matrisinin oluşturulmasıyla başlamaktadır (Jagadish ve Ray, 2014; Bhowmik, 2014). Yöntemin uygulama adımları aşağıdaki şekildedir (Bhowmik, 2014; Das vd., 2015):

Adım 1: Karar matrisinin oluşturulması: Karar matrisinde sütunlar kriterleri, satırlar ise alternatifleri göstermektedir. Karar vericilerin her bir

alternatifi ilgili kriter için değerlendirmesi sağlanarak karar matrisi (6) oluşturulur.

X_{ij} : i . alternatifin j . kritere göre değerlendirme sonucu

$$X_{ij} = \begin{bmatrix} X_{11} & X_{12} & \cdots & X_{1m} \\ X_{21} & X_{22} & \cdots & X_{2n} \\ \cdots & \cdots & \cdots & \cdots \\ X_{m1} & X_{m2} & \cdots & X_{mn} \end{bmatrix} \quad (6)$$

Adım 2: Karar matrisinin normalizasyonu: Aşağıda verilen (7) numaralı denklem kullanılarak, karar matrisinin her bir elemanı normalize edilir. Normalize karar matrisindeki her bir eleman (her bir alternatifin her bir kriter için olan değeri), karar matrisinde yer alan elemanların, tüm elemanların karelerinin toplamının kareköküne bölünerek bulunur.

$$X^*_{ij} = \frac{X_{ij}}{\sqrt{\sum_{i=1}^n X_{ij}^2}} \quad (7)$$

$i=1, 2, 3, \dots, n$ ve $j=1, 2, 3, \dots, m$.

Normalize edilen matris değerleri $[0, 1]$ aralığındadır.

Adım 3: Alternatiflerin performans değerlerinin belirlenmesi: Normalizasyon işleminden sonra kriterlerin ağırlıkları ile normalize karar matrisi değerleri çarpılır. Performans değeri olarak tanımlanan Y_i (8) numaralı eşitlik kullanılarak hesaplanır. Ağırlıklandırılmış normalize matrisinde yer alan kriterler maksimum (fayda) minimum (maliyet) olma durumlarına göre belirlenir, maksimum kriter değerleri ve minimum kriter değerleri ayrı ayrı toplanır ve maksimum kriter değerleri toplamı minimum kriter değerleri toplamına oranlanarak Y_i değerleri hesaplanır.

$$Y_i = \frac{\sum_{j=1}^g w_j X^*_{ij}}{\sum_{j=g+1}^n w_j X^*_{ij}} \quad (8) \quad w_j: j. \text{ kriterin ağırlığı}$$

Burada, 1'den g 'ye kadar (g dâhil), maksimize edilecek kriterlerin sayısıdır (fayda kriterleri), $g+1$ 'den n 'e kadar olan kriterler minimize edilecek kriterlerin sayısıdır (maliyet kriterleri).

Adım 4: Alternatiflerin sıralanması: Y_i değerleri büyükten küçüğe göre sıralanır. En iyi alternatif en yüksek Y_i değerine sahip olanken, en kötü alternatif en küçük Y_i değerine sahip olan alternatiftir.

D. TOPSIS Yöntemi

TOPSIS yöntemi (Technique for Order Preference by Similarity to Ideal Solution), 1981 yılında Hwang ve Yoon tarafından geliştirilmiştir. Yöntem, alternatifin ideal çözüme (pozitif ideal) yakınlığı ve ideal olmayan çözüme (negatif ideal) uzaklığına göre seçimi gerçekleştirir (Yüce ve Temiz, 2017). TOPSIS yönetiminin adımları aşağıdaki şekildedir (Opricovic ve Tzeng, 2004).

Adım 1: Karar matrisindeki her bir bileşen (f_{ij}) kullanılarak, normalize edilmiş karar matrisi oluşturulur. Normalize edilmiş karar matrisinin değerleri olan r_{ij} (9) formülü kullanılarak hesaplanır.

$$r_{ij} = \frac{f_{ij}}{\sqrt{\sum_{j=1}^J f_{ij}^2}} \quad (9) \quad j=1, 2, \dots, J \quad i=1, 2, \dots, n$$

Adım 2: Ağırlıklandırılmış normalize karar matrisinin oluşturulur. Ağırlıklandırılmış karar matrisinin değerleri olan v_{ij} (10) formülü kullanılarak hesaplanır.

$$v_{ij} = w_i * r_{ij} \quad (10) \quad w_i \text{ kriterin ağırlığı, } \sum_{i=1}^n w_i = 1.$$

Adım 3: İdeal ve negatif ideal çözümleri (3) formülü ile hesaplanır.

$$A^* = \{v_1^*, \dots, v_n^*\} = \left\{ (\max_j v_{ij} \mid i \in I'), (\min_j v_{ij} \mid i \in I'') \right\} \quad (11)$$

$$A^- = \{v_1^-, \dots, v_n^-\} = \left\{ (\min_j v_{ij} \mid i \in I'), (\max_j v_{ij} \mid i \in I'') \right\}$$

I' fayda kriterleri ile, I'' maliyet kriterleri ile ilişkilidir.

Adım 4: n-boyutlu Öklid mesafesini kullanarak, ideal ve negatif ideal çözüm noktalarına olan uzaklıkları hesaplanır. İdeal çözüme uzaklık (12) formülü kullanılarak, Negatif ideal çözüme uzaklık, (13) formülü kullanılarak hesaplanır.

$$D_j^* = \sqrt{\sum_{i=1}^n (v_{ij} - v_i^*)^2} \quad j=1, 2, \dots, J \quad (12)$$

$$D_j^- = \sqrt{\sum_{i=1}^n (v_{ij} - v_i^-)^2} \quad j=1, 2, \dots, J \quad (13)$$

Adım 5: İdeal çözüme göreli yakınlık hesaplanır. a_j alternatiflerinin A^* 'a göre göreceli yakınlığı (14) formülü kullanılarak hesaplanır.

$$C_j^* = \frac{D_j^-}{D_j^- + D_j^*} \quad C_i^* = [0, 1] \quad (14)$$

Adım 6: Son adımda tercihler sıralanır. Sıralama işleminde C_j^* değerleri büyükten küçüğe sıralanır, en büyük C_j^* değerine sahip olan alternatif en çok tercih edilen alternatiftir.

E. UYGULAMA

Çalışmanın uygulama aşaması kriter ağırlıklarının belirlenmesi ve bu kriterlere göre taşıma yapılacak ülkelerin sıralanması olmak üzere iki aşamadan oluşmaktadır.

1. SWARA Yöntemi ile Kriter Ağırlıklarının belirlenmesi

Kriter ağırlıklarının belirlenmesi amacıyla SWARA yönteminin uygulanmasında aşağıdaki adımlar takip edilmiştir:

1. Öncelikle her bir karar verici kriterleri kendine göre en önemliden en az önemliye doğru sıralanmıştır (Keršulienė ve Turskis, 2011). Bu çalışmada karar verilen 11 kriter söz konusu olduğundan, en önemli kriter birinci sırada, en az önemli kriter 11. sırada yer almaktadır.

2. Sıralamanın ardından karar vericilerin sıralama konusundaki fikirleri, geometrik ortalama alınarak değerlendirilmiştir. Böylece grup kararı oluşturulmuş ve kriterlerin önem sırası elde edilmiştir (Keršulienė ve Turskis, 2011). Tablo 1, grup kararına göre kriterlerinin önem sırasını göstermektedir.

3. En önemli kriter ilk sırada olacak şekilde, kriterlerin birbirlerine göre göreceli önemleri hesaplanmıştır (Tablo 2). Burada $j+1$. kriter j . kriter ile kıyaslanmış ve j . kriterin $j+1$. kriterden ne kadar daha önemli olduğu belirlenmiştir. Kıyaslama işlemi sırasında kıyaslama 0 ile 1 arasında 5'in katları (örneğin 0,05; 0,1; 0,15; 0,2) üzerinden yapılmıştır (Zolfani ve Bahrami, 2014).

Tablo 1. Grup Kriterlerinin Önem Sırası ve Kriterlerin Göreceli Önemleri

No	Kriterler	U1	U2	U3	U4	Ortalama (s _j)
K1	Dönüş yükü bulamama durumu	1,00	1,00	1,00	1,00	1,000
K2	Geçiş belgesi yeterliliği	0,05	0,50	0,50	0,10	0,288
K3	UBAK kotaları	0,20	0,70	0,70	0,80	0,600
K4	Yakıt maliyetleri	0,80	0,60	0,60	0,50	0,625
K5	Teslimat güvenilirliği	0,50	0,50	0,65	0,80	0,613
K6	Navlun bedeli	0,05	0,70	0,50	0,05	0,325
K7	Çevre ile ilgili konular	0,10	0,05	0,20	0,05	0,100
K8	Nakliye alt yapısı	0,30	0,30	0,40	0,95	0,488
K9	Avrupa ülkelerinde bulunan sürüş yasakları	0,05	0,05	0,60	0,05	0,188
K10	Taşıma süresi	0,40	0,70	0,40	0,20	0,425
K11	Ülkeye özgü zorlayıcı kurallar	0,20	0,20	0,60	0,05	0,263

4. Karar vericilerin vermiş oldukları kriter kıyaslama değerleri için, yukarıda ifade edilen (1), (2) ve (3) formülleri kullanılarak, s_j , k_j , q_j , w_j değerleri hesaplanmıştır (Keršulienė ve Turskis, 2011). Bu adımlar elde edilen sonuçlar Tablo 2'de gösterilmiştir

SWARA işlem sonuçlarına göre en yüksek ağırlığa sahip kriterler K1-Dönüş yükü bulamama durumu, K2-Geçiş belgesi yeterliliği ve K3-UBAK kotaları olarak bulunmuştur. Ağırlıklar belirlendikten sonra, uzman gruptan bu kriterler bazında Avrupa'ya taşıma yapılacak ülke seçimini gerçekleştirmeleri

istenmiştir. Bu aşamada kullanılan MOORA-Oran, MOOSRA ve TOPSIS yönteminin adımları ve sonuç tabloları izleyen bölümde verilmiştir.

Tablo 2. Kriterlerin Ağırlıklandırılması

No	Kriterler	Ort değer göreceli önemi, s_j	Katsayı, $k_j = s_j + 1$	Yeniden hesaplanmış ağırlık, q_j	Ağırlık w_j
K1	Dönüş yükü bulamama		1,000	1,000	0,307
K2	Geçiş belgesi yeterliliği	0,288	1,288	0,777	0,238
K3	UBAK kotaları	0,600	1,600	0,485	0,149
K4	Yakıt maliyetleri	0,625	1,625	0,299	0,092
K5	Teslimat güvenilirliği	0,613	1,613	0,185	0,057
K6	Navlun bedeli	0,325	1,325	0,140	0,043
K7	Çevre ile ilgili konular	0,100	1,100	0,127	0,039
K8	Nakliye alt yapısı	0,488	1,488	0,085	0,026
K9	Sürüş yasakları	0,188	1,188	0,072	0,022
K10	Taşıma süresi	0,425	1,425	0,050	0,015
K11	Ülkeye özgü zorlayıcı kurallar	0,263	1,263	0,040	0,012
			Toplam	3,261	1,000

2. Ülke Sıralaması İçin MOORA-Oran Yöntemi Uygulaması

MOORA-Oran yöntemi uygulanmaya başlamadan önce, karar vericilerin her bir kriter için ülkeleri 1-9 arasında oylamaları istenmiştir. K4-Yakıt maliyetleri ve K10-Taşıma süresi işletmelerin geçmiş kayıtlarından elde edildiği için bu değerler oylama dışında tutulmuştur. Karar vericilerin görüşleri, geometrik ortalama alınarak birleştirilmiş, karar matrisi oluşturulmuş ve elde edilen değerler MOORA-Oran yönteminde kullanılmıştır.

MOORA-Oran yönteminde ilk olarak karar matrisi (Tablo 3) üzerinde normalizasyon işlemi gerçekleştirilmiş ve normalize matris (Tablo 4) elde edilmiştir. Normalizasyon işleminden sonra SWARA yöntemi ile elde edilen kriterlerin ağırlıkları ile normalize karar matrisi değerleri çarpılmış ve Tablo 5'te verilen ağırlıklandırılmış normalize karar matrisi oluşturulmuştur.

Son adım olan sıralama işlemi için, Tablo 5'teki ağırlıklandırılmış normalize matrisinde yer alan kriterler maksimum-minimum olma durumlarına göre ayrılmış, maksimum kriter değerler ve minimum kriter değerleri ayrı ayrı toplanmış ve maksimum kriter değerleri toplamı minimum kriter değerleri toplamına oranlanarak y_i değerleri hesaplanmıştır. y_i değerlerinin sıralanmasıyla, alternatiflerin sıralanması Tablo 6'da verildiği şekilde elde edilmiştir.

Tablo 3. Karar Matrisi

Ülkeler	Kriterler										
	K1	K2	K3	K4	K5	K6	K7	K8	K9	K10	K11
Bulgaristan	6,344228	9,000000	9,000000	2978,629500	5,097133	6,000000	4,559014	3,223710	8,738852	1,000000	9,000000
Çek Cum.	6,480741	8,738852	8,451940	5605,429500	6,928203	7,113118	6,191977	5,856010	6,260338	4,000000	7,453910
Norveç	3,741657	6,838521	8,451940	7493,442000	5,583629	5,656854	5,981395	7,737346	7,113118	7,000000	4,879730
İsveç	3,363586	6,838521	8,451940	7329,267000	5,583629	5,656854	5,981395	7,483315	7,770060	6,000000	4,879730
İngiltere	2,645751	6,838521	8,451940	7444,189500	3,760603	5,097133	5,903969	7,135243	6,879581	6,000000	5,117773
Almanya	4,879730	6,838521	8,451940	6508,392000	3,146346	6,260338	4,486046	8,485281	6,324555	5,000000	4,242641
Polonya	7,937254	9,000000	8,451940	6262,129500	5,825901	7,544601	5,206811	6,879581	7,544601	5,000000	7,544601
Fransa	3,984283	6,422085	7,937254	7165,092000	3,722419	5,634626	4,486046	8,485281	5,981395	6,000000	4,242641
Belçika	3,343702	6,422085	7,937254	6918,829500	3,722419	5,243611	6,344228	8,485281	6,708204	6,000000	5,334838
Hollanda	4,303517	6,422085	7,937254	6754,654500	3,363586	6,054800	5,981395	8,738852	7,296898	6,000000	4,704885
İtalya	4,229485	4,949232	2,632148	4702,467000	4,140825	4,426728	4,486046	7,483315	6,480741	3,000000	4,449606
Macaristan	5,421612	4,472136	2,449490	4899,477000	6,179301	6,653712	4,229485	4,600653	7,135243	3,000000	6,506306
Avusturya	5,000000	4,303517	2,828427	4784,554500	8,451940	5,421612	7,770060	8,451940	6,179301	4,000000	7,770060

Tablo 4. Normalize Karar Matrisi

Ülkeler	Kriterler										
	K1	K2	K3	K4	K5	K6	K7	K8	K9	K10	K11
Bulgaristan	0,108888	0,086639	0,049946	0,012191	0,015260	0,011971	0,008805	0,003193	0,007647	0,000852	0,005058
Çek Cum.i	0,111231	0,084125	0,046905	0,022942	0,020741	0,014191	0,011959	0,005801	0,005478	0,003410	0,004189
Norveç	0,064219	0,065831	0,046905	0,030669	0,016716	0,011286	0,011552	0,007665	0,006224	0,005967	0,002742
İsveç	0,057730	0,065831	0,046905	0,029997	0,016716	0,011286	0,011552	0,007413	0,006799	0,005115	0,002742
İngiltere	0,045410	0,065831	0,046905	0,030467	0,011258	0,010169	0,011403	0,007068	0,006020	0,005115	0,002876
Almanya	0,083752	0,065831	0,046905	0,026637	0,009419	0,012490	0,008664	0,008405	0,005534	0,004262	0,002384
Polonya	0,136230	0,086639	0,046905	0,025629	0,017441	0,015052	0,010056	0,006815	0,006602	0,004262	0,004240
Fransa	0,068384	0,061823	0,044048	0,029325	0,011144	0,011242	0,008664	0,008405	0,005234	0,005115	0,002384
Belçika	0,057389	0,061823	0,044048	0,028317	0,011144	0,010462	0,012253	0,008405	0,005870	0,005115	0,002998
Hollanda	0,073863	0,061823	0,044048	0,027645	0,010070	0,012080	0,011552	0,008657	0,006385	0,005115	0,002644
İtalya	0,072592	0,047644	0,014607	0,019246	0,012397	0,008832	0,008664	0,007413	0,005671	0,002557	0,002500
Macaristan	0,093053	0,043051	0,013594	0,020052	0,018499	0,013275	0,008169	0,004557	0,006244	0,002557	0,003656
Avusturya	0,085817	0,041428	0,015697	0,019582	0,025303	0,010817	0,015007	0,008372	0,005407	0,003410	0,004366

Tablo 5. Ağırlıklandırılmış Normalize Karar Matrisi

Ülkeler	Kriterler										
	K1	K2	K3	K4	K5	K6	K7	K8	K9	K10	K11
Bulgaristan	0,355079	0,363752	0,335517	0,133076	0,268602	0,279189	0,225896	0,121866	0,346546	0,055048	0,412342
Çek Cum.	0,362720	0,353197	0,315086	0,250433	0,365093	0,330983	0,306808	0,221374	0,248259	0,220193	0,341507
Norveç	0,209416	0,276392	0,315086	0,334783	0,294238	0,263221	0,296374	0,292494	0,282076	0,385337	0,223569
İsveç	0,188256	0,276392	0,315086	0,327449	0,294238	0,263221	0,296374	0,282891	0,308128	0,330289	0,223569
İngiltere	0,148080	0,276392	0,315086	0,332583	0,198171	0,237177	0,292538	0,269733	0,272815	0,330289	0,234475
Almanya	0,273113	0,276392	0,315086	0,290775	0,165802	0,291302	0,222281	0,320768	0,250805	0,275241	0,194380
Polonya	0,444239	0,363752	0,315086	0,279772	0,307005	0,351061	0,257994	0,260068	0,299187	0,275241	0,345662
Fransa	0,222996	0,259561	0,295899	0,320114	0,196159	0,262187	0,222281	0,320768	0,237197	0,330289	0,194380
Belçika	0,187143	0,259561	0,295899	0,309112	0,196159	0,243993	0,314352	0,320768	0,266019	0,330289	0,244420
Hollanda	0,240863	0,259561	0,295899	0,301777	0,177250	0,281738	0,296374	0,330354	0,289364	0,330289	0,215558
İtalya	0,236720	0,200032	0,098126	0,210091	0,218207	0,205982	0,222281	0,282891	0,256999	0,165145	0,203862
Macaristan	0,303442	0,180750	0,091316	0,218893	0,325628	0,309607	0,209568	0,173918	0,282954	0,165145	0,298091
Avusturya	0,279844	0,173935	0,105443	0,213759	0,445389	0,252275	0,385001	0,319508	0,245045	0,220193	0,355991

Tablo 6. MOORA-Oran Yöntemine Göre Sıralama

1:İngiltere	6: Fransa	11: İtalya
2:İsveç	7: Çek Cumhuriyeti	12: Avusturya
3: Norveç	8: Almanya	13: Macaristan
4: Belçika	9:Hollanda	
5: Bulgaristan	10: Polonya	

3. Ülke Sıralaması İçin MOOSRA Yöntemi Uygulaması

MOOSRA yönteminde de ilk olarak karar matrisinin (Tablo 3) normalizasyon işlemi yapılmakta (Tablo 4) ve normalize edilen karar matrisi SWARA yöntemi ile elde edilen kriterlerin ağırlıkları ile çarpılarak ağırlıklandırılmış normalize karar matrisi (Tablo 5) oluşturulmaktadır. Bu sebeple Tablo 3, 4 ve 5 tekrar verilmemiştir.

MOOSRA ile sıralama işlemi için Tablo 5'teki ağırlıklandırılmış normalize matrisinde yer alan kriterler maksimum-minimum olma durumlarına göre belirlenmiş, maksimum kriter değerler ve minimum kriter değerleri ayrı ayrı toplanmış ve maksimum kriter değerleri toplamı minimum kriter değerleri toplamına oranlanarak y_i değerleri hesaplanmıştır. y_i değerlerinin sıralanmasıyla, alternatiflerin sıralanması Tablo 7'de verildiği şekilde elde edilmiştir.

Tablo 7. MOOSRA Yöntemine Göre Sıralama

1:İngiltere	6: Fransa	11: İtalya
2:İsveç	7: Almanya	12: Avusturya
3: Norveç	8: Çek Cumhuriyeti	13: Macaristan
4: Belçika	9:Hollanda	
5: Bulgaristan	10: Polonya	

4. Ülke Sıralaması İçin TOPSIS Yöntemi Uygulaması

TOPSIS yönteminde başlangıç aşamasında karar vericilerin görüşleri sonucu elde edilen Tablo 3'teki karar matrisi kullanılmış, karar matrisine normalizasyon işlemi uygulanmış (Tablo 4), sonra SWARA yöntemi ile elde edilen kriterlerin ağırlıkları ile normalize karar matrisi değerleri çarpılmış ve Tablo 5'te verilen ağırlıklandırılmış normalize karar matrisi oluşturulmuştur. Ağırlıklandırılmış normalize karar matrisinin oluşturulmasına kadar yapılan

işlemlerin her üç yöntem içinde aynı olması sebebiyle tablolar tekrar verilmemiştir.

TOPSIS yönteminin diğer bir adımı olan sıralama işlemi için pozitif ve negatif ideal çözümlerin belirlenmesi için pozitif ideal çözüm için her sütuna ait maksimum değer, negatif ideal çözüm için her sütuna ait minimum değer alınmış, Tablo 8 oluşturulmuştur.

Tablo 8. Pozitif ve Negatif İdeal Çözüm Setleri

	K1	K2	K3	K4	K5	K6	K7	K8	K9	K10	K11
A*	0,04 54	0,08 66	0,04 99	0,01 22	0,02 53	0,01 51	0,00 82	0,00 87	0,00 52	0,00 09	0,00 24
A⁻	0,13 62	0,04 14	0,01 36	0,03 07	0,00 94	0,00 88	0,01 50	0,00 46	0,00 68	0,00 60	0,00 44

Pozitif ve Negatif İdeal Çözüm Setleri bulunduktan sonra ağırlıklandırılmış normalize karar matrisinde her bir sütunda bulunan değerlerden Pozitif (A*) ve Negatif (A⁻) değerleri çıkartılarak ideal ve ideal olmayan çözüme uzaklık değerleri bulunmuştur (Tablo 9 ve Tablo 10).

Tablo 9. Pozitif İdeal Çözüm Uzaklık Değerleri

İdeal	K1	K2	K3	K4	K5	K6	K7	K8	K9	K10	K11	Toplam	S _i ⁺
Bulgaristan	0,0040	0,0000	0,0000	0,0000	0,0001	0,0000	0,0000	0,0000	0,0000	0,0000	0,0000	0,0042	0,0647
Çek Cum.	0,0043	0,0000	0,0000	0,0001	0,0000	0,0000	0,0000	0,0000	0,0000	0,0000	0,0000	0,0045	0,0672
Norveç	0,0004	0,0004	0,0000	0,0003	0,0001	0,0000	0,0000	0,0000	0,0000	0,0000	0,0000	0,0013	0,0356
İsveç	0,0002	0,0004	0,0000	0,0003	0,0001	0,0000	0,0000	0,0000	0,0000	0,0000	0,0000	0,0010	0,0321
İngiltere	0,0000	0,0004	0,0000	0,0003	0,0002	0,0000	0,0000	0,0000	0,0000	0,0000	0,0000	0,0010	0,0321
Almanya	0,0015	0,0004	0,0000	0,0002	0,0003	0,0000	0,0000	0,0000	0,0000	0,0000	0,0000	0,0024	0,0489
Polonya	0,0082	0,0000	0,0000	0,0002	0,0001	0,0000	0,0000	0,0000	0,0000	0,0000	0,0000	0,0085	0,0923
Fransa	0,0005	0,0006	0,0000	0,0003	0,0002	0,0000	0,0000	0,0000	0,0000	0,0000	0,0000	0,0017	0,0413
Belçika	0,0001	0,0006	0,0000	0,0003	0,0002	0,0000	0,0000	0,0000	0,0000	0,0000	0,0000	0,0013	0,0362
Hollanda	0,0008	0,0006	0,0000	0,0002	0,0002	0,0000	0,0000	0,0000	0,0000	0,0000	0,0000	0,0020	0,0444
İtalya	0,0007	0,0015	0,0012	0,0000	0,0002	0,0000	0,0000	0,0000	0,0000	0,0000	0,0000	0,0038	0,0614
Macaristan	0,0023	0,0019	0,0013	0,0001	0,0000	0,0000	0,0000	0,0000	0,0000	0,0000	0,0000	0,0056	0,0750
Avusturya	0,0016	0,0020	0,0012	0,0001	0,0000	0,0000	0,0000	0,0000	0,0000	0,0000	0,0000	0,0050	0,0706

Tablo 10. Negatif İdeal Çözüm Uzaklık Değerleri

Negatif	K1	K2	K3	K4	K5	K6	K7	K8	K9	K10	K11	Toplam	S _i
Bulgaristan	0,0007	0,0020	0,0013	0,0003	0,0000	0,0000	0,0000	0,0000	0,0000	0,0000	0,0000	0,0046	0,0676
Çek Cum.	0,0006	0,0018	0,0011	0,0001	0,0001	0,0000	0,0000	0,0000	0,0000	0,0000	0,0000	0,0038	0,0616
Norveç	0,0052	0,0006	0,0011	0,0000	0,0001	0,0000	0,0000	0,0000	0,0000	0,0000	0,0000	0,0070	0,0835
İsveç	0,0062	0,0006	0,0011	0,0000	0,0001	0,0000	0,0000	0,0000	0,0000	0,0000	0,0000	0,0080	0,0892
İngiltere	0,0082	0,0006	0,0011	0,0000	0,0000	0,0000	0,0000	0,0000	0,0000	0,0000	0,0000	0,0100	0,0999
Almanya	0,0028	0,0006	0,0011	0,0000	0,0000	0,0000	0,0000	0,0000	0,0000	0,0000	0,0000	0,0046	0,0675
Polonya	0,0000	0,0020	0,0011	0,0000	0,0001	0,0000	0,0000	0,0000	0,0000	0,0000	0,0000	0,0033	0,0576
Fransa	0,0046	0,0004	0,0009	0,0000	0,0000	0,0000	0,0000	0,0000	0,0000	0,0000	0,0000	0,0060	0,0776
Belçika	0,0062	0,0004	0,0009	0,0000	0,0000	0,0000	0,0000	0,0000	0,0000	0,0000	0,0000	0,0076	0,0872
Hollanda	0,0039	0,0004	0,0009	0,0000	0,0000	0,0000	0,0000	0,0000	0,0000	0,0000	0,0000	0,0053	0,0727
İtalya	0,0040	0,0000	0,0000	0,0001	0,0000	0,0000	0,0000	0,0000	0,0000	0,0000	0,0000	0,0043	0,0655
Macaristan	0,0019	0,0000	0,0000	0,0001	0,0001	0,0000	0,0000	0,0000	0,0000	0,0000	0,0000	0,0021	0,0463
Avusturya	0,0025	0,0000	0,0000	0,0001	0,0003	0,0000	0,0000	0,0000	0,0000	0,0000	0,0000	0,0029	0,0543

Ülkelerin sıralaması (14) formülü kullanılarak gerçekleştirilmiştir. C_i^* değerleri sıralandığında işletmelerin ülke sıralaması ortaya çıkmaktadır (Tablo 11).

Tablo 11. TOPSIS Yöntemine Göre Sıralama

Ülkeler	S_i^+	S_i^-	C_i^*	Sıralama
Bulgaristan	0,0647	0,0676	0,5110	9
Çek Cumhuriyeti	0,0672	0,0616	0,4782	10
Norveç	0,0356	0,0835	0,7013	4
İsveç	0,0321	0,0892	0,7351	2
İngiltere	0,0321	0,0999	0,7569	1
Almanya	0,0489	0,0675	0,5797	7
Polonya	0,0923	0,0576	0,3841	12
Fransa	0,0413	0,0776	0,6526	5
Belçika	0,0362	0,0872	0,7065	3
Hollanda	0,0444	0,0727	0,6209	6
İtalya	0,0614	0,0655	0,5163	8
Macaristan	0,0750	0,0463	0,3816	13
Avusturya	0,0706	0,0543	0,4348	11

Uygulanan üç yönteme göre sıralamalar toplu halde Tablo 12’de verilmiştir.

Tablo 12. Farklı Yöntemlere Göre Ülke Sıralaması

Ülkeler	MOOSRA	MOORA-Oran	TOPSIS
İngiltere	1	1	1
İsveç	2	2	2
Norveç	3	3	4
Belçika	4	4	3
Bulgaristan	5	5	9
Fransa	6	6	5
Almanya	7	8	7

Ülkeler	MOOSRA	MOORA-Oran	TOPSIS
Çek Cum.	8	7	10
Hollanda	9	9	6
Polonya	10	10	12
İtalya	11	11	8
Avusturya	12	12	11
Macaristan	13	13	13

SONUÇ

Lojistik sektörü, uluslararası ticaret söz konusu olduğunda bölgesel problemlerden ve hatta günlük değişimlerden en çok etkilenen sektörlerden biridir. Ülkelerin koyduğu kotalar, sınırlarda yapılan denetimlerin uzun sürmesi, ülkelerin kendi içlerindeki trafik düzenlemeleri, yakıt fiyatlarının artması, ülkeler arasındaki politik problemler sektörde ciddi sıkıntıların yaşanmasına, ticari faaliyetlerin zor gerçekleştirilen süreçler olmasına sebep olmuştur. Özellikle Hatay gibi lojistik sektörünün önemli bir geçim kaynağı olduğu illerde bu sorunların etkileri daha da derinden hissedilmektedir.

Yapılan çalışmada, Hatay'dan Avrupa ülkelerine yapılan taşımacılıkta, taşımacılık kararının verilmesinde lojistik firmalarının baz aldıkları kriterlerin belirlenmesi, kriterlerin önem sırasına göre sıralanması ve lojistik firmaların en çok hangi ülkeye taşımacılık yapmak istedikleri ortaya çıkarılmaya çalışılmıştır. Bu çalışma, uzman grup olarak nakliye sürecini yerine getiren hizmet sağlayıcıları ele aldığından, uygulamada karşılaşılan gerçek sorunları ortaya çıkarması açısından önemlidir. Buna ek olarak çalışmanın literatüre de katkı sağladığı düşünülmektedir. Literatürde genel yönelimin, işletmelerin taşımacılık faaliyetinin kabul/ret aşamasında fayda-maliyet analiz yapması yönündedir. Ancak bu süreçte işletmelerin taşımacılık faaliyetini gerçekleştirmede baz kriterlerin neler olduğu, hangi ülkelerin taşımacılık faaliyetleri açısından önemli olduklarına ilişkin çalışmalar yeterli sayıda bulunmamaktadır. Ayrıca literatür incelendiğinde belirli bölgeleri (örn. Ortadoğu veya Avrupa vb.) baz alan taşımacılık faaliyetlerine ilişkin çalışmalara rastlanamamıştır.

Çalışmada işletmeler için en önemli kriterin dönüş yükü bulma olduğu görülmüştür. İşletmeler dönüş yüklerini taşıma faaliyetini gerçekleştirmeden önce bulmak zorunda kalmaktadırlar, aksi takdirde elde edebilecekleri kâr azalacaktır. Geçiş belgesi yeterliliği ve UBAK kotaları da ilk üç sırada yer alan kriterlerdir. İngiltere ve İsveç, işletmelerin gitmeyi en çok tercih ettikleri ülkeler oldukları ortaya çıkmıştır. İngiltere ve İsveç'e yapılan taşımacılıkta elde edilen kârın yüksekliği ve taşıma mesafesi arttıkça gelirin artması sebebiyle bu sonucun elde edildiği düşünülmektedir. Macaristan işletmelerin gitmek istenilen Avrupa ülkeleri sıralamasında her üç yöntemde göre de en son sırada yer almıştır. Macaristan'ın geçiş belgesi konusunda koymuş olduğu kotaların bu sonuçta etkili olduğu düşünülmektedir. Uygulamaya katılan uzmanlarla elde edilen sonuçlar tartışıldığında, geçiş belgesi konusunda Macaristan'ın koymuş olduğu kotaların kendilerini zor durumda bıraktığı belirtilmiştir.

Çalışma, Hatay ilinde yer alan, Avrupa ülkelerine taşımacılık faaliyetinde önemli bir paya sahip işletmeler üzerinde gerçekleştirilmiştir. Değerlendirmeleri gerçekleştiren uzmanlar, on yıldan fazla sektör deneyimine sahip, lojistik firma sahibi kişilerdir. Çalışmada yer alan uzman sayısının az olması ve yapılan değerlendirmelerin Hatay ili için geçerli olması çalışmanın kısıtları olarak belirtilebilir. Literatüre katkıda bulunmak amacıyla gelecek

çalışmalara, değerlendirici sayısının artırılması, yapılan uygulamanın pilot çalışma olarak ele alınıp, diğer illere ve daha fazla nakliye firmasına uygulanması, uzman görüşleri sonucu farklı kriterlerin ele alınması ve farklı çok kriterli karar verme tekniklerinin karşılaştırılması önerilebilir. Bu sayede çalışmadan genelleştirilebilir sonuçlar alınması sağlanabilecektir.

KAYNAKÇA

- 4458 Sayılı Gümrük Kanunu'nun Bazı Maddelerinin Uygulanması Hakkında Karar, (2009). <http://hukuk.gtb.gov.tr/data/543fa597f29370633cbc8ed2/4458%20Say%C4%B1%C4%B1%20G%C3%BCmr%C3%BCk%20Kanununun%20Baz%C4%B1%20Maddelerinin%20Uygulanmas%C4%B1%20Hakk%C4%B1nda%20Karar.pdf>, Erişim Tarihi: 07.10.2018.
- Alimardani, M., Hashemkhani Zolfani, S., Aghdaie, M.H. ve Tamošaitienė, J. (2013). A novel hybrid SWARA and VIKOR methodology for supplier selection in an agile environment. *Technological and Economic Development of Economy*, 19(3), 533-548 <https://doi.org/10.3846/20294913.2013.814606>
- ATSO Ekonomik Rapor, (2017). Erişim Adresi: <http://dokumanlar.antakyatso.org.tr/2017%20yayinlar%20veriler/ekonomik%20rapor%202017/EKONOM%C4%B0K%20RAPOR%202017.pdf>, Erişim tarihi: 27.06.18
- Bhowmik, C. (2014). Optimization of process parameter using theory of constraints. *Int J Basic Appl Sci Res*, 1(1), 7-10.
- Brauers, W.K. ve Zavadskas, E.K. (2006). The MOORA method and its application to privatization in a transition economy. *Control and Cybernetics*, 35, 445-469.
- Brauers, W.K. ve Zavadskas, E.K. (2009). Robustness of the multi-objective MOORA method with a test for the facilities sector. *Technological and economic development of economy*, 15(2), 352-375.
- Ceniga, P. ve Sukalova, V. (2015). Future of logistics management in the process of globalization. *Procedia economics and finance*, 26, 160-166 [https://doi.org/10.1016/S2212-5671\(15\)00908-9](https://doi.org/10.1016/S2212-5671(15)00908-9)
- Çelikkbilek Y. (2018). Using an Integrated Grey AHP–MOORA Approach for Personnel Selection: An Application on Manager Selection in the Health Industry. *Alphanumeric Journal*, 6(1), 69-82. DOI 10.17093/alphanumeric.378904
- Das, M.C., Sarkar, B. ve Ray, S. (2015). A performance evaluation framework for technical institutions in one of the states of India. *Benchmarking: An International Journal*, 22(5), 773-790.

- Deniz Ticaret Odası Resmi İnternet Sitesi. Erişim Adresi: <http://www.denizticaretodasi.org.tr/sayfalar/TirGecis.aspx>, Erişim tarihi: 17.04.19
- Dorfeshan, Y., Mousavi, S.M., Mohagheghi, V. ve Vahdani, B. (2018). Selecting project-critical path by a new interval type-2 fuzzy decision methodology based on MULTIMOORA, MOOSRA and TPOP methods. *Computers & Industrial Engineering*, 120, 160-178 <https://doi.org/10.1016/j.cie.2018.04.015>
- Elmas, P. (2008). Otomotiv'de Yeni Dönem: Euro 4. İzmir Ticaret Odası Ar&Ge Bülten. Erişim Adresi: http://www.izto.org.tr/portals/0/iztogenel/dokumanlar/otomotivde_yeni_donem_p_elmas_26.04.2012_%2020-24-35.pdf, Erişim tarihi: 12.10.18.
- Fazli, M., Afshari, A.J. ve Hajiaghahi-Keshteli, M. (2018). Identification and ranking of risks in Green Building projects using the hybrid SWARA-COPRAS method. In *Proceedings of the International conference of Iranian Operations Research Society, Kermanshah, Iran*, 2-4.
- Geçiş Belgeleri Dağıtım Esasları Yönergesi, (2017). Erişim Adresi: http://www.kugm.gov.tr/BLSM_WIYS/KUGM/tr/Belgelik/guncel_haber/20170505_143006_2769_1_64.html, Erişim tarihi: 17.04.19.
- Ghorshi-Nezhad, M.R., Zolfani, S.H., Moztafzadeh, F., Zavadskas, E.K. ve Bahrami, M. (2015). Planning the priority of high tech industries based on SWARA-WASPAS methodology: The case of the nanotechnology industry in Iran. *Economic research-Ekonomska istraživanja*, 28(1), 1111-1137.
- <http://www.lkw-walter.com.tr/tr/nakliyeci/faydali-bilgiler/tatil-guenleri-ve-yuerueme-yasagi>, Erişim Tarihi: 09.10.2018.
- IRU Report, 2017. Erişim Adresi: https://www.iru.org/system/files/IRU_Annual_report_2017_EN_web.pdf Erişim Tarihi: 07.10.18.
- Jagadish, ve Ray, A. (2014). Green cutting fluid selection using MOOSRA method. *International Journal of Research in Engineering and Technology*, 3(3): 559-563.
- Kabak, Ö., Ülengin, F. ve Ekici, Ş.Ö. (2018). Connecting logistics performance to export: A scenario-based approach. *Research in Transportation Economics*, 70, 69-82 DOI: 10.1016/j.retrec.2018.05.007
- Karabasevic, D., Stanujkic, D., Urosevic, S., Popovic, G. ve Maksimovic, M. (2017). An approach to criteria weights determination by integrating the Delphi and the adapted SWARA methods. *Management: Journal of Sustainable Business and Management Solutions in Emerging Economies*, 22(3), 15-25 DOI: 10.7595/management.fon.2017.0024

- Karaman, E. ve Kazan, H. (2015). Performance Evaluation in Family Physician: The Application of TOPSIS Multi-Criteria Decision Making Method. *Alphanumeric Journal*, 3(2), 1-12 DOI: 10.17093/aj.2015.3.2.5000139457
- Keršulienė, V. ve Turskis, Z. (2011). Integrated fuzzy multiple criteria decision making model for architect selection. *Technological and Economic Development of Economy*, 17(4), 645-666.
- Keršulienė, V., Zavadskas, E.K. ve Turskis, Z. (2010). Selection of rational dispute resolution method by applying new stepwise weight assessment ratio analysis (SWARA). *Journal of business economics and management*, 11(2), 243-258.
- Kherbash, O. ve Mocan, M.L. (2015). A review of logistics and transport sector as a factor of globalization. *Procedia Economics and Finance*, 27, 42-47 [https://doi.org/10.1016/S2212-5671\(15\)00969-7](https://doi.org/10.1016/S2212-5671(15)00969-7)
- Korinek, J. ve Sourdin, P. (2011). To What Extent Are High-Quality Logistics Services Trade Facilitating? *OECD Trade Policy Papers*, No. 108, OECD Publishing, Paris.
- Kundakci, N. (2016). Combined Multi-Criteria Decision Making Approach Based On MACBETH and MULTI-MOORA Methods. *Alphanumeric Journal*, 4(1), 17-26 <http://dx.doi.org/10.17093/aj.2016.4.1.5000178402>
- Mardani, A., Nilashi, M., Zakuan, N., Loganathan, N., Soheilrad, S., Saman, M.Z.M. ve Ibrahim, O. (2017). A systematic review and meta-Analysis of SWARA and WASPAS methods: Theory and applications with recent fuzzy developments. *Applied Soft Computing*, 57, 265-292 <https://doi.org/10.1016/j.asoc.2017.03.045>
- Meersman, H., Ehrlér, V.C., Bruckmann, D., Chen, M., Francke, J., Hill, P., ... ve Vierth, I. (2016). Challenges and future research needs towards international freight transport modelling. *Case Studies on Transport Policy*, 4(1), 3-8 <https://doi.org/10.1016/j.cstp.2015.12.002>.
- Ojala, L. ve Celebi, D. (2015). The World Bank's Logistics Performance Index (LPI) and drivers of logistics performance. *Proceeding of MAC-EMM, OECD*.
- Opricovic, S. ve Tzeng, G.H. (2004). Compromise solution by MCDM methods: A comparative analysis of VIKOR and TOPSIS. *European journal of operational research*, 156(2), 445-455.
- Özenir, İ., Elçiçek Güneş, P. ve Nakıboğlu, G. (2019a). The Effects of the Syrian Civil War On Logistics Processes: How The War Changed Road Transport Activities Between Turkey and Middle East Countries. *Avrasya Sosyal ve Ekonomi Araştırmaları Dergisi (Eurasian Journal of Researches in Social and Economics)*, 6(4), 82-96.

- Radović, D. ve Stević, Ž. (2018). Evaluation and selection of KPI in transport using SWARA method. *The International Journal of Transport & Logistics*, 18(44), 60-68.
- Sarkar, A., Panja, S.C., Das, D. ve Sarkar, B. (2015). Developing an efficient decision support system for non-traditional machine selection: an application of MOORA and MOOSRA. *Production & Manufacturing Research*, 3(1), 324-342 <https://doi.org/10.1080/21693277.2014.895688>
- Sremac, S., Stević, Ž., Pamučar, D., Arsić, M. ve Matić, B. (2018). Evaluation of a third-party logistics (3PL) provider using a rough SWARA–WASPAS model based on a new rough dombi aggregator. *Symmetry*, 10(8), 305 <https://doi.org/10.3390/sym10080305>
- Stanujkic, D., Karabasevic, D. ve Zavadskas, E.K. (2017). A New Approach For Selecting Alternatives Based on the Adapted Weighted Sum and the SWARA Methods: A Case Of Personnel Selection. *Economic Computation & Economic Cybernetics Studies & Research*, 51(3), 39-56.
- Kül, Y. (n.d.). Ulaştırma Bakanları Avrupa Konferansı (UBAK): Çok Taraflı Kota Sisteminin Reformu ve Ulaştırmacılarımıza Tahsis Edilen UBAK Belgelerinin Sayısında Artışa Gidilmesini Teminen Ülkemizde Yapılan Çalışmalar. *T.C. Dışişleri Bakanlığı Yayınları Uluslararası Ekonomik Sorunlar Dergisi*, XXI. Erişim Adresi: http://www.mfa.gov.tr/ulastirma-bakanlari-avrupa-konferansi-_ubak__-cok-tarafli-kota-sisteminin-reformu-ve-ulastirmacilarimiz-tahsis-edilen-ubak-belgelerinin-sayisinda-artisa-gidilmesini-teminen-ulkemizce-yapilan-calismalar-.tr.mfa, Erişim Tarihi: 12.10.2018.
- Tudela, A., Akiki, N. ve Cisternas, R. (2006). Comparing the output of cost benefit and multi-criteria analysis: An application to urban transport investments. *Transportation Research Part A: Policy and Practice*, 40(5), 414-423.
- UBAK İzin Belgesi Dağıtım Esasları Yönergesi, 2018. Erişim Adresi: http://www.kugm.gov.tr/BLSM_WIYS/KUGM/tr/Belgelik/guncel_haber/20180129_141248_2769_1_64.html, Erişim Tarihi: 17.04.19.
- UND Resmi İnternet Sitesi. Erişim Adresi: <https://www.und.org.tr/tr/19744/Istatistikler>, Erişim Tarihi: 17.04.19.
- UND Resmi İnternet Sitesi. Erişim Adresi: <http://www.und.org.tr/tr/18292/avrupa-surus-yasaklari>, Erişim tarihi: 09.10.18.
- UND Resmi İnternet Sitesi. Erişim Adresi: <https://und.org.tr/tr/19380/almanya-asgari-ucret-uygulamasinda-milog-yeni-uygulama>, Erişim tarihi: 11.10.18.
- UND Resmi İnternet Sitesi. Erişim Adresi: <https://www.und.org.tr/tr/15781/onemli-uyari-fransada-duzenli-haftalik>

dinlenme-suresinin-aracta-gecirilmesini-yasaklayan-kanun-onaylandi,
Erişim tarihi: 10.10.18

UND Resmi İnternet Sitesi. Erişim Adresi:
<https://www.und.org.tr/tr/3409/almanya-tasimalarında-dikkat>,
Erişim tarihi: 10.10.18.

UND Resmi İnternet Sitesi. Erişim Adresi:
<https://www.und.org.tr/tr/3569/polonyaya-girislerde-600-litre-akaryakit-sinirlaması>,
Erişim tarihi: 10.10.18.

Urosevic, S., Karabasevic, D., Stanujkic, D. ve Maksimovic, M. (2017). An Approach to Personnel Selection in the Tourism Industry Based On The SWARA And The WASPAS Methods. *Economic Computation & Economic Cybernetics Studies & Research*, 51(1), 1-11.

UTİKAD Resmi İnternet Sitesi. Erişim Adresi:
<http://www.utikad.org.tr/Duyuru.aspx?DataID=50&Baslik=Almanya%27da%20Haftal%C4%B1k%202045%20Saat%20C4%B0stirahat%20S%C3%BCresinin%20Ara%C3%A7%20C4%B0%C3%A7erisinde%20Ge%C3%A7irilmesi%20Yasa%C4%9F%C4%B1%20Ba%C5%9F%20Flad%C4%B1>,
Erişim Tarihi: 11.10.18.

Vesković, S., Stević, Ž., Stojić, G., Vasiljević, M. ve Milinković, S. (2018). Evaluation of the railway management model by using a new integrated model DELPHI-SWARA-MABAC. *Decision Making: Applications in Management and Engineering*, 1(2), 34-50
doi.org/10.31181/dmame1802034v

Yazdani, M., Hashemkhani Zolfani, S. ve Zavadskas, E. K. (2016). New integration of MCDM methods and QFD in the selection of green suppliers. *Journal of Business Economics and Management*, 17(6), 1097-1113.

Yüce, G. ve Temiz, İ. (2017). Multi Criteria Decision Making Methods Approach to Asynchronous Electric Motor Selection. *Alphanumeric Journal*, 5(2), 171-190. DOI 10.17093/alphanumeric.313270

Zarbakshnia, N., Soleimani, H. ve Ghaderi, H. (2018). Sustainable third-party reverse logistics provider evaluation and selection using fuzzy SWARA and developed fuzzy COPRAS in the presence of risk criteria. *Applied Soft Computing*, 65, 307-319 <https://doi.org/10.1016/j.asoc.2018.01.023>

Zolfani S.H. ve Bahrami, M. (2014). Investment prioritizing in high tech industries based on SWARA-COPRAS approach. *Technological and Economic Development of Economy*, 20(3), 534-553.

Zolfani, S.H., Salimi, J., Maknoon, R. ve Kildiene, S. (2015). Technology foresight about R&D projects selection; application of SWARA method at the policy making level. *Engineering Economics*, 26(5), 571-580 DOI: 10.5755/j01.ee.26.5.9571

AVRUPA BİRLİĞİ'NDE ÇEVRE VERGİSİ GELİRLERİNİN KARŞILAŞTIRMALI ANALİZİ

Süleyman DİKMEN*

Hüseyin Güçlü ÇİÇEK**

ÖZ

Çalışma Avrupa Birliği'nde (AB) çevre vergisi gelirlerinin gelişimini Eurostat verileri doğrultusunda analiz etmeyi amaçlamaktadır. Çevre sorunlarının son yüzyılda ciddi boyutlara ulaşması AB'nin çevre sorunları ile başa çıkabilmek için çeşitli politikalar geliştirmesine neden olmuştur. Vergiler, çevre sorunları ile mücadelede AB'nin kullandığı en önemli politika araçlarından birisidir. Çalışmada AB'de çevre vergilerinin gelişimi; vergi türleri ve ekonomik faaliyet alanları açısından analiz edilmiştir. AB'de çevre vergisi gelirlerinin toplam vergi gelirleri ve gayri safi yurtiçi hâsıla (GSYH) içerisindeki payının 1998-2017 döneminde azaldığı, en önemli çevre vergisi türünün enerji vergileri olduğu, çevre vergisi gelirleri konusunda üye devletler arasında bir birlikteliğin olmadığı ve çevre vergisi gelirlerinin yapısal özelliklerden dolayı ülkeden ülkeye farklılık gösterdiği tespit edilmiştir.

Anahtar Kavramlar: Çevre Vergileri, Avrupa Birliği (AB), Çevre Politikası, Enerji Vergileri, Çevre Vergisi Reformu.

* Dr. Öğr. Üyesi, Süleyman Demirel Üniversitesi, İktisadi ve İdari Bilimler Fakültesi, Maliye Bölümü, suleymandikmen@sdu.edu.tr, ORCID: 0000-0002-5434-0532

** Doç. Dr., Süleyman Demirel Üniversitesi, İktisadi ve İdari Bilimler Fakültesi, Maliye Bölümü, huseyincicek@sdu.edu.tr, ORCID: 0000-0003-2883-9468

Makalenin gönderilme tarihi: 30 Ocak 2020

Kabul tarihi: 27 Temmuz 2020

COMPARATIVE ANALYSIS OF ENVIRONMENTAL TAX REVENUES IN THE EUROPEAN UNION

ABSTRACT

In the study it is aimed to analyse the development of environmental tax revenues in the European Union (EU) with Eurostat data. As environmental problems have become to have serious consequences in the last century, the EU tries to develop various policies in order to cope with these environmental problems. Tax is one of the most crucial policies that the EU utilises for fighting against environmental problems. In the study, the development of environmental taxes in the EU is analysed in terms of the types of taxes and economic fields of activity. It is determined that the rate of environmental tax revenues of the EU in total tax revenue and in gross domestic product (GDP) decreased in 1998-2017 period; the most crucial type of environmental tax is the energy tax; there is no association among member countries in terms of environmental tax revenues; and due to their structural characteristics the environmental tax revenues differ among countries.

Keywords: Environmental Taxes, European Union (EU), Environmental Policy, Energy Taxes, Environmental Tax Reform.

GİRİŞ

Çevresel sorunların ortadan kaldırılması için ulusal hükümetler ve uluslararası örgütler son yüzyılda önemli adımlar atmış ve çeşitli politikalar geliştirmişlerdir. Çevre sorunları ile mücadele etmek adına AB de bir dizi reform gerçekleştirmiştir. AB’de çevre politikalarının ilk geliştirildiği yıllarda çok sayıda ve farklı türde politika aracı kullanılmış ve zaman içerisinde politika araçlarının sayısı giderek genişlemiştir. 1970’li ve 1980’li yıllarda çevre politikasının tamamına yakını kontrol-komuta araçları olarak tanımlanan düzenleyici araçlar ile yürütülmüştür. 1980’lerden itibaren politika yapıcılar düzenleyici araçların yanında çevre vergileri, harçlar ve ticaret izin sistemleri gibi ekonomik araçlara yönelmeye başlamışlardır (Barde, 1994: 7; Ekins, 1999: 39). Ekonomik araçların popüler hale gelmesinde düzenleyici araçların çevresel sorunların çözümünde yeteri kadar başarılı olamaması ve maliyetinin yüksek olması etkili olmuştur.

Düzenleyici araçlar, belirli yükümlülükler getirerek veya davranışı değiştirmek için parasal olmayan teşvikler yükleyerek çalışmaktadır. Ekonomik araçlar ise ekonomik teşvik yapılarını değiştirerek aktörlerin davranışlarını etkileyen dolaylı düzenleyici araçlardır (Görlach, 2013: 29-30). Düzenleyici araçlar çevre sorunlarının çözümünde ekonomik araçlar kadar etkili değildir. Özellikle çevre vergileri, kirleticilerin ekonomik faaliyetlerinin ve kirliliği azaltmaya yönelik teknolojilerin maliyet yapısı hakkında detaylı bilgiye sahip

olması gerekmediđi için düzenleyici araçlara göre daha avantajlı araçlardır. Ayrıca ekonomik araçlar idari maliyetlerin azaltılmasını sağlarlar (European Environment Agency [EEA], 2016: 15).

Ekonomik araçlar içerisinde yer alan vergiler giderek daha fazla çevre politikasının etkin ve etkili araçları haline gelmektedir (EEA, 2019b). Çevre vergileri Avrupa'da ilk defa 1959 yılında Fransa'da çevre kirliliđini kontrol altına almak amacıyla su mevzuatı kapsamında düzenlenmiştir. Daha sonrasında 1971 yılında Hollanda ve Almanya'da atık suların kontrolü amacıyla çevre vergilerine başvurulmuştur (McEldowney ve Salter, 2016: 5). 1990'ların başında çevre politikasına olan ilginin artması ile birlikte çevresel vergi reformları yapılmaya başlanmıştır. Özellikle İskandinav ülkeleri çevresel vergi reformlarının öncülüđünü yapmıştır (Miller ve Vela, 2013: 5). İskandinav ülkelerinin yanı sıra 1990'ların sonlarından itibaren Avusturya, Belçika, Fransa, Almanya, Hollanda ve Birleşik Krallık gibi diđer Avrupa ülkelerinin vergi sistemlerindeki çevresel vergilerin sayısı artmaya başlamıştır (Holzinger, 2003: 201-202). Kirlenen öder ilkesinin güçlendirilmesinde ve çevre politikası hedeflerine ulaşılmada esnek ve düşük maliyetli bir seçenek oldukları için çevre vergileri AB'de her geçen gün daha fazla tercih edilir hale gelmiştir (Eurostat, 2019b). Ayrıca literatür de çevre politikasının dizaynında en uygun aracın genellikle çevre vergileri olduđunu göstermektedir (Norregaard ve Reppelin-Hill, 2000: 18).

Çevre vergilerine olan ilginin artması pek çok akademisyenin konu üzerine eğilmesine ve araştırma yapmasına neden olmuştur. Bu çalışmada da AB'de çevre vergisi gelirlerinin son yıllarda nasıl bir seyir izlediđi, uygulanan politikaların başarıya ulaşıp ulaşmadıđı analiz edilmiştir. Çevre vergisi gelirleri pek çok ampirik ve teorik çalışmada ele alınmış; fakat AB'de çevre vergisi gelirlerinin son yıllarda hangi bölgesel ve küresel olaylardan nasıl etkilendiđi ve uygulanan çevre politikası kararlarının başarılı olup olmadıđını deđerlendiren çalışma sayısı ise oldukça sınırlı kalmıştır. Bu çalışmada Avrupa İstatistik Kurumu olan Eurostat'ın verileri kullanılarak çevre vergisi gelirleri analiz edilip deđerlendirilmiştir. Bu amaç dođrultusunda çalışmada öncelikle AB'deki çevre vergilerinin teorik çerçevesi; çevre vergilerinin kavramsal yapısı, uygulanan çevre politikaları ve çevre vergisi reformları ile Eurostat'ın yapmış olduđu çevre vergisi sınıflandırması çerçevesinde incelenmiştir. Sonrasında çevre vergisi türleri ve ekonomik faaliyet alanlarına göre AB'de çevre vergisi gelirlerinin gelişimi karşılaştırmalı olarak analiz edilmiştir.

I. TEORİK ÇERÇEVE: AVRUPA BİRLİĐİNDE ÇEVRE VERGİLERİ

Çevre vergileri, dođal çevreyi korumak ve gelir elde etmek için devletlerin kullandığı temel ekonomik araçların başında gelmektedir. Pek çok

Avrupa ülkesi çevre vergilerini uygulamaktadır ve çevre vergilerinin kapsamı ülkeden ülkeye değişmektedir. Bu kısımda AB’de çevre vergilerinin kapsamının netleştirilmesi için kavramsal altyapı, AB’nin çevre politikası, çevre vergisi reformları ve çevre vergisi türleri incelenmiştir.

A. KAVRAMSAL AÇIDAN ÇEVRE VERGİLERİ

Çevre vergileri, literatürde ekolojik vergiler, çevresel vergiler, yeşil vergiler, eko-vergiler ve Pigoucu vergiler gibi çeşitli isimler ile ifade edilmektedir. Çevre ile ilgili vergiler birçok ülkede ve farklı zaman dilimlerinde belirlenmiştir. 1990’lı yıllardan itibaren çevre politikasına verilen önemin artması ile birlikte pek çok gelişmiş ülke vergi sistemlerinde çevre vergilerine yer vermeye başlamıştır. 1990’lı yılların sonlarına doğru Ekonomik Kalkınma ve İşbirliği Örgütü [OECD] (1997) tarafından yapılan ve Avrupa Komisyonu (2001) tarafından da kabul gören tanıma göre “*vergi matrahı çevre üzerinde kanıtlanmış belirli bir olumsuz etkiye sahip olan bir şeyin fiziksel bir birimi (veya bunun için bir vekil) olan vergi, çevre vergisidir.*” Tanımda verginin mali amacından daha çok çevrenin korunması amacına önem verilmiştir (Öner, 2014: 140). Mali açıdan ise vergi matrahına vurgu yapılmaktadır. Çünkü çevre vergilerini sınıflandırabilmek ve izleyebilmek için tarafsız ve işlevsel yapısından dolayı vergi matrahına bakmak gerekir (Milne, 2018: 4). Tanımda vergi matrahı dışında verginin koyuluş amacı, adı veya çevresel amaçlar için gelir ayrılması gibi kriterlere yer verilmemiştir.

2001 yılında OECD, çevre vergisine benzer bir kavram olan “*çevre ile ilgili vergi*” kavramının tanımını yapmıştır. OECD’nin (2001b: 15) tanımına göre “*çevre vergileri çevresel konulara ilişkin vergi matrahına uygulanan zorunlu ve karşılıksız olarak devlete ödenen vergilerdir. Bu vergiler çevre üzerinde spesifik ve kanıtlanmış olumsuz bir etkiye sahip olan vergi matrahına sahip vergilerdir.*” Yapılan bu tanımda vergi matrahının yanında vergilerin temel özelliklerinden olan zorunlu ve karşılıksız olmalarına da vurgu yapılmıştır. “*Çevre ile ilgili vergi*” kavramının benzer bir tanımı Avrupa Komisyonu (2011) tarafından 691 nolu yönetmelikte yapılmıştır. Yönetmeliğe göre “*çevreyle ilgili vergiler, ESA 95¹ ile aynı sistem sınırlarına sahiptir ve merkezi hükümet veya Birlik kurumları tarafından uygulanan, nakit veya aynı olarak zorunlu ve karşılıksız ödemelerdir.*” (EC, 2001). OECD’nin yapmış olduğu tanıma ek olarak AB çevre vergilerinin aynı veya nakdi ödemeler olduğunu belirtmiştir. Ayrıca Avrupa Komisyonunun 2001 yılında yaptığı tanım 2011 yılında yürürlüğe giren 691 nolu yönetmeliğinin 2. maddesinin 2. fıkrasında yeniden tanımlanmıştır. Yapılan bu tanımda çevre vergilerinin “*ESA 95’de vergi olarak*

¹ Avrupa Ulusal ve Bölgesel Hesaplar Sistemi (ESA 95), üye devletlerinin ve ilgili bölgelerin ekonomik yapısı ve gelişmeleri hakkında karşılaştırılabilir, güncel ve güvenilir bilgiler sunmaktadır (Eurostat, 2017).

tanımlanması” gerektiđi belirtilmiřtir (EU, 2011). Bu düzenleme ile birlikte AB ierisinde ortak bir evre vergisi sistemi oluřturulmuř ve evre vergileri sınıflandırılmıřtır. Üye devletler ulusal hesaplarında evre vergisi gelirlerini ESA 95’e uygun řekilde tutmak zorundadırlar. Üye devletlerin vergi gelirlerinin karşılařtırılması ve tutarlılıđın sađlanması aısından bu husus emlidir.

evre vergilerinin literatürde uluslararası kurum ve kuruluřların yapmıř olduđu tanımların dıřındaki tanımlamalarda ise daha esnek olunduđu görölmektedir. Markandya (2012: 9) kısa ve evresel amaca vurgu yaparak evre vergilerini “*evrenin ve dođal kaynakların korunmasını destekleyen vergiler*” řeklinde tanımlamıřtır. Managi ve Kuriyama’ya (2017: 66) göre ise evre vergisi, “*evreyi olumsuz yönde etkileyen ve kirliliđi kontrol etmeyi amalayan emisyonlara uygulanan mali bir zorunluluktur.*” evresel amaca vurgu yapan bu tanımda ise verginin mali ve zorunlu bir ödeme olduđuna da deđinilmiřtir. Dolayısıyla evre vergileri evrenin ve dođal kaynakların korunmasını amalayan; bireyler ve kurumlar tarafından devlete zorunlu ve karşılıksız ödenen ayni ve nakdi ödemelerdir.

evre vergisi tanımları evre vergilerinin üç temel amacı olduđunu göstermektedir (EEA, 1996: 8):

- Birincisi, evresel vergiler, dıřsalılıkların içselleřtirilmesini sađlamaktadırlar. Yani evreye zarar verenleri, faaliyetleri dolayısıyla ortaya ıkan zararları ödemeye zorlamaktadır.
- İkincisi, üretici ve tüketicilerin davranıřlarını etkileyerek zarar verici davranıřlardan kaınmalarını sađlamaktadır.
- Üüncüsü ise devletlere ek bir gelir kaynađı oluřturumaktadırlar.

Dolayısıyla amaları aısından evre vergileri maliyetleri karşılayan, teřvik edici ve mali evresel vergiler řeklinde sınıflandırılabilir. 1960 ve 1970’li yıllarda maliyetleri karşılayan vergiler ađırlıkta iken; 1980 ve 1990’lı yıllarda teřvik edici ve mali evre vergileri yođunluktur. Sonraki yıllardan itibaren ise yeřil vergi reformları ile daha bütünlüřik bir yapıya bürünmüřlerdir (EEA, 1996: 8). Her ne kadar evre vergilerinin üç temel amacı olsa da bu amaların yanında evresel, iktisadi, mali ve sosyal faydası bařta olmak üzere pek ok faydası bulunmaktadır. Bu faydalar Tablo 1’de gösterilmiřtir.

Tablo 1: Çevre Vergilerinin Faydaları

Çevresel Faydalar	<ul style="list-style-type: none"> • Yenilenebilir enerji kaynaklarının kullanımını teşvik eder. • Çevrenin ve doğal kaynakların korunmasını sağlar.
İktisadi ve Mali Faydalar	<ul style="list-style-type: none"> • Negatif dışsallıkların içselleştirilmesini sağlar, sosyal refahın artmasını teşvik ederler. • Hükümetlerin vergi gelirleri içerisinde ek bir gelir kaynağı oluşturmalarını sağlamaktadır. • Vergi yükünün emek ve sermaye gibi geleneksel alanlardan çevre kirliliği ve doğal kaynakların tahrip edilmesi gibi çevresel alanlara kaydırılmasını sağlamaktadırlar. • Çevresel yatırımlarda dâhil olmak üzere pek çok kamu yatırımının finansmanında kullanılmaktadırlar. • Bireylerin daha fazla tasarruf yapmalarını sağlamaktadır. • Verginin matrahı, mükellefi, oranı, konusu, muafiyet ve istisnai durumları tam anlamıyla düzenlendiği için çevre vergileri mali saydamlığın artırılmasını desteklemektedirler.
Sosyal Faydalar	<ul style="list-style-type: none"> • Toplumların çevre bilinci kazanmalarını sağlamaktadır. Çevre kirliliğine karşı insanların duyarlılıkları ve farkındalıkları artmaktadır.
Diğer Faydalar	<ul style="list-style-type: none"> • Firmaların çevre dostu ürünler geliştirmelerini sağlayarak inovatif girişimleri desteklemektedirler. • İnsanların çevreye daha az zarar veren alternatiflere yönelmeleri için hükümetlerin teşvik mekanizmaları oluşturmalarını sağlamaktadırlar. • Yeşil kamu alımları gibi alternatif politika araçlarının geliştirilmesini sağlarlar.

Kaynak: Yazarlar tarafından oluşturulmuştur.

Tablo 1'deki faydalarının yanında çevre vergileri; çevresel etkinlik düzeylerinin ölçümünün zor olması, karar alma sürecindeki aksaklıklar, idari maliyetlerin yüksekliği, yeterli tecrübenin kazanılmamış olması gibi pek çok belirsizliği ve eksikliği de bünyesinde taşımaktadır. Söz konusu hususların ortadan kaldırılması için devletler ve uluslararası kuruluşlar çeşitli çalışmalar yürütmektedir. Yine de çevre vergilerinin çevre sorunlarının çözümünde önemli bir mali araç olduğu göz ardı edilemeyecek bir gerçektir.

B. AVRUPA BİRLİĞİNDE ÇEVRE SORUNLARI İLE MÜCADELE

Yirminci yüzyıldaki hızlı sanayileşme ve teknolojik gelişmeler sonucu artan üretim ve tüketim çevrenin hızla kirlenmesine ve doğal kaynakların tükenmeye başlamasına neden olmuştur. Sanayileşme ve teknolojik gelişmelerde gelişmiş ülkeler başı çekmiş, gelişmekte olan ülkeler refah seviyelerini gelişmiş ülke düzeyine çıkarabilmek için bu yarışa ortak olmuştur (Mutlu, 2006: 61-62).

Özellikle İngiltere, Avusturya, Almanya, Fransa gibi Avrupa ülkelerindeki üretim endüstrisindeki faaliyetlerin artması çevre sorunlarının baş göstermesinde önemli rol oynamıştır. 1980'li yıllardan itibaren küreselleşmenin de etkisiyle hem Avrupa'da hem de dünyanın geri kalanında çevre sorunları ciddi boyutlara ulaşmıştır. Çevre sorunlarını çözüme kavuşturabilmek, doğal kaynakları ve doğayı koruma altına alabilmek için ulusal ve uluslararası ölçekte çevre politikaları oluşturulmaya başlanmıştır. AB de çevre politikalarının oluşturulmasında ciddi adımlar atmıştır.

1957 yılında AB'nin temellerini atan Roma Antlaşmasında çevre politikasına yönelik bir düzenlemeye yer verilmemiştir (Ferhatoğlu, 2003: 2). 1987 yılında kabul edilen Avrupa Tek Senedine kadar AB'nin çevre politikası Roma Antlaşmasının rekabeti düzenleyen hükümleri çerçevesinde yürütülmüştür (Çokgezen, 2007: 92). Avrupa Tek Senedinin 7. başlığında (130r, 130s, 130t maddeleri) AB çevre politikası düzenlenmiştir (EU, 1986). Bu Antlaşmanın 130r maddesinin 2. fıkrası, çevre politikalarının uygulanmasında dikkate alınması gereken üç temel ilkeyi ortaya koymuştur. Bu ilkeler:

- Önleme ilkesi
- Kaynakta düzeltme ilkesi
- Kirleten öder ilkesi

AB'de çevre politikasının düzenlenmesi adına atılan bir sonraki resmi adım 1992 yılında imzalanan Maastricht Antlaşması olmuştur. Maastricht Antlaşması ile daha kapsamlı bir çevre politikası oluşturulmuştur. Antlaşmanın 16. başlığında (130r, 130s, 130t maddeleri) çevre konusu düzenlenmiş olup 130r maddesinin 2. fıkrasında çevre politikasının üç ilkesinin yanında bir de ihtiyatlılık ilkesinin olması gerektiği belirtilmiştir (EU, 1992).

1997 yılında Amsterdam Antlaşması ile çevresel korumanın sağlanması için sürdürülebilir kalkınma ilkesinin önemi vurgulanmıştır. 2009 yılındaki Lizbon Antlaşmasında çevresel hedefler büyük ölçüde değişmemiş; fakat iklim değişikliği ile mücadele özel bir amaç haline gelmiştir (Langlet ve Mahmoudi, 2016: 34).

AB'nin temel iki antlaşmasından birisi olan ve 2007 yılında kabul edilen Avrupa Birliği'nin İşleyişi Hakkında Antlaşmanın 20. başlığında (191, 192 ve 193. maddeler) çevre konusu düzenlenmiştir (EU, 2007). 191. maddenin 1. fıkrasına göre AB çevre politikasının dört temel amacı vardır. Bu amaçlar; çevre kalitesinin muhafaza edilmesi, korunması ve iyileştirilmesi; insan sağlığının korunması; doğal kaynakların basiretli ve rasyonel biçimde kullanılması ve son olarak bölgesel veya dünya çapındaki çevre sorunlarının ele alınmasına yönelik uluslararası düzeydeki tedbirlerin teşvik edilmesi ve özellikle iklim değişikliğiyle mücadele edilmesidir.

Söz konusu kurucu antlaşmalarda AB çevre politikası kapsamlı bir şekilde düzenlenmemiş; çevre politikasının temel ilkeleri düzenlenmiştir. AB çevre politikasına yönelik ayrıntılı düzenlemeler ilki 1973 yılında kabul edilen Çevre Eylem Programlarında² yapılmıştır (Duru, 2007: 173). Uygulanmakta olan 7. Çevre Eylem Programı temel vizyonuna dayanarak AB'nin çevre ve iklim değişikliği ile ilgili 2020 ve sonrasındaki değişime rehberlik etmeyi amaçlamaktadır (EU, 2013). Bu vizyonu gerçekleştirmek için dokuz alanda 2020 yılına kadar ulaşılabilecek öncelikli hedefler belirlenmiştir. Bu alanlardan üçü sektörel (doğal sermaye; kaynak verimli, yeşil ve rekabetçi düşük karbon salımlı bir ekonomi), dördü imkân sağlayan (uygulama; bilgi tabanı; çevresel dışsallıklar; tutarlılık), ikisi de yatay önceliklerdir (sürdürülebilir şehirleri; uluslararası çevresel koruma). Çevre eylem programları öncelikli hedeflerin yanında çevre politikasının dört temel ilkesi ile birlikte sürdürülebilir kalkınma ilkesi, yerindelik ilkesi, diğer politikalar ile bütünlük ilkesi ve yüksek seviyede koruma ilkesini de düzenlemiştir.

AB'de çevre politikası mevzuatı ve ilkeleri doğrultusunda çevre politikasının kapsamı şekillenmiştir. Tablo 2'de AB'de çevre politikasının kapsamı yer almaktadır. AB çevre politikası üye devletlerin ulusal çevre politikalarından daha kapsamlı olmakla birlikte üye devletlerin ulusal çevre politikaları politik ve yasal açıdan AB çevre politikaları ile uyumludur.

Tablo 2: Avrupa Birliği Çevre Politikasının Kapsamı

Döngüsel ekonomi	Yeni bir döngüsel ekonomi stratejisi, Avrupa'yı geniş bir ekonomik sektöre hitap eden daha rekabetçi ve kaynak verimli bir ekonomiye dönüştürecektir.
Temiz hava	Çevreye ilişkin mevzuat, çevre hava kalitesini, endüstriyel emisyonları ve taşımacılığa ilişkin hava politikasını kapsamaktadır.
Gürültü kirliliği	AB mevzuatı çevresel gürültünün zararlı etkilerinden kaçınmayı, azaltmayı ve önlemeyi amaçlamaktadır.
Kentsel çevre	AB politikası şehirlerin ve kentlerin kendi alanlarını sürdürülebilir şekilde yönetmelerine yardımcı olmayı amaçlamaktadır.
Su kaynakları	Su kaynaklarının korunması, Avrupa'da çevrenin korunmasının temel yapı taşlarından birisidir.
Deniz ve kıyı çevresi	AB deniz ve kıyı politikası denizleri, okyanusları ve kıyıları temizlemeyi ve korumayı amaçlamakta ve onları sürdürülebilir şekilde kullanmamızı sağlamayı amaçlamaktadır.
Kimyasallar	AB'nin kimyasal maddeler politikası kimyasalların güvenliğini sağlamak ve AB endüstrisini uluslararası alanda rekabetçi tutmayı amaçlamaktadır.

² Bugüne kadar süreleri 3 ile 10 yıl arasında değişen 7 Çevre Eylem Programı kabul edilmiştir: 1. Çevre Eylem Programı 1973-1976, 2. Çevre Eylem Programı 1977-1981, 3. Çevre Eylem Programı 1982-1986, 4. Çevre Eylem Programı 1987-1992, 5. Çevre Eylem Programı 1993-2000, 6. Çevre Eylem Programı 2002-2012, 7. Çevre Eylem Programı 2014-2020.

Tablo 2'nin devamı...

Toprak kalitesi	AB ülkeleri toprak erozyonunu azaltmayı ve organik toprak ürünlerini artırmayı amaçlamaktadırlar.
Atık ve geri dönüşüm	AB atık yönetimi politikaları atıkların çevresel ve sağlıksal etkilerini azaltmayı ve Avrupa'nın kaynak verimliliğini artırmayı amaçlamaktadırlar.
Endokrin bozucular	AB'nin amacı belirli koşullar altında insanların ve hayvanların hormonal sistemini etkileyebilecek kimyasalları uluslararası işbirliği çerçevesinde bilimsel araştırmalarla araştırmaktır.

Kaynak: (European Commission [EC], 2019b).

AB çevre sorunları ile mücadele edebilmek için pek çok çevre politikası aracı kullanılmaktadır. Vergiler de son yıllarda kullanılan en etkin ve etkili politika araçlarından birisi olarak kabul edilmektedir. AB çevre vergilerini hem çevre sorunlarının çözüme kavuşturulması hem de mali açıdan gelir elde edilmesi için kullanmaktadır. Çevre vergilerinin etkinliğini artırabilmek için son yıllarda önemli reformlar geliştirilmektedir.

C. AVRUPA BİRLİĞİNDE ÇEVRE VERGİSİ REFORMLARI

Avrupa Çevre Ajansına göre çevre vergisi reformu, vergi yükünün işgücü gibi faaliyet alanlarından çevre kirliliği veya doğal kaynak kullanımı gibi çevreye zarar veren faaliyet alanlarına kaydırıldığı ulusal vergi sistemi reformunu ifade etmektedir (EEA, 2019a). Özellikle, enerji tüketimi ve karbondioksit emisyonları üzerindeki vergilerin artırılması, işgücü üzerinden alınan vergiler ve sosyal güvenlik katkı paylarının azaltılmasını kapsamaktadır (International Institute for Labour Studies, 2011: 16). Çevre vergisi reformu ulusal vergi sistemlerinde gerçekleştirilmekte olup vergi yükünün çevre kirliliğine yol açan faaliyetlere kaydırılmasını gerektirmektedir. Vergi reformu kapsamında kamu harcamalarının finansmanı için gelir elde edilmesi amaçlanmaktayken; çevre politikası reformları ile de çevrenin ve doğal kaynakların korunması, doğanın tahrip edilmesinin önlenmesi ve gelecek nesillere daha temiz bir çevrenin bırakılması hedeflenmektedir. Dolayısıyla çevre vergisi reformlarının bir ayağını vergi politikası reformları; diğer ayağını da çevre politikası reformları oluşturmaktadır.

7. Çevre Eylem Programında öncelikli amaçlar arasında AB'nin ve üye devletlerin vergilendirmeyi emek gelirlerinden çevre kirliliğine kaydırmak gibi sürdürülebilir kaynak kullanımını destekleyen mali önlemler alması gerektiği belirtilmiştir. Bu önlemlerin alınmasının arka planında 1990'larda pek çok Avrupa ülkesinde yaşanan işsizlik ve istihdam üzerindeki ağır vergi yükü etkili olmuştur (Çelikkaya, 2011: 101). 1990 yılından itibaren pek çok AB üyesi ülke vergi yükünü bir ölçüde emeğin vergilendirilmesinden enerjinin vergilendirilmesine kaydıran vergi reformları gerçekleştirmiştir (Andersen, 2007: 6). Çevre vergisi reformlarına ilk yıllarda bazı hükümetler tarafından

ekonomik büyümenin önünde bir engel olabileceği düşünüldüğü için önyargı ile bakılmıştır. Örneğin İsveç'te 1991 yılında karbon vergisi yürürlüğe girdiğinde bazı kesimler ekonomik büyümenin yavaşlayacağını dile getirmişlerdir. Fakat beklenen durum gerçekleşmemiş, İsveç ekonomisi karbon vergisinin yürürlüğe girdiği yıldan 2009 yılına kadar %44 oranında büyümüştür. Ayrıca bu süre içerisinde karbon emisyonları %20 azalmıştır (Kanter ve Saltmarsh, 2009). Çevre vergisi reformunu başlatan ülkelerin izlediği temel strateji enerji tüketimi ve karbondioksit emisyonlarına yönelik yeni çevre vergileri koymak ve mevcut çevre vergilerini gözden geçirmek olmuştur (Speck ve Jilkova, 2009: 24).

Vergi reform paketlerinin büyük bir kısmı, enerji sektörüne yönelik yatırımları destekleyen programları içermektedir. Fakat yeni üye ülkelerdeki düşük sermaye vergisi oranlarından dolayı son yıllarda sermaye vergisi yükünü dengelemek için yeni vergi reformları önem kazanmıştır (Speck ve Jilkova, 2009: 24). Vergi reformlarının kapsamı üye ülkeler arasında farklılık gösterse de, bu vergi reformlarının Avrupa'da vergi gelirlerini yılda 25 milyar Euro'dan fazla artırdığı değerlendirilmektedir (Andersen, 2007: 6). Çevre vergisi reformlarının büyük bir kısmı enerji ve taşımacılık vergilerini kapsasa da son yıllarda bazı üye ülkelerde doğal kaynak ve kirlilik vergilerinde yeni düzenlemeler yapılmaktadır. Örneğin İtalya ve Litvanya yeni atık vergilerini vergi sistemlerine entegre etmişler, Macaristan mevcut önlemlerini uzatmış, Letonya doğal kaynaklar üzerindeki mevcut vergileri artırmış ve bu alana iki yeni vergi getirmiştir. İspanya ise florlu sera gazları için yeni bir vergi koymuştur (EC, 2014: 23).

D. AVRUPA BİRLİĞİNDE ÇEVRE VERGİSİ TÜRLERİ

Çevre vergilerinin genel kabul görmüş bir tanımının olmaması çevre vergilerinin sınıflandırılmasına dair tutarlı bir sistematığın kurulmasını zorlaştırmıştır. Literatürde çevre vergileri farklı şekillerde sınıflandırılmıştır. Eurostat, verileri sistematikleştirmek ve vergi sistemlerini uyumlaştırmak için çevre vergilerini dört kategoriye ayırmıştır. Bu vergiler; enerji vergileri (karbon [CO₂] vergileri), taşımacılık vergileri, kirlilik vergileri ve doğal kaynak vergileridir. Katma değer vergisi bu sınıflandırmanın dışında tutulmuş olup karbon vergisi de enerji vergilerinin kapsamına dâhil edilmiştir³.

1. Enerji Vergileri

En önemli çevre vergilerinin başında gelen enerji vergileri Avrupa'da yeni bir vergi türü değildir. Yirminci yüzyılın ilk çeyreğinden itibaren Avrupa ülkelerinde enerji üzerinden alınan vergiler mevcuttu. Örneğin 1917 yılında

³ Karbon vergileri kirlilik vergileri yerine; enerji vergileri altına değerlendirilmektedir. Çünkü enerji vergileriyle bütünleşik oldukları için karbon vergilerini vergi istatistiklerinde ayrı olarak tanımlamak genellikle mümkün değildir. Ayrıca kısmen diğer enerji vergilerinin yerine geçmiştir ve bu vergilerden elde edilen gelir, kirlilik vergilerinden elde edilen gelirle karşılaştırıldığında çok büyük olabilir (EC, 2013: 13).

Danimarka'da, 1924 yılında İsveç'te benzin gibi yakıtlardan vergi alınmaktaydı. İsveç'te 1957 yılından itibaren mineral yağlar ve kömür gibi taşımacılık dışındaki enerji ürünlerinden vergi alınmaya başlanmıştır (Speck, 2008: 32). Danimarka ve İsveç'te 1980'lerin sonlarına kadar enerji vergilerinin arkasında iki amaç var olmuştur. Vergiler, ulusal bütçe için gelir artışı sağlamak ve petrol ithalatını kontrol etmek için bir araç olarak görülmüştür (Speck, vd., 2006: 66). Enerji ürünleri üzerinden vergi alınmasının temel amacı çevreyi korumak olmamıştır.

1990'ların başında, Kuzey Avrupa ülkelerinde karbon vergileri ortaya çıkmış ve Finlandiya 1990'da karbon vergisini ilk kabul eden ülke olmuştur. Daha sonra, Hollanda (1990), Norveç (1991), İsveç (1991) ve Danimarka (1992) karbon vergilerini vergi sistemlerine entegre etmişlerdir (Sumner, Bird, ve Dobos, 2011: 922). 1992 yılında Avrupa Komisyonu AB kapsamında uygulanmak üzere bir karbon vergisi önermiştir. Fakat üye ülkelerin iklim değişikliği ile mücadelede vergileri bir araç olarak görmelerine rağmen; vergilendirme yetkilerinin sarsılacağını düşünmeleri ve güçlü endüstriyel lobilerin girişimleri nedeniyle öneri askıya alınmıştır (Burns, 2017: 193). 1997 yılında enerji ürünlerinin ve elektriğin vergilendirilmesi için yeni bir öneri hazırlanmıştır. Bu öneri "*Enerji Ürünleri ve Elektriğin Vergilendirilmesine İlişkin Topluluk Çerçevesinin Yeniden Yapılandırılması Direktifi (2003/96/EC)*" adı altında 27 Ekim 2003 tarihinde kabul edilerek yürürlüğe girmiştir. Söz konusu direktif ile hem iç piyasanın işleyişinin düzenlenmesi hem de çevrenin koruma altına alınması amaçlanmıştır. Direktif elektriğe ve enerji ürünlerine uygulanacak minimum vergi seviyelerini ve mali yapılarını belirlemiştir⁴. AB mevzuatı sadece uyumlaştırılmış asgari oranları belirlemektedir. Üye devletler, kendi ulusal gereksinimlerine göre, asgari oranın üstündeki tüketim vergisi oranlarını uygulamakta serbesttirler.

Üreticileri ve tüketicileri enerji tasarrufu sağlamları ve enerji tasarruflu alternatifler geliştirmeleri yönünde teşvik eden (Holzinger, 2003: 205) enerji vergileri, hem taşımacılık hem de durağan amaçlar için kullanılan enerji ürünleri ve üretimi üzerinden alınan vergileri içermektedir. Enerji vergilerinin matrah listesi Tablo 3'te gösterilmiştir. Taşıma amaçlı en önemli enerji ürünleri benzin ve dizeldir. Durağan amaçlar için enerji ürünleri arasında akaryakıtlar, doğal gaz, kömür ve elektrik bulunur. Ayrıca biyoyakıt ve diğer yenilenebilir enerji

⁴ 2011 yılında Direktif'in kapsam ve yapısında belirli değişiklikler yapılması önerilmiş olsa da bir anlaşmaya varılamadığı için öneri 2015 yılında geri çekilmiştir. Önerinin amacı, AB'nin enerji vergilendirmesi konusundaki kurallarını modernize etmektir. Mevcut dengesizliklerin ve çarpıklıkların giderilmesi ve AB'nin daha geniş çevresel ve enerji hedeflerinin desteklenmesi için enerji ürünlerinin vergilendirilmesini yeniden yapılandırmayı hedeflemektedir. Teklifin kilit bir özelliği, hem karbon emisyonlarını hem de enerji içeriğini yansıtacak şekilde enerjiyi vergilendirmektir. Enerji vergileri, yakıtın vergilendirilme oranını belirlemek için bu iki bileşene ayrılacaktır. Teklif aynı zamanda çifte vergilendirmeyi önlemek için AB Emisyon Ticaret Sistemleri kapsamında olan ve olmayan sektörler arasında da bir ayırım yapmaktadır (EC, 2019a).

kaynaklarından alınan vergiler ve enerji ürünlerinin stokları üzerindeki vergiler de enerji vergileri kapsamında değerlendirilir (EC, 2013: 13).

Tablo 3: Enerji (Taşımacılıkta Kullanılan Yakıt Dâhil) Vergilerinin Matrah Listesi

• Taşıma amaçlı enerji ürünleri
○ Kurşunsuz benzin
○ Kurşunlu benzin
○ Dizel
○ Taşıma amaçlı diğer enerji ürünleri (örneğin, LPG, doğal gaz, kerosen veya akaryakıt)
• Durağan amaçlar için enerji ürünleri
○ Hafif akaryakıt
○ Ağır akaryakıt
○ Doğal gaz
○ Kömür
○ Kola
○ Biyoyakıt
○ Elektrik tüketimi ve üretimi
○ Bölgesel ısı tüketimi ve üretimi
○ Durağan kullanım için diğer enerji ürünleri
• Sera gazları
○ Yakıtların karbon içeriği
○ Sera gazı emisyonları (ulusal hesaplarda vergi olarak kaydedilen emisyon izinlerinden elde edilen gelirler dahil)

Kaynak: (EC, 2013: 12-13).

2. Taşımacılık Vergileri

Avrupa Komisyonuna göre taşımacılık faaliyetleri Avrupa'daki sera gazı emisyonlarının %25'inden sorumlu olup enerji sektöründen sonra emisyonların en büyük sebebidir. Ayrıca karayolu taşımacılığı tek başına AB'deki sera gazı emisyonlarının yaklaşık %20'sini oluşturmaktadır (EC, 2019c). Dolayısıyla son yıllarda şehirlerdeki hava kirliliğini ve trafik sıkışıklığını azaltmak; ayrıca yolların yapım, işletim ve bakımını finanse etmek için pek çok Avrupa ülkesinde bir gelir ve çevre politika aracı olarak taşımacılık/ulaşım vergilerine her geçen gün daha fazla önem verilmektedir. Hem çevrenin korunması hem de kamu için bir gelir kaynağı oluşturulması için taşımacılık vergilerine başvurulmaktadır. Dolayısıyla daha çevre dostu olduğu kabul edilen demiryolu taşımacılığı ve toplu taşıma gibi ulaşım araçlarından da taşımacılık vergisi alınmaktadır.

Taşımacılık vergileri motorlu taşıtların mülkiyeti ve kullanımı ile ilgili vergileri içerir. Diğer nakliye ekipmanlarına (örneğin uçaklar, gemiler veya demiryolu stokları) ve ilgili taşımacılık hizmetlerine (örneğin, charter veya tarifeli uçuşlardaki vergiler) ilişkin vergiler de, genel çevre vergisi tanımına

uyduklarında taşımacılık vergisi kabul edilir (EC, 2013: 14). Taşımacılık vergileri, Tablo 4'te de görüldüğü üzere tek seferlik alınan vergiler olabileceği gibi belirli dönemler itibarıyla tekrar eden vergilerden de oluşabilir. Örneğin bir motorlu kara taşıtının satışı tek seferlik bir vergi ortaya çıkarırken; yıllık yol vergileri her yıl tekrar eden vergilerdir. Satış vergisi gibi tek seferlik vergiler dönemsel olarak tekrar eden vergilere kıyasla AB ülkelerinde daha azdır. 28 AB üyesi ülkenin tamamında dönemsel olarak tekrar eden vergiler varken; tek seferlik vergiler sadece 21 AB üyesi ülkede vardır. Ayrıca özel taşıtlar için tüm AB ülkelerinde dönemsel olarak tekrar eden vergilere başvurulmamaktadır. 28 AB üyesi ülkenin sadece 6'sında bu vergiler uygulanmaktadır (EEA, 2016: 19).

Son yıllarda AB üyesi ülkelerde karayolu kullanım ücretleri/vergileri ve yol/köprü geçiş ücretleri daha yaygın hale gelmiş ve bu ücret ve vergiler de taşımacılık vergisine dâhil edilmiştir. Ayrıca taşımacılık vergisi sadece motorlu kara taşıtlarını kapsamamaktadır. Aynı zamanda Tablo 4'te görüldüğü üzere deniz, hava ve demiryolu araçları da taşımacılık vergisini ortaya çıkarabilir. Ayrıca elektrikli araçlara uygulanan vergiler ve taşıt sigortası vergileri de taşımacılık vergilerine dâhildir.

Tablo 4: Taşımacılık (Taşımacılık İçin Yakıt Hariç) Vergilerinin Matrah Listesi

• Motorlu kara taşıtları ithalat veya satışı (vergilerden bir tanesi) (tek seferlik vergiler)
• Motorlu araçların tescili veya kullanımı, tekrarlayan (örneğin yıllık vergiler)
• Yol kullanımı (örneğin otoyol vergileri)
• Trafik sıklığı ücretleri ve yol/köprü geçiş ücretleri (eğer ulusal hesaplarda vergi varsa)
• Diğer ulaşım araçları (gemiler, uçaklar, demiryolları vs.)
• Uçuşlar ve uçak biletleri
• Taşıt sigortası (genel sigorta vergileri hariç)

Kaynak: (EC, 2013: 12-13).

Bazı ülkelerde motorlu taşıtların karbondioksit salınımları üzerine getirilen vergiler, tescil veya ithalat vergileri ya da yıllık motorlu taşıt vergileri olarak kabul edilmiştir. Bu vergiler, araçların fiili kullanımı veya üretilen fiili emisyonlarla ilgili değildir. Vergi matrahı, aracın teknik bir özelliği olup genellikle araç ağırlığı veya motor gücü gibi benzer teknik özellikler ile birleştirilir. Bu vergiler enerji vergisi olarak değil taşımacılık vergisi olarak kabul edilir (EC, 2013: 14).

3. Kirlilik Vergileri

Nüfusun hızla artması, üretim ve tüketim faaliyetlerinin artması ve teknolojik gelişmelerin hız kazanması hava ve suyun daha fazla kirlenmesine, katı ve sıvı atıkların artmasına; dolayısıyla çevrenin daha fazla kirlenmesine

neden olmaktadır. AB de havanın ve suyun korunması için atıklarla mücadele etmekte ve çeşitli yöntemler geliştirmektedir. Bu yöntemlerden birisi de kirlilik vergileridir.

Kirlilik vergileri hava, su, katı atık ve gürültü yönetiminin ölçülen veya tahmin edilen emisyon miktarları üzerinden alınan vergileri içerir. Kirlilik vergilerinin matrah listesi Tablo 5'te gösterilmiştir. Motor yağları üzerindeki vergiler de toprak ve su kirliliğine yol açtıkları için kirlilik vergileri kapsamında değerlendirilirler. Çünkü özel analiz gerektirebilir ve enerji amaçlı kullanılmazlar (EC, 2013: 14).

Tablo 5: Kirlilik Vergilerinin Matrah Listesi

• Havaya salınan ölçülmüş veya tahmini emisyonlar
○ Ölçülmüş veya tahmini NO _x emisyonları
○ Ölçülmüş veya tahmini SO _x emisyonları
○ Havaya salınan ölçülmüş veya tahmin edilen diğer emisyonlar (CO ₂ hariç)
• Ozon tabakasına zarar veren maddeler (örneğin, CFC'ler veya halojenler)
• Suyu salınan ölçülmüş veya tahmini atıklar
○ Oksitlenebilir maddenin ölçülmüş veya tahmini atıkları (BOD, COD)
○ Suyu salınan diğer ölçülmüş veya tahmini atıklar
○ Atık su toplama ve işleme, sabit yıllık vergiler
• Yayılı kaynaklı su kirliliği
○ Pestisitler (örneğin kimyasal içerik, fiyat veya hacim temelinde)
○ Suni gübreler (örneğin fosfor veya azot içeriğine veya fiyatına göre)
○ Gübre
• Atık yönetimi
○ Toplama, arıtma veya elden çıkarma
○ Bireysel ürünler (örneğin, paketleme, içecek kapları, bataryalar, lastikler, yağlayıcılar)
• Gürültü (örneğin, uçak kalkış ve inişi)

Kaynak: (EC, 2013: 12-13).

Temel kirlilik göstergelerinden birisi olan karbondioksit emisyonlarından alınan vergiler enerji vergileri içerisinde değerlendirilmektedir. Çünkü enerji vergileriyle bütünleşik oldukları için CO₂ vergilerini vergi istatistiklerinde ayrı olarak tanımlamak genellikle mümkün değildir. Ayrıca kısmen diğer enerji vergilerinin yerine geçmiştir ve bu vergilerden elde edilen gelir, kirlilik vergilerinden elde edilen gelirle karşılaştırıldığında çok büyük olabilir (EC, 2013: 13).

4. Doğal Kaynak Vergileri

Canlı ve cansız hammaddeler, su ve toprak gibi doğal kaynaklar üretim ve tüketim sistemlerinin vazgeçilmez unsurlarıdır. Kaynakların tükenmesi, iklim

deđişikliđi, küresel ekosistemin bozulması ve diđer çevre sorunları kaynakların üretim, tüketim ve kullanımından kaynaklanmaktadır (Bahn-Walkowiak ve Steger, 2015: 598). Pek çok çevre örgütü doğal kaynakların üretim ve tüketiminin hızlı bir şekilde artmaya devam edeceğini ifade etmektedir. Bu hızlı artışın önüne geçmek için hükümetler doğal kaynak kullanımından vergi almaktadırlar.

Dođal kaynak vergileri su, orman, yabancı flora ve fauna gibi doğal kaynakların kullanımı ve çıkarılması ile bağlantılı vergilerdir (EC, 2013: 14). Avcılık ve balıkçılık gibi faaliyetler de doğal kaynakların tüketilmesi anlamına geldiđi için doğal kaynak vergisi kapsamında değerlendirilirler. Diđer doğal kaynak vergilerinin matrah listesi Tablo 6'da gösterilmiştir.

Tablo 6: Doğal Kaynak Vergilerinin Matrah Listesi

• Su çıkarma (kuyudan/herhangi bir kaynaktan)
• Biyolojik kaynakların hasadı (örneğin, kereste ve avlanan türler)
• Hammaddelerin çıkarılması (örneğin mineraller, yağ ve gaz)
• Peyzaj deđişiklikleri ve ağaç kesimi

Kaynak: (EC, 2013: 12-13).

II. AVRUPA BİRLİĐİNDE ÇEVRE VERGİSİ GELİRLERİNİN KARŞILAŞTIRMALI ANALİZİ

Çevre vergileri maliyet açısından en etkin çevre politikası araçları olup vergilerden elde edilen gelirlerin ihtiyatlı kullanılması vergilerin faydasını artırmaktadır (Organisation for Economic Co-operation and Development [OECD], 2017: 19). Çevrenin korunması amacının yanında çevre vergilerinin ortaya çıkmasının en önemli sebeplerinden birisi de devletlere gelir sağlamaktır. Bazen altyapı ve kentsel dönüşüm gibi belirli sektörlere kaynak bulabilmek için bazen de çevreye zararlı davranışları azaltmak için vergiler kullanılmaktadır. Bu kısımda AB'de çevre vergisi gelirleri Eurostat verileri doğrultusunda karşılaştırmalı şekilde analiz edilecektir.

A. ÇEVRE VERGİSİ GELİRLERİNİN GELİŞİMİ

Çevre vergisi gelirlerinin düşük olması, ya ülkelerin çevre vergilerini aktif olarak kullanamamasından ya da üretici ve tüketicilerin davranış kalıplarında önemli deđişikliklere neden olup çevre vergilerinin daha fazla kullanılmasından kaynaklanmaktadır. Ayrıca, çevre vergilerinden elde edilen gelirin toplam vergi gelirindeki payı, çevre ile ilgili olmayan vergi tabanlarının vergilendirilmesinden etkilenir (OECD, 2001a: 63). Ülkelerin vergi sistemlerinin

çevre dostu olup olmadığına dair çıkarım yapabilmek için çevre vergisi gelirlerinin toplam vergi gelirleri içerisindeki payını ve toplam çevre vergisi gelirlerinin zaman içerisindeki gelişimini incelemek gerekmektedir.

Grafik 1’de AB-28 ve Euro bölgesi ülkelerinin çevre vergisi gelirlerinin toplam vergi gelirleri içerisindeki payı 1998-2017 dönemi için verilmiştir. Hem AB-28 ülkelerinde hem de Euro-19 ülkelerinde çevre vergilerinin toplam vergi gelirleri içerisindeki payı zaman içerisinde azalmıştır. 1998 yılında Euro-19 ülkelerinde toplam vergi gelirlerinin %6,48’ini oluşturan çevre vergisi gelirleri 2017 yılında %5,89’unu oluşturmuştur. 2002 yılında AB-28 ülkelerinde toplam vergi gelirlerinin %6,8’ini oluşturan çevre vergisi gelirleri 2017 yılında %6,14’ünü oluşturmuştur. 1998-2017 dönemi içerisinde çevre vergisi gelirlerinde 2004 yılında bir azalış başlamış ve bu azalış 2008 yılına kadar devam etmiştir. Bu azalışa özellikle nominal tüketim oranlarının artmaması ve çevre ile ilgili vergi tabanlarını olumsuz yönde etkileyen yüksek benzin fiyatları sebep olmuştur. Bazı ülkelerde, daha az vergilendirilmiş dizele geçiş de gelirleri olumsuz yönde etkilemiştir (OECD, 2017: 20). Ayrıca 1 Mayıs 2004 tarihinde AB’ye 10 yeni üye ülkenin dâhil olması da etkili olmuştur. 2008 yılından itibaren çevre vergisi gelirlerinin toplam vergi gelirleri içerisindeki payı durağan bir seyir izlemiştir.

Grafik 1: Toplam Çevre Vergisi Gelirlerinin Toplam Vergi Gelirlerine Oranı (1998-2017, AB-28 ve Euro-19 Ülkeleri)

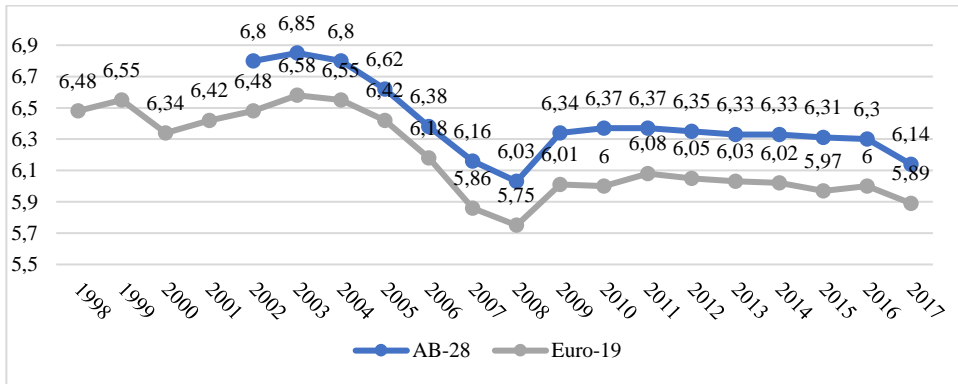

Kaynak: (Eurostat, 2019a).

Devletlerin çevre ile ilgili vergilerden yüksek gelirler elde etmesi bir başarı işareti olarak kabul edilmektedir. Çünkü devletler vergileri kullanarak çevreye zararlı davranışları azaltmaya yönelik güçlü bir politik çaba göstermektedirler (OECD, 2017: 19). Çevre vergisi gelirleri Grafik 2’de 1998, 2008 ve 2017 yılları itibarıyla AB-28, Euro-19, Norveç, İsviçre, Sırbistan ve Türkiye bağlamında karşılaştırılmıştır. Toplam çevre vergisi gelirlerinin GSYH

içerisindeki payı zaman içerisinde ülkeden ülkeye farklılık göstermiştir. Ülkelerin yaklaşık üçte birinde çevre vergileri zaman içerisinde önem kazanmıştır. 32 ülkeden⁵ sadece 11 tanesinde 1998 yılı ile kıyaslandığında 2017 yılında çevre vergisi gelirlerinin GSYH içerisindeki payında artış meydana gelmiştir. 2017 yılı itibariyle toplam çevre vergisi gelirlerinin GSYH içerisindeki payının en yüksek olduğu ülkeler sırasıyla Sırbistan (%4,1), Yunanistan (%4), Slovenya (%3,7) ve Danimarka'dır (%3,7). En düşük olduğu ülkeler ise Lüksemburg (%1,7), İsviçre (%1,8) ve İrlanda'dır (%1,8). Toplam çevre vergisi gelirlerinin GSYH içerisindeki payını 1998-2017 dönemi içerisinde en fazla artıran ülkeler Yunanistan (%1,15) ve Estonya (%0,98) iken; en fazla azaltan ülkeler ise Danimarka (%1,54) ve Norveç'tir (1,34).

Grafik 2: Toplam Çevre Vergisi Gelirleri (% GSYH, 1998-2017)

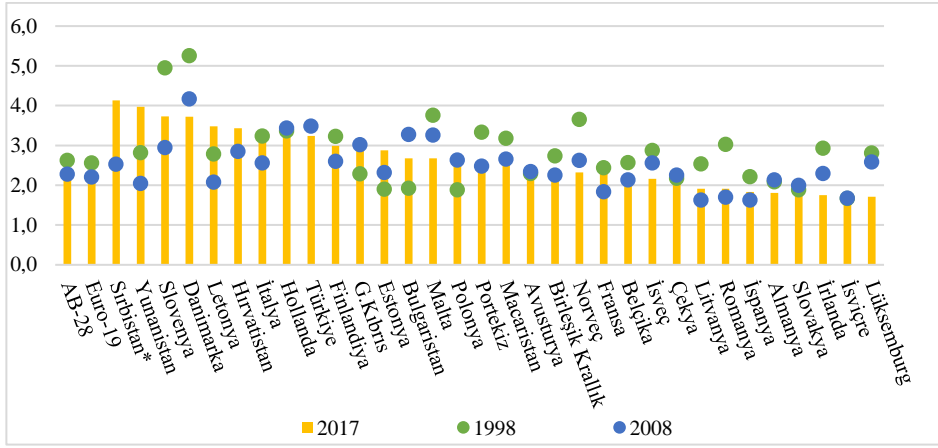

Kaynak: (Eurostat, 2019a).

Grafik 3'te 2016 yılı verileri doğrultusunda çevre vergisi gelirlerinin toplam vergiler içerisindeki payı OECD ve AB ülkeleri için gösterilmiştir. Sol ekseninde çevre vergisi gelirlerinin toplam vergiler içerisindeki payına dair veriler yer almaktadır. OECD üyesi Avrupa ülkelerinde çevre vergisi gelirlerinin toplam vergiler içerisindeki payı %6,7 iken; bu oran OECD üyesi ülkelere %5,3'e düşmektedir. Benzer şekilde toplam çevre vergisi gelirlerinin GSYH'ye oranı da OECD üyesi Avrupa ülkelerinde (%2,5) OECD üyesi ülkelere (%1,6) göre daha yüksektir. Çevre vergisi gelirlerinin toplam vergiler içerisindeki payının en yüksek olduğu ülkeler Bulgaristan (%13,2) ve Romanya'dır (%13,2). AB içerisinde en düşük orana sahip olan ülkeler ise Belçika (%4,9) ve Lüksemburg'dur (%4,7). OECD üyesi olup Avrupa'da yer almayan ülkeler

⁵ Lihtenştayn'a dair veri bulunmadığı için analize dâhil edilmemiştir.

içerisinde ise en yüksek orana Meksika (%9,5) sahiptir. En düşük orana ise ABD (%2,6) sahiptir. AB aday ülke statüsünde yer alan Türkiye’de ise bu oran %13 olup hem AB hem de OECD ortalamasından daha yüksektir.

Grafik 3: Çevre Vergisi Gelirlerinin Vergi Gelirleri ve GSYH İçerisindeki Payları, (% , 2016)

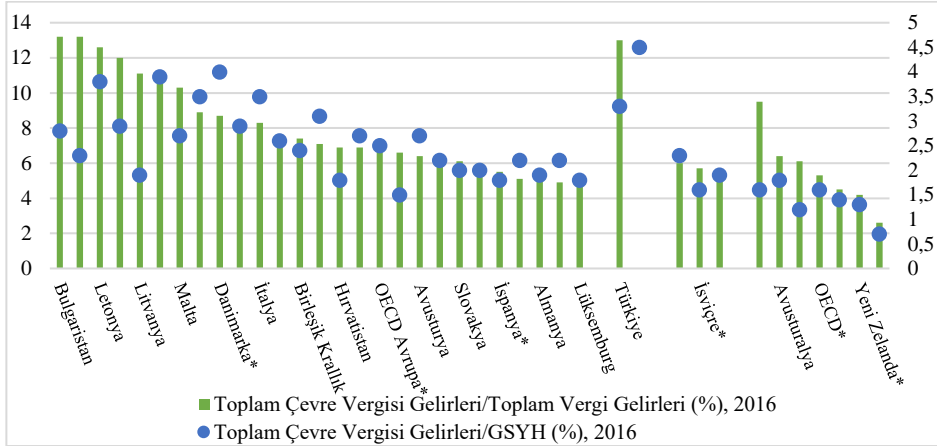

Kaynak: (OECD, 2019). *Tahmini değerlerdir.

Grafik 3 aynı zamanda 2016 yılı için toplam çevre vergisi gelirlerinin GSYH içerisindeki payını da göstermektedir. Çevre vergisi gelirlerinin GSYH içerisindeki payına ilişkin veriler sağ ekseninde gösterilmiştir. Toplam çevre vergisi gelirlerinin GSYH içerisindeki payının en yüksek olduğu AB üyesi ülke Danimarka’dır (%4). En düşük ülke ise İrlanda’dır (%1,5). OECD üyesi olup Avrupa dışında yer alan ülkeler arasında ise en yüksek orana Avustralya (%1,8); en düşük orana ise ABD (%0,7) sahiptir. Bu oran aday ülkeler Sırbistan’da %4,5, Türkiye’de ise %3,3’tür.

Hem çevre vergisi gelirlerinin toplam vergi gelirleri içerisindeki payı hem de GSYH içerisindeki payı AB ve OECD ülkelerinde değişiklik göstermektedir. Dolayısıyla ülkeler arasında bir model birlikteliği yoktur. AB’de çevre vergileri konusunda üye ülkelerin vergi sistemlerinin uyumlaştırılmasında uygulanan politikaların yeterli düzeyde olmadığı görülmektedir.

B. ÇEVRE VERGİSİ TÜRLERİ AÇISINDAN ÇEVRE VERGİSİ GELİRLERİNİN KARŞILAŞTIRMALI ANALİZİ

AB’de enerji ve taşımacılık vergileri en önemli çevre vergileri olup gelir açısından da devletlere önemli sayılabilecek düzeyde katkı sağlamaktadırlar. AB’de uygulanmakta olan çevre vergisi gelirlerinin toplam vergi gelirleri ve

GSYH içerisindeki payları 1998 ve 2017 yılları açısından Tablo 7'de gösterilmiştir.

1998 yılında AB'ye üye 28 ülkenin toplam çevre vergisi geliri 225,9 milyar Euro olup; bu rakam toplam 28 ülkenin gayri safi yurtiçi hasılasının (GSYH) %2,6'sını ve AB'deki vergi ve sosyal güvenlik katkı paylarından elde edilen toplam devlet gelirinin %6,8'ini oluşturmaktadır. 2017 yılında ise AB 28'deki toplam çevre vergisi geliri 368,8 milyar Euro'dur ve bu rakam, AB-28'in GSYH'sinin %2,4'ünü ve AB'deki vergi ve sosyal güvenlik katkı paylarından elde edilen toplam devlet gelirinin %6,1'ini oluşturmaktadır. 2017 yılında çevre vergilerinin GSYH'ye oranı açısından en yüksek çevre vergisi geliri düzeyine Yunanistan (%4,0) sahiptir. Yunanistan'ı, Slovenya (%3,7), Danimarka (%3,7), Letonya (%3,5), Hırvatistan (%3,4), Hollanda (%3,3) ve İtalya (%3,3) izlemektedir. 2017 yılında çevre vergilerinin GSYH'ye oranı açısından en düşük çevre vergisi geliri düzeyine Lüksemburg (%1,7) sahiptir. Lüksemburg'u İsviçre, İrlanda ve Slovakya (%1,8) takip etmektedir (Eurostat, 2019a). Çevre vergilerinin hem GSYH'ye oranı (1998-2017) hem de toplam vergi gelirleri içerisindeki payı (2002-2017) zaman içerisinde azalmıştır.

Diğer taraftan çevre vergi gelirleri içerisindeki en yüksek paya enerji vergileri sahiptir. Enerji vergileri 2017 yılında toplam çevre vergisi gelirlerinin %76,9'unu oluşturmuştur. 2017 yılında taşımacılık vergileri toplam çevre vergisi gelirlerinin %19,8'ini oluştururken; kirlilik ve doğal kaynak vergileri enerji ve taşımacılık vergilerine nazaran toplam çevre vergisi gelirlerinin çok küçük bir kısmını (%3,3) içermektedir. 1998 yılına kıyasla 2017 yılında enerji ve kirlilik/doğal kaynak vergilerinin toplam çevre vergileri içerisindeki payı artarken; taşımacılık vergilerinin payı azalmıştır.

Tablo 7: Çevre Vergisi Türleri Açısından Toplam Çevre Vergisi Gelirleri (AB-28, 1998, 2017)

Çevre Vergisi Türü	GSYH'ye Oranı (%)		Toplam Çevre Vergisi Gelirleri İçerisindeki Payı (%)		Toplam Vergi Gelirleri İçerisindeki Payı* (%)	
	1998	2017	1998	2017	2002**	2017
Enerji Vergileri	2.0	1.8	76.3	76.9	5.3	4.7
Taşımacılık Vergileri	0.5	0.5	20.7	19.8	1.3	1.2
Kirlilik/Doğal Kaynak Vergileri	0.1	0.1	3.0	3.3	0.2	0.2
Toplam Çevre Vergileri	2.6	2.4	100	100	6.8	6.1

Kaynak: (Eurostat, 2019a). *Sosyal güvenlik katkı payları dâhildir. **Eurostat veri tabanında 1998 yılı verileri mevcut olmadığı için 2002 yılı verileri kullanılmıştır.

Grafik 4'te AB-28 ülkelerinde 2002-2017 dönemi için vergi türleri açısından çevre vergisi gelirlerinin gelişimi gösterilmiştir. 2002 yılında 264,4 milyar Euro olan çevre vergisi gelirleri %39,5 artarak 2017 yılında 368,8 milyar Euro'ya yükselmiştir. 2007 yılına kadar artan çevre vergisi gelirleri 2008 ve 2009 yılında azalmış, 2010 yılından sonra tekrar artmaya devam etmiştir. 2008 ve 2009 yıllarında çevre vergisi gelirlerinin azalmasının temel sebebi küresel ve mali krizdir. Küresel ve mali kriz AB'deki ekonomik faaliyetlerin daralmasına sebep olmuş ve bu durum hükümetlerin çevre vergilerinden elde ettiği gelirleri azaltmıştır. Rekabet gücünün azalması endişesi ile karşı karşıya kalan birçok üye ülke, krizin etkilerini hafifletebilmek için vergi sistemlerinde reformlar başlatmışlardır. Reform girişimleri ile özellikle küçük ölçekli işletmelere yardımcı olunması ve özel sektör yatırımlarının teşvik edilmesi amaçlanmıştır.

Grafik 4: Vergi Türleri Açısından Çevre Vergisi Gelirleri, AB-28, 2002-2017 (Milyon Euro)

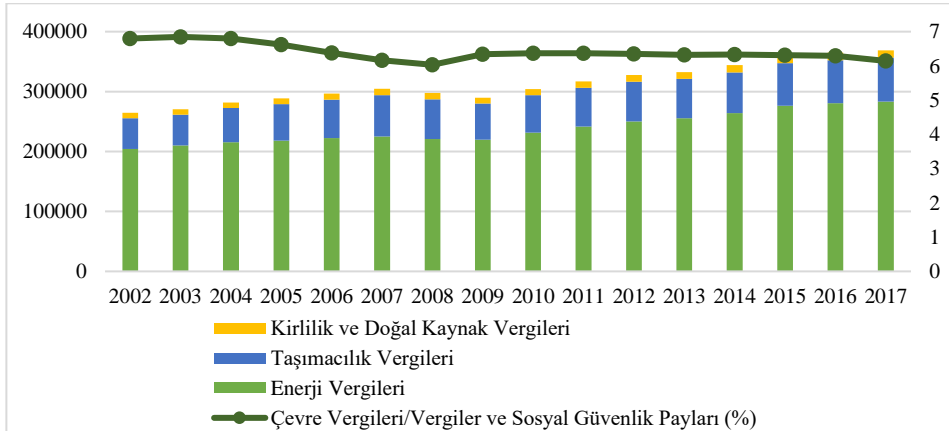

Kaynak: (Eurostat, 2019a).

Ayrıca çevre vergilerinin toplam vergi gelirleri ve sosyal güvenlik katkı payları içerisindeki oranı da Grafik 4'te gösterilmiştir. 2002 yılında çevre vergilerinin toplam vergi gelirleri ve sosyal güvenlik katkı payları içerisindeki oranı %6,8 iken; bu oran 2017 yılında %6,14'e düşmüştür. Bu düşüş çevre vergileri konusunda AB'de kaynak verimliliği politikasından istenen başarının elde edilemediğini göstermektedir. Kaynak verimliliğinin artırılması toplam malzeme tüketimini azaltarak çevresel yüklerin minimuma indirilmesine ve kaynak arzını güvence altına alarak ekonomik kalkınmanın sürdürülmesine yardımcı olmaktadır (EEA, 2019c).

2017 yılı itibariyle vergi türleri açısından çevre vergisi gelirleri Grafik 5'te gösterilmiştir. Çevre vergisi türleri içerisinde en önemli vergi türü tüm

ülkelerde enerji vergileri olup toplam çevre vergisi gelirlerinin yarısından fazlasını oluşturmaktadırlar. Bu oran Çekya, Romanya, Lüksemburg ve Litvanya'da %90'ın üzerindedir. Lüksemburg'da, bu oranın yüksek olmasının temel sebebi yerleşik olmayanlara satılan yüksek hacimli yol yakıtları tarafından desteklenen vergi tabanı ile açıklanabilir (Eurostat, 2019b). Enerji vergilerinden sonra çevre vergileri içerisinde en önemli paya taşımacılık vergileri sahiptir. Taşımacılık vergilerinin en yüksek olduğu ülkeler Danimarka (%41,6), Malta (%40,8), İrlanda (%37,2) ve Avusturya'dır (%36,4). Kirlilik ve doğal kaynak vergileri ise pek çok ülkede toplam çevre vergisi gelirlerinin %5'inden daha azını oluşturmaktadır. 2017 yılında Hollanda (%13,1), Macaristan (%10,7) ve Estonya (%10,1) ise toplam çevre vergisi gelirlerinin %10'undan daha fazlasını oluşturmaktadır.

Grafik 5: Vergi Türleri Açısından Çevre Vergisi Gelirleri, 2017, (Toplam Çevre Vergisi Gelirlerinin %'si)

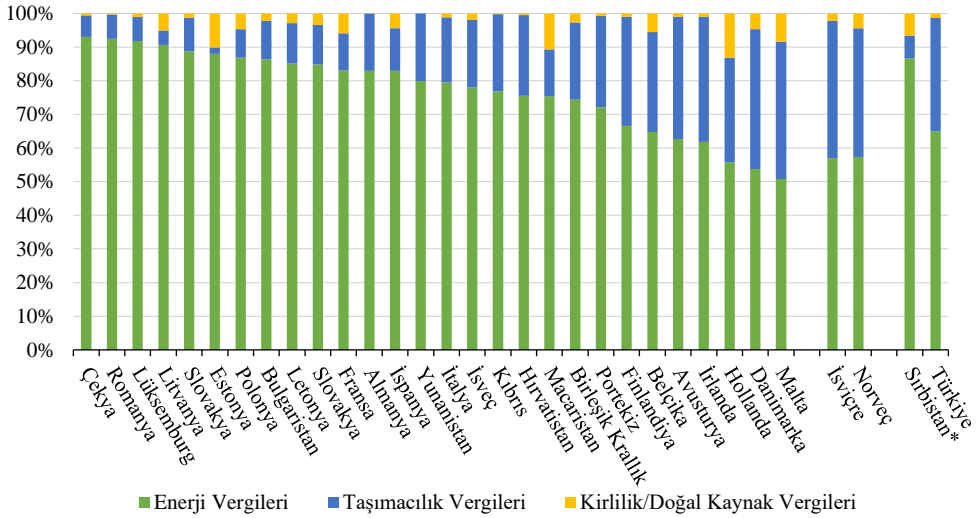

Kaynak: (Eurostat, 2019a). *2016 verisidir.

C. EKONOMİK FAALİYET ALANLARINA GÖRE ÇEVRE VERGİLERİNİN ANALİZİ

Eurostat ekonomik faaliyet alanlarına göre çevre vergilerinin verilerini de oluşturmaktadır. Dört çevre vergisi türü için kimlerin vergi mükellefi olduğu ve verginin ne kadarını hangi mükellef grubunun ödediği çevre vergilerinin analizi açısından önemlidir. Ayrıca AB'de vergi mükelleflerinin vergi yükünün doğru şekilde değerlendirilmesi açısından da dikkate alınması gereken bir husustur.

Grafik 6'da ekonomik faaliyet alanlarına göre enerji vergilerinin dağılımı 2016 yılı için gösterilmiştir. AB'de ekonomik faaliyet alanlarına göre enerji vergilerinden elde edilen gelirlerin dağılımı ülkeler arasında büyük farklılık göstermektedir. 28 AB ülkesinde hane halkına uygulanan enerji vergileri, toplam enerji vergilerinin yaklaşık yarısını (%49) oluşturmaktadır. Yerleşik şirketlere uygulanan enerji vergileri, toplam enerji vergisi gelirlerinin yaklaşık olarak %98'ini oluşturmaktadır. AB'de kurumlar tarafından ödenen enerji vergilerinin payı (%48,3) hane halkı tarafından ödenen enerji vergileri (%49) ile hemen hemen aynıdır. Madencilik ve taş ocakçılığı, imalat, elektrik temini ve su şebekesi faaliyeti ile uğraşanlar toplam enerji vergilerinin %18,2'sini, inşaat sektörü ile uğraşanlar %2,9'unu, toptan ve perakende ticaret, taşımacılık ve depolama işleri ile uğraşanlar %13,3'ünü ve hizmet sektörü ile uğraşanlarda %11,2'sini oluşturmaktadır.

Grafik 6: Ekonomik Faaliyet Alanlarına Göre Enerji Vergileri, 2016, (%)

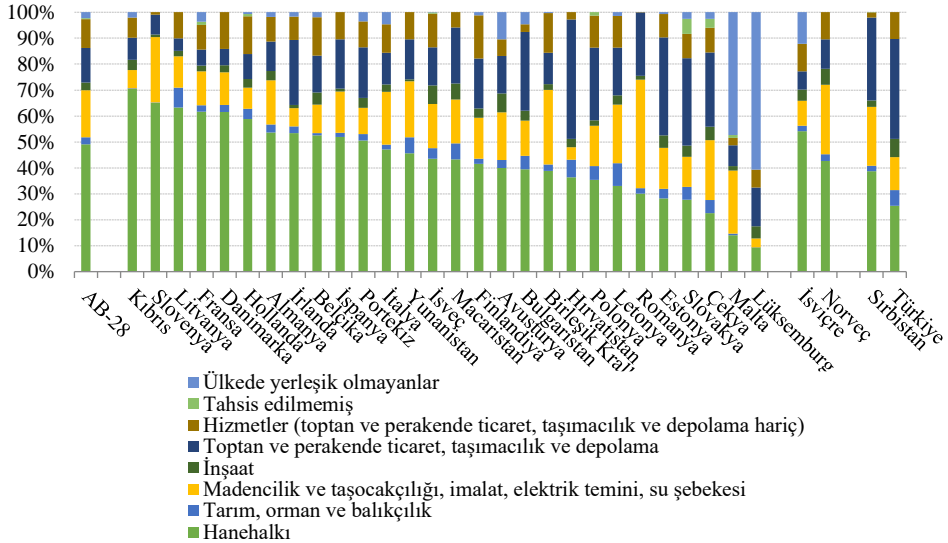

Kaynak: (Eurostat, 2019a).

Toplam enerji vergileri içerisinde hane halkı üzerinden alınan enerji vergilerinin payının en yüksek olduğu ülkeler sırasıyla Kıbrıs (%70,4), Slovenya (%65,1), Litvanya (%63,3), Fransa (%61,7) ve Danimarka'dır (%61,6). En düşük olduğu ülkeler ise Lüksemburg (%9,4), Malta (%14,1) ve Çekya'dır (%22,6). Bu duruma karşın ülkede yerleşik olmayanların ödediği enerji vergilerinin en yüksek paya sahip olduğu iki ülke Lüksemburg (%60,7) ve Malta'dır (%47,3). Lüksemburg ve Malta'da yerleşik olmayanların ödediği

enerji vergilerinin payının yüksek olmasında madeni yağ veya petrol üzerindeki tüketim vergilerinin etkisi büyüktür.

Grafik 7'de 2016 yılı itibariye ekonomik faaliyet alanlarına göre taşımacılık vergilerinin dağılımı yer almaktadır. 2016 yılında hane halkı tarafından ödenen taşımacılık vergileri, AB 28'de toplanan toplam taşımacılık vergilerinin yaklaşık üçte ikisini oluşturmaktadır. Geriye kalan üçte birlik kısım ise kurumlar tarafından ödenmiştir. Hane halkı, pek çok AB ülkesinde taşımacılık vergisinin ana mükellefi konumundadır. Bu durumun temel sebeplerinden birisi bazı ülkelerde kurumların motorlu taşıtlar vergisinden istisna olmalarıdır (Eurostat, 2019b). İspanya (%80,8), İrlanda (%79,5), Hırvatistan (%78,4), Avusturya (%75,8) ve İtalya'da (%75), hane halkı taşımacılık vergisi gelirlerinin en az dörtte üçünü ödemişlerdir. Türkiye'de de hane halkının ödediği pay oldukça yüksektir (%78,8). Slovakya'da hane halkından herhangi bir taşımacılık vergisi alınmamaktadır. Çekya'da hane halkı tarafından ödenen taşımacılık vergisi toplam taşımacılık vergilerinin %1'inden daha azdır. Buna karşın toptan ve perakende ticaret, taşımacılık ve depolama faaliyetleri ile uğraşanlar Slovakya (%52,7) ve Çekya'da (%45) taşımacılık vergilerinin önemli bir kısmını karşılamaktadırlar. Ayrıca inşaat sektörü ile uğraşanların ödediği taşımacılık vergileri de Slovakya (%9,7) ve Çekya'da (%13,2) AB ortalamasının (%2,6) oldukça üstündedir.

Grafik 7: Ekonomik Faaliyet Alanlarına Göre Taşımacılık Vergileri, 2016, (%)

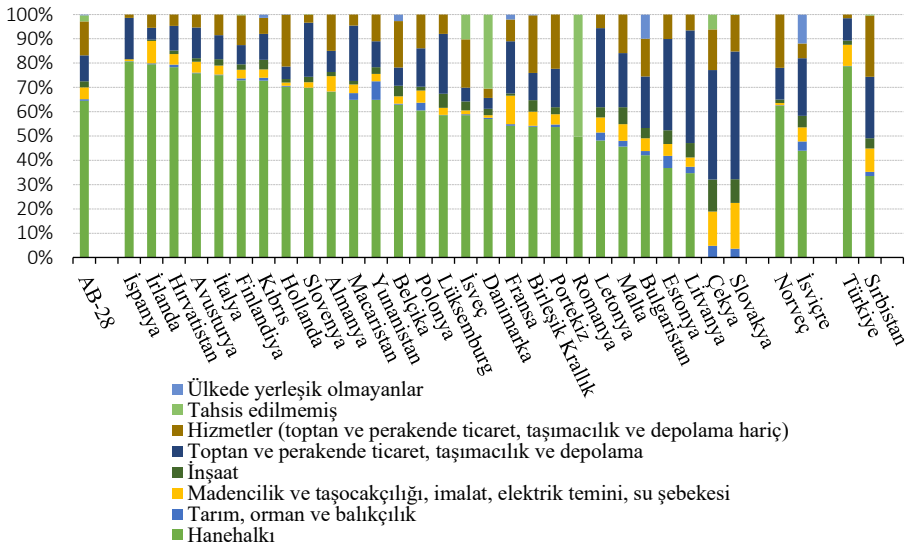

Kaynak: (Eurostat, 2019a).

AB’de kurumlar tarafından ödenen taşımacılık vergileri içerisinde en yüksek paya hizmet sektörü (%13,9) sahiptir. Madencilik ve taş ocakçılığı, imalat, elektrik temini ve su şebekesi faaliyeti ile uğraşanlar toplam enerji vergilerinin %4,8’ini, inşaat sektörü ile uğraşanlar %2,6’sını, toptan ve perakende ticaret, taşımacılık ve depolama işleri ile uğraşanlar %10,7’sini oluşturmaktadır.

Grafik 8’de ekonomik faaliyet alanlarına göre kirlilik vergisi gelirlerinin dağılımı 2016 yılı itibariyle gösterilmiştir. AB-28’de kirlilik vergisi gelirleri sektörler arasında ortalama olarak 2016 yılında kurumlar (%49,4) ve hane halkı (%50) arasında eşit olarak paylaşılmıştır. AB-28’de kirlilik vergisinin %27,1’i madencilik ve taş ocakçılığı, imalat, elektrik temini ve su şebekesi sektörleri, %13,6’sı ise hizmet sektörleri tarafından ödenmektedir.

Grafik 8: Ekonomik Faaliyet Alanlarına Göre Kirlilik Vergileri, 2016, (%)

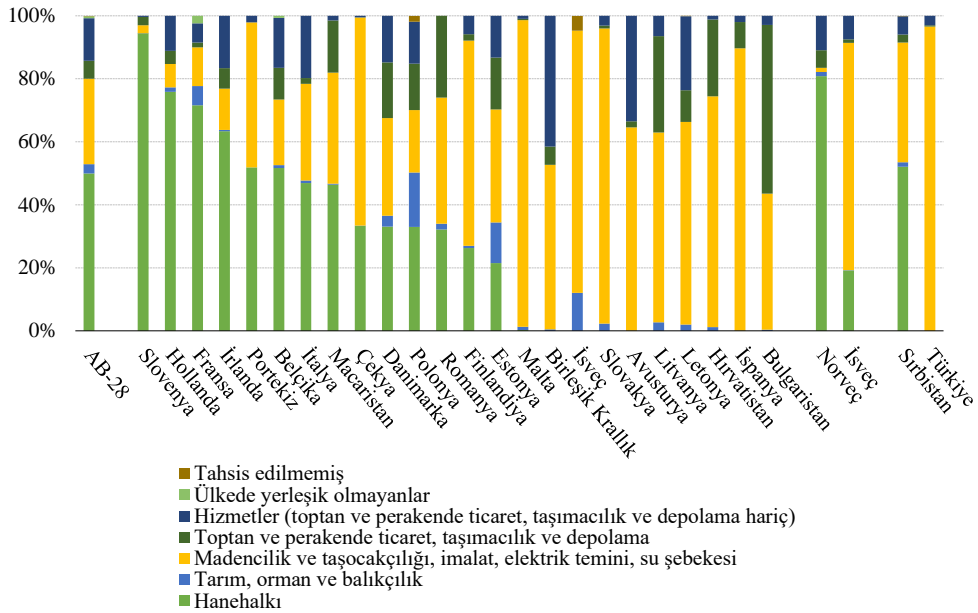

Kaynak: (Eurostat, 2019a).

Kirlilik vergisi gelirlerinin faaliyet alanlarına göre dağılımı AB ülkelerinde ülkeden ülkeye farklılık göstermektedir. Slovenya’da, toplam kirlilik vergisi gelirinin %94,4’ü, Hollanda’da %75,9’u, Fransa’da %71,6’sı, İrlanda’da %63,4’ü ve Norveç’te %80,8’i hane halkı tarafından ödenmektedir. Fakat Türkiye ile birlikte toplam 9 ülkede (Bulgaristan, İspanya, Hırvatistan, Litvanya,

Letonya, Avusturya, Slovakya ve Birleşik Krallık) kirlilik vergileri yalnızca kurumlardan tahsil edilmektedir. Kirlilik vergisi ödeyen kurumların temel faaliyet alanının büyük bir kısmını ise madencilik ve taş ocakçılığı, imalat, elektrik temini ve su şebekesi sektörleri oluşturmaktadır. Madencilik ve taş ocakçılığı, imalat, elektrik temini ve su şebekesi sektörlerindeki kurumlar, kirlilik vergisinin Malta'da %97,3'ünü, Slovakya'da %93,7'sini, İspanya'da %89,6'sını, Türkiye'de ise %96,6'sını ödemektedir.

Grafik 9'da ekonomik faaliyet alanlarına göre doğal kaynak vergisi gelirlerinin dağılımı 2016 yılı itibariyle gösterilmiştir. 2016 yılı itibariyle 22 AB ülkesinde ve Norveç, Sırbistan ile Türkiye'de doğal kaynak vergisi uygulanmaktadır (Eurostat, 2019b). AB'de doğal kaynak vergilerinin yaklaşık üçte ikisinden fazlası hane halkı tarafından ödenirken; üçte birlik kısmı da kurumlar tarafından karşılanmaktadır. AB-28'de doğal kaynak vergilerinin %14,4'ü hizmet sektörleri; %13,1'i ise madencilik ve taş ocakçılığı, imalat, elektrik temini ve su şebekesi sektörleri tarafından ödenmektedir.

Grafik 9: Ekonomik Faaliyet Alanlarına Göre Doğal Kaynak Vergileri, 2016, (%)

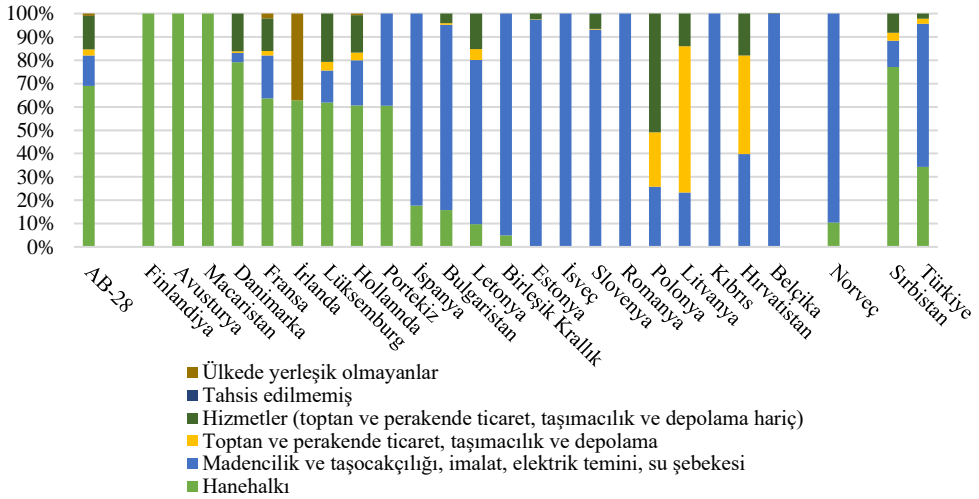

Kaynak: (Eurostat, 2019a).

Finlandiya, Avusturya ve Macaristan'da doğal kaynak vergilerinin tamamı hane halkı tarafından karşılanmaktadır. Danimarka, Fransa, İrlanda, Lüksemburg, Hollanda, Portekiz ve Sırbistan'da ise %60'dan fazlası hane halkı tarafından ödenmektedir. İsveç, Romanya, Kıbrıs ve Belçika'daki doğal kaynak vergisi gelirlerinin %100'ü, Estonya'da %97,4'ü, Birleşik Krallık'ta %95,1'i ve Slovenya'da %93,1'i madencilik ve taş ocakçılığı, imalat, elektrik temini ve su

şebekesi sektörlerindeki kurumlardan tahsil edilmektedir. Bu sanayi dalları bazı ülkelerde, belirli bir sanayi kolundan alınan tek bir doğal kaynak vergisini ifade etmektedir. Örneğin İsveç'teki çakıl vergisi yalnızca madencilik ve taş ocakçılığı sektörü tarafından ödenmektedir (Eurostat, 2019b).

SONUÇ

Çalışmada AB'de çevre vergisi reformlarının incelenmesi ve çevre vergisi gelirlerinin vergi türleri ve ekonomik faaliyet alanlarına göre Eurostat verileri doğrultusunda karşılaştırılarak analiz edilmesi amaçlanmıştır. AB'de çevre vergisi reformlarının başarılı olup olmadığının tespit edilmesi ve çevre vergisi gelirlerinin üye ülkeler arasındaki durumunun karşılaştırılması, çevrenin ve doğal kaynakların ne kadar etkin korunduğunun ve mali açıdan ne kadar gelir elde edildiğinin görülmesi açısından oldukça önemlidir.

1980'li yıllardan itibaren artan küreselleşme ile birlikte çevrenin korunmasına yönelik olarak dünyada ciddi adımlar atılmaya başlanmıştır. Bu girişimin bir ayağı da AB tarafından gerçekleştirilmiştir. AB, ilk kurulduğu yıllarda bir çevre politikasına sahip olmasa da dünyada çevrenin korunmasına yönelik eyleme geçen ilk örgütlerden birisi olmuştur. Günümüzde çevrenin ve doğal kaynakların korunmasında AB önemli bir rol oynamakta ve öncülük etmektedir. Çevre politikasını çevre eylem programları ile düzenleyen AB, çevresel sorunların ortadan kaldırılması ve doğal kaynakların korunması için çeşitli politika araçlarını kullanmaktadır. Son yıllarda bu amaçla en sık kullanılan araçlar arasında yer alan vergiler, çevre dostu faaliyetleri teşvik eden ve devletlere gelir sağlamak amacıyla çevreye zararlı faaliyetleri kısıtlayan vergiler olarak dikkat çekmektedir. 1990'larda çevre politikasına olan ilginin bir ayağı da Avrupa'da gerçekleştirilmiştir. İskandinav ülkeleri öncülüğünde gerçekleştirilen çevre vergisi reformları ile vergi yükünün emek vergilerinden çevre vergilerine kaydırıldığı görülmektedir. Başlangıçta büyük bir ilgi gören çevre vergisi reformlarından istenen başarı tam anlamıyla elde edilememiştir. Çevre vergisi gelirleri emek üzerinden alınan vergilere göre zaman içerisinde azalma göstermiştir.

Çevre vergisi reformları kapsamında Eurostat çevre vergisi istatistiklerini tutabilmek için vergileri enerji, taşımacılık, kirlilik ve doğal kaynak vergileri şeklinde sınıflandırmıştır. Çevre vergisi türleri arasından en önemli paya sahip olan vergi türünün enerji vergileri olduğu; ikinci sırada ise taşımacılık vergilerinin olduğu görülmektedir. Diğer vergi türlerine göre enerji vergilerinin matrah listesi daha geniştir ve hayatın her aşamasında yer almaktadır.

AB'de çevre vergisi gelirlerinin karşılaştırmalı analizi üç farklı açıdan yapılmıştır. Birinci aşamada çevre vergisi gelirlerinin toplam vergi gelirleri ve GSYH içerisindeki payları 1998-2017 dönemi için analiz edilmiştir. AB-28

ülkelerinde çevre vergilerinin toplam vergi gelirleri ve GSYH içerisindeki payı zaman içerisinde azalmıştır. Bu azalışta özellikle nominal tüketim oranlarının artmaması, çevreye ilişkin vergi tabanlarını olumsuz yönde etkileyen yüksek benzin fiyatları, bazı ülkelerde, daha az vergilendirilmiş dizele geçiş ve AB'ye yeni devletlerin üye olması etkili olmuştur. Ayrıca çevre vergisi gelirleri 2008 yılındaki küresel krizden de olumsuz etkilenmiş ve vergi gelirlerinde azalma meydana gelmiştir. Bu durum çevre vergisi reformlarından istenen başarının elde edilemediğini göstermektedir. İkinci aşamada çevre vergisi gelirleri vergi türleri açısından analiz edilmiştir. Analiz sonucunda en fazla gelirin elde edildiği vergi türünün enerji vergileri olduğu tespit edilmiştir. Ayrıca çevre vergilerinin toplam vergi gelirleri ve sosyal güvenlik katkı payları içerisindeki oranı 2017 yılında 2002 yılına göre %0,7 azalmıştır. Bu düşüş çevre vergileri konusunda AB'de kaynak verimliliği politikasının başarılı olamadığını göstermektedir. Üçüncü aşamada çevre vergisi gelirleri ekonomik faaliyet alanlarına göre analiz edilmiştir. Analiz sonucunda AB'de enerji ve kirlilik vergilerinin yaklaşık yarısının hane halkı, diğer yarısının ise kurumlar tarafından ödendiği; taşımacılık ve doğal kaynak vergilerinin ise yaklaşık üçte ikisinin hane halkı, üçte birinin ise kurumlar tarafından ödendiği tespit edilmiştir. Hane halkının ardından AB-28 ülkelerinde en büyük vergi mükellefleri enerji vergisi ve kirlilik vergisi için madencilik ve taş ocakçılığı, imalat, elektrik temini ve su şebekesi faaliyeti ile uğraşanlar; taşımacılık ve doğal kaynak vergisi içinse hizmet işleri ile uğraşanlardır. Fakat ülkeler özelinde vergi türleri açısından mükelleflerin dağılımının oldukça farklı olduğu görülmektedir.

Sonuç olarak çevre vergisi gelirlerinin toplam vergi gelirleri ve GSYH içerisindeki payı ülkeden ülkeye farklılık gösterdiği tespit edilmiştir. Ayrıca bu farklılık vergi türleri ve ekonomik faaliyet alanları açısından da geçerlidir. Farklılığın temel sebebi ülkelerin farklı siyasi, idari, ekonomik, mali, çevresel ve kültürel açıdan farklı olmasıdır. Bu sebep AB içerisinde bir model birlikteliği oluşturulmasını oldukça zor hale getirirse de üye devletlerin vergi sistemlerinin uyumlaştırılması bu farklılığı azaltacaktır. Ayrıca AB'de çevre vergisi gelirlerinin artırılması ve etkin bir çevre vergisi politikasının geliştirilmesi için;

- Uygulamada yaşanan zorluklar ve eksiklikler ile birlikte ülkeler arasındaki farklılıkların giderilmesi için tek tip bir çevre vergisi uygulamasına gidilebilir.

- AB, çevrenin korunmasına yönelik işbirliğine dayanan bir duruş sergileyebilir ve diğer ülke ve bölgeler ile işbirliğine gidebilir; faydalı ve verimli çevre koruma yöntemlerinin kullanılmasını teşvik edebilir.

- Çevreye zararlı vergi harcamaları gözden geçirilebilir ve iyileştirmeler yapılabilir.

- Çevre vergisi reformlarının yapıldığı yıllarda vergi yükünün emek vergilerinden çevre vergilerine kaydığı; fakat bu durumun sürdürülebilir

olmadığı görülmektedir. Çevre vergisi reformlarının daha sürdürülebilir hale getirilmesi sağlanabilir.

KAYNAKÇA

- Andersen, Mikael Skou. (2007). Environmental tax reforms in Europe. M.S. Andersen, T. Barker, E. Christie, P. Ekins, J. F. Gerald, J. Jilkova, ... S. Speck (Ed.), *Competitiveness effects of environmental tax reforms* (ss. 6–15). Denmark: Publishable Final Report to the European Commission, DG Research and DG TAXUD (Summary Report).
- Bahn-Walkowiak, B., ve Steger, S. (2015). Resource targets in Europe and worldwide: An overview. *Resources*, 4, 597–620.
- Barde, J.-P. (1994). *Economic instruments in environmental policy: Lessons from OECD experience and their relevance to developing economies* (No. Working Paper No. 92).
- Burns, W. (2017). The European Union's emissions trading system: Climate policymaking model, or muddle? (Part 1). *Tulane Environmental Law Journal*, 30(2), 189–216.
- Çelikkaya, A. (2011). Avrupa Birliği üyesi ülkelerde çevre vergisi reformları ve Türkiye'deki durumun değerlendirilmesi. *Anadolu Üniversitesi Sosyal Bilimler Dergisi*, 11(2), 97–120.
- Çokgezen, J. (2007). Avrupa Birliği çevre politikası ve Türkiye. *Marmara Üniversitesi İktisadi ve İdari Bilimler Dergisi*, 23(2), 91–115.
- Duru, B. (2007). Avrupa Birliği çevre politikası. Ç. Erhan ve D. Senemoğlu (Ed.), *Avrupa Birliği politikaları* (ss. 169–188). Ankara: İmaj Yayınevi.
- Ekins, P. (1999). European environmental taxes and charges recent experience, issues and trends. *Ecological Economics*, 31(1), 39–62.
- European Commission [EC]. (2001). *Environmental taxes - A statistical guide*. Luxembourg: Office for Official Publications of the European Communities.
- European Commission [EC]. (2013). *Environmental taxes A statistical guide*. Luxembourg: Publications Office of the European Union.
- European Commission [EC]. (2019a). Excise duties: Energy tax proposal. Erişim Tarihi: 01 Kasım 2019, Erişim Adresi: https://ec.europa.eu/taxation_customs/business/excise-duties-alcohol-tobacco-energy/excise-duties-energy/excise-duties-energy-tax-proposal_en

- European Commission [EC]. (2019b). Policies. Erişim Tarihi: 21 Temmuz 2019, Erişim Adresi: https://ec.europa.eu/info/policies/environment_en#policies
- European Commission [EC]. (2019c). Transport. Erişim Tarihi: 06 Kasım 2019, Erişim Adresi: https://ec.europa.eu/clima/policies/international/paris_protocol/transport_en
- European Commission [EC]. (2014). *Tax reforms in EU member states: 2014 report* (No. Working Paper N. 48-2014). Luxembourg: Office for Official Publications of the European Communities.
- European Environment Agency [EEA]. (1996). *Environmental taxes: Implementation and environmental effectiveness*. Copenhagen: European Environment Agency.
- European Environment Agency [EEA]. (2016). *Environmental taxation and EU environmental policies*. Luxembourg: Publications Office of the European Union.
- European Environment Agency [EEA]. (2019a). Environmental tax reform: Increasing individual incomes and boosting innovation. Erişim Tarihi: 30 Aralık 2019, Erişim Adresi: <https://www.eea.europa.eu/highlights/environmental-tax-reform-increasing-individual>
- European Environment Agency [EEA]. (2019b). Environmental taxes. Erişim Tarihi: 30 Ekim 2019, Erişim Adresi: <https://www.eea.europa.eu/publications/signals-2000/page016.html>
- European Environment Agency [EEA]. (2019c). Resource efficiency. Erişim Tarihi: 29 Aralık 2019, Erişim Adresi: <https://www.eea.europa.eu/airs/2018/resource-efficiency-and-low-carbon-economy/resource-efficiency>
- European Union [EU], C. of the E. U. Regulation (EU) No 691/2011 of the European Parliament and of the Council (2011). Official Journal of the European Union. Erişim Adresi: <https://eur-lex.europa.eu/LexUriServ/LexUriServ.do?uri=OJ:L:2011:192:0001:0016:EN:PDF>
- European Union [EU], Consolidated version of the Treaty on the Functioning of the European Union, 13 December 2007, 2008/C 115/01, Erişim Tarihi: 29 Ekim 2019.
- European Union [EU], Decision No 1386/2013/EU of the European Parliament and of the Council of 20 November 2013 on a General Union Environment Action Programme to 2020 'Living well, within the limits of our planet' Text with EEA relevance, Official Journal of the European

- Union L 354/171, 28 December 2013, Erişim Tarihi: 29 Ekim 2019.
- European Union [EU], Single European Act, 17 February 1986, Official Journal of the European Communities O.J. (L 169) 1; 25 I.L.M. 506, 29 June 1987, Erişim Tarihi: 29 Ekim 2019.
- European Union [EU], Treaty on European Union (Consolidated Version), Treaty of Maastricht, 7 February 1992, Official Journal of the European Communities C 325/5; 24 December 2002, Erişim Tarihi: 29 Ekim 2019.
- Eurostat. (2017). Glossary: European system of national and regional accounts (ESA95). Erişim Tarihi: 05 Ağustos 2019, Erişim Adresi: [https://ec.europa.eu/eurostat/statistics-explained/index.php/Glossary:European_system_of_national_and_regional_accounts_\(ESA95\)](https://ec.europa.eu/eurostat/statistics-explained/index.php/Glossary:European_system_of_national_and_regional_accounts_(ESA95))
- Eurostat. (2019a). Environmental tax revenues. Erişim Tarihi: 05 Ağustos 2019, Erişim Adresi: http://appsso.eurostat.ec.europa.eu/nui/show.do?dataset=env_ac_taxvelang=en
- Eurostat. (2019b). Environmental tax statistics - Detailed analysis. Erişim Tarihi: 24 Aralık 2019, Erişim Adresi: https://ec.europa.eu/eurostat/statistics-explained/index.php/Environmental_tax_statistics_-_detailed_analysis
- Ferhatoglu, E. (2003). Avrupa Birliği'nde ortak çevre politikası çerçevesinde çevre vergileri. *e-yaklasim*, 3, 1-7.
- Görlach, B. (2013). *What constitutes an optimal climate policy mix? Defining the concept of optimality, including political and legal framework conditions*. Berlin: Ecologic Institute. Erişim Adresi: [https://cecilia2050.eu/system/files/Görlach_\(2013\)_What_constitutes_an_optimal_policy_mix_0.pdf](https://cecilia2050.eu/system/files/Görlach_(2013)_What_constitutes_an_optimal_policy_mix_0.pdf)
- Holzinger, A. J. (2003). Eco-taxes in the European Union: The need for a uniform structure. *Wisconsin International Law Journal*, 21(1), 185-222.
- International Institute for Labour Studies. (2011). *The double dividend and environmental tax reforms in Europe* (No. EC-IILS Joint Discussion Paper Series No. 13). Tarihinde
- Kanter, J., ve Saltmarsh, M. (2009, Eylül 9). More in Europe look to carbon tax to curb emissions. *New York Times*. Erişim Adresi: <https://www.nytimes.com/2009/09/10/business/energy-environment/10carbon.html>
- Langlet, D., ve Mahmoudi, S. (2016). *EU environmental law and policy*. Oxford: Oxford University Press.
- Managi, S., ve Kuriyama, K. (2017). *Environmental economics*. New York:

Routledge.

- Markandya, A. (2012). Environmental taxation: What have we learnt in the last 30 years? L. Castellucci ve A. Markandya (Ed.), *Environmental taxes and fiscal reform* (ss. 9–56). Palgrave Macmillan Publishers.
- McEldowney, J. F., ve Salter, D. (2016). Environmental taxation in the UK: the climate change levy and policy making. *Denning Law Journal*, 28, 37–65.
- Miller, S. J., ve Vela, M. A. (2013). *Are environmentally related taxes effective?* (No. IDB Working Paper Series No. IDB-WP-467, Inter-American Development Bank).
- Milne, J. E. (2018). Introduction-A bird's-eye view of environmental taxation. R. F. Mann ve T. M. Roberts (Ed.), *Tax law and the environment: A multidisciplinary and worldwide perspective*. Maryland: Lexington Books.
- Mutlu, A. (2006). Küresel kamusal mallar bağlamında sağlık hizmetleri ve çevre kirlenmesi: Üretim, finansman ve yönetim sorunları. *Maliye Dergisi*, 150, 53–78.
- Norregaard, J., ve Reppelin-Hill, V. (2000). *Taxes and tradable permits as instruments for controlling pollution: Theory and practice* (No. IMF Working Paper No: WP/00/13).
- Öner, C. (2014). Çevre vergileri üzerine kavramsal bir deneme: Terminoloji ve uyumlaştırma problemleri. *Ankara Barosu Dergisi*, 3, 135–157.
- Organisation for Economic Co-operation and Development [OECD]. (1997). *Environmental taxes and green tax reform*. Paris: OECD Publications.
- Organisation for Economic Co-operation and Development [OECD]. (2001a). *Consumption tax trends VAT/GST, excise and environmental taxes*. Paris: OECD Publications.
- Organisation for Economic Co-operation and Development [OECD]. (2001b). *Environmentally related taxes in OECD countries*. Paris: OECD Publications.
- Organisation for Economic Co-operation and Development [OECD]. (2017). *Environmental fiscal reform progress, prospects and pitfalls*. OECD Publications.
- Organisation for Economic Co-operation and Development [OECD]. (2019). Environmental tax. Erişim Tarihi: 29 Aralık 2019, Erişim Adresi: <https://data.oecd.org/envpolicy/environmental-tax.htm>
- Speck, S. (2008). The design of carbon and broad-based energy taxes in European countries. *Vermont Journal of Environmental Law*, 10, 31–59.

- Speck, S., Andersen, M. S., Nielsen, H. Ø., Ryelund, A., ve Smith, C. (2006). *The use of economic instruments in Nordic and Baltic environmental policy 2001-2005*. Copenhagen: National Environmental Research Institute.
- Speck, S., ve Jilkova, J. (2009). Design of environmental tax reforms in Europe. Mikael Skou Andersen ve P. Ekins (Ed.), *Carbon-energy taxation lessons from Europe* (ss. 24–52). New York: Oxford University Press.
- Sumner, J., Bird, L., ve Dobos, H. (2011). Carbon taxes: A review of experience and policy design considerations. *Climate Policy*, 11(2), 922–943.

6360 SAYILI YASA’NIN BELEDİYELEİN MALİ YAPILARI ÜZERİNE ETKİLERİ: DENİZLİ VE UŞAK İLLERİNE YÖNELİK BİR MEMNUNİYET ARAŞTIRMASI*

Neslihan YILMAZ**

ÖZ

Çalışmada, 2012 yılında yürürlüğe giren 6360 Sayılı “On Dört İlde Büyükşehir Belediyesi ve Yirmi Yedi İlçe Kurulması İle Bazı Kanun ve Kanun Hükmünde Kararnelerde Değişiklik Yapılmasına Dair Yasa”nın idarelerin mali dönüşümleri üzerine olası etkileri, analiz edilmiştir. Söz konusu dönüşüm, ilgili düzenleme kapsamında büyükşehir statüsü kazanan Denizli ve yapısal değişim göstermeyen Uşak illeri özelinde değerlendirilmiştir. Bu kapsamda Denizli ve Uşak il, ilçe ve mahallelerinde ikamet eden 310 katılımcıya anket uygulaması yapılmıştır. Analiz aşamasında, genel bilgilere göre gruplamalar yapılarak sorulara verilen yanıtlar arası farklılıklar değerlendirilmiştir. Veriler parametrik olduğu için, analizde Bağımsız Örneklem T-Testi ve Tek-Yönlü ANOVA analizlerinden yararlanılmıştır. Analiz sonuçlarına göre Yasa’nın yol açtığı idari ve yapısal değişimin mali dönüşüm ve hizmet çeşitliliği üzerinde de yansımaları olduğu gözlenmiştir. Büyükşehirleşme ile orantılı genel bütçe vergi gelirlerinden (GBVG) yerel idarelere ayrılan paylardaki artışın, hane halkının yaşam kalitesi ve hizmet çeşitliliği üzerine olumlu etkileri olduğu sonucuna ulaşılmıştır.

Anahtar Kavramlar: 6360 Sayılı Yasa, Mali Dönüşüm, Denizli, Uşak, Mali Yerelleşme.

* Bu çalışma, Uşak Üniversitesi Bilimsel Araştırma Projeleri Koordinasyon Birimince HD-SOSB009 No’lu proje kapsamında desteklenmiştir.

** Dr. Öğr. Üyesi, Uşak Üniversitesi, İktisadi ve İdari Bilimler Fakültesi, Maliye Bölümü, neslihan.yilmaz@usak.edu.tr, <https://orcid.org/0000-0001-9350-9866>

Makalenin gönderilme tarihi: 25 Aralık 2019

Kabul tarihi: 27 Temmuz 2020

THE EFFECTS OF LAW NO.6360 ON THE FISCAL STRUCTURES OF THE MUNICIPALITIES: A SATISFACTION SURVEY FOR DENİZLİ AND UŞAK PROVINCES

ABSTRACT

In this study, the fiscal transformation effects of the Law No. 6360 “*Law No. 6360 on The Establishment of Fourteen Metropolitan Municipalities and Twenty-Seven Districts and Amendments at Certain Law And Decree Laws*” which entered into force in 2012 were analyzed on the fiscal transformation of the administrations. The said transformation was evaluated in the context of the related regulation in Denizli and Uşak provinces that do not show structural changes. In this context, a questionnaire was applied to 310 participants residing in Denizli and Uşak provinces, districts and neighborhoods. In the analysis stage, the differences between the answers given to the questions were evaluated by grouping according to the general information. Since the data were parametric, Independent Sample T-Test and One-Way ANOVA were used in the analysis. According to the results of the analysis, it was observed that the structural transformation caused by the Law had a reflection on the financial transformation. It has been concluded that the increase in the shares allocated to local administrations from general budget tax revenues (GBTR) commensurate with metropolitanization has positive effects on quality of life and diversity of services of households.

Keywords: Law No. 6360, Fiscal Transformation, Denizli, Uşak, Fiscal Desantralization.

GİRİŞ

Küreselleşme eğilimlerinin hız kazanması, merkezi idare – yerel idareler arası mali ilişkiler üzerinde yeniden yapılandırma sürecini de beraberinde getirmiştir. Şehirleşme olgusunda gözlenen bu gelişim, idari yönden ve mali açıdan özerkliğe sahip söz konusu idarelerin koordinasyonu ve karar alma mekanizmalarının işleyişindeki etkinliği artırmaya yöneliktir. Ülkeler gelişmişlik seviyeleri ölçütünde ilgili düzenlemeleri dikkate alarak yerel idarelerinin mali yönetim ve işleyişlerine uyarlama ve sürece adapte olma eğilimine girmektedirler. Kamusal alanda sunulacak mal ve hizmet çeşitliliği ve yerel yönetim birimlerinin mali dönüşümü ile ilgili yasal düzenlemeler arasında önemli bir etkileşim bulunmaktadır.

2012 yılında yürürlüğe giren 6360 Sayılı “*On Dört İlde Büyükşehir Belediyesi ve Yirmi Yedi İlçe Kurulması İle Bazı Kanun ve Kanun Hükmünde Kararnamelerde Değişiklik Yapılmasına Dair Yasa*” kapsamında büyükşehir belediyeleri ve belediyelerin mali yapılarında önemli değişiklikler gözlenmiştir. Mevcut düzenlemenin önceki mevzuat hükümlerinden mali yapıya yönelik temel farkı, büyükşehir sayısındaki artış ve belediyelerin sayısındaki azalışla orantılı

genel bütçe vergi gelirleri aktarımında da artışa imkan vermesidir. Bu kapsamda idarelerin öz gelirlerine ilişkin dikkat çekici gelişmeler gözlenemez iken genel bütçe vergi gelirlerinden (GBVG) aktarılan paylara yönelik önemli oransal değişimler gerçekleşmiştir.

Belediyelerin bütçe gelirleri, GBVG'nden aktarılan pay ve öz gelirlerinden oluşmaktadır. Ancak Türkiye'de bu dağılım ağırlıklı olarak GBVG payları üzerinden gelişim göstermektedir. Bu durum mali özerklik açısından önem taşımakta ve merkezi yönetime bağımlılığın azalması, öz gelirlerin arttırılması ile mümkün olabilmektedir. Böylece belediyelerden idari ve mali yapı özerklikleri, sağlanan imkanlar dahilinde gelişim göstermiş olacaktır (Demircan, 2008: s. 108). Mevcut düzenlemeler ile yerel idarelerin yapısal dönüşümü ile orantılı mali yönlü artış ve azalışlar gerçekleşmiş ve merkezi yönetim GBVG'nden tahsis edilen paylarda değişikliğe gidilmiştir. Söz konusu değişiklik ile kamusal alanda yürütülecek mal ve hizmet arzına uygun tahsis ile kaynak kullanımında ve dağılımında etkinliğin sağlanması amaçlanmıştır.

Yerel idarelerin gelirleri ile sundukları hizmet çeşitlilikleri arasında doğrusal bir ilişki olduğu gözlenmektedir. Özellikle ilgili Yasa'nın getirdiği yeni düzenlemeler kapsamında şehirleşme düzenine ilişkin planlama faaliyetlerinin Yasa'nın geçici madde 1'de yer alan 2. ve 7. fıkraları çerçevesinde genişletilmesi amaçlanmaktadır. Söz konusu sürece uyumun sağlanabilmesi açısından da hane halkına bir takım geçiş süreci kolaylıkları sağlanmıştır. Mali yapı dönüşümüne ilişkin söz konusu gelişim sürecine yönelik literatüre ek olarak çalışmada söz konusu dönüşüm periyodu Uşak Belediyesi ve ilgili Kanun'un yürürlüğe girmesiyle birlikte büyükşehir statüsü kazanan Denizli Büyükşehir Belediyesi özelinde değerlendirilmektedir. Bölgesel nitelikteki kamusal hizmetlerin çoğunlukla belediyeler tarafından yürütüldüğü Türkiye'de, söz konusu hizmetlerin yerine getirilebilmesi için ihtiyacı karşılayacak ölçüde gelire gereksinimi bulunmaktadır.

Bu çalışmada ilgili yasal düzenleme ile birlikte büyükşehir statüsü kazanan ve GBVG payı artan Denizli'de hizmet önceliği ve çeşitliliği açısından nasıl bir değişim gözleendiği değerlendirilmeye çalışılmıştır. Karşılaştırma yapılabilmesi adına idari ve yapısal yönden değişim göstermeyen Uşak Belediyesi'nin GBVG payı ile hane halkının hizmet beklentisini ne ölçüde karşılayabildiği ölçümlenmeye çalışılmıştır. Bu kapsamda Denizli ve Uşak il, ilçe ve mahallelerinde ikamet eden 310 katılımcıya anket uygulanmış; analiz aşamasında Bağımsız Örneklem T-Testi ve Tek-Yönlü ANOVA analizlerinden yararlanılmıştır. GBVG aktarımlarına ilişkin oransal artış ve azalışların, hizmet çeşitliliği ve önceliği üzerinde de aynı yönlü etkiye sahip olduğu sonucuna ulaşılmıştır. Söz konusu etki, Uşak ve Denizli illeri katılımcı hane halkı kitlesi özelinde gerçekleştirilen memnuniyet analizi sonuç ve bulgularına yönelik değerlendirmeler kapsamında ölçümlenmiştir.

I. KAVRAMSAL ÇERÇEVE

6360 Sayılı Yasa ile büyükşehir statüsü kazanan belediyelerin yapılanmasını takiben GBVG'ne ilişkin yeni düzenlemeler getirilmiştir. Büyükşehir ve ilçe belediyelerinin görev tanımlarının ve sorumlu oldukları alanlarının genişletilmesi kapsamında belde sınırlarında ikamet eden nüfus artmış ve buna karşın belediyelerin sayısında azalma gözlenmiştir. Ayrıca büyükşehir belediyesi statüsü alan illerde bulunan mevcut il özel idarelerinin tüzel kişilikleri sonlandırılmıştır. Bu kapsamda 5779 Sayılı "*İl Özel İdarelerine ve Belediyelere Genel Bütçe Vergi Gelirlerinden Pay Verilmesi Hakkında Kanun*"da düzenlemelere yer verilmiştir. GBVG'nden büyükşehir ve büyükşehir ilçe belediyelerinin payı artarken sayıca azalan il özel idaresi ve diğer belediyelere ayrılan pay oransal olarak düşüş göstermiştir. Etkin dağılımın sağlanabilmesi için nüfus kriteri yanında yüzölçümü kriterine de yer verilmiştir. Böylece GBVG'nden ayrılan paylar hem nüfus hem de yüzölçümü kriteri dikkate alınarak hesaplanmaktadır. İlgili yasa ile denkleştirme ödeneği dağıtım ölçütleri de farklılaşmıştır. Bu kapsamda belediyeler nüfus denkliği dikkate alınacak şekilde gruplandırılarak gelişmişlik endeksi düzenlemesi yapılmıştır (TBB, 2014: s. 7-8). Böylelikle idareler için etkin kaynak dağılımına yönelik bir takım göstergeler dikkate alınarak idareler arası farklılıkları en aza indirecek transfer ve uygulamalar ile uyum çalışmaları yürütülmesi amaçlanmaktadır.

6360 Sayılı Yasa kapsamında öncelikle belde belediyelerinin büyükşehir belediyesi sınırları içinde kalması halinde kapatılmasına imkan verilmiştir. Bu kapsamda ilgili belediyelerin en yakın ilçe belediyesine bağlı mahallelere dönüştürülmesi öngörülmüştür. Nüfusu 2000'den düşük belde belediyelerinin, büyükşehir belediyesi bulunmayan iller için kapatılarak köye dönüşmesine ilişkin düzenlemelere yer verilmektedir. Böylece, büyükşehir belediyesi sınırlarına giren belde belediyelerinin kapatılması öngörülmektedir (YAYED, 2013). Sınır ölçütü genişleyen yerel idarelerin sorumluluk alanlarının da genişlemesi öngörüldükçe, kapatılan idarelerin işlevsel olarak en yakın idari birime katılması ve hizmet alanına dahil olması amaçlanmaktadır. Ancak belediye sınırları içerisine dahil edilerek kapatılan belde belediyelerine yönelik getirilen düzenleme ile bu alanların kırsal alan olarak tanımlanması ve bu alanlarda belediye ve büyükşehir belediyesi mevzuatının geçerli olması hüküm altına alınmıştır. Böylece belde belediyeleri ve köylerin dönüşüm sürecinden olumsuz etkilenmelerinin önlenmeye çalışılmıştır.

Hane halkının istek ve beklentilerini belirleyerek memnuniyetini artırmak kamu hizmeti yürüten birimlerin faaliyet alanı küçüldükçe kolaylaşmaktadır. Yapılan birçok çalışma sonuçları kurumlar yerelleştikçe vatandaş memnuniyetinin arttığı yönündedir. Böylece vatandaş memnuniyetinin il, belediye, mahalle ölçütünde giderek arttığı gözlenmektedir (Akyıldız, 2012: s. 4422). Bir diğer ifadeyle belediye kavramı optimal ölçütte değerlendirildiğinde genel itibarıyla, belediye/kent büyüklüğü ve kent bütünlüğü şeklinde

adlandırılmaktadır (Atmaca, 2013: s. 170). Söz konusu ölçüt, kamusal hizmetlerin maliyet – fayda analizi ve hizmet memnuniyeti değişkenleri dikkate alınarak değerlendirilmesini gerekli kılmaktadır. Belediye sınırı mülki sınır olacak biçimde yönetim, planlama ve koordinasyon sağlanması ile optimal ölçekte hizmet üretebilecek mahalli idare birimlerin varlığı ve bu birimlerin güçlendirilmeleri önem taşımaktadır. Hizmette etkinliğin sağlanması ve kalitenin yükselmesi amacıyla büyükşehir sınırında sunulan hizmetlerin ölçek ekonomisi dahilinde tek merkezden yürütülmesi sağlanabilecektir. Böylece birden fazla merkezden yürütülen farklı hizmetlerin ideal ölçekte yer alan idare tarafından verilmesi, kişi başına kamusal harcama dengesi ve birim maliyetleri azaltıcı etkiye bulunacaktır. Ayrıca yönetim birimlerinin sayıca azaltılarak bu alanda da optimal etkinliğe ulaşılması amaçlanırken hizmet – yatırım dengesinin alan-nüfus ölçütü kapsamında optimal seviyeye getirilmesi de idari alanda önemli bir reform uygulaması olarak kabul edilmektedir (Parlak ve Ökmen, 2015: s. 319).

A. 6360 Sayılı Yasa ve Mali Yerelleşme

Küreselleşme ve yerelleşme kavramları birbirinin zıttı gibi görünmekle birlikte aslında uygulamada birbirlerini destekleyen kavramlar olarak kabul edilmektedir. Kavramların en önemli kesişim noktası, alan ölçütüne bağlı organizasyon, yeniden yapılandırma, sürdürülebilirlik ve yönetim gibi ilişkili süreçlerle birbirlerini tamamlıyor olmalarıdır (Turgut, 2004: s. 19). Yerelleşme kapsamında daha etkin bir yönetim anlayışı oluşması adına merkezi idarenin yetkilerinin bir bölümünün yerel yönetim birimlerine devredilmesi önem taşıyan bir konudur. Bu kapsamda bürokrasi ve yolsuzluk gibi sorunlarla mücadele edilebileceği ve siyasi gücün yerelleşmesi söz konusu olabilecektir (Ünsal, 2004: 42). Yerelleşme, merkezi hükümetin elinde tuttuğu kamusal fonksiyonlardan bazılarını yerel yönetimlere, yarı bağımsız kamu şirketlerine veya özel sektöre bırakması iken, mali yerelleşme merkezi hükümetin yerel yönetimlere vergileme ve/veya harcama sorumluluk ve yetkisinin bir kısmını bırakması anlamına gelmektedir (Karabacak ve Karabacak, 2014: s. 252).

Özerklik kavramı, yetkiye sahip idarelere sorumlulukları dahilinde sunmakla yükümlü oldukları hizmetleri yürütmeye karar alma ve düzenleme yetkisi vermektedir. Böylece harcama yapma yetkisi, merkezi yönetimin baskısı olmaksızın gerçekleştirilebilmekte ve iç denetim mekanizmasının etkinleştirilmesi sağlanabilmektedir (Tortop, İsbir, Aykaç, Yayman ve Özer., 2007: s. 410). Bu kapsamda gelişen sorumluluk anlayışı, mali yerelleşme kavramının önemli bir değişkeni olarak dikkat çekmektedir. Yerel idarelerin özellikle mali yerelleşmenin tüm şartlarını sağlamaları halinde, söz konusu idarelerde harcama kararı alma yetkisi benzeri gelir sağlama yetkisi de gelişebilecektir (Rondinelli, 2004: s. 3). Genişleyen bu yetkiler yerel idarelerin halkın tercih ve önceliklerini dikkate alan bir hizmet sunum süreci anlayışının gelişmesine de katkı sağlayacaktır.

Küresel ölçekte yürütülen yerelleşme reformları kapsamında mali yerelleşmenin başarılı olabilmesi için mali disiplin ve mali saydamlık gibi ilkelere bağlılık esas alınmaktadır. Verilecek hak ve sorumluluklar, harcama kararları üzerindeki hesap verebilme sorumluluğunu, disiplin ve şeffaflık anlayışını destekleyecektir. Merkezi idarelerden mali yerelleşme reformu kapsamında yetki ve sorumluluklarının bir kısmını yerel yönetimlere devretmeleri ve beraberinde denetimlerini de yürütmeleri beklenmektedir. Ayrıca yerel kamu kaynaklarının etkin kullanımı ve tahsisi aşamasında alanında yetkin kişilerin görevlendirilmesi önem taşımaktadır. Yerel yönetim birimlerinin öz kaynakları ve GBVG'nden aldıkları paylar, verimli bir biçimde yönetilemediği takdirde istenmeyen bir biçimde merkezi idarenin yerel idareler üzerinde denetim baskısı oluşabilecektir (Fukusaku ve Mello, 1999: s. 10-11). Mali yerelleşmenin teorik ve uluslararası gelişimi, reform ve uyum süreçleri kapsamında yerel kaynakların etkin kullanımı ve dağılımını amaçlamaktadır.

6360 Sayılı Yasa'nın düzenleme açısından sağladığı en büyük katkı yerel yönetimlere yapılan pay aktarımlarına dair oransal değişimler olmuştur. Bu kapsamda Yasa'nın ilgili 25. Maddesi "Genel bütçe vergi gelirleri tahsilâtı toplamının yüzde 1,50'si büyükşehir dışındaki belediyelere, yüzde 4,50'si büyükşehirlerdeki ilçe belediyelerine ve yüzde 0,5'i il özel idarelerine ayrılır." ibaresine yer vermektedir. Ayrıca; GBVG'den büyükşehir belediyelerine yönelik pay artışının, bir önceki yılda tahakkuk eden payın %20'sinden yüksek olmaması gerektiği ve aşan kısmın, dağıtılmasına ilişkin sınırlamanın kaldırılmasına karar verilmiştir. Bu sayede daha fazla vergi toplanması mümkün olabileceken, kalabalık nüfusa sahip büyükşehir belediyeleri için önemli avantajlar sağlanmış olacaktır (Çelikyay, 2015: s. 18). 6360 Sayılı Yasa ile kaynak bölüşüm kriterleri değişimi çerçevesinde yerel yönetimlere aktarılan paylarda da oransal düzenlemelere gidilmiştir.

İlgili yasal düzenleme öncesi belediyeler, kent sınırı dahilinde bölgesel nitelikli ihtiyaçların karşılanmasında yerleşim yeri merkezi ve sınırlı mücavir alan ölçütünde sorumluluğa sahiptiler. İlgili düzenleme sonrası ise büyükşehir belediyesi sınırlarının il mülki sınırına dönüşmesi ve beraberinde ilçe belediyesi sınırlarının da ilçe mülki sınırları olarak belirlenmesi sağlanmıştır. Bu kapsamda idari mülki amirlerin yetkileri ile belediye başkanlarının yetki alanlarının eşitlenmesi yerelleşme açısından önemli bir gelişme olarak kabul edilmektedir (Günel, Atyur ve Okudan Dernek, 2014: s. 62). Mali ve idari özerklik sağlanması tüzel kişilik sahibi olmakla mümkündür. Malî ve idarî özerklik sağlanmadan kamusal hizmetlerin etkin yürütülmesi mümkün olmamaktadır (Gözler, 2013: s. 18). Bu da göstermektedir ki ilgili yasal düzenleme idarelerin kapasiteleri ölçütünde hizmet sorumluluğu yükler iken beraberinde aynı kısıtlar dahilinde transfer sağlanmasına da imkan vermektedir.

6360 Sayılı Yasa'nın ilgili düzenlemeleri ile büyükşehre bağlı ilçe belediyelerinin GBVG'nden aldıkları pay %2,5 ten 4,5'e yükseltilirken diğer

belediyelerin aldıkları pay ise %2,85'ten 1,5'e düşürülmüştür. Böylece büyükşehre bağlı ilçe belediyelerinin payı artarken diğer belediyeler açısından aktarılan paylarda oransal düşüş gözlenmiştir. Buna karşın toplanan gelirin dağıtılacağı nüfusun azalması sebebiyle gelirlerinde artış sağlanmıştır. Büyükşehirlere ise GBVG toplamının %6'sının aktarılacağı belirtilerek, bu oran %5'ten 6'ya çıkarılmıştır. Ayrıca büyükşehre bağlı ilçe belediyelerine yönelik %4,5'lik payın %30'nun nüfus ölçütüne göre verileceği kapsama alınmıştır. Büyükşehirlere bağlı ilçe belediyelerine verilen %4,5'in %90'nı ilçelerin nüfus göstergelerine göre %10'u ise yüz ölçümü kriteri esas alınarak pay edilmektedir. Kesinleşen en son GBVG tahsilatı toplamının %01'lik payı Maliye Bakanlığı (MB) bütçesine aktarılmakta ve nüfusu 10.000'e kadar olan belediyelere yönelik denkleştirme ödeneği olarak ayrılmaktadır (Karaaslan, 2013: s. 153). Böylece GBVG'ne yönelik tasarruf ve kullanım hakkı genişleyen yerel idareler, harcama kararı alma ve önceliklerini belirleme serbestisine sahip olmaları ile mali yerelleşme açısından otonom bir görünüm sergileyebilmektedir. Ancak aynı durum büyükşehir dışındaki il belediyeleri ve büyükşehir ilçe belediyeleri için söz konusu olmamaktadır.

B. Yeni Mali Yönetim Anlayışı ve Mali Hükümlerin Değişimi

Yerel idarelerin gelirleri GBVG'nden ayrılan paylar ağırlıklı olmak üzere merkezden yapılan transfer gelirleri ve öz gelirlerinden oluşmaktadır. Ayrıca idareler ihtiyaç duyulduğunda borçlanabilmektedirler. Öz gelirlerin öncelikli payını vergi, harç, katılma payları, taşınmaz ve ceza gelirleri oluştururken, *Emlak Vergisi* vergi gelirleri içinde öncelikli paya sahiptir. Vergi tahsilatının taşınmazın bulunduğu sınırlarda harcanacak olmasından kaynaklı faydalanma ilkesi kapsamına giren söz konusu gelirler, bazı vergi gelirleri hasılatının kısmen ya da tamamen yerel birimlere bırakılmasıyla da desteklenmektedir. Bu süreçte dikkat edilen unsurlar; nüfus, coğrafi alan, mali yapı ve öncelik düzeyi olmak üzere çeşitlilik göstermektedir (Akdoğan, 2009: s. 416). Yerel idarelerin gelir başlıklarının çeşitlenmesi öz gelirlerin artırılması açısından önem taşımaktadır.

6360 Sayılı Yasa ile büyükşehir belediyesine ait sınır kapsamında yapılan GBVG tahsilatından büyükşehre bağlı ilçe belediyelerine ayrılan kısmının %30'u büyükşehir belediyesi payı olarak ayrılır. "*Özel Tüketim Vergisi Kanunu'na ekli (I) sayılı listede yer alan mallardan tahsil edilen özel tüketim vergisi*" hariç tutulmaktadır. %60'ı direkt olarak büyükşehir belediyesine aktarılan %6'lık payın kalan %40'lık paydan oluşturulacak havuzdan %30'u büyükşehir belediyelerine yüzölçümü ve nüfus kriterleri dikkate alınarak pay edilecektir (Adıgüzel, 2012: s. 169). Her yerel idarenin kendi sorumluluk alanı ile orantılı GBVG payı tahsisi yapılabildiği ölçüde idari etkinlik kapasitelerinin artırabileceği ve hizmet sunumunda tekrara düşülmesinin önlenilebileceği düşünülmektedir. Tablo 1'de 6360 Sayılı Yasa öncesi ve sonrası gelir gerçeğeşmelerine yer verilmektedir.

Tablo 1: 6360 Sayılı Yasa Öncesi ve Sonrası Gelir Gerçekleşmeleri (TL)

Yıllar	Denizli Büyükşehir Belediyesi	Uşak Belediyesi
2010	228.524.065	76.049.822
2011	267.468.691	84.441.059
2012*	306.121.939	93.577.738
2013	361.964.179	115.157.566
2014	358.217.509	135.317.318
2015	471.339.475	150.921.330
2016	532.045.050	177.158.910
2017	671.120.756	203.581.319
2018	640.139.249	256.083.601

*Yasa'nın kabul edildiği yıl.

Kaynak: Sayıştay Denetim Raporları ve Faaliyet Raporları verilerinden derlenerek yazar tarafından oluşturulmuştur.

Tabloda da görüldüğü üzere, ilgili yasanın kabul edilmesinden sonra Denizli Büyükşehir Belediyesi ve Uşak Belediyesi yerel birimlerinin gelir gerçekleştirmelerinde oransal bir artış olduğu gözlenmektedir. Ancak söz konusu artış ilgili düzenleme öncesi ve sonrası Uşak Belediyesi için aynı oranda gözlenmemektedir. Gelir artış hızının yüksek olduğu yıllar için idarenin GBVG paylarındaki oransal düşüşü öz gelirlerindeki çeşitlilik ile telafi ettiği değerlendirmesi yapılabilmektedir. Yasanın kabul edildiği 2012 yılı öncesi Denizli Büyükşehir Belediyesi gelirlerindeki artış yıllar itibariyle yaklaşık 39 milyon TL civarında iken 2012 yılı sonrası artış seyrinin yapılan oransal düzenlemeler dahilinde ortalama 62 milyon TL ve üzeri olacak şekilde gelişim gösterdiği görülmektedir. Uşak Belediyesi açısından değerlendirildiğinde ise 2012 yılı öncesi gelir gerçekleştirmeleri yıllık artış tutarının 8-9 milyon TL civarında olduğu gözlenirken 2012 yılı sonrası 25 ila 35 milyon TL aralığında olduğu dikkat çekmektedir. Bu kapsamda gözlenen oransal değişimin bütçe gelir gerçekleştirmelerine yansımalarının da aynı doğrultuda olduğu görülmektedir. Büyükşehir statüsü kazanan Denizli oransal artış sağlarken statü değişimi yaşanmayan Uşak Belediyesi açısından süreç oran azalışına paralel iki farklı artış eğilimi ile gelişim göstermektedir.

Yasaya uyum süreci açısından öngörülen geçiş dönemi, büyükşehir belediyelerinin görev alanına dahil edilen yerel yönetim birimleri ve hane halkı için geçişin daha sorunsuz sağlanabilmesi açısından bir takım kolaylıklar sağlanmıştır. Ayrıca valiliklerin sorumlulukları arttırılarak yerel yönetim birimlerinin bir kısmını görev ve sorumluluk alanları ile alakalı istisnalar tanınmıştır. Söz konusu istisnalar; büyükşehir statüsü kazanan belediyelerin hizmette aksaklık yaşanması durumunda valiler, altı ay süresince ilgili belediyeler arasında koordinasyonu sağlamakla görevlendirilmişlerdir. Söz konusu belediyelere “5779 Sayılı İl Özel İdarelerine ve Belediyelere Genel Bütçe Vergi Gelirlerinden Pay Verilmesi Hakkında Kanun” kapsamında

tahakkuku gerçekleştirilecek tutar, üç katı artırımlı biçimde İbank A.Ş. tarafından ödenecektir. Kaynak ihtiyacı olması halinde Maliye Bakanlığı tarafından “*Merkezi Yönetim Bütçe Kanunu*”nun *Yedek Ödenek Tertibi*'nden karşılanabilecektir. Yatırım bütçelerinin en az % 10'u büyükşehir belediyeleri, büyükşehirre bağlı ilçe belediyeleri ve bağlı idareler için on yıl süre ile altyapı hizmetleri için ayrılacak ve belediye sınırlarına dahil olan yerleşim yerlerinde kullanılacaktır. İstanbul ve Kocaeli Büyükşehir Belediyeleri kapsam dışında tutulmaktadır (Zengin, 2014: s. 6). Böylece hem yasal düzenleme sonrası uyum süreci hem de öncesi uygulamalardan kaynaklı farklılıkların giderilmesi amaçlanmaktadır.

C. Hizmet Sunum Sürecine Yönelik Gelişmeler

6360 Sayılı Yasa kapsamında tüzel kişiliğine son verilen il özel idarelerinin yerinin doldurulabilmesi amacıyla her kent merkezinde “*Yatırım İzleme ve Koordinasyon Başkanlığı*” kurulması öngörülmüştür. Bu kapsamda büyükşehir belediyesi bulunan illerde kamusal hizmetlerin etkin yürütülmesi, izlenmesi ve koordinasyonu sağlanabilmektedir. Bu amaçla il düzeyinde bir Koordinasyon Merkezi kurulması ve valilik müessesesinin etkinliğinin artırılması hedeflenmektedir (Karasu, 2012: s. 5). Yerel düzeyde kamusal hizmetlerin büyük ölçüde belediyeler tarafından sunulması, söz konusu hizmetler için gerekli olan bütçenin yeterli düzeyde olmasını gerektirmektedir. Yerel kaynaklardan sağlanan öz gelirler ve GBVG'nden oluşan idare bütçeleri öz gelirlerin yüzdesi arttığı ölçüde merkezi idareye bağımlılığın azalacağı düşünülmektedir. Böylece mali özerkliğin tesisi sağlanabildiği gibi yerleşme ölçütünde de gelişim gözlenebilecektir (Demircan, 2008: s. 108).

5018 Sayılı “*Kamu Mali Yönetimi ve Kontrol Kanunu*” kapsamında yerel yönetim birimlerine ait bütçelerin tanımına yer verilmektedir. Buna göre yerel yönetim birimleri bütçesi, kapsamına giren kamu idarelerinin bütçelerini de kapsamaktadır. Bütçelerinin hazırlanması, uygulanması ve diğer mali işlemler ilgili Yasa hükümleri saklı kalmak şartıyla, ilgili idarenin kanununa tabidir. Bu bağlamda her yerel idare kendi kanununda yer alan bütçeyle ilgili hükümlere tabidir (Bülbül, 2006: s. 48). Büyükşehir ilçe belediyesi olan belediyelerce sürdürülen bir kısım hizmetlere yönelik ilgili yasal düzenleme kapsamında paylaşımlar öngörülmektedir. Bunlar; su, kanalizasyon, katı atık depolama ve bertaraf, ulaşım, her çeşit yolcu ve yük terminaleri, toptancı halleri, mezbaha, mezarlık ve itfaiye hizmetlerine ilişkin olmak üzere her türlü taşınır ve taşınmaz malları ve bu hizmetlerin yerine getirilmesine yönelik yatırım, alacak ve borçları kapsamaktadır. Söz konusu paylaşım, büyükşehir belediyesi ile ilgili birimler arasında öngörülmektedir. İlgili yasal düzenleme kapsamında, hizmet sunum sürecinde aksaklık olması halinde, belediye hizmetlerinin koordinasyonunun valiler tarafından seçim tarihinden itibaren altı aylık zaman zarfında sağlanması ve tedbirlerin alınması öngörülmektedir. Böylece yapısal dönüşüm sağlanması ve beklenen yerel idareler için kolaylık sağlanmış olmakla birlikte hizmet

kalitesinin ve hizmetten duyulan memnuniyetin artırılması mümkün olabilecektir.

D. Görev ve Sorumluluk Alanı Ölçütü

Yerel yönetimlerin gelirlerinde yapılan düzenlemelerin; görev, sorumluluk ve faaliyet alanlarına ilişkin gelişim sağlamakla birlikte söz konusu gelişimin yeterli ve istenilen ölçüde olmadığı gözlenmektedir. Yerel idarelerin öz kaynak oluşturma kapasitelerinin yönelik düzenlemelerin istenilen düzeyde olmadığı dikkat çekmektedir (Koyuncu, 2012: s. 2). Büyükşehirlere ilişkin yasal düzenlemelerin büyükşehirler ve kapsamında giren ilçe belediyelerinin hizmet alanlarını genişlettiği görülmektedir. İdarelerin sorumluluklarının arttığı ve gerekli finansmanın merkezi idarece karşılanması beklenmektedir. Avrupa Birliği (AB) Konseyi'nin mahalli ve bölgesel düzeydeki hizmetlere ilişkin Tavsiye Kararı'na istinaden ulusal düzeyde alınan önlemlerin, bölgesel ve yerel düzeyde yükümlülük getirmesi halinde idari ve mali önlemlerin merkezi yönetim tarafından alınması öngörülmektedir (Karaaslan, 2013: s. 155). 6360 Sayılı Yasa öncesi uygulamalarda büyükşehir belediyeleri ile diğer belediyeler arasındaki yetki ve sorumluluk dağılımında nesnel kriterlerin olmaması, idareler arası işbirliğinin sağlanamaması gibi nedenlerle istenilen etkinliğe ulaşılamamaktaydı (Ulusoy ve Akdemir, 2012: s. 300-301). İstenilen söz konusu koordinasyon eksikliği ve işbirliği kriterinin idareler özelinde ve etkin bir biçimde sağlanacağı bir görev ve sorumluluk alanı gelişimidir.

İlgili yasa kapsamında idari sınır değişikliklerinin olması, beraberinde idarelerin hizmetlerine ayrılan kaynaklar ile idarelerin öncelikleri arasında fonksiyonel açıdan verimlilik, etkinlik ve halkın katılımı gibi kriterlere ayrıca önem verilmektedir. Bu çerçevede ölçek kavramı ve hizmetin niteliği arasında aynı yönlü bir ilişki olduğu gözlenmektedir. Fonksiyonel alanda etkinlik ile demokratik halk katılımı unsurlarının belediye sınırları ölçeceği ile paralellik göstermediği dikkat çekmektedir. Hizmet sınırı genişledikçe birim maliyetler düşerken demokratik katılımın düştüğü görülmektedir. Böylece seçmen kitlesi ile yönetici kesim arasında da mesafe artmaktadır. Bu nedenle söz konusu kriterlerin kesişeceği ölçüğün belirlenmesi önem taşımaktadır (Yıldırım, Gül ve Akın, 2015: s. 218). Hizmet ölçüğü ile orantılı sorumluluk ve yetki alanı yerel idarelerin hizmette tekrara düşmelerini önlerken kaynak kullanımında etkinlik açısından katkı sağlamaktadır.

Yasa'da yer verilen illerdeki belediyelerin, yetkili birimlerinin kararı ile sorumlulukları kapsamına giren yerleşim alanlarına yetkisi dâhilinde hizmet götürmesine imkan sağlanmaktadır. Tüzel kişiliği sonlanan köylerde istihdam edilen geçici ve gönüllü köy korucuları görevlerine devam etmektedirler. 442 Sayılı "Köy Kanunu" ile ilgili diğer mevzuatta kendilerine tanınan haklardan yararlanmayı sürdürürler. İlgili yasal mevzuat çerçevesinde verilen jeotermal kaynaklar ve doğal mineralli sulara ilişkin ruhsatlar ile maden üretim faaliyetleri ile ilgili tesislere ilişkin tasarruf hakkı ve sorumluluklar (il özel idarelerinin tüzel

kişiliğinin sonlandırıldığı illerde) valiliklerce yerine getirilir. İlçe olarak yeni kurulan yerlerde merkezi idare sorumluluğundaki her türlü işlem, idari ve adli davalar ile bunlarla alakalı işlemler mevcut ilişki durumu kapsamında sürdürülür. Yeni kurulan ilçelerdeki işlemlerle ilgili olarak ilçe idare kurulları belirleninceye kadar, önceden bağlı oldukları il ve ilçelerin sorumlu idare kurulları yetkili kabul edilmektedir.

E. Muafiyet ve İstisna Uygulamaları

6360 Sayılı Yasa kapsamında belediyelerin öz gelirlerine ilişkin düzenlemelere yer verilirken yol harcamalarına yönelik katılma payları; ilgili 2464 Sayılı “Belediye Gelirleri Kanunu” kapsamında belediye meclislerinin kararına bırakılmıştır. Ayrıca belediye meclisi kararı ile Yasa'nın yürürlüğe girdiği tarih öncesi yolların inşa, tamir ve genişletilmesi gibi sebeplerle tarh edilmemiş olan harcamalara katılma paylarının alınmayabileceği öngörülmüştür. Bu düzenleme, Anayasa Mahkemesi'nde iptal edilmiştir. Ancak Anayasa Mahkemesi kararı Resmi Gazete'de yayımlanıncaya dek belediye meclislerinde ilgili maddeye istinaden süreç yönetimi yapılabileceği hüküm altına alınmıştır. Buna karşılık alınan kararın dava konusu edilebileceği kapsama dahil edilmiştir. Taşınmaz kültür varlıklarının muhafazasına yönelik katılım payları ise; il özel idaresinin bulunmadığı illerde belediyeler tarafından tahsil edilecek ve *Emlak Vergisi* ile birlikte tahsil edilen katkı payına ilişkin tutarlar, defterdarlıklar bünyesinde emanet hesaplarına aktarılacaktır. Tahsili yapılan tutarın % 20'lik kısmı ilgili Bakanlık tarafından öncelikli projelerde değerlendirilmek üzere, ilgili yıl dahilinde proje karşılığı ayrılmayan kısım içinse aynı amaca yönelik yine ilgili Bakanlık bütçesine aktarılmaktadır. Belediyeler bu kapsamda taşınmaz kültür varlıkları için hazırlayacakları projeler aracılığıyla söz konusu kaynaktan yararlanabilmektedirler (TBB, 2014: s. 9).

Belediye sınırları kapsamına alınan kırsal bölgelerden kaynaklı büyükşehir belediyeleri ve bağlı ilçe belediyelerinin, tarım ve hayvancılığı geliştirmeye yönelik her türlü hizmet için görev alabileceği 5216 Sayılı Kanun uyarınca hüküm altına alınmıştır. Ayrıca söz konusu yapıların elektrik, su vb. kamu hizmetlerinden de istifade etmesi öngörülmektedir. Bu kapsamda kendilerine vergi muafiyeti ve vergi tarifesinde indirim imkanı sağlanmıştır. Tüzel kişiliği sonlandırılan köylerde geçerli olmak üzere 1319 Sayılı “Emlak Vergisi Kanunu”na göre tahsil edilecek vergi ile 2464 sayılı “Belediye Gelirleri Kanunu” kapsamında tahsili öngörülen diğer mali yükümlülüklerin 5 yıl süre için alınmaması öngörülmüştür. Ayrıca içme ve kullanma suları için ödenecek tutarın yine 5 yıl süre için tarifinin en düşük uygulamasının % 25'ini aşmayacak biçimde hesaplanması mümkün olacaktır. Büyükşehir belediyesi kapsamında olan orman köyleri ve yerleşik halkına hukuki düzenlemelerle sağlanan hak, sorumluluk ve imtiyazlar mahalle statüsüne geçmesinin ardından da devam ettirilmiştir (Zengin, 2014: s. 6). Böylece mahalleye dönüştürülen köylerin sürece ve yapısal dönüşüme uyumunu kolaylaştırabilecek imkanlar sağlanırken

reformun ve geçiş sürecinin yol açacağı alternatif maliyetler de ortadan kaldırılabilecektir.

Bu hüküm, yetki alanları genişletilen büyükşehir sınırlarında yer alan köylerde de uygulanacaktır. İlgili Yasa kapsamında getirilen düzenlemelerden biri de otopark gelirleri ile ilgilidir. Bu kapsamda söz konusu gelirlerin büyükşehirlerde büyükşehir belediyelerine aktarılacağı hüküm altına alınmıştır. *İmar Mevzuatı* uyarınca belediyelere ait otopark gelirlerinin, tahsil edildiği tarihten itibaren 45 gün içerisinde büyükşehir belediyesine aktarılması öngörülmektedir. Büyükşehir belediyeleri söz konusu geliri, otopark hizmeti için ihtiyaç duyulan yer temini ile bölgesel ve genel nitelikte otoparkların inşasında kullanmak üzere kamulaştırma projesi karşılığında değerlendirebilecek, farklı bir yerel hizmetin gerçekleştirilmesinde kullanamayacaktır (TBB, 2014: s. 10-13). Hizmet odaklılık anlayışı kapsamında sağlanan söz konusu muafiyet ve istisna uygulamaları ile süreli olarak tanınan bir kısım mali avantajlar, idari ve yapısal dönüşümün safhalarının kademeli olarak atlatılmasına imkan sağlamaktadır.

II. DENİZLİ VE UŞAK İLİ ALAN ARAŞTIRMASI

A. Araştırmanın Konusu ve Amacı

Araştırmanın amacı, 6360 Sayılı Yasa sonrasında yapısal dönüşüm gösteren ve göstermeyen yerel idareler arası GBVG paylarından yapılan aktarımların gelişimine bağlı hizmet ölçütlerinin karşılaştırılmasıdır. Yapısal dönüşüm gerçekleştirerek merkezi yönetim transferlerinden aldığı pay artan Denizli Büyükşehir Belediyesi ile Uşak Belediyesi'nin azalan merkezi yönetim transfer payının hizmet sunum sürecindeki yeterliliği ve etkinliği üzerinde durulmaktadır. İnceleme konusu olarak Uşak ve Denizli illerinin seçimi rastlantısal değildir. Karşılaştırma yapmak amaçlı ilgili yasal düzenleme sonrası Uşak'a il sınır komşusu olan illerdeki değişim süreci dikkate alınmıştır. Afyonkarahisar ve Kütahya illeri Belediyelerinde statü değişimi yaşanmamıştır. Büyükşehir statüsü kazanan ve diğer il sınır komşuları olan Manisa ve Denizli illeri arasında tercihte bulunurken ise aynı siyasi irade faktörü dikkate alınmıştır. Sonuç olarak Denizli ve Uşak illeri karşılaştırması çalışma için uygun görülmüştür. Bu kapsamda yerel idarelerin, mali kapasiteleri ölçüsünde hizmet çeşitliliğinin artıp artmadığı, vatandaşların hizmet sunum süreçlerinden duyduğu memnuniyetin de kaynak tahsisi ile orantılı bir gelişim gösterip göstermediği tespit edilerek bulgularla desteklenmeye çalışılmaktadır.

Bu araştırma daha önceden üzerinde çalışılmamış bir konu olan "6360 Sayılı Yasa'nın Belediyelerin Mali Yapıları Üzerine Etkileri: Denizli ve Uşak İllerine Yönelik Bir Memnuniyet Araştırması" hakkındadır. Dolayısıyla vatandaşın farkındalığını ölçebilmek için geliştirilmiş bir ölçek bulunmamaktadır. Her ne kadar çalışmanın evrenini Denizli ve Uşak'taki vatandaşlar oluşturmuş olsa da bu çalışmada amaç, örneklemeden elde edilen

sonuçları evren hakkında çıkarsamada kullanmak değildir. Çalışma keşifsel olarak yapılmış olup bundan sonra yapılacak benzer çalışmalara altlık oluşturması amaçlanmıştır.

B. Araştırmanın Evreni ve Örneklemi

Araştırmanın evreni Denizli ve Uşak illeri merkez, ilçe ve mahallelerinde ikamet eden vatandaşlardır. Merkez ve ilçelerde ikamet eden vatandaşlara 2018-2019 yılları arasında nüfus kriteri de dikkate alınarak toplam 400 adet anket uygulaması gerçekleştirilmiştir. Dağıtılan 400 anketten eksiksiz olarak doldurulan 310 anket formu ölçme ve değerlendirme sürecine alınmıştır. 38 sorudan/maddeden oluşan bir anket hazırlanmıştır. Bu ankette “Genel Bilgiler” (8 soru), “Genel Bütçe Vergi Gelirlerine Yönelik Algı” (6 madde), “Büyükşehir Belediyeleri (BŞB) ve Belediyelerin Öz Gelirlerine Yönelik Algı” (6 madde), “Görev ve Sorumluluk Alanlarına Yönelik Algı” (4 madde) ve “Memnuniyet” (16 madde) şeklinde bölümler bulunmaktadır. Bu anket aracılığıyla, 155’i Denizli ilinde, 155’i ise Uşak ilinde ikamet eden 310 kişiden birincil veri toplanmıştır. Örneklem büyüklüğüne bakılarak verilerin normal dağılım gösterdiği varsayılmıştır. Nicel bir araştırma düzeni kurulmuştur. Toplanan veri seti, IBM SPSS 24 paket programında analiz edilmiştir. Çalışma keşifsel bir çalışma olduğundan ve konu ile ilgili geçerlilik ve güvenilirlik çalışmaları yapılmış bir ölçek olmadığından dolayı ankette kullanılan ifadeler, 6360 Sayılı Yasa'nın maddelerinden yararlanılarak oluşturulmuştur. Bundan sonra yapılacak çalışmalarda bu çalışmada oluşturulan ifadelerin geçerlilik ve güvenilirlik çalışmaları yapılarak geliştirilmesi planlanmaktadır.

C. Araştırmanın Hipotezleri

Çalışmanın temel amacı 6360 Sayılı Yasa sonrasında büyükşehir statüsü kazanan ve dışında kalan belediye idareleri çerçevesinde, BŞB ve Belediyelere aktarılan GBVG paylarındaki (artış ve azalış yönlü) değişimin, belediyelerin öz gelirlerindeki uygulama farklılıklarının, söz konusu yerel yönetim birimlerinin harcama kararları üzerindeki mali etkilerini incelemektir. İkincil olarak, 6360 Sayılı Yasa sonrasında yaşanan mali dönüşümün hane halkının hizmet sunum sürecinden duyduğu memnuniyete, nüfus ve yüzölçümü kriterleri çerçevesinde etkisi değerlendirilmektedir. Bu kapsamda ilgili yasa sonrası büyükşehir statüsü kazanan ve GBVG payı artan Denizli Büyükşehir Belediyesi ile GBVG payı azalış gösteren Uşak Belediyesi mali yapıları ve hizmet sunum süreçleri üzerine etkileri, karşılaştırmalı bir şekilde tespit edilmeye çalışılmıştır. Çalışmanın Temel Hipotezi: “6360 Sayılı Yasa kapsamındaki büyükşehir belediyeleri ve belediyelerin mali yapı dönüşümleri, hane halkı memnuniyetini etkiler” şeklinde belirlenmektedir.

Buna bağlı alt hipotezler ise şu şekildedir;

H1: GBVG Büyükşehir belediye paylarındaki artış, bu belediye yönetimindeki hizmet sunum sürecini olumlu etkiler.

H2: GBVG Belediye paylarındaki azalış hizmet sunumlarının zaman maliyetini artırır.

H3: Denizli BŞB ve Uşak Belediyesi'nin temel görev ve sorumluluk alanları kapsamında sunmakla yükümlü oldukları kamusal hizmetlerin finansmanı açısından önem taşıyan mali ve yönetsel yapıları farklılık gösterir.

D. Araştırmanın Yöntemi ve Bulgular

Analiz aşamasında, genel bilgilere göre gruplamalar yapılarak sorulara verilen yanıtlar arası farklılıklar değerlendirilmiştir. Veriler parametrik olduğu için, analizde Bağımsız Örneklem T-Testi ve Tek-Yönlü ANOVA analizlerinden yararlanılmıştır. Varyans analizi (ANOVA), normal dağılım gösteren bağımlı ya da bağımsız toplumların ortalamalarına ilişkin hipotezlerin test edilmesinde kullanılan bir analiz yöntemidir. Varyans analizi k gruptan ($k > 2$) elde edilen veri setinde incelenen değişkene ait olan genel varyansı (genel değişimin), bu değişime katkıda bulunan öğelerine ayırarak analiz etmeyi sağlayan bir yöntemdir. Veri yapısına bağlı olarak çok değişik işlevler yerine getirebilir. Veri yapısına ve çalışma dizaynına göre değişik modeller içerir (Çolak, 2019: s. 2-3). Genel bilgilere göre gruplamalar Cinsiyet (erkek, kadın), Yaş (0-18, 19-30, 31-55, 56-65, 66 ve +), İl (Denizli, Uşak), İkamet Statüsü (il merkezi, ilçe merkezi, mahalle), Yaşama Süresi (5 yıldan az, 5-10 yıl, 11-20 yıl, 21-30 yıl, doğduğumdan beri), Eğitim Durumu (ilkokul, ortaokul, lise, ön lisans, lisans, lisansüstü), Meslek (öğrenci, işsiz, ev hanımı, üst düzey yönetici, serbest meslek, memur, çiftçi, işçi, emekli) kriterleri altında yapılmıştır. Tüm analizlerde %95 güven aralığı temel alınmıştır. Tablo 2'de Cinsiyet Bazında Ortalama, Standart Sapma ve Standart Hata Tablosuna yer verilmektedir.

Tablo 2: Cinsiyet Bazında Ortalama, Standart Sapma ve Standart Hata Tablosu

Madde Kodu	Cinsiyet	Örneklem Sayısı	Ortalama	St.Sapma	St.Hata
A1	Erkek	162	2,47	1,154	,091
	Kadın	148	2,47	,979	,080

Cinsiyet bazında Denizli ve Uşak illerinde ikamet eden erkek vatandaşların katılımının daha fazla sağlandığı gözlenmektedir. Standart sapma erkekler için 1,154 iken kadınlar için ,979 olarak tespit edilmiştir. Standart hata oranı ise erkekler için ,091 kadınlar için ,080 olarak belirlenmiştir. Benzer şekilde A2, A3, A4, A5, A6, B1, B2, B3, B4, C1, C2, C3, C4 değişkenlerine ilişkin standart sapma ve hata tablosu yakın oranlarla gelişim göstermiştir. D1 –

D16 değişkenleri aralığında ise bu oranların artış ve azalış seyri gösterdiği dikkat çekmektedir. Bu durum anket sonuçlarının değerlendirilmesi safhasında hizmet memnuniyeti seçeneğine yönelik soruların erkek ve kadın katılımcılar genelinde oluşturduğu algının benzerlik gösterdiğini ifade etmektedir. A, B, C kategorilerine ilişkin katılımda verilen cevaplarda ise farklı verilere ulaşıldığı gözlenmektedir. Tablo 3'te İller Bazında Ortalama, Standart Sapma Tablosuna yer verilmektedir.

Tablo 3: İller Bazında Ortalama, Standart Sapma ve Standart Hata Tablosu

Madde Kodu	İkamet İli	Örneklem Sayısı	Ortalama	St.Sapma	St.Hata
A1	Denizli	155	2,46	1,239	,100
	Uşak	155	2,48	,878	,071

İller bazında ortalamanın 2,46 - 2,48 arasında değiştiği görülmektedir. Standart sapma oranı ise 1,239 -,878 arasındadır. Standart hata ise 100 -,071 arasında değişkenlik göstermektedir. Cinsiyet ve il değişkenleri 2 farklı değer alabilir. Bu nedenle Bağımsız Örneklem T-Testi gerçekleştirilmiştir. A2, A3, A4, A5, A6, B1, B2, B3, B4, C1, C2, C3, C4 değişkenlerine ilişkin ortalama 2,46 - 2,57 aralığında değişmekle birlikte, D1 – D16 değişkenleri için 2,95'ler oranında gelişim göstermiştir. Standart sapma oranının ise tüm değişkenler için ,708 - 1,239 aralığında değişkenlik gösterdiği gözlenmektedir. Bu durum katılımcıların ikamet adreslerinin anket sorularına verdikleri yanıtlar ve benzerlikleri ölçütünde değerlendirilmesi ve ilgili soru başlıkları genelinde konu başlıklarına yönelik algıların değerlendirilmesi şeklinde açıklanabilir. Tablo 4'te İller Bazında Bağımsız Örneklem T-Testi'ne yer verilmektedir.

Tablo 4: İller Bazında Bağımsız Örneklem T-Testi

Levene Varyans Homojenliği Testi			T-Testi		Fark 95%		Güven Aralığı			
Mad. Kodu	F	Anlamlılık	T	Serb. Der	Anlamlılık	Ort. Farkı	St. Hata Farkı	Alt Sınır	Üst Sınır	
A1	Homojen	6,77	,010	,024	308	,981	,003	,122	-,23	,243
	Homojen değil			,024	306,3	,981	,003	,121	-,23	,241

Levene varyans homojenliği testi sonucunda, anlamlılık değeri 0,05'in altında kalan A1, A2, A3, A4, A5, A6, B3, C4, D2, D6, D11, D13 ve D14 maddelerinin varyanslarının homojen olmadığı; B1, B2, B4, C1, C2, C3, D1, D3, D4, D5, D7, D8, D9, D10, D11, D12, D15 ve D16 değişkenlerinin ise varyansının homojen olduğu görülmüştür. T-testi sonucunda ise hiç bir

maddenin cinsiyet değişkenine göre farklılaşmadığı anlaşılmıştır. Bu da göstermektedir ki katılımcılar herhangi bir oransal cinsiyet ayrımı olmaksızın anket sorularının her bölüm başlığı için aynı düzeyde katılım göstermiş ve etkide bulunmuşlardır. Tablo 5'te Yaş Bazında Ortalama, Standart Sapma ve Standart Hata Tablosuna yer verilmektedir.

Tablo 5: Yaş Bazında Ortalama, Standart Sapma ve Standart Hata Tablosu

	Yaş Aralığı	Örneklem Sayısı	Ortalama	St.Sapma	St.Hata
A1	0-18 Yaş	18	2,44	1,097	,258
	19-30 Yaş	123	2,43	1,102	,099
	31-55 Yaş	132	2,54	1,080	,094
	56-65 Yaş	36	2,36	,961	,160
	65 Yaş Üzeri	1	2,00	.	.

0-18 yaş katılımcı sayısı 18 iken 19-30 yaş arası 123, 31-55 yaş arası 132, 56-65 yaş arası 36, 65 yaş üzeri 1 katılımcı bulunmaktadır. Bu kapsamda ortalama 2,00 ile 2,44 arasında değişkenlik göstermektedir. Standart sapma oranı ,961 -1,097 arasında iken standart hata ,160 ile ,258 arasında değişmektedir. Yaş değişkeni 5 farklı değer alabilir. Diğer tüm değişkenler için St.Hata ,064 - ,354 arasında değişmektedir. Bu nedenle Tek Yönlü ANOVA testi gerçekleştirilmiştir. Tablo 6'da Levene Varyans Homojenliği'ne yer verilmektedir.

Tablo 6: Levene Varyans Homojenliği Testi

Madde Kodu	Levene Değeri	df1	df2	Anlamlılık
A1	,227	3	305	,877

Levene varyans homojenliği testi sonucunda, anlamlılık değeri 0,05'in altında kalan D2, D3, D8, D13 ve D16 maddelerinin varyanslarının homojen olmadığı, diğer A1, A2, A3, A4, A5, A6, B1, B2, B3, B4, C1, C2, C3, C4, D1, D4, D5, D6, D7, D9, D10, D11, D12, D14 ve D15 maddelerin ise varyansının homojen olduğu görülmüştür. Analiz sonucunda, hiçbir maddenin yaş değişkenine göre farklılaşmadığı anlaşılmıştır. Katılımcıların tüm soru başlıkları için hangi yaş aralığı seçeneğine dahil olursa olsun katılım ve ölçümünün aynı etkide olduğu sonucuna ulaşmaktadır. Tablo 7'de Post-Hoc Testleri'ne yer verilmektedir.

Tablo 7: Post-Hoc Testleri

TAMHANE'S T2					
Bağımlı Değişken	(I) İkamet Statüsü	(J) İkamet Statüsü	Ortalamaların Farkı (I-J)	St. Hata	Anlamlılık
A 1	İl Merkezi	İlçe Merkezi	-,273	,148	,189
		Mahalle	-,392	,177	,085
	İlçe Merkezi	İl Merkezi	,273	,148	,189
		Mahalle	-,118	,208	,920
	Mahalle	İl Merkezi	,392	,177	,085
		İlçe Merkezi	,118	,208	,920

Post-hoc testleri sonucunda B4, D1, D2, D3, D4, D9 ve D10 maddeleri için ilçe merkezinde yaşayanların puanları, il merkezinde yaşayanların puanlarına göre anlamlı derecede yüksektir. Bunun dışında bulunan değişkenler içinse aynı tespitte bulunulamamaktadır. D4 maddesinde ise mahallede yaşayanların puanları, il merkezinde yaşayanlara göre anlamlı derecede yüksek bulunmuştur. Yaşama süresi değişkeni 5 farklı değer alabilir. Bu nedenle Tek Yönlü ANOVA testi gerçekleştirilmiştir. Levene varyans homojenliği testi sonucunda, anlamlılık değeri 0,05'in altında olan kalan A6 ve D15 maddelerinin varyanslarının homojen olmadığı, diğer maddelerin ise varyansının homojen olduğu görülmüştür. Analiz sonucunda, A1, A5, B2 ve C3 maddelerinin puanlarının yaşama süresi bakımından anlamlı şekilde değiştiği görülmüştür. Bu 4 madde için varyans homojenliği sağlandığı için, LSD testi yapılarak hangi gruplar arasında farklılık olduğu gözlemlenmiştir. Post-hoc testleri sonucunda aşağıdaki sonuçlar görülmüştür:

- A1 maddesi için: “5 yıldan az > 5-10 yıl, Doğduğumdan beri” ve “11-20 yıl > Doğduğumdan beri”
- A5 maddesi için: “5 yıldan az > 5-10 yıl, 11-20 yıl, Doğduğumdan beri”
- B2 maddesi için: “5 yıldan az > Doğduğumdan beri” ve “5-10 yıl > Doğduğumdan beri”
- C3 maddesi için: “5 yıldan az > 5-10 yıl, 11-20 yıl, 21-30 yıl, Doğduğumdan beri”

Eğitim durumu değişkeni 6 farklı değer alabilir. Bu nedenle Tek Yönlü ANOVA testi gerçekleştirilmiştir: Levene varyans homojenliği testi sonucunda, anlamlılık değeri 0,05'in altında olan kalan A5, B4, D1 ve D2 maddelerinin varyanslarının homojen olmadığı, diğer maddelerin ise varyansının homojen olduğu görülmüştür. Analiz sonucunda yalnızca D8 maddesinin eğitim durumuna göre farklılaştığı görülmüştür. Bu maddenin varyansı homojen olduğu

için LSD testi gerçekleştirilmiştir. Post-hoc test sonucunda D8 maddesinin puanlamasında “İlkokul < Ortaokul, Lisans, Lisansüstü” ve “Önlisans < Lisans” şeklinde anlamlı farklılıklar bulunmuştur. Meslek değişkeni 9 farklı değer alabilir. Bu nedenle Tek Yönlü ANOVA testi gerçekleştirilmiştir.

Levene varyans homojenliği testi sonucunda, anlamlılık değeri 0,05’in altında olan kalan A1, A3, A5, A6, B2, B3, B4, C1, C2, C3, C4, D1, D3, D5, D6, D8, D9, D10, D11 ve D15 maddelerinin varyanslarının homojen olmadığı, diğer maddelerin ise varyansının homojen olduğu görülmüştür. Analiz sonucunda A4, A6, D3, D6, D12 ve D13 maddelerinin puanlarının mesleğe göre anlamlı farklılık gösterdiği görülmüştür. Bu maddelerden A4, D12 ve D13 için varyans homojenliği sağlandığından Post-hoc testi olarak LSD testi seçilmiştir. A6, D3 ve D6 maddeleri için varyans homojenliği sağlanmadığından Post-hoc testi olarak Tamhane’s T2 testi seçilmiştir.

Post-hoc testleri sonucunda aşağıdaki sonuçlar görülmüştür:

- A4 maddesi için: “Öğrenci < Serbest Meslek/Esnaf”, “Ev hanımı > Memur”, Serbest Meslek/Esnaf > Memur, Çiftçi, İşçi, Emekli”
- D12 maddesi için: “Ev hanımı > Çiftçi”, “Serbest Meslek/Esnaf > Memur, Çiftçi, İşçi, Öğrenci”
- D13 maddesi için: “Çiftçi < Öğrenci, Ev hanımı, Serbest Meslek/Esnaf, Memur, İşçi, Emekli”
- A6 maddesi için: “Serbest Meslek/Esnaf > Memur”
- D3 maddesi için: “Üst Düzey Yönetici < Serbest Meslek/Esnaf, İşçi”, “Emekli < Serbest Meslek/Esnaf, İşçi”
- D6 maddesi için: Herhangi bir farklılık bulunamamıştır.

E. Verilerin Değerlendirilmesi

Anket sonuçları ve analiz bulguları değerlendirildiğinde, katılımcıların cinsiyet dağılımının denklik gösterdiği, Denizli ve Uşak illeri merkez, ilçe ve mahallelerinde ikamet eden vatandaşların dağılımının da katılım aşamasında özellikle Denizli için ilçeler özelinde gelişim gösterdiği dikkat çekmektedir. Katılımcıların ikamet süresi genellikle Uşak için 21-30 yıl arası iken Denizli için doğduğundan beri yaşayanların katılımı oransal olarak öncelik taşımaktadır. Mesleki dağılım ise Uşak için işçi, serbest meslek erbabı tarafından sağlanırken Denizli için sıralama çiftçi ve memur şeklinde gerçekleşmektedir. Katılımcıların ağırlıklı yüzdesinin eğitim seviyesi Uşak için ortaokul, lise, Denizli için lisans mezuniyeti derecesindedir. Uşak için katılımcıların yaklaşık yarısı yasa hakkında bilgi sahibiyken Denizli için bu oran dörtte üçe karşılık gelmekte ve katılımcıların kalan kısmının yasanın getirdikleri hakkında bilgi sahibi olmadıkları anlaşılmaktadır. Yerel ihtiyaçların karşılanması noktasında belediye ve büyükşehir belediyesi ayırımının ve yetki dağılımına yönelik farkındalığın yüksek olduğu gözlenmiştir.

Genel bütçe vergi gelirlerine yönelik algıya ilişkin A1, “Genel bütçe vergi gelirlerinden BŞB'ne ayrılan paylar artmıştır” yönündeki görüşe yönelik Uşakta katılım kararsızım ve katılmıyorum yönünde iken Denizli için katılıyorum ve kararsızım seçenekleri önceliklidir. Oransal farklılık bu konuda çok fazla bilgi sahibi olunmadığı göstermektedir. A2, “Genel bütçe vergi gelirlerinden belediyelere ayrılan paylar azalmıştır” görüşüne yönelik Uşak'ta katılıyorum, kararsızım Denizli'de kararsızım, katılmıyorum seçenekleri ağırlıktadır. Katkı ve açıklamalardan katılımcıların bir kısmının böyle bir aktarımın varlığından haberdar olmadığı sonucuna ulaşılmıştır. A3, “Nüfus artışı BŞB'nin hizmet çeşitliliğini artırmaktadır” görüşüne yönelik geri dönüşler Uşak için yüksek oranda katılmıyorum ve kararsızım ifadeleriyle Denizli içinse katılıyorum ve kararsızım dağılımı ile gerçekleşmiştir. Bu da halkın kalabalıklaşmayı maliyet olarak değerlendirdiği düşüncesini güçlendirmektedir. A4, “Nüfus kriteri belediyelerin hizmet çeşitliliğini azaltmaktadır” görüşüne yönelik geri bildirimler ise Uşak için önemli ölçüde katılmıyorum ve kararsızım ifadeleri ile Denizli içinse kararsızım ve katılıyorum şeklinde gerçekleşmiştir. Nüfus ve hizmet çeşitliliği arasında hane halkı açısından net bir ilişki kurulamadığı anlaşılmaktadır. A5, “Yüzölçümü kriterinin eklenmesi BŞB'in daha geniş alanlara hizmet götürmesini sağlamaktadır” görüşüne yönelik geri dönüşler her iki il için de katılıyorum ve kararsızım şeklinde dağılım gösterirken A6, “Yüzölçümü kriterinin eklenmesi belediyelerin sorumluluk alanlarını daraltmaktadır” görüşüne geri dönüşler Uşak için katılmıyorum ve kararsızım Denizli içinse katılıyorum ve kayılmıyorum yönündedir. Bu durum yüzölçümü kriterinin ya da sınır ölçütünün nüfusa göre daha belirgin bir ayrıma sahip olduğunu göstermektedir.

BŞB ve belediyelerin öz gelirlerine yönelik algıya ilişkin B1, “Yol harcamalarına katılma payları belediye bünyesinde tahsil edilir” görüşü katılımcılar tarafından Uşak'ta kesinlikle katılıyorum, katılıyorum; Denizli'de katılıyorum ve kararsızım şeklinde değerlendirilmiştir. B2, “Mahalleye dönüşen köylerde vergi ve tarife uygulamalarının 5 yıl süre ile ertelenmesinden memnunuz” görüşüne yönelik ise her iki il için de kararsızım ve katılıyorum yönündeki geri dönüşler ağırlıktadır. Vatandaşların böyle bir imkanın tanınması hususunda önemli ölçüde bilgi sahibi olmadıkları anlaşılmaktadır. B3, “Belediyelerin öz kaynaklarının sorumluluk alanları ile orantılı olduğunu düşünüyorum” görüşüne yönelik katılım Uşak için kararsızım, katılmıyorum yönünde iken Denizli için katılıyorum ve kararsızım şeklindedir. B4, “BŞB'nin öz kaynaklarının sorumluluk alanları ile orantılı olduğunu düşünüyorum” görüşüne yönelik katılım ise Uşak için kararsızım ve katılmıyorum; Denizli içinse katılıyorum, kararsızım şeklinde dağılım göstermektedir. Hane halkının öz kaynak kavramını hizmet sunum memnuniyeti ile ilişkilendirerek değerlendirdiği sonucuna ulaşılmaktadır.

Görev ve sorumluluk alanlarına yönelik algıya ilişkin C1, “BŞB gelirlerindeki artış hizmet sunum kapasitesini arttırdığını düşünüyorum”

görüşüne yönelik geri dönüşler Uşak için katılmıyorum, kararsızım iken Denizli için katılıyorum ve katılmıyorum şeklindedir. C2, “Belediye gelirlerindeki azalmanın hizmet sunum kapasitesini azalttığını düşünüyorum” görüşüne yönelik katılım Uşak için kararsızım, katılıyorum; Denizli için kayılıyorum, katılmıyorum yönündedir. C3, “BŞB gelirlerindeki artış vatandaşın hizmet sunum memnuniyetini attırdığını düşünüyorum” görüşüne yönelik geri dönüşler Uşak için katılıyorum, katılıyorum yönünde ağırlıklı iken Denizli için katılıyorum ve kararsızım şeklindedir. C4, “Belediye gelirlerindeki azalma vatandaşın hizmet sunum memnuniyetini azalttığını düşünüyorum” görüşüne yönelik geri bildirimler ağırlıklı olarak Uşak için katılıyorum Denizli için kararsızım şeklinde gerçekleşmiştir.

Hizmet memnuniyetine ilişkin yöneltilen sorulardan ilki olan D1, “Tıp mimari proje uygulaması” na geri dönüşler Uşak için memnun değilim; Denizli için kararsızım şeklindedir. D2, “Amatör spor kulüplerine nakdi yardım” memnuniyet ölçütü ise her iki il için de memnunum ve kararsızım şeklindedir. D3, “Kadınlar ve çocuklar için konukevleri” hizmetine ilişkin geri bildirimler Uşak için memnun değilim, Denizli için kararsızım seçenekleri ağırlıklı iken D4, “Belediyelerin mabetlerle ilgili görevleri” hizmeti her iki il için de memnunum, çok memnunum seçenekleri ile değerlendirilmiştir. D5, “Büyükşehir belediyelerinin temizlik ve karla mücadele görevleri”ne ilişkin katılım Uşak için kararsızım; Denizli için memnunum yönünde iken, D6, “Afet riski taşıyan binalarla ilgili görev değişikliği” hizmetine her iki ilde de kararsızım ve memnun değilim dönüşleri yapılmıştır. D7, “Otopark hizmetleri” ne yönelik geri bildirim Uşak için katılmıyorum; Denizli için kararsızım yönündedir. D8, “Tarım ve hayvancılığa destek” seçeneği ise her iki il için de kararsızım ve memnun değilim şeklinde değerlendirilmiştir. D9, “Büyükşehir belediyelerinin ilçe belediyelerine yetki devri”ne ilişkin katılım Uşak için kararsızım; Denizli içinse memnunum seçeneklerinin oransal fazlalığı dolayısıyla belirsiz algılanmaktadır. D10, “Büyükşehir kapsamındaki belediyelerde uyum ve koordinasyon”a yönelik geri dönüşler ise Uşak için kararsızım; Denizli içinse memnunum yönündedir. D11, “Diğer idari kuruluşlarla işbirliği”ne bakıldığında karayolları örneğinden hareketle Uşak için memnunum; Denizli için kararsızım seçeneklerinin ağırlıklı olduğu dikkat çekmektedir. D12 ve D13 “Büyükşehirlerde yeni belde kurulmasında nüfus kriterinin dikkate alınması” ve “Mahalle kurulmasında nüfus kriteri”ne ilişkin Uşak için kararsızım; Denizli için memnun değilim seçenekleri oransal olarak üst sıralarda yer almaktadır. D14, “Mahalleye dönüşen köylerde mevcut yapılar”a ilişkin Uşak için kararsızım; Denizli içinse memnun değilim değerlendirmesi yapılmıştır. D15, “Ulaşım koordinasyon merkezine yeni üye alımı”na yönelik Uşak için kararsızım Denizli için memnun değilim seçeneklerinin ağırlıklı olduğu görülmektedir. D16, “Tüzel kişiliği kaldırılan idarelere yapılan şartlı bağışlar”ın değerlendirilmesi husundaki katılım ise her iki ilde de kararsızım ve memnun değilim şeklindedir.

Son olarak E, “6360 Sayılı Kanun, Denizli BŞB ve Uşak Belediyesi ile ilgili eklemek istediğiniz düşünceler var mı?” ibaresine yönelik katkılar, hane halkının mevzuat düzenlemelerine ilişkin tam bilgi sahibi olmamakla birlikte hizmetlerden duydukları memnuniyet ölçütünde gözlemlerini aktardıkları yönündedir. Dönüşüm süreci takibine ilişkin değerlendirmelerin daha çok günlük hayatın akışına yansdığı ölçüde olduğu tespit edilmiştir.

TARTIŞMA VE SONUÇ

Çalışma kapsamında yerel idarelerin gelirleri ile sundukları hizmet çeşitlilikleri arasındaki koordinasyon ve etkileşim değerlendirilmiştir. Özellikle ilgili *6360 Sayılı Yasa*'nın getirdiği yeni düzenlemeler dahilinde analiz edilmeye çalışılmıştır. Söz konusu sürece uyumun sağlanabilmesine yönelik hane halkına tanınan geçiş süreci kolaylıklarının etkileri ölçümlenmeye çalışılmıştır. Mali yapı dönüşümü özelinde Uşak Belediyesi ve ilgili Yasa'nın yürürlüğe girmesiyle birlikte büyükşehir statüsü kazanan Denizli Büyükşehir Belediyesi hane halkı katılımına başvurulmuştur. Bölgesel nitelikteki kamusal hizmetlerin çoğunlukla belediyeler tarafından yürütüldüğü Türkiye’de, söz konusu hizmetlerin yerine getirilebilmesi için ihtiyacı karşılayacak ölçüde gelire gereksinim duyulmaktadır. Bu gerekçeyle mevcut mali dönüşümün olası etkileri hem vatandaş hem de idare açısından önem taşımaktadır.

Gezgüç vd.(2015) ilgili yasa çerçevesinde Muğla özelinde yaptıkları anket uygulamasında ilin büyükşehir statüsü kazandıktan sonraki değişim ve gelişimini değerlendirmişlerdir. Anketten elde edilen veriler kapsamında kazanılan büyükşehir belediyesi statüsünün Muğla Halkını memnun etmediği görülmüştür. Anket sonuçlarına göre katılımcılar, kanunun ilin mevcut durumu dikkate alınmaksızın siyasi kaygı ile hazırlandığını düşünmektedirler. Sezik (2015)'in Malatya ili özelinde yaptığı araştırma bulgularına göre ise kentsel hizmetlerin sunumunda il merkezi ile kırsal alan arasında adil bir dağılımın olmadığı ve il merkezinin hizmetlerin çoğunu alacağı düşüncesinin hakim olduğu sonucuna ulaşılmıştır. Bir diğer uygulama olarak Daşcı (2016) Balıkesir Büyükşehir Belediyesi'nin dönüşüm sürecine yönelik anket çalışmasında büyükşehir belediyesi sınırlarının il sınırlarına kadar genişlemesinin vatandaşlara daha etkin, kaliteli ve verimli hizmet sunulması açısından olumlu bir gelişme olduğu tespitine ulaşılmıştır. Belli ve Aydın (2016) tarafından Önsen ilçe belediyesi özelinde yapılan alan araştırması sonucunda ise ilçe belediyesince sunulan hizmetlerin kalite ve verimliliğinin belde belediyesinden daha iyi durumda olduğu tespit edilmiştir. Bu kapsamda hizmette etkinlik ve verimlilik açısından belde belediyesinin kapatılmasının yerinde bir karar olduğu çıkarımı yapılmıştır. Genç ve Korkın (2017) tarafından Sultanhisar-Aydın özelinde yapılan bir anket uygulamasında katılımcıların büyük bir çoğunluğunun Atça

Belediyesi'nin daha etkili ve verimli çalıştığını; dönüşümden sonraki mevcut durumda belediye hizmetlerindeki etkililik ve verimlilikte düşüş yaşandığını belirtmişlerdir. Mengi ve Dağlı (2017)'nin büyükşehir modelinin belediyelerin hizmet sunum performansına etkileri üzerine yaptıkları anket uygulaması sonuçlarına yönelik analizler, yasa ile birlikte ortaya çıkan "kalite algısının", büyükşehir belediyelerinin "hizmet sunum performansının değerlendirilmesine" pozitif yönlü yansıdığını göstermektedir. Kaypak ve Yılmaz (2017) tarafından Van ili özelinde yapılan bir diğer anket çalışması sonucunda ise 6360 Sayılı Yasa'nın sosyal ve ekonomik anlamda yerel halk üzerinde olumlu ve olumsuz etkileri olduğu sonucuna ulaşılmıştır. Çamdere ve Genç (2018) tarafından Denizli Büyükşehir Belediyesi özelinde yapılan bir diğer anket uygulamasında ise ilgili yasa gerekçesinde belirtilen ve beklenen faydaların ortaya çıkması konusunda kanun yapıcı ile büyük ölçüde benzer sonuçlara ulaşılmıştır. Anket sonuçlarına göre, büyükşehir statüsüne geçilmesinin imar ve planlama bütünlüğü sağladığı düşünülmektedir. Ayrıca belediye başkanlarının büyükşehir statüsüne geçilmesinin hizmet maliyetlerini azalttığı fikrine katılmadıkları sonucu çıkmaktadır. Ünal ve Tanrıvermiş (2018) tarafından Muğla özelinde yapılan farklı bir anket uygulamasında ise katılanların %91'i köylerin kapatılmasının merkezileşme eğilimini artırdığı, nüfus çoğaldıkça halk denetiminin azalacağı ve yönetimin kararlarına katılımın da azalacağı yönünde görüş bildirmişlerdir. Biricikoğlu ve Yalnızoğlu (2018) tarafından Kocaeli ilçesinde yapılan bir anket uygulaması ise çıkmaktadır. Kırsal alanlardaki hizmetler için büyükşehir ve ilçe belediyeleri arasındaki görev ve yetki paylaşımının yeniden düzenlenmesi ve bu paylaşımın ilçe belediyelerinin lehine olması gerekliliği sonucuna ulaşılmaktadır. Yetkin (2019), Marmaris Belediyesi üzerine yaptığı anket çalışması sonucunda 6360 sayılı Yasa'nın mülki sınırla örtüştürdüğü coğrafi yetki sınırının belediye hizmetlerinden yararlanan vatandaşlar açısından sorunlu olduğunu sonucuna ulaşmaktadır. Belediyelerin bu sınırlar içerisinde hizmet üretecek kapasiteden yoksun olduğunu savunmaktadır.

İlgili yasal düzenleme ile birlikte büyükşehir statüsü kazanan ve GBVG payı artan Denizli ilinde hizmet önceliği ve çeşitliliği açısından gözlenen değişim, Denizli halkının bilgisine başvurularak değerlendirilmeye çalışılmıştır. Karşılaştırma yapılabilmesi adına idari ve yapısal yönden değişim göstermeyen Uşak Belediyesi'nin azalan GBVG payına ilişkin hane halkının hizmet beklentisinin ne ölçüde karşılanabildiği ölçümlenmeye çalışılmıştır. Bu kapsamda Denizli ve Uşak il, ilçe ve mahallelerinde ikamet eden 310 katılımcıya uygulanan anket sonuçları kapsamında GBVG aktarımlarına ilişkin oransal artış ve azalışların, hizmet çeşitliliği ve önceliği üzerinde de aynı yönlü etkiye sahip olduğu sonucuna ulaşılmıştır. Çalışmada Denizli ve Uşak halkının, GBVG pay aktarımlarına ve tasarrufuna yönelik algıları ve beklentileri ele alınmıştır. Araştırmanın sonuçlarına göre, bir kısım vatandaşlar söz konusu değişimlerden haberdar iken önemli bir kısmının ise enformasyon eksikliğinden kaynaklı süreci sadece hizmet ölççeğinden hareketle değerlendirdiği tespit edilmiştir.

Genel bütçe vergi gelirlerine yönelik algıyı tespit edebilmek adına uygulamada vatandaşların BŞB'ne ayrılan paylardaki artış ve GBVG'nden belediyelere ayrılan paylardaki azalış bilgisi sorulmuştur. Takiben nüfus artışının BŞB'nin hizmet çeşitliliğini artırdığı ve nüfus kriterinin belediyelerin hizmet çeşitliliğini azalttığı düşüncesine katılıp katılmadıkları bilgisi alınmıştır. Yüzölçümü kriterinin eklenmesi ile BŞB'in daha geniş alanlara hizmet götürmesini sağladığı ya da yüzölçümü kriterinin eklenmesinin belediyelerin sorumluluk alanlarını daralttığı yönünde görüşlerine başvurulmuştur. Uygulama kapsamında BŞB ve belediyelerin öz gelirlerine yönelik yol harcamalarına katılma paylarının belediye bünyesinde tahsil edilmesinden ve mahalleye dönüşen köylerde vergi ve tarife uygulamalarının 5 yıl süre ile ertelenmesinden memnun olup olmadıkları danışılmıştır. Bu kapsamda vergi ve tarifelerin BŞB'leri için Emlak Vergisi ve ÇTV gibi uygulamalarda artan oranlarda tahsil edilecek olması ve kırsal alanlara yönelik harç ve katılım payı ödeme zorunluluğuna ilişkin bilgileri olup olmadığına dair sorulardan hareketle durum değerlendirmesi yapılmaya çalışılmıştır. Sonuç olarak katılımcıların önemli bir kısmının sonrası uygulamalara ilişkin süreçten haberdar olmadığı çıkarımı yapılmıştır.

Ayrıca belediyelerin ve BŞB'nin öz kaynaklarının sorumluluk alanları ile orantılı olup olmadığına ilişkin bilgileri alınmıştır. Görev ve sorumluluk alanlarına yönelik algı açısından da BŞB gelirlerindeki artış ve belediye gelirlerindeki azalışın hizmet sunum kapasitesini arttırdığı ya da azalttığı yönündeki görüşleri değerlendirilmiştir. Dolayısıyla BŞB gelirlerindeki artışın vatandaşın hizmet sunum memnuniyetini attırdığı; belediye gelirlerindeki azalışın da vatandaşın hizmet sunum memnuniyetini azalttığı sonucuna ulaşılmıştır. Bu kapsamda tip mimari proje uygulaması, kadınlar ve çocuklar için konukevleri, büyükşehir belediyelerinin temizlik ve karla mücadele görevleri, afet riski taşıyan binalarla ilgili görev değişikliği ve otopark hizmetleri gibi pek çok hizmet başlığında memnuniyet ölçümlerine yer verilmiştir.

İlgili yasa kapsamında belediyelerin mali yapılarında gözlenen değişimlerin, vatandaşların memnuniyetini doğrudan artırıcı ya da azaltıcı bir etkisi tespit edilememekle birlikte bulgularda daha çok hizmet başlıklarındaki farklılaşmaya yönelik geri bildirimlerin yer aldığı görülmektedir. Denizli ve Uşak illerinde ikamet eden hane halkının beklentilerinin karşılanabildiği ölçüde olumlu, karşılanamadığı hizmet başlıklarında ise olumsuz geri bildirimde bulunduğu gözlenmektedir. Bu kapsamda çalışmanın temel hipotezi olan "6360 Sayılı Yasa kapsamındaki büyükşehir belediyeleri ve belediyelerin mali yapı dönüşümleri, hane halkı memnuniyetini etkiler" ifadesi kısmen doğrulanmıştır.

Araştırma sonuçları, örneklemin bölgesel ve demografik özellikleri açısından değerlendirildiğinde dönüşüm etkisi çok daha net tespit edilebilmektedir. Hizmeti sunacak olan yerel idarenin hizmetten faydalanan

nüfus ve hizmetin götürüleceği sınır, yüzölçümü gibi kriterler dikkate alındığında GBVG paylarındaki artış ve azalışların etkili olduğu sonucuna ulaşılmıştır. Katılımcılar anketteki ifadeleri önemli ölçüde ayırabilmiştir. Araştırmanın kısıtı olarak örneklem sayısı görülebileceğinden bu sayının arttırılmasının mümkün olması halinde araştırmanın güvenilirlik ve geçerliliğinin de sağlanabileceği düşünülmektedir. Gelecekte yapılacak çalışmalar için vatandaşların hizmet memnuniyetlerine ilişkin istek ve önceliklerin değerlendirilmesinin, gerek merkezi idare gerekse yerel yönetim birimleri açısından fayda sağlayacağı düşünülmektedir.

KAYNAKÇA

- Adıgüzel, Ş. (2012). 6360 Sayılı Yasa'nın Türkiye'nin yerel yönetim dizgesi üzerine etkileri: eleştirel bir değerlendirme. *Toplum ve Demokrasi*, 6(13-14), 153-176.
- Ankdoğan, A. (2009). *Kamu maliyesi*. Ankara: Gazi Kitabevi.
- Akyıldız, F. (2012). Belediye hizmetleri ve vatandaş memnuniyeti: Uşak Belediyesi örneği. *Journal of Yasar University*, 26(7), 4415-4436. Erişim adresi <http://dergipark.ulakbim.gov.tr/jyasar/article/view/>.
- Atmaca, Y. (2013). Optimal belediye büyüklüğü ve yeni büyükşehir belediye yasası. *Çankırı Karatekin Üniversitesi İktisadi ve İdari Bilimler Fakültesi Dergisi*, 3(2), 168-184.
- Belli, A. ve Aydın, A. (2016). 6360 Sayılı Yasa ile kapatılan belde belediyelerinin hizmette etkinlik, verimlilik ve temsil sorunsalı üzerine bir alan araştırması: Önsen Belediyesi örneği. *Uluslararası Sosyal Araştırmalar Dergisi*, 9(43).
- Biricikoğlu, H. ve Yalınzoğlu, Y. (2018). 6360 Sayılı Kanun'un etkinlik-verimlilik ile hizmette yerellik ilkeleri açısından değerlendirilmesi: Kocaali İlçesinde yapılan bir araştırma. *Yönetim Bilimleri Dergisi*, 16(32), 255-284.
- Bülbül, D. (2006). *Yerel yönetimler maliyesi*, Ankara: Gazi Kitabevi.
- Çamdere, M. A. ve Genç, F. N. (2018). 6360 Sayılı Kanunun kamu hizmetlerinin sunumuna etkisi: Denizli Büyükşehir Belediyesi örneği. *Çankırı Karatekin Üniversitesi İktisadi ve İdari Bilimler Fakültesi Dergisi*, 8(2), 35-60.
- Çelikyay, H. (2014). Değişen kent yönetimi ve 6360 Sayılı Büyükşehir Yasası. SETA, 101, Erişim adresi <http://file.setav.org/files/pdf/degisen-kent-yonetimi-ve-6360-sayili-buyuksehir-yasasi-pdf>.
- Çolak, E. (2019). Varyans analizi (ANOVA), Kruskal-Wallis H testi. *Eskişehir Osmangazi Üniversitesi Tıp Fakültesi Çalışma Notları*. Erişim adresi

<https://pdfotext-converter.online/converted/efd89f87/varyans-analizi-anov-a-kruskal-wallis-h-testi-doc>.

- Daşcı, S. (2016). *6360 Sayılı Yasa'nın kamu hizmetlerinin sunumuna etkisi: Balıkesir Büyükşehir Belediyesi örneği (Yayımlanmamış yüksek lisans tezi)*. Adnan Menderes Üniversitesi Sosyal Bilimler Enstitüsü Siyaset Bilimi ve Kamu Yönetimi Anabilim Dalı.
- Demircan, Siverekli E. (2008), Yeni ekonomik düzende küreselleşme yerelleşme bağlamında belediyelerde yeni mali yönetim anlayışı. *Erciyes Üniversitesi İktisadi ve İdari Bilimler Fakültesi Dergisi*, (30), 99-128.
- Fukusaku, K. and Mello, L. D. R. (Ed.). (1999). Fiscal decentralisation in emerging economies. *Governance Issues OECD*, Erişim adresi: <http://www.keepeek.com/Digital-Asset-decentralisation>.
- Genç, F.N., Korkın, E. (2017). 6360 Sayılı Kanun'la tüzel kişiliği kaldırılan belde belediyelerinde halkın uygulamaya ilişkin algısı: Atça (Sultanhisar-Aydın) örneği. *KMÜ Sosyal ve Ekonomik Araştırmalar Dergisi*, 19 (32): 84-95.
- Gezgüç, G.M., Aldemir, C., Uzun, T. (2015). 6360 Sayılı Kanun ve Muğla örneği. *Akademik Sosyal Araştırmalar Dergisi*, 3(18), 461-477.
- Günel, A., Atvur, S. ve Okudan Dernek, K. (2014). 6360 Sayılı Yasanın yerelleşme bağlamında değerlendirilmesi. *Süleyman Demirel Üniversitesi İktisadi ve İdari Bilimler Fakültesi Dergisi*, 19(3), 55-70.
- Gözler, K. (2013). 6360 Sayılı Kanun hakkında eleştiriler, *Legal Hukuk Dergisi*, 11(122), 37-82.
- İzci, F. & Turan, M. 2013, Türkiye'de büyükşehir belediyesi sistemi ve 6360 Sayılı Yasa ile büyükşehir belediyesi sisteminde meydana gelen değişimler: Van örneği. *Süleyman Demirel Üniversitesi İktisadi ve İdari Bilimler Fakültesi Dergisi*, 18 (1), 117-152.
- Karabacak, B. N. ve Karabacak, Y. (2014). Mali yerelleşme teorilerinin temel yerel gelir türlerine bakışı. *Ç.Ü. Sosyal Bilimler Enstitüsü Dergisi*, 23(1), 251-266.
- Kaypak, Ş. ve Yılmaz, V. (2017). Yeni büyükşehir uygulamasının yerel halk üzerindeki etkileri: Van örneği. *Yüzüncü Yıl Üniversitesi Sosyal Bilimler Enstitüsü Dergisi*, 1(4).
- Karasu, M. A. (2012). 6360 Sayılı Büyükşehir Belediye Kanunu ve olası etkileri -Şanlıurfa örneği. *Gazi Üniversitesi İktisadi ve İdari Bilimler Fakültesi Dergisi*, 15(1), 1-17.
- Koyuncu, E. (2012). Yenilenen yerel yönetim sisteminde belediye ve il özel idarelerinin genel bütçe vergi gelirlerinden alacakları payların karşılaştırmalı analizi. TEPAV, Erişim adresi <http://www.tepav.org.tr>.
- Mengi, A., Dağlı, Z. (2017). 6360 Sayılı Yasanın getirdiği genişletilmiş büyükşehir modelinin belediyelerin hizmet sunum performansına etkileri

- üzerine bir araştırma. *Siyaset, Ekonomi ve Yönetim Araştırmaları Dergisi*, 5(4), 1-21.
- Parlak, B. ve M. Ökmen (2015). *Yerel yönetimler kuram ve uygulamada küresel ve ulusal konular ve sorunlar*, Ekin Basım Yayın Dağıtım: Bursa.
- Rondinelli, D. (2004). What is decentralization? J. Litvack ve J. Seddon (Ed.). Decentralization Briefing Notes, World Bank Institute, WBI Working Papers. Erişim adresi <https://siteresources.worldbank.org/WBI/>.pdf.
- Sezik, M. (2015). *6360 Sayılı Kanun'a göre büyükşehirlerde bütünleşme sürecinin etkileri: Malatya örneği* (Yayınlanmamış Doktora Tezi). T.C. İnönü Üniversitesi Sosyal Bilimler Enstitüsü.
- Tortop, N., İsbir, E.G., Aykaç B., Yayman, H., Özer M.A. (2007). *Yönetim bilimi*, Nobel Yayın-Dağıtım: Ankara.
- Turgut, S.R. (2004). *İstanbul'un yönetimi bir kent planlama yönetimi denemesi*, Anahtar Kitaplar: İstanbul.
- Türkiye Belediyeler Birliği (TBB), (2014). 6360 sayılı on dört ilde büyükşehir belediyesi ve yirmi yedi ilçe kurulması ile bazı kanun ve kanun hükmünde kararnamelerde değişiklik yapılmasına dair kanuna ilişkin rehber, Erişim adresi <http://www.tbb.gov.tr>.
- Ulusoy, A. ve Akdemir, T. (2012). *Mahalli idareler: teori-uygulama-maliye*. Ankara: Seçkin Yayıncılık.
- Ünal, A. Ve Tanrıvermiş, H. (2018). 6360 Sayılı Kanun ve zorunlu kentleşme. *Çağdaş Yerel Yönetimler*, 27(2), 1-45.
- Ünsal, F. (2004). Yerelleşme ve kentsel planlamanın dönüşümü. *Kent Gündemi*, 6, 41-50.
- YAYED (2013). Kapanacak köy ve beldeler listesi (büyükşehir). Erişim adresi <http://www.yayed.org/id315-incelemeler/kapanacak-koy-ve-beldeler-listesi>.
- Yetkin O. (2019). Yerel kamu hizmetleri bağlamında 6360 Sayılı Yasanın değerlendirilmesi: Marmaris Belediyesi örneği. *Uluslararası Yönetim Akademisi Dergisi*, 2(1), 158-191.
- Yıldırım, U., Gül, Z. ve Akın, S. (2015). İl mülki sınırı büyükşehir belediye modelinin getirdiği yenilikler. *Eskişehir Osmangazi Üniversitesi İİBF Dergisi*, 10(2), 205- 229.
- Zengin, O. (2014). Büyükşehir belediyesi sisteminin dönüşümü: son on yılın değerlendirmesi. *Ankara Barosu Dergisi*, 2, 93-11.

THE FACTORS AFFECTING THE SUCCESS OF THE ARMENIAN LOBBY IN THE UNITED STATES

Ali Samir MERDAN¹

ABSTRACT

The Armenian policy network was organized very well and chose lobbying strategies in place. In 2007, the Armenian lobby and policy network worked effectively in bringing the Armenian genocide bill to the Foreign Affairs Committee of the House of Representatives. The Armenian lobby and its political network are focused on achieving outstanding success, such as moving the bill to the upper stages of the legislative processes. Nevertheless, while failing this goal in 2007, it partially succeeded in 2010 and achieved outstanding success in 2019. As a result, the lobbying strategies of the Armenian policy network have reached the goal of passing the Armenian genocide bill through both the House of Representatives and the Senate.

This study argues that the Armenian policy network chooses the right lobbying strategies. The limited success in 2007, the relative success in 2010 and the outstanding success in 2019 can be explained by the dynamics of American domestic and foreign policy, as well as the sensitivity of implementing appropriate lobbying strategies. In this context, the aim of the study is to explain the factors that affect the success or failure of the Armenian lobby and policy network in the United States in the context of the Armenian genocide proposals.

Keywords: Armenian-American Lobby, Policy Network, Lobbying Strategy

¹ Dr. Öğr. Üyesi, Çankırı Karatekin Üniversitesi, İktisadi ve İdari Bilimler Fakültesi, Uluslararası İlişkiler Bölümü, samirmardanov@karatekin.edu.tr, <https://orcid.org/0000-0002-0699-0549>

AMERİKA BİRLEŞİK DEVLETLERİ'NDEKİ ERMENİ LOBİSİNİN BAŞARISINI ETKİLEYEN FAKTÖRLER

ÖZ

Ermeni politika ağı çok iyi örgütlenerek yerinde lobcilik stratejileri seçmiştir. 2007'de Ermeni lobisi ve politika ağı, Ermeni soykırımı tasarısının Temsilciler Meclisi'nin Dışişleri Komitesi'ne getirilmesinde etkin çalıştı. Ermeni lobisi ve politika ağı, tasarımı yasama süreçlerinin üst aşmalarına taşıma gibi daha üstün başarılar elde etmeye odaklanmıştır. Buna rağmen bu hedefinde 2007'de başarısız olurken 2010'da kısmen başarılı olmuş ve 2019'da ise üstün başarı elde etmiştir. Sonuçta Ermeni politika ağının lobcilik stratejileri, Ermeni soykırımı tasarısını Kongre'nin hem Temsilciler Meclisi'nden hem de Senato'dan geçirebilme hedefine ulaşmıştır.

Bu çalışma, Ermeni politika ağının doğru lobcilik stratejileri seçtiğini savunmaktadır. 2007'deki sınırlı başarı, 2010'daki göreceli başarısı ve 2019'daki üstün başarısı, uygun lobcilik stratejilerini uygulamadaki hassasiyetleriyle olduğu kadar Amerikan iç ve dış politikasındaki dinamiklerin sınırlandırılmasıyla da açıklanabilir. Bu bağlamda çalışmadaki amaç, Amerika Birleşik Devletleri'ndeki Ermeni lobisi ve politika ağının Ermeni soykırımı tasarıları bağlamındaki başarılarını veya başarısızlıklarını etkileyen faktörleri açıklamaktır.

Anahtar Kavramlar: Amerikan Ermeni Lobisi, Politika Ağı, Lobcilik Stratejisi

INTRODUCTION

The Armenian policy network has been well organized and working like a charm in implementing precise lobbying strategies. In 2007 and 2010, the Armenian lobby and policy network have been efficacious in conveying the "Genocide Resolution" to the House of Representatives Foreign Affairs Committee. This lobby suppressed to gain further achievements (i.e. to bring the issue to the upper echelons of the United States legislation). However the policy network achieved limited success in 2007 and 2010; it accomplished much better level in 2019. Consequently the policy network and its strategies achieved one of the primary goals by passing the recognition of the "Armenian Genocide Resolution" from the House of Representatives and Senate.

In this study, it will be hypothesized that the Armenian policy network opted the right lobbying programs in all three cases of 2007, 2010 and 2019. The restricted attainment in 2007, relatively advanced achievement in 2010 and perfectly advanced achievement in 2019 were the outcomes of their persisting exertions in employing proper lobbying tactics as well as other dynamics regarding the United States foreign and domestic policies.

The aim of this study is to explain the factors influencing the relative successes or failures of the Armenian lobby in the United States in the context of the genocide resolutions.

In order to test the hypothesis, the subsequent phases will be followed: Initially, reviewing the literature will come as a first step. In this part, scientific-neutral and objective-comments will be selectively picked. Secondly, the stakes and stakeholders will be tried to identify as main concerns. Furthermore, the lobbying strategies in 2007, 2010 and 2019 will be scrutinized and illustrated cautiously. As a final point, the findings will be analyzed and a concise appraisal will be inscribed.

I. OVERVIEW OF THE ARMENIAN LOBBY IN THE UNITED STATES

The Armenian diaspora in the United States operates as a systematic organization. Membership in parties such as the Dashnaksutyun and Ramkavar, which have been established over hundred years, is possible for all Armenians regardless of the country in which they live. There are branches of these parties in many states. In this respect, the Armenian Assembly of America, the Armenian National Relief Alliance, the Armenian American Economic Council and the Armenian National Committee are particularly notable. The Armenian National Aid Alliance is concerned with financing the political activities of the diaspora. The Armenian diaspora's social activities are carried out by the Armenian Assembly of America and the Armenian American Economic Council in the United States. The United States media and the Armenian National Committee work collaboratively. The committee has a special branch that develops relationships throughout the world. The committee also has a dedicated telephone line providing free service every day of the week. With this line, any Armenian living in the United States can connect to any channel in the North American continent; he can express his own opinion and protesting views that are contrary to Armenian interests (İbrahimli, 2001, s. 476).

There are three factors that make the Armenian diaspora successful in the United States. The first is that there are schools teaching in the Armenian language and they have their own churches. The second is the publication of numerous books, magazines and newspapers in the Armenian language (Üstün, 2019, s. 712-713). The third is to broadcast television in the Armenian language. In short, no matter where they live, each Armenian individual works for Armenia and does something for his/her own state.

The Armenian lobby in the United States has been well-organized and equipped by the support of local Armenian American communities which have been very persuasive in local elections and also nation-wide Congress elections

in the United States. Their particular attention is to focus on lobbying activities towards the Congress. The lobby has been dealing with many issues related to international politics. Two of them are their top agendas: obtaining the recognition of the so-called Armenian genocide by the United States and Turkey, and pushing the United States to support Armenia and Nagorno Karabakh financially and on the international scene (Zarifian, 2014, s. 509). They would like to surge United States financial aid to Armenia. Predominantly, their attention is concentrated on the issues concerning with Turkey and Azerbaijan.

Generally, some of the scientific studies indicate their strength. One of the studies included interviews about the success of the Armenian lobby. It is clear from the policy making interviews that the Armenian lobby has established itself as one of the most influential of the ethnic lobbies; and policy makers perceive the lobby as very organized and active in the policy-making process. Jewish Americans and Armenian Americans are absolutely the best around. They are the best motivated, the best mobilized and the best managed ones. Policy makers credited Armenian Americans with being very interested in foreign policy; and their organizations as being very good at mobilizing Armenian Americans to contact their members of Congress staffers (Paul and Paul, 2009, s. 143). Another study indicates their achievements by giving concrete examples from the policy-making processes. While all ethnic lobbies have an understandable tendency to exaggerate their strength in order to increase their membership and their influence in Washington, the assessment of the 104th Congress by Aram Hamparian, the executive director of the Armenian National Committee of America, was close to the mark: the Armenian lobby enjoyed unprecedented success during the 104th Congress. The Radanovich-Bonior, Visclosly, and Porter Amendments sanctioning Turkey for their ongoing denial of the so-called Armenian genocide, continued blockade of Armenia and rights abuses each passed by an overwhelming margin (Smith, 2000, s. 70).

The successes of the Armenian lobby have been quoted above mentioned studies by giving statistical data. Their accomplishment has been assessed by their access to policy makers, principally Congressmen and Congresswomen. The most significant indicator in the attainment of the Armenian lobby is its capacity to propound the so-called genocide assertions in every possible instance. The most frequently mentioned example was the attempts by the Armenian lobby to persuade the executive branch to officially recognize the so-called 1915 Armenian genocide, an issue discussed by 36,6 percent of policymakers (Paul and Paul, 2009, s. 144). The analysis of their ongoing activities deserve to pay attention to further qualitative studies.

A. THE CHALLENGE TO THEIR STRENGTH

Although the literature indicates their successes, there are certain restrictions on their final achievements. Nonetheless, while respondents did in general view the Armenian lobby as quite influential, many policy makers offered evidence that the lobby is not unstoppable. Other policy makers noted that despite their very active and well-organized campaign, the Armenian-American lobby has failed to change United States policy and achieve its top priority: The United States government still does not recognize the so-called Armenian genocide claims. Other policy makers, who see the Armenian lobby as influential, argued that the lobby only has an effect on issues related to Armenia. For example, one State Department careerist noted that Armenian Americans have lots of way with issues connected to Armenia, but with nothing else (Paul and Paul, 2009, s. 145). Their finalized achievements have been limited to the issues such as the United States aid to Armenia. However, it does not mean that they quit bringing the genocide resolutions in every possible case.

B. STRATEGIES AND TACTICS OF THE ARMENIAN LOBBY

Armenian-American activists have organized a handful of grass-roots lobbying groups and Political Action Committees to advance their cause for more than two decades. Modeling themselves after the American Israel Public Affairs Committee, groups such as the Armenian Assembly of America and the Armenian National Committee of America sprang up in and around Southern California, New York City, Detroit, Boston and a few other places where the country's Armenian Americans are concentrated. The Armenian Political Action Committees have been very successful in gathering considerable campaign money (Findik, 2002, s. 42-44).

The Armenian lobby has long used very sophisticated direct formal lobbying strategies. They visited Congressman and Congresswomen frequently. The special interest groups related to Armenian Caucus work not only to inform Congress (via documentary shows in Congress, seminars and panels) about their views, but also to keep score of the lawmakers' voting records (Beriş and Gürkan, 2002, s. 10).

C. THE STRATEGIES OF THE COALITION FORMATION

The Armenian lobby has been cooperating with its traditional allies. Especially, the Greek lobby has been one of the most important allies of the Armenian lobby. The Greek and Armenian-American lobbies have solidarity based on having distinctive religious bases in their Orthodox Churches. Their common cause is related to historical and deep emotional fears to Turkey (Smith, 2000, s. 115).

The Armenian lobby has also been very active to form coalitions with some human rights groups. They are taking examples of successful human rights groups in the United States. For instance, the Armenian National Committee works with non-Armenian group to recognize and stop human rights abuses and genocide such as working with the National Association for the Advancement of Colored People and other groups to bring the attention to the crisis of Darfur. Working on Darfur and other similar issues may increase the capability for the Armenian National Committee to position itself as a credible expert on genocide and human rights; by broadening the scope of their focus, they may better address the issues that are more central to the Armenian community, like the so-called 1915 Armenian genocide (Paul and Paul, 2009, s. 98). This indicates the Armenian lobby's success in picking a very strategic coalition partner to increase its perceived image as one of the most legitimate lobbies in the nation.

II. THE LIMITED SUCCESS OF THE ARMENIAN LOBBY IN 2007

The well-organized Armenian lobby groups had been activated in Washington DC to achieve their political objectives. One of the most important objectives of the Armenian lobby was supposed to work for the genocide resolutions. The main claim was about the allegations of the mass killings of Armenian population during the Ottoman State in 1915.

Their lobbying efforts have been successful in general. However, the efforts in 2007 have not resulted in expected outcomes. The limited success of the Armenian lobby can be explained by some factors. Firstly, local politics is much more crucial and determining in United States politics. Therefore, any lobby has to take care of the necessities of local politics. The structure of the election system is an important imperative to lead the lobbies work properly. Thus, the Armenian lobby took these realities very seriously and has implemented proper lobbying strategies. Secondly, in general, the counter-lobbying activities to defeat the Armenian claims have stayed relatively poor and underdeveloped. However, in some instances, some additional aspects can temporarily contribute to Turkey's cause. It happened when the United States administration had seen a strategic interest to support the Turkish side. The requirements of the United States foreign policy and security interests lead the United States administration to support Turkey's side.

A. IMPORTANCE OF LOCAL POLITICS AND ELECTORAL IMPERATIVE

The Armenian lobby has been spending huge energy for such resolutions both in the House of Representatives and the Senate for years. For some years, they have been activated by more efforts. Besides, one of the most important

aspects of the Armenian lobby is its strength in local politics. They are very active in states and district levels by the support of grassroots as well. Their preparation for the resolution in 2007 deserves special attention. One of the important grass-roots groups is the Armenian Assembly of America. It had ten thousand members and a budget of about four million dollars in 2006. This group tried to get support from the Congress by calling the members to convince. The organization has engaged with 53 non-Armenian ethnic groups, such as Jewish groups, to support the resolution (Kessler, 2007). The amount of the resources reserved for the success of the 2007 bill shows the degree of preparedness of the Armenian lobby.

The reason why so many sponsors support the Armenian cause is related to the United States domestic political situation. The local politics in districts requires largest possible support for any cause. In the case of 2007 bill, the bill was supported by 211 co-sponsors. Although some of them did not believe that it was a true decision, due to the strength of the Armenian lobby in the districts a congressman should prioritise the demand of the local population for his/her political carrier (Kessler, 2007). Thus, the constituency in the districts has had a strongest connection with the cause of local politicians. Since the Armenian origin politicians or those who depend on the votes of Armenian communities have been very much organized in forming the strong constituency connections which help them in Congressional elections.

B. THE FACTORS RELATED TO UNITED STATES NATIONAL SECURITY AND FOREIGN POLICY

Since the counter lobbying activities of Turkey to defeat the so-called Armenian genocide claims have remained relatively destitute and lagging, Turkey's position has been supported by other variables. These factors are related to United States national security and foreign policy requirements. The interests are twofold. Firstly, Turkey has been an important strategic ally of the United States in the Middle East, Central Asia and Caucasus. In case of a threat to the United States interests in the Middle East, Central Asia and Caucasus, the United States administration prioritize United States national security stakes to domestic politics. The policy makers can easily override the domestic challenges so that regional allies such as Turkey may help them. Secondly, Turkey is a prominent and strategic member of North Atlantic Treaty Organization for the United States. The United States foreign policy imperatives may occasionally drive the United States policy makers to ally with Turkey. In such cases, they also prioritize United States national security and foreign policy to domestic politics. In both cases, Turkey gained the support of the United States administration to counter the claims of the Armenian lobby. Nonetheless, this support does not stand forever; instead it is strategic and temporary.

The United States Executive Branch acted as a lobbyist during the course of 2007 legislation on the House of Representatives Resolution 106. The George Walker Bush administration put more emphasis on the strategic security relations between the United States and Turkey. The efforts by the George Walker Bush administration to defeat the passage of House of Representatives Resolution 106 can be considered as a good case in point of how the executive branch can successfully lobby the Congress after evaluating the risks in United States foreign policy issues. The United States Executive Branch unleashed a concerted lobbying effort against the bill. In this context, the identical letters of Condoleezza Rice and Robert Gates as the Secretary of State and Secretary of Defense to the important names of House of Representatives are the good examples of this effort. These letters issued on 7 March 2007 aimed to highlight the danger posed by this bill to the national security. On 15 March 2007, the assistant secretary of state Daniel Fried also gave a letter to the members of the subcommittee. In this letter he tried to convince these critical actors that the acceptance of this bill would have caused the American military operations in the area, especially in Afghanistan and Iraq (Vorpapel, 2008).

In the same case, President George Walker Bush himself appealed to the members of the House of Representatives Foreign Affairs Committee not to pass the bill. He stated that the passage of this resolution would create serious trouble in the relations with an important North Atlantic Treaty Organization ally, Turkey (House Panel OKs Armenian "Genocide" Bill, 2007). In spite of the efforts of the President George Walker Bush, the Armenian lobby found its way to reach one of the most prominent politicians in the United States such as House of Representatives Speaker Nancy Pelosi. Due to the significant Armenian population in her election district and the support of Armenian National Committee, she asserted that the bill should have been considered and asked Chairman of the House of Representatives Foreign Affairs Committee Tom Lantos to schedule a vote in committee (Vorpapel, 2008).

Some politicians have been supportive of the Armenian cause, but they had to change their attitude after considering the foreign policy risks of the pending resolutions. One of these politicians was Tom Lantos. Although Tom Lantos, the Chairman of the House of Representatives Foreign Affairs Committee, was supporting the bill he voted against it. According to his opinion, passing this bill would have created a great danger for American servicemen (House Panel OKs Armenian "Genocide" Bill, 2007). The consideration of the subcommittee and the lobbying struggles of the United States administration indicate that executive body, namely the United States Presidency, could afford to strike down the efforts of the House of Representatives Foreign Affairs Committee (Vorpapel, 2008). As a result, the limited success of the lobbying efforts of the Armenian lobby can be explained by the risk evaluation of the

United States administration and its foreign policy pursuance over the subcommittees and the House of Representatives Foreign Affairs Committee.

III. THE RELATIVE SUCCESS OF THE ARMENIAN LOBBY IN 2010

The efforts of Armenian lobby produced a relative success during the legislation activities in 2010. The Armenian lobby has successfully implemented the right lobbying strategies as they did before. They utilized capital and other resources to conduct necessary lobbying activities. In addition to successful lobbying activities of the Armenian lobby, the relative weakness of the Turkish lobby and the failure of the alliances of Turkey's side have contributed to success of Armenian side. From the perspective of Turkey, the efforts of Turkish lobby have stayed unsuccessful due to some factors. The first of these factors was the losing support of the Israeli lobby to Turkey's cause. The second factor is the changes of the United States' domestic politics as well as the requirements for security and foreign policy interests.

A. THE LOSS OF SUPPORT BY THE ISRAELI LOBBY TO TURKEY'S CAUSE

Although the Armenian lobby has traditionally enjoyed an asymmetrical grassroots lobbying advantage, the growing relationship between Turkey and Israel, and the subsequent efforts on the part of some Jewish Americans grassroots support for Turkey, may supply a mechanism to offer a countervailing grassroots force to Armenian American organizations. However, due to the deteriorating relations between Israel and Turkey after 2009, the supports of Israeli lobbies have dramatically declined. The Mavi Marmara incident and the Gaza Flotilla case has put much strain on Israeli-Turkey relations and incited the Israeli lobby in the United States against Turkey. Some additional developments in Turkish foreign policy have disrupted the support of the Israeli lobby. Especially, Turkey's close relations with the President of Iran, Mahmud Ahmedinejad, have had a very negative impact on the attitude of the Israeli lobby.

Turkey has been supported by the defense lobby in the United States. The United States defense lobby supports anti-genocide resolution. The chief executives of defense contractors Boeing, Lockheed Martin, Raytheon, United Technologies and Northrop Grumman have also weighed in, writing in a letter to Chairman of the House of Representatives Foreign Affairs Committee Howard Berman that the resolution risks "alienating a significant North Atlantic Treaty Organization ally and trading partner." The Armenian National Committee of America blasted the letter as morally reprehensible (Eggen, 2010). However, the

strategic alliance of the defense lobby with Israeli lobby has created problems after the loss of confidence to Turkey side.

B. THE CHANGES IN DOMESTIC POLITICS OF THE UNITED STATES

Another component is the changes in the United States' domestic politics towards Turkey. Some of the conservative political elites have changed their attitudes towards Turkey. The natural coalition between the supporters of Turkey's cause in the United States had broken down due to the recent changes in understanding of Turkey's political alignment. Those who changed their attitudes started to think that Turkey has changed the axis. Turkey has preferred the eastern axis which may eventually harm the Western interests led by the United States and Europe.

However, recent developments in the Middle East (widespread uprisings and overthrow of the Tunisian and Egyptian leaderships), under the name of Arab Spring, have opened up new windows of opportunities for Turkey. In the meantime, the United States President Barack Hussein Obama and his administration started to conduct foreign relations with Turkey directly on bilateral basis, not virtually through the United States-Israeli route. Since the United States interests will be much more dependent on maintaining good relations with Turkey in the Middle East, the similar resolutions cannot easily come to the United States legislative agenda soon.

Another factor which temporarily delays or obstructs the resolution is the success of Republicans in the Midterm Elections of November 2010. The Republicans would not have risk the United States security and national interests. Therefore, some political observers claim that if the Republicans win the elections, it is hard to expect another successful genocide resolution in the United States legislative agenda.

IV. THE OUTSTANDING SUCCESS OF THE ARMENIAN LOBBY IN 2019

The United States House of Representatives adopted Resolution 296 recognizing the so-called Armenian genocide on 29 October 2019. The bill, presented in April by the Democrat deputy Adam Schiff of the United States House of Representatives, passed through parliament with 11 "no" votes against 405 "yes" votes. Later on, on 12 December 2019, the United States Senate unanimously adopted the simple decision numbered 150 to recognize the so-called Armenian genocide. These non-binding resolutions are symbolic as they reflect the approach of the Congress on this matter.

With the Senate's recognizing the so-called Armenian genocide after the United States House of Representatives, the Armenian lobby in the United States reached its target in 2019, that it did not achieve in 2007 and 2010. The outstanding achievements of the Armenian lobby in the United States, led to a destruction that is hard to eliminate on the United States relationship with Turkey. On the other hand, by these decisions of the United States House of Representatives and the Senate, use of the Armenian genocide bills that have been an effective threat against Turkey for years by the Armenian lobby in the United States, was also abolished. Along with the outstanding success of the Armenian lobby in the United States, there are two factors behind the decisions to recognize the so-called Armenian genocide in the House of Representatives and the Senate: deterioration of relations between Turkey and the United States, and conflicts in American domestic politics.

A. INCREASING DETERIORATION OF RELATIONS BETWEEN TURKEY AND THE UNITED STATES

The relations between Turkey and the United States have started to deteriorate since 2012. In particular, the Barack Hussein Obama administration had made very serious mistakes in the United States relations with Turkey. The first was seen in the United States policy towards Syria. Despite the use of chemical weapons, United States has changed its position against the Syrian regime and left Turkey alone. Secondly, it directly supported the activities of [Fethullahist Terrorist Organization](#) (FETO), which carried out the coup attempt on 15 July 2016. Thirdly, it recognized the [Kurdistan Workers' Party](#) (PKK)/[Democratic Union Party](#) (PYD) as an legitimate actor in the north of Syria. The fourth, it led Turkey to purchase S-400 by not selling the Patriots. During the Barack Hussein Obama era, this issue was completely blocked. Therefore, Turkey was headed to the Russian Federation. During the Barack Hussein Obama era, this kind of negative issues between the administrations and created the problem of insecurity (Erhan, 2019). It can be said that this situation deepened the problems experienced in the relations between the two states since 2017.

As of 2017, the tension in the United States relations with Turkey has reached its zenith with the S-400 missile defense system purchase of Turkey. After the "Operation Peace Spring" carried out by Turkey in Syria, recognition of the Armenian genocide bill began to be discussed with a serious propaganda against Turkey led by a group within the Congress. First, on 29 October 2019, Resolution 296 was adopted at the United States House of Representatives to recognize the so-called Armenian genocide. Then, on 12 December 2019, the Senate unanimously adopted the simple decision numbered 150. The factor behind the decisions was confirmed by the words of Steve Cohen, a member of the United States House of Representatives: "I was always against the Armenian

genocide resolution bill, but I voted for it this week. Because Turkey does not seem to respect the United States (Cohen, 2019).”

B. CONFLICTS IN AMERICAN DOMESTIC POLITICS

The dismissal crisis of United States President Donald Trump emerging with the allegations regarding the presidential elections directly affected the United States relationship with Turkey. For the past two years, none of the Armenian genocide drafts submitted to the United States Congress on issues such as the S-400, the Eastern Mediterranean, and the Operation Peace Spring have been able to get as much support as the last vote. Democrat Party members of the House of Representatives, who were "hunting witches" with the words of United States President Donald Trump, demonstrate their resentment against the President of the United States by opposing every issue he approaches positively. But the problem is not only in the attitude of the Democratic Congress members. The majority of Republican members who belong to the same party as United States President Donald Trump, gave a positive vote on the decision to recognize the Armenian genocide targeting Turkey. Likewise, The Republican senators took a similar stance in the vote in the Senate. The most of the members of Congress of the United States, have three pillars of attitudes on the decision to recognize the so-called Armenian genocide and Turkey. First, Turkey has broken up terrorist state project with The Operation Peace Spring. The discomfort is so great that they make their utmost to take revenge from Turkey and have entered into cooperation with the Armenian lobby in the United States. As the second, until the FETO coup attempt on 15 July 2016, the groups targeting President Recep Tayyip Erdoğan and his close circle took the same hostile attitude towards the entire Turkish nation, which prevented the coup since the attempt. Third, the members of Congress were so devoid of strategic reasoning ability that has never seen in the history of the United States. In a period that the challenges against the global power of the United States has increased, the number of people is largely diminished who can calculate that; what is the cost of the decisions taken at the expense of losing an ally like Turkey, to the United States foreign policy in the following years.

C. LEGAL BINDINGNESS OF THE SO-CALLED ARMENIAN GENOCIDE RECOGNITION DECISIONS

Considering these two factors, it is necessary to clarify the decisions of the Congress on recognizing the so-called Armenian genocide by both the House of Representatives and the Senate. Due to these decisions taken by both the House of Representatives and the Senate, the Congress showed its feelings about the official recognition of the so-called Armenian genocide. First of all, it should be noted that these decisions are not legally binding in the American domestic law. Such decisions are referred to as decisions that do not require the approval

of the President of the United States, that is not sanctioned. The Congress can make such decisions about its internal functioning or to determine its non-binding attitude (United States Senate, t.y.). Therefore, these decisions do not have a binding feature neither for the United States government nor Turkey. After the decisions were taken, the spokesperson of the United States State Department, Morgan Ortagus, said that the management's attitude has not changed and that the President's definition in last April continued to reflect his views (Ortagus, 2019). However, the 24 April speeches that are mentioned in the statement of the United States State Department Spokesperson Morgan Ortagus, and which are repeated traditionally every year, are quite problematic. The fact that these events, which should be evaluated in the light of objective history and science, have become domestic policy factors by the heads of state, are also the preparers of such parliamentary decisions. As a matter of fact, in the explanation of the spokesperson of the Ministry of Foreign Affairs about the decisions to recognize the so-called Armenian genocide, it was emphasized how the history could be politicized with these decisions of the Congress (T.C. Dışişleri Bakanlığı, 2019). On the other hand, the timing of the Senate decision was not a coincidence. Because the decision taken in a process where important developments have occurred both in the domestic politics of the United States and in the Eastern Mediterranean due to hydrocarbon resources, is a reflection of the retaliation and image of power that Congress wants to emphasize. The coincidence of the agreement signed on jurisdiction of Turkey and Libya's in eastern Mediterranean, cannot be considered accidental. Just as in the decision of House of Representatives after the Operation Peace Spring, this time the United States Congress, which is trying to prove its power over domestic and foreign policy of Turkey, wanted to send a message through the Senate. Thus, it was revealed that the Congress would throw the longstanding alliance and friendship relations between the United States and Turkey aside due to ambition.

Returning to the statement of the House of Representatives Steve Cohen about again, it would be appropriate to mention that this issue is bilateral. Indeed, the decision to recognize the Armenian genocide resolutions of the United States Congress and also the decisions that foresees the implementation of sanctions against Turkey, were considered as disrespect for the sovereign decisions regarding national security by the Ministry of Foreign Affairs of Turkey (T.C. Dışişleri Bakanlığı, 2019). So, the problem here is not the disrespect of Turkey to the United States Congress; the problem is the disrespect of the United States Congress to the decisions taken by a sovereign state in accordance with its own interests.

It is also necessary to mention the high success of the Armenian lobby in the United States regarding the decisions to recognize the so-called Armenian genocide at the Congress. It can be said that the Armenian lobby in the United States reached the desired outcome transforming the tension between the United

States and Turkey to an opportunity. However, it can also be said that the United States Congress used the Armenian case in line with its own interests. The United States Congress who wants to show the power and retaliation against Turkey, has taken the decision to recognize the so-called Armenian genocide by choosing bad timing. These decisions show that, the accusations of so-called genocide against Turkey were made by political calculation rather than seeking historical justice. In addition, the United States Congress, taking these decisions has further strained the relations with Turkey, an ally which has key importance for the United States. As a result, the United States Congress damaged the United States' interests, it has weakened the United States relationship with Turkey and highlighted the outstanding achievements of the Armenian lobby in the United States.

CONCLUSION

The Armenian lobby in the United States has traditionally and inevitably been vigorous. It has been implementing effective lobbying strategies both at the federal and state level. One of the activities of the Armenian-American lobby is passing the resolution related to so-called genocide allegations. They have become successful in passing the legislation from the subcommittees. In some cases, they have become more successful than the other instances. This study has tried to investigate the factors influencing the relatively high or low success of the Armenian lobby in different cases. In this study it is suggested that both domestic politics and foreign policy related factors of United States have been determining the outcomes of the lobbying success of the Armenian lobby. Although the Armenian lobby in the United States has implemented successful lobbying strategies (coalition formation, tactics etc.) in most of the cases, other factors had a real impact on the relative success or failure. Those factors are as in the following: importance of local politics and electoral imperative, the factors related to United States national security and foreign policy, the loss of support by the Israeli lobby to Turkey's cause and the changes in the United States domestic politics. Some of the factors provided relatively high success to the Armenian-American lobby and some others did the opposite.

REFERENCES

- Baumgartner, F. R. ve Jones, B. D. (1991). Agenda dynamics and policy subsystems. *The Journal of Politics*, 53(4), 1044-1074.
- Baumgartner, F. R. ve Leech, B. L. (1998). *Basic interests: The importance of groups in politics and in political science*. Princeton: Princeton University Press.
- Cohen, S. (2019, Ekim 31). Democrat says he voted to recognize Armenian genocide because 'Turkey doesn't seem to respect' US. *The Hill*. Erişim adresi <https://thehill.com/blogs/blog-briefingroom/468405-democrat-says-he-voted-to-recognize-armenian-genocide-because-turkeydoesnt-respect-us>.
- Eggen, D. (2010, Mart 4). Armenia-Turkey dispute over genocide label sets off lobbying frenzy. *Washington Post*. Erişim adresi <https://www.washingtonpost.com>
- Erhan, Ç. (2019, Kasım 25). Ya birlikte devam edecekler, ya da Türkiye kendi yoluna gidecek.... *Takvim Gazetesi*. Erişim adresi <https://www.takvim.com.tr>
- Hojnacki, M. (1997). Interest groups' decisions to join alliances or work alone. *American Journal of Political Science*, 41(1), 61-87.
- House panel OKs Armenian "Genocide" bill. (2007, 10 Ekim). Retrieved from <http://www.cbsnews.com/stories/2007/10/10/world/main3351845.shtml>
- İbrahimli, H. (2001). Azerbaycan diasporası: mevcut durum ve geleceği konusunda bazı notlar. *Avrasya Dosyası (Azerbaycan Özel)*, 7(1), 469-482.
- Kessler, G. (2007, Ekim 10). White house and Turkey fight bill on Armenia. *Washington Post*. Erişim adresi <https://www.washingtonpost.com>
- Ortagus, M. (2019, Aralık 17). Trump administration rejects Senate resolution recognizing Armenian genocide. *The Hill*. Erişim adresi <https://thehill.com/regulation/international/474869-trumpadministration-rejects-senate-resolution-recognizing-armenian>.
- Paul, D. M. ve Paul, R. A. (2009). *Ethnic lobbies and US foreign policy*. Boulder: Lynne Rienner Publishers.

- Peterson, M. A. (1996). Congress in the 1990s: From Iron Triangles to Policy Networks. James A. Morone ve Gary S. Belkin (Eds.). *The Politics of Health Care Reform: Lessons from the Past, Prospects for the Future* içinde (s. 103-148). Durham: Duke University Press.
- Smith, T. (2000). *Foreign attachments: The power of ethnic groups in the making of American foreign policy*. Boston: Harvard University Press.
- Türkiye Cumhuriyeti Dışişleri Bakanlığı. (2019, Aralık 12). ABD Senatosu tarafından kabul edilen karar (S. Res. 150) Hk. Erişim adresi http://www.mfa.gov.tr/no_362_-abd-senatosu-tarafindan-kabul-edilenkarar-hk.tr.mfa.
- Türkiye Cumhuriyeti Dışişleri Bakanlığı. (2019, Aralık 12). Ülkemize yaptırımlar uygulanmasını öngören yasa tasarısı S.2641in Senato Dış İlişkiler Komitesinde kabulü Hk. Erişim adresi http://www.mfa.gov.tr/no_358_-ulkemize-yaptirim-uygulanmasini-ongoren-tasarihk.tr.mfa.
- United States Senate. (t.y.). Glossary term/Simple Resolution. Erişim adresi https://www.senate.gov/reference/glossary_term/simple_resolution.htm.
- Üstün, M. T. (2019, Ekim). Mondros mütarekesi sonrasında Ermeni diasporasının Amerikan gazetelerindeki propagandaları. *I. Uluslararası 20. YY.'ın İlk Yarısında Türk Ermeni İlişkileri Sempozyumu* içinde (s. 701-728). Iğdır: Iğdır Üniversitesi. Erişim adresi [file:///C:/Users/pc/Downloads/MONDROS MUTAREKESI SONRASINDA ERMENI DIA%20\(1\).pdf](file:///C:/Users/pc/Downloads/MONDROS_MUTAREKESI_SONRASINDA_ERMENI_DIA%20(1).pdf)
- Vorpagel, N. (2008, Mart). Recognizing the Armenian genocide: The Congressional Foreign Affairs dilemma. *Cornell College*. Erişim adresi <http://www.cornellcollege.edu/politics/courses/allin/364/03R-Nick%20Vorpagel.20083.pdf>
- Zarifian, J. (2014). The Armenian-American lobby and its impact on U.S. foreign policy. *Society*, 51(5), 503-512.

EĞİTİM VE YOKSULLUKLA MÜCADELE: TÜRKİYE'DEN BÖLGESEL BİR KANIT

İrem ÇETİN¹

ÖZ

Çalışmada, Türkiye’de eğitimin yoksullukla mücadeledeki uzun dönemli rolü 2008-2018 yılları arasındaki bölgesel düzeydeki veriler kullanılarak araştırılmıştır. Çalışmada, öncelikle verilerin eş bütünleşme özellikleri incelenmiştir. İkinci olarak, eğitim ile yoksulluk arasındaki uzun dönemli ilişki Tam Değiştirilmiş En Küçük Kareler ve Dinamik En Küçük Kareler Yöntemleri kullanılarak tahmin edilmiştir. Üçüncü olarak nedenselliğin yönü ele alınmıştır. Çalışmada, ortaöğretim ve yükseköğretimin Türkiye’de bölgesel yoksulluğu azaltmaya katkı sağladığı sonucuna ulaşılmıştır. Ayrıca çalışmadan elde edilen sonuçlara göre, yükseköğretimin yoksulluğu azaltma üzerindeki etkisi ortaöğretimden daha fazladır.

Anahtar Kavramlar: Eğitim, Yoksullukla Mücadele, FMOLS, DOLS, Granger Nedensellik.

¹ Dr. Öğr. Üyesi, Hacettepe Üniversitesi, İktisadi ve İdari Bilimler Fakültesi, Maliye Bölümü, iremyendi@hacettepe.edu.tr, <https://orcid.org/0000-0002-3717-7462>

Makalenin gönderilme tarihi: 27 Ağustos 2020

Kabul tarihi: 19 Eylül 2020

EDUCATION AND POVERTY ALLEVIATION: A REGIONAL EVIDENCE FROM TURKEY

ABSTRACT

In this study, we investigated the long-run role of education on poverty alleviation using the sub-national data of Turkey from 2008 to 2018. Firstly, we explore the cointegration properties of the data. Secondly, we estimate the long-run relationship between education and poverty by employing the Fully Modified OLS (FMOLS) and Dynamic OLS (DOLS) estimators. Thirdly, we reveal the direction of causality. We find that secondary and tertiary education help to eliminate sub-national poverty in Turkey. Moreover, the empirical results demonstrate that tertiary education has a higher effect in comparison with secondary education in reducing poverty.

Keywords: Education, Poverty Alleviation, FMOLS, DOLS, Granger Causality

GİRİŞ

Küreselleşme süreci ile birlikte bazı gelişmekte olan ülkelerde gerçekleşen büyüme performansı gelişmiş ve gelişmekte olan ülkeler arasındaki gelir eşitsizliklerinin azaltılmasına katkıda bulunmasına rağmen, ülke içi gelir eşitsizlikleri (Milanovic, 2016) ve yoksulluk sorunu birçok gelişmekte olan ülkede varlığını sürdürmektedir. Türkiye, 1980, 1990 ve 2000'li yıllarda Organisation for Economic Co-operation and Development (OECD) ortalamasının üzerinde bir büyüme performansı sergilemesine rağmen (OECD, 2019), Türkiye'de gelir eşitsizliği ve yoksulluk sorunu varlığını devam ettirmiştir.

Türkiye'de en yoksul bölgeler ülkenin doğu ve güneydoğu kesimlerinde bulunmakla birlikte, yoksulluk göstergeleri bölgelere göre oldukça farklılık göstermektedir. Benzer şekilde, Türkiye'deki eğitim göstergelerinde de bölgelere göre farklılıklar bulunmaktadır. Literatürde eğitimin yoksulluğu azaltıcı etkisi, eğitimin ekonomik büyüme üzerindeki etkisi ile eğitimin bireysel kazançlar üzerindeki etkisi çerçevesinde ele alınmaktadır. Bu çerçevede, beşeri sermayenin gelişmesi bireylerin hem ekonomik büyümeye katkıda bulunmalarını hem de ekonomik büyümeden faydalanmalarını sağlamaktadır (Dünya Bankası, 2019).

Bu çerçevede, çalışmada, uzun dönemde, Türkiye'de, eğitimin bölgesel düzeydeki yoksulluğu azaltmadaki rolünün araştırılması amaçlanmıştır. Bu amaçla, çalışmada, ilk olarak verilerin eşbütünleşme özellikleri dikkate alınmış ve Tam Değiştirilmiş En Küçük Kareler (FMOLS) ve Dinamik En Küçük Kareler (DOLS) tahmin edicileri kullanarak eğitim ve yoksulluk arasındaki uzun

dönemli ilişki tahmin edilmiştir. İki farklı tahmin yönteminin kullanılması sonuçların tahmin yöntemine olan duyarlılığının ortaya konulmasına imkan sağlamıştır. Çalışmada, ayrıca, Panel Vektör Hata Düzeltme Modeli (VECM) kullanarak kısa ve uzun vadede eğitim ve yoksulluk arasındaki nedenselliğin yönü araştırılmıştır.

Bu doğrultuda çalışmanın bir sonraki bölümünde beşeri sermaye teorisi ve eğitim ile yoksulluğun azaltılması arasındaki ilişkiye ilişkin literatürde yer alan çalışmalar yer almaktadır. İkinci bölümde çalışmada kullanılan veriler ve çalışmanın yöntemine yer verilirken, üçüncü bölümde ampirik bulgular yer almaktadır. Çalışma, genel bir değerlendirme ve politika çıkarımları ile son bulmaktadır.

I. LİTERATÜR TARAMASI

Literatürde, beşeri sermaye teorisine ilk katkılar Smith (1776) ve Marshall (1920)'a tarafından gerçekleştirilmiştir. "Ulusların Zenginliği" nde Smith (1776), eğitim yoluyla insan sermayesi oluşturmanın işletmeler için daha fazla kar sağlayacağını savunmuştur. "Ekonominin Prensipleri" nde ise Marshall (1920), tüm sermayenin en değerli olanının insana yatırım yapılması olduğunu belirtmiştir. Ancak, beşeri sermaye teorisine en önemli katkı Shultz (1961) tarafından "Beşeri Sermayeye Yatırım" isimli çalışma ile gerçekleştirilmiştir. Schultz (1961), çalışmasında yurtiçi çıktıdaki artışın yurtiçi kaynaklardaki artıştan (arazi, çalışma saati ve fiziksel sermaye) daha büyük olduğunu ve beşeri sermayeye yapılan yatırımın bu farkı açıklayabileceğini belirtmiştir. Schultz (1961)'e göre, eğitim, sağlık ve iç göç harcamaları daha iyi iş fırsatları elde etmeye yardımcı olmakta ve beşeri sermaye yatırımlarını oluşturmaktadır. Schultz (1962), insanların tüm sermayelerinin doğumda verilmediğini ifade ederek, insanların beşeri sermaye yatırımları ile kapasitelerini geliştirdiklerini savunmaktadır. Schultz (1962), insan sermayesine yatırım yapmak için yaşam boyu öğrenmenin (okulda, işyerinde veya daha sonraki yaşlarda vb.) önemini vurgulamaktadır. Literatürde beşeri sermaye teorisine ilişkin bir diğer önemli katkı ise Becker (1964)'e aittir. Becker (1995), yoksulluğun azaltılması ile beşeri sermaye yatırımları arasında yakın ve açık bir ilişki olduğunu savunmaktadır. Becker (1995)'e göre, beşeri sermayenin ekonomik büyümedeki önemi özellikle Japonya, Güney Kore, Hong Kong, Tayvan ve diğer Asya ülkelerinin ekonomik büyüme performansları ile kendini göstermektedir. Söz konusu ülkeler doğal kaynaklarının az olmasına rağmen, iyi eğitilmiş iş gücüne sahip oldukları hızlı bir ekonomik büyüme performansı sergilemişlerdir.

Beşeri sermaye yaklaşımında, eğitimin yoksulluğu azaltıcı etkisi, eğitimin ekonomik büyüme üzerindeki etkisi ile eğitimin bireysel kazanımlar üzerindeki etkisi çerçevesinde değerlendirilebilir. Literatürde Lucas (1988)'i takiben beşeri sermayenin ekonomik büyümedeki rolü içsel büyüme modelleri çerçevesinde ele alınmış ve beşeri sermaye yatırımlarıyla gerçekleşen ekonomik büyümenin yoksulluğun azaltılmasına katkıda bulunacağı ifade edilmiştir. (bkz.

Dollar ve Kraay, 2002; Ravallion ve Datt, 2002-25; Besley ve Burgess, 2003; Kraay, 2006; López, 2004; Ravallion ve Chen, 2007; Ravallion ve Datt, 2002-25). Diğer taraftan, eğitim yoluyla sağlanan bilgi ve beceriler bireylerin verimliliğini ve kazançlarını arttırmaktadır (Tilak, 2002). Literatürde eğitim ve bireysel kazanç arasındaki ilişki ilk olarak (Psacharopoulos, 1973, 1981, 1985) tarafından ortaya konmuştur. Daha yakın tarihli bir çalışmada ise, Psacharopoulos ve Patrinos (2018)'in 1950'den 2014'e kadar 139 ülkede gerçekleştirdikleri çalışmalarının sonucuna göre, eğitim ve bireysel kazanç arasında güçlü bir korelasyon bulunmaktadır. OECD verilerine (2019) göre, eğitim seviyesi yükseldikçe istihdam olanakları artmakta, OECD ülkelerinde, kısa dönemli yüksek öğretim derecesine (short-cycle tertiary degree)² sahip yetişkinlerin, ortaöğretim eğitimi almış yetişkinlere kıyasla gelirleri %20 oranında daha yüksek olmaktadır. Lisans derecesi olan bireylerin kazançlarında %44, yüksek lisans veya doktora derecesine sahip bireylerin kazançlarında ise %91 oranında artış görülmektedir.

Eğitimin yoksulluğun azaltılması üzerindeki etkisi literatürdeki birçok çalışmada araştırılmıştır. De Silva ve Sumarto (2015), 2002-2014 yılları arasında Endonezya'nın bölgesel verilerini kullanarak, Endonezya'da eğitim ve ulusal düzeyde yoksulluğun azaltılması arasında güçlü bir ilişki olduğu sonucuna ulaşmışlardır. Benzer şekilde, Chikelu (2016) ve Adeyoka (2018) çalışmalarında, Nijerya'da beşeri sermaye ile yoksulluğun azaltılması arasında ilişki olduğunu ortaya koymuşlardır. Başka bir çalışmada, Olopade, Okudua, Oladosun ve Asaleye (2019), 1980 ile 2016 yılları arasında beşeri sermaye ile yoksulluk arasındaki uzun dönemli ilişkiyi araştırmış ve uzun dönemde beşeri sermayenin yoksulluğu azalttığı sonucuna ulaşmışlardır. Santos (2011), yoksulluk tuzağının gelir ve beşeri sermaye dağılımındaki eşitsizlikle açıklandığı bir model geliştirmiştir. Başka bir teorik modelde Bhukuth, Roumane ve Terrany (2018), gelişmekte olan ülkelerde, üyelerinin beşeri sermayesini arttırmaya yardımcı olan kooperatif kuruluşlarının yoksulluğun azaltılmasına yardımcı olabileceğini göstermişlerdir. Ayrıca, Mincer (1991) ile Riddell ve Song (2011) eğitimin işsizlik oranının azaltılmasına yardımcı olduğunu ve eğitimin işsiz bireylerin yeniden istihdam oranlarını artırdığı sonucuna ulaşmışlardır. Literatürde aksi yönde görüş bildiren çalışmalarda ise, Medeios, Barbosa ve Carvalhales (2020) yoksulluğun azaltılmasında eğitimin rolünün iyimser varsayımlar altında ortaya çıkabileceğini savunurken, bir başka çalışmada ise, Brown ve James (2020) beşeri sermaye teorisinin yoksulluğun azaltılması konusundaki kısıtlarını ele almışlardır.

² Kısa dönem yükseköğretim, genellikle katılımcılara mesleki bilgi, beceri ve yetkinlikler sağlamak üzere tasarlanmıştır. Söz konusu programlar pratik temelli, mesleğe özgüdürler ve öğrencileri işgücü piyasasına girmeye hazırlarlar. Ancak, bu programlar diğer yükseköğretim programlarına girişte de bir başlangıç aşaması oluşturabilirler.

II. VERİLER VE YÖNTEM

Çalışmada, eğitimin yoksulluğun azaltılmasındaki rolünü araştırmak amacıyla Türkiye’nin 2008-2018 dönemindeki³ yıllık bazdaki bölgesel Düzey-1 verileri kullanılmıştır. Çalışmada oluşturulan temel model denklem (1) ‘de yer almaktadır:

$$YOK_{it} = \alpha_i + \beta_i EĞİ_{it} + \varepsilon_{it} \quad (1)$$

Denklem (1)’de YOK_{it} medyan gelirin %60’ına göre, göreceli yoksulluk oranını ifade ederken, eğitim değişkeni olan $EĞİ_{it}$ ise iki farklı veri seti ile temsil edilmektedir. ORT_{it} değişkeni, ortaöğretim seviyesindeki okullaşma oranını temsil ederken, $YÜKSEK_{it}$ değişkeni ise yükseköğretim seviyesindeki okullaşma oranını ifade etmektedir. Çalışmada kullanılan tüm veriler Türkiye İstatistik Kurumu (TÜİK) Bölgesel İstatistikler Veri tabanından elde edilmiştir. Tablo. 1’de değişkenlere ait tanımlayıcı istatistikler yer almaktadır.

Tablo 1: Tanımlayıcı İstatistikler

	YOK	ORT	YÜKSEK
Ortalama	18.81591	74.26273	11.08962
Medyan	18.90000	76.42000	11.01500
Maksimum	26.10000	91.37000	20.25000
Minimum	13.90000	36.56000	3.480000
Standart Sapma	2.131545	13.31740	3.661169
Gözlem Sayısı	132	132	132

Çalışmanın iki temel amacı bulunmaktadır. İlk olarak, FMOLS ve DOLS tahmin edicileri kullanılarak farklı eğitim seviyelerinin yoksulluk üzerindeki uzun dönemli etkisi araştırılacak, daha sonra ise, kısa ve uzun dönemde yoksulluk ve eğitim arasındaki nedensellik ilişkisinin yönü panel VECM kullanılarak tespit edilecektir.

Değişkenlere ait serilerin durağan olmaması durumunda, söz konusu serilerin doğrusal kombinasyonlarının durağan olması ve serilerin uzun dönemde ilişkili olması mümkündür. Kao & Chen (1995), çalışmalarında, panel eşbütünlük modellerde EKK’nin sapmalı olabileceğini göstermişlerdir. Phillips & Moon (1999a) ve Pedroni (1996, 2000,2004) panel eşbütünlük modellerin

³ Söz konusu zaman periyodu veri kısıtı çerçevesinde belirlenmiştir.

tahmininde ortaya çıkan içsellik ve otokorelasyon problemlerin çözümü için FMOLS tahmin edicisinin kullanılmasını önermişlerdir. (Baltagi ve Kao, 2000:29). Kao ve Chiang (2000) ise, Saikkonen (1991) ve Stock & Watson (1993) tarafından gerçekleştirilen çalışmalara dayanan DOLS tahminicisini FMOLS'ye alternatif bir yaklaşım olarak ortaya koymuşlardır (Baltagi ve Kao, 2000: 29).

Genel anlamda eşbütünleşik sistem aşağıdaki gibi ifade edilebilmektedir (Pedroni, 2000):

$$y_{i,t} = \alpha_i + \gamma_t + \beta_{ji}x_{i,t} + e_{i,t} \quad (2)$$

$$x_{i,t} = x_{i,t-1} + \varepsilon_{i,t} \quad (3)$$

Denklem (2) ve (3)'te $i=1, \dots, N$ ve $t=1, \dots, T$ olduğu durumda, N kesit boyutunu, T ise zaman boyutunu ifade etmektedir. α_i ve γ_t sırasıyla panele özgü sabit etkilerle ortak sabit zaman etkilerini göstermektedir. Eğer $y_{i,t}$ ve $x_{i,t}$ 'nin birim kökü varsa ancak eş bütünleşiklerse $e_{i,t}$ tanım gereği durağandır. Bu çerçevede, Pedroni (2000) β_i 'nin ($i=1, \dots, N$ için) kesitler arası tahmin edicisinin ve t istatistiğinin i . panele ilişkin FMOLS tahmin edicisi kullanılarak hesaplanabileceğini göstermiştir. Bu çerçevede; $\hat{\beta}_j = N^{-1} \sum_{i=1}^N \hat{\beta}_{ji}$ ve ilişkili t istatistiği $t_{\hat{\beta}_{ji}} = N^{-1/2} \sum_{i=1}^N t_{\hat{\beta}_{ji}}$ olmaktadır.

Kao ve Chiang (2000) tarafından, β için DOLS tahminicisi aşağıdaki regresyon kullanılarak elde edilmiştir:

$$y_{i,t} = \alpha_i + \beta_i x_{i,t} + \sum_{j=-q}^q c_{ij} \Delta x_{i,t+j} + e_{i,t} \quad (4)$$

Denklem (4)'te q , birinci farkı alınmış değişkenlerin öncül ve gecikmeli değerlerini ifade etmektedir. Denklem (4)'te yer alan regresyonun tahmini ile elde edilen β uzun dönem parametresidir.

Çalışmada, öncelikle, değişkenlerin durağan olup olmadığını araştırmak amacıyla Levin, Lin ve Chu (2002) (LLC), Im, Pesaran ve Shin (2003) (IPS) ve Maddala ve Wu (1999) ADF Fisher χ^2 (ADF) ve PP Fisher χ^2 (PP) birim kök testleri kullanılmıştır. LLC tüm birimler için ortak bir birim kök sürecinin olduğunu varsaymaktadır. LLC testinin sıfır hipotezi, birim kökünün varlığını ifade ederken, alternatif hipotez, birim kökünün olmadığını savunur. Diğer taraftan, IPS, ADF ve PP testleri, tüm birimler boyunca ayrı birim kök süreçlerinin olduğunu varsayar. IPS, ADF ve PP testlerinde de LLC testine benzer şekilde, sıfır hipotezi, birim kökün varlığını ifade ederken, alternatif hipotez ise birim kökün olmadığı şeklinde kurulmaktadır. Çalışmada, değişkenlerin durağan olup olmadığı araştırıldıktan sonra aynı dereceden

durağan olan değişkenler arasında uzun dönemli ilişkinin varlığı eş bütünleşme testleri kullanılarak araştırılmıştır. Bu amaçla, çalışmada Pedroni (2004) tarafından geliştirilen panel eşbütünleşme testleri kullanılmıştır. Bu çerçevede, Pedroni (2004) tarafından, yedi farklı istatistikle heterojen panellerde eş bütünleşmenin olmadığını ifade eden boş hipotezin sınanmasını önerilmiştir. Söz konusu istatistiklerden dördü kesit içi (within) etkileri kapsayan panel istatistikleri iken, üçü kesitler arası (between) etkileri kapsayan grup istatistikleridir. Çalışmada daha sonra, aynı dereceden eşbütünleşik olduğu tespit edilen değişkenler arasındaki uzun dönemli ilişki FMOLS ve DOLS tahmin edicileri kullanılarak hesaplanmıştır.

Çalışmada, son olarak ise, yoksulluk ve eğitim arasındaki kısa ve uzun dönemli nedensellik ilişkisinin yönünü araştırmak amacıyla panel VECM modeli kullanılmıştır. Engle ve Granger (1987), eşbütünleşik durağan olmayan değişkenlerin varlığı durumunda nedensellik analizi için panel hata düzeltme modelinin kullanılmasını önermişlerdir. Çalışmada, oluşturulan modelin hata düzeltme gösterimi aşağıda denklem (5) ve (6)'da yer almaktadır.

$$\Delta YOK_{i,t} = \delta_{1i} + \lambda_{1i} ECT_{i,t-1} + \sum_{p=1}^k \delta_{11ip} \Delta YOK_{it-p} + \sum_{p=1}^k \delta_{12ip} \Delta E\check{G}\check{I}_{it-p} + \varepsilon_{1i,t} \quad (5)$$

$$\Delta E\check{G}\check{I}_{i,t} = \delta_{2i} + \lambda_{2i} ECT_{i,t-1} + \sum_{p=1}^k \delta_{21ip} \Delta E\check{G}\check{I}_{it-p} + \sum_{p=1}^k \delta_{22ip} \Delta YOK_{it-p} + \varepsilon_{2i,t} \quad (6)$$

Yukarıda yer alan denklemlerde Δ birinci fark işlemcisini, p gecikme uzunluğunu ECT ise uzun dönemli eşbütünleşik ilişkiden elde edilen hata düzeltme teriminin gecikmeli değerini ifade etmektedir. Birinci farkı alınmış değişkenlerin katsayılarının anlamlılığı kısa dönemli nedenselliği ifade ederken, Hata düzeltme terimlerinin katsayılarının, diğer bir deyişle, λ_{1i} ve λ_{2i} 'nin anlamlılığı uzun dönemli nedenselliği göstermektedir.

III. AMPİRİK BULGULAR

A. Panel Birim Kök Testi

Birim kök testlerinin bulguları Tablo 2'de yer almaktadır. IPS ve ADF testlerine göre, modelde yer alan değişkenler durağan değildir. Ancak, değişkenlerin birinci farkları alındığında tüm birim kök testlerine göre, değişkenlerin, %1 anlamlılık düzeyinde durağan oldukları görülmektedir.

Tablo 2. Panel Birim Kök Testi

	LLC	IPS	ADF	PP
YOK	-4.08380 (0.0000)***	-0.85318 (0.1968)	32.7336 (0.1098)	44.8598 (0.0061)***
ORT	-2.66675 (0.0038)***	2.40182 (0.9918)	9.02426 (0.9975)	2.66739 (1.0000)
YÜKSEK	-6.87505 (0.0000)***	0.22718 (0.5899)	38.3181 (0.6333)	69.9945 (0.0043)***
Δ YOK	-22.1431 (0.0000)***	-13.5861 (0.0000)***	141.550 (0.0000)***	176.570 (0.0000)***
Δ ORT	-16.8684 (0.0000)***	-7.84546 (0.0000)***	90.0169 (0.0000)***	108.412 (0.0000)***
Δ YÜKSEK	-23.9615 (0.0000)***	-17.7980 (0.0000)***	139.933 (0.0000)***	167.568 (0.0000)***

Not: Tabloda olasılık değerleri parantez içinde gösterilmektedir. *** ifadesi %1 düzeyindeki istatistiki anlamlılığı ifade etmektedir.

B. Panel Eşbütünlüşme Testi

Pedroni (2004) eşbütünlüşme testi sonuçları Tablo 3'te gösterilmektedir. Test istatistiklerinin büyük çoğunluğuna göre, YOK ve ORT değişkenleri arasında % 1 veya % 5 anlamlılık düzeyinde bir eşbütünlüşme olduğu görülmektedir. Sadece grup rho-istatistiği %5 düzeyinde anlamsızdır. Diğer yandan, YOK ve YÜKSEK değişkenleri de eşbütünlüşmektir. Tablo 3, panel v ve grup rho istatistikleri hariç olmak üzere test istatistiklerinin çoğunun %1 veya %5 anlamlılık düzeyinde anlamlı olduğunu göstermektedir. Eşbütünlüşme testi, yoksulluk ve eğitim arasındaki uzun dönemli eşbütünlüşük ilişkiyi doğrulamaktadır.

Tablo 3. Panel Eşbütünlüşme Testi

	ORT	YÜKSEK
Panel v-İstatistiği	1.825777**	1.210066
Panel rho- İstatistiği	-1.750659**	-1.968808**
Panel PP- İstatistiği	-10.73252***	-8.391884***
Panel ADF- İstatistiği	-9.177003***	-7.709302***
Grup rho- İstatistiği	1.009921	0.932702
Grup PP- İstatistiği	-14.06365***	-10.45816***
Grup ADF- İstatistiği	-10.18316***	-8.206408***

Not: ** ve *** sırasıyla %5 ve %1 düzeyindeki istatistiki anlamlılığı ifade etmektedir.

C. FMOLS ve DOLS Tahminleri

Değişkenler aynı dereceden eşbütünleşik olduğunda, Pedroni (2000) ile Kao ve Chiang (2000) FMOLS ve DOLS tahmincilerinin değişkenler arasındaki uzun dönemli ilişkiyi tahmin etmede kullanılmalarını önermişlerdir. Tablo 4, ortaöğretim ve yükseköğretimin bölgesel yoksulluk üzerindeki uzun dönemli etkilerini göstermektedir. FMOLS tahminlerine göre hem ortaöğretim hem de yükseköğretim, bölgesel yoksulluğun azaltılmasına katkıda bulunmaktadır. Ayrıca, ampirik bulgular yükseköğretimin ortaöğretimden yoksulluğun azaltılmasında daha etkili olduğunu da göstermektedir. DOLS tahminleri, sağlık kontrolü için Tablo 4'te yer almaktadır. DOLS tahminlerine göre de katsayıların işareti ve anlamlılığı değişmemektedir.

Tablo 4. Panel FMOLS ve DOLS Tahminleri

Bağımlı Değişken	FMOLS	DOLS	
YOK			
Bağımsız Değişkenler			
ORT	-0.085228 (-3.570474)***	-0.079181 (-2.549750)**	
YÜKSEK		-0.340212 (-4.248612)***	-0.486471 (-4.456573)***

Not: *** ve ** ifadeleri sırasıyla %1 ve %5 düzeyindeki istatistiki anlamlılığı göstermektedir.

D. Panel Nedensellik Testi

Panel VECM bulguları Tablo 5'te yer almaktadır. Tablo 5'ten görülebileceği üzere, hata düzeltme terimlerinin katsayıları negatif ve istatistiki olarak anlamlıdır. Söz konusu bulgu, eğitim ve yoksulluk arasında her iki eğitim seviyesinde de iki yönlü nedensellik ilişkisi olduğunu göstermektedir. Elde edilen bir başka sonuca göre ise, yoksulluktan ortaöğretime doğru tek yönlü bir nedensellik ilişkisi bulunmaktadır. Benzer şekilde, çalışmadan elde edilen sonuçlara göre yükseköğretimden yoksulluğa doğru tek yönlü bir nedensellik ilişkisi bulunmaktadır. Panel VECM sonuçları FMOLS ve DOLS tahminleri ile tutarlıdır.

Tablo 5. Kısa ve Uzun Dönemli Nedensellik

	Kısa Dönemli Nedensellik		Uzun Dönemli Nedensellik	Kısa Dönemli Nedensellik		Uzun Dönemli Nedensellik
	ΔPOV	ΔORT	ECT	ΔYOK	$\Delta YÜKSEK$	ECT
ΔYOK		4.265682	-0.247262***		4.749937*	-0.066740**
ΔORT	4.644451*		-0.020678***	1.294181		-0.049245***

Not: ***, ** ve * sırasıyla %1, %5 ve %10 düzeyindeki istatistiki anlamlılığı ifade etmektedir.

SONUÇ

Yoksulluğun nedenleri çok boyutlu olmasına rağmen, eğitimin yoksulluğu azaltmadaki rolü, özellikle beşeri sermaye teorisi ile birlikte literatürde sıkça tartışılmıştır. Nüfusun artan eğitim seviyesiyle, bireylerin bilgi ve becerilerindeki artış ücretlerin yükselmesini sağlayacak bu durum da yoksul bireylerin sayısının azalması ile sonuçlanacaktır.

Çalışmada, Türkiye'nin bölgesel verileri kullanılarak eğitim ve yoksulluk arasındaki uzun vadeli ilişkinin araştırılması amaçlanmıştır. Çalışmanın bulguları, beşeri sermaye teorisi ile uyumlu olarak eğitim ve yoksulluk arasında ters yönlü bir ilişkinin olduğu göstermektedir. Eğitim seviyesi yükseldikçe yoksulluk azalmaktadır. Hem ortaöğretimin hem de yükseköğretimin Türkiye'deki bölgesel yoksulluğun azaltılması üzerinde önemli bir etkisi vardır. Ayrıca, yükseköğretimin yoksulluğu azaltmadaki etkisi ortaöğretime göre daha fazladır. Diğer taraftan, eğitim ve yoksulluk arasında çift taraflı uzun dönemli bir nedensellik ilişkisi bulunmaktadır.

Çalışmadan elde edilen sonuçlara göre, eğitim uzun vadede Türkiye'de bölgeler arasındaki yoksulluk farklarının açıklanmasında önemli rol

oyynamaktadır. Bu çerçevede, b¼lgesel yoksulluđun azaltılması, ¼zellikle yoksul b¼lgelerde olmak ¼zere eđitime yatırım yapılmasını gerektirmektedir. Eđitim ve yoksulluk arasındaki çift y¼nl¼ nedensellik iliřkisi eđitimde fırsat eřitliđinin sađlanması nın ¼nemini ortaya koymaktadır. Diđer bir deyiřle, eđitim politikalarının oluřturulması sırasında h¼k¼metler tarafından eđitim ve yoksulluk arasındaki iliřki dikatle g¼z ¼n¼nde bulundurulmalıdır.

KAYNAKÇA

- Adekoya, O. (2018). Impact of human capital development on poverty alleviation in Nigeria. *International Journal of Economics & Management Sciences*, 7(4), 1-8. <https://doi.org/10.4172/2162-6359.1000544>
- Baltagi, B. and Kao, C. (2000). Nonstationary Panels, cointegration in panels and dynamic panels: a survey. (Badi Baltagi Eds.). *Advances in econometrics: Nonstationary panels, panel cointegration and dynamic panels* içinde (s.7-51). New York, NY: Elsevier.
- Becker, G. S. (1965). Human capital and poverty alleviation. *Human Resource and Operation Policy Working Paper*, No. 52.
- Besley, T. and Burgess, R. (2003). Having global poverty. *Journal of Economic Perspectives*, 17(3), 3–22. <https://doi.org/10.1257/089533003769204335>
- Bhukuth, A., Roumane, A. and Terrany, B. (2018). Cooperative, human capital and poverty: a theoretical framework. *Economics and Sociology*, 11(2), 11–18. <https://doi.org/10.14254/2071-789X.2018/11-2/1>
- Brown, P. and James, D. (2020). Educational expansion, poverty reduction and social mobility: Reframing the debate. *International Journal of Educational Research*, 100, 1-9. <https://doi.org/10.1016/j.ijer.2020.101537>
- Chen, B., McCoskey, S. And Kao, C. (1999). Estimation and inference of a cointegrated regression in panel data: a Monte Carlo Study. *American Journal of Mathematical and Management Sciences*, 19, 75–114. <https://doi.org/10.1080/01966324.1999.10737475>
- Chikelu, J. C. (2016). Impact of human capital development on poverty reduction in Nigeria. *MPRA Paper*, No: 74696.
- De Silva, I. and Sumarto, S. (2015). Dynamics of growth, poverty and human capital: evidence from Indonesian sub-national data. *Journal of Economic Development*, 40(2), 1-33. <https://doi.org/10.35866/caujed.2015.40.2.001>
- Dollar, D. and Kraay, A. (2002). Growth is good for the poor. *Journal of Economic Growth*, 7(3), 195–225. <https://doi.org/10.1023/A:1020139631000>

- Engle, R. and Granger, C. (1987). Co-integration and error correction: Representation, estimation, and testing. *Econometrica*, 55, 251-76. <https://doi.org/10.2307/1913236>
- Im, K.S., Pesaran, M.H. and Shin, Y. (2003). Testing for unit roots in heterogeneous panels. *Journal of Econometrics*, 115(1), 53-74. [https://doi.org/10.1016/S0304-4076\(03\)00092-7](https://doi.org/10.1016/S0304-4076(03)00092-7)
- Kao, C. and Chen, B. (1995). On the estimation and inference for cointegration in panel data when the cross-section and time-series dimensions are comparable. *Manuscript*, Center for Policy Research, Syracuse University. Erişim Adresi: <http://citeseerx.ist.psu.edu/viewdoc/download?doi=10.1.1.196.1714&rep=rep1&type=pdf>
- Kao, C. (1999). Spurious regression and residual-based tests for cointegration in panel data. *Journal of Econometrics*, 90(1), 1-44. [https://doi.org/10.1016/S0304-4076\(98\)00023-2](https://doi.org/10.1016/S0304-4076(98)00023-2)
- Kao, C. and Chiang, M. H. (2000). On the estimation and inference of a cointegrated regression in panel data. (Badi Baltagi Eds.). *Advances in econometrics: Nonstationary panels, panel cointegration and dynamic panels* içinde (s.179-222). New York, NY: Elsevier.
- Kraay, A. (2006). When is growth pro-poor? Evidence from a panel of countries. *Journal of Development Economics*, 80(1), 198-227. <https://doi.org/10.1016/j.jdeveco.2005.02.004>
- Levin, A., Lin, C.F. and Chu, C.S.J. (2002). Unit root tests in panel data: Asymptotic and finite-sample properties. *Journal of Econometrics*, 108(1), 1-24. [https://doi.org/10.1016/S0304-4076\(01\)00098-7](https://doi.org/10.1016/S0304-4076(01)00098-7)
- Lopez, J. H. (2004). Pro-growth, pro-poor: is there a tradeoff? *World Bank Policy Research Working Paper*, No: 3378.
- Lucas, R. E. (1988). On the mechanics of economic development. *Journal of Monetary Economics*, 22(1), 3-42. [https://doi.org/10.1016/0304-3932\(88\)90168-7](https://doi.org/10.1016/0304-3932(88)90168-7)
- Maddala, G.S. and Wu, S. (1999). A comparative study of unit root tests with panel data and a new simple test. *Oxford Bulletin of Economics and Statistics*, 61(S1), 631-652. <https://doi.org/10.1111/1468-0084.0610s1631>
- Marshall, A. (1920). *Principles of economics*. London: Macmillan.
- Medeiros, M., Barbosa R. J. and Carvalhales, F. (2020). Educational expansion, inequality and poverty reduction in Brazil: A simulation study. *Research in Social Stratification and Mobility*, 66, 1-13. <https://doi.org/10.1016/j.rssm.2019.100458>
- Mincer, J. (1991). Education and Unemployment. *NBER Working Paper*, No. 3838.

- Milanovic, B. (2016). *Global inequality: a new approach for the age of globalization*. Cambridge, Massachusetts: Harvard University Press.
- Organisation for Economic Co-operation and Development. (2019). *Education at a glance 2019: OECD indicators*. Paris: OECD Publishing.
- Olopade, B. C., Okudua, H., Oladosun M. and Asaleyeye A. J. (2018). Human capital and poverty reduction in OPEC member-countries. *Heliyon*, 5(8), 1-7. <https://doi.org/10.1016/j.heliyon.2019.e02279>
- Pedroni, P. (1999). Critical values for cointegration tests in heterogeneous panels with multiple regressors. *Oxford of Economics and Statistics*, 61, 653-670. <https://doi.org/10.1111/1468-0084.0610s1653>
- Pedroni, P. (2000). Fully-modified OLS for heterogeneous cointegrated panels. *Advances in Econometrics*, 15, 93-130. [https://doi.org/10.1016/S0731-9053\(00\)15004-2](https://doi.org/10.1016/S0731-9053(00)15004-2)
- Pedroni, P. (2004). Panel cointegration: asymptotic and finite sample properties of pooled time series tests with an application to the PPP hypothesis. *Econometric Theory*, 3, 579-625. <https://doi.org/10.1017/S0266466604203073>
- Phillips, P. and Hansen. B. (1990). Statistical Inference in Instrumental Variables Regression with I(1) Processes. *Review of Economic Studies*, 57, 99-125. <https://doi.org/10.2307/2297545>
- Phillips, P. C. B. and Moon, H. (1999). Linear regression limit theory for non-stationary panel data. *Econometrica*, 67(5), 1057-1111. <https://doi.org/10.1111/1468-0262.00070>
- Psacharopoulos, G. (1973). *Returns to education: An international comparison*. San Francisco: Elsevier.
- Psacharopoulos, G. (1981). Returns to education: an updated international comparison. *Comparative Education*, 17, 321-41. <https://doi.org/10.1080/0305006810170308>
- Psacharopoulos, G. (1985). Returns to education: a further international update and implication. *The Journal of Human Resources*, 20(4), 583-97. <https://doi.org/10.2307/145686>
- Psacharopoulos, G. and Patrinos H. A. (2018). Returns to investment in education: a decennial review of the global literature. *Education Economics*, 26(5), 445-458. <https://doi.org/10.1080/09645292.2018.1484426>
- Ravallion, M. and Chen, S. (2007). China's (uneven) progress against poverty. *Journal of Development Economics*, 82(1), 1-42. <https://doi.org/10.1016/j.jdeveco.2005.07.003>
- Ravallion, M. and Datt, G. (2002). Why has economic growth been more pro-poor in some states of India than others? *Journal of Development*

- Economics*, 68(2), 381–400. [https://doi.org/10.1016/S0304-3878\(02\)00018-4](https://doi.org/10.1016/S0304-3878(02)00018-4)
- Riddell, W. C. and Song, X. (2011). The impact of education on unemployment incidence and re-employment success: Evidence from the U.S. labour market. *Labour Economics*, 18(4), 453-463. <https://doi.org/10.1016/j.labeco.2011.01.003>
- Saikkonen, P. (1991). Asymptotically efficient estimation of cointegration regressions. *Econometric Theory*, 7, 1-21. <https://doi.org/10.1017/S0266466600004217>
- Santos, M. E. (2011). Human capital and the quality of education in a poverty trap model. *Oxford Development Studies*, 39(1), 25-47. <https://doi.org/10.1080/13600818.2010.551003>
- Schultz, T.W. (1961). Investment in human capital. *American Economic Review*, 51(1), 1–15.
- Schultz, T.W. (1962). Reflections on investment in man. *Journal of Political Economy*, 70(1), 1–18. <http://dx.doi.org/10.1086/258723>
- Smith, A. (1776). *Wealth of nations*. London: Modern Library.
- Stock, J. and Watson M. (1993). A simple estimator of cointegrating vectors in higher order integrated systems. *Econometrica*, 61, 783-820. <https://doi.org/10.2307/2951763>
- Tilak, J. B. G. (2002). Education and poverty. *Journal of Human Development*, 3(2), 191-207. <https://doi.org/10.1080/14649880220147301>
- Türkiye İstatistik Kurumu. (2020). Bölgesel İstatistikler Veri Tabanı. Erişim Adresi: <https://biruni.tuik.gov.tr/bolgeselistatistik/>
- World Bank. (2019). *Ending poverty, investing in opportunity*. Washington, DC: World Bank. <https://doi.org/10.1596/978-1-4648-1470-9>

KÖTÜ HUYLU PROBLEMLERLE MÜCADELE STRATEJİLERİ: PROBLEM ODAKLI VE DURUMSALCI BİR PERSPEKTİF

Abdullah UZUN*

ÖZ

Belirsiz, karmaşık, çözüme karşı dirençli ve sınırları aşan özelliklere sahip “kötü huylu problemler” kavramı, kamu yönetimi ve kamu politikası araştırmalarında giderek daha fazla dikkat çekmektedir. Bu araştırmaların çoğunda, iş birliğine dayalı yaklaşımlar ve liderlik tarzları, hükümet birimleri ve kurumları arasındaki koordinasyon, kötü huylu problemlerle mücadele etmenin evrensel stratejileri olarak sunulmaktadır. Çalışmada, bu temel stratejilerin hiçbirinin her koşulda kötü problemlerle başa çıkmak için daha uygun olmadığı savunulmaktadır. Bu iddia doğrultusunda çalışmada, hangi koşullar altında, hangi tür stratejiler hangi kötü problem türleri için daha uygundur? Başlıca stratejilerin başarılı bir şekilde uygulanmasında sınırlayıcı veya zorlaştırıcı faktörler nelerdir gibi sorulara cevap verilmesi amaçlanmıştır. Bu kapsamda, literatürdeki pratik ve teorik çalışmalara ve ilgili tartışmalara odaklanarak, kötü huylu problemlerin doğası ve onlarla mücadele stratejileri üzerine probleme odaklı ve durumsalcı bir perspektiften bazı temel argümanlar geliştirilmiştir.

Anahtar Kavramlar: Kötü Huylu Problemler, Mücadele Stratejileri, Kamu Yönetimi, Kamu Politikası, Durumsalcı Perspektif.

* Dr. Öğr. Üyesi, Karadeniz Teknik Üniversitesi, İktisadi ve İdari Bilimler Fakültesi, Kamu Yönetimi Bölümü, abduhahuzun@ktu.edu.tr, <https://or-cid.org/0000-0002-8657-4587>
Makalenin gönderilme tarihi: 5 Haziran 2020 *Kabul tarihi: 25 Eylül 2020*

STRATEGIES TO TACKLE WITH WICKED PROBLEMS: A PROBLEM ORIENTED AND CONTINGENCY PERSPECTIVE

ABSTRACT

The concept of “wicked problems”-those that uncertain, complex, relentless and cross-cutting- has attracted increasing attention in public management and public policy research. In most of this research collaborative approaches and leadership styles, coordination between government units and institutions are presented as basic panacea strategies to tackling wicked problems. The paper argues that none of the major strategies are suitable for tackling wicked problems in all circumstances. It aims to search for answers to the following questions: Under what conditions, which types of strategies are more suitable for which types of wicked problem or with which distinctive features? What are the limiting or coercive factors in the successful implementation of the major strategies? In this context, some basic arguments have been developed from a problem-oriented and contingency perspective on the nature of wicked problems and strategies to tackling them by focusing on practical and theoretical studies and related discussions in the literature.

Keywords: Wicked Problems, Tackling Strategies, Public Administration, Public Policy, Contingency Perspective.

GİRİŞ

Günümüzde karar alıcılar ve uygulayıcılar iklim değişikliği, göç, işsizlik, yoksulluk, doğal veya insan kaynaklı krizler, pandemiler, çevresel problemler gibi çözülmesi son derece zor, belirsiz, karmaşık, sınırları aşan boyutlara sahip kötü huylu “wicked”¹ olarak adlandırılan problemlerle yüz yüzedir. İlk defa Rittel ve Weber (1973) tarafından kavramsallaştırılan kötü huylu problem kavramı fen bilimlerinden sosyal bilimlere birçok disiplinde ele alınmaktadır. Kamu yönetimi araştırmacıları ve özellikle de kamu politikası analistleri son yirmi yıldır kötü huylu problemleri tanımlamakta ve onlarla “başa çıkma” veya “mücadele etme” doğrultusunda (çözümünün imkansız görülmesinden dolayı) çeşitli stratejiler geliştirmektedir.

Kötü huylu problemlerle mücadeleye ilişkin literatürde genellikle üç strateji veya yaklaşımın öne çıktığı görülmektedir. Bunlar, iş birlikçi yönetim

¹ “Wicked problem” kavramının Türkçe karşılığına ilişkin literatürde bir fikir birliği yoktur. Karmaşık, habis, kötü huylu, muzip, zorlu, hınzır gibi nitelermeler yapılmaktadır. Rittel ve Weber (1973) wicked kavramını niteleyen ifadelerden biri olarak “iyi huylu” (benign) kelimesinin zıttı olarak “kötü huylu”, “habis” manasına gelen “malignant” ifadesini kullanmaktadır (s. 160). Bu çalışmada da bu nitelme bağlamında “kötü huylu” ifadesi, “wicked” kavramından türeyen “wickedness” kavramı için de “kötülük derecesi” ifadesi kullanılmıştır.

ve ağ yaklaşımı (Daves, Cresswell ve Pardo, 2009; Durant ve Legge, 2006; Ferlie, Fitzgerald, McGivern, Dopson ve Bennett, 2011; Head, 2010; Keast, Mandell, Brown ve Woolcock, 2004; Koppenjan ve Klijn, 2004; Roberts, 2000; Van Bueren, Klijn ve Koppenjan, 2003; Weber ve Khademian, 2008), kamu kurumları arasında yatay ve dikey koordinasyon ve bütünleşme (Australian Public Service Commission (APSC), 2007; Christensen, Fimreite ve Lægreid, 2014; Christensen, Lægreid ve Rykkja, 2013, 2016; Halligan ve Addams, 2004; Head, 2010; Lagreid ve Rykkja, 2015; Pollitt, 2015) ve karar alıcıların veya kamu yöneticilerinin iş birliğini öne çıkaran liderlik süreçleri veya tarzlarıdır (Bao, Wang, Larsen ve Morgan, 2013; Benington ve Harley, 2010; Heifetz, 1994; Grint, 2010). Fakat bu çalışmaların çoğunda savunulan stratejiler tüm kötü huylu problemlere uygunmuş gibi sunulmaktadır. Oysa tüm kötü huylu problemler aslında “yeganedir” (Rittel ve Weber, 1973) ve her biri kendine has ayırt edici özelliklere veya kötülük derecesine (wickedness) sahiptir. Aynı zamanda bu problemler siyasi, kurumsal ve yönetsel olarak farklı bağlamlara yerleşiktirler. Dolayısıyla kötü huylu problemlerle mücadeleye her durumda geçerli evrensel stratejiler ile değil, problem odaklı ve durumsal bir perspektiften geliştirilen stratejilerle yaklaşmak gerekmektedir.

Literatürde kötü huylu problemlerle mücadelede bu stratejileri bir arada kullanan veya durumsal bakış açısını vurgulayan bazı çalışmalar bulunmaktadır (Alford ve Head, 2017; Daviter, 2017; Head ve Alford, 2015; Roberts, 2000). Örneğin Roberts’a göre (2000) kötü huylu problemlerle mücadele etmek için merkezi (veya otoriter), rekabetçi ve iş birliği olmak üzere üç ana strateji bulunmaktadır. Her strateji birtakım avantajlara ve dezavantajlara sahiptir. Bir başka çalışmada Alford ve Head (2017), kötü huylu problemlerin ele alınmasında tek bir stratejinin aynı şekilde her probleme uygulanmasının uygun olmadığını ve problemin kötülük derecesine göre uygulanacak iş birliği stratejilerinin farklılaşacağını vurgulamaktadır. Daviter’e (2017) göre de, kötü huylu problemlerin yönetişimine evrensel olarak uygulanabilir bir yaklaşımın savunulmasından ziyade, onları yönetmenin farklı yolları analitik olarak makul ve normatif olarak daha gerçekçidir.

Durumsal bakış açısına sahip çalışmalarda problemlerin nitelikleri veya bağlamsal koşullarına yönelik detaylı bir analiz yapılmadan özellikle iş birliğine dayalı stratejilerin veya farklı stratejilerin tüm problemler için uygun olmadığı genellemesi yapılmaktadır. Dolayısıyla hangi stratejilerin hangi durum ve koşullara göre, hangi özelliklere sahip kötü huylu problemlerle mücadelede daha uygun olduğu, problemlerin ele alınmasında ne gibi avantajları ve dezavantajları barındırdıkları ve başarıyla uygulanmaları önündeki temel kısıtların ve zorlukların ne olduğunun açığa çıkarılması gerekmektedir. Bu amaca yönelik olarak bu çalışmada kötü huylu problemlerin doğasına ve onlarla mücadele stratejilerine ilişkin problem odaklı ve durumsal bir perspektiften bir takım argümanlar geliştirilmiştir.

Bu doğrultuda çalışmada ilk olarak, kötü huylu problemlere ilişkin çeşitli tanımlayıcı özelliklere ve sınıflandırmalara yer verilmiştir. İkinci olarak da kötü huylu problemlerle mücadelede iş birliğine, koordinasyona ve liderlik süreçlerine yönelik temel stratejiler ele alınmıştır. Bu kısımda, bu stratejilerin her biri ile ilgili teorik ve pratik çalışmalara vurgular yapılarak, her bir stratejinin hangi problemler için hangi koşullarda daha uygun olabileceğine ilişkin probleme odaklı ve durumsalcı bir perspektiften bazı temel argümanlar geliştirilmiştir.

I. KÖTÜ HUYLU PROBLEM KAVRAMI

Kötü huylu problem kavramını ilk dile getiren Rittel ve Weber'dir (1973). Yazarlar, "Planlamanın Genel Teorisinde İkilemler" adlı eserlerinde, doğal ve sosyal bilimlerin ele aldığı problem türlerinin birbirinden farklılaştığını ifade etmişlerdir. Yazarlara göre, doğal bilimlerle uğraşan bilim adamları veya mühendisler "iyi huylu" veya "uysal" (tame veya benign) olarak adlandırılabilir kolayca tanımlanabilir ve çözümleri de basit olan problemlerle uğraşmaktadır. Bir matematik probleminin çözümlenmesi buna örnek gösterilebilir. Oysaki sosyal veya siyasi planlamada olduğu gibi sosyal bilimcilerin uğraştığı tüm problemler kötü huylu niteliktedir. Bu tür problemler, iyi huylu problemlerin aksine kolayca tanımlanamayan, çözümü zor olan, tekrar tekrar çözülmek zorunda olan ve bilimsel ölçütler yerine siyasi yargılara dayanan problemlerdir (Rittel ve Weber, 1973, ss. 158-167). Kötü huylu problem kavramı daha sonraki yıllarda kamu yönetimi ve kamu politikası çalışmaları da dahil olmak üzere çeşitli disiplinler dahilinde yapılan çalışmalarla daha da detaylandırılarak ele alınmıştır (APSC, 2007; Conklin, 2006; Head ve Alford, 2015; Lægreid ve Rykkja, 2015, Rittel ve Weber, 1973; Roberts, 2000; Van Bueren vd., 2003; Weber ve Khademan, 2008). Bu çalışmalarda kötü huylu problemler ayırt edici özellikleri bağlamında tanımlanmış ve bazı çalışmalarda ise kötü huylu problemlere ilişkin çeşitli sınıflandırmalar yapılmıştır.

Kötü huylu problemlerin ayırt edici özellikleri kimi yazarlara göre farklılaşsa da en çok vurgulananlar bağlamında yaygın özellikler, yüksek karmaşıklık, belirsizlik, çözüme karşı direnç (relentless), sınırları aşma (cross-cutting), yüksek anlaşmazlık veya çelişkiler içerme olarak ifade edilebilir

Karmaşıklık problemin doğasıyla ilgilidir. Problemin net olarak tanımlanamaması, formüle edilememesi, farklı problemlerle bağlantılı olması veya içerisinde birbiriyle bağlantılı birden çok alt problem kümesi barındırması karmaşıklık göstergeleridir. Bir problemin ciddiyeti hatta bazen varlığı dahi sorgulanabilir. Örneğin iklim değişikliği buna örnektir. İklim değişikliğinin gerçekten ciddi bir problem olup olmadığı veya yol açtığı diğer alt problemler hep tartışma konusudur. Karmaşıklığın doğal bir sonucu olan *belirsizlik*, problemin nedenleri ve çözümleri hakkında bilinmezlikle ilgilidir. Probleme ilgili bilimsel bilgi eksikliğinden kaynaklı bilişsel belirsizlik, problemi çözmeye çalışanların farklı bakış açılarının ürünü olan stratejik belirsizlik ve problemin

hangi örgütler, idari düzeyler ve ağlar tarafından ele alınacağına ilişkin kurumsal belirsizlik söz konusudur (Van Bueren vd. 2003, ss. 193-94). *Çözümüne karşı dirençli olma*, problemin yüksek karmaşıklık ve belirsizlik içermesinden dolayı probleme ilişkin tam olarak doğru ve uygun çözümlerin bulunamayacağına ilişkindir. Problemlere uygulanan çözümlerin katılımcıların değer yargılarında doğru ve yanlıştan ziyade daha iyi ve daha kötü veya tatmin edici olacağı (APSC, 2007; Rittel ve Weber, 1973), kötü huylu problemin bir durma noktasının olmayacağı (Conklin, 2006; Rittel ve Weber, 1973) yani sürekli yeniden çözülmek durumunda kalacağı ifade edilmektedir. *Sınırları aşma*, kötü huylu problemlerin neden oldukları alt problem kategorileri nedeniyle birden çok sektörü, yönetim düzeyini, veya örgütleri ilgilendirmesiyle ilgilidir. Örneğin, göç ve mülteci problemi sadece hükümetleri veya göçle ilgili örgütleri ve bakanlıkları ilgilendirmemektedir. Problem yol açtığı eğitim, barınma, konut, sağlık gibi alt problemler itibarıyla hem yerel yönetim ve üçüncü sektör örgütlerini hem de birçok farklı sektördeki kuruluşları ilgilendirmektedir. Kötü huylu problemler problemin çözümü için bir araya gelen kilit aktörlerin (veya paydaşların) farklı dünya görüşlerine, değer yargılarına, çıkarlara veya çözüm perspektiflerine sahip olmasından dolayı yüksek düzeyde *çelişkiler ve anlaşmazlık* barındıran problemler olarak da görülmektedir. Bu yaygın olarak belirtilen özelliklerin yanı sıra, *yegane olma* (Camillus, 2008; Rittel ve Weber, 1973; Wexler, 2009), *içeriğinin, kapsamının ve sınırlarının sürekli değişmesi* (APSC, 2007; Camillus, 2008; Wexler, 2009) gibi bazı özelliklerle de kötü huylu problemler nitelendirilmektedir.

Kötü huylu problemlerin sınıflandırılmasına ilişkin ise iki farklı yönelim söz konusudur. Bazı yazarlar belli özellikleri taşıyan tüm problemleri kötü huylu olarak nitelendirmişlerdir (Camillus, 2008; Rittel ve Weber, 1973; Wexler, 2009). Yani bir problem söz konusu özellikleri taşıyorsa kötü huylu, taşıyamıyorsa iyi huylu olarak ele alınmıştır. Fakat bazı yazarlar ise iyi huylu ve kötü huylu gibi keskin bir ayırımın ötesinde farklı problem kategorilerinden bahsetmişlerdir. Örneğin Roberts (2000), iyi huylu, karmaşık ve kötü huylu problem sınıflandırması yapmıştır. Alford ve Head (2017), bir uçta uysal problemler diğer uçta kötü huylu problemler (uyuşturucu savaşı) ve aralarda ise orta derecede uysaldan orta derecede kötü huylu olanlara kadar diğer problem türlerinin (karmaşık problemler gibi) bulunduğu dokuz problem kategorisi belirlemiştir. Bao vd. (2013) basit problem, karmaşık problem, zor problem ve kötü huylu problem ayrımı yapmıştır. Grint (2010) ise problemleri iyi huylu, kritik ve kötü huylu olarak ayırmıştır. Fakat problemlere ilişkin yapılan sınıflandırmalar oldukça soyut kalmakta, hangi problemlerin hangi kategoriye girdiği netleştirilmemektedir. Yine sınıflandırmalar genellikle iki boyutta yapılmaktadır. Oysaki kötü huylu problemler birçok farklı ayırt edici özelliğe sahiptir.

Bazı yazarlar soyut sınıflandırmalardan ziyade problemlerin kötülük derecesine vurgu yapmaktadırlar (Conklin, 2006; Head ve Alford, 2015; Head,

2008; Newman ve Head 2017a, 2017b). Bu yazarlara göre kötü huylu problemler ayırt edici özelliklerin hepsini taşımayabilir. Dolayısıyla tüm politika problemleri kötü huylu özellik sergilemekle birlikte bazıları diğerlerine göre daha fazla kötülük derecesine sahiptir. Burada belirleyici olan söz konusu problemlerin kötü huylu problemlerin ayırt edici özelliklerinin ne kadarını taşıdığıdır. Bu doğrultuda söz konusu özelliklerin hepsini taşıyan problemler daha kötü huylu olarak görülmektedir. Hatta bu çizgide yukarıda belirtilen özellikler haricinde olumsuz anlamda ekstra özellikler ve farklılıklar barındıran iklim değişikliği gibi kimi problemler de süper kötü huylu “super wicked” problem (Lazarus, 2009; Lewin Cashore, Bernstein ve Auld, 2012; Peters, 2017) olarak ifade edilmektedir. Ayrıca problemlerin yerleşik olduğu bağlamlar da problemin kötülük derecesinde etkili olabilir. Örneğin Newman ve Head (2017a), ABD, Kanada ve Avustralya’daki “silahlanma ve silah şiddeti” problemlerine yaklaşımları ele aldıkları çalışmalarında, bir problemin kötü huylu olarak algılanıp algılanmayacağını ulusal boyutlara göre farklılaşacağını göstermişlerdir. Farklı ulusal bağlamlardaki politik dinamikler, yasal çerçeveler ve sosyal değerler kötü huylu problem nitelendirmelerinde ve onlarla mücadele stratejilerinde etkili olmaktadır.

Bu doğrultuda her bir problemin aslında yegane olması, kendine has özellikler taşıması ve farklı bağlamlara yerleşik olmasından dolayı soyut problem kategorileri ve bu problem kategorilerine göre de standart mücadele stratejileri geliştirilmesinin anlamsız ve faydasız olacağı aşıkardır. Bir başka ifadeyle problemleri bir takım boyutlardan yola çıkarak soyut bir takım kategorilere ayırmaktansa neredeyse tüm sosyal problemlerin, iklim değişikliği, genetiği değiştirilmiş gıdalar gibi bazı teknik veya bilimsel problemlerin (Newman ve Headb, 2017) ve doğal veya insan ürünü çeşitli krizlerin (Christensen, vd. 2016; Head, 2019; Lægreid ve Rykkja, 2015) birçoğunun kötü huylu nitelik taşıdığı ve kötülük derecesinin problemlerin kendine has özelliklere ve yerleşik olduğu bağlamlara göre değiştiğini savunmak daha doğru bir yaklaşımdır.

Peki böyle bir yaklaşım ne gibi bir önem taşımaktadır? Bu sorunun cevabı kötü huylu problemlerle başarılı bir şekilde mücadele edilmesine ilişkin stratejilerle yakından ilgilidir. Problemlerin sahip olduğu kendine has özelliklere, yerleşik olduğu bağlama ve kötülük derecesine göre hangi mücadele stratejilerinin daha doğru veveyaha uygun olabileceği hakkında fikir yürütülebilir.

II. KÖTÜ HUYLU PROBLEMLERLE MÜCADELE STRATEJİLERİ

Kötü huylu problem kavramının kamu yönetimi ve kamu politikası çalışmaları bağlamında ele alınması 2000’li yıllarla birlikte olmuştur. Özellikle son 20 yılda bu alanlardaki araştırmalarda yeni yaklaşımların ortaya çıkmasıyla oluşan teorik zenginlik ve bunun kötü huylu problemlerle mücadelede

kullanılmaya çalışılması önemli bir etkidir. Kötü huylu problemlerle mevcut yönetim ve örgütlenme kalıplarıyla mücadele etmenin zor olacağı görüşünden hareketle (Clarke ve Stewart, 1997, s. 2), iş birliği ve ağ süreçleri, koordinasyon ve liderlik tarzları ön plana çıkarılmaktadır.

A. İŞ BİRLİKÇİ YÖNETİŞİM VE AĞ YAKLAŞIMI TEMELLİ STRATEJİLER

İş birliği bir problem hakkında farklı bakış açılarına sahip tarafların, farklılıklarını yapıcı bir şekilde keşfederek problemin nasıl çözülebileceğine dair sınırlı vizyonlarının ötesine geçen çözümler aramasıdır (Gray 1989, s. 5). Güçlerin birleştirilmesiyle tarafların birbirinden bağımsız ve kopuk hareket ederek elde edebileceklerinden daha fazlasını kolektif olarak başarabilecekleri ilkesine dayanmaktadır (Roberts, 2000, s. 6). İş birliğinin felsefesi kazan-kazan olmaktadır.

İş birliği kavramı özellikle 1990'lı yılların sonlarından itibaren iş birlikçi yönetim (veya yönetim) ve ağ yönetimi (veya politika ağları, ağ yapıları) yaklaşımları doğrultusunda kamu yönetimi ve kamu politikası çalışmalarında çok fazla ilgi çeken bir konu olmuştur (Agranoff ve McGuire, 2003; Ansell ve Gash, 2008; Bingham ve O'Leary, 2008; Emerson ve Nabatchi, 2015; Koppenjan ve Klijn, 2004; O'Toole, 1997; Provan ve Kenis, 2008). Bu yaklaşımlarda ana odağı, kamu politikası üretme veya kamusal hizmet süreçlerinin devlet dışı aktörlerle yani paydaşlarla birlikte yürütülmesini sağlayan ve kolaylaştıran mekanizmalar oluşturmaktadır. Paydaş katılımı, müzakere, fikir birliğine dayanma, ortak üretim ve ortaklıklar, ağ yapıları iş birlikçi bir yönetim anlayışının odağında yer almaktadır. İş birlikçi ilişkiler veya yapılar devlet aktörleri nezdinde resmi olarak oluşturulabileceği gibi (Agranoff ve McGuire, 2003; Ansell ve Gash, 2008; O'Toole, 1997) resmi bir otorite kontrolünde olmadan örgütlenen ağlar şeklinde de olabilmektedir (Provan ve Kenis, 2008).

İş birlikçi yönetim yaklaşımının tek bir örgüt tarafından çözülemeyecek kötü huylu problemlere karşı kolektif bir eylemsel yanıt olarak ortaya çıktığı söylenebilir. Geleneksel ve hiyerarşik yönetim yapılarının bu problemlere uygun yapılar olmadığı ve iş birlikçi ve ağsal yapıların bu problemlerin çözümünde daha etkili olacağı düşüncesi söz konusudur (O'Toole, 1997, ss. 46). Dolayısıyla iş birlikçi yönetim kötü huylu problemlere kolektif çözümler üretmenin (Ansell, 2016, ss. 35) daha esnek, daha kapsayıcı ve daha uyarlanabilir mekanizmalar geliştirmenin bir stratejisi (McGuire, 2006, ss. 34) olarak görülmektedir. İş birlikçi yönetim ve ağ yaklaşımı perspektifinden kötü huylu problemleri ele alan birçok teorik ve pratik çalışmada bu stratejilerin fayda ve avantajlarına dikkat çekilmiştir (Daves vd., 2009; Durant ve Legge, 2006; Ferlie vd., 2011; Head 2010; Head ve Alford, 2015; Keast vd., 2004; Koppenjan ve Klijn, 2004; Van Bueren vd., 2003; Weber ve Khademian, 2008).

Bunlardan ilki, problemle ilgili belirsizlik ve karmaşıklıkların giderilmesi veya azaltılmasıdır. İş birliği, problemin doğasının ve altında yatan nedenlerinin daha iyi anlaşılabilmesi olasılığını arttırmaktadır (Head ve Alford, 2015, s. 725). Kilit paydaşların bir araya geldiği ve problemi tartıştığı politika ağları problemle ilgili maddi, stratejik ve kurumsal belirsizlikleri gidermekte ve problemi yönetilebilir hale getirmeyi sağlamaktadır (Van Bueren vd., 2003). İkincisi, problemin olası çözümlerine yönelik bilgilerin elde edilmesine veya paydaşlar arası bilgi akışının sağlanmasına yöneliktir. Yöneticilerin oluşturduğu bilgi ağları spesifik problemle ilgili bilgilerin aktarılmasını, alınmasını ve entegrasyonunu sağlayarak uzun vadeli iş birlikçi problem çözme kapasitesi yaratmaktadır (Weber ve Khademian, 2008, s. 344). Kamu sektörü bilgi ağları geleneksel organizasyon sınırları boyunca bilginin elde edilmesi ve paylaşımına olanak tanıyarak, spesifik bir probleme veya geniş bir perspektifte sistemik bir değişim yaratarak gelecekte ortaya çıkacak benzer problemlere yenilikçi çözümler getirmektedir (Daves vd., 2009). Üçüncüsü, taraflar arasındaki çatışmaların azaltılması ve fikir birliğinin oluşturulmasına ilişkindir. İş birliği, farklı anlayış ve algılara sahip tarafları bir araya getirdiği için probleme geçici çözümlerin bulunabilmesi ve üzerinde anlaşılması olasılığını arttırmaktadır (Head ve Alford, 2015). Dördüncüsü, müzakereci ve demokratik bir uygulama olması ile ilgilidir. Vatandaşlar bir paydaş olarak çeşitli iş birliği ve ağ yapıları ile politika yapım ve üretim süreçlerine dahil olma imkanına ulaşmaktadır (Ferlie vd., 2011). Beşincisi ise problemle ilgili çelişkilerin azaltılması ve taraflar arasında fikir birliği sağlanmasına ilişkindir. İş birliği, üzerinde anlaşılabilir problemlere ilişkin taraflar arasında koordineli eylemler ve karşılıklı düzenlemeler yapılmasına olanak tanıdığı için çözümlerin uygulanmasını kolaylaştırmaktadır (Head ve Alford, 2015, s. 726). Daha yüksek paydaş bağımlılığı ve daha etkili ve kapsamlı çözümler söz konusu olmaktadır (APSC, 2007).

İş birlikçi ağ yapıları, müzakere süreçleri veya vatandaş katılımı kötü huylu problemlerle mücadelede bir sinerji yaratma potansiyeli ile iş birlikçi avantajlar (Huxham, 2003) sunmaktadır. Fakat iş birliği her durumda söz konusu avantaj veya faydalara sahip midir? Her kötü huylu problem için uygun bir strateji midir? Veya tek başına kullanılabilir mi? Bu soruların cevabı için her bir problemin kendine has özelliklerine ve problemin yerleşik olduğu bağlamsal faktörlere odaklanmak gerekmektedir.

1. Probleme Özgü Faktörler

İş birliği stratejilerinin standart bir şekilde tüm problemlerle mücadelede uygulanması uygun değildir. Çünkü daha önce belirtildiği gibi her problem yeganedir ve kendine has özellikleri bulunmaktadır.

İş birliğinin önemli bir faydası olarak problemin çözümü için gerekli bilgilerin elde edilmesi, yayılması, paylaşılması ve bu bilgi ile belirsizlik ve çelişkilerin azaltılması gösterilmiştir. Fakat belirsizlik ve çelişkilerin

azaltılmasında farklı stratejilerde kullanılabilir. Burada alternatif bir strateji olarak Roberts'ın (2000) altını çizdiği uzman deneyimine ve bilgisine dayalı merkeziyetçi stratejiler ön plana çıkmaktadır. Yazara göre özellikle vatandaşların ve paydaşların, uzmanların sahip olduğu bilgiye veya sofistike problem çözme yeteneklerine sahip olmadıkları durumlarda uzmanlara güvenmek, problem çözmeyi daha 'profesyonel' ve 'objektif' yapabilir. Uzman olmayanlar karmaşık sorunların ince noktalarını anlayamaz ve bu yüzden nafile bir çaba ile zaman ve para israfı söz konusu olabilir (s. 4). Alford ve Head'a (2017) göre de, kötü huylu problemlerin temel nedeninin bilimsel bilgi eksikliği (örneğin iklim değişikliği hakkında) olduğu iddia edilirse, bu iddia zaten bir çözümü ima etmektedir. O da belirsizliği azaltmak ve şüphe duyanları ikna etmek için daha bilimsel araştırmalar ile bilime dayalı bir fikir birliği sağlamaktır. Öte yandan, problemin temel nedeni taraflar arası farklı bakış açıları ise, ima edilen çözüm, uygulanabilir bir fikir birliğine yol açabilecek kapsayıcı katılım ve iş birliği süreçleridir (ss. 410).

Özellikle teknik-bilimsel nitelikte olan bazı kötü huylu problemlerle mücadelede bilimsel araştırmalara ve uzman bilgisine dayanan merkeziyetçi stratejiler kullanılabilir. Hatta kötü huylu problem olarak ele alınan pandemilerde (Connolly, 2015) bu strateji daha belirgin olmaktadır. Bugün Covid-19 pandemisi gibi oldukça kötü huylu bir problemle yüzleşen dünya ülkelerinin birçoğunda salgın hastalıklar konusunda uzman kişilere ve kurullara dayanılarak (Türkiye'de olduğu gibi) merkeziyetçi stratejiler izlenmektedir (Uzun, 2020b). Problem hakkında neredeyse hiçbir şeyin bilinmemesi (uzmanlar dahil), bilimsel bilgiye ve uzmanlara her kesim tarafından saygı ve güven duyulmasına yol açmaktadır.

Bilimsel araştırmalara ve uzmanlara dayalı merkeziyetçi stratejilerin de her bilimsel-teknik problem için uygun olmadığını da belirtmek gerekir. Özellikle problemin tarafları arasında yüksek çelişki ve anlaşmazlıkların baskın olduğu durumlarda bu geçerlidir. Daha fazla araştırma, problemin algısındaki ve olası çözümlerindeki farklılıkları çözememekte, araştırmanın ve sonuçlarının belirsiz ve tartışmalı olmasını engelleyememektedir (Koppenjan ve Klijn, 2004, s. 13). Sınırlı ve tartışmalı bilgilere dayanan kararlar, paydaşların güçlü tepkilerini tetikleyebilmekte ve karar alma süreçlerini kutuplaştırabilmektedir. Özellikle iklim değişikliği, genetiği değiştirilmiş gıdalar ve doğal gaz aramada hidrolik kırma tekniklerinin kullanılması gibi teknik-bilimsel kökenli kötü huylu problemlerde karar vericilere sunulan bilgilerin kalitesi ve miktarı sorunun "kötülüğünü" azaltmaya yardımcı olmamıştır (Newman ve Head, 2017b, s. 415).

İş birliğinin uygunluğunu zorlaştıran probleme özgü bir diğer faktör problemin aciliyetidir. Genellikle eşitsizlik, yoksulluk, şiddet suçları gibi sosyal nitelikteki kötü huylu problemler yıllardır süregelen problemlerdir. Bu problemlerle mücadele stratejileri geniş bir zamana yayılabilir. Fakat ani mülteci akını, doğal felaketler, pandemiler gibi birtakım kriz kaynaklı kötü huylu

problemler acil çözüm bekleyen problemlerdir. Bu gibi problemler için iş birliği çoğu zaman son çare olarak düşünülmektedir. Nitekim Ansell ve Gash (2008, s. 563) etkin bir iş birliği için zamanın önemli bir unsur olduğunu belirtmektedir. Paydaşlar arasında fikir birliği oluşması zaman alıcı bir süreçtir. Dolayısıyla iş birlikçi yönetim muhtemelen kurumların hızlı karar alması ve bunları ivedi bir şekilde uygulaması gereken durumlar için iyi bir strateji değildir. Ayrıca iş birliği ataleti (Huxham, 2003) de söz konusudur. Yani iş birlikçi süreçlerde çıktı elde etme süreci aşırı yavaştır ve iş birlikçi düzenlemelerden elde edilen çıktılar da genellikle ihmal edilebilir. Başarılı sonuçlara da çok sancılı süreçler sonucu ulaşılabilmektedir (Huxham, 2003, s. 403).

Acil çözüm bekleyen problemler haricinde çok sayıda farklı tarafın yer aldığı problemler için de iş birliğinin kendisi bir karmaşıklığa neden olabilmektedir. Bu durumlarda hangi prosedürlerin veya kimin davranış kurallarının geçerli olacağını belirlemek zaman aldığı gibi paydaşların sayısı arttıkça, sinerji elde etmenin zorluğu da artmaktadır (Roberts, 2000, s. 7). Açıkçası üyelerin, ortakların kimlerden oluştuğunu bilmedikleri karmaşık iş birliği yapılarında, hedefleri belirlemek, karşılıklı anlayış oluşturmak ve güç ilişkilerini yönetmek zordur (Huxham, 2003, s. 406). Dolayısıyla acil çözüm bekleyen ve paydaş sayısının çok fazla olduğu kötü huylu problemlerle mücadelede alternatif stratejiler daha faydalı olabilir. Örneğin merkezîyetçi bir strateji ile daha az insanla daha hızlı ve daha az tartışmalı bir şekilde bu tür problemler ele alınabilir (Roberts, 2000, s. 7).

Özetle iş birliği stratejilerinin her probleme uygun olmadığı söylenebilir. Teknik-bilimsel niteliği ağır basan, krizler gibi acil çözüm bekleyen ve çok sayıda paydaş içeren kötü huylu problemlerle mücadelede alternatif stratejilerin çoğu zaman daha uygun olduğu iddia edilebilir.

2. Bağlamsal Koşullar

Problemlere has özellikler dışında problemin yerleşik olduğu bağlama özgü birtakım faktörler de iş birliği stratejilerinin uygunluğunu veya başarısını etkilemektedir. Bu faktörler, taraflar arasında düşük karşılıklı bağımlılık ve güven düzeyi, güç dengesizliği, içerilen risk ve maliyetler, kurumsal ve yönetsel kısıtlar olarak sayılabilir.

Taraflar arasında yüksek derecede güvensizlik söz konusu olduğunda iş birliği stratejisi iyi işlememektedir (Ansell ve Gash, 2008; Huxham, 2003). Fakat Ansell ve Cash (2008) taraflar arasında yüksek karşılıklı bağımlılık varsa düşük düzeyde güvenin tolere edilebileceğini ifade etmektedir. Dolayısıyla yüksek güvensizlik yanında düşük karşılıklı bağımlılık da söz konusu olursa, taraflar iş birliğinden ziyade farklı alternatiflere yöneleceklerdir (s. 563). Bu iddiayı destekleyecek bir çalışma Duit ve Löff'ün (2018) İsveç yaban hayatı politikaları kapsamında yırtıcılar üzerinde uzun süredir devam eden çatışmaları çözmeyi amaçlayan ve vatandaş katılımına dayanan iş birlikçi bir reform

girişimini inceledikleri araştırmadır. Paydaş katılımında önemli bir artışa rağmen iş birlikçi yönetişimden beklenen meşruiyet sağlama, anlaşmazlıkları azaltma ve diyalog oluşturma gibi mekanizmalar tam tersine daha da azaldığı sonucuna ulaşılmıştır. Yazarlar, bunun nedenlerinden birini İsveç'te vatandaşların karar alıcılara ve uygulayıcılara yönelik artan genel güven kaybı olarak göstermişlerdir (ss. 1092-93).

İş birliği stratejisinin uygunluğunu belirleyen bir diğer faktör taraflar arasındaki gücün dağılımıdır. Nitekim Roberts'a (2000) göre, eğer güç taraflar arasında dağılmışsa ve rekabet yoğun değilse iş birlikçi stratejiler; yoğun rekabet var ise rekabetçi stratejiler; güç tek bir merkezde toplanmışsa ve taraflar arasında rekabet yoksa merkezî stratejiler daha uygun olmaktadır (ss. 4-7).

İş birliği stratejisinin önündeki başka bir engel içerdiği yüksek risk ve maliyetlerdir. Herhangi bir problem çözüme çabasına yüksek paydaş katılımı, 'işlem maliyetlerini' artırmaktadır (APSC, 2007). İş birliği yapmak aynı zamanda bir takım riskler de içermektedir. İş birliği çabaları kimi zaman başarısızlıkla sonuçlanabilmekte hatta daha ekstrem durumlarda taraflar arasındaki anlaşmazlık düzeylerini daha da artırabilmektedir. Dolayısıyla hem maliyetlerden hem de içerdiği risklerden dolayı karar alıcılar çoğu zaman iş birliğinin faydalarına inanmamakta, iş birliğini nafi bir çaba olarak görmekte ve tüm seçenekler başarısızlıkla sonuçlandığında en son çare olarak gönülsüzce bu yola başvurmaktadır (Keast vd., 2004, s. 365). Thompson ve Parry'ye (2006, s. 28) göre de, gönülsüzce ve yalnızca iş birliği yapmış olmak için iş birliği yapılması çoğu zaman başarısızlıkla sonuçlandığından, iş birliğinin en maliyetli kaynakları paradan ziyade kaybedilen zaman ve enerji olmaktadır.

Kötü huylu problemleri ele almaya yönelik çeşitli eylemsel stratejiler çoğu zaman pratiğe aktarılma konusunda kurumsal veya yönetsel düzeyde kısıt ve zorluklara da sahiptir (Van Bueren, 2003). Dolayısıyla bu kısıt ve zorluklar aşılardan stratejilerin hayata geçirilmesi hayli zordur. Kimi çalışmalarda bu zorlukların üstesinden gelecek şekilde kolaylaştırıcı yapı ve süreçlere, yönet(işim)sel yeteneklerin önemine vurgu yapılmaktadır (Head ve Alford, 2015; Termeer, Dewulf, Breeman ve Stiller, 2015). Termeer vd.'ye (2015) göre, kötü huylu problemlerle mücadelede eylemsel stratejiler haricinde aynı zamanda problemlerle mücadeleyi kolaylaştırma yollarını kapsayan yönetim yeteneklerini gerektirmektedir. Bunlar, (a) Dönüşümlülük (reflexivity) veya çoklu çerçevelerle başa çıkma yeteneği; (b) Esneklik veya belirsiz değişikliklere yönelik eylemleri ayarlama yeteneği; (c) Duyarlılık veya değişen gündemlere ve beklentilere cevap verme yeteneği; (d) Yeniden canlandırma veya durgunlukların engellenmesi yeteneğidir (s. 700). Yazarlara göre, bu yetenekler, kötü huylu problemlerle mücadelede büyük kazanımlardan ziyade küçük kazançlar elde etmenin temelini oluşturmaktadır. Yönetişim sistemlerindeki aktörlerin kötü huylu problemlerle iş birlikleri dahil çeşitli şekillerde başa çıkmak için yeteneklerini genişletmeleri gerekmektedir. Head ve Alford'a göre

(2015) göre, kamu yönetimi uzmanlarının kötü huylu problemlerle mücadele eforları izledikleri stratejilere göre değişmeksizin, yönetsel yapı ve süreçlerce kısıtlanabilir. Yazarlar, önerdikleri stratejilerin daha kolay uygulanabilmesi için kamu sektöründeki yapılarda ve sistemlerde, bir takım değişiklikler yapılması gerektiğini vurgulamışlardır. Bunlar; daha esnek bir organizasyon yapısı kurulması, esnek bütçeleme ve finansal sistemler oluşturulması, performans ölçümü ve program değerlendirmesinde daha sofistike veya incelikli bir yaklaşım ve insan kaynakları yönetimi ile ilgili olarak personelin işe alım, terfi ve beceri geliştirme süreçlerinin yeniden değerlendirilmesidir (ss. 731-32).

Özetle iş birliğini zorlaştıran veya kısıtlayan bazı bağlamsal koşullardan dolayı (düşük güven düzeyi, güç dengesizliği, maliyetler ve riskler, kurumsal, yönetsel veya siyasi kısıtlar gibi) iş birliği stratejileri kötü huylu problemlerle mücadelede özellikle uygulamada pratik zorluklar barındırmaktadır. Bu durumlarda çoğu zaman iş birliği başarısız olabilmekte, alternatif stratejilere yönelmekte veya en son çare olarak iş birliği süreçlerine başvurulmaktadır.

B. KOORDİNASYON TEMELLİ STRATEJİLER

Biçimsel ilişkileri içerecek şekilde insanların veya kurumların ortak bir amaç doğrultusunda yönlendirilmesi (Bryson ve Crosby, 2008) olarak tanımlanabilecek koordinasyon kavramı yönetim ve kamu yönetim literatürünün en eski konularından biridir. Fakat 2000’li yılların başlarından itibaren gerek uygulayıcılar gerekse de araştırmacılar tarafından oldukça ilgi çeken bir kavram haline gelmiştir. Kamu yönetimi disiplinde ortaklaşa yönetim “joined-up government” veya bütünleşik kamu yönetimi “whole of government” olarak kavramlaştırılan yaklaşımlar dahilinde yönetim düzeyleri arasında koordinasyon ve bütünleşmenin nasıl sağlanabileceği ve dinamikleri ortaya konulmaktadır (6, 2005; Bogdanor, 2005; Christensen ve Laegreid, 2007; Davies, 2009; Halligan, Buick ve O’Flynn, 2011; Ling, 2002; O’Flynn, Buick, Blackman ve Halligan, 2011; Pollitt, 2003).

Bütünleşik kamu yönetimi düşünce ve eylemde yatay ve dikey koordinasyonu sağlama düşüncesi ve isteğidir (Pollitt, 2003: 35). Ortak bir hedefe ulaşmak ve belirli problemlere bütünleşik bir yönetim yanıtı vermek için resmi veya gayri resmi bir şekilde politika geliştirme, program yönetimi ve hizmet sunumuna odaklanan, sınırlar arası çalışan kamu kurumlarını ifade etmektedir (Christensen ve Lægreid, 2007: 1060). Bütünleşik kamu yönetimi yatay ve dikey koordinasyon ve bütünleşmeye vurgu yapmaktadır. Yatay koordinasyon farklı sektörlerde faaliyet gösteren kamu kurumları (örneğin hizmet bakanlıkları) arasındaki bir bütünleşme ve iş birliğine ilişkin iken, dikey koordinasyon farklı yönetim düzeyleri arasındaki (ulus üstü-ulusal ve ulus altı birimler arası gibi) bütünleşme ve iş birliği ile ilgilidir.

Bütünleşik kamu yönetimi Birleşik Krallık, bazı OECD ülkeleri ve özellikle ABD, Avustralya ve Yeni Zelanda gibi Anglo-Sakson ülkelerdeki

reform girişimleri ile ortaya çıkmıştır (Pollitt, 2003: 34). Bu reformlar 1980 sonrası yeni kamu işletmeciliği reformlarının etkisiyle kamu yönetiminin aşırı derecede uzmanlaşmış, parçalanmış ve birbirinde kopuk doğasına bir yanıt olarak görülmektedir (Bogdanor, 2005; Christensen ve Læg Reid, 2007; Askim, Christensen, Fimreite ve Læg Reid, 2009). Reformlarla kamu yönetiminin koordinasyon temelinde yeniden bütünleştirilmesi ve güçlendirilmesi amaçlanmıştır. Bütünleşik kamu yönetimi düşüncesinin gelişiminde kötü huylu problemlere yönelik çözüm arayışları da etkili olmuştur. Probleme özgü faktörlere ve bağlamsal koşullara odaklanarak koordinasyon stratejilerinin kötü huylu problemlerle mücadeledeki uygunluğu veya başarısı değerlendirilebilir.

1. Probleme Özgü Faktörler

Gerek bütünleşik kamu yönetimi literatürü gerekse de kötü huylu problemleri bu perspektiften ele alan çalışmalar incelendiğinde, yüksek düzeyde koordinasyon ve bütünleşmeye dayalı stratejilerin bazı kötü huylu problemler için daha fazla önem taşıdığı görülmektedir.

Bütünleşik kamu yönetimi düşüncesi sınırları aşan ve oldukça kötü huylu (veya süper kötü huylu) problemlere bir yanıt olarak ortaya çıkmıştır. Nitekim bütünleşik kamu yönetimi kavramı, Birleşik Krallık'ta ilk olarak 1997 yılında Tony Blair Hükümeti tarafından tanıtılmıştır. Temel amaç, kamu sektörü örgütlerinin ve yönetsel birimlerin politika alanlarının sınırlarını aşan "kötü huylu" problemleri daha iyi kavramasını sağlamaktır (Christensen ve Læg Reid, 2007, s. 1060). Bu kapsamda bütünleşik kamu yönetimi kötü huylu problemleri ele almak amacıyla kurumlar arası politikaları koordine etmeye çalışan bir strateji olarak tanımlanmaktadır (Askim vd., 2009, s. 1006). Özellikle sınırları aşan, birden çok kurumu ve yönetim düzeyini ilgilendiren kötü huylu problemlere koordineli yanıtları içeren bir reform düşüncesidir (Halligan ve Adams, 2004, s. 86; Halligan vd. 2011, s. 74). Bu konudaki pratik bir çalışmada Læg Reid ve Rykkja (2015), yatay (sektörler arası) ve dikey koordinasyon (merkezi yönetim ve yerel yönetimler arası) ve bütünleşmenin, birden çok yönetim düzeyini ve sektörü ilgilendiren iç güvenlik ve refah yönetimi gibi kötü huylu problemlerin karmaşıklığı ve belirsizliği ile mücadele etmenin en iyi yolu olduğunu vurgulamıştır. Başka bir çalışmada Pollitt (2015), süper kötü huylu problem olan iklim değişikliğine ilişkin başarılı azaltım ve uyum politikalarının geliştirilmesi ve uygulanmasında farklı kamu kurumları ve sektörler arasında yüksek düzeyde bir koordinasyon ve ortaklığa ihtiyaç duyulduğu vurgusunu yapmıştır.

Yüksek koordinasyon ve bütünleşme çeşitli krizlere karşı da en uygun stratejidir. Nitekim Christensen ve Læg Reid (2007), bütünleşik kamu yönetimi düşüncesinin gelişimini bir dizi nedenden dolayı dünyanın giderek daha güvensiz ve tehlikeli olarak algılanmasına bağlamaktadır. Giderek daha fazla ülke krizler, çeşitli afetler, SARS veya kuş gribi gibi salgınlar ile terörizm tehditleri gibi kötü huylu problemlerle yüzleşmek zorunda kalmıştır. Bütün

bunlar hükümetlerin daha da merkezileşmesine, koordineli ve bütünleşik yapılara ve düzenlemelere yol açmıştır (s. 1060). Kettle (2003, s. 275), 11 Eylül terör saldırıları gibi nadiren ortaya çıkabilen ve asla tekrarlanamayacak kritik problemler için hükümet, kurumlar ve kamu görevlileri arasındaki farklı düzeylerde iş birliğine dayalı çalışmanın öneminin kavrandığını ifade etmiştir. Benzer şekilde Halligan ve Adams'da (2004, s. 85), 2002 yılında Endonezya'daki Bali Bombalı Eylemi gibi uluslararası terörist eylemler ve güvenlik tehditlerine verilen yanıtın bir sonucu olarak Avustralya'da, yatay yapılar ile süreçlere daha fazla vurgu yapılarak yatay koordinasyon ve bütünleşmenin önem kazanmaya başladığını ifade etmişlerdir. Bu konuda pratik bir çalışmada Christensen vd. (2016), yatay ve dikey koordinasyonun, özellikle sorumluluk ve hesap verebilirlik ilişkilerinin belirsiz, kolektif kaynakların ve dikkatin az olduğu kamu güvenliği ve kriz türünden (mülteci akını ve terör eylemleri gibi) kötü huylu problemlerle mücadele için çok önemli olduğunu belirtmişlerdir.

Sonuç itibari ile bütünleşik kamu yönetimi düşüncesinin aslında tüm kötü huylu problemler için uygun olduğu söylenebilir. Fakat özellikle sınırları aşan özelliklere sahip, oldukça kötü veya süper kötü huylu olarak nitelendirilen (iklim değişikliği gibi) ve kriz kaynaklı kötü huylu problemler için dikey veya yatay düzeyde yüksek koordinasyon ve bütünleşmeye yönelik düzenlemeler büyük bir önem taşımaktadır. Düşük düzeyde koordinasyon ve bütünleşme bu problemlerle mücadeleyi zorlaştırmaktadır.

2. Bağlamsal Koşullar

Her ne kadar kötü huylu problemleri ele almada etkin bir koordinasyon önemli olsa da uygulamada siyasi ve yönetsel bazı zorluklar söz konusudur (Peters, 2015). Bağlama özgü bu sınırlar ve kısıtlar, bu stratejilerin başarısında ve uygulanmasında olumsuz koşullar ortaya çıkarmaktadır.

Bu zorluklardan bir kısmı yönetsel ve kurumsal düzeydedir. Bunlardan en önemlisi performans yönetimi ve hesap verebilirlik mekanizmalarına ilişkindir. Bütünleşik kamu yönetimi girişimleri ile performans yönetim sistemleri arasında bir gerilim bulunmaktadır. Bütünleşme girişimlerinde, karmaşıklık, belirsiz hesap verebilirlik düzenlemeleri vb. nedenlerle yüksek başarısızlık riskleri mevcuttur (Pollitt, 2003, s. 38). Belirsiz ve karmaşık siyasi kontrol ve hesap verebilirlik ilişkilerinin ortaya çıkardığı çatışmalar, yatay koordinasyon ve bütünleşme girişimlerini olumsuz etkileyerek yeniden uzmanlaşmaya ve bölünmeye yol açabilmektedir (Askim vd. 2009; Christensen ve Læg Reid, 2013). Yatay bütünleşme reformları, ağları, sınır ötesi hedefleri ve kuruluşlar arasındaki iş birliğini teşvik etmeyi amaçlarken, geleneksel performans yönetimine dayalı sistemler kuruluşları kendi performans hedeflerine ulaşmaya teşvik ederek organizasyon biçimlerinde bir miktar parçalanma ve ayrışmaya yönelik bir eğilime neden olmaktadır (Christensen vd., 2014).

Kamu kurumları arasında birlikte çalışma ve bütünleşme önündeki aşılmaz derecedeki bürokratik engeller performans düşüklüğüne yol açmaktadır (O'Flynn vd., 2011). Yine iş bölümü ve uzmanlaşma, modern örgütlerin kaçınılmaz özellikleridir. Bu sayede örgüt sınırları içerisinde çalışanlar neyi, ne şekilde yapacakları hakkında gerekli bilgi ve yeteneklere sahiptir olmaktadır. Fakat örgüt ötesinde çalışmak neyin ne şekilde yapılacağına ilişkin karmaşıklık ve belirsizliklere yol açarak işbölümü ve uzmanlaşmanın avantajlarını ortadan kaldırmaktadır (Pollitt, 2003, Christensen vd. 2014). Ayrıca koordinasyon aynen iş birliği ve ağ yaklaşımlarında olduğu gibi yüksek maliyetli ve zaman tüketen bir süreç olarak da görülmektedir (Christensen ve Lægred, 2007).

Özetle, Belirsiz ve karmaşık hesap verebilirlik mekanizmaları, kurumlar arasında iş birliği alışkanlığının olmaması ve bunun önündeki bürokratik engeller, yüksek maliyetler ve riskler, uzmanlaşmanın faydalarının göz ardı edilmesi yönetsel zorluklar olarak ifade edilebilir. Fakat bu yönetsel zorluklar aşılmaz değildir. Bu zorlukları aşmak için geleneksel hesap verebilirlik sistemlerini daha modern, çoğulcu ve hibrit hale dönüştürmek (Christensen vd. 2014), iş birliğini ve davranış değişikliğini teşvik etmeye yönelik ödüllendirme sistemleri ve performans sistemleri geliştirmek (O'Flynn vd. 2011), kamu sektörünün kötü huylu problemlerle mücadeledeki esnekliğini, kurumların birlikte çalışabilme yeteneklerini ve becerilerini artıracak kolaylaştırıcı yapı ve süreçler tasarlamak (APSC, 2007) gerekmektedir.

Siyasi bir takım faktörler de koordinasyon stratejilerinin başarıyla uygulanması önünde bir kısıt veya zorluk oluşturabilir. Bu faktörlerden biri, ülkede güçlü bir siyasi gücün var olup olmaması veya gücün bölüşülüp-bölüşülmemesi ile ilgilidir. Genellikle sınır ötesi fikirleri uygulamanın hiyerarşik mekanizmalar olmadığı sürece etkili olmayacağı fikri söz konusudur (Peters, 2015). Hükümetlerin koordinasyon ve iş birliği uygulamalarına ilişkin bir takım göstergeler, bu uygulamaların merkezden güçlü liderlik gerektirdiğini göstermektedir (Humpage, 2005, s. 49). Dolayısıyla güçlü bir siyasi otoritenin olduğu veya gücün tek bir merkezde toplandığı üniter yapıli devletlerde koordinasyon daha başarılı olabilmektedir. Nitekim çok sayıda hükümet ve yönetim düzeyi içermesi nedeniyle federal ülkelerde bütünleşik kamu yönetimi yaklaşımının başarıyla uygulanmasının daha zor olduğu savunulmaktadır (O'Faircheallaigh, Wanna ve Weller, 1999). Bu duruma güncel bir örnek Covid-19 Pandemisine yönelik mücadelede özellikle ABD ve Brezilya gibi federatif yapıda olan bazı ülkelerdeki koordinasyon zorlukları gösterilebilir. Bu ülkelerde pandemi ile mücadelede merkezi yönetim ile eyaletler arasında yaşanan ve basına yansıyan görüş ayrılıkları ve çatışmalar koordinasyon ve iş birliği önünde önemli engeller oluşturmaktadır.

Etkin bir koordinasyon için üniter yapıya sahip olmanın tek başına yeterli olamayacağı açıktır. Özellikle merkezi yönetim ve yerel yönetimler arasındaki dikey koordinasyonda bir takım siyasi çekişmeler ve merkeziyetçilik-

özerklik tartışmaları koordinasyon ve bütünleşmeyi zora sokmaktadır. Her ne kadar bütünleşik kamu yönetimi düşüncesinde yukarıdan aşağıya dayatmadan ziyade iş birliği ve bütünleşme süreçlerine (Pollitt, 2003) atıf yapılsa da, bütünleşik kamu yönetimi reformları yeni kamu işletmeciliği reformları sonucunda yerleşen devlet yönetimlerinin karar alma, politika geliştirme ve uygulamayı koordine etme süreçlerini ve kapasitesini yeniden merkezileştirmesine yol açmıştır (Christensen ve Læg Reid, 2007, s. 1063). Nitekim Læg Reid ve Rykkja (2015) bu hususla ilgili bir çalışmalarında, Norveç'teki reform girişimleri ile yerelde refah yönetimi uygulamalarında merkezi yönetim ile yerel yönetimler arasındaki koordinasyonu sağlamaya dayalı girişim ve ortaklıkların zamanla önceki düzene bir eğilimi yansıtan hibrit yapılar dönüştüğü bulgusuna ulaşmışlardır. Yazarlar, bu başarısızlığın temel nedeni olarak, merkezi yönetim ile yerel yönetim arasındaki görev bölüşümü ve hesap verebilirlik mekanizmalarına ilişkin belirsizlikler ile merkezietçi uygulamalar nedeniyle yerel yöneticilerin yerel özerkliğin azaldığı yönündeki algıları olarak göstermektedir. Dolayısıyla dikey bütünleşmede merkezi yönetim ve yerel yönetim arasında görev dağılımındaki belirsizlik ve çelişkiler ile özerkliğe ilişkin siyasi gerilimler koordinasyon ve iş birliğini zora sokabilmektedir (Læg Reid ve Rykkja, 2015, s. 483).

Özetle, bir ülkedeki siyasi gücün kapsamı ve dağılımı, merkezi yönetim ve yerel yönetimler arasındaki siyasi çekişmeler ve görev dağılımındaki belirsizlik veya anlaşmazlıklar, merkezietçilik-özerklik dengesindeki değişimlere yönelik algılar özellikle dikey koordinasyon veya bütünleşmenin başarısını, tercih edilip edilmemesini etkileyen siyasi nitelikteki faktörler olarak ifade edilebilir.

C. LİDERLİK ODAKLI STRATEJİLER

Kötü huylu problemleri ele alan bazı çalışmalarda kötü huylu problemlerle mücadelede liderlik süreçlerine ve tarzlarına odaklanılmıştır. Genellikle bu çalışmalarda dönüşümcü, uyarlanabilir, iş birlikçi, problem çözücü, değer merkezli yönetim liderliği gibi liderlik tarzları ön plana çıkmaktadır (Bao vd. 2013; Benington ve Hartley, 2010; Grint, 2010; Head ve Alford, 2015; Heifetz, 1994).

İlki, liderin bir vizyon belirlemesi ve hedefler koyması ve bu hedeflere ulaşmak için yönler belirleyerek ve izleyicileri seferber ederek değişim ve dönüşümü gerçekleştiren dönüşümcü liderliktir (Bass, 1990). İkincisi, Heifetz'in (1994) ortaya koyduğu "uyarlanabilir liderliktir". Heifetz'e göre, geleneksel liderlik tanımlarında (dönüşümcü liderlikte olduğu gibi) liderlerin hedefler koyduğu ve bu hedeflere ulaşmak için izleyicileri seferber ettiği şeklindeki bir liderlik yaklaşımı, nedenleri ve çözüm yolları hakkında belirsizlik, karmaşıklık ve anlaşmazlıklar içeren iklim değişikliği, yoksulluk gibi problemler için pek uygun olmamaktadır. Liderler bu tür kötü nitelikte problemler için hedef veya çözümler belirlememeli (zaten belirlenemez), aksine çözümleri bulması gerekenler insanlar olmalıdır. Lider, problemlere çözümler bulmalarında

insanlara yardımcı olmalıdır. Head ve Alford (2015) da, uyarlanabilir liderliği kötü huylu problemle mücadelenin temel stratejilerinden biri olarak görmektedir. Yazarlara göre, bu tarz liderler karşıt değerlerin ve çıkarların ve onlara ilişkin kişiler arasındaki diyalogun ortaya çıkmasını sağlayacak şekilde birçok paydaşı sürece dahil ederek çeşitlilik sağlarlar (s. 729).

Üçüncüsü, iş birlikçi liderlik veya Crosby ve Bryson'un (2005) “ortak güç dünyasında liderlik” olarak adlandırdığı liderliktir. Bu liderlik tarzı, insanları okuma, büyük resmi düşünme, iletişim, etkileme, güven oluşturma ve ikna etme gibi iş birliği becerileri listelerindeki bir dizi perspektifi kapsamaktadır (Head ve Alford, 2015, s. 731).

Dördüncüsü, Benington ve Hartley'in (2010) problem çözücü liderlik olarak adlandırdığı liderliktir. Yazarlara göre, karmaşık ve sınırlar ötesi olan problemler, örgüt içi liderliğin yanı sıra örgütün dışında ve ötesinde, resmi otoriteden ziyade etkilemeyi içeren farklı liderlik ve eylem kalıplarını gerektirmektedir. Böyle bir liderlik aynı zamanda karmaşık problemlere büyüdü cevaplar bulan “guru”dan ziyade, örgütler arası ağlarda çalışan, karmaşık sınırları aşan problemlerle mücadele eden politika yapımcılar ve uygulayıcıların öncülüğündeki problem çözme yönelimli bir liderliktir (ss. 190-94).

Beşinci bir liderlik tarzı ise Bao vd. (2013) tarafından vurgulanan değer merkezli liderliktir. Yazarlar kötü huylu problemlerle başa çıkmak, yönetsel performansı artırmak, güven ve meşruiyetin tesisi için temelini yeni kamu yönetişimi yaklaşımına (Osborne, 2006; 2010) dayandırdıkları değer merkezli yönetişimsel bir liderlik modeli ortaya koymuşlardır. Değer merkezli liderlik, liderlerin veya kamu görevlilerinin çelişen değerleri merkeze aldığı, devlet aktörleri ile devlet dışı paydaşlar arasındaki bu çelişen değerleri dengeleme ve problemin çözümü üzerinde uzlaşma sağlama rolünü üstlendiği diplomatik nitelikli bir liderliktir. Kamu görevlileri sadece hiyerarşik yönetim tarzı ile bağlı kalmayıp, sıkı kurallar ve sert güç kullanımı yerine anlaşma üzerine kurulu gevşek yapılı ağlar oluşturma ve işletmede iyi olmalıdır. Bu, ikna, iş birliği, etkileme, ilişkiler, ortaklıklar ve dayanışmaya dayanan yumuşak bir güç kullanımı ile ilişkilidir (Bao vd. 2013, ss. 454-58).

Görüldüğü üzere kötü huylu problemlerle mücadelede genellikle iş birliği stratejileri ile uyumlu olacak şekilde kolektif bir eylem ve fikir birliği oluşturmaya dayalı liderlik tarzları ön plana çıkmaktadır. Liderlere, problemi çözmeye gayret etmekten ziyade toplumu bu problemle yüzleşme ve mücadele için teşvik etme rolü verilmektedir. Bunda, liderliğin bir topluluğu kötü huylu problemlerle yüzleşmek için bir araya getirme sanatı (Grint, 2010, s. 171) olarak görülmesinin etkisi büyüktür. Fakat kötü huylu problemlerle mücadele diğer stratejilerde olduğu gibi probleme özgü ve bağlamsal koşullara göre farklı liderlik tarzları da mümkün olabilir.

1. Probleme Özgü Faktörler

Kötü huylu problemlerin sahip olduğu kendine has özellikler nedeniyle iş birliğine yönelik liderlik tarzları haricinde farklı liderlik tarzları da kötü huylu problemlerle mücadelede daha uygun olabilir. Liderlik stratejilerini diğer stratejilerin bir aracı veya tamamlayıcısı olarak düşünmek hangi liderlik tarzlarının kötü huylu problemlerle mücadelede daha uygun olacağını belirlenmesinde büyük önem taşımaktadır. İş birliğine dayalı stratejilerin hayata geçirilmesi veya başarılı bir şekilde uygulanabilmesi iş birliği, uyarlanabilir veya değer merkezli bir liderlik tarzı gerektirirken, yüksek ve başarılı bir koordinasyonun daha güçlü ve otoriter (Humpage, 2005) bir liderlik gerektirdiği söylenebilir.

Acil çözüm bekleyen veya kriz özellikli kötü huylu problemler için farklı liderlik tarzları söz konusu olmaktadır. Politik, sosyal ve ekonomik krizler, risklerin belirlenmesinde, beklenmedik durum planlamasında ve zorluğa çözüm olabilecek çeşitli kuruluşların koordine edilmesinde iyi liderliğin ve etkili yönetimin önemini vurgulamaktadır (Head, 2019, s. 189). Grint (2010), karar vericilerin temel rolünün problemleri ele almak için uygun cevaplar, süreçler veya sorular bulmak olduğunu belirterek komuta, yönetsel ve liderlik olmak üzere 3 tür yetki biçimi tanımlamıştır. Belirsizliğin ve iş birliği ihtiyacının düşük olduğu basit problemleri (bir asma köprüünün inşası gibi) standart çalışma prosedürlerinin uygulandığı yönetsel otoriteyle; kötü huylu problemleri genellikle liderlikle; acil yanıt verilmesi gereken ve daha düşük belirsizlik içeren kritik problemleri (büyük bir tren kazası, bir nükleer santralden radyoaktivite kaçağı, askeri bir saldırı, endüstriyel bir grev, 11 Eylül terör saldırısı gibi kriz kaynaklı problemler) ise problemin kesin bir cevabını bulmak için kararlı davranmak zorunda olan komuta yetkisi ile ilişkilendirmiştir (ss. 174-75). Grint, acil kararlar ve eylem gerektiren ve en azından ne yapılması gerektiği konusunda belirsizliğin az olduğu (en azından “komutan” açısından) kriz kaynaklı kötü huylu problemler için otoriter bir liderliği vurgulamıştır. Fakat iklim değişikliği veya küresel nüfus artışı gibi bazı kriz temelli kötü huylu problemler yavaş ve aşamalı olarak gelişir ve acil bir eylem gerektirmez (Head, 2019, ss. 189-90). Dolayısıyla bu kriz türleri için belki iş birliği liderlik tarzları daha etkili olabilir. Yani kriz türlerine göre de liderlik rolleri veya tarzları değişebilir. Burada dikkat edilmesi gereken husus yine problem odaklı bir bakış ile krizin kendine has özelliklerine odaklanmaktır.

Kötü huylu problemlerin sahip oldukları bazı ayırt edici özellikler liderlik tarzlarını farklılaştırabilir. Nitekim Bao vd. (2013), problemlerin sahip olduğu karmaşıklık ve taraflar arasındaki çatışma düzeylerine göre farklı liderlik rollerini vurgulamışlardır. Yazarlar, durumsalcı bir perspektiften problem türlerine göre farklı liderlik tarzları ve süreçleri geliştirmişlerdir. Onların sınıflandırmasında kötü huylu problemler yüksek karmaşıklık ve değer çatışmaları barındıran problemlerdir. Bu problemlerin çözümü için daha önce

belirtildiği üzere değer merkezli bir liderlik modeli gerekmektedir. Karmaşıklığın yüksek olduğu ve değer çatışmalarının düşük düzeyde olduğu problemler karmaşık problemlerdir. Bu problemler için yeni kamu işletmeciliği modeline dayanan performans odaklı stratejik liderlik gerekmektedir. Karmaşıklığın düşük olduğu ve değer çatışmalarının ise orta düzeyde olduğu problemler de zor problemlerdir. Bu problemler için ise en uygun liderlik yeni kamu yönetişimi yaklaşımına temellenmiş çıkara dayalı değer çatışmalarını çözmeye ve eylemler üzerinde anlaşma sağlamaya odaklı stratejik liderliktir (s. 454)

Sonuç olarak problemlerin kriz kaynaklı olup olmaması, acil bir eylem gerektirip gerektirmemesi, belirsizlik, karmaşıklık ve taraflar arasındaki çatışmaların düzeyi gibi problemlere has bazı özelliklerin kötü huylu problemlerle mücadelede en uygun liderlik tarzlarını belirlediği söylenebilir.

2. Bağlamsal Koşullar

Kötü huylu problemlerle mücadelede farklı liderlik tarzlarını gerektiren bağlama özgü faktörler de söz konusudur. Farklı liderlik tarzlarının veya süreçlerinin söz konusu olduğu koşullar siyasi olmaktadır. Bağlamsal koşulların etkisiyle kötü huylu problemlerle mücadelede siyasi liderler arasında kaçınma ve inkar, sembolik güvence, başkalarını suçlama, uzman sorgulamalarının oluşturulması, kilit paydaşlardan oluşan katılım forumları gibi çeşitli taktiklere söz konusu olabilmektedir (Head, 2019, s. 184).

Bu konudaki bir çalışma McConell'in (2018) kötü huylu problemlere siyasi açıdan yaklaştığı bir çalışmadır. Yazar, kötü huylu problemlere yönelik siyasi liderlerin yaklaşımını ele aldığı çalışmasında hükümetlerin siyasi itibar, gündemi kontrol etme ve ideolojik yörüngesinde ilerleme gibi siyasi hedefleri sürdürme konusunda aldıkları riskin düzeyi ile liderlik tarzı arasında bir ilişki kurmuştur. Politika hedefler konusunda yüksek risk alan liderler güçlü, radikal ve yüksek profilli liderlerdir. Bu liderler problemlerin kökenine inerek kötü huylu problemleri çözmeyi hedeflerler. Politika hedefleri konusunda az risk üstlenen liderler ise düşük profilli liderlerdir. Onlar, problemlerin kökenlerine inmeden bir takım belirtilerine odaklanan, daha kısa dönemli, geçici çözümler üreten stratejik liderlerdir. Bir de bu iki liderlik tarzı arasında orta derecede risk üstlenen ılımlı liderler vardır. Onlar, müzakereye dayalı bir çözüm için iş birliği hareket eden liderlerdir (172-174).

McConnell'in (2018) çalışmasında görüleceği üzere gözetilen bir takım siyasi çıkarlar ve hedefler ile risk değerlendirmeleri kötü huylu problemleri ele almada siyasi liderlik rollerini ve stratejilerini etkilemektedir. Fakat bu konuda başka faktörler de elbet etkili olabilir. Benzer kötü huylu problemlere bazen liderlerin farklı karşılıklar vermesine neden olan bağlama özgü faktörleri açığa çıkaracak pratik çalışmalara ihtiyaç duyulmaktadır.

SONUÇ

Bu çalışmada kötü huylu problemler ve bu problemlere yönelik geliştirilen temel stratejiler değerlendirilmiştir. Değerlendirme sonucunda birbiri ile bağlantılı iki temel argüman ortaya konulmuştur.

İlki, kötü huylu problemlerin tanımlanmasına ilişkindir. Her bir problem aslında yeganedir. Kendine has özellikler taşımaktadır ve farklı bağlamlara yerleşiklerdir. Sınırlı bir takım ölçütlere göre bir uçta iyi huylu problemler diğer uçta ise kötü huylu problemler olacak şekilde soyut düzeyde problem kategorileri yapmak anlamsızdır. Aynı şekilde sadece sosyal nitelikteki problemleri de kötü huylu olarak nitelemek doğru değildir. Bazı bilimsel nitelikteki problemler ile ekonomik, sosyal veya doğal krizler de kötü huylu problemleri niteleyen özelliklerin bazen hepsine veya birkaçına sahip olduğundan kötü huylu olarak nitelendirilmelidir. Dolayısıyla problemleri bir takım boyutlardan yola çıkarak soyut bir takım kategorilere ayırmaktansa neredeyse tüm sosyal problemlerin, iklim değişikliği, genetiği değiştirilmiş gıdalar gibi bazı teknik veya bilimsel problemlerin (Newman ve Head, 2017b) ve doğal veya insan ürünü çeşitli krizlerin birçoğunun kötü huylu nitelik taşıdığını ve kötülük derecesinin problemlerin kendine has özelliklere ve yerleşik olduğu bağlamlara göre değiştiğini savunmak daha doğru bir yaklaşımdır.

İkincisi, kötü huylu problemlerle mücadele stratejilerinin hangi kötü huylu problemler için hangi durum ve koşullarda daha uygun olabileceğine ilişkindir. Kötü huylu problemleri çözmeyi veya mücadele etmeyi amaçlayan hiçbir strateji gerek uygulamada gerekse de teoride tek başına her durumda başarılı olamamaktadır. Her bir problem kendine has bir takım özelliklere, farklı kötülük düzeylerine ve farklı bağlamlara yerleşik olduğundan herhangi bir stratejinin evrensel olarak tüm kötü huylu problemler için uygun olmadığı söylenebilir. Dolayısıyla kötü huylu problemleri ele almada ve onlara yönelik stratejiler geliştirmede problemleri ve yerleşik oldukları bağlamsal koşulları analiz etmeye dayalı problem odaklı ve durumsal bir perspektif kullanılmalıdır. Bu sayede belirli stratejilerin hangi problemler için hangi koşullarda kullanılabileceği ortaya çıkarılabilir. Aynı zamanda stratejiler önündeki kısıtlar ve zorluklar analiz edilip pratikte başarı ile uygulanmalarının mümkün olup olamayacağı hakkında da fikir yürütülebilir. Çünkü kötü huylu problemleri ele almaya yönelik çeşitli eylemsel stratejiler çoğu zaman pratiğe aktarılma konusunda siyasi, kurumsal veya yönetsel düzeyde kısıt ve zorluklara sahiptir. Çeşitli stratejilerin tek başına veya bütüncül bir şekilde sağlıklı bir şekilde uygulanabilmesi önündeki kısıtların ve zorlukların aşılmasına bağlıdır.

Türkiye’de de karar alıcılar ve uygulayıcılar iklim değişikliği ve küresel krizler dışında (Örneğin Covid-19 pandemisi) terör, sınır ötesi göç, kadına şiddet gibi kötü huylu problemlerle uğraşmaktadır. Kamu yönetimi veya kamu politikası dahilinde çalışan araştırmacılar, kötü huylu problemleri ana araştırma

nesnelere biri kabul ederek karar alıcıların ve uygulayıcıların yüzleştiği bu tür problemlere küçük de olsa etkili çözümler bulmaya çaba sarf etmelidir (Uzun, 2020a, s. 672). Yapılan çalışmalarda her kötü huylu probleme evrensel veya standart olarak kabul edilen stratejilerle yaklaşmaktan ziyade problemi ve bağlamsal koşulları analiz ederek uygun stratejiler geliştirilmeli ve bu stratejiler önündeki kısıt ve zorlukların nasıl aşılabileceği gösterilmelidir. Bu makale bu doğrultuda çalışacak araştırmacılar için bir rehber niteliğinde olabilir.

KAYNAKÇA

- 6, P. (2005). Joined-up government in the west beyond Britain: A provisional assessment. Vernon Bogdanor (ed.). *Joined-up government* içinde (ss. 43-106). Oxford: Oxford University Press.
- Agranoff, R. ve McGuire, M. (2003). *Collaborative public management: New strategies for local governments*. Washington, DC: Georgetown University Press.
- Alford, J. ve Head, B. W. (2017). Wicked and less wicked problems: A typology and a contingency framework. *Policy and Society*, 36, 397–413.
- Ansell, C. (2016). Collaborative governance as creative problem-solving. Jacob Torfing ve Peter Triantafyllou (eds.). *Enhancing Public Innovation by Transforming Public Governance?* İçinde (ss. 35-54). New York: Cambridge University Press.
- Ansell, C. ve Gash, A. (2008). Collaborative governance in theory and practice. *Journal of Public Administration Research and Theory*, 18, 543–571.
- Askim, J., Christensen, T., Fimreite, A. L. ve Lægveid, P. (2009). How to carry out joined-up government reforms: Lessons from the 2001–2006 Norwegian welfare reform. *International Journal of Public Administration*. 32(12), 1006–1025.
- Australian Public Service Commission. 2007. *Tackling wicked problems: A public policy perspective*. Canberra: APSC. www.apsc.gov.au/publications-and-media/archive/publications-archive/tackling-wicked-problems
- Bao, G. Wang, X., Larsen, G. L ve Morgan, D. F. (2013). Beyond new public governance: A value-based global framework for performance management, governance, and leadership. *Administration & Society*. 45(4), 443–467.
- Bass, B. M. (1990). From transactional to transformational leadership: Learning to share the vision. *Organizational Dynamics*. 19(3), 19-31.

- Benington, J. ve Hartley, J. (2010). Knowledge and capabilities for leadership across the whole public service system. Stephen Brookes ve Keith Grint (Eds.). *The new public leadership challenge* içinde (ss. 187-189). New York: Palgrave Macmillan.
- Bingham, L. B., ve O’Leary, R.. (2008). *Big ideas in collaborative public management*. Armonk, NY: M.E. Sharpe.
- Bogdanor, V. (2005) *Joined-up government*, Oxford: Oxford University Press.
- Bryson, J.M. ve Crosby, B. C. (2008). Failing into cross-sector collaboration successfully. Lisa Blomgren Bingham ve Rosemary O’Leary (eds.). *Big ideas in collaborative public management* içinde (ss. 55-79). Armonk, NY: M.E. Sharpe.
- Camillus, J.C. (2008). Strategy as a wicked problem. *Harvard Business Review*. 86, 99-106.
- Christensen, T., Fimreite, A.L. ve Læg Reid, P. (2014). Joined-up government for welfare administration reform in Norway, *Public Organization Review*. 14(4), 439–456.
- Christensen, T., Læg Reid, P. ve Rykkja, L. (2013). After a terrorist attack: Challenges for political and administrative leadership in Norway. *Journal of Contingencies and Crisis Management*, 21, 167–177.
- Christensen, T., Læg Reid, P. ve Rykkja, L. (2016). Ambiguities of accountability and attention: Analysing the failure of a preventive security project. *Scandinavian Journal of Public Administration*. 20, 21–44.
- Christensen, T. ve Læg Reid, P. (2007). The whole-of-government approach to public sector reform. *Public Administration Review*. 67(6), 1059–1066.
- Clarke, M. ve Stewart, J. (1997). *Handling the Wicked Issues: A Challenge for Government*. Birmingham, UK: University of Birmingham, Institute of Local Government Studies.
- Conklin, J. (2006). Wicked problems and social complexity. E. Jeffrey Conklin (Ed.), *Dialogue mapping: Building shared understanding of wicked problems* içinde (ss. 3-40). Chichester, UK: John Wiley.
- Connolly, J. (2015). The “wicked problems” of governing UK health security disaster prevention The case of pandemic influenza. *Disaster Prevention and Management*. 24(3), 369-382.
- Crosby, B. C. ve Bryson, J. M. (2005). *Leadership for the common good* (2nd ed.). San Francisco, CA: Jossey-Bass.
- Davies, J. S. (2009). The limits of joined-up government: Towards a political analysis. *Public Administration*. 87(1), 80–96.

- Daviter, F. (2017). Coping, taming or solving: Alternative approaches to the governance of wicked problems. *Policy Studies*. 38(6), 571–588.
- Dawes, S., Cresswell, A. ve Pardo, T. (2009). From “Need to Know” to “Need to Share”: Tangled problems, information boundaries, and the building of public sector knowledge networks. *Public Administration Review*, 69, 392–402.
- Duit, A. ve A. Löf. (2015). Dealing with a wicked problem? A dark tale of carnivore management in Sweden 2007–2011. *Administration and Society*. 50(8), 1072–1096.
- Durant, R. F. ve J. S. Legge Jr. (2006). Wicked problems’, public policy, and administrative theory. Lessons from the GM food regulatory arena. *Administration and Society*. 38(3), 309–334.
- Emerson, K. ve Nabatchi, T. (2015). *Collaborative governance regimes*. Washington, DC: Georgetown University Press.
- Ferlie, E., Fitzgerald, L., McGivern, G., Dopson, S. ve Bennett, C. (2011). Public policy networks and ‘wicked problems’: A nascent solution?. *Public Administration*. 89(2), 307–324.
- Gray, B. (1989). *Collaborating: Finding common ground for multi-party problems*. San Francisco, CA: Jossey-Bass.
- Grint, G. (2010). Wicked problems and clumsy solutions: The role of leadership. Stephen Brookes ve Keith Grint (Eds.). *The new public leadership challenge* içinde (ss. 169-187). New York: Palgrave Macmillan.
- Halligan, J. ve Adams, J. (2004). Security, capacity and post-market reforms: Public management change in 2003. *Australian Journal of Public Administration*. 63(1), 85-93.
- Halligan, J., Buick, F. ve O’Flynn, J. (2011). Experiments with joined-up, horizontal and whole-of- government in Anglophone countries. Andrew Massey (Ed.). *International Handbook on Civil Service Systems* içinde (ss. 74-99). Cheltenham: Edward Elgar.
- Head, B. W. (2010). How can the public sector resolve complex issues? Strategies for steering, administering and coping. *Asia Pacific Journal of Business Administration*. 2(1), 8–16.
- Head, B. W. (2019). Forty years of wicked problems literature: forging closer links to policy studies. *Policy and Society*. 38(2), 180-197.
- Head, B. W. ve Alford, J. (2015). Wicked problems: Implications for public policy and management. *Administration and Society*, 47(6), 711–739.

- Heifetz, R. (1994). *Leadership without easy answers*. Cambridge, MA: Harvard University Press.
- Humpage, L. (2005). Experimenting with a ‘Whole of government’ approach: Indigenous capacity building in New Zealand and Australia. *Policy Studies*. 26(1), 47-66,
- Huxham, C. (2003). Theorizing collaboration practice. *Public Management Review*. 5(3), 401–423.
- Keast, R., Mandell, M., Brown, K. ve Woolcock, G. (2004). Network structures: Working differently and changing expectations. *Public Administration Review*. 64, 363-371.
- Kettl, D. F. (2003). Contingent coordination: Practical and theoretical puzzles for homeland security. *American Review of Public Administration*. 33(3), 253–277.
- Koppenjan, J. ve Klijn, E.-H. (2004). *Managing uncertainties in networks*. London: Routledge.
- Lægreid, P. ve L. H. Rykkja. (2015). Organizing for ‘wicked problems’ – Analyzing coordination arrangements in two policy areas: Internal security and the welfare administration. *International Journal of Public Sector Management*, 28(6), 475–493.
- Lazarus, R. J. (2009). Super wicked problems and climate change: Restraining the present to liberate the future. *Cornell Law Review*, 94, 1153–1234.
- Levin, K., Cashore, B., Bernstein, S. ve Auld, G. (2012). Overcoming the tragedy of super wicked problems: Constraining our future selves to ameliorate global climate change. *Policy Sciences*. 45(2), 123–152.
- McConnell, A. (2018). Rethinking wicked problems as political problems and policy problems. *Policy & Politics*. 46(1), 165–180.
- McGuire, M. (2006). Collaborative public management: Assessing what we know and how we know it. *Public Administration Review*. 66, 33–43.
- Newman, J. ve Head, B. W. (2017a). The national context of wicked problems: Comparing policies on gun violence in the US, Canada, and Australia. *Journal of Comparative Policy Analysis*. 19(1), 40–53.
- Newman, J. ve Head, B. W. (2017b). Wicked tendencies in policy problems: Rethinking the distinction between social and technical problems. *Policy and Society*. 36(3), 414–429.
- O’Faircheallaigh, C., Wanna, J. ve Weller, P. (1999). *Public sector management in Australia: New challenges, new directions*, (2nd Edn.), Melbourne: Macmillan.

- O'Flynn, J. L., Buick, F., Blackman, D. A. ve Halligan, J. (2011). You win some, you lose some: Experiments with joined-up government. *International Journal of Public Administration*. 34(4), 244–254.
- Osborne, S. P. (2006). The New Public Governance?. *Public Management Review*. 8(3), 377-387.
- O'Toole, L. J. (1997). Treating networks seriously: Practical and research-based agendas in public administration. *Public Administration Review*. 57(1), 45–52.
- Peters, B. G. (2015). *Pursuing horizontal management: The politics of public sector coordination*. Lawrence: University Press of Kansas.
- Peters, B. G. (2017). What is so wicked about wicked problems? A conceptual analysis and a research program. *Policy and Society*. 36:3, 385-396,
- Pollitt, C. (2003). Joined-up Government: A Survey. *Political Studies Review*. 1(1), 34–49.
- Pollitt, C. (2015). Wickedness will not wait: Climate change and public management research. *Public Money and Management*. 35(3), 181–186.
- Provan, K. G. ve Kenis, P. (2008). Modes of network governance: Structure, management, and effectiveness. *Journal of Public Administration Research and Theory*. 18(2), 229– 252.
- Rittel, H. W. J. ve Webber, M. M. (1973). Dilemmas in a general theory of planning. *Policy Sciences*, 4(2), 155–169.
- Roberts, N. (2000). Wicked problems and network approaches to resolution. *International Public Management Review*. 1(1), 1–19.
- Thomson, A. M. ve Perry, J. L. (2006). Collaboration Processes: Inside the Black Box. *Public Administration Review*. Special Issue, 20-32.
- Termeer, C. J. A. M., Dewulf, A., Breeman, G. ve Stiller, S. (2015). Governance capabilities for dealing wisely with wicked problems. *Administration and Society*. 47(6), 680–710.
- Uzun, A. (2020a). Bir araştırma nesnesi olarak habis sorunlar ve kamu yönetimi disiplini. *Eskişehir Osmangazi Üniversitesi İİBF Dergisi*. 15(2), 663 – 676.
- Uzun, A. (2020b). Kötü Huyllu Problem Perspektifinden Covid-19 Pandemisi ile Mücadele Stratejileri: Teorik ve Pratik Bir Analiz. *Turkish Studies*, 15(4), 1193-1214
- Van Bueren, E. M., Klijn, E.-H. ve Koppenjan, J. F. M. (2003). Dealing with wicked problems in networks: analyzing an environmental debate from a

- network perspective. *Journal of Public Administration Research and Theory*. 13(2), 193–212.
- Weber, E. P. ve Khademian, A. M. (2008). Wicked problems, knowledge challenges and collaborative capacity builders in network settings. *Public Administration Review*. 68(2), 334–349.
- Wexler, M. N., (2009). Exploring the moral dimension of wicked problems. *International Journal of Sociology and Social Policy*. 29(9/10), 531–542.

İNGİLİZ OKULU'NUN ULUSLARARASI İLİŞKİLERDEKİ KURAMSAL KONUMU: MARKSİST BİR ELEŞTİREL OKUMA

Güner ÖZKAN*

Elif Şimşek ÖZKAN **

ÖZ

Ana-akım Uluslararası İlişkiler Kuramları'na, iki ucunu birleştirecek bir orta yol vadeden İngiliz Okulu, "uluslararası toplum" kavramını; kuramsal tartışmalara taşıyarak, Uluslararası İlişkiler'e bir içebakış sağlamayı hedeflemektedir. İngiliz Okulu'nun bu vaadi, ana-akım Uluslararası İlişkiler'den İngiliz Okulu'nu hedef alan eleştirileri sınırlamaktadır. Bu çalışma İngiliz Okulu'na yönelik eleştirilerin bu sınırlarının, Marksist bir okuma yöntemiyle aşılabileceğini öne sürmektedir. Bu argüman doğrultusunda çalışma; iktisadi, sosyolojik ve felsefi bir kuram olmanın yanında bir eleştirel okuma yöntemi olarak Marksizm'in; bilginin kim tarafından ve ne için üretildiği ile hangi amaçlara hizmet ettiği hususlarındaki soruları çerçevesinde İngiliz Okulu'nun özgün argümanlarını ve Uluslararası İlişkiler'deki kuramsal konumunu eleştirel biçimde sorgulamayı amaçlamaktadır.

Anahtar Kavramlar: İngiliz Okulu, Marksist Eleştirel Okuma, Uluslararası Toplum.

* Doç. Dr., Erciyes Üniversitesi, İktisadi ve İdari Bilimler Fakültesi, Uluslararası İlişkiler Bölümü, gunerozkan005@yahoo.com, <https://orcid.org/0000-0003-1931-5910>

** Dr. Öğretim Üyesi, Erciyes Üniversitesi, İktisadi ve İdari Bilimler Fakültesi, Uluslararası İlişkiler Bölümü, elifsimsek@gmail.com, <https://orcid.org/0000-0003-2742-5263>

Makalenin gönderilme tarihi: 3 Temmuz 2020

Kabul tarihi: 29 Eylül 2020

THEORETICAL POSITION OF ENGLISH SCHOOL IN INTERNATIONAL RELATIONS: A MARXIST CRITICAL READING

ABSTRACT

Promising the “middle ground” between the two poles of the Mainstream Theories of International Relations, the English School seeks to provide an insight to the International Relations, bringing the “international society” to the theoretical debates. Since the promise of the English School limits the criticism of the capacities of the Mainstream Theories of International Relations, the work argues that the Marxist method of critical reading can help overcome the limits of the criticisms directed towards the English School. To prove its argument, this work aims at critically inquiring the unique arguments and theoretical position of the English School in International Relations through the questions of Marxism, as being not only an economical, sociological and philosophical theory but also a method of critical reading, on the knowledge that is produced by whom and for whom, and for what purposes.

Keywords English School, Marxist Critical Reading, International Society

GİRİŞ

Uluslararası İlişkiler,¹ kendisini anlamlandırmaya, açıklamaya ya da tanımlamaya çalışan farklı kuramlara ve yöntemlere bir rekabet uzamı (space) sağlamaktadır. Bu yarışmacı uzamda Uluslararası İlişkiler’in farklı kuram ve yöntemleri hem “kendi doğrularını, bilimin gerçeğine hâkim kılmayı” hem de literatüre “yeni bir tür okuma ya da çözümleme olanağı sunmayı” amaçlamaktadır (Bensaid, 2011, s.172). Bu doğrultuda, kendi doğrularını, Uluslararası İlişkiler’e hâkim gerçeklik kılmayı amaçlayan bir kuramın kendi içebakışının bu niteliği yadsınmamaktadır. Ancak bir kuramın kendi içebakışının eleştirel niteliğinin, kuram içi eleştirilerin kuram ile aynı okuma yöntemini kullanmaları hasebiyle, eleştirel kapasite ve güç açısından göreceli olarak sınırlı olduğu aşikârdır. Farklı kuramsal perspektiflere içkin münhasır okuma yöntemleriyle, bu sınırlar aşılabilecektir. Böylece kuramlar arası eleştiri hem Uluslararası İlişkiler’in hem de kuramlarının zenginleşmesine daha fazla katkı sağlayabilecektir. Fakat kuram içi eleştirel içebakışların kapasitesini sınırlayan etkenler, bir kuramın savunduğu argümanların biri ya da bir kısmını paylaşan ya da benzer varsayımlarda birleşen kuramların karşılıklı eleştirileri söz konusu

¹ “Uluslararası İlişkiler,” Sosyal Bilimler içinde uzmanlık gerektiren bir akademik alan ve aynı zamanda da ulusların arasındaki ilişkiler anlamlarına gelmektedir. Bu çalışmada, iki anlam arasındaki farkı işaret etmek için ilk anlama gelecek şekilde kullanımlarda, genel kullanım takip edilerek, ilk harfleri büyük olarak yazılmaktadır.

olduğunda da benzer şekilde gündeme gelebilmekte ve okuma yönteminin eleştiri kapasitesini sınırlamaktadır. Neo-realizm ve Neo-liberalizm; aralarındaki rekabete ve Neo-realizm'in kurucusu, Waltz'un (1986) altını çizdiği "büyük farklılıklarına" rağmen bu duruma bir örnek teşkil etmektedir: Ana-akım Uluslararası İlişkiler'in iki ucu olarak nitelendirilen bu iki kuram, aralarındaki benzerlikler nedeniyle, "neo-neo sentez" oluşturdukları gerekçesiyle güçlü biçimde eleştirilmektelerdir (Wæver, 1996, s. 151-154). Dolayısıyla bu benzerlikler kuramların karşılıklı eleştirilerinin de sınırlarını oluşturmaktadır.

Uluslararası İlişkiler'e hâkim kuramlar kadar destekçisi söz konusu olmasa da İngiliz Okulu, özellikle kurucu çalışmalarında bu Okul'un münhasır argümanlarının bir bölümüne atıfla temel argümanlarını oluşturan İnşacı Uluslararası İlişkiler Yaklaşımı'nın (Constructivism) literatürdeki yükselişiyle, daha fazla tartışılan bir yaklaşım halini almaktadır. Literatür görünürlüğü ile Uluslararası İlişkiler'in yeni ana-akım yaklaşımı olarak kabul edilen İnşacılık ile anılan paydaşlıkların yanında Okul, kendisini Realist ve Liberal kökenli kuramlar arasında "orta yol" olarak konumlandırarak, ikisinden de fazla uzaklaşmadığına işaret etmektedir. İngiliz Okulu, Uluslararası İlişkiler'in, kendisinin de aralarında yer aldığı üç gelenek çerçevesinde açıklanacağını iddia ederek, bu iki kurama; onlarla eşit kapasitede üçüncü bir alternatif oluşturduğunu savunmaktadır.

Okul, devletleri Uluslararası İlişkiler'in ana aktörleri olarak kabul etmekte, devletlerin aralarında devam eden ilişki biçiminde; birinin, diğerinin kararlarını yeterince etkileyebildiği sürece bir devletler sisteminin söz konusu olduğuna işaret etmekte, anarşik² bir uluslararası sistemde yer alan devletlerin, ortak kuralları olan bir uluslararası toplum içinde varlıklarını devam ettirdiklerini savunmaktadır. Böylece kendisinin, Uluslararası İlişkiler'in diğer teorilerinden farklılaştığını iddia etmesine rağmen, Uluslararası İlişkiler'in geleneksel ve yeni ana-akımlarının kuramsal sınırlarının dışına taşmamaktadır.

İngiliz Okulu'nun kuramsal pozisyonu, ana-akım ile arasındaki mesafeyi; diğerlerinin yanında, özellikle odak, söylem, özgün argüman açılarından belirsizleştirmektedir. Okul'un, ana-akım Uluslararası İlişkiler Kuramları'na bağlı kalan bir teorik eleştiri çerçevesinde incelenmesini olanaksız kılmamakta, ancak okuma yönteminin eleştiri gücünü, bir kerteye kadar sınırlamaktadır. Fakat bu kısıtlılıklara rağmen, literatürde; İngiliz Okulu'nun özgün argümanlarını esas kabul ederek Uluslararası İlişkiler'deki kuramsal pozisyonunu tartışan veya ana-akım Uluslararası İlişkiler'e göre münhasır kuramsal yerini incelemeyi hedefleyen birçok çalışma söz konusu olmaktadır (Brown, 2000; Buzan, 2001, 2004; Dunne, 1998; Jackson, 2009; Linklater, 2010; Little, 2000; Suganami, 2011). Buna ilaveten Uluslararası İlişkiler

² Bu metinde anarşi, bir politik felsefe olan anarşizmden farklı olarak, Uluslararası İlişkiler'de sistemin, devletlerin "kendini kurtarma" davranışına (self-help) kaynaklık eden özelliğini işaret eden Uluslararası İlişkiler terimi anlamıyla kullanılmıştır.

literatüründe, İngiliz Okulu ile benzer argümanlara sahip olduğu düşünülen ya da Okul'un bazı argüman ve kavramlarını çıkış noktası olarak değerlendiren farklı yaklaşımlar ile İngiliz Okulu'nu karşılaştırmalı olarak ele alan eserler ve incelemeler yer almaktadır (Reus-Smit, 2002; Wæver, 1999). Ancak bu çalışmalar, kuramsal bir alternatif oluşturduğu iddiasına sahip olan İngiliz Okulu'nun özgün argümanlarını ve Uluslararası İlişkiler Kuramları'nın içindeki konumuna yönelik eleştirel bakış açısını, İngiliz Okulu'nu, diğerleri arasında, kendisini konumlandığı orta yol ve Okul'un bazı argümanlarını kerteriz alan ya da kendisine aktaran münhasır kavramlara bağlı olarak sınırlanmaktadır. Bu da Okul'un kuramsal argümanları ve söylemleri ile benzerlik, yakınlık ya da paralellik hususlarında temkinli mesafesini koruyan kuram ya da yaklaşımların çerçevesine içkin bir eleştirel okumaya olan ihtiyaca işaret etmektedir. Bu noktada, Gallie'nin (2000), "yüzyıllardır devam eden baskıdan devrimci araçlarla özgürleşen insanlığın bakış açısından yola çıkan felsefi, ekonomik, sosyolojik ve politik bir teori" olarak anlamlandırıldığı Marksizm, bu tanımının dışında aynı zamanda da eleştirel bir okuma yönteminin kendisi olması münasebetiyle ön plana çıkmaktadır.

Marksizm'in Uluslararası İlişkiler ile ilişkisi "dışlamadan, sınırlı tanımaya" uzanmaktadır (Uzgel ve Bedirhanoglu, 2015, s. 105-130). Marksizm, uluslararası düzeyde ekonomik etkenlere odaklanmaktadır. Bu odak, Uluslararası İlişkiler'in; siyasal, ideolojik ve güvenlik önceliklerini açıklamaya yönelik özellikli bir ilgisinin olmamasını da beraberinde getirmektedir (Halliday, 2000, s. 1186). Ancak Lenin'in çalışmalarıyla Uluslararası İlişkiler'e yönelik doğrudan bir anlatıyı oluşturmaya başlayan Marksizm'in Uluslararası İlişkiler ile arasındaki anılan mesafesi; egemenlik, müdahale (karışma: interference), güç dengesi, jeopolitik mücadele gibi dünya siyasetindeki temel tartışmalardan bilinçli olarak uzak durduğunu göstermektedir (Halliday, 2000, s. 1093).

Marksizm, bir "okuma yöntemi" olarak kıymetlendirildiğinde, bir kuramı, "nesnesi ve söyleminin özgün farklılığı" ile kuramın "neye hizmet ettiği" sorularının yanıtlarını da arayarak, sorgulayan eleştirel bir okuma yöntemidir (Althusser, 2007, s. 23): Klasik Marksizm'in ortaya koyduğu eleştirel okuma biçimine sadık kalma eğilimi, "Marx'tan sonra aynı başlangıç noktasından başka ortak yönleri kalmayan Marksizmleri" bir arada tutan nadir hususların başında yer almaktadır (Althusser, 2007, s. 21).

Kapital'in kendisinin dahi "mülksüzleştirilenleri mülksüzleştirmeye" yönelik bir okuma olduğunu savunan Althusser (2007), sosyal bilimlerde "masum okumanın olanaklı olmadığı" altını çizmektedir. Cox (1981) ise bu olanaksızlığın farkındalığıyla "her teorisinin bir amaca hizmet ettiğini" savunmaktadır. Anılan amaçlar arasındaki farklılıklar ve benzerlikler ile başlı başına teorisinin açıklamaya çalıştığı "gerçeklik," bizatihi İngiliz Okulu'nun temsilcileri arasında yer alan Yurdusev'in (2000) ifadesiyle "genelleştirme yapan teori ve teorisyen tarafından inşa edilmektedir." Bu ise "bir dünyayı

aktaran birçok kuramın “eş zamanlı varlığı”nı olanaklı hale getirmektedir (Walt, 1998, s. 29-32).

Bu çalışmanın temel amacını Okul ile gerçeği anlamlandırma açısından herhangi bir rekabete lüzum duymayan ve amacını baştan sarahaten belirginleştirmiş Marksist bir okuma ile Okul'un “nesnesinin ve söyleminin özgün farklılığını” ve “hizmet ettiği amacı” sorgulayarak tartışılması oluşturmaktadır. Bu bağlamda, İngiliz Okulu'nun temel argümanlarını ve Uluslararası İlişkiler'deki kuramsal konumunu Marksizm ile yeniden okumayı amaçlayan bu çalışmada İngiliz Okulu'nun odaklandığı ve odaklanmadığı sorunların, Marksizm'in münhasır bakış açısına bağlı kalınarak, tarihsel dinamikleriyle birlikte ele alınması planlanmaktadır.

Belirlenen amacının sınırları dahilinde bu çalışmanın ilk bölümünde sırasıyla İngiliz Okulu'nun özgün argümanları ve Uluslararası İlişkiler'deki kuramsal konumunun tespit edilmesi planlanmaktadır. İkinci bölümde ise Marksizm'in ilgi alanları arasında yer alan argümanlar kadar Marksist Literatür'ün ilgi alanının dışında kalanların da incelenmesi hedeflenmektedir. Son olarak İngiliz Okulu'nun Uluslararası İlişkiler'deki konumunun, Marksist okuma yöntemi ile bilginin kimin tarafından ve hangi amaçlarla üretildiği ve kuramın neye hizmet ediyor olabileceği sorularına da yanıt aranmak suretiyle incelenmesi amaçlanmaktadır.

I. İNGİLİZ OKULU'NUN KURAMSAL VAATLERİ VE ULUSLARARASI İLİŞKİLER TEORİLERİ

Uluslararası İlişkiler'in İngiliz Okulu, temsilcileri tarafından öncelikli olarak bir “uluslararası toplum” kuramı olarak tanımlanmaktadır (Dunne, 1998; Wight, 1987). Kurucu akademik danışmanlar ve öğrencileri ile İngiliz Uluslararası Siyaset Teorisi Komitesi'nin birikimleri üzerinden yükselmekte ve ikinci nesil çalışmalarının özellikle uluslararası güvenlik alanına katkılarıyla, 1990'lardan itibaren Uluslararası İlişkiler'de giderek artan sıklıkta başvurulan bir ekol halini almaktadır.³ Bu ekol, Uluslararası İlişkiler üzerine İngiliz düşünce sistemini gösteren bir okul ya da karşılaştırmalı siyaset hususuna odaklanan bir akıma işaret etmemektedir (Suganami, 2011, s. 31). Temsilcilerinin tamamının Birleşik Krallık vatandaşı olmasına ya da kendilerini bu şekilde tanımlamalarına atıfla, kurucularının oydaşısı ile belirlenmiş bir kuram ismi değildir. Bu etiket başlık ile tanınması, Johns'un (1981) eleştirel biçimde kurucu temsilcilerine hitaben kullandığı genelleştirmeden kaynaklanmaktadır.

Kurulduğu dönemde ana-akım Uluslararası İlişkiler'in lokomotif kuramları olan Neo-realist ve Neo-liberal çalışmalara bir orta yol vaat ederek, ayırt edilen yenilikte bir bakış açısı sunduğunu savunmaktadır. Uluslararası

³ Bu çalışmanın odağının dışında kaldığı için Kopenhag Okulu'na değinilmemiştir. (Daha ayrıntılı bilgi için bkz. Buzan, 1991; Buzan, Wæver ve Wilde, 1998).

İlişkiler'in, Realizm (Gerçekçilik: Realism), Rasyonalizm (Akılcılık: Rationalism) ve Devrimcilik (Revolutionism) olarak tanımlanan üç gelenek çerçevesinde açıklanması gerektiğine işaret etmektedir. Bu trialektikte, Realizmin; uluslararası sistemi, Rasyonalizmin; uluslararası toplumu ve Devrimci Geleneğin, dünya toplumunu anlamlandırıldığını savunmaktadır (Little, 2009, s. 89). Uluslararası İlişkiler'e üzerinde oydattıkları en fazla sekiz münhasır argüman etrafında yenilikçi vaatler sunan çalışmalara çatı teşkil etmektedir.

A. İNGİLİZ OKULUNUN ÖZGÜN ARGÜMANLARI

Tarih, sosyoloji ve benzeri sosyal bilim dallarıyla temasla oluşturulan *uluslararası toplum*, çalışmaların özgün argümanları arasında ilk sırada yer almaktadır (Linklater, 2010, s. 1-13). Uluslararası toplum, "açık ve sınırları belirsiz" şekilde tanımlanan devletler sisteminin içinde konumlandırılmaktadır (Wight, 1977, s. 22). Bu toplumun üyeleri olarak nitelendirilen devletler, "ortak amaçların gerçekleştirilmesine yönelik alışkanlık ve pratikleri" oluşturan ve bunların sürdürülmesini sağlayan birimler olarak değerlendirilmektedir (Bull, 1992; Buzan, 2001). Toplumun ortak çıkarları ve değerlerini benimsediği varsayılan devletlerin, birbiriyle ilişkilerinde, kendilerini kısıtlayan kurallara riayet ettikleri sürece, ilişki kurdukları diğer devletlerin ve hatta örgütlerin karar alma süreçlerini etkileyebildikleri öne sürülmektedir (Bull, 1992, s. 13).

Çalışmalar, "uluslararası toplum"un yanında "uluslararası sistem" ve "dünya toplumu"nun da ilave iki analiz kategorisini oluşturduğuna değinmektedir (Little, 2000, s. 395-422): Bunların arasında, uluslararası sistem, "iki ya da daha fazla devletin, bir diğerini sürekli etkileme yeteneğine sahip olduğu düzen" olarak tanımlanmaktadır (Buzan ve Little, 2000, s. 349-369). Uluslararası sistemlerin, "dünya tarihi boyunca insan topluluklarının aralarındaki ilişkilerin tarihsel evrimiyle" belirlendiğini savunmaktadırlar (Buzan ve Little, 2000). Devletlerin hareketlerini, diğer devletlerin davranışlarını göz önünde bulundurarak düzenlemelerini öne sürerek, bunun aralarındaki ilişki biçimlerini daha istikrarlı hale getirdiğine işaret edilmektedir (Bull, 1992, s. 9-10).

Dünya toplumunun, "uluslararası toplumun, dünyanın geriye kalanını kapsayacak şekilde genişlemesiyle ortaya çıkacağı" öngörülen bir kategori olarak ilk kez Bull (1992) tarafından "oluşum halinde bir analiz düzeyi" olarak kavramsallaştırılmaktadır. Ancak Bull'un 1977'deki bu tanımlamasından neredeyse çeyrek asır sonra Okul'un ikinci nesil çalışmalarında da dünya toplumunun, hala oluşum halinde olduğu vurgulanmaya devam edilmektedir (Brown, 2001, s. 423-441). Birinci ve ikinci nesil çalışmalar; "her şeyden önce, uluslararası toplum ve dünya toplumu arasındaki ilişki biçimine atfedilen önem hususunda birleşmektedir (Buzan, 2001, s. 471). Uluslararası sistem ve dünya toplumu yerine uluslararası topluma odaklanan Okul, uluslararası toplumu, analiz düzeyi olarak kabul etmektedir.

Çalışmalar, ikinci olarak, *devleti* uluslararası toplumun üyesi ve düzenleyicisi olarak kabul etmekte, devlete diğer uluslararası ilişkiler aktörleri arasında öncelikli bir konum atfetmektedir. “Hem güvenliklerini sağlamayı hem de hayatta kalmayı (survive) amaçlayan devletler, ortak çıkarlar ve değerler çerçevesinde kendilerini sınırlayan, ya da sınırladığını öngördükleri ortak kurallar ve kurumların oluşturduğu uluslararası toplumda, birbirleriyle ilişkilerini düzenleyen birimler” olarak anlamlandırılmaktadır (Brown, 2000, s. 91-102).

Temsilciler, “devletlerin kuvvet kullanımının kontrolü”, “diğer devletlerin egemenliklerine saygı” ve “içişlerine müdahale etmeme” (karışmama: non-interference) ilkelerine riayet etmeye ve “andlaşmaların korunmasına” (ahde vefa: pacta sunt servanda) yönelik genel ilgileri olduğunu savunmakta ve devletlerin bu eğilimlerinin *süreklilik* gösterdiğini öne sürmektedirler (Brown, 2000, s. 91-102). Ancak bu, kesintisizlik şartına bağlı bir süreklilik değil, “gözlemciye göre sürekli ya da sistemli olan; sürekli olduğu düşünülen” bir devamlılık hali olarak tanımlanmaktadır (Wight, 1977, s. 22). Devletlerin arasında gözlemci açısından sürekli olduğu düşünülen iletişimin olmadığı durumlarda ise; bir uluslararası sistemden bahsedilemeyeceğini öne sürmektedirler. Devletlerin süreklilik gösteren ilişkilerinin, ileri düzeyde bir iletişim haline dönüşerek, bir taraftan uluslararası toplumun, diğer taraftan uluslararası normlar ve kuralların inşasını beraberinde getireceğini savunmaktadırlar.

Çalışmalar, devletlerin üyesi oldukları uluslararası toplumun ortak kurallarına ve normlarına riayet ettiklerinin altını çizmektedir. Bu da dördüncü olarak, bu toplumun bir *düzenliliği* olduğuna işaret etmektedir (Bull, 1992, s. 20-22). Bu bağlamda, örneğin, savaş; çalışmaların dördüncü argümanının etrafında şekillendiği düzene, bir istisna teşkil etmemektedir. Barış dönemindeki ilişkileri düzenleyen diplomatik kurallar gibi, savaşı düzenleyen insancıl hukuk kuralları ve hatta Bull'un (1992) tabiriyle “savaş esnasında diplomatik kanalların bir şekilde açık kalması” savaşın kurallarla bağlı olduğunu göstermektedir. Savaş ve barış durumlarının her ikisinin de münhasır düzenlerinin olduğunun altını çizen Linklater (2012) da anılan kurallaşmaların; “uluslararası toplumun düzenleyici ilkeler üzerine yükseldiğinin” altını çizdiğini savunmaktadır. Bull (1992) bu düzeni, “keyfi şiddete karşı üyelerin güvenliğinin ve mülkiyet hakkının korunması ve ahde vefa gibi toplumun temel sosyal amaçlarının gerçekleştirilmesini sağlayan eylem biçimi ya da bunların devamına yönelik eğilim” olarak tanımlamaktadır. Devletler ve özellikle aralarındaki büyük güçlerin, düzenin korunmasına yönelik ortak ilgileri olduğunu savunan Linklater (2010), uluslararası toplumda şiddet düzeyinin şaşırtıcı derecede düşük olmasının, ancak bu eğilimle açıklanabileceğine işaret etmekte ve düzenin son kertede, daha adil bir dünya için gerekli ön koşul olarak kabul edildiğinin altını çizmektedir.

Sadece büyük devletlerin uzlaşısına dayalı bir uluslararası toplumun ve bu toplumun başat olduğu bir uluslararası sistemin, süreklilik göstermeyeceğini savunan Bull (1992), uluslararası toplumun düzeninin bütün üyelerin ihtiyaçlarına cevap vermesi gerektiğinin altını çizmektedir. Bull'un bu ihtiyaçlar üzerindeki vurgusu, temsilcilerin değişim olasılığını göz ardı etmediğine işaret etmektedir. Dolayısıyla çalışmalar, beşinci olarak, *değişim* olasılığının göz ardı edilmemesi hususunda birleşmektedir. Uluslararası toplumun nasıl değiştiği, Watson'un (1992) çalışmalarında "uluslararası toplumun evrimiyle", ne şekilde değiştiği ise Bull'un (1984) geç dönem çalışmalarında, "ihtiyaçların; uluslararası toplumun genişleyerek karşılanmasıyla" açıklanmaktadır.

Linnklater (2010), Bull ve Watson'ın, uluslararası toplumun genişlemeye devam etmesini, Batılı olmayan toplumların "Uluslararası İlişkiler'in Avrupalı ilkelerine uyma istekleri" ile temellendirmektedir (Linnklater, 2010, s. 6). Ancak, Bull'un (1976) "özgün bir toplum türü" olarak tanımladığı uluslararası toplumun yeni üyelerle genişlemesi, Watson (1982) tarafından "medenileştirme süreci" olarak anlamlandırılmaktadır. Burada; medenileştirme süreci, "medeniyetin süreç içinde değişen ilkelerinin yeniden oluşturulması" anlamına gelmektedir. Bu ilkeler, Gong'un (1984a) altını çizdiği üzere, "uluslararası toplumu düzenlemeye yardımcı mekanizma olan medeniyet standartlarını" oluşturmaktadır.

Çalışmalar, belirli bir süre zarfında uluslararası toplumun üyeleri arasında kabul gören geçerli hale gelen medeniyet standartlarının, diğerleri arasında teamüller (yapılageliş) ve teamüllerin kodifikasyonu ile oluştuğu savunulan uluslararası hukuka, normatif bir taban sunduğuna işaret etmektedir. Dolayısıyla Okul, "uluslararası siyaset ve uluslararası hukuku birlikte ele alma" eğilimi göstermektedir (Manning, 1975). Ancak Okul'un "insan hakları"nın güncel medeniyet standartları arasında yer alıp almadığı hususunda bir dil birliği olduğundan bahsedilememektedir (Donnelly, 1998, s. 1-23). Çalışmalarda, insan haklarının bu standartlar arasında yer almaması, uluslararası toplumun yeteri sayıdaki üyesinin bu hususta hemfikir olmamasıyla ilişkilendirilmektedir. Fakat Avrupalı ya da Batılı olmayan devletlerin, uluslararası toplumun bir üyesi olmak için uymaları gereken kuralları belirleyen unsurların "medeniyet standartlarını" oluşturduğu hususunda kesin bir uzlaşma söz konusudur (Gong, 1984b, s. 171-183).

Avrupalı olmayan devletler ve özellikle XX. yüzyılın ortalarına doğru Asya ve Afrika'da kurulan devletler başta olmak üzere uluslararası toplumun yeni katılımcılarının, kendi aralarındaki ilişkileri düzenleyecek, önceden verili özgün kurallarının olmaması; uluslararası toplumun hâlihazırdaki kurallarına uyum sağlamalarının gerekçesi olarak kabul edilmektedir. Anılan kabul XX. yüzyılın sonunda Sovyet Sosyalist Cumhuriyetler Birliği'nden (SSCB) ayrılanlar, eski Varşova Paktı Üyeleri arasında yer alan devletler ve diğer

benzeri devletler ile bu devletlerin bölünmeleriyle oluşan yeni devletler için de geçerliliğini korumaktadır.

Soğuk Savaş'ın sona ermesi, Batılı değerlerin zaferi olarak nitelendirildiği için, bu devletler topluluğunun kurallarını, uluslararası toplumun hepsine şümul olarak değerlendirilmiştir. Bu topluma yeni katılan devletlerin bir bölümü, “yeni dünya düzeni”nin medeniyet standartlarına ivedilikle, siyasi ve iktisadi transformasyon süreçleri dolayımında uyum sağlamaya başlamışlardır. Anılan devletlerin, Soğuk Savaş'ın kurumlarının ortadan kalkarak, yeni dünya düzeninde varlık göstermeye devam eden ya da yeni oluşmaya başlayan kural, kuruluş ve kurumlara uyum sağlama eğilimi, “uluslararası toplumun yeni üyelerle genişlediği” anlamına gelmiştir: Bu genişleme, daha önceki örnekleri değerlendiren Bull ve Watson'un (1984) ifadeleriyle, yeni katılımcıların, modernitenin “uluslararası hukuka, diplomatik ve yönetsel kurumlara dayanan” kozmopolitan kültürünü kabul ettikleri anlamına gelmiştir. Fakat uluslararası toplumun, yeni katılımcılar ile genişlemesi, her zaman yeni gelenlerin, medeniyet standartlarını, bir bütün olarak kabul ettikleri anlamına gelmemiştir.

Uluslararası toplumun yeni katılımcılarla genişlemesi, bir taraftan toplumun genel kurumsal çerçevesini kabul ederken, diğer taraftan kendi aleyhlerine ayrımcılık yaratan kuralları ortadan kaldırmaya çalıştıkları bir süreç olarak değerlendirilmektedir: Genişleyen uluslararası toplumun yeni ve zayıf katılımcılarının kendi aleyhlerindeki kurallar karşısındaki dirençleri, onların “Batı'ya karşı isyanı” olarak tanımlanmaktadır. Medeniyet standartlarının genel çerçeve olarak kabul edilmeleriyle eş zamanlı olarak yeni katılımcıların aleyhlerine olan kuralları değiştirme girişimleri, böylece Batı'ya karşı isyan ve uluslararası toplumun genişlemesini, aynı anda olanaklı kılmaktadır (Jackson, 1982, s. 1-24). Bu eş zamanlı iki eğilim arasındaki gerilim neticesinde medeniyet standartları değişebilmekte, bu değişim ise uluslararası toplumun değişimini beraberinde getirebilmektedir.

Çalışmaların, değişimi göz ardı etmemesi, temsilcilerin, *tarihsel bakış açısı* benimsediklerine işaret etmektedir. Ancak bu, çalışmaların tamamının “sadece tarihsel bilgiye odaklandığı anlamına gelmemektedir” (Suganami, 2011, s. 33): Bu, sadece “tarihsel genellemeler yapılmadığına” işaret etmektedir (Dunne, 1998, s. 6). Tarihsel bakış açısı ile Okul'un tarihsel çözümlenmelerden kaçınan temsilcilerinin dahi, “tarihe dayalı bakış açısını muhafaza ettiği” kastedilmektedir.

Çalışmalar, *uluslararası hukuk ve kurumların* varlığının, toplumda düzenleyici kuralların olduğunu gösterdiği hususunda birleşmektedir. Farklı kültür ve göreneklere sahip devletlerin, herhangi bir yaptırımının olmamasına rağmen, diplomatik normlara uymaya devam etmeleri; anılan kuralların varlığını göstermektedir. Uluslararası toplumun üyesi olmayan devletler; toplumun kurallarına uymaya başlayarak, toplumun üyesi haline gelmektedir. Örneğin kuruluş aşamasında, uluslararası toplumunun kendisini ve koyduğu düzenleyici

norm ve kurallarını eleştiren SSCB'nin süreç içinde anılan topluma katılımı, ya da eski sömürgelerin bağımsızlık sonrasında anılan toplumun üyesi haline gelmesi, uluslararası toplumun genişlemesinin pratik göstergeleri olarak kabul edilmektedir.

Uluslararası toplumun oluşumu, genişlemesi ve değişimi, öncelikli kurumlarının gelişmesini de beraberinde getirmektedir. Bull (1992), güç dengesi, uluslararası hukuk, savaş, büyük güçler ve diplomasiyi, uluslararası politikanın beş öncelikli kurumu olarak nitelendirmektedir. Ancak, temsilciler arasında, anılan öncelikli kurumlardan hangisinin diğerlerinden daha önemli olduğu hususunda dil birliği bulunmamaktadır (Buzan, 2004, s. 1-26). Bunların arasında yer alan uluslararası hukuk, moral standartları, ortak etik kuralları ve normlar; uluslararası sistemdeki anarşiyi denetim altında tutarak düzeni devam ettiren unsurlar olarak değerlendirilmektedir (Linklater, 2012, s. 120). Bu da temsilcilerin son olarak *anarşinin sınırlı ve denetlenebilir niteliği* olduğu hususunda birleştiğine işaret etmektedir.

Temsilciler, devletlerin ortak hedeflerinin ve birlikte hareket etme kabiliyetlerinin olduğunu savunmaktadır. Dolayısıyla Okul'un bakış açısında anarşi; "egemen devletler üzerinde dünya hükümeti benzeri bir otoritenin yokluğu" olarak ele alınmaktadır (Linklater, 2012, s. 119). Sistemin anarşik bir karaktere sahip olması, kaosa sebebiyet vermemektedir. Bir üstün otoritenin yokluğunda dahi, egemen devletler; hem barış, güvenlik ve sistemdeki ekonomik ve toplumsal adalete, hem de sistemin çevresel kontrolüne doğrudan katkıda bulunmakta ve sadece güç dengesi ya da uluslararası kurumların sürekliliği hususlarında değil; diplomasi ve hukuka saygı alanında da birlikte hareket etmekteledir (Bull, 1992, s. 315).

Netice olarak, İngiliz Okulu, *anarşik* bir uluslararası yapıda, *işbirliğiyle* hareket eden devletlerin oluşturduğu *uluslararası hukuk ve kurumlar* tarafından düzenlenen, *tarihsel* olarak *değişime* olanak tanıyan ve genişleme potansiyeli gösteren *uluslararası toplumun* aslında *süreklilik* gösteren *düzenlilikler* olduğu argümanlarını savunmaktadır. Çalışmalar, bu sekiz argüman etrafında birleşmelerine rağmen, kendi aralarında bazı hususlarda farklılaşmaktadır. Anılan ayrışmalar, çalışmaların değişik şekillerde sınıflandırılmasını da beraberinde getirmektedir. Çalışmalar, odakları bazında; kuramlaşma ve tarihsel çözümlenmeye yönelik ilgilerine ya da dönemsel olarak, kurucular ve yeni nesil temsilciler şeklinde sınıflandırılarak incelenebilmektedir (Griffiths, Roach ve Solomon, 2011, s. 211-212). Dayanışmacılar (solidarist) ve çoğulcular (pluralist) şeklindeki sınıflandırma, kabul edilen en yaygın ayırım kategorisini oluşturmaktadır. Uluslararası toplumun nasıl kavramsallaştırıldığı, aralarındaki temel farkı oluşturmaktadır: Dayanışmacılar, aynı uluslararası toplum içinde devletleri "birleştiren müşterek unsurların fazla" olduğu hususunda hemfikirdirler. Çoğulcular ise "farklı kültürlerin temsilcileri olan devletlerin" oluşturduğu "uluslararası toplumun çok daha az sayıda müşterek unsur

barındırdığını” savunmaktadır (Wheeler, 1992, s. 463-489). Çoğulculuğun; zayıf, dayanışmacılığın; sıkı moral birlikteliği olduğunu savunan Wight'tan (1966) hareketle, birincisinin uluslararası toplumu gevşek, ikincisinin sıkı biçimde kavramsallaştırması; ikisinin arasındaki temel farka işaret etmektedir.

B. İNGİLİZ OKULU VE ULUSLARARASI İLİŞKİLER

İngiliz Okulu kendisini, hem Uluslararası İlişkiler'in ana-akımı olarak tanımladığı Realizm ve Liberalizm kökenli kuramlar arasında bir orta yol hem de bu kuramların karşısında bir rakip olarak konumlandırmaktadır. Wight (1991), Uluslararası İlişkiler'in, aralarında, kuramsal açıklayıcılık gücü diğer ikisiyle eşit olan İngiliz Okulu'nun da yer aldığı üç gelenek ile anlamlandırılması gerektiğini savunmakta, böylece bu rekabetteki Okul'un, kuramsal iddiasının altını çizmektedir: Okul, Hobbes'e dayandırdığı Realist Geleneğin, devletler sistemini; Kant'a dayandırdığı Devrimci Geleneğin, dünya toplumunu ve son olarak Grotius'a dayandırdığı Rasyonalist Geleneğin ise uluslararası toplumu çözümleme hususunda diğerlerinden daha yetkin olduğunu savunmaktadır. Okul, bu gelenekler arasında kendisini Rasyonalist Gelenek olarak tanımlamaktadır. Dolayısıyla farklı olaylarda, münhasıran Realist, Devrimci ya da Rasyonalist Geleneklerin açıklayıcılık gücünün diğerlerinden daha fazla olacağını, ancak bir diğeri karşısında bu güçlerin eşit olduğunu altını çizmektedir (Suganami, 2011, s. 37). Her ne kadar Wight (2005) geç çalışmalarında, üç gelenek arasındaki bu ayrımı, Hobbes ve Machiavelli'yi bir arada ele alarak genişletmiş ve dördüncü olarak Mazzini'yi de bu sınıflandırmaya eklemiş olsa da literatürde çoğunlukla üç gelenek olarak değerlendirilme eğiliminin devamı söz konusu olmaktadır.

Okul, doğa durumunda insanların akılcı (reason) davranışlar sergileyebileceğini, rasyonel olarak hareket edebileceğini ve birbiriyle akla dayalı ve mantıklı (reasonably) ilişkiler kurabileceğini savunmaktadır (Porter ve Wight, 1991, s. 13-14). Akılcılık ile akla dayalı ve mantıklı ilişkiler kurma gücünün; Okul'un, Uluslararası İlişkiler ve uluslararası hukuku; uluslararası toplum ile bir arada ele alarak, egemen devletlerin anarşik ortamda yan yana varlıklarını sürdürebilmesine ve toplumsal ilişkiler geliştirebilmesine neden olduğu savunulmaktadır. Böylece, “devletlerin çağdaş dünyada birlikte var oluşlarını imkânlı kılan işbirliğinin koşullarını merkezine alarak sosyolojik ve normatif bir soruşturma kapasitesine sahip rasyonalist araştırma projesi” sunabildiği düşünülmektedir (Linklater ve Suganami, 2006, s. 155-188; Suganami, 2011, s. 34). Bu dinamik yaklaşım sadece Bull (1966a) ve Brown'un (1995) işaret ettiği gibi; Okul'un ana-akımın Liberal ve Realist uçları arasında oluşturduğu orta yoldan değil, bu konuma bağlı olarak, kuram oluşturan çalışmaların; her iki uca da yakınlaşabilmesiyle ilişkilendirilmektedir: Wight (1977), “neden bir tek uluslararası kuramın olmadığını” sorunsallaştırırken, Realizme yakınlaşmakta; diğer taraftan, “devletlerin uluslararası toplumda

işbirliğine yatkın olduğuna” işaret ederken, kendisinin Kantian Devrimcilik olarak tanımladığı kanada kaymaktadır.

Wight’ın (1977) Okul’un “iki geleneği birleştirebileceğine” yönelik vaadi aynı zamanda da Bull’un (1992) değindiği gibi, Uluslararası İlişkiler’in birinci büyük tartışmasında, Realist ve Wilsoncu (ütopyanist/idealist) taraflardan herhangi birisinin yanında konumlanamayacağına da işaret etmektedir. Bu da kurucu eserler üzerinden yükselen Okul’un literatürde varlık göstermeye başlamadan önce gerçekleşen birinci büyük tartışmada, eğer yer alsaydı, Okul’un üçüncü bir tarafı oluşturmuş olacağı anlamına gelmektedir.

Uluslararası İlişkiler’de Davranışsalcılar ve Gelenekselciler arasında gerçekleşen ikinci büyük tartışma açısından değerlendirildiğinde de Okul’un sarahaten bir taraf olduğundan bahsetmek kolay olmamaktadır. Crawford’ın (2001), Wight’ın, “Uluslararası İlişkiler’e tamamen bilimsel ya da pozitivist metotla yaklaşılmasını gerekli görmediğine yönelik ifadesinden yola çıkılırsa, İngiliz Okulu’nun çoğulcu (pluralistik) bir perspektif oluşturması söz konusudur: Little (2000), Wight’ın üç geleneğe dayanan münhasır sınıflandırmasını, “Okul’un başlangıcı” olarak kabul etmektedir. Bu da Davranışsalcılar ve Gelenekselciler arasındaki ikinci büyük tartışmada; Okul’un, “isteksizce olsa da” metodolojik olarak Davranışsalcılığın yanında konumlanmamasını beraberinde getirmektedir. Bull (1976) bu konumu, Okul’u “1970’lerin Uluslararası İlişkilerini karakterize eden metodolojik pozitivismden uzak tutmak için bilinçli bir mesafe” olarak tanımlamaktadır. Son olarak, ana-akımın iki ucuna bir orta yol vaat etse de epistemolojik ve ontolojik açılardan değerlendirildiğinde, Okul’un, böyle bir tartışmanın varlığının kendisi dahi tartışmalı olan üçüncü büyük tartışmada, pozitivist ontolojiye tamamen bağlı kaldığından bahsetmek de kolay görünmemektedir.

Uluslararası İlişkiler’de ampirik çalışmaların yetersiz olduğunu savunan Bull (2000) ve Watson (1992), Okul’un genellemeler yapmak yerine; her vakanın özgünlüğüne odaklanılması gerektiğini savunmaktadır: “Tekil bir kuramın çerçevesine sıkışan ya da genelleştirilen bir dünya siyaseti okumasıyla, dünyanın temel özelliklerinin tamamen kavranamayacağını” öne sürerek, genelleştirmelerin karşısında yer almaktadır (Suganami, 2011, s. 36). Ancak diğer taraftan, Uluslararası İlişkiler’e tatmin edici bir “açıklama sağlayan tarihsel bilginin, bu sınırlamaların dışında değerlendirilmesi gerektiğini” savunmaktadır (Suganami, 2011, s. 36).

Okul, yöntemsel çoğulculuğuyla, Uluslararası İlişkiler ile alakalı bütün bilimsel yasa benzeri bulgulardan kaçınılması gerektiğine işaret etmektedir (Linklater ve Suganami, 2006, s. 12-42). Ancak, Wight’ın Uluslararası İlişkiler’i anlamlandırmak için Carr’ın Ütopyacılar ve Realistler arasında yaptığı ayrımı eklediği Rasyonalist gelenek, Okul’un en göze çarpan genelleştirmesini oluşturmaktadır (Dunne, 1998, s. 180-182). Bu genelleştirme, Okul’un hem kesinlikleri aşmaya hem de kendi görüşlerini herhangi birinin parametreleri içine

yerleştirmeye yönelik isteksizliğini göstermektedir. Bu isteksizlik, ana-akımın, Okul'a yönelik eleştirilerine de kaynaklık etmektedir (Griffiths, vd., 2011, s. 243).

Okul'a yönelik en yaygın iki eleştirinin ilki; ana-akımın iki ucunu oluşturan Realist ve Liberal Çalışmalar'ın temsil ettikleri kuramların; aktör, rejim ve kurum gibi öncelikli kavramlarını açıkça tanımlamasına rağmen, Okul'un öncelikli kavramı olan "uluslararası toplum"un, Bull ve Wight'ın kavramsallaştırmasından sonra, aynı titizlikle yeniden ele alınmamasıdır. İkinci olarak, Okul'un "uluslararası toplumun neyi muhafaza ettiği" sorusu karşısında sarih bir cevabının söz konusu olmaması ile uluslararası toplumun ortaya çıkması ve genişlemesi hususlarında tatmin edici bir açıklama sunmaması da eleştirilmektedir (Jordan, 2011, s.24). Buna ilaveten, İngiliz Okulu'nun bu eleştirileri, soru işaretlerini tamamen ortadan kaldıracak biçimde cevaplamamasının, bu sefer de İngiliz Okulu'nu "bağımsız bir Uluslararası İlişkiler Paradigması olmaktan uzaklaştırdığı yönünde yeni bir eleştiriyi de beraberinde getirmektedir (Jordan, 2011, s. 24).

Okul'a yönelik son grup eleştiriler ise Okul'un metodolojisini hedef almaktadır. Ancak bu eleştirilere cevap vermek için Okul'un ek bir akademik faaliyeti söz konusu olmamaktadır (Mayall, 2009, s. 209). Okul, pozitivist metotla, objektif bilginin devşirilebileceğini kabul etmemesine rağmen, toplumsal fenomeni anlamlandırma hususu söz konusu olduğunda, pozitivist reddetmemektedir. Ancak, normlara araçsal bir anlam atfederek, kendisi ile pozitivist metodoloji arasında mesafe koymakla yetinmektedir (Watson, 1992, s. 311-318). Okul'un kabul etmemesine rağmen; reddetme yoluna da gitmemesi, metodolojik kararsızlık olarak nitelendirilmektedir (Navari 2009, s. 1). Kararsızlık hususundaki bu eleştiriler karşısında, Okul, "epistemolojik ve metodolojik olarak kendisinin tek temel özelliğinin dürüstlük" olduğunu savunmaktadır (Mayall, 2009, s. 209). Böylece "metodolojik isteksizliği"nin yanında "epistemolojik özgünlük" iddiasında bulunmaktadır (Mayall, 2009, s. 209). Temsilcilerinin, uluslararası sistemlerin yurt içi dinamiklerini daha iyi anlamlandırmak için geliştirdikleri karşılaştırmalı tarihsel çözümleme; uluslararası normları, kuramsal olarak kavramsallaştırması hususunda Okul'u, sınırlı bir kabiliyetle donatmaktadır. Dunne'a (1998) göre Okul'un bu kısıtlı kabiliyetinin hudutları içinde kalan normatif ilgisi, İngiliz Okulu'nu; Uluslararası İlişkiler'in Eleştirel Teorisi'ne yakınlaştırırsa da bunun haricinde başka hiçbir hususta, ikisi arasında olası bir yakınlaşma ya da örtüşme söz konusu olmamaktadır.

Uluslararası İlişkiler'in diğer kuramlarından, uluslararası toplumu analiz düzeyi olarak kabul eden özgün söylemiyle ayrılan Okul, "güç dengesi gibi Realist, uluslararası hukuk gibi İdealist kavramları ve diplomasiyi bir arada ele alarak yeni bir yaklaşım" olduğunu iddia etmektedir (Dunne, 1998, s. 180-181). Ancak bu haliyle yenilikçi olmadığı öne sürülerek eleştirilmekte, hatta Reus-

Smit (2012), Okul'u "orta büyüklükte, analitik bir eklektizm" olarak değerlendirmektedir. Bu da aslında Okul'un, bir kurama yakınlaştığı ölçüde, uzaklaştığı diğer kuramlar tarafından eleştirildiğini göstermektedir. Suganami (2011) bu konuma atıfla, Okul'u "eklektik çözümleme rehberi sunan çalışmaların bütünü" olarak tanımlamaktadır. Son kertede, Buzan'ın savunduğu fikirlere bağlı olarak "aydınlanmış bir realist" olduğu (Griffiths, vd., 2011, s. 211-212) ve İngiliz Okulu'nun ise bu bağlamda, İngiliz Realizmi olarak değerlendirilebileceği yönündeki eleştirileri engellemeye yetmemektedir (Yalvaç, 2011, s. 77).

Eklektizm ile ilişkili olarak, İngiliz Okulu'na yöneltilen yeni ve münhasır bir kuram olmadığına yönelik eleştiriler Uluslararası İlişkiler'in anaakım ve Eleştirel Kuramları arasında bir orta yol (via media) olduğunu iddia eden İnşacı Çalışmalara yönelik eleştirilerle benzerlik göstermektedir. Dunne (2005) bu bağlamda, İnşacılık ile İngiliz Okulu arasında büyük benzerliklerin olduğunu altını çizmektedir. Ancak Reus-Smit'e (2002) göre, aralarındaki farklılıklar, benzerliklerinden çok daha fazladır: İkinin de Uluslararası İlişkiler'in temel kavramları arasında yer alan devlet ve anarşiye bakış açıları arasındaki farklılıklar, bunun en göze çarpan örnekleri arasında yer almaktadır: Hem İngiliz Okulu hem de İnşacılık, kuramsal olarak devlete büyük önem atfetmektedirler. Ancak İnşacılar, "anarşiyi öznel-arası inşa" olarak kıymetlendirerek, Okul'dan farklılaşmaktadır. Fakat iki yaklaşımın etkileşimi konusunda en dikkat çeken husus, Wight'ın, Wendt'in (1992) İnşacılık'ı inşa ettiği kurucu çalışmasında esaslarını ortaya koyduğu üç anarşi kültürü üzerindeki yadsınamayan etkisidir. Bu etki, diğerleri arasında, İnşacıların, Okul'un Uluslararası İlişkiler Literatürüne eklediği toplum ve toplumsallaşma kavramlarını, çıkış noktası olarak kıymetlendirdiğine işaret etmektedir.

İngiliz Okulu'nun, genel tarihteki makro değişimler ile moral standartlar ve siyasal etik gibi hususlara yönelik ilgisinin karşısında, İnşacılık, nedensellik mekanizmaları ve normatif fikirleri (idea); ampirik çalışmaların konusu haline getirebilecek kuramsal imkanları ile göze çarpmaktadır (Wæver, 1999, s. 13). Aralarındaki etkileşim biçimi hakkında son olarak, Okul'un yeni nesil temsilcilerinin bir bölümünün ve özellikle Buzan'ın Okul'u, İnşacılık gibi meta-teorik bir alana taşıma amacı ve bu potansiyeli gösteren çalışmaları dikkat çekmektedir. Ancak Okul'u oluşturan bütün çalışmalar göz önüne alındığında, bu amaç, kuramın diğer temsilcileri tarafından benzer şekilde benimsenmemekte ya da aynı dirayet gösterilmemekte, dolayısıyla bu hususta bir oydaşma söz konusu olmamaktadır.

II. İNGİLİZ OKULU'NUN MARKSİST ELEŞTİRİSİ

İngiliz Okulu'nun münhasır argümanları ve Uluslararası İlişkiler'deki yerine yönelik Marksist bir okuma, Okul'un çalışmalarında yer verdiği ya da ilgi alanının dışında bıraktığı hususların, tarihsel dinamikleriyle birlikte ele alınmasını olanaklı kılmaktadır. Bu bağlamda, Okul'un savunduğu argümanlar

arasında yer alan ve Marksist literatürde doğrudan atıfta bulunulmayan; uluslararası toplum, süreklilik, düzen ve anarşi hususlarıyla, Marksist literatürde farklı şekilde anlamlandırılan devlet, değişim, tarih, uluslararası hukuk ile kurumlarının tartışılması olanaklı hale gelmektedir.

İkinci olarak, Marksizm nesnesinin ve söyleminin özgünlüğünün araştırılmasına olanak vermekte ve son olarak kuramın amacının tartışılmasına imkân tanımaktadır. Bu bağlamda bu kısımda sırasıyla İngiliz Okulu'nun Marksist literatürde karşılığı olmayan ve olan argümanların eleştirel biçimde değerlendirilmesi ve ardından Okul'un Uluslararası İlişkiler'deki yerinin, Marksist bakış açısıyla tartışılması hedeflenmektedir.

A. İNGİLİZ OKULU'NUN MARKSİST LİTERATÜRDE YER ALMAYAN ARGÜMANLARININ ELEŞTİRİSİ: ULUSLARARASI TOPLUM, SÜREKLİLİK, DÜZEN VE ANARŞİ

Marksist literatürde İngiliz Okulu'nun argümanları arasında yer alan uluslararası toplum, süreklilik, düzen ve anarşiyi doğrudan sorunsallaştıran herhangi bir çalışma söz konusu değildir. Marx'ın, Okul'un çalışmalarının birinci müşteregini oluşturan *uluslararası toplum* hususunu doğrudan ele alan bir çalışması olmadığı gibi Marksist açıdan Okul'un savunduğu haliyle bir uluslararası toplum kavramsallaştırılması da söz konusu değildir. Marx (1994), toplumun; “birey karşısında bir soyutlama olarak konumlandırılmasından kaçınmak gerektiğini” savunmakta, toplumu; üretim biçimiyle birlikte ele almaktadır. Klasik Marksizm, devletlerden müteşekkil bir uluslararası topluma değil, uluslararası sermayeye egemen kapitalist sınıfa ve onunla mücadele eden işçi sınıfına odaklanmaktadır.⁴ Bu sınıflar arasındaki kapitalistler, Marx'tan sonraki Marksizmlerin birçoğu tarafından küresel ekonomik ilişkiler aracılığıyla devletleri bir arada tutarak; onları bu şekilde var olmaya ve davranmaya iten; ya da ulus-devleti dönüştüren itici gücü oluşturmaktadır.

Klasik Marksizm ve Marx'tan sonraki Marksizmlerin çoğu, devletlerin aralarındaki ilişkileri, küresel sermayeye hâkim sınıfı göz önüne alarak değerlendirmektedir. Klasik Marksizm, doğrudan kapitalistlerle işçi sınıfı arasındaki bitmeyen mücadeleye yoğunlaşmaktadır. Marx'tan sonraki çalışmalarda, giderek artan eşitsizliğe işaret eden küresel kapitalist yapıya odaklanılmakta, güçlü ve müreffeh merkezin (core) kendi güç ve refahını; güçsüz ve fakir olanın (çevre/periphery) aleyhine artırma süreci sorunsallaştırılmaktadır (Balibar ve Wallerstein, 2000, s. 156). Bu tip yapısal çelişkiler, İngiliz Okulu'nun ilgi alanının dışında kalmaktadır. İngiliz Okulu'nun uluslararası toplum kavramsallaştırması, Marksist açıdan eşitsizlikleri barındırmaktadır. Okul, analiz düzeyi olarak kıymetlendirdiği “uluslararası toplum”da yer alan devletlerin kendi aralarında, güç kapasitelerine göre

⁴ Sınıf, bu çalışma boyunca, “aynı üretim araçlarını ve sınıf bilinciyle aynı ilişkiyi paylaşan toplum üyelerinin bütünü” anlamında kullanılmaktadır (Bkz. Bottomore, 1988, s. 16-17).

farklılıklarını göz ardı etmese de buradaki eşitsiz ilişki biçimiyle ilgilenmemektedir.

Marksizm'in ontolojik olarak önem atfettiği sınıf mücadelesine Okul'un çalışmalarında herhangi bir atıf söz konusu olmamakta; İngiliz Okulu, "orada var olan" gerçekliği; evrensel bir mücadele olarak değil, anılan dönemde "geçerli medeniyet standartları" olarak anlamlandırmaktadır. Devletlerin kendisinin üstünde siyasal otorite olmaksızın, medenileştirme süreci deneyimlediğini savunmaktadır (Linklater, 2010, s. 3). Bu durumda, Okul'un tanımladığı haliyle uluslararası toplum, Marksist çerçevede ancak emperyalizmin tarihinde sınırlı bir anının belirli bir somutlaşma (üst-belirleme) şekline denk gelmektedir. Diğer taraftan Lenin'in (1998a) "kapitalizmin son aşaması" olarak değerlendirdiği emperyalizm, İngiliz Okulu açısından anılan dönemin medeniyet standardı olarak kavramsallaştırılmakta ve sorgulanmadan "doğal" görülmektedir. Son olarak, İngiliz Okulu'nun içinde yer alanlar arasında, Lenin'in, emperyalizmle birlikte değerlendirdiği dönemi inceleyen çalışmalarında odağın; sadece uluslararası toplumun genişlemesi üzerinde olduğu fark edilmektedir.

Linklater'a (2010) göre İngiliz Okulu, uluslararası toplumun genişleme süreci ile, Avrupalı ya da Batılı olmayan toplumların modernizasyonunu veya batılılaşma süreçlerini kastetmektedir. Okul açısından, Batılılaşma; medeniyet standartlarına uyum süreci olarak nitelendirildiği için Okul'un anılan süreçte öncelikli odağının, yeni devletleşme sürecindeki eski koloniler olduğu anlaşılmaktadır. Eski koloniler, Marx'tan sonra güncellenen Marksist Çerçeve'de ulusal sorun ve ulusların self determinasyonu (kendi kaderini tayin hakkı) açılarından tartışılmaktadır. Okul ise anılan devletlerin medenileştirme sürecinde, medeniyet standartlarına uyum sağlayarak, uluslararası toplumun yeni üyeleri haline geldiğini savunmaktadır. Bu süreçlerin, güçlü devletlerin uzlaşısı şartına bağlı oluşu; Watson'a (1992) göre "uluslararası topluma anlamını veren unsur"dur. Bull'un (1992) belirttiği ve bu süreçlere anlamını veren "dünya düzeni hedefi" ise güçlü devletleri uzlaştıran çıkara işaret etmektedir. Dolayısıyla, Okul'un uluslararası toplumu bu şekilde kavramsallaştırması, var olan eşitsizliğin doğallaştırılması ve normal olarak kabul edilmesini beraberinde getirmektedir. Son olarak, Okul, "Bolşeviklerin 1918 sonrasında uluslararası topluma entegrasyon çabalarını, uluslararası toplumun genişlemesinin kanıtı" olarak kabul etmektedir. Ancak bu süreç Lenin (1936) tarafından soluklanma dönemi (peredışka) olarak kurgulanmaktadır.⁵

Temsilciler, dünya tarihini; uluslararası toplumun belirmesi ve genişlemesine odaklanarak ele almaktadır (Armstrong, 1993, s. 1). Ancak Marksist açıdan, uluslararası toplumun genişleme süreci, kapitalizmin;

⁵ Lenin'in kullandığı haliyle peredışka yakın gelecekte dünya devrimi olmayacağından hareketle, SSCB'nin devrim değerlerinin muhafazasına yönelik geri adımı ve Sovyetler Birliği'ni ayakta tutmaya yönelik pratik nefes alma dönemi anlamına gelmektedir (Lenin, 1936).

Avrupa'dan dünyaya yayılma süreci olarak değerlendirilmektedir. Dolayısıyla, Okul'un "Batı'ya karşı isyan" metaforuyla kastettiğinden farklı olarak, ulusal kurtuluş mücadeleleri ve kapitalist devletler arasındaki çatışmalar, yeni kurulan devletlerin varlıkları ve dış politikalarını inşa ederken göz önüne aldıkları çekinceleri oluşturmaktadır. Dolayısıyla, uluslararası toplumun yeni üyelerinin, Okul'un iddia ettiği gibi doğrudan değişim talebi değil, sistemin tedricen kendi çelişkilerinin yeniden üretimine bağlı olarak kendi siyasetlerini güncellemeleri söz konusu olmaktadır. Değişim talebi ancak destekleyenlerin çoğalmasıyla gündeme gelebilecektir. Diğer taraftan, Okul'un bu sürece atfettiği anlam, hâlihazırda var olan çelişki ve mücadelelerin üzerini örtmektedir. İngiliz Okulu'nun sömürgecilik gibi, sömürgecilik sonrasındaki self determinasyonu (kendi kaderlerini tayin hakkı) uluslararası toplumun, o dönemde geçerli medeniyet standardı olarak değerlendirmesi, eşitsizliği; doğallaştırma, yumuşatma ve meşrulaştırmaya hizmet etmekte ve Okul'un, "değişimi" yok saymamasına rağmen; değişimden çok, düzenin devamını açıklamayı hedeflediğini göstermektedir.

Wight'ın (2000) İkinci Dünya Savaşı sonrasında bağımsızlıklarını yeni kazanan devletlerin, birbirleriyle ve diğerleriyle ilişkilerini Avrupalı kurumların katkısıyla düzenlenen uluslararası toplumun içinde devam ettirmesi üzerindeki vurgusu gibi Bull ve Watson'un (1984), "uluslararası teori ile diplomatik pratik arasındaki gerilimin, uluslararası teorinin merkezine çekilmesi" yönündeki çağrıları da Okul'un, düzenin devamını sağlamaya yönelik amacını desteklemektedir. Son olarak, Wight'ın (2000), "uluslararası politikanın geriye dönük hareketi" olarak tanımladığı uluslararası hukuk ve kurumlara atfettiği önem de amacı desteklemektedir.

Marx (1978, 1997) toplum içindeki sınıf temelli eşitsizliğin, sınıf mücadelesini yeniden üreteceğini vurgulamaktadır. Marx'tan sonraki Marksist literatürde bu mücadele; kolonyal dönemde Lenin (2003) tarafından emperyalist sömürü ile, post-kolonyal dönemde ise Wallerstein (2010, 2011, 2012) tarafından merkez ve çevre arasındaki eşitsizliği yeniden üreten dinamik olarak değerlendirilmektedir. Marksizm, sınıf mücadelesinin, dünya devrimine kadar geçecek süre zarfında süreklilik taşıdığını savunmakta ve devletleri, özgürleşim mücadelesinde geçici bir kapitalist araç olarak anlamlandırmaktadır. Bu bağlamda Okul'un devletler arasındaki ilişkiye *süreklilik* atfetmesi Marksist açıdan değerlendirildiğinde Okul'un eksik okuma yaptığına işaret etmektedir.

İngiliz Okulu açısından süreklilik, "değerlendirene ya da okuyana göre süreklilik" anlamında kullanılmaktadır. Fakat Marksist açıdan değerlendirildiğinde, Okul'un kavrama yüklediği bu anlamın, okumayı yapanın "hizmet ettiği amacı" göz ardı ettiği fark edilmektedir. Okuma hususunda Okul'un bakış açısına ise Bull (1992), bir okuma ya da değerlendirme için, "siyasal duruş sergilemeyen bir akademik üslup" ve "uluslararası siyasetteki gelişmeleri, dünya düzenine katkısı açısından sorgulama isteği" gerektiğini

savunarak, açıklık getirmektedir.⁶ Oysa dünya düzenine katkıda bulunan siyasal gelişmelerin süreklilik içerdiğine kanaat getiren bir okuma, bu kabulle dahi bir siyasal duruş benimsemektedir: Çünkü Marksist açıdan, her okuma, yapanın mensup olduğu sınıfın çıkarını gözetmektedir (Althusser, 2007, s. 3-5).

Marksist açıdan İngiliz Okulu'nun kastettiği süreklilik, "güçlü devletlerin kendi aralarındaki oydaşımın sürekliliği" anlamına gelmektedir. Buradan hareketle, Okul'un bir diğer argümanı olan *düzenin* sürekliliğinin, güçlü devlet oydaşımının devamıyla ilişkili olduğu ortaya çıkmaktadır. Dolayısıyla Okul'un, gücün normatif unsurlarını ön plana çıkararak, iktidarın bilgisini yeniden ürettiğine işaret etmektedir. Böylece, Okul, uluslararası toplumdaki güçlü devletlerin bu konularının devamını destekleyen uluslararası sermayenin rolüyle ve bir şekilde, sermayeyi değerlendirme dışı bırakarak, sermayenin çıkarlarına hizmet etmektedir.

İngiliz Okulu, savaşı; kuralları olan bir temas biçimi olarak kabul etmekte ve uluslararası sistemdeki çatışmaların kurallarla bağlanmış olmasının; düzenin varlığını gösterdiğini savunmaktadır. Marksizm ise "savaş ya da savaş tehdidi söz konusu olduğunda, uyulması gereken kurallar dizini oluşturmamaktadır (Kirby, 1986, s. 2). Marksizm açısından savaş, "genişletilmiş sınıf çatışmasıyla ilişkisi üzerinden" kavramsallaştırılmakta, sınıf mücadelesi devam ettiği sürece kaçınılmaz olarak nitelendirilmektedir (Lenin, 2003, s. 14-15). Marksizm savaşın, "henüz toplumsal sınıf bilincinin oluşmadığı kapitalizm öncesi dönemlerdeki varlığını" da göz önüne almaktadır (Bottomore, 1983, s. 347). Bu varlık; Marksist açıdan savaşın, "açıklanan durumun, bağımsız değişkeni olarak değerlendirilmesi gerektiğini" göstermektedir (Gallie, 2000, s. 1103). Marx ve Engels; savaşı, uluslararası toplumun kurallarıyla bağlanmış bir durum olarak değil; farklı iktisadi, teknolojik ve kültürel dönemlerde, değişik nedenlere bağlı olarak insanlık tarihinin değişik aşamaları üzerinde farklı etkileri olan bir kavram olarak ele almaktadır (Gallie, 2000, s. 1101-1102). Bu bağlamda bir temas biçimi olarak savaşın tarihin her döneminde kuralları olduğunu iddia etmek çok kolay değildir. Diğer taraftan Soğuk Savaş ertesinde başlayan Eski Yugoslavya'nın dağılma sürecinde Bosna-Hersek'teki iç savaş esnasında gerçekleşen Saraybosna Markale Pazar Yeri Katliamı⁷, Srebrenitsa Soykırımı⁸ ya da Kosova'daki Reçak (Raçak) Olayları⁹ ve ertesinde NATO'nun Eski

⁶"Non-partisan scholarship" Türkçeye bu şekilde çevrilmiştir.

⁷ Bosna-Hersek İç Savaşı esnasında Sırp, kuşatma altına aldıkları Saraybosna Markale'de yer alan pazar yerine 5 Şubat 1994 ve 28 Ağustos 1995'te düzenlediği saldırılar, Eski Yugoslavya Uluslararası Ceza Mahkemesi tarafından "insanlığa karşı suçlar" kapsamında değerlendirilerek, suçlular cezalandırılmıştır.

⁸ Saraybosna kuşatması esnasında BM'nin güvenli bölge ilan ettiği ve Hollanda'dan 400 barış gücü askeri ile korunan Srebrenitsa'ya giren Sırp ağır silahlarla soykırım suçu işlemiştir.

⁹ Kosovalı Arnavutlar ve Sırp merkezi yönetimi arasındaki çatışmalar devam ederken 15 Ocak 1999'da Kosova'nın Reçak (Raçak) yöresinde 45 sivil Kosovalı Arnavut'un, Sırp güvenlik güçleri tarafından katledilmesi ile NATO'nun "yasal olmayan ancak meşru kabul edilen Eski Yugoslavya

Yugoslavya topraklarına yönelik müdahalesi düşünüldüğünde, savaşın kurallara bağlı olmasının; uluslararası toplumun, anılan kurallara her daim uyduğu anlamına gelmediğine işaret etmektedir.

Okul'un savaşı düzenleyen kurallara yönelik genelleyici bakış açısından farklı olarak, Marksizm; her bir savaşın, ayrı ayrı incelenmesi gerektiğini savunmaktadır (Lenin, 2003, s.13). Marksizm, ezilenin; ezen sınıfa; kölenin, köle sahibine; serfin, toprak beyine ve işçinin, burjuvaziye karşı verdiği savaşı; tamamen haklı, ilerici ve zorunlu olarak değerlendirmektedir. Tarihin kapitalist döneminde savaşın, “temel toplumsal ihtiyaçlardan ve üretimin toplumsal düzenlemelerinden” kaynaklandığını; dolayısıyla bizzat kapitalist düzenin kendisinin savaş anlamına geldiğini savunmaktadır (Gallie, 2000, s. 1105). Marksizm, “ulusal kurtuluş mücadelelerinin” (Lenin, 1998b) ve “baskılanan sınıf ve ırkların özgürlük savaşlarının” ikisinin de “ilerici olmaları hasebiyle” desteklenmesi gerektiğini savunmaktadır (Gallie, 2000, s. 1102.). Ancak İngiliz Okulu, Marksizm'in kavramsallaştırdığı haliyle, savaşı taraflarıyla ya da amacıyla birlikte değil, tarihsel olarak değişen medeniyet standartlarıyla uyumu açısından değerlendirerek, bir nevi genelleştirme yapmaktadır.

İngiliz Okulu, müdahale (karışma: intervention) hususuna; güçlü devletlerin uzlaşısı bağlamında ilgi göstermektedir. Özellikle Okul'un içindeki dayanışmacı ekolün R₂P (koruma sorumluluğu: responsibility to protect) tartışmalarına dolaylı olarak katılması, Soğuk Savaş sonrası süreçte Okul'un dayanışmacı ekolünün insani müdahale kavramını yeni medeniyet standardı olarak değerlendirme eğilimini göstermektedir. Oysa, R₂P, uluslararası toplumun hemen her üyesinin üzerinde oydaştığı kurallarla bağlanmadığı gibi; güçlü devletlerin, bazı müdahalelerini meşrulaştırmak için öznel bir araç haline gelebilmektedir. Dolayısıyla, güncel medeniyet standardı değil, “emperyalizmin yeni bir versiyonu” haline dönüşebilmektedir (Mendeloff, 2008, s. 31-43). Bu bağlamda, Okul'un savaş ve müdahale hususlarına yaklaşım biçimi, Okul'un savunduğu siyasi etik ve moral değerlerin sınırlarının dışına taşmakta ve aynı zamanda kendi içteki çoğulcular tarafından da eleştirilmektedir.

Diğerleri arasında, “sömürgecilik karşıtı hareketleri ilerici olarak kavramsallaştırması” örneğinin de gösterdiği üzere, Marksizm “ilerlemeci bir yaklaşım” benimsemektedir (Lenin, 1993, s. 331-338). Marksist kuramların “çatışmacı niteliği,” ekonomik eşitsizliği ortaya çıkarma hedefiyle, dünya siyasetini ilerlemeci biçimde ele alan Kantian açıklamaları temelsizleştirmeyi hedeflemektedir (Halliday, 2000, s. 1190). Bu hususta, Wight (2000), “uluslararası politikanın, diplomatik deneyime sadık kaldığını” savunmakta ve uluslararası politikanın, ne ilerlemeyi literatüre ilk kez kazandıran Kant'ın, ne de Marx'ın ilerlemeci teorileriyle anlamlandırılmaması gerektiğini öne sürmektedir.

Operasyonu başlamıştır. Reçak Olaylarında gerçekten hayatını kaybedenlerin sayısı hususunda daha sonra literatürde bir tartışma söz konusu olmuştur.

Ancak Kantian Devrimci Geleneği, dünya toplumunu anlamlandırılan gelenek olarak değerlendirmeyi sürdürmesi, burada bir belirsizliği beraberinde getirmektedir.

Son olarak İngiliz Okulu *anarşiyi* “devletlerin üzerinde bir dünya hükümetinin yokluğu” olarak kavramsallaştırmaktadır (Wight, 1986, s. 101). Okul’un anarşi tanımına getirdiği bu sınırlı farklılık, anarşiyi kavramsal olarak ana-akımın işaret ettiği gibi bir çatışma nedeni olmaktan uzaklaştırmaktadır. Diğer taraftan; “anarşinin devletler tarafından ortak biçimde inşa edildiğini” savunan İnşacı Uluslararası İlişkiler’den de farklılaşmaktadır (Wendt, 1992, s. 391-425). Okul, dünya hükümetinin olmadığı bu uzamda, çatışma ya da düzenin; “birbirini etkileyebilen egemen devletlerin” gündeme getirilmesiyle açıklanamayacağını savunmaktadır (Bull, 1992, s. 10). Düzen ve çatışmanın üretim biçimiyle ilişkili olduğunu kabul eden Marksizm ise işçi sınıfının lokomotif olduğu sınıf mücadelesinin, ancak “toplumsal üretim araçlarının mülkiyetinin ortadan kalkmasıyla, ortadan kalkabileceğini” savunmaktadır (Engels, 1988, s. 84-88). Marksizm, çatışmayı, “dünyada devam eden sınıf mücadelesiyle birlikte” ele almaktadır (McLellan, 1980, s. 17-18). Bu bağlamda, Marksist açıdan, Okul’un anarşi metaforuna yaklaşımı yine eksik ve taraflı okumaya denk gelmektedir.

B. İNGİLİZ OKULU’NUN MARKSİST LİTERATÜRDE YER ALAN ARGÜMANLARININ ELEŞTİRİSİ: DEVLET, DEĞİŞİM, TARİH, ULUSLARARASI HUKUK VE KURUMLAR

İngiliz Okulu’nun argümanları arasında yer alan değişim, tarih, uluslararası hukuk ve kurumlar; Marksist literatürde eleştirel bakış açısıyla ele alınmaktadır. Okul, bunların arasında *devleti*, uluslararası toplumu başarıyla kuran siyasal birim olarak nitelendirmektedir. Marksizm ise devleti, “zorunlulukla” birlikte değerlendirmektedir. Marx ve Engels’e göre devleti, bir siyasal form olarak bir arada tutan; “modern toplum yaşamı” olmadığı gibi, “irade ya da ortak amaç,” uygar toplumların üyelerini birleştiren neden olarak da anlamlandırılmamalıdır. Toplumsal birliktelik, doğal zorunluluktan kaynaklanmaktadır (Marx ve Engels, 2004, s. 130).

Marksizm, devleti; Okul’un aksine, yabancılaşma, eşitsizlik ve özel mülkiyet kavramlarıyla birlikte değerlendirmektedir. (Miliband, 1965, s. 278-296). Komünist Parti Manifestosu’nda örgütlü gücüyle devlet, “siyasette örgütsüz başlangıç mahiyetinde kitlesel gücün” yanında, karar verici iki güçten biri olarak değerlendirilmektedir (Marx, Engels, 2003, s.123-150). Wallerstein (2006) ise en veciz ifadeyle, “yönetici sınıfın yürütme komitesi” olarak kavramsallaştırmaktadır. Bu bağlamda Marksizm, devletleri, Okul’un aksine, birbirini etkileme kabiliyetiyle uluslararası toplumu oluşturan ya da oluşturmaya yönelik ortak amaçları olan birimler olarak ele almamaktadır. Marksist açıdan devletlerin gerçek amacı, ancak küresel kapitalizmin faaliyetlerinin ve çıkarlarının gün ışığına çıkartılmasıyla anlaşılabilir (Cox ve Sinclair,

1996, s. 3-18 ve 191-298). Dolayısıyla Marksizm; devleti, İngiliz Okulu'nun çoğulcu ekolünün savunduğu gibi münhasır bir kültürel uzamın meşru temsilcisi olarak değerlendirmemektedir. Bu, Okul'un ve ana-akımın; yasal ve toprak bütünlüğü anlamıyla ele aldığı devletin, Marksist bakış açısında, idari ve cebri anlamı üzerinden kavramsallaştırıldığını göstermektedir.

Wight (2000), "Marksist kökenli devrimci kuramların, devlet odağında birleştiğini" savunmaktadır. Oysa doğrudan bir devlet kuramına çalışmalarında yer vermeyen Marx, devleti "tarihsel süreçteki herhangi bir araç olarak" değerlendirmekte, hatta Marx ve Engels (2003), "toplumların bütün kurumlarının aracısı olarak" hareket ettiği düşünülen devleti, aslında kapitalizmin çelişki üreticiliğinin bir aracısı olarak nitelendirmektedir. Siyasal biçim kazanan kurumlarıyla, komünizme geçiş sürecine kadar varlığını bu şekilde sürdüreceğini kabul etmekle birlikte, Marx (1994) devletin, "uzun erimde kaçınılmaz olarak ortadan kalkacağına" işaret etmektedir.

Marx'tan sonraki Marksizmler, devletin varlığını, evrim ya da devrim aracılığıyla gelecek komünist dönem öncesinde bir araç olarak yok saymamaktadır. Bu kabul, bu ilerlemeci kuramın *değişimi* yok saymadığını ve her dönemi çelişen ve çatışan güçlerin senteziyle birlikte değerlendirdiğini işaret etmektedir. Marksizm'den farklı olarak İngiliz Okulu, değişimi, "uluslararası toplum ya da devletlerin birbirini etkileme kabiliyetleriyle" ilişkilendirmektedir. Okul'un, XIX. yüzyıl sömürgeciliğini, uluslararası toplumunun o dönemki medeniyet standardı olarak kabul etmesinin de gösterdiği üzere, değişim, uluslararası toplumda kabul gören medeniyet standartlarının değişimi olarak kavramsallaştırmaktadır. Ancak, sömürgecilik ve emperyalizmin; eleştirilmeden, dönemsel medeniyet standardı olarak tanımlanması, var olan gerçekliğin, yumuşatılarak aktarıldığını göstermektedir. Bu da Okul'un münhasır yöntemi olan ve diğer argümanını oluşturan *karşılaştırmalı tarihsel çözümlemelerinin*, Marksist açıdan, Okul'un var olan toplumsal çelişkileri yumuşatarak kendi kuramına aktardığına işaret etmektedir. Değişim, "ilk etapta ilerici olan kapitalizmin sonradan gerici hale geldiğini" savunan Lenin'in (2003) ifade ettiği üzere, "çok boyutlu bir tarihsel süreç"tir. Bu ifade, İngiliz Okulu'nun tarihsel bakış açısına yönelik Marksist eleştiriyi göstermekte, diğer taraftan, Okul'un da Marksist tarih anlayışına yönelik göz ardı edilemeyecek eleştirileri söz konusu olmaktadır.

Wight (2000), Marx ve Lenin'in ilerlemeci tarih anlayışının, kapitalizmin tarihsel çelişkilerini gösterdiğini kabul etmektedir. Wight'a (2000) göre kapitalist dönemde gelişmiş endüstriyel devletlerdeki proletarya ve burjuva arasındaki mücadele birinci çelişkiyi, Birinci Dünya Savaşı'nda emperyalist devletlerin arasındaki mücadele ise ikinci çelişkiyi işaret etmektedir. Üçüncü çelişki ise kolonyal kitleler ve onları sömürenler arasındaki mücadele olarak tanımlanmaktadır. Wight (2000) Batı'da proletarya ile burjuva arasındaki mücadelenin neredeyse sona erdiğine işaret etmekte ve yaşadığı dönemde, eski

koloniler ve eski emperyalistler arasındaki mücadeleyi, Uluslararası İlişkiler’i şekillendirmeye devam eden çelişki olarak tanımlamaktadır. Ancak bu çelişkilerin nasıl bir değişime neden olduğu sorusuna cevap vermemektedir. Neticede, ezen ve ezilenin değişmesine rağmen, ezen ve ezilen arasındaki ilişki biçiminin devam etmesi; toplumsal değişim anlamına gelmemekte, sadece siyasal değişimi göstermektedir (Brenner, 1988, s. 10). Bu bağlamda Okul’un değişim olarak değerlendirdiği gelişmelerin, niteliğinin yeniden düşünülmesi gerekmektedir. Çünkü “değişimin tarihi vardır ve farklı evrelerden geçmektedir” (Marx, 1966, s. 34). Bu da değişimin tarihsel süreç içinde ele alınması gerektiğini göstermektedir. Diğer taraftan, Marksizm’e göre değişim “insan tarafından üretilmektedir” (Fromm, 1966, s. 25-26). Dolayısıyla Marksizm tarihi, “hareketinin yarattığı toplumsal ilişkilerle” bağlantılı olarak ele almakta (Marx, 1966, s. 119) ve her dönemin değil, “her tarihsel ilkenin kendi öz yüzyılına sahip olması” gerektiğini savunmaktadır (Marx ve Engels, 2009, s.103).

Son olarak İngiliz Okulu’nun son argümanı olan uluslararası hukuk ve kurumlar hususunda Wight (2000), “diplomasinin; ‘şiddet içeren bir form’ kazandığında, uluslararası hukukun, doğal hukuka; ‘işbirliği alışkanlığına’ dönüştüğünde ise, legal pozitivizme” yaklaştığını savunmaktadır. Böylece uluslararası toplumda, devletlerin kendi aralarındaki denge arayışıyla ilişkilendirdiği “güç dengesinin varlığına” işaret etmektedir (Wight, 1986, s. 184). Güç dengesi, devletlerin, uluslararası bağımsızlığının garantisi olabileceği gibi, kendi arasındaki savaflara da sebebiyet verebilmektedir. Güç dengesi ya da düzenden ziyade, var olan çatışmayı göz önüne sermeyi hedefleyen Marksist açıdan Okul’un bu bakış açısı, savaş olasılığını, yine düzene içkin olarak sorunsallaştırmaya çalışmaktadır. Okul, uluslararası hukuk, kurum ile normlara; denge ve düzen amacıyla önem atfetmekte, olası bir düzensizliği, farklı bir düzenin parçası olarak anlamlandırmaktadır.

İngiliz Okulu’nun uluslararası hukuk ve kurumlara atfettiği önemin karşısında, Marx, belirli bir dönemde belirli bir toplumun, hukukun da aralarında bulunduğu bütün kurallarını, anılan dönemde o toplumun ulaştığı ekonomik aşamanın bir ürünü olarak kıymetlendirmektedir. Marx, bu üretim ilişkilerinin, hukuki ve siyasal üst yapının temelini oluşturduğuna işaret etmektedir. Marx’a (1978) göre, Hukukun kurumları; ekonomik gelişmeyi geriden takip etmekte, bu da “hukuki ilişkinin içeriğinin ekonomik ilişki tarafından” belirlendiğini göstermektedir. Bu bağlamda, “ideolojik iddialarla, sınıf çıkarlarının üzerinde ya da ötesinde daha yüksek bir temsilcinin olduğu ileri sürülüyor olsa da adalet ve hukuk gibi kavramlar; kapitalist toplumda, kapitalist yönetimin ve sömürünün aracı olarak” kalmaya devam etmektedir. Dolayısıyla, “devletlerin, uluslararası toplumdaki hareketlerini, uluslararası hukuka uygun olarak düzenleme zorunluluğunun ya da devletlerin böyle bir eğiliminin olması, uluslararası hukukun ideolojik olarak meşrulaştırılması” anlamına gelmekte (Miéville, 2005, s. 81) ve “üretim tiplerinin tarihsel olarak değişmesine rağmen, meta

karacterinin aynı kaldığı” bütün tarihsel süreçlerde uluslararası hukuk retoriğinin bunun üstünü kapatacak özenle kullanıldığını göstermektedir (Marx, 1997, s. 442).

Uluslararası kurum ve kuruluşlar, Marksist literatürde, “iktidarın araçları” olarak değerlendirilmektedir. İngiliz Okulu'nun, uluslararası kurum ve kuruluşlara, uluslararası toplumun genişleme sürecinde kolaylaştırıcı bir anlam atfetmesi, Marksizm'e göre, Okul'un, bunların yeni sömürgeciliği meşrulaştırma sürecinde araçsallaştırılması hususunu göz ardı ettiğine işaret etmektedir. Marksist bakış açısına göre uluslararası kurum ve kuruluşlar, kapitalist sistemle uyuşmayan devletleri, dönüştürülmesi gereken devletler haline getirmektedir. Uluslararası Para Fonu (International Monetary Fund: IMF), Dünya Bankası (World Bank: WB) ya da Dünya Ticaret Örgütü (World Trade Organization: WTO); dönüştürülmesi gereken devletleri sisteme dâhil etmekte, onların sistemdekiler gibi biçimlendirilmesine yardım etmekte ve teknolojik gelişmelerle uyumlu olarak değişen ve dönüşen kapitalizmin dünya üzerindeki hâkimiyetini kolaylaştırmaktadır. (Güler, 2005, s. 25-83). İngiliz Okulu ise, bunu göz ardı ederek, “uluslararası sistemin ekonomik, toplumsal ve siyasal özelliklerindeki niteliksel değişimlere” odaklanmaktadır (Wight, 2000, s. 37).

Netice olarak, İngiliz Okulu'nun temel argümanları, Marksizm ile birlikte okunduğunda, Okul'un, kavramsal çerçevesinin nedenlerle değil sonuçlarla ilgilenerek kurduğu ve ilgilendiği sonuçların, var olan eşitsizliği göz ardı ettiği, kapitalist düzeni sorgulamadan idealize ettiği, adilane olup olmamasından ziyade düzenin kendisini doğrudan meşrulaştırarak, gelişmeleri doğal olarak nitelendirdiği ortaya çıkmaktadır.

C. İNGİLİZ OKULU'NUN ULUSLARARASI İLİŞKİLERDEKİ KURAMSAL KONUMUNUN MARKSİST ELEŞTİRİSİ

Hem Wight hem de Bull, eserlerinde, İngiliz Okulu'nun kurucu çalışmalarının amaçları arasında, “Amerika Birleşik Devletleri (ABD) menşeli çalışmaların uluslararası teorideki egemenliğini eleştirmeye” yönelik hedefleri olduğunu ifade etmektedir (Bull, 1992, s. 74; Wight, 2000, s. 43). Bu çalışmalar incelendiğinde, Linklater'ın (2010) ifadesiyle, “bütün Avrupalıların kendilerinin tek doğru medeniyete dâhil oldukları, Avrupa haricindeki toplumların kendilerinden geride olduğunu savundukları” dönemde yapıldığı fark edilmektedir. Bu kurucu çalışmalar, Avrupa hâkimiyetindeki uluslararası topluma, Batı dışı medeniyetlerin katılımını kolaylaştırma amacı taşımasına bağlı olarak, çağdaşı olduğu diğer çalışmalardan farklılaşmaktadır (Linklater, 2010, s. 12). Medeniyet hususuna yönelik bu vurgu, toplumların devletleri arasında üstü kapalı bir hiyerarşi kurmaktadır. Bütün hiyerarşiler gibi bu da üst ve üst ilişkisi barındırdığı için devletlerden oluşan uluslararası toplumun kendisini sorgulanır hale getirmektedir. Ayrıca bu ilişki biçimi Marksist açıdan; toplumlar arasındaki bir ilişki olarak değil, üretim biçimleri açısından sorgulanmaktadır. Marksist açıdan bu usulde bir sorgulamaya gidildiğinde anılan

farklılık medeniyetler arasında değildir; tarihsel olarak üretim biçimlerinin değişimine bağlı olarak, uluslararası toplumun üyeleri arasındaki kapitalist ilişki biçimlerinden kaynaklanmaktadır.

İngiliz Okulu'nun, Avrupa'nın doğru medeniyete sahip olduğuna dair bir ön kabul şeklinde bakış açısı, Avrupa dışı medeniyetleri; Avrupa'nın dışında olmasından dolayı medenileştirilmesi gereken devletler olarak ele almasını beraberinde getirmektedir. Ancak, XXI. yüzyıl itibariyle Çin'in uluslararası arenadaki yükselişinin de örnek teşkil ettiği gibi, medeniyetler hatta ekonomik sistemler aralarındaki farklılıklar, küresel kapitalizme güçlü ve vazgeçilmez entegrasyonlar söz konusu ise, devletlerin belirsiz medeniyet standartlarına uyum süreci göz önüne alınmamaktadır. Diğer taraftan bu bakış açısı, Okul'un Avrupa'nın medeniyet standartlarını evrensel olarak kabul ederek, bir anlamda, İngiliz Okulu'nun analiz düzeyi olan uluslararası toplum ile aslında Avrupa'nın uluslararası toplumunun kastedildiğini göstermektedir.

Birinci ve ikinci nesil çalışmalar; özgün metodu, hedefleri ve argümanları ile İngiliz Okulu'nun "bir kuramın uyması gereken şartları karşıladığını ve buna bağlı olarak bir "bilgi cemaati" olarak tanımlanması gerektiğini savunmaktadır (Dunne, 1998, s. 5). Temsilciler, her bilgi cemaati gibi, Okul'un da Uluslararası İlişkiler'i açıklamaya yönelik teorik bir çerçeve sunduğuna dikkat çekmektedir. Ancak bu bakış açısı, Marksist çerçeveye içkin olarak incelendiğinde, bilginin kim tarafından üretildiği önem kazanmaktadır: Marksizm, Uluslararası İlişkiler'i, sosyal bilimlerin diğer kompartımanları gibi, ekonomi ve dış politikanın kanaat önderlerinin oydaştığı bir alan olarak betimlemektedir (Gill, 2003, s. 216). Bu, İngiliz Okulu'nun Uluslararası İlişkiler'e yönelik vaatlerinin, bir okuma yöntemi olarak Marksizm'le birlikte incelendiğinde, Okul'un , Cox'un (1981) araştırılması gerektiğini dolaylı olarak ifade ettiği, "hizmet ettiği amacı" ortaya çıkaracağını işaret etmektedir.

Bir teorinin hizmet ettiği amaç, Chomsky'e (2009) göre "kendisine yönelik yatırımlardan bağımsız şekilde değerlendirilmemelidir." Bu açıdan incelendiğinde, ana-akım'ın öne çıkan çalışmaları ve İngiliz Okulu arasında yatırım hususunda bir benzerlik söz konusu olmaktadır. Realizm'in ABD'nin literatüründeki hakimiyeti, Uluslararası İlişkiler'in birinci büyük tartışması ertesinde pekişmiştir (Guilhot, 2011, s. 1-3). Rockefeller Vakfı, bu süreçte Realist kuramların gelişmesi ve zenginleşmesine göz ardı edilemeyecek finansal katkı sunmuştur (Schmind, 2011, s. 79-96). Realist kesim içinde yer alan Morgenthau ve Niebuhr gibi temsilciler, Rockefeller Vakfı'nın sağladığı imkânlar ve desteklerle birçok çalışma gerçekleştirmiştir. Bunu yok saymasalar da İngiliz Okulu'nun kurucu eleştirileri, literatürdeki ABD egemenliğinin, "devlerin kendi masumiyetini dünya siyasetine azar azar zerk ettiği" üzerine odaklanmıştır (Bull, 1966b, s. 61-64). Bu odak, Okul'un, yatırım ve yatırımcıdan, dolayısıyla teorinin amacından ziyade, anılan "tartışmaların ABD içinden yönlendirilmesini" sorunsallaştırdığına işaret etmektedir.

İkinci büyük tartışma sönümlenirken, Bull (1966b), “Uluslararası İlişkiler’in elli yıllık teorik araştırmasının herhangi bir ilerlemeyi gündeme getirip getirmediğini” sorgulamış ve anılan ilerlemenin öncü gücü olabileceklerine işaret etmiştir. Literatüre, ABD dışından bir katkı sağlamak amacıyla, İngiliz Uluslararası Siyaset Teorisi Komitesi, 1950’lerin sonundan 1980’lere kadar çeşitli toplantılar düzenlemiş ve Okul’un kuramsal çerçevesini geliştirmiştir (Dunne, 1998, s. 5-6). İngiliz Komitesi, Rockefeller’in ABD’de Realistler ve ardından “Üçlü Komisyon’a sunduğu mali imkanlarla neredeyse eşdeğer yatırımlarla desteklenmiştir (Gill, 2003, s. 216).

Kendisine verilen destekle İngiliz Okulu, uluslararası sistemin beş özelliğine eğilerek; ana-akıma vaat ettiği orta yolun, Uluslararası İlişkiler’in diğer kuram ve yaklaşımlarından farklılaştığını savunmaktadır: Uluslararası sistemin diplomatik uygulamaları ve kültürlerini “karşılaştırarak çözümlemeyi öngören, “karşılaştırmalı çözümleme yöntemi,” bunlardan birincisini oluşturmaktadır (Neumann, 1997, s. 39-41). Ancak bu karşılaştırmalara odaklanan çalışmalar; kalkınma, sömürü, eşitsizlik ve ekonomik bağımlılık hususlarını çözümlemelerinin dışında bırakmaktadır. Diğer kuramların ve yöntemlerin göz ardı ettiği ya da görünmez kıldığı hususları tam anlamıyla akademik odağına almamaktadır.

İngiliz Okulu, karşılaştırmalı çözümlemelerle moral standartların varlığını gösterdiğini savunmaktadır (Jackson, 2009, s. 22) Ancak moralin ya da siyasal etiğin ne olduğunu gösteren uzlaşmayı, medeniyet standartları olarak kavramsallaştırarak, moralin ne olduğunun takdirini büyük güçlerin uhdesine bırakmaktadır. Güçlü devletleri ve onların ürettiği bilgiyi sorunsallaştırmamakta, sadece ulus, toplumsal cinsiyet, kültür ve tarihsel bağlam gibi farklı alanların çoklu faktörlerinin sistemdeki her öge üzerindeki etkisinin araştırılmasına imkân tanımaktadır.

İngiliz Okulu, ikinci olarak, “devlet davranışlarını; devletlerin eylemleri ve iradeleri üzerinden çözümleyerek,” diğer kuramlardan farklılaştığını öne sürmektedir (Neumann, 1997, s. 39-41). Devletlerin, sınırsız hareket kapasitelerini kendi istekleriyle sınırlandırarak, uluslararası düzenin sağlanmasına yönelik isteklerini gösterdiğini savunmaktadır. Ancak, Marksist açıdan incelendiğinde, devletin karar vericileri tarafından dönemin şartlarıyla uyumlulaştırıldığı göz ardı ederek, devletin iradesinin başlı başına bir açıklama kategorisi olarak kabul edilmesi, devletin niteliğinin çözümlemelerin dışında kalmasını beraberinde getirmektedir. Okul, tarihsel hareketini açıkladığı yapının, tarihsel bir özneye dönüşümünü de üretici güçlerin; üretim ilişkileri ve üst yapıyla olası çelişkisini de incelemelerine dahil etmemektedir.

Üçüncü olarak, Okul, uluslararası topluma katılmak için uyulması gereken kurallarının meşruluğunu ve kanaat önderlerinin uzlaşısı ya da geniş beşerî odayaşının anılan meşruiyetin koşulları arasındaki yerinin araştırılmasını da içerecek şekilde, değişimin derecesini tartışarak, özgünleştğini

savunmaktadır (Neumann, 1997, s. 39-41). Bu ise oydaşı ve meşruiyet gibi kavramlar vesilesiyle anlamlandırdığı değişimi, farklı düzenlilikleri işaret eden uluslararası toplum kavramıyla birlikte değerlendirdiğini göstermektedir. Uluslararası toplumu analiz düzeyi olarak ele alarak, siyaset ve kültür gibi üst yapı bileşenleri ile iktisadi alt yapı arasındaki ilişkiyi ya da sadece iktisadi bir çözümlenmeye olan ihtiyacı göz ardı etmekte, bilimsel bilgi üretiminin de içinde yer aldığı, üretim süreçleri ve bunların yöntemleri ile araçlarını göz önünde bulundurmamaktadır.

Wight'ın Uluslararası İlişkiler'in, aralarında İngiliz Okulu'nun da yer aldığı ve açıklama güçleri birbiriyle eşit üç gelenek çerçevesinde açıklanması gerektiğine dair iddiası, Okul'un, diğer kuramlarla arasındaki dördüncü farkı oluşturmaktadır (Neumann, 1997, s. 39-41). Anılan gelenekler arasında yer verilen Devrimci Gelenek'in, kendini kurtarmaya (self-help) dayalı sistemin; moral açıdan yüceltilmesi, yeniden anlamlandırılması ya da sisteme karşı durulması değil, sistemin kökten değiştirilmesiyle ilgilendiği savunulmaktadır (Porter ve Wight, 1991, s. 94). Wight (1966), Devrimciliği, Komünistler ve Wilsoncular olarak tanımladığı grupları da klasik öncüsünün Kant olduğunu savunduğu bu gelenek içinde tek bir kategori olarak ele almaktadır. Ancak Wight, (1992), üç geleneği incelediği çalışmasında, Marksizm'e, sadece dört kere değinmektedir. Aynı gelenekte ele aldığı Lenin ve Kant arasında ise birincisinin sert, ikincisini daha ılımlı olması hasebiyle bir ayrıma gitmektedir.

Wight (1966), Marx, Lenin ve Stalin'in Uluslararası İlişkiler'e sistemik katkı sunmadığını savunmaktadır. Marksizm'i "Komünizm" olarak genellediği yaklaşımların içinde ele almakta ve sadece yurt içi toplumu inceleyen bir kuram olarak değerlendirmektedir. Dolayısıyla sınıf analiz düzeyinde, Marksizm'in, yurt içinin ve uluslararası ilişkilerin birlikte incelenmesine tanıdığı olanağı yok saymakta, Lenin'in emperyalizm tanımını, "uluslararası siyaset üzerindeki vurgusunun eksikliği"ne bağlı olarak eleştirmektedir. Bu haliyle, Marksizm ve Uluslararası İlişkiler'i birbirinden ayırarak, Uluslararası İlişkiler'e karşı sessiz kalan Marksizm'le kendisi arasına "bilinçli biçimde mesafe bırakan ana-akım Uluslararası İlişkilerin" çizgisinin dışına taşmamaktadır.

Son olarak Okul, diğer kuramlardan, "düzenin gereklilikleri ve evrensel adalet arasındaki gerilime" yönelik ilgisiyle farklılaştığını savunmaktadır (Neumann, 1997, s. 39-41). Bu sistemin maddi (materyal) ve fikrîsel (ideasyonel) öğelerini beraber incelediğine işaret etmektedir. Ancak, şartların zorladığı acil gereklilikler ve adalet arasındaki gerilimi incelerken, kendi liberal değerlerinin diğer toplumların değerlerinden daha üstün olduğunda birleşen Batılı liberallerin bu bakış açısını sorunsallaştırmamakta, anılan değerleri evrensel olarak kabul etmektedir. Bu haliyle, Bull'un (1992) "kavramların tiranlığı içerisinde sıkışmışlığı" nedeniyle eleştirdiği Uluslararası İlişkiler Tarihi'ni, ana-akımın eleştirdiği bu bakış açısından daha farklı biçimde ele aldığından bahsedilememektedir.

SONUÇ

Bu çalışmada Marksizm, bir “okuma yöntemi” olarak kıymetlendirilerek, İngiliz Okulu'nun işaret ettiği özgün söylemi ve Uluslararası İlişkiler'deki kuramsal konumu saptanmıştır. Okul'un argümanları ile Uluslararası İlişkiler'deki kuramsal konumu eleştirel biçimde incelenmiş ve son olarak Okul'un özgün söylemi ve kuramsal konumu, bilginin üretim süreçleri, amaçları, kim tarafından ve ne için üretildiği soruları etrafında değerlendirilmiştir.

Temsilcilerinin “uluslararası toplum” yaklaşımı olarak tanımladığı İngiliz Okulu; devlet, düzen, değişim, süreklilik, tarih, anarşi, uluslararası hukuk ve kurumlara atfettiği önem üzerine kendi temel argümanlarını inşa eden bir Uluslararası İlişkiler yaklaşımıdır. En özgün argümanı olarak kabul ettiği uluslararası toplumu aynı zamanda bir analiz düzeyi olarak değerlendirerek özgün bir uluslararası ilişkiler okuması önermekte ve böylece, diğer kuramlardan farklılaşmaktadır. Uluslararası İlişkiler'in diğer iki geleneğinin çelişkilerini ve çözemediği soruları cevaplamayı hedefleyerek, kendisini üçüncü bir gelenek olarak tanımlamakta ve hem orta yol hem de diğer kuramlara bir alternatif olarak konumlandırmaktadır. Çalışmaların, bağlı kaldıkları karşılaştırmalı tarihsel yöntem ile ana-akımdan farklılıkları savunulmaktadır.

Marksist okuma yöntemi ile, söyleminin özgünlüğü sorgulandığında, İngiliz Okulu Çalışmalarının özgün argümanları arasında, Marksist literatürde doğrudan atıfta bulunulmayan; uluslararası toplum, süreklilik, düzen ve anarşi hususlarıyla, Marksist literatürde farklı şekilde anlamlandırılan devlet, değişim, tarih, uluslararası hukuk ile kurumlarının tartışılması olanaklı hale gelmektedir. Okul, devlete önem atfederken, devlet ve üyesi olduğu uluslararası toplum arasında, iktisadi hususlar başta olmak üzere olası karşılıklı bağımlılık ilişkisini değerlendirmelerin dışında bırakmaktadır. Düzenin devamına yönelik ilgisi, düzenin güçlü devletlerin oydaşısıyla sürdürüleceğine yönelik ön kabulü ile eşanlı ilerlediği için eleştiriye yönelik bir eğiliminden söz edilememektedir.

Değişimi göz ardı etmeyen çalışmaların sürekliliği görel olarak kavramsallaştırması kuramın bilgi ile iktidar arasındaki ilişki biçimini sorgulamadan kabul etmesinden ve üretim biçimlerini değerlendirme dışında bırakmasından kaynaklanmaktadır. Tarihsel bakış açısı benimsemesine rağmen, tarihsel çelişkilerin bir bölümünü de medeniyet standartları arasında değerlendirmesi, değişim olasılığını dahi bir düzen içinde kuramsallaştırma eğilimine işaret etmektedir.

İngiliz Okulu, anarşiyi, uluslararası toplumun üyesi olan devletlerin üzerinde bir otoritenin olmaması şeklinde ele alırken, uluslararası anarşiye rağmen uluslararası toplumun, uluslararası hukuk ve kurumların varlığıyla oluşturulmuş bir düzeninin olduğuna işaret etmektedir. Dolayısıyla Okul'un ilgi alanları ve özgün argümanları, ana-akım Uluslararası İlişkiler'inkilerden çok

farklılaşmamaktadır. İngiliz Okulu'nun ana-akıma yönelttiği eleştiriler incelendiğinde ise Okul'un bilgi ve iktidar arasındaki ilişki biçimine değil, kimin iktidarda olduğu hususuna odaklandığı fark edilmektedir. Buna ilaveten, devletlerin arasındaki ilişkileri, iktisadi ve toplumsal dinamiklerle birlikte değerlendirmeme eğilimi, İngiliz Okulu'nun, orta yol söylemi ile içinde yer aldığı ana-akıma, özgün bir alternatif oluşturma olasılığını sınırlamaktadır. Diğer taraftan, Marksist açıdan eleştirildiğinde, kendisini bir bilgi cemaati olarak tanımlayan İngiliz Okulu'nun, devlet egemenliği, güç dengesi, diplomasi ve uluslararası kurum ve kuruluşlar dolayımında önem atfettiği; düzen, süreklilik ve değişim hususundaki argümanlarında, bilginin kim tarafından ve hangi amaçlar için üretildiğini göz önüne almadığı ortaya çıkmaktadır. Marksist eleştiri ile İngiliz Okulu'nun, var olan uluslararası düzendeki eşitsizlikleri, sorgulamadan kabul ettiği fark edilmektedir. Bu durum uluslararası düzendeki eşitsizliklerin, Okul'un moral ve siyasal etik üzerindeki vurgusunun sınırlarının dışında kaldığına işaret etmektedir.

Temsilcilerin, var olan uluslararası düzenin devamına yönelik ilgileri, buna bağlı olarak Okul'un bir eleştiri biçimi inşası için ek bir akademik ilgi taşımadığını göstermektedir. Bu da İngiliz Okulu'nun düzen, süreklilik ve değişim hususlarında, olası çelişki, eşitsizlik ya da düzensizlikleri, inceleme dışı bırakma ya da "orada var olan gerçeklik" şeklinde, "medeniyet standartları" olarak kavramsallaştırma eğilimine işaret etmektedir. Bu eğilim ise moral ya da siyasal etik açıdan, güçlü devlet odayasına dayalı bir düzenin, meşru ve doğal olarak nitelendirilmesini beraberinde getirmektedir. Son olarak bu durum, İngiliz Okulu'nun diğer hususlarla benzer şekilde, eşitsizliğin sürdürülmesi hususunda da ana-akım Uluslararası İlişkiler ile aynı safta yer almaya devam ettiğine işaret etmektedir.

KAYNAKÇA

- Althusser, L., Balibar, E. ve Establet, R. (Ed.). (2007). *Kapital'i okumak*. Işık Ergüden (çev.). İstanbul: İthaki.
- Armstrong, D. (1993). *Revolution and World Order: The Revolutionary State in International Society*. Oxford: Clarendon Press.
- Balibar, E. ve Wallerstein, I (2000). *İrk ulus sınıf: belirsiz kimlikler*, Nazlı Ökten (çev.).(3. Baskı). İstanbul: Metis.
- Bensaid, D. (2011). *Marx kullanım kılavuzu*. İstanbul: Habitus Kitap.
- Bottomore, T. (Ed.). (1988). Introduction. *Interpretations of Marx*. içinde (s. 1-19). New York: Basil Blackwell.
- Bottomore, T., Laurence, H., Kieman, V.G. ve Miliband, R. (Eds.). (1983). *A dictionary of Marxist Thought*. Cambridge: Harvard University Press.
- Brenner, E. L. (1988). Marx and Engels on Nationalism and National Identity: A Reappraisal. *Millennium: Journal of International Studies*, 17(1), 1-23.

- Brown, C. (1995). International Theory and International Society: The Viability of the Middle Way. *Review of International Studies*, 21(2), 183-196.
- Brown, C. (2000). The English School: International Theory and International Society. Mathias Albert, Lothar Brock, ve Klaus Dieter Wolf (Eds.). *Civilizing world politics: society and community beyond the state*. içinde (s. 91-102). Lanham, Maryland: Rowman and Littlefield.
- Brown, C. (2001). World Society and the English School: An International Society Perspective on World Society. *European Journal of International Relations*, 7(4), 423-441.
- Bull, H. (1966a). International Theory: The Case for the Classical Approach. *World Politics*, 18(3), 361-377.
- Bull, H. (1966b). The Grotian Conception of International Society”, Martin Wight, Herbert Butterfield (der.), *Diplomatic investigations: Essays in the theory of International Politics*, Londra, Allen and Unwin, 1966b, s. 63-64.
- Bull, H.(1976). Martin Wight and the Theory of International Relations: The Second Martin Wight Memorial Lecture. *British Journal of International Studies*, 2(2), 101-116.
- Bull, H. (1992). *The anarchical society: a study of order in World Politics, 1977*. Londra: Macmillian.
- Bull, H. (2000). International Relations as an Academic Pursuit. Kai Alderson ve Andrew Hurrell, (Eds). *Hedley Bull on international society*. içinde (s. 246-264) Londra: Macmillan.
- Bull, H. ve Watson A. (Eds.). (1984). Conclusion. *The expansion of international society*. içinde (s. 430-435). Oxford: Oxford University Press.
- Buzan, B.(1991). *People, states and fear: An agenda for International Security Studies in the Post-Cold War Era*. (2. Baskı). Londra: Harvester Wheatsheaf.
- Buzan, B. (2001). The English School: An underexploited resource in IR. *Review of International Studies*, 27(3), 471-488.
- Buzan, B.(2004). *From international to world society: English School Theory and the social structure of globalization*. Cambridge: Cambridge University Press.
- Buzan, B. Wæver, ve O. Wilde, J. (Eds.). (1998). *Security a new framework for analysis*: Boulder: Lynne Publisher.
- Buzan, B., ve Little, R. (Eds.). (2000). *International Systems in world history: remaking the study of international relations*. Oxford: Oxford University Press.

- Chomsky, N. (2009). Mülakat: Golden rule: the investment theory of politics. Erişim adresi http://www.filmsforaction.org/watch/golden_rule_the_investment_theory_of_politics_2009/
- Cox, R. (1981). Social Forces, States and World Orders: Beyond International Relations Theory. *Millennium: Journal of International Studies*, 10, 126-155.
- Cox, R. W. ve Sinclair, T. J. (1996). *Approaches to World Order*. Cambridge: Cambridge University Press, 1996.
- Crawford, R. (2001). Where Have all the theorist gone-gone to Britain, Every One? A story of two parochialisms in international relations.
- Crawford, R. ve Jarvis, D. (Eds.). (2001). *International Relations- still an American Social Science? Towards diversity in international thought*. içinde (s. 224-226). New York: State University of New York.
- Donnelly, J. (1998). Human Rights: A new standard of civilization?. *International Affairs*, 74(1), 1-23.
- Dunne, T. (1998). *Inventing international society: A history of the English School*. Londra: Macmillan.
- Dunne, T. (2005). System, state and society: How does it all hang together. *Millennium: Journal of International Studies*, 34, 157-170.
- Engels, F. (1988). *Ütopik Sosyalizm ve Bilimsel Sosyalizm*, Sol Yayınları Yayın Kurulu (çev.). Ankara: Sol.
- Fromm, E. (1966). *Marx's concept of man*. New York: Frederick Ungar.
- Gallie, B. W. (2000). Marx and Engels on revolution and war. Andrew Linklater (Ed.). *International Relations: Critical concepts in Political Science vol. III*. içinde (s. 1095-1123). New York: Routledge.
- Gill, S. (2003). *Power and resistance in the New World Order*. Londra: Macmillan.
- Gong, G. W. (1984a). *The Standard of Civilization in International Society*. Oxford: Clarendon Press.
- Gong, G. W. (1984b). China's entry into international society, Hedley Bull ve Adam Watson (Eds.). *The expansion of International Society*. içinde (s. 171-183). Oxford: Oxford University Press.
- Griffiths, M., Roach S. C. ve Solomon, M.S. (Eds.). (2011). *Uluslararası İlişkilerde temel düşüncüler ve teoriler*. CESRAN (çev.). Ankara: Nobel.
- Guilhot, N. (2011). Introduction: One discipline, many histories. Nicolas Guilhot (Ed.). *The invention of International Relations Theory: Realism, The Rockefeller Foundation, and the 1954 Conference on Theory*. içinde (s. 1-3). New York: Columbia University Press.

- Güler, B. A. (2005). *Yeni sağ ve devletin değişimine yapısal uyarlama politikaları*. Ankara, İmge.
- Halliday, F. (2000). A necessary encounter: Historical Materialism and International Relations. Andrew Linklater (Ed.). *International Relations: critical concepts in political science vol. III*, içinde (s. 1184-1207). New York: Routledge.
- Jackson, R. H (1982). Why Africa's weak states persist: The empirical and the juridical in statehood. *World Politics*, 35(1), 1-24.
- Jackson, R. (2009). Theorising International Society: English School methods. Cornelia Navari (Ed.). *International Relations as a craft discipline*, içinde (s. 21-38). New York: Palgrave Macmillan.
- Jones, R. E. (1981). The English School of International Relations: A case for closure. *Review of International Studies*, 7(1), 1-13.
- Jordan, R. (2011). A brief case for the English School, *The Monitor-2011 Special Edition* Erişim adresi <http://web.wm.edu/so/monitor/issues/16-SE/3-jordan.pdf>
- Kirby, D. (1986). *War, Peace, and Revolution*. New York: St. Martin's Press.
- Lenin, V. I. (1936). *Soçineniye tom III (Çözümlemeler Cilt III)*. Moskova: Eksmo.
- Lenin, V. I. (1993). *Sömürgecilik üzerine: Ulusal Sorun ve Ulusal Kurtuluş Savaşları*. (2. baskı). Yurdakul Fincancı (çev.). Ankara: Sol.
- Lenin, V. I.(1998a). *Emperyalizm, Kapitalizmin en yüksek aşaması: İmperyalizm kak noveşiy etap Kapitalizma 1916*. (10. baskı). Cemal Süreya (çev.). Ankara: Sol.
- Lenin, V. I. (1998b). *Ulusların Kaderlerini Tayin Hakkı*. (9. baskı). Muzaffer Erdost (çev.). Ankara: Sol.
- Lenin, V. I. (2003). *Sosyalizm ve savaş*, (1. baskı). Işıtan Gündüz (çev.). İstanbul: Evrensel.
- Linklater, A. (2010). The English School conception of International Society: reflections on Western and Non-Western perspectives. *Ritsumeikan Annual Review of International Studies*, 9, 1-13.
- Linklater, A. (2012). İngiliz Okulu. Scot Burchill, Andrew Linklater, Richard Devitak, Jack Donnelly, Terry Nardin, Mathew Paterson, Christian Reus-Smit ve Jacque True (Eds.) *Uluslararası İlişkiler Teorileri*. Ali Aslan, Muhammet Ali Ağcan (çev.). içinde (s. 119-150). İstanbul: Küre.
- Linklater, A. ve Suganami, H. (2006). *The English School of International Relations A contemporary reassessment*. Cambridge: Cambridge Studies.
- Little, R. (2000). The English School's contribution to the study of International Relations. *European Journal of International Relations*, 6(3), 395-422.

- Little, R. (2009). History, theory, and methodological pluralism in the English School. Cornelia Navari (Ed.). *Theorising International Society: English School Methods*. içinde (s. 78-103). Londra: Palgareve Macmillan.
- Manning, C. W. (1975). *The Nature of International Society*. New York: John Wiley and Sons.
- Marx, K. (1966). *Felsefenin sefaleti: M. Proudhon'un sefaletin felsefesine cevap 1847*. Erdoğan Başar (çev.). Ankara: Sol.
- Marx, K. (1978). *Kapital: Kapitalist üretimin eleştirel bir tahlili birinci cilt*. Alaattin Bilgili (çev.). Ankara: Sol.
- Marx, K. (1994). Critique of the Gotha Program 1875. Lawrence H. Simon (der.), *Selected writings: Karl Marx*. içinde (s. 315-332). Hackett Publishing: Indianapolis.
- Marx, K. (1997). *Kapital: Ekonomi Politiğin Eleştirisi üçüncü kitap: Bir bütün olarak Kapitalist Üretim Süreci*. Friedrich Engels (haz.). Alaattin Bilgi (çev.). (3. baskı). Ankara: Sol.
- Marx, K. ve Engels, F. (2009). *Felsefe metinleri*. Kenan Somer, Ahmet Kardam (çev.). Muzaffer Erdost (haz.). (2. baskı). Ankara: Sol.
- Marx, K.ve Engels, F. (2004). Die Heilige Familie: MEGA 1/3, 1845. Mete Tunçay, (çev.).(der.). *Batı'da siyasal düşünceler tarihi: Seçilmiş yazılar: Yeni Çağ*. içinde (s. 113-164). İstanbul: Bilgi Üniversitesi Yayınları.
- Marx, K. ve Engels, F. (2003). The Manifesto of the Communist Party 1848. Bob Blaisdell (Ed.). *The Communist Manifesto and Other Revolutionary Writings: Marx, Marat, Paine, Mao, Gandhi and Others*. içinde (s. 123-150). New York: Dovet Publications.
- Mayall, J. (2009). The limits of progress: normative reasoning in the English School. Cornelia Navari (Ed.). *Theorising International Society: English School Methods*. içinde (s. 209-226). Basingstoke: Palgrave MacMillan.
- McLellan, D. (1988). *The thought of Karl Marx*. Londra: Macmillan.
- Mendeloff, D. (2008). Pernicious history as cause of national misperceptions: Russia and the 1999 Kosovo War. *Conflict and Cooperation*, 43(31), 31-43.
- Miéville, C. (2005). *Between equal rights: A Marxist Theory of International Law*. Leiden: Brill Academic Publishers.
- Miliband, R. (1965). Marx on the state. *Socialist Register*: 278-296.
- Navari, C. (2009). Introduction: Methods and methodology in the English School. Cornelia Navari (Ed.). *Theorising International Society: English School Methods*. içinde (s. 1-21). Londra: Palgrave Macmillan.
- Neumann, I. B. (1997). John Vincent and the English School of International Relations. Iver B. Neuman ve Ole Wæver (Eds.). *The Future of*

- International Relations: Masters in making.* içinde (s. 38-65). Londra: Routledge.
- Porter B. ve Wight, G. (Eds.). (1991). *Martin Wight-International Theory: The Three Traditions*, Leicester: Leicester University Press.
- Reus-Smit, C. (2002). Imagining society: Constructivism and the English School. *British Journal of Politics and International Relations.*, 4 (3), 489-490.
- Reus-Smit, C. (2010). International Relations, irrelevant? Don't blame theory, *Millennium: Journal of International Studies*, 40, 525-540.
- Schmind, B. C. (2011). The Rockefeller Foundation Conference and the long road to a theory of International Politics. Nicolas Guilhot (Ed.). *The invention of International Relations Theory: Realism, The Rockefeller Foundation, and the 1954 Conference on Theory.* içinde (s. 79-96). New York: Colombia University Press.
- Suganami, H. (2011). The English School: History and theory. *Ritsumeikan Annual Review of International Studies*, 9, 27-55.
- Uzgel, İ. ve Bedirhanoğlu, N.(2015). Eleştirel bir literatür değerlendirmesi: Dışlamadan sınırlı tanımaya: Uluslararası İlişkiler Kuramları ve Marksizm. *Uluslararası İlişkiler*, 12 (46), 105-130.
- Wæver, O. (1996). The rise and the fall of the Inter-pradigm Debate. Steve Smith, Ken Booth ve Marysia Zalewski (Eds.). *International Theory: Positivism and beyond.* içinde (s. 149-185). Cambridge: Cambridge University Press.
- Wæver, O. (1999). Does the English School's via media equal the contemporary Constructivist middle ground?. Paper presented at the Annual Meeting of the British International Studies Association, Manchester. <http://www.ucl.ac.uk/politics/englishscholl/waever99.htm>
- Wallerstein, I. (2006). *Tarihsel Kapitalizm*. Necmiye Alpay (çev.). İstanbul: Metis.
- Wallerstein, I. (2010). *Modern Dünya Sistemi cilt 1- Kapitalist Tarım ve 16. yüzyılda Avrupa Dünya Ekonomisinin Kökenleri*. Latif Boyacı (çev.). İstanbul: Yarın.
- Wallerstein, I. (2011). *Modern Dünya Sistemi cilt 3- Kapitalist Dünya Ekonomisinin Büyük Yayılımının İkinci Evresi: 1730-1840*. Latif Boyacı (çev.). İstanbul: Yarın.
- Wallerstein, I. (2012). *Modern Dünya Sistemi cilt 2- Avrupa Dünya Ekonomisinin Pekiştirilmesi ve Merkantilizm: 1600-1750*. Latif Boyacı (çev.). (2. baskı). İstanbul: Yarın.
- Walt, M. (1998). International Relations: One world, many theories. *Foreign Policy*, Special Edition: Frontiers of Knowledge. 110, 29-32+34-46

- Waltz, K. N. (1986). Reflections on theory of International Politics: A response to my critics. Robert O. Keohane (Ed.). *Neorealism and its critics*. içinde (s. 322-345). New York: Columbia University Press.
- Watson, A. (1982). *Diplomacy: The dialogue between states*. Londra: Methuen.
- Watson, A. (1992). *The evolution of International Society: A comparative historical analysis*. Londra: Routledge.
- Wendt, A. (1992). Anarchy is what states make of it: The social construction of power politics. *International Organization*, 46, 391-425.
- Wheeler, N. J. (1992). Pluralist and solidarist conceptions of International Society: Bull and Vincent on Humanitarian Intervention. *Millennium: Journal of International Studies*, 2, 463-489.
- Wight, M. (1966). Western Values in International Relations. Martin Wight, ve Herbert Butterfield (Eds.). *Diplomatic investigations: Essays in the theory of International Politics*. içinde (s. 89-131). Londra: Allen and Unwin.
- Wight, M. (1977). International Relations by Hedley Bull. Hedley Bull (Ed.). *Systems of states*. içinde (s. 22-45). Leicester: Leicester University Press.
- Wight, M. (1986). *Power politics*. Hedley Bull ve Carsten Holbraad (Eds.). (2. baskı). New York: Penguin Books.
- Wight, M. (1987). An anatomy of International Thought. *Review of International Studies*. 13, 221-227.
- Wight, M (1992). *International Theory: The three traditions*. New York: Holmes & Meier.
- Wight, M. (2000). Why is there no International Theory. Andrew Linklater (Ed.). *International Relations: Critical concepts in Political Science Vol. I*. içinde (s. 35-48). New York: Routledge.
- Wight, M. (2005). *Four seminal thinkers in International Theory: Machiavelli, Grotius, Kant, and Mazzini*. Oxford: Oxford University Press.
- Yalvaç, F. (2011). Uluslararası İlişkiler Kuramında anarşi söylemi. *Uluslararası İlişkiler*, 8 (29), 67-88.
- Yurdusev, N. (2005). Uluslararası İlişkilere teorik bakmak. *Uluslararası İlişkiler*, 2 (6), 157-163.

SOSYAL MEDYA PAZARLAMASININ TÜKETİCİ SATIN ALMA NİYETİNE ETKİSİNİN TEKNOLOJİ KABUL MODELİ ARACILIĞIYLA İNCELENMESİ*

Fatma DEMİRCİ OREL**

Abdil ARIK***

ÖZ

Dinamik ve katılımcı yapıya sahip bir medya sistemi olan sosyal medya, kısa sürede milyonlarca kullanıcıya ulaşmış, bireysel kullanımın yanı sıra işletmeler tarafından da kullanılmaya başlamıştır. İşletmeler yeni tüketicilere ulaşmak, rekabet avantajı elde etmek ve karlılıklarını arttırmak için sosyal medya pazarlamasından yoğun şekilde yararlanmaktadır. Ancak, bireylerin yaşamına giren yeni teknolojiler ve uygulamalar kısa sürede kabul görmemektedir. Teknoloji Kabul Modeli (TKM) yeni uygulamaların kabulünü etkileyen faktörleri ortaya çıkarmaya yönelik geliştirilmiş bir teoridir. TKM, kabul davranışını temel değişkenleri olan algılanan kullanılabilirlik ve algılanan kullanım kolaylığı ile açıklamaktadır. TKM zaman içinde farklı teknolojileri açıklamak amacıyla farklı değişkenler eklenerek genişletilmiştir. Bu çalışmanın amacı, sosyal medya pazarlamasının tüketici satın alma niyetine etkisinin TKM ve genişletilmiş modellerde yer alan güven değişkeni aracılığıyla incelenmesidir. Bu doğrultuda, Adana ilinde sosyal medya hesabı olan ve sosyal medyada en az bir marka profil sayfasını takip eden kullanıcılardan (n=510) elde edilen veriler yapısal eşitlik modeli ile analiz edilmiştir. Çalışmanın sonucunda sosyal medya pazarlaması faaliyetleri boyutlarının (bilgilendirici olma ve eğlenceli olma) tüketici satın alma niyetine pozitif yönde etkisi olduğu belirlenmiştir. Aracılık rolüne ilişkin bulgular; sosyal medya pazarlama faaliyetlerinin satın alma niyetine olan etkisinde algılanan kullanılabilirlik ve güvenin aracılık etkisi belirlenirken, algılanan kullanım kolaylığının aracılık etkisi tespit edilememiştir.

Anahtar Kavramlar: Sosyal Medya Pazarlaması, Teknoloji Kabul Modeli, Satın Alma Niyeti.

* Bu çalışma, Abdil Arık tarafından yazılan “Sosyal Medya Pazarlamasının Tüketici Satın Alma Niyetine Etkisinin Teknoloji Kabul Modeli Aracılığıyla İncelenmesi” başlıklı yüksek lisans tezinden türetilmiş ve Çukurova Üniversitesi Bilimsel Araştırmalar Proje Birimi tarafından SYL-2018-10013 kodlu proje ile desteklenmiştir.

** Prof. Dr., Çukurova Üniversitesi, İktisadi ve İdari Bilimler Fakültesi, İşletme Bölümü, fdorel@cu.edu.tr, <https://orcid.org/0000-0002-3958-7297>.

*** Arş. Gör., Çukurova Üniversitesi, İktisadi ve İdari Bilimler Fakültesi, İşletme Bölümü, abdilarik@cu.edu.tr, <https://orcid.org/0000-0001-5784-6953>.

Makalenin gönderilme tarihi: 10 Mart 2020

Kabul tarihi: 9 Ekim 2020

INVESTIGATION OF THE EFFECT OF SOCIAL MEDIA MARKETING ON CONSUMER PURCHASE INTENTION THROUGH TECHNOLOGY ACCEPTANCE MODEL

ABSTRACT

Social media, which is a dynamic and participatory media system, has reached millions of users in a short period of time and started to be used by businesses as well as individual use. Businesses make extensive use of social media marketing to reach new consumers, gain competitive advantage and increase their profitability. However, new technologies and practices that have entered the lives of individuals are not accepted in a short time. Technology Acceptance Model (TAM) is a theory developed to reveal factors affecting acceptance of new applications. TAM explains acceptance behavior with its perceived usefulness and perceived ease of use variables. Over time, TAM has been expanded by adding different variables to explain different technologies. The aim of this study is to examine effect of social media marketing on consumer purchase intention through TAM and trust variable which exist in extended models. Accordingly, data were obtained from users who have a social media account in Adana province and follow at least one brand profile page on social media (n = 510). Data were analyzed with structural equation model. As a result of the study, it was determined that dimensions of social media marketing activities (informative and entertaining) had a positive effect on purchase intention. In the findings regarding mediation role; while perceived usefulness and trust have mediation effect, perceived ease of use does not.

Keywords: Social Media Marketing, Technology Acceptance Model, Purchase Intention.

GİRİŞ

Sosyal medya kavramının ortaya çıkması yalnızca bireylerde değil işletmeler üzerinde de büyük bir etkiye sebep olmuş ve işletmelerin rekabet avantajını kaybetmemeleri için bu yeni platforma kendilerini adapte etmelerini zorunlu kılmıştır. İşletmelerin pazarlama faaliyetleri açısından sosyal medya, pazarlama faaliyetlerinin uygulanacağı yeni bir platform işlevini görmektedir. Sosyal medya pazarlamasının geleneksel pazarlamayla karşılaştırıldığında doğrudan iletişime geçme, kolay ölçümleme yapma ve daha az maliyet avantajlarına sahip olması işletmelerin ilgisini çekmektedir (Kaplan ve Haenlein, 2010). Sosyal medyanın tüketicilerin karar verme süreçlerinde ürün arama ve alternatifleri değerlendirme aşamalarında bilgi sağlamak, satın alma sonrasında ise ürünler hakkında işletmelere geribildirimde bulunmak ve görüşlerini diğerleriyle paylaşmak gibi işlevlere sahip olması tüketicilere cazip gelmektedir. Marka sayfaları pazarlama mesajlarının yayılması ve tüketicilerle iletişime geçmede yoğun şekilde kullanılmaktadır. Marka sayfalarının içerik, tasarım vb. unsurlara sahip olması tüketicileri satın almaya yönlendirme açısından

işletmelere katkı sağlamaktadır. Marka sayfalarında ürünlerin özellikleri hakkında tüketicilere bilgi sağlanarak ürünler hakkında bir kimlik oluşturulmaktadır. Ayrıca, marka sayfalarında yarışmalar, çekilişler ve oyunlar düzenlenerek tüketicilerin eğlenceli ve hoşça vakit geçirmesini sağlamak mümkün olmakta, bu sayede tüketicilerin ürün ve hizmetlere karşı olumlu tutum edinmeleri ve satın almaya yönlenceleri sağlanmaktadır. İçerik sunumu açısından tüketicilere kullanışlı ve karmaşık olmayan bir marka sayfası sunulması da tüketicilerin satın alma niyetlerini olumlu yönde etkilemektedir (Kian, Boon, Fong ve Ai, 2017). Öte yandan, çevrimiçi ortamlardaki alışveriş işlemlerinde alıcılar ve satıcıların fiziksel olarak karşılaşmamaları sebebiyle belirsizlik yüksektir. Belirsizliğin yüksek olması sebebiyle güvenin sağlanması, satın alma davranışını belirleyen önemli bir unsurdur (Pavlou, 2003).

Bu çalışmada sosyal medya pazarlamasının tüketicilerin satın alma niyetine olan etkisinin Teknoloji Kabul Modeli (TKM) bileşenleri kullanılarak incelenmesi amaçlanmıştır. Çalışmada TKM'nin temel unsurları olan algılanan kullanışlılık ve algılanan kullanım kolaylığı ile modelin genişletilmiş versiyonlarında yer alan güven unsuru da kullanılmıştır. TKM kullanılarak gerçekleştirilen sosyal medya çalışmaları genellikle platformların kullanım kabulüne yönelik araştırmalardır. Tüketici davranışları bağlamında, sosyal medya pazarlamasının TKM temelinde tüketicilerin satın alma niyetini nasıl etkilediğine dair araştırmaların görece daha az olması bu çalışmanın en önemli çıkış noktasıdır.

I. KAVRAMSAL ÇERÇEVE

A. SOSYAL MEDYA VE SOSYAL MEDYA PAZARLAMASI

Kökene Latince'de bir mesajın alıcıya iletilmesindeki araç anlamına gelen "medium" kelimesinden türeyen medya günümüzde televizyon, gazete, radyo vb. kitle iletişim araçlarını ifade etmek için kullanılır. Medya iletişimin araçsallık özelliğini vurgular. Teknolojinin hızlı bir şekilde gelişimiyle ortaya çıkan dönüşüm klasik medya ve iletişim anlayışını da dönüştürmüştür. 2000'li yılların başında ortaya çıkan sosyal medya, Web 2.0'in getirdiği web teknolojileri aracılığıyla kolay ve hızlı iletişimin sağlandığı, eşzamanlı içerik paylaşımının gerçekleştiği platformlara genel olarak verilen addır (Özutku vd., 2014). Bir başka tanımla sosyal medya; bireylerin ve kurumların içerik (haber, kişisel mesaj, fotoğraf, ses, video vb.) üretip dağıtımını gerçekleştirdikleri dijital araçlardır (Howard ve Parks, 2012). Kullanım amaçlarına göre başlıca sosyal medya platformları; bloglar, mikrobloglar, sosyal ağlar, fotoğraf ve video paylaşım siteleri, forumlar, sosyal işaretleme siteleri, podcastler ve wikilerdir (Kırcova ve Enginkaya, 2015). Bu sosyal medya platformları kullanıcılarına; kişiselleştirilmiş sayfalar yaratma, arkadaşlarıyla iletişim kurma, kendi ürettikleri içerikleri ve markalara ilişkin düşüncelerini paylaşma gibi imkanlar sağlamaktadır (Duffett, 2017). Tüketicilerin sosyal medyayı yoğun şekilde kullanması sebebiyle işletmeler de tüketicilerle etkileşime girmek için sosyal

medyayı kullanmaktadır (So, King ve Sparks, 2014). İşletmeler sosyal medyayı; marka farkındalığı yaratma, tüketici talebi oluşturma, bilgi sağlama, ziyaretçi sayılarını arttırma, müşteri ilişkilerini yönetme, marka sadakati oluşturma, kampanyalar oluşturma ve satışlarını arttırma gibi çeşitli amaçlar için kullanmaktadır (Stokes, 2013; Thomas, 2011).

Sosyal medya, tutundurma karmasının hem yeni bir elemanı hem de diğer elemanlarıyla doğrudan ilişkilidir (Mangold ve Faulds, 2009). İşletmelerin sosyal medyada reklam videoları ve broşürlerini paylaşarak reklam yapması, müşterilerinin özel günlerini kutlayarak ve kurumsal duyurular gerçekleştirerek halkla ilişkiler faaliyetleri yürütmesi, kampanyalarla ilgili bilgilendirmeler yaparak tüketicileri satın almaya yönlendirmesi ve tüketicilere ürünleriyle ilgili özelleştirilmiş teklifler sunarak doğrudan pazarlama ve satış tutundurma faaliyetleri gerçekleştirmesi bu görüşü desteklemektedir (Köksal ve Özdemir, 2013).

Sosyal medya pazarlaması; sosyal ağlar, bloglar, çevrimiçi topluluklar ve diğer sosyal medya platformları kullanılarak gerçekleştirilen pazarlama türü olarak da tanımlanmaktadır (Neti, 2011). Sosyal medya, işletmelerin tüketicilerle doğrudan iletişime geçmesine ve pazarlama mesajlarını doğrudan iletmelerine olanak sağlamaktadır. Tüketiciler de sosyal medyada ürün ve hizmetler hakkında bilgi edinmek için işletmelere doğrudan ulaşmaktadır. Ayrıca, tüketiciler sosyal medyada diğer kullanıcıların paylaştıkları deneyimler yoluyla bilgi edinmektedir (Parker, 2010). Sosyal medyada ürünler hakkında dolaşımda bulunan içerikler tüketiciler tarafından özellikle ürün araştırma aşamasında önemsenmektedir. Bu güvenin temel kaynağı, sosyal medyadaki bilgilerin tamamının bizzat tüketiciler tarafından oluşturulmasıdır (Cheng Lam ve Hsu, 2006).

İşletmeler reklamları kullanarak yeni ortamları etkin kullanmaya çabalamaktadır. Milyonlarca kişinin kullandığı sosyal medya günümüzde tüketiciler üzerinde büyük etkiye sahip bir reklam mecrası olarak görülmektedir (Hacıfendioğlu, 2011). Sosyal medya reklamları aracılığıyla, reklamın temel işlevleri olan ürün hakkında bilgilendirme, ikna, destek ve hatırlatma gibi etkinliklerin tümü gerçekleştirilebilmektedir (Köksal ve Özdemir, 2013). Sosyal medyada reklam maliyetleri geleneksel reklam mecralarına kıyasla daha ucuzdur. Geniş bir pazarlama ekibi ya da büyük bütçelere gerek olmadan işletmeler sosyal medya üzerinden reklam kampanyalarını yapabilirler (Bolotaeva ve Cata, 2011). Sosyal medya reklamcılığı doğrudan ve dolaylı reklamcılık olarak iki gruba ayrılabilir. Doğrudan reklamcılık, sosyal medya sitelerinin anasayfa, oturum açma sayfası, yan menüleri vb. konumlarda bulunan sponsor linkler ve firma, marka ya da ürün profil sayfaları üzerinden gerçekleştirilen kullanıcıya aracısız erişilerek gerçekleştirilen faaliyetlerdir. Dolaylı reklamcılık ise ünlü profilleri, kullanıcıların paylaştıkları içerikler (fotoğraf, video, metin vb.) ve yorumlar üzerinden gerçekleştirilen reklamcılık faaliyetleridir (Wan, 2013).

Sosyal medya bilginin diğer kullanıcılarla anlık olarak paylaşıldığı bir medya sistemidir. Sosyal medya sayesinde tüketiciler ürünler hakkında daha

fazla bilgiye sahip hale gelmiştir. Bunun sonucu olarak tüketiciler; ürün arama, alternatifleri değerlendirme, seçim yapma ve satın alma kararı vermede yeni yöntemler kullanmaktadır. Sosyal medyada kısa sürede daha fazla ürüne ulaşabilmek ve ürünler hakkındaki paylaşımlar sayesinde daha detaylı değerlendirme yapmak mümkündür (Albors, Ramos ve Hervás, 2008). Sosyal medya kullanıcıları ürünler ve markalar hakkındaki deneyimlerini paylaşma konusunda isteklidir. Kullanıcı paylaşımları aracılığıyla tüketicilere pazar hakkında doğru bilgi düşük maliyetle iletilir (Constantinides, 2014). Bu sebeplerden dolayı, tüketiciler için bilgi kaynağı işlevi gören sosyal medyanın tüketici davranışlarını tüm süreçlerde etkilediği görülmektedir.

Dijital medya platformları işletmelere tüketici algılarını etkilemek için büyük bir fırsat sağlamıştır. Kurulan karşılıklı iletişim sayesinde tüketicilerin ilgisini çekmek ve algıladıkları haz düzeyini arttırmak kolaylaşmıştır. Tüketiciler dijital medyada eğlenceli olarak algıladıkları içeriklere karşı olumlu tutuma sahiptir (Al Alak ve Al Nawas, 2010). Bu yüzden markalar sosyal medyada özelleştirilmiş hizmetlerin sunumunda ve takipçilerinin ilgi alanları hakkında bilgi toplarken eğlenceli içeriklerden faydalanmaktadır. Bu tarz içerikler hem marka ile müşteri arasındaki ilişkilerin hem de tüketicilerin satın alma niyetinin güçlenmesini sağlamaktadır (Kim ve Ko, 2012).

B. TEKNOLOJİ KABUL MODELİ

Teknolojik gelişmeler bireylerin günlük yaşantılarında ve alışkanlıklarında büyük değişimlerin gerçekleşmesine neden olmuştur. İşletmeler de verimliliklerini ve çalışanlarının performansını arttırmak amacıyla bilgi teknolojilerinde ortaya çıkan değişimleri faaliyetlerine adapte etmeye çalışmaktadır. Çünkü teknolojik sistemler işletmelerin faaliyetlerini daha hızlı ve kolay bir şekilde gerçekleştirmelerine katkı sağlamaktadır (Türker ve Özalın, 2013).

TKM bireysel teknoloji kabul davranışlarının, temel olarak algılanan kullanılabilirlik ve algılanan kullanım kolaylığı faktörlerinin etkisiyle gerçekleştiğini savunmaktadır. TKM bireylerin teknolojiyi kabul etme ya da kabul etmeme davranışlarını açıklamaya çalışan sosyal psikoloji temelli bir teoridir. Teorik temellerini Gerekçeli Eylem Teorisi oluşturmaktadır ve “insanların tüm davranışlarını açıklamak için geliştirilmiş bir teori” olarak tanımlanabilir (Fishbein ve Ajzen, 1975). TKM'nin bireylerin yeni teknolojileri kabulüne davranışsal olarak açıklama getirmesi modelin geliştirilebilmesini mümkün kılmıştır.

TKM'nin bileşenlerini dışsal değişkenler, algılanan kullanılabilirlik, algılanan kullanım kolaylığı, kullanıma ilişkin tutum, kullanıma ilişkin davranışsal niyet ve gerçek sistem kullanımı oluşturmaktadır. Dışsal değişkenler; yeni teknolojiyi kullanacak bireyin demografik özellikleri, teknolojinin teknik özellikleri, işletme özellikleri (işletmenin büyüklüğü, destek elemanlarının bulunması vs.) ve bireyin teknolojiyi kullanma becerisidir (Aras, Özdemir ve

Bayraktaroğlu, 2015). Şekil 1'de orijinal TKM'nin bileşenleri ve bileşenler arasındaki nedensel ilişkiler gösterilmektedir:

Şekil 1. Teknoloji Kabul Modeli (TKM)

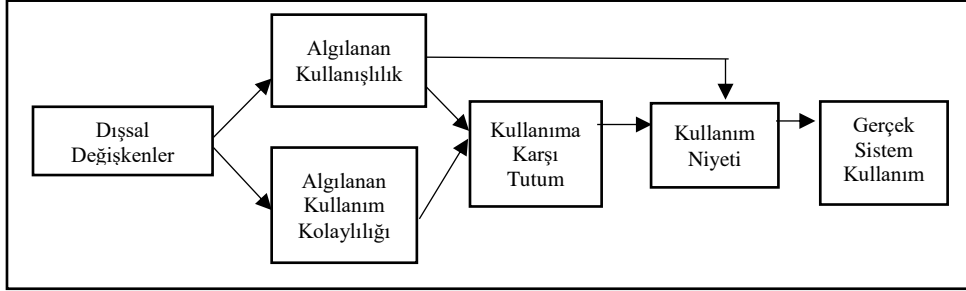

Kaynak: Davis, F.D., Bagozzi, R. P. ve Warshaw, P. R., 1989: s. 985.

Şekil 1'de görüldüğü üzere TKM'ne göre davranış, bireyin davranış niyetine bağlı olarak oluşmaktadır. Davranışsal niyet, tutumların doğrudan etkisinin yanı sıra algılanan kullanılabilirlik ve algılanan kolaylığın doğrudan ve dolaylı etkisiyle oluşur. Ayrıca, algılanan kolaylık algılanan kullanılabilirliği etkilemektedir ve hem algılanan kullanılabilirlik hem de algılanan kolaylığın etkisiyle tutumlar oluşmaktadır.

İşletmeler tarafından bilgi teknoloji kabulünü anlamak amacıyla subjektif hedeflerle çeşitli araştırmalar gerçekleştirilmiştir. Ancak, araştırma sonuçlarının dar ve belirli bir firmanın problemlerine yönelik olması genel uygulamaya yönelik bulgulara ulaşmaya engel olmuştur. TKM'nin tüm teknolojilerin kabul davranışlarına uyarlanabilir yapısı genel-geçer bir model olarak literatürdeki boşluğu doldurmuştur. TKM'nin yaygın bir şekilde kullanılmasının en önemli sebeplerinden biri de basit ve kolay anlaşılır olmasıdır (Çelik, Yılmaz ve Pazarlıoğlu, 2010).

TKM'nin teknoloji kabulünü açıklama gücünü arttırmak amacıyla zaman içinde genişletilmiş modeller oluşturulmuştur. Bu modeller arasında en yoğun kullanılanları; Teknoloji Kabul Modeli 2 (Venkatesh ve Davis, 2000) ve Birleştirilmiş Teknoloji Kabul ve Kullanım Teorisidir (Venkatesh, Morris, Davis ve Davis, 2003). Ayrıca, TKM tüketici davranışları alanına uyarlanmaya çalışılmış ve Tüketicilerin Teknoloji Kabul Modeli oluşturulmuştur (Kulviwat, Bruner, Kumar, Nasco ve Clark 2007). Bu durum, TKM'nin farklı teknolojileri açıklamanın yanı sıra tüketici davranışlarını açıklamada da kullanılabileceğinin göstergesidir. Benzer şekilde; Türkiye'de TKM kullanılarak gerçekleştirilen çalışmalar incelendiğinde, hem yeni teknolojilerin kabulünü (Özer, Özcan ve Aktaş, 2010; Şıklar, Tunalı ve Gülcan, 2015; Turan ve Özgen, 2009) hem de tüketici

davranışlarını (Doğan, Şen ve Yılmaz, 2015; Kalyoncuoğlu, 2018; Yılmaz ve Tümtürk, 2015) açıklamak amacıyla TKM'nin kullanıldığı görülmektedir.

1. Algılanan Kullanışlılık

Teknolojinin gelişmesiyle ortaya çıkan uygulamalar bireylerin yaşamını kolaylaştırmaktadır. Bireyler, hem çalışma hayatlarında hem de kişisel yaşantılarında yaşamlarını kolaylaştıran teknolojileri kabul etme eğilimindedir. Bir başka ifadeyle, bireylerin yeni teknolojilerden algıladıkları kullanılışlılık, teknolojiyi kabul etmelerinin belirleyicisidir.

TKM'yi geliştiren Davis (1989) tarafından algılanan kullanılışlılık, *“bireyin bir sistemi kullanmasının çalışma performansını arttıracığına inanma derecesi”* olarak tanımlanmıştır. Algılanan kullanılışlılık, algılanan kullanım kolaylığı ile birlikte TKM'nin iki ana değişkeninden biridir. TKM'nin ortaya çıkışından itibaren birçok farklı teknolojinin kabulünün açıklanmasında algılanan kullanılışlılıktan yararlanılmıştır.

Yeni teknolojilerin kabulünün yanı sıra tüketici davranışlarını açıklamada da algılanan kullanılışlılıktan yararlanılmıştır. Tüketici davranışlarında algılanan kullanılışlılık düzeyi alışveriş deneyimi ile ilişkilidir. Tüketicilerin alışveriş deneyimleri dijital platformların ortaya çıkmasıyla gelişmiştir. Sosyal medya başta olmak üzere dijital platformlar tüketicilere ürünler hakkında detaylı bilgiye erişme, hızlı alışveriş, diledikleri yerden alışveriş ve daha ucuz alışveriş gerçekleştirme faydalarını sağlamıştır. Bu özellikler tüketicilerin platformlardan algıladıkları kullanılışlılık düzeyini arttırmaktadır (Cho ve Sagynov, 2015).

2. Algılanan Kullanım Kolaylığı

Bireylerin yeni teknoloji uygulamalarını kabulünü belirleyici faktörlerden biri de uygulamaların kolay kullanıma sahip olmasıdır. Karmaşık yapıya sahip teknoloji uygulamaları, her ne kadar bireylerin günlük yaşantılarına fayda sağlasa da geniş kullanıcı kitleleri tarafından kullanılmamaktadır.

TKM'nin iki temel bileşeninden biri olan algılanan kullanım kolaylığı Davis (1989) tarafından, *“belirli bir sistemi kullanmanın çaba harcamayı gerektirmeyeceğine bireylerin inanma derecesi”* olarak ifade edilmiştir. Davis (1989) bireylerin aynı özelliklere sahip iki uygulamadan kullanımı kolay olan uygulamayı tercih edeceğini belirtmiştir. Benzer şekilde, Tornatzky ve Klein (1982) inovasyonların benimsenmesiyle ilgili çalışmalarında, karmaşıklık ve uyumluluk faktörlerinin benimseme üzerinde etkisi olduğunu saptamış ve dolaylı olarak kullanım kolaylığına sahip inovasyonların kabul göreceğini ifade etmişlerdir.

Çevrimiçi tüketici davranışları bağlamında algılanan kullanım kolaylığı, tüketicilerin alışveriş sürecinde az çaba göstereceğine inanmasıdır. Algılanan kullanım kolaylığını alışveriş deneyiminden ziyade alışveriş sürecine yönelik

tüketici algıları oluşturmaktadır (Cho ve Sagynov, 2015). Sosyal medya, tüketicilerin alışveriş sürecini kolaylaştırmaktadır. Tüketicilerin bilgi edinme, alternatifleri değerlendirme, diğer tüketicilerin deneyimlerini inceleme, işletmelerle iletişime geçme vb. satın alma niyetlerine etki eden süreçlerini kolaylaştırmaktadır.

C. GÜVEN

Ticari işlemlerde güven, satıcının sorumluluk bilinciyle hareket ederek alıcının beklentilerini karşılayacağına dair inanç olarak tanımlanmaktadır. Güven, belirsizliğin mevcut olduğu ticari ilişkilerde işlemin gerçekleşmesini belirleyen en önemli faktörlerden biridir. İnternet ortamında gerçekleşen ticari faaliyetlerde de yüksek belirsizlik olması sebebiyle güven tüketici davranışlarına etki eden önemli bir unsurdur (Pavlou, 2003). Güven, işletmelerin müşteri ilişkilerini geliştirmesini ve müşteri sadakatini oluşturmaya sağlamaktadır (Aksoy, 2006). Geleneksel pazarlama faaliyetleri ile karşılaştırıldığında internet ortamında güven ve gizlilik kavramlarının önemli olma sebeplerini Furnell ve Karweni (1999) şu şekilde ifade etmişlerdir:

- İletişime geçilen satıcı tanınmıyor olabilir. Satıcının web sitesi dışında bir bilgi olmaması durumunda bu durum ortaya çıkmaktadır. Bu sorunun çözümü için karşı tarafı tanıyan ve referans olabilecek birinin varlığı önem taşımaktadır.

- Ödeme aktarımında hiçbir zaman tam kontrol sağlanamamaktadır. Bu durumu aşmak için bazı tüketiciler web üzerinden sipariş verip farklı yollarla ödeme gerçekleştirmektedir.

- Muhataplar farklı yerleşim yerlerinde ikamet edebilir ve bu durum farklı hukuk kurallarına tabii olunmasına neden olabilir.

TKM, teknoloji kabulünü açıklamada güçlü ve tutarlı bir yapıya sahip olması sebebiyle diğer modeller daha fazla kullanılmaktadır (Sun ve Zhang, 2006). Ancak, yeni teknolojilerin sürekli ortaya çıkması ve bu yeni teknolojilerin çok farklı alanlarda kullanılması sebebiyle TKM tek başına yeni teknolojilerin kabulünü açıklamada yetersiz kalmaktadır (Bagozzi, 2007). Bu sebeple, TKM genişletilmeye çalışılmaktadır. Bu genişletilmiş modellerde güven değişkeninden de yararlanılmaktadır. Güvenin kullanılmasının temel sebebi, dijital mecralarda güven oluşumunun kabul davranışını etkileyen en önemli unsurlar olan belirsizlik ve zarar görmeyi ortadan kaldırmasıdır (Gefen, Karahanna ve Straub, 2003). Klasik TKM ile karşılaştırıldığında, TKM'ye güveni ekleyerek oluşturulan modeller tüketicilerin teknolojileri benimseme davranışını daha iyi açıklamaktadır (Dahlberg, Mallat ve Oorni, 2003). Ayrıca güven, teknoloji kabulünü açıklamada diğer TKM unsurlarıyla uyumlu bir şekilde çalışmaktadır (Pavlou, 2003).

Satın alma bağlamında da birçok çalışmada (Gefen ve Straub, 2004; Lu, Zhao ve Wang, 2010; Shin, 2010) güvenin tüketicilerin satın alma niyetini etki eden önemli bir unsur olduğu belirlenmiştir. Elektronik ticaret faaliyetlerinin temel taşlarından biri güvenidir. Elektronik ortamdaki alıcı-satıcı ilişkilerinde satıcıya duyulan güven, ticari işlem riskinin belirleyicisidir. Tüketicilerin satın alma kararlarında bilgi kaynağı olarak gördüğü ya da doğrudan satın alma gerçekleştirdiği sosyal ağ siteleri gibi çevrimiçi topluluklarda da diğer kullanıcıların paylaştıkları deneyimler güven algısını oluşturmaktadır (Hajli, 2014).

II. METODOLOJİ

A. KAVRAMSAL MODEL VE HİPOTEZLER

Sosyal medya pazarlaması faaliyetleri önceki çalışmalarda farklı boyutlar kullanılarak açıklanmıştır. Son yıllardaki çalışmalarda kullanılan bazı boyutlar incelendiğinde (Chi, 2011; Godey vd., 2016; Kim ve Ko, 2012; Lee ve Hong, 2016; Seo ve Park, 2018;) kullanılan boyutların bilgilendirici olma ve eğlenceli olma boyutları etrafında yoğunlaştığı görülmektedir. Bu çalışmada, TKM'nin teorik bileşenleri ile olan ilişkileri de göz önünde bulundurularak araştırmanın amacına uygun şekilde bilgilendirici olma ve eğlenceli olma boyutları kullanılmıştır. Çalışmanın değişkenleri ve aralarındaki ilişkileri gösteren araştırmanın kavramsal modeli Şekil 2'de sunulmuştur. Şekil 2'de yer alan modelde düz çizgiler doğrudan etkileri ifade ederken, kesik çizgiler aracılık ilişkisini ifade etmektedir.

Şekil 2. Araştırmanın Kavramsal Modeli

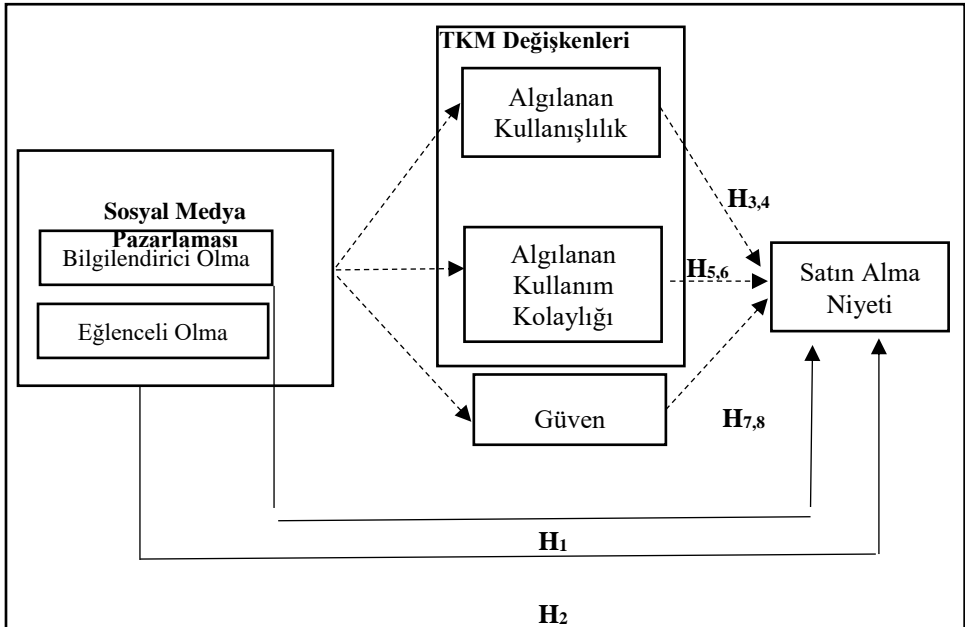

Sosyal medyanın ortaya çıkmasıyla işletmelerin pazarlama iletişimini gerçekleştirebilecekleri yeni bir kanal daha ortaya çıkmıştır. Toor, Husnain ve Husnain (2017) sosyal medya pazarlamasının tüketicilerin satın alma niyetini olumlu yönde harekete geçiren bir pazarlama aracı olarak kullanılabilirliği ve sosyal medya pazarlama faaliyetlerinin tüketicilerin satın alma niyetini etkilediğini ortaya çıkarmışlardır. Pjero ve Kercini (2015) Arnavut tüketiciler üzerinde yaptıkları çalışmada, tüketicilerin sosyal medyada karşılaştıkları ürün ve hizmetler hakkındaki bilgilerin satın alma niyetlerini pozitif yönde etkilediklerini bulmuşlardır. Kim ve Ko (2012) lüks moda markalarının profil sayfaları üzerinden yürütülen sosyal medya pazarlama faaliyetlerinin tüketicilerin satın alma niyeti üzerinde pozitif etkiye sahip olduğunu belirlemişlerdir. Chandio Zafar ve Ahmed (2015) sosyal medyada markalar hakkında bilgi arama faaliyetlerinin ve ağızdan ağza iletişimin tüketicilerin satın alma niyeti üzerinde pozitif etkisi olduğunu bulmuşlardır. Muntinga, Moorman ve Smith (2011) markaların sosyal medyada oluşturduğu eğlence niteliği taşıyan içeriklerin kullanıcıları ürünleri satın almaya teşvik ettiğini belirtmişlerdir. Buradan hareketle H_1 ve H_2 hipotezleri geliştirilmiştir.

H_1 : Sosyal medya pazarlama faaliyetlerinin bilgilendirici olması satın alma niyetini pozitif yönde etkiler.

H_2 : Sosyal medya pazarlama faaliyetlerinin eğlenceli olması satın alma niyetini pozitif yönde etkiler.

Henderson ve Divett (2003) tüketicilerin elektronik süpermarket kullanımını inceledikleri çalışmalarında algılanan kullanışlılığın, algılanan kullanım kolaylığı ile elektronik süpermarket sitesini kullanma arasındaki ilişkide aracılık etkisi olduğunu bulmuşlardır. Matute, Polo-Redondo ve Utrillas (2016) web sitesinden algılanan kullanışlılığın elektronik ağızdan ağza iletişim özellikleri ile yeniden satın alma niyeti üzerinde aracılık rolü olduğunu belirlemişlerdir. Daud, Farida, Andriyansah ve Razak (2018) tüketici güveninin müşteri sadakati üzerindeki etkisinde algılanan kullanışlılığın aracılık etkisi olduğunu bulmuşlardır. Guriting ve Ndubisi (2006) çevrimiçi bankacılık kullanma niyetine etki eden faktörleri inceledikleri çalışmalarında, bilgisayar kullanımına öz yeterlik ile davranışsal niyet arasındaki ilişkide algılanan kullanım kolaylığının aracılık rolü olduğunu tespit etmişlerdir. Buradan hareketle H_3 , H_4 , H_5 ve H_6 hipotezleri geliştirilmiştir.

H_3 : Sosyal medya pazarlaması faaliyetlerinin bilgilendirici olması ile satın alma niyeti arasındaki ilişkide algılanan kullanışlılığın aracılık rolü vardır.

H_4 : Sosyal medya pazarlaması faaliyetlerinin eğlenceli olması ile satın alma niyeti arasındaki ilişkide algılanan kullanışlılığın aracılık rolü vardır.

H_5 : Sosyal medya pazarlaması faaliyetlerinin bilgilendirici olması ile satın alma niyeti arasındaki ilişkide algılanan kullanım kolaylığının aracılık rolü vardır.

H₆: Sosyal medya pazarlaması faaliyetlerinin eğlenceli olması ile satın alma niyeti arasındaki ilişkide algılanan kullanım kolaylığının aracılık rolü vardır.

Sosyal medyada işletmelerin tüketicilerin satın alma niyetlerine olumlu yönde etkide bulunmaları için tüketicilerin güvenini kazanmaları geleneksel pazarlama faaliyetlerinden daha fazla önem taşımaktadır. Weisberg, Te'eni ve Arman (2011) internet üzerinden satın alma gerçekleştiren bir tüketicinin bu tecrübesinden kaynaklanan güvenin gelecekteki satın alma niyetini olumlu yönde etkileyeceğini belirlemiş ve güvenin aracılık rolü olduğunu tespit etmiştir. Ganguly, Dash, Cyr ve Head (2010) online alışveriş sitelerinin tasarımları ile tüketicilerin satın alma niyeti arasındaki ilişkide güvenin aracılık rolü olduğunu belirlemişlerdir. Buradan hareketle **H₇** ve **H₈** hipotezleri geliştirilmiştir.

H₇: Sosyal medya pazarlama faaliyetlerinin bilgilendirici olması ile satın alma niyeti arasındaki ilişkide güvenin aracılık rolü vardır.

H₈: Sosyal medya pazarlama faaliyetlerinin eğlenceli olması ile satın alma niyeti arasındaki ilişkide güvenin aracılık rolü vardır.

B. ARAŞTIRMA YÖNTEMİ

1. Veri Toplama

Araştırmanın ana kütlelerini Adana il merkezinde yaşayan sosyal medya hesabı olan ve sosyal medyada herhangi bir marka hesabını takip eden tüketiciler oluşturmaktadır. Ancak, ana kütlelerin büyük olması, zaman ve maliyet gibi nedenlerden dolayı ana kütleleri temsil edecek bir örneklem belirlenmiştir. Hem yüzyüze hem de çevrimiçi örneklemin seçiminde kolayda örnekleme yöntemi kullanılmıştır.

Bu çalışmada, ana kütlelerin standart sapması bilinmemesi sebebiyle örnek hacmi tahmini oranlar üzerinden gerçekleştirilerek örneklem sayısı 384 olarak belirlenmiştir (Kurtuluş, 2004). Araştırmanın verileri anket yöntemi ile toplanmıştır. Adana ilinde yaşayan ve en az bir sosyal medya hesabına farklı sosyo-demografik özelliklere sahip olan kullanıcılardan hem yüz yüze hem de çevrimiçi olmak üzere iki teknikle veri toplanmıştır. Uygulamayı gerçekleştirmeden ifadelerin anlaşılabilirliğini ve hataları belirlemek üzere 25 katılımcıyla bir ön test gerçekleştirilmiştir.

Araştırma verileri Şubat-Mart 2019 tarihleri arasında toplanmıştır. Araştırma süreci boyunca toplam 525 anket yapılmış, anketlerin bir kısmı eksik veriye sahip olduğu gerekçesiyle çalışmaya dahil edilmemiştir. Araştırmanın analizleri 510 anket üzerinden gerçekleştirilmiştir.

2. Kullanılan Ölçekler ve Anket Tasarımı

Tüketicilerin sosyal medya pazarlama faaliyetlerine ilişkin algılarını ölçmek için Chi (2011)'nin çalışmasındaki sosyal medya pazarlama algısı ölçeğinden faydalanılmıştır. Algılanan kullanışlılığın ve algılanan kullanım kolaylığının ölçülmesinde; Lane ve Coleman (2012) ve Gefen vd. (2003) çalışmalarından yararlanılmıştır. Güvenin ölçülmesinde; Chinomona (2013) ve Hajli (2015) çalışmalarından yararlanılmıştır. Satın alma niyeti için ise; Toor vd. (2017)'in çalışmalarında kullandıkları satın alma niyeti ölçeğinden faydalanılmıştır. Orijinalleri İngilizce olan ölçekler Türkçe'ye geleneksel yaklaşımla çevrilmiştir. Ölçekler, ilk olarak orijinal dilden hedef kitlenin dili olan Türkçe'ye çevrilmiştir. Daha sonra, anlamlarda farklılaşma olmamasını sağlamak için ifadeler İngilizce'ye çevrilmiş ve iki çeviri arasındaki farklılıkların incelenmesiyle ölçeklere son hali verilmiştir. Görünüş geçerliğinin sağlanması amacıyla anlaşılmasında güçlük çekilen ifadeler ön test katılımcılarının verdiği geribildirimle yeniden düzenlenmiştir. Ölçeklerde yer alan ifadelerin birbirleriyle ilişkili olduğunu ve aynı yapıyı belirlediklerini test etmek amacıyla doğrulayıcı faktör analizi gerçekleştirilmiştir. Doğrulayıcı faktör analizi sonucunda ölçeklerin yapı geçerliğinin sağlandığı belirlenmiştir.

Anket formunda yer alan 30 madde 5'li Likert ölçeği (1: Hiç Katılmıyorum ve 5: Kesinlikle Katılıyorum) kullanılarak derecelendirilmiştir. Ayrıca, anket formunda katılımcıların cinsiyet, yaş, medeni durum, aylık hane geliri, eğitim durumu ve meslek gibi demografik bilgilerini belirlemeye yönelik sorular yer almaktadır.

3. Verilerin Analizi

Araştırma verilerinin analizi SPSS Statistics 24 ve Amos 22 paket programları ile gerçekleştirilmiştir. Katılımcıların demografik özelliklerinin incelenmesinde ve ölçeklerin güvenilirlik testinde SPSS Statistics 24 paket programı kullanılmıştır. Doğrulayıcı faktör analizi ve araştırma modelinin testi için gerçekleştirilen yapısal eşitlik modelleme – yol (path) analizinde ise Amos 22 paket programı kullanılmıştır.

III. BULGULAR

A. KATILIMCILARIN DEMOGRAFİK ÖZELLİKLERİ

Araştırma katılımcılarının demografik özellikleri Tablo 1’de sunulmuştur.

Tablo 1. Katılımcıların Demografik Özellikleri

Demografik Özellikler		n	%	Demografik Özellikler		n	%	
Cinsiyet	Kadın	260	51	Eğitim Durumu	İlköğretim	31	6,1	
	Erkek	250	49		Lise	176	34,5	
	Toplam	510	100		Önlisans	36	7,1	
Medeni Durum	Evli	195	38,2		Lisans	214	42	
	Bekâr	315	61,8		Lisansüstü	53	10,4	
	Toplam	510	100		Toplam	510	100	
Yaş	18-25	194	38		Aylık Hane Geliri	2.000 TL ve altı	31	6,1
	26-35	200	39,2			2.001-3.500 TL	172	33,7
	36-45	88	17,3			3.001-5.000 TL	127	24,9
	46-55	26	5,1	5.001-7.500 TL		95	18,6	
	56-65	2	0,4	7.501-10.000 TL		45	8,8	
	65 ve üzeri	0	0	10.000 TL'nin üzeri		38	7,5	
	Toplam	510	100	Toplam		510	100	

Tablo 1 incelendiğinde, katılımcıların cinsiyet açısından hemen hemen eşit dağıldığı görülmektedir. Katılımcıların büyük çoğunluğu (%77,2) 18-35 yaş aralığındadır. Eğitim durumu açısından bakıldığında çoğunluğun lise (%34,5) ve üniversite (%42) mezunlarından oluştuğu görülmektedir. Katılımcıların %40’a yakını aylık 3500 TL’nin altında hane gelirine sahipken, gelir düzeyi 10.000 TL ve üzeri olanlar sadece %7,5’luk kısmı oluşturmaktadır.

B. DOĞRULAYICI FAKTÖR ANALİZİ

Ölçeklerin geçerliğini belirlemek amacıyla doğrulayıcı faktör analizi gerçekleştirilmiştir. Doğrulayıcı faktör analizi araştırmacının elindeki verinin model yapısına uyumlu olup olmadığını test etmektedir. Analiz sonucunda veri ile model arasındaki uyum durumunun ne derece iyi olduğunu değerlendirmek için literatürde yer alan model uyum iyiliği değerlerine başvurulmaktadır. Model uyumuna yönelik birçok değer olmasına karşın çalışmalarda genel olarak kullanılan χ^2/df , GFI (Uyum İyiliği İndeksi), CFI (Karşılaştırmalı Uyum İndeksi) ve RMSEA (Yaklaşık Hataların Ortalama Karekökü) değerleri olduğu görülmektedir (Meydan ve Şeşen, 2015).

Tablo 2. İyi Uyum ve Kabul Edilebilir Uyum Değerleri

Uyum ölçüleri	İyi uyum	Kabul edilebilir uyum
χ^2/df	≤ 3	$\leq 4-5$
RMSEA	$\leq 0,05$	0,06- 0,08
CFI	$\geq 0,97$	$\geq 0,90$
GFI	$\geq 0,90$	0,89 – 0,85

Kaynak: Meydan ve Şeşen, 2015:72 ve Hu ve Bentler, 1998:449.

AMOS programıyla tüm ölçekler için doğrulayıcı faktör analizi yapılmıştır. Ölçeklerin geçerliliklerinin testi için oluşturulan ölçüm modellerinin ürettikleri uyum değerleri kabul edilebilir sınıflar içinde olmadığı durumlarda programın önerdiği modifikasyonlar yapılmıştır. Modifikasyonlar sonucunda yalnızca sosyal medya pazarlaması ölçeğinin eğlenceli olma boyutundan bir ifade çıkarılmıştır. Ölçüm modellerinin ürettiği uyum değerleri de Tablo 3'te gösterilmiştir.

Tablo 3. Doğrulayıcı Faktör Analizi Uyum İndeksi Değerleri

Değişken	χ^2/df	GFI	CFI	RMSEA
Sosyal Medya Pazarlaması -Bilgilendirici Olma -Eğlenceli Olma	4,33	0,94	0,91	0,08
Algılanan Kullanışlılık	0,12	1	1	0
Algılanan Kullanım Kolaylığı	2,95	0,99	0,98	0,06
Güven	0,92	0,99	1	0
Satın Alma Niyeti	3,51	0,98	0,98	0,07

Tablo 3'te yer alan değerler incelendiğinde ilk olarak, sosyal medya pazarlaması değişkeninin uyum değerlerinin ($\chi^2/df=4,32$, GFI=0,94, CFI= 0,91, RMSEA= 0,08) kabul edilebilir değerler olduğu görülmektedir. Algılanan kullanışlılık değişkeninin değerlerinin ($\chi^2/df= 0,12$, GFI=1, CFI= 1, RMSEA= 0) iyi uyum gösterdiği belirlenmiştir. Algılanan kullanım kolaylığının RMSEA değeri (0,06) kabul edilebilir, diğer uyum değerlerinin ise ($\chi^2/df= 2,95$, GFI=0,99, CFI= 0,98) iyi uyum aralığında olduğu görülmektedir. Güven değişkeninin tüm uyum değerlerinin ($\chi^2/df= 0,92$, GFI=0,99, CFI= 1, RMSEA= 0) iyi uyum gösterdiği tespit edilmiştir. Son olarak satın alma niyetinin değerleri incelendiğinde, χ^2/df (3,51) ve RMSEA (0,070) değerinin kabul edilebilir, GFI (0,98) ve CFI (0,98) değerlerinin ise iyi uyum aralığında olduğu görülmektedir.

C. GÜVENİRLİK ANALİZİ

Araştırmada kullanılan sosyal medya pazarlaması, algılanan kullanışlılık, algılanan kullanım kolaylığı, güven ve satın alma niyeti değişkenlerinin güvenilirlik analizi Alfa katsayı ile değerlendirilmiş ve bulgular Tablo 4'de sunulmuştur.

Tablo 4: Değişkenlerin Güvenirlilik Analizi

Değişkenler	İfadeler	Alfa katsayısı
Sosyal Medya Pazarlaması --Bilgilendirici Olma Boyutu	<ul style="list-style-type: none">- Markaların sosyal medyadaki pazarlama faaliyetleri, yeni ve mevcut ürünler hakkında beni bilgilendirir.- Markaların sosyal medyadaki pazarlama faaliyetleri, ürünlerle ilgili özel fiyat uygulamalarını öğrenmemde bana yardımcı olur.- Markaların sosyal medyadaki pazarlama faaliyetleri, güncel ürün bilgisi için iyi bir kaynaktır.- Markaların sosyal medyadaki pazarlama faaliyetleri, ürün bilgilerine anında erişebilmeyi sağlamaktadır.- Markaların sosyal medyadaki pazarlama faaliyetleri, ilgilendiğim ürünle ilgili bilgi elde etmeyi sağlar.	0,732
Sosyal Medya Pazarlaması -- Eğlenceli Olma Boyutu	<ul style="list-style-type: none">- Markaların sosyal medyadaki pazarlama faaliyetleri, hayat tarzıma benzer insanların ne satın aldığı ve hangi ürünleri kullandıkları hakkında bana bilgi verir.- Sosyal medya pazarlama aktivitelerinde gördüklerim, işittiklerim ve okuduklarım hakkında düşünmekten zevk alırım.- Sosyal medya pazarlama aktivitelerinden modayı takip eder ve diğer insanları etkilemem için ne satın almam gerektiğini öğrenirim.- Sosyal medya pazarlama aktiviteleri çoğunlukla insanları güldürür ve büyük eğlence değeri taşır.- Sosyal medya pazarlama aktiviteleri benim kişiliğimi yansıtan ürünlerin neler olduğunu anlamama yardımcı olur.	0,754
Algılanan Kullanışlılık	<ul style="list-style-type: none">- Markaların sosyal medya hesapları, ürün araştırmak ve alışveriş yapmak için kullanışlıdır.- Markaların sosyal medya hesaplarını kullanmak ürün araştırma ve alışveriş yapma düzeyimi artırır.- Markaların sosyal medya hesaplarını kullanmak alışveriş etkinliğimi (seçim yapma, karar verme vb.) artırır- Markaların sosyal medya hesaplarını kullanmak, daha iyi satın alma kararı için bilgi sağlar.	0,791
Algılanan Kullanım Kolaylığı	<ul style="list-style-type: none">- Markaların sosyal medya hesaplarını kullanmak kolaydır.- Markaların sosyal medya hesaplarını kullanmada kendimi becerikli buluyorum.- Markaların sosyal medya hesaplarından alışveriş yapmayı öğrenmek kolaydır.- Markaların sosyal medya hesaplarında karşılıklı etkileşime geçmek (çift yönlü iletişim) kolaydır.- Markaların sosyal medya hesaplarında istediğimi bulmak benim için kolaydır.	0,701
Güven	<ul style="list-style-type: none">- Markaların sosyal medya hesapları güvenilirdir.- Markaların sosyal medya hesaplarında gösterilen ürünlerin güvenilir olduğunu düşünüyorum.- Markaların sosyal medya hesaplarında şahsi bilgilerimin güvenle saklandığını düşünüyorum.- Markalar sosyal medya hesaplarında verdikleri sözleri (fiyat indirimi, kampanya süreleri gibi) yerine getiriyorlar.	0,724

Tablo 4'ün devamı...

Satin Alma Niyeti	<ul style="list-style-type: none"> - Ürün satın almadan önce markaların sosyal medya hesaplarını kullanmak daha iyi karar vermeme yardımcı olur. - Takip ettiğim markanın sosyal medya hesaplarında tanıtılan ürünleri satın almaya niyetliyim. - Markaların sosyal medya hesaplarını kullanmak ürün satın almaya yönelik ilgimi artırır. - Takip ettiğim markanın sosyal medya hesaplarında tanıtılan ürünleri satın alabilirim. - Arkadaşlarımın takip ettiği markaların sosyal medya hesaplarında görüp, önerdikleri ürünleri satın alma ihtimalim çok yüksek. - Takip ettiğim markanın sosyal medya hesaplarında tanıtılan ürünleri mümkün olan en kısa zamanda satın alacağım. 	0,822
-------------------	---	-------

Bu çalışmada kullanılan bütün değişkenlerin Cronbach Alfa katsayıları 0,70'in üzerindedir. Bu durum, kullanılan ölçeklerin güvenilir olduğunu göstermektedir.

D. HİPOTEZ TESTLERİ

Araştırmanın hipotezlerini test etmek için ilk aşamada, sosyal medya pazarlamasının tüm boyutlarının satın alma niyetine etkisini belirlemek için bir yapısal model (Şekil 3) oluşturulmuş; ikinci aşamada, aracılık etkisini belirlemek için aracı değişkenlerin de (algılanan kullanışlılık, algılanan kullanım kolaylığı ve güven) bulunduğu bir yapısal model (Şekil 4) oluşturulmuştur. Aracılık etkisi test edilirken Baron ve Kenny (1986)'nin belirttiği koşullar referans alınmıştır. Bu koşullar; bağımsız değişkenin bağımlı değişken üzerinde etkisinin olması, bağımsız değişkenin aracı değişken üzerinde etkisinin olması, aracı değişkenin bağımlı değişken üzerinde etkisinin olması ve son olarak; aracı değişken bağımsız değişkenle birlikte analize dahil edildiğinde, bağımsız değişkenin bağımlı değişken üzerindeki etkisi azalırken, aracı değişkenin de bağımsız değişken üzerinde anlamlı bir etkisinin olmasıdır (Meydan ve Şeşen, 2015). Bu koşullara dayanarak ilk analizdeki yol katsayıları ile ikinci analizin katsayıları karşılaştırılarak aracılık etkisi değerlendirilecektir.

1. Sosyal Medya Pazarlaması Boyutlarının Satın Alma Niyetine Olan Etkisinin Test Edilmesi

Bilgilendirici olma ve eğlenceli olma alt boyutlarından oluşan sosyal medya pazarlamasının satın alma niyetine etkisine ilişkin analiz sonuçları Şekil 3'te sunulmuştur.

Şekil 3. Yapısal Model

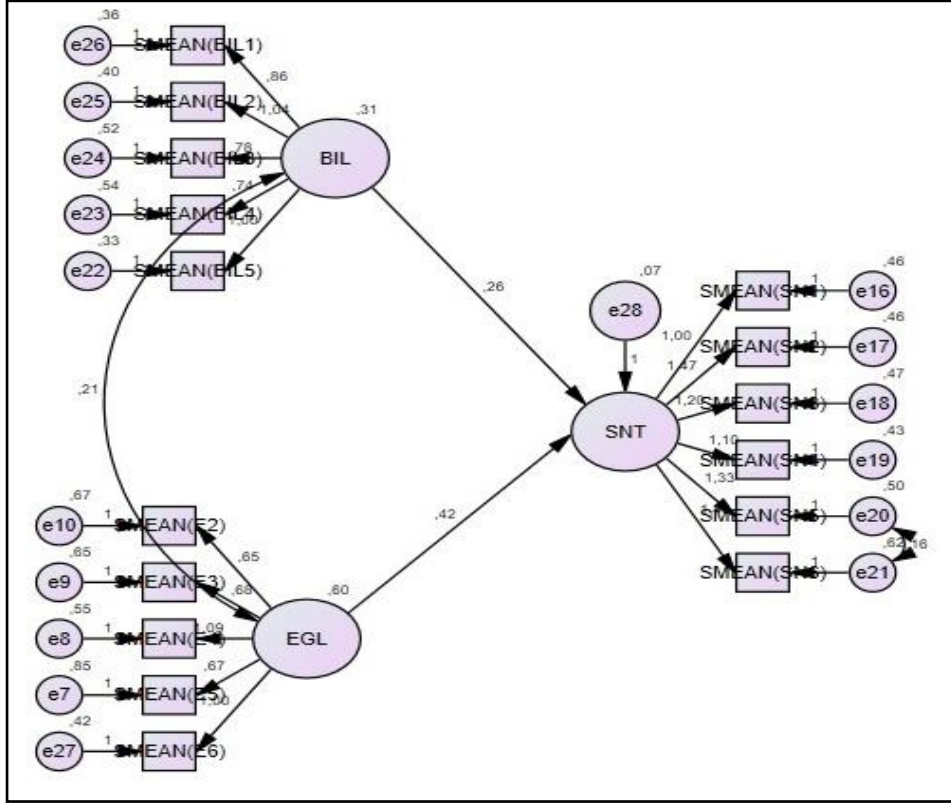

Model testi ile elde edilen uyum indeksleri, modelin kabul edilebilir sınırlar içinde olduğunu göstermektedir ($\chi^2/df= 3,30$, GFI=0,92, CFI= 0,91, RMSEA= 0,06). Bilgilendirici olma ve eğlenceli olma alt boyutlarından satın alma niyetine giden yollara ait standardize edilmiş β , standart hata ve anlamlılık değerleri ise Tablo 5’te sunulmuştur.

Tablo 5. Model Yol Katsayıları

Yol	Standardize β	Standart Hata	p
Bilgilendirici Olma - Satın Alma Niyeti	0,292	0,049	***
Eğlenceli Olma – Satın Alma Niyeti	0,665	0,044	***

Elde edilen bulgular doğrultusunda sosyal medya pazarlamasının bilgilendirici ve eğlenceli olma unsurlarının satın alma niyeti üzerinde pozitif yönlü etkisi olduğu ($p<0.001$) belirlenmiştir ($p= 0,775$). Buna göre, araştırmanın H_1 ve H_2 hipotezleri desteklenmektedir.

2. Aracılık Rolüne Yönelik Hipotezlerin Test Edilmesi

Aracılık rolüne yönelik hipotezlerini test etmek amacıyla algılanan kullanılışlılık, algılanan kullanım kolaylığı ve güven aracı değişkenleri ile gerçekleştirilen analiz sonuçları Şekil 4’te sunulmuştur.

Şekil 4. Aracı Değişkenli Yapısal Model

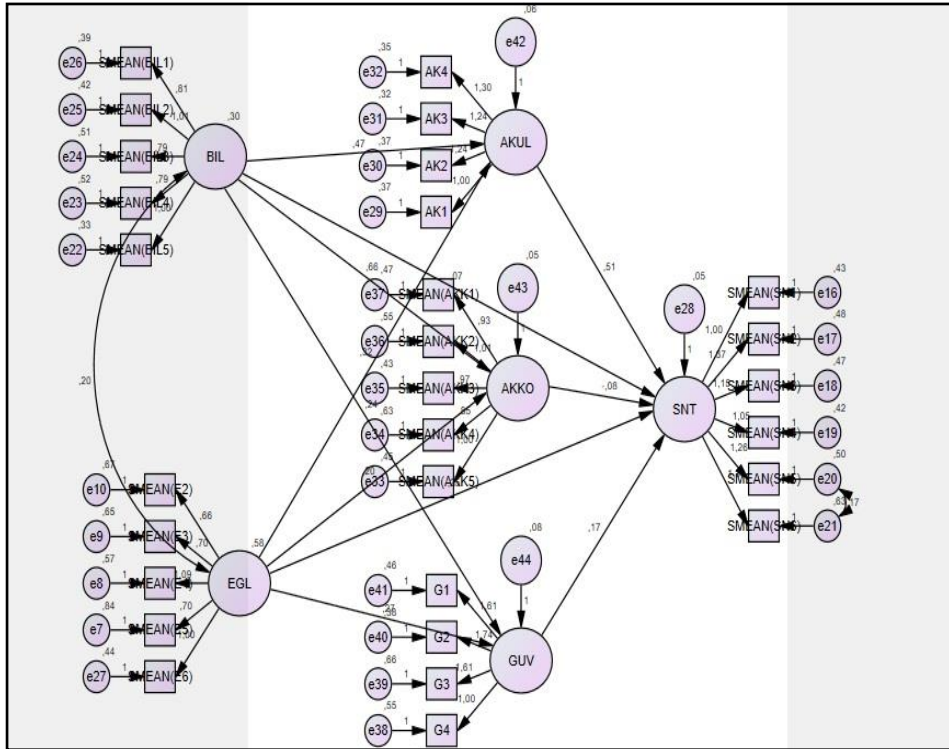

Model testi sonucunda elde edilen uyum indeksleri modelin kabul edilebilir sınırlar içinde olduğunu göstermektedir ($\chi^2/df= 2,533$, $GFI=0,884$, $CFI= 0,893$, $RMSEA= 0,055$). Modelde belirtilen yollara ait standartize edilmiş β , standart hata ve anlamlılık değerleri Tablo 6’da sunulmuştur.

Tablo 6. Aracılık Etkisi Analizi Yol Katsayıları

Yol	Standardize β	Standart Hata	p
Bilgilendirici Olma – Satın Alma Niyeti	0,077	0,145	0,622
Eğlenceli Olma – Satın Alma Niyeti	0,371	0,071	***
Bilgilendirici Olma – Algılanan Kullanışlılık	0,524	0,056	***
Bilgilendirici Olma – Algılanan Kullanım Kolaylığı	0,717	0,073	***
Bilgilendirici Olma - Güven	0,317	0,049	***
Eğlenceli Olma – Algılanan Kullanışlılık	0,493	0,038	***
Eğlenceli Olma – Algılanan Kullanım Kolaylığı	0,296	0,039	***
Eğlenceli Olma - Güven	0,502	0,041	***
Algılanan Kullanışlılık – Satın Alma Niyeti	0,495	0,125	***
Algılanan Kullanım Kolaylığı – Satın Alma Niyeti	-0,075	0,151	0,620
Güven – Satın Alma Niyeti	0,136	0,078	0,031

Aracı değişkenli yapısal modelin analizi sonucunda ilk olarak, algılanan kullanım kolaylığının satın alma niyeti üzerinde anlamlı bir etkisi olmadığı belirlenmiştir. Dolayısıyla, aracılık etkisi testine yönelik Baron ve Kenny (1986)'nin öne sürdüğü koşullardan biri olan *aracı değişkenin bağımlı değişken üzerinde etkisi olma durumu* sağlanamamıştır. Bu doğrultuda, algılanan kullanım kolaylığının aracılık rolüne ilişkin H_5 ve H_6 hipotezleri desteklenmemiştir. İkinci olarak, sosyal medya pazarlamasının bilgilendirici olma boyutunun satın alma niyeti üzerindeki etkisinin anlamsızlaştığı görülmektedir ($p=0,622$). Etkinin anlamsızlaşması, bilgilendirici olma ile satın alma niyeti arasındaki ilişkide algılanan kullanışlılık ve güvenin tam aracılık rolü olduğunu göstermektedir. Buna göre, H_3 ve H_7 hipotezleri desteklenmiştir. Son olarak, sosyal medya pazarlamasının eğlenceli olma boyutunun satın alma niyetiyle olan ilişkisinde algılanan kullanışlılık ve güven aracı değişkenlerinin aracılık rolü incelenmiştir. Analiz sonucunda, eğlenceli olmanın satın alma niyetine olan etkisinin anlamsızlaşmadığı ($p<0.001$), ancak standardize β değerinin azaldığı (Standardize $\beta = 0,371$) belirlenmiştir. Bu durum, algılanan kullanışlılık ve güvenin kısmi aracılık rolü olduğunu göstermektedir. Buna göre, H_4 ve H_8 hipotezleri desteklenmiştir.

SONUÇ VE ÖNERİLER

Bu çalışma, markaların sosyal medya hesaplarında gerçekleştirdikleri pazarlama faaliyetlerinin tüketicilerin satın alma niyetine olan etkisini belirlemek amacıyla gerçekleştirilmiştir. Bu amaç doğrultusunda bilişim teknolojilerinin kabulüne yönelik en çok kullanılan teorilerden biri olan Teknoloji Kabul Modeli'nin algılanan kullanılabilirlik ve algılanan kullanım kolaylığı unsurları ile güvenin aracılık rolü incelenmiştir.

Araştırmanın hipotezleri yapısal modelde yol analizi yapılarak test edilmiştir. Elde edilen bulgulara göre şu sonuçlara ulaşılmıştır:

Markaların sosyal medya hesaplarında gerçekleştirdikleri pazarlama faaliyetlerinin bilgilendirici olmasının tüketicilerin satın alma niyeti üzerinde pozitif yönlü ve anlamlı bir etkisi vardır. Tüketicilerin sosyal medya pazarlama faaliyetleri yoluyla ürün ya da hizmetler hakkında bilgi elde etmesi tüketicileri satın almaya yönlendirmektedir. İşletmelerin sosyal medya içeriklerinde ürünler hakkında bilgi sağlaması etkili pazarlama stratejisi geliştirmelerini sağlayacaktır. Sosyal medya üzerinde yürütülen tutundurma faaliyetlerinde de ürünlerin işlevleri, nitelikleri, fiyat vb. unsurlarının ön plana çıkartılarak oluşturulan kampanyaların satın alım gerçekleştirme bağlamında daha etkili olacağı anlaşılmaktadır.

Markaların sosyal medya hesaplarında gerçekleştirdikleri pazarlama faaliyetlerinin eğlenceli olmasının tüketicilerin satın alma niyeti üzerinde pozitif yönlü ve anlamlı bir etkisi olduğu belirlenmiştir. Ürünlerin pazarlamasına yönelik içeriklerin tüketicilerin güzel vakit geçirmesini sağlaması satın alma niyetinin oluşmasını sağlamaktadır. Markaların sosyal medya içeriklerinde kullandıkları dilin ürünleri tüketiciye tanıtmakla birlikte eğlendirici unsur taşıması tüketiciler tarafından satın alma niyeti bağlamında olumlu karşılanmaktadır. Sosyal medya, geleneksel medyaya kıyasla daha dinamik ve geliştirilebilir yapıya sahiptir. Tasarımdan başlayarak içerik, pazarlama uygulamaları vb. yönlerden tüketicilerin eğlenceli sosyal medya deneyimi geçirmesi satın alma niyetini güçlendirmektedir.

Algılanan kullanılabilirlik değişkeninin, sosyal medya pazarlama faaliyetlerinin bilgilendirici ve eğlenceli olması unsurlarının satın alma niyetine olan etkisinde aracılık rolü olduğu sonucuna ulaşılmıştır. Tüketicilerin sosyal medya pazarlama faaliyetlerinden algıladıkları kullanılabilirlik düzeyi arttığında ürün arama, alternatifleri değerlendirme ve doğru karar verme performansları artmaktadır. Markaların sosyal medya hesaplarındaki pazarlama faaliyetlerinden elde edilen bilginin işlevsel olması tüketicilerin satın alma niyetini pozitif yönde etkilemektedir.

Markaların sosyal medya hesaplarının kullanışlı bir biçimde hazırlanarak tüketicilere sunulması eğlence niteliği taşıyan içeriklerin tüketiciler tarafından net olarak algılanmasını sağlamaktadır. Eğlence niteliği taşıyan pazarlama

içeriklerinde tüketiciye fayda sağlayacak mesajların sunulması satın alma niyetini arttırmaktadır.

Sosyal medya pazarlaması faaliyetlerinin bilgilendirici ve eğlenceli olmasının satın alma niyetine olan etkisinde algılanan kullanım kolaylığının aracılık etkisinin bulunmadığı sonucuna ulaşılmıştır. Bir başka ifadeyle, çalışmada elde edilen veriler doğrultusunda algılanan kullanım kolaylığının satın alma niyeti üzerinde anlamlı bir etkisi bulunmamıştır.

Türkiye’de tüketiciler genel olarak sosyal medya kullanımı konusunda ve ürünler hakkında marka profil sayfalarına erişme konusunda yeterli tecrübeye sahiptir. Tüketiciler elektronik ticaret siteleri aracılığıyla internet üzerinden alışveriş yaygın bir şekilde gerçekleştirmesine rağmen sosyal medya platformları üzerinden ticaret yaygınlaşmamıştır. KPMG (2019) firmasının gerçekleştirdiği araştırma da bu durumu destekler niteliktedir. Araştırmaya göre, sosyal medya platformlarında “ürünü satın al” seçeneğinin bulunmasının Türkiye’de tüketicilerin yalnızca %16’sının satın alma niyetini olumlu etkilediği ifade edilmiştir. Buna göre, Türkiye’de doğrudan sosyal medya üzerinden alışverişin yaygınlaşmaması sebebiyle tüketicilerin markaların sosyal medya pazarlaması faaliyetlerinden algıladıkları kullanım kolaylığının satın alma niyetine etkisinin çıkmadığı kanaatine ulaşılmıştır.

Sosyal medya pazarlama faaliyetlerinin bilgilendirici ve eğlenceli olmasının tüketicilerin satın alma niyetine olan etkisinde güvenin aracılık rolü olduğu sonucuna ulaşılmıştır. İnternet ortamında gerçekleştirilen pazarlama faaliyetlerinde alıcı ve satıcının fiziksel olarak karşılaşmaması sebebiyle işletmelerin tüketici güvenini sağlaması zordur. İşletmelerin ürünlerine yönelik yürüttükleri pazarlama çabalarında tüketicilere doğru bilgi sunmaları satın alma niyeti oluşması bakımından önem taşımaktadır. Ürün özellikleri, fiyatı ve verilen taahhütlerin gerçekçi olması güveni sağlayarak tüketicilerin satın alma niyetini pozitif yönde etkilemektedir. Ayrıca, işletmelerin yarışma, oyun vb. eğlence niteliği taşıyan etkinlikler düzenlemesi tüketicilerin hoş vakit geçirmelerini ve işletme ile yakınlaşmalarını sağlamaktadır. Bu yakınlaşma sonucunda tüketicilerin satın alma niyetini olumlu yönde etkileyecek güvenin sağlanması mümkün olabilir.

Araştırmanın temel bulgusu olan sosyal medya pazarlamasının satın alma niyetine olan olumlu etkisi, benzer diğer çalışmalarla (Gautam ve Sharma, 2017; Hajli, 2014; İşlek, 2012; Kim ve Ko, 2012; Laksanama, 2018; Şahin, Çağlıyan ve Başer, 2017; Toor vd., 2017) paralellik göstermektedir. Ayrıca, bu çalışma sosyal medya pazarlama faaliyetlerini içerik açısından da incelemiştir. Çalışma sonuçları, sosyal medya pazarlaması faaliyetlerinin içerik türlerini ele alan diğer çalışmalarla (Çağlıyan, Işıklar ve Hassan, 2016; Kim ve Ko, 2010; Wang, Sun, Lei ve Toncar, 2009; Yoldaş ve Özyayın, 2017) benzer şekilde, bilgilendirme ve eğlence niteliği taşıyan içeriklerin tüketiciler üzerinde olumlu etkisi olduğunu göstermektedir. Çalışmada sosyal medya pazarlaması

bağlamında algılanan kullanılabilirlik, algılanan kullanım kolaylığı ile güvenin aracılık etkisinin bir arada incelenmesi, bu çalışmanın özgün değerini oluşturmaktadır. Bu üç değişken kullanılarak oluşturulan modelin iyi uyum değerlerine sahip olması, sosyal medya pazarlama faaliyetleri ile satın alma niyeti arasındaki ilişkide bu değişkenlerin aracılık etkisinin incelemeye değer olduğunu kanıtlamıştır.

Araştırma sonuçları genel olarak değerlendirildiğinde, araştırmanın sosyal medya pazarlama faaliyetlerinin tüketicilerin satın alma niyetine olan etkisini açıklama amacına ulaştığı görülmektedir. Araştırmada test edilen sekiz hipotezden altısının desteklenmesi bunu doğrular niteliktedir. Sosyal medya platformlarından alışverişin Türkiye’de yaygınlaşmaması sebebiyle araştırma kapsamında test edilen algılanan kullanım kolaylığı değişkeninin tüketici satın alma niyetine aracılık etkisi olmadığı belirlenmiştir. Bu durum, örneklemin sosyal medya platformları üzerinden alışveriş deneyimine sahip olmadığını göstermektedir. Sosyal medyada alışverişin yaygınlaşmasıyla birlikte gelecek yıllarda yapılacak olan çalışmalarda bu değişkenin etkisinin tekrar test edilmesi farklı sonuçlar oluşturabilecektir. Örneklem büyüklüğü bu çalışma için yeterli olmasına rağmen, ülkenin farklı bölgelerinden daha büyük örneklem kullanılarak çalışma tekrarlanmalıdır. Araştırma kapsamının Adana ilinde yaşayan tüketiciler ile sınırlandırılması Türkiye çapında genellenmesine imkan vermemektedir. Öte yandan, araştırmanın farklı şehir ve bölgelerdeki sosyal medya kullanıcılarına uygulanması sonuçların karşılaştırılmasına da olanak sağlayacaktır.

KAYNAKÇA

- Aksoy, R. (2006). Bir pazarlama değeri olarak güven ve tüketicilerin elektronik pazarlara yönelik güven tutumları. *ZKÜ Sosyal Bilimler Dergisi*, 2(4), 79, 90.
- Al Alak, B., ve Al Nawas, I. (2010). Evaluating the effect of marketing activities on relationship quality in the banking sector the case of private commercial banks in Jordan. *International Journal of marketing Studies*, 2(1), 78-91.
- Albors, J., Ramos, J. C. ve Hervas, J. L. (2008). New learning network paradigms: communities of objectives, crowdsourcing, wikis and open source. *International Journal of Information Management*, 28(2008), 194-202.
- Aras, M., Özdemir, Y. ve Bayraktaroğlu, S. (2015). İnsan kaynakları bilgi sistemlerine yönelik algıların teknoloji kabul modeli ile incelenmesi. *Ege Akademik Bakış*, 15(3), 343-351.
- Baron, R. M. ve Kenny, D. A. (1986). The moderator-mediator variable distinction in social psychological research: conceptual, strategic and

- statistical considerations, *Journal of Personality and Social Psychology*, 51 (6), 1173-1182.
- Bagozzi, R. P. (2007). The legacy of the technology acceptance model and a proposal for a paradigm shift, *Journal of the AIS*, 8(4), 244-254.
- Bolotaeva, V. ve Cata, T. (2011). Marketing opportunities with social network. *Journal of Internet Social Networking and Virtual Communities*, 35(1), 34, 49.
- Chandio, Z., Zafar, S. ve Ahmed, S. (2015). Impact of social media marketing on customer purchase intention. *Ibt Journal of Business Studies*, 11 (1). 119 129.
- Cheng, S., Lam, T. ve Hsu, C. H. S. U. (2006). Negative word-of mouth communication intention: an application of the theory of planned behaviour. *Journal of Hospitality & Tourism Research*, 30(1), 95 116.
- Chi, H. H. (2011). Interactive digital advertising vs.virtual brand community. *Journal of Interactive Advertising*, 12 (1), 44-61.
- Chinomona, R. (2013). The influence of perceived ease of use and perceived usefulness on trust and intention to use mobile social software. *African Journal for Physical Health Education, Recreation and Dance*, 19 (2). 258 273.
- Cho, Y.C. ve Sagynov, E. (2015). Exploring factors that affect usefulness, ease of use, trust, and purchase intention in the online environment. *International Journal of Management & Information Systems*, 19 (1), 21-36.
- Constantinidies, E. (2014). Foundations of social media marketing. *Procedia Social and Behavioral Sciences*, 148, 40-57.
- Çağlıyan, V., Işıklar, Z. E., ve Hassan, S. A. (2016). Üniversite öğrencilerinin satın alma davranışlarında sosyal medya reklamlarının etkisi: Selçuk üniversitesi'nde bir araştırma. *Selçuk Üniversitesi Sosyal ve Teknik Araştırmalar Dergisi*, 11. 43-56.
- Çelik, H., Yılmaz, V. ve Pazarlıoğlu, V. (2010). Teknoloji kabul modeli ve bir uygulama. *Finans Politik & Ekonomik Yorumlar*, 47(540), 35-44.
- Dahlberg, T., Mallat, N., & Oorni, A. (2003). *Trust enhanced technology acceptance model-consumer acceptance of mobile payment solutions: Tentative evidence*. Proceedings of the CIC roundtable.
- Daud, A., Farida, N., Andriyansah ve Razak, M. (2018). Impact of customer trust toward loyalty: the mediating role of perceived usefulness and satisfaction. *Journal of Business and Retail Management Research*, 13 (2), 235-242.
- Davis, F.D. (1989). Perceived usefulness, perceived ease of use, and user acceptance of information technology. *MIS Quarterly*, 13 (3). 319-340.

- Davis, F.D., Bagozzi, R.P. & Warshaw, P.R. (1989). User acceptance of computer technology: A comparison of two theoretical models. *Management Science*, 35 (8), 982-1003.
- Doğan, M., Şen, R., ve Yılmaz V. (2015). İnternet bankacılığına ilişkin davranışların planlanmış davranış teorisi ve teknoloji kabul modeli kullanılarak önerilen bir yapısal eşitlik modeliyle incelenmesi, *Uşak Üniversitesi Sosyal Bilimler Dergisi*, 8(2), 1-22.
- Duffett, R. (2017). Influence of social media marketing communications on young consumers' attitudes. *Young Consumers*, 18(1), 19-39.
- Fishbein, M. ve Ajzen, I. (1975). *Belief, attitude, intention, and behavior: an introduction to theory and research*. Reading, MA: Addison Wesley.
- Furnell, S.M. ve Karweni, T. , (1999). Security implications of electronic commerce: a survey of consumers and businesses, *Internet Research*, 9 (5), 372-382.
- Ganguly, B., Dash, S., Cyr, D. ve Head, M. (2010). The effects of website design on purchase intention in online shopping: the mediating role of trust and the moderating role of culture. *International Journal of Electronic Business*, 8(4/5), 302-330.
- Gautam, V. ve Sharma, V. (2017), The mediating role of customer relationship on the social media marketing and purchase intention relationship with special reference to luxury fashion brands, *Journal of Promotion Management*, 23(6), 1-17.
- Gefen, D., ve Straub, D. (2004). Consumer trust in b2c e-commerce and the importance of social presence: experiments in e-products and eservices, *Omega*, 32 (6), 407-424.
- Gefen, D., Karahanna, E., ve Straub, D. (2003). Trust and tam in online shopping: an integrated model, *MIS Quarterly*, 27 (1). 51-90.
- Godey, B., Manthiou, A., Pederzoli, D., Rokka, J., Aiello, G., Donvito, R. ve Singh, R. (2016). Social media marketing efforts of luxury brands: influence on brand equity and consumer behavior. *Journal of Business Research*, 69 (12), 5833-5841.
- Guriting, P. ve Ndubisi, N. O. (2006). Borneo online banking: evaluating customer perceptions and behavioural intention *Management Research News*, 29(1/2), 6-15.
- Hacıfendioğlu, Ş., (2011). Reklam ortamı olarak sosyal paylaşım siteleri ve bir araştırma. *The Journal of Knowledge Economy & Knowledge Management*, 4(1),107-115.
- Hajli, N. (2014). A study of the impact of social media on consumers. *International Journal Of Market Research*,56(3), 388-404.
- Hajli, N. (2015). Social commerce constructs and consumer's intention to buy. *International Journal of Information Management*, 35(2), 183 191.

- Henderson, R. ve Divett, M.J. (2003). Perceived usefulness, ease of use and electronic supermarket use, *International Journal of Human Computer Studies*, 59(3). 383-395.
- Howard, P. N., ve Parks, M. R. (2012). Social media and political change: Capacity, constraint, and consequence. *Journal of Communication*, 62, 359–362.
- Hu, L.-T., ve Bentler, P. M. (1998). Fit indices in covariance structure modeling: sensitivity to underparameterized model misspecification. *Psychological Methods*, 3, 424–453
- İşlek, M. (2012). *Sosyal medyanın tüketici davranışlarına etkileri: Türkiye'deki sosyal medya kullanıcıları üzerine bir araştırma*. (Yayımlanmamış yüksek lisans tezi) Karamanoğlu Mehmet Bey Üniversitesi Sosyal Bilimler Enstitüsü.
- Kalyoncuoğlu, S. (2018). Tüketicilerin online alışverişlerindeki sanal kart kullanımlarının teknoloji kabul modeli ile incelenmesi, *Afyon Kocatepe Üniversitesi Sosyal Bilimler Dergisi*, 20(2), 193-213.
- Kaplan, A.M. ve Haenlein, M. (2010). Users of the world, unite! The challenges and opportunities of social media. *Business Horizons*, 53(1), 59–68.
- Kırcova, İ. ve Enginkaya, E. (2015). *Sosyal medya pazarlama*, İstanbul: Beta Yayınları.
- Kian, T., Boon, G., Fong, S., ve Ai, Y. (2017). Factors that influence the consumer purchase intention in social media websites. *International Journal of Supply Chain Management*, 6(5). 208-214.
- Kim A. J. ve Ko E. (2010) Impacts of luxury fashion brand's social media marketing on customer relationship and purchase intention. *Journal of Global Fashion Marketing*, 1(3), 164–71.
- Kim, A. J., ve Ko, E. (2012). Do social media marketing activities enhance customer equity? An empirical study of luxury fashion brand. *Journal of Business Research*, 65, 1480–1486.
- Köksal, Y. ve Özdemir, Ş. (2013). Bir iletişim aracı olarak sosyal medya'nın tutundurma karması içerisindeki yeri üzerine bir inceleme. *Süleyman Demirel Üniversitesi İktisadi ve İdari Bilimler Fakültesi Dergisi*, 18 (1). 323-337.
- KPMG (2019, Temmuz, 22). Kpmg sosyal ticaret raporu. Erişim adresi <https://home.kpmg/tr/tr/home/medya/pressreleases/2018/04/perakedede-sosyal-ticaret-cagi-basliyor.html>.
- Kulviwat, S., Bruner, G. C., II, Kumar, A., Nasco, S. A., ve Clark, T. (2007). Toward a unified theory of consumer acceptance technology. *Psychology & Marketing*, 24, 1059–1084.
- Kurtuluş, K. (2004). *Pazarlama araştırmaları* (7. Baskı). İstanbul: Literatür.

- Laksamana, P. (2018). Impact of social media marketing on purchase intention and brand loyalty: evidence from Indonesia 's banking industry, *International Review of Management and Marketing*, 8(1), 13-18.
- Lane, M. ve Coleman, P. (2012). Technology ease of use through social networking media, *Journal of Technology Research*, (3), 1-12.
- Lee, J., ve Hong, I. B. (2016). Predicting positive user responses to social media advertising: the roles of emotional appeal, informativeness, and creativity. *International Journal of Information Management*, 36(3), 360-373.
- Lu, Y., Zhao, L., ve Wang, B. (2010). From virtual community members to C2C e commerce buyers: trust in virtual communities and its effect on consumers' purchase intention. *Electronic Commerce Research and Applications*, 9 (4), 346-360.
- Mangold, W. G. ve Faulds, D. J. (2009). Social media: The new hybrid element of the promotion mix. *Business Horizons*, 52(4), 357-365.
- Matute, J., Polo-Redondo, Y. ve Utrillas, A. (2016). The influence of ewom characteristics on online repurchase intention: mediating roles of trust and perceived usefulness, *Online Information Review*, 40 (7), 1090-1110.
- Meydan, C. H. ve Şeşen, H. (2015). *Yapısal eşitlik modellemesi amos uygulamaları* (2.Baskı). Ankara: Detay.
- Muntinga, D. G., Moorman, M. ve Smith, E.G. (2011). Introducing cobra's: exploring motivations for brand-related social media use. *International Journal of Advertising*, 30 (1), 13-46.
- Neti, S. (2011). Social media and its role in marketing. *International Journal of Enterprise Computing and Business Systems*, 1 (2).1-15.
- Özer, G., Özcan, M. ve Aktaş, S. (2010). Muhasebecilerin bilgi teknolojisi kullanımının teknoloji kabul modeli (TKM) ile incelenmesi. *Yaşar Üniversitesi Dergisi*, 5(19), 3278-3293.
- Özutku, F., Küçükylmaz, M., Çopur, H., İltter, K., Sığın, İ. ve Arı, Y. (2014). *Sosyal Medyanın ABC'si*. (1. Baskı). İstanbul: Alfa.
- Parker, C. (2010). *301 ways to use social media to boost your marketing*. New York: McGraw-Hill.
- Pavlou, P. A. (2003). Consumer acceptance of electronic commerce: integrating rust and risk with the technology acceptance model. *International Journal of Electronic Commerce*, 7(3), 101-134.
- Pjero, E. ve Kercini, D. (2015). Social media and consumer behavior – How does it Works in Albania reality? *Academic Journal of Interdisciplinary Studies*, 4(3), 141-146.

- Seo, E.-J. ve Park, J.-W. (2018). A study on the effects of social media marketing activities on brand equity and customer response in the airline industry. *Journal of Air Transport Management*, 66, 36-41.
- Shin, D.H. (2010). The effects of trust, security and privacy in social networking: A security-based approach to understand the pattern of adoption. *Interacting with Computers*, 22(5), 428-438.
- So, K. K. F., King, C., & Sparks, B. (2014). Customer engagement with tourism brands: Scale development and validation. *Journal of Hospitality and Tourism Research*, 38(3), 304-329.
- Stokes, R. (2013), *eMarketing: The Essential Guide to Marketing in a Digital World*, 5th ed., Quirk Education, Cape Town.
- Sun, H. & Zhang, P. (2006). The role of moderating factors in user technology acceptance. *International Journal of Human Computer Studies*, 64, 2, 53-78.
- Şahin, E. Çağlıyan, V. ve Başer, H. H. (2017). Sosyal medya pazarlamasının tüketici satın alma davranışına etkisi: selçuk üniversitesi iibf örneği, *Ömer Halisdemir Üniversitesi İktisadi ve İdari Bilimler Fakültesi Dergisi*, 10(4), 67-86.
- Şıklar, E., Tunalı, D. ve Gülcan, B. (2015). Mobil internet kullanımının benimsenmesinde yakınsama faktörüyle teknoloji kabul modeli. *Anadolu Üniversitesi Sosyal Bilimler Dergisi*, 15 (2), 99-110.
- Thomas, L. (2011), *The McGraw-Hill 36-Hour Course: Online Marketing*, McGraw Hill, New York, NY.
- Toor, A., Husnain, M. ve Husnain, T. (2017). The impact of social network marketing on consumer purchase intention in Pakistan: consumer engagement as a mediator. *Asian Journal of Business and Accounting*, 10 (1), 167-199.
- Tornatzky, L. G. ve Klein, K. J. (1982). Innovation characteristics and innovation adoption-implementation: a meta-analysis of findings. *IEEE Transactions on Engineering Management*, 29, 28-45.
- Turan, A. H. ve Özgen F. B. (2009). Türkiye’de e-beyanname sisteminin benimsenmesi: geliştirilmiş teknoloji kabul modeli ile ampririk bir çalışma. *Doğuş Üniversitesi Dergisi*, 10(1), 134-147.
- Türker, A. ve Özaltın, G. (2013). Turistik ürün satın alma davranışının teknoloji kabul modeli ile incelenmesi. *Dokuz Eylül Üniversitesi Sosyal Bilimler Enstitüsü Dergisi*, 15 (2). 281-312.
- Venkatesh, V., ve Davis, F. D. (2000). A theoretical extension of the technology acceptance model: Four longitudinal field studies. *Management Science*, 46, 186-204.
- Venkatesh, V., Morris, M. G., Davis, G. B., & Davis, F. D. (2003). User acceptance of information technology: toward a unified view, *MIS Quarterly*, 27 (3), 425-478.

- Wan, A. (2013). *How do they think differently?: a social media advertising attitude survey on Chinese students in China and Chinese students in America*. (Yüksek lisans tezi). West Virginia University, Amerika Birleşik Devletleri.
- Wang, Y., Sun, S., Lei, W., & Toncar, M. (2009). Examining beliefs and attitudes toward online advertising among Chinese consumer. *Journal of International Direct Marketing*, 3(1), 52–66.
- Weisberg, J., Te'eni, D. ve Arman, L. (2011). Past purchase and intention to purchase in e-commerce: The mediation of social presence and trust, *Internet Research*, 21(1), 82-96.
- Yılmaz, C. ve Tümtürk, A. (2015). İnternet üzerinden alışveriş niyetini etkileyen faktörlerin genişletilmiş teknoloji kabul modeli kullanarak incelenmesi ve bir model önerisi. *Yönetim ve Ekonomi*, 22 (2), 355 – 384.
- Yoldaş, M.A. ve Özaydın, H. (2017). Sosyal medya üzerinden yapılan reklamların satın alma davranışı üzerindeki etkisini belirlemeye yönelik bir uygulama. *Avrasya Sosyal ve Ekonomi Araştırmaları Dergisi*, 4 (12), 781-794.

HÜSNİ ZAIM DARBESİ KARŞISINDA TÜRKİYE’NİN SURİYE POLİTİKASI

Alpaslan ÖZTÜRKÇİ*

ÖZ

II. Dünya Savaşı’ndan günümüze kadar askeri darbeler Orta Doğu’da değişmeyen siyasal olgulardan biridir. Suriye, tartışmalı sınırları ve çoklu toplum yapısı dolayısıyla darbelerin en yoğun yaşandığı ülkelerden biri olmuştur. 30 Mart 1949 tarihinde Suriye’de gerçekleşen Albay Zaim Darbesi, Orta Doğu’da II. Dünya Savaşı sonrasındaki askeri darbe dalgasının başlangıcını ve prototipini oluşturur. Kısa süre iktidarda kalabilen Zaim yönetimi, günümüze kadar Hatay’ın Türkiye toprağı olduğunu kabul ederek Türkiye’nin siyasal egemenliğini ve toprak bütünlüğünü tanıyan tek Suriye iktidarıdır. Zaim’in bu dostane politikasına karşılık Türkiye de iyimser bir yaklaşımla darbe yönetimini erken tanıyan ülkelerden biri olmuştur. Ancak Türkiye’nin Albay Zaim iktidarı döneminde Suriye politikası makro planda SSCB tehdidi, Arap devletleri arasında güç mücadeleleri ve Suriye’nin iç politik konjonktürünün zorlamalarının da etkisiyle kontrollü olmuştur.

Anahtar Kavramlar: Türkiye, Suriye, Zaim Darbesi, Türk Dış Politikası.

* Dr. Öğr. Üyesi, Yüzüncü Yıl Üniversitesi, Eğitim Fakültesi, Türkçe Sosyal Bilimler Eğitimi Bölümü, alpaslan6507@gmail.com, <https://orcid.org/0000-0003-2877-8415>.

Makalenin gönderilme tarihi: 17 Mart 2020

Kabul tarihi: 12 Ekim 2020

TURKEY'S SYRIA POLICY REGARDING HUSNI ZAIM COUP

ABSTRACT

From the World War II to the present military coups have become one of the unchanging political phenomenon in Middle East. Syria has been one of the countries with the most intense experiences due to the disputable borders and the multi-society structure. The Colonel Zaim coup in Syria on March 30, 1949 constitutes the beginning and prototype of the military coup wave in the Middle East. Short-lived Zaim government has become the only one in Syria up to now to accept sovereignty and territorial of Turkey, Hatay district as Turkey's land. Turkey was one of the earliest countries to recognize the government of coup in Syria in an optimistic policy in return for Zaim's friendly approach. However, Turkey's Syria policy in Zaim period was restrained due to the internal political balance in Syria and the threat of USSR as well as the power struggle between the Arab states in the macro plan.

Keywords: Turkey, Syria, Zaim Coup, Turkish Foreign Policy.

GİRİŞ

Hükümet darbesi (*coup d'état*), devrimle beraber şiddete dayalı siyasetin iki ana yönteminden biridir ve beklenmedik bir hareketle hükümeti veya devletin siyasal rejimini değiştirmeyi ya da kontrol altına almayı hedefler (Berktaş, 2017). Bir hükümet darbesinin ön koşullarını ise uzun süren ekonomik kriz, çok partili sistemde meydana gelen siyasal istikrarsızlık ve başarısız bir savaş ya da büyük bir diplomatik yenilgi oluşturur (Luttwak, 1996, s.29).

II. Dünya Savaşı sonrasında Orta Doğu ve özellikle de Suriye Hükümet darbesi kavramıyla birlikte anılan coğrafyalardan biri oldu. Soğuk Savaş döneminde, küresel güçler ABD ve SSCB'nin istikrarsızlığı körükleyen politikaları, Orta Doğu'da Doğu Avrupa'ya benzer bir statükonun oluşmasını engelledi ve askeri darbelere zemin oluşturdu. Söz konusu dış dinamiğin yanında Hüsnü Zaim Darbesinin gerçekleştiği 1949 İlk Baharında Suriye, iç politikada yaşadığı siyasal ve sosyo-ekonomik buhranla da askeri darbe için en elverişli ülkelerden biriydi.

Hüsnü Zaim darbesinin siyasal zeminini, Arap milliyetçiliğinin farklı fraksiyonları arasındaki politik çatışmalar oluşturur. Suriye'de Arap milliyetçiliği ideolojisinin bir ucunu Pan-Arabistler oluştururken diğer kutbunu Pan-Arabist tasarımlarla siyasal varlıkları arasındaki negatif korelasyonun farkında olan Ülkesel Suriye Milliyetçileri temsil etmekteydi. Genç subaylar, Hristiyanlar ve heterodoks azınlıklar (Dürziler, Aleviler) tarafından desteklenen Ülkesel Suriye milliyetçileri, siyasal olarak zayıf ancak ordu içinde oldukça

güçlüydüler (Carleton, 1950, s.7). Bu grup Suriye Arap Cumhuriyeti'nin siyasal egemenliğinin ve toprak bütünlüğünün korunmasını önceleyen, realist bir topluluktu.

Pan-Arabistler ise kendi aralarında iki farklı siyasal yapıya ayrılmışlardı. Ulusal Parti'de örgütlenen Şükrü Kuvvetli ve Cemil Mardam gibi Şam'ın yaşlı elitlerinin liderlik ettiği grup (Middle East Institute (MEI), 1949) Suriye liderliğinde bir Arap birliğini öngörmekteydi. Bunların temsil ettiği milliyetçi paradigma Suriyeli Araplar arasında oldukça popülerdi. Ancak Suriye'nin reel politığı ve kısa bağımsızlık geçmişi düşünüldüğünde bu yaklaşım iki açıdan irrasyoneldi. Birincisi mevcut ekonomik ve askeri kapasitesiyle Suriye Arap birliğine liderlik edebilecek maddi araçlardan de facto yoksundu. İkincisi Suriye'nin bağımsızlığından Zaim Darbesi'ne kadar yaklaşık üç yıl (Nisan 1946-Mart 1949) iktidarda kalan bu elitlerin askeri-ekonomik-diplomatik başarısızlıkları meşruiyetlerini tartışmalı hale getirmekteydi. Zira bu dönemde Cumhurbaşkanı Şükrü Kuvvetli yönetiminde ki Suriye, bağımsız para politikasını Fransa'nın engellemesiyle uygulayamadığı, Hatay ve Lübnan'ın Suriye'den kopmasını önleyecek politikalar geliştiremediği gibi 1948 Arap İsrail savaşında da ağır bir yenilgiye uğramıştı. Liderliğini Irak yanlısı politikalarıyla tanınan eski Cumhurbaşkanılarından Haşim el-Attasi ve Taha el-Haşimi gibi siyasetçilerin yaptığı ikinci grup Pan-Arabistler ise Halep burjuvazisinin çıkarlarını temsil eden Halk Partisi etrafında örgütlenmişlerdi (Başbakanlık Cumhuriyet Arşivi (BCA), 030.10/265.386.22. 10 Haziran 1939; Eppel, 1996). Irak-Suriye devletlerinin liderlik edeceği bir Arap birliğini savunan bu grubun yaklaşımı, Irak'la güçlü ticari bağları bulunan Halep burjuvazisini Şam'ın eşrafına üstün duruma getireceği için Ulusal Parti yanlıları tarafından şiddetle reddedilmekteydi. Şam ve Halep elitleri arasında sosyo-ekonomik temellere dayanan bu gerilim Hüsni Zaim Darbesi'yle (1949) başlayıp Hafız Esad darbesine (1970) kadar Suriye'de gerçekleşen başarılı/başarısız 16 askeri darbeden (Be'eri, 1982, s.80-81) birçoğunun temel dinamiklerinden biri oldu.

I. HÜSNİ ZAIM ASKERİ DARBESİ (30 MART 1949)

Bir Osmanlı subayı olan Hüsni Zaim, Fransız manda yönetiminde özel kuvvetlere girdi. II. Dünya Savaşı'nda Suriye'de kurulan Almanya yanlısı Vichy hükümetinden sağladığı destekle 1941 yılında bölgedeki İngiliz ve Fransız kuvvetlerine gerilla saldırıları düzenledi. Bu sebeple tutuklandı ve Lübnan'a sürgün edildi. Suriye'nin 1946 yılında bağımsız olmasından sonra ülkesine döndü. 1948 Arap İsrail Savaşı'ndaki başarısıyla ordu içindeki prestijini arttırdı. Önce Suriye emniyet güçlerinin başına, daha sonra da darbeye devireceği Cumhurbaşkanı Şükrü Kuvvetli tarafından genelkurmay başkanlığına getirildi (Carleton, 1950, s.7; Shlaim, 1986, s.68).

Hüsni Zaim ve dört arkadaşı silah üzerine yaptıkları yeminden sonra ordu içinde teşkilatlarını hızla genişleterek Hükümet darbesini gerçekleştirdiler. Orta Doğu'da tam bir domino etkisi yaratacak olan Hüsni Zaim Darbesi 30 Mart

1949'da birkaç saatte kansız bir şekilde başarıyla sonuçlandı (Cumhuriyet, 1949a; Yeni Sabah, 1949a). Darbeyle oluşturulan Yüksek Askeri Konsey, Hüsnî Zaim'i devlet başkanı yetkilerini haiz umumi vekil tayin etti ve nisan ayında seçimler yapıldı. Parlamento üyeliklerini Ulusal Partiye karşı Zaim'i destekleyen Halk Partisi ve Bağımsızlar neredeyse eşit şekilde paylaştı (Khadduri, 1951, s.150; Winder, 1962, s.408). Seçimlerin dikkat çeken sonucu Suriye siyasetinde her zaman güçlü bir figür olan Ulusal Parti'nin şimdilik siyaseten etkisizleştirilmesi idi. Hüsnî Zaim, haziran sonunda yapılan referandumla Suriye cumhurbaşkanı oldu ve Barrazi başbakanlığında yeni hükümet kuruldu (Ulus, 1949).

Darbenin hemen sonrasında birçok spekülasyon ve çelişkili haber yayılmaktaydı. Beyrut gazeteleri, darbenin Cumhurbaşkanı Şükrü Kuvvetli yönetiminin tarihsel Suriye coğrafyasını birleştirmeyi öngören Büyük Suriye Politikasını engellemeye yönelik bir hareket olduğunu belirtirken, Amman radyosu Fransız deniz kuvvetlerinin bazı subaylarının Suriye'de görüldüğünü, dolayısıyla darbeye Fransız etkisinin olabileceğini öne çıkarmaktaydı (Carleton, 1950, s.4). Türk basınında ise Zaim'in Büyük Suriye yanlısı olduğu ve buna karşı olan Kuvvetli yönetiminin devirdiği haberleri yayılmaktaydı (Hürriyet, 1949a). Bu iddialar karşısında Zaim "*inkılap hareketinin*" Suriye'nin içinden ve kendi ihtiyaçlarından doğduğunu yabancılarla ilgisi olmadığını, yabancı basının işaret ettiği Büyük Suriye Politikası ile ilgisi bulunmadığının altını çizmekteydi (Hürriyet, 1949a). Zaim'in açıklamaları gerçeğin çok az bir kısmını yansıtmaktaydı. Çünkü Darbe iç ve dış birçok dinamiğin karmaşık bileşiminin sonucuydu.

Darbenin iç dinamiğini, yönetici elit arasındaki anlaşmazlıkların yol açtığı siyasal ve sosyo-ekonomik istikrarsızlık oluşturur. Bu dinamikleri iki başlık altında toplayabiliriz. Birincisi, Kuvvetli yönetiminin liberal-parlamentar sistemini hayata geçirme noktasındaki başarısızlıklarıdır. Kuvvetli iktidarı Suriye'yi bütünüyle bağımsızlaştırma başarısına imza atsa da yapısal reformlarda yetersiz kaldı ve kabine üyeleri başta olmak üzere yönetici elit hakkında rüşvet, yolsuzluk iddiaları her geçen gün halk açısından görünür olmaya başladı. Zamanla iyice oligarşik bir karaktere bürünmeye başlayan yönetim Mart 1949'da öğrenciler başta olmak üzere halkı protestolar için sokağa dökülecek noktaya getirdi (Khadduri, 1951; Shlaim, 1986). İkincisi, Suriye'de iktidarda bulunan Ulusal Parti dışında hemen hemen her kesimin yönetim karşıtlığıdır. Halep burjuvazisinin çıkarlarını savunan en büyük muhalif siyasal parti hüviyeti de taşıyan Halk Partisi, Kuvvetli rejimine karşıydı ve Irak'la birleşmeyi savunmaktaydı. Heteredoks azınlıkların başını çektiği birçok siyasal grup da Kuvvetli yönetiminin Pan-Arabist Politikalarına karşıydılar. Çünkü birleşik bir Arap devletini kimlikleri ve hukuki statüleri açısından varoluşsal bir tehdit olarak görmekteydiler. Azınlık grupları, Fransız manda yönetiminin Sünni Müslüman çoğunluğu dengelemek amacıyla ordu içinde daha fazla görev vermesiyle demografileriyle kıyaslandığında orduda asimetrik bir ağırlığa

sahipti. Dolayısıyla Çerkez, Dağıstanlı, Kürt, Dürzi ve Alevi azınlık mensupları siyasi ve sosyal alandaki etkinliklerinin kısıtlılığının aksine ordu içinde oldukça etkiliydiler (Carleton, 1950; Qazazz, 1967). Nitekim bu unsurlar Suriye milliyetçisi genç Sünni subaylarla birlikte darbeye kritik rolü oynamışlardır.

Hükümet Darbesi'nin dış dinamiğini ise ABD'nin bölge politikaları, 1948 Arap-İsrail Savaşı'nda alınan onur kırıcı yenilgi ve Ürdün Kralı Abdullah'ın "*Büyük Suriye Projesi*" oluşturur. 1940'ların sonunda Suriye bağlamında ABD'nin üç siyasi hedefinden söz edilebilir. Bunlardan ilki; Suriye'yi İsrail'le barışa zorlamaktır. Kuvvetli yönetimi İsrail'le ateşkes görüşmeleri konusunda en isteksiz Arap ülkesiydi. Suriye'nin bu konuda yola getirilmesi diğer Arap ülkelerini de olumlu etkileyebilirdi.

İkincisi Arabian-American Oil Company (ARAMCO) şirketinin Basra Körfezi petrolünün Suudi Arabistan, Lübnan, Ürdün, Suriye hattından Akdeniz'e ulaştırılması amacını taşıyan Trans-Arabian Pipeline (TAPLINE) projesini gerçekleştirmektir. TAPLINE projesi ilk defa Ekim 1946 yılında Suriye parlamentosunda oylandı ve reddedildi. ABD'nin projeyi Suriye'yi by-pass ederek gerçekleştireceği tehdidi üzerine Başbakan Cemil Mardam 1948 yılında konuyu yeniden meclise getirdi. Truman yönetiminin bu sırada İsrail'i resmen tanınması üzerine Suriye Meclisi projeyi tekrar reddetti. Bunun üzerine ABD dış işleri bakanı Marshall projenin kesinlikle gerçekleşeceğine dair ARAMCO şirketine garanti vermektedir (Little, 1990, s.54; Winder, 1962, s.416). ABD'nin Suriye büyükelçisi Keelly'nin iki ülke arasındaki tansiyonu düşürme çabaları da sonuç vermeyince Suriye'de öğrenci ve işçilerin ABD-İsrail karşıtı eylemleri başladı. Bu protestolara hükümetin reformlar konusunda yetersizliği ve rüşvet iddiaları da eklenince Aralık 1948'de Başbakan Mardam istifa etti ve ülkedeki istikrarsızlık daha da ivme kazandı.

Üçüncüsü, sayısı yaklaşık 800 bini bulan Filistinli mültecilerin bir bölümünün Suriye topraklarına yerleştirilmesidir. 1948 Arap-İsrail Savaşı'nın sonuçlarından biri olarak ortaya çıkan Filistinli mülteciler sorunu, o dönem bütün Orta Doğu'da olduğu gibi Suriye'de de istikrarsızlığın önemli sebeplerinden biriydi. İsrail Dış İşleri Bakanı Golda Meir, BM genel kurulunda yaptığı konuşmada sorunun kaynağını Arap devletlerinin İsrail'e saldırmasıyla (Little, 1990, s.55; MEI, 1949, s.316; Winder, 1962, s.416) açıklasa da sorunu yaratan temel saik İsrail ordusunun Filistinlilerin topraklarını işgal ederek sürgüne mecbur etmesiydi. BM de mülteciler için Birleşmiş Milletler Filistin Mültecileri Yardım Komisyonu (UNRWA) kurarak günlük yiyecek ve içecek ihtiyaçlarını karşılama ve onları kamplara yerleştirme (Goldschmidt ve Lawrence, 2005, s.393) dışında hiçbir şey yapmayınca mülteciler aynı zamanda İsrail'in güvenliğini tehdit eden bir unsura dönüştü. ABD bu sorunun en azından bir bölümünü mültecilerin önemli bir kısmını Suriye topraklarına yerleştirerek çözme planlamaktaydı.

ABD'nin Orta Doğu politikaları açısından kritik öneme sahip yukarıda sözü edilen üç sorunun da Şükrü Kuvvetli yönetimindeki liberal parlamenter sisteme sahip Suriye'yle çözülmesi mümkün görünmemektedir. ABD, Suriye'de iktidar değişikliği için Orta Doğu'da ilk kez -daha sonra defalarca deneyeceği bir yöntem olan- askeri darbe seçeneğini devreye sokacaktır. Bu amaçla perde arkasında CIA görevlileri Meade ve Copeland Suriye ordusunun sağ kanadıyla çoktan ilişki kurmaya başlamışlardı. 30 Kasım 1948 de başlayan darbe planlamaları/pazarlıkları için Zaim'le Meade en az altı defa bir araya geldiği bilinmektedir (Little, 2004, s.671). ABD Zaim'in yeteneklerinden emin olmamakla beraber onun güçlü SSCB karşıtlığından, İsrail'le barış görüşmelerine yatkınlığından ve ABD silahlarına duyduğu tutkudan emindi. Ayrıca Zaim geleneksel İngiliz müttefiki yarı feodal eşraf karşısında bölgede ABD politikalarına yakın genç ve reformist askeri yönetimi temsil edebilecek yeni bir model olarak da oldukça işlevsel görünmekteydi (Little, 1990; Shalim, 1986). Zaim yönetiminin, İsrail tarafından henüz tanınmadığı 5 Nisan 1949 tarihinde bu devletle ateşkes görüşmelerine başlaması ve Temmuz ayında İsrail-Suriye Ateşkes Antlaşması'nı imzalaması, TAPLİNE Projesi'ni 16 Mayıs 1949 tarihinde kabul etmesi darbedeki ABD etkisini gösteren önemli olgulardır. Zaten CIA'in önde gelen Orta Doğu Uzmanı Copeland 1970'te Hüsnü Zaim Darbesi'nin mühendisliğinin kendisine ve CIA görevlisi Meade'e ait olduğunu açıklayacaktır (Hinnebusch, 2002, s.145; Little, 1990).

Zaim'in İsrail'le ateşkes yapmasının ekonomik ve politik sebeplerini de vurgulamak gerekir. Zaim, ateşkesle ABD, BM ve uluslararası bankalardan ekonomik yardım sağlayacağını umut etmekteydi. Bu destekle de Filistinli mülteciler verimli el-Cezire bölgesine yerleştirilerek bu bölgeyi Suriye'nin kalkınmasında üs olarak kullanmayı planlamaktaydı (Little, 1990). Ateşkesin politik boyutu irdelendiğinde ise Zaim'in realist davrandığı çıkarımı yapılabilir. Zira 25 Şubat 1949'da Mısır ve İsrail arasında iki ülkenin karadan denizden ve havadan birbirlerine saldırmamasını öngören ateşkes imzalanmıştı (Armaoğlu, 2017, s.106). Benzer şekilde 11 Mart 1949'da İsrail- Ürdün Ateşkes Antlaşması imzalanmış ve Kudüs'te ateşkes sınırlarında anlaşmaya varılmıştı (Goldschmidt ve Lawrence, 2005, s.389; MEI, 1949, s.325-326). Mısır ve Ürdün'ün İsrail'le ateşkes antlaşması yapması Suriye'yi bölgede hukuki olarak İsrail'le savaşan tek ülke durumuna sokmaktaydı. Suriye yalnızlıktan ve İsrail'in saldırısına açık statüden kurtulmak için bu ülkeyle ateşkes yaptı.

Haşim'i Ürdün Kralı Abdullah'ın "*Büyük Suriye Projesi*" de Zaim darbesinde etkili faktörlerdendir. 1946'da "*bir tarih kazası*" olarak İngilizler tarafından yapay bir devlet olarak kurulan Ürdün (Arı, 2014, s.156), Kral Abdullah yönetiminde Suriye'ye karşı saldırgan bir diplomasi geliştirdi. Kral, Büyük Suriye Projesiyle kendi liderliğinde önce Suriye-Ürdün birleşmesini sonrasında da Lübnan ve Filistin'in de katılımıyla tarihsel Suriye coğrafyasında büyük bir devlet kurmayı planlamaktaydı. Böylece Abdullah, büyük hedefi Arap dünyasının liderliğine oynama şansı yakalayacaktı (Lynch, 2002; Simon, 1974).

İngilizler tarafından eğitilen Ürdün Arap lejyonunun 1948 Arap İsrail Savaşı'ndaki başarılarıyla psikolojik üstünlük yakalayan Abdullah'ın Suriye'nin toprak bütünlüğüne yönelik düşmanca politikaları karşısında Şükrü Kuvvetli yönetiminin yetersizliği Zaim darbesinde etkili olan ordu içindeki Suriye milliyetçisi subayların harekete geçmesinin motivasyon araçlarından biri oldu. Zaim yönetiminin 26 Nisan'da Ürdün ile sınırları kapatması, Lübnan'ın 23 Nisan'da Zaim yönetimini tanınması, Başbakan Riyad el Sulh'un Şam ziyareti ve 24 Mayıs'ta da kapalı olan Suriye-Lübnan sınırını yeniden açması (MEI, 1949) Ürdün'ün revizyonist politikalarına karşı Suriye ve Lübnan devletlerinin reaksiyonunu işaret eder.

Zaim'in darbesinde etkili olan başka bir dinamik de 1948 Arap-İsrail Savaşı'dır. Filistin sorunu, İsrail devleti kurulmadan önce Arap yönetimlerini Pan-Arabist motivasyonla bir arada ve iktidarda tutan en önemli unsurdu. Ancak 1948 savaşıdan sonra Arap milliyetçiliğini tetikleyerek Mısır-Suriye-Irak yönetimlerinin devrilmesine yol açtı. Anti-kolonyalizm, romantizm, ulus devlet milliyetçiliği, sosyalizm, din ve vatanseverlikle iç içe geçmesi dolayısıyla tanımlamakta oldukça zorluk çekilen (Milton, 2008, s.45) Arap milliyetçiliğinin ortak noktalarından birisi de 1948 İsrail yenilgisinden sonra zirve yapmış olmasıdır. Milliyetçi duyguların en yoğun olduğu ülkelerden biride 1946 yılında bağımsız olduktan sonra Arap Milliyetçiliğini eğitim sisteminde, medyada yoğun olarak işleyen ve devlet politikası haline getiren Suriye'ydi (Sadowski, 2002, s.139). Bu bağlamda 1948 Arap-İsrail savaşı sonrasında Orta Doğu'da ki askeri darbe rüzgarının Hüsni Zaim darbesiyle bu ülkede başlaması rastlantı değildir.

1948 yenilgisinden sonraki Milliyetçi dalgadan Hüsni Zaim de kurtulamadı, 14 Ağustos 1949'da Halk Partisi'nin başını çektiği, BAAS Partisi, Arap Sosyalist Partisi ve heteredoks azınlıklardan oluşan bir koalisyonun desteklediği Albay Sami Hinnavi tarafından devrildi ve Başbakan Barrazi ile birlikte kurşuna dizildi (Babikian, 1980, s.175; Cumhuriyet, 1949b; Tan, 1949). Hinnavi Darbesinden sonra yeni hükümetin Halk Parti lideri Haşim el Attasi başkanlığında kuruldu. Nazım Kutsi, Halit Azm gibi Halk Partisi'nin etkili isimleri de kabineye alındı (Cumhuriyet, 1949c; Tan, 1949).

Zaim darbesinin aktörü ABD'nin hemen yeni Suriye yönetimiyle işbirliği arayışına girmesi dikkat çekicidir. Tabii ABD bunu göstermelik bir şarta bağlamadan yapmadı. Truman, Sami Hinnavi darbesiyle kurulan yeni Suriye iktidarını tanımak için serbest ve adil seçimlerin yapılmasını şart koştu. Katılım oranı % 43 gibi düşük bir seviyede olsa da 15 Kasım da Arap dünyasında kadınların ilk defa oy kullandığı genel seçimler yapıldı. Ancak seçimlerin yapılması da Hinnavi'yi kurtaramadı, Aralık 1949'da yine CIA'nin desteklediği Albay Edip Çiçekli Darbesi'yle devrildi (Akşam, 1949; Zafer, 1949;). ABD'nin Orta Doğu'da anti-demokratik yöntemlerle iktidar değiştirme geleneği daha sonra İran'daki 1953 Ajax Operasyonu ile Milliyetçi Başbakan Musaddık'ın

devrilmesiyle devam etti ve ABD dış politikasının günümüze kadar değişmeyen aracı olarak varlığını sürdürdü. Başka bir ifadeyle ABD, Orta Doğu yönetimlerine siyasal devamlılıklarıyla bölgedeki çıkarları arasındaki sembiyotik koralesyonu askeri darbeler yoluyla sürekli hatırlatmaya devam etti.

II. HÜSNİ ZAIM DARBESİ KARŞISINDA TÜRKİYE’NİN SURIYE POLİTİKASI

Türkiye’nin Zaim Darbesi karşısında geliştirdiği dış politika güvenlik merkezli, kontrollü ve iyimser olarak tanımlanabilir. Türkiye’nin güvenlik odaklı ve kontrollü politikasının küresel-bölgesel konjonktürle ve Türkiye’nin geleneksel Suriye politikasıyla yakın ilgisi söz konusuydu. Türkiye’nin bağımsızlığını kazandığı Lozan Barış Antlaşmasından (1923) günümüze kadar sınırları, milli güvenliği için ana tehditlerden biri dolayısıyla da dış politikasının temel gündemlerinden oldu. II. Dünya Savaşına kadar SSCB ile imzalanan 20 yıllık 17 Aralık 1925 tarihli Dostluk ve Tarafsızlık Antlaşmasının da etkisiyle Türkiye’nin dış politika önceliğini güney sınırları oluşturdu. Bu süreçte Türkiye, Musul’un Irak’a bırakılması (1926) örneğinde olduğu gibi bazen Misakı Milli’den taviz verdi, zaman zamanda Hatay’ın Türkiye’ye katılmasında (1939) görüldüğü üzere irredantist politikalarla güney sınırlarının güvenliğinin sağlanmasına yönelik çabalara girişti. Hatay’ın Türkiye’ye katılması dışında revizyonist politika geliştirmede ve güney sınırlarında statükonun sürmesini sağlamaya çalıştı. Ancak yine de Suriye’yi yakından takip etmekten vazgeçmedi. Sınırdan çadır kuran birkaç kişinin köy kurma çalışmalarından, Suriye’den Türkiye’ye gelen bazı vagonlarda orak-çekiç bazılarında da ay-yıldız resimleri bulunduğu ve Suriyeli aşiretlerin sınır ihlallerine kadar her gelişme başta Dâhiliye Vekaleti başta olmak üzere diğer Vekaletler tarafından Başvekalete rapor edildi (BCA, 030.10/264.782.25.10 Eylül 1938; BCA, 030.10/128.922.22.11 Ekim 1932; BCA, 030.10/265.792.1. 6 Kasım 1944).

Hatay Meselesinin yanında Türkiye’yi Suriye’ye karşı güvenlik odaklı dış politikaya yönelten faktörlerden biride ayrılıkçı Kürtlerin Suriye’deki faaliyetleridir. Celadet Bedirhan ve kardeşi Kamiran’ın liderliğinde Lübnan’da kurulan ayrılıkçı Kürt örgütü Hoybun (1927) Suriye’de etkiliydi. Türkiye 1930 Ağrı İsyanında bu örgütün tehlikeli olabileceğini görmüştü. Bu örgütünde bileşenleri arasında yer aldığı Büyük Ağrı İsyanı Türkiye’nin 2 Kolordu ve 80 uçağın katılımıyla yürüttüğü bir harekât sonunda ve İran topraklarına geçilerek bastırılabilmişti. Türkiye, bir kısmı İran topraklarında yer alan Küçük Ağrı Dağını tamamen işgal etmiş ve bu durum Türk-İran ilişkilerinde krize sebep olmuştu. Sorun nihai olarak ancak 1937 yılında Küçük Ağrı Dağına karşılık Van’ın Saray ilçesi civarında yer alan verimli Kotur bölgesi İran’a verilerek çözülebilmisti (Akdevelioğlu ve Kürkçüoğlu, 2002, s.363; Tunçay, 2012, s.242-244). Türkiye, Hoybuncuların benzer bir tahriki Suriye Kürtleri üzerinde de yapmasının önüne geçebilmek amacıyla bu örgütün faaliyetlerini yakından takip etti. Bu kapsamda Hoybun’un Şam’da basılan yayın organı “Havar” gazetesinin

Türkiye'ye girişi engellenmiş ve bu örgütün Türkiye temsilcisi olarak görülen ve Fransızlar için ajanlık yaptığından şüphelenilen Midyatlı Şerif Mahruz Tekirdağ'a sürgün edilmiştir (BCA, 030.18/29.43.13. 30 Mayıs 1932; BCA, 030.18/48.64.12. 20 Eylül 1934).

II. Dünya Savaşı sonrasında SSCB'nin, 1925 tarihli Türk-Sovyet Dostluk ve Tarafsızlık Antlaşmasını yenilemeyi reddetmesiyle Türkiye'nin güvenlik algısında kuzey sınırları ön plana çıkmaya başladı. SSCB'yi Türkiye üzerinde baskı kurmaya yönelten faktörlerden en önemlisi Orta Doğu'da savaş galiplerinin stratejik çıkarlarını uzlaştıracak bir statükoda anlaşamamasıdır. Bölgedeki bu belirsizlik aynı zamanda güç-nüfuz mücadelesi ve emperyalist çelişkiler demektir. Ortadoğu bağlamında emperyalistler arası çatışmaları anlama noktasında Immanuel Wallerstein'in (1998) Avrupa'ya yönelik şu tespitleri aydınlatıcıdır:

“Soğuk Savaş çıkmazının askeri bileşenleri üzerinde odaklaştırılan muazzam kamu dikkati 1945-1949 dengesinin altında yatan önemli siyasal-iktisadi anlaşmayı gizliyordu. ABD'nin SSCB'ye sunduğu onunda kabulden mutluluk duyduğu şey Doğu Avrupa'da bir Sovyet arka bahçesinin meydana getirilmesiydi: o sınırlar dahilinde kalmak şartıyla SSCB'nin siyasal iktisadi ve kültürel kuralları koyabildiği bir chasse garde (av bekçisi).”

Wallerstein'in yukardaki ifadelerinde yer verdiği gibi ABD, Doğu Avrupa'yı siyasal-iktisadi anlamda SSCB sömürsüne terk etti. Bunun karşılığında Avrupa'nın geri kalanında nüfuz kurdu ve böylece Avrupa'da iki süper gücün stratejik çıkarlarını uzlaştıran bir statüko oluşturuldu. Tarafları bu yapının kurulmasına icbar eden dinamikler, nükleer silahların taşıdığı riskler ve de facto kıtanın Berlin'in ortasından iki güç tarafından askeri olarak paylaşılmış olmasıydı. Orta Doğu ise savaş sonrasında iki süper gücünde işgaline uğramamıştı ve bölgede bir statüko oluşturulamadı. Dolayısıyla Savaş sonunda SSCB, ABD ve İngiltere Orta Doğu'da oldukça farklı siyasal hedeflerle güç-nüfuz mücadelesine tutuştu. Suriye'nin Doğu Akdeniz ve Basra Körfezi'ne hakim jeopolitiği bu ülkeyi Orta Doğu mücadelesinde kritik kavşaklardan biri haline getirdi. Türkiye'nin Zaim darbesi karşısındaki Suriye Politikası da emperyalist politikalarından etkilendi ve güvenlik merkezli olarak şekillendi.

SSCB, bölgede İngiltere hakimiyetinin bütünüyle sona ermesinin kendisine sunduğu büyük fırsatları değerlendirme amacındaydı. Suriye'yi de Orta Doğu'da tutunma üssü ve giriş kapısı olarak görmekteydi. SSCB savaş sonrası Orta Doğu'da ki belirsiz statükoya da ideolojik anlamda fazlasıyla hazırды. Şöyle ki; 1928 yılında yapılan 6. Komitern'de Orta Doğu'ya yönelik “Pragmatik Doktrin” kabul edilmişti. Doktrin, bölgede zulme uğrayan komünist hareketleri illegal ilan etme pahasına da olsa, Batı hegemonyasına son vermek amacıyla Orta Doğu'da burjuva özgürlük hareketlerini desteklemeyi öngörmekteydi. SSCB, II. Dünya Savaşı'nın sonucunun belli olmaya başladığı

1944 yılıyla beraber Pragmatik Doktrini hayata geçireceği diplomatik zemini hazırlamaya başlamıştı. Bu bağlamda SSCB, 1944 yılında Suriye'nin bağımsızlığını tanıdı. Fransa ya da başka bir ülkenin Doğu Akdeniz ülkeleri üzerinde egemenliğinin kesinlikle kabul etmeyeceğini bildirdi. Haziran 1945'de Birleşmiş Milletler Güvenlik Konseyi (BMGK) daimi üyelerine gönderdiği notada, "*Suriye ve Lübnan'da askeri faaliyetlerin kesilmesi sorunların barışçıl yollardan çözülmesi...*" gerektiğini ilettiler. Stalin, Temmuz 1945'de yapılan Postdam Konferansı'nda bir kez daha Suriye ve Lübnan'da Fransa'nın ayrıcalıklarının kabul edilemeyeceğini ifade etti (Ginat, 1996, 321-322). SSCB söz konusu diplomasi manevralarının meyvelerini çok geçmeden toplamaya başladı, Suriye ve Lübnan'la ilişki kuran ilk büyük güç olma ayrıcalığını elde etti. 10 Ocak 1946 tarihinde Lübnan Cumhurbaşkanı el- Kuri'nin Moskova ziyaretiyle gelişen ilişkiler 1 Şubat 1946 tarihli gizli SSCB-Suriye Antlaşması'yla zirve noktasına ulaştı. Beyrut'ta imzalanan bu antlaşmaya göre SSCB, Suriye'nin bütünüyle bağımsız olması, yabancı etkisine kapalı ve tamamen yerli bir eğitim sisteminin kurulması, ekonomik, ticari ve denizcilik alanlarındaki sorunların aşılması ve hızla milli bir ordu kurulmasında Suriye'ye yardımcı olacaktı. Bütün bunlar karşısında Suriye de, ulusal iyileştirme programlarında SSCB'ye öncelik verecekti (Ginat, 1996).

Antlaşma iki açıdan tarihi değere haizdir. Birincisi; SSCB'nin Pragmatik Doktrin temelinde Orta Doğuya girişini ifade eder. İkincisi Suriye'yi siyasi, askeri, kültürel ve ekonomik anlamda günümüze kadar devam edecek uzun bir kesitte Rus etkisine açtı. Antlaşmanın uygulanması noktasında SSCB'nin hiçbir fırsatı kaçırmaması da dikkat çekicidir. Bu bağlamda 15 Şubat'taki BMGK görüşmelerinde SSCB, Fransız ve İngiliz kuvvetlerinin bölgeyi terk etmesini istedi, temsilcisi Andrei Vyshinskii kanalıyla da BM görüşmelerinde "*Suriye ve Lübnan'ın egemen devletler olarak kendi ülkelerinde güvenlik ve barışın devamını sağlayabileceklerini*" ifade etti (Ginat, 1996, s.323-324).

1940'ların sonunda Suriye'nin jeopolitiği ABD açısından ise üç noktada kritikti:

1- Suriye batınının bağımlı olduğu Basra Körfezi petrolünün, Akdeniz'e ulaştırılmasında stratejik bir noktadaydı.

2- Suriye'deki istikrarsızlık ABD'nin bölgedeki müttefikleri Suriye'nin kuzey komşusu Türkiye'yi ve güney komşusu İsrail'i olumsuz etkilemekteydi.

3- Suriye'deki sol hareket, ülkeyi SSCB etkisine açık hale getirdiği gibi Arap dünyasındaki komünist hareketleri tetiklemekteydi (Ginat, 1996, s.321).

Pan-Arabist Kuvvetli yönetimi, ABD'nin hedefleri açısından tam bir bariyer özelliği taşımaktaydı. Buna ek olarak Suriye liberal-parlamentar sistemle yönetilmekle beraber askeri konularda dahil Komünist Blokla yakın işbirliğine gidebilmekteydi. Bu konuda ki en somut örnek İsrail-Suriye Savaşı'nın sürüncemede kaldığı bir konjonktürde Suriye'nin SSCB'nin de desteğiyle

ihtiyaç duyduğu ağır silahları 1948 yazında Doğu Bloku ülkelerinden Çekoslovakya'dan almaya başlamasıdır.

İngiltere'nin Orta Doğu politikası ise Süveyş Kanalı'nın güvenliğinin ve Hindistan'la Kara ve deniz ulaşımının sorunsuz sağlanmasına yöneliktir. II. Dünya Savaşı'na kadar muazzam deniz gücüyle bunu yapabilen İngiltere savaş sonunda askeri, politik ve ekonomik kapasitesini büyük oranda kaybetmiş ve Afrika ve Orta Doğu'daki sömürgelerinden geri çekilmeye başlamıştı. İngiltere açısından yeni tehdit savaştan güçlü çıkan SSCB'nin Orta Doğu'ya yayılması, Süveyş Kanalı'nı ve Hindistan yolunu tehdit etmesidir (Kürkçüoğlu, 1972, s.51;Yeşilbursa, 2017, s.23). Sovyet tehdidini önlemek amacıyla İngiltere, bölgesel ve küresel dengeleri gözetken oldukça rasyonel iki ayaklı dış politika geliştirdi. Bir yandan SSCB'yi dengeleyebilecek tek güç olan ABD'yi bölgeye çekmeye çalışırken diğer yandan Türkiye-İsrail-Mısır gibi ülkeleri bir araya getirerek Sovyet yayılmacılığına karşı Orta Doğu'da ortak savunma planlarını devreye sokma çalıştı.

II. Dünya Savaşı sonrasında Orta Doğu'da emperyalistlerin hâkimiyet mücadelesi devam ederken, Türkiye'de milli bağımsızlığına ve toprak bütünlüğüne yönelik SSCB tehdidiyle başa çıkmaya çalışılmaktaydı. Soğuk Savaş statükosunun henüz oturmadığı bir dönemde gerçekleşen Zaim darbesi sırasında SSCB'nin, 1945-1946 yıllarında resmi olarak dile getirdiği Boğazların Türkiye ile Rusya tarafından savunulması ve Karadeniz'e kıyısı olmayan ülkelere kapatılması, Kars ve Ardahan şehirlerinin kendisine verilmesi (Aydın Tarihi, No. 153, Ağustos 1946, s.72-74; Maity, 1954, s.147) taleplerinden vazgeçtiğine ilişkin hiçbir somut diplomatik gelişme söz konusu değildi. Bu olguyu Cumhurbaşkanı İsmet İnönü 1949 yılı meclisi açış konuşmasında:

“Milletlerarası münasebetler alanında geçen yıla kıyasla her hangi bir düzelme olmamıştır. Dünya durumu Sekizinci Büyük Millet Meclisinin memleket mukadderatının ağır fakat o ölçüde şerefli sorumluluğunu yüklediği 1946 yılında olduğundan daha iyi değildir... Sovyetler Birliği ile iyi olmasını samimiyetle arzu ettiğimiz münasebetlerimizde, bu sene dahi yeni bir gelişme ifade edecek durumda değiliz.” (TBMMTD, Dönem 8, Cilt 21, Birleşim 1, 01 Kasım 1949, s. 4-7) sözleriyle ortaya koymaktaydı.

Anlaşılan SSCB, Türkiye üzerindeki revizyonist politikasından vazgeçmeyerek, Rus dış politikasında bir geleneği de ifade eden uluslararası antlaşmalarla kısıtlanmaksızın komşularıyla ilişkilerinde serbest hareket etme alışkanlığını sürdürmek istemekteydi (Kissenger, 2018, s.413). Yani Stalin, II. Dünya Savaşı öncesinde Polonya, Baltık ülkeleri ve Finlandiya'ya boyun eğdirmesine benzer şekilde şimdiki ikili bir antlaşmayla Türkiye'yi stratejik çıkarlarıyla uyumlu bir devlet haline getirmeye çalışılmaktaydı. İşte SSCB'nin siyasal varlığına yönelik tehditleri Türkiye'nin Zaim darbesi karşısında güvenlikçi ve kontrollü politikasının küresel parametresini oluşturur. Sovyet

yayılmacılığı karşısında Türkiye, Zaim yönetimine karşı şu sebeplerle mesafeli yaklaşmak zorundaydı; ilk olarak, Suriye'ye yönelik maceracı bir politika SSCB'ye Türkiye'ye yönelik bilindik politikalarını uygulayabilme noktasında meşrutiyet alanı açabilirdi. Türkiye, Sovyet tehdidi dolayısıyla halen bütçesinde “*en yüksek sarfiyat kalemini*” savunma harcamalarına ayırdığı (TBMMTD, D. 8, B. 1, O. 1, 01 Kasım 1949, s. 5) bir kesitte her rasyonel devlet gibi bu ülkenin düşmanlığını celp edecek politikalarından uzak durmalıydı.

İkincisi Zaim'in iktidarda bulunduğu (30 Mart 1949-15 Ağustos 1949) dönem, Türkiye'nin batıyla bağlarının yeterince güçlendirmede olduğu bir kesiti de işaret etmekteydi. Türkiye, batı ittifak sisteminin Avrupa'yı SSCB tehdidinden korumak için oluşturduğu NATO'ya üye olabilmek için henüz (Nisan 1949) başvurmamıştı. Dolayısıyla herhangi bir SSCB saldırısı karşısında kendini koruyabilecek bir uluslararası ittifaktan yoksundu.

Son olarak Türkiye'nin maceracı bir dış politikaya yönelmesi sonucunda Suriye'de meydana gelebilecek siyasal ve ekonomik istikrarsızlık komünist hareketleri güçlendirerek bu ülkeyi SSCB etkisine açma potansiyeli taşımaktaydı. Böyle bir sonuç Türkiye açısından en kötü senaryoydu. Çünkü Türkiye kuzey ve güney sınırlarından aynı anda güvenlik tehdidiyle yüzleşmek zorunda kalacaktı. Dolayısıyla darbe karşısında güvenlikçi ve kontrollü bir politika izleyerek dengelerin bir an önce yerine oturmasını beklemek, Türkiye açısından en rasyonel tercih olarak görünmekteydi.

Türkiye'nin Zaim darbesi karşısında güvenlik merkezli ve kontrollü yaklaşımının bölgesel parametresini ise Türkiye'nin geleneksel Araplar arası çatışmalara karışmama politikası oluşturur. Araplar arası mücadelenin Suriye bağlamındaki boyutu, Haşim'i krallıkları Irak ve Ürdün devletlerinin Suriye üzerinde irredantist politikalarına Mısır-Suudi Arabistan blokunun verdiği tepkiyle şekillendi.

Suriye ve Irak'ın birleşme çabaları I. Dünya Savaşı devam ederken Emir Faysal'ın 1918 yılında Arap kuvvetlerinin başında Suriye'ye girmesine kadar götürülebilir (BCA 030.10/263.770.14, 1-2. 05 Mayıs 1932). Fransa'nın Suriye işgaliyle bu girişim akamete uğratılsa da Irak-Suriye birliği 1943 yılında bu defa Nuri Said Paşa'nın “*Bereketli Hilal (Fertile Crescent)*” projesini İngiltere'ye sunmasıyla tekrar gündeme geldi. Plan iki aşamalı olarak düşünülmüştü. Önce Suriye-İrak-Filistin-Ürdün-Lübnan-İrak bir araya gelecek daha sonra Arap birliği kurularak diğer Arap devletleri bu birliğe katılacaktı (Goldschmidt, ve Lawrence, 2005, s. 399). Yine plana göre Arap birliğini oluşturan ülkeler monarşi, cumhuriyet ya da federalizmle yönetilebilecek, Filistin'deki Yahudi azınlık ile Lübnan'daki Hristiyan azınlık uluslararası garantiler altında otonomiye sahip olacaktı (Simon, 1974, s.318). Irak liderliğinde Pan-Arabizmi öngören plan, azınlıkların statüsündeki iyileştirmeler ve İngiliz çıkarlarıyla uyumuyla uygulanabilirliği noktasında elverişli görülebilir fakat bölgesel gerçekleri ve Irak'ın iç dinamiklerini fazlasıyla göz ardı etmekteydi. Çünkü

geleneksel Haşimi karşıtı Suudi Krallığının, Mısır'ın ve Suriye'nin bu plana olumlu yaklaşması olanaksız olduğu gibi çoklu toplum yapısına sahip Irak'ın Şii ve Kürtlerinin kendilerini küçük bir azınlığa dönüştürecek böyle bir plana olumlu yaklaşmayacakları da açıktı. Başka bir ifadeyle Nuri Said Paşa'nın projesi teoride parlak görünse de hayata geçirilme noktasında olgusal gerçeklikten uzaktı. Sadece Zaim yönetiminin ilk günlerinde olduğu gibi zaman zaman Irak tarafında planın uygulanabilirliğiyle ilgili hayaller doğurmuştur.

Suriye üzerinde irredantist emeller taşıyan başka bir devlet de yukarıda ifade edilgi üzere Haşim'i Ürdün Krallığıydı. İngilizlerin bedevileri kontrol altında tutmak için yarım milyon nüfusla kurdukları Ürdün Emirliği, yarısı UNRWA kamplarından, diğer yarısı da Ürdün'ün işgal ettiği Batı Şeria'dan gelen eğitilmiş Filistinlilerin katılımıyla, 1948 Arap-İsrail Savaşı'ndan sonra nüfusunu üçe katlamıştı ve artık Ürdün (Transjordan) Krallığıydı (BCA, 030.01/101.624.4, 15. 09 Temmuz 1946; Goldschmidt ve Lawrence, 2005, s.399). Küresel güç olarak İngiltere'nin bölgesel güç olarak da Türkiye'nin desteğini kazanmak isteyen Ürdün Kralı Abdullah, Londra (1946) ve Ankara (1947) ziyaretleriyle bu amacına ulaşmaya çalıştı. Ziyaret sırasında Türkiye'yle 11 Ocak 1947 tarihli Dostluk ve İyi Komşuluk Antlaşması da imzalandı. Ancak bu antlaşma Türkiye'nin Büyük Suriye Projesine destek verdiği anlamına gelmiyordu. Zira Başbakan Hasan Saka, Suriye basınında antlaşmaya karşı yapılan sert eleştirilere karşılık benzeri bir antlaşmanın Orta Doğu'da isteyen her devletle yapılabileceğini deklare etti (TBMMD, D. 8, Cilt 4, B. 44, 14 Şubat 1947, s.172; Ayın Tarihi, No:158, Ocak 1947, s.71). Türkiye, Suriye ve Ürdün arasındaki sürtüşmenin Arap dünyasında yol açtığı bloklaşmanın farkındaydı. Mısır'la beraber Haşimi Krallıkları karşısında yer alan Suudi Arabistan'ın Suriye üzerindeki revizyonist politikalara karşı tavrı oldukça sertti. Çünkü Hâşimiler, Suudi Arabistan'ı kendi vatanları olarak görmekte ve 1926 yılında Kral Suud tarafından bölgeden çıkarıldıklarından beri burayı ele geçirmeye çalışmaktaydılar. Suud Krallığı bu tehdide karşı ABD'nin Riyad Büyükelçisi Rives Childs'ın da yardımıyla bu ülkenin desteğini aramaktaydı (Hinnebusch, 2002, s.78). Kendisini Arap dünyasının doğal lideri olarak gören Mehmet Ali Hanedanın hüküm sürdüğü Mısır ise Haşimilerin, Suriye'ye yönelik irredantist politikalarla Orta Doğu'da nüfuzlarını genişletmesine karşıydı.

1940'ların sonundaki karmaşık Orta Doğu denkleminde Türkiye, emperyalist çelişkiler karşısında geliştirdiği güvenlik merkezli ve kontrollü Suriye politikasını yine bu çelişkilerin bölgesel uzantısı olan Arap devletleri arası çatışmalardan uzak durarak da sürdürdü. Çünkü Türkiye, Araplar arası mücadeleyi kendi ulusal güvenliği için bir tehdit olarak görmekteydi. Güney komşuları Suriye ve Irak her zaman bu çatışmanın ana aktörleriydi ve bu durum Türkiye'nin güneyindeki istikrarı baltalıyordu. Türkiye, Araplar arası mücadelelerde tarafsız kalarak bu ülkeler arasındaki sorunların barışçı yollarla çözülmesi temennilerinde bulunmakla yetindi. Bu yüzden Cumhurbaşkanı İnönü'nün 1 Kasım 1949 TBMM'yi açış konuşmasında sarf ettiği

“Kendileriyle uzun asırlar beraber yaşamaktan doğan gayet tabii ve derin yakınlık duygularıyla bağlı bulunduğumuz Arap Devletlerinin emniyet ve selâmetleri Türkiye için de hayati bir meseledir. Bu bakımdan Cenup komşularımızın kuvvetlenmelerini ve ilerlemelerini büyük bir hazla takip etmekteyiz. Arap Birliği devletleriyle siyasi münasebetlerimizin karşılıklı itimada ve Orta Doğu’da hayırlı iş birliğine dayanan bir hava içinde gittikçe daha fazla inkişafı, halis emelimizdir” (TBMMTD, D. 8, B. 1, O. 1, 01 Kasım 1949, s.7-8)

sözleri o dönem Türkiye’nin yönetici eliti tarafından sürekli tekrarlanan mottolardı. Albay Zaim Darbesi karşısında da Türkiye, Zaim’in Türkiye’ye yönelik bütün cezbedici açıklamalarına rağmen aynı politikayı sürdürdü. Keza Türkiye’nin darbe karşısında açıkça olumlu/olumsuz tavır alması bloklardan birini karşısına alması anlamına da gelecekti. Zaim’in oportünist dış politika anlayışının da Türkiye’yi bu yaklaşıma yönelten faktörlerden biri olduğu ileri sürülebilir. Şöyle ki Zaim, 9 Nisan 1949’da Bağdat’a askeri bir paktın imzalanması için açık mesajlar verdi. Buna hemen cevap veren Irak, Albay Abdülmüttalib başkanlığındaki bir heyeti Şam’a gönderdi ve 13 Nisan’da Irak-Suriye Askeri İttifak Antlaşması imzalandı. Zaim, Irak’la görüşmeleri sürdürürken bir yandan da çoktan Suudi Arabistan’a bir elçi göndermişti. Bunu haber alan Nuri Said Paşa kendisini 16 Nisan’da Şam’da ziyaret ederek Suriye-Irak paktının çoklu bir pakt olmadığını ifade etmek zorunda kaldı. Buna karşın Zaim, 21 Nisan’da Mısır’ı ziyaret ederek Kral Faruk’la görüştü ve Mısır-Suudi blokuna yakın politikalar geliştirmeye başladı (Simon, 1974, s.319). Kuşkusuz Zaim’in Makyavelist politikası Türk hariciyesi tarafından dikkatle takip edilmekteydi ve Zaim’in güvenilmez bulunması darbe karşısında Türkiye’yi daha kontrollü davranmaya yönelten etmenlerden oldu.

Zaim iktidarının geçici olabileceği seçeneğinin de Türkiye tarafından göz ardı edilmediği anlaşılmaktadır. Yakın dönem Türkiye-Suriye ilişkilerinin sorunlu bagajı, Türkiye’yi Zaim darbesi karşısında kontrollü olmaya icbar etmekteydi. Suriye, 1939 yılından itibaren bir yandan haritalarında Hatayı kendi topraklarında gösterirken, diğer yandan BM ve Arap Birliği başta olmak üzere uluslararası platformlarda Türkiye’nin batılı devletlerle ve bazı bölge ülkeleriyle yaptığı paktlarla Arap devletlerine karşı düşmanca politikalar izlediği iddialarını ileri sürmekte ve Türkiye’yi bölgede yalnızlaştırmaya çalışmaktaydı (BCA, 030.01/104.648.2, 3. 25 Şubat 1954). San Francisco Konferansında(1945) Suriyeli delegeler, Hatayı *Suriye’den gasp edilmiş* bir yer Fransa’nın bu süreçteki tavrını da “*ultra vires (yetki dışı)*” olarak tanımlamışlardı. Aynı düşünceler 1946 yılında BM ve Arap Birliğinde Suriye temsilcileri tarafından tekrarlanmıştı (Sanjian, 1956, s.382-383) Suriye Başbakanı Cemil Mardam da 1947 yılında BM genel kurulunda yaptığı konuşmada Suriye’nin Hatay üzerindeki iddialarından vazgeçmediğini sadece uygun bir konjonktüre ertelediğini ifade etmişti (Qazazz, 1967, s.45). Türkiye, 1921 Ankara antlaşmasından itibaren en yakından takip ettiği Orta Doğu ülkesi olan

Suriye'nin iç dengelerini yakından bilmekteydi. Suriye politikasının iki ana aktöründen Ulusal Parti'ye karşı darbe yapan ve Halk Partisinin de desteğini yitiren üstelik orduda güçlü azınlık gruplarını da karşısına alan bir yönetimin uzun süre iktidarda kalamayacağını farkındaydı. Bu sebeple Türkiye, Zaim yönetimi sonrasında Suriye'de iktidara gelecek yeni aktörlerle güvenlik sorunları yaşamama adına darbe karşısında kontrollü ve mesafeli politikasını sürdürdü.

Hüsni Zaim Darbesi karşısında Türkiye'nin Suriye politikasının iyimserlik boyutunu ise Zaim'in Türk dış politikasının içinde bulunduğu zor koşulları doğru okuyan yaklaşımı ve bunun karşılığında Türkiye'nin Zaim yönetimini darbeden yaklaşık iki hafta sonra 17 Nisan 1949 tarihinde (MEI, 1949, s.321) tanınması oluşturur. Darbenin hemen sonrasında Zaim, Türk basınına verdiği demeçlerde Türkiye'ye sıcak mesajlar gönderdi. Örneğin Hürriyet gazetesine yaptığı açıklama şöyledir:

“Türkiye bugün büyük bir harbe karşı koymak için büyük Muazzam gayretler sarf ediyor. Memleketiniz patlak vermesi muhtemel olan bu Harbin ileri hattındadır onun arkasındaki Suriye ve Irak'ın da kuvvetli olması lazımdır. Biz bunun için en ciddi tedbirlere başvuracağız. Suriye'deki bütün komünistleri tecrit kamplarına topluyoruz. Bu adamlar memleketimizi mahvetmek için ellerinden gelen her şeyi yapmaya amadedirler. Fakat Onlara bu fırsatı vermeyecek ve kuvvetli bir halde kalacağız kuvvetli bir ordu hazırlamakta olduğumuzu size söyleyebilirim.” (Hürriyet, 1949b).

Zaim ilerleyen günlerde yine aynı gazeteye yaptığı açıklamada *“Türk Milletine ve İnönü Hazretlerine candan Selam ve muhabbetlerini”* iletmış, kendisine Atatürk'ü örnek alacağını devrimizin bu büyük inkılapçısının aynı zamanda Ortadoğu milletlerinin de lideri olduğunu ve Türkiye'ye, askeri-sivil öğrenci gönderileceğini açıkladı.(Hürriyet, 1949c)

Zaim'in açıklamalarında öne çıkan en önemli vurgu, komünizm tehdidi karşısında Türkiye'nin yanında olduğu mesajıdır. Zaim, bu söylemine paralel olarak Suriye'de Komünist Partiyi yasadışı ilan ettiği gibi, Komünist lider Emir Turna ve arkadaşlarını Filistin'e sürdü. Kuran ayetleriyle sosyalist prensipler arasında bağlantı kurarak propaganda yapan bu komünist grup, yoksul Suriyeliler üzerinde oldukça etkili olmaktaydı (Tan, 1949). Böylece Zaim, yönetimi için tehdit oluşturan komünistlerden kurtulduğu gibi halen SSCB tehdidini yoğun olarak yaşayan Türkiye'ye karşıda jest yapmış oldu. Açıklamalarındaki Atatürk vurgusu ile de Zaim, Türkiye'yle ideolojik bir özdeşim kurma çabasıdır. Atatürk'ü örnek aldığı ve Ortadoğu halkları için onun liderliğini öne çıkarması bu amaca yöneliktir

Zaim Yönetimi'nin Türkiye açısından asıl değer taşıyan yönü ise Türkiye'nin toprak bütünlüğünü tanıyan ilk Suriye iktidarı olmasıdır. Zaim darbeden sonra yaptığı açıklamalarda Suriye'nin Hatay meselesinin kalmadığını ifade etti. Benzer şekilde 1 Temmuz 1949'da Ankara'daki bir konferansa katılan

Suriye kabine üyesi, Suriye'nin Hatay üzerindeki iddialarından vazgeçtiğini ve ülkesinde irradaantist politikalar güden partilerin de yasaklandığını deklare etti (Sanjian, 1956, s.383). Zaim iktidarının bu yaklaşımı Suriye'nin Türkiye politikasında önemli bir kırılmayı işaret etmekteydi. Daha önceki Suriye iktidarlari uluslararası hukuka da aykırı bir şekilde Hatay üzerindeki hak iddialarını sürdürmüşlerdi. Zaim'in, Türkiye'ye karşı geliştirdiği dostane yaklaşım oldukça rasyonel gerekçelere sahipti. Şöyle ki; 1946 yılında bağımsızlığını kazandıktan sonra Suriye'nin karşı karşıya kaldığı ana tehdit Pan-Arabist Haşim'i Krallıkları Ürdün ve Irak'ın toprak bütünlüğüne yönelik saldırılarıydı. Bu iki ülke de Orta Doğu'da Türkiye'nin müttefikiydi. Zaim, dostane politikalarla, Türkiye'yi Haşim'i ekseninden ayırıp dengeleyici bir unsur olarak yanına çekmek ve iktidarını sürdürmek için dayanabileceği bölgesel güç haline getirmek amacındaydı.

Zaim'in yukarda yer verilen Türkiye yanlısı açıklamaları ve Hatay meselesindeki tutumu Türk basınında büyük bir coşkuyla karşılandı. Hürriyet gazetesi Hüsnü Zaim'i "*Yeni Bir İnkılap devrini açan Albay*", Yeni Sabah gazetesi "*Hürriyet Kahramanı*" olarak tanımlamaktaydı. Ulus gazetesi, Zaim yönetimindeki "*Suriye'nin Türkiye ile dostane ilişkiler kurmayı en esaslı iş telakki ettiğini*" duyuruyordu. Yine Hürriyet gazetesi 12 Nisan tarihinde Türkiye'nin Suriye rejimini tanıyacağı haberine yer veriyordu (Hürriyet, 1949d; Ulus, 1949; Yeni Sabah, 1949b).

Türk hariciyesinin Zaim darbesine yaklaşımı ise Türk basının aksine temkinli iyimserlikten öteye geçmedi. Türkiye darbe sonrasında Suriye'de taşların yerine oturmasını beklemekteydi. Sadece kuzey sınırlarında yaşadığı Sovyet tehdidinin karşısında güney sınırlarını güvence altına alabilmek umuduyla Zaim'in sıcak mesajlarına bütünüyle ilgisiz kalamadı ve iyimser yaklaşımının bir göstergesi olarak darbenin başarısından emin olduktan sonra Irak ile aynı gün 17 Nisan 1949'de Zaim yönetimini tanıdı. Darbede açık desteği bulunan ABD'nin 27 Nisanda Zaim yönetimini tanıdığı (MEI, 1949, s.321) düşünüldüğünde Türkiye'nin darbe konusundaki iyimser tutumu daha iyi anlaşılacaktır. Ancak Türkiye Zaim yönetimini tanımak dışında hiçbir politik hamle yapmadı. Zaim'in iktidarını sürdürebilmesine yardımcı olabilecek politikalar geliştirmede.

SONUÇ

Suriye 1946 yılında Fransız Manda yönetiminden tamamen kurtuldu ve ülkede liberal demokratik sistem kuruldu. Ancak Suriye toplumunun çoklu kimlik yapısı, Arap milliyetçiliğinin farklı fraksiyonları arasındaki çatışmalar ülkeyi kısa sürede istikrarsızlaştırmıştır. Bu iç politik tabloya 1948 Arap-İsrail Savaşı'nda alınan onur kırıcı yenilgi ile Haşim'i Krallıkları Irak ve Ürdün'ün Suriye üzerindeki irradaantist politikaları eklenince Suriye ordusunda çeşitli

hareketlenmeler görülmüştür. Suriye parlamentosunun Orta Doğu'daki çıkarları açısından ciddi bir bariyer haline gelmesiyle ABD'nin de desteklediği Albay Hüsnî Zaim komutasındaki bir cunta 30 Mart 1949 tarihinde darbeye Şükrü Kuvvetli yönetimini devirmiştir.

Darbe'nin Orta Doğu'ya dönük iki önemli sonucu olmuştur. Birincisi, ABD, bölgede çıkarlarını askeri diktatörlerle koruyabildiğini görmüş ve hükümet darbelerini Orta Doğu'da dış politikasının aracı haline getirmiştir. İkincisi, II. Dünya Savaşı sonrasında Arap Orta Doğu'sundaki ordular askeri darbeye tanıştılar. Ordunun içinde küçük bir cuntanın kolaylıkla yönetimi ele geçirip, cunta liderinin bir anda cumhurbaşkanı ya da askeri diktatör olabildiğini gören çeşitli rütbedeki birçok subay daha sonra darbeye kalkışmıştır. Albay Zaim Darbesi bu bağlamda tam bir domino etkisi yaratmıştır. Zaim Darbesi'nden 1980 yılına kadar Arap ülkelerinde prototipini bu darbenin oluşturduğu yarısı başarılı yaklaşık 55 darbe girişimi olmuştur (Be'eri, 1982, s.70). Bu bağlamda II. Dünya Savaşı sonrasındaki askeri darbelere laboratuvar olması dolayısıyla Albay Zaim Darbesi modern Orta Doğu'nun en önemli siyasi-askeri olaylarından biridir.

Türkiye-Suriye ilişkileri açısından ise Zaim Darbesi, Hatay'ın Türkiye'ye katıldığı 1939 yılından günümüze kadar, -1998 Adana Mutabakatından Suriye iç savaşının başladığı 2011 yılına kadarki 13 yıllık dönem dışında- dört buçuk aylık iyimserlik havasının hakim olduğu tek tarihsel kesit olmuştur. Zaim, darbeden sonra yaptığı açıklamalarda Suriye'nin Hatay meselesinin kalmadığı, ülkede komünist teşekküllere karşı sert tedbirler alacağı yönündeki iki kritik mesajla Türkiye'nin güney sınırlarından kaynaklı güvenlik endişelerini sonlandırabileceğini göstermek istemiştir. Türkiye de bunun karşılığında darbeden iki hafta sonra Zaim yönetimini tanımıştır. Ancak Türkiye'nin darbe karşısındaki olumlu tutumu bu iyimserlikle sınırlı kalmıştır. Türkiye'nin Zaim Darbesi karşısındaki Suriye politikasının belirleyici vasfı kontrollü olmasıdır. Küresel bağlamda Türkiye'nin politikasının rasyonalitesini Suriye'nin Doğu Akdeniz'e ve Basra Körfezi'ne hakim jeopolitiği sebebiyle II. Dünya Savaşı'ndan büyük güçler olarak çıkan, ABD ve SSCB'nin çatışma noktalarından biri haline dönüşmesi oluşturmuştur. 1940'ların ikinci yarısında SSCB'nin bağımsızlığına ve toprak bütünlüğüne yönelik tehditleriyle karşı karşıya kalan Türkiye, SSCB'nin düşmanlığını arttıracığı ve Suriye'yi daha da istikrarsızlaştıracağı gerekçesiyle Suriye'nin iç işlerine karışmaktan uzak durmayı çıkarları açısından daha uygun görmüştür. Çünkü kuzeyinde Rus tehdidiyle baş etmeye çalışan Türkiye için güney sınırlarında güvenlik ve istikrar yaşamsal bir meseleydi.

Türkiye'nin kontrollü politikasının bölgesel boyutunu ise geleneksel anlayışı olan Arap ülkeleri arasındaki çatışmalara karışmama stratejisi oluşturmuştur. Türkiye oportünist bir yaklaşıma sahip Zaim'in yanında yer

olarak Irak-Ürdün ve Suudi Arabistan-Mısır bloklarına ayrılmış, Arap dünyasının herhangi bir blokunu karşısına alma riskine girmemiştir.

Suriye'nin iç politik dengeleri bağlamında Türkiye'nin kontrollü davranmasını zorunlu kılan husus da ülkede hemen hemen bütün politik grupların Hatay sorunu dolayısıyla Türkiye karşıtlığıdır. Bu noktada realist davranan Türkiye, Zaim yönetiminin Hatay'dan vazgeçtiğini deklare etmesine rağmen yönetimin istikrarını görmek için Suriye'de taşların yerine oturmasını beklemiştir. Böylece Suriye'de iktidar değişiminde yeni yönetimin düşmanca politikalarının önüne geçmeye çalışmıştır.

KAYNAKÇA

- Akşam. (1949, 19 Aralık). Suriye'de yeni isyan.
- Akdevelioğlu, A. ve Kürkçüoğlu, Ö. (2002). Orta Doğu'yla ilişkiler. Baskın Oran (Ed). *Türk dış politikası içinde* (s.357-384). İstanbul: İletişim Yayınları.
- Arı, T. (2014). *Geçmişten günümüze Ortadoğu siyaset, savaş, diplomasi*. Bursa: Dora Basım Yayın.
- Armaoğlu, F. (2017). *Filistin meselesi ve Arap İsrail savaşları (1948-1988)*. İstanbul: Kronik Kitap.
- Aydın Tarihi, No 153, Ağustos 1946, s.72-74.
- Aydın Tarihi, No:158, Ocak 1947, s. 71.
- Babikian, N. S. (1980). Michel 'Aflag: a biographic outline. *Arab Studies Quarterly*, 2 (2): 162-179.
- Başbakanlık Cumhuriyet Arşivi, Hariciye Vekâleti 1. Daire Umum Müdürlüğü, Sayı 8981-358, 030.10/263.770.14, 1-2. (05.05.1932).
- Başbakanlık Cumhuriyet Arşivi, Dâhiliye Vekâleti J.Umum Müdürlüğü, Sayı 74165, 030.10/128.922.22. (11.10. 1932).
- Başbakanlık Cumhuriyet Arşivi, Başvekâlet Muamelat Genel Müdürlüğü, Sayı 12936, 030.18/29.43.13. (30.05.1932).
- Başbakanlık Cumhuriyet Arşivi, Başvekâlet Kararlar Müdürlüğü, Sayı, 2/1292, 030.18/48.64.12. (20.09 1934).
- Başbakanlık Cumhuriyet Arşivi, Dâhiliye Vekâleti, Sayı 45817, 030.10/264.782.25. (10.09.1938)
- Başbakanlık Cumhuriyet Arşivi, Dâhiliye Vekâleti Emniyet Umum Müdürlüğü, Sayı 2023, 030.10/265.386.22. (10.06.1939)
- Başbakanlık Cumhuriyet Arşivi, Gümrük ve İnhisar Vekâletinden Başvekâlete Gönderilen Rapor, Sayı 20268, 030.10/265.792.1. (06.11. 1944).
- Başbakanlık Cumhuriyet Arşivi, Başvekâlet Basın ve Yayın Umum Müdürlüğü, Sayı 1730, 030.01/101.624.4, 15. (09.07.1946).

- Başbakanlık Cumhuriyet Arşivi, Başvekâlet Basın-Yayın ve Turizm Genel Müdürlüğü, Sayı 6230, 030.01/104.648.2, 3. (25.02.1954).
- Be'eri, E. (1982). The waning of the military coup in arab politics. *Middle East Studies*, 18(1), 69-81.
- Berktaş, H. (2017, 23 Temmuz). devrim darbe demokrasi. *Serbestiyet*. İnternet Adresi: <http://www.serbestiyet.com/yazarlar/halil-berktay/devrim-darbe-demokrasi-806154> (Erişim Tarihi: 7 Şubat 2019).
- Carleton, A. (1950). The Syrian coups d'etat of 1949. *Middle East Journal*, 4(1), 1-11.
- Cumhuriyet. (1949a, 31 Mart). Suriye'de yapılan hükümet darbesi.
- Cumhuriyet. (1949b, 15 Ağustos). Suriye'de yeni bir hükümet darbesi.
- Cumhuriyet. (1949c, 16 Ağustos). Suriye'de yeni hükümet dün işe başladı.
- Eppel, M. (1996). Syrian-Iraqi relations during the 1948 Palestine war. *Middle Eastern Studies*, 32(3), 74-91.
- Ginat, R. (1996). Policy towards the Arab world 1945-1948. *Middle Eastern Studies*, 32(4), 321-335.
- Goldschmidt, A. ve Lawrence, D. (2005). *Kısa Orta Doğu tarihi*. çev. A. Güler. İstanbul: Ufuk Matbaası.
- Hassan, S. (2008). Turkey's İsrail policy since 1945. *İndian History Congress*, 69, 921-929.
- Hinnebusch, R. (2002) . The foreing policy of Syria. raymond hinniebusch ve anoushiravan ehteshami (Ed.). *The Foreing Policies of Middle East* içinde (p. 141-165). London: Lynne Rienner Publishers.
- Hürriyet. (1949a, 13 Nisan). Büyük Suriye davası.
- Hürriyet. (1949b, 4 Nisan). Albay Zaim hürriyet'e beyanatta bulundu.
- Hürriyet. (1949c, 14 Nisan). Atatürk'ü kendime misal yapacağım.
- Hürriyet. (1949d, 12 Nisan). Türkiye Suriye'deki rejimi tanıyacak.
- Khadduri, M. (1951). Constitutinal development in Syria: with emphasis on the constitution of 1950. *Middle East Journal*, 5(2), 137-160.
- Kissenger, H. (2018). *Diplomasi*. çev. İ. Kurt. İstanbul: Türkiye İş Bankası Kültür Yayınları.
- Kürkçüoğlu, Ö. (1972). *Türkiye'nin arap orta doğusuna karşı politikası (1945-1970)*, Ankara: Ankara Üniversitesi Siyasal Bilgiler Fakültesi Yayınları.
- Little, D. (1990). Cold war and covert action: the United States and Syria 1945-1958. *Middle East Journal*, 44 (1), 51-75.
- Little, D. (2004). The CIA and the cult of covert action in the middle east. *Diplomatic History*, 28 (5), 663-701.
- Luttwak, E. (1996). *Bir uzmanın gözüyle darbe*, çev. E. Polat. Ankara: Yaba Yayınları.

- Lynch, M. (2002). Jordan's Identity and Interest . Shibley Telhami and Michael Barnett (Ed.). *Identity and Foreign Policy In The Middle East* içinde (s. 26-57). Newyork: Cornell Universty Press.
- Maity, A. (1954). The problem Of Turkish straits. *The Indian Journal Of Political Science*, 15(2), 134-152.
- Middle East İnstitute. (1949). Developments of the qarter: Comment and Chronolgy March 1-May 31.
- Milton, E. (2008). *Contemporary politics in the middle east*. Malden: Polity Press.
- Qazazz, A. (1967). Military regimes and political stability in egypt, iraq and syria. *berkeley journal of sociology*, 12, 44-54.
- Sadowski, Y. (2002). The evelation of political identity in syria. shibley telhami and michael barnett (Ed.).*Identity and Foreign Policy in the Middle East* içinde (p. 137-154). Newyork: Cornel University Press.
- Sanjian, A. (1956). The sanjak of alexandretta(Hatay): İts impactttürkish-syrian relations (1939-1956)". *Middle East Journal*, 10 (4), 374-379.
- Shlaim, A. (1986) "Husni za'im and the plan to resettle palestinian refugees in syria". *Journal of Palestine Studies*, 12(4), 68-80.
- Simon, R. (1974). "The hashemite conspiracy: hashemite unity attempts, 1921-1958". *International Journal Of Middle East*, 5(3), 314-327.
- Tan. (1949, 16 Ağustos). "Suriye ihtilali geniş akisler uyandırdı.
- Tunçay, M.(2012). *Türkiye Cumhuriyetinde tek parti yönetiminin kurulması 1923-1931*. İstanbul: Tarih Vakfı Yurt Yayınları.
- Türkiye Büyük Millet Meclisi Tutanak Dergisi, Dönem 8, Cilt 21, Birleşim 1, 01.11.1949.
- Türkiye Büyük Millet Meclisi Tutanak Dergisi, Dönem 8, Cilt 4, Birleşim 44, 14.02.1947.
- Ulus. (1949, 10 Nisan). Suriye Türkiye ile dostane münasebetler kurmayı en esash iş telakki ediyor.
- Wallerstein, I. (1998). *Jeopolitik ve jeokültür*. çev. M. Özel. İstanbul: İz Yayıncılık.
- Winder, B. (1962), Syrian deputies and cabinet ministers, 1919-1959 Part-I. *Middle East Journal*, 16 (4), 407-429.
- Yeni Sabah. (1949a, 31 Mart). Suriye'de bir hükümet darbesi oldu.
- Yeni Sabah. (1949b, 08 Nisan). Yeni hükümet tanınıyor.
- Yeşilbursa, B. K. (2017). *Ortadoğu'da emperyalizm*. Bursa: Sentez Yayıncılık.
- Zafer. (1949, 20 Aralık). Suriye'de yeni bir hükümet darbesi.

ULUSLARARASI EKONOMİ POLİTİKTE NEOKLASİK REALİZME DUYULAN İHTİYAÇ: AVRASYA EKONOMİ TOPLULUĞU

Mehmet ŞAHİN¹

ÖZ

Bu çalışma uluslararası ekonomi politik çalışmalarında neoklasik yaklaşımın önemine değinmektedir. Çalışmada farklı kapitalist modellerin ve özellikle Soğuk Savaş sonrasında ortaya çıkan hibrit ekonomik sistemlerin sebebini anlamak için devletlerin içyapılarının önemli olduğuna vurgu yapılacaktır. Bu bakımdan çalışma, uluslararası ekonomideki bölgesel farklılıkları anlamak için bütün eleştirilere rağmen neoklasik realist yaklaşımın faydalı olacağını iddia etmektedir. Buna göre uluslararası sistemin hâkim anlayışı olan liberalizm bağımsız değişken, devletlerin içyapıları da ara değişkendir. Ortaya çıkan hibrit sistemler de bağımlı değişkendir. Çalışmanın teorik bölümünde bu değişkenler ayrıntılı olarak ele alınacaktır. Modelin geçerliliğini göstermek için çalışmanın son bölümünde Avrasya Ekonomi Topluluğu vaka çalışması olarak ele alınacaktır.

Anahtar Kavramlar: Avrasya Ekonomi Topluluğu, Neoklasik Realizm.

¹ Arş. Gör., Aksaray Üniversitesi, İktisadi ve İdari Bilimler Fakültesi, Siyaset Bilimi ve Kamu Yönetimi Bölümü, mesahin@alumni.bilkent.edu.tr, <https://orcid.org/0000-0002-0142-6666>
Makalenin gönderilme tarihi: 31 Mayıs 2020 *Kabul tarihi: 12 Ekim 2020*

A NEED FOR NEOCLASSICAL REALIST APPROACH IN INTERNATIONAL POLITICAL ECONOMY: THE EURASIAN ECONOMIC UNION

ABSTRACT

This study refers to the importance of the neoclassical realist approach in international political economy studies. The domestic structures of the states will be emphasized in order to understand the reasons for the varieties of capitalist models and hybrid economic systems that emerged after the Cold War. In this sense, the article argues that neoclassical realism could be useful to understand the regional differences in international political economy, despite the critics. Accordingly, the dominant view of the international system, which is liberalism, is the independent variable and the domestic variables of states are the intervening variables. The outcomes that are the hybrid systems are the dependent variable. The theoretical part of the study will examine these variables in detail. The Eurasian Economic Union will be taken in the last section of the work as the case study to test the validity of the model.

Keywords: The Eurasian Economic Union, Neoclassical Realism.

GİRİŞ

Özellikle 1970’li yıllardan itibaren bütün dünyada artan ekonomik faaliyetler uluslararası ekonomi politiği anlamada yeni yaklaşımlara duyulan ihtiyacı da arttırmıştır. Söz konusu tarihlerden itibaren sadece ticari ve finansal faaliyetler artmaya başlamamış aynı zamanda başta Almanya ve Japonya olmak üzere yeni ekonomik merkezler yükselmeye başlamıştır. 1990’lı yıllarla birlikte ise Çin’in yükselişi hem akademik çalışmaların hem de dünya siyasetinin gündemini meşgul etmeye başlamıştır. Sayılan bu ülkelerin ortak özellikleri, piyasa ekonomisi sayesinde yükselmekle birlikte ABD’den farklı olarak kapitalizmi yorumlama biçimleri hem bu ülkeden hem birbirlerinden farklı olmasıdır. Nitekim söz konusu ülkelerin ekonomik sistemleri kapitalist olmakla birlikte önünde bir sıfatla birlikte anılmaktadır. Örneğin Japonya “Kalkınmacı Kapitalist” (Bello, 2009), Almanya “Sosyal Pazar Kapitalizmi (Gilpin, 2001), Çin ise eski Devlet Başkanı Jiang Zemin’in tabiriyle “Sosyalist Pazar Ekonomisi” olarak betimlenmektedir. Yani sanılanın aksine “artan ekonomik faaliyetler ülkeler arasındaki kurumsal farklılıkları ortadan kaldırmamıştır” (Hall & Soskice, 2001, p. 60). Dolayısıyla kapitalizm sadece neoliberal haliyle değil Hall ve Soskice’nin (2001) de belirttiği gibi farklı çeşitleriyle faaliyet göstermektedir. Dahası, bu farklar sadece ilgili ülkeleri değil, uluslararası piyasaların işleyişini de etkilemektedir.

Bu bakımdan bu çalışmada uluslararası ekonomi politiği açıklamada neoklasik realist bakış açısının önemine değinilecektir. İlgili bölümde de değinileceği gibi, neoklasik realizm uluslararası ilişkiler literatüründe eleştirilere maruz kalan bir yaklaşımdır. Ancak farklı kapitalist sistemlerin ortaya çıkmış olması bu dönüşümün sadece yukarıdan aşağıya değil aşağıdan yukarıya da olan bir süreç olduğunu göstermektedir. Zira kapitalizmin farklı türlerinin ortaya çıkmasında sadece karar alıcılar değil, ekonomik aktörler (Hall & Soskice, 2001) veya sosyal yapılar (Gilpin, 1983, p. 9) da belirleyici olmaktadır. Bu bakımdan devletlere sistemik etkinin yanı sıra içyapıları da etki etmektedir. Dolayısıyla uluslararası ekonomi politiği anlamada her iki süreci de incelemek gerekmektedir. Bu da bizi neoklasik realizme götürür. Neoklasik realizmin günümüz uluslararası ekonomi politiğini anlamadaki önemini göstermek için Avrasya Ekonomi Birliği vaka olarak ele alınacaktır. Zira ilgili bölümde daha ayrıntılı olarak değinileceği gibi, Avrasya Ekonomi Birliği normatif bağlamda olarak liberal kapitalist ilkeleri benimsese de uygulamaları eski Sovyet mirası taşımaya devam etmektedir.

Çalışmanın birinci bölümünde neoklasik realizmin temel prensipleri ve ona yönelik eleştirilere değinilecektir. Bu bakımdan neoklasik realizmin gelişmekte olan bir araştırma programı olduğu gösterilecek ve özellikle realizm dışından gelen eleştirilere cevap verilemeye çalışılacaktır. Daha sonra sırasıyla uluslararası ekonomi politikte neoklasik realizme duyulan ihtiyaç ve onun değişkenlerine değinilecektir. Son olarak neoklasik uluslararası ekonomi politiğe ihtiyaç olduğunu ispatlamak için söz konusu model Avrasya Ekonomi Birliğine uygulanacaktır. Bu bakımdan literatürdeki yaygın görüşün ötesinde, kapitalizmin özellikle hegemonik güçlerin içyapılarından dolayı tek bir yönde ilerlemediği ortaya konmaya çalışılacaktır. Bunun yerine, hem uluslararası sistemin baskısı hem de devletlerin içyapıları ile birleştiğinde kapitalizmin nasıl farklı hibrit sistemler çıkardığı ispatlanmaya çalışılacaktır.

I. NEOKLASİK REALİZM VE ELEŞTİRİLERİ

Neoklasik realizm özellikle 2000’li yıllardan itibaren uluslararası ilişkiler teorileri arasında ön plana çıkamaya başlamıştır. Kavramı literatüre katan Gideon Rose’nin ifadesiyle hem uluslararası sistemin dış politika kararlarına etkisini hem de devletlerin iç politikalarını göz önünde bulundurması (Rose, 1998, p. 146) sebebiyle dış politika analizlerinde tercih edilen bir yaklaşım haline gelmiştir. Bu bakımdan devletlerin uluslararası sistemdeki konumları kadar özellikle karar alıcıların sistemik işaretleri veya diğer devletlerin konumlarını nasıl algıladıkları da önemlidir. Ripsman v.d. göre karar almada lider, stratejik kültür, toplum-devlet ilişkileri, iç kurumlar da önemlidir (Ripsman, Taliaferro, & Lobell, 2016, p. 59). Daha da önemlisi, karar alıcılar sistemik işaretleri her zaman doğru algılamayabilir (Ripsman et al., 2016, p. 20). Bu yüzden neorealizmin aksine neoklasik realizme göre devletler bilardo topu gibi aynı şekilde hareket etmemektedirler. İçyapıları önemlidir ve bu yüzden

aynı sistemik baskıyı farklı şekilde yorumlayıp farklı davranış sergileyebilirler. Dahası, her ne kadar zaman zaman benzer davranışlar sergileseler de demokratik ve otokrat devletlerin yönetici elitleri farklı kurumsal kısıtlamalara tabidir ve bu yüzden her zaman aynı davranışları beklenemez (Hyde & Saunders, 2020, p. 365).

Ancak neoklasik realizm özü itibarıyla *ad hoc* olması riskini taşımaktadır ki gerçekten de yaklaşımın ortaya çıktığı ilk dönemlerde bu durum bizzat neoklasik realistler tarafından gerçekleştirilmiştir (Ripsman et al., 2016, p. 9). Bu bakımdan literatürde neoklasik realizmin esasında realizmin ana ilkelerini göz ardı ettiği (Legro & Moravcsik, 1999), yapısal yaklaşımlara ek bir analiz boyutu katmadığı (Rathbun, 2008), daha da önemlisi eklektik olmasından dolayı ampirik olarak kanıtlanabilir bulunmadığı (Smith, 2018) ve bu yüzden esasında terk edilmesi gereken bir yaklaşım olduğu yönünde önemli eleştirileri yer almaktadır (Narizny, 2017). Nitekim Ripsman, Taliaferro ve Lobell de bu riskin bulunmasından dolayı yukarıda sayılan dört parametre ile neoklasik realizmi sistemik hale getirmeye çalışmıştır. Yine de realizmin temel varsayımlarından olan gücün temelinin materyal kapasitede yattığı varsayımını geri plana iterek sosyal inşacılığın varsayımı olan kimlikleri ve fikirleri ön plana çıkarmakla eleştirilmekten geri kalmamış ve esasında realist inşacılık (*realist constructivism*) olarak nitelendirilmenin daha uygun olacağını vurgulamıştır (Barkin, 2010; Narizny, 2017). Bu bakımdan epistemolojik ve ontolojik olarak tutarsız bulunmaktadır (Smith, 2018). Zira pozitivist olma iddiasındaki bir yaklaşımın olayları eleştirel altyapıyla açıklanması epistemolojik olarak tutarlı bulunmamaktadır. Realizmin temel argümanlarından olan devletlerin rasyonel tercih ile değil, fikirlerle hareket edeceği sonucuna ulaşılacağından dolayı özü itibarıyla realist olamayacağı yönünde eleştirilmektedir. Bu bakımdan yozlaştırıcı olarak nitelendirilmektedir (Legro & Moravcsik, 1999).

Bütün eleştirilere rağmen Lakatosçu bir bakış açısıyla bakmak gerekirse günün sonunda realist araştırma programının çekirdeğinde devlet, anarşi ve ulusal çıkar kavramları bulunmaktadır (Kirshner, 2009, p. 36). Yani uluslararası sistem anarşiktir; ilişkileri düzenleyen formal bir örgüt yoktur, ancak hegemonik güç ile belirlenebilir. Devlet bu sistemin temel aktörüdür ve anarşik ortam içerisinde ulusal çıkarını maksimize etmeye çalışır. Ekonomi politik söz konusu olduğunda da ulusal çıkarını maksimize etmesinden kasıt sadece kâr elde etmek değil aynı zamanda ekonomik otonomisini sağlamasıdır. Zira ekonomik otonomi güç ile alakalı bir durumdur. Bu yüzden devletler her zaman ekonomik olarak en kârlı kararı almak zorunda değildir (Hirschman, 1980). Otonomisini zedeleyecek bir durum söz konusu olduğunda ekonomik kayba rağmen tercihini bundan yana kullanabilir. Dolayısıyla anarşi, devlet ve ulusal çıkar temel varsayımları kabul ettikten sonra realist araştırma programının içindeyiz demektir. Gilpin veya Taliaferro ve diğerlerinin de belirttiği gibi realizm nihayetinde tek bir teoriden ziyade felsefi bir pozisyonudur (Gilpin, 1984, 289) ve ilkeleriyle çekirdek varsayımları etrafında kalındığı sürece realist programda kalınmaktadır

(Taliaferro, Lobell, & Ripsman, 2009, p. 14). Nitekim Acharya'nın da belirttiği gibi materyal kapasite ve ideoloji birbirlerini dışlayan açıklamalar değildir (Acharya, 2005, p. 113). Bu bakımdan, teorinin açıklayıcı kapasitesinin artması ve realizmin özüne dokunmaması dolayısıyla ilerleyici olduğu görüşü de bulunmaktadır (Yılmaz, 2015, p. 15). Neoklasik realizm de özellikle yapısal realizmin sorgulanmaya başlamasıyla birlikte bir dış politika kuramı olarak ortaya çıkmıştır (Kiraz, 2018, p. 419). Bir başka deyişle yapısal realizmin yetersiz kalmaya başlaması dış politika analizinde materyal kapasitelerle birlikte devletlerin iç yapılarındaki farklılıkları ortaya koyma ihtiyacını çıkarmıştır.

Bu ihtiyaç uluslararası ekonomi politikte özellikle Soğuk Savaş sonrası dönemde daha belirgin hale gelmiştir. Realist uluslararası ekonomi politik görüşün temel argümanlarından biri devletlerin ekonomik güçlerini askeri güce dönüştürmeleridir (Mearsheimer, 2003, p. 46). Yani devletlerin amacı anarşik sistem içerisinde hayatta kalmaksa bunun sağlamanın yolu askeri gücü elinde bulundurmadır ve bu da ancak güçlü bir ekonomi başta olmak üzere materyal kapasitelerini arttırmakla mümkündür. Dolayısıyla devletler, tıpkı güçlerini olduğu gibi ekonomik kârlarını da maksimize etmeye çalışırlar. Bunun için de uluslararası işbölümü içinde kendilerine uygun bir yer edinmeye uğraşırlar (Gilpin, 1987, p. 34). Kârı maksimize etmek için ise farklı yolları tercih edebilirler. Kimisi planlı ekonomiyle bunu gerçekleştirmeye çalışırken kimisi piyasa ekonomisiyle refahını arttırmaya çalışır.

Dolayısıyla devletler yine güç dengesini gözeterik ve materyal kapasitelerini arttırmaya çalışarak birbirlerinden farklı hesaplamalarla hareket edebilirler. Bu bakımdan inşacılıktan farklı olarak, fikirler, kimlikler ve diğer içyapılar neoklasik realizmde bağımsız değil ara değişkendir. Bağımsız değişken yine uluslararası sistemdir. Devletler yine uluslararası sistemdeki konumlarına göre hareket ederler. Konumlarını yorumlama biçimi ise içyapılara göre değişkenlik gösterir. Esasında Schweller ikisi arasındaki köprüyü basitçe ifade etmiştir; sistemik sınırlamalar devletin güç dengesi kurabilme becerisini belirlerken içyapılar bunu yapmalarındaki isteklerini belirlemektedir (Schweller, 2004, p. 169). Yani devletler materyal kapasitelerine göre uluslararası sistemde konumlanırken kapasitelerini saldırgan veya savunmacı olarak kullanmaları, güvenlik ve tehdit algıları² içyapılarıyla alakalıdır. Daha da önemlisi, materyal kapasitelerini güçlendirme biçim ve süreçleri içyapılarıyla alakalıdır. Bu da bizi uluslararası ekonomi politikte neoklasik realizme yöneltmektedir.

² Neoklasik realizme göre devletlerin tehdit algıları, tehdit dengesi (balance of thread) teorisinden farklılık göstermektedir. Tehdit dengesi yaklaşımı, tehdidin kaynağını klasik realizmde olduğu gibi materyal öğeler ile belirlerken ideoloji ve propaganda gibi malzemelerin sadece mevcut ittifakları güçlendirdiği tezi üzerinde durmaktadır. Ayrıntılı bilgi için bkz. Walt (1985).

II. ULUSLARARASI EKONOMİ POLİTİKTE NEOKLASİK REALİZM İHTİYACI

Özellikle Soğuk Savaş sonrasında liberal kapitalizme dönüşümün devletlerin maksimum kârı elde etmesine fayda sağlayacağı görüşü ağırlık kazanmıştır. Bu durum sadece söz konusu devletlerin kalkınması için değil, uluslararası piyasaların da hareketlenmesi ve mutlak kazancın artması için elzem görünmekteydi. Nitekim o dönemde eski Doğu Bloku ülkelerinin liberalizme geçip geçmeyecekleri değil nasıl ve ne zaman bu dönüşümü gerçekleştirecekleri sorusu hâkimdi (Cooley, 2019, p. 594). Bu bakımdan Washington Konsensüsün uygun programlarla bu süreci tamamlamaları beklenmekteydi.

Ancak Dani Rodrik'in *The Globalization Paradox* (2011) çalışmasında ayrıntılarıyla ortaya koyduğu gibi; kapitalizm karşımıza tek model olarak çıkmamıştır. Farklı hükümet yapılarının, sosyal düzenlemelerin, finansal kuralların etkisiyle birbirinden farklı biçimlerde ortaya çıkmıştır. Daha önce de belirtildiği gibi, zaten 1980'li yıllardan itibaren Almanya ve Japonya gibi ülkelerin farklı kapitalizm modelleri ile yükseldiği gözlenmişti. Soğuk Savaş sonrası dönemde de gerek 1997 Asya Krizi gerekse de 1998 Rusya Ekonomik Krizi başta olmak üzere Washington Konsensüsünün her ülkede aynı sonuçlar doğurmayacağı sonucunu ortaya çıkarmıştır. Nitekim IMF politikaları Doğu Asya ülkeleri tarafından 1997 yılındaki krizin en önemli sebeplerinden biri olarak gösterilmiştir (Xiao, 2015, p. 2030). Bu da ekonomik kalkınmanın yukardan aşağı bir süreçle değil ancak ülkelerin kendi şartlarını göz önünde bulundurarak sağlanabileceği kanaati oluşmaya başlamıştır. Bir başka deyişle "küreselleşme kendiliğinden refah artışı sağlamadığı ancak devletlere bu imkânı daha iyi sunduğu" (Rodrik, 2011, p.182) yavaş yavaş kabul görmeye başlamıştır.

Nitekim her ne kadar kökeni Soğuk Savaş yıllarına dayansa da özellikle Hall ve Soskice'in *Kapitalizmin Çeşitlerini* ortaya koymasıyla birlikte 2000'li yıllardan itibaren gelişmeye başlayan kapitalist ekonomi politik literatürü devletlerin içyapılarının farklı ekonomik sonuçlar doğuracağını göstermiştir. Hall ve Soskice'in (2001) çalışması her ne kadar analiz düzeyi olarak birinci seviyeyi seçse de mevzubahis çalışma ikinci düzeyi temel alan karşılaştırmalı kapitalizm literatürünün doğmasını sağlamıştır (Nölke, 2018, p.138). Zira karşılaştırmalı kapitalizm, yukarıda örnekleri verildiği gibi, aynı sistem içerisinde bile olsa devletlerin farklı piyasa uygulamaları gerçekleştirebileceğini ortaya koymaktadır. Bu bakımdan şayet kapitalizmin aynı sisteme dâhil ülkeler arasında dahi farklı çeşitlerinden bahsediliyorsa, bu da ister istemez devletlerin içyapılarını anlama ihtiyacını doğurmaktadır. Bir başka deyişle karşılaştırmalı kapitalizm literatürüne ihtiyaç hissediyorsak otomatikman devletlerin içyapılarının önemli olduğunu da kabul etmiş oluyoruz. Zira uluslararası ekonomi özellikle hegemon devletin kurumlarına rağmen işleyen bir sistem değil tam tersi, onunla bağlantısı olan bir sistemdir. Dolayısıyla karşılaştırmalı

kapitalizm her ne kadar henüz uluslararası ekonomi politikadan farklı olarak uluslararası ekonomik sistemde ziyade onun parçası olan devletleri anlama iddiasındaysa da özellikle büyük dönüşümleri anlamak için uluslararası ekonomi politiğin buradan istifade etmesi gerekmektedir.

Daha da önemlisi, kapitalizmin farklı yorumlanması sadece ülkeler arasında kapitalizmin çeşitlenmesine değil aynı zamanda uluslararası ekonomik sistemde de değişimlere yol açmaktadır. Burada değişimden kast edilen liberal uluslararası ekonomi politik sistemin sarsıntıya uğraması veya yıkılmasından ziyade, tıpkı devletlerde olduğu gibi burada da farklı yorumlama biçimlerinin ortaya çıkmasıdır. Örneğin ABD'nin öncülük ettiği sistem açık küreselleşme ve piyasa odaklı bir liberalleşme öngörürken Çin seçici küreselleşme ve kamu – özel işbirliği ile yönetilen bir liberalleşme süreci tavsiye etmektedir ki bu bakımdan hibrit bir sistem oluşturmaktadır (Öniş & Kutlay, 2020, p. 16). Çin, uluslararası ekonomi politiğin liberal kurallarla yönetilmesine karşı çıkmazken esas belirleyicinin piyasa değil, egemen devletler olması gerektiği tezinde durmaktadır. Nitekim ekonomik yardımları ve kredileri liberal dönüşüm şartına bağlamadan sağlamakta, böylece Doğu Asya'daki köklü politik ekonomik kurumların varlığını sürdürmesine yardımcı olmaktadır. Yani uluslararası piyasalar burada bir hegemon güç tarafından değil, ülkelerin içyapılarına müdahaleden kaçınan bir ekonomi tarafından yönetilmektedir. Zira Dani Rodrik'in de belirttiği gibi, küreselleşmenin temeli ancak kendileri için en uygun kalkınma modelini benimseyebildikleri için ulusal düzeyde atılmalıdır (Rodrik, 2011, p. 239). İşleyen devletler ancak bu hibrit sistemler içerisinde var olabilmektedir. Bu bakımdan Acharya da liberal hegemonyanın artık geçmişte kaldığını ve yeni uluslararası sistemin tek kutuplu veya çok kutuplu yerine *Multiplex*³ olarak tanımlamak gerektiğini savunmaktadır (Acharya, 2017, p. 283).

Dolayısıyla küresel ekonomik sistemin işleyişini anlamak için devletlerin içyapılarını göz ardı etmek farklı coğrafyalara dağılmış olan karma sistemleri de göz ardı etmek anlamına gelmektedir. Bu yüzden uluslararası ekonomi politikte devletlerin içyapılarını anlamak gerekmektedir. Bu durum realizmden ayrılma anlamına gelmemektedir. Zira devlet yine temel aktördür ve devletler güç maksimizasyonu için refahlarını arttırmayı amaçlamaktadır. Refahlarını arttırmanın yolunu ise kendi iç mekanizmaları belirlemektedir. Bu durum bizi neoklasik realist bakış açısıyla uluslararası ekonomi politiği nasıl anlamamız gerektiği sorunsalına taşımaktadır.

³ Multipolar (Çok Kutuplu) ve Complex (Karmaşık) ifadelerinin birleştirilmesi ile oluşturulmuş bir kavram.

III. NEOKLASİK REALİST ULUSLARARASI EKONOMİ POLİTİK VE DEĞİŞKENLERİ

Neoklasik realizmin uluslararası siyaseti açıklarken kurduğu sebep sonuç ilişkisi diğer pozitivist yaklaşımlardan farklı olarak ara değişkene ihtiyaç hissetmesinden gelmektedir. Klasik realist görüşler ve neorealizm ya uluslararası sistemi ya da devletlerin iç politikalarını sebep (bağımsız değişken) olarak alıp dış politika davranışlarını da sonuç (bağımlı değişken) olarak ortaya koymaktadır (Rose, 1998, p. 154; Waltz, 2010). Neoklasik realizm ise ne sistemik realistlerin iddia ettiği gibi uluslararası sistemin ne de klasik realistlerin iddia ettiği gibi devletlerin içyapılarının tek başına dış politika davranışlarının sebebi olamayacağı görüşünden hareketle her ikisi arasında bir köprü kurulması gerektiğini savunmaktadır. Kendi ifadeleriyle “realizme devlet fikri geri getirilmektedir” (Ripsman et al., 2016, p. 31). Uluslararası sistem esas motivasyon kaynağıdır; neoklasik realizme göre devletler ilk ve öncelikli olarak uluslararası sistemdeki konumlarına göre harekete ederler (Rose, 1998, p. 146) ancak sistemik uyarıcılara kendi kurumsal prizmasından geçtikten sonra tepki vermektedirler (Ripsman et al., 2016, p. 31). Bu yüzden sebep – sonuç ilişkisi bir ara değişkene bağlıdır. Bu kısımda söz konusu modelin hem uluslararası ilişkiler hem de uluslararası ekonomi politik bağlamında bağımsız, ara ve bağımlı değişkenlerini sırayla incelenecektir.

Neoklasik realizmde bağımsız değişken uluslararası sistemdir. Waltz’un uluslararası sistemdeki anarşik yapıyı (Waltz, 2010) bağımsız değişken almasının yanı sıra esasında devletleri sınırlayan veya onlara alan açan sistemdeki kutuplu yapıdır. Zira devlet davranışları uluslararası sistemin tek, çift veya çok kutuplu olmasına göre değişkenlik göstermektedir. Kutuptan kast edilen burada sistem içerisindeki büyük devlet sayısıdır. Büyük devletler birbirlerine göre konumlanırken diğer devletler bu devletlerle birlikte veya onları dengeleyecek tercihlerde bulunmaktadır. Bu bakımdan anarşi daha ziyade büyük devletler için geçerlidir. Büyük devletler dışında kalanlar bir büyük devletin hegemonyasında hareket ederek bir anlamda hiyerarşik bir yapı oluştururlar. Örneğin Soğuk Savaş döneminde Batı Bloku ülkeleri ABD’nin üstünlüğünü kabul ederek onun koyduğu norm ve kurallara (liberal demokratik ilkeler) göre hareket etmekteyken Doğu Bloku ülkeleri de SSCB’nin kuralları (sosyalist) çerçevesinde hareket etmekteydi. Hegemon gücün gerilemesi halinde bu kurallar farklılık göstermeye başlar.

Nitekim uluslararası ekonomi politığın yapısı da özellikle 19.yüzyıldan beri hegemon gücün değişmesiyle birlikte farklılık göstermiştir. İngiliz hegemonyasıyla birlikte yürüyen altın standardı sistemi Birinci Dünya Savaşı ile birlikte gerilemiş, İkinci Dünya Savaşı’nın sonunda da ABD hegemonyası ile birlikte Bretton Woods sistemi kurulmuş, nihayetinde onun çökmesiyle birlikte de ABD hegemonyasında özellikle 1970’li yıllarda gerileme gözlenmiştir. Buradan hareketle uluslararası ekonomi politik sisteminin hiyerarşik bir yapıda

olduğu öne sürülebilir. Hegemon güç ve onun etrafında toplanan devletler tarafından belirlenmiş kurallara göre işleyen piyasa uluslararası ekonomi politığın en önemli özelliğidir. Bu bakımdan uluslararası ekonomi politik belli ölçüde hiyerarşi içermektedir. Daha da önemlisi, uluslararası ekonomi politikte hegemon gücün değişmesine rağmen adeta sabit kalan bir kural vardır. Bütün hegemon güçler liberalizmi savunur, merkantilizme karşı çıkar (Wallerstein, 1984, p. 41) ve bu yüzden esasında hegemon güç değişmesine rağmen liberalizm ilkesi hiçbir zaman değişmez. Ancak merkantilizme karşı çıkmasına rağmen hegemon güçlerin hepsi merkantilizm karşıtı ilkelerinin istisnasını da belirlemekten geri kalmaz (Wallerstein, 1984, p. 41). Bu bakımdan uluslararası ekonomik sistemde evrensel bir liberalizmden söz edilemez. Liberalizmin sınırları bizzat hegemon tarafından çizilir. Hegemon gücün değişmesiyle birlikte liberalizmin kurallarının değişmesi de bununla bağlantılıdır.

Bu bakımdan liberalizm özellikle 19.yüzyıldan bu yana uluslararası politik ekonomi politik sistemin yapısını oluşturmaktadır. Şayet büyük bir güç tam hegemonya kurulabilseydi istisnalar da sadece küresel ekonomik sistemde değil devletlerin kendi içinde de geçerli olurdu ve farklı kapitalizm türlerinden söz edilemezdi. Zira hegemon güç sadece kuralını dayatma kabiliyetine değil, onu işletecek ekonomik güce de sahip olan devlettir. Ancak bunun örneği tarihte oldukça azdır. ABD hegemonyasının altın çağına yaşandığı 1950'li ve 1960'lı yıllarda bile Batı Avrupa'da böyle bir durum söz konusuysen Doğu Asya'da müttefikleri arasında liberal bir düzen oluşmamıştır (Stubbs, 2018, p. 140).

Bu bakımdan uluslararası ekonomi politikte bağımsız değişkeni özellikle 19.yüzyıldan bu yana hegemon güç veya güçlerin sınırlarını belirlediği liberal kapitalist düzen oluşturmaktadır. Mutlak bir hegemon güç idaresi altında tam bir hiyerarşik düzen kurulabilir. Ancak tarihte bunun örneğine neredeyse hiç rastlanmamıştır. Dolayısıyla mutlak hegemonya sağlanmadığı sürece uluslararası sistem devletlere belirli ilkelerde sinyal göndermektedir. Bu da devletlerin içyapılarının farklı olmasından dolayı hibrit sistemler ortaya çıkarmaktadır ki söz konusu durum bizi ara değişkeni incelemeye sevk etmektedir.

Neoklasik realizm, görece yeni bir yaklaşım olması dolayısıyla ara değişkenler konusunda henüz bir fikir birliğine varabilmiş değildir. Ulusal ekonomilerden (Gilpin, 2001) kimliklere (Kitchen, 2010) kadar çeşitli değişkenler literatürde önerilmiştir. Bu dağınıklığı toparlamak adına Ripsman ve diğerleri, bir devletin karar almasında dört etmenin göz önünde bulundurulması gerektiğini iddia etmektedir: lider şekli, stratejik kültür, toplum-devlet ilişkileri ve iç kurumlar (Ripsman et al., 2016, p. 59). Bu dört unsur birbirinden bağımsız gibi gözükse de esasında birbirlerini etkileyen ve besleyen süreçler olması dolayısıyla ara değişken olarak kullanılmaları tavsiye edilmiştir.

Ancak neoklasik realist uluslararası ekonomi politikte bunun daha planlı olduğu söylenebilir. Zira ekonomi politik açıdan yaklaşıldığında devletlerin ulusal ekonomik yapılarını ara değişken olarak almak yeterli olacaktır. Bu

noktada devletin ekonomi içindeki rolü (Gilpin, 2001), özel şirketlerin yapısı ve ilişkisi (Hall & Soskice, 2001) gibi etmenler belirleyici olmaktadır.⁴ Her devlet söz konusu süreci farklı düzenlemek suretiyle refah arttırmaya çalışır ki kapitalizmin farklı türleri de zaten özel şirketlerin yapıları ve ilişkileri arasındaki bu farklılıklardan ortaya çıkmaktadır. Devletin ekonomi içindeki rolü de hem kapitalizmin farklı türlerini hem de planlamacı ekonominin derecesini belirlemektedir. Devlet liberal kapitalizmde olduğu gibi ekonomiyi tamamen veya büyük ölçüde piyasaya bırakabilir. Bunun haricinde sosyalist veya komünist sistemlerde olduğu gibi tamamen yönlendirici rol de üstlenebilir. Bunların arasında hibrit bir sistem de geliştirebilir. Yani piyasa ekonomisini işletmekle birlikte varlıklar üzerinde mülkiyet sahibi olabilir. Rusya'daki devlet kapitalizminden Çin'deki sosyalist pazar ekonomisine kadar bütün karma sistemler buna örnektir ve burada kapitalizmin biçimini belirleyen devletin ekonomik faaliyetler içindeki yeridir.

Bu noktada önemle belirtmek gerekir ki söz konusu farklılıklar devletlerin aynı ekonomik modelden farklı sonuçlar almalarıyla ilişkilidir. Her iki örnekte de söz konusu devletler öncelikle var olan bir modeli benimsemiştir. Sovyet sonrası Rusya 1990'lı yıllardan liberal kapitalizme dönüşmeye çalışırken, Mao döneminde Çin, Sovyet benzeri bir sosyalizmi model almıştır. Ancak her iki model de dünyadaki diğer örneklerin aksine kendi devletlerinde istenen sonucu vermemiştir. Liberal kapitalizm Rusya'da büyük bir eşitsizliğe ve nihayetinde de 1998 yılında büyük bir ekonomik krize yol açarken, Sovyet sosyalizmi Çin'de 1960'lı yıllarda büyük bir ekonomik felaketle sonuçlanmıştır. Bu durumlar her iki ülkenin de söz konusu ekonomik sistemleri kendileri yapılarına uygun şekilde revize etmeye zorlamıştır. Bu iki örnek Dani Rodrik'in anlatmaya çalıştığı bir gerçeği ortaya koymuştur. Devletin ve ekonomik kurumların hangi piyasa düzeni içerisinde en iyi işleyebildiğine karar verecek olan yine devletlerin kendisidir (Rodrik, 2011, p. 240). Bu bakımdan özellikle küreselleşmeyle birlikte devletlerin içyapıları uluslararası ekonomi politikte belirleyici hale gelmiştir.

Bu da bizi bağımlı değişkene götürmektedir. Uluslararası ilişkilerde dış politika çıktıları yani devlet davranışları analizlerin bağımlı değişkenini oluşturmaktadır. Sistemik teorilerde dış politika davranışının sebebi uluslararası sistemin anarşik yapısıyken klasik realizmde devletlerin içyapıları bunun ana belirleyicisidir. Her iki yaklaşım modelinde de devletlerin rasyonel karar alacağı varsayımından hareket etmektedir. Bu bakımdan sistemik yaklaşımlar devletlerin anarşik ortam içerisinde benzer davranışlarda bulunulacağı sonucuna ulaşılmaktadır ki zaten bu yüzden içyapılara önem atfedilmemektedir. Klasik

⁴ Uluslararası ekonomi politik literatüründe içyapılar bunlarla sınırlı değildir. Farklı perspektifler farklı yapı ve ilişkiler sunmaktadır. Marksizmin üretim ilişkilerini ve sınıf yapılarını sunması bunun en önemli örneğidir. Metinde geçen parametrelerin seçilmesinin sebebi realist bakış açısının temel alınmasındandır. Farklı teorilerle farklı içyapılar ele alınabilir.

realizmde ise uluslararası sistemin işleyişinden ziyade içindeki birimlerin davranışını anlama iddiası vardır. Bu da devletlerin tek tek dış politikalarını anlamaya yardımcı olmakla birlikte başta hegemonya, kutupluluk gibi sistemik etkileri anlamada yetersiz kalmaktadır. Dolayısıyla bunları birleştirecek bir analitik seviyeye ihtiyaç bulunmaktadır (Rose, 1998, p. 146).

Neoklasik realizm bu açıdan her ikisini birden anlama iddiasının yanı sıra devletlerin sistemik sinyalleri doğru anlayamayabileceğinden hareketle her zaman rasyonel davranamayacağı ihtimalini de göz önünde bulundurmaktadır (Ripsman et al., 2016, p. 26). Dolayısıyla devlet davranışlarındaki anomalileri de açıklama iddiasındadır. İkinci olarak klasik realizmde olduğu gibi dış politika davranışlarını açıklamayı da amaçlamaktadır. Üçüncü olarak da bu dış politika çıktılarının uluslararası sisteme yansımaları açıklama iddiasındadır. Zira uzun vadede büyük devletlerin politikaları ve stratejileri uluslararası sistemin şekillenmesine yardımcı olmaktadır (Ripsman et al., 2016, p. 86). Dahası, sistemik realistlerin de söylediği gibi değişimin ana kaynağı büyük devletlerin büyümelerindeki farklılıklardır (Gilpin, 1983). Dolayısıyla bu ülkelerin gücünün değişimi sadece ikili ilişkilerini değil, sistemin tamamını etkilemektedir. Örneğin 19.yüzyılda Almanya'nın yükselmesi sadece Fransa ile olan ilişkilerini değil, güç dengesi sistemini değiştirecek sonuçlar doğurmuştur. Bu bakımdan büyük devletlerin dış politika davranışları sadece kendilerini değil, uluslararası sistemin tamamını etkilemektedir.

Uluslararası ekonomi politikte de aynı sonuç geçerlidir. Özellikle büyük devletlerin yükselmesi, gerilemesi veya ekonomik yapılarını değiştirmesi sadece kendi refahlarını veya konumlarını değil, uluslararası ekonomiyi de ilgilendiren durumlardır. Örneğin 20.yüzyılda Birleşik Krallık hegemonyasının yerine ABD hegemonyasının gelmesi sadece bir güç değişimi değil aynı zamanda Bretton Woods sisteminin kurularak altın standardı yerine dolar standardının gelmesi olmuştur. Benzer şekilde, Sovyetler Birliği'nin refah arttırmak için sosyalizmden piyasa ekonomisine geçmesi ve sonunda dağılarak mirasçısı olan Rusya'nın bu ekonomik modeli benimsemesi sadece kendisini değil, Doğu Avrupa'da daha önceden sosyalist yapıda olan bütün devletleri etkilemiştir. Rusya ile ittifak kursun veya kurmasın hepsi kapitalizmin farklı modellerini benimseyerek dönüşmüşlerdir. Yine Çin'in sosyalizmden piyasa ekonomisine dönüşmesi sadece bu ülkenin refahını arttırmamış, uluslararası güç dengesini değiştirdiği gibi dünya ekonomisinin ağırlık merkezini de Asya'ya doğru kaydırmaya başlamıştır. Daha da önemlisi, kendi iç yapısının da etkisiyle bu bölgede liberal kapitalizmden farklı olarak Çin'in ilkeleri de göz önüne alınarak hibrit bir politik ekonomik modelin doğmasını sağlamıştır (Öniş & Kutlay, 2020). Dolayısıyla büyük devletlerin yükselmesi, gerilemesi veya ekonomik yapılarını değiştirmesi sadece dış politika davranışı olarak yansımamakta, uluslararası sistemi etkileyen sonuçlar doğurmaktadır. Bu bakımdan uluslararası ekonomi politikte neoklasik realist yaklaşımın bağımlı değişkeni sistemik değişimlerdir.

Bütün bu süreçler göz önüne alındığında uluslararası ekonomi politikteki sebep sonuç ilişkisini kurgulayacak olursak karşımıza çıkan tablo üç aşamalıdır. Uluslararası ekonomik sistem bağımsız değişkendir. Devletler buna göre konumlanmakta, kurumsal ve toplumsal düzenlemelerini bunu göz önüne alarak gerçekleştirmektedirler. Özellikle 19.yüzyıldan itibaren bağımsız değişken serbest ticareti hedefleyen kapitalist sistem ve karşılıklı bağımlılık, finansal serbestlik, gibi onun getirdiği unsurlardır. Kuralları hegemon güçler tarafından belirlendiği için hegemon gücün değişmesiyle birlikte bunlar da kendi içinde değişime uğramıştır. Altın standardı, Dolar standardı, neo-liberalizm gibi farklı şekiller almış ve norm olarak ortaya konmuştur. Ulus devletler de bu kurallar karşısında pozisyon alarak kendilerine en uygun şartları oluşturmaya çalışmışlardır ki bu da ara değişkenleri oluşturmuştur. Özellikle ABD hegemonyasının güçlü olduğu 1950’li ve 60’lı yıllarda Batı Avrupa ülkeleri Bretton Woods kurallarını benimsemiş, 1970’li yıllardan itibaren hegemonik gerilemeyle birlikte Almanya başta olmak üzere kendi kapitalist modelini yaratan devletler ortaya çıkmaya başlamıştır. Yine de kapitalizmin farklı türlerle ortaya çıkmış olması refahın daha da artmasını sağlamış ve uluslararası sistemin baskın normu haline gelmiştir. Daha da önemlisi, Çin ve Rusya gibi sosyalist ülkeler bile bu sistemik baskı neticesinde kapitalizme adapte olmak zorunda kalmıştır. Her iki ülkenin de içyapıları kapitalizmin farklı yorumlanmasını sağlamış ve sosyalist pazar ekonomisi adıyla hibrit bir model doğurmuştur. Zira kapitalizm her ne kadar refah arttırmaya yarasa da IMF ve Dünya Bankası gibi kurumlar tarafından tavsiye edilen modelin işlemediği gözlenmiştir.

Bu durum uluslararası sisteme nasıl yansımıştır? Özellikle Çin’in büyük bir ekonomik büyüme yakalamasını sağlamış ve refah arttırmak için tek bir kapitalist modelin olmayacağı düşüncesini yaygınlaştırmıştır. Bundan hareketle, özellikle Asya’da liberal piyasa ekonomisinin farklı yorumları benimsenmeye başlamıştır. Örneğin eski Sovyet coğrafyasında Rusya’da olduğu gibi devlet kapitalizmi hâkim ekonomi politik anlayışı haline gelirken Doğu Asya’da devlet egemenliği ilkesi norm haline gelmiş ve yukardan aşağı süreçler yerine her ülkenin kendi modelini benimsemesi gerektiği anlayışı gelişmiştir. Bir başka deyişle, uluslararası sistem devletleri piyasa ekonomisine zorlamıştır ancak türdeş bir piyasa ekonomisi ortaya çıkmamıştır. Onun yerine hibrit bölgesel alt sistemler oluşmuştur.

IV. AVRASYA EKONOMİ BİRLİĞİ

Bu model ışığında Avrasya Ekonomi Birliği’nin bahsi geçen hibrit bölgesel alt sistemlerden birine dönüştüğü masaya yatırılacaktır. Yani liberal kapitalizmin eski Sovyet coğrafyasında nasıl bir alt sistem oluşturduğu vaka çalışmasıyla açıklanmaya çalışılacaktır. Avrasya Ekonomi Birliği’nin vaka olarak seçilmesinin sebebi, üye ülkelerin otoriter rejimlere sahip olması ve bundan dolayı ara değişkenin liberal demokrasilerden farklılık arz etmesidir.

Avrasya Ekonomi Birliği resmi olarak 2015 yılında kurulmuş olsa da altyapısı 2000 yılına kadar uzanmaktadır. O tarihte Rusya, Beyaz Rusya, Kazakistan, Kırgızistan ve Tacikistan tarafından Avrasya Ekonomi Topluluğu kurulmuş, 2010 yılında Tacikistan yerine Ermenistan ile Avrasya Gümrük Birliği Antlaşması imzalanmış ve nihayetinde 2015 yılında Avrasya Ekonomi Birliği adını almıştır. Bu anlaşmalar birbirinin ardıl veya tamamlayıcı anlaşmasıdır ve iki önemli özelliği vardır. Birincisi, söz konusu birliklerin hepsi liberal ekonomik kuralları hedef belirlemiştir. Serbest ticaretin gelişmesi, ortak gümrük tarifelerinin uygulanması, sermayenin serbest dolaşımı ve nihayetinde ekonomik entegrasyon gibi liberal kurallar bu oluşumların hepsinde amaç olarak belirtilmiştir. İkincisi ise bu oluşumların resmi söylemlerinde belirtilen amaçlarına ulaşamamış olmasıdır. Serbest ticaret oluşturabilmek bir yana, eski Sovyet ülkeleri uzun süre birbirlerine karşı korumacı politikalar uygulamıştır (Vinokurov & Libman, 2014). Dolayısıyla eski Varşova Paktı veya Baltık ülkelerinin aksine Orta Asya ve Doğu Avrupa’da liberal kapitalizm bu bölgelerdeki ülkeleri kendi sisteminin bir parçası haline getirmemiştir. Yani liberal kapitalizm bütün bölgeleri etkilese de Polonya’da veya Slovakya’da ortaya çıkan sonuç ile Kazakistan veya Tacikistan’da ortaya çıkan sonuç birbirinden oldukça farklıdır ve bu durumu ancak iç dinamikler açıklayabilmektedir.

Orta Asya, Kafkasya ve Doğu Avrupa ülkelerinin bu politika tercihlerine iki önemli yaklaşım mevcuttur. Birincisi ve en önemlisi hegemonik istikrar yaklaşımıdır. Buna göre, Rusya halihazırda Baltık devletleri hariç eski Sovyet coğrafyasının hegemonik gücüdür. Liberal kapitalizmi benimseyen Yeltsin döneminde dahi Moskova kendi “Monroe Doktrinini” benimseyerek eski Sovyet coğrafyasının barış ve güvenliğinden sorumlu olduğunu belirtmiştir (Rowl & Novak, 1993). Dolayısıyla bu bölgede öncülük ettiği bölgeselleşme girişimleri kendi değerleri çerçevesinde şekillenmektedir. Yani Rusya liberal kapitalizmi ne kadar benimserse Rusya’nın öncülük ettiği kuruluşlar da o kadar liberal kapitalizmin bir parçası haline gelir. Bu bakımdan liberal kapitalizmden farklı olarak Rusya’nın üretim araçlarındaki mülkiyetin devlet aygıtında yoğunlaşmasına dayanan devlet kapitalizmi⁵ anlayışı (Kirkham, 2018, p. 115) Avrasya coğrafyasında yaygın anlayış haline gelmiştir. Dolayısıyla bölge ülkeleri de tıpkı Rusya gibi devletin üretim araçları üzerindeki mülkiyetini azaltacak yaklaşımlar benimsememektedir.

İkinci yaklaşım ise bölge ülkelerinin tercihlerini ön plana çıkaran yaklaşımdır. Bu noktada bölge ülkelerinin otoriter yapısı ve onları koruma arzusu ön plana çıkmaktadır. Her ne kadar 1990’lı yıllarda bölge ülkelerinin tamamına yakını liberal kapitalizme dönüşmeyi hedeflemiş olsa da liberalizm zaman içinde bu ülkelerin gözünde rejimlerini tehdit eden istikrarsızlık simgesi haline gelmiştir (Cooley, 2019, p. 597). Söz konusu dönemde liberal kapitalizme

⁵ Kirkham “Tekelci Kapitalist” ifadesini kullanmaktadır.

geçiş mevcut rejimlerin varlıklarını tehlikeye atan sonuçlar doğurmuş, renkli devrimler neticesinde de liberalizm bölgede meşruiyetini yitirmiştir. Bunun sonucunda bölge ülkeleri refah üretmek kadar, hatta ondan daha fazla, rejimlerinin güvenliklerini sağlamak amacıyla otoriter rejimlerle birlikte bölgeselleşme çabalarına yönelmiştir. Zira liberalizm devlet egemenliğine müdahale eden bir yaklaşım olarak görülürken özellikle Rusya veya Çin gibi liberal olmayan devletlerin öncülüğünde oluşturulan bölgeselleşme çabalarının devlet egemenliğini ön plana çıkardığı, dolayısıyla otoriter rejimlerle bir sorunu olmadığı izlenimini vermektedir. Bir başka deyişle, otoriter işbirliği, liberal demokrasinin aksine kurumsal değişim gerektirmemektedir. Bu bakımdan otoriter rejimler derinlemesine bölgesel entegrasyonlara karşı isteksiz davranırken (Libman & Vinokurov, 2018, p. 338) rejim güvenliğini güvence altına alacak oluşumları tercih ederler. Dolayısıyla bölge ülkeleri, özellikle Rusya öncülüğünde oluşan kurumlara rejim güvenlikleri açısından sıcak bakmaktadır. Ekonomik örgütleri bu bakımdan ekonomik büyümeden ziyade karşılıklı bağımlılık ve daha da önemlisi dış dünyadan gelecek şoklara karşı korumacılık olarak görmektedir.

Avrasya Ekonomi Birliği bahsi geçen yapısıyla dikkat çekmektedir. Bölge ülkelerinin otoriter yapılarını ve rejim güvenliklerini sürdürmeye yönelik bir ekonomik blok görünümündedir. Zaten bölge ülkeleri tarafından tercih edilmesi de öncelikle bu yüzdendir Zira birlik her ne kadar öncülleri gibi liberal hedefleri amaçlasa da gerek ekonomik sonuçları gerekse de kurumsal yapısı itibarıyla liberal bir bölge ortaya çıkarmamaktadır. Ekonomik sonuçları itibarıyla birlik üye ülkeleri küresel ekonomiye entegre etmediği gibi esasında tam tersi söz konusudur. Yani üye ülkeleri serbest ticaretin olumsuz etkilerinden korumayı amaçlamaktadır (Stronski & Sokolsky, 2020, p. 9). Örneğin Kazakistan'ın birlikten en önemli beklentisi Çin'e karşı korunma olmuştur (Troitskiy, 2020, p. 223). Daha da önemlisi birlik, Rusya'nın üye ülkeler üzerindeki ekonomik gücünü pekiştirmekte, bu sayede siyaseten yanlarında durmayı garanti etmektedir. Nitekim ekonomik göstergeler Rusya haricinde üye ülkelerin ekonomik kazanç sağlamak bir yana, ticaret dengelerinin Rusya lehine daha da bozulduğunu ve buna rağmen Rusya'nın kayda değer bir ekonomik büyüme sağlamadığını ortaya koymaktadır (Bayramov, Breban, & Mukhtarov, 2019). Dolayısıyla birlik liberalizmin vadettiği kazan-kazan modelini ortaya koymamaktadır.

Bu durum birliğin kurumsal yapısını masaya yatırma ihtiyacını doğurmaktadır. Zira Avrasya Ekonomi Birliği her ne kadar liberal ekonominin tamamlayıcısı gibi gözükse de zayıf kurumsal yapısı ve yaptırım gücünün olmaması dolayısıyla üye devletlere bu politikaların dışına çıkma şansını tanımaktadır. Öncelikli olarak birlik her ne kadar gümrük birliği ve serbest ticaret hedefinde olsa da her üye devlet ihracat vergileri hâlâ kendisi belirlemekte ve bunu kontrol eden bir mekanizma örgütte bulunmamaktadır (Vakulchuk & Knobel, 2018, p. 474). Dolayısıyla esasında bir gümrük birliği

oluşmasının yasal altyapısı hazır değildir. Bunun yanında üyelerin ortak hareket ettiklerini söylemek de oldukça güçtür. Örneğin Rusya'nın Ukrayna ve Moldova'ya uyguladığı ve üye ülkelere de çağrıda bulunduğu yaptırımlara Kazakistan uymamaktadır (Troitskiy, 2020, p. 221). Benzer şekilde Türkiye ve Rusya arasında gerçekleşen "Uçak Krizinden" sonra da Rusya'nın çağrısına rağmen Türkiye ile ticarete üye ülkeler devam etmiştir. Dolayısıyla birliğin ortak hareket etme kabiliyeti ve üye ülkelere yaptırım gücü oldukça zayıftır. Ancak bu durum özellikle Rusya dışındaki üye devletler tarafından bir zayıflık değil, tercih sebebidir. Zira söz konusu devletler ekonomik olarak aleyhlerine bile olsa devlet otonomisini sağlayacak örgütleri tercih etmektedir. Liberal kapitalizmin devlet otonomisini ve rejim güvenliğini tehlikeye attığı düşüncesinden hareketle buna alternatif oluşturacak kurumlar tercih edilmektedir ve Avrasya Ekonomi Birliği bunlardan biridir.

Bu bakımdan Avrasya Ekonomi Birliği her ne kadar liberal hedefler ortaya koysa da esasında Avrasya'da devlet kapitalizminin pekişmesini sağlamaktadır. Bu da iki sebepten kaynaklanmaktadır. İlk olarak birliğin Rusya öncülüğünde kurulmuş olması, devlet kapitalizmi anlayışla hareket etmesinin yolunu açmaktadır. İkinci olarak da üye ülkeler rejimlerinin güvenliği açısından bu modeli takip etmekte ve birlik aracılığıyla Rusya ile ittifak yapmaktadır. Dolayısıyla bu bölgede ekonomik birliktelik refah arttırmaktan ziyade dış dünyaya karşı blok oluşturma amacında olduğu izlenimini vermektedir.

Sonuç olarak, neoklasik realist açıdan bakıldığında karşımıza çıkan tablo uluslararası ekonomi politikteki hibritliği anlamamıza yardımcı olmaktadır. Uluslararası sistem (bağımsız değişken) refah arttırmak için devletleri kapitalizme dönüşmeye zorlamaktadır. Uluslararası piyasaların en etkin çalışma biçiminin serbest ticaret olduğu anlayışı hakimdir. Devletler de buna göre pozisyon almaktadır. Günümüzde birkaç istisna hariç piyasa ekonomisini benimsemeyen ülke kalmamıştır. Ancak kapitalizmin yorumu ülkelere göre farklılık göstermektedir. Rusya ve eski Sovyet coğrafyasında liberal kapitalizme dönüşüm 1990'lı yıllarda denenmiş olsa da söz konusu ülkelerin otoriter yapıları (ara değişken) teknelci kapitalist bir anlayışı ortaya çıkarmıştır. Sonuç olarak da Avrasya Ekonomi Birliği (bağımlı değişken) bu anlayışla hareket etmekte ve hibrit yapısıyla esasında liberal dünyaya karşı bir ekonomik blok olarak yerini almaktadır.

SONUÇ

Hegelci açıdan baktığımızda tarihin sonuna henüz gelinmedi. Soğuk Savaşın sonra ermesi liberal kapitalizmin mutlak zaferini değil, birbirinden farklı hibrit sistemlerin ortaya çıkmasını sağlamıştır. Bu da bizi söz konusu farklılıkların sebeplerini incelemeye sevk etmektedir. Daha da önemlisi uluslararası ekonomi politigin işleyişinin de değişme ihtimalini güçlendirmektedir.

Bu çalışmada uluslararası ekonomi politiğin deęişiminin neoklasik realist bir bakış açısıyla incelenmesi durumunda anlaşılacağı tezi üzerinde durulmuştur. Zira 1970'li yıllardan itibaren dünyada artan ekonomik aktiviteler, karmaşık bağımlılık, malların ve hizmetlerin serbest dolaşımı gibi hususlar ülkeler üzerinde sistemik bir baskı oluşturmaya başlamıştır. Bu ilkeleri benimseyen ülkeler toplum içindeki asimetrik büyümeye rağmen göreceli olarak yükselmiştir, tam tersi şekilde bundan uzak kalan ülkeler görece olarak gerilemiştir. Nitekim Soğuk Savaşın kapitalist ülkeler lehinde sonuçlanması esasında bu modelin, çelişkiler ve sosyal sorunlar barındırmakla birlikte, devletlere refah arttırmada daha büyük avantaj sağladığını ortaya koymuştur.

Özellikle eski sosyalist devletler de bu baskıyı algılayıp kendi iç dinamiklerini de göz ardı etmeden yeni duruma adapte olmaya çalışmıştır. Nitekim kapitalizm tek bir modelle görece büyüme sağlamamıştır. Kapitalizmin uygulanış biçimi gerek aktör bazında gerekse de toplum-devlet ilişkileri kapsamında geleneksel kapitalist ülkeler arasında dahi farklılıklar göstermektedir. Dolayısıyla kapitalizmi yeni benimseyen ülkelerde aktörlerin konumları, algıları, devlet – toplum ilişkilerinin çok daha farklı olması bu ilişkileri kaçınılmaz olarak daha da karmaşık hale getirmektedir. Daha da önemlisi, liberal kapitalizm 1990'lı ve 2000'li yıllarda Uzak Doğu ve Avrasya'da Batıda verdiğiinden daha farklı sonuçlar vermiştir. Bu da doğal olarak söz konusu bölgelerde liberal kapitalizmden farklı hibrit sistemlerin doğmasına yol açmıştır. Devlet otoritesinin güçlü, bireysel girişimciliğin ve sermaye birikiminin daha kısıtlı olduğu ve uluslararası rekabet imkânlarının fiilen bulunmadığı bu ülkelerde liberal kapitalizmin toplumsal sonuçlarının ağır olması kaçınılmaz olmaktadır. Bu da söz konusu ülkeleri bir yandan piyasa ekonomisini benimsemeye zorlarken diğer yandan da bunda seçici olmaya teşvik etmektedir.

Bu bakımdan Avrasya Ekonomi Birliği vaka çalışması olarak incelenmiştir. Mevzubahis kurum her ne kadar liberal değerleri benimsese de nüvesindeki hegemonik güç olan Rusya'nın politik ekonomi yapısına benzeyerek devlet kapitalizmini benimseyen sistemlerin varlığını sürdürmesine yarayan bir blok ortaya çıkarmıştır.

Dolayısıyla uluslararası ekonomik sistemin işleyişini ve deęişimleri anlamak için sadece yapısal analizler yetersiz kalmaktadır. Deęişim ve farklılıkları anlayabilmek için ara deęişkene de ihtiyaç bulunmaktadır. Benzer şekilde, devletler uluslararası piyasalardan etkilenmektedir. Artan kapitalist faaliyetlere karşı kayıtsız kalamamaktadır. Bu ikisi arasında dengeyi kuracak mekanizmaları oluşturmaktadır devletler. Anarşi altında otonomi ve refahlarını arttırmalarını bu denge eşliğinde yapmaktadır. Uluslararası ekonomi politik çalışmaları da bu dengeyi anlamak için önemlidir. Neoklasik realizm bu ihtiyacı gidermesi bakımından Narizny'nin iddialarının aksine en azından uluslararası ekonomi politikte kullanılması faydalı olacak bir yaklaşımdır.

KAYNAKÇA

- Acharya, A. (2005). Do norms and identity matter?: Community and power in Southeast Asia's regional order. *The Pacific Review*, 18(1), 95–118. <https://doi.org/10.1080/09512740500047199>
- Acharya, A. (2017). After Liberal Hegemony: The Advent of a Multiplex World Order. *Ethics & International Affairs*, 31(3), 271–285. <https://doi.org/10.1017/S089267941700020X>
- Barkin, J. S. (2010). *Realist constructivism*. Cambridge, New York: Cambridge University Press.
- Bayramov, V., Breban, D., & Mukhtarov, E. (2019). Economic effects estimation for the Eurasian Economic Union: Application of regional linear regression. *Communist and Post-Communist Studies*, 52(3), 209–225. <https://doi.org/10.1016/j.postcomstud.2019.07.001>
- Bello, W. (2009). States and markets, states versus markets: the developmental state debate as the distinctive East Asian contribution to international political economy. In M. Blyth (Ed.), *Routledge international handbooks. Routledge handbook of international political economy (IPE): IPE as a global conversation* (pp. 180–200). London: Routledge.
- Cooley, A. (2019). Ordering Eurasia: The Rise and Decline of Liberal Internationalism in the Post-Communist Space. *Security Studies*, 28(3), 588–613. <https://doi.org/10.1080/09636412.2019.1604988>
- Gilpin, R. (1983). *War and change in world politics*. Cambridge: Cambridge University Press.
- Gilpin, R. (1984). The Richness of the Tradition of Political Realism. *International Organization*, 38(2), 287–304.
- Gilpin, R. (1987). *The political economy of international relations*. Princeton, Guildford: Princeton University Press.
- Gilpin, R. (2001). *Global political economy: Understanding the international economic order*. Princeton, Oxford: Princeton University Press.
- Hall, P. A., & Soskice, D. W. (Eds.) (2001). *Varieties of capitalism: The institutional foundations of comparative advantage*. Oxford: Oxford University Press.
- Hirschman, A. O. (1980). *National power and the structure of foreign trade* (Expanded ed.). *The Politics of the international economy: Vol. 1*. Berkeley: University of California Press.
- Hyde, S. D., & Saunders, E. N. (2020). Recapturing Regime Type in International Relations: Leaders, Institutions, and Agency Space.

- International Organization*, 74(2), 363–395.
<https://doi.org/10.1017/S0020818319000365>
- Kiraz, S. (2018). Dış Politika Analizi Modeli Olarak Neoklasik Realizm: İkinci Dünya Savaşı Sırasındaki Türk Dış Politikasının Analizi. *Ankara Hacı Bayram Veli Üniversitesi İktisadi Ve İdari Bilimler Fakültesi Dergisi*, 20(2), 417–440.
- Kirkham, K. (2018). The formation of the Eurasian Economic Union: How successful is the Russian regional hegemony? *Journal of Eurasian Studies*, 7(2), 111–128. <https://doi.org/10.1016/j.euras.2015.06.002>
- Kirshner, J. (2009). Realist political economy: Traditional themes and contemporary challenges. In M. Blyth (Ed.), *Routledge international handbooks. Routledge handbook of international political economy (IPE): IPE as a global conversation* (pp. 36–47). London: Routledge.
- Kitchen, N. (2010). Systemic pressures and domestic ideas: A neoclassical realist model of grand strategy formation. *Review of International Studies*, 36(1), 117–143.
- Legro, J. W., & Moravcsik, A. (1999). Is Anybody Still a Realist? *International Security*, 24(2), 5–55. <https://doi.org/10.1162/016228899560130>
- Libman, A., & Vinokurov, E. (2018). Autocracies and regional integration: The Eurasian case. *Post-Communist Economies*, 30(3), 334–364. <https://doi.org/10.1080/14631377.2018.1442057>
- Mearsheimer, J. J. (2003). *The Tragedy of Great Power Politics*. New York: W.W. Norton & Company.
- Narizny, K. (2017). On Systemic Paradigms and Domestic Politics: A Critique of the Newest Realism. *International Security*, 42(2), 155–190. https://doi.org/10.1162/ISEC_a_00296
- Nölke, A. (2018). Comparative Capitalism. In T. M. Shaw, L. C. Mahrenbach, R. Modi, & Y.-C. Xu (Eds.), *The Palgrave handbook of contemporary international political economy* (pp. 135–154). Basingstoke, Hampshire: Palgrave Macmillan.
- Öniş, Z., & Kutlay, M. (2020). The New Age of Hybridity and Clash of Norms: China, BRICS, and Challenges of Global Governance in a Postliberal International Order. *Alternatives: Global, Local, Political*, 97(4), 030437542092108. <https://doi.org/10.1177/0304375420921086>
- Rathbun, B. (2008). A Rose by Any Other Name: Neoclassical Realism as the Logical and Necessary Extension of Structural Realism. *Security Studies*, 17(2), 294–321. <https://doi.org/10.1080/09636410802098917>

- Ripsman, N. M., Taliaferro, J. W., & Lobell, S. E. (2016). *Neoclassical realist theory of international politics*. New York NY: Oxford University Press.
- Rodrik, D. (2011). *The globalization paradox: Democracy and the future of the world economy*. New York, NY: Norton.
- Rose, G. (1998). Neoclassical Realism and Theories of Foreign Policy. *World Politics*, 51(1), 144–172. <https://doi.org/10.1017/S0043887100007814>
- Rowl, E., & Novak, R. (1993). Russia's 'Monroe Doctrine'. *The Washington Post*. Retrieved from <https://www.washingtonpost.com/archive/opinions/1993/02/26/russias-monroe-doctrine/d5fca486-5011-4417-bd49-6046c41a805d/>
- Schweller, R. L. (2004). Unanswered Threats: A Neoclassical Realist Theory of Underbalancing. *International Security*, 29(2), 159–201.
- Smith, N. R. (2018). Can Neoclassical Realism Become a Genuine Theory of International Relations? *The Journal of Politics*, 80(2), 742–749. <https://doi.org/10.1086/696882>
- Stronski, P., & Sokolsky, R. (2020). *Multipolarity in Practice*.
- Stubbs, R. (2018). Order and Contestation in the Asia-Pacific Region: Liberal vs Developmental/Non-interventionist Approaches. *The International Spectator*, 53(1), 138–151. <https://doi.org/10.1080/03932729.2018.1402581>
- Taliaferro, J. W., Lobell, S. E., & Ripsman, N. M. (2009). Introduction: Neoclassical realism, the state, and foreign policy. In S. E. Lobell, N. M. Ripsman, & J. W. Taliaferro (Eds.), *Neoclassical realism, the state, and foreign policy* (pp. 1–41). Cambridge, UK: Cambridge University Press.
- Troitskiy, E. (2020). Dead-Letter Regimes in the Post-Soviet Space: Strategies and Communication. *Global Society*, 34(2), 206–225. <https://doi.org/10.1080/13600826.2019.1700934>
- Vakulchuk, R., & Knobel, A. (2018). Impact of non-tariff barriers on trade within the Eurasian Economic Union. *Post-Communist Economies*, 30(4), 459–481. <https://doi.org/10.1080/14631377.2018.1442054>
- Vinokurov, E., & Libman, A. (2014). Do economic crises impede or advance regional economic integration in the post-Soviet space? *Post-Communist Economies*, 26(3), 341–358. <https://doi.org/10.1080/14631377.2014.937094>
- Wallerstein, I. M. (1984). *The politics of the world-economy. Studies in modern capitalism*. Cambridge: Cambridge University Press.

- Walt, S. M. (1985). Alliance Formation and the Balance of World Power. *International Security*, 9(4), 3–43.
- Waltz, K. N. (2010). *Theory of international politics*. Long Grove: Waveland Press.
- Xiao, R. (2015). A reform-minded status quo power?: China, the G20, and reform of the international financial system. *Third World Quarterly*, 36(11), 2023–2043. <https://doi.org/10.1080/01436597.2015.1078232>
- Yılmaz, S. (2015). Neoklasik Realizm: İlerletici mi? Yozlaştırıcı mı? Lakatosyan bir Değerlendirme. *Dumlupınar Üniversitesi Sosyal Bilimler Dergisi*. (46), 1–18.

ONLINE PLATFORMLARDA İÇERİK PAZARLAMA, YEŞİL ÜRÜN VE E-WOM ETKİLEŞİMİ: AMPİRİK BİR ARAŞTIRMA

Suzan ÇOBAN^{1*}

Malik DÜNDAR^{**}

ÖZ

Bu çalışmanın amacı, online platformlarda yapılan içerik pazarlamasına yönelik tutumun yeşil ürün satın alma davranışı üzerine etkisinde e-wom'un aracı rolünü belirlemektir. Bu doğrultuda geliştirilen anket formu, Google Drive üzerinden online olarak uygulanmış ve 438 adet kullanılabilir anket elde edilmiştir. Araştırmanın amaçları doğrultusunda verilere uygun analiz yöntemleri uygulanmıştır. Bu analizler, değişkenler arası korelasyon, SPSS process'te regresyon analizi ve Sobel testidir. Yapılan korelasyon analizine göre, öncelikli olarak içerik pazarlamasına yönelik tutumun hem e-wom hem de yeşil ürün satın alma niyeti üzerinde etkisi vardır. İçerik pazarlamasına yönelik tutum ve e-wom birlikte yeşil ürün satın alma davranışını daha fazla açıklamaktadır. Nihai olarak içerik pazarlamasına yönelik tutumun yeşil ürün satın alma davranışına etkisinde e-wom aracı etkisi bulunmaktadır. Bu sonuç, Sobel testi ile onaylanmış ve kısmi aracılık etkisi olduğu saptanmıştır. Kısaca, yeşil ürün ve çevre ile ilgili oluşturulan içeriklerin online ortamda bir marka veya ürün ile ilişkilendirildiğinde yeşil ürün satın alma davranışını etkilemekle birlikte, içerik pazarlaması e-wom ile desteklendiğinde bu etki daha fazla olmaktadır.

Anahtar Kavramlar: İçerik Pazarlama, E-Wom, Yeşil Ürün Satın alma

* Doç. Dr., Nevşehir Hacıbektaş Veli Üniversitesi İktisadi ve İdari Bilimler Fakültesi, suzan@nevsehir.edu.tr, <http://orcid.org/0000-0002-0723-5895>.

** Nevşehir Hacıbektaş Veli Üniversitesi Sosyal Bilimler Enstitüsü Doktora Öğrencisi., malikdundar34@gmail.com, <http://orcid.org/0000-0002-3599-7336>.

Makalenin gönderilme tarihi: 2 Haziran 2020

Kabul tarihi: 19 Ekim 2020

CONTENT MARKETING ON ONLINE PLATFORMS, GREEN PRODUCT AND E-WOM INTERACTION: AN EMPIRICAL RESEARCH

ABSTRACT

The purpose of this study is to determine the mediating role of e-wom in the effect of the attitude towards content marketing made on online platforms on green product purchasing behavior. The questionnaire form developed in this direction was applied online on Google Drive and 438 usable questionnaires were obtained. For the purposes of the research, appropriate analysis methods were applied to the data. These analyzes are correlation between variables, regression analysis in SPSS process and Sobel test. According to the correlation analysis, it was concluded that the variables have a medium level relationship with each other. According to the regression results, the attitude towards content marketing primarily has an impact on both e-wom and green product purchases. Together, the attitude towards content marketing and e-wom further explain the behavior of purchasing green products. Finally, e-wom has an mediator role in the effect of attitude towards content marketing on green product purchasing behavior. This result was confirmed by the sobel test and it was found to have a partial mediating effect. In short, the content created for green products and the environment affects green product purchasing behavior when associated with a brand or product online, but this effect is more when content marketing is supported by e-wom.

Keywords: Content Marketing, E-Wom, Green Product, SPSS Process.

GİRİŞ

Günümüzde işletmelerin başarılı olmaları için, ayrı ve benzersiz bir kimlik oluşturmaları ve dayanıklı ve bir o kadar da akılda kalıcı bir marka yaratmaları gerekmektedir (Penpeçe, 2013). Bu noktada medya, önemli bir yere sahiptir. Geleneksel medyada eğlence programları, haberler ve reklam kuşakları bütünleşik bir paket olarak editörlerin çabalarıyla hedef kitleye sunulmaktadır. Günümüzün dijital ortamı ise, söz konusu içerikleri birbirinden bağımsız sunmaya olanak tanımaktadır (Mulhern, 2009). Dolayısıyla online ortamların dinamik, gerçek zamanlı, etkileşime açık, multi-medyaya dayalı ve global iletişim yapısı, işletmelere çok çeşitli pazarlama ve iletişim olanakları sunmaktadır. Bu yaklaşımlardan biri, içerik pazarlamasıdır.

İçerik pazarlaması, online platformlarda mevcut müşterinin değerini artırmak ve potansiyel müşterilerin de ilgisini çekmek ve bir ilişki kurmak amacıyla bilgi ve uzman görüşü paylaşma sürecidir (Pulizzi, 2013). Başka bir tanıma göre içerik pazarlaması müşterinin bilgilendirilmesi, ürüne ilişkin değer yaratılması ve müşterinin/tüketicinin markaya daha güçlü bağlanması amaçlarını içeren; grafik, video, metin düzenlemeleri ile sayfa tasarımları şekillendirilen pazarlama stratejileri olarak da ifade edilebilir (Benli ve Karaosmanoğlu, 2017). Genel bir tanım verilmesi gerekirse içerik pazarlaması, doğrudan veya dolaylı

satışa yönelik, ürüne ya da ürünle doğrudan ilgili olmayan konulara ait hikâye ve bilgilendirmelerin yazılı ve/veya görsel olarak hedef kitleye ulaştırılması olarak tanımlanabilir (Bilge, 2016). Bu bağlamda şirketler de internet kanallarında diledikleri içeriklerin yayınlama imkanına kavuşmakta ve internetin eşsiz iletişim yapısı, içeriğin ilgi çekici-renkli ve inandırıcı olmasını sağlamakta ve böylece akılda kalıcı markalar ve farklı bir kimlik oluşturma aracı olarak kullanılabilmektedir.

İçerik pazarlamasının başarılı olabilmesi için birkaç hususa dikkat etmek gerekir. Öncelikle içeriğin, karşı tarafta bir duygu yaratabilmesi gerekir. Bu duygu; güldürmek, şaşırtmak veya ilgisini çeken bir konuda bilmediği bir noktaya parmak basmak gibi çeşitli öğeler ile oluşturulabilir. İkinci husus, her zaman son kullanıcıyı göz önünde bulundurmaktır ve hedef kitleyi iyi tanımlamak gerekir. Kısaca içerik, en başta kullanıcının ilgisini çekebilmelidir. Bunun yanı sıra içerik, kullanıcıda yorum yapma veya paylaşma gibi kendinden de bir şeyler katma isteğini de uyandırması gerekir. Paylaşılan içerikler bu özellikleri taşıyorsa, içerik pazarlaması amaçlarına ulaşmış olur. Sonuçta bu özelliklere sahip içerikleri insanlar, sosyal medyada paylaşmak için kullanır ve markaların güçlü bir içeriği olduğu zaman kullanıcı sadece içeriği değil, markayı da paylaşmış olur. Bu noktada elektronik ağızdan ağıza iletişime dayalı pazarlama olgusu (e-wom), karşımıza çıkmaktadır. E-wom, ürünü kullanan veya kullanacak olan kişilerin online ortamlarda ürünler ile ilgili olumlu veya olumsuz yorumlar yaparak paylaşımları olarak adlandırılmaktadır (Zhang ve Huang, 2018). Başka bir anlatımla e-wom, insanların tüm online mecralarda (sosyal ağlar, bloglar, forumlar vd.) bir ürün ya da hizmet hakkındaki iletişim ve etkileşimleridir. Bu çalışmada e-wom, çevrecilik ve yeşil ürünler ile ilgili içeriklerin online ortamlarda paylaşımı ve pozitif yorumlar olarak incelenmiştir.

İçerik pazarlama ve e-wom'un başarılı bir şekilde kullanılabileceği bir alan, yeşile duyarlı tüketicilere yönelik yeşil pazarlama faaliyetleridir. Bu anlayışa sahip işletmeler üretim öncesi, üretim, pazarlama ve satış sonrası faaliyetlerinin bütününde çevreci olmak durumundadırlar. İşletme yöneticileri çevre dostu ürünlere olan talebi tahmin etmek, ürünlerinin çevre duyarlılığını belirlemek, daha güvenli, sağlıklı ve daha az kirleten ürünler ve paketleme yöntemini geliştirmek, daha az kaynak kullanan üretim süreçleri tasarlamak, tehlikeli atıkları en aza indirmek, teknolojik riskleri yöneterek, çalışanların ve toplumun sağlığını korumak gibi çalışmalar yapmak durumundadırlar. Yeşil pazarlama faaliyetlerine konu olan ürünler ise, yeşil ürünlerdir. Yeşil ürünleri üreten işletmeler, kendi ürünlerine talep yaratmak için yeşil pazarlama karmasını uygularlar. Ancak klasik yeşil ürün pazarlamasında başarı, sınırlı kalmaktadır. Bu durumun başlıca nedenleri ise, yeşil ürünün karmaşıklığı, yeşil ısrar, yeşil pazarlamanın tüketiciler tarafından tam anlaşılabilmesi, pazarın niche görüntüsü ve genel olarak yeşil pazarlamaya yönelik güven problemi gibi sorunlar belirtilmektedir (Alkaya, Çoban, Tehci ve Ersoy 2016). Ayrıca tüketicilerin yeşil ürün alışverişi yapmamalarının nedenleri, pazarlama karması ile

ilişkilendirilmekte ve şu şekilde sıralanmaktadır: (1) yeşil alternatifin fonksiyonel olarak üstün olmaması; (2) yeşil alternatiflerin çok pahalı olması; (3) çevreyi koruduğu iddia edilen mesajların çok da inandırıcı olmaması; (4) yeşil ürünlerin bulunmasının oldukça zor olması (Peattie ve Crane, 2005; Üstünay, 2008; Muldoon, 2006; Polonsky, 1994; Pettit ve Shepard, 1992; Alkaya vd., 2016). Bu sorunlara karşı çözüm klasik yeşil pazarlama yan sıra, online yeşil pazarlama faaliyetlerinde bulunmaktadır. Konu kapsamında içerik pazarlaması ve e-wom yeşil ürün talebinin şekillendirilmesi, yeşil tüketicileri etkileme, farklı dijital kanallardan çok daha fazla kitleye ulaşma ve inandırıcılığı yüksek güvenilir bilgiyi çok daha düşük maliyetle iletme avantajı sunar.

Bu çalışmanın amacı, online içerik pazarlamasına yönelik tüketici tutumunun yeşil ürün satın alma davranışına etkisinde e-wom'un aracı rolünü saptamaktır. Bu doğrultuda yapılan literatür taramalarında, yabancı literatürde benzer çalışmalara rastlanmıştır. Ancak bu çalışmalarda, genel olarak içerik pazarlaması ve e-wom'un yeşil ürün satın alma davranışı üzerinde etkisinin incelendiği söylenebilir (Megan, 2017; Ramzan ve Syed, 2018; Sulaiman, 2016; Malik ve Hadi, 2019; Rahim, 2016; Yaqubi ve Karaduman, 2019; Al-Gasawneh ve Al-Adamat, 2020). Fakat, içerik pazarlamasının yeşil ürün satın alma davranışı etkisinde e-wom'u aracı etkisinin incelendiği ve Türkiye'de yapılmış herhangi bir çalışma bulunmamaktadır. Bu bakımdan çalışmanın literatüre katkı sağlayabileceği düşünülmektedir.

I. KAVRAMSAL ÇERÇEVE

A. İÇERİK PAZARLAMA

Maczuga ve arkadaşları (2014) içerik pazarlamasını, “müzik, ses, video, animasyon, makaleler, kitaplar, haberler ve diğer ilgili içerikler dahil her türlü içeriği üretmek, dağıtmak ve yayınlamak için tasarlanmış ekonomik faaliyetler bütünü” olarak tanımlamaktadırlar.

Kilgour ve arkadaşlarına (2015) göre içerik pazarlaması, pazarlamacılar ve işletmeler açısından kritik bir öneme sahiptir. Çünkü içerik pazarlaması, ürün ve hizmetler hakkında bilgi iletimini sağlamaktadır. Bundan dolayı işletmeler, müşteriler ve bu müşterilerin sahip oldukları çevre ile etkili iletişim kurabilmek amacıyla, online platformlarda içerik geliştirilip dağıtmaktadır (Gutman, 2012). Bu doğrultuda içerik pazarlama, online veya offline olarak ürüne değer kazandırmak için video, metin, ses kayıtları ile doğrudan veya dolaylı olarak destekleme sürecidir (Vinerean, 2017; Wixom ve Todd, 2005). Bu süreç, bloglar, makaleler, e-kitap, Twitter, Facebook, Instagram, vb. online platformlar vasıtasıyla ve diğer kullanıcıların da katılımıyla içerik üzerinde aktif bir tartışma yaratmak gibi çabalardan oluşmaktadır (Gunelius, 2011). Bunlara ek olarak içerik pazarlaması, müşteri kazanmanın dinamik bir yoludur (Slater, 2014). Başka bir tanıma göre içerik pazarlaması, mevcut müşterinin değerini artırmak ve potansiyel müşterilerinde ilgisini çekmek ve bir ilişki kurmak amacıyla bilgi

ve uzman görüşü paylaşma sürecini oluşturmaktadır Pulizzi (2013). Ayrıca Wang ve Yang (2014), müşterilerin bir e-ticaret platformunda yayınlanan içerik pazarlaması yoluyla bir ürün veya hizmet hakkında hızlı bir şekilde değerli veriler elde edebileceklerini, yani alışveriş çabalarının çok daha kolay hale geleceğini belirtmektedir.

Pulizzi ve Barrett'e (2009) göre işletmelerin veya pazarlama uzmanlarının içerik pazarlamasını kullanmasının başlıca nedenleri, şunlardır:

-Müşteriler satın almak istedikleri ürün hakkında daha fazla bilgiye sahip olma istekleri,

-İçerik pazarlama araçları, müşterilerin istek ve arzularını geleneksel pazarlamaya göre daha iyi çözümleyebilir ve ölçülebilir olması,

-Geleneksel pazarlama faaliyetlerine göre maliyetinin düşük olması,

-Son yıllarda teknoloji ucuz ve erişilebilirdir. Böylece, küçük şirketler ürünleriyle ilgili değerli içerikler oluşturup, bunları hedef kitleye daha kolay ulaştırabilmesidir.

İçerik pazarlaması temel olarak, satış olmadan, müşteri ve potansiyel müşteriler ile iletişim sanatıdır (Content Marketing Institute [CMI], 2020). İşletmeler içerik pazarlaması yardımıyla hedef pazarı için önemli, anlamlı ve değerli içerik sunarak tüketicilerinin satın alma karar sürecinde önemli bir rol üstlenmiş olmakta ve tüketicilerle sosyal bağlar oluşturmaktadırlar. Şirketler veya markalar ile tüketici arasında kurulan sosyal bağın etkinliği sonucu, ekonomik bağ veya müşteri sadakati beklenebilir.

B. E-WOM

E-wom, "belirli mal ve hizmetlerin veya satıcılarının kullanımı veya özellikleri ile ilgili internet tabanlı teknoloji ile tüketicilere yönelik iletişimidir" (Litvin, Goldsmith ve Pan, 2008). Başka bir ifadeyle e-wom, potansiyel veya eski müşteriler tarafından bir ürün veya işletme hakkında yapılan olumlu veya olumsuz yorumlar olarak tanımlanmaktadır (Trenz ve Berger, 2013). Ağızdan ağıza iletişime dayalı pazarlama yaklaşımı, ağızdan ağıza pazarlama olarak bilinir. Ağızdan Ağıza Pazarlama Birliği'nin (WOMMA) yaptığı tanıma göre ağızdan ağıza pazarlama; insanların ürünler ve hizmetler hakkında konuşmalarına yardımcı olmak üzere hazırlanmış birçok pazarlama tekniği olarak belirtilmiştir (WOMMA, 2020). Dolayısıyla işletmeler, internet ortamında hedef kitlenin ağızdan ağıza iletişime dayalı paylaşım ve yorumları teşvik etmek üzere birçok teknik ve yaklaşımlar kullanmaktadırlar. Ayrıca tüketicilerin kabulü ve sosyalleşme ihtiyacı da bu noktada önemli olmaktadır. Dünya çapında her geçen gün sosyal medya, bloglar, web siteleri gibi araçlar daha fazla kullanılmaktadır. Tüketiciler bu ortamları, düşüncelerini-deneyimlerini paylaşma ve sosyalleşme aracı olarak görmektedirler. Ayrıca tüketiciler e-wom'u, diğer iletişim araçlarına göre daha güvenilir bulmaktadırlar.

Ağızdan ağıza iletişim açısından güvenilirlik bir önerinin/tavsiyenin inandırıcı, doğru veya gerçek olarak algılanma derecesi olarak tanımlanır (Cheung ve Lau, 2008). Güvenilirliğin temel nedeni, ağızdan ağıza iletişimin kişiler arası gerçekleşen bilgi alışverişi olmasıdır (Çaylak ve Tolon, 2013). Bu iletişimde mesaj, iyi planlanmış içerik pazarlamasında olduğu gibi değerli bilgi niteliğinde ise, güvenilirlik daha fazla olabilir.

C. YEŞİL ÜRÜN

Yeşil ürün, ürün yaşam süresi sona erdikten sonra ürünün zararlı olmayan malzemelerinin yeniden değerlendirilebilmesi olarak tanımlanmaktadır (Shamdasani, Ong, Lin ve Richmond, 1993). Başka bir ifadeyle yeşil ürün, dünyanın kirlenmesine yol açan kaynakları kullanmayan, geri dönüştürülebilen çevre dostu ürünler olarak tanımlanabilir (Uydacı, 2011). Bu bağlamda çevre dostu ürünler; dayanıklı, toksit içermeyen, kirliliğe neden olmayan, geri dönüşümlü ve çevreye zarar vermeyen üretim metotları ile üretilen ürünlerdir (Emgin ve Türk, 2004).

Yeşil ürün; daha az kaynak kullanarak, çevreye olumsuz etkisi daha az ve risk taşıyan atık üretiminin önüne geçen ürünlerdir. Bu nedenle bir ürün, işlev paritesindeki geleneksel olanlardan daha yüksek çevresel performansa sahipse “yeşil” olarak kabul edilmektedir (Albino, Balice, ve Dangelico, 2009).

Yeşil bir ürün çevreyi kirletme oranı düşük, kaynak tasarrufu sağlayabilen ve geri dönüşümü olan bir şey olarak tanımlanmaktadır (Speer, 2011). Bu ürünler ekolojik veya çevre dostu olarak bilinir ve ayrıca geleneksel ürünlerde kullanılan ambalajlardan daha az toksin malzeme içermektedir (Ottman, Stafford ve Hartman, 2006). Literatürde yer alan tanımlara göre yeşil ürünlerin doğal çevreye ve insan sağlığına geleneksel ürünler kadar zarar vermemesi gerekir.

Yukarıda yer alan tanımlara ek olarak yeşil ürün kavramıyla ilgili Erbaşlar (2007) tarafından 4S formülü geliştirilmiştir. Bu 4S formülü şu şekilde ifade edilebilmektedir:

- Tatmin (Satisfaction): Tüketicilerin arzu ve isteklerinin tatminidir.
- Sürdürülebilirlik (Sustainability): Ürünün enerji ve kaynakların sürekliliğinin sağlanmasıdır.
- Sosyal Kabul (Social Acceptibility): Ürünün canlılara, doğaya zarar vermemesi konusunda sosyal kabul görmesidir.
- Güvenlik (Safety): Ürünün kişilerin sağlığını tehlikeye atmamasıdır.

II. ARAŞTIRMANIN AMACI, HİPOTEZLER VE ARAŞTIRMA MODELİ

Bu çalışmanın amacı, içerik pazarlamaya yönelik tüketici tutumunun e-wom üzerine etkisi, içerik pazarlamaya yönelik tutumun yeşil ürün satın alma davranışına etkisi ve içerik pazarlamaya yönelik tutum ve e-wom'un birlikte yeşil ürün satın alma davranışına etkisini belirlemektir. Nihai amaç ise, içerik pazarlamaya yönelik tüketici tutumunun yeşil ürün satın alma davranışına etkisinde e-wom'un aracı rolünü saptamaktır. Bu kapsamda geliştirilen araştırma modeli Şekil 1'de gösterilmektedir.

Araştırma modeli kapsamında yapılan literatür taraması, hipotez geliştirme sürecini desteklemektedir. Megan (2017) tarafından yapılan çalışmada, içerik pazarlamasının online platformlarda ağızdan ağıza iletişime etkisi olduğu sonucuna ulaşmıştır. Ayrıca Ramzan ve Syed (2018) yapmış olduğu çalışmanın sonucuna göre, e-wom'un online platformlarda içerik oluşturulmasını teşvik ettiği görülmüştür. Ayrıca, e-wom'un içerik pazarlaması açısından online platformlarda önemli bir yere sahip olduğu sonucuna ulaşılmıştır. Bu doğrultuda, H₁ aşağıdaki gibi geliştirilmiştir:

H₁: Online platformlarda yer alan içerik pazarlamasına yönelik tüketici tutumunun e-wom üzerinde anlamlı ve pozitif yönlü etkisi vardır.

Yaqubi ve Karaduman (2019) yapmış olduğu çalışmada, içerik pazarlamasına yönelik tutumun yeşil ürün satın alma davranışını etkilediği sonucuna ulaşmıştır. Al-Gasawneh ve Al-Adamat (2020) yapmış oldukları çalışmaya göre, içerik pazarlamasının hem e-wom'a hem de yeşil ürün satın alma davranışı üzerinde etkisi olduğu sonucuna ulaşılmıştır. Bu bilgiler doğrultusunda H₂ aşağıdaki gibi geliştirilmiştir:

H₂: İçerik pazarlamasına yönelik tüketici tutumunun yeşil ürün satın alma davranışı üzerinde anlamlı ve pozitif yönlü etkisi vardır.

Sulaiman (2016) yapmış olduğu çalışmada, e-wom'un yeşil ürün satın alma davranışı üzerinde etkisi olduğu sonucuna ulaşılmıştır. Bu doğrultuda H₃ hipotezi aşağıdaki gibi geliştirilmiştir:

H₃: İçerik pazarlamaya yönelik tutum ve e-wom'un birlikte yeşil ürün satın alma davranışı üzerinde anlamlı ve pozitif etkisi vardır.

Literatürde yer alan Al-Gasawneh ve Al-Adamat (2020) yapmış oldukları çalışmada, içerik pazarlamasının yeşil pazarlama üzerine etkisinde e-wom'un aracı rolü olduğu sonucuna ulaşılmıştır. Bu doğrultuda H₄ hipotezi aşağıdaki gibi geliştirilmiştir:

H₄: Online platformlarda yer alan içerik pazarlamasına yönelik tutumun yeşil ürün satın alma davranışı üzerindeki etkisinde e-wom'un aracı rolü vardır.

Şekil 1. Araştırma Modeli

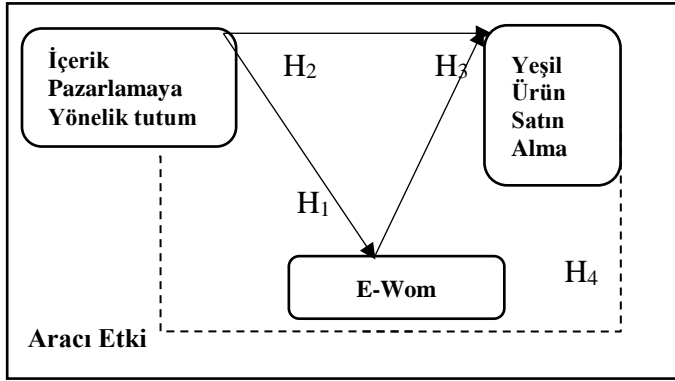

III. ARAŞTIRMA YÖNTEMİ

A. VERİ TOPLAMA YÖNTEMİ

Tanımlayıcı nitelik taşıyan bu araştırmada öncelikle literatür taraması yapılmış ve literatürden hareketle uygulamaya temel olan anket formu geliştirilmiştir. Anket formu, dört bölümden oluşmaktadır. Birinci bölümde, online içerik pazarlamaya yönelik tutum ile ilgili 9 soru yer almaktadır. Bu sorular Yang, (2003), Dao, Le, Cheng ve Chen (2014), Mir ve Zaheer (2012), Baldus, Voorhees ve Calantone'nin (2015) çalışmalarından yararlanarak çevre konusuna uyarlanmıştır. Ayrıca 2 soru araştırmacılar tarafından geliştirilmiştir. İkinci bölümde, ankete katılanların e-wom ile ilgili tutumlarını ölçmek amacıyla 4 soru bulunmaktadır. Bu sorular, Park ve Lee (2009) ve Muntinga, Moorman ve Smhit'in, (2011) çalışmalarından esinlenerek oluşturulmuştur. Konu ile ilgili 1 soru araştırmacılar tarafından geliştirilmiştir. Üçüncü bölümde ise, yeşil ürünle ilgili 4 soru yer almaktadır. Bu sorular, Rahim ve arkadaşlarının (2016) çalışmalarından yararlanarak oluşturulmuştur. Bu konu ile ilgili 1 soru, araştırmacılar tarafından geliştirilmiştir. Ayrıca 21 ifadeyi kapsayan anket, 5'li Likert ölçeğine (1= Kesinlikle katılıyorum, 5= Kesinlikle katılmıyorum) dayalı olarak geliştirilmiştir. Anketin son kısmında ise, tüketicilerin demografik özelliklerini belirlemek amacıyla oluşturulan sorular yer almaktadır. Bu sorular, iki seçenekli ve çoktan seçmeli sorulardan oluşmaktadır. Anket, Google Drive kullanılarak online yapılmıştır.

Tablo 1. Güvenirlilik Analizi, Ortalama Standart Sapma Değerleri ve Ölçeklerin Dağılımı.

Ölçekler	C. Alpha's	Ort	S.S.	Çarpıklık	Basıklık
İçerik pazarlamaya yönelik tutum	0,92	2,10	,77	1,22	1,40
E-Wom	0,86	2,31	,95	,63	-,69
Yeşil ürün satın alma	0,83	2,03	,80	1,50	2,20
Toplam ifade	0,94				

Tablo 1'de yer alan sonuçlara göre verilerin çarpıklık ve basıklık değerlerinin $\pm 2,5$ sınırları içinde sıfıra yakın (Yeniçeri ve Özbezek, 2019) olduğu belirlenmiştir. Dolayısıyla, anket verilerinin normal dağıldığı söylenebilir. Çalışmada kullanılan içerik pazarlamasına yönelik tutum, yeşil ürün satın alma ve e-wom ölçeklerinin güvenilir olup olmadığını belirlemek için Cronbach's Alfa yöntemi kullanılmıştır. Alfa katsayısı 0 ve 1 arasında değerler alır ve genel olarak kabul görülen değer en az 0,70'dir (Altunışık, Coşkun, Bayraktaroğlu ve Yıldırım 2015). Likert ölçekli sorular için uygulanan Cronbach's Alpha test sonucu, 0,94 olarak bulunmuş ve anket formunun yüksek derecede güvenilir olduğu görülmüştür. Tablo 1 incelendiğinde, içerik pazarlamaya yönelik tutum ölçeğinin güvenilirliğinin 0,92 olduğu sonucuna ulaşılmıştır. Bu sonuç, ölçeğin oldukça güvenilir olduğunu göstermektedir. E-wom değişkeninde güvenilirlik oranı 0,86 olduğu görülmüş ve ölçeğin yüksek düzeyde güvenilir olduğu tespit edilmiştir. Yeşil ürün satın alma davranışı değişkeninin güvenilirliği, 0,83'tür ve bu değer, ölçeğin yüksek düzeyde güvenilir olduğunu belirtmektedir. Araştırmada kullanılan ölçeklerin genel güvenilirlik analizine bakıldığında güvenilirliğin 0,94 olduğu sonucuna ulaşılmıştır. Sonuç olarak, ölçeklerin güvenilirliğinin yüksek çıkmasından dolayı, içsel tutarlılığının sağlandığı görülmüştür. Değişkenlerin ortalamaları; içerik pazarlamaya yönelik tutum (2,10), e-wom (2,31) ve yeşil ürün satın alma (2,03) olarak saptanmıştır. Bu sonuçlara göre, ölçeklerde yer alan ifadelere tüketicilerin katıldıkları ve pozitif düşüncelere sahip oldukları söylenebilir.

A. ÖRNEKLEME YÖNTEMİ

Anket, online ortamlarda gruplar ve sosyal medyada uygulanmıştır. Bu kapsamda örnekleme yöntemi, tesadüfi olmayan örneklemedir (kartopu). Uygulamada 450 kişiye ulaşılmıştır. Fakat, eksik ve hatalı anketlerden dolayı, 12 anket değerlendirmeye tabi tutulmamıştır. Örnek hacmi, 438 olarak belirlenmiştir. Örneklemin dağılımı Tablo 2'de gösterilmektedir.

Tablo 2. Katılımcıların Demografik Özellikleri

Cinsiyet	f.	%	Eğitim durumu	f.	%
Kadın	192	43,8	İlköğretim	88	20,1
Erkek	246	56,2	Lise	137	31,3
Yaş	f.	%	Üniversite	152	34,7
20 ve altı	76	17,4	Lisansüstü	61	13,9
21-30	160	36,5	Gelir Durumu	f.	%
31-40	71	23,5	2000 ve altı	188	42,9
41-50	103	16,2	2001-3500	135	30,8
51-60	21	4,8	3501-5000	52	11,9
60 ve üzeri	7	1,6	5001-6500	19	4,3
			6500'den fazla	44	10,0
Toplam	438	100	Toplam	438	100

C. ANALİZ YÖNTEMİ

İçerik pazarlamaya yönelik tutum, e-wom ve yeşil ürün değişkenleri arasındaki iç ilişkileri belirlemek için korelasyon analizi ve içerik pazarlamaya yönelik tutumun yeşil ürün satın alma ve e-wom üzerine etkisini saptamak için basit doğrusal regresyon ve içerik pazarlamaya yönelik tutum ve e-wom'un birlikte yeşil ürün satın alma davranışına etkisini belirlemek üzere çoklu doğrusal regresyon analizi yapılmıştır. Bu analizlerde SPSS process eklentisi kullanılmıştır. Bu eklenti kullanılarak içerik pazarlamaya yönelik tutumun yeşil ürün satın alma davranışına etkisinde e-wom'un aracı rolü test edilmiştir. Ayrıca bu amaçla, Sobel testi de kullanılmıştır. Son olarak katılımcıların demografik özelliklerini belirlemek için frekans ve yüzde analizi yapılmıştır.

IV. BULGULAR VE YORUMLARI

A. DEĞİŞKENLER ARASI KORELASYON ANALİZİ

İki değişken arasındaki birlikteliği ve yönü belirlemek amacıyla en sık kullanılan yöntem, korelasyon analizidir. Ayrıca korelasyon analizi, değişkenlerin aralarındaki ilişkinin doğrusal olup olmadığını ölçmemizi sağlar (Büyüköztürk, 2002, s.31).

Tablo 3. Değişkenler Arası Korelasyon Kat Sayıları

Değişkenler	1	2	3
İçerik pazarlamaya yönelik tutum	1		
E-Wom	,652**	1	
Yeşil ürün satın alma	,694**	,578**	1

** İşaretli olarak gösterilen Pearson korelasyon katsayıları, $\alpha = 0,01$ düzeyinde anlamlıdır.

Korelasyon kat sayısı -1 ile +1 arasında değerler almaktadır. Katsayının ± 1 değere yaklaşması, iki değişken arasındaki ilişki gücünü göstermektedir. Tablo 3' de görüldüğü gibi, değişkenler arası ilişkiler kabul edilebilir düzeydedir. Bundan dolayı bu değişkenlere regresyon analizi uygulanabilir.

B. HİPOTEZ TESTLERİ

Çalışmada içerik pazarlamaya yönelik tutum değişkeninin yeşil ürün satın alma davranışı değişkeni üzerine etkisinde, üçüncü bir değişken (e-wom) söz konusu olduğu için aracı değişken analizini yapma gereğini karşımıza çıkarmaktadır. Değişkenler arasında aracı değişkenin varlığından söz edilebilmesi için Baron ve Kenny (1986) tarafından belirlenen şartlara sahip olması gerekir. Bu şartlar: 1. bağımsız değişkenin aracı değişken üzerine istatistiksel olarak anlamlı etkisi olmalı; 2. bağımsız değişkenin bağımlı değişken üzerine istatistiksel olarak anlamlı etkisi olmalı; 3. bağımsız değişkenin aracı değişken üzerinden bağımlı değişkende var olan istatistiksel anlamlı etkisinin azalması, kısmi aracılığa işaret etmekte ve anlamlılığını yitirmesi tam aracılığa işaret etmektedir. Aşağıdaki bulgularda açıklanacağı üzere, bu çalışma için söz konusu üç koşul da gerçekleşmiştir.

1. İçerik Pazarlamaya Yönelik Tutumun E-Wom Üzerine Etkisi

Tablo 4 verilerinde görüldüğü gibi, içerik pazarlamaya yönelik tutum, e-wom üzerinde anlamlı bir yordayıcı etkiye sahiptir ve model anlamlıdır (R^2 : ,425; F:322,538; $p < 0,05$). R^2 değeri, içerik pazarlamaya yönelik tutumun e-wom'u açıklamadaki yordayıcı etkisinin %42,52 olduğunu göstermektedir. Bu oran kapsamında içerik pazarlamaya yönelik tutum, e-wom'un %80,2 düzeyinde etkilediği söylenebilir (β : ,802; t :17,959; $p < 0,05$ ve güven aralığı (LLCI ve ULCI): 0 noktası bulunmamakta ve + değer taşımaktadır). Dolayısı ile içerik pazarlamaya yönelik tutum, aracı değişken olan e-wom üzerinde anlamlı ve pozitif yönlü bir etkiye sahiptir. Bu veriye göre H_1 hipotezi kabul edilmekte olup, aracı değişken analizinin ilk koşulunu sağlamaktadır.

Tablo 4. İçerik Pazarlamaya Yönelik Tutumun E-Wom Üzerine Etkisi

Bağımlı değişken: E-Wom	β	St. hata	t	p	LLCI	ULCI
Constant	,628	,100	6,28	,000	,432	,825
İçerik pazarlamaya yönelik tutum	,802	,044	17,95	,000	,714	,889
Model Özeti: R^2 : ,425, Standart hata: ,5239, F: 322,53, $p < ,05$						

2. İçerik Pazarlamaya Yönelik Tutumun Yeşil Ürün Satınalma Davranışına Etkisi

İçerik pazarlamanın yeşil ürün satınalma davranışına etkisi ile ilgili veriler Tablo 5'te gösterilmektedir. Tabloda model özeti incelendiğinde içerik

pazarlamaya yönelik tutumun yeşil ürün satın alma davranışını açıkladığı ve modelin anlamlı olduğu söylenebilir (R^2 : ,481; F :404,073; $p<0,05$). R^2 değeri, içerik pazarlamaya yönelik tutumun yeşil ürün satın alma davranışını %48,1 düzeyinde açıkladığını göstermektedir. Açıklama oranının %72,3'ünde içerik pazarlamaya yönelik tutum etkilidir (β : ,723; t : 20,106; $p<0,05$ ve güven aralığı (LLCI ve ULCI): 0 noktası bulunmamakta ve + değer taşımaktadır). Bu veriye göre H_2 hipotezi kabul edilmekte olup, ikinci aracılık koşulu sağlanmaktadır.

Tablo 5. İçerik Pazarlamaya Yönelik Tutumun Yeşil Ürün Satın Alma Davranışına Üzerine Etkisi

Bağımlı değişken: Yeşil ürün satınalma	β	St. Hata	t	p	LLCI	ULCI
Constant	,511	,080	6,34	,000	,3528	,6694
İçerik pazarlamaya yönelik tutum	,723	,036	20,10	,000	,6523	,7937
Model: R^2 : ,481, Standart hata: ,3390, F : 404,073, $p < ,05$						

3. İçerik Pazarlama ve E-Wom'un Yeşil Ürün Satın Alma Davranışı Üzerinde Birlikte Etkisi

Yapılan çoklu doğrusal regresyon analizinde bağımsız değişken olan içerik pazarlamaya yönelik tutum ve aracı değişken olan e-wom'un birlikte yeşil ürün satın alma davranışını nasıl etkiledikleri test edilmiştir. Tablo 6 incelendiğinde, iki bağımsız değişkenin yeşil ürün satın alma davranışını açıkladığı ve modelin anlamlı olduğu saptanmıştır (R^2 : ,508; F :225,122; $p<0,05$). R^2 değerine bakıldığında iki değişken toplam varyansın %50,86'sını açıkladığı görülmektedir. İki değişken birlikte yeşil ürün satın alma davranışını daha yüksek bir düzeyde açıklamaktadır. E-wom, yeşil ürün satınalma davranışını %18,58 etkilemektedir (β : ,185; t :4,944; $p<0,05$ ve güven aralığı (LLCI-ULCI): 0 noktası bulunmamakta ve + değer taşımaktadır). İçerik pazarlamaya yönelik tutum, yeşil ürün satınalma davranışını %57,40 etkilemektedir (β : ,574; t : 12,420; $p<0,05$ ve güven aralığı (LLCI ve ULCI): 0 noktası bulunmamakta ve + değer taşımaktadır). Bu sonuçlar, içerik pazarlamaya yönelik tutum ve e-wom'un birlikte yeşil ürün satınalma davranışını pozitif yönde etkilediğini ifade etmektedir. Başka bir deyişle H_3 hipotezi kabul edilmiştir. Tablo 5'te görüldüğü gibi içerik pazarlamaya yönelik tutum, doğrudan yeşil ürün satın alma davranışının %72,3'ünü açıklarken, sisteme e-wom dahil edildiğinde, içerik pazarlamaya yönelik tutumun yeşil ürün satın alma davranışını açıklama düzeyi, %57,40'a (Tablo 6) düşmektedir. Bu veri, içerik pazarlamaya yönelik tutumun e-wom üzerinden yeşil ürün satın alma davranışına daha fazla etki edeceğine ve e-wom'un aracılık rolüne işaret etmektedir.

Tablo 6. İçerik Pazarlamaya Yönelik Tutum ve E-Wom'un Yeşil Ürün Satın Alma Davranışına Birlikte Etkisi

Bağımlı değişken: Yeşil ürün satınalma	β	St. Hata	t	p	LLCI	ULCI
Constant	,394	,081	4,812	,000	,233	,555
İçerik pazarlamaya yönelik tutum	,574	,046	12,420	,000	,483	,664
E-Wom	,185	,037	4,944	,0000	,111	,259
Model: R ² : ,508, S. hata: ,3225, F: 225,122 p < ,05						

4. Aracı Etki

Tablo 7 verileri incelediğinde, içerik pazarlamaya yönelik tutumun yeşil ürün satın alma davranışına doğrudan ve e-wom üzerinden dolaylı etkisi toplamı (toplam etki) %72,30 olduğu görülmektedir. Doğrudan etkisi, %57,40 ve e-wom üzerinden dolaylı etkisi %14,90'dır. Başka bir anlatımla, e-wom üzerinden içerik pazarlamaya yönelik tutumun yeşil ürün satınalma davranışına etkisi artmaktadır.

Tablo 7. İçerik Pazarlamasına Yönelik Tutumun Yeşil Ürün Satınalma Davranışına Etkisinde E-Wom'un Aracı Etkisi

Etkiler	β	Std hata	t	p
Toplam Etki	,7230	0,036	20,101	,0000
Doğrudan Etki	,5740	,0462	12,4204	,0000
Dolaylı Etki: E-Wom	β	BootSE	BootLLCI	BootULCI
	,1490	,0398	,0691	,2251
Sobel testi	Test Değeri: 4,7983 p < ,05			

Tablo 7 verileri doğrultusunda aracılık etkisinden bahsedebiliriz (β : ,1490; Güven aralığı: BootLLCI-BootULCI değerlerinde 0 noktası bulunmamakta ve +değer taşımakta). Ayrıca, içerik pazarlamanın tek başına yeşil ürün satın alma davranışına etkisinde β değeri %72,3 iken, e-wom ile birlikte β değeri, %57,40'a düşmektedir. Bu veri, kısmi aracılık etkisine işaret etmektedir. Yapılan Sobel testi sonucu kısmi aracılık etkisinin olduğunu göstermektedir (test değeri: 4,7983, p<,05). Dolayısı ile aracılık analizinin üçüncü koşulu gerçekleşmiş olup, H₄ hipotezi kabul edilmiştir.

SONUÇ VE ÖNERİLER

Son zamanlarda pazarlama literatüründe sıkça duyulan kavramlardan biri, içerik pazarlama kavramıdır. İçerik pazarlama, işletmelerin marka ve ürünleri ile ilgilenme potansiyeli olan hedef kitleye ilgi alanları çerçevesinde bilgi verici, ilgi çekici ve değer odaklı içerik sunmaktır. İçerik pazarlamanın amacı, farklı dijital ortamlarda etkili ve sürekli içerik paylaşımı ve derlemesi aracılığıyla, müşterileri etkilemek ve bahsi geçen müşterilerle sürdürülebilir bağlar kurmaktır. İçerik pazarlamada nihai hedef, müşteri davranışını işletme veya ürün lehine değiştirme, geliştirme ve marka/ürüne yönelik satın alma eğilimi oluşturma ve firma itibarını güçlendirmektir. Çok çeşitli online ortamlarda (forumlar, bloglar, web siteleri, sosyal medya gibi) sunulan ve hedef kitle için gerçekçi, ilginç, güvenilir, bilgi verici ve değer katan resim, metin görsel ve işitsel unsurlar, işletmelerin kısa sürede çok daha geniş kitlelere başarılı bir şekilde ulaşmasını sağlamada etkili olacaktır. Etkili içerikler, online ortamlarda bulunan çok sayıda kişi tarafından yorum yapma, tavsiye etme veya paylaşma durumunda (e-wom), bu içerikten etkilenen hedef kitle sayısı çok daha fazla olmaktadır. İçerik pazarlaması ve e-wom birlikteliği sağlık, sosyal sorumluluk, bilgi ve iletişim teknolojileri gibi birçok alanda uygulanmaktadır. Ancak, içerik pazarlaması ve e-wom., özellikle yeşil ürünlerin pazarlanmasına önemli katkılar sunabilir.

Bu araştırmanın amacı, online platformlarda içerik pazarlamasının yeşil ürün satın alma davranışı üzerindeki etkisinde e-wom aracı rolünü belirlemektir. Bu amaçla yapılan araştırmada şu bulgulara ulaşılmıştır:

-Tanımlayıcı istatistiklere göre, değişkenlere ait ortalamalar şu şekildedir: içerik pazarlamaya yönelik tutum (2,10), e-wom (2,31) ve yeşil ürün satın alma (2,03). Dolayısıyla, katılımcıların her üç değişkene yönelik pozitif bir düşünceye sahip oldukları söylenebilir.

-Korelasyon analizi sonuçlarına göre, içerik pazarlamaya yönelik tutum, e-wom ve yeşil ürün satın alma davranışı arasında orta derecede ilişki vardır.

-İçerik pazarlamaya yönelik tutumun e-wom üzerinde anlamlı bir etkiye sahip olduğu saptanmıştır (β : ,7230, t: 20,106, $p<0,05$). Bu bilgiye göre H_1 hipotezi kabul edilmektedir. Ayrıca bu sonuçlar literatürde yer Al-Megan (2017), Ramzan ve Syed'in (2018) çalışmalarıyla benzerlik göstermektedir.

-İçerik pazarlamaya yönelik tutumun yeşil ürün satın alma davranışını üzerinde anlamlı bir etkiye sahip olduğu sonucuna ulaşılmıştır (β : ,7230, t: 20,106, $p<0,05$). Bu doğrultuda H_2 hipotezi kabul edilmektedir. Ayrıca, bu sonuçlar literatürde Al-Gasawneh ve Al-Adamat (2020), Yaqubi ve Karaduman'un (2019) çalışmalarıyla benzerlik göstermektedir.

-Yapılan çoklu doğrusal regresyon analizinde bağımsız değişken olan içerik pazarlamaya yönelik tutum ve aracı değişken olan e-wom'un birlikte yeşil

ürün satın alma davranışını nasıl etkiledikleri test edilmiş ve içerik pazarlamaya yönelik tutum ve e-wom'un birlikte yeşil ürün satın alma davranışını pozitif yönde etkilediği saptanmıştır. Başka bir deyişle, H_3 hipotezi kabul edilmiştir. Bu sonuç, Al-Sulaiman (2016) ve Rahim, Sulaiman, Chin, Baharun ve Muharam'in (2016) çalışmalarıyla benzerlik göstermektedir.

-İçerik pazarlamanın tek başına yeşil ürün satın alma davranışına etkisinde β değeri (%72,3) iken, e-wom ile birlikte β değeri, (%57,40) düşmektedir. Bu veri, kısmi aracılık etkisine işaret etmektedir. Yapılan Sobel testi sonucu, kısmi aracılık etkisinin olduğunu göstermektedir (test değeri: 4,7983, $p < .05$). Dolayısı H_4 hipotezi kabul edilmiştir. Ayrıca bu sonuç, Malik ve Hadi'nin (2019) çalışmalarını destekler niteliktedir.

Araştırma bulguları dikkate alınarak, yeşil pazarlama yapan işletmeler için şu öneriler sunulabilir:

-Klasik yeşil pazarlama faaliyetleri, online ortama da aktarılmalıdır. Özellikle içerik pazarlaması, bu yapıya önemli katkılar sağlayacaktır. İşletmeler, kendi web siteleri yanı sıra sosyal medya gibi ortamlarda, bu içerikleri yayınlamaları gerekir. İşletme çevresel sorunlara dikkat çekmek, bu sorunlar karşısında firmanın düşünce ve çözümleri, ürünlerinin hangi çevresel sorunlar için çözüm olabileceği veya ürün/markalarının yeşil özelliği gibi konuları vurgulayacak görsel, işitsel veya yazılı içerikleri, uygun online ortamlarda ve uygun sıklıkla yayınlamalıdır. İşletmeler yeşil ürünler ile ilgili viral bir video hazırlayarak, sosyal medyaya yaşanmış bir hikâye girerek, web sitesinde dikkat çekici, değerli veya eğlendirici içerikler sunarak veya bir mikro site kurarak yeşil ürünlerine yönelik hedef kitlelerini etkileyebilirler. Bu anlamda önemli bir strateji, bloglardır. Yeşil bloglar, kamuoyu için bir platform görevi görmekte, sıradan insanların fikirlerini ve ideallerini dile getirmelerini sağlamak ve böylece, içerik oluşturmak için önemli bir veri kaynağını oluşturmaktadır. Bu sayede, müşterilerin doğrudan kendileriyle iletişim kurmasını sağlayan markalar, müşterilerin hoşlandıkları/hoslanmadıkları, endişelerini ve ilgi alanlarını daha derinden analiz etme fırsatı yakalarlar. Ayrıca, bu ortamlarda işletmeler, müşterilerin yorumlarını yanıtlama fırsatı bulmaktadırlar. Kısaca bloglar, işletme ve müşteriler arasında etkileşim sağlar. Bu etkileşim sayesinde, içerikler hızla yayılabilir. Dolayısıyla bloglar, müşteri ilişkileri yönetimi ve müşteriler ile iş birliği ortamı olarak kullanılabilir. Söz konusu ortamların (sosyl medya, bloglar, web sitesi gibi) kullanımında ve uygun ortam için etkin içerik oluşturulmasında, editoryal gruplar veya halkla ilişkiler uzmanlarından faydalanılabilir.

-Yeşil ürün üreten işletmeler, online ortamda içeriklerini daha fazla kişiye ulaştırmak ve geniş kitleleri etkilemek için içeriklerini yorum yapma, puan verme veya paylaşma gibi işlemlere açık ve etkileşimli hale getirmesi gerekir.

-Çevre ve yeşil ürünler ile ilgili hedef kitleyi etkileyecek içeriklerin yayınlanmasında ulaşılmak istenen sonuç, bu içeriklerin online ortamlarda diğer kişilerce paylaşılmasıdır. Dolayısıyla, yeşil ürün satın alma davranışını geliştirmek ve daha geniş kitlelere ulaşabilmek için hedef kitle analizi yapılmalı, onları etkileyecek içerikler sunulmalı ve bu içeriklerin paylaşılması sağlanmalıdır.

Bu araştırma, şu kısıtlamalar çerçevesinde yürütülmüştür ve bu koşullar dikkate alınarak sonuçlar yorumlanmalıdır. Araştırma 1-20 Nisan 2020 tarihleri arasında uygulanmıştır. Bulgular, bu zaman dilimi için geçerlidir. Farklı zaman dilimleri içerisinde tekrar bu konuda araştırma yapılabilir. Anket online yapılmıştır. Sosyal medya ve gruplar üzerinde uygulanmıştır. Dolayısıyla farklı gruplar veya farklı ortamlarda araştırmanın yapılması, farklı sonuçlara neden olabilir.

Bundan sonraki araştırmalarda içerik pazarlamaya yönelik tutum bilişsel, duygusal ve davranışsal boyutlar dikkate alınarak incelenebilir. Konu daha spesifik (belirli bir ürün ve çevresel sorun kapsamında) hale getirilerek nitel araştırmalar yapılabilir. Online ortamların (bloglar, sosyal medya, web sitesi gibi) herhangi birinde yapılan içerik pazarlama faaliyetleri araştırma konusu yapılabilir.

KAYNAKÇA

- Albino, V., Balice, A., ve Dangelico, R. M. (2009). Environmental strategies and green product development: an overview on sustainability-driven companies. *Business Strategy and The Environment*, 18(2), 83-96.
- Al-Gasawneh, J., ve Al-Adamat, A. (2020). The mediating role of e-word of mouth on the relationship between content marketing and green purchase intention. *Management Science Letters*, 10(8), 1701-1708.
- Alkaya, A., Çoban, S, Tehci A., ve Ersoy, Y. (2016). Çevresel duyarlılığın yeşil ürün satın alma davranışına etkisi: Ordu üniversitesi örneği. *Erciyes Üniversitesi İktisadi ve İdari Bilimler Fakültesi Dergisi*, 47, 121-134.
- Altunışık, R., Coşkun, R., Bayraktaroğlu, S., ve Yıldırım, E. (2015). *Sosyal bilimlerde araştırma yöntemleri: SPSS uygulamalı* (8. Baskı), Sakarya: Sakarya Yayınları.
- Baldus, B., J., Voorhees, C., ve Roger C. (2015). Online brand community engagement: scale development and validation. *Journal of Business Research*, 68, 978-985.
- Baron, R. M., ve Kenny, D. A. (1986). The moderator-mediator variable distinction in social psychological research: conceptual, strategic, and statistical considerations. *Journal of Personality and Social Psychology*, 51(6), 1173.

- Benli, T., ve Karaosmanoğlu, K., (2017). Bir pazarlama stratejisi olarak içerik pazarlama. *Mesleki Bilimler Dergisi*, 6(1), 27–38. <https://doi.org/doi:10.1016/j.jbusres.2014.09.035>.
- Bilge, F. A. (2016). Yeni pazarlama yaklaşımı içerik pazarlamasının incelenmesi ve turizm sektörüne uygulanabilirliği. *The Journal of Academic Social Science Studies*, 2(44), 125-140. <https://doi.org/doi:10.9761/JASSS3368>.
- Büyüköztürk Ş. (2002). *Sosyal bilimleri için veri analizi el kitabı istatistik araştırma deseni-spss uygulamaları ve yorum*. Ankara: Pegem Yayıncılık.
- Cheung, G.W., ve Lau, R.S., (2008). Testing mediation and suppression effects of latent variables: bootstrapping with structural equation models. *Organizational Res. Methods*, 11 (2), 296–325.
- CMI (2020, Haziran 10). Erişim Adresi: <https://contentmarketinginstitute.com/2015/09/b2bcontentmarketingresearch/>.
- Çaylak, P., ve Tolon, M. (2013). Ağızdan ağza pazarlama ve tüketicilerin ağızdan ağza pazarlamayı kullanımları üzerine bir araştırma. *Gazi Üniversitesi İktisadi ve İdari Bilimler Fakültesi Dergisi*, 15(3), 1-30.
- Dao, W.V-T., Le, A.N.H., Cheng, J.M-S., ve Chen, D.C. (2014). Social media advertising value the case of transitional economies in Southeast Asia. *International Journal of Advertising*, 33 (2), 271-294. <https://doi.org/doi:10.2501/IJA-33-2-271-294>.
- Emgin, Ö., ve Türk, Z., (2004). Yeşil pazarlama. *Mevzuat Dergisi*, 7 (78), 11-25.
- Erbaşlar, G. (2007). Yeşil pazarlama. *Paradoks Ekonomi, Sosyoloji ve Politika Dergisi*, 3(1), 14-21.
- Gunelius, S., (2011). *Content marketing for dummies*. New York: Wiley.
- Gutman, B., (2012, Kasım 25). 5 Big brands confirm that content marketing is the key to your consumer. *Forbes Dergisi*, Erişim Adresi: <http://www.forbes.com/sites/marketshare/2012/11/27/5-big-brands-confirm-thatcontent-marketing-is-the-key-to-your-consumer/>.
- Kilgour., M, Sasser, L., S., ve Larke, R., (2015). The social media transformation process: curating content into strategy, *Corporate Communications: An International Journal*, 20 (3), 1-32. <https://doi.org/doi:10.1108/CCIJ-07-2014-0046>.
- Litvin, S.W., Goldsmith, R.E., ve Pan, B., 2008. Electronic word-of-mouth in hospitality and tourism management. *Tourism Management*, 29 (3), 458–468.

- Maczuga, P., Sikorska, K., Jaruga, A., Zieliński, K., Boncio, E., Cardoni, G., ve Poschalko, A. (2014). *Content marketing handbook: simple ways to innovate your marketing Approach*. Warsaw: CMEX.
- Malik, I. A., ve Hadi, N. U. (2019). Inspirational factors of electronic word of mouth: a case of social networking sites. *Journal of Managerial Sciences*, 13(2), 253-254.
- Megan, M. (2017). *Why is word of mouth marketing so important?* Erişim Adresi: [https://www.social media today.com/marketing/why-word-mouth-marketing-so-important](https://www.socialmedia.com/marketing/why-word-mouth-marketing-so-important).
- Mir, I., ve Zaheer, A. (2012). Verification of social impact theory claims in social media Context, *Journal of Internet Banking and Commerce*, 17 (1), 183-185.
- Muldoon, A. (2006). Where the green is: examining the paradox of environmentally conscious consumption. *Electronic Green Journal*, 23, 1-15.
- Mulhern, F. (2009). Integrated marketing communications: from media channels to digital connectivity. *Journal of Marketing Communications*, 15 (2-3), 85-101.
<https://doi.org/doi:10.1080/13527260902757506>.
- Muntinga, D.G., Moorman, M., ve Smit, E.G. (2011). Introducing cobras: exploring motivations for brand-related social media use, *International Journal of Advertising*, 30(1), 13-46. <https://doi.org/doi:10.2501/IJA-30-1-013-04>.
- Ottman, J. A., Stafford, E. R., ve Hartman, C. L. (2006). Avoiding green marketing mytopia: ways to improve consumer appeal for environmentally preferable products. *Environment*, 48 (5), 22-36.
- Park, C., ve Lee, T. M. (2009). Information direction, website reputation and ewom effect: a moderating role of product type. *Journal of Business Research*, 62(1), 61-67.
<https://doi.org/doi:10.1016/j.jbusres.2007.11.017>.
- Peattie, K.C., ve Andrew C. (2005). Green marketing: legend, myth, farce or prophesy?. *Qualitative Market Research: An International Journal*, 8(4), 357-370.
- Penpeçe, D. (2013). *Dijital içerik pazarlaması*. Adana: Karahan Kitabevi.
- Pettit, D., ve Sheppard J. P. (1992). It's not easy being green: the limits of green consumerism in light of the logic of collective action. *Queen's Quarterly*, 99(2), 328-350.
- Polonsky, M. J. (1994). Introduction to green marketing. *Electronic Green Journal*, 1(2), 1-10.

- Pulizzi, J., ve Barrett, N. (2009). *Get content, get customers*. New York: McGraw Hill.
- Pulizzi, J. (2013). *Epic content marketing: how to tell a different story, break through the clutter, and win more customers by marketing less*. New York: McGraw-Hill Education.
- Rahim, R. A., Sulaiman, Z., Chin, T. A., Baharun, R., ve Muharam, F. M. (2016). Measuring electronic word of mouth review adoption on green purchase intention using source credibility theory. *Advanced Science Letters*, 22(12), 4283-4287.
<https://doi.org/doi:10.1166/asl.2016.8129>.
- Ramzan, U., ve Syed, A. R. (2018). Role of content-based social media marketing in building customer loyalty and motivating consumers to forward content. *Journal of Internet Banking and Commerce*, 23(3), 1-20.
- Shamdasani, P., Ong G., Lin C., ve Richmond D. (1993). Exploring green consumers in an oriental culture: role of personal and marketing mix factors, *Advances in Consumer Research*, 20, 488-493.
- Slater, D. (2014). *Content marketing: recycling and reuse*. New York: i30 Media Corporation.
- Speer, M. (2020, Aralık 9). *What is a green product. sustainable earth*. Erişim Adresi: <http://www.isustainableearth.com/green-products/what-is-a-green-product>.
- Sulaiman, Z. (2016). *Perceived resource and redress risk (prrr): conceptualisation and preliminary scale development* (PHD Dissertation). *University of Sydney*.
- Trenz, M., ve Berger, B. (2013). Analyzing online customer reviews-an interdisciplinary literature review and research agenda. *Proceedings of the 21st European Conference on Information Systems (ECIS)* içinde (ss. 1-12), Netherlands: The Association for Information Systems.
<https://doi.org/doi:10.13140/2.1.1203.1361>.
- Uydacı, M. (2011). *Yeşil pazarlama*. İstanbul: Türkmen Kitabevi.
- Üstünay, M. (2008). *İşletmelerin sosyal sorumlulukları çerçevesinde yeşil pazarlama uygulamaları ve kimya sektörüne yönelik bir inceleme* (Yayımlanmamış Yüksek Lisans Tezi). Trakya Üniversitesi Sosyal Bilimler Enstitüsü.
- Vinerean, S. (2017). Content marketing strategy. definition, objectives and tactics. *Expert Journal of Marketing*, 5(2), 58-73.
- Wang, X., ve Yang, J. (2014). The joint effect of advertorial and print ad. *China Soft Sci*, 5, 100-109.

- Wixom, B. H., ve Todd, P. A. (2005). A theoretical integration of user satisfaction and technology acceptance. *Information Systems Research*, 16(1), 85-102.
- WOMMA (2020, Nisan 20), Erişim Adresi: <https://www.womma.org>.
- Yaqubi, A., ve Karaduman, İ. (2019). The impact of content marketing on consumer's purchase intention for home appliances: a study in Afganistan. *International Journal of Business and Management Invention IJBMI*, 8, 38-47.
- Yang, K. C. (2003). Internet users attitudes toward and beliefs about internet advertising, *Journal of International Consumer Marketing*, 15(4), 43-65.
- Yeniçeri, T., ve Özbezek, B.D. (2019). Tüketici karar verme tarzları: Suriyeli sığınmacılar üzerine bir araştırma, *BMIJ*, 7(5): 2282-2298. <https://doi.org/doi:10.15295/bmij.v7i5.1267>.

ENDÜSTRİ 4.0 ÜZERİNE YÖNTEM VE LİTERATÜR ÇALIŞMASI: TÜRKİYE'DEKİ LİSANSÜSTÜ TEZ ÇALIŞMALARI

Aylin YILMAZ*

Mustafa Atilla ARICIOĞLU**

Büşra YİĞİTOL***

ÖZ

Endüstrileşmenin gelişimine ilişkin 4.0 süreci, başladığı günden günümüze değin akademik düzeyde ve uygulama alanında önemli bir karşılık bulmuştur. Sanayileşmenin sadece fabrikaları değil toplumu, ekonomiyi, sektörleri ve nihayetinde her şeyi etkiliyor olması araştırmaların artmasına neden olmaktadır. Farklı alanlardaki araştırmacıların gerek kendi alanları gerekse ortaklaşa çalışmaları Endüstri 4.0'ın anılan bağlamda değerlendirilmesini zenginleştirmektedir. Bu çalışmada da Türkiye'de Endüstri 4.0 üzerine yapılmış olan lisansüstü çalışmaların yöntemsel analizi yapılmıştır. Böylelikle lisansüstü tezlerde kullanılan yöntem ve araçların metodolojik bağlamda değerlendirilmesini yapmak ve Endüstri 4.0 kavramının hangi konular bağlamında ele alındığını incelenmiştir. Çalışma sonucunda elde edilen bilgiler değerlendirildiğinde incelenen tezlerin neredeyse tamamında nesnelci yöntemin hakim olduğu görülmüştür. Araştırma tasarımında ise a araştırma problemini açıklamanın öne çıktığı ve uygulamayı yönlendirmek misyonunu benimsediği bulgusuna ulaşılmıştır. Veri toplama aşamasında sırasıyla ikincil kaynaklar, görüşme ve anket yöntemlerinin daha çok başvurulan yöntemler olduğu saptanmıştır. Kullanılan ölçeklerin daha çok özgün ölçekler olduğu, analiz kısımlarında ise ağırlıklı olarak nitel analiz yöntemlerinin kullanıldığı görülmektedir. Nihayetinde yürütülen çalışma ile Endüstri 4.0 konusundaki tezlerin kapsamı, uygulama alanları ve kullanılan yöntemler konusunda önemli bulgular elde edildiği ve bunların yeni araştırmalar için başvuru kaynağı haline getirebileceği anlaşılmıştır.

Anahtar Kavramlar: Endüstri 4.0, Literatür Taraması, Lisansüstü Tez, Türkiye.

* Öğr. Gör., Karamanoğlu Mehmetbey Üniversitesi, Sosyal Meslek Yüksekokulu, Otel Lokanta ve İkram Hizmetleri Bölümü, yilmazayln42@gmail.com, <https://orcid.org/0000-0001-5462-8184>

** Prof. Dr., Necmettin Erbakan Üniversitesi, Siyasal Bilgiler Fakültesi, İşletme Bölümü, maaricioglu@gmail.com, <https://orcid.org/0000-0001-6477-832X>

*** Arş. Gör., Konya Gıda ve Tarım Üniversitesi, Sosyal ve Beşeri Bilimler Fakültesi, Uluslararası Ticaret ve İşletmecilik Bölümü, <https://orcid.org/0000-0002-7846-3393>

Makalenin gönderilme tarihi: 18 Haziran 2020

Kabul tarihi: 21 Ekim 2020

METHOD AND LITERATURE REVIEW OF INDUSTRY 4.0: POSTGRADUATE THESES IN TURKEY

ABSTRACT

Regarding the development of industrialization, the 4.0 process has found an important response at the academic level and in the field of application since the day it started. The fact that industrialization affects not only the factories but the society, the economy, the sectors and ultimately everything causes the research to increase. Researchers from different fields both in their own fields and in collaboration enrich the evaluation of Industry 4.0 in this context. This study was conducted methodical analysis of graduate studies being made on Turkey in the industry at 4.0. Thus, the methodological evaluation of the methods and tools used in the postgraduate theses and the subjects in which the concept of Industry 4.0 is dealt with are examined. When the information obtained as a result of the study is evaluated, it is observed that the objectivist method is dominant in almost all theses examined. In the research design, it has been found that explaining the research problem is prominent and it has adopted the mission of directing the application. In the data collection phase, secondary sources, interview and questionnaire methods were found to be mostly used methods. It is seen that the scales used are mostly original scales, while qualitative analysis methods are mainly used in the analysis parts. With the study carried out at the end, it was understood that important findings were obtained regarding the scope, application areas and methods used of the theses on Industry 4.0 and these could become a reference source for new researches.

Keywords: Industry 4.0, Literature Review, Postgraduate Thesis, Turkey.

GİRİŞ

Tarihsel süreç üzerine yapılan çok sayıda çalışma geçmiş, bugün ve gelecek arasındaki bağlantıyı anlamlandırmaya çalışmaktadır. Anlam için yapılan tasnifin varlığına yönelik gerekçeler içerisinde kimi zaman devrimlerin tarihsel bağlamda ele alınması, kimi zaman fikirlerin süreci yönlendirmesi, kimi zaman savaşlar ve belki de liderlerin egemenliği ve nihayetinde dinlerin doğuşundan/yayılmışından ekonomik olayların etki alanlarına kadar çok sayıda olgu/olay/bağlam kullanılmıştır. Burada sadece anlamı keşfetmek değil aynı zamanda keşfi paylaşmak ve anlamı anlatmak da önemli bir erek haline dönüşmektedir (Watson, 2014).

Sanayi tarihindeki değişim ve dönüşümlerin varlığı ve kullanılan araçlar devrim sürecinin anlaşılmasında katkı sağlamaktadır. Sanayi tarihine göz gezdirdiğimizde, birinci sanayi devrimi ile buhar gücünün keşfedilmesi ve buharın endüstri alanında kullanılmaya başlanması önemli sonuçlar doğurmuştur. Örneğin, el emeği ile gerçekleştirilen birçok iş, mekanik süreçler ile yürütülmeye başlamış ve üretim hacmi/verimliliği artmıştır. İkinci sanayi

devrimi ile elektrik enerjisinin seri üretime etkisi yaşanmıştır. Bu dönemde seri üretimin ilk örneği Henry Ford tarafından otomotiv sektöründe kullanılmaya başlanmış ve montaj hattı üretim bir devrim olarak nitelendirilmiştir (Soylu, 2018). Endüstri tarihinde yaşanan üçüncü paradigma değişimi ise üçüncü sanayi devrimi ile yaşanmıştır. Bu dönemde bilişim teknolojilerinin kullanılmaya başlaması sadece üretim değil aynı zamanda yönetim alanında da gelişmelerin yaşanmasına olanak tanımıştır. Nihayetinde sanayide son yıllarda artarak süregelen dijitalleşme endüstri alanında yeni bir paradigma değişimini daha gerçekleştirmiştir (Ulusoy, 2018). Bu değişimler ile birlikte endüstrinin geldiği son nokta dijital çağ olarak adlandırılmaktadır. Endüstride yaşanan rekabet artışı ve üretimin yoğun bir şekilde hız kazanması sonucu 4.Sanayi Devrimi (Endüstri 4.0) ortaya çıkmıştır (Neugebauer vd.,2016). Devrimlerin varlığını anlamlandıranlar, ilk iki sanayi devriminde üretime ait enerji iken son iki devrimin yönetim üzerinden tanımlaması yapılmaktadır. Her ne kadar sonuncusunun yani Endüstri 4.0'ın devrim mi yoksa üçüncünün devamı mı olduğu çok da açığa kavuşmamış olsa da genel kabul üzerinden süreci tanımlamak gerekirse yönetimin neyi, nasıl yöneteceği soruları daha da öne çıkmaktadır.

I. ENDÜSTRİ 4.0 VE UYGULAMALARI

Lee (2019)'e göre teknolojideki paradigma değişimleri, tasarlanan sistemlerin karmaşık olmasından, hiç kimsenin hayal edemeyeceği şeylerin mümkün olmasından ve karmaşık sosyal, siyasi ve ticari kuvvetlerin teknolojideki değişimlerini yönlendirmesinden kaynaklanmaktadır. Kuhn'a göre teknoloji devrimleri, yeni paradigmaların eski paradigmaların üzerine eklenmesiyle gerçekleşmektedir. Nitekim Endüstri 4.0 da teknolojik buluşların ortaya koyduğu bir devrim olarak literatüre geçmektedir. Endüstri 4.0, tüm fiziksel varlıkların sayısallaştırılmasını ve bu varlıkların yatay-dikey değer zincirleriyle dijital sistemlere entegrasyonunu mümkün kılan bir sistemler bütünüdür (PWC, 2016). Endüstri 4.0 üzerine yapılan diğer tanımlamalara bakıldığında kavramın sadece otomasyondaki gelişimlere değil, aynı zamanda akıllı gözlem ve karar alma süreçlerine de yani yönetimin nasıl işleyeceği konusuna da katkı sağlayan uygulamalar olduğu da görülmektedir (Kagermann vd., 2013). Bunun ne anlama geldiği konusunda McKinsey & Company (2014) "Endüstri 4.0, üretim sektörünün, akıllı okuyucular ile donatılması, siber fiziksel sistemler kullanılarak ve ilgili verilerin analizlerinin yapılarak gelişmesidir" tanımını kullanmaktadır. Bu tanımda da vurgulanan "akıllı üretim uygulamaları" 4.0 için önemli bir belirteçtir (Shamim vd., 2016). Çünkü Endüstri 4.0, imalat sektöründe ileri teknolojinin kullanılmasıyla geleneksel imalat faaliyetlerini değişime uğratmakta ve akıllı sistemleri kapsayan bir süreç oluşturmaktadır (Kagermann vd., 2013). Yani bir bütün olarak ele alınan iş, dijital dönüşüm olarak da bilinen Endüstri 4.0 için (Porter ve Heppelman, 2016), bilgi ve teknolojilerin doğrudan üretim sistemleri ile bütünleşmesidir (Rojko, 2017). Endüstri 4.0, artan ürün çeşitliliğine ve tedarik zincirinde oluşan karmaşıklığı

yalınlaştırmaktadır. Bunun ise üretim süreçlerinde ve sistemlerinde daha fazla esneklik sağlamakla mümkün olduğu belirtilmektedir (Fallera ve Feldmüllera, 2015). Bu bağlamda Endüstri 4.0, birbirleriyle haberleşen, sensörlerle ortamı algılayan ve veri analizi yaparak ihtiyaçları belirleyen robotlar yardımıyla, üretimin gerçekleştirilmesi ve böylelikle daha kaliteli ürünlerin en az israf/düşük maliyet ile hızlı bir şekilde üretilmesini amaçlamaktadır. Akıllı fabrikalarda siber fiziksel sistemlerle üretim süreçleri izlenerek nesnelerin birbiriyle ve insanlarla iletişime geçmesine olanak sağlanmaktadır (Fırat ve Fırat, 2017). Yani üretim aşamalarında bulunan bütün birimlerin iletişim halinde olması, ilgili verilere tam zamanında ulaşılması, nihayetinde erişilen verilerin işlenmesi ile en yüksek katma değer elde edilmesine bu uygulamanın temel unsurlarıdır (Siemens, 2016).

Bu bağlamda Endüstri 4.0'ın anlaşılması için onun teknolojik bileşenlerinden bahsetmek gerekmektedir. Bunlar; siber fiziksel sistemler, otonom robotlar, 3D yazıcılar, nesnelerin interneti, artırılmış gerçeklik, simülasyon, dikey ve yatay entegrasyon, bulut bilişim ve büyük veridir (Schwab, 2017). Bunların arasından siber fiziksel sistemler, endüstriyel ve akademik alanda en çok çalışan fonksiyonlardan bir tanesidir (Baheti ve Grill, 2011). *Siber Fiziksel Sistemler*; birbirine bağlı bilgisayarlar ile fiziksel sistemler arasında entegrasyonu sağlayan akıllı sistem uygulamalarıdır (Wang vd., 2017). Yani, fiziksel veya sanal dünyayı bir araya getirerek, üretim sürecinde işletmelere yeni bir bakış açısıyla kontrol, gözetim, şeffaflık ve verimlilik konforları sağlamaktadır (Hofmann ve Rüşch, 2017). *Büyük Veri*, sosyo ekonomik gelişmeyi sağlayan ve günümüzün “petrolü” olarak tanımlanan ve yapay zekâ ekonomisini destekleyen bir yakıt olarak görülmektedir (Davenport, 2018). *Bulut bilişimi ise*, Endüstri 4.0 ile veri yoğunluğunun artması ve buna bağlı olarak daha çok veri paylaşımıdır. Bulut paylaşımı üzerinden veriler aktarılmakta ve daha kısa zamanda pek çok bilginin depolanması yapılmış olmaktadır (Rüßmann vd., 2015). *Nesnelerin İnterneti* uygulaması ile veriler farklı kaynaklardan toplanabilmekte, organize edilebilmektedir. Veriler sayesinde süreç denetimine olanak sağlanmakta ve siber fiziksel sistemler harekete geçirilebilmektedir (Lee vd., 2015). Nesnelerin interneti sayesinde üretim süreci ile yönetim birbirleriyle iletişim halinde olabilmekte, akıllı sistemler sayesinde işletmeler faaliyetlerinde pratikleşebilmektedir (Kara, 2020). Nihayetinde *Yapay Zeka* ise Endüstri 4.0'ın en aktif rolünü üstlenen uygulamadır. Otonom karar verme ve işbirliği sağlama konusunda yapay zekanın önemi büyüktür. Yapay zeka teknolojilerinin insanlar ile beraber çalışma olanağı sayesinde iş alanında esnek faaliyetler oluşturulabilmektedir (Wang vd., 2016). Bunların yanı sıra sistemi tamamlayanlardan, *Eklemeli Üretim ve 3D Yazıcılar*; dördüncü sanayi devrimin temel alt yapısı ve yeni ekonominin etkili araçları olarak görülmektedir. 3D yazıcıların nesnelerin interneti ile entegre olmasıyla üretim yataylaşacak, herkes birer üretici olabilecektir (Rifkin, 2015). Diğer yandan, *Yatay entegrasyon* ile işletmeler,

farklı işletmelerin üretim sürecindeki adımlardan da haberdar olup bilgi akışı sağlayabilecekler, *Dikey entegrasyonla da* işletmenin tüm birimleri ve makineleri arasında bir iletişim kurmak ve bütünleşme sağlamak mümkün olabilecektir (Siemens, 2016; Banger, 2016). *Simülasyon* sayesinde 4.0 teknolojileriyle donatılmış bir fabrikada fiziksel bir sistemin sanal kopyası sağlanabilecek ve fiziksel sistemleri denetlemek, gözetlemek ve sistemde değişiklik yapabilmek kolaylaşacaktır (Çelen, 2017; BCG, 2015). Gerçek görüntünün ses ve grafiklerle desteklendiği veya sanal bir gerçeklik yaratılarak zenginleştirilen görüntülerin bütünü *Arttırılmış Gerçeklik* olarak isimlendirilmektedir (Tavukçuoğlu, 2019). Bütün bu sistemlerin doğru işletilmesi ve olası risklere karşı korunması için güvenlik daha önemli bir hale gelmektedir. *Siber Güvenlik*; bilgisayar sistemlerini, elektronik cihazları ve ağları kötü saldırılardan koruyan görevi üstlenmektedir. Yani işlenecek siber suça karşı güvenliği sağlayan uygulamalardır (HBR, 2020).

A. ENDÜSTRİ 4.0: EKONOMİ, TOPLUM VE İŞLETME AÇISINDAN DEĞERLENDİRİLMESİ

Endüstri 4.0 ekonomi, işletme ve toplum için bir strateji ve bir vizyon görevi sunmaktadır. Endüstri 4.0 ile birlikte bahsi geçen teknolojiler sayesinde işletmelerin hem yapısal hem de rekabetçi yönlerinin dönüşüm yaşaması gerektiği açıktır. Dolayısıyla dönüşüm, süreç içinde ele alındığında insan makine ilişkisinin hem işveren hem yönetici hem de işgören açısından nasıl gelişeceği yüksek sesle ve çok sayıda platformda tartışılmaktadır. Süre giden tartışmalar, yönetim ile üretim ilişkisinin pazarda ama daha da ötesinde ekonomilerde, kültürlerde ve bir bütün olarak söylemek gerekirse hayatta nasıl karşılık bulacağını anlamak üzerinedir. Sanayi devriminin etkilerine yönelik somut örnekleri, 4.0 üzerine yapılmış çalışmalar incelendiğinde de görmek mümkündür. Bu inceleme sonuçları bize 4. Endüstri Devriminin “her şeyin” üzerinde etkili olan bir süreç olacağını açıkça göstermektedir. Etkilenenler arasında; istihdam, rekabet, inovasyon, büyüme, araştırma ve geliştirme gibi birçok etmen sıralanabilmektedir. Devrimin etkilerine makro perspektiften bakılacak olursa PWC'nin 2017 yılında yayınlamış olduğu rapor aydınlatıcı bilgiler içermektedir (PWC, 2017):

- Üretim sürecinde hız artacak ve esneklik önemli bir ivmeye ulaşacaktır.
- Üretim aşamasında maliyetlerde tasarruflar sağlanacak ve verimlilikte artış meydana gelecektir.
- İletişim halinde olan makineler sayesinde üretim hacminde artış meydana gelecek ve kalite kontrolü de kolaylıkla sağlanmış olacaktır.
- Üretim aşamasındaki hatalar en aza indirgenecektir.
- Hammadde atıkları azalacak, çevreye olan zarar da azalmış olacak ve etkin kaynak kullanımı da sağlanmış olacaktır.

- Kişiselleştirilmiş üretim hacminde artış meydana gelecektir.
- Bu sürece uyum sağlayan firmaların ve ülkelerin rekabet gücü artış gösterecektir.
- Ürünlerin pazara sunma süreleri kısılacaktır.
- Ekonomik büyüme dinamikleri de değişiklik gösterecektir.
- Enerji tasarrufunda bulunmalarda artış meydana gelecektir.
- İthalat ve ihracat dengelerinde değişimler meydana gelmesi muhtemeldir.
- Yeni fikirler daha kolay hayata geçecek ve daha düşük maliyetle işler kurulum sağlayacaktır. Farklı iş alanların doğması da kolaylık kazanacaktır.
- Yeni iş modelleri ortaya çıkacak ve endüstride bambaşka boyut kazanılmış olacaktır.

Endüstri 4.0 ile birlikte işletmelerin politikalarında, örgüt yapılarında ve üretim tarzlarında akıllı üretim teknikleri kullanımı söz konusu olmaktadır. Akıllı işletmelerin ortaya çıkmasıyla bu işletmelerde çalışacak kişilerin niteliksel ve niceliksel boyutları da değişime uğramaktadır. Bu nedenle istihdam alanında bazı mesleklerin kaybolacağı ama buna karşın yeni meslek gruplarının da ortaya çıkacağı ileri sürülmektedir (Bağcı 2018).

Konuya toplumsal etkiler açısından bakıldığında, tasavvur edilen gelecek öngörüsünde teknoloji yoğun üretim sayesinde, toplumdaki her birey insana yakışır yaşam ve iş koşullarına ulaşabilecektir. Böylelikle hem sosyal hem de ekonomik refah sağlanabilecektir. Ancak her ne kadar geliştirilen ya da geliştirilecek olan teknolojiler yaşam tarzı kolaylığını büyük ölçüde artıracak olsa da bu dönüşüm sosyal karmaşıklığı da bir o kadar artıracaktır. Üretim biçimlerinin değişmesi ve robotik üretimin birçok işletmede yaygınlaşması işgücü verimliliğini azaltmaktadır (Harayama, 2017). Bu durum toplum üzerinde iş imkânları ve istihdam koşullarına ilişkin belirsizlik algısı oluşturmaktadır. Kısaca dijitalleşmenin toplum tarafından nasıl algılandığı, topluma yararının nasıl olacağı ve toplumsal yapıyı nasıl değiştireceği önemli sorulardır. Nitekim toplumun bu sürece uyumu ile ilgili Japonya Ekonomi Organizasyonu (Keidanren), birtakım engellerin varlığından bahsetmektedir. Bu engeller; yasal sistem, nesnelerin dijitalleşmesindeki bilimsel eksiklikler, nitelikli personel eksikliği, sosyo-politik önyargılar ve toplumun bu değişim sürecine göstereceği olası direnç olarak sıralanmaktadır (Keidanren, 2016).

Toplumsal karmaşıklığı gidermede bahsi geçen bir diğer dönüşüm ise sanayi dönüşümünün bir adım ötesinde hem ekonomik büyümeye hem de sosyal refaha katkı sağlayacak yeni bilgi ve değerlerin yaratıldığı süper akıllı bir toplumun inşa edilmesidir (Fukuda, 2020). Yani 21. yy'dan günümüze toplumun evrimsel sürecinde gelinen son nokta olarak gösterilen Toplum 5.0 nosyonu ile

nitelendirilen akıllı toplumdur. Bu konsept, teknolojik gücü doğru yönetecek akıllı toplum felsefesi olarak lanse edilmekte ve insana yaraşır bir yaşam vaat etmektedir. Böyle bir toplumsal dönüşüm, önünde birçok engeli de barındırmaktadır. Her ne kadar literatürde Toplum 5.0 kavramı, kendi içinde toplum yararı için bilim ve teknolojinin doğru yönlendirilmesi felsefesini barındırır da tam olarak ne olduğunu söylemek mümkün gözükmemektedir. Dolayısıyla Toplum 5.0'ın henüz deneyimlenmeyen ancak üzerine birçok senaryo oluşturulan bir kavramdır.

Perspektifi daraltıp mikro düzeyde tutarsak işletmelerin bu süreç içerisindeki kazanımlarının ne olduğunun da tartışılması gerekmektedir. Endüstri 4.0 çağında da işletmelerin temel amacı, üretimde esnekliği ve verimliliği arttırarak, rekabetteki sürdürülebilirliğe yeni bir boyut kazandırmaktır (Gabriel ve Pessl, 2016). Beklenen odur ki, verimlilik artışıyla ekonomik sorunların çözümleri kolaylaşabilecek, şeffaf ve izlenebilir bir üretim sistemiyle ürünler müşteriye göre özelleştirilebilecek, böylece değer zincirinde sürdürülebilirlik etkileri oluşturulabilecektir. (Wagner vd., 2017). İnsan, makine ve sistemlerin etkileşimini temel alan Endüstri 4.0 uygulamalarının, sahadaki karşılıkları ise Tablo 1'de özetlenmektedir.

Tablo 1: Endüstri 4.0 Temel Öğeleri ve İşletmeye Katkıları

<p>Yapay Zeka (Roblek vd., 2017; Davenport ve Ronanki, 2020)</p>	<p>Yapay zeka sayesinde daha akıllı ve esnek fabrikalar ortaya çıkacağı görülmektedir. Makineler karar verme sürecine katılım sağlayacak ve karar verme sürecinde iyileşmeler meydana gelecektir. Daha çok isabetli kararlar verilmesi sonucunda operasyonel süreçlerde iyileştirmeler meydana gelecek, ürün ve hizmetlerin gelişimine faydalar sunacaktır. Davenport ve Ronanki'ye göre yapay zeka üç ihtiyacı karşılaması beklenilmektedir. Bunlar; süreçlerin otomatikleştirilmesi, veri analizi aracılığıyla iç görü edinilmesi ve hem müşterilerle hem de çalışanlarla yakın bağlar kurulmasını sağlaması beklenilmektedir.</p>
<p>3 Boyutlu Yazıcılar ve Eklemeli Üretim (Rifkin, 2015; D'Aveni, 2020)</p>	<p>İmalatta çok az insan ile üretim yapılmasına olanak vermektedir. Yeni fikirlerin kolaylıkla paylaşımına açık hale gelmesi ve üre-tüketicilerin sayısında artış meydana gelmesi muhtemeldir. Bu teknoloji sayesinde ürünleri özelleştirme ve Pazar talebindeki değişimlere yanıt vermek daha kolaylaşacaktır.</p>

Tablo 1'in devamı...

Siber fiziksel Sistemler (Özkan vd., 2018; Mohelska ve Sokolova, 2018)	Akıllı fabrikalar içinde kararları vermede yardım sağlayacaktır. Üretim sürecinde kontrol, gözetim ve şeffaflık sağlanmış olacaktır. SFS, sayesinde hata oranları azalması ve verimliliğin artışı söz konusudur. Gerçek zamanlı olarak birbirleri ile iletişim kurabilen ve otonom karar verebilen üretimlerin yapılmasına olanak vermektedir.
Nesnelerin İnterneti (Hofmann ve Rüşch, 2017; Anderson, 2017)	Tedarik zincirindeki ürüne ve sürece bilgi eklemesinde bulunmaktadır. Yani tedarik zinciri daha akıllı hale gelecektir. Enerji, personel ve altyapı maliyetleri azalacaktır. Öngörebildiğimiz konuları yönetmek dronlar sayesinde daha kolay hale gelecektir. Dronlar, uçan nesnelerin interneti olarak da geçmektedir.
Yatay ve Dikey Entegrasyon (Brettel vd., 2014; Kara, 2020)	Yatay ve dikey entegrasyonlar sayesinde diğer kurumlar ve farklı hiyerarşik tabanlarla işbirliği sağlamak daha kolay hale gelecektir. Aynı sektörde faaliyet gösteren birkaç işletme birleştiğinde pazarlama maliyetleri düşüşe geçecektir. Üretim ve yönetim birbirleriyle iletişim halinde olmasından dolayı işletmeler akıllı hale gelecek ve işleri pratikleşecektir.
Bulut (Gilchrist, 2016; Gürcan, 2018)	Toplanan büyük miktarda veri sayesinde üretim tesislerinde küçülmeler ve bilgiye kolaylıkla ulaşmada getiriler sağlayacaktır. Bulut bilişiminin en büyük önemi, verilerin ve analitiklerinin bulut ortamına kaydedilmesi, orada muhafaza edilmesi ve analiz programları aracılığıyla işlenmesidir.
Büyük Veri (McKinsey, 2014; Davenport, 2018)	Büyük Veri sayesinde, doğru şekilde analiz edebilme ve yorumlayabilme olanağı işletmelere doğmaktadır ve işletmelerin doğru şekilde stratejik kararlar almalarını, riski en az seviyeye indirgeyip doğru adımlar atmada yardımcı olmaktadır. Davenport'a göre big data; maliyet düşürme, karar vermede iyileştirmede, ürün ve hizmetleri iyileştirme de olanaklar sağlayacaktır.
Simülasyon (Yüksekbilgili ve Çevik, 2018)	Ürün tasarımı ve geliştirme süreci açısından kolaylıklar sağlamaktadır. Simülasyon sistemleri, optimizasyon sağlama, verileri izleme ve sistem modelleri oluşturmada kolaylıklar sağlayacaktır. Simülasyonlar liderlere ve yöneticilere faydası olacaktır.
Artırılmış Gerçeklik (Tavukçuoğlu, 2019; Porter ve Heppelmann, 2017)	Endüstriyel tasarım, görev desteği, paketleme, pazarlama ve inovatif gelişmelere desteği bulunmaktadır. Artırılmış gerçeklik önümüzdeki günlerde daha çok öğrenme, karar alma ve fiziksel dünyayla etkileşime girme yollarını dönüştürecekler. Aynı zamanda girişimlerin müşterilerine hizmet etme, çalışanları eğitme, ürünleri tasarlama ve üretme, değer zincirlerini yönetme ve sonuçta rekabet etme yöntemlerini değiştirecekler.
Siber Güvenlik (HBR, 2020)	Şirketlerin veri gizliliğini ve güvencesini dikkate alması, müşterileriyle olan ilişkisini güvenceye almış olacaktır. Siber güvenliğin genel amacı, bir sisteme veya bir işletmeye saldırılar olursa, bu saldırıların sayısını azaltmak ve saldırının güvenlik mekanizmasını aşmasını engellemektir.

Dördüncü sanayi devriminin toplum, işletme ve ekonomik sistemler üzerindeki etkileri, kavrama yönelik temel bir bakış açısı oluşturmaktadır. Konu ile ilgili literatürde yapılan ve yapılacak olan çalışmalar bu bakış açısının genişletilmesinde önemli katkılar sağlamaktadır. Endüstri 4.0 kavramı ile ilgili yapılan her çalışma nicelik ve nitelik açısından kavramın arka planını güçlendirirken, aynı zamanda sektörlerin, toplumların ve ekonomilerin geleceğini öngörmeye gösterge niteliği taşımaktadır. Son zamanlarda Endüstri 4.0 üzerine birçok çalışmanın üretildiği görülmektedir. Bu akademik çalışmalar arasında lisansüstü çalışmalar ise kavramın evrensel ve görelî öneminin ortaya çıkarılmasında önemli göstergelerden bir tanesidir. Lisansüstü çalışmalarda, Endüstri 4.0 çalışmaları ilk olarak 2016 yılında yüksek lisans tezi ile başlamış zaman içerisinde yapılan çalışma sayıları artış göstermiştir. Bu çalışmanın amacı 2016 yılı ile başlayan ve günümüze kadar devam eden sürede yapılmış olan tez çalışmalarının yöntemsel analizini yapmaktır. Çalışmada lisansüstü tezlerde kullanılan yöntem ve araçların metodolojik bağlamda değerlendirilmesini yapmak ve Endüstri 4.0 kavramının hangi konular bağlamında ele alındığını ortaya koymak amaçlanmaktadır.

II. METODOLOJİ

A. ARAŞTIRMANIN AMACI

Çalışmanın amacı; lisansüstü tez çalışmalarının hangi yöntemleri kullandıklarını tespit edilmesi ve bu tez çalışmaların kullandığı yöntem-araçlar bağlamında değerlendirmek ve Türkiye'de Endüstri 4.0 alt yapısının nasıl anlaşıldığını ele alınan konular bağlamında ortaya çıkarmaktadır.

B. ARAŞTIRMANIN YÖNTEMİ

Örneklem: Çalışmanın örneklemini belirlerken Yüksek Öğrenim Kurumunun (YÖK) Ulusal tez merkezi veri tabanı kullanılmıştır. 10.05.2020 tarihinde YÖK Ulusal Tez Merkezi veri tabanında "Endüstri 4" anahtar kelimesi ile tarama yapılarak 117 adet (109 adet yüksek lisans ve 8 adet doktora) teze ulaşılmıştır. Bu tezler içerisinde 99 tanesi erişime açık durumda olduğundan araştırma bu tezler üzerinden yürütülmüştür.

Yapılan tez çalışmaları 2016-2020 tarihleri arasında yürütülmüş olup, 31 farklı ana bilim dalını kapsamaktadır. Yürütülen tezler en çok 41 adet İşletme, 22 adet Endüstri Mühendisliği, 8 adet İktisat ve 6 adet Çalışma Ekonomisi anabilim dallarında şeklinde sıralanmıştır.

Tablo 2: Tezlerin Ana Bilim Dallarına Göre Dağılımı

Anabilim Dalı	Sayı
İşletme	41
Endüstri ve Endüstri Mühendisliği	22
İktisat/Ekonomi	8
Çalışma Ekonomisi ve Endüstri İlişkileri	6
Uluslararası Ticaret ve Lojistik	5
Elektrik ve Elektronik Mühendisliği	4
Bilim ve Teknoloji Politikası Çalışmaları	2
Bilgisayar Mühendisliği	2
Makine Mühendisliği	2
Sosyoloji	2
Yönetişim Bilimleri	2
İş Sağlığı ve İş Güvenliği	2
İnşaat Mühendisliği	1
İstatistik	1
Strateji Bilimi	1
Eğitim Bilimleri	1
Sanat Tarihi	1
Temel İletişim Bilimleri	1
Yazılım Mühendisliği	1
Sağlık Kurumları Yönetimi	1
Uzaktan Eğitim	1
Teknoloji ve Bilgi Yönetimi	1
Kamu Yönetimi	1
Çeviri Bilimi	1
İnsan Kaynakları Yönetimi	1
Bilişim Teknolojileri Mühendisliği	1
Endüstriyel Sanatlar	1
Kamu Politikası ve İşletmeciliği	1
Havacılık Yönetimi	1
Örgüt Psikolojisi	1
Mühendislik Yönetimi	1
Toplam	117

Değerlendirme: Tezler; araştırma tasarımı, veri toplama ve veri analizi aşamalarını kapsayan toplam 24 araştırma kıstası üzerinden değerlendirilmiştir. Kullanılan değerlendirme yöntemi Özen'in (2000) "Türk Yönetim Organizasyon Yazınında Yöntem Sorunu: Kongre Bildirileri Üzerine İnceleme" başlıklı çalışması incelenerek, 3 ana çalışma başlığı belirlenmiş ve bu çalışma esas alınmıştır. Ayrıca başlıkları tamamlayan ve tasvir edici özelliğe sahip ölçeklerin olduğu değerlendirme tabloları da yine aynı kaynaktan olduğu gibi alınmıştır.

C. ARAŞTIRMANIN BULGULARI

Araştırma bulgularını belirlemede ve analiz etmede Özen'in (2000) çalışmasından alınan ölçütlere ilişkin tablo (Tablo 3) aşağıda verilmiştir:

Tablo 3: İncelemede Kullanılan Ölçütler

<p><i>I. ARAŞTIRMA TASARIMI</i></p> <p>1. Araştırmanın yöntemsel varsayımı <i>Nesnelci, Öznelci</i></p> <p>2. Araştırmanın temel amacı: <i>Betimlemek (keşifsel araştırma), açıklamak (nedensel araştırma-karşılaştırmalı, deneysel), betimlemek ve açıklamak</i></p> <p>3. Araştırmanın misyonu: <i>Kurama katkı, Kurama katkı ve uygulamayı yönlendirmek, Uygulamayı yönlendirmek</i></p> <p>4. Hipotez testi: <i>Var (açıkça belirtilmiş), var (üstü kapalı), yok</i></p> <p>5. Hipotez geliştirme yaklaşımı: <i>Klasik yaklaşım (kuramdan ampirik çalışmaya), grounded yaklaşım (ampirik araştırmadan kurama)</i></p> <p>6. Araştırmanın incelediği konu: <i>(Açık uçlu)</i></p> <p>7. Araştırma konusunun kaynağı: <i>Yabancı yazın veya uygulama, Türk yazını veya uygulaması</i></p> <p>8. Yönetsel/Örgütsel olguların kültürlerarası geçerliliğine ilişkin varsayımı: <i>Evrensel, görelî, hem evrensel hem görelî</i></p> <p>9. Analiz düzeyi: <i>Mikro (birey, grup), meso (örgüt/ler), makro (sektör/ler, toplum/lar)</i></p>
<p><i>II. VERİ TOPLAMA</i></p> <p>10. Örneklem türü: <i>Olasılıklı örneklem (tesadüfi, sistematik, katmanlı, kümeleme), olasılıksız örneklem (kolayda, kota, boyutsal, yargısal, çıg), tam örneklem</i></p> <p>11. Örneğin niteliği: <i>(Açık uçlu; örneğin, yönetici, işgören....)</i></p> <p>12. Optimum örnek büyüklüğü: <i>Hesaplanmış, hesaplanmamış</i></p> <p>13. Veri toplama yöntemi: <i>Anket, görüşme, gözlem, ikincil kaynaklar, karma</i></p> <p>14. Anketse, kullanılan ölçeğin kaynağı: <i>Yabancı ölçek aynen kullanılmış, yabancı ölçek uyumlanmış, yabancı ölçekle özgün sorular bütünleştirilmiş, özgün ölçek geliştirilmiş</i></p> <p>15. Ölçeğin güvenilirlik ve geçerlilik düzeyi: <i>Yurtdışındaki güvenilirlik/geçerlilik düzeyleri verilmiş, Türkiye'deki güvenilirlik/geçerlilik düzeyleri verilmiş, hem yurtdışındaki hem Türkiye'deki güvenilirlik/geçerlilik düzeyleri verilmiş</i></p> <p>16. Sosyal beğenilirlik etkisi: <i>Kontrol edilmiş, kontrol edilmemiş</i></p> <p>17. Anketin uygulanma yöntemi: <i>Posta yoluyla, elden (katılımsız), elden (katımlı)</i></p> <p>18. Görüşme yöntemi: <i>Planlı, yarı planlı, plansız</i></p> <p>19. Gözlem yöntemi: <i>Katılımsız, katımlı</i></p> <p>20. İkincil veri yöntemi: <i>Literatür taraması, doküman, istatistikler</i></p>
<p><i>III. VERİ ANALİZ AŞAMASI</i></p> <p>21. Veri analiz yöntemi: <i>Niceliksel, niteliksel, niceliksel ve niteliksel</i></p> <p>22. Niceliksel analiz yöntemleri: <i>Tek değişkenli (ortalama, frekans, yüzde, ...), iki değişkenli (korelasyon, Ki kare, Phi, t testi, ...), çok değişkenli (Çoklu Regresyon, Diskriminant analizi, Kovaryans analizi...)</i></p> <p>23. Niteliksel analiz yöntemleri <i>Klasik yöntemler (ardışık yakınsama, tasvir yöntemi, analitik karşılaştırma, domain analizi, ideal tip analizi), yorumsamacı yöntemler (içerik analizi, söylem analizi, semiyotik, konuşma analizi)</i></p> <p>24. İstatistiksel paket programları kullanımı: <i>Kullanılmış kullanılmamış,</i></p>

1. Araştırma Tasarımı Aşaması

Tez çalışmalarının yöntemsel varsayımının %98,99 oranında nesnelci yaklaşım olduğu ortaya çıkmıştır. Bilimsel alanda hakim olan pozitivist yaklaşım, sosyal dünyayı anlamada nesnel yöntemler kullanılmasını kabul etmektedir (Çoşkun vd., 2017). Araştırmanın tasarımında sorulan ikinci soru, araştırmanın hangi amaçla yapıldığıdır. Araştırma amacının belirlenmesi ile ilgili değerlendirme kriterleri; betimlemek, açıklamak ve hem betimlemek hem de açıklamak şeklinde üç seçenek olarak belirtilmiştir. İncelenen tezlerin 97,98'i açıklamak amacıyla yürütüldüğü görülmüştür. Açıklayıcı incelenen lisansüstü çalışmalar, ele alınan konu/kavram/savın ne olduğundan çok, niçin ve neden olduğuna odaklanmaktadır. Araştırmanın tasarımında sorulan üçüncü soru, araştırmanın misyonunun ne olduğudur. Bir araştırmanın misyonu ile amacı, o araştırmanın ne olduğu ve kendi bilimsel alanındaki rolünü belirlemiş olmaktadır. Bu çalışma kapsamında incelenen tez çalışmalarının %96,97'si uygulamayı yönlendirmek amacıyla yapılmış ve bu sayede Endüstri 4.0 yazının anlaşılmasına yardımcı olmuştur.

Araştırmanın dördüncü sorusu, hipotez testlerinin olup olmadığı yönündedir. Araştırmaya konu olan tez çalışmalarının %80'inde hipotez testi bulunmamaktadır. Geriye kalan pay içinde %13,13'ünde hipotez testi açıkça belirtilmiş, %6'sında ise hipotez testi üstü kapalı bir şekilde belirtilmiştir. Hipotez testi ile ilgili bir diğer önemli açıklama, hipotez geliştirme ile ilgilidir. Hipotez geliştirme yaklaşımı, kuramdan görgül veriye (*classical approach*) ve görgül veriden kurama (*grounded approach*) olmak üzere iki temel gelişimden oluşmaktadır. İncelenen tezler içerisinde açık ya da kapalı olarak belirtilmiş herhangi bir hipoteze sahip çalışmaların hepsinin klasik yaklaşım (kuramdan görgül veriye) ile hipotez geliştirdikleri görülmüş ve hazır bir kuramın görgül verilerle testi söz konusu olmuştur. Araştırma kapsamında incelenen tezlerin ele aldıkları konular açısından değerlendirilmesi yapıldığında ise ortaya çıkan sonuç Tablo 4'de belirtildiği gibidir. Buna göre incelenen konular açısından %19 oran ile "Endüstri uygulamaları" konusu en büyük payı almış olmaktadır. Endüstri 4.0'ın teknolojik bileşenlerinden faydalanılarak, işletmelerdeki uygulamalarına bakılmıştır ve Endüstri 4.0'ın işletmelere yansımaları nasıldır sorusuna da cevap aranmıştır. Ardından %17 pay ile "sektörler" konusu gelmektedir. Burada Endüstri 4.0'ın sektörlerle ilişkilendirilmesi yapılmıştır. Daha sonrasında %16 pay ile "akıllı üretim-stok-kontrol" konusu gelmektedir. Endüstri 4.0'ın bir ayağı olan akıllı üretim ile ilgili çalışmalar, konunun derinlemesine incelenmesine olanak vermiştir. Endüstri 4.0 tanımlaması yapılırken vurgulanan diğer bir konu ise "Dijital dönüşüm" meselesidir ve incelenen tezler içerisinde %15 pay oranı ile bu konu, dördüncü sırada gelmektedir. Genel olarak ele aldıkları konuları açısından bir değerlendirme yapıldığında incelenen tezlerin daha çok Endüstri 4.0 konusunun anlaşılmasına olanak veren çalışmaları ön planda tuttuğu görülmektedir. Tez çalışmalarında yürütülen araştırma sonuçlarının temsil ettikleri evren/örneklem bakımından değerlendirmesi yapılmıştır. Bu bağlamda

çalışmaların evren/örneklem boyutları makro, meso ve mikro ölçütler açısından değerlendirilmiştir. Buna göre incelenen tezlerin %41,41'i meso düzeyde analiz gerçekleştirdiği görülmüştür. Araştırma analizinde tezlerin %31'i mikro düzeyde çalışmalar yürütmüştür. Diğer taraftan makro değişkenlerin ülkelere olan etkisini inceleyen ve ele aldıkları araştırma konularını ülke bazında değerlendiren çalışmalara da rastlanmıştır. Makro düzeyde analiz gerçekleştirilen çalışmalar incelenen tezlerin %28'lik bir bölümünü oluşturmaktadır. Tez çalışmalarının özellikle Türkçe literatürden etkilenmiş olduğu (%91,92) ve Türkiye'deki Endüstri 4.0 kavramının derinliğini ölçmeye yönelik uygulamaların yürütüldüğü görülmüştür. Bu uygulamalar kavramın anlaşılabilirliğini ve literatüre katkısını genişletmek amacıyla yürütülmüştür. Bu nedenle de çalışmalar göstermektedir ki Endüstri 4.0 kavramı kültürel etkileşime uğramış ve göreceli bir yaklaşım ile değerlendirilmiştir.

Tablo 4: Araştırma Tasarımı Ölçütlerine Göre Frekans Dağılımları

DEĞİŞKENLER	KISTASLAR	F	%
1. Yöntemsel varsayımı	Nesnelci	98	98,99
	Öznelci	1	1,01
	Toplam	99	100
2. Amacı	Betimlemek	2	2,02
	Betimlemek ve açıklamak	0	0,00
	Açıklamak	97	97,98
	Toplam	99	100
3. Misyonu	Kurama katkı	1	1,01
	Kurama katkı ve uygulamayı yönlendirmek	2	2,02
	Uygulamayı yönlendirmek	96	96,97
	Toplam	99	100
4. Hipotez Testi	Yok	80	80,81
	Var (üstü kapalı)	6	6,06
	Var (açıkça belirtilmiş)	13	13,13
	Toplam	99	100

Tablo 4'ün devamı...

5. Hipotez geliştirme yaklaşımı	Klasik yaklaşım	19	100
	Veri etkili (grounded) yaklaşım	0	0,00
	Toplam	19	100
6. Konusu	Endüstri 4.0 uygulamaları	19	19,19
	Akıllı üretim-imalat-stok kontrol	16	16,16
	Müşteri-paydaş ilişkileri	3	3,03
	Kurumsal kaynak planlaması	2	2,02
	Maliyet avantajı	2	2,02
	Sektörler (otomotiv, lojistik, ulaşım, eğitim, sağlık, havayolu, savunma sanayi vb)	17	17,17
	Örgütsel performans	2	2,02
	Dijital dönüşüm	15	15,15
	Örgüt yapısı	4	4,04
	İnsan kaynakları yönetimi	5	5,05
	İşgücü piyasası	2	2,02
	Teknoloji-tasarım-farkındalık	3	3,03
	Makro veriler	1	1,01
	İnovasyon-teknopark	2	2,02
	Örgütsel uygulamalar (kurumsal hafıza)	1	1,01
	Rekabet stratejisi	4	4,04
Muhasebe	1	1,01	
Toplam	99	100	
7. Konunun kaynağı	Yabancı yazın veya uygulama	8	8,08
	Türk yazını veya uygulaması	91	91,92
	Toplam	99	100
8. Kültürlerarası geçirgenliğe ilişkin varsayımı	Evrensel	0	0,00
	Görelî	99	100
	Evrensel ve görelî	0	0,00
	Toplam	99	100
9. Analiz düzeyi	Meso	41	41,41
	Mikro	30	30,30
	Makro	28	28,28
	Toplam	99	100

2. Veri Toplama Aşaması

Araştırma tasarımının sorunsuz ilerlemesi için belirlenen veri toplama aşamasına ilişkin bulgular Tablo 5'de belirtilmiştir. Tablo 5'e bakıldığında ilk olarak; örnekleme türleri açısından tezlerin %39,74' ünün olasılıklı örnekleme yöntemini kullandığı görülmektedir. Tez çalışmalarının %34,62'sinin olasılıksız örnekleme ve %25,64'ünün de amaçsal örnekleme yöntemine göre yürütüldüğü görülmektedir.

Araştırmaya konu olan tezlerin örnek niteliklerine bakıldığı zaman tez çalışmalarının uygulama kısımlarında yöneticiler ile yapılan çalışmaların %23,23 oranında olduğu görülmektedir. Örgüt içindeki Endüstri 4.0 uygulamaları hakkında en doğru ve sağlıklı bilginin yöneticiler ve iş görenlerden (%21,21) edinileceği düşüncesi de araştırmanın bulguları ile aynı yöndedir.

İncelenen tezlerin çok küçük bir kısmı (%7,07) optimum örneklem büyüklüğünü hesaplamıştır. Genelinde örneklem büyüklüğü hesaplanmamıştır. Tez çalışmalarının kullanmış oldukları veri toplama teknikleri incelendiğinde daha çok ikincil kaynaklara (%40,40) başvurulduğu görülmektedir. ikincil kaynaklar içerisinde daha çok literatür tarama, doküman inceleme için makaleler-tezler ve kitaplardan ve istatistiklerden faydalanılmıştır. İkincil veri kaynaklarının yanı sıra saha çalışmaları ile de çalışma niteliğini yükseltmek isteyen lisansüstü tezlere de rastlanılmıştır. Bu amaç ile tez çalışmalarının %18,18'i veri toplama yöntemi olarak anket yöntemine başvurmuştur. Anket yönteminin yanında uzman-yönetici görüşmelerine (%20,20) de kayda değer oranda önem verilmiştir. Bu yöntem sayesinde Endüstri 4.0 uygulamalarının sistem içerisindeki durumları hakkında bilgiler edinilmiştir. Tez çalışmaların %17,17'lik kısmı karma veri toplama tekniği ile yürütülmüş, hem nicel veriler hem de nitel veriler aynı çalışmada kullanılmıştır.

Veri toplama yöntemi olarak anket yöntemini kullanan tez çalışmalarının, kullanılmıyş oldukları ölçeklerin kaynakları incelendiğinde %45,45'inin özgün ölçek geliştirerek çalışmalarını yürütmüş olduğu görülmüştür. Yabancı ölçek uyumlanan çalışmaların oranı %29,03 iken, yabancı ölçeklerin aynen uygulandığı çalışmaların oranı ise %12,09 olarak belirlenmiştir. Uygulanan ölçeklerin geçerlilik ve güvenilirliklerinin hesaplanıp hesaplanmadığı değerlendirildiğinde anket uygulayan çalışmaların %50'sinde geçerlilik ve güvenilirlik değerlerinin verilmediği, %47,43'ünde ise sadece Türkiye'deki güvenilirlik ve geçerlilik değerlerinin verildiği görülmüştür. Anketlerin uygulanma yöntemleri içerisinde %46,15'inin elden katılımlı olarak yapıldığı, %42,31'inin ise posta yoluyla online olarak yapıldığı görülmüştür.

Veri toplama aşamasının son kertesinde önemli paya sahip olan görüşmelerin çoğu planlı (%66,67) olarak yürütülmüştür. Diğer taraftan gözlem yöntemi ile yürütülen çalışmaların %44,44'ünde uygulamanın nasıl yapıldığı

belirtilmez iken %22,2'sinde gözlem çalışmalarının katılımlı yapıldığı bilgisine ulaşılmıştır.

Toplamda 99 tez çalışması, araştırmaya konu olmuştur ve bu tezlerin 67'sinde ikincil veri toplama yöntemi kullanılmıştır. Kullanılan ikincil veri toplama yöntemlerinden %46,27'si doküman inceleme ve %35,82'si literatür incelemesinden oluşmaktadır.

Tablo 5. Veri Toplama Aşaması Ölçütlerine Göre Frekans Dağılımları

DEĞİŞKENLER	KİTASLAR	F	%
10. Örneklem türü	Olasıksız örnekleme	27	34,62
	Amaçsal Örneklem	20	25,64
	Olasılıklı örnekleme	31	39,74
	Tam örnekleme	0	0,00
	Toplam	78	100,00
11. Örneğin niteliği	Yöneticiler	23	23,23
	Yöneticiler-işgörenler	21	21,21
	İşgörenler	9	9,09
	İşletmeler belediyeler	1	1,01
	Öğrenciler	2	2,02
	Sektörler	4	4,04
	Makaleler-tezler-kitaplar vb.	13	13,13
	Örgütsel uygulamalar	13	13,13
	Ülkeler-makro değişkenler	7	7,07
	Meslekler	2	2,02
	Üreticiler	1	1,01
	Genel	1	1,01
	Müşteri	2	2,02
Toplam	99	100,00	
12. Optimum örnek büyüklüğü	Hesaplanmamış	92	92,93
	Hesaplanmış	7	7,07
	Toplam	99	100,00
13. Veri toplama yöntemi	Anket	18	18,18
	İkincil	40	40,40
	Karma	17	17,17
	Görüşme	20	20,20
	Gözlem	4	4,04
	Toplam	99	100,00
14. Kullanılan ölçeğin kaynağı	Özgün	14	45,16
	Yabancı ölçek aynen kullanılmış	4	12,90
	Kaynak belirtilmemiş	1	3,23
	Yabancı ölçekle özgün sorular	3	9,68
	Yabancı ölçek uyumlanmış	9	29,03
	Toplam	31	100,00

Tablo 5’in devamı...

15. Ölçeğin güvenilirlik ve geçerlilik düzeyi	Verilmemiş	19	50,00
	Türkiye’deki ölçümler verilmiş	18	47,37
	Türkiye ve yurtdışındaki ölçümler verilmiş	1	2,63
	Toplam	38	100,00
16. Sosyal beğenilirlik etkisi	Kontrol edilmemiş	99	100,00
	Toplam	99	100,00
17. Anketin uygulanma yöntemi	Posta yoluyla	11	42,31
	Elden katılımlı	12	46,15
	Verilmemiş	2	7,69
	Elden katılımsız	1	3,85
	Toplam	26	100,00
18. Görüşme yöntemi	Verilmemiş	4	12,12
	Planlı	22	66,67
	Yarı planlı	7	21,21
	Plansız	0	0,00
	Toplam	33	100,00
19. Gözlem yöntemi	Verilmemiş	4	44,44
	Katılımlı	2	22,22
	Katılımsız	3	33,33
	Toplam	9	100,00
20. İkincil veri yöntemi	Literatür	24	35,82
	Dokuman	31	46,27
	Verilmemiş	0	0,00
	İstatistikler	12	17,91
	Toplam	67	100,00

3. Veri Analiz Aşaması

Araştırma tasarımı ve veri toplama aşamasından sonra verilerin analizinde ulaşılan bilgiler Tablo 6’ da sunulmuştur. Veri analiz yönteminde, nitel yöntemlerin ağırlıkta olduğu (%57,58) görülmüştür. Nicel yöntemlere başvuran çalışma oranının %31,3 hem nitel hem de nicel yöntemlere başvuran çalışmaların oranının ise %11 olduğu görülmektedir. Niceliksel yöntemlerle yürütülen çalışmaların %47,50’si çok değişkenli analiz yöntemleri kullanılarak, %37,50’si iki değişkenli analiz yöntemlerinden ve %15’i tek değişkenli analiz yöntemlerinden faydalanılarak veriler analiz edilmiştir. Niteliksel yöntemlerle veri analizlerin yürütüldüğü çalışmalarda en çok içerik analizi (%34,15) tercih

edilmiştir. Ayrıca veri analiz kısmında %19,51’lik pay ile analitik karşılaştırma yöntemi, %15,85’lik pay ile tasvir yönteminin kullanıldığı görülmüştür. Çalışmaların %51,52’sinde hem nitel verilerin analizinde hem de nicel verilerin analizinde istatistiksel programlardan faydalanılmıştır. Geriye kalan %48,48’de ise herhangi bir istatistiksel programlardan faydalanılmamıştır.

Tablo 6. Veri Analiz Aşaması Ölçütlerine Göre Frekans Dağılımları

DEĞİŞKENLER	KISTASLAR	F	%
22. Veri analiz yöntemi	Niceliksel	31	31,31
	Niteliksel	57	57,58
	Niceliksel ve Niteliksel	11	11,11
	Toplam	99	100,00
23. Niceliksel yöntemler	Tek değişkenli analiz yöntemleri	6	15,00
	İki değişkenli analiz yöntemleri	15	37,50
	Çok değişkenli analiz yöntemleri	19	47,50
	Toplam	40	100,00
24. Niteliksel yöntemler	Tasvir Yöntemi	13	15,85
	İçerik Analizi	28	34,15
	Analitik Karşılaştırma	16	19,51
	İdeal Tip Analizi	13	15,85
	Konuma	7	8,54
	Olgu Bilim	1	1,22
	Gömülü Teori	1	1,22
	Semiotik	1	1,22
	Söylem Analizi	1	1,22
	Domain Analizi	1	1,22
Toplam	82	100,00	
25. İstatistiksel paket program kullanımı	Kullanılmış	51	51,52
	Kullanılmamış	48	48,48
	Toplam	99	100,00

SONUÇ VE DEĞERLENDİRME

Bu çalışmada, Türkiye’deki Endüstri 4.0 üzerine yapılmış olan tez çalışmalarının yönetsel açıdan değerlendirilmesi yapılmıştır. Diğer taraftan çalışmanın temel konusu olmamakla birlikte yapılan incelemeler ve analizler Endüstri 4.0 kavramının ve sürecinin nasıl anlaşıldığı konusunda da açıklayıcı

bilgi verecektir. Araştırmanın sonuç ve değerlendirilmesi de araştırmanın metodolojisine göre değerlendirilmiştir:

Araştırmanın tasarımı kriterlerinin değerlendirilmesi

Tez çalışmalarının değerlendirilmesinde Özen 'in (2000) yapmış olduğu çalışmadaki ölçütlerden yararlanılmıştır. Bu ölçütler bağlamında incelemeye konu olan tezler; araştırma tasarımı, veri toplama yöntemi ve veri analiz yöntemi olmak üzere üç boyut açısından değerlendirilmiştir. İncelenen tezlerin neredeyse tamamında nesnelci yöntem bilimsel yaklaşım hakim iken sadece bir tez çalışmasında öznel yaklaşımın hakim olduğu görülmüştür. İncelenen tez çalışmalarında araştırma tasarımındaki amacın ele aldıkları araştırma problemini açıklamak yönünde olduğu ve uygulamayı yönlendirmek misyonunu benimsediği görülmektedir. İncelenen tezler içerisinde betimlemek amacıyla yürütülen ve hem uygulamayı yönlendirmek hem de kurama katkı sağlamak amacıyla yapılan çalışmalar sınırlı sayıdadır. Araştırmaların ortaya koydukları problemler ile ilgili geliştirdikleri hipotez testleri açısından değerlendirildiğinde çoğunluğunun herhangi bir hipoteze sahip olmadığı gözlemlenmiştir. Tez çalışmalarının ele aldıkları araştırma konularını genellikle Türk yazını ve uygulamalarından yola çıkarak görece bir bakış açısıyla neredeyse eşit sayılar ile makro, meso ve mikro analiz düzeyinde irdeledikleri görülmektedir. Bu durumu genel olarak bilimsel çalışmalarda benimsenen kültürlerarası geçirgenliğe ilişkin varsayım ile doğrusal sonuçlar ortaya koymaktadır. Çalışmaların analiz düzeyleri açısından gerek ülkesel/toplumsal, gerek örgütsel ve bireysel yaklaşımlar açısından değerlendirmelerde bulunması Endüstri 4.0'a yönelik bütünsel bir bakış açısı kazanılması açısından önemli sonuçlar doğurmaktadır.

Veri toplama aşamasının kriterlerinin değerlendirilmesi

Veri toplama aşamasında sırasıyla ikincil kaynaklar, görüşme ve anket yöntemlerinin daha çok başvurulan yöntemler olduğu görülmektedir. Kullanılan ölçeklerin daha çok özgün ölçekler olduğu (ölçeklere ilişkin referans bulunmamasından dolayı bu kanaat ortaya çıkmaktadır), az sayıda da yabancı ölçeklere yer veren çalışmaların olduğu görülmektedir. Özgün ölçeklerin ağırlıklı olarak verilerin sahadan toplanmasında kullanılmasının önemli sebepleri arasında Endüstri 4.0 kavramının her ne kadar dokuz yıllık bir mazisi olsa da bilimsel çalışmalarda kullanılan genel geçerli bir ölçeğinin henüz yapılandırılmamış olması söylenebilir. Yapılan çalışmaların hepsi kullanılan ölçeğin sosyal beğenilirlik etkisini kontrol etmeyi göz ardı etmiştir. Örneklem türleri açısından ele alınan tez çalışmaları değerlendirildiğinde olasılıklı ve olasılıksız örneklem yöntemlerine ağırlıklı olarak başvurulduğu görülmektedir. Çalışmaların çoğunluğunda örneklem geneli ne derece temsil ettiğine yönelik herhangi bir örneklem büyüklüğü hesaplamasına yer verilmemiştir. Saha üzerinde veri toplama için başvurulan kaynakların niteliği değerlendirildiğinde daha çok yönetici ve iş gören kesimi ile iletişim halinde bulunduğu görülmektedir. Bu durum Endüstri 4.0 sürecine ilişkin doğru ve kesin bilgi

kaynağının kurum ve kuruluşların yönetici ve çalışanlarının olmasından ileri geldiğinin göstergesidir. Yapılan görüşme ve anketlerin genellikle elden katılımlı ve planlı olarak yürütüldüğü görülmektedir. İkincil kaynaklar yöntemine başvuran çalışmaların ise araştırma verilerini daha çok doküman ve literatür üzerinden temin ettiği saptanmıştır. Araştırmaların yarısı kullandıkları ölçeklerin güvenilirlik ve geçerliliklerine ilişkin bilgi sağlamaz iken, diğer yarısı konu ile ilgili istatistikî sonuçlarını paylaşmışlardır.

Veri analiz kriterlerinin değerlendirilmesi

İncelenen tez çalışmalarının analiz kısımlarında nitel analiz yöntemlerinin daha ağırlıklı olarak kullanıldığı görülmektedir. Bu durum hâlihazırda genel olarak araştırmacıların zihinlerinde niceliksel analizin en iyi yöntem olduğuna ilişkin düşüncesinin yıkıldığını göstermektedir. Çalışmalar içerisinde hem nicel hem de nitel analiz yöntemlerine başvuran çalışmaların da yer alması ele alınan araştırma problemine yönelik önerilerin daha bütüncül bir yaklaşım ile ortaya konulabilmesine olanak sağlamaktadır. Dolayısıyla hem nitel çalışmaların ağırlık olması hem de her iki yöntemi de aynı çalışmada kullanan tezlere rastlanması gelecek bilimsel çalışmalar açısından umut verici bir sonuçtur. Kullanılan yöntemlerin hangileri oldukları incelendiğinde nitel çalışmaların hem klasik hem de yorumsayıcı yöntemler ile analiz edildiği nicel çalışmaların ise iki değişkenli ve çok değişkenli analiz yöntemleri ile değerlendirildiği görülmektedir. Son olarak çalışmalar içerisinde kullanılan yöntemlere göre istatistiksel analiz programlarının kullanımının da değiştiği görülmektedir. Ancak eğilimin daha istatistikî programların kullanımına yönelik olduğu da belirtilebilir.

Türkiye’de Endüstri 4.0 üzerinde yapılan tez çalışmaları göstermektedir ki ele alınan konular genellikle üretim-imalat süreçleri ve dijital dönüşüm üzerindedir. Bu durum Endüstri 4.0 kavramının anlaşılma sürecinin devam ettiğini ve hangi süreçler/uygulama/yapılar üzerinden kavramın konuşulması gerektiğinin henüz tam olarak belirlenmediğini göstermektedir. Endüstri 4.0 konusuyla ilgili ilk çalışmaların mühendislik kökenli olmasına rağmen, lisansüstü tezlerde sosyal bilimler alanında yapılan çalışmaların çoğunlukta olması dikkatleri çeken bir diğer noktadır. Endüstri 4.0 konusundaki çalışmalar devrim niteliğinde olduğu kabul edildiğinde topluma, ekonomiye ve işletmeye de etkileri kaçınılmaz olmaktadır. Endüstri 4.0 konusuyla ilgili tezlerin geneli yüksek lisans seviyesinde olmasının nedeni, yüksek lisans tezleri genellikle bir konuyu açıklama üzerine yapılan bilimsel çalışmalar olması sebebiyledir. İlgili konunun Türkiye’de son 4 yıldır (2016 yılından itibaren) çalışılıyor olması da dikkat çekici bir başka unsurdur.

İncelenen çalışmalarda ele alınan yöntemsel varsayımlar açısından tekdüzeliğin hakim olduğu görülmektedir. Araştırmacılar yürüttükleri bilimsel çalışmalarda meşruluk kaygısı taşımakta, kolay yolu tercih etmekte ve sadece nesnel çalışmaların toplum tarafından sorgulanmaksızın kabul edileceğine

yönelik yanlış izlenimlere kapılmaktadırlar. Ancak bilinmelidir ki sadece nesnelcilik/pozitivist yaklaşımlar bağlamında konuların ele alınması, yapılan çalışmaların birbirinin kopyası olmaktan öteye geçemeyeceğini göstermektedir. Dolayısıyla bu konuda öznel yaklaşımlara eğilimin artması, hem Endüstri 4.0 hem de ilgili çalışma alanlarına yöntemsel zenginlik katacaktır. Konu ile ilgili olarak araştırmacıların daha cesaretle yaklaşım göstermelerinin gerekliliği vurgulanmalıdır.

Yapılan çalışmanın farklılığını vurgulamak adına; Türkiye ölçeğinde akademik bakış açısı ve yöntem değerlendirmesi bağlamında Endüstri 4.0 üzerine yürütülen benzeri bir çalışma bulunmamaktadır. Yapılan analiz sonucunda sunulan sonuç ve değerlendirmeler ile sonraki akademik çalışmalara katkı sağlamak, bilgi vermek ve yardımcı olmak önemli bir çıktı olarak tanımlanabilir. Bu çalışma ile birlikte Türkiye’de endüstri 4.0 ve dijital dönüşüm konusunda üretilen tezlerin kapsamı, uygulama alanları ve kullanılan yöntemler konusunda önemli bulgular elde edildiği ve bu bulguların sınıflandırılma biçiminin çalışmayı yeni araştırmalar için başvuru kaynağı haline getirebileceği gözlenmiştir.

KAYNAKÇA

- Acar, O. (2019). *Endüstri 4.0'ın kavranması noktasında üniversite eğitimi faktörünün etkisi: bir devlet üniversitesi paydaşları üzerine bir araştırma*, Bilecik Şeyh Edebali Üniversitesi, Yüksek Lisans Tezi, Bilecik.
- Afşar, S. (2019). *Endüstri 4.0, toplum 5.0 bakış açılarının şehir içi ulaşımına uygulanması mersin büyükşehir belediyesi için gelecek öngörülere ve önerileri*, Toros Üniversitesi, Yüksek Lisans Tezi, Mersin.
- Ak, D. (2018). *Endüstri 4.0'ın çalışma ilişkileri ve emek sürecine etkileri üzerine bir inceleme*, Akdeniz Üniversitesi, Yüksek Lisans Tezi, Antalya
- Ak, U. (2018). *Endüstri 4.0 uygulamalarının makine verimliliğine etkisi ve beyaz eşya üretim sektöründe bir uygulama*, İstanbul Teknik Üniversitesi, Yüksek Lisans Tezi, İstanbul.
- Akkuşçu, H. İ. (2019). *Endüstri 4.0'ın çalışma hayatına etkisi: Bursa örneği*, Bursa Uludağ Üniversitesi, Yüksek Lisans Tezi, Bursa.
- Anderson, C. (2017). “Dronlar İşe Başlıyor”, *Harvard Business Review Yapay Zeka*, Optimist Yayıncılık, İstanbul.
- Aras, A. (2018). *Endüstri 4.0 ve robotik sistemlerde sanal gerçeklik uygulaması*, Kocaeli Üniversitesi, Yüksek Lisans Tezi, Kocaeli.

- Arkan, Ö. (2018). *Endüstri 4.0 kavramı ve endüstri 4.0 dönüşümünün üretim maliyetlerine etkisi üzerine bir vaka çalışması: bebek bezi üretimi*, İstanbul Arel Üniversitesi, Yüksek Lisans Tezi, İstanbul.
- Atak, G. (2018). *Impact factors and current issues on technology development for industry 4.0 transformation in technopark companies: the case of Turkey*, İstanbul Teknik Üniversitesi, Yüksek Lisans tezi, İstanbul.
- Ataman, A.C. (2018). *Savunma sanayinde Endüstri 4.0 olgunluk parametrelerinin tereddütlü bulanık ahp yöntemi ile önceliklendirilmesi*, Bahçeşehir Üniversitesi, Yüksek Lisans Tezi, İstanbul.
- Atlı, H. (2019). *Endüstri 4.0; imalat sanayi alt sektörler uyumluluğu*, Nuh Naci Yazgan Üniversitesi, Yüksek Lisans Tezi, Kayseri.
- Babayiğit, G. (2018). *An analysis of a manufacturing company to transform into industry_4.0 using systems engineering approach*, Ankara Yıldırım Beyazıt Üniversitesi, Yüksek Lisans Tezi, Ankara.
- Bağcı, E. (2018). Endüstri 4.0: yeni üretim tarzını anlamak, *Gümüşhane Üniversitesi Sosyal Bilimler Enstitüsü Dergisi*, Cilt 9, Sayı 24.
- Baheti, R., ve Gill, H. (2011). Cyber-Physical Systems, *The impact of control technology*, 12: 161-166.
- Banger, G. (2016). *Endüstri 4.0 ve akıllı işletme*, Dorlion Yayınları, İstanbul.
- Barutçu, H. C. (2019). *Endüstri 4.0 uygulamalarının üretim süreçlerine etkisi: Bosch San. ve Tic. A.Ş örneği*, İstanbul Gelişim Üniversitesi, Yüksek Lisans tezi, İstanbul.
- Başoğlu, M. (2019). *Endüstri 4.0 ve yönetsel stratejilere etkileri*, Manisa Celal Bayar Üniversitesi, Yüksek Lisans Tezi, Manisa.
- BCG, (2015). "Industry 4.0, the future of productivity and growth in manufacturing Industries", <https://www.zvw.de/media.media.72e472fb-1698-4a15-8858-344351c8902f.original.pdf>,
- Berksun, E. (2018). *Sanayide Endüstri 4.0 süreçleri: Çorum sanayisinde bir uygulama*. Hitit Üniversitesi, Yüksek Lisans Tezi, Çorum.
- Brettel, M., Friederichsen, N., Keller, M., and Rosenberg, M. (2014). How virtualization, decentralization and network building change the manufacturing landscape: An Industry 4.0 Perspective, *International Journal of Science, Engineering and Technology*, 8(1): 37-44.
- Bulut, E. (2019). *Endüstri 4.0'ın gelişimi, Türkiye ve dünya üzerindeki olası etkileri*, Aydın Adnan Menderes, Yüksek Lisans Tezi, Aydın.

- Cem, E. (2019). *Hastane yönetimi için yeni bir endüstri 4.0 olgunluk modeli geliştirilmesi ve örnek bir uygulama*, Çukurova Üniversitesi, Yüksek Lisans Tezi, Adana.
- Cengiz, S. A. (2019). *Endüstri 4.0 sürecinin eğitim sistemine yansımaları; Türkiye örneği*, Nevşehir Hacı Bektaş Veli Üniversitesi, Yüksek Lisans Tezi, Nevşehir.
- Çakmak Karapınar, D. (2018). *Endüstri 4.0'ın endüstrilerin yapısı ve paydaş ilişkileri üzerine yansımalarına yönelik bir araştırma*, Atatürk Üniversitesi, Yüksek Lisans Tezi, Erzurum.
- Çakmak, M. (2018). *Impacts of industry 4.0 on labour force and business organizations: a qualitative analysis of consultants, experts and unions' introspections*, İstanbul Bilgi Üniversitesi, Yüksek Lisans Tezi, İstanbul.
- Çavdar, S. S. (2019). *Endüstri 4.0 ve işgücü piyasası'na yansımaları*, Karadeniz Teknik Üniversitesi, Yüksek Lisans Tezi, Trabzon.
- Çelen, S. (2017). Sanayi 4.0 ve Simülasyon. *International Journal of 3D Printing Technologies and Digital Industry*, 1(1), s. 9-26.
- Çelik, N. (2019). *Sanayinin geleceği Endüstri 4.0 ve iş sağlığı ve güvenliği*, İstanbul Medeniyet Üniversitesi, Yüksek Lisans Tezi, İstanbul.
- Çelik, T.Z. (2020). *Endüstri 4.0'ın rekabet stratejileri ve pazar performansı ilişkisindeki aracı rolü: Gaziantep örneği*, Gaziantep Üniversitesi, Doktora Tezi, Gaziantep.
- Çevik, G.Z. (2018). *Endüstri 4.0 bağlamında Türkiye'nin yerine ilişkin güncel ve gelecek eksenli bir analiz*, Nişantaşı Üniversitesi, Yüksek Lisans Tezi, İstanbul.
- Çıkıdın, M.B. (2018). *İşletmelerin organizasyon yapısı ve kaynakları açısından Endüstri 4.0 eğiliminin değerlendirilmesi: Antalya ili örneği*, Akdeniz Üniversitesi, Yüksek Lisans Tezi, Antalya.
- Çiçeklidal, M.Ş. (2019). *Rekabet avantajı açısından Endüstri 4.0'ın, Muhasebe ve maliyetleme uygulamalarına yansımalarının incelenmesi*, Bilecik Şeyh Edebali Üniversitesi, Yüksek Lisans Tezi, Bilecik.
- Çoşkun, R., Altunışık, R. ve Yıldırım, R. (2017). *Sosyal Bilimlerde Araştırma Yöntemleri*, Sakarya Yayıncılık, Sakarya.
- D'Avei, R. A. (2020). "Üç Boyutlu Yazıcı Kılavuzu", *Harvard Business Review Yapay Zeka*, (Çev: Nadir Özata) Optimist Yayıncılık, İstanbul.
- Davenport, T. (2018). *Big Data @work, efsaneye son vermek, fırsatları keşfetmek*, (Çev: Müge Çavdar), Türk Hava Yolları Yayınları, İstanbul.

- Davenport, T. ve Ronanki, R. (2020). “Gerçek Dünya İçin Yapay Zeka”, *Harvard Business Review Yapay Zeka*, (Çev: Nadir Özata), Mart 2020, Optimist Yayıncılık, İstanbul.
- Demir, R. (2019). *Endüstri 4.0 ve çalışmanın anlamı: kuşaklar arası bir inceleme*. Bursa Uludağ Üniversitesi, Yüksek Lisans Tezi, Bursa.
- Demirci, E. (2019). *Endüstri 4.0 sürecinde dijital dönüşüm ve sosyoekonomik yansımalar bağlamında insan kaynaklarının dönüşümü: disiplinlerarası bir yaklaşım*. Marmara Üniversitesi, Doktora Tezi, İstanbul.
- Denek, Ç. (2020). *How to change warehousing processes with industrial revolution 4.0*. Bahçeşehir Üniversitesi, Yüksek Lisans Tezi, İstanbul.
- Doğan, O. (2019). *Dijital dönüşümün yönetimi sürecinde üniversite öğrencilerinin Endüstri 4.0 kavramsal farkındalık düzeyleri*, Kırşehir Ahi Evran Üniversitesi, Yüksek Lisans Tezi, Kırşehir.
- Doğru, B.N. ve Meçik, O. (2017). Türkiye’de Endüstri 4.0’ın İşgücü piyasalarına etkileri ve firma beklentileri, *Süleyman Demirel Üniversitesi İktisadi ve İdari Bilimler Fakültesi Dergisi*, C.23, Endüstri 4.0 ve Örgütsel Değişim Özel Sayısı, s.1581-1606.
- Duman, A. (2019). *Endüstri 4.0 ile akıllı üretimin işletme performansı üzerine etkisi: Vestel buzdolabı fabrikası'nda bir uygulama*, Manisa Celal Bayar Üniversitesi, Yüksek Lisans Tezi, Manisa.
- Duman, Ç. M. (2020). *Endüstri 4.0 teknoloji bileşenlerinin örgütsel performansa etkilerini belirlemeye yönelik bir araştırma*, İnönü Üniversitesi, Doktora Tezi, Malatya.
- Duman, H. İ. (2019). *Tasarım yönetiminde Endüstri 4.0 ile değişen paradigmanın belirlenmesi: Türkiye’de tasarım merkezine sahip olan firmalar üzerinden bir alan araştırması*, Eskişehir Teknik Üniversitesi, Yüksek Lisans tezi, Eskişehir.
- Durgut, A. (2019). *Plastik parça imalat sanayinde Endüstri 4.0 uygulamaları*, Kocaeli Üniversitesi, Yüksek Lisans tezi, Kocaeli.
- Duruk, H. (2019). *Endüstri 4.0’ın insan kaynakları yönetimine etkileri*, Yalova Üniversitesi, Yüksek Lisans Tezi, Yalova.
- Ekincioglu, O. (2019). *Lojistik yöneticilerinin Endüstri 4.0’ın İşletme düzeyindeki etkilerine ilişkin görüşleri üzerine nitel bir araştırma: Bursa örneği*, Manisa Celal Bayar Üniversitesi, Yüksek Lisans Tezi, Manisa.
- Eldan, Y. (2019). *Implementing real-time data analytics methods for predictive manufacturing in oil and gas industry: from the perspective Of Industry 4.0*, Orta Doğu Teknik Üniversitesi, Yüksek Lisans Tezi, Ankara.

- Erdoğan, İ. (2019). *Endüstri 4.0'in Karakteristiği ve yeni dünya düzeninde toplumsal eşitsizlikler*, Kırıkkale Üniversitesi, Yüksek Lisans Tezi, Kırıkkale.
- Erşen, A. (2019). *Industry 4.0: layoff effects on organizational citizenship behavior (ocb) of employees with distinct locus of control*, Gebze Teknik Üniversitesi, Yüksek Lisans Tezi, Gebze.
- Ertürk, M. E. (2019). *Endüstri 4.0'a geçişte analitik hiyerarşi prosesi ile tedarikçi seçimi*, Bahçeşehir Üniversitesi, Yüksek Lisans Tezi, İstanbul.
- Esmer, A. H. (2019). *Dış ticaret firmalarının Endüstri 4.0 uygulama ve süreçlerine dair nitel bir araştırma*, Sakarya Üniversitesi, Yüksek Lisans Tezi, Sakarya.
- Etkeser, S. (2019). *Endüstri 4.0'a geçişte olgunluk modeli oluşturulması ve yol haritasının belirlenmesi: Türkiye'de KOBİ'ler üzerine bir çalışma*, Bahçeşehir Üniversitesi, Yüksek Lisans Tezi, İstanbul.
- Fallera, C., ve Feldmüllera, D. (2015). Industry 4.0 learning factory for regional SMEs. The 5th Conference on Learning Factories - Procedia CIRP, 32, 88–91.
- Fırat, S. Ü.ve Fırat, O. Z., (2017). Endüstri 4.0 yolculuğunda trendler ve robotlar, *İstanbul Üniversitesi İşletme Fakültesi Dergisi*, C.46, S.2, (211-223).
- Fukuda, K. (2020). Science, technology and innovation ecosystem transformation toward society 5.0. *International Journal of Production Economics*, 220, 107460.
- Gabaçlı, N., ve Uzunöz, M. (2017). IV. Sanayi devrimi: Endüstri 4.0 ve otomotiv sektörü. In *ICPESS (International Congress on Politic, Economic and Social Studies)*, Ankara Yıldırım Beyazıt Üniversitesi-Ankara, Türkiye, 9-11 Kasım.
- Gabriel, M., ve Pessl, E. (2016). Industry 4.0 and sustainability impacts: Critical discussion of sustainability aspects with a special focus on future of work and ecological consequences. *ANNALS of Faculty Engineering Hunedoara International Journal of Engineering*, 14(2), 131–136.
- Gedik, Ö. (2019). *Endüstri 4.0'ın teknoloji kabul modeli çerçevesinde sağlık sektörüne yansımaları: bir uygulama*, Gazi Üniversitesi, Yüksek Lisans Tezi, Ankara.
- Gilchrist, A. (2016). *Industry4.0: The Industrial Internet of Things*. Thailand: Apress.

- Güler, K. (2019). *Uluslararası ticaretin dijitalleşmesi ve sanayi akımlarının etkisi: Endüstri 4.0 devrimi üzerine bir araştırma*, İstanbul Ticaret Üniversitesi, Doktora Tezi, İstanbul.
- Gültekin, Ş. (2019). *Endüstri 4.0'ın iktisadi etkileri ve sermayenin dönüşüm ihtiyacı*, Karabük Üniversitesi, Yüksek Lisans Tezi, Karabük.
- Güner, A. (2018). *Endüstri 4.0 ekseninde işletmelerde yüksek potansiyelli verimliliğin sağlanmasında insan kaynakları yönetimlerinin rolü*, Sakarya Üniversitesi, Yüksek Lisans Tezi, Sakarya.
- Güneri, Y. (2019). *Endüstri 4.0 ile çevirmenlik mesleğinin geleceği*, Sakarya Üniversitesi, Yüksek Lisans Tezi, Sakarya.
- Gürcan, B. (2018). *Endüstri 4.0 Ekstra*, 2.Baskı, Dorlion Yayınları, Ankara
- Hartmurodov, U. (2019). *Havayolu iş modellerine göre Endüstri 4.0 uygulamalarının değerlendirilmesi*, Kocaeli Üniversitesi, Yüksek Lisans Tezi, Kocaeli.
- Harayama, Y. (2017). *Society 5.0: aiming for a new human-centered society*. Hitachi Rev, 66(6), 556-557.
- HBR (2020). *Dijital Dönüşüm- Siber Güvenlik*, Harward Business Review, Optimist Yayıncılık, İstanbul.
- Hiçyorulmaz, E. (2019). *Kaynak tüketim muhasebesi ve Endüstri 4.0'ın üretim işletmeleri üzerindeki etkisi*, Hitit Üniversitesi, Doktora Tezi, Çorum.
- Hofmann, E. ve Rüşch, M. (2017). "Industry 4.0 and the current status as well as future prospects on logistics", *Computers in Industry*, vol. 89, pp. 23-34.
- İlhani Ö. (2019). *Technological transformations: the case of industry 4.0 in turkish pharmaceutical industry*, Orta Doğu Teknik Üniversitesi, Yüksek Lisans Tezi, Ankara.
- İnan, E.Ç. (2019). *Endüstri 4.0 vizyonunun üretim süreçlerinde getireceği verimlilik*, İstanbul Kültür Üniversitesi, Yüksek Lisans Tezi, İstanbul.
- Kabaca, D. Y. (2019). *Endüstri 4.0 devrimi ve uygulamaları ile etkilerinin incelenmesi*, Yıldız Teknik Üniversitesi, Yüksek Lisans Tezi, İstanbul.
- Kagermann, H., Helbig, J., Hellinger, A., ve Wahlster, W. (2013). *Recommendations for implementing the strategic initiative INDUSTRIE 4.0: Securing the future of German manufacturing industry; final report of the Industrie 4.0 Working Group*. Forschungsunion.
- Kamber, E. (2019). *Türkiye'de Endüstri 4.0 farkıdanlığı*, Alanya Alaaddin Keykubat Üniversitesi, Yüksek Lisans Tezi, Antalya.

- Kaplan, B. (2019). *Endüstri 4.0 bağlamında şehirlerin sürdürülebilirliğinde inovasyona dayalı güvenlik stratejilerinin önemi: Gölcük örneği*, Marmara Üniversitesi, Yüksek Lisans Tezi, İstanbul.
- Kara, M. (2020). *BIST sürdürülebilirlik endeksinde yer alan ve Endüstri 4.0'ı benimsemiş firmaların finansal performanslarının araştırılması: gri ilişkisel analiz yöntemi uygulaması*, Bartın Üniversitesi, Yüksek Lisans Tezi, Bartın.
- Kasımoğlu, B. (2018). *Endüstri 4.0'in intralojistik sistemler üzerine getireceği etkileri*, Bahçeşehir Üniversitesi, Yüksek Lisans Tezi, İstanbul.
- Kayar, A. (2019). *İmalat sektöründeki işletmelerde Endüstri 4.0'a Geçiş için dijital olgunluk seviyesinin belirlenmesi: yeni bir model önerisi*, İstanbul Ticaret Üniversitesi, Yüksek Lisans Tezi, İstanbul.
- Keidanren (2016). "Toward Realization of the New Economy and Society", http://www.keidanren.or.jp/en/policy/2016/029_outline.pdf.
- Kıran, G. (2018). *Bulut üretim için Endüstri 4.0'da bir kolektif farkındalık sistemi*, Hacettepe Üniversitesi, Yüksek Lisans Tezi, Ankara.
- Koyuncu, C. A. (2019). *Endüstri 4.0 mevcut durum analizi ve benzetim uygulamalı geçiş metodolojisi*, Süleyman Demirel Üniversitesi, Yüksek Lisans Tezi, Isparta.
- Köküner, Z. (2018). *Çok kriterli karar verme yöntemleri ile beyaz eşya sektöründe endüstri 4.0 dijital dönüşüm yetkinlik analizi*, Kocaeli Üniversitesi, Yüksek Lisans Tezi, Kocaeli.
- Kutlu, D. (2019). *Endüstri 4.0 ile teknoloji bağımlılığı ilişkisinde iş özerkliğinin rolü*, İstanbul Arel Üniversitesi, Yüksek Lisans Tezi, İstanbul.
- Lee, E. A. (2019). *Dijital ruh: insan ve teknoloji arasındaki yaratıcı ortaklık*, Koç Üniversitesi Yayınları, İstanbul.
- Lee, J., Davari Arkadani, H., Yang, S., Bagheri, B. (2015). Industrial Big Data Analytics and Cyber-Physical Systems for Future Maintenance & Service Innovation, *Procedia CIRP*, 38: 3-7.
- Makaritou, P. (2019). *The socioeconomic disruption of artificial intelligence in the fourth industrial revolution*, Bahçeşehir Üniversitesi, Yüksek Lisans Tezi, İstanbul.
- McKinsey (2014, Mart 25). How Big Data Can Improve Manufacturing Report, <https://www.mckinsey.com/business-functions/operations/our-insights/how-big-data-can-improve-manufacturing>.

- Metin, S. (2019). *İşletmelerin dijital dönüşüm (Endüstri 4.0) farkındalık ve algı düzeyinin değerlendirilmesi: Elazığ Osb örneği*, Fırat Üniversitesi, Doktora Tezi, Elazığ.
- Mohelska, H., ve Sokolova, M. (2018). Management approaches for Industry 4.0—the organizational culture perspective. *Technological and Economic Development of Economy*, 24(6), 2225-2240.
- Mutlu, M. (2019). *Endüstri 4.0 uygulamalarına ilişkin algular: otomotiv ve tekstil sektörü üzerinde bir araştırma*, Bursa Uludağ Üniversitesi, Yüksek Lisans Tezi, Bursa.
- Neugebauer R., Hippmann S., Leis M., Landherr M. (2016). Industrie 4.0- Form the perspective of applied research, 49th CIRP conference on Manufacturing systems (*CIRP-CMS 2016*), 2-7.
- Oflaz, A. (2019). *Endüstri 4.0 uygulamalarının üretim süreçlerinin dijitalleştirilmesine etkisi: Çanakkale ilinde yapı ürünleri sektöründe bir araştırma*, Çanakkale Onsekiz Mart Üniversitesi, Yüksek Lisans Tezi, Çanakkale.
- Öksüz, M., Öner, M. ve Öner, S. C. (2017). Yalın üretim tekniklerinin Endüstri 4.0 Perspektifinden değerlendirilmesi, *4th International Regional Development Conference (Irdc'2017)*, 21-23 September 2017, Tunceli/Turkey
- Öz, Ö. (2019). *Endüstri 4.0'ın açık ve uzaktan eğitim sistemine etkilerine yönelik uzman görüşleri*, Anadolu Üniversitesi, Yüksek Lisans Tezi, Eskişehir.
- Öz, T. (2019). *Bilişim teknolojilerinin demir çelik üretimi yapan işletmeler üzerindeki yansımaları: insan kaynakları departmanlarında Endüstri 4.0 etkisi*, Çukurova Üniversitesi, Yüksek Lisans Tezi, Adana.
- Özdemir, O. (2019). *Endüstri 4.0'a geçişte insan kaynakları yönetimi için örgüt tasarımı*, Gebze Teknik Üniversitesi, Yüksek Lisans Tezi, Gebze.
- Özen, Ş. (2000). Türk Yönetim/Organizasyon yazınında yöntem sorunu: Kongre bildirileri üzerine bir inceleme. *DAÜ Turizm Arastirmalari Dergisi*, 1(1), 89-118
- Özgen, İ. (2019). *Endüstri 4.0'da robotik ve eklemeli üretim teknolojilerinin farklı rekabet ve üretim senaryoları altında stratejik analizi*, İstanbul Teknik Üniversitesi, Yüksek Lisans Tezi, İstanbul.
- Özkan, M., Al, A., ve Yavuz, S. (2018). Uluslararası Politik Ekonomi Açısından Dördüncü Sanayi-Endüstri Devrimi'nin Etkileri ve Türkiye. *International Journal Of Political Science And Urban Studies*, 6(2).

- Özkan, T. Ö. (2019). *A contemporary analysis of industry 4.0 for logistics, supply - chain management and transportation*, Bahçeşehir Üniversitesi, Yüksek Lisans Tezi, İstanbul.
- Öztürk, C. (2016). *Endüstri 4.0 perspektifinden Türkiye'de imalat sanayinin durumu: Sakarya imalat sanayi üzerine bir anket çalışması*, Sakarya Üniversitesi, Yüksek Lisans Tezi, Sakarya.
- Öztürk, M.G. (2018). *Integration of logistics to industry 4.0: a logistics firm case*, Dokuz Eylül Üniversitesi, Yüksek Lisans Tezi, İzmir.
- Pamuk, S. K. (2019). *Endüstri 4.0 sürecinin teknoloji kabul modeli ve teknolojik yatkinlik endeksi çerçevesinde davranışsal açıdan incelenmesi*, Bahçeşehir Üniversitesi, Yüksek Lisans Tezi, İstanbul.
- Porter, M. E. ve Heppelmann, J. E. (2017). "Arttırılmış Gerçeklik Stratejisine Neden Her Organizasyonun İhtiyacı Vardır?", Harvard Business Review, (Çev: Nadir Özata), *Optimist Yayıncılık*, İstanbul.
- Porter, M.E. ve Heppelmann, J.E. (2016). How smart, connected products are transforming competition. *Harv. Bus. Rev.*92: 18.
- PWC, (2016). "Industry 4.0: Building The Digital Enterprise", Erişim Tarihi20.03.2020 <https://www.pwc.com/gx/en/industries/industry-4.0.html>
- PWC, (2017). "Digital Factories 2020: Shaping Future Of Manufacturing" Erişim Tarihi20.03.2020 <https://www.pwc.com/gx/en/industries/industrial-manufacturing/publications/digital-factories-2020.html>
- Ramızov, H. (2019). *Endüstri 4.0 'ın rekabet gücü üzerindeki etkisi: Türkiye ekonomisi analizi*, Manisa Celal Bayar Üniversitesi, Yüksek Lisans Tezi, Manisa.
- Rifkin, J. (2015). *Nesnelerin İnterneti ve İşbirliği Çağı*, Optimist Yayıncılık, İstanbul.
- Roblek, V., Mesko, M. ve Krapez, A. (2016), "A Complex View of Industry 4.0", *SAGE Open*, 6(2), 1-11.
- Rojko, A. (2017). Industry 4.0 concept: background and overview, *International Journal of Interactive Mobile Technologies*, 11 (5): 77-90.
- Rüßmann, M., Lorenz, M., Gerbert, P., Waldner, M., Justus, J., Engel, P., ve Harnisch, M., (2015). Industry 4.0: The Future of Productivity and Growth in Manufacturing Industries, *Boston Consulting Group*.

- Saler, Ş. M. (2019). *Maliyetleme Yaklaşımlarının tarihsel gelişimi ve Endüstri 4.0 çerçevesinde zaman etkenli faaliyet tabanlı maliyetleme uygulaması*, Başkent Üniversitesi, Yüksek Lisans Tezi, Ankara.
- Sarıkulak, Ö. (2018). *Endüstri devrimlerinin performans göstergelerine etkilerinin incelenmesi ile Endüstri 4.0 analizi*. Hacettepe Üniversitesi, Yüksek Lisans Tezi, Ankara.
- Satılmış, Ç. (2020). *Dijitalleşme ve endüstri 4.0'ın beyaz eşya sektörüne etkisi*, Bahçeşehir Üniversitesi, Yüksek Lisans Tezi, İstanbul.
- Sayar, S. (2019). *Dijitalleşme ile yeni oluşan kavramlar: Endüstri 4.0, IoT ve blockchain uygulamaları*, Maltepe Üniversitesi, Yüksek Lisans Tezi, İstanbul.
- Schwab, K. ve Davis, N. (2019). *Dördüncü Sanayi Devrimini Şekillendirmek*, (Çev: Nadir Özata), Optimist Yayıncılık, İstanbul.
- Schwab, K., (2017), *Dördüncü Sanayi Devrimi*, Optimist Kitap, İstanbul.
- Sedefci, K.(2018). *Endüstri 4.0 bakış açısıyla nesnelerin interneti ve müşteri deneyimi açısından incelenmesi*. Marmara Üniversitesi, Yüksek Lisans Tezi, İstanbul.
- Sercan, M. R. (2019). *Türkiye'nin Endüstri 4.0 potansiyeli ve seçilmiş ülkeler ile karşılaştırılması*, Gazi Üniversitesi, Yüksek Lisans Tezi, Ankara.
- Seyhan, Ç. (2019). *Lojistik 4.0: Endüstri 4.0'ın lojistik sektörüne uyarlanması üzerine bir araştırma*, Marmara Üniversitesi, Yüksek Lisans Tezi, İstanbul.
- Shamim, S., Cang, S., Yu, H., Li, Y. (2016). Management approaches for industry 4.0: A human resource management perspective. In Proceedings of the 2016 *IEEE Congress on Evolutionary Computation (CEC)*, Vancouver, BC, Canada, 24–29 July 2016: 5309–5316.
- Siemens, (2016). “Endüstri 4.0 Yolunda”, Erişim Tarihi: 20.05.2020 http://cdn.endustri40.com/file/ab05aaa7695b45c5a6477b6fc06f3645/End%C3%BCstri_4.0_Yolunda.pdf.
- Soylu, A. (2018). Endüstri 4.0 ve Girişimcilikte Yeni Yaklaşımlar. *Pamukkale Üniversitesi Sosyal Bilimler Enstitüsü Dergisi*, (32), 43-57.
- Soyöz, B. (2019). *Kobilerde ve üniversitelerde Endüstri 4.0 farkındalığı üzerine bir çalışma*, Gazi Üniversitesi, Yüksek Lisans Tezi, Ankara.
- Sönmez, P.K. (2019). *Endüstri 4.0 ve dijital dönüşümde çalışanların değişime açıklığı ile yöneticilerinin liderlik tarzları ilişkisinin incelenmesi*, Bahçeşehir Üniversitesi, Yüksek Lisans Tezi, İstanbul.

- Summak, A. A. (2020). *Küçük ve orta boyutlu işletmeler (KOBİ) için dördüncü endüstri devrimi (Endüstri 4.0) için kavramsal yol*, Atılım Üniversitesi, Yüksek Lisans Tezi, Ankara.
- Sürmen, Y. E. (2019). *Endüstri 4.0 ve otomotiv endüstrisi: Bursa ili swot analizi ile değerlendirilmesi*, Bursa Uludağ Üniversitesi, Yüksek Lisans Tezi, Bursa.
- Şahin, C. (2019). *Otomotiv sektörünün Endüstri 4.0 ile gelecek beklentisi*, Bartın Üniversitesi, Yüksek Lisans Tezi, Bartın.
- Şahin, C. (2019). *Ülkelerin Endüstri 4.0 düzeylerinin copras yöntemi ile analizi: G-20 ülkeleri ve Türkiye*, Bahçeşehir Üniversitesi, Yüksek Lisans Tezi, İstanbul.
- Taşköprü, S. (2019). *Endüstri 4.0'ın insan kaynakları yönetimi uygulamalarına etkisi üzerine bir araştırma*, Sakarya Üniversitesi, Yüksek Lisans Tezi, Sakarya.
- Tavukçuoğlu, İ. C. (2019). *Endüstri 4.0 kapsamında IoT (Nesnelerin İnterneti) uygulamalarının müşteri memnuniyetine etkisi ve bir araştırma*, Marmara Üniversitesi, Yüksek Lisans Tezi, İstanbul.
- Tuğlu, M.E (2017). *Endüstri 4.0'ın bir alüminyum döküm fabrikasında uygulanması*. Maltepe Üniversitesi, Yüksek Lisans Tezi, İstanbul.
- Tutar, S. (2018). *Endüstri 4.0'ın muhasebeye etkisi*. Sakarya Üniversitesi, Yüksek Lisans Tezi, Sakarya.
- Türkoğlu, E. (2018). *Firmaların endüstri 4.0'a hazırlık çalışmalarının değerlendirilmesi Bursa ilindeki uygulaması*. Bahçeşehir Üniversitesi, Yüksek Lisans Tezi, İstanbul.
- Ulusoy, E. (2019). *Türkiye'de Endüstri 4.0'ın otomotiv sektörüne yansımaları üzerine bir araştırma*, Tekirdağ Namık Kemal Üniversitesi, Yüksek Lisans Tezi, Tekirdağ.
- Ulusoy, G. (2018). İmalat sektöründe Endüstri 4.0 dönüşüm çabaları: bazı gözlemler. *İktisat ve Toplum Dergisi*, Sayı 92.
- Ulusoy, G. (2019). *Endüstri 4.0 uygulamalarının lojistik sektöründe operasyonel verimlilikle ilişkisi üzerine bir araştırma*, Marmara Üniversitesi, Yüksek Lisans Tezi, İstanbul.
- Wagner, T., Herrmann, C., ve Thiede, S. (2017). Industry 4.0 impacts on lean production systems. *Procedia CIRP*, 63, 125-131.
- Wang, Shiyong, Jiafu Wan, Daqiang Zhang, Di Li, ve Chunhua Zhang (2016). 'Towards smart factory for industry 4.0: a self-organized multi-agent

- system with big data based feedback and coordination', *Computer Networks*, 101: 158-68.
- Wang, Y., Ma, H.S., Yang, J.H., Wang, K.S. (2017). Industry 4.0: A Way from mass customization to mass personalization production. *Adv. Manuf.*, 5:311-320.
- Watson, P. (2014). *Fikirler tarihi: ateşten Freud'a*. Yapı Kredi Yayınları.
- Yalım, Z. (2019). *Endüstri 4.0 sürecinde Türkiye ekonomisinin analizi*, Ege Üniversitesi, Yüksek Lisans Tezi, İzmir.
- Yılmaz, F. (2019). *Endüstri 4.0 - İş sağlığı ve güvenliği entegrasyonu: imalat sektörü üzerine bir inceleme*, Uşak Üniversitesi, Yüksek Lisans Tezi, Uşak.
- Yılmaz, K. (2018). *Endüstri 4.0'in farkındalık analizi*, Dokuz Eylül Üniversitesi, Yüksek Lisans Tezi, İzmir.
- Yoşumaz, İ. (2018). *Endüstri 4.0'a geçiş sürecinde kurumsal hafızanın rolü*, Afyon Kocatepe Üniversitesi, Doktora Tezi, Afyon.
- Yuva, N. (2019). *Endüstri 4.0'in Örgüt yapısına ve karar vermeye etkisi: bir mobilya firmasında vaka analizi*, Burdur Mehmet Akif Ersoy Üniversitesi, Yüksek Lisans Tezi, Burdur.
- Yüksekbilgili, Z., ve ÇEVİK, G. Z. (2018). Endüstri 4.0 Bağlamında Türkiye'nin Yerine İlişkin Güncel ve Gelecek Eksenli Bir Analiz. *Finans Ekonomi ve Sosyal Araştırmalar Dergisi (FESA)*, 3(2), 422-436.

KİMLİK İNŞASI VE POLİTİKAYA AKTARIMI

Ergin ULUSOY¹

ÖZET

Kimlik, insanın var olma süreçlerinin ayrılmaz bir parçasıdır ve öznenin kurulumunda özneye simbiyotik bir ilişki içerisindedir. Kültürel birikintilerle şekillenen kimlik, hem özne tarafından yaratılan sosyo-psikolojik bir ana karnı hem de özneyi biçimlendiren bir tür kalıp işlevindedir. Bir açıdan öznenin ve onun biricikliğinin inşası olan kimlik, diğer bir açıdansa benzeşmenin, erimenin ve çözünmenin alanıdır. Dolayısıyla hem ortaklaştırıcı hem de ayırıştırıcı bir özelliği vardır. Koşullar ve kültür etkisinde belirginleşen çıkarlardaki farklılaşma ve aidiyet ilişkileri, kimlikler üzerinden anlamlandırılır ve kurumsallaşır. Kurumsallaşma ise beraberinde toplumsal düzlemde görünürleşmeyi ve politikleşmeyi getirir. Böylece kimlikler toplumsallaşma sürecinde çıkarlardaki farklılaşmaya olan inancın kurumsallaşarak politikleşmesine karşılık gelirler. Kimliklerin toplumsal kurulumu anlaşmazlıkların, çatışmaların ve savaşların ortaya çıkmasında etkili olan kavramsal bütün olarak politikaya aktarılır. Bu nedenle günümüzde değerler ve çıkarlar arasındaki farklılaşmalara dayanan anlaşmazlıkların politik bir anlamlandırmasını yapabilmek için kimliklere odaklanmak önemlidir. Çalışmamız bu bağlamda kimlikler ile anlaşmazlıklar-çatışmalar arasındaki ilişkinin psikoloji ve sosyoloji bilimlerinin yardımıyla değerlendirildiği politik bir açılıma hüviyetindedir.

Anahtar Kavramlar: Kimlik, Bireysel Kimlik, Grup Kimliği, Popülizm, Kimlik ve Siyaset.

¹ Dr. Öğr. Üyesi, Nuh Naci Yazgan Üniversitesi, Siyaset Bilimi ve Kamu Yönetimi Bölümü, erulusoy@nny.edu.tr, <https://orcid.org/0000-0002-0145-7729>

Makalenin gönderilme tarihi: 22 Şubat 2020

Kabul tarihi: 12 Ekim 2020

IDENTITY BUILDING AND ITS REFLECTION IN POLICY

ABSTRACT

Identity is an integral part of human's existence processes and is in a symbiotic relationship with the subject in the establishment of the subject. The identity shaped by cultural accumulations is a socio-psychological mother-abutment created by the subject as well as a form of mold that shapes the essence. Identity, which is the construction of the subject and its uniqueness in one sense, is the domain of analogy and dissolution from another angle. It is therefore both a cooperative and a parsing feature. The differentiation and belonging associations that are evident in conditions and culture influences are understood and institutionalized through identities. Institutionalization brings with it the socialization and politicization. Thus, identities correspond to institutionalization and politicization of the belief in differentiation in the process of socialization. The social establishment of identities is conveyed to the politics as a conceptual whole which is effective in the emergence of conflicts and wars.. For this reason, it is important today to focus on identities in order to be able to make a political meaning of disagreements based on differentiation between values and interests. Our work is in this context a political explanation that the relationship between identities and conflicts is assessed with the help of the psychology and sociological sciences.

Keywords: Identity, Individual Identity, Group Identity, Populism, Identity and Politics.

GİRİŞ

Kimlik insanın toplumsal varoluşunun bir boyutudur. Özellikle benlik kavrayışı üzerinden varlığını anlamaya ve tanımlamaya başlayan insanın bu süreç içerisinde eş anlı olarak ortaya koyduğu bir kendini anlamlandırma çabası olarak ortaya çıkmaktadır. Dış dünyanın dinamik yapısıyla insanın kişiliği arasındaki temas noktasında ortaya çıkarak genişleyen ve katmanlaşan; iç ve dış katmanların birbirleriyle etkileşimlerinden doğan, bireyin dış dünyaya karşı kendini dışsallaştırma ve ifade etme biçimidir. Dahası ilerleyen süreçte kişinin toplumsal alana karışması, toplumsal deneyime ve etkileşime katılmasıyla birlikte biçimlenen grup aidiyetlerinin ve grup kimliklerinin de alt yapısını oluşturmaktadır. Bu dâhil olma ve içersenme düzeninde kişi bireysel kimliğiyle dâhil olduğu bir üst kimlik yani bir grup kimliği de edinir. Grup kimliği onaylanma ve ait olma hissi nedeniyle bireyin toplumsal varoluşunun, bireysel kimlikle birlikte, ikinci zorunlu boyutunu oluşturur. Grup kimliği ile bireysel kimlik arasında karşılıklı bir etkileşim söz konusu olmakla birlikte, grup kimliği sahip olduğu iktidara erişim potansiyelleri ile bireysel kimliği kapsar, onu biçimlendirir hatta bazı koşullarda onu ele geçirir.

Bireysel kimlik niteliksel bakımdan anlam ifade ederken grup kimlikleri hem bireyleri bir araya getirmelerinden kaynaklanan niceliksel güçleri hem de bireysel kimliklerin anlamlı bir toplamı olma özelliğinden dolayı niteliksel bir güce sahiptir. Yani hem tek tek bireylerin toplumsal yaşamdaki rolleri, meslekleri, statüleri vb. etkilerinin grup içi etkileşimlerle artan niteliksel gücü hem de bireylerin toplumsal yaşam içerisindeki failliklerinden kaynaklı potansiyel fiili etkileri ve belirginliklerinin gruba kazandırdığı avantajlar söz konusudur. Grup kimliklerinin toplumsalın inşasında sergiledikleri bu çift boyutluluk, onların, toplumsal alanda ağırlık merkezi haline gelmelerine katkı sağlar. Bu nedenle kurumsal bir nitelik kazanmış her grup kimliği aynı zamanda politik açıdan da etkili bir belirleyen durumuna gelir. Zira her kimlik toplumsal manada bir varoluş veçhesidir. Varoluşun kendine özgü bir takım gereksinimleri vardır. Bunlar grup kimliği altında buluşup birleştikleri zaman kamusal bir nitelik kazanırlar. Böylece gereksinimler talepler olarak kamusal alana çıkarlar. Grup kimlikleri de toplumsal düzlemde varlık gösterirken aynı anda kamusalın da öznesi haline gelerek siyasallaşırlar. Dolayısıyla grup kimliklerinden gelen her tür talep, eleştiri ve eylem de siyasallaşır.

Öte yandan bireysel kimlikler ve çatısı altına girdikleri grup kimliklerinin var olmasına yol açan unsurlar ile bu kimlikler temelinde biçimlenen ve beslenen grup çıkarları ve talepler, politik alanı işaretleyen iktidar düzeninin kimlikler boyunca derinleşerek ayrışmasına neden olur. Ancak bununla birlikte bireysel ve toplumsal süreklilik arz eden oluşma ve katılma süreçleri ile ayrışmalarından kaynaklanan rekabetçi ve iddialı yapıları, ister bireysel boyutta olsun ister toplumsal, kimliğin dinamizmini korumasını ve bu dinamizmin toplumsal yapıyı besleyecek biçimde aktarılmasını sağlar. Bu anlamda toplum, içerisinde iktisadi, kültürel ve siyasal boyutların devasa boyutlu füzyonuna sahne olmaktadır. Kimlikler bu iktisadi, kültürel ve siyasal boyutlara yayılarak erimekte, eriyenlerin toplumsal malzemesinden yeni ve farklı grup kimlikleri doğmakta, bu kimlikler oluşturdukları bağlarla yepyeni ilişkisellikler geliştirmektedir. İlişkiler bir noktada rekabetçi olurken başka bir noktada uzlaşmayla sona erebilmekte dahası bireyler kendi bireysel kimliklerinin farklı boyutları çerçevesinde farklı grup kimliklerine adapte olarak bunlar arasında yeni bağlar oluşmasını da sağlayabilmektedir.

Sonuçta kimlikler ters bir piramit şeklinde bireysel olandan toplumsal olana yayılarak hem politik alanın belirleyicileri arasına girmekte hem de politikanın bir konusu ve eylem alanı haline gelmektedir. Kimlikler birey-devlet ilişkileri için bir platform olduğu kadar sivil toplumun oluşmasına da birincil derecede katkı sağlar. Kimlikler organik, canlı ve dinamiktir. Toplumsal dinamizmi beslemelerinin yanı sıra toplumsal statüğü teşkil eden normlar, ahlak ve kurumlar ile de ilişki içerisinde dirler. Bu anlamda kimlikler adeta toplumsal bedenin damarlarında dolaşan alyuvarlara benzerler. Nasıl ki alyuvar eksikliği yorgunluk halsizlik ve performans düşüklüğüne yol açıyorsa, grup kimliklerinin

azlığı veya baskılanması da demokratik, çoğulcu ve sivil topluma dayalı bir toplumsal yapının oluşmasını akamete uğratar.

Bu çalışma, yukarıda açıklananlar çerçevesinde kimliklerin sosyolojik ve psikolojik yönlerinden başlayan bir irdeleme ile kimliklerin politik alana çıkışları ve iktidar arayışı içerisindeki rollerini ve etkilerini açıklamaktadır. Çalışma temel olarak literatür taraması ve analiz yöntemine dayalı, tündengelimci perspektifte bir hipotezin teorik olarak çalışmasına dayalı biçimde kurgulanmıştır. Bununla birlikte çalışma kapsamında kimliğin politik sonuçlarının sosyolojik ve psikolojik bir bağlamda ele alınması sonucu şu temel bulgulara ulaşılmıştır:

1- Kimlik gelişimi öncelikle psikolojik devamında ise sosyolojik bir belirlenim altında biçimlenmektedir. Kimlik tamamlanmış, katı bir tanım değil, gelişen, değişen, varoluşa içkin esnek ve ucu açık bir “süreçtir”.

2- Kolektif kimlik olarak adlandırılan ve grup aidiyetiyle ilişkili kavram, anne-bebek arasındaki ilişkiyle doğrudan ilgili olmakla birlikte, insanın iyi-kötü ve dost-düşman ayrımlarının belirlenmesinde bu ilişki belirleyici olmaktadır.

3- Kolektif kimliklerin, bireysel kimlikler üzerinde belirleyici ve yönlendirici bir etkisi bulunmaktadır.

4- Kolektif kimlikler ve bu kimliklere katılım, gerek bireysel öznenin gerekse de bir bütünlük olarak kolektif öznenin (grubun) politikaya katılımında ve iktidar arayışında politik alanın yapısı ve diğer öznelerle etkileşimine yönelik belirleyenler arasında yer almaktadır.

I. KİMLİK BİÇİMLENMESİ VE TOPLUMSALLAŞMA

Kimlik, insan için varlığın ayrılmaz bir parçasıdır. Dahası kimlik, bir insanın akıllı, sosyal ve etkileşimsel bir canlı olarak içerik kazandığı ve anlamlandığı bir toplumsal gerçeklik formudur. Bu bakımdan kimlik oluşumunun kişinin yaşamı boyunca gelişen ve devam eden bir süreç olduğu söylenebilir. Erikson (1968'den aktaran Atak, 2011, s. 165-169) da kimlik duygusu, bedeninde kendini evinde hissetme, nereye doğru gidiyor olduğunu bilme ve kendisi için önemli olan insanların onu kabul ettiği duygusudur... [T]üm yaşam boyunca gelişir ve değişir diyerek kimliğin bu gelişime ve değişime açık yapısına dikkat çekmiştir.

Canlı ve dinamik yapısıyla kimliğin varlığa içkin oluşu, bireyin kendisini güvende hissetme duygusuyla doğrudan ilişkilidir. Ana rahmi bebek için yaşamsal serüveni boyunca kendisini en güvende ve en huzurlu hissettiği yer olarak bilinç dışının biçimlenmesinde önemli bir yere sahiptir. Bu bağlamda ana rahmi güvenlik ve huzur kaynağı olarak aile ve ev olgularının kavramsallaştırılmasına rehberlik etmektedir. Bebek, anneden ayrılması sonrası bir birey olarak kendini inşa etmeye başladığında aslında, yaşamı boyunca annesiyle olan bütünleşmesini ve bu bütünleşmeden doğan koşulsuz, mutlak

sevgiyi ve güven hissini yeniden canlandırabileceği bir sevgi nesnesi arayışına girmektedir. Bu durum, aynı zamanda nesnelerin sahip olunabilen şeyler olarak bebeğin dünyasına girişi anlamına da gelmektedir. Annenin sağladığı güven, huzur ve sevgi mutlak ve koşulsuzdur. Anne bunu bebeğe olan sevgisi ve bakım ile yansıtır. Bebek her ihtiyaç duyduğunda anne onun isteklerini karşılamaktadır ve böylece dünya bebeğin isteklerinin içsel bir bütünlük ve sevgi hissettiği anne tarafından her defasında karşılandığı bir yer olarak tanımlanmaktadır. Bu nedenle anne her zaman iyi olanın, olumlu olanın temel kaynağı konumuna gelmektedir.

Bu ilişkiyi Winnicott *tümgüçlülük* kavramıyla açıklamaktadır. Bu Freudyen açıklamaya göre “annenin bebeğin gereksinimlerine gösterdiği duyarlılık ‘yeterince iyi’ olduğunda bebek anne üzerinde *tümgüçlülük* yanılması oluşturur. Bu ise iyi anne işlevlerini içselleştirmesi için bebeğe yeterince güven sağlar. İç ve dış dünya arasında koordinasyon sağlama özelliği taşıyan ‘geçiş alanı’ sayesinde çocuk battaniyesini ya da oyuncak ayısını annesinden aldığı konforla aynı duyguyu sağlamak için kullanabileceğini keşfeder. Bu geçiş nesnelere sahip oldukça, dış dünyaya hâkim olabileceğini öğrenir. Alan, anne yerini alan geçiş nesnelere ile genişler, oyun ve kültürel yüceltmelerle gelişir. Daha sonra annenin, bebeğin saldırganlığını azaltmayan, iyi ve kötü yanlarını parçalamadan bir arada tutan ‘koruyucu bir çerçeve’ sağlaması ile bireyleşme ve ayrılma gerçekleşir. Bebek kendi öfkesinin nesneye zarar vermediğini göreyerek kendi *tümgüçlülüğünden* vazgeçer ve nesnenin ayrı bir varlık olduğunu öğrenir (Winnicott’tan aktaran Ünal, 2008, s. 21). Bu dönemde bebek anne ile kendi varlığını bütünsellik içerisinde algılamakta, onu bitmek bilmeyen ve müthiş bir rahatsızlığa yol açan ihtiyaçlarını karşılayan parçası olarak görmektedir. Böylece anne bebeğin algısında huzurun, mutluluğun ve konforun kaynağı haline gelmektedir. Dolayısıyla artık anne bebeğe karşı olumsuz bir davranışta bulursa dahi bebek tepkisini anne dışındaki dünyaya yönlendirmektedir. Bu tutum bebeğin zihninde olumlu ve olumsuz düşüncelerin nesnelere üzerinden ayrışarak anlamlandırılmasına yol açmaktadır ki böylece büyümeye başlamasıyla birlikte varlığının toplumsal boyutunda gelişecek olan iyi-kötü, dost-düşman gibi dikotomik kavramlaştırmaların da ilk temelleri atılmış olur.

İyi-kötü algılamasında öteki ya da yabancıyı “kötü” olarak lanse ederek kendini ‘iyi’ olanla özdeşleştirmeyi ifade eden bu yaklaşım, annesinden ayrılan çocuğun iyi anne imajını bozmamak için dış dünya ile tanıştığında olumsuzlukları anneye değil de yabancılara bağlaması ile benzeştirilmektedir (Rathzel, 2002’den aktaran Yılmaz, 2008, s. 28-29). Bireyin öteki, yabancı, düşman gibi karşıtlıklar üzerinden oluşturduğu varoluşsal anlamlandırmaların temelinde işte annenin oluşturduğu bu imaja yaslandığı söylenebilir. Dolayısıyla annenin bu konumunun bebeğin dimağı üzerinde yarattığı etki, yetişkinliğe geçiş sürecinde kişiliğe içkin değerler setinin oluşmasında ana belirleyenlerden biri haline gelecek ve hem bireysel kimliğin oluşmasında hem de toplumsal

kimliklerle etkileşime geçerek toplumsallaşma süreçlerinde hâkim ve merkezi rollerden birini üstlenecektir.

İnsan bir özne olarak kendini inşa ederken ötekinin varlığına muhtaç durumdadır. Öteki, özenin kendini çevre içerisinde konumlandırabilmesi ve anlamlandırabilmesi için gerekli ve işlevsel bir araçtır. Bu nedenle öteki kavramı öznenin inşasında ve kimliğin biçimlenmesinde anahtar bir role sahiptir. Anneyle bağlaşıklığının üzerinden ben-biz ve öteki ikiliklerini kavrayan insan, iyi-kötü kavramlaştırmalarını da buna göre düzenlemektedir. Ben-biz ya da bana-bize dair olan hatta benim-bizim sahip olduklarımız dolaylı olarak kendi varlığımızın bir olumlamasını içerdiğinden iyi olanla özdeşleştirilmeye çalışılırlar. Bu nedendir ki, özeleştirme özne için zorlayıcıdır. Özne, dışsallaştırmaya çalıştığı olumsuzlukların varlığında bulunduğunu kabul etmesiyle ortaya çıkacak gerilimden sakınır. Freud'un kişilik kuramına göre; birey kendisi ile ilgili her türlü gerçeği, inancı ve bilincini dış dünyanın katı ve yıpratıcı gerçekleri ile karşı karşıya getirerek çatışmaktan kaçınır ve sürekli bir ego savunma mekanizması geliştirir (Freud, 2011; Tutar, 2016, s. 163) Bu kaçınma, bir yönüyle öznenin kendi kendini olumlamasıyla ilişkili iken, diğer yönüyle sevgi beslenen olumlu-iyi ötekilerin ve toplumun gözünde kabul ve değer görme, sevilme ve onaylanma ihtiyacıyla ilişkilidir. Bu anlamda Erikson'a göre; "kimlik duygusu, bedeninde kendini evinde hissetme, nereye doğru gidiyor olduğunu bilme ve kendisi için önemli olan insanların onu kabul ettiği duygusudur... tüm yaşam boyunca gelişir ve değişir" (Atak, 2011, s. 165-169). Bu doğrultuda Erikson (Volkan, 2009, s. 4), her grubun, gerçek insan kimliğinin tek sahibinin kendileri olduklarına emin olduklarını varsaymış ve kendilerini bu şekilde anlamlandırıp, olumladıklarını söylemiştir. Böyle yaparak her grup bir yalancı tür haline gelerek diğer tüm gruplara karşı üsttenci bir tavır takınmayı da anlamlı mantıklı ve kabul edilebilir kılmıştır. Erikson'un ifadelerine göre, seçilmiş olma yanılmasını pekiştirmek üzere, her kabile kendisi için ilkel zamanlarda bir yaratılış mitolojisi, sonraları yaratılış tarihi benimsemişti: Bu şekilde belli bir ekolojiye ve belli bir ahlâka sadakat garantisi edilmiş oluyordu. Diğer bütün kabilelerin nasıl yaratıldıklarını bilmiyorlardı, ama mademki vardılar, o halde, olumlu kimliklerinin rahatsız edici olsa da gerekli karşıtları olan olumsuz kimliklerin yansıtılacağı perde işlevini görebilirlerdi (Erikson, 1968'den aktaran Volkan, 2009, s. 262). Erikson'un açıkladığı, varlığın öteki ile ve öteki üzerinden anlamlandırılmasına dayalı itki öteki kavramının toplumsallaşma süreciyle birlikte kişiliğimizin ve onun içkin olduğu kimliğimizin temel yönlendirici referanslarından birine dönüşmektedir.

Kimliğin gelişime ve değişime açık bir süreç olarak biçimlenmesi özenin yukarıda açıklanan iyi-kötü kavramsallaştırması temelinde ortaya çıkmaktadır. İyi-kötüye ilişkin anlamlandırma ilerleyen süreçte öznenin öteki aracılığıyla kendisini olumlamasının ve konumlandırmasının kilit unsurudur. Ötekilerin tanımlanması ve içeriklendirilmesi iyi-kötü ayırımına dayanan kimlik sürecinde gerçekleştirilmektedir. Özne, ötekilerle etkileşime geçtikçe toplum olarak

adlandırdığımız ilişkiselliklerden örölü soyut bir alana girmektedir. Bu soyut alan içerisindeki yerini ve anlamını ve dolayısıyla da bunlara bağılı olarak açıklık kazanan haklarını, sorumluluklarını ve görevlerini ya da bir başka ifadeyle varlığının toplumsal boyutunu ötekilerle etkileşimlerinin olumlu ve olumsuz içerikleri belirlemektedir. Bu anlamda birey toplumsal alanda kimlik üzerinden görünürlük kazanmakta, kimliği ve kimliğinin grup kimlikleriyle kurduğu etkileşimler bağlamında anlamlandırılmaktadır.

Bireyin kimliği aracılığıyla görünür hale gelmesi ve edindiği grup kimlikleriyle bu görünürlüğü artırması kişinin iki farklı boyutu yani nesne olarak insan ile özne olarak insan arasında neden sonuç ilişkilerinin karmaşıklaştığı bir durum yaratmaktadır. Bu anlamda insanın toplumsal boyutu ile bireysel boyutunun karşılıklı ve simbiyotik olarak gözlemci ve gözlemlenen biçiminde iç içe geçtiği söylenebilir. Kişisel olan değerlerimiz, duygularımız, düşüncelerimiz hem bilinç-dışı içsel bir nitelik taşımakta hem de sürekli bir biçimde çevre ve toplum tarafından etkilenmektedir. Dolayısıyla bir güven ve onaylanma ihtiyacına dayanan dikotomik yargılar üzerinden yola çıkan kimlik süreci, bireyi toplumdaki bazı üst kimliklere doğru iterken bazılarından ise uzaklaştırmaktadır. Bunların hangileri olacağı bilinç-dışı kadar toplumun içine doğulan kısmıyla da ilgilidir. Yani bireysel kimlik ve onu oluşturan değerler seti bireyi belirli kimliklere doğru yakınlaştırırken, bu grup kimlikleri de toplumsal kütle çekimine giren kimlikleri kendi kabul edilme koşulları ve biçimleriyle dönüştürmekte, olgunlaştırmakta ya da marjinalleştirmektedir.

Kimlikler üzerinden yaşanan ayrılaşma, bütünlüşme, gelişme ve hatta - bireysel kimliğin tamamen grup kimliğinin kontrolüne girmesi anlamında- çözünme süreçleri, kimliğin belirlenimci bir çizgide açıklanabilmesini sağlayan kimlik biçimlenmesi/inşası kavramı ile açıklanmaktadır. Erikson, kimlik biçimlenmesini topluluk ile birey arasında bir bağ kurarak, kimliği; bireyin çekirdeğinde, ama aynı zamanda kendi komünal kültürünün çekirdeğinde 'yerleşmiş' bir süreç olarak değerlendirmiştir (Erikson'dan aktaran Anık, 2012, s. 31). Şu hâlde, toplum içerisindeki bazı kesimlerle kişilikler ve değerler doğrultusunda yaklaşmakta ve kapsanmakta iken, bazı kesimlerle ise zıt düşülmekte ve karşıtlık içerisine girilmektedir. Ancak her ne olursa olsun, tüm bu kapsanmalar ya da ötekileştirilmeler kimliğin gelişmesine yol açar. Elbette bu gelişme toplumsal normlar çerçevesinde değerlendirilirse her zaman olumlu olmayabilir fakat dikkat edilmesi gereken kimliğin canlı bir olgu olduğu ve dış dünya ile bir karşılıklılık ilişkisi geliştirdiğidir.

Kimliğimizin çekirdeğinde kişiliğimiz vardır. Kişiliğimiz bizim bu dünya ve toplumla etkileşime girerken bunlara değerler setimiz çerçevesinde verdiğimiz istikrarlı yanıtlar toplamıdır. Değerler setimiz ise içerisinde yaşadığımız somut koşullar ve toplum parçasının bize diktesi ile oluşmaktadır. Değerler setini oluşturan en önemli süreç eğitimidir. Bunun dışında kendi sınıfsal gerçekliğimizi oluşturan maddi ve kültürel koşullar da değerler setimizin

meydana gelmesinde etkilidir. Bu nedenle sınıflar arasında oluşan değer farkları kişiliklere, kimliklere ve oradan da grup kimliklerine sirayet eder. İnançımız, dilimiz, etnisitemiz, sınıfımız, statümüz gibi ana belirleyenler en genel grup kimliklerimizi oluşturmaktadır. Bu kimlikler aşağılara doğru giderek çatalanmaktadır. Böylece toplum kimlikler boyunca ince fakat derin hatlarla ayrışır. Ancak bireyin birden fazla grup kimliğine dâhil olması toplumdaki bu kılcal ayrışmaları bir arada tutar.

Grup kimliği ile birey arasında ortaya çıkan etkileşimin bir yere/bir şeye ait olmak, bir şeye/birine(lerine) sahip olmakla ilgili olduğu söylenebilir. Uzlaşmalar, paydaşlıklar ve aynılaşmalar ile uzaklaşmalar, zıtlaşmalar ve farklılaşmalar kimliğin giderek billurlaşmasının ve kristalize olmasının yanında öznenin konumlanma-anlamlanma ihtiyacından kaynaklanan içsel geriliminin sağaltılmasını da sağlamaktadır. Böylece insan, toplumsallaşmaya başlamasıyla birlikte kimlik inşasında da bir sıçrama yaşamakta ve varoluşuna ihtiyaç duyduğu anlamı kazandırmaya başlamaktadır. Bu andan itibaren özne olarak insan hem içsel yani öznel hem de dışsal yani nesnel olarak aynı anda ve etkileşim içerisinde gelişen bir “anlatı” bir “açıklama” halini almaktadır. Kimlik bu boyutuyla iyi-kötü temelinde oluşan içgüdüsel bir sistemin belirlediği ben-öteki, dost-düşman gibi ayrımlar üzerinde ilerleyen politik bir parametreye dönüşmektedir.

Feminist akımın önde gelen isimlerinden olan Kate Millet’in ortaya attığı “kişisel olanın politik olduğu” iddiası, kimliğin neden politikleştiğini açıklar niteliktedir. Birey, varlığının soyut ve somut boyutları olan ve bunu da bütünsel bir biçimde kimliğiyle ortaya koyan, kimliğiyle var olabilen bir canlıdır. Zira kimlik, insanın öznel/bireysel ve nesnel/toplumsal boyutlarının bir araya gelmesiyle oluşan bir “anlam” ve “açıklama”dır. Kamusal alan tek tek birbirinden ayrı olarak tasavvur edilen bireylerin etkileşime girebilmelerine imkân veren her tür mekân, alan, araç, sistem olarak alındığında (ki bu alanlar illa somut mekânlarla sınırlı değildir. Sosyal medya, etkileşimlere dâhil edilen duygu ve düşünceler de kamusal alan kavramına dâhildir) ve bireyin kimliğinden sıyrılamayacağı düşünüldüğünde; bireyin kamusal alanda kendi özgün kimliği ve kişiliğiyle var olacağı, etkileşimlerini bu kimlik aracılığıyla kurgulayacağı ve kamusal alanın niteliğine etki edeceği açıktır. Yani bireyin toplumsal varoluşu kişiliği ve kimliği üzerinden gerçekleştiğinden onun kamusal alana eklenmesinin toplumsal kurguyu etkileyeceği açıktır. Dahası özneler tarafında ortaya çıkacak niceliksel değişimlerin toplumsal olanda niteliksel bir yansıma yaratması ve değişim meydana getirmesi normaldir.

Toplum işte bu varoluşsal ve ilkel güdülenmeler üzerinden kurgulanmaktadır. Kurgunun ilerleyen safhalarında etkileşimlerden oluşan kültür ve politik çeşitlilik, toplumsal alanı birikimlere yani gruplaşmalara doğru yönlendirmektedir. Bu gruplaşmalar kimi zaman çok katı ve net ayrımlar doğurabileceği gibi, bireylerin birden fazla grup içerisinde yer almasıyla beliren

çoklu aidiyetler ve ilişkiselliklerden beslenen gri alanlar ve geçişkenlikler de yaratabilmektedir. Zira rahatlık, güvenlik, mutluluk... ait olma gerçekliğinin temel öğeleridir. Her türlü şartlardaki aidiyet kimliğimizin gelişmesine katkıda bulunmaktadır. Bu bir değer diğer bir değeri inkâr etmesini gerektirmez. Şartlara, zamana, çevreye, arzulara bağlı olarak zaman zaman bazılarının daha öne çıktığı aidiyet değerlerimiz aslında bir bütünün parçasıdır (Güngör, 2005, s. 89). Bu bütün, insanın öznel ve nesnel yani bireysel ve toplumsal boyutlarını bir araya getiren ve iki parçanın birleşmesinden daha fazla anlam ihtiva eden bir bütündür. Bu bağlamda birey kendi bireysel kimliğini inşa etmesinin yanında bunun bir parçası olarak grup kimliklerini de sahiplenebilir. Toplumla kurduğu karmaşık ilişkiler ağı içerisinde birey pek çok gruba aidiyet duyabilir. Zira her bir grup kimliği bireyin kimliğini oluşturan duygu ve düşüncelerin toplumsal boyutta ve görünür olarak inşa edilmesini ifade eder... İçerisinde belli bir formel ya da informal hiyerarşinin yanı sıra uzlaşma ve kabullenmeyi de barındırır. Grup (kolektif) kimliği bu sebeple bireysel kimliğin toplumsal konumuna ve önemine... doğrudan etki eden bir işleve sahiptir (Ulusoy, 2016, s. 32).

Tabii bu noktada öznel/işsel bakımdan farklılaştırıcı ve bireyselleştirici olan kimlik, nesnel/dışsal bakımdan aynılaştırıcı ve kolektifleştirici bir rol ve işlev de ortaya koymaktadır. Kimliğin ikili yapısından kaynaklanan bu durum tikel ile tümelin iç içe geçerken çatışmasına da yol açmaktadır. Zira bir yandan öznel olarak tümevarımcı bir izlek, diğer yandan ise kolektif olarak tümden gelimci yönlendirme altında kalmaktadır. Bu paradoks kimliğin en büyük problemidir. Kılıçbay bu durumu kimliğe ilişkin ikili paradoks olarak nitelendirmekte ve şu şekilde ifade etmektedir: Daha açık olarak, parçanın bütünden itibaren tanımlanması ve bunun aynılık terimleri içinde yapılmak zorunda olması, bir'lere, birim'lere (unité) götürür; ama buradan birey çıkmaz. Çünkü en basit tanımı içinde birey, diğerlerinden farklılaştığı ölçüde oluşur ve gelişir (Kılıçbay, 2001, s. 160). Bu mantık çerçevesinde kimliğin grup içi gelişim sürecinde topluluk her yönden yüceltilmekte ve topluluğu bir arada tutması umulan değerler kutsanmaktadır. Yüceltme ve kutsallaştırmayla simgesel olarak gösteren-gösterilen ilişkisi içerisinde tanrısal olanla bağlantı kurularak bir dokunulmazlık ve itiraz edilemezlik niteliği yani bir bilinç-dışı meşruluk zemini kurgulanmaktadır. Yaşamın her noktası davranış kalıpları, hiyerarşiler, statüler ve iktidarlarca parçalanır. Bu nedenle geleneksel toplumlarda ve dinsel veya ideolojik gruplaşmalarda birey olma bilinci yerine bir biz duygusu ve niceliksel üstünlük inancına dayalı kolektif bilinç vardır.

İkinci olarak ise, her özdeşlik alanı (identité, kimlik) öyle olmayana, öyle tasarlanmayana, yani öteki(leri)ne nazaran konumlandırılmak ve oluşturulmak zorundadır. Yani ne olduğu değil, ne olunmadığı üzerine oturtulan, plânsız, her zaman yapay kalmaya, kurgulanmaya muhtaç olan sakat bir mimaridir. Öte yandan, kendi kimliğinin inşa aynası olan 'öteki' de zaten hem kendini negatif bir şekilde inşa etmiştir hem de bu 'kimlik cephesi' tarafından inşa edilmektedir. (Kılıçbay, 2001, s. 160-161). Dolayısıyla bir yönüyle işsel

olması nedeniyle öznenin biricikliğinin inşası anlamına gelen kimlik, diğer yönüyle toplumsallaşma sürecinde öznelere benzeşmesinin ve bütün içerisinde erimelerinin formu haline gelmektedir. Bireysel ve kolektif bakımdan duyu durumu ve/veya çıkarlardaki ortaklaşmalar uyarınca kurgulanan kolektif kimlikler, bir aşamadan sonra bütünün kendisi, buyurucu ve biçimlendirici tümgelimsel yüceltilmişliğin nesnesi, güvenilir bir ev, bir tür sosyal ana rahmine dönüşmektedir. Bu dönüşümün seyri ve derinliği gruplar arası çıkar farklılaşmalarına ve gruplar arası etkileşim imkânlarına bağlı olarak derinleşmekte veya sığlaşmaktadır. Derinleşmenin yaşandığı toplumsal durumlarda din ve ideoloji gibi tarihsel-kültürel bagajlarla dolu, holistik ve dogmatik biçimlendirici aygıtların önemli etkileri gözlemlenirken, sığlaşmanın yaşanması gruplar arası diyalog kanallarının açık tutulabilmesine ve işbirliğine dayalı toplumsal faydaya duyulan inanca bağlıdır.

Bu perspektifte çıkarlara ve toplumsal duyu durumlarını biçimlendirip yönlendirebilen regülatif aygıtlara (din, ideoloji, ulus vb. olgular) bağlı aidiyet ilişkileri, toplumsal boyutta kimlikler üzerinden anlamlandırılmakta ve kurumsallaşmaktadır. Zira kimlik hem birey hem de grup için nesnel ve öznel olanın kesişiminde vücut bulan bir açıklama ve anlamdır. Kurumsallaşma ise bu açıklama ve anlamın kültür ve tarihsellik içeren normlara yani bir yapıya dönüşmesidir.

Toplumda geçerli olan kurallara ve normlara uyum gösterme sosyal ilişkilerin temelini oluşturur. Bundan dolayı insanlar toplu yaşamının kurallarına uyum gösterirler. Norma uyma, bir kişinin inanç ya da davranışlarını grup standartlarıyla tutarlı olacak biçimde değiştirmesidir. Sosyal etki sonucu ortaya çıkan uyma davranışı, sosyal etki kaynağı ile birey arasında herhangi bir mevki farkı olmadan gerçekleşir ... Kişi, oluşan bu normlara aykırı davranmamak için, mevcut davranış ve görüşünü değiştirebilmektedir. İnsanlar bireyliklerinden vazgeçerek, sosyal normlara uyma davranışları, sosyal etki sonucu kendi sahip oldukları kanaatleri ve davranışları değiştirerek gruba uyarlar (Tutar, 2016, s. 250).

İşte bu kolektif kimliğin bireysel kimlik üzerindeki biçimlendirici gücüdür. Bu nedenle grup kimliklerinin süreç içerisinde kurumsallaşmaları, toplumsal düzlemde politikleşmeyi ve bundan kaynaklanan bir görünürleşmeyi doğurmaktadır. Yani grup kimliklerinin kurumsallaşmaları, toplumsal ağırlık merkezleri haline gelerek bütüne ilişkin bir etki yaratmalarını sağlamaktadır. Bu etkinin politikadaki yankısı hiç şüphe yok ki iktidarla ilgilidir. Bu nedenle kolektif kimliklerin kurumsallaşmasının politikaya aktarımını sağlayan iktidar, yine kimlik odaklı düşünüldüğünde farklılıkların, anlaşmazlıkların ve çatışmaların biçimlendirilmesi ve anlamlandırılmasında etkili olan kavramsal bütün olarak politikayı etkiler. Bu nedenle değerler ve çıkarlar arasındaki farklılaşmalara dayanan anlaşmazlıkların politik bir anlamlandırmasını yapabilmek için kimlik-iktidar ilişkisini kazımak önemlidir.

II. İKTİDAR, KİMLİK VE POLİTİKA

İktidarın üzerinde uzlaşılabilen en genel tanımı “bir şeyi yapabilme gücü”dür. Bu anlamıyla iktidar doğaya içkin bir olgudur. Gerek insanın toplumsal anlamda diğer insanların iradelerini etkileyebilmesi ve onları yönlendirmesi gerekse de insanın doğa ile mücadelesi içerisinde doğayı kullanıp kontrol etmesi basitçe iktidar olarak yorumlanabilir. Dolayısıyla [d]oğayı nesneleştirme süreci içinde iktidar da kabaca bir nesneleştirme süreci olarak tanımlanabilir (Gödelek, 2005, s. 1). Bu süreç tamamen zora dayanabileceği gibi iktidarın baskın olduğu bir ekolojide de gerçekleşebilir. Bu bağlamda iktidarın temelinde otorite ve meşruluk ilişkisi barındıran bir etkileşimin olduğu söylenebilir. Fakat ne var ki, sıklıkla iktidar ve otorite kavramları birbirine karıştırılmaktadır. Heywood’un (2011, s. 24) ifadesi ile açıklarsak [i]ktidar başkalarının davranışlarına tesir etme kabiliyeti ise, otorite bunu yapma hakkıdır.” Yani iktidarın meşru bir zemine dayanmasını ifade eder. Bu açıdan otorite, iktidarın siyasal boyutuna ilişkindir.

İktidar farklı biçimlerde yorumlanmıştır fakat en genel olarak iki ayırım üzerinden ele alınmaktadır: Başkalarının iradelerini etkileme gücü olarak iktidar ve yukarı yönlü, bütünsellik içeren, üretim, normalleştirme ve nesneleştirme-uyruklaştırma düzeni olarak iktidar. Bu bağlamda ilk tanımlamaya dâhil olacak şekilde Sartori (1996, s. 30), iktidarın bir yetki kullanımı olduğunu ve ana ayırımın iktidarı elinde tutanlar, kullananlar ile diğerleri şeklinde oluştuğunu iddia etmiştir. Dahl (1964, s. 50-68) ise iktidara araçsal bir nitelik yüklemiş ve iktidarı, “zorlayıcı etki” olarak tanımlamıştır. Weber’e (1995, s. 92) göre iktidar; toplumsal ilişkiler çerçevesinde bir iradenin, ona karşı gelinmesi halinde bile yürütülmesi imkânı iken Duverger (1995, s. 225) de iktidarı kullanıldığı toplumun normlarına, inançlarına ve değerlerine uygun şekilde oluşan bir etki ya da güç biçimi olarak tanımlamıştır. Kendi içerisinde nasıl farklılaşırsa farklılaşsın temelde İktidarı tek yönlü bir ilişki olarak gören yaklaşım doğal olarak, iktidarı, diğerlerinin iktidarlarının olumsuzlanması olarak görür (Clegg, 1989, s. 4). İkinci yaklaşım ise daha ziyade Foucault’nun düşünceleriyle şekillenmiştir. Foucault’ya göre iktidar, belli kişilerin mülkiyeti değildir. İktidar öyle bir ilişkiler şebekesi veya yumağıdır ki, burada kişiler hem iktidarın ürünü hem de uygulayıcılarıdır. Ayrıca iktidarın sadece yasaklayıcı yönü olmayıp, toplumun bütün kurumlarını ve boyutlarını dolaşan kılcal damarlar ile olumlayıcı-üretici yönü de vardır (Bohman, 1987’den aktaran Bayram, 2003, s. 13). İktidar ilişkileri söylemin üretimi, birikimi, işlevi ve devri daimi olmadan tesis edilip uygulanmadığı gibi pekiştirilemez de. Hakikat söylemleri olmadan iktidar işletilemez. Zaten hakikatin kendisi de mütehakimdir, tartışmaya meydan vermez (Arendt, 1996, s. 290). İktidar hakikati kurumsallaştırır, meslekileştirir ve ödüllendirir. Refah üretiminin yolu hakikat üretiminden geçer. Aynı zamanda yasaları yapan, kısmen de olsa iktidarın etkilerini belirleyen doğru söylemin gereklerine tabi tutuluruz. İktidarı işleten işte bu “doğru söylemdir” (Foucault, 1984’ten aktaran Bayram, 2003, s. 11).

Yukarıda anlatılanlar ışığında ister güç merkezli isterse de ilişkisellikler ve bir düzen anlamında olsun iktidarın kimliklere içkin olduğu iki nokta vardır: İlki, bireyin, toplumsal aidiyetlerini belirlerken kimliğinden yola çıkarak tercih yapması ve bir takım grup kimliklerine eklenmesi ile birlikte grup kimliğinin sahip olduğu toplumsal gücün artması ve böylece politika üzerindeki etkisinin derinleşmesidir. İkincisi ise, kolektif kimliklerin yani toplumsal aidiyetlerin birey bu kimliğe dâhil olduğu anda iktidarını birey üzerinde de işleterek biçimlendirici ve yönlendirici gücüyle bireyin içsel/özel kimliğini etkilemeye başlamasıdır. Politika başlı başına kurumsallaşmış olduğundan ve politikanın icra edildiği kamusal alan devletin kurumsal, yapısal bünyesinin parçası olduğundan, bu alanda etkili olabilmek söz konusu kurumsallıkla eşgüdümlü kurumsal, yasal, meşru düzlemlerde var olmakla yakından ilgilidir. Öte yandan kurumsallaşmış bir grup kimliği bünyesindeki bireyleri belirli işlevler, yöntemler ve amaçlar içerisinde absorbe edeceğinden bireysel kimlikler üzerindeki kapsayıcılığı ve çözümdürücülüğü de daha kuvvetli olacaktır. Dâhil olunan kolektif kimliğin kurumsallaşma derecesi birey üzerindeki nesneleştirme-uyruklaştırma otoritesini doğrudan etkileyeceğinden kurumsallaşmış kolektif kimliklerin politik gücünün daha büyük olacağı söylenebilir.

Bu bakımdan politika sahnesinde yer alan ve iktidar mücadelesi veren her oyuncunun kendi içerisinde kabul ettiği ve politika sahnesinde kendini tanımlamak için kullandığı bir kolektif kimlik vardır. Dahası her oyuncu bu kolektif kimliği ile açıklanır ve anlam kazanır. Bireyler, kendi gruplarını öteki gruplarla karşılaştırma eğiliminde olurlar. Diğer gruplar bu noktada kerteriz noktası işlevi görür. Her birey dahil olduğu grubu olumlulamak için diğer grupları olumsuzlar. Bireylerin kendi gruplarını öteki gruplarla karşılaştırmasıyla birlikte gruplar da dezavantajlı ve avantajlı gruplar olarak ayrışır. Dezavantajlı konumdaki kimlik için de olumsuz sosyal kimlik denilebilir. Sosyal kimlik kuramına göre ise dezavantajlı grupların olumsuz durumlarını değiştirmek için toplumsal eylemlere katılımları daha çok olmaktadır. Zira bu gruplar mevcut olumsuzluklar nedeniyle toplum tarafından göz ardı edilmekte ya da yadsınmaktadır. Bu durum politik iktidar bağlamında paylaşımından yeterli biçimde faydalanamamayı beraberinde getirmektedir.

İktidar olmak toplumsal ilişkiler ağının ve toplumsalın içerisinde özümsemiş olan mikro iktidarların doğru biçimde yönlendirilmiş olması demektir. İktidarın dışında kalmak, toplumsal dokunun canlı ve dinamik kısmının dışında kalmak anlamına gelmektedir. Dışlanma yaşamın kalitesine etki edecek olan potansiyel ve imkânların zora girmesi hatta yer yer tamamen kapanması anlamına gelmektedir. Bu durum dışlanmış olan bireysel ve grup kimliklerinde tümgüçlülük kavramının hezeyanı ile benzer süreçlere yol açabilmektedir. Anne ile ayrışma sürecinde kesin bir ikilik üzerinden kavranan ilkel dünya modeli yeniden canlılık kazanmaktadır. Zira yaşam hakkı ve yaşam hakkından beslenen iyi yaşam arzusunu gidermeye çalışan bir insan bu isteklerini karşılayabileceği düzen ve imkânların dışına itilince dışlanan kişide

hayatta kalma içgüdüğü harekete geçerek olayları iyi-kötü, doğru-yanlış gibi basit ve net ikilikler üzerinden kavramaya ve saldırganlaşmaya neden olmaktadır. Politik bir toplumda kimlikleri, kültürleri, düşünceleri, aidiyetleri üzerinden dışlanmış ve imkân ve potansiyellere erişimi kısıtlanmış insanlar grup kimlikleri içerisinde bu merkez kaç etkilerin alanına daha hızlı bir şekilde girmekte, daha kolay saldırganlaşmaktadırlar.

Böyle bir durumda grup kimliğinin organizasyonu iyi değilse, amaçları, yöntemleri ve grup içi kültürü olgunlaşmamışsa ve toplumla uyumlu bir değerler seti ile etik koda sahip değilse, dışlanmalar kolaylıkla marjinalleşmeyle sonuçlanabilmektedir. Marjinalleşme ideolojik ve kültürel bir gettolaşmaya yol açabileceği gibi radikal biçimlerde kendi ifade etmeye de yönelerek toplumsal yapıya ve toplumsal ilişkiler ağına yönelik nefretten beslenen bir saldırganlığa da dönüşebilir. Nefret; ötekileşmiş, mağdur ve güçsüz bırakıldığını düşünen bireyleri bir arada tutar. Onlara güçlü oldukları hissini verir ve diğerleri artık lanetlidir. Karşıdakiler şer eksenidir ve şiddet uygulanabilir. Mazlum ve mağdurluk psikolojisi sonucu öfke, nefrete; nefret, şiddete; şiddet ise örgütlü teröre dönüşebilir. “Ya benimlesin ya da karşımdasın” fanatizmi kişileri teröre yönlendirebilir (Sayar, 2019). Nitekim terörizm işte böyle dışlanmalar sonucunda ortaya çıkmaktadır. Terörizmin tuzağına düşmüş kişiler, nefret güdüsüyle harekete geçmiş, saldırganlığın ifadesi olan birtakım söylemler, semboller ve eylemlerin birleştirici etkisiyle konsolide olmuşlardır. Ait olunan grup kimliği bu kişiler üzerinde mutlak biçimlendirici güç haline gelerek bireysel kimliği parçalar ve kişiliğe kadar inerek bireyi esir alır. Bu durumdaki kişilerin sağlıklı düşünme süreçleri artık felç olduğundan grup kimliklerini kontrol eden otoritelerin yönlendirmelerine açık bir sürü haline gelirler ve sonuçta hem duygu ve düşünce olarak hem de söylemsel ve eylemsel bakımdan merkez-kaç şiddetin etkisiyle savrularak toplumsal bedenden koparlar. Değerlendirme yapma ve yargı ortadan kalkmış; şiddet eğilimli ve saldırgan hale gelmişlerdir. Tahammülsüz ve kural tanımazdırlar (Caşın, 2009, s. 377). Bu andan itibaren gerçekleştirilecek hiçbir saldırganca davranış ya da şiddet eylemi artık mantıksız veya haksız görünmemeye başlar.

Kimlik üzerinden değerlendirildiğinde rahatlıkla denebilir ki; bir grubun mensupları öncelikle kendilerinin ve ait oldukları gurubun durumunu geliştirmenin peşindedirler. Bu anlamda ego, herkesin toplumsal alanının merkezinde yer almaktadır. Birey grup kimliği aracılığıyla kendi kümesindekilerle ve onların (din, etnik köken, ulus vb.) duygusal yatırımlarıyla özdeşleşerek kendi kümesindekilere benzemeyen, uyuşulmaz gibi görünenlere karşı sınır koymaya katılır (Akhtar, 2010, s. 50-51). Bu kimliksel tanımlama, anlamlandırma ve sınır koyma faaliyeti politik alanda ben/biz - öteki ikiliği üzerinden sürdürülerek ötekileştirme, düşmanlaştırma, insandışılaştırma ve nihayet şeytanlaştırma pratikleriyle toplumsal ve politik alanı etkisi altına almaktadır. Bu nedenledir ki, ...günümüzün politik ve sosyal meselelerinin çoğu farklı grupları ilgilendiren, birbirleriyle bağdaşmaz kimliklerin çatışan iddiaları

etrafında dönmektedir, çünkü düşünce ve eylemlerimiz kimlik kavramının çok yönlü etkisi altındadır (Sen, 2006, s. 12). Post-modernite ile birlikte kimliklerin politikada doğrudan bir yansıma bulması demokrasi ve temsiliyet açısından önemli olmakla birlikte; kimlikleri aynı zamanda bir dışlama ve dışlanma vesilesi haline getirmesi bakımdan oldukça kaygı vericidir.

Kimlikler bireyin toplumla, devletle ve kamusal nitelikteki diğer yapılarla etkileşime girmesini sağlamaktadır. Dolayısıyla kimliklerin aşırı politize olmaları yaşamın başlangıcında anneyle kurulan ilişkinin nihayetlenmesini müteakip dünyanın keskin ikiliklerden oluşmadığı, toplumun etik bir duruş ve değerler aracılığıyla insanları dayanışma içerisine soktuğu; insanların iş birliği, yardımlaşma, paylaşma, iş bölümü, empati gibi özellikler aracılığıyla hayatı dikotomilere yenik düşmeden gri alanlar ve yumuşak geçişler boyunca yaşayabildikleri tezini baskılamakta ve işlevsizleştirmektedir. Zira kimlikler tarafgirlikleri, fanatizmi, çatışma ve şiddeti çekirdeğinde barındırmaktadır. Politikanın sihri bu özelliklerin medenileştirilmiş bir biçimde ifade edilmesine olanak sağlamasındadır. Ancak kimliklerin iktidar düzenlemelerinin ve yaşamsal potansiyel ve imkânların dışında bırakılmanın bir nedeni ve aracı haline getirilmesi, dışlanmış grup kimliklerini toplum yozlaşması, toplumsal ilişkiler ağı ile etkileşimlerin zayıflaması ve hatta şiddetin toplumsal yaşamı tehdit etmesi noktasında harekete geçirebilmektedir.

Bu düzenlemelerde iktidar aracılığıyla iyi-kötü ikiliği üzerinden bir genel kabul edilebilirlik yani toplumsal vasat diyebileceğimiz bir “normal”, bir “makul” tanımlanarak “dışlanmış kimlikler” yani “ötekiler” anormal, problem ve doğal olmayan ilan edilerek toplumsal ölçekte bir varoluşsal korku tetiklenmektedir. Bu korku grup kimlikleri tarafından hali hazırda parçalanmış olan toplumsal ve politik alanın karşılıklı etkileşimler uyarınca bir çatışan kimlikler alanına dönüşmesine yol açmaktadır. Çatışan kimlikler tarafından parsellenmiş alanı kontrol etmek grup kimliklerinin bir araya geldiği politik çatıların, politik söylemlerin de giderek sertleşmesine yol açar. Böylece kutuplaşma ve çatışma sadece grup kimlikleri arası bir gerilim ve hadise olmaktan çıkarak hem politika yapma biçimlerine hem de devletin halka karşı tutumuna yansımaya başlar. Demokrasinin krizine yol açan bu gelişme, devletin toplum üzerinde hâkimiyet kurma ve düzen tesis etme güdüsüyle giderek sertleşmesine neden olur.

Yukarıda açıklanan çerçeve içerisinde politik açıdan anlamlı olacak biçimde değerlendirildiğinde dışlanma bir “tuzak kavram”, bir “çanta sözcük” olup anlaşılmaları için gerekli unsurları sunmaksızın birbirinden farklı durumları aynı kefeye koyan örtmece bir terimdir. ... Hatta Saül Kartz’a göre, gerçekliğin siyasetle ilişkisini kesmeye” hizmet eder. Böylece dışlanma terimi daha ziyade, düşüncüyü ve eylemi toplumun belirgin sorunlarına eğilmekten ve bunlarla mücadele etmekten alıkoymaya yönelecektir (Gajac, 2014, s. 83-84). Bu nedenle dışlama-dışlanma düalizmi politikanın çözüm üretici, rasyonel yanı zayıflayacak

ve grup kimliklerinin ürettiği hamaset ve çatışmalara teslim olmasına yol açacaktır.

Dolayısıyla iyi-kötü, doğru-yanlış gibi temel dikotomiler etik düzlemin dışına çıkartıldığında veya hep-ya hiç eksenli bir pragmatizm içerisinde kavrandığında toplumsal zıtlıklar insan doğasına içkin olan içgüdüsel eğilimlere teslim olmaktadır. Teslimiyetin esasen “toplumsal sorunlara çözüm bulma sanatı” olarak ifade edebileceğimiz politikaya yansımaları ise popülizm şeklinde olmaktadır. Popülizm, politikayı işlevsizleştirerek onun toplumsal alanı bir etkileşimler ve uzlaşmalar alanı olarak düzenleme yetisini kaybetmesine yol açacaktır. Böyle bir sistemde politika faşizan eğilimler geliştirmeye başlayarak yozlaşmanın merkezi haline gelmekte; dahası toplumsal olan her şeyi de devletin kurumsal yapısı aracılığıyla aynı yozlaşmanın bir parçası haline getirmektedir. Bu nedenle yozlaşmış düzenlerde ötekinin varlığı demokrasinin yüceliğinin ve sağlıklı işleyişinin bir belirtisi olarak önemsenmek yerine bir kakafoni, bir tür kenar süsü düzeyine indirgenir. Böyle bir düzende iktidarda olmak, ona eklenmek, iktidarın temsil edildiği kimliklerin çatısı altına girmek -her anlamda- zengin bir varoluşun, gösterişli ve keyifli yaşam olanaklarının ve potansiyellerinin de erişime açık olması anlamına gelmektedir.

Bu durumda toplumsal boyutta öteki olarak dışlanan ya da iktidar alanı kısıtlanan ikincil konumdaki özneler, değişmez bir şekilde, kendileri için başkalarının biçilen rolleri ... sonsuza dek oynamalarının beklendiği gerekli bir otantikliğin basmakalıp durağanlığına hapsolürler... [K]ısıtlayıcı otantiklik ve ihanet düzenlemelerinde, kendiliğın daha başka anlamlarının gerçekleştirilebileceği daha geniş kültürel, tarihsel ve ekonomik ilişkiler yeterince gelişmeden haczedilir. İfade ve temsil, farazi bir temsilin kolektif yükünü ve birliğini desteklemeye zorlanır... Bir kimlik duygusu oluşturmak, bir ses bulmak ve siyasi ve kültürel bir yer iddiasında bulunmak için bir mücadele patlak verir (Ataman, 2012, s. 58-59). Bir grup insanla kurulan özdeşlik duygusu, uygun kışkırtmayla, başka bir gruba gaddarca davranmanın güçlü bir silahı haline getirilebilir (Sen, 2006, s. 15). Böyle ortamlarda [b]elli koşullarda, insanoğlu “ötekilerini” gözünü kırpmadan öldürebilir. Kimlik uğruna, sonuçları onlarca hatta yüzlerce yıl hissedilebilecek kitlesel travmalar gerçekleştirilebilir. Ötekilerin aşağılanması ve öldürülmesi (Volkan, 2009, s. 5) ise sonuçta ya kimliklerin yarattığı derin uçurumlarca beslenen kin ve düşmanlıklara ya da çatışmalara ve savaşlara yol açmaktadır. Nitekim dünyadaki çatışma ve barbarlıkların çoğu kendine özgü ve seçeneksiz bir kimlik yanılması sayesinde sürdürülebilmiştir. Nefret tohumları ekme sanatı diğer aidiyetleri boğan şu ya da bu sözde egemen kimliğinin büyüleyici gücünü harekete geçirme biçimini alır ve buna uygun savaşçı bir kimliğe dönüştüğünde de, insanlara karşı normal olarak besleyebileceğimiz sempatiyi ve doğal iyilikseverliği bastırabilir. Sonuç, ilkel bir yerel şiddet ya da ustalıkla bir küresel şiddet ve terörizm olabilir (Sen, 2006, s. 15). Böylece toplum, demokrasinin işlevsizleşmesi ve popülizme dayalı kutuplaşma siyasetinin ağına düştüğü kısır bir döngüye hapsolür. Politik iktidar

ceplerini dolduran odaklar, popülizmi yerlerini tahkim etmek için kullanır ve ayrışmaları beslerler. Bu doğrultuda şiddeti de kendini yeniden üretebileceği hainlik-ihanet, yalancılık gibi söylemler ve bu söylemleri takip eden sembollerle kanıksatarak toplumsal alanın düzenleyici etmenlerinden biri olarak ayakta tutarlar. Böylece başlangıçta demokrasiyle aynı düzlemde ilerleyerek bir özgürlük ve konfor fırsatı olarak beliren kimlik siyaseti giderek toplumun kendi kendini hapsettiği bir psikolojik kafese dönüşür.

SONUÇ

Kimlik öznenin hem bireysel hem de toplumsal açıdan varoluşunu anlamlandıran, bir nevi ruhu işlevindedir. Kimliğin yapılandırıcı bir gücü olduğu gibi aynı zamanda dönüştürücü bir etkisi de vardır. Bu anlamda grup aidiyetleri içerisinde aranan güvenlik, kabul görme, onaylanma ihtiyaçları doğrultusunda kabul edilen kolektif kimlikler, bir yandan bireyin kimlikselliğinden beslenirken diğer yandan bireyin kimliğini dönüşüme uğratmakta ve böylece kimliğin iki farklı kaynağı olan bireysel-özne olarak kişi ile toplumsal-nesne olarak kişi arasında bir bağ oluşturmaktadırlar.

Kimliğin toplumsal boyut kazanması, onun kurumsallaşması ihtiyacını da beraberinde getirmektedir. Kurumsallaşma, kolektif bir kimliğin toplumsal alan içerisinde görünürleşmesini ve kapsadığı bireysel kimliklerin niceliksel ve niteliksel gücünden beslenen bir iktidar aracılığıyla ağırlık merkezi haline gelmesini sağlamaktadır. Böylece kolektif kimlik çatısı altında kimlikler toplumsal alanda varlık göstermekte ve diğer kimliklerle etkileşimleri dolayısıyla politikleşmektedirler. Kimliklerin politikleşmeleri, politik ve toplumsal alanların kimlikler boyunca bölünmelerine ve kimliksel bağlamda iktidarın uzlaşması ile çatışma arasında salınan bir sarkaç haline gelmesine yol açmaktadır. İktidar, kolektif kimliklerle kimliklerin politik rekabeti içerisinde bağ kurarak genel anlamda bir kimliksellik etkisine girmektedir. Etkileşimler ve ilişkisellikler böyle bir durumda gerek iktidar yapılarının oluşmasında gerekse de iktidar mücadelesinin derinliğinin ve yoğunluğunun belirlenmesinde etkili olmaktadır.

İktidarı merkeze alarak grup kimliklerini politikaya adapte etmek demokrasi açısından olumlu bir adımdır. Ancak iktidarı koruma dürtüsü, grup kimliklerinin bizzat politika tarafından çatışma nesnesi haline getirilmesine ve yoz bir popülizmin politikayı kaplamasına yol açmaktadır. Popülist siyaset toplumda iktidarın odağında olduğu bir merkez-kaç eğilimler yaratarak marjinalleşmeleri, radikalleşmeleri tetiklemekte; tutunamayan toplumsal kimliklerin saldırganlaşmasının hatta terörize olmalarının önünü açmaktadır. Çalışma bu noktada sonuç olarak kimlik siyasetinin etik bir düzlemde kopararak popülizme alet edilmesinin beklenin aksine bir etki doğurduğunu, insan doğasına içkin olan medenileştirilmiş güdülerini harekete geçirdiğini ve demokrasiyi kurutan, toplumu parçalayan bir etmene dönüşebildiğini açıklamaya çalışmıştır.

KAYNAKÇA

- Akhtar, S. (2010). *Göç ve Kimlik: Kargaşa-Sağaltım ve Dönüşüm*. Müge Alkan, Serhat Uyanık, Ali A. Köşkdere (Çev.). İzmir: Meta Basım.
- Alinia, Mino (2007). *Diaspora Mekanları: Kürt kimlikleri Öteki Olma Deneyimleri ve Aidiyet Politikaları*, Fahriye Adsay (Çev.). İstanbul: Avesta Yayınları.
- Arendt, H. (1996). *Geçmişle Gelecek Arasında*. Bahadır Sina Şener, Onur Eylül Kara (Çev.). İstanbul: İletişim.
- Atak, H. (2011). Kimlik Gelişimi ve Kimlik Biçimlenmesi: Kuramsal Bir Değerlendirme, *Psikiyatride Güncel Yaklaşımlar-Current Approaches in Psychiatry*, 3(1):163-213 eISSN:1309-0674, pISSN:1309-0658.
- Ataman, B. (2012). *Kozmopolitan Hayatlar-Diasporik Kimlikler*. İstanbul: Libra Kitapçılık ve Yayıncılık.
- Bayram, A. (2003). İktidar Çözümlemelerinde Bir Mihenk: Michel Foucault. *Bilgi Sosyal Bilimler Dergisi*, (2), 33-46. <http://dergipark.gov.tr/bilgisosyal/issue/29113/311464>
- Bohman, J. (1987). *After Philosophy*. ABD: MIT Pres.
- Çaşın, M. H., (2009). *Uluslararası Terörizm*. Ankara: Nobel Yayın Dağıtım
- Clegg, S. R. (1989). *Frameworks of Power*. London: Routledge.
- Dahl, R. A. (1964). *Modern Political Analysis*. New Jersey: Prentice Hall Inc.
- Duverger, M. (1995). *Siyaset Sosyolojisi*. Şirin Tekeli (Çev.). İstanbul: Varlık Yayınları.
- Freud, A. (2011). *Ben ve savunma mekanizmaları*. Yeşim Erim (Çev.). İstanbul: Metis Kitap.
- Gödelek, K. (2005). Güç İktidar İlişkisi Bağlamında Kadına Yönelik Şiddet. *Muğla Üniversitesi Sosyal Bilimler Enstitüsü Dergisi*, 15, 97-107.
- Gajac, O. (2014). Robert Castel'de Mensubiyet Yitimi, Robert Castel'le Sosyal Yeniden Düşünmek: Devlet-Birey-Mensubiyet. *Toplum ve Bilim Dergisi*. Sayı: 129, 82-104.
- Güngör, V. (2005). *Bizimkilerin Pedagojisi: Göç-Kültür-Kimlik ve Hollandalı Türkler*. Ankara: Liman Kitapları.
- Heywood, A. (2011). *Siyaset*. Bekir Berat Özipek vd (Çev.). Ankara: Liberte Yayınları.
- Kılıçbay, M. A. (2001). *Doğu'nun Devleti Batı'nın Cumhuriyeti*. Ankara: İmge Yayınları.
- Kışhoğlu, R.; Uluğ, Ö. M. (2016). Bölüm 8: Kolektif Eylem. Özlem Dirilen Gümüş (Eds.) *Siyaset Psikolojisi 1. Cilt*. içinde (s. 229-256) İstanbul: Nobel Yayıncılık.

- Sartori, G. (1996). *Demokrasi Teorisine Geri Dönüş*. Tunçer Karamustafaoğlu, Mehmet Turhan (Çev.). Ankara: Yetkin Yayınları.
- Sayar, K. (23, Aralık 2019). *Terörün Psikolojisi*, Erişim adresi <https://kemalsayar.com/insana-dair/terorun-psikolojisi>
- Sen, A. (2006). *Kimlik ve Şiddet: Kader Yanılsaması*. Ahmet. Kardem (Çev.). İstanbul: Henkel Yayınları.
- Tutar, H. (2016). *Sosyal Psikoloji: Kavramlar ve Kuramlar*, Ankara: Seçkin Yayıncılık.
- Ulusoy, E. (2016). *Diasporayı Yeniden Düşünmek: Diaspora Teorisi ve Tarihsel Bağlamda Türkiye'nin Diaspora Politikası*. Ankara: Pegem Akademi.
- Ünal, S. (2008). *Nesne İlişkileri Kuramı, İçinde Güncel Klinik Psikiyatri*, 1. Baskı. E. Işık, E. Taner, U. Işık (Eds.). https://www.researchgate.net/publication/291521725_Nesne_Ilişkileri_Kurami
- Volkan, V. (2009). *Kimlik Adına Öldürmek: Kanlı Çatışmalar Üzerine Bir İnceleme*. Medine Banu Büyükkal (Çev.). İstanbul: Everest Yayınları.
- Weber, M. (1995). *Toplumsal ve Ekonomik Örgütlenme Kuramı*. Özer Ozankaya (Çev.). Ankara: İmge Kitabevi.
- Yılmaz, F. (2008). *Avrupa'da Irkçılık ve Yabancı Düşmanlığı*. Ankara: USAK Yayınları.

DEĞİŞİM YÖNETİMİ İLE ÜCRET VE ÖDÜLLENDİRME SİSTEMİ ARASINDAKİ İLİŞKİ: SİVİL HAVACILIK SEKTÖRÜNDE FAALİYET GÖSTEREN YER HİZMETLERİ İŞLETMELERİNDE BİR ARAŞTIRMA

Murat SUCU*

ÖZ

Bu çalışmanın amacı, sivil havacılık sektöründe faaliyet gösteren yer hizmetleri işletmelerinde değişim yönetimi süreci ile ücret ve ödüllendirme sistemi arasındaki ilişkiyi ve ücret ve ödüllendirme sisteminin değişim yönetimi süreçlerine etkisini tespit etmektir. Değişim süreçleri yönetilmesi gereken bir süreçtir ve çok farklı unsurlar tarafından olumlu ya da olumsuz olarak etkilenmektedir. Bu unsurlardan bir tanesinin ücret ve ödüllendirme sistemi olduğu düşünülmektedir. Bu nedenle araştırmada, bağımlı değişken olarak değişim yönetimi süreçleri ve bağımsız değişken olarak ücret ve ödüllendirme sistemi belirlenmiştir. Çalışmamızda, sürekli değişim ve gelişim içerisinde olan sivil havacılık sektörü ele alınmıştır. Bu bağlamda, Türkiye'deki Sivil Havacılık Genel Müdürlüğü'nün, Havaalanları Yer Hizmetleri Yönetmeliği (SHY-22) hükümlerine uygun olarak yetkilendirdiği ve ruhsatlandığı 37 adet yer hizmetleri işletmesinde çalışan orta ve üst düzey yöneticileri araştırma kapsamına alınmıştır. Söz konusu 37 işletmenin 16 adedinden geri dönüş alınabilmiş ve araştırmaya, 16 işletmenin 171 üst ve orta kademe yöneticilerden alınan cevaplar dâhil edilmiştir. Araştırmanın sonucunda ise; değişim yönetimi ile ücret ve ödüllendirme sistemi arasında güçlü bir ilişki olduğu; ücret ve ödüllendirme sisteminin, değişim yönetimi süreçlerine anlamlı bir etkisinin olduğu tespit edilmiştir.

Anahtar Kavramlar: Değişim Yönetimi, Ücret ve Ödüllendirme Sistemi, Sivil Havacılık.

* Dr, İstanbul Arel Üniversitesi, Sosyal Bilimler Enstitüsü, mur.sucu34@gmail.com,
<https://orcid.org/0000-0001-8951-3045>

Makalenin gönderilme tarihi: 23 Aralık 2019

Kabul tarihi: 6 Kasım 2020

THE RELATIONSHIP BETWEEN CHANGE MANAGEMENT AND THE WAGE AND REWARD SYSTEM: A RESEARCH IN THE GROUND HANDLING COMPANY OPERATING IN THE CIVIL AVIATION SECTOR

ABSTRACT

The purpose of this study is to determine the relationship between the change management process and the wage and rewarding system; and the effect of the wage and reward system on change management processes in ground handling companies that are operating in the civil aviation. Change processes that must be managed and are affected positively or negatively by many different factors. Wage and reward system is thought that one of these elements. For this reason, change management processes were determined as dependent variables and wage and rewarding system as independent variables. In our study, the civil aviation sector has been addressed which is constantly change and develop. In this context, middle and senior managers who work in ground handling company that authorized by Civil Aviation General Directorate of Turkey according to Airports Ground Handling Regulation (SHY-22) are included in this study. Survey that answered by 171 middle and senior managers who work in 16 ground handling company were included in this study. As a result of the research; there is a strong relationship between change management and the wage and reward system; also wage and reward system has a significant effect on change management processes.

Keywords: Change Management, Wage and Reward System, Civil Aviation.

GİRİŞ

Günümüzde işletmelerin iç ve dış faktörlerinde (sosyal, kültürel, siyasal, ekonomik, işgücü, teknolojik vb.) hızlı bir değişim yaşanmaktadır. Buna bağlı olarak bilgi, teknoloji, sistemler, yöntemler, teknikler, tutumlar, davranışlar da sürekli değişmektedir. İşletmelerin varlıklarını sürdürebilmeleri, bu hızlı değişime ayak uydurabilmeleri ile mümkün olmaktadır. İşletmenin çevresinde meydana gelen değişimler, işletmeyi etkilemekte ve bazı dengelerini bozmaktadır. Bu bağlamda işletmeler, dengelerini tekrar aynı seviyeye getirebilmek için çevrenin talepleri doğrultusunda tüm unsurlarında değişiklik yapmak zorunda kalmaktadırlar.

Her değişim farklı bir yapıyı ya da süreci etkilediği için işletmeler; iş, işletme, teknoloji ve grup yapılarında değişikliğe gittiği gibi, mevcut ilişkilerde, alışkanlıklarda, yol ve yöntemlerde de önemli değişimleri gerçekleştirmek zorunda kalabilmektedirler. Yazında, değişim süreci ve değişim yönetimi ile ilgili yapılmış farklı çalışmalara rastlamak mümkündür. Burnes ve Todnem (2012) yapmış oldukları çalışmalarda; liderlik, etik ve değişim süreçlerini

incelemişlerdir. Yine Burnes (2017) yapmış olduğu çalışmada, değişime hazırlık, liderlik, çalışanların katılımı ve hedef kavramlarını değişim döngüsü ile ilişkilendirmiştir. Todnem, Kuiper ve Stephen (2018) ise; işletmede bulunan ekiplerin, değişim süreçlerindeki rolünü belirlemeye çalışmışlardır. Ayrıca eğitim süreçlerindeki değişim yönetimi, değişime direnç ve işletmelerin değişim süreçlerini inceleyen farklı çalışmalara rastlamak mümkündür. Ancak değişim yönetimi süreci ile ücret ve ödüllendirme sistemini konu alan herhangi bir çalışmaya rastlanılmamıştır. İşletmeler, tüm süreçlerini değiştirmek için öncelikle çalışanlarını bu yönde motive etmek zorundadırlar. Yani değişim, çalışanların belirli bir değişim motivasyonu seviyesine ulaştıkları zaman başlayabilmektedir. Bu bağlamda çalışmamızda, ücret ve ödüllendirme sisteminin güçlü bir motive edici unsur olduğu düşünülerek değişim yönetimi sürecine etkisi ve ilişkisi tespit edilmeye çalışılmıştır. Bu çalışma, sivil havacılık sektöründe faaliyet gösteren yer hizmetleri işletmelerinde çalışan orta ve üst düzey yöneticilerin katılımı ile gerçekleştirilmiştir.

I. DEĞİŞİM YÖNETİMİ

Yenilik, reform ve benzeri kavramların yerine kullanılan değişim kavramı bunlardan farklı, aynı zamanda da bunlarla ilişkili bir kavramdır. Yenilik yapma faaliyetleri, bireylerin veya işletmelerin değişiklik ve çevreye uyum kapasitesini belirlemektedir. Bu bağlamda birey ya da işletme yenilik yapma faaliyetlerini yürütüyor ise, değişime de kolaylıkla uyum sağlayabileceği söylenebilir. Reform, herhangi bir durumun daha iyi duruma getirilmesi amacıyla yapılan düzenleme veya değişikliktir. Reformun, yenilik yapma faaliyetlerinden daha geniş bir süreç olduğu ifade edilmektedir. Herhangi bir sistemin bir alt alanında gerçekleşen yenilik, sistem içerisinde yaygınlaştıkça reform niteliğini kazanmaktadır. Reformla hedeflenen, işletmenin herhangi bir sürecinde bozulan ve iyi gitmeyen bir durumdan, istenen ve özlenen bir duruma geçiş yapmaktır (Güçlü ve Şehitoğlu, 2006). Bu bağlamda reform sadece işletme içi sorunlara karşı alınan önlemleri kapsamak ile birlikte kökten bir değişiklik yapılmasını kapsamaz. Değişim ise daha kapsamlı ve farklı unsurların değişimini içeren bir süreçtir. Örneğin; *kültürel değişim*; işletmenin maddi ve maddi olmayan varlıklarının değişimini ifade etmektedir. Maddi varlıkların değişimi diğer unsurlara göre daha kolaydır ve çok hızlı değişebilir. Bununla birlikte çalışanların inançları, tutumları, değer yargıları ve davranışları daha zor değişmekte ve zaman almaktadır. *Yapısal değişim*; işletmenin amaçlarına ulaşması ve kaynaklarını mevcut duruma göre dağıtması için organizasyonel yapısını yeniden düzenlemesi anlamına gelmektedir. *Süreç değişimi*; müşteri talep ve isteklerini karşılamak için amaç ve performans kriterlerini dikkate alarak yeni süreç haritalarının hazırlanmasını ifade etmektedir. *Kişisel odaklı değişim*; planlanan tüm değişimlerin gerçekleşebilmesi için yöneticilerin ve çalışanların yeni bilgilerle ve yeteneklerle donatılarak, yeni iş ve görevlere hazırlanması anlamına gelmektedir (Akdemir, 2016). Değişim, farklılaştırma kavramı ile de yakından ilişkilidir. Lawrence ve Lorsch (1967) farklılaştırmayı;

farklı birim yöneticilerinin bilişsel ve duygusal yönelimlerindeki farklar olarak tanımlanmaktadır. Örgütlerin bu farklılaşmalar sayesinde çevreden gelen farklı taleplere cevap verebileceği ve böylelikle tüm farklı çevresel şartlara uyum sağlayabileceği ifade edilmektedir (Sherehiy, Karwowski ve Layer, 2007). Bu görüş, McKinsey & Company (2008) tarafından yapılan ve sürekli değişim sağlayabilen işletmelerin hayatta kalabileceklerini ortaya koyan küresel bir anketle desteklenmiştir (Burnes ve Jackson, 2011).

Literatürde değişim ile ilgili farklı tanımlar bulunmaktadır. Örneğin; Koçel (2014: s. 784) değişimi, “*değişim, herhangi bir şeyi bir düzeyden başka bir düzeye getirmeyi ifade etmektedir*” şeklinde tanımlamıştır. Ayrıca değişim; bireylerin, nesnelere konumlarını değiştirmek şeklinde tanımlanabileceği gibi kişilerin bilgi ve yeteneklerinin değişmesi hatta işletmelerin faaliyetlerinin mevcut durumdan başka bir duruma getirilmesi anlamlarını da taşımaktadır. Güçlü ve Şehitoğlu (2006) değişimi; mevcut olan durumun, çevre koşullarının ihtiyaçları karşısında, artık yetersiz kalması durumunda işletmeyi yeniden yapılandırarak, o ihtiyaçları karşılayabilecek düzeyde bireysel ya da örgütsel anlamda yeni fikirler üretebilmeye karar alma ve bu kararları uygulama süreci olarak tanımlamışlardır. Bu tanımlar ışığında değişim; çevre şartlarının gerektirdiği gibi bireysel ve işletme düzeyinde tüm unsur ve özelliklerin bir durumdan farklı bir duruma geçmesi olarak tanımlanabilir.

Literatürde değişimin tanımı ile birlikte sınıflandırılmasına da rastlamak mümkündür. Örneğin niteliksel (yapısal, stratejik, kültürel değişim) ve niceliksel değişim şeklinde çeşitli sınıflandırmalar yapılmıştır (Eser, 2017). Bir başka bakış açısına göre ise değişim aşağıdaki gibi sınıflandırılmıştır (Koçel, 2014: s. 787):

- Planlı-plansız değişim,
- Makro-mikro değişim,
- Zamana yayılmış-ani değişim,
- Proaktif (öngörücü)-reaktif (tepkisel) değişim,
- Geniş kapsamlı-dar kapsamlı değişim,
- Aktif-pasif değişim,
- İyileştirme şeklinde adım adım-radikal değişim,
- Evrimsel-devrimsel değişim.

Değişim hem kişisel hem de işletme düzeyinde ele alınabilmektedir. Kişisel düzeyde; çalışanların yeni iş yapma şekillerine alışmaları, farklı davranmak için hazır olmalarını ve değişime karşı direnç göstermelerini içermektedir (Koçel, 2014). Değişim sürecinde insan faktörünün önemi göz ardı edilemez durumdadır. Değişimi düşünen, tasarlayan, yürüten ve sonuçlarını işletme çıkarları için kullanan temel aktör insan kaynağıdır. Bu bağlamda kişisel düzeyde değişim ve değişime bakış açısı kritik önem taşımaktadır. Örneğin, Kerman ve Öztöp (2014: s. 93) değişimin tanımını, “*bir işletmenin, kendi*

çevresiyle bütünleşmesinde ve çevresinde meydana gelen değişmelere hızla uyum gösterebileceği bir esneklik kazanmasında rol oynayan bütün yönetsel ve örgütsel tutumların, her düzeydeki insan yeteneğinden, bilgisinden ve kişilik özelliklerinden yararlanılarak geliştirilmesi süreçlerinin toplamı” olarak yapmışlardır. Tanımdan anlaşılacağı üzere insan unsuru olmadan değişim mümkün olmamaktadır. İşletmenin kalıcı olarak değişmesi için, her zaman çalışanlarda önemli değişikliklerin meydana gelmesi gerekmektedir. Değişim başlangıcı ve değişim sürecinde çalışanların bilgi, beceri ve iş anlayışları, değişime ve yeni oluşan şartlara uyum sağlayacak şekilde değiştirilmelidir. Bu bağlamda işletmenin diğer unsurlar kadar üretken ve verimli fikirlere sahip olan insanlardaki değişime de odaklanması gerekmektedir (Tunçer, 2011). İşletmelerin sahip olduğu teknolojiler, yapılar ve yöntemler, değişim için uygun ortam yaratabilir ya da başlayan bir değişimi kolaylaştırma imkânları sunabilir ancak gerçek bir değişimi başlatamaz. Gerçek bir değişim sadece işletmenin en değerli kaynaklarından birisi olan insan kaynağı tarafından başlatılabilir (Barutçugil, 2004). *“İnsanları değiştirmeden ya da onları kazanmadan örgütte hiçbir değişim gerçekleştirilemez”* (Tunçer, 2011: s. 58).

Değişimin başarılı olması için bir ihtiyaç hissedilmesi gerekmektedir. Hissedilen ihtiyaç, bireyin değişimin gerekli olduğunun içsel farkındalığıdır. Hissedilen ihtiyaç düşükse, değişimin gerçekleşmesi sorunlu hale gelebilir (Burnes ve Todnem, 2012). Bazı yazarlar, değişim sürecini yaşayan veya yönetenlerde bir yeterlilik veya bağlılık eksikliğinin olabileceğini vurgulamışlardır (Burnes ve Jackson, 2011). Bu bağlamda, değişim sürecinde insan unsuru dikkate alındığında, sürecin yürütülmesinde çeşitli zorluklar yaşanabilir. Bu zorlukların başında çalışanların değişime direnç göstermeleri gelmektedir. Çalışanlar farklı sebeplerden dolayı değişime direnç gösterebilirler. Değişime direnç, yeni durumun çalışanlar tarafından kendileri için bir tehdit olarak algılanması sonucu ortaya çıkan davranışlar olarak tanımlanabilmektedir. Direnç, aktif ya da pasif; açık ya da gizli; bireysel ya da örgütlü; saldırgan ya da çekingen olarak ortaya çıkmaktadır. Direnç, eski alışkanlıkların sürdürülmek istenmesi, çalışanların değişimin derecesini ve etkilerini bilmemeleri, değişim hakkında çok fazla yorum ve dedikodu yapılması, çalışanların kendilerini baskı altında hissetmeleri gibi çok farklı sebeplerden kaynaklanabilmektedir (Akdemir, 2016). Değişime direncin diğer nedenleri ise; iş ile ilgili nedenler (iş yükü artışı korkusu, iş koşullarında değişiklik korkusu, teknolojik işsizlik korkusu gibi) olabilir. Bir diğer neden ise kişisel nedenler (bilinmeyen korkusu, güvenlik ihtiyacı, kendine güvenmeme gibi) olarak ifade edilebilir. Son olarak ise sosyal nedenler (değişim amaçları ile grup normları ve hedefleri arasındaki farklar, mevcut sosyal ilişkilerden vazgeçmeme arzusu gibi) olduğu ifade edilmektedir.

İşletmeler, çalışanların değişime karşı dirençlerini ortadan kaldırmak ve değişime ayak uydurmalarını sağlamak amacıyla aşağıdaki faaliyetlerde yürütebilirler:

- Çalışanların değişim sürecinde hem karar alma noktasında hem de sürecin yürütülmesinde aktif olarak katılımının sağlanması,
- Çalışanlar ile sürekli iletişim halinde olunması,
- Çalışanlara değişim ve değişim sonrası ortaya çıkacak durum ile ilgili eğitimler verilmesi,
- İhtiyaç duyulması halinde pazarlık süreçlerinin yürütülmesi,
- İhtiyaç duyulması halinde açık veya kapalı zor kullanma,
- Değişim amacı doğrultusunda faaliyetleri desteklemek,
- Değişim ile ilgili yeterli bilgi paylaşımı yapmak (Koçel, 2014).

Çalışanlar farklı sebeplerden dolayı değişime direnç gösterdikleri gibi stres altında da olabilirler. Bu bağlamda yöneticiler aşağıdaki hususları dikkate alarak stresi yönetmelidirler:

- Yöneticilerin değişimin farkında olmaları,
- Yöneticilerin tüm düzeyler ile iletişim içinde olmaları,
- Yöneticilerin değişim sürecinde görünür ve ulaşılabilir olmaları,
- Yöneticilerin işletme çalışanlarını cesaretlendirir durumda olmaları,
- Yöneticilerin ve çalışanların birlikte değişim sürecine dâhil olmaları,
- Yöneticilerin değişime uyum sağlama da zorluk yaşayan çalışanlara ve iletişim eksikliklerini gidermek için destek sistemleri ve seminerler düzenliyor olmaları değişim sürecinin doğru ve istenilen şekilde yürütülmesine katkı sağlayacağı ifade edilmektedir (Dolaşır, 2005).

İşletme düzeyinde değişim ise; işletmelerin vizyon ve misyonları dahil olmak üzere tüm faaliyet ve unsurlarında değişikliğe gitmesi anlamını taşımaktadır (Koçel, 2014). Kotter'e göre (1999); işletme düzeyindeki değişim, aşağıdaki sekiz adım ile gerçekleşebilir.

- Hızlı hareket etme kültürü oluşturmak.
- İşbirliği ve dayanışmayı sağlamak.
- Yeni bir vizyona sahip olmak.
- Yeni vizyonu tüm çalışanlara iletmek.
- Daha yakın zamanda gerçekleşecek faydaları düşünerek hareket etmek.
- Sürekli iyileştirme faaliyetlerinde bulunmak.
- Yenilikleri kurumsallaştırmak (Güçlü ve Şehitoğlu, 2006: s. 244).

Değişim yönetimi konusu, 1970 ve 1980'li yıllarda artan rekabet koşulları nedeni ile işletmelerin tüm unsurlarında gerçekleştirilecek değişimleri önceden tahmin edebilmek amacıyla, yönetim bilimcilerin odaklandığı bir konu olarak ortaya çıktığı ifade edilmektedir. 2000'li yılların başlarından itibaren ise

iletişimin gelişmesi, zaman ve mekân farklarının ortadan kalkması, etik kavramının önem kazanması ve bilginin temel değer haline gelmesi ile yaşanan değişimler nitelik değiştirmiş, daha hızlı ve radikal çözümleri gerekli kılmıştır. Değişim yönetimi, bir işletmede değişimi anlayıp bu değişime rehberlik edebilmek için gerçekleştirilen eylemler dizisi olarak tanımlanmaktadır. Değişimin iyi yönetilebilmesi için öncelikle örgütsel değişim süreci adımları ve bu adımlarda kullanılabilecek uygulamaların iyi bilinmesi gerekmektedir (Kerman ve Öztop, 2014). Geçmişte değişim yönetimi, başlangıcı ve bitiş zamanı belli olan bir program ya da proje olarak ele alınırken, artık işletmelerin dinamik ve karmaşık bir çevreye uyum sağlamaya çalışırken içinde buldukları bir süreç olarak tanımlanmaktadır (Eser, 2017). Ayrıca May ve Stahl (2017) yapmış oldukları çalışmada; değişim yönetimi uygulamalarının sürdürülebilir rekabet avantajı sağlamak için bir ön koşul olduğunu ve uygulamada yaşanabilecek eksikliklerin rekabet avantajı sağlamada engel teşkil edebileceğini tespit etmişlerdir. Farklı bir tanımda ise değişim yönetimi; işletme kaynaklarının, iş süreçlerinin, bütçelerinin ve diğer tüm unsurlarının değişim yönüne doğru çevrilmesi ile bireyleri, ekipleri ve işletmeyi değiştirme ya da diğer farklı çalışma şekilleri ile işletmeyi yeniden şekillendirme sürecinin yönetimi anlamını taşımaktadır (Bhatt, 2017). Aşağıdaki Tablo 1’de ise değişim yönetimindeki çeşitli çalışmalar ve gelişmeler ifade edilmiştir.

Tablo 1: Değişim Yönetiminin Tarihçesi

Yıllar	Yazar	Çalışma Çıktıları
1960	Everett Rogers	Yeniliklerin yaygınlaştırılması adlı çalışmasında, değişimin; zaman, iletişim kanalları ve insan ilişkileri üzerindeki etkisi bakımından anlaşılması gerektiğini belirtmiştir.
1980	Robert Marshak	Değişim yönetimi için yeniden yapılanma adı altında tümüyle farklı bir süreç ortaya çıktığını ifade etmiştir.
1982	Julien Phillips	Değişim yönetimi ile ilgili bir model yayınladı.
1993	Daryl Conner	Teknolojik yenilikler açısından çalışan performansı ve yeni tekniklerin benimsenmesi konularına odaklanmıştır.
2000	Linda Ackerman Anderson	Değişimi yönetecek kişilerin, değişimin insanlar için yaratacağı sonuçlar konusunda sorumluluklarını belirlemeye çalışmıştır.
2010	Christina Dean	Değişim yönetimini resmi bir meslek olarak ifade etmiştir.
2016	The Association of Change Management Professionals	Kuruluş tarafından onaylı değişim yönetimi uzmanı sertifikası verilmeye başlandı.

Kaynak: Bhatt, R. (2017:34).

Tablo 1’de görüldüğü üzere değişim, ilk yıllarda yarattığı etkiler bağlamında ele alınmaya başlanmıştır. Özellikle insan ilişkileri, iletişim kanalları ve zaman açısından değerlendirilmiştir. 1980’li yıllarda ise sadece etkileri araştırılmış olan değişimin, artık yönetim süreçlerine dâhil edilmeye başlandığı ve yeniden yapılanma süreci olarak ele alındığı görülmektedir. Yine aynı yıllarda yönetim süreçlerine dâhil olan değişim, değişim yönetimi adı altında ele alınmaya başlanmış ve çeşitli modeller ile açıklanmaya çalışılmıştır. 1990’lı yıllarda ise teknolojik yenilikler ve yeni teknikler ile değişim yönetim süreçlerini uyumlaştırma fikirleri ortaya çıkmıştır. 2000’li yıllara gelindiğinde ise değişimi yönetecek kişilerin görev ve sorumlulukları gündeme gelmiştir. Değişimin olumlu ya da olumsuz etkilerini yönetmenin önemi ve gerekliliği vurgulanmaya başlanmıştır. Yine aynı dönemde değişim yönetimi ile ilgili yapılan çalışmalarda, değişim yönetiminin bir meslek olduğu ve uzmanlık gerektiren bir süreç olduğu ifade edilmiştir. Bu bağlamda değişim yönetimi sürecinin bilinçli ve bilgili yönetilmesi gereken bir süreç olduğu vurgulanmaya çalışılmıştır.

Değişim yönetiminin, yöneticilerin değişimi yönetme becerileri ile bağlantılı olduğu ifade edilmektedir. Yöneticilerin, yeniliklerden kaynaklanan gelecekteki değişiklikleri tahmin etme, ürün ve/veya hizmetlerde ihtiyaç duyulan değişiklikleri hızla hayata geçirebilme ve yeni fırsatlar elde edebilmek için mevcut kaynakları esnek bir şekilde kullanma becerilerine sahip olmaları gerekmektedir. Bununla birlikte yöneticiler, stratejik bir bakış açısı ile vizyonları belirleyebilmelidir (Wendler, 2016). Bu bağlamda *“işletme düzeyinde değişimlerde yöneticilerin becerileri etkili olmaktadır”* (Kerman ve Öztop, 2014: s. 95). Yöneticiler, sahip oldukları becerilerin yanı sıra değişim sürecini başlatırken ve yürütürken; teknoloji, çevre, bilgi yönetimi, iş çevresi, örgütsel bağlılık, örgüt yapıları, örgütün amaçlarının yeniden tanımlanması, girişimcilik ve iletişim konularını dikkate alması gerekmektedir. Ayrıca işletme düzeyinde değişimin ve dönüşümün gerçekleştirilebilmesi için yöneticilerin erdem, vizyon, coşku, merak, risk alma, iyi bir eğitim ve ekip çalışmasına olan inanç gibi ortak özellikleri olmalıdır (Tunçer, 2011). Değişim yönetimi süreci, sadece yöneticinin becerileri ile değil dikkate almaları gereken bu konular ve özellikler ile birlikte yürütüldüğünde başarı sağlayabilecektir.

Şekil 1: Değişim Yönetiminde İzlenecek Aşamalar

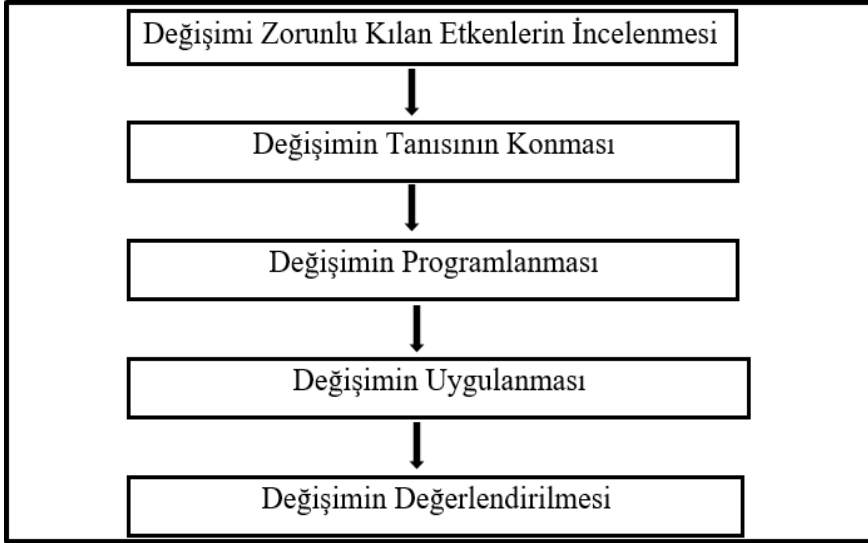

Kaynak: Güçlü, N. ve E. T. Şhitoğlu. (2006: s. 247).

Değişim süreci, belirli bir plan ve çeşitli aşamalar dâhilinde yürütülmesi gerekmektedir. Öncelikle değişimi zorlayan etkenlerin incelenmesi ve bu etkenlerin değişimi ne kadar zorunlu kıldığının belirlenmesi gerekmektedir. Ayrıca zorunlukların tespiti sonrası, değişimin hangi işletme süreçlerini kapsayacağı tespit edilmektedir. Zorunluluklar ve hangi süreçlerin değişime konu olacağını belirlenmesinden sonra değişimin programlanması aşamasına geçilmektedir. Değişimin nereden, ne zaman, nasıl, hangi yöntem ile başlayacağını belirleneceği programlama aşamasından sonra planlanan aksiyonların hayata geçirilmesi süreci başlamaktadır. Son olarak yapılan değişimlerin değerlendirme süreci gelmektedir. Değişimin olumlu ve olumsuz etkilerinin değerlendirildiği bu süreçte, sistemin aksayan yönleri veya ilave ihtiyaç duyulan aksiyonlar belirlenebilir.

Günümüzde sürekli değişen çevre koşulları dikkate alındığında, işletme içinde meydana gelen değişimin sonu gelmeyen dinamik bir süreç olduğunu söylemek mümkündür. Bu durum, her işletmenin değişime uyum sağlamayı kolaylaştıran bir kültüre ve iklime sahip olması gerektiği anlamını taşımaktadır (Eser, 2017). Bununla birlikte değişimin gerçekleşmesinde kritik rol oynayan insan kaynakları uygulamaları değişim sürecinin içerisinde olmalıdır. İnsan kaynakları uygulamaları, çalışanların değişimi için en fazla katkıyı işletme politikalarından birisi olduğu ifade edilmektedir. Örneğin; ücret ve ödül sistemlerinin uygulanması değişim için birer motivasyon kaynağı olarak değerlendirilebilir.

II. ÜCRET VE ÖDÜL SİSTEMİ

Ücret ve ödül sistemi, çalışanların işletmeye ait birçok probleme çözüm bulmaları için çaba gösterilmelerinde dışsal motivasyon aracı olarak önemli bir rol oynamaktadır. Dışsal motivasyon araçları ise iki boyuttan oluşmaktadır. Birinci boyut; sosyal motivasyon araçları ile ilgiliyken ikinci boyut; örgütsel motivasyon ile ilgilidir. Sosyal motivasyon boyutu; arkadaşlık, yardımseverlik, iş arkadaşlarının ve yöneticilerin desteği gibi faktörleri içerir ve kişiler arası ilişkilere dayanmaktadır.

Örgütsel motivasyon boyutu ise, iş performansını artırmak için örgüt tarafından sunulan olanaklarla ilgilidir. Bu olanaklar; çalışma ortamındaki kaynakların yeterliliği, ücret eşitliği, yükselme fırsatı, ek yararlar ve iş güvencesi gibi faktörlerden oluşmaktadır. Bu faktörler, enstrümantal motivasyon araçları olarak da adlandırılır. Motivasyon bağlamında ücret, önemli bir faktördür ancak motive edici diğer faktörler ile beraber uygulanması durumunda motivasyon sağlamaktadır (Koçel, 2014).

Maddi menfaatler dışında çalışanların adil muamele görme, tanınma, güvenlik gibi konulara da verdiği önem küçümsenmemelidir. Ekstra emek ve çabalar sonucunda ortaya çıkan kazançların sadece üst yönetim ve hissedarlara paylaşıyor olması durumunda çalışanlarda oluşan kendilerine haksızlık yapıldığı düşüncesi, motivasyonlarının düşmesine ve ekstra çaba göstermekten vazgeçmelerine neden olabilmektedir (Pfeffer, 1995). Bu nedenle işletmeler, ücret ve ödül sistemlerini tesis ederken; Lawler ve Porter'ın bekleyiş teorisinde ortaya koydukları, *“kişinin göstereceği gayretin ödüllendirme olasılığı (bekleyiş) tarafından etkilendiği”* görüşü; Adams'ın eşitlik teorisinde ortaya koyduğu *“birey kendisinin sarf ettiği gayret ve karşılığında elde ettiği sonucu, aynı iş ortamında başkalarının sarf ettiği ve elde ettikleri sonuç ile karşılaştırır”* görüşlerini dikkate almalıdırlar (Koçel, 2014: s. 746-748).

“Ücret, ‘ecir’ sözcüğünden türemiş bir kelimedir. Kelime anlamı itibariyle, çalışanın üretim ve hizmet sürecinde harcadığı emeğin karşılığında kişiye sağlanan yararlar olarak tanımlanabilir” (Sadullah vd., 2015: s. 351). Ücret ve performans arasındaki ilişkiyi tespit etmek üzere yapılan çalışmalarda, çalışanların ücret ile ilgili beklentisi karşılandığında ortaya koydukları performanslarında ve verimliliklerinde artış görüldüğü ifade edilmektedir. Örneğin, Amerika'da 750 işletmeyi kapsayan bir araştırma sonucunda, işletmenin sahip olduğu rekabet gücü ile uyguladıkları ücret sistemi arasında ilişki olduğu ortaya konulmuştur (Sabuncuoğlu, 2016). Bu bağlamda ücret ve ödül sistemleri, motivasyon ve değişime uyum sağlamada önemli bir süreç olduğu söylenebilir.

İşletmeler, çalışanlarına ödeyecekleri ücretlerin belirlenmesinde bazı temel ilkelere uymaları gerekmektedir. Bu bağlamda, ücretlerin belirlenme sürecinde izlenilmesi gereken ilkeler şu şekilde sıralanabilir:

• **Eşitlik İlkesi:** İşin taşıdığı sorumluluk, önem ve zorluk derecesine uygun ücretin belirlenmesidir.

• **Dengeli Ücret İlkesi:** İşletme tarafından ödenen ücret, çalışanın yaşam kalitesini arttırdığı gibi işletmenin de maliyetlerini zorlayacak düzeyde olamamalıdır.

• **Cari Ücrete Uygunluk İlkesi:** Çalışanlara ödenen ücret ile piyasada aynı tür işe verilen ücretle eşit düzeyde olmalıdır.

• **Yükselme (Terfi) ile Orantılı Ücret İlkesi:** Bir üst düzeye atanmış çalışanın ücreti eski pozisyonundaki ücretten yüksek olmalıdır. Bir astın ücreti, üstünden fazla olmamalıdır.

• **Bütünlük İlkesi:** Fiziksel emeklerini ortaya koyan mavi yaka çalışanlar ile düşünsel yeteneğini ortaya koyan beyaz yaka çalışanların ücretleri arasında bir sınıf farklılığı yaratılmamalıdır. İşletme, tüm çalışanlarını kapsayan bir ücret politikası izlemelidir.

• **Nesnellik İlkesi:** Çalışanlara ödenen ücretlerde herhangi bir duygusal nedenle artış ya da azalma olmamalıdır. Objektif kriterler ile değerlendirmeler yapılarak herkese hak ettiği ölçüde ücret verilmelidir.

• **Açıklık İlkesi:** İşletmelerin uyguladıkları ücret politikası, tüm çalışanlar ile paylaşılmalı ve çalışanlar tarafından işe girişten itibaren açık bir şekilde anlaşılmalıdır (Sabuncuoğlu, 2016).

Yukarıda ifade edilen ilkelerden sonra ücret yapısının oluşturulması gerekmektedir. “*Ücret yapısı, işletme içinde bir işe diğer işe göre ne kadar ücret ödeneceğini belirlemek için önemlidir. Böylece uygulamada bir ilke haline gelmiş getirilmiş olan eşit işe eşit ücret ödenmesi imkânı ortaya çıkacaktır*” (Sadullah vd., 2015: s. 306). Ücret sistemi iki şekilde kurulabilir. Bunlardan birincisi, Şekil 2’de belirtildiği gibi işe dayalı ücret sistemidir. Bu yapıda, işler arasındaki değer veya önem farklılıklarına göre bu işleri yapan çalışanların aldıkları ücretlerinin farklılaştırılması amacı güdülmektedir. İşe dayalı ücret sistemi oluşturulur iken öncelikle iş analizi yapılmakta ve daha sonra iş tanımı ve iş gerekleri ortaya çıkartılmaktadır. Daha sonra ise iş değerlemesinde kullanılacak yöntemler belirlenip değerlendirildikten sonra iş yapısı oluşturulmaktadır. Son olarak da iş yapısına uygun olan ücret düzeyleri belirlenerek ücret yapısı ortaya çıkmaktadır (Çetin, Elmalı ve Arslan, 2017).

Şekil 2: İşe Dayalı Ücret Yapısının Oluşturulması

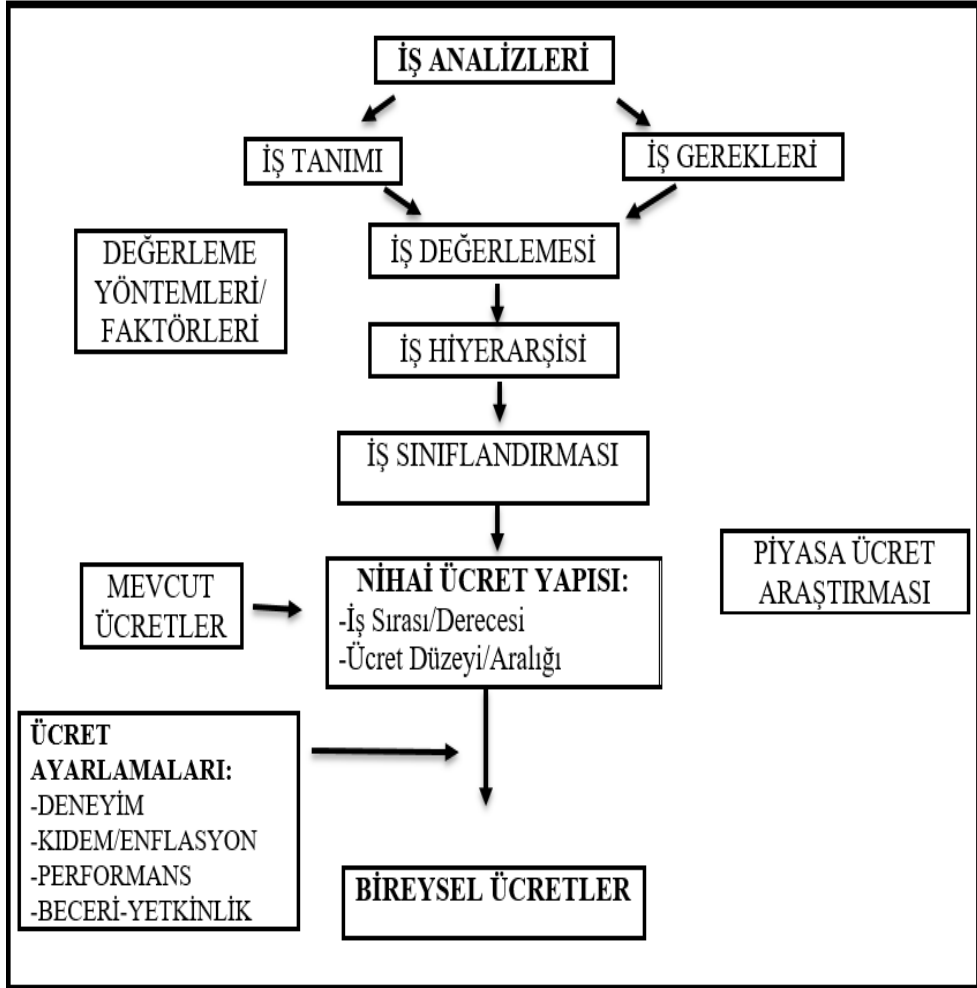

Kaynak: Çetin, C., Elmalı, D. E. ve L. M. Arslan. (2017: s. 188).

Kişiyeye dayalı ücret yapısının oluşturulmasında ise Şekil 3’de görüldüğü gibi, ilk aşamada beceri/yetenliklerin analizi yapılmaktadır. İkinci aşamada ise yapılacak işlerin gerektirdiği beceri ve yeteneklerin tanımlanması süreci yürütülür. Üçüncü aşamada ise çalışanların eğitim başarıları ve performansları değerlendirilerek belgelendirilir. Son olarak ise çalışanların beceri ve yetenek düzeyine uygun ücret düzeyi belirlenmektedir (Çetin vd., 2017).

Şekil 3: Kişiyeye Dayalı Ücret Yapısının Oluşturulması

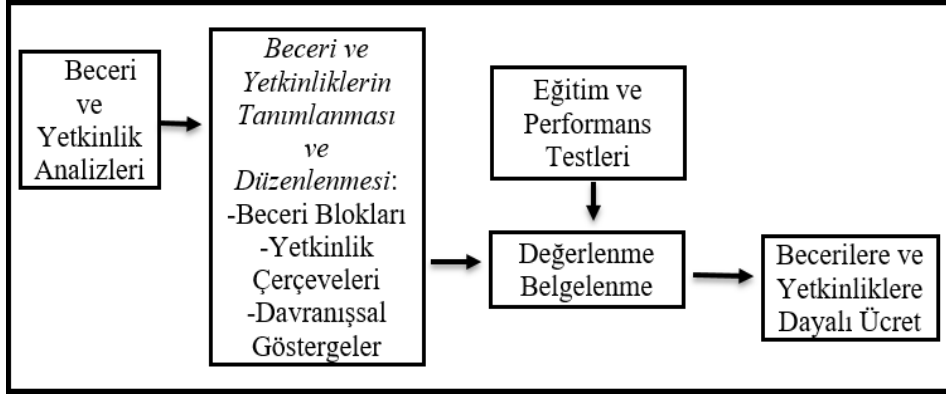

Kaynak: Çetin, C., D. E. Elmalı ve L. M. Arslan. (2017:189).

Ücret ve ödül sisteminin, çalışanların işletmeye ait birçok probleme çözüm bulmaları için çaba gösterilmelerinde dışsal motivasyon aracı olarak önemli bir rol oynadığı daha önce vurgulanmıştı. Ayrıca motivasyon bağlamında ücret, önemli bir faktördür ancak motive edici diğer faktörler ile beraber uygulanması durumunda motivasyon sağlamaktadır (Koçel, 2014). Bu bağlamda ücret tek başına arzulan davranışın ortaya çıkartılmasında yeterli olmayabilir. Sosyal ve maddi ödüller, ücret sistemini destekleyen bir motivasyon kaynağı olarak değerlendirilmektedir. Ödül, işletmelerin çalışanların performansına bağlı olarak maddi, maddi olmayan ve psikolojik ödemeler olarak tanımlanmaktadır (Mansour, 2015). Yazında, çalışanlara sunulan ödüllerin farklılık göstermesi ve farklı şekillerde elde edilmesi durumunun çalışanları bu ödüllere ulaşmak için motive ettiği ifade edilmektedir (Pfeffer, 1995). Bununla birlikte bir adayın, belirli bir iş yerini seçmesi, orada kalması ve motive bir şekilde çalışması kendisine önerilen ücret ve ödüller ile yakından ilişkilidir. “*Bu nedenle işletmeler, yetenek ve beceri sahibi çalışanları işletmelerine çekebilmeleri için maddi ya da maddi olmayan ücretlerden ve biçimsel ya da biçimsel olmayan ödüllerden oluşan bir sistem kurmaları gerekmektedir*” (Barutçugil, 2004: s. 443).

Ödül sistemi, işletmeler tarafından bireysel ya da grup düzeyinde uygulanmaktadır. Bu sistem; kazanç paylaşımı, kar paylaşımı, çalışanların hisse sahibi olmasını sağlamak, çalışanların sahip olduğu becerileri için ödemeler vb. uygulamaları içinde barındıran bir yapı olarak kurulmuş olabilir. Bu uygulamalar sayesinde çalışanlar ve işletme arasındaki çatışmaların ortadan kalktığı ve çalışanların kendilerini işin sahibi gibi hissettikleri ifade edilmektedir. Bu bağlamda çalışanların tutum ve davranışları olumlu yönde gelişerek işletme performansını arttırmakta ve çalışanlar yeni sorumluluklar

üstlenme konusunda hevesli duruma gelmektedirler (Pfeffer, 1998). Bununla birlikte çalışanların, günlük operasyonel sorunların çözümündeki katkılarının işletme tarafından ödüllendirilmesi durumunda, çalışanların sorunların çözümü için daha fazla sorumluluk alacakları ve kendi istekleri ile ekstra çaba gösterecekleri ifade edilmektedir. Bu nedenle işletmeler, ödül sistemlerini yapılandırırken ekstra emek ve çaba harcayan çalışanlarını dikkate alması gerekmektedir. Ortaya çıkan bu gönüllü çabalar sayesinde işletmelerin maliyet ve giderlerinin bir kısmında azalma ya da geri kazanım sağlanabileceği ifade edilmektedir (Huselid, 1995).

Ödül sistemi, kendi içinde uyumluluğu ve bütünlüğü olan, işletmeye ve çalışanlarına fayda sağlamayı hedefleyen bir sistem olarak tanımlanabilir (Armstrong ve Taylor, 2014). Ödül sistemi kurulur iken dikkat edilmesi gereken prensipler şu şekilde sıralanmaktadır:

- Ödül sistemi, tüm paydaşların çıkarları doğrultusunda adil ve şeffaf olarak yürütülmelidir.
- Ödül sistemi, iş hedeflerine ulaşmayı destekleyecek şekilde yapılandırılmalı ve geliştirilmelidir.
- Çalışanların sunmuş oldukları katkılara göre ödüllendirme yapılmalıdır.
- Kritik katkı sağlayan çalışanlar da en az üstün performans gösteren çalışanlar kadar ödüllendirilmelidir.
- Çalışanların ilgisini çeken ve onlar için değer ifade eden ödüller sunulmalıdır.
- Ödül sistemi, yüksek performans kültürünün oluşmasına destek olacak yapıda olmalıdır.
- Ödül sisteminin yürütülmesinde ve çalışanların ödüller arasında seçim yapabilmesinde kabul edilebilir oranda esneklik sağlanmalıdır.
- Ödül kararları için birim yöneticilerine daha fazla sorumluluk verilmelidir (Armstrong ve Taylor, 2014).

Şekil 4’de görüldüğü gibi çalışanlar, arzulanan davranışları sergilemeleri halinde sosyal ödül ya da parasal ödüller ile ödüllendirilmektedir. Sosyal ödüller; çalışanın sözlü ve yazılı takdir edilmesi, işletme, gruplar ve arkadaşları tarafından kabullenilmesi, terfi ve transfer edilmesi ve olumlu geri bildirim alması olarak sayılabilir. Parasal ödül olarak ise; ücret artışı, prim ve ikramiye olarak sayılabilir.

Şekil 4: Ödül Sistemi

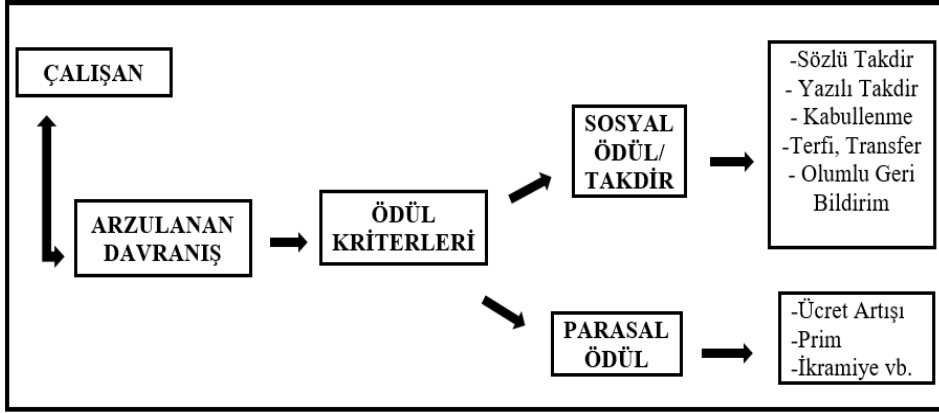

Kaynak: Barutçugil, İ. (2004: s. 453).

Ücret ve ödüller, çalışanlar için önemli bir motivasyon kaynağıdır. Ücret ve ödül sistemleri kurulur iken yukarıda bahsedilen ilkelere ve kurallara uyulması gerekmektedir. İşletmelerin performansı, işletmenin yaşam süresini direkt olarak etkileyen en önemli unsurlardan birisidir. Bu bağlamda, işletme performansı ve çalışan motivasyonu arasındaki ilişki göz ardı edilmemelidir. Çalışanları motive etmek, işletmeye kazandırmak ve işletmede tutmak için ücret ve ödül sistemi kritik önem taşımaktadır. Ücret ve ödül sistemlerini kurulmasında temel ilkelerden ve bilimsel çalışmalar sonucu ortaya çıkan teorilerden uzaklaşmamak gerekmektedir. Çünkü çalışanlardan beklenen iş rolleri dışında kendi istekleri ile bazı davranışlar göstermesi de beklenmektedir.

III. ARAŞTIRMA METODOLOJİSİ

A. Araştırmanın Amacı ve Hipotezleri

Bu çalışmanın amacı; işletmelerin değişim yönetimi süreci ile uyguladıkları ücret ve ödüllendirme sistemi arasındaki ilişkisini tespit etmektir. Bununla birlikte, ücret ve ödüllendirme sisteminin değişim yönetimi süreci üzerindeki etkisini tespit etmektir. Bu çerçevede geliştirilen hipotezler aşağıdaki gibidir.

H₁: Ücret ve ödüllendirme sistemi ile değişim yönetimi süreci arasında anlamlı bir ilişki vardır.

H₂: Ücret ve ödüllendirme sisteminin değişim yönetimi sürecine anlamlı bir etkisi vardır.

B. Araştırmanın Yöntemi, Analizi ve Örneklemi

Araştırma, Türkiye’deki Sivil Havacılık Genel Müdürlüğü’nün, Havaalanları Yer Hizmetleri Yönetmeliği (SHY-22) hükümlerine uygun olarak yetkilendirdiği ve ruhsatlandığı 37 adet yer hizmetleri işletmesini kapsamaktadır. Ayrıca bu araştırma, örgüt düzeyinde yapılmış (analiz birimi örgüt) ve bu çerçevede söz konusu işletmelerin üst ve orta kademe müdürlerinin (genel müdür, genel müdür yardımcısı ve bölüm müdürleri) düşünce ve algıları temel alınmıştır. Araştırma için gerekli olan veriler; yapılandırılmış anket uygulaması ile toplanmıştır. Bu çalışmada tam sayım yapılmış ve anketler 37 yer hizmetleri işletmesine elden ve e-posta şeklinde ulaştırılmıştır. Söz konusu 37 işletmenin 16 adedinden geri dönüş alınabilmiş ve araştırmaya, 16 işletmenin 171 üst ve orta kademe yöneticilerinden alınan cevaplar dâhil edilmiştir. Anketlerin toplanması Ocak 2018 - Mart 2018 tarihleri arasında toplanmış ve tamamlanmıştır. Araştırmanın amacı doğrultusunda, araştırma modelinde yer alan değişkenlerin ve araştırma modelinin test edilmesine yönelik, SPSS 21.0 paket programı ve Amos 22.0 yazılımı kullanılmıştır. Araştırmanın açımlayıcı faktör analizleri ve güvenilirlik analizi çalışmaları, SPSS 21.0 paket programıyla gerçekleştirilirken, doğrulayıcı faktör analizi ise AMOS 22.0 yazılımı ile gerçekleştirilmiştir. Araştırma kapsamında, kullanılan tüm istatistiksel analizlerde anlamlılık düzeyi 0,05 olarak kabul edilmiş ve elde edilen tüm sonuçlar çift yönlü olarak sınanmıştır.

C. Araştırmada Kullanılan Ölçekler

Araştırma için gerekli olan veriler; e-posta ve elden dağıtılan anket uygulaması ile toplanmıştır.

Değişim Yönetimi: Değişim yönetimini ölçeği, Wendler (2014) tarafından yayınlanan “*Development of the Organizational Agility Maturity Model*” isimli çalışmasındaki anket formunda bulunan değişim yönetimi boyutuna ait ifadelerden oluşturulmuştur. Değişim yönetimi boyutuna ait 7 ifade bulunmaktadır. Yapı geçerliliğinin kontrolü için yapılan faktör analizi sonucunda, *KMO değeri 0,94, Bartlett testi değeri 7203 (p=0,000 ve anlamlı) ve Cronbach alpha değeri 0,91 olarak bulunmuştur.* Varimax döndürmeleri sonucunda değişim yönetimine ait 7 ifadeden 1 ifade çıkartılmıştır. Ölçek en olumsuzdan en olumluya doğru (1- Hiçbir zaman, 2- Biraz, 3- Kararsızım, 4- Çoğunlukla, 5- Tamamıyla) şeklinde 1’den 5’e kadar derecelendirilmiştir.

Ücret ve Ödül Sistemi: Ölçek, Mansour (2015) tarafından yayınlanan “*The Practice of Strategic Human Resource Management in a Developing Country*” isimli çalışmasındaki anket formunda bulunan ücret ve ödüllendirme sistemi boyutuna ait ifadelerden oluşturulmuştur. Yapı geçerliliğinin kontrolü için yapılan faktör analizi sonucunda, *KMO değeri 0,92, Bartlett testi değeri 5194,02 (p=0,000 ve anlamlı) ve Cronbach alpha değeri 0,90 olarak bulunmuştur.* Ücret ve ödüllendirme sistemi boyutuna ait 9 ifade bulunmaktadır.

Varimax döndürmeleri sonucunda; ücret ve ödüllendirme sistemine ait 9 ifadeden 2 ifade çıkartılmıştır. Ölçek en olumsuzdan en olumluya doğru (1- Kesinlikle katılmıyorum, 2- Katılmıyorum, 3- Kararsızım, 4- Katılıyorum, 5- Kesinlikle Katılıyorum) şeklinde 1’den 5’e kadar derecelendirilmiştir.

Ölçeklerin Türkçe uyarlaması, araştırmacı tarafından hazırlanmış ve daha sonrasında uzman bir ekip tarafından gözden geçirilmiştir. Uyarlama aşamasından sonra, ifadelerin anlaşılabilir olup olmadığının tespiti için pilot uygulama yapılmış ve elde edilen sonuçların yeterli olduğu tespit edilmiştir. Böylelikle kullanılacak anketlerin ölçekleri araştırmayı temsil edecek şekilde hazırlanmıştır.

Çalışmada kullanılan ölçekler ile ilgili elde edilen verilere ilişkin tanımlayıcı istatistiklerin yer aldığı çizelge Tablo 2’de sunulmuştur.

Tablo 2: Ölçeklere İlişkin Tanımlayıcı İstatistikler

Ölçekler	Soru Sayısı	Ortalama \bar{X}	Standart Sapma SS	Minimum	Maksimum
Ücret ve Ödüllendirme	7	3,72	0,843	1	5
Değişim Yönetimi	6	3,90	0,74	1	5

D. Katılımcıların Demografik Özellikleri

Tablo 3’de görüldüğü üzere tanımlayıcı istatistik analizi sonucunda, araştırmaya katılan 171 üst ve orta kademe yöneticilerin; 47’si kadın (%27,5), 124’ü (%72,5) erkektir. Katılımcılardan 46’sı (%27) 35 yaş altı, 50’si (%29,2) 35 yaş üstü-40 yaş aralığında, 56’sı (%32,7) 40 yaş üstü-50 yaş aralığında ve 19 kişi (%11,1) 50 yaş üzerindedir. Katılımcılardan 61’i (%35,7) lise, 83’ü (%48,5) lisans ve 27’si (%15,8) ise yüksek lisans düzeyinde öğrenim görmüştür. Katılımcılardan 49’nun (%28,7) mesleki deneyimi 10 yıldan az, 58’inin (%33,9) 10 yıl üstü-15 yıl aralığında, 25’inin (%14,6) 15 yıl üstü-20 yıl aralığında ve 39’unun (%22,8) ise 20 yıldan fazladır. Katılımcılardan 46’sının (%26,9) işletmedeki çalışma süresi 5 yıl ve daha az, 64’ünün (%37,4) 5 yıl üstü-10 yıl aralığında, 33’ünün (%19,3) 10 yıl üstü-15 yıl aralığında ve 28’inin ise (%16,4) 15 yıldan fazladır.

Tablo 3: Katılımcıların Demografik Özellikleri

KATILIMCILARIN DEMOGRAFİK ÖZELLİKLERİ	DEĞİŞKENLERİN KATEGORİLERİ	FREKANS	YÜZDE DAĞILIMI (%)
Cinsiyet	Kadın	47	27,5
	Erkek	124	72,5
Yaş	0-35 yaş	46	27,0
	35 yaş üstü-40 yaş	50	29,2
	40 yaş üstü-50 yaş	56	32,7
	50 yaş üzeri	19	11,1
Öğrenim Düzeyi	Lise	61	35,7
	Lisans	83	48,5
	Yüksek Lisans	27	15,8
Sektördeki Deneyim Süresi	0-10 yıl	49	28,7
	10 yıl üstü-15 yıl	58	33,9
	15 yıl üstü-20 yıl	25	14,6
	20 yıldan fazla	39	22,8
İşletmede Çalışılan Süre	0-5 yıl	46	26,9
	5 yıl üstü-10 yıl	64	37,4
	10 yıl üstü-15 yıl	33	19,3
	15 yıldan fazla	28	16,4

E. Ölçeklerin Geçerlikleri ile Güvenirlikleri

Ölçeklerin geçerlik ve güvenilirlik analizleri kapsamında, açımlayıcı faktör analizi ve doğrulayıcı faktör analizi çalışmaları gerçekleştirilmiştir. Araştırma kapsamında, kullanılan tüm istatistiksel analizlerde anlamlılık düzeyi 0,05 olarak kabul edilmiş ve elde edilen tüm sonuçlar çift yönlü olarak sınanmıştır. Faktörlerin, iç tutarlılıklarının hesaplanmasında madde toplam korelasyonu ve Cronbach α değerleri kullanılmıştır. Tablo 4’de görüldüğü üzere ölçeğe ait güvenilirlik değeri 0.90’dır. Bu bağlamda, ücret ve ödüllendirme ölçeği, 7 ifadeden oluşan yüksek derecede güvenilir bir ölçüm aracıdır.

Tablo 4: Ücret ve Ödüllendirme Ölçeğinin Açıklayıcı Faktör ve Güvenirlilik Analizlerinin Sonuçları

DEĞİŞKEN	İFADELER	FAKTÖR AĞIRLIKLARI	FAKTÖR AÇIKLAYICILIĞI (%)	GÜVENİLİRLİK α
ÜCRET VE ÖDÜLLENDİRME	1. İşletmemizde ödüllendirme sistemi finansal sonuçlar ile yakından bağlantılıdır.	0,750	42.94	0,90
	2. İşletmemizde performansa dayalı ödüllendirme sistemi vardır.	0,792		
	3. Ödüllendirme uygulaması işletmenin amaçları ve hedefleri ile ilgilidir.	0,764		
	4. Maaş ve ücretler belirlenirken iş performansı çok önemlidir.	0,668		
	5. İşletmemizdeki çalışanların görevlerindeki ücret artışları iş performanslarına bağlıdır. (Yetenekler, motivasyon ve davranışlar)	0,699		
	6. Kalifiye çalışanların işletme içerisinde daha yüksek gelir ve/veya sorumluluk içeren görevlere terfi olanağı mevcuttur.	0,538		
	7. İşletmemiz sürekli olarak çalışanların ihtiyaçlarını karşılamak için prim ve ikramiyeleri inceler ve günceller.	0,757		

Tablo 5’de görüldüğü gibi ölçekteki tüm ifadeler için madde-toplam korelasyonlarının 0,40’dan yüksek olduğu tespit edilmiştir. Doğrulayıcı faktör analizi sonuçlarına göre; ücret ve ödüllendirme ölçeği, 7 ifadeli ayırt edici ve tahmin gücü yüksek, yeterli geçerliliğe sahip güvenilir bir ölçek olduğu sonucuna ulaşılmıştır.

Tablo 5: Ücret ve Ödüllendirme Ölçeğinin Doğrulayıcı Faktör Analizlerinin Sonuçları

DEĞİŞKEN	İFADELER	REGRESYON KATSAYISI	STANDART HATA	t DEĞERİ	β	AÇIKLAMA KATSAYISI	TOPLAM KORELASYON
ÜCRET VE ÖDÜLLENDİRME	1. İşletmemizde ödüllendirme sistemi finansal sonuçlar ile yakından bağlantılıdır.	1			0,811	0,658	0,546
	2. İşletmemizde performansa dayalı ödüllendirme sistemi vardır.	0,782	0,083	9,455**	0,684	0,468	0,677
	3. Ödüllendirme uygulaması işletmenin amaçları ve hedefleri ile ilgilidir.	1,086	0,092	11,842**	0,821	0,674	0,707
	4. Maaş ve ücretler belirlenirken iş performansı çok önemlidir.	1,082	0,091	11,94**	0,826	0,682	0,730
	5. İşletmemizdeki çalışanların görevlerindeki ücret artışları iş performanslarına bağlıdır. (Yetenekler, motivasyon ve davranışlar)	0,869	0,083	10,504**	0,747	0,558	0,724
	6. Kalifiye çalışanların işletme içerisinde daha yüksek gelir ve/veya sorumluluk içeren görevlere terfi olanağı mevcuttur.	0,992	0,09	11,06**	0,776	0,602	0,635
	7. İşletmemiz sürekli olarak çalışanların ihtiyaçlarını karşılamak için prim ve ikramiyeleri inceler ve günceller.	0,789	0,099	7,935**	0,596	0,355	0,694

**p<0,01; β :Standardize Regresyon Katsayısı.

Faktörlerin, iç tutarlılıklarının hesaplanmasında madde toplam korelasyonu ve Cronbach α değerleri kullanılmıştır. Tablo 6'da görüldüğü üzere ölçeğe ait güvenilirlik değeri ise 0.91'dir. Bu bağlamda, değişim yönetimi ölçeği, 6 ifadeden oluşan yüksek derecede güvenilir bir ölçüm aracıdır.

Tablo 6: Değişim Yönetimi Ölçeğinin Açıklayıcı Faktör ve Güvenirlilik Analizlerinin Sonuçları

DEĞİŞKEN	İFADELER	FAKTÖR AĞIRLIKLARI	FAKTÖR AÇIKLAYICILIĞI (%)	GÜVENİLİRLİK α
DEĞİŞİM YÖNETİMİ	1. Yöneticilerimiz, IT yatırımlarının değerini şirket çapında bakış açısıyla anlarlar.	0,550	13,273	0,91
	2. Yöneticilerimiz, değişimi yönetmek için gerekli bilgi ve becerilere sahiptirler.	0,567		
	3. Stratejik karar almak için farklı işlevler ve/veya departmanlar ortak ve yoğun olarak birlikte çalışırız.	0,619		
	4. Yeni ürün ve/veya hizmet geliştirmede farklı departman ve/veya işlevlerin sürece erken dönemde katılımını teşvik ederiz.	0,646		
	5. Bilişim teknolojilerindeki yenilikler hakkında sistematik olarak birbirimizi bilgilendiririz.	0,621		
	6. Uygun teknolojilere stratejik olarak yatırım yaparız ve bilgi teknolojilerinin iş değerlerimize ne derece katkısı olduğuna dair net bir vizyona sahibiz.	0,600		

Tablo 7’de görüldüğü gibi ölçekteki tüm ifadeler için madde-toplam korelasyonlarının 0,40’dan yüksek olduğu tespit edilmiştir. Ölçeğe ait güvenilirlik değeri ise 0.91’dir. Bu bağlamda, değişim yönetimi ölçeği, 6 ifadeden oluşan yüksek derecede güvenilir bir ölçüm aracıdır.

Tablo: 7: Değişim Yönetimi Ölçeğinin Doğrulayıcı Faktör Analizlerinin Sonuçları

DEĞİŞKEN	İFADELER	REGRESYON KATSAYISI	STANDART HATA	t DEĞERİ	β	AÇIKLAMAKATSA YISI	TOPLAM KORELASYON
DEĞİŞİM YÖNETİMİ	1. Yöneticilerimiz, IT yatırımlarının değerini şirket çapında bakış açısıyla anlarlar.	1			0,747	0,558	0,750
	2. Yöneticilerimiz, değişimi yönetmek için gerekli bilgi ve becerilere sahiptirler.	0,957	0,081	11,886**	0,678	0,460	0,693
	3. Stratejik karar almak için farklı işlevler ve/veya departmanlar ortak ve yoğun olarak birlikte çalışırız.	1,074	0,096	11,178**	0,826	0,683	0,782
	4. Yeni ürün ve/veya hizmet geliştirmede farklı departman ve/veya işlevlerin sürece erken dönemde katılımını teşvik ederiz.	1,242	0,106	11,756**	0,864	0,746	0,802
	5. Bilişim teknolojilerindeki yenilikler hakkında sistematik olarak birbirimizi bilgilendiririz.	1,192		11,888**	0,872	0,761	0,808
	6. Uygun teknolojilere stratejik olarak yatırım yaparız ve bilgi teknolojilerinin iş değerlerimize ne derece katkısı olduğuna dair net bir vizyona sahibiz.	1,006	0,102	9,885**	0,741	0,549	0,678

**p<0,01; β :Standardize Regresyon Katsayısı.

F. HIPOTEZ TESTLERİ

Araştırmanın hipotezlerini test etme doğrultusunda, modelde yer alan değişkenlerin birbirleriyle ilişkilerini saptamak üzere korelasyon analizi yapılmıştır. Korelasyon analizi, değişkenlerin bağımlı veya bağımsız olması dikkate alınmaksızın aralarındaki ilişkinin derecesini ve yönünü belirlemektedir. Tablo 8'de görüldüğü üzere yapılan analiz sonucunda, değişim yönetimi ile ücret ve ödüllendirme sistemi arasında

(.665), güçlü düzeyde pozitif yönlü ilişki tespit edilmiştir. Bu bağlamda, “ H_1 : Ücret ve ödüllendirme sistemi ile değişim yönetimi süreci arasında anlamlı bir ilişki vardır.” hipotezimiz kabul edilmiştir.

Tablo 8: Değişim Yönetimi ve Ücret ve Ödüllendirme Arasındaki Korelasyon Analizi

	Ortalama	Standart Sapma	Ücret ve Ödüllendirme
Değişim Yönetimi	3,90	0,74	,665**

N=171; * $p < 0,05$ ** $p < 0,01$

Ücret ve ödüllendirme sisteminin değişim yönetimi üzerindeki etkisini belirlemeye yönelik yapılan regresyon analizi sonucunda, ücret ve ödüllendirme sisteminin değişim yönetimi üzerinde anlamlı bir etkisi olduğu görülmektedir. Bu bağlamda, “ H_2 : Ücret ve ödüllendirme sisteminin değişim yönetimi sürecine anlamlı bir etkisi vardır.” hipotezimiz kabul edilmiştir.

Tablo 9: Değişim Yönetimi ve Ücret ve Ödüllendirme Arasındaki Regresyon Analizi

Bağımlı Değişken	Bağımsız Değişken	B	St. B	S. H.	t	p
Değişim Yönetimi	Ücret ve Ödüllendirme	0,103	0,189	0,038	2,666	0,008**

***: $p < 0,001$ **: $p < 0,01$ **: $p < 0,05$ B: Regresyon Katsayısı St. B: Standardize Edilmiş Beta Katsayısı S. H. : Standart Hata.

SONUÇ

Günümüz işletmeleri, çeşitli çevresel değişimler nedeni ile faaliyetlerini yürütme noktasında çeşitli zorluklar yaşamaktadırlar. Özellikle küreselleşme, pazarların sınırlarının ortadan kalkması, müşteri taleplerindeki değişiklikler ve ürün yaşam sürelerinin kısalması gibi faktörler, işletmelerin yaşam sürelerini doğrudan etkilemektedir. Bu nedenle işletmelerin; değişime ve müşteri taleplerine hızla cevap verebilen, pazara yeni ürün ve hizmetler sunabilen bir yapıya sahip olmaları gerekmektedir. İç ve dış çevrede yaşanan tüm değişimler, işletmenin değişimi için itici bir güç oluşturmaktadır. İşletme değişim sürecini planlı, organize ve kontrollü bir şekilde yürütmek zorundadır. Çevresel değişim faktörlerinin ortaya çıkmasından sonra hareket etmek, değişimi kaçırmaya ve

rakiplerin arkasında kalmaya neden olabilir. Bu bağlamda değişim süreci doğru yürütülmeli ve zamanında harekete geçilmelidir.

Değişim kısaca, mevcut konumdan daha farklı bir konuma geçmeyi ifade etmektedir. Bu yeni konum işletmenin tüm öğelerinin yeniden yapılanması anlamını taşımaktadır. Tüm süreçlerin tekrar yapılandırılması ve oluşan yeni yapıya uyumun sağlanabilmesi doğru bir değişim yönetimi uygulaması ile mümkün olacaktır. Değişimin etkili olması, hedefler ile değerlerin uyumu ve bu değer ve hedeflerin işletme liderleri ile çalışanları tarafından paylaşılmasına ve içselleştirilmesine bağlıdır. Değişim sadece üst kademe yöneticilerin yürütebileceği bir süreç değildir. İşletmenin değerlerinden organizasyon yapısına, hedeflerinden stratejilerine ve en önemlisi çalışanlarına kadar etkisi olacak bir süreçtir. Sayılan bu kavramların başında değişim için en önemli unsurlardan birisi olan insan unsuru gelmektedir.

Bu bağlamda, çalışanların değişime inanması ve gönüllü olarak değişim süreçlerine dâhil olacak motivasyona sahip olmaları kritik önem taşımaktadır. Motivasyon, sosyal ve örgütsel motivasyon olarak ele alınabilir. Sosyal motivasyon olarak; arkadaşlık, yöneticilerin desteği, yardımseverlik sayılabilir. Örgütsel motivasyon ise; iş performansını artırmak için örgüt tarafından sunulan olanaklarla ilgilidir. Bu nedenle değişim sürecinde işletmeler, her iki motivasyon araçlarını kullanabilir durumda olmalıdırlar. İfade edilen bu iki motivasyon aracı ile birlikte, değişim sürecinde çalışanların aktif olarak rol alması da ayrı bir önem taşımaktadır. Değişim sürecinde aktif olarak görev almayan çalışanların, değişimden korkma ve değişime direnç gösterme şeklinde davranışlar sergilemesi beklenebilir.

Yazında, ücret ve ödüllerin örgütsel motivasyon bağlamında değerlendirilmekte ve çalışanlar için önemli bir motivasyon kaynağı olduğu ifade edilmektedir. Doğru yapılandırılmış, adaletli, etik, beklentileri karşılayan ve çalışanlar tarafından olumlu olarak algılanan ücret ve ödüllendirme sistemleri, çalışanlar için önemli bir motivasyon kaynağı olacaktır. Ücret sistemi kurulurken; eşitlik, dengeli ücret dağılımı, cari ücrete uygunluk, terfi orantılı ücret gibi ilkelere dikkat edilmelidir. Ayrıca ödül sisteminin; adil, şeffaf, iş hedeflerine ulaşmayı destekleyen, çalışanların katkılarına bağlı sunulan, çalışanlar için değer ifade eden bir yapıda olması gerekmektedir. Eğer bu ilkelere uygun olarak yapılandırılmış bir ücret ve ödüllendirme sistemi, çalışanlar tarafından olumlu algılanacak ve önemli bir motivasyon aracı olacaktır. Bu nedenle işletmeler, ücret ve ödüllendirme sistemini, bir motivasyon kaynağına dönüştürmeleri gerekmektedir.

Çalışmamızda, çalışanların değişim sürecinde ihtiyaç duydukları motivasyonun, doğru yapılandırılmış bir ücret ve ödüllendirme sistemi ile ortaya çıkabileceği ve değişim yönetimi süreçlerine olumlu etkileri olabileceği düşünülmüştür. Bu bağlamda yapılan analizler sonucunda; ücret ve ödüllendirme sistemi ile değişim yönetimi süreçleri arasında pozitif yönlü bir ilişki olduğu

ortaya çıkmıştır. Eğer doğru yapılandırılmış bir ücret ve ödüllendirme sistemi var ise değişim yönetimi süreci olumlu yönde etkilenmektedir. Ayrıca ücret ve ödüllendirme sisteminin, değişim yönetimi süreçlerine anlamlı bir etkisi olduğu görülmüştür. Gelecek çalışmalar için değişim yönetimi sürecinde görev alan çalışanların işletmeye bağlılıkları ile değişim sürecindeki etkilerinin araştırılması önerilebilir.

KAYNAKÇA

- Akdemir, A. (Ed.). (2016). *Örgütlerde stratejik yönetim*. (1. Baskı). Ankara: Orion Kitabevi.
- Armstrong, M. ve Taylor, S. (2014). *Armstrong's handbook of human resource management practice*. (13. Baskı). İngiltere: Kogan Page Limited.
- Barutçugil, İ. (2004). *Stratejik insan kaynakları yönetimi*. (1. Baskı). İstanbul: Kariyer Yayıncılık.
- Bhatt, R. (2017). Theoretical perspective of change management. *Clear International Journal of Research in Commerce and Management*, 8(2), 34-36.
- Burnes, B. ve Jackson, P. (2011). Success and in organizational change: An exploration of the role of values. *Journal of Change Management*, 11(2), 133-162.
- Burnes, B. ve Todnem, R. (2012). Leadership and change: the case for greater ethical clarity. *J Bus Ethics*, 108, 239-252.
- Burnes, B. (2017). After Paris: Changing corporate behaviour to achieve sustainability. *Social Business*, 7(3-4), 333-357.
- Çetin, C., Elmalı, D. E., ve Arslan, L. M. (2017). *İnsan kaynakları yönetimi*. (5. Baskı). İstanbul: Beta Yayınları.
- Dolaşır, S. (2005). Değişim yönetimi ve spor örgütleri. *Spormetre Beden Eğitimi ve Spor Bilimleri Dergisi*, 3(1), 11-15.
- Eser, G. (2017). Değişim yönetimi uygulamalarında başarı faktörlerinin belirlenmesi ve uygulamaya yönelik bir model önerisi. *Business and Economics Research Journal*, 8 (4), 815-834.
- Güçlü, N. ve Şehitoğlu, E. T. (2006). Örgütsel değişim yönetimi. *Kazım Karabekir Eğitim Fakültesi Dergisi*, 0(13), 240-254.
- Huselid, M. A. (1995). The impact of human resource management practices on turnover, productivity, and corporate financial performance. *Academy of Management Journal*, 38(3), 635-672.
- Kerman, U. ve Öztop, S. (2014). Kamu çalışanlarının örgütsel değişim yönetimine yönelik algısı. *Süleyman Demirel Üniversitesi Sosyal Bilimler Enstitüsü Dergisi*, 1(19), 89-112.

- Koçel, T. (2014). *İşletme yöneticiliği*. (15. Baskı). İstanbul: Beta Yayınları.
- May, G. ve Stahl, B. (2017). The significance of organizational change management for sustainable competitiveness in manufacturing: Exploring the firm archetypes. *International Journal of Production Research*, 55(15), 4450-4465.
- Mansour, M. (2015). The practice of strategic human resource management in a developing country. *European Online Journal of Natural and Social Sciences*, 4(3), 500-517.
- Pfeffer, J. (1995). Producing sustainable competitive advantage through the effective management of people. *Academy of Management Executive*, 9(1), s: 55-69.
- Pfeffer, J. (1998). Seven practices of successful organizations. *California Management Review*, 40(2), 96-124.
- Sabuncuoğlu, Z. (2016). *İnsan kaynakları yönetimi*. (1. Baskı). Bursa: Alfa Aktüel Yayınları.
- Sadullah, Ö., Uyargil, C., Acar, C. A., Özçelik, O. A., Dündar, G., Ataay, D. İ., Adal, Z., Tüzüner, L. (2015). *İnsan kaynakları yönetimi*. (7. Baskı). İstanbul: Beta Yayınları.
- Sherehiy, B., Karwowski, W., ve Layer, J. K. (2007). A review of enterprise agility: Concepts, frameworks, and attributes. *International Journal of Industrial Ergonomics*, 37(5), 445-460.
- Todnem, R., Kuipers, B., ve Stephen P. (2018). Understanding teams in order to understand organizational change: The OTIC model of organizational change. *Journal of Change Management*, 18(1), 1- 9.
- Tunçer, P. (2011). Örgütsel değişim ve liderlik. *Sayıştay Dergisi*, (80), s: 57-83.
- Wendler, R. (2014). Development of the organizational agility maturity model. *Proceedings of the 2014 Federated Conference on Computer Science and Information System*, 1197-1206.
- Wendler, R. (2016). Dimensions of organizational agility in the software and IT service industry. *Insights From An Empirical Investigation. Communications Of The Association For Information Systems*, 39(21), 439-482.