



KAFKAS ÜNİVERSİTESİ
İKTİSADİ ve İDARİ BİLİMLER FAKÜLTESİ
KAFKAS UNIVERSITY
FACULTY OF ECONOMICS and ADMINISTRATIVE SCIENCES



KAFKAS ÜNİVERSİTESİ
İKTİSADİ ve İDARİ BİLİMLER FAKÜLTESİ DERGİSİ
KAÜİİBFD

KAFKAS UNIVERSITY
JOURNAL OF ECONOMICS AND ADMINISTRATIVE SCIENCES FACULTY

KAUJEASF

ISSN: 1309-4289

E – ISSN: 2149-9136

HAKEMLİ DERGİ

PEER-REVIEWED JOURNAL

Cilt 11 / Sayı 22 / Ay Aralık / Yıl 2020
Volume 11 / Number 22 / Month December / Year 2020

**DERGİMİZ TÜBİTAK-ULAKBİM SOSYAL VE BEŞERİ BİLİMLER
VERİ TABANINDA DİZİNLENMEKTEDİR**
**THIS JOURNAL IS INDEXED IN ULAKBİM SOCIAL SCIENCES AND
HUMANITIES DATABASE**

KAFKAS ÜNİVERSİTESİ
İKTİSADİ VE İDARİ BİLİMLER FAKÜLTESİ DERGİSİ
KAÜİİBFD

KAFKAS UNIVERSITY
JOURNAL of ECONOMICS AND ADMINISTRATIVE SCIENCES FACULTY
KAUJEASF
ISSN: 1309-4289 / E – ISSN: 2149-9136

Dergi İmtiyaz Sahibi
Journal Executive Owner

Prof. Dr. Erkan TOKUCU
Kafkas Üniversitesi İktisadi ve İdari Bilimler
Fakültesi Adına
*On Behalf of Kafkas University Faculty of
Economics and Administrative Sciences*

Editör
Editor

Dr. Öğr. Üyesi Ömer Uğur BULUT
Kafkas Üniversitesi, Türkiye

Editör Yardımcıları
Subeditors

Dr. Öğr. Üyesi Deniz TANIR
Kafkas Üniversitesi, Türkiye
Arş. Gör. Cavit Emre AYTEKİN
Kafkas Üniversitesi, Türkiye
Öğr. Gör. Metehan KARAKURT
Kafkas Üniversitesi, Türkiye

Sorumlu Yazı İşleri Müdürü
Editorial Board Secretary

Doç. Dr. Elnur Hasan MİKAİL
Kafkas Üniversitesi, Türkiye

Yayın Kurulu
Editorial Board

Prof. Dr. Cihan Çobanoğlu,
South Florida Sarasota-Manatee Üniversitesi, ABD
Prof. Dr. Emmanuel OBIESIE
Nova Southeastern Üniversitesi, ABD
Prof. Dr. Reşad Muradov
Azerbaycan Devlet İktisat Üniversitesi, Azerbaycan
Prof. Dr. Ötügen SENGER
Kafkas Üniversitesi, Türkiye
Doç. Dr. Fadhel Kaboub
Denison Üniversitesi, ABD
Doç. Dr. Levent GELİBOLU
Kafkas Üniversitesi, Türkiye
Doç. Dr. Elnur Hasan MİKAİL
Kafkas Üniversitesi, Türkiye
Doç. Dr. Deniz ÖZYAKIŞIR
Kafkas Üniversitesi, Türkiye
Doç. Dr. Atıl Cem ÇİÇEK
Kafkas Üniversitesi, Türkiye
Dr. Öğr. Üyesi Savaş DURMUŞ
Kafkas Üniversitesi, Türkiye
Dr. Öğr. Üyesi Aykut AYKUTALP
Kafkas Üniversitesi, Türkiye

Alan Editörleri
Field Editors

İktisat
Economics

Doç. Dr. Deniz ÖZYAKIŞIR
Kafkas Üniversitesi, Türkiye

İşletme
Business Administration

Doç. Dr. Levent GELİBOLU
Kafkas Üniversitesi, Türkiye

Siyaset Bilimi ve Kamu Yönetimi
*Political Science and Public
Administration*

Doç. Dr. Atıl Cem ÇİÇEK
Kafkas Üniversitesi, Türkiye

Siyaset Bilimi ve Uluslararası
İlişkiler
*Political Science and International
Relations*

Doç. Dr. Elnur Hasan MİKAİL
Kafkas Üniversitesi, Türkiye

Uluslararası Ticaret Ve Lojistik
International Trade and Logistics

Dr. Öğr. Üyesi Savaş DURMUŞ
Kafkas Üniversitesi, Türkiye

Sosyal Hizmet
Social Work

Dr. Öğr. Üyesi Aykut AYKUTALP
Kafkas Üniversitesi, Türkiye

Yönetim Bilişim Sistemleri
Management Information Systems

Prof. Dr. Ötügen SENGER
Kafkas Üniversitesi, Türkiye

Üretim Editörü
Production Editor

Murat İNCE
Kafkas Üniversitesi, Türkiye

İngilizce Dil Uzmanı
English Language Linguist

Prof. Dr. Gencer ELKILIÇ
Kafkas Üniversitesi, Türkiye

KAÜİİBFD HAKEMLİ BİR DERGİDİR.
KAUJEASF IS A PEER-REVIEWED JOURNAL.
Yayınlanan makalelerin sorumluluğu yazara/yazarlara aittir.
The responsibilities of the articles belong to the author/authors.

DANIŞMA KURULU
Advisory Board

Prof. Dr. Emmanuel OBIESIE	Nova Southeastern Üniversitesi/ABD
Prof. Dr. Sharan BURAK	Nova Southeastern Üniversitesi/ABD
Prof. Dr. Reşad MURADOV	Azerbaycan Devlet İktisat Üniversitesi
Prof. Dr. Suat OKTAR	Marmara Üniversitesi / İstanbul
Prof. Dr. Aysel ERCİŞ	Atatürk Üniversitesi / Erzurum
Prof. Dr. Kerem KARABULUT	Atatürk Üniversitesi / Erzurum
Prof. Dr. Adem ÜZÜMCÜ	Hacı Bayram Veli Üniversitesi / Ankara
Prof. Dr. Canan ÇETİN	Marmara Üniversitesi / İstanbul
Prof. Dr. Cem SAATÇIOĞLU	İstanbul Üniversitesi / İstanbul
Prof. Dr. Cevat GERNİ	Gebze Teknik Üniversitesi / Kocaeli
Prof. Dr. Ercan BAYAZITLI	Ankara Üniversitesi / Ankara
Prof. Dr. Ercan SARIDOĞAN	Çanakkale Onsekiz Mart Üniversitesi / Çanakkale
Prof. Dr. Ercan TAŞKIN	Dumlupınar Üniversitesi / Kütahya
Prof. Dr. Hakkı BÜYÜKBAŞ	Erciyes Üniversitesi / Kayseri
Prof. Dr. Hülya TALU	İstanbul Üniversitesi / İstanbul
Prof. Dr. Reşat KARCIOĞLU	Atatürk Üniversitesi / Erzurum
Prof. Dr. Uğur YOZGAT	İstanbul Kültür Üniversitesi / İstanbul
Doç. Dr. Fadhel KABOUB	Denison Üniversitesi/ABD

İletişim / Correspondence

Doç. Dr. Elnur Hasan MİKAIL
Kafkas Üniversitesi
İktisadi ve İdari Bilimler Fakültesi
Merkez Yerleşke 36100 KARS

Telefon / Telephone

+90 (474) 225 11 50 / 1842

Belgegeçer / Faks

+90 (474) 225 12 57

e- posta / e-mail

kafkasiibfdergi@gmail.com

İnternet Sayfası / Web Page

<http://www.kafkas.edu.tr/KAUIIBFD>

Baskı / Print

Kafkas Üniversitesi Rektörlüğü Sağlık,
Kültür ve Spor Daire Başkanlığı - KARS

Kafkas Üniversitesi İktisadi ve İdari Bilimler Fakültesi Dergisi (KAÜİİBFD) Kafkas Üniversitesi İktisadi ve İdari Bilimler Fakültesi'nin ulusal resmi hakemli bilimsel dergisidir. Haziran ve Aralık aylarında olmak üzere altı ayda bir ve yılda iki kez yayımlanır. Derginin yayın dili **Türkçe** ve **İngilizce**dir.

Derginin temel amacı; İktisadi ve İdari Bilimler (İİBF) alanlarında bilimsel bilgi üretimine katkı sağlamaktır. Bilime yenilik getiren, Yeni bir bilimsel yöntem geliştiren veya Bilinen bir yöntemi yeni bir alana uygulama niteliğinde olan özgün makalelere yer vermeyi amaçlamaktadır.

Derginin kapsamı İİBF alanı ile ilgili konuları kapsamaktadır. Dergide, İktisat, İşletme, Siyaset Bilimi, Kamu Yönetimi, Ekonometri, Çalışma Ekonomisi ve Endüstri İlişkileri, Maliye ve Uluslararası İlişkiler alanlarının kapsamına giren tüm konulardaki çalışmalar yayımlanır.

"Dergimize erişim sağlayabileceğiniz “internet kaynakları, veri tabanları veya indeksler” şunlardır:

Internet resources, databases and indexes to access this journal are as follows:

Erişim Yolları	Resim	İnternet Adresi
Ulakbim TR Dizin		http://cabim.ulakbim.gov.tr/tr-dizin/tr-dizinde-dizinen-dergi-listesi/
Dergipark		http://dergipark.ulakbim.gov.tr/kauibf/
EconLit,		https://www.aeaweb.org/econlit/journal_list.php
ProQuest,		search.proquest.com/publication/2036230/citation/B5632CDF2E594DBBPQ/1?accountid=130306
EBSCOHost		https://www.ebscohost.com/titleLists/buh-journals.htm
UlrichsWeb,		https://ulrichsweb.serialssolutions.com/search/278227064
Google Scholar,		https://scholar.google.com.tr/scholar?hl=tr&q=%22Kafkas+%C3%9Cniversitesi+%C4%B0ktisadi+ve+%C4%B0dari+Bilimler+Fak%C3%BCltesi+Dergisi%22&btnG=&lr=
Arastirmax,		http://www.arastirmax.com/en/search/publications?fulltext=kafkas&f[0]=field yayimlanan dergi%3A25823
TO-KAT		http://www.toplukatalog.gov.tr/index.php?f=1&the_page=1&cwid=2&keyword=1309-4289&tokat_search_field=5&order=0&command=Tara#alt

TEŞEKKÜR *

Dergimizin bu sayısındaki makalelerin değerlendirilmesinde hakem olarak değerli katkıları sunan aşağıda isimleri yer alan öğretim üyelerine teşekkürlerimizi ve en derin saygılarımızı sunarız.

Yayın Kurulu

ACKNOWLEDGEMENT

We convey our deepest gratitude and thanks to below mentioned scholars who graciously offered their invaluable assistance in reviewing for articles of this number.

Editorial Board

Prof. Dr. Adalet HAZAR

Prof. Dr. Ali TAŞ

Prof. Dr. Aytaç YILDIZ

Prof. Dr. Duygu KIZILDAĞ

Prof. Dr. Ercan SARIDOĞAN

Prof. Dr. Fatih KARÇIOĞLU

Prof. Dr. Gökalep Nuri SELÇUK

Prof. Dr. Haydar ÇAKMAK

Prof. Dr. Hilmi YÜKSEL

Prof. Dr. John D. EVANS

Prof. Dr. Kasım BADAĞ

Prof. Dr. Murat YILDIRIM

Prof. Dr. Mustafa Zihni TUNCA

Prof. Dr. Remzi ALTUNİŞİK

Prof. Dr. Sait Öztürk

Prof. Dr. Sebahattin YILDIZ

Doç. Dr. Ali ASKER

Doç. Dr. Bora YENİHAN

Doç. Dr. Cüneyt KILIÇ

Doç. Dr. Deniz ÖZYAKIŞIR

Doç. Dr. Eda YAŞA ÖZELTÜRKAY

Doç. Dr. Ezgi UZEL AYDINCAK

Doç. Dr. Gökçe CEREV

Doç. Dr. Hakan KARA

Doç. Dr. Hüseyin ÇEKEN

Doç. Dr. Mahmut HIZIROĞLU

Doç. Dr. Muqaddes YEŞİLKAYA

Doç. Dr. Serkan ÇİÇEK

Doç. Dr. Serkan KÜNÜ

Doç. Dr. Serkan NAKTİYOK

Doç. Dr. Seyhan ÖZTÜRK

Doç. Dr. Sevinç YARAŞIR TÜLÜMCE

Doç. Dr. Yunus ZENGİN

Dr. Öğr. Üyesi Abdulkadir BARUT

Dr. Öğr. Üyesi Abdullah TOPÇUOĞLU

Dr. Öğr. Üyesi Adem ÇELİK

Dr. Öğr. Üyesi Ali Emre AYDIN

Dr. Öğr. Üyesi Arzu ŞAHİN

Dr. Öğr. Üyesi Aykut SEZGİN

Dr. Öğr. Üyesi Ayşem SEZERŞANLI

Başkent Üniversitesi

Sakarya Üniversitesi

Ankara Yıldırım Beyazıt Üniversitesi

İzmir Demokrasi Üniversitesi

Çanakkale Onsekiz Mart Üniversitesi

Atatürk Üniversitesi

Atatürk Üniversitesi

Ankara Hacı Bayram Veli Üniversitesi

Dokuz Eylül Üniversitesi

University of Miami

Miami Dade College

Karabük Üniversitesi

Süleyman Demirel Üniversitesi

Sakarya Üniversitesi

Yıldız Teknik Üniversitesi

Kafkas Üniversitesi

Karabük Üniversitesi

Kocaeli Üniversitesi

Çanakkale Onsekiz Mart Üniversitesi

Kafkas Üniversitesi

Çağ Üniversitesi

Beykoz Üniversitesi

Fırat Üniversitesi

Kütahya Dumlupınar Üniversitesi

Muğla Sıtkı Koçman Üniversitesi

İstanbul Üniversitesi

Erzincan Binali Yıldırım Üniversitesi

Muğla Sıtkı Koçman Üniversitesi

Iğdır Üniversitesi

Atatürk Üniversitesi

Kafkas Üniversitesi

Pamukkale Üniversitesi

Kafkas Üniversitesi

Harran Üniversitesi

Bolu Abant İzzet Baysal Üniversitesi

Kafkas Üniversitesi

İzmir Bakırçay Üniversitesi

Adana Alparslan Türkeş Bilim ve

Teknoloji Üniversitesi

Süleyman Demirel Üniversitesi

Erzincan Binali Yıldırım Üniversitesi

Dr. Öğr. Üyesi Bayram KIRMIZIGÜL	Munzur Üniversitesi
Dr. Öğr. Üyesi Burak KÜÇÜK	Maltepe Üniversitesi
Dr. Öğr. Üyesi Filiz ASLAN ÇETİN	Kafkas Üniversitesi
Dr. Öğr. Üyesi Funda Hatice SEZGİN	İstanbul Üniversitesi
Dr. Öğr. Üyesi Gül Şerife HUYUĞUZEL KIŞLA	Ege Üniversitesi
Dr. Öğr. Üyesi Kadir DELİGÖZ	Atatürk Üniversitesi
Dr. Öğr. Üyesi Kemal AKA	Marmara Üniversitesi
Dr. Öğr. Üyesi Mehmet Ali PAYLAN	Bilecik Şeyh Edebali Üniversitesi
Dr. Öğr. Üyesi Muhammet Ali SAĞLAM	Artvin Çoruh Üniversitesi
Dr. Öğr. Üyesi Murat AYKIRI	Kafkas Üniversitesi
Dr. Öğr. Üyesi Mustafa ZEYİN	Bilecik Şeyh Edebali Üniversitesi
Dr. Öğr. Üyesi Onur OĞUZ	Batman Üniversitesi
Dr. Öğr. Üyesi Orkun ORAL	Bilecik Şeyh Edebali Üniversitesi
Dr. Öğr. Üyesi Ömer Uğur BULUT	Kafkas Üniversitesi
Dr. Öğr. Üyesi Özgür KARAGÜLLE	İstanbul Üniversitesi
Dr. Öğr. Üyesi Özlem KARADAĞ ALBAYRAK	Kafkas Üniversitesi
Dr. Öğr. Üyesi Savaş DURMUŞ	Kafkas Üniversitesi
Dr. Öğr. Üyesi Yüksel İLTAŞ	Kırşehir Ahi Evran Üniversitesi

İÇİNDEKİLER CONTENTS

Yıl: 2020, Cilt: 11, Sayı: 22, Ay: Aralık
Year: 2020, Volume: 11, Number: 22, Month: December

ARAŞTIRMA MAKALELERİ (RESEARCH ARTICLES)

İŞLETME (BUSINESS ADMINISTRATION)

Mustafa UYSAL 10.36543/kauibfd.2020.024

YABANCI PORTFÖY YATIRIMLARIYLA HİSSE SENEDİ FİYATLARI ARASINDAKİ İLİŞKİ: ZAMANLA DEĞİŞEN ASİMETRİK NEDENSELLİK ANALİZİ544-561
RELATIONSHIP BETWEEN FOREIGN PORTFOLIO INVESTMENTS AND SHARE PRICES: TIME VARYING ASYMMETRIC CAUSALITY ANALYSIS

Rukiye ÖZKAN Sezen BOZYİĞİT 10.36543/kauibfd.2020.025

STAJ ALGISININ İŞLETMEYLE İLGİLİ FAKTÖRLER BAĞLAMINDA İNCELENMESİ: LOJİSTİK EĞİTİMİ ÜZERİNE BİR ARAŞTIRMA.....562-596
INVESTIGATION OF INTERNSHIP PERCEPTION IN THE CONTEXT OF FACTORS RELATED TO ORGANIZATION: A RESEARCH ON LOGISTICS TRAINING

Pınar ERKAL 10.36543/kauibfd.2020.026

ÖRGÜTLERDE ALGILANAN DESTEĞİN İÇ GİRİŞİMCİLİK DÜZEYİNE ETKİSİ: İŞ TATMİNİNİN ARACILIK ROLÜ.....597-621
THE EFFECT OF PERCEIVED ORGANIZATIONAL SUPPORT ON THE LEVEL OF INTREPRENEURSHIP: THE MEDIATING ROLE OF PERCEIVED JOB SATISFACTION

Kürşad ÇAVUŞOĞLU 10.36543/kauibfd.2020.027

MUHASEBE MESLEK MENSUPLARININ ETİK DEĞERLERE YATKINLIĞININ İNCELENMESİ.....622-645
THE INVESTIGATION OF THE INCLINATION OF ACCOUNTING PROFESSION MEMBERS TO ETHICAL VALUES

Özgür KURU ELİF BOYRAZ 10.36543/kauibfd.2020.028

HEPİNİZİ YENİ BİR ÜRÜN GİBİ GÖRÜYORUM! TEKRAR KULLANILABİLİR AMBALAJLARA YÖNELİK TÜKETİCİ TUTUMLARI.....646-668
I SEE ALL OF YOU AS A NEW PRODUCT! CONSUMER ATTITUDES FOR REUSABLE PACKAGES

Can BİÇER 10.36543/kauibfd.2020.029

SHEDDING CROCODILE TEARS: HOW TO DEAL WITH PASSIVE-AGGRESSIVE EMPLOYEES AT WORKPLACES669-679
TİMSAH GÖZYAŞLARI DÖKME:İŞYERLERİNDE PASİF-AGRESİF ÇALIŞANLARLA NASIL BAŞ EDİLİR?

Yunus ZENGİN Ümit Caner BOZÇALI 10.36543/kauibfd.2020.030

İNSAN KAYNAKLARI UYGULAMALARININ ÖRGÜTSEL ÖZDEŞLEŞME VE ÖRGÜTSEL YABANCILAŞMAYA ETKİSİ.....680-710
THE EFFECT OF HUMAN RESOURCES PRACTICES ON ORGANIZATIONAL IDENTIFICATION AND ORGANIZATIONAL ALIENATION

Hakan CAVLAK 10.36543/kauibfd.2020.031

GELENEKSEL VE ALTERNATİF PERFORMANS ÖLÇÜTLERİ KULLANIMI İLE İŞLETME ÖZELLİKLERİ İLİŞKİSİ: BORSA İSTANBUL'DA BİR UYGULAMALAR.....711-742
RELATION OF USING TRADITIONAL AND ALTERNATIVE PERFORMANCE MEASURES TO FIRM CHARACTERISTICS: AN APPLICATION TO BORSA ISTANBUL

Muhammet Fatih ŞENGÜLLENDİ Yasin ŞEHİTOĞLU Enes KURT
DOI:10.36543/kauibfd.2020.032
**TOKSİK LİDERLİK VE ÜRETKENLİK KARŞITI İŞ DAVRANIŞLARI İLİŞKİSİNDE
KARİYERİZMİN ARACI ETKİSİ.....743-765**
THE MEDIATOR EFFECT OF CAREERISM ON THE RELATION BETWEEN TOXIC
LEADERSHIP AND COUNTERPRODUCTIVE WORK BEHAVIOR

Birdoğan BAKİ Duygu SERDAR *10.36543/kauibfd.2020.033*
SANAYİ 4.0 OLGUNLUK MODELİ UYGULAMALARI ÜZERİNE LİTERATÜR İNCELEMESİ
.....766-787
A LITERATURE REVIEW ON INDUSTRY 4.0 MATURITY MODEL APPLICATIONS

Hüsnü KAPU Sebahattin YILDIZ Tuğba MEDET BUKNİ *10.36543/kauibfd.2020.034*
**POZİTİF PSİKOLOJİ BAĞLAMINDA PSİKOLOJİK SERMAYE, DUYGUSAL EMEK VE İŞ
PERFORMANSI ARASINDAKİ İLİŞKİLER.....788-815**
THE RELATIONSHIPS BETWEEN PSYCHOLOGICAL CAPITAL, EMOTIONAL LABOR AND JOB
PERFORMANCE IN THE CONTEXT OF POSITIVE PSYCHOLOGY

Tolga ERGÜN Hilal OK ERGÜN *10.36543/kauibfd.2020.035*
**KATILIM BANKACILIĞI SEKTÖRÜNÜN FİNANSAL PERFORMANSI İLE REKLAM
GİDERİ İLİŞKİSİNİN ARAŞTIRILMASI.....816-839**
RESEARCH ON RELATIONSHIP BETWEEN FINANCIAL PERFORMANCE OF PARTICIPATION
BANKING AND ADVERTISING EXPENSE

Samet AYDIN Kübra MERMERTAŞ *10.36543/kauibfd.2020.036*
**E-PERAKENDE SEKTÖRÜNDE SATIŞ SONRASI HİZMETLERİN MÜŞTERİ TATMİNİ VE
TEKRAR SATIN ALMA NİYETİNE ETKİSİ.....840-863**
(THE EFFECT OF AFTER-SALES SERVICES ON CUSTOMER SATISFACTION AND RE-
PURCHASE INTENTION IN E-RETAIL SECTOR)

İKTİSAT (ECONOMICS)

Fuad SELAMZADE *10.36543/kauibfd.2020.037*
AZERBAYCAN OTEL İŞLETMELERİNİN ETKİNLİK ANALİZİ864-890
EFFICIENCY ANALYSIS OF AZERBAIJAN HOTEL ORGANIZATIONS

Mehmet ALTUNTAŞ Mehmet ÖZYURT *10.36543/kauibfd.2020.038*
**KENTLEŞME VE SAĞLIK HARCAMALARI: TÜRKİYE ÜZERİNE EKONOMETRİK BİR
ÇALIŞMA.....891-915**
URBANIZATION AND HEALTH EXPENDITURES: AN ECONOMETRIC STUDY ON TURKEY

Süleyman UĞURLU Kerem KARABULUT *10.36543/kauibfd.2020.039*
**TERÖRİZMİN SABİT SERMAYE YATIRIMLARI ÜZERİNDEKİ ETKİSİ: TÜRKİYE
ÖRNEĞİ.....916-936**
THE EFFECT OF TERRORISM ON GROSS FIXED CAPITAL FORMATIONS: THE CASE OF
TURKEY

İshak TURĞUT Cahit AYDEMİR Abdulvahap BAYDAŞ *10.36543/kauibfd.2020.040*
**DÜZCE ÜNİVERSİTESİ LİSANS ÖĞRENCİLERİNİN SİGORTA SİSTEMİNE YÖNELİK
ALGI DÜZEYLERİ.....937-952**
PERCEPTIONS LEVELS OF DÜZCE UNIVERSITY UNDERGRADUATE STUDENTS ABOUT THE
INSURANCE SYSTEM

Cüneyt İPTEŞ *10.36543/kauibfd.2020.041*
**19. YÜZYILDA OSMANLI TARIMINDAKİ DÖNÜŞÜMÜN YEREL BASINDAN İZLENMESİ:
TUNA VİLAYET GAZETESİ ÖRNEĞİ953-972**
MONITORING OF THE TRANSFORMATION IN OTTOMAN AGRICULTURE IN THE 19TH
CENTURY FROM THE LOCAL PRESS: EXAMPLE OF TUNA VILAYET NEWSPAPER

Kübra BOZMA Gürkan BOZMA Ahmet GÜNEY 10.36543/kauibfd.2020.042
ENFLASYON VE İŞSİZLİĞİN YOKSULLUK ÜZERİNDEKİ ETKİSİ: TÜRKİYE DÜZEY-1
BÖLGELERİ ÖRNEĞİ.....973-996
EFFECTS OF INFLATION AND UNEMPLOYMENT ON POVERTY: THE CASE OF LEVEL - 1
REGIONS OF TURKEY

Gizem BAŞ Mehmet KARA 10.36543/kauibfd.2020.043
TÜRKİYE'DE DÖVİZ KURU İLE SORUNLU KREDİLER İLİŞKİSİ: BİR ZAMAN SERİSİ
ANALİZİ.....997-1023
THE NEXUS BETWEEN FOREIGN EXCHANGE RATE AND NON-PERFORMING LOANS IN
TURKEY: A TIME SERIES ANALYSIS

Seçil DURAN Serkan KÜNÜ Volkan DURAN 10.36543/kauibfd.2020.044
DEVELOPMENT OF MONEY ATTITUDES SCALE1024-1047
PARA TUTUMU ÖLÇEĞİNİN GELİŞTİRİLMESİ

Cemil VARLIK 10.36543/kauibfd.2020.045
SERMAYE GİRİŞLERİNDEKİ AŞIRI ARTIŞLARIN BELİRLEYİCİLERİ: TÜRKİYE ÖRNEĞİ
.....1048-1074
DETERMINANTS OF THE SURGES IN CAPITAL INFLOWS: THE CASE OF TURKEY

SİYASET BİLİMİ VE KAMU YÖNETİMİ (POLITICAL SCIENCE AND PUBLIC ADMINISTRATION)

Adem ÇAYLAK Cansu KAYMAL 10.36543/kauibfd.2020.048
ALEVİLİKTE MUHALİF DİL VE SÖYLEM: ALEVİ TÜRKÜ VE DEYİŞLERİ ÜZERİNDEN
BİR ANALİZ.....1075-1106
DISSIDENT LANGUAGE AND SPEECH IN ALEVISM: AN ANALYSIS OF ALEVI FOLK SONG
AND ITS PHRASES

DERLEME MAKALELERİ (REVIEW ARTICLES)

İŞLETME (BUSINESS ADMINISTRATION)

Meryem AYBAS Funda TOKUCU 10.36543/kauibfd.2020.046
KAYNAK TEMELLİ STRATEJİK İNSAN KAYNAKLARI YÖNETİMİ.....1107-1136
(RESOURCE BASED STRATEGIC HUMAN RESOURCES MANAGEMENT)

SİYASET BİLİMİ VE ULUSLARARASI İLİŞKİLER (POLITICAL SCIENCE AND INTERNATIONAL RELATIONS)

Erhan CANİKOĞLU 10.36543/kauibfd.2020.047
RUS GÜVENLİK DÜŞÜNCESİNİN GELİŞİMİNDE JEOPOLİTİK FAKTÖRLERİN VE
AVRASYACILIĞIN ROLÜ.....1137-1164
EVOLUTION OF RUSSIAN SECURITY THINKING: THE ROLE OF GEOPOLITICAL FACTORS
AND EURASIANISM

YABANCI PORTFÖY YATIRIMLARIYLA HİSSE SENEDİ FİYATLARI ARASINDAKİ İLİŞKİ: ZAMANLA DEĞİŞEN ASİMETRİK NEDENSELLİK ANALİZİ¹



Kafkas Üniversitesi
İktisadi ve İdari Bilimler
Fakültesi
KAÜİBFD
Cilt, 11, Sayı 22, 2020
ISSN: 1309 – 4289
E – ISSN: 2149-9136

Makale Gönderim Tarihi: 04.12.2019 Yayına Kabul Tarihi: 19.11.2020

Mustafa UYSAL
Dr. Öğretim Üyesi
Artvin Çoruh Üniversitesi
Uygulamalı Bilimler Yüksekokulu
Artvin, Türkiye
muysal@artvin.edu.tr
ORCID ID: 0000-0002-6377-2644

ÖZ Hisse senedi piyasaları için fiyatlar genel seviyesinin belirlenmesinde yabancı portföy yatırımları önemli etkenlerden biri olmaktadır. Bu çalışmada Borsa İstanbul (BIST 100) ve Katılım endeksi (KTLM 30) fiyatlar genel seviyesi ile yabancı portföy yatırımları arasındaki nedensellik ilişkisi incelenmesi amaçlanmıştır. Öncelikle yatırımcıların pozitif ve negatif şoklara farklı tepkiler vereceği varsayımına dayanarak Hatemi-J (2012) asimetrik nedensellik analizi yapılmıştır. Daha sonra elde edilen nedensellik ilişkilerinin zamana bağlı olarak değişip değişmediğini belirlemek amacıyla zamanla değişen asimetrik nedensellik analizi yapılmıştır. Ocak 2011-Ekim 2019 dönemini kapsayan çalışmada 106 adet aylık veri analizlere dahil edilmiştir. Elde edilen bulgularda BIST 100 ve KTLM 30 endeksinden yabancı portföy yatırımlarına doğru negatif şoklar için tek yönlü bir nedensellik ilişkisinin bulunduğu dolayısıyla her iki endekste meydana gelecek düşüşlerin yabancı sermaye yatırımlarında azalmaya neden olacağı ifade edilmektedir. Ayrıca her iki endeks ile yabancı portföy yatırımları arasında elde edilen nedensellik ilişkisinin süreklilik arz ettiği görülmektedir.

Anahtar Kelimeler: Borsa İstanbul, katılım endeksi, yabancı portföy yatırımları

JEL Kodu: C22, E22, E44.

Alan: İşletme

Türü: Araştırma

DOI: 10.36543/kauibfd.2020.024

Atıfta bulunmak için: Uysal, M. (2020). Yabancı portföy yatırımlarıyla hisse senedi fiyatları arasındaki ilişki: zamanla değişen asimetrik nedensellik analizi. *KAÜİBFD*, 11(22), 544-561.

¹ İlgili çalışmanın etik kurallara uygunluğu beyan edilmiştir.

RELATIONSHIP BETWEEN FOREIGN PORTFOLIO INVESTMENTS AND SHARE PRICES: TIME VARYING ASYMMETRIC CAUSALITY ANALYSIS



Kafkas University
Economics and Administrative
Sciences Faculty
KAUJEASF
Vol. 11, Issue 22, 2020
ISSN: 1309 – 4289
E – ISSN: 2149-9136

Article Submission Date: 04.12.2019 Accepted Date: 19.11.2020

Mustafa UYSAL
Assist. Prof. Dr.
Artvin Çoruh University
School of Applied Sciences
Artvin, Turkey
muysal@artvin.edu.tr
ORCID ID: 0000-0002-6377-2644

ABSTRACT Foreign portfolio investments are one of the important factors in determining the general price level for stock markets. This study aims to analyze the causal relationship between the general price levels for the Borsa Istanbul (BIST 100) Index and Participation Index (KTLM 30) and foreign portfolio investments. Firstly, depending on the assumption that investors would react differently to positive and negative shocks, the Hatemi-J (2012) asymmetric causality analysis is performed. Later on, to determine whether or not the obtained causal relationships change over time, a time-varying asymmetric causality analysis is conducted. In the study covering the period January 2011-October 2019, 106 monthly data are included in the analysis. The obtained findings revealed the existence of a unilateral causal relationship regarding negative shocks running from BIST 100 and KTLM 30 indexes towards foreign portfolio investments, thus decreases in both indexes would lead to a decrease in foreign capital investments. Furthermore, the causal relationship obtained between both indexes and foreign portfolio investments is seen to be sustainable.

Keywords: *Borsa İstanbul, participation index, foreign portfolio investments.*

Jel codes: *C22, E22, E44.*

Scope: *Business Administration*

Type: *Research*

Cite this Paper: Uysal, M. (2020). Relationship between foreign portfolio investments and share prices: time varying asymmetric causality analysis. *KAUJEASF*, 11(22), 544-561.

1. GİRİŞ

Yatırımcılar herhangi bir yatırımda bulunurken öncelikli olarak getirilerini maksimum, risklerini ise minimum yapmak isterler. Bu amaçla yalnızca buldukları ülke piyasalarına değil yabancı ülke piyasalarına da yatırımda bulunabilirler. Böylelikle hem portföylerinde çeşitlendirme yoluna giderek risklerini azaltmakta hem de karlı piyasaların yatırım fırsatlarından yararlanmaktadırlar. Bu durum gelişmekte olan ülkelerin hisse senedi piyasalarının gelişmesi bakımından da oldukça önem arz etmektedir.

1980'lerin son dönemlerinde gelişmekte olan ülkelerde portföy yatırımlarının hem yatırımcı hem de ilgili ülke açısından fayda sağlayacağı yönünde bir algı söz konusuydu. Özellikle az gelişmiş ülkelerin 1980'ler başlarında yabancı sermaye ve yatırım yapılabilir kaynak sıkıntısı ile yüz yüze kalmaları sonucu karşılaştıkları borç krizi, onları her çeşit yabancı sermaye girişine istekli hale getirmişti. Gelişmiş ve gelişmekte olan ülke hisse senedi piyasaları arasında düşük korelasyonun olması, gelişmiş ülke piyasalarının yavaşlaması ve gelişmekte olan ülke piyasalarının ise yüksek büyüme olasılıkları taşıması, yabancı yatırımcılar açısından gelişmekte olan piyasaları portföy çeşitlendirmesi için önemli bir seçenek haline getirmiştir (Pal, 1998, s. 589). Dolayısıyla yabancı yatırımcıların farklı ülke piyasalarında yapmış oldukları yatırımlar sonucu finansal piyasalarda yer alan yatırımcı tabanı genişlemektedir.

Taban genişletme hipotezine göre yabancı portföy yatırımları ile hisse senedi fiyatları arasında doğrudan bir ilişki söz konusudur. Yabancı portföy yatırımları sahip oldukları esneklik nedeniyle farklı ekonomik koşullara hızlı tepki gösterebilir ve bu sayede likiditenin ve hisse senedi fiyatlar genel seviyesinin artmasına yada azalmasına neden olabilirler. Başka bir ifade ile yabancı portföy yatırımları likiditeyi arttırmakta, bu durum ise risk paylaşımının artmasına ve dolayısıyla da riskin azalmasına neden olmaktadır. Riskin azalması sonucu sermaye maliyetleri düşmekte ve bunun sonucunda hisse senedi fiyatları artmaktadır (Doğukanlı & Çetenak, 2008, s. 43). Bununla birlikte Griffin, Nardari, & Stulz (2002) ve Froot, O'Connell, & Seasholes'e (2001) hisse senedi fiyatlar genel seviyesinin artmasına paralel olarak yabancı yatırımcının yerli yatırımcı yanında daha az bilgi sahibi olması nedeniyle yabancı portföy yatırımlarının arttığı, hisse senedi fiyatlar genel seviyesinin düşüş yaşadığı dönemlerde ise yabancı portföy yatırımlarının azaldığı tespit edilmiştir. Bu nedenle yabancı portföy yatırımları ve hisse senedi fiyatları her biri diğeri için önemli bir değişken olmaktadır. Merton'a (1987) göre yabancı portföy yatırımcısının artması risk paylaşımını sağlayacak ve bu durum ise hisse senedi fiyatlarının artmasına yol açacaktır. Benzer şekilde Clark ve Berko (1997) ise

yabancı portföy yatırımcılarının artacağı beklentisi ve bu beklentinin hisse senedi fiyatlarını etkileyeceğini, bir başka ifade ile beklenmedik yabancı portföy yatırımcısının likidite artışı sağlayacağını ve bu artış ile birlikte hisse senedi fiyatlar genel seviyesinde yukarı yönlü bir hareketin olacağını ifade etmektedir.

Yabancı portföy yatırımcıları açısından yatırımda bulunulacak piyasaya ait bilgi düzeyinin artması yapılacak olan yatırımların daha sağlıklı gerçekleşmesini sağlayacaktır. Piyasa ile ilgili bilgi eksikliği yatırım davranışlarının sağlıklı alınmasının önünde önemli bir engel teşkil edebilmekte, yatırımcılar hisse senedi fiyat hareketleri doğrultusunda kararlar alabilmektedirler. Buna göre hisse senedi fiyatlar genel seviyesi arttığında alışı, hisse senedi fiyatlar genel seviyesinin düştüğünde ise satış davranışı sergileyebilmektedirler. Bununla birlikte piyasada her yatırımcı pozitif ya da negatif gelişmeler karşısında benzer yatırımcı davranışı sergilememektedir. Böyle bir durumda piyasa katılımcılarının göstermiş olduğu rasyonel olmayan davranışlar anormal fiyat hareketlerine neden olabilmekte ve rasyonellik varsayımının her zaman geçerli olmadığını göstermektedir. Yatırımcı davranışlarındaki rasyonel olmayan eğilimler, geleneksel finans teorisinin sorgulanmasına davranışsal finans teorisinin ise önem kazanmasına ve finansal piyasalarda gerçekleşen faaliyetlerin rasyonel beklentilerin yanında psikolojik, sosyolojik ve dini inançlar ile gerçekleşebileceği ortaya konmuştur (Akkuş ve Zeren, 2019, s. 54). Yatırımcıların göstermiş olduğu farklı davranış şekilleri piyasada hisse senedi fiyatlar genel seviyesinin farklılaşmasına yol açmaktadır.

Türkiye verileri ve diğer ülke verileri ile yapılan (Doğukanlı ve Çetenak, 2008; Ikezam, 2018; Colombo, Loncan, & Caldeira, 2018) çalışmalarda genel olarak ele alınan değişkenlere ilişkin nedensellik ilişkisi incelenirken yatırımcıların pozitif veya negatif şoklara benzer tepki verdikleri kabul edilmiştir. Oysaki yatırımcıların bazıları gerçekleşen bir olumsuzluğu alım fırsatı görüp alım kararı verirken bir diğeri satım eğiliminde olabilir. Ayrıca yukarıda bahsedilen çalışmalarda çoğunlukla elde edilen nedensellik ilişkisinin daimi ya da geçici olup olmaması ile ilgili bir bulgu söz konusu değildir. Bu çalışmada yabancı portföy yatırımları ile hisse senedi fiyatlar genel seviyesi arasındaki nedensellik ilişkisinin araştırılması amacıyla pozitif ve negatif şokların etkisini ayrı ayrı test edebilen Hatemi-J (2012) asimetric nedensellik testi ve bu iki değişken arasındaki asimetric nedensellik ilişkisinin zamanla değişip değişmediğini sınamak üzere zamanla değişen asimetric nedensellik analizi kullanılmıştır. Bu çalışma mevcut literatüre ilk olarak kullandığı ekonometrik yöntem ve ikinci olarak ise kullandığı veri seti olmak üzere katkıda bulunmaktadır. Kullanılan ekonometrik yöntem ile ilgili katkı yukarıda ifade edilmiştir. Çalışmanın mevcut literatüre kullandığı veri seti olarak katkısı ise BIST 100 ulusal pazarda işlem gören Katılım 30

endeksinden kaynaklanmaktadır. Yatırımcıların bazıları inançları gereği belli yatırım araçlarını tercih ederken, diğer birtakım yatırım araçlarını portföyelerine dahil etmezler. Bu yatırımcılar sadece inançları doğrultusunda faaliyet gösteren firmaların menkul kıymetlerini tercih etme eğiliminde olduklarından çalışmada, BIST 100 endeksinin yanısıra İslami kurallara uygun faaliyet gösteren firmaların hisse senetlerinden oluşan KTLM 30 endeksi de kullanılmıştır. Bununla birlikte Arouri, Ameer, & Jawadi (2013); Jawadi, Jawadi, & Louhichi (2014) gibi çalışmalarda İslami hisse senedi piyasalarının yalnızca inançları doğrultusunda yatırım yapan yatırımcıları değil aynı zamanda piyasadaki diğer tüm yatırımcılar açısından iyi bir alternatif olduğu ortaya konmaktadır. Çalışmanın yapıldığı dönemde Katılım 30 endeksi ve yabancı portföy yatırımları arasındaki ilişkiyi ele alan çalışmaya rastlanmamıştır.

Mevcut literatüre yapılan bu katkılar doğrultusunda çalışma beş bölüme ayrılmıştır. İkinci bölümde konuya ilişkin literatür, üçüncü bölümde ise kullanılan yöntem özetlenmiştir. Dördüncü bölümde kullanılan veri setine yer verilmiş, beşinci bölümde elde edilen bulgular sunulmuştur. Son bölümde ise analizlerden elde edilen bulgular kapsamında değerlendirmeler yapılmıştır.

2. LİTERATÜR

Literatürde yapılan çalışmalarda yabancı yatırımcıların, momentum yada trend yatırımı olarak adlandırılan, piyasaya yönelik bilgilerinin yetersiz olması durumunda satın alma tercihlerinin piyasanın yükseliş, satış tercihlerinin ise piyasanın düşüş eğilimine bağlı olarak değiştiği görülmüştür. Ayrıca hisse senedi fiyatlar genel seviyesinin yabancı yatırımcı açısından önemli karar verme değişkeni olduğu, yabancı yatırımcı sayısı ve piyasaya yönelik bilgi düzeyi ile hisse senedi fiyatlar genel seviyesi arasında doğrudan bir ilişkinin olduğu yapılan çalışmalar ile değerlendirilmiştir. Bununla birlikte yabancı yatırımların artması ya da azalması ile hisse senedi fiyatlarının artış veya azalış yönünde hareket göstermesini ele alan çalışmalar da literatürde yer almaktadır. Aşağıda bu konuda yapılmış olan çalışmalardan bir kısmı incelenmeye çalışılmıştır.

Bekaert ve Harvey (1998), gelişmekte olan piyasalara yönelik olarak yapmış oldukları çalışmada yabancı portföy yatırımlarının hisse senedi piyasaları üzerine etkilerini araştırmışlardır. 1977-1996 dönemini içeren çalışmada veriler asimetric GARCH modeli ile incelenmiştir. Çalışmada yabancı portföy yatırımlarının hisse senedi getirilerini arttırdığı sonucuna varılmıştır.

Froot vd. (2001), 1994-1998 dönemini kapsayan çalışmalarında yabancı portföy yatırımları ile hisse senedi getirileri arasındaki ilişkiyi araştırmışlardır. İki değişkenli VAR modelinin kullanıldığı çalışmada gelişmekte olan ülke piyasalarının pozitif getiri beklentisiyle yabancı yatırımcı tarafından tercih

edildiği ancak aynı durumun gelişmiş ülke piyasaları için geçerli olmadığı sonucuna ulaşılmıştır. Ayrıca piyasanın gerilemesi durumunda yabancı yatırımcıların piyasadan aynı oranda çıkma eğiliminde olduğu, gelecek pozitif getiri beklentisinin ise yabancı yatırımcının devamlılığı ile ilişkili olduğu belirtilmiştir.

Dahlquist ve Robertsson (2004), İsveç hisse senedi piyasaları için yapmış oldukları çalışmalarında 1993-1998 yılları arasındaki veriler VARX model yardımıyla analiz edilmiştir. Çalışmalarında yabancı yatırımcıların gerçekleştirmiş oldukları net satın almaların hisse senedi fiyatlarında kalıcı bir yükselişe neden olduğunu, bu durumun ise yerel firmaların öz sermaye maliyetlerini azalttığını ve bu yatırımcıların sermaye maliyetlerinde en büyük indirimi gerçekleştiren büyük ve tanınmış firmaları tercih ettiklerini tespit etmişlerdir.

Adabag ve Ornelas (2005), yabancı yatırımcıların yapmış oldukları işlemlerin İstanbul Menkul Kıymetler Borsası (İMKB) üzerine etkisini incelemişlerdir. 1997-2004 döneminin ele alındığı çalışmada veriler Granger nedensellik analizi ile incelenmiştir. Çalışma sonucunda İMKB'deki yabancı yatırımcı sayısının artması ya da azalması ile İMKB endeksinin doğru orantılı olarak hareket ettiği görülmüştür.

Albeni ve Demir (2005) Türkiye için yabancı portföy yatırımları ile mali sektör hisse senedi fiyatlar genel seviyesi arasındaki ilişkiye değindikleri çalışmalarında 1991-2000 dönemine ait veriler analiz edilmiştir. EKK yönteminin kullanıldığı çalışmada yabancı portföy yatırımları ile mali sektör hisse senedi fiyatlar genel seviyesi arasında negatif bir ilişki tespit edilmiştir.

Doğukanlı ve Çetenak (2008), Türkiye için yapmış oldukları çalışmalarında yabancı portföy yatırımları ile hisse senedi getirileri arasındaki ilişkiyi incelemişlerdir. 1997-2006 dönemi kapsamında ele alınan veriler Granger nedensellik testi, Etki-Tepki Fonksiyonları ve Varyans Ayrıştırması teknikleri ile değerlendirilmiştir. Çalışma sonucunda İMKB'deki hisse senedi getirisinden yabancı portföy yatırımlarına doğru tek yönlü bir ilişkiye ulaşılmıştır. Hsu ve Huang (2010), Tayvan menkul kıymetler borsası için yapmış oldukları çalışmada 1995-2007 dönemini incelemişlerdir. GARCH yönteminin kullanıldığı çalışmada yabancı yatırımcıların tam finansal serbestleşme koşullarda piyasanın düşüş, hisse senedi piyasasının tamamının serbestleşmesi halinde ise piyasanın düşüş ve yükseliş durumunda işlem yaptıkları ifade edilmiştir.

QJeon ve Moffett (2010), yabancı yatırımcıların Kore hisse senedi piyasası getirileri üzerine etkisini incelemişlerdir. 1992-2003 dönemini kapsayan çalışmada EKK yöntemi kullanılmıştır. Elde edilen sonuçlara göre yabancı

yatırımcı işlem hacmi ile hisse senedi getirileri arasında pozitif ilişkiye ulaşılmıştır. Ayrıca yabancı yatırımcıların yurt içi kurumların sattığında alma/aldığında ise satma eğiliminde olduğu görülmüştür.

Anayochukwu (2012), Nijerya hisse senedi piyasası için yapmış olduğu çalışmada 1990-2009 yılları arasındaki verileri Johansen eş bütünleşme testi ve Granger nedensellik analizleri ile incelemiştir. Çalışma sonucuna göre yabancı portföy yatırımları ile hisse senedi piyasası getirileri arasında pozitif ve anlamlı bir ilişkinin olduğu ifade edilmiştir.

Dua ve Garg (2013), 1995-2011 yılları arasında Hindistan için yabancı portföy yatırımlarının belirleyicilerini araştırmışlardır. Ele alınan veriler ARDL modeli ve Granger nedensellik analizi ile incelenmiştir. Çalışmada yurtiçi ve gelişmekte olan hisse senedi piyasa performansının yabancı portföy yatırımlarını etkilediği sonucuna ulaşılmıştır. Demireli ve Hepkorucu (2014), Türkiye için yapmış oldukları çalışmada 1988-2013 dönemini incelemişlerdir. Parametrik ve parametrik olmayan regresyon modelleri ile yabancı yatırımcının sermaye piyasası fiyat mekanizmasını nasıl etkilediğini araştırmışlardır. Çalışmalarında BIST-100 Bileşik Endeksinin Dolar ve Türk lirası bazında oldukça yüksek seviyede açıklandığı bulgusuna ulaşmışlardır.

Avcı (2015), 2003-2014 dönemini kapsayan çalışmasında yabancı portföy yatırımları ile BIST 100 endeksi arasındaki ilişkiyi incelemiştir. Ele alınan veriler Gregory-Hansen eş bütünleşme ve Granger nedensellik testi ile incelenmiştir. Çalışma sonucunda yabancı portföy yatırımlarından BIST 100 endeksine doğru nedensellik ilişkisine ulaşılmıştır.

Olugbenga ve Grace (2015), 1970-2010 yılları arasında yabancı doğrudan yatırımlar ile Nijerya sermaye piyasaları arasındaki ilişkinin incelendiği çalışmada veriler Johansen eş bütünleşme analizi ve EKK yöntemi kullanılarak analiz edilmiştir. Çalışma sonucunda her iki değişken arasında kısa dönemde pozitif ve anlamlı bir ilişkiye ulaşılırken uzun dönemde herhangi bir ilişkiye rastlanmamıştır. Tuna ve Kundakçioğlu (2016), çalışmalarında 2005-2015 yılları arasında yabancı portföy yatırımları ile İMKB fiyatlar genel seviyesi arasındaki ilişkiyi incelemişlerdir. Zamanla değişen asimmetrik nedensellik analizinin kullanıldığı çalışmada nedensellik ilişkisinin negatif şoklar için İMKB fiyatlar genel seviyesinden yabancı portföy yatırımlarına doğru gerçekleştiği ve bu ilişkinin zamanla değişmediği elde edilmiştir.

Baydaş ve Polat (2018), yabancı portföy yatırımları ile BIST 100 endeksi arasındaki ilişkiyi inceledikleri çalışma 2010-2018 dönemini kapsamaktadır. Çalışmada kullanılan veriler ARDL sınır testi ve Granger nedensellik testi ile analiz edilmiştir. Çalışma sonucuna göre değişkenler arasında herhangi bir

nedensellik ilişkisine ulaşamamıştır.

Colombo vd. (2018), 1996-2015 dönemi kapsamında Brezilya için yapmış oldukları çalışmada VAR model ve Granger nedensellik analizini kullanmışlardır. Çalışmada yabancı portföy yatırımlarının 2008 küresel finansal kriz öncesi yurt içi yatırımlar üzerinde pozitif etkiye sahip oldukları görülmüştür. Ikezam (2018), Nijerya sermaye piyasası performansının yabancı portföy yatırımlarından nasıl etkilediğini araştırdığı çalışmasında veriler Johansen eş bütünleşme testi ve Granger nedensellik testi ile analiz edilmiştir. Çalışmada yabancı portföy yatırımları ile tüm hisse senedi fiyat endeksi arasında pozitif bir ilişki tespit etmiştir.

Koy ve Karaca (2018), yapmış oldukları çalışmada yabancı portföy yatırımlarının Türkiye hisse senedi piyasası üzerindeki etkisini araştırmışlardır. 2013-2016 dönemini kapsayan çalışmada veriler MSIH (3)-VAR(2) modeli ile analiz edilmiştir. Çalışmada BIST 100 getirileri ile yabancı portföy yatırımları arasında pozitif ilişki tespit edilmiş ve bu ilişkinin BIST 100 endeksinden yabancı portföy yatırımlarına doğru gerçekleştiği görülmüştür.

Hamurcu (2019), yapmış olduğu çalışmada BIST ulusal tüm endeksi ile yabancı portföy yatırımları arasındaki ilişkiyi incelemiştir. 2018-2019 yılları arasında günlük verilerin kullanıldığı çalışmada veriler Granger nedensellik testi ile analiz edilmiştir. Çalışmada sonucunda BIST ulusal tüm endeksinden yabancı portföy yatırımlarına doğru tek yönlü bir nedensellik ilişkisine ulaşılmıştır.

Şit, Telek ve Danacı (2020), Türkiye için yapmış oldukları çalışmada 2005-2019 dönemini incelemiştir. Yabancı portföy yatırımlarının BIST-100 endeksi üzerindeki etkisini araştırmak amacıyla Hatemi-J eş bütünleşme testi ve Toda-Yamamoto nedensellik testi kullanılmıştır. Çalışma sonucunda yabancı portföy yatırımları ile BIST-100 endeksinin eş bütünleşik olduğu görülmüştür. Ayrıca her iki değişken arasında çift yönlü nedensellik ilişkisi de ulaşılan bir diğer sonuçtur.

3. YÖNTEM

Literatürde nedensellik analizi için geliştirilen Granger, (1969); Sims, (1972); Toda & Yamamoto, (1995); Hacker & Hatemi-J, (2006) gibi testler pozitif ve negatif şokların etkisinin aynı olduğunu ifade etmektedir. Ancak finansal piyasalarda asimetrik bilginin varlığı ve piyasa katılımcılarının homojen değil de heterojen olması durumunda söz konusu katılımcılar benzer büyüklükteki pozitif ve negatif şoklara aynı tepkiyi vermemektedir. Bu nedenle bu testlerden sağlanan sonuçların yanıltıcı olabileceği söylenebilir (Yılancı & Bozoklu, 2014, s. 214).

Değişkenler arasında var olan nedensellik ilişkisinde pozitif ve negatif

şokların ayırt edilememesi üzerine Hatemi-J (2012) asimetrik nedensellik testini geliştirmiştir. Hatemi-J'nin (2012) geliştirmiş olduğu bu test Hacker ve Hatemi-J (2006) bootstrap granger nedensellik testinin pozitif ve negatif etkilerin ayrıştırılmış halidir (Çevik & Zeren, 2014: 202). Bu asimetrik nedensellik testinde Granger ve Yoon (2002) eş bütünleşme analizde olduğu gibi değişkenlerin hareketini anlamaya katkıda bulunacak ve muhtemel gelecek tahminleri oluşturmaya olanak sağlayacak saklı yapının bulunması hedeflenmektedir (Yılancı & Bozoklu, 2014, s. 214). Çalışmada yabancı portföy yatırımları ile BIST 100 ve KTLM 30 endeksi fiyatlar genel seviyesi arasında zamanla değişen nedensellik analizi Hatemi-J asimetrik nedensellik analizi yardımıyla incelenmiştir.

y_{1t} ve y_{2t} gibi birbirleriyle bağlantılı iki değişkenin nedensellik ilişkisinin incelendiği varsayalım:

$$y_{1t} = y_{1,t-1} + \varepsilon_{1t} = y_{1,0} + \sum_{i=1}^t \varepsilon_{1i} \quad (1)$$

$$y_{2t} = y_{2,t-1} + \varepsilon_{2t} = y_{2,0} + \sum_{i=1}^t \varepsilon_{2i} \quad (2)$$

(1) ve (2) numaralı eşitliklerde $t=1,2,\dots,T$ gözlem sayısını ve $y_{1,0}$ ve $y_{2,0}$ başlangıç değerlerini, $\varepsilon_{1i}, \varepsilon_{2i}$ hata terimlerini göstermektedir. Pozitif ve negatif şoklar ise sırasıyla $\varepsilon_{1i}^+ = \max(\varepsilon_{1i}, 0)$, $\varepsilon_{2i}^+ = \max(\varepsilon_{2i}, 0)$, $\varepsilon_{1i}^- = \min(\varepsilon_{1i}, 0)$, $\varepsilon_{2i}^- = \min(\varepsilon_{2i}, 0)$ şeklinde ifade edildiğinde $\varepsilon_{1i} = \varepsilon_{1i}^+ + \varepsilon_{1i}^-$ ve $\varepsilon_{2i} = \varepsilon_{2i}^+ + \varepsilon_{2i}^-$ şeklinde gösterilebilir.

Bu bilgiler ışığında y_{1t} ve y_{2t} eşitlikleri yeniden düzenlenerek aşağıdaki şekilde gösterilebilir:

$$y_{1t} = y_{1,t-1} + \varepsilon_{1t} = y_{1,0} + \sum_{i=1}^t \varepsilon_{1i}^+ + \sum_{i=1}^t \varepsilon_{1i}^- \quad (3)$$

benzer şekilde;

$$y_{2t} = y_{2,t-1} + \varepsilon_{2t} = y_{2,0} + \sum_{i=1}^t \varepsilon_{2i}^+ + \sum_{i=1}^t \varepsilon_{2i}^- \quad (4)$$

Sonuç olarak her değişkene ait pozitif ve negatif şoklar birikimli şekilde aşağıda gösterildiği şekilde tanımlanabilir:

$$y_{1t}^+ = \sum_{i=1}^t \varepsilon_{1i}^+, \quad y_{1t}^- = \sum_{i=1}^t \varepsilon_{1i}^-, \quad y_{2t}^+ = \sum_{i=1}^t \varepsilon_{2i}^+, \quad y_{2t}^- = \sum_{i=1}^t \varepsilon_{2i}^- \quad (5)$$

Hatemi-J (2012) testinde y_t^+ değişkeninin y_{1t}^+ ve y_{2t}^+ ikilisine eşit olduğu kabul edilerek, bu değişkenlere ait nedensellik p gecikmeli vektör otoregresif model (VAR) kullanılarak analiz edilir:

$$y_t^+ = \alpha + A_1 y_{t-1}^+ + \dots + A_p y_{t-p}^+ + u_t^+ \quad (6)$$

(6) numaralı eşitlikte, y_t^+ değişken vektörünü, α ve u_t^+ sabit değişken ve

hata terimi vektörlerini, A_1 gecikme uzunluğu bilgi kriteri kullanılarak ulaşılan parametre matrisini göstermektedir.

Değişkenler arasında Granger nedenselliğinin olmadığını gösteren sıfır (temel) hipotezini sınamak için kullanılacak olan Wald istatistiğine ulaşabilmek amacıyla (6) numaralı eşitlikte gösterilen VAR modeli aşağıdaki gibi ifade edilebilir:

$$Y=DZ+\delta \tag{7}$$

Yukarıda (7) numaralı eşitlikte yer alan terimler aşağıdaki gibi açık bir şekilde gösterilebilir:

$$Y := (y_1^+, \dots, y_T^+) \text{ (nxT) matris}$$

$$D := (\alpha, A_1, \dots, A_p) \text{ (nx (1+np)) matris}$$

$$Z_t := \begin{bmatrix} 1 \\ y_t^+ \\ y_{t-1}^+ \\ \vdots \\ y_{t-p+1}^+ \end{bmatrix} \quad ((1+np) \times 1) \text{ matris } t=1, \dots, T$$

$$Z := (Z_0, \dots, Z_{T-1}) \text{ ((1+np) x T) matris ve}$$

$$\delta := (u_1^+, \dots, u_T^+) \text{ (nxT) matris}$$

Değişkenler arasında Granger nedenselliğinin bulunmadığı gösteren sıfır (Temel) hipotezi aşağıda gösterilen Wald test istatistiği ile incelenebilir:

$$MWALD = (C\hat{\beta})' [C((Z'Z)^{-1} \oplus S_U)C']^{-1} (C\hat{\beta}) \tag{8}$$

(8) numaralı eşitlikte yer alan \oplus , Kronecker çarpımını, C kısıtların dahil olduğu gösterge fonksiyonunu belirtmektedir. Denklemde $\beta = \text{vec}(D)$ şeklinde olup, vec sütün yığıma operatörünü göstermektedir. $S_U, ((\hat{\delta}_U' \hat{\delta}_U) / (T-q))$ kısıtsız VAR modeli için elde edilen varyans kovaryans matrisini, q ise her VAR denkleminde yer alan gecikme sayısını ifade etmektedir (Hatemi-J, 2012, s. 449-451).

Zamanla değişen asimetric nedensellik testi için 1. ve 20. gözlem aralığına Hatemi-J (2012) asimetric nedensellik testi tatbik edilir. Daha sonra ilk gözlem çıkartılıp, ikinci gözlem ile (20+1) gözlem aralığına tekrar asimetric nedensellik testi uygulanır. Bundan sonraki aşamalarda benzer şekilde ilk gözlem çıkartılıp son gözleme bir yeni gözlem ilave etmek kaydıyla veri setinde yer alan en son gözlem kullanılıncaya kadar devam edilir. Hesaplanan Wald istatistiklerini yorumlamak için değerler grafik şeklinde gösterilir. Grafikte “1” çizgisinin üst tarafında bulunan değerler asimetric Granger nedenselliğinin bulunmadığını gösteren temel hipotezin reddedilmesi gerektiğini ifade etmektedir (Yıllancı &

Bozoklu, 2014, s. 215-216).

4. VERİ SETİ

2011:01-2019:10 dönemi için net yabancı portföy yatırımları² (Borsa İstanbul da yabancı yatırımcıların yaptıkları net hisse senedi alışları ile net hisse senedi satışlarının farkı) ile BIST 100 (Borsa İstanbul'un genel fiyat seviyesi) ve KTLM 30 endeksleri (Katılım endeksinin genel fiyat seviyesi) arasındaki nedensellik ilişkisinin araştırıldığı çalışmada değişkenlere ilişkin aylık dolar bazlı değerler kullanılmıştır. Çalışmanın başlangıç tarihinin 2011 olarak seçilmesinin nedeni Katılım 30 endeksinin bu tarihten itibaren oluşturulmaya başlanmasıdır. Nedensellik ilişkisinin araştırıldığı değişkenlere ilişkin veriler www.finet.com internet adresinden elde edilmiştir. Ayrıca çalışmada Dolado ve Lütkepohl (1996) tarafından önerilmiş olan ek 1 gecikme ekleme yolu izleneceğinden değişkenlerin durağanlık seviyelerinin belirlenmesine gerek yoktur.

5. BULGULAR

Tablo 1'de yabancı portföy yatırımları ile Borsa İstanbul ve Katılım endeksi fiyatlar genel seviyesi arasındaki asimetric nedensellik testi sonuçları sunulmuştur.

Tablo1. Hatemi-J Asimetrik Nedensellik Testi Bulguları

		Test İst.	Kritik Değerler				Nedensellik
			p	%1	%5	%10	
BIST-Yabancı Portföy Yatırımları	Pozitif Şoklar	0.403	3	11.590	6.833	4.914	Yok
	Negatif Şoklar	3.730*	2	8.473	4.410	2.917	Var
KTLM-Yabancı Portföy Yatırımları	Pozitif Şoklar	0.411	2	7.433	4.141	2.939	Yok
	Negatif Şoklar	10.220**	3	12.786	8.300	6.203	Var
Yabancı Portföy Yatırımları-BIST	Pozitif Şoklar	0.989	3	11.778	6.850	5.155	Yok
	Negatif Şoklar	0.271	2	8.993	4.046	2.888	Yok
Yabancı Portföy Yatırımları-KTLM	Pozitif Şoklar	0.451	2	6.620	4.343	3.103	Yok
	Negatif Şoklar	1.446	3	12.606	6.963	5.182	Yok

Not: *, ** sırasıyla %10 ve %5 seviyesindeki anlamlılığı ifade etmektedir. P, uygun gecikme uzunluğunu göstermekte ve Hatemi-J (2003) kriteriyle tespit edilen VAR modele ek olarak bir gecikme eklenmesi ile elde edilmiştir. Uygun kritik değerler 10000 bootstrap simülasyonu ile elde edilmiştir.

² Borsa İstanbul'daki yabancı yatırımcıyı temsil etmektedir.

Elde edilen sonuçlara göre yalnızca BIST 100 ve KTLM 30 genel fiyat düzeyi ile yabancı portföy yatırımları arasında negatif şoklar için nedensellik ilişkisi belirlenmiş olup pozitif şoklar için herhangi bir nedensellik ilişkisine ulaşılamamıştır. Benzer bir nedensellik ilişkisinin ise yabancı portföy yatırımları ile her iki endeks grubu arasında hem pozitif hem de negatif şoklar için geçerli olmadığı görülmüştür. Diğer bir ifade ile BIST 100 ve KTLM 30 endeksindeki negatif şoklar yabancı portföy yatırımlarındaki negatif şokların Granger nedenidir. Sonuç olarak asimetrik nedensellik analizi, BIST 100 ve KTLM 30 endeksinden yabancı portföy yatırımlarına doğru negatif şoklar için tek yönlü nedensellik ilişkisinin olduğunu göstermektedir. Tablo 1’de gösterilen sonuçlar tüm zaman periyodunun ele alınması sonucu elde edilmişlerdir. Bu sonuçların sürekli ya da geçici olup olmadığını sınamak amacıyla zamanla değişen asimetrik nedensellik analizi uygulanmıştır. Elde edilen sonuçlar aşağıda Şekil 1(a)-(b)-(c)-(d) ve Şekil 2 (I)-(II)-(III)-(IV) ‘de gösterilmiştir.

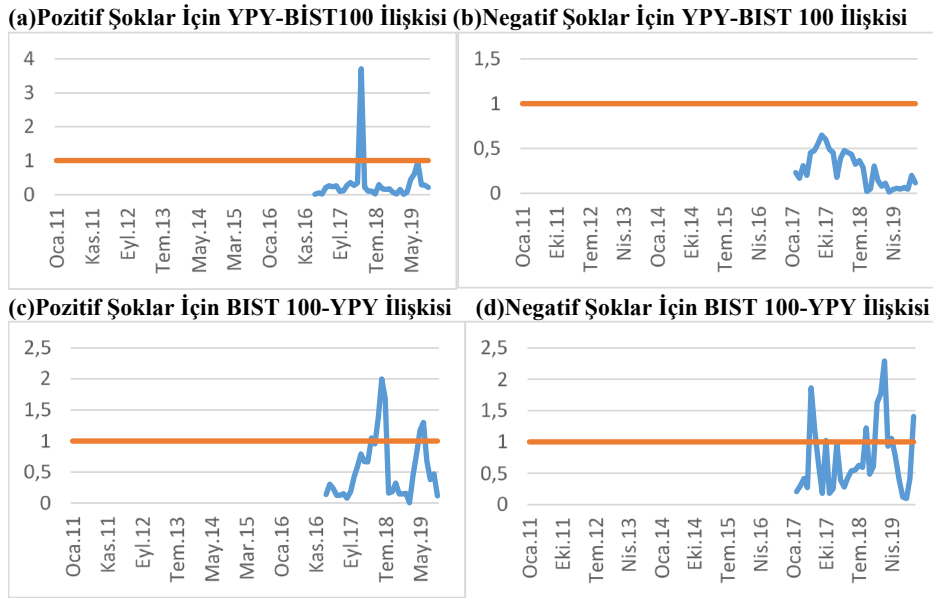

Şekil 1 (a) incelendiğinde 2018 döneminde pozitif şokların BIST 100’un Granger nedeni olduğu söylenebilir. Bununla birlikte bu nedensellik geçicidir. Bu dönemde yaşanan yurt içi ve yurt dışı finansal gelişmelerin yabancı portföy yatırımlarını ve dolayısıyla BIST 100 endeksini etkilemesi söz konusu olabilir. Şekil 1 (b)’de ise negatif şoklar açısından yabancı portföy yatırımları ile BIST 100 arasında bir nedensellik ilişkisinin olmadığı görülmektedir. Elde edilen

sonuçlara göre hem pozitif hem de negatif şoklar için yabancı portföy yatırımlarının BIST 100 endeksi genel fiyat seviyesinin oluşumunun açıklanmasında Granger nedeni olmadığı ifade edilebilir. Ayrıca bu iki değişken arasında tek yönlü olarak gerçekleşen zamanla değişen asimetrik nedensellik ilişkisinin tutarlı olmadığı görülmüştür. Benzer şekilde Şekil 1 (d)'de pozitif şoklar için BIST 100'den yabancı portföy yatırımlarına doğru bazı önemli politik ve ekonomik gelişmelerin yaşandığı 2018 ve 2019 yıllarında bir nedensellik ilişkisinin varlığından söz edilebilir. Bununla birlikte gözlenen bu ilişki geçici olmaktadır. Şekil 1 (c) incelendiğinde negatif şoklar açısından 2017, 2018 ve 2019 gibi özellikle dünya ticaret savaşları, Amerikan ve Avrupa merkez bankalarının faiz kararları, Türkiye'de döviz kurlarında yaşanan dalgalanmalar, yerel seçimler ve Suriye'de yaşanan olaylar gibi finansal ve siyasi gelişmelerin yaşandığı dönemlerde her iki değişken arasında nedensellik ilişkisinin ortaya çıktığı görülmektedir. Ayrıca bu koşullar negatif şoklar için BIST 100'den yabancı portföy yatırımlarına doğru zamanla değişen asimetrik nedensellik ilişkisinin sürekli olduğunu desteklemektedir. Başka bir ifade ile BIST 100 genel fiyat seviyesi değişimindeki negatif şokların yabancı portföy yatırımlarında gerçekleşen negatif şokları açıklamak açısından faydalı bilgiler sunabildiği söylenebilir.

(I) Pozitif Şoklar İçin YPY-KTLM 30 İlişkisi (II) Negatif Şoklar İçin YPY-KTLM 30 İlişkisi

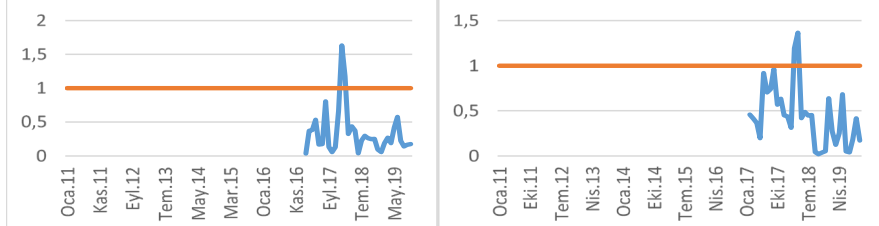

(III) Pozitif Şoklar İçin KTLM 30-YPY İlişkisi (IV) Negatif Şoklar İçin KTLM 30-YPY İlişkisi

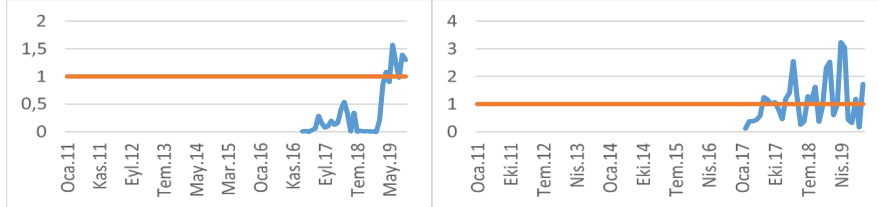

Katılım endeksi ile yabancı portföy yatırımları arasındaki ilişki incelendiğinde BIST 100 endeksinde olduğu gibi benzer sonuçlar elde edilmiştir. Tablo 1'de yabancı portföy yatırımlarındaki pozitif ve negatif şoklardan KTLM 30 endeksindeki pozitif ve negatif şoklara doğru bir nedensellik ilişkisinin olmadığı görülmektedir. Şekil 2 (I) ve (II)'de zaman aralığının büyük bir bölümünde bu durum doğrulanmakla birlikte pozitif ve negatif şoklar için önemli

finansal ve siyasi gelişmelerin yaşandığı yıl olan 2018’de iki değişken arasında nedensellik ilişkisinin ortaya çıktığı görülmüştür. Şekil 2 (III) ve (IV) incelendiğinde negatif şoklar arasında sık ve sürekli gerçekleşen bir nedensellik ilişkisi söz konusuysen, pozitif şoklar arasında üç dönem için gerçekleşen geçici bir nedensellik ilişkisi saptanmıştır. Katılım 30 endeksinden yabancı portföy yatırımlarına doğru olan negatif şoklardaki zamanla değişen asimetric nedensellik ilişkisinin BIST 100 endeksine göre hem daha sık hem de daha uzun dönemi kapsadığı görülmektedir. Ayrıca bu nedensellik ilişkisinin önemli finansal ve siyasi gelişmelerin yaşandığı 2018 ve 2019 dönemlerinde gerçekleştiği ve süreklilik arz ettiği tespit edilmiştir.

6. TARTIŞMA

Bu çalışmada elde edilen sonuçlara göre Türkiye’de BIST 100 ve Katılım 30 hisse senedi endeksi ile yabancı portföy yatırımları arasında negatif şoklarda ve her iki endeks grubundan yabancı portföy yatırımlarına doğru bir nedensellik ilişkisi tespit edilmiştir. Bir diğer ifade ile Türkiye’de hisse senedi fiyatlar genel seviyesindeki artışların yani pozitif gelişmelerin yabancı portföy yatırımlarının belirleyicisi olmadığı, bununla birlikte hisse senedi fiyatlar genel seviyesinde meydana gelen azalışların ise yabancı portföy yatırımlarının belirleyicisi olduğu görülmüştür. Bu sonuçlar gerek BIST 100 gerekse de Katılım 30 endeksindeki azalışların yabancıları satış yapma yönünde etkileme potansiyelinin bulunduğunu desteklemektedir. Analiz sonuçları BIST 100 endeksinden yabancı portföy yatırımlarına doğru tek yönlü nedensellik ilişkisi bulan Doğukanlı & Çetenak (2008) ve Koy ve Karaca (2010) çalışmaları ile ilişkinin yönü bakımından, Tuna & Kundakçioğlu’nun (2016) çalışması ile ise hem ilişkinin yönü hem de işareti (negatif şoklar) bakımından örtüşmektedir. Bununla birlikte elde edilen sonuçlar yabancı portföy yatırımlarından BIST 100 endeksine doğru nedensellik ilişkisine ulaşan Avcı (2015) ve değişkenler arasında herhangi bir ilişki bulamayan Baydaş ve Polat (2018) çalışmaları ile ise farklılık göstermektedir. Elde edilen bulgulara göre yabancı portföy yatırımlarındaki artış yada azalışların her iki hisse senedi piyasası fiyatlar genel seviyesini pozitif veya negatif yönde etkilemediği tespit edilmiştir.

7. SONUÇ

Yüksek likiditeye sahip olan yabancı portföy yatırımlarında meydana gelebilecek aşırı bir dalgalanma, gelişmiş bir finansal piyasaya sahip olmayan ülkelerin makro ekonomik faktörlerinde bozulmalara ve bunun neticesinde makro ekonomik istikrarsızlığa yol açabilmektedir. Bununla birlikte sağlıklı makro ekonomik göstergelere sahip olan ülkeler, hem daha fazla yabancı portföy yatırımının ülke piyasalarına girmesine hem de bu yatırımın daha uzun süre o piyasada kalmasına katkıda bulunacaktır.

Bu çalışmada yabancı portföy yatırımları ile BIST 100 ve KTLM 30 endeksi fiyatlar genel seviyesi arasındaki zamanla değişen nedensellik ilişkisi araştırılmıştır. Bu amaçla zamanla değişen asimetrik nedensellik analizi Ocak 2011 ve Ekim 2019 dönemleri arasındaki 109 adet aylık veriye uygulanmıştır. Çalışmada asimetrik nedensellik analizinin kullanılmasının en önemli nedeni olarak, piyasalarda yer alan yatırımcıların homojen değil heterojen bir yapıda olması dolayısıyla yatırımcı davranışlarının pozitif ya da negatif değişimler karşısında farklılaşacağı söylenebilir. Buna ilaveten nedensellik ilişkisinin varlığı durumunda ise bu ilişkinin süreklilik gösterip göstermediği de ayrıca incelenmiştir. Elde edilen bulgulara göre nedensellik ilişkisi BIST 100 ve KTLM 30 endeksi fiyatlar genel seviyesinden yabancı portföy yatırımlarına doğru tek yönlü ve negatif şoklar için gerçekleşmiştir. Değişkenler arasında sadece BIST 100 ve KTLM 30 endeksi fiyatlar genel seviyesinden yabancı portföy yatırımlarına doğru negatif şoklar için gerçekleşen nedensellik ilişkisinin süreklilik arz ettiği diğer tüm nedensellik ilişkilerinin ise geçici olduğu görülmüştür. Ayrıca yabancı portföy yatırımlarının finansal piyasalara giriş ve çıkışlarının çok hızlı olması bu piyasalardaki fiyat hareketlerinin çok hızlı bir şekilde yükseliş ya da düşüş trendine girebileceği ve bu durumda politik, sosyal ya da finansal olaylar ile yakından ilgili olabileceği söylenebilir.

Dolayısıyla yaşanan pozitif ya da negatif politik, sosyal ve finansal gelişmeler doğrultusunda her iki endeks grubunda gerçekleşen azalışların yabancı yatırımcılar üzerinde satış baskısını arttırdığı ifade edilebilir. Diğer bir ifade ile yabancı yatırımcılar negatif gelişmelere karşı daha duyarlıdır ve bu durum süreklilik arz etmektedir.

8. ÇIKAR ÇATIŞMASI BEYANI

Yazarlar arasında çıkar çatışması bulunmamaktadır.

9. MADDİ DESTEK

Bu çalışmada herhangi bir fon veya destekten yararlanılmamıştır.

10. YAZAR KATKILARI

MU: Fikir

MU,UY: Tasarım

UY: Denetleme

MU, UY: Kaynakların toplanması ve işlenmesi

MU, UY: Analiz ve Yorum

MU: Literatür taraması

MU, UY: Yazıyı yazan

UY: Eleştirel inceleme

11. ETİK KURUL BEYANI VE FİKRİ MÜLKİYET TELİF HAKLARI

Çalışmada etik kurul iznine gerek olmamıştır.

12. KAYNAKÇA

- Adabag, Murat, C. & Ornelas, Jose, R. H. (2005). Behavior and effects of foreign investors on Istanbul stock Exchange. 3 Aralık 2019 tarihinde https://papers.ssrn.com/sol3/papers.cfm?abstract_id=656442&download=yes adresinden erişildi.
- Akkuş, T., H., & Zeren, F. (2019). Tüketici güven endeksi ve katılım-30 islami hisse senedi endeksi arasındaki saklı ilişkinin araştırılması: Türkiye örneği. *Üçüncü Sektör Sosyal Ekonomi Dergisi*, 54(1), 53-70.
- Albeni, M., & Demir, Y. (2005). Makroekonomik göstergelerin mali sektör hisse senedi fiyatlarına etkisi (İMKB Uygulamalı). *Muğla Üniversitesi SBE Dergisi*, 14,1-18.
- Anayochukwu, B., O. (2012). The impact of stock market returns on foreign portfolio investments in Nigeria. *IOSR Journal of Business and Management*, 2(4), 10-19.
- Arouri, M., Ben Ameer, H., & Jawadi, N., (2013). Are Islamic finance innovations enough for investors to escape from a financial downturn? Further evidence from portfolio simulations. *Applied Economics*, 45 (24), 3412-3420.
- Avcı, Ö., B. (2015). Effect of foreign investor transactions on stock market returns. *Hacettepe Üniversitesi İktisadi ve İdari Bilimler Fakültesi Dergisi*, 33(4), 29-38.
- Bekaert, G., & Harvey, C., R. (1998). Capital flows and the behavior of emerging market equity return. *NBER Working Paper*, No: 6669.
- Baydaş, Y., & Polat, M. (2018). Doğrudan yabancı sermaye yatırımlarının borsa İstanbul'a etkisinin belirlenmesi. *Bingöl Üniversitesi İktisadi ve İdari Bilimler Fakültesi Dergisi*, 2(2), 37- 46.
- Clark, J., & Berko, E. (1997). Foreign investment fluctuations and emerging market stock returns: the case of Mexico. *FRB of New York Research Paper* No:9635.
- Colombo, J., A., Loncan, T., R., & Caldeira, J., F. (2018). Do foreign portfolio capital flows affect domestic investment? Evidence from Brazil. *International Journal of Financial Economic*, 24 (2), 855-883.
- Çevik, Z., & Zeren, F. (2014). Tarım kredilerinin finansal gelişim üzerindeki etkisinin asimetric nedensellik testi ile incelenmesi. *Yönetim ve Ekonomi Araştırmaları Dergisi*, 24, 197-208.
- Dahlquist, M., & Robertsson, G. (2004). A note on foreigners' trading and price effects across firms. *Journal of Banking & Finance*, 28, 615-632.
- Demireli, E., & Hepkorucu, A. (2014). Yabancı yatırımcıların sermaye piyasası algısı: borsa İstanbul üzerine bir uygulama. *Akademik Araştırmalar ve Çalışmalar Dergisi (AKAD)*, 6(10), 2-22.
- Doğukanlı, H., & Çetenak, E., H. (2008). Yabancı portföy yatırımları ile hisse senedi getirisi arasındaki ilişki: İmkb'de sınama. *Çukurova Üniversitesi İİBF Dergisi*, 12(2), 37-57.

- Dolado, J., & Lütkepohl, H. (1996). Making wald tests work for cointegrated var systems. *Econometric Theory*, 15(4), 369-386.
- Dua, P., & Garg, R. (2013). Foreign portfolio investment flows to India: determinants and analysis. *Centre for Development Economics Working Paper*, No: 225.
- Froot, K., O'Connell, P., G., & Seasholes, M., S. (2001). The portfolio flows of international investors. *Journal of Financial Economics*, 59(2), 151-193.
- Granger, C., W., J. (1969). Investigating casual relations by econometric models and cross spectral methods. *Econometrica*, 37(3), 424-438.
- Granger, C., W., J., & Yoon, G. (2002). Hidden cointegration. *Department of Economics Working Paper University of California*, No:2002-02.
- Griffin, J., M., Nardari, F., & Stulz, M. R. (2002). Daily cross-border equity flows: pushed or pulled?. *NBER Working Paper*, No:9000.
- Hacker, R., S., & Hatemi-j, A. (2006). Test for causality between integrated variables using asymptotic and bootstrap distributions: theory and application. *Applied Economics*, 38, 1489-1500.
- Hamurcu, Ç. (2019). Borsa endeksinin yabancı yatırım oranına etkisi. *Fscongress 2019-2 Fiscaoconomia International Congress on Social Sciences bildiriler kitabı içinde* (ss.27-35), Ankara.
- Hatemi-J, A. (2003). A new method to choose optimal lag order in stable and unstable var models. *Applied Economics Letters*, 10(3), 135-137.
- Hatemi-J, A. (2012). Asymmetric causality tests with an application. *Empirical Economics*, 43 (1), 447-456.
- Hsu, C., P., & Huang, C., W. (2010). How foreign portfolio investment affects stock markets in the host country: an empirical study of Taiwan. *The Proceeding of the Northeast Business & Economics Association*, Ekim, 298-302.
- Ikezam, N., D. (2018). Foreign portfolio investment and performance of the Nigerian capital market. *Australian Finance & Banking Review*, 2(1), 11-25.
- Jawadi, F., Jawadi, N. & Louhichi, W. (2014). Conventional and islamic stock price performance: an empirical investigation. *International Economics*, 137, 73 – 87.
- Koy, A. & Kaaraca, S. S. (2018). Daralma ve genişleme dönemlerinde uluslararası portföy yatırımları nasıl etkileniyor?. *Marmara Üniversitesi Öneri Dergisi*, 13(50), 90-105.
- Merton, R., C. (1987). A simple model of capital market equilibrium with incomplete information. *The Journal of Finance*, 42(3), 483-510.
- Olugbenga, A., A., & Grace, O., O. (2015). Impact of foreign direct investment on Nigerian capital market development. *International Journal of Academic Research in Accounting, Finance and Management Sciences*, 5(1), 103-108.
- Pal, P. (1998). Foreign portfolio investment in Indian equity markets: has the economy benefited. *Economic and Political Weekly*, 33(11), 589-598.
- Q Jeon, J., & Moffett, C., M. (2010). Herding by foreign investor and emerging market equity return: evidence from Korea. *International Review of Economics and Finance*, 19, 698-710.

- Sims, C., A. (1972). Money, income and casuality. *The American Economic Review*, 62 (4),540-552.
- Şit, A., Telek, C. & Danacı, M. C. (2020). Yabancı portföy yatırımlarının borsa üzerine etkisi: Türkiye örneği. *Kilis 7 Aralık Üniversitesi Sosyal Bilimler Dergisi*, 10(19), 164-178.
- Toda, H., Y., & Yamamoto, T. (1995). Statistical inference in vector autoregression with possibly integrated processes. *Journal of Econometrics*, 66 (1-2), 225-250.
- Tuna, G.,& Kundakçioğlu, S. (2016). Investigation of relation between foreign portfolio investments and stock prices: time varying asymmetric causality analysis. *Theoretical and Applied Economics*, 23(2), 127-134.
- Yılanç, V.,& Bozoklu, Ş. (2014). Türk sermaye piyasasında fiyat ve işlem hacmi ilişkisi: zamanla değişen asimetric nedensellik analizi. *Ege Academic Review*, 14(2), 211-220.

STAJ ALGISININ İŞLETMEYLE İLGİLİ FAKTÖRLER BAĞLAMINDA İNCELENMESİ: LOJİSTİK EĞİTİMİ ÜZERİNE BİR ARAŞTIRMA¹²



Kafkas Üniversitesi
İktisadi ve İdari Bilimler
Fakültesi
KAÜİBFD
Cilt, 11, Sayı 22, 2020
ISSN: 1309 – 4289
E – ISSN: 2149-9136

Makale Gönderim Tarihi: 05.10.2019 Yayına Kabul Tarihi: 02.09.2020

Rukiye ÖZKAN
Öğr. Gör.
Mersin Üniversitesi
Denizcilik Meslek Yüksekokulu
Mersin, Türkiye
rukiyeozkan@mersin.edu.tr
ORCID ID: 0000-0003-1246-0306

Sezen BOZYİĞİT
Doç. Dr.
Tarsus Üniversitesi
Uygulamalı Bilimler Fakültesi
Mersin, Türkiye
sbozyigit@tarsus.edu.tr
ORCID ID:0000-0002-0951-3588

ÖZ | Staj sırasında yaşanan olumlu veya olumsuz durumlar öğrencilerin hem sektöre yönelik bakış açılarını hem de stajdan duydukları memnuniyet düzeyini etkilemektedir. Bu durumların ortaya çıkmasına neden olan faktörlerden birisi işletmenin özellikleridir. Bu araştırmanın amacı öğrencilerin staja yönelik algılarının işletmelerin sahip olduğu özelliklere göre farklılık gösterip göstermediğini ortaya çıkarmaktır. Araştırmanın örneklemini Mersin, Hatay, Konya ve Gaziantep illerindeki üniversitelerin lojistik eğitimi veren ön lisans ve lisans bölümlerinde okuyan ve staj programlarını tamamlamış olan öğrenciler oluşturmaktadır. Araştırmada veriler anket tekniği kullanılarak toplanmış ve sonuç olarak 407 anket formu analize tabi tutulmuştur. Araştırma sonucunda öğrencilerin stajdan duydukları memnuniyet ve sektöre bakış açıları işletmenin türü, yetkililer tarafından sorulara yeterli cevap verilme durumu ve işletmelerin sunduğu imkanlara göre anlamlı bir farklılık göstermiştir.

Anahtar Kelimeler: Lojistik Sektörü, Lojistik Eğitimi, Staj Algısı.

JEL Kodu: R40, I25, I23

Alan: İşletme

Türü: Araştırma

DOI: 10.36543/kauibfd.2020.025

Atıfta bulunmak için: Özkan, R. & Bozyiğit, S. (2020). Staj algısının işletmeyle ilgili faktörler bağlamında incelenmesi: lojistik eğitimi üzerine bir araştırma. *KAÜİBFD*, 11(22), 562-596.

¹ Bu çalışma “Lojistik Eğitimi Alan Öğrencilerin Staj Algılarının İşletme İle İlgili Faktörler Bağlamında İncelenmesi” isimli yüksek lisans tezinden türetilmiştir.

² İlgili çalışmanın etik kurallara uygunluğu beyan edilmiştir.

INVESTIGATION OF INTERNSHIP PERCEPTION IN THE CONTEXT OF FACTORS RELATED TO ORGANIZATION: A RESEARCH ON LOGISTICS TRAINING



Kafkas University
Economics and Administrative
Sciences Faculty
KAUJEASF
Vol. 11, Issue 22, 2020
ISSN: 1309 – 4289
E – ISSN: 2149-9136

Article Submission Date: 05.10.2019 Accepted Date: 02.09.2020

Rukiye ÖZKAN
Lecturer
Mersin University
Maritime Higher Vocational School
Mersin, Turkey
rukiyeozkan@mersin.edu.tr
ORCID ID: 0000-0003-1246-0306

Sezen BOZYİĞİT
Assoc. Prof. Dr.
Tarsus University
Faculty of Applied Sciences
Mersin, Turkey
sbozyigit@tarsus.edu.tr
ORCID ID:0000-0002-0951-3588

ABSTRACT

The positive/negative situations experienced during the internship affect the students' perspective towards the sector and the level of satisfaction they feel from the internship. One of these factors is the characteristics of the company. The aim of this research is to find out whether the students' perceptions of internship differ according to the characteristics of the company. The sample of research consists of the students who have studied in the logistics departments of the universities in Mersin, Hatay, Konya, Gaziantep and completed internship programs. In this research, data were collected by using questionnaire technique and 407 survey forms were analyzed. As a result of the research, it was detected that the students' satisfaction with the internship and their perspective on the sector showed a significant difference according to the type of company, adequate and related response to the questions by the students and the opportunities offered by the company.

Keywords: Logistics Sector, Logistics Training, Internship Perception.

Jel codes: R40, I25, I23

Scope: Business Administration

Type: Research

Cite this Paper: Özkan, R. & Bozyiğit, S. Investigation of itemship perception in the context of factors related to organization: a research on logistics training. *KAUJEASF*, 11(22), 562-596.

1. GİRİŞ

Lojistik faaliyetlerin kökeni çok eskilere dayanmaktadır. Taşıma, depolama ve dağıtım gibi lojistik faaliyetler gelişip değişime uğrayarak önemini gittikçe arttırmıştır. Lojistik kavramsal çerçeve bakımından askeri bir terimdir. Lojistiğin daha sonra faaliyet ve kapsam olarak çok genişlemesi, lojistiğe farklı açılardan bakılması gerekliliğini ortaya çıkarmıştır. Lojistik mal ve hizmetlerin üretim noktasından tüketildiği son noktaya kadarki faaliyetleri kapsamaktadır. Kapsamını genişleterek karmaşık hale gelen lojistik, ülkelerin iç ve dış ticaretini sağlamada büyük avantajlar yarattığı için iş dünyasının ilgisini de üzerine çekmiştir.

Hizmet sektörü olarak emek yoğun bir özellikte olan lojistik sektörü, yaşanan gelişmelere uyum sağlayabilmek için nitelikli işgücüne ihtiyaç duymaktadır. Sektörün nitelikli iş gücüne ihtiyaç duyması lojistik eğitimi konusunda üniversiteleri harekete geçirmiştir. Üniversitelerin bünyesinde ön lisans, lisans ve lisansüstü programlar açılarak lojistik sektörüne uzmanlaşmış işgücü yetiştirilmesi için eğitimler vermeye başlanmıştır. Lojistik sektörü devamlı gelişen ve değişen yapısıyla birçok disiplinin ilgi alanına girdiği için çalışanların sektöre dair çeşitli donanımlara sahip olması beklenmektedir. Bu beklentiler doğrultusunda yükseköğrenim kurumları teorik bilgileri öğrencilere aktarırken mesleki becerileri geliştirmek amacıyla da iş başında eğitim uygulamasını gerekli görmektedir.

İş başında eğitim olarak bilinen staj, mesleki eğitimin son basamağı olarak düşünülmekte ve öğrencilere edindikleri teorik bilgilerin iş dünyasıyla nasıl bağdaştığını öğrenmelerinde yardımcı olmaktadır. Staj, işletmedeki deneyimli personellerin gözetimi altında olan öğrencilerin çalışma ortamında bulunarak iş akışı sırasında çıkan sorunlara çözüm bulabilmelerine ve yaratıcı düşünceler geliştirebilmelerine katkı sağlamaktadır. Dolayısıyla staj, öğrencilere mesleki bilgi, beceri ve tecrübe kazandırmaktadır.

Türkiye’de lojistik eğitimi hakkında yapılan çalışmalar (Tunç, Kırbaş ve Kaya, 2017; Özdemir ve Gökmen, 2016; Akandere, 2016; Bozyiğit, 2016; Bali, Enisoğlu ve Sezer, 2016; Çaçamer, 2015; Hocoğlu, Güner ve Coşkun, 2015; Çetinkaya, 2014; Emanet ve Kaynak, 2014; Çalışkan ve Öztürkoğlu, 2014; Akkoca, 2012; Küçüksolak, 2006) olmasına rağmen lojistik eğitimi alan öğrencilerin staj algılarına yönelik sınırlı sayıda çalışmanın (Dolmacı ve Duran, 2017) olduğu tespit edilmiştir. Bu çalışmalarda da işletmelerden kaynaklı durumlar irdelenmediği için bu araştırmanın amacı öğrencilerin staja yönelik algılarının işletmelerin sahip olduğu özelliklere göre farklılık gösterip göstermediğini ortaya çıkarmaktır.

Araştırma beş bölümden oluşmaktadır. Araştırmanın birinci bölümü konu hakkında bilgilerin verildiği giriş bölümüdür. İkinci bölümde, araştırmaya temel oluşturan lojistik kavramından, eğitimden ve staj kavramından bahsedilmiştir. Üçüncü bölüm olan yöntem kısmında araştırmanın amacı ve önemi, veri toplama yöntemi, evreni ve örnekleme, veri analizi ve geçerlik-güvenirlilik bilgilerine, dördüncü bölümde bulgulara, son bölümde ise sonuç ve önerilere yer verilmiştir.

2. ALANYAZIN TARAMASI

2.1. Lojistiğin Tanımı ve Önemi

Lojistik kavramının kullanımı ilk olarak askeri alanda ortaya çıkmıştır. Daha sonra kavram uygulama, kapsam ve konu sınırlarını genişletmiş ve işletmelere yeni hizmet imkânı tanımaya başlayarak ekonomi alanında yerini almıştır. Lojistiğin tanımı, Türk Dil Kurumunun hazırlamış olduğu Güncel Türkçe Sözlük'te “geri hizmet”, “geri hizmetle ilgili” ve “kişilerin ihtiyaçlarını karşılamak üzere her türlü ürünün, hizmetin ve bilgi akışının çıkış noktasından varış noktasına kadar taşınmasının etkili ve verimli bir biçimde planlanması ve uygulanması” şeklindedir (www.tdk.gov.tr, 2017). Türk Dil Kurumu lojistik kavramının ürün sağlama fonksiyonlarını vurgulayarak destek faaliyet olma tarafını ortaya çıkarmaktadır.

Lojistik kavramının öne çıkan bir başka tanımı ise “Yedi doğru (7 D)” şeklinde ifade edilmektedir. Bu kapsamda lojistik doğru ürünün, doğru miktarda, doğru durumda, doğru şartlarda, doğru zamanda, doğru yerde, doğru maliyetle, doğru tüketiciye ulaşması anlamında kullanılmaktadır. Bu tanımda lojistiğin temel etkinlikleri ifade edilmiş, yer ve zaman boyutu vurgulanmıştır (Orhan, 2003, s.8). Lojistik ürün akışının minimum maliyetle en uygun biçimde dağıtımını sağlamayı amaçlamaktadır. Bu nedenle lojistik kavramının tanımında “doğru” kelimesi temel ilke olarak kabul edilmektedir.

Dünya ticaretindeki değişim, küreselleşme ve yeni oluşumların etkisi birçok alanda olduğu gibi lojistik sektörü üzerinde de görülmektedir. Eski dönemlerde dağıtım ve ulaştırma faaliyetleri şeklinde gerçekleştirilen lojistik, son yıllarda daha karmaşık hale gelmiştir. Lojistik sektöründe yaşanan bu evrim, lojistik kavramına farklı açılardan bakılması gereğini ortaya koymuştur. Günümüz iş dünyasında başarıya ulaşabilmek için rekabet avantajı sağlayarak hareket etmek gerekmektedir. Küresel rekabetin giderek arttığı bu ortamda işletmelerin mal ve/veya hizmetlerini hedef pazarlara rakiplerinden daha hızlı ve daha az maliyetle ulaştırma isteği lojistik faaliyetlerini önemli hale getirmiştir. Lojistik genel olarak ürünün kaynağından tüketildiği son noktaya ulaşana kadar yaşanan süreç içerisindeki tüm faaliyetleri kapsadığı için ülkeler iç ve dış

ticaretini lojistik sayesinde gerçekleştirmektedir. Bu bakımdan büyük avantaj sağlamak isteyen tüm işletmelerin lojistik yönetimine olan ilgisi artmıştır. Lojistik, işletmeler için ekonomik yapı içerisinde yarattığı değer ve katkılar ile her açıdan büyük önem taşımaktadır.

Küreselleşme sonucu hızla artan rekabet, piyasaya ürün sunmaya çalışan işletmelerin buldukları ortama ve koşullara etki etmektedir. İşletmelerin hedeflerini gerçekleştirmesinde etkili olan rekabet; fiyat, kalite, hizmet, destek gibi birçok faktöre dayanmaktadır. Rekabetin giderek artan baskısıyla işletmelerin yaşamlarını devam ettirebilmeleri için bu faktörlerde üstünlük sağlamaları gerekmektedir. Günümüzde rekabet anlayışı değişerek daha yoğun ve çeşitli hale gelmiştir. İşletmeler benzer teknolojileri kullanarak belirli bir kalite seviyesinde üretimlerini gerçekleştirmektedir. Ayrıca işletmeler ürettikleri mal ve hizmetlerin kalitesinden taviz vermeden toplam maliyetlerini en aza indirmeye çalışmaktadır. Böyle bir ekonomik yapıda varlıklarını sürdürmeye çalışan örgütler maliyetlerini azaltmak için yeni seçenekler bulmak ve müşteri memnuniyetini artırmak zorundadır (Çekerol & Kurnaz, 2011, s.51).

Küresel rekabet ortamı; işletmeleri ürettikleri ürünleri kaliteli ve ekonomik üretmeye, daha etkin hizmet kalitesi sunmaya ve müşterinin istediği yer, mekan ve zamanda ürünlerini teslim etmeye zorlamaktadır. Bu bağlamda lojistik faaliyetleri; işletmelerin rekabet gücünü doğrudan etkileyen bir hale gelmiştir (Tekin, Zerenler & Bilge, 2005, s. 116). Lojistiğin tanımı içerisinde özellikle “akış” vurgusu yapılmaktadır. Lojistik, işletmelerin yol almasını sağlayan “hareket” unsurunu içerdiği için, mal ve hizmetlerin ulaştırılmasında hayati öneme sahip bir kavramdır (Erturgut, 2016, s.3). Lojistik olmaksızın, mal ve hizmetlerin hareketi, teslimatı gibi faaliyetler gerçekleştirilemez. Bu nedenle lojistik kaynaklar işletmelerin devamlılığını sürdürebilmek ve temel faaliyetlerini sağlayabilmek için hazır bulunması gereken unsurlardır (Tanyaş, 2014, s.16). Lojistik faaliyetler, üretim ile tüketim noktaları arasında oluşan mesafe ve zaman farkından dolayı köprü görevini üstlenmektedir. İşletme, ürünü minimum maliyetle istenilen yer ve zamanda müşteriye sunmayı amaçlamaktadır. Bu bakımdan lojistik faaliyetler ürüne yer ve zaman faydası sağlamaktadır. Yer faydası, taşıma yoluyla ürünlerin istenilen yere hareketini gerçekleştirerek oluşmaktadır. Zaman faydası ise bir ürünün istenilen zamanda, miktarda ve talep edilen yerlere teslim edilmesiyle meydana gelmektedir (Özdemir, 2012, s.18-19).

İşletmeler yerel veya uluslararası pazarlarda başarılı olmak için müşteri memnuniyetini esas alarak ürünlerini uygun zamanda, istenilen yere ulaştırmak adına etkin bir lojistik yönetimi gerçekleştirmek zorundadır. Bunu gerçekleştirirken işletmelerin maliyet kalemlerinden biri olan stoklarını en uygun

seviyede tutmaları gerekmektedir. Dolayısıyla mamul üretimi için mamulün uygun tedarikçiden sipariş edilmesi, doğru seviyede ve sürede elde bulundurulması ve en uygun yöntemle müşterilere akışının sağlanması lojistiğin önemini daha iyi ortaya çıkartmaktadır (Küçük, 2016, s.67).

Lojistik, işletme birimleri arasında meydana gelen anlaşmazlıkları ortadan kaldıran ve birimler arası koordinasyonu sağlayan bir güçtür. İşletmelerin en önemli iki bölümü olan üretim ve pazarlama departmanları arasında çatışmalar olabilmektedir. Örneğin, pazarlama bölümü ürünlerin satışını gerçekleştirmek için indirim ve promosyon gibi seçeneklere yönelirken, üretim bölümü malın kalitesini arttırmak için üretim maliyetlerini yükseltebilmektedir. Meydana gelen bölümler arası uyuşmazlıkları lojistik faaliyetler bir bütün olarak ele almakta ve bölümler arası koordinasyonu sağlamaktadır (Sezen, Yılmaz & Gezgin, 2002, s.133). Lojistik maliyeti, işletmelerin toplam maliyetlerinin içerisinde dikkate değer bir pay içermektedir. Her sektörde değişiklik gösterse de ortalama olarak bir ürünün satış fiyatının %4 ile %20'sini lojistik maliyetler oluşturmaktadır (Özdemir, 2012, s.18). Dolayısıyla lojistik maliyetler işletmenin devamlılığı ve karlılığı için büyük önem taşımaktadır.

2.2. Lojistik Eğitimi

Ülkelerin gelişmişlik düzeyi ne seviyede olursa olsun her sektörde olduğu gibi lojistik sektörde de nitelikli insan gücüne ihtiyaç vardır. Rekabet gücü açısından da önemli bir unsur olan nitelikli işgücü gereksinimi, eğitim kavramını ön plana çıkartmaktadır. Eğitim ile birlikte mesleki bilgileri ve tecrübeyi elde eden insanlar eğitilmiş personeller olarak lojistik sektörde istihdam edilmektedir. Kaliteli işgücünün işletmelerde yer alması da hem ülkelerin kalkınmasına hem de lojistik sektörüne katkı sağlamaktadır.

Günümüzde küresel rekabetin yoğun yaşandığı iş dünyasında tüm sektörlerdeki işletmeler rekabeti fırsata dönüştürebilecek adımlar atmak zorundadır. İşletmeler açısından altyapı ya da teknoloji kolayca taklit edilebilen özelliklerdir. Ama teknolojiyi ve donanımı etkili ve verimli kullanabilen insan kaynağı kolay taklit edilememektedir. Bu yönden bakıldığında işletmeler kalifiye insan gücü yetiştirmek için eğitim faaliyetlerine önem vererek sürdürülebilir rekabetçi avantajı elde etmektedir (Küçüksolak, 2006, s.31). İşletmelerin ihtiyacı olan nitelikli insan kaynağı rekabet gücü üzerinde de etkiye sahip olduğu için işgücüne hizmet içi eğitimler sağlamaktan öte üniversite bazında eğitimlerin verilmesi gerekmektedir. Çünkü sektörün ilerlemesi ve gelişmesi bakımından eğitilmiş çalışanlara daha fazla ihtiyaç duyulmaktadır (Bozyiğit, 2016, s.134).

1980'li yıllarda lojistik faaliyetlerin bütünleşmesiyle birlikte eğitim kurumları işletmelerin ihtiyacı olan nitelikli işgücünü karşılayabilmek için

konuya teorik ve uygulama bakımından yaklaşmışlardır (Emanet & Kaynak, 2014, s.162). Bu yıllarda lojistik kendi başına gelişen bir disiplin olarak gözlemlenmiştir (Naim vd., 2000, s.65). Daha sonra lojistik sadece taşıma faaliyeti yapan bir görüş olmaktan çıkarak çeşitli disiplinleri bünyesinde birleştirmiştir. Dolayısıyla bu süreçte lojistik disiplini büyük oranda değişim göstermiş ve çoklu bir disiplin haline almıştır (Porasmaa & Kotonen, 2013, s.1).

Lojistik yönetimi devamlı gelişen ve değişen yapısıyla çoklu disiplin anlayışına sahip olduğu için çalışanlarının sektöre dair belirli donanımlarının olması beklenmektedir (Akkoca, 2012, s.80). Çünkü işletmelerin rekabet gücünde kritik bir nokta olan lojistik faaliyetlerin verimliliği ve sektördeki işgücünün niteliği doğru orantılıdır. Çalışanların sektöre yönelik doğru ve gerekli bilgileri bilmesi ve mevcut becerilerini ilerletmeleri ya da farkına varmadıkları becerilerini ortaya çıkarmaları son derece önemlidir. Özellikle doğru bilgiyi ve beceriyi elde etmiş çalışanların bunları tutuma dönüştürmeleri istenmektedir. Lojistik işletmelerinin işgücünde olmasını beklediği donanımlar bilgi, beceri ve tutum şeklinde ifade edilmektedir (Myers, Griffith, Daugherty & Lusch, 2004, s. 213; Çaçamer, 2015, s.3). Bu bakımdan lojistik eğitimi öğrencilere mesleki bilgiler çerçevesinde lojistik yönetimi için gerekli yetenekleri kazandırmalı ve bunları alışkanlığa çevirerek tutum şeklini aldırmalıdır.

Lojistik sektöründeki gelişmeler doğrultusunda lojistik eğitimi gittikçe önem kazanmaktadır. Dünyada ve Türkiye’de lojistik eğitimi ön lisans, lisans ve lisansüstü düzeyinde üniversitelerin meslek yüksekokullarında, dört yıllık yüksekokullarda, fakültelerde ve enstitülerde verilmektedir (Emanet & Kaynak, 2014, s.162). Meslek yüksekokulları çoğunlukla sektörde çalışacak lojistik uzmanları yetiştirirken, dört yıllık yüksekokullar ve fakülteler ise planlayıcı, yönetici veya uygulayıcıları yetiştirmektedir (Çalışkan & Öztürkoğlu, 2014, s.148). Lojistik eğitimi, iş dünyası, öğrenciler ve akademisyenler tarafından bazı konularda eleştirilmektedir (Van Hoek, 2001, s.507). Eleştirilerden ilki eğitimcilerin uygulamadaki yeniliklere aşına olmamasından dolayı güncel odaklı uygulamaların yetersizliğidir. İkinci eleştiri öğrencilerin pratik ve mesleki beceri geliştirme eksikliğidir. Yani ders kitaplarında bulunan bilgi ile sektörde var olan durumlar farklı olduğu için eğitim kurumları pratikte öğrencilerin zorlanmaması için mesleki becerilerini geliştirmesini desteklemelidir (Van Hoek, 2001, s.507).

2.3. Staj Kavramı ve Önemi

Mesleki eğitim deneyimini geliştirmek için okulların ve işletmelerin ortaklaşa hareket etmesi yıllar öncesine dayanmaktadır. Staj en temel anlamıyla, herhangi bir mesleği yapacak olan öğrencilerin geçirdiği kısa süreli uygulamalı öğrenme dönemi olarak tanımlanmıştır (Zopiatis, 2007, s.65). Başka bir tanımda

staj, öğrenci, işveren ve eğitimciler arasında işbirliğini gerekli kılan iş odaklı eğitim deneyimi şeklinde ifade edilmektedir (Olçay, Çıkmaz, Özekici & İnce, 2017, s.66).

Staj programı, işletmeler ile potansiyel işçilerin iletişimde ilk buluşma noktası olduğu için oldukça önemlidir. Ayrıca staj programları, öğrencilerin kişisel kariyerlerini tasarlamaya başladıkları ilk adımdır. Kişisel kariyer tasarlama, bireyin kendi iş hayatıyla alakalı olarak yaptığı planları kapsamaktadır. Birey iş hayatına dair karar vermeden evvel kendini irdelemekte işin, ihtiyaç ve isteklerini karşılayıp karşılayamayacağını sorgulamaktadır. Birey, kendini kontrol ettiği ve iş alanının özelliklerini anladığı bu ortama, eğitim gördüğü okulun sağladığı ve işletmelerin destek verdiği staj programları sayesinde öğrencilik hayatı bitmeden katılmış olmaktadır. Bu açıdan staj, iş üstünde öğrenmenin bir şeklidir (Çaylan, Akpınarlı & Deveci, 2016, s.243).

Öğrencilerin eğitimini aldıkları dallara ait yenilikler ile teknolojik ve endüstriyel gelişmelere hakim olarak bilimsel çağdaş yöntemleri kullanabilen nitelikli bir işgücü olmaları verimli bir staj uygulamasıyla daha mümkün hale gelmektedir. Uygulamalı eğitimin en etkili aracı olan staj, öğrencilerin birinci ağızdan bilgi almalarını ve daha eğitim aşamasındayken kariyer imkanlarını tespit etmelerini sağlamaktadır. Ayrıca staj, öğrencileri iş dünyasına bire bir dahil ederek öğrencilerin tecrübe elde etmesine, özgeçmişinde bu tecrübeyi belirtmesine, kuram ve uygulama arasındaki boşluğu gidermesine yardımcı olmaktadır. Stajın başarılı olmasını; stajın iyi planlanması, staj yapılan meslek üyesinin yol göstermesi, meslek üyesi ile meslek odası arasındaki iletişim, staj boyunca sürekli eğitim gibi konular etkilemektedir (Dolmacı & Duran, 2017, s.255-256).

Birçok ülkede olduğu gibi Türkiye’de de meslek yüksekokulları ve uygulamalı bilimler yüksekokullarından mezun olmanın şartlarından biri staj programını tamamlamaktır. Örgünde okuyan MYO öğrencileri staj çalışmalarını en az otuz iş günü olmak üzere II. veya IV. dönemde yaz tatilinde yerine getirmektedir. Stajın sonucunda öğrenciden sektörü tanınması, iş hayatına dair geniş bir tecrübe ve mesleki bilgi elde etmesi beklenmektedir (Karacan & Karacan, 2004, s.169). Günümüzde staj iş yeri eğitimi adıyla iki yıllık okullarda 3+1, dört yıllıklarda ise 7+1 şeklinde de yapılmaktadır. Öğrenciler iş yeri eğitiminde bir yarıyıl boyunca bir kuruluştaki eğitim almaktadırlar. Bu eğitim sisteminde amaç üniversite sektör işbirliğini geliştirmek, mezunların istihdam olanağını arttırmak ve öğrenilen teorik bilgilerin uygulamada kullanılmasını sağlamaktır. İş yeri eğitimi üniversite, işveren ve öğrenci ortaklığına dayanan, öğrencilerin uygulama becerilerinin gelişmesini sağlayan gerçekçi bir

uygulamadır. Öğrencinin sigortası üniversite tarafından yapıldığı için de iş yeri eğitimi işverene maddi anlamda bir külfet getirmemektedir.

İş hayatının ihtiyacı olan nitelikli insan kaynağının sadece okul koşullarında sağlanması zordur. Bu bakımdan staj programları, öğrencilerin teorik alt yapılarının somutlaştırılması yönüyle büyük önem taşımaktadır (Olca vd., 2017, s.67). Öğrencilerin eğitim aşamasında işletmelerde yapmış oldukları staj uygulamaları, mesleki eğitimin problemlerinden biri olan geçmiş bilgilerin güncellemesine olanak tanımaktadır. Öğrencilerin okudukları bölümleri sevmelerinde ve benimsemelerinde stajların çok önemli bir işlevi bulunmaktadır (Arpat, Kalfa, Akşit & Çamurdan, 2017, s.78).

Öğrenciler açısından stajın ders dönemindeki en belirgin faydası, müfredatlarda geçen konuların ve örneklerin öğrencinin aklında çok daha hızlı somutlaşması ve öğrenciye yorumlama beceri sağlayabilmesidir. Stajın öğretim kurumları yönünden faydası da sanayi, özel sektör ve devlet kurumlarıyla daha sıkı bir ilişki yaratarak stajlar vasıtasıyla üniversitelerin araştırma ve diğer etkinlikleri için finansman bulmalarını kolaylaştırmasıdır. İşletmelerin stajdan gördüğü faydalar ise staj programları sayesinde yeni fikirleri olan genç, hevesli ve yenilikçi işgücüne ulaşmak, tanışılan öğrencilerle kalıcı istihdamın kaynağını oluşturmak ve mevcut işgücüne takviye sağlamaktadır (Çaylan vd., 2016, s.245-246). Bu süreçte işletmelere düşen en büyük görev staj süresince stajyerlere işin zorluklarını ve inceliklerini öğretmeye ek olarak staj süresi sonunda stajyerlere başarılı oldukları alanlar yanında yanlışlarını ve eksiklerini de söylemektir (Emir, Pelit & Arslan, 2010, s.145).

Öğrencilerin bütün bu kazanımları edinmeleri için öncelikle staj hakkında bilinçlendirilmeleri gerekmektedir. Stajın bir zorunluluk değil, kendilerine yönelik çok fazla yararı olan bir program olduğunu bilmeleri bu noktada önem taşımaktadır. Aksi halde staj programı bir şartı yerine getirmekten öteye geçmeyecektir (Demir, 2015, s.77).

2.4. Lojistik Eğitimdeki Stajla İlgili Yapılan Çalışmalar

Doğru ürünü, doğru zamanda, doğru yere optimum fiyat düzeyinde ulaştırmak ve iş dünyasında rekabet sağlamak için lojistik sektörünün ve lojistik eğitiminin gelişmesi gerekmektedir. Lojistik sektörü geliştikçe daha karmaşık bir hal almakta, bu nedenle de sektörde uzman işgücüne ihtiyaç artmaktadır (Tunç, Kırbay & Kaya, 2017, s.349). Sektörde uzman elemanların varlığını çoğaltabilmek için lojistik eğitimi önemli bir yer tutmaktadır. Bu bakımdan Türkiye’de 2014-2018 dönemini kapsayan Onuncu Kalkınma Planı’nda lojistik eğitimi konusuna yer verilmiştir. Kalkınma Planı’nda lojistikle ilgili akademik uzmanlık alanının yetersiz olmasının önemli sıkıntılar yarattığı belirtilmektedir.

Ayrıca lojistikle ilgili okulların sektörle iç içe planlamalar yapması, üniversite seviyesinde yeni açılacak bölümlerin ya da mevcut bölümlerin belirli dönemlerde bir danışma kurullarından yardım alarak süreçlerini değerlendirilmesi gerektiği açıklanmaktadır. Bu sayede sektörün lojistik eğitiminden beklentileri bilinerek ders içerikleri ve birçok konu işin içine dahil edilebilmektedir. Sadece üniversitelerin verdiği teorik lojistik eğitimiyle sektörün istediği işgücünün sağlanamayacağı ön görülmektedir. Dolayısıyla Kalkınma Planı'nda bu eksikliği gidermenin yolu olarak öğrencilerin en az bir dönem sektörde bulunması önerilmektedir. Böylece staj yoluyla öğrenciler teorik bilgilerini pratikte eyleme dönüştürebilmekte ve sektörde yeni uygulamalarla tanışabilmektedir. Lojistik eğitiminde stajın önemini belirten çalışmalardan bazıları aşağıda sunulmuştur.

Küçüksolak (2006), çalışmasında öğrencilere staj olanaklarının sağlanmasının endüstriye fakülte eğitimi hakkında bilgi verdiğini, ayrıca öğrencilerden gelecek olan geri bildirim ile de endüstri ihtiyaçlarına cevap verebilecek programların geliştirebileceğini belirtmiştir. Akdemir (2011), araştırmasında sektördeki işletmelerin lojistik eğitimi alan öğrencileri stajyer olarak kabul etmelerinin staj sonrası istihdam imkanını arttırdığını ve bu stajların daha verimli olduğunu vurgulamaktadır. Ayrıca çalışmada üniversite ve sektördeki işletmelerin işbirliği yaparak işletmelerin stajyer kabul etmeleri konusunda daha fazla teşvik edilmesi gerektiğini de dile getirmiştir. Pei, Daud ve Jonathan (2012), lojistikte yetenek geliştirme konusunda stajın kilit rol oynadığını savunan çalışmalarında, staj programının yararlı olması için yükseköğrenim kurumları ile lojistik işletmelerinin iş birliği içerisinde çalışması gerektiğinin altı çizmişlerdir. İşbirliği sayesinde lojistik eğitiminin müfredatının geliştirileceği dolayısıyla da lojistik işletmelerinin potansiyel işgücünden beklentilerinin karşılanacağı vurgulanmıştır.

Lojistik eğitiminde staj ne kadar gerekli olsa da asıl önemli olan stajın nasıl yapılması gerektiğidir. Bu bağlamda da yurtiçi ve yurtdışında yapılan bazı çalışmalar bu konuyu irdeleyerek stajla ilgili problemleri ve staj sonrası oluşan olumlu ve olumsuz görüşleri açığa çıkartmışlardır. Bu çalışmalardan bazıları da şöyledir: Knemeyer ve Murphy (2002), staj yapan öğrencilerden ve lojistik işletmelerinden gelen görüşleri inceledikleri araştırmalarında, öğrencilerin staj konularına daha önem verdiklerini, stajın iş becerilerini geliştirmede yardımcı olduğunu, stajın öğrencilerin kariyeri hakkında bilgi edinmek için daha fazla fırsat sağladığını tespit etmişlerdir. Lojistik işletmeleri ise öğrencilerin teorik bilgilerini çalışma ortamında uygulamadığını savunmuştur. Araştırmada, bunun çözümü olarak lojistik eğitim müfredatının sektörün istediğine göre tasarlanması gerektiği dile getirilmiştir. Nuhoğlu (2013), lojistik eğitim-öğretim alanında var olan sorunları sıraladığı çalışmasında, sektörün ihtiyaç duyduğu personelin

yetişmemesi, sektörel öğretimde standartın olmayışı, sektörde uzmanlaşma yetersizliği ve staj olanaklarının sınırlı ve yetersiz olması gibi sorunlardan bahsetmektedir. Hocaoğlu, Güner ve Coşkun (2015), Türkiye’de lojistik eğitimi veren üniversitelerin lojistik sektörünün beklentilerini karşılayıp karşılamadığını belirlemeyi amaçladıkları araştırmalarının sonucunda ise lojistik eğitimi veren üniversiteler ile lojistik sektörü arasında işbirliğinin çok sınırlı olduğu kanısına varmışlardır. Araştırmada, lojistik mezunlarının teorik bilgilere sahip olmalarına rağmen uygulama yönlerinin zayıf olmasından dolayı sektörün üniversitelerin verdiği lojistik eğitiminden memnun olmadığı belirtilmiştir.

İnce, Bozyiğit ve Çelenk (2016), lojistik sektöründeki yetkililerin görüşlerine yer verdikleri çalışmalarında, lojistik mezunlarının en büyük eksikliğini tecrübesizlik olduğunu, öğrencilerin öğrenme konusunda isteksiz olmasından dolayı stajda öğretilenlerin de yetersiz kaldığını ifade etmişlerdir. Dolmacı ve Duran (2017), araştırmalarında ön lisans düzeyindeki öğrencilerin zorunlu staj uygulamasına ilişkin görüşlerine başvurmuşlardır. Araştırmada, öğrencilerin staja yönelik olumlu görüşleri, staj uygulamasının gerekli olduğu ve stajın kariyer hedeflerine olumlu etkisinin bulunduğu şeklinde belirlenirken, öğrencilerden staj esnasında işletmelerde yeterli bilgi ve beceriye ulaşamaması, ulaşım ve yemek gibi maddi imkanların sağlanmaması gibi olumsuz görüşler de elde edilmiştir. Kadlubek, Krzywda ve Krzywda (2017) çalışmalarında, öğrencilerin üçte birinin işletmelerdeki yetkililer sayesinde pratik becerilerini geliştirdiklerini ve faydalı deneyimler kazandıklarını, geriye kalan öğrencilerin stajın kalitesiyle ilgili olarak staj programlarını tatmin edici bulmadıklarını, bu nedenle de staj programlarında belirlenen hedeflere ulaşamadıklarını, öğrenciler tarafından stajın yanlış anlaşıldığını ve sadece staj programını tamamlamak için staj yapıldığını ortaya koymuşlardır.

3. YÖNTEM

3.1. Araştırmanın Etik İzinleri

Çalışma, verileri 15 Mayıs - 1 Ekim 2018 tarihleri arasında yani 2020 yılı öncesinde toplanan bir tez çalışmasından üretilmiştir. Verileri 2020 yılı öncesinde toplanan çalışmalar için etik izin belgesine gerek duyulmadığı için çalışmada etik izinle ilgili bilgilere ve formlara yer verilmemiştir.

3.2. Araştırmanın Amacı ve Yöntemi

Emek yoğun bir özelliğe sahip olan lojistik sektörünün, ülkelerin refahına daha fazla fayda sağlayabilmesi için bünyesindeki insan kaynağının nitelikli olması gerekmektedir. Nitelikli insan kaynağını elde etmenin en temel yolu da eğitimden geçmektedir. Lojistik eğitimiyle bireylere sağlanan mesleki bilgi ve

beceriler doğrultusunda işletmeler daha kaliteli hizmet sunmaktadır. Birçok üniversite lojistik eğitimi verirken öğrencilerin teorik bilgilerini pratiğe dökmesi ve mezun olduktan sonra kariyer planlamasında yardımcı olması için staj programını şart koşturmaktadır. Öğrenciler staj programı sayesinde mesleki tecrübeler edinmekte ve bu tecrübelerin ışığında da iş hayatlarına yön vermektedirler. Staj yapılan işletmeler öğrencilerin ileride yapacakları meslekleri hakkında fikir sahibi olmalarına yardımcı olmaktadır. Bu bakımdan öğrencilerin staj süresi boyunca işletmelerde karşılaştıkları olumlu veya olumsuz durumlar onların sektöre yönelik algılarını etkilemektedir.

Alanyazın incelendiğinde lojistik eğitimi hakkında Türkiye’ de ve diğer ülkelerde birçok çalışmanın (Tunç, Kırbas ve Kaya, 2017; Özdemir ve Gökmen, 2016; Akandere, 2016; Bozyiğit, 2016; Bali, Enisoğlu ve Sezer, 2016; Çaçamer, 2015; Hocoğlu, Güner ve Coşkun, 2015; Çetinkaya, 2014; Emanet ve Kaynak, 2014; Çalışkan ve Öztürkoğlu, 2014; Akkoca, 2012; Mangan, Gregory ve Lalwani, 2010; Wu, 2007; Küçüksoğuk, 2006; Hoek, 2001) olduğu görülmüştür. Aynı şekilde staj kavramı üzerine de çeşitli araştırmalar (Çaylan, Akpınarlı ve Deveci, 2016; Demir, 2015; Mankan, 2015; Türkseven, 2012; Akomaning, Voogt ve Pieters, 2011; Alpert, Heaney ve Kuhn, 2009; Taşkın, 2006; Çetin, 2005; Aydoğan, 2002) yapılmıştır. Ancak lojistik eğitiminde stajı inceleyen sınırlı sayıda çalışmanın (Dolmacı ve Duran, 2017; Kadlubek, Krzywda ve Krzywda, 2017; Kynemer ve Murphy, 2002) olduğu dikkat çekmiştir. Bu çalışmalarda da işletme kaynaklı problemlere detaylı olarak değinilmediği göze çarpmıştır. Dolayısıyla bu araştırmanın temel amacı, lojistik eğitimi alan ve stajlarını yapmış olan öğrencilerin staja yönelik algılarının işletmelerin sahip olduğu özelliklere göre farklılık gösterip göstermediğini ortaya koymaktır.

Araştırmanın öğrencilerin sektöre bakış açısını ve memnuniyet düzeylerini etkileyen işletme kaynaklı faktörlerin neler olduğunu ortaya koyması bakımından hem staj imkânı sunan işletmelere hem de staj yerinin belirlenmesinde yetkili olan kişilere ve staj yerini kendi belirleyecek olan öğrencilere bilgi sunacağı düşünülmektedir. Ayrıca lojistik eğitimi alan öğrencilerin staja yönelik algılarının incelenerek daha önceden çok çalışılmamış bir konu hakkında tespitlerde bulunulduğu için araştırmanın alanyazına da katkı sağlayacağı umulmaktadır.

3.3. Araştırmanın Hipotezleri

Alanyazın kısmında aktarılan bilgiler ışığında araştırmayla ilgili hipotezler oluşturulmuştur. Staj algısı iki alt faktörden oluştuğu için her bir hipotez a ve b’ye ayrılarak incelenmiştir. Örneğin H1a stajdan duyulan memnuniyeti, H1b de staj sonrası sektöre bakışı test etmek için oluşturulmuştur.

Çok fazla hipotez yazmamak adına sadece ana hipotezler aşağıda sunulmuştur. Ancak analizler Ha ve Hb olarak değerlendirilmiştir.

H1: Staj algısı staj süresince farklı departmanda çalışma durumuna göre farklılık göstermektedir.

H2: Staj algısı staj sırasında çalışılan departman sayısına göre farklılık göstermektedir.

H3: Staj algısı işletmede çalışan kişi sayısına göre farklılık göstermektedir.

H4: Staj algısı staj yapılan işletmenin sahiplik yapısına göre farklılık göstermektedir.

H5: Staj algısı staj yapılan işletmenin türüne göre farklılık göstermektedir.

H6: Staj algısı oryantasyon eğitimi verilme durumuna göre farklılık göstermektedir.

H7: Staj algısı sorulara yetkililer tarafından yeterli cevap verilme durumuna göre farklılık göstermektedir.

H8: Staj algısı staj yapılan işletmenin sunduğu imkanlara göre farklılık göstermektedir.

3.4. Araştırmanın Evreni ve Örneklemi

Araştırmanın evrenini 2017-2018 ve 2018-2019 eğitim ve öğretim yılında Mersin, Gaziantep, Hatay ve Konya'da bünyesinde ön lisans veya lisans düzeyinde lojistik eğitimi veren devlet ve/veya vakıf üniversitelerinde okuyan, stajını tamamlamış öğrenciler oluşturmaktadır. Türkiye konumu itibarıyla lojistik açısından çok fazla üstünlüklere sahip illeri olan bir ülkedir. Yapılan incelemeler sonucunda, uluslararası lojistik merkezi olma potansiyeli taşıyan iller içerisinde Mersin'in, bölgesel lojistik merkezi potansiyeli taşıyan iller arasında da Konya, Hatay ve Gaziantep'in öne çıktığı görülmektedir (Baki, 2016, s.157-158). Türkiye'nin birçok ilinde kombine taşımacılığın ilerlemesi bakımından karayolu, denizyolu ve demiryolu erişimini sağlamak amacıyla ulusal ve uluslararası yük taşımacılığı, dağıtım, depolama ve diğer tüm lojistik hizmetlerin sunulacağı lojistik köylerin inşa edilmesi planlanmaktadır. Bu lojistik köyler içerisinde Mersin ve Konya ili de bulunmaktadır (Karataş, 2017, s.13). Uluslararası ticaret ile ulaştırma ve lojistiğin iç içe geçtiği bir bölge olarak bilinen Mersin ili Türkiye'de lojistik merkez olma yönünden önem taşımaktadır. Ülkenin en büyük limanlarından birini bulundurması, ilk serbest bölgeye sahip olması ve iki deniz ticaret odasından birisinin bu ilde olması Mersin'i lojistik anlamda son derece

önemli kılmaktadır (Koçak & Kişi, 2015, s.259). Hinterlandı, zengin ürün ve mamul çeşitleri ve coğrafik konumu ile lojistik köyün Konya iline kurulması da Türkiye açısından önemli bir yatırım olarak görülmektedir (Akandere, 2016, s.182).

Türkiye'nin en önemli sanayi ve ticaret merkezlerinden biri olan Gaziantep de lojistik anlamda kendini geliştirmiş bir il olarak dikkat çekmektedir. Gelişmiş karayolu ağına sahip olması ve ticaret yolları üzerinde bulunmasıyla Gaziantep bölgenin en avantajlı ili haline gelmiştir (Ulusoy & Turan, 2016, s.147-148). Türkiye'deki lojistik merkezlerin yeri nitel ve nicel kriterler açısından değerlendirildiğinde dikkat çeken diğer bir il de Hatay'dır (Uysal & Gülmez, 2014, s.89). Hatay'da İskenderun Limanı da dahil olmak üzere toplam on adet liman ve Ortadoğu'ya açılan Cilvegözü ve Yayladağı Sınır Kapıları bulunmakta, İskenderun'dan ulusal demiryolu ağına bağlanılmaktadır. Ayrıca "İskenderun Lojistik Köyü ile Antakya ve Osmaniye Lojistik Merkezleri Master Planı" ile bölgenin bir lojistik merkezi olması yönünde çalışmalar başlatılmıştır. Dolayısıyla lojistik sektörü açısından birçok avantaja ve öneme sahip olan bu illerdeki lojistik eğitimi veren üniversitelerde okuyan stajını tamamlamış öğrenciler araştırmanın evreni olarak belirlenmiştir. Mersin, Konya, Hatay ve Gaziantep'teki devlet ve/veya vakıf üniversitelerinde 2017-2018 ve 2018-2019 eğitim ve öğretim yılında lojistikle ilgili ön lisans ve lisans bölümlerinde stajını tamamlamış öğrenci sayısının bilgisine ulaşılamamıştır, ancak bu bölümlerde toplam 1255 öğrencinin bulunduğu tespit edilmiştir (2018-2019 ÖSYS Yükseköğretim Programları ve Kontenjanları Kılavuzu, 2018)

Evrenin tamamına ulaşmak maliyet ve zaman kısıtlarından dolayı mümkün olmadığından dolayı araştırmada, örneklem belirleme yoluna gidilmiştir. Coşkun, Altunışık, Bayraktaroğlu ve Yıldırım (2015), belirli evrenler için kabul edilebilir örneklem büyüklükleri olduğunu, evren büyüklüğünün 1200 ve üstü olduğu durumlar için 291 örneklem büyüklüğünün yeterli olduğunu ifade etmektedirler. Araştırmada da analize dahil edilen anket sayısı 407 olduğu için gerekli örneklem büyüklüğüne ulaşıldığı düşünülmektedir. Araştırmada örnekleme tekniklerinden olasılığa dayalı olmayan kolayda örnekleme yöntemi kullanılmıştır.

3.5. Araştırmanın Veri Toplama Yöntemi ve Yapılan Analizler

Araştırmanın veri toplama aracı olarak anket yöntemi kullanılmıştır. Araştırmada lojistik eğitimi alan öğrencilerin staj algılarını etkileyen işletme faktörlerini belirlemek amacıyla konuyla ilgili alanyazın taranarak araştırmacı ve danışmanı tarafından anket formu hazırlanmıştır. Anket formu hazırlanmadan önce Kırılı'nın (2006), Taşkın'ın (2006), Sarı'nın (2007), Pehlivan'ın (2007),

Kaşlı, İlban ve Aydemir'in (2010) ve Türkseven'in (2012) çalışmalarında kullandıkları ölçekler incelenmiştir. Ancak Kırılı'nın (2006) çalışmasında turizm öğrencilerine uyguladığı geçerliliği ve güvenilirliği oldukça yüksek çıkan, memnuniyet ve sektöre bakışı ölçen ve 21 ifadeden oluşan "Staj Algısı Ölçeği"nin daha uygun olduğu düşünülerek araştırmada bu ölçeğe yer verilmiştir. Bu ölçeğe ankette yer verilmeden önce ölçek lojistik ön lisans öğrencilerine uygun olacak şekilde uyarlanmış ve turizm öğrencilerine uyan ancak lojistik öğrencilerine uymayan (stajda ücret alınması gibi) 4 ifade ölçekten çıkartılmıştır. İkinci bölümde ise öğrencilerin demografik bilgilerine ilişkin; yaş, cinsiyet, eğitim durumu, okunan üniversite ve staj yapılan işletmeyi kimin bulduğuna dair sorular ile staj yapılan işletmenin özelliklerini belirlemeye yönelik çalışılan departman, departman sayısı, işletmede çalışan kişi sayısı, işletmenin sahiplik yapısı, işletmenin türü, oryantasyon eğitimi verilip verilmediği, sorulan sorulara cevap verilme durumu ve işletme tarafından sunulan imkanlar sorulmuştur.

Mersin'de ve Konya'da, anketler öğrencilere yüz yüze anket yöntemi kullanılarak uygulanırken, Gaziantep'te ve Hatay'da hocaların öğrencilerini yönlendirmesi vasıtasıyla internet üzerinden anketler doldurulmuştur. Anketler 15 Mayıs - 1 Ekim 2018 tarihleri arasında yapılmıştır. 513 anket dağıtılmış, bu anketlerden 45 tanesi geri dönmediği, geri dönen anketlerin de 35 tanesi eksik doldurulduğu için araştırmadan çıkartılmış ve sonuçta 433 anket analiz yapılmak üzere istatistiki paket programına girilmiştir.

Araştırmada anket yoluyla elde edilen veriler analiz edilirken İstatistik Paket Programı kullanılmıştır. Anketle toplanan ham veriler belirli kontrollere tabi tutulmadan ve gerekli düzeltmeler yapılmadan analiz için uygun olmayabilmektedir. Gerekli kontroller, düzenlemeler ve değişiklikler yapılmadan analize tabi tutulan ham veriler elde edilecek sonuçların hatalı olma olasılığını arttırmaktadır (Coşkun ve diğerleri, 2015, s.148). Bu nedenle anketler toplandıktan sonra ilk olarak analiz öncesinde anket verileri yapılacak olan analizler için kontrol edilmiştir. Bu süreçte, kayıp veriler ve uç değerlerle ilgili değerlendirmeler yapılmıştır. Yanlış ve eksik doldurulan anketler tespit edilmiş, bunların kayıp düzeyine bakılmıştır. Kayıp değeri çok fazla olan beş anket tamamen analizden çıkartılmıştır. Kayıp değeri az olan anketlerde ise sadece ölçekteki değişkenler için "ortalama değer atama" yöntemi kullanılmıştır. Daha sonra uç değerler "Mahalonabis Uzaklıkları" kullanarak incelenmiştir. Uç değer incelemesi sonucu da 21 anket analizden çıkartılmıştır. Yapılan tüm incelemeler sonucu 26 anket daha analiz dışı bırakılmış ve yapılacak olan tüm analizler 407 anket üzerinden gerçekleştirilmiştir.

Fark analizleri yapılmadan önce verilerin normal dağılıma sahip olup olmadığı da kontrol edilmiş ve verilerin normal dağıldığı tespit edilmiştir. Katılımcıların demografik özellikleri ve staj yapılan işletmelerle ilgili elde edilen bilgiler doğrultusunda ilk olarak frekans analizi yapılmış, bulunan sonuçlar sıklık ve yüzde değerleri verilerek tablolastırılmıştır. Daha sonra araştırmanın yapı geçerliliğini saptamak ve ölçeğin alt faktörlerini belirlemek için faktör analizine başvurulmuştur. Faktör analizi, “aralarında ilişki bulunduğu düşünülen çok sayıdaki değişken arasındaki ilişkilerin anlaşılmasını ve yorumlanmasını kolaylaştırmak için değişkenleri daha az sayıdaki temel boyuta indirgemek veya özetlemek amacıyla taşıyan bir grup çok değişkenli analiz tekniğine verilen genel bir isimdir” (Coşkun vd., 2015,s.264). Faktör analizinden sonra staj algısının işletmeyle ilgili faktörlere göre fark gösterip göstermediğini saptayabilmek için T testi ve ANOVA yapılmıştır. ANOVA sonucu anlamlılık tespit edilen durumlarda farklılığın nereden kaynaklandığını ortaya çıkartmak için de Scheffe post hoc testi yapılmıştır.

Araştırmanın güvenilirliği test etmek için alfa katsayısı yöntemi kullanılmış, öncelikle ölçek faktör analizine tabi tutulmadan önce ölçeğin tüm maddelerine ve daha sonra da ölçek rastgele ikiye ayrıldıktan sonraki haline güvenilirlik analizi yapılmıştır. Ölçeğin faktör analizi yapıldıktan sonraki haline de iki tür güvenilirlik analizi uygulanmıştır. Çıkan tüm sonuçlar Tablo 1’de görülmektedir. Tablo 1’deki sonuçlara göre ölçeğin oldukça güvenilir olduğu ifade edilebilmektedir.

Tablo 1: Ölçekte Yer Alan Maddelerin Güvenilirliği

İfadeler	Ölçeğinin Tüm İfadeleri	Ölçeğinin Araştırmada Kullanılan İfadeleri
Ölçeğin ilk yarısı için	,768	,915
Ölçeğin ikinci yarısı için	,943	,938
Tüm ifadeler için	,921	,956

Geçerlilik, bir ölçme aracının ölçmeyi amaçladığı özelliği, başka herhangi bir özellikle karıştırmadan, doğru ölçebilme derecesi olarak tanımlanmaktadır (Ercan & Kan, 2004, s.2014). Farklı geçerlilik testleri bulunmaktadır. Bunlardan bir tanesi içerik geçerliliğidir. İçerik geçerliliği, ölçme aracında bulunan soruların ölçme aracına uygun olup olmadığı, ölçülmek istenen alanı temsil edip etmediği ile ilgili olup uzman görüşüne dayanmaktadır (Karasar, 1999, s.151). Diğer yöntem ise görünüş geçerliğidir. Görünüş geçerliği ölçeğin gerçekten ne ölçtüğü ile ilgili olmayıp onun ne ölçüyor görüldüğü ile alakalıdır.

Bir diğer geçerlik türü ise yapı geçerliliğidir. Yapı geçerliği, bir teoriye dayalı olarak geliştirilmiş bir ölçeğin o teoride yer alan yapıları ne derecede ölçebildiğidir (Toy & Tosunoğlu, 2007, s.9). Önceden kabul edilen olası neden-sonuç ilişkileri ile ilgili olan yapı geçerliliğinde, kuramsal geçerlilik faktör analizi vasıtasıyla test edilmektedir. Araştırmada içerik geçerliğini sağlamak için oluşturulan anket formu alanında uzman iki akademisyene gösterilmiş, görünüş geçerliği için 32 öğrenci ile ön test yapılmıştır. Akademisyenlerden ve öğrencilerden alınan geri bildirimler doğrultusunda gerekli düzeltmeler yapılmış ve ankete son şekli verilmiştir. Son olarak yapı geçerliğini test etmek için de faktör analizinden yararlanılmıştır.

4. BULGULAR

Araştırmaya katılanların demografik özellikleri Tablo 2’de sunulmuştur.

Tablo 2: Katılımcıların Demografik Özellikleri

Cinsiyet	Sıklık	Yüzde	Eğitim Durumu	Sıklık	Yüzde	İşletmeyi Kimin Bulduğu	Sıklık	Yüzde
Kadın	172	42,3	Ön lisans	317	77,9	Okul	30	7,3
Erkek	235	57,7	Lisans	90	22,1	Arkadaşlar	34	8,4
Toplam	407	100	Toplam	407	100	Kendisi	92	22,6
						Tanıdıklar	147	36,1
						Akrabalar	104	25,6
						Toplam	407	100
Yaş	Sıklık	Yüzde	Okunan Üniversitenin Bulunduğu İl	Sıklık	Yüzde			
19 ve altı	17	4,2	Mersin	206	50,7			
20-24	361	88,7	Gaziantep	28	6,8			
25-29	29	7,1	Hatay	41	10			
Toplam	407	100	Konya	132	32,5			
			Toplam	407	100			

Tablo 2’ye göre araştırmaya katılanların yüzde 42,3’ü kadın, yüzde 57,7’si ise erkektir. Katılımcıların yüzde 4,2’sinin 19 yaş ve altında, yüzde 88,7’sinin 20-24 yaşında, yüzde 7,1’inin ise 25-29 yaşında olduğu görülmektedir. Yüzde 77,9’u ön lisans, yüzde 22,1’i ise lisans bölümünde okumaktadır. Araştırmaya katılanların yüzde 50,7’sinin Mersin’de, yüzde 32,5’inin Konya’da, yüzde 10’unun Hatay’da ve yüzde 6,8’inin ise Gaziantep’te bulunan devlet ve/veya vakıf üniversitelerinde okuyan lojistik bölümü öğrencilerinden oluştuğu

anlaşılmaktadır. Staj yaptığı işletmeyi kimin vasıtasıyla buldukları değerlendirildiğinde katılımcıların yüzde 7,3'ünün okul, yüzde 8,4'ünün arkadaşlar, yüzde 36,1'inin tanıdıklar, yüzde 25,6'sının akrabalar tarafından yönlendirildiği, yüzde 22,6'sının ise staj yerini kendisinin bulduğu görülmektedir.

Tablo 3: Katılımcıların Staj Süresince Farklı Departmanlarda Çalışma Durumu

Farklı Departmanda Çalışma Durumu	Sıklık	Yüzde
Evet	116	28,5
Hayır	291	71,5
Toplam	407	100

Araştırmaya katılanların 28,5'i staj süresince farklı departmanlarda çalışıp çalışmadığı sorusuna evet, yüzde 71,5'i de hayır yanıtını vermiştir.

Tablo 4: Katılımcıların Kaç Farklı Departmanda Çalıştığı

Kaç Departmanda Çalıştığı	Sıklık	Yüzde
1	291	71,5
2	80	19,7
3	32	7,9
4 ve fazlası	4	1
Toplam	407	100

Araştırmaya katılanların kaç farklı departmanda çalıştığı Tablo 4'te gösterilmiştir. Tabloya göre araştırmaya katılanların yüzde 71,5'i sadece 1 departmanda çalışmıştır. Katılımcıların yüzde 19,7'si 2, yüzde 7,9'u 3, yüzde 1'i ise 4 ve daha fazla departmanda görev almıştır.

Tablo 5: Katılımcıların Staj Yaptığı İşletmede Çalışan Kişi Sayısı

İşletmede Çalışan Kişi Sayısı	Sıklık	Yüzde
50 kişi ve altı	249	61,2
51-100 kişi	59	14,5
101-150 kişi	29	7,1
151-200 kişi	12	2,9
201 kişi ve üstü	58	14,3
Toplam	407	100

Araştırmaya katılanların staj yaptığı işletmelerin yüzde 61,2'sinde 50 kişi ve altı istihdam edilirken, yüzde 14,5'inde 51-100 kişi, yüzde 7,1'inde 101-150

kişi, yüzde 2,9’unda 151-200 kişi, yüzde 14,3’ünde ise 201 kişi ve üstü çalışan bulunmaktadır.

Tablo 6: Katılımcıların Staj Yaptığı İşletmenin Sahiplik Yapısı

İşletmenin Sahiplik Yapısı	Sıklık	Yüzde
Aile işletmesi	126	31
Kurumsal işletme	281	69
Toplam	407	100

Araştırmaya katılanların staj yaptığı işletmelerin sahiplik yapısı değerlendirildiğinde, işletmelerin yüzde 31’inin aile işletmesi, yüzde 69’unun ise kurumsal işletme olduğu görülmektedir.

Tablo 7: Katılımcıların Staj Yaptığı İşletmenin Türü

İşletmenin Türü	Sıklık	Yüzde
Devlet	45	11,1
Özel	362	88,9
Toplam	407	100

Araştırmaya katılanların staj yaptığı işletmelerin yüzde 11,1’i devlet kurumu, yüzde 88,9’u ise özel kuruluş statüsündedir.

Tablo 8: Katılımcıların Staj Sırasında Oryantasyon Eğitimi Alma Durumu

Oryantasyon Eğitimi	Sıklık	Yüzde
Evet	106	26
Hayır	301	74
Toplam	407	100

Araştırmaya katılanların staj sırasında oryantasyon eğitimi alıp almadığı Tablo 8’de gösterilmiştir. Tablo 8’den araştırmaya katılanların yüzde 26’sının oryantasyon eğitimi aldığı ancak yüzde 74’ünün bu eğitimi almadığı anlaşılmaktadır.

Tablo 9: Katılımcıların Sorularına Yetkililer Tarafından Yeterli Cevap Verilme Durumu

Yeterli Cevap Verme	Sıklık	Yüzde
Evet	267	65,6
Kısmen	104	25,6
Hayır	14	3,4
Cevap yok	22	5,4
Toplam	407	100

Araştırmaya katılanların staj yaptıkları yerde sordukları sorulara yetkililer tarafından yeterli cevapların verilme durumu incelendiğinde, işletmelerin yüzde 65,6'sının sorulara yeterli cevapları verdiği, yüzde 25,6'sının soruları kısmen cevapladığı ve yüzde 3,4'ünün ise sorulara yanıt vermediği tespit edilmiştir.

Tablo 10: Katılımcıların Staj Yaptığı İşletmenin Sunduğu İmkânlar

Sunulan İmkânlar	Sıklık	Yüzde
Sadece Yemek	164	40,3
Sadece Ulaşım	36	8,8
Yemek ve Ulaşım	135	33,2
Maaş	2	,5
Yemek, Ulaşım ve Maaş	8	2,0
Diğer	30	7,4
İmkân Yok	32	7,9
Toplam	407	100

Araştırmaya katılanların staj yaptığı işletmelerin sunduğu imkanlar Tablo 10'da verilmiştir. Tabloya göre işletmelerin yüzde 40,3'ü sadece yemek, yüzde 8,8'i sadece ulaşım, yüzde 33,2'i hem yemek hem ulaşım, yüzde 0,5'i maaş, yüzde 7,4'ü ise bunların dışında kalan imkanları sağlamıştır. Yüzde 2 işletme yemek, ulaşım ve maaş imkanının üçünü de aynı anda sunarken, yüzde 7,1 işletme ise stajyerlerine hiç imkan tanımamıştır.

Katılımcıların staj algılarının alt boyutlarını belirlemek için faktör analizi yapılmıştır. Faktör analizinin geçerliliğini KMO (Kaiser-Meyer-Olkin) testi göstermektedir. Bu test belirli bir örneklemden elde edilen değişkenlerin oluşturduğu veri yapısının faktör analizi için yeterli olup olmadığını ortaya koymaktadır. KMO değerinin 0,60 ve üstünde olması örneklemin faktör analizi için yeterli olacağına işaret etmektedir (Gürbüz & Şahin, 2017, s.317). Yapılan faktör analizi sonucu KMO değeri ,960 olarak bulunmuştur. Dolayısıyla faktör analizi için örneklem yeterliliğinin sağlandığı kabul edilmektedir. Bartlett Küresellik testi sonucu ($\chi^2=5091,723$, $p=,000$) da faktör analizinin değişkenler için uygun olduğunu göstermektedir. Yani yapılan faktör analizi sonucu KMO ve Bartlett testi anlamlı çıkmıştır.

Tablo 11: Faktör Analizi Sonuçları

	Eş kökenlik	Yükü	Öz değeri	A. varyans	Ort.	Cr. Alfa
1. Staj Sonrası Sektöre Bakış (9 ifade)			5,71	38,09	3,86	,94
16.Yapmış olduğum staj, okulu bitirince bu mesleği yapma düşünceme olumlu yönde katkı sağladı.	,777	,841				
17.Staj yaptıktan sonra bu meslekte daha başarılı olacağıma kanaat getirdim.	,773	,829				
15.Yapmış olduğum staj, lojistik mesleğini sevmeme fayda sağladı.	,758	,829				
10.Yapmış olduğum stajda, almış olduğum teorik eğitimdeki bilgileri uygulama imkanı buldum.	,683	,733				
12.Yapmış olduğum staj, alanımla ilgili yeni gelişmeleri uygulama düzeyinde görme imkanı sağladı.	,727	,725				
11.Yapmış olduğum staj, kendime olan güven duygusunun gelişmesine katkı sağladı.	,750	,705				
9.Yapmış olduğum staj, ileriki yaşamımda iş bulmama yardımcı olacaktır.	,604	,677				
13.Yapmış olduğum staj, insanlarla olan iletişimimin gelişmesine katkı sağladı.	,661	,643				
14.Yapmış olduğum staj, sektörü tanıma olanağı sağladı.	,686	,633				
2. Stajdan Duyulan Memnuniyet (6 İfade)			4,77	31,81	3,80	,90
3.Staj esnasında meslek alanım dışında herhangi bir iş yapmak durumunda kalmadım.	,610	,762				
2.Staj yaptığım işletme yöneticileri stajyer olsun olmasın tüm çalışanlara adil davranıyorlardı.	,727	,755				
5.Staj esnasında işletme tarafından yeterli düzeyde hizmet içi eğitim verilmekteydi.	,717	,750				
4.Staj esnasındaki çalışma arkadaşlarımla bana karşı tutum ve davranışlarından memnundum.	,704	,746				
1.Staj çalışma saatlerim mesai saatlerine uygundu.	,640	,725				
6.Staj esnasında öğrenim gördüğüm bölüme uygun alanlarda görev yaptım.	,668	,686				

Varimax rotasyonlu temel bileşenler analizi. Açıklanan toplam varyans: % 69,89, KMO örneklem yeterliliği: ,90 ; Bartlett's küresellik testi: X² : 5091,723, s.d.: 105, p.,000, Yanıt kategorileri: 1:Kesinlikle Katılmıyorum ... 5: Kesinlikle Katılıyorum.

17 ifadeden oluşan ölçekte ifadeler faktör yükleri, eş kökenlik değerleri, binişik olma, faktör altında tek ifade kalma durumları ve ifade silindiği zaman ölçüğün alacağı alfa değeri bakımından incelenmiştir. İnceleme sonucunda 7. ve

8. ifadeler binişik oldukları için ölçekten çıkartılmıştır. Geriye kalan 15 ifade tekrar faktör analizine tabi tutulmuş ve 15 ifadenin 2 faktör altında toplandığı görülmüştür. "Staj Sonrası Sektöre Bakış" isimli ilk faktör 9 ifadeden oluşmakta ve toplam varyansın %38,09'unu açıklamaktadır. İkinci faktör ise "Stajdan Duyulan Memnuniyet" ismini almış olup 6 ifadeden oluşmakta ve toplam varyansın %31,81'inden meydana gelmektedir. Bu iki faktör de toplam varyansın %69,89'unu açıklamaktadır. Toplam varyans düzeyinin sosyal bilimlerde yapılan faktör analizinde %60 ve üzeri olması önerilmektedir (Nakip & Yaraş, 2017, s. 540).

Hipotezleri test etmek için T testi ve ANOVA yapılmıştır. ANOVA yapıpıp anlamlı sonucun bulunduđu durumlarda farklılığın hangi gruptan kaynaklandığını tespit edebilmek için Scheffe post hoc testi uygulanmıştır.

Tablo 12: Staja Yönelik Algı ile Farklı Departmanda Çalışma Arasındaki T Testi Sonuçları

Faktörler	Farklı Departmanda Çalışma	n	Ort.	St. Sapma	t değeri	p değeri
Stajdan Duyulan Memnuniyet	Evet	116	3,98	,94927	2,403	,017
	Hayır	291	3,73	,96484		
Staj Sonrası Sektöre Bakış	Evet	116	3,98	,91912	1,678	,094
	Hayır	291	3,81	,92423		

Tablo 12'ye göre, öğrencilerin stajdan memnun olmaları farklı birimlerde çalışma durumlarına göre anlamlı bir farklılık gösterirken, staj sonucu öğrencilerin sektöre bakışı farklı birimlerde çalışmaya göre anlamlı bir farklılık göstermemektedir. Yani staj boyunca farklı departmanlarda çalışanların stajdan memnun oldukları tespit edilmiştir. Bu sonuca göre de, H1a hipotezi desteklenmiş ancak H1b hipotezi desteklenmemiştir.

Tablo 13: Katılımcıların Staj Algısı ile Çalışılan Departman Sayısı Arasındaki ANOVA Sonuçları

Faktörler	Grup Sembolü	Çalışılan Departman Sayısı	n	Ort.	St. Sapma	F	P	Fark
Stajdan Duyulan Memnuniyet	A	1	291	3,72	,95641	4,19	,016	C>B
	B	2	80	3,94	,97637			C>A
	C	3 ve fazlası	36	4,15	,93552			B>A
Staj Sonrası Sektöre Bakış	A	1	291	3,81	,91784	1,39	,250	Yok
	B	2	80	3,95	,93759			
	C	3 ve fazlası	36	4,03	,94318			

Katılımcıların staj algısının çalışan departman sayısına göre farklılık gösterip göstermediği incelendiğinde, sadece stajdan memnun olma durumunun çalışan departman sayısına göre anlamlı farklılık gösterdiği görülmektedir. Bu sonuca göre 3 ve daha fazla departmanda staj yapanlar daha az departmanda staj yapanlara göre stajdan daha fazla memnun olmaktadır. Yani H2a hipotezi desteklenirken, H2b hipotezi ise desteklenmemiştir.

Tablo 14: Katılımcıların Staj Algısı ile İşletmede Çalışan Kişi Sayısı Arasındaki ANOVA Sonuçları

Faktörler	Grup Sembolü	Çalışan Kişi Sayısı	n	Ort.	St. sapma	F	P	Fark
Stajdan Duyulan Memnuniyet	A	50 kişi ve daha az	249	3,83	,94678	,519	,595	Yok
	B	50-150 kişi	88	3,71	1,01243			
	C	151 kişi ve daha fazla	70	3,84	,98149			
Staj Sonrası Sektöre Bakış	A	50 kişi ve daha az	249	3,92	,85835	1,548	,214	Yok
	B	50-150 kişi	88	3,80	1,00566			
	C	151 kişi ve daha fazla	70	3,72	1,03504			

Tablo 14'te katılımcıların staj algısının staj yaptıkları işletmede çalışan kişi sayısına göre farklılık gösterip göstermediği sunulmuştur. Tablo 14'e göre

stajdan memnun olma ve staj sonrası sektöre bakış durumlarının işletmedeki çalışan kişi sayısına göre farklılık göstermediği görülmektedir. Böylece H3a ve H3b hipotezlerinin desteklenmediği ifade edilebilir.

Tablo 15: Staja Yönelik Algı ile İşletmenin Sahiplik Yapısı Arasındaki T Testi Sonuçları

Faktörler	İşletmenin Sahiplik Yapısı	n	Ort.	St. Sapma	t değeri	p değeri
Stajdan Duyulan Memnuniyet	Aile İşletmesi	126	3,75	1,02626	-,766	,444
	Kurumsal İşletme	281	3,83	,93870		
Sektöre Bakış	Aile İşletmesi	126	3,81	,98575	-,770	,442

Tablo 15'e göre öğrencilerin stajdan memnun olma durumları ve staj sonucu öğrencilerin sektöre bakışı işletmenin sahiplik yapısına göre anlamlı bir farklılık göstermemektedir. Bu sonuca göre H4a ve H4b hipotezleri desteklenmemiştir.

Tablo 16: Staja Yönelik Algı İle İşletmenin Türü Arasındaki T Testi Sonuçları

Faktörler	İşletmenin Türü	n	Ort.	St. Sapma	t değeri	p değeri
Stajdan Duyulan Memnuniyet	Devlet	45	3,50	1,07247	-2,230	,026
	Özel	362	3,84	,94696		
Staj Sonrası Sektöre Bakış	Devlet	45	3,38	1,04596	-3,761	,000
	Özel	362	3,92	,89227		

Tablo 16'ya göre öğrencilerin stajdan memnun olmaları ve staj sonucu öğrencilerin sektöre bakışı işletmenin türüne göre anlamlı bir farklılık göstermektedir. Özel kuruluşlarda staj yapanların stajdan duydukları memnuniyet durumlarının arttığı ve sektöre bakışlarının daha olumlu olduğu tespit edilmiştir. Bu sonuca göre de H5a ve H5b hipotezleri desteklenmiştir.

Tablo 17: Staja Yönelik Algı İle Staj Sırasında Alınan Oryantasyon Eğitimi Arasındaki T Testi Sonuçları

Faktörler	Staj Sırasındaki Oryantasyon Eğitimi	n	Ort.	St. Sapma	t değeri	p değeri
Stajdan Duyulan Memnuniyet	Evet	106	3,94	1,10582	1,595	,113
	Hayır	301	3,75	,90862		
Sektöre Bakış	Evet	106	3,92	1,09940	,719	,473
	Hayır	301	3,84	,85595		

Tablo 17’de öğrencilerin stajdan memnun olmalarının ve staj sonucu öğrencilerin sektöre bakışının staj sırasında alınan oryantasyon eğitimine göre anlamlı bir farklılık göstermediği görülmektedir. Yani H6a ve H6b hipotezlerinin desteklenmediği ifade edilebilir.

Tablo 18: Staja Yönelik Algı İle Sorulan Sorulara Yetkililer Tarafından Yeterli Cevaplar Verilmesi Arasındaki T Testi Sonuçları

Faktörler	Yetkililer Tarafından Yeterli Cevaplar Verilmesi	n	Ort.	St. Sapma	t değeri	p değeri
Stajdan Duyulan Memnuniyet	Evet	267	4,04	,91955	6,041	,000
	Kısmen	104	3,48	,75087		
Staj Sonrası Sektöre Bakış	Evet	267	4,02	,90139	4,532	,000
	Kısmen	104	3,61	,73406		

Tablo 18’e göre öğrencilerin stajdan memnun olmaları ve staj sonucu öğrencilerin sektöre bakışı staj yaptıkları yerde sorulan sorulara yetkililer tarafından yeterli cevap verilme durumuna göre anlamlı bir farklılık göstermektedir. Yetkililer stajyerlerin sorularına yeterli cevap verdiklerinde stajyerlerin stajdan duydukları memnuniyetleri artmakta ve sektöre bakışları olumlu olmaktadır. Bu sonuca göre H7a ve H7b hipotezleri desteklenmiştir.

Tablo 19: Katılımcıların Staj Algısı ile İşletmenin Sunduğu İmkânlar Arasındaki ANOVA Sonuçları

Faktörler	Grup Sembolü	İşletmenin Sunduğu İmkânlar	n	Ort.	St. sapma	F	P	Farklılık
Stajdan Duyulan Memnuniyet	A	Yemek	164	3,84	,84111	3,604	,007	C>A A>E E>D D>B
	B	Ulaşım	36	3,28	1,13307			
	C	Yemek ve ulaşım	135	3,93	1,03659			
	D	Diğer	40	3,66	1,02827			
	E	Yok	32	3,77	,83575			
Staj Sonrası Sektöre Bakış	A	Yemek	164	3,94	,80439	2,722	,029	A>C C>D D>E E>B
	B	Ulaşım	36	3,41	1,11432			
	C	Yemek ve Ulaşım	135	3,92	1,02150			
	D	Diğer	40	3,82	,84992			
	E	Yok	32	3,72	,87489			

Katılımcıların staj algısının staj yaptıkları işletmenin sunduğu imkanlara göre farklılık gösterip göstermediğine bakıldığında, stajdan memnun olma ve staj sonrası sektöre bakış durumlarının işletmenin sunduğu imkanlara göre farklılık gösterdiği görülmektedir. Bu sonuca göre yemek ve ulaşım imkanı sağlayan işletmelerde staj yapanlar başka imkanları olan işletmelerde staj yapanlara göre stajdan daha fazla memnun olmaktadır. Staj sonrası sektöre bakış durumunda ise sadece yemek imkanı sunan işletmelerde staj yapanlar başka imkanları sağlayan işletmelerde staj yapanlara göre daha olumlu bir bakışla sektörü değerlendirmektedir. Bu sonuçlar doğrultusunda H8a ve H8b hipotezleri desteklenmiştir.

5. SONUÇ

Lojistik sektörünün ihtiyaç duyduğu nitelikli işgücü üniversitelerin ön lisans, lisans ve lisansüstü bölümlerinde lojistik eğitimiyle yetiştirilmektedir.

Lojistik eğitimiyle öğrencilere sektöre yönelik teorik bilgiler ve yetenekler kazandırılmaya çalışılmaktadır. Ancak öğrencilerin sadece teorik bilgilerle sektörü tanıması ve sektöre hazırlanması zor olduğundan bu bilgilerin somutlaştırılması gerekmektedir. Bu noktada da staj kavramının önemi ortaya çıkmaktadır. Staj, üniversitelerin verdiği teorik bilgilerin pratiğe dönüştüğü yer olmakla birlikte öğrencilerin becerilerini geliştirdikleri ve birçok konuda tecrübe edindikleri bir süreçtir. İş hayatının ilk basamağı olan staj, öğrencilerin çoğu için ilk deneyim olmakta ve öğrenciler bu süreçte olumlu veya olumsuz çeşitli durumlarla karşılaşabilmektedirler. Bu özellikler de öğrencilerin stajlarından duydukları memnuniyet düzeylerini etkilemekte ve sektör hakkında bir fikir edinmelerini sağlamaktadır. Bu araştırmada da Mersin, Gaziantep, Hatay ve Konya şehirlerindeki üniversitelerde lojistik bölümünde okuyan ve staj programını tamamlamış olan öğrencilerin staj algılarında etkili olan işletme kaynaklı özelliklerin neler olduğu ortaya konmaya çalışılmıştır.

Araştırmada staj yapan öğrencilerin stajla ilgili algıları “Staj Sonrası Sektöre Bakış” ile “Stajdan Duyulan Memnuniyet” olmak üzere iki faktör altında incelenmiştir. Hipotezler de bu iki faktör ve lojistik eğitimi alan öğrencilerin staj algılarını etkileyen işletme faktörleri temel alınarak oluşturulmuştur. Hipotezlerin test edilmesi sonucu öğrencilerin staj algısının işletmede çalışan kişi sayısına, işletmenin sahiplik yapısına, oryantasyon eğitimi verilmesine göre anlamlı bir farklılık göstermediği tespit edilmiştir.

Araştırma sonuçları öğrencilerin sektöre bakış açılarının farklı departmanda çalışma durumu ve çalışılan departman sayısına göre farklılık göstermediğini ancak stajdan duydukları memnuniyetin her iki durumda da anlamlı farklılık gösterdiğini ortaya koymuştur. Bu sonuca göre, öğrenciler işletmelerin farklı departmanlarında görev aldıkları ve görev aldıkları departman sayısı arttığı zaman stajdan daha fazla memnun olmuşlardır. Çünkü stajını değişik departmanlarda çalışarak tamamlayan öğrenciler diğer departmanları da tanımakta ve sektöre yönelik daha fazla bilgi, beceri ve tecrübe kazanmaktadırlar. Araştırmanın bu sonuçları öğrencilerin staj sürecinde bilgi ve becerilerini geliştirmenin ancak rotasyonla mümkün olacağını savunan Emir ve diğerlerinin (2010), ayrıca Karaca ve diğerlerinin (2015), Akçin'in (2015), Çaylan, Akpınarlı ve Deveci'nin (2016) ve Akay, Uslu ve Sancar'ın (2018) çalışmaları ile paralellik göstermektedir. Öğrenciler eğitim hayatlarında mesleklerinde kullanacakları farklı bilgiler edinmektedirler. Öğrencilere staj olanağı sağlayan işletmeler de stajyer öğrencileri belirli aralıklarla farklı bölümlerde çalıştırarak bu öğrencilerin öğrendikleri birçok teorik bilgiyi uygulamalarını, farklı deneyimler ve bilgiler kazanmalarını sağlamalı, böylelikle de sektörü tüm yönleriyle anlamalarına ve

sektöre daha olumlu bakmalarına katkıda bulunmalıdır.

Araştırmada öğrencilerin staja yönelik algısı ile işletmenin türü arasında anlamlı bir farklılık bulunmuştur. Araştırmanın sonucuna göre özel kuruluşlarda staj yapanların stajdan duydukları memnuniyetin arttığı ve öğrencilerin sektöre bakışının daha olumlu olduğu belirlenmiştir. Bu sonuç Gülegül ve Uygur'un (2011), Mankan'ın (2015), Karacan ve diğerlerinin (2015) ve Kesoğlu ve diğerlerinin (2016) çalışma sonuçları ile örtüşmemektedir. Bu çalışmalar incelendiğinde bu çalışmaların lojistik sektöründen farklı sektörlerde, sağlık ve büro yönetimi gibi konularda yapıldığı anlaşılmıştır. Erkan (2014: 51), Türk lojistik sektöründe yaklaşık 3000 işletmenin faaliyet sürdüğünü belirtmektedir. Buradan da lojistikle ilgili bölümlerden mezun olanların özel sektörde istihdam edilme olasılıklarının daha fazla olduğu anlaşılmaktadır. Bundan dolayı da, okul yönetimi ile özel sektör kurumları arasında daha fazla işbirliği sağlanmalı, özel işletmeler ile anlaşmalar yapıp öğrenciler buralara yönlendirilmeli, kamu kurumlarına da stajın önemi ve stajdan neler beklenildiği detaylı olarak anlatılmalıdır.

Araştırmanın diğer bir sonucu staj algısının öğrencilerin sorularına yetkililer tarafından yeterli cevap verilme durumuna göre farklılık gösterdiğiidir. Öğrenciler staj yaptıkları işletmelerin çalışanlarından yeterli seviyede bilgi aldığında hem stajdan duydukları memnuniyet düzeyleri artmakta hem de sektöre daha olumlu bakmaktadırlar. Bu sonuç Karacan ve Karacan'ın (2004), Sarı'nın (2007), Bahadır ve Oğuz'un (2012), Aydemir'in (2016) çalışmalarıyla uyum göstermektedir. Öğrenciler okulda öğrendikleri teorik bilgileri stajda uygulama imkanı bulmakta, ancak deneyimsiz oldukları için neyi, nasıl yapacaklarını bazen tam olarak bilememektedirler. Bu nedenle de staj yaptıkları işletmelerde işinin uzmanı olan kişilere çeşitli sorular sorarak bilgilerini arttırmak istemektedirler. Bu açıdan işletmelerde çalışan kişilerin stajyerleri sektörün geleceği olarak görerek bilgi vermekten kaçınmaması, deneyimlerini onlarla paylaşmaları, işin doğru yapılması konusunda onlara destek olmaları önem arz etmektedir.

Son olarak araştırmada öğrencilerin staj algısının işletmelerin sunduğu imkanlara göre farklılık gösterdiği tespit edilmiştir. Bu sonuca göre işletmeler sadece yemek veya yemek ve ulaşımı bir arada sunduklarında öğrencilerin stajdan duydukları memnuniyet artmakta ve staj sonrası sektöre bakışları daha olumlu olmaktadır. Araştırmanın bu sonucu Karacan ve Karacan'ın (2004), Sarı'nın (2007), Türkseven'in (2012), Aydemir'in (2016) çalışmalarıyla benzerlik göstermektedir. Bu konuda Çetin (2005), işletmelerin sunduğu imkanların oldukça önemli olduğunu, stajyerlere yetersiz ücret verilmesinin öğrencilerin sektöre bakış açısını olumsuz etkilediğini vurgularken, Karacan ve diğerleri

(2015) de, stajyer öğrenciye ücret ödemesi yapan, sosyal imkan sağlayan işletmelerde staj yapan öğrencilerin, ücret ödemesi yapmayan ve sosyal imkan sağlamayan işletmelerde staj yapan öğrencilere göre verimlerinin ve staj yaptıktan sonra eğitim aldıkları bölüme olan ilgilerinin daha fazla arttığını belirtmişlerdir. Bu nedenle işletmelerin stajyerleri ucuz iş gücü olarak görmemeleri, onlara değer vermeleri, iş görenlerine sağladıkları imkanların hepsini olmasa da çoğunu stajyerlere de tanınmaları gerekmektedir.

Araştırma çeşitli kısıtlara sahiptir. Bu kısıtlara araştırmanın metodoloji bölümünde değinilmiştir. Bu kısıtlardan yola çıkarak lojistik eğitiminde staj konusunu çalışmak isteyen araştırmacılar öğrencilerin staja yönelik algıları ile işletme dışında kalan faktörler arasındaki ilişkiyi inceleyebilirler. İşletme ile ilgili faktörlerle staj algısı arasındaki ilişkiyi Türkiye'nin farklı şehirlerindeki üniversitelerde eğitim gören lojistik öğrencilerini örnekleme dahil ederek tespit etmeye çalışabilirler. Öğrencilerin görüşleri yanında staj sınavı yapan hocaların veya işletme sahiplerinin görüşlerine yer verebilirler. Son olarak, araştırmalarında gözlem veya derinlemesine görüşme gibi yöntemler kullanarak konuyu daha derinlemesine ve farklı bir açıdan irdeleyebilirler.

6. ÇIKAR ÇATIŞMASI BEYANI

Yazarlar arasında çıkar çatışması bulunmamaktadır.

7. MADDİ DESTEK

Bu çalışmada herhangi bir fon veya destekten yararlanılmamıştır.

8. YAZAR KATKILARI

R.Ö., S.B.: Fikir;

R.Ö., S.B.: Tasarım;

S.B.: Denetleme;

R.Ö.: Kaynakların toplanması ve/veya işleme;

R.Ö., S.B.: Analiz ve/veya yorum;

R.Ö.: Literatür taraması;

R.Ö.: Yazıyı yazan;

S.B.: Eleştirel inceleme

9. ETİK KURUL BEYANI VE FİKRİ MÜLKİYET TELİF HAKLARI

Çalışmada gerekli olan tüm etik kurul ilkelerine uyulmuştur.

10. KAYNAKÇA

- Akandere, G. (2016). Lojistik sektörü açısından meslek yüksekokullarının önemi ve öğrencilerin lojistik sektörüne yönelik tutumlarının değerlendirilmesi. *Selçuk Üniversitesi Sosyal Bilimler Meslek Yüksekokulu Dergisi*, 19(41), 129-141.
- Akay, B., Uslu, A. & Sancar, M.F. (2018). Turizm eğitimi alan öğrencilerin staj döneminde yaşadıkları sorunlar: Lisans ve ortaöğretim turizm öğrencileri örneği. *Uluslararası Toplum Araştırmaları Dergisi*, 8, 212-236.
- Akçin, N. (2015). *Turizmde staj sorunları*. Yayımlanmamış yüksek lisans tezi, Sakarya Üniversitesi, Sakarya.
- Akdemir, H.Y. (2011). *Lojistik sektörü iş gücü profilinin değerlendirilmesi İzmir ili örneği*. Yayımlanmamış yüksek lisans tezi, Dokuz Eylül Üniversitesi, İzmir.
- Akkoca, C. (2012). *Türkiye'deki üniversitelerde verilen lojistik eğitimi kapsamı gelişimi ve gelecek öngörüsü*. Yayımlanmamış yüksek lisans tezi, Çağ Üniversitesi, Mersin.
- Akomaning, E., Voogt, J.M. & Pieters, J.M. (2011). Internship in vocational education and training: stakeholders' perceptions of its organisation. *Journal of Vocational Education & Training*, 63(4), 575-592.
- Alpert, F., Heaney, J.G. & Kuhn, K. (2009). Internships in marketing: goals, structures, and assessment--student, company, and academic perspectives. *Australasian Marketing Journal*, 17, 36-45.
- Arpat, B., Kalfa, V.R., Akşit, A. & Çamurdan, B. (2017). Meslek yüksekokullarında nitelikli ara eleman ihtiyacını karşılamada yeni arayışlar: 3+1 işbaşı eğitimi Modeli – Honaz meslek yüksekokulu örneği. *Çalışma İlişkileri Dergisi*, 8(2), 76-94.
- Aydemir, H.D. (2016). Meslek yüksekokulu öğrencilerinin yaz stajı uygulamasına bakışı: Sağlık hizmetleri örneği. *Türk Yaşam Bilimleri Dergisi*, 1(1), 34-42.
- Aydoğan, Z.F. (2002). *Büro yönetimi ön lisans programlarında staj eğitiminin önemi*. Yayımlanmamış yüksek lisans tezi. Gazi Üniversitesi, Ankara.
- Bahadır, M. & Oğuz, H. (2012). Selçuk Üniversitesi Teknik Bilimler Meslek Yüksekokulu öğrencilerinin staj yapma eğilimlerinin belirlenmesi. *Iğdır Üniversitesi Fen Bilimleri Enstitüsü Dergisi*, 2, 69-76.

- Bali, Ö., Enisoğlu, İ. & Sezer, F., (2016), Türkiye’de lisansüstü lojistik eğitiminin içerik analizi ile incelenmesi. *Uluslararası İktisadi ve İdari Bilimler Dergisi*, 2(1), 24-36.
- Bozyiğit, S. (2016). Türkiye’deki lojistikle ilgili lisans bölümlerinin ders programları üzerine bir inceleme. *Journal of Yasar University*, 11(42), 133-149.
- Coşkun, R., Altunışık, R., Bayraktaroğlu, S. & Yıldırım, E. (2015). *Sosyal bilimlerde araştırma yöntemleri SPSS uygulamalı*. Sakarya: Sakarya Kitapevi.
- Çaçamer, O. (2015). *Lojistik eğitiminde deneysel öğrenmenin öğrenci tutumu üzerindeki etkileri*. Yayınlanmamış yüksek lisans tezi. Dokuz Eylül Üniversitesi, İzmir.
- Çalışkan, A. & Öztürkoğlu, Y. (2014). Türkiye’de lojistik eğitiminde temel eğilimler. *III. Ulusal Lojistik ve Tedarik Zinciri Kongresi bildiri kitabı içinde* (s.147-153), Trabzon: Karadeniz Teknik Üniversitesi
- Çaylan, D.Ö., Akpınarlı, V. & Deveci, D.A. (2016). Öğrencilerin staj programları ile işe alım süreci: denizcilik sektöründe “Rotamız Arkas Projesi” örnek olay incelemesi. *CBÜ Sosyal Bilimler Dergisi*. 14(1), 241-264.
- Çekerol, G.S. & Kurnaz, N. (2011). Küresel kriz ekseninde lojistik sektörü ve rekabet analizi. *Selçuk Üniversitesi Sosyal Bilimler Enstitüsü Dergisi*, 25, 47-59.
- Çetin, Ş. (2005). Öğrenci stajlarında yararlanılan dersler üzerine ampirik bir değerlendirme: Mersin turizm işletmeciliği ve otelcilik yüksekokulu örneği. *Anatolia: Turizm Araştırmaları Dergisi*, 16(2), 153-169.
- Çetinkaya, C. (2014). Türkiye’de lojistik ön lisans eğitimi programları sorunlar ve çözüm önerileri. *21. Yüzyılda Eğitim ve Toplum*, 3(8), 173-186.
- Demir, B. (2015). Meslek yüksekokullarında verilen muhasebe eğitiminde stajın önemi, sorunlar ve çözüm önerileri. *Eğitim ve Öğretim Araştırmaları Dergisi*, 4(3), 76-80.
- Dolmacı, N. & Duran, Y. (2017). Ön lisans düzeyinde öğrenim gören öğrencilerin zorunlu staj uygulamasına ilişkin görüşleri, sorunları ve çözüm önerileri: Isparta Meslek Yüksekokulu örneği. 4. *Ulusal Meslek Yüksekokulları Sosyal ve Teknik Bilimler Kongresi bildiri kitabı içinde* (s.557-571), Burdur: Mehmet Akif Ersoy Üniversitesi.
- Emanet H. & Kaynak R. (2014). Üniversitelerin lojistik programlarında verilecek eğitim müfredatının bileşenlerine ilişkin bir araştırma. *III. Ulusal Lojistik ve Tedarik Zinciri Kongresi bildiri kitabı içinde*, Trabzon: Karadeniz Teknik Üniversitesi

- Emir, O., Pelit, E. & Arslan, S. (2010). Turizm alanında ön lisans eğitimi alan öğrencilerin staj öncesi ve sonrası görüşlerinin karşılaştırılması (Afyon Kocatepe Üniversitesi örneği). *Elektronik Sosyal Bilimler Dergisi*, 9(33), 141-165.
- Ercan, İ. & Kan, İ. (2004). Ölçeklerde güvenirlik ve geçerlik. *Uludağ Üniversitesi Tıp Fakültesi Dergisi*, 30(3),211-216.
- Erkan, B. (2014). Türkiye’de lojistik sektörü ve rekabet gücü. *ASSAM Uluslararası Hakemli Dergisi*, 1, 46-65.
- Erturgut, R., (2016). *Lojistik ve tedarik zinciri yönetimi*. Ankara: Nobel Akademik Yayıncılık
- Gülegül, H.İ. & Uygur, F. (2011). *İşletmelerde mesleki eğitim ile staj uygulamalarının değerlendirilmesi*. Ankara: Milli Eğitim Bakanlığı Eğitimi Araştırma Ve Geliştirme Dairesi Başkanlığı.
- Gürbüz, S. & Şahin, F. (2017). *Sosyal bilimlerde araştırma yöntemleri felsefe-yöntem-analiz*. Ankara: Seçkin Yayıncılık.
- Hocaoğlu, S., Güner, S. & Coşkun, E. (2015). Sektörün lojistik eğitimi veren üniversitelerden beklentilerinin tespit edilmesine yönelik bir çalışma. 7. *Uluslar Arası Balkanlarda Sosyal Bilimler Kongresi bildiri kitabı içinde* (s.775-785), Macaristan: Karamanoğlu Mehmetbey Üniversitesi.
- İnce, M., Bozyiğit, S. & Çelenk, İ. (2016). Lojistik sektörünün üniversitelerdeki lojistik eğitimini değerlendirmesi üzerine nitel bir çalışma. *International Conference of Strategic Research in Social Science and Education sempozyum kitabı içinde* (s.288-306), Antalya.
- Kadlubek, M., Krzywda, D. & Krzywda, J. (2017). Internship in logistics seen from students' perspective. *Zeszyty Naukowe Politechniki Częstochowskiej Zarządzanie*, 27(1), 172-180.
- Karacan, P. Ö., Çeliker, H. & Karaca, K.S. (2015). Büro yönetimi ve yönetici asistanlığı öğrencilerinin staj eğitimi hakkındaki görüşleri üzerine bir araştırma. *Electronic Journal of Vocational Colleges*, 14, 94-112.
- Karacan, S. & Karacan, E. (2004). Meslek yüksekokullarında (MYO) yapılan staj uygulamalarına ilişkin bir araştırma: Kalite ve verimlilik için iş yerleri – MYO işbirliğinin gereği. *Kocaeli Üniversitesi Sosyal Bilimler Enstitüsü Dergisi*, 8(2), 168-184.
- Karasar, N. (1999). *Bilimsel araştırma yöntemi*. Ankara: Nobel Yayın.

- Kaşlı, M., İlban, M.O. & Aydemir, N. (2010). Üniversite öğrencilerinin staj sırasında yaşadıkları sorunlar ve stajdan sonra mesleğe bakış açılarını ölçmeye yönelik görgül bir araştırma, O Çolakoğlu (Ed.) *11. Ulusal Turizm Kongresi bildiri kitabı* içinde (s.275-289), Kuşadası: Adnan Menderes Üniversitesi.
- Kesoğlu, A.M., Ergin, M.G. & Buran, K. (2016). Zorunlu staj eğitiminin mesleki yeterliliğe katkısına ilişkin bir araştırma: Teknik Bilimler, Sosyal Bilimler ve Adalet MYO Örneği, *Uluslararası Yükseköğretimde Mesleki Eğitim ve Öğretim Sempozyumu kitabı içerisinde* (S. 549-5587), Çorum: Hitit Üniversitesi.
- Kırlı, T. (2006). *Anadolu otelcilik ve turizm meslek liselerinde uygulanmakta olan meslek stajlarının öğrenci beklentilerini karşılama düzeyine yönelik bir araştırma*. Yayınlanmamış yüksek lisans tezi, Gazi Üniversitesi, Ankara.
- Knemeyer, A.M. & Murphy, P.R. (2002). Logistics internships: Employer and student perspectives. *International Journal of Physical Distribution & Logistics Management*, 32(2), 135-152.
- Küçük, O. (2016). *Lojistik ilkeleri ve yönetimi*. Ankara: Seçkin Yayıncılık.
- Küçüksolak, B. T. (2006). *Dünya 'da ve Türkiye 'de lojistik eğitimi*. Yayınlanmamış yüksek lisans tezi, İstanbul Teknik Üniversitesi, İstanbul.
- Mangan, J., Gregory, O. & Lalwani, C. (2001). Education, training and the role of logistics managers in Ireland. *International Journal of Logistics*, 4(3), 313-327.
- Mankan, E. (2015). Mesleki önlisans programlarında staj eğitiminin önemi: Bülent Ecevit Üniversitesi Çaycuma Meslek Yüksekokulu. *Akademik Sosyal Araştırmalar Dergisi*, 3(10), 734-741.
- Myers, M., Griffith, D., Daugherty, P. & Lusch, R. (2004). Maximising the human capital equation in logistics: Education, experience, and, skill. *Journal of Business Logistics*, 25(1), 211-232.
- Naim, M., Lalwani, C., Fortuin, L., Schmidt, T., Taylor, J. & Aronsson, H. (2000). A model for logistics systems engineering education in europe. *European Journal of Engineering Education*, 25, (1), 65-82.
- Nakip, M. & Yaraş, E. (2017). *SPSS uygulamalı pazarlamada araştırma teknikleri*. Ankara: Seçkin Yayıncılık.
- Nuhoğlu, Ç. (2013). Taşımacılık ve lojistik sektörü yeni şuradan neler bekliyor? 25 Kasım 2018 tarihinde <http://www.lojistikhatti.com/haber/2013/07/tasimacilik-ve-lojistik-sektoru-yeni-suradan-neler-bekliyor> adresinden erişildi.
- Olçay, A., Çıkmaz, E., Özekici, Y.K. & İnce, E. (2017). Otel sahip ve yöneticilerinin stajyer öğrencilerin performanslarına ilişkin değerlendirmeleri: Gaziantep örneği. *Disiplinlerarası Akademik Turizm Dergisi*, 2(1), 65-85.

- Orhan, O. Z. (2003). *Dünya'da ve Türkiye'de lojistik sektörünün gelişimi*. İstanbul: İstanbul Ticaret Odası Yayınları.
- Özdemir, A. (2012). *Lojistik ilkeleri*. Eskişehir: Anadolu Üniversitesi Açıköğretim Fakültesi
- Özdemir, F.S. & Gökmen, M.K. (2016). Lojistiğin evrimi ve türkiye'deki önlisans ve lisans programları yönünden lojistik öğretimi. *Niğde Üniversitesi İktisadi ve İdari Bilimler Fakültesi Dergisi*, 9(3), 116-135.
- Pei, L.Y., Daud, D. & Jonathan, K.R. (2012). Perceptions of logistics students on internship programme: The case of private higher institution in Malaysia. *Canadian Social Science*, 8(4), 1-7.
- Pehlivan, R. (2008). *Lisans düzeyinde turizm eğitimi almakta olan öğrencilerin sektör ile ilgili tutumlarının mezuniyet sonrası kariyer seçimlerine etkisi*. Yayınlanmamış yüksek lisans tezi, Adnan Menderes Üniversitesi, Aydın.
- Porasmaa, M. & Kotonen, U. (2010). Development of logistics thinking and the requirements it sets on logistics skills and competences. 15 Mart 2018 tarihinde https://www.researchgate.net/profile/Ulla_Kotonen/publication/267943570_Development_of_Logistics_Thinking_and_the_Requirements_it_Sets_on_Logistics_Skills_and_Competerences/links/558b2a5608ae48b7b56daabc.pdf adresinden erişildi.
- Sarı, H. (2007). *Ortaöğretim düzeyinde mesleki turizm eğitimi alan öğrencilerin staj sürecine adaptasyonu üzerine bir araştırma*. Yayınlanmamış yüksek lisans tezi, Gazi Üniversitesi, Ankara.
- Sezen, B., Yılmaz, C. & Gezgin, G. (2002). Lojistik işlevinin pazarlama ve üretim birimleri arasındaki bağlayıcı rolü ve işletme performansı üzerindeki etkileri. *Dokuz Eylül Üniversitesi İktisadi ve İdari Bilimler Fakülte Dergisi*, 17(2), 133-146.
- Tanyaş, M. (2014). *İstanbul lojistik sektör analizi raporu*. MÜSİAD. İstanbul: Mavi Ofset
- Taşkın, M. (2006). *Ortaöğretim turizm eğitiminde staj ve İzmir ili Anadolu otelcilik turizm meslek liselerinde bir uygulama*. Yayınlanmamış yüksek lisans tezi, Dokuz Eylül Üniversitesi, İzmir.
- Tekin, M., Zerenler, M. & Bilge, A. (2005). Bilişim teknolojileri kullanımının işletme performansına etkileri: Lojistik sektöründe bir uygulama. *İstanbul Ticaret Üniversitesi Fen Bilimleri Dergisi*, 4(8), 115-129.
- Toy, B.Y. & Tosunoğlu, N.G. (2007). Sosyal Bilimler alanındaki araştırmalarda bilimsel araştırma süreci, istatistiksel teknikler ve süreci, istatistiksel teknikler ve yapılan hatalar. *Ticaret ve Turizm Eğitim Fakültesi Dergisi*, 1, 1-20.

- Tunç, H., Kırbaş, H. & Kaya, M. (2017). Lojistik sektörünün gelişiminde eğitimin rolü: Bir beklenti analizi. 4. *Ulusal Meslek Yüksekokulları Sosyal Ve Teknik Bilimler Kongresi* bildiriler kitabı içinde (s.347-354), Burdur: Mehmet Akif Ersoy Üniversitesi.
- Türk Dil Kurumu (2018). 10 Mart 2018 tarihinde <http://www.tdk.gov.tr/>. adresinden erişildi.
- Türkseven, E. (2012). *Turizm eğitiminde yaşanan staj sorunları: lisans öğrencilerinin görüşlerine yönelik bir araştırma*. Yayımlanmamış yüksek lisans tezi, Sakarya Üniversitesi, Sakarya.
- Van Hoek, R.I. (2001). Logistics education: Achieving market and research driven skill development. *International Journal of Physical Distribution & Logistics Management*, 31(7/8), 505-519.
- Wu, Y. (2007). Contemporary logistics education: An international perspective. *International Journal of Physical Distribution & Logistics Management*, 37(7), 504-528.
- Zopiatis, A. (2007). Hospitality internships in cyprus: A genuine academic experience or a continuing frustration?. *International Journal of Contemporary Hospitality Management*, 19(1),65–7.

ÖRGÜTLERDE ALGILANAN DESTEĞİN İÇ GİRİŞİMCİLİK DÜZEYİNE ETKİSİ: İŞ TATMİNİNİN ARACILIK ROLÜ¹



Kafkas Üniversitesi
İktisadi ve İdari Bilimler
Fakültesi
KAÜİBFD
Cilt, 11, Sayı 22, 2020
ISSN: 1309 – 4289
E – ISSN: 2149-9136

Makale Gönderim Tarihi: 03.01.2020 Yayına Kabul Tarihi: 06.12.2020

Pınar ERKAL
Dr. Öğretim Üyesi
Balıkesir Üniversitesi
Balıkesir Meslek Yüksekokulu
Balıkesir, Türkiye
pınar@balikesir.edu.tr
ORCID ID: 0000-0003-4698-8475

ÖZ | Bu araştırmanın amacı; örgütlerde algılanan desteğin iç girişimciliğe etkisini ve bu etkide iş tatmininin aracı rolünü tespit etmektir. Ayrıca çalışanların iç girişimcilik düzeylerinin demografik değişkenlere göre farklılık oluşturup oluşturmayacağını test etmektir. Araştırmada veriler anket yöntemi ile elde edilmiştir. Elde edilen veriler SPSS programı ve SPSS programına eklenen PROCESS makrosu yazılımı ile analiz edilmiştir. Araştırma örneklemini Balıkesir ilindeki 259 özel sektör çalışanı oluşturmaktadır. Araştırmada t-testi ve anova testi sonucuna göre cinsiyet, yaş, hizmet süresine göre iç girişimcilik düzeyinin farklılık bulunmadığı tespit edilmiştir ($p>0,05$). Çalışanların eğitim düzeyine göre iç girişimcilik düzeylerinde farklılık bulunmuştur. Yapılan çoklu regresyon analizine göre özel sektör çalışanlarının örgütsel destek algılarının iç girişimcilik düzeylerine etkisinde iş tatmininin kısmi aracı rolü bulunmaktadır.

Anahtar Kelimeler: Örgütsel destek, iç girişimcilik, iş tatmini

JEL Kodu: M10, M12, M54.

Alan: İşletme

Türü: Araştırma

DOI: 10.36543/kauibfd.2020.026

Atıfta bulunmak için: Erkal, P. (2020). Örgütlerde algılanan desteğin iç girişimcilik düzeyine etkisi: iş tatmininin aracılık rolü. KAÜİBFD, 11(22), 597-621.

¹ Çalışmanın etik kurallara uygunluğu beyan edilmiştir.

THE EFFECT OF PERCEIVED ORGANIZATIONAL SUPPORT ON THE LEVEL OF INTREPRENEURSHIP: THE MEDIATING ROLE OF PERCEIVED JOB SATISFACTION



Kafkas University
Economics and Administrative
Sciences Faculty
KAUJEASF
Vol. 11, Issue 22, 2020
ISSN: 1309 – 4289
E – ISSN: 2149-9136

Article Submission Date: 03.01.2020 Accepted Date: 06.12.2020

Pınar ERKAL
Asst. Prof.
Balıkesir University
Balıkesir Vocational School
Balıkesir, Turkey
pınar@balıkesir.edu.tr
ORCID ID: 0000-0003-4698-8475

ABSTRACT | The aim of this study is to determine the mediating role job satisfaction on the effect of entrepreneurship on organizational support perception. Then other aim is to test whether level of entrepreneurship is a difference according to demographic variables. The data were obtained by survey method. The data were analyzed with SPSS program and PROCESS macro software added to SPSS program. The sample of the study consists of 259 working private sector participants in Balıkesir. According to the results of the research, t-test and anova test results showed that the level of entrepreneurship don't differed by gender, working time ($p>0,05$). The result of research showed that the level of entrepreneurship differed by education level ($p<0,05$). It was determined that job satisfaction has partial mediating role in relation of organizational support perception and entrepreneurship.

Keywords: *Organizational support, entrepreneurship, job satisfaction.*

Jel codes: *M10, M12, M54.*

Scope: *Business Administration*

Type: *Research*

Cite this Paper: Erkal, P. (2020) The effect of perceived organizational support on the level of entrepreneurship: the mediating role of perceived job satisfaction. *KAUJEASF*, 11(22), 597-621.

1. GİRİŞ

Girişimci, üretim faaliyetlerinin gerçekleşmesi için tüm kaynakları bir araya getirip yaratıcı fikirler ile mevcut fırsatları ekonomik değerlere dönüştürebilen kişidir. Girişimcilik öncelikle işletmelerin başarıyı yakalamasında ve sonrasında ülkelerin ekonomik gelişimine katkı sağlamada önemli unsurlardan biridir. Girişimcilerin desteklenmesi ile yerli üretim artacak, yeni pazarlar gelişecektir. İşte bu yüzden günümüzde girişimcilik faaliyetleri gerek gelişmiş gerekse gelişmekte olan toplumlarda önemi gereği pek çok araştırmaya konu olmaktadır. İç girişimcilik ise örgüt içindeki girişimcilik faaliyetleridir. Girişimcilik kavramından farklı olarak iç girişimcilik; bir çalışandan beklenen girişimcilik faaliyetleridir ki iç girişimcinin yeniliğe açık olması, risk alması, karar verebilmesi ve proaktif olması ile örgütsel başarı sağlanacaktır. Bu yüzden çalışanlar iç girişimcilik faaliyetlerine yönlendirilmelidir. Çalışanların iç girişimcilik faaliyetlerine yönlendirilmesinde de örgütün çalışanları desteklemesi ve çalışanın işinde tatmin olması önemlidir.

İş tatmini bireyin işinin veya iş deneyiminin değerlendirilmesinden kaynaklanan keyifli veya olumlu duygusal durum (Locke, 1976, s. 1304) olarak tanımlanır. İş tatmini çalışanın işi ile ilgili kişisel değerlendirme yapmasıdır. Bu değerlendirme sonucunda yaptığı olumlu tutumlar iş tatminini, olumsuz tutumlar ise iş tatminsizliğini ortaya çıkarmaktadır (Mert, 2010: 122). İlk olarak Elton Mayo tarafından yapılan Hawthorne Araştırmaları ile literatüre kazandırılmasından bu yana iş tatmini konusu çalışanın daha verimli bir performans ortaya koymasını sağlamak ve böylece örgütsel amaçlara ulaşmak için pek çok araştırmacı tarafından incelenmektedir (Sökmen & Benk, 2019, s. 2232).

Algılanan örgütsel destek; çalışanların örgüte katkılarının örgüt tarafından ne kadar değer gördüğünü ve çalışanların iyi oluş hallerinin örgütte ne ölçüde önemsendiğinin algısıdır (Eisenberger & Huntington, 1986 s. 501). Örgütsel destek algısının temeli karşılıklılık normuna dayanır. Çünkü çalışanlar yaptıkları işlere karşılık örgütte değer görmek ve refahın korunmasını isterler, buna bağlı olarak mali fayda, onay, saygı gibi sosyo-duygusal ihtiyaçları karşılamak için örgüte bağlılık ve çaba gösterirler (Shanock & Eisenberger, 2006). Böylece örgüt ve çalışan arasında güven duygusu gelişerek uzun vadeli karşılıklı yükümlülükler sağlanmış olur (Rhoades & Eisenberger, 2002 akt. DeConinck, 2010, s. 1351).

Bu çalışma günümüz örgütlerinin başarıyı yakalamalarında adeta gereklilik haline gelen çalışanların iç girişimcilik faaliyetlerinde bulunmasına katkı sağlayacağı düşünülen örgütsel destek algı ve iş tatmini arasındaki ilişkileri ortaya koymak için yapılmıştır. Literatür incelendiğinde örgütsel destek algısının ve iş tatmininin iç girişimciliğe etkisini inceleyen çalışmaların olduğu görülmektedir. Ancak çalışanların örgütsel destek algılarının iç girişimciliğe

etkisinde iş tatmininin aracılık rolünü doğrudan inceleyen bir araştırmaya pek rastlanmadığı için bu araştırmanın literatürdeki boşluğa katkı sağlayabileceği düşünülmektedir. Buradan hareketle araştırmanın amacı örgütsel destek algısının iç girişimcilğe etkisinde iş tatmininin aracı rolünü incelemektir. Ayrıca çalışanların iç girişimcilik düzeylerinin demografik değişkenlere göre farklılık oluşturup oluşturmayacağını test etmektir.

2. TEORİK ARKA PLAN

2.1. Örgütsel Destek Algısı

Eisenberger & Huntington (1986, s. 500)'e göre örgütsel destek algısı; örgütün değerlerinin işgörenin değerlerine katıda bulunduğunu hissetmesi ve örgütün çalışanın iyiliğini düşünmesi yönündeki algısıdır. Örgütün kaynaklarını kabul eden çalışanların (örneğin, maaş artırma, gelişimsel eğitim fırsatları) örgütsel destek algıları gelişir ve buna karşılık kuruluşun amaçlarına ulaşmasına yardımcı olmaya çalışırlar (Neves & Eisenberger; 2014, s. 189). Örgütü tarafından desteklendiğini hisseden çalışan görevlerini en iyi şekilde yerine getirerek örgütün verimine katkı sağlayacaktır. Bundan dolayı literatürde örgütsel destek algısının işe tutkunluk (Shantz, Alfes & Latham, 2016), örgütsel bağlılık (Özdevecioğlu, 2003), örgütsel öğrenme (Yılmaz & Görmüş, 2012), iş stresi (Yılmaz & Tanrıverdi, 2017) gibi konularla birlikte incelendiği görülmektedir. Özdevecioğlu'na (2003, s. 117) göre işgörenlerin örgütleri tarafından desteklendiğini hissetmesi için örgütlerin aşağıdaki 5 temel uygulamayı benimsemeleri gerekmektedir.

- Çalışanların düşüncelerini ve önerilerini dikkate almak.
- Çalışanlara iş güvenliği sağlamak.
- Pozitif insan ilişkilerinin olduğu bir örgüt yaratmak.
- Örgütte yapılan her türlü uygulamanın adil olmasını sağlamak.
- Çalışanların sosyal bir varlık olduğunu unutmamak;
gerektiğinde takdir edilmek, ödüllendirmek, onaylamak vb.' dir.

Çalışanların örgütlerinin desteğini algılamasında yöneticinin rolü de bulunmaktadır. Çünkü çalışanlar yönetici desteğini örgütsel destek ile eş değerde görmektedirler (Eisenberger, vd. 2002, s. 568). Dawley, Andrews and Bucklew, (2008, s. 239)'e göre çalışanların yönetici destek algıları örgütsel destek algılarını etkilemektedir. Chiang and Hsieh (2012)'e göre örgütsel destek algısı çalışanların örgütsel vatandaşlık davranışını olumlu yönde etkilemektedir. Turunç ve Çelik (2010) çalışmasında algılanan örgütsel desteğin örgütsel özdeşleşmeyi olumlu şekilde etkilediği ve örgütsel destek algısının iş performansına etkisinde örgütsel özdeşleşmenin aracılık rolünü tespit etmiştir. Akkoç, Çalışkan ve Turunç (2012) çalışmasında örgütsel destek algısının iş tatmini ve iş performansını olumlu etkilediğini tespit etmiştir.

2.2. İş Tatmini

İş tatmini, çalışanların işlerine karşı olumlu duyguları ve tutumlarıdır (Oshagbemi, 1999, s. 388). Bu genel kabul görmüş tanımla birlikte bazı teorisyenler iş tatminini içsel ve dışsal tatmin boyutlarında veya alternatif olarak tatmin/tatminsizlik boyutlarında bir yapı olarak incelemektedirler (Wanous, Reichers & Hudy, 1997). Sousa & Sousa (2000 s. 517)' ya göre iş tatminin en önemli belirleyicileri bir çalışanın işini ilgi çekici bulup bulmadığı, yönetici ve iş arkadaşları ile iyi ilişkilerinin olması, yüksek bir gelirin olması, bağımsız çalışmaya izin verilmesi ve kariyer fırsatlarının açıkça belirtilmesidir (akt. Faragher, Cass & Cooper, 2005, s. 106).

Herzberg'in çift faktör teorisine göre iş tatmininde işin kendisi, başarı, takdir edilme, yetki ve sorumluluk alma, tanınma, ilerleme ve yükselme motivasyonel unsurlardır. Motivasyonel unsurların olması işte çalışma arzusunu artırır. Bunlarla birlikte çalışma koşulları, ast-üst ilişkileri, eğitim, mesleki gelişim fırsatları, istikrarlı ve güvenli çalışma ortamları ise hijyen faktörleridir. Örgütte hijyen faktörlerinin olması durumunda iş tatmini gerçekleşir. Birey çalışmaya motive olur. Antoncic ve Antoncic (2011) ise çalışan ilişkilerini, ücretlendirmeyi, örgüt kültürünü iş tatminini etkileyen unsurlar olarak incelemiştir (Ahmed, Rehman & Amjad, 2013, s. 89).

İş tatmin düzeyini etkileyen unsurları bireysel ve örgütsel açıdan da incelemek mümkündür. Cinsiyet, eğitim, kişisel özellikler, yaş, medeni durum, çalışma şartları vb. bireysel unsurlardır. Örgütsel unsurlar ise işin durumu, çalışma şartları, kariyer olanakları, ücret, yöneticiler, diğer çalışanlar vb. olarak sıralanabilir (Gürbüz, 2008, s. 61).

İş tatmininin potansiyel sonuçları düşünüldüğünde örgütler ve çalışanlar için çok önemli etkilerinin olduğunu söylemek mümkündür. İş tatmininin; örgüt içinde çalışanların yaşam doyumlarının artmasına, işten ayrılma niyetlerinin azalmasına, işe geç gelme, devamsızlık yapma durumlarının azalmasına ve işe sadakat, çalışan performansına katkısı gibi konulara olumlu etkisi bulunmaktadır (Akçay, 2012, s. 127).

2.3. İç Girişimcilik

Üretim için bir işe kalkışmak (TDK, 2019) olarak tanımlanan girişimciliğin örgüt içinde çalışanlar tarafından gerçekleştirilmesine iç girişimcilik denir. İç girişimcilik kavramı girişimcilik kavramından farklı olarak yeni bir iş kurmak değil, bir örgüt içinde yeni ürün, hizmet ve teknoloji geliştirilmesidir (Antoncic & Hisrich, 2003, s. 9). Carrier (1996, s.7)'e göre iç girişimcilik var olan bir örgütte çalışanlar tarafından örgüt için önemli bir gelişmenin ortaya konması ve uygulanmasıdır.

Antoncic & Hisrich (2003, s. 7)'e göre iç girişimcilik üç akım çerçevesinde ele alınmaktadır. Bu akımlardan birincisi var olan örgütteki yenilik faaliyetlerini

yaratıcı ve uygulayıcıları olan iç girişimci çalışanlardır ve bu eğilimde daha çok iç girişimcilerin özellikleri üzerinde durulmaktadır. İkinci eğilim, iç girişimcilik sürecidir. Bu süreçte çalışanlarda iç girişimcilik faaliyetlerini ortaya çıkaracak koşullar üzerinde durulur. Üçüncü yaklaşım ise iç girişimcilik davranışlarına yönlendirmeyi hedefleyen yönetsel bir strateji olarak düşünülmesidir ve yeni işlerin yaratılması ile rekabet üstünlüğü sağlanabileceği araştırılmaktadır (akt. Ağca & Kurt, 2007, s. 90-91). Bu üç akımı dikkate alacak olursak çalışanların iç girişimcilik faaliyetlerinde bulunması için örgütte böyle bir kültürün oluşturulması gerekmektedir. Çalışanların risk alma, proaktif olma, yenilikçi olma gibi iç girişimcilik özelliklerinin ortaya çıkması için örgütü tarafından desteklenmesi önemlidir. Ayrıca örgütlerde çalışanların kararlara katılımının sağlanması da iç girişimcilik faaliyetlerinin oluşumunu destekleyecektir.

Literatürde iç girişimciliğe ilişkin çeşitli araştırma sonuçları incelendiğinde çalışanların iç girişimcilik faaliyetlerine yönelmeleri örgütte uygulanan politikalar ile sağlanabileceği görülmektedir. Örgütlerde çalışanlara üst yönetimin destek olması, çalışanlara özerklik sağlanması, ödül sisteminin oluşturulması, yatay iletişimin güçlendirilmesi, ekip çalışmalarının desteklenmesi iç girişimciliğin gelişimine katkı sağlar (Kozak & Yılmaz, 2010, s. 87). Meydan (2010)'ın yaptığı çalışmaya göre iç girişimcilik davranışlarının örgüt içi ve örgüt dışı değişkenlerden etkilendiği ve iç kontrol odaklı bireylerin örgüte yönelik adalet algılarının yükselmesinin iç girişimcilik davranışlarını güçlendirdiği ortaya konulmaktadır. Antoncic (2007)'in çalışmasında ABD ve Slovenya'daki işletmeleri iç girişimcilik yapısını inceleyerek örgütsel özelliklerin iç girişimciliği ve performansı etkilediğini ifade etmektedir. Örgütsel özelliklerin yanı sıra iç girişimciliğe yönelik eğilim, sosyo kültürel değişkenlere, demografik özelliklere ve kişilik özelliklerine bağlı olabilir (Marques, Valante & Lages, 2018). Moriano, Molero, Tapo and Mangin (2014)'nin çalışmasında dönüşümsel liderlik ile iç girişimcilik arasında pozitif ilişkinin olduğu sonucuna ulaşılmıştır. Ayrıca katılımcıların iç girişimci davranışlarının eğitim düzeylerine göre farklılık gösterdiği belirtilmektedir. Öktem, Arslan, Kılıç ve Aydın (2003)'nin yaptığı çalışmaya göre ise; çalışanların yaşına göre iç girişimcilik düzeylerinin farklılaştığı tespit edilmiştir. Ayrıca yapılan ampirik çalışma sonucunda örgüt kültürünün çalışanların iç girişimcilik özelliklerini arttırabileceği sonucuna ulaşılmıştır.

2.4. İç girişimcilik, örgütsel destek algısı ve iş tatmini ilişkisi

İç girişimcilik örgütsel ve ekonomik gelişim, başarı ve refah yaratmada etkili bir unsur olarak ifade edilir (Antoncic & Zorn, 2004, s. 5). Çünkü iç girişimci çalışanlar yenilik, yaratıcılık, proaktiflik, risk alma gibi özellikleri ile yaptıkları işlerde başarıyı yakalayabilmektedirler. Bu yüzden örgütlerde çalışanları iç girişimcilik faaliyetlerine yönlendirerek çalışanların iç girişimcilik

özelliklerinin ortaya çıkmasını sağlayacak örgüt kültürü oluşturulmalıdır.

Örgütsel destek algısı, çalışanların örgütlerinde göstermiş olduğu çabaların örgüt tarafından ne kadar değerli görüldüğünün hissedilmesidir. Kanbur (2016)'un yaptığı çalışmada çalışanların örgütsel destek algıları iç girişimcilik düzeylerini anlamlı ve pozitif yönde etkilediği ve algılanan örgütsel desteğin çalışanların örgüt yararına yönelik davranışlar sergileyerek iç girişimcilik performanslarının artabileceği, işlerinde verim sağlayabileceği ifade edilmektedir. Antoncic ve Hisrich (2001)'in yaptığı çalışmada ise iç girişimciliğe örgüt ve çevre faktörlerinin etkisi incelenmiştir. Çevresel faktörler örgütün dış faktörleri yani teknolojik fırsatlar, gelişmiş endüstri, yeni ürün talepleri, rekabettir. Örgütteki iletişim, denetim, insanla ilişkili değerler ve örgütsel desteğin etkisi örgüt içi faktörler olarak belirtilmektedir. Çalışmada örgütsel desteğin iç girişimciliği olumlu yönde etkilediği tespit edilmiştir.

Gürbüz, Bekmezci ve Mert (2010)'in yaptığı çalışmada örgütsel faktörlerin iç girişimcilik üzerine etkisi incelenmiş ve bu etkide iş tatmininin kısmi aracı rolü olduğu tespit edilmiştir. Örgütsel faktörler olarak örgütteki ödül sistemi, iletişim, örgütsel yapı ve kurallar ele alınmıştır. Örgütsel faktörlerin işgörenlerin iş tatminlerini artırdığı ve iş tatmini yüksek olan çalışanlarda iç girişimcilik davranışlarının arttığı bulunmuştur. Kuratko, Hornsby & Bishop (2002) çalışmasında iş tatmin düzeyi artan bireylerin iç girişimcilik düzeylerinin de arttığı sonucuna ulaşılmıştır. Çalışmada ödül sisteminin iş tatminini arttırdığı ve iş tatmini artan çalışanlarında iç girişimcilik düzeyinin arttığını tespit etmiştir. Algılanan örgütsel destek ve iş tatmini arasındaki ilişkiyi inceleyen Eisenberger, vd. (1997, s. 817)'nin çalışmasında algılanan örgütsel desteğin iş tatmini üzerinde önemli düzeyde etkisi olduğu tespit edilmiştir. Ancak çalışan örgütü tarafından destek görse de düşük iş tatmini yaşayabilmektedir. Çünkü örgütü tarafından desteklenen çalışanın ekonomik problemler, düşen satışlar ve beklediği ücreti alamaması gibi nedenler de iş tatmininin düşük olmasına sebep olabilmektedir (Eisenberger vd., 1997, s. 818). Ahmed, Rehman ve Amjad (2013) yaptığı çalışmada ise iş tatmininin iç girişimciliğe etkisi incelenerek çalışanların iş tatmin düzeylerinin yükselmesi ile iç girişimcilik düzeylerinin yükseldiği tespit edilmiştir.

Literatürden elde edilen bu bilgiler ışığında örgütsel destek algısının iç girişimcilik üzerine etkisinde iş tatmininin de etkisi olabileceği düşünülerek örgütsel destek algısının iç girişimciliğe etkisinde iş tatmininin aracı rolü olup olmadığı incelenecektir. Araştırmada örgütsel destek algısı bağımsız değişken iç girişimcilik düzeyi bağımlı değişken ve bu iki değişken arasındaki ilişkiyi etkileyeceği düşünülen iş tatmini ise aracı değişken olarak ele alınacaktır.

3. YÖNTEM

Bu araştırmanın amacı çalışanların örgütsel destek algılarının iç

girişimcilik düzeylerine etkisinde iş tatminlerinin aracı rolünü belirlemeye çalışmaktadır. Bu doğrultuda model ve araştırmanın hipotezleri aşağıdaki gibidir. Araştırmada örgütsel destek algısı bağımsız değişken, iç girişimcilik bağımlı değişken ve iş tatmini aracı değişken olarak hipotezler oluşturulmuştur. Ayrıca demografik özelliklerin (yaş, eğitim, cinsiyet, çalışma süresi) iç girişimcilik üzerinde farklılık yaratıp yaratmadığı incelenmiştir.

Baron & Kenny'e göre (1986) aracılık etkisi iki değişken arasındaki ilişkinin bir kısmını ya da tamamını üstlenen değişkeninin etkisidir. Bir çalışmada aracılık etkisini tespit edebilmek için üç koşulun sağlanması gerekir. Öncelikle bağımsız değişkenin bağımlı değişken üzerinde bir etkisinin olması ve sonrasında bağımsız değişkenin aracı değişken üzerinde bir etkiye sahip olması gerekir. Son olarak bağımsız değişken ve aracı değişken birlikte regresyona dahil edildiklerinde bağımlı değişken üzerinde bağımsız değişkenin etkisini anlamsızlaşması (tam aracılık) veya etkinin azalması (kısmi aracılık) gerekmektedir.

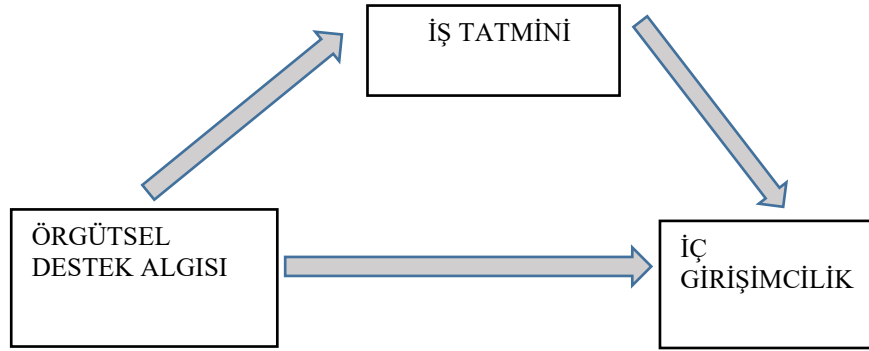

Şekil 1. Araştırma Modeli

- H1. Çalışanların yaşları ile iç girişimcilik düzeyleri arasında anlamlı fark vardır.
- H2. Çalışanların cinsiyetleri ile iç girişimcilik düzeyleri arasında anlamlı fark vardır.
- H3. Çalışanların eğitim düzeyleri ile iç girişimcilik düzeyleri arasında anlamlı fark vardır.
- H4. Çalışanların kurumlarındaki hizmet süreleri ile iç girişimcilik düzeyleri arasında anlamlı fark vardır.
- H5. Çalışanların örgütsel destek algılarının iç girişimcilik düzeylerine anlamlı etkisi vardır.
- H6. Çalışanların örgütsel destek algılarının iş tatmin düzeylerine anlamlı etkisi vardır.
- H7. Çalışanların iş tatmin düzeylerinin iç girişimcilik düzeylerine anlamlı etkisi vardır.

vardır.

H8. Çalışanların örgütsel destek algılarının iç girişimcilik üzerindeki etkisinde iş tatmin düzeylerinin aracı rolü vardır.

Araştırmada veriler SPSS 22 programı kullanılarak analiz edilmiştir. Kullanılan ölçeklerin geçerlilik ve güvenilirliğini ölçmede Cronbach Alfa katsayısı, KMO testi, Bartlett's testi ve Varimax rotasyon yöntemi ile faktör analizi yapılmıştır. Verilerin normal dağılımını ölçmek için Skewness ve Kuritis değerleri incelenmiştir. Anova analizi, t-testi, korelasyon ve regresyon analizi ile hipotezler test edilmiştir. SPSS programına Process Makro yazılımı eklenerek örgütsel destek algısının iç girişimcilik üzerindeki etkisinde iş tatmininin aracı rolü olup olmadığı tespit edilmeye çalışılmıştır. Process yazılımında model 4 (Hayes, 2013) kullanılarak aracılık rolü test edilmiştir. Hayes (2013) tarafından geliştirilen Process Makro, SPSS programına eklenen ve çoklu regresyon yaparak aracılık ve düzenleyicilik etkisini test eden bir yazılımdır.

3.1. Araştırmanın Etik İzinleri

Yapılan bu çalışmada “Yükseköğretim Kurumları Bilimsel Araştırma ve Yayın Etiği Yönergesi” kapsamında uyulması belirtilen tüm kurallara uyulmuştur. Yönergenin ikinci bölümü olan “Bilimsel Araştırma ve Yayın Etiğine Aykırı Eylemler” başlığı altında belirtilen eylemlerden hiçbiri gerçekleştirilmemiştir. Etik kurul izin belgesi BALIKESİR ÜNİVERSİTESİ SOSYAL VE BEŞERİ BİLİMLER ETİK KOMİSYONU tarafından verilmiştir.

3.2. Araştırmanın Örnekleme

Araştırmada veriler 2019 yılı Temmuz ve Ağustos ayları içinde anket yöntemi ile toplanmıştır. Araştırmanın evrenini Balıkesir özel sektörde (gıda, metal ve elektronik) faaliyet gösteren 3 işletme oluşturmaktadır. Özel sektörde rekabetin yoğun olmasıyla birlikte iç girişimcilik faaliyetlerinin daha da önemli hale gelmesi nedeniyle üç işletme araştırmaya dahil edilmiştir. Araştırma örnekleminin özel sektördeki çalışanlardan oluşmasının diğer bir sebebi de kamu ve özel sektör işleyiş, hiyerarşi, kültür, kaynak kullanımı, terfi sistemi, temel amaç gibi pek çok kriter açısından birbirinden farklı özellikler göstermektedir. Çalışma koşullarının farklılaşmasının bir yansıması olarak çalışanların da örgütsel destek algısı, iş tatmini ve iç girişimcilik düzeylerinin farklılaşacağı düşüncesiyle araştırma yalnızca özel sektör çalışanlarından oluşmaktadır. Üç işletmede toplam 528 çalışan bulunmaktadır. Örneklem büyüklüğü belirlenirken Yazıcıoğlu & Erdoğan'ın (2007, s. 72) örneklem büyüklüğü tablosu dikkate alınarak örneklem büyüklüğü %95 güven aralığında 500-750 arası katılımcı için 254'tür. Toplam 300 anket dağıtılmıştır. Eksik ve hatalı anketler elendikten sonra 259 anket çalışmaya dâhil edilmiştir. Katılımcılara kolayda örneklem yöntemi ile gönüllülük esası dikkate alınarak anket yüzyüze uygulanıp elden toplanmıştır.

3.3. Araştırmanın Kısıtları

Araştırma katılımcıların ankete verdikleri cevaplar ile sınırlıdır. Bununla birlikte araştırma Balıkesir ilinde gıda, metal ve elektronik sektöründe faaliyet gösteren 3 işletme çalışanlarından oluşan örneklem ile sınırlıdır. Araştırma genel olarak meslek ayrımı yapılmaksızın özel sektör çalışanlarını kapsadığı için belirli bir meslek grubuna genellenememesi zorlaşmaktadır. Diğer bir kısıt ise araştırmanın sadece özel sektör çalışanlarına uygulanması nedeniyle kamu sektöründe çalışanları veya bu iki sektörü karşılaştırarak ele alınmamasıdır.

3.4. Veri Toplama Araçları

Araştırma verilerinin elde edilmesinde kullanılan anket formu 4 bölümden oluşmaktadır. Birinci bölümde katılımcıların demografik özellikleri ile ilgili sorular bulunmaktadır. İkinci bölümde örgütsel destek algısı ölçeği, üçüncü bölümde iç girişimcilik ölçeği ve dördüncü bölümde iş tatmini ölçeği bulunmaktadır. Ölçeklerdeki ifadeler 5'li likert ölçeği ile hazırlanmıştır (1- Kesinlikle katılmıyorum 5- Kesinlikle katılıyorum).

3.4.1. Algılanan örgütsel destek ölçeği

Turunç & Çelik (2010) tarafından Türkçe'ye uyarlanan ölçek Stassen ve Ursel 'in (2009) tarafından geliştirilmiştir. 10 maddeden oluşan algılanan örgütsel destek ölçeğinin geçerliliğini tespit etmek için yapılan faktör analizinde ölçeğin diğer çalışmalarda olduğu gibi (Turunç & Çelik, 2010) tek faktörlü yapısının korunduğu tespit edilmiştir. KMO testi sonucu 0,822 ve Bartlett's testi ($p=0,000$) anlamlıdır. Ölçeğin tek faktörde açıklanan varyans oranı % 53,1 ve öz değeri 3,719'dur. Ölçeğin güvenirlik analizi için Cronbach Alfa katsayısı 0,798 olarak bulunmuştur.

3.4.2. İç girişimcilik ölçeği

Araştırmada Durmaz'ın (2011); Naktiyok'un çalışmasından yararlanarak geliştirdiği iç girişimcilik ölçeği kullanılmıştır. Ölçek 4 faktör (proaktiflik, özerklik, yenilik ve risk alma) ve 21 maddeden oluşmaktadır. Antoncic & Hisrich (2001)'e göre iç girişimcilik risk alma, yenilik, özerklik ve proaktiflik boyutları ile incelenmektedir. Yenilik; yeni ürün, hizmet ve teknikler yaratmadır. Proaktiflik, yapılan faaliyetlerde başkalarını izlemek yerine lider olmaktır (Durmaz, 2011, s. 107). Özerklik, çalışanların yaptığı faaliyetlerde karar verebilmeleridir. Risk alma, kaybetme olasılığı olsa bile yeni fırsatları değerlendirmektir (Ağca & Kurt, 2007, s. 92).

Ölçeğin yapı geçerliliği için faktör analizi yapılmıştır. KMO testi değeri 0,855; Bartlett's testi sonucu ise anlamlıdır ($p=0,000$). KMO testi sonucuna göre örneklem büyüklüğünün yeterli olduğu belirlenmiştir. Yapılan faktör analizi sonucunda daha önceki yapılan çalışmalarda olduğu gibi maddeler 4 faktörde toplanmıştır. Ölçeğin faktör yükleri aşağıdaki tabloda verilmiştir. Faktörler varyansın %55,4'ünü açıklamıştır. Faktör analizinde grupların öz değerleri

incelendiğinde yenilik faktörünün öz değeri 6,335 açıkladığı varyans değeri % 15,70, risk alma faktörünün öz değeri 2,558 açıkladığı varyans %15,390, proaktiflik faktörünün öz değeri 1,506 varyansı %13,085, özerklik faktörünün özdeğeri 1,236 varyansı %11,208'dir. İç girişimcilik ölçeğinin güvenirlik analizi sonucuna Cronbach Alfa değeri 0,879 bulunmuştur.

Tablo 1: İç Girişimcilik Ölçeğinin Faktör Analizi Sonuçları

	Yenilik	Risk Alma	Proaktiflik	Özerklik
Madde 2	,794			
Madde 3	,732			
Madde4	,708			
Madde5	,690			
Madde1	,686			
Madde19		,786		
Madde21		,748		
Madde20		,712		
Madde18		,673		
Madde17		,654		
Madde 16		,514		
Madde 6			,756	
Madde 8			,733	
Madde 7			,729	
Madde 9			,597	
Madde 10			,547	
Madde 12				,715
Madde 13				,649
Madde 14				,606
Madde 11				,496
Madde 15				,414

3.4.3. İş tatmini ölçeği

İş tatmini ölçeği Spector (1997) tarafından geliştirilen ölçek 3 maddeden oluşmaktadır. Cronbach Alfa değeri 0,81'dir. Güvenirlik katsayısının 0.70 ve daha yüksek düzeyde olması güvenirlik için yeterli görülmektedir (Büyüköztürk, 2007, s. 171). Ölçeğin tek faktörde açıkladığı varyans oranı %67'dir. Ölçeğin KMO değeri 0,639'dur. Barlett Testi (2006,139) ise anlamlıdır. ($p=0,000$).

Tablo 2’ de arařtırmadaki ölçeklerin geçerlilik ve güvenirlik analizi sonuçları görülmektedir. Arařtırmada elde edilen verilere göre üç ölçeğinde geçerlik ve güvenirlik deęerlerinin iyi düzeyde olduęunu söylemek mümkündür (Büyüköztürk, 2007).

Tablo 2: Ölçeklerin Geçerlik Ve Güvenirlik Analizi Sonuçları

	Cronbach’s Alfa	Varyans Açıklama Oranı	Öz deęeri	KMO	Barletts p=0,000
İç Giriřimcilik Ölçeęi	0,879	% 55,4	6,395	0,855	2027,630
Yenilik	0,825	%15,70			
Risk Alma	0,794	%15,39			
Proaktiflik	0,709	%13,085			
Özerklik	0,804	%11,208			
İř Tatmini Ölçeęi	0,810	%67	2,018	0,639	206,139
Örgütsel Destek Ölçeęi	0,798	%53,1	3,719	0,822	848,062

4. BULGULAR

Arařtırmaya katılan çalışanların % 45,9’ü kadın, % 54,1’i erkektir. Katılımcıların % 45,2’si ilkokul, ortaokul ve lise mezunu, % 50,2’si üniversite mezunu, % 4,6’sı yüksek lisans veya doktora mezunudur. Ankete katılan çalışanların % 28,2’si 18-25 yaş arasında, % 25,9’u 26-30 yaş arasında, % 17,8’i 31-35 yaş arasında, %17,4’ü 36-40 yaş arasında ve % 10,9’u 41 yaş ve üstündedir. Katılımcıların % 37,8’inin kurumlarındaki hizmet süresi 1-5 arasında, % 32,4’ünün hizmet süresi 6-10yıl arası, % 15,8’inin 11-15 yıl, % 11,2’si 16-20 yıl ve % 2,7’sinin ise kurumlarındaki hizmet süresi 21 yıl ve üstüdür.

Tablo 3: Katılımcıların Demografik Özellikleri

	Kategoriler	N	%		Kategoriler	N	%
Cinsiyet	Kadın	119	45,9	Eęitim	Lise ve altı	117	45,2
	Erkek	140	54,1		Üniversite	130	50,2
Yaş	18-25	73	28,2	Hizmet	Ünv.- üstü	12	4,6
	26-30	67	25,9		1-5 yıl	98	37,8
	31-35	46	17,8		6-10	84	32,4
	36-40	45	17,4		11-15	41	15,8
	41-üstü	29	10,9		16-20	29	11,2
	Toplam	259	100	21-üstü	7	2,7	
				Toplam	259	100	

Araştırmada öncelikle verilerin normal dağılıp dağılmadığını belirlemek için Skewness ve Kurtosis testleri yapılmıştır. Skewness ve Kurtosis testi sonuçlarına göre değerlerin -1,5 ve +1,5 arasında olduğu tespit edilerek verilerin normal dağıldığı tespit edilmiştir. Çarpıklık ve basıklığın bu değerler arasında olduğu durumlarda normal dağılımın gerçekleştiği kabul edilmektedir (Tabachnick & Fidell, 2013). Böylece çalışmada parametrik testlerin yapılabilmesi ön koşulu olan normallik dağılımı sağlanmıştır.

Tablo 4: Ölçeklerin Ortalama Değerleri ve Korelasyon Testi Sonuçları

	Yenilik	Proaktif	Özerklik	Risk Alma	İç Gir.	İş Tat.	Ör. Des.	Ort.	s.s.
Yenilik	1							3,515	,856
Proaktif	,511**	1						3,145	,833
Özerklik	,507**	,514**	1					3,277	,745
Risk Alma	,282**	,279**	,451**	1				3,106	,861
İç Giriş.	,768**	,765**	,806**	,675	1			3,260	,641
İş Tatmini	,434**	,447**	,402**	,293**	,523**	1		3,204	,904
Örgütsel Destek	,443**	,445**	,425**	,301**	,535**	,435**	1	3,203	,641

Aracılık etkisinin olup olmadığını belirlemeden önce ilk yapılması gereken değişkenler arasındaki ilişkinin varlığını tespit etmektir. Tablo 4'te örgütsel destek algısı ile iş tatmini, iç girişimcilik ve yenilik, proaktiflik, özerklik ve risk alma boyutları arasındaki ilişki korelasyon analizi ile incelenmiştir. Korelasyon analizine göre ölçekler arasındaki ilişki $p < 0,01$ düzeyinde anlamlıdır. Özel sektör çalışanlarının örgütsel destek algıları ile iç girişimcilik düzeyleri arasında anlamlı ve pozitif yönlü ilişki bulunmaktadır ($r = ,535$ $p < 0,01$). Çalışanların iç girişimcilik düzeyleri ile iş tatminleri arasında pozitif yönlü anlamlı ilişki bulunmuştur ($r = ,523$ $p < 0,01$). İç girişimciliğin yenilik boyutu ile örgütsel destek algısı arasındaki ilişki $r = ,443$ $p < 0,01$ düzeyinde pozitif yönlü ve anlamlıdır. İç girişimciliğin proaktiflik boyutu ile örgütsel destek algısı arasındaki ilişki $r = ,445$ düzeyinde anlamlıdır ($p < 0,01$). İç girişimciliğin risk alma boyutu ile örgütsel destek algısı arasındaki ilişki $r = ,301$ düzeyinde anlamlıdır ($p < 0,01$). İç girişimciliğin özerklik boyutu ile örgütsel destek algısı arasında $r = ,425$ $p < 0,01$ düzeyinde anlamlı ilişki bulunmaktadır. Çalışanların iş tatmin düzeyi ile yenilik arasında $r = ,434$ düzeyinde; proaktiflik ile $r = ,447$ düzeyinde, özerklik ile $r = ,402$ ve risk alma ile $r = ,293$ düzeyinde anlamlı ilişki bulunmaktadır ($p < 0,01$). Çalışanların iş tatmin düzeyi ile örgütsel destek algıları arasında $r = ,435$ pozitif yönlü anlamlı ilişki vardır ($p < 0,01$).

Araştırmadaki demografik değişkenlerin iç girişimcilik düzeyinde farklılık yaratıp yaratmayacağı ile ilgili hipotezleri test etmek için Anova analizi ve t-testi kullanılmıştır. Anova analizi ve t - testi sonuçları şöyledir: Çalışanların iç girişimcilik düzeyleri yaş gruplarına göre anlamlı farklılık göstermektedir. H1

hipotezi kabul edilmiştir (F= 4,301 p<0,05). Çalışanların cinsiyetleri ile iç girişimcilik düzeyleri arasında anlamlı bir fark bulunamamıştır. H2 hipotezi reddedilmiştir (t= -1,809 p=0,082). Çalışanların iç girişimcilik düzeyleri eğitim düzeylerine göre anlamlı farklılık göstermektedir. H3 hipotezi kabul edilmiştir (F= 1,925 p<0,05). Çalışanların kurumlarındaki hizmet sürelerine göre iç girişimcilik düzeylerinde farklılık bulunamamıştır. H4 hipotezi reddedilmiştir (F= 2,377 p=0,052).

Tablo 5: Çalışanların İç Girişimcilik Düzeylerinin Eğitime Göre Anova Analizi Sonuçları

	Eğitim	N	Ort.	S.S.	S.H.	Anlamlılık
İç Girişimcilik	İlköğr. ve lise	117	3,0632	0,659	0,0609	F=13,257 p=0,000
	Önlis. ve lisans	130	3,398	0,526	0,0461	
	Lisans Üstü	12	3,699	0,560	0,1618	
	Toplam	259	3,2609	0,619	0,0384	
Yenilik	İlköğr.ve lise	117	3,302	0,929	0,0859	F=6,986 p=0,001
	Önlis. ve lisans	130	3,680	0,752	0,0659	
	Lisans Üstü	12	3,800	0,748	0,216	
	Toplam	259	3,515	0,856	0,532	
Proaktif	İlköğr. ve lise	117	2,895	0,850	0,786	F=10,499 p=0,000
	Önlis. ve lisans	130	3,336	0,777	0,0681	
	Lisans Üstü	12	3,500	0,568	0,1642	
	Toplam	259	3,142	0,833	0,0517	
Özerklik	İlköğr. ve lise	117	3,089	0,774	0,0716	F=10,261 p=0,000
	Önlis. ve lisans	130	3,387	0,663	0,0582	
	Lisans Üstü	12	3,916	0,755	0,2180	
	Toplam	259	3,272	0,745	0,04633	
Risk alma	İlköğr. ve lise	117	2,965	0,943	0,0872	F=3,902 p=0,021
	Önlis. ve lisans	130	3,191	0,741	0,0650	
	Lisans Üstü	12	3,555	1,025	0,296	
	Toplam	259	3,106	0,86	0,0535	

Çalışanların iç girişimcilik düzeylerinin eğitimlerine göre farklılığını gruplar açısından incelemek için Post-hoc tukey testi uygulanmıştır. Post-hoc

tukey testine göre ilkokul, ortaokul ve lise mezunlarının iç girişimcilik düzeyinin (ort= 3,06 s.s.= 0,65) üniversite mezunlarından ve lisans üstü mezunlardan daha düşük olduğu sonucuna varılmıştır. Ayrıca önlisans ve lisans mezunlarının iç girişimcilik düzeylerinin (ort= 3,39 s.s.= 0,52) lisans üstü mezunlarına (ort= 3,69 s.s.= 0,56) göre daha düşük ölçüde olduğu tespit edilmiştir. Post-hoc tukey testi sonucuna göre iç girişimcilik düzeyi ve tüm faktörlerin (yenilik, proaktiflik, risk alma ve özerklik) ortalama düzeylerinin katılımcıların eğitim düzeyi arttıkça farklılaştığı tespit edilmiştir. Araştırmaya katılan çalışanların iç girişimcilik düzeylerinin yaşlarına göre farklılığı tablo 6’da görülmektedir.

Tablo 6: Çalışanların İç Girişimcilik Düzeylerinin Yaşa göre Anova Analizi Sonuçları

	Yaş	N	Ort.	S.S.	S. H.	
İç Girişimcilik	18-25	73	3,426	,454	,0531	F=4,301 p=0,002
	26-30	67	3,3006	,6428	0,785	
	31-35	46	3,3069	,573	,084	
	36-40	45	3,052	,723	,107	
	41-üstü	28	2,988	,685	,129	
	Toplam	259	3,2609	,619	,0384	
Yenilik	18-25	73	3,698	,719	,0842	F=2,798 p=0,027
	26-30	67	3,501	,832	,101	
	31-35	46	3,639	,863	,127	
	36-40	45	3,217	,970	,144	
	41-üstü	28	3,342	,926	,1751	
	Toplam	259	3,515	,856	,0532	
Proaktif	18-25	73	3,394	,728	,0852	F=3,150 p=0,015
	26-30	67	3,161	,874	,106	
	31-35	46	3,078	,812	,119	
	36-40	45	2,893	,903	,134	
	41-üstü	28	2,971	,775	,146	
	Toplam	259	3,145	,833	,051	
Özerklik	18-25	73	3,446	,583	,068	F=2,950 p=0,021
	26-30	67	3,313	,780	,095	
	31-35	46	3,3217	,769	,113	
	36-40	45	3,088	,865	,128	
	41-üstü	28	2,978	,687	,129	
	Toplam	259	3,2772	,745	,046	
Risk alma	18-25	73	3,173	,762	,089	F=2,615 p=0,036
	26-30	67	3,2264	,845	,103	
	31-35	46	3,1884	,804	,118	
	36-40	45	3,0111	,993	,148	
	41-üstü	28	2,6607	,907	,171	
	Toplam	259	3,106	,861	,053	

Farklılığın hangi grubun ortalamalarından kaynaklandığını tespit etmek için yapılan post-hoc tukey testine göre 18-25 arası çalışanların (ort=3,426 ss=,45) iç girişimcilik düzeylerinin 36-40 yaş arası (ort= 3,052 ss=,723) ve 41 ve üstü (ort=2,988 ss=,685) yaştaki çalışanların iç girişimcilik düzeylerine göre daha yüksek olduğu sonucuna varılmıştır. Bu durumun iç girişimciliğin tüm boyutlarında değişmediği tespit edilmiştir. H1 hipotezi kabul edilmiştir.

Tablo 7: Örgütsel Destek Algısının İç Girişimcilige Etkisinde İş Tatmininin Aracı Rolü

		Coef	S.H.	LLCI-ULCI	R ²	S.H.	F	Sig.
Örg. Destek → İç Girişimcilik		,5165	,0509	,4164- ,6167	,2865	,2748	103,1723	0,00
İş Tatmini → İç Girişimcilik		,3583	,043	,523- ,442	,2737	,279	96,853	0,00
Örg. Destek → İş Tatmini		,6127	0,0792	,4568- ,7686	,1890	,6660	59,8941	0,00
İç Girişimcilik	İş tatmini	,2453	,0371	,1722- ,3183	,3905	,2356	82,0094	0,00
	Örg. Destek	,3662	,0523	,2633- ,4692				

Tablo 7’de SPSS Process yazılımı ile elde edilen aracılık testi sonuçları görülmektedir. Tablonun ilk satırında örgütsel destek algısının iç girişimcilik üzerindeki etkisini gösteren regresyon analizi sonuçları bulunmaktadır. Örgütsel destek algısının iç girişimcilik üzerinde istatistiksel olarak anlamlı ve pozitif etkisi vardır (B=0,5165 p<0,05). Örgütsel destek algısı değişkeninin iç girişimcilik düzeyindeki değişimin % 28’ini açıkladığı görülmektedir (F= 103,17 p<0,05). H5 hipotezi kabul edilmiştir.

Tablo 7’nin ikinci satırında çalışanların iş tatmin düzeylerinin iç girişimcilik düzeyi üzerindeki etkisi görülmektedir. Çalışanların iş tatmin düzeylerinin iç girişimcilik düzeyleri üzerinde istatistiksel olarak anlamlı ve pozitif etkisi vardır (B= 0,3583 p<0,05). İş tatmini değişkeninin iç girişimcilik düzeyindeki değişimin % 27’sini açıkladığı görülmektedir (F= 96,853 p<0,05). H7 hipotezi kabul edilmiştir.

Tablo 7’nin üçüncü satırında örgütsel destek algısının iş tatmin düzeyine etkisinin sonuçları bulunmaktadır. Örgütsel destek algısının iş tatmin düzeyine etkisi istatistiksel olarak pozitif ve anlamlıdır (B= 0,6127 p<0,05). Örgütsel destek algısı iş tatmin düzeyindeki değişimin % 18’ini açıklamaktadır (F= 59,894 p<0,05). H6 hipotezi kabul edilmiştir.

Son olarak aracılık etkisini belirlemek için tablo 7’nin son satırında

görüldüğü gibi aracı değişkenin (iş tatmini) eklenerek modelin tamamı analize dahil edilmiştir. Modelin anlamlı olduğu ($F= 82,009$ $p<0,05$) ve Bootstrap güven aralığı değerlerinin 0 içermediği bununla birlikte örgütsel destek algısının iç girişimcilik üzerindeki etkisinin düştüğü görülmektedir ($B=,3662$ $p<0,05$). Araştırma modeline dair standardize edilmiş regresyon katsayıları aşağıdaki şekilde verilmiştir.

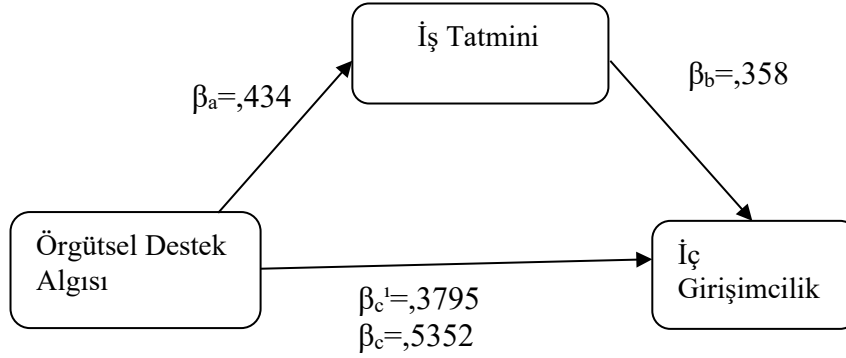

Şekil 2: Araştırma Modeli Sonuçları

Şekil 2’deki araştırma modelinde standardize edilmiş regresyon katsayıları bulunmaktadır. Çalışanların örgütsel destek algıları iş tatmin düzeylerini pozitif yönde anlamlı yordamaktadır ($\beta_a=,4347$ $p=0,000$). Örgütsel destek algısı iç girişimcilik düzeyini pozitif yönde anlamlı yordamaktadır. ($\beta_b= ,3795$ $p=0,000$). Örgütsel destek algısının iç girişimcilik üzerindeki toplam etkisi $\beta_c=,5232$ olduğu ve aracı değişken olan iş tatmini araştırma modeline dahil edildiğinde etkinin $\beta_c'=,3582$ ’ye anlamlı olarak düştüğü tespit edilmiştir.

Tablo 8: Direkt, Dolaylı ve Toplam Etki Değerleri

	Etki	Std.Hata	Bootstrap Güven Aralığı BoLLCI – BoULCI	Aracı Etki
Direkt Etki	,3662	,0523	2633-,4692	Kısmi Aracı Etki
Dolaylı Etki	,1503	,0338	,0889-,2214	
Toplam Etki	,5165	,0364	,4164-,6167	
	Sobel Testi Z skoru 4,768417 $p=0,000001$			

Çalışmada Bootstrap tekniği ile (5000 örnekleme) %95 güven aralığında dolaylı etki incelenmiştir. Şekil 2’de ve tablo 8’ de görüldüğü üzere bağımsız değişkenin bağımlı değişken üzerindeki etkisinde aracı değişkenin dolaylı etkisi anlamlıdır. Direkt etki 0,3662 dolaylı etki 0,1503’tür. Toplam etki ise 0,5165’tir. Bootstrap güven aralığı en yüksek ve en düşük değerleri sıfır içermediği için

aracılık etkisinin istatistiksel olarak anlamlı olduğu tespit edilmiştir. Örgütsel destek algısının iç girişimcilik üzerindeki etkisinin aracı değişken olan iş tatmini modele dahil edildiğinde azalma gösterdiği tespit edilmiştir ($p<0,05$). Bu da kısmi aracılık etkisinin olduğunu göstermektedir. Ayrıca Sobel Testi sonuçlarında da ($Z=5,76$ $p<0,05$) dolaylı etkinin anlamlı olduğu tespit edilmiştir. Sonuç olarak örgütsel destek algısı ve iç girişimcilik arasındaki ilişkide iş tatmininin kısmi aracılık etkisinin olduğu belirlenmiştir. H8 hipotezi kabul edilmiştir.

Araştırmanın hipotez testi sonuçlarının tamamı tablo 9'da görülmektedir.

Tablo 9: Araştırmaya Ait Hipotezlerin Test Sonuçları

HİPOTEZLER	SONUÇ
H1. Çalışanların yaşları ile iç girişimcilik düzeyleri arasında anlamlı fark vardır.	KABUL
H2. Çalışanların cinsiyetleri ile iç girişimcilik düzeyleri arasında anlamlı fark vardır.	RED
H3. Çalışanların eğitim düzeyleri ile iç girişimcilik düzeyleri arasında anlamlı fark vardır.	KABUL
H4. Çalışanların kurumlarındaki hizmet süreleri ile iç girişimcilik düzeyleri arasında anlamlı fark vardır.	RED
H5. Çalışanların örgütsel destek algılarının iç girişimcilik düzeylerine anlamlı etkisi vardır.	KABUL
H6. Çalışanların örgütsel destek algılarının iş tatmin düzeylerine anlamlı etkisi vardır.	KABUL
H7. Çalışanların iş tatmin düzeylerinin iç girişimcilik düzeylerine anlamlı etkisi vardır.	KABUL
H8. Çalışanların örgütsel destek algılarının iç girişimcilik üzerindeki etkisinde iş tatmin düzeylerinin aracı rolü vardır.	KABUL

Araştırma hipotezlerinin test edilmesi sonucunda H2, H4 hipotezleri reddedilmiştir. H1, H3, H5, H6, H7 ve H8 hipotezleri kabul edilmiştir.

5. SONUÇ

Rekabetin ulusal sınırları aşmış uluslararasılaştığı günümüzde işletmelerin ayakta kalması ve başarıyı yakalaması için tek bir yol ya da yöntemden söz etmek ya da bunu sadece yöneticilerin başarısına yüklemek mümkün değildir. Günümüz işletmeleri için en önemli sermaye insandır. Çalışanın başarısı örgütün başarısını

olumlu yönde etkilemektedir. Çalışanların yenilikçi fikirler sunması, gerektiğinde kendi kendine karar verebilmesi, riski en aza indirmesi ve riski göze alması gibi iç girişimci faaliyetlerde bulunmaları işletmelerin verimine katkı sağlayacağı düşünülmektedir. Ancak örgüt yönetiminin de çalışanları iç girişimci faaliyetlere sevk edecek bir zemini örgütte oluşturması gerekmektedir. Bu bakımdan örgütte iç girişimciliği etkileyeceği düşünülen konuların araştırmacılar tarafından incelenmesi önemlidir. Araştırmada örgütsel destek algısı ve iş tatmini konularının iç girişimciliği etkileyeceği düşünülerek bir model oluşturulmuştur.

Araştırmanın genel amacı örgütsel destek algısı ile iç girişimcilik arasındaki ilişkiyi ortaya koymak ve bununla birlikte örgütsel destek algısının iç girişimciliğe olan etkisinde, iş tatmininin aracı rolünü tespit etmektir. Ayrıca çalışmada katılımcıların demografik özelliklerine göre iç girişimcilik düzeylerinde farklılık olup olmadığı test edilmeye çalışılmıştır.

Araştırmada anova analizi ve t-testi ile cinsiyet ve kurumdaki hizmet süresi değişkenlerinin iç girişimcilik düzeyinde farklılık oluşturmadığı tespit edilmiştir. H2 ve H4 hipotezleri reddedilmiştir ($p>0,05$). Öktem, Arslan, Kılıç & Aydın (2003)'nin yaptığı çalışmaya göre de çalışanların iç girişimcilik düzeylerinin hizmet süresi, eğitim ve cinsiyete göre farklılaşmadığı; yaşa göre iç girişimcilik düzeylerinin farklılaştığı tespit edilmiştir. Bu sonuç mevcut çalışmalarını destekler niteliktedir.

Araştırmada elde edilen sonuçlara göre iç girişimcilik düzeyinin eğitim ve yaş düzeyine göre farklılaştığı görülmektedir ve H1 ve H3 hipotezleri kabul edilmiştir. Post-hoc tukey testine göre ilkökul, ortaokul ve lise mezunlarının iç girişimcilik düzeyinin (ort=3,06 s.s.= 0,65) üniversite mezunlarından ve lisans üstü mezunlardan daha düşük olduğu sonucuna varılmıştır. Ayrıca önlisans ve lisans mezunlarının iç girişimcilik düzeylerinin (ort= 3,39 s.s.= 0,52) lisans üstü mezunlarına (ort= 3,69 s.s.= 0,56) göre daha düşük ölçüde olduğu tespit edilmiştir. Moriano vd. (2014)' nin yaptığı çalışmada da iç girişimcilik düzeylerinin eğitim düzeylerine göre anlamlı farklılık oluşturduğu sonucuna ulaşmıştır. Günümüzde girişimcilik özellikleri sadece işletme kurma fikri olan kişilerde değil, artık tüm çalışanlarda olması beklenen özellikler olarak karşımıza çıkmaktadır. Girişimcilik üniversitelerin gerek meslek yüksekokullarında gerekse iktisadi ve idari bilimler fakültelerinde okutulan dersler arasındadır. Bu doğrultuda da girişimcilik özellikleri karakter ile bağlantılı olsa da öğretilbilir özelliklerdir. Okullarda verilen girişimcilik eğitimleri öğrencilerin girişimcilik özelliklerinin gelişmesini sağlayacak ve gelecekte onların iş hayatlarına önemli katkılar sağlayacaktır.

Yapılan regresyon analizi sonucunda örgütsel destek algısının iç girişimcilik üzerindeki etkisi anlamlıdır. H5 hipotezi kabul edilmiştir ($B= ,5165$ $p=0,00$). Kanbur'un (2016) yaptığı çalışmada da örgütsel desteğin çalışanların iç

girişimcilik performanslarını olumlu yönde etkilediği sonucu elde edilmiştir. Çiftçi, Hırlak & Doğan (2018, s.241)'ın yaptığı çalışmada da örgütsel destek algısı ve iç girişimcilik arasında pozitif yönde anlamlı ilişki bulunmuş ve çalışanların örgütsel destek algıları artıkça iç girişimcilik düzeylerinin yükseleceği sonucuna ulaşılmıştır. Örgüt içinde çalışanın desteklendiğini hissetmesi çalışanda olumlu düşünceler yaratarak işinde istekli, canlı olacak ve işlerine yoğunlaşmalarını arttıracaktır. Araştırmada iş tatmininin iç girişimciliğe etkisi pozitif yönde anlamlı bulunmuştur ($r= p<0,01$). H7 hipotezi kabul edilmiştir. Kuratko, Hornsby & Bishop (2002) çalışmasında iş tatmin düzeyi artan bireylerin iç girişimcilik düzeylerinin de arttığı sonucuna ulaşılmıştır. Antoncic & Antoncic (2011) çalışmasında iş tatminin iç girişimcilik ve örgütün gelişimi ile ilişkili olduğu sonucuna ulaşılmıştır. Bu çalışmalar elde edilen sonucu destekler niteliktedir.

Araştırmada elde edilen sonuca göre örgütsel destek algısının iç girişimcilik üzerindeki etkisinde iş tatmininin kısmi aracılık etkisi anlamlıdır. H8 hipotezi kabul edilmiştir ($F=82,009 p<0,05$). Örgütü tarafından desteklendiğini algılayan katılımcıların iş tatmin düzeyi etkilenecek ve iş tatmin düzeyi de iç girişimcilik düzeyini etkileyecektir. Araştırmaya katılan çalışanların örgütsel destek algıları iş tatmin düzeyindeki değişimin %18'ini açıklarken, örgütsel destek algısı iç girişimcilik düzeyindeki değişimin %28'ini ve iş tatminin iç girişimcilik düzeyindeki değişimin %27'sini açıkladığı görülmektedir. Araştırmaya katılan çalışanlara iç girişimciliğin önemi ile ilgili eğitimler verilmesi örgütlerin veriminin artmasına katkı sağlayacaktır. Ayrıca örgütsel destek algısı ve iş tatmin düzeyini arttıracak unsurların belirlenerek iyileştirilmesinin bu etkiyi arttıracığı düşünülmektedir. Ancak bunların gerçekleştirilmesinde öncelikle yöneticilere görevler düşmektedir. Yöneticilerin iç girişimciliğin önemi konusunda bilinçli olması ve örgütte girişimcilik kültürünün oluşturulması gerekir.

Çalışanların iç girişimcilik faaliyetlerinin örgütlerdeki verimi olumlu yönde etkileyeceği düşünüldüğünde; çalışanların iç girişimcilik faaliyetlerinde bulunması için örgütü tarafından desteklenmesi önemlidir. Ayrıca örgütsel destek algısı çalışanları iç girişimcilik faaliyetlerine yönelten tek değişken olmamakla birlikte iş tatmininin bu etkide kısmi aracı rolü bulunmaktadır. Sonuç olarak iş tatminini etkileyen çalışma koşulları, ücret, fiziki şartlar, iş yükü, rol tanımları, örgütteki iletişim gibi pek çok unsur bulunmaktadır. Bu unsurlardan herhangi bir veya birkaçından olumsuz etkilenen çalışanın iş tatmin düzeyi düşebilir. Çalışanın iş tatminini örgütsel destek dışındaki diğer unsurlar olumsuz etkilese bile örgütü tarafından desteklendiğini hissetmesi durumunda iç girişimcilik düzeyinin olumlu olarak etkilenebileceği ortaya konmaya çalışılmıştır. Ayrıca çalışanın iş tatminin yüksek olması durumunda ise örgütün çalışanlarının iç

girişimci faaliyetlerde bulunması için yine örgütsel destek ve kariyer planları, terfi olanakları, takım çalışması, hedeflere göre yönetim modeli gibi çalışanı yenilik yapmaya, risk almaya ve kendi kendine karar vermeye itecek ve dinamik tutacak yönetim modelleri örgütler tarafından uygulanabilir.

Bu araştırmada çalışanların örgütsel destek algılarının iç girişimcilik faaliyetlerini olumlu yönde etkileyebileceği ve bu etkide iş tatmininin kısmi aracı rolü ortaya konmaya çalışılmıştır. Bu araştırmanın farklı sektörlerde de yapılması ile sonuçların desteklenerek literatüre katkı sağlayabileceği düşünülmektedir. Kamu ve özel sektörün işleyişindeki yapısal farklılıklar düşünüldüğünde araştırmanın kamu sektörü çalışanlarına da yapılması farklı sonuçların ortaya çıkmasına neden olabilir. Her ne kadar örgütsel desteğin ve iş tatmininin iç girişimcilik üzerine etkisini ayrı ayrı inceleyen araştırmalara sıklıkla rastlanılsa da bu etkiyi açıklayacak potansiyel öncüllerin araştırma modellerine eklenmesi ile farklı sonuçlara ulaşılabilir. Gelecekte yapılacak çalışmalara iş tatminini etkileyeceği düşünülen fiziksel koşullar, ücret, iş yükü, örgütteki iletişim gibi potansiyel öncüllerin de bu modele dahil edilmesi daha büyük modeller ve daha bütüncül sonuçların elde edilip literatüre katkı sağlanması araştırmacılara önerilmektedir.

6. ÇIKAR ÇATIŞMASI BEYANI

Yazarlar arasında çıkar çatışması bulunmamaktadır.

7. MADDİ DESTEK

Bu çalışmada herhangi bir fon veya destekten yararlanılmamıştır.

8. YAZAR KATKILARI

PE: Fikir;

PE: Tasarım;

PE: Denetleme;

PE: Kaynakların toplanması ve/veya işlemesi;

PE: Analiz ve/veya yorum;

PE: Literatür taraması;

PE: Yazıyı yazan;

PE: Eleştirel inceleme.

9. ETİK KURUL BEYANI VE FİKRİ MÜLKİYET TELİF HAKLARI

Çalışmada etik kurul ilkelerine uyulmuştur ve fikri mülkiyet ve telif hakları ilkesine uygun olarak gerekli izinler alınmıştır.

10. KAYNAKÇA

Ağca, V. & Kurt, M.(2007). İç girişimcilik ve temel belirleyicileri: kavramsal bir çerçeve.

Erciyes Üniversitesi İİBF Dergisi, 29, 83-112.

Ahmed, S. N., Rehman, A. & Amjad, M. (2013). Job satisfaction and Intrapreneurship:The moderating effect of personality trait, *Journal of*

- International Studies*, 6(1), 201387-95.
- Akçay, V.H. (2012). Pozitif psikolojik sermayenin iş tatmini ile ilişkisi. *Kahramanmaraş Sütçü İmam Üniversitesi İİBF Dergisi*, 2 (1), 123-140.
- Akkoç, İ., Çalışkan, A., & Turunç, Ö. (2012). Örgütlerde gelişim kültürü ve algılanan örgütsel desteğin iş tatmini ve iş performansına etkisi: Güvenin aracılık rolü. *Yönetim ve Ekonomi Dergisi* 19(1), 105-135.
- Antoncic J.A. & Antoncic B. (2011). Employee satisfaction intrapreneurship and firm: A model. *Industrial Management&Data Systems*, 111(4), 589- 607.
- Antoncic, J. A., & Antoncic, B. (2011). Employee satisfaction, intrapreneurship and firm growth: a model. *Industrial Management & Data Systems*.111 (4), 589-607.
- Antoncic, B. & Hisrich, R.D. (2001). Intrapreneurship: construct refinement and cross-cultural validation, *Journal of Business Venturing*, 16 (5), 495-527.
- Antoncic B. & Hisrich, R. D. (2003). Clarifying the intrapreneurship concept. *Journal of Small Business and Enterprise Development*, 10(1), 7-24.
- Antoncic, B. (2007). Intrapreneurship: A comparative structural equation modeling study, *Industrial Management & Data Systems*, 107(3), 309-325.
- Antoncic, B., & Zorn, O. (2004). The mediating role of corporate entrepreneurship in the organizational support-performance relationship: An empirical examination. *Managing global transitions*, 2(1), 5-14.
- Baron, R. & Kenny, D., (1986). The moderator-mediator variable distinction in social psychological research: conceptual, strategic, and statistical considerations's, *Journal of Personality and Social Psychology* 51 (6), 1173-1182.
- Basım, N., Şeşen, H., & Meydan, C. H., (2009). Öğrenen örgüt algısının örgüt içi girişimciliğe etkisi: kamuda bir araştırma. *Ankara Üniversitesi SBF Dergisi*, 64(03), 27-44.
- Büyüköztürk, Ş. (2007). *Sosyal Bilimler İçin Veri Analizi El Kitabı*, Ankara, Pegem Yayınları.
- Carrier, C.; (1996). Intrapreneurship in small businesses: An exploratory study, *Entrepreneurship Theory and Practice*, 21 (1), 5-20.
- Chiang, C. F. & Hsieh, T.S. (2012). The impacts of perceived organizational support and psychological empowerment on job performance: The mediating effects of organizational citizenship behavior. *International Journal of Hospitality Management*, (31), 180-190.
- Çiftçi, G. E., Hırlak, B., & Doğan, L. (2018). Algılanan örgütsel destek ve örgütsel öğrenmenin iç girişimcilik düzeyi üzerine etkisi: Kırıkkale Belediyesinde bir araştırma. *İktisadi İdari ve Siyasal Araştırmalar Dergisi*, 3(7), 230-244.
- Dawley, D. D., Andrews, M. C., & Bucklew, N. S. (2008). Mentoring, supervisor support, and perceived organizational support: what matters most?. *Leadership & Organization Development Journal*. 29(3), 235-247.
- DeConinck, J. B. (2010). The effect of organizational justice, perceived organizational support, and perceived supervisor support on marketing employees' level of trust, *Journal of Business Research*, 63, 1349-1355.

- Durmaz, I. (2011). *Psikolojik güçlendirme algısının iç girişimcilik üzerine etkisi*, Gazi Üniversitesi SBE Yayınlanmamış Doktora Tezi.
- Eisenberger, R., Cummings, J., Armeli, S., & Lynch, P. (1997). Perceived organizational support, discretionary treatment, and job satisfaction. *Journal of Applied Psychology*, 82(5), 812–820. <https://doi.org/10.1037/0021-9010.82.5.812>.
- Eisenberger, R. & Huntington, R. (1986). Perceived organizational support journal of applied psychology, 71(3), 500-507.
- Eisenberger, R., Stinglhamber, F., Vandenberghe, C., Sucharski, I.L., & Rhoades, L. (2002). Perceived supervisor support: Contributions to organisational support and employee retention. *Journal of Applied Psychology*, 87 (3), 565-573.
- Faragher, E.B. & Cass, M. & Cooper, C.L (2005). The relationship between job satisfaction and health: a meta- analysis. *Occup Environ*, 62, 105-112.
- Gürbüz, S.(2008). İş tatmini ve adalet algısının örgütsel vatandaşlık davranışlarına etkisi, *Amme İdaresi Dergisi*, 41, 4.
- Gürbüz, S., Bekmezci, M. & Mert, İ. S. (2010). Örgütsel faktörlerin iç girişimciliğe etkisi: iş tatminini aracı değişken mi? *Organizasyon ve Yönetim Bilimleri Dergisi*, 2(2), 127-135.
- Hayes, A. F. (2013). *Methodology in the social sciences. Introduction to mediation, moderation and conditional process analysis: a regression-based approach*. New York, NY, US: Guilford Press.
- Kanbur, E. (2016). Algılanan örgütsel desteğin çalışanların iç girişimcilik performansları üzerindeki etkisinin incelenmesi. *Kağkas Üniversitesi İktisadi ve İdari Bilimler Fakültesi Dergisi*, 7(14), 443-460.
- Kozak, M. A., & Yılmaz, E. G. (2010). Otel yöneticilerinin iç girişimcilik algılamaları: Frigya Bölgesi örneği. *Anatolia: Turizm Araştırmaları Dergisi*, 21(1), 85-98.
- Kuratko, D.F, Hornsby J.S. & Bishop, J.W. (2002). An examination of managers' entrepreneurial actions and job satisfaction, *Int. Entrep. Manage. J.* 1(3), 75–291.
- Locke, E. A. (1976). *The nature and causes of job satisfaction*. M.D. Dunnette (Ed), *Handbook of Industrial and Organizational Psychology*, Chicago: Rand McNall, 1297-1349.
- Marques, C. S., Valente, S., & Lages, M. (2018). The influence of personal and organisational factors on entrepreneurship intention: An application in the health care sector. *Journal of Nursing Management*. <https://doi.org/10.1111/jonm.12604>.
- Mert, i. S. (2010). İş tatmini alt boyutlarının örgütsel vatandaşlık davranışı üzerindeki etkisi: Yöneticiler üzerine bir araştırma. *Savunma Bilimleri Dergisi*, 9(2), 117-143.
- Meydan, C. (2010). Adalet algısı–iç girişimci davranışlar ilişkisinde kontrol odağının şekillendirici rolü. *Erciyes Üniversitesi İktisadi ve İdari Bilimler Fakültesi Dergisi*, (36), 195-222.

- Moriano, J.A., Molero, F., Topa, G., & Mangin, J.L. (2014). The influence of transformational leadership and organizational identification on intrapreneurship. *International Entrepreneurship And Management Journal*, 10(1), 103-119.
- Neves, P. & Eisenberger, R. (2014). Perceived organizational support and risk taking. *Journal Of Managerial Psychology*, 29(2), 187-205.
- Oshagbemi, H. (1999). Over job satisfaction: how good are single versus multiple-item measure? *Journal Of Managerial Psychology* 14(5-6), 388-403.
- Öktem, M.K., Leblebici, D.N., Arslan, M., Kılıç, M., & Aydın, M.D. (2003). Girişimci örgütsel kültür ve çalışanların iç girişimcilik düzeyi: uygulamalı bir çalışma. *H.Ü.İ.İ.B.F. Dergisi* 21(1), 169-188.
- Özdevecioğlu, M. (2003). Algılanan Örgütsel Destek ile Örgütsel Bağlılık Arasındaki İlişkilerin Belirlenmesine Yönelik Bir Araştırma. *Dokuz Eylül Üniversitesi İktisadi İdari Bilimler Fakültesi Dergisi*, 18(2), 113-130.
- Rhoades, L., & Eisenberger, R. (2002). Perceived organizational support: A review of the literature. *Journal of Applied Psychology*, 87(4), 698-714.
- Shantz, A., Alfes, K., & Latham, G. P. (2016). The buffering effect of perceived organizational support on the relationship between work engagement and behavioral outcomes. *Human Resource Management*, 55(1): 25-38.
- Shanock, L. R., & Eisenberger, R. (2006). When supervisors feel supported: Relationships with subordinates' perceived supervisor support, perceived organizational support, and performance. *Journal of Applied psychology*, 91(3), 689-695.
- Sousa-Poza A. & Sousa-Poza AA. (2000). Well-being at work: a cross-sectional study of the levels and determinants of job satisfaction. *Journal Of Socio-Economics* 2000;29, 517-38.
- Sökmen, A. & Benk, O. (2019). Algılanan örgütsel destek, iş tatmini ve diğergamlık ilişkisi: akademisyenler üzerine bir araştırma, *İşletme Araştırmaları Dergisi*, 11 (3), 2231-2241.
- Spector, P. E. (1997). *Job satisfaction application, assessment, causes and consequences, advanced topic in organizationl behavior* Sage Publication Ltd, London.
- Tabachnick, B. G. & Fidell, L.S. (2013). *Using multivariate statistics, pearson*, Boston.
- TDK, Türk Dil Kurumu Sözlüğü, www.tdk.gov.tr, (erişim tarihi: 12.11.2019).
- Wanous JP, Reichers AE. & Hudy MJ. (1997). Overall job satisfaction: how good are single item measures? *Journal Of Applied Psychol*, 82(2), 247-52.
- Turunç, Ö. & Çelik, M. (2010). Çalışanların algıladıkları örgütsel destek ve iş stresinin örgütsel özdeşleşme ve iş performansına etkisi, *Yönetim ve Ekonomi Dergisi*, Celal Bayar Üniversitesi İ.İ.B.F., 17(2), 183-206.
- Yazıcıoğlu, Y. & Erdoğan, S. (2007). *Spss uygulamalı bilimsel araştırma*. Ankara:Detay Yayıncılık.
- Yılmaz, A. & Tanrıverdi, H. (2017). Turizmde iş stresinin meslek algısı üzerine etkisi ve algılanan örgütsel desteğin aracılık rolünün sınanması, *Kesit Akademi Dergisi*, 3(8), 218-249.

Yılmaz, H. & Görmüş, A. Ş. (2012). Stratejik girişimciliğin, algılanan örgütsel destek ve örgütsel öğrenme üzerine etkilerinin araştırılması: tekstil sektöründe ampirik bir çalışma, *Journal of Yaşar Üniversitesi Dergisi*, 26(7), 4483-4504.

MUHASEBE MESLEK MENSUPLARININ ETİK DEĞERLERE YATKINLIĞININ İNCELENMESİ¹



Kafkas Üniversitesi
İktisadi ve İdari Bilimler
Fakültesi
KAÜİBFD
Cilt, 11, Sayı 22, 2020
ISSN: 1309 – 4289
E – ISSN: 2149-9136

Makale Gönderim Tarihi: 06.11.2019 Yayıma Kabul Tarihi: 12.11.2020

Kürşad ÇAVUŞOĞLU
Öğr. Gör. Dr.
Mersin Üniversitesi
Anamur Meslek Yüksekokulu,
Mersin, Türkiye,
kursatcavusoglu@mersin.edu.tr,
ORCID ID: 0000-0002-6820-3790

ÖZ Muhasebe bilgi üretme açısından çok önemli bir fonksiyona sahiptir. Muhasebe mesleğinin üreteceği bilgilerin doğru, dürüst, güvenilir olması gerekmektedir. Doğru, dürüst, güvenilir bilginin üretilmesinde yalnızca yasalar, standartlar yeterli olmayıp bu bilgiyi üretecek muhasebe meslek mensuplarının etik ilkelere uygun davranmaları da önem arz etmektedir. Muhasebe meslek mensuplarının etik değerlere yatkınlığını ölçmek ve muhasebe meslek mensuplarının etik değerlere yatkınlığının çeşitli değişkenler (cinsiyet, yaş, deneyim, aylık gelir, etik sözleşme imzalama gibi) açısından farklılık gösterip göstermediğini araştırmak bu çalışmanın amacını oluşturmaktadır. Çalışmada kullanılan veriler e-posta adresine ulaşılan muhasebe meslek mensuplarına e-posta ile anketler gönderilerek toplanmıştır. Farklılığı analiz etmek için parametrik olmayan Mann Whitney U testi ile Kruskal Wallis testinden yararlanılmıştır. Genel olarak araştırmaya katılan muhasebe meslek mensuplarının etik değerlere yatkın olduğu anlaşılmıştır. Etik değerlere yatkınlığın sevgi, adalet ve işbirliği boyutlarında cinsiyet, yaş, öğrenim durumu, mesleki deneyim süresine, aylık gelir ve etik sözleşme imzalama durumu açısından anlamlı bir farklılık bulunmamıştır.

Anahtar Kelimeler: Etik değerler, muhasebe meslek mensubu, etik sözleşme

JEL Kodu: M40, M41, M49

Alan: İşletme

Türü: Araştırma

DOI: 10.36543/kauibfd.2020.027

Atıfta bulunmak için: Çavuşoğlu, K. (2020). Muhasebe meslek mensuplarının etik değerlere yatkınlığının incelenmesi. *KAÜİBFD*, 11(22), 622-645.

¹ İlgili çalışmanın etik kurallara uygunluğu beyan edilmiştir.

THE INVESTIGATION OF THE INCLINATION OF ACCOUNTING PROFESSION MEMBERS TO ETHICAL VALUES



Kafkas University
Economics and Administrative
Sciences Faculty
KAUJEASF
Vol. 11, Issue 22, 2020
ISSN: 1309 – 4289
E – ISSN: 2149-9136

Article Submission Date: 06.11.2019 Accepted Date: 12.11.2020

Kürşad ÇAVUŞOĞLU
Lecturer PhD
Mersin University
Vocational School of Anamur
kursatcavusoglu@mersin.edu.tr,
ORCID ID: 0000-0002-6820-3790

ABSTRACT Accounting has a very important function in terms of generating information. The information generated by accounting profession should be accurate, honest and reliable. In generating accurate, honest and reliable information, not only laws and standards are sufficient, but it is also important that professional accountants, who generate this information, behave in accordance with ethical principles. Purpose of this study is to measure inclination of accounting profession members to ethical values and to investigate whether inclination of accounting profession members to ethical values differ in terms of various variables (such as gender, age, experience, monthly income, ethical contract signing). Data used in study were collected by e-mail surveys to accounting professional members, whose e-mail address was reached. Non-parametric Mann Whitney U test and Kruskal Wallis test were used to analyze difference. In general, it is understood that accounting profession members participating in research are inclined to ethical values. There was no significant difference in love, justice and cooperation dimensions of inclination to ethical values in terms of gender, age, education level, professional experience period, monthly income and status of ethical contract signing.

Keywords: Ethical values, accounting profession member, ethical contract.

Jel codes: R40, I25, I23

Scope: Business Administration

Type: Research

Cite this Paper: Çavuşoğlu, K. (2020). The investigation of the inclination of accounting profession members to ethical values. *KAUJEASF*, 11(22), 622-645.

1. GİRİŞ

Muhasebe bilgi üretme açısından çok önemli bir fonksiyona sahiptir. Muhasebenin ürettiği bilgiler yatırımcılar, hissedarlar, yöneticiler ve kamu tarafından yararlanılmakta ve kullanılmaktadır. Nitekim 13.06.1989 tarihinde 20194 sayılı resmi gazetede yayımlanan 3568 sayılı Serbest Muhasebeci Mali Müşavirlik ve Yeminli Mali Müşavirlik Kanunu'nun ikinci maddesinde genel kabul görmüş muhasebe ilkeleri ile ilgili mevzuat hükümleri çerçevesinde işletmelere ait defterlerin tutulması, mali tablolar ile beyannamelerin düzenlenmesi, muhasebe sistemlerinin kurulması, belgelere dayanarak inceleme, tahlil, denetim yapma, mali tablo ve beyannamelerle ilgili konularda yazılı görüş verme, rapor ve benzerlerini düzenleme, tahkim, bilirkişilik yapma gibi işlerin muhasebe mesleğinin konusunu oluşturan işler olarak bahsedilmiştir. Bu da muhasebe mesleğinin bilgi üretme açısından ne kadar önemli bir işleve sahip olduğunu göstermektedir.

Muhasebe mesleğinin üreteceği bilgilerin doğru, dürüst, güvenilir olması gerekmektedir. Aksi takdirde muhasebe bilgisinden yararlanacakların yanlış kararlar almaları ve zarara uğramaları söz konusu olabilir. 3568 sayılı kanunun ikinci maddesinde bilgiye dair açıklamaların muhasebe ilkeleri ve mevzuat çerçevesinde oluşturulmasına yer verilmiştir. Doğru, dürüst, güvenilir muhasebe bilgisinin üretilmesi için 3568 sayılı kanun kapsamında 19.10.2007 tarihinde 26675 sayılı resmi gazetede TÜRMOB (Türkiye Serbest Muhasebeci Mali Müşavirler ve Yeminli Mali Müşavirler Odaları Birliği) tarafından Serbest Muhasebeciler, Serbest Muhasebeci Mali Müşavirler ve Yeminli Mali Müşavirlerin Mesleki Faaliyetlerinde Uyacakları Etik İlkeler Hakkında Yönetmelik de çıkarılmıştır. Bu da göstermektedir ki doğru, dürüst, güvenilir bilginin üretilmesinde yalnızca yasalar, standartlar yeterli olmayıp bu bilgiyi üretecek muhasebe meslek mensuplarının etik ilkelere uygun davranmaları da önem arz etmektedir. Dolayısıyla diğer mesleklerde olduğu gibi muhasebe mesleğinde etik değerlere yer verilmesi normal karşılanmaktadır.

Etik en genel anlamıyla ahlakı ele alan bir felsefe dalı olup, kişinin tüm davranışlarının ve eylemlerinin esasını incelemek etik kavramının temel ilgi alanını oluşturmaktadır (Kutlu, 2011). Çeşitli meslek dalları için çeşitli etik ilkeler oluşturulabilir. Karşıdakine nazik, saygılı ve hoşgörülü davranma, görevini ifa ederken en iyi şekilde gerçekleştirme, yapılan işlerde şeffaf ve hesap verilebilir olma, menfaatleri için görevinden yararlanmama, kamu menfaatini kendi menfaatlerinden üstün görme, her koşulda tarafsız kalma ve adil davranma, kendine ve başkalarına karşı dürüst olma, haksızlığa uğrayanlarla empati kurma, savurganlıktan ve israftan kaçınma, kamu mallarına zarar vermediği gibi

başkalarının da zarar vermesine mani olma tüm meslekler için belirtilebilecek genel etik değerler ilkelerini oluşturabilir (Kaya, 2015).

Türkiye’de muhasebe meslek mensupları ve etik ile ilgili yapılmış çalışmalar incelendiğinde genel olarak TÜRMOB tarafından yayınlanan Serbest Muhasebeciler, Serbest Muhasebeci Mali Müşavirler ve Yeminli Mali Müşavirlerin Mesleki Faaliyetlerinde Uyacıkları Etik İlkeler Hakkında Yönetmeliği’nde yer alan etik ilkelerin meslek mensupları tarafından nasıl algılandığının araştırıldığı görülmektedir. Bu çalışmada da bu yönetmelikte yer alan dürüstlük, tarafsızlık gibi etik ilkeler araştırılmakla birlikte, diğer çalışmalardan farklı olarak etik değerlere yakınlık açısından muhasebe meslek mensuplarının sevgi-saygı ve işbirliği yönleri de incelenmiştir. Belirtilmelidir ki etik kavramını yalnızca yönetmeliklerde belirtilen ilkelerle sınırlamak mümkün değildir. Dolayısıyla bu çalışma ile muhasebe meslek mensuplarının yönetmeliğin dışındaki etik değerler açısından da yakınlığının araştırılması önem arz etmektedir. Ayrıca bu çalışmada diğer çalışmalardan farklı olarak muhasebe meslek mensuplarının etik değerlere yakınlığı incelenirken meslek etiği sözleşmesini imzalama durumları da dikkate alınan bir diğer değişken olmuştur.

2. LİTERATÜR İNCELEMESİ

Ergün ve Gül (2005) Balıkesir ilinde çalışan muhasebe meslek mensuplarının meslek etiği kurallarıyla ilgili bilgilerinin, düşüncelerinin ve algılarının ne olduğunu göstermek için gerçekleştirdikleri çalışmalarında, dürüstlüğün en önemli etik kural olarak ifade edildiğini ve dürüstlüğün mükellefler ile kamu menfaatlerini eşit bir biçimde korumak, ilkeli davranmak, meslek saygınlığını muhafaza etmek ve güven vermek olarak algılandığını tespit etmişlerdir.

Çukacı (2006) İzmir ilinde çalışan muhasebe meslek mensuplarının etik anlayışını araştırdığı çalışmasında, muhasebe meslek mensuplarının çoğunun muhasebe meslek örgütleri tarafından kabul edilmiş etik ilkeleri özümsemiş ve hayata geçirdiklerini gözlemiştir.

Sakarya ve Kara (2010) meslek etiğinin muhasebe meslek mensupları tarafından nasıl algılandığını araştırdıkları çalışmalarında, cinsiyet açısından meslek mensuplarının genel olarak etik algılamalarının farklılaştığı sonucuna varmışlardır.

Yalçın (2011) muhasebe meslek mensupları ile bu meslek mensuplarından hizmet alan işletmelerin TÜRMOB’un yayınladığı etik yönetmelikle ilgili algılarının ne olduğunu ve temel etik ilkelere ilişkin tutumlarını incelediği çalışmasında, meslek mensupları ile işletmelerin dürüstlük,

tarafsızlık, mesleki yeterlilik ve özen, gizlilik ve mesleki davranış olarak ifade edilen temel etik ilkelere genelde katıldıklarını belirtmiştir.

Daştan, Bayraktar ve Bellikli (2015), Trabzon ilinde çalışan muhasebe meslek mensuplarının etik ikilem ve etik karar alma ile ilgili farkındalık düzeylerini inceledikleri çalışmalarında, meslek mensuplarının etik ilkeler çerçevesinde davranma bilincine sahip olduklarını ve etik ikilem ile etik karar almayla ilgili farkındalık düzeylerinin cinsiyete, eğitim durumuna ve deneyime göre farklılaştığını, unvana göre ise farklılaşmadığını bulmuşlardır.

Kızıl, Akman, Aras ve Erzin (2015) Yalova ilinde yaşayan muhasebe meslek mensuplarının muhasebe etik algı düzeyi ile meslek etiğine olan bakış açılarını belirlemek amacıyla yaptıkları çalışmalarında, meslek mensuplarının genel itibarıyla meslek etiği ve etik terimlerine duyarsızlık göstermedikleri, bu alanlarda kendilerini devamlı ilerletmeye istekli olduklarını tespit etmişlerdir.

Yılmaz, Yıldırım ve Bahar (2015), Samsun ilinde faaliyet gösteren muhasebe meslek mensuplarının TÜRMOB etik yönetmeliği ile ilgili algılarını ve genel etik değerler konusundaki görüşlerini araştırdıkları çalışmalarında, meslek mensuplarının kıdem derecesine göre dürüstlük, tarafsızlık, mesleki yeterlilik ve özen, gizlilik ve mesleki davranış konularında görüşlerinin anlamlı olarak farklılaşmadığı, buna mukabil genel etik algısı açısından anlamlı olarak farklılaştığını belirlemişlerdir.

Güney ve Biçer (2016, s. 799) Erzincan ilinde çalışan muhasebe meslek mensuplarının meslektaşlarının etik davranışlarını nasıl algıladıkları konusunda bilgi elde etmeyi amaçlayan çalışmalarında, meslek mensuplarının dürüstlük, tarafsızlık, mesleki yeterlilik ve özen, gizlilik ve profesyonel davranış ilkelerine bağlı olarak meslektaşlarının çalıştığını belirttiklerini ifade etmişlerdir.

Gürbüz ve Yılmaz (2016) Eskişehir ilinde çalışan SMMM'lerin TÜRMOB'un Etik İlkeler Hakkında Yönetmeliği'ne ilişkin tutumlarını inceledikleri çalışmalarında, SMMM'lerin büyük çoğunluğunun etik ilkeler hakkında detaylı bilgiye sahip olduklarını, mesleki davranışı birinci derecede önemli etik ilke olarak ifade ederken, dürüstlüğü önem derecesi açısından son sırada ifade etmişlerdir.

3. ARAŞTIRMANIN AMACI İLE HİPOTEZLERİN FORMÜLASYONU

Literatürden elde edilen bilgiler ışığında bu çalışmanın amacı, muhasebe meslek mensuplarının etik değerlere yatkınlığını ölçmekten ve muhasebe meslek mensuplarının etik değerlere yatkınlığının çeşitli değişkenler (cinsiyet, yaş, deneyim, aylık gelir, etik sözleşme imzalama gibi) açısından farklılık gösterip

göstermediğini araştırmaktan oluşmaktadır. Bu çerçevede araştırmanın hipotezleri şu şekilde formüle edilmiştir:

H₁: Muhasebe meslek mensuplarının cinsiyetine göre etik değerlere yakınlığın sevgi boyutunda anlamlı farklılık vardır.

H₂: Muhasebe meslek mensuplarının cinsiyetine göre etik değerlere yakınlığın adalet boyutunda anlamlı farklılık vardır.

H₃: Muhasebe meslek mensuplarının cinsiyetine göre etik değerlere yakınlığın işbirliği boyutunda anlamlı farklılık vardır.

H₄: Muhasebe meslek mensuplarının yaşına göre etik değerlere yakınlığın sevgi boyutunda anlamlı farklılık vardır.

H₅: Muhasebe meslek mensuplarının yaşına göre etik değerlere yakınlığın adalet boyutunda anlamlı farklılık vardır.

H₆: Muhasebe meslek mensuplarının yaşına göre etik değerlere yakınlığın işbirliği boyutunda anlamlı farklılık vardır.

H₇: Muhasebe meslek mensuplarının mesleki deneyim süresine göre etik değerlere yakınlığın sevgi boyutunda anlamlı farklılık vardır.

H₈: Muhasebe meslek mensuplarının mesleki deneyim süresine göre etik değerlere yakınlığın adalet boyutunda anlamlı farklılık vardır.

H₉: Muhasebe meslek mensuplarının mesleki deneyim süresine göre muhasebe meslek mensuplarının etik değerlere yakınlığın işbirliği boyutunda anlamlı farklılık vardır.

H₁₀: Muhasebe meslek mensuplarının öğrenim durumuna göre etik değerlere yakınlığın sevgi boyutunda anlamlı farklılık vardır.

H₁₁: Muhasebe meslek mensuplarının öğrenim durumuna göre etik değerlere yakınlığın adalet boyutunda anlamlı farklılık vardır.

H₁₂: Muhasebe meslek mensuplarının öğrenim durumuna göre etik değerlere yakınlığın işbirliği boyutunda anlamlı farklılık vardır.

H₁₃: Muhasebe meslek mensuplarının çalışma durumuna göre etik değerlere yakınlığın sevgi boyutunda anlamlı farklılık vardır.

H₁₄: Muhasebe meslek mensuplarının çalışma durumuna göre etik değerlere yakınlığın adalet boyutunda anlamlı farklılık vardır.

H₁₅: Muhasebe meslek mensuplarının çalışma durumuna göre etik değerlere yakınlığın işbirliği boyutunda anlamlı farklılık vardır.

H₁₆: Muhasebe meslek mensuplarının aylık gelirine göre etik

değerlere yatkınlığın sevgi boyutunda anlamlı farklılık vardır.

H₁₇: Muhasebe meslek mensuplarının aylık gelirine göre etik değerlere yatkınlığın adalet boyutunda anlamlı farklılık vardır.

H₁₈: Muhasebe meslek mensuplarının aylık gelirine göre etik değerlere yatkınlığın alt boyutu olan işbirliği boyutunda anlamlı farklılık vardır.

H₁₉: Muhasebe meslek mensuplarının muhasebe meslek etiği sözleşmesi imzalama durumlarına göre etik değerlere yatkınlığın sevgi boyutunda anlamlı farklılık vardır.

H₂₀: Muhasebe meslek mensuplarının muhasebe meslek etiği sözleşmesi imzalama durumlarına göre etik değerlere yatkınlığın adalet boyutunda anlamlı farklılık vardır.

H₂₁: Muhasebe meslek mensuplarının muhasebe meslek etiği sözleşmesi imzalama durumlarına göre etik değerlere yatkınlığın işbirliği boyutunda anlamlı farklılık vardır.

4. ARAŞTIRMANIN YÖNTEMİ

4.1. Araştırmanın Etik İzinleri

Bu çalışmada 2020 yılı öncesi (2019 yılına ait) araştırma verileri kullanıldığı ve araştırma 2020 yılı öncesi (2019 yılında) tamamlandığı için geriye dönük etik kurul izni gerekmemektedir.

Çalışmada kullanılan Kaya'nın (2015) 'Etik Değerlere Yatkınlık Ölçeği' için ölçek sahibinden gerekli izin alınmıştır.

4.2. Araştırmanın Kapsamı

Araştırmanın ana kütlesi, e-posta adresine ulaşılabilen muhasebe meslek mensuplarından oluşmaktadır. Bu çerçevede 03.07.2019-16.07.2019 tarihleri arasında TÜRMOB'un web sitesinde yer alan serbest muhasebeci mali müşavirler odalarının (SMMO) ve yeminli mali müşavirler odalarının (YMMO) web siteleri incelenmiştir (<https://www.turmob.org.tr/istatistikler/>, 03.07.2019). Adıyaman SMMO'ya (<http://www.adiyamansmmmo.org.tr/Uyelerimiz>, 03.07.2019), Aksaray SMMO'ya (<http://aksmmmo.org.tr/smmm/kategori-UyelerImIz-132-sayfa-1.html>, 04.07.2019), Bartın SMMO'ya (<http://bsmmmo.org.tr/uye-listele.html>, 05.07.2019), Batman-Siirt SMMO'ya (<http://www.batmansmmmo.org.tr/index.php?lang=tr&page=26>, 06.07.2019), Bodrum SMMO'ya (<http://bodrumsmmmo.org.tr/kurumsal/uyelerimiz.html>, 07.07.2019), Çorum SMMO'ya (<http://corumsmmmo.org.tr/uye-katalogu/>, 08.07.2019), Erzincan SMMO'ya (<http://erzincansmmmo.org.tr/uye-listesi/>, 09.07.2019), Giresun SMMO'ya (<http://www.giresunsmmmo.org.tr/uyelerimiz>,

10.07.2019), İskenderun SMMO'ya (<http://ismo.org.tr/ismo-uyeleri.html>, 11.07.2019), Karaman SMMO'ya (<http://www.karamansmmmo.org.tr/UyeListesi.aspx>, 12.07.2019), Kırıkkale SMMO'ya (<http://www.kirikkalesmmmo.org.tr/index.php/ueyelerimiz/ueyelerimiz1>, 13.07.2019), Rize SMMO'ya (<http://rize.smmmo.org.tr/>, 13.07.2019), Tokat SMMO'ya (<http://www.tokatsmmmo.org.tr/?pnum=23&pt=%C3%9Cyelerimiz>, 14.07.2019), Yalova SMMO'ya (<http://yalovassmmmo.org/ueyelerimiz/>, 15.07.2019) bağlı 2279 serbest muhasebecinin (SM) ve serbest muhasebeci mali müşavirin (SMMM) e-posta adresine ve yalnız Gaziantep YMMO'ya (http://www.gaziantepymmoo.org/index.php?p=uye_bilgileri, 16.07.2019) bağlı 42 yeminli mali müşavirin (YMM) e-posta adresine ulaşılmıştır. Toplamda 2321 SM, SMMM ve YMM'ye e-posta yolu ile anketler gönderilmiştir. 554 e-posta adresine anketlerin gönderilemediği tespit edilmiştir. Sonuç olarak 1.767 muhasebe meslek mensubuna anketler e-posta aracılığıyla gönderilmiştir. Anketlerin doldurulması için 26.09.2019 tarihine kadar beklenmiştir. Doldurulan anket sayısı 83 olmuştur. Hiçbir YMM'nin anketleri doldurmadığı tespit edilmiştir. Geri dönüş oranının (%4,69) bu kadar düşük olmasının nedenleri olarak; muhasebe meslek mensuplarının anketleri doldurmak için yeteri kadar zamanlarının olmaması, gelen anket ile ilgili e-postaya dikkat etmemeleri, e-posta adreslerini aktif kullanmamaları, e-posta adreslerinin güncel olmaması düşünülebilir.

4.3. Veri Toplama Aracı

Anket formu iki bölümden oluşmaktadır. Birinci bölümde demografik değişkenlere (cinsiyet, yaş, mesleki deneyim süresi, unvan, öğrenim durumu, çalışma durumu, aylık gelir) ilişkin sorular bulunmaktadır. 27.03.2014 tarihinde 28954 sayılı resmi gazetede yayımlanarak yürürlüğe giren Muhasebe Meslek Mensuplarının Etik Eğitimi ve Etik Sözleşme Yapılması Hakkında Tebliğ'in 10. maddesine göre etik eğitimini tamamlayıp etik eğitimi tamamlama belgesi almış muhasebe meslek mensupları ile bağlı buldukları oda arasında muhasebe meslek etiği sözleşmesi imzalanmaktadır. Bu çerçevede çalışmaya katılanlara muhasebe meslek etiği sözleşmesinin imzalanıp imzalanmadığına ilişkin soru sorulmuştur.

Anketin ikinci kısmı Kaya'nın (2015) 'Etik Değerlere Yatkinlik Ölçeğinde' yer alan ifadelerden oluşmaktadır. Etik değerlere yatkinlik ölçeği 5'li likert şeklinde (1-tamamen katılmıyorum -> 5-tamamen katılıyorum) hazırlanmış olup, 16 ifadeden ve sevgi, adalet ile işbirliği olmak üzere üç boyuttan meydana gelmektedir (Kaya, 2015). Sevgi boyutunda "Her yaştaki insana saygı duyarım,

sevgi beslerim”, “İnsan olmanın gereklerini yerine getirmeye gayret ederim”, “İnsanların bana güven duymasını isterim”, “Devletin malına zarar vermekten kaçınırım”, “Yaptığım işlerde şeffaf olmaya çalışırım”, “Genel olarak kendimi sabırlı olarak tanımlarım”, “İnsanların bana olan güvenlerini kötüye kullanmam” şeklinde ifadeler bulunmaktadır. (Kaya, 2015, s. 972). Sevgi boyutunun muhasebe meslek mensupları için etik değerlere yakınlık açısından araştırılması önem taşımaktadır çünkü muhasebe bilgisini kullananlara karşı muhasebe meslek mensuplarının sevgi beslemesi, saygı duyması; onların doğru, dürüst, güvenilir muhasebe bilgisinin üretilmesinde daha titiz davranmalarına neden olabilir. Adalet boyutunda “Şartlar ne olursa olsun ayrımcılık yapmam, tarafsız davranırım, adaletli davranırım, bütün insanlara eşit davranırım, dürüst davranırım” şeklinde ifadeler yer almaktadır (Kaya, 2015, ss. 972-973). Görüldüğü gibi buradaki ifadeler TÜRMOB tarafından çıkarılan Etik İlkeler Hakkındaki Yönetmelik’te yer alan dürüstlük, tarafsızlık ilkeleriyle benzerlik taşımaktadır. İşbirliği boyutunda ise “Yeni şeyler yapma konusunda girişimciyimdir”, “İnsanlara rol model olmaya çalışırım”, “İnsanlarla işbirliği içerisinde çalışmaktan hoşlanırım” şeklinde ifadeler bulunmaktadır (Kaya, 2015, s. 973). İşbirliği boyutunun da muhasebe meslek mensupları için etik değerlere yakınlık açısından araştırılması önem arz etmektedir çünkü insanlara rol model olmaya çalışan, insanlarla işbirliğinden kaçmayan muhasebe meslek mensuplarından daha doğru, dürüst, güvenilir muhasebe bilgisi üretmeleri beklenebilir. Ankette de ifadeler ölçekteki gibi 5’li likert şeklinde sorulmuştur.

4.4. Verilerin Analizi

Demografik değişkenlere ilişkin bulgular frekans ve yüzde dağılımlar şeklinde ifade edilmiştir. Etik değerlere yakınlığının ölçümüne ilişkin analizlerde betimleyici istatistiklerden yararlanılmıştır.

Farklılığı analiz etmeden önce değişkenlerin geçerlilik ve güvenilirlik analizleri yapılmıştır. Geçerlilik analizi çerçevesinde faktör analizinden yararlanılmıştır. Güvenilirlik analizi çerçevesinde cronbach’s alfa değerleri hesaplanmıştır.

Farklılığı analiz etmek için parametrik olmayan Mann Whitney U testi ile Kruskal Wallis testinden yararlanılmıştır. Bu testlerden yararlanılmasının nedeni gruplara göre değişkenlere ilişkin normallik varsayımının sağlanamamasıdır.

Veriler analiz edilmeden önce veri setinde eksik veri olup olmadığı araştırılmıştır. Frekans değerleri incelendiğinde verilen 5 yanıtta birer tane eksik veri (%1,2) tespit edilmiştir. Eksik veriler ‘Series Mean’ yöntemi kullanılarak doldurulmuştur.

Verilerin analizinde SPSS Statistics 17.0 ve LISREL 8.54 programlarından faydalanılmıştır.

5. ARAŞTIRMA BULGULARI

5.1. Demografik Değişkenlere Ait Bulgular

Tablo 1’de demografik değişkenlere ilişkin bulgular sunulmuştur. Buna göre araştırmadaki soruları yanıtlayanların %84,3 erkek, %37,3’ü 40 yaş ve altı ile %37,3’ü 51 yaş ve üstü olup, %54,2’si 20 yıl ve üstü mesleki deneyime sahiptir. %96,4’ünün mesleki unvanı SMMM olup, %68,7’sinin öğrenim durumu lisans düzeyindedir. Araştırmaya katılan muhasebe meslek mensuplarının %74,7’si bağımsız çalışmaktadır ve %30,1’nin aylık geliri 9.001 TL ve üstüdür. Ayrıca ‘Muhasebe meslek etiği sözleşmesini imzaladınız mı?’ sorusuna yanıt verenlerin %55,4’ü ‘Hayır’ cevabını vermiştir.

Tablo 1. Demografik Değişkenlere İlişkin Bulgular

Değişken	Demografik Özellik	Frekans	Yüzde (%)
Cinsiyet	Erkek	70	84,3
	Kadın	13	15,7
	<i>Toplam</i>	83	100,0
Yaş	40 yaş ve altı	31	37,3
	41 – 50 yaş arası	21	25,4
	51 yaş ve üstü	31	37,3
	<i>Toplam</i>	83	100,0
Mesleki Deneyim Süresi	5 yıl ve altı	9	10,8
	6 – 10 yıl arası	12	14,5
	11 – 15 yıl arası	6	7,2
	16 – 20 yıl arası	11	13,3
	20 yıl ve üstü	45	54,2
	<i>Toplam</i>	83	100,0
Mesleki Unvan	Serbest Muhasebeci (SM)	3	3,6
	Serbest Muhasebeci Mali Müşavir (SMMM)	80	96,4
	<i>Toplam</i>	83	100,0
Öğrenim Durumu	Lise	5	6,0
	Ön lisans	5	6,0
	Lisans	57	68,7
	Lisansüstü	16	19,3
	<i>Toplam</i>	83	100,0
	Bağımsız	62	74,7

Çalışma Durumu	Bağımlı	14	16,9
	Çalışmıyorum	7	8,4
	<i>Toplam</i>	83	<i>100,0</i>
Aylık Gelir	3.000 TL ve daha azı	8	9,6
	3.001 – 5.000 TL arası	24	28,9
	5.001 – 7.000 TL arası	13	15,7
	7.001 – 9.000 TL arası	13	15,7
	9.001 TL ve daha fazlası	25	30,1
	<i>Toplam</i>	83	<i>100,0</i>

5.2. Geçerlilik ve Güvenilirlik Analizine İlişkin Bulgular

Etik değerlere yatkınlık ölçeğinin yapı geçerliliğini değerlendirmek için faktör analizinden yararlanılmıştır. Faktör analizi açımlayıcı faktör analizi ve doğrulayıcı faktör analizi olarak ikiye ayrılmakta olup, açımlayıcı faktör analizinde ölçekteki ifadelerin kaç alt boyutta toplandığı belirlenmeye çalışılır (Seçer, 2017). Üç boyuttan oluşan etik değerlere yatkınlık ölçeğinin toplanan veriler çerçevesinde kaç faktör altında toplandığını belirlemek için açımlayıcı faktör analizi yapılmıştır. Doğrulayıcı faktör analizinde, açımlayıcı faktör analizi ile ortaya konan yapının doğrulanıp doğrulanmadığı araştırılır (Seçer, 2017). Etik değerlere yatkınlık ölçeği ilk kez muhasebe meslek mensuplarından oluşan bir çalışma grubuna uygulandığından açımlayıcı faktör analizi ile ortaya konan faktör yapısının doğrulanıp doğrulanmadığını test etmek için doğrulayıcı faktör analizinden faydalanılmıştır.

Açımlayıcı faktör analizinde faktörleştirme tekniği olarak temel bileşenler analizi (principal components analysis) ve döndürme tekniği olarak varimax seçilmiştir. Değeri birden büyük olan özdeğer sayısına göre faktör sayısı belirlenmiştir. KMO (Kaiser-Meyer-Olkin) değeri 0,777 ve Bartlett testinin p değeri ise 0,000 olarak bulunmuş olup, veri setinin açımlayıcı faktör analizi yapmaya uygun olduğu görülmüştür. Yapılan faktör analizi neticesinde sevgi, adalet ve işbirliği olarak adlandırılan üç faktörlü bir yapı elde edilmiştir. Bu üç faktörün cronbach alfa değerleri sırasıyla 0,856, 0,926 ve 0,769, ölçeğin toplam cronbach alfa değeri ise 0,812 olarak bulunmuş olup, güvenilirliğin sağlandığı ifade edilebilir. Bulgular Tablo 2’de sunulmuştur.

Tablo 2. Açımlayıcı Faktör Analizine İlişkin Bulgular

Faktörün Adı	Ölçekteki Madde	Faktör Yük Değeri	Açıklanan Varyans Oranı (%)	Güvenilirlik (cronbach α)
ADALET	B9_1 Şartlar ne olursa olsun ayrımcılık yapmam.	0,918	38,874	0,926
	B10_1 Şartlar ne olursa olsun tarafsız davranırım.	0,909		
	B11_1 Şartlar ne olursa olsun adaletli davranırım.	0,883		
	B13_1 Şartlar ne olursa olsun dürüst davranırım.	0,850		
	B12_1 Şartlar ne olursa olsun bütün insanlara eşit davranırım.	0,801		
İŞ BİRLİĞİ	B16_1 İnsanlarla işbirliği içerisinde çalışmaktan hoşlanırım.	0,847	21,038	0,769
	B15_1 İnsanlara rol model olmaya çalışırım.	0,804		
	B14_1 Yeni şeyler yapma konusunda girişimciyimdir.	0,800		
SEVGİ	B2_1 Her yaştaki insana sevgi beslerim.	0,937	17,824	0,856
	B1_1 Her yaştaki insana saygı duyarım.	0,911		
		TOPLAM	77,735	0,812
			KMO = 0,777	
			Bartlett Küresellik Test	Ki kare = 513,740
				sd = 45
				p = 0,000

Açımlayıcı faktör analizi ile faktör yapısı belirlendikten sonra faktör yapısının doğruluğunu sınamak için doğrulayıcı faktör analizi yapılmıştır. Doğrulayıcı faktör analizi neticesinde elde edilen etik değerlere yakınlık ölçeğine ilişkin yol şeması Şekil 1'de gösterilmiştir. Doğrulayıcı faktör analizinde ilk olarak faktörler ile ilgili maddeler arasındaki t değerleri incelenmiş, tüm maddelerin t değerlerinin 0,01 düzeyinde anlamlı olduğu görülmüştür. Daha sonrasında faktör yük değerleri incelenmiştir. Her bir maddenin faktör yük değerinin en az 0,30 ve üstü bir yük değeri taşıması gerekmektedir (Seçer, 2017, s. 188). Şekil 1'deki faktör yük değerlerine bakıldığında faktör yük değerlerinin 0,30 ve üzerinde olduğu görülmektedir. Faktör yük değerleri ve t değerleri değerlendirildikten sonra model uyum indeksleri incelenmiştir. İlk olarak ki kare uyum testine bakılmıştır. Ki-kare uyum testinde p değerinin anlamsız olması istenmektedir (Çokluk, Şekercioğlu & Büyüköztürk, 2016, s. 267). Ki kare testinde elde edilen p değerinin anlamsız olduğu görülmüştür (ki kare = 42,21, sd = 32, p = 0,10, ki kare/sd = 1,319). Etik değerlere yakınlık ölçeğinden elde edilen diğer uyum indeks değerleri ile uyum indeksleri kabul edilebilir sınır değerleri Tablo 3'te sunulmuştur.

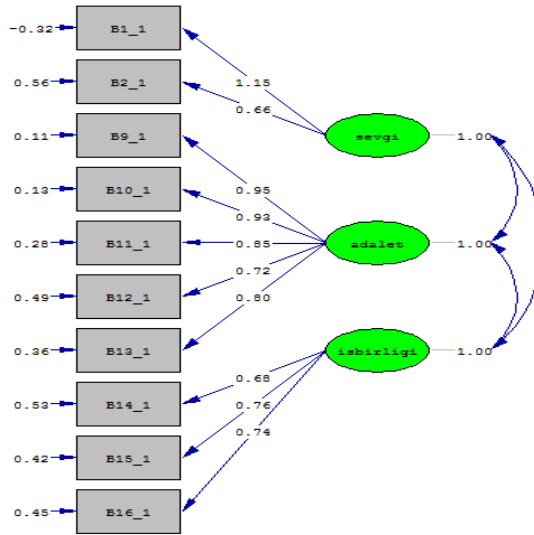

Chi-Square=42.21, df=32, P-value=0.10705, RMSEA=0.062

Şekil 1. Etik Değerlere Yakınlık Ölçeğine İlişkin Yol Şeması

Tablo 3 incelendiğinde AGFI uyum indeksi dışındaki diğer uyum indekslerinin kabul edilebilir sınır değerleri içinde olduğu görülmüştür. AGFI uyum indeksinin de kabul edilebilir sınır değere çok yakın olduğu belirlenmiştir. Bu çerçevede üç faktörden meydana gelen faktör yapısının genel olarak doğrulandığı ifade edilebilir.

Tablo 3. Uyum İndeksi Değerleri

Uyum İndeksi	Ölçekten Elde Edilen Uyum İndeksi Değerleri	Uyum İndeksleri Kabul Edilebilir Sınır Değerleri (Aksu, Eser & Güzeller, 2017, s. 79)
RMSEA	0,062	$0,00 \leq RMSEA \leq 0,10$
RMR	0,021	$0,00 \leq RMR \leq 0,10$
SRMR	0,043	$0,00 \leq SRMR \leq 0,10$
GFI	0,91	$0,90 \leq GFI \leq 1,00$
AGFI	0,84	$0,85 \leq AGFI \leq 1,00$
NFI	0,93	$0,90 \leq NFI \leq 1,00$
NNFI	0,97	$0,95 \leq NNFI \leq 1,00$
CFI	0,98	$0,90 \leq CFI \leq 1,00$
RFI	0,90	$0,90 \leq RFI \leq 1,00$
IFI	0,98	$0,90 \leq IFI \leq 1,00$

5.3. Betimleyici İstatistiklere İlişkin Bulgular

Muhasebe meslek mensuplarının etik değerlerine yatkınlığını ölçmek için betimleyici istatistiklerden yararlanılmıştır. Tablo 4'te betimleyici istatistiklere ilişkin bulgular sunulmuştur.

Tablo 4. Betimleyici İstatistiklere İlişkin Bulgular

Etik Değerlere Yatkınlık	n	Minimum	Maksimum	Ortalama	Standart Sapma
Sevgi	83	1,00	5,00	4,65	0,79
Adalet	83	3,00	5,00	4,66	0,51
İşbirliği	83	2,33	5,00	4,28	0,68

Ortalamalara bakıldığında araştırmaya katılan muhasebe meslek mensuplarının etik değerlere yatkınlığın alt boyutları çerçevesinde sevgi

besledikleri, adaletli davrandıkları ve işbirliği içerisinde oldukları görülmüştür. Bu çerçevede genel olarak araştırmaya katılan muhasebe meslek mensuplarının etik değerlere yatkın olduğu ifade edilebilir.

5.4. Hipotezlerin Test Edilmesine İlişkin Bulgular

Hipotezleri test etmek için parametrik olmayan Mann Whitney U testi ile Kruskal Wallis testinden yararlanılmıştır. Bu testlerden yararlanılmasının nedeni gruplara (cinsiyet, yaş gibi...) göre değişkenlere ilişkin normallik varsayımının sağlanamamasıdır. Hem Kolmogorov-Smirnov testine ilişkin p değerleri anlamsız çıkmamıştır (p değerleri < 0,05 olarak bulunmuştur, hem de çarpıklık ve basıklık değerleri kabul edilebilir aralıkta bulunmamıştır. Hipotezlerin testine ilişkin bulgular tablolarda ifade edilmiştir.

Tablo 5. Cinsiyete Göre Etik Değerlere Yatkınlığın Alt Boyutlarına İlişkin Mann-Whitney U Bulguları

Etik Değerlere Yatkınlık	Grup	n	Sıra Ortalaması	Mann-Whitney U	Z	p
Sevgi	Erkek	70	42,00	455,000	0,000	1,000
	Kadın	13	42,00			
	<i>Toplam</i>	83				
Adalet	Erkek	70	41,92	449,500	-0,079	0,937
	Kadın	13	42,42			
	<i>Toplam</i>	83				
İşbirliği	Erkek	70	41,80	441,000	-0,180	0,857
	Kadın	13	43,08			
	<i>Toplam</i>	83				

Tablo 5 incelendiğinde cinsiyete göre sevgi ($p = 1,000$), adalet ($p = 0,937$) ve işbirliği ($p = 0,857$) boyutlarında anlamlı bir farklılığa rastlanmamıştır. Bu sonuca göre H_1 , H_2 ve H_3 hipotezleri reddedilmiştir.

Tablo 6. Yaşa Göre Etik Değerlere Yatkinlığın Alt Boyutlarına İlişkin Kruskal-Wallis Testi Bulguları

Etik Değerlere Yatkinlık	Grup	n	Sıra Ortalaması	df	χ^2	p
Sevgi	40 yaş ve altı	31	44,13	2	1,555	0,460
	41 – 50 yaş arası	21	37,90			
	51 yaş ve üstü	31	42,65			
	<i>Toplam</i>	83				
Adalet	40 yaş ve altı	31	43,60	2	1,472	0,479
	41 – 50 yaş arası	21	37,21			
	51 yaş ve üstü	31	43,65			
	<i>Toplam</i>	83				
İşbirliği	40 yaş ve altı	31	40,84	2	0,965	0,617
	41 – 50 yaş arası	21	39,05			
	51 yaş ve üstü	31	45,16			
	<i>Toplam</i>	83				

Tablo 6'ya bakıldığında yaş açısından sevgi ($p = 0,460$), adalet ($p = 0,479$) ve işbirliği ($p = 0,617$) boyutlarında anlamlı bir farklılığa rastlanmamıştır. Bu sonuca göre H4, H5 ve H6 hipotezleri reddedilmiştir.

Tablo 7. Mesleki Deneyim Süresine Göre Etik Değerlere Yatkının Alt Boyutlarına İlişkin Kruskal–Wallis Testi Bulguları

Etik Değerlere Yatkinlik	Grup	n	Sıra Ortalaması	df	χ^2	p
Sevgi	5 yıl ve altı	9	37,56	4	1,429	0,839
	6 – 10 yıl arası	12	45,88			
	11 – 15 yıl arası	6	38,50			
	16 – 20 yıl arası	11	43,73			
	20 yıl ve üstü	45	41,90			
	<i>Toplam</i>	83				
Adalet	5 yıl ve altı	9	30,39	4	3,135	0,536
	6 – 10 yıl arası	12	43,83			
	11 – 15 yıl arası	6	43,58			
	16 – 20 yıl arası	11	42,59			
	20 yıl ve üstü	45	43,48			
	<i>Toplam</i>	83				
İşbirliği	5 yıl ve altı	9	32,00	4	2,357	0,670
	6 – 10 yıl arası	12	41,00			
	11 – 15 yıl arası	6	49,00			
	16 – 20 yıl arası	11	41,45			
	20 yıl ve üstü	45	43,47			
	<i>Toplam</i>	83				

Tablo 7 incelendiğinde mesleki deneyim süresine göre sevgi ($p = 0,839$), adalet ($p = 0,536$) ve işbirliği ($p = 0,670$) boyutlarında anlamlı bir farklılığa rastlanmamıştır. Bu sonuca göre H7, H8 ve H9 hipotezleri reddedilmiştir.

Tablo 8. Öğrenim Durumuna Göre Etik Değerlere Yatkinlığın Alt Boyutlarına İlişkin Kruskal–Wallis Testi Bulguları

Etik Değerlere Yatkinlık	Grup	n	Sıra Ortalaması	df	χ^2	p
Sevgi	Lise	5	43,90	3	0,924	0,820
	Ön lisans	5	45,40			
	Lisans	57	40,73			
	Lisans üstü	16	44,88			
	<i>Toplam</i>	83				
Adalet	Lise	5	49,80	3	2,287	0,515
	Ön lisans	5	32,60			
	Lisans	57	43,10			
	Lisans üstü	16	38,59			
	<i>Toplam</i>	83				
İşbirliği	Lise	5	50,60	3	3,383	0,336
	Ön lisans	5	25,40			
	Lisans	57	41,91			
	Lisans üstü	16	44,81			
	<i>Toplam</i>	83				

Tablo 8'e bakıldığında öğrenim durumu açısından sevgi ($p = 0,820$), adalet ($p = 0,515$) ve işbirliği ($p = 0,336$) boyutlarında anlamlı bir farklılığa rastlanmamıştır. Bu sonuca göre H_{10} , H_{11} ve H_{12} hipotezleri reddedilmiştir.

Tablo 9. Çalışma Durumuna Göre Etik Değerlere Yatkinlığın Alt Boyutlarına İlişkin Kruskal–Wallis Testi Bulguları

Etik Değerlere Yatkinlık	Grup	n	Sıra Ortalaması	df	χ^2	p
Sevgi	Bağımsız	62	42,02	2	0,587	0,746
	Bağımlı	14	39,82			
	Çalışmıyorum	7	46,21			
	<i>Toplam</i>	83				
Adalet	Bağımsız	62	42,09	2	0,046	0,977
	Bağımlı	14	42,39			
	Çalışmıyorum	7	40,43			
	<i>Toplam</i>	83				

İşbirliği	Bağımsız	62	42,09	2	0,094	0,954
	Bağımlı	14	40,64			
	Çalışmıyorum	7	43,93			
	<i>Toplam</i>	83				

Tablo 9 incelendiğinde çalışma durumuna göre sevgi ($p = 0,746$), adalet ($p = 0,977$) ve işbirliği ($p = 0,954$) boyutlarında anlamlı bir farklılığa rastlanmamıştır. Bu sonuca göre H13, H14 ve H15 hipotezleri reddedilmiştir.

Tablo 10. Aylık Gelire Göre Etik Değerlere Yatkinlığın Alt Boyutlarına İlişkin Kruskal-Wallis Testi Bulguları

Etik Değerlere Yatkinlık	Grup	n	Sıra Ortalaması	df	χ^2	p
Sevgi	3.000 TL ve daha azı	8	45,88	4	1,383	0,847
	3.001 – 5.000 TL arası	24	39,48			
	5.001 – 7.000 TL arası	13	43,23			
	7.001 – 9.000 TL arası	13	39,58			
	9.001 TL ve daha fazlası	25	43,80			
	<i>Toplam</i>	83				
Adalet	3.000 TL ve daha azı	8	45,06	4	1,336	0,855
	3.001 – 5.000 TL arası	24	39,04			
	5.001 – 7.000 TL arası	13	46,65			
	7.001 – 9.000 TL arası	13	42,42			
	9.001 TL ve daha fazlası	25	41,22			
	<i>Toplam</i>	83				
İşbirliği	3.000 TL ve daha azı	8	46,06	4	1,003	0,909
	3.001 – 5.000 TL arası	24	42,46			
	5.001 – 7.000 TL arası	13	36,96			
	7.001 – 9.000 TL arası	13	44,54			
	9.001 TL ve daha fazlası	25	41,56			
	<i>Toplam</i>	83				

Tablo 10'a bakıldığında aylık gelir açısından sevgi ($p = 0,847$), adalet ($p = 0,855$) ve işbirliği ($p = 0,909$) boyutlarında anlamlı bir farklılığa rastlanmamıştır. Bu sonuca göre H16, H17 ve H18 hipotezleri reddedilmiştir.

Tablo 11. Muhasebe Meslek Etiği Sözleşmesi İmzalama Durumuna Göre Etik Değerlere Yatkinlığın Alt Boyutlarına İlişkin Mann-Whitney U Testi Bulguları

Etik Değerlere Yatkinlik	Grup	n	Sıra Ortalaması	Mann-Whitney U	Z	p
Sevgi	Evet	37	41,27	824,000	-0,331	0,741
	Hayır	46	42,59			
	<i>Toplam</i>	83				
Adalet	Evet	37	45,32	728,000	-1,299	0,194
	Hayır	46	39,33			
	<i>Toplam</i>	83				
İşbirliği	Evet	37	46,26	693,500	-1,477	0,140
	Hayır	46	38,58			
	<i>Toplam</i>	83				

Tablo 11 incelendiğinde muhasebe meslek etiği sözleşmesi imzalama durumuna göre sevgi ($p = 0,741$), adalet ($p = 0,194$) ve işbirliği ($p = 0,140$) boyutlarında anlamlı bir farklılığa rastlanmamıştır. Bu sonuca göre H19, H20 ve H21 hipotezleri reddedilmiştir.

6. SONUÇ VE ÖNERİLER

Muhasebe meslek mensuplarının etik değerlere yatkinliğinin araştırıldığı bu çalışmada, genel olarak araştırmaya katılan muhasebe meslek mensuplarının insanlara karşı sevgi-saygı duydukları, her türlü koşulda adaletli-dürüst davrandıkları ve insanlarla işbirliğine girmekten hoşnut oldukları tespit edilmiştir. Çukacı (2006) da yapmış olduğu çalışmada muhasebe meslek mensuplarının çoğunun muhasebe meslek örgütleri tarafından kabul edilmiş etik ilkeleri hayata geçirdiklerini bulmuştur. Daştan vd. (2015) de gerçekleştirdikleri çalışmada meslek mensuplarının etik ilkeler çerçevesinde davranma bilincine sahip olduklarını bulmuşlardır. Ayrıca Güney ve Biçer (2016) de çalışmalarında meslek mensupları tarafından meslektaşlarının etik ilkelere bağlı olarak çalıştıklarını ifade ettiklerini belirtmişlerdir. Dolayısıyla bu çalışmada tespit edilen etik değerlere yatkinlik diğer çalışmalar tarafından da desteklenmektedir.

Muhasebe meslek mensuplarının etik değerlere yatkinliğinin çeşitli değişkenler (örneğin cinsiyet, yaş, etik sözleşme imzalama gibi...) açısından farklılık gösterip göstermediği de değerlendirilmiştir. Bu çerçevede etik değerlere yatkinlığın hiçbir boyutunda (sevgi, adalet ve işbirliği boyutlarında) cinsiyet, yaş,

öğrenim durumu, mesleki deneyim süresine, aylık gelir ve etik sözleşme imzalama durumu açısından anlamlı bir farklılığa rastlanmamıştır. Yani bu araştırmaya katılan muhasebe meslek mensuplarının etik değerlere yakınlığı cinsiyetlerine, yaşlarına, öğrenim durumlarına, mesleki deneyimlerine, aylık gelirlerine ve etik sözleşme imzalama durumuna göre değişiklik göstermemektedir. Sevgi, adalet ve işbirliği açısından araştırmaya katılan muhasebe meslek mensuplarının etik değerlere yakınlıklarının her cinsiyet için, her yaş için, her öğrenim durumu için, her mesleki deneyim süresi için, her aylık gelir için, her çalışma durumu için birbirlerine yakın olduğu ifade edilebilir. Yılmaz vd. (2015) da yaptıkları çalışmada muhasebe meslek mensuplarının dürüstlük algısının kıdem durumlarına göre değişmediğini bulmuşlardır. Sakarya ve Kara (2010) da gerçekleştirdikleri çalışmalarında meslek mensuplarının cinsiyetlerine, eğitim düzeylerine, deneyim sürelerine, gelir düzeylerine göre meslek etiğinin dürüstlük değişkenine ilişkin meslek etiğine bakış açıları anlamlı bir farklılığa rastlamamışlardır. Daştan vd. (2015) de çalışmalarında meslek mensuplarının eğitim düzeyine, deneyim sürelerine göre dürüstlük ilkesine yönelik yargılarında anlamlı bir farklılık bulmamışlardır. Bu sonuçlar etik değerlere yakınlığın adalet boyutunda cinsiyete, eğitim düzeyine, deneyim süresine ve gelir düzeyine göre anlamlı farklılığın bulunmamasını destekler nitelikte düşünülebilir. Çünkü etik değerlere yakınlık ölçeğinin adalet boyutunda “Şartlar ne olursa olsun dürüst davranırım” şeklinde ifade de yer almaktadır. Ayrıca Kaya (2015), çalışmasında adalet boyutu ile birlikte dürüstlük ifadesini de kullanmıştır.

Kaya (2015) etik değerlere yakınlık ölçeğinin, öğretmen adaylarının etik değerlere yakınlığını ölçmek amacıyla geliştirildiğini belirtmekle birlikte, bu ölçeğin diğer meslek dallarında da kullanılabilir nitelikte olduğunu ifade etmiştir. Bu çalışma ile etik değerlere yakınlık ölçeği öğretmen adaylarından farklı olarak muhasebe meslek mensupları üzerinde uygulanarak farklı bir meslek dalı için de ölçeğin kullanılabilir nitelikte olduğu gösterilmeye ve geçerlilik ile güvenilirliğine katkı sağlanmaya çalışılmıştır.

İleride yapılacak çalışmalarda sadece SM ve SMMM’lerin değil YMM’lerin de etik değerlere yakınlığı ölçülebilir. Ayrıca unvana göre etik değerlere yakınlığın farklılaşıp farklılaşmadığı araştırılabilir. Etik değerlere yakınlığın muhasebe meslek mensuplarının performansları ile ilişkisi de incelenebilir.

7. ÇIKAR ÇATIŞMASI BEYANI

Yazarlar arasında çıkar çatışması bulunmamaktadır.

8. MADDİ DESTEK

Bu çalışmada herhangi bir fon veya destekten yararlanılmamıştır.

9. YAZAR KATKILARI

KÇ: Fikir;

KÇ: Tasarım;

KÇ: Denetleme;

KÇ: Verilerin toplanması ve işlenmesi;

KÇ: Verilerin analizi ve yorumlanması;

KÇ: Literatür taraması;

KÇ: Yazıyı yazan;

KÇ: Eleştirel inceleme

10. ETİK KURUL BEYANI VE FİKRİ MÜLKİYET TELİF HAKLARI

Bu çalışmada 2020 yılı öncesi (2019 yılına ait) araştırma verileri kullanıldığı ve araştırma 2020 yılı öncesi (2019 yılında) tamamlandığı için geriye dönük etik kurul izni gerekmemektedir.

Çalışmada kullanılan Kaya'nın (2015) 'Etik Değerlere Yatkinlık Ölçeği' için ölçek sahibinden gerekli izin alınmıştır.

11. KAYNAKÇA

Aksu, G., Eser, M. T., & Güzeller, C. O. (2017). *Açımlayıcı ve doğrulayıcı faktör analizi ile yapısal eşitlik modeli uygulamaları*. Ankara: Detay Yayıncılık.

Çokluk, Ö., Şekercioğlu, G., & Büyüköztürk, Ş. (2016). *Sosyal bilimler için çok değişkenli istatistik spss ve lisrel uygulamaları* (4. b.). Ankara: Pegem Akademi.

Çukacı, Y. C. (2006). Kamuyu aydınlatmada muhasebe meslek elemanının etik anlayışı ve İzmir ilinde bir uygulama. *Dokuz Eylül Üniversitesi Sosyal Bilimler Enstitüsü Dergisi*, 8(1), 89-111.

Daştan, A., Bayraktar, Y., & Bellikli, U. (2015). Muhasebe mesleğinde etik ikilem ve etik karar alma konularında farkındalık oluşturma: Trabzon ilinde bir araştırma. *Atatürk Üniversitesi İktisadi ve İdari Bilimler Dergisi*, 29(1), 63-82.

Ergün, H., & Gül, K. (2005). Muhasebe mesleği etik kuralları ve bu kuralların meslek

mensuplarınca algılanışı. *Muhasebe ve Finansman Dergisi* (25), 144-154.

Güney, C., & Biçer, M. S. (2016). Muhasebe meslek etiği ve Erzincan ilinde bir araştırma. *Uluslararası Sosyal Araştırmalar Dergisi*, 9(45), 790-802.

Gürbüz, H., & Yılmaz, V. (2016). Muhasebe meslek etiği ve Eskişehir il merkezinde bir uygulama. A. Göleç (Ed.) *7th International Congress on Entrepreneurship (ICE 2016) Proceedings bildiriler kitabı* içinde (ss. 417-438). Bishkek: Kırgızistan – Türkiye Manas Üniversitesi Yayınları

Kaya, İ. (2015). Etik değerlere yatkınlık ölçeği: Geçerlik ve güvenirlik çalışması. *Uluslararası Sosyal Araştırmalar Dergisi*, 8(41), 968-974.

Kızıl, C., Akman, V., Aras, S., & Erzin, N. O. (2015). Yalova ilinde ikamet eden muhasebe meslek mensuplarının muhasebe etik algısı. *Beykent Üniversitesi Sosyal Bilimler Dergisi*, 8(1), 6-31.

Kutlu, H. A. (2011). *Muhasebe meslek ahlakı* (2. b.). Ankara: Nobel Akademik Yayıncılık Eğitim Danışmanlık Tic. Ltd. Şti.

Sakarya, Ş., & Kara, S. (2010). Türkiye’de muhasebe meslek etiğine yönelik düzenlemeler ve meslek mensupları tarafından algılanması üzerine bir alan araştırması. *KMÜ Sosyal ve Ekonomik Araştırmalar Dergisi*, 12(18), 57-72.

Seçer, İ. (2017). *SPSS ve LISREL ile pratik veri analizi analiz ve raporlaştırma* (3. b.). Ankara: Anı Yayıncılık.

Türkiye Serbest Muhasebeci Malî Müşavirler ve Yeminli Malî Müşavirler Odaları Birliği, *Serbest Muhasebeciler, Serbest Muhasebeci Mali Müşavirler ve Yeminli Mali Müşavirlerin Mesleki Faaliyetlerinde Uyacıkları Etik İlkeler Hakkında Yönetmelik*, 19 Ekim 2007 tarihli ve 26675 sayılı Resmi Gazete.

Türkiye Serbest Muhasebeci Mali Müşavirler ve Yeminli Mali Müşavirler Odaları Birliği, *Muhasebe Meslek Mensuplarının Etik Eğitimi ve Etik Sözleşme Yapılması Hakkında Tebliğ*, 27 Mart 2014 tarihli ve 28954 sayılı Resmi Gazete.

Yalçın, S. (2011). Muhasebe meslek mensupları ve işletmelerin etik konusunda tutumları: Türkiye araştırması. *Muhasebe ve Finansman Dergisi*(52), 47-66.

Yılmaz, E., Yıldırım, S., & Bahar, H. H. (2015). Serbest muhasebeci mali müşavirlerin mesleki etik algısı: Samsun örneği. *Muhasebe ve Finansman Dergisi*(65), 27-42.

3568 sayılı Serbest Muhasebeci Mali Müşavirlik ve Yeminli Mali Müşavirlik Kanunu, 13 Haziran 1989 tarihli ve 20194 sayılı Resmi Gazete.

<https://www.turmob.org.tr/istatistikler/>, Erişim Tarihi: 03.07.2019

<http://www.adiyamansmmmo.org.tr/Uyelerimiz>, Erişim Tarihi: 03.07.2019

<http://aksmmmo.org.tr/smmm/kategori-UyelerImIz-132-sayfa-1.html>, Erişim Tarihi: 04.07.2019

<http://bsmmmo.org.tr/uye-listele.html>, Erişim Tarihi: 05.07.2019

<http://www.batmansmmmo.org.tr/index.php?lang=tr&page=26>, Erişim Tarihi: 06.07.2019

<http://bodrunsmmmo.org.tr/kurumsal/uyelerimiz.html>, Erişim Tarihi: 07.07.2019

<http://corumsmmmo.org.tr/uye-katalogu/>, Erişim Tarihi: 08.07.2019

<http://erzincansmmmo.org.tr/uye-listesi/>, Erişim Tarihi: 09.07.2019

<http://www.giresunsmmmo.org.tr/uyelerimiz>, Erişim Tarihi: 10.07.2019

<http://ismo.org.tr/ismo-uyeleri.html>, Erişim Tarihi: 11.07.2019

<http://www.karamansmmmo.org.tr/UyeListesi.aspx>, Erişim Tarihi: 12.07.2019

<http://www.kirikkalesmmmo.org.tr/index.php/ueyelerimiz/ueyelerimiz1>, Erişim Tarihi: 13.07.2019

<http://rize.smmmo.org.tr/>, Erişim Tarihi: 13.07.2019

<http://www.tokatsmmmo.org.tr/?pnum=23&pt=%C3%9Cyelerimiz>, Erişim Tarihi: 14.07.2019

<http://yalovasmmmo.org/uyelerimiz/>, Erişim Tarihi: 15.07.2019

http://www.gaziantepymmo.org/index.php?p=uye_bilgileri Erişim Tarihi: 16.07.2019

HEPİNİZİ YENİ BİR ÜRÜN GİBİ GÖRÜYORUM! TEKRAR KULLANILABİLİR AMBALAJLARA YÖNELİK TÜKETİCİ TUTUMLARI¹



Kafkas Üniversitesi
İktisadi ve İdari Bilimler
Fakültesi
KAÜİBFD
Cilt, 11, Sayı 22, 2020
ISSN: 1309 – 4289
E – ISSN: 2149-9136

Makale Gönderim Tarihi: 03.02.2020 Yayına Kabul Tarihi: 01.12.2020

Özgür KURU
Öğr. Gör.
Giresun Üniversitesi
Şebinkarahisar Sosyal Bilimler
Meslek Yüksekokulu
Giresun, Türkiye
ozgur.kuru@giresun.edu.tr
ORCID ID: 0000-0001-8568-818X

Elif BOYRAZ
Doç. Dr.
Tokat Gaziosmanpaşa Üniversitesi
İktisadi ve İdari Bilimler Fakültesi
Tokat, Türkiye
elif.boyraz@gop.edu.tr
ORCID ID: 0000-0003-4717-1678

ÖZ | Bu araştırmanın amacı, gıda ürünlerinde kullanılabilir ambalaj uygulamalarına yönelik tüketici tutumlarını ve tüketicilerin bu ambalajların kullanıldığı ürünlere ilişkin ödeme istekliliklerini belirlemektir. Bu amaçla Giresun ilinde 385 tüketiciye yüz yüze anket uygulanmış ve elde edilen verilere SPSS paket programı aracılığıyla tanımlayıcı istatistikleri belirlemeye yönelik frekans analizi, açıklayıcı faktör analizi, bağımsız iki örneklem t-testi ve tek yönlü varyans analizi uygulanmıştır. Araştırma sonuçları tüketicilerin özellikle bildikleri markalarda, ambalajların tekrar kullanılabilirliği için %10-%15 arasında fazladan bir bedeli ödemeye istekli olacaklarını göstermektedir. Ancak satın alma esnasında tekrar kullanma faydasının hatırlanmaması bu durumdan sapmalara neden olabilmektedir. Tüketicilerin kullanılabilir ambalaj tercih etmelerinde en önemli etken tasarruf sağlama isteğidir.

Anahtar Kelimeler: Kullanılabilir ambalaj, yeşil paketleme, ödeme istekliliği

JEL Kodu: M30, M31, M310

Alan: İşletme

Türü: Araştırma

DOI: 10.36543/kauibfd.2020.028

Atıfta bulunmak için: Kuru, Ö., & Boyraz, E. (2020). Hepinizi yeni bir ürün gibi görüyorum! Tekrar kullanılabilir ambalajlara yönelik tüketici tutumları. *KAÜİBFD*, 11(22), 646-668.

¹ İlgili çalışmanın etik kurallara uygunluğu beyan edilmiştir.

I SEE ALL OF YOU AS A NEW PRODUCT! CONSUMER ATTITUDES FOR REUSABLE PACKAGES



Kafkas University
Economics and Administrative
Sciences Faculty
KAUJEASF
Vol. 11, Issue 22, 2020
ISSN: 1309 – 4289
E – ISSN: 2149-9136

Article Submission Date: 03.02.2020

Accepted Date: 01.12.2020

Özgür KURU
Lecturer
Giresun University
Sebinkarahisar Social Sciences
Vocational School
Giresun, Turkey
ozgur.kuru@giresun.edu.tr
ORCID ID: 0000-0001-8568-818X

Elif BOYRAZ
Assoc. Prof. Dr.
Tokat Gaziosmanpaşa University
Faculty of Economics and
Administrative Sciences
Tokat, Turkey
elif.boyraz@gop.edu.tr
ORCID ID: 0000-0003-4717-1678

ABSTRACT | The purpose of this research is to determine the consumer attitudes towards reusable packaging applications that can be used in food products and the willingness of consumers to pay for products that use these packaging. For this purpose, face-to-face questionnaires were applied to 385 consumers in Giresun province and frequency analysis, explanatory factor analysis, independent samples t-test and One-Way ANOVA were applied to the data obtained through SPSS package program. The results of the research show that consumers will be willing to pay an extra price between 10-15% for the reusable packages, especially in well-known brands. However, not remembering the benefit of reuse during the purchase may cause deviations from this situation. The most important factor for consumers to choose reusable packaging is their willingness to save.

Keywords: Reusable packaging, green packaging, willingness to pay

Jel codes: M30, M31, M310

Scope: Business administration

Type: Research

Cite This Paper: Kuru, Ö. & Boyraz, E. (2020). I see all of you as a new product! consumer attitudes for reusable packages. *KAUJEASF*, 11(22), 646-668.

1.GİRİŞ

Ambalaj tüketici ile işletmenin göz göze geldiği ilk noktadır. Tüketicinin işletme ile ilk somut karşılaşması ve işletmenin de tüketiciye sunduğu tüm değerlerin vücut bulmuş halidir. Tüketici onun rengi, şekli ve üzerinde yazılı olan tüm değerler ile ilk iletişimini kurmakta ve içinde yer alan ürünün kullanımından sonra oluşan memnuniyet derecesi ile de bu bağı güçlendirmektedir. Bu bağ yeterince güçlü olduğunda tüketicinin gözleri raflarda o ürünü aramakta ve nihayetinde satış yerinde bulunan binlerce ürünün arasından aradığı ürünü rahatlıkla bulmasını yine ambalaj sağlamaktadır. Ambalaj üzerine yazılan marka ve içerik gibi bilgilerle tüketiciye bir vaat sunmaktadır. Ürün kullanımı neticesinde eğer vaatler yerine getirildiyse tüketici memnuniyetinin ilk adımı atılmış olur. Ambalajın ürünün korunması, depolanması, taşınması, hijyen ve tüketim kolaylığı sağlaması gibi faydalarının yanı sıra bugün artık önemli bir tutundurma aracı olduğu da söylenebilir. Özellikle hızlı tüketimin söz konusu olduğu gıda sektöründe, cazibesi yüksek bir ambalaj, herhangi bir markaya karşı derin bir sadakat geliştirmemiş tüketicileri markaya çekebilmektedir. Ayrıca ürün ambalajları tüketimden sonra başka bir amaçla kullanım potansiyellerinden dolayı da tüketicileri etkileyebilmektedir. Bu bakımdan rekabetin oldukça şiddetli olduğu gıda sektöründe yeniden kullanılabilir ambalajlar, bir rekabet avantajı olarak kullanılabilir.

Stratejik pazarlama planlamasının durum analizi başlığında müşteri çevresini analiz ederken cevabı aranan önemli sorulardan biri “Müşterimiz ürünü ne yapar?” sorusudur. Bu soru cevaplanırken üstünde durulması gereken nokta yalnızca ürünün tüketiciye sunduğu fonksiyonel ve sembolik faydalar değil, tüketicinin ürün için yarattığı kullanım alanları da olmalıdır. İçindeki ürün tükendikten sonra ambalajı saklama kabı ya da saksı olarak kullanılan yoğurt ambalajları, konserve ürün saklamak amacıyla kullanılan gazoz şişeleri, mürekkebi bittikten sonra ofiste saç tokası olarak kullanılan bir kalem tüketicinin yaratıcılığının ürünüdür ve ürünün tercih edilmesini sağladığı gibi bir başka ikame ürünün talep edilmemesine de sebep olabilmektedir. Bu nedenle tüketicinin kullanımdan sonra ürün ambalajını nasıl değerlendirdiği ya da nasıl elden çıkardığı üzerinde düşünülmesi gereken bir konudur.

Bu bağlamda bu çalışmada, gıda ürünleri özelinde ürün ambalajlarının tekrar kullanılabilmelerine ilişkin tüketici tutumları incelenmektedir. Tüketicilerin gıda ürünlerini satın alırken ürün ambalajlarının tekrar kullanılabilir olma özelliğini ne ölçüde dikkate aldıkları ve bunun için ekstra olarak ne kadar bedel ödemeyi kabul edebilecekleri bu çalışmanın hareket noktasını oluşturmaktadır.

2.KAVRAMSAL ÇERÇEVE VE LİTERATÜR TARAMASI

Literatürde ürün ambalajlarını konu edinen araştırmaların pek çoğu sürdürülebilir tüketim, yeşil tüketim, yeşil paketleme, eko tasarım, geri dönüşüm eğilimi vb. konuları incelemektedir. Yeniden kullanılabilir ürün ambalajları, ambalajların tüketim sonrası doğaya salınmasını engellemekte ve faydasını uzun döneme yaymaktadır. Bu bakımdan kullanılabilir ambalajların sürdürülebilir tüketim konusuyla ilintili olduğu söylenebilir. Söz konusu başlıkları ilgili hale getiren bir başka durum ise sürdürülebilir ve yeşil tüketimi amaçlayan ürün ambalajlarında da yeniden kullanılabilir ambalajlarda da tüketicinin ekstra bir bedel ödemeye razı olması zorunluluğudur.

Sürdürülebilir tüketim gelecek kuşakların daha temiz ve kaliteli bir dünyada yaşaması temelinde daha çevreci ürünlerin kullanımını ve daha az çevre kirlenici tüketim faaliyetlerini içermektedir (Hayta, 2009). Sürdürülebilir tüketimi ambalaj özelinde düşündüğümüzde ise biyo-plastikler ve selüloz temelli malzemeler ile yapılan ambalajlarla karşılaşmaktadır. Bu ambalajlar biyo-uyumluluk göstermeleri ve hatta yenilebilir olmaları ile ön plana çıkmaktadır (Övüç, 2015). Yani sürdürülebilir tüketim kapsamında ambalaj konusu incelendiğinde çevre yönetimi başlığı ile karşılaşmaktadır. Ancak bu çalışmada vurgulanmak istenen satın alınan ürün ambalajlarının bireysel fayda için tekrar kullanılabilmesidir. Satın alma sonrasında ambalajları tekrar tekrar başka amaçlarla kullanmak daha az çevre kirliliğine sebep olarak sürdürülebilir tüketim, çevre yönetimi ve yeşil tüketime atıfta bulunmaktadır. Yeşil tüketici, yeşil tüketim, yeşil ambalajlama gibi konular da birçok çalışmada sürdürülebilir tüketim altında incelenmektedir. Bu yeşil unsurlar çevre bilinci ve toplumsal fayda merkezlidir (Üstündağlı & Güzeloğlu, 2015). Bu açıdan bakıldığında kullanılabilir ambalaj daha çok bireysel fayda üzerine odaklandığından yeşil tüketim ve yeşil tüketici kavramlarından ayrışmaktadır. Yeniden kullanılabilir ambalajların tercihinde bireysel fayda öncelikli amaçtır ve bu girişimin toplumsal fayda yaratması dolaylı bir sonuçtur. Ancak bu kavramların ortak noktası her iki durumda da tüketicinin fazladan bir bedel ödemek zorunda olmasıdır.

Literatürde yeşil tüketim, sürdürülebilir tüketim, yeşil paketleme başlıklarını ödeme istekliliği temelinde inceleyen çalışmalar mevcuttur. Ancak gıda ürünleri özelinde ve tekrar kullanılabilir ambalajlara yönelik ödeme istekliliği üzerine bir araştırmaya rastlanmamıştır. Bu çalışma ile literatürdeki bu boşluğun doldurulması hedeflenmektedir. Aşağıda literatürde yeşil ambalaja yönelik tüketici tutumları ve tüketicilerin söz konusu ambalajların kullanıldığı ürünlere yönelik ödeme istekliliklerini konu edinen bazı ilgili çalışmaların bulgularına değinilecektir.

Rokka ve Uusitalo (2008) çalışmalarında yeşil ambalajın tüketiciler

açısından göreceli önemini tespit etmeye çalışmışlardır. Çalışma verileri 15.000 üyesi olan bir tüketici paneline katılan kişilere anket uygulanarak elde edilmiştir. Çalışmanın bulgularına göre, tüketicilerin segmentlere ayrılırken marka, fiyat ve kullanım kolaylığı noktasında farklılaştığı tespit edilmiştir. En büyük tüketici segmentinin çevreci etiketli ürünlerde oluştuğu ancak kullanım kolaylığı, estetik ve tasarım gibi ambalaj özelliklerinin de tüketici tarafından ön planda tutulduğu belirtilmiştir. Çalışmanın dikkat çeken bulgusu ise demografik özelliklere göre çevre duyarlılığının değişmediğinin tespit edilmesidir. Çevre duyarlılığı ve dolayısıyla yeşil ambalaja yönelik tutumların, tüketicinin ilgi alanlarına, tercihlerine ve zevklerine dayandığı vurgulanmıştır.

Barber (2010) çalışmasında çevre dostu şarap ambalajları için daha fazla ödeme yapma niyetinde olan tüketicilerin profilini çıkarmayı ve bu tüketici profilleri için pazarlama stratejileri geliştirmeyi amaçlamıştır. Çalışmada ABD’de ulusal bir veri tabanı şirketinden 9000 katılımcı belirlenmiş ve katılımcıların 21 yaş üzeri ve şarap tüketen kişiler olmalarına dikkat edilmiştir. E-posta yoluyla katılımcılara anket gönderilmiş, 907 geçerli anket ile çalışma gerçekleştirilmiştir. Örneklemedeki tüketicilerin şarap ambalajlarında çevreye duyarlı malzemeler kullanılmasına dikkat ettikleri ve bunun için daha fazla ödemeye istekli oldukları tespit edilmiştir.

Barnes vd. (2011) çalışmalarında Conjoint analizi yöntemiyle Honolulu’da bitki bazlı alternatif servis kaplarının çeşitli ürün nitelikleri için tüketici tercihini ve tüketicinin ödeme istekliliğini belirlemeye çalışmışlardır. Katılımcılar gizli sınıf analizi ile dört ayrı sınıfa ayrılmışlardır. Sonuçlar, katılımcıların çoğunluğunun (%81,0) EPS’nin (Genleştirilmiş Polistiren Sert Köpük, petrolden elde edilen, termoplastik, kapalı gözenekli, beyaz renkli, sert köpük halinde bir ısı yalıtım malzemesi (Yürekli, 2012)) hazır yemek kaplarında kullanımının yasaklanmasından yana olduğunu göstermektedir. Katılımcıların çoğunluğu, bir şeker kamışı malzemesinden (%66,49) yapılmış, mikrodalgaya dayanıklı (%88,94), suya dayanıklı (%100) ve yerel olarak üretilen (%51,23) bir kabı tercih etmektedir. Ayrıca bu çalışma, tüketicilerin biyobozunur malzeme kullanımının destekçisi olduklarını ve çevre dostu gıda kapları için daha fazla ödeme yapmaya istekli olduklarını göstermektedir.

Barber vd. (2014) çalışmalarında tüketicilerin çevre dostu olan ve olmayan ürünler için ödemeye ne kadar istekli olduklarını, kontrollü deneysel açık artırma yoluyla ölçmeye çalışmışlardır. Kuzeydoğu Amerika’dan 98 kişinin katıldığı açık artırmada bireyler, çevre dostu ürünler için çevre dostu olmayan ürünlere kıyasla aynı düzeyde ödeme yapmaya istekli olanlar, daha fazla ödeme yapmaya istekli olanlar ve çevre dostu ürünleri tercih edenler ve etmeyenler olarak gruplara ayrılmıştır. Bulgular tüketicilerin çoğunluğunun çevre dostu

ürünler için daha fazla ödeme yapmayacaklarını ortaya koymaktadır.

Martinho vd. (2015) çalışmalarında tüketicilerin ürün satın alma ve sürdürülebilir paketleme hususunda geri dönüşüm davranışlarını etkileyen faktörleri incelemişlerdir. Portekiz’de 215 katılımcıya kartopu örnekleme yöntemi ile online bir anket uygulaması yapılmıştır. Çalışma sonucunda biri sürdürülebilir ambalajı önemsiz olarak değerlendiren, diğeri ise ürünü satın alma sürecinde önemsiz olarak değerlendiren iki tüketici grubu olduğu tespit edilmiştir. Gruplar arasındaki çevre duyarlılığı seviyelerinde ve demografik özelliklerinde istatistiksel olarak anlamlı farklılıklar olduğu tespit edilmiştir. Ürün satın alma ve geri dönüşüm davranışları için farklı sonuçlar bulunduğundan, bu iki davranış türünün, iki grubu farklılaştırabilecek temel değişkenleri daha iyi anlamak için ayrı ayrı çalışılması gerektiği vurgulanmıştır.

Akpınar vd. (2015) çalışmalarında tüketicilerin meyve sularında ambalaj faktörüne duyarlılıklarını araştırmışlar ve meyve sularında ambalaj değişkenlerine yönelik tutum ve satın alma davranışlarına odaklanmışlardır. Çalışmada, Antalya ilinde 389 kişiye yüz yüze anket yapılmıştır. Araştırma sonucunda, tüketiciler tarafından en çok cam şişenin meyve suyu ambalajı olarak tercih edildiği bulunmuştur. Meyve suyu tüketicilerinin en çok 3 litrelik ambalajları istedikleri ve ambalaj rengi olarak da kırmızıyı tercih ettikleri tespit edilmiştir.

Doğan, Bulut ve Çımrın (2015) araştırmalarında sürdürülebilir tüketim davranışlarının ölçülmesi amacıyla bir ölçek geliştirmeye çalışmışlardır. Literatür, uzman görüşleri ve akademisyenlerden destek alınarak hazırlanan ifade havuzlarından 17 madde ve 4 boyuttan oluşan sürdürülebilir tüketim davranışı ölçeği oluşturulmuştur. Boyutlar, çevre duyarlılığı, ihtiyaç dışı satın alma, tasarruf ve yeniden kullanılabilirlik olarak adlandırılmakta olup çevre duyarlılığı, tasarruf ve yeniden kullanılabilirlik arasındaki ilişkinin aynı yönde, ihtiyaç dışı satın alma ile diğer boyutlar arasındaki ilişkinin ise ters yönde olduğu belirtilmiştir.

Üstündağlı ve Güzeloğlu (2015) çalışmalarında cinsiyet, düşük/yüksek farkındalık, tutumlar ve satın alma davranışlarına göre yeşil tüketici profilinin analizini yapmayı amaçlamışlardır. Çalışmada literatürden yararlanarak oluşturulan karma bir ölçme aracı ile 18-34 yaş aralığında lisans öğrenimi gören toplam 539 katılımcıyla nicel bir araştırma yapılmıştır. Bulgulara göre örneklemin eğitim seviyesine göre yüksek düzeyde yeşil bir farkındalık olduğu tespit edilmiştir. Farkındalık düzeyine göre grupların yeşil tutumlarının ideolojik açıdan farklılaştığı ancak farkındalığa rağmen genç tüketicilerin yeşil satın alma davranışını göstermeyebileceği vurgulanmıştır. Bununla birlikte fiyat faktörünün satın alma kararı açısından en önemli faktör olduğu belirtilmiştir.

Babader vd. (2016) çalışmalarında ambalajların tekrar kullanma eğilimlerinin artmasına neden olan değişkenleri tespit etmeye çalışmışlardır. Kartopu örnekleme yöntemi ile belirlenen 300 kişiye, hazırlanan bir anket gönderilmiş ve 101 cevap alınmıştır. Araştırmanın neticesinde tüketicilerin ambalajın tekrar kullanımı konusunda çok az bilgiye sahip oldukları ve cevap alınan kişilerden sadece 10'unun ambalajları tekrar kullandığı tespit edilmiştir. Ayrıca, ambalajın yeniden kullanımıyla elde edilen kazancın tüketicilerin eğilimleri üzerinde etkili olmadığı tespit edilmiştir.

Jerzyk (2016) çalışmasında Fransa ve Polonya'da yaşayan insanların çevre bilinci, sürdürülebilir tüketim ve sürdürülebilir ambalaj bilgisinin ekonomik gelişme düzeyi ve pazarın olgunluğu ile ne kadar ilişkili olduğunu değerlendirmeye çalışmıştır. Veriler yaşları 17 ile 30 arasında değişen 161 Fransız ve Polonyalı öğrenciden oditoryum anket çalışması ile toplanmış ve sürdürülebilir ambalajlamanın hangi ürünün satın alınacağını seçmede önemli bir faktör olmadığı tespit edilmiştir.

Lindh vd. (2016) çalışmalarında İsveçli tüketicilerin çevre faktörleri özelinde gıda ambalajlarına yönelik algılarını ve bilgi düzeylerini incelemişler ve bunların çevresel olarak sürdürülebilir kalkınmaya nasıl katkıda bulunabileceğini açıklamaya çalışmışlardır. Açık ve kapalı uçlu sorulardan oluşan bir anket e-posta yoluyla 712 kişiye ulaştırılmış ve 157 geri dönüş alınmıştır. Bulgular, tüketicilerin gıda ambalajı seçimlerinde büyük ölçüde, ambalajlama özelliklerinin ürünün kullanımını nasıl kolaylaştıracağı konusundaki algılarına dayandığını göstermiştir. Yeniden kapatması kolay (%27), açması kolay (%26) ve ambalaj büyüklüğü (%24) uygun olan ambalajlar en çok tercih edilen ambalajlardır. Tüketiciler günlük yaşamlarında kendilerine çekici gelen ve kullanım kolaylığına katkıda bulunan ambalajlara yöneldiklerini ifade etmişlerdir. Araştırmaya katılan İsveçli tüketicilerin %60'ı gıda ürünlerini seçerken ambalajın çevresel etkisinin orta ve üzeri derecede önemli olduğunu, %86'sı ise çevresel olarak sürdürülebilir ambalajlama için ekstra ödeme yapmaya istekli olduklarını belirtmişlerdir.

Şahin, Meral ve Aytıp (2016) çalışmalarında tüketicilerin yeşil pazarlama yöntemiyle sunulan ürünlerle ilgili tercihlerinde etkili olan faktörleri belirlemeye çalışmışlardır. Çalışmanın verileri Kahramanmaraş kent merkezinde 271 tüketici ile yüz yüze yapılan anketlerden elde edilmiştir. Araştırma sonuçlarına göre tüketicilerin %76,38'inin yeşil ürün hakkında bilgiye sahip olmadığı, yeşil ürün anlatıldıktan sonra tüketicilerin %39,85'inin yeşil ürün satın aldığını belirttiği tespit edilmiştir. Tüketicilerin en çok gıda ürünlerinin, en az ise otomotiv sektöründeki ürünlerin yeşil ürün olmasına dikkat ettikleri belirlenmiştir. Tüketiciler en çok sağlığını korumak, en az ise prestij için yeşil

ürün tükettiklerini ifade etmişlerdir. Tüketicilerin en çok önem verdikleri yeşil pazarlama karması önermelerinin yeşil ürün, yeşil fiyat, yeşil dağıtım ve yeşil tutundurma olduğu ise çalışmanın diğer bir sonucu olarak belirtilmiştir.

Mancini vd. (2017) çalışmalarında sürdürülebilirlik bilgisinin gıda ürünleri pazarında oynadığı rolü anlamak için tüketicilerin anlama, motivasyon ve sürdürülebilir etiketleme kullanımına ışık tutmaya çalışmışlardır. Araştırma için İtalya'nın Benevento şehrinde iki odak gruba nitel ve nicel çalışma yapılmıştır. 240 kişiden oluşan odak grupların birincisi düşük, ikincisi ise yüksek eğitim seviyesinde olan katılımcılardır. Odak gruplardan elde edilen sonuçlar, eğitimin tüketici tutumunu ve davranışını etkilemedeki kilit rolünü vurgulayan ampirik analizler ile paralel olmuştur. Tüketicilerin sürdürülebilir gıda tüketimi ve çevre koruma için etiket üzerinde verilen bilgilere çok az dikkat ettiği ve çevre sorunları hakkında az bilgiye sahip olduğu bulunmuştur. Tüketicilerin ambalajın çevreye katkısından çok ürünün sağlığa faydası için daha fazla ödeme istekliliği olduğu görülmüştür. Bulgular, çevreye ve sağlıklı gıdaya dikkat edilmesine rağmen, sürdürülebilir gıda tüketimi ve çevre koruma için etiket üzerinde verilen bilgilere çok az dikkat eden tüketici probleminin devam ettiğini göstermektedir.

Bulut vd. (2017) çalışmalarında Türk tüketicilerin sürdürülebilir tüketim davranışları özelinde cinsiyet ve üretimle ilgili bireysel farklılıklarını incelemişlerdir. Çalışmada farklı cinsiyetlerden ve kuşaklardan 398 katılımcıya yüz yüze anket uygulanmıştır. Sürdürülebilir tüketici davranışı ölçeği geliştirilmiş ve sürdürülebilir tüketim davranışının dört faktör (çevresel sürdürülebilirlik davranışı, gereksiz tüketim, tasarruf ve yeniden kullanılabilirlik) altında toplandığı belirlenmiştir. Bulgular, sürdürülebilir tüketim davranışında cinsiyet ve tüketici nesilleri bağlamında farklılıklar olduğunu göstermektedir. Hem genel davranışta hem de ürünleri tekrar kullanma eğiliminde kadınların daha yüksek düzeyde sürdürülebilir tüketim davranışı gösterdiği belirtilmiştir.

Prakash ve Pathak (2017) çalışmalarında eko tasarımlı ambalajlara yönelik tüketici davranışlarını incelemek istemişlerdir. Veriler Hindistan'ın Kolkata şehrinde alışveriş merkezlerinde bulunan 400 genç tüketiciye anket formu dağıtılarak toplanmıştır. Çalışmanın bulguları, çevre dostu ambalajlamaya yönelik satın alma niyetinin kişisel normlardan, tutumlardan, çevresel kaygılardan ve ödeme istekliliğinden önemli ölçüde etkilendiğini göstermektedir.

Oğuz ve Özaydın (2017) çalışmalarında tüketicilerin gıda ürünleri ambalajlarına yönelik bilinç düzeyini ölçmeye çalışmışlardır. Konya ilinin Selçuklu ilçesinde 100 kişi ile yapılan anket sonuçları analiz edilmiştir. Analiz bulgularına göre tüketicilerin çoğunluğunun gıda ürünlerinde cam ambalajı tercih ettikleri belirlenmiştir. Çalışmaya göre katılımcıların %69'u çevreyi en çok

kirlenen ambalaj materyalinin plastik olduğunu düşünmektedirler. Ambalajın görünüşü, yapıldığı malzeme ve renginin kırmızı olması tüketicin dikkat ettiği önemli unsurlar olmakla birlikte tüketicilerin gelir seviyesi ile ambalaj tercihi arasında anlamlı bir ilişki olduğu da araştırmanın sonuçları arasında yer almaktadır.

Çetinkaya ve Özceylan (2017) çalışmalarında Gaziantep Üniversitesi'nde öğrenim gören lisans ve lisansüstü toplam 380 öğrencinin yeşil satın alma davranışlarına göre tüketici profiline analizini yüz yüze anket yoluyla tespit etmeye çalışmışlardır. Araştırmanın bulgularına göre tüketicilerin yeşil satın alma davranışları ile demografik özellikleri arasında anlamlı ilişkiler olduğu tespit edilmiştir.

Singh ve Pandey (2018) çalışmalarında yeşil paketlemenin tüketici davranışlarına etkilerini incelemişlerdir. 343 kişilik bir katılım grubuna anket uygulanmıştır. Analiz sonucunda alıcıların yeşil ambalajlar için fazladan ödemeye istekli olmalarını etkileyen altı faktör ortaya çıkmıştır. Bunlar, epistemik değer, işlevsel değer, ekonomik değer, sembolik değer, özgecil değer ve biyosferik değer olarak nitelendirilmiş ve bulunan faktörlerin literatürde ilgili konularda yapılan çalışmaların teorik bulgularıyla eşleştiği ile ilgili kanıtlara yer verilmiştir.

Dorn ve Stöckli (2018) çalışmalarında tüketicilerin yemek siparişlerinde tekrar kullanılabilen ambalajları mı yoksa tek kullanımlık ambalajları mı tercih ettiklerini belirlemeye çalışmışlardır. Çalışma verileri hafta içi 11.30-13.30 saatleri arasında 120 dakika boyunca 2560 kişinin gözlemlenmesi sonucu elde edilmiştir. Kendi paketini getiren müşteriler örneklemden çıkarılmış ve birden fazla sipariş veren müşterilerin paket tercihleri bir paket olarak kabul edilmiştir. Sonuç olarak 2450 katılımcı değerlendirmeye alınmış ve bu katılımcıların 2410 tanesi tek kullanımlık, 40 tanesi ise tekrar kullanılabilen ambalajları tercih etmiştir. Ayrıca, kadınların erkeklere göre daha çok yeniden kullanılabilir ambalajı tercih ettikleri vurgulanmıştır.

Orzan vd. (2018) ekolojik ambalaj türleri için tüketici tercihlerini değerlendirmek, yeşil ambalaj satın alma nedenlerini bilmek ve eko ambalajlama ile ilgili bilgilerin sürdürülebilirliği teşvik etmedeki rolünü belirlemek için çalışmalarında Romen tüketicisinin sürdürülebilir paketleme konusundaki davranışlarını analiz etmeye çalışmışlardır. 268 Romen tüketici ile yapılan nicel çalışma neticesinde ekolojik ambalaj satın alma kararını etkileyebilecek iki motivasyon faktörünün geri dönüşüm yoluyla tasarruf ve çevreyi korumak olduğu tespit edilmiştir. Eko paketlemenin yüksek maliyetleri ve kullanımının yararları hakkında bilgi eksikliği, satın almama nedenleri olarak kabul edilmiştir. Bu nedenle, bu çalışmanın önemli bir sonucu, tüketicileri eko-ambalaj

kullanmanın uzun vadeli faydaları ile tanıştırma ihtiyacıdır. Yöneticilerin yeşil ambalaj satın almada tüketiciler tarafından ne gibi yararların ve engellerin algılandığını bilmeleri ve tüketici alışkanlıklarını sürdürülebilirlik yönünde değiştirmek için stratejiler geliştirmeleri gerekliliği vurgulanmıştır. Çalışmaya göre Romen tüketicisinin tutumunu ve davranışını değiştirmek için şirketler, tüketicileri duyarlılaştıran ve çevre dostu tüketim alışkanlıklarını teşvik eden iletişim kampanyaları ile ekolojik ambalajlamanın çevre üzerindeki etkileri hakkında tüketicileri bilgilendirmek zorundadır. Bunun yanı sıra ürünlerin ve ambalajların çevresel performansı hakkında ayrıntılı bilgi vererek ve çevre dostu ürünler satın almalarını sağlayarak tüketicilere yardımcı olmak için etiketleme şemalarına ("eko etiketleme") dayalı ürün bilgileri vermek gerekmektedir. Çalışma, tüketicilerin ekolojik ambalajlama algılarını, paketlenmiş ürünlerin organik ambalajlamada alımını etkileyen nedenleri ve engelleri tanımlamakta ve yeşil satın alma davranışlarında görülen tutarsızlıklarla ilgili olası açıklamalar sunmaktadır.

Hao vd. (2019) araştırmalarında tüketicilerin yeşil ambalaj için ödeme istekliliklerini belirleyen faktörleri bulmaya çalışmışlardır. Bunun için bir anket tasarımına gidilmiş ve 781 kişiye bu anket uygulanmıştır. Tüketicilerin yeşil ambalaj için ödeme istekliliklerinin dört faktör etkisinde olduğu bulunmuştur. Bu faktörlerin çevre, ambalaj kalitesi, ambalaj fiyatı ve ürün olduğu tespit edilmiştir. Tüketicilerin yeşil ambalaj konusunda yeterli bilgiye sahip olmadıkları ancak ürün ambalajlarındaki koruyuculuk, kolaylık ve yeniden kullanılabilirlik özelliklerine önem verdikleri tespit edilmiştir.

3. YÖNTEM

Çalışmanın bu kısmında yürütülen saha araştırmasının amacı, araştırma soruları, ana kütle ve örnekleme, veri toplama aracı hakkında bilgi verilecektir.

3.1. Araştırmanın Etik İzinleri

Yapılan bu çalışmada "Yükseköğretim Kurumları Bilimsel Araştırma ve Yayın Etiği Yönergesi" kapsamında uyulması belirtilen tüm kurallara uyulmuştur. Yönergenin ikinci bölümü olan "Bilimsel Araştırma ve Yayın Etiğine Aykırı Eylemler" başlığı altında belirtilen eylemlerden hiçbiri gerçekleştirilmemiştir.

3.2. Araştırmanın Amacı ve Araştırma Soruları

Bu araştırmanın amacı, gıda ürünlerinde kullanılabilir ambalaj uygulamalarına yönelik tüketici tutumlarını ve tüketicilerin kullanılabilir ambalaj için fazladan ne kadar ödemek isteyebileceklerini belirlemektir. Bu amaç doğrultusunda "Gıda ürünlerinin ambalajlarının tekrar kullanılabilir özellikte olması tüketicinin satın alma davranışını etkiler mi?", "Tekrar kullanılabilen ambalaja sahip gıda ürünleri için tüketicinin ödeme istekliliği nedir?", "Tüketicilerin gıda ürünlerinde tekrar kullanılabilir ambalajlara yönelik tutumları

demografik özellikleri itibariyle farklılaşmakta mıdır?” sorularının yanıtları aranacaktır. Çalışmada vurgulanmak istenen ambalajların geri dönüşüm özelliklerini ve geri dönüşüm işlemlerini son tüketicinin dikkate alarak satın alma davranışında/tercihinde bulunması değildir. Son tüketicilerin yine başka bir kullanım amacı ile satın aldıkları ürünlerin ambalajlarını değerlendirmesi ve bunu düşünerek satın alma davranışında/tercihinde bulunmasıdır. Keşifsel nitelikte olan bu çalışmada yerli ve yabancı literatürde benzer bir çalışmaya rastlanmadığı için hipotez kurulamamış, araştırma soruları geliştirilmiştir.

3.3.Araştırmanın Anakütlesi ve Örnekleme

Araştırmanın ana kütlesi Giresun’da yaşayan 18 yaş üstü tüketicilerdir. Giresun ili nüfusu 31.12.2017 verilerine göre 437.393 kişidir (TÜİK, Erişim tarihi: 06.01.2019). Söz konusu ana kütlede tesadüfî olmayan örnekleme yöntemlerinden kolayda örnekleme ile belirlenen 400 kişiye 01.10.2018 – 01.01.2019 tarihleri arasında yüz yüze anket uygulaması yapılmıştır. Geçersiz olan 15 anket çalışma verilerinden çıkarılmış ve analizler geçerli 385 anketten elde edilen verilerle gerçekleştirilmiştir. Zaman ve maliyet kısıtı nedeniyle kolayda örnekleme yönteminin kullanılması, sonuçların evrene genellenememesi nedeniyle çalışmanın en büyük kısıtıdır.

3.4.Veritoplama Aracı

Araştırma uygulamalı bir çalışmadır. Araştırma konusu üzerine literatürde nicel bir çalışmaya rastlanmamıştır. Bu nedenle çalışmada kullanılan ölçek ifadeleri nitel bir çalışma aracılığıyla araştırmacılar tarafından oluşturulmuştur. Ölçek ifadelerini şekillendirmek için öncelikle farklı gelir gruplarından 30 kişiyle nitel bir çalışma yürütülmüştür. Nitel çalışma kapsamında katılımcılara gıda ürünlerinde tercih ettikleri ambalaj türleri, bu ambalajları seçme gerekçeleri, ambalaj tasarımının marka seçimleri üzerine olası etkilerine ilişkin sorular yöneltilmiştir. Bunun yanı sıra ödeme istekliliklerini kavrayabilmek amacıyla alternatif senaryolar geliştirilmiş; herhangi bir markaya sadık oldukları ya da olmadıkları durumlarda ilgili markanın ya da rakip markaların tekrar kullanılabilir ambalaj tasarımlarını tercih edip etmeyecekleri ve tercih etmeleri durumunda ne kadar fazladan ödemeye razı olacakları sorulmuştur. Nitel çalışmada sorular yöneltilen katılımcıların verdiği cevaplardan elde edilen veriler değerlendirilmiş ve ölçek ifadeleri oluşturulmuştur.

Veritoplama aracı iki bölümden oluşmaktadır. Birinci bölümde nitel araştırma bulgularından derlenen beşli Likert tipi 17 adet ifade yer almaktadır. İkinci bölümde ise örneklemin demografik özelliklerini belirlemeye yönelik 7 adet kapalı uçlu soru mevcuttur.

4.BULGULAR VE TARTIŞMA

Katılımcıların demografik özelliklerine ilişkin frekans dağılımları

aşağıdaki tabloda özetlenmektedir.

Tablo 1.Katılımcıların Demografik Özellikleri

Değ.		f	%	Değ.		f	%	
Cinsiyet	Kadın	169	43,9	Med. Dur.	Evli	213	55,3	
	Erkek	216	56,1		Bekar	172	44,7	
	Toplam	385	100		Toplam	385	100	
Yaş	18-25	112	29,1	Aylık Gıda Ürünleri Harcaması	0-250	109	28,3	
	26-35	134	34,8		251-500	151	39,2	
	36-45	90	23,3		501-750	74	19,2	
	46-55	33	8,6		751-1000	31	8,1	
	56-65	13	3,4		1001-1250	14	3,6	
	66 ve Üstü	3	0,8		1251 ve Üstü	6	1,6	
	Toplam	385	100		Toplam	385	100	
	Meslek	İşsiz	25		6,5	Öğrenim Durumu	İlkokul	37
Ev Hanımı		41	10,6	Ortaokul	31		8,1	
İşçi		51	13,3	Lise	86		22,3	
Memur		95	24,7	Ön lisans/Lisans	205		53,2	
Serbest Meslek Erb.		18	4,7	Y. Lisans	20		5,2	
Öğrenci		32	8,4	Doktora	6		1,6	
Emekli		7	1,8	Toplam	385		100	
Özel Sek. Çal.		46	11,9	Aylık Gelir	0-1500 TL		74	19,2
Akademisyen		15	3,9		1501-3000 TL	133	34,5	
Esnaf		19	4,9		3001-5000 TL	109	28,4	
Öğretmen		32	8,3		5001-8000 TL	49	12,7	
Sanayici/Tüccar		2	0,5		8001 TL ve üstü	20	5,2	
Diğer		2	0,5		Toplam	385	100	
Toplam		385	100					

Katılımcıların demografik özellikleri incelendiğinde cinsiyet açısından erkeklerin, yaş açısından 26-35 yaş aralığının, medeni durum açısından evlilerin, meslek açısından memurların, hane geliri açısından 1501-3000 TL aralığının, aylık gıda ürünleri harcaması açısından 251-500 TL aralığının ve öğrenim durumu açısından üniversite mezunlarının ağırlıkta olduğu görülmektedir.

Araştırmada ölçeğin yapı geçerliliğinin testi amacıyla açıklayıcı faktör analizine başvurulmuştur. Faktör analizi sonuçları aşağıdaki tabloda özetlenmektedir.

Tablo 2.Faktör Analizi Sonuçları

Maddeler	1	2	3	4	5
Bilmediği Bir Markaya Ambalajı İçin Fazla Ödeme					
Eğer ambalajı kullanılıyorsa bilmediğim bir markanın ürününe %20 daha fazla ödeyebilirim.	,863				
Eğer ambalajı kullanılıyorsa bilmediğim bir markanın ürününe %30 daha fazla ödeyebilirim.	,819				
Eğer ambalajı kullanılıyorsa bilmediğim bir markanın ürününe %10 daha fazla ödeyebilirim.	,763				
Bildiği Bir Markaya Ambalajı İçin Fazla Ödeme					
Eğer ambalajı kullanılıyorsa bildiğim bir markanın ürününe %20 daha fazla ödeyebilirim.		,758			
Eğer ambalajı kullanılıyorsa bildiğim bir markanın ürününe %30 daha fazla ödeyebilirim.		,715			
Eğer ambalajı kullanılıyorsa bildiğim bir markanın ürününe %10 daha fazla ödeyebilirim.		,687			
Eğer ambalajı beğendiysen fiyatı ne olursa olsun ürünü alırım.		,573			
Tekrar Kullanımı Önemseme					
Sırf ambalajımı tekrar kullanabilirim diye bilmediğim bir markanın ürününe (eğer fiyatı çok pahalı değilse) alırım.			,765		
Sırf ambalajımı tekrar kullanabilirim diye bilmediğim bir markanın ürününe (eğer fiyatı uygunsuz) alırım.			,699		
Sırf ambalajımı tekrar kullanabilirim diye bilmediğim bir markanın ürününe (fiyatı pahalı olsa bile) alırım.			,656		
Gıda ürünlerini satın alırken ambalajına bakmaksızın fiyatı en ucuz olan ürünleri tercih ederim.			,476		
Tasarrufçu Eğilim					
Satın alacağım ürünün ambalajı veya kabı için ödeyeceğim ekstra ücret, piyasadaki boş halinin fiyatından uyguna geliyorsa alabilirim.				,680	

Aldığım gıda ürünlerinin ambalajlarını tekrar kullanmam. (-)					,619
Gıda ürünlerini satın alırken tekrar kullanılabilir bir ambalajının olup olmasına dikkat ederim.					,605
Ambalajı Önemsememe					
Gıda ürünlerini satın alırken kullanılabilir bir ambalajının olup olmasına dikkat etmem.					,796
Gıda ürünlerinde marka takıntım vardır. Ambalajının kullanılabilirliğine bakmaksızın aynı markanın ürünlerini kullanırım.					,771
Özdeğer	3,653	2,023	1,756	1,375	1,020
Açıklanan Varyans (%)	22,829	12,646	10,976	8,593	6,372
Cronbach α	,843	,713	,632	,568	,505

Faktör analizinde elde edilen KMO değeri %72,6, Bartlett's test sonucu anlamlıdır ($p \leq 0,0001$). Faktör analizinde "Satın alacağım ürünün ambalaj veya kabı için ödeyeceğim ekstra ücret, piyasadaki boş halinin fiyatından uyguna geliyorsa alabilirim" ifadesi düşük güvenilirlik sebebiyle analizden çıkarılmıştır. Kalan 16 ifade beş faktör altında toplanmıştır. Bu faktörler altında toplanan ifadeler dikkate alınarak faktörlerin; bilmediği bir markaya ambalajı için fazla ödeme, bildiği bir markaya ambalajı için fazla ödeme, tekrar kullanımı önemseme, tasarrufçu eğilim, ambalajı önemsememe olarak isimlendirilmeleri uygun görülmüştür. Aşağıdaki tabloda faktörlerin aritmetik ortalamaları verilmektedir.

Tablo 3.Faktörlerin Aritmetik Ortalamaları

Faktörler	Aritmetik Ortalama
Bilmediği Bir Markaya Ambalajı İçin Fazla Ödeme	2,0519
Bildiği Bir Markaya Ambalajı İçin Fazla Ödeme	2,5383
Tekrar Kullanımı Önemseme	2,3149
Tasarrufçu Eğilim	3,2623
Ambalajı Önemsememe	2,7442

Faktörlerin aritmetik ortalamaları dikkate alındığında katılımcıların bilmedikleri bir markanın ürününe sırf ambalajı tekrar başka bir amaçla kullanılabilir olduğu için fazladan para ödemeye razı olmadıkları söylenebilir.

Buna karşılık bildikleri bir markanın ürününe ambalajı kullanılabilir olduğu için fazladan ödeme isteklilikleri, bilinmeyen markalara göre biraz daha yüksektir. Ancak bu fark sadece kullanılabilir bir ambalaj için fazladan ödemeye istekli olabilecekleri şeklinde yorumlanacak kadar büyük bir fark değildir. Katılımcıların tekrar kullanımını yeterince önemsemedikleri görülmektedir. Buna karşılık en yüksek aritmetik ortalamanın tasarrufçu eğilim faktörüne ait olduğu dikkate alındığında, katılımcıların kullanılabilirlik özelliği olan bir ambalajı da atmıyıp kullandıkları söylenebilir. Katılımcılar bir ambalaj için fazladan ödeme yapmaya çok istekli olmamakta, ancak satın aldıkları ürün kullanılabilir bir ambalaja sahip olduğunda bu faydasından faydalanmaktadır. Bu sebeple katılımcıların bu konudaki hassasiyetlerinin yeşil tüketimden ziyade ekonomi olduğu söylenebilir. Bu sonuç yapılan nitel görüşmelerde de ortaya çıkmıştır. Nitel araştırmanın katılımcıları, yeniden kullanılabilir bir ambalaja fazladan ödemeye razı olabilecekleri tutarın, alternatif ürün maliyetinin en fazla %10-15'i civarında olabileceğini, bu rızanın da daha çok hali hazırda kullanılan markalar için söz konusu olduğunu ifade etmiştir. Örneğin yeniden kullanılabilir bir kavanozda satılan konservenin, açıldıktan sonra ambalajı çoğunlukla kullanılmayan metal kutuda bir konserveye tercih edilmesi çoğunlukla, boş bir kavanozun maliyeti dikkate alınarak mümkün olmaktadır. Ürün fiyatının üstünde ödenmeye razı olunan %10-15'lik fazlalık bir kavanoz fiyatından düşük olduğunda, tüketiciler cam kavanozdaki bir konserveyi tercih etmektedir. Bu bulgu araştırmanın önemini ortaya koyan nitelikte bir bulgudur. Bu bilgi olmaksızın cam kavanoz tercihi bir yeşil tüketim hassasiyeti olarak değerlendirilebilecekken, bu bulgu ışığında ekonomik bir karar olduğu değerlendirilmelidir.

Katılımcıların gıda ürünlerinde kullanılabilir ambalaja yönelik tutumlarının cinsiyetleri itibarıyla farklılık gösterip göstermediği bağımsız iki örneklem t-testi ile test edilmiştir. Analiz sonuçları kadınlarla erkeklerin yeniden kullanılabilir ambalaja ilişkin tutumlarının farklılaşmadığını ortaya koymaktadır ($p_1=0,067$; $p_2=0,714$; $p_3=0,303$; $p_4=0,725$; $p_5=0,132$). Bu bulgu nitel görüşmelerdeki gözlem sonuçlarıyla çelişmektedir. Nitel görüşmelerde kadın katılımcıların erkek katılımcılara göre yeniden kullanılabilir ambalaja daha olumlu tutum besledikleri, pek çok kadın katılımcının özellikle bildiği bir markanın kullanılabilir bir ambalaj kullanmaya başlaması neticesinde söz konusu ürüne bir miktar fazladan ödeme yapmaya meyilli oldukları tespit edilmiştir. Görüşmeciler bu farklılığın büyük ölçüde gıda ürünlerinin ambalajlarının yine mutfak sınırları içerisinde değerlendirilmesi ve mutfağın patronunun hala kadın olmasından kaynaklandığını düşünmektedirler. Ancak bu gözlem ve beyanlar ışığında beklenen farklılık nicel çalışmada doğrulanamamıştır.

Katılımcıların yeniden kullanılabilir ambalaja ilişkin tutumlarının yaşları itibariyle farklılaşıp farklılaşmadığı tek yönlü varyans analizi ile test edilmiştir. Analiz sonuçları yalnızca tekrar kullanımı önemseme faktörü açısından yaş grupları arasında fark olduğunu göstermektedir ($p=0,024$). Farkın yönünü görmek amacıyla yapılan Scheffe testi sonuç vermediği için LSD testi kullanılmıştır. LSD testi sonuçları aşağıdaki tabloda verilmektedir.

Tablo 4. Yaş Grupları Arasındaki Farka İlişkin LSD Testi

Değişken	(I) YAŞ	(J) YAŞ	Ortalama Farkı	Anlamlılık
Tekrar Kullanımı Önemseme	56-65	18-25	,62981*	,004
		26-35	,65499*	,003
		36-45	,73675*	,001
		46-55	,48776*	,046
		66 ve üstü	,27564*	,564

LSD testi sonuçları 56-65 yaş aralığındaki katılımcıların ambalajların tekrar kullanılabilir olmasını 18-25, 26-35, 36-45 ve 46-55 yaş aralığındaki katılımcılardan daha fazla önemseyişine işaret etmektedir. Bu bulgu faktör ortalamalarına ilişkin değerlendirmeye örtüşmektedir. Faktör ortalamaları katılımcıların kullanılabilir ambalaja ilişkin tutumlarının yeşil tüketim eğilimlerinden ziyade tasarruf eğilimine bağlı olduğunu göstermektedir. Bu bulguyla tutarlı olarak 56-65 yaş grubunun tasarruf eğiliminin, daha genç yaş gruplarından daha yüksek olduğu ve bu sebeple kullanılabilir ambalaja yönelik tutumlarının daha olumlu olduğu söylenebilir. Bunun yanı sıra ilgili yaş grubunun çalışma hayatlarının sonlanmış olma ihtimali oldukça yüksek olduğu için, ev içinde ya da mutfakta geçirdikleri vaktin artabileceği, bu sebeple ambalajları yine mutfak içinde kullanılan gıda ürünlerinin kullanılabilir ambalaja sahip olmalarını daha çok önemseyebilecekleri de düşünülebilir.

Katılımcıların kullanılabilir ambalaja ilişkin tutumlarının meslekleri itibariyle farklılaşıp farklılaşmadığı tek yönlü varyans analizi ile test edilmiş ve anlamlı farklılık tespit edilememiştir ($p_1=0,465$; $p_2=0,289$; $p_3=0,053$; $p_4=0,122$; $p_5=0,239$). Katılımcıların tutumlarının öğrenim durumu itibariyle farklılıkları da tek yönlü varyans analizi ile test edilmiş ve yalnızca tekrar kullanımı önemseme faktörü açısından anlamlı fark olduğu tespit edilmiştir ($p=0,028$). Farkın yönünü gösteren LSD test sonuçları aşağıdaki tabloda gösterilmektedir.

Tablo 5.Öğrenim Durumu Arasındaki Farka İlişkin LSD Testi

Değişken	I	J	Ortalama Farkı	Anlamlılık
Tekrar Kullanımı Önemseme	İlkokul	Ortaokul	,14865	,414
		Lise	,38702*	,009
		Önlisans/lisans	,40231*	,003
		Yüksek lisans	,22365	,281
		Doktora	,60698	,065

LSD testi sonuçları ilkokul mezunu katılımcılar ile lise ve önlisans/lisans mezunu katılımcılar arasında tekrar kullanımı önemseme faktörü açısından anlamlı fark olduğunu göstermektedir. İlkokul mezunları gıda ambalajlarının yeniden kullanılabilir olmasını lise ve önlisans/lisans mezunlarına göre daha çok önemsemektedir. Bu farkın büyük ölçüde ilkokul mezunu kadın katılımcılardan kaynaklandığı düşünülmektedir. Hem mutfakta ve evde geçirdikleri vaktin çokluğu hem de ekonomik kararlar verme eğilimlerinin daha yüksek olması sebebiyle, yeşil tüketim eğiliminden bağımsız bir şekilde tasarruf amaçlı kullanılabilir ambalajları önemsedikleri söylenebilir.

Katılımcıların tutumlarının aylık hane halkı geliri ve bu gelirden gıda harcamalarına ayrılan pay itibariyle farklılaşıp farklılaşmadığı tek yönlü varyans analizi ile test edilmiş ve her iki değişken itibariyle de anlamlı fark tespit edilememiştir.

Katılımcıların tutumlarının medeni durumları itibariyle farklılaşıp farklılaşmadığı bağımsız iki örneklem t-testi ile incelenmiştir. Evli ve bekar katılımcıların tekrar kullanılabilir ambalajlara ilişkin tutumları arasında anlamlı fark olmadığı tespit edilmiştir.

5.SONUÇ

Sürdürülebilir tüketim, yeşil pazarlama, yeşil tüketim kavramları daha yeşil ve yaşanabilir bir dünya hedefine odaklanan kavramlardır. Bu kavramların teorisyenler tarafından çalışılması oldukça önemli olmakla birlikte daha yeşil bir dünya için tüketicilerin ve uygulayıcıların iş birliği de önemlidir. Üretim süreçlerinin daha yeşil hale getirilmesi işletmelere çoğunlukla fazladan maliyetler yüklemektedir. Bu sebeple işletmelerin bu maliyetlere katlanması ancak tüketicilerin daha yeşil tüketim davranışları göstermesine bağlıdır. Çevre bilinci yüksek tüketiciler, işletmeleri de çevre için kaygılanan ve toplumsal pazarlama anlayışını benimseyen uygulayıcılar olmaya zorlayacaktır.

Yeşil üretim süreçlerinin çıktısı olan yeşil ürünler, üretim maliyetlerinin yüksekliği sebebiyle tüketicilerin genellikle ikame ürünlerden daha yüksek bedellere katlanmak zorunda oldukları ürünlerdir. Bu sebeple literatürde tüketicilerin çevre bilinçlerinin yeterince yüksek olmadığına işaret eden çalışmaların bulgularına, bir de yüksek tüketici maliyetleri açısından bakmak gerekmektedir. Tüketiciler çevre için kaygılanan, kürenin geleceğini önemseyen kullanıcılar olsalar da zaman zaman yüksek ürün fiyatları sebebiyle daha ucuz ama yeşil olmayan ürünlere yönelebilmektedir. Bu sebeple akademik anlamda yeşil tüketim davranışları incelenirken, sosyoekonomik faktörlerin ihmal edilmemesi gerekmektedir. Tüketiciler yeşil ürünleri tükettiklerinde bireysel ya da toplumsal faydayı maksimize ettiklerine inandığında, bu ürünleri satın alma eğilimleri artacaktır. Bu fayda tanımlamalarından biri de ürünün ambalajının kullanım sonrasında bir başka ürünün yerine kullanılması ile ilgili olabilir. Ürün ambalajı yeniden kullanılabilir nitelikte olduğunda tüketici yeşil ürüne fazladan ödemeye razı olabilecektir. Bu bağlamda bu araştırmada, tüketicilerin yeşil paketlemenin söz konusu olduğu tekrar kullanılabilir ürün ambalajlarına ilişkin tutumları ve ödeme isteklilikleri incelenmiştir.

Araştırma sonuçları tüketicilerin ambalajı tekrar kullanılabilir nitelikte olan bir ürüne alternatif ürünlerin fiyatlarının %10-15'i kadar daha fazla ödemeye istekli olabileceklerini göstermektedir. Bu eğilim hali hazırda kullandıkları ya da bildikleri markaların kullanılabilir ambalajlarında daha ön plandadır. Bilinmeyen bir markanın ürününe sırf ambalajı yeniden kullanılabilir olduğu için fazladan ödeme yapmaya razı olmadıkları söylenebilir. Bu sonuçlar geri dönüştürülebilir ambalajlara fazladan ödeme yapmayı tercih etmeleri konusunda iyimser olunmasının da önüne geçmektedir. Tüketicilerin yeniden kullanılabilir ambalajlara dahi ödeyebilecekleri ekstra miktar oldukça düşüktür. Bunun yanı sıra yeniden kullanılabilir ambalajlara ödeyecekleri ekstra tutarda, ambalajın, yerine kullanıldığı ürünün fiyatı da etkilidir. Bir cam şişenin ürüne yüklediği ekstra maliyetin, cam şişenin fiyatını geçmemesi gerektiğini düşünmektedirler. Bu sebeple yeşil tüketim kararlarında ekonomik kaygıların oldukça etkili olduğu söylenebilir.

Katılımcıların tekrar kullanılabilir ambalajlara yönelik hassasiyetlerinin çok yüksek olmadığı, tekrar kullanılabilir ambalaj tüketiminde en önemli sebebin tasarruf yapma eğilimi olduğu görülmektedir. Tüketiciler ürün ambalajlarının mümkünse yeniden başka amaçla kullanılmasını istemekte ancak bu özelliğe çok yüksek bedel ödemek istememektedir. Katılımcıların kullanılabilir ambalaja yönelik tutumlarının cinsiyetleri, medeni durumları, meslekleri ve gelirlerine göre farklılaşmadığı tespit edilmiştir. Bu sonuçlar araştırmacıların önceki beklentileri ile çelişmektedir. Nitel araştırmada kadınların kullanılabilir

ambalajlara karşı daha olumlu tutuma sahip oldukları ve gıda ürünlerinin ambalajlarını genellikle kullanım sonrasında başka amaçlarla kullandıklarını göstermektedir ancak nicel araştırmada bu durum desteklenmemiştir.

Katılımcıların tekrar kullanılabilirliği önemseme eğilimleri yaşları itibarıyla farklılık göstermektedir. 56-65 yaş grubunun kendilerinden daha genç olan katılımcılardan daha çok tekrar kullanılabilirliği önemsemektedir. Bu sonucun büyük ölçüde ilgili yaş grubunun ekonomik davranma eğilimlerinden kaynaklandığı düşünülmektedir. İlkokul mezunu katılımcıların ortaokul, lise ve önlisans/lisans mezunlarından daha çok tekrar kullanılabilir ambalajları önemsedikleri tespit edilmiştir. Bu farklılığın da tasarruf amaçlı tekrar kullanımdan kaynaklandığı düşünülmektedir.

Araştırma bulguları tüketiciler için yeşil ürün tüketiminde, çevrenin geleceği ile kaygılardan çok ekonomik kaygıların ön planda olduğuna işaret etmektedir. Bu nedenle yeşil üretim ve tüketimin önündeki engeller irdelenirken, yalnızca duyarlılık ya da bilinç eksikliğine değil, ekonomik faktörlere de dikkat çekilmelidir. Tüketiciler kendileri için ikincil bir fayda yaratıyor olmasına rağmen, yeniden kullanılabilir yeşil ambalajlara çok yüksek ekstra bedeller ödemeye razı olmamaktadır. Bu sebeple geri dönüşüm özelliği olan ürünlere de fazladan ödeme yapmaya çok gönüllü olmayacakları öngörülebilir. Bu durum yeşil pazarlama ve tüketim faaliyetlerinde tüketicinin iş birliği için daha fazla çaba gösterilmesi gerektiğini göstermektedir.

Tüketicilerin kullanılabilir ambalajlara karşı yeterince duyarlı olmamalarının bir başka sebebi de satın alma esnasında yeniden kullanılabilirlik özelliğinin yeterince akla gelmemesidir. Tüketici bu tekrar kullanım faydasını hatırlayamadığında ya da düşünemediğinde, daha ucuz olan alternatif ürünlere meyledebilmektedir. Bu sebeple tutundurma çalışmalarında özellikle reklamlarda yeniden kullanılabilirlik özelliğine dikkat çekilmesi bu ürünlere yönelik talebi olumlu etkileyebilecektir. Bunun yanı sıra tasarım noktasında ürün ambalajının görsel çekiciliğini artırmak da tekrar kullanılabilirlik özelliğinin akla gelmesini kolaylaştırabilecektir.

Uygulayıcılara getirilebilecek bir başka öneri yeşil süreçler konusunda tüketicinin iş birliğinin artırılmasına yöneliktir. Bu iş birliğinin sağlanması tüketicinin fayda algısının geliştirilmesine bağlıdır. Tüketiciler yeşil tüketim konusunda bir kazan-kazan stratejisinin mümkün olduğuna inanırsa, fazladan bedel ödemeye razı olabilecektir. Bu inancın geliştirilmesi geri dönüştürülebilir ambalajlara kıyasla yeniden kullanılabilir ambalajlarda daha kolaydır. Geri dönüşümde tüketici hem daha yüksek bedel ödemekte, hem de kullanım sonrasında ambalajı elden çıkarmaktadır. Yeniden kullanılabilir ambalajlarda ise tüketici fazladan ödeme yapmakla birlikte, bir başka ürün için ödeyeceği

bedelden tasarruf etmektedir. Bu nedenle kullanılabilir ambalajların rasyonel davranan bir tüketici için en uygun tercih olduğu mesajının pazarlama faaliyetlerinde sürekli yinelenmesi önerilebilir.

Yeni pazarlama çağında tutundurma, ambalajın önemli fonksiyonlarından biridir. Tüketicie diğer ürünlerden farklı olduğunu hissettiren bir ambalaj rekabet avantajı da sağlayacaktır. Tüketiciler için ürün özelliklerinin yanında ekstra faydalar sağlamak, marka imajına da konumlandırmaya da pozitif katkılar yapacaktır.

Araştırma sonuçları yeşil pazarlama ve yeşil tüketim konusunda yapılan araştırmalarda tüketicilerin ekonomik kaygılarının göz ardı edilmemesi gerekliliğine işaret etmektedir. Bu sebeple bu alanda yapılan çalışmalar yalnızca duyarlılık ya da bilinç temelinde bir değerlendirme yapmamalı, tüketici kaygılarını da dikkate almalıdır. Çünkü bireysel ekonomik kaygılar, toplumsal faydayı gözetme tavrının önüne geçebilmektedir. Bu sebeple yeşil tüketim yazınında ödeme istekliliği kavramının da incelenmesi gerekmektedir.

Araştırma Giresun ilinde yaşayan tüketicilerle gerçekleştirilmiştir. Çalışmanın farklı coğrafyalarda özellikle çok kalabalık tüketici kitlelerinin bir arada yaşadığı metropollerde yapılmasının farklı sonuçlar verebileceği düşünülmektedir. Araştırmada veri toplama aracının oluşturulması için yapılan nitel araştırma, tüketicilerin yeniden kullanılabilir ambalajlar konusundaki rasyonel ve duygusal güdülerinin tespiti konusunda daha açıklayıcı sonuçlar vermiştir. Bu nedenle özellikle yeşil tüketimin önündeki sosyoekonomik engellerin tespiti noktasında yapılacak nitel araştırmaların daha aydınlatıcı sonuçlar vereceği düşünülmektedir.

6. ÇIKAR ÇATIŞMASI BEYANI

Yazarlar arasında çıkar çatışması bulunmamaktadır.

7. MADDİ DESTEK

Bu çalışmada herhangi bir fon veya destekten yararlanılmamıştır.

8. YAZAR KATKILARI

ÖK: Fikir;

ÖK, EB: Tasarım;

EB: Denetleme;

ÖK, EB: Kaynakların toplanması ve/veya işleme;

ÖK, EB: Analiz ve/veya yorum;

ÖK: Literatür taraması;

ÖK: Yazıyı yazan;

EB: Eleştirel inceleme

9. ETİK KURUL BEYANI VE FİKRİ MÜLKİYET TELİF HAKLARI

Çalışmada etik kurul ilkelerine uyulmuştur ve fikri mülkiyet ve telif hakları ilkesine uygun olarak gerekli izinler alınmıştır.

10. KAYNAKÇA

- Akpınar, M. G., Gül, M., Oral, M. A., Akay, A. Ş. & Gülcan, S. (2015). Meyve suyu ürünleri satın alma tercihinde ambalaj faktörünün değerlendirilmesi. *Dumlupınar Üniversitesi Sosyal Bilimler Dergisi*, 44, 58-67.
- Babader, A., Ren, J., Jones, K. & Wang, J. (2016). A system dynamics approach for enhancing social behaviours regarding the use of packaging. *Expert Systems With Applications*, 46, 417-425.
- Barber, N. A., Bishop, M. & Gruen, T. (2014). Who pays more (or less) for pro-environmental consumer goods? using the auction method to assess actual willingness-to-pay. *Journal Of Environmental Psychology*, 40, 218-227.
- Barber, N. (2010). Green wine packaging: targeting environmental consumers. *International Journal of Wine Business Research*, 22 (4), 423-444.
- Barnes, M., Halbrendt, C.C., Zhang, Q.& Abejon, N. (2011). Consumer preference and willingness to pay for non-plastic food containers in honolulu, USA. *Journal of Environmental Protection*, 2, 1264-1273.
- Bulut, Z.A., Çımrın, F. K. & Doğan, O. (2017). Gender, generation and sustainable consumption: exploring the behaviour of consumers from izmir, turkey. *International Journal of Consumer Studies*, 41, 597-604.
- Çetinkaya, C. & Özceylan, E. (2017). Üniversite öğrencilerinin yeşil satın alma tutumlarının incelenmesine yönelik bir araştırma: gaziantep üniversitesi örneği. *Gaziantep Üniversitesi Sosyal Bilimler Dergisi*, 16 (1), 289-302.
- Doğan, O., Bulut, Z.A. & Çımrın, F.K. (2015). Bireylerin sürdürülebilir tüketim davranışlarının ölçülmesine yönelik bir ölçek geliştirme çalışması. *Atatürk Üniversitesi İktisadi ve İdari Bilimler Dergisi*, 29 (4), 659-678.

- Dorn, M. & Stöckli, S. (2018). Social influence fosters the use of a reusable takeaway box. *Waste Management*, 79, 296–301.
- Hao, Y., Liu, H., Chen, H., Sha, Y., Ji, H. & Fan, J. (2019). What affect consumers' willingness to pay for green packaging? evidence from china. *Resources, Conservation & Recycling*, 141, 21-29.
- Hayta, A.B. (2009). Sürdürülebilir tüketim davranışının kazanılmasında tüketici eğitiminin rolü. *Ahi Evran Üniversitesi Eğitim Fakültesi Dergisi*, 10 (3), 145.
- Jerzyk, E. (2016). Design and communication of ecological content on sustainable packaging in young consumers' opinions. *Journal of Food Products Marketing*, 22 (6), 707–716.
- Lindh, H., Olsson, A. & Williams, H. (2016). Consumer perceptions of food packaging: contributing to or counteracting environmentally sustainable development?. *Packaging Technology And Science*, 29: 3–23.
- Mancini, P., Marchini, A. & Simeone, M. (2017). Which are the sustainable attributes affecting the real consumption behaviour? consumer understanding and choices. *British Food Journal*, 119 (8), 1839-1853,
- Martinho, G., Piresa A., Portela, G. & Fonseca, M. (2015). Factors affecting consumers' choices concerning sustainable packaging during product purchase and recycling. *Resources, Conservation and Recycling*, 103, 58–68.
- Oğuz, C. & Özaydın G. (2017). Tüketicilerin gıda tüketiminde ambalajın önemi: konya ili selçuklu ilçesi örneği. *Tarım Ekonomisi Dergisi*, 23 (2), 173-178.
- Orzan, G., Cruceru A.F., Balaceanu, C.T. & Chivu, R.G. (2018). Consumers' behavior concerning sustainable packaging: an exploratory study on romanian consumers. *Sustainability*, 10 (6), 1787.
- Övüç, S. (2015). Tüketicilerin sürdürülebilir ambalaja sahip ürün satın alma niyeti. *Yayımlanmamış Yüksek Lisans Tezi*, İstanbul Teknik Üniversitesi Fen Bilimleri Enstitüsü, İstanbul.

Prakash, G. & Pathak, P. (2017). Intention to buy eco-friendly packaged products among young consumers of india: a study on developing nation. *Journal of Cleaner Production*, 141, 385-393.

Rokka, J. & Uusitalo, L. (2008). Preference for green packaging in consumer product choices – do consumers care?. *International Journal Of Consumer Studies*, 32, 516–525.

Singh, G. & Pandey, N. (2018). The determinants of green packaging that influence buyers' willingness to pay a price premium. *Australasian Marketing Journal* 26, 221–230.

Şahin, A., Meral, H. & Aytop, Y. (2016). Yeşil pazarlamada tüketici algısı: kahramanmaraş kent merkezi örneği. *Anadolu Tarım Bilimleri Dergisi*, 31, 60-71.

Üstündağlı, E. & Güzeloğlu, E. (2015). Gençlerin yeşil tüketim profili: farkındalık, tutum ve davranış pratiklerine yönelik analiz, *Global Media Journal TR Edition*, 5 (10), 343-345.

Yürekli, D. (2012). Olimpik yüzme havuzu binalarının yapısal performanslarının incelenmesi. *Yayınlanmamış yüksek lisans tezi*, Dokuz Eylül Üniversitesi Fen Bilimleri Enstitüsü, İzmir.

<http://tuik.gov.tr/UstMenu.do?metod=temelist> (Erişim Tarihi: 06.01.2019)

SHEDDING CROCODILE TEARS: HOW TO DEAL WITH PASSIVE- AGGRESSIVE EMPLOYEES AT WORKPLACES?¹



Kafkas University
Economics and
Administrative Sciences
Faculty
KAUJEASF
Vol. 11, Issue 22, 2020
ISSN: 1309 – 4289
E – ISSN: 2149-9136

Article Submission Date: 09.01.2020

Accepted Date: 03.20.2020

Can BİÇER
Assistant Professor,
Karabük University,
Safranbolu Vocational School,
Karabük, Turkey
canbicer@karabuk.edu.tr
ORCID ID: 0000-0001-7270-7417

ABSTRACT | The term, passive-aggressive mainly covers the hidden hostility of passive-aggressive behaviors that lead to counter-productive reactions at workplaces. Whether malicious or unintentional, passive aggressive behaviors damage relationships, interrupt workflow, cause unrest and spread of negative feelings in the organization. Moreover, a passive aggressive employee's behaviors affect the big picture of an organization's productivity on the whole negatively and it's also very hard and depressing to work with coworkers or bosses who often act passive-aggressively. Employees usually reflect passive-aggressive patterns and signs because it's such a tactic for conflict-avoidance face to face and it's more comfortable way of expressing covert feelings of anger to their supervisors or coworkers. For instance, stalling, sarcasm, postponing, the silent treatment, withholding information, and procrastination are common and certain signs of behaviors that passive-aggressive employees show at workplaces. In sum, in this conceptual paper, passive-aggressive behaviors will be identified in detail and the ways to handle with passive-aggressive employees at workplaces will be outlined. Then, in conclusion section, recommendations will be made in order to reduce negative effects of passive-aggressive employees at workplaces

Keywords: *Passive-aggressive, passive-aggressive behaviors, passive-aggressive employees*

Jel codes: *M10, M12, L20*

Scope: *Business Administration*

Type: *Research*

DOI: [10.36543/kauiibfd.2020.029](https://doi.org/10.36543/kauiibfd.2020.029)

Cite this Paper: Biçer, C. (2020). Shedding crocodile tears: how to deal with passive-aggressive employees at workplaces. *KAUJEASF*, 11(22), 669-679.

¹ The compliance of the relevant study with ethical rules has been declared.

TİMSAH GÖZYAŞLARI DÖKME:İŞYERLERİNDE PASİF- AGRESİF ÇALIŞANLARLA NASIL BAŞ EDİLİR?



Kafkas Üniversitesi İktisadi ve
İdari Bilimler Fakültesi
KAÜİİBFD
Cilt, 11, Sayı 22, 2020
ISSN: 1309 – 4289
E – ISSN: 2149-9136

Makale Gönderim Tarihi: 09.01.2020 Yayına Kabul Tarihi: 03.20.2020

Can BİÇER
Dr. Öğretim Üyesi
Karabük Üniversitesi
Safranbolu Meslek Yüksek Okulu
Karabük, Türkiye
canbicer@karabuk.edu.tr
ORCID ID: 0000-0001-7270-7417

ÖZET | Pasif-Agresif kavramı esas olarak işyerlerinde verimliliği düşüren eylemlere yol açan gizli düşmanlığı içeren pasif-agresif davranışları kapsamaktadır. Sinsice veya kasıtlı olmasa da, pasif-agresif davranışlar ilişkilere zarar vermekte, iş akışını bozmakta, huzursuzluğa yol açarak örgütte olumsuz duyguların yayılmasına neden olmaktadır. Bunlara ek olarak, pasif-agresif bir çalışanın davranışları bütünsel olarak bir örgütün verimliliğini olumsuz yönde etkilemekte ve ayrıca pasif-agresif bir çalışanla veya yöneticiyle çalışmak oldukça zor ve moral bozucudur. Çalışanlar yüz yüze çatışmaktan kaçınmak için bir taktik olarak da pasif-agresif davranışlar göstermektedirler çünkü üstlerine veya iş arkadaşlarına olan öfkelerini gizli olarak ifade etmek daha konforlu bir yöntemdir. Örneğin, alaylı sözler söyleme, oyalama, işleri erteleme, sessiz kalma, bilgi saklama, işleri ağırdan alma işyerlerindeki yaygın ve belirgin olarak görülen pasif-agresif çalışan davranışlarıdır. Kısaca, bu çalışmada, pasif-agresif davranışlar detaylı olarak irdelenecek ve işyerlerinde pasif-agresif çalışanlarla başa çıkmanın yöntemleri ele alınacaktır. Daha sonra, sonuç bölümünde, işyerlerinde pasif-agresif çalışanların olumsuz etkilerinin azaltılması için önerilerde bulunulacaktır.

Anahtar Kelimeler: Pasif-Agresif, Pasif-Agresif Davranışlar, Pasif-Agresif Çalışanlar

Jel kodu: M10, M12, L20

Alan: İşletme

Tür: Araştırma

Atıfta bulunmak için: Biçer, C. (2020). Timsah gözyaşları dökme: işyerlerinde pasif-agresif çalışanlarla nasıl baş edilir? KAÜİİBFD, 11(22), 669-679.

1. INTRODUCTION

Aggression is one of the darkest sides of human nature. It can suddenly appear because of the multiple factors, especially depending on internal (e.g. age, gender, negative emotions, personality traits) and external (e.g. alcohol, violent media and weapons) causes. Plus, anger is one of the significant normal human emotions like happiness, anxiety, or sadness. It's so real and natural that everyone has experienced anger at some time in their lives. We the people get angry and ready to react physically when we confront threatening behaviors, hurt or threat from outside forces. Furthermore, anger is the hostile respond and violent behavior that can be observed easily by the people around. However, passive aggression is the expression of feelings of anger or annoyance without showing anger bluntly. It's a hidden anger and instead of communicating openly and, some people prefer to engage in insidious, passive-aggressive behaviors in order not to reveal themselves or to avoid face to face conflict and polemic.

Actually, it's not so easy to detect passive-aggressive behaviors at first. People who engage in these types of hostile behaviors reflect their negative or angry feelings in an indirect manner or misdirecting ways. And as a supervisor or a coworker, if anyone who exposes to passive aggressive behaviors, it's rather difficult for them to deal with these people or behaviors. Passive-aggressive people usually tend to control other people's emotions and behaviors or manipulate them as the way they think or wish at workplaces in many indirect ways. However, passive aggression, namely disguising anger with civil words or insidious tactics has an equal potential to destroy relationships and productivity at workplaces as well. The most dangerous thing about the passive aggressive behavior is that one can never think of being experienced passive aggressive behavior at that time or not. Because it merely depends on the perpetrator and only he/she knows when or how exactly. For instance, when you realize and hear that a rattlesnake is very close to you or a furious bull behind you, you will certainly get ready to react by running away to get rid of the danger or you might think of attacking against the threat but it is rather difficult if you realize the danger very late. Passive-aggressive behaviors come at you in sneaky ways that it's too late for you to react or stay clear just like, a coworker or a boa very close to you, just like hugging, but unfortunately it's too late when it begins to grip you so strongly that you cannot breathe anymore. In sum, in this study, passive-aggressive behaviors that are very common at workplaces will be identified and the ways of spotting and stopping them will be outlined.

2. PASSIVE AGGRESSION AND PASSIVE AGGRESSIVE BEHAVIORS AT WORKPLACES

2.1. Passive Aggression

Aggression refers to the behavior that the perpetrator intends to injure the target physically or psychologically. The perpetrator of the aggression is sure that the behavior will hurt or harm the target, and the target is ready to avoid the aggressive behavior. However, aggression does not always appear as violent acts, it sometimes appear as nonviolent aggression like swearing, saying negative things about someone publicly, insulting, and withdrawing from a conversation suddenly without any excuse, trying to hurt somebody by talking behind their back or gossiping about them (DeKeseredy, 2017, p.2; South Richardson, 2014, p. 222). Moreover, aggression is an observable behavior and it may appear in various forms ranging from relatively minor acts like name calling, quarrelling or pushing to more serious acts like fighting, pounding, hitting, raping, biting, kicking, or punching to harsh acts like wounding, stabbing, batting, shooting, or

killing (Allen & Anderson, 2017, p. 1). Besides, the underlying reasons of aggression mainly fall into four groups that are (Rubio-Garay et. al., 2016, p. 129);

- Emotions (e.g. negative action and reaction, anger),
- Cognition (e.g. values beliefs, life styles, appraisal, attitudes, memories, attribution),
- Self-Regulations (e.g. shame, blame, self-awareness, self-recognition, moral self-sanctions),
- Environmental factors (e.g. psychosocial stress, aversive stimulation, exposure to violent events or surroundings, psychosocial stress).

In addition, aggression mainly originates from brain dysfunction, adopting of aggressive scripts, lower levels of socialization, moral and ethical deficits, or exposure to aversive life-events and it has been maintained that aggression is the result of multiple factors and personality traits is one of them. The five factor model (FFM), which is the latest and widely adopted approach to focus on personality outlines that personality depends on five distinct features that are neuroticism, extraversion, openness, agreeableness, and conscientiousness. So, it has been accepted that aggression is mainly associated with low agreeableness, low openness and low extraversion. Again, it's obvious that there is a positive relation between testosterone and aggression because individuals with higher testosterone levels tend to engage in more aggressive behaviors, and increases in testosterone are detected after showing dominance over other individuals (Eisner & Malti, 2015, p. 2; Hosie et al., 2014, p. 190; Allen & Anderson, 2017, p.11).

On the other hand, passive aggression is the phenomenon that covers the anger being expressed secretly and in an outwardly demure way, and both genetic and environmental reasons exist in the genesis of passive aggression. Passive-aggression mainly depends on suppressing angry feelings only later to come to reveal them indirectly and the indirect expression of anger is often associated with the chronic hostility and even certain single grievance and it rarely requires instant provocation (Kantor, 2017, pp.12-14). The indirectly expressed hostility seems to be the most significant feature of the passive-aggression and rigidity, resistance, resentment, reactance, and reversed reinforcement are the five interrelated psychological components of the passive-aggression. For example, rigidity and resentment are the most common factors that raise passive aggression at workplaces (Hughes & Brown, 2018 p.8). However, the diagnosis of personality disorders has developed considerably in current classification systems and according to Diagnostic and Statistical Manual of Mental Disorders (DSM), passive aggressiveness is one of the major negativistic personality disorders (Segal et al., 2015 p.1071).

From a historical point of view, passive-aggressiveness was first coined by Colonel William Menninger in a Technical Bulletin issued by the US War Department during World War II in 1945. In this bulletin, he asserted that the soldiers display aggressiveness through "passive measures," which he said appeared via behaviors like pouting, inadequate responses, passiveness, obstructionism or aggressive outbursts and stubbornness. It was a troublesome pattern of behavior among soldiers that they followed the orders but did so with benign disobedience and showed their hidden anger by late coming or forgot the duties that they had to carry out intentionally (Wetzler & Morey, 1999 p. 21). From a psychological point of view, passive-aggression is the description of the behavior pattern that consists of expressing negative feelings indirectly rather than directly. Passive-aggressives are highly cunning in showing their anger and they are the masters of covert abuse. There is not a connection between what they say and what they do. Therefore, it can be assumed that the roots of aggressive behaviors might have flourished in families with strict parents. It might be such a survival strategy for the children to employ repressing tactics and denying their feelings in order not to arouse their parents' wrath toward themselves. It can be

inferred that the children who have brought up in families where the honest, direct expression of feelings were forbidden or dangerous might turn into passive aggressives in the rest of their lives (De Vries, 2016 p.54). Actually, passive-aggression is about being dishonest to oneself, which makes it impossible to have an unproblematic relationship with others. Passive-aggression as a communication method doesn't make someone "bad" and it is certainly a tactic learned in childhood as a coping mechanism, a hard-to-break habit. Additionally, the origin behaviors of passive-aggression are simply found in childhood when majority of the individuals powerless to control a lot of facets of our lives. It's so clear that when one parent is more dominant and the other parent is subservient, children will normally adopt passive-aggressive tendencies. Yet, passive-aggression is a coping mechanism individuals use when they perceive themselves to be powerless or when they fear that using their power will cause unwanted outcomes, for instance, to conflict or loss of the job (Brandt, 2013 p.23).

2.2. Passive Aggressive Behaviors at Workplaces

In general, most examples of workplace aggression are verbal, physical and passive in nature, such as intentional inefficiency, talking behind someone's back, spreading rumors, and temporary compliance, stealing office supplies, using company equipment or giving someone the silent treatment. Besides, all types of aggression, whether overt or covert, leads to psychological ramifications and negative outcomes for the targeted employee and hinders the productivity implications in the organizations and destroys reputation of the organizations. Additionally, workplace aggression also has destructive impacts on individuals, families and society on the whole (Coombs & Holladay, 2004, p.481). The main reasons of the workplace aggression are employee perceptions of interpersonally unfair treatment from supervisors, various forms of injustice in the organization, interpersonal injustice in the organization (e.g. during performance evaluations or enactment of organizational procedures), employee perceptions of over controlled by their supervisors, abusive supervisors, impoliteness and unfair treatment from coworkers or supervisors and organizational factors like downsizing and layoffs, surveillance and increased workplace diversity (Mireille & Barling, 2004, p.9).

Passive-aggressive condition at work is one in which a person seems to actively comply with the wishes and needs of coworkers, but in fact passively resists them. Passive-aggressive employee may seem to comply with another's wishes and can even show enthusiasm for those wishes. On the other hand, he or she will tend to perform the requested action too late to be helpful or in a way that is useless or straight up sabotages the action to show anger that cannot be expressed in words. This hidden anger simply spoils relationships, career and happiness in the organization. Plus, this type of behavior that is engaged by your coworker can derail your energy and efforts to get the job done (Jen Su & Wilkins, 2010, p.1). Passive-aggressiveness is an attempt to regain power and relieve the tension formed by the gap between anger and silence via incongruent and unproductive behaviors. Passive-aggressive people complain to each other, they withdraw, intend use sarcasm, and resist the person in quiet, insidiously defensible ways. They usually drag their feet, leave things undone intentionally, sabotage, procrastinate, run late, forgetting deadlines, misplacing documents, adopt manipulative actions or act stubbornly. In sum, passive aggressiveness depends on the feeling of powerlessness that flourishes in the fertile ground between anger and silence (Bregman, 2016, p. 1). Table 1. shows the most common passive aggressive behaviors at workplace:

Table 1. The Most Common Passive Aggressive Forms of Behaviors at Workplace

Stubbornness	Forgetfulness	Procrastination	Deep sighs	Silent treatment
Inordinate dependency	Dawdling	Obstructionism	Incongruent verbal / non-verbal	Back stabbing
Slamming doors	Inward resentments	Acting helpless	Sullenness	Covert questioning
Acting hurt	Long coffee breaks	Late-coming	No carry-over learning	3rd party griping
Intentional inefficiency	Absenteeism	Misunderstanding	“Inadvertent” barbs	Sniping
Somatic complaints	Pouting	Petty thievery	Poor quality work	Lack of loyalty
Inaction or stalling	Acts of revenge	Use sarcasm heavily	Speaking negatively behind someone’s back	Withholding praise or affection

Source: (Gaines, L. 1996, pp.13-15). (Liu, E., & Roloff, M. E. 2015, pp. 25-40). (Davey, L. (2016, p. 1), (Gallo, A. 2016, p.1)

There are some more examples about passive-aggressive behaviors such as not doing some required or helpful action in the organization. In addition, forgetting to pick up you on time, losing you keys intentionally, or remaining silent when it is so important to tell about their ideas etc. are the other forms of aggressive behaviors at workplace. To sum up, employees at workplace often act passive-aggressively toward one another, leaving themselves in a deadlock of unresolved issues and it gradually destructs the morale of the employees at workplace. They usually play the victim or shift the blame to others (Murphy & Oberlin, 2016, p.4). Figure 1 displays the common passive-aggressive behaviors at workplace:

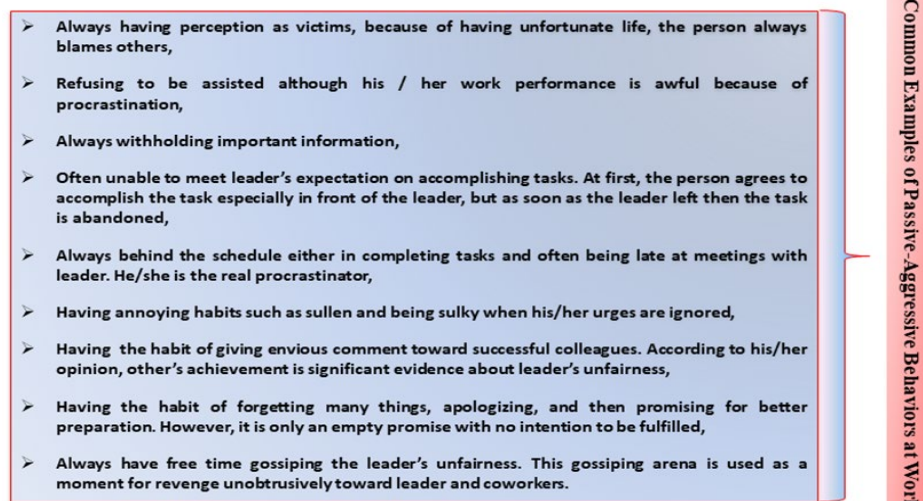

Figure 1. Common Examples of Passive-Aggressive Behaviors at Work

Source: Arundati Shinta, Eny Rohyati, Wahyu Widiatoro, Dewi Handayani, (2016, pp. 647-48).

Neilson et al. (2005) maintained in their study that most organizations, which experience passive-aggressiveness, don't often start out full of entrenched resistance and it has been underlined that troubles dealing with the passive-aggressiveness progress step by step as the organization develops, via a series of well-intended but badly implemented organizational changes layered one on another so it can be inferred that passive-aggressive organizations are the most commonly large, complex enterprises whose seeds of resistance have usually been planted when they were much smaller. It has also been listed that the causes of passive aggressiveness commonly falls into three groups in organizations:

- Unclear Scope of Authority: Misunderstandings and misrepresentations concerning who really has control over which decisions are often the first signs that an organization is confronting passive-aggressive state gradually in the end. Therefore, weakened divisional managers who are already unclear about the boundaries of their own authority, and fearful of losing what is left of it, come to take little personal responsibility for the success of the organization.
- Misleading Goals: It's clear that effective goal setting and management has an enormous effect on the success of employees and the organization as a whole. Good goals can go bad because of misleading and when goals aren't clear or the employees and they are not acknowledged or shared well for the responsible individuals in organizations often lead to passive aggressiveness.
- Agreement Without Cooperation: Passive-aggressive organizations are often the sum of a series of ad impromptu plans and decisions or events that made sense in the moment but have the effect of gradually blurring decision rights regardless of how they arrived where they are and over time such hoc arrangements outlive their individual rationales, and the organization loses all vestiges of a coherent overall plan.

3. CONCLUSION

This study provides an in-depth description of the passive-aggression and passive-aggressive employees at workplaces. First, aggressive anger may take the forms of yelling, threat, physical blow, breaking or destroying something that are observable. But passive-aggression is so subtle and covert that it takes time for the victim to estimate whether it's really aggression or not. And, since passive aggression is cloaked and disguised, it can be very late for the victim to defend himself or herself against it. Second, passive-aggressive are the real masters of manipulating others and it can be very toxic to relationships and group of people at workplaces. As they are fully motivated by hidden intend to hurt, annoy or defeat the victims, they engage in manipulative behaviors, they block resolution by lying or deliberately undermining team projects, misplacing the documents, chronic tardiness and absenteeism or stalling the tasks in the organization.

Passive-aggression is so common in the organizations and it's really hard to spot aggressive-behaviors in the meantime to avoid or stop them. Since passive-aggressive behavior is more comfortable to deliver than confrontational behavior, passive-aggressive employees keep on engaging passive-aggressive behaviors in order to achieve their goals. But passive-aggressive behaviors may have disastrous consequences and hidden costs for the organizations such as employee burn out or higher employee turnover in the end. So here are some recommendations for overcoming, the perfect office crime, passive-aggressive behaviors and passive-aggressive employees' negative effects at workplaces:

- First and the most important thing is you should spot the passive-aggressive employees in the organization. The act of putting off the work to be done intentionally, procrastination, acting behind the scenes to obstruct, delay, postpone, and undermine the successes of others are the most significant behaviors that passive aggressive employees often adopt in the organizations. In order to overcome such unwanted behaviors at workplace, the management must set and inform expectations, limits, and deadlines in advance, at the beginning of any task or project in the organization. The details about the task should be defined well to the passive-aggressive employee and it must be told him/her before the duty that excuses such as "I didn't know it", "How come you have expected to finish the work in such very limited time" or "I have completely forgotten about it/that" won't be accepted.
- The second important thing is since passive-aggressive employees intend to hide their real feelings, anger and reflect untrue ones, they usually prefer to communicate indirectly and they often choose to use electronic communication, social media, e-mails because face-to-face, communicating directly causes them discomfort. Thus, managers or supervisors should prefer to communicate with them face-to-face in the offices and less via e-mails or on the phone in order to understand their real feelings well through their body language. As passive-aggressive employees are very uncomfortable with direct confrontation and once they find out that you are not abstain to deal with the situations directly, he/she will possibly avoid engaging you in future passive-aggressive behaviors.
- It's usually very important and enjoyable for the passive-aggressive employees to embarrass others and getting under coworkers' skin makes them feel good and they often think that the balance of power is certainly shifted in their favor in the organization. So revealing your frustration bluntly like angry tones of voice or aggressive body language make them happier and they might think that they have attained their aim successfully. Instead, staying frosty to overcome passive-aggressive behaviors is very important in order not to feel them victorious. Trying to remain calm is the key because if you meet their underlying hostility,

you're playing into exactly what they desire. Besides, when confronting their abusive behaviors or false excuses, keep silent first, stay calm and you can respond to them with unemotional comments and expressions, a backhanded compliment, fact-based statistical information or biting jokes so he/she will seek to avoid unwanted behaviors in the future. It must be remembered that a quick or blunt response to passive-aggressive behaviors will lower your guard in front of your co-workers.

- It's obvious that the behaviors of a passive-aggressive employee are complex and their behavioral patterns are often deeply rooted and a kind of coping with stress, anxieties and insecurities. So understanding what's driving their behavior is essential for overcoming passive-aggressive behaviors at workplace. Observing and taking notes of specific examples of unacceptable behaviors at workplace in the nick of time might be useful to define the passive-aggressive behavior and looking into the roots of that behavior might be easier. Documenting exactly what the passive-aggressive employee is doing and defining why it is not acceptable would be useful for spotting the matter correctly in the organization. Then, talking with the perpetrator and sharing the specific facts and examples you have documented at that time would be sensible and declaring and warning that such negative behavior will not be tolerated can be intimidating for the passive-aggressive employee for not to behave like that. In sum, keeping everything documented might be effective to protect yourself and the company.

- Due to their nature, passive-aggressive behaviors might not show their real faces until they actually are so passive-aggressive deviance can be damaging to the organization and, organizational culture or its employees so it is important to understand its initial causes well. First, since passive-aggressive individuals may lead a toxic environment, so it's essential to define indirect communication head-on and confronting a passive-aggressive person with the facts and identifying the behavior that has been observed and discussed why it is problematic is vital. Second, being a role model open and honest communication in organization is important because showing that you want to listen to feedback and being careful to avoid punishing employees who disagree with you openly would be good because doing so will only encourage more employees to take the passive-aggressive route in the organization. To sum up, evaluating periodically the culture of the organization and taking steps to ensure that one or two passive-aggressive employees aren't having a negative effect on the entire organization will make your expectations for your employees clear and stay consistent.

One must bear in mind that you can't change a passive-aggressive employee completely but taking effective precautions might prevent unproductive behaviors that passive-aggressive employees caused and decrease the unrest in the organization.

4. CONFLICT OF INTEREST STATEMENT

There is no conflict of interest between the authors. (Single Author)

5. FUNDING ACKNOWLEDGEMENTS

This research received no specific grant from any funding agency.

6. AUTHOR CONTRIBUTIONS

CB described one of the most important challenges in organizations, the passive-aggression which hasn't been mentioned much in business management literature recently. The passive-aggressive individuals have been focused on and described through theoretical projection and a conceptual framework has been formed by gathering specific descriptions about them and their typical work behaviors in

organization. Then, CB has made recommendations in order to reduce negative effects of passive-aggressive employees at workplaces.

7. ETHICS COMMITTEE STATEMENT AND INTELLECTUAL PROPERTY COPYRIGHTS

Since it's a conceptual research study, it doesn't include a quantitative analysis that requires any information obtaining method like conducting survey so ethics committee principles haven't been complied with in the study but intellectual property and copyright principles have been taken care at most level in the article.

8. REFERENCES

- Allen, J. J., & Anderson, C. A. (2017). *Aggression and violence: Definitions and distinctions*. The Wiley handbook of violence and aggression, 1-14.
- Arundati Shinta, Eny Rohyati, Wahyu Widianoro, Dewi Handayani, (2016). Maximizing the passive-aggressive employees' Performance. *Asean Conference, 2nd Psychology & Humanity*, © Psychology Forum UMM, February 19 – 20, 2016. pp. 647-48.
- Brandt, A. (2013). *8 Keys to eliminating passive-aggressiveness* (8 Keys to Mental Health), W. W. Norton & Company; 1 edition.
- Bregman, P. (2016). 3 Ways to stop yourself from being passive-aggressive. *Harvard Business Review*. <https://hbr.org/2016/06/3-ways-to-stop-yourself-from-being-passive-aggressive>. Accessed: 20.09.2019.
- Coombs, W. T., & Holladay, S. J. (2004). Understanding the aggressive workplace: development of the workplace aggression tolerance questionnaire. *Communication Studies*, 55(3), 481-497.
- Davey, L. (2016) Reduce passive-aggressive behavior on your team. *Harvard Business Review*. <https://hbr.org/2016/01/reduce-passive-aggressive-behavior-on-your-team> Accessed: 25.09.2019.
- DeKeseredy, W. S. (2017). *Masculinities, aggression, and violence*. The Wiley Handbook of Violence and Aggression, 1-12. John Wiley & Sons, Ltd.
- De Vries, M. F. K. (2016). *The Passive-Aggressive Executive. In You Will Meet a Tall, Dark Stranger* Palgrave Macmillan, London (pp. 53-59).
- Eisner, P.M & Malti, T. (2015). *Aggressive and violent behavior*. Handbook of Child Psychology and Developmental Science, 7th Edition, edited by Richard M. Lerner, John Wiley & Sons, Inc., Chapter 19.
- Gallo, A. (2016). How to deal with a passive-aggressive colleague. *Harvard Business Review*. <https://hbr.org/2016/01/how-to-deal-with-a-passive-aggressive-colleague>. Accessed: 26.09.2019.
- Gaines, L. (1996). Surviving those passive-aggressive employees. *Executive Female*, 19(2), 13-15.
- Hosie, J., Gilbert, F., Simpson, K., & Daffern, M. (2014). An examination of the relationship between personality and aggression using the general aggression and five factor models. *Aggressive Behavior*, 40(2), 189-196.
- Hughes, C., & Brown, L. M. (2018). Exploring leaders' discriminatory, passive-aggressive behavior toward protected class employees using diversity intelligence. *Advances in Developing Human Resources*, 20(3), 263-284.
- Jen Su, A. and Wilkins, M. M. (2010). How to deal with a passive-aggressive peer. *Harvard Business Review*. <https://hbr.org/2010/12/how-to-deal-with-a-passive-agg>. Accessed :05.09.2019.
- Kantor, M. (2017). *Passive-aggression: understanding the sufferer, helping the victim*. 2nd Edition, ABC-CLIO, LLC, California, U.S.A.
- Liu, E., & Roloff, M. E. (2015). Exhausting silence: Emotional costs of withholding complaints. *Negotiation and Conflict Management Research*, 8(1), 25-40.
- Murphy, T. D., & Oberlin, L. (2016). *Overcoming Passive-Aggression, Revised Edition: How to Stop Hidden Anger from Spoiling Your Relationships, Career, and Happiness*. Hachette UK.

- Neilson, G. L., Pasternack, B. A., & Van Nuys, K. E. (2005). The passive-aggressive organization. *Harvard business review*, 83(10), 82.
- Segal, D. L., Gottschling, J., Marty, M., Meyer, W. J., & Coolidge, F. L. (2015). Relationships among depressive, passive-aggressive, sadistic and self-defeating personality disorder features with suicidal ideation and reasons for living among older adults. *Aging & mental health*, 19(12), 1071-1077.
- Shinta, A., Rohyati, E., Widiatoro, W., & Handayani, D. (2016). Maximizing the passive-aggressive employees' performance. *ASEAN Conference 2nd Psychology & Humanity Psychology Forum UMM, February 19 – 20, 2016*.
- South Richardson, D. (2014). Everyday aggression takes many forms. *Current Directions in Psychological Science*, 23(3), 220-224.
- Rubio-Garay, F., Carrasco, M. A., & Amor, P. J. (2016). Aggression, anger and hostility: Evaluation of moral disengagement as a mediational process. *Scandinavian journal of psychology*, 57(2), 129-135.
- Wetzler, S., & Morey, L. C. (1999). Passive-aggressive personality disorder: The demise of a syndrome. *Psychiatry*, 62(1), 49-59.

İNSAN KAYNAKLARI UYGULAMALARININ ÖRGÜTSEL ÖZDEŞLEŞME VE ÖRGÜTSEL YABANCILAŞMAYA ETKİSİ¹²



Kafkas Üniversitesi
İktisadi ve İdari Bilimler
Fakültesi
KAÜİBFD
Cilt, 11, Sayı 22, 2020
ISSN: 1309 – 4289
E – ISSN: 2149-9136

Makale Gönderim Tarihi: 02.03.2020 Yayına Kabul Tarihi: 18.10.2020

Yunus ZENGİN

Doç. Dr.
Kafkas Üniversitesi
İktisadi ve İdari Bilimler Fakültesi
Kars, Türkiye
yunuszengin@kafkas.edu.tr
ORCID ID: 0000-0001-8381-6918

Ümit Caner BOZÇALI

Yüksek Lisans Mezunu
Kafkas Üniversitesi
Sosyal Bilimler Enstitüsü
Kars, Türkiye
efecaner_36@hotmail.com
ORCID ID: 0000-0001-9726-5854

ÖZ Her geçen günün farklı bir yapıya zemin hazırladığı günümüzde oluşabilecek tehditlerin fırsata dönüştürülmesi sahip olunan kaynakların etkin kullanılmasına bağlıdır. Bu kaynaklar arasında en önemli konumda yer alan ise insan kaynağıdır. Tüm süreçlerde yer alan, eylem ve faaliyetleri ile örgütün verimliliğine katkı sağlayan işgörenin çalışmış olduğu örgüt ile özdeşleşmesi örgüte olumlu katkı sağlarken tersi durumda örgütten koparak bağların kopmasına ya da zayıflayarak yabancılaşmasına neden olmaktadır. Bu çalışmada da temel amaç insan kaynakları uygulamalarının örgütsel özdeşleşme ve örgütsel yabancılaşmaya etkisini belirlemektir. Bu düşünce doğrultusunda küresel düzeyde faaliyette bulunan bir işletmenin Türkiye pazarındaki seçilmiş iki bölge müdürlüğünde çalışan 298 personel üzerinde anket tekniği kullanılarak veriler elde edilmiştir. Veriler SPSS programıyla analiz edilmiştir. Analiz sonucunda elde edilen bulgulara göre, insan kaynakları uygulamalarının örgütsel özdeşleşmeyi pozitif, örgütsel yabancılaşmayı ise negatif yönde etkilediği tespit edilmiştir.

Anahtar Kelimeler: İnsan kaynakları uygulamaları, örgütsel özdeşleşme, örgütsel yabancılaşma

JEL Kodu: M12, M54, O15

Alan: İşletme

Türü: Araştırma

DOI: 10.36543/kauibfd.2020.030

Atıfta bulunmak için: Zengin, Y. & Bozçalı, Ü.C. (2020). İnsan kaynakları uygulamalarının örgütsel özdeşleşme ve örgütsel yabancılaşmaya etkisi. KAÜİBFD, 11(22), 680-710.

¹ Bu çalışma “İnsan Kaynakları Uygulamalarının Örgütsel Özdeşleşme ve Örgütsel Yabancılaşmaya Etkisi” isimli yüksek lisans tezinden türetilmiştir.

² İlgili çalışmanın etik kurallara uygunluğu beyan edilmiştir.

THE EFFECT OF HUMAN RESOURCES PRACTICES ON ORGANIZATIONAL IDENTIFICATION AND ORGANIZATIONAL ALIENATION



Article Submission Date: 02.03.2020 Accepted Date: 18.10.2020

Kafkas University
Economics and Administrative
Sciences Faculty
KAUJEASF
Vol. 11, Issue 22, 2020
ISSN: 1309 – 4289
E – ISSN: 2149-9136

Yunus ZENGİN
Asoc. Prof. Dr.
Kafkas University
Faculty of Economics and
Administrative Sciences,
Kars, Turkey
yunuszengin@kafkas.edu.tr
ORCID ID: 0000-0001-8381-6918

Ümit Caner BOZÇALI
Master Degree
Kafkas University
Institute of Social Sciences
Kars, Turkey
efecaner_36@hotmail.com
ORCID ID: 0000-0001-9726-5854

ABSTRACT | Converting the threats that may occur today into an opportunity, causes a different structure with each passing day, and depends on the effective use of resources that are owned. The most important of these resources is human resources. The employees who involve in all processes and contributes to the efficiency of the organization with their actions and activities, identifies with the organization they have worked with. They also contribute positively to the organization. In the case of the contrary, they lose ties with the organization or weaken and cause alienation. In this study, the main purpose is to determine the impact of human resources practices on organizational identification and organizational alienation. In line with this idea, data have been obtained using survey technique on 298 personnel working in the two selected regional directorates of a globally active business in the Turkish market. The data have analyzed with the SPSS program. According to the findings obtained from the analysis, it has been determined that human resources practices affect organizational identification in a positive way, but they have an impact on organizational alienation negatively.

Keywords: *Human resources practices, organizational identification, organizational alienation.*

Jel codes: *M12, M54, O15*

Scope: *Business Administration*

Type: *Research*

Cite this Paper: Zengin, Y. & Bozçalı, Ü.C. (2020). The effect of human resources practices on organizational identification and organizational alienation. *KAUJEASF*, 11(22), 680-710.

1. GİRİŞ

Örgütsel hedeflere ulaşabilmek amacıyla çalışanların yaşam kalitesinin artırılması ve insan kaynağının etkin şekilde kullanılması insan kaynakları yönetiminin (İKY) temelini oluşturmaktadır. Personel motivasyonunun ve katkısının yükseltileceği bir çalışma ortamının oluşturulması, bu ortamın korunup daha da geliştirilmesi için gereken teknik bilgi ve politikaları sağlamak İKY'nin örgüt içerisindeki rolü olmuştur. Toplumsal ve teknolojik gelişmeler ve yaşanan değişimler günümüzde örgütlerin varlıklarını sürdürmek ve rekabette üstünlük sağlayabilmek için değişimlere ayak uydurmasını zorunlu kılmıştır. Değişimlere ayak uydurmak için örgütlerde çalışma saatleri değişmiş ya da artış göstermiş, iş güvencesi ve iş güvenliği gibi konularda problemler yaşanmaya başlanmış ve stres, ekonomik durgunluk ve kriz gibi sonuçlar doğmuştur. Bu sonuçlar örgütlerde etkileşimin kopmasına ve çalışanların örgütleriyle olan ilişkilerinin değişmesine sebep olmuştur. Kimi bireyler değişim sürecinde örgütleriyle özdeşleşirken, kimileri yabancılaşmış; örgütsel özdeşleşme ve örgütsel yabancılaşma gibi konular bu nedenle önemli bir hal almıştır.

Örgütsel özdeşleşme birey ve örgüt arasındaki bağın temelini ifade etmekte ve hem örgüt hem de bireyin yararına olduğu için davranış araştırmalarında önemli bir faktör olarak görülmektedir. Örgütleriyle özdeşleşen bireylerin davranışlarında olumlu değişiklikler olmakta, işten ayrılma isteği, iş tatminsizliği, motivasyon eksikliği ve verimsizlik gibi etmenler azalmaktadır. Ayrıca örgütleriyle özdeşleşen bireyler örgütün başarısını ya da başarısızlığını kendisinin başarısı ya da başarısızlığı gibi görmekte ve hedeflerine ulaşmak için daha yüksek motivasyon ve istekle çalışmaktadır.

Bir örgütte özdeşleşmenin olmadığı durumlarda yabancılaşma gibi durumlar ortaya çıkmaktadır. Bilim, teknoloji, ekonomi gibi hızla değişen ve gelişen etmenlerle birlikte, bireylerde sosyal ve psikolojik bazı rahatsızlıklar da meydana gelebilmekte, bununla birlikte değişen toplumla birlikte örgütlerde de değişiklikler görülebilmektedir. Örgüte uyum sağlayanların, örgütleriyle zamanla özdeşleşme yaşadıkları, uyum sağlamayanların da yabancılaşma ve bunun sonucunda stres yaşadıkları düşünülmektedir.

Örgüt içindeki yabancılaşma, uyumsuzluğa ve birlikte çalışamama isteğine neden olacağı gibi, kurum içi mali olumsuzluklara da neden olabilmektedir. Örgütteki bireylerin yönetimi, liderlik politikası, insan anlayışı gibi etmenler yabancılaşmayı arttırabilmekte ve olumsuz sonuçlar doğurabilmektedir. Bu olumsuzluklar önce bireyi, daha sonra da örgütü kötü etkilemektedir. Bu doğrultuda bu çalışmada insan kaynakları uygulamalarının örgütsel özdeşleşmeye ve örgütsel yabancılaşmaya etkisinin belirlenmesi amaçlanmıştır.

2. İNSAN KAYNAKLARI YÖNETİMİ

İnsan kaynakları, stratejik planlamadan örgüt imajına kadar sayısız alanda örgütler için hayati önem taşımaktadır. İnsan kaynakları kontrolünü sağlam şekilde yaptığı alanlar ile bir örgütün faaliyetlerini güçlendirirken, çalışanların iş gücü deneyimini de geliştirebilmektedir. İnsan kaynaklarının yönetimi de bu bağlamda oldukça önemli görülmektedir.

İnsan kaynakları yönetimi istihdam yönetimini farklı bir yaklaşım olarak tanımlanabilmekte; entegre bir kültürel yapı ve çalışan topluluğu kullanarak kendini adanmış ve yetenekli bir işgücünün stratejik konumlandırılması yoluyla rekabet avantajı elde etmek için kullanılan tüm teknikleri kapsamaktadır. Daha basit bir deyişle bir örgütün insan kaynaklarının koordine edilmesidir (Osibanjo & Adeniji, 2012, s. 5). Başka bir ifade ile insan kaynakları yönetimi örgütte çalışanların yönetilmesini ifade etmektedir. İKY ile örgütün görevlerine yoğunlaşarak etkinliği artırılmakta ve üstün iş gücü sağlanarak örgüt geliştirme ve koruma için harcanan gayret personel yönetimi olarak adlandırılmaktadır (Bingöl, 2006, s. 26). Personel yönetimi, örgütsel faaliyetler için ihtiyaç duyulan personeli sağlamak ve genel manada çalışan-işveren ilişkisini yönetmek gibi işlevleri üstlenen idari birimlerden birisidir. Personel yönetimi çalışanların memnun edilmesi ve bu memnuniyetin sürdürülmesini amaçlamaktadır (Ahammad, 2017, s. 415). Bu bilgiler doğrultusunda, insan kaynakları yönetiminin personel yönetimini de kapsayan ve sınırlarını idari bir fonksiyon olmanın ötesine taşıyan önemli bir örgütsel bileşen olduğunu söylemek mümkündür.

İnsan kaynakları yönetimi, örgütün “insan” boyutu ile ilgilenen bir parçasıdır. Örgütlerdeki bir personel veya destek birliğidir. Görevi çalışanları ve doğrudan kuruluşun mal ve hizmetlerini üretmekle ilgilenenleri yönlendirmek için İKY konularında yardım sağlamaktadır. Her örgüt insanlardan oluşmaktadır ve bu insanların örgüte olan bağlılıklarının korunması örgütsel hedeflere ulaşmak için esastır. Günümüzde insan kaynakları yönetimi herhangi bir örgütün başarısında hayati bir öneme sahiptir.

İKY iş başarısı için kritik öneme sahip faktörlerden birisidir. İKY olmadan vizyonlar net bir şekilde belirlenememekte ve fırsatlar kaçırılmaktadır. İnsan kaynakları yönetimi etkili olarak yürütülmediğinde kaynaklar boşa harcanmakta ve bir iş gücünün tam potansiyeline ulaşılamamaktadır. İnsan kaynakları yönetiminin etkili yönetilmesi ile çalışanların işe alım ve seçim süreçleri kolaylaşmakta ve karar alma süreçleri

daha sağlıklı şekilde gerçekleştirilebilmektedir (Akbar, 2013, s. 79).

İnsan kaynakları yönetimi örgütlerin rekabet avantajına ve örgüt hedeflerine ulaşmak için etkili, yaratıcı, kalite ve verimlilikle çalışmasını yönetmede önemli rol oynamaktadır (Aslam vd., 2013, s. 89). Çalışanların çalışmalarını tasarlamalarına, doğru iş için doğru kişiyi işe almalarına ve seçmelerine, çalışanları çalışma ortamı için önemli bir bileşen olarak eğitmeye ve geliştirmeye yardımcı olmaktadır (Theorit, 2009, s. 8). Her örgüt insanlardan oluştuğu için İKY kapsamında bulunan görevlerin etkili şekilde gerçekleştirilebilmesi için temel bazı işlevlerin gerçekleştirilmesi gerekmektedir. İnsan kaynaklarında endüstri ilişkileri, koruma, geliştirme, yetiştirilme, ödüllendirme, kadrolama, ölçme ve değerlendirme ile planlama insan kaynaklarının temel işlevlerini oluşturmaktadır. İnsan kaynakları yönetiminin en temel işlevi örgütün amaçlarına ulaşabilmesi için gereken faaliyetlerin verimli ve etkin şekilde sürdürülmesini sağlamaktır. Bu temel işlevin yanı sıra insan kaynakları yönetiminin işlevleri insan kaynakları planlaması, iş analizi, işe alma ve yerleştirme, performans değerlendirme, ücret ve ödül yönetimi, kariyer yönetimi, geribildirim ve eğitim ve geliştirme şeklinde sıralanabilmektedir.

3. ÖRGÜTSEL ÖZDEŞLEŞME

Örgütler karmaşık yapılardır. Her birini benzersiz kılan farklı bölümleri, değerleri, istekleri, fikirleri ve kişilikleri bulunmaktadır. Bu bileşenler her örgütü bir diğerinden farklı kılmaktadır. Aynı şekilde her örgütün üyeleri de birbirinden farklı olup; kendi dünya görüşlerine sahiptir. Bu nedenle örgütlerin üyeleri ile özdeşleşmeleri gerekmektedir; herkes için değer, hedef, amaç ve arzuların örgütün bünyesinde bulunması örgütsel özdeşleşme kavramını ön plana çıkarmaktadır.

Sosyal kimlik kuramına dayanan örgütsel özdeşleşme, 1970 senelerinin ortalarında Henri Tajfel ve John Turner tarafından geliştirilmiştir ve grup üyeliğini, grup süreçlerini ve gruplar arası ilişkileri ele almakta olan bir sosyal psikoloji kuramıdır (Demirtaş, 2003, s. 124). Tajfel sosyal kimliği kişinin, ilgili grubun üyeliğine duygusal açıdan bir önem ve değer atfının eşlik etmekte olduğu, belli bir sosyal gruba ait olma bilgisi şeklinde tanımlamaktadır (Çırakoğlu, 2010, s. 2). Sosyal kimlik teorisine göre gruba üye olmak, bireyin sosyal kimliğinin ayrılmaz bir parçasıdır ve sosyal kimliğin olumlu gelişimini desteklemektedir (Tümer, 2010, s. 57).

Örgütsel özdeşleşme örgütsel davranış alanında merkezi görüşlerden birisini oluşturmakta ve yönetim bilimi alanında da büyük ilgi görmektedir. Çünkü örgütsel özdeşleşme kavramı, örgüt ile çalışan arasındaki ana bağlantıyı

açıklayabilecek psikolojik olayları, tutum ve davranışları ön görececek bir yapıya sahiptir (Edwards, 2005, s. 207). Örgütsel özdeşleşme kavramının etkili bir şekilde tanımlanabilmesi için özdeşleşme kavramının açıklanması önem arz etmektedir (Cüce, 2012, s. 68). Özdeşleşme kavramı kişi üstünde görünmeyen bir denetim mekanizması olarak tanımlanabileceği gibi, kişinin örgütle arasında kurmuş olduğu düşünsel bir bağ olarak da ifade edilebilmektedir (Günbek, 2007, s. 47). Örgütsel özdeşleşme kavramı literatürde ilk defa bir iletişim teorisyeni ve politika bilim adamı olan Lasswell tarafından 1935 yılında sosyoloji ve psikoloji alanında kullanılmıştır ve “bireyin diğer bireylerle arasında var olan duygusal bağ ile yönlendirilen ve benzerlik algısının meydana geldiği süreç” şeklinde tanımlanmıştır (Gautam vd., 2004, s. 302). Örgütsel özdeşleşme konusunda çok sayıda araştırma yapan ve ön plana çıkan Ashforth ve Mael ise 1989’da örgütsel özdeşleşmeyi sosyal özdeşleşmenin alt boyutlarından birisi olarak değerlendirmiş ve bireyin bir grup içinde kendini sınıflandırması, örgütsel kimliğin örgütle ilişki içinde olması ve örgüte ait olma hissi olarak tanımlamıştır (Coşkun ve Afşar, 2016, s. 35). Dutton vd. (1994, s. 242) tarafından kişinin kendi ve örgüte yönelik tanımlaması arasında bulunan benzerlik olarak ifade edilirken; Kogut ve Zander (2005) tarafından kişilerin davranışlarını uyulamakta kullandığı kurallar ve düzenler şeklinde tanımlamaktadır (Aktaran: Günbek, 2007, s. 9). Örgütsel özdeşleşme, örgütle davranışsal ve tutumsal destek sağlayarak dayanışma içinde hissetmeyi ve örgüt üyelerinin benimsemiş olduğu ayırt edici özelliğin anlaşılmasını ifade etmektedir (Çırakoğlu, 2010, s. 6; İçcan, 2006, s. 162). Ashforth, Harrison ve Corley (2008, s. 334), örgütsel özdeşleşmenin önemini dört boyut ile açıklamaktadır. Bu boyutlar özdeşleşmenin kimlikle ilişkisi, örgütsel davranışla ilişkisi, bireysel ve örgütsel sonuçları şeklindedir. Özdeşleşmenin kimlikle ilişkisi boyutu, örgütsel özdeşleşmenin önemine verilen en iyi yanıt olup; kimlik (özdeşlik) ile ilgilidir. Çünkü özdeşleşme, kişinin kendini tanımış olması ve özdeşleştirilmesi, öteki kişilerle ilişkileri yönlendirmesi ve yaşam tarzını belirleme biçimini etkilemesini ifade etmektedir (Cüce, 2012, s. 80-81). Örgütsel davranışla ilişkisi boyutu örgütsel kimlik, birey ile örgüt arasındaki ilişkiyi ortaya koymaktadır. Bu özellik ile çalışan verimliliğini önemli ölçüde etkileyen tutum ve davranışlar belirlenmektedir (Akyüz, 2014, s. 51). Bireysel sonuçlar boyutu açısından örgütsel özdeşleşme, bireye özgüvenini geliştirme, bir gruba üye olma ihtiyacını karşılama, kendisini ait olduğu ortamda konumlandırma ve kendine özgü olduğunu hissetme konusunda yardımcı olmaktadır (Cüce, 2012, s. 80). Son olarak örgütsel sonuçlar boyutu açısından örgütsel özdeşleşme, örgütün bireyin hedeflerini benimsemesini ve dolayısıyla bireyin örgütsel hedeflere ulaşmak için üstlendiği görevleri yerine getirmeye istekli olmasını sağlamaktadır (Edwards, 2005, s. 208).

4. ÖRGÜTSEL YABANCILAŞMA

Yabancılaşma kelimesi Latince “diğereine ait” anlamına gelen “alienus” kelimesinden köken almakta; “alienare” olarak türetilmiş “yabancılaşma” fiiline karşılık gelmektedir (Schacht, 2013, s. 3). İlk defa Hegel tarafından kullanılan yabancılaşma kavramı, metafizik açıdan ele alınmıştır. Hegel yabancılaşma için “Tanrısal bilgiye ulaştırıcı yüksek duygulardan aşağıya doğru düşmek” tanımını yapmıştır (Sezer 2007, s. 4). İnsanlık tarihi kadar uzun bir geçmişi olmasına karşın modern dünyaya ait bir olgu olduğu kanısının oluşmasının nedeni, yabancılaşmanın günümüzde yaygın, yoğun ve değişik biçimlerde ortaya çıkmasıdır (Farahbod vd., 2012, s. 8409).

Yabancılaşma, genel anlamında bireyin gruba ya da sürece uzaklaşması şeklinde tanımlanabilmektedir. Örgütsel yabancılaşma ise; örgütte yöneticilerin, bireyin mesleki gelişimi ve değişimine, takdir ve kabul beklentilerine karşılık vermemesi şeklinde tanımlanmaktadır (Salihoğlu, 2014, s. 1). Örgütsel yabancılaşma iş dünyası için olumlu bir etki seviyesini tanımlayan bir fenomen olarak kavramlaştırılmakta ve, çalışanların kendilerinden ve işlerinden yabancılaştığı dereceyi ifade etmektedir (Awang, 2017, s. 270). Örgütsel yabancılaşma, örgütlerin üyeleri arasında veya yapılarında meydana gelen yabancılaşma, bölünme ve sınıfsal bürokrasinin özelliklerinin bir bütün olarak toplumda görülmesi gibi benzer olayların örgüt içinde görülen sonucudur (Güler vd., 2019, s. 213). Örgütsel yabancılaşma, bireyin kimliğinin göreceli derecesini belirleyebilmekte ve bir kişinin ne kadar katılım gösterdiğini ve örgütlerin faaliyetlerine katılıp katılmayacağını göstermektedir. Aynı zamanda örgütsel değerlere ve hedeflere saygı duymayı, örgütsel hedefleri yerine getirmek için önemli çaba sarf etmeyi ve örgüte üyeliğe devam etme konusunda kuvvetli ve derin bir eğilim göstermeyi de içermektedir (Zadeh vd., 2016, s. 225). Yabancılaşma, 1960’lı yıllarda başlatılan araştırmalarla bilimsel çalışmalara konu olmuş ve kurumsallıktan da ileri boyutlara taşınarak ölçülebilir bir kavram haline getirilmiştir. Bu çalışmalarda öncü olan Seeman, sosyoloji ve psikoloji alanlarında yaptığı araştırmalarla yabancılaşmanın tüm boyutlarını ortaya koymaya çalışmıştır (Eryılmaz 2010, s. 11). Kimi zaman kendine, kimi zaman topluma yabancılaşma olarak ele alınan kavramın, kimi zaman da işe yabancılaşma şeklinde incelendiği görülmektedir. Hegel ve öncesinde felsefi bir kavram olarak ele alınan yabancılaşmanın sosyolojik bir kavram olarak incelenmesi Marx ile gerçekleşmiş olsa da genel bir kavram olarak değerlendirilmesi sürmüştür. Seeman, yabancılaşmayı bugüne kadar yorumlanan diğer genel kavramların da ötesinde sosyolojik açıdan farklı boyutları ile ele alan ilk araştırmacı olmuştur (Fettahlıoğlu, 2006, s. 31). Günümüzde yabancılaşma ağırlıklı olarak sosyo-psikolojik, hatta psikolojik bir kavram olarak

değerlendirilmektedir (Babür, 2009, s. 23). Seeman (1959), yabancılaşmanın “güçsüzlük, anlamsızlık, normsuzluk, yalıtılmışlık ve kendine yabancılaşma” şeklinde beş alternatif anlamının bulunduğunu savunmaktadır.

Güçsüzlük: Bireyin davranışlarına ilişkin kararını netleştirmeden beklemesi ya da olaylar üzerindeki kontrolünü kaybetme hissi şeklinde tanımlanırken (Babür, 2009, s. 25), **Anlamsızlık** bireyin neyin doğru olduğu konusunda kararsız emin olamaması ve karar vermek için yeterli netliğe ulaşamaması durumudur (Erkılıç, 2012, s. 62). **Normsuzluğu** Seeman, bireyin hedeflerine ulaşmak için toplumun kabul etmediği davranışları benimsemesi (Günsal, 2010, s. 112-113) olarak ifade ederken, **Yalıtılmışlık** bireyin, içinde bulunduğu ortamdan kendisini soyutlaması şeklinde tanımlanmaktadır (Halaçoğlu, 2008, s. 37). **Kendine Yabancılaşma ise**, bireyin öz benliğine soğuması, hayattan zevk almaması ve topluma uyum sorunu yaşıyor olması şeklinde tanımlanmaktadır (Şimşek vd.2006, s. 575). Seeman, bu beş anlamın (boyutun) tanımlanması ve birbirinden ayırt edilmesi gerektiğini belirtmektedir.

5. ARAŞTIRMANIN YÖNTEMİ

5.1. Araştırmanın Etik İzinleri

Yapılan bu çalışma “İnsan Kaynakları Uygulamalarının Örgütsel Özdeşleşme ve Örgütsel Yabancılaşmaya Etkisi” isimli yüksek lisans tezinden türetilmiştir. Çalışmada elde edilen veriler anket tekniği kullanılarak elde edilmiş ve anketler 08.03.2019 ile 27.05.2019 tarihleri arasında uygulanmıştır. Verilerin 2020 yılından önce elde edilmiş olması, etik kurul izinlerinin kapsamının dışında olduğunu göstermektedir. Ancak her ne kadar etik kurul izin belgesi alınmamış olsa da çalışmada bilimsel araştırma ve yayın etiğine aykırı belirtilen eylemlerden hiçbiri gerçekleştirilmemiş, ilgili kurumdan ve ilgililerden gerekli izinler alınmıştır.

5.2. Araştırmanın Amacı

Günümüzün en önemli üretim faktörü konumunda bulunan insan kaynağı, etkin bir şekilde kullanıldığında işletmelerin hedeflediği amaçları gerçekleştirmek ve örgüte rekabet üstünlüğü sağlayacak davranışlar sergilemesine olanak sağlamaktadır. Bununla birlikte bu kaynak, yaratıcı fikir ve düşünceleri ile örgüte aynı zamanda dinamizm de kazandırabilmektedir. Ancak işgörenlerden istenilen sonucu alabilmek rekabet koşullarının yoğun olarak hissedildiği günümüz ortamında pek de kolay olmamaktadır. Bu nedenle işgören verimini etkileyebilir nitelikte yer alan iç ve dış çevresel unsurların iyi analiz edilerek sonuçların işletme lehine dönüştürülmesi yöneticilerin dikkat etmesi gereken hususlar arasında yer almaktadır. Özellikle işgörenlerin örgüte yerleşme

sürecinden işten ayrılma ya da emeklilik sürecine kadarki aşamadaki beklentilerini karşılanan (kariyer fırsatları, eğitim, gelişme, ücret performans değerlendirme vs.) personelin örgüt ile özdeşleşerek katkı sağladıkları tersi durumlarda ise örgüte yabancılaşma başta olmak üzere birçok olumsuz anlayışlar sergilemelerine neden olabilmektedir. Nitekim literatürde Muharrem ve Yeşiltaş (2014), Kuru (2009), Santhanam vd. (2015), Özkoç (2016), Anıl (2017), Demirhan (2017), Karaçor (2018), Hatipoğlu vd. (2019), Youndt vd. (1996), Guest (1997), Laursen ve Foss (2003), Öğüt vd. (2004), Çalışkan (2010), Albrecht ve diğerleri (2015), Nieves ve Quintana (2018), Naktiyok ve İşcan (2019), Yıldız ve Şaylıkay (2014) gibi araştırmacılar tarafından yapılan çalışmalarda elde edilen sonuçlarda yukarıda ifade edilen unsurların oldukça önemli olduklarından bahsedilmektedir. Bu çalışmada da ulaşılmak istenilen temel amaç, örgütlerde uygulanan insan kaynakları uygulamalarının örgütsel özdeşleşme ve örgütsel yabancılaşma düzeylerini ne yönde ve ne kadar etkilediğinin belirlenmesidir. Bu bağlamdan hareketle belirlenen amaçlara ulaşmak amacıyla literatürde araştırılan konunun kapsamı, içeriği, tartışılma şeklide dikkate alınarak aşağıdaki hipotezler geliştirilebilir:

H₁: İnsan kaynakları uygulamaları örgütsel özdeşleşmeyi pozitif ve anlamlı bir şekilde etkilemektedir.

H₂: İnsan kaynakları uygulamaları örgütsel yabancılaşmayı negatif ve anlamlı bir şekilde etkilemektedir.

Belirlenen hipotezlere bağlı olarak çalışmada önerilen araştırma modeli şekil 1.'de gösterilmiştir.

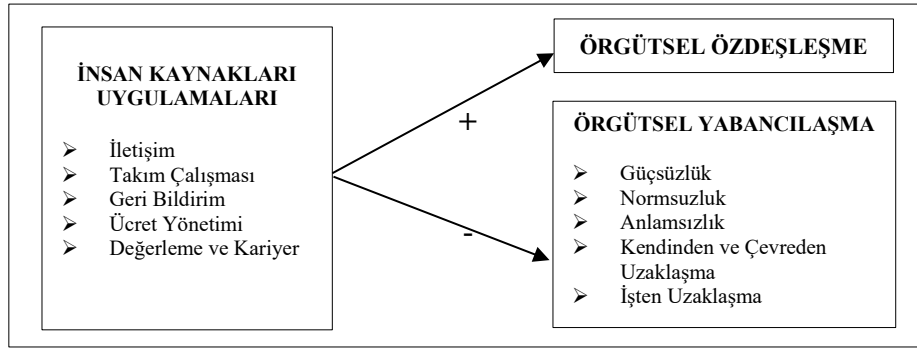

Şekil 1. Araştırma Modeli

5.3. Araştırmanın Yöntemi

Bu bölümde örneğin seçimi, veri toplama aracının geliştirilmesi, veri toplama süreci, anket sorularının niteliği, araştırmada kullanılan istatistiksel yöntemler açıklanmıştır.

5.3.1. Araştırmanın evreni ve örneklem seçimi

Bu çalışmanın ana kütesini, bütün ürünleri üretim ve satışını yapan ve küresel düzeyde faaliyette bulunan bir işletmenin Türkiye pazarındaki seçilmiş iki bölge müdürlüğüne bağlı 12 distribütörlük bünyesinde çalışan 298 personeli kapsamaktadır. Anketler ilgili distribütörlere posta yolu ile gönderilmiş olup 08.03.2019 ile 27.05.2019 tarihleri arasında uygulanmıştır. Bu araştırma evreninden %95'lik güvenilirlik sınırları içerisinde, %5'lik bir hata payı öngörülerek seçilecek örneklem büyüklüğü 168 olarak hesaplanmıştır. Örneklem büyüklüğü aşağıdaki formül yardımıyla hesaplanmıştır (Sancar, 2012, s. 85).

$$n = \frac{NPQZ^2}{(N-1)d^2 + PQZ^2} \implies n = \frac{298 \cdot 0,5 \cdot 0,5 \cdot 1,96 \cdot 1,96}{(298 \cdot 0,05 \cdot 0,05) + 0,96} = 168$$

Formülde değerler yerine konulduğunda n=168 kişi olduğu görülmektedir. Uygulamada toplam 260 kişiye anket formları dağıtılmış, 221 anket geri dönmüş hatalı ve eksik doldurmalarından dolayı 210 anket değerlendirilmeye alınmıştır.

5.3.2. Veri toplama aracının geliştirilmesi ve verilerin toplanması

Bu araştırmada, pek çok araştırmada olduğu gibi, temelde nicel verilere dayalı araştırma ve ölçme yöntemi benimsenmiştir. Araştırmanın amacına uygun birincil verileri toplamak için nicel veri toplama tekniklerinden anket tekniği kullanılmıştır. Araştırmada kullanılan anket dört bölümden oluşturulmuştur. İlk bölümde çalışanların demografik özelliklerini ölçmeye yönelik sorular bulunmaktadır. Araştırmanın ikinci bölümünde insan kaynakları uygulamaları ölçeği yer almaktadır. Ölçek Gürbüz ve Bekmezci (2012) ile Kaya (2006) çalışmalarından uyarlanmıştır. Gürbüz ve Bekmezci (2012) ölçekte; insan kaynaklarının ödüllendirme, ücretlendirme, eğitim, performans değerlendirme, kariyer, örgütsel iletişim işlevlerine yönelik beşli Likert şeklinde hazırlanmış toplam 35 ifadeden oluşmaktadır. Örgütsel özdeşleşmeyi ölçmek için Mael ve Ashforth (1992) tarafından geliştirilen ve Türkçeye Tak ve Aydemir tarafından uyarlanan tek boyut ve altı ifadeden oluşan ölçek kullanılmıştır. Anketin dördüncü bölümü olan ve 36 ifadeden oluşan "Örgütsel Yabancılaşma Ölçeği"

ise, geçerliliği ve güvenilirliği sınanmış çeşitli ölçeklerden derlenerek Minibaş (1993) tarafından doktora tezinde (1993) kullandığı ölçektir. Ölçek güçsüzlük, anlamsızlık, normsuzluk, kendinden uzaklaşma, çevreden uzaklaşma ve işten uzaklaşma olmak üzere altı boyuttan oluşmaktadır. Anket formu hazırlandıktan ve son değişiklikler yapıldıktan sonra sağlıklı ve güvenilir bilgilerin elde edilebilmesi için araştırmacı anketlerin yapılacağı distribütörlüklerdeki yetkililer ile irtibata geçerek posta yolu ile anketler ulaştırılmıştır. Araştırmacı anketin uyguladığı sırada araştırmaya katılan kişilerin anlamadıkları soruları birebir açıklama fırsatı bulmaları için yetkili kişileri bilgilendirmiştir

5.3.3. İşlem ve analizler

Araştırmanın verileri IBM SPSS STATISTICS 21 programları kullanılarak analiz edilmiştir. Ölçeklerin güvenilirliklerini belirlemek için davranış bilimlerinde sıkça kullanılan içsel tutarlılık yöntemi ve içsel tutarlılığın sınanmasında en çok kullanılan yöntem olan Cronbach's Alfa kullanılmıştır. Cronbach Alfa, 0 ile 1 arasında değer alır ve bu değer 1'e yaklaştıkça ölçeğin güvenilirliği artar. Cronbach's Alfa katsayısının alt boyutlar dahil olmak üzere her bir ölçme aracı için 0,7 değerinin üzerinde olmasına dikkat edilmiştir (Tavakol ve Dennick, 2011, s. 54; Özdamar, 2002, s. 673). Güvenirlik analizinden sonra ölçeklerin boyutlarını inceleyip geçerliliği test etmek için SPSS analizi ile temel bileşenler yöntemi ve varimax rotasyonu kullanılarak her bir ölçeğe ayrı şekilde faktör analizi uygulanmıştır. Ölçeklerin bu analizi yapmaya uygun olup olmadığını belirlemek için Kaiser-Meyer-Olkin (KMO) ve değişkenlerin kendi aralarında olan ilişkilerinin anlamlılığını belirlemek için Bartlett Küresellik Testi (Bartlett's Test of Sphericity) sonuçları incelenmiştir. Açıklayıcı faktör analizinden sonra ölçeklerin açıklayıcı faktör analizinde keşfedilen yapıya uyup uymadığını test etmek için AMOS analiz programı ile doğrulayıcı faktör analizi yapılmıştır. En son aşamada ifade edilen hipotezleri test etmek amacıyla PATH analizi yapılarak ortaya çıkan sonuçlar uyum iyiliği aralıkları bağlamında değerlendirilerek yorumlanmıştır.

6. BULGULAR

Çalışmanın bu kısımda araştırmaya katılanların cinsiyet, medeni durum, yaş, eğitim düzeyi, bu işletmedeki çalışma süresi, çalıştığı firmadaki pozisyonu, aylık gelir düzeyine ait bulgulara ilişkin tablo ve yorumlar yer almaktadır.

Tablo 1: Çalışanlara Ait Demografik Dağılımlar

		N	Yüzde (%)
Cinsiyet	Kadın	23	11
	Erkek	187	89
Medeni Durum	Evli	141	67,1
	Bekar	69	32,9
Yaş	21-25	43	20,5
	26-30	61	29
	31-35	56	26,7
	35 ve Üzeri	50	23,8
Eğitim Düzeyi	Lise ve Altı	128	61
	Ön Lisans	67	31,9
	Lisans	15	7,1
Çalışma Süresi	1 Yıldan Az	31	14,8
	1-3 Yıl	70	33,3
	4-10 Yıl Arası	68	32,4
	10 Yıldan Fazla	41	19,5
Pozisyon	Distribütör Satış Müdürü	9	4,3
	Satış Temsilcisi	148	70,5
	Tanzim-Teşhir Görevlisi	15	7,1
	Operatör	29	13,8
	Depo Görevlisi	9	4,3
Gelir	2001-4000	182	86,7
	4001-6000	28	13,3
Toplam		210	100

Araştırmaya katılan çalışanların büyük çoğunluğu (%89) erkek, medeni durum bakımından %67,1' inin evli, yaş aralığı olarak 35 yaşın altında olanların oranı %76,2 olduğu görülmektedir. Eğitim durumları incelendiğinde çalışanların %61'inin lise ve orta öğretim düzeyinde bir eğitim aldıkları ve 1 ile 3 yıl arasında çalışma süresine sahip olanların oranlarının yüksek olduğu belirlenmiştir. Ayrıca çalışmaya katılan personelin büyük çoğunluğunun satış temsilcisi olduğu ve gelir durumlarının 2001- 4000 arasında olduğu görülmüştür.

6.1. Ölçeklerin Geçerlilik ve Güvenilirliğine İlişkin Bulgular

6.1.1. İnsan kaynakları uygulamaları ölçeğinin geçerlilik ve güvenilirliğine ilişkin bulgular

Araştırmada kullanılan İnsan Kaynakları Uygulamaları ölçeğinin faktöriyel yapısını keşfetmek amacıyla açımlayıcı faktör analizi yapılmıştır. 8 boyut ve 35 maddeden oluşan İnsan Kaynakları Uygulamaları ölçeğine uygulana Açımlayıcı Faktör analizi sonucunda, başka boyuta yükleme nedeni ile kapsam geçerliliği örtüşmeyen maddeler ve her iki boyut birden yüklenmiş olan maddeler (İK5, İK7, İK10, İK11, İK12, İK18, İK23, İK24, İK32) yapıdan çıkartılmıştır (Gürbüz ve Şahin, 2018). Yapılan nihai analiz neticesinde ölçekte 26 madde 5 boyut altında toplanmış ve söz konusu boyutların yapının %65,18'ini açıkladığı görülmüştür. 26 maddeli ve 5 boyutlu yapıda bulunan tüm maddelerin faktör yük değeri 0,400'ün üzerindedir. Tüm maddeler ilgili boyutların altında yüksek yük değerlerindedir. Son aşamada ölçekte kalan maddeler ve faktör yükleri Tablo 2'de sunulmuştur.

Tablo 2: İnsan Kaynakları Uygulamaları Ölçeğine Ait Açımlayıcı Faktör Analizi

Boyutlar	Ölçek Madde	Faktör Yükleri	Cronbach's Alpha		KMO	Barlett Küresellik Testi	Toplam varyans
Değerleme ve Kariyer	İKY1	0,733	0,899	0,937	0,903	3269,001; p<0,001	65,179
	İKY2	0,803					
	İKY3	0,795					
	İKY4	0,757					
	İKY6	0,534					
	İKY8	0,594					
	İKY9	0,639					

İletişim	İKY13	0,733	0,735				
	İKY14	0,585					
	İKY19	0,62					
Takım Çalışması	İKY15	0,587	0,85				
	İKY16	0,737					
	İKY17	0,735					
	İKY20	0,614					
	İKY21	0,73					
	İKY22	0,668					
Geri Bildirim	İKY25	0,532	0,879				
	İKY26	0,717					
	İKY27	0,779					
	İKY28	0,778					
	İKY29	0,762					
	İKY30	0,679					
Ücret Yönetimi	İKY31	0,567	0,809				
	İKY33	0,761					
	İKY34	0,82					
	İKY35	0,643					

Açımlayıcı faktör analizinden sonra, ölçeğin yapısını toplanan veri ile doğrulamak amacıyla doğrulayıcı faktör analizi yapılmıştır (Byrne, 2016; Gürbüz, 2019; Kline, 2016). Uygulanan doğrulayıcı faktör analizinde 20. maddenin 0,500'ün altında bir katsayısı ile modelde yer aldığı 6, 15, 17. maddelerin ise farklı boyutlar ile olan yüksek ilişkilerinden dolayı modelin uyum değerlerini bozduğu tespit edildiğinden ilgili maddeler modelden çıkartılarak doğrulayıcı faktör analizi tekrarlanmıştır (Şekil 2). Doğrulayıcı faktör analizi sonucunda elde edilen uyum iyiliği indeks değerlerinin yazıdan kabul edilebilir eşik değerler içinde olduğu ve modelin kabul edilebilir olduğu tespit edilmiştir (Byrne, 2016; Gürbüz, 2019; Kline, 2016).

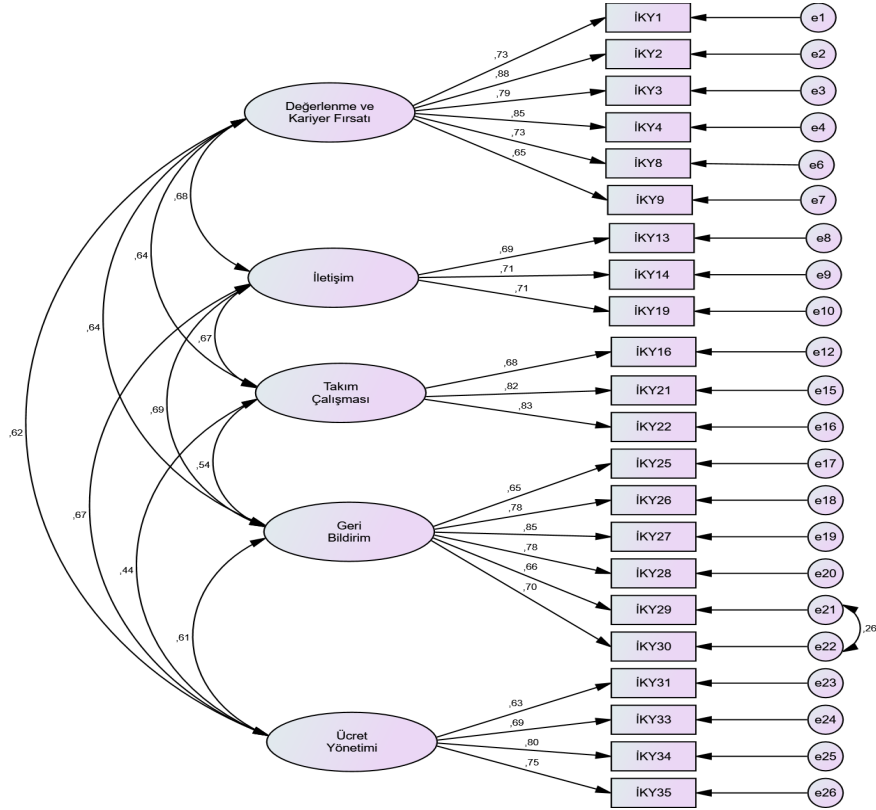

Şekil 2: İnsan Kaynakları Uygulamaları Ölçeğine İlişkin Doğrulayıcı Faktör Analizi

	χ^2	Serbestlik Derecesi	p	χ^2/df	TLI	CFI	RMSEA	SRMR
Değerler	434,79	198	0,00	2,196	0,90	0,91	0,076	0,062
Kabul Edilebilir Uyum				<5	>,90	>,90	<,08	<,10

6.1.2. Örgütsel özdeşleşme ölçeğinin geçerlilik ve güvenilirliğine ilişkin bulgular

Araştırmada kullanılan örgütsel özdeşleşme ölçeğinin fonksiyonel yapısını keşfetmek amacıyla yapılan açımlayıcı faktör analizinde ölçek literatüre uygun olarak tek boyut ve 6 madde altında toplanmıştır. Açımlayıcı faktör analizi sonucunda faktör yük değeri 0,4'ün altında olan ÖÖ2 nolu madde yapıdan çıkarılmıştır. Yapıda kalan 5 madde tek boyut altında yapının % 58,315'ini açıklamaktadır. Son aşamada ölçekte kalan maddeler ve faktör yükleri Tablo 3'te sunulmuştur.

Tablo 3: Örgütsel Özdeşleşme Ölçeğine Ait Açımlayıcı Faktör Analizi

Boyutlar	Ölçek Madde	Faktör Yükleri	Cronbach's Alpha	KMO	Barlett Küresellik Testi	Toplam varyans
Örgütsel Özdeşleşme	OO1	0,653	0,789	0,762	352,130; p<0,001	58,315
	OO3	0,774				
	OO4	0,805				
	OO5	0,753				
	OO6	0,728				

Uygulanan doğrulayıcı faktör analizi sonucunda 1 ve 2. maddeler 0,500'ün altında yer aldığından dolayı modelin uyum değerlerini bozduğu tespit edilmiştir. Maddeler modelden çıkartılarak doğrulayıcı faktör analizi tekrarlanmıştır. Analiz sonucunda modelin kabul edilebilir uyum değerleri gösterdiği tespit edilmiştir. Modele ait yol diyagramı ve uyum iyiliği değerleri Şekil 3'de sunulmuştur

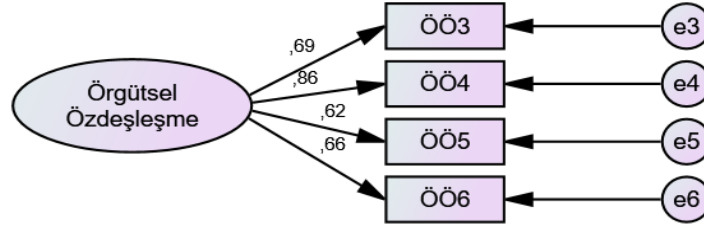

Şekil 3: Örgütsel Özdeşleşme Ölçeğine İlişkin Doğrulayıcı Faktör Analizi

	χ^2	Serbestlik Derecesi	p	χ^2/df	TLI	CFI	RMSEA	SRMR
Değerler	3,29	2	0,019	1,648	0,98	0,99	0,056	0,02
Kabul Edilebilir Uyum				<5	>,90	>,90	<,08	<,10

6.1.3. Örgütsel yabancılaşma ölçeğinin geçerlilik ve güvenilirliğine ilişkin bulgular

Araştırmada kullanılan Örgütsel Yabancılaşma ölçeğinin faktöriyel yapısını keşfetmek amacıyla açımlayıcı faktör analizi yapılmıştır. 6 boyut ve 36 maddeden oluşan Örgütsel Yabancılaşma ölçeğine uygulanan açımlayıcı faktör analizi sonucunda, yanlış boyuta yükleme nedeni ile kapsam geçerliliği örtüşmeyen maddeler ve her iki boyuta birden yüklenmiş olan maddeler (ÖY5, ÖY6, ÖY7, ÖY8, ÖY9, ÖY18, ÖY20, ÖY21, ÖY22, ÖY23) yapıdan çıkartılmıştır. Yapıda kalan 26 madde 5 boyut altında toparlanarak yapının %68,02'sini açıklamaktadır. Son aşamada ölçekte kalan maddeler ve faktör yükleri Tablo 4'te sunulmuştur.

Tablo 4: Örgütsel Yabancılaşma Ölçeğine Ait Açımlayıcı Faktör Analizi

Boyutlar	Ölçek Madde	Faktör Yükleri	Cronbach's Alpha	KMO	Barlett Küresellik Testi	Toplam Varyans	
Güç.	ÖY3	0,784	0,73	0,921	0,887	3792,185; p<0,001	68,016
	ÖY4	0,556					
Anlamsızlık	ÖY10	0,664	0,858				
	ÖY11	0,764					
	ÖY12	0,579					
	ÖY13	0,801					
	ÖY14	0,729					
Normsuzluk	ÖY15	0,609	0,777				
	ÖY16	0,779					
	ÖY17	0,761					
	ÖY19	0,582					
Kendinden ve Çevreden Uzaklaşma	ÖY24	0,698	0,879				
	ÖY25	0,783					
	ÖY26	0,819					
	ÖY27	0,769					
	ÖY28	0,757					
	ÖY29	0,766					
	ÖY30	0,728					
	ÖY31	0,59					
İşten uzaklaşma	ÖY32	0,807	0,918				
	ÖY33	0,795					
	ÖY34	0,616					
	ÖY35	0,78					
	ÖY36	0,821					

Uygulanan doğrulayıcı faktör analizi sonucunda elde edilen bazı uyum iyiliği indeks değerlerinin yazından kabul edilebilir eşik değerler içinde olmadığı saptanmıştır. Bunun üzerine kovaryans ve regresyon katsayılarına ilişkin düzeltme önerileri dikkatle incelenerek öneriler doğrultusunda 2, 3, 25, 29, 30, 34 ve 35. maddelerin faktör değerlerinin 0,500'ün altında yer alması nedeniyle modelin uyum değerlerini bozduğu tespit edilmiş ve ilgili maddeler modelden çıkartılarak doğrulayıcı faktör analizi tekrarlanmıştır. Yapılan modifikasyonlardan sonra (e6-e7; e8-e9) model uyum değerleri yükseltilmiş

modelin kabul edilebilir uyum göstermesi sağlanmıştır. Son aşamada test edilen modeline ait yol diyagramı ve uyum iyiliği değerleri Şekil 4'te sunulmuştur.

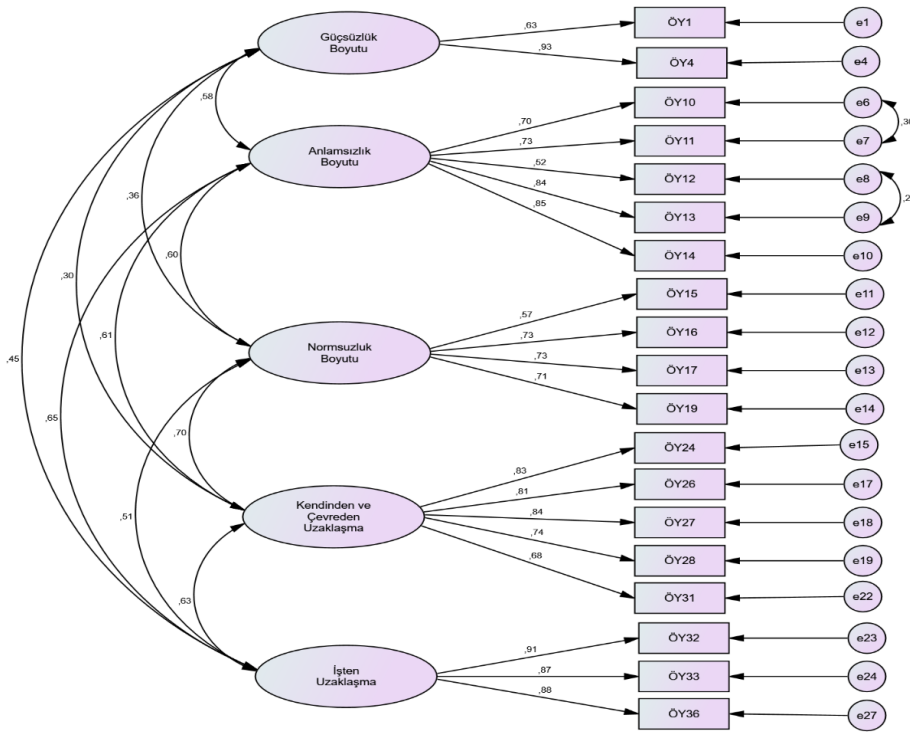

Şekil 4: Örgütsel Yabancılaşma Ölçeğine İlişkin Doğrulayıcı Faktör Analizi

	χ^2	Serbestlik Derecesi	p	χ^2/df	TLI	CFI	RMSEA	SRMR
Değerler	355,4	140	0,00	2,539	0,90	0,91	0,079	0,059
Kabul Edilebilir Uyum				<5	>,90	>,90	<,08	<,10

6.1.4. İnsan kaynakları uygulamalarının örgütsel özdeşleşme ve örgütsel yabancılaşma ile alt boyutları arasındaki ilişkiye yönelik korelasyon analizi

Araştırmada insan kaynakları uygulamaları ile örgütsel özdeşleşme ve

örgütsel yabancılaşma arasında nasıl bir ilişki olduğunu belirlemek için öncelikli olarak korelasyon analizi yapılmıştır. Tablo 5’ de görüldüğü üzere insan kaynakları uygulamaları ile örgütsel özdeşleşme arasında % 38 oranında orta düzeyde pozitif ve anlamlı bir ilişkinin olduğu görülmüştür ($p<0,05$). Örgütlerde uygulanan insan kaynakları uygulamalarının olumlu yönde olması ve bunun çalışanlar tarafından algılanması örgütsel özdeşleşme düzeyinde artışa neden olabilmektedir. İnsan kaynakları uygulamaları ile çalışmanın diğer değişkeni olan örgütsel yabancılaşma arasındaki ilişkiye bakıldığında değişkenler arasında % 33 oranında orta düzeyde negatif ve anlamlı bir ilişkinin olduğu tespit edilmiştir. Bu sonuca göre İnsan kaynakları uygulamalarında yaşanan olumsuz uygulamaların çalışanların örgütsel yabancılaşma düzeyini artırdığını göstermiştir. İlişki düzeyi alt boyutlar düzeyinde incelendiğinde insan kaynakları uygulamalarının alt boyutları olan iletişim, takım çalışması, geri bildirim, ücret yönetimi ve değerlendirme ve kariyer ile örgütsel özdeşleşme arasında anlamlı ve pozitif yönlü bir ilişkinin olduğu tespit edilmiştir. İnsan kaynakları alt boyutları ile örgütsel yabancılaşmanın alt boyutları arasındaki ilişki düzeyi incelendiğinde İK uygulamalarının alt boyutları olan performans değerlendirme ve iletişim ile örgütsel yabancılaşmanın alt boyutları olan anlamsızlık, kendinden ve çevreden uzaklaşma ile işten uzaklaşma arasında; yine İK uygulamalarının alt boyutlarından olan geri bildirim ve ücret yönetimi ile örgütsel yabancılaşmanın alt boyutları olan anlamsızlık, normsuzluk, kendinden ve çevreden uzaklaşma ile işten uzaklaşma alt boyutları arasında negatif yönlü bir ilişki tespit edilmiştir. Buna karşın İK uygulamalarının alt boyutlarından olan takım çalışması ile örgütsel yabancılaşmanın alt boyutu olan güçsüzlük arasında ise pozitif yönlü düşük düzeyde bir ilişkinin olduğu görülmüştür.

Tablo 5: İnsan Kaynakları Uygulamaları, Örgütsel Yabancılaşma ve Örgütsel Özdeşleşme ile Alt Boyutlar Arasındaki İlişkiyi Belirlemeye Yönelik Korelasyon Analizi

		1	2	3	4	5	6	7	8	9	10	11	12
1.	r												
	p												
2.	r	0,850											
	p	0,000											
3.	r	0,760	0,588										
	p	0,000	0,000										
4.	r	0,789	0,570	0,548									
	p	0,000	0,000	0,000									
5.	r	0,796	0,586	0,576	0,483								

KAÜİİBFD 11(22), 2020: 680-710

	p	0,000	0,000	0,000	0,000								
6.	r	0,739	0,554	0,522	0,422	0,529							
	p	0,000	0,000	0,000	0,000	0,000							
7.	r	-	-	-	-	-	-						
	p	0,327	0,351	0,291	0,056	0,321	0,401						
8.	r	0,031	-	-	0,166	-	-	0,470					
	p	0,652	0,336	0,916	0,016	0,024	0,117	0,000					
9.	r	-	-	-	-	-	-	0,810	0,39				
	p	0,340	0,287	0,300	0,136	0,321	0,418	0,000	0,000	0,000			
10.	r	-	-	-	0,089	-	-	0,738	0,20	0,520			
	p	0,115	0,174	0,095	0,197	0,180	0,161	0,000	0,003	0,000			
11.	r	-	-	-	-	-	-	0,842	0,16	0,541	0,571		
	p	0,361	0,374	0,288	0,111	0,367	0,343	0,000	0,021	0,000	0,000		
12.	r	-	-	-	-	-	-	0,835	0,28	0,577	0,513	0,654	
	p	0,303	0,316	0,297	0,097	0,207	0,384	0,000	0,000	0,000	0,000	0,000	
13.	r	0,379	0,324	0,368	0,293	0,327	0,257	-	0,02	-	-	-	-
	p	0,000	0,000	0,000	0,000	0,000	0,000	0,002	0,213	0,148	0,150	0,230	0,221
		Düşük Seviye: r < 0,30,				Orta Seviye: 0,30 < r < 0,70,				Yüksek Seviye:			
						r>0,70							
1.İnsan Kaynakları Uygulamaları							7.Örgütsel Yabancılaşma						
2.Performans Değerlendirme ve Kariyer Fırsatı							8.Güçsüzlük						
3.İletişim							9.Anlamsızlık						
4.Takım Çalışması							10.Normsuzluk						
5.Geri Bildirim							11.Kendinden ve Çevreden Uzaklaşma						
6.Ücret Yönetimi							12.İşten Uzaklaşma						
							13.Örgütsel Özdeşleşme						

6.1.5. Değişkenlere ait yapısal eşitlik modelinin analizi

Hipotez analizleri

Araştırmada, hipotezleri test etmek ve korelasyon analizi sonucundaki ilişkiye bağlı olarak değişkenler arasındaki etki düzeyinin ortaya konulması için yapısal eşitlik modeli testinden yararlanılmıştır. Bu amaçla daha önce belirlenen araştırmanın yapısal modeli AMOS programı yardımıyla analize tabi tutulmuştur. Değişkenler arasındaki etki düzeyini gösteren Model ve modele ait uyum iyiliği istatistikleri şekil 5’deki gibidir.

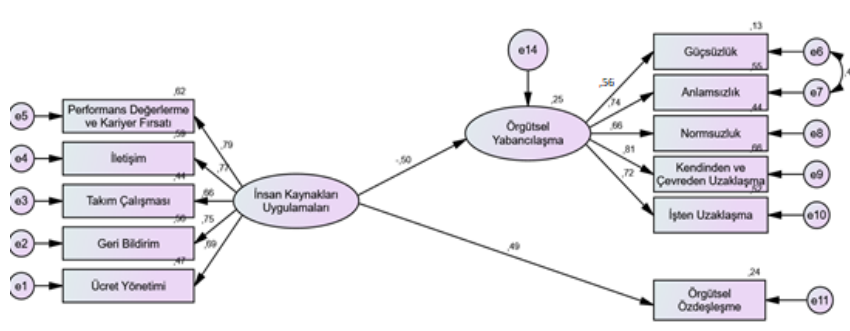

Şekil 5: Araştırma Modeli Analizi

Araştırma için oluşturulan Yapısal Eşitlik Modeli için yapılan analiz sonucunda modelin iyi uyum değerleri gösterdiği tespit edilmiştir.

	χ^2	Serbestlik Derecesi	p	χ^2/df	TLI	CFI	RMSEA	SRMR
Değerler	100,46	34	0,00	2,955	0,90	0,92	0,077	0,069
Kabul Edilebilir Uyum				<5	>,90	>,90	<,08	<,10

Tablo 6: İnsan Kaynakları Uygulamaları, Örgütsel Yabancılaşma ve Örgütsel Özdeşleşme Model Değişkenlerine Yönelik Etki Düzeyleri

			r	p
İnsan Kaynakları Uygulamaları	→	Örgütsel Yabancılaşma	-0,504	0,000*
İnsan Kaynakları Uygulamaları	→	Örgütsel Özdeşleşme	0,486	0,000*

İnsan kaynakları uygulamalarının örgütsel yabancılaşma ve örgütsel özdeşleşme üzerindeki etkisinin incelendiği araştırma modeli analizi sonucunda, insan kaynakları uygulamaları örgütsel özdeşleşme üzerinde pozitif yönlü ve anlamlı bir etkiye sahip iken, örgütsel yabancılaşma üzerinde negatif yönlü ve anlamlı bir etkiye sahip olduğu tespit edilmiştir. Buna göre, insan kaynakları uygulamalarındaki 1 birimlik artış örgütsel yabancılaşma düzeyini 0,504 birim azaltırken, örgütsel özdeşleşme düzeyin de 0,486 birim artışa neden olabilmektedir. Elde edilen bu sonuçlar, ileri sürülen H_1 ve H_2 hipotezlerinin kabul edildiğini göstermektedir.

7. SONUÇ VE ÖNERİLER

İnsan kaynakları işletmelerde emek faktörü üzerine faaliyetlerde bulunan birimlerdir. Bu birimler, amaçlarına ulaşmak için vizyonları belirlenmiş ve bu vizyonlar doğrultusunda birlikte çalışan insanlardan oluşmaktadır. Yöneticilerin görevi çalıştıkları kuruluşları belirledikleri hedeflerine taşırken tüm kaynaklarını en etkili biçimde yönetmektir. En genel ifadeyle insan kaynakları yönetimi de işletme ve işgörenler arasındaki etkileşimi şekillendiren karar ve eylemlerdir (Armstrong, 2006, s. 175). Son zamanlarda işletmelerde insan faktörünün önemi üzerinde geçmişe oranla daha fazla durulduğu görülmektedir. İşletmeler için insan kaynağı; hem hedeflerine ulaşmak için işletmenin kendisini oluşturan işgörenler hem de işletmenin dışında bulunan insanları ifade etmektedir (Dessler, 2013, s. 4).

Günümüzde insan kaynakları konusunda işletmeler gözle görülür anlamda beceriler elde etmiştir. Sahip olunan bu beceriler ile insan kaynakları departmanı gelecekteki sorunları tahmin ederek tedbirler almakta, bu sayede karşılaşılan sorunların kolayca üstesinden gelebilmektedir.

İnsan kaynakları uygulamalarının çalışanlara kattığı değer in yükseltilmesi ile örgütsel özdeşleşme artar ve bunun sonucunda işletmedeki insan gücünde pozitif yönde etkileşim görülür. Böylece motivasyonda da artış olur ve çalışanların işletmeye katkıları da olumlu yönde artar. Buda işletme hedeflerine ulaşılabilirlik adına önemli bir unsuru teşkil etmektedir. Örgütlerde işveren ve çalışan arasında oluşacak duygusal bağ çevre ve iş şartlarında yaşanan değişimler ile her geçen gün daha önemli bir hal almaktadır. Günümüzde işverenler çalışanlardan yalnızca örgütle özdeşleşmelerini beklemektedir. Çünkü örgütle özdeşleşme sonucunda çalışanlar örgütlerini benimsemekte, örgütleri için emek harcamakta ve özveride bulunarak yüksek performansla çalışmaktadırlar. Bu bakımdan insan kaynakları uygulamaları ile örgütsel özdeşleşme arasındaki

ilişkiyi ela alan bu çalışmanın önemli olduğu düşünülmektedir.

İşgörenin tecrübelerini, davranışlarını ve duygularını özgürce verimliliğe dönüştürememe haline gelmesi sonucunda ortaya çıkan durum olarak ifade edilen örgütsel yabancılaşma son yıllarda öne çıkan konulardan birisidir. Örgütsel yabancılaşma, işgörenin sorumluluğu, mesleki gelişime ve değişime bakış açısını, yöneticilerine kendini ispatlama ve takdir edilme arzusu gibi durumlarda yaşadığı olumsuzluk hali olduğu da ifade edilmektedir (Eryılmaz ve Burgaz, 2011, s. 273). Kavramsal açıdan örgütsel yabancılaşmanın iki farklı anlamı vardır. Birincisi; sosyo psikolojik olan bireyin bir toplum veya gruptan uzaklaşarak kendini o toplum veya gruba ait olmadığını düşünmesidir. İkincisi ise; psikolojik olan metalaşma yani diğer adı ile şeyleşme olarak adlandırılır. Bireye obje muamelesi yapılması, 'şey'e dönüşümü ve bu süreç içerisinde benliğini kaybetmesi durumudur (Köksal, 2010, s. 109). İnsan kaynakları uygulamaları ile örgütsel özdeşleşme arasındaki ilişkiyi ela alan çalışmaların sayısının az olması bu araştırmayı önemli hale getirmektedir.

Bu çalışma, insan kaynakları uygulamalarının örgütsel özdeşleşmeye ve örgütsel yabancılaşmaya etkisinin belirlenmesi amacıyla yürütülmüştür. Araştırmanın hipotezleri, bütün ürünleri üretim ve satışını yapan ve küresel düzeyde faaliyette bulunan bir işletmenin Türkiye pazarındaki seçilmiş iki bölge müdürlüğüne bağlı 12 distribütörlük bünyesinde çalışan 210 işgörenden toplanan verilerle test edilmiştir. Araştırmanın hipotezleri yapısal eşitlik modellemesi, bağımsız gruplar arası t testi ve varyans analizleri ile test edilmiştir.

Yapılan analizler sonucunda, araştırmaya katılan işgörenlerin insan kaynakları uygulamalarına yönelik tutumlarının, örgütsel özdeşleşme düzeyini pozitif yönde etkilediği tespit edilmiştir. Bu bulgu, araştırmanın birinci hipotezini desteklemiştir. Başka bir deyimle, işgörenler çalıştıkları örgütteki insan kaynakları yönetimi uygulamalarına yönelik olumlu tutumlara sahip olduğunda, örgütsel özdeşleşme düzeyleri artmaktadır. Dolayısıyla işgörenlerin insan kaynakları uygulamalarına yönelik tutumlarının, örgütsel özdeşleşmeyi olumlu yönde etkilediği saptanmıştır. Benzer şekilde, insan kaynakları uygulamalarının alt boyutlarının da örgütsel özdeşleşme ile pozitif yönde anlamlı ilişkiler içerisinde olduğu saptanmıştır. Elde edilen bu bulgu, araştırmanın birinci hipotezini de desteklemektedir.

Ayrıca, araştırmaya katılan işgörenlerin insan kaynakları uygulamalarına yönelik tutumlarının, örgütsel yabancılaşma düzeyini negatif yönde etkilediği tespit edilmiştir. Bu bulgu, araştırmanın ikinci hipotezini desteklemiştir. Bu bulgudan yola çıkarak, işgörenler çalıştıkları örgütteki insan kaynakları yönetimi

uygulamalarına yönelik olumlu tutumlara sahip olduğunda, örgütsel yabancılaşma düzeylerinin azalacağı ifade edilebilir. Buna karşın, insan kaynakları uygulamalarının bazı alt boyutları ile örgütsel yabancılaşmanın bazı alt boyutları arasında negatif yönde anlamlı ilişkiler içerisinde olduğu da saptanmıştır.

Araştırmanın söz konusu bulgularını benzer konuda yapılan araştırma sonuçları ile karşılaştırmak yararlı olacaktır. Newman ve diğerleri (2016), sosyal açıdan sorumlu insan kaynakları yönetiminin çalışanların örgütsel vatandaşlık davranışı üzerindeki etkisinde örgütsel özdeşleşmenin rolünü belirlemek için yaptıkları çalışmalarında, Çinli çalışanlar ve onların denetçilerinden elde ettikleri veriler üzerinde analiz gerçekleştirmişlerdir. Yaptıkları çalışma sonucunda çalışan odaklı insan kaynakları yönetimi uygulamaları ile çalışanların örgütsel vatandaşlık davranışları arasındaki ilişkide örgütsel özdeşleşmenin tam aracılık rolü oynadığını belirlemişlerdir. Benzer şekilde, yakın zamanda Türkiye’de yapılan bir çalışmada, iş özerkliği ve işe yabancılaşma ilişkisinde örgütsel ve mesleki özdeşleşmenin tam aracı rol oynadığını saptanmıştır (Özkoç, 2016). Dolayısıyla bu araştırmanın bulguları, benzer konuda daha önce yapılan araştırmaların (Newman vd., 2016; Özkoç, 2016) sonuçları ile tutarlılık göstermektedir.

Daha önce insan kaynakları uygulamaları ile örgütsel yabancılaşma arasında yapılan iki araştırmanın bulgularını karşılaştırmak yararlı olacaktır. Güler ve diğerleri (2018), insan kaynakları yönetimi uygulamalarına dair çalışan algısının artmasının işe yabancılaşmalarını azalttığını ve iki değişken arasında anlamlı bir ilişki olduğunu belirlemişlerdir. Hatipoğlu ve diğerleri (2019) ise insan kaynakları uygulamalarından duyulan memnuniyet artışının yöneticileri olumlu etkilediğini; yöneticinin güvenindeki artışın işe yabancılaşmayı azalttığını, insan kaynakları uygulamalarındaki yabancılaşma düzeyinin düştüğünü, insan kaynakları uygulamalarından memnuniyet ile çalışanlar arasındaki yabancılaşma ilişkisinde yöneticiye olan güvenin aracı rolü olduğunu saptamışlardır. Dolayısıyla bu araştırmanın bulguları, benzer konuda daha önce yapılan araştırmaların (Güler vd., 2018; Hatipoğlu vd., 2019) sonuçları ile tutarlılık göstermektedir.

İnsan kaynakları uygulamaları örgütte çalışanlar için en önemli konuların başında gelmektedir. Zira işgörenlerin çalıştıkları insan kaynakları uygulamalarına ilişkin tutumlarının olumlu yönde olması, daha verimli ve mutlu bir çalışma ortamı anlamına gelmektedir (Armstrong, 2006; Dessler, 2013). Diğer yandan örgütsel davranış alanında merkezi görüşlerden birisini oluşturan ve yönetim bilimi alanında da büyük ilgi gören örgütsel özdeşleşme, örgüt ile

çalışan arasındaki ana bağlantıyı açıklayabilecek psikolojik olayları, tutum ve davranışları ön görecektir bir kavramdır (Ashforth ve Mael, 1989; Edwards, 2005). Sosyal Kimlik Teorisi'ne göre, örgüt üyeleri örgütün kimliğinin çekiciliğini yüksek oranda algıladıklarında, öz saygıları artmakta ve özdeşleşme gerçekleşmektedir (Ashforth ve Mael, 1989; Naktiyok, 2019). Bu araştırma sonucunda, insan kaynakları uygulamalarına yönelik tutumlarının, örgütsel özdeşleşmeyi olumlu yönde etkilediği saptanmıştır. Dolayısıyla bu araştırmanın Sosyal Kimlik Teorisi'ni destekleyici bulgular ile ilgili yazına katkıda bulunduğu ifade edilebilir.

Diğer yandan, insan kaynakları uygulamalarına ilişkin işgören tutumlarının olumsuz yönde olmasının onların örgütsel yabancılaşma duygularını artıracığı yönünde ilgili yazında sınırlı araştırmalar olduğu görülmektedir (Güler vd., 2018; Hatipoğlu vd., 2019). Bu araştırmada, işgörenlerin insan kaynakları uygulamalarına yönelik tutumlarının, örgütsel yabancılaşma düzeyini negatif yönde etkilediği tespit edilmiştir. Dolayısıyla, bu çalışmanın insan kaynakları uygulamaları ile örgütsel yabancılaşma arasındaki ilişki konusunda yapılan araştırmaların genişletilmesine katkıda bulunduğu söylenebilir.

Bu araştırma bulgularından yola çıkarak örgütler ve yöneticiler için bazı öneriler getirilebilir. Araştırma bulgularına göre; işgörenlerin insan kaynakları uygulamalarına yönelik tutumları, örgütsel özdeşleşmeyi pozitif yönde, örgütsel yabancılaşma düzeyini negatif yönde etkilediği tespit edilmiştir. Bu bulgular dikkate alındığında, örgütsel özdeşleşme düzeylerini artırmayı hedefleyen örgütlerin; insan kaynakları uygulamalarının oluşturulmasında ve uygulamasında sistematik bir yaklaşım benimsemeleri önem arz etmektedir. Zira insan kaynakları yönetimi uygulamalarının nesnel ve adil bir şekilde işletilmesi, işgörenlerin algısı bakımından son derece önemlidir (Acar, 2007; Gürbüz, 2019). Bu nedenle örgütlerin;

- a) Gerçekçi iş analizi çalışmaları yapmaları,
- b) İşgören seçimi ve performans değerlendirmeyi sistematik ve özenli şekilde yapılandırmaları,
- c) Eğitim ve geliştirme çalışmaları ile işgörenlerin yetkinliklerini artırmaları,
- d) Nitelikli işgörenlerin terfi etmesini sağlayacak etkin bir kariyer sistemi kurmaları,
- e) Etkin bir örgüt içi iletişim sistemi oluşturmaları,
- f) İçsel eşitliği ve adaleti sağlayacak şekilde bir ücret yapısının temelini teşkil eden iş değerlendirme çalışması yapmaları,
- g) Temel ücrete ilave olarak performans ve başarı farklılıklarından (kişinin değeri) kaynaklanan değişken ücret ve diğer ücret-ödül

bileşenlerini de ücret paketine dâhil etmesi işgörenlerin algısı bakımından son derece önemlidir (Gürbüz, 2019).

Bu araştırmanın bazı kısıtları da bulunmaktadır. İlk olarak araştırmanın bulguları, tütün ürünleri üretim ve satışını yapan ve küresel düzeyde faaliyette bulunan bir işletmenin Türkiye pazarındaki seçilmiş iki bölge müdürlüğüne bağlı 12 distribütörlük bünyesinde çalışan 210 işgörenden toplanan veriler ile sınırlıdır. Bundan sonraki araştırmalarda diğer sektörlerde istihdam edilen işgörenler araştırmaya konu edilebilir.

İkinci olarak araştırmadaki tüm değişkenlere ilişkin veriler, kesitsel (cross-sectional) olarak öz-değerleme (self-report) yöntemiyle aynı kaynaktan toplanmıştır. Veriler aynı kaynaktan ve kesitsel olarak toplandığından sosyal beğenilirlilik etkisi ve ortak yöntem yanlılığı söz konusu olabilmektedir (Gürbüz ve Şahin 2018). Bundan sonraki araştırmalarda, farklı kaynaklardan veri toplanması ve boylamsal araştırmalar yapılması değişkenler arasındaki ilişkilerin daha doğru olarak ortaya konulmasını sağlayacaktır.

Son olarak araştırmanın bağımsız değişkeni olan insan kaynakları uygulamalarının diğer değişkenler (tükenmişlik, aidiyet, iş tatmini, işten ayrılma niyeti, liderlik tarzları vb.) ile ilişkisinin gelecek araştırmalara konu edilmesi değişik sonuçların elde edilmesini sağlayabilir.

8. ÇIKAR ÇATIŞMASI BEYANI

Yazarlar arasında çıkar çatışması bulunmamaktadır.

9. MADDİ DESTEK

Bu çalışmada herhangi bir fon veya destekten yararlanılmamıştır.

10. YAZAR KATKILARI

YZ, ÜCB: Fikir;
ÜCB: Tasarım;
YZ, ÜCB: Denetleme;
ÜCB: Kaynakların toplanması ve/veya işleme;
YZ, ÜCB: Analiz ve/veya yorum;
ÜCB: Literatür taraması;
ÜCB: Yazıyı yazan;
YZ: Eleştirel inceleme

11. ETİK KURUL BEYANI VE FİKRİ MÜLKİYET TELİF HAKLARI

Çalışmada etik kurul ilkelerine uyulmuştur ve fikri mülkiyet ve telif hakları ilkesine uygun olarak gerekli izinler alınmıştır.

12. KAYNAKÇA

- Ahammad, T. (2017). Personnel management to human resource management (hrm): how hrm functions?. *Journal of Modern Accounting and Auditing*, 13(9), 412-420.
- Akbar, A. (2013). "Significance of human resource management in organizations: linking global practices with local perspective". *Researches World Journal of Arts, Science & Commerce*, 4(1), 78-87.
- Akyüz, N. E. (2014). *Psikolojik sözleşme ile örgütsel özdeşleşme arasındaki ilişki: Ankara PTT başmüdürlüğü örneği*. Aksaray üniversitesi sosyal bilimler enstitüsü, yayımlanmamış yüksek lisans tezi, Aksaray.
- Armstrong, M. (2006). *A handbook of human resource management practice (10th ed.)*. London ; Philadelphia: Kogan Page.
- Ashforth, B. E., Harrison, S. H., & Corley, K. G. (2008). "Identification in organizations: An examination of four fundamental questions". *Journal of management*, 34(3), 325-374.
- Ashforth, B. E., & Mael, F. (1989). Social identity theory and the organization." *Academy of management review*, 14(1), 20-39.
- Aslam, H. D., Aslam, M., Ali, N., & Habib, B. (2013). Importance of human resource management in 21 st century: A theoretical perspective. *Organization*, 3(3).
- Awang, A. (2017). Work alienation intervention in job-related tension, role overload and work effort. *Revista de Administração de Roraima-RARR*, 7(2), 268-296.
- Babür, S. (2009). *Turizm sektöründe örgütsel yabancılaşma: Antalya beş yıldızlı konaklama işletmelerine yönelik bir araştırma*. Yayımlanmamış yüksek lisans tezi. Akdeniz üniversitesi sosyal bilimler enstitüsü, , Antalya.
- Bingöl, D. (2006). *İnsan Kaynakları Yönetimi* (6. Baskı), İstanbul: Arıkan Yayınları.
- Coşkun, M. B., & Afşar, A. (2016). Kamu kurumlarında örgütsel desteğin örgütsel özdeşleşme üzerine etkisine yönelik alan araştırması. *Social Sciences Studies Journal*, 2(3), 32-43.
- Cüce, H. (2012). *Örgütsel adalet ve örgütsel özdeşleşme ilişkisinde yöneticilere duyulan güvenin aracı etkisi*. Yayımlanmamış yüksek lisans tezi. Hacettepe üniversitesi sosyal bilimler enstitüsü, Ankara.
- Çırakoğlu, H. (2010). *Örgütsel özdeşleşme ve iş doyumunu ilişkisi*. Yayımlanmamış yüksek lisans tezi. Dokuz eylül üniversitesi sosyal bilimler enstitüsü. İzmir
- Dessler, G. (2013). *Human resource management (13th ed.)*. Boston: Prentice Hall.

- Dutton, J.E., Dukerich, J.M. & Harquail, C.V. (1994). Organizational Images and Member Identification. *Administrative Science Quarterly*, 39 (2), 239-263.
- Edwards, M. R. (2005). Organizational identification: A conceptual and operational review. *International Journal of Management Reviews* 7(4), 207 -230.
- Erkılıç, E. (2012). *Örgütsel stresin örgütsel yabancılaşma üzerine etkisi: beş yıldızlı otel işletmelerinde bir araştırma*. Yayınlanmamış yüksek lisans tezi. Afyon Kocatepe üniversitesi sosyal bilimler enstitüsü, Afyonkarahisar.
- Eryılmaz, A. (2010). *Lise Öğretmenlerinin örgütsel yabancılaşma düzeyi*. Hacettepe üniversitesi sosyal bilimler enstitüsü, yayımlanmamış yüksek lisans tezi, Ankara.
- Eryılmaz, A. & Burgaz, B. (2011). Özel ve resmi lise öğretmenlerinin örgütsel yabancılaşma düzeyleri. *Eğitim ve Bilim Dergisi*, 36 (161), 271-286.
- Farahbod, F., Azadehdel, M. R., Chegini, M. G., & Ashraf, A. N. (2012). Work alienation historical backgrounds, concepts, reasons and effects. *Journal of basic and applied scientific research*, 2(8), 8408-8415.
- Fettahlıoğlu, T. (2006). *Örgütlerde yabancılaşmanın yönetimi: Kahramanmaraş özel işletme ve kamu kuruluşlarında karşılaştırmalı bir araştırma*. Yayınlanmamış yüksek lisans tezi. Sütçü imam üniversitesi sosyal bilimler enstitüsü, Kahramanmaraş.
- Gautam, T, Van Dick, R., & Wagner, U. (2004), Organizational identification and organizational commitment: distinct aspects of two related concepts, *Asian Journal of Social Psychology*, (7-3), 301-315.
- Güler, M., Turgut, H., & Basım, H. N. (2018). İnsan kaynakları yönetimi uygulamalarının işe yabancılaşma üzerindeki etkisi: sessizliğin ve ayrımcılığın düzenleyicilik rolü. *İşletme Araştırmaları Dergisi*, 10(3), 804-820.
- Güler, S. B., Minası, A. V., & Demiralay, T. (2019). Örgüt kültürünün örgütsel yabancılaşma davranışlarına etkisi. *Sosyal Bilimler Araştırma Dergisi*, 8(1), 209-222.
- Günbek, K. (2007). *Örgütsel özdeşleşme ve kamu kesim personeli üzerine bir uygulama*. Yayınlanmamış yüksek lisans tezi. İnönü üniversitesi sosyal bilimler enstitüsü, Malatya.
- Günsal, E. (2010). *Algılanan örgütsel adalet ile örgütsel yabancılaşma arasındaki ilişki ve bir araştırma*. Yayınlanmamış yüksek lisans tezi, Marmara üniversitesi sosyal bilimler enstitüsü, İstanbul.
- Gürbüz, S. (2019). *İnsan kaynakları yönetimi (3. Baskı)*. Ankara: Seçkin.

- Halaçoğlu, B. (2008). *Üniversitelerdeki akademik personelin mesleki yabancılaşma düzeylerinin çok boyutlu incelenmesi: İstanbul ili örneği*. Yayınlanmamış yüksek lisans tezi Yeditepe üniversitesi sosyal bilimler enstitüsü, İstanbul.
- Hatipoğlu, Z., Akduman, G., & Demir, B. (2019). İnsan kaynakları uygulamalarından duyulan memnuniyetin işe yabancılaşma üzerindeki etkisinde yöneticiye güvenin aracı rolü. *Electronic Turkish Studies*, 14(2).
- Hegel, G. W. F. (2004). *Mantık Bilimi* (Çev. Aziz Yardımlı). İstanbul: İdea Yayınları.
- İşcan, Ö. F. (2006). "Dönüştürücü/etkileşimci liderlik algısı ve örgütsel özdeşleşme ilişkisinde bireysel farklılıkların rolü". *Akdeniz İ.İ.B.F. Dergisi*, (11), 160-177.
- Köksal, E. (2010). Kurumsal yabancılaşma. *Polis Bilimleri Dergisi*, 12 (2), 107-124.
- Kreiner, G. E., & Ashforth, B. E. (2004). Evidence Toward an Expanded Model of Organizational Identifications. *Journal of Organizational Behavior*, 25.
- Kuru, F. K. (2009). *Küresel mali kriz kapsamında insan kaynakları yönetimi uygulamaları ve örgütsel yabancılaşma arasındaki ilişkinin incelenmesine yönelik bir araştırma*. Yayınlanmamış yüksek lisans tezi. Yıldız teknik üniversitesi sosyal bilimler enstitüsü, , İstanbul.
- Mael, F., & Ashforth, B. E. (1992). Alumni and their alma mater: a partial test of the reformulated model of organizational identification. *Journal of Organizational Behaviour*, 13, 103-123.
- Minibaş, J. (1993). Yabancılaşma kavramının incelenmesi ve banka sektörüne yönelik bir araştırma. İstanbul Üniversitesi SBE. Yayınlanmamış doktora tezi. İstanbul
- Naktiyok, S., & İşcan, Ö.F. (2019). Örgütsel Desteğin Örgütsel Bağlılık Üzerine Etkisinde Örgütsel Güven Algısının Aracı Rolü, *İşletme Araştırmaları Dergisi*, 11 (2), 1029-1043.
- Naktiyok, S. (2019). Otel Çalışanlarının Örgütsel Vatandaşlık Davranışlarının İş Performansı Üzerine Etkisi: Sivas İlinde Bir Uygulama. *Journal of Tourism and Gastronomy Studies*, 7 (2), 1057-1076
- Newman, A., Miao, Q., Hofman, P. S., & Zhu, C. J. (2016). The impact of socially responsible human resource management on employees' organizational citizenship behaviour: the mediating role of organizational identification. *The international journal of human resource management*, 27(4), 440-455.
- Osibanjo, O. A., & Adeniji, A. A. (2012). Human resource management: Theory and practice. Lagos: PumarkBing Nigeria Limited.
- Özdamar, K. (2002). *Paket programlar ile istatistiksel veri analizi*. Kaan Yayınları, 4. Baskı, Eskişehir.

- Özkoç, A. G. (2016). Job autonomy and work alienation: organizational and occupational identification as a mediator. *European Journal of Business and Management* 8 (11), 61-73.
- Salihoğlu, G. H. (2014). “Örgütsel yabancılaşma”. *Organizasyon ve Yönetim Bilimleri Dergisi*. 6(2), 1-11.
- Schacht, R. (2013). *Alienation*. International Encyclopedia of Ethics.
- Seeman, M. (1959). On the meaning of alienation. *American Sociological Review*, 24(6), 783-791.
- Sezer, İ. C. (2007). *Endüstri ilişkileri ve yabancılaşma*. Yayımlanmamış yüksek lisans tezi, Marmara üniversitesi sosyal bilimler enstitüsü, İstanbul.
- Şimşek, M. Ş., Çelik, A., Akgeçici, T., & Fettahlıoğlu, T. (2006). Örgütlerde yabancılaşmanın yönetimi araştırması. *Selçuk Üniversitesi Sosyal Bilimler Enstitüsü Dergisi*, (15), 569-587.
- Tavakol, M., & Dennick, R. (2011). *Making Sense of Cronbach's Alpha*. International Journal of Medical Education, (2), 53-55.
- Therit, T. (2019). The importance of HRM. Erişim: 29.11.2019. <https://therith.files.wordpress.com/2011/05/the-importance-of-hrm-for-organizatioin.pdf>
- Tümer, E. (2010). *İşletmelerde Örgütsel Adalet ve Örgütsel Özdeşleşme: Esenboğa Havalimanı'nda Bir Uygulama*. Yayımlanmamış yüksek lisans tezi. Gazi üniversitesi sosyal bilimler enstitüsü, Ankara.
- Yıldız, S. & Şaylıkay, M. (2014). The effect of organisational cynicism on alienation, *Procedia - Social and Behavioral Sciences*, 109, 622 – 627.
- Zadeh, J. M., Kahouei, M., Cheshmenour, O., & Sangestani, S. (2016). Work ethics, organizational alienation and justice among health information technology managers. *Materia socio-medica*, 28(3), 224.

GELENEKSEL VE ALTERNATİF PERFORMANS ÖLÇÜTLERİ KULLANIMI İLE İŞLETME ÖZELLİKLERİ İLİŞKİSİ: BORSA İSTANBUL'DA BİR UYGULAMA¹²



Kafkas Üniversitesi
İktisadi ve İdari Bilimler
Fakültesi
KAÜİBFD
Cilt, 11, Sayı 22, 2020
ISSN: 1309 – 4289
E – ISSN: 2149-9136

Makale Gönderim Tarihi: 15.07.2020 Yayına Kabul Tarihi: 15.11.2020

Hakan CAVLAK
Arş. Gör. Dr.
Ardahan Üniversitesi
İktisadi ve İdari Bilimler Fakültesi
Ardahan, Türkiye
hakancavlak@ardahan.edu.tr,
ORCID ID: 0000-0002-5891-7722

ÖZ | Performans ölçümünün önemli bir aracı olan performans ölçütleri, yıllar içerisinde değişim göstermiştir. Bu çalışmada, ilk olarak işletmelerin kullandıkları geleneksel ve alternatif performans ölçütleri teorik olarak ele alınmıştır. Daha sonra ise konu ile ilgili literatür taramasına yer verilmiştir. Son olarak da araştırma kapsamında Borsa İstanbul'daki işletmelerde geleneksel performans ölçütleri ve alternatif performans ölçütlerinin işletmelere ait çeşitli özellikler ile olan ilişkisi en küçük kareler yöntemi ile incelenmiştir. Kurulan modellerin analizi sonucunda; geleneksel performans ölçütleri kullanımı ile yönetim kurulu büyüklüğü, kârlılık, işletme büyüklüğü ve konum arasında anlamlı; halka açıklık oranı, bağımsız yönetim kurulu üye sayısı ve işletme yaşı ile arasında da anlamlı olmayan bir ilişki bulunmuştur. Alternatif performans ölçütlerinin kullanımı ile işletme büyüklüğü arasında anlamlı; halka açıklık oranı, bağımsız yönetim kurulu üye sayısı, konum ve işletme yaşı ile arasında ise anlamlı olmayan bir ilişki tespit edilmiştir.

Anahtar Kelimeler: Performans Ölçümü,
Geleneksel ve Alternatif Performans Ölçütleri,
Ekonometrik Analiz.

JEL Kodu: L25, M10, M40.

Alanı: İşletme

Türü: Araştırma

DOI: 10.36543/kauibfd.2020.031

Atıfta bulunmak için: Cavlak, H. (2020). Geleneksel ve alternatif performans ölçütleri kullanımı ile işletme özellikleri ilişkisi: borsa İstanbul'da bir uygulama. *KAÜİBFD*, 11(22), 711-742.

¹ Bu çalışma, "Geleneksel, Değer Bazlı ve Alternatif Performans Ölçütlerinin Uluslararası Finansal Raporlama Standartları ile İlişkisi: Borsa İstanbul'da Bir Uygulama" isimli doktora tezinin uygulama kısmından türetilmiştir.

² İlgili çalışmanın etik kurallara uygunluğu beyan edilmiştir.

RELATION OF USING TRADITIONAL AND ALTERNATIVE PERFORMANCE MEASURES TO FIRM CHARACTERISTICS: AN APPLICATION TO BORSA ISTANBUL



Kafkas University
Economics and Administrative
Sciences Faculty
KAUJEASF
Vol. 11, Issue 22, 2020
ISSN: 1309 – 4289
E – ISSN: 2149-9136

Article Submission Date: 15.07.2020 Accepted Date: 15.11.2020

Hakan CAVLAK
Res. Asst. Dr.
Ardahan University
Faculty of Economics and
Administrative Sciences
Ardahan, Turkey
hakancavlak@ardahan.edu.tr
ORCID ID: 0000-0002-5891-7722

ABSTRACT

Performance metrics, which are an important tool of performance measurement, have changed over the years. In this study, traditional and alternative performance measures used by businesses are theoretically discussed. Then, a literature review on the subject is included. Finally, the relationship between traditional performance measures and alternative performance measures in the businesses in Borsa Istanbul with various characteristics of the enterprises was examined by the least squares method. As a result of the analysis of the established models; significant differences between the use of traditional performance measures and board size, profitability, firm size and location; There is also a nonsignificant relationship between the free float rate, the number of independent board members and the age of the business. As another result, there is a significant difference between the use of alternative performance measures and firm size; there is a nonsignificant relationship between free float ratio, number of independent board members, location, and the age of the business.

Keywords: Performance measurement, traditional and alternative performance measures, econometric analysis.

Jel codes: L25, M10, M40

Scope: Business Administration

Type: Research

Cite this Paper: Cavlak, H. (2020). Relation of using traditional and alternative performance measures to firm characteristics: an application to borsa İstanbul. *KAUJEASF*, 11(22), 711-742.

1. GİRİŞ

İşletme açıklamalarında en önemli araçlardan biri işletmenin performansına dair sunulan bilgilerdir. Performans ölçümünün en önemli aracı ise kullanılan performans ölçütleridir. Performans ölçümü, bir süreci belirtirken performans ölçütü ise bu sürecin nihai çıktısını ifade etmektedir. Bu tanımlar, iki kavram arasındaki temel farklılığı göstermektedir. Performans ölçütleri, işletme faaliyetlerinin performansını ölçümlemede kullanılan araçlar olmasının yanında hem işletmeler hem de işletme paydaşları için önemli birer karar destek unsurudur. Dolayısıyla söz konusu ölçütlerin; geçerli, tarafsız, anlaşılabilir, doğrulanabilir, güvenilir ve temsilci özelliklerini bünyesinde taşıması gerekmektedir. Bu unsurları bünyesinde barındıran muhtelif performans ölçütleri, niteliklerine ve kullanım amaçlarına göre çeşitli sınıflandırmalara tabi tutulmaktadır.

Performans ölçütlerinin sınıflandırılmasında; geleneksel, değer bazlı ve alternatif performans ölçütleri ayrımı genel kabul görmektedir. Geleneksel performans ölçütleri, halihazırda geçerliliğini korumaktadır. Yıllar içinde geleneksel performans ölçütlerinin eksik yanları farklı performans ölçütlerinin ortaya çıkmasına sebep olmuştur. Bunlardan biri de finansal olmayan çok boyutlu bir anlayışa sahip değer bazlı performans ölçütleridir. Bu ölçütler, genel kabul görmesine karşın çoğunlukla işletme içinde uygulanan ve kamuoyuna sunulmayan bir yapıda olmasından dolayı dış paydaşlar tarafından kullanılabilen bir araç olarak ifade edilememektedir.

Yıllar içinde geleneksel performans ölçütlerinin yetersiz kalması ve benzeri nedenler neticesinde ortaya çıkan diğer performans ölçütü sınıfı, alternatif performans ölçütleridir. İlgili ölçütler; işletmelerin kullandıkları geçerli finansal raporlama çerçevesinde tanımlanmayan, bununla birlikte bu çerçevelere göre oluşturulan finansal tablolardaki tutarlardan hareketle elde edilen ancak her işletmenin farklı hesaplama yöntemi ile hesapladığı ölçütlerdir. Bu nedenle de aynı alternatif performans ölçütüne sahip iki işletmenin sonuçları geleneksel performans ölçütlerinin aksine karşılaştırılabilir olmamaktadır. Diğer taraftan yapılan çeşitli araştırmalarda bu ölçütlerin işletmenin performansını daha iyi göstermek için kullanılabildiği, denetiminin ve belirli bir standardının olmadığı gibi bazı olumsuz yanları eleştirilmektedir.

Hâlihazırdaki olumsuz yanlarına rağmen alternatif performans ölçütleri, işletme paydaşları tarafından artan bir oranda kullanılmaktadır. Bu nedenle de konu ile ilgili ve ilişkili kurum ve kuruluşlar çalışmalar yürütmektedirler. Bazı çalışmalar ise alternatif performans ölçütleri ile ilgili düzenlemelerin yürürlüğe girmesiyle neticelendirilmiştir.

Bu çalışmada, işletmelerin kullandıkları geleneksel ve alternatif

performans ölçütleri ele alınmakta ve Borsa İstanbul Kurumsal Yönetim Endeksi'nde bu ölçütlerin işletmelerin muhtelif özellikleri ile olan ilişkisi analize tabi tutulmaktadır.

2. GELENEKSEL VE ALTERNATİF PERFORMANS ÖLÇÜTLERİ

İşletmelerin performans ölçümü, en az üç farklı disiplini (*ekonomi, yönetim ve muhasebe*) içeren bir konu olarak tanımlanmaktadır. Bu doğrultuda işletmelere uygun performans ölçütlerini seçmek ve uygun bir performans yönetim sistemi tasarlamak karmaşık bir süreci oluşturmaktadır (Tangen, 2004, s. 735). Geleneksel performans (*muhasebe*) ölçütleri, bu karmaşık süreci kullanıcılar açısından kolaylaştırmaktadır. Bunun bir sonucu olarak da bu ölçütler, halihazırda kullanılan en yaygın performans ölçüm araçlarıdır (Richard, Devinney, Yip, & Johnson, 2009, s. 727).

Geleneksel performans ölçütlerinin temel amacı, işletmelerde operasyonel kontrol sağlamak ve birtakım işletme paydaşlarına dış finansal raporlama sağlamaktır (Kuwaiti, 2004, s. 55). Bu nedenle geleneksel performans ölçütleri, finansal ve yönetim muhasebesi sistemine dayanmaktadır (Ghalayini & Noble, 1996, s. 64). Sağladığı bilgiler dolayısıyla da finansal performans ölçütleri, işletmenin paydaşları arasında bir karar destek aracı olarak kullanılmaktadır (Zairi, 1994, s. 8). Finansal muhasebenin özünde yer alan performans ölçümü, finansal muhasebenin çıktıları olan finansal tablolar üzerinden oranlar yardımı ile geleneksel performans ölçütleri kullanılarak yapılmaktadır (Miller & Loftus, 2000, s.4.).

İşletmeler, finansal tabloları ve bu tablolar yardımı ile paydaşlarına sundukları performans ölçütleri yanında ek performans bilgileri sunma pratiğine kavuşmuşlardır. Bunda, ek ölçütlerin işletmenin finansal performansını daha iyi temsil ettiğini düşüncesi etkili olmuştur (Standard Setting Department (HKI of CPA), 2017, s. 1). Bu noktada, *Genel Kabul Görmüş Muhasebe İlkeleri (GKGMİ) Harici (Finansal) Performans Ölçütleri, Uluslararası Finansal Raporlama Standartları (UFRS) Harici Performans Ölçütleri, Alternatif/Düzeltilmiş Kazanç Ölçütleri, Ek Performans Ölçütleri* olarak da isimlendirilen alternatif performans ölçütlerinin kullanımı yaygınlaşmıştır.

“Geçerli finansal raporlama çerçevesinde tanımlanmış veya belirlenmiş bir finansal ölçüt haricinde, işletmenin tarihsel veya gelecekteki finansal performansının, finansal durumunun veya nakit akışlarının finansal ölçümünü gerçekleştiren bir ölçüm aracı” (European Securities and Markets Authority (ESMA), 2015) olarak tanımlanan alternatif performans ölçütlerinin GKGMİ ve

UFRS harici olarak adlandırılmasının temel nedeni, bu ölçütlerin ilgili finansal raporlama kurallarına göre hazırlanmış finansal tablolardan elde edilmesine (*çıkartma, ekleme, bir araya getirme*) rağmen uygulanabilir raporlama çerçevesinde tanımlanmamasıdır.

Alternatif performans ölçütleri, danışmanlık şirketleri tarafından ilerleyen yıllarda işletmelerin önem vermesi gereken önemli konulardan biri olarak gösterilmektedir (Deloitte, 2019, s. 2). Tablo 1’de alternatif performans ölçütleri ile ilgili olarak çeşitli kurum ve kuruluşlar tarafından yapılan düzenlemelere yer verilmektedir.

Tablo 1: Alternatif Performans Ölçütleri ile İlgili Düzenlemeler

Düzenleme	Tarih
CESR - Alternatif Performans Ölçütleri Hakkında Tavsiye “CESR Recommendation on Alternative Performance Measures (Ref: CESR/05-178)”	Mayıs 2005
ESMA - Alternatif Performans Ölçütleri Kılavuzu “Guidelines - ESMA Guidelines on Alternative Performance Measures (ESMA/2015/1415en)”	Ekim 2015
IOSCO - GKGMİ Harici Finansal Ölçütler Beyanı “Final Report - Statement on Non-GAAP Financial Measures (FR05/2016)”	Haziran 2016
IFAC - Uluslararası İyi Uygulama Rehberliği: Ek Finansal Ölçütlerin Geliştirilmesi ve Raporlanması - Tanım, İlke ve Açıklamalar “International Good Practice Guidance: Developing and Reporting Supplementary Financial Measures - Definition, Principles and Disclosures”	Eylül 2014
CESR: Avrupa Menkul Kıymet Düzenleyicileri Komitesi ESMA: Avrupa Menkul Kıymetler ve Piyasalar Otoritesi IOSCO: Uluslararası Menkul Kıymet Komisyonları Örgütü IFAC: Uluslararası Muhasebeciler Federasyonu	

Alternatif performans ölçütlerine dair yaygın kullanılan ölçütler, Tablo 2’de verilmektedir. Tablo, alternatif performans ölçütleri konusunda düzenleme yayımlayan ESMA, IOSCO, SEC ve diğer kurumların çalışmaları ile PwC, KPMG, Deloitte, E&Y, BDO, Mazars ve diğer danışmanlık şirketlerinin çalışmaları incelenerek hazırlanmıştır.

Tablo 2: Alternatif Performans Ölçütleri Türleri

Alternatif Performans Ölçütleri Türleri		
Düzeltilmiş Ölçütler (<i>Adjusted Measures</i>)		
Düzeltilmiş Net Kâr (<i>Adjusted Net Income</i>)	Düzeltilmiş Faaliyet Kârı- FVÖK (<i>Adjusted Operating Profit-EBIT</i>)	Düzeltilmiş FAVÖK (<i>Adjusted EBITDA</i>)

Temel Ölçütler (Underlying Measures)		
Temel Kâr (Underlying Profit)	Temel Kazançlar (Underlying Earnings)	Temel FVÖK, FAVÖK (Underlying EBIT, EBITDA)
Diğer Ölçütler		
Organik Büyüme (Organic Growth)	Serbest Nakit Akışı (Free Cash Flow)	Net Borç (Net Debt)
Tekrarlayan Kazançlar (Recurring Earnings)	FVÖK, FAVÖK Marjı (EBIT, EBITDA Margin)	Çekirdek Kazançlar (Core Earnings)

Tablodaki alternatif performans ölçütleri, geçerli bir finansal raporlama çerçevesi temel alınarak hazırlanan geleneksel performans ölçütlerinin türevleridir. Geleneksel ölçütlere ya da finansal tablolarda yer alan tutarlara çeşitli ekleme, çıkarma ile birleştirmeler yapılarak alternatif performans ölçütleri oluşturulmaktadır. Tabloda görülen düzeltilmiş, temel ve diğer ifadedeli ölçütler, işletmeden işletmeye ya da aynı işletmede farklı şekillerde formülize edilebildiği gibi bazı durumlarda birbirleri yerine de kullanılabilirlerdir.

Örneğin; temel kâr, bir işletmenin yasal düzenlemelere göre hesapladığı mali kârını göstermemektedir. Bu tutar, işletme tarafından kâr pozisyonunun doğru bir şekilde okunması göstermek için bir defalık-tekrar etmeyen olaylar hariç tutularak hesaplanabilmektedir. Bu nedenle de temel kâr hesaplaması, aynı muhasebe standartlarını izleyen aynı muhasebe kârına sahip tüm işletmeler için benzer şekilde yapılmasına rağmen, her işletme için farklılık arz etmektedir (Kenton, 2018). Bu tür ölçütlerin alternatif performans ölçütü olarak değerlendirilmesinin nedeni, her işletmenin bir defalık-tekrar etmeyen olayları kendince yorumlamasıdır.

3. LİTERATÜR TARAMASI

Geleneksel ve alternatif performans ölçütlerinin çalışmanın araştırma kısmı kapsamında işletmelerin muhtelif özellikleri ile karşılaştırılması için yapılan literatür taramasında temel olarak performans ölçütlerinin de içinde olduğu işletme açıklamaları incelenerek literatür taramasının daha geniş bir açıdan ele alınması sağlanmıştır.

Bu doğrultuda Tablo 3'te yer alan çalışmalar; ABD, Çin, AB Geneli, Birleşik Krallık, İngiltere, Kanada, Türkiye, Yunanistan, Portekiz, İspanya, Fransa, İsveç, Tayland, Hong Kong, Singapur, Ürdün, BAE'yi kapsayan geniş

bir alana sahiptir. Çalışmalar, ülkelerdeki işletmelerin başta yıllık faaliyet raporları olmak üzere kamuoyuna çeşitli araçlar vasıtası ile yaptıkları açıklamaların analizi ile gerçekleştirilmiştir. Tabloda yer alan çalışmalarda bu araştırmanın kapsamı doğrultusunda ele alınan konular ile ilgili olarak öne çıkan noktalar, Tablo 3 sonrasında maddeler halinde açıklanmaktadır.

Tablo 3: Literatür ve Araştırma Hipotezlerinin Oluşturulmasında Yararlanılan Çalışmalar

Doğrudan Yararlanılan Kaynaklar*		
Yıl	Yazar(lar)	Çalışma
1989	T. E. Cooke	Disclosure in the Corporate Annual Reports of Swedish Companies
1995	G. K. Meek, C. B. Roberts, S. J. Gray	Factors Influencing Voluntary Annual Report Disclosures by U.S., U.K. and Continental European Multinational Corporations
1999	K. Ahmed, J. K. Curtis	Associations Between Corporate Characteristics and Disclosure Levels in Annual Reports: A Meta-analysis
2003	J. J. Archambault, M. E. Archambault	A Multinational Test of Determinants of Corporate Disclosure
2003	L. L. Eng, Y. T. Mak	Corporate Governance and Voluntary Disclosure
2006	O. Çelik, A. Ecer, H. Karabacak	Disclosure of Forward Looking Information: Evidence from Listed Companies on Istanbul Stock Exchange [ISE]
2007	S. Cheung, J. Yan-Leung, T. Connelly, P. Limpaphayom	Determinants of Corporate Disclosure and Transparency: Evidence from Hong Kong and Thailand
2007	P. T. Lopes, L. L. Rodrigues	Accounting for Financial Instruments: An Analysis of the Determinants of Disclosure in the Portuguese Stock Exchange
2008	H. V. Bauwhede, M. Willekens	Disclosure on Corporate Governance in the European Union
2008	K. Aljifri	Annual Report Disclosure in a Developing Country: The Case of the UAE
2009	M. Akhtaruddin, M. A. Hossain, M. Hossain, L. Yao	Corporate Governance and Voluntary Disclosure in Corporate Annual Reports of Malaysian Listed Firms
2010	F. B. Urquiza, M. C. A. Navarro, M. Trombetta	Disclosure Theories and Disclosure Measures
2010	H. Khlif, M. Souissi	The Determinants of Corporate Disclosure: A Meta-analysis
2011	R. Frankel, S. McVay, M. Soliman	Non-GAAP Earnings and Board Independence
2011	D. Galani, A. Alexandridis, A. Stavropoulos	The Association between the Firm Characteristics and Corporate Mandatory Disclosure the Case of Greece
2012	Z. Embong, N. Mohd-Saleh, M. S. Hassan	Firm Size, Disclosure and Cost of Equity Capital
2012	A. Uyar, M. Kılıç	Influence of Corporate Attributes on Forward-Looking Information Disclosure in Publicly Traded Turkish Corporations
2013	Y. Lan, L. Wang, X. Zhang	Determinants and Features of Voluntary Disclosure in the Chinese Stock Market
2013	A. Uyar, M. Kılıç, N. Bayyurt	Association Between Firm Characteristics and Corporate Voluntary Disclosure: Evidence from Turkish Listed Companies

2014	Ö. Koç	A Research on Relationship Between Corporate Governance Ratings of Banks Listed in Istanbul Stock Exchange (BIST) Corporate Governance Index and Some of Their Characteristics
2014	K. Alkhatib	The Determinants of Forward-Looking Information Disclosure
2014	K. Aljifri, A. Alzarouni, C. Ng, M. I. Tahir	The Association Between Firm Characteristics and Corporate Financial Disclosures: Evidence from UAE Companies
2014	H. E. Akbaş	Company Characteristics and Environmental Disclosure: An Empirical Investigation on Companies Listed on Borsa Istanbul 100 Index
2015	A. Ajina, D. Sougne, F. Lakhali	Corporate Disclosures, Information Asymmetry and Stock-Market Liquidity in France
2016	H. Cengiz	Corporate Governance and Firm Profitability: Evidence from Turkey
2017	V. L. M. Cunha, S. M. D. Mendes	Financial Determinants of Corporate Governance Disclosure: Portuguese Evidence
2018	Ö. Haykır, M. S. Çelik	The Effect of Age on Firm's Performance: Evidence From Family-Owned Companies
2018	A. Charitou, N. Floropoulos, I. Karamanou, G. Loizides	Non-GAAP Earnings Disclosures on the Face of the Income Statement by UK Firms: The Effect on Market Liquidity
2018	S. Jana, S. Schneider	Determinants of Alternative Performance Measures' Disclosure Quality: Evidence from Germany
Dolaylı Olarak Yararlanılan Kaynaklar**		
Yıl	Yazar(lar)	Çalışma
1961	A. R. Cerf	Corporate Reporting and Investment Decisions
1971	S. S. Singhvi, H. B. Desai	An Empirical Analysis of the Quality of Corporate Financial Disclosure
1973	F. D. S. Choi	Financial Disclosure in Relation to the European Capital Market
1975	S. L. Buzby	Company Size, Listed versus Unlisted Stocks, and the Extent of Financial Disclosure
1976	K. G. Stanga	Disclosure in Published Annual Reports
1979	M. Firth	The Effect of Size, Stock Market Listings, and Auditors on Voluntary Disclosure in Corporate Annual Reports
1979	L. L. Spero	The Extent and Causes of Voluntary Disclosure of Financial Information in Three European Capital Markets: An Exploratory Study
1986	G. Foster	Financial Statement Analysis
1992	J. J. Forker	Corporate Governance and Disclosure Quality
1994	R. S. O. Wallace, K. Naser, A. Mora	The Relationship Between the Comprehensiveness of Corporate Annual Reports and Firm Characteristics in Spain
1996	M. T. Zarzeski	Spontaneous Harmonization Effects of Culture and Market Forces on Accounting Disclosure Practices
1997	B. G. Nchausti	The Influence of Company Characteristics and Accounting Regulation on Information Disclosed by Spanish Firms
2000	C. J. P. Chen, B. Jaggi	Association Between Independent Non-executive Directors, Family Control and Financial Disclosures in Hong Kong
2000	S. A. Zahra, D. O. Neubaum, M. Huse	Entrepreneurship in Medium-size Companies: Exploring the effects of Ownership and Governance Systems

2001	P. Healy, K. Papelu	Information Asymmetry, Corporate Disclosure, and the Capital Markets: A Review of the Empirical Disclosure Literature
2002	R. M. Haniffa, T. E. Cooke	Culture, Corporate Governance and Disclosure in Malaysian Corporations
2006	E. C. M. Cheng, S. M. Courtenay	Board Composition, Regulatory Regime and Voluntary Disclosure
2006	K. Alsaeed	The Association Between Firm-specific Characteristics and Disclosure: The Case of Saudi Arabia
2007	X. Huafang, Y. Jianguo	Ownership Structure, Board Composition and Corporate Voluntary Disclosure: Evidence from Listed Companies in China
2007	L. Patelli, A. Prencipe	The Relationship Between Voluntary Disclosure and Independent Directors in the Presence of a Dominant Shareholder
2007	M. Hossain, M. Reaz	The Determinants and Characteristics of Voluntary Disclosure by Indian Banking Companies
2009	G. A. Bokpin, Z. Isshaq	Corporate Governance, Disclosure and Foreign Share Ownership on the Ghana Stock Exchange
2010	G. Chau, S. J. Gray	Family Ownership, Board Independence and Voluntary Disclosure: Evidence from Hong Kong
2012	A. Uyar	Determinants of Corporate Reporting on the Internet: An Analysis of Companies Listed on the Istanbul Stock Exchange

[* **Doğrudan Yararlanılan Kaynaklar**; araştırmanın konusu ile ilgili olarak ortaya konan hipotezler ile ilişkili olan ve içinde dolaylı olarak yararlanılan kaynaklara yer veren çalışmalarını ifade etmektedir.]

[** **Dolaylı Olarak Yararlanılan Kaynaklar**; araştırmanın konusu ile ilgili olarak ortaya konan hipotezler ile ilişkili olan ve doğrudan yararlanılan kaynakların içinde yer alan ilgili çalışmalarını ifade etmektedir.]

Doğrudan ve dolaylı olarak literatürde yer alan 53 çalışmadan hareketle işletme açıklamaları ile işletmelerin muhtelif özellikleri arasındaki ilişki sonuçlarına dair özet, aşağıda maddeler halinde verilmektedir. Bahsi geçen işletme özellikleri bu çalışma kapsamında da işletme açıklamalarından biri olan performans ölçütleri ilişkilendirilerek analiz edilecektir.

✓ **Halka açıklık oranı** (*free float rate*) ile işletmelerin yaptıkları açıklamalar arasında ağırlıklı olarak pozitif bir ilişki bulunmakla birlikte bazı çalışmalarda bu ilişkinin negatif yönde olduğu tespit edilmiştir.

İşletmeye ait bilgilerin açıklanma düzeyi, işletme ve paydaşları arasındaki bilgi asimetrisi ile yakından bağlantılı olarak ifade edilmektedir. Bu çerçevede işletmelerin halka açık hale gelmesi veya halka açıklık oranının artması işletmelerin paydaşlarına olan sorumluluklarını, paydaşların işletmelerden bilgi taleplerini arttırmaktadır. Bu çerçevede oluşan bilgi asimetrisi ise işletmelerin yapacakları açıklamaların düzeyini arttırmaları ile giderilmeye çalışılmaktadır. Tablo 3'te belirtilen muhtelif çalışmalarda da halka açık olan işletmelerin olmayanlara, halka açıklık oranının daha yüksek olanların daha düşük olanlara göre kamuyu aydınlatma ilkesi (*kurumsal yönetim ilkeleri*) gereğince daha fazla açıklama yaptıkları ortaya konmuştur. Bununla birlikte bu

iki unsur arasında anlamlı bir ilişkinin olmadığını ortaya koyan çalışmalar da mevcuttur.

✓ **Yönetim kurulu büyüklüğü ve bağımsız yönetim kurulu üyesi oranı** (*board size, proportion of independent board directors*) ile işletmelerin yaptıkları açıklamalar arasında yapılan akademik çalışmalar doğrultusunda pozitif ve negatif bir ilişkinin varlığı ortaya konmaktadır. Kurul büyüklüğü olarak daha büyük kurullara sahip işletmelerin daha fazla açıklama gerçekleştirdiklerine dair çalışmalar (*kurulun yönetimi izleme ve değerlendirme kabiliyetini etkilediği, kurulun ortak tecrübesinin ve uzmanlığının arttığı, dolayısıyla da açıklama düzeyinin yükseldiği*) bulunmakla birlikte bunun aksini ortaya koyan çalışmalarda az da olsa mevcuttur.

Bağımsız yöneticiler, rollerini iyi yerine getirmeleri durumunda kurumsal yönetim güçlenmekte, yönetim kurulunun etkinliği artmakta ve açıklama kalitesi iyileşmektedir. Ancak bazı çalışmalarda da yönetim kurulundaki bağımsız yöneticilerin oranı ile açıklama düzeyi arasında tutarlı bir ilişkiye rastlanılmamıştır. Sonuç olarak iki değişken arasında pozitif ve negatif ilişkilerin olabilirliliği yapılan çalışmalar sonucunda ortaya konmaktadır.

Bağımsız yönetim kurulu üyelerinin varlığı neticesinde oluşan kurul bağımsızlığı ile GKGMİ harici rakamların arasındaki ilişkiyi inceleyen çalışmalarda da kurul bağımsızlığının GKGMİ harici rakamların kalitesi ile pozitif ilişkili içinde olduğu gözlemlenmiştir. Diğer çalışmalarda da bağımsız yönetim kurulu üye oranının kurumsal yönetim ilkelerin uygulanması ile arttığı bunun sonucunda da açıklama düzeyinin iyileşme gösterdiği ifade edilmektedir.

✓ **İşletme büyüklüğü** (*firm size*) ile açıklama arasındaki ilişkiye bakıldığında daha büyük işletmelerin daha küçük işletmelere oranla daha fazla açıklamada bulunması öngörüsü yapılan çalışmalardaki analizlerin çoğunda desteklenmektedir. Bu çıkarıma ise büyük işletmelerin küçük işletmelere göre taşıdıkları aşağıda yer alan özelliklerin neden olduğu ya da olabildiği ifade edilmektedir:

- Açıklama maliyetinin yüksek olmaması,
- Yatırımcı güveninin sağlanması gerekliliği,
- Daha çok kamu denetimine maruz kalmaları,
- Politik baskıyı ve kamuoyu baskısını azaltma isteği,
- Yönetimin, daha yüksek pazarlanabilirlik ve daha fazla finansman kolaylığı (*sermaye maliyeti*) için açıklanmaların olası faydalarının farkında olmaları, vd.

Muhtelif çalışmalarda, işletme büyüklüğü olarak; *pazar değeri, toplam aktifler, net satışlar, çalışan sayısı* vb. kalemler baz alınarak araştırma

gerçekleştirilmiştir. Özellikle açıklama unsuru olarak APÖ kullanımını analiz eden bir çalışmada, incelenen 134 Alman işletmesinin büyüklüğünün alternatif performans ölçütlerinin açıklanmasını ve kalitesini güçlü şekilde etkilediği sonucuna varılmıştır.

✓ **İşletme yaşı** (*firm age*) ile açıklama arasındaki ilişkide işletme yaşı bir başka ifade ile kuruluş yılı (*year of founding*) daha eski olan işletmelerin yeni olan işletmelere göre rekabetçi avantaja sahip olmaları, bilgiyi toplama ve işlemlerinin daha az maliyetli olması ve deneyim gibi faktörlerden dolayı daha fazla açıklama yapmalarının beklendiği ifade edilmektedir. Yapılan muhtelif çalışmalarda; işletme yaşı ile açıklama düzeyi arasında anlamlı bir ilişki hem bulunmuş hem de bulunamamıştır.

✓ **Kârlılık** (*profitability*) ile açıklama arasındaki ilişkiye bakıldığında daha kârlı işletmelerin paydaşlarına; kâr tutarlarını desteklemek, yöneticilerin pozisyonlarını ve performanslarını göstermek, işletmeye daha çok yatırım çekmek adına daha fazla açıklama yapabilecekleri belirtilmektedir. Ancak yapılan araştırmalarda, bu durum hem desteklenmekte hem de desteklenmemektedir. Literatürde yer alan çalışmalarda kârlılık unsuru olarak özkaynak kârlılığı, aktif kârlılığı, net kâr vb. tutarlar baz alınmıştır.

✓ **Konum** (*location*) ile işletmenin muhtelif unsurları arasındaki ilişkide işletme merkezinin bulunduğu lokasyonun taşıdığı özelliklerin bağımlı değişkenler üzerinde herhangi bir etkiye sahip olup olmadığı analiz edilebilmektedir. İşletme konumunun (*merkezinin, üretim yerinin, vb.*) hammaddeye yakınlığı, limanlara sahip olup olmaması, ulaşım olanakları, barındırdığı nihai tüketici sayısı ve potansiyeli gibi çeşitli unsurlar, seçilen bağımlı değişken üzerinde anlamlı bir ilişki içinde olabilmektedir.

Yukarıda özetlenen çalışmalar ile ilgili olarak araştırmacıların karşılaştığı en önemli sorunlardan biri, işletme açıklamalarının ölçülmesinde doğabilecek farklı ölçüleme problemlerinden kaynaklanmaktadır. Bu durum, çalışmalarda farklı açıklama ölçütlerinin kullanılmasından dolayıyla da herhangi bir standardın olmamasından kaynaklanmaktadır. Bu araştırmada ise açıklama unsuru olarak kullanılan performans ölçütlerinin toplam sayıları araştırmanın varsayımları çerçevesinde baz alınmış ve modele dahil edilmiştir.

4. BORSA İSTANBUL BİR ARAŞTIRMA

Geleneksel ve alternatif performans ölçütlerinin yapılan literatür çalışması kapsamında ortaya çıkan çeşitli işletme özellikleri ile ilişkisi üzerine Borsa İstanbul'da yapılan araştırmanın tüm yönleri bu başlık altında açıklanmaktadır.

4.1. Araştırmanın Etik İzinleri

Araştırmada “Yükseköğretim Kurumları Bilimsel Araştırma ve Yayın Etiği Yönergesi” kapsamında uyulması belirtilen tüm kurallara uyulmuş olup yönergenin ikinci bölümü olan “Bilimsel Araştırma ve Yayın Etiğine Aykırı Eylemler” başlığı altında belirtilen eylemlerden hiçbiri gerçekleştirilmemiştir.

4.2. Araştırmanın Amacı ve Kapsamı

Araştırmanın amacı, araştırma kapsamındaki işletmelerde hem geleneksel hem de alternatif performans ölçütlerinin kullanım düzeylerinin çeşitli unsurlar (*halka açıklık, bağımsız yönetim kurulu üye sayısı, kârlılık, işletme büyüklüğü, vb.*) ile olan ilişkinin varlığının ve düzeyinin ortaya konmasıdır.

Araştırmanın amacı doğrultusunda Borsa İstanbul’da yer alan işletmelerden hangilerinin araştırma kapsamına dâhil edildiği ve söz konusu işletmelerin hangi unsurlarının araştırma kapsamında incelendiği Tablo 4’te verilmektedir.

Tablo 4: Araştırma Kapsamı

KAPSAM (İşletme)	İşletme Sayısı
Kurumsal Yönetim Endeksi’ndeki İşletmeler (BİST XKURY)	47
- Mali Kuruluşlar	(21)
- İmalat Sanayii	18
- Diğer (Teknoloji, İnşaat, Ulaştırma, Madencilik, vd.)	8
Araştırma Kapsamında İncelenecek İşletme	26
KAPSAM (Analiz Unsuru): Yıllık Faaliyet Raporları	
KAPSAM (Dönem): 2013, 2014, 2015, 2016, 2017 ve 2018 yılı	6 yıl

Borsa İstanbul’da yer alan işletmelerin yer aldığı endeksler (*BİST30, BİST50, BİST XKURY, BİST XUSRD, vd.*) içinden kurumsal yönetim endeksinin (*BİST XKURY*) seçilme nedeni, bu endekste yer alan işletmelerin kurumsal yönetim ilkelerine bağlı olarak ve bu endekse girerek faaliyet göstermeleridir. Performans ölçütlerinin kullanımında paydaş taleplerine cevap veren, şeffaflığı gözetilen ve dolayısıyla daha iyi kurumsal yönetim anlayışını benimseyen işletmelerin araştırma kapsamına alınması, araştırma amacının gerçekleştirilmesi adına bu seçimi desteklemektedir.

Tablo 4’ten de görüleceği gibi 21 işletme, kapsam dışı bırakılmıştır.

Bunun nedeni bu işletmelerin, mali kuruluş olmasından kaynaklanmaktadır. Mali kuruluşların özellikle de bankaların kendilerine özgü mevzuatının, kurallarının ve hesap planlarının olması ile performans kriterlerinin, göstergelerinin ve ölçütlerinin diğer işletmelere göre farklılık arz etmesi, bu tür işletmelerin araştırma kapsamında çıkarılmasına neden olmuştur.

Yıllık faaliyet raporları, işletmelerin finansal raporlarda mevzuat gereği sunamadıkları ölçütleri ve veremedikleri bilgileri içermesi nedeni ile hem işletmeler hem de işletme paydaşları için önemli bir yere sahiptir (PwC, 2011, s. 2). Söz konusu önem ile yapılan literatür çalışmalarında çoğunlukla ele alınan unsur olması nedeni ile bu araştırmanın kapsamında analiz unsuru olarak yıllık faaliyet raporları incelenmiştir.

Başlangıçta söz konusu 26 işletmenin faaliyet raporları ile yatırımcı sunumları, analiz edilecek unsurlar olarak düşünülse de yatırımcı sunumlarının yayımlanmasında herhangi bir zorunluluk ya da standart olmamasından ve ilgili işletmelere ait sunumların kesintisiz bir veri akışı sağlamamasından dolayı yatırımcı sunumları kapsam dışı bırakılmıştır. Sonuçta da araştırmanın amacı doğrultusunda ilgili işletmelerin faaliyet raporları (*kesintisiz veri ve standart söz konusu*), analiz unsuru olarak dikkate alınmıştır.

Araştırmanın yıl ve analiz edilecek unsurlar olarak kapsamı ise söz konusu işletmelerin 2013-2018 arasını kapsayan altı yıla ait yıllık faaliyet raporlarıdır. 2013 yılı öncesinin kesintili olması, söz konusu işletmeler için araştırma döneminin bu kapsamda oluşmasını sağlamıştır. Söz konusu döneme ait yıllık faaliyet raporları, işletmelerin internet sitelerindeki yatırımcı ilişkileri bölümünden ve Kamuyu Aydınlatma Platformu'na yapılan bildirimlerden elde edilmiştir.

4.3. Araştırmanın Varsayımları ve Yöntemi

Araştırmanın amacı ve kapsamı doğrultusunda incelenen alternatif performans ölçütleri ile geleneksel performans ölçütlerinin işletmelerin faaliyet raporlarında kullanılıp kullanılmadıkları analiz edilirken hangi ölçütlerin geleneksel hangi ölçütlerin de alternatif performans ölçütleri olarak dikkate alınıp alınmadıkları, aşağıda belirtildiği şekilde araştırmanın varsayımlarını oluşturmaktadır.

İncelenen faaliyet raporlarında geleneksel performans ölçütlerinin (GPÖ) kullanım düzeyleri hesaplanırken aşağıdaki varsayımlar çerçevesinde hareket edilmiştir:

✓ Geleneksel performans ölçütleri olarak; sadece kâr ve kârlılık rakamları (*brüt kâr, faaliyet kârı, aktif kârlılığı, vb.*) ve işletmenin faaliyet

dönemi sonundaki yıllık performansını yansıtan finansal oranlar (*kâr payı/sermaye, temettü/net kâr, vb. oranlar*) dikkate alınmıştır. Bununla birlikte kâr rakamlarının oluşmasında temel unsur olan ve finansal performans tablosunun başlangıç kalemi olan net satışlar (*hasılat*) kalemi ve bu kalem ile ilişkilendirilen çeşitli finansal performans oranları da geleneksel performans ölçütü olarak değerlendirilmiştir.

✓ GPÖ olarak; *toplam varlıklar, nakit mevcudu, maddi olmayan varlıklar, yatırım harcamaları, net nakit, net borç, net finansal gelir (gider) vb.* finansal durum tablosu kalemleri ile bu kalemlerden üretilen *cari, likidite, kaldıraç, vb.* finansal oranlar, işletmenin belirli hesaplarının veya hesap gruplarının durumunu göstermesinden bir başka ifade ile işletmenin faaliyet dönemi sonunda oluşan performansını doğrudan yansıtan ölçütler olarak değerlendirilmemesinden dolayı dikkate alınmamıştır.

Faaliyet raporlarında alternatif performans ölçütlerinin (APÖ) kullanım düzeyleri hesaplanırken aşağıdaki varsayımlar çerçevesinde hareket edilmiştir. APÖ olarak;

- ✓ işletmelerin TFRS'ye göre hazırladıkları finansal performans tablosunda (*kâr veya zarar ve diğer kapsamlı gelir tablosunda*) yer almayan,
- ✓ ancak bu tablodaki hesap kalemlerinden hareketle hesaplanan,
- ✓ çalışmanın teorik kısmında verilen APÖ tanımını karşılayan,
- ✓ işletmenin performansına dair bilgiler sunan,
- ✓ faaliyet raporlarında yer alan ölçütler dikkate alınmıştır.

Araştırmada uygulanan analiz yöntemi çoklu doğrusal regresyon analizi ile en küçük kareler yöntemidir. Regresyon modeli; bir bağımlı ve bir bağımsız değişken bulunduğu durumlarda basit doğrusal regresyon, birden fazla bağımsız değişken olduğunda ise çoklu doğrusal regresyon olarak adlandırılır (Durmuş, Yurtkoru, & Çinko, 2016, s. 154). *Regresyon katsayılarının tahmini için uygulayıcılar açısından en popüler yöntem, en küçük kareler yöntemi olarak ifade edilmektedir* (Karagöz, 2015, s. 337).

En küçük kareler yöntemi-EKK, birbirine bağlı olarak değişen iki değişken (bağımlı ve bağımsız) arasındaki ortalama ilişkiyi mümkün olduğunca gerçeğe en yakın şekilde tahmin eden bir regresyon yöntemidir ve araştırmacıların değişkenlerin nasıl ilişkili olduğunu incelemelerini sağlamaktadır (Balivo, 2005, s. 205). Ekonometrik analizin uygulanmasında EKK yönteminin seçilmesinin nedenleri; Stata programında yapılan testler sonucunda kullanılan verilerde birim ve zaman etkisinin çıkmaması dolayısıyla en iyi tahmin yöntemi olarak EKK'nın önerilmesi ve Tablo 3'te yer alan çalışmalarda ağırlıklı olarak EKK yönteminin kullanılmış olmasıdır. Sonuç

olarak, araştırma kapsamında elde edilen veriler ekonometrik analizi oluşturulan modeller çerçevesinde EKK yöntemi ile test edilerek ortaya konan hipotezler sınanmıştır.

Araştırma yöntemine ilişkin ifade edilmesi gereken son unsur ise araştırma yönteminin uygulandığı programa ilişkindir. Yapılan analiz, araştırmacılar tarafından büyük veri setlerini yönetmek için kullanılması amaçlanan birleşik bir analitik araç olan Stata/IC 15.0 (Kothari, 2015, s. 1) programı ile gerçekleştirilmiştir.

4.4. Araştırmanın Hipotezleri

Araştırmanın amacı, kapsamı, varsayımları ve yöntemi doğrultusunda oluşturulan araştırmanın hipotezleri, işletmelerin geleneksel ve alternatif performans ölçütlerine dair yaptıkları işletme açıklamaları çerçevesinde şekillendirilmiştir.

Araştırmanın hipotezleri oluşturulurken Tablo 3'te konu ile ilgili muhtelif birçok çalışmada yer alan değişkenlerden yararlanılmıştır. Araştırma hipotezlerinde yer alan değişkenlere ait açıklayıcı bilgiler, Tablo 5'te ve sonrasında yer alan açıklamalarda sunulmaktadır.

Tablo 5: Bağımlı ve Bağımsız Değişkenler ve Kaynakları

Kodu	Değişken Açıklaması	Kaynak
TPÖS	Toplam Performans Ölçütleri Sayısı	Faaliyet Raporları
TAPÖS	Toplam Alternatif Performans Ölçütleri Sayısı	Faaliyet Raporları
TGPÖS	Toplam Geleneksel Performans Ölçütleri Sayısı	Faaliyet Raporları
HAO	Halka Açıklık Oranı	Faaliyet Raporları ve KAP
TYKÜS	Toplam Yönetim Kurulu Üye Sayısı	Faaliyet Raporları
BYKÜS	Bağımsız Yönetim Kurulu Üye Sayısı	Faaliyet Raporları
PD	Piyasa Değeri	Thomson Reuters Datastream & Eikon
TV	Toplam Varlıklar	Thomson Reuters Datastream & Eikon
ÖK	Özkaynak Kârlılığı	Thomson Reuters Datastream & Eikon
MZ	Merkez (İstanbul-İstanbul dışı)	Faaliyet Raporları
İY	İşletme Yaşı	Faaliyet Raporları
ÇS	Çalışan Sayısı	Faaliyet Raporları

TGPÖS ve TAPÖS; yapılan içerik analizi sonucunda elde edilmiştir. İşletmelerin kullandıkları her bir farklı ölçüte 1 verilmiş olup tüm veriler toplanarak her bir işletmenin değeri elde edilmiştir. TPÖS ise işletmelerin kullandıkları geleneksel ve alternatif performans ölçütleri toplanarak elde edilmiştir.

Araştırmanın amacı ve kapsamı doğrultusunda bağımlı ve bağımsız değişkenlere dayalı olarak araştırma hipotezleri, Şekil 1’de gösterilen çerçevede oluşturulmuştur.

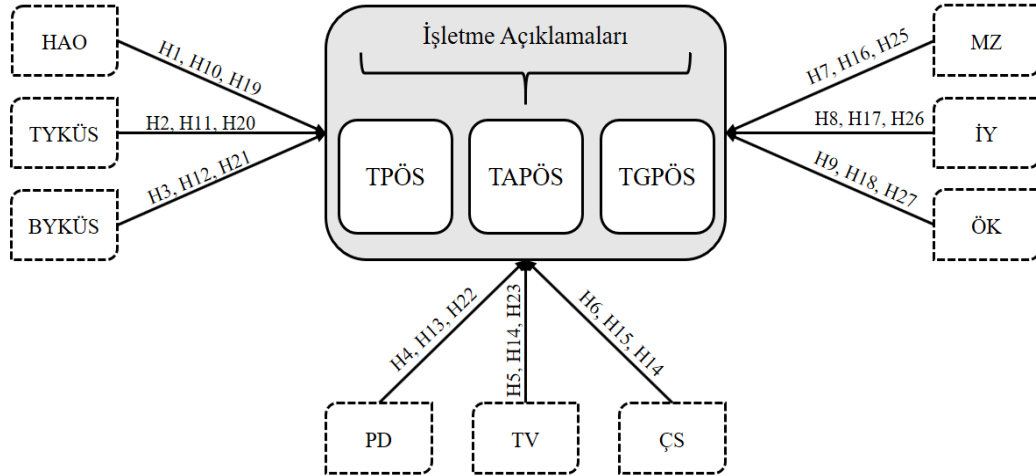

Şekil 1: Araştırma Hipotezlerinde Bağımlı ve Bağımsız Değişken İlişkisi

Bağımlı değişken olarak **TPÖS** kullanıldığında kurulan hipotezler şunlardır:

- “**H1:** HAO ile TPÖS arasında anlamlı bir ilişki vardır.”
- “**H2:** TYKÜS ile TPÖS arasında anlamlı bir ilişki vardır.”
- “**H3:** BYKÜS ile TPÖS arasında anlamlı bir ilişki vardır.”
- “**H4:** PD ile TPÖS arasında anlamlı bir ilişki vardır.”
- “**H5:** TV ile TPÖS arasında anlamlı bir ilişki vardır.”
- “**H6:** ÇS ile TPÖS arasında anlamlı bir ilişki vardır.”
- “**H7:** MZ ile TPÖS arasında anlamlı bir ilişki vardır.”
- “**H8:** İY ile TPÖS arasında anlamlı bir ilişki vardır.”
- “**H9:** ÖK ile TPÖS arasında anlamlı bir ilişki vardır.”

Bağımlı değişken olarak **TAPÖS** kullanıldığında kurulan hipotezler şunlardır:

- “**H10:** HAO ile TAPÖS arasında anlamlı bir ilişki vardır.”
- “**H11:** TYKÜS ile TAPÖS arasında anlamlı bir ilişki vardır.”
- “**H12:** BYKÜS ile TAPÖS arasında anlamlı bir ilişki vardır.”

- “H13: PD ile TAPÖS arasında anlamlı bir ilişki vardır.”
“H14: TV ile TAPÖS arasında anlamlı bir ilişki vardır.”
“H15: ÇS ile TAPÖS arasında anlamlı bir ilişki vardır.”
“H16: MZ ile TAPÖS arasında anlamlı bir ilişki vardır.”
“H17: İY ile TAPÖS arasında anlamlı bir ilişki vardır.”
“H18: ÖK ile TAPÖS arasında anlamlı bir ilişki vardır.”

Bağımlı değişken olarak TGPÖS kullanıldığında kurulan hipotezler şunlardır:

- “H19: HAO ile TGPÖS arasında anlamlı bir ilişki vardır.”
“H20: TYKÜS ile TGPÖS arasında anlamlı bir ilişki vardır.”
“H21: BYKÜS ile TGPÖS arasında anlamlı bir ilişki vardır.”
“H22: PD ile TGPÖS arasında anlamlı bir ilişki vardır.”
“H23: TV ile TGPÖS arasında anlamlı bir ilişki vardır.”
“H24: ÇS ile TGPÖS arasında anlamlı bir ilişki vardır.”
“H25: MZ ile TGPÖS arasında anlamlı bir ilişki vardır.”
“H26: İY ile TGPÖS arasında anlamlı bir ilişki vardır.”
“H27: ÖK ile TGPÖS arasında anlamlı bir ilişki vardır.”

4.5. Araştırmanın Bulguları

Araştırmanın amacı, kapsamı ve varsayımları doğrultusunda oluşturulan araştırma veri seti ekonometrik analiz yöntemi ile analiz edilmiştir. Bu kapsamda, literatürde yer alan çalışmalarda ağırlıklı olarak kullanılan ve değişkenler arasındaki ilişkiyi en yakın şekilde tahmin eden En Küçük Kareler-EKK yönteminin araştırmanın ekonometrik analiz yöntemi olarak seçilmesi tercih edilmiştir. EKK ile araştırma modelleri ve hipotezlerinin test edilmesi amaçlanmıştır. Bu çerçevede araştırma veri seti, Stata/IC 15.0 programına uygun komutlar girilerek analiz edilmiştir.

Araştırmada kullanılan ekonometrik analiz yöntemlerinin ilk ve en önemli aşaması, modelin kurulmasıdır. Araştırma kapsamındaki işletmelere ait verilere ilişkin çoklu doğrusal regresyon modelleri, aşağıdaki gösterildiği gibi kurulmuştur.

Her bağımlı değişken için 6 model oluşturulmuştur. Her bir bağımlı değişkenin ilk üç modeli (*Model 1, 2, 3, 7, 8, 9, 13, 14, 15*), literatürdeki çalışmalarda ağırlıklı olarak kullanıldığından bu çalışmada temel model olarak kurulmuştur. Ayrıca bağımlı değişkenlere ait birinci modellerdeki PD (*Piyasa Değeri*) yerine alternatif olarak TV (*Toplam Varlıklar*) ve ÇS (*Çalışan Sayısı*) konarak bağımlı değişkenlere ait ikinci ve üçüncü modeller oluşturulmuştur. Bağımlı değişkenlere ait dördüncü, beşinci ve altıncı modeller (*Model 4, 5, 6, 10, 11, 12, 16, 17, 18*) ise literatürde kullanılan üç farklı bağımsız değişkenin (MZ,

İY, ÖK) ilk üç modele eklenmesi ile oluşturulmuştur.

Yukarıda yer alan açıklamalar doğrultusunda bağımlı değişkenlere bağlı olarak oluşturulan modeller aşağıdaki gibidir.

Bağımlı değişken olarak **TPÖS** kullanıldığında:

1. $TPÖS = \beta_0 + \beta_1 HAO + \beta_2 TYKÜS + \beta_3 BYKÜS + \beta_4 PD + \varepsilon$
2. $TPÖS = \beta_0 + \beta_1 HAO + \beta_2 TYKÜS + \beta_3 BYKÜS + \beta_4 TV + \varepsilon$
3. $TPÖS = \beta_0 + \beta_1 HAO + \beta_2 TYKÜS + \beta_3 BYKÜS + \beta_4 ÇS + \varepsilon$
4. $TPÖS = \beta_0 + \beta_1 HAO + \beta_2 TYKÜS + \beta_3 BYKÜS + \beta_4 PD + \beta_5 MZ + \beta_6 İY + \beta_7 ÖK + \varepsilon$
5. $TPÖS = \beta_0 + \beta_1 HAO + \beta_2 TYKÜS + \beta_3 BYKÜS + \beta_4 TV + \beta_5 MZ + \beta_6 İY + \beta_7 ÖK + \varepsilon$
6. $TPÖS = \beta_0 + \beta_1 HAO + \beta_2 TYKÜS + \beta_3 BYKÜS + \beta_4 ÇS + \beta_5 MZ + \beta_6 İY + \beta_7 ÖK + \varepsilon$

Bağımlı değişken olarak **TAPÖS** kullanıldığında:

7. $TAPÖS = \beta_0 + \beta_1 HAO + \beta_2 TYKÜS + \beta_3 BYKÜS + \beta_4 PD + \varepsilon$
8. $TAPÖS = \beta_0 + \beta_1 HAO + \beta_2 TYKÜS + \beta_3 BYKÜS + \beta_4 TV + \varepsilon$
9. $TAPÖS = \beta_0 + \beta_1 HAO + \beta_2 TYKÜS + \beta_3 BYKÜS + \beta_4 ÇS + \varepsilon$
10. $TAPÖS = \beta_0 + \beta_1 HAO + \beta_2 TYKÜS + \beta_3 BYKÜS + \beta_4 PD + \beta_5 MZ + \beta_6 İY + \beta_7 ÖK + \varepsilon$
11. $TAPÖS = \beta_0 + \beta_1 HAO + \beta_2 TYKÜS + \beta_3 BYKÜS + \beta_4 TV + \beta_5 MZ + \beta_6 İY + \beta_7 ÖK + \varepsilon$
12. $TAPÖS = \beta_0 + \beta_1 HAO + \beta_2 TYKÜS + \beta_3 BYKÜS + \beta_4 ÇS + \beta_5 MZ + \beta_6 İY + \beta_7 ÖK + \varepsilon$

Bağımlı değişken olarak **TGPÖS** kullanıldığında:

13. $TGPÖS = \beta_0 + \beta_1 HAO + \beta_2 TYKÜS + \beta_3 BYKÜS + \beta_4 PD + \varepsilon$
14. $TGPÖS = \beta_0 + \beta_1 HAO + \beta_2 TYKÜS + \beta_3 BYKÜS + \beta_4 TV + \varepsilon$
15. $TGPÖS = \beta_0 + \beta_1 HAO + \beta_2 TYKÜS + \beta_3 BYKÜS + \beta_4 ÇS + \varepsilon$
16. $TGPÖS = \beta_0 + \beta_1 HAO + \beta_2 TYKÜS + \beta_3 BYKÜS + \beta_4 PD + \beta_5 MZ + \beta_6 İY + \beta_7 ÖK + \varepsilon$
17. $TGPÖS = \beta_0 + \beta_1 HAO + \beta_2 TYKÜS + \beta_3 BYKÜS + \beta_4 TV + \beta_5 MZ + \beta_6 İY + \beta_7 ÖK + \varepsilon$
18. $TGPÖS = \beta_0 + \beta_1 HAO + \beta_2 TYKÜS + \beta_3 BYKÜS + \beta_4 ÇS + \beta_5 MZ + \beta_6 İY + \beta_7 ÖK + \varepsilon$

Araştırma kapsamında yer alan verileri tanımlamak veya özetlemek için kullanılan tanımlayıcı istatistiklerin, bu çalışmadaki değişkenlere ait verileri Tablo 6'daki gibidir.

Tablo 6: Tanımlayıcı İstatistikler

Değişken	Gözlem	Ortalama	Standart Sapma	Min.	Mak.
TPÖS	156	8.557692	3.538253	1	16
TAPÖS	156	2.108974	2.111638	0	9
TGPÖS	156	6.448718	2.693588	1	13
HAO	156	31.67603	13.95371	12.1	77.97
TYKÜS	156	9.160256	2.276094	5	15
BYKÜS	156	2.858974	.8609726	2	5
PD	156	6312026	8019903	40926	3.51e+07
TV	156	8376956	1.01e+07	122180	4.17e+07
ÇS	156	7815.006	9583.692	27	34502
MZ	156	.6153846	.4880711	0	1
İY	156	43.73077	13.64024	19	70
ÖK	156	.1286955	.2332166	-.7945	1.0367

Araştırma modellerinde ve hipotezlerinde kullanılan tüm bağımsız değişkenler arasındaki ilişkiye dair ortaya çıkan ve bağımlı değişkenlere bağlı olarak oluşturulan üç ayrı Pearson korelasyon matrisi, araştırma için oluşturulan modellerdeki bağımsız değişkenler arasında çoklu doğrusal bağlantı olup olmadığı ve modellerin katsayı tablosu ekte sunulmaktadır. Aynı bağımsız değişkenler (*Bğz. Değ.*) ile farklı bağımlı değişkenlere (*Bğl. Değ.*) sahip modeller gruplandırılıp modellerin **f testi** ve **r kare** karşılaştırması yapıldığında Tablo 7 ile Tablo 12 arasındaki elde edilmektedir.

Tablo 7: F Testi ve R Kare Karşılaştırması (*Model 1, 7, 13*)

	Model 1, 7, 13 (<i>Bğz. Değ.: HAO, TYKÜS, BYKÜS, PD</i>)		
	Model 1 (<i>Bğl. Değ.: TPÖS</i>)	Model 7 (<i>Bğl. Değ.: TAPÖS</i>)	Model 13 (<i>Bğl. Değ.: TGPÖS</i>)
Prob > F	0.0000	0.0000	0.0000
R-squared	0.2800 (%28)	0.2475 (%24.75)	0.1581 (%15.81)

Tablo 8: F Testi ve R Kare Karşılaştırması (*Model 2, 8, 14*)

Model 2, 8, 14 (Bğz. Değ.: HAO, TYKÜS, BYKÜS, TV)			
	Model 2 (Bğl. Değ.: TPÖS)	Model 8 (Bğl. Değ.: TAPÖS)	Model 14 (Bğl. Değ.: TGPÖS)
Prob > F	0.0000	0.0000	0.0000
R-squared	0.2687 (%26.87)	0.2582 (%25.82)	0.1746 (%17.46)

Tablo 9: F Testi ve R Kare Karşılaştırması (*Model 3, 9, 15*)

Model 3, 9, 15 (Bğz. Değ.: HAO, TYKÜS, BYKÜS, ÇS)			
	Model 3 (Bğl. Değ.: TPÖS)	Model 9 (Bğl. Değ.: TAPÖS)	Model 15 (Bğl. Değ.: TGPÖS)
Prob > F	0.0000	0.0000	0.0000
R-squared	0.2896 (%28.96)	0.3368 (%33.68)	0.1669 (%16.69)

Tablo 10: F Testi ve R Kare Karşılaştırması (*Model 4, 10, 16*)

Model 4, 10, 16 (Bğz. Değ.: HAO, TYKÜS, BYKÜS, PD, MZ, İY, ÖK)			
	Model 4 (Bğl. Değ.: TPÖS)	Model 10 (Bğl. Değ.: TAPÖS)	Model 16 (Bğl. Değ.: TGPÖS)
Prob > F	0.0000	0.0000	0.0000
R-squared	0.3395 (%33.95)	0.2851 (%28.51)	0.3347 (%33.47)

Tablo 11: F Testi ve R Kare Karşılaştırması (*Model 5, 11, 17*)

Model 5, 11, 17 (Bğz. Değ.: HAO, TYKÜS, BYKÜS, TV, MZ, İY, ÖK)			
	Model 5 (Bğl. Değ.: TPÖS)	Model 11 (Bğl. Değ.: TAPÖS)	Model 17 (Bğl. Değ.: TGPÖS)
Prob > F	0.0000	0.0000	0.0000
R-squared	0.3403 (%34.03)	0.2788 (%27.88)	0.3730 (%37.30)

Tablo 12: F Testi ve R Kare Karşılaştırması (Model 6, 12, 18)

Model 6, 12, 18 (Bğz. Değ.: HAO, TYKÜS, BYKÜS, ÇS, MZ, İY, ÖK)			
	Model 6 (Bğl. Değ.: TPÖS)	Model 12 (Bğl. Değ.: TAPÖS)	Model 18 (Bğl. Değ.: TGPÖS)
Prob > F	0.0000	0.0000	0.0000
R-squared	0.3474 (%34.74)	0.3553 (%35.53)	0.3308 (%33.08)

Aynı bağımsız değişkenler (Bğz. Değ.) ile farklı bağımlı değişkenlere (Bğl. Değ.) sahip modellerin gruplandırılıp bağımsız değişkenlerin, **t testi** ile karşılaştırılması yapıldığında Tablo 13 ile Tablo 18 arasındaki görünüm ortaya çıkmaktadır.

Tablo 13: t Testi ile Bağımsız Değişkenlerin Karşılaştırılması (Model 1, 7, 13)

Model 1, 7, 13 (Bğz. Değ.: HAO, TYKÜS, BYKÜS, PD)			
Bğz. Değ. P > t	Model 1 (Bğl. Değ.: TPÖS)	Model 7 (Bğl. Değ.: TAPÖS)	Model 13 (Bğl. Değ.: TGPÖS)
HAO	0.469	0.977	0.368
TYKÜS	0.000	0.297	0.000
BYKÜS	0.685	0.135	0.537
PD	0.075	0.000	0.594

Tablo 14: t Testi ile Bağımsız Değişkenlerin Karşılaştırılması (Model 2, 8, 14)

Model 2, 8, 14 (Bğz. Değ.: HAO, TYKÜS, BYKÜS, TV)			
Bğz. Değ. P > t	Model 2 (Bğl. Değ.: TPÖS)	Model 8 (Bğl. Değ.: TAPÖS)	Model 14 (Bğl. Değ.: TGPÖS)
HAO	0.722	0.994	0.664
TYKÜS	0.000	0.118	0.000
BYKÜS	0.629	0.478	0.944
TV	0.361	0.000	0.071

Tablo 15: t Testi ile Bağımsız Değişkenlerin Karşılaştırılması (Model 3, 9, 15)

Model 3, 9, 15 (Bğz. Değ.: HAO, TYKÜS, BYKÜS, ÇS)			
Bğz. Değ. P > t 	Model 3 (Bğl. Değ.: TPÖS)	Model 9 (Bğl. Değ.: TAPÖS)	Model 15 (Bğl. Değ.: TGPÖS)
HAO	0.334	0.366	0.589
TYKÜS	0.000	0.082	0.000
BYKÜS	0.877	0.483	0.762
ÇS	0.022	0.000	0.172

Tablo 16: t Testi ile Bağımsız Değişkenlerin Karşılaştırılması (Model 4, 10, 16)

Model 4, 10, 16 (Bğz. Değ.: HAO, TYKÜS, BYKÜS, PD, MZ, İY, ÖK)			
Bğz. Değ. P > t 	Model 4 (Bğl. Değ.: TPÖS)	Model 10 (Bğl. Değ.: TAPÖS)	Model 16 (Bğl. Değ.: TGPÖS)
HAO	0.990	0.686	0.731
TYKÜS	0.000	0.136	0.000
BYKÜS	0.313	0.557	0.398
PD	0.690	0.000	0.002
MZ	0.001	0.675	0.000
İY	0.810	0.359	0.290
ÖK	0.068	0.007	0.000

Tablo 17: t Testi ile Bağımsız Değişkenlerin Karşılaştırılması (Model 5, 11, 17)

Model 5, 11, 17 (Bğz. Değ.: HAO, TYKÜS, BYKÜS, TV, MZ, İY, ÖK)			
Bğz. Değ. P > t 	Model 5 (Bğl. Değ.: TPÖS)	Model 11 (Bğl. Değ.: TAPÖS)	Model 17 (Bğl. Değ.: TGPÖS)
HAO	0.665	0.806	0.430
TYKÜS	0.000	0.054	0.000
BYKÜS	0.167	0.898	0.080
TV	0.562	0.000	0.000

MZ	0.001	0.412	0.000
İY	0.783	0.561	0.390
ÖK	0.029	0.059	0.000

Tablo 18: t Testi ile Bağımsız Değişkenlerin Karşılaştırılması (Model 6, 12, 18)

Model 6, 12, 18 (Bğz. Değ.: HAO, TYKÜS, BYKÜS, ÇS, MZ, İY, ÖK)			
Bğz. Değ. P > t 	Model 6 (Bğl. Değ.: TPÖS)	Model 12 (Bğl. Değ.: TAPÖS)	Model 18 (Bğl. Değ.: TGPÖS)
HAO	0.691	0.340	0.827
TYKÜS	0.000	0.039	0.000
BYKÜS	0.486	0.778	0.492
ÇS	0.164	0.000	0.004
MZ	0.003	0.291	0.000
İY	0.916	0.186	0.248
ÖK	0.030	0.310	0.000

Oluşturulan modeller çerçevesinde araştırma hipotezlerinin test edilmesi sonucu ortaya çıkan görünüm ise Tablo 19, Tablo 20 ve Tablo 21’de sunulmaktadır. Tablolarda yer alan + işareti anlamlı bir ilişkinin olduğunu – işareti ise olmadığını temsil etmektedir.

Tablo 19: Bağımsız Değişkenlerin Test Sonuçları (Bağımlı Değişken: TPÖS)

Bağımsız Değişken	Hipotez	Beklenen Belirti	Gerçekleşen Belirti					
			M1	M2	M3	M4	M5	M6
HAO	H1	+/-	-	-	-	-	-	-
TYKÜS	H2	+	+	+	+	+	+	+
BYKÜS	H3	+/-	-	-	-	-	-	-
PD	H4	+	-			-		
TV	H5	+		-			-	

ÇS	H6	+		+		-
MZ	H7	+/-			+	+
İY	H8	+/-			-	-
ÖK	H9	+/-			-	+

Tablo 20: Bağımsız Değişkenlerin Test Sonuçları (Bağımlı Değişken: TAPÖS)

Bağımsız Değişken	Hipotez	Beklenen Belirti	Gerçekleşen Belirti					
			M7	M8	M9	M10	M11	M12
HAO	H10	+/-	-	-	-	-	-	-
TYKÜS	H11	+	-	-	-	-	-	+
BYKÜS	H12	+/-	-	-	-	-	-	-
PD	H13	+	+			+		
TV	H14	+		+			+	
ÇS	H15	+			+			+
MZ	H16	+/-				-	-	-
İY	H17	+/-				-	-	-
ÖK	H18	+/-				+	-	-

Tablo 21: Bağımsız Değişkenlerin Test Sonuçları (Bağımlı Değişken: TGPÖS)

Bağımsız Değişken	Hipotez	Beklenen Belirti	Gerçekleşen Belirti					
			M13	M14	M15	M16	M17	M18
HAO	H19	+/-	-	-	-	-	-	-
TYKÜS	H20	+	+	+	+	+	+	+
BYKÜS	H21	+/-	-	-	-	-	-	-
PD	H22	+	-			+		
TV	H23	+		-			+	

ÇS	H24	+		-		+
MZ	H25	+/-			+	+
İY	H26	+/-			-	-
ÖK	H27	+/-			+	+

Yukarıda yer alan tablolardan hareketle BİST XKURY endeksindeki 26 işletmenin 2013 ve 2018 yılları arasındaki faaliyet raporlarında yer alan performans ölçütlerine uygulanan ekonometrik analiz değerlendirildiğinde aşağıda belirtilen noktalar öne çıkmaktadır:

➤ **Bağımlı değişkeni TPÖS olan modellerin yorumlanması:**

✓ İşletmelerin yönetim kurulu büyüklüğü (*board size*) bir başka ifade ile TYKÜS arttıkça kullandıkları TPÖS'ler de artmaktadır. Bu durum, literatür çalışmalarında ortaya konan bulgular ile paralellik göstermektedir.

✓ İşletme merkezlerinin İstanbul'da bulunması, işletmelerin kullandıkları TPÖS'leri arttırmaktadır.

✓ Modellerde işletme büyüklüğü (*firm size*) olarak TV ve ÇS'nin ele alınması durumunda, işletmelerin kârlılık ölçütlerinden biri olarak kullanılan ÖK arttıkça, kullanılan TPÖS'de artış göstermektedir. Bu durum, literatür çalışmalarında işletme açıklamaları ile ÖK arasında bulunan anlamlı ilişkiyi desteklemektedir.

✓ Literatürdeki bazı çalışmaları destekleyecek şekilde işletmelerin TPÖS'sinin HAO, BYKÜS ve İY ile herhangi bir anlamlı ilişkisi bulunamamıştır.

✓ Literatürdeki çalışmaların aksine bu çalışmada işletmelerin açıklama unsuru olarak alınan TPÖS'nin PD, TV ve ÇS ile anlamlı bir ilişkisine rastlanılmamıştır.

➤ **Bağımlı değişkeni TAPÖS olan modellerin yorumlanması:**

✓ Modellerde işletme büyüklüğü olarak ele alınan tüm unsurlar (PD, TV ve ÇS) arttıkça işletmelerin kullandıkları TAPÖS'ler de artmaktadır. Bu durum, literatürdeki çalışmaların bulgularını desteklemektedir.

✓ Modellerde işletme büyüklüğü olarak PD'nin alınması durumunda, işletmelerin kârlılık ölçütlerinden biri olarak kullanılan ÖK arttıkça, kullanılan TAPÖS'de artış göstermektedir. Bu durum, literatür çalışmalarında işletme açıklamaları ile ÖK arasında bulunan anlamlı ilişkiyi desteklemektedir. Ancak işletme büyüklüğü olarak TV ve ÇS'nin alınması durumunda ÖK ile TAPÖS arasında literatürün aksine anlamlı bir ilişki yoktur.

✓ Literatürdeki bazı çalışmaları destekleyecek şekilde işletmelerin TAPÖS'sinin HAO, BYKÜS, MZ ve İY ile herhangi bir anlamlı ilişkisi bulunamamıştır.

✓ Literatürdeki çalışmaların aksine bu çalışmada işletmelerin açıklama unsuru olarak alınan TAPÖS'nin TYKÜS ile model 12 dışında anlamlı bir ilişkisine rastlanılmamıştır. Bu durum, ayrıca TPÖS ile TYKÜS arasındaki anlamlı ilişki ile karşılaştırıldığında da farklı bir sonucun varlığını göstermesi açısından önemlidir.

➤ **Bağımlı değişkeni TGPÖS olan modellerin yorumlanması:**

✓ İşletmelerin TYKÜS'si arttıkça kullandıkları TGPÖS'ler de artmaktadır. Bu durum, literatür çalışmalarında ortaya konan bulgular ile paralellik göstermektedir.

✓ İşletme merkezlerinin İstanbul'da bulunması, işletmelerin kullandıkları TGPÖS'leri arttırmaktadır.

✓ Modellerin tümünde kârlılık ölçütlerinden biri olarak kullanılan ÖK arttıkça, kullanılan TGPÖS'de artış göstermektedir. Bu durum, literatür çalışmalarında işletme açıklamaları ile ÖK arasında bulunan anlamlı ilişkiyi desteklemektedir.

✓ Modellerde işletme büyüklüğü olarak kullanılan PD, TV ve ÇS, temel modellerde (M13, M14, M15), TGPÖS ile literatürdeki bulguların aksine anlamlı bir ilişki içinde değilken daha fazla değişkenin olduğu modellerde (M16, M17, M18), TGPÖS ile literatürdeki bulgulara paralel bir şekilde anlamlı bir ilişki içindedir.

✓ Literatürdeki bazı çalışmaları destekleyecek şekilde işletmelerin TGPÖS'sinin HAO, BYKÜS ve İY ile herhangi bir anlamlı ilişkisi bulunamamıştır.

5. SONUÇ

İşletmelerin paydaşları ile iletişimi sağladıkları işletme açıklamaları, çeşitli şekillerde yapılmaktadır. Bunlardan biri de işletmenin performansını ortaya konan ve paydaşlar tarafından dikkatle takip edilen performans ölçütleridir. Bu çalışma kapsamında ele alınan geleneksel ve alternatif performans ölçütlerinin işletmelerin çeşitli özelliklerle ilişkisine dair yapılan analiz ile ilgili öne çıkan noktaları aşağıdaki gibi özetlemek mümkündür:

✓ Yönetim kurulu büyüklüğünün artması ile TPÖS ve TGPÖS'nin artması, bir başka ifade ile bu değişkenler arasında anlamlı bir ilişkinin varlığı, yönetim kurulu üye sayısının artması ile birlikte meydana gelen tecrübe ve

uzmanlık artışı, artan sorumluluk ve paydaşların artan bilgi talebi doğrultusunda daha fazla açıklama yapılması ile açıklanabilir.

✓ İşletme merkezi İstanbul'da bulunan işletmelerin İstanbul dışında bulunanlara göre TPÖS ve TGPÖS'sinin artması, İstanbul'un daha fazla yatırım potansiyeline sahip olması, rekabet düzeyinin fazla olması, denetimin daha çok hissedilmesi ve paydaş baskısının daha çok hissedilmesi gibi nedenlerden dolayı daha fazla açıklama yapılması ile ifade edilebilir.

✓ Kârlılık göstergelerinden biri olarak modellere dahil edilen ÖK'nın arttıkça, özellikle TPÖS ve TGPÖS'nin artması, işletmelerin kârlılığı arttıkça paydaşlarını bu durumu daha fazla açıklamak istemesi, daha çok yatırım çekme isteği ve yöneticilerin pozisyonlarını ve performanslarını vurgulamak istemesi gibi nedenlerden dolayı daha fazla açıklama yapılması ile açıklanabilir.

✓ İşletme büyüklüğü olarak kullanılan PD, TV ve ÇS'nin arttıkça, TAPÖS'ün tüm modellerinin TGPÖS'nin de geniş modellerinin artış göstermesi, büyük işletmelerin küçük işletmelere göre taşıdıkları açıklama maliyetinin düşük olması, daha çok kamu denetimine maruz kalmaları ve tecrübe fazlalığı gibi nedenlerden dolayı daha fazla açıklama yapılması ile ifade edilebilir.

✓ Tüm modellerde TPÖS, TAPÖ ve TGPÖS ile herhangi bir anlamlı ilişkisi bulunmayan HAO, BYKÜS ve İY'nin literatürde yer çalışmalarından bazılarının bulgularını desteklemektedir. Bir başka ifade ile bu araştırma kapsamında yer alan işletmelerin halka açıklık oranı, bağımsız yönetim kurulu üye sayısı ve işletme yaşı arttıkça yapacakları açıklamaların (*bu çalışmada açıklama unsuru olarak TPÖS, TAPÖS ve TGPÖS kullanılmıştır*) artması öngörülmüş ancak yapılan ekonometrik analiz sonuçları, bu öngörüğü reddetmiştir.

APÖ'ler ile ilgili olarak yapılması muhtemel düzenlemeler ile birlikte Türkiye'deki işletmelerin de alternatif performans ölçütleri kavramını (*ilgili kurumlar tarafından belirlenecek ancak APÖ ile aynı anlamı taşıyacak farklı kavramlarda söz konusu olabilir*) kullanmaları yaygınlaşacaktır. Bu durum ise bu konularda araştırma yapacak kişi ve kurumlar adına uluslararası karşılaştırmaların daha net bir şekilde yapılabilmesine imkan sağlayacaktır.

Uygulama olarak yeni olan hasılat standardı UFRS 15'in uygulanması ile birlikte işletmelerin finansal performans tabloları dolayısıyla hasılat tutarları etkilenecektir. Bu durum, işletmelerin geçmiş faaliyet dönemlerinde sundukları performans ölçütlerini de değiştirecektir. Sonuç olarak, işletmelerin performans ölçütlerini oluştururken bu durumu dikkate almaları, geçmiş performans ölçüt tutarlarını revize etmeleri ve paydaşlarını bu konuda gerçekçi bir şekilde bilgilendirmeleri gerekmektedir. Bu durum, UFRS tam seti içerisinde

gerçekleşecek ve işletmenin performansını doğrudan etkileyecek tüm düzenlemeler için geçerlidir.

IASB'nin APÖ'ler ile ilgili olarak gerçekleştirdiği söylemler ve yürüttüğü çalışmalar neticesinde ilerleyen dönemlerde ortaya çıkacak olan Yönetim Performans Ölçütleri (*Management Performance Measures*), işletmelerin paydaşlarına sunacakları performans ölçütleri konusunda önemli bir düzenleme olacaktır. Bu kapsamda IAS1 Finansal Tabloların Sunuluşu standardında yapılacak değişiklikler ile finansal ölçütlerin hesaplanmasında temel veri kaynağı olarak kullanılan finansal performans tablosunda da farklı gösterimler dikkate alınacaktır. Gelecekte yapılacak çalışmalarda performans ölçütlerinin bu ve benzeri düzenlemeler ile değişebilecek yapısı ve hesaplama yöntemi dikkatle ele alınmalıdır.

Sonuçta, Türkiye'deki işletmelerin de alternatif performans ölçütlerini oluşturulacak bir ulusal rehber çerçevesinde ya da uluslararası rehberler doğrultusunda kullanması, performans ölçütlerinin diğer ülke işletmelerindeki kullanım düzeyi ve işletme özellikleri ile karşılaştırılmasını dolayısıyla daha doğru çıkarımların ve çalışmaların yapılmasını sağlayacaktır. Veri setinin hem belli bir standarda göre oluşturulması hem de dönem olarak daha geniş yıllara yayılması, gelecekte Türkiye'deki işletmeler üzerinde yapılacak araştırmaların sonuçlarını ve yorumlamalarını daha anlamlı hale getirmesi ve diğer ülke çalışmaları ile karşılaştırılabilmesini kolaylaştırması öngörülebilmektedir.

6. ÇIKAR ÇATIŞMASI BEYANI

Yazarlar arasında çıkar çatışması bulunmamaktadır.

7. MADDİ DESTEK

Bu çalışmada herhangi bir fon veya destekten yararlanılmamıştır.

8. YAZAR KATKILARI (İN, EK YERİNE YAZARLAR KENDİ İSİM VE SOYİSİM KISATLIMASINI KULLANACAKTIR)

HC: Fikir;

HC: Denetleme;

HC: Kaynakların toplanması ve/veya işlemesi;

HC: Analiz ve/veya yorum;

HC: Literatür taraması;

HC: Yazıyı yazan;

9. ETİK KURUL BEYANI VE FİKRİ MÜLKİYET TELİF HAKLARI

Çalışmada etik kurul ilkelerine uyulmuştur ve fikri mülkiyet ve telif hakları ilkesine uygun olarak gerekli izinler alınmıştır.

10. KAYNAKÇA

- Balivo, J. A. (2005). *Mathematica Laboratories for Mathematical Statistics*. Philadelphia: ASA-SIAM.
- Deloitte. (2019). *Quarterly Financial Reporting Brief*. Dublin.
- Durmuş, B., Yurtkoru, E. S., & Çinko, M. (2016). *Sosyal Bilimlerde SPSS'le Veri Analizi*. İstanbul: Beta Basım Yayım Dağıtım.
- European Securities and Markets Authority (ESMA). (2015). *ESMA Guidelines on Alternative Performance Measures*. ESMA/2015/1415en.
- Ghalayini, A. M., & Noble, J. S. (1996). The Changing Basis of Performance Measurement. *International Journal of Operations & Production Management*, 16(8), 63–80. <https://doi.org/10.1108/01443579610125787>
- Karagöz, M. (2015). *İstatistik Yöntemleri*. Bursa: Ekin Yayınevi.
- Kenton, W. (2018). Underlying Profit. *Investopedia*.
- Kothari, P. (2015). *Data Analysis with Stata*. Birmingham: Packt Publishing.
- Kuwaiti, M. E. (2004). Performance Measurement Process: Definition and Ownership. *International Journal of Operations & Production Management*, 24(1), 55–78. <https://doi.org/10.1108/01443570410510997>
- Miller, M. C., & Loftus, J. A. (2000). Measurement Entering the 21st Century: A Clear or Blocked Road Ahead? *Australian Accounting Review*, 11(2), 4–18.
- PwC. (2011). *Investor View: Insights from the Investment Community (Issue 4-Non GAAP Measures)*.
- Richard, P. J., Devinney, T. M., Yip, G. S., & Johnson, G. (2009). Measuring Organizational Performance: Towards Methodological Best Practice. *Journal of Management*, 35(3), 718–804. <https://doi.org/10.1177/0149206308330560>
- Standard Setting Department (HKI of CPA). (2017). Non-IFRS Performance Measures: The Good, Bad and Ugly. *Hong Kong Institute of Certified Public Accountants (Technical Articles)*, ss. 1–2.
- Tangen, S. (2004). Performance Measurement: From Philosophy to Practice. *International Journal of Productivity and Performance Management*, 53(8), 726–737. <https://doi.org/10.1108/17410400410569134>

Zairi, M. (1994). *Measuring Performance for Business Results*.
<https://doi.org/10.1007/978-94-011-1302-1>

EKLER

EK 1: Pearson Korelasyon Analizi (Bağımlı değişken: TPÖS)

	TPÖS	HAO	TYKÜS	BYKÜS	PD	TV	ÇS	MZ	İY	ÖK
TPÖS	1.0000									
HAO	-0.0191	1.0000								
TYKÜS	0.5095*	-0.0574	1.0000							
BYKÜS	0.3966*	0.0654	0.6766*	1.0000						
PD	0.3565*	-0.3382*	0.4816*	0.4774*	1.0000					
TV	0.3006*	-0.2937*	0.4476*	0.5531*	0.9174*	1.0000				
ÇS	0.3226*	-0.3591*	0.3434*	0.4174*	0.8157*	0.8822*	1.0000			
MZ	0.2483*	0.0478	0.0268	0.0543	0.1672*	0.2623*	0.2698*	1.0000		
İY	0.1427	-0.2192*	0.1620*	0.0379	0.1959*	0.1612*	0.2671*	0.2634*	1.0000	
ÖK	0.1455	0.0232	0.0971	-0.0575	0.2459*	0.0654	-0.0958	-0.1324	-0.1029	1.0000

* Yüzde 5 düzeyinde anlamlıdır.

EK 2: Pearson Korelasyon Analizi (Bağımlı değişken: TAPÖS)

	TAPÖS	HAO	TYKÜS	BYKÜS	İY	MZ	ÇS	PD	TV	ÖK
TAPÖS	1.0000									
HAO	-0.1103	1.0000								
TYKÜS	0.3668*	-0.0574	1.0000							
BYKÜS	0.3811*	0.0654	0.6766*	1.0000						
İY	0.4553*	-0.3382*	0.4816*	0.4774*	1.0000					
MZ	0.4751*	-0.2937*	0.4476*	0.5531*	0.9174*	1.0000				
ÇS	0.5400*	-0.3591*	0.3434*	0.4174*	0.8157*	0.8822*	1.0000			
PD	0.0597	0.0478	0.0268	0.0543	0.1672*	0.2623*	0.2698*	1.0000		
TV	0.0483	-0.2192*	0.1620*	0.0379	0.1959*	0.1612*	0.2671*	0.2634*	1.0000	
ÖK	-0.0809	0.0232	0.0971	-0.0575	0.2459*	0.0654	-0.0958	-0.1324	-0.1029	1.0000

* Yüzde 5 düzeyinde anlamlıdır.

EK 3: Pearson Korelasyon Analizi (Bağımlı değişken: TGPÖS)

	TGPÖS	HAO	TYKÜS	BYKÜS	İY	MZ	ÇS	PD	TV	ÖK
TGPÖS	1.0000									
HAO	0.0614	1.0000								
TYKÜS	0.3818*	-0.0574	1.0000							
BYKÜS	0.2222*	0.0654	0.6766*	1.0000						
İY	0.1113	-0.3382*	0.4816*	0.4774*	1.0000					
MZ	0.0225	-0.2937*	0.4476*	0.5531*	0.9174*	1.0000				
ÇS	0.0005	-0.3591*	0.3434*	0.4174*	0.8157*	0.8822*	1.0000			
PD	0.2793*	0.0478	0.0268	0.0543	0.1672*	0.2623*	0.2698*	1.0000		
TV	0.1496	-0.2192*	0.1620*	0.0379	0.1959*	0.1612*	0.2671*	0.2634*	1.0000	
ÖK	0.2546*	0.0232	0.0971	-0.0575	0.2459*	0.0654	-0.0958	-0.1324	-0.1029	1.0000

* Yüzde 5 düzeyinde anlamlıdır.

EK 4: Çoklu Doğrusal Bağlantı Sonuçları

Model	Bağımsız Değişkenler ve vif Değerleri									Ort. vif değeri
	HAO	TYKÜS	BYKÜS	PD	TV	ÇS	MZ	İY	ÖK	
M1	1.22	1.97	2.08	1.65						1.73
M2	1.20	1.89	2.35		1.72					1.79
M3	1.24	1.88	2.14			1.48				1.69
M4	1.34	2.06	2.30	2.00			1.17	1.20	1.24	1.62
M5	1.31	2.02	2.54		1.99		1.24	1.19	1.11	1.63
M6	1.31	2.02	2.24			1.68	1.20	1.20	1.07	1.53
M7	1.22	1.97	2.08	1.65						1.73
M8	1.20	1.89	2.35		1.72					1.79
M9	1.24	1.88	2.14			1.48				1.69
M10	1.34	2.06	2.30	2.00			1.17	1.20	1.24	1.62
M11	1.31	2.02	2.54		1.99		1.24	1.19	1.11	1.63
M12	1.31	2.02	2.24			1.68	1.20	1.20	1.07	1.53
M13	1.22	1.97	2.08	1.65						1.73
M14	1.20	1.89	2.35		1.72					1.79
M15	1.24	1.88	2.14			1.48				1.69
M16	1.34	2.06	2.30	2.00			1.17	1.20	1.24	1.62
M17	1.31	2.02	2.54		1.99		1.24	1.19	1.11	1.63
M18	1.31	2.02	2.24			1.68	1.20	1.20	1.07	1.53

TOKSİK LİDERLİK VE ÜRETKENLİK KARŞITI İŞ DAVRANIŞLARI İLİŞKİSİNDE KARIYERİZMİN ARACI ETKİSİ¹



Kafkas Üniversitesi
İktisadi ve İdari Bilimler
Fakültesi
KAÜİBFD
Cilt, 11, Sayı 22, 2020
ISSN: 1309 – 4289
E – ISSN: 2149-9136

Makale Gönderim Tarihi: 16.07.2020 Yayına Kabul Tarihi: 01.11.2020

Muhammet Fatih
ŞENGÜLLENDİ
Arş. Görevlisi
Beykent Üniversitesi
İktisadi ve İdari Bilimler Fakültesi
İstanbul, Türkiye
fatihsehgullendi@beykent.edu.tr
ORCID ID: 0000-0002-6807-6947

Yasin ŞEHİTOĞLU
Doç. Dr.
Yıldız Teknik Üniversitesi
İktisadi ve İdari Bilimler Fakültesi
İstanbul, Türkiye
ysehit@yildiz.edu.tr
ORCID ID: 0000-0003-0074-6446

Enes KURT
Arş. Görevlisi
İstinye Üniversitesi
İktisadi İdari ve Sosyal Bilimler
Fakültesi
İstanbul, Türkiye
ekurt@istinye.edu.tr
ORCID ID: 0000-0003-1385-6943

ÖZ | Araştırmada toksik liderlik tarzı ile üretkenlik karşıtı iş davranışları (ÜKİD) ilişkisinde kariyerizmin aracı (mediatör) etkisi incelenmiştir. Araştırma evreni olarak bankacılık sektörü seçilmiştir. Araştırma evreninden elde edilen katılımcılardan veriler yüz yüze ve e-posta yoluyla anket vasıtasıyla toplanmıştır. Araştırma, evreni temsil gücü olan toplam 413 banka çalışanı kapsamında yapılmıştır. Anketlerden elde edilen veriler SPSS 22.0 paket programı yardımıyla analiz edilmiştir. Öncelikle, araştırmada kullanılan ölçeklerin geçerliliklerini doğrulamak için faktör analizi, güvenilirliklerini doğrulamak için ise Cronbachs' Alpha katsayısı doğrultusunda güvenilirlik analizi yapılmıştır. Sonraki adımda ise araştırma değişkenlerin aralarındaki ilişkileri test etmek için korelasyon analizi yapılmış, son olarak ise araştırma hipotezlerini test etmek adına doğrusal ve hiyerarşik regresyon analizleri yapılmıştır. Analiz sonuçlarına göre toksik liderlik, ÜKİD'i istatistiksel ve anlamlı olarak pozitif yönde etkilemiştir. Kariyerizm ise toksik liderlik ile ÜKİD arasındaki ilişkide kısmi aracılık (mediatör) etkisine sahiptir. Elde edilen bulgular ilgili literatür bağlamında tartışılmıştır.

Anahtar Kelimeler: Toksik liderlik, kariyerizm, üretkenlik karşıtı iş davranışları (ükid), bankacılık sektörü.

JEL Kodu: M10, M12, M19

Alan: İşletme

Türü: Araştırma

DOI: 10.36543/kauibfd.2020.32

Atıfta bulunmak için: Şengüllendi, M.F., Şehitoğlu, Y. & Kurt, E. (2020). Toksik liderlik ve üretkenlik karşıtı iş davranışları ilişkisinde kariyerizmin aracı etkisi. KAÜİBFD, 11(22), 743-765.

¹ Çalışmanın etik kurallara uygunluğu beyan edilmiştir.

THE MEDIATOR EFFECT OF CAREERISM ON THE RELATION BETWEEN TOXIC LEADERSHIP AND COUNTERPRODUCTIVE WORK BEHAVIOR



Kafkas University
Economics and Administrative
Sciences Faculty
KAUJEASF
Vol. 11, Issue 22, 2020
ISSN: 1309 – 4289
E – ISSN: 2149-9136

Article Submission Date: 16.07.2020 Accepted Date: 01.11.2020

Muhammet Fatih
ŞENGÜLLENDİ
Research Assistant
Beykent University
Faculty of Economics and
Administrative Sciences
Istanbul, Turkey
fatihsengullendi@beykent.edu.tr
ORCID ID: 0000-0002-6807-6947

Yasin Şehitoğlu,
Assoc. Prof. Dr.
Yıldız Teknik University
Faculty of Economics and
Administrative Sciences
Istanbul, Turkey
ysehit@yildiz.edu.tr
ORCID ID: 0000-0003-0074-6446

Enes Kurt
İstinye University
Faculty of Economics, Administrative
and Social Sciences
Istanbul, Turkey
ekurt@istinye.edu.tr
ORCID ID: 0000-0003-1385-6943

ABSTRACT In the study, the mediating effect of careerism in the relationship between toxic leadership style and Counterproductive Work Behavior (CWB) was investigated. The banking sector was chosen as the sample. The data were collected face to face and via e-mail and questionnaire from the research sample. The research was conducted within the scope of a total of 413 bank employees, who represent the research sample. The data collected from the questionnaires were analyzed via SPSS 22.0 package program. Firstly, factor analysis was performed to verify the validity of the scales used in the research, and reliability analysis was performed in line with the Cronbachs' Alpha coefficient to verify their reliability. In the next step, correlation analysis was conducted for testing relationship between the research variables. Finally, linear and hierarchical regression analyzes were conducted to test the research hypotheses. According to the results of the analysis, toxic leadership has a positive effect on CWB. On the other hand careerism has a partial mediating effect on the relationship between toxic leadership and CWB. The findings of the study were discussed. in the context of the relevant literature.

Keywords: Toxic leadership, careerism, counterproductive work behavior (cwb), banking sector.

Jel codes: M10, M12, M19

Scope: Business Administration

Type: Research

Cite this Paper: Şengüllendi, M.F., Şehitoğlu, Y. & Kurt, E. (2020). The mediator effect of careerism on the relation between toxic leadership and counterproductive work behavior. *KAUJEASF*, 11(22), 743-765.

1. GİRİŞ

Üretkenlik karşıtı iş davranışları (ÜKİD) çalışanların örgüte ve diğer çalışanlara karşı bilinçli olarak sergiledikleri negatif davranışlardır (Bayın & Yeşilaydın, 2014: s.85). Günümüzde ÜKİD'in en yaygın temel özellikleri arasında; devamsızlık, işe geç gelme, kötü iş kalitesi, kuruluş mülkünün tahrip edilmesi, hastalık izninin kötüye kullanılması, sabotaj, mülk hırsızlığı, kasıtlı olarak yavaş çalışma, uzun molalar, dedikodu, kayırmacılık gibi faktörler tartışılmaktadır (Protsiuk, 2019). ÜKİD'in işletmelere her yıl milyarlarca dolar kaybettirdiği tahmin edilmekte ve bu sebeple akademik araştırmalarda ÜKİD'e olan ilgi giderek artmaktadır (Krischer, Penney & Hunter, 2010; Bennett & Robinson, 2000). ÜKİD'in işletmelerde neden olduğu maddi ve manevi kaybın önüne geçilmesi adına ÜKİD'e neden olan faktörlerin araştırılması ve açıklanması gerekmektedir. Farr ve Tippins'e göre (2010) ÜKİD'in ortaya çıkmasında ilk olarak çevre, ikinci olarak ise bireysel algı ve duygular etkilidir.

İşletme çevresinde meydana gelen ekonomik, siyasi, teknolojik faktörlerden kaynaklı değişim ve gelişmeler önce işletmeye sonrasında ise yöneticiler vasıtasıyla çalışanlara sirayet etmektedir (Arslan, 2009). Dolayısıyla literatürdeki çalışmalar ÜKİD'in ortaya çıkmasındaki çevresel faktörler kapsamında, liderlik ile ÜKİD arasındaki ilişkiye odaklanmıştır. Bu çalışmalarda ÜKİD'in işlevselci (transactional) liderlik, dönüşümcü (transformational) liderlik, karizmatik liderlik ve ruhani (spiritual) liderlik davranışlarıyla ilişkileri araştırılarak anlamlı sonuçlar bulunmuştur. Bu araştırmalardan yalnızca işlevsel liderliğin stres yarattığı koşullarda ÜKİD'e neden olduğu tespit edilmiştir (Bruursema,2004). Bu çalışmada ise ÜKİD'i doğrudan artırıcı etkisi olduğu düşünülen toksik liderlik ele alınmıştır. Toksik liderlik; yıkıcı davranışları ve işlevsiz kişisel nitelikleri nedeniyle bireyler, aileler, kuruluşlar, topluluklar ve hatta yönettikleri tüm toplumlar üzerinde ciddi ve kalıcı bir zehirli etki bırakan liderlik tipidir (Lipman-Blumen, 2005a).

İşletmelerde ÜKİD'in görülmesinde etkili olan faktörlerden ikincisi ise bireysel algı ve tutumlardır. Çalışanların bireysel algı ve tutumları sonucu ortaya çıkan davranışlardan biri ise kariyerizmdir. Kariyerizm; liyakat ve doğruluktan yana olmayan, kariyerin performans odaklı olmadan devam ettirilmesine odaklı, işletme çıktılarına olumsuz etkileri bulunan davranışlardır (Jain & Sullivan, 2019). Yıldız, Yıldız ve Alpkın (2015) kariyerist davranışların örgütte üretime engel olacak davranışlar doğurabileceğini öne sürmüştür. Dolayısıyla ÜKİD'i etkileyen, bireysel algı ve duygular kapsamında oluşan bir faktörün de kariyerizm olduğu düşünülmüştür.

Sosyal mübadele teorisine göre çalışanlar yöneticilerinden birtakım beklentiler içerisindedirler. Çalışanların bu tür beklentilerinin karşılandığı

örgütlerde çalışanlar örgütsel amaçlara pozitif yönde katkı sağlarken beklentilerin sağlanmadığı durumlarda ise bu durum tersine dönmektedir (Çalışkan & Pekkan, 2019). Bu noktada toksik liderlik davranışları çalışanların saygı görme, dikkate alınma gibi beklentilerinin tersi yönündedir. Dolayısıyla toksik liderlik davranışlarının da örgütte kariyerist davranışların oluşmasında bir etken olduğu düşünülmektedir.

Tüm bu bilgiler ışığında araştırmanın amacı toksik liderliğin ÜKİD üzerindeki etkisini test etmek ve bu ilişkide kariyerizmin aracılık etkisini araştırmaktır. Zira yıkıcı bir liderlik tipi olan toksik liderliğin ÜKİD’i etkileyeceği ve bu etkileşimin nasıl gerçekleştiğini açıklayıcı bir değişken olarak kariyerizmin varlığını ön görmekteyiz. Araştırmamız “insanlarla yüz yüze çalışılan, yoğun stres kaynaklı, mesleki ve mali riskler taşıyan bu nedenle çalışanların ruhsal sağlığının ve buna bağlı olarak iş yaşamlarının olumsuz bir şekilde etkilenme olasılığının yüksek olan” bankacılık sektöründe (Ok, 2004) gerçekleştirilmiştir.

Yönetim literatürü incelendiğinde toksik liderlik, kariyerizm ve ÜKİD ilişkisinin doğrudan araştırıldığı bir akademik çalışmaya rastlanmamıştır. Corley ve Gioia’ya göre (2011) araştırmalar akademik katkılarını özgünlük ve yararlılıkları ile sunarlar. Araştırmamızın teorik arka plana geliştirici düzeyde özgün katkı sunacağını düşünmekteyiz. Hakeza araştırmamızın bankacılık sektörü yöneticilerinin de pratik bilgi birikimine katkı sağlayacağını ön görmekteyiz.

2. TEORİK ARKA PLAN VE HİPOTEZLER

2.1. İncelenen yapılar: Toksik Liderlik, Kariyerizm, Üretkenlik Karşılı İş Davranışları

Bu bölümde değişkenler arasındaki olası ilişkileri açıklamak ve bu doğrultuda hipotezler geliştirebilmek amacıyla sırasıyla toksik liderlik, kariyerizm ve ÜKİD kavramları açıklanmaktadır. *Toksik liderlik*, çok sayıda yıkıcı davranışlarda bulunan ve belirli işlevsiz kişisel özellikler sergileyen kişiler olarak tanımlanmaktadır. Bir liderin toksik sayılabilmesi için bu davranışlar ve karakterin nitelikleri, takipçilerine ve kuruluşlarına makul derecede ciddi ve kalıcı bir zarar vermelidir (Reed, 2015: s.11). Pelletier’e göre (2010) toksik liderliğin takipçilerinin onuruna saldırı, bütünlükten yoksun olmak, yolsuzluk, sosyal dışlanma, ayrılık yaratan, adaletsiz terfi ettirme, takipçilerinin güvenliğini tehdit etme ve serbestiyetçi (laissez-faire) olmak üzere sekiz boyutu bulunmaktadır. *Kariyerizm* ise bir bireyin kariyeri boyunca birçok farklı işte çalışması ve aynı zamanda çalıştığı kurumları bir sıçrama tahtası olarak görmesi olarak tanımlanmaktadır (Rousseau, 1990). Toksik liderlik davranışlarının bireyleri adaletsiz uygulamalara yönlendirerek liyakatsiz terfilere yol açabileceği,

dolayısıyla çalışanların ÜKİD'e meylebilecekleri söylenebilir (Lipman-Blumen, 2005a). ÜKİD, başkalarına zarar veren (veya zarar vermeye niyetlenen) eylemlerden oluşması sebebiyle saldırgan davranışlar içermektedir. Bu davranışlar sadece örgüt bireyelerine zarar verme davranışı olmayıp örgütün bütününe etkileyebilmektedir. Bu çerçevede bireye yönelik davranışlar fiziksel olmanın ötesinde çalışanların değerlerine de yönelik olabilmektedir (Spector, 2011). Bennett ve Robinson (2000) ÜKİD kavramının boyutlarını kişilerarası (ayrıştırıcı ve incitici davranışlar) ve örgütsel (yolsuzluk, disiplinsizlik, itaatsizlik) olmak üzere iki başlıkta incelemiştir. Bu çerçevede toksik liderlik ile ÜKİD kavramsal olarak olumsuz ruhsal durum ve olumsuz bir örgüt iklimi üzerinde ittifak etmektedir. Giriş bölümünde de ifade edildiği gibi değişkenlerin ortaklaşa ele alındığı başka bir çalışmaya ulaşılmazken sadece bir araştırmada kariyerizm ve ÜKİD'in birlikte ele alındığı görülmüştür. Araştırmaya göre kariyerizm ve ÜKİD, örgüte duyulan bağlılığın azalmasının bir sonucu olarak çalışanlar tarafından sergilenen etik dışı örgütlenme davranışı tanımında bulunmaktadır (Qazi, Naseer & Syed, 2019).

2.2. Temel Hipotezler

2.2.1. Toksik liderlik ve üretkenlik karşıtı iş davranışları ilişkisi

Toksik liderlik, uzun vadeli olumsuz sonuçlara ve sağlıksız çevre koşullarına yol açan lider ve takipçi davranışlarını içeren bir tür yıkıcı liderlik anlamına gelmektedir (Smith & Fredricks-Lowman, 2019). Schmidt'e göre (2008) toksik liderler; öngörülemeyen bir düzende çeşitli aşırı duygular, duygusal zekâ eksikliği, kültürel ve/veya kişilerarası duyarsız davranışlar, kişisel çıkar tarafından motive edilmek, olumsuz yönetim teknikleri kullanarak diğerlerini etkilemek gibi özelliklere sahiptir. Lipman-Blumen'e göre (2005a) toksik liderlik; yıkıcı davranışları ve işlevsiz kişisel nitelikleri nedeniyle bireyler, aileler, kuruluşlar, topluluklar ve hatta yönettikleri tüm toplumlar üzerinde ciddi ve kalıcı bir zehirli etki bırakan liderlik tipidir. Bu bağlamda toksik liderlik tarzının üzerinde etkili olacağını düşündüğümüz sonuçlardan biri de ÜKİD'dir. ÜKİD çalışanlar tarafından örgütün meşru menfaatlerine aykırı olarak görülen herhangi bir kasıtlı davranışı ifade etmektedir (Sackett & DeVore, 2002). Literatürde toksik liderlik ile ÜKİD kavramları arasındaki ilişkiyi doğrudan ele alan bir araştırmaya ulaşılamamıştır. Ancak bir araştırmada sapkın iş yeri davranışları ile toksik liderlik arasındaki ilişki kavramsal düzeyde incelenmiştir. Bu çalışmada toksik liderliğin tıpkı zehirli bir kalbin vücudun geri kalanına toksik kan vermesi gibi örgüt içinde sapkın davranışları teşvik ederek örgütü zehirleyeceğini ifade etmektedir (Cheang, & Appelbaum, 2015). Bununla beraber öncelikle toksik liderlik boyutlarından olan olumsuz ruhsal durumun bireysel bazda üretkenlik karşıtı iş davranışları ile ilgili olduğu düşünülmektedir. Reed

(2004) toksik liderliğin olumsuz bir örgüt iklimi yarattığını ifade etmektedir. Toksik liderlik davranışları ile beraber iş ortamının da olumsuz olması sebebiyle çalışanların bu iklimden olumsuz yönde etkilenmesi beklenmektedir. Diğer taraftan toksik liderlik davranışlarının bütünlükten yoksun olması (Pelletier, 2010), bireysel bazda takipçileri ile arasında sorunlara neden olacağı ve bu çerçevede iki taraf arasında incitici ve ayrıştırıcı davranışlara (Bennett & Robinson, 2000) yol açarak çalışanların ÜKİD'e sevk edeceği düşünülmektedir. Buradan hareketle;

H1: Toksik Liderlik ile Üretkenlik Karşıtı İş Davranışları arasında anlamlı bir ilişki vardır.

2.2.2. Toksik liderlik ve kariyerizm ilişkisi

Lipman-Blumen (2005b), yöneticilerin birer toksik lider olarak adlandırılmaları için bu yöneticilerin takipçilerine ve örgüte uzun süreli kötü etkilerinin bulunması gerektiğini belirtmiştir. Padilla, Hogan ve Kaiser (2007) ise liderler tarafından örgüt üyelerine karşı gösterilen negatif davranışların sonucunun da negatif örgütsel çıktılar olduğunu belirtmiştir. Bu noktada kariyer gelişiminin performansa dayalı olmayacak şekilde sürdürülmesi yönündeki eğilim olarak tanımlanan kariyerist davranışların ise performansta düşüşe neden olan bir etken, dolayısıyla negatif örgütsel bir çıktının olduğu belirtilmektedir (Feldman & Weitz, 1991; Jain & Sullivan (2019).

Yapılan literatür taramasında toksik liderlik ve kariyerizm kavramı arasındaki ilişkinin doğrudan araştırıldığı çalışmaya rastlanmamıştır. Ancak literatürde bu iki kavramın, iş stresi, örgütsel güven ve örgütsel vatandaşlık davranışı kavramlarıyla ortak ilişkilerinin bulunduğu araştırmalar mevcuttur. Bu araştırmalardan Akgemci, Makharadze ve Kiziloglu (2019)'da kariyerizmin, Uysal (2019)'da ise toksik liderliğin iş stresinin birer öncülü oldukları sonucu çıkmıştır. Behery, Al-Nasser, Jabeen ve El Rawas (2018) araştırmasında toksik liderliğin, Adams vd. (2013)'de ise kariyerizmin, örgütsel vatandaşlık davranışları üzerinde negatif etkilerinin bulunduğu saptanmıştır. Behery vd. (2018) araştırmasında toksik liderliğin örgütsel güveni düşürdüğü, Crawshaw ve Brodbeck (2011) araştırmasında ise örgütsel güvenin azalmasının çalışanları kariyerist bir yönelime iteceği sonucuna varılmıştır. Bu bilgiler ışığında;

H2: Toksik liderlik ile kariyerizm arasında anlamlı bir ilişki vardır.

2.2.3. Kariyerizm ve üretkenlik karşıtı iş davranışı ilişkisi

Kariyerizm, performans temelli olmayan yollarla kariyer gelişimini sürdürme eğilimidir (Feldman & Weitz, 1991, 237). Kariyerizm eğilimine sahip kişilerin liyakat ve doğruluktan yana olmayan bir tutum sergileyebilecekleri söylenebilir (Yıldız vd., 2015). Kariyerizm eğilimli kişileri motive eden unsurlar diğer kişileri motive eden unsurlardan farklıdır. Bu unsurlar tutum ve davranışlar

üzerinde etkilidir (Herrick & Thomas, 2005). Bu davranışlardan biri olabileceğini düşündüğümüz ÜKİD daha geniş bir bakış açısıyla Vardi ve Weitz'a göre kendisini iki formda gösterir. ÜKİD; (a) ortak örgütsel norm ve beklentileri ihlal eden (b) temel toplumsal değerleri, gelenekleri ve uygun davranış standartlarını ihlal eden kasıtlı eylemlerdir (Vardi & Weitz, 2004). Spesifik olarak örgüt temelinde örgütün kendisini ve/veya örgüt üyelerine zarar vermeyi amaçlayan davranışlardır (Spector & Fox, 2002). Literatürde kariyerizm ile ÜKİD arasındaki ilişkiyi ele alan sınırlı sayıda da olsa bazı çalışmalar mevcuttur (Chiaburu, Muñoz & Gardner, 2013; Qazi vd., 2015). Bununla birlikte, kariyerizm adaletin olumsuz algılanmasıyla ilişkili bir kavramdır (Aryee & Chen, 2004) ve yine algılanan örgütsel adaletsizlik ÜKİD'in bir öncüsüdür (Fox, Spector ve Miles, 2001). Bu çerçevede kariyerizmin adaletsizlik algısının neden-sonuç dairesinde ÜKİD ile ilişkili olduğu düşünülmektedir. Paralel olarak literatürde kariyerizm eğilimli kişilerin buldukları örgütte üretime engel olacak davranışlar içinde bulunabileceklerinin beklendiği de öne sürülmüştür (Yıldız vd., 2015). Buradan hareketle;

H3: Kariyerizm ile Üretkenlik Karşıtı İş Davranışı arasında anlamlı bir ilişki vardır.

2.2.4. Toksik liderlik, kariyerizm ve üretkenlik karşıtı iş davranışı ilişkisi: sosyal mübadele teorisi ve üst kademeler teorisi perspektifi

Toksik liderlik davranışlarının çalışanlar üzerindeki olumsuz etkilerinin kariyerizm eğilimi ile birlikte örgüt içerisinde ÜKİD'e neden olması sosyal mübadele teorisi (Blau, 1964) ve üst kademeler teorisi (Hambrick & Mason, 1984) temelinde açıklanabilir.

Sosyal mübadele teorisine göre çalışanlar yöneticilerinden dikkate alınma, saygı görme, takdir edilme gibi davranışlar beklemektedirler. Çalışanların bu tür beklentilerinin karşılandığı örgütlerde çalışanlar örgütsel amaçlara pozitif yönde katkı sağlarken beklentilerin sağlanmadığı durumlarda ise bu durum tersine dönmektedir (Çalışkan & Pekkan, 2019). Bununla birlikte Jakovljević'e (2011) göre aşırı özgüven, sürekli kendini yüceltme, başkalarını hor görme ve küçümseme, tepkisel eylemlerde bulunma gibi davranışlar bireylerde hubris sendromu (Owen, 2008) varlığının ispatıdır. Bu tür davranışlar toksik liderlerin hubris sendromlu kişiler olduğunun göstergesi olabilir. Üst kademeler teorisi ise "örgüt stratejileri ve örgütsel çıktılar yöneticilerin psikolojik durumlarının birer yansımalarıdır." görüşünü savunmaktadır (Wu, Kwan, Yim, Chiu & He, 2015).

Bu çerçevede çalışanların performans temelli olmayan yollarla kendi kariyerlerini sürdürme eğilimlerinin algıladıkları toksik liderliğin yıkıcı yüzünün ÜKİD ile nedensellik ilişkisinde aracı bir rol oynayacağı ön görülmektedir.

H4: Kariyerizm, toksik liderlik ile ÜKİD ilişkisinde aracı (mediatör) etkiye sahiptir.

Bu bilgiler ışığında geliştirilen araştırmamızın modeli aşağıda sunulmuştur:

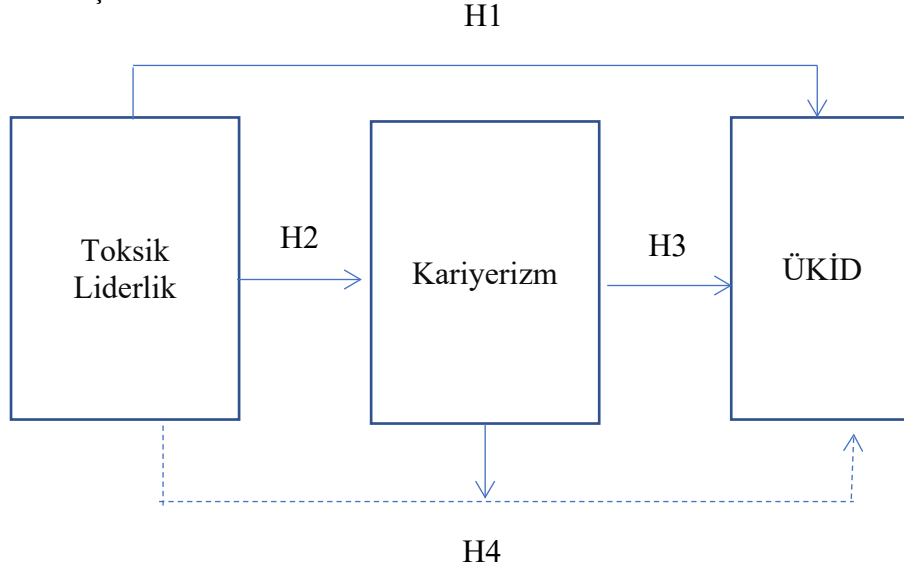

Şekil 1: Araştırma Modeli

3. Yöntem ve Araştırma

Nicel araştırma yöntemine sahip olan çalışmanın araştırma deseni tarama desenidir. Tarama deseni kişilerin belirli konulardaki tutum, inanç, görüş, davranış, beklenti ve özelliklerini anketler yardımı ile tespit etmeyi amaçlayan araştırmalardır (Gürbüz & Şahin, 2016, s.107). Bu doğrultuda veri toplama tekniği de yüz yüze ve e-posta yolu ile ankettir. Bu kapsamda veri toplama ve araştırma süreci yayın etiği kurallarına uygun olarak etik kurul onayı alınarak yürütülmüştür. Araştırma kapsamında uygulanan keşifsel faktör analizi, korelasyon analizi, doğrusal ve hiyerarşik regresyon analizleri SPSS 22.0 paket programı kullanılarak gerçekleştirilmiştir.

3.1 Araştırmanın Etik İzinleri

Yapılan bu çalışmada “Yükseköğretim Kurumları Bilimsel Araştırma ve Yayın Etiği Yönergesi” kapsamında uyulması belirtilen tüm kurallara uyulmuştur. Yönergenin ikinci bölümü olan “Bilimsel Araştırma ve Yayın Etiğine Aykırı Eylemler” başlığı altında belirtilen eylemlerden hiçbiri gerçekleştirilmemiştir.

Etik kurul izin bilgileri,

Etik değerlendirmeyi yapan kurul adı = Yıldız Teknik Üniversitesi

Etik değerlendirme kararının tarihi= 22.06.2020
Etik değerlendirme belgesi sayı numarası= 73613421-604.01.02-
E.2006220371

3.2 Ölçüm Araçları ve Örneklem

Araştırmanın evreni Türkiye'deki bankacılık sektörü çalışanlarıdır. Türkiye Bankalar Birliği'nin Mart-2020 raporuna göre Türkiye'de toplam 54 banka faaliyet göstermektedir. Bu bankaların 10.161 şubesi ve 190.908 çalışanı bulunmaktadır (TBB, 2020). Gürbüz ve Şahin'in (2016) sunduğu "farklı evrenler için kabul edilebilir asgari örneklem büyüklükleri" tablosuna göre 250.000 kişilik bir evrende asgari 384 deneğe ulaşılması gerekmektedir (Gürbüz & Şahin, 2018, s.132). Araştırmanın veri toplama tekniği anket ve örnekleme tekniği basit tesadüfi örneklemedir. Araştırmaya katılmayı kabul eden banka çalışanlarına gönderilen anketler aracılığı ile 413 bankacıdan veri toplanmış ve örneklem asgari büyüklüğüne ulaşılmıştır. Anketlerin bir kısmı yüz yüze, bir kısmı ise e-posta ve diğer dijital platformlar aracılığı ile toplanmıştır.

Demografik özellikler nominal ölçekler vasıtasıyla ölçülmüştür. Katılımcılarla ilgili olarak yaş, cinsiyet, medeni durum, eğitim durumu, şu an çalışılan bankadaki deneyim ve toplam iş hayatı deneyimi unsurlarının dağılımı incelenmiştir. Araştırma değişkenlerini ölçümlemek için kullanılan ölçekler, ölçeklerin orijinal hallerinde olduğu gibi 5'li Likert tipiyle (Toksik liderlik ve kariyerizm için: 1: kesinlikle katılmıyorum, 5: kesinlikle katılıyorum; ÜKİD için: 1: kesinlikle olmaz, 5: kesinlikle olur) daha önce saygın çalışmalarda kullanılmış, yüksek güvenilirliğe sahip ölçeklerdir.

Araştırmada kullanılan toksik liderlik ölçeği olarak orijinali Schmidt (2008)'e ait olan ve Çelebi, Güner ve Yıldız (2015) tarafından Türkçeye uyarlanmış hali kullanılmıştır. Kullanılan toksik liderlik ölçeği 30 madde ve 4 boyuttan (Değer bilmezlik, çıkarıcılık, bencillik, olumsuz ruhsal durum) oluşmaktadır. Araştırma değişkenlerinden kariyerizm ölçeği olarak ise orijinal hali Feldman ve Weitz (1991)' e ait olan ve Yıldız (2015) tarafından Türkçeye uyarlanmış tek boyut 7 maddeden oluşmuş hali kullanılmıştır. Araştırmanın bir diğer değişkeni olan ÜKİD'i ölçmek için ise orijinal hali Bennett ve Robinson (2000)'a ait olan ve Özüren (2017) tarafından Türkçeye çevrilmiş, 19 madde ve 2 boyuttan (Çalışanlara Karşı ÜKİD, Örgüte Karşı ÜKİD) oluşan versiyonu kullanılmıştır.

3.3 Katılımcıların Demografik Verilerin Dağılımı

Araştırmaya katılan banka çalışanlarının demografik özelliklerinin dağılımları Tablo 1'de gösterilmiştir. Tablo 1'e göre katılımcıların %55'i (230) erkek, %52,8'i 25-34 yaş aralığında ve %59,3'ü evlilerden oluşmaktadır. Eğitim durumlarının dağılımı incelendiğinde katılımcıların %67,6'sının lisans mezunu oldukları görülmektedir. Katılımcıların tecrübe dağılımlarına bakıldığında ise, şu

an çalışılan bankadaki tecrübe açısından, katılımcıların %34,6'sı 0-5 yıllık tecrübeye sahipken toplam iş hayatı tecrübe durumuna bakıldığında ise katılımcıların %31,1'nin 6-10 yıllık bir tecrübeye sahip oldukları görülmektedir.

Tablo 1: Katılımcıların Demografik Verilerin Dağılımı

	N	%
Cinsiyet		
Erkek	230	55,7
Kadın	183	44,3
Yaş		
18-24 Yaş	18	4,4
25-34 Yaş	218	52,8
35-44 Yaş	141	34,1
45-54 Yaş	30	7,3
55 Yaş ve Üzeri	6	1,5
Medeni Durum		
Evli	245	59,3
Bekar	168	40,7
Eğitim Durumu		
Lise	15	3,6
Ön Lisans	34	8,2
Lisans	279	67,6
Lisansüstü	85	20,6
Şu an Çalışılan Bankadaki Tecrübe		
0-5 Yıl	143	34,6
6-10 Yıl	132	32,0
11-15 Yıl	89	21,5
16-20 Yıl	32	7,7
21 Yıl ve Üzeri	17	4,1
Toplam İş Tecrübesi		
0-5 Yıl	89	21,5
6-10 Yıl	128	31,1
11-15 Yıl	113	27,4
16-20 Yıl	54	13,1
21 Yıl ve Üzeri	29	7,0
Toplam	413	100

3.4 Araştırmada Kullanılan Ölçeklerin Geçerlik ve Güvenirlik Analizleri

Araştırmada kullanılan ölçek ve ölçek maddelerinin teorik olarak öngörülen faktör bileşenlerine ayrılıp ayrılmadığını tespit edebilmek için Varimax Rotasyonu ve Temel Bileşenler Analizi kullanılarak keşifsel faktör analizi uygulanmıştır (Field,2009).

Toksik liderlik ölçeğinin faktör analizine uygunluğunun test edilmesi için Kaiser-Meyer-Olkin (KMO) örneklem yeterliliği testi ve Bartlett küresellik testi uygulanmıştır. Yapılan analizler sonucunda ölçeğin KMO değerlerinin 0,967 ile 0,50'nin üzerinde ve Bartlett testinin kuyruk olasılığının da 0.001 önem derecesinde anlamlı olduğu gözlenmiştir. Ayrıca her bir maddenin faktör analizine uygunluğunu ölçmek için anti-image correlation matrisinin köşegeninde yer alan değere bakılmış ve köşegendeki değerlerin toksik liderlik ölçeğinin 20. maddesi (yöneticimin keyfi davranışları ve/veya kararları vardır) hariç bütün maddeler için 0,50'den büyük olduğu gözlenmiştir. Faktör yükü 0,50'nin altında kalan bu madde araştırmadan çıkarılmıştır. Dolayısıyla veri setinin faktör analizine uygun olduğu belirlenmiştir (Field, 2009).

Tablo 2: Toksik Liderlik Ölçeği Keşifsel Faktör Analizi

Faktörler	Faktör Maddeleri	Faktör Yükleri				
		Değer Bilmezlik	Çıkarıcı k	Bencil k	Olumsuz Ruhsal Durum	
Değer Bilmezlik	dbilmez4	,736				
	dbilmez6	,732				
	dbilmez2	,720				
	dbilmez5	,696				
	dbilmez10	,694				
	dbilmez1	,688				
	dbilmez8	,685				
	dbilmez3	,684				
	dbilmez7	,653				
	dbilmez11	,606				
	dbilmez9	,540				
		cıkarıcılık15		,719		
		cıkarıcılık16		,698		
	cıkarıcılık13		,696			
	cıkarıcılık17		,654			

Çıkarıcılık	cıkarıcılık12	,631
	cıkarıcılık14	,588
	cıkarıcılık18	,571
	cıkarıcılık19	,566
Bencillik	bencillik24	,797
	bencillik25	,776
	bencillik22	,771
	bencillik23	,757
Olumsuz Ruhsal Durum	bencillik21	,651
	ruhsaldrm28	,804
	ruhsaldrm26	,796
	ruhsaldrm27	,783
	ruhsaldrm29	,683
	ruhsaldrm30	,509

Notlar: (i) Varimax Rotasyonlu Temel Bileşenler Analizi
(ii) KMO =0,967, Bartlett Testi; p<0.001 (iii) Toplam Varyans= 69,958

Toksik Liderlik ölçeği için faktör yükleri en az 0,50 olacak şekilde (Hair, Black, Babin & Anderson, 2010) gerçekleştirilen faktör analizi sonuçlarına göre toksik liderlik teorik olarak öngörüldüğü gibi 4 alt boyutta algılanmıştır. Faktör bileşenlerinin toplam açıklanan varyansı ise 69,958'dir.

Araştırmada kullanılan kariyerizm ve ÜKİD ölçeklerinin faktör analizine uygunluğunun test edilmesi için Kaiser-Meyer-Olkin (KMO) örneklem yeterliliği testi ve Bartlett küresellik testi uygulanmıştır. Yapılan analizler sonucunda kariyerizm ve ÜKİD ölçeklerinin KMO değerlerinin sırasıyla 0,832 ve 0,939 ile 0,50'nin üzerinde ve Bartlett testinin kuyruk olasılığının da her iki ölçek için 0.001 önem derecesinde anlamlı olduğu gözlenmiştir. Ayrıca her bir maddenin faktör analizine uygunluğunu ölçmek için anti-image correlation matrisinin köşegeninde yer alan değere bakılmış ve köşegendeki bütün maddeler için 0,50'den büyük olduğu gözlenmiştir. Dolayısıyla veri setinin faktör analizine uygun olduğu belirlenmiştir (Field, 2009).

Tablo 3: Kariyerizm ve ÜKİD Ölçekleri Keşifsel Faktör Analizi

Faktörler	Faktör Maddeleri	Faktör Yükleri		
		Örgüte Karşı ÜKİD	Çalışanlara Karşı ÜKİD	Kariyerizm
Örgüte Karşı ÜKİD	orgute49	,792		
	orgute52	,769		
	orgute55	,755		
	orgute48	,731		
	orgute51	,714		
	orgute50	,707		
	orgute53	,692		
	orgute56	,691		
	orgute54	,639		
	orgute47	,608		
	orgute46	,597		
Çalışanlara Karşı ÜKİD	calisanlara43		,831	
	calisanlara39		,820	
	calisanlara41		,770	
	calisanlara44		,758	
	calisanlara40		,751	
	calisanlara38		,659	
	calisanlara42		,654	
	calisanlara45		,604	
Kariyerizm	kariyer35			,774
	kariyer36			,706
	kariyer37			,705
	kariyer34			,698
	kariyer33			,629
	kariyer31			,604
	kariyer32			,563

Notlar: (i) Varimax Rotasyonlu Temel Bileşenler Analizi

(ii) KMO Kariyerizm=0,832 ÜKİD=939, Bartlett Testi; $p < 0.001$ (iii) Toplam Varyans= 61,486

Kariyerizm ve ÜKİD ölçekleri için faktör yükleri en az 0,50 olacak şekilde (Hair vd., 2010) gerçekleştirilen faktör analizi sonuçlarına göre teorik olarak öngörüldüğü gibi kariyerizm tek, ÜKİD ise 2 alt boyutta algılanmıştır. Faktör bileşenlerinin toplam açıklanan varyansı kariyerizm için 48,348, ÜKİD için ise 60,201'dir. 2 ölçek için toplam açıklanan varyans ise 61,486'dır.

Ölçeklerin içsel tutarlılıklarının, yani güvenilirlik değerlerinin hesaplanmasında Cronbach's Alpha katsayısı değerinden faydalanılmıştır. Cronbach's Alpha değeri faktör altındaki maddelerin toplamdaki güvenilirlik seviyelerini göstermektedir (Field,2009).

Tablo 4: Araştırmada Kullanılan Ölçeklerin Güvenilirlik Analizleri

Ölçek	Boyut	Madde Sayısı	Cronbach's Alpha (Alt Boyutlar)	Toplam Madde Sayısı	Cronbach's Alpha (Tüm Ölçek)
Toksik Liderlik	Değer Bilmezlik	11	,937	29	,970
	Çıkarıcılık	8	,945		
	Bencillik	5	,913		
	Olumsuz Ruhsal Durum	5	,899		
ÜKİD	Çalışanlara Karşı ÜKİD	8	,913	19	,943
	Örgüte Karşı ÜKİD	11	,923		
Kariyerizm	-	-	-	7	,820

Cronbach's Alpha katsayısının 0,70 ve üzerindeki değerleri güvenilir olarak kabul edilmektedir (Field, 2009). Tablo 4'de ölçeklerin alt boyutları ve ölçeklerin tamamına ait Cronbach's Alpha katsayısı değerleri görülmektedir. Görüldüğü üzere Kariyerizm, Toksik Liderlik ve ÜKİD ölçeklerinin tüm alt boyutlarına ve ölçeklerin tamamına ait Cronbach's Alpha değerleri 0,70'in üzerindedir. Dolayısıyla toksik liderlik, kariyerizm ve ÜKİD ölçeklerinin istatistiksel olarak içsel tutarlılıkları mevcuttur (Hair vd.,2010).

3.5 Korelasyon Analizi

Araştırma değişkenlerinin birbirleriyle olan ilişkilerinin incelenmesi amacıyla korelasyon analizi uygulanmıştır. İlgili değişkenlere ait Pearson

Korelasyon katsayıları Tablo 5’de yer almaktadır. Korelasyon katsayısı iki sürekli değişken arasındaki ilişkinin yönü ve gücü hakkında bilgi vermektedir ve bu katsayı -1 ile +1 arasında değişmektedir (Field, 2009). Korelasyon analizi neticesinde araştırma değişkenleri toksik liderlik, kariyerizm ve ÜKİD arasında yeterli düzeyde ilişkinin bulunduğu ve bu ilişkilerin istatistiki açıdan yorumlanabilir olduğu gözlenmiştir. Korelasyon tablosundan da anlaşılacağı üzere ilişkisi incelenen değişkenler, toksik liderlik ile ÜKİD arasında ($\beta=0,251^{**}$, $p<0,001$) pozitif yönlü bir ilişki, toksik liderlik ile kariyerizm arasında ($\beta=0,512^{**}$, $p<0,001$) pozitif yönlü bir ilişki ve kariyerizm ile ÜKİD arasında da ($\beta=0,231^{**}$, $p<0,001$) pozitif yönlü bir ilişki saptanmıştır (Hair vd.,2010).

Tablo 5: Korelasyon Analizi

	1	2	3	4	5	6	7	8	9
Değer Bilmezlik (1)	1								
Çıkarıcılık (2)	,831 ^{**}	1							
Bencillik (3)	,619 ^{**}	,717 ^{**}	1						
Olumsuz Ruhsal Durum (4)	,654 ^{**}	,689 ^{**}	,661 ^{**}	1					
Çalışanlara Karşı ÜKİD (5)	,316 ^{**}	,257 ^{**}	,189 ^{**}	,244 ^{**}	1				
Örgüte Karşı ÜKİD (6)	,182 ^{**}	,174 ^{**}	,131 ^{**}	,106 [*]	,672 ^{**}	1			
Kariyerizm (7)	,363 ^{**}	,463 ^{**}	,444 ^{**}	,517 ^{**}	,229 ^{**}	,191 ^{**}	1		
Toksik Liderlik (8)	,877 ^{**}	,922 ^{**}	,856 ^{**}	,858 ^{**}	,284 ^{**}	,168 ^{**}	,512 ^{**}	1	
UKİD (9)	,276 ^{**}	,238 ^{**}	,177 ^{**}	,195 ^{**}	,924 ^{**}	,904 ^{**}	,231 ^{**}	,251 ^{**}	1

** . Korelasyon 0.01 seviyesinde anlamlıdır.

3.6 Hipotez Testleri

Araştırma hipotezlerinin test edilmesi için tekli ve çoklu regresyon analizleri kullanılmış olup faktör analizi sonucundan ortaya çıkan faktör bileşeninde yer alan maddelerin aritmetik ortalamaları alınarak yeni değişkenler oluşturulmuştur. Regresyon analizleri bu değişkenler üzerinden gerçekleştirilmiştir. Aracı değişken ilişkileri Baron ve Kenny (1986) tarafından

önerilen prosedüre göre incelenmiştir (Hair vd.,2010).

Tablo 6: Regresyon Analizleri

Modeller	Hipotez	Bağımsız Değişken	Bağımlı Değişken	Std. β	t	p
Model 1	H1	Toksik Liderlik	ÜKİD	0,251**	5,251	,000
				R ² =0,063 F=27,577 p<0,001		
Model 2	H2	Toksik Liderlik	Kariyerizm	0,512**	12,069	,000
				R ² =0,26 F=145,670 p<0,001		
Model 3	H3	Kariyerizm	ÜKİD	0,231**	4,812	,000
				R ² =0,053 F=23,159 p<0,001		
Model 4	H4	Toksik Liderlik	ÜKİD	0,180**	3,253	,001
		Kariyerizm		0,139**	2,519	,012
(*p<0,05; **p<0,01; ***p<0,001) R ² =0,077 F=17,140 p<0,001 (Model 4)						

Model 1 sonuçlarına göre bankacılık sektörü çalışanlarının toksik liderlik algıları ÜKİD oluşumunu istatistiksel olarak anlamlı ve pozitif yönde etkilemektedir ($\beta = 0.251$, $p < 0.001$). Dolayısıyla H1 desteklenmiştir. Model 2 sonuçlarına toksik liderlik, çalışanların kariyerist yönelimlerini pozitif yönde etkilemektedir ($\beta = 0.512$, $p < 0.001$). Dolayısıyla H2 desteklenmiştir. Model 3 sonuçlarına kariyerizm, ÜKİD’i istatistiksel olarak anlamlı ve pozitif yönde etkilemektedir. Dolayısıyla kariyerizm ÜKİD’in ortaya çıkmasında bir öncül olarak saptanmıştır ($\beta = 0.231$, $p < 0.001$). H3 desteklenmiştir (Field, 2009; Hair vd.,2010).

Araştırma hipotezlerinden H4’ü test etmek adına Baron ve Kenny (1986)’nin önerdiği prosedürden faydalanılmıştır. Bu prosedüre göre aracılık (mediatör) etkiyi test etmek adına 3 şartın sağlanması gerekmektedir. Bunlar, i) bağımsız değişkenin bağımlı değişken üzerinde etkisinin bulunması, ii) bağımsız değişkenin aracı değişken üzerinde etkisinin bulunması, iii) aracı değişkenin bağımlı değişken üzerinde etkisinin bulunmalıdır.

Araştırma modeline göre Baron ve Kenny (1986) prosedürü kapsamında aracı (mediatör) etkinin test edilmesi için gerekli 3 şart H1, H2 ve H3’ün doğrulanması ile sağlanmıştır. H4’ün test edilmesi adına ise hiyerarşik regresyon analizi uygulanmıştır. Bu analiz sonucunda tam aracılık etkiden söz edilebilmesi için bağımsız değişkenin bağımlı değişken üzerinde etkisinin tamamen ortadan kalması, kısmi aracılık etkisinden söz edebilmek için ise bağımsız değişkenin

bağımlı değişken üzerindeki etkisinin azalması gerekmektedir (Hair vd.,2010). Model 4'deki hiyerarşik regresyon analizinde toksik liderlik ve kariyerizmin ÜKİD üzerindeki etkisi birlikte ölçülmüştür. Test sonucuna göre toksik liderliğin ÜKİD üzerindeki etkisi Model 1'e göre azalmıştır ($\beta = 0.180$, $p < 0.001$). Dolayısıyla H4 kısmi olarak doğrulanmıştır. Bu sebeple kariyerizm, toksik liderlik ve ÜKİD ilişkisinde kısmi aracı etkiye sahiptir.

4. SONUÇ

ÜKİD'i etkileyen faktörleri, toksik liderlik ve kariyerizm çerçevesinde inceleme amacı ile yapılan bu çalışmada kariyerizmin, toksik liderlik ve ÜKİD arasında kısmi aracı role sahip olduğu tespit edilmiştir.

Öncelikle toksik liderlik ile ÜKİD arasında olumlu yönde anlamlı bir etki olduğuna yönelik H1 sınanmış ve hipotez desteklenmiştir. Literatürde toksik liderlik ile ÜKİD arasındaki ilişkiyi doğrudan ele alan hiçbir çalışmaya ulaşılamamıştır. İlişkiyi daha geniş bir perspektiften ele almak için farklı liderlik türlerinin ÜKİD ile olan ilişkisi irdelenmeye çalışılmıştır. Örneğin Bruursema (2004), dönüşümcü ve etkileşimci liderlik tiplerini ele almış ve ÜKİD'i tetikleyen davranışların strese sebep olması (stresör) sebebiyle işlevselci liderliğin ÜKİD'i artırdığını ifade etmiştir. Kessler, Bruursema, Rodopman ve Spector (2013) ise dönüşümcü liderliğin çalışma gruplarındaki çatışmaları azaltarak karşılıklı saygı ve güven ortamı yaratmaları beklendiği için ÜKİD'i olumsuz yönde etkilediğini iddia etmektedir. Karizmatik liderliğin de yine benzer şekilde çalışanlarını güçlendirme ve stresli durumlara karşı etkili performansını korumasına yardımcı olmasından dolayı ÜKİD'i olumsuz etkilediği belirtilmektedir (Hepworth & Towler, 2004). Schmidt'e göre (2008) toksik liderlik, olumsuz liderlikten birtakım farklılıklara sahip olsa da, bazı boyutlarını içerdiğini ve bazı negatif liderlik davranışlarını belli ölçülerde barındırdığını ifade etmektedir. Bu çerçevede olumlu liderlik tipleri ile ÜKİD arasında var olan negatif ilişkinin toksik liderlik ile pozitif yönlü ilişkili olması beklenebilir. Daha öncede ifade edildiği gibi toksik liderliğin sapkın davranışları teşvik ettiğine yönelik bulgular vardır. (Cheang, & Appelbaum, 2015). Dolayısıyla toksik liderlik ile ÜKİD arasındaki olumlu ilişki beklenebilir bir ilişkidir.

Toksik liderlik ile kariyerizm arasındaki ilişkinin sınıandığı H2 de araştırma bulguları ile desteklenmiştir. Literatürde toksik liderlik ile kariyerizm arasındaki ilişkiyi doğrudan ele alan hiçbir çalışmaya ulaşılamamıştır. Bununla beraber istismarcı yönetim anlayışı ile kariyerizm arasında ilişkinin olduğuna dönük araştırmalar mevcuttur (Doğan, 2019). Toksik olma durumu demotivasyonel davranışın zaman içindeki birim morali ve iklimi üzerindeki kümülatif etkisidir. Toksik liderler, kısa görüşlü bir anlamda son derece yetkin ve etkili olabilirler ancak görev sürelerinin çok ötesine uzanan sonuçları olan

sağlıksız bir komuta iklimine katkıda bulunabilirler (Reed, 2004). Böylesi bir iklimde de bireyin “sadece liyakat ve yetkinliğin kariyer gelişimi için yetersiz olduğuna ve sosyal ağ oluşturma, başarılı bir görünüm ve aldatıcı davranışın kariyer başarısı sağladığına inanması” (Doğan, 2019) beklenebilir.

Literatürde sınırlı sayıda da olsa bazı çalışmalarda tespit edilen “çalışanın bireysel hedeflerini örgütün üzerinde tutma” ve/veya “ÜKİD sergileme arasında olumlu yönde ilişkiler” (Feldman & Weitz, 1991; Chiaburu vd., 2013; Qazi vd., 2015; Yıldız vd., 2015), bu araştırmanın H3 ile sınıanan kariyerizm ve ÜKİD arasındaki ilişkinin sonucu ile paralellik göstermektedir. Örgütsel amaçtan uzaklaşan çalışan, kendi kariyerine odaklandıkça ÜKİD sergilemesi olağanlaşmaktadır.

Bu araştırmanın ana sorusu ve amacı olan kariyerizmin toksik liderlik ve ÜKİD arasında aracı etkisinin sınıandığı H4 neticesinde kariyerizmin kısmi aracı etkisi bulunmuştur. Yıkıcı liderlik olarak da bilinen toksik liderliğin bazı çalışmalarda da ifade edildiği gibi birçok alt boyutu vardır. Schmidt’e göre (2008) bu boyutlar istismarcı denetim, otoriter liderlik, narsizm, kendi reklamını yapmak ve öngörülemezliktir. Pelletier’e göre (2010) ise toksik liderliğin alt boyutları, takipçilerinin onuruna saldırı, bütünlükten yoksun olmak, yolsuzluk, sosyal dışlanma, ayrılık yaratan, adaletsiz terfi ettirme, takipçilerinin güvenliğini tehdit etmektir. Her durumda da çalışanın ÜKİD sergilemesi beklenebilir ve bu durumda çalışan devamsızlık, geç gelme, kötü iş kalitesi, kuruluşun mülkünün tahrip edilmesi, hastalık izninin kötüye kullanılması, sabotaj, mülk hırsızlığı, kasıtlı olarak yavaş çalışma, uzun molalar, dedikodu, kayırmacılık gibi davranışlara (Protsiuk, 2019) teşvik edilir. Aracı değişken iki değişken arasındaki ilişkinin nasıl ve neden meydana geldiğini anlamamıza yardımcı olan değişkendir ve bu araştırma da yukarıda bahsedilen ilişkinin varoluşunu, çalışanın kariyerizm eğilimleri kısmi olarak açıklamaktadır. Zira çalışan, liderin kendi üzerine de yansıyan yıkıcı davranışları neticesinde örgütün amaçlarından kopmakta, kendi kariyerine odaklanmakta ve gerektiğinde de kendisinden arzulanan davranışların dışına çıkabilmektedir. Bununla beraber araştırma sonuçlarına göre kariyerizm bu ilişkinin neden ve nasıllığına yönelik kısmi bir açıklama sağlamaktadır. Başka çalışmalarda farklı değişkenlerle ilişkinin detayları irdelenebilir.

Özellikle ÜKİD üzerinde yoğunlaşan literatüre, bulguları ile geliştirici düzeyde özgün katkı sağlayan bu araştırma Bankacılık sektörü çalışanları üzerinde uygulanmıştır. Bankacılık sektörü yasal, politik ve ekonomik etmenlerden dolayı pek çok sorunla karşılaşmakta ve bu sorunlar banka çalışanlarının ruhsal sağlığını ve buna bağlı olarak iş yaşamlarını olumsuz bir şekilde etkilemektedir (Ok, 2004). Bu sebeplerden dolayı sektörün ele alınan değişkenlerle iç içe olduğu düşünülmüştür. Ancak aynı sebepler bankacılık

sektörü çalışanlarının araştırmaya katılım arzusunu ve imkanını düşürdüğünden daha yüksek katılımcı sayısına ulaşamaması, veri toplama süresinin uzaması, sonuçların il ve bölge bazında değerlendirilememesi ve kamu/özel banka ayrımı üzerinden bulguların yorumlanamaması araştırmanın sınırlılıklarıdır.

Günümüzde çalışma şekillerinin değişmeye başlaması, çalışanların evden de iş yapma imkanlarının artmasını sağlamıştır. Bu noktada liderlik davranışlarının ÜKİD'e etkisinde iş yaşam dengesinin aracı ve düzenleyici rolünün incelenmesi gelecekte yapılacak araştırmalar öneri olabilir. Ayrıca bu araştırmanın ve modele iş yaşam dengesi eklenerek oluşturulacak yeni modelin farklı sektörler üzerinde çalışılması tavsiye edilmektedir. Literatürde, çalışanların toksik bir lideri neden takip ettiğine yönelik çalışmalar da vardır. Lipman-Blumen'e göre (2005) insanlar; varoluşsal kaygılar, ait olma duygusu (Maslow Hiyerarşisi), krizler, hızlı değişimler ve çalkantılar, makro düzeyde yaşanan olaylar (terörizm), sonsuz ihtimallerin varlığı ve kahramanca hareketlerden dolayı bu tip liderleri takip edebilmektedir. Bir tarafı ile arzu edilen liderlik davranışları olarak da düşünülebilecek olan bu tutum ve davranışların hangi süreçlerden geçerek neden olumsuz davranışlara olumlu etki ettiği nitel yöntemle ele alınıp derinlemesine irdelenmelidir.

5. ÇIKAR ÇATIŞMASI BEYANI

Yazarlar arasında çıkar çatışması bulunmamaktadır.

6. MADDİ DESTEK

Bu çalışmada herhangi bir fon veya destekten yararlanılmamıştır.

7. YAZAR KATKILARI

YŞ ve MFŞ: Fikir;

YŞ, EK, MFŞ: Tasarım;

YŞ: Denetleme;

MFŞ, EK: Kaynakların toplanması ve/veya işlenmesi;

MFŞ: Analiz ve/veya yorum;

EK, MFŞ: Literatür taraması;

MFŞ, EK: Yazıyı yazan;

YŞ: Eleştirel inceleme

8. ETİK KURUL BEYANI VE FİKRİ MÜLKİYET TELİF

HAKLARI

Çalışmada etik kurul ilkelerine uyulmuştur ve fikri mülkiyet ve telif hakları ilkesine uygun olarak gerekli izinler alınmıştır.

9. KAYNAKÇA

Adams, J. W., Srivastava, A., Herriot, P., & Patterson, F. (2013). Careerist orientation and organizational citizenship behavior in expatriates and non-expatriates. *Journal of Career Development*, 40(6), 469-489.

- Akgemci, T., Makharadze, I., & Kiziloglu, E. (2019). The Effect of Careerism Orientation on Organizational Justice Perception and Job Stress: An Application on Academic Staff. In *Rsep Conferences*.
- Arslan, A. (2009). Kriz yönetiminde liderlik. *Akademik Bakış Uluslararası Hakemli Sosyal Bilimler Elektronik Dergisi*, 18(1), 1-12.
- Aryee, S., & Chen, Z. X. (2004). Countering the trend towards careerist orientation in the age of downsizing: Test of a social exchange model. *Journal of Business Research*, 57(4), 321-328.
- Baron, R. M., & Kenny, D. A. (1986). The moderator–mediator variable distinction in social psychological research: Conceptual, strategic, and statistical considerations. *Journal of personality and social psychology*, 51(6), 1173.
- Bayın, G. ve Yeşilaydın, T. G. (2014). Hemşirelerde Örgütsel Sapma Davranışının Analizi: Bir Üniversite Hastanesi Örneği. *İşletme Araştırmaları Dergisi*, 6 (3), 81-107.
- Behery, M., Al-Nasser, A. D., Jabeen, F., & El Rawas, A. S. (2018). Toxic Leadership and Organizational Citizenship Behavior: A Mediation Effect Of Followers' trust And Commitment in The Middle East. *International Journal of Business & Society*, 19(3).
- Bennett, R. J., & Robinson, S. L. (2000). Development of a measure of workplace deviance. *Journal of Applied Psychology*, 85, 349–360.
- Blau, P. M. (1964). *Exchange and power in social life*. New York: Wiley
- Bruursema, K. (2004). Leadership style and the link with counterproductive work behavior (CWB): An investigation using the job-stress/CWB model. Master Thesis. University of South Florida.
- Çalışkan, A., & Pekkan, N. U. (2019). Sağlık sektörü çalışanlarında tükenmişlik duygusunun işten ayrılma niyetine etkisi: Kişi-Örgüt uyumunun aracılık rolü. *Business and Economics Research Journal*, 10(2), 469-482.
- Cheang, H. S., & Appelbaum, S. H. (2015). *Corporate psychopathy: deviant workplace behaviour and toxic leaders–part one*. Industrial and Commercial Training.
- Chiaburu, D. S., Muñoz, G. J., & Gardner, R. G. (2013). How to spot a careerist early on: Psychopathy and exchange ideology as predictors of careerism. *Journal of business ethics*, 118(3), 473-486.
- Corley, K. G., & Gioia, D. A. (2011). Building theory about theory building: what constitutes a theoretical contribution?. *Academy of management review*, 36(1), 12-32.
- Crawshaw, J., & Brodbeck, F. (2011). Justice and trust as antecedents of careerist orientation. *Personnel Review*.
- Çelebi, N., Güner, H., & Yıldız, V. (2015). Toksik liderlik ölçeğinin geliştirilmesi. *Bartın Üniversitesi Eğitim Fakültesi Dergisi*, 4(1), 249-268.
- Doğan, E. (2019). İstismarcı yönetim algısının zorunlu vatandaşlık davranışlarına etkisinde kariyerizmin moderatör etkisi. Yayımlanmamış yüksek lisans tezi, Gebze Teknik Üniversitesi SBE, Gebze- Kocaeli.
- Farr, J. L., Tippins, N. T. (Ed.) (2010). *Handbook of Employee Selection*. New York:

- Routledge Taylor & Francis Group.
- Feldman, D. C., & Weitz, B. A. (1991). From the invisible hand to the gladhand: Understanding a careerist orientation to work. *Human Resource Management*, 30(2), 237-257.
- Field, A. (2009). *Discovering statistics using SPSS*. Sage publications.
- Fox, S., Spector, P. E., & Miles, D. (2001). Counterproductive work behavior (CWB) in response to job stressors and organizational justice: Some mediator and moderator tests for autonomy and emotions. *Journal of vocational behavior*, 59(3), 291-309.
- Gürbüz, S., & Şahin, F. (2016). *Sosyal bilimlerde araştırma yöntemleri*. Ankara: Seçkin Yayıncılık.
- Hair, J. F. J., Black, W. C., Babin, B. J., & Anderson, R. E. (2010). *Multivariate Data Analysis*, Seventh Edition Prentice Hall.
- Hambrick, D. C., & Mason, P. A. (1984). Upper echelons: The organization as a reflection of its top managers. *Academy of Management Review*, 9, 193–206
- Hepworth, W., & Towler, A. (2004). The effects of individual differences and charismatic leadership on workplace aggression. *Journal of Occupational Health Psychology*, 9(2), 176.
- Herrick, R., & Thomas, S. (2005). Do term limits make a difference? Ambition and motivations among US state legislators. *American Politics Research*, 33(5), 726-747.
- Jain, A. K., & Sullivan, S. (2019). An examination of the relationship between careerism and organizational commitment, satisfaction, and performance. *Personnel Review*.
- Jakovljević, M. (2011). Hubris syndrome and a new perspective on political psychiatry: need to protect prosocial behavior, public benefit and safety of our civilisation. *Psychiatria Danubina*, 23(2.), 136-138.
- Kessler, S. R., Bruursema, K., Rodopman, B., & Spector, P. E. (2013). Leadership, interpersonal conflict, and counterproductive work behavior: An examination of the stressor–strain process. *Negotiation and Conflict Management Research*, 6(3), 180-190.
- Krischer, M. M., Penney, L. M., & Hunter, E. M. (2010). Can counterproductive work behaviors be productive? CWB as emotion-focused coping. *Journal of Occupational Health Psychology*, 15(2), 154–166.
- Lipman-Blumen, J. (2005a), *Toxic leadership: When grand illusions masquerade as noble visions*. *Leader to Leader*, 2005: 29-36.
- Lipman-Blumen, J. (2005b). *The Allure of Toxic Leaders: Why We Follow Destructive Bosses and Corrupt Politicians – and How We Can Survive Them*. Oxford: Oxford University Press.
- Qazi, S., Naseer, S., & Syed, F. (2019). Can emotional bonding be a liability? Status striving as an intervening mechanism in affective commitment and negative work behaviors relationship. *European Review of Applied Psychology*, 69(4), 1-11.

- Ok, Sibel (2004). Banka Çalışanlarının Tükenmişlik Düzeylerinin İş Doyumu, Rol Çatışması, Rol Belirsizliği ve Bazı Bireysel Özelliklere Göre İncelenmesi, *Türk Psikolojik Danışma ve Rehberlik Dergisi*, III, 21,57-68.
- Owen, D. (2008). *Hubris syndrome*. *Clinical Medicine*, 8(4), 428.
- Özüren, Ü. (2017). Tekstil işletmelerinde nepotizm uygulamalarına bağlı olarak üretkenlik karşıtı davranışlar ve sonuçları. Yayınlanmamış Yüksek Lisans Tezi, İstanbul Kültür Üniversitesi, İstanbul.
- Padilla, A., Hogan, R., & Kaiser, R. B. (2007). The toxic triangle: Destructive leaders, susceptible followers, and conducive environments. *Leadership Quarterly*, 18(3), 176-194.
- Pelletier, K. L. (2010). Leader toxicity: An empirical investigation of toxic behavior and rhetoric. *Leadership*, 6(4), 373-389.
- Protsiuk, O. (2019). The Relationships Between Psychological Contract Expectations and Counterproductive Work Behaviors: Employer Perception, *Journal of Management and Business Administration*. Central Europe, 27(3), 85-106.
- Reed, G.E. (2004). Toxic leadership. *Military Review*, JUL-AUG, 67-71.
- Reed, G.E. (2015). *Tarnished: Toxic Leadership in the U.S. Military*. Potomac Books.
- Rousseau, D. M. (1990). New hire perceptions of their own and their employer's obligations: A study of psychological contracts. *Journal of organizational behavior*, 11(5), 389-400.
- Sackett, P. R., & DeVore, C. J. (2002). *Counterproductive behaviors at work*. In N. Anderson, D. S. Ones, H. K. Sinangil, & C. Viswesvaran (Eds.), *Handbook of industrial, work and organizational psychology*, Vol. 1. *Personnel psychology* (p. 145–164). Sage Publications Ltd.
- Schmidt, A., A. (2008). Development and Validation of the Toxic Leadership Scale. Unpublished Master Thesis. University of Maryland, College Park. LLC: Proquest.
- Smith, N., & Fredricks-Lowman, I. (2019). Conflict in the workplace: a 10-year review of toxic leadership in higher education. *International Journal of Leadership in Education*, 1-14.
- Spector, P. E. (2011). The relationship of personality to counterproductive work behavior (CWB): An integration of perspectives. *Human Resource Management Review*, 21(4), 342-352.
- Spector, P. E., & Fox, S. (2002). An emotion-centered model of voluntary work behavior: Some parallels between counterproductive work behavior and organizational citizenship behavior. *Human resource management review*, 12(2), 269-292.
- TBB (2020). “Banka Şube Çalışan Sayıları”, Türkiye Bankalar Birliği <https://www.tbb.org.tr/tr/bankacilik/banka-ve-sektor-bilgileri/istatistiki-raporlar/59> (08.05.2020).
- Uysal, H. T. (2019). The Mediation Role of Toxic Leadership in the Effect of Job Stress on Job Satisfaction. *International Journal of Business*, 24(1), 55-73.
- Vardi, Y., & Weitz, E. (2004). *Misbehavior in organizations: Theory, research, and management*. Lawrence Erlbaum Associates, Publishers, New Jersey.

- Wu, L. Z., Kwan, H. K., Yim, F. H. K., Chiu, R. K., & He, X. (2015). CEO ethical leadership and corporate social responsibility: A moderated mediation model. *Journal of Business Ethics*, 130(4), 819-831.
- Yeniçeri, T., Kurt, P., & Akgül, V. (2020). İçsel Pazarlama Uygulamalarının Örgütsel Bağlılığa Etkisinde İş Tatmininin Aracı Rolü: Bankacılık Sektöründe Bir Araştırma. *Business & Management Studies: An International Journal*, 8(1), 476-501.
- Yıldız, B. (2015). The Antecedents of Constructive and Destructive Deviant Workplace Behaviors. Unpublished Doctoral Dissertation, Kocaeli: Gebze Technical University.
- Yıldız, B., Yıldız, H., & Alpkan, L. (2015). Olağandışı İşyeri Davranışlarının Bir Öncülü Olarak Kariyerizm. 3. *Örgütsel Davranış Kongresi*, 6-7 Kasım 2015, Tokat, s. 684-689.

SANAYİ 4.0 OLGUNLUK MODELİ UYGULAMALARI ÜZERİNE LİTERATÜR İNCELEMESİ¹²



Kafkas Üniversitesi
İktisadi ve İdari Bilimler
Fakültesi
KAÜİBFD
Cilt, 11, Sayı 22, 2020
ISSN: 1309 – 4289
E – ISSN: 2149-9136

Makale Gönderim Tarihi: 16.07.2020 Yayına Kabul Tarihi: 03.11.2020

Birdoğan BAKİ
Prof. Dr.
Karadeniz Teknik Üniversitesi
İktisadi ve İdari Bilimler Fakültesi
Trabzon, Türkiye
bbaki@ktu.edu.tr
ORCID ID: 0000-0002-6401-0449

Duygu SERDAR
Yüksek Lisans Mezunu
Karadeniz Teknik Üniversitesi
Sosyal Bilimler Enstitüsü
Trabzon, Türkiye
duygu-srdr2561@hotmail.com
ORCID ID: 0000-0002-4746-2072

ÖZ | Günümüzde yeni teknolojilerin birçok alanda kullanılmaya başlanmasıyla bir dönüşüm süreci ortaya çıkmış ve bu süreç yaygın kullanımıyla Sanayi 4.0 adını almıştır. Sanayi 4.0 teknolojilerine geçme sürecinde firmalara yardımcı olmak ve firmaları standart yapısından kurtarmak amacıyla olgunluk modelleri gibi birtakım yaklaşımlara ihtiyaç vardır. Olgunluk modelleri firmaların kusursuzluk seviyesini tanımlarken, daha iyi konumlandırılmasına yardımcı olurlar. Bu çalışmanın amacı, Sanayi 4.0 olgunluk modelleri ile ilgili uygulamalı çalışmaları literatür araştırması yoluyla ele almaktır. Sonuç olarak, son yıllarda çalışmaların artış gösterdiği, literatürdeki modellerin değerlendirme metotları ve olgunluk ölçme özellikleri yönünden eksikliklerinin olması sebebiyle araştırmacılar tarafından yeni modeller önerildiği tespit edilmiştir.

Anahtar Kelimeler: Sanayi 4.0, olgunluk modeli, literatür araştırması

JEL Kodu: D20, O32, Q55

Alanı: İşletme

Türü: Araştırma

DOI: 10.36543/kauibfd.2020.033

Atıfta bulunmak için: Baki, B., Serdar, D. (2020). Sanayi 4.0 olgunluk modeli uygulamaları üzerine literatür incelemesi. *KAÜİBFD*, 11(22), 766-787.

¹ Bu çalışma, Prof. Dr. Birdoğan BAKİ danışmanlığında yürütülen Duygu SERDAR tarafından hazırlanan Karadeniz Teknik Üniversitesi Sosyal Bilimler Enstitüsü'nde kabul edilen "İşletmelerin Sanayi 4.0 Olgunluk Düzeylerinin Belirlenmesine Yönelik Çok Kriterli Bir Yaklaşım: Lojistik Sektörü Uygulaması" başlıklı yüksek lisans tezinden türetilmiştir.

² İlgili çalışmanın etik kurallara uygunluğu beyan edilmiştir.

A LITERATURE REVIEW ON INDUSTRY 4.0 MATURITY MODEL APPLICATIONS



Kafkas University
Economics and Administrative
Sciences Faculty
KAUJEASF

Vol. 11, Issue 22, 2020
ISSN: 1309 – 4289
E – ISSN: 2149-9136

Article Submission Date: 16.07.2020 Accepted Date: 03.11.2020

Birdoğan BAKİ
Prof. Dr.
Karadeniz Technical University
Faculty of Economics and
Administrative Sciences
Trabzon, Turkey
bbaki@ktu.edu.tr
ORCID ID: 0000-0002-6401-0449

Duygu SERDAR
Master's Degree
Karadeniz Technical University
Social Sciences Institute
Trabzon, Turkey
duygu-srdr2561@hotmail.com
ORCID ID: 0000-0002-4746-2072

ABSTRACT Today, a transformation process has emerged with the introduction of new technologies in many areas and this process has become Industry 4.0 with its widespread use. A number of approaches, such as maturity models, are needed to assist firms in the transition to Industry 4.0 technologies and to save firms from their standard structure. Maturity models help firms be position better while defining the level of perfection of firms. The aim of this study is to go around the applied studies on Industry 4.0 maturity models through literature research. Consequently, it is determined that the studies have increased in recent years and due to the fact that the the models in the literature have some deficiencies in terms of evaluation methods and maturity measurement features, new models are proposed by the researchers.

Keywords: Industry 4.0, maturity model, literature review

Jel codes: D20, O32, Q55

Scope: Business Administration

Type: Research

Cite this Paper: Baki, B., Serdar, D. (2020). A literature review on industry 4.0 maturity model applications. *KAUJEASF*, 11(22), 766-787.

1. GİRİŞ

Günümüzde teknolojik gelişmelerin hızla artması, beraberinde devrim niteliğinde yeni gelişmeler meydana getirmekte ve gelinen bu son aşamaya dördüncü sanayi devrimi adı verilmektedir. Genel anlamıyla sanayi devrimlerinin tarihsel gelişimine bakıldığında; birinci sanayi devriminde; buhar gücü, su gücü ve mekanizasyon tekniklerinin uygulandığı; ikinci sanayi devriminde; seri üretim, montaj hattı ve elektriğin kullanılmaya başlanması, üçüncü sanayi devriminde ise; bilgisayarlaşma ve otomasyonun devreye girmesiyle dijital teknolojiler ile birçok yenilik meydana gelmiştir (Ghobakhloo, 2018, s. 911; Bandara, Tharaka & Wickramarachchi, 2019, s. 190). Dördüncü sanayi devrimi veya bir başka deyişle Sanayi 4.0 terimi ise, ilk kez 2011 yılında, yüksek teknoloji üretim firmalarının gelişimini desteklemek amacıyla Almanya'daki Hannover fuarında ortaya çıkmıştır (Trotta & Garengo, 2019, s. 69). Sanayi 4.0, üretim teknolojilerinde otomasyon ve veri alışverişini sağlayarak akıllı dünyanın Nesnelerin İnterneti, Siber-Fiziksel Sistemler, büyük veri analizi ve bulut bilişim gibi birçok teknoloji ile birlikte kullanımını gerektiren bir kavramdır (Bandara vd., 2019, s. 190; Trotta & Garengo, 2019, s. 70). Buradan hareketle dördüncü sanayi devrimi; doğrudan ya da dolaylı olarak bütün birimlerin birbiriyle ortak çalışmasını planlamakta; dijital veri yazılımını ve bilişim teknolojilerinin birbiriyle entegre olmasını öngörmektedir (Schuh, Potente, Wesch-Potente, Weber & Prote, 2014, s. 52; Lin, Wang & Sheng, 2019, s. 1).

Sanayi 4.0 kapsamındaki dönüşüm, bir firmanın stratejilerini, organizasyon yapısını, operasyonel süreçlerini ve teknolojik gelişimini etkiler (Lin vd., 2019, s. 4). Bu sebeple, Sanayi 4.0'ı uygulama kararını almadan önce firmaların gereken iç ve dış kaynakları hakkında değerlendirmeler yapmaları, iş süreçlerini ve iş kapsamalarını değerlendirmeleri ve dönüştürmeleri gerekmektedir (Lin vd., 2019, s. 4). Olgunluk modelleri, firmaların hazırlığını/olgunluğunu değerlendirmek amacıyla çeşitli kriterlerden oluşan, firmaların değişimini nasıl gerçekleştirmesi gerektiğini kontrol etmeyi sağlayan ve yaygın kullanılan araçlardan biridir (Becker & Knackstedt, 2009, s. 213; Tadeu, Duarte, Taurion & Jamil, 2018, s. 11). Sanayi 4.0 olgunluk modelleri ise, firmaların Sanayi 4.0 farkındalığı kazanması açısından yol gösterici bir nitelik taşımakla birlikte, firmalarda köklü bir değişim süreci başlatarak güçlü ve zayıf yönlerinin tespit edilmesini sağlamaktadır (Gökalp & Sener, 2017, s. 128).

Sanayi 4.0 ile ilgili farklı alanlarda yapılmış literatür araştırmaları mevcuttur. Liao, Deschamps, Loures ve Ramos (2017), dördüncü sanayi devriminin mevcut durumunu belirlemek amacıyla 224 çalışmayı ele almıştır.

Oztemel ve Gursev (2018) Sanayi 4.0 ve ilgili teknolojilere ilişkin kapsamlı literatür araştırması gerçekleştirmiştir. Piccarozzi, Aquilani ve Gatti (2018) sistematik bir literatür çalışması yaparak, Sanayi 4.0'ı yönetsel açıdan ele alan ilk literatür araştırmasını yapmışlardır. Öte yandan, Sanayi 4.0 olgunluk modellerini literatür araştırması şeklinde inceleyen iki çalışmanın olduğu tespit edilmiştir. Bunlardan ilki, Mittal, Khan, Romero ve Wuest (2018)'nin çalışmasıdır. Bu çalışmada, Sanayi 4.0 olgunluk modellerinin KOBİ'ler açısından uygunlukları incelenmiştir. İkincisi ise, Sony ve Naik (2019) tarafından yapılmıştır. Bu çalışmada ise firmaların Sanayi 4.0 için hazırlıklarını değerlendirerek, Sanayi 4.0'ı uygulamadan önce gerekli faktörleri belirleme konusuna odaklanmıştır.

Yukarıdaki çalışmalar değerlendirildiğinde; Sanayi 4.0 ile ilgili literatür araştırmalarının olduğu, ancak Sanayi 4.0 olgunluk modelleri ile ilgili literatür araştırmalarının ise sınırlı olduğu dikkat çekmektedir. Bunun yanında, son yıllarda Sanayi 4.0 olgunluk modellerinin analizi ile ilgili araştırma eğiliminde bir artış olmasına rağmen Sanayi 4.0 olgunluk modellerinin uygulamada kullanımı konusunda bir araştırma boşluğu olduğu görülmektedir (Gökalp & Sener, 2017, s. 7). Bu sebeple bu çalışmanın temel amacı, Sanayi 4.0 olgunluk modelleri ile ilgili uygulamalı çalışmaları literatür araştırması yoluyla incelemek olarak belirlenmiştir. Ayrıca, çalışmanın diğer bir amacı Sanayi 4.0 olgunluk modelleri ile ilgili gelecekte yapılacak çalışmalar için önerilerde bulunmaktadır. Bu çalışmanın literatüre katkısı ise, uygulamalı çalışmaların ele alındığı ilk literatür araştırması olmasıdır.

Bu kapsamda çalışmanın takip eden bölümlerinde ilk olarak uygulama çalışmalarında kullanılan Sanayi 4.0 olgunluk modelleri kısaca açıklanmıştır. Daha sonra, çalışmanın yöntemi ve incelenen çalışmalar sonucunda elde edilen bulgulara değinilmiş, son olarak da sonuç ve önerilere yer verilmiştir.

2. SANAYİ 4.0 OLGUNLUK MODELLERİ

Son on yılda, bilim insanları, kurumlar ve danışmanlık firmaları tarafından ondan fazla Sanayi 4.0 olgunluk modeli geliştirilmiştir (Mittal, Khan, Romero & Wuest, 2018, s. 198; Pacchini, Lucato, Facchini & Mummolo, 2019, s. 2). Burada ise sadece uygulamalı çalışmalarda en çok kullanıldığı tespit edilen Sanayi 4.0 olgunluk modelleri kısaca özetlenmiştir (Tablo 1).

Tablo 1: Sanayi 4.0 Olgunluk Modellerine İlişkin Açıklamalar

Model	Yazar-Yıl	Kriterler	Olgunluk Seviyeleri
Bağlantılı/İlişkili Kurumsal Olgunluk Modeli	Rockwell Automation (2014)	Bilgi altyapısı, kontroller ve sensörler, veriyi besleyen alanlar, ağlar ve güvenlik kontrolleri	Seviye 1: Değerlendirme Seviye 2: Ağ kontrollerinin güvenliğinin sağlanması Seviye 3: Tanımlanmış ve düzenlenmiş veri sermayesi Seviye 4: Analitik Seviye 5: İşbirliği.
IMPULS Sanayi 4.0 Hazırlık Modeli	Lichtblau vd. (2015)	Strateji ve organizasyon, akıllı fabrika, akıllı işlemler, akıllı ürünler, veri odaklı hizmetler, çalışanlar	Seviye 0: Yabancı Seviye 1: Yeni başlayan Seviye 2: Orta seviye Seviye 3: Deneyimli Seviye 4: Uzman Seviye 5: En iyi performans
Dijital Operasyonlar Öz Değerlendirme Modeli	Geissbauer, Vedso ve Schrauf (2016)	Dijital iş modelleri ve müşteri erişimi, ürün ve hizmet sunumlarının dijitalleştirilmesi, dijitalleşme, değer zinciri ve süreçler, temel veri analizi yeteneği, çevik BT mimarisi, uyumluluk, güvenlik yasallık ve vergi, işletme, çalışanlar ve dijital kültür	Dijital acemi Dikey entegrasyon Yatay entegrasyon Dijital şampiyon
İmalat Firmaları İçin Geliştirilmiş Sanayi 4.0 Olgunluk Modeli	Schumacher, Erol ve Sihni (2016)	Strateji, liderlik, müşteriler, ürünler, operasyonlar, kültür, çalışanlar, yönetim, teknoloji	Olgunluk Belirtilmemiş Seviyesi
ACATECH Sanayi 4.0 Olgunluk Endeksi Modeli	Schuh, Anderl, Gausemeier, Hompel ve Wahlster (2017)	Kaynaklar, Bilgi Sistemleri, Organizasyon yapısı, Örgüt Kültürü	Bilgisayarlaştırma, Bağlanabilirlik, Görülebilirlik, Şeffaflık, Tahmini Kapasite, Uyum Yeteneği
Dijital Hazırlık Değerlendirme Olgunluk Modeli	De Carolis, Macchi ve Terzi (2017)	Süreç, İzleme ve kontrol, Teknoloji, Organizasyon	Seviye 1: Başlangıç Seviye 2: Yönetilen Seviye 3: Tanımlı Seviye 4: Entegre ve birlikte çalışabilirlik Seviye 5: Dijital Oryantasyon

Tablo 1’de yer alan modellerin her biri belirli bir sektör veya firma türü

için önerilmiş ve uyarlanmıştır (Tadeu vd., 2018, s. 11). Buna göre; Bağlantılı/İlişkili Kurumsal Olgunluk Modeli (The Connected Enterprise Maturity Model), Rockwell Automation firması tarafından 2014 yılında geliştirilmiş ve genel anlamıyla firmaların Sanayi 4.0 için teknolojik hazır olma yönünü inceleyen bir olgunluk modelidir. Bu model, hem teknolojilerde hem de organizasyon kültürlerinde etkili bir değişim sağlamak için gerekli önlemleri ve uygulamaları kapsayan dört teknoloji odaklı kriterden ve beş seviyeden oluşmaktadır (Akdil, Ustundag & Cevikcan, 2018, s. 66). 2015 yılında geliştirilen IMPULS Sanayi 4.0 olgunluk modeli, IMPULS Vakfı tarafından Alman Makine Mühendisleri Endüstri Birliği uzmanları ve çeşitli sektör temsilcileri tarafından oluşturulmuştur. Model, genellikle imalat firmalarının Sanayi 4.0'a ne ölçüde hazır olduğunu ve hangi düzeyde olduklarını görmeleri amacıyla geliştirilmiştir (Lichtblau vd., 2015, s. 10). Dijital Operasyonlar Öz Değerlendirme Modeli, Price Waterhouse Coopers isimli danışmanlık firması tarafından 2016 yılında geliştirilmiş olup firmaların Sanayi 4.0 dijital hazırlığına odaklanmıştır (Geissbauer vd., 2016, s. 28). Söz konusu çalışma 2.000'den fazla katılımcıyla gerçekleştirilerek, 26 farklı ülkeden toplamda dokuz büyük sanayi sektörüne uygulanmıştır (Geissbauer vd., 2016, s. 3). Schumacher vd. (2016) tarafından İmalat Firmaları için Geliştirilmiş Sanayi 4.0 Olgunluk Modeli, firmaların Sanayi 4.0 teknolojilerini benimsemeye hazır olma düzeyini hesaplamak için 9 kriter ve 62 alt kriterden oluşan bir olgunluk endeksi önermektedir. ACATECH Sanayi 4.0 Olgunluk Endeksi, Alman Ulusal Bilim ve Mühendislik Akademisi tarafından geliştirilmiştir. Genel amacı, firmaların mevcut süreçlerinin değerlendirilmesi ve eksik alanlarının belirlenmesiyle, dijital dönüşümlerini şekillendirmeleri konusunda firmalara rehberlik sağlamaktır (Schuh vd., 2017, s. 14). Firmanın dijital dönüşümünün dört yapısal alan ile altı geliştirme stratejisine bağlı olduğu belirtilmiştir (Schuh vd., 2017, s. 15). De Carolis vd. (2017) tarafından geliştirilen Dijital Hazırlık Değerlendirme Olgunluk Modeli (Digital REadiness Assessment MaturitY model: DREAMY)'nin ise iki amacı vardır. Birincisi; imalat firmalarının Sanayi 4.0 için hazır olma seviyesini değerlendirmek iken, ikincisi; bu firmaların Sanayi 4.0 açısından güçlü ve zayıf yönlerini, fırsatlarını, dijitalleşme yatırımlarını belirlemek ve akıllı üretime geçişlerine yardımcı olabilecek bir yol haritası oluşturmaktır (De Carolis vd., 2017, s. 487).

Söz konusu modeller karşılaştırıldığında; Bağlantılı/İlişkili Kurumsal Olgunluk Modeli; firmaların bilgi teknolojileri yönünden olgunluğunu ölçerken, Dijital Operasyonlar Öz Değerlendirme Modeli ve Dijital Hazırlık Değerlendirme Olgunluk Modelleri firmaların dijital alandaki yetkinliklerine bağlı olarak olgunluk düzeylerini ölçmektedir. Bunun yanında IMPULS Sanayi

4.0 Hazırlık modeli, imalat ve hizmet sektörlerinde yer alan firmaların teknolojik yönlerine odaklanarak kendini değerlendirme imkanı sunarken; İmalat Firmaları İçin Geliştirilmiş Sanayi 4.0 Olgunluk Modeli, firmaların Sanayi 4.0 teknolojilerini benimsemeye hazır olma düzeyini ölçmeyi hedeflemiştir. Son olarak ACATECH Sanayi 4.0 Olgunluk Endeksi Modeli, firmaların mevcut süreçlerinin değerlendirilmesi ve eksik alanlarının belirlenmesiyle, dijital dönüşümlerini şekillendirmeleri yönünden firmalara rehberlik sağlamaktadır.

Bunun yanında, incelenen Sanayi 4.0 olgunluk modelleri genel anlamıyla çok uluslu firmaların ihtiyaçlarını dikkate alarak, bu firmaların gelişmiş Bilgi Teknoloji sistemleri ve bağlantılı makineler gibi gerekli tüm kaynaklara zaten erişilebildiği varsayılarak oluşturulmuştur (Mittal vd. 2018, s. 209; Tadeu vd., 2018, s. 11). Bu nedenle çok uluslu firmaların Sanayi 4.0 yolculuğuna çoktan başladığı söylenebilirken; KOBİ'lerin Bilgi Teknolojileri departmanı, birbiriyle ilişki halinde olan ekipmanlar gibi kaynaklarının olmaması sebebiyle Sanayi 4.0'a geçişte bazı zorluklar yaşayabilirler (Mittal vd. 2018, s. 209). Çalışmada yer verilen modellere bu açıdan bakıldığında; Bağlantılı/İlişkili Kurumsal Olgunluk Modeli, Dijital Operasyonlar Öz Değerlendirme Modeli, ACATECH Sanayi 4.0 Olgunluk Endeksi Modeli ve Dijital Hazırlık Değerlendirme Olgunluk Modellerinde; çeşitli finansal kısıtlamalar nedeniyle KOBİ perspektifinin dikkate alınmadığı görülmüştür (Schuh vd., 2017, s. 10; Mittal vd, 2018, s. 202). Ayrıca bu modellerde değerlendirme metotları ve olgunluk ölçme özelliklerinin de açıklanmadığı dikkat çekmektedir. Öte yandan, IMPULS Sanayi 4.0 Hazırlık Modeli ve İmalat Firmaları İçin Geliştirilmiş Sanayi 4.0 Olgunluk Modellerinde ise, KOBİ'lerin Sanayi 4.0'a hazırlık ve olgunluk seviyelerini belirleyebilecekleri bir değerlendirme perspektifi söz konusudur (Mittal vd, 2018, s. 201). Son olarak bu iki modelde, değerlendirme metotları ve olgunluk ölçme özellikleri ayrıntılı olarak açıklanmıştır.

3. ARAŞTIRMA METODOLOJİSİ

3.1. Araştırmanın Etik İzinleri

Yapılan araştırma için ve etik kurul kararı gerektiren insan katılımcılardan veri elde etmeyi gerektiren araştırmalar (anket çalışmaları, laboratuvar deneyleri, alan deneyleri, mülakat, inceleme vb) olmadığı için etik kurul onayı alınmamıştır.

Öte yandan, bu çalışmada literatür araştırmasının aşamaları Şekil 1'de görüldüğü gibi gerçekleştirilmiş olup, iki ana başlıkta incelenmiştir.

3.2. Veri Toplama

Bu aşamada ilk olarak anahtar kelimeler belirlenmiştir. Belirlenen anahtar kelimeler “industry 4.0 maturity model”, “industry 4.0 maturity model analysis”, “industry 4.0 and maturity model”, “industry 4.0 and maturity model assessment”, “industry 4.0 and readiness model”, “the fourth industrial revaluation and maturity model analysis” ve “4th industrial revaluation and maturity model analysis” şeklindedir. Oluşturulan bu anahtar kelimelerle Emerald, Google Scholar, IEEE/IET Electronic Library, ScienceDirect, SpringerLink, Taylor & Francis Online veri tabanları kullanılarak, hakemli dergiler, konferans/sempozyum basılı bildiri metni ve kitap bölümleri incelenerek aramalar yapılmıştır. Tezler ise, çalışmaya dahil edilmemiştir. Tarama yapılırken, 2020 yılına kadar yapılan ve yayın dili İngilizce olan çalışmalar dikkate alınmıştır.

3.3. Veri Analizi

Yapılan aramalar sırasında toplamda 64 çalışma elde edilmiş ve bu çalışmalardan 8 tanesi konuyla ilgisiz bulunmuştur. Ardından kalan 56 çalışmanın 32 tanesinin de teorik çalışma olduğu tespit edilmiştir. Sonuçta değerlendirmeye alınacak 24 adet uygulama çalışması belirlenmiştir. İlk olarak, bu çalışmaların yıllara, veri tabanlarına, çalışmaların yapıldıkları ülkelere ve hangi sektörlerle yönelik olarak yapıldığının belirlenmesine odaklanılmıştır. Daha sonra, uygulamada hangi Sanayi 4.0 olgunluk modellerinin kullanıldığını belirlemek amacıyla kullanılan olgunluk modellerinin dağılımının belirlenmesi ve yapılan çalışmaların türüne odaklanılmıştır. Son olarak ise, Sanayi 4.0 olgunluk modellerinde hangi kriterlerin daha önemli olduğunu belirlemek amacıyla ana kriterler tespit edilmiştir.

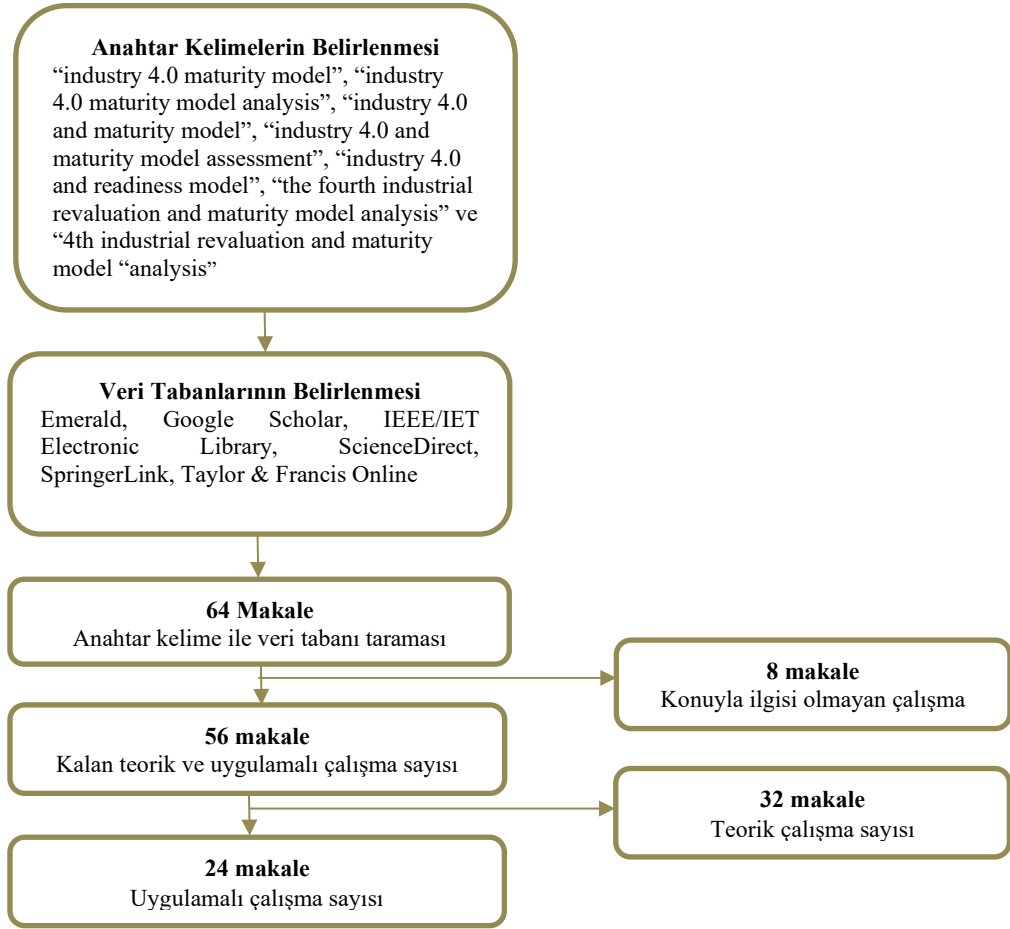

Şekil 1: Araştırma Metodolojisi

4. BULGULAR

4.1. Genel Bulgular

Yukarıda belirtilen yöntem sürecinde gerçekleştirilen literatür araştırması kapsamında Sanayi 4.0 olgunluk modellerine odaklanan 24 adet uygulamalı çalışmanın başlangıçta yıllara göre dağılımı incelenmiş (Grafik 1) ve

Sanayi 4.0 olgunluk modeli ile ilgili yapılan çalışmaların son yıllarda artış gösterdiği görülmüştür. Ardından, grafik 2’de çalışmaların veri tabanlarına göre dağılımı incelenerek en fazla çalışmanın sırasıyla; SpringerLink ve ScienceDirect veri tabanında yer aldığı tespit edilmiştir.

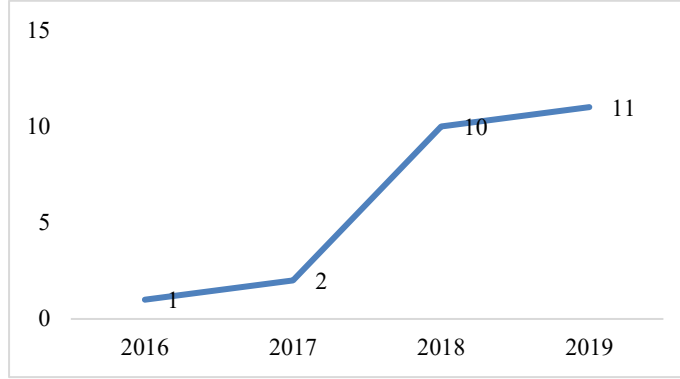

Grafik 1: Çalışmaların Yıllara göre Dağılımı

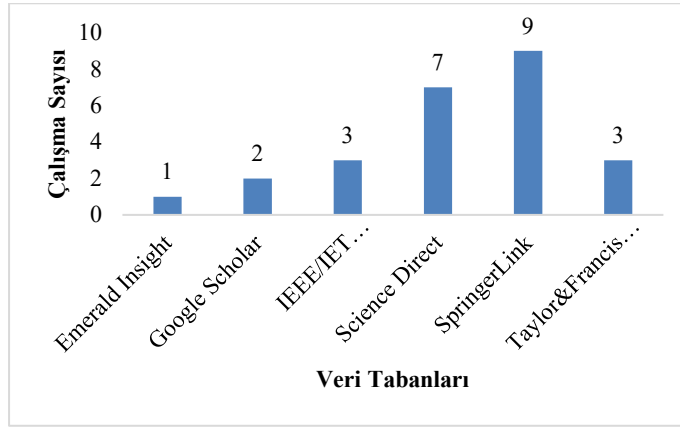

Grafik 2: Çalışmaların Veri Tabanına göre Dağılımı

Grafik 3’te uygulama çalışmalarının yapıldığı ülkeler görülmektedir. Buna göre en fazla çalışmanın yayınlandığı ülke Almanya ve Türkiye olmuştur. Bunu izleyen ülkeler ise Brezilya, Çin, Fransa ve Tayvan olmuştur. Son olarak çalışmalar uygulandıkları sektörler göre (Grafik 4) değerlendirildiğinde ise elektronik ve tekstil sektörlerinde gerçekleştirilen çalışmaların fazla olduğu ve havacılık sektörünün onları takip ettiği görülmektedir.

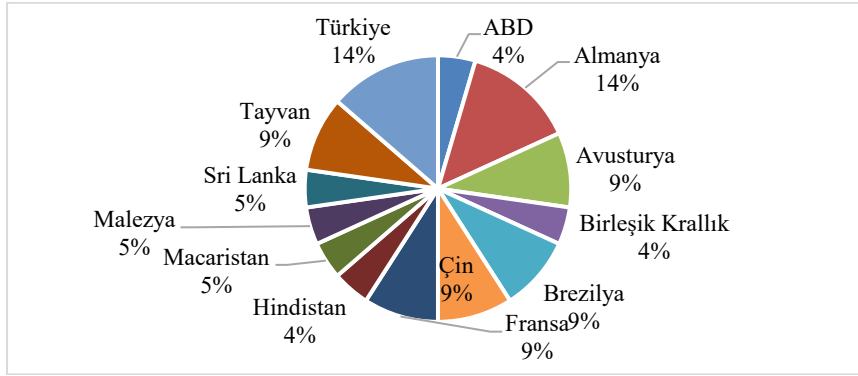

Grafik 3: Ülkelerine göre Çalışma Sayısı

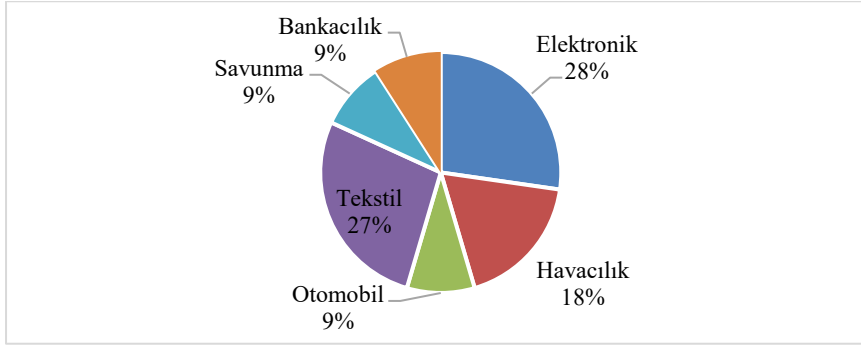

Grafik 4: Çalışmaların Uygulandığı Sektörlere göre Dağılımı

4.2. Sanayi 4.0 Olgunluk Modeli Uygulamalı Çalışmalar için Bulgular

Bu bölümde literatür araştırması sonucunda tespit edilen 24 adet uygulamalı çalışmada; araştırmacılar tarafından kullanılan Sanayi 4.0 olgunluk modelleri, çalışmaların türü ve olgunluk modellerinde ele alınan ana kriterler incelenmiştir.

Tablo 2: Uygulamalı Çalışmalarda Kullanılan Modeller

Yazar (Yıl)	Çalışma Odağı	Önerilen Model	Çalışma Türü
Schumacher vd. (2016)	Avusturyalı havacılık ve uzay malzemeleri imalatı yapan bir firmanın Sanayi 4.0 olgunluğunu ölçmek.	İmalat Firmaları için Geliştirilmiş Sanayi 4.0 Olgunluk Modeli	**
De Carolis vd. (2017)	Gıda, mühendislik ve elektrik enerjisi sektörlerinde faaliyet gösteren üç firmanın mevcut durumları hakkında bilgi sahibi olmak ve Sanayi 4.0 teknolojileri karşısında hazırlığını değerlendirmek.	DREAMY	**
Jæger ve Halse (2017)	Küresel olarak rekabet eden dört Norveçli üretim firmasında IoT teknoloji olgunluğunu ölçmek.	IoT Teknolojik Olgunluk Değerlendirme Puan Kartı	**
Akdil vd. (2018)	Türkiye’de perakende sektöründe yer alan bir firmanın Sanayi 4.0 olgunluk düzeyini ölçmek.	Bağlantılı/İlişkili Kurumsal Olgunluk Modeli, IMPULS, Dijital Operasyonlar Öz Değerlendirme Modeli, İmalat Firmaları için Geliştirilmiş Sanayi 4.0 olgunluk modelinden yararlanarak önerilen model	***
Asdecker ve Felch (2018)	Firmaların teslimat işlemlerindeki olgunluk seviyelerinin belirlenmesi, teslimat lojistiği açısından bir vizyon geliştirmek, firmalara kalkınma yolunda rehberlik sağlamayı amaçlamak ve tedarik zinciri uygulamaları ve Sanayi 4.0 yaklaşımları arasındaki ilişkiyi analiz etmek.	Teslimat Süreci Olgunluk Modeli	*
Bibby ve Dehe (2018)	Savunma sektöründe faaliyet göstermekte olan 12 firmanın Sanayi 4.0 olgunluğunu ölçmek.	IMPULS ve Dijital Operasyonlar Öz Değerlendirme Modellerinden hareketle önerilen model	*
Bittighofer, Dust, Irslinger, Liebich, ve Martin (2018)	Almanya ve Fransa’da yer alan 7 farklı sektörden toplamda 24 firmanın Sanayi 4.0 olgunluk düzeyini ölçmek ve bu ülkeler açısından Sanayi 4.0’ın zorluklarını değerlendirmek.	Yazarlar tarafından önerilen model	**
Dos Santos,	Literatürde yer alan Ürün Yaşam	Yazarlar tarafından önerilen	**

Loures, Junior ve Santos (2018)	Döngüsü (PLM: Product Life Cycle) Olgunluk Modellerini tespit ederek Sanayi 4.0 ile en fazla uyumlu olan modeli belirlemek.	model	
Fettermann, Cavalcante, Almeida ve Tortorella (2018)	Sanayi 4.0 teknolojileri doğrultusunda 38 büyük firmanın hangi teknolojilere uygun oldukları ve hangi olgunluk seviyesinde olduklarını değerlendirmek.	Yazarlar tarafından önerilen model	*
Hamidi, Aziz, Shuhidan, Aziz ve Mokhsin (2018)	Malezya'da bulunan KOBİ'lerin Sanayi 4.0 olgunluğunu ölçmek.	IMPULS olgunluk modelinden yararlanarak yazarlar tarafından önerilen model	**
Kaltenbach, Marber, Gosemann, Bölts ve Kühn (2018)	Almanya'da faaliyet gösteren üç imalat firmasının akıllı hizmetler alanındaki olgunluğunu ölçmek.	Yazarlar tarafından önerilen model	**
Lu ve Weng (2018)	Akıllı imalat ve Sanayi 4.0'ı kapsayan on dokuz teknolojinin Tayvan'a ilişkin olgunluk tahminlerini gerçekleştirmek.	Yazarlar tarafından önerilen model	*
Stich, Gudergan ve Zeller (2018)	İmalat firmalarının Sanayi 4.0 ile ilgili olarak; 2015 yılındaki mevcut durumları ve 2020 yılındaki tahmini durumları hakkında Çin, Fransa, Almanya, Birleşik Krallık ve Amerika Birleşik Devletlerinde incelemeler gerçekleştirmek.	ACATECH	**
Bandara vd. (2019)	Sri Lanka bankacılık sektörünün Sanayi 4.0 olgunluğunu ölçmek.	Yazarlar tarafından önerilen model	**
Elnagar, Weistroffer ve Thomas (2019)	Sanayi 4.0 ile ilgili bir proje geliştirmeden önce ve sonra gerekli olgunluk düzeyini değerlendiren tanımlayıcı bir model geliştirmek ve modeli bir firmaya uygulamak.	Çevik İhtiyaç/Gereksinim Mühendisliği Olgunluk Modeli	**
Felch, Asdecker ve Sucky (2019)	Sanayi 4.0 olgunluk modellerine genel bir bakış sunmak ve Almanya sanayi birlikleri ve çeşitli firmaların Sanayi 4.0 olgunluğunu belirlemek.	İmalat Firmaları İçin Geliştirilmiş Sanayi 4.0 Olgunluk Modeli, Dijital Operasyonlar Öz Değerlendirme Modeli gibi 20 model değerlendirilerek	**

		yazarlar tarafından önerilen model		
Keskin, Kabasakal, Kaymaz ve Soyuer (2019)	Türkiye’de konfeksiyon sektöründe faaliyet gösteren bir firmanın Sanayi 4.0 olgunluk düzeyini belirlemek.	Yazarlar tarafından önerilen model	**	
Lin vd. (2019)	Tayvan’daki 80 firmanın Sanayi 4.0 olgunluğunu ölçmek.	Singapur Akıllı Endüstri Hazırlık Endeksi’ne dayanan bir olgunluk modeli	*	
Machado vd. (2019)	Havacılık, otomobil, plastik ambalaj ve ağır araçlar sektörlerini kapsayan yedi imalat firmasının Sanayi 4.0 olgunluk düzeyini belirlemek.	Yazarlar tarafından önerilen model	**	
Nick, Szaller, Bergmann ve Vargedo (2019)	Macaristan’daki firmaların Sanayi 4.0’a hazır olma düzeylerinin değerlendirilmek ve durumun makro düzeyde kapsamlı bir şekilde incelemek.	Yazarlar tarafından önerilen model	**	
Pacchini vd. (2019)	Brezilya’daki motor üreticisi bir firmanın Sanayi 4.0 hazırlığını ölçmek.	Yazarlar tarafından önerilen model	*	
Schumacher, Nemeth ve Sih (2019)	Avusturya, Çin ve Hindistan’daki üç tesisin Sanayi 4.0 olgunluk düzeyini ölçmek.	Yazarlar tarafından önerilen model	**	
Tadeu vd. (2019)	Brezilyalı firmaların Sanayi 4.0 dijital olgunluk düzeyini ölçmek.	Yazarlar tarafından önerilen model	***	
Temur, Bolat ve Göz (2019)	İnşaat, tekstil ve kablo üretimi yapan üç farklı sektörden firmanın Sanayi 4.0 olgunluğunu ölçmek.	IMPULS	**	

*Makale **Basılı Bildiri Metni ***Kitap bölümü

Tablo 2’de yer alan uygulamalı çalışmalara bakıldığında, her bir çalışmanın farklı sektörlerden firmalara uygulandığı ve çoğunlukla yazarlar tarafından önerilen modellerin kullanıldığı dikkat çekmektedir. Bu modeller, Sanayi 4.0 olgunluğunu veya olgunluk öğelerini içeren farklı kriterlerle değerlendirilerek firmalar tarafından genel olarak dört ila on seviyeyi kapsayan uygun bir ölçek seviyesi seçilerek değerlendirilmiş modellerdir (Nick vd., 2019, s. 290). Çalışmalar türlerine (makale, konferans/sempozyum basılı bildiri metni ve kitap bölümü) göre değerlendirildiğinde 6 tanesinin makale, 16 tanesinin konferans ve sempozyumlarda basılı bildiri metni ve 2 tanesinde de kitap bölümü olduğu görülmüştür. Ayrıca, Sanayi 4.0 olgunluk modeli uygulama çalışmalarında en çok kullanılan kriterlerin sırasıyla; *strateji ve organizasyon* ile

çalışanlar olduğu görülmektedir (Tablo 3). Bu sonuç, Nick vd. (2019)'nin yaptığı çalışma ile örtüşmektedir.

Tablo 3: Kullanılan Ana Kriterlere göre Çalışmalar

Ana Kriterler	Yazarlar
Akıllı fabrika	Nick vd. (2019); Temur vd. (2019)
Akıllı hizmetler	Bittighofer vd. (2018); Kaltenbach vd. (2018)
Akıllı süreçler	Nick vd. (2019); Temur vd. 2019
Akıllı ürün	Hamidi vd. (2018); Nick vd. 2019; Temur vd. (2019)
Akıllı ürünler ve hizmetler	Akdil vd. (2018)
Çalışanlar	Hamidi vd. (2018); Bandara vd. (2019); Nick vd. (2019); Schumacher vd. (2019); Temur vd. (2019)
Değer yaratma süreçleri	Schumacher vd. (2019)
Dikey ve yatay entegrasyon	Hamidi vd. (2018); Asdecker ve Felch (2018)
İnsan ve kültür	Bibby ve Dehe (2018)
İnsanlar	Schumacher vd. (2016); Elnagar vd. (2019)
İş modeli ve yasal hususlar	Keskin vd. (2019)
Kalite yönetimi	Fettermann vd. (2018)
Kurumsal standartlar	Schumacher vd. (2019)
Kültür	Schumacher vd. (2016)
Liderlik	Schumacher vd. (2016)
Müşteriler	Schumacher vd. (2016); Bandara vd. (2019); Schumacher vd. (2019)
Operasyon stratejisi	Fettermann vd. (2018)
Operasyon ve üretim	Kaltenbach vd. (2018); Keskin vd. (2019)
Operasyonlar	Schumacher vd. (2016); Bandara vd. (2019)
Organizasyon yapısı	Bittighofer vd. (2018); Kaltenbach vd. (2018)
Strateji	Schumacher vd. (2016); Bibby ve Dehe (2018); Schumacher vd. (2019)
Strateji ve organizasyon	Akdil vd. (2018); Hamidi vd. (2018); Bandara vd. (2019); Keskin vd. (2019); Nick vd. (2019); Temur vd. (2019)
Tedarik zinciri ve sanayi 4.0 entegrasyonu	Keskin vd. (2019)
Teknoloji	Schumacher vd. (2016); Elnagar vd. (2019); Schumacher vd. (2019)
Teknoloji ve kaynaklar	Bandara vd. (2019)
Teknoloji yönetimi	Fettermann vd. (2018)
Ürün geliştirme süreci	Bittighofer vd. (2018); Kaltenbach vd. (2018)
Ürün ve hizmetler	Bandara vd. (2019); Keskin vd. (2019)
Ürünler	Schumacher vd. (2016); Schumacher vd. (2019)
Veri odaklı hizmetler	Hamidi vd. (2018); Nick vd. 2019; Temur vd. (2019)
Veri ve bilgi	Schumacher vd. (2019)
Yönetim ve organizasyon	Elnagar vd. (2019)
Yönetişim	Schumacher vd. (2016); Bandara vd. (2019)

Yönlendirme (izleme) ve kontrol	De Carolis vd. (2017); Bittighofer vd. (2018)
---------------------------------------	---

Yukarıda incelenen çalışmalardan, Sanayi 4.0 hazırlığını ve olgunluğunu değerlendirmek için belirlenen değerlendirme kriterlerinin tamamen araştırmacıların bakış açısına bağlı olduğu anlaşılmaktadır (Bibby ve Dehe 2018, s. 5; Pacchini vd., 2019, s. 3). Ayrıca, Sanayi 4.0 araştırmacıları arasında, Sanayi 4.0'ı başarıyla uygulayacak kriterler konusunda da bir fikir birliği de söz konusu değildir (Bibby ve Dehe 2018, s. 11; Pacchini vd., 2019, s. 6). Öte yandan bu çalışmalar incelendiğinde, konunun henüz organizasyonel farkındalık ve teknoloji perspektiflerden tam olarak ele alınmadığı ve değerlendirilmediği dikkat çekmektedir (Wagire, Joshi, Rathore & Jain, 2020, s. 8). Bu modellerin, organizasyonel farkındalık yönünden, (Sanayi 4.0 yararları/etkileri hakkında farkındalık) ve ortaya çıkan teknolojilerle (artırılmış ve sanal gerçeklik, 3D baskı, Blockchain teknolojisi, yapay zeka, RFID vb.) Sanayi 4.0'ın başarılı bir şekilde gerçekleştirilmesinde kritik bir rol oynadığı sonucu ortaya çıkmaktadır (Wagire vd., 2020, s. 8).

5. SONUÇ ve ÖNERİLER

Dördüncü sanayi devriminin başlangıcı olarak kabul edilen Sanayi 4.0, birçok firmanın mevcut iş süreçlerini ve/veya iş modellerini Sanayi 4.0 yönünde geliştirmeleri ve değiştirmeleri gerçeğini ortaya çıkarmaktadır. Sanayi 4.0 olgunluk modelleri ise; firmalarda değişim sürecini başlatarak rekabet üstünlüğü elde etmelerine katkıda bulunabilirler. İlgili literatür incelendiğinde Sanayi 4.0 olgunluk modellerinin incelenmesine yönelik literatür araştırmalarının olduğu, ancak uygulama çalışmalarının yer aldığı bir literatür araştırmasının olmadığı tespit edilmiştir. Bu noktadan hareketle, Sanayi 4.0 uygulama çalışmalarının incelendiği bir literatür araştırması yapılması bu çalışmanın amacı olarak belirlenmiş ve aşağıdaki sonuçlara ulaşılmıştır.

Sanayi 4.0 olgunluk modellerine yönelik yapılan toplam 64 çalışmanın %37,5'inin (24 adet) uygulamaya dönük olduğu belirlenmiştir. Son yıllarda Sanayi 4.0 olgunluk modelleri ile ilgili yapılan uygulamalı çalışma sayısında artış olduğu ve çalışmaların büyük çoğunluğunun Almanya ve Türkiye'de yapıldığı dikkat çekmiştir. Ayrıca, bu çalışmalar ağırlıklı olarak elektronik ve tekstil sektörlerinde gerçekleştirilmiştir. Öte yandan, uygulamalı çalışmaların %25'inin makale, %67'sinin konferans ve sempozyumlarda basılı bildiri metinleri ve %8'inin de kitap bölümü olduğu tespit edilmiştir.

İmalat firmalarında dijital dönüşüm olgusu henüz ortaya çıkış aşamasında olduğundan, firmaların Sanayi 4.0'a hazır olup olmadığını değerlendirmek için genel kabul görmüş standart bir model yoktur (Rajnai & Kocsis, 2018, s. 229). Buna istinaden literatürde Sanayi 4.0 olgunluk modelleri ile ilgili geliştirilen birçok model mevcuttur. Bu modellere genel olarak bakıldığında; modellerin çoğunun büyük ölçekli firmaların Sanayi 4.0 olgunluk düzeylerinin belirlenmesi amacıyla danışmanlık firmaları ile çeşitli sektör temsilcilerinin işbirliğinden ortaya çıktığı görülmektedir. Sanayi 4.0'a geçişte tek bir modelin her sektörden firma için uygun olmadığı düşünüldüğünde; modellerin birçok yönden eksikliklerinin olması kaçınılmazdır. Bu sebeple uygulamalı çalışmalarda her araştırmacı tarafından yeni model önerildiği tespit edilmiştir. Önerilen bu modeller, daha çok firmaların faaliyet gösterdikleri alandaki yeteneklerini değerlendirmek amacıyla ve literatürdeki Sanayi 4.0 olgunluk modellerinden yararlanılarak geliştirilmiştir. Ayrıca, bu modellerde kullanılan kriterlerin çoğunlukla birbirine benzerlik gösterdiği de tespit edilmiştir.

İncelenen 24 adet uygulamalı çalışmada, yukarıda da belirtildiği gibi çoğunlukla yazarlar tarafından önerilen modeller kullanılmıştır. Önerilen bu modellerin bazılarında yazarların, literatürde yer alan modellerden yararlandığı görülmektedir. Literatürdeki modeller açısından çalışmalar incelendiğinde ise; yazarların en fazla IMPULS modelinden yararlandığı, onu sırasıyla Dijital Operasyonlar Öz Değerlendirme Modeli ve İmalat Firmaları İçin Geliştirilmiş Sanayi 4.0 Olgunluk Modelinin takip ettiği görülmektedir. Önerilen tüm modellerde, veriler genellikle anketler yoluyla toplanmıştır. Her bir çalışma için oluşturulmuş farklı modellere bakıldığında, anket puanları ile kriterler gruplandırarak tekli veya çoklu seviye yapısı ile değerlendirilmiştir. Tanımlanan değerlendirme yöntemiyle, doğrudan Sanayi 4.0 hazırlık/olgunluk değerlendirmesi için kullanılacak genel bir puan veya indeks elde edilmekte ve bu puana dayanarak firmaların hangi hazırlık/olgunluk düzeylerinde olduğu tespit edilmektedir.

Sanayi 4.0 olgunluk modelleri kapsamında en çok kullanılan kriterlerin sırasıyla *strateji ve organizasyon* ile *çalışanlar* olduğu belirlenmiştir. Buradan hareketle, firmaların Sanayi 4.0 dönüşümünü başarılı bir şekilde gerçekleştirmesi ve bu dönüşüme yönelik yeni bir yol haritası çizmesinde strateji ve organizasyon kriterinin önemli bir rol oynadığı sonucu ortaya çıkmaktadır. Ayrıca, çalışanlar da bu dönüşümün temelini oluşturduğu için en önemli kriterler arasında yer almaktadır. Firmalar tarafından çalışanlara eğitim verilerek değişime kolayca

ayak uydurmaları sağlanabilir.

Bu çalışmadan hareketle ileride gerçekleştirilecek çalışmalarda, hem teorik hem de uygulamalı çalışmalar ele alınarak daha kapsamlı bir literatür araştırması gerçekleştirilebilir. Ayrıca, gelecekteki araştırma alanları, farklı sektörlerden firmaların Sanayi 4.0 olgunluk düzeylerini ölçmek ve değerlendirme kriterlerinin önem düzeylerini tespit etmek amacıyla daha büyük örneklerle gerçekleştirilebilir ve mevcut modellerde değişiklikler (sektöre yönelik bazı kriterler ilave edilerek) yapılarak modeller sektörlere uyumlu hale getirilebilir. Son olarak, literatürde çok sayıda modelin yer alması nedeniyle geçerliliği kabul edilecek belli sayıda modele odaklanmanın daha faydalı olabileceği düşünülmektedir.

6. ÇIKAR ÇATIŞMASI BEYANI

Yazarlar arasında çıkar çatışması bulunmamaktadır.

7. MADDİ DESTEK

Bu çalışmada herhangi bir fon veya destekten yararlanılmamıştır.

8. YAZAR KATKILARI

BB: Fikir;

BB, DS: Tasarım;

BB, DS: Denetleme;

DS: Kaynakların toplanması ve/veya işleme;

BB, DS: Analiz ve/veya yorum;

DS, BB: Literatür taraması;

DS, BB: Yazıyı yazan;

BB, DS: Eleştirel inceleme

9. ETİK KURUL BEYANI VE FİKRİ MÜLKİYET TELİF HAKLARI

Çalışmada etik kurul ilkelerine uyulmuştur ve fikri mülkiyet ve telif hakları ilkesine uygun olarak gerekli izinler alınmıştır.

10. KAYNAKÇA

- Akdil, K. Y., Ustundag, A., & Cevikcan, E. (2018). Maturity and readiness model for industry 4.0 strategy, industry 4.0: Managing the digital transformation. *Springer*, Switzerland, 61-94. doi: 10.1007/978-3-319-57870-5_4.
- Asdecker, B., & Felch, V. (2018). Development of an industry 4.0 maturity model for the delivery process in supply chains. *Journal of Modelling in Management*, 13 (4),

- 840- 883. doi: 10.1108/JM2-03-2018-0042.
- Bandara, O.K.K., Tharaka, V.K., & Wickramarachchi, A.P.R. (2019). Industry 4.0 maturity assessment of the banking sector of Sri Lanka. *International Research Conference on Smart Computing and Systems Engineering (SCSE)*, IEEE, 190-195.
- Becker, J., & Knackstedt, R. (2009). Developing maturity models for IT management-a procedure model and its application. *Business & Information Systems Engineering*, 1(3), 213-222. doi: 10.1007/s12599-009-0044-5.
- Bibby, L., & Dehe, B. (2018). Defining and assessing industry 4.0 maturity levels-case of the defence sector. *Production Planning & Control*, 29(12), 1030-1043. doi: 10.1080/09537287.2018.1503355.
- Bittighofer, D., Dust, M., Irlinger, A., Liebich, M., & Martin, L. (2018). State of industry 4.0 across german companies a pilot study. *International Conference on Engineering, Technology and Innovation (ICE/ITMC)*, IEEE, 1-8.
- De Carolis, A., Macchi, M., & Terzi, S. (2017). Guiding manufacturing companies towards digitalization: a methodology for supporting manufacturing companies in defining their digitalization roadmap. *International Conference on Engineering, Technology and Innovation (ICE/ITMC)*, IEEE, 487-495. doi: 10.1109/ICE.2017.8279925
- Dos Sandos, K. C. P., Loures, E. F. R., Junior, O. C., & Santos, E. A. P. (2018). Product lifecycle management maturity models in industry 4.0. *IFIP International Conference on Product Lifecycle Management*, 540, 659-669. doi: 10.1007/978-3-030-01614-2_60.
- Elnagar, S., Weistroffer, H., & Thomas, M. (2019). Agile requirement engineering maturity framework for industry 4.0, european. *Mediterranean and Middle Eastern Conference on Information Systems*, 341, 405-418. doi: 10.1007/978-3-030-11395-7_31.
- Felch, V., Asdecker, B., & Sucky, E. (2019). Maturity models in the age of industry 4.0-do the available models correspond to the needs of business practice?. *Proceedings of the 52nd Hawaii International Conference on System Sciences*, 5165-5174.
- Fettermann, D. C., Cavalcante, C. G. S., Almeida, T. D., & Tortorella, G. L. (2018). How does industry 4.0 contribute to operations management?. *Journal of Industrial and Production Engineering*, 35(4), 255-268. doi: 10.1080/21681015.2018.1462863.
- Geissbauer, R., Vedso, J., & Schrauf, S. (2016). Industry 4.0: Building the digital enterprise. 6 Ekim 2018 tarihinde <https://www.pwc.com/gx/en/industries/industries-4.0/landing-page/industry-4.0-buildingyour-digital-enterprise-april-2016.pdf> adresinden erişildi.
- Ghobakhloo, M. (2018). The future of manufacturing industry: a strategic roadmap toward industry 4.0. *Journal of Manufacturing Technology Management*, 29(6), 910-936. doi: 10.1108/JMTM-02-2018-0057.
- Gökalp, E., & Sener, U. (2017). Development of an assessment model for industry 4.0: industry 4.0-mm. *International Conference on Software Process Improvement and Capability Determination*, 770, 128-142. doi: 10.1007/978-3-319-67383-7_10.

- Hamidi, S. R., Aziz, A. A., Shuhidan, S. M., Aziz, A. A., & Mokhsin, M. (2018). SMEs maturity model assessment of IR4.0 digital transformation. *International Conference on Kansei Engineering & Emotion Research*, 739, 721-732. doi: 10.1007/978-981-10-8612-0_75.
- Jæger, B., & Halse, L. L. (2017). The IoT technological maturity assessment scorecard: A case study of Norwegian manufacturing companies. *IFIP International Conference on Advances in Production Management Systems*, 513, 143-150. doi: 10.1007/978-3-319-66923-6_17.
- Kaltenbach, F., Marber, P., Gosemann, C., Bölts, T., & Kühn, A. (2018). Smart services maturity level in Germany. *International Conference on Engineering, Technology and Innovation (ICE/ITMC)*, IEEE, 1-7.
- Keskin, F. D., Kabasakal, İ., Kaymaz, Y., & Soyuer, H. (2019). An assessment model for organizational adoption of industry 4.0 based on multi-criteria decision techniques. *The International Symposium for Production Research*, 85–100. doi: 10.1007/978-3-319-92267-6_7.
- Liao, Y., Deschamps, F., Loures, E. F. R., & Ramos, L. F. P. (2017). Past, present and future of industry 4.0-a systematic literature review and research agenda proposal. *International Journal of Production Research*, 55(12), 3609-3629. doi: 10.1080/00207543.2017.1308576.
- Lichtblau, K., Stich, V., Roman, B., Blum, M., Bleider, M., Agnes, M., Schmitt, K., Schmitz, E., & Schröter, M. (2015). IMPULS industry 4.0 readiness. 21 Temmuz 2018 tarihinde https://industrie40.vdma.org/documents/4214230/26342484/Industrie_40_Readiness_Study_1529498007918.pdf/0b5fd521-9ee2-2de0-f377-93bdd01ed1c8 adresinden erişildi.
- Lin, T. C., Wang, K. J., & Sheng, M. L. (2019). To assess smart manufacturing readiness by maturity model: a case study on Taiwan enterprises. *International Journal of Computer Integrated Manufacturing*, 1-14. doi: 10.1080/0951192X.2019.1699255.
- Lu, H.P., & Weng, C. I. (2018). Smart manufacturing technology, market maturity analysis and technology roadmap in the computer and electronic product manufacturing industry. *Technological Forecasting & Social Change*, 113, 85-94. doi: 10.1016/j.techfore.2018.03.005.
- Machado, C. G., Winroth, M., Carlsson, D., Almström, P., Centerholt, V., & Hallin, M. (2019). Industrie 4.0 readiness in manufacturing companies: Challengers and enablers towards increased digitalization. *Procedia CIRP*, 81, 1113-1118. doi: 10.1016/j.procir.2019.03.262.
- Mittal, S., Khan, M. A., Romero, D., & Wuest, T. (2018). A critical review of smart manufacturing & industry 4.0 maturity models: Implications for small and medium-sized enterprises (SMEs). *Journal of Manufacturing Systems*. 49, 194-214. doi: 10.1016/j.jmsy.2018.10.005.
- Nick, G., Szaller, A., Bergmann, J., & Vargedo, T. (2019). Industry 4.0 readiness in Hungary: Model, and the first results in connection to data application. *IFAC*

- PapersOnLine*, 52, 289–294. doi: 10.1016/j.ifacol.2019.11.185.
- Oztemel, E., & Gursev, S. (2018). Literature review of industry 4.0 and related technologies. *Journal of Intelligent Manufacturing*. doi: 10.1007/s10845-018-1433-8.
- Pacchini, A. P. T., Lucato, W. C., Facchini, F., & Mummolo, G. (2019). The degree of readiness for the implementation of industry 4.0. *Computers in Industry*, 113, 1-8. doi: 10.1016/j.compind.2019.103125.
- Piccarozzi, M., Aquilani, B., & Gatti, C. (2018). Industry 4.0 in management studies: A systematic literature review. *Sustainability*, 10, 1-24.
- Rajnai, Z., & Kocsis, I. (2018). Assessing industry 4.0 readiness of enterprises. *16th World Symposium on Applied Machine Intelligence and Informatics (SAMI)*, IEEE, 225-230.
- Rockwell Automation, (2016). The connected enterprise maturity model. 3 Ekim 2018 tarihinde https://literature.rockwellautomation.com/idc/groups/literature/documents/wp/cie-wp002_en-p.pdf adresinden erişildi.
- Schuh, G., Potente, T., Wesch-Potente, C., Weber, A. R., & Prote, J. P. (2014). Collaboration mechanisms to increase productivity in the context of industrie 4.0. *Procedia CIRP*, 19, 51-56. doi: 10.1016/j.procir.2014.05.016.
- Schuh, G., Anderl, R., Gausemeier, J., Hompel, M., & Wahlster, W. (2017). Industrie 4.0 maturity index. 2 Mart 2019 tarihinde https://www.acatech.de/wpcontent/uploads/2018/03/acatech_STUDIE_Maturity_Index_eng_WEB.pdf adresinden erişildi.
- Schumacher, A., Erol, S., & Sihni, W. (2016). A maturity model for assessing industry 4.0 readiness and maturity of manufacturing enterprises. *Procedia CIRP*, 52, 161-166. doi: 10.1016/j.procir.2016.07.040.
- Schumacher, A., Nemeth, T., & Sihni, W. (2019). Roadmapping towards industrial digitalization based on an industry 4.0 maturity model for manufacturing enterprises. *Procedia CIRP*, 79, 409-414. doi: 10.1016/j.procir.2019.02.110.
- Sony, M., & Naik, S. (2019). Key ingredients for evaluating industry 4.0 readiness for organizations: A literature review. *Benchmarking: An International Journal*. doi: 10.1108/BIJ-09-2018-0284.
- Stich, V., Gudergan, G., & Zeller, V. (2018). Need and solution to transform the manufacturing industry in the age of industry 4.0-a capability maturity index approach. *Working Conference on Virtual Enterprises*, 534, 33-42. doi: 10.1007/978-3-319-99127-6_3.
- Tadeu, H. F. B., Duarte, A. L. C. M., Taurion, C., & Jamil, G. L. (2018). Digital transformation: Digital maturity applied to study brazilian perspective for industry 4.0. *Best Practices in Manufacturing Processes-Experiences from latin America*, Springer, Switzerland, 3-27. doi: 10.1007/978-3-319-99190-0_1.
- Temur, G. T., Bolat, H. B., & Gözölü, S. (2019). Evaluation of industry 4.0 readiness level: Cases from Turkey. *The International Symposium for Production Research*, 412-425. doi: 10.1007/978-3-319-92267-6_36.

- Trotta, D., & Garengo, P. (2019). Assessing industry 4.0 maturity: An essential scale for SMEs. *International Conference on Industrial Technology and Management, IEEE*, 69-74.
- Wagire, A. A., Joshi, R., Rathore, A. P. S., & Jain, R. (2020). Development of maturity model for assessing the implementation of Industry 4.0: learning from theory and practice. *Production Planning & Control*, doi: 10.1080/09537287.2020.1744763.

POZİTİF PSİKOLOJİ BAĞLAMINDA PSİKOLOJİK SERMAYE, DUYGUSAL EMEK VE İŞ PERFORMANSI ARASINDAKİ İLİŞKİLER¹²³



Kafkas Üniversitesi
İktisadi ve İdari Bilimler
Fakültesi
KAÜİBFD
Cilt, 11, Sayı 22, 2020
ISSN: 1309 – 4289
E – ISSN: 2149-9136

Makale Gönderim Tarihi: 16.07.2020 Yayına Kabul Tarihi: 29.10.2020

Hüsnü KAPU
Prof. Dr.
Kafkas Üniversitesi,
İktisadi ve İdari Bilimler Fakültesi
Kars, Türkiye
husnukapu@yahoo.com
ORCID ID: 0000-0002-6319-6667

Sebahattin YILDIZ
Prof. Dr.
Kafkas Üniversitesi,
İktisadi ve İdari Bilimler Fakültesi
Kars, Türkiye
syildiz@kafkas.edu.tr
ORCID ID: 0000-0001-7625-5358

Tuğba MEDET BUKNİ
Yüksek Lisans Mezunu
Kafkas Üniversitesi
Sosyal Bilimler Enstitüsü
Kars, Türkiye
tugbamedetbukni@gmail.com
ORCID ID: 0000-0001-9417-1561

ÖZ | Son yıllarda negatif temelli psikolojik çalışmalar yerine, pozitif psikolojiye dayanan, işletmelerde insan kaynaklarının kişisel gelişimine, güçlü ve olumlu yanları üzerinde duran çalışmalara vurgu yapılmaktadır. Bu araştırmanın amacı psikolojik sermaye, duygusal emek ve iş performansı arasındaki ilişkileri incelemektir. Kolayda örneklemi yoluyla 261 banka çalışanından anket yoluyla veriler toplanmıştır. Araştırma bulgularına göre, psikolojik sermaye boyutlarından sadece öz yeterlilik iş performansını pozitif yönde ve anlamlı olarak etkilemektedir. Psikolojik sermaye boyutlarının duygusal emeğin yüzeysel rol yapma davranışını anlamlı olarak etkilemediği, psikolojik sermaye boyutlarından iyimserlik ve umut boyutlarının derinlemesine rol yapmayı pozitif yönde etkilediği, psikolojik sermaye boyutlarından iyimserlik ve öz yeterlik boyutlarının samimi davranışı pozitif yönde etkilediği ortaya çıkmıştır. Ayrıca duygusal emek boyutlarından derinden rol yapmanın ve samimi davranışın işletme performansını pozitif yönde etkilediği ortaya çıkmışken, yüzeysel rol yapmanın işletme performansı ile bir ilişkisi olmadığı gözlenmiştir.

Anahtar Kelimeler: İş Performansı, Duygusal Emek, Psikolojik Sermaye

JEL Kodu: M10, D23, M19

Alanı: İşletme

Türü: Araştırma

DOI: 10.36543/kauibfd.2020.034

Atıfta bulunmak için: Kapu, H., Yıldız, S. & Bukni, T. M. (2020). Pozitif psikoloji bağlamında psikolojik sermaye, duygusal emek ve iş performansı arasındaki ilişkiler. *KAÜİBFD*, 11(22), 788-815.

¹ Bu çalışma Tuğba MEDET BUKNİ'nin Kafkas Üniversitesi Sosyal Bilimler Enstitüsünde 2019 yılında savunduğu yüksek lisans tezinden türetilmiştir.

² Bu çalışma 28. Ulusal Yönetim ve Organizasyon kongresinde sunulan özet bildirinin genişletilmiş halidir.

³ İlgili çalışmanın etik kurallara uygunluğu beyan edilmiştir.

THE RELATIONSHIPS BETWEEN PSYCHOLOGICAL CAPITAL, EMOTIONAL LABOR AND JOB PERFORMANCE IN THE CONTEXT OF POSITIVE PSYCHOLOGY



Kafkas University
Economics and Administrative
Sciences Faculty
KAUJEASF
Vol. 11, Issue 22, 2020
ISSN: 1309 – 4289
E – ISSN: 2149-9136

Article Submission Date: 16.07.2020 Accepted Date: 29.10.2020

Hüsnu KAPU
Professor
Kafkas University
Faculty of Economics and
Administration Sciences
Kars, Turkey
husnukapu@yahoo.com
ORCID ID: 0000-0002-6319-6667

Sebahattin YILDIZ
Professor
Kafkas University
Faculty of Economics and
Administration Sciences
Kars, Turkey
syildiz@kafkas.edu.tr
ORCID ID: 0000-0001-7625-5358

Tuğba MEDET BUKNİ
Master Degree
Kafkas University
Institute of Social Sciences
Kars, Turkey
tugbamedetbukni@gmail.com
ORCID ID: 0000-0001-9417-1561

ABSTRACT | In recent years, instead of negative psychological studies, emphasis has been placed on the positive development of human resources and strengthening the positive and positive aspects of human resources. The purpose of this research is to examine the relationships between psychological capital, emotional labor and job performance. Data was collected from 261 bank employees via a survey through convenience sampling. According to the research findings, only self-efficacy affects job performance positively and significantly among the psychological capital dimensions. It has been revealed that psychological capital dimensions do not significantly affect the superficial role-playing behavior of emotional labor, that dimensions of optimism and hope from psychological capital dimensions have a positive role in playing in-depth role, and optimism and self-efficacy dimensions from psychological capital dimensions affect intimate behavior positively. In addition, it has been observed that acting deeply in the emotional labor dimensions and sincere behavior positively affect the performance of the business, while it has been observed that playing a superficial role has no relation with the performance of the business.

Keywords: Job performance, Emotional Labor, Psychological Capital

Jel codes: M10, D23, M19

Scope: Business Administration

Type: Research

Cite this Paper: Kapu, H., Yıldız, S. & Bukni, T. M. (2020). The relationships between psychological capital, emotional labor and job performance in the context of positive psychology. *KAUJEASF*, 11(22), 788-815.

1. GİRİŞ

Son günlerde önemli olan pozitif psikoloji, işletmelerdeki insan kaynaklarının bireysel gelişimine, güçlü ve pozitif özelliklerine atıf yapan çalışmaları belirtmektedir (Erkuş & Afacan Fındıklı, 2013, s.304). Negatif temelli psikolojik çalışmalar yerine, günümüzde beşeri sermayenin güçlü ve olumlu tarafları üzerinde duran araştırmaların yapılması önemi arz etmektedir (Seligman & Csikszentmihalyi, 2000).

İlk kez Maslow'un "motivasyon ve kişilik" isimli eserinin "pozitif psikolojiye doğru" adlı bölümünde ele alınan pozitif psikoloji kavramı daha sonra psikolog Seligman tarafından kapsamlı olarak ele alınmış ve II. Dünya savaşından sonra patoloji temelli psikolojik anlayış yani *psikolojik sorunlara* odaklanmak yerine insan doğasının güçlü ve psikolojik kapasite gelişimine odaklanmaya vurgu yapmaktadır (Seligman & Csikszentmihalyi, 2000). Luthans'ın (2002) psikoloji yazını üzerine yaptığı çalışmada ise 375.000 makalenin *zihinsel hastalıkların tedavisi*, anksiyete, depresyon, ruh hastalıkları, korku üzerine olduğu, sadece 1.000 makalenin insanın yetenekleriyle ilgili olduğu ortaya çıkmıştır. Psikolojinin pozitif amaçları ile ilgili çalışmaların, örneğin insanların mutluluğu ve insan kaynağının potansiyelinin ortaya çıkarılması, geri planda kaldığı gözlenmiştir.

Yoğun rekabet ortamında işletmelerin rekabet üstünlüğü sağlamalarında temel faktör insan kaynaklarıdır. Barney'in (1991) kaynak temelli yaklaşımına göre işletmelere rekabet avantajı sağlayan temel unsur insan sermayenin kişisel özellikleri, bilgi ve becerileridir. Bu bağlamda günümüzde pozitif psikoloji çalışmalarına önem artmakta ve dolayısıyla psikolojik dayanıklılık, iyimserlik, öz yeterlilik ve umut kişilik özelliklerini içeren psikolojik sermayesi fazla olan işgörenlerin iş performanslarının artması ve daha fazla duygusal emek göstermeleri beklenmektedir. Ayrıca fiziksel ve zihinsel emek yanında özellikle hizmet sektöründe duygusal emek harcanması koşuluyla bireysel iş performansı istenen düzeye gelebilecektir.

Bu bağlamda pozitif psikoloji yazınına katkı sağlamak üzere bu çalışmada bankacılık sektöründe psikolojik sermaye, duygusal emek ve iş performansı arasındaki ilişkileri incelemek amaçlanmıştır. Bu üç değişkeni yazında birlikte inceleyen çalışmaların kısıtlı olması nedeniyle bu çalışma yazındaki bir boşluğu dolduracaktır.

2. KAVRAMSAL ÇERÇEVE

2.1. Psikolojik Sermaye ve İş Performansı İlişkisi

Psikolojik sermaye bireylerin kendileri ile ilgili algılamaları, işe karşı olan tutumları, ahlaki yönelimleri ile hayata olan genel bakışlarını içerebilen ve psikologların bireyin verimliliğine katkı sağladığına inandıkları kişilik özellikleridir (Goldsmith, Veum, & Darty, 1997, s.815). Psikolojik sermaye diğer sermaye türlerinde farklıdır. Geleneksel ekonomik sermaye “neye sahipsin” (finansal ve maddi varlıklar), insan sermayesi “ne biliyorsun” (eğitim, deneyim, yetenek, bilgi, fikir), sosyal sermaye “kimi tanıyorsun” (ilişkiler, işbirliği ağları, arkadaşlar) sorularına cevap ararken, son dönemde ortaya atılan pozitif psikolojik sermaye ise “sen kimsin” (özgüven, umut, iyimserlik, dayanıklılık) sorularına cevap aramaktadır (Luthans, & Youssef-Morgan, 2017).

Psikolojik sermayenin boyutları öz yeterlilik, umut, psikolojik dayanıklılık ve iyimserlik olmak üzere dört şekildedir (Luthans & Youssef, 2004, s.152):

- Öz yeterlik: Kişilerin üstlendiği görevi etkili bir şekilde yerine getirebilmek için yetenekli olduğuna dair kendine inancına bağlı güveni ifade etmektedir, yani zihinsel kaynakları harekete geçirmek için kişinin öz yeteneğine olan inançtır (Bandura, 1997).
- Umut: Kişilerin amaçlarını gerçekleştirebileceğine dair bir başarı duygusu tarafından motive edilen bilişsel bir süreci ifade eder (Snyder, 1995).
- İyimserlik: Bireysel amaçların gelecekte başarılabileceğiyle ilgili pozitif bir beklentiyi ifade etmektedir (Scheier & Carver, 1992).
- Psikolojik dayanıklılık: Önemli bir sıkıntı durumuyla karşı karşıya kalındığında pozitif uyumu ve zorluklarla mücadele etmeyi ifade eder (Rutter, 1987).

İş performansı ise, çalışanın görevini icra ederken sarf ettiği çabalar neticesinde ulaştığı başarı mertebesidir (Yıldız, Savcı, & Kapu, 2014, s.236). Başka bir ifadeyle performans, bir görevin ifa edilmesi (Eren & Hayatoğlu, 2011) veya bir çalışanın belirli bir zaman diliminde görevini başarı ile tamamlamasıdır (Özgen, Öztürk, & Yalçın, 2002).

Araştırma modeli ve hipotezleri oluşturulurken teorik temeller ve yazındaki çalışmalardan yararlanılmıştır. *Kaynak temelli teoriye* (Barney, 1991) göre işletmelere rekabet avantajı sağlayan temel yetenekler değerli, nadir, taklidi ve ikamesi zor olan insan sermayenin kişisel özellikleridir. Dolayısıyla umut, iyimserlik, öz yeterlilik ve psikolojik dayanıklılık kişilik özelliklerini içeren psikolojik sermayesi fazla ise çalışanların iş performansları da fazla olabilecektir.

Psikolojik sermayenin işletme performansını pozitif yönde etkilemesi sonucuna ulaşan yabancı yazında Slatten, Lien, Horn ve Pedersen, (2019), Alessandri, Consiglio, Luthans ve Borgogni (2018), Santos, Neto ve Verwaal (2018), Madrid, Diaz, Leka, Leiva ve Barros (2018), Ortega-Maldonado ve Salanova (2018), Luthans, Avolio, Avey ve Norman (2007) gibi çalışmalar gözlenmişken yerli yazında Karatepe Kuşçu, Kuşçu ve Karaman (2019), Tüzün, Çetin ve Basım (2018), Pelenk (2018), Beğenirbaş ve Turgut (2016), Kızanıklı ve Çöp (2017), Korkmazer, Ekingen ve Yıldız (2016), Taşlıyan ve Hırlak (2016), Yeşil, Yetiş ve Telli (2016), Öğüt ve Kaplan (2015), Akdoğan ve Polatçı (2013), Erkuş ve Afacan Fındıklı (2013), Zengin (2019) gibi çalışmalar yer almaktadır. Yabancı yazında psikolojik sermaye daha çok bir bütün olarak, yerli yazında ise boyutları bazında ölçülmüştür. Boyutları bazında inceleyen çalışmalarda tüm boyutların veya bazı boyutların işletme performansını pozitif etkilediği çalışmalar gözlenmiştir.

Bu açıklamalar neticesinde şu hipotez oluşturulmuştur.

H1: Psikolojik sermaye boyutları iş performansını pozitif yönde anlamlı olarak etkiler.

2.2. Psikolojik Sermaye ve Duygusal Emek İlişkisi

Psikolojik sermaye bireylerin güçlü taraflarının ortaya çıkarılmasını, eğitim yoluyla geliştirilebilen özelliklerini, kaynak ve yetenekler bütününe ifade etmektedir (Luthans vd., 2007). *Duygusal emek ise*, bir örgütün amaçlarını gerçekleştirmek için çalışanların duygularının bilinçli bir şekilde bastırılması ya da dışavurumu olarak tanımlamaktadır (Grandey, 2000). Şirketlerin çalışanlarından istediği duyguları düzenleme kuralları pozitif duyguları (örneğin mutluluğu göstermek, coşkulu hissetmek) genişletme, negatif duyguları (örneğin kızgınlığı göstermemek, soğukluk ve anlayışsızlık hissetmemek) kısıtlama eğilimindedir (Holman vd. 2008).

Duygusal emeğin derinden rol yapma, yüzeysel rol yapma ve samimi duygular şeklinde üç türü vardır (Hochschild,1983; Ashforth & Humprey, 1993):

- Yüzeysel rol yapma: Şahsen hissedilmeyen fakat gösterilmesi gerekli duyguların taklidini yapmak için dış görünüşünü değiştirmektir. Yüzeysel rol yapma gerçekte hissedilmeyen duyguların taklit edilmesini içermektedir ve yüz ifadesi, jestler ve ses tonu gibi sözel veya sözel olmayan işaretlerin dikkatli bir sunumu yoluyla başarılıdır. Bu şekilde bir servis sağlayıcı aslında yaşamadığı duygularını numara yapmaktadır. Örneğin, bir uçuş görevlisi bir korku veya telaşını yüzüne aksettirmemeyi öğrenmiştir (Hochschild, 1983).
- Derinden rol yapma: Duyguları sergileme kurallarına itaat etmenin ikinci aracı derinden rol yapma yoluyla. Buna göre bir kişi göstermeyi istediği duyguları fiili olarak deneyimlemeye ve hissetmeye çalışır. Servis sağlayıcı arzu edilen duyguyu yaşamak için kendisini o ruh haline (psşik) dönüştürür. Duygular etkin şekilde teşvik edilir, bastırılır veya şekillendirilir. Örneğin, bir uçuş görevlisi rahatsız edici bir yolcuya olan kızgınlığını ve alınganlık hissini sonlandırmaya çalışır. Sadece fiziksel dışavurumu değiştirmek yerine aynı zamanda içsel duygularını da değiştirmektir (Hochschild,1983).
- Doğal duygular: İşgörenlerin gerçekten hissettiği davranışlardır. Açık bir şekilde bir hizmet sağlayıcı, Hochschild tarafından belirtilen duygular üzerinde çalışma yapmaksızın dışa vurması beklenen duygularını doğal olarak hissedebilir. Dolayısıyla Ashforth ve Humphrey (1993) samimi davranışı boyutunu ortaya atmışlardır. Bu işgörenin gerçek veya doğal duygularının ifadesidir. İşgörenlerin hissettikleriyle göstermek zorunda oldukları duyguların paralellik göstermesi durumudur (Ashforth & Humprey, 1993).

Modeli oluştururken ele alınan *iş talepleri ve kaynakları teorisine* (Bakker, Demerouti, & Sanz-Vergel, 2014) göre psikolojik sermaye gibi kişisel kaynakların yüksek duygusal emek gibi iş taleplerine yol açabilecek bir motivasyonel potansiyeli vardır. Kişisel kaynaklar çalışanların amaca ulaşmasını kolaylaştırır. Psikolojik sermaye iş taleplerinin negatif çıktılarını azaltarak, başarı beklentisini artırır ve değişime uyum sağlar. Nihayetinde daha fazla derinlemesine rol ve samimi davranışa yol açar. *Kaynakların korunması teorisinin* (Hobfoll, 1989) ise temel ilkesi kişilerin, kendi kaynaklarının nitelik ve niceliklerini yaratmak, geliştirmek, muhafaza etmek ve korumak için hem içten

hem de sonradan öğrenilmiş bir güdüsü olduğudur (Hobfoll, 2001). Bu teoriye göre psikolojik sermaye psikolojik kaynakların tüketiminin önlenmesi sağlaması nedeniyle taleple yüzleştiği zaman, çalışanların iyi rol yapmasına (performans göstermesine) yardımcı olacaktır. *Pozitif duygular teorisine* (Fredrickson, 2001) göre, kişilerin entelektüel, fiziksel ve sosyal kaynakları yanında psikolojik kaynakları da olumlu duygularını artırabilmektedir (Çetin, Şeşen, & Basım, 2013). İşgörenler duygularıyla ilgili vazifelerini icra ederken gerekli güdüye ve psikolojik kapasiteye ihtiyaç duyabilirler (Stajkovic & Luthans, 1998). Güdülenmesi ve enerjisi yüksek bireyler rol yapmada gereken duygu düzenlemelerini daha kolay yapabilirler.

Psikolojik sermaye boyutlarının duygusal emek boyutlarını pozitif veya negatif yönde anlamlı etkilemesi sonucuna ulaşan yabancı yazında Zhao ve You (2019), Yin, Wang ve Huang (2018), Hur, Rhee ve Ahn, (2016) gibi çalışmalar gözlenmişken yerli yazında Acaray (2019), Özyılmaz Misican ve Türkoğlu (2019), Büyükbeşe ve Aslan (2019), Koç ve Keklik (2019), Tosten ve Toprak (2017), Uğurlu Kara ve Beğenirbaş (2016), Alamur ve Atabay (2016), Beğenirbaş (2015), Biçkes, Yılmaz, Demirtaş ve Uğur (2014), Kaygın, Güllüce, Zengin ve Bağcıoğlu (2018) gibi çalışmalar vardır. Buna göre yazındaki sonuçların özellikle duygusal emeğin derinlemesine rol yapma boyutu açısından tutarlı olmadığı söylenebilir.

Bu bilgiler ışığında aşağıdaki hipotezler oluşturulmuştur.

H2: Psikolojik sermaye boyutları duygusal emek boyutlarını anlamlı olarak etkiler.

H2a: Psikolojik sermaye boyutları yüzeysel rol yapmayı negatif yönde anlamlı olarak etkiler.

H2b: Psikolojik sermaye boyutları derinden rol yapmayı pozitif yönde anlamlı olarak etkiler.

H2c: Psikolojik sermaye boyutları samimi davranışı pozitif yönde anlamlı olarak etkiler.

2.3. Duygusal Emek ve İş Performansı İlişkisi

Duygusal emek, çalışanların müşterilerle karşılıklı iletişim sürecinde şirketlerinin istediği duyguları göstermek için gayret sarf etmelerini ifade

etmektedir (Robbins ve Judge, 2013: 655). İş performansı ya da çalışan performansı ise, çalışanların firma amaçlarını gerçekleştirmek için beklentileri karşılayacak şekilde üstün emek sarf etmeleridir (Özkan, Omay, & Akyüz, 2019, s.115). Kurumsal olarak bireysel performans, işgörenin gerçekleştirmesi için tanımlanmış olan yetenekleriyle uyumlu görevini, istenen şekilde gerçekleştirmesi olarak ifade edilebilir (Çetin, Akın ve Erol, 2001: 73).

Modeli oluştururken ele alınan *duygusal olaylar teorisine* (Weiss & Cropanzano, 1996) göre, iş yerinde yaşanan duygusal deneyimlerin yapısının iş doyumunu ve iş başarısına etkisi vardır. *Duyguları düzenleme teorisine* (Gross, 1998) göre ise çalışanlar duyguları düzenleyebilir ve iyi yönetebilirlerse, mevcut koşullara cevap verebilmek ve görevlerini yerine getirebilmek için vücutları, kaynaklarını enerjiye dönüştürebilecektir ve bu durumda çalışan daha iyi performans gösterebilecektir. Yine *bilişsel uyumsuzluk teorisine* (Festinger, 1957) göre çalışanların hissetmediği halde görevini yerine getirmek için hissediyormuş gibi yapması yani yaşamadığı duyguların taklidini yapması olumsuz iş çıktılarına neden olabilmektedir. Bu duygusal uyumsuzluk hissedilen ve gösterilen duygular arasında olmaktadır. Yine *kaynakların korunması teorisine* (Hobfoll, 1989) göre yüzeysel rol yapma, hizmet sunumu süresince devamlı olarak kendini kontrol etme ve kendini düzeltme gerektirdiği için değerli bilişsel kaynakların tüketilmesine neden olacaktır.

Duygusal emek boyutlarının işletme performansı üzerindeki olumlu veya olumsuz anlamlı etkilerine ulaşan yabancı yazında Kamassi, Boulahlib, Manaf ve Omar (2019), Alsakarney, Hong, Eneizan ve Al-kharabsheh (2019), Kim, Hur, Moon ve Jun (2017), Wang, Wang ve Hou (2016), Grandey (2015), Liu, Liu ve Geng (2013), Brotheridge ve Grandey'in (2002) gibi çalışmalar gözlenmişken yerli yazında Acaray (2019), Beğenirbaş ve Turgut (2014), Akdemir, Kırmızıgül ve Zengin (2016), Beğenirbaş ve Çalışkan (2014) gibi çalışmalar vardır.

Bu bilgiler ışığında aşağıdaki hipotez oluşturulmuştur.

H3: Duygusal emek boyutları iş performansını anlamlı olarak etkilemektedir.

2.4. Demografik Özelliklere Göre Farklılıklar

Çalışmada kullanılan demografik değişkenler birer kontrol değişken olarak dikkate alındığında psikolojik sermaye, duygusal emek ve iş performansının çalışanların demografik özelliklerine göre farklılık göstereceği

düşünülmektedir. Bu bağlamda aşağıdaki hipoteze ulaşılmıştır.

H4: Demografik özelliklere göre psikolojik sermaye, duygusal emek ve iş performansı değişkenleri farklılık göstermektedir.

3. ARAŞTIRMANIN YÖNTEMİ

3.1. Araştırmanın Etik İzinleri

Araştırmada “Yükseköğretim Kurumları Bilimsel Araştırma ve Yayın Etiği Yönergesi” kapsamında uyulması belirtilen tüm kurallara uyulmuştur. Yönergenin ikinci bölümü olan “Bilimsel Araştırma ve Yayın Etiğine Aykırı Eylemler” başlığı altında belirtilen eylemlerden hiçbiri gerçekleştirilmemiştir. Makale “2020 yılı öncesi araştırma verileri kullanılması ve yüksek lisans çalışmasından üretilmesi” sebebiyle etik kurul izni gerektirmeyen çalışmalar arasında yer almaktadır. Başkalarına ait kullanılan ölçekler için sahiplerinden izin alınmış ve atıflar yapılmıştır.

3.2. Araştırmanın Amacı ve Kapsamı

Bu araştırmada psikolojik sermaye, duygusal emek ve iş performansı arasındaki ilişkileri incelemek amaçlanmıştır. Araştırmanın kapsamını Kayseri il merkezinde bulunan 28 banka şubesinde görev yapan 261 çalışan oluşturmaktadır. Araştırmanın kapsamını banka çalışanlarının oluşturmasının nedeni banka çalışanlarının, müşteri ile yüz yüze ilişki içerisinde işlerini icra etmeleri ve dolayısıyla duygusal emek kullanmalarının gerekmesidir. Bankacılık sektörünün iş yoğunluğunun ve stresin fazla olması nedeniyle pozitif psikoloji çalışmaları çalışanların iş performansını ve duygusal emek gösterimlerini etkileyebilecektir.

3.3. Araştırmanın Türü, Veri Toplama Yöntemi ve Örneklemi

Araştırma türü nicel araştırmadır ve araştırma tasarımı hipotez içeren (açıklayıcı) şekildedir. Araştırma verileri anket tekniği ile 2018 yılı Temmuz ve Ekim ayları aralığında toplanmıştır. Kolayda örnekleme yoluyla 300 çalışana anketler elden dağıtılmış ve daha sonra toplanmıştır. 261 çalışandan geri dönüş olmuştur. Anketlerin geri dönüş oranı %87’dir. Kolayda örnekleme yönteminin tercih edilmesinin nedeni bankacılık sektörünün iş yoğunluğunun fazla olması ve çalışanların içten olarak anketi cevaplamaya zamanlarının çok az olmasıdır. Daha kısa zamanda verilerin toplanması amacıyla ve çalışanların gönüllü bir şekilde

anketi cevaplandırmaları için kolayda örnekleme yöntemi seçilmiştir.

Araştırma evreni dikkate alındığında 2018 tarihi itibarıyla Kayseri ilinde 2.217 banka çalışan vardır (Bankalar Birliği, 2019). Evrene göre örneklemin belirlendiği hesap tablosunda evreni temsil etmeye yetecek örnek sayısının 256 kişi olduğu, dolayısıyla çalışmaya katılan örneklemin yani 261 kişinin evreni temsil ettiği söylenebilir (Saruhan ve Özdemirci, 2013: 181).

3.4. Araştırmanın Ölçekleri

Üç değişkenin ölçümünde yazında var olan ölçeklerden yararlanılmış, yazarlara atıf yapılarak gerekli izinler alınmıştır. Demografik özellikler de dâhil olmak üzere anket formunda 47 madde bulunmaktadır. Modeldeki değişkenleri ölçmek üzere bu çalışmada kullanılan ölçekler şunlardır:

- *Psikolojik Sermaye Ölçeği*: Luthans vd., (2007) tarafından geliştirilmiştir. Türkçe'ye uyarlamasını Çetin ve Basım (2012) yapmıştır. Dört boyuttan oluşan (özyeterlik, umut, iyimserlik, dayanıklılık) ölçekte her boyutu 6 maddeden oluşan toplam 24 madde yer almaktadır. Psikolojik sermaye ölçeği 5'li Likert tipinde hazırlanmıştır.
- *Duygusal Emek Ölçeği*: Diefendorff vd. (2005) tarafından geliştirilmiştir. Türkçe'ye uyarlanmasını Basım ve Beğenirbaş (2012) yapmıştır. Üç boyuttan oluşan ölçekte yüzeysel davranış 6, derinlemesine davranış 4 ve samimi davranış 3 olmak üzere toplam 13 madde yer almaktadır. Anketteki ifadeler 5'li likert ölçeği şeklinde hazırlanmıştır. "Müşterilere sergilediğim duygular samimidir" örnek bir sorudur.
- *İş Performansı Ölçeği*: Sigler ve Pearson (2000) tarafından geliştirilen 4 maddelik ve tek boyutlu bir ölçektir. Ölçek, Türkçe'ye Çöl (2008) tarafından uyarlanmıştır. Anketteki ifadeler 5'li likert ölçeği şeklinde hazırlanmıştır. "Görevlerimi tam zamanında tamamlarım" örnek bir sorudur.

3.5. Araştırmanın Modeli ve Verilerinin Analizi

Araştırma modeli teorik arka plan ve yazındaki çalışmalar dikkate alınarak oluşturulmuş ve Şekil 1'de gösterilmiştir.

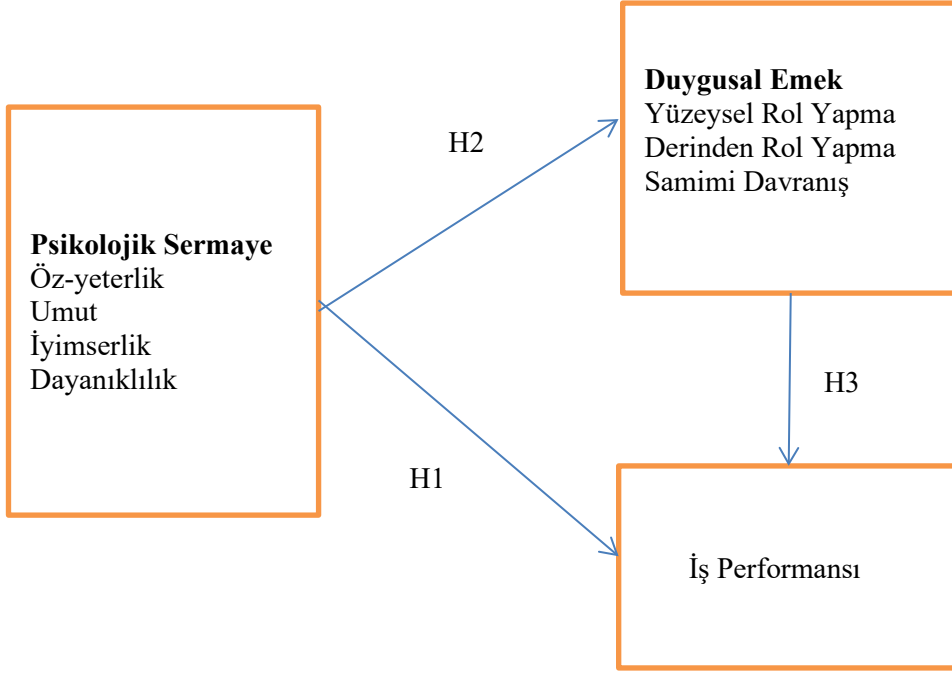

Şekil 1: Araştırma Modeli

Veriler SPSS 22 ve AMOS 22 programlarında analiz edilmiştir. Ölçeklerin geçerlilik ve güvenilirliklerinden sonra tanımlayıcı istatistikler, korelasyon, regresyon analizleri ve farklılık testleri yapılmıştır.

4. BULGULAR

4.1. Demografik Özellikler

Araştırmaya katılan 261 kişinin demografik özellikleri Tablo 1’de gösterilmektedir. Katılımcıların %52,9’u kadın, %59,8’i evli, %28,4’ü 31-35 yaş arasında, %70,1’i lisans mezunu, %25,7’si 0-3 yıl çalışma süresinde, %30,3’ü satış/müşteri temsilcisidir.

Tablo 1: Demografik Özellikler

Değişken	Alt değişken	N (261)	%
Cinsiyet	Kadın	138	52,9
	Erkek	123	47,1
Medeni durum	Bekar	105	40,2
	Evli	156	59,8
Yaş grubu	15-25	25	9,6
	26-30	72	27,6
	31-35	74	28,4
	36-40	45	17,2
	40+	45	17,2
Eğitim durumu	Lise ve altı	13	5,0
	Ön lisans	42	16,1
	Lisans	183	70,1
	Lisansüstü	23	8,8
Çalışma süresi	0-3 yıl	67	25,7
	4-6 yıl	64	24,5
	7-10 yıl	58	22,2
	11-19 yıl	56	21,5
	19+ yıl	16	6,1
Görev	Gişe görevlisi / memur	72	27,6
	Satış / müşteri temsilcisi	79	30,3
	Operasyon görevlisi	36	13,8
	Yönetmen / müdür	74	28,4

4.2. Geçerlilik ve Güvenilirlik Analizleri

Ölçeklerin geçerliliği için öncelikle yüz geçerliliği yapılarak uzman görüşü alınmış, pilot çalışma neticesinde anlaşılmayan bazı sorular üzerinde düzenleme yapılmıştır. Daha sonra veriler toplanmış ve doğrulayıcı faktör analizleri yapılmıştır. Uyum indekslerinin kabul edilebilir sınırlarda olduğu aşağıdaki Tablo 2’de gösterilmektedir. Dolayısıyla değişkenlerin geçerli olduğu söylenebilir.

Tablo 2: Ölçeklere İlişkin Doğrulayıcı Faktör Analizi

Ölçekler	Ki-Kare / sd	RMSEA	CFI	NFI	GFI	AGFI	RMR	SRMR
Psikolojik Sermaye (4 Boyut)	2,75	0,08	0,90	0,90	0,90	0,85	0,04	0,05
Duygusal Emek (3 Boyut)	2,82	0,08	0,94	0,91	0,91	0,86	0,06	0,05
İş Performansı (1 Boyut)	2,35	0,07	0,99	0,99	0,99	0,95	0,01	0,01
Kabul edilir değerler	≤ 5	$\leq 0,09$	$\geq 0,90$	$\geq 0,90$	$\geq 0,90$	$\geq 0,85$	$\leq 0,05$	$\leq 0,10$

Güvenilirlik analizleri için iç tutarlılık katsayısına bakılmıştır. Tablo 3’de gösterilen Cronbach Alpha güvenilirlik skorları da sosyal bilimler için kabul edilir düzeydedir (Nunnaly, 1978).

4.3. Korelasyon Analizleri

Değişkenlerin normal dağılım göstermesi nedeniyle, değişkenler arası ilişkileri incelemek üzere Pearson Korelasyon analizleri yapılmıştır ve sonuçlar Tablo 2’de gösterilmektedir. Buna göre ilişki gösteren değişkenler arasında regresyon analizleri yapılmıştır.

Tablo 3: Korelasyon Analizi

Değişkenler	Mean	1	2	3	4	5	6	7	8
1. İyimserlik	3,52	0,69 ^a							
2. Psikolojik dayanıklılık	4,06	,425**	0,63 ^a						
3. Umut	4,03	,453**	,755**	0,70 ^a					
4. Öz yeterlilik	4,12	,406**	,654**	,729**	0,84 ^a				
5. Yüzeysel rol yapma	2,85	-,056	-,105	-,141*	-,141*	0,89 ^a			
6. Derinden rol yapma	3,31	,204**	,089	,215**	,126*	,326**	0,88 ^a		
7. Samimi davranış	3,66	,339**	,314**	,316**	,357**	-,312**	,204**	0,78 ^a	
8. İş performansı	4,16	,218**	,401**	,415**	,446**	-,117	,236**	,309**	0,84 ^a

**p<0,01; *p<0,05; a. Cronbach Alpha

4.4. Regresyon Analizleri

Değişkenler arası ilişkiler gözlemlendiği için, bağımsız değişkenlerin bağımlı değişken üzerindeki etki düzeylerini incelemek üzere regresyon analizleri yapılmıştır. Hipotezler test edilmiş ve aşağıdaki tablolarda sunulmuştur. Tablo 4’de araştırmanın 1. Hipotezi olan psikolojik sermaye boyutlarının işletme performansı üzerindeki etkileri gösterilmiştir. Buna göre banka çalışanlarında psikolojik sermaye ölçeği alt boyutları iş performansındaki değişimin %21,2’sini açıklamaktadır (F=18,480; p<0,05). Buna göre en büyük ve anlamlı etkinin öz yeterlilik alt boyutunda olduğu ($\beta=,277$; p<0,05) gözlemlenmiştir. İyimserlik ($\beta=-,003$; p>0,05), psikolojik dayanıklılık ($\beta=,137$; p>0,05) ve umut alt boyutlarının ($\beta=,112$; p>0,05) etkisinin ise anlamlı olmadığı görülmektedir.

Tablo 4: Psikolojik Sermaye Alt Boyut Puanlarının İş Performansı Üzerindeki Etkisi

Değişken	B	Std. Hata	B	T	P
Sabit	1,973	,260	-	7,601	,000
İyimserlik	-,003	,047	-,003	-,055	,956
Psikolojik dayanıklılık	,139	,088	,137	1,583	,115
Umut	,117	,102	,112	1,155	,249
Öz yeterlilik	,280	,084	,277	3,330	,001
R=,473 F=18,480	R ² =,212 p<0,05				
Bağımlı değişken: İş performansı					

Buna göre H1 hipotezi **kısmen kabul olmuştur**.

Araştırmanın 2. Hipotezi olan psikolojik sermaye boyutlarının duygusal emek boyutlarına olan etkisi incelenmiştir. Tablo 5’de H2a Hipotez testi sonuçları gösterilmektedir. Buna göre banka çalışanlarında psikolojik sermaye alt boyutlarından umut ve öz yeterliğin yüzeysel rol yapma üzerindeki etkisinin anlamlı olmadığı görülmektedir (F=1,542; p>0,05). İyimserlik ve psikolojik dayanıklılık alt boyutlarının yüzeysel rol yapma alt boyutu ile ilişkisi korelasyon analizi tablosunda anlamsız olduğu için regresyon analizine dahil edilmemiştir.

Tablo 5: Psikolojik Sermaye Boyutlarının Duygusal Emeğin Yüzeysel Rol Yapma Alt Boyutuna Etkisi

Değişken	B	Std. Hata	β	T	p
Sabit	3,858	,439	-	8,784	,000
Umut	-,160	,172	-,101	-,931	,353
Öz yeterlilik	-,135	,143	-,088	-,949	,344
R=,153 F=1,542	R ² =,008 p>0,05				
Bağımlı değişken: Yüzeysel rol yapma					

Buna göre H2a hipotezi **desteklenmemiştir**.

Tablo 6’da araştırmanın H2b Hipotezi test edilmiştir. Banka çalışanlarında psikolojik sermaye ölçeği alt boyutlarının derinden rol yapmanın %6,4’ünü açıkladığı görülmektedir ($F=5,434$; $p<0,05$). Buna göre umut alt boyutunun ($\beta=,320$; $p<0,05$) ve iyimserlik alt boyutunun ($\beta=,159$; $p<0,05$) derinden rol yapma üzerinde anlamlı ve pozitif yönlü etkisinin olduğu gözlenmiştir. Öz yeterlilik alt boyutunun ise derinden rol yapma üzerindeki ($\beta=-,049$; $p>0,05$) etkisinin anlamlı olmadığı ortaya çıkmıştır. Psikolojik dayanıklılık alt boyutunun yüzeysel rol yapma alt boyutu ile ilişkisi korelasyon analizi tablosunda anlamsız olduğu için regresyon analizine dahil edilmemiştir.

Tablo 6: Psikolojik Sermaye Boyutlarının Duygusal Emeğin Derinden Rol Yapma Alt Boyutu Üzerindeki Etkisi

Değişken	B	Std. Hata	β	t	p
Sabit	2,125	,422	-	5,039	,000
İyimserlik	,176	,076	,159	2,331	,021
Umut	,502	,165	,320	3,040	,003
Öz yeterlilik	-,074	,137	-,049	-,538	,591
R=,280 F=5,434	R ² =,064 p<0,05				
Bağımlı değişken: Derinden rol yapma					

Buna göre H2b hipotezi **kısmen desteklenmiştir**.

Tablo 7’de araştırmanın H2c hipotezi test edilmiştir. Banka çalışanlarında psikolojik sermaye alt boyutlarının samimi davranışın %16,3’ünü açıkladığı görülmektedir ($F=13,666$; $p<0,05$). Buna göre iyimserlik alt boyutunun ($\beta=,218$; $p<0,05$) ve öz yeterlilik alt boyutunun ($\beta=,216$; $p<0,05$) samimi davranış üzerinde pozitif yönde ve anlamlı etkisi gözlenmiştir. Psikolojik dayanıklılık alt boyutunun ($\beta=,080$; $p>0,05$) ve umut alt boyutunun ($\beta=-,001$; $p>0,05$) samimi davranış üzerindeki etkisinin ise anlamlı olmadığı ortaya çıkmıştır.

Tablo 7: Psikolojik Sermaye Ölçeği Boyutlarının Duygusal Emegin Samimi Davranış Alt Boyutu Üzerindeki Etkisi

Değişken	B	Std. Hata	β	t	p
Sabit	1,249	,358	-	3,487	,001
İyimserlik	,217	,064	,218	3,373	,001
Psikolojik dayanıklılık	,108	,121	,080	,893	,373
Umut	-,001	,140	-,001	-,004	,997
Öz yeterlilik	,294	,116	,216	2,527	,012
R=,419 F=13,666	R ² =,163 p<0,05				
Bağımlı değişken: Samimi davranış					

Buna göre H2c hipotezi **kısmen desteklenmiştir**.

Araştırmanın 3. Hipotezi olan duygusal emek boyutlarının iş performansı üzerindeki etkisi Tablo 8’de test edilmiştir. Banka çalışanlarında duygusal emek boyutlarının iş performansının %12,1’ini açıkladığı görülmektedir (F=10,543; p<0,05). Buna göre derinden rol yapma (β =,102; p<0,013) ve samimi davranışın (β =,146; p<0,001) iş performansını pozitif yönde ve anlamlı etkilediği gözlenmiştir. Yüzeysel rol yapma alt boyutunun iş performansı ile ilişkisi korelasyon analizi tablosunda anlamsız olduğu için regresyon analizine dahil edilmemiştir.

Tablo 8: Duygusal Emek Boyutlarının İş Performansı Üzerindeki Etkisi

Değişken	B	Std. Hata	β	t	p
Sabit	1,249	,301	-	4,015	,001
Derinden rol yapma	,157	,103	,102	1,679	,013
Samimi Davranış	,198	,121	,146	2,113	,001
R=,215 F=10,543	R ² =,121 p<0,05				
Bağımlı değişken: İş performansı					

Buna göre H3 hipotezi **kısmen desteklenmiştir**.

Araştırmanın 4. Hipotezi olan “demografik özelliklere göre değişkenlerdeki farklılıkları” test etmek üzere farklılık testleri (t ve Anova) yapılmıştır ve bulgular raporlanmıştır. Buna göre banka çalışanlarının demografik özelliklerine göre *iş performansı* anlamlı farklılık göstermemiştir. *Psikolojik sermaye* boyutlarına bakıldığında, evli banka çalışanlarının umut ve öz yeterlik düzeyleri bekâr olanlara göre anlamlı olarak daha yüksektir. Ön lisans ve altı eğitim seviyesinde olan banka çalışanlarının iyimserlik düzeyi lisans ve üstü eğitim seviyesinde olanlara göre daha yüksektir. 7 yıl ve üzeri çalışma süresinde olan banka çalışanlarının öz yeterlilik düzeyi 6 ve daha az çalışma süresinde olanlara göre daha yüksektir. Yönetmen / müdür pozisyonundaki çalışanlarının öz yeterlilik düzeyleri bankadaki diğer pozisyonlarda çalışanlara (gişe, satış, operasyon) göre yüksektir. *Duygusal emek* boyutları dikkate alındığında, 40 ve üzeri yaşta olanlar ile 25 yaş altında olanların derinden rol yapma düzeyi 30-35 yaş arasında olanlara göre daha fazladır. Bankada 3 yıldan daha az çalışanlar ile 7 ve üzeri yıl çalışanların derinden rol yapma düzeyi bankada 4-6 yıldır çalışanlara göre yüksektir.

Buna göre H4 hipotezi **kısmen desteklenmiştir**.

5. SONUÇ

Seligman olumsuz psikolojik konular yerine insanın güçlü tarafları ile erdemi üzerinde araştırmaların yapılmasının önemi üzerinde durmuş ve pozitif

psikoloji akımını yazına kazandırmıştır (Seligman & Csikszentmihalyi, 2000). Bu çalışmada psikolojik sermaye, duygusal emek ve iş performansı ilişkisi banka çalışanları üzerinde incelenmiştir. Araştırma bulgularına göre psikolojik sermaye boyutlarından sadece öz yeterlilik iş performansını pozitif yönde ve anlamlı olarak etkilemektedir. Bu bulgu yazındaki Karatepe Kuşçu vd. (2019), Madrid vd. (2018), Kızanlıklılı ve Çöp (2017), Korkmazer vd. (2016), Beğenirbaş ve Turgut (2016), Taşlıyan ve Hırlak (2016), Yeşil vd. (2016) ve Öğüt ve Kaplan (2015)'in çalışmalarıyla tutarlıdır. Yabancı yazında psikolojik sermayenin bir bütün olarak, yerli yazında ise psikolojik sermayenin alt boyutları bazında incelendiği gözlenmiştir. Psikolojik sermayenin psikolojik dayanıklılık, umut ve iyimserlik boyutlarının işletme performansı üzerinde anlamlı etkisinin olmaması bankacılık sektörünün karakteristiklerine özgü olabilir. İş yükünün fazla, stresin yüksek ve satış baskısının olduğu sektörde sonuçlar bu şekilde çıkmış olabilir. Buna göre Barney'in kaynak temelli teorisi kısmen desteklenmiştir.

Bu çalışmada ayrıca psikolojik sermaye boyutlarının duygusal emeğin yüzeysel rol yapma davranışını anlamlı olarak etkilemediği gözlenmiştir. Bu bulgu yazındaki Büyükbeşe ve Aslan (2019), Hur vd. (2016) ve Tokmak (2014) ile benzerdir. Yine bu çalışmada psikolojik sermaye boyutlarından iyimserlik ve umut boyutlarının derinlemesine rol yapmayı pozitif yönde etkilediği ortaya çıkmıştır. Bu bulgu yazındaki Büyükbeşe ve Aslan (2019) ile Koç ve Keklik'in (2019) çalışmalarıyla tutarlıdır. Ayrıca bu çalışmada psikolojik sermaye boyutlarından iyimserlik ve öz yeterlilik boyutlarının samimi davranışı pozitif yönde etkilediği ortaya çıkmıştır. Bu bulgu yazındaki Koç ve Keklik (2019), Misican ve Türkoğlu (2019), Büyükbeşe ve Aslan (2019), Beğenirbaş (2015) ve Biçkes vd. (2014) çalışmalarıyla benzerdir. Buna göre psikolojik sermayesi yüksek çalışanların samimi davranış gösterme eğiliminde olduğu ve derinden rol yaptığı söylenebilir. Buna göre İş talepleri ve kaynakları teorisi, kaynakların korunması teorisi ve pozitif duygular teorisi kısmen desteklenmiştir.

Yine bu çalışmada, derinden rol yapmanın işletme performansını pozitif yönde etkilediği ortaya çıkmıştır. Bu bulgu yazındaki Acaray (2019), Kamassi vd. (2019), Kim vd. (2017), Wang vd. (2016), Grandey (2015), Beğenirbaş ve Çalışkan (2014) ve Liu vd. (2013) çalışmalarla tutarlıdır. Buna göre derinden rol yapmanın pozitif bir ruh haline ve yüksek seviyede müşteri oryantasyonuna ilham verdiği söylenebilir (Allen, Pugh, Grandey, & Groth, 2010; Groth, Henning-Thurau, & Walsh, 2009). Ayrıca bu çalışmada samimi davranışın işletme performansını pozitif etkilediği ortaya çıkmıştır. Bu bulgu yazındaki Beğenirbaş ve Turgut (2014), Beğenirbaş ve Çalışkan (2014) ve Brotheridge ve Grandey

(2002) çalışmasıyla tutarlıdır. Yazında samimi davranış ve işletme performansı ilişkisini inceleyen çalışmalar kısıtlı sayıdadır. Bu çalışmada yine yüzeysel rol yapma ile işletme performansı arasında anlamlı ilişki olmadığı ortaya çıkmıştır. Bu bulgu yazındaki Acaray (2019) ile tutarlıdır. Bu çalışmadan farklı olarak, yazında yüzeysel rol yapmanın işletme performansını negatif etkilediği çalışmalar vardır (Kamassi vd., 2019; Alsakarney vd., 2019; Kim vd., 2017; Wang vd., 2016; Beğenirbaş & Turgut, 2014; Beğenirbaş ve Çalışkan, 2014; Liu vd., 2013; Brotheridge & Grandey, 2002). Buna göre duygusal olaylar teorisi, duyguları düzenleme teorisi ve bilişsel uyumsuzluk teorileri desteklenmiştir.

Ülkemiz yazınında pozitif psikoloji bağlamında kendisine yeni yeni yer bulmuş olan psikolojik sermaye konusuyla ilgili yapılan bu araştırmanın yazına özellikle boyutlar bazında önemli katkıları vardır. Kurumlarda işe alımlardan sorumlu olan insan kaynakları departmanının, işletmede çalışmak üzere aday seçiminde, psikolojik sermayesi yüksek olan bireyleri işe almasının işletmenin yararına olacağı düşünülmektedir. Özellikle öz yeterlilik kişisel özelliği iş performansına önemli katkı sağlayacakken, iyimserlik, umut ve öz yeterliliğin duygusal emek gösterimine önemli katkıları olacaktır. Ayrıca derinden rol yapma ve samimi davranış gösterebilen bireylerin iş performansı da artacaktır.

İşletmelerde görev dağılımı yapılırken duygusal emeği yoğun kullanmak gerekli olan işlere, öz yeterliliği yüksek olan çalışanların verilmesi iş performansını yükseltebilir. Bireylerde öz yeterliliğin geliştirilmesi için eğitimlerin verilmesi, başarılı insanlardan örnek alınması, işgörenlerin motive edilmesi sağlanmalıdır. Bireylerde umudun geliştirilmesi için; hedef belirlenmeli ve işgörenin alternatif yollar üretebilme ve planlama yapılması sağlanmalıdır. İyimserlik için ise; geçmişle alakalı her ne yaşanmışsa barışılmalı ve geleceğe yönelik adımlar atmada destek olunmalıdır. İş performansını arttırmak için görevi gereği yoğun bir şekilde duygusal emek sergilemesi gereken çalışanlara gerekli eğitimler verilerek yüzeysel davranıştan kaçınmaları ve işletmenin ortaya koyduğu kuralları benimseyerek derinlemesine veya samimi davranış sergilemeleri sağlanabilir.

Bu çalışmanın temel kısıtı sadece bir ilde ve bir sektör çalışanları üzerinde yapılmasıdır. İlerleyen çalışmaların farklı il ve sektörlerde yapılması önerilmektedir. Yine iş performansı ölçümünün yöneticiler tarafından yapılması daha objektif sonuçlar verecektir. Ayrıca duygusal emeğin psikolojik sermaye ile iş performansı ilişkisindeki aracı rolü yapısal eşitlik modeli ile incelenebilir.

6. ÇIKAR ÇATIŞMASI BEYANI

Yazarlar arasında çıkar çatışması bulunmamaktadır.

7. MADDİ DESTEK

Bu çalışmada herhangi bir fon veya destekten yararlanılmamıştır.

8. YAZAR KATKILARI

HK, SY: Fikir;

SY, HK: Tasarım;

SY: Denetleme;

TMB: Kaynakların toplanması ve/veya işleme;

TMB, SY: Analiz ve/veya yorum;

TMK: Literatür taraması;

TMK, SY: Yazıyı yazan;

HK: Eleştirel inceleme

9. ETİK KURUL BEYANI VE FİKRİ MÜLKİYET TELİF HAKLARI

Çalışmada etik kurul ilkelerine uyulmuştur ve fikri mülkiyet ve telif hakları ilkesine uygun olarak gerekli izinler alınmıştır.

10. KAYNAKÇA

Acaray, A. (2019). Pozitif psikolojik sermaye, duygusal emek, görev performansı ve bağlamsal performans arasındaki ilişkinin incelenmesi: Bankacılık ve sigortacılık sektöründe bir çalışma. *Çankırı Karatekin Üniversitesi İİBF Dergisi*, 9 (1), 73-99.

- Akdemir, B., Kırmızıgül, B., & Zengin, Y. (2016). Örgütsel sinizm ile iş performansı arasındaki ilişki ve bir araştırma. *Kahramanmaraş Sütçü İmam Üniversitesi İktisadi ve İdari Bilimler Fakültesi Dergisi*, 6(2), 115-130.
- Akdoğan, A., & Polatçı, S. (2013). Psikolojik sermayenin performans üzerindeki etkisinde iş aile yayılımı ve psikolojik iyi oluşun etkisi, *Atatürk Üniversitesi Sosyal Bilimler Enstitüsü Dergisi*, 17 (1), 273-293.
- Alessandri, G., Consiglio, C., Luthans, F., & Borgogni, L. (2018). Testing a dynamic model of the impact of psychological capital on work engagement and job performance, *Career Development International*, 23(1), 33-47.
- Allen, J.A., Pugh, S.D., Grandey, A.A., & Groth, M. (2010). Following display rules in good or bad faith?: Customer orientation as a moderator of the display rule-emotional labor relationship. *Human Performance*, 23(2), 101-115.
- Alsakarney, A.A., Hong, S.C., Eneizan, B.M., & Al-kharabsheh, K.A. (2019). Exploring the relationship between the emotional labor and performance in the Jordanian insurance industry. *Current Psychology*, 38, 1140–1151.
- Ashforth, B.E., & Humphrey, R.H. (1993). Emotional labor in service roles: The influence of identity, *Academy and Management Journal*, 18, 88-115.
- Bakker, A. B., Demerouti, E., & Sanz-Vergel, A. I. (2014). Burnout and work engagement: The JD–R approach. *Annual Review of Organizational Psychology and Organizational Behavior*, 1(1), 389–411.
- Bandura, A. (1997). *Self-efficacy: The exercise of control*. New York: Freeman.
- Barney, J. (1991). Firm resources and sustained competitive advantage, *Journal of Management*, 17(1), 99-120.
- Basım, N., & Beğenirbaş, M. (2012). Çalışma yaşamında duygusal emek: bir ölçek uyarlama çalışması. *Yönetim ve Ekonomi*, 19(1), 77-90.
- Beğenirbaş, M., & Turgut, E. (2014). İş performansının sağlanmasında çalışanın duygusal emeğin ve örgütte güven algısının etkileri. *İş Güç Endüstri İlişkileri ve İnsan Kaynakları Dergisi*, 16(3), 131-149.
- Beğenirbaş, M. & Turgut, E. (2014). Duygusal emeğin iş performansı ve işten ayrılma niyetine etkisinde kişilerarası çarpıklığın aracılık rolü, *Business and Economics Research Journal*, 5(2), 109-127.

- Beğenirbaş, M. (2015). Psikolojik sermayenin çalışanların duygu gösterimleri ve işe yabancılaşmalarına etkileri: sağlık sektöründe bir araştırma, *Süleyman Demirel Üniversitesi İktisadi ve İdari Bilimler Fakültesi Dergisi*, 20(3), 249-263.
- Beğenirbaş, M., & Turgut, E. (2016). Psikolojik sermayenin çalışanların yenilikçi davranışlarına ve performanslarına etkileri: savunma sektöründe bir araştırma, *Dokuz Eylül Üniversitesi, İktisadi ve İdari Bilimler Fakültesi Dergisi*, 31(1), 57-93.
- Bıçkes, D.M., Yılmaz, C., Demirtaş, Ö., & Uğur, A. (2014). Duygusal emek ile iş tatmini arasındaki ilişkide psikolojik sermayenin aracılık rolü: Bir alan çalışması. *Eskişehir Osmangazi Üniversitesi İİBF Dergisi*, 9(2), 97-121.
- Brotheridge, C. M., & Grandey, A. A. (2002). Emotional labor and burnout: Comparing two perspectives of "people work." *Journal of Vocational Behavior*, 60, 17-39.
- Büyükbeşe, T., & Aslan, H. 2019. Psikolojik sermaye ve duygusal emeğin örgütsel bağlılık üzerindeki etkisi, *İşletme Araştırmaları Dergisi*, 11(2), 949-963.
- Çetin, C., Akın, B., & Erol, V. (2001). *Toplam Kalite Yönetimi ve Kalite Güvence Sistemi*. İstanbul: Beta Yayınları.
- Çetin, F., & Basım, H. N. (2012). Örgütsel psikolojik sermaye: Bir ölçek uyarlama çalışması. *Amme İdaresi Dergisi*, 45(1), 121-137.
- Çetin, F., Şeşen, H., & Basım, H. N. (2013). Örgütsel psikolojik sermayenin tükenmişlik sürecine etkileri: kamu sektöründe bir araştırma. *Anadolu Üniversitesi Sosyal Bilimler Dergisi*, 13(3), 95-108.
- Çöl, G. (2008). Algılanan güçlendirmenin iş gören performansı üzerine etkileri. *Doğuş Üniversitesi Dergisi*, 9 (1), 35-46.
- Diefendorff, J.M., Croyle, M.H., & Grosserand, R.H. (2005). The dimensionality and antecedents of emotional labor strategies, *Journal of Vocational Behavior*, 66, 339-357.
- Eren, S.S., & Hayatoğlu, Ö. (2011). Etik İkliminin Satış Elemanlarının İş Tutumlarına ve İş Performanslarına Etkisi: İlaç Sektöründe Bir Uygulama, *ZKÜ Sosyal Bilimler Dergisi*, 7(14), 109-128.
- Erkuş, A., & Afacan Fındıklı, M. (2013). Psikolojik sermayenin iş tatmini, iş performansı ve işten ayrılma niyeti üzerindeki etkisine yönelik bir araştırma, *İstanbul Üniversitesi İşletme Fakültesi Dergisi*, 42(2), 302-318.

- Festinger, L. (1957). *A theory of cognitive dissonance*, Evanston, IL: Row & Peterson.
- Fredrickson, B. L. (2001). The role of positive emotions in positive psychology: The broaden and build theory of positive emotions. *American Psychologist*, 56 (3), 218-226.
- Goldsmith, H.A., Veum, J.R., & Darty, W. (1997). The impact of psychological and human capital on wages, *Economic Inquiry*, 35, 815- 829.
- Grandey, A. A. (2000). Emotional regulation in the workplace: A new way to conceptualize emotional labor. *Journal of Occupational Health Psychology*, 5, 95-110.
- Grandey, A.A. (2015). Smiling for a wage: what emotional labour teaches us about emotion regulation, *Psychological Inquiry*, 26(1), 54-60.
- Gross, J. J. (1998). Antecedent- and response-focused emotion regulation: Divergent consequences for experience, expression, and physiology. *Journal of Personality and Social Psychology*, 74(1), 224–237.
- Groth, M., Hennig-Thurau, T., & Walsh, G. (2009). Customer reactions to emotional labor: The roles of employee acting strategies and customer detection accuracy. *Academy of Management Journal*, 52(5), 958–974.
- Hobfoll, S. E. (1989). Conservation of resources: A new attempt at conceptualizing stress. *American Psychologist*, 44(3), 513–524.
- Hobfoll S.E. (2001). The influence of culture, community, and the nested-self in the stress process: Advancing conservation of resources theory. *Appl. Psychol.: Int. Rev.* 50(3), 337-370.
- Hochschild, A. R. (1983). *The managed heart*. Berkeley, CA: University of California Press.
- Holman, D., Martinez-Inigo, D., Totterdell, P. 2008. Emotional Labor, Well-Being, and Performance, In book: *The Oxford Handbook of Organizational Well-Being*, Publisher: Oxford University Press, Editors: S. Cartwright & C. Cooper, pp.331-355.
- Kamassi, A., Boulahlib, L., Manaf, N.A., & Omar, A. (2019). Emotional labour strategies and employee performance: the role of emotional intelligence. *Management Research Review* DOI 10.1108/MRR-03-2019-0097.

- Karatepe Kuşçu, H., Kuşçu, F.N., & Karaman, M. (2019). Psikolojik sermayenin bireysel performansa etkisi: hemşireler üzerinde bir araştırma, *Anemon Muş Alparslan Üniversitesi Sosyal Bilimler Dergisi*, 7(Eğitim &Psikoloji), 105-114.
- Kaygın, E., Güllüce, A., Zengin, Y., & Bağcıoğlu, D. (2018). Otantik liderlik davranışının duygusal emek ve işten ayrılma niyeti ile ilişkisi: Enerji Sektörü Örneği. *Erzurum Teknik Üniversitesi Sosyal Bilimler Enstitüsü Dergisi*, 3(7), 197-224.
- Kızanlıklılı, M. ve Çöp, S. (2017). Otel işletmesi çalışanlarında pozitif psikolojik sermaye ile iş performansı algısı arasındaki ilişki, *Journal of Tourism and Gastronomy Studies*, 5(3), 268-287.
- Kim, H.J., Hur, W.M., Moon, T.W., & Jun, J.K. (2017). Is all support equal? The moderating effects of supervisor, coworker, and organisational support on the link between emotional labour and job performance, *BRQ Business Research Quarterly*, 20(2), 124-136.
- Koç, A.D., & Keklik, B. (2019). Hastane çalışanlarının demografik özelliklerinin pozitif psikolojik sermaye ve duygusal emek üzerindeki etkisi ile aralarındaki ilişkinin incelenmesi. *Süleyman Demirel Üniversitesi İktisadi ve İdari Bilimler Fakültesi Dergisi*, 24(4), 1045-1066.
- Korkmazer, F., Ekingen, E., & Yıldız, A. (2016). Psikolojik sermayenin çalışan performansına etkisi: sağlık çalışanları üzerinde bir araştırma, *Hacettepe Sağlık İdaresi Dergisi*, 19(3), 271-281.
- Liu, C., Liu, X., & Geng, Z. (2013). Emotional labor strategies and service performance: The mediating role of employee creativity. *The Journal of Applied Business Research*, 29(5), 1583-1596.
- Luthans, F., & Youssef, C.M. (2004). Human, social and now positive psychological capital management: investing in people for competitive advantage, *Organizational Dynamics*, 33, 143-160.
- Luthans, F., Avolio, B.J. Avey, J.B., & Norman, S.M. (2007). Positive psychological capital: measurement and relationship with performance and satisfaction. *Personnel Psychology*, 60, 541-572.
- Luthans, F., & Youssef-Morgan, C. M. (2017). Psychological capital: An evidence-based positive approach. *Annual Review of Organizational Psychology and Organizational Behavior*, 4, 339-366.

- Madrid, H.P., Diaz, M.T., Leka, S., Leiva, P.I., & Barros, E. (2018). A finer grained approach to psychological capital and work performance, *J Bus Psychol*, 33, 461-477.
- Nunnally, J.C. (1978). *Psychometric theory*. 2nd Edition, McGraw-Hill, New York.
- Öğüt, A., & Kaplan, M. (2015). Sağlık sektöründe psikolojik sermayenin iş performansı üzerindeki etkisi, *SÜ İİBF Sosyal Ekonomik Araştırmalar Dergisi*, 15(30), 86-99.
- Özgen, H., Öztürk, A., & Yalçın, A. (2002). *İnsan kaynakları yönetimi*, Adana: Nobel Kitabevi.
- Özkan, O.S., Omay, T., ve Akyüz, G.A. (2019). Psikolojik Sermaye, Bireysel Performans ve Birey-Örgüt Uyumunu: Bir Literatür Taraması, *Selçuk Üniversitesi Sosyal Bilimler Enstitüsü Dergisi*, 41, 113-126.
- Özyılmaz Misican, D., & Türkoğlu, N. (2019). Psikolojik sermayenin duygusal emek üzerine etkisi: hizmet sektöründe bir araştırma, *İşletme Araştırmaları Dergisi*, 11(1), 173-188.
- Pelenk, S.E. (2018). Psikolojik Sermaye Ve İş Tatmininin Performans Üzerindeki Etkisi: teknoloji sektöründe bir araştırma, *İnsan ve Toplum Bilimleri Araştırmaları Dergisi*, 7 (5), 357-370.
- Robbins, S.P. & Judge, T.A. (2013). *Örgütsel Davranış*. (Çev. Ed. İnci Erdem). 14. Basımdan Çeviri. Nobel Yayın.
- Rutter, M. (1987). Psychosocial resilience and protective mechanisms. *American Journal of Orthopsychiatry*, 57(3), 316-330.
- Santos, A.S., Neto, M.T.R., & Verwaal, E. (2018). Does cultural capital matter for individual job performance? A large-scale survey of the impact of cultural, social and psychological capital on individual performance in Brazil. *International Journal of Productivity and Performance Management*, 67(8), 1352-1370.
- Scheier, M. F., & Carver, C. S. (1992). Effects of optimism and physical well-being: Theoretical overview and empirical update. *Cognitive Therapy and Research*, 16, 201-228.
- Seligman, M. P., & Csikszentmihalyi, M. (2000). Positive psychology: An introduction. *American Psychologist*, 55(1), 5-14.

- Sigler, T.H., & Pearson, C.M. (2000). Creating an empowering culture: examining the relationship between organizational culture and perceptions of empowerment. *Journal of Quality Management*, 5, 27-52.
- Slatten, T., Lien, G., Horn, C.M.F., & Pedersen, E. (2019). The links between psychological capital, social capital, and work-related performance-A study of service sales representatives, *Total Quality Management & Business Excellence*, 30(1), 195-209.
- Snyder, C. R. (1995). Conceptualizing, measuring and nurturing hope. *Journal of Counseling and Development*, 73, 355-359.
- Taşlıyan, M., & Hırlak, B. (2016). Otantik liderlik, psikolojik sermaye, işten ayrılma niyeti ve çalışan performansı arasındaki ilişki: hemşireler üzerinde bir araştırma, *Akademik Bakış Dergisi*, 56, 92-115.
- Tokmak, İ. (2014). Duygusal emek ile işe yabancılaşma ilişkisinde psikolojik sermayenin düzenleyici etkisi, *İşletme Araştırmaları Dergisi*, 6(3), 134-156.
- Tosten, R., & Toprak, M. (2017). Positive psychological capital and emotional labor: A study in educational organizations, *Cogent Education*, 4 (1), 1-11.
- Tüzün, İ.K., Çetin, F., & Basım, H.N. (2018). Improving job performance through identification and psychological capital, *International Journal of Productivity and Performance Management*, 67(1), 155-170.
- Wang, F., Wang, G., & Hou, W.C. (2016). Effects of emotional labor and adaptive selling behavior on job performance, *Social Behavior And Personality*, 44(5), 801-814.
- Weiss, H.M., & Cropanzano, R. (1996). Affective events theory: A theoretical discussion of the structure, causes and consequences of affective experiences at work, *Research in Organizational Behavior*, 18(1), 1-74.
- Yeşil, S., Yetiş, E., & Telli, S. (2016). Psikolojik sermaye ve çalışanlar üzerinde etkisi: banka sektöründe bir alan çalışması, *Internatonal Journal of Academic Value Studies*, 2 (1), 25-40.
- Yıldız, S. Savcı, G., & Kapu, H. (2014). Motive edici faktörlerin çalışanların iş performansına ve işten ayrılma niyetine etkisi, *Yönetim ve Ekonomi*, 21 (1), 233-249.

- Yin, H., Wang, W., Huang, S., & Li, H. (2018). Psychological capital, emotional labor and exhaustion: examining mediating and moderating models, *Curr Psychol*, 37, 343–356.
- Zengin Y. (2019). Lider üye etkileşimi ve örgütsel özdeşleşme ilişkisinde pozitif psikolojik sermayenin aracılık rolü. *Turkish Studies-Economics, Finance, Politics*, 14 (2), 357-380.
- Zhao, X., & You, X. (2019). The impact of psychological capital on vocational well-being: The mediation effect of emotional labor and its invariance across ethnicities, *Current Psychology*, <https://doi.org/10.1007/s12144-019-00287>.

KATILIM BANKACILIĞI SEKTÖRÜNÜN FİNANSAL PERFORMANSI İLE REKLAM GİDERİ İLİŞKİSİNİN ARAŞTIRILMASI¹



Kafkas Üniversitesi
İktisadi ve İdari Bilimler
Fakültesi
KAÜİBFD
Cilt, 11, Sayı 22, 2020
ISSN: 1309 – 4289
E – ISSN: 2149-9136

Makale Gönderim Tarihi: 23.07.2020 Yayına Kabul Tarihi: 15.11.2020

Tolga ERGÜN
Öğr. Gör. Dr.
Trabzon Üniversitesi
Vakıfkebir Meslek Yüksekokulu
Trabzon, Türkiye
tolgaergun@trabzon.edu.tr
ORCID ID: 0000-0001-9560-4542

Hilal OK ERGÜN
Öğr. Gör.
Trabzon Üniversitesi
Beşikdüzü Meslek Yüksekokulu
Trabzon, Türkiye
hilalok@trabzon.edu.tr
ORCID ID: 0000-0002-1454-3677

ÖZ | Rekabetin giderek hızlandığı bankacılık sektöründe faaliyet gösteren farklı banka türlerinin karlılığı üzerinde etkisi olduğu düşünülen reklam ve tanıtımın önemi her geçen gün artmaktadır. Bu doğrultuda çalışmada, Türkiye’de katılım bankacılığı sektörünün finansal performansı ile reklam giderleri arasındaki ilişkinin araştırılması amaçlanmıştır. Çalışmada, 2010/Q1-2020/Q1 arasındaki toplam 41 çeyrek dönem verileri kullanılmıştır. Ampirik çalışmada öncelikle reklam gideri ve finansal performans göstergesi olan net faaliyet karı ile dönem net karı değişkenlerine ait seriler mevsimsellikten arındırılmış ve logaritmik transformasyona tabi tutulmuştur. Ardından serilerin durağanlık sınaması yapılmış ve Engle-Granger eş bütünleşme testi ile uzun dönem ilişkisi araştırılmıştır. Son olarak da değişkenler arasındaki kısa dönem ilişki VECM Granger nedensellik analizi ile test edilmiştir. Analizden elde edilen bulgulara göre katılım bankacılığı sektörünün finansal performansı ile reklam giderleri eş bütünleşiktir. Yani değişkenler, uzun dönemde birlikte dengeye gelerek aynı yönde hareket etmektedir. Ayrıca, VECM Granger nedensellik testi sonuçlarına göre kısa dönemde reklam giderlerinden finansal performansa doğru tek yönlü nedensellik tespit edilmiştir.

Anahtar Kelimeler: Katılım bankacılığı, reklam giderleri, eş bütünleşme

JEL Kodu: G21, G23, G29

Alanı: İşletme

Türü: Araştırma

DOI: 10.36543/kauibfd.2020.035

Atıfta bulunmak için: Ergün, T., Ergün H. (2020). Katılım bankacılığı sektörünün finansal performansı ile reklam gideri ilişkisinin araştırılması. *KAÜİBFD*, 11(22), 816-839.

¹ İlgili çalışmanın etik kurallara uygunluğu beyan edilmiştir.

RESEARCH ON RELATIONSHIP BETWEEN FINANCIAL PERFORMANCE OF PARTICIPATION BANKING AND ADVERTISING EXPENSE



Kafkas University
Economics and Administrative
Sciences Faculty
KAUJEASF
Vol. 11, Issue 22, 2020
ISSN: 1309 – 4289
E – ISSN: 2149-9136

Article Submission Date: 23.07.2020

Accepted Date: 15.11.2020

Tolga ERGÜN
Lecturer Dr.
Trabzon University
Vakfıkebir Vocational School
Trabzon, Turkey
tolgaergun@trabzon.edu.tr
ORCID ID: 0000-0001-9560-4542

Hilal OK ERGÜN
Lecturer
Trabzon University
Beşikdüzü Vocational School
Trabzon, Turkey
hilalok@trabzon.edu.tr
ORCID ID: 0000-0002-1454-3677

ABSTRACT

The significance of advertising and promotion, which is thought to have an impact on the profitability of different types of banks operating in the banking sector, where competition is gradually accelerated, is increasing day by day. The aim of the study is to investigate the relationship between advertising expenses and the financial performance of participation banking sector in Turkey. In this study, data for total 41 quarters between the of 2010/Q1-2020/Q1 have been analysed. The seasonally adjusted of series belonging to advertising expenses and financial performance indicators net operating profit, net income variables has been tested primarily and logarithmic transformation. Then, the stability of series has been tested and the long-term relationship of the series is analyzed with Engle-Granger cointegration. Finally, the direction of short term relationship between the series has been tried to be determined with VECM Granger causality test. According to findings from the analysis, advertising expenses and financial performance of participation banks are co-integrated. In other words, the variables move to in the same direction by coming to balance together in the long run. In addition, according to the results of VECM Granger one-way causality was determined from advertising to financial performance in short term.

Keywords: Participation Banking, Advertising Expenses, Co-integration

Jel codes: G21, G23, G29

Scope: Business Administration

Type: Research

Cite this Paper: Ergün, T., Ergün H. (2020). Research on relationship between financial performance of participation banking and advertising expense. *KAUJEASF*, 11(22), 816-839.

1. GİRİŞ

Katılım bankaları, faizsizlik prensibi doğrultusunda bankacılık işlemlerini sürdüren ve bu yönüyle diğer² bankacılık türlerinden ayrılan finansal kurumlar olarak tanımlanabilir. Başka bir ifade ile katılım bankaları tüzüğü, kuralları ve usulleri İslam hukuku ilkelerine bağlı olan ve faaliyetlerinin herhangi birisinde faiz ödemesi olmayan finansal kurumlardır (Maljichi, 2014, s. 292). Faaliyetlerinde faizi kullanmayan bankalar literatürde; islami banka, faizsiz banka, kar zarar ortaklığı bankacılığı veya katılım bankası şeklinde çeşitli kavramlarla ifade edilmektedir.

Faizsiz finans sistemi içinde faaliyet gösteren katılım bankalarının dünya’da modern anlamda ortaya çıkışı 20 yy.’ın ikinci yarısından itibaren başlasa da (Islahi, 2018, s. 404) faizsiz finans sistemi düşüncesinin İslamiyet’in doğuşuna kadar dayandığı söylenebilir (Tiby, 2011, s. 7).

Birinci Dünya Savaşı ve sonrasında yaşanan 1929 Dünya ekonomik buhranının olumsuz sonuçları atlatılmadan İkinci Dünya Savaşı baş göstermiştir. Yaşanan bu gelişmelerin finans sistemine olan olumsuz etkileri neticesinde finansal sistemin işleyişi sorgulanmaya başlamış ve alternatif finans sistemi arayışı sürecine gidilmiştir. Bu durum Müslüman toplumların yoğun olarak yaşadığı coğrafyalarda, 1940’lı yılların ortalarında Malezya ve daha sonra da Pakistan’da katılım bankacılığı alanında ilk girişimlere vesile olmuştur (Alrifai, 2017, s. 153).

Katılım bankacılığı, modern anlamda uygulanmaya başladığı 1970’li yıllardan itibaren Suudi Arabistan, İran, Malezya ve Pakistan gibi ülkeler başta olmak üzere dünya genelinde yaygın hale gelmeye başlamıştır. 1990’lı yıllara gelindiğinde ise katılım bankacılığı uygulaması uluslararası bankaların dikkatini çekerek özellikle Müslüman nüfusun yoğun olarak yaşadığı yerlerde İslam hukuku çerçevesinde hizmet vermeye başlamıştır (Türkiye Katılım Bankaları Birliği, 2015, s. 11).

Dünya’da 2018 yılı itibarı ile katılım bankalarının toplam bankacılık sektörü içindeki payı %6 seviyelerinde olup, toplam aktif büyüklüğü ise 1,76 trilyon Amerikan dolarına yükselmiştir. 2024 yılında ise 2,17 trilyon Amerikan dolarına yükseleceği tahmin edilmektedir. Küresel faizsiz finans varlık büyüklüğünün ise 2024 yılında 3,47 trilyon Amerikan dolarına yükseleceği

² Bankacılık işlemlerinde faizi kullanan bankalar.

hedeflenmektedir. 2018 yılında dünya’da toplam 520 adet katılım bankası faaliyet gösterirken bu bankaların 301’i işlemlerinin tamamını İslam hukukuna göre sürdürürken, 219’u ise faizsiz penceredir³ (Islamic Finance Development Report, 2019, s. 24). Dünya’daki katılım bankacılığı aktif büyüklüğüne ilişkin bilgi Grafik 1’de gösterilmiştir.

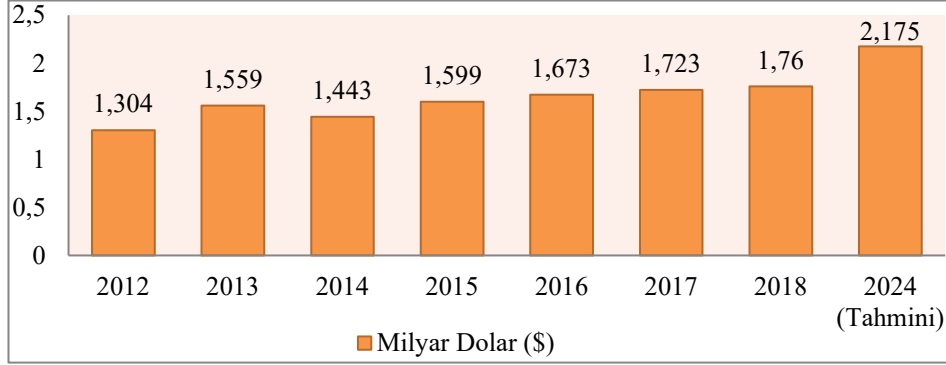

Grafik 1: Dünya’da Katılım Bankalarının Toplam Aktif Büyüklüğü
Kaynak: (Islamic Finance Development Indicator, 2019, ss. 1-67)

Dünya’da 2012-2018 yılları arasında katılım bankalarının toplam aktif büyüklük değerlerinin verildiği Grafik 1 incelendiğinde, aktif büyüklüğün ilgili yıllar arasında genel olarak artan bir trend içinde olduğu ifade edilebilir. Bu büyüklüğün, 2024 yılında yaklaşık 2,1 trilyon Amerikan dolara ulaşması beklenmektedir.

Türkiye’deki uygulama alanı incelendiğinde, bankacılık sektöründe tamamlayıcı bir rol üstlenen katılım bankacılığı ile ilgili ilk girişim 1985 yılında faaliyete giren Özel Finans Kurumları olmuştur. 2005 yılında Bankacılık Kanunu’nda yapılan düzenleme ile birlikte söz konusu finans kurumlarına banka statüsü verilmesiyle katılım bankalarının finans sektöründe etkinliğinin arttığı görülmüştür (Türkiye Katılım Bankaları Birliği, 2018, s. 46). Özellikle 2015 yılından itibaren kamu katılım bankalarının da sisteme girmesi ile birlikte bankacılık sektörü içindeki payı artmıştır. Buna ilişkin bilgi Tablo 1’de gösterilmiştir. Türkiye’de 2020 yılı itibarı ile 6 adet katılım bankası faaliyet göstermektedir.

³ Faizsiz pencere, diğer banka türleri altında faizsiz finans kapsamında sunulan bankacılık hizmetidir.

Tablo 1: Türkiye’de Katılım Bankalarının Aktif Büyüklüğü ve Bankacılık Sektöründeki Payı

Yıllar	Katılım Bankalarının Aktif Büyüklüğü (Milyon ₺)	Türkiye Bankacılık Sektörü Toplam Aktif Büyüklüğü (Milyon ₺)	Katılım Bankalarının Toplam Bankacılık Sektöründeki Payı (%)
2005	9,945	406,915	2,44
2006	13,729	498,587	2,75
2007	19,435	580,607	3,35
2008	25,769	731,64	3,52
2009	33,628	833,968	4,03
2010	43,339	1,006,672	4,31
2011	56,076	1,217,711	4,61
2012	70,279	1,370,614	5,13
2013	96,086	1,732,413	5,55
2014	104,319	1,994,329	5,23
2015	120,253	2,357,453	5,1
2016	132,874	2,730,942	4,87
2017	160,136	3,257,819	4,91
2018	206,931	3,867,426	5,35
2019 Aralık	284,45	4,491,708	6,33

Kaynak: Türkiye Katılım Bankaları Birliği Veri Tabanı

Tablo 1’deki veriler incelendiğinde 2005 yılında katılım bankalarının aktif büyüklüğü 9,9 milyar ₺ iken 2019 Aralık itibarı ile 284,4 milyar ₺’ye yükselmiştir. 2005-2019 yılları arasındaki 15 yıllık dönemde katılım bankalarının toplam aktif büyüklüğü yaklaşık olarak 30 kattan fazla büyüme göstermiştir. Türkiye bankacılık sektörünün aktif büyüklüğü ise 2019 yılı sonunda 4,4 trilyon ₺’ye ulaşmıştır. Katılım bankalarının toplam bankacılık sektörü içindeki payı 2019 yılsonu itibarı ile %6,33 oranındadır.

Geliştirilen teknolojiyle birlikte her alanda olduğu gibi katılım bankalarının da diğer bankalarla yaptığı rekabet yarışı hız kazanmıştır. Sunulan bankacılık hizmetlerinin gerek bireysel gerekse de kurumsal müşterilere anlatılmasında ve dolayısıyla katılım bankalarının performansında reklamların önemi son derece büyüktür. Bu sebeple Türkiye’de faaliyet gösteren katılım bankacılığı sektörünün 2010-2019 yılları arasında reklam için ayırdıkları

giderler, yıllık net faaliyet karı ve dönem net karı tutar cinsinden Grafik 2’de gösterilmiştir. Buna göre 2010-2019 arasındaki 10 yıllık dönemde katılım bankacılığı sektörünün toplam net faaliyet karı yaklaşık olarak 943 milyon ₺’den 3,1 milyar ₺’ye yükselmiştir. Söz konusu bankalar tarafından ayrılan reklam giderlerinin ise ilgili yıllar arasında yaklaşık olarak 49 milyon ₺’den 158 milyon ₺’ye yükseldiği görülmektedir.

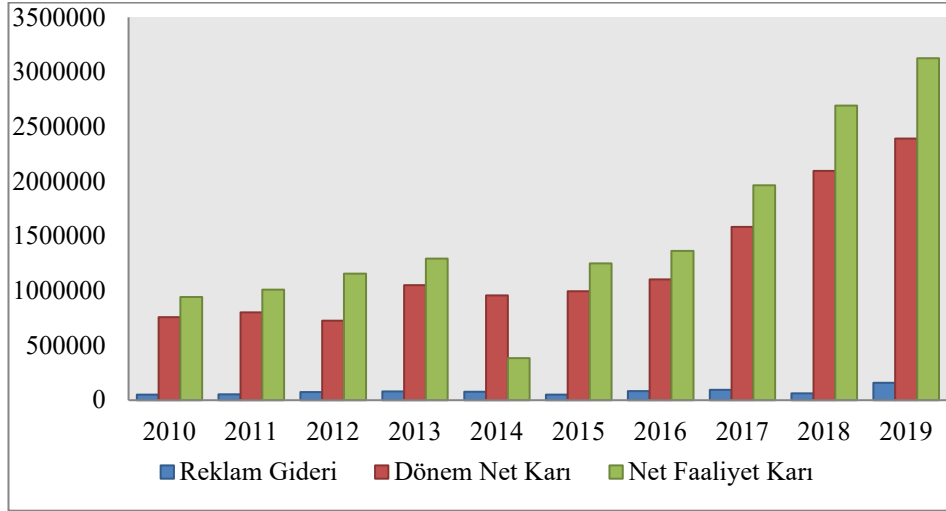

Grafik 2: Katılım Bankacılığı Sektörünün Yıllık Net Faaliyet Karı, Dönem Net Karı ve Reklam Giderleri (Bin ₺)

Kaynak: Türkiye Katılım Bankaları Birliği Veri Tabanından Elde Edilerek Yazar Tarafından Oluşturulmuştur.

Yukarıdaki tüm bilgiler çerçevesinde çalışmada cevapları aranan temel araştırma soruları şu şekildedir.

1. Katılım bankalarının finansal performansı ile reklam giderleri arasında kısa dönemde ilişki var mıdır?
2. Katılım bankalarının finansal performansı ile reklam giderleri arasında uzun dönemde ilişki var mıdır?

Araştırma soruları kapsamında çalışmada katılım bankacılığı sektörünün 2010/Q1-2020/Q1 arasındaki 41 çeyrek dönem verileri dikkate alınarak sektörün finansal performansı üzerinde reklam giderlerinin olası etkisi ve bu etkinin yönünün ortaya koyulması amaçlanmıştır. Bu doğrultuda çalışmanın giriş

bölümünden sonraki süreç sırasıyla literatür incelemesi, veri seti ve ekonometrik yöntem, bulgular, sonuç ve değerlendirme şeklindedir.

2. LİTERATÜR TARAMASI

Literatürdeki konu ile ilgili çalışmalar incelendiğinde, reklam giderlerinin firma performansı üzerindeki etkisini araştıran çalışmaların olduğu görülmektedir. Ancak, reklam giderlerinin bankacılık sektörü ve özellikle katılım bankalarının finansal performansı arasındaki olası ilişkisini inceleyen çalışmalar ise oldukça kısıtlıdır. Bu sebeple rekabetin gittikçe hızlandığı bir ortamda katılım bankalarının finansal performansı ile reklam giderleri ilişkisinin araştırılması çalışmanın özgün değerini ortaya koymaktadır. Dolayısıyla çalışmadan elde edilecek bulguların literatüre önemli katkıda bulunacağı kanaatindeyiz. Bu doğrultuda yerli ve yabancı çalışmalar şu şekilde sıralanabilir; Hirschey (1982), 1977 yılında yayımlanan Fortune 500 firma listesinde yer alan ve 12 ana üretim sektöründe faaliyet gösteren 390 firmanın verilerini kullanarak, reklam giderlerinin firmaların piyasa değeri üzerindeki etkisini araştırmıştır. Finansal değişkenler olarak net kar, hasılat ve toplam varlıkların piyasa değerlerini kullanmıştır. Korelasyon analizinin kullanıldığı çalışma sonucunda reklam giderleri firmaların piyasa değeri üzerinde artırıcı etkiye sahip olduğu sonucuna ulaşmıştır.

Hall (1993), ABD’de faaliyet gösteren imalatçı firmaların 1976-1991 yılları arasındaki verilerini kullanarak Ar-Ge ve reklamın firma değeri üzerindeki etkisini incelemiştir. Regresyon analizinin kullanıldığı çalışma sonucunda, firmanın borsa değeri üzerinde hem reklam hem de Ar-Ge giderlerinin istatistiksel olarak pozitif yönlü etkisi olduğunu ortaya koymuştur.

Andras ve Srinivasan (2003), çeşitli sektörlerde faaliyet gösteren 876 firmanın karlılığı üzerinde, reklam ve Ar-Ge giderlerinin etkisini incelemiştir. COMPUSTAT veri tabanından elde edilen veriler, en küçük kareler analizine tabi tutulmuştur. Analiz sonucunda reklam giderleri ile firmaların kar marjı arasında istatistiksel olarak pozitif yönlü bir ilişki saptamışlardır. Reklam giderlerinin, özellikle aktif karlılık ve öz sermaye karlılığı üzerinde belirgin derecede rol oynadığı sonucuna ulaşmışlardır.

Örs (2003), 1960’lı ve 1970’li yıllara ilişkin verileri kullanarak ABD’deki bankaların karlılığı üzerinde reklam giderlerinin etkisini araştırmıştır. Granger nedensellik ve panel en küçük kareler yönteminin kullanıldığı çalışmanın analiz bulgularına göre reklam giderlerinin, bankaların karlılığını

artırıcı yönde etkisinin olduğunu tespit etmiştir. Ayrıca nedensellik analizi sonucuna göre reklam giderleri, karlılıktaki artışın Granger nedenidir.

Shah vd. (2009), 1990-1998 yılları arasında Birleşik Krallık’da verisine ulaşılabilen firmaların piyasa değeri üzerinde reklam giderlerinin etkisini incelemişlerdir. İlgili yazarlar çalışmada en küçük kareler yöntemini kullanmış ve firmaların piyasa değeri ile reklam gideri arasında istatistiksel olarak pozitif yönlü bir ilişki olduğunu tespit etmişlerdir.

Altın (2010) tarafından yapılan çalışmada, İstanbul Menkul Kıymetler Borsasına (İMKB) kote olan ve sınai endekste hisse senetleri işlem gören 142 şirketin piyasa değeri üzerinde reklam giderlerinin etkisi araştırılmıştır. Klasik en küçük kareler regresyon analizinin kullanıldığı çalışma sonucunda firmaların piyasa değeri ile reklam giderleri arasında istatistiksel olarak anlamlı ve pozitif yönlü bir ilişkinin olduğu ortaya koyulmuştur.

Gu ve Li (2010), COMPUSTAT veri tabanından faydalanarak ilaç sektöründe faaliyet gösteren firmaların piyasa değeri üzerinde reklam giderlerinin etkisini 1995-2004 dönemi için araştırmışlardır. Firmaların finansal performans göstergesi olarak hisse senedi getirilerini ele almışlardır. Toplam 776 firmanın yıllık verilerini kullandıkları regresyon analizi sonucunda firmaların piyasa değeri ile reklam gideri arasında aynı yönlü ilişkinin olduğunu belirlemişlerdir.

Joshi ve Hanssens (2010), Apple, Dell, HP, IBM gibi firmaların 1991-2005 arasındaki 15 yıla ilişkin aylık finansal verilerini (hasılat, kar payı vb.) kullanarak söz konusu firmaların piyasa değeri ile firmalar tarafından ayrılan reklam giderleri arasındaki ilişkiyi incelemişlerdir. Çalışmada VAR analizini kullanmışlardır. Analiz sonuçlarına göre reklam giderlerinin uzun dönemde firmaların piyasa değeri üzerinde istatistiksel olarak pozitif yönde etkili olduğunu saptamışlardır.

Dauda (2015), Nijerya’da 2000-2012 yılları arasında gıda ve içecek sektöründe faaliyet gösteren ve Nijerya borsasına kote olan firmaların finansal verilerini kullanarak satış gelirleri ve karlılık üzerinde reklam giderlerinin etkisini araştırmıştır. Yazar, analiz tekniği olarak ek küçük kareler yöntemini kullanmıştır. Çalışma sonucunda firmalar tarafından ayrılan reklam giderlerinin satış gelirleri üzerindeki etkisinin istatistiksel olarak anlamsız olduğu ancak firmaların karlılığı üzerinde istatistiksel olarak aynı yönlü etki gösterdiğini tespit etmiştir.

Jalang'o (2015), Kenya'da yaptığı çalışmasında ticari bankaların finansal performansında dijital reklamların etkisini yapısal eşitlik modeli kapsamında path analizi ile incelemiştir. 42 ticari bankanın yöneticisi ve asistanları üzerinde anket çalışması yapan yazar geleneksel medya araçlarında (televizyon, gazete, radyo vb.) ve dijital platformlarda (web sayfası, mail, sosyal medya vb.) bankalara yönelik verilen reklamların daha çok dijital medya üzerinde ağırlık kazandığı, bu durumun ise reklam maliyetlerini düşürdüğü ve bankaların finansal performansı üzerinde daha artırıcı etki oluşturduğunu tespit etmiştir.

Oyedokun vd. (2015), Nijerya'da firmaların finansal performansı üzerinde reklamların etkisini araştırmışlardır. Finansal performans göstergesi olarak hisse başına kar, faiz ve vergi öncesi (FVÖK) kar gibi değişkenleri kullanmışlardır. SPSS programı vasıtasıyla yapılan regresyon analizinden elde ettikleri bulgulara göre reklam giderleri ile firmaların finansal performansı arasında istatistiksel olarak anlamlı bir ilişki olduğunu saptamışlardır.

Riaz vd. (2015), Pakistan'da 2008-2012 yılları arasında kamu ve özel sermayeli ticari bankaların finansal performansı üzerinde reklam giderlerinin etkisini araştırmışlardır. Regresyon yönteminin kullanıldığı analiz bulgularında, reklamların bankaların karlılığı üzerinde pozitif yönlü etkisinin olduğunu ortaya koymuşlardır. Ayrıca özel sermayeli bankaların öz sermaye karlılığı üzerinde reklam giderlerinin, kamu sermayeli bankalara göre daha fazla etkili olduğunu tespit etmişlerdir.

Acar ve Temiz (2017), Türkiye bankacılık sektörünün karlılığı ve hasılatı ile reklam gideri ilişkisini 2007-2015 yılları arasındaki 35 çeyrek dönem verileri üzerinde incelemiştir. İlgili yazarlar finansal performans göstergesi olarak bankaların aktif karlılığını kullanmış ve 51 bankaya ait verileri en küçük kareler yöntemini kullanarak analiz etmişlerdir. Çalışma sonucunda bankaların finansal performansı üzerinde reklam giderlerinin istatistiksel olarak anlamlı ve pozitif yönde etkisinin olduğunu tespit etmişlerdir.

Rahman vd. (2019), Amerika'da ilaç sektöründe faaliyet gösteren 174 firmanın 2001-2016 yılları arasındaki verileri kullanarak reklamların verimliliği ile finansal performansı arasındaki ilişkiyi araştırmışlardır. Performans göstergesi olarak aktif karlılık (ROA) ve öz sermaye karlılığı (ROE) değişkenlerini kullanmışlardır. İlgili yazarlar, veri zarflama analizini kullanmış ve reklam verimliliği artışının firma karlılığını da arttırdığı sonucuna varmışlardır.

Xu vd. (2019), Güney Kore’de 2012-2016 döneminde faaliyet gösteren firmaların finansal performansı ile Ar-Ge ve reklam giderlerinin ilişkisini incelemişlerdir. Panel en küçük kareler yönteminin kullanıldığı çalışmada, finansal performans göstergesi olarak firmaların aktif karlılığı (ROA), satış gelirleri ve toplam aktifler kullanılmıştır. Analiz sonucunda özellikle büyük ölçekli firmaların karlılığında, reklam ve Ar-Ge’nin pozitif yönlü etkisini saptamışlardır.

Literatürdeki çalışmalar değerlendirildiğinde genel olarak firmaların finansal performansı üzerinde reklam giderlerinin etkisini araştıran çalışmaların yoğunlukta olduğu tespit edilmiştir. Finans sektörünün adeta lokomotif konumunda bulunan bankacılık sektörü üzerinde çalışmaların kısıtlı olması dikkat çekmektedir. Çalışmanın bundan sonraki kısmında veri seti ve ekonometrik yöntemle değinilmiştir.

3. VERİ SETİ VE EKONOMETRİK YÖNTEM

3.1. Araştırmanın Etik İzinleri

Yapılan bu çalışmada “Yükseköğretim Kurumları Bilimsel Araştırma ve Yayın Etiği Yönergesi” kapsamında uyulması belirtilen tüm kurallara uyulmuştur. Yönergenin ikinci bölümü olan “Bilimsel Araştırma ve Yayın Etiğine Aykırı Eylemler” başlığı altında belirtilen eylemlerden hiçbiri gerçekleştirilmemiştir.

3.2. Veri Seti

Çalışmada Türkiye’de katılım bankacılığı sektörünün 2010/Q1 ile 2020/Q1 arasındaki toplam 41 çeyrek dönemlik verileri zaman serisi yöntemleri ile analiz edilmiştir. Ampirik çalışmada, kısıt olarak 2010-2020 yılları arasındaki dönemlerin alınmasının nedeni, değişkenlere ait verilerin kesintisiz olmasıdır. Çalışmada kullanılan değişkenler ve bu değişkenlere ait kodlar Tablo 2’de gösterilmiştir.

Tablo 2: Ampirik Çalışmada Kullanılan Değişkenler

Değişkenin Kısaltması (Kodu)	Değişkenin Tanımı
------------------------------	-------------------

NFK	Net Faaliyet Karı
DNK	Dönem Net Karı
REKLAM	Reklam Giderleri

Çalışmanın analiz kısmında, katılım bankalarına ilişkin çeyrek dönemlik net faaliyet karı, dönem net karı ve reklam gideri verilerinin tamamına Türkiye Katılım Bankaları Birliği (TKBB) veri tabanından ulaşılmıştır.

3.3. Ekonometrik Yöntem

Çalışmanın analizinde kullanılan ekonometrik yöntemde ilk aşamada, çeyrek dönemlik zaman serileri TRAMO/SEATS tekniği ile mevsimsellikten arındırılmış, daha güvenilir ve tutarlı sonuç elde etmek için de logaritmik transformasyona tabi tutulmuştur. İkinci aşamada serilerin durağanlık sınaması yapılmış ve ardından seriler arasındaki uzun dönem ilişkisi tespit etmek için Engle-Granger ko-entegrasyon yöntemi kullanılmıştır. Son olarak da modeli oluşturan değişkenler arasındaki kısa dönem ilişki ve ilişkisinin yönünü belirlemek için VECM Granger nedensellik testi uygulanmıştır.

3.3.1. Genişletilmiş dickey-fuller (ADF) ve phillips-perron (PP) birim kök testleri

Herhangi bir değişkene ait serinin uzun dönemde sahip olduğu özellik, bir önceki dönemde değişkenin aldığı değer, ilgili dönemi (cari dönem) ne şekilde etkileyebileceğinin belirlenmesiyle tespit edilebilmektedir. Bundan dolayı serinin nasıl bir süreçten geldiğini anlayabilmek için, serinin her dönem için aldığı değerlerin daha önceki dönemlerdeki değerleriyle regresyonunun bulunması gerekmektedir (Tarı, 2018, s. 387). Diğer bir ifade ile daha önceden tanımlanan değişkenin düzey değerinde $I(0)$ ya da farkları alınarak $I(1)$ durağan haline getirilmesi gereklidir. Değişkenin birim kök içermesi yani durağan hale getirilmemesi, olmayan bir ilişkinin varmış gibi gözükmesine neden olmaktadır (Sarıkovanlık vd., 2019, s. 88). Çünkü Granger-Newbold (1974) ifadesi ile sahte regresyonlar ortaya çıkabilir. Bu durum yüksek düzey R^2 değeri ile anlamlı t-istatistikini sağlayarak tahmin sonuçları açısından iyi bir görüntü vererek yanıltıcı olabilmektedir (Sevüktekin & Nargeleçekenler, 2010, s. 305).

3.3.2. Engle-granger eş bütünleşme testi

Ko-entegrasyon ya da eş bütünleşme kavramı ilk olarak Engle-Granger (1987) tarafından ortaya koyulmuş bir analiz türüdür (Çil, 2018, s. 371). Bu yöntem tek denkleme dayalı ve En Küçük Kareler (EKK) yöntemi kullanılarak yapılan bir testtir (Tarı, 2018, s. 416).

$$Y_t = a_0 + a_1 X_t + u_{1t} \quad (1)$$

$$X_t = b_0 + b_1 Y_t + u_{2t} \quad (2)$$

Engle-Granger eş bütünleşme testi yukarıdaki regresyon denklemlerinden biri kullanılarak yapılabilmektedir. Bu denklemler yardımıyla hata terimi (e_t) elde edilmektedir.

$$e_t = \alpha e_{t-1} + v_t \quad (3)$$

Eş bütünleşme testinde tüm değişkenlerin, aynı dereceden I(2) durağan olması gerekmektedir. Buradan hareketle elde edilecek olan regresyon kalıntılarının yani hata terimlerinin ise düzey değerinde I(0) durağan olması gerekmektedir. Modeldeki değişkenler arasında uzun dönemli bir ilişki bulunması durumunda modeli oluşturan değişkenler arasında en azından tek yönlü bir nedensellik olduğundan Vektör Hata Düzeltme Modeli (VECM) kullanılabilir (Sarıkovanlık vd., 2019, s. 131).

Yukarıdaki bilgiler doğrultusunda bu çalışmada iki adet araştırma modeli kurulmuştur. Modeller sırasıyla şu şekildedir.

$$NFK_t = a_0 + a_1 REKLAM + u_{1t} \quad (4)$$

$$DNK_t = b_0 + b_1 REKLAM + u_{2t} \quad (5)$$

Denklemlerde;

a_0 ve b_0 sabit terimi,

a_1 ve b_1 bağımsız değişkene ait katsayıyı,

u hata terimini ve t ise zamanı göstermektedir.

4. BULGULAR

Bu bölümünde ampirik çalışmada kullanılan değişkenlere ilişkin tanıttıcı istatistik bilgileri yer verilmiştir. Ardından serilerin mevsimsellik etkisinin öncesi ve sonrası gösterilmiş, daha sonra durağanlığa ilişkin ADF ve PP birim kök testi sonuçları sunulmuştur. Son olarak da uzun dönem ilişkiyi test eden Engle-Granger eş bütünleşme ve VECM Granger nedensellik testi sonuçları

verilmiş ve bulgular yorumlanmıştır. Bu bağlamda, bağımlı değişkeni temsilen katılım bankacılığı sektörünün finansal performans göstergesi olarak kullanılan net faaliyet karı, dönem net karı ve bağımsız değişken olarak kullanılan reklam gideri değişkenine ilişkin tanıtıcı göstergeler Tablo 3'te verilmiştir.

Tablo 3: Değişkenlere İlişkin Tanıtıcı Göstergeler

Değişkenler	Ortalama	Medyan	Maksimum	Minimum	Std. Hata	Gözlem Sayısı
LOGNFK	13.6683	13.5707	14.6683	12.3817	0.52183	41
LOGDNK	13.4219	13.3388	14.4044	11.5498	0.55319	41
LOGREKLAM	10.7781	10.7693	12.3511	9.95088	0.46022	41

Katılım bankacılığı sektörünün 2010/Q1-2020/Q1 dönemlerine ilişkin veriler incelendiğinde, sektörün en fazla net faaliyet karına ulaştığı dönem 2019 yılı dördüncü çeyrek olduğu görülmektedir. Bu dönemde elde edilen, toplam net faaliyet karı yaklaşık 3,1 milyar ₺'dir. En düşük net faaliyet karı ise 2011 yılı birinci çeyrektir. İlgili çeyrek dönemdeki toplam net faaliyet karı 209 milyon ₺ düzeyinde gerçekleşmiştir. Reklam giderleri açısından ise katılım bankacılığı sektörü en fazla reklam giderine 157 milyon ₺ ile 2019 yılı dördüncü çeyrekte kaynak ayırmıştır. En az ise yaklaşık 6,6 milyon ₺ ile 2010 yılı birinci çeyrekte ayrılmıştır. Değişkenlere ilişkin gözlem sayısı ise 41'dir. Gözlem sayısı analiz için yeterli düzeydedir.

Modeli oluşturan zaman serilerinin mevsimsellik etkisinden arındırılmamış ve arındırılmış halleri sırasıyla aşağıdaki şekillerde gösterilmiştir.

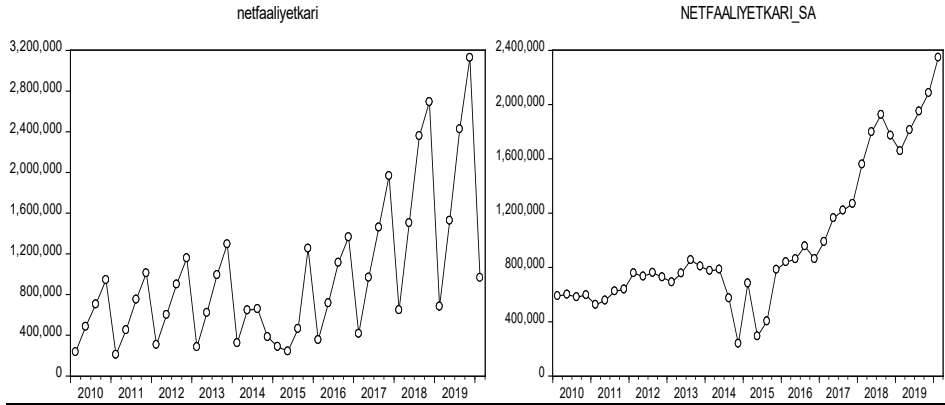

Şekil 1: Net Faaliyet Karı (NFK) Serisinin Mevsimsellikten Arındırılmamış ve Arındırılmış Görünümü

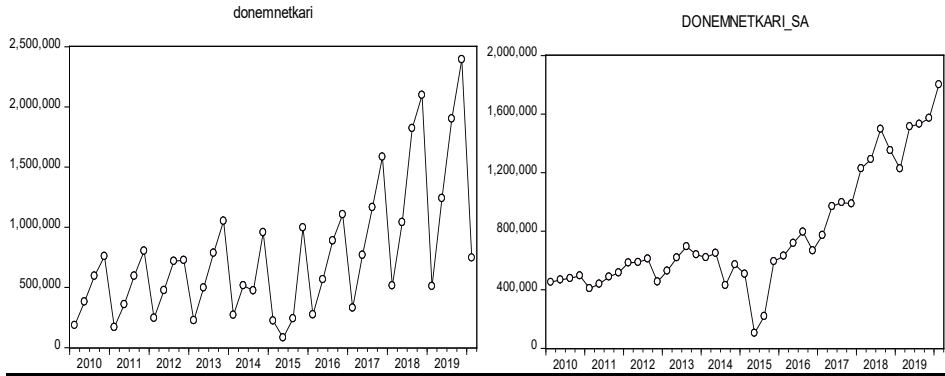

Şekil 2: Dönem Net Karı (NFK) Serisinin Mevsimsellikten Arındırılmamış ve Arındırılmış Görünümü

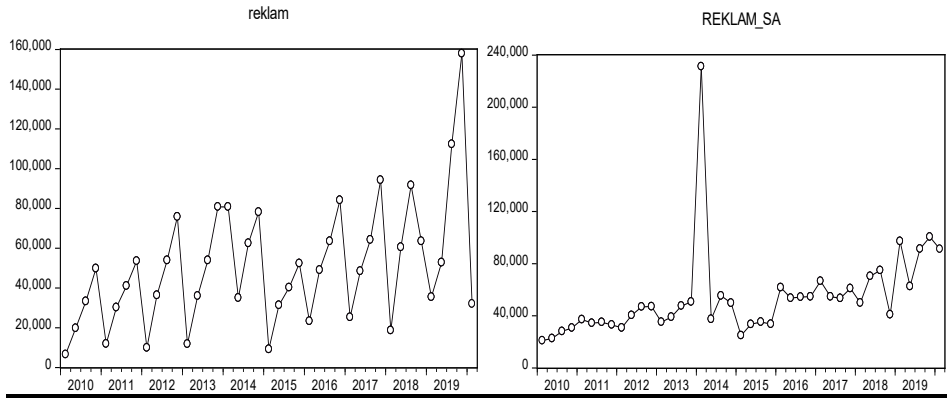

Şekil 3: Reklam Giderleri Serisinin Mevsimsellikten Arındırılmamış ve Arındırılmış Görünümü

Ampirik çalışmada zaman serisi yöntemlerinin önemli bir varsayımı, serilerin durağanlık sınavıdır. Mevsimsellikten arındırılan ve doğal logaritmaları alınan serilerin düzey değerlerindeki durağanlık sınavına ilişkin sonuçlar Tablo 4'te gösterilmiştir.

Tablo 4: Düzey Değer I(0) ADF ve PP Birim Kök Testi Sonuçları

Değişkenler	ADF Birim Kök Testi			PP Birim Kök Testi		
	Sabitli	Sabitli-Trendli	Sabitsiz-Trendsiz	Sabitli	Sabitli-Trendli	Sabitsiz-Trendsiz
LOGNFK_SA	-0.473 (0.885)	-1.739 (0.714)	1.093 (0.925)	-1.113 (0.701)	-2.820 (0.198)	1.000 (0.913)
LOGDNK_SA	-1.735 (0.406)	-2.851 (0.188)	0.554 (0.831)	-1.747 (0.400)	-2.923 (0.166)	0.991 (0.912)
LOGREKLAM_SA	-4.401 (0.001)***	1.019 (0.171)	0.519 (0.821)	-3.946 (0.004)***	-5.705 (0.000)***	0.729 (0.868)
MacKinnon Kritik Değeri (%1)	-3.689	-4.323	-2.650	-3.605	-4.205	-2.624
MacKinnon Kritik Değeri (%5)	-2.971	-3.580	-1.953	-2.936	-3.526	-1.949
MacKinnon Kritik Değeri (%10)	-2.625	-3.225	-1.609	-2.606	-3.194	-1.611

***: %1 önem düzeyinde anlamlı. (Parantez içi değerler olasılığı (p-değeri) göstermektedir.)

Tablo 4'teki durağanlık sınaması sonuçları incelendiğinde net faaliyet karı, dönem net karı ve reklam gideri değişkenlerinin düzey değerlerinde I(0) istatistiksel olarak durağan olmadıkları tespit edilmiştir. Bu nedenle serilerin birinci mertebeden farkı alınarak I(1) durağan hale getirilmiştir. Buna ilişkin sonuçlar Tablo 5'te gösterilmiştir.

Tablo 5'deki ADF ve PP birim kök testi sonuçlarına göre net faaliyet karı, dönem net karı ve reklam gideri değişkenlerine ait serilerin birinci mertebeden farkı alınarak durağan hale getirilmiştir. Birim kök testi için geliştirilen;

Hipotez (H_0)= Birim kök vardır ve

Hipotez (H_1)= Birim kök yoktur hipotezlerinden H_0 reddedilmiş ve alternatif hipotez H_1 kabul edilmiştir.

Tablo 5: Birinci Farkında I(1) ADF ve PP Birim Kök Testi Sonuçları

Değişkenler	ADF Birim Kök Testi			PP Birim Kök Testi		
	Sabitli	Sabitli-Trendli	Sabitsiz-Trendsiz	Sabitli	Sabitli-Trendli	Sabitsiz-Trendsiz
Δ LOGNFK_SA	-9.762 (0.000)* **	-9.775 (0.000)* **	-9.668 (0.000)* **	-9.809 (0.000)* **	-9.924 (0.000)* **	-9.572 (0.000)* **
Δ LOGDNK_SA	-6.855 (0.000)* **	-6.855 (0.000)* **	-6.795 (0.000)* **	-7.433 (0.000)* **	-7.674 (0.000)* **	-7.215 (0.000)* **
Δ LOGREKLAM_SA	-11.333 (0.000)* **	-11.182 (0.000)* **	-11.330 (0.000)* **	-11.333 (0.000)* **	-11.182 (0.000)* **	-11.330 (0.000)* **
MacKinnon Kritik Değeri (%1)	-3.610	-4.211	-2.625	-3.610	-4.211	-2.625
MacKinnon Kritik Değeri (%5)	-2.938	-3.529	-1.949	-2.938	-3.529	-1.949
MacKinnon Kritik Değeri (%10)	-2.607	-3.196	-1.611	-2.607	-3.196	-1.611

***: %1 önem düzeyinde anlamlı. (Parantez içi değerler olasılığı (p-değeri) göstermektedir.)

Engle-Granger eş bütünleşme analizinde serilerin birinci mertebeden farkları alındığı için kayıp değerler ortaya çıkmaktadır. Bu kayıp değerlerin (kalıntıların) ise düzey değerde $I(0)$ durağan olması gerekmektedir. Birinci araştırma modeline ilişkin sonuçlar Tablo 6’da verilmiştir.

Tablo 6: Birinci Araştırma Modeli Kalıntı Değerlerin Düzey Değer $I(0)$ ADF Birim Kök Testi Sonuçları

Değişken	ADF Birim Kök Testi		
	Sabitli	Sabitli-Trendli	Sabitli-Trendsiz
KALINTI DEĞER1**	-8.188953 (0.0000)***	-8.587056 (0.0000)***	-8.318923 (0.0000)***
MacKinnon Kritik Değeri (%1)	-3.679322	-4.309824	-2.647120
MacKinnon Kritik Değeri (%5)	-2.967767	-3.574244	-1.952910
MacKinnon Kritik Değeri (%10)	-2.622989	-3.221728	-1.610011

** : Bağımlı değişkeni net faaliyet karı olan modele ait kalıntı değeri göstermektedir.

*** : %1 önem düzeyinde anlamlı.

Tablo 6’daki Engle-Granger eş bütünleşme testine ilişkin kalıntıların, olasılık sonuçlarına göre net faaliyet karı ile reklam gideri değişkenleri eş bütünleşiktir. Diğer bir ifade ile her iki değişken uzun dönemde birlikte dengeye gelmektedir. Net faaliyet karı ve reklam gideri değişkenlerine ilişkin hesaplanan kalıntıların düzey değerde $I(0)$ durağan olduğunu gösteren görünümü Şekil 4’te verilmiştir.

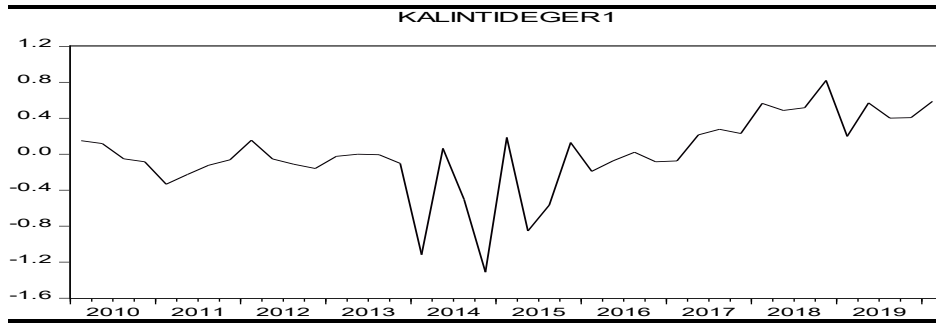

Şekil 4: Birinci Araştırma Modeline Ait Serinin Düzey Değer $I(0)$ Durağanlık Görünümü

İkinci araştırma modeli için hesaplanan kalıntı değerlerin düzey değer I(0) durağanlık sonucu Tablo 7’de verilmiştir.

Tablo 7: İkinci Araştırma Modeli Kalıntı Değerlerin Düzey Değer I(0) ADF Birim Kök Testi Sonuçları

Değişken	ADF Birim Kök Testi		
	Sabitli	Sabitli-Trendli	Sabitsiz-Trendsiz
KALINTI DEĞER2*	-4.088703 (0.0027)***	-4.709823 (0.0027)***	-4.14442 (0.0001)***
MacKinnon Kritik Değeri (%1)	-3.605593	-4.205004	-2.624057
MacKinnon Kritik Değeri (%5)	-2.936942	-3.526609	-1.949319
MacKinnon Kritik Değeri (%10)	-2.606857	-3.194611	-1.611711

*: Bağımlı değişkeni dönem net karı olan modele ait kalıntı değeri göstermektedir.

***: %1 önem düzeyinde anlamlı.

Tablo 7’deki Engle-Granger eş bütünleşme testi sonuçlarına göre dönem net karı ile reklam gideri değişkenleri eş bütünleşiktir. Yani her iki değişken uzun dönemde birlikte dengeye gelerek aynı yönde hareket etmektedir. Dönem net karı ve reklam gideri değişkenlerine ilişkin hesaplanan kalıntı değerinin düzey değerinde I(0) durağan olduğunun görüntüsü Şekil 5’te verilmiştir.

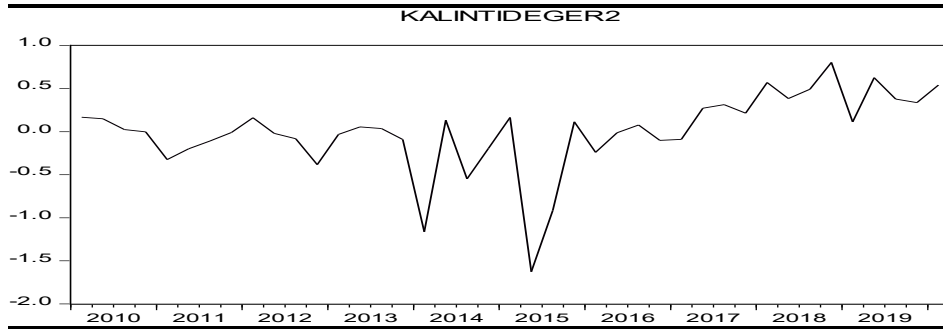

Şekil 5: İkinci Araştırma Modeline Ait Serinin Düzey Değer I(0) Durağanlık Görünümü

Çalışmada eş bütünleşme testinin ardından, seriler arasındaki kısa dönem

olası ilişki ve ilişkinin yönünü belirlemek için Vektör Hata Düzeltme Modeli (VECM) analizi yapılmıştır. Birinci araştırma modeli için elde edilen sonuçlar Tablo 8’de gösterilmiştir. Test için geliştirilen temel hipotez ve alternatif hipotez şu şekildedir;

H_0 = Reklam giderleri, kısa dönemde net faaliyet karının VECM Granger nedeni değildir.

H_1 = Reklam giderleri, kısa dönemde net faaliyet karının VECM Granger nedenidir.

Tablo 8: Birinci Araştırma Modeli VECM Granger Nedensellik/Blok Dışsallık Wald Testi Sonuçları

Değişkenler	Chi-Sq	Df**	Olasılık (p-değeri)	Nedensellik Yönü	Sonuç	
Bağımsız	Δ LOGREKLAM_SA	50.27331	4	0.0000***		Tek Yönlü Nedensellik
Genel Anlamlılık		50.27331	4	0.0000***		
Bağımsız	Δ LOGNFK_SA	1.378563	4	0.8479	-	Nedensellik Yok
Genel Anlamlılık		1.378563	4	0.8479		

** : Serilere ilişkin uygun gecikme uzunlukları belirlenirken Akaike Bilgi Kriteri kullanılmıştır.

***: %1 önem düzeyinde anlamlıdır.

Birinci araştırma modeli VECM Granger nedensellik/blok dışsallık Wald analizi sonuçlarına göre ($p < 0.05$) temel hipotez reddedilmiş ve alternatif hipotez kabul edilmiştir. Bu sonuçla, net faaliyet karı ile reklam gideri arasında istatistiksel olarak reklam giderlerinden net faaliyet karına doğru tek yönlü bir nedensellik ilişkisi tespit edilmiştir.

İkinci araştırma modeli için yapılan VECM Granger Nedensellik analizi sonuçları ise Tablo 9’da gösterilmiştir. Test için geliştirilen temel ve alternatif hipotez şu şekildedir;

H_0 = Reklam giderleri, kısa dönemde dönem net karının VECM Granger nedeni değildir.

H_1 = Reklam giderleri, kısa dönemde dönem net karının VECM Granger nedenidir.

Tablo 9: İkinci Araştırma Modeli VECM Granger Nedensellik/Blok Dışsallık Wald Testi Sonuçları

Değişkenler		Chi-Sq	Df *	Olasılık (p)	Nedensellik Yönü	Sonuç
Bağımsız	Δ LOGREKLAM_S	4.14573	1	0.0217*		Tek Yönlü Nedensellik
Genel Anlamlılık	A	4.14573	1	0.0217*		
Bağımsız	Δ LOGDNK_SA	1.17811	4	0.2777	-	Nedensellik Yok
Genel Anlamlılık		1.17811	4	0.2777		

*: Serilere ilişkin uygun gecikme uzunlukları belirlenirken Akaike Bilgi Kriteri kullanılmıştır.

** : %5 önem düzeyinde anlamlıdır.

Dönem net karının bağımlı değişken olduğu ikinci araştırma modeli için yapılan test sonuçlarına göre olasılık değeri $p < 0.05$ 'in altında olduğundan alternatif hipotez (H_1) kabul edilmiştir. Analiz çıktılarına göre katılım bankacılığı sektöründe kısa dönemde reklam giderlerinden dönem net karına doğru istatistiksel olarak tek yönlü bir nedensellik saptanmıştır.

5. SONUÇ VE DEĞERLENDİRME

Türkiye Katılım Bankaları Birliği tarafından yayımlanan verilere göre, katılım bankalarının toplam aktif büyüklüğü Temmuz 2020 itibarı ile 350 milyar ₺'yi aşmış durumdadır. Türkiye bankacılık sektörü içinde katılım bankalarının aktif büyüklüğü ise aynı dönemde %6,4'e yükselmiştir (Türkiye Katılım Bankaları Birliği). Faizsiz finans sisteminde faaliyet gösteren katılım bankacılığı sektörü 2020 yılı itibarı ile Türkiye'de otuz yedinci yılını geride bırakmıştır. Faizsiz finans sisteminde faaliyet gösteren çeşitli kurum ve kuruluşlar tarafından yayımlanan raporlar incelendiğinde katılım bankaları, bankacılık sektöründe önemli bir pay edinmeyi amaç haline getirip faaliyetlerine devam ederek her geçen gün büyümeye ve gelişmeye devam etmektedir. Bu doğrultuda çalışma, katılım bankaları tarafından sunulan bankacılık ürün ve hizmetlerinin potansiyel müşterilere duyurulması, tanıtılması, bilgilendirilmesi ve katılım bankalarının rekabet gücünü artırabilmesi açısından önem arz etmektedir. Bu bağlamda, katılım bankaları tarafından yapılan reklam giderlerinin, bankaların finansal performans ile ilişkisi çalışmanın konusunu oluşturmaktadır.

Bu çalışmada, Türkiye’de faaliyet gösteren katılım bankalarının net faaliyet karı ve dönem net karı ile reklam gideri arasındaki ilişkinin tespit edilmesi amaçlanmıştır. Bu amaç doğrultusunda 2010-2020 yılları arasındaki toplam 41 çeyrek dönem veriler analiz edilmiştir. Ampirik çalışmada zaman serisi yöntemleri kullanılmıştır. Dört aşamadan oluşan ekonometrik analizde öncelikle değişkenlere ait seriler, çeyrek dönem verilerden oluştuğu için mevsimsellikten arındırılmış, daha güvenilir ve tutarlı analiz sonuçları elde edebilmek için de logaritmik transformasyona tabi tutulmuştur. Ardından serilerin durağanlığı Genişletilmiş Dickey-Fuller (ADF) ve Phillips Perron (PP) birim kök testi ile sınanmıştır. Daha sonra Engle-Granger eş bütünleşme testi ile serilerin uzun dönem ilişkisi analiz edilmiştir. Son olarak da VECM Granger nedensellik testi ile seriler arasında kısa dönemdeki olası ilişki ve ilişkinin yönü belirlenmeye çalışılmıştır.

Analizden elde edilen bulgulara göre, katılım bankacılığı sektörü tarafından ayrılan reklam giderleri ile sektörün net faaliyet karı ve dönem net karı eş bütünleşiktir. Diğer bir ifade ile uzun dönemde serilerin birlikte dengeye geldiği saptanmıştır. Birinci ve ikinci araştırma modellerini oluşturan seriler arasında istatistiksel olarak pozitif yönlü ve anlamlı bir ilişki tespit edilmiştir. Bu bağlamda reklam giderlerindeki artış, uzun dönemde katılım bankacılığı sektörünün finansal performansını pozitif yönde etkilemektedir. VECM Granger nedensellik testi sonucuna göre reklam giderlerinden hem net faaliyet karına hem de dönem net karına doğru kısa dönemde tek yönlü nedensellik ilişkisi olduğu sonucuna ulaşılmıştır. Yani reklam giderlerindeki artış, kısa dönemde katılım bankacılığı sektörünün net faaliyet karında ve dönem net karındaki artışın nedenlerinden birisidir. Bu çalışmanın ekonometrik analiz sonuçları, literatürde ticari bankaların finansal performansı ile reklam giderleri ilişkisini araştıran Jalang’o (2015), Riaz vd. (2015) ile firmaların finansal performansı ve reklam gideri ilişkisini araştıran Rahman vd. (2019) tarafından yapılan çalışma sonuçları ile paraleldir.

Sonuç olarak, Türkiye’de Katılım Bankaları Birliğinin 2025 yılı vizyonu kapsamında katılım bankalarının toplam bankacılık sektörü içindeki payının %15’e yükselmesinin hedeflendiği bir ortamda, katılım bankaları daha fazla reklam gideri ayırarak gerek televizyon, gazete ve radyo gibi geleneksel medya araçlarından gerekse de facebook, twitter ve instagram gibi sosyal medya araçlarından, sunulan bankacılık hizmetlerini müşterilere anlatarak net faaliyet karını ve dönem net karını artırıcı politikalar geliştirebileceği kanaatindeyiz.

Özellikle, Aralık 2019'da Çin Halk Cumhuriyeti'nde patlak veren ve sonrasında tüm dünyayı etkileyen COVID-19 salgını ülkemizde de etkisini göstermiştir. Yaşanan bu gelişme birçok sektörde olduğu gibi özellikle finansal sektörün can damarı konumunda olan bankacılık sektöründe hızlı bir dijital değişim ve dönüşüme neden olmuş ve buna bağlı olarak katılım bankacılığı sektörü de gerek geleneksel medyada gerekse de sosyal medya araçlarında bankacılık hizmetleriyle ilgili daha fazla reklam ve tanıtımda bulunmuştur. 2020 yılı birinci çeyrek dönemde (Ocak, Şubat ve Mart) katılım bankacılığı sektöründe 215.5 milyon ₺ reklam ve ilan giderinde bulunulurken bu rakam aynı yılın ikinci çeyreğinde (Nisan, Mayıs ve Haziran) yani pandemi döneminde iki kattan fazla artarak 452.3 milyon ₺'ye ulaşmıştır (Türkiye Katılım Bankaları Birliği, 2020). Yaşanan gelişmeler ve çalışmadaki analiz sonuçları dikkate alındığında katılım bankacılığı sektörü tarafından reklam ve tanıtım için ayrılan giderler, katılım bankalarının finansal performansı üzerinde özellikle de faaliyet karlılığında etkili olduğunu göstermektedir. Bu bağlamda katılım bankalarının, bankacılık işlemlerindeki süreci, kullandığı faizsiz finansman araçlarının içeriğini, sunulan bankacılık hizmetleri ve diğer bankalardan farklarını gerek bireysel müşterilere gerekse de kurumsal müşterilere içinde bulunduğumuz dijital dönüşüm çağında imkanlar dahilindeki tüm platformlarda daha fazla tanıtması gerektiği kanaatindeyiz.

6. ÇIKAR ÇATIŞMASI BEYANI

Yazarlar arasında çıkar çatışması bulunmamaktadır.

7. MADDİ DESTEK

Bu çalışmada herhangi bir fon veya destekten yararlanılmamıştır.

8. YAZAR KATKILARI

TE: Fikir;

TE, HOE: Tasarım;

TE: Denetleme;

TE, HOE: Kaynakların toplanması ve/veya işlenmesi;

TE: Analiz ve/veya yorum;

HOE: Literatür taraması;

TE, HOE: Yazıyı yazan;

HOE: Eleştirel inceleme

9. ETİK KURUL BEYANI VE FİKRİ MÜLKİYET TELİF HAKLARI

Çalışmada etik kurul ilkelerine uyulmuştur ve fikri mülkiyet ve telif hakları ilkesine uygun olarak gerekli izinler alınmıştır.

10. KAYNAKÇA

- Acar, M. & Temiz, H. (2017). Advertising effectiveness on financial performance of banking sector: turkey case. *International Journal of Bank Marketing*, 35(4), 649-661.
- Alrifai, T. (2017). *İslami finans ve yeni finansal sistem*. Ankara: Buzdağı Yayınevi.
- Altın, H. (2010). Reklam harcamalarının şirketin piyasa değerine olan etkisi. *H. Ü. İktisadi ve İdari Bilimler Fakültesi Dergisi*, 28(1), 59-69.
- Andras, T.L. & Srinivasan, S.S. (2003). Advertisig intensity and r&d intensity: Differences across industries and their impact on firm's performance. *International Journal of Business and Economics*, 2(2), 167-176.
- Çil, N. (2018). *Finansal ekonometri*. İstanbul: DER Yayınları.
- Dauda, A. (2015). Effect of advertising on the sales revenue and the profitability of selected food and beverages firms in nigeria. *International Journal of Economics, Business and Finance*, 3(3), 1-16.
- Gu, F. & Li, J.Q. (2010). The value-relevance of advertising: Evidence from pharmaceutical industry. *Journal of Accounting, Auditing&Finance*, 85-120.
- Hall, B.H. (1993). The stock market's valuation of r&d investment during the 1980's. *The American Economic Association*, 83(2), 259-264.
- Hirschey, M. (1982). Intangible capital aspects of advertising and r&d expenditures. *The Journal of Industrial Economics*, 30(4), 375-389.
- Islahi, A.A. (2018). History of islamic banking and finance. *Intellectual Discourse*, 26(2), 403-429.
- Islamic Finance Development Report (2019). Islamic Finance Development Indicator. 03 Haziran 2020 tarihinde <https://www.zawya.com/mena/en/iftg-publications/231019121250Z/> adresinden erişildi.
- Jalang'o, B. O. (2015). *Effect of dijital advertising on the performance of commercial banks in kenya*. Yayımlanmamış yüksek lisans tezi, Nairobi Üniversitesi, Kenya.
- Joshi, A. & Hanssens, D.M. (2010). The direct and indirect effect of advertising spending on firm value. *Journal of Marketing*, 74, 20-33.
- Maljichi, D.N. (2014). Islamic financial markets and institutions. *Vizione*, 21, 291-300.
- Oyedokun, A., Adelakun, O.J. & Daramola, A. (2015). Analysis of the effect of advertising on sales and profitability of company. *International Journal of Management and Network Economics*. 2(3), 81-90.
- Örs, E. (2003). The role of advertising in commercial banking. *39th Annual Conference*

on Bank Structure and Competition.

- Rahman, M., Serrano-Rodrigues, M. A. & Lambkin, M. (2019). Advertising efficiency and profitability: Evidence from the pharmaceutical industry. *Industrial Marketing Management*, 1-11.
- Riaz, S., Furqan, M. & Siddique, S.S. (2015). The impact of advertising on the profitability of public&private sector commercial banks. *European Journal of Business and Management*, 7(28), 117-124.
- Sarıkovanlık, V., Koy, A., Akkaya, M., Yıldırım, H.H., & Kantar, L. (2019). *Finans biliminde ekonometri uygulamaları*. Ankara: Seçkin Yayıncılık.
- Sevüktekin, M. & Nargeleçekenler, M. (2010). *Ekonometrik zaman serileri analizi e-views uygulamalı*, Ankara: Nobel Yayın Dağıtım.
- Shah, S.Z.A., Stark, A.W. & Akbar, S. (2009). The value relevance of major media advertising expenditures: some u.k. evidence. *The International Journal of Accounting*, 42(2), 187-206.
- Tarı, R. (2018). *Ekonometri*. Kocaeli: Umuttepe Yayınları.
- Tiby, A. M. (2011). *Islamic banking how to manage risk and improve profitability*. Kanada: John Wiley & Sons, Inc.
- Türkiye Katılım Bankaları Birliği (2015). Türkiye katılım bankacılığı strateji belgesi 2015-2025. 16 Mart 2020 tarihinde <http://www.tkbb.org.tr/Documents/Yonetmelikler/TKBB-Strateji-Belgesi.pdf> adresinden erişildi.
- Türkiye Katılım Bankaları Birliği (2018). Katılım bankaları 2018. 27 Nisan 2020 tarihinde <http://www.tkbb.org.tr/Documents/Yonetmelikler/Katilim-Bankalari-2018-.pdf> adresinden erişildi.
- Türkiye Katılım Bankaları Birliği (2020). Reklam ve ilan giderleri. 01 Kasım 2020 tarihinde <https://tkbb.org.tr/veri/bilanco> adresinden erişildi.
- Xu, Jian, Liu, Feng & Chen, You-hua (2019). R&d, advertising and firms' financial performance in south korea: does firm size matter?. *Sustainability*, 11, 1-16.

E-PERAKENDE SEKTÖRÜNDE SATIŞ SONRASI HİZMETLERİN MÜŞTERİ TATMİNİ VE TEKRAR SATIN ALMA NİYETİNE ETKİSİ¹²



Kafkas Üniversitesi
İktisadi ve İdari Bilimler
Fakültesi
KAÜİBFD
Cilt, 11, Sayı 22, 2020
ISSN: 1309 – 4289
E – ISSN: 2149-9136

Makale Gönderim Tarihi: 24.08.2020

Yayına Kabul Tarihi: 21.09.2020

Samet AYDIN
Dr. Öğretim Üyesi
Maltepe Üniversitesi
İşletme ve Yönetim Bilimleri
Fakültesi
İstanbul, Türkiye
sametaydin@maltepe.edu.tr
ORCID ID: 0000-0003-2275-4682

Kübra MERMERTAŞ
Yüksek Lisans Öğrencisi
Maltepe Üniversitesi
Sosyal Bilimler Enstitüsü
İstanbul, Türkiye
kubramermertas06@gmail.com
ORCID ID: 0000-0002-1710-0097

ÖZ | İnternet teknolojilerinin hızlı bir şekilde gelişmesi ve yaygın kitlelere kullanılmaya başlaması ile e-perakendecilik Bilgi Çağı'nın yeni alışveriş yöntemi olarak değerlendirilmektedir. Öncelerde düşük maliyet ve düşük fiyat yönünde pazarlama stratejilerini oluşturan e-perakendeciler, sonrasında tüketicilerin yaygın çeşit ve özellikle büyükşehirlerde hızlı teslimat gibi öne çıkan faydaları benimseyerek çevrimiçi alışverişe yönelmesi ile birlikte önemli bir gelişim göstermiştir. Özellikle, COVID-19 pandemisi döneminde öne çıkan sağlıklı ve güvenli alışveriş imkânıyla birlikte geleneksel perakendeciliğe karşı önemli bir alternatif haline alan e-perakende sektöründe fiyat odaklı değil hizmet odaklı bir rekabet anlayışına doğru geçiş yaşanmaktadır. Bu araştırmanın konusu e-perakende sektöründe satış sonrasında müşterilere sunulan müşteri ilişkileri, teslimat, garanti, bilgilendirme ve iade süreçlerine dair hizmetlerin müşteri tatmini ve müşterilerin tekrar satın alma niyeti üzerindeki etkilerini belirlemektir. 379 katılımcıdan çevrimiçi anket yöntemiyle toplanan verilerin analiz edilmesi sonucunda satış sonrası hizmetlerin e-perakendeci sektöründe müşteri tatmini ve müşterilerin tekrar satın alma niyeti üzerinde olumlu ve anlamlı etkiye sahip olduğu tespit edilmiştir.

Anahtar Kelimeler: E-perakende, müşteri tatmini, satış sonrası hizmetler.

JEL Kodu: M31, L84, D12

Alanı: İşletme

Türü: Araştırma

DOI: 10.36543/kauiibfd.2020.36

Atıfta bulunmak için: Aydın S., Mermertaş K. (2020). E-perakende sektöründe satış sonrası hizmetlerin müşteri tatmini ve tekrar satın alma niyetine etkisi. *KAÜİBFD*, 11(22), 840-863.

¹ Bu çalışma, Dr. Öğr. Üyesi Samet AYDIN danışmanlığında yürütülen Maltepe Üniversitesi Sosyal Bilimler Enstitüsü öğrencisi Kübra MERMERTAŞ'ın aynı başlıklı Yüksek lisans tezinden üretilmiştir.

² İlgili çalışmanın etik kurallara uygunluğu beyan edilmiştir.

THE EFFECT OF AFTER-SALES SERVICES ON CUSTOMER SATISFACTION AND RE-PURCHASE INTENTION IN E-RETAIL SECTOR



Kafkas University
Economics and Administrative
Sciences Faculty
KAUJEASF
Vol. 11, Issue 22, 2020
ISSN: 1309 – 4289
E – ISSN: 2149-9136

Article Submission Date: 24.08.2020 Accepted Date: 21.09.2020

Samet AYDIN
Assistant Professor
Maltepe University
Faculty of Business and
Management Sciences
İstanbul, Turkey
sametaydin@maltepe.edu.tr
ORCID ID: 0000-0003-2275-4682

Kübra MERMERTAŞ
Master's Student
Maltepe University
Graduate School of Social Sciences
İstanbul, Turkey
kubramermertas06@gmail.com
ORCID ID: 0000-0002-1710-0097

ABSTRACT | With the rapid development of Internet technologies and their widespread use, e-retailing is considered as the new shopping method of the Information Age. E-retailers, who previously created marketing strategies for low cost and low price, have shown a significant development with consumers turning to online shopping by adopting prominent benefits such as widespread variety and fast delivery especially in metropolitan cities. Especially e-retail has become an important alternative to traditional retail by providing healthy and safe shopping opportunities during the COVID-19 pandemic period, causing a transition towards a service-oriented competition, rather than price-oriented. The subject of this research is to determine the effects of after-sales services related to customer relations, delivery, guarantee, information and return processes on customer satisfaction and customers' repurchase intention. As a result of the study, the data collected from 379 participants through an online survey revealed that after-sales services have a positive and significant effect on customer satisfaction and repurchase intention in e-retailing business.

Keywords: *E-retail, customer satisfaction, after sales services.*

Jel codes: *M31, L84, D12*

Scope: *Business Administration*

Type: *Research*

Cite this Paper: Aydın S., Mermertaş K. (2020). The effect of after-sales services on customer satisfaction and re-purchase intention in e-retail sector. *KAUJEASF*, 11(22), 840-863.

1. GİRİŞ

Bilgi Çağı'nda teknolojik yenilikler hayatın her alanda etkisini göstermeye başlamış, neticesinde üretim ve ürünlerde gözlenen değişim perakende sektörüne de yansımıştır. İnternet kullanımının kitleler tarafından benimsenmesi ve geniş bant internet erişiminin yaygınlaşması sayesinde 2000'li yılların başında niş bir alan olarak değerlendirilen e-perakendecilik hızlı bir gelişim göstermiştir. Özellikle COVID-19 döneminde, daha önceleri farklı çekinceler ile internette alışverişten uzak durmaya çalışan müşteri bölümlerinin dahi yüksek oranda çevrimiçi alışverişe yöneldiği gözlenmiştir. Pek tabii ki bu gelişimde pandemi ile mücadele kapsamında sokağa çıkma kısıtlamaları ve alışveriş merkezlerinin kapatılması gibi tedbirler de etkili olmuştur.

E-perakendecilik, işletme ile müşterilerin internet altyapısı sayesinde çevrimiçi bir etkileşime girdikleri bir perakendecilik türüdür (Levy & Weitz, 2001). Son yirmi yılda geleneksel perakendecilikten modern perakendeciliğe doğru bir yönelim gösteren Türkiye'de teknolojik gelişmelerin etkisi ile güç kazanan e-perakendeciliğin payının gitgide daha da fazla artacağını tahmin etmek zor olmayacaktır. Bununla birlikte bu yeni mecrada tüketici davranışlarının nasıl gerçekleşeceği ve/veya değişeceği işletmeler için önemli bir merak konusudur. Pandemi sonrasında "yeni normal" olarak adlandırılan dönemde bu değişimi doğru anlamak işletmeler açısından pazarlama yaklaşımlarının güncellenmesi açısından da önem arz etmektedir.

Geleneksel perakendede alıcı ile satıcı arasındaki fiziksel temas ve gerçek etkileşim bu kanalın en temel gücünü oluşturmaktadır. İnsan sosyal bir varlık olduğu için pek çok tüketici açısından alışveriş aynı zamanda bir sosyalleşme olanağı sunmaktadır. Öte yandan alışveriş esnasında ve satın alma sonrasında süreçlerde tüketiciler perakendeci unsurlar ile sorularını, sorunlarını ve diğer çözüme yönelik ihtiyaçlarını birebir etkileşim ile gerçekleştirebilmektedir. Bahsedilen özellikler internet temelli perakendenin zayıf tarafını oluşturmaktadır. İşletmeler çevrimiçi alışveriş esnasında veya satış sonrası süreçlerde bu dezavantajı ortadan kaldırmak için bir yandan çağrı merkezi ve benzeri kanalları etkin bir şekilde kullanmaya çalışmakta, diğer yandan WhatsApp destek hattı, sosyal medya ve chatbot gibi yeni kanalları devreye almaktadır. Bu sayede tüketicilere sunulan hizmetin çeşitlendirilmesi ile gerek çevrimiçi dünyanın perakendecileriyle gerekse eski yaşamın bilinen perakendecileriyle rekabette avantaj sağlamak amaçlanmaktadır. Böyle bir ortamda işletmelerin ürün ve/veya hizmetleri ile müşteri gruplarını ne kadar tatmin ettikleri ve bunda satış sonrası hizmetlerin rolü ve önemi işletmeler

tarafından bilinmek istenen konuların başında gelmektedir.

Ürünlerin birbirine benzeştiği, üretim maliyetlerinin yakınsadığı, kârlılıkların azaldığı ve rekabetin her geçen gün arttığı pazar koşullarında işletmeler için mevcut müşterilerin elde tutulması önemli konulardan biridir. Müşteri yaşam boyu değeri yaklaşımı ile aynı müşteriye ileriki dönemlerde de satış yapabilmeyen ve mevcut müşterilerin önermesi ile yenilerini kazanabilmeyen yolu müşteri tatmininden geçmektedir. Bu amaç doğrultusunda satış sonrası hizmetler kritik bir önem kazanmıştır. Müşteriye yalnızca satış yapıldığı kadar ilgi gösterilmesinin aksine satış sonrasında süreçlerde teslimat, ürün iadesi, garanti, kullanım bilgisi vb. yönünde verilen hizmetler ile birlikte tam bir müşteri tatmininden bahsedilebilir. Buradan hareketle bu çalışmanın amacı e-perakendecilikte satış sonrası hizmetlerin müşteri tatmini ve tekrar satın alma niyetine etkilerini incelemektir. Çalışmada çevrimiçi faaliyet gösteren perakendeci işletmelerin sundukları satış sonrası hizmetlerin müşteri tatmini ve müşterilerin yeniden satın alma istekliliğini ne derecede etkilediği incelenmiştir.

2. TEORİK ARKA PLAN

2.1. E-perakendecilik

Perakendecilik, ürünlerin toptancılardan büyük miktarlarda satın alınıp genellikle nihai tüketicilere onların ihtiyaçları ölçüsünde küçük miktarlarda satılmasıdır. Stanton, Etzel ve Walker'e (1994) göre perakendeciler tüketim ürünlerinin dağıtım aşamasında üretici ve tüketici arasında üstlendikleri aracı rolü nedeniyle önem taşır. Perakendeciler ürünlerin tüketicilere ulaştırılması, kullanım için uygun miktar ve ebata uyarlanması, ürünler ile ilgili bilgilerin müşterilere aktarılması ve satış sonrası müşteri taleplerine yanıt verilmesi yönünde ürün ve hizmetlere değer katan faaliyetler gerçekleştirir. Dolayısıyla, perakendecilik sadece ürünlerin müşterilerle buluşturulduğu alanlar değil, bunun ötesinde alışveriş işlemine değer katan bir hizmet anlayışını ifade eder (Tek, 1999).

Perakendeciliğin kapsamına ilişkin değerlendirilmelere bakıldığında; ürünlerin veya hizmetlerin müşterilere pazarlanması ile ilgili tüm faaliyetler, perakendeciliğin kapsamı dâhilindedir. Müşteri tercihlerinin ve tüketim kalıplarının değişmesi, müşterilerin bilinçlenmesi ve bilgilenmesi, sosyal olguların ve yaşamın renklenmesi etkenlerine bağlı olarak tüketici davranışlarındaki değişimler, büyük ölçüde perakende sektöründe de değişikliklere neden olmuştur. Özellikle internetin gelişimi ve yaygın bir şekilde kullanılması ile birlikte ticaretin farklı alanlarında olduğu gibi perakendede de

internet cezbedici bir kanal haline gelmiştir. Tüketiciler; ürünlere ve ürünler ile ilgili bilgilere ulaşma kolaylığı elde etmiş, yanı sıra daha düşük fiyatları ve daha iyi hizmeti sunan satıcılara erişme imkanına kavuşmuştur. Bu gelişmeler daha önce mevcut olmayan bir tüketici deneyimini ortaya çıkarmıştır (Jie, Subramanian, Ning, & Edwards, 2015; Pavur, Abdullah, & Murad, 2016).

İnternetin ticari amaçlı olarak kullanılmaya başlandığı ilk dönemlerde, internette alışveriş geleneksel perakendecilik işlevini ortadan kaldırmaya yönelik bir tehdit olarak algılanmıştır. Buna karşın; stratejik planlamalar yapılmadan hızlı büyüme gösteren internet tabanlı birçok girişim başarısızlıkla sonuçlanmış, müşteri ihtiyaçlarına en uygun çözümleri geliştiren, kolay ve hızlı alışveriş imkânı sunan, dahası satış öncesi ve satış sonrası süreçlere ilişkin farklı teknolojik yatırımları da hayata geçirebilen işletmeler dünyanın en büyük şirketleri arasına girmiştir.

Günümüzde internet üzerinden yürütülen perakendecilik faaliyeti “e-ticaret, e-posta, e-işletme” gibi tanımlara benzer şekilde isminin önüne elektronik kelimesinin ilk harfinin getirilmesi ile “e-perakendecilik” şeklinde ifade edilmektedir. E-perakendeciliğin geleneksel perakendecilikten temel farkı alışveriş için yüz yüze iletişim gereksinimini ortadan kaldırıp internet aracılığıyla yapılmasıdır (Harris & Dennis, 2002). İnternet sayesinde bilginin yaygın ve erişilebilir olmasıyla müşteriler farklı perakendecilerin tekliflerini anında kıyaslama yapmak imkânı bulmuş ve e-perakende sektörü alıcı ve satıcının bulunduğu tam rekabet piyasası için önemli bir örnek halini almıştır. İnternet üzerinden yapılan alışverişlerde perakendeciler uluslararası pazarlarda yeni potansiyel alıcılar bulabilmekte, aynı zamanda dünyanın farklı bölgelerindeki ürün ve üreticilere de ulaşmak mümkün olduğundan perakendecilerin ürün ve hizmet çeşitliliği de artmaktadır (Doherty, Chadwick, & Hart, 1999). Müşterilere farklı bir alışveriş deneyimi sunulması, yorulmadan ürün ve fiyat karşılaştırması yapılabilmesi, ödeme güvenliğine ilişkin standartların belirlenmesi sayesinde e-perakendecilik baş döndürücü bir hızda büyümeye devam etmektedir (Yakin, 2011).

2.2. E-perakende Sektöründe Satış Sonrası Hizmetler

Ürün ve/veya hizmetlerin kullanımı süresince oluşabilecek bir probleme karşı alınan önlemlerin tümüne satış sonrası hizmetler denir. Ziller’e (1997, s. 18) göre satış sonrası hizmetler ürün veya hizmetin satın alınmasıyla başlar ve kullanım ömrü bitene kadar da devam eder. Satış sonrası hizmetler, işletmelerin ürün ve hizmetlerine ilişkin olarak müşterilerine satın alma sonrasında ürünün

teslim edilmesi, hazır ve kullanılabilir hale getirilmesi, kullanım için gerekli bilginin sağlanması, arıza ve hata gibi olumsuz durumlarda onarım desteği sunulması gibi faaliyetleri kapsar. Modern pazarlama anlayışını yansıtacak şekilde müşterilerin ihtiyaç ve beklentilerinin karşılanmaya çalışılması yaklaşımına göre işletmelerin müşterilere karşı sorumluluğu ürün satışının gerçekleşmesi ile son bulmaz. Aksine ürün ve hizmetlerin birbirine benzeştiği, üretim maliyetlerinin birbirine yakınsadığı günümüzde satış sonrası hizmetler, işletmelerin pazarda rekabet edebilmelerini sağlayan en önemli faktörlerden biri haline almıştır.

E-perakendecilikte satış sonrası hizmetler müşteri ilişkileri, teslimat süreçleri, garanti koşulları, ürün ve hizmetlere yönelik bilgilendirmeler ve satın alma sonrasında gerek beklentinin karşılanmaması veya hatalar gerekse ilgili yönetmelikler çerçevesinde tüketiciye tanınan haklar doğrultusunda gerçekleşen iade işlemlerini kapsamaktadır (Khare, Khare, Mukherjee, & Goyal, 2016; Kim & Jackson, 2009; Roozen & Katidis, 2019; Tsao & Tseng, 2011).

2.2.1. Müşteri ilişkileri

Müşteri ilişkileri, fiziksel bir temas veya yüz yüze iletişim kurulmadan gerçekleştirilen satış sürecinin sonrasında müşterinin yaşayabileceği her sorunda satış aşamasında mahrum kaldığı ilişki ve iletişim imkânlarının kendisine sunulduğu en önemli kanaldır. Teknolojik imkânların gelişimi ile birlikte müşteri ilişkileri yönetiminde de yeni araçların kullanılması mümkün olmaktadır. Esasen, ürünün kalitesi kadar satış sonrası hizmetlerin kalitesi de müşteriler için artık önemli bir kriter haline almıştır (Argan, 2013, s. 53).

Müşteri ilişkilerinin yönetimi, işletmenin bir bütün olarak müşteriye karşı tutumunu ve yaklaşımını yansıtmaktadır. Müşteri hizmetlerinde mükemmelliğin sağlanabilmesi için, müşteri ihtiyaçlarına odaklanması, diğer bir ifade ile müşteri odaklı bir yaklaşımın benimsenmiş olması gerekmektedir (Arabacı, 2010, s. 27). Müşteriye sunulan ürün veya hizmetin, müşterinin beklentisine uygun olmadığı durumlarda beklentilerin tam olarak karşılanmaması nedeni ile müşterilerde tatminsizlik duygusunun oluşmaması için satış sonrası süreçlerde ilişkilerin dikkatli bir şekilde ele alınması gerekmektedir. Tatminsizlik duygusunun ifade edilmesiyle oluşan müşteri şikâyetlerinin etkin bir şekilde yönetilmesi, müşterilerin bağlılığını koruyacak şekilde çözümlenmesi, günümüz rekabet koşullarında artık bir zorunluluk haline gelmiştir.

Müşteri şikâyetleri, e-perakendecilere satışını yaptıkları mal ve

hizmetlerin eksik ve yanlış yönlerinin tespit edilmesi ve müşteriyle ilişkili süreçlerde oluşan aksaklıkların belirlenmesi hususunda yardımcı olur. İşletmeler bu sayede gerek kendi hatalarını gerekse iş ortağı biçiminde çalıştıkları tedarikçilerinin eksikliklerini düzeltme fırsatı sunacak geribildirim elde etmiş olur. Müşterinin düzeltilmesi gereken bir yanlış olduğunu düşünerek perakendeciye ilettiği her sorun ve şikâyet esasen işletme için bir hediye olarak görülmeli ve bunların müşteri tatmini oluşturacak ve sonrasında müşterilerin tavsiyesine dönüşecek şekilde düzeltilmesi konusunda çalışılmalıdır (Barlow & Møller, 2008).

2.2.2. Teslimat

Geleneksel perakendeden farklı olarak e-perakende sektöründe satış esnasında işletme tarafından mağaza ya da depoda müşteriye doğrudan ürün teslimatı yapılmaz. Her ne kadar omni-kanal yaklaşımın benimseyen bazı perakendeciler günümüzde ürün satışını internette yapıp teslimat için müşterileri mağazalarına yönlendirebiliyor olsa da genellikle e-perakendecilikte kargo ve kurye gibi taşıma araçları teslimat işlemlerinin gerçekleştirilmesinde önemli bir rol üstlenir. Öyle ki; olumlu bir müşteri deneyimi ile sonuçlanan alışveriş işlemlerinde müşteriler e-perakendeci işletmeler ile hiçbir temas ve iletişimde bulunmaz ve bu durumda taşıma araçları müşterilerin karşılaştıkları ve muhatap oldukları tek unsurdur.

Bahsedilen nedenler doğrultusunda e-perakendeciler teslimat süreçlerine ilişkin olarak doğru tedarikçiler ile çalışmalı, hizmet aldıkları ve sayelerinde müşterilerine hizmet ulaştırdıkları aracı kuruluşların performanslarını yakın olarak takip etmeli, olası sorunları hızlı bir şekilde çözüme kavuşturmalıdır. E-perakendenin hızlı bir şekilde büyümesi ve sektörde karşılaşılan sorunların teslimat aşamalarında yoğunlaşması nedeniyle birçok işletme kendi dağıtım ağını kurmaktadır. Örneğin, Migros ve Avansas gibi işletmeler kendi personeli ve araçları ile dağıtımı tercih etmekte, Hepsiburada ve Amazon gibi e-perakendeciler ise *know-how* ve/veya maddi olarak destekledikleri HepsExpress, Kolay Gelsin gibi oluşumların hayata geçirilmesini sağlamıştır.

2.2.3. Garanti

Satış sonrası garanti hizmetleri esasen müşterinin satın alacağı ürün veya hizmetten iyi bir performans elde edeceği konusunda işletmeler tarafından ikna edici olarak kullanılan ve müşterilere verilen taahhütleri kapsamaktadır. Garanti

uygulaması satın alınan ürünün, üretiminden dağıtımına kadarki tüm süreçlerde hammaddeden veya üretimden kaynaklanan sorunların müşterinin ürünü satın aldığı günden sonraki belirli bir döneme kadar üretici firma tarafından çözüme kavuşturulması zorunluluğudur (Çelik & Bengül 2008). Satın alınan ürüne garanti verildiğinde veya yasal garantilerin ötesinde kolaylaştırıcı ya da genişletici imtiyazlar sunulduğunda müşteriler nezdinde ürün ve hizmetler üstün kaliteli olarak algılanır. Bu algı müşteriler için daha az bir finansal riski ifade ederken, işletmeler için ise yüksek değer, kapsamlı hizmetler ve daha kârlı satışlar anlamına gelmektedir.

Perakendeciler, üretimini kendi gerçekleştirmedikleri ürünler için dahi müşterilerine karşı hem yasal bakımdan hem de ticari etik bakımından sorumluklar üstlenmektedir. Müşteri, sorun yaşadığı pek çok durumda ilk olarak ürünü satın aldığı yere başvurmaktadır. Bu noktada e-perakendeciler genellikle fiziki bir mağaza benzeri irtibat noktasına sahip olmasalar bile ürün ile ilgili garanti koşullarının sağlanmasında tüketicilere destek olmayı benimsemiş olmalıdır. Bu husus gerçekleşmediği durumda oluşacak memnuniyetsizlik müşterilerin ileriki dönemlerde yapacağı satın almalarda kendilerine yardımcı olmayan e-perakendeciye alternatifler arasından elemesine yol açacaktır.

2.2.4. Bilgilendirme

Dağıtım kanalında perakendecilerin üstlendiği önemli görevlerden biri de müşteri ile doğrudan temasta olan taraf olarak ürün ve hizmetlere dair gerekli bilgilendirmelerin müşterilere aktarılması ve müşterilerin sorularına gerekli yanıtların sağlanmasıdır. E-perakende sektöründe işletmeler e-ticaret siteleri veya mobil uygulamalar ile ürünlerin özelliklerine dair oldukça geniş ve etkileşimli bilgileri sunma imkânına sahiptir. Ancak, satış süreçlerinde müşterinin ürün özellikleri haricindeki konularda da bilgi edinme gereksinimi olabilir. Ödeme koşulları, ödeme işleminin durumu, ürünün stokta bulunurluğu ve en sık rastlanılan talep olarak da sipariş sonrasında ürünün sevk aşamalarına ilişkin tüketiciye şeffaf bir biçimde anlık olarak bilgi sunulması sağlanmalıdır. Bu adımlar müşteri ile paylaşılmalı, gerekirse e-posta ve SMS gibi farklı iletişim kanalları ile bilgilendirmenin etkin ve hızlı bir şekilde gerçekleştirilmesi sağlanmalıdır. Bu sayede internet üzerinden alışveriş yapan bir tüketicinin geleneksel bir mağazadan alışveriş yapana karşı yaşadığı olumsuzluklar ortadan kaldırılmış olacaktır (Gao, Zhang, Wang, & Ba, 2012).

2.2.5. İade süreçleri

Müşteriler, kullanım öncesinde veya sonrasında ürünler ile ilgili olarak birbirinden farklı sorunlar yaşayabilir. Kullanım öncesinde genellikle üretim kaynaklı, depolama kaynaklı, sevkiyat veya taşıma koşullarından meydana gelen sorunlar yaşanabilmektedir. Web sitesinde belirtilenden farklı özelliklere sahip ürünlerin teslimi söz konusu olabileceği gibi müşterinin ürün kutusunu açtığına fark edebileceği sorunlar da yaşanabilmektedir. Şüphesiz ki e-perakendede geleneksel bir alışverişteki satın alma aşamasında müşterinin ön kontrolü ve satıcı ile mutabakatı mümkün olmamaktadır. Bu nedenle gerek işin doğası gereği gerekse tüketiciyi koruma yönündeki yasal güvencelerden dolayı iade süreçleri e-perakendecilikte oldukça büyük bir öneme sahiptir.

Ürün iade süreçleri müşterilerin yaptığı alışverişten memnun kalmaması nedeniyle ürünleri e-perakendeciye iade etmesi için tasarlanmış bir sistemdir. Müşteriler çeşitli problemlerden dolayı ya da yalnızca beğenmeme kaynaklı olarak satın aldıkları malları geri vermek istemektedir. Müşteri memnuniyetini öne çıkararak işletmeler bu süreçlerde müşteriler lehine kolaylaştırıcı yol ve yöntemleri hayata geçirmektedir. İade süreçlerinde ürünlerin geri sevk edilmesi, iade onayı veya ödemenin aktarılması gibi aşamalarda yaşanan sorunlar veya gecikmeler doğru yönetilmez ise müşteri memnuniyetsizliği ile sonuçlanacaktır.

2.3. Müşteri Tatmini

Müşteri tatmini, bir ürünü satın alan müşterinin satın alma öncesindeki beklentilerine göre karşılaştığı performansa ilişkin algısına bağlı olarak ortaya çıkan bir kavramdır (Kotler & Armstrong, 1997). Müşteri tatmini, müşteri odaklılık açısından önem taşıyan kavramlardan bir tanesidir ve ancak uzun dönemli olarak gerçek anlamda müşteri tatminini sağlayabilen işletmeler, rekabetçi piyasalarda varlıklarını koruyabilmektedir (Kotler, Wong, Saunders, & Armstrong, 2005).

Müşteri tatmini gerçekleştiğinde müşterilerin işletmeye karşı bağlılıkları artacak, aynı zamanda kendi çevreleri ile gerçekleştirdikleri paylaşımlarda olumlu tavsiyelerini işletmeleri doğrultusunda işletmelerin yeni müşteri kazanma fırsatı da doğacaktır. Öte yandan, tatmin olmuş müşteriler tatmin olmuş çalışanları da beraberinde getirmektedir. Müşterileri tatmin olmuş işletmelerde, çalışma ortamı daha sağlıklı ve huzurlu olmaktadır ve müşteriler de daha çok bu tür işletmeleri tercih etmektedirler (Odabaşı, 2000, s. 115-118). Günümüzün yüksek rekabet şartlarında alıcıyı memnun etmek yalnızca ürünler ile değil satış

öncesi, satış esnası ve satış sonrasındaki süreçlerin başarılı ve birbiriyle uyumlu bir şekilde yönetilmesine bağlıdır (Giese & Cote, 2000).

Müşteri tatmini, aynı zamanda işletmelerin finansal performansı için oldukça önemli göstergelerden biridir. Müşteri tatminindeki değişiklikler, müşterilerin işletmeden ürün ya da hizmet satın alımına yönelik isteğinde de değişikliğe yol açmaktadır. Tatmin olmuş bir müşterinin işletmeye tekrar döneceğinin bir garantisi olmamakla birlikte, tatmin olmamış bir müşterinin geri gelmeyeceği daha belirgin olmaktadır (Altıntaş, 2000). Özellikle perakendecilikte müşteriye sunulan hizmetin kalitesi müşteri deneyimini oldukça yakından etkilemektedir. Müşteri tatmini, müşterilerin ne söylediklerinin anlaşılmasında ve tepkilerinin ortaya çıkarılmasında büyük önem taşımaktadır (Jones & Sasser, 1996, s. 271).

Müşteri tatminini; müşteri beklentileri, istekler ve algılanan performansa göre değerlendirilebilir. Beklenti, bir ürün ya da hizmet satın alırken müşterinin karşılaşacağı durum karşısında akılda oluşan tahminlerdir. Müşteri beklentileri ise deneyim, reklam, kulaktan kulağa iletişim ve fiyat bilgisi gibi faktörlerden oluşmakta ve ürünün nasıl bir başarı göstereceğiyle ilgili inançları olarak tanımlanır (Patterson, 1993). Ürünü satın alan kişilerin; bireysel özellikleri, davranışları, düşünceleri, sosyo-kültürel inançları ve birbirinden farklı istekleri olabilir. Bu isteklerin doğru bir şekilde belirlenmesi ve işletme yetkinlikleri ile uyumu değerlendirilmelidir. Ürüne yönelik beklenti ve isteklerin ürün sayesinde ne derecede karşılandığı algılanan performansı ifade eder. Beklentiler ve algılanan performans ile müşteri tatmini arasında yakın bir ilişki bulunmaktadır (Oliver & Wayne, 1988). Johnson ve Fornell (1991), müşterilerin bir ürün veya hizmete dair mevcut algılarında o ürünü satın aldıktan sonra deneyimledikleri hizmetlerin de etkili olduğunu öne sürmektedir. Buradan hareketle e-perakendecilerin müşteri tatmini konusuna yoğunlaşmaları gerektiği düşünülebilir.

2.4. Tekrar Satın Alma Niyeti

Tekrar satın alma niyeti; müşterinin daha önce satın aldığı bir ürün veya hizmete dair sahip olduğu olumlu izlenimler ve deneyimler neticesinde aynı üründen yeniden satın almak istemesi, müteakip satın almalarında aynı işletmeyi veya markayı tekrar tercih etmesi olarak tanımlanmaktadır (Hellier, Geursen, Carr, & Rickard, 2003). Müşterilerin tekrar satın alma niyeti, önceki işlemlerde fayda elde etmiş olması, görece fiyat avantajı, müşteri tatmini, geçmiş tecrübeler ve algılanan değere bağlı olarak değişiklik göstermektedir (Aron, 2006). Shin,

Chung, Oh ve Lee (2013), işletmelerin ürün ve hizmet kalitelerinin müşteri tarafından benimsenmesi durumunda oluşan memnuniyetin tekrar satın almada etkili olduğu öne sürmüştür. Kullanıma yönelik kolaylık, yararlılık, güven ve kaliteli hizmet sunumu gibi faktörler de tekrar satın alma niyetini olumlu etkilemektedir.

Hemen her pazarda rekabet koşullarının güçleşmesi nedeniyle yeni müşteri elde etmenin maliyetli olması işletmeleri mevcut müşterilerin elde tutulmasına önem vermeye sevk etmektedir. Müşteriler ile uzun dönemli ilişki kurulmaya çalışılması ve müşteri memnuniyetinin satış sonrasındaki zaman dilimlerinde de sürdürülmeye çalışılması ile müşterilerin yeni satın alma kararlarında işletmeye yönelik olumlu tutum sergilemesi amaçlanır (Zhang vd., 2011). Özellikle, e-perakende sektöründe internetten alışveriş yapmaya alışkın bir tüketici segmentinin oluşması ve tüm işletmelerin tutundurma çabalarını bu gruba yöneltmesi nedeniyle tekrar satın alma niyeti önem kazanan bir olgu olarak öne çıkmaktadır.

3. YÖNTEM

E-perakende sektöründe işletmelerin sundukları satış sonrası hizmetlerin müşteri tatmini ve müşterilerin tekrar satın alma niyetleri üzerindeki etkilerini inceleyen bu araştırma kapsamında ele alınan değişkenler ve aralarındaki ilişkileri açıklayan araştırma modeli Şekil 1’de gösterilmiştir.

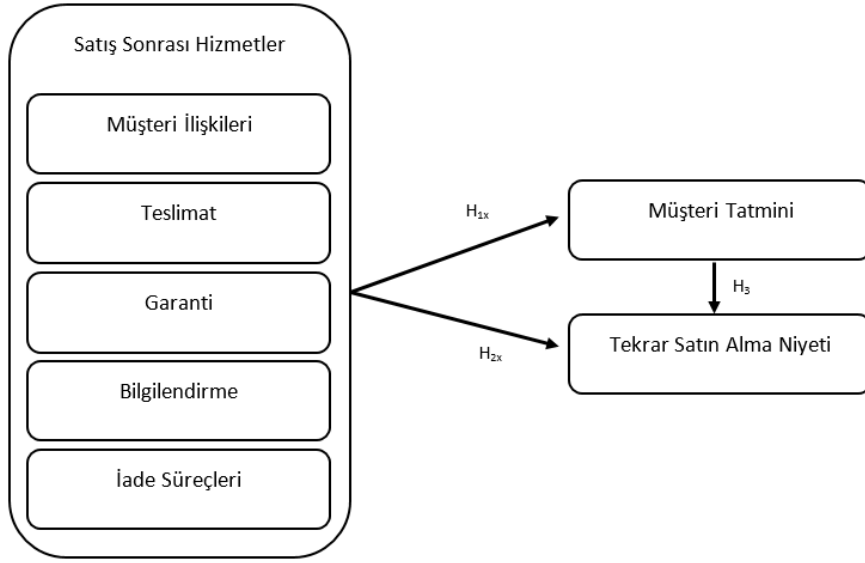

Şekil 1: Araştırma Modeli

Araştırma kapsamında geliştirilen hipotezler şu şekildedir:

H_{1X}: E-perakendecilerin sundukları satış sonrası hizmetlerinin alt boyutu olan Müşteri İlişkileri (H_{1A}), Teslimat (H_{1B}), Garanti (H_{1C}), Bilgilendirme (H_{1D}), İade Süreçleri (H_{1E}) müşteri tatminini olumlu yönde etkiler.

H_{2X}: E-perakendecilerin sundukları satış sonrası hizmetlerinin alt boyutu olan Müşteri İlişkileri (H_{2A}), Teslimat (H_{2B}), Garanti (H_{2C}), Bilgilendirme (H_{2D}), İade Süreçleri (H_{2E}) müşterilerin tekrar satın alma niyetini olumlu yönde etkiler.

H₃: E-perakende sektöründe müşteri tatmini ile müşterilerin tekrar satın alma niyeti arasında olumlu bir ilişki vardır.

Çalışmada araştırma evrenini e-perakende sektöründe alışveriş yapan müşteriler oluşturmaktadır. Araştırma hipotezlerinin ölçülmesi amacıyla gereksinim duyulan verinin elde edilmesi için anket yöntemi tercih edilmiştir. Kullanılacak anket formunda yer almak üzere değişkenlerin her birini ayrı ayrı değerlendirecek ölçekler literatür taraması neticesinde tespit edilmiştir. Kullanılacak ölçeklerin belirlenmesi aşamasında alanında kabul görmüş, geçmişte birçok farklı çalışmada geçerlilik ve güvenilirlikleri sağlanmış ölçeklerin tercih edilmesine dikkat edilmiştir. Anket formunda yer alacak ölçeklerin belirlenmesinin ardından özgün ölçeklerde yer alan ifadelerin tercümesine geçilmiştir. Ölçekler Türkçe'ye çevrildikten sonra e-perakende

sektörüne uyarlanmıştır. Tüm ifadeler beşli Likert ölçeği ile ölçülmüştür.

Satış Sonrası Hizmetler değişkeninin Müşteri İlişkileri ve Garanti alt boyutları için Cronin Taylor'un (1992) SERVPERF ölçeğinden yararlanılmıştır. Her iki boyut dörder ifadeden oluşmaktadır. Teslimat alt boyutu için Bienstock, Mentzer ve Bird (1997) tarafından geliştirilen altı ifadeden faydalanılmıştır. Bilgilendirme alt boyutu için kullanılan dört adet ifade araştırmacı tarafından geliştirilmiştir. İade Süreçleri ise Chatvijit (2012) tarafından geliştirilen dört adet ifade ile ölçülmüştür. Müşteri Tatmini için Cronin, Brady, Hult ve Thomas (2000) ve Ganesh, Arnold ve Reynolds (2000) tarafından geliştirilen dört ifadeden yararlanılmıştır. Tekrar Satın Alma Niyeti için Lopez-Nicolas ve Molina-Castillo (2008) ile Chen ve Chang'ın (2012) araştırmalarından yararlanılarak dört ifade oluşturulmuştur. Katılımcıların demografik profilini ölçen soruların haricinde toplamda otuz ifadeli bir anket formu elde edilmiştir. Anket formunda katılımcıların öncelikle alışveriş yaptıkları bir e-perakende sitesini seçmeleri, devamındaki soruları da bu işletmeyi düşünerek yanıtlamaları talep edilmiştir.

Araştırma örneklemini İstanbul ilinde ikamet eden ve internet üzerindeki perakendecilerden alışveriş yaptıklarını belirten tüketicilerden oluşmuştur (n=379). Araştırma verisi çalışmaya konu olan kişilerin internete yakınlığı düşünülerek internet üzerinden elde edilmiştir. Araştırma örneklemine ilişkin demografik özellikler Tablo 1'de gösterilmiştir.

Tablo 1: Araştırma Örneklemine İlişkin Demografik Özellikler

Değişkenler	Gruplar	f	%
Cinsiyet	Kadın	260	69
	Erkek	119	31
Yaş	18-28	117	31
	29-39	137	36
	40-50	48	13
	51 Yaş ve üzeri	77	20
Medeni Durum	Bekâr	207	55
	Evli	172	45
Eğitim Durumu	Lise ve altı	134	35
	Lisans	202	53
	Lisansüstü	43	12
Çalışma Durumu	Çalışmıyor	109	29
	Çalışıyor	270	71

Aylık Gelir Düzeyi	2000 TL altında	86	23
	2001-3500 TL	77	20
	3501-5000 TL	129	34
	5001-6500 TL	71	19
	6501 TL üzeri	16	4
Alışveriş yapılan internet siteleri	Hepsiburada	118	31
	Trendyol	47	12
	Morhipo	90	24
	Gittigidiyor	26	7
	N11	83	22
	Diğer	15	4

3.1. Araştırmanın Etik İzinleri

Yapılan bu çalışmada “Yükseköğretim Kurumları Bilimsel Araştırma ve Yayın Etiği Yönergesi” kapsamında uyulması belirtilen tüm kurallara uyulmuştur. Yönergenin ikinci bölümü olan “Bilimsel Araştırma ve Yayın Etiğine Aykırı Eylemler” başlığı altında belirtilen eylemlerden hiçbiri gerçekleştirilmemiştir. Yazarlar tarafından Maltepe Üniversitesi Sosyal Bilimler Enstitüsünde yürütülmekte olan bir yüksek lisans tezi kapsamında hazırlanan bu araştırmada veri 2019 yılında toplanmıştır.

4. BULGULAR

Araştırma hipotezlerinin test edilmesine geçmeden önce veri toplamada kullanılan ölçüklerin analize uygun olup olmadığı SPSS 22 yazılımında Keşfedici Faktör Analizi (KFA) ve Güvenilirlik Analizleri gerçekleştirilerek kontrol edilmiştir. Varimax rotasyonunun kullanıldığı KFA sonrasında Keiser–Meyer–Olkin (KMO) örneklem yeterliliği ölçümü ve Barlett Küresellik Testi sonuçları incelenmiştir. Satış Sonrası Hizmetler değişkeni için beş alt boyut elde edilmiştir. Faktör yükleri Tablo 2’de gösterilmiştir. Müşteri Tatmini ve Tekrar Satın Alma Niyeti değişkenleri için ise analiz sonuçları Tablo 3 ve Tablo 4’te sunulmuştur.

Tablo 2: Satış Sonrası Hizmetler Ölçeği KFA Sonuçları

Satış Sonrası Hizmetler	Faktör Yüğü				
	F1	F2	F3	F4	F5
Bu alışveriş sitesinden yaptığım alışverişlerde kusurlu/arızalı ürün var ise garanti kapsamında firma tarafından hemen değiştirilir.	0,711				
Yaptığım alışverişlerde garanti kapsamında yapılacak tamirat ve onarımlardan ekstra bir ücret talep edilmez.	0,725				
Alışveriş sitesinden satın aldığım ürün, garanti süresini tamamlamış olsa bile firma müşteriye kolaylık sağlamaktadır.	0,681				
Garanti kapsamında arızalanan ürünler için gerekli onarımlar firma tarafından sorunsuzca gerçekleştirilir.	0,622				
Bu alışveriş sitesi güvenli bir şekilde paketlenmiş ürünler sunar.		0,643			
Alışveriş sitesi tarafından kargoya verilen tüm siparişler hasarsız teslim edilir.		0,705			
Satın aldığım ürünler söz verilen zamanda teslim edilir.		0,648			
Bu firmadan yaptığım alışverişlerde nadiren yanlış ürün gönderilir.		0,658			
Bu alışveriş sitesinden aldığım ürünler nadiren yanlış miktarda gönderilir.		0,628			
İade ve değişim istediğimde ürünü kolaylıkla kargoya teslim edebilirim.		0,705			
Bu alışveriş sitesi, verdiğim siparişlerin kargo durumu ile ilgili beni bilgilendirir.			0,622		
İade ve iptal taleplerim ile ilgili durumu alışveriş sitesinden takip edebilirim.			0,713		
Satın aldığım ürünlerin gerektiğinde arıza ve onarım süreçlerini ile ilgili durumu alışveriş sitesinden takip edebilirim.			0,703		
Bu alışveriş sitesinden verdiğim siparişlerin faturaları tarafıma zamanında ulaştırılır.			0,760		
Ürün hakkında bir sorunu iletme için firmadaki yetkililere kolayca ulaşabilirim.				0,801	
Şikâyet ya da taleplerim ile ilgili kısa bir süre içerisinde firmadan yanıt alabilirim.				0,841	
Bu firmanın müşteri hizmetlerinde çalışan personel kibardır.				0,882	
Bu firmanın çalışanları yaşadığım herhangi bir sorunda şikâyetimle kendi sorunlarıymış gibi ilgilenmektedir.				0,711	

Bu alışveriş sitesinden yanlış ya da fazla olarak aldığım ürünlerin iadesinde sorun yaşamam.					0,681
Satın aldığım ancak beğenmediğim ürünleri kolaylıkla iade edebilirim.					0,622
Her ne sebeple olursa olsun bir ürünü iade ettiğimde süreç hızlıca çözüme ulaştırılır.					0,643
Ürün iadelerim sonrasında tarafıma sorunsuz bir şekilde geri ödeme yapılmaktadır.					0,705
F1:Garanti F2:Teslimat F3: Bilgilendirme F4:Müşteri İlişkileri F5: İade Süreçleri	Açıklanan Varyans : 0,740 Barlett Küresellik Testi : 0,000 KMO : 0,920				

Tablo 3: Müşteri Tatmini Ölçeği KFA Sonuçları

Müşteri Tatmini	Faktör Yüğü
İnternette alışveriş yapmak için bu alışveriş sitesini seçmekle doğru karar verdiğimi düşünüyorum.	0,721
İnternette alışveriş yaptığım bu firmanın sağladığı hizmet kalitesinden genel olarak memnunum.	0,687
Genel olarak değerlendirdiğimde, bu firmanın sağladığı hizmetlerin iyi olduğunu düşünüyorum.	0,691
Bu alışveriş sitesinin sunduğu hizmetler genel olarak beklentilerimi karşılamaktadır.	0,701
Açıklanan Varyans : 0,570 Barlett Küresellik Testi : 0,000 KMO : 0,900	

Tablo 4: Tekrar Satın Alma Niyeti Ölçeği KFA Sonuçları

Tekrar Satın Alma Niyeti	Faktör Yüğü
Eğer almayı düşündüğüm ürünler bu alışveriş sitesinde mevcut ise, ürünü bu firmanın web sitesinden tekrar satın almak isterim.	0,722
Gelecekte de bu alışveriş sitesinden alışveriş yapmayı düşünürüm.	0,741
İnternette alışveriş yaparken, benim için özellikle bu firma önemlidir.	0,781
İnternette yapacağım alışverişlerin büyük bir kısmı için yine bu firmayı düşünürüm.	0,792

Açıklanan Varyans : 0,560	
Barlett Küresellik Testi : 0,000	
KMO : 0,910	

Analiz neticesinde faktörler için KMO yeterliliği 0,50 değerinden büyük ve Barlett Küresellik Testi sonuçları ise anlamlı ($p<0.05$) bulunmuştur. Ayrıca Tablo 5'te gösterildiği üzere tüm faktörler için Güvenilirlik Analizi sonucu Cronbach's α değerleri 0,70'den büyük olarak elde edilmiştir. Böylece ölçekler analiz için uygun olarak değerlendirilmiştir (Tabachnick & Fidell, 2001).

Tablo 5: Güvenilirlik Analizi Sonuçları

Değişkenler	Cronbach's α
Müşteri İlişkileri	0,940
Teslimat	0,940
Garanti	0,940
Bilgilendirme	0,940
İade Süreçleri	0,940
Müşteri Tatmini	0,930
Tekrar Satın Alma Niyeti	0,930

Değişkenler arasındaki ilişkileri incelemek için Korelasyon Analizi yapılmış ve sonuçları Tablo 6'da gösterilmiştir.

Tablo 6: Korelasyon Analizi Sonuçları

	1	2	3	4	5	6	7
1 Garanti	1.000*						
2 Teslimat	0.533*	1.000*					
3 Bilgilendirme	0.530*	0.652*	1.000*				
4 Müşteri İlişkileri	0.540*	0.592*	0.603*	1.000*			
5 İade Süreçleri	0.542*	0.563*	0.575*	0.625*	1.000*		
6 Müşteri Tatmini	0,556*	0,543*	0,536*	0,515*	0,535*	1.000*	
7 Tekrar Satın Alma Niyeti	0.653*	0.604*	0,659*	0.605*	0.639*	0.645*	1.000*

* $p<0,01$

Hipotez testleri Çoklu Doğrusal Regresyon Analizleri ile gerçekleştirilmiştir. Satış Sonrası Hizmetler'in Müşteri Tatminine etkisini inceleyen hipotezler için kurulan modelin sonuçları Tablo 7'de sunulmuştur. Sonuçlara göre Müşteri Tatmini üzerinde Müşteri İlişkileri'nin ($\beta=0,14$, $t=2,25$; $p<0,03$), Teslimat'ın ($\beta=0,12$, $t=2,20$; $p<0,01$), Garanti'nin ($\beta=0,31$; $t=3,79$; $p<0,01$), Bilgilendirme'nin ($\beta=0,25$, $t=3,61$; $p<0,01$), ve İade Süreçleri'nin ($\beta=0,21$, $t=3,35$; $p<0,01$) olumlu etkisi tespit edilmiştir ($R^2=0,39$; $F=48,96$; $p<0,01$). Dolayısıyla, "H_{1A}: E-perakendecilerin sundukları satış sonrası hizmetlerinin alt boyutu olan Müşteri İlişkileri (H_{1A}), Teslimat (H_{1B}), Garanti (H_{1C}), Bilgilendirme (H_{1D}), İade Süreçleri (H_{1E}) müşteri tatminini olumlu yönde etkiler." hipotezlerinin tamamı desteklenmiştir.

Tablo 7: H_{1X} için Regresyon Analizi

Bağımlı Değişken: Müşteri Tatmini			
Bağımsız Değişken	β	t	p
Müşteri İlişkileri	0,14	2,25	0,03
Teslimat	0,12	2,20	0,01
Garanti	0,31	3,79	0,01
Bilgilendirme	0,25	3,61	0,01
İade Süreçleri	0,21	3,35	0,01
R ²	0,39		0,01
F	48,96		

Satış Sonrası Hizmetler'in Tekrar Satın Alma Niyeti'ne etkisini inceleyen hipotezler için kurulan ikinci modelin sonuçları ise Tablo 8'de sunulmuştur. Sonuçlara göre Tekrar Satın Alma Niyeti üzerinde Müşteri İlişkileri'nin ($\beta=0,21$, $t=3,69$; $p<0,01$), Teslimat'ın ($\beta=0,19$, $t=3,17$; $p<0,01$), Garanti'nin ($\beta=0,47$; $t=6,53$; $p<0,01$), Bilgilendirme'nin ($\beta=0,16$, $t=2,60$; $p<0,01$), ve İade Süreçleri'nin ($\beta=0,35$, $t=5,55$; $p<0,01$) olumlu etkisi tespit edilmiştir ($R^2=0,53$; $F=85,34$; $p<0,01$). Dolayısıyla, "H_{2A}: E-perakendecilerin sundukları satış sonrası hizmetlerinin alt boyutu olan Müşteri İlişkileri (H_{2A}), Teslimat (H_{2B}), Garanti (H_{2C}), Bilgilendirme (H_{2D}), İade Süreçleri (H_{2E}) müşterilerin tekrar satın alma niyetini olumlu yönde etkiler." hipotezlerinin tamamı desteklenmiştir.

Tablo 8: H_{2X} için Regresyon Analizi

Bağımlı Değişken: Tekrar Satın Alma Niyeti			
Bağımsız Değişken	β	t	p
Müşteri İlişkileri	0,21	3,69	0,01
Teslimat	0,19	3,17	0,01
Garanti	0,47	6,53	0,01
Bilgilendirme	0,16	2,60	0,01
İade Süreçleri	0,35	5,55	0,01
R ²	0,53		0,01
F	85,34		

Son olarak “H₃: E-perakende sektöründe müşteri tatmini müşterilerin tekrar satın alma niyeti arasında olumlu bir ilişki vardır.” hipotezi Korelasyon Analizi ile test edilmiş ve neticesinde H₃ desteklenmiştir (r=0,645; p<0,01).

5. SONUÇ

Günümüzde diğer tüm alanlarda olduğu gibi e-perakende sektöründe de sürdürülebilirlik ve kârlılık için müşteri tatmini en üst seviyede tutulmalıdır. E-perakendecilikte başarıya giden yol yalnızca kaliteli ürün ve düşük fiyattan ibaret değildir. Tüketicilerin fiyat haricinde ürün çeşitliliği ve alışveriş ortamına dair hijyen endişeleri nedeniyle artan oranlarda çevrimiçi alışveriş tercih etmesi ve pazara yeni giren büyük oyuncuların rekabeti yükseltmesi nedeniyle sektörde başarı için kalıcı bir müşteri memnuniyeti oluşturulması ve kazanılan müşteriler ile uzun süreli ilişki kurulması gerekmektedir.

Bahsi geçenler doğrultusunda bu araştırmanın ana sorunu tüketicilerin e-perakendecilerden sipariş verip ödeme yaptıktan sonraki süreçlerde, diğer bir ifadeyle satış sonrasında, elde ettikleri hizmetlerin müşteri tatminine ve tekrar satın alma niyetine ne şekilde etki edeceğinin belirlenmesidir. Araştırma kapsamında e-perakende sektörü için satış sonrası hizmetler müşteri ilişkileri (işletmenin farklı iletişim kanallarından verdiği destek hizmetleri), teslimat (ürünleri güvenli, zamanında ve sağlam bir şekilde ulaştırma), garanti (ürünle ilgili garanti süreçleri konusunda verilen destek), bilgilendirme (sipariş ve teslimat süreçlerine ilişkin doğru ve zamanında bilgi verilmesi) ve iade süreçleri (memnun kalınmayan veya sorunlu ürünlerin kolayca iade edilebilmesi) olarak değerlendirilmiştir. Araştırma hipotezlerinin test edilmesi için gerekli veri çevrimiçi anket yöntemiyle elde edilmiştir.

Araştırma sonuçları değerlendirildiğinde satış sonrası hizmetlerin müşteri ilişkileri, teslimat, garanti, bilgilendirme ve iade süreçlerinin tamamının gerek müşteri tatmini gerekse müşterilerin tekrar satın alma niyetleri üzerinde istatistiksel olarak anlamlı ve olumlu etkileri olduğu görülmektedir. Özellikle müşteri tatmini özelinde garanti koşullarına yönelik verilen hizmetlerin ve ürün sipariş/teslimat duruma ilişkin verilen bilgilendirmelerin öne çıktığı görülmektedir. Müşterilerin tekrar satın alma niyetleri üzerinde ise yine garanti hizmetlerinin ve iade süreçlerinin etkisinin diğer boyutlara göre daha fazla olduğu tespit edilmiştir. Araştırma sonuçlarının literatürde daha önceden Lee, Hsiao ve Yang (2010) ve Zboja ve Voorhees (2006) tarafından yapılan çalışmaların sonuçları ile aynı yönde olduğu görülmüştür.

Araştırma sonuçlarına göre e-perakendecilerin özellikle satış sonrasında müşterilerin ürünler ile yaşadığı sorunlarda dâhil oldukları garanti koşullarında müşteri yanında duran, müşteriye koruyan ve gerekli desteği veren bir tavır sergilemeleri durumunda müşteriler tarafından takdir görecekları anlaşılmaktadır. E-perakendeciler her ne kadar satış aşamasında veya öncesinde çoğu zaman müşterileri ile iletişime geçmese de satış sonrasında müşterilerin beliren çeşitli ihtiyaçları için onlara destek sunabilecek etkin bir müşteri ilişkileri yönetimi sunmalıdır. Müşteri ilişkileri bölümünde çalışan personel nazik ve yardımsever bir üslup ile müşterilerin sorunlarını ve ihtiyaçlarını hızlı bir şekilde çözüme kavuşturmaya çalışmalıdır.

Görmeden, dokunmadan ürünü satın alan tüketiciler için ürünlerin sorunsuz bir şekilde kendilerine teslim edilmesi önemlidir. E-perakende sektöründe teslimata yönelik şikâyetler müşteri şikâyetlerinin önemli bir kısmını oluşturmaktadır. E-perakendeciler genellikle teslimat için konusunda uzman lojistik iş ortakları ile çalışıyor olsa da müşterilerin yaşayabilecekleri sorunlarda müşterileri yalnızca bu araçlar ile baş başa bırakmamalıdır. Teslimat aşamasında yaşanabilecek sorunlarda müşterilerin yalnızca taşıyıcı firmaya karşı değil e-perakendecinin kendisine karşı da olumsuz tutum besleyebileceği mutlaka göz önünde tutulmalıdır.

Sosyal bir varlık olan insan için alışverişin kendisi de bir sosyalleşme aracı olabilmektedir. Oysa e-perakendede yüz yüze bir iletişim olmadığı için tüketicilerin bir kısmı farklı durumlarda birebir olarak görüşebileceği bir muhatap bulma arayışındadır. Araştırma sonuçlarında bilgilendirmenin müşteri tatmini ve tekrar satın alma niyetinde önemli bir etkiye sahip olduğu görülmektedir. E-perakendeciler, müşterilerin siparişlerine ilişkin stokta bulunurluk, sipariş

hazırlama, kargoya teslim edilme, taşıma durumu, iade ve diğer talep ve şikâyetlere ilişkin gelişmelere dair bilgilendirmeleri etkin bir şekilde gerçekleştirmelidir.

Araştırmanın bir diğer önemli sonucu ise müşterilerin tekrar satın alma niyetlerinde iade süreçlerinin öne çıkmış olmasıdır. Hepsiburada, N11, Morhipo gibi e-perakendeciler uzun yıllardır tüketicilere hizmet vermektedir. Bunların yanına gerek yerel gerekse Amazon gibi küresel çapta faaliyet gösteren rakipler ilave olmakta, aynı zamanda MediaMarkt ve Teknosa örneklerinde olduğu gibi geleneksel perakendecilerin çevrimiçi satışa geçişi hızlanmaktadır. Dolayısıyla çevrimiçi alışveriş yapmaya yatkın müşteri kitlesinin bu işletmelerden birçok kez alışveriş yaptığı düşünüldüğünde zaman zaman siparişlerin iade edilmesi durumuyla da karşılaştığı düşünülebilir. E-ticaretin sunduğu anlık sipariş verme ve ödeme yapma imkânları düşünüldüğünde iade süreçleri müşteri açısından genellikle daha zorlu bir süreç ve çaba gerektirmektedir. Bu aşamalarda oluşabilecek müşteri memnuniyetsizliği bu kişilerin müteakip alışverişlerinde aynı işletmeyi tercih etmemesine yol açacaktır.

Araştırmanın sınırlılıkları değerlendirildiğinde seçilen veri toplama yöntemi ve örneklem hacminin en önemli kısıtlar olduğu görülmektedir. Henüz çevrimiçi olarak alışveriş yapmayan önemli bir çoğunluk bulunmaktadır ve bu kişilerin tutumları henüz bilinmemektedir. Araştırmanın bu kısıtı anket yöntemi ile veri toplanırken filtre soruları kullanılarak giderilmeye çalışılmıştır. Gelecekte, e-perakendeciliğin hızlı tüketim malları perakendeciliği, elektronik ürünler perakendeciliği, hazır giyim perakendeciliği gibi farklı alanlarında da bu alanların özelindeki ihtiyaçlara yönelik araştırmaların yapılması önerilmektedir. Bir başka araştırma konusu ise COVID-19 pandemisi sonrasında tüketicilerin tutumlarında meydana gelen değişimlerin ele alınması olabilir.

6. ÇIKAR ÇATIŞMASI BEYANI

Yazarlar arasında çıkar çatışması bulunmamaktadır.

7. MADDİ DESTEK

Bu çalışmada herhangi bir fon veya destekten yararlanılmamıştır.

8. YAZAR KATKILARI

SA: Fikir;

SA: Tasarım;

SA: Denetleme;

KM: Kaynakların toplanması ve/veya işlemesi;

KM, SA: Analiz ve/veya yorum;
KM: Literatür taraması;
KM: Yazıyı yazan;
SA: Eleştirel inceleme

9. ETİK KURUL BEYANI VE FİKRİ MÜLKİYET TELİF HAKLARI

Çalışmada etik kurul ilkelerine uyulmuştur ve fikri mülkiyet ve telif hakları ilkesine uygun olarak gerekli izinler alınmıştır.

10. KAYNAKÇA

- Altıntaş, M. H. (2000). *Tüketici davranışları: müşteri tatmininden müşteri değerine*. Bursa: Alfa Basım Yayım Dağıtım.
- Arabacı, B. (2010). *Müşteri hizmetleri ve CRM*. İstanbul: Kum Saati Yayınları.
- Argan, M. (2013). Müşteri hizmeti ve hizmet kalitesi. Y. Odabaşı (Ed.) *Perakendecilikte müşteri ilişkileri yönetimi* içinde (ss. 53-62). Eskişehir: Açıköğretim Fakültesi Yayını.
- Aron, D. (2006). The Effect of counter experiential marketing communication on satisfaction and repurchase intention. *Journal of Consumer Satisfaction and Dissatisfaction and Complaining Behaviour*, 19, 1-17.
- Barlow, J. & Möller, C. (2008). *A complaint is a gift : recovering customer loyalty when things go wrong*. San Francisco: Berrett-Koehler Publishers.
- Bienstock, C. T., Mentzer, J. T., & Bird, M. M. (1997). Measuring physical distribution service quality. *Journal of the Academy of Marketing Science*, 25(1), 31-44.
- Chatvijit, S. (2012). *Exploring the effects of scarcity, impulse buying, and product returning behavior in the fast fashion environment among female fashion conscious consumers*. Yüksek Lisans Tezi, The University of North Carolina.
- Chen, Y., & Chang, C. (2012). Enhance green purchase intentions. *Management Decision*, 50(3), 502-520.
- Cronin, J. J., & Taylor, S. A. (1992). Measuring service quality: a reexamination and extension. *Journal of Marketing*, 1(56), 55-68.
- Cronin, J. J., Brady K., Hult G., & Thomas M. (2000). Assessing the effects of quality, value, and brand customer satisfaction on consumer behavioral intentions in service environments. *Journal of Retailing*, 2(76), 193-218.
- Çelik H., & Bengül S. (2008). Satış sonrası hizmetler ve ürün garantilerinin müşteri tatmini memnuniyeti ve sadakati üzerindeki etkileri. *H.Ü. İktisadi ve İdari Bilimler Fakültesi Dergisi*, 26(2), 105 -134.
- Doherty, N. F., Chadwick F. E., & Hart C. A. (1999). Cyber retailing in the UK: the potential of the internet as a retail channel. *International Journal of Retail and Distribution Management*, 27(11), 22-36.
- Ganesh, J., Arnold, M. J., & Reynolds, K. E. (2000). Understanding the customer base of service providers: an examination of the differences between switchers and stayers. *Journal of Marketing*, 64, 65-87.

- Gao, J., Zhang, C., Wang, K., & Ba, S. (2012). Understanding online purchase decision making: The effects of unconscious thought, information quality, and information quantity. *Decision Support Systems*, 53(4), 772-781.
- Giese, J. L., & Cote, J. A. (2000). Defining customer satisfaction. *Academy of Marketing Science Review*, 1(1), 1-22.
- Harris, L. & Dennis, C. (2002). *Marketing the e-business*. London: Routledge.
- Hellier, P. K., Geursen, G. M., Carr, R. A., & Rickard J. A. (2003). Customer repurchase intention: a general structural equation model. *European Journal of Marketing*, 37(11), 1762-1800.
- Jie, Y. U., Subramanian, N., Ning, K., & Edwards, D. (2015). Product delivery service provider selection and customer satisfaction in the era of internet of things: A Chinese e-retailers' perspective. *International Journal of Production Economics*, 159, 104-116.
- Jones, T. O., Sasser Jr. W. E. (1995). Why satisfied customers defect. *Harvard Business Review*, 73(6), 88-99.
- Johnson, M. D., & Fornell, C. (1991). A framework for comparing customer satisfaction across individuals and product categories. *Journal of Economic Psychology*, 12(2), 267-286.
- Khare, A., Khare, A., Mukherjee, S., & Goyal, T. (2016). Do consumer shopping styles influence consumer attitudes toward services offered by shopping websites? *Journal of International Consumer Marketing*, 28(1), 28-41.
- Kim, E. Y. & Jackson, V. P. (2009). The effect of E-SERVQUAL on e-loyalty for apparel online shopping. *Journal of Global Academy of Marketing Science*, 19(4), 57-65.
- Kotler, P. & Gary, A. (1997). *Marketing: an introduction*. USA: Prentice Hall.
- Kotler, P., Wong, V., Saunders, J., & Armstrong, G. (2005). *Principles of marketing*. USA: Pearson Education Limited.
- Lee, M. S., Hsiao, H. D., & Yang, M. F. (2011). The study of the relationships among experiential marketing, service quality, customer satisfaction and customer loyalty. *The International Journal of Organizational Innovation*, 3(2), 353-379.
- Levy, M. & Weitz, B. A., (2001). *Retailing management*. New York: McGraw-Hill Irwin.
- Lopez-Nicolas, C., & Molina-Castillo, F. J. (2008). Customer knowledge management and e-commerce: the role of customer perceived risk. *International Journal of Information Management*, 28(2), 102-113.
- Odabaşı, Y. (2000). Satışta ve pazarlamada müşteri ilişkileri yönetimi. İstanbul: Sistem Yayıncılık.
- Oliver, R. L., & Wayne S. (1988). Response determinants in satisfaction judgments. *Journal of Consumer Research*, 14, 495-507.
- Patterson, P. G. (1993). Expectations and product performance as determinants of satisfaction for a high involvement purchase. *Psychology & Marketing*, 10(5), 499-465.

- Pavur, R., Abdullah, A. B. M., & Murad, M. W. (2016). Factors influencing web customers' willingness to engage in online shopping with an internet retailer. *Journal of Internet Commerce*, 15(3), 292-310.
- Roozen, I. & Katidis, P. I. (2019). The importance of the service and shopping customer Experience in a Retail Environment, *Journal of Relationship Marketing*, 18(4), 247-279.
- Shin, J. I., Chung, K. H., Oh, J. S., & Lee, C. W. (2013). The effect of site quality on repurchase intention in Internet shopping through mediating variables: The case of university students in South Korea. *International Journal of Information Management*, 33(3), 453-463.
- Stanton, J. W., Etzel, M. J., & Walker, B. J. (1994). *Fundamentals of marketing* (10e). Mc Graw-Hill Inc., New York.
- Tabachnick, B. G., & Fidell, L. S. (2001). *Using multivariate statistics* (4e). Boston: Allyn and Bacon.
- Tek, Ö. B., (1999). *Pazarlama ilkeleri*. İstanbul: Beta Yayıncılık.
- Tsao, W-C. & Tseng, Y-L. (2011). The impact of electronic-service quality on online shopping behaviour. *Total Quality Management & Business Excellence*, 22(9), 1007-1024.
- Yakın, V. (2011). İnternet perakendeciliği ve ağızdan ağıza pazarlama ilişkisi: tuğla duvarlar yıkılabilir mi? *Akademik Bakış Dergisi*, 27, 1-18.
- Zboja, J. J., & Voorhees, C. M. (2006). The impact of brand trust and satisfaction on retailer repurchase intentions. *Journal of Services Marketing*, 20(6), 381-390.
- Zhang, Y., Fang, Y., Wei, K., Ramsey, E., Mccole, P., & Chen, H. (2011). Repurchase intention in B2C e-commerce-A relationship quality perspective. *Information & Management*. 48, 192-200.
- Ziller, J. (1997). *Satıştan sonra servis*. İstanbul: Reklam Yayınları.

AZERBAJYCAN OTEL İŞLETMELERİNİN ETKİNLİK ANALİZİ¹



Kafkas Üniversitesi
İktisadi ve İdari Bilimler
Fakültesi
KAÜİBFD
Cilt, 11, Sayı 22, 2020
ISSN: 1309 – 4289
E – ISSN: 2149-9136

Makale Gönderim Tarihi: 15.10.2019 Yayına Kabul Tarihi: 21.11.2020

Fuad SELAMZADE
Dr. Öğretim Üyesi
Muş Alparslan Üniversitesi
Sağlık Bilimleri Fakültesi
Muş, Türkiye
f.salamov@alparslan.edu.tr
ORCID ID: 0000-0002-2436-8948

ÖZ | Son yıllarda Azerbaycan Cumhuriyeti'nde turizmin gelişmesi yönünde politikalar yürütülmekte, turizm sektöründe rekabetin artırılması için hükümet düzeyinde programlar uygulanmaktadır. Çalışmanın amacı, Azerbaycan Cumhuriyeti'nin illerinde bulunan turizm işletmelerinin etkinlik ölçümlerinin 2010, 2015 ve 2018 yılı verileri ile parametrik olmayan veri zarflama analizi yöntemi ile ölçülmesidir. Çalışmada, ortalama yıllık çalışan sayısı, toplam oda sayısı, işletmelerin toplam kapasitesi ve toplam yıllık harcamaları girdi, yerleştirilen kişi sayısı, geceleme sayısı ve toplam yıllık gelir miktarı çıktı değişkeni olarak kullanılmış, sabit ölçekli CCR ve değişken ölçekli BCC analizleri yapılmıştır. Ayrıca, tam etkin olan illerin süper etkinlik skorları belirlenmeye çalışılmıştır. Çalışmada CCR modelinde 2010 yılında 9, 2015 yılında 11 ve 2018 yılında ise 8 ilin, BCC modelinde ise 2010 yılında 15, 2015 yılında 18, 2018 yılında ise 15 ilin etkin olduğu bulgularına ulaşılmıştır. Analiz sonucunda etkin olmayan illerde girdi değişkenlerinin atıl kullanıldığı ve mevcut girdiler ile daha fazla turiste hizmet verilmesi gerektiği tespit edilmiştir.

Anahtar Kelimeler: Azerbaycan, turizm ve otel işletmeleri, veri zarflama analizi

JEL Kodu: D78, L83, O18

Alanı: İktisat

Türü: Araştırma

DOI: 10.36543/kauibfd.2020.037

Atıfta bulunmak için: Selamzade, F. (2020). Azerbaycan otel işletmelerinin etkinlik analizi. *KAÜİBFD*, 11(22), 864-890.

¹ İlgili çalışmanın etik kurallara uygunluğu beyan edilmiştir.

EFFICIENCY ANALYSIS OF AZERBAIJAN HOTEL ORGANIZATIONS



Kafkas University
Economics and Administrative
Sciences Faculty
KAUJEASF

Vol. 11, Issue 22, 2020
ISSN: 1309 – 4289
E – ISSN: 2149-9136

Article Submission Date: 15.10.2019 Accepted Date: 21.11.2020

Fuad SELAMZADE
Asst. Prof
Muş Alparslan University
Faculty of Health Sciences
Muş, Turkey
f.salamov@alparslan.edu.tr
ORCID ID: 0000-0002-2436-8948

ABSTRACT In recent years, policies to develop tourism in the Republic of Azerbaijan have been followed, and governmental level programs have been implemented to increase competitive power in the tourism sector. The aim of the study is to measure the efficiency of tourism organizations of the regions of the Republic of Azerbaijan with the data of 2010, 2015 and 2018 and through non-parametric data envelopment analysis method. In this study, average annual number of employees, total number of rooms, total capacity of organizations and total annual expenditures were used as input variable and number of people placed, number of overnight stays and total amount of annual income were used as input variable, and fixed-scale CCR and variable-scale BCC analyses were performed. In addition, it was also tried to determine the super-activity scores of the full efficient regions. In the study, it was found that 9 regions were efficient in 2010, 11 regions in 2015, and 8 regions in 2018, 15 regions in 2010, 18 in 2015, and 15 regions in 2018. As a result of the analysis, it has been determined that input variables are used as idle in inactive regions and that more tourists should be provided service with the existing inputs.

Keywords: Azerbaijan, tourism and hotel management, data envelopment analysis

Jel codes: D78, L83, O18

Scope: Economics

Type: Research

Cite this Paper: Selamzade, F. (2020). Efficiency Analysis of Azerbaijan Hotel Organizations. *KAUJEASF*, 11(22), 864-890.

1. GİRİŞ

“Turizm sektörünün gelişimi öncelikler arasındadır. Azerbaycan Cumhurbaşkanı'nın Kararı ile Devlet Turizm Acentası kurulmuş ve Bu amaçla, turizm sektörüne daha fazla devlet desteği sağlanmıştır. Azerbaycan'da turist sayısı 2016 yılında %22, 2017'de %20 ve 2018 yılının ilk altı ayında %10 artmıştır”. Bu sözler Cumhurbaşkanı İlham Aliyev tarafından 2018'in ilk yarısında sosyo-ekonomik kalkınmanın sonuçları ve gelecek görevlerle ilgili Bakanlar Kurulu toplantısında belirtilmiştir (Azertac, 2018).

Azerbaycan 2015 yılında Birinci Avrupa Oyunları'na, 2017 yılında 4. Bakü İslami Dayanışma Oyunları'na, 2017 yılında ilkinin gerçekleştirilmesi ile 2018 ve 2019 yıllarında Formula 1 gibi uluslararası spor müsabakalarına ev sahipliği yapmış, yanısıra, doğa turizminin gelişmesi için uygulanan politikalar sonucunda sürekli gelişen bir turizm merkezi haline gelmektedir. Otel ve otel tipi konaklama işletmeleri turizm sektörünün vazgeçilmez unsurlarından biri olduğu için söz konusu aktiviteler sonucunda otel ve otel tipi konaklama işletmelerinde gerek mevsimsel, gerekse kadrolu olarak çok sayıda personel istihdam edilmekte ve bu işletmeler arasında rekabet her geçen gün artmaktadır.

Bu çalışmada turizm sektörünün en önemli unsurlarından olan otel etkinlikleri Azerbaycan'ın illeri için araştırılmıştır. Çalışma, parametrik olmayan Veri Zarflama Analizinin (VZA) sabit ölçekli Charnes-Cooper-Rhodes (CCR) ve değişken ölçekli Banker-Charnes-Cooper (BCC) yöntemleri kullanılarak 2010, 2015 ve 2018 yılı verileri ile yapılmıştır. Çalışmadaki veriler Azerbaycan Cumhuriyeti Devlet İstatistik Komitesinin internet sitesinden elde edilmiştir. İstatistik kurumundan elde edilen verilerle 2010 yılında 42, 2015 yılında 46 ve 2018 yılında 48 ilin etkinlik analizleri yapılmıştır. Girdi değişkenleri olarak; ortalama yıllık personel sayısı, toplam oda sayısı, toplam kapasite ve toplam yıllık harcamaları (bin manat), çıktı değişkenleri olarak; yerleştirilen kişi sayısı, misafirlerin geceleme sayısı ve toplam yıllık gelir (bin manat) olarak kullanılmıştır. Ayrıca etkin olan illerin süper etkinlik skorları hesaplanmış, etkin olmayan iller için potansiyel iyileştirme önerileri geliştirilmiştir.

2. LİTERATÜR TARAMASI

Literatürde hizmet sektörünün, özellikle konaklama işletmelerinin etkinliklerinin ölçülmesi için VZA yöntemi ile yapılmış çok sayıda çalışma bulunmaktadır. İşletme performanslarının ölçülmesi için parametrik olmayan VZA yöntemi sık kullanılmaktadır. Turizm sektöründe VZA yöntemi kullanılarak gerçekleştirilmiş çalışmalara ilişkin literatür aşağıda sunulmuştur.

Tsaur, Chiang, ve Chang (1999) çalışmasında, Tayvan'ın uluslararası turistik otellerinin etkinliklerini verimlilik başarı ölçüsü (efficiency achievement measure - EAM) ve VZA yöntemleri kullanarak hesaplamış ve karşılaştırmıştır. Girdi değişkenleri olarak, Toplam işletme giderleri, Misafir odası sayısı, ve catering (toplu yemek hizmeti) bölümünün toplam taban alanı, çıktı değişkenleri olarak Toplam operasyon geliri, Misafir odası doluluk oranı ve catering bölümünde çalışan başına ortalama üretim değeri kullanılmıştır. Çalışma sonucunda 47 otelin %10'unun EAM modelinde, %17'sinin CCR modelinde göreceli etkin olduğu tespit edilmiştir.

Azizova (2002) çalışmasında Azerbaycan ekonomisinde turizm sektörünün yeri incelenerek turizm eğitime yönelik önerileri belirtmektedir. Bunun için önce ülke tanıtımı ve daha sonra ekonomisi genel olarak belirtilerek ülke turizm kalkınma planları ve bu planlar içinde mesleki eğitim düzeyi, karşılaşılan sorunlar ve çözüm önerileri belirtilmiştir. Ayrıca Türkiye Turizm Eğitim Kurslarındaki eğitim programları örnek alınarak Azerbaycan için Turizm Eğitim Kurs programları hazırlanmıştır.

Seferov ve Hesenov (2006) yaptıkları çalışmada Azerbaycan'ın turizm potansiyeli ve turizm etkinlikleri 1996-2003 yılları arası devir için değerlendirmiş, Ülke turizminin gelişimi ve turizm gelirlerinin artması için başlıca öneriler getirmişlerdir.

Chiang (2006) çalışmasında 24 Taipei uluslararası turistik şehir otelinin etkinliğini VZA yöntemi ile ölçmüştür. Çalışma sonucunda, 24 otelin tamamında ortalama etkinlik skorunun 0,921 olduğu, en yüksek ve en düşük etkinlik skorunun sırasıyla 1 ve 0,687 olduğu görülmüştür.

Novresli (2010) yaptığı çalışmada 1996–2008 yılları arasındaki turizm gelirleri ile Gayri Safi Yurtiçi Hasıla (GSYİH) değişkenlerine dayalı zaman serisi ekonometrisi kullanılarak bir analiz yapmıştır. Azerbaycan ekonomisi bağlamında turizm sektörünün ekonomik büyümeyi artırdığı yönündeki hipotez sırasıyla birim kök, eşbütünleşme, kırılmaları içsel olarak ele alan Zivot-Andrews ve Gregory-Hansen testleri ile araştırılmıştır. Çalışma sonucunda turizm sektörünün Azerbaycan'ın ekonomik büyümesini 2003 yılından sonra, özellikle de 2006 yılından itibaren daha yüksek oranda etkilediği sonucuna ulaşılmıştır.

Yen ve Othman (2011) çalışmasında Malezya otelleri için VZA yöntemi kullanılarak etkinlik analizi yapmıştır. Çalışmada girdi değişkenleri olarak, boş oda sayısı, personel sayısı, varlıkların değeri, toplam faaliyet giderleri, yiyecek içecek maliyetleri ve diğer giderler, çıktı değişkenleri olarak: dolu oda sayısı, misafir sayısı, ortalama doluluk oranı, toplam faaliyet gelirleri, yiyecek içecek gelirleri ve diğer gelirler kullanılmıştır.

Soysal-Kurt, H. (2017) çalışmasında, 2013 yılı verileri ile 29 Avrupa

ülkesinin girdi yönelimli ve sabit getirili VZA yöntemi ile göreceli etkinlik analizi yapmıştır. Çalışmada turizm giderleri, çalışan sayısı ve yatak sayıları girdi; turizm gelirleri, turist gelişleri ve geçirilen gece sayısı çıktı değişkenleri olarak kullanılmıştır. Analiz sonucunda 16 ülke görece verimli bulunmuş ve 13 ülke görece verimsiz bulunmuştur.

Amanova (2019) çalışmasında, 1995-2017 yılları arası turizm gelirlerinin Azerbaycan ekonomisinin temel makroekonomik göstergelerle olan ilişkisini ve bu göstergeler üzerindeki etkisini ölçmüştür. Azerbaycan ekonomisi bağlamında turizm sektöründen elde edilen gelirlerin makroekonomik göstergeleri olumlu yönde etkilediği hipotezi sırasıyla Philip Peron birim kök testi, ARDL modeli, VAR analizi etki-tepki ve varyans ayrıştırması fonksiyonları ile araştırılmıştır. Turizm gelirlerinin, enflasyon ve işsizlik oranıyla ters yönlü ve zayıf ilişkisi olduğu, GSYİH ve bütçe gelirleri ile ise pozitif yönde ve kuvvetli bir ilişkisinin belirlenmesi ile birlikte GSYİH değişkeni üzerinde artan etkisinin uzun dönemde yüzdesel olarak artma eğiliminde olduğu sonucuna ulaşılmıştır.

Uluslararası literatürde İngiltere'deki üç yıldızlı oteller üzerinde (Sigala (2004)), İtalya'daki turizm merkezlerinde (Bosetti vd. (2006)) Avusturya'daki bir seyahat acentesinin şubelerinde (Wöber (2007)), Tayvan'daki otellerde (Shang vd. (2010)), Hindistan'ın Uttar Pradesh eyaletindeki çeşitli turizm merkezlerinde (Siddiqui ve Tripathi (2010)), Çin'deki eyalet, belediye ve özerk bölgelerdeki turizm merkezlerinde (Bi vd. (2011), Ru ve Ruonan (2013)) etkinliklerin hesaplanması için VZA yöntemi uygulandığı görülmektedir.

Türkiye'de turizm sektöründe VZA yöntemi kullanılarak gerçekleştirilmiş çalışmalara ilişkin literatür aşağıda sunulmuştur.

Aksu ve Köksal (2005) Antalya bölgesinde faaliyette bulunan 24 beş yıldızlı, bağımsız ve zincir otel işletmelerinin etkinliklerini VZA ile incelenmiş ve girdi kaynaklarının etkin kullanılması ile ilgili tavsiyelerde bulunmuşlardır. Çalışma sonucunda bağımsız ya da zincir otel işletmeleri arasında referans gösterilme sıklıkları yönünden farklılık olduğu tespit edilmiştir.

Doğan ve Taç (2008) Kapadokya Bölgesindeki konaklama işletmelerinin etkinlik ölçümünü VZA ile gerçekleştirmiştir. Çalışmada Oda Sayısı, Toplam Gider ve Personel Sayısı girdi, Toplam Müşteri Sayısı, Toplam Gelir ve Müşteri Memnuniyeti değişkenleri çıktı olarak alınmıştır. Analiz sonucunda değerlendirmeye alınmış 18 konaklama işletmesinden 4'ünün etkin olduğu tespit edilmiştir.

Emir ve Özgür (2008) Antalya, Alanya, Kemer, Manavgat, Serik, Side, Bodrum, Fethiye, Kuşadası, Marmaris, Didim, Selçuk ve Çeşme il ve ilçelerindeki konaklama işletmelerinin 2004, 2005 ve 2006 yılları verileri kullanılarak etkinlik düzeylerini VZA ile tespit etmiştir. Çalışmada toplam yatak

kapasitesi girdi değişkeni, tesise geliş ve geceleme sayıları çıktı değişkenleri olarak ele alınmış ve etkin olan/olmayan konaklama işletmeleri belirlenmiştir.

Babacan ve Özcan (2009) çalışmalarında VZA yardımıyla Alanya bölgesinde faaliyette bulunan 22 otel işletmesinin göreceli etkinliklerini ölçmüştür. Yiyecek, içecek, animasyon ve oyunlar ve diğer giderler, oda ve personel sayısı girdi, oda, içecek, yemek, oyunlardan elde edilen gelirler çıktı olarak ele alındığı analiz sonucunda 22 otelden 13'ünün etkin olduğu belirlenmiştir. Bu otellere ait kaynak israfları ve çıktı eksiklikleri belirlenerek ilgili işletmelere bildirilmiştir.

Keskin Benli (2012) 2007-2010 yılları verileri ile Ege, Batı Marmara, Doğu Marmara ve Akdeniz bölgesindeki illerde bulunan konaklama işletmelerinin teknik etkinlik ile toplam faktör verimlilik ölçümünü VZA ve Malmquist Toplam Faktör Verimliliği endeksi yöntemlerinden yararlanarak gerçekleştirmiştir. Çalışmada ortalama teknik etkinlik değerlerine göre ise hiçbir ilin ve konaklama işletmesinin etkin olmadığı sonucuna varılmış, Akdeniz ve Ege bölgesinde 7, Batı Marmara bölgesinde 4 ve Doğu Marmara bölgesinde ise 3 ilin etkin olduğu görülmüştür.

Akkaya ve Uzar (2012) çalışmalarında, 2009-2011 yıllarında İMKB'de işlem gören turizm işletmelerinden sekizinin etkinliklerini VZA yöntemi kullanarak ölçmüşlerdir.

Uyar ve Alış (2014) VZA yöntemi kullanarak Alanya'da faaliyet gösteren 37 konaklama işletmesinin faaliyet etkinliği 2013 yılı verileri değerlendirilmiştir. Girdi değişkenleri olarak oda, yatak ve yıllık ortalama personel sayısı, yıllık enerji giderleri ve yıllık yiyecek içecek giderleri; çıktı değişkenleri olarak da müşteri memnuniyeti, yıllık geceleme sayısı, doluluk oranı ve oda geliri kullanılmıştır. Elde edilen sonuçlara göre 5 işletmenin faaliyetinin etkin olduğu tespit edilmiştir.

Doğan (2015) Kapadokya'da faaliyet gösteren sıcak hava balon işletmelerinin etkinliğinin ölçülmesinde VZA yöntemi kullanılmış ve CCR ve BCC süper etkinlik modellerinden yararlanılmıştır. Çalışmada tüketilen yakıt miktarı, personel, araç ve balon sayıları girdi, uçuş sayısı, taşıyan yolcu sayısı ve toplam kâr çıktı olarak alınmıştır.

Doğan ve Ersoy (2018) Yozgat'ta faaliyet gösteren 12 konaklama işletmesinin 2016 yılındaki etkinliğini VZA yöntemi kullanarak gerçekleştirmiştir. İşletmelerin etkinliğinin ölçülmesi için oda sayısı, toplam gider ve personel sayısı girdi ve müşteri sayısı, toplam gelir ve müşteri memnuniyeti çıktıları kullanılmıştır.

3. METODOLOJİ

Etkinlik ölçümü, temellerini mal ve hizmet üretimi ve maliyet minimizasyon fonksiyonlarının analizinden almaktadır. Etkinlik analizlerinde öncü isimlerden olan Debreu (1951), Koopmans (1951) ve Farrell (1957) teknik etkinliği, mevcut çıktıların üretilmesi varsayımı ile tüm girdilerin maksimum azaltılabilmesi olarak tanımlamışlardır. İlk ampirik çalışmalar Debreu ve Koopmans tarafından yapılmıştır (Murillo-Zamorano & Vega-Cervera, 2000, s. 1). Sonraki yaklaşımların geliştirilmesi için bir dönüm noktası olan Farrell'in yaklaşımı, tek çıktı üretim teknolojisiyle ve bazı sınırlayıcı varsayımlarla yapılmış ve yapısal etkinsizliği dikkate almamıştır. Bu yorum aynı zamanda sınır yaklaşımı olarak ifade edilebilmekte, üretim fonksiyonunun ve tüm girdi bileşiminin ve çıktı kombinasyonlarının oluşturduğu üretim kümesinin üst sınırı olarak benimsenmesi anlamına gelmektedir (Kutlar, Yüksel, & Bakırcı, 2011, s. 85).

İşletmede yöneticilerin, doğru kararlar almaları sonucunda işletmenin başarı oranının yükseltilmesi ve kuruluş amaçlarını gerçekleştirebilmesi için performans değerlendirmesi büyük önem taşımaktadır. Ayrıca, eksiklerini görülmesi ve giderilmesi, performansı etkileyen faktörlerin belirlenip, kontrol edilmesi ve kaynakların bunlara göre düzenlenmesi, geleceğe yönelik hedeflerin daha gerçekçi temeller üzerine kurulması ve hedeflere zamanında ve daha verimli yollardan ulaşılması açısından da önemlidir (Bayyurt, 2007, s. 578). Bu bağlamda üretim aşamasında israfın olmaması teknik etkinlik kavramı ile ifade edilmektedir. Diğer bir deyişle, teknik etkinlik, girdi bileşiminin en verimli şekilde kullanılarak mümkün olan maksimum çıktıyı üretme başarısıdır (Tarım, 2001, s. 14).

Hizmet ve imalat sanayi alanlarında kuruluş yeri seçimi ve verileri karşılaştırma uygulamalarında uygun bir etkinlik ölçüm tekniği olarak kullanılan VZA, etkinlik sınırının belirlenmesine ve bağımsız karar verici birimlerin (KVB) en iyi üretim uygulamalarına yönlendirilmesine olanak sağlayan bir tekniktir (Kutlar vd., 2011: 116). Genel olarak KVB'ler performansları değerlendirilecek girdilerin çıktılara dönüştürülmesinden sorumlu birim olarak kabul edilir (Cooper, Seiford & Zhu., 2011, s. 22).

Son dönemlerin en popüler yöntemlerinden biri olan VZA, özellikle kamu sektöründe, sağlık, eğitim, finans alanlarında ve departmanlı üretim ve hizmet birimlerinin ve mağazaların etkinliğinin belirlenmesinde parametrik olmayan bir analiz tekniğidir. Bu tekniğe ilaveten KVB'lerin etkinliğini belirleyen girdi ve çıktılarla ilgili ekonometrik tahmin analizleri yapılmıştır (Kutlar & Kartal, 2004, s. 52).

3.1. Charnes, Cooper ve Rhodes (CCR) Yöntemi

Charnes, Cooper ve Rhodes tarafından 1978 yılında önerilen CCR modeli VZA yaklaşımının gelişimine katkı sağlayan ilk basamaktır. VZA yönteminde değişken ağırlık kullanılmaktadır. Özellikle, ağırlıklar doğrudan çoksayılı varsayımların sonucunda elde edilmiş verilerden türetilir ve sabit ağırlık seçilmiş hesaplamalardan kaçınılır.

Literatürde bu ağırlık değerleri “sanal girdi-çıkıtı” veya “sanal ağırlıklar” olarak adlandırılmaktadır ve aşağıdaki gibi formülize edilmektedir (Cooper vd., 2011, s. 13).

$$\frac{\text{sanal çıktılar}}{\text{sanal girdiler}} = \frac{u_1 y_{1o} + u_2 y_{2o} + \dots + u_s y_{so}}{v_1 x_{1o} + v_2 x_{2o} + \dots + v_m x_{mo}} \quad (1)$$

Burada; u_s - s. çıktının ağırlığı, y_{so} - “o” biriminden elde edilen s. çıktı, v_m - m. girdinin ağırlığı, x_{mo} - “o” birimince kullanılan m. girdiyi ifade etmektedir.

Bir KVB'nin x_i , $i=1,2,\dots,m$ girdilerinden, y_r , $r=1, 2, \dots, s$ çıktılarını ürettiği varsayılırsa, değişkenler üzerindeki uygun ağırlıklar ($u_r=1,2,\dots,s$; $v_i=1,2,\dots,m$) yardımıyla denklem aşağıdaki gibi yazılabilir (Charnes vd., 1978, s. 431):

$$\theta = \frac{\sum_{r=1}^s u_r y_{ro}}{\sum_{i=1}^m v_i x_{io}} \quad (2)$$

Formülden de görüldüğü gibi, VZA bir anlamda kavramsal bir model olarak düşünülmelidir, çünkü kesirli program, toplam faktör etkinliği oranından yararlanmaktadır.

KVB_o için doğrusal program, kesirli fonksiyondaki amaç fonksiyonun paydası 1'e eşitlenerek yapılır (Charnes vd., 1978, s. 431):

$$\text{Max } \theta = \sum_{r=1}^s u_r y_{ro} ; \quad \sum_{i=1}^m v_i x_{io} = 1 \quad (3)$$

$$\text{Kısıtlar: } \frac{\sum_{r=1}^s u_r y_{rj}}{\sum_{i=1}^m v_i x_{ij}} \leq 1 \quad (j = 1, 2, \dots, n); \quad \sum_{i=1}^m v_i x_{ij} = 1; \quad u_r > 0; \quad v_i > 0$$

(3) eşitliği doğrusal bir denklem olup, girdilerin ağırlıklı toplamını 1 ile kısıtlar ve u_r, v_i için uygun değerler seçerek “o” KVB'nin ağırlıklı çıktı toplamını maksimize eder. Aynı zamanda etkinlik değeri 1'i aşamaz.

3.2. Banker, Charnes ve Cooper (BCC) Yöntemi

Banker, Charnes ve Cooper (1984), BCC modelini oluşturduklarında, üretim imkanları kümesini aşağıdaki şekilde tanımlamışlardır (Banker et al., 1984, s. 1081):

$$P_B = \{(x, y) | x \geq X\lambda, y \geq Y\lambda, \epsilon\lambda=1, \lambda \geq 0\} \quad (4)$$

$X=(x_j) \in R^{m \times n}$, $Y=(y_j) \in R^{s \times n}$, $\lambda \in R^n$ e; bütün elemanları 1'e eşit olan bir sıra vektörüdür. Yukarıdaki tanımlamaya göre, BCC modelini CCR modelinden ayıran tek fark,

$$e\lambda = \sum_{j=1}^n \lambda_j = 1 \quad (4)$$

kısıtının modele eklenmesidir. Bu kısıt, $\lambda_j \geq 0$ şartı ile birlikte, n tane KVB'nin farklı kombinasyonlarının, ancak içbükey bir etkinlik üst sınır çizgisi kapsamında gerçekleşmesini mümkün kılmaktadır (Banker vd., 1984, s. 1086).

Bu durumda girdi odaklı BCC modeli, KVB₀'ın (0=1,...,n) etkinliğini, aşağıdaki doğrusal programlama modelini çözerek hesaplar,

$$(BCC_0) \min \theta_B \quad (5)$$

Kısıtlar: $\theta_B x_0 - X \lambda \geq 0$; $y \lambda \geq y_0$; $e\lambda = 1$; $\lambda \geq 0$ burada, θ_B sayısal bir değerdir. Bu doğrusal programın (BCC₀) dual çarpan formu ise aşağıdaki gibidir;

$$\max z = y_0 - u_0 \quad (6)$$

Kısıtlar: $v x_0 = 1$; $-vX + uY - u_0 e \leq 0$; $v \geq 0$, $u \geq 0$; burada; u_0 , serbest işaretli değişken (pozitif, negatif ya da sıfır değeri alabilen), z ve u_0 ise sayısal değerlerdir.

3.3. Süper Etkinlik

VZA modeli analizlerinde "Süper Etkinlik" (SE), KVB'nin 1'den yüksek değer aldığı durumlarda ölçülen bir modeldir. Çünkü her firma bir eş olarak kendinin kullanılmasına izin vermemektedir. n sayıda KVB varsayımı ile her bir KVB_j (j=1,2, ..., n) Y_j kadar çıktı üretmek için X_j kadar girdi tüketmektedir. Seiford ve Thrall tarafından 1990 yılında öngörölmüş temel VZA modelleri bazında oluşturulmuş girdi yönelimli süper etkinlik VZA modeli aşağıdaki gibi ifade edilebilir (Seiford & Thrall, 1990, s. 9):

$$\text{Max } \rho \quad (7)$$

Kısıtlar: $\sum_{j=1}^n \lambda_j x_j \leq \rho x_0$; $\sum_{j=1}^n \lambda_j y_j \geq y_0$; $\rho, \lambda_j \geq 0, j \neq 0$;

(7) lineer programlaması ile süper etkinliği CCR model için kullanıldığı zaman hiç bir eklentiye ihtiyaç duyulmamaktadır, fakat BCC model için kullanıldığı zaman modele $\sum_{j=1}^n \lambda_j = 1$ eklenmektedir. Burada x_0 ve y_0 KVB₀'ı

temsil etmektedir. Etkinlik analizi sonucunda 1,2 süper etkinlik skoruna sahip olan bir firmanın 1,05 etkinlik skoruna sahip firmadan daha iyi olduğu kanısına varılır. Çünkü bu firma diğerleri ile aynı teknolojiye sahip olsa da daha etkin durumdadır (Coelli, Prasada Rao & Battese, 1998, s. 201).

3.4. Araştırmanın Etik İzinleri

Çalışmada anket, mülakat, odak grup çalışması, gözlem, deney, görüşme teknikleri kullanılarak katılımcılardan veri toplanmaması, insan ve hayvanların (materyal/veriler dahil) deneysel ya da diğer bilimsel amaçlarla kullanılmaması, kişisel verilerin korunması kanunu gereğince retrospektif çalışma olmadığı olmadığı için etik kurul onayı alınmamıştır.

4. VERİ SETİ VE DEĞİŞKENLER

Çalışmada kullanılan veriler Azerbaycan Cumhuriyeti Devlet İstatistik Komitesi'nin resmi sitesinden elde edilmiştir. Girdi ve/veya çıktı değişkenleri bulunmayan iller çalışmaya dahil edilmemiştir. Azerbaycan Cumhuriyet İstatistik Komitesi'nin resmi sitesinde Nahçıvan Özerk Cumhuriyeti verileri iller bazında değil, bir bütün olarak verilmiş ve çalışmada "Nahçıvan Özerk Cumhuriyeti" olarak kullanılmıştır. Etkinlik analizlerinin yapılması için 2010 yılında 42, 2015 yılında 46 ve 2018 yılında 48 il çalışma kapsamına alınmıştır.

Azerbaycan Cumhuriyeti'nin illerinin (rayon) otel ve otel tipi işletmelerinin 2010, 2015 ve 2018 yılları için yapılmış etkinlik analizlerinde girdi değişkenleri olarak; Personel (ortalama yıllık çalışan sayısı), Oda (toplam oda sayısı), Kapasite (toplam kapasite) ve Harcama (toplam yıllık harcamaları, bin manat), çıktı değişkenleri olarak; Misafir (yerleştirilen kişi sayısı), Geceleme (misafirlerin geceleme sayısı) ve Gelir (toplam yıllık gelir, bin manat) verileri kullanılmıştır.

Tablo 1`de 2010, 2015 ve 2018 yılları verilerinin istatistikleri sunulmuştur. Tüm yıllarda girdi ve çıktı değişkenleri en çok olan şehir Bakü olmuştur. 2010 yılının girdi ve çıktı istatistiklerine göre; personel sayısı, harcama miktarı, misafir sayısı ve gelir miktarı en az olan il İmişli, oda sayısı, kapasite ve geceleme sayısı en az olan il Sabirabad olmuştur. 2015 yılının girdi ve çıktı istatistiklerine göre; personel sayısı Zerdab, Daşkesen ve Ağcabedi illerinde, oda, kapasite, misafir ve geceleme miktarı Sabirabad`da, harcama ve gelir miktarı Ağcabedi`de en az sayıda olmuştur. 2018 yılında en az personel sayısı Daşkesen, Zerdab ve Saatlı illerinde, diğer en az girdi Zerdab ve en az çıktı değişkenleri Daşkesen illerinde olmuştur. Tablo 1`den görüldüğü üzere 2010, 2015 ve 2018 yıllarına göre girdi değişkenlerinde sırasıyla en çok personel sayısı 3194, 5239 ve 5232, otel odası sayısı 5471, 7656 ve 10233, otel kapasitesi 10040, 12779 ve 18637, otellerin toplam yıllık harcaması 64,326, 134,781 ve 173,128 milyon manat olmuştur.

Tablo 1: Girdi ve Çıktı Verilerinin İstatistikleri

2010	Girdi			
	Personel	Oda	Kapasite	Harcama
En Çok	3194,0	5471,0	10040,0	64326,1
En Az	1,0	4,0	6,0	1,4
Ortalama	142,8	326,8	714,2	2075,1
Std. Sapma	495,6	873,1	1739,6	9863,3
2015	Girdi			
	Personel	Oda	Kapasite	Harcama
En Çok	5239,0	7656,0	12779,0	134781,0
En Az	2,0	4,0	6,0	2,0
Ortalama	181,6	385,7	801,9	3732,6
Std. Sapma	759,2	1143,8	2033,5	19587,2
2018	Girdi			
	Personel	Oda	Kapasite	Harcama
En Çok	5232,0	10233,0	18637,0	173127,5
En Az	2,0	11,0	20,0	8,4
Ortalama	237,7	459,9	967,9	5785,0
Std. Sapma	771,9	1479,8	2775,0	25097,4
2010	Çıktılar			
	Misafir	Geceleme	Gelir	
En Çok	230377,0	799607,0	79864,7	
En Az	125,0	150,0	1,3	
Ortalama	10438,0	32257,1	2521,2	
Std. Sapma	35726,8	126724,3	12211,0	
2015	Çıktı			
	Misafir	Geceleme	Gelir	
En Çok	535390,0	1032780,0	149219,6	
En Az	5,0	5,0	4,5	
Ortalama	18220,5	35740,4	3978,7	
Std. Sapma	78173,4	150964,6	21696,4	
2018	Çıktı			
	Misafir	Geceleme	Gelir	
En Çok	1142200,0	1776123,0	255766,1	
En Az	10,0	23,0	11,8	
Ortalama	36447,4	62561,7	7488,6	
Std. Sapma	164088,5	255882,0	36618,5	

Tablo 1'den görüldüğü üzere 2010, 2015 ve 2018 yıllarına göre çıktı değişkenlerinde sırasıyla en çok misafir sayısı 230377, 535390 ve 1142200 kişi, geceleme 799607, 1032780 ve 1776123 gece, otellerin toplam yıllık geliri 79,864, 149,219 ve 255,766 milyon manat olmuştur. Girdi ve çıktı değişkenlerinin ortalamaları yıllara göre artma trendi sergilemiştir.

5. AMPİRİK BULGULAR

Girdi yönelimli, sabit ölçekli CCR yöntemi ile elde edilmiş etkinlik skoru sonuçları Tablo 2'de sunulmuştur. Analiz sonuçlarına göre görülüyor ki, 2010 yılında 42 ilden 9'u, 2015 yılında 46 ilden 11'i, 2018 yılında 48 ilden 8'i tam etkinlik skoru almıştır. Bakü ve Şemkir 2010, 2015 ve 2018 yılları olmakla 3'er, Kürdemir 2010 ve 2015, Kebele 2010 ve 2018, Ağstafa, Naftalan ve Nahçıvan 2015 ve 2018 yıllarında olmakla 2'şer defa tam etkin olmuşlardır. Goranboy, Göyçay, İmişli, Lerik ve Şeki 2010, Ağcabedi, Göygöl, Haçmaz, Bilesuvar ve Şirvan 2015, Beylakan ve Zerdab 2018 yılında etkin olmuştur. Tam etkinliğe en yakın skor alan iller 2010 yılında Ağstafa (%98,64), 2015 yılında Kah (%99,78), 2018 yılında Kazah (%97,59) ili olmuştur.

Tablo 2: Etkinlik Analizi Tahminleri (CCR)

No	İller	2010 Skor	İller	2015 Skor	İller	2018 Skor
1	Bakü	1	Bakü	1	Bakü	1
2	Şemkir	1	Şemkir	1	Şemkir	1
3	Goranboy	1	Ağstafa	1	Ağstafa	1
4	Göyçay	1	Naftalan	1	Naftalan	1
5	İmişli	1	Nahçıvan ÖC	1	Nahçıvan ÖC	1
6	Kürdemir	1	Kürdemir	1	Beylakan	1
7	Kebele	1	Ağcabedi	1	Kebele	1
8	Lerik	1	Göygöl	1	Zerdab	1
9	Şeki	1	Haçmaz	1	Kazah	0,9759
10	Ağstafa	0,9864	Bilesuvar	1	Kuba	0,9061
11	Oğuz	0,9670	Şirvan	1	Ağsu	0,8838
12	Ağcabedi	0,9561	Kah	0,9978	Tovuz	0,8315
13	Nahçıvan ÖC	0,9019	Masallı	0,9886	Kah	0,7345
14	Göygöl	0,8721	Göyçay	0,9758	Sumkayıt	0,7332
15	Terter	0,8711	Ağdaş	0,9468	Terter	0,6769
16	Sabirabad	0,8007	Sabirabad	0,8951	Bilesuvar	0,6733

17	Naftalan	0,7908	Lerik	0,8637	Şamahı	0,6576
18	Haçmaz	0,7888	Kazah	0,8560	Kürdemir	0,6423
19	Balaken	0,7535	Terter	0,8464	Lerik	0,6132
20	Beylakan	0,7453	Berde	0,8364	Ağdaş	0,6103
21	Kah	0,7321	Gedebey	0,8331	Şirvan	0,6058
22	Mingeçevir	0,6839	Tovuz	0,8322	İmişli	0,5629
23	Celilabad	0,6468	Gence	0,8218	Gence	0,5450
24	Şirvan	0,6301	Astara	0,8210	Şeki	0,5412
25	Astara	0,6136	Kebele	0,8129	Astara	0,5327
26	Gence	0,6132	Balaken	0,8094	Ağcabedi	0,5304
27	Saatlı	0,5793	Abşeron	0,7985	Zakatala	0,5096
28	Kuba	0,5724	İsmayılı	0,7555	Lenkeran	0,5057
29	Şabran	0,5690	Zerdab	0,7530	Kusar	0,4920
30	Zakatala	0,5252	Şabran	0,7343	Şabran	0,4903
31	Kazah	0,4979	Lenkeran	0,7255	İsmayılı	0,4740
32	Zerdab	0,4752	Zakatala	0,7090	Abşeron	0,4653
33	İsmayılı	0,4583	Goranboy	0,7045	Sabirabad	0,4630
34	Lenkeran	0,4458	Sumkayıt	0,7027	Balaken	0,4620
35	Gedebey	0,4269	Şamahı	0,6956	Oğuz	0,4387
36	Abşeron	0,4008	İmişli	0,6830	Gedebey	0,4338
37	Masallı	0,3964	Kuba	0,6682	Mingeçevir	0,4332
38	Bilesuvar	0,3888	Salyan	0,6668	Göyçay	0,4174
39	Sumkayıt	0,3852	Celilabad	0,5872	Berde	0,4173
40	Şamahı	0,3468	Kusar	0,5762	Haçmaz	0,4150
41	Kusar	0,2157	Daşkesen	0,5512	Salyan	0,4131
42	Hızı	0,1868	Oğuz	0,5425	Goranboy	0,3995
43			Hızı	0,5404	Masallı	0,3973
44			Mingeçevir	0,5213	Celilabad	0,3099
45			Ağsu	0,3663	Göygöl	0,2948
46			Şeki	0,3532	Saatlı	0,2814
47					Hızı	0,2672
48					Daşkesen	0,2554
	Ortalama	0,6958	Ortalama	0,7994	Ortalama	0,6103

Tablo 2`den görüldüğü üzere 2010 yılında Hızı (%18,68), 2015 yılında Şeki (%35,32), 2018 yılında Daşkesen (%25,54) en az etkinlik skoru almış iller olmuştur. CCR yöntemi ile yapılmış etkinlik analizleri sonucunda ortalama etkinlik skoru 2010 yılında %69,58, 2015 yılında %79,94 ve 2018 yılında %61,03

olduğu tespit edilmiştir.

Tablo 3 ve Şekil 1`de CCR yöntemi ile tahmin edilmiş etkinlik skoru dağılımı yıllara göre sunulmuştur. Tablo 3 ve Şekil 1`den görüldüğü üzere 2010 yılında %0 - %19,99 oranında etkinlik skoru almış il sayısı 1, 2015 ve 2018 yıllarında 0 olmuştur.

Tablo 3: Yıllara göre Etkinlik Skoru Dağılımı (CCR)

Yıl / İl	0 - 19,99	20 - 39,99	40 - 59,99	60 - 79,99	80 - 99,99	100
2010	1	5	10	10	7	9
2015	0	2	6	12	15	11
2018	0	7	20	9	4	8

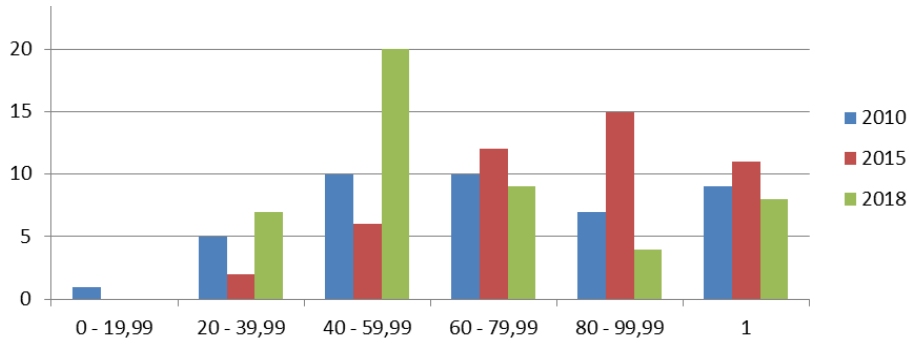

Şekil-1: Yıllara göre Etkinlik Skoru Dağılımı (CCR)

Etkinlik skoru %80`in üzerinde olan il sayısı 2010 yılında 16, 2015 yılında 26, 2018 yılında 12 olmuştur. 2015 yılında tam etkin olan il sayısı diğer yıllara göre yüksek olmuştur.

Girdi yönelimli, değişken ölçekli BCC yöntemi ile elde edilmiş etkinlik skoru sonuçları Tablo 3`te sunulmuştur. Analiz sonuçlarına göre görülüyor ki, 2010 yılında 42 ilden 15`i, 2015 yılında 46 ilden 18`i, 2018 yılında 48 ilden 15`i tam etkinlik skoru almıştır. Ağstafa, Bakü, Haçmaz, Nağçıvan ÖC ve Şemkir 2010, 2015 ve 2018 yılları olmakla 3`er, Ağcabedi, Sabirabad ve Kürdemir 2010 ve 2015, Kebele ve Lerik 2010 ve 2018, Daşkesen, Naftalan, Kah ve Zerdab 2015 ve 2018 yılları olmakla 2`şer defa tam etkin olmuştur. Goranboy, Göyçay, İmişli, Mingçeşevir ve Şeki 2010, Ağdaş, Bilesuvar, Göygöl, Masallı, Şirvan ve Terter 2015, Ağsu, Beylekan, Kazah ve Saatlı 2018 yılında tam etkin olmuştur. Tam etkinliğe en yakın skor alan iller 2010 yılında Astara (%98,82), 2015 yılında Göyçay (%98,08), 2018 yılında Kuba (%99,00) ili olmuştur.

Tablo 3: Etkinlik Analizi Tahminleri (BCC)

No	İller	2010 Skor	İller	2015 Skor	İller	2018 Skor
1	Ağstafa	1	Ağstafa	1	Ağstafa	1
2	Bakü	1	Bakü	1	Bakü	1
3	Haçmaz	1	Haçmaz	1	Haçmaz	1
4	Nahçıvan ÖC	1	Nahçıvan ÖC	1	Nahçıvan ÖC	1
5	Şemkir	1	Şemkir	1	Şemkir	1
6	Ağcabedi	1	Ağcabedi	1	Ağsu	1
7	Sabirabad	1	Sabirabad	1	Beylekan	1
8	Goranboy	1	Daşkesen	1	Daşkesen	1
9	Göyçay	1	Naftalan	1	Naftalan	1
10	Kebele	1	Ağdaş	1	Kebele	1
11	Lerik	1	Bilesuvar	1	Lerik	1
12	İmişli	1	Kah	1	Kah	1
13	Kürdemir	1	Kürdemir	1	Kazah	1
14	Mingeçevir	1	Zerdab	1	Zerdab	1
15	Şeki	1	Göygöl	1	Saatlı	1
16	Astara	0,9882	Masallı	1	Kuba	0,9900
17	Oğuz	0,9752	Şirvan	1	Ağcabedi	0,9882
18	Terter	0,9521	Terter	1	Terter	0,9868
19	Kah	0,9152	Göyçay	0,9808	Ağdaş	0,9192
20	Beylekan	0,8958	Zakatala	0,9066	Tovuz	0,8317
21	Göygöl	0,8743	İmişli	0,9060	İmişli	0,8139
22	Şirvan	0,8392	Lerik	0,8772	Masallı	0,8134
23	Balaken	0,8186	Kazah	0,8707	Bilesuvar	0,7855
24	Naftalan	0,8127	Gedebey	0,8573	Sumkayıt	0,7804
25	Zerdab	0,8101	Balaken	0,8448	Kürdemir	0,6831
26	Masallı	0,7376	Berde	0,8393	Şamahı	0,6702
27	Celilabad	0,7175	Tovuz	0,8374	Gence	0,6661
28	Kuba	0,6732	Astara	0,8253	Şirvan	0,6126
29	İsmayıllı	0,6376	Gence	0,8250	İsmayıllı	0,6094
30	Şabran	0,6273	Kebele	0,8174	Sabirabad	0,5633
31	Gence	0,6139	Abşeron	0,7986	Abşeron	0,5626
32	Saatlı	0,5983	Şabran	0,7627	Astara	0,5510
33	Zakatala	0,5963	İsmayıllı	0,7583	Şeki	0,5437
34	Kazah	0,5734	Lenkeran	0,7275	Zakatala	0,5297
35	Bilesuvar	0,4782	Sumkayıt	0,7102	Lenkeran	0,5063

36	Lenkeran	0,4463	Goranboy	0,7048	Şabran	0,5017
37	Gedebey	0,4336	Şamahı	0,6957	Balaken	0,4988
38	Abşeron	0,4072	Salyan	0,6703	Gedebey	0,4953
39	Sumkayıt	0,4017	Kuba	0,6693	Kusar	0,4944
40	Şamahı	0,3805	Kusar	0,6595	Berde	0,4887
41	Kusar	0,2393	Celilabad	0,5894	Oğuz	0,4700
42	Hızı	0,2168	Hızı	0,5636	Goranboy	0,4612
43			Oğuz	0,5538	Göyçay	0,4406
44			Ağsu	0,5279	Salyan	0,4387
45			Mingeçevir	0,5269	Mingeçevir	0,4361
46			Şeki	0,3578	Celilabad	0,3738
47					Göygöl	0,3110
48					Hızı	0,2692
	Ortalama	0,7776	Ortalama	0,8405	Ortalama	0,7310

Tablo 3'ten görüldüğü üzere 2010 ve 2015 yıllarında Hızı (%21,68, 26,92), 2015 yılında ise Şeki (%35,78) ili en az etkinlik skoru almıştır. BCC yöntemi ile yapılmış etkinlik analizleri sonucunda ortalama etkinlik skoru 2010 yılında %77,76, 2015 yılında %84,05 ve 2018 yılında %73,10 olduğu tespit edilmiştir.

Tablo 4 ve Şekil 1'de BCC yöntemi ile tahmin edilmiş etkinlik skoru dağılımı yıllara göre sunulmuştur. Tablo 4 ve Şekil 1'den görüldüğü üzere 2010 yılında %0 - %19,99 oranında etkinlik skoru almış il olmamıştır.

Tablo 4: Yıllara göre Etkinlik Skoru Dağılımı (BCC)

Yıl / İl	0 - 19,99	20 - 39,99	40 - 59,99	60 - 79,99	80 - 99,99	100
2010		3	8	6	10	15
2015	0	1	5	10	12	18
2018		3	16	7	7	15

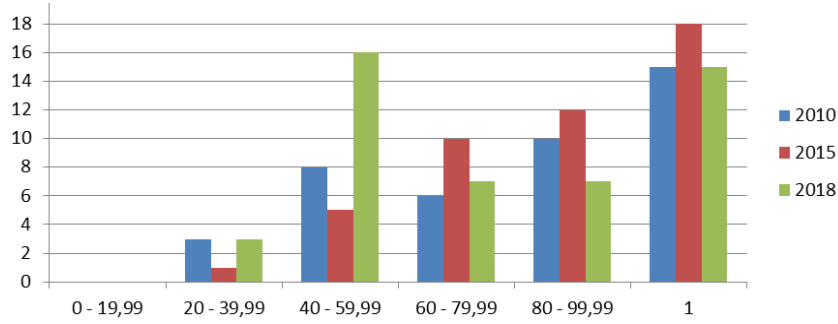

Şekil-2: Yıllara göre Etkinlik Skoru Dağılımı (BCC)

Etkinlik skoru %20-%39,99 aralığında olan il sayısı 2010 ve 2018 yıllarında 3, 2015 yılında ise 1 olmuştur. 2018 yılında tam etkin olmuş il sayısı 15, %40-%59,99 arası etkinlik skoru almış il sayısı 16 olmuştur. Etkinlik skoru %80'in üzerinde olan il sayısı 2010 yılında 25, 2015 yılında 30, 2018 yılında 22 olmuştur.

Tablo 5'te girdi yönelimli sabit ölçekli CCR yöntemi ile illerin süper etkinlik tahminleri sunulmuştur. Tahminlere göre en yüksek süper etkinlik skoru almış iller 2010 yılında Bakü (2,46), Lerik (2,15) ve Şeki (2,07), 2015 yılında Naftalan (2,28) ve Ağcabedi (2,21) ve 2018 yılında Ağstafa (2,73) olmuştur.

Tablo 5: Süper Etkinlik Analizi Tahminleri (CCR)

No	İller	2010 Skor	İller	2015 Skor	İller	2018 Skor
1	Bakü	2,455	Naftalan	2,279	Ağstafa	2,732
2	Lerik	2,146	Ağcabedi	2,211	Zerdab	1,640
3	Şeki	2,072	Ağstafa	1,454	Naftalan	1,630
4	Kürdemir	1,940	Göygöl	1,354	Kebele	1,590
5	Goranboy	1,648	Nahçıvan ÖC	1,272	Bakü	1,424
6	Göyçay	1,479	Bakü	1,210	Beylekan	1,183
7	Kebele	1,459	Şemkir	1,107	Nahçıvan ÖC	1,041
8	İmişli	1,381	Bilesuvar	1,097	Şemkir	1,001
9	Şemkir	1,061	Şirvan	1,086		
10			Haçmaz	1,083		
11			Kürdemir	1,018		

Tablo 5`ten görüldüğü gibi en az süper etkinlik skoru almış iller 2010 yılında Şemkir (1,061), 2015 yılında Kürdemir (1,018) ve 2018 yılında Şemkir (1,001) olmuştur.

Tablo 6`da girdi yönelimli, değişken getirili BCC yöntemi ile elde edilmiş süper etkinlik analiz sonuçları sunulmuştur. Analiz sonuçlarına göre en yüksek süper etkinlik skoru almış iller 2010 yılında Sabirabad (3,39) ve İmişli, 2015 yılında Ağcabedi (4,13) ve 2018 yılında Ağstafa (3,88) olmuştur.

Tablo 6: Süper Etkinlik Analizi Tahminleri (BCC)

No	İller	2010 Skor	İller	2015 Skor	İller	2018 Skor
1	Sabirabad	3,392	Ağcabedi	4,139	Ağstafa	3,885
2	İmişli	3,150	Sabirabad	3,570	Nahçıvan ÖC	2,556
3	Nahçıvan ÖÇ	2,785	Naftalan	2,396	Zerdab	2,410
4	Kebele	2,673	Nahçıvan ÖC	2,019	Haçmaz	1,771
5	ŞEKI	2,564	Ağstafa	1,968	Naftalan	1,642
6	Lerik	2,161	Göygöl	1,747	Kebele	1,593
7	Kürdemir	2,114	Haçmaz	1,725	Beylekan	1,399
8	Goranboy	1,872	Şirvan	1,503	Lerik	1,159
9	Haçmaz	1,812	Zerdab	1,491	Ağsu	1,142
10	Mingeçevir	1,794	Şemkir	1,470	Şemkir	1,030
11	Ağstafa	1,546	Daşkesen	1,381	Kah	1,016
12	Göyçay	1,479	Tertter	1,338	Kazah	1,010
13	Şemkir	1,140	Bilesuvar	1,169	Bakü	1
14	Ağcabedi	1,041	Ağdaş	1,167	Saatlı	1
15	Bakü	1	Masallı	1,052	Daşkesen	1
16			Kürdemir	1,025		
17			Kah	1,001		
18			Bakü	1		

Tablo 6`dan görüldüğü gibi en az süper etkinlik skoru almış iller 2010 ve 2015 yıllarında Bakü (1), 2018 yılında ise Bakü, Saatlı ve Daşkesen (1) olmuştur.

Tablo 7`de CCR yöntemi ile yapılmış etkinlik analizi sonucunda tam etkinlik skoru olan 1`e en yakın ve en uzak skorları almış 3`er ilin potansiyel iyileştirme önerileri sunulmuştur. İyileştirme önerileri mevcut çıktı sayısı ile optimum ne kadar girdiye ihtiyaç olduğunun tahmin edilmesi için girdi yönelimli ve eldeki girdilerin kullanımı ile çıktıların ne kadar olmasının gerektiğinin tahmin

edilmesi için ise çıktı yönelimli olarak oluşturulmuştur. Tablo 7`de sunulmuş tahmin sonuçları incelendiğinde 2010, 2015 ve 2018 yıllarında hem girdi yönelimli ve hem de çıktı yönelimli analiz sonucunda illerde bulunan turizm işletmelerinde girdi değişkenlerinin atıl olarak kullanıldığı görülmektedir.

Tablo 7: Potansiyel İyileştirme Önerileri (CCR analizi)

2010		Girdi Yönelimli					
İller	Personel	Oda	Kapasite	Giderler	Misafir	Geceleme	Gelir
Ağstafa	-16,36	-4,58	-1,36	-1,36	0,00	2,86	0,00
Oğuz	-29,62	-3,30	-18,09	-3,30	0,00	8,83	0,00
Ağcabedi	-48,04	-86,14	-84,41	-4,39	0,00	11,11	0,07
Şamahı	-78,43	-65,32	-68,91	-65,32	0,00	0,00	0,00
Kusar	-78,43	-78,43	-80,35	-83,57	0,00	0,00	0,00
Hızı	-81,32	-81,50	-81,32	-81,32	0,00	20,57	0,00
2010		Çıktı Yönelimli					
İller	Personel	Oda	Kapasite	Giderler	Misafir	Geceleme	Gelir
Ağstafa	-15,21	-3,27	0,00	0,00	1,37	4,27	1,37
Oğuz	-27,22	0,00	-15,29	0,00	3,41	12,55	3,41
Ağcabedi	-45,65	-85,51	-83,70	0,00	4,59	16,22	4,67
Şamahı	-37,80	0,00	-10,35	0,00	188,36	188,36	188,36
Kusar	0,00	0,00	-8,91	-23,82	363,63	363,63	363,63
Hızı	0,00	-0,95	0,00	0,00	435,40	545,52	435,40
2015		Girdi Yönelimli					
İller	Personel	Oda	Kapasite	Giderler	Misafir	Geceleme	Gelir
Kah	-0,22	-64,81	-69,18	-0,22	63,02	0,00	0,00
Masallı	-47,24	-1,14	-12,49	-1,14	142,30	51,70	0,00
Göyçay	-2,42	-31,35	-37,01	-2,42	26,80	0,00	0,00
Mingeçevir	-47,87	-47,87	-60,54	-64,21	0,00	29,60	21,14
Ağsu	-63,37	-78,76	-74,97	-63,37	0,00	14,37	35,68
Şeki	-64,68	-64,68	-69,05	-70,74	0,00	35,39	12,42
2015		Çıktı Yönelimli					
İller	Personel	Oda	Kapasite	Giderler	Misafir	Geceleme	Gelir
Kah	0,00	-64,73	-69,11	0,00	63,38	0,22	0,22

Masallı	-46,63	0,00	-11,48	0,00	145,10	53,45	1,16
Göyçay	0,00	-29,65	-35,45	0,00	29,94	2,48	2,48
Mingeçevir	0,00	0,00	-24,30	-31,34	91,82	148,60	132,38
Ağsu	0,00	-42,02	-31,66	0,00	172,97	212,20	270,36
Şeki	0,00	0,00	-12,37	-17,14	183,16	283,37	218,32
2018	Girdi Yönelimli						
İller	Personel	Oda	Kapasite	Giderler	Misafir	Geceleme	Gelir
Kazah	-2,41	-61,82	-63,47	-22,65	469,50	0,00	0,00
Kuba	-9,39	-9,39	-26,69	-26,47	0,00	1,42	0,00
Ağsu	-43,87	-70,45	-60,98	-11,62	0,00	100,83	173,69
Saatlı	-71,86	-80,11	-74,96	-71,86	0,00	37,62	0,00
Hızı	-85,76	-73,28	-82,60	-73,28	212,26	185,49	0,00
Daşkesen	-74,46	-81,48	-84,22	-74,46	880,42	927,74	0,00
2018	Çıktı Yönelimli						
İller	Personel	Oda	Kapasite	Giderler	Misafir	Geceleme	Gelir
Kazah	0,00	-60,88	-62,57	-20,73	483,59	2,47	2,47
Kuba	0,00	0,00	-19,10	-18,86	10,36	11,92	10,36
Ağsu	-36,49	-66,56	-55,85	0,00	13,15	127,24	209,68
Saatlı	0,00	-29,34	-11,03	0,00	255,33	389,01	255,33
Hızı	-46,72	0,00	-34,86	0,00	999,90	968,46	274,25
Daşkesen	0,00	-27,48	-38,20	0,00	999,90	999,90	291,59

Tablo 7'de sunulmuş tahmin sonuçlarına göre yalnız 2010 yılında, girdi yönelimli CCR analizi sonucunda oluşturulmuş iyileştirme önerilerinde gelen sayısı, geceleme sayısı ve toplam gelir çıktılarının yeteri düzeyde olduğu görülmektedir. 2015 ve 2018 yıllarında hem girdi ve hem de çıktı yönelimli CCR analizi sonucunda önerilen potansiyel iyileştirme oranları incelendiğinde, gerek tam etkinliğe en yakın, gerekse de tam etkinlik skoruna en uzak skorlar almış illerin mevcut girdiler ile çıktı sayısının artırılmasına yönelik faaliyetlerin artırılmasına ihtiyaç olduğu söylenebilmektedir.

Tablo 8'de 2010, 2015 ve 2018 yılları için girdi yönelimli ve çıktı yönelimli BCC yöntemi ile hesaplanmış etkinlik analizleri sonucunda en yüksek ve en az etkinsizlik skoru almış 3 ilin potansiyel iyileştirme önerileri sunulmuştur. Tahmin sonuçlarına göre 2010, 2015 ve 2018 yıllarında mevcut çıktılar ile optimum ne kadar girdiye ihtiyaç olduğunun tahmin edildiği girdi yönelimli

analiz sonucunda tüm girdilerde gereğinden fazla kullanım olduğu tespit edilmiştir. En az etkinlik skoru almış Şamahı, Kugar ve Hızı illerinde diğer illere göre girdilerin daha fazla artırılması gerekli olduğu söylenebilmektedir. Mevcut girdiler ile üretilmesi gereken çıktı miktarının hesaplandığı çıktı yönelimli etkinlik analizi sonucunda etkin olmayan illerin genelinde girdi değişkenlerinden gider miktarında, 2015 yılında ise personel sayısında nerede ise değişikliğe gerek olmadığı görülmüştür. 2010 yılında en az etkinlik skorlarına sahip olan Şamahı, Kugar ve Hızı illerinde girdi değişkenlerinde çok az oranlarda azaltma gerektiği tespit edilmiştir.

Tablo 8: Potansiyel İyileştirme Önerileri (BCC analizi)

2010	Girdi Yönelimli						
İller	Personel	Oda	Kapasite	Giderler	Misafir	Geceleme	Gelir
Astara	-26,76	-2,48	-18,13	-2,48	0,00	7,92	0,00
Oğuz	-4,79	-31,60	-14,61	-4,79	0,00	0,00	54,70
Terter	-21,74	-9,75	-1,18	-1,18	0,00	36,58	0,00
Şamahı	-77,79	-61,95	-63,83	-61,95	0,00	0,00	0,00
Kugar	-76,07	-76,07	-77,86	-83,96	0,00	0,00	0,00
Hızı	-78,32	-78,32	-78,75	-78,32	0,00	53,40	0,00
2010	Çıktı Yönelimli						
İller	Personel	Oda	Kapasite	Giderler	Misafir	Geceleme	Gelir
Astara	-21,09	-8,73	0,00	0,00	0,81	38,02	0,81
Oğuz	-24,78	0,00	-16,08	0,00	2,50	10,57	2,50
Terter	0,00	-28,92	-12,33	0,00	5,79	5,79	70,50
Şamahı	-45,98	-2,34	0,00	0,00	131,84	131,84	131,84
Kugar	0,00	0,00	-5,64	-25,16	346,16	346,16	346,16
Hızı	0,00	-0,55	0,00	0,00	424,04	556,11	424,04
2015	Girdi Yönelimli						
İller	Personel	Oda	Kapasite	Giderler	Misafir	Geceleme	Gelir
Göyçay	-1,92	-29,58	-35,96	-1,92	32,27	0,00	0,00
Zakatala	-59,78	-52,62	-52,67	-9,34	0,00	5,12	26,31
İmişli	-31,71	-9,40	-24,10	-9,40	151,84	0,00	0,00
Ağsu	-47,21	-48,97	-47,21	-47,21	0,00	14,16	79,87

Mingeçevir	-47,31	-52,57	-64,13	-62,04	0,00	32,48	28,17
Şeki	-64,22	-68,27	-72,23	-68,49	0,00	39,09	20,67
2015	Çıktı Yönelimli						
İller	Personel	Oda	Kapasite	Giderler	Misafir	Geceleme	Gelir
Göyçay	0,00	-28,04	-34,62	0,00	35,40	1,90	1,90
Zakatala	-56,88	-50,58	-50,52	0,00	6,29	12,58	39,67
İmişli	-26,57	0,00	-15,99	0,00	191,46	17,76	17,76
Ağsu	0,00	-17,58	-5,39	-16,34	159,09	189,50	224,83
Mingeçevir	0,00	-26,96	-44,90	-22,19	86,34	156,27	161,73
Şeki	0,00	-36,12	-44,31	-0,47	171,53	300,68	278,92
2018	Girdi Yönelimli						
İller	Personel	Oda	Kapasite	Giderler	Misafir	Geceleme	Gelir
Kuba	-1,00	-6,72	-27,03	-15,61	4,49	0,00	14,44
Ağcabedi	-33,33	-63,33	-66,67	-1,18	62,29	214,19	96,95
Terter	-24,72	-1,32	-2,19	-1,32	0,00	86,04	86,30
Celilabad	-64,50	-63,05	-62,62	-62,62	0,00	8,43	13,02
Göygöl	-81,65	-72,33	-76,65	-68,90	13,90	157,75	0,00
Hızı	-85,40	-73,08	-82,44	-73,08	205,26	192,03	0,00
2018	Çıktı Yönelimli						
İller	Personel	Oda	Kapasite	Giderler	Misafir	Geceleme	Gelir
Kuba	0,00	-5,85	-26,38	-14,73	5,48	0,88	15,63
Ağcabedi	-32,24	-61,47	-65,00	0,00	67,90	217,72	94,84
Terter	-23,80	0,00	-0,57	0,00	2,52	91,02	88,26
Celilabad	-24,84	-40,92	-28,09	0,00	227,61	343,63	217,72
Göygöl	-47,94	-18,97	-23,93	0,00	355,81	952,20	162,74
Hızı	-13,67	0,00	-21,91	0,00	999,90	999,90	261,05

Tablo 8`de girdi yönelimli ve çıktı yönelimli BCC yöntemi ile yapılmış etkinlik analizi sonucunda etkin olmayan illerin çıktı değişkenleri incelenebilmektedir. Girdi yönelimli analiz sonucunda çıktı değişkenlerinin potansiyel iyileştirme önerilerine göre, 2010 yılında tüm illerde, 2015 yılında ise Göyçay ve İmişli dışındaki diğer illerde misafir sayısında değişikliğe gerek olmadığı söylenebilmektedir. 2018 yılında ise Terter ve Celilabad illerinde

misafir sayısı yeteri kadar olmuştur. 2010 yılında çıktı değişkenlerinde diğer yıllara göre daha az değişikliğe gerek duyulmuştur. Çıktı yönelimli analiz sonucunda çıktı değişkenlerinde gerekli olan düzeltme oranları hem tam etkinliğe en yakın, hem de en uzak olan 3 ilde 2010 yılında diğer yıllara göre az oranda gerçekleşmiştir. 2018 yılında ise en son sırada bulunan Hızı ilinde Misafir ve Geceleme sayısında yaklaşık %1000 oranında düzeltmeye gerek olduğu tespit edilmiştir. Etkin olmayan Ağcabedi ve Terter illerinin büyük kısmının Ermenistan işgali altında bulunduğu veya işgal altında bulunan illerle sınırdaki olduğunu belirtmekte fayda vardır.

6. SONUÇ

Küreselleşen dünyada turizm sektörünün önemi her geçen gün artmaktadır. Ekonomik, kültürel, tarihi, dini, sportif, sağlık ve diğer gibi amaçlarla ülkelere seyahat edilmektedir. Dünyada bulunan dokuz iklimden yedisine sahip olan Azerbaycan Cumhuriyeti hazırda Ermenistan ile savaş durumunda olmasına rağmen gerek doğal güzelliği, gerek kültürel-tarihi altyapısı ve gerekse de gerçekleştirilen uluslararası organizasyonlar ile turistlerin dikkatini kendine çekmektedir.

Turizm sektöründe uygulanan politikaların sonuçlarının incelenmesinin amaçlanarak illerin turist ağırlama performanslarının ölçülmesi, otel ve otel tipi işletmelerin mevcut durumlarını değerlendirilmesi ve geleceğe yönelik kararlar almaları yönünden önem taşımaktadır. Bugüne kadar Azerbaycan'da benzer çalışmalara rastlanmaması da çalışmanın önemini ortaya koymaktadır.

Çalışmada 2010, 2015 ve 2018 yılları verileri ile Azerbaycan Cumhuriyeti illerinde bulunan otel ve otel tipi konaklama işletmelerinin etkinlikleri parametrik olmayan VZA yöntemi kullanılarak ölçülmüştür. Etkinlik ölçümleri sabit getirili CCR ve değişken getirili BCC modellerinden yararlanılmıştır. Ayrıca CCR ve BCC modelleri ile etkin olan illerden hangisinin daha etkin olduğunu belirlemek için süper etkinlik analizleri yapılmış, etkin olmayan iller için iyileştirme önerileri geliştirilmiştir.

Etkinlik analizlerinin yapılması için 2010 yılında 42, 2015 yılında 46 ve 2018 yılında 48 il çalışma kapsamına alınmıştır. Çalışmanın kısıtını Azerbaycan'ın tüm illerinin verilerinin Azerbaycan Cumhuriyeti İstatistik Kurumundan elde edilememesi oluşturmaktadır. Çalışmada girdi değişkenleri olarak; ortalama yıllık personel sayısı, toplam oda sayısı, toplam kapasite ve toplam yıllık harcamaları, bin manat, çıktı değişkenleri; yerleştirilen kişi sayısı, misafirlerin geceleme sayısı ve toplam yıllık gelir, bin manat olarak kullanılmıştır. CCR modelinde 2010 yılında 9, 2015 yılında 11 ve 2018 yılında

ise 8 ilin, BCC modelinde ise 2010 yılında 15, 2015 yılında 18, 2018 yılında ise 15 ilin etkin olduğu tespit edilmiştir. Süper etkinlik analizi sonuçlarına göre CCR modeli ile 2010 yılında Bakü, 2015 yılında Naftalan 2018 yılında ise Ağstafa, BCC modeli ile 2010 yılında Sabirabad, 2015 yılında Ağcabedi ve 2018 yılında Ağstafa ili en yüksek süper etkinlik skoru almışlardır.

Çalışma sonucunda, 2010 yılında 42 KVB'nin %21,4'ü CCR, %35,7'si BCC, 2015 yılında 46 KVB'nin 23,9'u CCR, %39,1'i BCC, 2018 yılında %16,7'si CCR, %31,3'ü BCC yöntemleri ile yapılan analizlerde tam etkin olarak tespit edilmiştir. Çalışma sonuçları literatürde bulunan çalışmalarla benzerlik göstermektedir. Şöyle ki, Tsaur, Chiang, ve Chang'ın (1999) Tayvan'ın 47 uluslararası otelleri için yaptığı çalışmasında, otelin %10'unun EAM modelinde, %17'sinin CCR modelinde göreceli etkin olduğu tespit edilmiştir. Soysal-Kurt (2017) tarafında 29 Avrupa ülkesi için yaptığı sabit getirili ve girdi yönelimli etkinlik analizinde ise KVB'lerin %44,8'inin etkin olduğu görülmüştür. 24 Taipei uluslararası turistik şehir oteli için yapılan çalışma sonucunda, ortalama etkinlik skorunun 0,921 olduğu, en yüksek ve en düşük etkinlik skorunun sırasıyla 1 ve 0,687 olduğu görülmüştür (Chiang, 2006). Uyar ve Alış'ın (2014) Türkiye'de bulunan 37 beşyıldızlı konaklama işletmesi için yaptığı CCR modeli kullanılarak yapılan çalışmada KVB'lerin %13,5'inin etkin olduğu tespit edilmiştir.

Analiz sonucunda etkin olmayan illerde personel ve odaların atıl kullanıldığı, gereğinden daha fazla personel istihdam edilerek harcamaların yapıldığı tahmin edilmiştir. Ayrıca etkin olmayan illerdeki otel işletmelerinin harcamalarının da kontrol altına alınmasının gerekli olduğu kanaatine varılmıştır. Etkin olmayan iller için geliştirilen önerilerden bir diğeri de mevcut personel ve oda sayısı ile daha fazla turistlerin illere çekilmesine çalışılmalı, pazarlama stratejileri geliştirilmelidir.

7. ÇIKAR ÇATIŞMASI BEYANI

Makale tek yazar tarafından yazıldığı için çıkar çatışması bulunmamaktadır.

8. MADDİ DESTEK

Bu çalışmada herhangi bir fon veya destekten yararlanılmamıştır.

9. YAZAR KATKILARI

F.S.: Fikir;

F.S.: Tasarım;
F.S.: Denetleme;
F.S.: Kaynakların toplanması ve/veya işlemesi;
F.S. EK: Analiz ve/veya yorum;
F.S.: Literatür taraması;
F.S. EK: Yazıyı yazan;
F.S.: Eleştirel inceleme

10. ETİK KURUL BEYANI VE FİKRİ MÜLKİYET TELİF HAKLARI

Çalışmada etik kurul ilkelerine uyulmuştur ve fikri mülkiyet ve telif hakları ilkesine uygun olarak gerekli izinler alınmıştır.

11. KAYNAKÇA

- Akkaya, G. C. & Uzar, C. (2012). Financial efficiency test of the ISE tourism companies: Data envelopment analysis application. *International Journal of Economics and Finance Studies*, 4(1), 95-100.
- Aksu, A. A. & Köksal C. D. (2005). Bağımsız ve zincir otel işletmelerinin veri zarflama analizi ile etkinliklerin karşılaştırılması: Antalya bölgesinde bir çalışma. *İktisat İşletme ve Finans*, 20(235), 97-107.
- Amanova, N. (2019). Azerbaycan turizm gelirlerinin makroekonomik göstergelere etkisi; 1995-2016 yılı analizi. *İstanbul Üniversitesi Sosyal Bilimler Enstitüsü*, Yayınlanmamış yüksek lisans tezi.
- Azertac (2018), *Prezident İlham Aliyev: Turizm sektorunun inkişafı prioritetler sırasındadır*.
https://azertag.az/xeber/Prezident_Ilham_Aliyev_Turizm_sektorunun_inkisafi_prioritetler_sirasindadir-1178291 (Erişim: 12.10.2019)
- Azizova, M. (2002), Azerbaycan turizminin değerlendirilmesi ve turizm eğitimine yönelik öneriler, *Gazi Üniversitesi Eğitim Bilimleri Enstitüsü*, yayınlanmamış yüksek lisans tezi.
- Babacan, A. & Özcan, S. (2009). Alanya bölgesi otellerinin göreceli etkinliğinin belirlenmesi: Bir veri zarflama analizi tekniği uygulaması. *Mustafa Kemal Üniversitesi Sosyal Bilimler Enstitüsü Dergisi*, 6(12), 176-189.
- Banker, R. D., Charnes A. & Cooper, W.W. (1984). Some models for estimating technical and scale inefficiencies in data envelopment analysis. *Management Science*, 30(9), 1078-1092.
- Bayyurt, N. (2007). İşletmelerde performans değerlendirmenin önemi ve performans göstergeleri arasındaki ilişkiler. *Sosyal Siyaset Konferansları Dergisi*. 53(1), 577-592.

- Bi, G., Luo, Y. & Liang, L. (2011). Efficiency evaluation of tourism industry with Data Envelopment Analysis (DEA): A Case Study in China. *Journal of China Tourism Research*, 7(1), 104-116.
- Bosetti, V, Cassinelli, M. & Lanza, A. (2006). Benchmarking in tourism destination, keeping in mind the sustainable paradigm, *The Fondazione Eni Enrico Mattei Note di Lavoro Series Index*, 1-28.
- Charnes, A., Cooper, W.W. & Rhodes, E. (1978). Measuring the efficiency of decision making units. *North-Holland Publishing Company European Journal of Operational Research*. 2, 429-444.
- Chiang, W. E. (2006). A hotel performance evaluation of Taipei international tourist hotels–using data envelopment analysis. *Asia Pacific Journal of Tourism Research*, 11(1), 29-42.
- Coelli, T., Prasada Rao, D. S. & Battese, E. (1998). *An Introduction to efficiency and productivity analysis*. Second Edition. New York: Springer.
- Cooper, W. W., Seiford, L. M. & Zhu, J. (2011). *Handbook on data envelopment analysis*. Second Edition, New York: Springer.
- Debreu, G. (1951). The coefficient of resource utilization. *Econometrica*, 19(3), 273-292
- Devlet İstatistik Komitesi, <https://www.stat.gov.az/source/tourism/> (10.09.2019)
- Doğan, N. Ö & Ersoy, Y. (2018), Veri zarflama analizi ile konaklama işletmelerinde etkinlik ölçümü: Yozgat ili örneği. *Mukaddime*, 9(2), 119-134.
- Doğan, N. Ö & Tañç, A. (2008). Konaklama işletmelerinde veri zarflama analizi yöntemiyle faaliyet denetimi: Kapadokya örneği. *Atatürk Üniversitesi İktisadi ve İdari Bilimler Dergisi*, 22(1), 239-259.
- Doğan, N. Ö. (2015). VZA süper etkinlik modelleri ile etkinlik ölçümü: Kapadokya'da faaliyet gösteren balon işletmeleri üzerine bir uygulama. *Atatürk Üniversitesi İktisadi ve İdari Bilimler Dergisi*, 29 (1), 187-203.
- Emir, O. & Özgür, E. (2008). Konaklama tesisleri etkinlik analizi. *Afyon Kocatepe Üniversitesi Sosyal Bilimler Dergisi*, 10(1), 163-174.
- Farrel M. J. (1957). The measurement of productive efficiency. *Journal of the Royal Statistical Society. Series A (General)*, 120(3), 253-290.
- Keskin Benli, Y. (2012). Veri zarflama analizi (VZA) ve Malmquist toplam faktör verimliliği (TFV): Konaklama işletmelerinde bir uygulama. *Ege Akademik Bakış*, 12(3), 369-382.
- Koopmans, T. C. (1951). *Activity analysis of production and allocation*. New York: John Wiley and Sons Inc.
- Kutlar, A. & Kartal, M. (2004). Cumhuriyet üniversitesinin verimlilik analizi: fakülteler düzeyinde veri zarflama yöntemiyle bir uygulama. *Kocaeli Üniversitesi SBE Dergisi*, 8(2), 49-79.
- Kutlar, A., Yüksel, F. & Bakırcı F. (2011). *Türkiye'de belediyelerin ekonomik etkinliği ve etkinliğe etki eden faktörler üzerine bir araştırma*. Ankara: Korza Yayıncılık..

- Murillo-Zamorano, L. R. & Vega-Cervera, J. (2000). The use of parametric and non parametric frontier methods to measure the productive efficiency in the industrial sector. A comparative study. *Department of Economics and Related Studies University of York. Discussion Papers in Economics*. 17.
- Novresli, T. (2010), Azerbaycan turizm potansiyelinin kalkınma amaçlı değerlendirilmesi, *Dokuz Eylül Üniversitesi, Sosyal Bilimler Enstitüsü*, yayınlanmamış doktora tezi.
- Ru, Q. & Ruonan, X. (2013). The study on the efficiency evaluation of urban tourism based on the method of DEA. *25th Chinese Control and Decision Conference (CCDC)*, 1616-1619.
- Seferov R. & Hesenov, T. (2006), Azerbaycan'ın turizm potansiyeli ve turizm etkinliklerinin değerlendirilmesi, *Selçuk Üniversitesi Türkiyat Araştırmaları Dergisi*, 20, 255 – 272.
- Seiford, L. M. & Thrall, R. M. (1990). Recent developments in DEA: the mathematical programming approach to frontier analysis. *J Econometrics*, 4, 7-38.
- Shang, J.-K., Wang, F.-C. & Hung, W.-T. (2010).A Stochastic DEA study of hotel efficiency. *Applied Economics*, 42(19), 2505-2518.
- Siddiqui, M. H. & Tripathi, S. N. (2010). Performance of tourist centres in uttar pradesh: an evaluation using data envelopment analysis. *ASCI Journal of Management*, 40(1), 31-51.
- Sigala, M. (2004). Using data envelopment analysis for measuring and benchmarking productivity in the hotel sector. *Journal of Travel & Tourism Marketing*, 16(2), 39-60.
- Soysal-Kurt, H. (2017). Measuring tourism efficiency of European countries by using data envelopment analysis. *European Scientific Journal*, 13(10), 31-49, DOI:10.19044/esj.2017.v13n10p31
- Tarım, A., (2001). *Veri zarflama analizi: Matematiksel programlama tabanlı göreceli etkinlik ölçüm yaklaşımı*. Ankara: T.C. Sayıştay Başkanlığı Yayınları.
- Tsaur, S. H., Chiang, C. I., & Chang, T. Y. (1999). Evaluating the operating efficiency of international tourist hotels using the modified DEA model, *Asia Pacific Journal of Tourism Research*, 4(2), 73-78, DOI: 10.1080/10941669908722047
- Uyar, S. & Alış, M. (2014). Konaklama işletmelerinde veri zarflama analizi yöntemiyle faaliyet denetimi uygulaması. *Dokuz Eylül Üniversitesi İktisadi ve İdari Bilimler Fakültesi Dergisi*, 29(2), 107-136.
- Wöber, K.W. (2007). Data envelopment analysis, *Journal of Travel & Tourism Marketing*, 21(4), 91-108.
- Yen, F. L., & Othman, M. (2011). Data envelopment analysis to measure efficiency of hotels in Malaysia. *SEGi Review*, 4(1), 25-36.

KENTLEŞME VE SAĞLIK HARCAMALARI: TÜRKİYE ÜZERİNE EKONOMETRİK BİR ÇALIŞMA¹



Kafkas Üniversitesi
İktisadi ve İdari Bilimler
Fakültesi
KAÜİBFD
Cilt, 11, Sayı 22, 2020
ISSN: 1309 – 4289
E – ISSN: 2149-9136

Makale Gönderim Tarihi: 29.11.2019 Yayıma Kabul Tarihi: 12.11.2020

Mehmet ALTUNTAŞ
Dr. Öğretim Üyesi
Nişantaşı Üniversitesi
İktisadi, İdari ve Sosyal Bilimler
Fakültesi
İstanbul, Türkiye
mehmet.altuntas@nisantasi.edu.tr
ORCID ID: 0000-0003-2040-3168

Mehmet ÖZYURT
Arş. Gör.
Nişantaşı Üniversitesi
İktisadi, İdari ve Sosyal Bilimler
Fakültesi
İstanbul, Türkiye
mehmet.ozyurt@nisantasi.edu.tr
ORCID ID: 0000-0001-8115-3460

ÖZ Kentler, insan topluluklarının nüfuslarının artması ve iş birliği ihtiyaçları ile beraber bir araya gelerek yaşamaya başlamalarıyla oluşmuşlardır. 18. ve 19. Yüzyıllarda buhar makinelerinin icadı ve sanayi devrimi ile birlikte kırsalda tarım ile uğraşan toplum, kentlere yönelmiştir. 20. Yüzyılın ikinci yarısında hız kazanan kentleşme, beraberinde kıt kaynakların kent ölçeğinde yeniden hesaplanıp etkin ve verimli kullanımını gerektirmiştir. Kentleşme ile birlikte sağlık harcamalarının da etkilendiği savunulmaktadır. Bu bağlamda sağlık harcamalarının kentleşme ile ilişkisinin incelenmesi önemini korumaktadır. Bu gereklilikler neticesinde bu konunun Türkiye ölçeğinde 1980-2017 yılları arası için araştırılması, sağlık harcamaları ile kentleşme bağlamındaki ilişkinin belirlenmesi, ilişkinin varlığı durumunda yönünün ne olduğunun incelenmesi amaçlanmıştır. 1980-2017 yılları arası toplam 38 gözlem değeri ile yapılan Toda-Yamamoto Nedensellik testi sonucu, kentleşme ile sağlık harcamaları bağlamında çift yönlü nedensellik olduğu sonucuna varılmıştır. Kısa dönemde hem kent nüfusundan kişi başına düşen toplam sağlık harcamalarına doğru, hem de kişi başına düşen toplam sağlık harcamalarından kent nüfusuna doğru çift yönlü bir nedensellik ilişkisi tespit edilmiştir.

Anahtar Kelimeler: Sağlık harcamaları, kentleşme hızı, nedensellik

JEL Kodu: I11, I12, I18.

Alan: İktisat

Türü: Araştırma

DOI: 10.36543/kauibfd.2020.038

Atıfta bulunmak için: Altuntaş, M. Özyurt, M. (2020). Kentleşme ve sağlık harcamaları: Türkiye üzerine ekonometrik bir çalışma. *KAÜİBFD*, 11(22), 891-915.

¹ İlgili çalışmanın etik kurallara uygunluğu beyan edilmiştir.

URBANIZATION AND HEALTH EXPENDITURES: AN ECONOMETRIC STUDY ON TURKEY



Kafkas University
Economics and Administrative
Sciences Faculty
KAUJEASF
Vol. 11, Issue 22, 2020
ISSN: 1309 – 4289
E – ISSN: 2149-9136

Article Submission Date: 29.11.2019 Accepted Date: 12.11.2020

Mehmet ALTUNTAŞ
Asts. Prof.
Nisantasi University
Faculty of Economics, Administrative
and Social Sciences
Istanbul, Turkey
mehmet.altuntas@nisantasi.edu.tr
ORCID ID: 0000-0003-2040-3168

Mehmet ÖZYURT
Res. Assist.
Nisantasi University
Faculty Of Economics, Administrative
And Social Sciences
Istanbul, Turkey
mehmet.ozyurt@nisantasi.edu.tr
ORCID ID: 0000-0001-8115-3460

ABSTRACT | The cities have been consisted with increase population of the human communities. In the 18th -19th centuries, by invention of steam engines and with industrial revolution, the society moved from rural areas to cities. Urbanization, which gained momentum towards the end of the 20th century, required the recalculation and effective and efficient use of scarce resources at the urban scale. It is argued that health expenditures are affected by urbanization. The relationship between health expenditures and urbanization remains important. In this study try to investigate relationship between urbanization and health expenditure for Turkey. Toda-Yamamoto Causality test results conducted with a total of 38 observation values between 1980-2017, it has shown that there is a one-way causality relationship between urbanization and health expenditures. In the short term, causality relationship from urban population to health expenditures was determined. However, no causal relationship has been found from health expenditures to urban population.

Keywords: Health expenditure, urbanization rate, causality.

Jel codes: I11, I12, I18.

Scope: Economics

Type: Research

Cite this Paper: Altuntaş, M. & Özyurt, M. (2020). Urbanization and health expenditures: an econometric study on Turkey. *KAUJEASF*, 11(22), 891-915.

1. GİRİŞ

20. yüzyılın sonlarına doğru hızlı bir artışa giren kentleşme, birçok ülkenin nüfusunun giderek kentlerde birikimine neden olmuştur. Günümüzde gelişmeyi amaçlayan her toplumun kentleşme düzeyini artırmaya çalıştığı gözlenmektedir. Çünkü günümüz gelişmiş ülkeleri geçen yüzyıllardaki gelişme süreçlerini, kentleşme ve sanayileşme süreçlerinin karşılıklı etkileşimi ile gerçekleştirmişlerdir. Fakat nüfusun zamanla kentlerde yoğunlaşması birçok sorunu da beraberinde getirmiştir. Bu nedenle birçok soruna çözüm aranırken bunun kent ölçeğinde ele alınması kaçınılmaz olmuştur (Ertürk & Sam, 2011, s. 1).

Kentleşmenin etkilerinden biri olan sağlık hizmeti sunumu ve sağlık hizmeti alımı da kırdan kentlere geçiş ile kırlarda birinci basamak koruyucu sağlık hizmetlerinin verildiği kurumlardan, kentlerde daha komplike sağlık hizmetlerinin verildiği ikinci ve üçüncü basamak sağlık kurumlarının oluşup gelişmesine de yol açarak etkilenmiştir. Bununla beraber uygulanan sağlık politikalarında değişim ve hizmete erişim noktasında farklılıklar meydana gelmiştir. Hem hizmete erişim kapsamının genişletilip iyileştirilmesi hem de kentleşmenin hızla artması sağlık harcamalarına da etki etmektedir.

Ülkelerin nihai hedefleri olan kalkınma hedeflerine ulaşabilmeleri, sınırlı kaynaklarıyla farklı türden ihtiyaçları en iyi şekilde toplumlarına sağlamaları ile mümkündür (Çelik, 2016, s. 62). Burada, ülkeler kısıtlı kaynaklarla, sonsuz gereksinimleri karşılamak üzere, sağlık ekonomisi kurallarının yol göstericiliğinde bir sağlık sistemi kurma ve bunun sürdürülebilirliği ile karşı karşıyadırlar (Mutlu & Işık, 2012, s. 7). Bu durumda sağlık sektörü ile ilgisi bulunan kişiler ve karar noktasında bulunan politikacılar, kararların alınma süreci, bu kararların uygulanması ve elde edilen sonuçların değerlendirilmesinde sağlık ekonomisi ve bu alanda yapılacak çalışmalara ihtiyaç duymaktadırlar.

Bu çalışmanın amacı; Türkiye üzerine ekonometrik bir çalışma ile kişi başına düşen toplam sağlık harcaması (KBDTSH) ve kentleşme ilişkisinin incelenmesidir. 1980'den günümüze kadar takip eden yıllarda kentleşme hızıyla, KBDTSH'nin bir ilişkisinin olup olmadığı, ilişkinin yönü, bu verilerin nasıl değişim gösterdiğinin incelenmesidir. Çalışmanın literatüre bir katkı sağlayacağı düşünülmektedir. Çalışma sonucu ile gerekli görüldüğü takdirde yeni kentleşme ve sağlık politika önerileri sunulması ya da hâlihazırda uygulanan kentleşme ve sağlık politikalarının desteklenmesi hedeflenmiştir.

Bu çalışma kapsamında kentleşme, kentleşme kavramı, kentleşmeyi etkileyen faktörler, sağlık harcamaları, sağlık harcamalarını etkileyen faktörler konuları alınmıştır. Daha sonra kentleşme ve sağlık harcamaları arasındaki ilişki,

Türkiye için 1980-2017 yılları arası veriler kullanılarak ekonometrik analizler ile açıklanmaya çalışılmıştır. Kullanılan değişkenler, 1980-2017 arası kent nüfus sayıları, 1980-2017 yılları arası KBDTSH değişkenleridir. Bu bağlamda 1980 yılından itibaren 2017 yılı dâhil olmak üzere yıllık verilerden oluşturulan 38 gözlem değeri ile analiz sonuçları ortaya konulmaya çalışılmıştır. Çalışmada kullanılan ekonometrik modeller; Toda-Yamamoto Nedensellik Testi, Newey-West Tahmincisi ve ADF Birim Kök Testidir. Veriler E-Views (Student Edition) programı ile analiz edilmiştir.

Bulgular kısmında bu ekonometrik modeller ve analizler ile ulaşılan bulgular verilmiş, sonuç ve tartışma bölümünde de ulaşılan sonuçlar tartışılmış ve öneriler verilmeye çalışılmıştır.

2. TEORİK ARKA PLAN

2.1. Kentleşme

Tarihteki kentlerin ilk bilinenlerinin, nüfusu artan insan popülasyonlarının, birlikte yaşamaya başlamaları ile oluşmaya başladıkları belirtilebilir. (Richardson, 1978, ss. 5-8, Akt: Kızıroğlu 2003, s. 54). Kentleşmenin bir olgu olarak başlangıç evresi toplumların “avcılık ve çobanlık” döneminden “yerleşik hayata” geçmeye başlamasına kadar uzanmakta, böylelikle kentler uygarlıkların doğuşunu simgelemektedir denilebilir (Ertürk & Sam, 2011, s. 9).

Kentler iş birliğine ihtiyaç duyan toplumlarla var olmaya başlamış, eski adetler yerine, kentin haricinde ortaya çıkan ve fakat artık kenti yapılandırmakta olan yeni kurallar gelmiş ve çalışma kavramı oluşmuştur (Mumford, 1961, s. 41). Kentleşme sürecinin en önemli etkeni olan sanayi devrimiyle fabrikaların kurulması, farklı iş sahalarının gelişmesi ve kentlerde daha da fazla işgücü gereksinimini oluşması, tarım yapan kır nüfusunu kentlere göçe yönlendirmiştir. Sanayi devriminin başlattığı değişim ilk olarak İngiltere’de daha sonra diğer Avrupa ülkelerinde önemli bir etki bırakmıştır. Zamanında sanayi devriminin başlattığı bu değişim çok uzun yıllar sürmüş, artık bu toplumlar birer kent toplumu statüsüne ulaşmışlardır (Ertürk & Sam, 2011, s. 9).

2.2. Kentleşmenin Tanımı

Kent’in tanımlanması, farklı disiplinler tarafından, değişik kriterler göz önünde bulundurularak yapılmakta (Özer, 2004, ss. 2-4). Ayrıca her kentin benzersiz birtakım farklılıklara sahip olmasına rağmen, faaliyet ve biçimleri açısından bakıldığında benzer özelliklere de sahip oldukları görülecektir (Kızıroğlu, 2003, s. 54). Kentleşme bir nüfus yoğunlaşma sürecidir. Daha az yoğun bir yerden, daha çok yoğun bir yere göçü ifade eder (Berry, 1976, s. 1).

Kentleşmeyi dar anlamı ile tanımlamaya çalışırsak; kentlerin sayısındaki ve bu kentlerdeki nüfus sayısının artış hali olarak tanımlayabiliriz. Daha geniş anlamı ile tanımlarsak; sadece bir nüfus artışı değil, aynı zamanda kentlerin büyümesini sağlayan toplumların bir arada çalışabilmesi, giderek toplumun farklı iş kollarında uzmanlaşması ve insanların da sosyal özellik ve davranışlarının kente has bir şekilde değişimine olanak tanıyan oluşumdur diyebiliriz (Keleş, 2017, s. 37).

Erkan (2010)'a göre kentleri kent yapan bazı sosyolojik özellikleri vardır ve bu özellikleri ile sadece bir yerleşim yeri olmaktan çıkıp kent olabilirler. Bunları kısaca, tarımın daha az yapılması, daha çok sanayi ve hizmet dallarının yoğun olması, teknolojinin iyi seviyelere gelmiş olması, nüfusun sayı olarak da belirli birikime ulaşması, aynı zamanda homojenlikten çok farklılıkların ve bütünleşmenin olmasına bağlar.

2.3. Kentleşmeyi Etkileyen Etmenler

Kentleşmeyi etkileyen etmenler; ekonomik etmenler, teknolojik nedenler, siyasal nedenler, sosyo-psikolojik nedenler olarak gruplandırılabilir (Ertürk & Sam, 2011, s. 19). Bu etmenleri birbirinden kesin bir çizgi ile ayırmak mümkün değildir. Herhangi biri diğerinden etkilenebilen, kendisi diğerini etkileyebilen, birbirlerine dâhil olabilen etmenlerdir (Keleş, 2017, s. 4). Bu etmenlere bakacak olursak;

2.3.1. Ekonomik etmenler

Ekonomik etmenleri, itici ve çekici olmak üzere ikiye ayırmak mümkündür. İtici etmenler köydeki yerleşmiş nüfusu mevcut yerleşim yerinden iten, daha çok tarımla uğraşan kesimin maruz bulunduğu olumsuz durumlardan kaynaklanan etmenlerdir. Aslında kır nüfusunun kente göçünün başlamasının bir sebebi kırdaki tarımsal ürün fazlasının oluşmasıdır. (Ertürk & Sam, 2011, s. 19) Ürün fazlasının zamanla artışı, tarımda makineleşmenin kullanımı gibi faktörler kırsal bölgede aynı tarımsal çıktı için artık daha az insan gücünün yeterli olmasını getirmekte, bu da bu durumdan etkilenen insanları kırsaldan kentlere itmektir.

Çekici etmenler, kırsalda zamanla iş bulmakta zorlanan, dolayısı ile geleceğinin kırsalda güvencesiz olacağını düşünen insanları kente göçe çeken etmenlerdir. Sanayileşmenin etkisindeki ülkelerde, kırsaldan çok kentlerdeki iş çeşitliliği ve bu kentlerdeki işler için işgücüne olan ihtiyaç daha fazla çoğalmaktadır. Bu ülkelerin ekonomilerinin gelişmesiyle de beraber kişilerin gelirlerinin de artması, kişilerin çeşitli taleplerini etkilemekte, kentlerde üretilen hizmet ve mallara olan talep daha fazla artmaktadır. Çekici etmenler arasında

belirtilebilecek bir diğer etmen de çeşitli ekonomik etkinliklerin belirli bir özekte toplanmasının sağladığı çeşitli avantajlar vardır ki bunlara kentleşme biriktirimleri de denilmektedir. Bunlardan ekonomik ve hızlı bir ulaşım sistemi ağının oluşu, işyerleri kurabilmek adına uygun yerlerin çok fazla olması, eğitim, araştırma gibi AR-GE faaliyetlerinin kolayca yapılabilmesi hammaddeye erişim ve hammadde stoku oluşturma olanakları gibi avantajlar kırsaldan kente nüfus göçünü etkileyen çekici etmenler arasındadır (Keleş, 2017, s. 42).

2.3.2. Teknolojik etmenler

Ertürk ve Sam (2011), kentleşmenin teknoloji ayağında daha çok ulaşımında sağlanan kolaylıkların etkili olduğunu belirtmişlerdir. Biriken fazla ürünleri hızlı ve ekonomik bir şekilde bir yerden bir yere ulaştırmaya imkân veren ulaşım ağı sistem ve teknolojilerinin gelişmesi kentleşmeyi hızlandıran önemli etmenlerdir.

17. yy. son çeyreğinden buhar makinelerinin icadına kadar sadece çok az kentin nüfusu yüz bini aşmaktaydı. Buhar gücü çeşitli üretim faaliyetlerinin gelişmesine yol açarken, beraberinde nüfusun bu faaliyetlerin yürütüldüğü fabrikaların yakınlarında birikip çoğalmasını getirmiştir. Bir diğer kentleşmeyi etkileyen teknolojik etmen olarak elektrik enerjinin kentlerde köylerden çok daha önce kullanıma başlanması olarak belirtilebilir. 20. yy. son çeyreğinde bilgisayar ve haberleşme teknolojilerindeki hızlı gelişmeler de kentleşme hızını oldukça etkileyen teknolojik etmenlerden olmuştur (Keleş, 2017, s. 44).

2.3.3. Siyasal etmenler

Birçok ülkenin yönetsel yapılarının çeşitlilikleri, farklı siyasi kararların veriliş oluşu, hukuksal düzen ve yapıları ile uluslararası düzeydeki politikaları, bu ülkelerin kentleşme düzeylerini etkileyen önemli siyasal etmenler olarak belirtilebilir. Yine bu yasalardan özellikle ulaşım, ticaret ve seyahat ile ilgili olanları kentleşmeyi oldukça etkileyebilecektir. Buna ek olarak toprak sahipliğini belirleyen hukuksal kurallar ve politikalar da kentleşmeyi etkileyen siyasal etmenlerdedir (Ertürk & Sam, 2011, s. 21).

2.3.4. Sosyo-psikolojik etmenler

Sosyo-psikolojik etmenler kent ve kırsallardaki farklı yaşam özellikleri ile kent ve kırsal arasındaki ölçümlerin ayırımından kaynaklanır. Genellikle bu özelliklere kentler için çekici özellikler olarak bakılır. Kentin verdiği özgürlük hissiyatı, bunun yanında geniş bir topluluğun bir ferdi olabilme hissi, gururlu ve övünç duyularak, bir şekilde bu kentli olma özelliklerini paylaşmak kentin çekici sosyo-psikolojik özellikleri arasında sayılabilir. Hatta İstanbul gibi büyük bir kent için söylenen “taşı, toprağı altın” gibi deyimler de bu özelliklerin halk dilimizde

yer etmiş halinin bir yansımasıdır (Keleş, 2017, s. 46).

2.4. Türkiye’de Kentleşme

1950’ler ve sonrası için Türkiye kırsal nüfusunun toplam nüfus içerisindeki oranı giderek düşüş göstermektedir. 1950-1980 arası dönem için toplam nüfusun sürekli artış gösterdiği, fakat kırsal nüfusun toplam nüfustaki oranının sürekli bir azalış gösterdiği söylenebilir. Bir diğer değişle kentlerin nüfus artışı kırsalın nüfus artışından daha hızlı olmuştur (Yılmaz, 2014, s. 163). Fakat Şekil-3’te de görüleceği üzere, 1980 ve sonrasında Türkiye’deki kırdaki nüfus ilk defa sayısal olarak da düşüşe geçmiş ve 1980’li yıllarda 25 milyon dolaylarında olan kır nüfusu 2017’de 20 milyon kişiye kadar düşmüştür.

Toplam nüfusa bakıldığında ise Şekil-1’de de görüleceği gibi, 1980’de 40 milyon civarında olan nüfus 2017’ye gelindiğinde iki katına ulaşmış ve 80 milyonu aşmıştır.

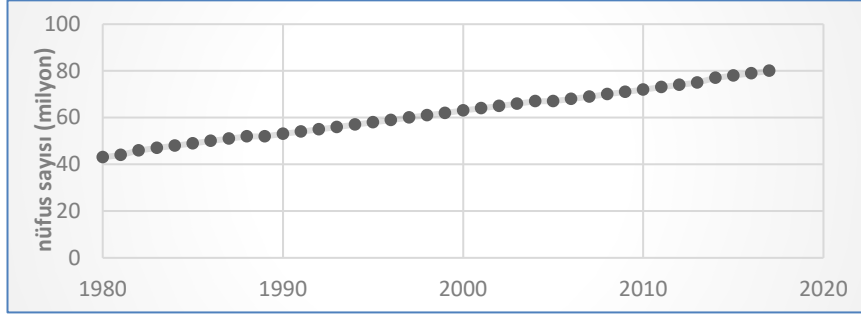

Şekil-1: 1980-2017 Yılları Arası Toplam Nüfus Sayıları (milyon)

Kaynak: UN, DESA, Population Division (2018)

Şekil-2 Türkiye için, 1980-2017 yılları arası kentlerde yaşayan nüfusu göstermektedir. 1980’de 20 milyon civarında olan kent nüfusunun 2017 yılına gelindiğinde 3 katına ulaşmış ve 60 milyonu geçmesi dikkat çekicidir. Kent nüfus artış hızının, toplam nüfusun artış hızından daha fazla olduğu görülmektedir.

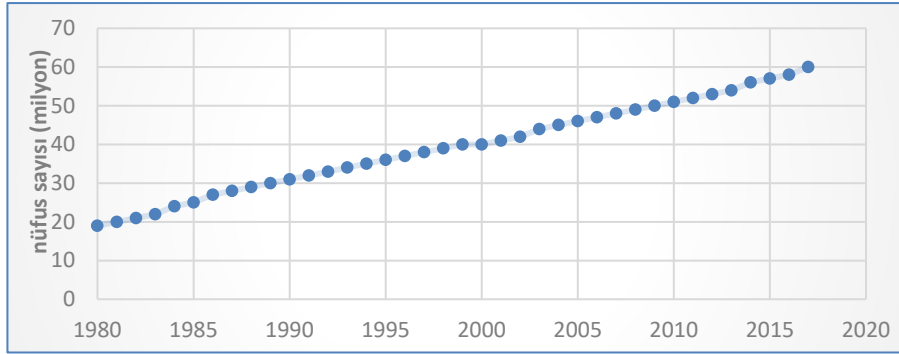

Şekil-2: 1980-2017 Yılları Arası Kent Nüfusu (milyon)

Kaynak: UN, DESA, Population Division (2018)

Türkiye için yine aynı yıl aralığında kırsal nüfusa baktığımız zaman, 1980-1990 arası 10 yıllık sürede hızla azaldığı, daha sonraki 10 yıl boyunca sabit denebilecek bir seyir gösterdiği, 2000 yılından sonra yine hızla bir azalış gösterdiği belirtilebilir (Şekil-3).

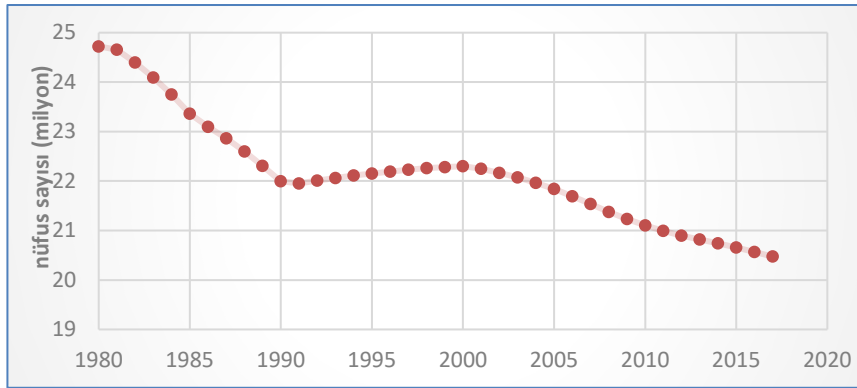

Şekil-3: 1980-2017 Yılları Arası Kırsal Nüfus (milyon)

Kaynak: UN, DESA, Population Division (2018)

Grafik-1 Türkiye için 1980-2017 yılları arasında kır ve kent nüfusunu birlikte vermesi açısından önemlidir. 1980-1984 yılları arasında ülkede kırsal nüfus fazla iken, 1984'te bu oran eşitlenmiş, daha sonraki yıllarda kentlerdeki nüfus kırsal nüfustan fazlalaşmaya başlamış ve kent nüfusu lehine artarak devam etmiştir.

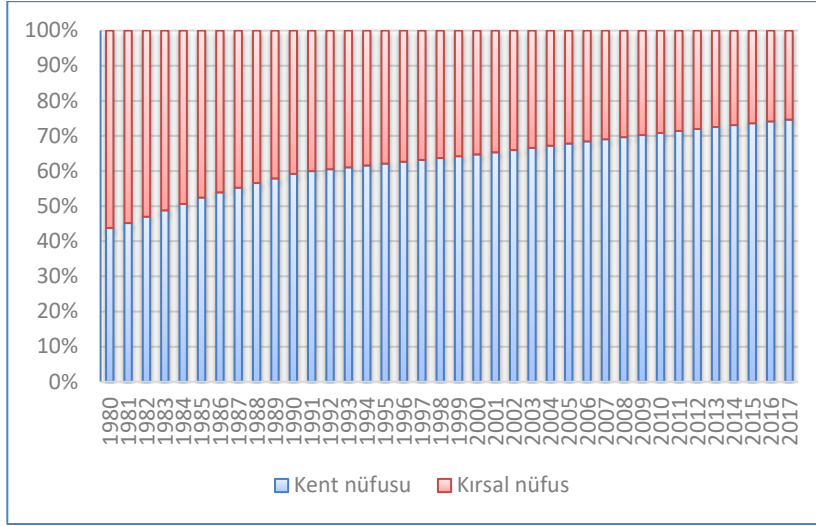
Grafik-1: 1980-2017 Yılları Arası Kent ve Kırsal Nüfus Oranları (yüzde)

Kaynak: Yazarlar tarafından oluşturulmuştur

Yılmaz ve Çitçi (2011), 1980 ve sonrasında kentsel dönüşüm dönemi olarak adlandırmaktadır. Türkiye için bu dönemi, farklı farklı pek çok yönden hem dönüşüm hem de değişimin yaşandığı bir dönem olarak nitelendirmekteler. Bu dönemde kentleşme açısından 3 önemli gelişmenin yaşandığını belirtmişler. Toplu Konut İdaresi'nin kurulması bunlardan birincisidir. İkincisinin ise İmar İskân Bakanlığı'nın kapatılması olduğunu belirtmişler. Üçüncünün de 1983-1984 yıllarında çıkarılan yasalar ile belediyelerin kaynaklarının önemli seviyelere getirilmesi, merkezi yönetimin denetimlerinin azaltılması ve imar planları yapım ve onamı ile ilgili yetkilerin belediyelere devredilmesi olarak belirtmişlerdir. Aynı dönemde İstanbul, İzmir, Ankara gibi kentlerin "büyükşehir" statüsü kazanmış olmalarını, dönemin kentleşme açısından önemli olayları arasında belirtmişlerdir. Küçük ve büyük sanayi bölgeleri kent merkezlerini etkilemiş, kent merkezlerindeki daha çok mal üretimi yapılan yerler kaldırılmış; bunların yerini bankalar, finans merkezleri, kamu ve özel hizmet sunan kurumlar gibi daha çok hizmet sektörü yapıları yer almıştır.

2.5. Sağlık Harcamaları

Toplumlar var oluşlarından günümüze sürekli var oluşlarını devam ettirmek, diğer bir deyişle hayatta kalmak ve bunu sağlıklı bir şekilde devam ettirmek için savaş vermektedirler. Sağlık, günlük yaşamın bir kaynağıdır

(Witter, 2002, s. 4).

Ülkelerin güçlü bir ekonomiye sahip olmaları ve sağlıklı bir toplumdaki oluşması birbirini besleyen, birbiri ile yakından ilişkili olan bu iki faktöre bağlıdır. Toplumun sağlıklı olabilmesi için gereksinim duyacağı sağlık hizmetini sunabilecek kurum ve kuruluşlara sahip olması gerekmektedir. Bu sağlık hizmetlerinin sunumu için yapılan harcamalar “sağlık harcamaları” olarak isimlendirilmektedir. Burada sağlık harcamalarının kapsamına yalnızca hastalık halinde karşılaşılan ve sağlığı yeniden elde edebilmek için yapılan harcamalar değil, ayrıca toplum sağlığının korunması ve geliştirilmesi için yapılan faaliyetler de (aşılama, erken teşhis taramaları, cinsel sağlık, anne-çocuk sağlığı, aile hekimliği uygulamaları vb.) “sağlık harcaması” kapsamında ele alınmaktadır (Erişti vd., 2004, s. 13)

2.5.1 Sağlık hizmetlerinin özellikleri

Sağlık hizmetlerini diğer metalden farklı kılan özellikleri için; emeğin yoğun olarak kullanılması, sağlık ihtiyacının ikame edilememesi ve ertelenememesi, arzın talep oluşturması, sağlık sektöründe uzmanlaşmanın yüksek olması, sağlık hizmetinden faydalananlar ile bu hizmeti sunanlar arasında bilgi ve uzmanlık farklılıklarında doğan bilgi asimetrisinin var olması, alınan sağlık hizmetin stoklanamaması, sağlık sektörü pazarında eksik rekabetin olması gibi özellikler sayılabilir (Somunoğlu, 2012, s. 10).

Sağlık hizmetleri sektörü, tıp alanında ve teknolojiye meydana gelen değişim ve gelişmelerle beraber bu teknolojiyi kullanabilecek ve sağlık hizmetini kaliteli sunabilecek uzmanlaşmış personele ihtiyaç duyar. Ekip hizmeti olmasından dolayı sağlık hizmetlerinin yürütülmesinde farklı alanlarda uzmanlaşmış kişiler ile birlikte, uzman olmayan kişilerin de bir arada hizmet vermesini gerektirdiğinden, organizasyon olarak bunların zamanında ve ihtiyaca yönelik koordinasyonunun sağlanması da ayrıca özel bilgi ve beceri gerektirmektedir (Tengilimoğlu, 2012, s. 46). Ancak bunun yanında sağlık hizmetlerinden faydalanmak isteyen kullanıcıların (hastaların) bu derecede uzman bilgisine sahip olması beklenemez. (Penner, 2004, s. 27). Bundan dolayı sağlık hizmetlerinde bilgi asimetrisi bulunmaktadır.

Sağlık hizmetlerinden faydalanma ihtiyacı çoğunlukla kişinin belirli bir rahatsızlık hissetmesi ile başlamaktadır. Fakat bu ihtiyacın ne zaman belireceğinin kestirilememesi ile beraber ikamesi de bulunmamaktadır (Ateş, 2012, s. 5). Bu durumlarda beliren sağlık hizmeti ihtiyacının rahatsızlığın şiddeti, hastalığın aciliyeti gibi özellikleri dolayısıyla da ertelenemez ve ikame edilemez özelliği vardır. Örneğin, apandisit teşhisi konan bir hastanın veya beyin kanaması olan bir hastanın hemen ameliyat edilmesi gerekir ve bu durumun ertelenmesi söz

konusu olamaz. Bireyin ihtiyaç duyduğu sağlık hizmetinin bir an önce sunulması gerekir. Aksi takdirde hayati tehlike doğabilmektedir (Ağır & Tıraş, 2018, s. 43; Tengilimoğlu vd., 2015, s. 75).

Sağlık sektöründe sağlık hizmet sunucuları tarafından hizmetten yararlananlara yapılan müdahalelerde ve hizmet sunumunda hatalara ve ihmale karşı tolerans yoktur (Tengilimoğlu vd., 2015, s. 73).

2.5.2 Sağlık harcamalarının artış nedenleri

Newhouse, yaptığı çalışmalarda sağlık harcamalarının artış nedenlerini 3 ana unsura bağlamıştır: Birincisi; artan sağlık sigortası kapsamının ve bunun dolayısıyla artan sağlık hizmet talebinin sağlık harcamalarını artırması. İkincisi; tıbbi teknolojinin gelişmesi ve yüksek sigorta kapsamı nedeni ile maliyetlerdeki artış. Üçüncüsü ise; sağlık sektöründeki artan verimsizlik dolayısıyla sağlık harcamalarındaki artış. Diğer birkaç çalışmada ise; teknolojinin artan harcamaların temel belirleyicisi olduğu sonucu rapor edilmiştir (Newhouse & Chernew, 2012, s. 18).

İster az gelişmiş ister gelişmekte olan veya gelişmiş ülkeler olsun sağlık harcamalarındaki artış nedenleri genel olarak birbirine yakındır. Temel olarak sağlık harcamalarını artıran faktörler; teknolojik faktörler, ekonomik faktörler, sosyal ve kültürel faktörler olarak belirtilebilir (Hansen & King, 1996, s. 127). Tıp teknolojisindeki gelişmeler, küresel sağlık risklerinin yükselmesi, nüfus yapısının değişmesi, kronik hastalıkların artması, sigorta kapsamının genişlemesi ve toplumların kişi başına düşen gelirlerinin artması gibi etkenler sağlık harcamalarını arttıran nedenler olarak belirtilebilir (Khanolkar vd., 2016, s. 34).

2.5.3 Türkiye’de sağlık harcamaları

Grafik-2 Türkiye için 1980-2017 yılları arasında satın alma gücü paritesine göre uyarlanmış kişi başına düşen toplam sağlık harcamalarını dolar cinsinden göstermektedir. 1980 – 1984 yılları yani kırsal nüfusun kent nüfusundan fazla olduğu dönemde sağlık harcamalarının 100 ila 120 dolar arasında değişmekte olduğu, 1985 ve sonrasında ara ara düşüşler olsa da sağlık harcamalarının sürekli artış gösterdiği söylenebilir. Bu artışın kentsel nüfustaki artış ile ilişkili olup olmadığı bu çalışmanın cevabını aradığı sorudur.

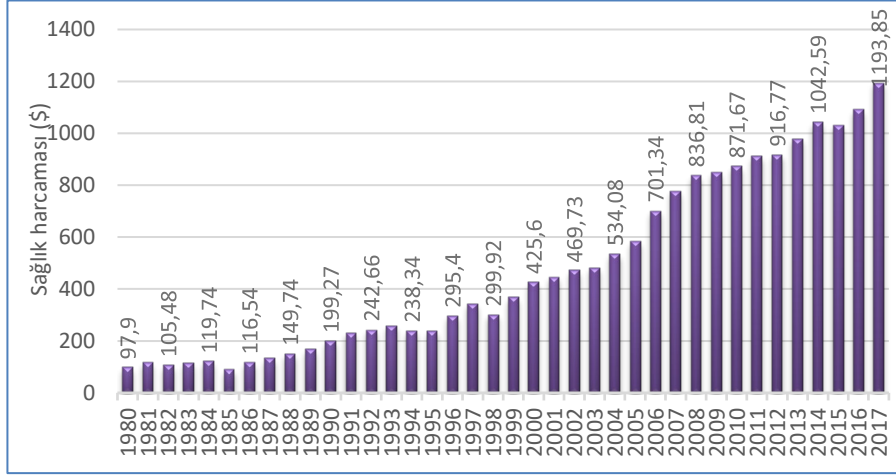
Grafik-2: 1980-2017 yılları arası KBDTSH (\$)

Kaynak: World Development Indicators (2019)

2.6. Kentleşme Hızı ve Sağlık Harcamaları İlişkisi Üzerine Literatür Araştırması

Ülke ekonomilerinin gelişmesi ile birlikte kentleşme, kırsal bölgelere göre daha iyi sağlığa erişim alternatiflerini barındırmaktadır (Moore vd., 2003, s. 269). Sağlığa erişimin kolaylaştırılması; daha önce var olan fakat sağlığa erişim olanaklarının kırsalda yetersiz olmasından dolayı yetersiz başvuru nedeniyle hastalıkları olmalarına rağmen gizleyebilmekteydi, kentleşme ile bu hali hazırda var olan fakat daha önce kırsalda talep yaratmayan bu hastalıklar kentlerde sağlık hizmet alım talebini artırdığı söylenebilir. Bu durumda toplumun sağlığının sürdürülebilmesi için sağlığa erişimin kolaylaştırılması yanında artan sağlık hizmet talebine cevap verebilecek sağlık kurum ve kuruluşları ile yeterli sağlık personelinin de planlanması gerekir (Mutlu & Işık, 2005, s. 214).

Literatürde sağlık harcamalarının belirleyicilerini tahmin etmeye dönük çok sayıda çalışma mevcuttur, fakat bunların içerisinde kentleşmenin sağlık harcamalarına etkisinin nedensellik analizleri ile incelendiği çalışmalar nadir sayıdadır.

Magazzino ve Mele (2012), 1980-2009 arası dönem için İtalya'da sağlık harcamalarının belirleyicilerinin tespiti için yaptıkları çalışmalarında, statik ve dinamik panel veri analizini kullanmışlardır. Çalışma sonucunda işsizlik oranı, reel GSYİH, hastane yatak sayısı, kentleşme oranı ve ortaokul eğitim düzeyine

sahip nüfus oranının sağlık harcamalarında doğrudan etkili olduğu sonucuna ulaşmışlardır.

Samadi ve Rad (2013), 1995-2009 yılları arası için 10 ekonomik iş birliği üyesi ülke için sağlık harcamalarının belirleyicilerinin tespiti için panel eş bütünleşme analizi kullanmışlar. Kısa vadede inceledikleri değişkenlerin kişi başına düşen GHYİH, 15 yaş altı nüfus oranı, kentleşme oranı, bin kişiye düşen doktor sayısı, özel kesim sağlık harcamalarının sağlık harcamaları ile güçlü bir ilişkisi olduğunu belirtmişlerdir. Uzun dönemde de sağlık harcamalarının, kişi başına düşen GHYİH, 15 yaş altı nüfus ve 65 yaş üstü nüfus oranları, doktor sayısı ve kentleşme faktörlerinden etkilendiği sonucuna ulaşmışlardır.

Wang (2009), 1980 ve 2004 yılları için Amerika Birleşik Devletlerinin 50 eyaletinde, toplam kişi başına düşen sağlık harcamaları verilerindeki değişimi incelemiş ve farklı eyaletlerdeki kentleşme oranlarının sağlık harcamalarında etkili olduğunu belirtmiştir.

Ecevit vd. (2018) Türki Cumhuriyetlerinde sağlık harcamalarının belirleyicileri: Bir panel veri analizi, çalışmalarında sağlık harcamalarının belirleyicilerini panel veri metodolojisi kullanarak 1995-2015 yılları dönemi itibariyle incelemişler, Elde edilen sonuçlar kişi başına sağlık harcamalarının sırasıyla kentleşme, kişi başına reel gelir ve 65 yaş üstü nüfus tarafından belirlendiğini ortaya koymaktadırlar.

Grafik-3: 1980-2017 yılları arası kent nüfusu ve KBDTSH

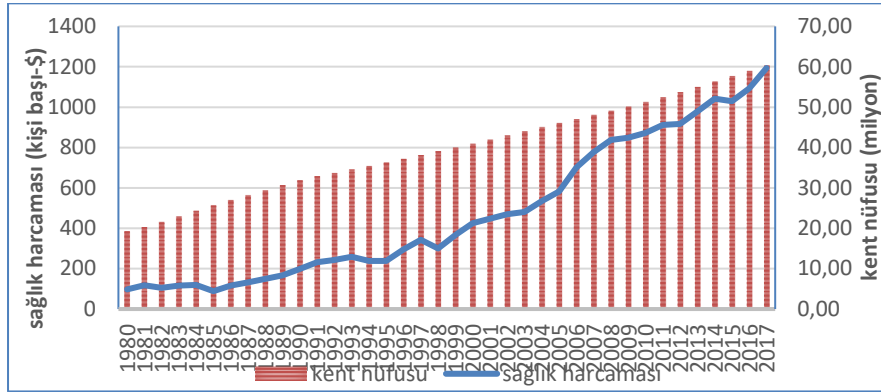

Kaynak: Yazarlar tarafından oluşturulmuştur

Grafik-3 Türkiye için 1980-2017 yılları arası kent nüfusu ve kişi başına düşen sağlık harcamasını birlikte görmek açısından önemlidir. Grafikten de

görülebileceği üzere, kent nüfusunun artışı ile sağlık harcamalarının artışı paralel seyrediyor gibi görülmektedir. Bir sonraki bölümde bu görülen paralelliğin, ekonometrik analiz ile test edilmesi ve kent nüfusundan sağlık harcamalarına ya da sağlık harcamalarından kent nüfusuna doğru bir nedensellik olup olmadığı araştırılmıştır.

3. VERİ SETİ ve EKONOMETRİK YÖNTEM

Yapılan çalışmada Türkiye’de kent nüfusu ile kişi başına düşen toplam sağlık harcamaları (KBDTSH) arasındaki ilişki incelenmekte ve 1980-2017 arasındaki dönemi kapsayan yıllık veriler kullanılmaktadır. Kent nüfusu verilerine UN, DESA, Population Division (2018), kişi başına düşen toplam sağlık harcamaları verilerine OECD’nin (2019) Türkiye verilerinden ulaşılmıştır. Veriler, ilgili yılların kur fiyatı üzerinden Türk Lirası’na çevrilmiştir. Serilerin betimsel istatistikleri Tablo-1’de verilmiştir.

Tablo-1. Serilerin Betimsel İstatistikleri

	Tanım	max.	min.	ortalama	std.	gözlem sayısı
KENT NÜFUS	1980-2017 yılları arası yıl ortası kent nüfusunu (milyon cinsinden) ifade etmektedir	60,27	19,25	39,73	11,52	38
KBDTSH	1980-2017 yılları arası satın alma gücü paritesine göre kişi başına düşen toplam sağlık harcamasını (TL türünden) ifade etmektedir	4357,6	0,007	475,4	1033,5	38

Tablo-1'e göre 1980-2017 yılları arasında kent nüfusu minimum 19,25 milyon maksimum da 60,27 milyon kişi olmuştur. Sağlık harcamaları kısmına bakılacak olursa, kişi başına düşen sağlık harcamasında minimum harcamanın 0,00735 TL (6 sıfır atılmadan önce yaklaşık olarak 7350 Eski Türk Lirası) maksimum harcamanın da 4357 TL olduğu görülmektedir.

Ekonometrik analizlerde zaman serisi verileri arasındaki bir nedenselliğin olup olmadığının araştırılmasında kullanılan analiz yöntemi Granger (1969) tarafından geliştirilen ilk nedensellik testidir (Granger, 1969, s. 424). Fakat bu analiz yönteminin kullanılabilmesi için çalışılacak verilerin aynı mertebeden durağan olması gerekmektedir. Bir zaman serisinde verilerin, ortalaması ve varyansı zaman değiştikçe değişmiyor ve iki dönem arasındaki ortak varyansı, bu ortak varyansın hesaplandığı döneme değil de yalnızca iki dönem arasındaki uzaklığa bağlı ise bu serinin verileri durağandır veya durağanlaştırılmıştır denilebilir (Gujarati, 1999'dan akt.: Karaca, 2003, s. 249).

Augmented Dickey Fuller (ADF) testi, verilerin durağanlıklarının belirlenmesinde kullanılan bir testtir. Farklı düzeylerde durağanlaşan verilerin doğal logaritmaları alınarak değişkenlerin durağanlık mertebelerinin belirlenmesi amacıyla Genişletilmiş Dickey-Fuller (ADF) birim kök testi kullanılabilir.

Veriler ADF ile test edildiğinde, schwarz bilgi kriterine göre KBDTSH verisinin I(1) yani 1. Dereceden durağanlaştığı fakat Kent Nüfusunun I(0) yani düzeyde durağanlaştığı görülmüştür. Serilerin analizinde Toda ve Yamamoto tarafından 1995 yılında geliştirilen Toda-Yamamoto nedensellik testi tercih edilmiştir. Bu testin seçilmesindeki amaç Granger nedensellik testlerini araştırma hedefiyle geliştirilmiş Vektör Otoregresyon (VAR) modelini tahmin etmek için daha basit bir yol sunması ve farklı mertebelerde durağanlaşan verilerin nedensellik analizlerine olanak tanınmasıdır.

Toda-Yamamoto testinde, Granger nedensellik testi gibi serilerin aynı mertebeden durağan olma şartı aranmamaktadır. Toda-Yamamoto testi, farklı mertebelere sahip seriler arasında da nedensellik analizi yapılabileceğini göstermektedir. Serilerin durağan olup olmadıklarından ziyade hangi mertebede durağan olduklarının belirlenmesi önem arz etmektedir. Değişkenlerin düzey değerleri kullanılarak genişletilmiş bir VAR model oluşturulmaktadır (Toda ve Yamamoto, 1995).

Toda-Yamamoto nedensellik testinde genişletilmiş VAR model için uygun gecikme uzunluğunun saptanması, Akaike ve Hannan-Quinn gibi kriterler kullanılarak yapılmaktadır. Böylece optimal gecikme uzunluğu k ile maksimum bütünleşme derecesi d_{max} ın tespiti ile beraber $k+d_{max}$ gecikme uzunluğunu barındıran genişletilmiş VAR modeli tahmin edilmektedir. İkinci aşamada ise

elde edilen k gecikmeli VAR katsayı matrisine Wald testleri uygulanmakta ve sonucunda Granger nedenselliğe bağlı çıkarımlar yapılabilmektedir. Serilerde otokorelasyon probleminde rastlanılması durumunda Newey-West tahmincisi ile modeldeki standart hatalar sağlıklı hale getirilip, otokorelasyon sorunu giderilip Wald testleri ile analize devam edilebilmektedir (Bozkurt, 2016: 136).

4. BULGULAR

4.1. Birim Kök Testi (ADF) Sonuçları

Verilerin birim kök testleri için, Genişletilmiş ADF birim kök testi kullanılmıştır. Bu testte aşağıda gösterilen test regresyonları temel alınmaktadır.

$$\Delta y_t = \delta y_{t-1} + \sum_{i=1}^k \alpha_i \Delta y_{t-i} + \varepsilon_t$$

$$\Delta y_t = \mu + \delta y_{t-1} + \sum_{i=1}^k \alpha_i \Delta y_{t-i} + \varepsilon_t$$

$$\Delta y_t = \mu + \beta t + \delta y_{t-1} + \sum_{i=1}^k \alpha_i \Delta y_{t-i} + \varepsilon_t$$

Yukarıda gösterilen test regresyonlarında sıfır hipotezine karşı hipotezi sınanmaktadır ve sıfır hipotezinin reddedilememesi durumunda zaman serisinin birim köklü olduğu sonucuna ulaşılmaktadır. Değişkenlerin düzeylerine ve farklarına ait ADF birim kök testlerinin sonuçları aşağıdaki tabloda sunulmuştur.

Tablo-2'nin sonuçlarına göre KENTNUFUS değişkeni düzeyde I(0) durağan iken KBDTSH değişkeni birinci farkında durağan olarak belirlenmiştir.

Tablo-2. Değişkenlerin Düzeylerine ve Farklarına ait ADF Birim Kök Testi Sonuçları

Genişletilmiş Dickey-Fuller (ADF) Birim Kök Testi			
Değişkenler	Gecikme Uzunluğu	t-İstatistiği	p değeri
KBDTSH	1	-2.945842	0.2677
ΔKBDTSH	1	-2.948404*	0.0004
KENTNUFUS	0	-2.943427*	0.0000

* %5, anlamlılık düzeyinde sıfır hipotezi olan birim kökün varlığının reddedildiğini göstermektedir. Gecikme uzunlukları Schwarz Bilgi Kriteri (SC) kullanılarak belirlenmiştir. "Δ" serilerin 1.farkının alındığını belirtmektedir.

4.2. Gecikme Uzunluğu Bilgi Kriterleri Sonuçları

VAR model için uygun gecikme uzunluğunun saptanması, Akaike, Schwarz ve Hannan-Quinn gibi kriterler kullanılarak yapılmaktadır. Tablo-3, değişkenlerin gecikme uzunluğu bilgi kriterlerini göstermektedir. Tabloya göre uygun gecikme uzunluğu en fazla * içeren “3” olarak belirlenmiştir. Dolayısı ile toda-yamamoto modeline dahil edilecek k, “3” olarak alınmıştır.

Tablo-3: Gecikme Uzunluğu Bilgi Kriterleri

Lag	LogL	LR	FPE	AIC	SC	HQ
0	-53.45273	NA	0.081513	3.168727	3.257604	3.199408
1	92.16089	266.2649	2.50e-05	-4.923479	-4.656848	-4.831438
2	99.78478	13.06953	2.04e-05	-5.130559	-4.686174	-4.977157
3	110.0177	16.37261*	1.44e-05*	-5.486724*	-4.86458*	-5.27196*

Grafik-4, $k=3$, $d_{max}=1$, VAR(4) modeli için AR ters kök sınavasını göstermektedir. Gözlem değerleri daire içerisinde yer aldığından VAR(4) modeli durağandır.

Grafik-4. Seçilen Gecikme Uzunluğu İçin VAR(4) Modeli AR Ters Kök Testi

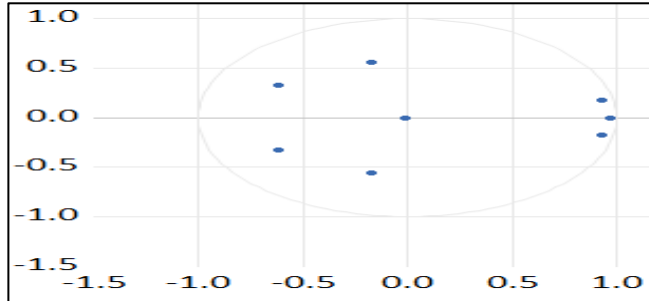

Tablo-4, $k=3$, $d_{max}=1$, VAR(4) modeli için otokorelasyon LM sınavasını göstermektedir. VAR(4) modeli ve 1 gecikme uzunluğu için p değeri $0,00 < 0,05$ olduğundan %5 anlamlılık düzeyinde otokorelasyon problemi

belirlenmiştir. Otokorelasyon problemi Newey-West Yöntemi ile giderilmiş olup Tablo-5'te sonuçları verilmiştir. Tüm gecikme sayıları için p değeri $>0,05$ olduğundan otokorelasyon problemi giderilmiştir. Verilerin otokorelasyon içermeyen düzeltilmiş hali ile Wald Test nedensellik sonuçları Tablo-7'de belirtilmiştir.

Tablo-4. Seçilen Gecikme Uzunluğu İçin VAR(4) Modeli Otokorelasyon LM Testi

Gecikme Sayısı	p değeri
1	0.0000
2	0.9567
3	0.2886
4	0.9386
5	0.9736

Tablo-5. Newey-West Tahmincisi ile Düzeltilmiş Serilerin Otokorelasyon LM Testi

Sağlık Harcamaları Bağımlı Değişken İken		Nüfus Bağımlı Değişken İken	
Gecikme Sayısı	p değeri	Gecikme Sayısı	p değeri
1	0.0790	1	0.0813
2	0.1263	2	0.1435
3	0.2748	3	0.3033
4	0.4549	4	0.4392
5	0.1948	5	0.0697
6	0.1812	6	0.1554
7	0.7504	7	0.8404
8	0.6614	8	0.4999
9	0.7225	9	0.5358
10	0.6465	10	0.7777
11	0.4069	11	0.2625
12	0.5045	12	0.3601

Tablo-6, $k=3$, $d_{max}=1$, VAR(4) modeli için white değişken varyans testini göstermekte ve bu teste göre p değeri $0,3101 > 0,05$ olduğundan değişen varyans yoktur.

Tablo-6. Seçilen Gecikme Uzunluğu İçin VAR(4) Modeli White Değişen Varyans Testi

Chi-sq	df	Prob.
52.31583	48	0.3101

4.3. Toda-Yamamoto Nedensellik Analiz Sonuçları

Toda-Yamamoto nedensellik testi için kurulan model aşağıdaki gibidir:

$$KBDTSH_t = \alpha_1 + \sum_{i=1}^{k+d \max} \beta_{1i} KENTNUFUS_{t-i} + \sum_{i=1}^{k+d \max} \theta_{1i} KBDTSH_{t-i} + \varepsilon_{1t}$$

$$KENTNUFUS_t = \alpha_2 + \sum_{i=1}^{k+d \max} \beta_{2i} KBDTSH_{t-i} + \sum_{i=1}^{k+d \max} \theta_{2i} KENTNUFUS_{t-i} + \varepsilon_{2t}$$

Burada k uygun gecikme uzunluğunu, $dmax$ bütünleşme derecelerinin en büyüğünü göstermektedir. ε_{1t} ve ε_{2t} hata terimleridir. İncelenen iki değişken arasındaki nedensellik $H_0: \beta_{1i} = 0$ ve $H_0: \beta_{2i} = 0$ hipotezleri yardımıyla WALD testi ile sınanır ve bulunan test istatistiği tablo değerinden büyükse H_0 hipotezleri reddedilir (Gazel, 2017, s. 292). Denklem 1, kent nüfusundan KBDTSH'ye doğru nedenselliği test ederken, denklem 2, KBDTSH'den kent nüfusuna doğru nedensellik ilişkisini incelemektedir.

Buna göre k , Tablo-3 VAR model yardımıyla "3" olarak, $dmax$ ise Tablo-2 yardımıyla "1" olarak belirlenmiştir. Modelin durağanlığı incelenmiş, otokorelasyon problemi giderilmiş ve değişen varyans problemleri de olmadığı görülmüş model Wald testi ile nedensellik sınamasına tabii tutulmuştur. Bu model yardımıyla elde edilen nedensellik analizi sonuçları Tablo-7'de gösterilmiştir.

Tablo-7: Toda-Yamamoto Nedensellik Analizi Sonuçları

Sıfır Hipotezi	Serbestlik Derecesi (k)	t değeri	p değeri
MWALD İstatistiği			
$KBDTSH \nrightarrow KENTNUFUS$	3	643.4857*	0.0000
$KENTNUFUS \nrightarrow KBDTSH$	3	-25.91590*	0.0000

* %5 anlamlılık düzeyinde sıfır hipotezinin reddedildiğini göstermektedir.
 H_0 : Nedensellik yok

Tablo-7 sonuçlarına göre kısa dönemde hem kent nüfusundan, kişi başına düşen toplam sağlık harcamalarına doğru hem de kişi başına düşen toplam sağlık harcamalarından kent nüfusuna doğru çift yönlü bir nedensellik ilişkisi tespit edilmiştir.

5. SONUÇ

Kaya, (2009) Marx'ın toplumların devamlılığı için belli bir nüfus sınırının aşılması gerektiğini "Uygar kalabilmek için pek kalabalık olmamak gerektiğini" ifade etmiştir. Calthorpe (2016) kentlerin hayatlarımızı derin ve kendini güçlendiren yollarla etkilediğini: Ya ekonomik inovasyonun kaynağı, yoksulluğu azaltmanın yolu, katlanarak artan nüfusun freni, iklim değişikliğinin çaresi olabilecekleri ya da ekonomik soyutlanmayı destekleyip, çevresel etkilerini yükseltip ve sosyal çatışma yaratacaklarını belirtmiştir. Yine Calthorpe, kentlerin, küresel ekonomik üretimin yüzde seksenini, toplam enerji ve sera gazı emisyonlarının yüzde yetmişini temsil ettiğini, bugünkü nüfusun yarısına ev sahipliği yaptıklarını ve bu oranın 2050 yılına kadar yüzde yetmişe yükseleceğinin öngörüldüğünü söyler. Bu açıdan kentlerin, kültür, yaşam tarzı, beklentiler ve refahın üst yapısını oluşturduklarını, eğer trafik sıkışıklığı, hava kirliliği, ekonomik ayrımcılık ve çevresel kirlenme gibi konularda başarılı olamazlarsa gezegenin de onları izleyeceğini belirtir.

Literatürde sağlık harcamalarının belirleyicilerinin incelendiği çalışmalarda kentleşme önemli bir etmen olarak belirtilmektedir. Bu çalışmada ulaşılan sonuçlar Magazzino ve Mele (2012), Samadi ve Rad (2013), Wang (2009) ve Ecevit vd. (2018)'nin de çalışmalarında ulaştıkları kentleşmenin sağlık harcamalarını etkilediği sonucuna paralel olarak literatürü destekler niteliktedir. Türkiye'de, 1980-2017 arası veriler ve sonuçları göstermektedir ki, kişi başına düşen sağlık harcamaları ve kentleşme verileri için çift yönlü nedensellik ilişkisinin bulunduğu sonucuna varılmıştır. Kentleşme aynı yönde sağlık harcamalarını etkilemekte, aynı şekilde sağlık harcamaları da kentleşmeyi etkilemektedir. Bunun sonucu olarak denilebilir ki, kentlerdeki artan nüfus, sağlık

harcamalarında artışı tetikleyecektir. Bu bağlamda büyüyen kentlerin sürdürülebilir bir kent profiline erişebilmesi için bu beklenen nüfus artışının ve beraberinde getireceği problemler ve taleplerin önceden tahmin edilip, gerekli planlamaların yapılması önemli bir konudur. Sağlık tarafında, kentlinin sağlık hizmetine artan talebini karşılamada yeterli olabilecek sağlık kurum ve kuruluşlarının planlaması, aynı şekilde hem sağlığa erişim hem de kaliteli sağlık sunumu açısından önem arz eden bir diğer konudur. Bunun üzerine düşünülüp tek başına bu konuda iyileştirmeler yapılması yeterli olmayacaktır. Sağlık kurumlarının kapasitesinin yeterli hale getirilmesinin yanında bu kurum ve kuruluşlara kolay ve ucuz bir ulaşım sunabilme konusu yine kent perspektifinde üzerinde durulması gereken bir konudur.

Kentleşmenin getirebileceği bir diğer problem, Halcrow Group'un "Metropol Bölgelerde Sürdürülebilir Kentleşme" isimli 2007 yılı raporlarında belirttiği üzere Japonya'nın en fazla nüfusa sahip kenti Tokyo'da da karşılaşıldığı gibi, azalan doğum oranları ve giderek yaşlanan nüfusun sağlık harcamalarına getireceği büyük yüküdür. Bunun ülkeler için önemli olduğunu, giderek yaşlanan nüfus için eve benzer bir ortamda başkalarına bağımlı olmadan, kendilerine yetecek bir şekilde hayatlarını devam ettirebilmelerini sağlayacak gerek sağlık hizmeti, gerek kapsamlı tıbbi tedavi ve kesintisiz hizmet sunumlarının verilebileceği kurum ve kuruluşların planlanması gerektiğini önermektedirler (Halcrow Group, 2007, s. 199).

Gibbons vd. (2013), 21. Yüzyılın önemli problemlerinden birinin, sosyo-davranışsal ve çevresel faktörlerin sağlık çıktılarını ve sağlığın belirleyicilerini giderek daha fazla etkilemekte olduğunu belirtmişlerdir. Yine bu yüzyılda sağlığın itici güçleri olarak demografik olarak yaşlanan nüfusu, hızlı kentleşmeyi ve sağlıksız yaşam stillerinin giderek evrenselleşmesini göstermektedirler. 1990'larda dünya nüfusunun sadece 10'da 4'ünden azının kentlerde yaşamakta iken, bu oranın 2050'de 10'da 7'nin üzerine çıkacağı öngörülmekte. Bu hızlı kentleşmenin beraberinde sağlıkta eşitsizliği de getireceğini, kentleşmenin sağlık sunum ücretlerini artıracığını, dolayısı ile kentlerdeki bazı kesimlerin sağlık hizmetine erişim ve yeterli kalitede sağlık hizmeti alma konusunda zorluklar yaşamaya başlayacağını belirtmektedirler. Hızlı ve plansız kentleşmenin toplumun bazı kesimlerini sosyal güvencesi olmayan, kayıtsız işlere yönelteceği ve bu durumun, çalışılan olumsuz şartlara sahip ortamlardan kaynaklanacak hastalıklara yol açabileceği, kayıtsız işlerde çalışanların sayısı arttıkça da sağlık hizmet sunumu için gerekli finansmanın üretilmesinde zorluk yaşanacağı da olası risk tahminleri arasındadır. Yine bunların akabinde sağlık hizmet sunucularının hem sunacağı hizmetleri hem de kimlere sunacağı konusunda artık seçici davranmaya başlayacağı belirtilmektedir.

Bu durumda kentleşmenin avantajları yanında, hızlı ve plansız kentleşmenin getirebileceği problem ve riskler belki de Türkiye için, her kentin yıllık verileri ayrı ayrı incelenip, buna uygun önlemlerin ve ön adımların atılmasıyla, ileride karşılaşılabilecek problem ve riskleri en aza indirebilecektir.

6. ÇIKAR ÇATIŞMASI BEYANI

Yazarlar arasında çıkar çatışması bulunmamaktadır.

7. MADDİ DESTEK

Bu çalışmada herhangi bir fon veya destekten yararlanılmamıştır.

8. YAZAR KATKILARI

MA: Analiz ve yorum.

MÖ: Fikir, literatür tarama, yazıyı yazan.

9. ETİK KURUL BEYANI VE FİKRİ MÜLKİYET TELİF HAKLARI

Çalışmada etik kurul ilkelerine uyulmuştur ve fikri mülkiyet ve telif hakları ilkesine uygun olarak gerekli izinler alınmıştır.

10. KAYNAKÇA

- Ağır, H. & Tıraş, H. H. (2018). Sağlık harcamaları ve ekonomik büyüme ilişkisi: Panel nedensellik analizi. *Gaziantep University Journal of Social Sciences*, 17, 34-102.
- Ateş, M. (2012). *Sağlık işletmeciliği*. (İkinci Baskı) İstanbul: Beta Basım A.Ş.
- Berry, B. J. L., (1976). *Urbanization and counter-urbanization*. London: Sage Publications.
- Bozkurt, İ. (2016). Önceki kayıpların neden olduğu negatif ruh halinin hisse senedi talebine etkisi. *Muhasebe ve Finans Dergisi*, 72, 129-150.
- Calthorpe, P. (2016). *Dünyanın durumu 2016 bir kent sürdürülebilir olabilir mi?* Çev: Duygu Kutluay, İstanbul: Türkiye İş Bankası Kültür Yayınları.
- Çelik, Y. (2016). *Sağlık ekonomisi*. Ankara: Siyasal Kitabevi.
- Dickey, D. A. & Fuller, W. A. (1981). Likelihood ratio statistics for autoregressive time series with a unit root. *Econometrica*, 4, 1057-1072.
- Ecevit, E., Çetin, M. & Yücel, A. G. (2018). Türki cumhuriyetlerinde sağlık harcamalarının belirleyicileri: Bir panel veri analizi, *Akademik Araştırmalar ve Çalışmalar Dergisi*, 10, 318-334.

- Erişti, H. E., Öbay, H., Oğuz, H., Arı, N. I., Duyuran, H. G. & Karaman, Ö. (2004). OECD sağlık hesapları sistemine göre Türkiye ulusal sağlık hesapları 1999-2000. *TC Sağlık Bakanlığı Refik Saydam Hıfzıssıhha Merkezi Başkanlığı Hıfzıssıhha Merkezi Müdürlüğü*, 8, i-74.
- Erkan, R. (2010). *Kentleşme ve sosyal değişme*. Ankara: Bilimadamı Yayınları.
- Gazel, S. (2017). Bist sınai endeksi ile çeşitli metaller arasındaki ilişki: Toda-Yamamoto nedensellik testi. *Asos Journal*, 52, 287-299.
- Gibbons, M. C., Bali, R. & Wickramasingle, N. (2013). *Perspective of health management in urban health*. London: Springer New York Dordrecht Heidelberg.
- Granger, C. W. J. (1969). Investigating casual relations by econometric models and cross-spectral methods. *Econometrica*, 3, 424-438.
- Halcrow Group (2007). *Study on sustainable urbanization in metropolitan regions-the asian development bank*. United Kingdom: Tsinghua University, PRC and the UCL Development Planning Unit.
- Hansen, P., & King, A. (1996). The determinants of health care expenditure: A cointegration approach. *Journal of Health Economics*, 15, 127-137.
- Karaca, O. (2003). Türkiye'de enflasyon - büyüme ilişkisi: Zaman serisi analizi. *Doğuş Üniversitesi Dergisi*, 2, 247-255.
- Kaya, A. (2009). *Türkiye'de iç göçler bütünleşme mi geri dönüş mü?* İstanbul: Bilgi Üniversitesi Yayınları.
- Keleş, R. (2017). *Kentleşme politikası*. (16. Baskı) Ankara: İmge Kitabevi.
- Khanolkar, V., Khan, S. A. & Gamba, M. (2016). An insight on health care expenditure. MBAA Proceedings 2010 - Papers, 34. 02.05.2019 tarihinde <https://sga.usi.edu/media/3654718/Insight-on-Health-Care.pdf> adresinden erişildi.
- Kızıroğlu, A. M. (2003). Türkiye'de kentleşme ve kentleşme politikaları. TC Maltepe Üniversitesi İktisadi ve İdari Bilimler Fakültesi Ekonomik, *Toplumsal ve Siyasal Analiz Dergisi*, 53.
- Magazzino, C. & Mele, M. (2012). The determinants of health expenditure in Italian regions. *International Journal of Economics and Finance*, 4, 61-72.

- Moore, M., Gould, P. & Keary, B. S. (2003). Global urbanization and impact on health. *International journal of hygiene and environmental health*, 206, 269-278.
- Mumford, L. (1961). *The city in history*. Its Origins, Its Transformations and Its Prospects. New York: Harcourt, Brace & World.
- Mutlu, A. & Işık, A. (2005). *Sağlık ekonomisine giriş* (2. Basım). Bursa: Ekin Kitabevi.
- Mutlu, A. & Işık A. K. (2012). *Sağlık ekonomisine giriş*. Bursa: Ekin Kitabevi.
- Newhouse, J. P. & Chernew, M. E. (2012). Handbook of health economics 2. *Elsevier's Science*, 2, 18.
- OECD (2019). Organization for economic co-operation and development. 18.06.2019 tarihinde <https://data.oecd.org/healthres/health-spending.htm> adresinden erişildi.
- Özer, İ. (2004). *Kentleşme, kentlileşme ve kentsel değişme*. Bursa: Ekin Kitabevi.
- Penner, S. J. (2004). *Introduction to health care economics financial management: Fundamental concepts with practical applications*. Philadelphia: Lippincott Williams & Wilkins.
- Richardson, W. H. (1978). *Urban economics*. Illionis: The Dryden Press.
- Samadi, R. & Rad, E. H. (2013). Determinants of healthcare expenditure in economic cooperation organization (ECO) countries: Evidence from panel cointegration tests. *International Journal of Health Policy and Management*, 1, 63-68.
- Somunoğlu, S. (2012). *Sağlık kurumları yönetimi-I*. Eskişehir: Anadolu Üniversitesi Web-Ofset.
- Tengilimoğlu, D. (2012). *Sağlık hizmetleri pazarlaması*. Ankara: Siyasal Kitabevi.
- Tengilimoğlu, D., Akbolat, M. & Işık, O. (2015). *Sağlık işletmeleri yönetimi*. Ankara: Nobel Akademik Yayıncılık Eğitim Danışmalık.
- Toda, H. Y. & Yamamoto, T., (1995). Statistical inference in vector autoregression with possibly integrated processes. *Journal of Econometrics*, 66, 225-250.

- UN, DESA, United Nations, Department of Economic and Social Affairs, Population Division (2018). World urbanization prospects: The 2018 revision, custom data acquired via website. 16.06.2019 tarihinde <https://population.un.org/wup/DataQuery/> adresinden ulaşıldı.
- Wang, Z. (2009). The convergence of health care expenditure in the US states. *Health Economics*, 18, 55-70.
- Witter, S. (2002). Briefing paper for oxfam GB, health financing in developing and transtional countries. *Centre For Health Economics University of York*, 22, 4.
- World Development Indicators (2019). 18.06.2019 tarihinde <http://datatopics.worldbank.org/world-development-indicators/> adresinden ulaşıldı.
- Yılmaz, E. & Çitçi, S. (2011). Kentlerin ortaya çıkışı ve sosyo-politik açıdan Türkiye'de kentleşme dönemleri. *Elektronik Sosyal Bilimler Dergisi*, 10, 252-267.
- Yılmaz, M. (2014). Türkiye'de kırsal nüfusun değişimi ve illere göre dağılımı (1980-2012). *Eastern Geographical Review*, 33, 161-188.

TERÖRİZMİN SABİT SERMAYE YATIRIMLARI ÜZERİNDEKİ ETKİSİ: TÜRKİYE ÖRNEĞİ¹²



Kafkas Üniversitesi
İktisadi ve İdari Bilimler
Fakültesi
KAÜİBFD
Cilt, 11, Sayı 22, 2020
ISSN: 1309 – 4289
E – ISSN: 2149-9136

Makale Gönderim Tarihi: 18.12.2019 Yayına Kabul Tarihi: 29.10.2020

Süleyman UĞURLU
Dr. Öğretim Üyesi
Karabük Üniversitesi
İktisadi ve İdari Bilimler Fakültesi
Karabük, Türkiye
suleymanugurlu@karabuk.edu.tr
ORCID ID: 0000-0001-5942-9379

Kerem KARABULUT
Prof. Dr.
Atatürk Üniversitesi
İktisadi ve İdari Bilimler Fakültesi
Erzurum, Türkiye
kerem@atauni.edu.tr
ORCID ID: 0000-0002-3159-3289

ÖZ | Terörizm, dünyada uzun yıllar boyunca bazı ülkelerin temel sorunu olarak algılanırken, 11 Eylül olaylarından sonra hemen hemen bütün ülkeleri etkileyen uluslararası bir tehdit olarak görülmeye başlanmıştır. Bu tehditle birlikte, ülkelerin ekonomik gücü ve kaynaklarının kullanım kompozisyonları değişmiş, gelişme ve kalkınmalarında arzu edilen seviyeye ulaşmaları zora girmiştir. Türkiye'nin arzu edilen sosyo-ekonomik kalkınmasını gerçekleştirememesinin en önemli nedenlerinden biri de terörizm olmuştur. Terörizmin fazla görülmediği ülkelere politika yapıcılar refah seviyelerini yükseltici politikalara daha fazla kaynak aktarırken, Türkiye ulusal güvenlik politikalarıyla önemli miktarda kaynağını terörizmle mücadeleye ayırmak zorunda kalmıştır. Dolayısıyla terörizmin makroekonomik göstergeler üzerindeki etkilerinin incelenmesi iktisat literatürü açısından önemli hâle gelmiştir. Bu amaçla çalışmada, terörizmin sabit sermaye yatırımları üzerindeki etkisi Türkiye ekonomisi için 1982-2017 arasındaki yıllık veriler ile zaman serisi analizi yardımıyla incelenmiştir. Çalışmadan elde edilen bulguya göre, terörizmin sabit sermaye yatırımları üzerinde olumsuz bir etkiye sahip olduğu görülmüştür.

Anahtar Kelimeler: Terörizm, sabit sermaye yatırımları, tam değiştirilmiş en küçük kareler (fms).

JEL Kodu: O11, E62, I30.

Alan: İktisat

Türü: Araştırma

DOI: 10.36543/kauibfd.2020.039

Atıfta bulunmak için: Uğurlu, S. & Karabulut, K. (2020). Terörizmin sabit sermaye yatırımları üzerindeki etkisi: Türkiye örneği. *KAÜİBFD*, 11(22), 916-936.

¹ Bu çalışma, Atatürk Üniversitesi Sosyal Bilimler Enstitüsü'nde savunulmuş olan "Terörizmin Ekonomik Büyüme ve Sabit Sermaye Yatırımları Üzerindeki Etkisi: Türkiye Örneği" isimli doktora tezinden türetilmiştir

² İlgili çalışmanın etik kurallara uygunluğu beyan edilmiştir.

THE EFFECT OF TERRORISM ON GROSS FIXED CAPITAL FORMATIONS: THE CASE OF TURKEY



Article Submission Date: 18.12.2019 Accepted Date: 29.10.2020

Kafkas University
Economics and Administrative
Sciences Faculty
KAUJEASF
Vol. 11, Issue 22, 2020
ISSN: 1309 – 4289
E – ISSN: 2149-9136

Süleyman UĞURLU
Asst. Prof.
Karabük University
Faculty of Economics and
Administrative Sciences
Karabük, Turkey
suleymanugurlu@karabuk.edu.tr
ORCID ID: 0000-0001-5942-9379

Kerem KARABULUT
Prof. Dr.
Atatürk University
Faculty of Economics and
Administrative Sciences
Erzurum, Turkey
kerem@atauni.edu.tr
ORCID ID: 0000-0002-3159-3289

ABSTRACT | Terrorism has been perceived as the main problem of some countries in the world for many years; however, it has started to be seen as an international threat affecting almost all countries after 9/11. This threat changed the economic power of countries and their ways of using the resources and prevented them from reaching the desired level in growth and development. Terrorism has been one of the most important reasons why Turkey's socio-economic development would not be realized. Policymakers give more importance to the policies that promote prosperity, in countries where terrorism is not seen much, yet Turkey, with its national security policy, has had to spare much from its sources to fight against terrorism. Therefore, it becomes very important to investigate the effects of terrorism on macroeconomic indicators from the perspective of economic literature. For this purpose, effects of terrorism fixed capital formations were investigated with the help of time series analysis and the annual data from 1982-2017 of Turkey's economy. According to the finding obtained from the study, it is seen that terrorism has a negative effect on fixed capital formations.

Keywords: *Terrorism, gross fixed capital formation, full modified ordinary least square (fmols).*

Jel codes: *O11, E62, I30.*

Scope: *Economics*

Type: *Research*

Cite this Paper: Uğurlu, S. & Karabulut, K. (2020) The effect of terrorism on gross fixed capital formations: the case of Turkey. *KAUJEASF*, 11(22), 916-936.

1. GİRİŞ

Teknolojinin gelişimiyle birlikte sınır tanımayan ve küreselleşerek uluslararası kamuoyunun ortak sorunlarının başında gelen terörizmin köklerinin, tarihin derinliklerine kadar gittiği bilinmektedir. Tarih boyunca terörizmin neden olduğu şiddet içeren eylemler, yüzlerce yıldır değişim göstererek farklı şekil ve boyutlarda insanlığı tehdit etmektedir.

Yıllar içerisinde, özellikle son yüzyılda terörizmin eylem yapısı, hedefi, stratejisi ve eylemlerinde kullanılan silahlar sürekli bir değişim göstermiştir. Modern çağın ilk zamanlarında daha çok siyasi argümanlarla ortaya çıkan terör sorunu, uğradığı yapısal değişikliklerle daha çok etnik ve dini farklılıkları ön plana çıkarmaya başlamıştır (Laqueur, 1996, s. 25).

Devletlerin üzerinde tam olarak bir anlaşmaya varamadığı terörizm konusu, 21. yüzyıldan itibaren uluslararası alanda daha çok tartışılır hâle gelmiştir. Teknolojinin gelişmesiyle birlikte çeşitli tür ve formatlarda ortaya çıkarak teröre neden olan gruplar, aldıkları sıkı ve kaliteli eğitimlerle daha tehlikeli ve tahrip gücü daha yüksek bir hâle gelmişlerdir (Bal, 2006, s. 1).

Terörizmin ortaya çıkardığı bu tür sorunlarla ile karşı karşıya kalan ülkelerde güven ve istikrar ortamı bozularak; özellikle istihdam, eğitim ve sağlık gibi temel gereksinimlere yapılacak olan yatırımlar sekteye uğramaktadır. Dolayısıyla ülkelerin sınırlı kaynaklarının savunma alanına kaydırılarak daha etkin sektörlerde kullanılması azalmaktadır. Bu durum, gelişmemiş ülkelerdeki büyümenin ve kalkınmanın gerçekleşmesini zorlaştırmaktadır. Sabit sermaye birikimi, eğitim ve sağlık gibi beşerî sermaye yatırımlarının gerçekleşmesi, gelişme ve kalkınmanın en önemli ön koşullarından olan güven ve istikrar ile mümkün olmaktadır.

Sermaye birikimi, istihdam ve verimlilik artışını sağlayarak ülkelerin ekonomik ve sosyal gelişimlerinde oldukça etkili etkenlerden birisi olarak görülmektedir. Basit bir ifadeyle sermaye birikimi, bir ekonomide belirli bir dönemdeki mal ve hizmet üretme kapasitesini yansıtmaktadır. Sermaye birikimi kavramı binalar, barajlar, fabrikalar, makine ve teçhizat, telekomünikasyon ve yollar gibi altyapı unsurlarının yanında yeni konut satın alımlarını da içermektedir. Ekonomik analizlerde ise sermaye birikimi, üretim sürecinde yer alan fiziksel varlıkların değerini ifade etmektedir. Dolayısıyla herhangi bir ülkenin üretim kapasitesinin belirlenebilmesi, ülkenin sermaye birikim seviyesinin incelenmesini ve ayrıca aralarındaki etkileşimin detaylı olarak çözümlenmesini gerektirmektedir (Çetin, 2012, ss. 211-212).

Terörizmin yoğun olarak yaşandığı ülkelerde başta sabit sermaye yatırımları olmak üzere sosyal, politik ve iktisadi yıpranmalar yaşanmakta ve karşılıklı nedensellikler ortaya çıkabilmektedir. Bu çalışmanın temel amacı,

Türkiye’de terörizmin iktisadi refah düzeyini artırmanın önemli dinamiklerinden olan sabit sermaye yatırımları üzerinde nasıl ve ne ölçüde bir etkisinin olduğunu çeşitli zaman serisi analiz yöntemleriyle ortaya koymaktır. Bu amaçla ilk olarak terörizm ile sabit sermaye yatırımları ilişkisi önceki çalışmalar da özetlenerek teorik olarak ortaya konulmuş, ardından 1982-2017 dönemine ilişkin Türkiye’de terörizmin sabit sermaye yatırımları üzerindeki etkisi, Johansen eşbütünleşme testinden sonra FMOLS tahmincisi ile tahmin edilmiştir. İlişkinin yönü ise hata düzeltme modeline dayalı Granger nedensellik testiyle tespit edilmiştir. Yapılan literatür taraması sonucunda konuya ilişkin çok kısıtlı sayıda çalışmanın yer aldığı belirlenmiş, çalışmada kullanılan yöntemin, bölgenin ve incelenen dönemin diğer çalışmalardan farklılık arz ettiği görülmüştür. Bu açıdan ele alındığında, elde edilen sonuçların literatüre katkı yapacağı düşünülmektedir.

2. TERÖRİZM İLE SABİT SERMAYE YATIRIMLARI ARASINDAKİ İLİŞKİ

Terörizm, özellikle gelişmekte olan ülkelerde kalkınmanın önemli bir vasıtası olan ve aynı zamanda gelişme potansiyeline sahip birçok endüstriyi hedef almaktadır. Bu durum ülkelerin ekonomilerine ciddi zararlar vermektedir. Yatırımcılar sosyal, siyasal ve ekonomik güvenliğin olmadığı istikrarsız bölgeleri tercih etmemektedirler. Bunun nedeni ise terörizmin sadece bir sektörü veya bir bölgeyi bile hedef almasıyla bütün bir ülkenin istikrarsız hâle gelebilme ihtimalidir (Aydın, 2014, s. 156).

Teoride terörizmin, ekonominin geleceğine yönelik belirsizlik ortamını artırarak sabit sermaye yatırımları ile birlikte birçok makroekonomik gelişmeyi de olumsuz etkilediği belirtilmektedir. Büyüme ve kalkınmanın önemli dinamiklerinden olan sabit sermaye yatırımlarının hacminin düşmesine neden olan terörizm, iktisadi faaliyetlere olan ilgiyi azaltarak ekonomik dinamizmin yavaşlamasına da sebep olarak gösterilmektedir (Enders, Sachsida & Sandler, 2006, ss. 517-518). Ayrıca belirsizlik etkisi, bir taraftan yatırımların büyüme hızını azaltırken bir taraftan da işlem maliyetlerini artırarak firmaların kârını düşürmektedir. Bu süreçte ülkedeki tasarrufların bir kısmı terörizmle mücadele için harcanmaktadır. Bir başka ifade ile terörizmle mücadele, hem kamu hem de özel sektör yatırım harcamalarını dışlamaktadır (Blomberg, Hess & Orphanides, 2004; Gaibullov & Sandler, 2008, 2009; Gaibullov, Sandler & Sul, 2013).

Terörizm ile sabit sermaye yatırımları arasındaki ilişkiyi inceleyen ampirik çalışmalarda da genellikle terörizm ile sabit sermaye yatırımları arasında ters yönlü bir ilişki olduğu görülmüştür. Terörizm kapsamında genellikle iç savaşın konu edinildiği çalışmalarda, bağımsız değişken olarak kullanılan terörizmin yatırım hacimlerini daralttığı ve zaman zaman dışlama etkisine neden olduğu belirtilmiştir.

Bu çerçevede aşağıda terörizm ile sabit sermaye yatırımları arasındaki ilişkiye dair ampirik literatür sunulurken, sınırlı sayıda var olan çalışmalar kronolojik olarak özetlenecektir.

2.1. Terörizm ile Sabit Sermaye Yatırımları Arasındaki İlişkiye Yönelik Literatür

Firmaların bir bölgedeki yatırım kararlarında altyapı, ulaşım, hammadde, yarı mamul, enerjiye erişim, nitelikli ve ucuz işgücü gibi etkenler önemli rol oynamaktadır. Bu etkenlerin varlığıyla birlikte ilgili devletlerin de teşviklerine rağmen yatırımların istenilen seviyelerde olmamasında güvenliğinin önemi açıkça görülmektedir. Yine terörizm dolayısıyla güvenliğinin yetersizliğiyle birlikte yaşanan işsizlik, giderek terörizmi körükleyen bir sorun olmaktadır. Gelir dağılımında meydana gelen adaletsizlikler mutsuz, yoksul ve işsiz bir topluluğu meydana getirerek terör faaliyetlerine uygun bir ortamı ortaya çıkarmaktadır (Alkan, 2000, s. 34).

Terörizm ile sabit sermaye yatırımları arasındaki ilişkiye yönelik sınırlı sayıda çalışmaya rastlanılmıştır. Bu çalışmalarda daha çok iç savaştan kaynaklanan terörizm konusunun incelendiği görülmüştür. Yine terörizmin doğrudan etkilerinin değişken olarak kullanıldığı çalışmalarda ölü, yaralı veya eylem sayılarının sıklıkla tercih edildiği belirlenmiştir.

Bu çalışmalardan öncü nitelikteki Alesina ve Perotti (1993), 1960-1985 yılları arasında 71 ülkenin verilerinin yer aldığı çalışmalarında, öncelikle içerisinde terörizm kurbanlarının da yer aldığı bir sosyo-politik endeks (SPI) kullanmışlardır. Yazarlar çalışmalarında iki konuya yoğunlaşmışlardır. Bunlardan biri, gelir eşitsizliğinin politik istikrarsızlığı artırıp artırmadığı, diğeri ise politik istikrarsızlığın yatırımları azaltıp azaltmadığıdır. Yazarlar gelir eşitsizliğinin politik istikrarsızlığı artırıp, bunun da yatırımları azalttığını ortaya koymuşlardır.

Imai ve Weinstein (2000), iç savaşın sermaye stokunu olumsuz yönde etkileyeceğini belirtmişlerdir. Panel veri analizini kullandıkları çalışmalarında, geniş bölgeye yayılmış bir iç savaşın daha dar bir bölgede meydana gelen bir iç savaşa nispeten 5 kat daha çok maliyete sebep olduğunu belirtmiş ve bir iç savaşın yatırımları %0.4 ve ekonomik büyüme oranını ise %1.25 azalttığını ortaya koymuşlardır.

Fielding (2003), 1988-1999 dönemi için üç aylık verileri kullanarak İsrail ekonomisi özelinde yaşanan politik istikrarsızlığın yatırımların düzeyine ve bileşenlerine olan etkisini incelemiştir. İsrail'in bölgedeki Yahudi yerleşimlerini artırmasının ve ölümlerin artmasının özellikle imalat ve teçhizat yatırımlarını azalttığını tespit etmiştir.

Gaibullov ve Sandler (2008), 1971-2004 döneminde 18 Batı Avrupa

ülkesini kapsayan çalışmalarında, terörizmin yatırım oranını düşürdüğünü ortaya koymuşlardır. Uluslararası terörizmin yatırımlarda dışlama etkisine neden olurken, ulusal terörizmin hükümet harcamalarını artırdığını belirtmişlerdir.

Llussa ve Tavares (2011), terörizm nedeniyle ortaya çıkan ekonomik maliyeti birkaç makroekonomik göstere temelinde incelemektedir. 187 ülkenin yer aldığı ve 1970-2007 dönemi verilerinin kullanıldığı bu çalışma, panel veri analizi yardımıyla test edilmiştir. Çalışmanın temel bulgularına göre, terörizm yatırım ve özel tüketim harcamalarını daraltırken, büyüme ve kamu tüketimi üzerinde herhangi bir etkisi tespit edilememiştir.

Filer ve Stanistic (2012), 169 ülkede dengesiz panel veri analizleriyle terörizmin yatırımlar üzerindeki etkilerini araştırdıkları çalışmalarında, yatırımların terörizm dolayısıyla azalma eğilimi içerisinde olduğunu bildirmişlerdir.

Mehmood ve Mehmood (2016), 7 Güney Asya ülkesinin (Afganistan, Bangladeş, Bhutan, Maldivler, Nepal, Pakistan ve Sri Lanka) verilerini kullanarak terörizm ve yatırımlar arasındaki ilişkiyi incelemişlerdir. Çalışmanın bulgularına göre terörizm, doğrudan yabancı yatırımları %2, yurtiçi sabit sermaye yatırımlarını %12 ve toplam yatırımları %14 oranında azaltmaktadır.

Terörizm ile sabit sermaye yatırımları arasındaki ilişkileri araştıran çalışmaların genelinde, bağımlı değişkenler ile bağımsız değişkenler arasında yine ters yönlü bir etkinin varlığı tespit edilmiştir. Bu çerçevede aşağıdaki Tablo 1'de terörizm ile sabit sermaye yatırımları arasındaki ilişkiye yönelik ampirik literatür özet tablosu sunulmaktadır.

Tablo 1. Terörizm ile Sabit Sermaye Yatırımları İlişkisi Ampirik Literatür Özeti

Araştırmacı(lar) Çalışma Yılı	Çalışmanın Dönemi	Yöntem	Sonuç
Alesina, A. & Perotti, R. (1993)	1960 – 1985	Panel Veri Analizi (3AEKK)	Yazarlar, terör kurbanlarını da içeren bir sosyo-politik endeks oluşturmuşlar, gelir eşitsizliğinin politik istikrarsızlığı artırarak yatırımları azalttığını ortaya koymuşlardır.
Imai, J. & Weinstein, K. (2000)	1960 – 1998	Panel Veri Analizi (EKK)	Analiz sonucuna göre iç savaş, sermaye stokunu olumsuz etkilemektedir.

Fielding, D. (2003)	1988 – 1999	Zaman Serisi Analizi (Durağanlık, Chow Test)	Çalışmada, ilgili ülkedeki ölümlerin ve politik istikrarsızlığın artmasının özellikle imalat ve teçhizat yatırımlarını azalttığı belirtilmektedir.
Gaibulloev, K. & Sandler, T. (2008)	1971 – 2004	Panel Veri Analizi (Çift Yönlü Sabit – Rassal Etkiler Modeli, EKK)	Çalışma bulgularına göre, terör eylemleri yatırım oranını düşürmektedir. Uluslararası terörizm dışlama etkisine, ulusal terörizm ise hükümet harcamalarının artmasına neden olmaktadır.
Llussá, F. & Tavares, J. (2011)	1970 – 2007	Panel Veri Analizi (Sabit –Rassal Etkiler Modeli)	Çalışmada, terör eylemlerinin yatırım ve özel tüketim harcamalarını daraltırken, büyüme ve kamu tüketimi üzerinde herhangi bir etkisinin olmadığı sonucuna ulaşılmıştır.
Filer, R.K. & Stanistic, D. (2012)	1980 – 2008	Panel Veri Analizi (Sabit Etkiler Modeli)	169 ülkenin yer aldığı çalışmanın analiz sonucuna göre, yatırımlar terörizm nedeniyle azalma eğilimi içerisindedirler.
Mehmood, S. & Mehmood, B. (2016)	1991 – 2013	Panel Veri Analizi (Durağanlık, PMGE, Karma Ortalama Grup Tahmini)	Yazarlar, çalışmalarında terörizm ile yatırımlar arasında anlamlı negatif ilişkilere dair kanıtlar sunmuşlardır. Terör sabit yatırımları %12 azaltırken, toplam yatırımları %14 azaltmaktadır.

Uygulamalı literatürde terörizm ile sabit sermaye yatırımları arasındaki ilişkiye yönelik hem tek ülke hem de birden çok ülke üzerine yapılmış sınırlı sayıda çalışma bulunmaktadır. Bu çalışmalarda daha çok birden fazla ülkeli çalışmaların tercih edildiği görülmüştür. Terörizm ile sabit sermaye yatırımları

arasındaki ilişkileri araştıran çalışmaların genelinde, bağımlı değişkenler ile bağımsız değişkenler arasında yine ters yönlü bir etkinin varlığı tespit edilmiştir.

3. VERİ, METODOLOJİ VE BULGULAR

3.1. Araştırmanın Amacı, Kapsamı ve Veri Seti

Bu çalışma, terörizmin sabit sermaye yatırımları üzerindeki etkisini, Türkiye özelinde zaman serisi analiziyle tespit etmeye çalışmaktadır. Bu amaç doğrultusunda değişkenler zaman kısıtı dolayısıyla 1982 - 2017 dönemine ait yıllık veriler dikkate alınarak oluşturulmuştur. Serileri oluşturan veriler British Petroleum, Dünya Bankası, Gelir İdaresi Başkanlığı (GİB) ve START-Global Terrorism Database (GTD) kuruluşlarının resmi internet sitelerinden temin edilmiştir. Çalışmadaki tüm verilerin logaritmaları alınarak analizde kullanılmışlardır.

Çalışmadaki ana bağımsız değişken, terörizmi gösteren TER değişkenidir. Terörizm ile ekonomi arasındaki literatür incelendiğinde, terörizm verisi olarak genellikle “askeri harcamalar, ölü sayısı, eylem sayısı ve az da olsa yaralı sayısı” gibi tek yönlü verilerin kullanıldığı görülmüştür. Bu çalışmada ise ana bağımsız değişken olarak tek boyutlu bir verinin kullanılması yerine, birkaç boyuta sahip bir verinin kullanılması tercih edilmiştir. Bu çerçevede bir terörizm endeksi oluşturmak amacıyla Eckstein ve Tsiddon (2004) tarafından yapılan “Macroeconomic Consequences of Terror: Theory and the Case of Israel” adlı çalışma temel alınmıştır. İlgili çalışmada terörizm endeksi; “TER = ln(e + ölü sayısı + yaralı sayısı + eylem sayısı)” şeklinde kurulmuştur. Çalışmamız için ise bu endeksin geliştirilmesi amacıyla Institute for Economics and Peace’e ait Global Terrorism Index (2017)’de yer alan ölü, yaralı ve eylem sayıları ile yıl ağırlıklandırılmaları eklenmiştir. Bu çalışma için oluşturulan endeks ise her yıl için tek tek hesaplanarak, örneğin 1982 yılı için şu şekli almıştır:

$$TER_{1982} = [((Ölü \times 3) + (Yaralı \times 0,5) + (Eylem \times 1)) \times 16]_{1982} + [((Ölü \times 3) + (Yaralı \times 0,5) + (Eylem \times 1)) \times 8]_{1981} + [((Ölü \times 3) + (Yaralı \times 0,5) + (Eylem \times 1)) \times 4]_{1980} + [((Ölü \times 3) + (Yaralı \times 0,5) + (Eylem \times 1)) \times 2]_{1979} + [((Ölü \times 3) + (Yaralı \times 0,5) + (Eylem \times 1)) \times 1]_{1978}$$

Makroekonomik değişkenlerin yer aldığı, zaman serisi analizlerinin kullanıldığı çalışmaların genelinde serilerin logaritmalarının alındığı görülmektedir. Logaritma alma işleminin temel sebeplerinden biri, seviyede üstel bir değişim gösteren serinin lineer (doğrusal) hâle dönüşmesidir. Böylelikle serinin varyansı sabitleştirilmiş olarak, aykırı gözlemlerin oluşturduğu olumsuz etki azalmaktadır (Türe & Akdi, 2006, s. 107). Bu nedenle modelde kullanılan tüm değişkenlerin logaritmaları alınarak kullanılmıştır.

Çalışmada tahmin edilecek regresyon modeli, modelde kullanılan değişkenler ve kaynakları aşağıdaki tabloda gösterilmektedir:

Tablo 2. Model, Modelde Kullanılan Değişkenler ve Kaynakları

Model: $SSY_t = \beta_0 + \beta_1 TER_t + \beta_2 DYY_t + \beta_3 TKF_t + \beta_4 PET_t + u_t$		
Değişken	Değişkenin Tanımı	Verinin Kaynağı
SSY	Reel Sabit Sermaye Yatırımları (\$)	Dünya Bankası (WDI)
TER	Terörizm Endeksi	START (GTD)
DYY	Reel Doğrudan Yabancı Yatırımlar (\$)	Dünya Bankası (WDI)
TKF	Ticari Kredilere Verilen Ortalama Faiz Oranı	Gelir İdaresi Başkanlığı ve TCMB
PET	Brent Petrol Fiyatları (\$)	BP (British Petroleum)

Yukarıda gösterilen modeldeki bağımlı değişken olan SSY, Dünya Bankası veri tabanından dolar cinsinden cari fiyatlarla alındıktan sonra 2009 yılı bazlı GSYH deflatörü ile reel hâle getirilmiştir. Ana bağımsız değişken olan TER elde edilışı yukarıda ayrıntılı bir şekilde gösterilmiştir. Bir diğer bağımsız değişken olan DYY, Dünya Bankası veri tabanından dolar cinsinden cari fiyatlarla alınıp 2009 yılı bazlı GSYH deflatörü ile reel hâle getirilmiştir. Yine bağımsız değişkenlerden olan TKF'ye ait 1982 - 2003 yılları arası veriler Gelir İdaresi Başkanlığı internet sitesinden elde edilirken, 2004 - 2017 yılları arası veriler ise Türkiye Cumhuriyet Merkez Bankası veri tabanından elde edilmiştir. Bu değişkene ait verilerin ilgili iki veri tabanında da uyumlu oldukları belirlenmiştir. Bir diğer bağımsız değişken olan PET ise sabit dolar bazındadır.

3.2. Araştırmanın Yöntem ve Bulguları

3.2.1 Birim kök testleri ve sonuçları

Zaman serisi analizlerinde güvenilir sonuçlar elde edebilmek için öncelikle serilerin durağanlıkları araştırılmaktadır. Birim kök testlerine tabi tutulmadan yapılacak regresyon analizleri güvenilirliğini yitirecek ve serilerin birbirleri ile eşbütünleşik olup olmadıklarının test edilebilmesi mümkün olmayacaktır (Feltham & Giles, 2003, s. 153).

Genişletilmiş Dickey Fuller (ADF) ve Phillips-Perron (PP) birim kök testleri, zaman serisi analizlerinde serilerin durağanlıklarının tespitinde en yaygın olarak kullanılan testlerin başında gelmektedirler. Dolayısıyla bu çalışmada da bu iki test tercih edilmiştir. Aşağıdaki Tablo 3'te serilere uygulanan ADF ve PP birim kök test sonuçları gösterilmektedir.

Tablo 3: ADF ve PP Birim Kök Testleri Sonuçları

Değişkenler	ADF		PP	
	Sabit Terim	Sabit Terim ve Trend	Sabit Terim	Sabit Terim ve Trend
Seviye Değeri				
SSY	-2.34	-0.13	-1.83	-0.65
TER	-1.47	-1.50	-1.67	-1.71
DYY	-1.42	-1.50	-1.44	-1.50
TKF	-0.55	-2.10	-0.56	-2.12
PET	-1.05	-2.28	-1.05	-2.31
Birinci Farklar				
SSY	-3.60**	-4.06**	-3.68*	-4.16**
TER	-5.33*	-5.22*	-5.31*	-5.20*
DYY	-5.84*	-5.80*	-5.84*	-5.80*
TKF	-5.90*	-6.12*	-5.90*	-6.11*
PET	-5.62*	-5.56*	-5.62*	-5.56*
Kritik Değerler				
% 1	-3.65	-4.26	-3.65	-4.26
% 5	-2.95	-3.55	-2.95	-3.55
% 10	-2.62	-3.21	-2.62	-3.21

Not: (* ve **) işaretleri, değişkenlerin sırasıyla %1 ve %5 önem düzeylerinde durağan olduklarını ifade etmektedir. ADF ve PP testlerinde kritik değerler için, MacKinnon (1996) tarafından geliştirilen kritik tablo değerleri esas alınmıştır.

Yukarıdaki Tablo 3 incelendiğinde, modellerde kullanılan bütün serilerin birinci fark düzeyinde $I(1)$ durağan oldukları görülmektedir. Dolayısıyla seriler arasındaki eşbütünleşme ilişkisinin araştırılmasında Johansen Eşbütünleşme Testi kullanılacaktır.

3.2.2. Eşbütünleşme testi ve tahmincisi sonuçları

Eşbütünleşme teorisi hakkındaki ilk çalışma, Engle ve Granger (1987) tarafından bulunan tek denklemlilik eşbütünleşme analizidir. Daha sonra Johansen (1988) tarafından bu analiz, çok denklemlilik (eşanlı denklem sistemine sahip) olarak geliştirilmiştir. Vektör otoregresif (VAR) temelli olan Johansen eşbütünleşme yöntemi, birden fazla bağımsız değişken olduğunda, bu seriler arasındaki eşbütünleşme ilişkilerini belirlemede daha güçlü kabul edilmektedir. Johansen eşbütünleşme analizinin Engle-Granger yöntemine göre üstünlüğü, uzun dönem analizinde serilere ilişkin düzey değerlerinin kullanılması dolayısıyla serilerin daha fazla bilgi içermesidir. Johansen analizindeki en önemli kısıt ise, analizde yer alacak serilerin aynı dereceden durağan olmalarının

gerekliliğidir (Doğan, Eroğlu & Değer, 2016, ss. 415-416).

Bu yöntemde, aşağıdaki şu iki istatistik yöntemi kullanılarak karakteristik kök sayıları hesaplanmaktadır:

$$\Lambda_{iz(trace)} = -T \sum_{i=r+1}^m \ln(1 - \lambda_i)$$

$$\Lambda_{max} = -T \ln(1 - \lambda_{r+1})$$

Yukarıda tahmin edilen λ_i , π matrisinden edinilen karakteristik köklerin, bir diğer deyişle özdeğerlerin (eigenvalues) tahmin edilen değerlerini, T ise modelde yer alan gözlem sayısını ifade etmektedir. İz (trace) istatistiği, “en çok r adet eşbütünleşik vektör bulunmaktadır” boş hipotezine karşın, “r’den daha çok eşbütünleşik vektör bulunmaktadır” alternatif hipotezini sınamaktadır. Maksimum özdeğer istatistiği ise, “r tane eşbütünleşik vektör bulunmaktadır” boş hipotezine karşın, “r+1 tane eşbütünleşik vektör bulunmaktadır” alternatif hipotezini sınamaktadır (Love & Chandra, 2004, s. 487).

Johansen eşbütünleşme sınaması, modeldeki bütün değişkenleri içsel kabul etmektedir. Dolayısıyla tahmin yapılırken matris ve vektör yardımı gerekmektedir. Bu nedenle ilk olarak VAR modeli tahmin edildikten sonra uygun gecikme uzunluklarının belirlenmesi gerekmektedir (Sevüktekin & Çınar, 2014, s. 593).

Tablo 4: Gecikme Uzunluğu Test Sonuçları

Gecikme	LogL	LR	FPE	AIC	SC	HQ
0	-199.643	NA	0.167514	12.4026	12.6293	12.4789
1	-28.9380	279.335*	2.50e-05*	3.57200	4.93246*	4.02975*
2	-2.69189	34.9948	2.59e-05	3.49648	5.99066	4.33569
3	22.3297	25.7798	3.54e-05	3.49517*	7.12307	4.71585

Schwarz Bilgi Kriteri, Akaike Bilgi Kriteri’ne göre modele yeni değişkenlerin eklenmesiyle birlikte ortaya çıkabilecek durumu değerlendirebilme bakımından daha dikkatli düzenlenmiştir (Mikailsoy, s. 11). Gecikme uzunluklarının belirlenmesinde yapılan çalışmaların çoğunluğunda SC ve AIC bilgi ölçütlerinden biri seçilmektedir. Yukarıdaki Tablo 4 incelendiğinde, bu beş bilgi ölçütünden dördünün uygun gecikme uzunluğu için 1 gecikmeyi işaret ettiği görülmektedir. Hem ekseriyet esasına göre hem de yukarıda ifade edilen SC’nin üstünlüğünden ötürü, SC’nin belirtmiş uzunluk olan 1 seçilmiştir. Uygun gecikme uzunlukları belirlendikten sonra uzun dönemde serilerin birlikte hareketlerini test etmek amacıyla Johansen eşbütünleşme testi yapılmıştır.

Tablo 5: Johansen Eşbütünleşme Testi Sonuçları

İz (Trace) İstatistiği				
(H₀)	Özdeğer	Trace İstatistiği	Kritik Değer (% 5)	Olasılık
r = 0	0.757526	110.6282	88.80380	0.0006*
r ≤ 1	0.563050	62.45486	63.87610	0.0655
r ≤ 2	0.370034	34.30498	42.91525	0.2747
r ≤ 3	0.280267	18.59391	25.87211	0.3054
r ≤ 4	0.195879	7.412188	12.51798	0.3035
Maksimum Öz Değer (Maximum Eigen Value) İstatistiği				
(H₀)	Özdeğer	Mak. Özdeğer İstatistiği	Kritik Değer (% 5)	Olasılık
r = 0	0.757526	48.17332	38.33101	0.0028*
r ≤ 1	0.563050	28.14988	32.11832	0.1416
r ≤ 2	0.370034	15.71106	25.82321	0.5705
r ≤ 3	0.280267	11.18173	19.38704	0.4948
r ≤ 4	0.195879	7.412188	12.51798	0.3035

Tablo 5 incelendiğinde, %5 önem düzeyinde hem iz hem de öz değer test istatistiklerinin aynı yönde sonuçlara ulaştığını ve modelde kullanılan değişkenlerin arasında en az bir tane eşbütünleşme vektörünün olduğu sonucu görülmektedir. Bu durum, olasılık değerinin 0.05 değerinden küçük olanların sayısıyla belirlenmektedir.

Diğer yandan, her iki test istatistiklerinin aynı yönde sonuçlara ulaşması modelin kararlılığı adına olumlu bir gösterge olarak yorumlanmaktadır. Bu sonuçlar her iki modelde de bağımsız değişkenlerin bağımlı değişkenle uzun dönemli bir süreçte birlikte hareket ettiklerini kanıtlamaktadır. Diğer bir deyişle bu sonuçlar, modelde kullanılan değişkenlerin arasında kısa dönemde meydana gelebilecek bir şokun oluşturacağı etkinin, uzun dönemde ortadan kalkacağını net bir şekilde ortaya koymaktadır.

Değişkenler arasında eşbütünleşme ilişkisi mevcut olup, bunlar birinci dereceden durağan iken böyle bir modelin en küçük kareler (EKK) yöntemi ile tahmin edilmesi EKK'nın sapmasız, tutarlı ve etkinlik şeklindeki özelliklerinden sapmalar meydana getirebilmektedir. Bununla birlikte EKK tahmincilerinin özellikleri bozulduğunda uygulanacak tekniğin etkinliği de bozulmakta ve hipotez testleri geçersiz hale gelmektedir. Dolayısıyla iki değişken eşbütünleşik iken açıklayıcı değişkenler ve hata terimleri arasında ilişki ortaya çıkmakta ve içsellik (endogeneity) problemi yaratmaktadır. Bu durumda değişkenler

asimptotik özelliklerini kaybetmektedir. Bu sorunların üstesinden gelinebilmesi için FMOLS yöntemi önerilmiştir (Berke, 2012, s. 251). Aşağıdaki Tablo 6'da eşbütünleşme tahmincisinin (uzun dönemli katsayılarla ilişkin tahmin) sonuçları yer almaktadır.

Tablo 6: Uzun Dönemli Eşbütünleşme Tahmincisi FMOLS Sonuçları

Model: $SSY_t = \beta_0 + \beta_1 TER_t + \beta_2 DYY_t + \beta_3 TKF_t + \beta_4 PET_t + u_t$					
Değişken	Katsayı	Standart Hata	R ²	Düz-R ²	JB
TER	-0.232**	0.094 (0.0199)	0.930	0.920	1.500 (0.472)
DYY	0.940*	0.051 (0.0000)			
TKF	0.004	0.352 (0.9915)			
PET	-1.005**	0.458 (0.0360)			
C	10.758*	3.342 (0.0031)			

Tablo 6 incelendiğinde modeldeki kalıntıların normal bir dağılıma sahip olduğu ve bağımlı değişkende oluşan değişimlerin modeldeki bağımsız değişkenler tarafından açıklanma gücünü gösteren R² ve düzeltilmiş R² katsayılarının yüksek değerlerden oluştuğu görülmektedir. Diğer taraftan ticari kredilere uygulanan faiz değişkeni hariç diğer tüm değişkenlerin anlamlı ve beklentilere uygun değerler aldığı anlaşılmaktadır. Ayrıca terörizm ölçütü olarak belirtilen TER ve petrol fiyatlarını temsil eden PET değişkenleri istatistiksel olarak %5 düzeyinde anlamlılığa sahipken, reel doğrudan yabancı yatırımları temsil eden DYY değişkeni ise istatistiksel olarak %1 düzeyinde anlamlılığa sahiptir. Bu modeldeki ticari kredilere uygulanan faiz değişkeni olarak belirtilen TKF değişkeni ise istatistiksel olarak anlamlı bulunmamakla birlikte beklentilerin aksine bir katsayı işaretine sahiptir.

Bu kapsamda, terörizm değişkeninin katsayısının -0.232 olarak tahmin edildiği görülmektedir. Bu durum, incelenen dönemde terörizmde meydana gelen %1'lik artışın, Türkiye ekonomisinde uzun dönemde reel sabit sermaye yatırımları üzerinde yaklaşık %0.232 oranında bir azalış meydana getirdiğini göstermektedir. Bununla birlikte, reel doğrudan yabancı yatırımlardaki %1'lik artışın, uzun dönemde reel sabit sermaye yatırımları üzerinde yaklaşık %0.940 oranında artış meydana getirdiği, petrol fiyatlarındaki %1'lik artışın ise uzun dönemde reel sabit sermaye yatırımları üzerinde yaklaşık %1.005 oranında azalış meydana getirdiği görülmektedir. Faiz oranlarındaki %1'lik artışın reel sabit sermaye yatırımları üzerinde %0.004 oranında artış meydana getirmesine rağmen, istatistiksel olarak anlamlı olmadığı belirlenmiştir. Literatürde bu sonuç doğrultusunda çeşitli araştırmalar yer almaktadır.

Faiz oranları artışının yatırımları artıracığı sonucu, enflasyonist baskıların olduğu ekonomilerde sabit sermaye yatırımlarından olan konut yatırımlarının, enflasyondan korunmada güvenli bir yatırım aracı olarak düşünülmesinden kaynaklanabilir. Öte yandan faiz oranlarının yükselmesinin, düşük getirili yatırımları dışlayarak daha kaliteli ve yüksek getirili yatırımların verimliliğini ve miktarını artırması da bu sonuçta etkili olabilir. Ayrıca, özellikle gelişmekte olan ülkelerde sağlanan devlet teşviklerinin, yüksek faiz oranlarında bile yatırımı cazip kılarak faiz ile yatırım arasındaki ilişkiyi bozabileceği de düşünülebilir. Bu doğrultuda sonuçlar elde eden McKinnon (1973), Shaw (1973), Chirinko (1993), Blecker (1999), Vergil (2002) ve Öztürk ve Fitöz (2009) ulusal ve uluslararası düzeydeki önemli çalışmalarındadır.

3.2.3. Vektör Hata Düzeltme (VEC) modeline dayalı Granger nedensellik testi sonuçları

Eşbütünleşme analizi seriler arasında uzun dönemli bir ilişkinin varlığını test ederken, nedenselliğin yönü hakkında herhangi bir bilgi belirtmemektedir. Engle ve Granger (1987)'a göre bir modelde yer alan değişkenler arasında bir eşbütünleşmenin varlığı, ilgili değişkenler arasında en az bir tek yönlü nedenselliğin varlığına neden olacak ve hata düzeltme modelinin kullanılabilmesini sağlayacaktır. Birinci farkta $I(1)$ durağan değişkenler grubu eşbütünleşik ise, VAR modelinde saptanan hata düzeltme teriminin VEC modeline dâhil edilmemesi nedensellik testlerinde karşılaşılan spesifikasyon hatasına sebep olabilmektedir. Dolayısıyla VAR yapısında olması muhtemel nedenselliğin yönünün tespiti için değişkenlerin hepsinin tek tek açıklayıcı değişken olarak yer aldığı VEC modeline, hata düzeltme terimlerinin (ECT) eklenmesi gerekmektedir (Altıntaş ve Tombak, 2011, s. 14).

Hem aynı mertebede durağan hem de eşbütünleşik olan seriler arasında olası uzun dönemli ilişkiler ve kısa dönemli nedensellik ilişkileri VEC modeli ile analiz edilebilmektedir. Bu bağlamda, VEC modelindeki hata düzeltme terimi uzun dönemli etkileri, gecikmeleri alınan bağımsız değişkenlerdeki değişimler ise kısa dönemli etkileri göstermektedir (Jones & Joulfian, 1991, s. 146).

İlgili modellerde yer alan tüm değişkenlerin $I(1)$ 'de durağan oldukları ve bu iki modelde de uzun dönemde eşbütünleşme vektörlerinin varlığı daha önce tespit edilmişti. Bu şartların sağlanmasının ve eşbütünleşme tahmincilerinin katsayılarının belirlenmesinin ardından, değişkenler arasındaki muhtemel kısa dönem nedensellik ilişkileri ve uzun dönemli denge durumları VEC modeline dayalı Granger nedensellik testi ile incelenerek bulguları aşağıdaki Tablo 7'de sunulmuştur.

Tablo 7: Modele Ait Uzun ve Kısa Dönem VECM Granger Nedensellik Sonuçları

Uzun Dönemli Denge Durumu						
Bağımlı Değişkenler		Bağımsız Değişkenler			Hata Terimi (ECT)	
					Katsayı	t-İst. / Olasılık
SSY		TER DYY TKF PET			0.787	3.693 / (0.001)*
TER		SSY DYY TKF PET			-0.294	-1.383 / (0.179)
DYY		SSY TER TKF PET			-0.012	-0.073 / (0.942)
TKF		SSY TER DYY PET			0.128	0.713 / (0.482)
PET		SSY TER DYY TKF			-0.378	-0.232 / (0.812)
Kısa Dönemli Nedensellik		Bağımsız Değişkenler				
Bağımlı Değişkenler		SSY	TER	DYY	TKF	PET
SSY	Ki- Kare	—	13.231	6.392	6.237	1.612
	Olasılık	—	0.000*	0.011**	0.012**	0.204
TER	Ki- Kare	6.040	—	8.106	0.995	2.387
	Olasılık	0.014**	—	0.004*	0.318	0.122
DYY	Ki- Kare	0.180	5.977	—	0.018	0.003
	Olasılık	0.671	0.014**	—	0.894	0.953
TKF	Ki- Kare	22.601	14.945	10.217	—	3.353
	Olasılık	0.000*	0.000*	0.001*	—	0.067***
PET	Ki- Kare	0.407	0.516	0.027	0.638	—
	Olasılık	0.524	0.473	0.867	0.424	—

Yukarıdaki Tablo 7'nin üst kısmı incelendiğinde, uzun dönemli denge durumuna ilişkin oluşturulan hata terimlerinin hepsinin t-istatistiklerine ait olasılık değerlerinin en az %10 düzeyinde anlamlı ve katsayılarının da negatif olmaları gerekliliği şartına uymadıkları görülmektedir. Bu durum, modelde bulunan değişkenler arasında uzun dönemli denge durumlarının oluşmadığını göstermekte ve hata düzeltme terimlerinin işlemediği manasına gelmektedir. Bu nedenle, model için sadece kısa dönemli nedensellik ilişkisine bakılabilecektir.

Tablo 7'nin alt kısmında yer alan kısa dönemli VECM Granger nedensellik sonuçları incelendiğinde; SSY değişkeninin bağımlı olduğu model oluşturulurken SSY, TER, DYY, TKF ve PET değişkenlerinin ve hata terimlerinin gecikmeli değerleri açıklayıcı değişkenler olarak modele eklenmişlerdir. Model oluşturulduktan sonra Wald Testi yardımıyla değişkenler arasındaki kısa dönem nedensellik ilişkileri incelenmiştir. Bu kapsamda SSY,

TER, DYY, TKF ve PET değişkenlerinin katsayılarının hepsinin 1'den 0'a eşit olduğunu bildiren H0 temel hipotezine karşılık olarak, bütün değişkenlerin değerinin en az bir tanesinin 0'a eşit olmadığı yönündeki H1 alternatif hipotezi, ayrı ayrı her değişken için test edilmiştir. Nitekim TER, DYY ve TKF değişkenlerinin bu hipotezleri test etmek için kullanılan Ki-kare istatistiğinin olasılık değerlerinin 0.10'dan küçük olduklarının tespit edilmesinden dolayı, temel hipotez reddedilerek alternatif hipotez kabul edilmiştir. Bu sonuç, kısa dönemde TER, DYY ve TKF değişkenlerinin SSY değişkeni üzerinde etkili oldukları biçiminde yorumlanabilmekte, başka bir ifadeyle TER, DYY ve TKF değişkenlerinden SSY değişkenine doğru kısa dönemde işleyen bir nedenselliğin olduğu anlamına gelmektedir. Bu kısa dönemli nedensellik sonucunu özet bir şekilde aşağıdaki gibi göstermek mümkündür:

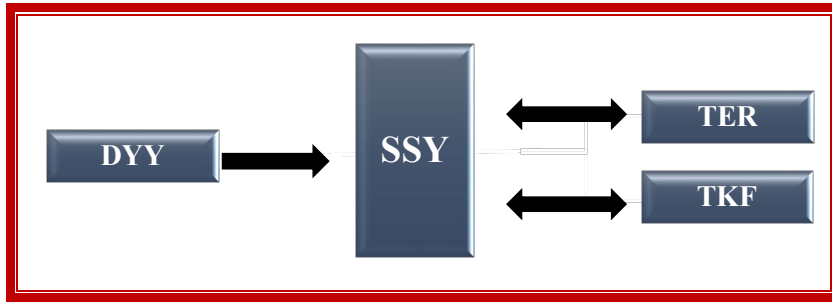

Şekil 1: Modele Ait Kısa Dönemli Nedensellik Gösterimi

Yukarıdaki şekil, kısa dönemde DYY değişkeninden SSY değişkenine doğru doğru tek yönlü bir nedenselliğin ve SSY değişkeni ile TER ve TKF değişkenleri arasında ise çift yönlü bir nedenselliğin olduğunu özetlemektedir.

4. SONUÇ VE DEĞERLENDİRME

Sabit sermaye yatırımları ekonomik büyümenin önemli bir bileşeni olmasının yanı sıra ülkelerin gelecekteki üretim kapasitesini ve etkinliğini belirlemesi bakımından iktisadi karar birimleri tarafından yakından takip edilmektedir. Sabit sermaye yatırımları ölçek ekonomilerinin ve artan getirilerin temelini oluşturarak yeni teknolojilerinin kullanıma olanak sağlamaktadır. Genellikle istihdama katkıda bulunan bu tür yatırımlar, verimlilik artışını da sağlayarak ülkelerin refah düzeylerini yükseltmelerine yardımcı olmaktadır.

İktisadi refah düzeyinin gelişimine katkıda bulunan yatırım iklimini belirleyen önemli faktörler arasında politik ve siyasi istikrar ile birlikte ülke güvenliği yer almaktadır. Özellikle terörist faaliyetlerin yoğun bir şekilde yaşandığı bölgelerde yatırım yapılması çok riskli görülmektedir. Bir ülkede terörizmin artması, güven ortamını bozarak tasarruf, tüketim ve yatırım gibi

iktisadi kararları olumsuz yönde etkilemektedir. Ayrıca terörizmin etkin olduğu bölgelerde özellikle fiziki yatırımlara yönelik olan güvenlik sorunları, bu yatırımların miktarında azalmalara neden olmaktadır. Oluşabilecek ekonomik zarar göz önüne alındığında bu bölgelere kamu kesimi dışında yatırımın çekilmesi pek mümkün gözükmemektedir. Sınırlı miktardaki kamu yatırımlarının bu tür riskli bölgelere aktarılması ise ekonomik verimliliği ve etkinliği azaltarak arzu edilen ekonomik ve sosyal gelişimleri kısıtlamaktadır.

Ülkemizde terörizmin etkisi yıllardır görülmekle birlikte özellikle 1980'li yıllarda bu etki şiddetini artırmıştır. PKK'nın eylemlerine bu dönemde başlaması, bu artışın önemli sebepleri arasında yer almaktadır. Veri kısıtından dolayı bu çalışma, 1982-2017 dönemine ait yıllık veriler ile araştırılmıştır. Çalışmada Türkiye'de terörizmin sabit sermaye yatırımları üzerindeki etkisini ve aralarındaki nedensellik ilişkisini belirlemek amacıyla çeşitli zaman serisi tekniklerinden faydalanılmıştır.

Çalışmada ilk olarak sahte regresyon sorunuyla karşılaşmamak için, serilerin durağanlıklarını belirlemek amacıyla ADF ve PP birim kök testleri uygulanmıştır. Değişkenlerin birinci farkta durağan çıkmalarının ardından uzun dönemli ilişkileri tespit etmek amacıyla Johansen eşbütünleşme testi uygulanarak, seriler arasındaki uzun dönemli ilişkiler tespit edilmiştir. Eşbütünleşme denklemindeki katsayıların beklentiler kapsamında tutarlı ve sapmasız bir biçimde tahmin edilmesine olanak sağlayarak ampirik analizlerde son dönemlerde yaygın olarak kullanılan FMOLS testi sonucuna göre, terörizmde meydana gelen artışın, uzun dönemde Türkiye ekonomisinde reel sabit sermaye yatırımları üzerinde bir azalış meydana getirdiği sonucuna ulaşılmıştır. Son olarak çalışmada, kısa dönemde ana bağımsız değişken olan terörizm ile bağımlı değişken olan reel sabit sermaye yatırımları arasında çift yönlü nedensellik ilişkisi tespit edilmiştir.

Çalışmadan elde edilen bu bulgular, Türkiye'nin ekonomik büyüme ve kalkınmayı sağlayabilmesi için sınırlı kaynaklarını etkin bir şekilde kullanması gerektiğini göstermektedir. Politika yapıcıların, milli gelirin en önemli bileşenlerinden olan sabit sermaye yatırımlarına yönelik oluşabilecek olumsuzluklara karşı tüm önlemleri alması gerekmektedir. Sonuç olarak güven ortamını bozan terörizm sorunundan kurtulmalı ve uygun yatırım ortamının temin edilmesi gerekmektedir. Böylece ülkenin ekonomik ve sosyal gelişiminin hızla artacağı düşünülmektedir.

Son olarak bu çalışmanın teori ve uygulama kısımlarından edinilen bilgiler doğrultusunda, jeopolitik ve jeostratejik bir öneme sahip Türkiye'de terörizmin özellikle ekonomik büyüme ve sabit sermaye yatırımları üzerindeki olumsuz etkilerinin azaltılmasına yönelik olarak aşağıdaki öneriler sunulabilir:

• Sosyal devletin temel görevlerinin başında güvenlik, eğitim, sağlık ve adalet gibi asli ihtiyaçları vatandaşlarına eşit bir şekilde sağlaması gelmektedir. Bu görevler yerine getirilmediği zaman, ulusal ve uluslararası alanda güvensiz bir ülke imajı oluşabilmektedir. Bu nedenle, sosyal devlet anlayışının ülkede etkinleştirilmesi sağlanmalıdır.

• Terörizmle mücadele adı altında özgürlük ve demokrasiden taviz vermek, başka birçok sosyal ve toplumsal travmalara yol açabilir. Bireysel hak ve özgürlüklerden yana tavır sergileyen bir devlet, uluslararası alanda da saygın bir yer edinerek, siyasi ve ekonomik bakımdan güç kazanır. Bu nedenle, ülkeyi güvenli hâle getirme çabalarında; özgürlük, demokrasi, adalet ve güven dengesinin etkin bir şekilde kurulmasına özen gösterilmelidir.

• Terörizmle mücadelenin başarılı olabilmesi için, etkin ve diyaloga açık bir dış politika izlenerek mücadelenin uluslararası boyuta taşınması gereklidir. Bu kapsamda, uluslararası sözleşme ve anlaşmalar imzalanarak hem terörizmle mücadelede kararlılık gösterilmelidir hem de uluslararası iş birliği ile terörizm faaliyetlerinin caydırılmasına çalışılmalıdır.

• Terörizmle mücadelede bir başka gereklilik, terörizmin oluşum ve gelişim sürecinde en önemli ihtiyaçlarının başında gelen finansman kaynaklarının kesilmesine dair tedbirlerin alınmasıdır. Bu konuda, çıkartılacak yasa ve yönetmelikler ile anayasal sınırlar içerisinde, terörizme sempati duyan ve destekleyenlerin düşüncelerinden ve uygulamalarından vazgeçmeleri için caydırıcı tedbirler alınmalıdır.

• Terörizmle mücadelede devletlerin hem kendi vatandaşları arasında hem de diğer ülkelerle birlik ve beraberliği sağlamaya yönelik adımlar atmaları gerekir. Ülkede birlik ve beraberlik sağlanmadan ve uluslararası iş birliği etkin işletilmeden terörizmle mücadelenin başarıya ulaşması zor olmaktadır. Yapılacak mücadelede sosyolojik, ekonomik ve kültürel gibi çok yönlü stratejiler geliştirilip uygulanmalıdır. Çünkü terörizm faaliyetleri toplumdaki tüm yönleri kullanarak geliştirilen stratejiler içermektedir. Bu nedenle, toplumun her yönüyle bilinçlendirildiği ve geliştirildiği terörizmle mücadele stratejilerinin daha başarılı olabileceği savunulabilir.

5. ÇIKAR ÇATIŞMASI BEYANI

Yazarlar arasında herhangi bir çıkar çatışması bulunmamaktadır.

6. MADDİ DESTEK

Bu çalışmada herhangi bir fon veya destekten yararlanılmamıştır.

7. YAZAR KATKILARI

SU: Fikir;

SU, KK: Tasarım;

KK: Denetleme;

SU, KK: Kaynakların toplanması ve/veya işlenmesi;
SU, KK: Analiz ve/veya yorum;
SU: Literatür taraması;
SU, KK: Yazıyı yazan;

8. ETİK KURUL BEYANI VE FİKRİ MÜLKİYET TELİF HAKLARI

Çalışma etik kurul izni gerektirmemektedir.

9. KAYNAKÇA

- Alesina, A., & Perotti, R. (1993). Income distribution, political instability, and investment. *NBER Working Papers No: 4486*, 1-35.
- Alkan, N. (2000). *Psikolojik harekât terörizm ve polis*. Ankara: Emniyet Genel Müdürlüğü Yayınları.
- Altıntaş, H., & Tombak, F. (2011). Türkiye’de hisse senedi fiyatları ve makro ekonomik değişkenler arasındaki ilişkinin ekonometrik analizi: 1987-2008. *Anadolu Üniversitesi Ekonomi Kongresi II, 15-17 Haziran 2011*, 1-21.
- Aydın, S. (2014). Terörün makroekonomik etkileri: Türkiye’de pkk örneği. *Akademik Araştırmalar Dergisi*, 60, 137-170.
- Bal, İ. (2006). Türkiye’nin terörle mücadele deneyimi: Hizbullah terör örgütü örneği. İhsan Bal (Ed.), *Terörizm: Terör, Terörizm ve Küresel Terörle Mücadelede Ulusal ve Bölgesel Deneyimler* içinde (ss.25-48). Ankara: USAK Yayınları.
- Berke, B. (2012). Döviz kuru ve imkb100 endeksi ilişkisi: Yeni bir test. *Maliye Dergisi*, 163, Temmuz-Aralık, 243-257.
- Blecker, R. A. (1999). *Taming global finance: A better architecture for growth and equity*. Washington, DC: Economic Policy Institute.
- Blomberg, S. B., Hess, G. D., & Orphanides, A. (2004). The macroeconomic consequences of terrorism. *Journal of Monetary Economics*, 51(5), 1007-1032.
- Chirinko, R. S. (1993). Business fixed investment spending: Modeling strategies, empirical results, and policy implications. *Journal of Economic Literature*, 31(4), 1875-1911.
- Çetin, M. (2012). Sabit sermaye yatırımları ve ekonomik büyüme: Ampirik bir analiz. *Eskişehir Osmangazi Üniversitesi İktisadi ve İdari Bilimler Dergisi*, 7(1), 211-230.
- Doğan, B., Eroğlu, Ö., & Değer, O. (2016). Enflasyon ve faiz oranı arasındaki nedensellik ilişkisi: Türkiye örneği. *Çankırı Karatekin Üniversitesi İİBF Dergisi*, 6(1), 405-425.
- Eckstein, Z., & Tsiddon, D. (2004). Macroeconomic consequences of terror: Theory and the case of israel. *Journal of Monetary Economics*, 51(5), 971-1002.
- Enders, W., Sachsida, A., & Sandler, T. (2006). The impact of transnational terrorism on us foreign direct investment. *Political Research Quarterly*, 59(4), 517-531.
- Engle, R. F., & Granger, C. W. (1987). Co-integration and error correction: Representation, estimation, and testing. *Econometrica*, 55(2), 251-276.

- Feltham, S. G., & Giles, D. E. A. (2003). Testing for unit roots in semiannual data. David E. A. Giles (Ed.) *Computer-Aided Econometrics* içinde (pp. 153-177). New York, NY: Routledge.
- Fielding, D. (2003). Counting the cost of the intifada: Consumption, saving and political instability in israel. *Public Choice*, 116(3-4), 297-312.
- Filer, R. K., & Stanisic, D. (2012). The effect of terrorist incidents on capital flows. *CESIFO Working Paper No: 3998*, 1-20.
- Gaibullov, K., & Sandler, T. (2008). Growth consequences of terrorism in western europe. *Kyklos*, 61(3), 411-424.
- Gaibullov, K., & Sandler, T. (2009). The impact of terrorism and conflicts on growth in asia. *Economics & Politics*, 21(3), 359-383.
- Gaibullov, K., Sandler, T., & Sul, D. (2013), Re-evaluating terrorism and economic growth: dynamic panel analysis and cross-sectional dependence. *School of Business and Management Working Paper Series, American University of Sharjah*, 1-36.
- Global Terrorism Index, (2017). Measuring and understanding the impact of terrorism. 21 Ekim 2017 tarihinde <http://visionofhumanity.org/app/uploads/2017/11/Global-Terrorism-Index-2017.pdf> adresinden erişildi.
- Imai, K., & Weinstein, J. M. (2000). Measuring the economic impact of civil war. *CID Working Paper No: 51*, 1-27.
- Johansen, S. (1988). Statistical analysis of cointegration vectors. *Journal of economic dynamics and control*, 12(2), 231-254.
- Jones, J. D., & Joulfaian, D. (1991). Federal government expenditures and revenues in the early years of the american republic: Evidence from 1792 to 1860. *Journal of Macroeconomics*, 13(1), 133-155.
- Laqueur, W. (1996). Postmodern terrorism. *Foreign Affairs*, 75(2), 24-36.
- Llussá, F., & Tavares, J. (2011). Which terror at which cost? On the economic consequences of terrorist attacks. *Economics Letters*, 110(1), 52-55.
- Love, J., & Chandra, R. (2004). Testing export-led growth in india, pakistan and sri lanka using a multivariate framework. *The Manchester School*, 72(4), 483-496.
- MacKinnon, J. G. (1996). Numerical distribution functions for unit root and cointegration tests. *Journal of Applied Econometrics*, 11, 601-618.
- McKinnon, R. I. (1973). *Money and capital in economic development*. Washington DC: Brookings Institution.
- Mehmood, S., & Mehmood, B. (2016). Hampering effect of terrorism on investment: The south asian perspective. *Science International*, 28(2), 1475-1479.
- Mikhailsoy, F. Matematiksel modellerin seçim kriteri. 2 Kasım 2018 tarihinde <http://www.igdir.edu.tr/Addons/Resmi/uploads/files/matematiksel-modellerin-sec%CC%A7im-kriterleri-fariz-mi%CC%87kai%CC%87lsoy-f.pdf> adresinden erişildi.

- Öztürk, N., & Fitöz, E. (2009). Türkiye’de konut piyasasının belirleyicileri: Ampirik bir uygulama. *Zonguldak Karaelmas Üniversitesi Sosyal Bilimler Dergisi*, 5(10), 21-46.
- Sevüktekin, M., & Çınar, M. (2014). *Ekonometrik zaman serileri analizi*. Bursa: Dora Yayıncılık, 4. Baskı.
- Shaw, E. S. (1973). *Financial deepening in economic development*. New York, NY: Oxford University Press.
- Türe, H., & Akdi, Y. (2006). Mevsimsel eşbütünleşme: Tüketim ve gsyih. *İktisat, İşletme ve Finans Dergisi*, 21(242), 101-113.
- Vergil, H. (2002). Sermaye hareketlerinin kontrolü ve özel yatırımlar üzerine etkileri. *Kocaeli Üniversitesi Sosyal Bilimler Enstitüsü Dergisi*, 3(1), 19-33.

DÜZCE ÜNİVERSİTESİ LİSANS ÖĞRENCİLERİNİN SİGORTA SİSTEMİNE YÖNELİK ALGI DÜZEYLERİ¹



Kafkas Üniversitesi
İktisadi ve İdari Bilimler
Fakültesi
KAÜİBFD
Cilt, 11, Sayı 22, 2020
ISSN: 1309 – 4289
E – ISSN: 2149-9136

Makale Gönderim Tarihi: 15.07.2020 Yayına Kabul Tarihi: 29.11.2020

İshak TURĞUT
Yüksek Lisans Öğrencisi
Düzce Üniversitesi
İşletme Fakültesi
Düzce, Türkiye
ishakturgut2381@gmail.com
ORCID ID: 0000-0002-3270-7321

Cahit AYDEMİR
Prof. Dr.
Düzce Üniversitesi
İşletme Fakültesi
Düzce, Türkiye
cahitaydemir@duzce.edu.tr
ORCID ID: 0000-0002-9911-8281

Abdulvahap BAYDAŞ
Doç. Dr.
Düzce Üniversitesi
İşletme Fakültesi
Düzce, Türkiye
abdulvahapbaydas@duzce.edu.tr
ORCID ID: 0000-0002-4471-3470

ÖZ | Bu çalışmanın amacı, Düzce Üniversitesi'nde öğrenim gören öğrencilerin sigortacılık sistemine yönelik algı düzeylerinin tespit edilmesidir. Kolayda örneklem yöntemi ile Düzce Üniversitesindeki 397 öğrenciden veriler toplanmıştır. Çalışmada katılımcıların sigortacılık ile ilgili konularda ve sigorta işleyişi hakkında da bilgi sahibi olmadıkları anlaşılmıştır. Ancak hayatlarının ileriki dönemini güvence altına almak için sigorta sistemine yatırım yapılması gerektiğini düşünenler çoğunluktadır. Sigorta bilgisi ve tecrübesi olmayan kişilerin sektörde çalışması sigortacılık sektörünün önemli bir sorunu olarak görülmektedir. Genel olarak değerlendirildiğinde sigorta yaptıran öğrencilerin ağırlıklı olarak fen bilimlerinde oldukları belirlenmiştir. Ayrıca, “Sigortacılık sistemleri hakkında yeterince bilgiye sahibim”, “Sigortacılık sistemine ilgi duyarım” “Sigorta ürünleri iyi birer yatırım aracıdır” ve “Hayatımın ileriki dönemini güvence altına almak için sigorta sistemine yatırım yapmalıyım” ifadelerine en olumlu yaklaşan öğrencilerin İşletme-Akçakoca Bey Siyasal Bilgiler Fakültelerinde öğrenim gördükleri tespit edilmiştir.

Anahtar Kelimeler: Sigorta sektörü, algı düzeyi, düzce üniversitesi.

JEL Kodu: J65, I30, D18

Alanı: İktisat

Türü: Araştırma

DOI: 10.36543/kauibfd.2020.040

Atıfta bulunmak için: Turğut, İ., Aydemir, C. & Baydaş, A.. (2020). Düzce Üniversitesi lisans öğrencilerinin sigorta sistemine yönelik algı düzeyleri. *KAÜİBFD*, 11(22), 937-952.

¹Çalışmada etik kurul ilkelerine uyulmuş, fikri mülkiyet ve telif hakları ilkesine uygun olarak gerekli izinler alınmıştır.

PERCEPTIONS LEVELS OF DÜZCE UNIVERSITY UNDERGRADUATE STUDENTS ABOUT THE INSURANCE SYSTEM



Kafkas University
Economics and Administrative
Sciences Faculty
KAUJEASF
Vol. 11, Issue 22, 2020
ISSN: 1309 – 4289
E – ISSN: 2149-9136

Article Submission Date: 15.07.2020 Accepted Date: 29.11.2020

İshak TURĞUT
Graduate Student
Düzce University
Faculty of Management
Düzce, Turkey
ishakturgut2381@gmail.com
ORCID ID: 0000-0002-3270-7321

Cahit AYDEMİR
Prof.Dr.
Düzce University
Faculty of Management
Düzce, Turkey
cahitaydemir@duzce.edu.tr
ORCID ID: 0000-0002-9911-8281

Abdulvahap BAYDAŞ
Assoc. Prof. Dr.
Düzce University
Faculty of Management
Düzce, Turkey
abdulvahapbaydas@duzce.edu.tr
ORCID ID: 0000-0002-4471-3470

ABSTRACT The aim of this study is to determine the perceptions of the students in Düzce University towards the insurance system. For this purpose, data was collected by 397 students through convenience sampling method. In the study, it was seen that the participants did not have enough information about issues related to insurance and its functioning. However, majority thinks that it is necessary to invest on insurance system in order to secure the future period of their lives. At the same time, the fact that people with no insurance knowledge and experience are working in this sector is seen as an important problem for the insurance sector. A general evaluation shows that the students who are willing to have insurance are predominantly in science majors. In addition, it is determined that the students who have a positive sentiment for the statements; “I have enough information about insurance systems”, “I am interested in the insurance system”, “Insurance products are good investment tools” and “I must invest in the insurance system to secure the next period of my life”, are those who are studying at the Faculty of Political Sciences of Business Administration-Akçakoca Bey.

Keywords: Insurance Sector, perception, Düzce University.

Jel codes: J65, I30, D18

Scope: Economics

Type: Research

Cite this Paper: Turğut, İ., Aydemir, C. & Baydaş, A. (2020). Testing of post-keynesian endogeneity of money supply hypothesis for the 13 member states of European Union. *KAUJEASF*, 11(22), 937-952

1. GİRİŞ

İnsanoğlu var oluşundan beri, risklerin doğası gereği risklerle karşı karşıya kalmıştır. Öyle ki bireyler, bu risklerin etkilerini azaltabilmek için çeşitli yöntemler geliştirmiştir. Risklerden kaçınmanın ve engellenmenin yöntemlerden biri de sigorta sistemi olmuştur. Sigortacılık sistemin ilk kurulduğundaki piyasa şartlarından, günümüzde yürütülen piyasa şartlarına kadar büyük bir gelişme yaşanmıştır. Sigortacılık sistemine olan yoğun ilgi ve kullanım oranında ki artış beraberinde kişilerin sigorta şirketlerindeki istihdam oranlarının yükselmesine neden olmuştur.

Türkiye’de sigorta sektörüne olan talebin artışında ekonomik büyüme, kişi başına düşen milli gelir ve artan nüfus gibi faktörler etkili olmuştur. Sigorta sektörünün gelişmiş ülkelerde doyum noktasına ulaşması ile birlikte yatırımcılar da buna paralel olarak yeni pazar arayışlarına yönelmiştir. Bu durum, tüm gözleri sigorta sektörünün üzerine çekmiştir (Sezal, 2017, s. 1156-1167). Böylece sigorta sistemi daha da cazip hale gelmiş ve yararlanıcı sayısının da arttığı görülmüştür.

Türkiye’de her geçen gün sigorta sistemine olan talep artmaktadır. Özellikle Türkiye’nin deprem kuşağında yer alması ve halkın sigorta konusunda bilinçlenmesi gibi nedenler sigortacılığa olan talebi artırmıştır. Artan talep doğrultusunda sigortacılık sektörü önemli bir seviyeye ulaşmıştır. Bundan dolayı gelişmiş ülkeler yeni bir pazar arayışına girmiş, özellikle de gelişmekte olan ülkelerin sigortalabilir potansiyellere olan talepleri de artmıştır (Özdoğru, 2017, s.38-47). Sektörün gelişme eğilimi ve istihdam oranında artış göstermesi sigortacılık sisteminin incelenmesini gerektirmiştir.

Bu çalışmanın amacı, Düzce Üniversitesi’nde öğrenim gören öğrencilerin sigortacılık sistemine yönelik algı düzeylerinin tespit edilmesidir. Araştırmanın sağlıklı yürütülmesi için; sigortacılık ile ilgili bilgi alınan kaynakların neler olduğu, yaş, cinsiyet ve gelir açısından bir farklılığın olup olmadığı sigortacılık algı düzeyi ölçüğü ile ölçülmeye çalışılmıştır. Ayrıca çalışmanın sonuç kısmında, sigorta sektöründe sigortalı ve sigorta yapan kişi ve kurumların neler yapması gerektiği konuları ile ilgili çözüm önerilerine de yer verilmiştir.

2. TÜRKİYE’DE SİGORTACILIK SİSTEMİNİN TARİHİ

Türkiye’de Sigortacılık 1870 yılında yabancı birkaç sigorta şirketinin öncülüğünde başlamış, Beyoğlu’nda çıkan yangın sonucu sigorta sisteminin önemi anlaşılmış (Taşkın, 2005, s. 995-1020) ve sigorta yapma ihtiyacı doğmuştur. Türkiye’de ilk sigortacılık faaliyetini bir İngiliz sigorta şirketi (North British) yapmıştır. 1878 yılında Fransız sigorta şirketi ‘La Fonciere’ gibi sigorta şirketlerinin çalışmaları ile Türkiye’de sigortacılık sistemi yaygın hale gelmeye başlamıştır (<https://tsb.org.tr/turkiyede-sigortacilik>).

Yabancı yatırımcıların bu girişimleri neticesinde Türkiye’de sigortacılık faaliyetlerinin temeli atılmış, sigortacılık alanında güven duygusunu sağlamak adına denetim sistemi doğmuştur. 1878 yılında sigortacılığın uygulanması denetim açısından bazı noksanlıkları da beraberinde getirmiştir.

Türkiye’de sigorta sektörü, önceleri denetim ve hukuki açıdan yasal düzenleme ve mevzuatın olmadığı ortamda doğmuştur. Sigortacılık sektörünün gelişimi için ülkedeki ekonomik istikrarının geliştirilmesi ve sürdürülebilmesi ile mümkün görülmektedir (Şener, & Behdioğlu, 2013, ss. 523-534). “Osmanlı Umum Sigorta Şirketi” 1893 yılında kurulan ilk yerli sigorta şirkettir (Güvel, 2004). Yabancı yatırımcıların egemenliğinde bulunan sigortacılık, yerli sigorta şirketinin 1893 yılında kurulmasıyla yabancı firma

egemenliği ortadan kalkmıştır. 1900 yılında 43'ü yabancı, toplamda 44 sigorta şirketinin katılımıyla ilk olarak bir 'Yangın Tarifesi' oluşturulmuştur. Yangın tarifesi ile beraber ilk denetim kurulu oluşturulmuştur (Hancı, 2007). Denetim kurulu ile beraber sigorta şirketleri artık ortak bir denetim mekanizmasına dâhil olmuştur. Ayrıca ortak yangın tarifesi ile beraber sigorta şirketlerine ait sendika ve sürekli denetim kurulu oluşturulmuştur. Londra'da kurulan bu sendika işleyişi 'Fire Office Committee'nin istekleri doğrultusunda yürütülmüştür (<http://tekaful.net>).

Yangın tarifesinin kararları doğrultusunda yangın sigorta şirketlerinin sendikası adı altında kurulmasına rağmen, sigorta şirketlerinin çoğu bu sendikaya üye olmamış ve alınan kararlara riayet edilmemiştir. Bunun üzerine 1908 yılında kanunda değişikliğe gidilerek sendikanın yeni adını "Türkiye'de Çalışan Sigorta Şirketleri" olarak değiştirmiştir (<http://tekaful.net>). Dolayısıyla Türkiye'de çalışan sigorta şirketleri kurulu üyesi olmayan sigorta şirketlerine kanuni yaptırım gücü getirilmiştir.

Tablo 1: 1939- 2008 Yılları Sigorta Sektöründeki Yasal Gelişmeler

Tarih	Sigortacılık faaliyetindeki gelişmeler
1939	Sigorta şirketleri Ticaret Bakanlığına bağlanması
1959	7397 sayılı 'Sigorta Murakabe Kanunu' çıkartılması
2000	Meskenler için zorunlu hale getirilen "Doğal Afet Sigortaları Kurumu" kurulması
2001	Bireysel Emeklilik Tasarruf ve Yatırım Sistemi Kanunu" ile Bireysel Emeklilik sistemi oluşturulması
2003	5318 sayılı Resmi Gazetede yayımlanan Trafik Sigortası Bilgi Merkezi Yönetmeliği çıkarılması
2005	5363 sayılı "Tarım Sigortaları Kanunu" çıkarılması
2007	5684 sayılı Sigortacılık Kanunu'nun yürürlüğe girmesi
2008	Sigorta Bilgi Merkezi'nin ilgili yönetmelikle faaliyete başlaması

Kaynak: <https://tsb.org.tr/turkiyede-sigortacilik>

3. TÜRKİYE'DE SİGORTACILIK SİSTEMİ

Sigorta teriminin literatürdeki mazisi pekte eski değildir (Cüveycati, 2000, s.597-615). Sigorta kavramı iki kişi arasında sözleşme yoluyla gerçekleşen bir sistem ve kurum ortamında yapılmasıyla ortaya çıkan özel şartnameye denir. Yani sigorta 'tehlikenin muhtemel tehdidi altında olan kişinin tek başına ya da başkalarıyla birlikte tehlikenin zararlı sonuçlarını bütünüyle ya da kısmen telafi edecek bazı tedbirlerin alınmasına' denir (Hacak, 2006, s.21-50).

Sigorta, köken olarak İtalyancada 'sicurta' kelimesinden Türkçeye geçen 'teminat' anlamına gelmektedir. Fransızcada ise 'assurance' olarak kullanılmaktadır. İngilizce kökenli olan 'insurance' kelimesinde tüm yazarlar hemfikir olup İtalyanca da kullanılan 'sicurta' kelimesinden Türkçede kullanım yeri bulmuş, kökeninin de Latince 'securta' olduğu ve emniyet anlamında kullanıldığı kabul edilmektedir (Özger, 2017, s. 17-22).

Modern sigortacılığın doğuşuna deniz, kara sigortacılığına yangın, kaza sigortacılığına tren kazaları ile ilişkin bireysel kazalar öncülük ederken, sanayinin gelişmesiyle yaşanan büyük teknik hasarlar, mühendislik sigortalarının gelişimine yol açmıştır (Altun, 2007). Sigortacılık sektörünün önem kazanmasının bir diğer nedeni de sigorta ile ilgili yasal düzenlemelerin yapılması (zorunlu sigortalar) ve sistem ile ilgili problemlerin çözülmesidir.

Tablo 1'e göre 2018 yılında sigortacılık sektöründe merkez ve bölgelerde kadrolu, sözleşmeli, part-time, ful-time çalışanların toplamı 14.070 kişidir. Bunların

6.717'si erkek, 7.353'ü kadın çalışandan oluşmaktadır. Eğitim seviyesi sigorta sektöründe önemli rol oynamaktadır. Çünkü;

- İlkokul mezunu çalışan %0,81
- Ortaokul ve dengi %0,50
- Lise ve dengi %9,41
- İki yıllık yüksekokul %11,37
- Lisans mezunu %65,31
- Lisansüstü %12,59'dur.

Tablo 2: 2018 Yılı İtibari İle Sigorta Şirketlerinde Çalışanların Sayısı

Merkez ve Bölgelerde Kadrolu, Sözleşmeli, Part-Time, Ful-Time Çalışanların Sayısı			
Mezun Olduğu Eğitim Kurumu	Erkek (Oran)	Kadın (Oran)	Toplam (Oran)
İlkokul	0,56	0,25	0,81
Ortaokul ve Dengi	0,41	0,09	0,50
Lise ve Dengi	5,31	4,10	9,41
2 Yıllık Yüksekokul	4,02	7,35	11,37
Üniversite	30,79	34,52	65,31
Lisansüstü	6,65	5,94	12,59
TOPLAM	47,74	52,26	100,00

Kaynak: <https://www.tsb.org.tr/resmi-istatistikler.aspx?pageID=909>,

Sigorta, hasarın önlenmesine yönelik tedbir almayı, sonrasında ise işletme, kurum ya da organizasyonun iflas ettiğinde ya da bireylerin çalışamaz duruma geldiğinde oluşan risklere karşı kurum ya da insanları koruduğu için aynı zamanda bir tasarruf kaynağı ve ekonomik kayıpların önleyicisidir. Çünkü sigorta tasarrufları, iç ve dış tasarruf açısından büyüklük ve yaygın olabilmeye özellikleri ile reel gelirin artmasını (Duman, 1990, s. 17-20) ve böylelikle refah düzeyinin yükselmesini sağlamaktadır (Turgut, 2009, s. 21). Sigorta şirketleri, doğrudan satış yöntemi (Memiş, 1999, s. 8) ya da aracı kullanarak büyük miktarlarda tasarrufları toplamaktadır. Böylelikle bir tür vergi toplayıcılığı fonksiyonunu yerine getirdikleri için de aynı zamanda bir tür de vergi kaynağıdır (Evren, 2007). Sigorta, sigortalıya sağladığı teminatların yanında aynı zamanda ekonomik fon da oluşturmaktadır. Sigorta primlerinin tahsilatı ile sağlanan fonlar, sermaye piyasasına yönlendirilerek ekonomiye katkıda bulunmaktadır. Ayrıca sigorta, uluslararası ekonomik ilişkileri ve ticareti genişletici bir etkidir (Şener & Behdioğlu, 2013, ss.523-534).

Sigortacılık sektöründe meydana gelen yoğun rekabet, gelişim ve yenilikler, ulusal pazarlardaki sigorta şirketlerinin uluslararası rekabet gücünün gelişmesine katkıda bulunmuştur (Skipper & Harold, 2001, ss.10-12). Sigorta, dünya ekonomisinde, kayıt içi ya da kayıt dışı ekonomik ve ekonomik olmayan faaliyetleri değerlendirerek, ekonominin ve kayıt dışı gelişmenin engellenmesini sağlayan önemli bir araçtır. Sigorta olmadan ulusal ve uluslararası faaliyetlerin yürütülmesi (Zevnik, 2004, s.3), uluslararası teslim ve ödeme şekillerinin sağlıklı yürütülmesi de mümkün görülmemektedir.

4. TÜRK SİGORTA SEKTÖRÜNÜN ÖNÜNDEKİ FIRSATLAR VE TEHDİTLER

Sigorta sektörü her ülkede olduğu gibi Türkiye'de de uygulama alanı bulmaktadır. Bu uygulama bir takım avantaj ve dezavantajları da beraberinde getirmektedir. Türk sigorta sektörü tarih boyunca birtakım olaylar yaşamıştır. Bunlar zamanla bu sektörün önünde bazen fırsat bazen de tehdit oluşturmuştur. Fırsatlar ve tehditler Tablo 3'de verilmiştir.

Tablo 3: Sigorta Sektörünün Önündeki Fırsatlar ve Tehditler

FIRSATLAR	TEHDİTLER
Gelişmekte olan bir ekonominin olması	Sigorta sektöründe merdiven altı üretimim olması
Genç ve eğitilmiş nüfus oranındaki artışın olması	Sigorta kavramının Türk toplumunun geleneksel yapısında yer almayışı
Türk Sigorta Pazarı'nın büyüme potansiyelinin yüksek olması	Acentelerin yaptıkları hatalı sigortacılık uygulamasından sigorta algıları 'kötü' olarak yer alması
Pazarın büyüme potansiyelinin yüksek olması ve sürdürülebilir karlı bir büyüme fırsatının olması	Sigorta yaptırma bilinci, okullardaki eğitim programlarıyla topluma öğretilmeyişi
Türkiye'nin dijital sigortacılık için uygun bir ülke olması	Finansal kriz ve hükümet politikaları sonucu uygulanan koruma politikaları sigorta şirketlerinin sorunlarını arttırması
Dijital kanalları etkin kullanabilen genç nüfusun olması	Acenteler yönetmeliği yürürlükten kaldırılması ve bunun sonucunda sigorta sektöründe düzenleme ve denetim açısından büyük bir yasal boşluğun doğması
Sigorta bilincinin giderek artış göstermesi	Operasyonel yük oranını gereğinde fazla olması

Kaynak: Özyalçın, Z.C. (2017), ss.49-50

5. SİGORTACILIK SEKTÖRÜNÜN GELİŞMESİNE ETKİ EDEN FAKTÖRLER

Sigortacılık sektörünün gelişmesine etki eden çok sayıda faktör bulunmaktadır. Ancak bu faktörler arasında; enflasyon, sigorta şirket sayısı ve nüfus miktarındaki değişimler önemli bir etkiye sahiptir (Şener & Behdioğlu, 2013, ss. 523-534). Enflasyon, fiyatlar genel düzeyinin sürekli ve hızlı olarak yükselmesi ve paranın değerinin düşmesi anlamına geldiği için sigortacılık sektörünü etkilemektedir. Sigorta şirketlerinin sayısının artması beraberinde rekabeti getirdiği için sigorta fiyatlarına ve tercihlere doğrudan yansımaları konu olmaktadır. Ayrıca bireylerin sayı olarak artması ve gelir düzeylerinin artması sigortacılık talebini de yakından ilgilendirmektedir.

Enflasyon, sigorta şirketlerinin sayısı, nüfus miktarındaki değişimler gibi faktörler beraberinde sigorta sektörünün pozitif veya negatif yönde değişimleri de etkilemektedir. Örneğin, nüfus miktarındaki artış sigorta sektörünün daha fazla kullanılmasına neden olmakta veya sigorta şirketlerindeki herhangi bir artışta daha fazla rekabet ortamının oluşmasına yol açmaktadır. Bu ortamın oluşması ile daha kişinin sigorta yapma hususunda teşvikleri de beraberinde getirecektir.

6. LİTERATÜR TARAMASI

Yang (2016) üniversite gençleri üzerinde yaptığı çalışmada genç katılımcıların çoğunluğunun sağlık sigortasına yönelik olumlu tutum ve algılara sahip olduklarını, sağlık sigortasını kendileri ve sağlıkları için önemli olduğunu bulmuştur.

Hayat sigortası ve sigorta hizmetlerinin bireyler tarafından beklenen ve algılanan hizmet kalitesinde önemli bir negatif boşluk olduğunu göstermektedir (Chaudhary, 2018, s. 251-258). Ayrıca sigorta sektöründe hizmet kalitesi ve bireylerin memnuniyetlerinin düşük olmaktadır (Siame & Gorji, 2011, ss.797-802).

Bireylerin sağlık sigortasına sahip olmamalarının ana nedenleri gençlerin sağlık sistemlerinin yararını bilmemeleri (Cox, 2013), hastalıklardan korunma (Bernstein vd. 2010) ve sigortayı karşılayacak mali yeterliliğe sahip olmamalarıdır (Dien, 2009; Cantiello vd., 2015). Sağlık sigortasına sahip olan gençlerin gelecekte daha ümitli oldukları (Price vd, 2010) ve genel sigortacılığın gençler arasında daha az (Parsons vd. 2014; Cantiello vd. 2015) tespit edilmiştir.

7. METODOLOJİ

7.1. Araştırmanın Etik İzinleri

“Düzce Üniversitesi lisans öğrencilerinin sigorta sistemine yönelik algı düzeyleri” adlı yapılan çalışmada Düzce üniversitesi rektörlüğü sosyal bilimler enstitüsü etik kurulu raporunda belirtilen eylemlere aykırı hiçbir durum gerçekleştirilmemiştir.

Etik kurul izin bilgileri:

Etik değerlendirmeyi yapan kurul adı: Düzce üniversitesi Bilimsel Araştırma ve Yayın Etik Kurulu

Etik değerlendirme kararının tarihi: 16/05/2019

Etik değerlendirme belgesi sayı numarası: 82237955/300

7.2. Araştırmanın Önemi

Bu araştırma ile Düzce Üniversitesi lisans öğrencilerinin sigorta sistemine yönelik algı düzeylerinin belirlenmesi amaçlanmıştır. Araştırmaya katılanlar, cinsiyet, yaş, öğrenim gördüğü fakülte gibi faktörler açısından incelenmiş ve bu faktörler üzerinde farklı boyutlardaki profiller ortaya konulmaya çalışılmıştır. Ortaya konulan bu profiller ile katılımcıların sigorta sistemine yönelik algı düzeyleri ölçülmüştür.

7.3. Araştırmanın Amacı

Türkiye’de her geçen gün sigorta sistemine olan talep artmaktadır. Özellikle Türkiye’nin deprem kuşağında olması ve halkın sigorta konusunda bilinçlenmesi, trafikteki araç sayısının giderek artması ile birlikte trafik kazalarına karşı kasko sigortası yaptıranların sayısının artması gibi nedenlerle bireylerin sigorta yaptırmaya talepleri artmıştır. Bu nedenle söz konusu talep artışı doğrultusunda sigorta sistemine yönelik algı düzeyini ölçmek amacıyla bu çalışma yürütülmüştür. Katılımcıların sigorta sistemi hakkında yeterli bilgiye sahip olup olmadıkları, sigorta sistemine yönelik ilgilerinin olup olmadığı, sigorta yapmama sebebi arasında İslam hukukuna uygunluk (haram-helal) gibi faktörlerin etkisini ölçmek amaçlanmıştır.

7.4. Araştırmanın Yöntemi

Çalışma nicel araştırma olarak oluşturulmuştur. Düzce Üniversitesinde öğrenim gören 397 Lisans öğrencisi üzerinde tesadüfi olmayan örneklem yöntemlerinden kolayda örneklem yöntemi kullanılarak yüz yüze anket uygulanarak yürütülmüştür. Excel programında formüller geliştirilerek anketteki faktörler arasında ilişkiler kurulmuştur.

Nicel bir araştırma; olay, olgu ve eylemler nesnel hale getirilerek; gözlemlenebilir, ölçülebilir ve sayısal olarak ifade edilebilir hale gelmesidir. Bu metod, kişilerin güncel bir olguyu, olayı ve eylemi kendi algı çerçevelerinden nasıl değerlendirdiklerini gösteren sayısal anlatımları da içermektedir. Anket yönteminin tercih edilme sebebi; çalışma konusunun, nicel veriler doğrultusunda analizinin yapılmasının daha yararlı olacağı kanaatidir.

7.5. Araştırmanın Uygulanması ve Veri Toplama Teknikleri

Düzce Üniversitesinde öğrenim gören 18 yaş üstü kadın ve erkek öğrencilere uygulanan anket formu, araştırmanın başlıca veri toplama tekniğidir. Kişilere uygulanan anket soruları; tanımlayıcı sorular ve kişilerin sigorta sistemini algılama düzeylerini

ölçmeye dayalı sorulardan oluşmaktadır.

Kolayda örneklem yöntemi ve yüz yüze yapılan görüşme esnasında özellikle, görüşme yapılan kişilerin yönlendirilmemesine azami özen gösterilmiştir. Bu amaçla katılımcılara istedikleri soru veya soruları cevaplayabilecekleri söylenmiştir. Görüşmeye başlarken, görüşme yapılan kişiye araştırmanın amacının ne olduğu, kimliğinin kullanılmayacağı, araştırma sonuçlarının nasıl kullanılacağı gibi konularda bilgilendirmeler yapılmıştır. Katılımcılara görüşme esnasında sağlanan bu özgür ortam ile katılımcıların güveni kazanılarak en doğru cevaplara ulaşılmak amaçlanmıştır.

7.6. Çalışmanın Evren ve Örneklemi

Araştırmanın evreni, Düzce Üniversitesi'sinin muhtelif fakültelerinde öğrenim gören 397 kadın- erkek öğrenciden oluşmaktadır. Anketler deneklerin yaş, cinsiyet ve hangi fakültede öğrenim gördükleri göz önüne alınarak uygulanmıştır.

Örneklemenin dağılımı 165 kadın ve 232 erkekten oluşmaktadır. Araştırma bulgularının anlamlılığını arttırmak için birbirine yakın olan fakülteler birleştirilmiştir. Düzce Üniversitesinin öğrenci sayısı yaklaşık olarak 36.000'dir. Dolayısıyla görüşülen 397 öğrenci (örneklem adedi) araştırma için yeterli bulunmuştur.

7.7. Çalışmada Kullanılan Analiz Yöntemleri

Bu çalışmada Düzce Üniversitesi'nin değişik fakültelerinden kolayda örneklem yöntemi kullanılarak 397 öğrenci ile yüz yüze görüşmek sureti ile anket uygulanmıştır. Anket sonuçlarının değerlendirilmesinde ise excell programından yararlanılmıştır. Örneklemenin genel profili frekans dağılımı ve oran yöntemleri ile değerlendirilmiştir. Öğrencilerin sigortacılık faaliyetlerine bakış açısı ve algılarını belirlemek için ortalama ve standart sapma ile katılım düzeyi analizi kullanılmıştır. Elde edilen veriler excell programlarında formüller oluşturularak değerlendirilmiş olup, ortak, farklı ve etkileşim noktaları ortaya konulmaya çalışılmıştır. Aynı zamanda anketleri uyguladığımız kişilerin sigortacılık sistemine yönelik algı düzeylerini açıklayan gözlem ve bilgileri de yorumlarda kullanılmıştır.

8. BULGULAR

Aşağıdaki tabloda yaş faktörü, cinsiyet faktörü, aylık harcama faktörü, fakültelerin yüzdesel oran ve frekans dağılımı gösterilmektedir. Buna göre yaş faktöründe %61,2 ile en fazla 21-23 yaş gurubu yer almaktadır. En az ise %14,1'lik orana sahip 24 yaş ve üstü gurubu yer almaktadır. Cinsiyet faktöründe ise %58,4 ile en fazla erkekler yer almaktadır. Aylık harcama faktöründe ise en fazla 550 TL ve üstü olarak 24 yaş ve üstü gurubu yer almaktadır. En az olarak da %24,7 ile 350 TL ve altı yaş gurubu yer almaktadır. Fakültelerdeki dağılımda bu oran en fazla paya sahip olan İşletme-Akçakoca Siyasal Bilgiler Fakülteleri %47,6'lık yüzdesel orana sahiptir. En az paya sahip olan Fen Edebiyat-Eğitim-İlahiyat Fakülteleri ise %7,1'lık yüzdesel orana sahiptir. Herhangi bir Acente/Şirket bünyesinde Sigorta hizmeti almamayı düşünenlerin oranı %9,6. Sigorta hizmeti almayı düşünenlerin oranı ise %49,6'dır.

Tablo 4: Araştırmanın Profili

Yaş	Frekans	Oran %	Cinsiyet	Frekans	Oran%
18-20 yaş	98	24,7	Erkek	232	58,4
21-23 yaş	243	61,2	Kadın	165	41,6
24 yaş üstü	56	14,1			
Toplam	397	100,0	Toplam	397	100,0

Aylık Harcama	Frekans	Oran%	Fakülteler	Frekans	Oran%
350 TL ve altı	27	6,8	İşletme-Akçakoca Siyasal Bilgiler Fakülteleri	189	47,6
350-450 TL	42	10,6	Tıp-Sağlık Bilimleri Fakülteleri	103	25,9
450-550 TL	104	26,2	Fen Edebiyat-Eğitim- İlahiyat Fakülteleri	28	7,1
550 TL ve üstü	224	56,4	Mühendislik-Orman- Ziraat ve Doğa Bilimleri-Teknoloji Fakülteleri	63	15,9
			Sanat Tasarım-Teknik Eğitim-Spor Bilimleri Fakülteleri	14	3,5
Toplam	397	100,0	Toplam	397	100,0
Sigorta Hizmeti Alma Durumu	Frekans	Oran%	Sigorta Hizmeti Alma Düşüncesi	Frekans	Oran%
Evet	38	9,6	Evet	178	49,6
Hayır	359	90,4	Hayır	181	50,4
Toplam	397	100,0	Toplam	359	100,0

Tablo 5'e göre sigortacılık sistemi ile ilgili acente/şube dışında hangi kaynaklardan bilgi almayı tercih edenlerden İnterneti tercih edenlerin oranı %71,1, Gazete, Dergi, Broşür ve TV gurupları %10,5'lik orana sahiptir. Bu oranlar göz önüne alındığında katılımcıların sigorta sistemine yönelik bilgi almak istedikleri kaynak en fazla %71,1 ile internet oluştururken en az bilgi almak için %10,5 ile Dergi-Gazete-Broşür-TV yayın organları oluşturmaktadır.

Tablo 5: Sigortacılık Sistemi İle İlgili Acente/Şube Dışında Bilgi Alınan Kaynakların Dağılımı

	Frekans	Oran (%)
İnternet	27	71,1
Gazete, Dergi, Broşür, TV	4	10,5
Diğerleri	7	18,4
Toplam	38	100,0

Tablo 6'ya göre yaş faktörünün herhangi bir acente/şirket bünyesinde sigorta hizmeti alma ilişkisi verilmiştir. Buna göre 18-21 yaş arasında (%13,2), 21-24 yaş arası (%57,9), 24 yaş ve üstü (%28,9) olarak ölçülmüştür. Yaş ortalamasına bakıldığında daha çok 21-24 yaş aralığında katılımcıların sigorta hizmeti almayı düşündükleri görülmektedir. En az ise %13,2'lük oranla 18-21 yaş arası olduğu görülmektedir.

Tablo 6: Yaş Faktörünün Herhangi Bir Acente/Şirket Bünyesinde Sigorta Hizmeti Alma İlişkisi

Yaş	Kişi Sayısı	Oran (%)
18-21	5	13,2

21-24	22	57,9
24 yaş üstü	11	28,9
Toplam	38	100,0

Tablo 7'ye göre cinsiyet faktörünün herhangi bir acente/şirket bünyesinde sigorta hizmeti alma ilişkisi verilmiştir. Erkek ve kadın katılımcıların herhangi bir acente/şirket bünyesinde sigorta hizmeti almak istemedikleri görülmektedir. Çünkü erkek katılımcıların %57,4'ü ve kadın katılımcıların ise %42,6'sı herhangi bir acente/şirket bünyesinde sigorta hizmeti almak istemedikleri görülmektedir.

Tablo 7: Cinsiyetin Herhangi Bir Acente/Şirket Bünyesinde Sigorta Hizmeti Alma İlişkisi

	Erkek		Kadın		Toplam	
	Kişi sayısı	Oran %	Kişi sayısı	Oran %	Kişi Sayısı	Oran %
Evet	26	68,4	12	31,6	38	100,0
Hayır	206	57,4	153	42,6	359	100,0
Toplam	232	58,4	165	0,41	397	100,0

Sigorta yapan öğrenciler fakültelerine göre aşağıdaki gibi sıralama göstermiştir. Tıp-Sağlık Bilimleri Fakülteleri (39,5), İşletme-Akçakoca Siyasal Bilgiler Fakülteleri (23,7), Mühendislik-Orman-Ziraat ve Doğa Bilimleri-Teknoloji Fakülteleri (18,4), Fen Edebiyat-Eğitim-İlahiyat Fakülteleri (15,8) ve Sanat Tasarım-Teknik Eğitim-Spor Bilimleri Fakülteleri (2,6) öğrencileri sigorta yapmışlardır. Dolayısıyla fen bilimleri öğrencilerinin sigortaya daha eğilimli oldukları söylenebilir.

Tablo 8: Fakülte ile Herhangi Bir Acente/Şirket Bünyesinde Sigorta Hizmeti Alma İlişkisi

	Sigortalı olan öğrenciler	Frekans	Oran%
Fakülteler	İşletme-Akçakoca Siyasal Bilgiler Fakülteleri	9	23,7
	Tıp-Sağlık Bilimleri Fakülteleri	15	39,5
	Fen Edebiyat-Eğitim-İlahiyat Fakülteleri	6	15,8
	Mühendislik-Orman-Ziraat ve Doğa Bilimleri-Teknoloji Fakülteleri	7	18,4
	Sanat Tasarım-Teknik Eğitim-Spor Bilimleri Fakülteleri	1	2,6
	Toplam	38	100

Sigortacılık sistemine olumlu yaklaşan öğrencilerin dağılımı aşağıda verilmiştir. "Sigortacılık sistemleri hakkında yeterince bilgiye sahibim" ifadesine olumlu yaklaşan (%64,63) öğrenciler; İşletme-Akçakoca Bey Siyasal Bilgiler Fakültelerinde öğrenim görmektedirler. "Sigortacılık sistemine ilgi duyarım" ifadesine olumlu yaklaşan öğrencilerin çok önemli bir kısmı (%70) İşletme-Akçakoca Bey Siyasal Bilgiler Fakültelerinde öğrenim görmektedirler. "Sigorta ürünleri iyi birer yatırım aracıdır" ifadesine olumlu yaklaşan öğrencilerin çok önemli bir kısmı (%69,5) İşletme-Akçakoca Bey Siyasal Bilgiler Fakültelerinde öğrenim görmektedirler. "Hayatımın ileriki dönemini güvence altına almak için sigorta sistemine yatırım yapmalıyım" ifadesine olumlu yaklaşan öğrencilerin çok önemli bir kısmı (%56,11) İşletme-Akçakoca Bey Siyasal Bilgiler Fakültelerinde öğrenim görmektedirler. Görüldüğü gibi sigortacılık sistemine olumlu yaklaşan öğrencilerin çok önemli bir kısmı İşletme-Akçakoca Bey Siyasal Bilgiler Fakültelerinde öğrenim görmektedirler. İşletme-Akçakoca Bey Siyasal Bilgiler Fakültelerini Tıp-Sağlık Bilimleri Fakültelerinde öğrenim gören öğrenciler izlemektedir.

Tablo 10'a göre öğrencilerin sigorta sistemine yönelik algıları önem sırasına göre; "Sigortacılık sektöründe yararlanıcı sayısını artırmak için verilen hizmet kalitesi artırılmalıdır" (%74,6), "Sigortacılık bilgisi ve tecrübesi olmayan kişilerin bu işi yapabiliyor olması sigortacılık sektörünün önemli bir sorunudur" (%65,4), "Sigortacılık sistemleri hakkında yeterince bilgiye sahip değilim" (%62,7) ve "Sigortacılık bilinci Türkiye'de yeterince oluşmamıştır" (%61,8) şeklinde sıralanmıştır. Ayrıca "Hayatımın ileriki dönemini güvence altına almak için sigorta sistemine yatırım yapmalıyım" (%55,6), "Bir Sigorta ürününün geleceğimi güvence altına alabileceğine inanıyorum" (%46,3) ve "Sigorta sisteminin İslam hukukuna uygun yürütülmesi gerekir" (%43,3) ifadeleri de önemli görülmüştür.

Tablo 9: Fakülteler Bazında Öğrencilerin Sigorta Algıları İlişkisi

		İşletme-Akçakoca Bey Siyasal Bilgiler Fakülteleri	Tıp-Sağlık Bilimleri Fakülteleri	Fen Edebiyat-Eğitim- İlahiyat Fakülteleri	Mühendislik-Orman-Ziraat ve Doğa Bilimleri Fakülteleri	Sanat Tasarım-Teknik Eğitim-Spor Bilimleri Fakülteleri	Toplam
Sigortacılık sistemleri hakkında yeterince bilgiye sahibim	Frekans	53	8	7	13	1	82
	Oran %	64,63	9,86	8,54	15,85	1,22	100,0
Sigortacılık sistemine ilgi duyarım.	Frekans	77	13	7	9	4	110
	Oran %	70,00	11,82	6,36	8,18	3,64	100,0
Sigorta ürünleri iyi birer yatırım aracıdır.	Frekans	83	13	4	15	3	118
	Oran %	70,34	11,02	3,39	12,71	2,54	100,0
Hayatımın ileriki dönemini güvence altına almak için sigorta sistemine yatırım yapmalıyım	Frekans	124	44	13	35	5	221
	Oran %	56,11	19,91	5,88	15,84	2,26	100,0

Tablo 10'a göre öğrencilerin sigorta sistemine yönelik algılarının düşük çıkan faktörler; "Sigortacılık sistemleri hakkında yeterince bilgiye sahibim" (%63,2), "Sigortacılık sistemini birer kandırmaca olarak görürüm" (%55,4), "Sigorta sistemi İslam hukukuna uygun olmadığı için kullanmıyorum" (%55) ve "Sigorta sektörü alanında çalışmayı düşünürüm" (%52,3) ifadeleri orta derecede önemli olan hususlardır.

Tablo 10'a göre öğrencilerin sigorta sistemine yönelik algıları en düşük çıkan ifadeler aşağıdaki gibi sıralanabilir: "Sigorta ürünleri iyi birer yatırım aracıdır" (%46,8). "Sigortacılık konusunda bankalar daha güvenilir olduğu için bankaların sunduğu Sigortacılık faaliyetlerden birini tercih ederim" (%45,1). "Sigortacılık sektöründe çalışan üniversite mezunu elemanlarının yeterli donanıma sahip olmadıkları için sektöre olan güveni sarsmaktadır" (%41,6). "Sigortacılık sektöründe yeni ürünler geliştirmek yerine mevcut sigorta ürünleri geliştirilmelidir" (%45,6) ifadeleri de önemli görülmüştür. Ayrıca öğrencilerin sigorta sistemine yönelik algıları 'Kararsızım' faktörü düşük çıkan; "Sigortacılık sistemleri hakkında yeterince bilgiye sahip değilim" (%16,9). "Sigortacılık

sistemleri hakkında yeterince bilgiye sahibim” (%16,1). “Sigortacılık sektöründe yararlanıcı sayısını artırmak için verilen hizmet kalitesi artırılmalıdır” (%19,9). “Sigorta sektörü alanında çalışmayı düşünürüm” (%22,6) ifadeleri sigortacılık algısı açısından en düşük olan konulardır.

Tablo 10: Sigortacılık Algı Düzeyleri

		Katılmıyorum	Kararsızım	Katılıyorum
Sigortacılık sistemleri hakkında yeterince bilgiye sahip değilim.	Frekans	81	67	249
	Oran %	20,4	16,9	62,7
Sigortacılık sistemleri hakkında yeterince bilgiye sahibim	Frekans	251	64	82
	Oran %	63,2	16,1	20,7
Sigortacılık sistemine ilgi duyarım.	Frekans	175	112	110
	Oran %	44,1	28,2	27,7
Sigorta ürünleri iyi birer yatırım aracıdır.	Frekans	93	186	118
	Oran %	23,4	46,8	29,8
Sigorta sektörü alanında çalışmayı düşünürüm	Frekans	208	90	99
	Oran %	52,3	22,6	25,1
Hayatımın ileriki dönemini güvence altına almak için sigorta sistemine yatırım yapmalıyım.	Frekans	55	121	221
	Oran%	0,14	30,4	55,6
Sigortacılık konusunda Bankalar daha güvenilir olduğu için Bankaların sunduğu Sigortacılık faaliyetlerden birini tercih ederim	Frekans	77	179	141
	Oran %	19,3	45,1	35,6
Bir sigorta ürününün geleceğimi güvence altına alabileceğine inanıyorum.	Frekans	75	138	184
	Oran %	18,9	34,8	46,3
Sigortacılık sistemini birer kandırmaca olarak görürüm.	Frekans	220	118	59
	Oran %	55,4	29,7	14,9
Sigortacılık sistemine güvenmiyorum.	Frekans	193	137	67
	Oran %	48,6	34,5	16,9
Ülkemizde kullanılan sigorta sistemi yerine İslami sigortacılık sistemi kullanılmalıdır.	Frekans	156	133	108
	Oran %	39,3	33,5	27,2
Sigorta sistemi İslam hukukuna uygun olmadığı için kullanmıyorum.	Frekans	218	122	57
	Oran %	55	30,7	14,3
Sigortacılık sektörüne karşı ön yargının kırılması için Diyanet İşleri Başkanlığının desteği alınmalıdır.	Frekans	147	125	125
	Oran %	37,2	31,4	31,4
Sigorta sisteminin İslam hukukuna uygun yürütülmesi gerekir.	Frekans	101	124	172
	Oran %	25,5	31,2	43,3
Sigortacılık sektöründe çalışan üniversite mezunu elemanlarının yeterli donanıma sahip olmadıkları için sektöre olan güveni sarsmaktadır.	Frekans	89	165	143
	Oran %	22,4	41,6	36
Sigortacılık bilgisi ve tecrübesi olmayan kişilerin bu işi yapabiliyor olması sigortacılık sektörünün önemli bir sorunudur.	Frekans	30	107	260
	Oran %	7,5	27,1	65,4
Sigortacılık bilinci Türkiye’de yeterince oluşmamıştır.	Frekans	30	122	245
	Oran %	7,5	30,7	61,8
Sigortacılık sektöründe yeni ürünler geliştirmek yerine	Frekans	72	181	144

mevcut sigorta ürünleri geliştirilmelidir.	Oran %	18,1	45,6	36,3
Sigortacılık sektöründe yararlanıcı sayısını artırmak için verilen hizmet kalitesi artırılmalıdır.	Frekans	22	79	296
	Oran %	5,5	19,9	74,6

Tablo 11 incelendiğinde; “Sigortacılık sektöründe yararlanıcı sayısını artırmak için verilen hizmet kalitesi artırılmalıdır” (2,69), “Sigortacılık bilgisi ve tecrübesi olmayan kişilerin bu işi yapabiliyor olması sigortacılık sektörünün önemli bir sorunudur” (2,58), “Sigortacılık bilinci Türkiye’de yeterince oluşmamıştır” (2,54), “Sigortacılık sistemleri hakkında yeterince bilgiye sahip değilim” (2,43) ve “Hayatımın ileriki dönemini güvence altına almak için sigorta sistemine yatırım yapmalıyım” (2,42) ifadeleri en önemli olan unsurlardır. Söz konusu ifadelerin katılım düzeyi yüksek olarak çıkmıştır.

“Bir sigorta ürününün geleceğimi güvence altına alabileceğine inanıyorum” (2,27), “Sigorta sisteminin İslam hukukuna uygun yürütülmesi gerekir” (2,18), “Sigortacılık sektöründe yeni ürünler geliştirmek yerine mevcut sigorta ürünleri geliştirilmelidir” (2,18), “Sigortacılık konusunda Bankalar daha güvenilir olduğu için Bankaların sunduğu Sigortacılık faaliyetlerden birini tercih ederim” (2,16), “Sigortacılık sektöründe çalışan üniversite mezunu elemanlarının yeterli donanıma sahip olmadıkları için sektöre olan güveni sarsmaktadır” (2,14), “Sigorta ürünleri iyi birer yatırım aracıdır” (2,06), “Sigortacılık sektörüne karşı ön yargının kırılması için Diyanet İşleri Başkanlığının desteği alınmalıdır” (1,95), “Sigortacılık sistemine ilgi duyarım” (1,84), “Sigortacılık sistemine güvenmiyorum” (1,76) ve “Sigorta sektörü alanında çalışmayı düşünürüm” (1,73) ifadeleri ikinci derecede önemli olan unsurlardır. Çünkü söz konusu ifadelerin katılım düzeyi orta olarak çıkmıştır.

“Ülkemizde kullanılan sigorta sistemi yerine İslami sigortacılık sistemi kullanılmalıdır” (1,63), “Sigortacılık sistemini birer kandırmaca olarak görürüm” (1,59), “Sigorta sistemi İslam hukukuna uygun olmadığı için kullanmıyorum” (1,59) ve “Sigortacılık sistemleri hakkında yeterince bilgiye sahibim” (1,57) ifadeleri ise en önemsiz olan faktörlerdir. Çünkü bu faktörlerin katılım düzeyi oldukça düşüktür.

Tablo 11: Bireylerin Sigorta Algı Ölçeğine Katılım Düzeyleri

	Ortalama	Katılım Düzeyi
Sigortacılık sistemleri hakkında yeterince bilgiye sahip değilim	2,43	Yüksek
Sigortacılık sistemleri hakkında yeterince bilgiye sahibim	1,57	Düşük
Sigortacılık sistemine ilgi duyarım	1,84	Orta
Sigorta ürünleri iyi birer yatırım aracıdır	2,06	Orta
Sigorta sektörü alanında çalışmayı düşünürüm	1,73	Orta
Hayatımın ileriki dönemini güvence altına almak için sigorta sistemine yatırım yapmalıyım	2,42	Yüksek
Sigortacılık konusunda Bankalar daha güvenilir olduğu için Bankaların sunduğu Sigortacılık faaliyetlerden birini tercih ederim	2,16	Orta
Bir sigorta ürününün geleceğimi güvence altına alabileceğine inanıyorum	2,27	Orta
Sigortacılık sistemini birer kandırmaca olarak görürüm	1,59	Düşük
Sigortacılık sistemine güvenmiyorum	1,76	Orta
Ülkemizde kullanılan sigorta sistemi yerine İslami sigortacılık sistemi kullanılmalıdır	1,63	Düşük
Sigorta sistemi İslam hukukuna uygun olmadığı için kullanmıyorum	1,59	Düşük

Sigortacılık sektörüne karşı ön yargının kırılması için Diyanet İşleri Başkanlığının desteği alınmalıdır	1,95	Orta
Sigorta sisteminin İslam hukukuna uygun yürütülmesi gerekir	2,18	Orta
Sigortacılık sektöründe çalışan üniversite mezunu elemanlarının yeterli donanıma sahip olmadıkları için sektöre olan güveni sarsmaktadır	2,14	Orta
Sigortacılık bilgisi ve tecrübesi olmayan kişilerin bu işi yapabiliyor olması sigortacılık sektörünün önemli bir sorunudur	2,58	Yüksek
Sigortacılık bilinci Türkiye’de yeterince oluşmamıştır	2,54	Yüksek
Sigortacılık sektöründe yeni ürünler geliştirmek yerine mevcut sigorta ürünleri geliştirilmelidir	2,18	Orta
Sigortacılık sektöründe yararlanıcı sayısını artırmak için verilen hizmet kalitesi artırılmalıdır	2,69	Yüksek

\bar{x} = 1,00-1,66 Düşük, 1,67-2,33 Orta ve 2,34-3,00 Düşük Katılım Düzeyini ifade etmektedir.

9. SONUÇ VE ÖNERİLER

Sigortacılık sistemine yönelik algı, her katılımcıda farklı şekillerde görülmüştür. Bunun sebebi, özellikle gelir düzeyi yüksek olan katılımcıların sigorta sisteminin kendi amaçlarına hizmet ettiğini düşünürken; gelir düzeyi düşük olan katılımcılarda bu durum beklentinin altında görülmüştür. Katılımcıların sigorta sistemine karşı bir başka algı düzeyi de sistemin İslam hukukuna uygun yürütülmediği anlayışının hâkim olmasıdır. Çünkü katılımcıların, Sigortacılık sisteminin İslam hukukuna uygun yürütülmesi gerekir kanaatine %43 oranında katıldığı gözlemlenmiştir. Bunun yanında hizmet kalitesinin artırılması, sigortacılık alanında çalışanların yeterli donanıma sahip olmadıkları ve sigorta sistemi hakkında yeterli bilgilendirmenin olmadığı algısının olduğu da saptanmıştır.

Genel olarak Excell’de geliştirilen formüller ile yapılan analizlerin sonuçlarına göre; katılımcıların %63’lük kısmı sigortacılık sistemi hakkında bir bilgi birikimine sahip olmadıkları görülmüştür. Ayrıca bu durum fakülteler bazında farklılık göstermiştir. Genel olarak eğitim durumu, yaş ve aylık harcama gibi faktörlerin farklılık gösterdiği tespit edilmiştir. Öyle ki, elde edilen verilere göre işletme fakültesinde öğrenim gören katılımcıların sigorta sistemine %48’lik oranla daha fazla dâhil oldukları saptanmıştır. Ayrıca Tıp Fakültesi ve Sağlık Bilimler Fakültesi %27, Fen Edebiyat-Eğitim-İlahiyat Fakülteleri %6, Mühendislik-Orman-Ziraat ve Doğa Bilimleri-Teknoloji Fakülteleri %16’lık Sanat Tasarım-Teknik Eğitim-Spor Bilimleri Fakülteleri %3’lük orana sahiptir.

Türkiye pazarında sigortacılık sektörü olarak çok daha iyi noktalara gelmesi gerekmektedir. Bunun için de toplanan primlerin GSYH’de ki payının artırılması gerekmektedir. Bunun için de sigortacılık sisteminin iyi tanıtılması gerekir. Ancak yapılan bu çalışmaya göre sigortacılık sistemi ile ilgili yeterli bilgiye sahip olmayanların %63’lük bir orana sahip olduğu saptanmıştır. O nedenle reklam sektörü kullanılarak sigortacılık sisteminin tanıtımına ağırlık verilebilir.

Diyanet İşleri Başkanlığınca yaptırılan Türkiye’de Dini Hayat Araştırması’na göre, katılımcıların %99,2’sinin İslam dinine mensup olduklarını belirtmektedir. (<https://www.aa.com.tr/tr/yasam/Türkiye’de-dini-hayat-araştırması/141424>). Katılımcılar Sigorta sisteminin İslam hukukuna uygun yürütülmesi gerektiğine inanmalarından dolayı sigortaya yanaşmamaktadır. Bu olumsuz durumu iyileştirebilmek için faizsiz sigortacılık sisteminin yaygın hale getirilmesi gerekmektedir.

Sigortacılık eğitim merkezi tarafından daha önceden konvansiyonel sigortacılık şeklinde faaliyet yürüten sigorta şirketlerinin de katılım sigortacılığı satış işlemelerini

yapacak teknik personel yetiştirilmeli ve katılım sigortacılığı alanında verilen eğitimlerle uzmanlaşma yoluna gidilmelidir. Bu verilen eğitimlerle de sigorta şirketlerinin verdiği hizmet kalitesinin de artırılması gerekmektedir.

10. ÇIKAR ÇATIŞMASI BEYANI

Düzce üniversitesi lisans öğrencilerinin sigorta sistemine yönelik algı düzeyleri” adlı yapılan bu çalışmada hiçbir şekilde yazarlar arasında çıkar çatışması bulunmamaktadır.

11. MADDİ DESTEK

“Düzce üniversitesi lisans öğrencilerinin sigorta sistemine yönelik algı düzeyleri” adlı yapılan bu çalışmada herhangi bir fon veya destekten yararlanılmamıştır.

12. YAZAR KATKILARI

CA, AB, İT: Fikir;

CA, AB, İT: Tasarım;

CA, AB: Denetleme;

İT: Kaynakların toplanması ve işleme;

CA, AB: Analiz ve yorum;

İT: Literatür taraması;

CA, AB, İT: Yazıyı yazan;

CA, AB: Eleştirel inceleme

13. ETİK KURUL BEYANI VE FİKRİ MÜLKİYET TELİF HAKLARI

Çalışmada etik kurul ilkelerine uyulmuştur ve fikri mülkiyet ve telif hakları telif hakları ilkesine uygun olarak gerekli izinler alınmıştır.

14. KAYNAKÇA

Bernstein, J., Chollet, D. & Peterson, S. (2010). How does Insurance Coverage Improve Health Outcomes? (Issue Brief No. 1). Washington, DC: Mathematica Policy Research.

Cantiello, J., Fottler, M.D., Oetjen, D. & Zhang, N.J. (2015). The Impact of Demographic and Perceptual Variables on a Young Adult’s Decision to be Covered by Private Health Insurance. BMC Health Services Research, 15, 195, ss. 1-15. Retrieved from <http://doi.org.ezproxy.mnsu.edu/10.1186/s12913-015-0848-6>.

Chaudhary, K. (2018) Service Quality Expectation and Perception in Life Insurance Services, Journal of Management Research and Analysis (JMRA), Vol: 05, No: 02, ss. 251-258.

Cox, J.B. & Slepian, M. (2013). Half of US Adults Fail ‘Health Insurance 101’, Misidentify Common Financial Terms in Plans. Retrieved from American Institutes of CPAs website: <http://www.aicpa.org/press/pressreleases/2013/pages/us-adultsfail-health-insurance-101-aicpa-survey.aspx>.

Cüveycâti, P.D. (2000). İslam’da Sigorta ve Faiz Hakkında Bir Risale. Atatürk Üniversitesi Erzincan Hukuk Fakültesi Dergisi C: IV, Sayı: 1-2, 597-615.

Dien, P.H. (2009). Public Attitude and Opinion Towards the US Health Care System: A Focus on Age Group and Health Status Differences. Retrieved from https://www.westminstercollege.edu/pdf/mcnair/peterpercent20RESEARCH_PA_PER-2010_5.5.pdf.

Duman, Ş. (1990). Türk Sigorta Sektöründe Boş Kapasiteler ve Ekonomik Kayıplar, Bilaraş, İstanbul.

Evren, G.N. (2007). Türkiye’de Sigortacılık Sektörünün Pazarlama Karması Açısından İncelenmesi, Yayınlanmamış Yüksek Lisans Tezi, Adnan Menderes Üniversitesi, Aydın.

Güvel, E.A. (2004). Sigortacılık. ANKARA: Seçkin Yayınevi.

Hacak, D.H. (2006). İslâm Hukukunda Sigorta ve Fıkıh Bilginlerinin Sigortaya yaklaşımının Genel Bir Değerlendirmesi. M.Ü. İlahiyat Fakültesi Dergisi. Cilt 30, 21-50.

Hancı, M. (2007). Katılım Bankalarında Sigortacılık İşlemleri ve Uygulamaları, Konya.

- Memiş, T. (1999). Avrupa Birliği ve Türk Hukukunda Sigorta Aracıları. Reasürör Dergisi, Milli Reasürans T.A.Ş., 34, 7-8.
- Özdoğru, H. (2017). Türkiye’de Sigortacılık Sektörünün Değerlendirilmesi. Bankacılık ve Finansal Araştırmalar Dergisi (BAFAD), Cilt: 4, Sayı: 1, 38-47.
- Özger, Y. (2017). Sigorta ve Sigortacılık Terimi. Y. Özger içinde, Sultan 2. Abdülhamid Dönemi Sigorta Sektöründe Milli Yapılanma (17-22). İstanbul: İdeal Kültür Yayıncılık.
- Özyalçın, Z.C. (2017). Türk Sigorta Sektörünün Gelecek Perspektifi: Sorunsuz Çözüm Önerileri Üzerine Bir Araştırma. İstanbul.
- Parsons, H.M. vd., (2014). Young and Uninsured: Insurance Patterns of Recently Diagnosed Adolescent and Young Adult Cancer Survivors in the AYA HOPE Study. Cancer, 120(15), 2352-2360. doi:10.1002/cncr.28685
- Price, J.H., Khubchandani, J., Dake, J.A., Thompson, A., Schmalzried, H., Adeyanju, M. & Esprit, L.G. (2010). College Students’ Perceptions and Experiences with Health Insurance. Journal of the National Medical Association, 102(12), 1222-1230.
- Sezal, L. (2017). Türkiye Sigortacılık Sektörünün Değerlendirilmesi ve Faizsiz Sigortacılık Sisteminin Uygulanabilirliği, Uluslararası Sosyal Araştırmalar Dergisi Cilt: 10 Sayı: 52, 1156-1167.
- Siarni, S. & Gorji, M. (2011) Service Quality Management in the Insurance Industry on the Basis of Service Gap Research Findings show that rate of present Model, Aust. J. Basic & Appl. Sci., 5(11), 797-802.
- Skipper, Jr. & Harold, D. (2001). Insurance in The General Agreement on Trade in Services, American Enterprise Institute for Public Policy Research.
- Şener, Y.H. & Behdioğlu, S. (2013). Türkiye Sigorta Pazarının Gelişimindeki Ana Unsurların Belirlenmesine Yönelik Bir Araştırma. Dumlupınar Üniversitesi Sosyal Bilimler Dergisi EYİ Özel Sayısı, 523-534.
- Taşkın, E. (2005). Türkiye Sigorta Pazarının Avrupa ve ABD Pazarları ile Karşılaştırılması. Sosyal Siyaset Konferansları Dergisi, Cilt: 0, Sayı 49, 995-1020.
- Turgut, H. (2009). Türk Sigorta Sektöründe Kişisel Risk Yönetimi, Marmara Üniversitesi, Yayınlanmamış Yüksek Lisans Tezi, İstanbul.
- Yang, L. (2016). “Young Adults’ Attitudes and Perceptions on Health Insurance and their Health Insurance Literacy Levels”, All Theses, Dissertations, and Other Capstone Projects. Paper 617, Minoseta.
- Zevnik, R., (2004). Complete Book of Insurance: Understand the Coverage You Really Need, Sphinx Publishing on Imprint of Sourcebooks.
- Altun, A. (2007) Sigortacılık Sektöründe Acentelerin Önemi, Kadir Has Üniversitesi Sosyal Bilimler Enstitüsü Yüksek Lisans Tezi, İstanbul.

İNTERNET KAYNAKLARI

- <https://www.aa.com.tr/tr/yasam/Türkiye'de-dini-hayat-arastirmasi/141424>
- <https://tsb.org.tr/turkiyede-sigortacilik>: Erişim tarihi: 29.04.2019
- <http://tekaful.net/> Erişim Tarihi: 21.12.2019
- <https://tsb.org.tr/turkiyede-sigortacilik>. Erişim Tarihi: 21.12.2019
- <https://www.tsb.org.tr/resmi-istatistikler.aspx?pageID=909>.

19. YÜZYILDA OSMANLI TARIMINDAKİ DÖNÜŞÜMÜN YEREL BASINDAN İZLENMESİ: TUNA VİLAYET GAZETESİ ÖRNEĞİ¹²



Kafkas Üniversitesi
İktisadi ve İdari Bilimler
Fakültesi
KAÜİBFD
Cilt, 11, Sayı 22, 2020
ISSN: 1309 – 4289
E – ISSN: 2149-9136

Makale Gönderim Tarihi: 16.07.2020 Yayına Kabul Tarihi: 03.12.2020

Cüneyt İPTEŞ

Arş. Gör.
Kafkas Üniversitesi
İktisadi ve İdari Bilimler Fakültesi
Kars, Türkiye
cuneytiptes@hotmail.com
ORCID ID: 0000-0001-9108-2686

ÖZ | Sanayi devrimi öncesinde ülke ekonomilerinin tarım sektörü ağırlıklı yapısı Osmanlı Devleti’nde de mevcuttur. Buna göre klasik dönemde ülke ekonomisinin esas belirleyicisi tarım sektörüdür. Osmanlı tarım sektöründe çift-hane ve tımar sistemi, mahalli ve aynı nitelikleriyle, üretimde devamlılığın sağlanmasında, vergi gelirlerinin elde edilmesinde ve askeri giderlerin karşılanmasında aracı olmuştur. Osmanlı Devleti klasik dönemine ait bu kurumsal yapı Avrupalı devletlerin ekonomik, sosyal ve askeri alanlarda elde ettiği yenilikler sonrasında değişmeye başlamıştır. Tuna Vilayeti Osmanlı Devleti’nde yenileşme akımının şahit olduğu ilk yerlerdendir. Araştırmamızda bu gelişmeler Tuna Vilayetinin yazılı basını olan Tuna Vilayet Gazetesi ile incelenecektir. Tarım sektörü özelinde aktarılabilecek haberler dönüşüm hamlelerini yansıtmalarının yanında dönemin özelliklerini de içermektedir. Bu kapsamda tarımsal arazilerde mülkiyet anlayışı değişmiş, tarımda ticarileşme ve makineleşme yaşanmıştır. Memleket sandıkları tarımsal kredi mekanizmasını düzenlemek amacıyla kurulmuştur. Aşar vergisinin tahsil yöntemi mevcut şartlara göre yeniden düzenlenmiştir. Hayvancılık alanında ise hayvan hastalıkları konusu öne çıkmaktadır.

Anahtar Kelimeler: Osmanlı, tarım, Tuna vilayet gazetesi

JEL Kodu: N25, N55, N95

Alanı: İktisat

Türü: Araştırma

DOI: 10.36543/kauibfd.2020.041

Atıfta bulunmak için: İptiş, C. (2020). 19. yüzyılda Osmanlı tarımındaki dönüşümün yerel basından izlenmesi: Tuna vilayet gazetesi örneği. *KAÜİBFD*, 11(22), 953-972.

¹ İlgili makale ““Tuna Vilayet Gazetesi” Işığında 19. Yüzyılda Osmanlı Ekonomisinde Dönüşüm” adlı Yüksek Lisans Tezi çalışmasından türetilmiştir.

² İlgili çalışmanın etik kurallara uygunluğu beyan edilmiştir.

MONITORING OF THE TRANSFORMATION IN OTTOMAN AGRICULTURE IN THE 19TH CENTURY FROM THE LOCAL PRESS: EXAMPLE OF TUNA VILAYET NEWSPAPER



Kafkas University
Economics and Administrative
Sciences Faculty
KAUJEASF
Vol. 11, Issue 22, 2020
ISSN: 1309 – 4289
E – ISSN: 2149-9136

Article Submission Date: 16.07.2020

Accepted Date: 03.12.2020

Cüneyt İPTEŞ
Research Asistant
Kafkas University
Faculty of Economics and
Administrative Sciences
Kars, Turkey
cuneytiptes@hotmail.com
ORCID ID: 0000-0001-9108-2686

ABSTRACT

Prior to the industrial revolution, the agriculture sector dominated structure of the country's economies also existed in the Ottoman State. According to this, agriculture sector is the main determinant of the country's economy in the classical period. The çift-hane and tımar systems in the Ottoman agriculture sector, with its local and in-kind qualities, has been a means of ensuring continuity in production, obtaining tax revenues and meeting military expenses. This institutional structure belonging to the classical period of the Ottoman Empire started to change after the innovations that European states gained in economic, social and military fields. The Danube Province is one of the first places where the trend of innovation was witnessed in the Ottoman State. In our research, these developments will be examined with the Tuna Vilayet Newspaper, which is the printed press of the Danube Province. The news to be conveyed specifically for the agricultural sector reflects the transformation moves and includes the characteristics of the period. In this context, the understanding of ownership has changed in agricultural lands, commercialization and mechanization have been experienced in agriculture. Memleket sandıkları were established to regulate the agricultural credit mechanism. The collection method of aşar tax has been rearranged according to the current conditions. In the field of animal husbandry, animal diseases come to the fore.

Keywords: Ottoman, Agriculture, Tuna Vilayet Newspaper

Jel codes: N25, N55, N95

Scope: Economics

Type: Research

Cite this Paper: İpteş, C. (2020). Monitoring of the transformation in Ottoman agriculture in the 19th century from the local press: example of Tuna vilayet newspaper. *KAUJEASF*, 11(22), 953-972.

1. GİRİŞ

Osmanlı arařtırmaları klasik dönem ve yenileşme dönemi bağlamında yapılmaktadır. Klasik dönemde kurumlar geneli itibari ile Anadolu coğrafyasının, İslam kurumlarının ve Türk örf ve adetlerinin etkilerini barındırmakla birlikte imparatorluğun ihtiyaçlarına cevap verecek nitelikte oluşturulmuştur. Bu özgün yapı tarım sektöründe de görülebilmektedir.

Sanayi öncesi toplumlarında ekonomilerin tarım sektörüne bağımlılığı Osmanlı Devleti'nde de mevcuttur. Bu açıdan bakıldığında klasik dönemde ekonominin temel belirleyicisi tarım sektörüdür.

Çift-hane ve tımar sistemi ile Osmanlı maliyesi, askeriyesi ve tarımsal üretimi organize edilmiştir. Bu sayede üretimin devamlılığı sağlanmış, üreticiler vergilendirilmiş ve tımarlı sipahilerin geçimleri temin edilmiştir.

Klasik dönemde miri arazi rejimi hakim kılınmıştır. Arazilerin mülkiyetinin devlete ait olduğu bu anlayışta toprağın işlenmesi hakkı reayaya bırakılmıştır. Çoğunlukla küçük ölçekli işletmelerin görüldüğü Osmanlı tarımında köylülerin sermayesiz olması piyasada kredi talebi meydana getirmiştir. Kredi ilişkileri sonucunda görülen yüksek faiz ve tefecilik köylüleri zor durumda bırakmıştır. Bu dönemde tarımda makineleşme bulunmamakla birlikte ticari üretim de yaygın değildir.

Osmanlı Devleti'nde yenileşme döneminde tarım sektörünün yeniden örgütlenmesi süreci ile birlikte vergilendirme konusuna değinmek gerekmektedir. Nakdi ekonominin ağırlık kazanması ile iltizam ve malikane uygulamaları Osmanlı maliyesi için önemli hale gelmiştir. 1858 Arazi Kanunnamesine kadar tımar sistemi varlığını sürdürse de iltizam uygulaması ile vergi gelirleri müzayedeler ile birkaç yıllığına satılmış, malikane uygulamasında ise kayd-ı hayat şartı kabul edilmiştir.

1858 Arazi Kanunnamesi miri arazi rejimi sonrasında tarımsal arazilerde mülkiyetin temel belirleyicisidir. Bu Kanunname ile miri arazi rejimi terk edilerek kişilere özel mülkiyet hakkı tanınmıştır. Tarımda yaşanan ticari üretim ise yine Avrupa ekonomileri ekseninde değerlendirilebilir. Avrupa pazarlarında Osmanlı tarımsal üretimine artan talep reayanın üretim yapısında değişimleri beraberinde getirmiştir. Batı Anadolu'daki pamuk üretimi bunun en güzel örneğidir. Pulluk kullanımı makineleşme adımlarının ilki niteliğindedir. Daha kapsamlı makineler mevcut olsa da Osmanlı coğrafyasında yaygınlaşması gerçekleşmemiştir.

Tarımsal kredi alanındaki ilerleme Midhat Paşa'nın girişimleri sonrasında memleket sandıkları ile sağlanmıştır. Memleket sandıkları ile yüksek faiz ve tefecilik sorunları bulunan köylülere düşük faizli krediler verilmiştir.

Aşar vergisinde ise Tanzimat'ın ilanından sonra farklı vergi toplama yöntemleri denenmiştir. Genel anlamda yüzde onluk oranda alınan bu vergi tarım sektörünün vergilendirilmesinde önemlidir.

Gazete haberlerinden görüldüğü üzere hayvancılık alanında en fazla haber hayvan hastalıkları ile ilgilidir. Hastalıklar sonucunda mevcut hayvan varlığında azalmalar görülmüştür. Aşılama gibi tedbirler alınarak ekonomik zararın artması önlenmek istenmiştir.

19. yüzyılda Tuna Vilayeti incelemeleri kapsamında yapılan çalışmalara bakıldığında ilk olarak 1991 yılında Uygur Kocabaşoğlu tarafından yazılan "Tuna Vilayet Gazetesi" makalesine değinilebiliriz. İlhan Ekincinin "Tuna Komisyonu ve Tuna'da Ticaret (1856-1883)" başlıklı doktora tezi 1998 yılında yazılmıştır. 2004 yılında Bekir Koç "Midhat Paşa'nın Niş ve Tuna Vilayetlerindeki Yenilikçi Valiliği" başlıklı makalesini yayınlamıştır. Osman İbrahimov'un "Tuna Vilayet Gazetesi (1865-1866)" adlı yüksek lisans tezi 2006 yılında yayınlanmıştır. 2007'de Mehmet Çelik "Balkanlar'da Tanzimat: Midhat Paşa'nın Tuna Vilayeti Valiliği (1864-1868)" başlıklı yüksek lisans tezini yayınlamıştır. Kamil Çolak'a ait "Tuna Gazetesi Perspektifinden Tuna Vilayeti'ndeki 1873 Tarihli Kolera Salgını" makalesi 2011'de yayınlanmıştır. 2012 yılında Gökçen Coşkun Albayrak'a ait "19. Yüzyılda Osmanlı Tunası'nda Ticaret" başlıklı doktora tezi yayınlanmıştır. Kadir Acar 2013 yılında "Osmanlı Devleti'nde Bir İdari Reform Denemesi: Tuna Vilayeti (1864-1867)" adlı doktora tezini yayınlamıştır. 2016'da ise "Tanzimat Reforms Reconsidered: The Case Study of Tuna Province (1856-1868)" başlıklı doktora tezi Yalçın Murgul tarafından yayınlanmıştır.

"19. Yüzyılda Osmanlı Tarımındaki Dönüşümün Yerel Basından İzlenmesi: Tuna Vilayet Gazetesi Örneği" başlıklı çalışma ise aktarılan literatürden farklı olarak 19. yüzyıl Osmanlı tarımında yaşanan gelişmelere odaklanmıştır. Bu kapsamda aktarılacak izlenimler Tuna Vilayet Gazetesi'nde yer alan haberlerle sınırlı tutulmuştur. Haberlerin yerel basından takip edilmesi sayesinde dönüşümün yerele ve topluma yansımaları görülebilmektedir. Gazeteden elde edilen bilgilerle dönemin tarımsal yapısı aktarılmaya çalışılmıştır.

2. TUNA VİLAYETİ VE TUNA VİLAYET GAZETESİ

Makalenin coğrafi inceleme alanını oluşturan Tuna Vilayeti Osmanlı

fetihleri öncesinde Bulgarların hakimiyeti altındadır. Veziriazam Çandarlı Ali Paşa'nın Sultan Murat I. tarafından görevlendirilmesi sonrasında Bulgar bölgesinde ilk fetihler görülmeye başlanmıştır (Yalçinkaya, 2006, s. 321-322). Klasik dönemdeki Osmanlı hakimiyeti 19. yüzyılda zamanla etkisini kaybetmeye başlamıştır. 1841 yılında vergiler nedeniyle başlatılan isyan kısa sürede bastırılmışsa da 1849 yılındaki isyan iki yıl kadar sürmüştür. Bu gelişmeler sonrasında Osmanlı merkezi yönetimi otoritenin yeniden inşası amacıyla 1864 yılında Vilayet Nizamnamesini ilan etmiştir. Midhat Paşa geniş yetkilerle Tuna Vilayeti valilik görevine atanmıştır (Yalçinkaya, 2006, s. 326-327).

1864 Vilayet Nizamnamesi yapısı itibariyle Fransız idari teşkilatı örnek alınarak hazırlanmıştır. Tecrübe edilmesi amacıyla Rusçuk, Vidin ve Niş eyaletleri birleştirilerek Tuna Vilayeti ihdas edilmiştir. Nizamname ile adil ve refah sağlayan idare amaçlanmıştır (Karal, 1988, s. 154-155).

Vilayet sisteminin ilk olarak Tuna bölgesinde uygulanmasında bölgenin konumu etkili olmuştur. Avrupa üzerinden gelecek herhangi bir askeri tehditte ilk olarak Tuna ve Balkan boylarının geçilmesi gerekmektedir. Tuna Nehri yapısı itibariyle doğal engel niteliğindedir. Tuna Vilayeti Balkanlar ve Rumeli coğrafyasının hakimiyetinin sağlanmasında, Edirne ve İstanbul'a geçişte önemli bir kara parçası konumundadır (Acar, 2013, s. 51).

Tuna Vilayeti'nin ekonomik özelliklerine bakılacak olursa Osmanlı Devleti'nin genel yapısını yansıtmaktadır. Tahıl üretimi yaygın olmakla birlikte bağcılık, meyve, yağlı tohum, bakliyat ve lahana üretimi yapılmıştır (Palairat, 2000, s. 66).

İlk olarak 14 Mart 1865 tarihinde basılan Tuna Vilayet Gazetesi ise bölgesel bir yayın organı niteliğindedir. İlk sayılarında haftada bir gün olmak üzere çarşamba günleri neşrolunan gazete zamanla haftada iki sayı olarak basılmıştır. Gazetede konuları itibariyle ekonomi, ticaret, ulaşım, sosyal hayat, Osmanlı Devleti ile ilgili haberler, dış ülkelerle ilgili haberler ve ilanlar yer almaktadır.

Tuna Vilayet Gazetesi Tuna Vilayeti'nde yoğunlukla yaşayan Bulgar nüfus da göz önünde bulundurularak Bulgarca olarak da basılmıştır. Gazetenin senelik üyelik ücreti 40, altı aylık üyeliği 20 kuruş olarak belirlenmiştir. Haftalık nüsha bedelleri ise 40 paradır. Vilayet dışından gazeteye talep olunması durumunda ise okuyucu posta bedelini karşılamak zorundadır. Altı aylık ve senelik üyeliklerde vilayet matbaasına müracaat edilmesi gerekmektedir (Tuna Vilayet Gazetesi, Sayı 1).

Tuna Vilayet Gazetesi'nin 1-52. sayıları İstanbul'da bulunan Millet Kütüphanesi'nde bulunmaktadır. Ayrıca www.tufs.ac.jp.comon sitesinde 280-343, 345-349, 353-354 numaralı sayıları bulunmaktadır.

3. TUNA VİLAYET GAZETESİ VE OSMANLI TARIMINDA DÖNÜŞÜM

3.1. Tuna Vilayeti'nde İltizam Sistemi ve Müzayedeler

19. yüzyılda Osmanlı Devleti'nin askeri, siyasi ve ekonomik alanlardaki etkinliği kaybedilmeye başlanmıştır. Tımar sisteminin çözülmeye başladığı bu dönemde merkez maliyesi de baskılarla karşılaşmıştır (Tabakoğlu, 2012, s. 302). Bir yandan Avrupalı devletlerle yapılan ticari anlaşmalarla Osmanlı tarımı pazar ekonomisine eklenirken diğer yandan da Osmanlı merkezi yönetimi ve maliyesi için köylülük ve küçük üreticilik önemini korumaya devam etmiştir (Pamuk, 1984, s. 19-36). Osmanlı yönetiminin tarımsal alanda köylülüğe önem vermesi temel anlamda elde edilen vergi gelirleri ile ilişkilendirilebilir. Osmanlı Devleti'ndeki bu üretim yapısı mali kaygılarla devam ettirilmek istenmişse de verginin toplanmasında değişiklikler görülmüştür. Bunlardan birisi de iltizam sisteminin yaygınlaşmaya başlanmasıdır.

İltizam sistemi, devlete ait gelirlerin belirli yıl müddetince şahıslara devri işlemini yansıtmaktadır (Genç, 2000, s. 154). Merkezi ordu teşkilatının oluşturulması sonrasında artan nakit ihtiyacı ile başlarda birkaç kalem için uygulanan iltizam sistemi süreç içinde ağnam, aşar, gümrük ve ihtisab alanlarında da görülür hale gelmiştir (Kazıcı, 2005, s. 176).

İltizam sisteminin uygulanmasını Osmanlı Devleti'nden önce görmek de mümkündür. İslam tarihinin ilk devirlerinde de uygulanan kabale sistemi benzer şekilde vergi tahsilinde kullanılmıştır. Yine Ebu Yusuf verginin devlet tarafından doğrudan tahsilini daha uygun bulmuşsa da iltizama yer vermiştir (İnalçık, 1959, s.44).

İltizam sistemi nakdileşen ekonomi çerçevesinde bir ihtiyaçtan kaynaklanmaktadır (Tabakoğlu, 2007, s. 622). Ekonomik gereksinimler toplumsal alanda da yenilikleri beraberinde getirmiştir. İltizamda vergileme sürecinde yer alan mültezimler "örf" yetkilisi olmuşlardır (Batmaz, 1999, s. 252). İltizam sistemi genel anlamda vergilendirme sürecini kolaylaştırmıştır. Ancak vergi toplama yetkisinin özel kişilere devredilmesi vergilerin toplanmasında teknik ve parasal miktar açısından hem halka hem de maliyeye sorunlar oluşturmuştur (Küçükkalay & Çelikkaya, 2002, s. 887).

Vergilerin toplanması sürecinde ilk aşama müzayedelerdir. İlgili vergi çeşidine talip olan kişiler ödeyeceği zammı ve kefilleri belirtmek zorundadır. Müzayede örnekleri Tuna Vilayet Gazetesi'nde de yer almaktadır. Genellikle ilanlar kısmında yer alan müzayede haberlerinde iltizam bölgesi, vergi çeşidi, teklif edilen miktarlar açıklanmıştır. Bu kapsamda 22 Haziran 1865 tarihli Sünne kazası için verilen ilan şu şekildedir:

“Sünne kazasının 81 senesi değirmen rüsümü 500, dükkan rüsümü 2000, hayvan rüsümü 7500'e, toplamı 10.000'e çıktığından vilayet dahilinde işbu rüsuma talep varsa edeceği zammı ve vereceği kefilini bulunduğu mahal hükümetine ifade ve ibraz eylemesi ilan olunur.” (Tuna Vilayet Gazetesi, Sayı 15).

Yukarıda belirtilen ilanla birlikte Niş sancağı canavar rüsum bedeli 223.500 ve Sofya sancağı kazalarının canavar rüsum bedellerinin 212.000 kuruşa çıktığı ilan edilmiştir (Tuna Vilayet Gazetesi, Sayı 15). Tuna Vilayet Gazetesi'nin 6 Temmuz 1865 tarihli sayısında ise bir önceki müzayedede 212.000 kuruş olarak belirlenen Niş sancağı canavar rüsum bedeli yapılan zamlarla 233.500 kuruşa çıkmıştır. Sofya sancağı canavar rüsümü ise 8.000 kuruş artarak 220.000 kuruşa çıkmıştır (Tuna Vilayet Gazetesi, Sayı 17). Gazetenin 10 Ağustos 1865 tarihli sayısında ise Tulça sancağının canavar rüsümünün 35.100 kuruşa talibini bulduğu açıklanmıştır (Tuna Vilayet Gazetesi, Sayı 22).

Gazetede duhan ve tütün vergilerinin de iltizama verildiği görülmektedir. Dubnice kazasında 33.000 kıyye duhan ve 32.500 kıyye tütün kıyye başına 40 kuruşa iltizama verilmiştir. Bu vergilerde *“91 gün sonunda ödenmek”* şartı bulunmaktadır (Tuna Vilayet Gazetesi, Sayı 36).

Vergi miktarlarının müzayedeler sonunda belirlenmesi sürecinde mutasarrıflar önemlidir. Bu dönemlerde mutasarrıflar vergilendirme sürecinin kısa sürede tamamlanabilmesi için çaba göstermişlerdir. Örneğin Tuna Vilayet Gazetesi'nin 15 Haziran 1868 tarihli sayısında Tırnova mutasarrıfı Ali Bey'in aşar müzayedesini ve ihalesi için Selvi kazasından sonra Lofçe'ye gidecekleri; Vidin mutasarrıfı Aziz Paşa'nın İvrace kazası aşarını ihale ettikten sonra Berkofçe'ye geçtiği; Rusçuk mutasarrıfı Hilmi Efendi'nin Hezargrad aşarını ihale ettikten sonra Şumnu'ya gideceği; Rusçuk muhasebecisi Halil Mümtaz Efendi'nin ise Zıştovi kazası aşarını ihale ettikten sonra Niğbolu'ya gitmek üzere yola çıktığı aktarılmıştır (Tuna Vilayet Gazetesi, Sayı 281). Gazetede yer alan bir başka habere göre ise mutasarrıfların vergileri zamlı olarak ihale etmesi olumlu karşılanmıştır. *“müşarun ileyhin işbu himmetleri takdir ve tebrike şayandır”, “doğrusu efendi mumaileyhin şu himmetleri şayan-ı teşekkürdür”* şeklinde

yukarıda belirtilen kişilere teşekkür edilmiştir (Tuna Vilayet Gazetesi, Sayı 289).

3.2. 1858 Arazi Kanunnamesi ve Tuna Vilayeti'nde Arazi Satışları: İlk Örnekler

Klasik dönem Osmanlı Devleti'nde toprak mülkiyeti miri arazi rejimi ile açıklanabilir. Bu anlayışı dönemin fıkıh kitaplarından da tespit etmek mümkündür (Küçükkalay, 1999, s. 53). Osmanlı Devleti miri arazi rejiminin kurulmasında daha önce de var olan ikta sistemini örnek almıştır. Burada Osmanlı Devleti için belirtilmesi gereken husus ikta sisteminin daha da kullanışlı hale getirilerek fethedilen toprakların özelliklerine göre Osmanlı tımar rejimine dönüştürülmesi sürecidir (Cin, 1995, s.233).

Miri arazi rejiminin Osmanlı genelinde yaygınlaştırılması öncesinde toprakların mülk olarak temlik edilmesi ve malikane-divani sistemi uygulanmıştır. Mülk tımarların alınıp satılması, vakfedilmesi ve miras bırakılması serbest olmakla birlikte bu alanların sahipleri seferlere katılmak mecburiyetinde olmuşlardır. Malikane-divani sisteminde ise toprağın kuru mülkiyeti (rakabe) malikane sahibine ait olmuş, devleti temsil eden sipahiler "divani" adı ile vergileri toplamışlardır. Bu uygulamada da toprakların alınıp satılması, vakfedilmesi ve miras bırakılması serbest bırakılmışsa da ilgili işlemler kazaskerin onayına tabi tutulmuştur. Toprak mülkiyetlerinin belirli kişilerin elinde toplanması böylelikle engellenmek istenmiştir (Cin, 1995, s.234-239).

İmparatorluğun ilk dönemlerinde yukarıda belirtilen esaslar geçerli olmuşsa da miri arazi rejiminin yaygınlaştırılması ilk olarak Murat I. döneminde ele alınmıştır. Fatih Sultan Mehmet döneminde ise bu alanda ilerlemeler kaydedilmiştir. İstanbul'un fethedilmesi sonrasında vakıf ve malikane topraklarının devlete mal edilmesi ve miri arazi rejimine dahil Fatih döneminde çıkarılan kanunname ile gerçekleşmiştir. Kanuni döneminde de Şeyhülislam Ebusuud Efendinin gayretleri ile miri arazi rejiminin genelleştirilmesi süreci devam etmiştir (Cin, 1995, s. 255-259).

Miri arazi rejimi anlayışını Osmanlı Devleti öncesi İslam devletlerinde de görebilmek mümkündür. İslam hukukuna göre fethedilen topraklar fey'el müslimin kavramı ile açıklanmış ve haraci toprak olarak kabul edilmiştir. Osmanlı Devleti'nde ise bunun yerine "kılıç hakkı" kavramının kullanıldığı görülmektedir (İnalçık, 1997, s. 145). Bu anlayış çerçevesinde topraklar öşri ve haraci olarak ikiye ayrılmıştır. Fethedilen bir alan Müslümanlar tarafından işleniyorsa öşri toprak olarak kabul edilmiştir. Burada vergilendirme sadece üretilen ürün üzerinden yapılmaktadır. Haraci topraklar ise gayrimüslimlere ait olmakla birlikte bu alanlardan haraç ödemesi alınmıştır (Kurt, 1999, s. 59).

Toprak mülkiyeti İslam hukuku açısından incelendiğinde rakabe, tasarruf ve istiğlal kavramları ile açıklama yapılabilir. Rakabe toprağın mülkiyetini ifade etmektedir. Osmanlı Devleti'nde toprağın esas mülkiyeti devlete aittir. Tasarruf reayanın toprağı işleme hakkını belirtir. Topraktan yararlanma hakkında ise istiğlal kullanılmaktadır (İnalçık, 1997, s. 148).

Tanzimat'ın ilanı sonrasında Osmanlı arazi mülkiyeti anlayışı değişmiştir. 1841 ve 1847 tarihleri sonrasında arazi tapuları verilmeye başlanmıştır. 1849 ve 1858 tarihlerinde ilan edilen kanun ve nizamnameler ile kişilere toprağın borç karşılığında satılabilmesi hakkı tanınmıştır. Özel mülkiyet hakkının tanınması ise 1858 Arazi Kanunnamesi sonrasında gerçekleşmiştir (Tabakoğlu, 2012, s. 305).

Osmanlı Devleti'nde arazi mülkiyeti anlayışının değişmesi öncelikle bu alanda toprak hukuku anlayışında birliğin sağlanmasına yöneliktir. Ayrıca tımar sisteminin etkisini yitirmesi ile toprakların denetimini mültezimler sağlamaya başlamışlardır. Bu değişim sonrasında suiistimaller görülmüş ve sorunlar giderilmek istenmiştir. Bunlarla birlikte Osmanlı köylüsünün toprak sahipliği güvence altına alınarak üretim artışı amaçlanmıştır. Avrupalı devletlerin talepleri de bu konu ile ilgili değinilmesi gereken bir başka etkidir. Osmanlı zirai üreticilerinin artı üretime geçmesi ve piyasaların nakdileşmesi bir sonraki aşamada sanayileşen ülkelerin ürünlerine talebi beraberinde getirecektir (Karal, 1988, s. 225).

1858 Arazi Kanunnamesi sonrasında arazilerin alım satım işlemleri gerçekleşmiştir. İpotek ve rehin hakkı tanınmış, arazi üzerine binalar yapılabilmüş ve şirketler mülk arazileri kullanabilmiştir. Yabancılar Hicaz bölgesi dışında arazi satın alabilmiştir (Koç, 2005, s. 63).

Arazilerde özel mülkiyet hakkının tanınması ve bu alanların alınıp satılabilmesi Tuna Vilayet Gazetesi'nde de görülebilir. Gazetenin 16 Ağustos 1865 tarihli sayısında Tırnova kasabası çevresinde Büklük Çayırı adıyla bilinen arazi satışa çıkarılmıştır. Arazinin her dönümü için üç yüz altmış beş kuruş talep edilmektedir. Adı geçen çayıra daha fazla para ödeyebilecek kişilerin hicri 81 senesi ağustos ayına kadar Tuna Vilayeti'nde bulunan mahalli hükümetlere tekliflerini bildirmesi ilan edilmiştir (Tuna Vilayet Gazetesi, Sayı 23).

Tuna Vilayet Gazetesi'nde arazi alım satımı ilanı ile birlikte bölge insanların ileriye dönük yatırım beklentilerini içeren haber de bulunmaktadır. Haberdan anlaşıldığı üzere Köstence kasabası fazla gelişmemiştir. Özel mülkiyetin kabulü sonrasında bölgeye yeni yatırımların yapılacağı, binaların inşa edileceği beklenmiştir. Ancak bu beklentiler gerçekleşmemiştir. Yatırım

imkanlarının artırılmasına yönelik kararlar alınmıştır. Bu kararlara göre arazi satışlarını ilgilendiren müzayedelerde teklif sürelerinin uzatılmaması istenmektedir. Ayrıca ödenecek bedellerin kabul edilmesi sürecinde merkezi hazineye danışılmaması talep edilmiştir. Özel mülkiyet imkanlarının artırılması ile Köstence'ye yapılacak yatırımlar artırılmak istenmiştir (Tuna Vilayet Gazetesi, Sayı 28).

Yukarıda belirtilen haberlerle birlikte gazetede miri arazilerin satışına yönelik ilanlar da bulunmaktadır. Gazetede geçen ilan metni şu şekildedir:

“... civarında vaki arazi-i miriyyenin tanzim olunan haritaları mucebince mağaza ve ebniye-i saire inşa olunmak üzere arşın hesabıyla bil-müzayede taliplerine satılacağı geçende beyan ve ilan olunmuştu. Arazi-i merkumenin şimdiye kadar müzayedesini icra kılınmış...”(Tuna Vilayet Gazetesi, Sayı 290).

Arazi satışları sonrasında gazete haberlerinden anlaşıldığı üzere Tuna Vilayeti'nde tapu sorunları yaşanmıştır. Bu hususta yaşanan karmaşanın giderilmesi amacıyla tapu belgelerinin ilgili makamlara onaylatılması şartı getirilmiştir. Bu işlemin yapılmaması halinde mülkiyet konusunda birçok sorunla karşılaşılacağı belirtilmiştir (Tuna Vilayet Gazetesi, Sayı 18).

3.3. Tarımda Ticarileşme ve Makineleşme: Tuna Vilayeti Örneği

Klasik dönem ve yenileşme dönemi Osmanlı Devleti'nde ekonominin esas belirleyicisi zirai sektör olmuştur. Tarımsal üretimdeki farklılaşma Tanzimat'ın ilanı sonrasında liberalleşme eğiliminin artmasıyla ilgilidir. Bu çerçevede tahsis ilkesinden vazgeçilmiş, serbest pazarlama imkanları artırılmaya çalışılmıştır (Tabakoğlu, 2012, s. 318).

Yenileşme döneminde Osmanlı zirai yapısında değişime neden olan etkenlerden biri de muhacir göçleridir. Muhacirlerin kırsal bölgelerde iskan edilmesi tarımsal ürünlerde üretim artışını sağlarken, şehirlere yerleştirilmesi ise talebi artırmıştır. Osmanlı tarım piyasasını etkileyen bir başka dış etmen ise Avrupa talebidir. Avrupa pazarlarına ürün ihraç imkanları geliştikçe iç üretim artmış, bu pazarlarda talep gerilemesi durumunda üretimde azalmalar yaşanmıştır (Quataert, 2006, s. 967).

19. yüzyılda Osmanlı Devleti'nde zirai alanda ticari üretimin artmasında yukarıda belirtilen etkenlerin yanında kent nüfusunun artmasına paralel olarak kırsal kesimde meydana gelen üretimde uzmanlaşma da etkili olmuştur. Tarımsal üreticiler kendi ihtiyaçları için ürettikleri tekstil ürünlerini pazardan tedarik ederek kalan vakitlerini tarıma ayırmaya başlamışlardır. Ayrıca demiryollarının inşa edilmeye başlanması ve tarımsal ürünlerin limanlara ulaştırma imkanlarının

artması da bu süreci desteklemiştir (Pamuk, 2014, s.127-128).

Napolyon Savaşları sonrasında Avrupa ile artan tarımsal ticaret serbest ticaret anlaşmalarının etkisiyle de genişleme ivmesini devam ettirmiştir. Bu dönemde özellikle Anadolu ve Suriye kıyıları Avrupa pazarları ile eklemleme süreci yaşamıştır. Ancak 1865-1891 yılları arasında Amerikan tahılının piyasaya girmesi ve tarımsal ürün fiyatlarının gerilemesi küçük tarımsal işletmelerin gelirlerinin azalmasına neden olmuştur. Avrupa ile olan tarımsal ticaretin artış ve azalış dönemlerindeki gelişmelerden Osmanlı merkez maliyesi de doğrudan etkilenmiştir (Pamuk, 1984, 108-112).

Tuna Vilayeti'nde ise 1840'lardan itibaren bölgenin ihracatında artışlar görülmüştür. Bulgar köylüleri ticari tarımdan elde edilen gelirlerle sipahisiz kalan tımar arazilerini satın almışlardır (Quataert, 2006, s. 968).

Zirai pazarlara ulaşma imkanları Tuna Vilayeti köylüsünü doğrudan etkilemiştir. Tuna Vilayet Gazetesi'ndeki haberler bunu destekler niteliktedir. Buna göre Sofya kazasının denize ve nehirlerle uzak olması köylünün ürünlerini ihraç edememesine ve mallarının çürümesine neden olmaktadır. Yaşanılan bu sorunun çözümü amacıyla Dubnice ve Cuma kazaları içinde ve Siroz sancığında bulunan Münlük kazasında Karasu nehrine köprü inşa edilmiştir. Bölgenin ticari taşımacılığının yapıldığı Tuna Nehrine ulaşım amacıyla Berkofçe yolu yapılmıştır. Karasu nehri üzerine yapılan köprünün zarar görmesi ile ulaşım imkanları yeniden sınırlandırılmıştır. (Tuna Vilayet Gazetesi, Sayı 23) Haberlerden de anlaşılacağı üzere tarımsal alanda bulunan ticaret ve ürünü pazarlama imkanları bölge üreticileri için bir faydayı ifade etmektedir. Bu ekonomik faydadan çeşitli sebeplerle mahrum kalınması, çiftçilerin ürünlerini satamaması gazete tarafından haber yapılmıştır.

Haberler dışında zirai ürünlerin fiyatları da haftalık olarak gazetenin son kısmında ilan edilmiştir. Bilgilendirme Rusçuk, Vidin, Varna, Tulça, Sofya ve Köstence kazalarındaki fiyatlara aittir. Ürün çeşitleri ise buğday (düşük, orta, yüksek kalite ayrımı bulunmakta), arpa, mısır, sadeyağ ve eritilmiş yağdır (Tuna Vilayet Gazetesi, Sayı 8-52).

Tuna Vilayeti'nde iskele bulunan yerlerde zahire alım satımı kontrat ve mukavelelerle yapılmıştır. Mukavelelerde yapılması mümkün olmayan maddelerin bulunması şikayetlere neden olmuştur. Bu gerekçe ile sekiz maddelik şartname hazırlanmıştır. (Tuna Vilayet Gazetesi, Sayı 12). Bölgede alım satım işlemlerinin belirli kurallar çerçevesinde yapılmasının talep edilmesi ticari faaliyetlerin geliştiğini ve ortaya çıkabilecek anlaşmazlıkların azaltılmak istendiğini göstermektedir.

Yukarıda belirtilen regülasyonların yanında hububat ticaretinde İstanbul kilesinin ağırlık ölçüm aracı olarak kullanılması kabul edilmiştir (Tuna Vilayet Gazetesi, Sayı 2). Bu karar sonrasında ağırlık ölçüsü olarak kullanılan 20 kıyye, birim olarak 10 kileye denk hale gelmiştir. Tuna Vilayet Gazetesi miladi 28 Mart 1865 tarihli 3. sayısında yer alan habere göre harice nakledilen mallardan alınan vergiler %12'den %1'e düşürülmüştür (Tuna Vilayet Gazetesi, Sayı 3). Bu haberle de gümrük vergilerinin düşürülmesi ile ihracata destek verildiği görülmektedir.

Tuna Vilayet Gazetesi haberlerinde tarımda ticarileşme yanında üretim sürecinde makine kullanılmaya başlanmasını izlemek de mümkündür. Buna göre pullukla beraber gelişmiş makineler üretimde kullanılmaktadır. 1868 tarihinde Tuna Vilayetine çift sürüp harman döken, hububat tanelerini ayırabilen makine getirilmiştir. Makinelerin tüm parçalarının getirildiği bildirilmiş ve nasıl çalıştığını görmek isteyen köylülerin sergilendiği çiftlikte bulunmaları talep edilmiştir (Tuna Vilayet Gazetesi, Sayı 288).

3.4. Memleket Sandıkları ve Tuna Vilayeti

Klasik dönem Osmanlı Devleti zirai kredi mekanizması teşkilatlanmamış bir piyasa olarak görülmektedir. Klasik dönemde borç işlemleri temelde üç şekilde gerçekleştirilmiştir. Bunlardan ilki nakit borç verilerek kredi sisteminin oluşturulmasıdır. İkincisinde ise üretimde kullanılacak malların kredi olarak verilmesi bulunmaktadır. Üçüncü yöntem ise ortakçılara ve yarıcılara sağlanan üretim malzemeleri karşılığında hasada ortak olunması bulunmaktadır (Güran, 1998, s. 134-139).

Zirai kredi alanında değinilmesi gereken konulardan biri de borç verme işlemlerinin temelinde murabaha işleminin geçerli olmasıdır. Murabaha aracılığı ile borç verme zamanla tefeciliğe dönüşmüştür. Çoğunlukla ağalar, tüccarlar, mültezimler tarafından yürütülen bu işlemler sonucunda köylü kesim sürekli borçlu konumda kalmıştır. Osmanlı Devleti'nde borç verme işlemlerinde 1848'de yereli, 1851'de ise Osmanlı genelini kapsayan nizamnameler ilan edilmiştir. 1852'de ise faiz oranları yeniden değerlendirilmiştir. 1864 yılında yeni bir nizamname ilan edilerek zirai kredi alanındaki borç verme işlemleri düzenlenmek istenmiştir (Demirkol, 2018, s. 626-628).

Kurumsal olmayan kredi işlemlerinin gerçekleştiği bir durumda Midhat Paşa köylünün nakit sorununu çözme amacıyla memleket sandıkları uygulamasını geliştirmiştir. İlk olarak 1863 yılında Pirot kasabasında kurulan bu kurumlar 1867 yılında kendine ait mevzuatı ile memleket sandıkları adını almıştır (Ataşağın, 1939, s.1-2).

Bu kapsamda memleket sandıklarının işletilmesi belirli kurallara bağlanmıştır. Sandıkların sermayesi, borç verilebilecek kişiler ve sandıkların idaresi bu kuralların temel başlıklarını oluşturmaktadır (Tuna Vilayet Gazetesi, Sayı 7 ve Sayı 10). Memleket sandıklarının başlıca kurulma nedeni Tuna Vilayet Gazetesinin ilk sayısında görebilmek mümkündür. Habere göre köylülere yüksek faizle borç verilmesi suretiyle tarım kesimi zora düşmektedir. Memleket sandıkları aracılığı ile aylık yüzde bir faizle borç verileceği bildirilmiştir (Tuna Vilayet Gazetesi, Sayı 1).

Memleket sandıklarının kurulmasının ardından Tuna Vilayet Gazetesinin 24 Mayıs 1865 ve 1 Haziran 1865 tarihli 11 ve 12. sayılarında borç verme işlemlerinin başladığı görülmektedir. Sandıkların sermayeleri nakit para ve zahireden oluşmaktadır. Sermayelerin bir kısmının zahire olarak tutulması zamanla artacak fiyat beklentisine bağlanabilir. Bu duruma örnek olarak Niş kazası menafî sandığına bakılabilir. Niş kazası memleket sandığında 77.400 kuruş nakit bulunduğu ve nakde dönüştürülmek üzere zahiresinin olduğu bildirilmiştir. Ayrıca İznipol ve Lofçe kazaları sandıklarında da benzer durum görülmektedir (Tuna Vilayet Gazetesi, Sayı 13).

Tuna Vilayet Gazetesinin 8 Mart 1865 tarihli sayısında ise Tuna Vilayeti'nde bulunan sandıkların sermaye bilgileri paylaşılmıştır. Haberde 80 senesi mahsulünden kalan nakit, 1865 senesinde elde edilen sermaye ve 80 senesi çeşitli gelir bilgileri bulunmaktadır (Tuna Vilayet Gazetesi, Sayı 51).

Memleket sandıkları zirai kredi alanını düzenleme ve çiftçilere kolay kredi sunma imkanı sağlama amacı ile kurulmuşsa da zamanla etkinliğini kaybetmeye başlamıştır. Memleket sandıklarına ait nizamnameye uygun davranılmaması, sermaye toplama zorlukları, borçların tahsili konusunda yaşanan problemler, kefilsiz ve rehinsiz borç verilmesi, yolsuzluklar ve idari alandaki yetersizlikler bu durumun başlıca sebepleri arasında yer almaktadır. 1883-1888 yılları arasında menafî sandıkları ismini alması, sermaye sağlanması amacıyla aşar vergisinde onda bir oranında artırıma gidilmesi ve reform çabaları da bu kurumların devam ettirilmesinde yeterli olmamıştır. 19 Ağustos 1888 yılında Ziraat Bankası kurulmuş ve menafî sandıkları lağvedilmiştir. Bu düzenleme sonrasında zirai kredi işlemleri hükümetin idaresine devredilmiştir (Ataşağın, 1939, s.6-21).

3.5. Tuna Vilayeti'nde Aşar Vergisine Yönelik Düzenlemeler

Aşar vergisi Osmanlı Devleti'nde zirai üretiminden alınan onda birlik vergilendirmeyi tanımlamak için kullanılmaktadır. (Erkal &Tabakoğlu, 2007, s. 100-101).

Tanzimat dönemi öncesinde arazinin sulanma şartlarına göre “nısf öşür” yani vergi oranının yarısı alındığı görülse de arazi kullanımında ek maliyetlere katlanılmıyorsa tam öşür alınmıştır (Karakaş, 2003, s. 42). Aşar vergisinin tahsilinde ise emanet iltizam, köylüye ihale ve tahmis usullerinin uygulandığı görülmüştür (Karakaş, 2003, s. 84).

Tuna Vilayeti’nde aşar vergisinin toplanmasına yönelik gelişmelere Tuna Vilayet Gazetesi’nin 19 Nisan 1865 tarihli 6. sayısında rastlamak mümkündür. İlk olarak gazetenin 3. sayısında yer alan talimatname üç kısımdan oluşmaktadır. Birinci kısımda genel hükümler, ikinci kısımda asker bedelleri ile ilgili kurallar, üçüncü kısımda ise aşar vergisi hükümleri bulunmaktadır. Talimatnamede aşar vergisine yönelik beş madde bulunmaktadır.

Kanunnamenin birinci maddesi gereğince aşar vergisinin toplanmasında tahmis usulü kabul edilmiştir. Tahmis usulüne göre cari yıl içinde ödenecek vergi miktarının belirlenmesinde vergi kaynağından alınan son beş yıllık vergi miktarının ortalaması geçerli olacaktır. Bu yönü ile tahmis usulü bir vergi toplama yöntemi yerine tahsil edilecek vergi miktarının belirlenmesi bakımından önemlidir. Ayrıca ikinci maddeyi de kapsayacak şekilde vergi miktarlarının onaylanması sürecinde liva meclisleri ve kaza meclis idareleri görevlendirilmiştir. Aşarın elde edilen mahsule oranla toplanması yöntemi ise üçüncü maddede yer almaktadır (Tuna Vilayet Gazetesi, Sayı 6).

Aşar vergisinin toplanmasında yenilik sayılabilecek gelişme ise verginin toplanmasında taksitlendirme yönteminin uygulanmasıdır. Kanunnamenin dördüncü maddesinde yer alan bu hükmün olumlu sonuçlarını gazetenin 24 Mayıs 1865 tarihli sayısında görmek mümkündür. Bu maddeden memnun olan bölge halkı zamanı gelmeyen taksitleri de ödemek istemiştir (Tuna Vilayet Gazetesi, Sayı 11). Kanunnamenin beşinci maddesinde ise vergisini ödemeyenler hakkında gerekli işlemlerin yapılacağı belirtilmiştir.

Aşar vergisinin toplanmasında yukarıda belirtilen maddelerin kabul edilmesiyle birlikte vergilendirme süreçleri hakkında halkın bilgilendirilmesinin yanında hangi kuralların işletileceği beyan edilmiştir. Bu sayede vergilendirme sürecinde etkinliğin artırılması amaçlanmıştır.

Tuna Vilayet Gazetesi’nin 24 Ocak 1866 tarihli 46. sayısında ise aşar vergisinin toplanma yöntemlerinden biri olan köylüye ihale yönteminin başarısız olduğunu görmekteyiz. Habere göre verginin toplanması sürecinde halk arasında anlaşmazlıklar meydana gelmiştir. Bu gelişmeler sonrasında iltizam usulünün yeniden yürürlüğe girmesi kararlaştırılmıştır. Alınan karar gereğince verginin iltizama verilmesi sürecinde müzayedelerde teklif edilen rakamların kabulünde

hazine-i celilenin onayına gerek görülmemiştir. Köylünün ürünlerini pazara ve iskeleye götürmesi gerekmeyecek, tarla sınırları içinde yer alan anbara ürünü teslim edecektir. Eğer taşıma işlemi icap etmişse bu işlerin görülmesi sürecinde kiralama usulü geçerli olacaktır (Tuna Vilayet Gazetesi, Sayı 46).

Aşar vergisinin toplanmasında iltizam usulünün uygulanmaya başladığına yönelik haber ise gazetenin 19 Temmuz 1868 tarihli sayıda yer almaktadır. Haber metninde Rusçuk, Varna, Vidin ve Tırnova'da aşar bedelleri müzayede sonrasında belirlenmiştir. Rusçuk aşar vergisi zammı oran olarak %70, Varna'nın %60, Vidin ve Tırnova'nın ise %55 seviyesinde gerçekleşmiştir (Tuna Vilayet Gazetesi, Sayı 291).

3.6. Tuna Vilayeti'nde Hayvancılık

Osmanlı Devleti'nde hayvancılık faaliyetleri tarımsal üretimin bir kolunu oluşturmaktadır. Köylünün koşum hayvanlarına olan ihtiyacı yanında hayvanlardan elde edilen gıda ürünleri de bu anlamda önemlidir.

Rumeli bölgesi Osmanlı Devleti'nde İstanbul'un ve ordunun et iâşesinin karşılanmasında temel gıda arz bölgesi konumundadır (Tabakoğlu, 2012, s. 323). Ticari hayvancılık alanında da etkin olan bu bölge 1844-45 yıllarında 34.6 milyon kuruş ihracat geliri elde etmiştir. 1862-64 yıllarında bu rakam 87.5 milyona kadar çıkmıştır. Nüfus artışının %24 olarak hesaplandığı bir durumda kişi başına ihracat artışının %68 oranında gerçekleştiği söylenebilir. Bunlarla birlikte canlı hayvan ihracatında zaman içinde dalgalanmalar da görülmüştür. Canlı hayvan varlığındaki artış veya azalma ticari imkanlarla paralellik göstermektedir (Palairat, 2000, s.123-124).

Tuna Vilayeti'nin de ilgili konu bakımından önemi Tuna Vilayet Gazetesi'nin 26. sayısından anlaşılmaktadır. Habere göre Tuna Vilayeti'nde önceki tarihlerde yasaklanan hayvan ihracatı 1865 senesinde yeniden serbest bırakılmıştır. Bu sene için hayvan sayısı yeterli görülmüştür. Köylünün istediği bölgeye hayvan satmasına izin verilmiştir (Tuna Vilayet Gazetesi, Sayı 26).

Tuna Vilayeti'nde hayvan varlığını etkileyen unsurlardan biri hayvan hastalıkları olmuştur. İlk olarak gazetenin 9 Kasım 1865 tarihli 35. sayısında görülen hastalık haberlerinde telef olan hayvan sayısının yüksek rakamlara ulaştığı bildirilmektedir. Örneğin Kurt Dumanı karyesinde 2400 civarı manda ve kara sığır telef olmuştur (Tuna Vilayet Gazetesi, Sayı 35). Balçık, Münkaliye ve Pazarcık kazalarında bu rakam 5000'e ulaşmıştır (Tuna Vilayet Gazetesi, Sayı 37). Hastalık sebebiyle Hacıoğlu Pazarcığı'nda 5064 inek ve öküz, 525 manda, 9976 ağnam ve keçi, 224 hergele ölmüştür. Hacıoğlu Pazarcığı ve Varna'da

toplam sayı 116.554'e ulaşmıştır (Tuna Vilayet Gazetesi, Sayı 46).

Hastalık hayvanların yüreklerinde sirayet etmektedir. Hayvanların karınlarına vurmaları ve sonrasında dayanamamaları ile telef oldukları bildirilmiştir (Tuna Vilayet Gazetesi, Sayı 35).

Hayvanların gömülmesinde derin kuyuların kullanılması istenmiştir. Avrupa'da bu hastalık için aşı bulunmadığı belirtilmiştir (Tuna Vilayet Gazetesi, Sayı 46). Hastalıkla uğraşan ve sermayelerini bu şekilde kaybeden köylülere 17.000 kile tohumluk hububat dağıtılmıştır. Bu anlamda mali destek sağlanmak istenmiştir (Tuna Vilayet Gazetesi, Sayı 37).

Tuna Vilayet Gazetesi'nin 1 Mart 1866 tarihli 51. sayısında ağnam vergisi miktarları ilan edilmiştir. İltizam sisteminin uygulandığı bu süreçte Rusçuk ve Vidin sancaklarına yönelik müzayedeler yapıldığı anlaşılmaktadır (Tuna Vilayet Gazetesi, Sayı 51).

Et işesi anlamında Tuna Vilayeti'nde atılan adımlardan biri de Sofya bölgesine hayvan getirilmesi amacıyla şirketin kurulmak istenmesidir. Şirketin temel gayesi halka uygun fiyatla et satımını temin etmek olacaktır. Rusçuk kasabasında etin kıyyesinin normal zamanda 4.5 kuruşa satıldığı ancak kış zamanlarında bunun iki katına çıktığı belirtilmiştir. Rusçuk'a yakın Polone'de fiyatlar 1.5 kilo et için 2.90 kuruş seviyesindedir. Oluşan bu fiyat farkı tüketicinin refah kaybına sebep olmaktadır. Kurulacak şirketin yüz hissedenden oluşacağı ve her hisse fiyatının 1000 kuruş olacağı ilan edilmiştir. Böylece 100.000 kuruş sermayeli şirket aracılığı ile uygun fiyatla et temin edilmesi istenmektedir. Taliplilerinin Rusçuk kaymakamlığına başvurusu talep edilmiştir (Tuna Vilayet Gazetesi, Sayı 25).

4. SONUÇ

Klasik dönem Osmanlı Devleti'nde tarım sektörünün hakimiyeti görülmektedir. Çift-hane ve tımar sistemi temelinde gelişen bu yapı zamanla değişime uğramıştır. 19. yüzyılda Osmanlı Devleti'nde birçok alanda dönüşüm adımlarının görülmesi ile yenileşme dönemi çerçevesinde literatür oluşmuştur.

Osmanlı Devleti'nde tarım sektörünün dönüşümünde ilk olarak vergilendirmeye değinmek mümkündür. Nakdi ekonominin ağırlık kazanması ile birlikte iltizam sistemi uygulaması yaygınlaştırılmıştır. Vergi miktarının belirlenmesinde müzayede süreçleri ve vergi miktarına yapılan zamlar önemlidir. Tuna Vilayet Gazetesi'nde yer alan ilan ve haberler bu süreci en iyi şekilde örneklemektedir. İlanlar kısmında yer alan müzayede haberlerinde vergi çeşitleri,

verginin bölgesel sınırları ve yapılacak zamlar açıklanmıştır. Mültezimlerden aynı zamanda kefiller de talep edilmiştir. Canavar rüsumu, duhan ve tütün vergileri ilanlarda yer alan vergi çeşitleridir. Bu vergilerin miktarları her bir bölge için ayrı ayrı belirlenmiştir. Mutasarrıflar ise vergilerin iltizama verilmesi sürecinde önemli roller üstlenmişlerdir. Mutasarrıflar sürekli yer değiştirerek sürecin en kısa zamanda bitirilmesi için uğraş vermişlerdir.

Yenileşme döneminde arazi mülkiyetinin belirleyicileri ilan edilen Kanunnameler olmuştur. Bu anlamda 1858 Arazi Kanunnamesi önemlidir. Kanunname sonrasında kişilere özel mülkiyet hakkı tanınmıştır. Osmanlı Devleti'nde özel mülkiyet ilişkilerinin gelişimi hakkında Tuna Vilayet Gazetesi'nde de haberler ve ilanlar bulunmaktadır. Büklük Çayırı örneğinde arazilerin müzayedeler ile satıldığı tespit edilmiştir. Köstence örneğinde ise bölge insanların özel mülkiyet anlayışı ile birlikte yatırım beklentileri bulunmaktadır. Yatırımların istenilen düzeyde olabilmesi için tedbirler alınmıştır. Miri arazilerin satışı da bu anlamda önemlidir. Arazi sahipliğinin belgelendirilmesi amacıyla tapuların ilgili idari birimler tarafından onaylatılması istenmiştir. Bu sayede oluşabilecek karmaşa giderilmeye çalışılmıştır.

Tuna Vilayeti'nde tarımın ticarileşmesi gazetede yer alan haberlerden açıkça izlenebilmektedir. Tarımda ticarileşmenin Tuna Vilayeti bölgesi köylüleri için faydalı olduğu görülmektedir. Tarımsal ürünlerin pazarlanmasında kullanılan köprülerin ve yolların zarar görmesi köylülerin ekonomik anlamda olumsuz etkilenmesine neden olmuştur. Ayrıca ticari işlemlerin sistemleştirilmesi ve düzenlenmesi adına yeni kurallar getirilmiştir. Alt yapı yatırımları ile ticaret desteklenmiş, vergi indirimleri ile de teşvik edilmiştir. Makineleşme alanında ise gazetede sadece bir haber bulunmaktadır. Bu haberde ise dönemin şartlarına göre kapsamlı bir makinenin getirildiği ve köylülere sergileneceği anlaşılmaktadır.

Midhat Paşa zirai kredi alanında memleket sandıklarını kurarak köylünün yüksek faizle borçlanmasını sona erdirmek istemiştir. Bu amaçla memleket sandıklarının nasıl yönetileceği konusunda kurallar hazırlayarak kurumsal alt yapıyı da sağlamak istemiştir. Memleket sandıkları kurulduğu dönemde belirli sermaye büyüklüğüne ulaşmıştır. Ancak belirli sorunlar nedeniyle tarımsal kredi alanındaki kurumsal varlığı uzun sürmemiştir.

Tarımsal ürünlerden yüzde on seviyesinde alınan aşar vergisi Tanzimat sonrasında farklı yöntemlerle toplamıştır. Tuna Vilayeti'nde ise verginin toplanma usulleri talimatnamelerle belirlenmiştir. Böylece verginin toplanması

sürecinde kurumsallık sağlanmaya çalışılmıştır. Tuna Vilayeti'nde yer alan meclisler vergi bedellerinin onaylanması için görevlendirilmişlerdir. Verginin ödenmesi sürecinde taksitlendirmeler yapılarak köylü maddi anlamda rahatlatılmak istenmiştir. Bu kararın olumlu yansımaları olmuştur. Tahmis usulü halk arasındaki anlaşmazlıklar nedeniyle uzun süre uygulanamamıştır. Sonuçta iltizam usulü yeniden kabul edilerek müzayedeler düzenlenmiştir.

Hayvancılık konusu zirai üretim içinde yer almakla birlikte köylünün koşum hayvanı ihtiyacının karşılanması, ulaşım ve yük taşımacılığında kullanılması, ordunun ve büyük şehirlerin et ihtiyacının karşılanması konularında ayrıca önemli yeri bulunmaktadır. Tuna Vilayeti'nde de iaşecilik temelinde kararlar alındığı gazeteden görülmektedir. Tuna Vilayeti'nin hayvan varlığını etkileyen en önemli unsur ise haberlerden anlaşıldığı üzere hastalıklar olmuştur. Yüksek sayılara ulaşan hayvan ölümleri köylünün birikmiş sermayesini eritmiştir. Ölümle sonrasında bazı tedbirler alınsa da ölümleri bitirecek nihai çözüm elde edilememiştir. Hayvancılığın vergilendirilmesinde ise ađnam vergisi kapsamında iltizam usulü uygulanmıştır. Bölgeye uygun fiyatla et sağlanması amacıyla kurulan şirket ve bu şirketin hissedarlardan oluşması ise kurumsallık açısından önemlidir. Ancak gazetenin sonraki sayılarında şirketle ilgili bilgilere rastlanılmamıştır.

5. ÇIKAR ÇATIŞMASI BEYANI

Yazarlar arasında çıkar çatışması bulunmamaktadır.

6. MADDİ DESTEK

Bu çalışmada herhangi bir fon veya destekten faydalanılmamıştır.

7. YAZAR KATKILARI

Cİ: Kaynakların toplanması ve işlenmesi;

Cİ: Literatür taraması ve yorumlanması;

Cİ: Osmanlıca belgelerin okunması ve işlenmesi;

Cİ: Yazım ve sonuçlandırma.

8. ETİK KURUL BEYANI VE FİKRİ MÜLKİYET TELİF HAKLARI

Çalışma etik kurul izni gerektirmemektedir.

9. KAYNAKÇA

- Acar, K. (2013). *Osmanlı Devleti'nde Bir İdari Reform Denemesi: Tuna Vilâyeti (1864-1867)*. Doktora Tezi, Gazi Üniversitesi SBE, Ankara.
- Ataşağın, Y.S. (1939). *Türkiye Cumhuriyeti Ziraat Bankası 1888-1939*, İstanbul: Kenan Basımevi.
- Batmaz, E.Ş. (1999). *İltizam Sisteminin 18. Yüzyıldaki Boyutları. Osmanlı*, C:3, Ankara: Yeni Türkiye Yayınları.
- Cin. H. (1995). *Feodalite ve Osmanlı Düzeni*, Konya: Selçuk Üniversitesi Basımevi.
- Demirkol, K. (2018). Toplumsal Trajedi: Osmanlı İmparatorluğunda Tefecilik (1848-1864). *MCBÜ Sosyal Bilimler Dergisi*, Cilt:16, Sayı:1, 625-648.
- Erkal, M., & Tabakoğlu A. (2007). Öşür. *Diyanet İslam Ansiklopedisi*, C:34, İstanbul: Türkiye Diyanet Vakfı.
- Genç, M. (2000). İltizam. *Diyanet İslam Ansiklopedisi*, C:22, İstanbul: Türkiye Diyanet Vakfı.
- Güran, T. (1998). *19. Yüzyıl Osmanlı Tarımı*. İstanbul: Eren Yayıncılık.
- İnalçık, H. (1997). *Osmanlı İmparatorluğu'nun Ekonomik ve Sosyal Tarihi*, (1.c), İstanbul: Eren.
- İnalçık, H. (1959). İslam Arazi ve Vergi Sisteminin Teşekkülü ve Osmanlı Devrindeki Şekillerle Mukayesesi. *İslam İlimleri Enstitüsü Dergisi*, Sayı:1, 29-46.
- Karakaş, M. (2003). *Tanzimat Dönemi Aşar Vergisi*. Doktora Tezi, Marmara Üniversitesi SBE, İstanbul.
- Karal, E.Z. (1988). *Osmanlı Tarihi*. (6.c), (4.b). Ankara: Türk Tarih Kurumu Yayınevi.
- Karal, E.Z. (1988). *Osmanlı Tarihi*. (7.c), (4.b), Ankara: Türk Tarih Kurumu Yayınevi.
- Kazıcı, Z. (2005). *Osmanlı'da Vergi Sistemi*, İstanbul: Bilge.
- Koç, E. (2005). *19. Yüzyılda Osmanlı Devleti'nde Tarım*. Yüksek Lisans Tezi, Anadolu Üniversitesi SBE, Eskişehir.
- Kurt, Y. (1999). Osmanlı Toprak Yönetimi. *Osmanlı*, (3.c), Ankara: Yeni Türkiye Yayınları.

Küçükcalay, A.M. & Çelikkaya A. (2002). Osmanlı Vergi Sistemi ve Bir Vergi Tahsil Yöntemi Olarak İltizam. *Türkler*, (7.c). Ankara: Yeni Türkiye Yayınları.

Küçükcalay, A.M. (1999). Osmanlı Toprak Sistemi. *Osmanlı*, (7.c), Ankara: Yeni Türkiye Yayınları.

Palairot, M. (2000). *Balkan Ekonomileri 1800-1914 Kalkınmasız Evrim*. Eyşe Edirne (çev.). İstanbul: Sabancı Üniversitesi Yayınevi.

Pamuk, Ş. (1984). The Ottoman Empire in the “Great Depression” of 1873-1896. *Journal of Economic History*, Vol: XLIV, 107-118.

Pamuk, Ş. (1984). *Osmanlı Ekonomisi Ve Dünya Kapitalizmi (1820-1913)*. Ankara: Yurt Yayınları.

Pamuk, Ş. (2014). *Türkiye'nin 200 Yıllık İktisadi Tarihi*, İstanbul: Türkiye İş Bankası Kültür Yayınları.

Quataert, D. (2006). Osmanlı İmparatorluğu'nun Ekonomik ve Sosyal Tarihi, (2.c). H. İnalçık & D. Quataert (Ed.) *19. Yüzyıla Genel Bir Bakış* içinde (ss.887-1041). İstanbul: Eren.

Tabakoğlu, A. (2007). Yenileşme Dönemi Osmanlı Ekonomisi. *Genel Türk Tarihi*, (7.c), Ankara: Yeni Türkiye Yayınları.

Tabakoğlu, A. (2012). *Türkiye İktisat Tarihi*. (11.b), İstanbul: Dergah Yayınları.

Tuna Vilayet Gazetesi. Sayı (1, 6, 7, 8, 9, 10, 11, 12, 13, 14, 15, 16, 17, 18, 19, 20, 21, 22, 23, 24, 25, 26, 27, 28, 29, 30, 31, 32, 33, 34, 35, 36, 37, 38, 39, 40, 41, 42, 43, 44, 45, 46, 47, 48, 49, 50, 51, 52, 281, 288, 289, 290, 291).

Yalçınkaya, M.A. (2006), *Osmanlı Döneminde Bulgaristan*. Karatay, O. & Gökdağ, B.A. (der.), *Balkanlar El Kitabı Cilt:1 (Tarih)* içinde. Ankara: KaraM ve Vadi Yayınları, 320-330.

ENFLASYON VE İŞSİZLİĞİN YOKSULLUK ÜZERİNDEKİ ETKİSİ: TÜRKİYE DÜZEY-1 BÖLGELERİ ÖRNEĞİ¹



Kafkas Üniversitesi
İktisadi ve İdari Bilimler
Fakültesi
KAÜİBFD
Cilt, 11, Sayı 22, 2020
ISSN: 1309 – 4289
E – ISSN: 2149-9136

Makale Gönderim Tarihi: 21.07.2020 Yayıma Kabul Tarihi: 08.12.2020

Kübra BOZMA
Arş. Gör.
Atatürk Üniversitesi
İktisadi ve İdari Bilimler Fakültesi,
Erzurum, Türkiye
e-posta: kubra.akdas@atauni.edu.tr
ORCID ID: 0000-0002-6536-1953

Gürkan BOZMA
Arş. Gör. Dr.
İğdır Üniversitesi
İktisadi ve İdari Bilimler Fakültesi,
İğdır, Türkiye
e-posta: gurkan.bozma@igdir.edu.tr
ORCID ID: 0000-0003-4047-9012

Ahmet GÜNEY
Dr. Öğr. Üyesi
Atatürk Üniversitesi
İktisadi ve İdari Bilimler Fakültesi
Erzurum, Türkiye
e-posta: guney@atauni.edu.tr
ORCID ID: 0000-0002-9411-0483

ÖZ | Enflasyon, işsizlik ve yoksulluk ülkelerin sosyo-ekonomik gelişimlerini etkileyen önemli iktisadi bileşenlerdir. Bu iktisadi bileşenler Türkiye'nin uzun zamandır mücadele verdiği alanlar olması dolayısıyla, bu çalışmada bu üç etkenin bölgesel karşılaştırmalarının yapılması ve aralarındaki ilişkiye dair bölgesel farklılıkların ortaya çıkarılması amaçlanmaktadır. Bu bağlamda enflasyon ve işsizliğin yoksulluk oranı üzerindeki etkisine ilişkin Türkiye'nin alt bölgelerine ait 2006-2016 yılları için elde edilen veriler göz önünde bulundurularak bir panel veri analizi yapılmıştır. Elde edilen bulgulardan, uzun dönemde enflasyonun yoksulluk üzerindeki etkisinin negatif, işsizliğin ise pozitif olduğu tespit edilmiştir. Başka bir deyişle, uzun dönemde enflasyon artışlarının yoksulluğu azalttığı, işsizliği ise artırdığı ifade edilebilmektedir. Kısa dönemde ise, enflasyonun yoksulluk üzerindeki etkisi bölgesel anlamda pozitif olarak dönmemektedir. Bu sonuç, kısa dönemde enflasyon artışlarının yoksulluğu artırdığını göstermektedir.

Anahtar Kelimeler: Enflasyon, işsizlik, yoksulluk.

JEL Kodu: C50, D30, D60

Alan: İktisat

Türü: Araştırma

DOI: 10.36543/kauibfd.2020.042

Atıfta bulunmak için: Bozma, K., Bozma, G. & Güney, A. (2020). *Enflasyon ve işsizliğin yoksulluk üzerindeki etkisi: Türkiye düzey-1 bölgeleri örneği*. KAÜİBFD, 11(22), 973-996.

¹ İlgili çalışmanın etik kurallara uygunluğu beyan edilmiştir.

EFFECTS OF INFLATION AND UNEMPLOYMENT ON POVERTY: THE CASE OF LEVEL - 1 REGIONS OF TURKEY



Article Submission Date: 21.07.2020 Accepted Date: 08.12.2020

Kafkas University
Economics and Administrative
Sciences Faculty
KAUJEASF
Vol. 11, Issue 22, 2020
ISSN: 1309 – 4289
E – ISSN: 2149-9136

Kübra BOZMA
Res. Ass.
Atatürk University
Faculty of Economics and
Administrative Sciences,
Erzurum, Turkey
e-posta: kubra.akdas@atauni.edu.tr
ORCID ID: 0000-0002-6536-1953

Gürkan BOZMA
Res. Ass. Dr.
İğdir University
Faculty of Economics and
Administrative Sciences
İğdir, Turkey
e-posta: gurkan.bozma@igdir.edu.tr
ORCID ID: 0000-0003-4047-9012

Ahmet GÜNEY
Asst. Prof.
Atatürk University
Faculty of Economics and
Administrative Sciences
Erzurum, Turkey
e-posta: guney@atauni.edu.tr
ORCID ID: 0000-0002-9411-0483

ABSTRACT Inflation, unemployment and poverty are important economic components affecting the socio-economic development of countries. Since Turkey has been in a long-time field of struggle, this study aims to reveal the regional differences according to regional comparisons of the relation of these three factors. In this context, a panel data analysis are carried out considering the data obtained for the years 2006-2016 belonging to the sub-regions of Turkey regarding the effects of inflation and unemployment on poverty rates. The findings show that in the long run, the effect of inflation on poverty is negative and that of unemployment is positive. In other words, it can be stated that inflation increases in the long run have decreased poverty and unemployment has increased. In the short term, the impact of inflation on poverty is positive in the regional sense. This result shows that inflation increases in the short term increase poverty.

Keywords: Inflation, unemployment, poverty.

Jel codes: C50, D30, D60

Scope: Economics

Type: Research

Cite this Paper: Bozma, K., Bozma, G. & Güney, A. (2020). Effects of inflation and unemployment on poverty: the case of level - 1 regions of Turkey. *KAUJEASF*, 11(22), 973-996.

1. GİRİŞ

Genel olarak yoksulluk; açlık, iyi beslenememe, barınabilecek bir yere sahip olamama, doktora gidememe, okuma yazma bilememe ya da iş sahibi olamama, geleceğinden korkma olarak tanımlanabilmektedir (Berber, 2004). Yoksulluk, az üretimden ve gerçekleştirilen üretimden elde edilen değerlerin, bireyler, bölgeler ve sektörler arasında adil bir şekilde paylaşılmamasından kaynaklanmaktadır (Şahin ve Aydın, 2017). Bu tanımlama yoksulluğun kalkınma iktisadı ile birlikte düşünülmesi gereken bir konu olduğunu göstermektedir. Kalkınmışlık anlamında ilerlemek isteyen gelişmiş ve gelişmekte olan ülkelerin genel kaygısı yoksulluğun azaltılması olmalıdır.

Yoksulluk sadece az gelişmiş ya da gelişmekte olan ülkelerin problemi değil, gelişmiş ülkelerin de problemi (Beken, 2006). 2015 yılı verilerine göre 741.4 milyon insan günlük 1.90\$'ın altında bir gelire yaşamaktadır. Bu rakam, her 100 kişiden 10'una denk düşmektedir. Başka bir ifadeyle, 2015 yılında dünya nüfusunun %10.10'u günlük yoksulluk sınırının altında yaşamaktadır. 2017 yılına gelindiğinde yoksulluk oranı 0.9 puan gerileyerek %9.7 olarak gerçekleşmiştir. Bu yavaşlama eğilimi göz önüne alındığında, Dünya Bankasının küresel aşırı yoksulluğu 2030 yılına kadar yüzde 3'ün altına çekme hedefine ulaşması daha da zorlaşmaktadır. Dünya Bankası raporunda ayrıca, 2018 yılında uluslararası yoksulluk sınırının altında yaşayan her beş kişiden dördünün kırsal alanlarda yaşadığı vurgulanmıştır. Nitekim, 2015-2018 arasında yoksulluğun kırsal kesimde daha hâkim hale geldiği ifade edilebilir. Kırsal yoksulların toplam yoksul nüfus içindeki payı bu dönemde %2 puandan fazla artış göstermiştir. Rapora göre, dünya genelinde yoksulların profilini genç nüfus oluşturmaktadır. 2018'de, 0-15 yaş grubu dünya nüfusunun sadece dörtte birini oluştursa da yoksulların yarısı 15 yaşından küçük çocuklardan oluşmaktadır (Dünya Bankası, 2018).

Türkiye'ye ait son dönem yoksulluk rakamları, medyan gelirin %60'ına göre 2012 yılında 16.3 olan yoksul fert oranının, 2016 yılında 14.3'lere gerilediğini göstermektedir. TÜİK (2020)'e göre yoksulluk oranı 2009 yılında en fazla 15 yaşından küçük fertlerde (%13.71) gerçekleşmiştir. 15 yaşından küçük fertleri %12.35 ile iş arayanlar takip etmektedir. Ayrıca, Türkiye'nin yoksulluk profiline ilişkin okur-yazarlık kriteri ile ilgili olarak, meydan gelirin %60'ına göre 2012 yılında okur-yazar olmayanlarda yoksulluk oranı %39.1 olarak gerçekleşirken 2016 yılında bu oran yaklaşık olarak 4 puan gerileyerek %35.3 olmuştur. (TÜİK, 2017). Hem dünyada hem de Türkiye'de yoksulluk oranlarının daha da azaltılması elzemdir.

Yukarıdaki açıklamalara göre yoksulluk dünya genelinde azalmaktadır. Yoksullukla mücadelede yoksulluğu nelerin etkilediğinin araştırılması önem arz

etmektedir. Yoksulluğun nedenleri makro ve mikro bazda incelenebilir. Özgenç (2013), yoksulluğun makro nedenlerini, savaş, küreselleşme, eşitsizliği artırıcı büyüme, enflasyon, işsizlik, adaletsiz vergi sistemi, bütçe açıkları, gelir dağılımı, dış borç, yetersiz beşeri sermaye, ekonomik krizler makroekonomik değişkenlerin yanı sıra demokrasi, yolsuzluk, adil hukuk ve yargı sistemi, yönetsel ve yasal nedenler gibi kurumsal değişkenler sıralarken, Güneş (2010) mikro nedenlerini, madde bağımlılığı, düşük eğitim düzeyi, demografik farklılıklar, suç kurbanı olma yetersiz beslenme gibi faktörler olarak sıralamaktadır. Bozkurt ve Künü (2018), Özgenç (2013) ve Güneş (2010) çalışmalarında belirtilen mikro ve makro faktörlere ek olarak politik nedenlerin de yoksulluğa neden olabileceğini ifade etmişlerdir. Bu çalışmada da yoksulluğa neden olduğu düşünülen makro etkenlerden enflasyon ve işsizliğin Türkiye'nin alt bölgelerindeki ilişkileri incelenmiştir.

Enflasyon ve işsizlik oranları günlük iktisadi hayata etki eden temel unsurlardır. Özellikle kısa dönemde işsizlik ve enflasyonun yüksek olması ekonomik sorunların her kesimce hissedilebilir düzeyde olmasına neden olmaktadır. Enflasyon işsizlik ilişkisi Alban William Philips tarafından incelenmiştir. Phillips (1958) işsizlik oranı ile ücret değişiklikleri oranı arasında negatif ve doğrusal olmayan (non-linear) bir ortalama ilişki olduğunu tespit etmiştir. Phillips eğrisi adıyla anılan gerçek verilerle oluşturulmuş bu negatif ilişkiyi gösteren eğri, Samuelson ve Solow (1960) tarafından işsizlik ile enflasyon arasındaki ilişkiyi ortaya koyacak şekilde tasarlanmıştır. Bu eğride düşük işsizlik oranları ile yüksek enflasyon oranlarının ve yüksek işsizlik oranları ile düşük enflasyon oranlarının birbirine olan negatif ilişkisi izlenmiştir. Enflasyon ve işsizlik oranlarının düşmesi ekonomik büyümenin sağlandığı durumlarda gerçekleşmektedir. Ekonomik büyümenin işsizlik ve enflasyon oranlarında bir düşüşe neden olmadığı durumlarda ise, büyüme nedeniyle artan milli gelirin o ülkedeki belirli bir kesim lehine değişmesi, gelir dağılımı adaletsizliğine neden olacaktır (Şentürk & Akbaş, 2014).

Bu çalışmanın amacı, enflasyon ve işsizliğin yoksulluk üzerindeki etkisinin Türkiye'nin alt bölgelerinde gerçekleşme düzeylerini incelemek, bölgesel iktisadi farklılıkların bu değişkenler arasındaki ilişkiye etkilerini ortaya koymaktır. Bu amaçla 2006-2016 yılları arasında gerçekleşen işsizlik, enflasyon ve yoksulluk oranları kullanılarak bir panel veri analizi yapılmıştır. Bu anlamda çalışmanın birçok yönden alanyazına katkı sağlayacağı düşünülmektedir. Öncelikle enflasyon ve işsizliğin yoksulluk üzerindeki etkisini inceleyen yapılmış bölgesel çalışmaların sınırlı olması bu çalışmayı daha da önemli hale getirmektedir. İkinci olarak, bu çalışma enflasyon, işsizlik ve yoksulluk arasındaki ilişkiyi hem teorik hem de ampirik açıdan ele almaktadır. Son olarak,

çalışmada Panel ARDL analizinin kullanılmasından dolayı kısa ve uzun dönem katsayıları elde edilerek bölgesel anlamda bir takım politika önerileri geliştirilmiştir.

Çalışma giriş kısmı hariç beş bölümden oluşmaktadır. Birinci kısımda yoksullukla ilgili birtakım tanımların yanı sıra dünyadan ve Türkiye’den güncel yoksullukla ilgili istatistiki bilgiler verilmiştir. İkinci kısımda çalışmanın motivasyonu ve değişkenler arasındaki ilişkileri inceleyen çalışmalar derlenmiş ve literatür özeti oluşturulmuştur. Üçüncü kısım çalışmanın analiz yöntemi olan Panel ARDL yöntemini kısaca ele almaktadır. Dördüncü kısımda veri seti hakkında bilgi verilmiş, beşinci kısımda elde edilen bulgular açıklanmıştır. Son kısımda çalışmanın sonuçları ve bu sonuçlara yönelik göz önünde bulundurulması önerilen politikalar tartışılmıştır.

2. MOTİVASYON VE LİTERATÜR TARAMASI

Yoksulluk, insanların yaşamlarını devam ettirebilmesi için gerekli temel ihtiyaçlarını karşılanamaması durumu olarak tanımlanmaktadır (Taş & Özcan, 2012). Yoksulluk üzerinde yapılan çalışmaların odak noktası gelir eşitsizliğidir. Adaletsiz gelir dağılımı, ulusal gelirin paylaşımındaki düşüklük, son yıllarda yaşanan ekonomik krizler ile yüksek enflasyon ve işsizlik oranlarının yoksulluğu tetikleyen ve gerekli tedbirlerin alınmaması durumunda artıran etkenler olduğu düşünülmektedir. Yüksek enflasyonun gelir dağılımını olumsuz olarak etkilediğine yönelik çalışmalar bulunmaktadır. Enflasyonun yüksek görüldüğü bir toplumda, bir kesim enflasyona karşı satın alma gücünü koruyabilirken, düşük veya sabit gelirli kişilerin durumu enflasyonist dönemlerde daha kötü olabilmektedir. Başka bir deyişle sabit gelirli ücret karşılığı çalışanların satın alma gücü düşerken, kâr geliri elde eden tüccar, esnaf, serbest meslek sahiplerinin bu durumdan fazla zarar görmemeleri mümkün olabilmektedir (Dişbudak & Süslü, 2007: 5). Dolayısıyla, gelir dağılımı adaletsizliği söz konusu olmaktadır.

Cardoso (1992)’ye göre enflasyon yoksulluğu iki kanal üzerinden etkilemektedir. Bunlardan ilki; enflasyon vergisinin artışıyla beraber kullanılabilir gelirin azalmasıyla birlikte yoksulluk artış göstermektedir. İkincisi ise nominal ücret artışlarının enflasyondan daha az artması, reel ücretin düşük kalmasıyla birlikte yoksulluk artışı ortaya çıkmasıdır. Cardoso vd. (1995) işsizlik ve enflasyon artışlarının yoksulluğu arttırdığı vurgulamışlardır. Cardoso (1992) ve Powers (1995) benzer olarak, ücret artışlarının fiyatlar genel seviyesi artışlarından geride kalmasına vurgu yaparak, enflasyon ve yoksulluk arasında pozitif bir korelasyon ilişkisinin olabileceğini vurgulamıştır. Romer ve Romer (1998) kısa dönemde enflasyon artışlarının işsizliği azaltabileceğini ve bunun da yoksulluğu negatif etkileyeceğini ifade etmişlerdir. Fakat uzun dönemde

enflasyon artışlarının yoksulluk üzerindeki etkisinin pozitifte dönebileceğini vurgulamışlardır. Ravallion (1998) de enflasyon ve yoksulluk arasında pozitif ilişkilerin olabileceğine dair ampirik bulgulara ulaşmıştır. Diğer taraftan, Easterly ve Fischer (1999), enflasyonun herkes için en acımasız vergi olduğunu ifade etmiş ve fakirlerin zenginlere göre enflasyondan daha fazla etkilendiğini ifade etmişlerdir. Bulir (2001) ise hiperenflasyondaki azalmanın yoksulluğu azaltıcı etkisine değinmiştir. Galli ve Van der Hoeven (2001) 15 OECD ülkesi ve 1966-1999 yılları arası ABD'ye ait verilerle uzun dönemde enflasyonun gelir eşitsizliğine monoton olmayan bir etkisi olduğu hipotezini sınadıkları çalışmalarında, bu ülkelerde uygulanan para politikaları ve enflasyon seviyesinin gelir dağılımı üzerindeki etkilerini incelemişlerdir. Gelişmiş ekonomileri veri olarak yürüttükleri çalışmada elde ettikleri sonuçlar, yüksek enflasyon döneminde uygulanan para politikalarının gelir eşitsizliğini giderici etkisi olmakla beraber, enflasyonun düşürülmesinin de gelir eşitsizliğini artırabileceğine yöneliktir. Epaulard (2003), benzer şekilde yüksek enflasyon seviyesinde yoksulluk oranının daha esnek olduğuna dair bulgulara ulaşmıştır. Braumann (2004) de önceki çalışmalara benzer olarak enflasyon artışlarının yoksulluğu artırabileceğini ifade etmiştir. Monnin (2014) ise enflasyonla yoksulluk arasında "u" şeklinde bir ilişki olduğunu vurgulamıştır. Diğer taraftan, Menna ve Tirelli (2017) yüksek enflasyonun ve daha düşük gelir vergisinin gelir dağılımı eşitsizliğini azalttığı sonucuna ulaşmıştır. Ayala, Cantó ve Rodríguez (2017), mutlak yoksulluk üzerinde işsizliğin pozitif, enflasyonun negatif bir etkisi olduğunu tespit etmişlerdir. Meo vd. (2018) de Pakistan için yapmış oldukları çalışmada enflasyon ve işsizliğin yoksulluk üzerinde asimetric etkileri olduğunu gösteren bulgulara ulaşmışlardır. Danlami vd. (2020) Nijerya için yapmış oldukları çalışmada enflasyon ve yoksulluk arasında çift yönlü nedensellik ilişkilerinin varlığını gösteren bulgulara ulaşmışlardır. Erdoğan (1996), Dağdemir (2002) ise, 1987-1994 dönemi Türkiye'sinin Hanehalkı Gelir Dağılımı Anketleri sonuçlarına göre bölgesel olarak yoksulluk incelemeleri yapmışlardır. Sonuçlar, Türkiye'de meydana gelen istikrarsız büyüme ve hanehalkı sayısındaki azalmaya rağmen yoksulluk oranının azalmadığına yöneliktir. Şahin ve Aydın (2017) panel veri analizi ile yoksulluk, işsizlik, nüfus yoğunluğu ve eğitim arasında uzun dönemli ilişkilerin varlığına dair bulgulara ulaşmışlardır. Bu çalışmada Şahin ve Aydın (2017)'in çalışması esas alınarak, yoksulluk ve işsizlik değişkenlerine enflasyon oranı dâhil edilmiştir.

Diğer taraftan, yoksulluk ile işsizlik arasındaki ilişkileri ele alan çalışmalar da literatürde sıklıkla bulunmaktadır. Örneğin Gustafsson ve Johansson (1999) ve Mehrara ve Mohammadian (2015) yoksullukla ve işsizlik arasında istatistiki olarak anlamlı ilişkilerin olmadığını ileri sürerken; Odeh ve Okoye

(2014) işsizlik artışlarının yoksulluğu artırdığını ifade etmiştir. Oduwale (2015) ise yoksulluk ve genç işsizliği arasında ilişkilerin olabileceğini ifade etmiştir. Yousaf ve Ali (2014) Pakistan için yapmış oldukları çalışmada işsizliğin yoksulluğu artırdığı tespit etmişlerdir. Xue ve Zhong (2003) Çin için yapmış oldukları çalışmada işsizliğin yoksulluğu artıran önemli bir faktör olduğunu öne sürmüşlerdir. Tafran (2020), Malezya için bölgesel olarak yoksulluk, yaşam beklentisi, işsizlik, gelir ve gelir dağılımı arasındaki ilişkileri korelasyon analizi ile incelemiştir. Elde edilen bulgulara göre işsizlik ve gelir dağılımı eşitliği ile yoksulluk arasında pozitif korelasyon ilişkisi olduğu tespit edilmiştir. Feriyanto vd. (2020) Endonezya'daki bölgeler için yapmış olduğu çalışmada işsizliğin, askeri ücretin ve GSMH'nin yoksulluğu azaltmadaki etkisine eğinmişlerdir. Papadakis vd. (2020)'in çalışmasında ise Yunanistan için genç işsizliği ve yoksulluk arasındaki incelemiştir. Olimat (2018), Bremer (2018), Abu-Ras ve Mohamed (2018), Albrithen (2018), Sleem ve Dixon (2018) ve Bayırbağ vd. (2018) ise çalışmalarında genç işsizliği ve çocuk yoksulluğu arasındaki ilişkileri ele almışlardır.

Bir ülkede ekonomik paylaşımın ne kadar adil olduğunu ortaya koyan en önemli göstergeler, gelir dağılımı ve yoksulluk verileridir. Türkiye'de 2000-2016 yılları arasındaki dönemde kişi başına gelirin ortalama büyüme oranı %3.19 olarak gerçekleşmiştir. Tablo incelendiğinde bölgeler arasındaki yoksulluk oranları arasındaki farklılıklar dikkat çekmektedir. Nüfusun diğer bölgelere göre daha heterojen olduğu TR1 bölgesinde yoksulluk oranı 2015 yılından 2016 yılına kadar değişmemiştir. Diğer taraftan TR1 bölgesinde işsizlik oranı yaklaşık olarak %5'lik artış göstererek %13.5 seviyelerine kadar yükselmiştir. Bu durum enflasyondaki düşüşe göre gerçekleşmiş olması TR1 bölgesinde kabaca işsizlik ile enflasyon arasında değiş-tokuş (trade off) olduğunu göstermektedir. TR5, TR6, TR7 ve TRB bölgelerinde 2015 yılından 2016 yılına yoksulluk yaklaşık olarak %1.05 artış göstermiştir. Bununla beraber işsizlik ve enflasyon da bu dönemler arasında artmıştır. Diğer bölgelerde ise enflasyon ve işsizlik artışları karşısında yoksulluk oranında değişimler görülmektedir. Bu sonuçlar göz önünde bulundurulduğunda, Türkiye'nin son dönem enflasyon oranının artış gösterdiği, işsizlik oranının azaldığı fakat genç işsizliğin arttığı, bunun yanı sıra kişi başına düşen gelirin büyüme ile desteklenmediğini göstermektedir. Bu verilere göre yoksulluk oranında artış kaçınılmaz hale gelmektedir. TÜİK (2020)'e göre 2015 yılından 2016 yılına yoksulluk oranı ve yoksulluk oranındaki artış dikkat çekmektedir. Aşağıdaki grafikte İBBS 1. Düzey bölgesi için 2015 ve 2016 yıllarına ait yoksulluk oranı, işsizlik ve enflasyon oranları görülebilmektedir.

Tablo 1. Bölgesel Yoksul Sayısı ve Yoksulluk Oranı (%50 Medyan Geliri Göre)

Bölgeler	Yoksulluk Oranı			İşsizlik Oranı			Enflasyon Oranı		
	2015	2016	%	2015	2016	%	2015	2016	%
TR1 İstanbul	17.8	17.8	0.00	12.9	13.5	4.65	8.07	7.26	- 10.04
TR2 Batı Marmara	20.1	19	-5.47	6.4	7.1	10.94	7.52	7.94	5.59
TR3 Ege	18.1	17.4	-3.87	9.4	9.3	-1.06	8.24	8.25	0.08
TR4 Doğu Marmara	17.3	14.5	- 16.18	8.9	9.9	11.24	7.75	7.89	1.81
TR5 Batı Anadolu	19.3	19.5	1.04	9.8	9.9	1.02	7.6	8.025	5.59
TR6 Akdeniz	21.2	22.2	4.72	11.5	11.8	2.61	7.35	8.28	12.55
TR7 Orta Anadolu	16.7	17.9	7.19	9.8	10.4	6.12	7.41	7.62	2.83
TR8 Batı Karadeniz	19.1	16.4	- 14.14	6.7	7.7	14.93	7.50	7.97	6.26
TR9 Doğu Karadeniz	16.3	13.9	- 14.72	4.8	4.5	-6.25	6.65	8.25	24.06
TRA Kuzeydoğu Anadolu	21.5	21.1	-1.86	4.9	4.9	0.00	6.36	7.66	20.44
TRB Ortadoğu Anadolu	18.1	21.5	18.78	8.7	9	3.45	6.565	7.65	16.53
TRC Güneydoğu Anadolu	20.9	19.2	-8.13	16.5	18.7	13.33	7.91	7.91	0.00

Kaynak: TÜİK (2020)

Şekil 1’de 2005-2016 dönemi arasındaki bölgeler için enflasyon, işsizlik ve yoksulluğun zaman içindeki seyri rahatlıkla görülebilmektedir. Yoksulluk oranları, genel olarak azalış eğiliminde olsa da bazı bölgeler için son yıllarda artışa geçtiği görülebilmektedir. Örneğin, TR1 bölgesinde 2010 yılından itibaren azalışa geçen yoksulluk oranı son yıllarda artmıştır. Özellikle işsizlik oranındaki ani artışların yoksulluk oranını yukarı yönlü baskıladığı şekil üzerinden rahatlıkla görülebilmektedir. Düzey 1 bölgelerinin enflasyon oranlarında zaman içinde dalgalanmalar görülmektedir.

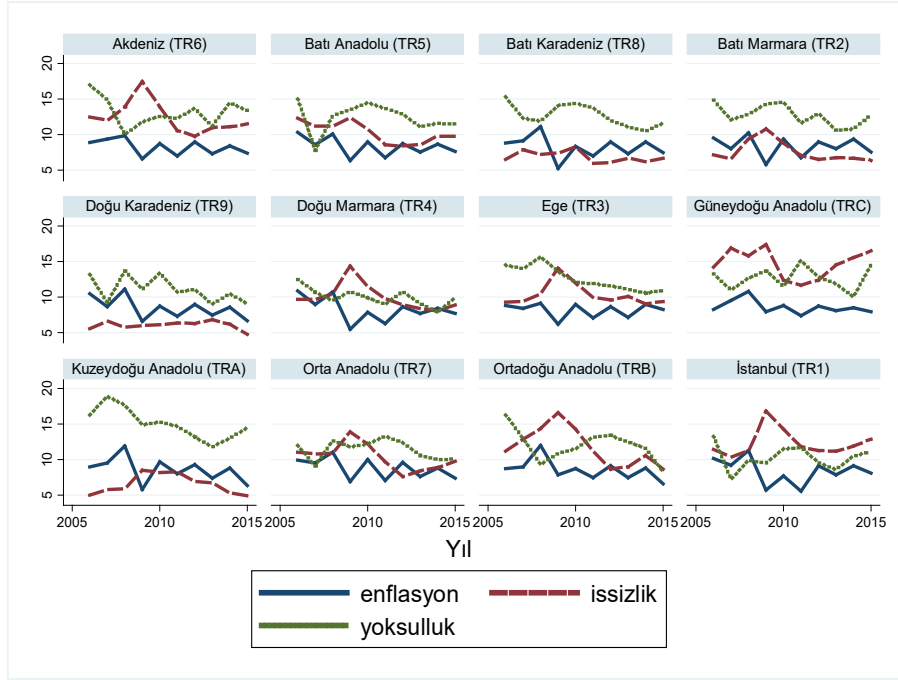

Şekil 1: Bölgelere göre 2006-2016 yılları arası enflasyon, işsizlik ve yoksulluk

Yapılan literatür taraması sonucunda, yoksulluk, enflasyon ve işsizlik arasındaki ilişkiler konusunda çeşitli ülke ve ülke gruplarını ele alan birçok çalışmanın olduğu görülmüştür. Diğer taraftan, Türkiye için Düzey 1 bölgelerinde işsizliğin, nüfus yoğunluğunun, net göç hızının ve okullaşma oranının yoksulluk üzerindeki etkisini ele alan Şahin ve Aydın (2017) çalışmasına ek olarak bu çalışmada enflasyon ve işsizliğin yoksulluk üzerindeki etkisi ele alınmıştır. Bu bağlamda, Türkiye için yapılan bu çalışmanın literatürdeki boşluğu dolduracağı düşünülmektedir. Çalışmanın bu yönleriyle literatüre katkı sağlayacağı ifade edilebilir.

3. MODEL VE EKONOMETRİK YÖNTEM: ARDL (AUTOREGRESSIVE DISTRIBUTED LAG)

Bu çalışmanın amacı yoksulluğun belirleyicileri olarak enflasyon ve işsizliğin etkisini ölçmektir. Bu amaçla tahmin edilen regresyon denklemi Blank ve Blinder (1985), Granville ve Mallick (2006) ve Siyan vd. (2015)'in çalışmalarından esinlenilerek oluşturulmuş ve aşağıdaki gibidir:

$$P_{it} = \beta_0 + \beta_1 Inf_{it} + \beta_2 Unp_{it} + e_1 \quad (1)$$

Bu denklemde sırasıyla, P yoksulluk oranı, Inf enflasyon oranı ve Unp işsizlik oranını belirtmektedir. β_1 ve β_2 katsayılarının yoksullukla ilişkisinin teorik olarak $\beta_1 > 0$ ve $\beta_2 > 0$ olması tahmin edilmektedir.

Panel veri analizleri belli bir zaman dilimi içinde ülkeler, haneler, endüstriler vb. yatay kesit gözlemlerinin bir araya getirilmesi olarak tanımlanabilmektedir (Baltagi, 2005: 1). Panel veri analizlerinin yatay kesit veya zaman serisi verilerinin kullanılmasından daha fazla veri olanağı sağlaması söz konusu yöntemlere göre daha avantajlı hale gelmektedir. Böylece, tahminlerin serbestlik derecesi artmakta, daha etkin tahmin sonuçları elde edilebilmektedir. Ayrıca panel veri analizinde bireysel heterojenlik kontrol edilebilmektedir. Panel veri analizi ile bağımlı değişkenler üzerindeki gözlenebilen etkiler yanı sıra gözlenemeyen ve ölçülemeyen etkiler de dikkate alınmaktadır (Baltagi, 2005: 4-9). Bu nedenle Panel veri küçük veri setleriyle çalışırken daha sağlam sonuçlar elde edilmesini sağlamaktadır.

Panel veri analizinde t ($t=1,2,\dots,T$) her bir zaman aralığını, i ($i=1,2,\dots,N$) yatay kesitleri olmak üzere basit bir regresyon modeli şu şekilde gösterilebilir:

$$Y_{it} = a_i + \beta X_{it} + u_i \quad (2)$$

İktisadi değişkenlere ait serilerin birim kök testi sonuçlarına göre, farklı düzeylerde durağan olması durumunda da değişkenler arasında uzun dönemde ilişki olabileceği söylenebilmektedir. Uzun dönemli ilişkilerin panel eş bütünleşme testi ile tespiti ardından uzun ve kısa dönemli ilişkiler çeşitli yöntemlerle tahmin edilebilir. Uzun dönemli parametrelerin yanında kısa dönem parametre tahminleri de önemli bilgiler verdiğinden, Panel Dinamik En Küçük Kareler Yöntemi gibi sadece uzun dönem parametre tahmin etmek için geliştirilen yöntemler yerine, Pesaran ve Smith tarafından geliştirilen, uzun dönem parametrelerin birimlere göre değerlendirilmesini sağlayan otoregresif dağıtılmış gecikmeli modeller (ARDL) kullanılmaktadır (Tatoğlu, 2013).

Yoksulluğun bağımlı değişken olduğu modelde, değişkenler arasındaki ilişkiyi gösteren hata düzeltme modeli aşağıdaki gibidir:

$$\Delta P_{it} = \phi_i (P_{it-1} + \beta'_i Inf_{it} + \varphi_i Unp_{it}) + \sum_{j=1}^{p-1} \lambda_{ij} \Delta P_{it-j} + \sum_{j=0}^{q-1} \kappa_{ij} \Delta Inf_{it-j} + \sum_{j=0}^{q-1} \vartheta_{ij} \Delta Unp_{it-j} + u_i + \varepsilon_{it} \quad (3)$$

$$i = 1, 2, \dots, N; \quad t = 1, 2, \dots, T$$

ϕ_i Hata düzeltme parametresidir ve

$$\phi_i = -(1 - \sum_{j=1}^p \lambda_{ij}), \beta_i = \sum_{j=0}^q \kappa_{ij}, \varphi_i = \sum_{j=0}^q \vartheta_{ij}, \lambda_{ij}^* = - \sum_{m=j+1}^p \lambda_{im}, \kappa_{ij}^* = - \sum_{m=j+1}^q \kappa_{im}, \vartheta_{ij}^* = - \sum_{m=j+1}^p \vartheta_{im}, \quad (4)$$

eşitlikleri bulunmaktadır. ϕ_i anlamlı ve negatif ise, P_{it} ile Inf_{it} ve U_{it} arasında uzun

dönemli ilişki olduğu söylenebilmektedir (Tatoğlu, 2013).

4. VERİ SETİ

Bu çalışmanın amacı panel veri analizi ile Türkiye'nin birinci düzey bölgelerine ait işsizlik, yoksulluk ve enflasyon oranları arasındaki ilişkileri ortaya koymaktır. 2006-2016 döneminin dikkate alındığı analizlerde kullanılan enflasyon, yoksulluk ve işsizlik oranları yıllık olarak Türkiye İstatistik Kurumu bölgesel veri tabanından elde edilmiştir. Bu çalışmada kullanılan yoksulluk oranı tanım olarak eşdeğer hanehalkı kullanılabilir fert geliri yoksulluk sınırının altında olanların (yoksulluk riski altında olan nüfusun) toplam nüfus içindeki oranıdır. Eşdeğer hanehalkı kullanılabilir fert geliri, hanedeki birey sayısı dikkate alınarak birey başına düşen gelirler arasındaki farklardan yola çıkılarak ölçülmektedir. Bu nedenle, hanehalkı düzeyinde toplanan gelirlerin birey başına düşen gelirlere dönüştürülmesi gerekmektedir. Hanelerarası doğru karşılaştırma yapabilmek için, bu hesaplamada, hanelerin yetişkin-çocuk bileşimlerindeki farklılıkları dikkate almak gerekmektedir. Bunun için, eşdeğerlik ölçeği olarak adlandırılan katsayılar kullanılarak, her bir hanehalkı büyüklüğünün kaç yetişkine (eşdeğer ferde) denk olduğu hesaplanmaktadır. Hanehalkı toplam kullanılabilir geliri eşdeğer hanehalkı büyüklüğüne bölünerek, o hanehalkı için eşdeğer fert başına düşen gelir diğer ifadeyle eşdeğer hanehalkı kullanılabilir fert geliri hesaplanmaktadır (TUİK, 2017).

$$Yoksulluk\ oranı = \left(\frac{Yoksulluk\ riski\ altındaki\ nüfus}{Toplam\ nüfus} \right) \times 100$$

Analizlerde EViews ve Stata ekonometrik paket programlarından yararlanılmıştır. Değişkenlere ait ortalama, standart hata, minimum ve maksimum değerleri Tablo 2 yardımıyla açıklanmıştır.

Tablo 2: Değişkenlere ait ortalama, standart hata ve minimum-maksimum değerleri

Değişken	Enflasyon	İşsizlik	Yoksulluk
OBS	132	132	132
Ortalama	8.377	9.922	12.741
Standard hata	1.331	3.137	2.814
Minimum	5.256	4.5	7.2
Maksimum	11.995	18.7	22.2
Korelasyon			
Enflasyon	1.000	-0.035	0.008
İşsizlik	-0.035	1.0000	-0.062
Yoksulluk	0.008	-0.062	1.0000

Bu verilerden yararlanılarak 2006-2016 dönemi enflasyon, işsizlik ve yoksulluk oranları arasındaki ilişkiyi gösteren grafikler bölgesel bağlamda değerlendirilmek amacıyla Şekil 1’de verilmiştir. Grafikte, Batı Karadeniz, Barı Marmara, Doğu Karadeniz ve Kuzeydoğu Anadolu bölgelerine ait yoksulluk oranlarının, bu bölgelere ait enflasyon ve işsizlik oranlarından daha yüksek seyirde olduğu görülmektedir.

Akdeniz, Batı Anadolu, Doğu Marmara ve İstanbul bölgelerinin genelinde gözlenebildiği gibi, enflasyon oranlarının artma eğilimi gösterdiğinde işsizlik oranlarında azalma, enflasyon oranlarının azalma eğiliminde olduğu dönemlerde ise işsizlik oranlarında artış gözlenebilmektedir. Fakat bu seyrin bütün zaman dilimini kapsayan şekilde gerçekleşmediği de görülmektedir. 2005-2010 yılları arasında bu dönemin başlarında bir artış olsa da enflasyon oranlarında kayda değer bir düşüş yaşanmıştır. Ayrıca genel olarak bakıldığında enflasyonda yaşanan artışa paralel biçimde gerçekleşen işsizlik oranlarındaki artış, yaşanan stagflasyon olgusu ile açıklanabilmektedir. Bu şekilde gerçekleşen seyir, 2005-2010 yılları arası Ortadoğu Anadolu, Orta Anadolu, Güneydoğu Anadolu ve Batı Marmara bölgelerinde gözlemlenebilmektedir.

İşsizlik oranlarındaki değişimler bölgelerin gelişmişlik düzeyleri ve ekonomik alt yapıları hakkında da belirgin sinyallerle birlikte, genel olarak ülke ekonomisinin gidişatı ile de ilişkili bir resim oluşturmaktadır. Sanayileşmenin yüksek olduğu bölgelerde (İstanbul, Ege, Akdeniz, Doğu Marmara, Orta Anadolu ve Ortadoğu Anadolu) işsizlik oranlarının seyrinin benzer olduğu görülebilmektedir. Grafikte görüldüğü üzere bu bölgelerde, 2009 yılında işsizlik oranında hızlı bir yükseliş olmuştur. İşsizlik oranındaki bu yüksek ivmeli artış, 2008 yılında yaşanan fakat Türkiye’deki etkileri 2009’da net olarak hissedilen küresel finansal kriz nedeniyle gerçekleşmiş olabilir. Bunun yanı sıra, işgücü olarak genellikle kırsalda ve tarıma dayalı ekonomik göstergelere sahip bölgelerde (Doğu Karadeniz, Kuzeydoğu Anadolu ve Batı Karadeniz) gerçekleşen işsizlik oranının daha farklı bir seyirde olduğu izlenmektedir. Bu bölgelerde sanayileşmiş bölgelerde gerçekleşen son dönemli işsizlik oranındaki artışının aksine, işsizlik oranlarında bir düşüş görülmektedir. Tarıma dayalı ekonomik sistemlerin yaygın olduğu bu bölgelerde tarımsal faaliyetler ücretsiz aile işçileri ve mevsimlik işçiler tarafından gerçekleştirilmektedir. Bu kişiler herhangi bir iş arama davranışı girişiminde bulunmadığı için TÜİK’in işsiz olma kriterlerini karşılamamaktadır. İşsizlik oranında yaşanan düşüşün diğer bir nedeni olarak; bölgedeki işsizlerin iş arama davranışından vazgeçmeleri ve “güçenmiş işsiz”e dönüşmeleri de gösterilebilir.

Değişkenler arasındaki ilişkinin tespit edilmesi amacıyla yapılan korelasyon testi sonucunda enflasyon ve işsizlik arasında negatif yönlü,

yoksulluk ile arasında ise pozitif yönlü bir ilişki olduğu tespit edilmiştir. İşsizlikle enflasyon arasındaki negatif yönlü ilişkinin, incelenen dönemde Phillips eğrisinin geçerli olduğunu gösterdiği ifade edilebilir. İşsizlik ve yoksulluk arasında ise pozitif yönlü istatistiksel olarak anlamlı bir ilişki bulunmaktadır. Tablo 2 incelendiğinde enflasyon ile işsizlik arasında negatif korelasyon (-0.035) dikkat çekmektedir. Bunun Türkiye için incelenen dönemde Phillips Eğrisinin geçerliliğine dair bir kanıt olabileceği ifade edilebilir. İşsizlik ile enflasyon arasında olduğu gibi işsizlik ile yoksulluk arasında da negatif (-0.062) korelasyon ilişkisi olduğu görülmektedir. Son olarak, yoksulluk ile enflasyon arasında teorik beklentilere uygun olarak pozitif (0.008) korelasyon ilişkisi tespit edilmiştir.

5. BULGULAR

Çalışmanın bu bölümünde, ilk olarak değişkenlere ilişkin yatay-kesit bağımlılığı testi sonuçlarına yer verilmiştir. İkinci aşamada, panel birim kök testi sonuçları ele alınmıştır. Son olarak Panel ARDL testi ile elde edilen bulgular açıklanmaktadır.

Tablo 3: Yatay-Kesit Bağımlılığı Testleri Sonuçları

Yatay-Kesit Bağımlılığı Testleri	Değişkenler		
	Enflasyon	İşsizlik	Yoksulluk
Breusch-Pagan-LM	511.9331* (0.000)	259.004* (0.000)	348.754* (0.000)
Pesaran-LM	38.813* (0.000)	16.798* (0.000)	24.610* (0.000)
Baltagi, Feng ve Kao-Lm	38.213* (0.000)	16.198* (0.000)	24.010* (0.000)
Pesaran-CD	22.502* (0.000)	12.538* (0.000)	18.326* (0.000)

Not: * %1 önem seviyesini boş hipotezin (yatay-kesit bağımlılığı yoktur) reddedildiğini göstermektedir. Parantez içindekiler olasılık değerlerini göstermektedir.

Panel veri analizlerinde serilere birim kök testi uygulanmadan önce serilerin yatay-kesit bağımlılığı içerip içermediğinin test edilmesi gerekmektedir; çünkü 1. Nesil birim kök testleri yatay-kesit bağımlılığına dirençsizdir. Bu çalışma yatay-kesit bağımlılığı B.H. Baltagi, Feng ve Kao (2012), Breusch ve Pagan (1980) ve Pesaran (2004) tarafından önerilen LM testleri ile Pesaran (2004) tarafından önerilen CD testleri kullanılarak araştırılmıştır. Tablo 4'te yatay-kesit bağımlılığı testi sonuçları görülebilmektedir.

Tablo 3'te bütün serilerde “yatay-kesit bağımlılığı yoktur” boş hipotezinin

reddedildiği görülmektedir. Bir diğer ifadeyle, seriler yatay-kesit olarak bağımlıdır. Seriler yatay-kesit bağımlılığı içerdiği için 2. Nesil uygulanması gerekmektedir. Bu doğrultuda serilere Pesaran (2007) tarafından geliştirilen CADF birim kök testi uygulanmıştır. Birim kök testi sonuçları Tablo 4'te görülmektedir.

Tablo 4: Panel Birim Kök Test Sonuçları

Pesaran CADF	Seviye	Birinci Fark
Enflasyon	-2.947**	-4.080*
İşsizlik	-1.842	-3.255*
Yoksulluk	-2.770***	-3.554*
*, ** ve *** sırasıyla %1, %5 ve %10 anlamlılık seviyesini göstermektedir. Seviye değerlerinde sabitli-trendli model; birinci fark değerlerinde ise sabitli model kullanılmıştır.		

Tablo 4'e göre alt bölgeler için enflasyon serisinin CADF birim testi sonucunda t istatistiği -2.947 ($p < 0.10$) olarak tespit edilmiştir. Enflasyon serinin birinci farkı alındığı zaman elde edilen istatistik değerinin -4.080 ($p < 0.01$) olduğu görülmüştür. Seviye değerinde yoksulluk serisine ait t değeri, -2.770 ($p > 0.10$) olduğu tespit edilmiştir. Birinci farkında ise, $p < 0.01$ anlamlılık düzeyinde t değeri -3.554'dir. Bu test sonucunda enflasyon ve yoksulluk serileri için H_0 hipotezi (seriler durağandır) reddedilememiştir. $I(0)$ seviyesinde enflasyon ve yoksulluk serileri durağandır. Diğer bir ifade ile seviye değerinde birim kök bulunmamaktadır. Bunun aksine CADF birim testi sonucunda %5'lik istatistiki anlamlılık düzeyinde işsizlik serisine ait t değerinin -1.842 ve serinin birinci farkına ait t değerinin ise -3.255 olduğu tespit edilmiştir. Bu sonuçlara göre işsizlik serisinin $I(1)$ seviyesinde durağan olduğunu göstermektedir. Özetle, Türkiye'deki alt bölgelerde enflasyon, yoksulluk ve işsizlik serileri sırasıyla $I(0)$, $I(0)$ ve $I(1)$ seviyesinde durağan olduğu tespit edilmiştir.

Elde edilen bulgular neticesinde serilerin uzun dönem katsayılarının Panel ARDL yöntemi kullanılmasına elverişli olduğu görülmüştür. Tablo 5'te Panel ARDL testi sonuçları bulunmaktadır. Görüleceği üzere uzun dönemde işsizlik, yoksulluğu pozitif olarak etkilemektedir. İşsizlik oranında gerçekleşen artışların yoksulluğu artırdığı ifade edilebilmektedir. Elde edilen bu sonucun aksine, istihdam ve ilişkili makroekonomik göstergelerin yoksullukla ilişkisinin son zamanlarda zayıflamış olduğunu belirten çalışmalar da bulunmaktadır (Ayala vd., 2017). Nitekim 1960'ların ortalarından beri işsizlik oranındaki düşüşün yoksulluğu ortadan kaldırmayacağına yönelik argümanlar geliştirilmektedir (Gallaway, 1965; Aaron, 1967). Fakat Meo vd. (2018), Okoye (2014), Oduwole

(2015), Yousaf ve Ali (2014) ve Xue ve Zhong (2003) çalışmalarında işsizlik ile yoksulluk arasında pozitif ilişkiler olabileceğini ileri sürmüşlerdir. Elde edilen bu sonuç bu çalışmaları destekler niteliktedir.

Diğer taraftan, uzun dönemde enflasyon ile yoksulluk ilişkisinin negatif yönlü olması enflasyon artışlarının yoksulluğu azaltmakta olduğunu göstermektedir. Bu sonuç, Easterly ve Fisher (2001)'in 38 ülkeden 31,869 hane halkından edinilen verilerle enflasyon yoksulluk ilişkisini inceledikleri çalışmadan elde edilen sonuçlarla örtüşmektedir. Easterly ve Fisher (2001) ayrıca, araştırma kapsamındaki çoğu ülke için enflasyonu ulusal, temel ekonomik bir sorun olarak değerlendirmiş, yüksek enflasyonun en alt gelir grubunun payını ve reel minimum ücreti düşürdüğünü ve yoksulluğu arttırdığını göstermişlerdir. Ayrıca fakir, eğitimsiz ve niteliksiz bireylerin yüksek enflasyonun en büyük endişe kaynağı olarak gördüklerini dile getirilmiştir. Dolayısıyla enflasyon arttıkça bu nitelikteki bireyler daha da fakirleşmektedir. Bu sonuç, bu çalışmada elde edilen bulgulardan olan, “çalışan yoksulluğunun” varlığına dikkat çekmektedir.

Kısa dönemde ise, enflasyon artışlarının yoksulluğu artırdığı söylenebilmektedir. Bu sonuca göre, uzun dönemde istikrarlı enflasyon artışları (sürünen) ekonomik büyümeyi tetikleyeceğinden (Akyazı & Ekinci, 2009), kişi başına gelir artacak (nüfus artış hızı sabit kabul edildiğinde) ve yoksulluk azalacaktır.

Tablo 5: Panel ARDL Test Sonuçları

ARDL	ECM	İşsizlik	Enflasyon	Sabit
Uzun Dönem	-	0.374* (3.790)	-3.283* (-13.570)	-
Kısa Dönem	-0.700** (-2.220)	-0.154 (-0.350)	1.545* (3.180)	25.637 (2.300)**

Not: *, ** ve *** sırasıyla %1, %5 ve %10 anlamlılık seviyesini göstermektedir.

Hata düzeltme katsayısına bakıldığı zaman, beklenen aralıkta ($-1 < ecm < 0$) ve istatistiki olarak anlamlı olduğu görülmektedir. Bu katsayı işsizlik ve enflasyonda meydana gelen kısa dönem şokların uzun dönemde dengeye doğru yöneldiğini göstermektedir. İşsizlik ve enflasyonun yoksulluk üzerindeki etkisinin bölgesel anlamda incelenmesi politikacı ve araştırmacılar için oldukça yararlı olacaktır. Tablo 6'da işsizlik ve enflasyonun yoksulluk üzerindeki etkisi Türkiye'de Düzey 1 bölgeleri için gösterilmektedir.

Tablo 6: Yoksulluk, İşsizlik ve Enflasyon İlişkisi

Alt Bölgeler	ECM	D(İşsizlik)	D(Enflasyon)	Sabit
İstanbul (TR1)	0.309 (0.780)	0.320 (0.600)	-0.588 (-0.650)	-8.650 (-0.690)
Batı Marmara (TR2)	-1.503* (-3.740)	0.613* (3.950)	2.611 (1.300)	55.796* (3.840)
Ege (TR3)	0.331 (0.560)	-0.392 (-0.550)	-0.404 (-0.320)	-11.232 (-0.540)
Doğu Marmara (TR4)	-0.547* (-3.330)	1.238* (3.320)	1.718* (3.510)	18.003* (3.440)
Batı Anadolu (TR5)	-3.605* (-6.610)	-2.928* (-4.600)	5.377* (5.900)	127.298* (5.780)
Akdeniz (TR6)	-0.989* (-2.660)	0.177 (0.320)	2.740* (2.680)	35.243* (2.720)
Orta Anadolu (TR7)	-0.618 (-1.520)	-0.088 (1.600)	1.218 (1.410)	23.028 (-0.120)
Batı Karadeniz (TR8)	-0.165 (-0.830)	1.858* (2.240)	-0.010 (-0.030)	6.475 (0.890)
Doğu Karadeniz (TR9)	0.418* (3.010)	-3.344* (-4.360)	0.837* (4.740)	-14.799* (-3.000)
Kuzeydoğu Anadolu (TRA)	-0.379* (-4.510)	0.594 (1.190)	2.312* (6.290)	16.098* (4.810)
Ortadoğu Anadolu (TRB)	-1.157* (-5.88)	0.141 (0.33)	2.357* (4.86)	41.835* (6.17)
Güneydoğu Anadolu (TRC)	-0.504 (-1.460)	-0.047 (-0.090)	0.375 (0.380)	18.558 (1.520)
*, ** ve *** sırasıyla %1, %5 ve %10 anlamlılık seviyesini göstermektedir. Parantez içindeki değerler t istatistiğini göstermektedir.				

Tablo 6'ya göre, Düzey 1 bölgeleri için hata düzeltme katsayısı (ECM) Ege ve Doğu Karadeniz bölgeleri hariç diğer bölgelerde istatistiki olarak anlamlı ve negatiftir. Bu durum, Ege ve Doğu Karadeniz bölgeleri için uzun dönemde yoksulluk, işsizlik ve enflasyon arasında bir ilişki olmadığını göstermektedir. Aksine, İstanbul, Batı Marmara, Doğu Marmara, Batı Anadolu, Akdeniz, Orta Anadolu, Batı Karadeniz, Kuzeydoğu Anadolu, Ortadoğu Anadolu ve Güneydoğu Anadolu bölgelerinde yoksulluk, işsizlik ve enflasyon arasında uzun dönemli bir ilişkinin olduğunu göstermektedir.

İstanbul (TR1), Batı Anadolu (TR5), Akdeniz (TR6), Orta Anadolu (TR7), Doğu Karadeniz (TR9) ve Ortadoğu Anadolu (TRB) bölgelerinde işsizlik

artışları kısa dönemde yoksulluğu azaltmaktadır. Özellikle İstanbul, Batı Anadolu ve Orta Anadolu üretim açısından daha elverişli, sanayileşmiş ve hizmet sektörünün geliştiği bölgelerdir. Sanayi ve üretimde cazip bölgeler olmaları dolayısıyla, yoğun olarak göç alan bölgeler olma özelliğini de taşımaktadır. Kısa dönemde işsizliğin bu nedenle artış göstermesi olasıdır, göçle gelen işgücünün iş bulabilmesi belli bir dönem geçmesi gerekmektedir. Özellikle İstanbul'da yoğun olarak hizmet sektöründe iş bulabilen bireylerin işsiz olarak geçirdikleri bu dönemde çeşitli sosyal yardımlardan faydalanabilmesi mümkündür. Bu da, bireylerin kısa dönemde yoksulluk durumunu gidermesine olanak sağlamış olabilir (Sönmez, 1998).

Batı Anadolu (TR5), Ege (TR3), Orta Anadolu (TR7), Doğu Karadeniz (TR9) ve Güneydoğu Anadolu (TRC) bölgelerinde işsizlik ve yoksulluk arasında tespit edilen negatif yönlü ilişki, işsizlik oranında meydana gelen azalmanın yoksulluğu artırdığı şeklinde de yorumlanabilmektedir. Bu sonuç, işsiz bireylerin istihdam edilmesi durumunda da yoksulluk içinde olduklarını göstermektedir. Bu bölgelerde özellikle güvencesiz çalışma koşulları altında çalışan geniş bir nüfus dilimi, ücretli istihdam ilişkisi içerisine girse de birey ve hane halklarının yoksulluktan kurtulamadığı söz konusu olabilmektedir. Bunun nedeni bireylerin yeterli gelir elde edememesidir. Özellikle hanehalkı açısından kişi başına düşen gelirin yoksulluk sınırını aşmaması söz konusu olmaktadır. Türkiye'nin çalışan yoksulları, bir yandan güvencesiz istihdam diğer yandan tek çalışanlı ve çok çocuklu hane yapısının birleşik ekonomik ve politik basıncı altında yaşamlarını sürdürmeye çalışmaktadırlar (Erdoğan ve Kutlu, 2014). Türkiye'de 2009 yılında ücretli-maaşlı çalışanlarda yoksulluk oranı % 6,05 iken, yevmiyeli çalışanlarda bu oran % 26,86, işverenlerde % 2,33, kendi hesabına çalışanlarda % 22,49 ve ücretsiz aile işçisi olanlarda ise % 29,58 olmuştur (TÜİK, 2009).

Doğu Marmara (TR4) bölgesinde işsizlik artışlarının yoksulluğu artırdığı görülmektedir. Doğu Marmara bölgesinin sanayi ve üretimin gelişmiş olması burada çalışan işgücünün daha vasıflı olmasını gerekli kılmaktadır. Vasıflı işgören açısından işin öğrenilmesi ve yeterli bilgi, birikimin sağlanması belli bir sürece tabii olmalarına bağlıdır. Bu süreci yaşayan işgörenlerin işsiz kalma durumlarında başka bir iş bulma durumları daha zordur. Bu da iş bulma sürecinin uzamasına ve bireylerin yoksullaşmasına neden olmaktadır. İşgören mobilitesinin az olması bu durumun başka bir nedeni olabilir. Eğitim, ailevi nedenler gibi nedenlerle farklı bir bölgede iş arama durumuna girilememesi işsizlik artışlarının yaşanmasına ve yoksulluğun da bu sebeple artmasına neden olabilir.

Enflasyon ve yoksulluk ilişkisine bakıldığında, Güneydoğu Anadolu (TRC), İstanbul (TR1), Ege (TR3) ve Batı Karadeniz (TR8) bölgesi hariç diğer

bölgelerde enflasyon artışlarının yoksulluğu artırdığı görülmektedir. Enflasyon bireylerin harcanabilir gelirlerinde reel bir düşüş yaşamalarına neden olmaktadır. Bu düşüş bireylerin yaşam standartlarını etkilemekte, alım güçlerini düşürmektedir. Elde edilen bu sonuç, Güneydoğu Anadolu bölgesi için Ayala vd. (2017) ve Jayadev (2006)'nın elde ettiği sonuçlarla benzerlik göstermektedir. Güneydoğu Anadolu bölgesinde yoksul insanların yaşam seviyelerinin enflasyondan çok etkilenmediği söylenebilmektedir. Diğer bölgeler için Easterly ve Fisher (2001) çalışmalarında elde ettiği sonuçlarla örtüşen enflasyonun yoksullukla pozitif yönlü bir ilişkisinin olduğu sonucu tespit edilmiştir.

6. SONUÇ

Yoksulluğun makroekonomik göstergelerle ne derecede ilişkili olduğu yapılan araştırmaların ilgi odağı olmuştur. Uzun yıllar bu ilişkiyi test etmenin en popüler yolu, işsizlik oranı ve enflasyona dayalı yoksulluğu irdeleyen modeller aracılığıyla ortaya koyulmaya çalışılmıştır. Her ne kadar bu modeller yoksulluğu öngörmeye başarılı olsa da, son dönemlerde yaşanan işsizlik artışları ve oluşan bölgesel farklılıklar modellerin de yenilenmesine sebep olmuştur. Bu araştırma sonuçları, yoksulluk değişkeninin uzun dönemde işsizlikle pozitif, enflasyonla negatif; kısa dönemde işsizlikle negatif, enflasyonla pozitif bir ilişki içinde olduğunu göstermektedir.

Türkiye'nin yoksulluk, işsizlik ve enflasyon oranlarının birinci düzeyde bölgesel karşılaştırılmasının yapıldığı bu çalışmada, bu üç değişken arasındaki ilişki ele alınmıştır. Yoksulluk değişkeni bağımlı değişken olarak belirlenmiş, işsizlik ve enflasyon oranları açısından Türkiye'nin Düzey 1 Bölgeleri arasındaki farklılıklar incelenmiştir. Bölgesel farklılıklar açısından İstanbul (TR1), Batı Anadolu (TR5), Akdeniz (TR6), Orta Anadolu (TR7), Doğu Karadeniz (TR9) ve Ortadoğu Anadolu (TRB) bölgelerinde kısa dönemde işsizlik ile yoksulluk arasında negatif bir ilişki görülmüştür. Bunun nedeni olarak bölgeler arasındaki sosyo-ekonomik farklılıklar göz önünde bulundurulmalıdır. Bu bölgeler, genellikle göç aldığından bu durum çeşitli sosyal politika ve yardımlarla desteklenmektedir. Gelir ve Yaşam Koşulları araştırmasının 2016 yılı bölgesel sonuçlarına göre, eşdeğer hanehalkı kullanılabilir fert geliri en yüksek olan bölgeler İstanbul (TR1) ve Batı Anadolu (TR5)'de Ankara (TR51)'dir (TUİK, 2017). Üretime ve ülke ekonomisine payları daha fazla olan bu bölgeler bu yönüyle bile milli gelirden daha az pay alan bölgelerden gelenler için daha cazip bir konuma sahiptir. Öte yandan, bu ilişki özellikle büyükşehirlerde geçimin zor olması nedeniyle işsizlik oranı düşse bile yoksulluğun azalmadığını göstermektedir. Düşük ücretli hizmet sektörü işleri gibi geçici ve günlük işlerde çalıştıkları düşünüldüğünde, bu durumun bu bölgelerde ortaya çıkan "çalışan

yoksulluğundan” kaynaklandığı düşünülmektedir.

Enflasyonun yoksullukla ilişkisinin uzun dönemde negatif olduğu belirlenmiştir. Bu sonuç araştırma kapsamına alınan bölgeler için, Türkiye’nin genelinde bu ilişkinin geçerli olduğu göstermektedir. Genel anlamda Türkiye’de enflasyonun harcanabilir gelir üzerindeki azaltıcı etkisinin yoksulluğu artırdığı söylenebilmektedir.

Araştırma sonucunda elde edilen sonuçlara yönelik yapılabilecek politika önerileri şu şekilde sıralanabilir:

i. İşgücü piyasasının yapısının ve niteliklerinin doğru tespiti ve eksikliklerinin kısa dönemde giderilmesi, uzun dönemde ortaya çıkabilecek yapısal sorunların önüne geçilmesinde etkili bir çözüm olacaktır. İşgücü piyasası özelliklerinin belirlenmesinin bölgesel ayrımlarla yapılması önerilir; bu şekilde işsizliğe yönelik yerelden genele bir çözüm arayışına gidilmesi daha mümkün olabilir.

ii. Türkiye’deki yoksul kesimin profilinin farklı açılardan değerlendirilmesi için gerekli güncel verilerin fazla olmaması yoksulluk araştırmalarını kısırlaştırmaktadır. TÜİK’te yoksul kesimin ekonomik faaliyetlerdeki durumunu gösteren veriler ancak 2009 yılına kadar bulunmaktadır. Dünyada ve Türkiye’de yoksullukla ilgili çeşitlendirilmiş veri kaynaklarının olması bu soruna ilişkin geliştirilecek çözüm yaklaşımlarını da çeşitlendireceğinden, Türkiye’deki bu eksikliğin giderilmesi elzemdir.

iii. Bölgesel olarak yoksulluğun nedenleri belirlenmelidir. Yapısal ve demografik olarak belirlenen nedenler çerçevesinde özel çözüm önerileri geliştirilmelidir. İşsizliğin düşük olduğu bölgelerde yaşanan yoksulluğun, başka bir deyişle çalışan yoksulluğunun bireysel düzeyde mi yoksa kolektif düzeyde mi olduğu belirlenmelidir. Bu da bundan sonra yapılacak bilimsel araştırmalar için yapılabilecek önerilerdendir.

iv. Bölgesel özellikler dikkate alınarak oluşturulan yerel kalkınma stratejileri bölgesel gelişmişlik düzeyini artıracak şekilde oluşturulmalıdır. Bölgesel kalkınma hedefleri işgücü piyasası özelliklerini kapsayacak şekilde, yerel otoritenin desteği ve güdümüyle, yerel halk tarafından gerçekleştirilmelidir. Stratejilerin uygulanabilirliği ve sürdürülebilirliği denetlenmelidir.

v. Oluşturulan yöresel ve yerel kalkınma politikalarında işgücünün, bölgelerin üretim ve sanayideki gelişmişlikleri nedeniyle, belli bölgelere yoğunlaşmasının önüne geçilmesi göz önünde bulundurulmalıdır. İşgücünün belli bölgelerde yoğunlaşmasının önüne geçilmesi hem bölgesel gelir dağılımı eşitsizliğini hem de yoğunlaşmanın yaşandığı bölgelerde göç nedeniyle ortaya çıkan alt yapı ve sosyo-ekonomik problemleri önleyecektir.

vi. İşsizliğin giderilmesine yönelik uygulanan aktif istihdam politikalarının bölgesel ihtiyaçları karşılayacak düzeyde farklılaştırılmalı ve etkinlik seviyesi

artırılmalıdır. İşgücü arzının yoğun olduğu göç alan bölgelerde ücret ve istihdam sübvansiyonları, doğrudan kamu istihdamı gibi programlara ağırlık verilebilir, çalışma hayatının esnekleştirilmesine yönelik uygulamalar hayata geçirilebilir. İş sözleşmeleri ve çalışma saatleri esnekleştirilebilir, bu şekilde işgücü verimliliği artırılacağı gibi istihdamın artmasına yönelik olumlu katılar da elde edilebilecektir.

vii. Aktif istihdam politikalarının etkinliklerinin artırılmasına yönelik olarak; göç veren ve işgücü arzının bu nedenle az olduğu tarıma ve doğal kaynaklara dayalı üretim yapılan bölgelerde bireylerin kendi işini kurmaları için uygulanan yardım programları artırılmalıdır. Girişimcilik ve meslek edindirme kursları ile bu konudaki farkındalık artırılabilir.

viii. Kısa dönem genel olarak gıda, giyim, barınma ve yakacak gibi birincil ihtiyaçların karşılandığı dönemi ifade etmektedir. Yoksulluğa etkisi düşünüldüğünde, düşük gelirli bireylerin enflasyon etkisiyle meydana gelen harcanabilir gelir düzeylerindeki azalış onlar için daha hissedilebilir olacaktır. Bu negatif etkinin önüne geçilmesi için bireylerin gelirlerini artırabilecekleri ikinci bir iş bulma ya da sosyal yardımlardan faydalanma, mevcut işlerinden enflasyon farkını telafi edici ücret farkı talep etme gibi durumları söz konusu olabilir. Bu amaçla uygulanan sosyal politikaların çalışan kesimlerin de faydalanabilecekleri ölçüde artırılması ve çeşitlendirilmesi gereği düşünülmektedir.

7. ÇIKAR ÇATIŞMASI BEYANI

Yazarlar arasında çıkar çatışması bulunmamaktadır.

8. MADDİ DEDSTEK

Bu çalışmada herhangi bir fon veya destekten yararlanılmamıştır.

9. YAZAR KATKILARI

KB: Fikir, Literatür taraması ve tartışma

GB: Veri düzenleme ve ampirik analiz

AG: Motivasyon ve düzenleme

10. ETİK KURUL BEYANI VE FİKRİ MÜLKİYET TELİF

HAKLARI

Çalışmada etik kurul ilkelerine uyulmuştur ve fikri mülkiyet ve telif hakları ilkesine uygun olarak gerekli izinler alınmıştır.

11. KAYNAKÇA

- Aaron, H. (1967). The foundations of the " war on poverty" reexamined. *The American Economic Review*, 57(5), 1229-1240.
- Abu-Ras, W., & Mohamed, R. A. (2018). Child poverty and youth unemployment in Palestine. *Poverty & Public Policy*, 10(3), 354-370.
- Akyazı, H., & Ekinci, A. (2009). Enflasyon Hedflemesi, Büyüme ve Türkiye Cumhuriyet Merkez Bankası. *Bankacılar Dergisi*, 68, 3-19.

- Albrithen, A. (2018). Child Poverty and Youth Unemployment in Saudi Arabia. *Poverty & Public Policy*, 10(3), 371-389.
- Ayala, L, Cantó, O, & Rodríguez, J G. (2017). Poverty and the business cycle: A regional panel data analysis for Spain using alternative measures of unemployment. *The Journal of Economic Inequality*, 15(1), 47-73.
- Baltagi, B H, Feng, Q, & Kao, C. (2012). A Lagrange Multiplier test for cross-sectional dependence in a fixed effects panel data model. *Journal of Econometrics*, 170(1), 164-177. doi: <http://dx.doi.org/10.1016/j.jeconom.2012.04.004>
- Baltagi. (2005). *Econometric Analysis of Panel Data* (Third Edition ed.): John Wiley & Sons Press.
- Bayırbağ, M. K., Göksel, A., & Çelik, C. (2018). Child poverty and youth unemployment in Turkey. *Poverty & Public Policy*, 10(3), 390-413.
- Beken, H. G. (2006). *Yoksulluk Olgusuna Kavramsal Bir Bakış. Yüksek lisans tezi, Marmara Üniversitesi, İstanbul.*
- Berber, M. (2004). *İktisadi Büyüme ve Kalkınma (2. Baskı ed.)*. Trabzon: Derya Kitabevi.
- Blank, R M, & Blinder, A S. (1985). Macroeconomics, income distribution, and poverty: *National Bureau of Economic Research Cambridge, Mass., USA.*
- Blinder, A. S., Kristol, I., & Cohen, W. J. (1980). The Level and Distribution of Economic Well-Being. *NBER Chapters*, 415-500.
- Bozkurt, E. & Künü, S. (2018). *Poverty*. S. BAŞAR, A. A. ÇELİK, T. BAYRMOĞLU [Ed.] *Selected Studies on Economics and Finance*, Cambridge Scholars Publishing 27-35.
- Braumann, B. (2004). High inflation and real wages. *IMF Staff Papers*, 51(1), 123-147.
- Bremer, J. (2018). Youth unemployment and poverty in Egypt. *Poverty & Public Policy*, 10(3), 295-316.
- Breusch, T S, & Pagan, A R. (1980). The Lagrange Multiplier Test and its Applications to Model Specification in Econometrics. *The Review of Economic Studies*, 47(1), 239-253. doi: 10.2307/2297111
- Buliř, A. (2001). Income inequality: does inflation matter?. *IMF Staff papers*, 48(1), 139-159.
- Cardoso. E.. & Urani. A. (1995). Inflation and unemployment as determinants of inequality in Brazil: the 1980s. In *Reform. recovery. and growth: Latin America and the Middle East* (pp. 151-176). University of Chicago Press.
- Dağdemir, Ö. (2002). *Türkiye ekonomisinde yoksulluk sorunu ve yoksulluğun analizi: 1987-1994*. Yoksullukla Mücadele Stratejileri, Hak-İş Konfederasyonu Yayını, Ankara.
- Danlami, I. A., Hidhiir, M. H., & Hassan, S. (2020). Evidence of Inflation-Poverty Causality in Nigeria based on the Toda-Yamamoto Dynamic Causality Test. *Journal of Business and Social Review in Emerging Economies*, 6(1), 277-286.
- Dişbudak, C, & Süslü, B. (2007). Türkiye'de Kişisel Gelir Dağılımını Belirleyen Makroekonomik Faktörler. *Ekonomik Yaklaşım*, 18(65), 1-23.
- Dünya Bankası. (2016). *Taking on Inequality* World Bank Publications. Washington.

- Dünya Bankası. (2018). Poverty and shared prosperity. Washington.
- Easterly, W, Fischer, S. (2001). Inflation and the Poor. *Journal of Money, Credit and Banking*, 33(2), 160-178. doi: 10.2307/2673879
- Epaulard, A. (2003). Macroeconomic performance and poverty reduction.
- Erdoğan, G. (1996). Türkiye'de Bölge Ayırımında Yoksulluk Sınırı Üzerine Bir Çalışma. *DİE Uzmanlık Tezi*.
- Erdoğan, S, & Kutlu, D. (2014). Dünyada ve Türkiye'de Çalışan Yoksulluğu: İşgücü Piyasası ve Sosyal Koruma Politikaları Bağlamında Bir Değerlendirme. *Çalışma ve Toplum*, 41(2).63-114
- Feriyanto, N., Aiyubbi, D. E., & Nurdany, A. (2020). The Impact of Unemployment, Minimum Wage, and Real Gross Regional Domestic Product on Poverty Reduction in Provinces of Indonesia. *Asian Economic and Financial Review*, 10(10), 1088-1099.
- Gallaway, L E. (1965). The Foundations of the War on Poverty. *The American Economic Review*, 55(1/2), 122-131.
- Galli, R, Hoeven, R v d. (2001). Is inflation bad for income inequality: The importance of the initial rate of inflation. *Employment Paper*, 29.
- Granville, B., & Mallick, S. (2012). Integrating poverty reduction in IMF-World Bank models. *The IMF, World Bank and Policy Reform*, 183.
- Güneş, F. (2010). Yoksullukla başa çıkma stratejileri kaynakların yoksulluğu ve kadın emeği. *Folklor/Edebiyat*, 64. 33-64.
- Gustafsson, B., & Johansson, M. (1999). In search of smoking guns: What makes income inequality vary over time in different countries?. *American sociological review*, 64(4) 585-605.
- Jayadev, A. (2006). Differing preferences between anti-inflation and anti-unemployment policy among the rich and the poor. *Economics Letters*, 91(1), 67-71. doi: <https://doi.org/10.1016/j.econlet.2005.10.016>
- Mehrara, M., & Mohammadian, M. (2015). The determinants of Gini coefficient in Iran based on Bayesian Model Averaging. *Hyperion Econ J*, 3, 20-28.
- Menna, L, & Tirelli, P. (2017). Optimal inflation to reduce inequality. *Review of Economic Dynamics*, 24(Supplement C), 79-94. doi: <https://doi.org/10.1016/j.red.2017.01.004>
- Meo, M. S., Khan, V. J., Ibrahim, T. O., Khan, S., Ali, S., & Noor, K. (2018). Asymmetric impact of inflation and unemployment on poverty in Pakistan: new evidence from asymmetric ARDL cointegration. *Asia Pacific Journal of Social Work and Development*, 28(4), 295-310.
- Monnin, P. (2014). Inflation and income inequality in developed economies. *CEP Working Paper*, 1.
- Odeh, M. A., & Okoye, C. O. (2014). Poverty reduction policy and youth unemployment in Nigeria. *Public Policy and Administration Research*, 3(4), 92-103.
- Oduwole, T. A. (2015). Youth unemployment and poverty in Nigeria. *International Journal of Sociology and Anthropology Research*, 1(2), 23-39.

- Olimat, H. S. (2018). Child Poverty and Youth Unemployment in Jordan. *Poverty & Public Policy*, 10(3), 317-337.
- Özgenç, N. (2013). Sürdürülebilirlik ve Yoksulluk İlişkisi. *Aile ve Sosyal Politikalar Uzmanlık Tezi*.
- Papadakis, N., Amanaki, E., Drakaki, M., & Saridaki, S. (2020). Employment/unemployment, education and poverty in the Greek Youth, within the EU context. *International Journal of Educational Research*, 99, 101503.
- Pesaran, M H. (2004). General diagnostic tests for cross section dependence in panels.
- Pesaran, M. H. (2007). A simple panel unit root test in the presence of cross-section dependence. *22(2)*, 265-312. doi:doi:10.1002/jae.951
- Phillips, A W. (1958). The relation between unemployment and the rate of change of money wage rates in the United Kingdom, 1861–19571. *Economica*, 25(100), 283-299.
- Powers, E. T. (1995). Growth and poverty revisited. *Economic Commentary*, 32, 79-85.
- Ravallion, M., & Datt, G. (2002). Why has economic growth been more pro-poor in some states of India than others?. *Journal of development economics*, 68(2), 381-400.
- Romer, C. D., & Romer, D. H. (1998). Monetary policy and the well-being of the poor (No. w6793). National bureau of economic research.
- Şahin, G, & Aydın, H İ. (2017). Türkiye Düzey-1 Bölgeleri için Yoksulluk Üzerine Bir Çözümleme. *Bitlis Eren Üniversitesi Sosyal Bilimler Enstitüsü Dergisi*, 6(1).163-180.
- Samuelson, P A, & Solow, R M. (1960). Analytical aspects of anti-inflation policy. *The American Economic Review*, 50(2), 177-194.
- Şentürk, M, & Akbaş, Y E. (2014). İşsizlik-Enflasyon ve Ekonomik Büyüme Arasındaki Karşılıklı İlişkinin Değerlendirilmesi: Türkiye Örneği. *Journal of Yasar University*, 9(34), 5820-5832.
- Siyan, P., Adegioriola, A. E., & Adolphus, J. A. (2015). Unemployment and Inflation: Implication on Poverty Level in Nigeria. Munich Personal RePEc Archive.
- Sleem, H. N., & Dixon, J. (2018). Child Poverty and Youth Unemployment in Lebanon. *Poverty & Public Policy*, 10(3), 338-353.
- Sönmez, M. (1998). *Bölgesel Eşitsizlik*. İstanbul: Alan Yayıncılık.
- Tafran, K., Tumin, M., & Osman, A. F. (2020). Poverty, income, and unemployment as determinants of life expectancy: Empirical evidence from panel data of thirteen Malaysian states. *Iranian Journal of Public Health*, 49(2), 294-303.
- Taş, H Y, Özcan, S. (2012). Türkiye’de ve Dünya’da yoksulluk üzerine bir araştırma. Paper presented at the International Conference on Eurasian Economies.
- Tatoğlu, F Y. (2013). *İleri Panel Veri Analizi (2. Baskı ed.)*. İstanbul: Beta Basım Yayın.
- TÜİK, (2020), Gelir ve Yaşam Koşulları Araştırması. www.tuik.gov.tr.
- TÜİK. (2009) Yoksulluk Çalışması Sonuçları. www.tuik.gov.tr.
- TÜİK. (2016). Gelir ve Yaşam Koşulları Araştırması Bölgesel Sonuçları, 2016. Haber Bülteni, 24580. <http://www.tuik.gov.tr/PreHaberBultenleri.do?id=24580>

- TÜİK. (2017). İş Gücü İstatistikleri, <http://www.tuik.gov.tr/PreHaberBultenleri.do?id=27699>. Erişim Tarihi: 28/11/2020.
- Xue, J. and Zhong, W. (2003), Unemployment, Poverty and Income Disparity in Urban China. *Asian Economic Journal*, 17: 383-405. doi:10.1111/j.1467-8381.2003.00192.x
- Yousaf, H., & Ali, I. (2014). Determinants of poverty in Pakistan. *International Journal of Economics and Empirical Research (IJEER)*, 2(5), 191–202.

TÜRKİYE’DE DÖVİZ KURU İLE SORUNLU KREDİLER İLİŞKİSİ: BİR ZAMAN SERİSİ ANALİZİ¹²



Kafkas Üniversitesi
İktisadi ve İdari Bilimler
Fakültesi
KAÜİİBFD
Cilt, 11, Sayı 22, 2020
ISSN: 1309 – 4289
E – ISSN: 2149-9136

Makale Gönderim Tarihi: 24.07.2020 Yayına Kabul Tarihi: 12.12.2020

Gizem BAŞ

Arş. Gör.

Hatay Mustafa Kemal Üniversitesi
İktisadi ve İdari Bilimler Fakültesi,
Hatay, Türkiye
gizemercelik@mku.edu.tr,

ORCID ID: 0000-0002-7667-2992

Mehmet KARA

Prof. Dr.

Hatay Mustafa Kemal Üniversitesi
İktisadi ve İdari Bilimler Fakültesi,
Hatay, Türkiye
mehmetkara@mku.edu.tr,

ORCID ID: 0000-0001-5572-2404

ÖZ | Gelişmiş ve gelişmekte olan birçok ülke için, banka aktiflerinin kalitesi bankacılık sisteminin sağlıklı işleyebilmesi açısından önem taşımaktadır. Bu noktada, en önemli aktif kalite göstergesi olarak sorunlu krediler karşımıza çıkmaktadır. Bu çalışmanın amacı, Türkiye ekonomisinde son yıllarda kur şoklarıyla yeniden gündeme gelen döviz kurları ile sorunlu krediler ilişkisinin ticari kredi faiz oranı, kredi hacmi ve enflasyon değişkenlerinin de ele alınarak 2005:Q4-2017:Q4 dönemi için ARDL analiz yöntemiyle araştırılmasıdır. Çalışmada ele alınan değişkenler arasında eş bütünleşme ilişkisi tespit edildikten sonra ARDL modeli kurulmuş ve değişkenler arasındaki ilişki uzun ve kısa dönem için analiz edilmiştir. Elde edilen bulgulara göre, hem uzun hem de kısa dönemde, reel efektif döviz kurunda artış meydana gelmesi durumunda, sorunlu krediler de artmaktadır.

Anahtar Kelimeler: Reel efektif döviz kuru, sorunlu krediler, Türkiye.

JEL Kodu: E50, F31, F40

Alan: İktisat

Türü: Araştırma

DOI: 10.36543/kauiibfd.2020.043

Atıfta bulunmak için: Baş, G. & Kara, M. (2020). Türkiye’de döviz kuru ile sorunlu krediler ilişkisi: bir zaman serisi analizi. KAÜİİBFD, 11(22), 997-1023.

¹ Bu çalışma, 2020 yılına ait Hatay Mustafa Kemal Üniversitesi Sosyal Bilimler Enstitüsü “Döviz Kuru ile Sorunlu Krediler İlişkisi: Türkiye Örneği” adlı Yüksek Lisans tez çalışmasından türetilmiştir.

² İlgili çalışmanın etik kurallara uygunluğu beyan edilmiştir.

THE NEXUS BETWEEN FOREIGN EXCHANGE RATE AND NON-PERFORMING LOANS IN TURKEY: A TIME SERIES ANALYSIS



Kafkas University
Economics and Administrative
Sciences Faculty
KAUJEASF
Vol. 11, Issue 22, 2020
ISSN: 1309 – 4289
E – ISSN: 2149-9136

Article Submission Date: 24.07.2020 Accepted Date: 12.12.2020

Gizem BAŞ
Research Assistant
Hatay Mustafa Kemal University
Faculty of Economics and
Administrative Sciences,
Hatay, Turkey
gizemercelik@mku.edu.tr,
ORCID ID: 0000-0002-7667-2992

Mehmet KARA
Professor
Hatay Mustafa Kemal University
Faculty of Economics and
Administrative Sciences,
Hatay, Turkey
mehmetkara@mku.edu.tr,
ORCID ID: 0000-0001-5572-2404

ABSTRACT | The quality of bank assets is significant for many developed and developing countries, in order to be able to operate the banking system in a healthy way. Hence, the most important asset quality indicator is non-performing loans. The objective of this study is to investigate the relationship between non-performing loans and exchange rates, become a current issue with exchange rate shocks in recent years in Turkish economy, considering commercial loans interest rates, credit volume and inflation variables for the period of 2005:Q4-2017:Q4 by applying ARDL analysis method. It is determined that there is a cointegration relationship between the variables, therefore, ARDL model is constructed and the association between the variables is examined for long and short term. The findings indicated that increase in real effective exchange rate leads non-performing loans to increase in both long and short term.

Keywords: Real effective exchange rate, non-performing loans, Turkey.

Jel codes: E50, F31, F40

Scope: Economics

Type: Research

Cite this Paper: Bař, G. & Kara, M. (2020). The nexus between foreign exchange rate and non-performing loans in turkey: a time series analysis. *KAUJEASF*, 11(22), 997-1023.

1. GİRİŞ

Küresel finansal sistem, genel anlamıyla, finansal piyasalar ve finans araçlarından meydana gelmektedir. Tahvil ve bono piyasaları finansal piyasalarda yer alırken; bankalar, sigorta şirketleri ve sosyal güvenlik kuruluşları finansal araçları oluşturmaktadır. Bu bağlamda, bankalar, fon arz edenler ile fon talep edenler arasında aracılık hizmeti gören finansal kurum olarak kabul edilmektedir. Yani, bankalar, tasarruf fazlası olanlardan fon toplarken; tasarruf eksikliği olanlara topladığı fonu kredi olarak aktarmaktadır. Bankalar, fon arz edenler ile fon talep edenler arasındaki, likiditeye aracılık, riske aracılık ve vadeye aracılık olmak üzere üç farklı aracılık faaliyetini yürütmektedir (Yüksel vd, 2004, s.3). Bu durumda, bankacılık sisteminin sağlıklı işlemesi, hem finansal piyasalardaki hem de reel ekonomideki faaliyetlerin aksamadan yürütülmesinde önemli paya sahiptir. Bankaların en temel fonksiyonu olan finansal aracılık bu noktada ön plana çıkmaktadır. Bankaların ihtiyaç sahiplerine kredi sağlamasıyla birlikte, ülkedeki fon ihtiyacı karşılanmakta; ülkedeki yatırım ve üretim faaliyetleri olumlu yönde etkilenmektedir. Kredi faaliyetleri, atıl tasarrufların da değerlendirilmesine olanak sağlayarak sermaye birikiminin artmasına yardımcı olmaktadır. Özellikle, ülke ekonomisinde durgunluk yaşandığı dönemlerde, tüketicilere ve firmalara sağlanan kredilerle, mal ve hizmet satın alınmasını finanse ederek, bireylerin refahının artmasının yanı sıra, ekonomideki ticari faaliyetler herhangi bir aksamaya uğramadan devam etmektedir.

Gelişmiş ve gelişmekte olan birçok ülke için, banka aktiflerinin kalitesi bankacılık sisteminin sağlıklı işleyebilmesi açısından önem taşımaktadır. Bu noktada, en önemli aktif kalite göstergesi olarak sorunlu krediler karşımıza çıkmaktadır. Bir kredinin sorunlu kredi olması için, kredi ödemesinin makul bir süre içerisinde gecikmiş olması gerekmektedir. Örneğin, bireysel kredilerde bir taksitin gecikmesi veya ticari kredilerde anaparanın vadesinden itibaren 30 gün gecikmesi durumunda bu krediler sorunlu krediler grubuna dahil edilmemektedir. Yani, krediler, bir anda sorunlu krediye dönüşmezler; belirli bir sürenin ardından bu gruba dahil edilmektedir. Bu noktada önemli olan, banka ve borçlu arasındaki geri ödeme anlaşmasının önemli bir şekilde bozulmuş olmasıdır.

Tahsilatın veya anlaşmanın bozulmasındaki önem derecesinde, verilen kredinin türü, anlaşmanın gecikme süresi, firmanın birden fazla onaylı kredisinde aynı anda veya birinde gecikme olması gibi kriterler ön plana çıkmaktadır. Ticari kredilerde ise anaparanın geri ödenmesi gereken vade tarihinden itibaren 90 gün içinde ödenmemesi, krediyi sorunlu krediye dönüştürmektedir (Selimler, 2015). Türkiye’de sorunlu krediler, bankanın yaptığı istihbarat neticesinde, gerçek ya da tüzel kişilere; iç kuralları, yasaları ve kaynaklarını da göz önünde tutarak verdiği

para, garanti, kefaletin yer aldığı, banka ile borçlu arasında gerçekleştirilen geri ödeme anlaşmasının önemli şekilde bozularak kredinin tahsilatın gecikmesi ve zarar olasılığının ortaya çıkması olarak ifade edilmektedir (Aktaş, 2000, s.15).

Bankacılık sektörü kredilerinde, kredinin sorunlu krediye dönüşme riski her zaman vardır. Krediler sorunlu krediye dönüştüğünde ise, bankacılık sektörünün etkinliğini azaltmaktadır (Allan Wu, 2002, s.50). Bu sebeple, sorunlu krediler, bankacılık politikalarının başarısızlığının bir göstergesi olarak ifade edilmektedir. Bankalar, sorunlu kredi miktarı arttıkça, hem likidite hem de zarar etme problemleriyle karşı karşıya kalmaktadır. Sorunlu krediler, bankaların geri ödenmeyen krediler için ayırdığı kredi kayıp karşılıklarını arttırmaktadır. Ayrıca, sorunlu kredilerin en kısa sürede tahsil edilebilmesi için, bankanın krediyi yakından takip etmesi gerekmektedir. Sonuç olarak, sorunlu krediler, bankaların maliyetlerini de önemli ölçüde artırmaktadır. Bütün bunlara ek olarak, sorunlu kredilerdeki hızlı artış, reel sektörü de olumsuz etkilemektedir. Sorunlu krediler, bankaların gelirini azalttığı için sektörün büyümesini de sınırlı hale getirmektedir. Bu durumda, bankacılık sektörüne olan güven azalmaktadır. Ekonomideki karar birimlerinin üretim, tüketim ve yatırım kararları olumsuz yönde etkilenmektedir. Türkiye gibi bankacılığın finansal sistemdeki yerinin oldukça önemli olduğu ülkelerde, sorunlu kredilerdeki artış, ekonomik durgunlukla sonuçlanmaktadır.

Sorunlu kredilerin yönetimi konusunda, banka ile firma arasındaki ilişkinin devam ettirilmesi, kredi karşılığında alınan teminatın nakde çevrilmesi ve yasal tahsilat yollarına başvurulması olmak üzere üç durum söz konusudur (Seval, 1990, s.285). Bankalar, kredi portföyü kalitesi, ülkenin içinde bulunduğu ekonomik koşullar, banka yönetiminin sahip olduğu tecrübe vb. faktörleri dikkate alarak, sorunlu kredilerin yönetiminde hangi yolun tercih edileceğine karar vermektedirler (Kavcıoğlu, 2003, s.73).

Ülke ekonomilerinin dış ticaret faaliyetlerinde, diğer taraftan, döviz kuru, bir ülke parasının değerinin, başka bir ülke parası cinsinden fiyatını ifade etmesi açısından oldukça önemlidir. Reel efektif döviz kurundaki artışlar, ihracatçı firmaların dış ticaretteki rekabet gücünü olumsuz etkileyerek sektörün daralmasına yol açmaktadır. Bu durum ise, özellikle ihracata dayalı büyüyen ekonomilerin dış ticaret dengesini bozmaktadır. Dış ticarete rekabet gücü azalan ihracatçı firmalar, aldıkları kredilerin geri ödenmesinde zorluklar yaşamaktadır. Yani, reel efektif döviz kurundaki artış, ihracat sektöründe rekabet gücünün azalmasına yol açarak sorunlu kredileri arttırmaktadır.

Bu çalışmanın amacı, Türkiye ekonomisinde, döviz kuru ile sorunlu krediler arasındaki ilişkinin ticari kredi faiz oranı, kredi hacmi ve enflasyon değişkenlerinin de ele alınarak araştırılmasıdır. Bu kapsamda, öncelikle teorik arka plan incelenecek, ardından yöntem ve bulgular açıklanacaktır. Son olarak, çalışmanın sonucuna yer verilecektir.

2. TEORİK ARKA PLAN

Çalışmada ele alınan değişkenler arasındaki teorik bağlantı incelendiğinde, reel efektif döviz kuru, ticari kredi faiz oranları, bankacılık sektörü kredi hacmi ve enflasyon ile sorunlu krediler arasında aynı yönlü bir ilişki olduğu görülmektedir.

Çalışmada, döviz kuru ile sorunlu krediler arasındaki ilişkiyi açıklamak için kullanılan model aşağıdaki gibi kurulmuştur;

$$SK_t = \alpha_1 + \alpha_2 REDKE_t + \alpha_3 FAIZ_t + \alpha_4 KREDI_t + \alpha_5 ENF_t + \mu_t \quad (1)$$

SK sorunlu kredileri, REDKE reel efektif döviz kurunu, FAIZ bankalarca açılan ticari kredilere uygulanan faiz oranlarını, KREDI bankacılık sektörü toplam kredi hacmini ve ENF tüketici fiyat endeksini temsil etmektedir.

Reel efektif döviz kurunda meydana gelen bir artış, yerli para biriminin değerinin arttığını ifade etmektedir. TCMB reel efektif döviz kurunu hesaplarken, dış ticarete önemli payı olan ülkelerin para birimlerini içeren bir sepet oluşturmaktadır. Bu sepete göre, Türkiye'nin dış ticaretinde önemli olduğu kabul edilen 36 ülkenin para birimi bulunmaktadır. Türk Lirası'nın ağırlıklı ortalama değeri nominal efektif döviz kurunu oluştururken, nominal efektif döviz kurundaki nispi fiyat etkilerinin TÜFE esas alınarak ortadan kaldırılmasıyla birlikte reel efektif döviz kuru elde edilmektedir (Eğilmez, 2012, s.1). Bu durumda, reel efektif döviz kurunun artmasıyla birlikte, ülke ekonomisinin ihracata yönelik sektörlerinin dış ticaretteki rekabet gücü de azalmaktadır. Bu durum ise, ihracatçı firmaların kâr performansını oldukça zayıflamasına neden olmaktadır. Yani, ulusal para biriminin değerlenmesiyle birlikte, yerli ürünler pahalılaşmakta ve ihracat yapan firmaların dış rekabet gücü azalmaktadır (Castro, 2013; Nkusu, 2011). Bu sebeple, firmalar borç yükümlülüklerini yerine getirememektedir. Ayrıca, küçük açık ekonomiye sahip ülkelerde, özel sektördeki ekonomik faaliyetler ağırlıklı olarak döviz kuru üzerinden gerçekleştirilmektedir. Bu durumda, ülkelerin finansal durumu güçlü bir şekilde döviz kuruna bağımlı hale gelmekte ve kurdaki dalgalanmalardan daha çok

etkilenmektedir (Jakubik, 2007, s.71). Sonuç olarak, reel efektif döviz kuru arttığında, sorunlu kredi miktarının da artması beklenmektedir (Fofack, 2005, s.19). Ancak, teorik literatür incelendiğinde, reel efektif döviz kuru ile sorunlu krediler arasında ters yönlü bir ilişki olduğu yönünde görüşler de bulunmaktadır. Reel efektif döviz kurunun artmasıyla, yabancı para birimi cinsinden borçlananların, borçlarını ödeme kapasitesi artmakta ve dolayısıyla sorunlu krediler azalmaktadır (Nkusu, 2011, s.8).

Bankalarca açılan ticari kredilere uygulanan faiz oranları, yatırımcıların ihtiyaç duyduğu kaynağa ulaşmalarında son derece önemlidir. Faizlerde artış meydana gelmesi, yatırımları azaltmakta ve firmaların karlılığı olumsuz etkilenmektedir (Castro, 2013, s.375). Ayrıca, faizlerin artması, borçlanma maliyetlerine de etki etmektedir. Faiz artışı, borçlanmanın maliyetini arttırdığı için, diğer sektörleri de etkilemekte ve ekonomik bir daralmaya yol açmaktadır. Bu durumda ise, geri ödeyememe riski ortaya çıkmaktadır (Beck vd., 2013, s.4-5; Kuutol, 2016). Bütün bunlar dikkate alındığında, bankalarca açılan ticari kredilere uygulanan faiz oranları ile sorunlu krediler arasında aynı yönlü bir ilişki olduğu anlaşılmaktadır.

Bankacılık sektörü toplam kredi hacmindeki artışlar banka kredilerinin kalitesini olumsuz etkilemektedir. Özellikle, FED, ECB ve BOJ gibi majör merkez bankalarının Küresel Kriz sürecinde genişletici para politikası uygulamalarından kaynaklanan küresel likidite bolluğu, görece olarak yüksek getiri imkânı sağlayan Türkiye gibi ülkelere aşırı sermaye girişine neden olmuştur. Sermaye girişiyle birlikte piyasadaki kredi faizleri düşmüş; dolayısıyla, kredi hacmi önemli ölçüde genişlemiştir (TCMB, 2010, s.22). En önemlisi ise, 2008 Küresel Krizle birlikte, gelişmiş ülkeler tarafından uygulanan faiz indirimleri ve genişleyici para politikaları küresel risk iştahını artırmış ve Türkiye gibi gelişmekte olan ülkelere gelen sermaye akımlarının kısa vadeli olmasına neden olmuştur. Bahsedilen ülkelere hem aşırı kredi büyümesi ortaya çıkmış hem de döviz kurunda dalgalanmalar meydana gelmiştir. Bu durum talep dengesizlikleri yaratarak dış ticaret dengesini hızla bozmuştur (Kara&Afsal, 2018, s.1824-1825).

Nitekim kredi hacminin aşırı artması, makroekonomik ve finansal şoklar ile finansal istikrarsızlık riski arasında bir ilişki olduğunu göstermektedir. Bankaların kredi portföyündeki kalitenin bozulması, hem gelişmiş hem de gelişmekte olan ülkeler için, bankacılık sistemindeki problemlerin ve finansal krizlerin temel nedenlerinden biri olarak görülmektedir. Yani, bankacılık sektörü

kredi miktarının aşırı bir şekilde artması, kredilerin özensiz bir şekilde verildiğini göstermektedir. Kredilerin gelişigüzel ve özensiz verilmesi ise verilen kredilerin geri ödenmeme riskini de beraberinde getirmektedir.

Ek olarak, çalışmada modelde TÜFE'nin ayrı bir bağımsız değişken olarak dahil edilmesinin amacı ise şu şekilde ifade edilebilir: Enflasyonun yükselmesi, özellikle enflasyon hedeflemesinin olduğu ülkelerde, faiz oranlarının da artmasına sebep olmaktadır. Türkiye’de de, fiyat istikrarı, merkez bankası faaliyetlerinin temel hedefini oluşturduğu için, çalışmada TÜFE değişkeni ayrı bir bağımsız değişken olarak ele alınmıştır. Bu durumda, artan faizlerle birlikte, borç maliyetleri ve kredilerin geri ödenmeme riski artacağı için, sorunlu kredi miktarının da artması beklenmektedir (Aloğlu, 2005, s.76).

Fofack (2005), reel efektif döviz kurundaki artışların, Sahra altı Afrika ülkelerinde faaliyet gösteren ticari bankalardaki sorunlu kredileri arttırdığını ortaya koymuştur. Yazar, bu sonucun, 80'li ve 90'lı yılların başlarında, bu ülkelerin ulusal para birimlerinin değer kazanmasından olumsuz etkilenen, ihracata yönelik tarım sektörüne verilen aşırı kredilerden kaynaklandığını ileri sürmüştür.

Khemraj ve Pasha (2009), reel efektif döviz kurunda meydana gelen artışların, yerel ekonominin sahip olduğu uluslararası rekabet gücünde bozulmaya yol açtığını belirtmişlerdir. Yerel ekonomideki rekabet gücünde bir bozulma durumunda ise, ihracata yönelik önemli ekonomik sektörler, aldıkları kredilerin geri ödemesinde zorlanmaktadır. Sonuç olarak, ülke ekonomisindeki sorunlu krediler artmaktadır.

Kuutol (2016), döviz kuru ve enflasyon ile sorunlu krediler arasında güçlü bir ilişki olduğunu ileri sürmüştür. Kuutol’a göre, ülkedeki yabancı para birimlerinin bir değişim ve saklama aracı olarak kullanımının giderek yaygınlaşması, ülke ekonomisinin döviz kurunda meydana gelen dalgalanmalara karşı daha kırılgan olmasına sebep olmaktadır. Özellikle, kötü ekonomik koşullara sahip ülkelerde, dolar cinsinden verilen bankacılık sektörü kredilerinin, döviz kurunda meydana gelen değişimlerden daha çok etkilendiğini ileri sürmüştür. Artan döviz kuruyla birlikte, iktisadi karar birimlerinin gelir elde etmesinde zorlandığını; dolayısıyla kredilerin geri ödenmesinde temerrüde düşüldüğünü belirtmiştir.

Yapılan teorik literatür araştırmasında, döviz kuru ile sorunlu krediler

arasında güçlü bir ilişkinin olduğu kabul görmektedir. Özellikle, döviz kurunun, bankaların ticari kredi faiz oranının, kredi hacminin ve enflasyonun, sorunlu krediler üzerinde oldukça önemli bir etkisinin olduğu anlaşılmaktadır.

Döviz kuru ile sorunlu krediler ilişkisine yönelik ampirik literatür incelendiğinde ise, döviz kuru ve sorunlu krediler arasında aynı yönlü ilişki bulan ve değişkenler arasında herhangi bir ilişki olmadığını tespit eden çalışmalar olduğu görülmektedir.

Ampirik literatür araştırmasına ait, döviz kuru ve sorunlu krediler arasında aynı yönlü ilişki bulan ve değişkenler arasında herhangi bir ilişki olmadığını tespit eden çalışmalar kronolojik olarak Tablo 1’de incelenmiştir.

Tablo 1: Döviz Kuru ile Sorunlu Krediler Arasında Aynı Yönlü İlişki ve İlişki Olmadığını Tespit Eden Türkiye İçin Yapılmış Ampirik Çalışmalar

Yazar/lar	Dönem	Yöntem	Sonuç
Yücememiş ve Sözer (2011)	2003-2010	En Küçük Kareler Yöntemi	Elde edilen bulgulara göre, döviz kurundaki artışlar, sorunlu kredileri de arttırmaktadır.
Vatansever ve Hepşen (2013)	2007:01-2013:03	Doğrusal Regresyon Modeli ve Eş Bütünleşme Analizi	Analizde, döviz kurunun sorunlu krediler üzerinde anlamlı bir etkisinin olmadığı belirlenmiştir.
Ergeç (2016)	2006:01-2014:12	VAR Analizi	Analiz sonuçlarına göre, döviz kuru arttığında sorunlu kredilerin de arttığı tespit edilmiştir.
Yüksel (2016)	1988-2014	MARS Yöntemi	Döviz kurunun, sorunlu kredileri etkileyen en önemli değişken olduğu sonucuna ulaşılmıştır.
Us (2018)	2002Q4-2015Q4/ Türk Bankacılık Sisteminde yer alan 21 Banka	Panel Veri Analizi	Çalışmada, küresel kriz öncesi ve sonrası olarak iki farklı dönem ele alınmıştır. Analizde, döviz kuru, enflasyon ve sorunlu kredilerin eş bütünleşik anlamlı bir ilişki bulunmuştur.

Tablo 1 incelendiğinde, döviz kuru ile sorunlu krediler arasında,

Türkiye’de, istatistiksel olarak anlamlı bir ilişki bulunmaktadır. Yücememiş ve Sözer (2011), Ergeç (2016), Yüksel (2016) ve Us (2018) çalışmalarında döviz kurunun sorunlu krediler üzerindeki etkisinin oldukça önemli olduğu sonucuna ulaşılmıştır. Ayrıca, döviz kuru arttıkça sorunlu kredilerin de beraberinde arttığı görülmüştür. Yani, çalışmalarda elde edilen sonuçlara göre, döviz kurundaki artışlar, Türkiye’nin dış ticaretteki ihracat-ithalat dengesini bozarak, ekonomik koşulları da kötüleştirmekte ve sorunlu kredilerin artmasına yol açmaktadır. Diğer taraftan, Vatasever ve Hepşen, 2013 yılında yapmış oldukları çalışmada, ele aldıkları dönem için döviz kuru ile sorunlu arasında istatistiksel olarak anlamlı bir ilişki olmadığı sonucuna ulaşmışlardır. Analiz bulgularına göre, döviz kurunun sorunlu krediler üzerinde bir etkisi bulunmamaktadır.

Ayrıca, döviz kuru ile sorunlu krediler arasında aynı ve ters yönlü ilişki ve ilişki olmadığını tespit eden Türkiye dışı diğer ülkeler için yapılmış ampirik çalışmalar Tablo 2’de kronolojik olarak gösterilmiştir.

Tablo 2: Döviz Kuru İle Sorunlu Krediler Arasında Aynı/Ters Yönlü İlişki Olduğunu ve İlişki Olmadığını Tespit Eden Türkiye Dışı Diğer Ülkeler İçin Yapılmış Ampirik Çalışmalar

Yazar/lar	Dönem/Ülke	Yöntem	Sonuç
Fofack (2005)	1990-2000/ 16 Sahra-Altı Ülkesi	Panel Veri Analizi	Analiz sonuçları, seçilen 16 Sahra-altı ülkesi için, reel efektif döviz kuru ile sorunlu krediler arasında güçlü ve aynı yönlü ilişki olduğunu ortaya koymuştur.
Jakubik (2007)	1997:Q1-2005:Q3/ Çek Cumhuriyeti	Tek Faktörlü Model Analizi	Reel efektif döviz kuru ile özel sektör sorunlu kredileri arasında aynı yönlü bir ilişki olduğu sonucu ortaya çıkmıştır.
Zribi ve Boujelbene (2011)	1995-2008/ Tunus	Panel Veri Analizi	Çalışmada, döviz kurundaki artışların, ele alınan 10 bankadaki sorunlu kredileri azalttığı sonucuna ulaşılmıştır.
De Bock ve Demyanets (2012)	1996-2010/ 25 Gelişmekte Olan Ülke	Panel Veri Analizi	Analiz sonucunda, reel efektif döviz kuru ile sorunlu krediler arasında eşbütünleşme ilişkisi olduğu tespit edilmiştir.
Farhan vd. (2012)	2006-2012/ Pakistan	Anket	Pakistan bankacılık sektöründe, döviz kuru ve sorunlu krediler arasında anlamlı bir ilişki vardır. Döviz kurundaki artışlar sorunlu kredileri arttırmaktadır.
Mancka	2002:Q1-2010:Q4/	Çoklu	Arnavutluk’ta, döviz kurunun

(2012)	Arnavutluk	Doğrusal Regresyon	sorunlu krediler üzerindeki etkisinin oldukça fazla olduğu görülmüştür.
Beck vd. (2013)	2000-2010/ 75 Gelişmiş ve Gelişmekte Olan Ülke	Panel Veri Analizi	Döviz kurunun artmasıyla banka varlıklarının kalitesi düşmekte ve dolayısıyla, sorunlu krediler oranı artmaktadır. Sorunlu krediler oranını önemli ölçüde etkilemektedir.
Castro (2013)	1997:Q1–2011:Q3 / Yunanistan, İrlanda, Portekiz, İspanya ve İtalya	Panel Veri Analizi	Çalışmada, reel efektif döviz kurundaki artışların sorunlu kredileri arttığı sonucu ortaya çıkmıştır.
Jakubik ve Reininger (2013)	2004-2012/ Bulgaristan, Hırvatistan, Çek Cumhuriyeti, Macaristan, Polonya, Romanya, Rusya, Slovakya ve Ukrayna	Panel Veri Analizi	Çalışmada, döviz kuru ile sorunlu krediler arasında aynı yönlü ilişki olduğu belirlenmiştir.
Skarica (2014)	2007:Q3-2012:Q3/ 7 Orta ve Doğu Avrupa Ülkesi	Panel Veri Analizi	Döviz kurunda meydana gelen değişiklikler, sorunlu kredileri etkilememektedir.
Chaibi ve Fiti (2015)	2005-2011/ Fransa ve Almanya	Dinamik Panel Veri Analizi	Analiz sonuçlarına göre, iki ülke ekonomisinde de, döviz kuru arttıkça sorunlu krediler de artmaktadır.
Roy (2016)	1995-2012/ Hindistan	Panel Veri Analizi	Elde edilen bulgular, reel efektif döviz kuru artınca, sorunlu kredilerin azaldığını göstermiştir.
Gabeshi (2017)	2005-2014/ Arnavutluk	En Küçük Kareler Yöntemi	Reel efektif döviz kurunda meydana gelen %1 artış, sorunlu kredileri %3 arttırmaktadır.

Döviz kuru ile sorunlu krediler ilişkisine yönelik Türkiye dışı diğer ülkeler için yapılmış ampirik çalışmalarda, Türkiye için yapılmış çalışmalarla benzer şekilde, döviz kuru ile sorunlu krediler arasında aynı yönlü bir ilişki olduğu sonucu ortaya çıkmıştır. Diğer bir ifadeyle, hem gelişmiş hem de gelişmekte olan ülkelerde, döviz kurundaki artışlar ülke ekonomisinin zayıf ve dış gelişmelere karşı daha hassas olmasına sebep olmaktadır. Bu sebeple, kredilerin geri ödemesinde güçlükler yaşanmakta ve krediler sorunlu krediye dönüşmektedir. Bunun yanı sıra, Zribi ve Boujelbene (2011) ve Roy (2014) çalışmalarında, ulusal para biriminin değer kazanmasıyla birlikte sorunlu kredilerin azaldığı sonucuna ulaşmışlardır. Reel efektif döviz kurundaki artışlar,

borçluların kredi ödemedeki yeterliliklerini arttırarak sorunlu kredilerin azalmasına neden olduğunu ileri sürmüşlerdir. Bütün bunlara ek olarak, Skarica 2014 yılında yapmış olduğu çalışmada, beklenilenin aksine, döviz kuru ile sorunlu krediler arasında istatistiksel olarak anlamlı bir ilişki çıkmadığını ifade etmiştir. Yani, döviz kurunun sorunlu krediler üzerinde bir etkisinin olmamasını beklenmedik bir sonuç olarak değerlendirmiştir. Orta ve Doğu Avrupa bölgesinde yabancı para birimi cinsinden borçlanma oldukça fazla olduğu için sorunlu kredilerin, döviz kurundaki dalgalanmalardan daha fazla etkilenmesi beklenmektedir. Ancak, bu ülkelerde, döviz kurunda meydana gelen değişimlere karşı önlem olarak kurlarda bazı düzenlemeler yapılmış ve böylece, kur, sorunlu kredileri önemli ölçüde etkilememiştir.

3. YÖNTEM

Eş bütünleşme analizleri, seriler arasındaki uzun dönemli ilişkiyi analiz etmektedir. Özellikle makroekonomik değişkenlerin ele alındığı çalışmalarda, serilerin birçoğu tek başlarına durağan olmadığı için eş bütünleşme analizleri, bu noktada, daha da önem kazanmaktadır. Gerçekte tek başlarına durağan olmayan zaman serileri, belli bir bütünleşme seviyesindeki doğrusal bileşimleriyle durağan hale gelebilmektedir; bu sebeple, değişkenler arasındaki eşbütünleşme ilişkisi de ortaya çıkabilmektedir. Yani, eş bütünleşme analizlerinde durağan olmayan seriler arasındaki uzun dönemli ilişki incelenmektedir (Bozkurt, 2013, s.115).

Seriler arasında eş bütünleşme ilişkisinin olması, dengede meydana gelen sapmaların kalıcı olmaması anlamına gelmektedir. Başka bir deyişle, eğer değişkenler eş bütünleşik ise, dengeden sapma durumunda dengeye yeniden dönebilmesi gerekmektedir. Birim kök içeren ve aralarında eş bütünleşme ilişkisi olan zaman serilerinde, ilgili değişkenler ortak bir trende sahiptir. Kısacası, bir modelde eş bütünleşme durumunun tespit edilmesi, değişkenlerin birlikte hareket ettiğini ifade etmektedir (Güney, 2008, s.115). Eş bütünleşme ilişkisinin, yani uzun dönem koentegrasyon vektörünün, analizinde kullanılan çeşitli yöntemler bulunmaktadır. Engle-Granger (1987)'in öne sürdükleri yöntem iki aşamalı bir süreci kapsamaktadır: Değişkenlerin düzey değerleriyle tahmin edilmesi sonucunda hata terimi elde edilmektedir ve elde edilen hata terimi VAR modeliyle tahmin edilmektedir. Ancak, modelde yer alan her değişken için farklı denklemler tahmin edilirken, değişkenlerden birine ait denklemde eş bütünleşme tespit edildiği halde diğerinde tespit edilmemesi gibi durumlar gözlemlenebilmektedir (Bozkurt, 2013, s.122). Ayrıca, ele alınan değişkenlere ait serilerin düzeyde durağan olmamaları ve farkları alındığında durağan hale gelmesi durumlarında

bu testin uygulanamamasıdır. Benzer şekilde, Johansen (1988) koentegrasyon yönteminde de değişkenlere ait zaman serilerinin durağanlaşma dereceleri farklılık gösterdiğinde, bu tekniğin uygulanması olanaksız hale gelmektedir (Altıntaş, 2008, s.30). Sonuç olarak, Engle-Granger(1987) ve Johansen (1988) eş bütünleşme testlerinin çeşitli eksiklikleri ve kısıtları bulunmaktadır; ancak, sözü edilen bu kısıtlar Peseran vd. (2001) tarafından geliştirilen ARDL yaklaşımı ile ortadan kaldırılmıştır.

ARDL analiz yönteminde, öncelikle, eş bütünleşme ilişkisinin tespit edilebilmesi için sınır testi uygulanmaktadır. Sınır testi ise en küçük kareler yöntemini esas almaktadır. Aşağıda sınır testi yaklaşımına ait eşitlik yer almaktadır;

$$\Delta Y_t = \alpha_0 + \sum_{i=0}^m \alpha_1 \Delta Y_{t-i} + \sum_{i=0}^n \alpha_2 \Delta X_{t-i} + \alpha_3 Y_{t-1} + \alpha_4 X_{t-1} \quad (2)$$

α_0 katsayısı sabit terimi ifade ederken, α_3 ve α_4 uzun dönem katsayıları göstermektedir. Modelde yer alan Δ simgesi değişkenlerin birinci farklarını temsilen kullanılmaktadır. Bütün bunlara ek olarak, kısa dönemli ilişkiler ise α_1 ve α_2 katsayıları aracılığıyla ifade edilmektedir. (Keskin, 2008, s.225).

Sınır testi yaklaşımında, bağımlı ve bağımsız değişkenlerin ilk gecikmesi F testi ile test edilmektedir. F testinin sıfır hipotezi, bağımlı ve bağımsız değişkenler arasında eş bütünleşme olmadığı şeklindedir. Alternatif hipotez ise, aralarında eş bütünleşme ilişkisi vardır şeklinde kurulur. Hesaplanan F istatistik değeri, Peseran vd. (2001) çalışmasında yer alan, kritik değerlerle karşılaştırılmaktadır. F istatistik değeri alt kritik değerden daha küçük ise, sıfır hipotezi reddedilememektedir; eş bütünleşme olmadığı tespit edilmektedir. Diğer taraftan, F değeri, üst kritik değer üzerinde bir değer aldığı anda, boş hipotezi reddedilmektedir. Yani, değişkenler arasında bir eş bütünleşme ilişkisi olduğu sonucu ortaya çıkmaktadır. Ancak, F değeri, alt ve üst kritik değerler arasında bir değer alırsa, yani F değerinin belirsiz bölgeye düşmesi durumunda, eş bütünleşme ilişkisi olup olmadığı hakkında yorum yapılamamaktadır. Bu durumda, değişkenlere ait seriler arasındaki uzun dönemli ilişkinin analizinde diğer eş bütünleşme testlerine bakılması gerekmektedir.

Elde edilen sınır testi sonuçlarına göre, serilere ait değişkenler arasında eş bütünleşme ilişkisi olduğu belirlenmesi durumunda, hem uzun hem kısa dönemli ilişkileri analiz etmek için ARDL modeli kurulmaktadır.

4. BULGULAR

Çalışmada, eş bütünleşme ilişkisi araştırılmadan önce, birim kök testleri uygulanmış ve değişkenlere ait serilerin birim kök içerip içermediği incelenmiştir. Daha sonrasında, ARDL yöntemi için uygun olduğu belirlenen seriler arasındaki eş bütünleşme ilişkisi analiz edilmiştir. Analiz kapsamında öncelikle sınır testi uygulanmıştır. Sınır testi sonucuna göre değişkenler arasında eş bütünleşme ilişkisi tespit edilmiştir. Sonraki aşamada ise, uzun ve kısa dönemli ilişkiler incelenmiş, son olarak da tahmin edilen katsayıların istikrarlılığı için CUSUM testlerine bakılmıştır.

Çalışmada kullanılan veriler üçer aylık olup, zaman periyodu ise 2005 yılının son çeyreği ile 2017 yılının son çeyreği arasını kapsamaktadır. Türkiye için ithalat ve ihracat kredileri ayrımı olan veri bulunmamasından dolayı bankacılık sektörü toplam kredi hacmi kullanılmıştır. Bankacılık sektörü toplam kredi hacmine ilişkin verinin başlangıç tarihi 2005 yılının son çeyreği olduğu için analizde de ilgili tarihten itibaren olan veriler kullanılmıştır. Ayrıca, sorunlu kredileri temsilen ele alınan tasfiye olunacak alacaklar verisi 2018 yılı için henüz yayınlanmadığından dolayı 2018 yılı analize dahil edilememiştir. Değişkenlere ait veriler, Türkiye Cumhuriyet Merkez Bankası Elektronik Veri Dağıtım Sistemi'nden alınmıştır.

Çalışmada sorunlu kredileri temsilen tasfiye olunacak alacaklar (Net), döviz kuru için TÜFE bazlı reel efektif döviz kuru, faiz için bankalarca Türk Lirası üzerinden açılan ticari kredilere uygulanan ağırlıklı ortalama faiz oranı kullanılmıştır. Kredi değişkeni için bankacılık sektörü toplam kredi hacmi (Bin TL) kullanılırken, enflasyonu temsilen de Tüketici Fiyat Endeksi (TÜFE) kullanılmıştır. Ele alınan değişkenlere ait serilerin değerleri arasındaki farkları azaltmak için değişkenlerin logaritmaları alınmıştır. Logaritmik dönüşümü ifade etmek için değişkenlerin başına "LN" getirilmiştir.

4.1. Durağanlık Analizi

Zaman serisi analizlerinde, serilerin durağan olması oldukça önemlidir. Durağanlık kavramı, değişkenlere ait serilerin ortalaması ve varyansı zamana bağlı olarak değişmeyen ve zamanla birlikte artan bir trende sahip olmamakla birlikte zamanın etkisini de taşımayan bir süreç olarak ifade edilebilmektedir. Yani, değişkenlerin durağan olması durumunda belirli bir dönem için ortaya çıkan rassal şokların etkisi kalıcı değil; aksine geçicidir. Eğer kalıcı bir etki gözlemleniyorsa değişken durağan değildir (Sevüktekin&Çınar, 2014: 498). Bu sebeple, değişkenlerin güvenilir bir şekilde tahmin edilmesi ve seriler arasındaki gerçek ilişkinin belirlenmesi için serilerin birim kök taşıması gerekmektedir.

Aksi halde, birim kök taşıyan serilerle yapılan analizlerde, sahte regresyon sorunu ortaya çıkmakta ve elde edilen R2 tahmin sonuçları gerçekte anlamlı olmadığı halde anlamlı olarak gözlemlenmektedir. Bu sebeple, düzey değerlerinde birim kök taşıyan seriler, zaman etkisinden arındırılarak durağan hale getirilmektedirler. Ayrıca, ARDL yöntemi birçok kısıtı ortadan kaldırmış olsa da, uygulama kısmında bazı güçlükler barındırmaktadır. ARDL analiz yönteminin uygulanabilmesi için değişkenlere ait serilerin düzey değerlerinde ya da birinci farkları alındığında durağan hale gelmesi gerekmektedir. Başka bir deyişle, serilerin I(2) olması durumunda, ARDL analiz yönteminde işlem yapılamamaktadır (Bozkurt, 2013, s.115).

Zaman serilerinde değişkenlerin durağanlık mertebesi, birim kök testleriyle analiz edilmektedir. Bu çalışmada, durağanlık analizi için Genişletilmiş Dickey-Fuller (ADF) testi (Dickey ve Fuller, 1981) birim kök testi uygulanmıştır. Genişletilmiş Dickey-Fuller testi için gecikme uzunluğu olarak SC kriteri kullanılmış ve maksimum gecikme uzunluğu 8 olarak analize dahil edilmiştir. Ek olarak, ADF testini teyit edici bir test olarak Kwiatkowski – Phillips – Schmidt - Shin (KPSS) birim kök testine de başvurulmuştur. Birim kök testleri uygulanmadan önce serilerin doğal logaritması alınmıştır.

4.1.1. Genişletilmiş Dickey Fuller (Adf) birim kök testi

Genişletilmiş Dickey-Fuller (Augmented Dickey-Fuller) birim kök testi, modelde yer alan bağımlı değişkene ait serinin gecikmeli değerlerini de analize dahil etmektedir. Yani, bağımlı değişkenin gecikmeli değerleri açıklayıcı değişken olarak modelde yer almaktadır. ADF testine ilişkin denklem aşağıdaki şekildedir;

$$\Delta Y_t = \alpha_1 + \alpha_2 t + \theta Y_{t-1} + \beta_i \sum_{i=1}^m \Delta Y_{t-i} + \varepsilon_t \quad (3)$$

ΔY_{t-i} ise, $i=1$ için ΔY_{t-1} ifadesi $Y_{t-1} - Y_{t-2}$ olacak şekilde ifade edilmektedir (Gujarati, 1999, s.720).

ADF birim kök testine ait hipotezler ise şu şekildedir;

H_0 : Değişkenlere ait seriler durağan değildir.

H_A : Değişkenlere ait seriler durağandır.

Analiz sonucunda elde edilen test sonuçlarına göre, olasılık değerinin 0.05'ten küçük olması durumunda sıfır hipotezi %5 anlamlılık düzeyinde reddedilir; dolayısıyla, serilerin durağan olduğu sonucu ortaya çıkar. Diğer bir taraftan, olasılık değeri 0.05'ten daha yüksek bir değer alması durumunda ise sıfır hipotezi reddedilemez ve serilerin durağan olmadığı tespit edilir. Yani, serilerin birim kök taşıdığı sonucuna ulaşılmaktadır.

Tablo 3'te değişkenlere ait ADF birim kök testi sonuçları ve durağanlık düzeyleri gösterilmiştir. Parantez içindeki değerler test sonuçlarından elde edilen olasılık değerlerini gösterirken, köşeli parantez içindeki [c] sabiti, [c+t] ise sabit ve trendi göstermektedir.

Tablo 3: ADF Birim Kök Testi Sonuçları

Değişkenler	Seviye	1.Fark	Karar
LNSK	-3,234 [c+t] (0,0906)	-3,009 [c] (0,0414)	I(1)
LNREDKE	-3,185 [c+t] (0,0997)	-7,187 [c] (0,0000)	I(1)
LNFAIZ	-6,818 [c] (0,0000)	-	I(0)
LNKREDI	-2,337 [c+t] (0,4064)	-4,751 [c] (0,0003)	I(1)
LNENF	-3,734 [c+t] (0,0294)	-	I(0)

ADF birim kök testi sonuçlarına göre, LNSK, LNREDKE ve LNKREDI değişkenlerinin %5 anlamlılık seviyesinde düzey değerlerinde birim kök tespit edilmiştir; bu bağlamda ilgili değişkenler birinci farkları alındığında durağan hale gelmiştir. Aksine, LNFAIZ ve LNENF değişkenlerinin %5 düzey değerlerinde birim köke rastlanmadığı için değişkenlerin düzey değerlerinde durağan oldukları sonucu ortaya çıkmıştır. Diğer bir deyişle, LNSK, LNREDKE ve LNKREDI değişkenlerinin I(1); LNFAIZ ve LNENF değişkenlerinin I(0) olduğu belirlenmiştir.

4.1.2. Kpss birim kök testi

Çalışmada, son olarak, Kwiatkowski – Phillips – Schmidt - Shin (KPSS) birim kök testi uygulanmıştır. Diğer birim kök testlerinden farklı olarak, testin hipotezleri tam tersi olacak şekilde kurulmaktadır.

KPSS birim kök testine ait hipotezler aşağıdaki gibi kurulmaktadır;

H_0 : Değişkenlere ait seriler durağandır.

H_A : Değişkenlere ait seriler durağan değildir.

Teste ait istatistik değeri ile %5 kritik değerle karşılaştırılır. Eğer test istatistik değeri kritik değerden daha yüksek bir değer alıyorsa sıfır hipotezi reddedilir. Yani, seri durağan değildir sonucuna ulaşılmaktadır. Test istatistik değerinin kritik değerden küçük olması durumunda ise sıfır hipotezi kabul edilir; serinin durağan olduğu tespit edilmektedir.

Aşağıda Tablo 4'te KPSS birim kök testi sonuçları verilmiştir.

Tablo 4: KPSS Birim Kök Testi Sonuçları

Değişkenler	Seviye	1.Fark	Karar
LNSK	0,874	0,114	I(1)
LNREDKE	0,787	0,087	I(1)
LNFAIZ	0,053	-	I(0)
LNKREDI	0,927	0,208	I(1)
LNENF	0,116	-	I(0)

%5 anlamlılık düzeyinde, düzey ve birinci fark için kritik değer 0.463 olarak belirlenmiştir

Elde edilen test sonuçlarına göre, LNSK, LNREDKE ve LNKREDI değişkenleri birinci farkları alındığında durağanlaşmaktadır. Diğer bir taraftan, LNFAIZ ve LNENF değişkenlerinin düzey değerlerinde durağan olduğu belirlenmiştir. Yani, LNSK, LNREDKE ve LNKREDI değişkenlerinin I(1); LNFAIZ ve LNENF değişkenlerinin ise I(0) olduğu tespit edilmiştir.

Yapılan ADF ve KPSS birim kök testi sonuçları değerlendirildiğinde, çelişkili herhangi bir sonuca rastlanmamış olup, birim kök testlerinde birbirine paralel sonuçlar tespit edilmiştir. Bu bağlamda, elde edilen sonuçlar birbirlerini destekler niteliktedir. Ayrıca, analiz sonuçları, ele alınan dönem için, değişkenlere ait serilerin farklı düzeylerde durağan hale geldiklerini ortaya çıkarmıştır. Serilerin bir kısmının I(0) ve bir kısmının da I(1) olduğu belirlendikten sonra eş bütünleşme ilişkisinin varlığını test edilebilmektedir.

4.2. Eşbütünleşme Analizi

Çalışmada, birim kök testlerinin uygulanmasının ardından, seriler arasında eş bütünleşme ilişkisi olup olmadığı incelenmiştir. Analiz kapsamında, ilk önce, değişkenler arasındaki uzun dönemli ilişkinin varlığı sınır testi yaklaşımı ile araştırılmıştır. Analiz için en uygun gecikme uzunluğu ise SC kriteri esas alınarak

belirlenmiştir. Seriler arasındaki eş bütünleşme ilişkisi tespit edildikten sonra, uzun ve kısa dönemli ilişkileri incelemek için ARDL (Auto Regressive Distributed Lag) (Gecikmesi Dağıtılmış Otoregresif Model) modelleri oluşturulmuştur. Ayrıca, çalışmada elde edilen modele ait otokorelasyon, normallik, değişen varyans ve model kurma hatası sınaması istatistiklerine de yer verilmiştir. Ardından, CUSUM grafikleri elde edilerek katsayıların istikrarlılığı incelenmiştir.

4.2.1. Sınır testi

Birim kök testlerinin ardından serilerin uzun dönemde birlikte hareket edip etmediği, yani seriler arasındaki eş bütünleşme ilişkisi araştırılmıştır. ARDL analizi kapsamında, eş bütünleşme ilişkisi sınır testi aracılığıyla incelenmiş, bağımlı ve bağımsız değişkenlerin birinci dönem gecikmelerine F testi yapılmıştır.

Sınır testi yaklaşımına ait kısıtlanmamış hata düzeltme modeli aşağıdaki gibi oluşturulmuştur;

$$\Delta SK_t = \alpha_0 + \alpha_{1t} + \sum_{i=1}^m \alpha_{2i} \Delta SK_{t-i} + \sum_{i=0}^m \alpha_{3i} \Delta REDKE_{t-i} + \sum_{i=0}^m \alpha_{4i} \Delta FAIZ_{t-i} + \sum_{i=0}^m \alpha_{5i} \Delta KREDI_{t-i} + \sum_{i=0}^m \alpha_{6i} \Delta ENF_{t-i} + \alpha_7 SK_{t-1} + \alpha_8 REDKE_{t-1} + \alpha_9 FAIZ_{t-1} + \alpha_{10} KREDI_{t-1} + \alpha_{11} ENF_{t-1} + \mu_t \quad (5)$$

Modelde trend değişkeni t ile, gecikme sayısı ise m ile gösterilmiştir. Ardından, sınır testi analizi incelenmiştir.

Tablo 5: Sınır Testi Sonuçları

k	F değeri	%5 Kritik Değerler	
		Alt kritik değer	Üst kritik değer
4	16,19509	2,86	4,01

Tablo 3'te yer alan k, kısıtlanmamış hata düzeltme modeli (UECM) denklemindeki bağımsız değişken sayısını ifade etmektedir. Sınır testi sonucuna göre, F istatistiğinin değeri, üst kritik değerden daha büyük olduğu için, değişkenler arasında uzun dönemli bir ilişki olduğu belirlenmiştir. Eşbütünleşme ilişkisinin varlığı tespit edildikten sonra, seriler için ARDL modeli oluşturulmuştur.

4.2.2. Ardl modeli

Diğer eşbütünleşme yöntemleriyle karşılaştırıldığında, ARDL analiz yönteminin çeşitli üstünlükleri bulunmaktadır. Öncelikli olarak, ARDL yöntemiyle, değişkenlerin durağanlık düzeyleri farklı olduğunda dahi eş bütünlüşme ilişkisinin tespit edebilmesidir. Başka bir deyişle, değişkenlerin düzey değerlerinde ya da birinci farkları alındığında durağan hale gelmeleri eş bütünlüşme ilişkisi analiz edilirken dikkate alınmamaktadır. Ayrıca, ARDL analiz yöntemi kısıtlanmamış hata düzeltme modelini kullandığı ve değişkenleri içsel olarak kabul ettiği için diğer eşbütünleşme testleriyle kıyaslandığında daha güvenilir sonuçlar vermektedir. Hata düzeltme modelinin en önemli özelliği ise değişkenler hakkında hem kısa dönem hem de uzun dönem için bilgi vermesidir. Bunlara ek olarak, az sayıda gözlem içeren serilerle çalışıldığında bile sapmasız ve tutarlı sonuçlar vermektedir (Narayan & Narayan, 2004).

Analizde kullanılan ARDL modeli şu şekilde kurulmuştur;

$$SK_t = \alpha_0 + \alpha_{1t} + \sum_{i=1}^k \alpha_{2i} SK_{t-i} + \sum_{i=0}^l \alpha_{3i} REDKE_{t-i} + \sum_{i=0}^m \alpha_{4i} FAIZ_{t-i} + \sum_{i=0}^n \alpha_{5i} KREDI_{t-i} + \sum_{i=0}^p \alpha_{6i} ENF_{t-i} + \mu_t \quad (6)$$

Tablo 6’da ARDL modelinin tahmin sonuçları ve modele ait tanısal testler sunulmuştur.

Tablo 6: ARDL (2,3,0,4,4) Modelinin Tahmin Sonuçları

Değişkenler	Katsayı	t istatistik	Olasılık Değeri
LNSK(-1)	0,588	5,272	0,0000
LNSK(-2)	0,259	2,523	0,0178
LNREDKE	-0,406	-2,168	0,0391
LNREDKE(-1)	0,237	1,031	0,3115
LNREDKE(-2)	0,664	3,294	0,0028
LNREDKE(-3)	0,333	1,793	0,0841
LNFAIZ	-0,015	-2,055	0,0496
LNKREDI	-1,238	-3,690	0,0010
LNKREDI(-1)	0,509	0,974	0,3383
LNKREDI(-2)	0,295	0,636	0,5298
LNKREDI(-3)	0,275	0,647	0,5230
LNKREDI(-4)	1,004	3,622	0,0012
LNENF	2,516	3,387	0,0022

LNENF(-1)	0,714	0,914	0,3687
LNENF(-2)	-1,071	-1,357	0,1858
LNENF(-3)	1,568	2,156	0,0401
LNENF(-4)	-5,778	-7,001	0,0000
C	-7,787	-4,736	0,0001
Tanısal Test Sonuçları			
R2		0,998	
Düzeltilmiş R2		0,997	
X2 BG		0,508 [0,3527]	
X2 NORM		0,109 [0,9466]	
X2 BP		1,932 [0,1017]	
X2 RAMSEY		1,310 [0,2627]	

Not: X2 BG, X2 NORM, X2 BP ve X2 RAMSEY; sırasıyla otokorelasyon, normal dağılım, değişen varyans ve modelin uygunluğuna ilişkin testlerdir.

Modelde otokorelasyon sorununa rastlanmamış olup, değişkenlere ait serilerin normal bir dağılıma sahip olduğu gözlemlenmiştir. Aynı zamanda, hata terimlerinin varyansının sabit olduğu tespit edilmiştir. Son olarak, model tanımlama hatasının bulunmadığı; yani, modelin uygun olduğu belirlenmiştir.

ARDL (2,3,0,4,4) modelinin tahmin sonuçlarına göre hesaplanan uzun dönem katsayılar aşağıdaki tabloda gösterilmiştir.

Tablo 7: ARDL (2,3,0,4,4) Modelinden Elde Edilen Uzun Dönem Katsayıları

Değişkenler	Katsayı	t istatistik	Olasılık Değeri
LNREDKE	5,454	2,971	0,0062
LNFAIZ	-0,105	-1,719	0,0970
LNKREDI	5,567	2,415	0,0228
LNENF	-13,498	-1,915	0,0660
C	-51,260	-3,012	0,0056

Analiz sonucunda elde edilen bulgulara göre, uzun dönemde, sorunlu krediler ile reel efektif döviz kuru ve bankacılık sektörü kredi hacmi arasında anlamlı bir ilişki olduğu tespit edilmiştir. Reel efektif döviz kuru ve bankacılık sektörü kredi hacmine ait katsayılar pozitif işaretli ve %5 düzeyinde istatistiksel olarak anlamlı çıkmıştır. Reel efektif döviz kurunun artması durumunda sorunlu krediler de artmaktadır. Ayrıca, bankacılık sektörü kredi hacminde meydana gelen bir artış aynı şekilde sorunlu kredilerin de artması ile sonuçlanmaktadır.

Diğer taraftan, TÜFE ve bankalarca TL üzerinden açılan ticari kredilere uygulanan faiz oranı katsayılarının %5 düzeyinde istatistiksel olarak anlamlı olmadığı sonucu ortaya çıkmıştır.

Uzun dönem ilişkisi tahmin edildikten sonra, değişkenler arasındaki kısa süreli ilişkiyi incelemek için hata terimleri ile serilerin fark değerlerini temel alan Hata Düzeltme Modeli aşağıdaki gibidir;

$$\Delta SK_t = \alpha_0 + \alpha_{1t} + \alpha_2 EC_{t-1} + \sum_{i=1}^m \alpha_{3i} \Delta SK_{t-i} + \sum_{i=0}^m \alpha_{4i} \Delta REDKE_{t-i} + \sum_{i=0}^m \alpha_{5i} \Delta FAIZ_{t-i} + \sum_{i=0}^m \alpha_{6i} \Delta KREDI_{t-i} + \sum_{i=0}^m \alpha_{7i} \Delta ENF_{t-i} + \mu_t \quad (7)$$

Uzun dönem ilişkisi sonucunda ortaya çıkan hata terimlerinin bir dönem gecikmeli değeri ECT_{t-1} ile gösterilmiştir. ECT_{t-1} ifadesinin katsayısı, yani hata düzeltme teriminin katsayısı ise, kısa dönemde meydana gelen dengeden sapmanın, uzun dönemde ne kadarının dengeye geleceğini ifade etmektedir. Diğer bir ifadeyle, bu katsayı, uzun dönemdeki uyumu ve değişkenlerin dengeye ne kadar çabuk yaklaştığını göstermektedir. Ayrıca, katsayının istatistiksel olarak anlamlı olması ve negatif bir değer alması gerekmektedir. Katsayının değeri -1'e yaklaştıkça, kısa dönemde oluşan dengesizliğin, uzun dönemde dengeye gelmesi artmaktadır.

Tablo 8: ARDL (2,3,0,4,4) Yaklaşımına Dayalı Hata Düzeltme Modeli Sonuçları

Değişkenler	Katsayı	t istatistik	Olasılık Değeri
D(LNSK(-1))	0,259	-2,523	0,0178
D(LNREDKE)	0,406	2,168	0,0491
D(LNREDKE(-1))	0,664	-3,294	0,0028
D(LNREDKE(-2))	-0,333	1,793	0,0841
D(LNFAIZ)	0,015	-2,055	0,0496
D(LNKREDI)	1,238	-3,690	0,0010
D(LNKREDI(-1))	-0,295	0,636	0,5298
D(LNKREDI(-2))	-0,275	0,647	0,5230
D(LNKREDI(-3))	1,004	3,622	0,0012
D(LNENF)	2,516	3,387	0,0022

D(LNENF(-1))	-1,071	1,357	0,1858
D(LNENF(-2))	1,568	-2,156	0,0401
D(LNENF(-3))	5,778	7,001	0,0000
ECT(-1)	-0,151	-2,885	0,0076

Tablo 8’de yer alan sonuçlar değerlendirildiğinde, kısa dönemde, reel efektif döviz kuru değişkeninin cari değeri ve bir dönem gecikmeli değeri ile sorunlu kredi arasında istatistiksel olarak anlamlı ve beklenildiği gibi aynı yönlü bir ilişki gözlemlenmiştir. Bu durumda, reel efektif döviz kurunda bir artış meydana geldiğinde cari dönem ve bir sonraki dönem için sorunlu krediler artmaktadır. Aynı şekilde, bankalarca TL üzerinden açılan ticari kredilere uygulanan faiz oranı katsayısı cari dönemde istatistiksel olarak anlamlı ve pozitif çıkmıştır. Yani, kısa dönemde, faiz oranının artması durumunda sorunlu krediler de artmaktadır. Bankacılık sektörü kredi hacmine ait katsayı incelendiğinde ise, cari dönem ve üç gecikmeli dönem için anlamlı ve pozitif olarak tespit edilmiştir. Son olarak, sorunlu krediler ile TÜFE değişkeninin bir dönem gecikmeli hariç diğer dönemlerdeki değerleri arasında istatistiksel olarak anlamlı ve beklenildiği gibi aynı yönlü bir ilişki vardır.

Ayrıca, hata düzeltme teriminin katsayısı -0.151 olarak tespit edilmiştir. Yani, hata terimi değişkeninin katsayısı negatif işaretli ve istatistiksel olarak anlamlı bulunmuştur. Dengeden sapmaların %15’i bir sonraki dönemde tekrar dengeye dönmektedir.

Son olarak, ARDL analizi kapsamında, modelde yer alan değişkenlerin istikrarlı olup olmadığını anlamak için CUSUM ve CUSUMSQ testleri yapılmaktadır. Çalışmada yer alan katsayıların istikrarlılığı, Brown, Durbin ve Evans (1975) tarafından geliştirilen Cumulative Sum (CUSUM) grafiklerinden yararlanılmış ve sonuçlar aşağıda gösterilmiştir.

Grafik 1: CUSUM Grafiği

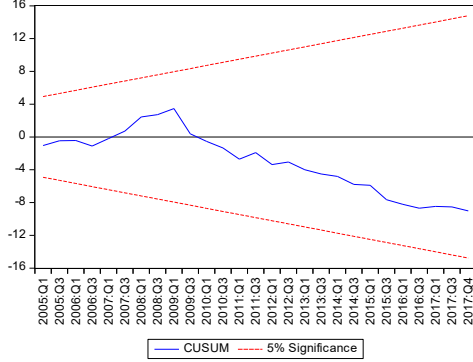

Grafik 2: CUSUM Of Squares Grafiği

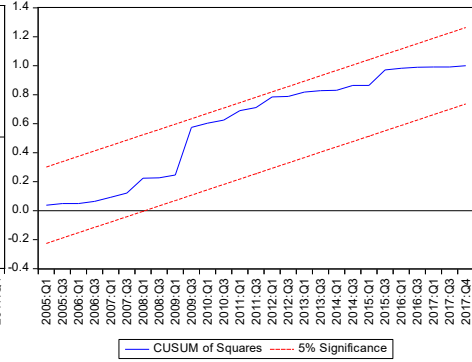

Çalışmada, grafiklerden elde edilen analiz sonuçlarına göre, CUSUM ve CUSUM of Squares grafiklerinde elde edilen eğriler, %5 anlamlılığı gösteren kritik sınırlar arasında yer almaktadır. Analizde yer alan katsayıların uzun dönemde istikrarlı olduğu sonucuna ulaşılmıştır.

5. SONUÇ

Sorunlu kredi hacmi, ülkelerdeki tanımı ve kapsamı farklılık gösterse de, en genel tanımıyla, banka ile borçlu arasındaki geri ödeme anlaşmasının önemli şekilde bozularak tahsilatın gecikmesi ve zarar olasılığının ortaya çıkmasıdır. Bu bağlamda, sorunlu krediler, banka bilançolarındaki varlık kalitesinin bir göstergesi olarak karşımıza çıkmaktadır. Yani, bir bankadaki sorunlu krediler oranının düşük olması, banka aktiflerinin kalitesinin iyi durumda olduğunu göstermektedir. Sorunlu kredilerin artması durumunda ise, bankacılık sektörünün etkinliği azalmakta, banka başarısızlıklarına ve krizlere dahi neden olmaktadır.

Bu çalışmada, Türkiye’de, 2005 yılının son çeyreği ile 2017 yılının son çeyreği arasındaki dönemde, kur ile sorunlu krediler ilişkisi incelenmiştir. ARDL analiz yöntemi kullanılarak değişkenlerin eş bütünleşik olduğu tespit edilmiş; hem kısa hem de uzun dönemde kur ile sorunlu krediler arasında doğru yönlü bir ilişki olduğu belirlenmiştir. Çalışmada elde edilen bulgulara göre, kurdaki artışlar, Türkiye’nin dış ticaretteki rekabet gücünü düşürerek ihracatçı firmaların finansal açıdan olumsuz etkilenmesine yol açmakta, ithalat-ihracat dengesini bozarak, ekonomik koşulları kötüleştirmekte ve sorunlu kredilerin artmasına yol açmaktadır.

Çalışmada elde edilen analiz bulgularına göre, değişkenler arasında eş

bütünleşme ilişkisi olduğu gözlemlenmiştir. Eş bütünleşme ilişkisi tespit edildikten sonra ise ARDL modeli kurulmuştur. Uzun dönem analiz sonuçları değerlendirildiğinde, reel efektif döviz kuru ve bankacılık sektörü kredi hacmi ile sorunlu krediler ile arasında hem istatistiki hem de iktisadi olarak anlamlı bir ilişki vardır. Reel efektif döviz kurunda meydana gelen %1'lik artış, sorunlu kredileri %5,45 arttırmaktadır. Türkiye'de, kur arttığında, ihracatçı firmaların dış ticaret rekabet gücünün azaldığı, dolayısıyla da firmaların mevcut kredilerinin sorunlu krediye dönüştüğü görülmüştür. Aynı şekilde, bankacılık sektörü kredi hacminin %1 artması, sorunlu kredilerin %5,56 oranında artmasına neden olmaktadır. Kısa dönemde de teoriyle uyumlu sonuçlar elde edilmiş olup, reel döviz kuru arttığında, ilgili (cari) dönemde ve bir sonraki dönemde, yani üç ay sonrasında sorunlu krediler artmaktadır. Bankacılık sektörü kredi hacminde artış meydana gelmesi halinde, ilgili dönemde ve dokuz ay sonrasında sorunlu kredilerde artış görülmektedir. Yine, kısa dönemde, bankalarca TL üzerinden açılan ticari kredilere uygulanan faiz oranındaki artışlar, sorunlu kredileri arttırmaktadır. Enflasyon ile sorunlu krediler ilişkisi incelendiğinde ise, bir dönem gecikmeli değeri dışındaki dönemlerde, enflasyonun artması, sorunlu kredilerin de artmasına yol açmaktadır. Bütün bunlara ek olarak, modelde hata düzeltme katsayısının -0.15 olduğu gözlemlenmiştir. Bu durumda, modelde, kısa dönemde oluşan dengeden sapmaların %15'i bir sonraki dönemde dengeye gelmektedir. CUSUM testleri sonuçlarına göre, analiz sonucu elde edilen katsayıların uzun dönemde istikrarlı olduğu anlaşılmaktadır. Ayrıca çalışmada elde edilen analiz sonuçları, literatürde yer alan Fofack (2005), Jakubik (2007), Mancka (2012), Beck vd. (2013), Klein (2013), Chaibi ve Ftiti (2015), Kurti (2016), Yüksel (2016) ve Gabeshi (2017) vb. çalışmalarla paralellik göstermektedir.

Banka varlıklarının kalitesinin iyileştirilmesi, yani sorunlu kredilerin azaltılması ve döviz kurunda meydana gelen dalgalanmaların yol açtığı olumsuzlukların en aza indirilebilmesi için, banka denetimlerinin daha kapsamlı hale getirilmesi, kredi temin ederken kâr-zarar analizinin kapsamlı bir şekilde yapılması ve düşük faiz oranı, düşük işsizlik ve istikrarlı büyüme gibi elverişli makroekonomik koşulların oluşması sağlanarak reel ekonomide ve bankacılık sektöründe döviz kuru kırılganlığının azaltılmasıyla birlikte borçluların, kredi yükümlülüklerini yerine getirme imkânının sağlanması gerekmektedir. Özellikle, Türkiye gibi döviz kuru hareketleri karşısında kırılgan bir ekonomiye sahip ülkelerde, kurdaki dalgalanmalar, ülkenin dış ticaretteki rekabet gücünü önemli ölçüde etkilemektedir. Reel efektif döviz kurunun artması, ulusal paranın değer kazanmasıyla birlikte dış ticarete rekabet gücünde düşüş ortaya çıkmasına neden olmaktadır. Özellikle ihracata yönelik sektörlerdeki firmaların rekabet gücünü

azaltarak, kar marjının düşmesine neden olmaktadır. Başka bir deyişle, döviz kuru arttığıında, özellikle ihracata dayalı büyüyen ekonomilerde, ihracatçı firmaların rekabet gücünü olumsuz etkilemekte ve ihracata yönelik sektörlerin daralmasına yol açmaktadır. Dış ticaret faaliyetlerinde rekabet etmekte zorlanan ihracatçı firmaların kredilerini geri ödeyememe riski daha da artmaktadır. Bu durumda, döviz kurundaki artış, ihracat sektörünün dış ticaretteki rekabet gücünü azaltmakta ve sektörün daralmasıyla birlikte sorunlu krediler artmaktadır.

6. ÇIKAR ÇATIŞMASI BEYANI

Yazarlar arasında çıkar çatışması bulunmamaktadır.

7. MADDİ DESTEK

Bu çalışma, TÜBİTAK-BİDEB 2210/A Genel Yurt İçi Yüksek Lisans Burs Programı tarafından desteklenmiştir.

8.YAZAR KATKILARI

MK, GB: Fikir;

GB: Tasarım;

MK: Denetleme;

GB: Kaynakların toplanması ve işlenmesi;

MK, GB: Analiz ve yorum;

GB: Literatür taraması;

GB: Yazıyı yazan;

MK: Eleştirel inceleme

9.ETİK KURUL BEYANI VE FİKRİ MÜLKİYET TELİF HAKLARI

Çalışmada etik kurul ilkelerine uyulmuştur ve ilgili kurum ve kuruluşlardan gerekli izinler alınmıştır.

10. KAYNAKÇA

Aktaş, R. (2000). *Sorunlu kredilerde erken uyarı modelleri*. İstanbul: TBB Eğitim ve Tanıtım Grubu Seminer Notları.

- Allan Wu, X. (2002). *An examination of China's non-performing loan issue*. Massachusetts Institute of Technology, 1-63.
- Alođlu, T. Z. (2005). *Bankacılık sektörünün karşılaştığı riskler ve bankacılık krizleri üzerindeki etkileri*. Ankara: TCMB Bankacılık ve Finansal Kuruluşlar Genel Müdürlüğü Uzmanlık Yeterlilik Tezi.
- Altuntaş, H. (2008). Türkiye’de para talebinin istikrarı ve sınır testi yaklaşımıyla öngörülmesi: 1985 yaklaşımıyla öngörülmesi: 1985–2006. *Erciyes Üniversitesi İktisadi ve İdari Bilimler Fakültesi Dergisi*, 30, 15-46.
- Beck, R., Jakubík, P. & Piloju, A. (2013). *Non-performing loans: what matters in addition to the economic cycle?* European Central Bank Working Paper, 1515.
- Bozkurt, H.Y. (2013). *Zaman Serileri Analizi*. Genişletilmiş 2. Baskı, Bursa: Ekin Yayınevi.
- Brown, R.L., Durbin, J. & Evans, J.M. (1975). Techniques for testing the consistency of regression relations over time. *Journal of Royal Statistical Society*, 37, 149-192.
- Castro, V. (2013). Macroeconomic determinants of the credit risk in the banking system: the case of the GIPSI. *Economic Modelling*, 31, 672-683.
- Chaibi, H and Ftiti, Z. (2015). Credit Risk Determinants: Evidence From A Cross-Country Study. *Research in International Business and Finance*, 33, 1–16.
- De Bock, R. and Demyanets, A. (2012). Bank Asset Quality in Emerging Markets: Determinants and Spillovers. *IMF Working Paper*, 12(71).
- Engle, R. F. & Granger, W.J. (1987). Cointegration and error correction: representation, estimation and testing. *Econometrica*, 55, 251–76.
- Eğilmez, M. (2012). Reel Efektif Döviz Kuru Endeksi Nedir? <http://www.mahfiegilmez.com/2012/11/reel-efektif-doviz-kuru-endeksi-nedir.html>, Erişim Tarihi: 19.06.2019.
- Ergeç, E. H. (2016). *Türk Bankacılık Sisteminde Sorunlu Krediler ve Döviz Kuru İlişkisi: Katılım Bankaları ve Özel Sermayeli Mevduat Bankalarının Karşılaştırmalı Analizi*. İstanbul Medeniyet Üniversitesi Bilimsel Araştırma Projesi, İstanbul.
- Farhan, M., Sattar, A., Hussain, A. and Khalill, F. (2012). Economic Determinants of Non-Performing Loans: Perception of Pakistani Bankers. *European Journal of Business and Management*, 4(19), 87-99.
- Fofack, H.L. (2005). Non-performing loans in Sub-Saharan Africa: Causal analysis and macroeconomic implications. World Bank Research Working Paper, 12.
- Gabeshi, K. (2017). The Impact of Macroeconomic and Bank Specific Factors on Albanian Non-Performing Loans. *European Journal of Sustainable Development Research*, 2(1), 95-102.
- Güney, S. (2008). *Türkiye için nominal döviz kurunun belirlenmesinde net uluslararası rezerv modelinin geçerliliği: Sınır testi yaklaşımı*. Ankara: Yayımlanmamış Yüksek Lisans Tezi, Gazi Üniversitesi Sosyal Bilimler Enstitüsü.
- Gujarati, D. N. (1999). *Temel Ekonometri*. Çeviren Ümit Şenesen, Gülay Günlük Şenesen, İstanbul: Literatür Yayıncılık.
- Jakubik, P. (2007). Macroeconomic environment and credit risk. *Czech Journal of Economics and Finance*, 57 (1-2), 60-78.

- Jakubík, P. and Reininger, T. (2013). Determinants of Nonperforming Loans in Central, Eastern and Southeastern Europe. *Focus on European Economic Integration, Oesterreichische Nationalbank (Austrian Central Bank)*, 3, 48-66.
- Johansen, S. (1988). Statistical analysis of cointegration vectors. *Journal of Economics Dynamic and Control*, 12(2-3), 231-254.
- Kara, M. & Afsal, M.Ş. (2018). The effectiveness of monetary policy instruments applied for financial stability in Turkey. *İnsan ve Toplum Bilimleri Araştırmaları Dergisi*, 7 (3), 1822-1847.
- Kavcıoğlu, Ş. (2003). *Ticari bankalarda sorunlu kredilerin yönetimi çözüm yolları ve takibi*. İstanbul: Türkmen Kitabevi.
- Keskin, N. (2008). *Finansal serbestleşme sürecinde uluslararası sermaye hareketleri ve makroekonomik etkileri: Türkiye örneği*. İzmir: Yayımlanmamış Doktora Tezi, Dokuz Eylül Üniversitesi Sosyal Bilimler Enstitüsü.
- Khemraj, T. & Pasha, S. (2009). *The determinants of non-performing loans: An econometric case study of Guyana*. MPRA Paper.
- Kuutol, P.K. (2016). *Exchange rate, non-performing loans and economic growth in Africa*. Ghana: Master's Thesis, Kwame Nkrumah University of Science and Technology (Knust) Institute of Social Sciences,.
- Mancka, A. (2012). The Impact of National Currency Instability and the World Financial Crisis in the Credit Risk. The Case of Albania. *Journal of Knowledge Management, Economics and Information Technology*, 8.
- Narayan, S. & Narayan P.K. (2004). Determinants of demand of Fiji's exports: An empirical investigation. *The Developing Economics*, 17(1), 95-112.
- Nkusu, M. (2011). Nonperforming loans and macrofinancial vulnerabilities in advanced economies. *IMF Working Paper*, 11(161), 1-28.
- Pesaran M.H., Shin, Y., & Smith, R.J. (2001). Bounds testing approaches to the analysis of level relationships. *Journal of Applied Econometrics*, 16(3), 289-326.
- Roy, S. G. (2014). Determinants of Non-Performing Assets in India - Panel Regression. *Eurasian Journal of Economics and Finance*, 2(3), 69-78.
- Selimler, H. (2015). Sorunlu kredilerin analizi, banka finansal tablo ve oranlarına etkisinin değerlendirilmesi. *Finansal Araştırmalar ve Çalışmalar Dergisi*, 7 (12), 131-172.
- Seval, B. (1990). *Kredilendirme süreci ve kredi yönetimi*. İstanbul: İ.Ü. İşletme Fakültesi Muhasebe Enstitüsü Yayını.
- Sevüktekin, M. & Çınar, M.(2014). *Ekonometrik Zaman Serileri Analizi*. 4. Baskı, Bursa: Dora Yayınları.
- Skarica, B. (2014). Determinants of Non-Performing Loans in Central and Eastern European Countries. *Financial Theory and Practice*, 38 (1), 37-59.
- TCMB (2010). *Finansal İstikrar Raporu*. Ankara: TCMB Yayınları.
- Yüksel, A.S, Yüksel, A. & Yüksel, Ü. (2004). *Bankacılık Hukuku ve İşletmesi*. İstanbul: Beta Yayınevi.
- Vatansever, M. ve Hepşen, A. (2013). Determining Impacts on Non-Performing Loan Ratio in Turkey. *Journal of Finance and Investment Analysis*, 2 (4), 119-129.

- Yücememiş, B ve Sözer, İ. (2014). Bankalarda Takipteki Krediler: Türk Bankacılık Sektöründe Takipteki Kredilerin Tahminine Yönelik Bir Model Uygulaması. *Finansal Araştırmalar ve Çalışmalar Dergisi*, 3 (5), 43-56.
- Yüksel, S. (2016). Bankaların Takipteki Krediler Oranını Belirleyen Faktörler: Türkiye İçin Bir Model Önerisi. *Bankacılar Dergisi*, 98, 41-56.
- Us, V. (2018). Assessment of Bad Loans in Turkey: What Role do Financial Conditions have? *Finansal Araştırmalar ve Çalışmalar Dergisi*, 10 (18), 137-152.
- Zribi, N. and Boujelbene, Y. (2011). The Factors Influencing Bank Credit Risk: The Case of Tunisia. *Journal of Accounting and Taxation*, 3(4), 70-78.

DEVELOPMENT OF MONEY ATTITUDES SCALE¹



Kafkas University
Economics and Administrative
Sciences Faculty
KAUJEASF
Vol. 11, Issue 22, 2020
ISSN: 1309 – 4289
E – ISSN: 2149-9136

Article Submission Date: 28.07.2020 Accepted Date: 30.10.2020

Seçil DURAN
M.S Student
İğdır University
Faculty of Economics
İğdır, Turkey,
secilyuksel55@hotmail.com,
ORCID ID: 0000-0003-1135-0762

Serkan KÜNÜ
Assoc. Prof.
İğdır University
Faculty of Economics
İğdır, Turkey,
serkunu@gmail.com,
ORCID ID: 0000-0002-8641-5850

Volkan DURAN
Asst. Prof.
İğdır University
Faculty of Art and Science
İğdır, Turkey,
volkan.duran8@gmail.com.
ORCID ID: 0000-0003-0692-0265

ABSTRACT To develop a scale for money attitudes are of having significance to get an idea regarding many fields ranging from financial literacy skills to economic and demographic characteristics. Therefore, in this study, Money Attitude Scale was developed in Turkish. As for population, 360 individuals (160 male, 200 female) participated for the explanatory analysis in the study. Additionally 200 individuals participated for the confirmatory analysis in the study. The population consists of the students from various departments ranging from Economic to Mathematics to Education in İğdır University and Ondokuz Mayıs University. As for the explanatory factor analysis, a scale having 22 items and three factors was created. It was found that the Cronbach Alpha constant was .874. As for the confirmatory factor analysis, χ^2 /sd is found to be 1.467, CFI is found to be .960, GFI is found to be .935, IFI is found to be .961, TLI value is found to be .955, RMSEA value is found to be .048 and RMR is found to be .129 indicating that the structure is at an acceptable level. Neural network analysis show that the most important items for this model are the items belonging factor 3 “Money as a concrete medium” and Factor 2 (“Money as a tool for relationships”) although they have less items compared to first factor. At the end of the analysis it was concluded that factor 1 should be entitled as “Money as a tool for reaching ideal”, factor 2 was entitled as “Money as a tool for relationships” and factor 3 was entitled as “Money as a concrete medium”. It should be pointed out that these two dimensions are similar to the constructs of Furnham.

Keywords: Money attitude, financial literacy, monetary beliefs

JEL Codes: M00, M50, M59

Scope: Economics

Type: Research

DOI: 10.36543/kauibfd.2020.044

Cite this Paper: Duran, S., Künü, S. & Duran, V. (2020). Development of money attitudes scale. *KAUJEASF*, 11(22), 1024-1047.

¹ The compliance of the relevant study with ethical rules has been declared.

PARA TUTUMU ÖLÇEĞİNİN GELİŞTİRİLMESİ



Kafkas Üniversitesi
İktisadi ve İdari Bilimler
Fakültesi
KAÜİBFD
Cilt, 11, Sayı 22, 2020
ISSN: 1309 – 4289
E – ISSN: 2149-9136

Makale Gönderim Tarihi: 28.07.2020 Yayına Kabul Tarihi: 30.10.2020

Seçil DURAN
Yüksek Lisans Öğrencisi
İğdır Üniversitesi
İktisadi ve İdari Bilimler Fakültesi
İğdır, Türkiye,
secilyuksel55@hotmail.com
ORCID ID: 0000-0003-1135-0762

Serkan KÜNÜ
Doç. Dr.,
İğdır Üniversitesi
İktisadi ve İdari Bilimler Fakültesi
İğdır, Türkiye,
e-posta serkunu@gmail.com
ORCID ID: 0000-0002-8641-5850

Volkan DURAN
Dr. Öğretim Üyesi
İğdır Üniversitesi
Fen Edebiyat Fakültesi
İğdır, Türkiye,
volkan.duran8@gmail.com
ORCID ID: 0000-0003-0692-0265

ABSTRACT | Para tutumlarına dönük bir ölçek geliştirmek, finansal okuryazarlık becerilerinden ekonomik ve demografik özelliklere kadar birçok alanda fikir sahibi olmayı sağlar. Bu nedenle bu çalışmada Türkçe'de Para Tutum Ölçeği geliştirilmiştir. Örneklemle ilgili olarak, araştırmaya açıklayıcı analize 360 kişi (160 erkek, 200 kadın) katılmıştır. Ayrıca 200 kişi çalışmadaki doğrulayıcı analiz için örneklem oluşturmuştur. Örneklem, İğdır Üniversitesi ve Ondokuz Mayıs Üniversitesi'nde İktisat alanından ve Matemiğe Eğitimden çeşitli bölümlerden öğrencilerden oluşmaktadır. Açıklayıcı faktör analizi için 22 maddeden ve üç faktörden oluşan bir ölçek oluşturulmuştur. Bu ölçeğin Cronbach Alpha sabitinin .874 olduğu bulunmuştur. Doğrulayıcı faktör analizi için χ^2 / sd 1.467, CFI .960, GFI .935, IFI .961, TLI değeri .955, RMSEA değeri .048, RMR değerinin .129 olduğu ve yapının kabul edilebilir düzeyde olduğunu göstermektedir. Yapay sinir ağı analizi, bu model için en önemli boyutun, birinci faktöre kıyasla daha az maddeye sahip olmalarına rağmen, faktör 3 “Somut bir araç olarak para” ve Faktör 2 (“ilişkiler için bir araç olarak para”) kalemleri olduğunu göstermektedir. Analiz sonucunda 1. faktörün “ideale ulaşmak için bir araç olarak para”, 2. faktörün “İlişkiler için bir araç olarak para”, 3. faktörün “Somut bir araç olarak para” olduğu sonucuna varılmıştır. Bu iki boyutun Furnham (2014) yapılarına benzer olduğuna bu bağlamda belirtilmelidir.

Anahtar Kelimeler: Para tutumu, finansal okuryazarlık, para inançları

Jel kodu: M00, M50, M59

Alan: İktisat

Tür: Araştırma

1. INTRODUCTION

Money management can be regarded as one of the habits and skills that people should learn in their life. This promotes the idea of financial literacy, which in recent years has acquired legitimacy. Financial literacy enables citizens to truly consider and appreciate the environment and community in which they work allows people to be more vigilant and mindful of the shortcomings and benefits of financial policies (Gerek & Kurt 2011, p. 61). Many of the definitions related to financial literacy include information about financial concepts, ability to communicate, personal finance management skills, ability to make appropriate financial decisions and planning behavior for future financial needs (Remund, 2010, p. 279). For example, the characteristics of individuals with high financial literacy levels can be listed as follows (Hogarth & Hilgert, 2002, p.1):

- Financial literate people have financial information.
- They have the information about financial consumption and investment.
- They have the knowledge of the basic concepts of financial and capital management.
- The individual plans for the future within the framework of financial literacy knowledge and realizes his plans.
- Financial literate people are expected to fulfill financial information, attitudes and behaviors.

In this respect it is important to learn the attitudes of individuals regarding financial issues as well as their financial knowledge and expertise. Attitudes are evaluations of people, objects, or ideas. Attitudes have three dimensions as *cognitive component* which are the thoughts and beliefs that people form about the attitude object, the *affective component*, which are people's emotional reactions toward the attitude object, and the *behavioral component* which are how people act toward the attitude object (Aronson, Wilson & Akert, 2013, p. 166). In this respect, attitudes are relatively permanent, that is, they persist across time and situations – a momentary feeling is not an attitude; they are limited to socially significant events or objects; they are also generalisable and at least somewhat abstract (Hogg and Vaughan, 2010, p. 94). A variety of forces and factors can influence the attitudes, beliefs and actions of an individual with regard to money. Different measures of money have been established over the past three decades (Furnham, 2014; Lay & Furnham, 2018).

2. THEORETICAL BACKGROUND

The role of money in today's materialistic world is not only a means of trade but a means of achieving our happiness and well-being (Taneja, 2012).

Freud (1908) implied that certain people subconsciously associate money with feces. Fenichel (1938) claimed that money reflects limitless influence and appreciation, while Murray (1938), and McClelland and Winters (1971) suggested a strong relationship between money and personal achievement and recognition. Adler (1964) indicates that personality and attitude that contributes to wealth accumulation are the result of unalterable feelings of fear and inferiority (Hayes, 2006, p. 21). A person is important to understand the attitude of money because his or her financial performance can be determined based on his/her money attitude (Syafitri & Santi, 2017). Gasiorowska (2015) indicates a person's perception of wealth goals influenced by personal monetary attitudes. However, every individual has different attitudes towards money (Zahriyan, 2016). Money attitudes have an impact not only on our spending habits but on our political ideology, charity, and environmental attitudes in all aspects of our lives are some important areas in which attitudes to money play a part. Although money attitudes play a central role in our lives, the factors shaping those attitudes are little known (Roberts & Sepulveda, 1999). There is a connection between generations of income. The relationship may be positive, if the same behavior is passed from the elderly to children and if children do the opposite of what their parents do. The detrimental link is beneficial because kids benefit from errors or shortcomings in the control of their parents (Solheim et al . 2011; Taneja, 2014). The definition of a multidimensional monetary mindset which has been explored in specific socio-economic and cultural contexts. The multidimensionalities of money was apparent from various influences and components found by different scholars, who analyzed different definitions of money, exposed the different values of money by individuals, and entrusted money with a number of things (Taneja, 2012). In this respect, developing scales or measurement tools to determine the financial attitudes is of having significance. When the literature was examined, it was seen that several studies have been made to develop a scale to measure money attitudes (Furnham, 1984; Forman, 1987, Tang, 1992, Yamauchi & Templer, 1982). In the Turkish literature, there are scales for Money attitudes such as Adolescent Attitude Scale developed by Beutler and Gudmunson (2012) was translated and adapted into Turkish by (Akın, Karaman, 2015) and the scale of Yamauchi & Templer (1982) translated and adapted by Yayar, Eker Karaca (2018).

The above studies demonstrated that attitudes toward money are multi-dimensional. In other words, evidence supports Furnham 's argument that money behaviors are clearly not standardized and span various dimensions. Evaluating such attitudes creates well specified buildings which can be affected by external stimuli. Some research support the claim that money roles were taught, initially

established by parental training and witnessing family money behaviors, and gradually perfected through socialization and experience (Hayes, 2006). Therefore in the present study a new scale was created and validated in Turkish and presented as a model for the evaluation of contemporary attitudes towards Money.

3. METHODOLOGY

3.1. Ethical permissions for the research

In this study, all rules stated to be followed within the scope of "Higher Education Institutions Scientific Research and Publication Ethics Directive" were followed. None of the actions stated under the title "Actions Against Scientific Research and Publication Ethics", which is the second part of the directive, were not taken.

Ethics committee permission information

Name of the board conducting the ethical review = Iğdır University Personnel Department

Date of ethics review decision = 26/06/2020

Ethics assessment document issue number = 44738881-200-E22

Some items are taken from the Financial Literacy Scale developed by Ağaç (2020) and A New Money Attitudes Questionnaire developed by Lay & Furnham (2018).

3.2. Method

While developing the scale, firstly the purpose of the scale was determined. In this step, firstly, a literature study was conducted on the scales which are similar to the scale. In addition, the items are defined and explained based on the literature review. Secondly, the dimensions of the scale were examined and defined in the context of the literature. Some items are taken from the Financial Literacy Scale developed by Ağaç (2020) and A New Money Attitudes Questionnaire developed by Lay & Furnham (2018). In addition, expert opinion was consulted in the context of the relationship of dimensions to the intended purpose. In third phase, items were written and item pool were created. At this stage, sufficient number of item statements were written in appropriate format in order to reveal the properties determined for the dimensions to be measured. The deficiencies and inaccuracies of the items were revised. In the review of the items, items have been examined in terms of language and their suitability in terms of item writing techniques. Pre-Trial form has been prepared for the preliminary trial study. Then, a preliminary trial study has been carried out. Scoring and item analysis were made accordingly. At the final stage after the data were collected,

KMO and Barlett tests were performed to determine whether the data set is suitable for factoring. After factor and item analyzes, it was decided which dimensions or basic factors the scale would consist of. Finally the test statistics were calculated. Especially, cronbach alpha coefficient was calculated in the reliability studies of the scale. The reliability coefficient is between 0 and 1 and is expected to be close to 1. The evaluation criterion used in the evaluation of Cronbach's Alpha Coefficient is as follows;

If $0.00 \leq \alpha < 0.40$, the scale is unreliable.

If $0.40 \leq \alpha < 0.60$, the scale is low reliability.

If $0.60 \leq \alpha < 0.80$, the scale is very reliable.

If $0.80 \leq \alpha < 1.00$, the scale is a highly reliable scale.

The dimensions of the scale and the factor loads of each dimension were calculated by looking at the explanatory factor analysis of the items in the trial form. Factor loads were analyzed by valuing 0.35 and above (Karagöz & Dönmez, 2014; Korkmaz, 2010). In the second part Confirmatory factor analysis was performed in order to evaluate the quality and scale structure of the emerging factors. First of all, the factor structures which were determined in the explanatory factor analysis stage were designed in the form of a measurement model by using the path diagram with the help of the AMOS program. For this purpose, with the help of the AMOS program, the observed variables of each factor were matched with one-way arrows, and each factor was paired with the two-way arrows, which expressed correlation among themselves. Model fit indexes should be checked after parameter estimations for model fit. For this reason, many researchers have developed various fit indexes. Some of these are taken into consideration especially in scale development studies (Kaya, 2011). Finally neural network analysis were performed to better understand the structure of the scale through independent variable importance of each items.

3.3.Population

As for population, 360 individuals (160 male, 200 female) participated for the explanatory analysis in the study. Additionally 200 individuals participated for the confirmatory analysis in the study. The population consists of the students from various departments ranging from Economic to Mathematics to Education in Iğdır University and Ondokuz Mayıs University.

4.FINDINGS

6-point Likert-type scale was used in the scale development. The lowest score that a student can get in the scale is 74 when he gives 1 point to any question and 444 points when he gives 5 points to all questions. The expressions in the

scale were scored as respectively, as “I Disagree”, “I Disagree”, “I am Undecided”, “I Partially Agree”, “I Agree” and “I totally Agree” from 6 to 1.

Table 4.1. Criteria for evaluating scale expressions

Score range	Scale Evaluation
5-6	Very high
4-5	High
3-4	Average
2-3	Low
1-2	Very Low

The criteria in Table 4.1 were taken as the basis for the evaluation of the scale expressions. The criteria for evaluating scale expressions are given in Table 4.1. Accordingly, 1.00 - 2.00 is classified as very low, 2.00 - 3.00 is regarded as low, 3.00 - 4.00 is classified as average 4.00 - 5.00 is classified as high, 5.00 - 6.00 is classified as very high.

Before conducting confirmatory factor analysis, data screening were executed for determining the duplicate cases. It was found that there are 19 duplicated cases hence they are excluded from the scale. Four cases were also excluded because half of the items were not filled out. No abnormal data was found in the anomaly test.

Table 4.2. The results for the duplicate cases

		Indicator of each last matching case as Primary			
		Frequency	Percent	Valid Percent	Cumulative Percent
Valid	Duplicate Case	19	5,3	5,3	5,3
	Primary Case	341	94,7	94,7	100,0
	Total	360	100,0	100,0	

Missing data analysis was done also. In the EM missing value analysis, it was decided that assignment of missing data can be made since the result is $p = 491$. Accordingly, assignment to missing data was made according to the serial average.

In the test for the normality of the total score, the data were found to be normally distributed.

Table 4.3. Tests for normality

	Tests of Normality					
	Kolmogorov-Smirnov ^a			Shapiro-Wilk		
	Statistic	df	Sig.	Statistic	Df	Sig.
toplam	,029	337	,200 [*]	,995	337	,428

*. This is a lower bound of the true significance.

a. Lilliefors Significance Correction

Before analyzing the factor, the pearson and spearman correlation of each test item with the total score of the test was examined. Since total score values were not normally distributed, all items except item 9, item 10, item 17, item 20, item 46, item 51, item 58 were found to be correlated with the total score. In the second stage, the upper and lower groups of 337 people were formed by determining the lower and upper groups of 27% of the scale through the total scores of the scale. The number of individuals both in upper and lower groups are 91 individuals. Then, the difference between the averages for each item was tested with the t test and Mann-Whitney-U test for independent groups. It is seen that there is a significant differences for all items for the groups except variable 9, variable 10, variable 17, variable 20, variable 46, variable 51, variable 58 which is compatible with the correlation analysis in terms of Mann-Whitney-U test. Therefore, these variables are decided to be excluded from the scale and the scale having 67 items were used for the factor analysis.

KMO coefficient of fitness and to the Bartlett test, the chi-square value was examined whether at the level, and the measuring tool was found to be separated into factor structures. KMO shows that the value found is perfect as it approaches 1, and below 0.50 it cannot be accepted. KMO produces values from 0 to 1. A thumb rule for statistical interpretation: KMO values of 0.8 to 1 indicate the adequacy of the survey. KMO values below 0.6 are suggestive of inadequate sampling and corrective steps should be taken. Also, in factor analysis, whether the distribution in the population has the normal distribution or not was tested with Bartlett's test. In this context, in order to determine the factor structure of the scale, firstly, principal components analysis, then analysis using Direct Oblimin rotation to facilitate interpretation and interpretation of the determined factors. In this method, the factors are interrelated. The purpose of the oblique oblique rotation method is to obtain a simple structure in which the factors are interrelated. The rotation of Direct Oblim is mostly chosen because it is a method

used in social sciences where the factors are more interrelated (Karaman, 2015).

The KMO sample conformity coefficient of significance in factor analyzes was above 0.60 (KMO =, 879) for factor analyzes, the suitability of the sample size and the measure of Bartlett was measured as 9741,584; $p < 0.001$ indicating that the scale might decay into factor structures.

Table 4.4. KMO and Bartlett's Test for the first exploratory factor analysis

KMO and Bartlett's Test		
Kaiser-Meyer-Olkin Measure of Sampling Adequacy.		,879
Bartlett's Test of Sphericity	Approx. Chi-Square	9741,584
	df	2211
	Sig.	,000

As a result of first factor analysis 17 sub-factors having 63.070% of the total variance related to the scale. It is sufficient that the variance explained in single-factor structures is 30% or more (Çokluk et al., 2012, p. 197). However 17 sub-factors was too much value for the scale as indicated by the scree plot as well.

Table 4.5. Total variance explained by the first factor analysis

Component	Total Variance Explained						
	Initial Eigenvalues			Extraction Sums of Squared Loadings			Rotation Sums of Squared Loadings ^a
	Total	% of Variance	Cumulative %	Total	% of Variance	Cumulative %	Total
1	13,305	19,858	19,858	13,305	19,858	19,858	7,327
2	5,873	8,765	28,623	5,873	8,765	28,623	4,874
3	2,766	4,129	32,752	2,766	4,129	32,752	3,596
4	2,413	3,601	36,353	2,413	3,601	36,353	3,661
5	2,107	3,145	39,498	2,107	3,145	39,498	5,308
6	1,873	2,795	42,293	1,873	2,795	42,293	1,759
7	1,620	2,417	44,710	1,620	2,417	44,710	4,652
8	1,534	2,290	47,001	1,534	2,290	47,001	3,978
9	1,422	2,123	49,123	1,422	2,123	49,123	2,656
10	1,368	2,041	51,165	1,368	2,041	51,165	3,307
11	1,310	1,955	53,119	1,310	1,955	53,119	3,214

12	1,208	1,802	54,922	1,208	1,802	54,922	2,793
13	1,192	1,779	56,700	1,192	1,779	56,700	5,219
14	1,114	1,663	58,363	1,114	1,663	58,363	3,569
15	1,087	1,623	59,986	1,087	1,623	59,986	1,865
16	1,057	1,578	61,564	1,057	1,578	61,564	3,540
17	1,010	1,507	63,070	1,010	1,507	63,070	3,749

Extraction Method: Principal Component Analysis.

a. When components are correlated, sums of squared loadings cannot be added to obtain a total variance.

As seen in Figure 4.1, the slope makes a plateau from the fourth point. In this case, it can be said that the scale consists of a three factor.

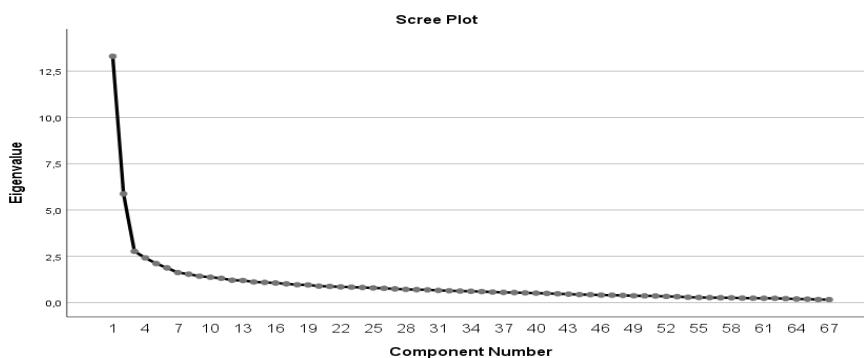

Figure 4.1: Scree plot for the first factor analysis

When the component matrix was investigated it was seen that items 4, 5, 14, 15, 16, 18, 22, 25, 34, 35, 36, 40, 41, 50, 59, 66, 67 have two or three factor loads in the component matrix, therefore they are excluded from the analysis and new factor analysis was done. The KMO value of this analysis was found to be .898 which still holds for the factor analysis

Table 4.6. KMO and Bartlett's Test for the second factor analysis

KMO and Bartlett's Test		
Kaiser-Meyer-Olkin Measure of Sampling Adequacy.		.898
Bartlett's Test of Sphericity	Approx. Chi-Square	6486,810
	df	1225
	Sig.	.000

It was found that there are 12 sub-factors having 59.160 % of the total variance related to the scale, however it is also for a high number fort he scree plot as well which is similar to previous one.

Table 4.7. Total Variance Explained 1034ort he second factor analysis

Component	Total Variance Explained						
	Initial Eigenvalues			Extraction Sums of Squared Loadings			Rotation Sums of Squared Loadings ^a
	Total	% of Variance	Cumulative %	Total	% of Variance	Cumulative %	
1	11,547	23,093	23,093	11,547	23,093	23,093	7,187
2	4,437	8,875	31,968	4,437	8,875	31,968	3,968
3	2,022	4,044	36,012	2,022	4,044	36,012	3,552
4	1,869	3,737	39,749	1,869	3,737	39,749	3,909
5	1,535	3,071	42,820	1,535	3,071	42,820	4,117
6	1,401	2,802	45,622	1,401	2,802	45,622	1,621
7	1,251	2,502	48,124	1,251	2,502	48,124	5,074
8	1,207	2,415	50,539	1,207	2,415	50,539	3,581
9	1,155	2,310	52,849	1,155	2,310	52,849	3,936
10	1,096	2,193	55,042	1,096	2,193	55,042	2,526
11	1,058	2,116	57,158	1,058	2,116	57,158	4,030
12	1,001	2,001	59,160	1,001	2,001	59,160	1,335

Extraction Method: Principal Component Analysis.

a. When components are correlated, sums of squared loadings cannot be added to obtain a total variance.

When the pattern matrix was investigated it was seen that items 62, 7, 11 have two or three factor loads in the matrix, therefore they are excluded from the analysis and new factor analysis was done. The KMO value of this analysis was found to be .901 which still holds 1034ort he factor analysis. It was found that there are 10 sub-factors having 59.160 % of the total variance related to the scale, however it is also for a high number fort he scree plot as well which is similar to previous one.

Table 4.8. Total Variance Explained for the third factor analysis

Component	Total Variance Explained						
	Initial Eigenvalues			Extraction Sums of Squared Loadings			Rotation Sums of Squared Loadings ^a
	Total	% of Variance	Cumulative %	Total	% of Variance	Cumulative %	Total
1	11,395	24,244	24,244	11,395	24,244	24,244	7,445
2	4,082	8,686	32,930	4,082	8,686	32,930	3,923
3	1,989	4,233	37,163	1,989	4,233	37,163	3,430
4	1,794	3,817	40,979	1,794	3,817	40,979	2,061
5	1,499	3,189	44,168	1,499	3,189	44,168	5,878
6	1,361	2,897	47,065	1,361	2,897	47,065	3,428
7	1,219	2,594	49,659	1,219	2,594	49,659	5,453
8	1,179	2,510	52,169	1,179	2,510	52,169	3,586
9	1,131	2,405	54,574	1,131	2,405	54,574	1,945
10	1,068	2,272	56,847	1,068	2,272	56,847	3,002

Extraction Method: Principal Component Analysis.

a. When components are correlated, sums of squared loadings cannot be added to obtain a total variance.

When the pattern matrix was investigated in subsequent factor analysis it was seen that items 1,3, 9, 24, 28, 30,32, 37, 38, 39, 42, 43, 49, 55, 56, 64, 68, 69, 70, 72, 74 have two or three factor loads in the matrix and variable 08, 21, 31 is the only nder factor in the matrix therefore they are excluded from the analysis and new factor analysis was done. After the fifth factor analysis, the final KMO value of this analysis was found to be .899 which still holds for the factor analysis.

Table 4.9. KMO and Bartlett's Test for the final factor analysis

KMO and Bartlett's Test		
Kaiser-Meyer-Olkin Measure of Sampling Adequacy.		.899
Bartlett's Test of Sphericity	Approx. Chi-Square	2467,479
	df	253
	Sig.	.000

It was found that there are 3 sub-factors having 45.908 % of the total

variance related to the scale, however it is compatible for the scree plot.

Table 4.10. Total Variance Explained for the last factor analysis

Component	Total Variance Explained						
	Initial Eigenvalues			Extraction Sums of Squared Loadings			Rotation Sums of Squared Loadings ^a
	Total	% of Variance	Cumulative %	Total	% of Variance	Cumulative %	
1	6,594	28,669	28,669	6,594	28,669	28,669	6,320
2	2,612	11,355	40,023	2,612	11,355	40,023	3,023
3	1,353	5,884	45,908	1,353	5,884	45,908	2,586
4	,993	4,318	50,226				
5	,959	4,168	54,394				
6	,893	3,882	58,276				
7	,846	3,680	61,956				
8	,795	3,455	65,411				
9	,734	3,189	68,600				
10	,715	3,109	71,710				
11	,708	3,078	74,787				
12	,659	2,867	77,654				
13	,645	2,806	80,460				
14	,619	2,690	83,150				
15	,592	2,573	85,723				
16	,526	2,285	88,008				
17	,502	2,183	90,191				
18	,465	2,020	92,211				
19	,418	1,816	94,027				
20	,397	1,727	95,754				
21	,354	1,541	97,294				
22	,336	1,460	98,755				
23	,286	1,245	100,000				

Extraction Method: Principal Component Analysis.

a. When components are correlated, sums of squared loadings cannot be added to obtain a total variance.

When the pattern matrix was examined it was concluded that no variable have two or more factor loads in the matrix, therefore it seems that this structure is well suited for the factor analysis.

Table 4.11. Pattern matrix for the second factor analysis

	Pattern Matrix ^a		
	1	2	3
SMEAN(VAR00057)	,788		
SMEAN(VAR00063)	,711		
SMEAN(VAR00023)	,698		
SMEAN(VAR00029)	,683		
SMEAN(VAR00048)	,676		
SMEAN(VAR00052)	,672		
SMEAN(VAR00053)	,646		
SMEAN(VAR00061)	,643		
SMEAN(VAR00071)	,628		
SMEAN(VAR00060)	,618		
SMEAN(VAR00026)	,532		
SMEAN(VAR00047)	,506		
SMEAN(VAR00073)	,490		
SMEAN(VAR00054)	,473		
SMEAN(VAR00002)	,432		
SMEAN(VAR00013)		,849	
SMEAN(VAR00012)		,781	
SMEAN(VAR00065)		,724	
SMEAN(VAR00006)		,659	
SMEAN(VAR00027)			
SMEAN(VAR00045)			,799
SMEAN(VAR00044)			,704
SMEAN(VAR00033)			,471

Extraction Method: Principal Component Analysis.

Rotation Method: Oblimin with Kaiser Normalization.

a. Rotation converged in 5 iterations.

This should be inferred that the structure is calculated reasonably for a scale with factor loads of 0.30-0.60. For an object with factor loads higher than 0.60, the structure is strongly rated (Kline, 1994). It was found that the Cronbach Alpha constant was .874.

As for the confirmatory factor analysis which was applied to 200 university students at the second stage, after the elimination of items 33, 54, 73, 47, 60, 52, 2, 61, 26, 53 step by step and modification between item 13-12 and item 16-17 was made following structure was left at the end in Figure 4.2.

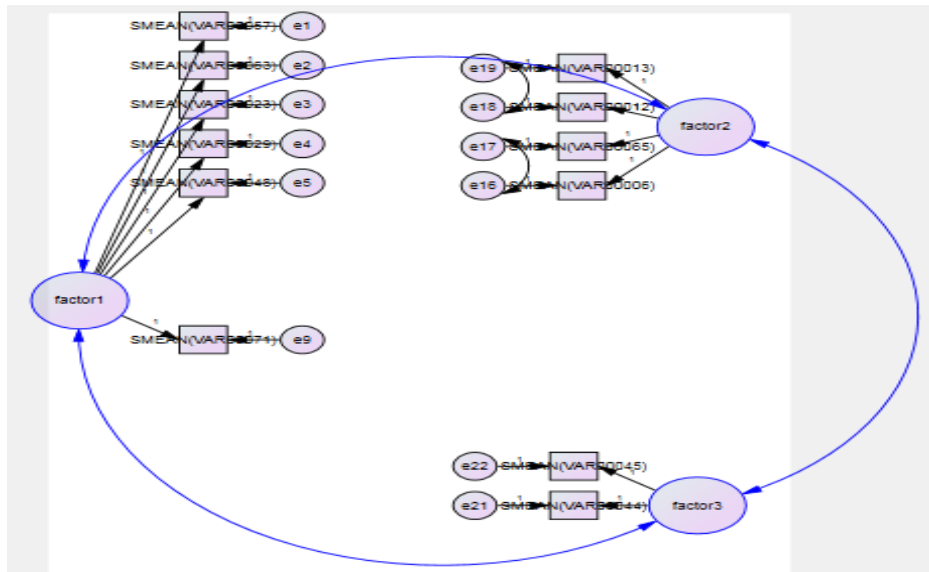

Figure 4.2. Final structure at the end of the confirmatory factor analysis

According to the results, most of the values fit the expected levels of the parameters. In particular, χ^2 / df , GFI, TLI, CFI, RMSEA, RMR and IFI values reveal that the structure is at an acceptable level.

Table 4.12. Results of the Second Confirmatory Factor Analysis (Arbuckle 2003; Byrne, 2001; Buğday, 2015; Meydan and Şeşen, 2015).

Parameter	Value	Explanation	Compatibility
χ^2 /sd	1.467	A value of 2 or less indicates that model fit is acceptable.	+
CFI	.960	It means that the model fit is acceptable if it is greater than 0.95.	+
GFI	.935	If GFI exceeds 0.90, this indicates that model fit is acceptable.	+
IFI	.961	Being between 90 and 0.95 indicates that model fit is acceptable.	+
TLI	.955	A value between 0.90 and 0.95 indicates that model fit is acceptable.	+
RMSEA	.048	If it is below 08, it indicates that the model fit is acceptable.	+
RMR	.129	Value above 0.50 indicates acceptable model-data fit	+

When covariance structures are analyzed, p value <0.05 indicates a statistically significant relationship between factor 1 and factor 2 dimensions. Correlation between factor 1 and factor 2 is found to be .014, correlation between factor 2 and factor 3 is found to be .084 and the correlation between factor 1 and factor 3 is found to be .605.

Table 4.13. Covariances between dimensions.

			Estimate	S.E.	C.R.	P
factor1	<-->	factor2	,011	,064	,166	,868
factor1	<-->	factor3	,563	,106	5,322	***
factor2	<-->	factor3	,066	,082	,798	,425

In this context, as a result of last confirmatory factor analysis, the standardized regression weights of the items are given in Table 4.14. The standardized regression weights vary from .608 to .741.

Table 4.14. Standardized regression weights

		Estimate		
VAR00057_1	<---	factor1	,694	Factor 1
VAR00063_1	<---	factor1	,654	
VAR00023_1	<---	factor1	,635	
VAR00029_1	<---	factor1	,661	
VAR00048_1	<---	factor1	,655	
VAR00071_1	<---	factor1	,711	
VAR00006_1	<---	factor2	,741	Factor 2
VAR00065_1	<---	factor2	,700	
VAR00012_1	<---	factor2	,589	
VAR00013_1	<---	factor2	,648	
VAR00044_1	<---	factor3	,608	Factor 3
VAR00045_1	<---	factor3	,618	

Finally when the neural network analysis for each items for the structure having three dimension was executed following model was reached in given Figure 4.3.

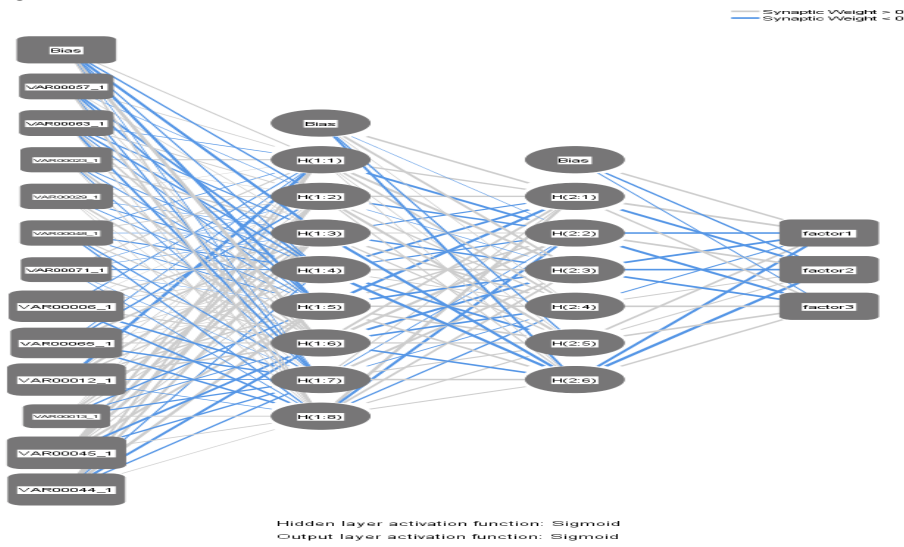

Figure 4.3. Neural network model for each items

Independent variable importance was given in Table 4.15. According to this, the most significant item is the item 045 in this scale. Seccon one ise the item 12 and then item 44. The item having the least significance is the item 071 in this respect.

Table 4.15. Independent variable importance according to neural network analysis

	Independent Variable Importance	
	Importance	Normalized Importance
SMEAN(VAR00057)	,054	36,6%
SMEAN(VAR00063)	,054	36,8%
SMEAN(VAR00023)	,045	30,9%
SMEAN(VAR00029)	,049	33,4%
SMEAN(VAR00048)	,049	33,6%
SMEAN(VAR00071)	,041	28,0%
SMEAN(VAR00006)	,132	90,4%
SMEAN(VAR00065)	,119	81,4%
SMEAN(VAR00012)	,144	98,6%
SMEAN(VAR00013)	,027	18,5%
SMEAN(VAR00045)	,146	100,0%
SMEAN(VAR00044)	,140	95,9%

Interestingly the most important items for this model are the items belonging factor 3 and Factor 2 as given Figure 4.4.

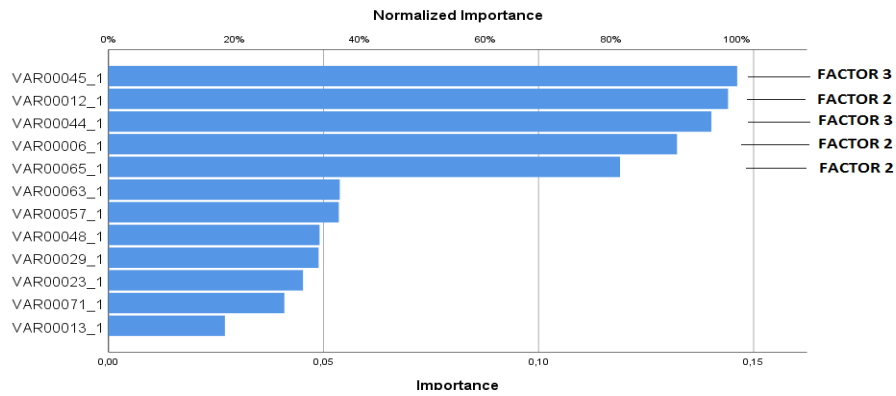

Figure 4.4. Independent variable importance according to neural network analysis

When the content of the items belonging to each factors were examined, it was concluded that factor 1 should be entitled as “Money as a tool for reaching ideal”, factor 2 was entitled as “Money a tool for relationships” and factor 3 was entitled as “Money as a concrete medium”.

Table 4.16. Naming for the factors

SMEAN(VAR00057)	Money is a tool for my hopes.	Money as a tool for reaching ideals
SMEAN(VAR00063)	The way to a good education depends on how Money you have.	
SMEAN(VAR00023)	One of the important conditions of happiness is having money.	
SMEAN(VAR00029)	The way to reach my dreams is through money.	
SMEAN(VAR00048)	Having a lot of money means having a lot of opportunities.	
SMEAN(VAR00071)	Improving people's monetary situation allows many problems to be solved.	
VAR00006_1	It is unnecessary to spend money on books.	Money as a tool for relationships
VAR00065_1	When choosing my friends, I consider their monetary status.	
VAR00012_1	I enjoy buying expensive products to impress others.	
VAR00013_1	I like to show people how much money I have.	Money as a concrete medium
VAR00044_1	The most valuable money is gold.	
VAR00045_1	The most valuable money is dollar.	

5. CONCLUSION

To develop a scale for money attitudes are of having significance to get an idea regarding many fields ranging from financial literacy skills to economic and

demographic characteristics. Therefore, in this study, Money Attitude Scale was developed in Turkish. As for the explanatory factor analysis, a scale having 22 items and three factors was created. It was found that the Cronbach Alpha constant was .874. As for the confirmatory factor analysis, χ^2 /sd is found to be 1.467, CFI is found to be .960, GFI is found to be .935, IFI is found to be .961, TLI value is found to be .955, RMSEA value is found to be .048 and RMR is found to be .129 indicating that the structure is at an acceptable level. Neural network analysis show that the most important items for this model are the items belonging factor 3 “Money as a concrete medium” and Factor 2 (“Money as a tool for relationships”) although they have less items compared to first factor.

At the end of the analysis it was concluded that factor 1 should be entitled as “Money as a tool for reaching ideal”, factor 2 was entitled as “Money as a tool for relationships” and factor 3 was entitled as “Money as a concrete medium”. Money as a tool for reaching ideal is related to achievement and success. According to this, the belief that money is an evident and equivalent symbol of accomplishment and success. “Money as a tool for relationships” is related to power and status. Money, if and when they attain it, is what many people are searching for, and proud to show off. Money is a significant source of social standing and of financial influence and wealth (Furnham, 2014; Lay and Furnham, 2018).

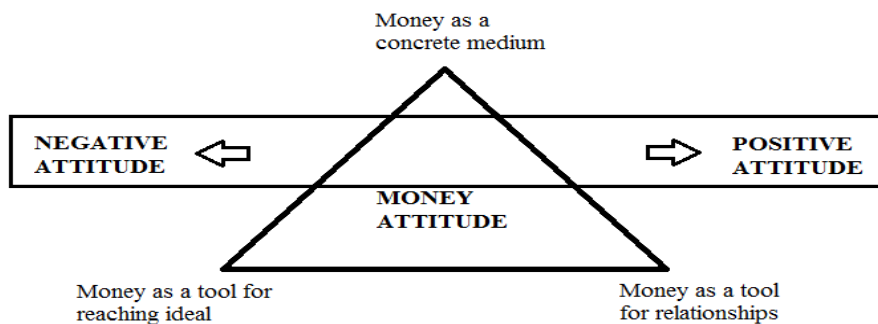

Figure 5.1: Dimensions of money attitude scale

It should be pointed out that these two dimensions are similar to the constructs of Furnham (2014). Final factor can be regarded as a dimension viewing money as concrete medium indicating that money viewing as a some concrete valuable medium compared based on a valuable money or item. Monetary attitudes, based on whether the individual uses money through his or her transaction, are categorized into two ways, one is positive and another is negative. Those with positive financial attitudes have rationally invested their

resources with a sense of time management and market responsiveness. At the other side, individuals with a pessimistic outlook about money become more reckless and violent while they shop. Prestige, perceptive and fear are part of theories with a destructive monetary mindset (Saleh, 2015). Therefore higher and lower points of the scale we have developed can be interpreted in this positive and negative direction. It should be recommended that time dimension or related items for time dimension in the context of monetary beliefs could be added for future research for developing this scale.

6. CONFLICT OF INTEREST STATEMENT

There is no conflict of interest between the authors.

7. FINANCIAL SUPPORT

The author(s) received no specific funding or support for this work.

8. AUTHOR CONTRIBUTIONS

V.D: Idea

S.K.: Design

S.K: Check

S.D: Collection and / or processing of resources;

S.D and V.D: Analysis and / or interpretation;

S.D: Literature review;

S.D and V.D: Writer;

S.K: Critical evaluation

9. ETHICS COMMITTEE STATEMENT AND INTELLECTUAL PROPERTY COPYRIGHTS

Ethics committee principles were complied with in the study and necessary permissions were obtained in accordance with the intellectual property and copyright principles. This study was carried out with the necessary ethical permission with the decision of Iğdır University Personnel Department with the number 44738881-200-E22.

10. REFERENCES

- Ağaç, S. (2010). *Dijital Okuryazarlığın Finansal Okuryazarlık Üzerine Etkisi: Batı Akdeniz Örneği*, Unpublished Master's Thesis, Süleyman Demirel University, Isparta
- Akın, A. Kahraman, A. (2015). Ergen Para Tutumu Ölçeği Türkçe Formu: Geçerlik Ve Güvenirlik Çalışması, *Eğitim ve Öğretim Araştırmaları Dergisi*, 4(2), 267- 271.

- Arbuckle, J. L. (2003). *Amos 5.0 update to the AMOS user's guide içinde* (s. 77-85). Chicago: Small Waters Corp
- Aronson, E. Wilson, T.D. Akert, R.M. (2013). *Social Psychology*, USA: Pearson Education.
- Beutler, I. F., & Gudmunson, C. G. (2012). New adolescent money attitude scales: Entitlement and conscientiousness. *Journal of Financial Counseling and Planning*, 23(2), 18-31.
- Buğday, E. B. (2015). *A study on development of conscious consumer scale*. Unpublished Doctoral dissertation, Hacettepe University Ankara.
- Gasiorowska, A. 2015. The Impact of Money Attitudes on the Relationship Between Income and Financial Satisfaction. *Polish Psychological Bulletin*, 46(2), 197-208.
- Gerek, S. ve Kurt, A. A. (2010). "Bilgisayar ve Öğretim Teknolojileri Eğitimi Bölümlerinde Ekonomi Okuryazarlığına İlişkin Göstergeler". *Gaziantep Üniversitesi Sosyal Bilimler Dergisi*. 9(1): 87-97.
- Forman, N. (1984). *Mind over Money*. Toronto: Doubleday.
- Furnham, A. (1984). Many sides to the coin: the psychology of money usage. *Personality and Individual Differences*, 5(5), 501-509.
- Furnham, A. (2014). *The new psychology of money*. London, UK: Routledge.
- Hayes, J.V. (2006). *Money Attitudes, Economic Locus Of Control, And Financial Strain Among College Students*, https://tu-ir.tdl.org/bitstream/handle/2346/1019/Hayes_John_V_Diss.pdf?sequence=1 retrieved from 30.05.20.
- Hogg, M. A. Vaughan, G.M. (2010). *Essentials of Social Psychology*, Edinburg: Pearson Education Limited
- Hogarth J. M. Hilgert, M.A. (2002). "Financial Knowledge, Experience and Learning Preferences: Preliminary results from a new survey on financial literacy." *Consumer Interest Annual*. 48(1): 1-7.
- Kline, P. (1994). *An easy guide to factor analysis*. New York: Routledge
- Karaman, H. (2015). *Açımlayıcı Faktör Analizinde Kullanılan Faktör Çıkartma Yöntemlerinin Karşılaştırılması*. Unpublished Master's Thesis, <https://tez.yok.gov.tr> retrieved from 30.05.20.
- Karagöz, F.Y. Dönmez, L. (2014). Ölçek Geliştirme Çalışmalarında Temel İlkeler. *Tıp Eğitimi Dünyası*. 40, 39-49.

- Kaya, M. (2011). *Confirmatory factor analysis and an application on Schutte emotional intelligence scale*. Unpublished Master's Thesis, Eskişehir Osmangazi University, Eskişehir.
- Korkmaz, M. (2010). Yaygın din öğretiminde yeterlik ölçeği geliştirme süreci: Kur'an kursu öğretmenleri eğitim-öğretim yeterlilikleri ölçeği örneği. *Sosyal Bilimler Enstitüsü Dergisi Sayı: 28 (1)*, 239-256.
- Lay, A. Furnham, A. (2018). A New Money Attitudes Questionnaire, *European Journal of Psychological Assessment*, <https://doi.org/10.1027/1015-5759/a000474>
- Meydan, C.H. Şeşen, H. (2015). *Yapısal Eşitlik Modellemesi Amos Uygulamaları*, Ankara: Detay Yayıncılık.
- Remund, D. L. (2010). Financial Literacy Explicated: The Case for a Clearer Definition in an Increasingly Complex Economy. *The Journal of Consumer Affairs*, Vol. 44, No. 2, pp. 276-295
- Roberts, J. A., & Sepulveda M, C. J. (1999). Demographics and money attitudes: a test of Yamauchi and Templers (1982) money attitude scale in Mexico. *Personality and Individual Differences*, 27(1), 19–35. doi:10.1016/s0191-8869(98)00241-4
- Saleh, R. (2015). *The Conceptual Framework Of The Effect Of Money Attitude And The Moderating Role Of Credit Card On Compulsive Buying Behavior*, <https://pdfs.semanticscholar.org/35fa/e0d691de3e9bdbd963829d62d9b65aac89f2.pdf> retrieved from 30.05.20
- Solheim, C.A., Zuiker, V.S., & Levchenko, P. (2011). Financial socialization family pathways: Reflections from college student narratives. *Family Science Review*,16(2).
- Syafitri, T.M. and Santi, F. (2017). *The Impact of Money Attitude on Personal Financial Management Behavior, and Self-Control as Moderation Variables*, *Journal of Personal Finances*, https://www.academia.edu/36765072/The_Impact_of_Money_Attitude_on_Personal_Financial_Management_Behavior_and_Self-Control_as_Moderation_Variables retrieved from 30.05.20
- Taneja, R. M. (2012). Money Attitude – An Abridgement, *Journal of Arts, Science and Commerce*. Volume 3. 94-98.

- Taneja, R. (2014). *Money Attitude: Impact of Socialization*. *International Seminar on Inequality and an attempts at bridging them: Past and Present*, https://www.researchgate.net/publication/262843489_Money_Attitude_Impact_of_Socialization Erişim Tarihi: 02.07.20
- Tang, T.L.P. (1992). The meaning of money revisited. *Journal of Organizational Behavior*, 13, 197-202.
- Yamauchi, K. Templer, D. (1982). The development of a money attitudes scale. *Journal of Personality Assessment*. 46: 522-528.
- Yayar, R. & Eker Karaca Ö. (2018). Kamu Çalışanlarının Para Tutumu ve Belirleyicileri. *Selçuk Üniversitesi Akşehir Meslek Yüksekokulu Sosyal Bilimler Dergisi*, 2(9), 71-83.
- Zahriyan, M. Z. 2016. *Pengaruh Literasi Keuangan dan Sikap Terhadap Uang pada Perilaku Pengelolaan Keuangan Keluarga*. Thesis. Surabaya: STIE Perbanas Surabaya.

SERMAYE GİRİŞLERİNDEKİ AŞIRI ARTIŞLARIN BELİRLEYİCİLERİ: TÜRKİYE ÖRNEĞİ¹



Kafkas Üniversitesi
İktisadi ve İdari Bilimler
Fakültesi
KAÜİİBFD
Cilt, 11, Sayı 22, 2020
ISSN: 1309 – 4289
E – ISSN: 2149-9136

Makale Gönderim Tarihi: 04.08.2020 Yayına Kabul Tarihi: 26.12.2020

Cemil VARLIK
Doç. Dr.
Ankara Hacı Bayram Veli
Üniversitesi
İktisadi ve İdari Bilimler Fakültesi
Ankara, Türkiye
cemil.varlik@hbv.edu.tr
ORCID ID: 0000-0001-9977-2876

ÖZ | Bu makalede Türkiye ekonomisinin 1997:12-2019:12 dönemine ait aylık verileri kullanılarak, brüt ve net toplam sermaye girişleri ile bunların bileşenlerindeki aşırı artışların belirleyicileri araştırılmaktadır. Probit model tahminleri, portföy ve diğer yatırım girişlerindeki aşırı artışlar için hem yurtiçi hem de küresel faktörlerin önemli olduğunu; toplam sermaye girişleri ile doğrudan yabancı yatırım girişlerindeki aşırı artışlar için ise yurtiçi değişkenlerin açıklama gücünün daha yüksek olduğunu göstermektedir. Ulaşılan bulgulara göre; brüt sermaye girişlerine dair veriler, net girişlere ait verilerden daha anlamlı sonuçlar vermektedir. Ayrıca yurtiçi sanayi üretimindeki, reel döviz kurundaki, küresel büyümedeki ve küresel likiditedeki artışlar, sermaye girişlerinin doğrudan yabancı yatırım dışında kalan bileşenlerinde aşırı artış olasılığını yükseltmektedir. Doğrudan yatırım girişlerindeki aşırı artışların belirli yurtiçi ve küresel değişkenlere tepkisi, diğer bileşenlerinkinden oldukça farklıdır. İlave olarak, brüt portföy girişlerindeki aşırı artışlar finansal kırılganlığa; brüt doğrudan yatırım ve brüt diğer yatırım girişlerindeki aşırı artışlar ise makroekonomik istikrarsızlığa daha duyarlıdır.

Anahtar Kelimeler: Brüt sermaye girişleri, aşırı sermaye girişleri, çeken ve iten faktörler.

JEL Kodu: E44, F21, F32.

Alan: İktisat

Türü: Araştırma

DOI: 10.36543/kauiibfd.2020.045

Atıfta bulunmak için: Varlık, C. (2020). Sermaye girişlerindeki aşırı artışların belirleyicileri: Türkiye örneği. KAÜİİBFD, 11(22), 1048-1074.

¹ İlgili çalışmanın etik kurallara uygunluğu beyan edilmiştir.

DETERMINANTS OF THE SURGES IN CAPITAL INFLOWS: THE CASE OF TURKEY



Article Submission Date: 04.08.2020 Accepted Date: 26.12.2020

Kafkas University
Economics and Administrative
Sciences Faculty
KAUJEASF
Vol. 11, Issue 22, 2020
ISSN: 1309 – 4289
E – ISSN: 2149-9136

Cemil VARLIK
Assoc. Prof.
Ankara Hacı Bayram Veli
University
Faculty of Economics and
Administrative Sciences
Ankara, Turkey
cemil.varlik@hbv.edu.tr
ORCID ID: 0000-0001-9977-2876

ABSTRACT | This article examines the determinants of the surges in gross and net capital inflows and in their components using Turkish monthly data over the period 1997:12-2019:12. Probit model estimates suggest that both domestic and global factors are important for portfolio and other investment inflow surges, while domestic variables have higher explanatory power for total and foreign direct investment inflow surges. According to the findings, gross capital inflows data provide more significant results than net inflows data. In addition, increases in domestic industrial production, real exchange rate, global growth and global liquidity raise the probability of surges in the components of capital inflows excluding foreign direct investment. The responses of surges in foreign direct investment inflows to the certain domestic and global variables are quite different from those of the other components. Additionally, surges in gross portfolio inflows are more susceptible to financial fragility, while surges in gross foreign direct investment and gross other investment inflows are more responsive to macroeconomic instability.

Keywords: Gross capital inflows, capital inflow surges, pull and push factors..

Jel codes: E44, F21, F32.

Scope: Economics

Type: Research

Cite this Paper: Varlık, C. (2020). Determinants of the surges in capital inflows: the case of Turkey. *KAUJEASF*, 11(22), 1048-1074

1. GİRİŞ

Finansal bütünleşmenin hız kazandığı 1990'lı yıllardan beri, bir taraftan gelişmekte olan ülkelere yönelik sermaye akımlarının hacmi genişlerken, diğer taraftan söz konusu akımlardaki aşırı hareketler de artış göstermektedir. Sermaye akımlarında yaşanan aşırı artışlar ve düşüşler, ekonomilerde makroekonomik zayıflıkların ve finansal kırılganlıkların artmasına ve hatta finansal krizlere yol açabilmektedir (Baek & Song, 2016). Genel olarak sermaye girişlerindeki keskin yükselme, aşırı artış veya aşırı giriş (surge) biçiminde tanımlanır (Forbes & Warnock, 2012). Sermaye girişlerindeki aşırı artışlar, yurtdışı talebi artırarak enflasyonun yükselmesine yol açabilmektedir. Üstelik bu aşırı artışlar, genellikle yerli paranın reel olarak değer kazanmasına eşlik etmekte ve cari işlem açıklarının genişlemesine sebep olmaktadır. Ayrıca söz konusu aşırı artışlar, yurtdışı kredilerde genişlemeyi besleyerek, kredi standartlarının düşmesine sebep olurken; finansal kesimde para ve vade uyumsuzluklarına da yol açabilmektedir (Ghosh & Qureshi, 2016). Dolayısıyla aşırı sermaye girişlerinin yaşandığı dönemlerde ortaya çıkan makroekonomik ve finansal kırılganlıklar, ekonomileri yurtdışı ve/veya yurtdışı şoklara karşı duyarlı hale getirmektedir. Son Küresel Kriz sonrasında sermaye akımlarındaki aşırı hareketlerin daha da sıklaşması, sermaye akımlarının yönetimine dair doğru politika tepkilerinin neler olabileceği konusunda tartışmaların artmasına yol açmıştır. Sermaye akımlarındaki aşırı artışlar karşısında uygun politikaların oluşturulabilmesi için, bu aşırı artışların gerisinde yatan faktörlerin belirlenmesi gerekir.

Literatürde sermaye akımlarının belirleyicilerini inceleyen çalışmaların birçoğunda, konuya dair iki öncü çalışmanın (Calvo, Leiderman, & Reinhart, 1993; Fernandez-Arias, 1996) kullandığı çeken ve iten faktörler ayrımı görülmektedir. Çeken faktörler, yatırımcıların gözünde ülkenin cazibesini artıran yurtdışı koşullar ve politikalarla ilişkilidir. İten faktörler ise, ülkenin ekonomik temellerine bağlı olmayan küresel ya da yurtdışı koşullarla bağlantılıdır. Son otuz yıllık ampirik çalışmaların bulguları ışığında, genel olarak hem çeken hem de iten faktörlerin sermaye akımları için önemli oldukları söylenebilir (Hannan, 2017). Ancak çeken ve iten faktörlerin görece önemine dair farklı dönemler, farklı ülkeler ve farklı bileşenler için değişik bulgulara ulaşıldığını da belirtmek gerekir (Koepke, 2019).

Diğer taraftan aşırı artış dönemleri sırasında sermaye akımlarının belirleyicileri, normal dönemlerden farklı olabilir (Hannan, 2017). Ghosh, Qureshi, Kim ve Zalduendo (2014), net sermaye akımları ile çeken ve iten faktörler arasındaki ilişkinin, akımların büyüklüğüne bağlı olduğunu göstermektedir. Kaldı ki sermaye akımlarının bazı makroekonomik ve finansal etkileri, sadece akımlar belirli bir düzeye ulaştıktan sonra ortaya çıkabilmektedir (Abiad, Leigh, & Mody, 2009). Öyleyse sermaye akımlarındaki aşırı artışların, normal akımlardan farklı davranış sergiledikleri söylenebilir (Li, Haan, & Scholtens, 2018). Bu açıdan bakıldığında, sermaye akımı gözlemlerini aşırı artış deneyimleri içerisinde toplulaştırarak belirleyicilerinin araştırılması, akımların riskliliğine dair daha açık sonuçlara ulaşılmasını sağlayabilir (Frederich & Guerin, 2016). Aşırı sermaye girişlerinin belirleyicilerine odaklanmak, politika perspektifinden de anlamlı olacaktır. Örneğin sermaye girişlerindeki aşırı artışlar, büyük ölçüde iten faktörler tarafından yönlendiriliyorsa; bu durum, alıcı ülkenin aşırı girişler sırasında sermaye kontrolleri ve/veya diğer makro ihtiyati politikaları uygulaması için bir gerekçe olabilir

(Fratszcher, 2012; Ghosh vd., 2014). Türkiye ekonomisinde sermaye girişlerinin farklı bileşenlerini etkileyen yurtiçi ve küresel faktörleri araştıran çok sayıda çalışma mevcuttur. Yapraklı (2006) ve Bilgili, Tülüce ve Doğan (2012) çalışmalarında Türkiye ekonomisine yönelik doğrudan yabancı yatırım (FDI) akımlarının belirleyicileri incelenmiştir. Çulha (2006) ve Demirel (2019) çalışmalarında Türkiye'ye dönük kısa vadeli sermaye akımlarını ve Korap (2010) çalışmasında Türkiye ekonomisindeki portföy akımlarını belirleyen faktörler ele alınmıştır. Bu çalışmanın sözü edilen çalışmalardan farklı olan yanı, Türkiye ekonomisinde sermaye girişlerindeki aşırı artışların belirleyicilerine odaklanması olacaktır. Sermaye akımlarındaki normal hareketleri de içeren gözlemler yerine, makroekonomik ve finansal zayıflıkların yoğunlaştığı aşırı artış dönemlerine odaklanmanın; söz konusu zayıflıkların gerisindeki faktörlerin daha iyi analiz edilmesini sağlayacağı düşünülmektedir.

Sermaye akımlarındaki aşırı artışların belirleyicilerine dair literatür incelendiğinde, net girişlere ait verileri kullanan çalışmalar yanında brüt sermaye girişi verilerini dikkate alan çalışmalar da göze çarpmaktadır. Reinhart ve Reinhart (2008) ve Cardarelli, Elekdag ve Kose (2010), net sermaye girişlerindeki aşırı artışların belirleyicilerini araştıran öncü çalışmalardır.² Fakat son yıllarda, sermaye akımlarındaki aşırı deneyimler incelenirken, brüt sermaye akımı verilerinin kullanılması gerektiği görüşünün ağırlık kazandığı söylenebilir (Forbes & Warnock, 2012). Brüt sermaye akımlarına dair verilerin kullanılması, yerleşik ve yabancı yatırımcıların davranışlarının ayrı ayrı izlenmesini sağlar.³ Zira brüt sermaye girişleri, yerleşik olmayanların (yabancıların) davranışlarını ifade ederken; brüt sermaye çıkışları, yerleşiklerin işlemlerini yansıtır. Net sermaye akımlarına odaklanan literatürde örtük olarak, sermaye akımlarındaki aşırı hareketlerin esas belirleyicisinin yabancı yatırımcılar olduğu varsayılır (Yeşin, 2015). Oysa net sermaye akımları, yerleşik ve yabancı yatırımcıların işlemlerini ayırıştırılmadan gösterdiği için, bu varsayım her zaman doğru olmayabilir. Bir başka deyişle net akımlar, yerleşik ve yabancı yatırımcıların ortak davranışı tarafından belirlenir. Fakat değişik yurtiçi ve küresel şoklarla karşılaştıklarında, yerleşik yatırımcılar ile yabancı yatırımcıların tepkileri birbirinden farklı olabilir. Bu farklılık; yerleşik yatırımcılar ile yabancı yatırımcıların döviz kurundaki değişmelere ve ülke riskindeki dalgalanmalara duyarlılıklarının, likiditeye ve teknolojiye ulaşma olanaklarının, yurtiçi ekonomiye ilişkin bilgi düzeylerinin veya riskten korunma gereksinimlerinin farklı olmasından kaynaklanabilir (Calderon & Kubota, 2013; Hannan, 2017). Dolayısıyla bazı koşullarda yerleşik ve yabancı yatırımcıların tepkileri ters yönde olur ve bunlar birbirini kısmen dengeler; bu durumda net akımlarda ortaya çıkan değişme nispeten düşük olur. Başka bazı koşullarda ise yerleşik ve yabancı yatırımcıların davranışları aynı yönde olur; bu durumda net akımlardaki istikrarsızlık nispeten yüksek olur. Birinci durumda brüt akımlar net akımlardan daha fazla dalgalanma gösterirken;

² Literatürde sermaye girişlerindeki keskin düşüşler, ani duruş (sudden stop) olarak tanımlanır. Calvo, Izquierdo ve Mejia (2004, 2008), net sermaye girişlerindeki ani duruşlar ile ilgili öncü çalışmalardır.

³ Brüt girişler, yerleşik olmayanların yurtiçi varlık alım ve satımlarının net değeridir ve dış yükümlülük stokundaki değişimi ölçer. Brüt çıkışlar, yerleşiklerin yabancı varlık alım ve satımlarının net değeridir ve dış varlık stokundaki değişimi ölçer. Net akımlar ise, brüt girişler ile brüt çıkışlar arasındaki farktır. Brüt girişler, ödemeler bilançosunda “net yükümlülük oluşumu” şeklinde ifade edilirken; brüt çıkışlar, “net varlık edinimi” biçiminde gösterilir.

ikinci durumda net akımlar brüt akımlardan daha çok dalgalanır.

Bu makalenin amacı, yukarıdaki görüşler çerçevesinde Türkiye ekonomisinde brüt ve net sermaye girişlerinde yaşanan aşırı artışların belirleyicilerinin araştırılmasıdır. Bu amaçla Forbes ve Warnock (2012) yöntemine uygun olarak aşırı giriş dönemleri tanımlanacaktır. Belirtmek gerekir ki, brüt sermaye girişlerindeki aşırı artış deneyimleri yabancı yatırımcıların; net sermaye girişlerindeki aşırı artış deneyimleri ise, yerleşik ve yabancı yatırımcıların davranışları tarafından belirlenir (Forbes & Warnock, 2012).

Diğer yandan brüt ve net toplam sermaye girişlerinin, bazı yurtiçi ve küresel faktörlere farklı tepki vermesi muhtemel bileşenlerden oluştuğunu da gözden kaçırmamak gerekir. Brüt toplam sermaye girişleri, yabancıların yurtiçinde yaptıkları doğrudan yabancı yatırım, portföy yatırımları ve diğer yatırımlar toplamından oluşur. Sözü edilen bileşenlerin, bazı yurtiçi ve küresel değişkenlere verdikleri tepkinin yönü ve/veya büyüklüğü birbirinden farklı olabilir (Koepke, 2019; Hannan, 2017). Öyleyse söz konusu bileşenlerden birindeki aşırı hareketin, başka bir bileşende ortaya çıkan ters yönlü akım tarafından telafi edilmesi durumunda, brüt toplam sermaye girişlerinde herhangi bir aşırı artış gözlemlenmeyebilir. Ayrıca brüt toplam sermaye girişlerinde bir aşırı artış olduğunda, bu deneyimin hangi bileşendeki (yatırım biçimindeki) aşırı hareketten kaynaklandığının bilinmesi de önemlidir. Şüphesiz benzer görüşler, net sermaye girişleri için de geçerli olabilir. Bu yüzden bu çalışmada brüt ve net toplam sermaye girişlerinin bileşenleri için aşırı giriş dönemleri ayrı ayrı belirlenecek; her bir bileşendeki aşırı girişlerin belirleyicileri araştırılacaktır. Aşırı sermaye girişlerinin belirlenmesinde kullanılacak yöntem, bu yönüyle Yeşin (2015) çalışmasında kullanılan yaklaşımı yansıtmaktadır. Söz konusu çalışmada, İsviçre ekonomisi için aşırı deneyim dönemleri üç aylık veriler kullanılarak belirlenmektedir.

Bu çalışmada ise Türkiye ekonomisinde aşırı artış dönemleri belirlenirken, 1997:12-2019:12 dönemine ait aylık veriler kullanılacaktır. Brüt ve net sermaye girişlerinin ve bunların bileşenlerinin aşırı artış dönemleri belirlendikten sonra; aşırı artış olasılıklarını etkileyen yurtiçi ve küresel faktörlerin araştırılması amacıyla, Probit model tahminleri yapılacaktır. Bu çalışmanın literatüre birinci katkısı, brüt ve net sermaye girişlerindeki aşırı artışların belirleyicilerinin, sermaye girişlerinin farklı bileşenleri itibariyle ayrı ayrı incelenmesi olacaktır. Böylece sermaye girişlerinin değişik bileşenlerindeki aşırı artışların, yurtiçi ve küresel faktörlere verdikleri tepkiler arasındaki farklılıklar belirlenebilecektir. Çalışmanın ikinci katkısı, sermaye girişlerindeki aşırı artış dönemlerinin, aylık veriler kullanılarak tanımlanması olacaktır. Aylık veriler kullanıldığında, üç aylık ya da yıllık verilerle tespit edilemeyen deneyimler de belirleneceği için; sermaye akımlarındaki aşırı artış dönemlerinin daha doğru biçimde tanımlanabileceği (Calderon & Kubota, 2013; Frederich & Guerin, 2016) düşünülmektedir. Ampirik literatürde aşırı artış deneyimlerinin belirleyicileri, genellikle çok ülkeli modeller kullanılarak araştırılmaktadır. Bu çalışmanın üçüncü katkısı, Türkiye ekonomisinin verileri kullanılarak tahminler yapılması olacaktır. Bu sayede elde edilen bulgular, doğrudan Türkiye ekonomisi ile ilgili çıkarımlar yapmak için kullanılabilir.

Probit model tahminlerinden elde edilen bulgulara göre; net sermaye girişlerindeki aşırı artışlar için anlamlı olmayan bazı değişkenler, brüt sermaye girişleri için anlamlıdır. Bu sonuç, aşırı sermaye girişlerinin belirleyicileri araştırılırken, brüt girişlere dair verilerin kullanılması gerektiği görüşünü desteklemektedir. Ayrıca brüt sermaye girişlerinin bazı bileşenlerindeki aşırı artışların; belirli yurtiçi ve küresel faktörlere farklı tepki

verebildikleri görülmektedir. Temel modelin sonuçlarına göre; yurtiçi ekonomik büyümenin hızlanması, brüt sermaye girişlerinin tüm bileşenlerinin aşırı giriş olasılığını yükseltmektedir. Türk Lirasının reel değer kazancı; brüt FDI girişlerinin aşırı giriş olasılığını azaltırken, geri kalan bileşenlerin aşırı giriş olasılığını artırmaktadır. Yurtiçi kredi büyümesi; brüt portföy girişlerinin aşırı artış olasılığını düşürürken, geri kalan bileşenlerin aşırı artış olasılığını yükseltmektedir. Küresel riskin artması; brüt diğer yatırım girişlerinin aşırı artış olasılığını artırırken, brüt FDI hariç geri kalan bileşenlerin aşırı artış olasılığını düşürmektedir. Küresel büyüme; brüt portföy ve brüt diğer yatırımların aşırı artış olasılığını pozitif yönde etkilemektedir. Küresel likidite artışı ise; FDI girişlerinin aşırı artış olasılığını negatif, geri kalan bileşenlerin aşırı artış olasılığını pozitif yönde etkilemektedir. Alternatif açıklayıcı değişkenlerden; yurtiçi hisse senedi fiyatlarının, brüt portföy yatırımlarındaki aşırı girişlerin önemli bir kısmını açıkladığı görülmektedir. Ayrıca yurtiçi enflasyon, brüt FDI ve brüt diğer yatırımların; uluslararası rezervlerdeki değişme ise, brüt FDI ve brüt portföy yatırımlarının aşırı girişleri için anlamlı sonuç vermektedir.

Makalenin ikinci bölümünde, konuyla ilgili ampirik literatürün bir özeti sunulacaktır. Üçüncü bölümde sermaye girişlerindeki aşırı artış dönemlerinin belirlenmesine dair açıklamalara yer verilirken, Probit model tahminlerinden elde edilen bulgular da anlatılacaktır. Çalışma, sonuç bölümünde yapılacak değerlendirmeyle sona erecektir.

2. LİTERATÜR

Aşırı sermaye girişlerinin ortaya çıkma olasılıklarını inceleyen bazı çalışmalarda net sermaye girişlerindeki aşırı hareketler ele alınırken, bazı çalışmalarda ise brüt girişlere ait veriler kullanılmaktadır.

Net sermaye girişlerindeki aşırı artışların belirleyicilerini inceleyen çalışmalardan birisi, Agosin ve Huaita (2012) tarafından yapılmıştır. Bu çalışmanın bulgularına göre; başka bir ülkedeki aşırı artış deneyimi, hızlı sermaye girişi, hızlı yurtiçi büyüme ve pozitif ticaret haddi şoku, aşırı artış olasılığını artırmaktadır. Buna karşın yüksek dış borç/ihracat oranı ve yüksek bütçe açığı, aşırı artış olasılığını azaltmaktadır. Küresel faiz oranındaki ve G7 ülkelerinin büyüme oranındaki düşüşler ise, aşırı artış olasılığını yükseltmektedir.

Ghosh vd. (2014), net sermaye akımlarındaki aşırı artış olasılığının; cari işlemler açığı, yurtiçi büyüme, finansal açıklık ve kurumsal kalite ile pozitif, reel döviz kuru ile negatif ilişkili olduğunu göstermektedir. Küresel değişkenlerden; ABD faiz oranındaki ve yatırımcıların risk algısındaki yükselmelerin, net sermaye girişlerinde aşırı artış olasılığını düşürdüğü bulunmaktadır. Çalışmada ayrıca net sermaye girişlerindeki aşırı artışlar, yükümlülük kaynaklı ve aktif kaynaklı aşırı artışlar biçiminde sınıflandırılarak tahminler yapılmıştır.⁴ Belirtmek gerekir ki, yükümlülük kaynaklı aşırı artışlar yabancıların, aktif kaynaklı aşırı artışlar ise yerleşiklerin yatırım kararlarını daha çok yansıtır. Ulaşılan bulgular ışığında, hem yabancı hem de yerleşik yatırımcıların, hem küresel hem yurtiçi faktörlere tepki verdikleri gösterilmektedir. Bununla birlikte, yükümlülük kaynaklı aşırı

⁴ Ghosh vd. (2014) çalışmasında, net sermaye akımlarındaki bir aşırı artışın, yükümlülük akımlarındaki (brüt girişlerdeki artış) veya aktif akımlarındaki (brüt çıkışlardaki düşüş) aşırı hareketin sonucu olabileceği belirtilmektedir. Bir aşırı artış sırasında; aktif akımlarındaki değişme, yükümlülük akımlarındaki değişmeden büyükse, bu durum aktif kaynaklı aşırı artış olarak adlandırılmaktadır. Bir aşırı artış sırasında; yükümlülük akımlarındaki değişme, aktif akımlarındaki değişmeden büyükse, bu durum yükümlülük kaynaklı aşırı artış olarak adlandırılmaktadır.

artış olasılığının büyük oranda küresel faktörlere bağlı olduğu; aktif kaynaklı aşırı artış olasılığının ise daha çok yurtiçi faktörler tarafından yönlendirildiği belirtilmektedir.

Qureshi ve Sugawara (2018) çalışmasında, cari işlemler dengesindeki düşüşün ve hızlı yurtiçi büyümenin, net sermaye girişlerinde aşırı artış olasılığını artırdığı ispatlanmaktadır. Ayrıca dış ticarete açıklığı, sermaye hesabının açıklığı ve kurumsal kalitesi yüksek olan ülkelerin, net sermaye girişlerinde aşırı artış yaşama olasılığının daha yüksek olduğu gösterilmektedir. ABD faiz oranındaki ve küresel riskteki yükselmenin ise, aşırı artış olasılığını azalttığı kanıtlanmaktadır.

Calderon ve Kubota (2019), brüt girişlerdeki aşırı artışlar üzerinde, yurtiçi faktörlerin küresel faktörlerden daha önemli bir rol oynadığını savunmaktadır. Buna göre; yerli paranın değer kazanması, aşırı artış olasılığını artırmaktadır. Güçlü yurtiçi büyüme, doğal kaynak bolluğu ve finansal açıklık da aşırı artış olasılığını anlamlı şekilde yükseltmektedir. Küresel riskin ve küresel ekonomideki politika belirsizliğinin düşmesi, aşırı artış olasılığını yükseltirken; reel dünya faiz oranındaki artış, aşırı artış olasılığını düşürmektedir. Ayrıca bölgesel bulaşma da aşırı artış olasılığını etkilemektedir.

Forbes ve Warnock (2012), brüt ve net sermaye girişlerindeki aşırı artışların belirleyicilerini karşılaştırmalı olarak tahmin etmişlerdir. Çalışmada yurtiçi büyüme oranındaki artışın, brüt sermaye girişlerindeki aşırı artış olasılığını yükselttiği ispatlanmaktadır. Ayrıca brüt sermaye girişlerindeki aşırı artış olasılığının; yüksek küresel risk ile negatif, güçlü küresel büyüme ve finansal bulaşma değişkeni ile pozitif ilişkili olduğu kanıtlanmaktadır. Dolayısıyla brüt sermaye girişlerindeki aşırı artışların, yurtiçi faktörlerden çok, küresel faktörlere eşlik ettiği gösterilmektedir. Söz konusu makalede, borç/GDP oranındaki artışın, net sermaye girişlerindeki aşırı artış olasılığını düşürdüğü gösterilmektedir. Diğer taraftan, bulaşma etkisinin net girişlerdeki aşırı artışlar için de anlamlı olduğu; fakat küresel risk ve küresel büyümenin, net sermaye akımlarındaki aşırı artış üzerinde anlamlı bir etki yaratmadıkları tespit edilmektedir. Dolayısıyla Forbes ve Warnock (2012) çalışmasında, net sermaye girişlerindeki aşırı artışlar için ulaşılan sonuçların, brüt sermaye girişlerindeki aşırı artışlar için ulaşılan bulgulardan farklı olduğu kanıtlanmaktadır. Örneğin küresel riskin, brüt girişlerdeki aşırı artışlar için anlamlı iken; net girişlerdeki aşırı artışlar için anlamlı olmadığı belirtilmiştir. Yazarlara göre bu farklılık, yabancı ve yerleşik yatırımcıların bazı küresel faktörlere ters yönde tepki vermesinden kaynaklanmaktadır. Buna göre, düşük küresel risk, hem yabancıların sermaye girişine hem de yerleşiklerin sermaye çıkışına yol açmaktadır. Küresel riskteki değişme karşısında; her iki akımdaki bu değişmeler ters yönde olduğu için, net sermaye girişlerindeki değişme de küçük olacaktır. Bu yüzden Forbes ve Warnock (2012), aşırı artışlara eşlik eden faktörlerin daha iyi analiz edilebilmesi için, net girişler yerine brüt girişlere odaklanılmasını önermektedir.

Bazı çalışmalarda, toplam sermaye girişlerinin belirli bileşenlerindeki aşırı artış deneyimlerinin belirleyicileri araştırılmaktadır. Dell'Erba ve Reinhardt (2015), brüt finansal olmayan FDI, brüt finansal FDI ve brüt bankacılık borç girişlerindeki aşırı artışların belirleyicilerini ayrı ayrı tahmin etmişlerdir. Çalışmada, finansal olmayan FDI girişlerindeki aşırı artışların; borç/GDP oranı ve küresel risk ile negatif ilişkili olduğu bulgusuna ulaşılmaktadır. Finansal FDI girişlerindeki aşırı artışların; finansal açıklık ve borç/GDP oranı ile negatif, küresel büyüme ve bulaşma değişkeni ile pozitif ilişkili olduğu belirlenmektedir. Bankacılık girişlerindeki aşırı artışların ise; yurtiçi büyüme, küresel faiz oranı, küresel büyüme ve bulaşma değişkeni ile pozitif ilişki içerisinde olduğu tespit

edilmektedir. Bu sonuçlar özellikle finansal olmayan FDI girişlerindeki aşırı artışların belirleyicilerinin, diğer girişlerden farklı olduğunu göstermektedir. Çalışmada ayrıca, kısa vadeli borç girişleri üzerindeki sermaye kontrollerinin; finansal olmayan FDI akımlarındaki aşırı artış olasılığını artırırken, bankacılık akımlarındaki aşırı artış olasılığını düşürdüğü bulgusuna ulaşılmaktadır.

Baek ve Song (2016) çalışmasında, diğer yatırımlar içinde yer alan brüt kredi akımlarındaki aşırı artışların belirleyicileri tahmin edilmiştir. Ulaşılan sonuçlar, hem çeken hem de iten faktörlerin, aşırı artışlar için önemli olduğunu göstermektedir. Çalışmada aşırı artış olasılığının; pozitif yurtiçi büyüme şoku karşısında artarken, yüksek borç düzeyine tepki olarak düştüğü ispatlanmaktadır. Ayrıca düşük kurumsal kaliteye sahip olan ülkelerin, aşırı artış yaşama olasılığının daha yüksek olduğu kanıtlanmaktadır. İten faktörlerden; küresel risk düşünce ve küresel likidite artınca, aşırı artış olasılığının arttığı gösterilmektedir. Bulaşma etkilerinin de, aşırı artış olasılığını anlamlı biçimde etkilediği bulgusuna ulaşılmaktadır.

Burger ve Ianchovichina (2017), brüt doğrudan yabancı yatırım girişlerindeki aşırı artışların belirleyicilerini incelemişlerdir. Yazarlar, brüt toplam FDI girişlerinin, yeşil alan FDI bileşeni ile birleşmeler ve satın almalar yoluyla gerçekleşen FDI bileşeni için ayrı ayrı tahminler yapmışlardır. Çalışmada brüt toplam FDI girişlerindeki aşırı artış olasılığının; küresel likidite, küresel büyüme ve bölgesel bulaşma ile pozitif; kişi başına gelir ile negatif ilişkili olduğu gösterilmektedir. Yeşil alan FDI girişlerindeki aşırı artış olasılığının; küresel likidite ve bölgesel bulaşma ile pozitif; kişi başına gelir ile negatif ilişkili olduğu ispatlanmaktadır. Satın almalar ve birleşmeler yoluyla gerçekleşen FDI girişlerindeki aşırı artış olasılığının ise; küresel büyüme, bölgesel bulaşma, kişi başına gelir ve finansal açıklık ile pozitif; doğal kaynaklar ve ekonomik ve finansal istikrar ile negatif ilişkili olduğu kanıtlanmaktadır. Dolayısıyla, yeşil alan FDI girişleri ile birleşmeler ve satın almalar yoluyla gerçekleşen FDI girişlerindeki aşırı artışların, farklı faktörlere bağlı oldukları sonucuna ulaşılmaktadır.

Tablo 1: Aşırı Artışların Belirleyicilerine İlişkin Ampirik Literatür

Makale	Dönem/ Veri sıklığı	Ülkeler/ Yöntem/ Ser.girişi verisi	Bulgular (Aşırı Artış Olasılığına Etkinin Yönü)	
			Yurtiçi Faktörler	Küresel Faktörler
Agosin& Huaita (2012)	1976-2003/ yıllık	42 ülke/ Probit/ Net	Yurtiçi büyüme + Sermaye akımları + Ticaret haddi + Bütçe açığı - Dış borç/ihracat -	Küresel faiz - Küresel büyüme - Bulaşma +
Forbes& Warnock (2012)	1980-2009/ üç aylık	58 ülke/cloglog/ Brüt ve net	<u>Brüt için:</u> Yurtiçi büyüme + <u>Net için:</u> Borç/GDP -	<u>Brüt ve net için:</u> Finansal bulaşma + <u>Brüt için:</u> Küresel risk - Küresel büyüme +
Ghosh vd. (2014)	1980-2011/ yıllık	56 ülke/Probit/ Net	Cari işlem açığı + Reel değer kazancı - Yurtiçi büyüme + Finansal açıklık + Kurumsal kalite +	Küresel risk - Küresel faiz - Bölgesel bulaşma +

Dell'Erba& Reinhardt (2015)	1985-2010/ yıllık	56 ülke/Logit/ Brüt FDI ve bankacılık akımları	Fin. Olm. FDI için; Borç/GDP – Fin.FDI için; Finansal açıklık – Borç/GDP – Banka için; Yurtiçi büyüme +	Fin. Olm. FDI için; Küresel risk – Fin.FDI ve banka; Küresel büyüme + Bölgesel bulaşma + Banka için; Küresel faiz +
Baek&Song (2016)	1990Q1 - 2011Q4/ üç aylık	55 ülke/ cloglog/ Brüt kredi	Yurtiçi büyüme + Kamu borcu – Kurumsal kalite –	Küresel risk – Küresel likidite + Finansal bulaşma + Ticari bulaşma +

Kaynak: Yazar tarafından oluşturulmuştur.

Tablo 1: Aşırı Artışların Belirleyicilerine İlişkin Ampirik Literatür (devamı)

Makale	Dönem/ Veri sıklığı	Ülkeler/ Yöntem/ Ser.girişi verisi	Bulgular (Aşırı Artış Olasılığına Etkinin Yönü)	
			Yurtiçi Faktörler	Küresel Faktörler
Burger& Ianchovichina (2017)	1991-2010/ yıllık	95 ülke/Probit ve cloglog/ Brüt yeşil alan ve M&A FDI akımları	Toplam ve GF için; Yurtiçi büyüme – M&A için; Yurtiçi büyüme + Finansal açıklık + Doğal kaynaklar – Finansal istikrar –	Toplam, GF ve M&A; Bölgesel bulaşma + Toplam ve GF için; Küresel likidite + Toplam ve M&A için; Küresel büyüme +
Qureshi& Sugawara (2018)	1980-2013/ yıllık	66 ülke/ Logit/ Net	Cari işlem açığı + Yurtiçi büyüme + Ticarete açıklık + Finansal açıklık + Kurumsal kalite +	Küresel risk – Küresel faiz –
Li vd. (2018)	1996:01-2013:06/ aylık	55 ülke/Probit/ Brüt fon akımları (hisse ve tahvil)	Hisse ve Tahvil için; Yurtiçi hisse getirisi + Finansal açıklık – Hisse için; Ticarete açıklık –	Hisse ve Tahvil için; Küresel büyüme + Küresel hisse getirisi + Bulaşma + Hisse için; Küresel likidite + Tahvil için; Küresel risk + Küresel likidite –
Calderon& Kubota (2019)	1975-2014/ üç aylık	79 ülke/ cloglog/ Brüt	Reel değer kazancı + Yurtiçi büyüme + Finansal açıklık +	Küresel risk – Küresel faiz – Bölgesel bulaşma +

Kaynak: Yazar tarafından oluşturulmuştur.

Li vd. (2018), uluslararası fon akımlarındaki (hisse ve tahvil) aşırı artışların belirleyicilerini araştırmışlardır. Çalışmada hisse akımlarındaki aşırı artış olasılığının; yurtiçi hisse getirisi ile pozitif, ticari ve finansal açıklık ile negatif ilişkili olduğu kanıtlanmaktadır. Ayrıca küresel değişkenlerden; küresel büyüme, küresel likidite ve küresel hisse getirisinin, hisse akımlarındaki aşırı artış olasılığı üzerinde pozitif etkiye sahip olduğu gösterilmektedir. Tahvil akımlarındaki aşırı artış olasılığının; yurtiçi hisse getirisi ile pozitif, finansal açıklık ile negatif ilişkili olduğu bulgusuna ulaşılmaktadır. Tahvil akımlarındaki aşırı artış olasılığı üzerinde; küresel risk, küresel büyüme ve küresel hisse getirisinin pozitif, küresel likiditenin ise negatif etki yarattığı tespit edilmektedir. Öte yandan hem hisse hem de tahvil girişlerindeki aşırı artışlar için, bulaşma etkisinin anlamlı olduğu ispatlanmaktadır. Böylece hisse akımları ile tahvil akımlarındaki aşırı artışların,

bazı küresel faktörlere farklı tepki verebildikleri gösterilmektedir. Aşırı artışların belirleyicilerine dair ampirik literatürün özeti Tablo 1’de verilmiştir.

3. VERİLER VE YÖNTEM

Bu çalışmada, Türkiye ekonomisinde sermaye girişlerinin çeşitli bileşenlerindeki aşırı artışların ortaya çıkma olasılıklarını etkileyen yurtiçi ve küresel faktörlerin belirlenmesi amacıyla Probit Model tahminleri yapılacaktır. Probit Modelde yer alacak olan bağımlı değişken, aşırı artışların olduğu dönemlerde 1 değerini, geri kalan dönemlerde 0 değerini alan bir kukla değişken olacaktır. Bu yüzden öncelikle, Türkiye ekonomisinde sermaye girişlerindeki aşırı artış dönemleri belirlenecektir. Ardından, modele açıklayıcı değişken olarak dahil edilecek olan yurtiçi ve küresel faktörler tespit edilecektir.

3.1. Sermaye Akımlarındaki Aşırı Artış Dönemlerinin Belirlenmesi

Literatürde sermaye girişlerindeki aşırı artışların belirlenmesinde kullanılan çok sayıda yöntem olmasına rağmen; tüm yöntemlerde ortak olan kriter, belirli bir dönemde sermaye girişlerinin hacminin göreceli olarak geniş olması gerektiğidir (Crystallin vd., 2015). Bu göreceli geniş olma kriteri bazı çalışmalarda (Furceri, Guichard, & Rusticelli, 2012; Balakrishnan, Nowak, Panth, & Wu 2012; Caballero, 2016) uzun dönem trendden sapmaya göre, başka bazı çalışmalarda ise (Agosin & Huaita, 2012; Forbes & Warnock, 2012) ortalamaya göre belirlenmektedir.⁵ Bu çalışmada Türkiye ekonomisinde sermaye girişlerindeki aşırı artış dönemlerini belirlemek için, Forbes ve Warnock (2012) yöntemi kullanılacaktır. Bu yöntemde aşırı artış dönemleri belirlenirken; sermaye girişlerinin son on iki aylık hareketli toplamları (C_t) alınıp, bir önceki yılın aynı dönemine göre değişmeler (ΔC_t) hesaplanır. $INFLOW_t$, aylık sermaye girişinin ABD Doları cinsinden değeri olmak üzere, söz konusu değişmeler aşağıdaki gibi bulunur:

$$C_t = \sum_{i=0}^{11} INFLOW_{t-i}, \quad t=1,2,\dots,N; \quad (1)$$

$$\Delta C_t = C_t - C_{t-12}, \quad t=13,14,\dots,N. \quad (2)$$

Bu değişme (ΔC_t), son dört yıllık hareketli ortalamayı (μ) bir standart sapma (σ) aştığında aşırı artışın başladığı; tekrar ortalamanın bir standart sapma üstüne düşünce aşırı artışın sona erdiği kabul edilir. Değişme, en azından bir dönem hareketli ortalamanın bir buçuk standart sapma üstüne çıkmış olmalı ve deneyim (episode) iki aydan uzun sürmelidir. Bir başka ifade ile $\Delta C_t > \mu + \sigma(\Delta C)$ koşulunun sağlandığı dönemler; en azından bir dönem değişiminin ortalamayı bir buçuk standart sapma aşmış olması koşuluyla, aşırı artış dönemleri olarak belirlenir.

Şekil 1’de Forbes ve Warnock (2012) yöntemine uygun olarak, Türkiye ekonomisi için brüt toplam sermaye girişlerindeki aşırı artış deneyimleri gösterilmektedir. Şekilde brüt sermaye girişlerindeki değişme, ortalama artı bir (ve bir buçuk) standart sapma eğrileri ile birlikte gösterilmiştir. Brüt sermaye girişlerindeki değişiminin, ortalama artı bir buçuk standart sapma bandını aşmış olması, aşırı artış deneyiminin ortaya çıktığını gösterir. Ancak aşırı artış deneyimlerinin başlangıç ve bitiş dönemleri, ortalama artı bir standart sapma bandına göre belirlenir.

⁵ Aşırı artışların belirleme yöntemlerine dair karşılaştırmalı bir analiz için, Crystallin vd. (2015) çalışmasına bakılabilir.

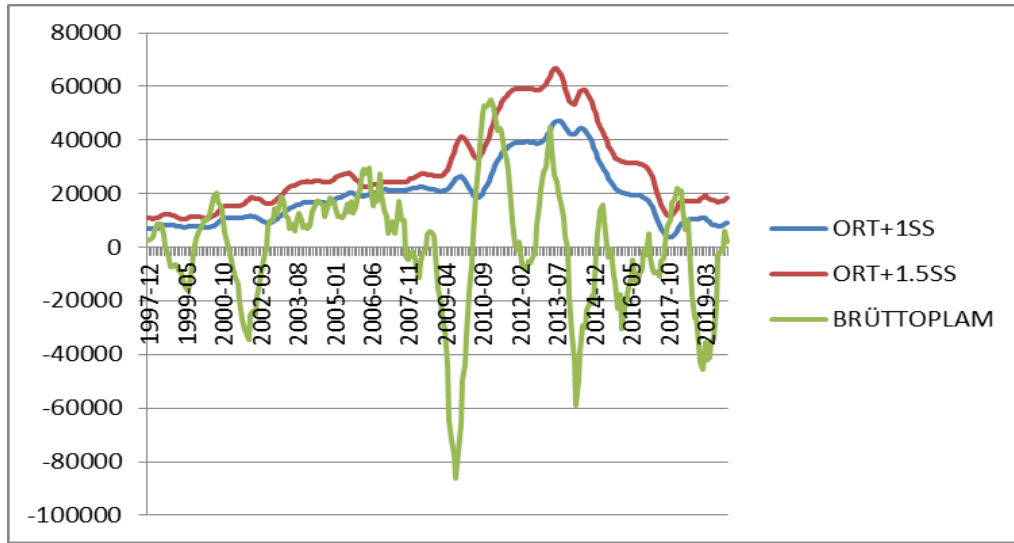

Şekil 1: Türkiye Ekonomisinde Brüt Toplam Sermaye Girişlerindeki Aşırı Artışlar
Kaynak: Yazar tarafından oluşturulmuştur.

Yukarıda açıklanan yöntem kullanılarak, 1997:12 – 2019:12 döneminde brüt ve net sermaye girişlerinin farklı bileşenleri için aşırı artış dönemleri belirlenmiş ve sonuçlar Tablo 2’de sunulmuştur. Daha önce açıklandığı gibi, brüt sermaye girişleri sadece yabancı yatırımcıların davranışını gösterirken, net girişler hem yabancıların hem de yerleşiklerin işlemlerini yansıtır. Bu yüzden brüt sermaye girişleri ile net sermaye girişlerinin, bazı yurtiçi ve küresel faktörlere verdikleri tepkinin yönünün ve/veya büyüklüğünün farklı olabileceği düşünülerek (Forbes & Warnock, 2012); öncelikle brüt toplam ve net toplam sermaye girişlerindeki aşırı artış dönemleri belirlenmiştir. Diğer taraftan brüt (ve net) toplam sermaye girişlerinin farklı bileşenlerinin, değişik belirleyicilere sahip olabileceği düşüncesiyle (Ibarra & Tellez-Leon, 2020); brüt ve net girişlerin üç bileşeni (FDI, portföy yatırımları ve diğer yatırımlar) için ayrıca aşırı artış dönemleri tanımlanmıştır.⁶ Bunun yanında, hisse girişleri (portföy hisse+FDI) ile borç girişlerinin (portföy borç+diğer yatırım) farklı davranış sergileyebileceği beklentisiyle (Forbes & Warnock, 2014); brüt toplam sermaye girişleri, hisse ve borç girişleri biçiminde ikiye ayrılarak aşırı artışlar belirlenmiştir.⁷ Son olarak, brüt portföy girişlerinin iki alt bileşeni (portföy hisse ve portföy borç) için de aşırı artış dönemleri tanımlanmıştır. Böylece hem brüt hem de net sermaye girişlerinin çeşitli bileşenlerinde ortaya çıkan aşırı artışların, yurtiçi ve küresel değişkenler karşısındaki tepkilerinin belirlenmesi mümkün olacaktır.

Türkiye ekonomisinde aşırı sermaye girişlerinin yaşandığı dönemler belirlenirken kullanılan verilerin, dış finansal serbestleşmeye geçişi izleyen 1990 sonrası dönemi kapsamının uygun olacağı düşünülmüştür. Aşırı artış dönemlerinin 1997 yılından itibaren elde edilmesinin sebebi, yukarıda açıklanan Forbes ve Warnock (2012)

⁶ Belirtmek gerekir ki; sermaye girişlerinin diğer yatırımlar bileşeninden, Merkez Bankası ve hükümet işlemlerini içeren kalemler çıkartılmıştır. Bir başka deyişle, diğer yatırımlar bileşeni, bankacılık ve diğer kesimlerin işlemlerinden ibarettir.

⁷ Forbes ve Warnock (2014), portföy hisse senedi akımları ile FDI akımlarının toplamını hisse akımları; portföy borç senedi akımları ile diğer yatırım akımlarının toplamını ise borç akımları diye isimlendirmektedir. Bu sınıflandırma, nispeten daha fazla risk paylaşımına yol açan hisse girişleri ile daha riskli olduğu düşünülen borç girişlerini (tahvil, bono ve kredi) yönlendiren unsurların farklı olabileceği düşüncesine dayanır.

yönteminde aşırı artış dönemlerinin belirlenebilmesi için, önceki beş yıllık veriye gereksinim duyulmasıdır.

Tablo 2: Türkiye Ekonomisinde Aşırı Artış Dönemleri

Sermaye Girişleri	Aşırı Artış Dönemleri
Brüt Toplam Sermaye Girişleri	2000:01 – 2000:10; 2006:01 – 2006:06; 2010:06 – 2011:06; 2017:09 – 2018:05.
Net Toplam Sermaye Girişleri	1999:12 – 2000:08; 2002:10 – 2003:03; 2005:11 – 2006:06; 2010:04 – 2011:07; 2017:12 – 2018:05.
Brüt FDI Girişleri	2001:02 – 2002:01; 2005:09 – 2007:04; 2011:03 – 2012:03.
Net FDI Girişleri	2001:01 – 2002:01; 2005:09 – 2007:04; 2011:03 – 2012:02; 2015:10 – 2016:06.
Brüt Portföy Girişleri	1999:09 – 2000:10; 2007:05 – 2007:07; 2009:10 – 2011:06; 2012:10 – 2013:06.
Net Portföy Girişleri	1999:09 – 2000:08; 2009:10 – 2011:06; 2012:10 – 2013:06; 2016:11 – 2018:03.
Brüt Diğer Yatırım Girişleri	2000:05 – 2000:11; 2002:10 – 2003:05; 2006:02 – 2006:06; 2008:01 – 2008:10; 2010:08 – 2011:02; 2018:02 – 2018:08.
Net Diğer Yatırım Girişleri	2000:05 – 2001:01; 2002:11 – 2003:05; 2005:12 – 2006:06; 2008:01 – 2008:07; 2010:06 – 2011:02; 2018:01 – 2018:07.
Brüt Portföy Hisse + FDI Girişleri	1999:08 – 2000:09; 2001:06 – 2002:01; 2003:11 – 2004:10; 2005:01 – 2006:11; 2007:01 – 2007:04; 2011:04 – 2011:09; 2011:12 – 2012:03; 2012:10 – 2012:12.
Brüt Portföy Borç + Diğer Yatırım Girişleri	2000:01 – 2000:10; 2002:08 – 2003:02; 2010:06 – 2011:06; 2017:10 – 2018:05.
Brüt Portföy Hisse Girişleri	1999:08 – 2000:10; 2004:03 – 2004:07; 2005:01 – 2006:01; 2007:12 – 2008:03; 2010:06 – 2010:09; 2012:10 – 2013:05; 2016:12 – 2017:02; 2017:05 – 2017:11.
Brüt Portföy Borç Girişleri	1998:04 – 1998:06; 1999:09 – 2000:10; 2007:04 – 2007:07; 2010:01 – 2011:03; 2013:01 – 2013:06.

3.2. Açıklayıcı Değişkenler

Daha önce belirtildiği gibi, sermaye akımlarındaki aşırı deneyimleri inceleyen literatürde açıklayıcı değişkenler, genellikle çeken (yurtiçi) ve iten (küresel) faktörler biçiminde sınıflandırılmaktadır. İlk olarak Calvo vd. (1993) ve Fernandez-Arias (1996) tarafından kullanılan çeken ve iten faktörler ayırımı, hem sermaye akımlarının hacminin hem de sermaye akımlarındaki aşırı artışların belirleyicilerini inceleyen çalışmalarda yaygın biçimde ele alınmaktadır. Bu ayırımın teorik arka planı ise, Fernandez-Arias ve Montiel (1996) tarafından geliştirilen bir portföy dengesi modeline dayanmaktadır.

Fernandez-Arias ve Montiel (1996) Modelinde sermaye akımlarının, çeşitli projelere ya da aktiflere yapılan işlemler aracılığıyla gerçekleştiği varsayılmaktadır. Modelde sermaye akımları; yurtiçi ekonomik koşulların, ülkenin kredibilitesinin ve sermayeyi ihraç eden ülkenin finansal koşullarının bir fonksiyonu olarak ele alınmaktadır. Bir ülkeye yönelik sermaye akımlarının, uluslararası arbitraj koşulu tarafından belirleneceği ifade edilmektedir:

$$D_s(d, F) C_s(c, S_{-1} + F) = W_s(w, S_{-1} + F) \quad (3)$$

Denklem (3)'teki F, net sermaye akımlarını göstermektedir. d, c ve w sırasıyla, 1059

yurtiçi ekonomik koşulları (D), ülkenin kredibilitesini (C) ve yurtdışı finansal koşulları (W) etkileyen faktörleri ifade etmektedir. s alt simgesi ise, yurtiçi aktiflerin türünü temsil etmektedir ($s=1, \dots, n$). Denkleminde ülkenin bir önceki dönem sonu yükümlülük stoku, S_{-1} biçiminde gösterilmiştir. Dolayısıyla belirli bir dönemde net sermaye akımları, ülkenin o dönemde yükümlülük stokunda ortaya çıkan değişmeye eşit olacaktır ($F = S - S_{-1}$).

Denklemin (3)'ün sol tarafı, herhangi bir aktifin yurtiçi getirisinin, projenin beklenen getirisi (D_s) ve ülkenin kredibilitesi (C_s) biçiminde iki bileşene sahip olduğunu göstermektedir. Denklemin sağ tarafı ise, bu aktife yapılacak yatırımın dünya piyasalarındaki fırsat maliyetini (W_s) ifade etmektedir. Bir proje ya da aktifin getirisi, her çeşit aktife yönelik net sermaye akımlarının (F); ülkenin kredibilitesi ve yurtdışı koşullar ise her çeşit aktifin dönem sonu yükümlülük stokunun (S) bir fonksiyonudur. Bu koşullar altında, sermaye akımlarının denge değeri aşağıdaki gibi ifade edilebilir:

$$F = F(d, c, w, S_{-1}) \quad (4)$$

Denklemin (4)'e göre, S_{-1} veri iken; d , c ve w parametrelerini etkileyen faktörler, sermaye girişlerindeki artışları belirleyen faktörler olacaktır. Dolayısıyla projenin getirisini (d) ve ülkenin kredibilitesini (c) artıran yurtiçi faktörler ile projenin dünya piyasalarındaki fırsat maliyetini (w) düşüren küresel faktörler, yurtiçine yönelik sermaye girişlerini artıracaktır. Öyleyse sermaye akımlarındaki değişmeler; proje düzeyinde ve ülke düzeyinde işleyen yurtiçi faktörlerdeki değişmeler ile yurtdışı (küresel) koşullarla ilgili faktörlerdeki değişmeler tarafından belirlenecektir.

Bir başka deyişle, yurtiçi ve küresel faktörlerin sermaye akımlarını etkileyebileceği üç kanal vardır. Birincisi, projenin getirisi ya da riski üzerinden işleyen proje (d) kanalıdır. İkincisi, ülkenin kredibilitesi yoluyla çalışan kredibilite (c) kanalıdır. Üçüncüsü ise, küresel faktörlerin etkilerini gösterdiği yurtdışı (w) kanalıdır.

Yurtiçinde reel yatırımın uzun vadeli beklenen getirisini artıran veya riskini düşüren yurtiçi faktörler ile finansal aktiflerin beklenen getiri oranını artıran veya riskini düşüren yurtiçi faktörler, proje (d) kanalıyla sermaye girişlerini artıracaktır (Fernandez-Arias & Montiel, 1996).

Diğer taraftan ülkenin kredibilitesi, ülkenin yükümlülüklerinin geri ödenmesinde kullanılacak kaynaklarının beklenen bugünkü değerine bağlıdır. O halde c parametresi şöyle belirlenebilir:

$$c = Y/(R-g) \quad (5)$$

Burada Y ülkenin mevcut kullanılabilir kaynaklarını, g bu kaynakların büyüme oranını ve R uluslararası yatırımcıların yurtdışında elde edebileceği finansal getirileri göstermektedir. O halde ülkenin kredibilitesi, yurtiçi faktörler (Y ve g) yanında yurtdışı faktörlere de (R) bağlıdır. Dolayısıyla ülkenin yükümlülüklerini geri ödeme kapasitesini artıran faktörler, kredibilite (c) kanalıyla sermaye girişlerini artıracaktır (Fernandez-Arias & Montiel, 1996).

Yurtiçi aktiflere yapılan yatırımın uluslararası piyasalardaki fırsat maliyetini değiştiren küresel faktörler ise, sermaye girişlerini yurtdışı kanal (w kanalı) üzerinden etkileyecektir. Kısacası sermaye girişlerinin belirlenmesinde; yurtiçi (çeken) faktörler d ve c kanalıyla, küresel (iten) faktörler ise dolaylı olarak c ve doğrudan w kanalıyla etkili olacaktır (Fernandez-Arias & Montiel, 1996).

S₁ ifadesini sabit tutarak, Denklem (4)'ün toplam diferansiyeli alındığında, Fernandez-Arias ve Montiel (1996) modeli ampirik amaçla kullanılabilir hale gelmektedir:

$$dF = F_1 dd + F_2 dc + F_3 dw \quad (6)$$

Burada $F_1, F_2,$ ve $F_3,$ F fonksiyonunun sırasıyla d, c ve w 'ya göre kısmi türevleridir. Sonuç olarak, Denklem (6)'nın sağ tarafındaki ilk iki bileşen sermaye akımlarının yurtiçi belirleyicilerini, üçüncü bileşen ise sermaye akımlarının küresel belirleyicilerini içermektedir. Çalışmanın ilerleyen kısmında, Türkiye ekonomisinde sermaye girişlerindeki aşırı artışları belirleyen faktörleri araştırmak amacıyla bir Probit Model tahmin edilecektir. Yukarıda açıklanan teorik arka plan çerçevesinde seçilecek olan açıklayıcı değişkenler, yurtiçi ve küresel değişkenler biçiminde sınıflandırılacaktır.

3.2.1. Yurtiçi değişkenler

Türkiye ekonomisine dair açıklayıcı değişkenlerden birisi, reel faiz oranı olacaktır. Fernandez-Arias ve Montiel (1996) Modelinde açıklandığı gibi, sermaye akımlarını etkileyen unsurlardan birisi, proje getirisidir. Buna göre yurtiçi reel faiz oranındaki artışın, faiz kazancı sağlayan yurtiçi aktiflerin getirisini yükselterek, proje (d) kanalıyla sermaye girişlerini artıracığı söylenebilir. O halde reel faiz oranı ile aşırı artış olasılığı arasında pozitif ilişki beklenir. Bu yüzden bankalar arası piyasa gecelik nominal faiz oranı ile enflasyon oranı (TÜFE) arasındaki fark biçiminde hesaplanan yurtiçi reel faiz oranındaki değişme (TRRIR), açıklayıcı değişken olarak modele dahil edilecektir.

Projenin beklenen getirisini etkileyen bir başka faktör, yerli paranın beklenen değer kazancıdır. Yerli paranın değer kazanması, yurtiçinde yerli para cinsinden aktiflere yatırım yapmış olan yabancı yatırımcıların getirisini olumlu etkileyecektir (Ghosh vd., 2014). Diğer taraftan yerli paranın değer kazanması, ülkenin döviz yükümlülüklerini geri ödeme kapasitesini ve kredibilitesini de artıracaktır. Dolayısıyla yerli paranın değer kazanmasının, proje (d) ve kredibilite (c) kanallarıyla, yurtiçine daha fazla sermaye girişine yol açması muhtemeldir. Türk Lirasının reel değer kazanmasının aşırı artış olasılığı üzerindeki etkisini belirlemek için, TÜFE bazlı reel efektif döviz kuru endeksinin uzun dönem trendden sapması (TRRER), Probit model tahminlerinde açıklayıcı değişken olarak kullanılacaktır. Belirtmek gerekir ki, TRRER değişkenindeki artış, Türk Lirasının reel olarak değer kazandığı anlamına gelir.

Gelişmekte olan bir ülkedeki hızlı büyüme, o ülkede ekonomik performansın arttığı anlamına geleceği için, yabancı yatırımcıların gözünde o ekonominin cazibesini artırır (Baek & Song, 2016). Zira ekonomide büyüme oranının hızlanması, ülkenin yükümlülüklerini geri ödeme kapasitesinin artması ve ülkenin kredibilitesinin yükselmesi anlamına gelir. Dolayısıyla yurtiçi ekonomik aktivitedeki canlanmanın, kredibilite (c) kanalıyla, sermaye girişlerini artırması olasıdır. Bu yüzden yurtiçi ekonomik aktivite ile aşırı artış olasılığı arasında pozitif ilişki beklenir. Yurtiçi ekonomik aktivitenin aşırı artışlar üzerindeki etkisini belirlemek üzere, sanayi üretim endeksindeki bir önceki yılın aynı dönemine göre değişme oranı (TRIPİ), açıklayıcı değişken olarak modele dahil edilecektir.

Diğer taraftan, yurtiçi kredilerdeki değişme de, sermaye akımlarındaki aşırı hareketleri etkileyebilir. Genel olarak yurtiçi kredilerdeki genişlemelerin, artan finansman olanakları nedeniyle ekonomik aktiviteyi olumlu etkilemesi beklenmelidir (Li vd., 2018). Bu durumda yurtiçi kredilerdeki artışın, kredibilite (d) kanalıyla sermaye girişlerini artırması muhtemeldir. Fakat yurtiçi kredilerdeki büyümenin aşırı oranlara ulaşmasının,

ekonomünün aşırı ısınmasına ve finanse edilen projelerin kalitesinin düşmesine yol açarak, finansal kırılabilirliği artırması da olasıdır (Calderon & Kubota, 2019). Böyle bir durumda ise aşırı kredi genişlemelerinin, projelerin riskini artırması ve proje (d) kanalıyla sermaye girişlerini azaltması beklenmelidir. Ele alınan dönemde yurtiçi kredilerin, sermaye girişlerinin çeşitli bileşenlerinde ortaya çıkan aşırı artışlar üzerindeki etkilerini belirlemek amacıyla; bankacılık kesiminin özel kesime verdiği reel kredilerin uzun dönem trendden sapması (RCRE), Probit Model tahminlerinde yer alacaktır.

Sermaye girişlerini etkileyebilecek bir başka faktör, yurtiçi hisse senedi piyasasının performansdır (Li vd., 2018). Yurtiçi hisse senedi piyasasının güçlü performansının, yatırımcıların getirisini olumlu etkileyeceği için, proje (d) kanalıyla sermaye girişlerini artırması beklenir. Probit Model tahminlerinde, yurtiçi hisse fiyatlarının göstergesi olarak, Borsa İstanbul 100 endeksinin tüketici fiyat endeksi ile indirgenmiş hali (BIST100) kullanılacaktır.

Sermaye girişlerini proje (d) kanalıyla etkilemesi muhtemel değişkenlerden bir başkası, yurtiçi enflasyon oranıdır (Ibarra & Tellez-Leon, 2020). Enflasyon oranının yükselmesi, artan belirsizliğe ve makroekonomik istikrarsızlığa işaret eder. Artan belirsizlik ve makroekonomik istikrarsızlığın ise, yurtiçi aktiflerin ya da projelerin riskini artırması; sonuçta proje (d) kanalıyla sermaye girişlerini olumsuz etkilemesi beklenebilir. Probit Model tahminlerinde açıklayıcı değişken olarak, mevsimsellikten arındırılmış tüketici fiyat endeksinin konjonktürel bileşeni (ENF) kullanılacaktır.

Merkez Bankasının uluslararası rezervleri de, sermaye girişleri üzerinde etki yaratabilir. Bir ülkenin döviz yükümlülüklerinin uluslararası rezervlerine oranı, o ülkenin yükümlülüklerini geri ödeme kapasitesinin önemli bir göstergesidir (Hannan, 2017). Dolayısıyla merkez bankasının uluslararası rezervlerindeki bir yükselmenin, ülkenin kredibilitesini ve yatırımcı güvenini artırarak, kredibilite (c) kanalıyla sermaye girişlerini olumlu etkilemesi beklenir. Modelde Merkez Bankasının ABD Doları cinsinden döviz varlıklarındaki bir önceki yılın aynı ayına göre değişmeyi gösteren DIR değişkeni, açıklayıcı değişken olarak kullanılacaktır. Aşırı artış dönemlerinin belirlenmesinde kullanılan sermaye girişlerine ilişkin seriler dahil, Türkiye ekonomisinin tüm verileri, TCMB Elektronik Veri Dağıtım Sisteminden alınmıştır.

3.2.2. Küresel değişkenler

Küresel likiditeyi destekleyen ve sermaye akımlarını geliştiren piyasa ekonomilerine yönlendiren yurtdışı koşulları temsilen, dört küresel faktör ele alınacaktır. Bunlar küresel risk, küresel faiz oranı, küresel büyüme ve küresel likiditedir. Küresel faktörler, sermaye girişlerini Fernandez-Arias ve Montiel (1996) modelindeki yurtdışı (w) kanal aracılığıyla etkileyen faktörlerdir.

Küresel riskin göstergesi olarak, S&P opsiyon fiyatlarının oynaklığını ölçen VIX endeksindeki bir önceki yılın aynı dönemine göre değişme oranı (VIX) kullanılacaktır. Bu endeks, hem finansal piyasa oynaklığının hem de finansal piyasalardaki belirsizliğin bir ölçütüdür (Forbes & Warnock, 2014). VIX endeksindeki düşüşler, küresel risk algısının düştüğünü ve uluslararası finansal piyasalarda belirsizliklerin azaldığını gösterir. Küresel risk algısının düşmesi, uluslararası finansal kuruluşların yüksek kaldıraçlı kredilerinin genişlemesine ve böylece gelişen piyasalara yönelik uluslararası sermaye arzının artmasına yol açar (Bruno & Shin, 2013). Sermaye girişlerinin artması, yurtiçi ekonomilerde kredilerin ve aktif fiyatlarının artmasıyla sonuçlanınca, küresel düzeyde bir finansal

genişleme yaşanır (Rey, 2015). Bu süreçte, yurtiçi ekonomide sermaye girişlerinde aşırı artış yaşanması muhtemeldir (Forbes & Warnock, 2012). Dolayısıyla VIX endeksindeki düşüşlerin, gelişen piyasalara yönelik sermaye girişlerini artırması beklenmelidir. Yani VIX endeksi ile aşırı artış olasılığı arasında negatif ilişki beklenir.

Sermaye girişlerini etkilemesi muhtemel bir başka değişken, küresel faiz oranıdır. Küresel faiz oranının düşmesi, yurtiçi aktiflere yapılan yatırımın uluslararası piyasalardaki fırsat maliyetinin azalması anlamına gelir. Ayrıca Fernandez-Arias ve Montiel (1996) Modelinde, küresel faiz oranının düşmesi, ülkenin yükümlülüklerini geri ödeme kapasitesini artıran bir faktördür. Dolayısıyla, düşen küresel faiz oranının, hem kredibilite (c) kanalı hem de yurtdışı (w) kanal aracılığıyla yurtiçine daha fazla sermaye girişine yol açması olasıdır. O halde düşük küresel faiz oranının, daha yüksek aşırı artış olasılığına yol açması beklenir. Bu çalışmada, küresel faiz oranını temsilen ABD 10 yıllık hükümet tahvillerinin reel faiz oranındaki değişme (USRIR), açıklayıcı değişken olarak kullanılacaktır.⁸

Güçlü küresel büyüme, küresel yatırım koşullarının iyileşmesi ve gelişmekte olan ülkelere yatırım yapmak için daha güçlü bir eğilim anlamına gelir (Baek & Song, 2016). Bu nedenle artan küresel büyümenin, aşırı artış olasılığını pozitif etkilemesi beklenir. Bu çalışmada küresel büyümenin göstergesi olarak, ABD sanayi üretim endeksinin uzun dönem trendden sapması (USIPI), açıklayıcı değişken olarak kullanılacaktır.

Tablo 3: Verilerin Tanımları ve Kaynakları

Değişken	Tanım	Veri Kaynağı
TRRIR	Türkiye ekonomisinde bankalar arası piyasa gecelik nominal faiz oranı ile enflasyon oranı (TÜFE) arasındaki fark biçiminde hesaplanan yurtiçi reel faiz oranındaki değişmeyi ifade etmektedir.	TCMB, Elektronik Veri Dağıtım Sistemi
TRIPI	Türkiye ekonomisinde sanayi üretim endeksindeki bir önceki yılın aynı dönemine göre değişme oranını göstermektedir.	TCMB, Elektronik Veri Dağıtım Sistemi
TRRER	Türkiye ekonomisinde TÜFE bazlı reel efektif döviz kuru endeksinin uzun dönem trendden sapmasıdır.	TCMB, Elektronik Veri Dağıtım Sistemi
RCRE	Türkiye ekonomisinde bankacılık kesiminin özel kesime verdiği reel kredilerin uzun dönem trendden sapmasıdır.	TCMB, Elektronik Veri Dağıtım Sistemi
BIST100	Borsa İstanbul 100 endeksinin, tüketici fiyat endeksi ile indirgenmiş halidir.	TCMB, Elektronik Veri Dağıtım Sistemi
ENF	Mevsimsellikten arındırılmış Türkiye tüketici fiyat endeksinin (TÜFE) konjonktürel bileşenidir.	TCMB, Elektronik Veri Dağıtım Sistemi
DIR	TC Merkez Bankasının ABD Doları cinsinden döviz varlıklarındaki bir önceki yılın aynı ayına göre değişmeyi ifade etmektedir.	TCMB, Elektronik Veri Dağıtım Sistemi
VIX	S&P opsiyon fiyatlarının oynaklığını ölçen VIX endeksindeki bir önceki yılın aynı dönemine göre değişme oranını göstermektedir.	Federal Reserve Bank of St. Louis Veri Tabanı

⁸ ABD kısa vadeli faiz oranlarının, büyük oranda konjonktürel dalgalanmalar karşısında politika tepkisini yansıtacağı; bu nedenle kısa vadeli faiz oranlarının, büyüme oranları ve diğer değişkenler ile yüksek korelasyon içinde olması beklenir (Dell'Erba&Reinhardt, 2015). Bu yüzden uzun vadeli küresel faiz oranını temsilen, ABD 10 yıllık hükümet tahvillerinin getirisi açıklayıcı değişken olarak kullanılmaktadır.

USRIR	ABD 10 yıllık hükümet tahvillerinin reel faiz oranındaki değişmeyi ifade etmektedir.	Federal Reserve Bank of St. Louis Veri Tabanı
USIPI	ABD sanayi üretim endeksinin uzun dönem trendden sapmasıdır.	Federal Reserve Bank of St. Louis Veri Tabanı
GM2	ABD'nin ve Japonya'nın M2 para arzları toplamındaki (ABD Doları cinsinden) bir önceki yılın aynı dönemine göre değişmeyi göstermektedir.	Federal Reserve Bank of St. Louis Veri Tabanı

Küresel likidite, sermaye girişlerindeki aşırı artışları etkileyebilecek bir başka unsurdur. Önde gelen merkez bankalarının para arzını artırmaları, daha fazla küresel likidite anlamına gelir. Artan küresel likiditenin bir kısmının, uluslararası finansal kuruluşların risk alıcı davranışları eşliğinde gelişen piyasalara aktarılması güçlü bir ihtimaldir (Bruno & Shin, 2013). Öte yandan küresel likiditenin genişlemesi, genellikle uluslararası piyasalarda başta ABD doları olmak üzere rezerv para birimlerinde değer kaybına eşlik eder. Böyle olunca, gelişen piyasalarda bilançolarında para uyumsuzluğu bulunan borçluların bilançoları iyileşir ve bu borçlular daha fazla borç edinme imkânına kavuşurlar. Sonuçta gelişen piyasalara yönelik sermaye girişleri daha da artar (Avdjiev & Hale, 2018). Dolayısıyla artan küresel likidite ile aşırı artış olasılığı arasında pozitif ilişki beklenir. Bu çalışmada küresel likidite, ABD'nin ve Japonya'nın M2 para arzları toplamının (ABD Doları cinsinden) bir önceki yılın aynı dönemine göre değişmesi (GM2) biçiminde ölçülmektedir. Küresel faktörleri temsil eden verilerin tamamı, Federal Reserve Bank of St. Louis veri tabanından alınmıştır.

3.3. Yöntem

Yukarıda sözü edilen yurtiçi ve küresel değişkenlerin, aşırı artış olasılıkları üzerindeki rolünü belirlemek amacıyla, Probit model tahminleri yapılacaktır. Kullanılacak Probit modelde, sermaye girişlerinde bir aşırı artışın ortaya çıkma olasılığı, Tablo 3'te tanımlanan yurtiçi ve küresel değişkenlerle ilişkilendirilecektir. Modelde bağımlı değişken, Forbes ve Warnock (2012) yöntemiyle belirlenmiş olan ve Tablo 2'de gösterilen aşırı artış dönemlerinde 1 değerini, diğer dönemlerde 0 değerini alan bir kukla değişken olacaktır. Belirtmek gerekir ki, sermaye girişlerinin Tablo 3'te belirtilen on iki bileşeni için, on iki ayrı kukla değişken oluşturulacak ve her biri için ayrı ayrı tahminler yapılacaktır. Tahmin edilecek Probit model, aşağıdaki gibi gösterilebilir:

$$Prob(aşırıartış_t=1) = F(\Phi_{t-1}^{yurtiçi} B_y + \Phi_{t-1}^{küresel} B_k) \quad (7)$$

Burada $aşırıartış_t$, sermaye girişlerinin ele alınan bir bileşeni için t döneminde aşırı artış olduğunda 1 değerini, aksi takdirde 0 değerini alan kukla değişkendir. Denklem (7)'nin sol tarafı, bir aşırı artışın ortaya çıkma olasılığını göstermektedir. Aşırı artış olasılığını belirleyen faktörler ise, Denklem (7)'nin sağ tarafında iki vektör içinde toplanmıştır: $\Phi_{t-1}^{yurtiçi}$ yurtiçi değişkenlerin, $\Phi_{t-1}^{küresel}$ ise küresel değişkenlerin bir dönem gecikmeli vektörüdür. B_y ve B_k , tahmin parametreleridir. F(.) ise, probit (standart normal dağılımın birikimli dağılım) fonksiyonudur. Probit modelde amaç, B_y ve B_k parametrelerini maksimum olabilirlik yöntemiyle tahmin etmektir. Böylece aşırı artış olasılığı ile yurtiçi ve küresel değişkenler arasındaki ilişki belirlenmiş olacaktır.

Yapılan tahminlerde sahte regresyon şüphesine yer bırakmamak için açıklayıcı

değişkenlerin durağanlık testleri yapılmış ve serilerin durağan oldukları anlaşılmıştır (Tablo 4). Ayrıca açıklayıcı değişkenler arasındaki korelasyon katsayıları incelenmiş ve yüksek korelasyon gösteren seriler, aynı tahmin içerisinde kullanılmamıştır. Tahminlerde, sadece aralarında çok düşük ve düşük korelasyon gözlemlenen serilere yer verilmiştir.

Tablo 4: Durağanlık Testleri

Değişken	ADF test ist. (Prob.)	PP test ist. (Prob.)	KPSS test ist.	Değişken	ADF test ist. (Prob.)	PP test ist. (Prob.)	KPSS test ist.
TRRIR	-17.98*** (0.0000)	-83.51*** (0.0001)	0.1684	VIX	-6.031*** (0.0000)	-6.050*** (0.0000)	0.0651
TRIPİ	-3.936*** (0.0021)	-8.462*** (0.0000)	0.1050	USRIR	-15.69*** (0.0000)	-18.28*** (0.0000)	0.0433
TRRER	-7.024*** (0.0000)	-5.424*** (0.0000)	0.0186	USİPİ	-6.003*** (0.0000)	-3.717*** (0.0043)	0.0309
RCRE	-5.329*** (0.0000)	-4.927*** (0.0000)	0.0270	GM2	-3.2718** (0.0172)	-3.0694** (0.0301)	0.0954
BİST100	-3.1088** (0.0271)	-3.4062** (0.0116)	0.3701	DIR	-2.5929* (0.0957)	-3.539*** (0.0077)	0.3832
ENF	-5.487*** (0.0000)	-4.514*** (0.0002)	0.0349				

Not: Durağanlık testlerinde sabit terim ilave edilerek tahminler yapılmıştır. *, ** ve *** işaretleri sırasıyla %10, %5 ve %1 düzeyinde anlamlılığı ifade eder.

3.4. Bulgular

Türkiye ekonomisinde aşırı sermaye girişlerinin muhtemel belirleyicileri olarak seçilen bazı yurtiçi değişkenler arasında yüksek korelasyon tespit edildiği için, bütün yurtiçi değişkenlerin aynı modele dahil edilmesi mümkün olmamıştır. Bu nedenle, diğer dört küresel değişkenle birlikte dört yurtiçi değişkenden (TRRIR, TRIPİ, TRRER ve RCRE) oluşan bir temel model oluşturulmuştur. Geri kalan üç değişken (BİST100, ENF ve DIR) ise, alternatif açıklayıcı değişkenler olarak tahminlerde kullanılmıştır.

3.4.1. Temel modelin bulguları

Türkiye ekonomisinde sermaye girişlerinin çeşitli bileşenlerinde ortaya çıkan aşırı artışların belirleyicilerinin araştırılması amacıyla, Denklem (7)'de gösterilen Probit model 1997:12-2019:12 dönemi için tahmin edilmiştir. Belirtmek gerekir ki, yapılan tahminlerde açıklayıcı değişkenlerin tümünün bir dönem gecikmeli değerleri kullanılmıştır. Tahmin sonuçları Tablo 5, 6 ve 7'de verilmiştir. Yurtiçi değişkenlerden; reel efektif döviz kuru tüm tahminlerde, sanayi üretim endeksi ve kredi büyümesi ise çoğu tahminde anlamlı görünmektedir. Küresel değişkenlerden; küresel likidite neredeyse tüm tahminlerde, küresel risk ve küresel likidite birçok tahminde anlamlıdır. Buna karşın yurtiçi reel faiz oranı ile küresel faiz oranı için anlamlı bir bulgu elde edilememiştir.

Brüt toplam sermaye girişlerindeki aşırı artışlar, TRIPİ, TRRER ve RCRE değişkenleri ile pozitif ilişkilidir. Buna göre, Türkiye ekonomisinde ekonomik aktivitenin canlanması, yerli paranın değer kazanması ve yurtiçi kredilerin genişlemesi, yabancı yatırımcıların yurtiçine yaptıkları yatırımların aşırı artış olasılığını anlamlı biçimde yükseltmektedir. Brüt toplam sermaye girişlerindeki aşırı artışlar; VIX değişkeni ile negatif, GM2 değişkeni ile pozitif ilişkilidir. Buna göre, küresel riskin (ve belirsizliğin) azalması ve küresel likiditenin genişlemesi, brüt sermaye girişlerinde aşırı artış olasılığını

yükseltmektedir. Ayrıca yurtiçi faktörlerin açıklama gücünün, küresel faktörlere göre oldukça yüksek olduğu görülmektedir. Net toplam girişlerdeki aşırı artışlar ise, TRIPI, TRRER ve GM2 değişkenleri ile pozitif ilişkilidir. Fakat brüt girişler için anlamlı olan küresel risk ve yurtiçi kredi değişkenleri, net girişler için anlamlı değildir. Bu sonuç, net girişler yerine brüt girişlere odaklanmanın, aşırı sermaye girişlerini belirleyen faktörlerinin daha iyi analiz edilmesini sağlayacağı görüşünü desteklemektedir.

Tablo 5: Temel Modelin Tahmin Sonuçları

Açıklayıcı Değişkenler	Brüt Toplam	Brüt Toplam	Net Toplam	Net Toplam	Brüt FDI	Brüt FDI	Net FDI	Net FDI
Yurtiçi Değişkenler								
Faiz Oranı	-0.182 (0.333)	-0.172 (0.381)	-0.141 (0.396)	-0.191 (0.534)	-0.036 (0.199)	-0.007 (0.202)	0.065 (0.197)	0.092 (0.200)
Sanayi Üretim Endeksi	5.606*** (1.627)	6.022*** (1.739)	7.149*** (1.522)	7.972*** (1.648)	3.058*** (1.161)	3.259** (1.277)	2.590** (1.077)	3.547*** (1.208)
Reel Efektif Döviz Kuru	0.113*** (0.021)	0.118*** (0.024)	0.058*** (0.018)	0.057*** (0.020)	-0.070*** (0.016)	-0.071*** (0.018)	-0.055*** (0.015)	-0.046*** (0.016)
Kredi Büyümesi	0.039*** (0.010)	0.048*** (0.012)	0.007 (0.010)	0.008 (0.011)	0.022** (0.008)	0.022** (0.009)	0.017** (0.008)	0.021** (0.009)
Küresel Değişkenler								
Küresel Risk		-0.857** (0.420)		-0.284 (0.359)		-0.131 (0.335)		0.311 (0.287)
Küresel Faiz Oranı		-0.160 (0.335)		0.057 (0.309)		-0.066 (0.273)		-0.096 (0.260)
Küresel Büyüme		0.108 (0.105)		0.096 (0.091)		-0.057 (0.077)		-0.163** (0.066)
Küresel Likidite		6.558** (2.778)		6.952*** (2.462)		-4.902** (2.165)		-5.425*** (2.035)
McFR²	0.269	0.321	0.183	0.2280	0.155	0.1851	0.1039	0.1506
LR ist. (Prob.)	58.81 (0.000)	69.98 (0.000)	44.35 (0.000)	55.06 (0.000)	37.66 (0.000)	44.70 (0.000)	27.85 (0.000)	40.36 (0.000)
Doğru tahmin	% 32.11	% 36.80	% 30.15	% 33.58	% 29.94	% 30.76	% 29.54	% 31.81
Gözlem sayısı	265	265	265	265	265	265	265	265

Not: Bağımlı değişken, aşırı artış dönemlerinde 1, diğer dönemlerde 0 değerini almaktadır. Aşırı artış dönemleri, brüt ve net sermaye girişlerinin bileşenleri için ayrı ayrı belirlenmiştir. Tahminler Probit model ile yapılmıştır. Tüm tahminlerde burada gösterilmeyen sabit terim ilave edilmiştir. *, ** ve *** işaretleri sırasıyla %10, %5 ve %1 düzeyinde anlamlılığı ifade eder. Standart hatalar parantez içinde gösterilmiştir. Kredi büyümesine dair tüm katsayılar ve standart hatalar 10000 ile çarpılmıştır. Açıklayıcı değişkenlerin tümünün bir dönem gecikmeli değerleri kullanılmıştır.

Brüt FDI girişlerindeki aşırı artışlar, TRIPI ve RCRE değişkenleri ile pozitif, TRRER değişkeni ile negatif ilişkilidir. Küresel değişkenlerden; küresel likidite değişkeni ile brüt FDI girişlerindeki aşırı artış olasılığı arasında negatif ve anlamlı bir ilişki vardır. Net FDI girişlerindeki aşırı artışlar için ise; ekonomik aktivite, reel efektif döviz kuru, yurtiçi krediler ve küresel likidite değişkenlerinin anlamlılığı devam etmektedir. Bunlara ilave olarak, küresel büyümenin hızlanması, net FDI girişlerindeki aşırı artış olasılığını düşürmektedir. Bu sonuçlar birlikte değerlendirildiğinde, Türkiye ekonomisine dönük FDI girişlerinin dinamiklerinin, diğer bileşenlerden farklı olduğu söylenebilir. Buna göre Türkiye ekonomisinde FDI girişleri, yurtiçi ekonomik büyüme ve yurtiçi kredi koşullarının olumlu olduğu dönemlerde yoğunlaşmaktadır. Ayrıca Türk Lirasının değer kazancının FDI girişlerinin aşırı artış olasılığını düşürmesi; yatırımcıların yurtiçine doğrudan yatırım yapma kararlarında düşük yurtiçi aktif fiyatlarının da etkisi olduğunu göstermektedir. Diğer taraftan küresel likidite koşullarındaki iyileşme ve küresel büyümedeki hızlanma karşısında, FDI girişlerinin aşırı artış olasılığının düşmesi bir başka dikkat çekici sonuçtur. Bu sonuç, FDI girişlerindeki hızlı artışların, yatırımcıların yurtdışındaki kâr olanaklarından

etkilendiği biçiminde yorumlanabilir.

Tablo 6: Temel Modelin Tahmin Sonuçları

Açıklayıcı Değişkenler	Brüt Portföy	Brüt Portföy	Net Portföy	Net Portföy	Brüt Diğer Yatırım	Brüt Diğer Yatırım	Net Diğer Yatırım	Net Diğer Yatırım
Yurtiçi Değişkenler								
Faiz Oranı	-0.103 (0.412)	-0.103 (0.928)	-0.167 (0.322)	-0.249 (0.406)	-0.096 (0.268)	-0.071 (0.347)	0.098 (0.275)	0.214 (0.294)
Sanayi Üretim Endeksi	2.665** (1.289)	3.171* (1.712)	2.625** (1.168)	1.769 (1.374)	2.471* (1.331)	4.399*** (1.542)	4.053*** (1.434)	6.549*** (1.686)
Reel Efektif Döviz Kuru	0.076*** (0.020)	0.048* (0.027)	0.057*** (0.017)	0.057*** (0.022)	0.068*** (0.017)	0.068*** (0.020)	0.092*** (0.018)	0.098*** (0.021)
Kredi Büyümesi	-0.044*** (0.011)	-0.065** (0.017)	-0.020** (0.009)	0.002 (0.011)	0.036*** (0.008)	0.028*** (0.010)	0.033*** (0.009)	0.022** (0.011)
Küresel Değişkenler								
Küresel Risk		-2.941*** (0.581)		-2.031*** (0.416)		0.586* (0.303)		0.815** (0.323)
Küresel Faiz Oranı		-0.203 (0.356)		0.029 (0.296)		0.101 (0.316)		0.216 (0.316)
Küresel Büyüme		0.484*** (0.109)		0.001 (0.078)		0.193** (0.086)		0.165* (0.087)
Küresel Likidite		9.013*** (2.679)		7.277*** (2.150)		7.194*** (2.428)		5.322** (2.521)
McFR²	0.175	0.3916	0.100	0.2642	0.149	0.2763	0.2059	0.3116
LR ist. (Prob.)	43.48 (0.000)	97.00 (0.000)	28.24 (0.000)	74.24 (0.000)	35.72 (0.000)	65.84 (0.000)	50.37 (0.000)	76.22 (0.000)
Doğru tahmin	% 30.64	% 48.25	% 29.66	% 41.75	% 28.48	% 39.96	% 34.35	% 42.79
Gözlem sayısı	265	265	265	265	265	265	265	265

Not: Bağımlı değişken, aşırı artış dönemlerinde 1, diğer dönemlerde 0 değerini almaktadır. Aşırı artış dönemleri, brüt ve net sermaye girişlerinin bileşenleri için ayrı ayrı belirlenmiştir. Tahminler Probit model ile yapılmıştır. Tüm tahminlerde burada gösterilmeyen sabit terim ilave edilmiştir. *, ** ve *** işaretleri sırasıyla %10, %5 ve %1 düzeyinde anlamlılığı ifade eder. Standart hatalar parantez içinde gösterilmiştir. Kredi büyümesine dair tüm katsayılar ve standart hatalar 10000 ile çarpılmıştır. Açıklayıcı değişkenlerin tümünün bir dönem gecikmeli değerleri kullanılmıştır.

Brüt portföy girişlerindeki aşırı artış olasılığı üzerinde, hem yurtiçi hem de küresel faktörlerin önemli olduğu söylenebilir. Yurtiçi ekonomik büyüme ve yerli paranın reel değer kazancı, brüt portföy girişlerinde aşırı artış olasılığını yükseltirken; yurtiçi kredilerdeki genişleme, aşırı artış olasılığını azaltmaktadır. Yurtiçi kredilerdeki hızlı genişlemelerin, artan finansal kırılganlığa işaret ettiği varsayıldığında; bu sonuç, yabancı portföy yatırımcılarının yurtiçi finansal kırılganlıklara karşı duyarlı oldukları biçiminde yorumlanabilir. Diğer taraftan brüt portföy girişlerindeki aşırı artış olasılığı; küresel büyümenin hızlanması ve küresel likidite koşullarının iyileşmesi karşısında yükselirken; küresel riskin artması karşısında düşmektedir. Buna göre olumlu küresel koşulların, yabancı portföy yatırımcılarının Türkiye ekonomisine yatırım yapma kararlarında önemli etkisi olduğu söylenebilir. Net portföy girişlerindeki aşırı artışlar ise; VIX ile negatif, TRRER ve GM2 ile pozitif ilişkilidir. Fakat brüt portföy girişleri için anlamlı olan yurtiçi büyüme, yurtiçi kredi ve küresel büyümenin, net portföy girişleri için anlamlı olmadıkları görülmektedir. Bu sonucun da, aşırı girişlerin belirleyicileri incelenirken, net büyüklükler yerine brüt büyüklüklerin kullanılması gerektiği görüşünü desteklediği söylenebilir.

Portföy girişlerine benzer şekilde; brüt (ve net) diğer yatırım girişlerindeki aşırı artış olasılığı için, hem yurtiçi hem de küresel faktörlerin açıklama gücünün yüksek olduğunu belirtmek gerekir. Yurtiçi sanayi üretiminin artması, Türk Lirasının reel olarak değer kazanması ve yurtiçi kredilerin büyümesi; brüt ve net diğer yatırım girişlerindeki aşırı artış olasılığını anlamlı biçimde artırmaktadır. Diğer taraftan, küresel riskin artması, küresel büyümenin hızlanması ve küresel likiditenin genişlemesi; brüt ve net diğer yatırım

girişlerindeki aşırı artış olasılığını anlamlı biçimde yükseltmektedir. Bu tahminlerde, diğer bileşenlerden farklı olan bulgu; küresel risk ile diğer yatırım girişlerindeki aşırı artış olasılığı arasındaki aynı yönlü ilişkidir. Bu sonuç; artan küresel risk ve belirsizlik karşısında, uluslararası yatırımcıların daha riskli olan portföy yatırımlarının yerine, kredibilitesi yüksek olan bankalara ve firmalara kredi vermeyi tercih ettikleri biçiminde yorumlanabilir. Bir başka deyişle, bu sonuç uluslararası yatırımcıların riski dağıtma davranışlarının bir yansıması olabilir.

Tablo 7: Temel Modelin Tahmin Sonuçları

Açıklayıcı Değişkenler	Portföy Hisse + FDI	Portföy Hisse + FDI	Portföy Borç + Diğ. Yat.	Portföy Borç + Diğ. Yat.	Portföy Hisse Senedi	Portföy Hisse Senedi	Portföy Borç Senedi	Portföy Borç Senedi
Yurtiçi Değişkenler								
Faiz Oranı	-0.036 (0.280)	-0.045 (0.324)	-0.073 (0.372)	-0.089 (0.627)	-0.157 (0.298)	-0.172 (0.359)	-0.118 (0.378)	-0.119 (0.646)
Sanayi Üretim Endeksi	2.624*** (1.009)	1.671 (1.115)	6.075*** (1.503)	7.736*** (1.764)	2.633** (1.208)	2.790** (1.368)	2.098 (1.309)	2.764* (1.675)
Reel Efektif Döviz Kuru	-0.035** (0.014)	-0.073*** (0.018)	0.040** (0.017)	0.035* (0.021)	0.081*** (0.018)	0.070*** (0.020)	0.078*** (0.020)	0.043* (0.025)
Kredi Büyümesi	0.016 (0.082)	0.007 (0.009)	0.014 (0.010)	0.015 (0.011)	-0.006 (0.009)	-0.005 (0.011)	-0.031*** (0.011)	-0.052*** (0.015)
Küresel Değişkenler								
Küresel Risk		-1.788*** (0.367)		-0.325 (0.366)		-1.297*** (0.365)		-2.233*** (0.508)
Küresel Faiz Oranı		0.001 (0.242)		-0.114 (0.328)		-0.115 (0.293)		-0.050 (0.381)
Küresel Büyüme		0.148** (0.072)		0.145 (0.096)		0.231*** (0.085)		0.544*** (0.116)
Küresel Likidite		4.617** (1.847)		10.63*** (2.845)		4.979** (2.089)		3.595 (2.402)
McFR²	0.0355	0.1524	0.1402	0.2395	0.1288	0.2047	0.1490	0.3114
LR ist. (Prob.)	11.15 (0.024)	47.85 (0.000)	30.56 (0.000)	52.20 (0.000)	36.20 (0.000)	57.53 (0.000)	34.53 (0.000)	72.15 (0.000)
Doğru tahmin	% 30.88	% 39.61	% 23.42	% 31.20	% 31.57	% 36.57	% 26.66	% 40.57
Gözlem sayısı	265	265	265	265	265	265	265	265

Not: Bağımlı değişken, aşırı artış dönemlerinde 1, diğer dönemlerde 0 değerini almaktadır. Aşırı artış dönemleri, brüt ve net sermaye girişlerinin bileşenleri için ayrı ayrı belirlenmiştir. Tahminler Probit model ile yapılmıştır. Tüm tahminlerde burada gösterilmeyen sabit terim ilave edilmiştir. *, ** ve *** işaretleri sırasıyla %10, %5 ve %1 düzeyinde anlamlılığı ifade eder. Standart hatalar parantez içinde gösterilmiştir. Kredi büyümesine dair tüm katsayılar ve standart hatalar 10000 ile çarpılmıştır. Açıklayıcı değişkenlerin tümünün bir dönem gecikmeli değerleri kullanılmıştır.

Daha önce belirtildiği gibi; brüt portföy hisse senedi girişleri ile brüt FDI girişlerinin toplamı, brüt hisse girişleri biçiminde adlandırılır (Forbes & Warnock, 2014). Brüt hisse girişlerindeki aşırı artış olasılığının; reel efektif döviz kuru ve küresel risk ile negatif, küresel büyüme ve küresel likidite ile pozitif ilişkili olduğu anlaşılmaktadır. Küresel değişkenlerin girmediği tahminde, yurtiçi sanayi üretiminin de aşırı artış olasılığını pozitif ve anlamlı biçimde etkilediği görülmektedir. Ancak yapılan tahminlerde, yurtiçi değişkenlerin açıklama gücü çok düşük, küresel faktörlerin açıklama gücü ise yüksek bulunmaktadır. Burada yerli paranın değer kazancının, brüt hisse girişlerindeki aşırı artış olasılığını düşürmesinin; FDI girişlerinin etkisinden kaynaklandığı düşünülmektedir. Diğer taraftan, brüt portföy borç senedi girişleri ile diğer yatırımlar toplamından oluşan brüt borç girişlerindeki aşırı artışlar için yapılan tahminlerde; yurtiçi faktörlerin açıklama gücünün daha yüksek olduğu görülmektedir. Yurtiçi ekonomik büyümenin hızlanması, Türk Lirasının reel olarak değer kazanması ve küresel likiditenin artması; brüt borç girişlerindeki aşırı artış olasılığını yükseltmektedir.

Brüt portföy girişleri, portföy hisse senedi girişleri ve portföy borç senedi girişleri

olmak üzere iki bileşene sahiptir. Daha önce belirtildiği gibi, söz konusu iki bileşen için de aşırı artış dönemleri belirlenmiştir. Ulaşılan bulgular; her iki bileşendeki aşırı artış olasılığı üzerinde, hem yurtiçi hem de küresel faktörlerin önemli olduğunu kanıtlamaktadır. Yurtiçi ekonomik büyüme ve reel döviz kuru artınca; brüt portföy hisse senedi girişlerindeki aşırı artış olasılığı yükselmektedir. Öte yandan küresel büyümedeki artış, küresel likiditedeki genişleme ve küresel riskteki düşüş; brüt portföy hisse senedi girişlerindeki aşırı artış olasılığını artırmaktadır. Brüt portföy borç senedi girişlerindeki aşırı artış olasılığı da; yurtiçi ekonomik büyüme, reel efektif döviz kuru ve küresel büyüme ile pozitif, küresel risk ile negatif ilişkilidir. Fakat brüt hisse senedi girişleri için anlamlı olan küresel likidite değişkeni, brüt borç senedi girişleri için anlamlı değildir. Ayrıca, yurtiçi kredi büyümesi, brüt borç senedi girişlerindeki aşırı artış olasılığını anlamlı biçimde düşürmektedir.

3.4.2. Alternatif açıklayıcı değişkenler

Temel modelde yer almayan üç yurtiçi değişkenin (BIST100, ENF ve DIR) brüt sermaye girişlerin aşırı artış olasılıkları üzerindeki etkilerini test etmek amacıyla, alternatif tahminler yapılmıştır. Bu tahminlerin, modele dahil edilen alternatif değişkenlerin yüksek korelasyon sergilediği açıklayıcı değişkenlere yer verilmeden yapıldığını belirtmek gerekir.

Tablo 8: Alternatif Açıklayıcı Değişkenleri İçeren Modelin Tahmin Sonuçları

Açıklayıcı Değişkenler	Brüt Toplam	Brüt FDI	Brüt Portföy	Brüt Diğer Yatırım	Brüt Toplam	Brüt FDI
Yurtiçi Değişkenler						
Faiz Oranı	0.647 0.889	-0.107 (0.204)	1.385* (0.760)	0.002 (0.372)	-0.163 (0.309)	0.031 (0.210)
Sanayi Üretim Endeksi	6.041*** (2.204)	1.980 (1.208)	4.086 (2.553)	4.346*** (1.490)	6.745* (1.934)	3.278** (1.305)
Reel Efektif Döviz Kuru					0.075*** (0.026)	-0.102*** (0.019)
BİST100	0.027*** (0.005)	0.000 (0.001)	0.031*** (0.006)	-0.0002 (0.001)		
Kredi Büyümesi	0.041*** (0.013)	0.035*** (0.009)	-0.099*** (0.023)	0.018** (0.009)		
Enflasyon					-0.254*** (0.045)	-0.109*** (0.032)
Küresel Değişkenler						
Küresel Risk	-0.600 (0.509)	0.145 (0.293)	-4.155*** (0.890)	0.287 (0.295)	-1.531*** (0.521)	-0.070 (0.350)
Küresel Faiz Oranı	-0.634 (0.468)	0.008 (0.273)	-0.324 (0.549)	0.115 (0.315)	-0.389 (0.378)	-0.072 (0.281)
Küresel Büyüme	-0.188 (0.140)	-0.136* (0.070)	0.377*** (0.143)	0.306*** (0.094)	0.366*** (0.123)	0.030 (0.077)
Küresel Likidite	6.698** (3.286)	-4.655*** (2.042)	22.75*** (5.044)	5.993*** (2.314)	6.212** (2.934)	-5.782*** (2.203)
McFR ²	0.5608	0.1162	0.6991	0.2251	0.4405	0.2164
LR ist. (Prob.)	122.19 (0.000)	28.07 (0.000)	173.17 (0.000)	53.65 (0.000)	95.84 (0.000)	52.19 (0.000)
Doğru tahmin	% 60.35	% 24.22	% 75.00	% 35.11	% 49.13	% 33.83
Gözlem sayısı	265	265	265	265	265	265

Not: Bağımlı değişken, aşırı artış dönemlerinde 1, diğer dönemlerde 0 değerini almaktadır. Aşırı artış dönemleri, brüt ve net sermaye girişlerinin bileşenleri için ayrı ayrı belirlenmiştir. Tahminler Probit model ile yapılmıştır. Tüm tahminlerde burada gösterilmeyen sabit terim ilave edilmiştir. *, ** ve *** işaretleri sırasıyla %10, %5 ve %1 düzeyinde anlamlılığı ifade eder. Standart hatalar parantez içinde gösterilmiştir. Kredi büyümesine dair tüm katsayılar ve standart hatalar 10000 ile çarpılmıştır. Açıklayıcı değişkenlerin tümünün bir dönem gecikmeli değerleri kullanılmıştır.

İlk olarak, temel modelde yurtiçi aktif fiyatlarını temsil eden TRRER değişkeninin yerine; yurtiçi hisse fiyatlarının göstergesi olarak, Borsa İstanbul 100 endeksinin tüketici fiyat endeksi ile indirgenmiş halini (BIST100) kullanılmıştır. İkinci olarak, temel modelde 1069

yer alan RCRE değişkeninin yerine, mevsimsellikten arındırılmış tüketici fiyat endeksinin konjonktürel bileşeni (ENF) modele dahil edilmiştir. Üçüncü olarak, RCRE değişkeninin yerine, Merkez Bankasının ABD Doları cinsinden döviz varlıklarındaki bir önceki yılın aynı ayına göre değişmeyi gösteren DIR değişkeni kullanılmıştır. Belirtmek gerekir ki, önceki tahminlerde olduğu gibi, adı geçen üç alternatif açıklayıcı değişkenin de bir dönem gecikmeli değerleri kullanılmıştır. Ulaşılan sonuçlar Tablo 8 ve 9’da gösterilmiştir.

BIST100 değişkeni, hem brüt toplam hem de brüt portföy girişlerinin aşırı artış olasılığını pozitif ve anlamlı biçimde etkilemektedir. Üstelik BIST100 değişkeninin yer aldığı tahminlerde açıklama katsayısı, brüt toplam girişler için %56’ya ve brüt portföy girişleri için %69’a ulaşmaktadır. Buna göre, yurtiçi hisse senedi fiyatları, söz konusu aşırı artışların oldukça önemli bir kısmını açıklamaktadır.

Diğer taraftan ENF değişkeni ile brüt toplam, brüt FDI ve brüt diğer yatırım girişlerinin aşırı artış olasılıkları arasında negatif ve anlamlı bir ilişki bulunmaktadır. Buna göre yurtiçi enflasyon oranının yükselmesi, Türkiye ekonomisinde adı geçen bileşenlerin aşırı artış olasılığını düşürmektedir. Hızlanan enflasyonun, makroekonomik istikrarsızlığın bir göstergesi olduğu varsayıldığında; brüt FDI ve diğer yatırım girişlerinin, makroekonomik istikrarsızlığa duyarlı oldukları söylenebilir. Ayrıca brüt toplam ve brüt FDI girişleri için yapılan tahminlerde; yurtiçi kredi değişkeni yerine kullanılan enflasyon değişkeninin, modelin açıklama gücünü yükselttiği görülmektedir.

Tablo 9: Alternatif Açıklayıcı Değişkenleri İçeren Modelin Tahmin Sonuçları

Açıklayıcı Değişkenler	Brüt Portföy	Brüt Diğer Yatırım	Brüt Toplam	Brüt FDI	Brüt Portföy	Brüt Diğer Yatırım
Yurtiçi Değişkenler						
Faiz Oran	-0.183 (0.415)	-0.047 (0.333)	-0.107 (0.463)	0.008 (0.197)	-0.124 (0.579)	0.040 (0.401)
Sanayi Üretim Endeksi	0.813 (1.497)	4.315*** (1.570)	6.534*** (1.733)	1.968 (1.370)	-0.104 (1.626)	4.343*** (1.603)
Reel Efektif Döviz Kuru	0.065*** (0.024)	0.046** (0.020)	0.088*** (0.022)	-0.095*** (0.018)	0.072*** (0.026)	0.054*** (0.020)
Enflasyon	-0.032 (0.039)	-0.058* (0.032)				
Uluslararası Rezervler			0.006 (0.013)	0.005*** (0.001)	0.006*** (0.001)	0.0020 (0.0012)
Küresel Değişkenler						
Küresel Risk	-3.160*** (0.610)	0.666** (0.307)	-0.517 (0.385)	0.084 (0.327)	-2.885*** (0.595)	0.712** (0.301)
Küresel Faiz Oran	-0.214 (0.338)	0.144 (0.317)	-0.091 (0.327)	-0.073 (0.280)	-0.213 (0.342)	0.170 (0.313)
Küresel Büyüme	0.307*** (0.095)	0.255*** (0.081)	0.181* (0.097)	-0.035 (0.074)	0.233** (0.096)	0.234*** (0.083)
Küresel Likidite	7.444*** (2.394)	6.297*** (2.410)	4.656* (2.590)	-4.154** (2.169)	11.42*** (2.790)	6.770*** (2.396)
McFR²	0.3277	0.2598	0.2513	0.2437	0.4003	0.2554
LR ist. (Prob.)	81.04 (0.000)	61.81 (0.000)	54.77 (0.000)	58.86 (0.000)	99.16 (0.000)	60.86 (0.000)
Doğru tahmin	% 42.24	% 38.37	% 32.36	% 37.30	% 48.40	%37.13
Gözlem sayısı	265	265	265	265	265	265

Not: Bağımlı değişken, aşırı artış dönemlerinde 1, diğer dönemlerde 0 değerini almaktadır. Aşırı artış dönemleri, brüt ve net sermaye girişlerinin bileşenleri için ayrı ayrı belirlenmiştir. Tahminler Probit model ile yapılmıştır. Tüm tahminlerde burada gösterilmeyen sabit terim ilave edilmiştir. *, ** ve *** işaretleri sırasıyla %10, %5 ve %1 düzeyinde anlamlılığı ifade eder. Standart hatalar parantez içinde gösterilmiştir. Açıklayıcı değişkenlerin tümünün bir dönem gecikmeli değerleri kullanılmıştır.

DIR değişkeni ile brüt FDI ve brüt portföy girişlerinin aşırı artış olasılığı arasında

pozitif ve anlamlı ilişki tespit edilmiştir. Buna göre uluslararası rezervlerdeki artış, söz konusu bileşenlerin aşırı artış olasılığını yükseltmektedir.

4. SONUÇ

Sermaye girişlerindeki aşırı artışlar, makroekonomik ve finansal kırılganlıkların artmasına yol açarak, ekonomilerin yurtiçi ve yurtdışı şoklara karşı duyarlılıklarını artırabilmektedir. Bu yüzden aşırı sermaye girişleri karşısında uygun politika tedbirlerinin hayata geçirilebilmesi için, söz konusu aşırı girişleri belirleyen faktörlerin bilinmesi gerekir. Son yıllarda sermaye girişlerinin belirleyicileri araştırılırken, brüt girişlere dair verilerin kullanılmasının daha iyi sonuçlar verebileceği görüşü ağırlık kazanmaktadır. Bu çalışmada hem brüt hem de net sermaye girişlerinin aşırı artış olasılığını belirleyen faktörler, Türkiye ekonomisi verileri ile araştırılmıştır. Diğer taraftan toplam sermaye girişlerinin, yurtiçi ve küresel faktörlere farklı tepki vermesi muhtemel bileşenlerden oluştuğu da bir gerçektir. Bu yüzden brüt ve net toplam sermaye girişlerinin bileşenlerinin aşırı artış olasılıkları, ayrı ayrı tahmin edilmiştir.

Ulaşılan bulgular, net sermaye girişleri için anlamlı olmayan bazı değişkenlerin, brüt sermaye girişleri için anlamlı olduğunu göstermektedir. Bu sonuç, aşırı sermaye girişlerinin belirleyicileri araştırılırken, brüt girişlere ait verilerin kullanılmasını öneren görüşe destek sağlamaktadır. Diğer taraftan, sermaye girişlerinin tüm bileşenlerinin, yurtiçi ve küresel faktörlere benzer tepki vermediği anlaşılmaktadır. Özellikle, FDI girişlerindeki aşırı artışların bazı yurtiçi ve küresel değişkenlere tepkisi, diğer bileşenlerden oldukça farklıdır. Türkiye ekonomisinde aşırı FDI girişlerinin; yurtiçi ekonomik göstergelerin güçlü olduğu, Türk Lirasının düşük değerli olduğu ve küresel kâr olanaklarının düşük olduğu dönemleri izlediği söylenebilir. FDI dışında kalan bileşenlerin aşırı artış olasılıkları; sanayi üretimi, reel döviz kuru, küresel büyüme ve küresel likidite ile pozitif ilişki içerisindedir. Aşırı portföy girişleri için diğer bileşenlerden farklı olan bulgu; Borsa İstanbul'un performansına pozitif, hızlı kredi artışına negatif tepki vermesidir. Aşırı diğer yatırım girişleri için geri kalan bileşenlerden farklı olan bulgu ise; artan küresel risk ile pozitif ilişkili olmasıdır. Ayrıca aşırı FDI girişleri ve aşırı diğer yatırım girişleri, hızlanan enflasyon ile negatif ilişki içerisindedir. Bu sonuçlar birlikte değerlendirildiğinde; portföy girişlerindeki aşırı artışların finansal kırılganlığa, FDI ve diğer yatırım girişlerindeki aşırı artışların ise makroekonomik istikrarsızlığa daha duyarlı oldukları söylenebilir.

Bu çalışmada ulaşılan sonuçlar, aşırı sermaye girişlerinin yol açtığı makroekonomik ve finansal kırılganlıklarla başa çıkmak üzere uygun politikaların oluşturulabilmesi için; aşırı girişlere yol açan bileşenlerin iyi analiz edilmesi gerektiğini göstermektedir. Şüphesiz aşırı girişlere yol açan bileşenlerin tespit edilmesi kadar, farklı bileşenlerdeki aşırı artışları etkileyen yurtiçi ve küresel faktörlerin neler olduğunun bilinmesi de önemlidir. Çalışmanın bulguları, portföy ve diğer yatırım girişlerindeki aşırı artışlar üzerinde küresel faktörlerin önemli rol oynadıklarını göstermektedir. Buna göre, söz konusu bileşenlerin aşırı artış dönemleri sırasında, sermaye kontrollerini ve/veya makro ihtiyari politikaları uygulamanın, ekonomide ortaya çıkması muhtemel zayıflıkları hafifletmeye yardımcı olacağı söylenebilir.

5. ÇIKAR ÇATIŞMASI BEYANI

Yazarlar arasında çıkar çatışması bulunmamaktadır.

6. MADDİ DESTEK

Bu çalışmada herhangi bir fon veya destekten yararlanılmamıştır.

7. YAZAR KATKILARI

CV: Literatür taraması;

CV: Verilerin toplanması;

CV: Yöntem;

CV: Analiz ve/veya yorum;

CV: Yazıyı yazan.

8. ETİK KURUL BEYANI VE FİKRİ MÜLKİYET TELİF HAKLARI

Çalışmada etik kurul ilkelerine uyulmuştur ve fikri mülkiyet ve telif hakları ilkesine uygun olarak gerekli izinler alınmıştır.

9. KAYNAKÇA

- Abiad, A., Leigh, D., & Mody, A. (2009). Financial integration, capital mobility, and income convergence. *Economic Policy*, 24, 241-305.
- Agosin, M.R., & Huaita, F. (2012). Overreaction in capital flows to emerging markets: Booms and sudden stops. *Journal of International Money and Finance*, 31(5), 1140–1155.
- Ahmed, S., & Zlate, A. (2014). Capital flows to emerging market economies: A brave new world?. *Journal of International Money and Finance*, 48, 221-248.
- Avdjiev, S., & Hale, G. (2018). U.S. monetary policy and fluctuations of international bank lending. *BIS Working Papers*, No. 730.
- Baek, S.G., & Song, C. Y. (2016). On the determinants of surges and stops in foreign loans: An empirical investigation. *Open Economies Review*, 27, 405–445.
- Balakrishnan, R., Nowak, S., Panth, S., & Wu, Y. (2012). Surging capital flows to emerging Asia: Facts, impacts and responses. *IMF Working Paper*, No. 12/130.
- Bilgili, F., Tülüce, N.S.H., & Doğan, İ. (2012). The determinants of FDI in Turkey: A markov regime-switching approach. *Economic Modelling*, 29, 1161–1169.
- Bruno, S., & Shin, H.S. (2013). Capital flows, cross border banking, and global liquidity. *NBER Working Paper*, No.19038.
- Burger, M.J., & Ianchovichina, E.I. (2017). Surges and stops in greenfield and M&A FDI flows to developing countries: Analysis by mode of entry. *Review of World Economy*, 153, 411–432.
- Caballero, J.A. (2016). Do surges in international capital inflows influence the likelihood of banking crises?. *The Economic Journal*, 126, 281–316.
- Calderon, C., & Kubota, M. (2013). Sudden stops: Are global and local investors alike?. *Journal of International Economics*, 89, 122–142.
- Calderon, C., & Kubota, M. (2019). Ride the Wild Surf: An investigation of the drivers of surges in capital inflows. *Journal of International Money and Finance*, 92, 12–136.

- Calvo, G.A., Leiderman, L., & Reinhart, C.M. (1993). Capital inflows and real exchange rate appreciation in Latin America: The role of external factors. *IMF Staff Papers*, 40(1), 108-151.
- Calvo, G.A., Izquierdo, A., & Mejia, L. (2004). On the empirics of sudden stops: The relevance of balance-sheet effects. *NBER Working Paper*, No.10520.
- Calvo, G.A., Izquierdo, A., & Mejia, L. (2008). Systemic sudden stops: The relevance of balance-sheet effects and financial integration. *NBER Working Paper*, No.14026.
- Cardarelli, R., Elekdag, S., & Kose, M. (2010). Capital inflows: macroeconomic implications and policy responses. *Economic Systems*, 34(4), 333–56.
- Crystallin, M., Efreimidze, L., Kim, S., Nugroho, W., Sula, O., & Willett, T. (2015). How common are capital flows surges? How they are measured matters -a lot. *Open Economies Review*, 26, 663–682.
- Çulha, A.A. (2006). A Structural VAR analysis of the determinants of capital flows into Turkey. *Central Bank Review*, 2, 11-35.
- Dell’Erba, S., & Reinhardt, D. (2015). FDI, Debt and capital controls. *Journal of International Money and Finance*, 58, 29–50.
- Demirel, B. (2019). Küresel likidite bolluğu döneminde, gelişen piyasa ekonomilerine yönelik kısa vadeli sermaye hareketlerinin belirleyicileri: Türkiye örneği. *Ankara Hacı Bayram Veli Üniversitesi İİBF Dergisi*, 21(3), 462-486.
- Fernandez-Arias, E. (1996). The new wave of private capital inflows: Push or pull?. *Journal of Development Economics*, 48(2), 389–418.
- Fernandez-Arias, E., & Montiel, P.J. (1996). The surge in capital inflows to developing countries: An analytical overview. *The World Bank Economic Review*, 10(1), 51–77.
- Forbes, K.J., & Warnock, F.E. (2012). Capital flow waves: Surges, stops, flight, and retrenchment. *Journal of International Economics*, 88(2), 235-251.
- Forbes, K.J., & Warnock, F.E. (2014). Debt- and equity-led capital flow episodes. D.M. Fuentes, C.E. Raddatz, & C.M. Reinhart (Ed.), *Capital mobility and monetary policy* içinde (ss. 291-322), Santiago, Chile: Central Bank of Chile.
- Fratzscher, M. (2012). Capital flows, push versus pull factors and the global financial crisis. *Journal of International Economics*, 88(2), 341-356.
- Friedrich, C., & Guérin, P. (2016). The dynamics of capital flow episodes. *Bank of Canada Staff Working Paper*, No.9.
- Furceri, D., Guichard, S., & Rusticelli, E. (2012). Episodes of large capital inflows, banking and currency crises, and sudden stops. *International Finance*, 15(1), 1–35.
- Ghosh, A.R., Qureshi, M.S., Kim, J.I., & Zalduendo, J. (2014). Surges. *Journal of International Economics*, 92(2), 266-285.
- Ghosh, A.R., & Qureshi, M.S. (2016). Capital inflow surges and consequences. *ADB Working Paper Series*, No. 585.
- Hannan, S. A. (2017). The drivers of capital flows in emerging markets post global financial crisis. *IMF Working Paper*, No.17/52.
- Ibarra, R., & Tellez-Leon, E. (2020). Are all types of capital flows driven by the same factors? Evidence from Mexico. *Empirical Economics*, 59, 461-502.

- Koepke, R. (2019). What drives capital flows to emerging markets? A survey of the empirical literature. *Journal of Economic Surveys*, 33(2), 516–540.
- Korap, L. (2010). Identification of ‘pull’ & ‘push’ factors for the portfolio flows: SVAR evidence from the Turkish economy. *Doğuş Üniversitesi Dergisi*, 11 (2), 223-232.
- Li, S., De Haan, J., & Scholtens, B. (2018). Surges of international fund flows. *Journal of International Money and Finance*, 82, 97–119.
- Qureshi, M.S., & Sugawara, N. (2018). Surges and reversals in capital flows. *International Review of Economics and Finance*, 56, 92–98.
- Reinhart, C.M., & Reinhart, V.R. (2008). Capital flow bonanzas: An encompassing view of the past and present. *NBER International Seminar on Macroeconomics*, June 20-21.
- Rey, H. (2015). Dilemma not trilemma: The global financial cycle and monetary independence. *NBER Working Paper*, No.21162.
- Yapraklı, S. (2006). Türkiye’de doğrudan yabancı yatırımların ekonomik belirleyicileri üzerine ekonometrik bir analiz. *Dokuz Eylül Üniversitesi İİBF Dergisi*, 21(2), 23-48.
- Yeşin, P. (2015). Capital flow waves to and from Switzerland before and after the financial crisis. *SNB Working Paper*, No.1/2015.

ALEVİLİKTE MUHALİF DİL VE SÖYLEM: ALEVÎ TÜRKÜ VE DEYİŞLERİ ÜZERİNE BİR ANALİZ¹



Kafkas Üniversitesi
İktisadi ve İdari Bilimler
Fakültesi
KAÜİBFD
Cilt, 11, Sayı 22, 2020
ISSN: 1309 – 4289
E – ISSN: 2149-9136

Makale Gönderim Tarihi: 18.09.2020 Yayına Kabul Tarihi: 29.09.2020

Adem ÇAYLAK
Prof. Dr.
Kocaeli Üniversitesi
İktisadi ve İdari Bilimler Fakültesi
Siyaset Bilimi ve Kamu Yönetimi
Kocaeli, Türkiye
adem.caylak@gmail.com
ORCID ID: 0000-0001-2345-6789

Cansu KAYMAL
Arş. Gör.
Kocaeli Üniversitesi
İktisadi ve İdari Bilimler Fakültesi
Siyaset Bilimi ve Kamu Yönetimi
Kocaeli, Türkiye
kaymal.cansu@gmail.com
ORCID ID: 0000-0002-9265-8779

ÖZ | Ehl-i Beyt'in haklarını savunan Şii hareketinden mülhem olan Alevîlik, doğuşu itibarıyla bir siyasi muhalefet kimliği taşımıştır. Alevîlik, tarihsel süreç içinde devletin “resmî” “hâkim” mezhebi haline gelen Ehl-i Sünnet'in gözünde “beşinci kol”, “heterodoks” “heretik” ve “ayrılıkçı” bir ekol hâkim dini anlayış ve uygulamadan bir “sapma” olarak görülmüştür. Tarihten günümüze gelen bu ötekileştirme, baskı ve zulüm politikalarının Alevîler'de yarattığı travma, beraberinde içe dönük bir kapanma ve gizlenme, dışa dönük bir direniş ve muhalefet kültürünü getirmiştir. Oluşan muhalif kimlik, Alevîlerin antropolojik, sosyolojik ve kültürel yaşam tarzlarının yansıması olan türkülerinde, şiirlerinde ve deyişlerinde görülmektedir. Bu makale Alevî şiir, deyiş ve türkülerinde geçen muhalif dil ve söylem unsurlarını analiz ederek Alevîlik siyasal kültüründe toplumsal ve siyasal muhalefetin oluşumunu ortaya çıkarmayı amaçlamaktadır. Makalede literatür taraması ve söylem analizi metotları kullanılmıştır. Literatür taramasıyla, Alevîlik itikadı ve Bektaşîlik tarikatındaki muhalefet tarihsel bağlamda araştırılmıştır. Söylem analiziyle de Alevîliğin antropolojik ve sosyolojik karakterini ortaya koyan ve Alevî itikadı ve abdal kültüründen gelen, Pir Sultan Abdal, Kaygusuz Abdal, Nesimi, Virani, Harabi, Yunus Emre vb. ozanların deyişleri incelenmiş, bu deyişlerdeki dinî ve siyasi muhalefet ve başkaldırı unsurları gözler önüne serilmiştir.

Anahtar Kelimeler: Alevîlik, Bektaşîlik, muhalefet.

JEL Kodu: D63, D74, K19

Alanı: Siyaset Bilimi

Türü: Araştırma

DOI: 10.36543/kauiibfd.2020.048

Atıfta bulunmak için: Çaylak, A., Kaymal, C. (2020). Alevîlikte muhalif dil ve söylem: Alevî türkü ve deyişleri üzerine bir analiz. *KAÜİBFD*, 11(22), 1075-1106.

¹ İlgili çalışmanın etik kurallara uygunluğu beyan edilmiştir.

DISSIDENT LANGUAGE AND SPEECH IN ALEVISM: AN ANALYSIS OF ALEVI FOLK SONG AND ITS PHRASES



Kafkas University
Economics and Administrative
Sciences Faculty
KAUJEASF
Vol. 11, Issue 22, 2020
ISSN: 1309 – 4289
E – ISSN: 2149-9136

Article Submission Date: 18.09.2020

Accepted Date: 29.09.2020

Adem ÇAYLAK
Prof. Dr.
Kocaeli University Faculty of
Economics and Administrative
Sciences
Department of Political Science and
Public Administration
adem.caylak@gmail.com
ORCID ID: 0000-0001-2345-6789

Cansu KAYMAL
Research Assistant
Kocaeli University
Faculty of Economics and
Administrative Sciences
Department of Political Science and
Public Administration
kaymal.cansu@gmail.com
ORCID ID: 0000-0002-9265-8779

ABSTRACT Inspired by the Shia movement that defended the rights of the Ahl-al Beyt, Alevism had a political opposition identity as of its birth. Alevism has been seen as “fifth column”, “heterodox”, “heretic”, a “separatist “ religion sect and a “deviation” from the dominant religious understanding and practice by the Ahl-al Sunnah. The trauma created by these policies of marginalization, oppression and cruelty from history to the present day has nurtured a culture of introverted closure and hiding, an outward-looking resistance and opposition. The opposing identity formed was expressed in the folk songs, poems and phrases that are the reflection of the Alevis anthropological, sociological and cultural life styles. This article aims to reveal the formation of social and political opposition in Alevi political culture by analyzing the opposing language and discourse elements in Alevi poetry, phrases and folk songs. Literature review and discourse analysis methods are used in the article. With the literature review, oppositon of the Alevism belief and the Bektashi cult have been researched in a historical context. With the dicourse analysis the phrases of the poets who reveal the anthropological and sociological character of Alevism and comes from the “abdal tradition” such as Pir Sultan Abdal, Kaygusuz Abdal, Nesimi, Virani, Harabi, Yunus Emre etc. are examined, and the religious and political oppositon elements of rebellion in these saying were revealed.

Keywords: *Alevism, Bektashism, opposition.*

Jel codes: *D63, D74, K19*

Scope: *Political Science*

Type: *Research*

Cite this Paper: Çaylak, A., Kaymal, C. (2020). Dissident language and speech in Alevism: an analysis of Alevi folk song and its phrases. *KAUJEASF*, 11(22), 1075-1106.

1. GİRİŞ

İslam siyasi tarihinde mezheplerin ortaya çıkmasını tetikleyen unsurların başında, iktidarın kime ait olacağına ilişkin çatışmalar vardır. İslam'da mezheplerin ortaya çıkışının belirleyicisi "siyasal"dır. İslam tarihinde ana siyasi mezhepler Ehl-i Sünnet ve Ehl-i Beyt olmak üzere iki ana ekol altında toplanır. Bu iki ekol Allah'ın varlığı, birliği ve Hz. Muhammed'in son peygamber olduğu hususunda hemfikirdir. Ancak siyasi bir boyut taşıyan hilafet/imamet meselesinde ayrılırlar. Alevîler, bu ayrılıkta Hz. Ali'den ve Ali'nin neslinden (ehl-i beyt) taraf olan kesimdir.

İslâmiyet'in henüz kurumsallaşmaya başladığı dönemlerde olaylar dinin özüne uygun, doğru olduğu kabul edilmiş ve en önemlisi de Müslüman ümmeti birlik, bütünlük, düzen ve nizam içinde tutmayı hedefleyen ehl-i sünnet ve'l-cemaat lehine seyretmiştir. İktidarı ehl-i sünnetin ele geçirmesi, Alevîler'in Emevîler ve Abbasiler döneminde Arap ırkçı, kabileci ve katliam politikalarından başlayarak daha sonraki dönemlerde en şiddetli biçimini alan bir dışlanma, baskı ve zulme maruz kaldığı tarihsel süreci başlatmıştır. Bu tarihsel süreç, Türkler'in İslâmiyet'i kabul etmesinden sonra da Anadolu topraklarında yine Alevîler'in aleyhine olacak biçimde devam etmiştir. Emevîler ve Abbasiler'in ırkçı, kabileci, mezhepçi ve baskıcı politikalarından hoşnutsuz olan, okur-yazar olmayan, Arapça öğrenmeyen, eski kültür ve geleneklerinden kopmaya direnen göçebe ve yarı göçebe Türkmen topluluklar, Arap olmayan ümmetin Mevali toplulukları ile Kerbela katliamından başlayarak ehl-i beyt imam ve toplulukların katliamları ile perçinleşerek bir mustaz'af (zulme maruz kalmış) tarafın yolunu kendine rehber edinmiştir. Zaten Anadolu'yu Türkleştiren derviş ve abdal geleneğinden gelen kişilerin halklara anlattığı din, İslâm'ın bu yorumuna müsaitti. Buna karşın, şehirli, okur-yazar, yönetici sınıfta veya bu sınıfa yakın ve göçebe Türkmenleri kültürel anlamda küçümseyen zümrenin benimsediği mezhep ise, İslâm'ın ehl-i sünnet yorumu olmuştur.

Anadolu Alevîliği'nin ilk ortaya çıkışı olarak kabul edilen Babaîler Olayı'ndan (1239) bu yana, söz konusu kültürel ayrılık, Şerif Mardin'in bahsettiği merkez-çevre kopukluğunun en önemli boyutlarından birini oluşturur. Mardin'in Edward Shils'ten mülhem Türk toplumuna uyarladığı merkez-çevre kuramı, inanç, değer ve semboller vasıtasıyla toplumun bütünü üzerinde hegemonya kuran bir merkezden bahseder. Yönetici sınıfı ve yakınlarından oluşan bu merkez dışında kalan kesim ise "çevre"dir. Çevrenin sahip olduğu inanç ve değerler bütünü'nün merkezin sahip olduğu inanç ve değerlerden farklı olması durumunda merkez-çevre kopukluğu söz konusu olur. Osmanlı

İmparatorluğu'nda Batı'daki gibi miras yoluyla geçen bir bürokrasi ve feodal beylerin değil, hanedan ailesine mensup bir hükümdarın olması anlamında merkezi bir yönetimin tesis edilmiş olması ve devşirme usulüyle Türkmen aşiretlerinin önde gelenlerinin yönetimden soyutlanması, Türkmen aşiretlerinin çevreye itilmesine neden olmuştur (Mardin, 2010, s. 37-41).

Ancak Türk tarihinde, Babaîler Olayından beri Alevîler'in kesintisiz bir ayrımcılığa maruz kaldığı söylenemez. Çünkü Osmanlı Devleti'nin kuruluş yıllarında merkezi yönetim Anadolu Türkmenlerine ve onların kurduğu tarikatlara yakınlık ve iltifat göstermiştir. Yavuz Sultan Selim'in izlediği İran karşıtı politika ve Safevî Devleti'nin güçlenip, Anadolu Türkmenleri arasında yaydığı Kızılbâş propagandası, Osmanlı'nın yıkılışına kadar Alevî Türkmen toplulukların sosyal ve ekonomik hayattan dışlanması ve dinî, kültürel baskı ve zulümlere maruz kalmasıyla sonuçlanmıştır. Cumhuriyet'in erken dönemlerinde "makbul vatandaş" yaratmak (Üstel, 2019) ve sınıfsız, zümresiz, kaynaşmış bir toplum yaratma amacıyla girişilen farklı kimlikleri, "Türk" kimliği içinde asimile etme girişimleri ve buna ilişkin ortaya konulan etno-kültürel milliyetçilik politikaları (Yıldız, 2019), Alevîlerin de toplumdaki soyutlanması ve kimliklerini ve ibadetlerini gizlemeleriyle sonuçlanmıştır. Cumhuriyet'in ilerleyen yıllarında ise, muhafazakâr-sağ partilerin siyasal hayatta güçlenmesi, yine İslâm'ın Sünnî yorumunun, Alevîlik'i ötekileştirmesi ve marjinalleştirilmesini beraberinde getirmiştir.

Alevîler'in, Türkler'in İslâmiyet'i kabul etmesinden bu yana yaşadığı baskı ve ötekileştirme, Alevîlik hareketinin zaten doğuşundan beri muhalif olan niteliğini daha da güçlendirmiştir. Bu muhalefet, Alevî ozanların deyiş, türkü ve şiirlerinde kendini göstermektedir. Bu makalenin amacı, Alevîler'in, tarihsel, dini ve sosyal sebeplerden kaynaklanan başkaldırı, isyan ve muhalefet kültürünü, bu gelenekten gelen ozanların edebî eserleri üzerinden analiz ederek şiddet, kan dökme ve yıkıcılık üretmeyecek bir muhalif praksis kültürünün oluşumunun imkânlarını tartışmaktır.

Bu bağlamda makalenin ilk bölümünde etimolojik ve kavramsal olarak Alevîlik açıklanmıştır. Makalenin ikinci bölümünde Anadolu Alevîliği'nden kavramsal olarak bahsedilmiş ve tarihsel olarak merkezi iktidarlarla olan ilişkilerinin Anadolu Alevîleri'ne kazandırdığı muhalif kimliğin nedenleri ortaya konulmuştur. Üçüncü bölümde ise, Alevîler'in muhalif duruşunun edebî eserlerine yansımaları üç başlık altında ele alınmıştır. İlkin, Alevîler'in Şah İsmail'e duyduğu sevgi ve bunun Yavuz Sultan Selim dönemi Osmanlı'sında gördüğü sert tepkiden bahsedilmiş ve bu mesele üzerine yazılan Pir Sultan Abdal şiirlerine değinilmiştir. İkinci olarak, Alevîler'in Sünnî din anlayışına olan

muhalefeti, Abdal geleneğinden gelen Yûnus Emre ve Alevî ozanlar olan Kul Himmet, Kaygusuz Abdal, Harabî, Viranî, Âşık Dertli ve keza çağdaş bir ozan olan Derviş Kemal şiirleri üzerinden irdelenmiştir. Üçüncü ve son olarak ise, Alevîler'in maruz kaldığı sosyo-ekonomik ve kültürel eşitsizlikler incelenmiş ve bu eşitsizliklere verilen tepkiler, Muhî Abdal, Nesimî, Pîr Sultan Abdal, Âşık Dertli ve çağdaş bir ozan olan Âşık Mahzunî Şerif deyişleri üzerinden okunmaya çalışılmıştır.

2. ALEVÎ KAVRAMI

“Alevî” sözcüğü etimolojik olarak Arapça “Âli” sözcüğünden gelir. Ulu, yüce gibi anlamlar taşıyan Âli sözcüğü tarihte (Hz.) Ali ile özdeşleşmiştir (Zelyut, 2018, s. 21). Alevî sözcüğü, “Ali’ye mensup”, “Ali’ye ait” anlamlarına gelmektedir. “Alevî” kavramsal olarak, Ali’nin soyundan gelenleri ifade etse de, siyasî, tasavvufî ve itikadî anlamlarda Ali’yi seven, sayan ve ona bağlı olan kimselere işaret eder (Fığlalı, 1978, s.19; Ocak, 1989, s. 368).

Alevî kavramının İslâm siyasi tarihinde ilk kez kullanılışı hilafet meselesiyle ilgili anlaşmazlıkların cereyan etmesine denk düşer. (Hz.) Muhammed’in vefatından sonra ehl-i sünnet ve ehl-i beyt arasında başlayan hilafet/imamet meselesi tartışmaları, halife Osman’ın öldürülmesinden sonra şiddetlenmiş ve hilafet tartışmalarında Ali’nin tarafında olanlara Şiatu Ali tabirinin yanında Alevî terimi de kullanılmıştır (Dalkıran, 2002, s. 97).

Hiz. Ali’nin hilafeti döneminde ona yardım eden, seven, tâbi olan, ordusunda çarpışan ve destek olan kitleler için kullanılan bir kavram olan Şia, zaman içinde Hz. Ali ve onun neslini sahabenin diğer kesiminden üstün gören ve hilafetin onun ilahi hakkı olduğuna inanan kimselere verilen bir ad olmuştur (Katib ve Cabuğa, 201, s. 171). Tarih boyunca birçok evreden geçtikten sonra mezhep hâline gelen Şiilik, önce kabilevi bir muhalefet durumunda kalmış, sonrasında Gulât olarak bilinen akımlar ortaya çıkmıştır (Korkmaz, 2018, s. 147). Buna karşın, önceleri hilafet/imamet erkini şûrâ ile seçilen bir Kureyşî’nin hakkı olarak gören ve sonrasında liyakati göz ardı edip güç, soy-sop ilişkilerini ön plana çıkararak bir yönetim kurumsallaştırmıştır. Emevilerle birlikte adeta İslam, Ümeyyeoğulları tarafından öteki Araplara, öteki Araplar tarafından da Arap olmayan Müslümanlara üstünlük aracı yapılmıştır. Ebu Hanife gibi Arap olmayan bir fakihin Emevi ve ardından gelen Abbasi hilafetinde yaşadığı zulüm ve gördüğü işkence sonucu ölümü bunun en büyük kanıtıdır (Çaylak, 2018, s. 69-70).

Alevî tabiri siyasi bir duruşu ifade eder. Ali’yi sahabenin en üstünü olarak gören ve Muhammed’den sonra, önce Allah’ın, sonra Muhammed’in tayiniyle

Ali'nin imamet makamına gelmesi gerektiğine inananlar için Alevî sözcüğü Şia sözcüğünün eş anlamlısıdır. Bundan dolayı Ali'ye bağlı gruplara, daha sonra Ali'nin neslinden gelen On İki İmamlar arasından hangisini mehdî olarak kabul ettiğine ilişkin inanç farklılıklarına ve başka görüş ayrılıklarına dayanarak Zeydiyye, İsmailiyye, İmamiyye, Nusayriyye vb. adlar verilmiştir (Fığlalı, 1978, s. 20). Bu durum, Şia veya Alevî öğreti ve kimliklerinin itikadî boyuttan ziyade, siyasi boyuta sahip ekoller olduklarının kanıtıdır.

Alevî terimi tasavvufta bazı tarikatların ortak adıdır. Sufilere göre, Muhammed, dört halifeye farklı usullerle zikir telkininde bulunmuş ve bu yüzden her birinin ayrı birer tarikatı olmuştur. Sıddıkiyye, Ömeriyye, Osmanıyye, Aleviyye olarak adlandırılan bu tarikatlardan Sıddıkiyye ve Aleviyye önem kazanmıştır. Ebu Bekir'e nisbet edilen Sıddıkiyye tarikatı hafî zikri esas alırken, Ali'ye nisbet edilen Aleviyye tarikatı cehri zikri benimsemiştir (Uludağ, 1989, s. 369). Ali'ye dayandırılan tarikatlar "Alevî tarikatlar" olarak anılmıştır (Ocak, 1989, s. 369)

Yazılı kaynaklara göre, Alevî kitle; Sünnî çoğunluk karşısında kendisini "Câferî" olarak tanımlar. Bunun nedeni, ehl-i sünnetin bağlı olduğu imamlara göre "Hânefi", "Şâfi", "Mâlîki", "Hanbelî" biçiminde tasnif edilmesine mukabil, Âlevîlerin, Ali soyundan gelen imam olan İmam Cafer-i Sadık'ı temel almalarıdır (Zelyut, 2018, s. 27). Buradan da siyasî bir duruş olan Alevîlik'in itikadi boyutunu Câferîlik'in temsil ettiği anlamı çıkarılabilir.

Osman'ın öldürülmesinden sonra Arap yarımadasında iktidarı ele geçiren Emevî ailesi, Şia/Alevîler üzerinde büyük bir baskı kurmuş, Ali'nin neslinden gelen Hasan, Hüseyin ve onların neslini katletmiş, ehl-i beyt tarafını tutanlara zulmetmiştir. Ayrıca Cuma hutbelerinde Ali'ye hakaret içeren fetvalar verilmiştir. Keza Emevîler'in Arap ırkçılığı güden bir politika izlemeleri de coğrafi ve siyasî birtakım nedenlerle İslâmiyet'i kabul etmek durumunda kalan Türklerin ve Sasanilerin, Emevîler'e karşıt olan ehl-i beyt Müslümanlığı'nı benimsemesiyle sonuçlanmıştır. Ancak, Türkiye ve İran tarafından kabul edilen bu Âlevî İslâmiyet, İranlılar tarafından kadim dinleri Zerdüştlükle; Türkler tarafından ise Şamanizmle harmanlanmıştır.

Arap nüfuzundan uzak olarak kurulan Samanoğulları, Karahanlılar gibi devletlerin yıkılmasından sonra Türkler, İran'da Büyük Selçuklu Devleti'ni kurmuştur. Büyük Selçuklu Devleti vezirlerinden Nizamülmülk, bu coğrafyada koyu Sünnî bir iktidar tesis etmiştir (Şener, 2001). Nizamülmülk bir Farisi (İranlı) ve dolayısıyla Mevaliden olmasına rağmen Hint ve Sasani geleneği üzerinden biçimlenen devşirme politikası ile bir Türk-İslam sultanlığı olan Selçuklularda,

Nizamiye medreseleri ve merkezi devletin politikaları üzerinden merkezi ve güçlü bir Sünni devlet geleneği yaratmıştır. Nizamülmülk Siyasetnamesi'nde bu politikaların ayrıntılı uygulamaları serimlemiştir. Devlet adamlığı döneminde, İslami ilimlerde yetkin ve etkili bir düşünce insanı İmam Gazâli'yi kendisine siyasi danışman yapan Nizamülmülk, Gazâli'nin etkisi ile döneminde siyasal ve itikadî anlamda Ehl-i Sünnet'e dayalı İslam adına sakıncalı olarak gördüğü Bâtınîlik, Fatımi Ezher Şiası ve Mu'tezile ile her yönden mücadele etmiştir (Çaylak ve Çelik, 2018, s. 430).

İslâm dininde mezheplerin ilk çıkışından bu yana siyasal bir anlam taşıyan ve muhalif bir duruş sergileyen Alevîlik, tarih boyunca aynı muhalif duruşunu korumuştur. Selçuklular döneminde patlak veren Babailer İsyanı ile ortaya çıktığı kabul edilen Anadolu Alevîliği (Köprülü, 1984, s. 208-209), İslâm öncesi Türk gelenekleriyle harmanlanıp klasik şekilden uzaklaşsa da muhalif duruşunu kaybetmemiş, Anadolu'daki Alevî toplumlar Selçuklu, Osmanlı ve Türkiye Cumhuriyeti dönemlerinde gerek Ortodoks Sünnî uygulamalara gerek sosyo-ekonomik sistemdeki eşitsizlik ve ötekileştirmelere karşı bir başkaldırı ruh ve kültürü içinde muhalif bir duruş sergilemişlerdir.

Türkiye'de "Alevilik" ile birlikte veya onun yerine kullanılan "Kızılbaşlık" ve "Bektaşilik" gibi kavramlar, Türkmenler'in siyasal iktidar karşısındaki duruşu ve İslamiyet'i kendi kültür ve geleneklerine göre yorumlama biçimlerinin bir sonucu olarak değerlendirilmelidir. Kızılbaşlık, Safevviye tarikatının şeyhi ve aynı zamanda Şah İsmail'in babası Şah Haydar'ın taraftarlarını diğerlerinden ayırmak için onlara kızıl külah giydirmesinden gelir (Hammer, 2010, s. 528). Osmanlı Devleti ile Safevî Devleti arasındaki Çaldıran Savaşı'nda, Anadolu'nun Türkmenleri'nin Safevî hükümdarı Şah İsmail'i desteklemesi, Osmanlı Devleti'nde Kızılbaşlık kavramına küçümseyici bir anlam verilmesine neden olmuş; "zındık", "asi" gibi anlamlarda kullanılmıştır (Öz, 2003, s. 165; Melikoff, 2010, s. 9).

Bektaşilik ise bir tarikattır. Daha çok kentlerde yaşayan ve gönüllülük esasına dayanan bir yapıdır. Bu yapının taraftarları kendilerine evliya olarak Hacı Bektaşî Veli'yi seçmişler ve kentlerde belli zanaatlarla uğraşmışlardır. Yeniçeri ordusunu oluşturan Bektaşiler, Osmanlı'da "öteki" ilan edilmemiştir. Oysa Alevîler, Yavuz Sultan Selim'den itibaren kırlara çekilmiş, kendi içlerinde kapalı cemaatler olarak yaşamışlardır. Kırlarda yaşayan Alevîler örgütsüz ve geri kalmış bir yapıda olagelmıştır. Alevîler Safevî Devleti'ne yakın olmalarından dolayı İran'dan, Kürtlerden ve onların yaşadıkları bölge olan Doğu Anadolu'dan etkilenmişlerdir. 1826'da Yeniçeri Ocağı'nın kapanması sonrası, Bektaşilik tarikatına mensup olanlar da Alevîler gibi marjinalleştirilmiş ve görünürlüklerini

yitirmişlerdir. Bugün ise, bu kavramlardan daha çok Alevilik kullanılır (Koca, 2014, s. 46).

3. ANADOLU ALEVİLİĞİ VE BAŞKALDIRI

Cemal Şener'e göre, Anadolu Aleviliği'nin üç kaynağı bulunmaktadır. Bunlardan biri, İslamiyet içindeki hilafet meselesinde ortaya çıkan olaylarda, Ali'nin, Muhammed'in vefatından sonra halife olamayışının Türkler arasında derin izler bırakmış olmasıdır. Bu etken, Emevî ve Abbasilerin Arap ırkçılığı ile daha da beslenir. Zira Türkler, İslamiyet ile Emeviler döneminde tanışmıştır. Eski Anadolu halkları ve Türkmenler'in, Emeviler'in Arap ırkçılığı ve Sünni İslam tahakkümünden duyduğu rahatsızlık, Türkler arasındaki Ali taraftarlığını daha da körükler. İkinci etken, Türkistan ve İran gibi doğu din ve kültürlerinden gelen etkilerdir. Üçüncü etken ise, Eski Anadolu din, inanç ve kültür mirasıdır (Şener, 2001).

Türkler'in, Arap ve Çinliler arasındaki mücadelede Araplar'ın tarafını tutmasıyla başladığı kabul edilen İslâmlaşma, büyük şehirlerde daha kolay bir süreçken, kırsal kesimlerde bunun gerçekleşmesi uzun zaman almıştır (Kutlu, 2000, s. 150). Kırsal kesimlerde göçebe ve yarı göçebe topluluklar arasında Alevî eğilimli derviş ve babaların yaptığı propagandalar, bu kesimi Sünni İslâm'dan uzaklaştırmıştır (Turan ve Yıldız, 2008, s. 14). Göçebe ve yarı göçebe Türkmen topluluklar, kadim geleneklerinden ve inanışlarından vazgeçemedikleri için, İslâm dinini kendi kültürüne göre uyarlamıştır.

Anadolu Aleviliği'nin, merkezi Sünni iktidarlarla düştüğü ihtilafın tarihsel olarak en önemli kırılma noktalarından biri 1240 yılında Selçuklular döneminde patlak veren Babaîler Ayaklanması'dır. Bu ayaklanma, dinî nedenlerinden ziyade, sosyo-ekonomik ve kültürel boyutlarıyla göz önünde bulundurulmalıdır. 13. yy'da, devletin uyguladığı toprak rejimi Türkmen toplulukların yaşamlarını ciddi şekilde etkilemiş ve halk ciddi bir vergi yükü altında ezilmiştir. Ayrıca Selçuklu Sultanı II. Gıyaseddin Keyhüsrev ve veziri Saadettin Kopek gibi devlet yöneticilerinin Türkmen halklara karşı tutumları da sosyo-ekonomik dengeyi bozmuştur. Bu şartlar altında Baba İlyas yönetiminde Türkmenler dinî bir dil kullanarak ayaklanmış ve tarihçilerin Selçuklu Devleti'nin yıkılma nedenlerinin arasında saydıkları büyük başkaldırının başrolünde oynayan topluluk olmuşlardır. İsyandan sonra göçebe kültüre mensup Türkmen babaları faaliyetlerini sürdürmüşlerdir. Bunların içinde en çok bilineni ise, Anadolu Aleviliği deyince ilk akla gelen Bektaşiliğin kurucusu olan Hacı Bektaş Veli'dir (Turan ve Yıldız, 2018, s. 16-18). Günümüzde Bektaşilik, Alevilik ile iç içe geçmiş bir kavram olarak hâlen yaygın olarak kullanılmakla birlikte, Bektaşilik aslında Alevî olmayanların da dâhil olabileceği bir tarikatı

ifade etmektedir.

Anadolu Alevîliği'nin, Sünni iktidarlar tarafından ötekileşmesinde diğer büyük kırılma noktası ise, Osmanlı Devleti ile İran arasında 1514'te yapılan Çaldıran Savaşıdır. 1500'lü yılların başlarında Şah İsmail tarafından Alevîlik/Şiilik temelinde kurulan Safevî devleti, Osmanlı Devleti sınırları içindeki Alevî Türkmenler arasında bir heyecan yaratmıştır. Bu propagandadan olumsuz etkilenen ve İslâm dünyasının liderliğini ne pahasına olursa olsun elinde tutmak isteyen Osmanlı Devleti, hilafeti ve saltanatı aynı anda elinde bulunduran Yavuz Sultan Selim önderliğinde 1514 yılında Şah İsmail'in önderliğindeki Safevî Devleti'ne karşı savaş açmıştır. Tahta çıkışından itibaren Anadolu Alevîleri üzerinde büyük baskı uygulayan Yavuz Sultan Selim'in, Safevî Devleti'ni yenmesiyle Sünnî iktidarın en güçlü dönemi başlamıştır (Zelyut, 2018, s. 329; Kaptan, t.y).

Öte yandan merkezi bürokratik bir devletin kurulmasına baştan beri karşı olan Türkmen aşiretleri, Osmanlı Devleti'nin hâkim bir dini anlayışı tesis ederek kitleleri egemenlik altına almasına daima karşı çıkmışlardır. Özellikle heterodoks Müslümanlık, mistisizm ve sûfi tarikatların birçoğu, Osmanlı'nın uyguladığı din politikası karşısında büyük bir “siyasal yıkıcılık” faaliyeti içinde örgütlenmişlerdir. Osmanlılar, imparatorluğu bürokrasi aracılığı ile güçlendirmeye çalışırken, tarikatlardan, mezheplerden ve karmaşık dini öbeklenmelerden oluşan bir kitle ile karşılaşmışlardır. Ayrıca Şiiliğin karizmatik liderliğe ve toplumun aşağı katmanlarındaki azınlık gruplarının korunmasına yönelik eğilimi ve Safavi tarikatı, Osmanlı İmparatorluğu'nun bürokratik merkezine zaten karşı olan ve Şamanist tortulardan henüz kurtulamamış Türkmen aşiretleri için cazip hale gelmiştir (Mardin, 1993a, s. 85). Osmanlı Devletinin bürokratik merkezi, tüm bu dini hareketlenmeler, yıkıcı kodamanlar ve eski soylu hanedan kalıntıları ile baş edebilmek için çok uğraşmıştır. Bu amaca hizmet edecek hâkim bir dini anlayış tesis etme ihtiyacı duyan Osmanlı Devleti, ilk olarak, imparatorluğun her köşesine İslam'ın Sünni yorumunu empoze etmiş, “ihane” içinde gördüğü Şii zümreleri ve onun gibi merkezi devlet için “yıkıcı” özellikler gösterdiğini düşündüğü heterodoks dini kümelenmeleri göz hapsinde tutarak imparatorluğun uzak köşelerine sürmüş ve en önemlisi de dini bir elit (ulema) ortaya çıkarıp, bu elit tarafından kontrol edilen bir eğitim sistemi kurmuştur. Ulemanın geçimleri devlet tarafından karşılandığı ve terfileri devlet tarafından yapıldığı için, gerçekte birer memur haline getirilmişlerdir. Bu durum, ulemanın devlet teşkilatı ile daha çok bütünleşmesini sağlamıştır. Eğitimi, kazai ve idari çatıyı kontrol altında bulundurmaları sayesinde, ulema, devlet memurları gibi hareket etmiş ve bu şekilde dolaylı olarak devletin sosyal hayatı kontrol

altında tutmasına olanak sağlamıştır (Mardin, 1993a, s. 41-42). Osmanlı'nın uygulamış olduğu bu din politikası sayesinde ki, merkez ve çevre (Mardin, 2010, s. 35) etkileri Alevileri de kapsayacak şekilde Aleviliğin bir sınır, çevre ve kenar hareketi olarak muhalif bir kimliği haiz olmasını beraberinde getirmiştir. Günümüze kadar taşınan bir ikilik içerisinde Alevi-Sünni sosyal bölünmenin temel aktörleri olarak toplumsal hayatta yerlerini almışlardır.

Tüm bu süreçlere bağlı olarak Osmanlı Devleti'nde ortaya çıkan Şahkulu İsyanı, Çaldıran Savaşı ve savaş sonrasında gerçekleşen Baba Zünnün, Kalender Çelebi, Nur Ali Halife ve Bozoklu Celal gibi isyanlarla, Anadolu Alevileri kimliklerini kazanmıştır. Bu çerçevede Osmanlı ve iktidar karşıtlığı Alevilik hareketinin temel öğelerinden biri hâline gelmiştir. Çaldıran Savaşı sonrası süreçte Türkmen toplulukların Osmanlı iktidarına karşı duyduğu muhalefet duygusu ve karşıtlık psikolojisi yüzyıllarca sürmüştür. Bu durum, Alevileri kendi içinde sosyalleşen, kırsal kesimlere hapsolmuş, kapalı bir dinî topluluk hâline getirmiştir. Çaldıran Savaşı'nın sonuçlarından dolayı, İran ile ilişkileri kesilen Anadolu Alevileri, İran'da ortaya çıkan ve zamanla değişikliklere uğrayan Şîî fıkıh kurallarının etkisinden uzaklaşmıştır. Hem Osmanlı-İslâm medeniyeti ve medrese kültürüne, hem de İran Şîî kültürüne uzak kalan Anadolu Aleviliği, böylece kendine has özellikleriyle günümüze kadar gelmiştir (Turan ve Yıldız, 2008, s. 23-24).

Osmanlı Devleti'nde ortaya çıkan Alevî isyanları genellikle dinî karakterli görünmekle birlikte, isyanların ekonomik boyutu da vardır. Vergi yükü altında ezilen topraksız köylülerin ve iktidarın baskısından bunalan Alevî-Kızılbaş Türkmen aşiretlerinin 1518 yılında Tokat ve çevresinde Bozoklu Şah Celâl önderliğinde ayaklanması; IV. Murad dönemine kadar Anadolu'da ortaya çıkan bütün ayaklanmaların "Celalî" olarak anılmasına neden olmuştur (Akdağ, 1946; Avcı, 2006).

Osmanlı'nın klasik döneminde var olan mezhepsel ötekileştirme, Osmanlı'nın son dönemlerinde ve Cumhuriyet döneminde aynen devam etmiştir. Bektaşîlik tarikatının öğretileriyle temellenen Yeniçeri Ordusu 17. yüzyıl sonlarından itibaren bozulmaya başlamış ve klasik ordu vasfını yitirerek devletin ordu ve asker rejimine aykırı olacak faaliyetler göstermiştir. Bu sebeple Yeniçeri Ordusu 1826'da Sultan II. Mahmut tarafından kaldırılmıştır. Tarihte Vaka-i Hayriye olarak anılan bu olayın akabinde Sultan'ın emriyle altı binden fazla Alevî-Bektaşî kuruluşu kapatılmıştır. Kimliğini büyük ölçüde Osmanlı karşıtlığı üzerinden kuran Anadolu Aleviliğinin geçmişte yaşadığı tüm bu baskı ve ötekileştirmenin büyük etkisi ve Osmanlı'da uygulanan din ve mezhep politikalarının Alevî topluluklar üzerinde yarattığı travma nedeniyle Alevîler

Türkiye Cumhuriyeti'ni dinsel ve kültürel özgürlüklerinin teminatı olarak benimsemiştir (Zelyut, 2018). Oysa Türkiye Cumhuriyeti'nin erken dönemlerinde "sınıfsız, zümresiz, kaynaşmış bir toplum yapısı" kurma felsefesi, dinsel, kültürel, sosyo-ekonomik bakımlardan tektipleştirici bir "ulus" ideali ile Alevî kimliğinin de bastırılması, etnisist milliyetçi, Türkçü ve Sünnî mezhebi politika ve uygulamaların devam ettirilmesi hatta 1930'larda bu politikalara ve uygulamalara direnen Alevî kesimlerin Dersim başta olmak üzere katliama ve bombalamaya maruz bırakılması (Oran, 2011, s. 3-4) Alevîleri büyük hayal kırıklığına uğratmış ve Cumhuriyet döneminde de Alevîler muhalif kimlik ve kültürlerini sürdürmüştür. Sonraki yıllarda yükselişe geçen muhafazakâr-sağ ideolojiye sahip partilerin iktidar dönemlerinde ise, Alevîler kabul edilmiş kimlikleriyle birlikte sistem dışı kalmışlardır. Cem evleriyle camilerin statüleri arasındaki fark, Alevî dedeleriyle cami imamlarının eşitsiz durumu, okullarda Sünnî-İslâm öğretileriyle empoze edilen bir Din Kültürü ve Ahlak Bilgisi dersi, Diyanet İşleri Başkanlığı tarafından topluma dayatılan Sünnî din anlayışı temellenmiş fetvalar bu eşitsizliğin en tipik ve en çok tartışılan örneklerindedir.

Osmanlı'dan bu yana Alevîler'e uygulanan sistematik baskılar ve Alevîler için kullanılagelen pejoratif nitelermeler, 1990'lara kadar Alevîler'in cem ibadetlerini gizli yapmalarıyla sonuçlanmıştır. Yani Alevîler, Emevîler dönemindeki baskılardan dolayı Şia'nın tepkisel olarak geliştirdiği *takiyye* ilkesini, yakın bir zamana dek devam ettirmek zorunda bırakılmıştır.

Alevîliğin, ehl-i sünnetin biçimsel ibadetlerine ve şekilci sevap-günah anlayışına karşı sahip olduğu bâtinî felsefe, Alevîlerin namaz, oruç gibi şekli ibadetlerden ziyade, doğruluk, dürüstlük, gıybet etmeme, nefsine hâkim olma, paylaşma vb. ilkeleri dinî hakikatler olarak kabul etmesine neden olmuştur. "Eline, beline, diline hâkim ol", "gördüğünü ört, görmediğini söyleme" vb. ilkeler, Anadolu Alevîliği'nin düsturları hâline gelmiştir. Ancak Alevîlerin camiye, hacca ve biçimsel ibadetlere olan mesafesi, Osmanlı döneminden günümüze kadar Alevîlerin Müslümanlıklarının Sünnî kesimler tarafından sorgulanmasıyla sonuçlanmıştır. Oysa felsefesinde kıblesi "insan" olan Alevîlik için bir gönül kazanmak, kalbe girmek, hacca gitmek olarak kabul edilmiştir. Şener Alevîliğin özsel, manevi ve Batınî boyutunu şu cümlelerle aktarmaktadır (Şener, 2001):

Anadolu'da Alevîlik bir kültür olayıdır. Bir kimlik meselesidir. O dinsel olmaktan çok, toplumsal bir akımdır. Bir hayat felsefesidir. Anadolu Alevîliği, Ali ve Ehlibeyt sevgisini, insan sevgisini, kardeşliği, hakça bölüşümü, eşitliği, her türlü toplumsal haksızlığa karşı olmayı kendine ilke edinmiş bir dünya görüşüdür. Bugün çağdaş demokratik teorilerin aradığı

erdemleri Alevilik 700 yıldan beri Anadolu'da her türlü bağnazlığa karşı yılmadan mücadele vererek sürdürmektedir."

Nitekim, Alevîlerin resmi Sünnî inancına karşı geliştirmiş oldukları muhalefetin en önemli ayağını Sünnî inancın biçimsel ibadetlerine karşı, Alevîliğin insan sevgisi ekseninde geliştirdiği felsefî inanç sistemi oluşturmuştur.

4. ALEVİ TÜRKÜ VE DEYİŞLERİNDE BAŞKALDIRI

4.1. Alevîler'in Şah İsmail (Hatai) Sevgisi

Şah İsmail, 17 Temmuz 1487'de Erdebil'de doğmuştur. Babası Safevî tarikatının şeyhi Haydar, annesi ise Akkoyunlu Hanedanlığı'nın hükümdarlarından biri olan Uzun Hasan'ın kızı Âlemşah Halime Begüm'dür (Gündüz, 2010, s. 253). Safevî Devleti'nin kurucusu olan Şah İsmail, Alevîler arasında büyük bir hürmete sahiptir. Ayrıca, sade, duru ve arı Türkçesi ile, Türk Halk edebiyatında önemli bir yere sahip ozanlardan biridir. Edebiyatçı olarak kullandığı mahlas "Hatai"'dir. Yaşadığı yıllardan günümüze kadar Kızılbaş-Bektaşî kitleleri, Hatai'ye gönülden bir sevgiyle bağlanmış, cemlerde, muhabbetlerde deyişleri söylenmiştir (Pur ve Aydın, 2004).

Alevîler'in Şah İsmail'e karşı duyduğu sevgi ve bağlılığı en çarpıcı biçimde Pîr Sultan Abdal yansıtır. 16. yy'ın başlarında Sivas'ın Yıldızeli ilçesine bağlı Banaz köyünde doğduğu tahmin edilen, Şahkulu'nun Anadolu'da başlattığı yoğun Safevî propagandasının etkisinde kalarak Osmanlı Devleti'nin Kızılbaşlara karşı sert müdahaleler uyguladığı dönemlerde Alevîlik/Bektaşîlik düşünce ve inancını savunmaya ve yaymaya çalışan ve bu yüzden Hızır Paşa'nın emriyle idam edilen (Albayrak, 2007, s. 277) ozan Pîr Sultan Abdal, Hatai için şunları yazmıştır:

"Hızır Paşa bizi berdar etmeden

Açılın kapılar Şah'a gidelim

Siyaset günleri gelip yetmeden

Açılın kapılar Şah'a gidelim

Pîr Sultan Abdal der Mürvetli Şahım

Yaram sızlar baş oldu ciğergâhım

Arşa direk direk oluyor ahım

Açılın kapılar Şah'a gidelim" (Günbulut, 2000, s. 54).

Bir kısmını örnek olarak verdiğimiz şiirin bu dörtlükleri, Hızır Paşa ile Pîr Sultan arasındaki sürtüşmeyi kanıtlar niteliktedir. Ayrıca, Pîr Sultan Abdal'ın, Şah sevgisi yüzünden idam edileceğini bildiği de şiirde görülmektedir. Dörtlükteki siyaset günleri tabirinin, Fars-Osmanlı literatüründe siyasetin bir anlamının da ceza, ölüm cezası ve idam anlamlarına gelmesine mülhem kullanıldığı aşikardır. Bir rivayete göre bu şiir, Hızır Paşa'nın, Pîr Sultan Abdal'a, içinde Şah adı geçmeyen bir şiir yazması şartıyla kendisini affedeceğini söylemesi üzerine, Pîr Sultan Abdal'ın Hızır Paşa'ya verdiği bir cevaptır (Köse, 2000, s. 307):

“Gönül çıkmak ister Şah'ın köşküne
Can boyanmak ister Ali Müşküne
Pirim Ali on'ki imam aşkına
Açılın kapılar Şah'a gidelim”

“Alınmış abdestim aldırırlarsa
Kılınmış namazım kıldırırlarsa
Sizde şah diyeni öldürürlerse
Ben de bu yayladan şaha giderim”

Bu dörtlükler Anadolu Alevîleri'nin sesi olan ve Bektaşîliğe gönülden bağlı Pîr Sultan Abdal'ın Hatai'ye olan sevgisini gösterdiği gibi Hızır Paşa özelinde devlet ve uyguladığı baskı ve zulüm politikalarına karşı bir itirazı, direnişi ve kaçışı imleyen muhalif bir söylemi kanıtlamaktadır. Osmanlı iktidarına karşı Alevî halkın duyduğu rahatsızlığı şiirlerinde işleyen Pîr Sultan Abdal'ın Osmanlı karşıtlığı, Şah'ın İstanbul'a hâkim olmasını samimiyetle istediği şu dörtlüğünde açık bir biçimde görülmektedir:

“Çeke sancağı götüre
Şah İstanbul'a otura
Firenk'ten yessir getire
Horasan'da sala bir gün” (Albayrak, 2007, s. 277).

Hızır Paşa'nın emriyle Sivas'ta Paşa Kalesi'ne hapsedilen Pîr Sultan Abdal, sorgulamalar sırasında düşüncelerinden ve Şah sevgisinden taviz vermemiş ve Sivas'ta Surdibi'nde idam edilmiştir. 1589 veya 1590'da yahut Şah Tahmasb-Kanuni Sultan Süleyman döneminde asılmış olabileceği tahmin edilmektedir (Öztelli, 1971, s. 38; Gölpınarlı ve Boratav, 1943, s. 78).

4.2. Alevîler'in Sünnî Din-Tanrı Anlayışına Olan Mesafesi

Alevîlik, Sünnî İslâm anlayışından birtakım farklılıklar göstermektedir. İlk olarak, ehl-i sünnet ile ehl-i beyt arasındaki hilafet/imamet meselesinden doğduğu kabul edilen bu farklılık, zamanla farklı bir boyut kazanmıştır. İtikadî olarak Hz. Ali ve onun neslinden gelenlerin imamet makamına geçmesi gerektiğini benimseme tutumu, zamanla Sünnî iktidarların ehl-i beyt tarafına karşı olan baskılarıyla siyasi bir boyut kazanmış ve ehl-i beyt sevgisi, zulme karşı direnişin bir ifadesi hâline gelmiştir. Alevîler'in büyük ozanlarından biri olan Kul Himmet, ehl-i beyt bağlılığını şu dörtlülle ifade etmiştir:

“Cümle bir mürşide demişler beli
Tebihleri Allah-Muhammed-Ali
Meşrebi Hüseyini ismi Alevi
Muhammet Ali'ye çıkar yolları” (Zelyut, 2018, s. 23).

Pir Sultan Abdal ise Hüseyin'e bağlı olduğunu “*Gidi Yezid bize Kızılbaş demiş/ Hüseyiniyem Aleviyem ne dersin*” (Öztelli, 2004, s. 110) sözleriyle meydan okurcasına ifade etmiştir.

Alevîlik'in Bâtınî bir felsefe olduğunu daha önceden ifade etmiştik. Birçok Sünnî Müslüman'a göre, “dinin direği” olarak ifade edilen namaz, oruç, hac gibi şekli ibadetler, Alevîlerce dinin direği, özü olarak kabul edilmemektedir. Bâtınî felsefede hakikat, her zaman için zâhire hükmeden şeriatın ötesinde bir mana taşır. Buna bağlı olarak da bâtinî bir felsefeye sahip Alevîler için sevap-günah-ibadet gibi kavramların anlamları değişikliğe uğrar. 1930 yılında doğmuş olan ve 2015 yılında vefat eden Bektaşî tarikatına mensup ozan Derviş Kemal'in dörtlükleri, bahsetmiş olduğumuz felsefeyi göstermektedir (Aydın, 2004, s. 368-385):

“...Münkirin farz deyip gittiği Mekke
Kazanmak içindir bir gümüş sikke
Gururla giydiği bere ve takke

Başsız gövdelere tac olsa gerek.

Erenler yolunda gönül verenin
Korkusu tükenir Hakk'a erenin
Gönül kapısından kalbe girenin
Yaptığı en makbul hac olsa gerek

Göz ile görmeden yalan söylemek
Ademi ademden tefrik eylemek
Oruçla namazla cennet peylemek
Tanrının indinde suç olsa gerek...”.

Bu dörtlükler hakikatin şekli namaz, oruç gibi ibadetlerden ziyade Allah'ı gönülden sevmek, doğru ve dürüst olmak, insanlar arasında ayrımcılık yapmamak olduğunu; gönül kapısından kalbe girmenin ise hac ibadeti için Mekke'ye gitmekten yeğ olduğunu ifade eder. Ozan, “münkirin giydiği bere ve takke”nin “başsız gövdelere tac” olduğunu ifade ederek, biçimsel dinî statü giysilerini, zulmün ve muhalefete karşı yapılan baskıların sembolleştirilmesi olarak tasavvur etmiştir.

1352-1429 yılları arasında yaşamış olan mutasavvıf ozan Hacı Bektaşî Veli, “*Hararet nardadır sacda değil/ Keramet baştadır tacda değil/ Her ne ararsan kendinde ara/ Kudüs'te, Mekke'de, Hac'da değil*” (Ceylan, 2017) diyerek, dinin özünün insanda olduğunu ve yalnızca insanda hakikate ulaşma cevheri bulunduğunu anlatmak istemiştir. Ayrıca bu sözler, Bektaşîlik felsefesinin, Sünnî İslâm inancında kabul edilen sembolik kutsallara karşı şüphesini ve mesafesini haykırarak, felsefenin Batınî yönünü çarpıcı bir biçimde ön plana çıkarmaktadır.

Alevîler'in şeriat kaidelerinden ziyade insanı merkeze alan bu din felsefesi, açıkça Sünnî İslâm inancını benimsemiş iktidarların dayattığı dine karşı bir başkaldırı unsuru içerir. Yûnus Emre'nin “*Din-ü millet sorar isen/ Âşıklara din ne hâcet/ Âşık kişi harab olur/ Bilmez ne din ne diyânet*” (Ergün, 2010, s. 323) ve “*Dervişlik olsaydı tâc ile hırka/ Biz de alır idik otuza kırka*” (İslamveihsan.com:2015) gibi sözleri bu muhalefeti açıkça göstermektedir. Ayrıca Yûnus, “*Hakikat bir denizdir, şeriattır gemisi/ Çoklar gemiden inip*

denize dalmadılar” (Doğramacı, 2015) diyerek, hakikati görmezden gelip şeriatın sistematik ibadetlerini ve kurallarını yerine getirmeyi eleştirmiştir. Abdal geleneği temsilcisi Yûnus, genellikle şiirlerinde aşk teması işlemiş, Tanrı ve insan sevgisinin bütünlüğü üzerinde durmuştur. Yûnus şiirlerine ilişkin yukarıdaki üç örnek, ozanın Sünnî din anlayışının zahiri boyutuna verdiği tepkiyi yansıtmaktadır.

Alevîler’in benimsediği bu inanış biçimi Sünni kesim tarafından küfür ve şirk ile itham edilmiştir. Hatta Kanunî Sultan Süleyman döneminin Şeyhülislâmı Ebu’s Suud Efendi, Yûnus Emre okumanın “küfür” olduğuna dair fetva vermiştir (Ünver, 2006, s. 496). Ancak Bâtınî felsefede ve bu felsefeye sahip Alevî edebiyatında küfür, menfi bir anlamda kullanılmadığı gibi, hakikate ulaştıran bir araç olarak görülmüştür. “Küfür” kavramını müspet bir anlamda kullanan ozanlardan biri de 16. yy. sonları ile 17. yy. başlarında yaşayan ve Bektaşî tarikatı mensubu ozan Viranî’dir. Viranî aslen Nusayrî olmasına rağmen daha sonra Bektaşîlik, Aliyullahi ve Hurufilik gibi ekollere meyletmiştir. Hurufilik’in önemli temsilcileri arasında kabul edilen Viranî (Albayrak, 2013, s. 110) ; “*küfür deryasında bulduk iman/ hak dedik küfüre dinden içeri*” (Deyişler- nefesler, 2019) sözleriyle ifade etmiştir. Viranî bu sözleriyle sorgulayıcı akla, düşünmekten ve eleştirmeden korkmamak gerektiğine, akılla ulaşılan hakikatin kıymetine vurgu yapmak istemiştir. Diyalektik bir felsefe ile değerlendirilebilecek olan bu dizeler, iman ile küfrün aynı madalyonun iki zıt yüzü olduğunu ifade eder.

Alevîlikte haksızlıklara karşı direniş, insan sevgisi ve tasavvuf ile şekillenen kendine has itikadî anlayış, beraberinde Sünnîlikte olduğundan daha farklı özelliklere sahip bir Tanrı anlayışını getirmiştir. Alevî ozanları, Sünnîlikte inanılan Tanrı’nın otoritesini sorgulamış ve aslında Sünnî iktidara karşı olan eleştirel tutumu bir anlamda Sünnîlik tasavvurundaki Tanrı’ya yöneltmiştir. Bunun en güzel örneğini 1341-1444 yılları arasında yaşamış Alevî-Bektaşî halk ozanı Kaygusuz Abdal’ın şu dördüklüklerinde görmek mümkündür (Kök, 2014):

“Kıldan köprü yaratmışsın
Varsın kullar geçsin deyü
Hele biz şöyle duralım
Yiğit isen geç a Tanrı”.

1853-1917 yılları arasında yaşayan Harabî mahlaslı Bektaşî ozan Ahmet Edip de resmi dine başkaldıran ve bazı şiirleri günümüzde türkü olarak okunan halk ozanları arasındadır. Şiirlerinde hece ve aruz vezni ustalıkla kullanan ozan,

iyi bir eğitim görmüş, binbaşılık rütbesine kadar yükselmiş ve buna rağmen mensubu olduğu Bektaşilik tarikatının öğretilerine uygun isyan dolu eserler vermiştir (Kuzucular, 2013). Harabî, resmi dine olan başkaldırısını şu sözlerle ifade etmiştir (Edebiyat ve Sanat Akademisi, 2016):

“Ey vaiz sen bize va’zedemezsin
Çünkü her bir ilmin deryasıyız biz
Bizim yurdumuza hiç gidemezsin
Hakikat Kaf’inin Anka’sıyız biz

Haberdar olaydın şirri süphandan
Feragat ederdin küfr-ü imandan
Bir şey anlamadın sen magzi Kur’an’dan
Kur’an’ın esrar-ü manasıyız biz”.

Ayrıca Harabî, İslamiyet’in haram olarak kabul ettiği şarabı, şu sözlerle övmüştür (Kuzucular, 2013):

“Ey zâhid şaraba eyle ihtiram
İnsan ol cihanda bu dünya fâni
Ehline helâldir, na-ehle haram
Biz içeriz bize yoktur vebali

Sevaba girmek çün içeriz şarap
İçmezsek oluruz duçar-ı azap
Senin aklın ermez bu başka hesap
Meyhanede bulduk biz bu kemâli

Sen münkirsin sana haramdır bâde
Bekle ki içesin öbür dünyada
Bahs açma Harabi bundan ziyade

Çünkü bilmez haram ile helali”.

1772-1846 yılları arasında yaşamış ve asıl adı İbrahim diğer bir isyankar halk ozanı Âşık Dertli ise, geçimini âşık kahvelerinde saz çalıp geçimini sağlayan, tasavvuf ve divan şiirine ilgi duyan, hece veznini ustalıkla kullanan bir şairdir. Dertli, Alevî kökenli olmasına rağmen Halvetî ve Bektaşî tarikatlarına meyletmiştir. Ozan, şiirlerinde ehl-i beyt sevgisi, Kerbela acısı ve Yezid karşıtlığı temalarını işlemiştir (Bulut, 2014, s. 102-104). Rivayete göre, dönemin müftüsünün Dertli ile tanışıp, saz çalmanın caiz olmadığını söylemesi üzerine (Çakır, 2018) Dertli, bugün meşhur rock müzik grupları tarafından bile seslendirilen şu şiiri yazmıştır:

“Telli sazdır bunun adı
Ne ayet dinler ne kadı
Bunu çalan anlar kendi
Şeytan bunun neresinde?

Abdest alsan aldın demez
Namaz kılsan kıldın demez
Müftü gibi haram yemez
Şeytan bunun neresinde?

Venedik’ten gelir teli
Ardıç ağacından kolu
Be Allah’ın sersem kulu
Şeytan bunun neresinde?

Boynuzu yok kuyruksuzdur
Ayağı da çarıksızdır
Dertli gibi sarıksızdır
Şeytan bunun neresinde?”

Günümüzde pek çoğunu türkü olarak dinlediğimiz bu deyişler, bize Alevî-Bektaşî ekolünün din-tanrı anlayışı hakkında yeterli ipuçlarını vermektedir. Bu deyişlerden anladığımız kadarıyla ilk başta ehl-i beyt sevgisi ve özellikle imam Hüseyin'i direnişin, haklı ve onurlu bir duruşun bir sembolü olarak görmek, şekli ibadetlerden ziyade merhamet, insan sevgisi, kalp kırmama, dürüstlük gibi hasletleri dinin temeli olarak görmek Alevîlik itikadının ve Bektaşîlik tarikatının temel ilkesidir.

4.3. Alevîlerin Sosyal, Kültürel ve Ekonomik Eşitsizlikler Karşısındaki Duruşu

Alevîliğin tarihsel kökenleri Türkler'in İslamiyet ile henüz tanıştığı dönemlere denk düşer. Türkler'in sahip olduğu toplumsal yapı, birbirinden farklı iki tip İslâm anlayışı ortaya çıkarmıştır. Günümüze kadar yansıyan bu iki farklı din anlayışından biri, şehirli, Arapça bilen ve merkezi iktidarların benimsediği kitabi İslâm; diğeri ise, kırsal, göçebe çevrelerin kendi gelenek ve kültürleriyle harmanlanmış bir İslâm anlayışıdır.

Bu ayrışma aslına bakılırsa iki farklı kültür alanına ait ayrışma idi. Kültür alanındaki ayrışma “resmi din” ve ulema-ı rûsum’u (resmi ulema) temsil eden merkez ile “volk İslâm”ı (geleneksel/halk İslâmı) ve subalterne clerge’i (alt tabaka uleması/din adamı) imleyen çevre arasındaki ayrışmanın temelini oluşturuyordu. Osmanlı’da merkezin siyasal ve ekonomik konulardaki denetim iddiası, merkez ile çevrenin iki ayrı kültür ortamında yer almaları ile de kendisine destek sağlamıştır. Osmanlı devletinin kuruluşuyla beraber yönetim ve askerlik mevkiinde bulunan seçkin tabaka, amaçları için (merkezi ve etkili bir devlet kurma düşüncesi) aşiret yapısından kaynaklanan Türk kültürü sembolik kaynaklarının, fonksiyonel olamayacağını düşünmüşler, daha evrensel kültürel kaynaklar edinmenin yollarını aramışlardır. Böylece yönetim ve askerlik işinden sorumlu seçkinler, kırsal kültürün dar kalıplarından çıkarak, daha evrensel olan şehir kültürünün içine girmişlerdir. Şehir uygarlığının yapısından kaynaklanan etmenlerle perçinlenen bu kültürel ayrılık, giderek daha da bariz bir ayrışmayı beraberinde getirmiştir. Daha ilk zamanlardan beri Osmanlı’da “Türk” sözü, aşiretten olmak anlamını taşıdığı için, kötüleyici bir anlamda kullanılmıştır (Mardin, 1991a, s. 96 ve Mardin, 1993b, s. 126-127). Dolayısıyla Osmanlı toplumunda, bir tarafta “şehirli seçkin” kültürü, diğerk tarafta “kırsal aşağı tabaka” kültürü apaçık bir gerçeklik halini almıştır.

Osmanlı toplumunda seçkinlerin, kitle üzerindeki kontrollerini pekiştirmede yardımcı öge, "toplumdaki bölünmelere" antipati ile bakan

Türklerdeki organik devlet ve toplum teorileri olduğu kadar, seçkin kültüre sahip olan kişilerin, "resmi İslam"ın normlarda ve "topluluğun genel uyumu"nda baş gösterebilecek sapmalara karşı hoşgörü yokluğunu çok iyi kullanmaları da etkili olmuştur (Mardin, 1991b, s. 185-186). Buna göre, Osmanlı toplumu örneğinde dışsal sembolik çerçeveleme, topluluğun genel uyumunu sağlamaya yönelik olarak, "bölücülük" suçlamasıdır. Seçkinlerin topluluğun genel uyumu için kullandığı içsel sembolik çerçeveleme ise, "devlet" olmuştur. Siyaset, iktidar, hatta ulusal hayatın hemen her yönü devlet sembolü etrafında toplanmıştır. Osmanlı'dan günümüze kadar seçkinler, kendi kaderlerini devlete sadakatle özdeşleştirmişler ve kitlelerden de "yüce" ve "güçlü" devlete karşı aynı sadakati istemişlerdir (Frey, 1975, s. 45 akt. Sarıbay, 1994, s. 85-86). Bu durum, Türk devlet geleneğinin temel bir özelliği olarak geçerliliğini sürdürmektedir. Dışsal çerçeveleme olarak "bölücülük suçlaması", içsel çerçeveleme olarak da "devlete sadakat" sembolleri, Türkiye'nin tarihinde "muhalefet" olgusuna karşı büyük bir tahammülsüzlük gösterilmesinde önemli bir rol oynaya gelmiştir.

Osmanlı "merkez-çevre" ya da başka bir ifadeyle kaba hatları ile "askeri-reaya" ayırımını temellendiren Osmanlı'nın klasik döneminde daha çok "çevre"yi temsil eden ekseriyetle göçebe veya yarı-göçebe bir yaşam tarzına sahip Türkler, Kur'an okumak amacıyla da olsa Arapça öğrenmek bir tarafa, okur-yazar dahi değillerdi. Bu kırsal topluluklar, İslâmiyet öncesi kabile yaşantılarını sürdürüyorlardı. Ekonomik geçim kaynakları hayvancılıktı. "Boy" teşkilat sistemine dayalı bu kabilelerin başkanları aynı zamanda dini başkan statüsünün de sahibi sayılıyordu (Ocak, 1999, s. 53; Melikoff, 1993, s. 31).

Şamanist inanç biçimini de yeni kabul edilen dine yansıtan Anadolu halkı, yerleşik şehirliler gibi dini medreselerden öğrenmek yerine, Türkmen babaların etkisi altında öğreniyorlardı (Turan ve Yıldız, 2008, s. 19; Barkan, 1942). Bu durumun ortaya çıkardığı kültürel fark ise, şehirliler ile kırsal kesimde yaşayan Türkler arasında gerginliklere neden olmuştur. Şehirli halk Türkmenleri küçümsemiş, devrin aydınları onlara "Etrâk-ı bî idrak (akılsız Türkler)", "Etrâk-ı müteğallibe (zorba Türkler)", "Etrâk-ı hâricî (isyancı Türkler)" gibi aşağılayıcı terimler kullanmıştır (Turan ve Yıldız, 2008, s. 15).

Yavuz Sultan Selim iktidarından sonra, Türkmenler'e Sünnî İslâmî hayat tarzının ve şeriat değerler sisteminin dayatılması, Kızılbaşların katli için dönemin ulemaları tarafından verilen fetvalar, göçebe ve köylülerden alınan vergilerin yükseltilmesi, aşiret reislerinin hareket alanlarının sınırlandırılması ve ellerinden tımarlarının geri alınması, Alevî halkını direniş ve başkaldırıya sevk etmiştir. Şah Kulu, Kalender Çelebi, Bozoklu Celal ve sonrasındaki tüm Celalî İsyancıları, ekonomik ve kültürel boyutlarıyla bu çerçevede değerlendirilmelidir (Avcı, 2006,

s. 30-38).

Alevilerin, Osmanlı Devleti'ne karşı olan duruşu, bu toplumları, "Kemalist" ideoloji çerçevesinde yeni kurulan Türkiye Cumhuriyeti'ni sahiplenmeye ve kucaklamaya yöneltmiştir. Ancak, yeni kurulan bu devletin homojen bir toplum yaratma arzusuna sahip bir ulus-devlet olması, Cumhuriyet'in en büyük destekçileri olan Alevilerin seslerinin kısılmasıyla ve kimliklerinin yok edilmeye çalışılmasıyla sonuçlanmıştır (Sambur, 2009). Cumhuriyet'in inkılaplarından biri olan "tekke ve zâviyelerin kapatılması" kapsamında Alevî ibadethaneleri de kapatılmıştır. Bernard Lewis'e göre, laikleşme adına yapılan inkılapların amacı, halkın ibadet özgürlüğünü kısıtlamak değil, dinin ve din temsilcilerinin güç ve yetkilerini sınırlandırmaktır (Lewis, 1961, s. 405-408). 1924 yılında Diyanet İşleri Başkanlığı'nın kurulmasından sonra, din, Sünnî İslam, Türkiye Cumhuriyeti'nin politikalarıyla şekillenmiştir. Bu durumda Alevîler her ne kadar Cumhuriyet'e, Osmanlı'ya olduğundan daha sıcak baksalar da iktidar mekanizmalarından uzak durarak kendilerini gizleme alışkanlıklarına devam etmişlerdir (Koç, 2016).

Cumhuriyet'in erken dönemlerinden günümüze kadar, ulus-devletin etnosentrik tutumuna sosyo-kültürel tektipleştiriciliğine karşı çeşitli isyanlar çıkaran Alevîler, bu muhalif duruşlarına mukabil sert tepkilerle karşılaşmışlardır. Osmanlı Devleti'nin dağılmasından hemen sonra Sivas, Erzincan ve Tunceli'nin bazı ilçe ve köylerinde bağımsızlıklarını kazanmak için Koçgiri Aşireti önderliğinde 1918'de başlayan isyan, Mustafa Kemal Atatürk'ün emriyle 1921 yılının Haziran ayında yüzlerce Alevî'nin katledilmesiyle sonuçlanmıştır (Sarızeybek, 2014; Yapıcı, 2017). Osmanlı döneminden beri kendi içinde bağımsız bir bölge olan Dersim'in (Tunceli), merkezîyetçi bir devlet olan ve tek ulus projesi taşıyan genç Cumhuriyet için bir tehditti. Devlet ile Dersim aşiretleri arasında bölgenin hâkimiyeti için 1937-1938 yılları arasında girişilen mücadele, yine çok sayıda Alevî'nin bombalanması, kurşuna dizilmesi ve on binlercesinin sürgüne gönderilmesiyle sonuçlanmıştır (Yapıcı, 2017). Cumhuriyetin ilk yıllarında Alevîlere yapılan ayrımcılık, homojen bir toplum yaratma arzusundan kaynaklanmaktayken, ilerleyen yıllarda İslamcı partilerin güçlenmesi, ayrımcılıkları farklı bir boyuta taşımıştır. Ancak sebebi her ne olursa olsun, Alevîler Osmanlı Devleti'nin yükselişinden bu yana toplumun ötekileştirilen kesimi arasında yer almıştır. Malatya Olayı (1978), Sivas Olayları (1978), Maraş Olayları (1978), Çorum Olayları (1980), Sivas-Madımak Katliamı (1993), Gazi Olayları (1995) gibi yakın tarih hadiseleri, Osmanlı Devleti'nin ve Cumhuriyet'in erken dönemlerinin etnosentrik, merkezîyetçi ve otoriter tutumunun günümüze kadar gelen yansımalarından başka bir şey değildir.

Elise Massicard, *Alevî Hareketinin Siyasallaşması* adlı eserinde, Türkiye'nin içinde bulunduğu sosyal şartlarına ve olaylarına tepki olarak Alevîlik adına seferber olmayı "Alevîcilik" olarak tanımlamış ve Alevîliğin siyasallaşmış hâli olarak "Alevîcilik"ten bahsetmiştir (Massicard, 2017). Bu siyasallaşma tarihsel olarak aslında (Mardin'in tabiriyle Osmanlı döneminde var olan merkez-çevre ilişkilerinde) Türkmen aşiretlerinin çevrede kalması, çevrenin ekonomik ve toplumsal yaşamına, devletin zorla el atmasına karşı çıkanların dünya görüşünün yerelci ve heteredoks dinî inanç olarak kendini ortaya koymasıyla başlar (Mardin, 2010, s. 38-41). Modern, seküler ve söylemde özgürlükçü bir rejimin habercisi olan Türkiye Cumhuriyeti, Osmanlı Devleti içinde 15. yüzyıldan beri sistematik olarak ötekileştirilen Alevîler tarafından bütün ideolojisi ve değerleriyle benimsenmiştir. Ancak Cumhuriyet, devletin dini egemenliği altına alması yönündeki tutumu ve İslam'ın belirli bir yorum ve uygulamalarını tüm topluma dayatma konusundaki eğilimi bakımından Osmanlı Devleti'nden pek de farklı politikalar izlememiştir (Çaylak ve Çelik, 2018, s. 137).

Geçmişten günümüze gelene kadar, maruz kalınan baskılar ve ötekileştirmeler, gerek Osmanlı Dönemi, gerek Cumhuriyet dönemi Alevî ozanlarının deyişlerine yansımış ve ozanlar, dizeleriyle başkaldırı ve isyanı somutlaştırmışlardır. 16. yy'da Yörük-Türkmen bir aileye mensup olduğu tahmin edilen ve asıl adı bilinmeyen tekke ozanlarından olan ve Kalenderî, Bektaşî, Hurufî tarikatlarına ilişkin üslup kullanan Muhyîddin Abdal (Durbilmez, 2014) isyanı şu dizelerle dile getirmiştir (Saydam, 2017):

"(...)Sayılmayız parmak ile
Tükenmeyiz kırmak ile
Taşramızdan sormak ile
Kimse bilmez ahvalimiz (...)"

Anadolu'da Osmanlı Devleti merkezi iktidarının, taşra üzerindeki iktisadî ve sosyal baskılarının yoğun bir şekilde hissedildiği bir döneme şahitlik etmiş ve Celalî İsyânları'nı yaşamış ozan Pîr Sultan Abdal, zulüm ile mücadeledeki kararlılığı ve mücadele için örgütlülüğün önemini şu meşhur deyişle ifade etmiştir (Boratav ve Gölpınarlı, 1943,s. 91-92):

"Uyur idik uyardılar
Diriye saydılar bizi
Koyun olduk ses anladık
Sürüye saydılar bizi

Sürülüp kasaba gittik
Kanarayı mesken tuttuk
Canı Hak'ka teslim ettik
Ölüye saydılar bizi

Pir defterine yazıldık
Hak divanına dizildik
Bal olduk şerbet ezildik
Doluya saydılar bizi (...)"

17. yy'da Anadolu'da yaşamış Azeri asıllı tekke şairi Kul Nesimi'nin doğum ve ölüm tarihleri hakkında herhangi bir bilgi yoktur. Şiirlerinde Hurufilik, Caferilik ve Haydarilik inanışlarına ilişkin izler görülmektedir. Osmanlı-Safevî mücadelesinde Safevî yanlısı bir duruş sergilemesi ve bunu şiirlerinde yansıtması gerekçesiyle kovuşturmalara maruz kaldığı ve bu sebeple idam edildiği tahmin edilmektedir (Kuzucu, 2011). Kul Nesimî'nin şu sözleri dik duruşun ve ne olursa olsun eğilmeyeceğinin manifestosu gibidir (Omak, 2016):

“(...)Ey Nesimi can Nesimi ol gani mihman iken
Yarın şefaatkârım Ahmed-i Muhtar iken
Cümlenin rızkını veren ol gani Settar iken
Yeryüzünün halifesi hünkara minnet eylemem(...)"

Âşık Dertli, aşağıdaki dörtlüklerinden anlaşıldığı üzere Nesimî gibi dik bir duruşa sahiptir (Edebiyat ve Sanat Akademisi, 2016b).

“(...)Müminler işine münafık şaşa
Münkirler başını ko vursun başa
Kanaat tacını giyince başa
Ne sultana minnet ne hana minnet

Erenler bezmine girmez namahrem

Bu yolda baş veren olurmuş mahrem
Dost derdinden buldu derdine merhem
Dertli etmez gayrı dermana minnet”

1940 ve 2002 yılları arasında yaşamış olan ve Alevî-Bektaşî öğretilerine sıkı sıkıya bağlı Âşık Mahzunî Şerif, yazdıkları ve türküleri yüzünden aldığı cezalar düşünüldüğünde, 20.yy’ın Pîr Sultan Abdal’ı, Nesimî’si gibi değerlendirilebilir. 68 kuşağının devrimci önderlerinden Deniz Gezmiş, Yusuf Aslan ve Hüseyin İnan’ın idam edildiği dönemde Başbakan olan Nihat Erim için yazdığı iddia edilen “*Erim erim eriyessin/ Köşkün sarayın yıkılsın/ Umudun suya dökülsün/ Erim erim eriyessin*” türküsünü plağa okuduktan sonra hapse atılan Mahzunî (Evrensel, 2011) aşağıdaki şiirinde, en kötü şartlar altında bile boyun eğmez, dik duruşunu resmetmiştir (Türkü Dostları, 2002a):

“Ta ezelden ırgat oğlu ırgatım
Beylik gibi asaletim yok benim
Bulgur yerim su içerim kime ne
İt yalına şükür karnım tok benim

Höllükte büyüdüm, beşikte yattım
Emeksiz şerefi sevene sattım
Zehir zıkkım memede tattım
Dostlarımdan düşmanlarım çok benim

İliğimden çıkmaz tezek dumanı
Gün oldu aş yaptım çayır çimeni
Çektiğimde kırk yamalı tumanı
Sevgilimdir tüfek benim ok benim

Bir fidan ki kesilince bitmez mi?
Dallarında nice kuşlar ötmez mi?

Bir yiğide bir kör ocak yetmez mi?
Neme gerek kömür benim kok benim

Mahzunî'yi mengeneye germişler
Başucuna sorgucuyu çekmişler
Ölsün diye bana ceryan vermişler
Zencirimi yakar gider şok benim”.

Son olarak Mahzunî'nin, her dizesinde isyanı ve başkaldırıcıyı hissettiren, ozanın bozuk bir sisteme ve bu bozuk düzenin müsebbibi olarak gördüğü kimselere, içindeki öfkeyi anlattığı şu şiir, muhalif duruşunun fotoğrafını sözcüklerle çekmektedir (Türkü Dostları, 2002b):

“Uzaktan Yakından yuh çekme bana
Sana senin gibi baktım ise yuh
Efendî görünüp bütün insana
Hakkın kullarını yıktın ise yuh

Bu kadar milletin hakkın alanlar
Onları kandırıp zevke dalanlar
Diplomayla olmaz hâkim olanlar
Suçsuzun başına çöktün ise yuh

Ben insanım benden başlar asalet
Asillere paydos, beye nihayet
Şu insanlık derde girerse şayet
Ona yar olmaktan bıktım ise yuh

Yuh yuh soyanlara
Soyup kaçıp doyanlara

İnsana kıyanlara

Yuh nefesine uyanlara yuh!”.

5. SONUÇ

Tarihsel ve sosyal şartların bir sonucu olarak, Türk tarihinde Sünnî kesim tarafından farklı sebeplerle ötekileştirilen Alevî halklar, sahip oldukları edebî kültür ve türkülere, maruz kaldıkları baskıları dökmüşler ve muhalif söylemlerini türkü, şiir ve deyişleriyle dile getirmişlerdir. Bu türkü ve deyişler, ozanlar vasıtasıyla, çevrede kalmış Alevî halkların, dinî inançlarını, hayata bakışlarını, dik ve müdanasız duruşlarını, iktidara başkaldırılarını yansıtmıştır. Bu açıdan bakıldığında, isyanın, başkaldırının ve mağdur bir grubun sesini duyurmasının can almadan, kan dökmeyen, şiddet eylemlerine girişmeden bağlamayla ve sanatlı sözlerle mümkün olduğu da görülmektedir.

Tarihsel süreç içinde Alevîler, Osmanlı toplumunda uygulanan mezhep politikaları ve Türkiye Cumhuriyeti içinde yaşanan Dersim katliamı örneğinde olduğu gibi çeşitli baskı politikalarına maruz kalmışlardır. Bu politikalara Alevîler, Anadolu’da yaşanan Celalî İsyânları türünden başkaldırılarıyla toplumsal kaos yaratacak biçimde karşılık verdikleri gibi, şiddet ve deyiş, türkü, nefes gibi şiddet içermeyen yollarla da tepkilerini göstermiş ve kullandıkları edebî yol bir kesimin maruz kaldığı ötekileştirmeyi topluma aktarmak hususunda hatırı sayılır başarı göstermiştir. Günümüzde Alevî olmayan pek çok kişinin bu sözlere aşına olması ve bu türküleri dinlemekten keyif alması da, Alevîlerin seçtiği yolun, sesini duyurmada ne kadar etkili olduğunu göstermektedir.

Alevîlerin önemli bir çoğunluğu Cumhuriyet değerlerine ve ilkelerine sonuna kadar sahip çıkmıştır. Türkiye Cumhuriyeti gerek modernleşmeyi siyaset ve bürokrasi yoluyla gerçekleştirme amacı güden ve homojen bir toplum ideali taşıyan tek parti yönetiminde, gerek muhafazakâr, milliyetçi partilerin İslâmî atmosferinde Alevî vatandaşları yok saymıştır. Bunun için 15. ve 16. yüzyıllarda yazılan şiirler bile bugünkü durumu yansıtabilmiştir. Çağdaş Alevî ozanlar ise, kadim muhalif söylem çizgisinden taşmadan, öteden beri var olan eşitsizlikleri, haksızlıkları ve baskıları dizelerine 500 yıldır yansıtmış ve sanatsal bir siyasi muhalefet stratejisi geliştirmiştir. Geliştirilen bu muhalefet stratejisi eylemsel bir anlam ifade etmekle birlikte şiddet ve kaos yaratmaktan son derece uzaktır. Alevîlik, ihtiva ettiği felsefe gereğince, “öteki”, “düşman” yaratmamış, muhalefet praksisini kendi içinde üretmiş olduğu değerler üzerinden geliştirmeyi başarabilmiştir.

Alevîlerin türkü ve deyişleri üzerinden geliştirdikleri muhalefet praksişi,

söz konusu türkü ve deyişler dikkatle incelendiğinde pek uysal değildir. Şiirlerinde isyan, başkaldırı görülmekte, şikayet açıkça anlaşılmaktadır. İsyân boyutuna varan bu şikayet Osmanlı Devleti içinde Celalî ayaklanmaları olarak kendini göstermiştir. Alevîlerin muhalefet üslubunu Celalî ayaklanmaları üzerinden “şiddet eğilimli” biçiminde okumak bir yanıldır. Çünkü bu okuma biçimi Celalî isyanlarının mali ve sosyo-ekonomik boyutlarını göz ardı eder.

Dersim isyanlarını ise, devletin merkeziyetçi politikalarına karşı kaybedilen özerkliği yeniden tesis etme girişimi olarak okumak yanlış olmayacaktır. Tanzimat döneminden beri süregelen merkezileşme çabaları, Türkiye Cumhuriyeti’nin kurulmasıyla zirve noktaya ulaşmış ve yüzyıllardır Doğu Anadolu coğrafyasında kendi kaderine terk edilen halktan vergi vermek, askerlik yapmak gibi yükümlülükler beklenmiştir. Cumhuriyet kurulduktan 15 yıl sonra patlak veren Dersim isyanı, öteden beri özerk olan halkın merkezi devlete dâhil edilme çabalarına verdiği bir tepkinin ürünüdür.

Türkiye Cumhuriyeti, Osmanlı Devleti’nin Alevilere yönelik sahip olduğu politikaları devam ettirmiştir. Kendi kültürel gelenekleri içinde yaşamak isteyen Alevîleri egemen kültür, resmi ideoloji ve Sünni İslam öğretileri çerçevesinde asimile etmeye çalışmak iki devletin ortak noktasıdır. Keza klasik dönem Osmanlı Devleti içinde bürokraside önemli görevlerin (çoğunluğunu Kızıbaşların oluşturduğu) Türkmen aşiretlerinden kimselere verilmemesi, Türkiye Cumhuriyeti’nde Alevî vatandaşlara mülki amirlik görevlerinin verilmemesi veya nüfuslarına oranla çok sınırlı sayıda tutulması biçiminde yansımıştır. Bununla birlikte, Alevîlerin ibadethanelerinin camiler gibi devletten destek görmemesi, Alevîlerin çocuklarının okullarda Sünni inançlar çerçevesinde hazırlanan Din Kültürü ve Ahlak Bilgisi derslerine girmek zorunda olmaları, Diyanet İşleri Başkanlığı fetvalarının Sünni İslam doğrultusunda verilmesi ve bu fetvaların tüm Müslümanları kapsadığı algısı, Alevî vatandaşların dışlanmalarının günümüze olan yansımalarına örnek teşkil etmektedir.

Alevîlerin geliştirmiş olduğu folklorik ve edebi muhalefet üslubu, söz konusu politikalara verilen tepkilerin ürünleridir. Bu muhalefet üslubu, başkaldırı ve isyan eğilimli olmak doğrultusunda eylemsel, ancak şiddet ve terörden uzak olması bakımından pasifisttir. Alevîlerin türkü ve deyişleriyle yaratmış olduğu isyan ve başkaldırı praksişi Türk siyasetinin muhalefet kültürüne önemli bir katkıda bulunmasının yanı sıra, Türk edebiyatını da zenginleştirmiş ve Türkiye’deki siyasi muhalefet edebiyatını araştırılmaya değer bir konu hâline getirmiştir.

6. ÇIKAR ÇATIŞMASI BEYANI

Yazarlar arasında çıkar çatışması bulunmamaktadır.

7. MADDİ DESTEK

Bu çalışmada herhangi bir fon veya destekten yararlanılmamıştır.

8. YAZAR KATKILARI

A.Ç., C.K.: Fikir;

A.Ç., C.K.: Tasarım;

A.Ç.: Denetleme;

C.K.: Kaynakların toplanması ve/veya işleme;

A.Ç., C.K.: Analiz ve/veya yorum;

C.K.: Literatür taraması;

A.Ç., C.K.: Yazıyı yazan;

C.K.: Eleştirel inceleme

9. ETİK KURUL BEYANI VE FİKRİ MÜLKİYET TELİF HAKLARI

Çalışmanın verileri anket, görüşme vb. yollarla toplanmış olmayıp doküman analizi metoduna dayanmaktadır. Verileri toplarken etik izne gerek duyulmadığı için çalışmada etik izinle ilgili bilgilere ve formlara yer verilmemiştir. Çalışma, herhangi bir tez çalışmasından üretilmemiştir. Bunun dışında çalışmada gerekli olan tüm etik kurul ilkelerine uyulmuştur.

10. KAYNAKÇA

Akdağ, M. (1946). “Celali isyanlarının başlaması”, *Ankara üniversitesi dil ve tarih-coğrafya fakültesi dergisi*, 4(1), 23-50.

Albayrak, N. (2013). “Viranî”. *TDV İslam ansiklopedisi*. 43. 109-110.

Albayrak, N. (2007). “Pîr Sultan Abdal”, *TDVİA*, 34, 277-278,
<https://islamansiklopedisi.org.tr/pir-sultan-abdal> (Erişim Tarihi: 08.02.2020).

Avcı, A. H. (2006). *Osmanlı gizli tarihinde Pîr Sultan Abdal ve bütün deyişleri*. Ankara: Barış Kitap.

- Aydın, A. (2004). *Günümüz Alevî ozanları*. İstanbul: Cem Yayınları.
- Barkan, Ö. L.(1942). Osmanlı İmparatorluğunda bir iskân ve kolonizasyon metodu olarak vakıflar ve temlikler, I. istila devirlerinin kolonizatör Türk dervişleri ve zaviyeler, *Vakıflar dergisi*, 2, 279-386.
- Boratav, P., N. ve Gölpınarlı, A. (1943). *Pir Sultan Abdal*. Ankara: Ankara Üniversitesi DTCF Yay.
- Bulut, Z. (2014). “Aşık Dertli ve Divanı’nda itikadi düşüncesi”. *Kelam araştırmaları*. 12(2). 101-116.
- Çakar, B. (2018). *İki yüz yıllık çıkmazımız: şeytan bunun neresinde?* <https://www.inceeleyen.com/inceeleyen/iki-yuz-yillik-cikmazimiz-seytan-bunun-neresinde/> (Erişim Tarihi: 01.09.2020).
- Ceylan, H. (2017). *Yolumuzu yol eyledik*. <https://alev-i.com/yolumuzu-yol-eyledik/alevilik/> (Erişim Tarihi: 31.08.2020).
- Çaylak, A. ve Çelik, A. (2018). “Osmanlı ve Cumhuriyet modernleş(tir)mesinde din, tarih ve etnisite algısı”, *Osmanlı’dan günümüze Türkiye’nin siyasi hayatı*. 107-154, (ed. A. Çaylak ve S. A. Avcu). 3. Baskı. Ankara: Savaş.
- Çaylak, A. ve Çelik, F. (2018). “Nizamülmülk”. *İslam siyasi düşünceler tarihi*. (Ed. A. Çaylak). Ankara: Savaş. 423-437.
- Çaylak, A. (2018). “İslam’da siyasi akıl ve düşüncenin oluşumu”. *İslam siyasi düşünceler tarihi*. (Ed. A. Çaylak). Ankara: Savaş. 23-71.
- Dalkıran, S. (2002). “Alevî kimliği ve Anadolu Alevîliği üzerine bir deneme”, *EKEV akademi dergisi*, 6(10), 95-117.
- Değişler-nefesler (2019). *Yedi ulu ozan: Viranî*. <https://www.deyisler-nefesler.com/virani/> (Erişim Tarihi: 01.09.2020).
- Doğramacı, M. (2015). *Kur’an çözümünde kavramlar 18*. <https://mehmetdogramaci.com/2015/07/kuran-cozumunde-kavramlar-18/> (Erişim Tarihi: 31.08.2020).
- Durbilmez, B. (2014). *Muhyiddin Abdal*. <http://teis.yesevi.edu.tr/madde-detay/muhyiddin-abdal> (Erişim Tarihi: 01.09.2020).
- Edebiyat ve Sanat Akademisi (2016a). *Ey vaiz sen bize vaaz edemezsin*. <https://edebiyatvesanatakademisi.com/siirler/detay/ey-vaiz-sen-bize-vazedemezsin/14669> (Erişim Tarihi: 01.09.2020).
- Edebiyat ve Sanat Akademisi (2016b). *Ey dertli alemde biz şah-ı diliz*. <https://edebiyatvesanatakademisi.com/siirler/detay/ey-dertli-lemde-biz-sah-i-diliz/11988> (Erişim Tarihi: 01.09.2020).

- El Katib, A. ve Cabuğa, S. (2018). “Şiilik ve imamet nazariyesinin oluşumu”. *İslam siyasi düşünceler tarihi*. (Ed. A. Çaylak). Ankara: Savaş Yayınları. 168-235.
- Ergün, M. (2011). “Tasavvuf eğitimi açısından Yunus Emre”. *IX. Uluslararası Yunus Emre sevgi bilgi şöleni*. Eskişehir (6-8 Mayıs 2010). 321-345.
- Evrensel (2011). *Aşık Mahzuni Şerif kimdir?*
<https://www.evrensel.net/haber/379613/asik-mahzuni-serif-kimdir-eserleri-neler-2> (Erişim Tarihi: 01.09.2020).
- Fırlalı, E. R. (1978). *Mezhepler ve tarikatlar ansiklopedisi*. İstanbul: Tercüman Gazetesi Yayınları.
- Frey, W. F. (1975). "Patterns of elite politics in Turkey". *Political elite in the Middle East*, (ed.) G. Lenczowski Washington.
- Gölpınarlı, A. ve Boratav, P., N. (1943). *Pir Sultan Abdal*. Ankara: Derin Yayınları.
- Günbulut, Ş. (2000). *Halk şiirinde başkaldırı: Vur emri ferman*. İstanbul: Berfin Yayınları.
- Gündüz, T. (2010). “Şah İsmail”, *TDVİA*, 38, 253-255,
<https://islamansiklopedisi.org.tr/sah-ismail> (Erişim:08.02.2020).
- Hammer, J. (2010). *Büyük Osmanlı tarihi*. (Cilt 2). (Çev. M. Ata, V. Bürün, R. Özdek, E. Kılın., F. Onuk, İ. Elbaşı). İstanbul: Milliyet.
- İslam&İhsan (2015). *Dervişlik olaydı taç ile hırka*.
<https://www.islamveihsan.com/dervislik-olaydi-tac-ile-hirka.html> (Erişim Tarihi: 31.08.2020).
- Kaptan, R. (t.y.). “Çaldıran savaşı”, <http://www.alevitentum.de/html/65.html>, (Erişim Tarihi:07.02.2020).
- Koca, B. (2014). “Diyanet İşleri Başkanlığı ve Aleviler arasındaki meseleye liberal bir bakış” *Liberal düşünce*, 19(73-74), 39-61.
- Koç, M. B. (2016). *Cumhuriyet döneminde insan hakları bağlamında Aleviler*. İstanbul: Destek Yayınları.
- Korkmaz, S. (2018). “Şiiliğin siyasi kolları ve siyasi düşünceler”. *İslam siyasi düşünceler tarihi*. (ed. A. Çaylak). Ankara: Savaş Yayınları. 145-168.
- Kök, A. (2014). *Kaygusuz Abdal*. <http://aleviocaklari.de/wp-content/uploads/2014/05/Kaygusuz-Abdal.pdf> (Erişim Tarihi: 01.09.2020).
- Köprülü, F. (1984). *Türkiye edebiyatında ilk mutasaffılar*. Ankara: Diyanet İşleri Başkanlığı Yayınları.
- Köse, N. (2000). “Pir Sultan ve Hızır Paşa hikayesi”. *Türk dünyası incelemeleri dergisi*, Sayı 4. 301-308.

- Kutlu, S. (2000). *Türklerin İslamlaşma sürecinde Mürcie ve tesirleri*. Ankara: TDV. Yay.
- Kuzucular, Ş. (2013). *Aşık Harabi Baba hayatı*.
<https://edebiyatvesanatakademisi.com/tasavvuf-edebiyati-asik-ve-divan/asik-harabi-baba-hayati/963> (Erişim Tarihi: 01.09.2020).
- Kuzucular, Ş. (2011). *Kul Nesimi hayatı ve şairliği (17. yy)*.
<https://edebiyatvesanatakademisi.com/tasavvuf-edebiyati-asik-ve-divan/kul-nesimi-hayati-ve-sairligi-17-yy/306> (Erişim Tarihi: 01.09.2020).
- Mardin, Ş. (2010). *Türkiye’de toplum ve siyaset: makaleler 1*. (Der. M. Türköne ve T. Önder). İstanbul: İletişim Yayınları.
- Mardin, Ş. (1993a). “Modern Türkiye’de din” (çev. Hasan Ünal). *Türkiye’de din ve siyaset*. İstanbul: İletişim.
- Mardin, İ. (1993b). *Din ve ideoloji*. 6. Baskı. İstanbul: İletişim.
- Mardin, Ş. (1991a). “XIX. yüzyılda düşünce akımları ve Osmanlı Devleti”, *Türk modernleşmesi*. İstanbul: İletişim.
- Mardin, Ş. (1991b). “Türkiye’de muhalefet ve kontrol”. *Türk modernleşmesi*. İstanbul: İletişim.
- Massicard, E. (2017). *Alevi hareketinin siyasallaşması*. (Çev. A. Berktay). 3. Baskı. İstanbul: İletişim Yayınları.
- Lewis, B. (1961). *The emergence of modern Turkey*. London: Oxford University Press.
- Melikoff, İ. (1999). “Alevî-Bektaşîliğin tarihi kökenleri Bektaşî-Kızılbaş (Alevî) bölünmesi ve neticeleri”, *Tarihi ve kültürel boyutlarıyla Türkiye’de Aleviler Bektaşîler Nusayrîler*. 17-25 İstanbul: Ensar Neşriyat.
- Ocak, A. Y. (1999). *Türk sufiliğine bakışlar*. İstanbul: İletişim Yayınları.
- Omak, H. (2016). *Minnet eylemem*. <http://www.milliyet.com.au/minnet-eylemem-makale,477.html> (Erişim Tarihi: 01.09.2020).
- Ocak, A. Y. (1989). “Alevî”, *TDVİA*, <https://islamansiklopedisi.org.tr/alevi>. (Erişim Tarihi: 06.02.2020).
- Oran, B. (2011). “1937/38’de ne oldu”. *I. Uluslararası Tunceli Dersim sempozyumu, 4-6 Ekim 201, Bildiriler kitabı*. Tunceli: Tunceli Üniversitesi Yayınları.
http://www.baskinoran.com/makale/BASKIN_ORAN-Dersimsempozyumu.pdf (Erişim Tarihi: 31.08.2020).
- Öz, B. (2003). *Osmanlı’da Alevi ayaklanmaları*. İstanbul: Can Yayınları.
- Öztelli, C. (1971). *Pîr Sultan Abdal: bütün şiirleri*. İstanbul: Özgür Yayınları.

- Pur, M. ve Aydın, R. (2004). “Şah İsmail Hatai”, <http://pirvakfi.org/wp-content/uploads/2018/12/sah-ismail-atai.pdf> (Erişim Tarihi: 08.02.2020).
- Sambur, B. (2009). “Özgürlük ve insan hakları açısından Alevilik problemi”. *Liberal düşünce*, 14(55), 93-108.
- Sarıbay, A., Y. (1994). *Siyasal sosyoloji*. İstanbul: Der.
- Sarızeybek, E. (2014). *Büyük suikast*. İstanbul: Sarızeybek Yayınları.
- Saydam, A. (2017). *Tükenmeyiz kırmağ ile*. <http://www.ali-saydam.com/tuuklenmeyiz-k305rma287-ile.html> (Erişim Tarihi: 01.09.2020).
- Şapolyo, E. B. (1964). *Mezhepler ve tarikatlar tarihi*. İstanbul: Elif Kitabevi.
- Şener, C. (2001). *Alevilik olayı: toplumsal bir başkaldırının kısa tarihçesi*. İstanbul: Etik Yayınları.
- Turan, A. ve Yıldız, H. (2008). “Tarihten günümüze Anadolu Aleviliği”, *Ondokuz Mayıs üniversitesi ilahiyat fakültesi dergisi*, 26(26-27), 11-24.
- Uludağ, S. (1989). “Aleviyye”, *TDVİA*, <https://islamansiklopedisi.org.tr/aleviyye--hadramut> (Erişim Tarihi: 06.02.2020).
- Ünver, İ. (2006). “Yunus Emre üzerine”. *Yunus Emre ilim ve aşk sempozyumu. TÜBAR XIX*. 489-498. <https://dergipark.org.tr/tr/download/article-file/156874> (Erişim Tarihi: 01.09.2020).
- Üstel, F. (2019). “*Makbul vatandaş*”ın peşinde: II. Meşrutiyet’ten bugüne vatandaşlık eğitimi. İletişim: İstanbul.
- Türkü Dostları (2002a). *Karnım tok benim*. <https://www.turkudostlari.net/soz.asp?turku=25680> (Erişim Tarihi: 01.09.2020).
- Türkü Dostları (2002b). *Yuh yuh (Uzaktan yakından)*. <https://www.turkudostlari.net/soz.asp?turku=1109> (Erişim Tarihi: 01.09.2020).
- Yapıcı, M. (2017). *Geçmişten günümüze Alevî katliamları*. <https://alev-i.com/gecmisten-gunumuz-alevi-katliamlari-mehmet-yapici/> (Erişim Tarihi: 15.02.2020).
- Yıldız, A. (2019). “*Ne mutlu Türküm diyebilene*”: *Türk ulusal kimliğinin etno-seküler sınırları (1919-1938)*. İletişim: İstanbul.
- Zelyut, R. (2018). *Türk Aleviliği: Anadolu Aleviliği'nin kültürel kökenleri*. Ankara: Kripto Yayınları.

KAYNAK TEMELLİ STRATEJİK İNSAN KAYNAKLARI YÖNETİMİ



Kafkas Üniversitesi
İktisadi ve İdari Bilimler
Fakültesi
KAÜİBFD
Cilt, 11, Sayı 22, 2020
ISSN: 1309 – 4289
E – ISSN: 2149-9136

Makale Gönderim Tarihi: 20.09.2020 Yayıma Kabul Tarihi: 23.10.2020

Meryem AYBAS
Doç. Dr.
Kocaeli Üniversitesi
İktisadi ve İdari Bilimler Fakültesi
Kocaeli, Türkiye
meryem.aybas@kocaeli.edu.tr
ORCID ID: 0000-0001-6133-7238

Funda TOKUCU
Doktora Öğrencisi
Kafkas Üniversitesi
Sosyal Bilimler Enstitüsü
Kars, Türkiye
tokucu.funda1@gmail.com
ORCID ID: 0000-0002-8008-3728

ÖZ | Örgütlerde İK fonksiyonunun sürdürülebilir rekabet avantajı yaratması açısından meşruiyetinin tartışıldığı çerçevede bu çalışmada öncelikli amaç beşeri kaynaklara dayalı bir İK stratejisi geliştirilirken kaynak temelli yaklaşım ve stratejik İKY'nin kesişim noktaları ve kaynak temelli yaklaşımın stratejik İKY açısından güçlü ve zayıf yanlarını eleştirel bir bakışla incelemektir. Bu bağlamda öncelikle kaynak temelli yaklaşım ve stratejik İKY arasındaki ilişki kuramsal olarak incelenip, kaynak temelli yaklaşım kullanılarak İK stratejisinin oluşturulma süreci anlatılacaktır. Son kısımda ise kaynak temelli yaklaşımın stratejik İKY alanında uygulanması ile ilgili olarak pratikte karşılaşılan sorunlar ve alandaki tartışmalar çalışma bağlamında değerlendirilecektir. Buna ek olarak kaynak temelli yaklaşım-stratejik İKY ilişkisi ile ilgili olarak gelecek kuramsal ve ampirik çalışmalar için öneriler getirmek amaçlanmaktadır

Anahtar Kelimeler: İnsan kaynakları yönetimi, Stratejik İnsan Kaynakları Yönetimi, Kaynak temelli stratejik insan kaynakları yönetimi, Kaynak Temelli Yaklaşım

JEL Kodu: M10, M12

Alanı: İşletme

Türü: Derleme

DOI: 10.36543/kauibfd.2020.046

Atıfta bulunmak için: Aybas, M., Tokucu, F. (2020). Kaynak temelli stratejik insan kaynakları yönetimi. *KAÜİBFD*, 11(22), 1107-1136.

RESOURCE BASED STRATEGIC HUMAN RESOURCES MANAGEMENT



Kafkas University
Economics and Administrative
Sciences Faculty
KAUJEASF
Vol. 11, Issue 22, 2020
ISSN: 1309 – 4289
E – ISSN: 2149-9136

Article Submission Date: 20.09.2020 Accepted Date: 23.10.2020

Meryem AYBAS
Associated Professor
Kocaeli University
Faculty of Economics and
Administrative Sciences
meryem.aybas@kocaeli.edu.tr
ORCID ID: 0000-0001-6133-7238

Funda TOKUCU
Phd. Student
Kafkas University
Institute of Social Sciences
Kars, Turkey
tokucu.funda1@gmail.com
ORCID ID: 0000-0002-8008-3728

ABSTRACT In the context of the legitimacy of HR function in terms of creating sustainable competitive advantage for organizations; the primary objective of this study is to critically examine the intersection points of the resource-based approach and strategic HRM and the strengths and weaknesses of the resource-based approach in terms of strategic HRM while developing an HR strategy based on human resources. In this context, first of all, the relationship between resource based approach and strategic HRM will be examined theoretically and the process of creating HR strategy using resource based approach will be explained. In the last part, the problems encountered in the implementation of the resource-based approach in the field of strategic HRM and the discussions in the field will be evaluated in the context of the study. In addition, it aims to provide suggestions for future theoretical and empirical studies.

Keywords: *Human resource management, Strategic human resource management, Resource based strategic human resources management*

Jel codes: M10, M12

Scope: *Business Administration*

Type: *Review*

Cite this Paper: Aybas, M., Tokucu, F. (2020). Resource based strategic human resources management. *KAUJEASF*, 11(22), 1107-1136.

1. GİRİŞ

İşletme fonksiyonları arasında İK fonksiyonu, örgütlerdeki konumunu meşru ve haklı göstermek için sürekli olarak mücadele içerisinde olmuştur. Örgütün kârlı ve bolluk zamanlarında eğitim, kadrolama, ödüllendirme ve çalışan katılım sistemlerine yapılan harcamalar kolaylıkla meşru gösterilip haklı çıkarılırken buna karşılık finansal zorluklarla karşılaşıldığında kesinti yapılacak ilk yer bu tür sistem ve uygulamalar olarak görülmektedir (Dunford vd., 2001, s.702). Ancak bilgiye dayalı yeni ekonominin gerektirdiği koşullara uyum sağlayabilmek için sürdürülebilir rekabet avantajı kaynağı olarak insan sermayesine odaklanma ile birlikte, örgütlerde sadece yetenek savaşını anlama ve kazanma ihtiyacı artmamış, aynı zamanda stratejik yönetim ve stratejik insan kaynakları yönetimi alanlarının daha sıkı bir entegrasyonunu gerektirmiştir (Shaw vd., 2013, s. 572). Stratejik İKY alanında yapılan çalışmaların asıl amacı örgütün sürdürülebilir rekabet avantajı elde edebilmesi için sahip olunan insan kaynağının, hangi tür sistem ve uygulamalarla yönetilmesinin üstün performansa yol açtığı ve bağlamsal koşulların bu ilişkiyi nasıl değiştirdiğini açıklamaya çalışmaktır. Stratejik İKY, stratejik yönetim ve İKY'nin bileşiminden oluşmuş, 1980'lerin başından günümüze kuramsal ve ampirik olarak gelişimini sürdürmektedir. Kaynak temelli yaklaşım ise stratejik İKY'nin süregelen gelişiminde bilgi ekonomisine geçişle birlikte sürdürülebilir rekabet avantajı elde edebilmek için benimsenmiş olan baskın akımlardan bir tanesi olmuştur (Kaufman, 2015, s. 517). Allen ve Wright (2006, s. 404) kaynak temelli görüşünden neredeyse tüm stratejik İKY araştırmalarının dayandığı kılavuz paradigma olarak bahsetmiştir. Nyberg vd. (2014, s. 319) kaynak temelli yaklaşımı; strateji ve stratejik İKY araştırma akımlarını bir birine bağlayan nokta olarak değerlendirmiştir.

Kaynak temelli yaklaşım, sürdürülebilir rekabet avantajının bir firmanın fiziksel, beşeri ve örgütsel kaynak tabanından kaynaklandığını iddia etmektedir. Bu yaklaşım dâhilinde eğitim, deneyim, yargı-karar zekası, ilişki ve bir kuruluştaki bireysel yöneticilerin ve çalışanların iç görüşü gibi beşeri sermaye kaynakları, rekabet avantajı ve değer yaratma stratejilerinin başarılması için önemli olarak kabul edilir (Barney, 1991, s. 517).

Strateji yazınında kaynak temelli yaklaşım, sürdürülebilir rekabet avantajı elde etmek için odak noktasına insanları veya bir firmanın insan kaynaklarını koymaktadır. Bilgi (Grant, 1996), dinamik yetenek (Eisenhardt & Martin, 2000, ss. 10-11), öğrenen örgütler (Fiol & Lyles, 1985) gibi kavramlar ve liderlik, rekabet avantajı kaynakları olarak strateji ve İK konularının kesişimine dikkat çekmiştir (Wright vd., 2001, s. 702). Kaynak temelli yaklaşım özellikle örgütsel

öğrenme, dinamik yetenekler, bilgi temelli kaynaklar ve öz yetenek vb. konularla birlikte strateji yazımında dış etkenlerden ziyade rekabet avantaj kaynağı olarak iç firma kaynaklarına odaklanılmasını vurgulamaktadır (Hoskisson, vd., 1999, s. 439). İç kaynakların rekabet avantaj kaynağı olarak kabulünün ardından beşeri sermayeyi teşkil eden emek faktörü zor zamanlarda kısılması gereken bir harcama kalemi olmak yerine sürdürülebilir rekabet avantajı oluşturabilen bir kaynak olarak görülmeye başlanmıştır (Wright vd., 2001, s. 702).

İnsanın örgütteki örtük bilgiyi yaratma ve öğrenme yeteneği örgütlere nadir, taklit edilemez, ikame edilemez ve değerli olan yegâne kaynağı insan olduğunu göstermiştir. İnsan kaynakları potansiyel olarak değerli, nadir ve ikame edilemeyen kaynaklar olarak görülebilir, çünkü bunlar kıt, özelleştirilmiş ve örtük bilgiler tutarlar. Bu nedenle, insan sermayesi birikimlerini taklit etmek zordur, çünkü avantajın kesin yönünü belirlemek ve nasıl birleştirildiğini taklit etmek zordur (Shaw vd., 2013, s. 572).

Bu çalışmada öncelikli amaç beşeri kaynaklara dayalı bir İK stratejisi geliştirilirken; kaynak temelli yaklaşım ve stratejik İKY'nin kesişim noktaları ve kaynak temelli yaklaşımın stratejik İKY açısından zamanla gelişimini, güçlü ve zayıf yanlarını eleştirel bir bakışla incelemektir. İK fonksiyonunun örgütler için sürdürülebilir rekabet avantajı yaratması açısından meşruiyetinin tartışıldığı çerçeve bağlamında; öncelikle kaynak temelli yaklaşım ve stratejik İKY arasındaki ilişki kuramsal olarak incelenip, kaynak temelli yaklaşım kullanılarak İK stratejisinin oluşturulma süreci anlatılacaktır. Sonraki kısımlarda ise kaynak temelli yaklaşımın stratejik İKY alanında uygulanması ile ilgili olarak uygulamada karşılaşılan sorunlar ve alandaki tartışmalar çalışma bağlamında değerlendirilecektir. Buna ek olarak kaynak temelli yaklaşım-stratejik İKY ilişkisi ile ilgili olarak gelecek kuramsal ve ampirik çalışmalar için öneriler getirmek amaçlanmaktadır.

2. KAYNAKLARA DAYALI STRATEJİK İNSAN KAYNAKLARI YÖNETİMİ

2.1. Kaynaklara Dayalı Stratejik Yönetim

Strateji araştırmalarındaki kilit soru, neden bazı firmaların diğerlerinden daha başarılı olduğu ve ikincisi ise firmaların nasıl sürdürülebilir rekabet avantajı yaratıp bunu koruduklarıdır. Porter (1996) rekabet avantajı kaynağını dış çevreyi odak noktasına alıp stratejik konumlanma olarak ifade ederken, Barney (1991) iç kaynakları odak noktasına almaktadır.

Kaynak temelli görüş işletmenin sahip olduğu kaynakların önemine vurgu

yapan görüştür ve işletme kaynaklarının önemine dikkat çeken ilk çalışmalar John Robinson ve Edward H. Chamberlin gibi iktisatçılarca 1930'lu yıllarda yapılan çalışmalardır. Daha sonra Edith Penrose'un 1959 yılındaki Firmanın Büyüme Teorisi adlı çalışması şirketin sahip olduğu kaynakların şirketlerin büyümesinde önemli bir unsur olduğuna dikkatleri çekmiştir. Bu öncü çalışmaların arkasından kaynak temelli görüşe en önemli katkı Wernerfelt (1984)'ten gelmiştir (Akt. Karatay, 2011, ss. 18-19). Daha sonra Barney (1991)'in çalışması sürdürülebilir rekabet avantajının elde edilmesinde insan kaynaklarını kaynak temelli görüş içerisinde analiz ederek literatürü zenginleştirmiştir (Dunford vd., 2001, s. 5).

1980'lerin ortalarında Wernerfelt (1984), Rumelt (1984) ve Barney (1986) tarafından başlatılan ve Barney (1991) tarafından rafine edilen Kaynak temelli yaklaşım, Penrose (1959) tarafından yapılan önceki araştırmalara dayanmaktadır. Firma Büyüme Teorisi'nin öncü çalışmasında, Penrose (1959) bir firmanın kaynaklarının etkin yönetimi, üretken fırsatlar ve çeşitlendirme stratejisinin teorisini önermektedir. Bu, iç kaynaklar, yetenekler (yeteneklerin kaynak kullanımını yönetme yetenekleri olarak tanımlandığı yerlerde) ve rekabet avantajı arasındaki ilişkiyi çözmek için açıklayıcı bir mantık sunar. Dahası, kuram, kuruluşların şirketler arasında kusursuz bir şekilde mobil olan heterojen kaynakların ve yeteneklerin bir koleksiyonu olarak değerlendirildiğini iddia eder. Sonuç olarak, bu sadece firma kaynak donanım ve yeteneklerinde asimetri değil, aynı zamanda bu farklılıkların zaman içinde sürdüğünü de ortaya koymaktadır (Akt. Kor & Mahoney, 2004, s. 518).

Kaufman, finansal iktisatta etkin piyasa hipotezinin bir uygulamasını teşkil eden stratejik faktör pazarı fikrine dayanarak bir firmanın geliştirebileceği herhangi bir stratejinin, ilgili insani ve insan dışı kaynakları gerektirdiğini iddia etmektedir. Bu kaynakların, finansal piyasa, sermaye ekipmanı piyasası veya işgücü piyasası gibi bir faktör pazarından edinilmesi gerekir. Eğer stratejik faktör pazarları tamamen rekabetçi ise (kaynaklar homojen, eşit derecede elverişli ve aynı şekilde fiyatlandırılmışsa), firmaların rekabet avantajı için fırsatları yoktur. Barney (1991), bu mantığa dayanarak, değerli, nadir, ikame edilemez ve taklit edilemez özelliklerine sahip kaynak temelli yaklaşımı öne sürmektedir. Buna göre değer bileşeni, ekstra potansiyel kârı yaratır ve nadir, taklit edilemez ve ikame edilemeyen bileşenler, firmaların ilave değeri bir rant olarak ele almalarını ve rantı dış rekabetten korumalarını sağlar. Daha sonra Barney, bu dört niteliğe örgütlemeyi katar. Bir firma, iç kaynaklara gömülü olan değerlerden tam olarak yararlanabilmek için uygun yönetim sistemleri ve süreçlerine sahip olması gerektiğinden, örgütlenme rekabet avantajı için esastır. Barney, stratejik faktör pazarı kusurlarından kaynaklanan tüm kâr farklarının, karar vericilerin

gelecekteki kaynak değerleri hakkındaki asimetrik bilgi ve beklentilerinde yattığını vurgulamaktadır. Bu nedenle, değerli, nadir, ikame edilemez, taklit edilemez özellikler ve örgütlemenin arkasında nedensel belirsizlik, sosyal karmaşıklık ve bilginin eksik ve heterojen bir şekilde dağılmasını sağlayan eşsiz tarihsel koşullar gibi faktörler vardır (Kaufman, 2015, s. 518).

Kaynak temelli stratejik yönetimde şirket kaynaklarına dayalı bir strateji nasıl geliştirilir sorusu Grant (1991)'in modelinde adım adım açıklamaktadır. Buna göre Birinci aşama şirketin sahip olduğu kaynakların belirlenmesi ve bu kaynakların belirli bir sınıflandırmaya tabi tutulmasıdır. İkinci aşamada şirketin yeteneklerinin ne olduğu ortaya konulur. Üçüncü aşamada firmaların sürdürülebilir rekabet avantajı elde edebilmeleri için potansiyelleri belirlenir. Son aşama ise stratejinin geliştirildiği aşamadır ve bu aşamada şirketin sahip olduğu kaynak ve yeteneklere en uygun bir stratejinin seçilmesi söz konusudur. Strateji geliştirildikten sonra belirlenen stratejinin gerçekleştirilmesi için kaynaklar tekrar gözden geçirilir ve kaynak eksikliğinin olup olmadığı belirlenmeye çalışılır. Yine gerekiyorsa kaynaklar yeniden düzenlenmeli, gerekiyorsa artırılmalı ve yatırım yapılmalıdır. Stratejinin en alt basamağında kaynaklar, en üst aşamada strateji yer almaktadır. Ancak kaynaklar ve stratejiler devamlı bir şekilde gözden geçirilerek kaynak boşluğunun oluşup oluşmadığı incelenmeli ve gerekiyorsa kaynaklar yeniden düzenlenmelidir (Grant, 1991, s. 115).

Bir işletmenin sahip olacağı kaynaklar şu şekilde sınıflandırılabilir: fiziksel sermaye kaynakları (tesisler, ekipman, finans dahil), örgütsel sermaye kaynakları (ör. örgüt yapısı, kontrol sistemleri, İK sistemleri) ve insan sermayesi kaynakları (çalışanların becerileri, muhakemesi ve zekası) (Progoulaki & Theotokas, 2010, s. 575). İşletmenin sahip olduğu her varlık rekabetçi bir üstünlük sağlayabilir mi? Bunun için bu varlıkların bazı özellikleri taşıması gerekmektedir. Buna göre varlıklar nadir, değerli, ikame edilemez ve taklit edilemez olmalıdır (Wright & McMahan, 1992, s. 301). Sahip olunan kaynaklar belirtilen özellikleri taşırsa şirket elde ettiği rekabet üstünlüğünü uzun süre muhafaza edebilir. Aksi halde, özellikle rekabetçi üstünlük sağladığı kaynağı rakipler tarafından taklit edilirse ya da ikamesi geliştirilebilirse şirketin rekabetçi üstünlüğü kaybetme riski ortaya çıkabilir.

Firmanın kaynakları, örgüt tarafından sahip olunan veya kontrol edilen mevcut faktörlerin stokları olarak tanımlanır (Saa-Perez & Garcia-Falcon, 2002, s. 124). Sürdürülebilirlik stratejisi bağlamında firmalar için gerekli kabiliyetler ve yetkinlikler, Buller ve McEvoy, (2016, s. 480) tarafından örgütsel kabiliyetler, grup (iş ailesi) yetkinlikleri ve bireysel bilgi, beceri, yetenekler bazında sıralanmıştır. Buna göre; *Örgütsel kabiliyetler*; ekonomik çevresel ve sosyal

sürdürülebilirlik için açık ve örtük bilgi, uzun dönem sistem yönelimi, paydaş ilişkileri, yenilik, öğrenme yeteneği, sürekli iyileştirme, adaptasyon/çeviklik, kültürel hassasiyet, örgütsel tasarım, kendi kendini organize etme, değişim yönetimi, çeşitlilik; *Grup (iş ailesi) yetkinlikleri*; ekonomik çevresel ve sosyal sürdürülebilirlik için açık ve örtük bilgi, sistem yönetimi, takım çalışması, işbirliği/paylaşım, problem çözme, yaratıcılık/yenilik, takım süreç yönetimi, öğrenme kabiliyeti, adaptasyon/çeviklik, dayanışmacı sosyal normlar, çeşitlilik; *Bireysel bilgi, beceri, yetenek ve fırsatlar (KSAO)*; ekonomik çevresel ve sosyal sürdürülebilirlik için açık ve örtük bilgi, sistem düşüncesi, sürdürülebilirlik için tutku, yaratıcılık, ısrar, adaptasyon, güçlü iş etiği, öğrenme kabiliyeti, takım çalışması, kişiler arası etkililik, bilgi paylaşım istekliliği, gönüllü davranış için insiyatif almadır.

Yetenekler veya kabiliyetler; bir firmanın varlıklarından tam olarak yararlanmak için ihtiyaç duyduğu beceriler olarak tanımlanabilir. Bu tür yetenekler olmadan, varlıkların değeri çok azdır. Kabiliyetler, bireysel bilgi, beceriler, tutumlar ve davranışların yanı sıra yüksek performansla bağlantılı olan ve kuruma sürdürülebilir rekabet avantajı sağlayan kolektif ekip, süreç ve örgütsel yetenekleri içeren bir dizi gözlemlenebilir performans boyutu olarak tanımlanabilir. Bu kabiliyetler, eşik olabilir, yani rakip tarafından edinilebilir veya taklit edilebilir veya temel yetkinlikler, yani elde edilemeyen veya kopyalanamayan benzersiz yetkinlikler olabilir (Progoulaki & Theotokas, 2010, s. 576). Kabiliyetler, işletmenin sahip olduğu kaynaklardan ya da varlıklardan takım çalışması sonucunda neler elde edilebileceğidir. Ya da aynı anlama gelmek üzere ortak iş yapabilme yeteneğidir (Barca, 2009, s. 48). Kaynaklar, firmanın teknoloji, yönetim bilgi sistemleri, teşvik sistemleri, yönetim ve işgücü arasındaki güven gibi çok çeşitli bağlanma mekanizmaları ve diğer varlıkları kullanılarak nihai ürün veya hizmetlere dönüştürülür. Bu nedenle, yetenekler veya kabiliyetler; firma kaynaklarına istenen bir sonucu elde etmek için örgütsel süreçleri uygulama kapasitesini ifade eder. Bunlar, firmaya özgü ve zaman içinde firmanın kaynakları arasındaki karmaşık etkileşimler yoluyla geliştirilen bilgiye dayalı, somut veya soyut süreçlerdir. Kaynakların aksine, kabiliyetler, firmanın insan sermayesi içinde bilgi geliştirme, taşıma ve değiş tokuş edilmesi temeline dayanır (Saa-Perez & Garcia-Falcon, 2002, s. 124).

Kaynak temelli stratejik yönetim yaklaşımında, işletme öncelikle sahip olduğu varlıkları iyi analiz etmeli ve stratejisini ona göre oluşturmalıdır (Cantürk & Çiçek, 2016, s. 99). Başka bir şekilde ifade etmek gerekirse işletmenin stratejisi oluşturulurken stratejinin üzerine bina edileceği asli unsur şirketin sahip olduğu temel kaynakları ve yetkinlikleri olmalıdır. Ancak; şirketin bütün varlıkları ve kabiliyetleri stratejik başarının elde edilmesinde aynı öneme sahip değildir.

Dolayısıyla bunlar arasında bir ayırım yaparak stratejiyi geliştirmek gerekir ki, bu belki de strateji geliştirilirken atılacak ilk adımlardan birisidir (Barca, 2009, ss. 46-48). Rekabet avantajı, firmaların kontrol ettiği ayırt edici kaynaklardan veya yeteneklerden, yani firmaların rakiplerine kıyasla özellikle iyi yaptığı bir şeyden ortaya çıkar (Peteraf, 1993). Doğal kaynaklar, teknoloji, ölçek ekonomileri ve benzeri gibi geleneksel rekabet avantaj kaynakları değer yaratsa da, KTY, özellikle istihdam sistemi gibi karmaşık bir sosyal yapıya kıyasla, bu kaynakların taklit edilmesinin giderek daha kolay olduğunu savunmaktadır (Becker & Gerhart, 1996, s. 781). Bundan dolayı istihdam sistemi gibi karmaşık bir sosyal yapının sağlayacağı rekabet avantajını elde edebilmek için kaynaklara dayalı İKY stratejilerinin geliştirilmesi öncelikli alan olarak ortaya çıkmaktadır.

2.2. Kaynaklara Dayalı Stratejik İnsan Kaynakları Yönetimi

İKY performans ilişkisine olan ilginin artması (Harris vd., 2019), İKY stratejilerinin rekabet avantajı ve üstün performans yaratılmasında nasıl bir katkı sağlayıp sağlamadığına dair çeşitli kuram ve yaklaşımların geliştirilmesine yol açmıştır (Alcazar vd., 2005). Bu anlamda yaygın kabul görmüş kuramsal çerçeve, firmanın kaynak temelli görüşüdür (Nyberg vd., 2014; Kaufman, 2015).

1978'de Walker'ın stratejik planlama ve insan kaynakları planlaması arasındaki ilişkiye atıf yapması ve 1980'lerin başında Devanna, Fombrum ve Tichy'nin strateji ve İK arasındaki ilişkiyi ortaya koyan makalesiyle İK'nın stratejik önemine ilişkin çalışmalar artmaya başlamıştır. İK'nın iş stratejisini geliştirme ve destekleme rolüne odaklanan çalışmalar stratejik İKY alanını ortaya çıkarmış ve gelişiminde rol oynamıştır. Miles ve Snow'un (1984) örgüt türlerini İK sistemlerini içerecek şekilde genişletmesi, Porter'ın jenerik stratejilerinin her birinin altında dikkat edilmesi gereken belirli İK stratejilerinin tanımlanmasında kullanılması stratejik İKY'nin gelişiminde önemli rol oynayan gelişmelerdir (Schuler & Jackson, 1987, s. 702). Barney'in (1991) sürdürülebilir rekabet avantajı kaynakları için temel kuramsal model ve kriterleri anlatan makalesinden bu yana, kaynak temelli görüş, stratejik İKY'de en çok kullanılan kuram olarak, hem kuram geliştirme hem de deneysel araştırma için gerekçe haline gelmiştir (Wright vd., 2001).

Kaynak temelli görüş, göreceli firma performansının zaman içindeki insan, fiziksel ve örgütsel kaynakların etkileşimine bağlı olduğunu iddia etmektedir (Barney, 1991). Kaynak temelli görüş, insan kaynakları sistemlerinin, şirkete özgü, karmaşık sosyal ilişkiler üreten, bir şirketin tarih ve kültürüne gömülü olan ve örtük kurumsal bilgi üreten yetkinliklerin geliştirilmesini kolaylaştırarak sürdürülebilir rekabet avantajına katkıda bulunabileceğini öne sürmektedir (Wright & McMahan, 1992; Lado & Wilson, 1994).

İnsan kaynağı, rekabet avantajı kaynağı olmak için birçok açıdan KTY koşullarını karşılamaktadır. Bu kaynağın örgüte değer kattığını söyleyebiliriz çünkü insanlar kapasite ve yeteneklerinde ve dolayısıyla firmaya katkılarında farklılık göstermektedirler. İnsan kaynakları nadirdir çünkü iş gücü piyasasının heterojenliği nedeniyle örgütte yüksek performans seviyelerini garanti eden insanlar bulmak zordur. Onların taklit edilemezliği, en azından kısa vadede insanların bilgilerini, yeteneklerini, deneyimlerini ve davranışlarını kopyalamanın zorluğundan kaynaklanmaktadır. Dahası, insanların işe alımında yer alan yüksek işlem maliyetleri, hareketlilikleri veya kazanılmaları önünde önemli bir engel olabilir. Son olarak, insan değiştirilmesi zor bir kaynaktır çünkü herkes farklı ortamlara ve teknolojilere uyum sağlamak için aynı kapasiteye sahip değildir ve bir bağlamda değer yaratabilenler diğerlerinde bunu yapamayabilir (Saa-Perez & Garcia-Falcon, 2002, s. 125).

Örgütler, insan sermayesi havuzunun değerini, nadirliğini, ikame edilemezliğini ve taklit edilemezliğini artırmak için eğitim, karmaşık seçim, finansal teşvikler ve diğer uygulamaları kullanabilirler. Yüksek yatırımlı örgütlerde İKY uygulamaları, rekabet avantajı yaratan bir işgücünün oluşturulmasında araç olarak kullanılır. Buna karşın, düşük yatırım örgütlerinde İKY uygulamaları uzun vadeli insan sermayesi geliştirmek için çok az şey yapar; örgüt işgücüne bir emtia gibi davranır ve bireylere sürdürülebilir rekabet avantajı yaratma konusunda çok az fırsat veya yetenek sunar. Bunun yerine, bu tür örgütler üstün teknoloji, finansman veya fiziksel kaynaklar gibi yollarla avantaj sağlarlar (Shaw vd., 2013, s. 572). Bir İK stratejisinin altında yatan İK politikaları, çalışanları belirli beceri ve yetenekleri geliştirmeye veya çabalarını belirli davranışlara yönlendiren benzersiz bir iklim yaratmak için birlikte çalışır; bu nedenle, farklı yüksek yatırım İK stratejileri, farklı çalışan temelli kaynakların ortaya çıkmasına yol açmalıdır (Kehoe & Collins, 2017). Collins (2020), yüksek yatırım felsefesi kullanan alternatif sistemler arasında, sürdürülebilir rekabet avantajından en çok sorumlu olan çekirdek çalışanları yönetmek için etkili olduğu tespit edildiğinden, yüksek bağlılığa sahip bir İK stratejisine odaklanmayı önermektedir.

Kaynaklara dayalı ya da kaynak temelli stratejik insan kaynakları yönetim modeli, şirketin stratejik bir üstünlük sağlamasında şirketin sahip olduğu dış kaynaklardan ziyade iç kaynaklara dikkat çeker ve şirketin sahip olduğu en önemli iç kaynaklardan birisinin de insan kaynağı olduğunun altını çizer. Bu bağlamda iş gücü stratejiktir ve iş gücünün stratejik yönetimi sürdürülebilir rekabet üstünlüğünün elde edilmesinde kilit öneme sahiptir. Kaynaklara dayalı stratejik insan kaynakları yönetimi iki temel varsayıma dayalıdır. Bunlardan birincisine göre, belirli bir işletme stratejisinin yürütülmesi için çalışanların

belirli bir davranış ve tutumu sergilemeleri gerekir. İkinci varsayım ise belirli insan kaynakları politikalarının çalışanların belirli bir davranış ve tutum sergilemelerini sağlayabileceğidir. Ayrıca burada stratejinin yürütülmesi kadar sahip olunan kaynaklara göre bir stratejinin geliştirilmesinin de çok önemli olduğu ileri sürülmektedir (Dunford vd., 2001, ss. 4-6).

Wright vd. (1994)'nin yayımladıkları makalede İK uygulamalarının taklit edilebilir olması nedeniyle sürdürülebilir rekabet avantajının kaynağı olamayacağı ileri sürülmüştür. Bunun yerine İK havuzu olarak adlandırdıkları çok yetenekli ve yüksek motivasyonlu bir iş gücünün sürdürülebilir rekabet avantajının kaynağı olabileceğini ifade etmişlerdir. Buna karşılık Lado ve Wilson (1994), Wright ve arkadaşlarına tam tersi istikamette İK uygulamalarının sürdürülebilir rekabet avantajının kaynağı olabileceğini ileri sürmüşlerdir. İK'nın firmanın yeteneklerini etkilemedeki rolünden yola çıkarak İK sistemlerinin bireysel uygulamaların aksine eşsiz, nedensel olarak belirsiz ve firma yeteneklerini nasıl geliştirdikleri konusunda sinerjistik olabileceğini bu nedenle de taklit edilemez olduğunu ifade etmişlerdir. Lado ve Wilson (1994), İK uygulamaları sisteminin uygulamalar dizisi arasındaki tüm tamamlayıcılıklar ve karşılıklı bağımlılıklar nedeniyle taklit edilebilmesinin imkânsız olacağını belirtmiştir.

Colbert (2004) de, kaynak temelli görüşün ilkelerinin stratejik İKY alanına iki şekilde hizmet ettiği sonucuna varmıştır. Bunlardan ilki KTG'nin, insan sermayesini, isteğe bağlı çabaları ve istenen çalışan tutum ve davranışlarını artırma konusunda İKY araştırmalarına öncülük ettiği görüşüdür. Çalışanların özellikleri, bağlılık ve iş tatmini gibi olumlu tutum ve davranışlarla yansıtırsa kuruma değer katar (Wright vd., 1994). Örgütsel yetenekler olarak kabul edilen İK politikaları ve uygulamaları, bilgi oluşturma, beceri tabanı oluşturma ve ilgili tepkileri ve davranışları ortaya çıkarma yoluyla bu süreçte önemli bir rol oynamaktadır (Lado & Wilson, 1994). Diğer taraftan bazıları, rekabet avantajının kaynağının, insan kaynağının kendisinde (örneğin, çok yetenekli ve yüksek motivasyonlu bir işgücü) olduğunu ve İK uygulamaları rakipler tarafından kolayca kopyalanabilir olması nedeniyle herhangi bir kişinin işe alınması, kullanılması veya elde tutulması için kullanılan uygulamaları kapsamadığını iddia etmektedir. Bununla birlikte, insan kaynaklarının yönetimi karmaşık, belirsiz ve dinamik bir süreçtir (Becker & Huselid, 2006; Barney & Wright, 1998). Sürdürülebilir rekabet üstünlüğünün geliştirilmesiyle ilişkili nedensel belirsizlik ve sosyal karmaşıklık nedeniyle, rakiplerin bu tür kaynakları taklit edebilme yetenekleri önemli ölçüde kısıtlanmaktadır. Buna ek olarak, her bir firma içindeki benzersiz tarihsel koşullar rakiplerin aynı kalitede insan sermayesini elde etmelerini zorlaştırmaktadır (Barney, 1991). Rakipler bir İK

mekanizma sisteminin rekabetçiliği arttırdığını fark etseler bile, geliştirme ve uygulamadaki zaman, para ve yönetim uzmanlığı nedeniyle onu taklit etmek ve yeniden üretmeleri zordur. Her iki bakış açısı da insan kaynağının başarılı firmalarda kritik bir rol oynadığını ve sofistike, iyi tanımlanmış, tamamlayıcı İK uygulamalarının ve politikalarının benimsenmesinin üstün örgütsel performansa yol açtığını göstermektedir (Saridakis & Cooper, 2017, ss. 87-96).

Örgütler, firmaya özgü rekabet avantajı yaratabilmek için İK strateji ve uygulamalarından yararlanırlar. Yüksek kaliteli çalışanları çekmek, belirlemek ve elde tutmak için seçme, değerlendirme, eğitim ve ücretlendirme sistemlerinin geliştirilmesi gibi İK uygulamalarını kullanabilirler (Zhu vd., 2011, s. 41). Böylece, geçerli bir seçim sistemi geliştiren ve normalden daha yüksek ücret paketleri ve çok sayıda geliştirme fırsatı gibi çekici İK programlarına sahip bir firma, en yüksek kalitede kaynak havuzunu çekebilir, seçebilir ve koruyabilir. Ayrıca çalışanları firmanın çıkarları doğrultusunda hareket etmeye teşvik eden ödül sistemleri, iletişim sistemleri, eğitim programları ve sosyalleşme sistemleri geliştirilebilir (Saa-Perez & Garcia-Falcon, 2002, s. 125).

Hemen hemen aynı ön lisans, lisans ya da formasyon eğitiminden geçen insan kaynakları nasıl olur da şirketler arasında nadir olarak yer alır? Yani neredeyse aynı içerikte bir üniversite eğitiminden geçen insanlar nasıl olur da ileriki dönemlerde çeşitli şirketlerde nadir bir kaynak haline dönüşebilir? Bunun bir cevabı formal eğitim sırasında ya da sonrasında insanların ek bazı yetenekleri sağlayan farklı eğitimleri alması olabilir. Ya da şirketin politikası gereği, işe başlattığı çalışanlarına ek eğitimler vererek diğer şirketlerde olmayan yetenekleri sağlamış olması olabilir. Eğer bir şirket nadir insan kaynağına sahipse ya da sonradan verdiği becerilerle insan kaynağında bir nadirlik ortaya çıkmasına neden oluyorsa bu insan kaynağı aynı zamanda o şirkete yüksek oranda değer katar ve şirket açısından değerli bir kaynak olur. Şunu da unutmamak gerekir ki insanların sahip oldukları bilişsel yetenek farklılıkları aslında çalışanları bir insan kaynağı olarak diğerlerinden farklılaştırmakta ve nadir olmasına yol açmaktadır (Wright vd., 1993, s. 10).

İnsan kaynakları bir şirket için ne kadar çok değer yaratıyor ise o nispette değerli bir kaynak olarak kabul edilir. Bu görüşe göre insan kaynağının ya da emeğin bir şirkette değer yaratabilmesi için de emeğin şirketler arasında heterojen bir şekilde dağılmış olması gerekir (Wright vd., 1993, s. 8). Bir endüstri içerisindeki şirketlere benzer niteliklere sahip emek birimleri çalışmak için başvuru yapabilir ancak şirket istihdam edeceği emeğin bir şekilde diğer emek birimlerinden farklı olmasına dikkat ederek istihdamı gerçekleştirmelidir. Bu nedenle İK uygulamaları, firmanın insan sermayesinin edinilmesi ve

geliştirilmesi yoluyla çalışan becerilerini etkiler. Güvenilir ve geçerli bir seçim rejimiyle birlikte geniş bir kalifiye başvuru sahipleri havuzu sağlayan işe alma prosedürleri, yeni çalışanların sahip olduğu becerilerin kalitesi ve türü üzerinde önemli etkiye sahip olacaktır. Temel beceri eğitimi, iş başında deneyim, koçluk vb. gibi resmi ve gayri resmi eğitim sağlamak, çalışanların gelişimini daha da etkileyebilir. Yetenekli personeli işe alıp geliştirerek ve onların katkılarını firmanın kaynak paketi içinde birleştirerek, İKY sürdürülebilir rekabet avantajı için temel oluşturabilir (Saa-Perez & Garcia-Falcon, 2002, s. 125). Sürdürülebilir rekabet avantajı genel becerilerden değil, şirkete özgü becerilerden, bireylerden değil ekiplerden; tek uygulamalardan değil, insan kaynakları sistemlerinden gelmektedir. Şirketin çalışanları tarafından geliştirilen belirli beceriler, şirketin özel bağlamında uygulanır ve bu nedenle taklit edilemez veya farklı bağlamlarda uygulanamaz (Progoulaki & Theotokas, 2010, s. 576).

Bir şirket sahip olduğu insan kaynağının taklit edilemez olması için neler yapılmalıdır? Öncelikle rekabet halindeki şirketlerin sahip oldukları taklit edilemez insan kaynağının hangi nedenlerden dolayı taklit edilemez olduğunu net bir şekilde belirleyebilmeleri gerekir. İkinci olarak da bu unsurların işleme şartlarını ve koşullarını tam olarak bilmeleri gerekir. Bunun için şirketin zaman ve mekan içinde yerini belirleyen biricik (benzersiz) tarihsel koşulların bilinmesi gerekir. Bir firmanın yüksek kaliteli ve taklit edilemez kaynakları ne derece edinebileceği, bu konudaki yeteneği şirketin kendi tarihsel koşulları tarafından belirlenir. Ayrıca taklit edilemez olan bir kaynağın nedensel belirsizlik koşulunu sağlaması gerekir. Eğer bir şirketin performansı ya da sahip olduğu kaynakların stratejik üstünlük sağlama yeteneği ile sahip olduğu kaynaklar arasında var olan nedenselliği yani stratejik üstünlük sağlamada her bir kaynağın katkısını diğer şirketler tam olarak göremiyorlar ise bu kaynak taklit edilemez bir kaynaktır. Üçüncü olarak da bir kaynağın (insan kaynağı da dahil) sosyal karmaşıklık içermesi o kaynağın taklit edilemez olmasını sağlamalıdır. Yani bir şirketin diğer şirketlerle ve müşterileriyle ya da yakın ve uzak çevresiyle girmiş olduğu sosyal ilişkiler o kadar karmaşıktır ki diğer şirketler bu sosyal ilişkileri çözmede zorlanırlar. Dolayısıyla bu sosyal ilişkiler ağı içerisinde sürdürülebilir rekabet avantajı sağlayan kaynakların ne olduğu da tam olarak bilinmeyeceği için taklit edilmesi de oldukça zor olacaktır (Wright vd., 1993, s. 12).

KTY'nın kuramsal anlayışlarından yararlanarak, Lado ve Wilson (1994) bir İK sisteminin örgütsel yeteneklerin (yönetimsel, girdiye dayalı, dönüşümsel ve çıktı temelli) geliştirilmesini ve kullanılmasını kolaylaştırma veya engelleme potansiyelini incelemiştir. Bu yetenekler, aşağıdakileri vurgulayan bir İK sistemi aracılığıyla genişletilebilir, yükseltilebilir ve sürdürülebilir. Bunlar; bir bütün olarak kuruluş için çalışanların işe alınması, yeni işe alınan çalışanların kapsamlı

sosyalleştirilmesi, gelişimsel performans değerlendirmesi, beceriye dayalı ücretlendirme stratejisi ve yeni sağlamak için kapsamlı eğitim ve geliştirme uzun vadeli üretkenliğe ulaşmak için gerekli olan bilgi, beceri ve yetenekler. Tersine, bu örgütsel yeteneklerin olmaksızın, diğer şeylerin yanı sıra, odak çalışanlar ve kuruluş arasındaki değerlerin uyuşmaması, etik açıdan kararsız İK, çalışanların düşük algılanan değer ve anlamlılığa sahip işlere atanması ve diğer örgütsel olarak teşvik edilen çalışanların fiziksel ve duygusal sorunlarının doğmasına neden olur (Saa-Perez & Garcia-Falcon, 2002, s. 127). Bir firmanın İK sistemine gömülü olan bu İKY uygulamaları, çalışanların becerileri ve motivasyonu üzerindeki etkileri yoluyla bireysel çalışan performansını etkileyebilir. Harris vd. (2019) son zamanlarda stratejik insan sermayesi kavramının daha belirginleşmesiyle jenerik bağlama özgü bilgi, beceri ve yeteneklerin geliştirilmesinin spesifik anlamda bağlamda bilgi beceri ve yeteneklerin artırılabilceğini savunmaktadır. Harris vd. (2019) ayrıca beşeri sermaye ve sosyal sermayenin firma performansına olan etkisinde koordinasyonun aracılık ettiğini ampirik olarak tespit etmişlerdir.

Stratejik İKY alanındaki kavramsal gelişme, insan kaynakları mimarisi içerisinde sürdürülebilir rekabet avantajının sağlanabileceği alanlar hakkında bir fikir birliği sağlamak için kaynak temelli görüşten yararlanmıştır. Şekil 1'de gösterilen model, sürdürülebilir rekabet avantajının sadece tekli veya yalıtılmış bileşenlerin bir fonksiyonu değil, beceri stoklarının geliştirilmesi, stratejik olarak ilgili davranışlar ve insan yönetim sistemlerinin desteklenmesi gibi insan sermayesi unsurlarının bir birleşimi olduğunu göstermektedir. Buna göre insan sermayesi havuzu, herhangi bir zamanda bir firmada var olan çalışan becerilerinin stokunu ifade eder.

Çalışan davranışları stratejik İKY'nin önemli bir bağımsız bileşenidir. İnsan sermayesi havuzunun becerilerinden ayrı olarak çalışan davranışı, bireyleri özgür iradeye sahip bilişsel ve duygusal varlıklar olarak tanır. Bu özgür irade, gösterecekleri davranışlarla ilgili kararlar almalarını sağlayacaktır. İnsan sermayesi yaklaşımının temel dayanağı örgütlerin gerçekte bu insan kaynağına sahip olamamasıdır. Örgütler değerli olan insan sermayesine erişebilir ancak işin zayıf tasarımı veya kötü yönetim uygulamaları nedeniyle beklenen stratejik etki doğmayacaktır. Örgütler insan yönetim sistemleri aracılığıyla beşeri sermaye havuzunu etkiler ve arzu edilen çalışan davranışlarını ortaya çıkarır. Bu sistemler derhal taklit edilebilseler de, etkilerinin gerçekleşmesinden önce önemli bir zaman gecikmesi yaşanacak, böylece rakiplerin insan sermayesi havuzu tarafından üretilen değeri taklit etmeleri maliyetli ya da zor hale gelecektir (Wright vd., 2001, ss. 705-706).

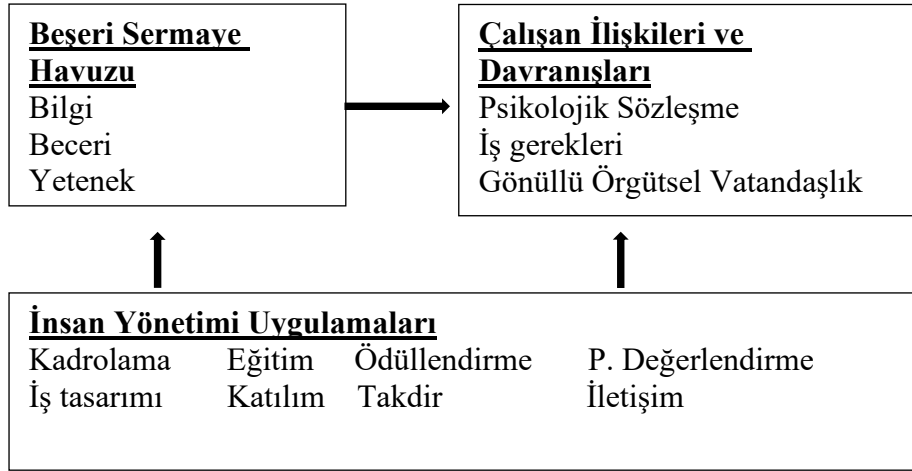

Şekil 1. Temel Stratejik İKY bileşenleri

Kaynak: Wright vd., 2001, s. 705.

Sürdürülebilir rekabet avantajının kaynağı insan mı yoksa İKY uygulamaları mı sorusuna dinamik yetenekler perspektifinden yaklaşıldığında her ikisinin de beşeri sermayeyi artırıcı ve sürdürülebilir başarıya hizmet ettiği sonucuna varılabilir. Firmanın sahip olduğu insan kaynağı ve uyguladığı sistemler karşılıklı bir biçimde birbirlerini dönüştürücü etkiye sahiptirler. Wright vd.'ne (2001, s. 713) göre dinamik yetenekler kaynak temelli görüş açısından son derece önemlidir. Ancak bu tür dinamik yetenekler, kuruluşların rutinlerini, hizmetlerini, ürünlerini ve hatta pazarlarını zaman içinde değiştirmelerini sağlayan süreçler oluşturmalarını gerektirir. Teoride, kuruluşların değişen çevresel koşullara nasıl uyum sağlamaları gerektiği kolayca anlaşılabilirken, gerçekte bu büyüklükteki değişikliklerin elde edilmesi oldukça zordur ve zorluk neredeyse tamamen firmanın insan mimarisinden kaynaklanmaktadır. Firma, mevcut çalışanlardan bazılarının serbest bırakılması ve yeni çalışanların edinilmesi anlamına gelen farklı beceri setleri gerektirebilir. Değişim, yeni ağlar ve çalışanların yeni davranışsal repertuarlarını ima eden farklı örgütsel süreçleri gerektirir. Yeni beceriler ve yeni davranışlar teorik olarak yeni idari (yani İK) sistemler tarafından yönlendirilmelidir.

Yola bağımlılık olgusu, dolaylı ve açık bir şekilde, taklidi önleyen, sosyal karmaşıklığı arttıran önemli bir engeldir (Barney, 1991; Wright vd., 1994). Firmalar büyüdükçe, kaçınılmaz olarak karmaşık koordinasyon sistemleri ve çeşitli ekip çalışması türleri ile karakterize edilirler. Firmanın karmaşık ekip

çalışmasına ve bağlantılarına olan katkısı, rakipler tarafından yapılan taklitlerin önündeki doğal bir engeldir, bazı sektörlerdeki firmaların (örneğin reklam, ilaç araştırmaları) bazen çalışanların tümünü işe almaya çalışmasının temel nedenidir. Bu örgütsel özellik sayesinde bir avantaja sahip olmak kaçınılmaz olarak, bir şirketin yeteneklerini, yetenekli bireyler ve gruplarla ne kadar iyi hizaladığı ve yeteneklerini zaman içinde ne kadar iyi genişlettiği konusunda bir insan kaynakları stratejisi meselesidir (Boxall & Purcell, 2000, s. 194).

İK'nın nasıl stratejik bir avantaj haline getirildiğine ilişkin bir diğer soru şirketlere stratejik üstünlük sağlayanların şirketin tepe yönetimindeki çalışanlar mı yoksa bir bütün olarak beşeri sermaye havuzu mu olduğudur. Wright vd. (1994, ss. 16-17)'ne göre sürdürülebilir rekabet üstünlüğünün sağlanabilmesi için önemli olan tepe yönetim ekibi değil bir bütün olarak beşeri sermaye ya da insan kaynakları havuzudur. Bunun nedeni de kaynak temelli yaklaşım açısından tepe yöneticilerin katkılarının görünür olması ve taklit edilebilir bir nitelikte olmasıdır. Oysa ilgili yerlerde de vurgulandığı üzere, rekabet üstünlüğü sağlayacak sürdürülebilir stratejik bir kaynağın ikame edilemez, taklit edilemez olması ve nedensel bulanıklığa yol açması gerekir. Tepe yönetimi bilindiği, yaptıkları ve katkıları net olarak takip edilebildiği için stratejik rekabete katkıları sürdürülebilir olmayacaktır. Buna karşılık insan kaynakları havuzunun sürdürülebilir stratejik rekabet yaratmadaki etkileri kaynak temelli yaklaşım açısından daha önemlidir. Havuzdaki insan kaynakları doğrudan üretim ve hizmetlere yöneldikleri için rekabetçi avantajların yaratılmasındaki katkıları daha yüksektir. Bir grup oldukları için daha az görünürlük sergilerler yani grup içerisinde kimin ne kadar katkısının olduğu dışarıdan çok fazla gözlemlenemez. Bundan dolayı nedensel bulanıklık konusunda daha iyidirler ve taklit edilmeleri oldukça zordur.

Helfat ve Martin (2015)'e göre yöneticilerin yarattığı, genişlettiği ve firmaların yaşamasını sağlama yöntemlerini değiştirdiği yetenekler olarak tanımlanan dinamik yönetim yetenekleri kavramı; yönetsel kararların kalitesi, stratejik değişim ve örgütsel performans arasındaki ilişkiyi açıklamaya yardımcı olur. Helfat ve Martin (2015) tarafından yapılan ampirik araştırmaları içeren literatür incelemesinde; dinamik yönetim yetenekleri kavramıyla tutarlı olarak, yöneticilerin stratejik değişim ve firma performansı üzerindeki etkileri açısından farklılık gösterdiğini ve yönetim bilişi, sosyal sermaye ve insan sermayesindeki farklılıkların farklı sonuçlara yol açtığını tespit etmişlerdir (Helfat & Martin, 2015, s. 1281). Bu anlamda yöneticilerin yetenekleri, geçmişleri, politikaları uygulama şekillerinin, kaynak temelli yaklaşımın İK stratejileri aracılığıyla çalışanlar üzerinde yarattığı etkiyi şekillendirdiğini ve bu şekilde firma performansı ve rekabet avantajı ile ilgili sonuçların elde edildiği ifade edilebilir.

İnsan kaynakları uygulamaları ve rekabet avantajı arasındaki ilişki karmaşık olmasına rağmen, firmanın kaynak temelli bir görüşü, yöneticilerin insan kaynaklarına odaklanarak böyle bir avantaj geliştirmede aktif bir rol oynama potansiyelini ortaya koymaktadır. Wright vd. (1994)'ne göre yöneticilerin rolü, şirket içindeki kaynakları tanımak, geliştirmek ve kullanmaktır. Helfat ve Martin'in (2015, s. 1282) açıkladığı gibi, dinamik yönetim yetenekleri kavramıyla, stratejik değişim üzerindeki yönetsel etkiye tekil bir odaklanma sağlamaktadır. Dinamik yönetim yetenekleriyle, yöneticiler örgütsel kaynakları ve yeterlilikleri inşa etmekte, birbirlerine entegre etmekte ve yeniden yapılandırmaktadır. Bu durumda kaynak temelli yaklaşım açısından avantaj yaratmaktadır (Huy & Zott, 2019, s. 29).

Belirli bir kaynağın bir zamanlar değerli olması, her zaman değerli olacağı anlamına gelmez; sadece bir zamanlar değerli olmadığı için, her zaman değerli olmayacağı anlamına da gelmez. İK yöneticilerinin, uygulamaların her biri için bu uygulama nasıl değer yaratır, maliyetleri düşürüyor mu, gelirleri arttırıyor mu sorularını sormaları önemlidir. Bir firma etkinliğinin / kaynağının değerli olduğu tespit edildikten sonra, firmanın rakipleri arasında bu kaynağın nadir ve taklit edilebilirliğini sorar. Eğer bir kaynağın nadir olduğu tespit edilirse, o zaman kaynağa geçici rekabet avantajı kaynağı denir. Alternatif olarak, kaynak "nadir" değilse, kaynağa rekabetçi parite denir. Nadir sayılan kaynaklar, rekabet avantajının süresini belirlemek için taklit edilemezlik sorununun yüksek standartlarına sahiptir. Yüksek taklit (veya ikame) maliyetleriyle ilişkili kaynaklar, daha uzun rekabet avantajlarından sürdürülebilir olarak faydalanacaktır (Barney & Mackey, 2016, ss. 369-378).

Dolayısıyla, Becker ve Gerhart'ın (1996) da belirttiği gibi, uygun şekilde geliştirilmiş bir İK sistemi, bir kuruluşun işletim sistemlerine kadar gömülü olduğunda, şirketin yeteneklerini artıran, değer yaratan görünmez bir varlık haline gelecektir. Örgüte derinlemesine gömülü bir İK sistemini taklit etmek zordur, çünkü öncelikle İK uygulamalarının etkileşimde bulunduğu ve değer yarattığı kesin mekanizmaları belirlemek zordur. Karmaşık bir sistemi taklit etmek için, öğelerin nasıl etkileşime girdiğini anlamak gerekir. Bir İK sisteminin nasıl çalıştığını anlayamadan, örneğin, tersine mühendislik yaparak onu taklit etmek imkansızdır. Rakip bir firmanın üst düzey yöneticilerden birini veya birkaçını işe alarak değerli bir İK sistemini taklit etmesi bile zordur çünkü sistemin anlaşılması, firmadaki sadece birkaç kişiye değil, birçok kişiye yayılan örgütsel bir yetenektir. İkincisi, bu İK sistemleri yola bağlıdır. Zaman içinde geliştirilen ve piyasada rakipler tarafından kolayca satın alınamayan politikalardan oluşurlar. Bir rakip, bir sistemin değerli olduğunu anlayabilmesine rağmen, sistemin anlaşılacağı varsayılarak, stratejiyi tam olarak uygulamak

için gereken süre anında taklit edilmekten alıkonulur. Dahası, yönetimin kişiler arası ilişkiler ve kültür gibi sosyal açıdan karmaşık unsurları başarılı bir şekilde yeniden üretme becerisinin sınırları olabilir (Saa-Perez & Garcia-Falcon, 2002, s. 126).

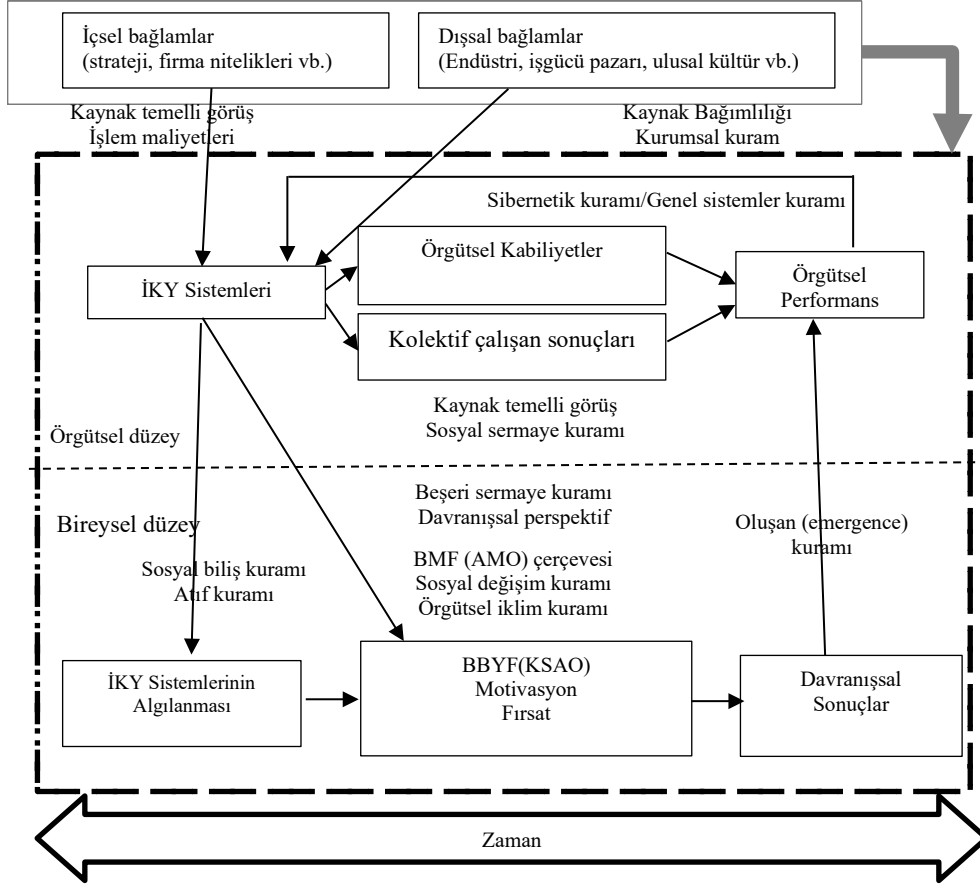

Şekil 2: Bütünleşik Stratejik İKY modeli

Kaynak: Jiang ve Li, 2019, s. 32

Firmanın kaynak temelli rekabet avantajı elde edebilmesi için İKY uygulamalarına sistem bakış açısıyla yaklaşılması gerekmektedir. Birbirleriyle etkileşim halinde olan tüm alt sistemler, değişken ve parametreler ve dışardan sağlanan geri besleme ve bilgi alış verişi İK stratejilerinin etkinliğini büyük oranda etkilemektedir. Kaynak temelli görüş Jiang ve Li'nin (2019) Şekil 2'de

gösterilen bütünleşik stratejik İKY modelinde iki noktada gösterilmiştir. Bunlardan birincisi İKY sistemlerinin oluşturulmasında içsel bağlamlar göz önünde bulundurulurken; diğeri ise örgütsel düzeyde İKY sistemleri performans ilişkisi şekillenirken, örgütsel kabiliyet ve kolektif çalışan sonuçlarının aracılığını açıklayan mekanizma olarak yer almaktadır. Bireysel analiz düzeyinde ise İKY sistemlerinin nasıl algılandığı, beceri, fırsat, motivasyon yaklaşımı çerçevesinde beşeri sermaye kuramı ve davranışsal perspektife dayanarak davranışsal sonuçları oluşturur. Bu davranışsal sonuçların da oluşan kuram çerçevesinde örgütsel performans üzerinde etkisi bulunmaktadır.

Hamadamin ve Atan (2019), stratejik İKY uygulamalarının rekabet avantajına olan etkisini test ederken beşeri sermaye geliştirme ve çalışan bağlılığını aracı değişkenler olarak tespit etmiştir. Bu anlamda Jiang ve Li'nin (2019) modeliyle tutarlı sonuçlar göstermektedir.

3. TARTIŞMA VE SONUÇ

Kaynak temelli görüşün mantığı, bütün İKY sisteminin, Barney tarafından nedensel belirsizlik, sosyal karmaşıklık ve yola bağımlılık gibi faktörler olarak tanımlanan çok daha fazla bilgi ve rekabet kusurları yaratması ve bu faktörlerin yüksek performanslı iş sistemleri gibi İK uygulamalarını rekabetçi taklit ve çoğaltmadan koruduğu yönündedir (Kaufman, 2015, s. 521).

Saridakis vd. (2017) İKY-performans ilişkisini inceleyen 8 boylamsal çalışmayı inceledikleri meta-analiz sonucunda yüksek performanslı iş sistemlerinin firma performansı üzerinde bireysel İK uygulamalarından daha güçlü bir etkisi olduğunu göstermişlerdir. Buna karşılık Kaufman (2015), seçici işe alma, kapsamlı eğitim programları, istihdam güvencesi gibi uygulamaların jenerik ve iyi anlaşılabilir uygulamalar oldukları için taklit edilebilir olduklarını, bu tür yüksek performanslı iş sistemlerinin yüksek performansa yol açtığını tespit eden araştırmaların bu nedenle konunun yüzeyinde kaldıklarını iddia etmektedir. İKY'nin örgütsel performans üzerindeki etkisini inceleyen çalışmaların çoğunlukla normatif bir İKY modeli kullanarak evrenselci bakış açısıyla İKY'nin olumlu etkiler ürettiği varsayımıyla hipotezlerini test ettikleri, en iyi İKY uygulamalarının örgütsel performansı olumlu bir biçimde etkilediğine ilişkin destekleyici sonuçlar buldukları görülmektedir. Ancak bu çalışmalar hangi mekanizmaların, bu olumlu etkiyi nasıl oluşturduğuna ilişkin bir açıklama getirmekte yetersiz kalmaktadırlar (Saridakis, 2017, ss. 87-96). Kaufman (2015)'e göre stratejik faktör pazarı mantığı araştırmacıları etkililiğin kaynağını daha derinlerde aramaya yöneltmelidir. Örneğin diğer şirketlerden çalışan meslektaşlarına göre daha yüksek performans gösteren yetenekli, risk alan ve

proaktif yöneticilerin nedensel belirsizlik, sosyal karmaşıklık, yol bağımlılığı ve elden ele geçirilen uygulamalar yoluyla yüksek performansı elde etmiş olabilirler.

Kaynak temelli yaklaşımla ilgili olarak yapılan stratejik İKY araştırmaları, genellikle bir İK stratejisinden oluşan çalışan temelli kaynakların ne zaman yüksek firma performansına yol açtığı sorusuna teorik ve pratik olarak yanıt bulamamış oldukları konusunda eleştirilmiştir (Collins & Kehoe, 2017). Collins ve Kehoe (2017), daha iyi firma performansının bir kuruluşun İK sistemi ve yenilik stratejisi arasındaki uyuma bağlı olduğunu ifade etmişlerdir. 230 yazılım firması üzerinde yaptıkları çalışma sonucuna göre bir firmanın insan kaynakları sistemi ile yenilik stratejisi arasındaki uyumun, firma performans kazanımları ve yanlış hizalamanın performans cezaları ile sonuçlandığını göstermektedir. Alternatif İK sistemlerinin çekirdek çalışanların iş yerlerindeki yetenek, motivasyon ve fırsat yapıları üzerinde etki ederek onların farklı bilgi arama ve birleştirme davranışlarını etkilediğini ortaya koymuşlardır. Bu çalışma stratejik yönetim literatürüyle kaynak temelli İKY anlayışının birleşimine örnek olarak verilebilir.

Kaynak temelli yaklaşımın stratejik İKY'ye uygulanabilirliği ile ilgili olarak bir diğer araştırma ise Kehoe ve Collins (2017) tarafından gerçekleştirilmiştir. Bu çalışmada, insan kaynakları (İK) uygulamaları sisteminin hedeflenen potansiyel değerini açıklığa kavuşturmak için, ilişki odaklı bir İK sisteminin ve daha yaygın olarak incelenen yüksek bağlılıklı İK sisteminin bilgi yoğun çalışma bağlamında birim performansı üzerindeki nadir nitelik taşıyan etkileri araştırılmıştır. Bu çalışmada yazarlar yüksek bağlılığa sahip İK sisteminin, çalışanların kolektif örgütsel bağlılığı, genel ve şirkete özgü insan sermayesi ve bilgiye erişim üzerindeki olumlu etkileriyle birim performansına katkıda bulunduğunu, ilişki odaklı İK sisteminin, çalışanların kendi birimleri ve daha geniş örgüt içinde ve dışında bilgi akışlarına sürekli erişimini destekleyen sosyal bir bağlam ve kişilerarası alışveriş koşullarını teşvik ederek çalışanların bilgiye toplu erişimi üzerindeki olumlu etkileri aracılığıyla birim performansına katkıda bulunduğunu savunmaktadırlar.

KTG yazınındaki eğilimler, entelektüel sermaye, öğrenme süreçleri ve örgütsel adaptasyon çalışmalarına yönelik strateji ile ilgilenen herkesi zorlamaktadır. İKY'deki araştırmacılar, isterlerse bu gelişmelerde merkezi bir rol oynayabilirler. Boxall (1996)'a göre kaynak temelli yaklaşım üzerinde inşa edilen stratejik İKY paradigması, insan kaynaklarının avantajının diğer bir değişle bir firmanın İKY'sinin diğerlerine üstünlüğü iki şekilde sağlanmaktadır. Bunlardan birincisi beşeri sermaye avantajı olarak ifade edilen "örtük üretken olanaklara

sahip” olağan üstü nitelikte bir insan yeteneği stokuna sahip olmaktır. Diğeri ise beşeri süreç avantajıdır. Beşeri süreç avantajı; öğrenme, işbirliği ve yenilik gibi nedensel olarak belirsiz, sosyal açıdan karmaşık, tarihsel olarak gelişmiş süreçlerin bir fonksiyonudur (Boxall, 1996, s. 67). Barney vd. (2001, s. 631)’lerine göre de öğrenme ve değişebilme yeteneği işletmenin tüm sahip oldukları arasında en önemlilerini oluşturmaktadır. Kritik becerilere ve yeteneklere sahip çalışanları nasıl çekecek, motive edecek ve geliştirecek soruları herhangi bir bilgi temelli rekabet modeline temel teşkil etmelidir. Özellikle önümüzdeki dönemlerde Endüstri 4.0 ve istihdam piyasasındaki yapısal değişimlerden dolayı firmaların rekabet üstünlüğünün temel belirleyicileri hiç olmadığı kadar bilgi temelli kilit çalışanlara sahip olmasıyla ölçülecektir. Kaynak temelli görüş bağlamında nadir, taklit edilemez, ikame edilemez, değerli nitelikte kaynakları teşkil eden dinamik yetenekler ve bilgi temelli kaynaklar, stratejik İKY aracılığıyla arttırılabilir. Örgütsel öğrenme, insan sermayesi, sosyal ve örgütsel sermaye ile kullanılan İK uygulamaları arasında açık bağlantılar bulunduğu ileri sürülmektedir. Güçlendirme, ek yarar programları, bağlılığı teşvik, kapsamlı eğitim ve performans vurgusu taşıyan İK uygulamaları örgütsel öğrenme ve örgütsel yenilenmeyi kolaylaştırıcı nitelik taşımaktadır (Swart & Kinnie, 2010, s. 67).

Alandaki önemli eksikliklerden bir tanesi kuramsal olarak ifade edilen görüşlerin ampirik desteklerden yoksun olmasıdır. Bireysel düzeyde İKY uygulamaları belki taklit edilemeyebilir ancak zaman içerisinde gelişen İKY sistemleri ve rutinleri işletme için eşsizlik niteliği sağlayıp, spesifik beşeri sermaye becerilerinin yaratılmasına katkı sağlayabilir. Buna ek olarak çalışan davranışları sürdürülebilir rekabet avantajını etkileyebilecek stratejik İKY’nin bağımsız bir bileşeni oluşturmaktadır. Alandaki çalışmalara ampirik destek konusunda eksikler söz konusu ise de öz yetenek, dinamik yetenekler ve bilgi; strateji yazınında rekabet avantajı sağlayabilecek kaynaklar ile kişilerin örgüte kazandırılması, elde tutulması, geliştirilmesi ve motive edilmesiyle ilgili süreçler arasında bir köprü oluşturabilecektir (Barney vd., 2001, s. 628). Dinamik yetenekler ve özellikle beşeri sermayeyi arttırıcı uygulamalar arasındaki ilişkilerin, bunların davranışsal sonuçlara olan etkisinin araştırma sonuçlarıyla ortaya konulması bilgiye dayalı yetkinlik ve kabiliyetlerin İK sistemleriyle kurduğu ilişkilerin açıklanması açısından fayda sağlayacaktır.

Kaynak temelli yaklaşımla ilgili çalışmaların, daha fazla stratejik insan kaynakları alanında yoğunlaşması nedeniyle alandaki bilimsel ilgi, rekabet avantajı kaynağı olarak firmaların kaynaklarının özelliklerini incelemekten, firmaların kaynaklarını yapılandırdığı, düzenlediği, yönettiği ve dönüştürdüğü yönetimsel eylemleri anlamaya doğru kaymıştır (Huy & Zott, 2019, s. 29). Bu

konu daha önceleri dinamik yetenekler bağlamında tartışılan yöneticinin rolünün kaynakların firma performansına dönüştürülme sürecine etkisi bağlamında bahsedilse de özellikle yöneticinin dinamik yeteneklerinin tanımlanması, yönetici bilişleri, duygusal zekası, insan sermayesi ve sosyal sermayeyi dönüştürme gücü bağlamında çalışmaların yeni yeni detaylandırıldığını görmekteyiz. Collins (2020), stratejik İK ve CEO dinamik yönetim yeteneklerinin kaynak temelli görüş modelini geliştirmiştir. Bu modelde CEO'nun dinamik yönetim yetenekleri aracılığıyla, bir yüksek bağlılık içeren İK sisteminin, çalışan temelli kaynaklar yoluyla nasıl ve ne zaman rekabet avantajı ve daha yüksek firma performansı sağlayacağına ilişkin anlayış geliştirmeye çalışmıştır. Bu modelde kaynak temelli yaklaşımdaki mevcut temel varsayıma, potansiyel olarak değerli, çalışan temelli kaynaklar yaratmanın her zaman rekabet avantajı ve daha yüksek firma performansı sağlaması gerektiği şeklindeki stratejik İK araştırmasına meydan okuyarak; bunun yerine, çalışan temelli kaynak potansiyelini ortaya çıkarmak için CEO dinamik yönetim yeteneklerinin gerekli olduğunu iddia etmiştir (Collins, 2020, s. 4). Collins (2020) CEO yönetim bilişinin, sosyal sermayenin ve beşeri sermayenin bir yüksek bağlılık temelli İK stratejisi izlerken, potansiyel olarak daha büyük firma düzeyinde, çalışan temelli kaynaklara yol açtığını ve firmaların ne zaman etkili bir şekilde yönetebildiklerini iddia ederek CEO yönetim bilişinin çalışan temelli kaynakların rekabet avantajı için kullanılmasını önermiştir. Firma düzeyinde bir yüksek bağlılık içeren İK stratejisinin benimsenmesi kolaylıkla taklit edilirken, bir İK stratejisinin altında yatan politikaların etkili bir şekilde uygulanmasını tekrarlamak daha karmaşıktır. Bunun nedeni ön saf liderlerinin politikaları uygulama konusunda ne kadar yetenekli ve motive oldukları konusunda büyük bir değişkenlik olduğu için yüksek bağlılık içeren İK politikalarının bir firma içindeki farklı departmanlarda uygulanma derecesinde bile büyük bir değişkenlik söz konusu olmasıdır (Collins, 2020, s. 3).

Kaynak temelli görüşü stratejik yönetimle birleştiren yaklaşımlardan bir tanesi de bireysel düzeyde psikolojik süreçler açısından konuya yaklaşan Huy ve Zott (2019) dinamik yönetim yeteneklerinin duygusal temelleri olarak belirli duygu düzenleme eylemlerine odaklanmaktadır. Buna göre; duygu düzenleme, kişinin kendi ve diğer insanların duygularının belirli bir amaç için yönetilmesi ve değiştirilmesini ifade eder ve yöneticilerin duygu düzenlemeye olan ilgisindeki farklılıkların, piyasa fırsatlarını takip etmek için kaynakları ne ölçüde harekete geçirebileceklerini nasıl etkilediğini göstermektedir. Başkalarının duygularını düzenleyerek meşruiyet yargılarını kolaylaştırarak sosyal sermayeyi harekete geçirmeye yardımcı olurken, kendileri açısından duygusal düzenlemeyle, psikik faydalar yaratarak insan sermayesi kaynaklarını harekete geçirmelerine yardımcı

olmaktadır. Huy ve Zott (2019)'un çalışması yöneticilerin duygu düzenleme kapasitesinin dinamik yönetim yeteneklerinin önemli bir temelini oluşturduğunu ve yapının diğer temel kavramsal temelleri, yani yönetsel insan ve sosyal sermaye ile nasıl bağlantılı olduğunu açıklamaktadır.

Kaynakların nasıl geliştirilebileceği ile ilgili olarak örgütsel davranış alanındaki araştırmalar önemlidir. Neden bazı çalışanların diğerlerine göre sorumluluklarının ötesinde daha adanmış olduklarının, örgütsel vatandaşlık davranışının nedenlerinin incelenmesi buna örnek olarak verilebilir. Üstlerin astlara nasıl yardım ettikleri, örtük bilgi yoluyla yıllar içerisinde deneyimlerini nasıl dolaylı olarak aktardıkları incelenebilir. Bu çalışmaların çoğunluğu örgütsel düzeyde sonuçlara nadiren odaklanmaktadır. Konu genellikle bireysel düzeyde incelenmektedir. Bu nedenle örgütsel davranış ve stratejik yönetim araştırmacıları arasında diyalog önem taşımaktadır (Barney vd., 2001, s. 635). Örgütsel davranışın uygulama düzeyindeki biçimini teşkil eden İKY alanındaki çalışmalar bu anlamda köprü oluşturabilir. Boxall ve Purcell (2000)'a göre ise kaynak temelli yaklaşımı baz alarak oluşturulan stratejiler; öğrenme, çeviklik, adaptasyon ve yenilenme gibi konuları içerdiğinden dolayı İK bağlamında çalışma psikolojisindeki sınırlı bir dizi yorgun yapıya odaklanmak yerine, iş ve istihdam sistemlerinin tüm etkilerini içeren geniş bir İK stratejisi anlayışına ihtiyaç bulunmaktadır. İK stratejisi, yönetimin diğer kilit boyutlarıyla ilişkilendirilmeli ve dinamik olarak anlaşılmalıdır.

Dinamik yönetim yeteneklerinin temel psikolojik temellerinden biri, yönetsel biliş içermektedir. Daha önce zihinsel modeller ve bilgi yapıları veya zihinsel süreçler ve bilişsel yetenekler gibi yönetim bilişinin çeşitli yönlerini ele alan çalışmalar bulunmaktadır (Helfat & Martin, 2015; Huy & Zott, 2019). Ancak dijital süreçlerin örgütsel yaşamdaki dönüştürücülüğü dikkate alındığında, dinamik yönetsel yeteneklerin yapay zeka aracılığıyla nasıl birleştirilebileceği önümüzdeki dönemin araştırma konuları arasında önemini arttıracığı söylenebilir. İnsan-yapay zeka işbirliğinin zihinsel süreçleri yönetmedeki etkileşimi her geçen gün araştırmacıların dikkatini daha fazla çekecektir. Endüstri 4.0 ve dijitalleşmenin etkisini iyiden iyiye arttırması ile birlikte, büyük veri yönetimi ve yapay zekanın beşeri sermaye kaynaklarının yönetiminde stratejik olarak kullanılması (Garcia-Arroyo & Osca 2019; Hamilton & Sodeman, 2020) firmanın İK planlaması ve mevcut çalışan ihtiyaç ve beklentilerinin zamanında ve doğruya yakın bir biçimde anlaşılması açısından fayda sağlayabilir. Ancak bu uygulamaların çalışanların çalışma ve yaşam alanları arasındaki sınırları ortadan kaldırması, özel hayatın gizliliğinin ihlali, etik olmayan uygulamalar vb. sorunlara yol açacağı yönünde çeşitli endişeler bulunmaktadır. Bu araçlardan çalışanların haklarını ihlal etmeden yeteri kadar yararlanmak kanımızca İK

yönetici ve stratejistleri bekleyen en büyük mücadele alanıdır.

Bir başka açıdan kurama yaklaşan Kaufman (2016), Barney ve arkadaşlarının kaynak temelli görüşün İKY'ye uygulanması ile ilgili görüşlerine çeşitli eleştiriler getirmiştir. Ona göre kaynak temelli görüşün yönetsel uygulamaları sendikaların sömürülmesinin bir biçimidir. Bu uygulamalar çalışanlara rekabetçi piyasa değerinden daha az ödeme yapmak gibi sıfır toplamlı rant sağlama aracı olarak emek sömürüsüne yol açtığı için anti sosyal ve anti verimlilik potansiyeli taşıması olasıdır. Daha çok yüksek performanslı iş sistemleri aracılığıyla uygulanmaya çalışılan kaynak temelli görüş, emek sömürüsünün bir biçimi olarak yüksek performansı ve kârı önlediği için koruyucu iş kanunları gibi kritik sonuçları ortaya çıkarmazlar. Ayrıca kaynak temelli görüşün uygulanabilirliği değerli, nadir, ikame edilemez, taklit edilemez ve örgüte özgülük gibi ilkelerin sadece tek bir firmanın bilgisi dâhilinde olması, firmanın rakiplerinin bu ilkeleri uygulamalarına engel olabilmesi durumunda rekabetçi avantaj sağlayabilir. Çünkü bu uygulamalar kıyaslama, kilit yetenekleri avlama, aynı danışmanlık şirketinden hizmet alma gibi şekillerle rakiplerce kopyalanabilir. Bundan dolayı yetersiz-eksik bilgi yoluyla verimsizleştirme, aynı zamanda içerdekilerin daha iyi fikirlere sahip olabilmesi için nedensel karmaşıklık ve sosyal belirsizliğe vurgu yapmaktadır.

İşletmeler açısından sürdürülebilirlik üzerine yapılan çalışmalar, çevrenin, stratejinin, insan kaynakları yönetiminin ve performansın karmaşıklığını ve dinamiklerini açıklayan daha kapsamlı modeller çağrısında bulunmaktadır (Buller & McEvoy, 2016, s. 487). Buller ve McEvoy (2016)'ya göre sürdürülebilirlik stratejilerini desteklemek için hangi tür İKY uygulamalarına ve çalışan davranışlarına ihtiyaç duyulduğu hala net değildir. Çalışanların bilgi, beceri ve yetkinliklerini (insan sermayesi) geliştiren ve sürdüren İKY uygulamalarının yanı sıra bunları hayata geçirmek için gerekli kültür, normlar ve motivasyon / fırsatları (sosyal sermaye) belirlemek için daha fazla araştırmaya ihtiyaç vardır. Yüksek katılımlı çalışma uygulamalarının (HIWP) bireylerin sürdürülebilirlik hedeflerine katkıda bulunma yeteneği, motivasyonu ve fırsatları yaratmada etkili olabileceğine dair bazı kanıtlar olsa da karanlıkta kalan ve yetersiz noktaların incelenmesi ve bunların ampirik olarak test edilmesi gereklidir.

İşveren-çalışan ilişkisini yönetmeye felsefi bir yaklaşım olarak yüksek bağlılık içeren İK stratejisi, çalışan becerisine ve yeterlilik gelişimine yatırım yapan, kuruma bağlılık oluşturan ve çalışan katılımını sağlayan İK politikalarına odaklanır. Bu yüksek yatırım politikaları, çalışanlar arasında tutarlı bir şekilde uygulandığında, yüksek bağlılık içeren İK stratejisi, kuruluşun yararına rekabet

avantajları sağlayabilecek insan ve sosyal sermaye kaynakları oluşturmak için daha fazla kolektif çalışan bağlılığı ve motivasyonu ile sonuçlanacaktır (Kehoe & Collins, 2017).

Bu çalışmalar kaynak temelli İK stratejilerinin firma performansı üzerindeki etkisi incelenirken aslında görünenden daha karmaşık bir süreç işlediğini göstermektedir. Gerek yönetici bilişleri ve yetenekleri, psikik süreçleri yönetme kabiliyetleri, gerekse de diğer dinamik yeteneklerin şekillendirecek ilişki ve bağlılık yönlü İKY uygulamalarının benimsenmesi, yetenek, motivasyon ve fırsatlar üzerinde yapılacak her etkinin örgütte uygulanış ve benimseniş şeklinde göre farklılaşacağı bu durumun da firmaların performansına etkide farklılık göstereceği söylenebilir. Beşeri sermaye ve dinamik yeteneklerden oluşan nadir, taklit edilemez, ikame edilemez, değerli kaynaklarla sahip olmak ve sürdürülebilir rekabet avantajı yaratmada bu kaynaklardan yararlanmak, rakiplere üstün gelmek karmaşık süreçlerin yönetilmesinden geçmektedir. Gerek yöneticilerin etkisiyle, gerekse de yüksek performanslı, yüksek katılım içeren diğer İKY yaklaşımlarıyla bu ilişkinin açıklanması, mekanizmanın anlaşılmasında daha henüz yolun başında olduğunu göstermektedir.

Metodolojik açıdan kaynak temelli görüşün İKY alanında incelenebilmesi için özellikle kalitatif yöntemlerden faydalanılması (Barney vd., 2001, s. 636), ölçülemeyen örtük bilgi ve yeteneklerin daha doğru gözlemlenebilmesi ve geliştirilebilmesi açısından yarar sağlayacaktır. İKY aracılığıyla sürdürülebilir bir rekabet avantajı yaratılabilmesi için Colbert (2004) de, araştırmacıların hem nicel hem de nitel yöntemler kullanarak çeşitli stratejilerin ve İKY uygulamalarının oluşturulmasına yol açan insan etkileşimlerini (hem amaçlanan hem de ortaya çıkan) incelemelerini önermektedir. İKY alanında kalitatif çalışmalar yapılmasını öneren Barney (2001) ve Colbert (2004)'e karşılık 2020 yılında hala alanda kantitatif araştırma üstünlüğünün devam ettiği ve kalitatif çalışmaların son derece sınırlı olduğu gözlemlenebilir. Çalışanların stratejik kaynakları nasıl oluşturduğu, örgüt kültürünün örtük bilgiyi nasıl şekillendirdiğine ilişkin çalışmalarda etnografya ve katılımcı gözlem türünde çalışmalar kesin sonuçlar ortaya koymamasına karşılık konunun anlaşılmasında yarar sağlayabilir. Ayrıca sürdürülebilir rekabet avantajının nasıl sağlandığına ilişkin çalışmalarda boylamsal analizlere ihtiyaç bulunmaktadır.

Sonuç olarak sürdürülebilir rekabet avantajının değerli, nadir, ikame edilemez, taklit edilemez kaynak ve kabiliyetler aracılığıyla sağlanacağını iddia eden kaynak temelli görüş 30 yılı aşkın geçmişi ve bilgi birikimiyle İKY alanına büyük katkılar sağlamıştır. Özellikle Endüstri 4.0 ve dijitalleşme ile birlikte

bilgiye dayalı yeteneklerin iyice önemini arttırması ve rekabetin bu alanda yoğunlaşması, sürdürülebilir rekabet avantajının elde edilmesini; kilit bireylerin firmaya kazandırılmasından, bu bireyleri elde tutma, motive etme ve amaçlanan faydayı maksimize edecek süreçleri yönetmeye bağlamıştır. Uzun yıllar İKY sistemleri aracılığıyla bilgi temelli kaynak ve yetenekler, dinamik yetenekler, örgütsel öğrenme ve beşeri sermayenin geliştirilmesi gibi konular ön plana çıkarılmıştır. Bu konuların çoğu söylem olarak doğru olduğu genel kabul görse de hala araştırma desteğine ve nasılı açıklayan mekanizmalardaki karanlık noktaların incelenmesine ihtiyaç bulunmaktadır. Kara kutu hala tam olarak aydınlatılmış değildir. Çalışan emeğinin sadece kâr güdüsüyle İKY uygulamaları aracılığıyla aklı çelinip sömürüldüğüne ilişkin görüşler bulunsa da “sömürme” kavramının “sürdürülebilirlik” kavramıyla aynı yerde bulunamayacağı gerçeğiyle sömürülen çalışanlardan sürdürülebilir katkıların beklemesi söz konusu bile olamayacaktır.

4. ÇIKAR ÇATIŞMASI BEYANI

Yazarlar arasında çıkar çatışması bulunmamaktadır.

5. MADDİ DESTEK

Bu çalışmada herhangi bir fon veya destekten yararlanılmamıştır.

6. YAZAR KATKILARI

(İN, EK YERİNE YAZARLAR KENDİ İSİM VE SOYİSİM KISATLIMASINI KULLANACAKTIR)

MA, FT: Fikir;

MA, FT: Tasarım;

MA: Denetleme;

MA, FT: Kaynakların toplanması ve/veya işlemesi;

MA, FT: Analiz ve/veya yorum;

MA, FT: Literatür taraması;

MA, FT: Yazıyı yazan;

MA: Eleştirel inceleme

7. ETİK KURUL BEYANI VE FİKRİ MÜLKİYET TELİF HAKLARI

Çalışma etik kurul izni gerektirmemektedir.

8. KAYNAKÇA

- Alcazar F. M., Fernandez P.M.R., Gardey G. S. (2005), Strategic human resource management: Integrating the universalistic, contingent, configurational and contextual perspectives. *International Journal of Human Resource Management*, 16(5), 633-659.
- Allen, M. R., & Wright, P. M. (2006). Strategic management and HRM. *Cahrs Working Paper Series*, 404.
- Barca, M. (2009), Stratejik yönetim düşüncesinin gelişimi, *Ankara Sanayi Odası Dergisi*, Nisan-Mayıs, Haziran: 34-52.
- Barney, J. (1991). Firm resources and sustained competitive advantage. *Journal of Management*, 17(1), 99-120.
- Barney, J. B., & Mackey, A. (2016). Text and metatext in the resource-based view. *Human Resource Management Journal*, 26(4), 369-378.
- Barney, J. B., & Wright, P. M. (1998). On Becoming a Strategic Partner: The Role of Human Resources in Becoming a Strategic Partner. *Human Resource Management*, 37(1), 31-46.
- Barney, J., Wright, M., & Ketchen Jr, D. J. (2001). The resource-based view of the firm: ten years after 1991. *Journal of Management*, 27(6), 625-641.
- Becker B. E., Huselid M. A. (2006), Strategic human resources management: where do we go from here?, *Journal of Management*, 32(6): 898-925.
- Becker, B., & Gerhart, B. (1996). The impact of human resource management on organizational performance: Progress and prospects. *Academy of management journal*, 39(4), 779-801.
- Boxall, P. (1996). The strategic HRM debate and the resource-based view of the firm. *Human Resource Management Journal*, 6(3), 59-75.
- Boxall, P., & Purcell, J. (2000). Strategic human resource management: where have we come from and where should we be going? *International Journal of Management Reviews*, 2(2), 183-203.
- Brockbank W. (1999). If HR were really strategically proactive: present and future directions in HR's contribution to competitive advantage. *Human Research Management*, Winter, 38(4): 337-352.
- Buller, P. F., & McEvoy, G. M. (2016). A Model for Implementing a Sustainability Strategy through HRM Practices. *Business and Society Review*, 121(4), 465–495. doi:10.1111/basr.12099

- Cantürk N., Çiçek H. (2016), İşletmelerde Fırsat ve Kaynak Tabanlı Yaklaşımların Rekabet Stratejisi Tercihleri ile İlişkisi: Burdur Mermer İşletmelerinde Bir Araştırma, *Bartın Üniversitesi İİBF Dergisi*, 7(13): 96-121.
- Colbert, B. A. (2004). The complex resource-based view: implications for theory and practice in strategic human resource management. *Academy of Management Review*, 29(3), 341-358.
- Collins, C. J. (2020). Expanding the resource based view model of strategic human resource management. *The International Journal of Human Resource Management*, 1-28.
- Collins, C., & Kehoe, R. (2017). Examining strategic fit and misfit in the management of knowledge workers. *ILR Review*, 70(2), 308-335.
- Dunford B. B., Snell S. A., Wright P. M. (2001), Human resources and the resource based view of the firm”, *Cornell University Center for Advanced Human Resource Studies*, Working Papers, No: 01-03: 1-35.
- Eisenhardt, K. M., & Martin, J. A. (2000). Dynamic capabilities: what are they? *Strategic Management Journal*, 21(10-11), 1105-1121.
- Erol Y., İnce A. R. (2012). Rekabette pozisyon okulu düşüncesi ve kaynak tabanlı görüşün karşılaştırılması”, *Cumhuriyet Üniversitesi İİBF Dergisi*, 13(1): 97-114.
- Fiol, C. M., & Lyles, M. A. (1985). Organizational learning. *Academy of Management Review*, 10(4), 803-813.
- Garcia-Arroyo, J., & Osca, A. (2019). Big data contributions to human resource management: a systematic review. *The International Journal of Human Resource Management*, 1-26.
- Grant, R. M. (1991). The resource-based theory of competitive advantage: implications for strategy formulation. *California Management Review*, 33(3), 114-135.
- Grant, R. M. (1996). Toward a knowledge-based theory of the firm. *Strategic Management Journal*, 17(2), 109-122.
- Güney S., Yahyaoglu G., Suner G., Çalışkan D., Genç A., Yiğiter Ş. Y. (2012), Stratejik insan kaynakları yönetiminin önemi ve literatür açısından değerlendirilmesi, *İİB International Refereed Academic Social Sciences Journal*, International Congress on Culture and Society Special Issue, 3(5): 232-253.
- Hamadamin, H. H., & Atan, T. (2019). The impact of strategic human resource management practices on competitive advantage sustainability: The mediation of human capital development and employee commitment. *Sustainability*, 11(20), 5782.

- Hamilton, R. H., & Sodeman, W. A. (2020). The questions we ask: Opportunities and challenges for using big data analytics to strategically manage human capital resources. *Business Horizons*, 63(1), 85-95.
- Harris, C. M., Wright, P. M., & McMahan, G. C. (2019). The emergence of human capital: Roles of social capital and coordination that drive unit performance. *Human Resource Management Journal*, 29(2), 162-180.
- Helfat, C. E., & Martin, J. A. (2015). Dynamic managerial capabilities: Review and assessment of managerial impact on strategic change. *Journal of management*, 41(5), 1281-1312.
- Hoskisson, R. E., Wan, W. P., Yiu, D., & Hitt, M. A. (1999). Theory and research in strategic management: swings of a pendulum. *Journal of Management*, 25(3), 417-456.
- Huy, Q., & Zott, C. (2019). Exploring the affective underpinnings of dynamic managerial capabilities: How managers' emotion regulation behaviors mobilize resources for their firms. *Strategic Management Journal*, 40(1), 28-54.
- Jiang, K., & Li, P. (2019). Models of strategic human resource management. Sage handbook of human resource management, 23-40.
- Karatay P. (2011), Kaynak tabanlı yaklaşımın dikey bütünleşme stratejisi üzerine etkilerini ölçen bir çalışma. Yayınlanmamış yüksek lisan tezi, İstanbul Teknik Üniversitesi, Fen Bilimler Enstitüsü, İstanbul.
- Kaufman, B. E. (2015). The RBV theory foundation of strategic hrm: critical flaws, problems for research and practice, and an alternative economics paradigm. *Human Resource Management Journal*, 25(4), 516-540.
- Kaufman, B. E. (2016). Will the real RBV please stand up?. *Human Resource Management Journal*, 26(4), 379-389.
- Kehoe, R. R., & Collins, C. J. (2017). Human resource management and unit performance in knowledge-intensive work. *Journal of Applied Psychology*, 102(8), 1222-1236.
- Kor, Y. Y., & Mahoney, J. T. (2004). Edith Penrose's (1959) contributions to the resource-based view of strategic management. *Journal of Management Studies*, 41(1), 183-191.
- Lado, A. A., & Wilson, M. C. (1994). Human resource systems and sustained competitive advantage: a competency-based perspective. *Academy of Management Review*, 19(4), 699-727.
- Miles, R. E., & Snow, C. C. (1984). Designing strategic human resources systems. *Organizational Dynamics*, 13(1), 36-52.

- Nyberg, A. J., Moliterno, T. P., Hale Jr, D., & Lepak, D. P. (2014). Resource-based perspectives on unit-level human capital: a review and integration. *Journal of Management*, 40(1), 316-346.
- Peteraf, M. A. (1993). The cornerstones of competitive advantage: a resource-based view. *Strategic management journal*, 14(3), 179-191.
- Porter M. (1996), *What is strategy?*, U.S. *Harvard Business School Publishing*.
- Progoulaki, M., & Theotokas, I. (2010). Human resource management and competitive advantage: An application of resource-based view in the shipping industry. *Marine Policy*, 34(3), 575-582.
- Saa-Perez, P. D., & Garcia-Falcon, J. M. (2002). A resource-based view of human resource management and organizational capabilities development.
- Saridakis, G., Lai, Y., & Cooper, C. L. (2017). Exploring the relationship between hrm and firm performance: a meta-analysis of longitudinal studies. *Human Resource Management Review*, 27(1), 87-96.
- Schuler, R. S., & Jackson, S. E. (1987). Linking competitive strategies with human resource management practices. *Academy of Management Perspectives*, 1(3), 207-219.
- Shaw, J. D., Park, t. Y., & Kim, E. (2013). A resource-based perspective on human capital losses, HRM investments, and organizational performance. *Strategic Management Journal*, 34(5), 572-589.
- Swart, J., & Kinnie, N. (2010). Organisational learning, knowledge assets and hr practices in professional service firms. *Human Resource Management Journal*, 20(1), 64-79.
- Wright P. M., McMahan G. C. (1992). Theoretical perspectives for strategic human resource management", *Journal of Management*, 18(2): 295-320.
- Wright P. M., McMahan G. C., McWilliams A. (1993). Human resources and sustained competitive advantage: a resource-based perspective. *Center For Effective Organizations Publication*. 93-19 (239): 1- 34.
- Wright, P. M., & Snell, S. A. (1998). Toward a unifying framework for exploring fit and flexibility in strategic human resource management. *Academy of Management Review*, 23(4), 756-772.
- Wright, P. M., Dunford, B. B., & Snell, S. A. (2001). Human resources and the resource based view of the firm. *Journal of Management*, 27(6), 701-721.
- Wright, P. M., McMahan, G. C., & McWilliams, A. (1994). Human resources and sustained competitive advantage: a resource-based perspective. *International Journal of Human Resource Management*, 5(2), 301-326.

- Zhu, W., Chew, I. K. H., & Spangler, W. D. (2005). CEO transformational leadership and organizational outcomes: The mediating role of human–capital-enhancing human resource management. *The Leadership Quarterly*, 16(1), 39–52. doi:10.1016/j.leaqua.2004.06.001

RUS GÜVENLİK DÜŞÜNÇESİNİN GELİŞİMİNDE JEOPOLİTİK FAKTÖRLERİN VE AVRASYACILIĞIN ROLÜ¹



Kafkas Üniversitesi
İktisadi ve İdari Bilimler
Fakültesi
KAÜİBFD
Cilt, 11, Sayı 22, 2020
ISSN: 1309 – 4289
E – ISSN: 2149-9136

Makale Gönderim Tarihi: 25.07.2020 Yayına Kabul Tarihi: 09.09.2020

Erhan CANİKOĞLU
Dr. Öğretim Üyesi
İstanbul Esenyurt Üniversitesi
İşletme ve Yönetim Bilimleri
Fakültesi
İstanbul, Türkiye
erhancanikoglu@esenyurt.edu.tr
ORCID ID: 0000-0001-8670-3003

ÖZ | Rusya tarihte sık sık yabancı güçler tarafından işgal edilmiştir. Bu işgaller nedeniyle Ruslar uzun süre yabancı güçlerin egemenliği altında yaşamak zorunda kalmışlardır. Bunların en önemlisi ise yaklaşık 250 yıl süren Altın Orda egemenliğidir. Moğol/Tatar yönetimi bir taraftan Rusları Avrupa'dan koparıırken, öte yandan çevresindeki güçleri zayıflatarak, zamanla Asya içlerine doğru topraklarını genişletmelerine zemin hazırlamıştır. Yabancı istilalar ve bunu kolaylaştıran doğal engellerin yokluğu, Rus güvenlik düşüncesini temelden etkilemiştir. Ruslar topraklarını doğal sınırlarına kadar genişletirken, tehdit oluşturacak unsurları bertaraf etmişlerdir. Rus güvenlik düşüncesi jeopolitik kaygılarla şekillenmiştir. Dolayısıyla, sözkonusu anlayışın dönemsel gelişimi jeopolitik teoriler çerçevesinde incelenmiştir. Rusya'nın genişlemesini sağlayan jeopolitik düşünce etkisini Avrasyacı yaklaşımda göstermiştir. Rusya'yı bir Avrasya gücü olarak gören Avrasyacıların günümüzdeki temsilcileri, Sovyet sonrası coğrafyayı Rusya'nın "Yakın Çevre"si ve öncelikli çıkar alanı olarak nitelendirmektedir. Bu çalışmada Rus güvenlik düşüncesinin gelişimi jeopolitik faktörler ve Avrasyacılık perspektifinden incelenmiştir.

Anahtar Kelimeler: Rus Güvenlik Düşüncesi, Jeopolitika, Avrasyacılık

JEL Kodu: F50, F54, F59
Alanı: Uluslararası İlişkiler
Türü: Derleme

DOI: 10.36543/kauibfd.2020.047

Atıfta bulunmak için: Canikoğlu, E. (2020). Rus güvenlik düşüncesinin gelişiminde jeopolitik faktörlerin ve Avrasyacılığın rolü. *KAÜİBFD*, 11(22), 1137-1164.

¹ İlgili çalışmanın etik kurallara uygunluğu beyan edilmiştir.

EVOLUTION OF RUSSIAN SECURITY THINKING: THE ROLE OF GEOPOLITICAL FACTORS AND EURASIANISM



Kafkas University
Economics and Administrative
Sciences Faculty
KAUJEASF
Vol. 11, Issue 22, 2020
ISSN: 1309 – 4289
E – ISSN: 2149-9136

Article Submission Date: 25.07.2020 Accepted Date: 09.09.2020

Erhan CANİKOĞLU
Asst. Prof.
İstanbul Esenyurt University
Faculty of Business and
Management Sciences
İstanbul, Turkey
erhancanikoglu@esenyurt.edu.tr
ORCID ID: 0000-0001-8670-3003

ABSTRACT Russia had often been invaded by foreign powers throughout the history. Thus Russian people had to live under such powers. Among all was the ruling of Golden Horde which lasted approximately 250 years. As the Mongol/Tartar administration separated Russia from Europe, they paved the way for Russian expansion throughout the Asia soon. Foreign invasions and the lack of natural barriers formed the basis of Russian security thinking. While expanding their lands along the upper side of the continent, Russians had eliminated any powers which might have posed threat in the future. Russian security thinking had been shaped by geopolitical concerns. So geopolitical theories were applied to the evolution of Russian security thinking. The geopolitical understanding which led to the Russian expansion embodied in the Eurasianist thinking. Contemporary followers of Eurasianists who regard Russia as an Eurasianist power, view post-Soviet space as the “Near Abroad” and primary area of interest of Russia. In this paper, evolution of Russian security thinking has been studied in view of geopolitical factors and Eurasianism.

Keywords: Russian security conception, geopolitics, eurasianism

Jel codes: F50, F54, F59

Scope: International Relations

Type: Review

Cite this Paper: Canikoğlu, E. (2020). Evolution of Russian security thinking: the role of geopolitical factors and Eurasianism. *KAUJEASF*, 11(22), 1137-1164.

1. GİRİŞ

Ruslar, 10. yüzyılda Kiev Knezliği (Prensliği)'nin kurulmasıyla oluşturdukları siyasi varlıklarını, Moskova Knezliği (1340-1547), Rusya Çarlığı (1547-1721), Rus İmparatorluğu (1721-1917), Sovyetler Birliği (1922-1991) ve Rusya Federasyonu şeklinde sürdürmüşlerdir. Ruslar, yaşadıkları toprakların okyanuslar, denizler, sarp dağlar, çöller, geniş ve derin nehirler gibi doğal engellere sahip olmamasının da etkisiyle sık sık yabancı güçler tarafından işgal edilmişlerdir. Bunlardan en dramatik olanı Rusları yaklaşık 250 yıl Altın Orda devletinin egemenliğine sokan Moğol/Tatar istilasıydı. Rusya'nın tarihi gelişimi, ülkenin coğrafi koşullarından kaynaklanırken, Rus siyasi ve güvenlik düşüncesi de yabancı işgalleri ve boyunduruğunda yaşama sonucu belirlenmiştir.

Altın Orda'nın zayıflamasının ardından Ruslar giderek topraklarını genişlettiler. Bir dönemler yerleşik uygarlıklara tehdit oluşturan göçer toplulukların dünyaya dağıldığı bozkırlar da dahil olmak üzere Asya kıtasının büyük bir kısmını ele geçirdiler. Kuzey'de Buz denizi, doğuda Pasifik Okyanusu, güneyde Çin, Hindistan, İran ve Türkiye gibi bölgelere komşu oldular. Böylece Rus Çarlığını imparatorluk düzeyine çıkardılar.

Sovyetler Birliği döneminde, dış çevreyi güvenli kılmak için komünist ideolojiyi dünyaya yaymaya çalıştılar. Bu süreçte ilk otuz yıl iç düşmanla, Soğuk Savaş döneminde ise Batı Bloku ile mücadeleyi öncelikli hale getirdiler. Orta ve Doğu Avrupa ülkelerini işgal ederken, deniz aşırı ittifaklar kurarak küresel güç olmaya çalıştılar.

Rusya, Sovyetler Birliği'nin dağılmasından sonra ulusal kimlik, ulusal çıkar ve güvenlik politikalarının tanımlanması gibi üç zorlu görevle karşı karşıya kaldı. Ülkenin geleceğini şekillendiren farklı düşünce okulları ortaya çıktı. Sovyet sonrası coğrafya "Yakın Çevre" adı altında stratejik çıkar alanı olarak tanımlandı. Jeopolitika ve Avrasyacılık Rus güvenlik düşüncesinin iki ana unsuru olarak politikalarda vücut buldu.

Bu çalışmada Rus güvenlik düşüncesinin teorik arkaplanı ele alınacak, güvenlik düşüncesinin gelişiminde jeopolitik faktörlerin ve Avrasyacılığın oynadığı rol açıklanacaktır.

2. TARİHİ SÜREÇTE RUS GÜVENLİK ANLAYIŞININ GELİŞİMİ

2.1. Çarlık Rusyası Dönemi

Rus tarihinde iki önemli olaydan biri 989 yılında Kiev Büyük Knezi (Prensi) Vladimir'in Bizans'ın etkisiyle Aziz unvanını alarak Ortodoks Hıristiyanlığı kabul etmesi, diğeri Makedonyalı Papazlar Kiril ve Mafediyus'un geliştirdiği alfabeyi kabul ederek Greko-Latin kültüründen ayrılmasıdır. Üçüncü önemli gelişme ise Rusların yabancı istilalara maruz kalmalarıdır. Bu nedenle Ruslar Batı'dan farklı olarak kendilerine özgü bir kültür geliştirmişlerdir (Purtaş, 2005, s.13). Rusya, geniş ve açık sınırlara sahip bir ülke olması nedeniyle, tarihte dış güçler tarafından pek çok defa istila ve işgallere maruz kalmıştır. Başkent Moskova iki kez Tatarlar tarafından ele geçirilmiş, 17. yüzyılda Polonyalılar, 19. yüzyılda ise Napolyon tarafından işgal edilmiş, 2.Dünya Savaşı sırasında da Almanlar tarafından kuşatılmıştır (White, 2004, s.213).

Moğolların 1200 yılından itibaren yaklaşık 250 yıl süren istilalarının ardından bölgede Altınorda devleti kuruldu. İvan'ın 1480 yılında Altınorda devletini yenmesi üzerine III. İvan tüm Rusların Yüce Knezi unvanını alarak Moskova'nın merkezinde olduğu Rus Çarlığını kurdu. Ardından 3.Roma teorisi Rusya'nın ilk jeopolitik teorisi olarak ortaya çıktı. Rusya'nın benimsediği bu dünya hakimiyeti teorisine göre "Dünya hakimiyeti merkezi önce Roma, daha sonra 2.Roma'yı temsil eden İstanbul olmuştur. Her iki Roma da düşmüştür. Hâlbuki 3.Roma ayaktadır; o da Moskova'dır. Hristiyanlıktaki 'Kutsal Üçleme' kuralı gereğince 4.Roma olmayacaktır. Bu nedenle Moskova dünya hâkimiyetinin yeni merkezidir." (Sapmaz, 2008, s.85).

3.Roma teorisinin etkisiyle Bizans'ın doğal varisi olarak bir gün İstanbul'un Türklerden alınacağı fikri Rus siyasi seçkini üzerinde hakim olmuş, Rus Çarı dünyadaki bütün Ortodoksların koruyucusu ilan edilmiştir (Caşın, 2006, s.63). Rusların kuruluş ve yayılma stratejilerinin temel nedeni korkuya dayanmaktadır. Tarihte uzun bir dönem baskı ve işgal altında yaşayan Ruslar kimseye güvenmemeyi, sürekli tetikte, hazır ve kuvvetli bulunmayı öğrenmiştir. Kuşkusuz bu korkunun temelinde Rusların topraklarını savunmak için doğal sınırlara sahip olmamaları da yatmaktadır. Dolayısıyla Ruslar sürekli genişlemek ya da dağılmak ikilemiyle karşı karşıya kalmışlardır (Caşın, 2006, s.37).

17. yüzyıldan itibaren Rus siyasi kültürü muhafazakar bir karakter

kazandı ve sistemin amacı mevcut siyasi ve askeri yapıyı korumak oldu (Acar, 2004, s.92). Rusya'nın IV. Ivan döneminde belirlenen jeopolitik öncelikleri yukarıdaki stratejileri doğrular nitelikteydi; Çevredeki düşmanların yaşadığı istikrarsız topraklarda yayılarak genişlemek ve sıcak denizlere inmek. Bu öncelikler daha sonraki yıllarda Rusya'nın stratejik hedefleri olarak önemlerini daima korudular (Sapmaz, 2008, ss.85-86).

Petro ise hem reformcu hem de despot bir kişiliğe sahipti. Petro'nun bu uyumsuz özelliklerinden kaynaklanan çelişkiler önemli fikir ayrılıklarına yol açtı. Slavcılar Petro'yu Rusya'yı kendi köklerinden uzaklaştırıp Batılı reformlar aracılığıyla kendine yabancılaştırmakla suçladılar. Petro'nun reformları sonucunda Rusya'nın iç uyumunun bozulduğunu, halk ile devlet arasındaki başın çözüldüğünü ileri sürdüler (Acar, 2004, s.140).

Rus aydın sınıfı arasında 1830'lardaki ilk tartışma Rusya'nın tarihi misyonu üzerineydi. Alman düşünürler Schelling ve Hegelci felsefeden hareketle 'Büyük ülkelerin medeniyetin ilerlemesine ne tür katkı yaptığı' sorusuna karşılık Slavları 'tarihsiz' bir ırk olarak nitelendirdiler. Slavcılar ise geleceğin akımı olacakları yanıtını verdiler (Pipes, 1995, s.265).

Slavcı teoriyi ilk kez Polonyalılar ve Çekler geliştirirken, Rusya'da tartışmalar, Restorasyon döneminin Katolik düşüncesinden derinden etkilenen Peter Chaadaev (Pyotr Yakovlevich Chaadaev)'in 1836'dan sonra yazdığı makaleyi takip etti. Chaadaev, Rusya'nın büyük ülkeler arasında medeniyete herhangi bir katkı sağlamadığını, 'tarihsiz bir ülke olduğunu' ileri sürdü. Chaadaev'in bu çalışması Rus entelijensiyasını (dünyayı değiştirmek üzere güç sahibi olmak isteyen aydınları nitelendirmek için kullanılan Latince kökenli bir kelime olup, 19.yüzyıl ortalarında Almanca'dan Rusça'ya, 1917 Bolşevik devrimini takiben Rusça'dan İngilizce'ye geçmiştir.) ikiye bölerek, takip eden 20 yıl süresinde tartışmalara yol açtı (Pipes, 1995, ss.265-266).

Slavcı teoriye göre Rusya ve Batı arasındaki temel farklılıklar din üzerinden izlenebilir. Batılı kiliseler başlangıcından itibaren klasik kültürlerin etkisi altında kalarak rasyonalizmin esiri olmuştur. Ortodoksluk ise gerçek Hıristiyan ideallere bağlı kalmıştır. Ortodoks kilisesi gücünü kitlenin ortak imanından ve erdeminden alan gerçek toplumsal bir kilisedir. Bu toplumsal ruh, Rus ulusal karakterinin mükemmel özelliğini teşkil etmekte ve tüm Rus kurumlarının temelini sağlamaktadır. Batıda ise organize yaşamın temelleri bireyselliğe ve yasallığa dayanmaktadır. Batı medeniyeti rasyonalizme yenilince

bireyi toplumdan tecrit etmiştir. Dolayısıyla her batılı birey kendi oluşturduğu dünya görüşüne uygun yaşamaktadır (Pipes, 1995, ss.266-267).

Panislavizm (Pan-Slavism) III.Aleksandr dönemiyle birlikte Rus dış politikasına yön veren temel unsurlardan biri haline geldi. Rusya, Türklerin Balkanlardan çıkarılması, Boğazların ele geçirilmesi, Balkanlar ile Akdeniz ekseninde kontrol altında tutulabilmesi için Ortodoksluk ve Panislavizmi temel argümanı olarak kullandı (Caşın, 2006, ss.110-123). III.Aleksandr döneminde ve sonrasında ortaya çıkan Katkov, Danilevski ve Aksakov gibi ‘Panislavistler’, Rusya’nın Balkanlarda daha etkili politikalar izlemesini (Asker ve Özcan, 2016, ss.17-46). burada Rusya’nın güdümünde Ortodoks Slav devletler kurulmasını istediler. Nikolay dönemindeki ‘Neoslavlar’ ise Rusya’nın Balkanlardaki devletlere destek olmasını ancak onları bağımsız bırakmasını savundular. 1860’lı yıllardan sonra ortaya çıkan devrimci ve popülist görüşleri savunan Mihailov, Bakunin, Lavrov ve Tkaçev ise rejimi eleştirip değişmesini isterken, sorunların çözümü için aydınlara önemli görevler düştüğünü öne sürdüler (Acar, 2004, s.236).

Nikolay’ın iç ve dış politikaları ile resmi ideolojisi entelektüel alanda da yankılar buldu. 1830’lu yıllardan başlayarak Slavcılar ve Batıcılar olmak üzere iki grup ortaya çıktı. Slavcılar adı verilen muhafazakar entelektüeller Rusya’yı ve Rusluğu oluşturan değerleri vurgularken Batıcı olarak adlandırılanlar Rusya’yı, değerlerini ve politikalarını Rusya-Batı ilişkileri, Batı’nın değerleri bağlamında ele aldılar (Acar, 2004, s.196).

Avrasyacılığın teorisyenlerinden Trubetskoy, Asya’ya yönelişi Avrupa’ya karşı Rusya’yı özel kılacak bir alternatif olarak görmüştü. Avrasyacılar, Slavcılar gibi Avrupa ile medeniyetin aynı şey olmadığını, Avrupa değerlerinin Rus kültürü ve medeniyeti için yıkıcı bir “kozmpolit şovenizm” taşıdığına inanmaktaydılar (Dağı, 2002, s.76).

19.yüzyılda Batıcıların temel savları; Rusya’nın Asya/Doğu değil Batı kültürünün ve medeniyetinin ayrılmaz bir parçası olarak kabul edilmesi, Rusya’nın Asya’daki geleceğinin “Avrupa gücü” konumuyla bağlantılı olduğu, Rusya’nın kendi etnik parametrelerini aşan evrensel bir misyona sahip olduğu ve bunun “Avrupalılık” bilinci içinde anlam kazanacağıydı.

2.2. Sovyetler Birliği Dönemi

Stalin'in güvenlik kavramsallaşması dış dünyanın düzenlenmesine dayanmaktaydı. Stalin ısrarla Komünist olmayan bir dünya var olduğu müddetçe, Rusya'da komünizmin güvende kalamayacağını savundu. Stalin'e göre "kapitalist kuşatma" daimi tehlikeydi ve komünizm dünyanın evrensel sistemi haline gelinceye kadar gerçek güvenliğe ulaşamayacaktı. Stalin 1938 yılında "halen sosyalizm düşmanı olan müdahale ve restorasyon tehlikesi yaratan ülkeler sisteminde yaşadıklarını, bu nedenle kendilerini güvende hissetmediklerini" söylüyordu. (Dallin, 1950, ss.97-98). Stalin'in güvenlik anlayışını 1934'de Sovyetler Birliği Komünist Partisi'nin 17.Kongresi'ne sunduğu raporda ortaya koymuştu. Buna göre, ülkesinin katılacağı bir savaşta saldırgan devletler yenilecek, Avrupa ve Asya'nın birçok ülkesinde devrimler olacak, bu ülkelerdeki burjuva, toprak ağası hükümetler devrilecekti.

Stalin, Sovyetlerin 15-25 yıl içinde tamamen güvenliğe kavuşacağını, diğer bütün güçlerin birleşmesi halinde dahi güç olarak Sovyetler Birliği'ni geçemeyeceklerini, ancak böylesine bir güç üstünlüğünün güvenliği sağlayabileceğini, bu üstünlük sağlandığında her türlü çatışma/anlaşmazlığın Sovyetler Birliği lehine çözüleceğini ileri sürdü (Dallin, 1950, s.102). Stalin politika yapımı ve karar alma konularında tek yetkiliydi. Düşünce ve pratiği bizzat koordine etmekteydi (Aspaturian, 1969, s.597). Stalin sonrası ortaya çıkan güç mücadeleleri sonucunda karar alma mekanizması parçalı hale gelmişti. Gücün çok sayıda kişi ve grup arasında paylaşılması etkisizleşmesine yol açtı.

Nikita Kruşçev (Hruşçov) döneminde (1953-1964) Batı ile ilişkiler yeniden yumuşatılmaya başlandı. Ancak böyle bu dönemde de Macaristan'ın 1956 yılında işgali olumsuzluk olarak ortaya çıkmaktadır (Service, 2003, s.332). Kruşçev'u reformlarının ana özellikleri 'barış içinde bir arada yaşamak' ve 'yumuşama' idi. Kruşçev'un 'yumuşama' siyasetini destekleyen kişiler ve gruplar Sovyet hiyerarşisinde güçlü pozisyonlarını koruyorlardı. Bu durumda iki husus gündeme geldi: Moskova dört kıtada etki alanları arayışında mı olacak, yoksa Avrasya kıtasına mı dönecekti?

-Uluslararası gerginliğin azaltılmasını savunanlar (dış politikada aşırı sorumluluk üstlenilmesinden vazgeçilmesini ve marjinal uluslararası anlaşmazlıkların uzlaşma ve karşılıklı tavizle çözülmesini savunanlar),

-Sovyet stratejik yeteneklerinin artırılmasını savunanlar (Belki de ABD'nin küresel üstünlüğüne meydan okuyacak düzeye kadar Sovyetlerin söz

verdiği saldırı halindeki müttefiklere daha fazla yardım ve uluslararası fırsatlardan yararlanma ve ulusal güvenlik çıkarlarındaki iç kalkınmanın ertelenmesi ve uluslararası fırsatlardan yararlanılması),

İkinci grup Kruşçev'in inisiyatifi ABD'ye bıraktığı, yeteneklerini ve iktidarda kalmayı abarttığı, iç çelişkileri dikkate almadığı ve birçok fırsatın kaçırılmasına izin verdiğini düşünmekteydiler. Bu grup ABD'nin niyetlerinden kuşku duymakta ve Johnson Hükümeti'nin 'yumuşama' sürecini Sovyet çıkarlarının zarar görmesi yönünde kullandığını, uluslararası istikrarın sadece Batı'da statükoyu muhafaza etmeyip aynı zamanda Sovyetlerin Doğu Avrupa'daki konumuna ve uluslararası Komünist harekete zarar verdiği için Batı'nın çıkarlarının işlediğini düşünenlerdi (Aspaturian, 1969, s.591).

Brejnev döneminde (1964-1985) Çekoslovakya isyanı 1968 yılında kanlı bir şekilde bastırıldı. Brejnev, iç ve dış politikada ortaya çıkan krizin aşılmasında milliyetçi çizgiyi öne çıkardı (Caşın, 2006, s.51). Brejnev ve danışmanları dünyadaki sosyal ve siyasi değişimi Sovyet gücünün gelişmesine bağlayan militer dış politika doktrini geliştirdiler. Brejnev rejimi ayrıca uluslararası ilişkilerin yeniden yapılanması kavramını ortaya attı. Ancak Brejnev'in geçmiş değişikliklere bakıldığında güç fark edilen ince bir doktriner değişikliği içeren "barış içinde bir arada yaşama" kavramını militarize etmesi Marksizm-Leninizm'in nihai güvenilirliğini korunmasına yardımcı oldu (Oudenaren, 1990, ss.8-9).

"Barış içinde bir arada yaşama" Sovyet dış politikasının ana temeli olarak teknik açıdan devam ederken Brejnev ve Kosigin, Sovyet dış politikasında, Stalin'in 1924 yılında haleflerinin de 1953-56 yıllarında yaptıklarıyla kıyaslanabilecek düzeyde kapsamlı bir doktriner revizyona gitmediler. Yine de Kosigin ve Brejnev yönetiminde barış içinde bir arada yaşama kavramının yorumlanmasında önemli değişiklikler yapıldı. Zira Kruşçev'in sözkonusu doktrini dayandırdığı iyimser varsayımların çoğunun tartışmaya açık olduğu görüldü (Oudenaren, 1990, s.7).

Sovyet dış politikasının oluşumunda önce kavramsal düzeyde ardından bizzat politikanın hazırlanmasında revizyonu tetikleyen uluslararası sistemdeki ve Sovyet sistemindeki değişikliklerdi. Bu değişikliklerin çoğunun kaynağı Sovyetler Birliği'nin dış çevresinden, yani Sovyetlerin denetledikleri alanın ötesinden kaynaklandığından, gerektiğinde tersine çevrilebilecek, basit taktiksel adımlar olarak yorumlanamaz (Lynch, 2001, s.19).

Dallin'e göre Sovyet dış politikasının temel hedefi Birliğin güvenliğini korumaktı. Ancak buradaki güvenlik kelimenin normal anlamındaki gibi sınırların saldırılardan korunması değildir. Zira bu güvenlik gereksinimi normal anlamda Sovyetlerin İran, Mançurya ya da Yugoslavya politikasını açıklamayacaktır. Örneğin İran sınırı Rusya'nın tüm sınırları içerisinde en güvenli olanıdır. Mevcut statü yüzyirmi yıldır değişmeden kalmışken sınırın bu kısmında savaş olmadığı gibi bölgeden tehdit de gelmiştir (Dallin, 1950, s.97).

2.3. Gorbaçov'un Yeni Siyasi Düşüncesi ve Ortak Avrupa Evi

Gorbaçov, Politbüro'daki ilk günlerinden itibaren bulunduğu üst düzey pozisyondan istifadeyle Sovyet sorunları ile bunları çözmek için samimi düşünceler konusunda bilgilendirilmek istedi. Merkez Komiteye bağlı bölümlerde görevli uzmanlar ve çeşitli enstitülerde sosyal, siyasi, ekonomi politikası ve uluslararası ilişkiler çalışan bilim insanlarıyla istişarelerde bulundu (Hosking, 2001, s.570).

Gorbaçov, yeni siyaset felsefesiyle güvenliğe her yönüyle yeni bir yorum getirdi. Yeni güvenlik kavramı uluslararası ilişkilerde Ortodoks Marksist teoriden Batılı teorilere yaklaşan bir dizi siyasi ve teorik ilkedden güç aldı. Gorbaçov böylece rasyonaliteye ve insani değerlere dayalı evrensel modern düşünce çerçevesine ulaşmayı hedeflemişti (Sergounin, 1997). Aslında 1980'lerin ortalarına doğru, hatta Gorbaçov'un Politbüro'ya girişinden önce, Sovyet liderleri 3. Dünyada devrime yönelmenin son derece maliyetli olduğu ve esasen ülkelerinin güvenliğini sağlamayacağı kanaatine varmışlardı (Hosking, 2001, s.571).

Gorbaçov'un yeni siyaset düşüncesi Soğuk Savaş döneminin klasik tehdit algılamasını, anlayışını ve çıkarlarını değiştirmiş; nükleer caydırıcılığa dayalı denge siyasetinin terk edilmesini, Batı ile işbirliğini ve yeni tehditleri gündemine yerleştirmiştir. Gorbaçov 'Avrupa Evi' projesiyle güvenlik mimarisinin yeniden yapılandırılmasını önerdi.

Yeni siyaset düşüncesi, Sovyetler Birliği'nin son, Rusya'nın ise ilk güvenlik tartışmaları üzerinde oldukça önemli etkiler yapmıştır. Bu çağdaş Sovyet uluslararası ilişkiler görüşü siyasi faaliyetlerin objektif sosyo-ekonomik unsurlardan nispi bağımsızlığını, uluslararası politikada devletin sınıflara göre üstünlüğünü, uluslararası sistemin potansiyel açıdan kesin etkisini vurgularken

şu temel fikirleri ortaya koymaktadır:

-Nükleer savaş anlamsızdır ve kabul edilemez.

-Sadece askeri tehdidin giderilmesinden ziyade (askeri, ekonomik, toplumsal, çevre vs.) farklı nitelikli unsurlardan hareket eden bir güvenlik anlayışı gereklidir.

-Karşılıklı bağımlılık önemlidir. Dünyanın giderek daha fazla karşılıklı bağımlı hale gelmesi nedeniyle tek taraflılığa dayalı dayalı olarak güvenlik sağlanamaz.

-Güvenlik bölünmez.

-Güvenlik, kendi kaderini tayin hakkı ve tercih özgürlüğü ile eş düzeydedir.

-Devletlerarası ilişkilerde ideolojik farklılıkların ortaya konulamamalıdır.

-Askeri tehdit olarak NATO'dan ziyade, tüm insanlığa yönelik küresel tehditlere öncelik taşımaktadır (Sergounin, 1997).

Gorbaçov, yeni siyaset düşüncesiyle;

-Uluslararası alanda kuvvete başvurulması, jeopolitik yayılcılık ve imparatorluk kurma gayretlerinin artık çağdışı kaldığını, yüksek maliyetli olduklarını ve sosyoekonomik kalkınmayı engellediğini,

-Uluslararası ilişkilerde statü ve gücün; siyasal sistemin etkinliği, ekonomik etkinlik ve bilimsel-teknolojik gelişmelere hızlı uyum sağlama yeteneği gibi niteliksel göstergelerce belirlendiğini,

-Bir ülkenin nüfusunun eğitim durumu, teknik donanımı dahil iç kaynakları, yaşam şekli ve niteliğinin uluslararası nüfuzu açısından önem taşıdığını,

-Uluslararası ilişkilerde çıkarların uluslararası kurumlara çok taraflı katılım ve yaklaşımlarla geliştirilebileceğini, güvenliğin de ancak bu şekilde siyasal vasıtalar ve işbirliği sayesinde sağlanabileceğini,

-Ulus devletin uluslararası sistemde önemli bir düzenleyici faktör olarak varlığını sürdürmesine rağmen milliyetçiliğin bütünleşme süreçlerinin yerini alması gereken tek taraflılık biçimi olduğunu,

-Uluslararası sistemde istikrarı sağlayıcı başlıca aktörlerin ve unsurların ortak değerler sistemine bağlı sanayileşmiş ülkeler, yasalar ve normlar bulunduğunu,

-Dünya barışına karşı başlıca tehdit ve istikrarsızlık unsurlarının milliyetçilik, etnik çatışma, dini köktencilik, siyasal aşırılık, göç, terörizm, çevresel felaketler, silahların yayılması ve güneyden gelebilecek silah saldırılar olduğunu ortaya koydu (Adomeit,1995, s.42).

Gorbaçov ve danışmanları yeni siyaset düşüncesiyle Batı ile Soğuk Savaşı sona erdirdiler. Varşova Paktı'nın dağılması, iki Almanya'nın birleşmesi, silahların kontrolü anlaşmasının imzalanması bu sürecin sonucuydu. Yeni siyaset düşüncesinin "Ortak Avrupa Evi" kavramı ise Avrupa'nın yeni güvenlik düzenini tarif etmekteydi (Sergounin, 1997). Gorbaçov'un başlıca siyasi hedefi Avrupa'nın 'kapitalist' ve 'sosyalist' kamplara bölünmüşlüğüne sona erdirmektir. Gorbaçov, NATO'nun zaman içinde Avrupa güvenliğinde müspet rol oynayabileceğini kabul etti ve birleşik Almanya'nın ittifaka girişine yönelik itirazını kaldırdı.

Gorbaçov'un yeni siyaset düşüncesi Sovyetler Birliği'nin uluslararası sorunlardan ziyade iç problemlere önem vermesi gerektiğini ortaya koydu, zira sosyalizme karşı öncelikli tehdit artık askeri nitelikli değil bizzat sosyalizmin kendi içinden geliyordu (Sergounin, 1997).

Sonuçta Sovyet yönetimi yeni siyaset düşüncesiyle; Çağdaş uluslararası ilişkilerin çok kutuplu ve karşılıklı bağımlı niteliğine daha fazla önem verdi. Birliğin uluslararası ilişkilerinin öncelikli görev olan ekonomik modernizasyonu etkilememesi ve imkanlar ölçüsünde desteklemesi gerektiği, olumlu bir uluslararası ortamın başta ABD olmak üzere sanayileşmiş ülkelerle siyasi temelde sağlanabileceği sonucuna vardı. 'Barış içinde bir arada yaşamak' kavramı yeniden gündeme gelirken, nükleer savaşın hiçbir koşulda kazanılamayacağını resmen teyit edilerek güvenlik konularında esaslı bir revizyon yapıldı (Lynch, 2001, ss.23-25). Gorbaçov'un yeni siyasetinin ürünü olan dış politika doktrini Rusya Federasyonu'nun ilk yıllarına hakim dış politika anlayışında kısmen de olsa etkisini göstermiştir.

2.4. Atlantikçi/Batıcı Okulun Yükselişi ve Gerileyişi

Kimi yazarlar Rus siyasetini analiz ederken ülke içindeki grupları reforma bakışları çerçevesinde "Reformcular", "Muhafazakarlar" ve "Komünizm Yanlıları" olarak sınıflandırmıştır. Reformcular Batıyla işbirliğini geliştirilmesi, dünya ekonomisiyle bütünleşmesini, ekonomik, siyasi ve kültürel reform yapılmasını savunmuşlardır. Muhafazakarlar, Rusya'nın komşularla ilişkilerini geliştirmeye öncelik vermesini istemişlerdir. Üçüncü grup ise Sovyet İmparatorluğu'nun yeniden kurulmasını desteklemişlerdir (Crow, 1993, s.2).

Bu sınıflandırma esasen iç politika tartışmaları temelindeki görüşleri açıklarken Rusya’da belirli dış politika kavramsallaştırmalarının karşısında yeterli olamamışlardır. Bu dönemde yerli ve yabancı çeşitli yazarlarca düşünce gruplarına ilişkin farklı sınıflandırmalar yapılmıştır. (Örneğin Sergounin’e göre “Reformcular, reaksiyonerler ve merkeziler”; “Batı yanlıları, ılımlı liberaller, merkeziler ve ılımlı muhafazakarlar ve Yeni Komünistler ve Milliyetçiler”; “Liberal Batıcılar, Köktenci milliyetçiler, pragmatik milliyetçiler” gibi. Kimileri de Rus dış politika düşünce okullarını bu grupları karakterize eden teorik ilkelere göre, “Yeni Siyasi Düşünce, Atlantikçilik, Avrasyacılık, Devletçilik” şeklinde sınıflandırmışlardır.) Sergounin teorik ilkeler, reforma yönelik tutum ve ideoloji gibi kriterlerin en isabetli sınıflandırma aracı olduğunun altını çizirken, dış politika tartışmaları esasen Atlantikçiler ve Avrasyacılar ekseninde dönmüştür. Öncesinde Gorbaçov’un yeni siyaset anlayışı, sonrasında ise Batı karşıtı ideoloji önemli bir zemin ve taraftar bulmuştur (Sergounin, 1997).

Reformcular Rusya’nın mevcut koşullarda büyük güç ihtirasını bir tarafa bırakması gerektiğini savundular. Reformculara göre Rus dış politikasının ikilemi, mevcut ‘görsel saygınlık’ ile gelecekte nüfuz sahibi olabilmek için gerekli olan ekonomik kalkınma arasında seçim yapılmasıydı. Reformcular dış politikayı reformların kaynağı olarak görürken, Rusya’nın iç kalkınmaya ve reformlara odaklı bir siyaset benimsemesi gerektiğini öne sürdüler.

Bazı yazarlar, Rus siyasi yelpazesinin Atlantikçiler ve Avrasyacılar gibi basitçe gruplandırılmayacak kadar karmaşık olduğunu ileri sürmektedir. Aslında Sovyetler Birliği’nin dağılmasının ardından Rusya’da reformcu, muhafazakar ve merkezci diye adlandırılan üç grup, iç ve dış politika alanlarında etkili oldu. Politikaları ya da uygulamaları doğrultusunda bu gruplar Reformcular (Atlantik Ekolü) ve Yeni Avrasyacılar (Avrasyacılar) şeklinde tanımlandılar (Dağı, 2002, s.83). Batılılar, Rus tarihindeki bilinen bir ikilem olan “Batıcılar” ve “Slavcılar” veya modern zamanlardaki adlandırma ile “Atlantikçiler” ve “Avrasyacılar” arasındaki rekabetle başlayan anlayışı “Yeni Düşünce Paradigması” (Adomeit, 1995, s.49) olarak tanımlamaktadır.

Atlantikçiler Boris Yeltsin’in devlet başkanlığının ilk dönemlerinde dış politikanın oluşumu, uygulanması ve güvenlik söyleminin fikri arkaplanında etkili oldular. Batı ile yeni bir ilişki türü geliştirme arayışındaki bu grupta Dışişleri Bakanlığı, Kremlin İdaresi, Parlamento ve akademik enstitülerde üst düzeyde bulunan “Yeni Realistler” yer almaktaydı. Dışişleri Bakanı Andrey Kozirev ile Bakanlığı’nın sözcülüğünü yaptığı Atlantikçiler Rusya’nın tarihi

yönden Batı medeniyetine/Hristiyanlığa bağlı olduğunu savunup, Rus dış politikasının Batı yönelimli olması gerektiğini ileri sürdüler. Batı ile ortaklığı, yani Batı'nın siyasi, ekonomik ve askeri kuruluşlarına katılmayı, Rusya'nın uluslararası stratejisinin temel hedefi olarak gördüler. Kozırev, Batıyla ortaklık ilişkilerini ülkede reformun temel kaynağı olarak görmekteydi (Sergounin, 1997).

Atlantikçi okulun Rus dış politikasında baskın olduğu 1991-1993 döneminde Batı ile koşulsuz şekilde uyumlu hareket edildi. Atlantikçiler NATO'nun genişlemesine karşı olmadıkları gibi, içlerinde Rusya'nın da ittifaka üye olması gerektiğini öne sürenler dahi vardı (Sergounin, 1997). Atlantikçiler, ABD ve NATO'nun uluslararası güvenlikteki rolüne müspet bakarken, NATO'nun genişlemesi konusunda kapsam ve coğrafi yönlerden bazı çekinceler taşıdılar. Atlantikçiler NATO'nun AGİT ile birlikte yeni bir Avrupa-Atlantik güvenlik mimarisinin oluşumu için başlangıç noktası olabileceğini düşündüler.

Batıcılar Rusya'nın güvenliğinin özellikle BM ve AGİT gibi uluslararası kuruluşlara aktif katılım yoluyla sağlanacağına inandılar. Yeltsin'in AGİT'in rolünü artırma girişimleri, Avrupa güvenliğini NATO'nun rolünün artırılması ve üyeliğin genişletilmesiyle özdeşleştiren güçlerce etkisizleştirildi (Danks, 2001, s.249).

Sovyetler Birliği'nin dağılmasının ardından ilk etapta Gorbaçov'un yeni siyasi düşüncesine paralel, Sovyet dış politika anlayışı ve uygulamalarına karşı bir duruş sergilendi. Dış politikada Batı yanlısı bu söylemi Atlantikçi ya da Batıcı kesim temsil etti. Kremlin İdaresi, Dışişleri, bazı Duma milletvekilleri tarafından desteklenen bu düşüncenin özünde Rusya'nın Hristiyanlık temelinde Batı medeniyetine ait olduğu ve Batıyla işbirliğine öncelik verilmesi yatmaktaydı. Yeni devletin ekonomik, sosyal, siyasi, askeri ve teknik alanlardaki reformunun Batılı siyasi-askeri ve ekonomik kuruluşlara katılmak, Batı'dan ekonomik destek almak suretiyle gerçekleştirilebileceği öngörülmekteydi.

Atlantikçilerin güvenlik alanına bakışı Gorbaçov'un yeni siyasi düşüncesiyle uyumluydu. Soğuk Savaş döneminin askeri-siyasi tehdit boyutuna değişen uluslararası ortamda yeni tehdit boyutlarının da eklenmesi gerektiğini düşündüler. Güvenliğin salt askeri ve siyasi değil ekonomik, beşeri, etnik, dinsel ve diğer vecheleri de göz önüne alınmalıydı.

Atlantikçiler, kaynak yetersizliği nedeniyle küresel alandaki faaliyetleri kısıtlama gerektiği düşüncesiyle Sovyet dış politikasından ayrıldılar. Bu yaklaşım

dış politika doktrininde radikal bir değişikliğin işaretiydi. Atlantikçiler, Rusya'nın milli bir devlet olarak ortaya çıkması için Sovyetler Birliği'nin emperyalist politikalarıyla ideolojik mirasını reddetmek gerektiğini düşündüler. Bu tutum hem içeride reformlara imkan tanıyacak hem de milli uyanışını sağlayacaktı (Sergounin, 1997).

Atlantikçilerin dış politikada hakim oldukları dönemde zaman zaman BDT ve doğunun Moskova açısından önemi üzerinde durulsa da, Rusya'nın asıl dikkati ve çabası Batı ile ilişkilere odaklıydı. Ancak Sovyetler Birliği'nin dağılmasından sonra ortaya çıkan yeni jeopolitik durum ve bir dizi ulusal ve uluslararası gelişmeler Atlantikçi düşünce okulunda krizi neden oldu. Batı Rusya'nın ihtiyaç duyduğu geniş kapsamlı ekonomik desteği gerektiği kadar sağlamadı. Rusya'nın Batılı ekonomik, siyasi-askeri kurumlara katılmasına sıcak bakmadığı gibi önemli uluslararası güvenlik sorunlarında Moskova'nın mülahazalarını dikkate almadı. (Moskova'nın bu çıkarları Doğu Avrupa'dan çekilen Rus birliklerinin koşulları, çekilme hızı ve koşulları; Yakın Çevre'de Rus azınlıklar; NATO'nun genişlemesi; Eski Yugoslavya'daki çatışmalar; Çin, Irak, Hindistan ve üçüncü dünya ülkeleriyle silah ticareti" şeklinde sıralanmaktadır.)

Batı, Atlantikçilerin 'Rusya'nın Avrupa'nın bir parçası olduğu' ya da 'genelde Batı medeniyetine ait olduğu' yönündeki temel tezini kabul etmedi. Öte yandan ülkenin güneyindeki milliyetçi çatışmalar Moskova'nın güvenlik düşüncesini değiştirmesine yol açtı. Rus liderler 'Yakın Çevre'de stratejik çıkarları tanımlamaya, nüfuz alanından bahsetmeye, düşman kuvvetlerce doldurulan "güç boşluğu" konusundaki kaygılarını dile getirdiler. Moskova eski Sovyet coğrafyasında barış ve istikrarın sağlanmasını sorumluluğu olarak kabul etti. Eski Sovyet coğrafyasında Rusça konuşan azınlık ve Yeltsin'in muhalifleri Rusya'nın 'Yakın Çevresi'nde Rus kökenlilerin korunması için daha "ısrarcı" olmak üzere tedbir almasını istediler. Bu gelişmeler Atlantikçilerin Rus dış politikasında etkisini azaltırken, bu kesimin liderlerini daha milliyetçi görüşleri benimsemelerine yol açtı (Sergounin, 1997).

1991-1993 arasında Rus dış politikasında tüm reform süreci Rusya'nın mümkün olduğunca erken Batı'ya açılması gerektiği düşüncesine dayanıyordu. Atlantikçiler, Batıya açılmanın ülkeyi demokratikleştireceğine, piyasaları iç durgunluğa ve muhalefete karşı garanti altına alacağına inandılar (Danks, 2001, ss.248-249). Kozirev 1991'de İzvestia gazetesine "Rusya'nın öncelikli ortakları kim sorusuna" 'zengin kalkınmış ülkeler, olgun ekonomik demokrasiler' yanıtını vermişti. Batıcılar sözkonusu politikanın Rusya'ya yeni pazarlar, yatırım, bilgi

teknolojisi ve insani yardım sağlamak suretiyle ekonomik fayda sağlayacağını umdular.

Aralık 1993’de yeni Anayasa’nın kabulünün ardından Yüksek Sovyet dış politikasının temel yönelimi konusunda devlet başkanı ve dışişleri bakanıyla çatışmaya girdi. Kozırev, Yeltsin ve etkili danışmanlarından Gennadi Burbulu Yüksek Sovyet’in muhalefetine rağmen, Batılılaşma eksenindeki dış politikayı destekleyip uyguladılar. Kozırev, Rusya’nın komşularıyla sorunlarının çözümünde diplomasiden yana iken Yüksek Sovyet çatışmadan yanaydı (Danks, 2001, s.252).

3. AVRASYACI OKUL, BATI KARŞITLIĞI VE DUGİN

Avrasyacılık 1920’li yıllarda Stalinci sosyalizm ile uzlaşma arayışındaki Rus göçmenlerin siyasi düşüncelerinden doğmuştur. Avrasyacılar, Rusya’nın doğu ve batı arasında üçüncü bir yol bulması ve medeniyetleri birbirlerine bağlayan köprü işlevi görmesi gerektiğini savundular (Sergounin, 1997). Avrasya’nın Rusya’nın liderliği altında birleşmesini teşvik eden ‘Avrasyacı Okul’ geniş bir şekilde Mackinder’in görüşlerinden yararlanmıştı (Torbakov, 2004). Avrasyacılar göre Rusya jeopolitik ve kültürel açıdan ne Avrupalı ne de Asyalı’dır. Rusya kendine has ayırt edici Avrasya karakterine sahiptir. Moskova’nın iki yüz yıllık doğuya doğru genişlemesi söz konusudur ve Doğu Avrupa ile Pasifik Okyanusu arasındaki geniş kara parçasının istikrarının sağlayıcısı olmuştur.

Coğrafi alanın önemi konusundaki siyasi düşünce Rusya’da güçlü akademik ve entelektüel kökenlere sahiptir. Rusya’da yüzyıllardır devlet oluşumunun temelinde keşif ve yayılma yönelimli coğrafi anlayış yer almıştır. Avrasyacılarla jeopolitik okul arasında kısmen de olsa paralel görüşler mevcuttur.

Avrasyacı okul ilerleyen yıllarda yeniden ağırlığını hissettirdi. Avrasyacı düşünce, Atlantikçilerin 1991-1993 döneminde hükümetin uyguladığı politikalara tepki olarak ortaya çıktı. Yeltsin ve Kozırev’in Batı yanlısı tutumundan rahatsız olan pek çok Rus siyasetçisi ve aydını alternatif güvenlik kavramları geliştirdiler. Rusya’nın Avrasyalı niteliğinin yanında çıkarlarının ‘Yakın Çevresi’nde ve Asya’da yattığını savunan bu kesim zamanla Batı’dan beklentileri kırılan Moskova’ya yeni bir heyecan getirdi. Böylece Batı yanlısı yönelimi destekleyen liberal ağırlıklı yönetim Avrasyacı baskılar yüzünden çöktü.

Atlantikçilerin politikaları, 'Avrasyacılar' tarafından aşırı Batı yanlısı bulunmaktaydı. 'Atlantikçi Okul', Batı'nın ekonomik, siyasi ve güvenlik sistemine eklemelenmeyi savunuyordu. 'Avrasyacılar' ise ülkenin tarihi, coğrafi ve kültürel kimliğine uygun olarak ağırlığın 'Yakın Çevre'ye verilmesinin ulusal çıkarları gereği olduğunu ileri sürdüler. Karşıt görüşler zaman içinde 'Avrasyacılar'ın çizdiği çerçevede uyumlaştırıldı (Tuncer, 200, ss.437-440).

Avrasyacılar, ülkeyi uluslararası sisteme entegre etmek isteyen Batıcıların zamanla Rus devletinin zayıflamasına neden olacağını vurguladılar. Avrasya'da ve uluslararası sistemde etkin olan devleti-emperyal güçlü bir Rus devletini yeniden inşa etmeyi iç ve dış politika hedefi olarak kabul ettiler. Zira, Atlantikçiler, sürdürdükleri popülist politikalar ve radikal ekonomik reformlar nedeniyle güç kaybına uğramışlardı. Üst düzey askeri ve sivil bürokratların önderliğindeki 'Avrasyacılar' ise iç politikadan sonra dış politikada da söz sahibi oldular (Dağı, 2002, ss.114-119 ve 195-201). Avrasyacılık 1990'larda Rusya'nın siyasi kimliğini, dış ve güvenlik politikalarını açıklamada önemli bir perspektif sağladı. Avrasyacıların güvenlik anlayışları 1993 Dış Politika Doktrini'nde yer buldu.

Avrasyacı fikirler yeniden yapılanma döneminde demokrasi yanlısı reformcu olarak siyasete güven veren ve Moskova Belediye Başkan Yardımcısı olan Sergey Stankevich tarafından savunuldu. Stankevich, Rusya'nın dış politikada Batı'ya öncelik vermesini eleştirdi, Batı ittifakı ile ilişkilerinde Rusya'ya verilen küçük ortak pozisyonuna itiraz etti ve bağımsız dış politikaya sahip olunmamasının Rusya'dan ziyade Batı'nın çıkarlarına hizmet edeceğini savundu (Danks, 2001, ss.249-250).

NATO'nun genişlemesine ilişkin karar Avrasyacılık fikrinin Rus dış ve güvenlik politikasında baskın doktrin olarak ortaya çıkmasına katkı sağladı. NATO'nun genişlemesi Rus siyasi sınıfını bu politikaya muhalefet etme konusunda birleştirdi. Ancak Rus kamuoyu Kosova savaşına kadar bu hissiyatı siyasi elitte paylaşmadı. NATO'nun 1999'da Yugoslavya harekatı Rusların çoğunu, Avrasyacıların Batı, NATO ve Rus liberallerine yönelik eleştirilerinde daima haklı oldukları konusunda ikna etti.

Avrasyacılar tarafından güvenlik kavramında esas alınan coğrafi alan Avrasya kıtasıdır. Diğer bölgeler ise Avrasyacılığın çevresel çıkarlarının bulunduğu alandır. Bu anlamıyla metodolojik bakımdan Avrasyacı güvenlik

kavramı jeopolitik düşünce okuluna yakındır (Sergounin, 1997). Avrasyacı güvenlik kavramının temel fikri “ulusal çıkarlar” düşüncesine dayanmaktadır. Dönemin Kremlin İdaresi Danışmanı Sergey Stankevich’e göre bir ülkenin ulusal çıkarları coğrafi, tarihi, kültürel, etnik yapı ve siyasi geleneklere göre saptanır. Bu temel değerlerden bazılarının asla değişmeyeceği bazılarının ise daima değişebileceği, bunların arasında ‘mili görüş’ olarak nitelendirilebilecek şeyi yansıtan çıkarlar dizisi bulunduğunu, “milli görüş” ve “milli self-kimlik” olduğunu belirtmiştir (Stankevich, 1994, s.24).

Stankeviç, Rus milli görüşünün totaliterya, emperyalizm ve sosyalist enternasyonalizm ile değil demokrasi, federalizm ve vatanseverlik ile nitelendirilmesi gerektiğini düşünerek Rusya’nın ulusal güvenlik çıkarlarını şöyle tanımlamıştır:

- Varlığını koruma,
- Daha fazla dağılmanın önlenmesi,
- Merkezi otoritenin diktatoryası ile ayrılıkçı eğilimler arasında denetim sağlayacak demokratik ve federalizm sisteminin oluşturulması,
- Yakın Çevre’de yaşayan Rus kökenliler için etkin garanti sağlanması,
- İstikrarlı bir dış politikası olan güçlü ve etkin bir devlet oluşturulması (Stankevich, 1994, ss.31-32) .

Stankeviç, Baltık ülkelerinde ‘etnik temizliğe’ maruz kaldıklarını düşündüğü Rusları desteklemedikleri gerekçesiyle Batıcıları kınadı (Danks, 2001, s.250). Avrasyacılar başlangıçtan itibaren güvenliği iç ve dış faktörlerin etkileşimi olarak görmüşlerdir.

Avrasyacılar, Rusya’nın en zorunlu ihtiyaçları Doğu ve Güney’de iken hükümetin dış politikada Batı yönelimine çok fazla ağırlık verdiğini inandılar. Avrasyacılar BDT ve eski Sovyet ülkeleri ile tercihen BDT kapsamında ekonomik, siyasi ve güvenlik ilişkilerinin geliştirilmesine önem verdiler. Rusya’nın yeni birliğin merkezinde yetkin tek güç olarak eski Sovyet ülkelerinde garantör ve koruyucu rol üstlenmesi gerektiğini düşündüler. Bu ülkelerdeki Rus vatandaşlarının korunması için en uygun platform olarak BDT’yi gördüler. Avrasyacılar Yeltsin hükümetini Moskova’nın uluslararası siyasetinde BDT’ye öncelik vermesi ve entegrasyon sürecini hızlandırması için ikna ettiler (Sergounin, 1997).

Avrasyacılar dış politika alanında eski Sovyet Cumhuriyetleri’ndeki azınlıklar sorununa yaklaşımlarıyla kamudan ilk kez destek aldılar. “Yakın

Çevre”de Rusça konuşan azınlığın korunması için baskı yaparak konunun Rus dış politikasının öncelikli maddeleri arasına girmesini sağladılar. Bununla birlikte Orta Asya ve Kafkasya’da ortaya çıkan güç boşluğunu doldurmak adına diğer bölgesel aktörlerle çatışmaya girmekten kaçındılar. Bölgede dini köktencilikğin yanı sıra medeniyetler arasında muhtemel askeri çatışmaya karşı dikkat edilmesi gerektiğini savundular. Rusya’nın güneyindeki kuşağın “Balkanlaşması”nın sadece Rusya’nın güvenliğini değil aynı zamanda tüm Avrasya’nın stratejik istikrarı için büyük tehdit olarak gördüler (Lukin, 1994, s.109).

Rusya’nın “Yakın Çevre”deki güvenlik çıkarlarını tanımlayan Lukin, Moskova’nın yeni komşularının egemenliği ve bağımsızlığından korku duymadığını, komşularıyla iyi ilişkiler sürdüreceğini, bu ülkelere kendi yönetim biçimini dikte etmeyeceğini, içişlerine karışmayacağını, bu ülkelerin de topraklarında yaşayan Rusça konuşan topluluğun haklarına saygı göstermelerini beklediğini vurguladı. Rusya, söz konusu ülkelerin, bölge dışı devletlerce kendi topraklarında yürütülen faaliyetlerden kaynaklanacak Moskova’ya yönelik olası tehditleri önlemeleri gerektiğine inandı. Bu konuda ikili ya da çok taraflı düzenlemelerle ülkelerin kendi güvenliklerini sağlamaları için gereken işbirliğine hazırды. Rusya için BDT coğrafyasının iyi komşuluk ve ortak güvenlik mekanizması ile istikrarlı kılınması, hem Moskova’nın hem de komşularının güvenlik çıkarlarına hizmet edecektir. İstikrarın sürdürülmesi Avrasya’da başlıca dış oyuncu ve stratejik dengeleyici olan ABD dahil diğer güçlerin çıkarlarına da katkı sağlayacaktır (Lukin, 1994, s.110).

Avrasyacılık bir yandan içeride emperyal ulusal kimliği pekiştirmek için “Yakın Çevre”ye yönelirken öte yandan bölgede nüfuz alanı kurma politikalarını meşrulaştırmak amacıyla emperyal Rus kimliğini kullandı (Dağı, 2002, s.163).

Avrasyacılar Rusya’nın, bayrağındaki iki başlı kartal gibi, hem doğuya hem de batıya baktığını düşünürken, ülkelerinin hem Avrupa’nın hem de Asya’nın bir parçası olduğundan hareketle iki bölge arasında köprü işlevi görmesi gerektiğine inandılar. Avrasyacılar Rusya’nın BDT ve ‘Yakın Çevre’, Orta Doğu, Afrika ve özellikle Asya ile ilişkilerine daha fazla önem verilmesini istediler. Asya ve Pasifik kuşağı dünyanın en dinamik bölgesi haline geldiğinden Rusya’nın kendisini Batı’dan uzaklaştırıp Asya’ya yöneltmesi gerektiğini savundular (Danks, 2001, ss.249-250).

Avrasyacılar, ulusal çıkarların korunabilmesi için Rusya’nın uluslararası sistemde konumunun yeniden tanımlanması gerektiğini, bunun ise Sovyetler

Birliği'nin dağılması sonucunda sarsılan siyasi ve askeri gücün restore edilmesine bağlı olduğunu öne sürdüler. Avrasyacılar, ABD'nin uluslararası sistemde dayatmak istediği tek kutupluluğa karşı çıkarken, Washington'un dış politikasını kuşkuyla karşılamışlardı. Dağı'ya göre Rusya, Doğu Avrupa ve Orta Asya gibi tarihi süreçte nüfuz alanı kabul ettiği bölgelerde, dağılma sonrası oluşan stratejik boşluğun ABD tarafından doldurulmaya çalışılmasından endişe ediyordu (Dağı, 2002, ss.164-168).

Yeni Rus Avrasya görüşü, jeopolitik ve jeostratejik olarak Doğu ve Batı'da büyük güçlerin çevrelediği Rusya'nın siyasal bir 'tecrit' ile karşı karşıya kaldığı fikrini yansıtmaktadır. Bu görüşe göre, Amerika, Avrasyalı bir güç olmamasına rağmen, 'tek süper güç' statüsünü devam ettirmek için Rusya ve Çin'e bölgede meydan okumaktadır. Rusya bu gelişmeleri ihtiyatla izlemektedir. Moskova, ABD ve Almanya'nın genişleme stratejisi dahilinde kendisine karşı yeni bir tecrit politikasının uygulandığına inanmaktadır.

Avrasyacı düşüncenin önde gelenlerinden Dugin, Kafkasya'yı Rus jeopolitik mekanının en kırılgan noktası olarak görürken bunu bölgenin önemli sosyal hareketliliğe ve kadim jeopolitik geleneklere sahip olması, Atlantikçi Türkiye ile sınırdaş olması, topografik açıdan Kafkasya sıradağları alanına giren hudut bölgelerini stratejik yönden kontrol etmesi, dolayısıyla son derece önemli bir stratejik kavşak olmasına bağlamaktadır (Dugin, 2005, s.177).

Kafkasya geleneksel açıdan "Heartland" (Karacı/Kalpgah) ve "Rimland" (Deniz/Kıyı) ülkeleri arasında şiddetli askeri hareketlere sahne oldu. Rusya açısından Kafkaslar'ın kontrol edilmesi sıcak denizlere çıkışın önünü açmaktadır (Dugin, 2005, s.177). Ancak günümüzde bölge Rusya'nın doğu-batı enerji koridorları ve Batıya petrol ve doğalgaz boru hatları rotaları üzerinde denetim sağlanması, dolayısıyla küresel aktörlüğe erişimi için önemli bir basamak olarak ortaya çıkmaktadır.

Dolayısıyla Dugin Kafkasya'da güvenliğin Atlantikçi katılımcıların tümünü dışarıda bırakan, Azerbaycan, Ermenistan, Rusya ve İran'ın oluşturduğu dörtlü bir yapı sayesinde sağlanabileceğini düşünmektedir. Avrasyacılar, Orta Asya kalpgahını Rusya'yı Hint Okyanusuna çıkarabilecek jeopolitik mekan olarak görmektedirler (Dugin, 2005, ss.180-181).

Dugin imparatorluk sonrası oluşumların eski ya da yeni metropolün ekonomik-siyasi artığı gibi varlıklarını sürdürdüklerini, neredeyse tüm yönetici

seçkinlerin sömürge yönetiminin mirasçısı gibi çoğunlukla da taşeronu olduklarını, bu ülkelerin ekonomilerinin tamamen dışa bağımlı olduğunu, siyasal-sosyal düzeninin eski merkezin modeline yama biçimde kurulduğunu vurguladı. Buradaki seçkinler kendi halkının milli-kültürel geleneklerine yabancılaşmış olup, doğal olarak metropole ekonomi-politik bağımlılığı sürdürme eğilimi taşırlar. İmparatorluk sonrası miras ilk bakışta Rusya ve Moskova'nın lehine olarak görülebilir. Zira bu Rusya'nın 'Yakın Çevre'de nüfuzunu koruması ve coğrafi komşularıyla siyasal-ekonomik ilişkilerini kolaylaştırmasının önkoşulunu oluşturur (Dugin, 2005, ss.24-25).

Dugin, Rus halkını, istikrarlı ve yetkin bir siyasal özne olmasının yanında etnik, kültürel, psikolojik ve dini olarak birleşmiş, 'özel bir medeniyet taşıyıcısı' sıfatıyla jeopolitika kavramının merkezine siyasal ve sosyal strateji öznesi olarak yerleştirir. Zira Ruslar tarih boyunca devlet oluşumunda eksen rolü oynamış, Batı Slavları, Moskova Rusluğu, Petro'nun İmparatorluğu ve Sovyet Bloku gibi siyasi, sosyal, ülkesel ve yapısal açıdan birbirlerinden farklı oluşumlarda değişmeden kalmıştır (Dugin, 2005, ss.26-27).

Dugin, Rusya'yı ve BDT'yi suni yapılar olarak görürken potansiyel Rus halkını şu şekilde nitelendirmektedir:

-Rus halkı Avrasya'nın kuzeydoğu bölgelerinin kontrolünden sorumludur. Rusların stratejik çıkarları kuzey-doğu Avrasya'nın enginliklerinden ayrılamaz.

-Ruslar Batı'dan farklı bir din ve kültüre sahiptir. Rus halkının stratejik çıkarları Batı karşıtı bir yönelime sahip olmalıdır.

-Rus halkı hiçbir zaman tek etnili ve ırklı devlet kurmayı hedeflememiştir. Evrensel karakterdeki misyonları nedeniyle planlı olarak imparatorluk kurmuşlardır.

-Rus halkı büyük küresel perspektifi ve eskatolojiyi (Hz.İsa'ya itikat ederek kurtulma doktrini) benimser (Dugin, 2005, ss.26-27).

4. JEOPOLİTİK OKUL

Rusya'da jeopolitik düşüncüyü benimseyen seçkinler ağırlıklı olarak, ekonomi, reel sektör, istihbarat ve özel servisler, ordu, Dışişleri Bakanlığı ve Devlet Duması'ndaki milliyetçi gruplar içinde yer almaktadırlar. Jeopolitikçiler, Rusya'nın, kendi kaderi ve tarihi misyonu bulunduğunu, bu nedenle Batılı liberal felsefeye sarılmasına gerek duymadığını, bağımsız, kendine yeterli tarihi ve jeopolitik varlığa sahip olduğunu savunur.

Sergounin'e göre önde gelen Avrasyacı teorisyenler jeopolitik okulun etrafında birleştiler. Zira Avrasyacı yönelimler, tıpkı Batıcı eğilimler gibi, Rusya'nın gerçek ulusal çıkarlarının değil ideolojik tercihlerin empoze ettiği yönelimlerdi (Sergounin, 1997).

Jeopolitik düşünce, uluslararası ilişkilerde jeopolitik faktörlerin rolünü reddeden Marksizm ile Gorbaçov'un 'Yeni Siyaset Düşüncesi'ne karşı geliştirilen teorik bir görüştür. Jeopolitik düşünce kavramı, Rusya'da 1990'lı yıllarda hakim olan Atlantikçi ve Avrasyacı siyasi tartışmaların neden olduğu entelektüel açmazdan kurtulmaya yardım ettiğinden pek çok Rus teorisyen tarafından çekici bulunmuştur. Zira Atlantikçi ve Avrasyacı yönelimlerin arkasında Rusya'nın gerçek çıkarlarından ziyade, ideolojik tercihlerin bulunduğu fark edilmiştir. Çoğu düşünür jeopolitik paradigmanın diğer kavramlara göre sağlam bir teorik temele dayandığını kabul etmektedir. Aslında Pozdnyakov, Pleşakov, Bogaturov gibi önde gelen Avrasyacı teorisyenler daha sonra jeopolitik okulun taraftarları oldular. (Sergounin, 1997).

Bir tanıma göre jeopolitika 'devletlerin siyasi amaçlarını tanımlayıp bunlara erişmek için mekansal unsurları nasıl kullandıkları' bilimidir. Pleşakov'a göre jeopolitika bir devletin dış politikasının sadece coğrafi konumuna objektif bağımlılığını değil aynı zamanda kendisine mekan üzerinde denetim imkanı veren maddi faktörlerin tümüne objektif bağımlılığıdır. Rudolf Kjellen, jeopolitikayı devletin ülkesiyle ilişkisini inceleyen bir disiplin olarak nitelendirmiştir. Jeopolitika "insanlığı mekan faktörüyle karşılıklı ilişkisi içerisinde inceleyen bir disiplin" olarak da tanımlanmaktadır (Dugin, 2005, ss.11-12).

Khaciev gibi kimi bilim insanları jeopolitikayı siyaset biliminin bir alt dalı olarak ya da dünya siyasetinin zaman ve mekan boyutlarına vurgu yapan uluslararası ilişkiler teorisine eş görür. Diğerlerine göre jeopolitik paradigma Rus dış politikası önceliklerini okumalarını haklı kılmak adına teorik bir harekettir. Jeopolitikacılar coğrafyanın genelde uluslararası politikadaki özelde ise ulusal çıkarları şekillendirmede yaşamsal rol oynadığını kabul etmektedir (Sergounin, 1997). Öte yandan jeopolitika, ulusal çıkar ve güvenlik hesaplarının üzerine kurulabileceği en sağlam kavram olarak kabul edilmektedir (Dağı, 2002, s.165).

Jeopolitik okul her devletin birbirinden ayrılmaz üç bileşenden-ülke, nüfus ve siyasi organizasyon- oluştuğu varsayımından uzaklaşmaktadır. İnsanlar

nerede ve hangi siyasi sistemde yaşarsa yaşasın etkinlikleri değişmez şekilde fiziki çevrelerine bağlıdır. Her devlet benzersiz özelliklere sahiptir. Ülkesi belirli bir mekana, görünümüne, şekle, büyüklüğe ve doğal kaynaklara sahiptir. Bu özellikleri her ülkenin kendi benzersiz tarihi arkaplanını açıklar. Coğrafya insanların faaliyetlerini etkileyen çok sayıda faktör arasında en az değişikliğe uğrayandır. Coğrafi bölge değişmediği sürece ulusal siyasetin sürekliliğinin temelini oluşturur (Sergounin, 1997).

Ülkenin fiziki büyüklüğü o ülkenin çıkarlarını savunmasında göreceli gücünün somut unsurudur. Doğal kaynaklar ve coğrafya sosyal ve ekonomik bağların ya sağlam ya da zayıf olmasında etkindir. Bu iki unsur iklimle beraber tarımsal üretim üzerinde bir sınır, iç iletişim ve dış ticaret içinse bir koşul oluşturur. Ülkenin gücü bu nedenle esasen coğrafyaya bakılmak suretiyle değerlendirilmelidir.

Jeopolitik paradigmanın taraftarlarına göre günümüzün bölünmüş dünyası her devletin siyasi ve askeri stratejisi ile ulusal güvenlik kavramı ve çıkarlarıyla hesaplanan hem siyasi hem de coğrafi gerçekliktir. Her ülkenin yaşamsal çıkarları belirli bir kültürel ve tarihi topluluk olarak nefsi müdafaasını kapsar. Çoğu Rus jeopolitik taraftarları aslında Cohen'in iki jeostratejik bölge kavramını benimsemişlerdir: Ticarete bağımlı deniz dünyası (Merkezinde ABD vardır) ve Avrasya kıtası (Merkezinde Rusya vardır). Pozdnyakov'a göre iki jeostratejik bölgeden biri olan ABD halen tek süper güçtür. Ayrıca ABD, son zamanlara kadar büyük ölçüde ulaşılabilir olan hedeflerinin bir kısmına ulaşma aracı bu durumun avantajını kullanmaya çalışmaktadır (Sergounin, 1997).

Jeopolitikçilerin düşüncelerine göre dünya düzeninin ve istikrarının sürdürülmesi için iki husus büyük önem taşımaktadır:

-Avrupa'da Batı deniz gücü ile Avrasya kara gücü arasında açık bir sınır oluşturulması,

-Kalpgahın birliğinin korunması.

Bazı analizcilere göre küresel güvenliğin yukarıdaki iki ilkesi Almanya'nın birleştirilmesi ve Sovyetler Birliği'nin çöküşü ile ciddi bir meydan okumayla karşılaştı. Batı ile Doğu arasındaki sınır doğuya kaydı. Aslında bu sınır düzgün şekilde tanımlanmamıştı. Kalpgahın büyük kısmını denetim altında bulunduran Rusya toprak açısından çökmüş ve halen jeopolitik yönden istikrarsız dünyada 'dengeleyici' rolünü oynamaya muktedir değildir.

Jeopolitik yönden dengesini kaybetmiş Avrasya kaynakları ve stratejik sınırlarıyla dünyanın evrensel düzeyde yeniden paylaşımını kısıktabilir. Sırasıyla bu, uzun süreli türbülansa, çatlaklara ve kanlı çatışmalara yol açar. Kosova savaşı, Çeçenistan, Tacikistan ve Afganistan'daki iç savaşlar böylesine bir jeopolitik denge eksikliğini kimi belirtilerini göstermektedir.

Daha kötü bir senaryodan sakınmak için hem Rusya'nın hem de Batı'nın Sovyet sonrası jeopolitik alanı istikrarlı hale getirmek üzere ortak çaba sarf etmesi gerekmektedir. Bu çaba Rusya'nın arabulucu olarak tarihi misyonunu ve dünya çapında üstünlük hedefleyen güçlere karşı koruyucu görevi görmesini yeniden tesis edebilir. Pozdnyakov, Mackinder'in üç jeopolitik tezini tekrarlayarak, kendi jeopolitik formülünü oluşturdu. "Kalpgahı kontrol eden dünya siyasetinde etkin kontrol uygular, hepsinden öte kendisi olmaksızın ebedi barışın mümkün olamayacağı küresel jeopolitik ve güç dengesi sürdürerek dünya siyasetinde etkin denetim sağlar (Sergounin, 1997).

Bazı Rus teorisyenler uluslararası politikayı etkileyen faktörlerin çoğulculuğunu gözardı etmeyen 'yumuşak' jeopolitika kavramları üretmeyi tercih ederken, coğrafi ve mekansal boyutları en önemli unsurlar olarak görürler. Örneğin Sorokin, jeopolitikanın bir disiplin olarak 'Temel Jeopolitika (Dünyaya ilişkin teorik bir görünüm verir) ve 'Uygulamalı Jeopolitika' (Siyasetle ilgili tavsiyeleri hedefler) şeklinde iki gruba ayrıldığını belirtir (Sergounin, 1997). Bu grupta yer alan jeopolitikacılar 'Yakın Çevre'nin ve bitişik bölgelerin Moskova'nın ulusal çıkarları açısından önemini kanıtlamak amacıyla jeopolitikayı kullanırlar.

Jeopolitik paradigmanın eski moda düşünce olarak görülmesine rağmen kestirilebilir gelecekte Rus dış politikasında tartışma alanını koruyacağı beklenmektedir. Sadece bir teorik boşluğun varlığı değil, aynı zamanda mevcut jeopolitik riskler ve Rusya'nın ulusal kimliğini tanımlama ihtiyacı bu paradigmayı Rus siyaset yapıcıları ve analizcileri için önemli ve çekici kılmaktadır.

Sergounin (1997), Jeopolitik okulun dayandığı eski moda referans çerçevesiyle günümüz dünyasındaki bir dizi önemli olgu ve süreci açıklamada başarısız bulur. Coğrafi çevrenin toplum ve siyasetle etkileşimini analiz eden jeopolitik yorum basit olup, yanlışlıklar içermektedir. Öte yandan Jeopolitik paradigma ekonomi, ticaret, enformasyon, sosyal hareketler, çıkar grupları, siyasi liderlik, hukuk, kültür, din, ideoloji gibi uluslararası sistemi şekillendiren diğer

tüm yaşamsal unsurları neredeyse tümüyle yadsımaktadır. Halbuki söz konusu unsurlar sadece uluslararası politikayı oluşturmakla kalmayıp genellikle coğrafya ve dünya politikası arasında bir tampon işlevi görür. Bu tampon coğrafi güdülerini diploması veya askeri strateji diline dönüştürür.

Coğrafi faktörler uluslararası politikayı doğrudan değil dolaylı olarak etkilerler. Örneğin Ortadoğu'da bir manzara uluslararası ilişkiler açısından herhangi bir anlam taşımamaktadır. Ancak konunun içine ekonomik nedenler (su kaynaklarının dağılımı) ya da askeri güvenlik mülahazaları (potansiyel savaş alanı) girdiğinde bölge önemli hale gelir.

İkincisi, jeopolitikacılar ülkelerin dış politika davranışlarının kaynaklarının ve doğasını sıklıkla yanlış yorumlamaktadırlar. Örneğin çoğu Orta ve Doğu Avrupa ülkesi NATO'ya ve AB'ye katılma arzuları salt jeopolitik güdülerle zor açıklanır. Açıkça bu ülkeler NATO ve AB üyeliği sayesinde ekonomik ve güvenlik-stratejik çıkarlar elde etmeyi umarlar. Ayrıca kültür ve kimlik mülahazaları da bu ülkeleri Batı yanlısı yönelime tercihe zorlar.

Üçüncüsü, jeopolitikacılar uluslararası ilişkilerde çoğu olgunun başlangıç noktasını ve değişiklik nedenini nadiren açıklayabilirler. Bu teori belirli bir zaman diliminde dünyanın jeopolitik yapısını ya da çeşitli ülkelerin jeopolitik çıkarlarının tanımına odaklanır ancak bu çıkarların ve yapının nasıl oluştuğunu ve dönüştüğünü incelemeyi (ABD'nin neden deniz dünyasının, Rusya'nın ise Kalpgahın merkezi olduğunu.)

Dördüncüsü tek kutuplu (Kalpgah, Dünya Adası, Rimland) ya da iki kutuplu (deniz-kıta) jeopolitik yapı tartışmaya açıktır. Çoğu teorisyen mevcut uluslararası sistemin çok kutuplu olduğuna inanır. Diğerleri dünyanın esasen her zaman çok kutuplu olduğunu ileri sürer. Kimileri ise dünyada herhangi bir sistem olmadığını tersine kaosu hakim olduğunu öne sürerler. Çoğu ise dünyanın tek, iki, çok kutuplu olabileceğini ancak liderlik için coğrafi belirleyicilerden ziyade ekonomi, askeri güç ve ideolojinin önem taşıdığını vurgularlar.

Jeopolitik görüşe göre Rus dış politikasının en önemli özelliği coğrafyasından kaynaklanmaktadır. Yani, dünya ana karasının kalpgahını elinde tutan Rusya, Atlantik, Avrupa, Ortadoğu, Uzak Doğu ve Pasifikte jeopolitiğin merkez ülkesi konumundaki kritik toprakların verdiği saha derinliği avantajıyla savunma ve güvenlik politikasını bu temel eksenlere dayalı olarak sürdürdü (Caşın, 2006, s.406).

Jeopolitik düşünce Avrasyacılıkla birlikte Rus dış ve güvenlik politikası yapılanmasının teorik ve öğreti açısından kılavuzları oldu. Bu görüşler ordu içinde karşılık buldu. Kosova krizinden bir süre sonra Rus askeri doktrini gözden geçirilerek daha sert bir hale getirildi. Haziran 1999'da Batıdan kaynaklanacak saldırganlık halinde ordunun işlerliğinin denenmesi amacıyla West-99 askeri tatbikatı yapıldı.

11 Eylül'ün ardından zamanla ABD ve Rusya'nın Kafkasya ve Orta Asya'da nüfuz sahibi olmaya dönük artan ekonomik rekabeti, siyaset planlayıcılarını jeopolitik gelişmelere yanıt geliştirirken rehberlik etmesi için yüzyıllık görüşlere başvurmaya teşvik etmektedir. Bu görüşlerden biri 19.yüzyıl sonlarıyla 20.yüzyıl başlarında 'Büyük Oyun' olarak adlandırılan Avrasya bölgesinin tarihin coğrafi eksenini olduğu görüşüdür (Torbakov, 2004).

5. SONUÇ

Rus güvenlik düşüncesinin tarih içerisinde nasıl geliştiğini görmek için jeopolitik perspektife başvurulmasıdır. Ruslar yaklaşık 250 yıl Moğol/Tatar hakimiyeti altında yaşamlarını sürdürdüler. Bu deneyim Ruslara devlet kurma ve yönetme konusunda Avrupalı çağdaşlarından daha farklı donanım kazandırdı. Ruslar Polonya ve Almanya tarafından da işgal edildiler. Rusların kaderi kendilerini savunacak doğal sınırlar ve engeller olmaması nedeniyle değişti. Böylece Asya'nın en uçlarında her karış toprağı ele geçirerek doğal ve güvenli sınırlarına ulaştılar.

Rusların kuruluş ve yayılma stratejilerinin başlıca nedeni korkuydu. Tarihte uzun süre baskı ve işgal altında yaşayan Ruslar kimseye güvenmemeyi, sürekli tetikte, hazır ve kuvvetli bulunmayı öğrendiler. Kuşkusuz bu korkunun temelinde Rusların topraklarını savunacak doğal sınırlara sahip olmamaları da yatmaktadır. Dolayısıyla Ruslar sürekli genişlemek ya da dağılmak ikilemiyle karşı karşıya kalmışlardır.

Jeopolitik mülahazalar Rusya'yı sürekli genişlemek, çevresinde tehdit oluşturacak güçlerin ortaya çıkmasını önlemek, sıcak denizlere açılmak gibi bir dizi stratejik hedeflere yöneltmiştir. Bu kapsamda çıkarlarının bulunduğu bölgelerde uygun ortamın oluşması halinde Pan-Slavist politikalara yönelmiştir. Balkanlar Rusya'nın bu adımları attığı en önemli coğrafya olmuştur. Pan-Slavist politikalar özellikle Çarlık Rusya'sı döneminde başvurulan en önemli araçtır.

Sovyetler Birliđi döneminde ise komünist ideoloji devletin güvenliđinin sađlanmasında yapı taşı olarak sunulmuştur. Böylece hem ülke içinde rejime bađlılık sađlanmış, hem de uluslararası alanda dost ülkeler pekiştirilmeye çalışılmıştır.

Sovyetler Birliđi'nin dağılma sürecinde ise Gorbaçov'un yeni siyaset anlayışı devleti uluslararası sistem içinde yeniden konumlandırmayı, Avrupa demokrasisi ile uyumlu hale getirmeyi, böylece tehdit algılamasında deđişiklik yapmayı hedeflemiştir.

Soğuk Savaş sonrasında ise neredeyse on yıl boyunca iç kaos, daha fazla bölünme tehdidi ve çıkar alanı olarak tanımlanan Sovyet sonrası cođrafyaya dış müdahaleler en önemli güvenlik sorunları olarak gündemde yerini almıştır.

Avrasyacı düşünce özellikle Sovyet sonrası cođrafyaya yönelik politikalarda kendisini gösterdi. Ülkenin Batı yöneliminin ve bu yönde benimsemeye çalıştığı deđerlerin Rusya'nın gerçek çıkarlarına uygun olmadığını dikte eden Avrasyacılar politika yapıcıları yeniden Avrasya cođrafyasına odaklanmaya teşvik etti. Elbette bu cođrafyada eski Sovyet Cumhuriyetleri ile ilişkiler öncelikli konular olarak formüle edildi.

ABD'nin küresel düzeyde sürdürdüğü tek taraflı politikaları, bölgesel ekonomik güçlerin ortaya çıkmasını engelleme çabaları, önce Sovyet sonrası cođrafyada, ardından "Arap Baharı" adıyla uzak çevresinde teşvik ettiği rejim deđişiklikleri Rusya'nın başlıca güvenlik mülahazalarını temsil etmektedir. Bu gelişmeler geçmişte 'Büyük Oyun'un icra edildiđi Avrasya bölgesinin tarihin cođrafi eksenini olduđu görüşünü teyit etmektedir.

6. ÇIKAR ÇATIŞMASI BEYANI

Yazarlar arasında çıkar çatışması bulunmamaktadır.

7. MADDİ DESTEK

Bu çalışmada herhangi bir fon veya destekten yararlanılmamıştır.

8. YAZAR KATKILARI

Çalışma, fikir, kaynakların toplanması, işlenmesi, analiz ve

yorumlanması, literatür taraması ve yazım da dahil olmak üzere bizzat yazar tarafından gerçekleştirilmiştir.

9. ETİK KURUL BEYANI VE FİKRİ MÜLKİYET TELİF HAKLARI

Çalışmada etik kurul ilkelerine uyulmuştur ve fikri mülkiyet ve telif hakları ilkesine uygun olarak gerekli izinler alınmıştır.

10. KAYNAKÇA

- Acar, K. (2004). *Başlangıçtan 1917 Devrimi'ne Kadar Rusya Tarihi*, Ankara: Nobel.
- Adomeit, H. (1995). Russia as a 'Great Power' in World Affairs: Images and Reality, *International Affairs (Royal Institute of International Affairs 1944-)*, Vol.71, No.1, 35-68.
- Asker, A. ve Özel, M.S. (2016). Panslavizmin Çarlık Rusyası'nın ve Sovyetler Birliği'nin Balkan Politikaları Üzerindeki Etkisi, *International Crimes and History*, Issue 17, 17-46.
- Aspaturian, V.V. (1969). Soviet Foreign Policy at the Crossroads: Conflict and/or Collaboration?, *International Organization*, Vol. 23, Issue 03, 589-620.
- Caşın, M.H. (2006). *Novgorod Knezliği'nden XXI. Yüzyıla Rus İmparatorluk Stratejisi*, İstanbul: Okumuş Adam Yayınları.
- Crow, S. (1993). *The Making of Foreign Policy in Russia under Yeltsin*, (Munich/Washington, DC: Radio Free Europe/Radio Liberty Research Institute.
- Dağı, Z. (2002). *Kimlik, Milliyetçilik ve Dış Politika Rusya'nın Dönüşümü*, İstanbul: Boyut Kitapları.
- Dallin, D.J. (1950). *The Real Soviet Russia*, Revised and Enlarged Edition, Third Printing, New Haven: Yale University Press.
- Danks, C. (2001). *Russian Politics and Society: An Introduction*, Essex: Pearson Education Limited.
- Dugin, A. (2005). *Rus Jeopolitiği Avrasyacı Yaklaşım*, Çev. Vügar İmanov, 4. Baskı, İstanbul: Küre Yayınları.
- Edmonds, R. (1975). *Soviet Foreign Policy 1962-197: The Paradox of Super Power*, London: Oxford University Press.
- Hosking, G. (2001). *Russia And The Russians, From Earliest Times To 2001*, London: Penguin Books.
- Lukin, V. P. (1994). Russia and Its Interests, S.Sestanovich (ed.) *Rethinking Russia's National Interests*, Washington. DC: Center for Strategic and International Studies.
- Lynch, A.C. (2001). The Realism of Russia's Foreign Policy, *Europe-Asia Studies*, Vol. 53, No.1, 7-31.

- Mura, J.M. (2006). *The Putin Administration's Policies and Russian Initiatives to Rebuild a Eurasian Empire*, MS Thesis, The Charles Schmidt College of Science, Boca Raton.
- Oudenaren, J.V. (1990). The Tradition Of Change In Soviet Foreign Policy, *Understanding Soviet Foreign Policy*, Mc Nair Paper Number Seven, The Institute For National Strategic Studies, Washington D.C.
- Pipes, R. (1995). *Russia under the Old Regime*, 2nd Edition, London: Penguin Books.
- Purtaş, F. (2005). *Rusya Federasyonu Ekseninde Bağımsız Devletler Topluluğu*, Ankara: Platin.
- Sapmaz, A. (2008). *Rusya'nın Transkafkasya Politikası ve Türkiye'ye Etkileri*, İstanbul: Ötüken.
- Sergounin, A.A. (1997). Post-Communist Security Thinking in Russia: Changing Paradigms, Copenhagen Peace Research Institute (Working Papers), 15 Mayıs 2008 tarihinde <<http://www.ciaonet.org/wps/sea01/>> adresinden erişildi.
- Service, R. (2003). *A History Of Modern Russia, From Nicholas II To Putin*, London: Penguin Books.
- Stankevich, S. (1994). Toward a New National Idea. S.Sestanovich (Ed.) *Rethinking Russia's National Interests* içinde.
- Torbakov, I. (2004). Reexamining Old Concepts About The Caucasus and Central Asia, Eurasia Insight, 26 Kasım 2007 tarihinde <http://www.eurasianet.org/departments/insight/articles/eav020404a.shtml> adresinden erişildi.
- Tuncer, İ. (2000). Rusya Federasyonu'nun Yeni Güvenlik Doktrini: 'Yakın Çevre' ve Türkiye'. G.Özcan ve Ş.Kut (Der.), *En Uzun On Yıl: Türkiye'nin Ulusal Güvenlik ve Dış Politika Gündeminde Doksanlı Yıllar 2. Basım* içinde, İstanbul: Buke Yayınları.
- White, S. (2004). *Russia's New Politics The Management of a Postcommunist Society*, Fourth Printing, United Kingdom: Cambridge University Press.